

CỘNG HÒA XÃ HỘI CHỦ NGHĨA VIỆT NAM
BỘ KHOA HỌC VÀ CÔNG NGHỆ

CỤC SỞ HỮU TRÍ TUỆ

CÔNG BÁO
SỞ HỮU CÔNG NGHIỆP
TẬP B

**QUYỂN 1: SÁNG CHẾ; GIẢI PHÁP HỮU ÍCH;
THIẾT KẾ BỐ TRÍ MẠCH TÍCH HỢP BÁN DẪN**

08 - 2019

377

CỘNG HOÀ XÃ HỘI CHỦ NGHĨA VIỆT NAM
BỘ KHOA HỌC VÀ CÔNG NGHỆ
CỤC SỞ HỮU TRÍ TUỆ

CÔNG BÁO
SỞ HỮU CÔNG NGHIỆP
TẬP B

**QUYỂN 1: SÁNG CHẾ; GIẢI PHÁP HỮU ÍCH;
THIẾT KẾ BỐ TRÍ MẠCH TÍCH HỢP BÁN DẪN**

08-2019

377

HÀ NỘI

MỤC LỤC

	Trang
<u>PHẦN I:</u> Sáng chế được cấp Bằng độc quyền	7
<u>PHẦN II:</u> Giải pháp hữu ích được cấp Bằng độc quyền	175
<u>PHẦN III:</u> Sửa đổi, duy trì, cấp lại, chấm dứt, huỷ bỏ hiệu lực văn bằng bảo hộ, quyết định giải quyết khiếu nại	199
<u>PHẦN IV:</u> Chuyển giao quyền sở hữu công nghiệp	1361
<u>PHẦN IX:</u> Đính chính	1374

CONTENTS

<u>PART I:</u> Invention Patents	7
<u>PART II:</u> Utility Solution Patents	175
<u>PART III:</u> Amendment, Maintenance, Duplication, Termination, Cancellation of Protection Titles	199
<u>PART IV:</u> Transfer of Industrial Property Rights	1361
<u>PART IX:</u> Correction	1374

CÔNG BÁO SỞ HỮU CÔNG NGHIỆP SỐ 377 TẬP B – QUYỂN 1 (08.2019)

MÃ SỐ HAI CHỮ CÁI THỂ HIỆN TÊN NƯỚC VÀ CÁC THỰC THỂ KHÁC TRONG CÁC TƯ LIỆU SỞ HỮU CÔNG NGHIỆP THEO TIÊU CHUẨN ST3 CỦA WIPO

AE	United Arab Emirates	CN	China	HK	Hong Kong
AF	Afganistan	CO	Colombia	HN	Honduras
AG	Antihua and Barbuda	CR	Costa Rica	HR	Croatia
AI	Anguilla	CU	Cuba	HT	Haiti
AL	Albania	CV	Cape Verde	HU	Hungary
AN	Netherlands Antilles	CY	Cyprus	ID	Indonesia
AO	Angola	CZ	Czech Republic	IE	Ireland
AR	Argentina	DE	Germany	IL	Israel
AT	Austria	DJ	Djibouti	IN	India
AU	Australia	DK	Denmark	IQ	Iraq
AW	Aruba	DM	Dominica	IR	Iran (Islamic Republic of)
BB	Barbados	DO	Dominican Republic	IS	Iceland
BD	Bangladesh	DZ	Algeria	IT	Italy
BE	Belgium	EC	Ecuador	JM	Jamaica
BF	Burkina Faso	EE	Estonia	JO	Jordan
BG	Bulgaria	EG	Egypt	JP	Japan
BH	Bahrain	ES	Spain	KE	Kenya
BI	Burundi	ET	Ethiopia	KH	Cambodia
BJ	Benin	FI	Finland	KI	Kiribati
BM	Bermuda	FJ	Fiji	KM	Comoros
BN	Brunei Darussalam	FK	Falkand Islands (Malvinas)	KN	Saint Kitts and Nevis
BO	Bolivia	FR	France	KP	Democratic People's Republic of Korea
BR	Brazil	GA	Gabon	KR	Republic of Korea
BS	Bahamas	GB	United Kingdom	KW	Kuwait
BT	Bhutan	GD	Grenada	KY	Cayman Islands
BW	Botswana	GE	Georgia	KZ	Kazakhstan
BY	Belarus	GH	Ghana	LA	Laos
BZ	Belize	GI	Gibraltar	LB	Lebanon
CA	Canada	GM	Gambia	LC	Saint Lucia
CF	Central African Republic	GN	Guinea	LI	Liechtenstein
CG	Congo	GQ	Equatorial Guinea	LK	SriLanka
CH	Switzerland	GR	Greece	LR	Liberia
CI	Côte d'Ivoire	GT	Guatemala	LS	Lesotho
CL	Chile	GW	Guinea-Bissau	LT	Lithuania
CM	Cameroon	GY	Guyana	TC	Turk and Caicos Islands
LU	Luxembourg	PA	Panama	TD	Chad
LV	Latvia	PE	Peru	TG	Togo
LY	Lybya	PG	Papua New Guinea	TH	Thailand
MA	Morocco	PH	Philippines	TN	Tunisia
MC	Monaco	PK	Pakistan	TO	Tonga
MD	Republic of Moldova	PL	Poland	TR	Turkey

CÔNG BÁO SỞ HỮU CÔNG NGHIỆP SỐ 377 TẬP B – QUYỂN 1 (08.2019)

MG	Madagascar	PT	Portugal	TT	Trinidad and Tobago
ML	Mali	PY	Paraguay	TV	Tuvalu
MM	Myanmar	QA	Qatar	TW	Taiwan, Province of China
MN	Mongolia	RO	Rumania	TZ	United Republic of Tanzania
MO	Macau	RU	Russian Federation	UA	Ukraine
MR	Mauritania	RW	Rwanda	UG	Uganda
MS	Montserrat	SA	Saudi Arabia	US	United States of America
MT	Malta	SB	Solomon Islands	UY	Uruguay
MU	Mauritius	SC	Seychelles	UZ	Uzbekistan
MV	Maldives	SD	Sudan	VA	Holy see
MW	Malawi	SE	Sweden	VC	Saint Vincent and the Grenadines
MX	Mexico	SG	Singapore	VE	Venezuela
MY	Malaysia	SH	Saint Helena	VG	Virgin Islands (British)
MZ	Mozambique	SL	Slovenia	VN	Vietnam
NA	Namibia	SK	Slovakia	VU	Vanuatu
NE	Niger	SL	Sierra Leone	WS	Samoa
NG	Nigeria	SM	San Marino	YE	Yemen
NJ	Nicaragua	SN	Senegal	YU	Yugoslavia
NL	Netherlands	SO	Somalia	ZA	South Africa
NO	Norway	SR	Suriname	ZM	Zambia
NP	Nepal	ST	Sao Tome and Principe	ZR	Zaire
NR	Nauru	SV	El Sanvador	ZW	Zimbabwe
NZ	New Zealand	SY	Syria		
OM	Oman	SZ	Swaziland		

CÁC TỔ CHỨC QUỐC TẾ

AO	African Intellectual Property Organization (OAPI)
AP	African Regional Industrial Property Organization (ARIPO)
BX	Benelux Trademark Office and Benelux Designs Office
EP	European Patent Office (EPO)
IB, WO	International Bureau of the World Intellectual Property Organization (WIPO)

NHỮNG MÃ SỐ INID TRÍCH TỪ TIÊU CHUẨN ST9 CỦA TỔ CHỨC SỞ HỮU TRÍ TUỆ THẾ GIỚI (WIPO) ĐỂ NHẬN BIẾT CÁC DỮ LIỆU THƯ MỤC DÙNG CÔNG BỐ ĐƠN VÀ VĂN BẰNG BẢO HỘ SÁNG CHẾ, GIẢI PHÁP HỮU ÍCH

- (11) Số bằng / Số công bố đơn
- (15) Ngày cấp
- (21) Số đơn
- (22) Ngày nộp đơn
- (30) Số đơn ưu tiên, ngày nộp đơn ưu tiên, nước xuất xứ
- (43) Ngày công bố đơn
- (45) Ngày công bố Bằng độc quyền sáng chế / Bằng độc quyền giải pháp hữu ích
- (51) Phân loại sáng chế quốc tế
- (54) Tên sáng chế
- (57) Tóm tắt sáng chế
- (62) Số và ngày nộp đơn sớm hơn mà từ đó tài liệu SC/GPHI này được tách
- (67) Số đơn và ngày nộp đơn sáng chế mà đơn đó được chuyển thành đơn GPHI
- (71) Tên và địa chỉ của người nộp đơn
- (72) Tên của tác giả
- (73) Tên, địa chỉ của chủ bằng độc quyền Sáng chế / Bằng độc quyền GPHI
- (74) Tên của người đại diện SHCN
- (75) Tên của tác giả đồng thời là người nộp đơn
- (76) Tên của tác giả đồng thời là người nộp đơn và người được cấp văn bằng bảo hộ
- (86) Ngày nộp đơn PCT, số đơn
- (87) Ngày công bố đơn PCT, số công bố

PHẦN I

SÁNG CHẾ ĐƯỢC CẤP BẰNG ĐỘC QUYỀN

- (11) **1-0021425**
(15) 27.06.2019 (51)⁷ **A01K 61/00**
(21) 1-2015-03617 (22) 01.10.2015
(45) 26.08.2019 377 (43) 25.11.2016 344
(76) HOÀNG VĂN HỘI (VN)
Xóm 6, xã Nghi Long, huyện Nghi Lộc, tỉnh Nghệ An
(54) **HỆ THỐNG LỒNG NUÔI CÁ TRÊN HỒ**
(57) Sáng chế đề cập đến hệ thống lồng nuôi cá trên hồ bao gồm bốn lồng nuôi cá đơn được đặt sát nhau và được bố trí xung quanh nhà bảo vệ và chăm sóc cá. Mỗi lồng nuôi cá đơn bao gồm một vòng phao làm bằng nhựa HDPE có đường kính nằm trong khoảng từ 6 m - 50 m và được hàn kín hai đầu, ở giữa lồng có giá nâng lưới có đáy là khung phao nổi ở dưới để giữ thức ăn; lưới quây quanh lồng cá được treo ở mặt trong của vòng phao có phần dưới được cố định bởi các vật nặng dạng mỏ neo và phần lưới trên mặt nước được nâng bởi giá nâng lưới; nhà bảo vệ và chăm sóc cá có thùng chứa thức ăn được đặt ở vị trí cao hơn đỉnh của giá nâng lưới, thức ăn được cung cấp cho cá đến mỗi lồng nuôi cá nhờ các ống dẫn.

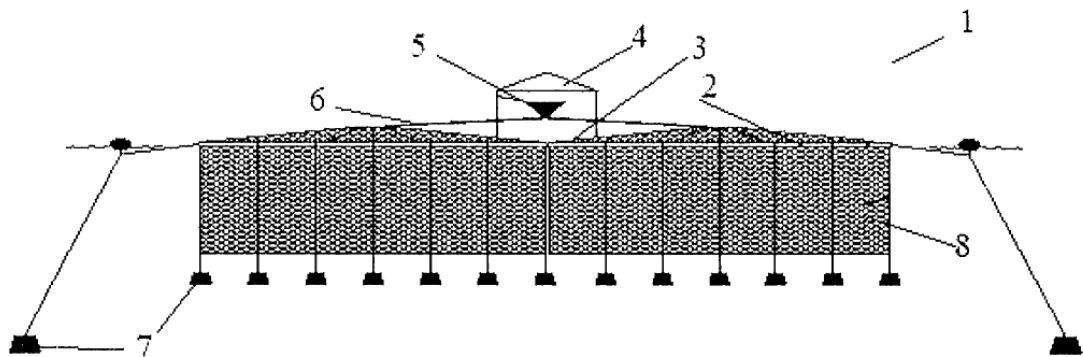

- (11) **1-0021426**
- (15) 01.07.2019 (51)⁷ **A61K 31/445**, C07D 401/06, 413/12, 211/36
- (21) 1-2011-01933 (22) 21.12.2009
- (86) PCT/US2009/068941 21.12.2009 (87) WO2010/075257 01.07.2010
- (30) 61/139,919 22.12.2008 US
- (45) 26.08.2019 377 (43) 27.02.2012 287
- (73) **CHEMOCENTRYX, INC. (US)**
850 Maude Avenue, Mountain View, California 94043, United States of America
- (72) **FAN, Pingchen (US), GREENMAN, Kevin Lloyd (US), LELETI, Manmohan Reddy (IN), LI, Yandong (CN), POWERS, Jay (US), TANAKA, Hiroko (JP), YANG, Ju (CN), ZENG, Yibin (CN)**
- (74) Công ty TNHH Tầm nhìn và Liên danh (VISION & ASSOCIATES CO.LTD.)
- (54) **CHẤT ĐỐI KHÁNG THỤ THỂ C5A VÀ DƯỢC PHẨM CHỨA CHẤT ĐỐI KHÁNG THỤ THỂ NÀY**
- (57) Sáng chế đề cập đến các hợp chất là chất điều biến thụ thể C5a. Các hợp chất này là piperidin được thế và hữu ích trong dược phẩm, trong phương pháp điều trị bệnh và rối loạn có liên quan đến sự hoạt hóa có tính bệnh lý của thụ thể C5a.

- (11) **1-0021427**
(15) 01.07.2019 (51)⁷ **E05G 1/04**, E05B 37/00, 47/00, 49/00, E05G 1/026
(21) 1-2017-04427 (22) 07.11.2017
(45) 26.08.2019 377 (43) 25.01.2018 358
(76) PHẠM THÀNH LONG (VN)
Số nhà 6, tổ 13, phường Tích Lương, thành phố Thái Nguyên
(54) **KẾT SẮT BẢO MẬT SỬ DỤNG KHÓA CƠ ĐIỆN TỬ**
(57) Sáng chế đề cập đến kết sắt bảo mật sử dụng một bộ khóa tích hợp kiểu cơ điện tử, chìa khóa được tách thành ba mảnh riêng biệt gồm toán, cơ và điện tử. Khóa dẫn động tập trung và khóa tập trung bằng bộ khóa tiếp tuyến. Khóa được ổn định tải, khử ồn và loại bỏ ổ khóa lộ, thao tác khóa hai tuyến riêng biệt gồm ổ khóa (bằng điện tử) và khóa cánh cửa (bằng cơ khí) có liên động bằng cảm biến không tiếp xúc. Cả hai xích khóa đều dễ dàng đổi mã số bởi người dùng.

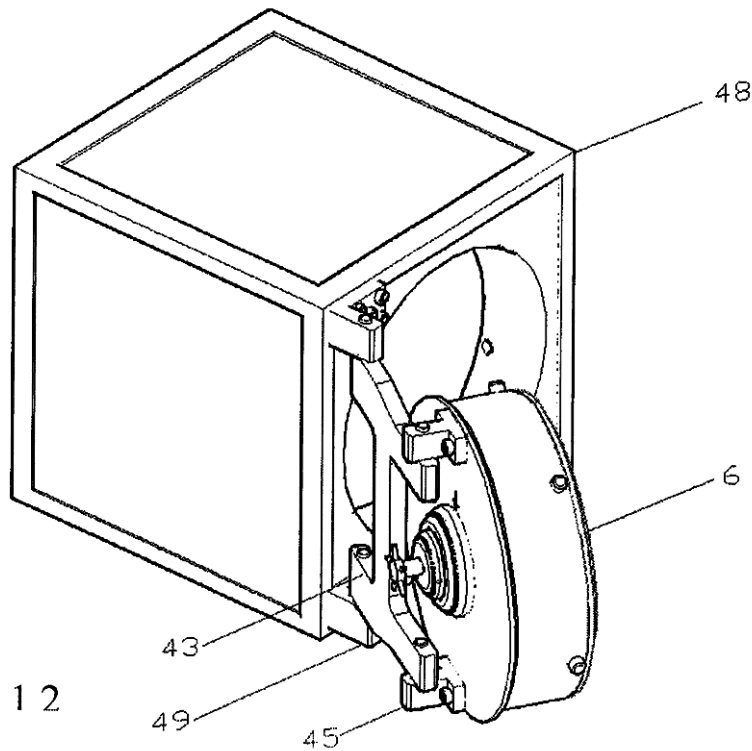

- (11) **1-0021428**
 (15) 01.07.2019 (51)⁷ **C12P 5/00**, 7/64
 (21) 1-2017-04873 (22) 04.12.2017
 (45) 26.08.2019 377 (43) 25.01.2018 358
 (73) PHAN THỊ TUYẾT MAI (VN)
 Phòng 307, Nhà DDN3, khu tập thể Thông tấn xã, phố Bùi Ngọc Dương, phường Bạch Mai, quận Hai Bà Trưng, thành phố Hà Nội
 (72) Phan Thị Tuyết Mai (VN), Phạm Ngọc Lân (VN), Nguyễn Thị Phương Liên (VN)
 (54) HỢP CHẤT COPOLYME CACBOXYL METYL XENLULO-CO-NAACRYLAT-ACRYLIC AXIT-ACRYL AMIT ĐỂ LÀM CHẤT HẤP THỤ NƯỚC VÀ QUY TRÌNH SẢN XUẤT HỢP CHẤT NÀY TỪ LÁ DỨA
 (57) Sáng chế đề cập đến hợp chất copolyme cacboxyl metylxenlulo-Co-Naacrylat-acrylicaxit-acrylamit để làm chất hấp thụ nước có công thức (1):

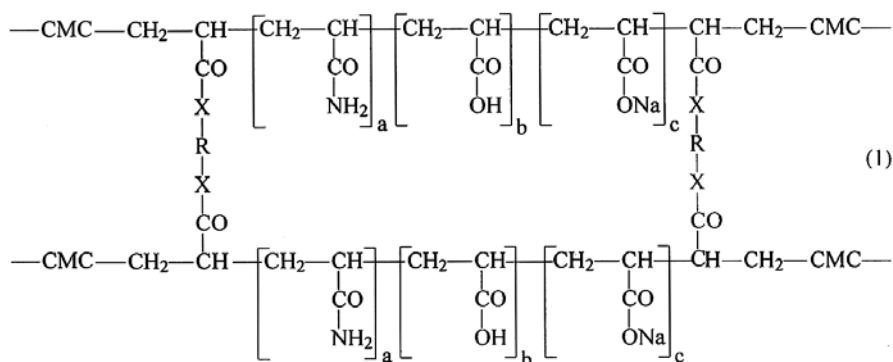

trong đó:

a, b và c là hệ số mol tương ứng của acrylamit, axit acrylic và natri acrylat với tỷ lệ giữa a+b/c nằm trong khoảng từ 2 đến 15;

X-R-X là gốc của N,N-methylen bisacrylamit;

CMC là cacboxyl metyl xenlulo có nguồn gốc từ lá dứa.

Ngoài ra, sáng chế còn đề cập đến quy trình sản xuất hợp chất copolyme cacboxyl metyl xenlulo-Co-Naacrylat-acrylic axit-acrylamit với cacboxyl metyl xenlulo được chiết từ lá dứa, hợp chất theo sáng chế có khả năng phân hủy sinh học và có khả năng hấp thụ tới 600g nước/g copolyme.

- (11) **1-0021429**
- (15) 01.07.2019 (51)⁷ **C03C 3/15**, G02B 6/00
- (21) 1-2015-02937 (22) 12.08.2015
- (45) 26.08.2019 377 (43) 26.10.2015 331
- (76) 1. PHAN TIẾN DŨNG (VN)
Số 6 ngõ 2 nhánh 2/2A phố Phương Mai, quận Đống Đa, thành phố Hà Nội
2. TRẦN THỊ HỒNG (VN)
454/20 Tôn Đức Thắng, thành phố Đà Nẵng
- (54) QUY TRÌNH CHẾ TẠO VẬT LIỆU THỦY TINH BORAT TELURIT ĐƯỢC PHA TẠP ĐỒNG THỜI CÁC NGUYÊN TỐ ĐẤT HIẾM Ce^{3+} , Tb^{3+} VÀ Sm^{3+} DÙNG ĐỂ CHẾ TẠO ĐIÔT PHÁT QUANG ÁNH SÁNG TRẮNG
- (57) Sáng chế đề cập đến quy trình chế tạo vật liệu thủy tinh borat telurit được pha tạp đồng thời các nguyên tố đất hiếm Ce^{3+} , Tb^{3+} và Sm^{3+} dùng để chế tạo điôt phát quang ánh sáng trắng bao gồm các bước sau:
- bước 1: chuẩn bị nguyên liệu bao gồm các oxit TeO_2 , B_2O_3 , Na_2O , ZnO , CeO_2 , Tb_2O_3 , Sm_2O_3 ;
- bước 2: trộn và nghiền hỗn hợp các oxit TeO_2 , B_2O_3 , Na_2O , ZnO , CeO_2 , Tb_2O_3 , Sm_2O_3 theo tỷ lệ TeO_2 với lượng 47% mol, B_2O_3 với lượng 30% mol, ZnO với lượng 10% mol, Na_2O với lượng 10% mol, và CeO_2 với lượng 1% mol, Tb_2O_3 với lượng 1% mol, Sm_2O_3 với lượng 1% mol ở nhiệt độ phòng trong môi trường không khí trong thời gian là 3 giờ;
- bước 3: sấy hỗn hợp TeO_2 , B_2O_3 , Na_2O , ZnO , CeO_2 , Tb_2O_3 , Sm_2O_3 ở nhiệt độ 100°C trong thời gian 24 giờ;
- bước 4: nung hỗn hợp TeO_2 , B_2O_3 , Na_2O , ZnO , CeO_2 , Tb_2O_3 , Sm_2O_3 ở nhiệt độ 1350°C trong thời gian 2 giờ với tốc độ gia nhiệt 10°C/ phút để thu được thủy tinh;
- bước 5: ủ thủy tinh thu được từ bước 4 ở nhiệt độ 350°C trong thời gian 5 giờ; và
- bước 6: mài và đánh bóng thủy tinh TeO_2 , B_2O_3 , Na_2O , ZnO , CeO_2 , Tb_2O_3 , Sm_2O_3 thu được ở bước 5.

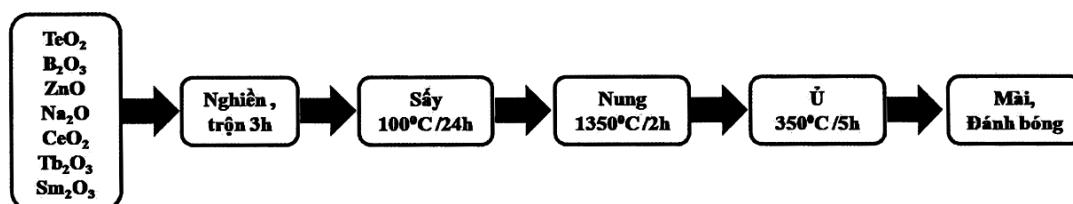

- (11) **1-0021430**
(15) 01.07.2019 (51)⁷ **C03C 3/15**, G02B 6/00
(21) 1-2015-02938 (22) 12.08.2015
(45) 26.08.2019 377 (43) 26.10.2015 331
(73) VIỆN KHOA HỌC VẬT LIỆU - VIỆN HÀN LÂM KHOA HỌC VÀ CÔNG NGHỆ VIỆT NAM (VN)
18 Hoàng Quốc Việt, quận Cầu Giấy, thành phố Hà Nội
(72) Phan Tiến Dũng (VN), Trần Thị Hồng (VN)
(54) **VẬT LIỆU THỦY TINH BORAT TELURIT ĐƯỢC PHA TẠP TB3+ DÙNG ĐỂ CHẾ TẠO ĐIÓT PHÁT QUANG ÁNH SÁNG XANH LÁ CÂY**
(57) Sáng chế đề cập đến vật liệu thủy tinh borat telurit được pha tạp Tb³⁺ dùng để chế tạo điốt phát quang ánh sáng xanh lá cây có thành phần như sau: TeO₂ với lượng 49% mol, B₂O₃ với lượng 30% mol, ZnO với lượng 10% mol, Na₂O với lượng 10% mol, và Tb₂O₃ với lượng 1% mol. Vật liệu thủy tinh borat telurit được pha tạp Tb³⁺ có khả năng phát quang màu xanh lá cây theo sáng chế được sử dụng làm vật liệu phát quang mới, ứng dụng trong chế tạo LED ánh sáng xanh lá cây, chế tạo các linh kiện quang học.

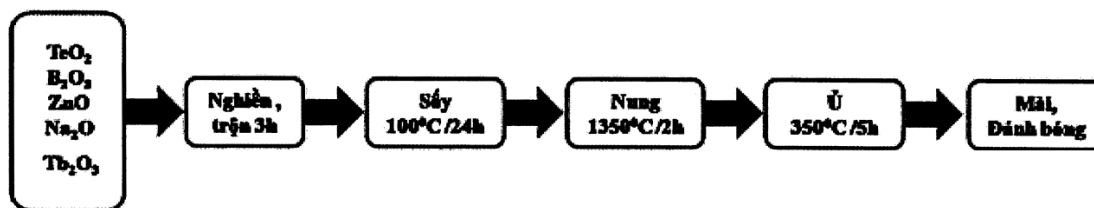

- (11) **1-0021431**
(15) 01.07.2019 (51)⁷ **C03C 3/15**, G02B 6/00
(21) 1-2015-02939 (22) 12.08.2015
(45) 26.08.2019 377 (43) 26.10.2015 331
(73) VIỆN KHOA HỌC VẬT LIỆU - VIỆN HÀN LÂM KHOA HỌC VÀ CÔNG NGHỆ VIỆT NAM (VN)
18 Hoàng Quốc Việt, quận Cầu Giấy, thành phố Hà Nội
(72) Phan Tiến Dũng (VN), Trần Thị Hồng (VN)
(54) **VẬT LIỆU THỦY TINH BORAT TELURIT ĐƯỢC PHA TẠP SM³⁺ DÙNG ĐỂ CHẾ TẠO ĐIÓT PHÁT QUANG ÁNH SÁNG MÀU ĐỎ CAM**
(57) Sáng chế đề cập đến vật liệu thủy tinh borat telurit được pha tạp Sm³⁺ dùng để chế tạo điốt phát quang ánh sáng màu đỏ cam có thành phần như sau: TeO₂ với lượng 49% mol, B₂O₃ với lượng 30% mol, ZnO với lượng 10% mol, Na₂O với lượng 10% mol, và Sm₂O₃ với lượng 1% mol. Vật liệu thủy tinh borat telurit được pha tạp Sm³⁺ có khả năng phát quang màu đỏ cam theo sáng chế được sử dụng làm vật liệu phát quang mới, ứng dụng trong chế tạo LED ánh sáng màu đỏ cam, chế tạo các linh kiện quang học.

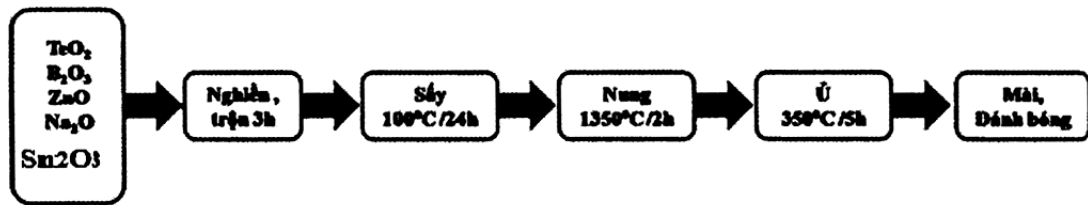

- (11) **1-0021432**
- (15) 01.07.2019 (51)⁷ **A61P 35/00**, A23L 27/24
- (21) 1-2017-02039 (22) 31.05.2017
- (45) 26.08.2019 377 (43) 25.08.2017 353
- (73) **CÔNG TY CỔ PHẦN KHOA HỌC KỸ THUẬT BÁCH KHOA (VN)**
Số 1B, nhà 42, phường Bách Khoa, quận Hai Bà Trưng, thành phố Hà Nội
- (72) Phí Văn Toàn (VN)
- (54) **THIẾT BỊ LÊN MEN VÀ QUY TRÌNH SẢN XUẤT TỎI ĐEN**
- (57) Sáng chế đề cập đến thiết bị lên men, trong đó thiết bị theo sáng chế cho phép lên men tiệt trùng nguyên liệu, lên men, ủ và sấy đồng thời mà không cần phải sử dụng các thiết bị chuyên dụng khác nhau. Ngoài ra, thiết bị theo sáng chế có khả năng cấp nhiệt, ozon và/hoặc hơi nước riêng rẽ hoặc đồng thời giúp điều chỉnh chế độ dễ dàng. Sáng chế còn đề cập đến quy trình lên men tỏi đen bằng thiết bị theo sáng chế, trong đó bằng cách sử dụng ozon để tiệt trùng và tối ưu hoạt chất, quy trình theo sáng chế giúp thu được tỏi đen có hàm lượng hoạt chất tối ưu.

- (11) **1-0021433**
- (15) 01.07.2019 (51)⁷ **D06F 23/04**, 33/00, 25/00
- (21) 1-2016-04103 (22) 27.10.2016
- (45) 26.08.2019 377 (43) 25.05.2018 362
- (76) 1. NGUYỄN ĐỨC THANH (VN)
Nhà 12, hẻm 9, ngách 12, ngõ 95, phố Hoàng Cầu, quận Đống Đa, thành phố Hà Nội.
2. NGUYỄN ĐỨC ANH (VN)
Nhà 12, hẻm 9, ngách 12, ngõ 95, phố Hoàng Cầu, quận Đống Đa, thành phố Hà Nội.
3. NGUYỄN ĐỨC BÌNH (VN)
Nhà 12, hẻm 9, ngách 12, ngõ 95, phố Hoàng Cầu, quận Đống Đa, thành phố Hà Nội.
- (54) **MÁY GIẶT CỦA TRÊN CÓ LỒNG GIẶT ĐỨNG KÉP**
- (57) Sáng chế đề cập đến máy giặt đứng có lồng đứng kép (1) có lồng giặt phụ (6) kín nước có thể dễ dàng tháo và lắp vào trong lồng giặt chính (5) để giặt riêng đồ giặt màu sáng hoặc mỏng. Lồng giặt phụ (6) có các ốc vít (8) bắt chặt đế (7) của lồng giặt phụ vào mâm giặt (9), nước được cấp qua ống (10) và van điều khiển (11) chảy qua lỗ (12) vào lồng giặt chính (5), ống nước khác cấp nước qua lỗ (13) của nắp máy (14) vào lồng giặt phụ (6); lồng giặt phụ (6) có ống xả nước (18) lắp trong ống của hệ thống truyền động (22) để xả nước ra, cùng với ống xả (19) của lồng giặt chính (5) ra ống (20).
Khi cần giặt đồ có kích thước và khối lượng lớn như chăn ga, màn thì tháo lồng giặt phụ ra và dùng như máy giặt thông thường.

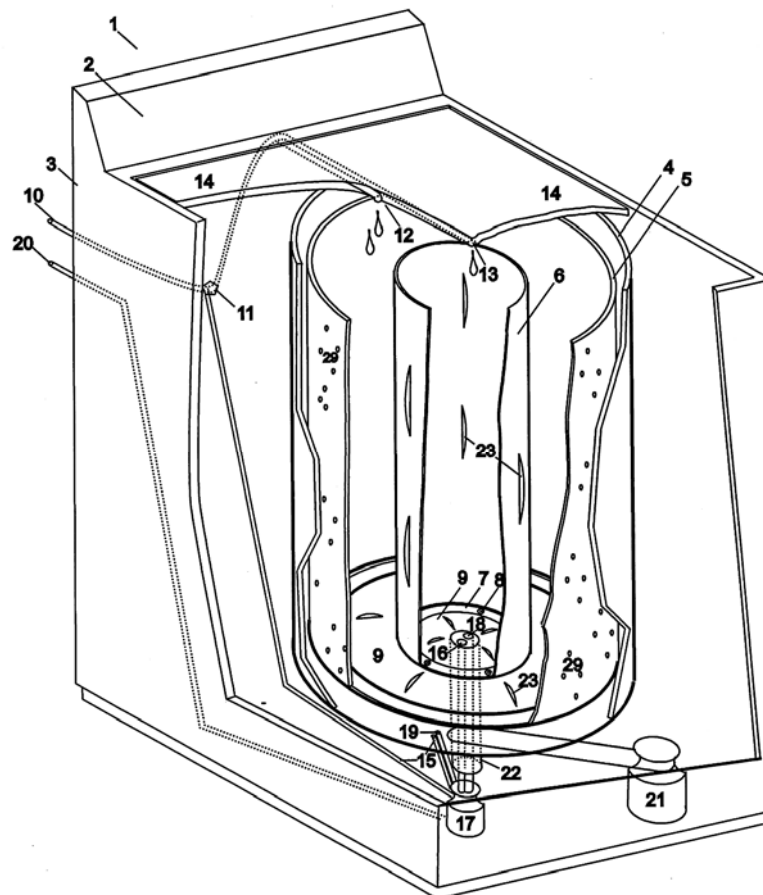

- (11) **1-0021434**
- (15) 01.07.2019 (51)⁷ **C03C 3/15**, G02B 6/00
- (21) 1-2015-02940 (22) 12.08.2015
- (45) 26.08.2019 377 (43) 26.10.2015 331
- (76) 1. PHAN TIẾN DŨNG (VN)
Số 6, ngõ 2, ngách 2/2A, phố Phương Mai, quận Đống Đa, thành phố Hà Nội
2. TRẦN THỊ HỒNG (VN)
454/20 Tôn Đức Thắng, thành phố Đà Nẵng
- (54) **VẬT LIỆU THỦY TINH BORAT TELURIT ĐƯỢC PHA TẠP CE³⁺ DÙNG ĐỂ CHẾ TẠO ĐIÓT PHÁT QUANG ÁNH SÁNG XANH DA TRỜI**
- (57) Sáng chế đề cập đến vật liệu thủy tinh borat telurit được pha tạp Ce³⁺ dùng để chế tạo điốt phát quang ánh sáng xanh da trời có thành phần như sau: TeO₂ với lượng 49% mol, B₂O₃ với lượng 30% mol, ZnO với lượng 10% mol, Na₂O với lượng 10% mol, và CeO₂ với lượng 1% mol. Vật liệu thủy tinh borat telurit được pha tạp Ce³⁺ có khả năng phát quang màu xanh da trời theo sáng chế được sử dụng làm vật liệu phát quang mới, ứng dụng trong chế tạo LED ánh sáng xanh da trời, chế tạo các linh kiện quang học.

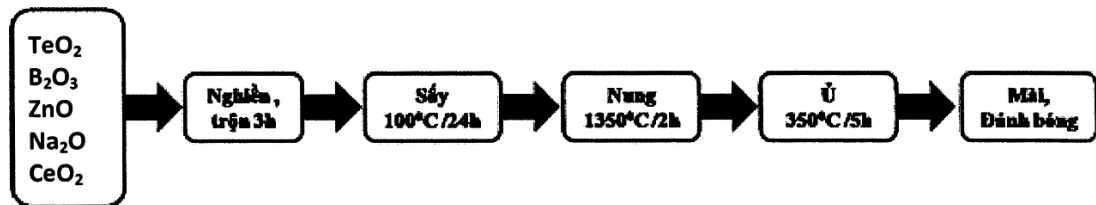

- (11) **1-0021435**
- (15) 01.07.2019 (51)⁷ **A61K 36/00**, 36/54, 36/282, 36/906
- (21) 1-2014-01687 (22) 26.05.2014
- (45) 26.08.2019 377 (43) 25.12.2015 333
- (73) **CÔNG TY CỔ PHẦN Y DƯỢC KHÁNH THIÊN (VN)**
Số 193 đường Kênh Dương, phường Kênh Dương, quận Lê Chân, thành phố Hải Phòng
- (72) Phạm Thị Chấn (VN)
- (54) **CHẾ PHẨM NGẢI CỨU DÙNG ĐỂ ĐIỀU TRỊ CẢM VÀ BỆNH NGOÀI DA VÀ QUY TRÌNH SẢN XUẤT CHẾ PHẨM NÀY**
- (57) Sáng chế đề cập đến chế phẩm ngải cứu chứa bột ngải cứu, quế chi, can khương, trầu không, thơm lồm, tía tô, phòng phong, tể tân, long não và natri clorua để điều trị cảm và bệnh ngoài da. Chế phẩm theo sáng chế để sử dụng, an toàn, có thể dùng để ngâm tắm, xông hoặc pha thành nước uống hữu ích trong việc điều trị cảm và bệnh ngoài da. Ngoài ra, sáng chế còn đề cập đến quy trình bào chế chế phẩm này.

- (11) **1-0021436**
- (15) 01.07.2019 (51)⁷ **A61K 36/00**, C10L 5/48
- (21) 1-2015-03366 (22) 14.09.2015
- (45) 26.08.2019 377 (43) 25.12.2015 333
- (73) **CÔNG TY CỔ PHẦN Y DƯỢC KHÁNH THIỆN (VN)**
Số 193 đường Kênh Dương, phường Kênh Dương, quận Lê Chân, thành phố Hải Phòng
- (72) Phạm Thị Chấn (VN)
- (54) **CỦI THẢO DƯỢC ĐỂ PHÒNG BỆNH VIRUT LÂY NHIỄM TRONG KHÔNG KHÍ**
- (57) Sáng chế đề cập đến củi thảo dược dùng để phòng bệnh virut lây nhiễm trong không khí bao gồm các thành phần ngải cứu, cỏ mần trầu, quế nhục, long não, vỏ quýt và vỏ trấu. Các thành phần thảo dược được phối trộn và nén ép trong điều kiện áp suất cao tạo thành củi dạng thanh hoặc viên có khả năng sử dụng để phòng bệnh virut lây nhiễm trong không khí, giúp thanh khử trùng không khí, đồng thời củi này có thể sử dụng để đốt lò sưởi, đun nấu và xông khô để hỗ trợ điều trị bệnh cảm cúm, sởi, phát ban.

- (11) **1-0021437**
(15) 01.07.2019 (51)⁷ **C07D 307/37**, 307/88, C12P 1/06, C12R 1/01, 1/465
(21) 1-2017-02135 (22) 07.06.2017
(45) 26.08.2019 377 (43) 25.08.2017 353
(73) VIỆN HÓA SINH BIỂN - VIỆN HÀN LÂM KHOA HỌC VÀ CÔNG NGHỆ VIỆT NAM (VN)
18 Hoàng Quốc Việt, quận Cầu Giấy, thành phố Hà Nội
(72) Phạm Văn Cường (VN), Đoàn Thị Mai Hương (VN), Trần Văn Hiệu (VN), Lê Thị Hồng Minh (VN), Châu Văn Minh (VN)
(54) HỢP CHẤT 4,5-DIHYDROXY-7-METYL-PHTHALIT VÀ PHƯƠNG PHÁP TÁCH CHIẾT HỢP CHẤT NÀY TỪ CHỦNG XẠ KHUẨN BIỂN STREPTOMYCES SP. G212
(57) Sáng chế đề cập đến hợp chất 4,5-dihydroxy-7-metyl-phthalit có công thức (1) được tách chiết từ dịch lên men của chủng xạ khuẩn biển Streptomyces sp. G212 và phương pháp tách chiết hợp chất này. Hợp chất 4,5-dihydroxy-7-metyl-phthalit thu được thể hiện hoạt tính kháng vi sinh vật đối với với 3 chủng gram (+) Enterococcus faecalis ATCC29212, Staphylococcus aureus ATCC25923, Bacillus cereus ATCC 13245 và 1 chủng gram (-) Salmonella enterica ATCC13076.

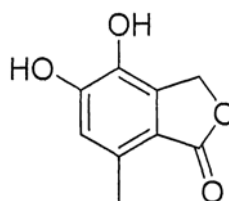

Công thức 1

- (11) **1-0021438**
- (15) 01.07.2019 (51)⁷ **G06F 21/00**
- (21) 1-2013-03671 (22) 21.11.2013
- (45) 26.08.2019 377 (43) 25.08.2014 317
- (73) **CÔNG TY CỔ PHẦN BKAV (VN)**
 Tầng 2 tòa nhà HH1, khu đô thị Yên Hòa, phường Yên Hòa, quận Cầu Giấy, thành phố Hà Nội
- (72) Nguyễn Tử Quảng (VN), Vũ Ngọc Sơn (VN)
- (54) **PHƯƠNG PHÁP DIỆT ROOTKIT KHÔNG CẦN CẬP NHẬT SẴN MẪU NHẬN DIỆN**
- (57) Sáng chế đề cập đến phương pháp diệt rootkit không cần cập nhật sẵn mẫu nhận diện bao gồm các bước: ghi nhận thông tin của toàn bộ các phần mềm được nạp lên lúc khởi động của hệ điều hành; kiểm tra thông thường sự tồn tại của các tệp thực thi của các phần mềm được nạp lúc khởi động và ghi nhận kết quả; kiểm tra nâng cao sự tồn tại của các tệp thực thi của các phần mềm được nạp lúc khởi động và nghi nhận kết quả; và so sánh kết quả kiểm tra thông thường và kiểm tra nâng cao, tìm ra các tệp có thông tin trong kết quả kiểm tra nâng cao khác với thông tin trong kết quả kiểm tra thông thường, kết luận các tệp này là rootkit và tiến hành xử lý rootkit.

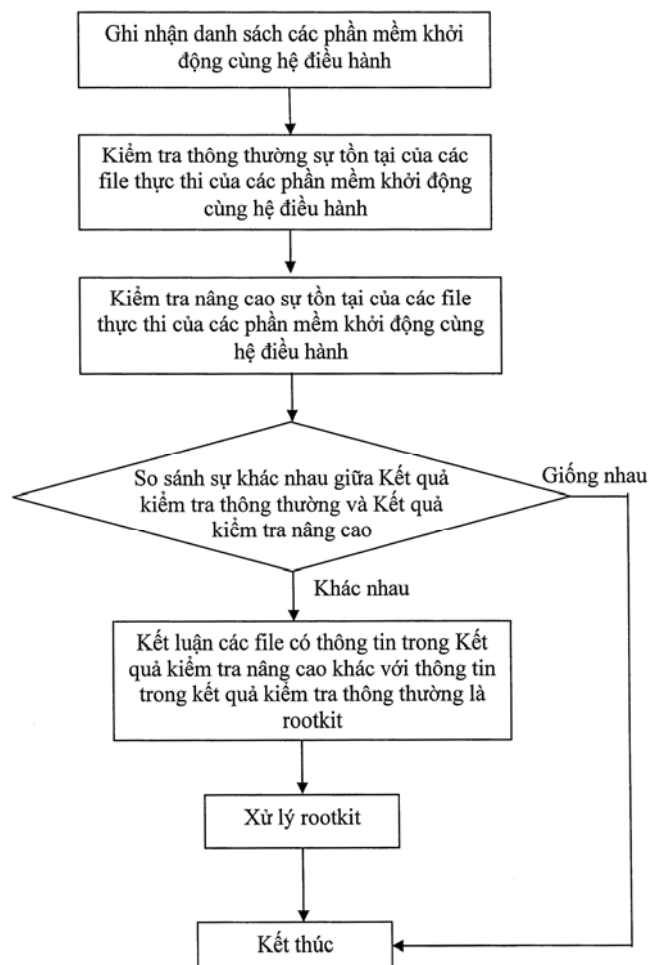

- (11) **1-0021439**
(15) 01.07.2019 (51)⁷ **G01N 33/53**, C12Q 1/24
(21) 1-2017-04582 (22) 17.11.2017
(45) 26.08.2019 377 (43) 26.03.2018 360
(73) TRƯỜNG ĐẠI HỌC BÁCH KHOA HÀ NỘI (VN)
Số 1, Đại Cồ Việt, quận Hai Bà Trưng, thành phố Hà Nội
(72) Phí Văn Toàn (VN), Trương Thị Ngọc Liên (VN), Yoshiaki Ukita (JP)
(54) THIẾT BỊ VI DÒNG ĐỂ GẮN VI MẪU LÊN CẢM BIẾN SINH HỌC VÀ PHƯƠNG PHÁP GẮN VI MẪU LÊN CẢM BIẾN SINH HỌC
(57) Sáng chế đề cập đến thiết bị vi dòng để gắn mẫu lên cảm biến sinh học, trong đó thiết bị này bao gồm phần thân (1) có bộ phận truyền động (3) gắn với cơ cấu đỡ (4) được lắp cơ cấu gắn vi mẫu (5) gắn mẫu sinh học lên cảm biến sinh học và phần nắp (2) để đậy kín thiết bị, trong đó cơ cấu gắn vi mẫu được thiết kế với tám vi dẫn (53) để tạo ra các kênh vi dẫn (56) trên bề mặt cảm biến sinh học (54) để dẫn mẫu đến khoang gắn mẫu (57) trên bề mặt cảm biến sinh học dưới tác dụng của lực ly tâm. Thiết bị theo sáng chế cho phép tiết kiệm được lượng mẫu tiêu tốn để gắn lên bề mặt cảm biến sinh học. Ngoài ra, sáng chế còn đề cập đến phương pháp gắn mẫu lên cảm biến sinh học bằng thiết bị vi dòng này.

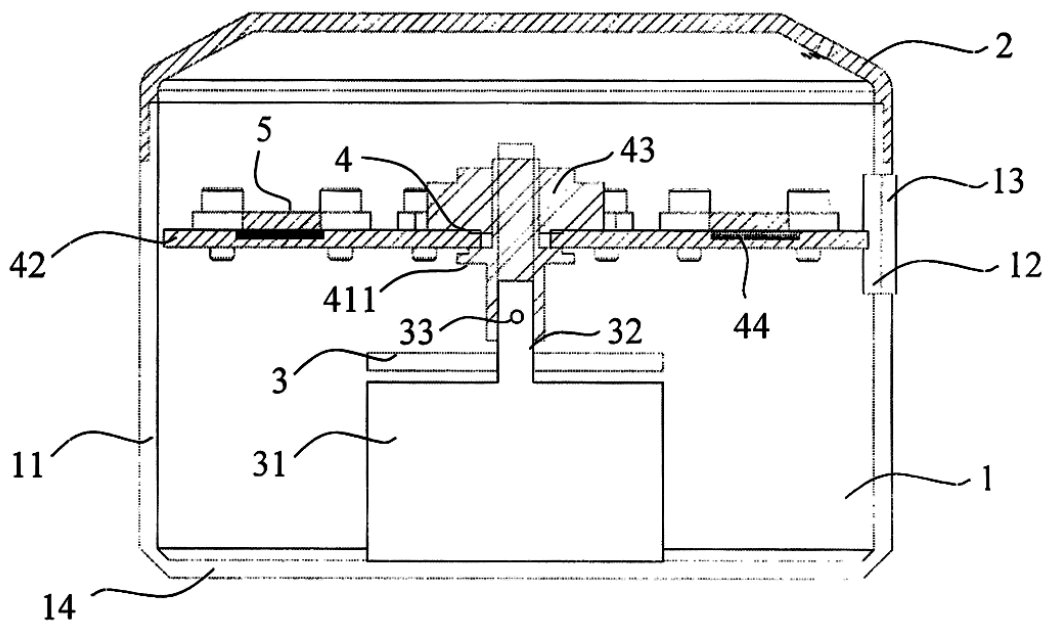

- (11) **1-0021440**
- (15) 01.07.2019 (51)⁷ **B82B 3/00**
- (21) 1-2016-00883 (22) 10.03.2016
- (45) 26.08.2019 377 (43) 25.09.2017 354
- (73) VIỆN HÓA HỌC, VIỆN HÀN LÂM KHOA HỌC VÀ CÔNG NGHỆ VIỆT NAM
(VN)
Số 18 Hoàng Quốc Việt, quận Cầu Giấy, thành phố Hà Nội
- (72) Đỗ Quang Kháng (VN), Chu Anh Vân (VN), Ngô Trịnh Tùng (VN), Đỗ Trung Sỹ (VN)
- (54) QUY TRÌNH CHẾ TẠO VẬT LIỆU CAO SU NANOCOMPOZIT
- (57) Sáng chế đề cập đến quy trình chế tạo vật liệu cao su nanocompozit và vật liệu cao su nanocompozit thu được từ quy trình này, trong đó quy trình bao gồm các bước: a) tạo huyền phù ống nano cacbon; b) phân tán huyền phù ống nano cacbon trong cao su thiên nhiên; c) phối trộn hỗn hợp cao su thiên nhiên chứa ống nano cacbon với cao su cloropren; và d) lưu hóa cao su non. Quy trình theo sáng chế đã thu được vật liệu cao su nanocompozit có sự phân tán đồng đều nano cacbon thích hợp làm vật liệu chống tĩnh điện.

- (11) **1-0021441**
- (15) 01.07.2019 (51)⁷ **B01D 24/00**, C02F 1/00
- (21) 1-2017-00507 (22) 14.02.2017
- (45) 26.08.2019 377 (43) 27.08.2018 365
- (73) 1. **VŨ TIẾN ANH (VN)**
Số nhà 53, đường Nguyễn Trãi, phường Khương Trung, quận Thanh Xuân, thành phố Hà Nội
2. **TRẦN VĂN TRUNG (VN)**
Xóm Tân Thành 2, xã Tân Quang, thành phố Sông Công, tỉnh Thái Nguyên
3. **TRẦN THỊ MAI TRANG (VN)**
Số nhà 53, đường Nguyễn Trãi, phường Khương Trung, quận Thanh Xuân, thành phố Hà Nội
- (72) Vũ Tiến Anh (VN)
- (54) **HỆ THỐNG XỬ LÝ NƯỚC THẢI SINH HOẠT HOẶC NƯỚC NGẦM DỪNG TRONG SINH HOẠT**
- (57) Sáng chế đề cập đến hệ thống xử lý nước thải sinh hoạt hoặc nước ngầm dừng cho sinh hoạt bao gồm: bể lọc cát (1); và thiết bị xử lý nước (3) được bố trí gần ngập bên trong bể lọc cát (1). Thiết bị xử lý nước (3) bao gồm: ống nhận nước đầu vào (3.1), ống lồng thứ nhất (3.2) và ống lồng thứ hai (3.3) đều được lồng ghép bởi hai hoặc ba ống nhựa PVC có kích cỡ khác nhau, trong đó các ống phía trong được đánh thủng bằng các mũi khoan tròn hoặc được đánh thủng bằng các khía dọc và/hoặc khía ngang có nhiệm vụ tạo ra tia nước, xáo trộn để tạo thuận lợi cho việc tách các khí tích tụ trong nước, ống lọc (3.4) gồm lõi lọc chứa thành phần có tác dụng khử trùng và khử mùi nước, ống thoát khí (3.5) để xả các khí được tách ra trong thiết bị ra ngoài, ống xả nước lên trên bề mặt cát (3.6) được bố trí nằm ngang, phía trên bề mặt cát (2), ống thoát nước tràn (3.7) được bố trí trên thành bể lọc cát (1) để tháo và khống chế mức nước trên bề mặt cát (2), và ống đưa nước đã được xử lý ra ngoài (3.8) được bố trí phía dưới đáy của bể lọc cát (1) để xả nước đã được lọc ra ngoài.

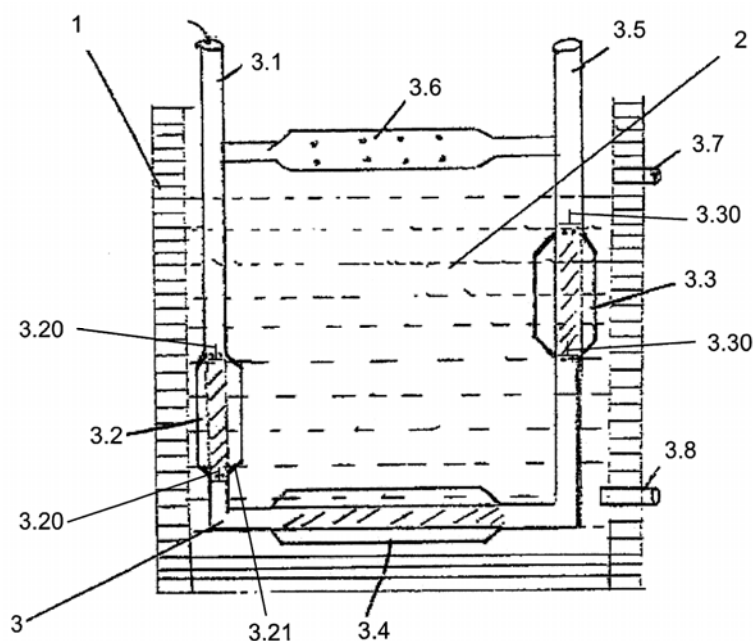

- (11) **1-0021442**
 (15) 01.07.2019 (51)⁷ **C12N 15/85**, 15/11
 (21) 1-2016-00115 (22) 11.01.2016
 (45) 26.08.2019 377 (43) 25.05.2016 338
 (73) VIỆN VẬT LÝ - VIỆN HÀN LÂM KHOA HỌC VÀ CÔNG NGHỆ VIỆT NAM (VN)
 Nhà 2H, 18 Hoàng Quốc Việt, phường Nghĩa Đô, quận Cầu Giấy, thành phố Hà Nội
 (72) Trần Hồng Nhung (VN), Vũ Văn Sơn (VN)
 (54) **CẢM BIẾN SINH HỌC DÙNG TRONG PHÂN TÍCH TRUYỀN NĂNG LƯỢNG CỘNG HƯỞNG HUỖNH QUANG (FRET)**
 (57) Sáng chế đề cập đến cảm biến sinh học dùng trong phân tích truyền năng lượng cộng hưởng huỳnh quang (FRET) dùng để phát hiện các chất cần phân tích, cảm biến sinh học này bao gồm hai phần chính: phân tử nhận biết sinh học (bioreceptor) và phân tử chuyển đổi (transducer), trong đó:
 (i) phân tử nhận biết sinh học (bioreceptor) là một aptamer và sợi hỗ trợ của aptamer đó, aptamer là một đoạn oligonucleotit được chọn từ nhóm bao gồm ADN, ARN và peptit, có khả năng bắt cặp đặc hiệu với các kháng nguyên đích hoặc các chất cần phát hiện; và sợi hỗ trợ là một đoạn oligonucleotit có thiết kế để có trình tự axit nucleotit bổ trợ với phần đặc hiệu của sợi aptamer;
 (ii) phân tử chuyển đổi (transducer) là cặp donor-acceptor gồm hạt nano silica chứa các phân tử màu (đóng vai trò donor) và hạt nano vàng, kích thước từ 3-5nm (đóng vai trò acceptor), hạt nano silica có phổ huỳnh quang chồng chập với phổ hấp thụ của hạt nano vàng.

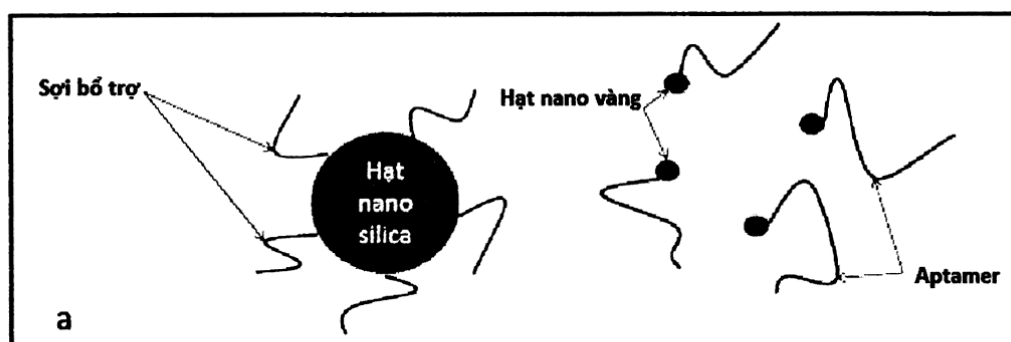

Không có kháng nguyên hoặc phân tử đích

Có kháng nguyên hoặc phân tử đích

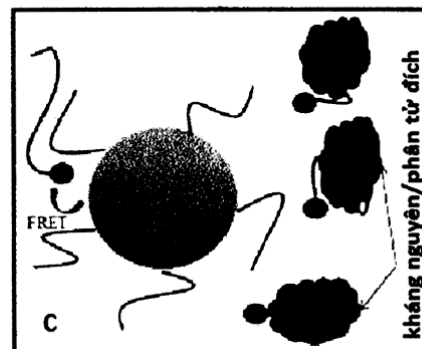
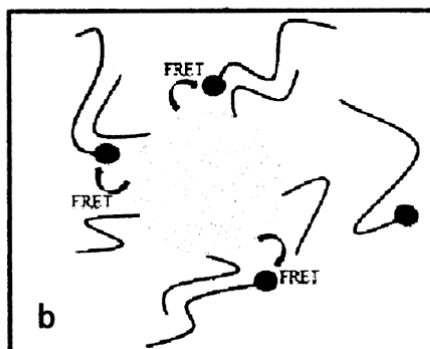

- (11) **1-0021443**
(15) 01.07.2019 (51)⁷ **A41D 3/04**
(21) 1-2018-00468 (22) 01.02.2018
(45) 26.08.2019 377 (43) 26.03.2018 360
(73) CÔNG TY CỔ PHẦN SẢN XUẤT VÀ THƯƠNG MẠI SƠN THỦY (VN)
136 gác 2, Quang Trung, phường Phan Bội Châu, quận Hồng Bàng, thành phố Hải Phòng
(72) Nguyễn Thành Sơn (VN)
(54) **O MƯA CÓ PHẦN LUNG CÓ THỂ MỞ RỘNG ĐỂ CHE VẬT DỤNG ĐEO SAU LUNG**
(57) Sáng chế đề cập đến áo mưa có phần lưng có thể mở rộng để che vật dụng đeo sau lưng bao gồm thân áo (1) được may liền với mũ (2) và hai ống tay (3) có bộ phận bảo vệ ống tay (31) và phần lưng có bộ phận có thể mở rộng được (4) được may liền với phần vai, trong đó bộ phận mở rộng (4) này bao gồm vật trong (41) được che bởi vật ngoài (42) sao cho khi có vật dụng đeo sau lưng (7) thì phần vật trong (41) được mở rộng tạo phần không gian che vật dụng sau lưng này, ngược lại khi không có vật dụng đeo sau lưng (7), phần vật trong (41) này được xếp gọn và được che kín bởi vật ngoài (42) giúp cho áo mưa gọn gàng khi sử dụng.

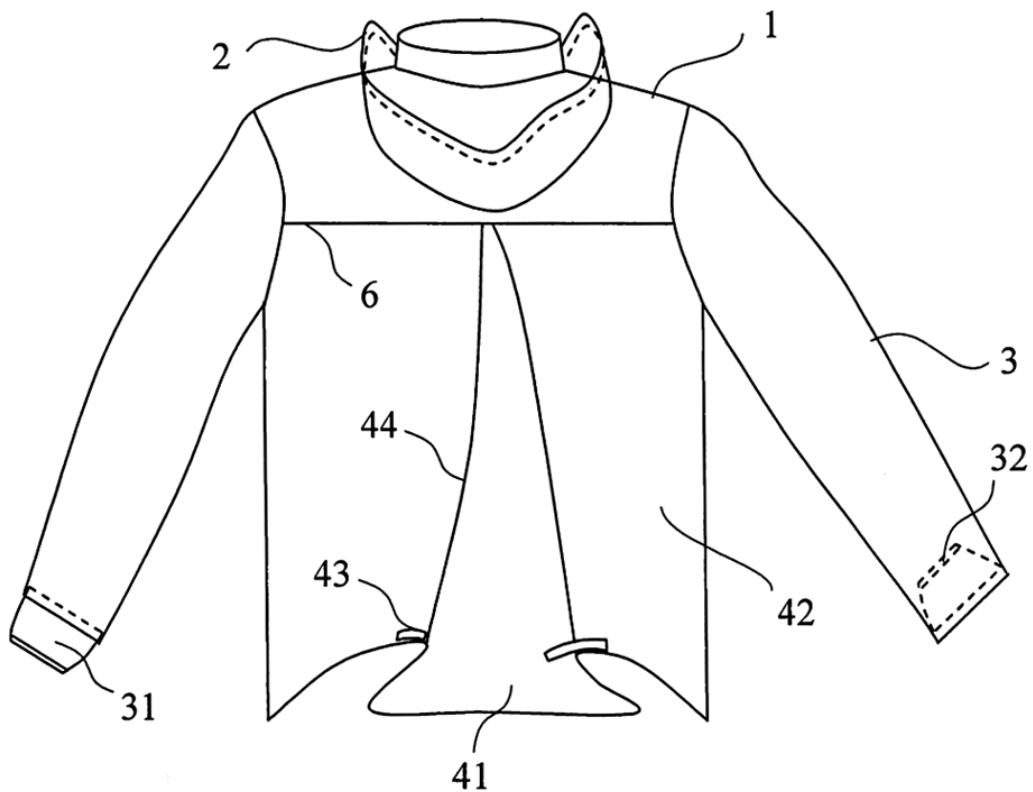

- (11) **1-0021444**
(15) 01.07.2019 (51)⁷ **E02D 27/01**
(21) 1-2016-03633 (22) 28.09.2016
(45) 26.08.2019 377 (43) 26.12.2016 345
(73) CÔNG TY CỔ PHẦN KHOA HỌC CÔNG NGHỆ VIỆT NAM (VN)
Số 6, đường 3/2, phường 8, thành phố Vũng Tàu, tỉnh Bà Rịa - Vũng Tàu
(72) Hoàng Đức Thảo (VN)
(54) **CẤU KIỆN MÓNG TƯỜNG BÊ TÔNG RỔNG**
(57) Sáng chế đề cập đến cấu kiện móng tường bê tông rỗng là cấu kiện bê tông cốt sợi phi kim được đúc sẵn, bao gồm mặt trước, mặt sau, mặt đỉnh, hai mặt bên và mặt đáy, trong đó hai mặt bên và mặt đáy để hở; hai mặt bên được bố trí mối nối ngàm âm dương, mỗi mối nối đầu loe hoặc mối nối mộng vát để liên kết các cấu kiện móng tường lại với nhau tạo thành hệ thống móng bao quanh nhà giữ ổn định lớp nền tạo khung bao đỡ cấu kiện; rãnh lõm (3) được bố trí trên mặt đỉnh dọc theo chiều dài cấu kiện, tạo thành bệ đỡ liên kết với cấu kiện tường, có tác dụng cố định vị trí của tường; khác biệt ở chỗ, trong rãnh lõm (3) bố trí các lỗ chờ (2) để bơm vật liệu vào bên trong thân móng tường tạo thành khối liên kết đồng bộ với vật liệu tự nhiên tại vị trí lắp đặt công trình, tăng cường lực ma sát chống đẩy nổi, chống trượt;

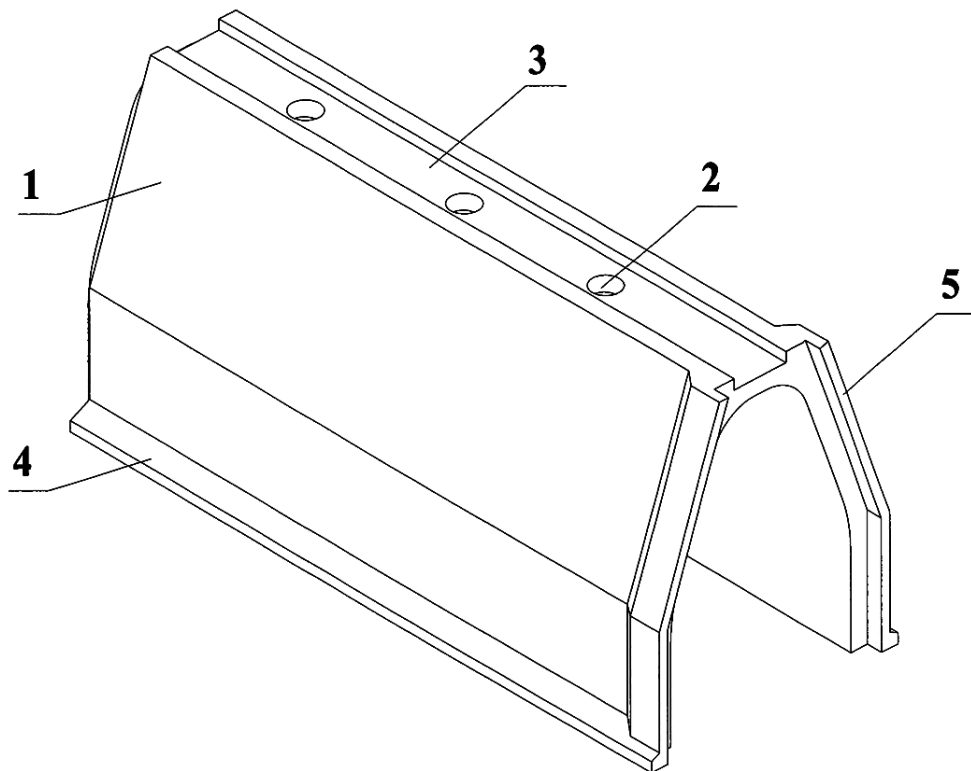

- (11) **1-0021445**
- (15) 01.07.2019 (51)⁷ **C12Q 1/04**, G01N 33/48
- (21) 1-2017-02845 (22) 25.07.2017
- (45) 26.08.2019 377 (43) 25.09.2017 354
- (73) **BỆNH VIỆN TRUNG ƯƠNG QUÂN ĐỘI 108 (VN)**
Số 1 Trần Hưng Đạo, quận Hai Bà Trưng, thành phố Hà Nội
- (72) Ngô Tất Trung (VN), Lê Hữu Song (VN), Trần Thị Thanh Huyền (VN), Đào Phương Giang (VN), Phan Quốc Hoàn (VN), Đào Thanh Quyên (VN)
- (54) **QUY TRÌNH XÁC ĐỊNH ĐỘT BIẾN GEN CALR VÀ CẶP MÔI DỪNG TRONG QUY TRÌNH NÀY**
- (57) Sáng chế đề cập đến quy trình xác định đột biến gen CALR để trợ giúp cho việc chẩn đoán hội chứng tăng sinh tủy ác tính, theo đó, quy trình theo sáng chế có khả năng phát hiện được đột lập hoặc đồng thời cả hai loại đột biến gen CALR là đột biến mất đoạn 52bp (typ 1) và đột biến thêm đoạn 5bp (typ 2) trên cơ sở các đoạn môi và các đầu dò đặc hiệu. Quy trình theo sáng chế cho phép giảm được số lượng các xét nghiệm đồng thời tăng hiệu quả xét nghiệm cũng như đánh giá được mức độ đột biến gen CALR liên quan đến hội chứng tăng sinh tủy ác tính.

- (11) **1-0021446**
(15) 01.07.2019 (51)⁷ **C09K 5/00**, H01L 23/34, C08K 3/042, C10M 107/50
(21) 1-2017-03157 (22) 16.08.2017
(45) 26.08.2019 377 (43) 25.10.2017 355
(73) VIỆN KHOA HỌC VẬT LIỆU - VIỆN HÀN LÂM KHOA HỌC VÀ CÔNG NGHỆ VIỆT NAM (VN)
18 Hoàng Quốc Việt, quận Cầu Giấy, thành phố Hà Nội
(72) Bùi Hùng Thắng (VN), Phan Ngọc Minh (VN), Vũ Đình Lãm (VN), Mai Thị Phượng (VN)
(54) QUY TRÌNH CHẾ TẠO KEM TẢN NHIỆT NỀN SILICON CHỨA THÀNH PHẦN GRAPHENE
(57) Sáng chế đề cập đến quy trình chế tạo kem tản nhiệt nền silicon chứa thành phần graphene nhằm mục đích thay thế kem tản nhiệt nền silicon thông thường. Vật liệu graphene với hệ số dẫn nhiệt cao giúp tăng tính dẫn nhiệt của kem tản nhiệt và nâng cao hiệu quả cho các linh kiện điện tử và các thiết bị công suất lớn. Quy trình chế tạo kem tản nhiệt nền silicon chứa thành phần graphene bao gồm các bước: pha trộn vật liệu graphene (1) với dầu silicon (2) tạo thành hỗn hợp dầu silicon chứa thành phần graphene (3); khuấy trộn hỗn hợp dầu silicon chứa thành phần graphene (3) vào kem nền silicon (4) và nghiền ở nhiệt độ và thời gian phù hợp để tạo thành kem tản nhiệt nền silicon chứa thành phần graphene (5).

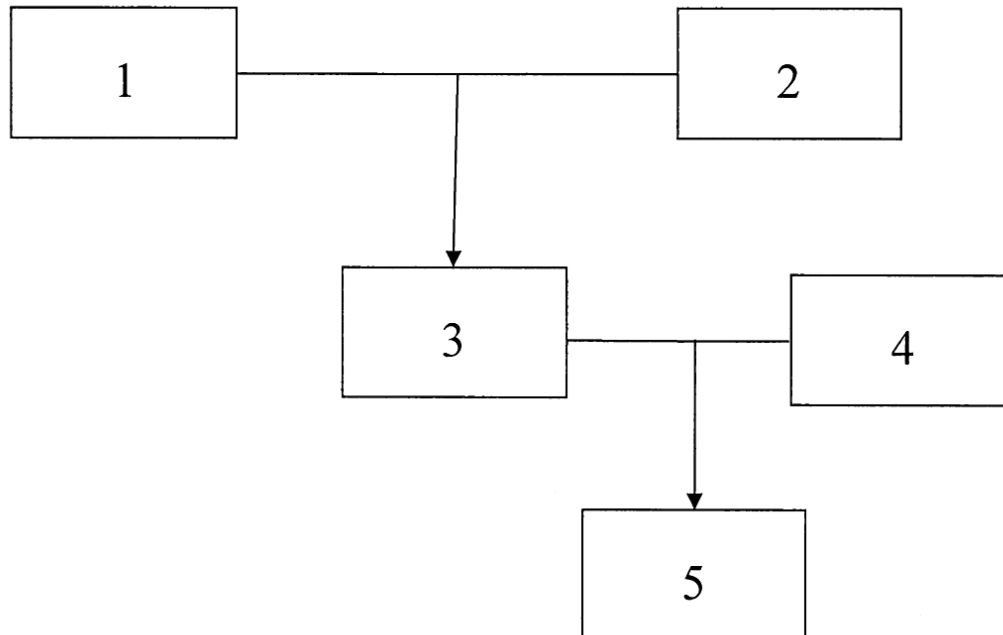

- (11) **1-0021447**
- (15) 01.07.2019 (51)⁷ **C22B 15/00**
- (21) 1-2017-03258 (22) 23.08.2017
- (45) 26.08.2019 377 (43) 25.10.2017 355
- (73) **VIỆN KHOA HỌC VẬT LIỆU (VN)**
18 Hoàng Quốc Việt, phường Nghĩa Đô, quận Cầu Giấy, thành phố Hà Nội
- (72) Phạm Đức Thắng (VN), Nguyễn Tiến Mạnh (VN), Nguyễn Văn Thái (VN), Nguyễn Mạnh Nam (VN), Tạ Quốc Hùng (VN), Ngô Huy Khoa (VN), Nguyễn Trung Kiên (VN), Đỗ Nguyễn Huy Tuấn (VN)
- (54) **PHƯƠNG PHÁP THU HỒI ĐỒNG TỪ BÃ THẢI CÔNG NGHIỆP ĐIỆN PHÂN KẼM**
- (57) Sáng chế đề cập đến phương pháp thu hồi đồng từ bã thải công nghiệp điện phân kẽm bao gồm các bước: (i) chuẩn bị nguyên liệu là bã thải kết tủa của công nghiệp điện phân kẽm, nguyên liệu này chứa các kim loại: kẽm, đồng, cadimi và sắt; (ii) hòa tách nguyên liệu này trong dung dịch axit sulfuric để tạo thành dung dịch sulfat kẽm và phân cặn chứa chủ yếu: đồng, cadimi và sắt; (iii) trộn phân cặn chứa đồng, cadimi và sắt thu được từ bước (ii) với: HCl, chất oxy hóa H₂O₂, muối ăn NaCl, CuCl₂ và nước với các tỷ lệ cụ thể ở điều kiện nhiệt độ và áp suất trong phòng; (iv) đánh đồng và để yên hỗn hợp phối liệu thu được ở điều kiện nhiệt độ và áp suất trong phòng để chuyển hóa các hợp chất chứa đồng trong phân cặn thu được từ bước (ii) thành oxyclorua đồng CuClOH hoặc atacamit Cu₂Cl(OH)₃; (v) hòa tách hợp chất đồng để hòa tan thu được từ bước (iv) trong axit H₂SO₄ để tạo thành dung dịch sulfat đồng sơ cấp, thu hồi dung dịch sulfat đồng sơ cấp này; và (vi) bổ sung NH₄Cl vào dung dịch sulfat đồng sơ cấp thu được từ bước (v) để khử Cd và tạo ra (NH₄)₂CdCl₆ kết tủa, lọc tách hợp chất kết tủa này để thu được dung dịch sulfat đồng sơ cấp sạch.

- (11) **1-0021448**
- (15) 01.07.2019 (51)⁷ **C12Q 1/68**
- (21) 1-2018-02396 (22) 04.06.2018
- (45) 26.08.2019 377 (43) 27.08.2018 365
- (73) **BỆNH VIỆN TRUNG ƯƠNG QUÂN ĐỘI 108 (VN)**
Số 1 Trần Hưng Đạo, quận Hai Bà Trưng, thành phố Hà Nội
- (72) Ngô Tất Trung (VN), Trần Thị Thanh Huyền (VN), Phan Quốc Hoàn (VN), Lê Hữu Song (VN), Mai Hồng Bằng (VN)
- (54) **PHƯƠNG PHÁP PHÁT HIỆN ĐỘT BIẾN GEN TERT**
- (57) Sáng chế đề cập đến quy trình phát hiện đột biến gen TERT để chẩn đoán bệnh ung thư không xâm lấn, quy trình theo sáng chế bao gồm các bước: a) thu ADN tổng số; b) khuếch đại gen bằng PCR bất đối xứng, c) tinh sạch sản phẩm PCR; và d) phát hiện đột biến gen để xác định mức độ đột biến gen tại vị trí G124 và G146 của gen TERT để từ đó giúp chẩn đoán bệnh ung thư nguyên phát như tế bào gan, ung thư mô đệm thần kinh, ung thư tuyến giáp, ung thư da và ung thư bàng quang. Bằng cách sử dụng thêm các đoạn peptit kẹp phân tử đặc hiệu, quy trình theo sáng chế cho phép phát hiện các đột biến gen TERT với ngưỡng phát hiện 1%.

- (11) **1-0021449**
- (15) 01.07.2019 (51)⁷ **C12Q 1/68**
- (21) 1-2018-03041 (22) 04.08.2015
- (62) 1-2015-02824
- (30) 1-2015-02824 04.08.2015 VN
- (45) 26.08.2019 377 (43) 25.09.2018 366
- (73) **BỆNH VIỆN TRUNG ƯƠNG QUÂN ĐỘI 108 (VN)**
Số 1 Trần Hưng Đạo, quận Hai Bà Trưng, thành phố Hà Nội
- (72) Ngô Tất Trung (VN), Trần Thị Thanh Huyền (VN), Phan Quốc Hoàn (VN), Lê Hữu Song (VN)
- (54) **QUY TRÌNH PHÁT HIỆN ĐỘT BIẾN GEN EGFR**
- (57) Sáng chế đề cập đến quy trình phát hiện đột biến gen EGFR có mã NM_005228.3 tại vị trí exon 20 từ mẫu ADN của bệnh nhân ung thư phổi, trong đó quy trình này bao gồm các bước: a) khuếch đại gen bằng PCR trên máy PCR định lượng; và) phát hiện đột biến theo biểu đồ khuếch đại của mẫu trên máy PCR định lượng để xác định mức độ đột biến gen EGFR. Bằng cách sử dụng các đoạn môi đặc hiệu, đầu dò phân tử và kẹp peptit, quy trình theo sáng chế cho phép phát hiện được đột biến liên quan đến exon 20 của gen EGFR với ngưỡng phát hiện đạt 0,1% nhằm hỗ trợ trong việc đưa ra phác đồ điều trị bệnh ung thư phổi.

- (11) **1-0021450**
- (15) 01.07.2019 (51)⁷ **C12Q 1/68**
- (21) 1-2018-03177 (22) 04.08.2015
- (62) 1-2015-02824
- (30) 1-2015-02824 04.08.2015 VN
- (45) 26.08.2019 377 (43) 25.09.2018 366
- (73) **BỆNH VIỆN TRUNG ƯƠNG QUÂN ĐỘI 108 (VN)**
Số 1 Trần Hưng Đạo, quận Hai Bà Trưng, thành phố Hà Nội
- (72) Ngô Tất Trung (VN), Trần Thị Thanh Huyền (VN), Phan Quốc Hoàn (VN), Lê Hữu Song (VN)
- (54) **QUY TRÌNH PHÁT HIỆN ĐỘT BIẾN GEN EGFR**
- (57) Sáng chế đề cập đến quy trình phát hiện đột biến gen EGFR có mã NM_005228.3 tại vị trí exon 19 từ mẫu ADN của bệnh nhân ung thư phổi, trong đó quy trình này bao gồm các bước: a) khuếch đại gen bằng PCR trên máy PCR định lượng; và) phát hiện đột biến theo biểu đồ khuếch đại của mẫu trên máy PCR định lượng để xác định mức độ đột biến gen EGFR. Bằng cách sử dụng các đoạn môi đặc hiệu, đầu dò phân tử và kẹp peptit, quy trình theo sáng chế cho phép phát hiện được đột biến liên quan đến exon 19 của gen EGFR với ngưỡng phát hiện đạt 0,1% nhằm hỗ trợ trong việc đưa ra phác đồ điều trị bệnh ung thư phổi.

- (11) **1-0021451**
- (15) 01.07.2019 (51)⁷ **C12Q 1/68**
- (21) 1-2018-03212 (22) 04.08.2015
- (62) 1-2015-02824
- (30) 1-2015-02824 04.08.2015 VN
- (45) 26.08.2019 377 (43) 25.09.2018 366
- (73) **BỆNH VIỆN TRUNG ƯƠNG QUÂN ĐỘI 108 (VN)**
Số 1 Trần Hưng Đạo, quận Hai Bà Trưng, thành phố Hà Nội
- (72) Ngô Tất Trung (VN), Trần Thị Thanh Huyền (VN), Phan Quốc Hoàn (VN), Lê Hữu Song (VN)
- (54) **QUY TRÌNH PHÁT HIỆN ĐỘT BIẾN GEN EGFR**
- (57) Sáng chế đề cập đến quy trình phát hiện đột biến gen EGFR có mã NM_005228.3 tại vị trí exon 21 từ mẫu ADN của bệnh nhân ung thư phổi, trong đó quy trình này bao gồm các bước: a) khuếch đại gen bằng PCR trên máy PCR định lượng; và) phát hiện đột biến theo biểu đồ khuếch đại của mẫu trên máy PCR định lượng để xác định mức độ đột biến gen EGFR. Bằng cách sử dụng các đoạn môi đặc hiệu, đầu dò phân tử và kẹp peptit, quy trình theo sáng chế cho phép phát hiện được đột biến liên quan đến exon 21 của gen EGFR với ngưỡng phát hiện đạt 0,1% nhằm hỗ trợ trong việc đưa ra phác đồ điều trị bệnh ung thư phổi.

- (11) **1-0021452**
- (15) 01.07.2019 (51)⁷ **A23L 1/337**, A61K 36/03
- (21) 1-2014-02737 (22) 18.08.2014
- (45) 26.08.2019 377 (43) 25.02.2016 335
- (73) **ĐẶNG XUÂN CƯỜNG (VN)**
56/6a Dã Tượng, Nha Trang, Khánh Hòa
- (72) Đặng Xuân Cường (VN), Trần Thị Thanh Vân (VN), Vũ Ngọc Bội (VN)
- (54) **CHẾ PHẨM GIÀU CHẤT CHỐNG OXY HÓA CHỨA POLYPHENOL VÀ CAROTENOIT TỪ RONG NÂU SARGASSUM**
- (57) Sáng chế đề cập đến quy trình điều chế chế phẩm giàu chất chống oxy hóa chứa polyphenol và carotenoit từ rong nâu Sargassum sinh trưởng ở bờ biển Việt Nam. Sáng chế còn đề cập đến chế phẩm giàu chất chống oxy hóa chứa polyphenol và carotenoit từ rong biển Sargassum sinh trưởng ở bờ biển Việt Nam thu được từ quy trình điều chế này.

- (11) **1-0021453**
- (15) 01.07.2019 (51)⁷ **C12Q 1/68**
- (21) 1-2018-00576 (22) 08.02.2018
- (45) 26.08.2019 377 (43) 26.04.2018 361
- (73) TRƯỜNG ĐẠI HỌC KHOA HỌC TỰ NHIÊN, ĐẠI HỌC QUỐC GIA HÀ NỘI
(VN)
334 Nguyễn Trãi, quận Thanh Xuân, thành phố Hà Nội
- (72) Phan Tuấn Nghĩa (VN), Nguyễn Thị Hồng Loan (VN), Nguyễn Hòa Anh (VN)
- (54) **KIT ĐỂ XÁC ĐỊNH ĐỘT BIẾN ĐIỂM TRÊN GEN TY THỂ VÀ QUY TRÌNH SẢN XUẤT KIT NÀY**
- (57) Sáng chế đề cập đến kit để xác định đột biến điểm trên gen ty thể và quy trình sản xuất kit này, cụ thể là sáng chế đề cập đến kit để phát hiện và định lượng 6 đột biến gen ty thể A3243G, G3380A, A8344G, T8993G, G11778A và T8993C trong cùng một điều kiện real-time PCR. Bằng cách thiết kế và tối ưu các đoạn mồi, tạo các mẫu đối chứng có tỷ lệ đột biến 50%, kit theo sáng chế cho phép phát hiện và định lượng được 6 đột biến điểm A3243G, G3380A, A8344G, T8993C, T8993G và GI 1778A trên gen ty thể. Kit theo sáng chế cho phép chuẩn hóa quy trình xét nghiệm trong chẩn đoán đột biến gen ty thể gây bệnh nhằm hỗ trợ công tác chẩn đoán, điều trị và tư vấn di truyền cho bệnh nhân.

- (11) **1-0021454**
- (15) 01.07.2019 (51)⁷ **C08L 63/00**, C09J 163/00, E01C 19/00
- (21) 1-2017-04044 (22) 12.10.2017
- (45) 26.08.2019 377 (43) 26.02.2018 359
- (76) **NGUYỄN THỊ HỒNG HÀ (VN)**
Số 72A, phố Bắc Cầu, phường Ngọc Thụy, quận Long Biên, thành phố Hà Nội
- (54) **CHẾ PHẨM CHẤT KẾT DÍNH EPOXY ĐỂ XỬ LÝ MẶT ĐƯỜNG VÀ QUY TRÌNH XỬ LÝ MẶT ĐƯỜNG SỬ DỤNG CHẾ PHẨM NÀY**
- (57) Sáng chế đề cập đến chế phẩm hỗn hợp chất kết dính hữu cơ gốc polime epoxy để xử lý mặt đường bao gồm, tính theo % khối lượng của cả chế phẩm: nhựa epoxy với lượng nằm trong khoảng từ 60 đến 80% khối lượng; chất hóa rắn cho nhựa epoxy với lượng nằm trong khoảng từ 5% đến 10%; axeton với lượng nằm trong khoảng từ 1 đến 10% khối lượng; và lignin với lượng nằm trong khoảng từ 20 đến 30% khối lượng. Ngoài ra, sáng chế cũng đề cập đến quy trình xử lý mặt đường bằng cách sử dụng chế phẩm hỗn hợp chất kết dính này.

- (11) **1-0021455**
- (15) 09.07.2019 (51)⁷ **C07D 487/04**, A61K 31/519
- (21) 1-2010-00094 (22) 12.06.2008
- (86) PCT/US2008/066662 12.06.2008 (87) WO2008/157208 24.12.2008
- (30) 60/943,705 13.06.2007 US
- (45) 26.08.2019 377 (43) 25.06.2010 267
- (73) INCYTE HOLDINGS CORPORATION (US)
1801 Augustine Cut-Off, Wilmington, DE 19803, United States of America
- (72) RODGERS, James D. (US), LI, Hui-Yin (US)
- (74) Công ty Luật TNHH Phạm và Liên danh (PHAM & ASSOCIATES)
- (54) MUỐI CỦA CHẤT ỨC CHẾ JANUS KINAZA (R)-3-(4-(7H-PYROLO[2,3-D]PYRIMIDIN-4-YL)-1H-PYRAZOL-1-YL)-3-XYCLOPENTYLPROPANNITRIL
- (57) Sáng chế đề cập đến dạng muối của (R)-3-(4-(7H-pyrol[2,3-d]pyrimidin-4-yl)-1H-pyrazol-1-yl)-3-xyclopentylpropannitrit, hợp chất này là hữu hiệu trong việc điều biến hoạt tính Janus kinaza và là hữu hiệu trong việc điều trị bệnh liên quan đến hoạt tính của Janus kinaza bao gồm, ví dụ, bệnh liên quan đến miễn dịch, các rối loạn của da, các rối loạn do tăng sinh tuỷ bào, bệnh ung thư, và các bệnh khác.

- (11) **1-0021456**
- (15) 09.07.2019 (51)⁷ **D04B 1/00**, 1/22
- (21) 1-2015-04142 (22) 28.03.2014
- (86) PCT/JP2014/05917028.03.2014 (87) WO2014/163008A1 09.10.2014
- (30) 2013-077139 02.04.2013 JP
- (45) 26.08.2019 377 (43) 25.02.2016 335
- (73) SHIMA SEIKI MFG., LTD. (JP)
85, Sakata, Wakayama-shi, Wakayama 641-8511, Japan
- (72) IKENAKA, Masamitsu (JP), KIYOHARA, Chiharu (JP)
- (74) Công ty TNHH một thành viên Sở hữu trí tuệ VCCI (VCCI-IP CO.,LTD)
- (54) **VẢI DỆT KIM VÀ PHƯƠNG PHÁP DỆT VẢI DỆT KIM NÀY**
- (57) Sáng chế đề xuất vải dệt kim trong đó khoảng cách của phần hở có thể được điều chỉnh khi cần, và phương pháp dệt vải dệt kim này. Dệt khảm để xen lẫn đường dây thứ nhất (Y1) được cấp từ bộ cấp đường dây phía xa (F1) vào phần vải dệt thứ nhất (11) được tiến hành (quá trình α). Dệt khảm để xen lẫn đường dây thứ hai (Y2) được cấp từ bộ cấp đường dây phía gần (F2) vào phần vải dệt thứ hai (12) được tiến hành, và đường dây thứ hai (Y2) được tạo ra cắt đường dây thứ nhất (Y1) ở phía phần hở (50) (quá trình β). Dệt khảm để xen lẫn đường dây thứ nhất (Y1) vào phần vải dệt thứ nhất (11) được tiến hành, và thu được trạng thái trong đó đường dây thứ nhất (Y1) được quấn quanh đường dây thứ hai (Y2) và lộn lại (quá trình γ). Dệt khảm để xen lẫn đường dây thứ hai (Y2) vào phần vải dệt thứ hai (12) được tiến hành, và đầu lộn lại của đường dây thứ nhất (Y1) và đầu lộn lại của đường dây thứ hai (Y2) được quấn lại (quá trình δ).

- (11) **1-0021457**
- (15) 09.07.2019 (51)⁷ **H02K 1/16**
- (21) 1-2015-04425 (22) 20.05.2014
- (86) PCT/JP2014/063321 20.05.2014 (87) WO2014/196353A1 11.12.2014
- (30) PCT/JP2013/065330 03.06.2013 JP
- (45) 26.08.2019 377 (43) 25.02.2016 335
- (73) MITSUBISHI ELECTRIC CORPORATION (JP)
7-3, Marunouchi 2-chome, Chiyoda-ku, TOKYO 100-8310 Japan
- (72) MATSUOKA, Atsushi (JP), BABA, Kazuhiko (JP), ASO, Hiroki (JP), URABE, Yuto (JP)
- (74) Công ty TNHH một thành viên Sở hữu trí tuệ VCCI (VCCI-IP CO.,LTD)
- (54) **ĐỘNG CƠ ĐỒNG BỘ**
- (57) Sáng chế đề cập đến động cơ đồng bộ 10 cực/9 rãnh bao gồm chín răng mà được chia thành ba pha, mỗi pha có ba răng liền kề. Lõi sắt stato được kết cấu sao cho giá trị thu được bằng cách chia b cho a lớn hơn 0,5, trong đó a là độ rộng của đỉnh răng, mà được tạo ra ở phía đường kính trong của một răng trong số các răng được tạo ra trên lõi sắt stato, từ phần đế giữa đỉnh răng và răng đến đầu chu vi của đỉnh răng và b là độ dày của đỉnh răng từ phần đế đến bề mặt phía đường kính trong của đỉnh răng.

- (11) **1-0021458**
- (15) 09.07.2019 (51)⁷ **G06K 19/06**
- (21) 1-2016-04339 (22) 14.04.2015
- (86) PCT/JP2015/061475 14.04.2015 (87) WO2015/174191A1 19.11.2015
- (30) 2014-100985 14.05.2014 JP
- (45) 26.08.2019 377 (43) 27.02.2017 347
- (73) KYODO PRINTING CO., LTD. (JP)
14-12, Koishikawa 4-chome, Bunkyo-ku, Tokyo 1128501, Japan
- (72) Yutaka Hosokane (JP)
- (74) Công ty Cổ phần Sở hữu công nghiệp INVESTIP (INVESTIP)
- (54) **MÃ HAI CHIỀU VÀ HỆ THỐNG PHÂN TÍCH MÃ HAI CHIỀU**
- (57) Sáng chế đề cập đến mã hai chiều và hệ thống phân tích mã hai chiều. Ở mã hai chiều hình chữ nhật theo sáng chế, dữ liệu được biểu thị ở mã nhị phân được chia thành các ô, và được bố trí làm mô hình dạng ma trận hai chiều. Mã hai chiều khác biệt ở chỗ được cung cấp phần mô hình cơ bản hình chữ nhật. Mã hai chiều còn khác biệt ở chỗ: phân mô hình cơ bản bao gồm nhiều mô hình phát hiện vị trí để định rõ các vị trí ô, và thông tin về phiên bản chỉ ra kích cỡ của mã hai chiều; và thông tin về phiên bản được sử dụng cho phép kích cỡ của mã hai chiều được thiết kế đa dạng trong khi các khoảng cách giữa nhiều mô hình phát hiện vị trí ở trong trạng thái được cố định.

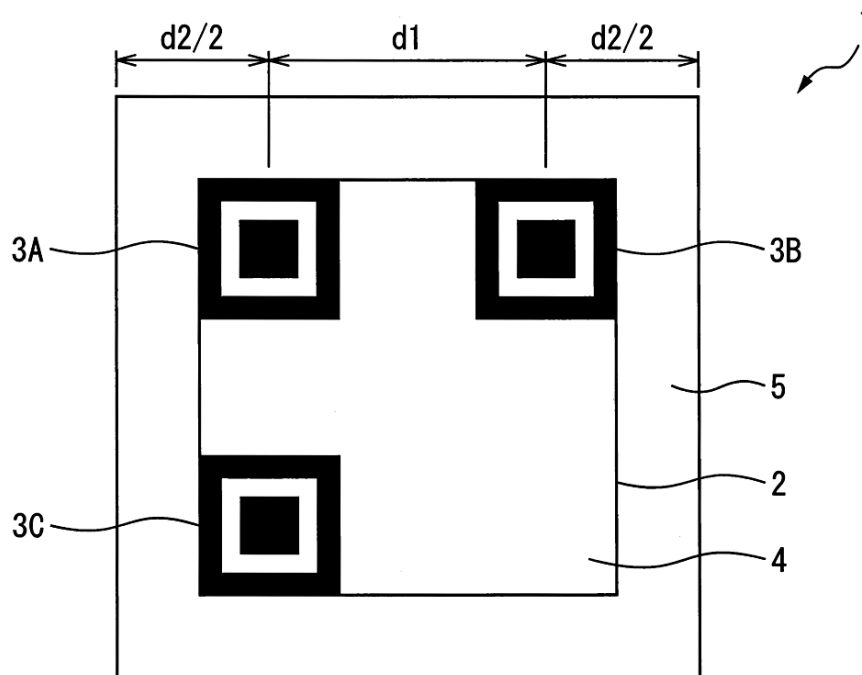

- (11) **1-0021459**
 (15) 09.07.2019 (51)⁸ **A61F 13/476**, 13/47
 (21) 1-2017-01789 (22) 08.07.2015
 (86) PCT/JP2015/069697 08.07.2015 (87) WO2016/088400 09.06.2016
 (30) 2014-243261 01.12.2014 JP
 (45) 26.08.2019 377 (43) 25.09.2017 354
 (73) UNICHARM CORPORATION (JP)

182, Shimobun, Kinsei-cho, Shikokuchuo-shi, Ehime 799-0111, Japan

(72) TAKAHASHI, Yuji (JP), TANIO, Toshiyuki (JP), FUJITA, Tomoyuki (JP)

(74) Công ty Cổ phần Sở hữu công nghiệp INVESTIP (INVESTIP)

(54) **VẬT DỤNG THẨM HÚT**

(57) Sáng chế đề cập đến vật dụng thẩm hút có phần viền quanh vùng hông với đặc tính vừa vận ưu việt và khả năng thẩm khí ưu việt. Vật dụng thẩm hút (1) theo sáng chế có phần thân (2) kéo dài theo hướng chiều dọc (L) và phần viền quanh vùng hông (5) mở rộng từ phần thân (2) ra phía ngoài theo hướng chiều rộng (W), từng phần viền quanh vùng hông (5) bao gồm tấm thứ nhất (12) có bề mặt tiếp xúc với da (11) và tấm thứ hai (13) được nằm gần phía quần áo hơn so với tấm thứ nhất (12), trong đó tấm thứ nhất (12) là vải không dệt với kết cấu lõi - lôm bao gồm các phần lôm (33) và các phần lõi (34) trên bề mặt tiếp xúc với da (11), và có công nén bằng 0,3gf/cm² hoặc lớn hơn khi được đo từ phía bề mặt tiếp xúc với da (11), và tấm thứ hai (13) có công nén lớn hơn so với công nén của tấm thứ nhất (12).

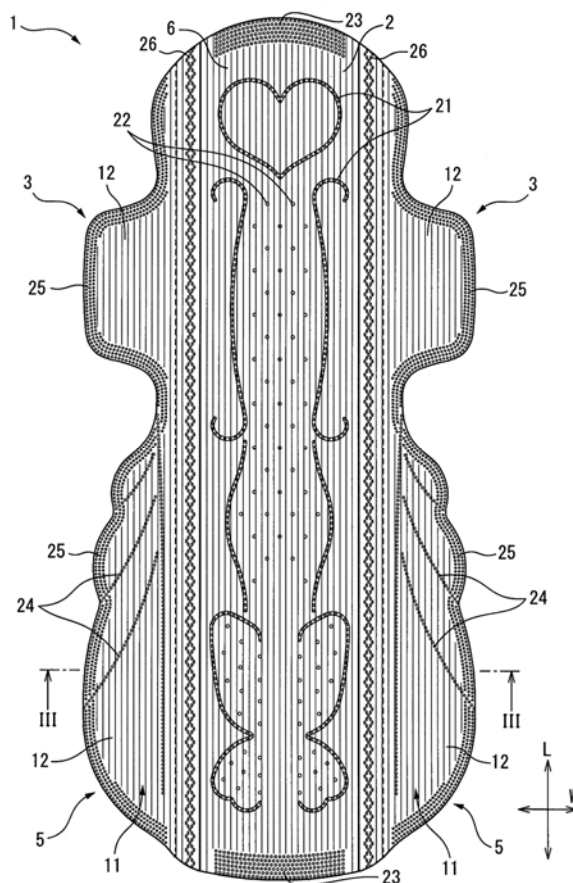

- (11) **1-0021460**
- (15) 09.07.2019 (51)⁷ **A61K 31/55**, 38/31, 9/00
- (21) 1-2014-04403 (22) 30.05.2013
- (86) PCT/JP2013/065637 30.05.2013 (87) WO2013/180310A1 05.12.2013
- (30) 61/653,524 31.05.2012 US
- (45) 26.08.2019 377 (43) 27.04.2015 325
- (73) OTSUKA PHARMACEUTICAL CO., LTD. (JP)
9, Kanda-Tsukasamachi 2-chome, Chiyoda-ku, Tokyo, 1018535, Japan
- (72) FUJIKI, Hiroyuki (JP), AIHARA, Miki (JP), KINOSHITA, Shizuo (JP)
- (74) Công ty TNHH một thành viên Sở hữu trí tuệ VCCI (VCCI-IP CO.,LTD)
- (54) **TỔ HỢP DƯỢC PHẨM VÀ KIT DÙNG ĐỂ NGĂN CHẶN SỰ TIẾN TRIỂN CỦA BỆNH THẬN ĐA U NANG VÀ/HOẶC ĐIỀU TRỊ BỆNH THẬN ĐA U NANG**
- (57) Sáng chế đề cập đến tổ hợp dược phẩm có các hiệu quả phòng ngừa và/hoặc điều trị rất tốt đối với bệnh thận đa u nang. Sáng chế đề cập đến thuốc phòng ngừa và/hoặc điều trị bệnh thận đa u nang chứa tổ hợp dược phẩm của tolvaptan hoặc tiền dược chất của nó với dẫn xuất của somatostatin. Sáng chế còn đề cập đến kit để phòng ngừa và/hoặc điều trị bệnh thận đa u nang.

- (11) **1-0021461**
- (15) 09.07.2019 (51)⁷ **H01H 13/30**
- (21) 1-2015-00591 (22) 28.01.2014
- (86) PCT/JP2014/000421 28.01.2014 (87) WO2014/155920 02.10.2014
- (30) 2013-067096 27.03.2013 JP
- (45) 26.08.2019 377 (43) 25.01.2016 334
- (73) PANASONIC INTELLECTUAL PROPERTY MANAGEMENT CO., LTD. (JP)
1-61, Shiromi 2-chome, Chuo-ku, Osaka-shi, Osaka 540-6207 Japan
- (72) SHIBATA, Kiwamu (JP), OKUNO, Hirohisa (JP), KUSAGAWA, Takashi (JP), BABA, Kazuya (JP)
- (74) Công ty Cổ phần Sở hữu công nghiệp INVESTIP (INVESTIP)
- (54) **CÔNG TẮC DẠNG NÚT BẮM**
- (57) Mục tiêu của sáng chế là giảm chi phí các bộ phận của đĩa cam trượt và các lò xo bật lại trong công tắc dạng nút bấm được sử dụng cho công tắc loại nút đàn piano và làm cho việc thao tác chúng trở nên dễ dàng. Sáng chế đề cập đến đĩa cam trượt (33) được định vị giữa nút dạng nút bấm (34) và mảnh lò xo (35) theo hướng theo chiều cao (hướng Z); ở trạng thái này, đĩa cam trượt (33), mảnh lò xo (35) và nút dạng nút bấm (34) được hợp nhất nhờ cố định mảnh lò xo (35) với nút dạng nút bấm (34); đĩa cam trượt (33) có các phần nghiêng (33b) mà tiếp xúc nút đảo ngược ở cả hai phân đầu theo hướng theo chiều dài (hướng X); và mảnh lò xo (35) có khe hở hình chữ nhật (35a) được kéo dài theo hướng theo chiều dài mà qua đó các phần nghiêng (33b) của đĩa cam trượt (33) nhô về phía nút đảo ngược. Các lò xo bật lại thứ hai (40) là các lò xo hai bản được tạo thành bằng cách gấp cả hai phần đầu (35b) của mảnh lò xo (35) theo hướng theo chiều rộng (hướng Y) về hướng theo chiều cao (hướng Z) một cách tương ứng, và ghi tiếp song song với nhau để nhận góc định trước so với hướng theo chiều rộng, để đẩy cả hai mặt bên (33c) của đĩa cam trượt (33) theo hướng theo chiều dài.

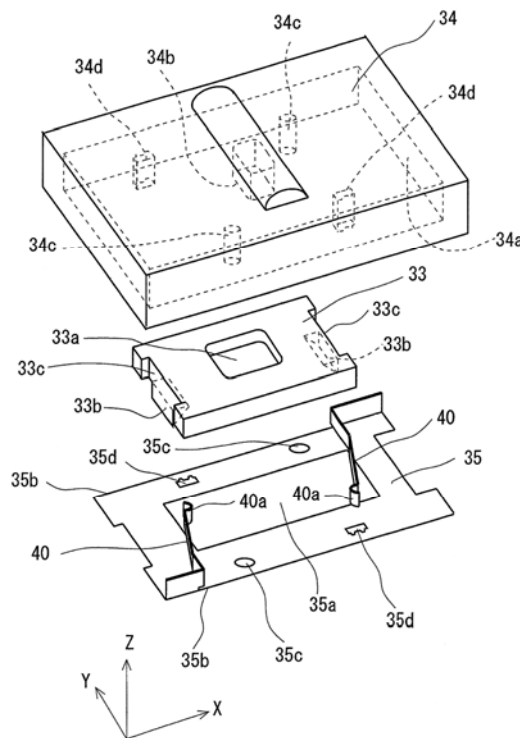

- (11) **1-0021462**
(15) 09.07.2019 (51)⁷ **A43C 15/16**, A43B 13/04, 13/26, 5/02, B29D 35/12, 35/14, A43B 13/12
- (21) 1-2015-01082 (22) 15.05.2014
(86) PCT/US2014/038084 15.05.2014 (87) WO2014/200652 18.12.2014
(30) 13/917,858 14.06.2013 US
(45) 26.08.2019 377 (43) 25.03.2016 336
(73) NIKE INNOVATE C.V. (US)
One Boerman Drive, Beaverton, OR 97005-6453, United States of America
(72) CAVALIERE Sergio (IT), ADAMI Giovanni (IT), SMITH Timothy J. (US)
(74) Công ty Luật TNHH Phạm và Liên danh (PHAM & ASSOCIATES)
(54) **GIÀY DÉP CÓ KẾT CẤU ĐỂ GIÀY VÀ PHƯƠNG PHÁP CHẾ TẠO GIÀY DÉP**
(57) Sáng chế đề cập đến cụm tấm đế có trọng lượng siêu nhẹ có thể bao gồm vỏ ngoài tiếp xúc với đất, chi tiết kết cấu, và một hoặc nhiều chi tiết mấu bám. Phương pháp sản xuất vỏ ngoài bao gồm bước tạo hình nóng vật liệu màng mỏng như polyamit. Bước tạo hình nóng màng mỏng có bước tác dụng chân không vào vật liệu màng mỏng. Vật liệu màng mỏng dư có thể được cắt xén khỏi vỏ ngoài. Chi tiết kết cấu có thể được tạo ra bằng cách phun vật liệu đúc lên trên vỏ ngoài. Các chi tiết mấu bám có thể được đúc đồng thời với vỏ trong khi tạo ra chi tiết kết cấu. Cụm tấm đế tạo thành có trọng lượng giảm với lực kéo, sức bền và độ bền mong muốn.

- (11) **1-0021463**
- (15) 09.07.2019 (51)⁷ **A23F 3/16**
- (21) 1-2015-03648 (22) 04.03.2014
- (86) PCT/JP2014/055512 04.03.2014 (87) WO2014/136797 12.09.2014
- (30) 2013-042412 04.03.2013 JP
- 2013-042415 04.03.2013 JP
- 2013-042422 04.03.2013 JP
- 2013-042423 04.03.2013 JP
- 2013-042424 04.03.2013 JP
- (45) 26.08.2019 377 (43) 25.12.2015 333
- (73) SUNTORY HOLDINGS LIMITED (JP)
1-40, Dojimahama 2-chome, Kita-ku, Osaka-shi, Osaka 530-8203, Japan
- (72) KOBAYASHI, Shinichi (JP), FURUTA, Hiroki (JP), SENGA, Yoshinori (JP),
IBUSUKI, Daigo (JP)
- (74) Công ty TNHH Tâm nhìn và Liên danh (VISION & ASSOCIATES CO.LTD.)
- (54) **ĐỒ UỐNG TỪ TRÀ XANH**
- (57) Sáng chế đề cập đến đồ uống từ trà ổn định về tông màu và mùi vị ngay cả khi bảo quản nóng hoặc bảo quản trong thời gian dài. Cụ thể hơn, sáng chế đề xuất đồ uống từ trà xanh đóng gói sẵn chứa axit ascorbic với hàm lượng từ 100 đến 800ppm và valin với hàm lượng từ 1 đến 200ppm, và có độ sáng (L^*) và sắc độ đo màu (C^*) đáp ứng điều kiện sau: (i) $75 \leq L^* \leq 95$ và (ii) $15 \leq C^* \leq 25$.

- (11) **1-0021464**
 (15) 09.07.2019 (51)⁷ **E02B 3/16**
 (21) 1-2015-04267 (22) 09.04.2014
 (86) PCT/EP2014/057153 09.04.2014 (87) WO2014/166996 16.10.2014
 (30) MI2013A000560 09.04.2013 IT
 (45) 26.08.2019 377 (43) 25.01.2016 334
 (73) CARPI TECH B.V. (NL)

Spoorhaven 88, NL-2651 AV Berkel en Rodenrijs, Netherlands

(72) SCUERO, Alberto Maria (IT)

(74) Công ty Luật TNHH T&G (TGVN)

(54) PHƯƠNG PHÁP CHE VÀ CHỐNG THẤM NƯỚC CHO KHE HỖ CỦA MỐI NỐI GIỮA CÁC BỘ PHẬN BẰNG BÊ TÔNG ĐỐI DIỆN CỦA CÔNG TRÌNH THỦY

(57) Sáng chế đề cập đến phương pháp và thiết bị để che và chống thấm nước giữa các bộ phận bằng bê tông (12, 14) của các công trình thủy, như đập, kênh, bảo tàng nước, hồ chứa. Dải che dẻo (17) bao gồm màng chống thấm nước dẻo (21) làm bằng vật liệu đàn hồi có môđun đàn hồi thứ nhất (E1), và ít nhất một lớp đỡ dẻo (23) làm bằng vật liệu tổng hợp có môđun đàn hồi thứ hai (E2) lớn hơn môđun đàn hồi thứ nhất (E1) để hạn chế sự biến dạng của màng chống thấm nước (21), được kéo ngang giữa các bộ phận bằng bê tông (12, 14) đối diện, ví dụ ở các mối nối theo phương thẳng đứng và/hoặc các mối nối theo chiều dọc của công trình thủy. Lớp đỡ (23) và màng chống thấm nước (21) được gập theo chiều ngang thành phần gập và đặt vào bên trong và/hoặc bên ngoài mối nối gắn kín dải che (17) với các bộ phận bằng bê tông (12, 14) dọc theo các mép của nó. Sự di chuyển giữa các bộ phận bằng bê tông (12, 14) của mối nối (16) được bù bằng sự kéo dài tự do của dải che được gập (17).

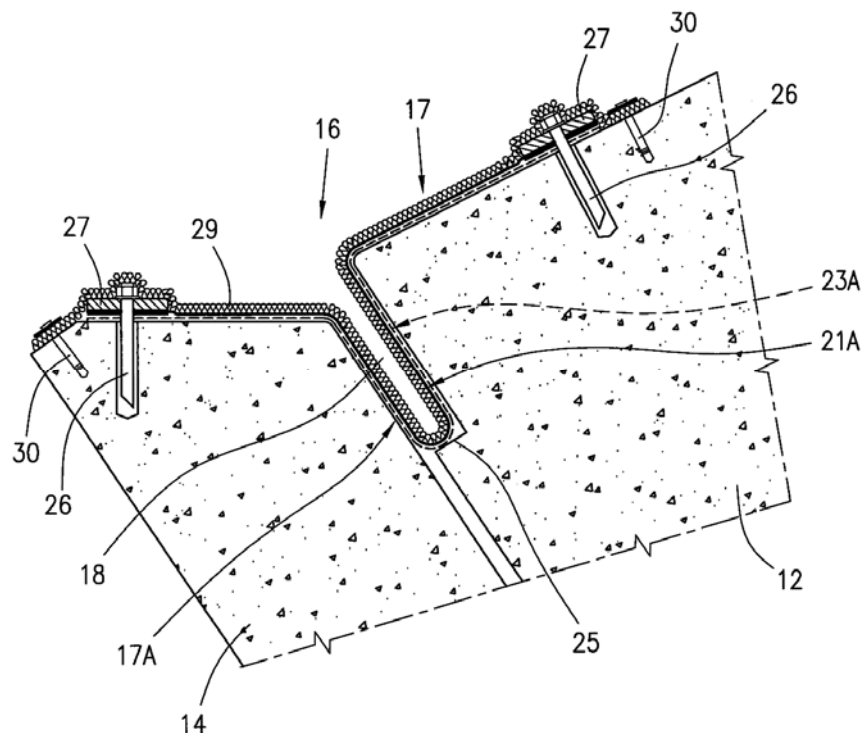

- (11) **1-0021465**
- (15) 09.07.2019 (51)⁷ **H04B 7/06**
- (21) 1-2017-01426 (22) 21.09.2015
- (86) PCT/US2015/051271 21.09.2015 (87) WO2016/044848 24.03.2016
- (30) 62/052,989 19.09.2014 US
- 14/860,476 21.09.2015 US
- (45) 26.08.2019 377 (43) 26.06.2017 351
- (73) HUAWEI TECHNOLOGIES CO., LTD. (CN)
Huawei Administration Building, Bantian, Longgang Shenzhen, Guangdong 518129 - China
- (72) VILAIPORNSAWAI, Usa (CA), BAYESTEH, Alireza (CA), NIKOPOUR, Hosein (US)
- (74) Công ty TNHH T&T INVENMARK Sở hữu trí tuệ Quốc tế (T&T INVENMARK CO., LTD.)
- (54) BỘ ĐIỀU KHIỂN MẠNG, ĐIỂM TRUYỀN, THIẾT BỊ NGƯỜI DÙNG VÀ PHƯƠNG PHÁP CHO PHÉP TRUYỀN ĐA ĐIỂM PHỐI HỢP NHIỀU NGƯỜI DÙNG VÒNG HỎI LIÊN KẾT XUỐNG BẰNG CÁCH SỬ DỤNG KIỂU ĐA TRUY NHẬP MÃ THỪA
- (57) Sáng chế đề xuất hệ thống và phương pháp cho phép truyền đa điểm phối hợp nhiều người dùng (CoMP-MU) vòng hỏi liên kết xuống bằng cách sử dụng kiểu đa truy nhập mã thừa (SCMA). Theo một phương án, bộ điều khiển mạng lựa chọn, trong cụm đa điểm truyền (TP) và thiết bị nhiều người dùng (UE), CoMP-MU có chế độ truyền SCMA và sơ đồ ghép cặp UE để truyền dữ liệu từ bộ TP đến bộ UE. Bộ điều khiển này lập lịch bộ UE để truyền dữ liệu từ bộ TP, bao gồm phối hợp và phân bổ, đối với mỗi TP trong bộ TP, các lớp SCMA đến các UE theo CoMP MU đã chọn có chế độ truyền SCMA. Bộ điều khiển này cũng xác định các giá trị đối với quá trình truyền tín hiệu điều khiển dựa vào việc lập lịch. Quá trình truyền tín hiệu điều khiển này cấu hình bộ UE để phát hiện quá trình truyền dữ liệu từ các TP.

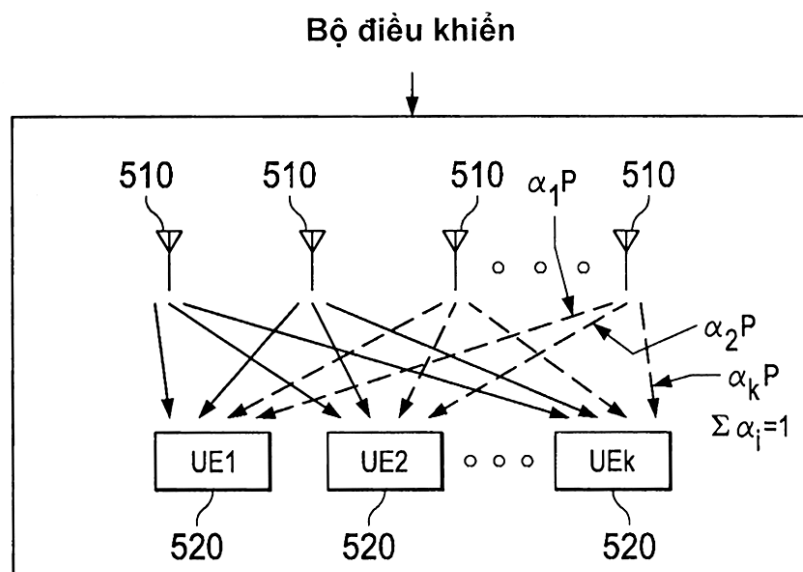

- (11) **1-0021466**
 (15) 09.07.2019 (51)⁷ **B29C 53/08**
 (21) 1-2007-00607 (22) 20.10.2004
 (86) PCT/JP2004/015492 20.10.2004 (87) WO2006/043316 27.04.2006
 (30) PCT/JP/2004/0154 20.10.2004 JP
 (45) 26.08.2019 377 (43) 25.09.2007 234
 (73) HAYAKAWA SEISAKUSHO CO., LTD. (JP)

Unazuki No.6 Bldg. 1-3-8, Edobukuro, Kawaguchi-shi, Saitama, Japan

- (72) KOBAYASHI, Takeshi (JP)
 (74) Công ty Cổ phần Sở hữu công nghiệp INVESTIP (INVESTIP)

(54) **PHƯƠNG PHÁP UỐN ỐNG NHỰA TỐC ĐỘ CAO**

- (57) Sáng chế đề cập đến phương pháp uốn ống nhựa ở tốc độ cao, trong đó, đầu gần về phía trước của ống (P) ở trạng thái uốn ba chiều được xác định là điểm định chuẩn để uốn, ở góc tọa độ vuông góc được xác định bởi các trục X, Y và Z, các vị trí trên từng trục tọa độ, và các góc với hai mặt thẳng đứng (3) và góc với mặt nằm ngang trên tọa độ ở từng vị trí được xác định đối với một số điểm bao gồm điểm uốn từ đầu gần đến đầu xa về phía sau ống, đường uốn ống (P) được tạo ra trong khuôn dạng khối là đường rãnh (1) uốn ba chiều trên cơ sở dữ liệu vị trí và dữ liệu góc thu được từ khuôn uốn ba chiều (G), đầu gần của ống thẳng (P) được xác định ở điểm khởi đầu của đường rãnh (1) trong khuôn uốn (G) và con lăn nằm ngang (4) được di chuyển từ đầu gần đến đầu xa của ống (P) trong khi dọc theo đường rãnh (1) và sau đó ống (P) được đẩy vào đường rãnh (1) và được uốn ba chiều.

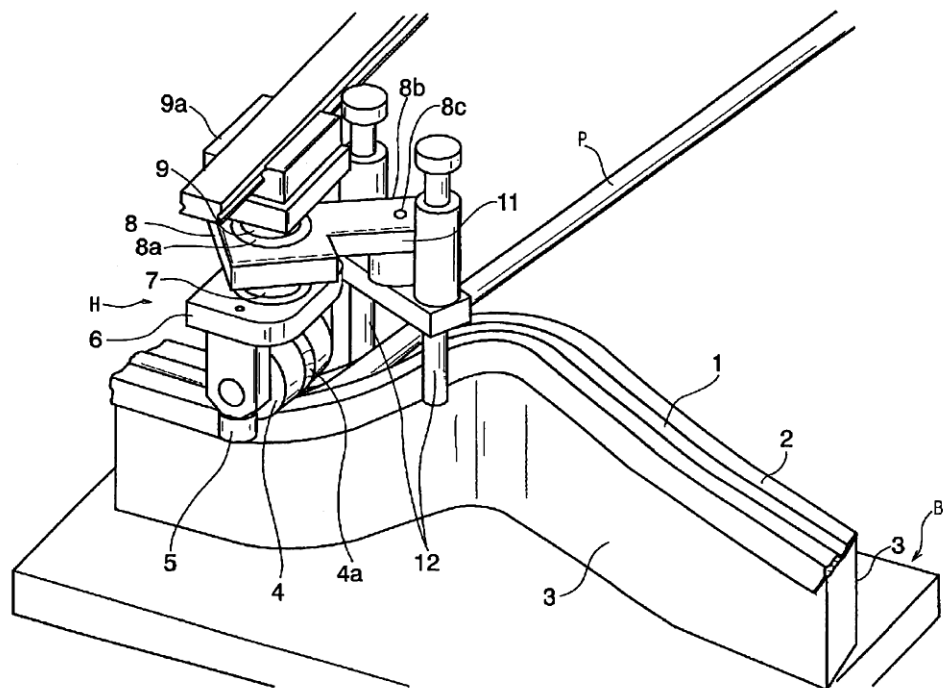

- (11) **1-0021467**
- (15) 09.07.2019 (51)⁷ **H04L 29/06**
- (21) 1-2010-02636 (22) 30.03.2009
- (86) PCT/IB2009/005129 30.03.2009 (87) WO2009/122260 08.10.2009
- (30) 61/042,478 04.04.2008 US
- 61/043,857 10.04.2008 US
- (45) 26.08.2019 377 (43) 25.07.2011 280
- (73) NOKIA TECHNOLOGIES OY (FI)
Karaportti 3, FI-02610 Espoo, Finland
- (72) FORSBERG, Dan, Lars, Anders (FI), NIEMI, Pentti, Valtteri (FI), BLOMMAERT, Marc (BE)
- (74) Công ty TNHH Tâm nhìn và Liên danh (VISION & ASSOCIATES CO.LTD.)
- (54) PHƯƠNG PHÁP VÀ THIẾT BỊ THỰC HIỆN PHÂN TÁCH MẬT MÃ NHIỀU CHẶNG CHO VIỆC CHUYỂN GIAO
- (57) Sáng chế đề cập đến phương pháp và thiết bị và vật ghi thực hiện phân tách khóa mật mã cho việc chuyển giao. Phương pháp được đề xuất bao gồm bước tính toán khóa dựa ít nhất một phần vào giá trị trung gian thứ nhất được lưu từ trước. Phương pháp này cũng bao gồm bước tính toán giá trị trung gian thứ hai dựa ít nhất một phần vào khóa tính toán được. Phương pháp này còn bao gồm bước gửi xác nhận chuyển đổi đường dẫn bao gồm giá trị trung gian thứ hai tới điểm truy cập đích. Phương pháp này có thể còn bao gồm bước nhận thông báo chuyển đổi đường dẫn bao gồm chỉ báo mã nhận diện tế bào và tính toán khóa mã hóa dựa vào chỉ báo mã nhận diện tế bào. Phương pháp này có thể còn bao gồm bước lưu giá trị trung gian thứ hai. Việc tính toán khóa có thể còn bao gồm tính toán khóa sau khi chuyển giao kết nối radio. Sáng chế cũng đề cập đến các thiết bị phân tách khóa mật mã cho việc chuyển giao và vật ghi.

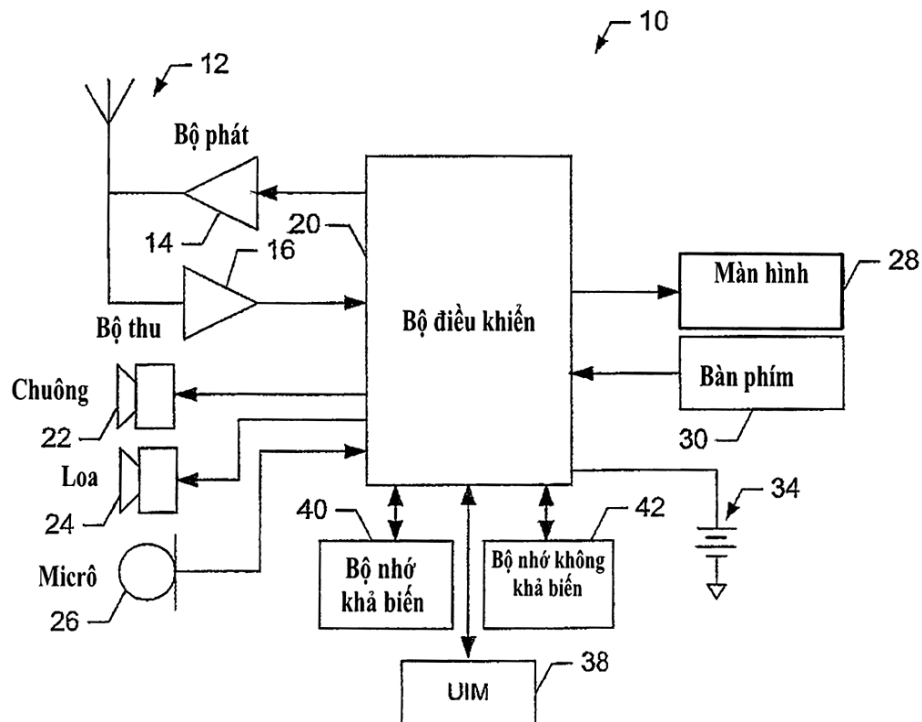

- (11) **1-0021468**
- (15) 09.07.2019 (51)⁷ **H04J 99/00**, 11/00
- (21) 1-2011-01296 (22) 01.12.2009
- (86) PCT/JP2009/006508 01.12.2009 (87) WO2010/064407 10.06.2010
- (30) 2008-307658 02.12.2008 JP
- (45) 26.08.2019 377 (43) 25.09.2011 282
- (73) SUN PATENT TRUST (US)
450 Lexington Avenue, 38th Floor, New York, NY 10017, United States of America
- (72) Sadaki FUTAGI (JP), Daichi IMAMURA (JP), Seigo NAKAO (JP), Masayuki HOSHINO (JP), Akihiko NISHIO (JP)
- (74) Văn phòng Luật sư Ân Nam (ANNAM IP & LAW)
- (54) THIẾT BỊ TRUYỀN THÔNG ĐẦU CUỐI
- (57) Sáng chế đề xuất một phương pháp thiết lập tỷ lệ mã hóa và thiết bị truyền thông mà có thể tránh được việc mã hóa thông tin điều khiển ở tỷ lệ mã hóa thấp hơn mức cần thiết và ngăn sự hạ thấp hiệu suất truyền thông tin điều khiển. Trong thiết bị này, bộ thiết lập tỷ lệ mã hóa (122) thiết lập tỷ lệ mã hóa $R'_{control}$ của thông tin điều khiển mà được dồn kênh thời gian với dữ liệu người dùng, theo tỷ lệ mã hóa R_{data} của dữ liệu người dùng, $\Delta PUSCH_{offset}$ là độ lệch PUSCH của mỗi thông tin điều khiển, và $\Delta RANK_{offset}$ là độ lệch cấp dựa trên giá trị cấp của kênh dữ liệu bằng cách sử dụng biểu thức (1).

$$R'_{control} = \frac{O}{Q'} = \max \left(\left[\frac{O}{\frac{O}{10^{\frac{-\Delta_{offset}^{PUSCH} + \Delta_{offset}^{RANK}}{10}} \cdot R_{data}}} \right], \frac{O}{4 \cdot M_{sc}} \right) \quad \dots (1)$$

Trong đó [x] là một số nguyên không lớn hơn x, và max(x,y) là số lớn hơn trong số X và Y.

- (11) **1-0021469**
 (15) 09.07.2019 (51)⁷ **H04J 99/00**, H04B 7/04, H04J 1/00, 11/00
 (21) 1-2011-01682 (22) 28.01.2010
 (86) PCT/JP2010/000499 28.01.2010 (87) WO2010/087176 05.08.2010
 (30) 2009-018284 29.01.2009 JP
 (45) 26.08.2019 377 (43) 26.12.2011 285
 (73) SUN PATENT TRUST (US)

450 Lexington Avenue, 38th Floor, New York, NY 10017, United States of America

(72) Akihiko NISHIO (JP), Seigo NAKAO (JP), Daichi IMAMURA (JP)

(74) Văn phòng Luật sư Ân Nam (ANNAM IP & LAW)

(54) THIẾT BỊ VÀ PHƯƠNG PHÁP TRUYỀN THÔNG VÔ TUYẾN

(57) Sáng chế đề cập đến thiết bị trạm cơ sở truyền thông không dây có thể ngăn sự suy giảm thông lượng truyền tin của các thiết bị đầu cuối LTE thậm chí khi các thiết bị đầu cuối LTE và các thiết bị đầu cuối LTE+ cùng tồn tại trong một hệ thống. Trong thiết bị này, dựa trên mô hình ánh xạ của các tín hiệu chuẩn chỉ được sử dụng trong các thiết bị đầu cuối LTE+, bộ thiết lập (105) thiết lập, trong mỗi khung con, các nhóm khối tài nguyên trong đó các tín hiệu chuẩn chỉ được sử dụng bởi các thiết bị đầu cuối LTE+ được ánh xạ đến. Với các ký hiệu được ánh xạ đến các anten (110-1 đến 110-4), bộ ánh xạ (106) ánh xạ, đến tất cả các khối tài nguyên một khung, các tín hiệu chuẩn riêng ô được sử dụng cho cả các thiết bị đầu cuối LTE và các thiết bị đầu cuối LTE+. Với các ký hiệu được ánh xạ đến các anten (từ 110-5 đến 110-8), bộ ánh xạ (106) ánh xạ đến các khối tài nguyên, bao gồm trong bộ phận các nhóm khối tài nguyên, trong cùng một khung con trong một khung, các tín hiệu chuẩn ô riêng chỉ được dùng cho các thiết bị đầu cuối LTE+, dựa trên các kết quả thiết lập được nhập vào từ bộ thiết lập (105).

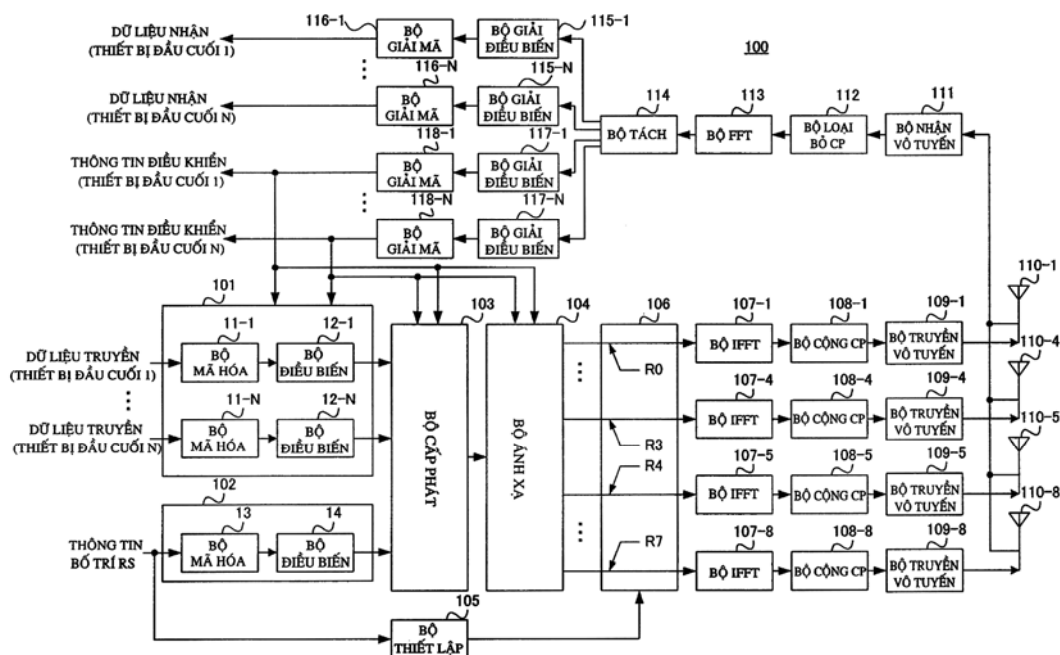

- (11) **1-0021470**
- (15) 09.07.2019 (51)⁷ **H04J 11/00**, H04B 7/06, 7/12
- (21) 1-2011-01683 (22) 28.01.2010
- (86) PCT/JP2010/000496 28.01.2010 (87) WO2010/087173 05.08.2010
- (30) 2009-018632 29.01.2009 JP
- (45) 26.08.2019 377 (43) 25.11.2011 284
- (73) SUN PATENT TRUST (US)
450 Lexington Avenue, 38th Floor, New York, NY 10017, United States of America
- (72) Takashi IWAI (JP), Sadaki FUTAGI (JP), Tomohumi TAKATA (JP), Daichi IMAMURA (JP), Yoshihiko OGAWA (JP)
- (74) Văn phòng Luật sư Ân Nam (ANNAM IP & LAW)
- (54) THIẾT BỊ TRUYỀN VÀ PHƯƠNG PHÁP TRUYỀN ĐỂ TRUYỀN TÍN HIỆU THAM CHIẾU
- (57) Sáng chế đề xuất thiết bị truyền phát vô tuyến và phương pháp truyền dẫn tín hiệu tham chiếu có thể cải thiện độ chính xác ước lượng kênh. Trong thiết bị đầu cuối (100), mà truyền tín hiệu tham chiếu sử dụng (n là số tự nhiên lớn hơn hoặc bằng 2) khối băng thông (tương đương với các cụm), được bố trí cách nhau trong phương tần số, bộ phận điều khiển tín hiệu tham chiếu (106) chuyển mạch phương pháp tạo ra tín hiệu tham chiếu của bộ phận tạo ra tín hiệu tham chiếu (107) giữa phương pháp tạo thứ nhất và phương pháp tạo thứ hai dựa trên số (n) khối băng thông. Đồng thời, bộ phận thiết đặt giá trị ngưỡng (105) đánh giá giá trị ngưỡng chuyển mạch dựa trên khoảng cách tần số giữa các khối băng thông. Do đó, phương pháp tạo ra tín hiệu tham chiếu có thể được chọn với độ chính xác tốt, và, kết quả là, độ chính xác ước lượng kênh được cải thiện hơn.

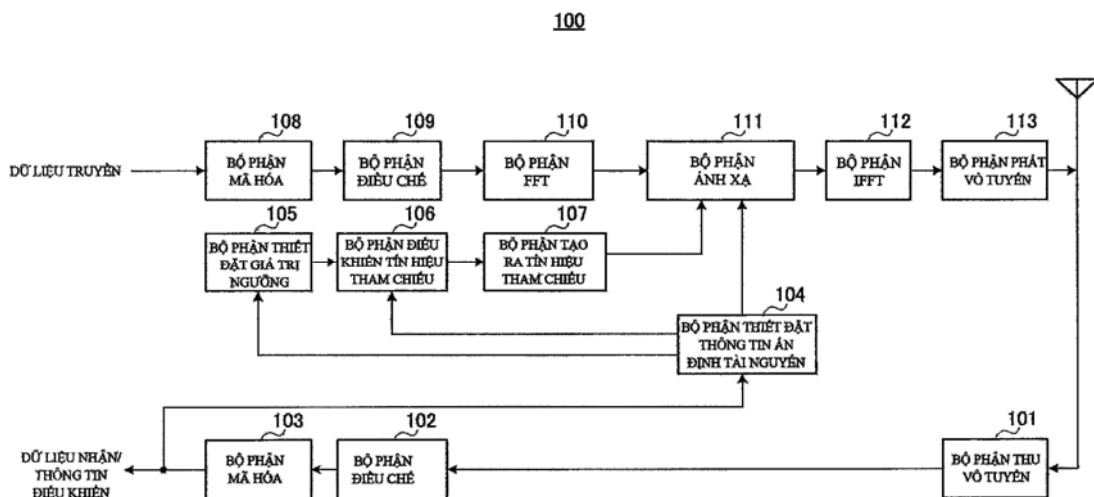

- (11) **1-0021471**
 (15) 09.07.2019 (51)⁷ **F16K 31/18**, E02B 7/36
 (21) 1-2011-02332 (22) 02.02.2010
 (86) PCT/JP2010/051734 02.02.2010 (87) WO2010/090296 12.08.2010
 (30) 2009-023192 04.02.2009 JP
 (45) 26.08.2019 377 (43) 25.10.2011 283

- (73) 1. NIPPON KOEI CO., LTD. (JP)
 4, Kojimachi 5-chome, Chiyoda-ku, Tokyo 102-8539 Japan
 2. TOKYO METROPOLITAN SEWERAGE SERVICE CORPORATION (JP)
 6-2, Otemachi 2-chome, Chiyoda-ku, Tokyo 100-8699 Japan
 3. KANSEI COMPANY (JP)
 7-3, Kamiyoga 1-chome, Setagaya-ku, Tokyo 158-0098 Japan

- (72) KOMATSU, Hiroshi (JP), ITO, Motonobu (JP), YAMANOUCI, Kazuhiro (JP), HASEGAWA, Kenji (JP), ITO, Iwao (JP)

- (74) Công ty TNHH T&T INVENMARK Sở hữu trí tuệ Quốc tế (T&T INVENMARK CO., LTD.)

(54) **CƠ CẤU MỞ/ĐÓNG**

- (57) Sáng chế đề cập đến cơ cấu mở/đóng (1) bao gồm cửa (10) tiếp nhận dòng nước thải (W), và có thể đổ về phía sau của dòng chảy, bộ phận chống đổ (20b) ngăn không cho cửa (10) bị đổ bằng cách đỡ cửa (10), bộ phận giải phóng sự nâng đỡ (22b) giải phóng sự nâng đỡ cho cửa (10) bởi bộ phận chống đổ (20b), phao thứ nhất (18) được bố trí ở phía trước của cửa (10), và nhỏ hơn về trọng lượng riêng so với nước thải (W), bộ phận chống nổi lên (44) ngăn không cho phao thứ nhất (18) nổi lên, phao thứ hai (16) được bố trí ở phía trước của cửa (10), được bố trí bên trên phao thứ nhất (18), và có trọng lượng riêng nhỏ hơn trọng lượng riêng của chất lưu, và bộ phận giải phóng sự chống nổi lên (42) giải phóng, do sự nổi lên của phao thứ hai (16), việc ngăn chặn sự nổi lên của phao thứ nhất (18) nhờ bộ phận chống nổi lên (44). Ngoài ra, bộ phận giải phóng sự nâng đỡ (22b) còn được kích hoạt do sự nổi lên của phao thứ nhất (18).

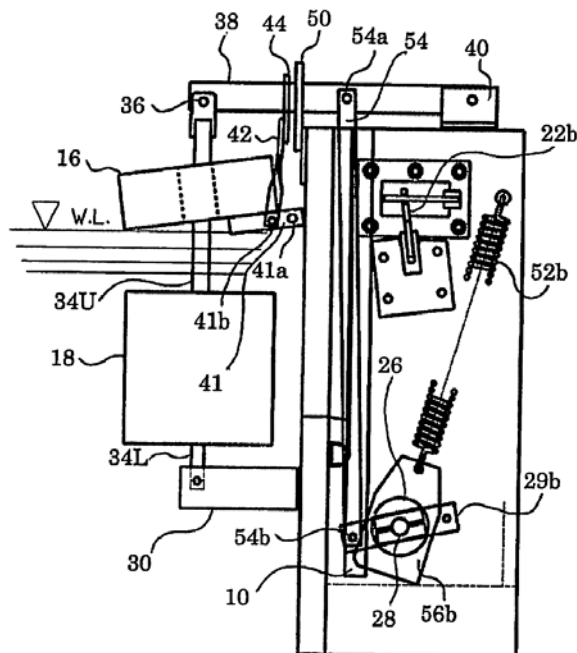

- (11) **1-0021472**
- (15) 09.07.2019 (51)⁷ **H04L 5/00**
- (21) 1-2015-00665 (22) 17.01.2013
- (86) PCT/SE2013/050027 17.01.2013 (87) WO2014/021754 06.02.2014
- (30) 61/679,140 03.08.2012 US
- (45) 26.08.2019 377 (43) 25.05.2015 326
- (73) TELEFONAKTIEBOLAGET L M ERICSSON (PUBL) (SE)
SE-164 83 Stockholm, Sweden
- (72) FURUSKOG, Johan (SE), LARSSON, Daniel (SE), FRENNE, Mattias (SE),
KOORAPATY, Havish (US)
- (74) Công ty Luật TNHH T&G (TGVN)
- (54) PHƯƠNG PHÁP VÀ THIẾT BỊ ĐỂ TRUYỀN VÀ NHẬN THÔNG TIN ĐIỀU
KHIỂN TRONG MẠNG TRUYỀN THÔNG VÔ TUYẾN
- (57) Sáng chế đề cập tới các kỹ thuật để trợ giúp cả các thông báo kênh điều khiển tập trung và thông báo kênh điều khiển phân tán tần số trong cùng một vùng kênh điều khiển được tăng cường. Phương pháp làm ví dụ bắt đầu với bước nhận (2010) tín hiệu liên kết xuống bao gồm vùng điều khiển được tăng cường gồm có ít nhất là hai cặp bộ khối nguồn tài nguyên vật lý (PRB). Phương pháp tiếp tục với bước (2020) tạo thành một hoặc nhiều thành phần kênh điều khiển tăng cường phân tán (các eCCE) từ bộ thứ nhất của các cặp PRB bằng cách tập hợp lại các khối xây dựng lớp vật lý từ nhiều cặp PRB để tạo thành mỗi eCCE phân tán. Một hoặc nhiều eCCE tập trung được tạo thành (2030) từ bộ thứ hai của các cặp PRB bằng cách tập hợp lại các khối xây dựng lớp vật lý sao cho mỗi eCCE trong các eCCE tập trung được tạo thành từ các khối xây dựng lớp vật lý từ bên trong cặp PRB đơn của bộ thứ hai. Các ứng viên thông báo kênh điều khiển được tạo thành từ các eCCE phân tán và các eCCE tập trung (2050) một cách tương ứng, và được giải mã (2060).

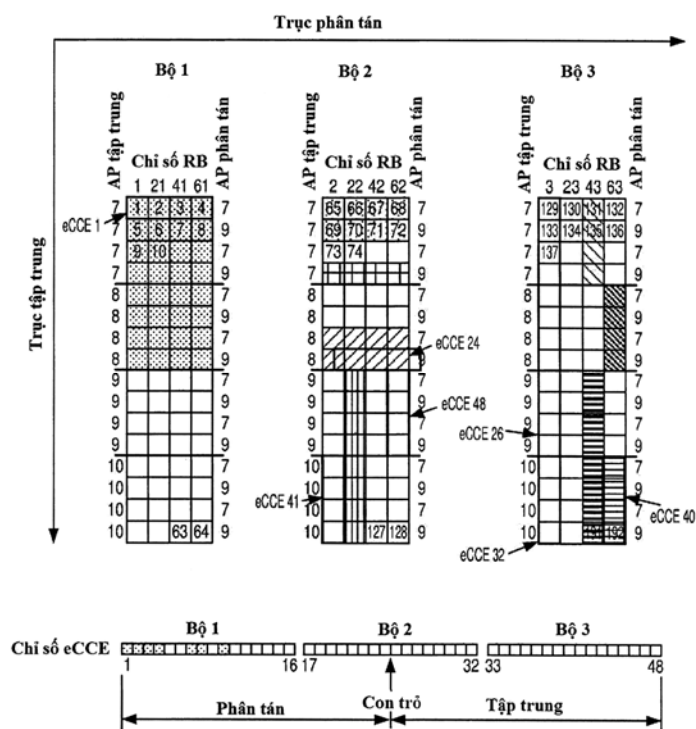

- (11) **1-0021473**
 (15) 09.07.2019 (51)⁷ **G06F 3/03**, 3/044
 (21) 1-2013-02631 (22) 23.08.2013
 (30) 2012-202085 13.09.2012 JP
 (45) 26.08.2019 377 (43) 25.03.2014 312
 (73) WACOM CO., LTD. (JP)
 2-510-1 Toyonodai, Kazo-shi, Saitama 349-1148 Japan
 (72) Masayuki Obata (JP)
 (74) Công ty TNHH một thành viên Sở hữu trí tuệ VCCI (VCCI-IP CO.,LTD)
 (54) **BỘ CHỈ BÁO VỊ TRÍ CỦA HỆ THỐNG CẢM ỨNG ĐIỆN TỬ VÀ HỘP MỤC ĐIỆN TỬ**
 (57) Sáng chế đề cập đến hộp mực điện tử bao gồm, theo hướng trục tâm của thân hình trụ, thân lõi kéo dài ra khỏi đầu xa của thân hình trụ, chi tiết ghép nối được bố trí ở phía đầu gần của thân hình trụ, cuộn dây được chứa giữa thân lõi và chi tiết ghép nối và có điện cảm xác định trước, và cảm biến nhạy áp lực có điện dung thay đổi theo áp lực tác dụng vào thân lõi. Hai phân tử đầu cực của cuộn dây được nối điện tương ứng với hai phân tử đầu cực của cảm biến nhạy áp lực do đó tạo ra hai phân tử đầu cực của mạch điện cộng hưởng tạo ra bởi cuộn dây và cảm biến nhạy áp lực. Phân tử đầu cực kết nối được nối điện với ít nhất là một trong số hai phân tử đầu cực của mạch điện cộng hưởng được bố trí ở phía có mặt đầu gần của chi tiết ghép nối sẽ truy nhập được từ bên ngoài.

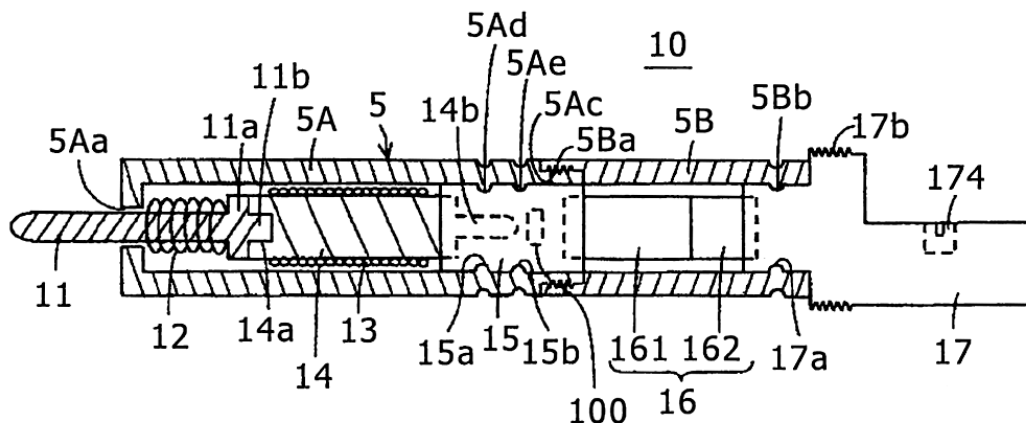

- (11) **1-0021474**
 (15) 09.07.2019 (51)⁷ **G06F 3/00**
 (21) 1-2013-03786 (22) 29.11.2013
 (30) 10-2012-0138040 30.11.2012 KR
 (45) 26.08.2019 377 (43) 25.06.2014 315
 (73) SAMSUNG ELECTRONICS CO., LTD. (KR)
 129, Samsung-ro, Yeongtong-gu, Suwon-si, Gyeonggi-do, 443-742, Republic of Korea
 (72) Seung-Myung LEE (KR)
 (74) Công ty TNHH Sở hữu trí tuệ WINCO (WINCO CO., LTD.)
 (54) PHƯƠNG PHÁP VÀ THIẾT BỊ QUẢN LÝ NHIỀU ĐỐI TƯỢNG ĐƯỢC HIỂN THỊ TRÊN MÀN HÌNH CẢM ỨNG
 (57) Sáng chế đề cập đến phương pháp và thiết bị quản lý nhiều đối tượng được hiển thị trên màn hình cảm ứng. Phương pháp này bao gồm các bước: xác định xem có phải là ít nhất hai đối tượng trong số nhiều đối tượng được chạm vào đồng thời trên màn hình cảm ứng hay không, xác định xem có phải là ít nhất một trong số ít nhất hai đối tượng này được dịch chuyển trên màn hình cảm ứng hay không nếu ít nhất hai đối tượng được chạm vào đồng thời, xác định khoảng cách giữa ít nhất hai đối tượng được chạm vào nếu ít nhất một trong số ít nhất hai đối tượng này được dịch chuyển trên màn hình cảm ứng, kết hợp ít nhất hai đối tượng được chạm vào tạo thành một nhóm đối tượng nếu khoảng cách giữa ít nhất hai đối tượng được chạm vào nhỏ hơn một giá trị định trước, và hiển thị nhóm đối tượng đó trên màn hình cảm ứng.

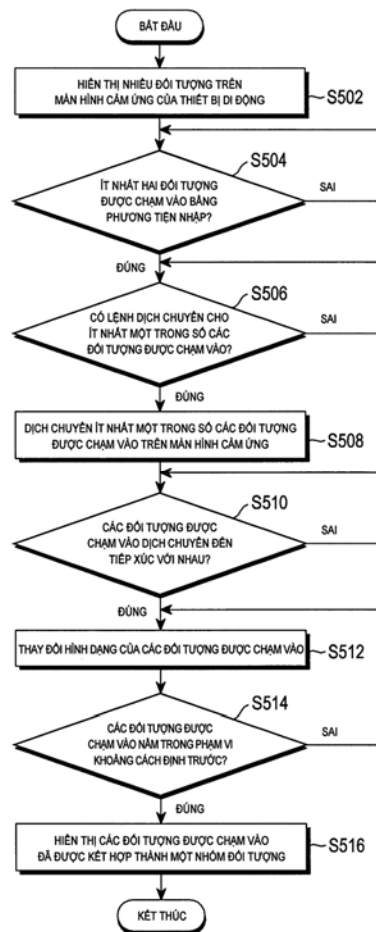

- (11) **1-0021475**
- (15) 09.07.2019 (51)⁷ **G06Q 30/06**
- (21) 1-2014-00200 (22) 31.12.2012
- (86) PCT/CN2012/087974 31.12.2012 (87) WO2013/102422A1 11.07.2013
- (30) 201210002896.8 06.01.2012 CN
- (45) 26.08.2019 377 (43) 25.03.2015 324
- (73) TENCENT TECHNOLOGY (SHENZHEN) COMPANY LIMITED (CN)
Room 403, East Block 2, SEG Park Zhenxing Road, Futian District, Shenzhen, Guangdong 518044, P.R. China
- (72) SUN, Liang (CN), DENG, Huifang (CN)
- (74) Công ty TNHH Sở hữu trí tuệ WINCO (WINCO CO., LTD.)
- (54) PHƯƠNG PHÁP LẬP NHÓM MUA HÀNG TRÊN THIẾT BỊ DI ĐỘNG VÀ NỀN TẢNG DỊCH VỤ LẬP NHÓM MUA HÀNG TRÊN THIẾT BỊ DI ĐỘNG
- (57) Sáng chế đề cập đến phương pháp lập nhóm mua hàng trên thiết bị di động bao gồm các bước: thu nhận, bằng nền tảng dịch vụ dựa vào vị trí thuê bao (LBS: Location-Based Service), yêu cầu lập nhóm mua hàng được khởi tạo bởi người dùng thiết bị di động bất kỳ; và gửi, bằng nền tảng LBS, thông báo mời lập nhóm mua hàng đến những người dùng thiết bị di động có vị trí địa lý đáp ứng yêu cầu quy định, ghi nhận những người dùng thiết bị di động chấp nhận thông báo mời lập nhóm mua hàng, và giới thiệu dịch vụ lập nhóm mua hàng tương ứng khi số lượng người dùng thiết bị di động đã được ghi nhận đạt tới giá trị ngưỡng định trước. Sáng chế còn đề cập đến nền tảng dịch vụ lập nhóm mua hàng trên thiết bị di động. Giải pháp theo sáng chế có thể nâng cao mức độ chính xác khi đưa ra thông tin.

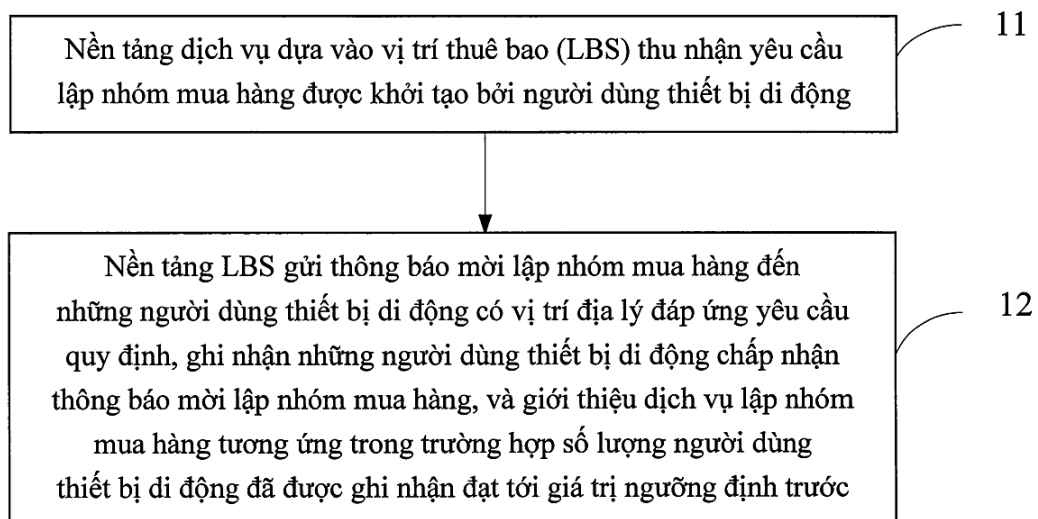

- (11) **1-0021476**
- (15) 09.07.2019 (51)⁷ **G06F 9/445**
- (21) 1-2014-00415 (22) 12.03.2013
- (86) PCT/CN2013/072466 12.03.2013 (87) WO2013/152648A1 17.10.2013
- (30) 201210106766.9 12.04.2012 CN
- (45) 26.08.2019 377 (43) 26.01.2015 322
- (73) **TENCENT TECHNOLOGY (SHENZHEN) COMPANY LIMITED (CN)**
Room 403, East Block 2, SEG Park, Zhenxing Road, Futian District, Shenzhen, Guangdong 518044, P.R. China
- (72) LIN, Daozheng (CN), NIE, Kefeng (CN), FANG, Bin (CN), LI, Shiping (CN)
- (74) Công ty TNHH Sở hữu trí tuệ WINCO (WINCO CO., LTD.)
- (54) **PHƯƠNG PHÁP, THIẾT BỊ ĐẦU CUỐI, VẬT LIU TRỮ BẤT KHẢ BIẾN CÓ THỂ ĐỌC ĐƯỢC BẰNG MÁY TÍNH ĐỂ CẢI THIỆN TỐC ĐỘ CHẠY CỦA ỨNG DỤNG**
- (57) Sáng chế đề xuất phương pháp, thiết bị đầu cuối, vật ghi bất khả biến có thể đọc được bằng máy tính để cải thiện tốc độ chạy của ứng dụng liên quan đến lĩnh vực máy tính. Phương pháp theo sáng chế bao gồm các bước: thu thập thông tin dữ liệu cục bộ tương ứng với sự gián đoạn do thiếu trang trong khi ứng dụng đang chạy, trong đó thông tin dữ liệu cục bộ này bao gồm tên của tệp tin chứa dữ liệu cục bộ này, độ dịch trong tệp tin và kích thước của dữ liệu cục bộ này; tiếp nhận dữ liệu cục bộ tương ứng theo thông tin dữ liệu cục bộ thu thập được; nạp dữ liệu cục bộ tiếp nhận được khi nhận được lệnh cải thiện tốc độ chạy của ứng dụng. Giải pháp theo sáng chế cho phép giảm thời gian mà ứng dụng thực hiện các thao tác vào/ra (I/O) và cải thiện tốc độ chạy của ứng dụng bằng cách nạp dữ liệu cục bộ tiếp nhận được theo thông tin dữ liệu cục bộ tương ứng với sự gián đoạn do thiếu trang trong lúc ứng dụng đang chạy; tác dụng của việc cải thiện tốc độ có thể được tăng lên bởi vì thông tin dữ liệu cục bộ tương ứng với sự gián đoạn do thiếu trang là không bị giới hạn trong khi truy cập, và các mức độ tối ưu tốc độ khác nhau có thể được thực hiện đối với các ứng dụng khác nhau, nhờ đó cải thiện tính phù hợp của việc tối ưu tốc độ và mở rộng không gian tối ưu tốc độ.

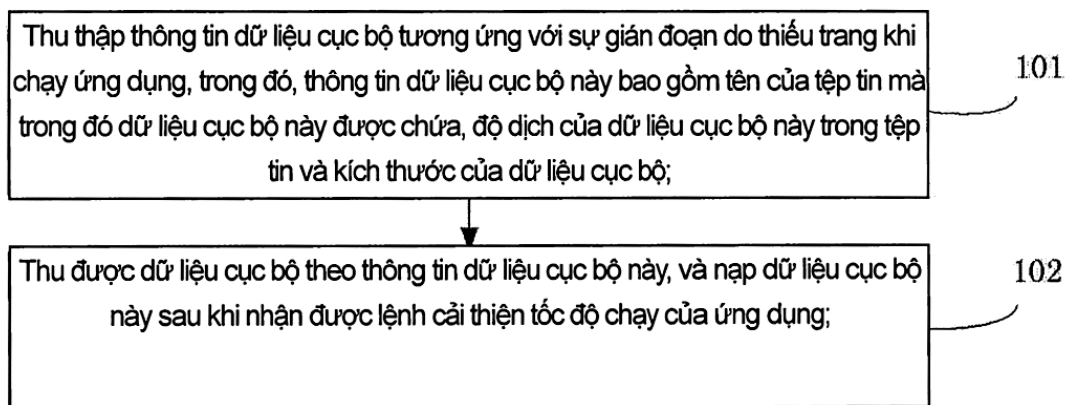

- (11) **1-0021477**
 (15) 09.07.2019 (51)⁷ **H03H 17/04**
 (21) 1-2014-03745 (22) 17.04.2013
 (86) PCT/US2013/036932 17.04.2013 (87) WO2013/169450A1 14.11.2013
 (30) 61/645,291 10.05.2012 US
 (45) 26.08.2019 377 (43) 25.02.2015 323
 (73) DOLBY LABORATORIES LICENSING CORPORATION (US)
 1275 Market Street, San Francisco, California 94103, United States of America.
 (72) RATHI, Khushbu P. (IN)
 (74) Công ty TNHH Quốc tế D & N (D&N INTERNATIONAL CO.,LTD.)
 (54) BỘ MÃ HÓA ÂM THANH, PHƯƠNG PHÁP MÃ HÓA DỮ LIỆU ÂM THANH,
 PHƯƠNG PHÁP VÀ THIẾT BỊ XỬ LÝ DÒNG BIT ĐƯỢC MÃ HÓA
 (57) Sáng chế đề cập đến bộ mã hóa âm thanh bao gồm bộ lọc đa tầng có các tầng lọc trùng phương được kết hợp với khoảng thời gian chờ giữa các tầng này và các phương pháp lọc trùng phương đa tầng. Theo các phương án thông thường, tất cả các tầng lọc trùng phương của bộ lọc có thể hoạt động độc lập để thực hiện việc xử lý dữ liệu được song song hóa hoàn toàn. Theo một số phương án, bộ lọc đa tầng theo sáng chế bao gồm bộ nhớ đệm, ít nhất hai tầng lọc trùng phương, và bộ điều khiển được nối và được tạo cấu hình để gán một dòng lệnh duy nhất cho các tầng lọc. Thông thường, bộ lọc đa tầng được tạo cấu hình để thực hiện lọc đa tầng khối các mẫu đầu vào trong một vòng lặp xử lý có sự lặp lại trên chỉ số mẫu nhưng không lặp lại trên chỉ số tầng lọc trùng phương. Sáng chế còn đề cập đến phương pháp mã hóa dữ liệu âm thanh, thiết bị và phương pháp xử lý dòng bit được mã hóa.

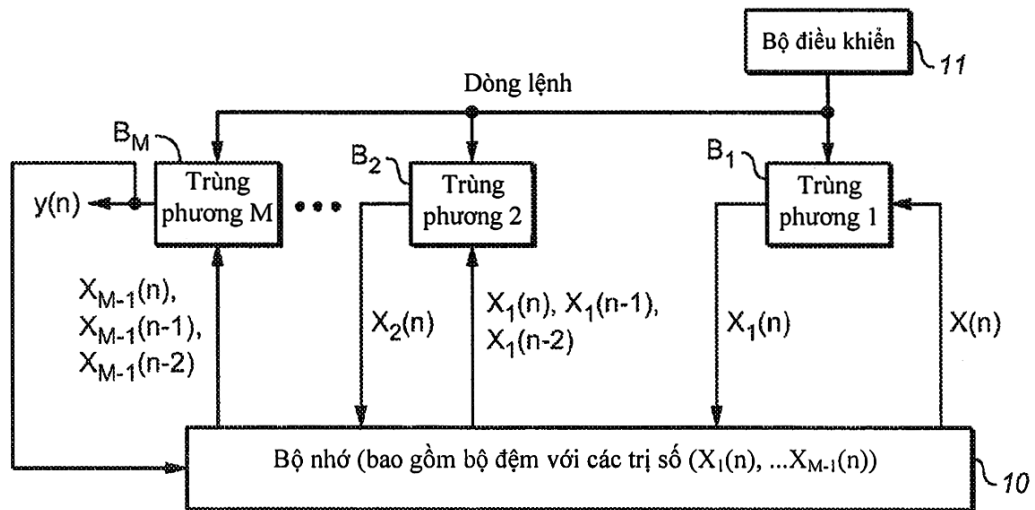

- (11) **1-0021478**
 (15) 09.07.2019 (51)⁷ **H04W 72/04**
 (21) 1-2015-02287 (22) 31.10.2013
 (86) PCT/CN2013/086308 31.10.2013 (87) WO2014/082518A1 05.06.2014
 (30) 201210495977.6 28.11.2012 CN
 (45) 26.08.2019 377 (43) 25.01.2016 334
 (73) SONY CORPORATION (JP)
 1-7-1 Konan, Minato-ku, Tokyo 108-0075 Japan
 (72) CUI, Qimei (CN), TIAN, Hui (CN), WANG, Meng (CN), TIAN, Peng (CN), GAO, Liqi (CN)
 (74) Công ty TNHH một thành viên Sở hữu trí tuệ VCCI (VCCI-IP CO.,LTD)
 (54) THIẾT BỊ VÀ PHƯƠNG PHÁP CẤU HÌNH KHUNG CON GÂN NHƯ TRỐNG VÀ MẠNG TRUYỀN THÔNG KHÔNG DÂY KHÔNG ĐỒNG NHẤT
 (57) Sáng chế đề cập đến thiết bị, phương pháp cấu hình khung con gân như trống (ABS - Almost Blank Subframe), và mạng truyền thông không dây không đồng nhất. Thiết bị này bao gồm bộ phận thu thứ nhất để thu nhận thông tin thứ nhất, trong đó thông tin thứ nhất đề cập tới chỉ số mà chỉ báo chất lượng truyền thông của thiết bị đầu cuối người dùng được phục vụ bởi trạm gốc gây nhiễu; bộ phận thu thứ hai để thu nhận thông tin thứ hai, trong đó thông tin thứ hai đề cập tới chỉ số mà chỉ báo độ nhiễu của thiết bị đầu cuối người dùng bị nhiễu bởi trạm gốc gây nhiễu; và bộ phận tạo cấu hình, dựa trên thông tin thứ nhất và thông tin thứ hai, để tạo cấu hình khung con gân như trống được gửi đi bởi trạm gốc gây nhiễu bằng cách điều chỉnh ít nhất một trong tỉ lệ cam của khung con gân như trống và lượng giảm công suất. Sáng chế đề cập tới giải pháp kỹ thuật nhằm cải thiện toàn bộ chất lượng của mạng truyền thông không dây không đồng nhất.

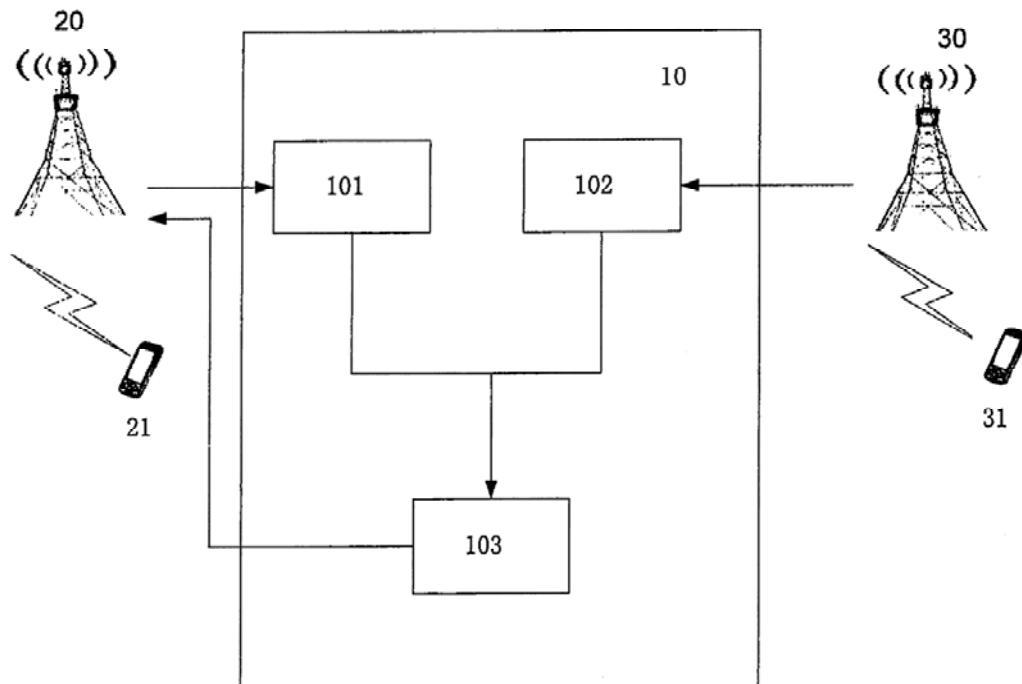

- (11) **1-0021479**
(15) 09.07.2019 (51)⁷ **C08L 83/04**, C08K 5/13, C08J 3/24
- (21) 1-2013-00812 (22) 23.06.2011
(86) PCT/JP2011/064470 23.06.2011 (87) WO2012/035844A1 22.03.2012
(30) 2010-209659 17.09.2010 JP
(30) 2010-209675 17.09.2010 JP
(45) 26.08.2019 377 (43) 25.06.2013 303
- (73) TERUMO KABUSHIKI KAISHA (JP)
44-1, Hatagaya 2-chome, Shibuya-ku, Tokyo 151-0072 Japan
- (72) Hiromasa KOHAMA (JP), Makoto ONISHI (JP), Yuki SOUMA (JP)
- (74) Công ty TNHH Quốc tế D & N (D&N INTERNATIONAL CO.,LTD.)
- (54) THIẾT BỊ Y TẾ BAO GỒM CHẾ PHẨM CAO SU SILICON VÀ PHƯƠNG PHÁP SẢN XUẤT THIẾT BỊ Y TẾ NÀY
- (57) Sáng chế đề cập đến chế phẩm cao su silicon chứa chất chống oxy hóa được phân tán trong chế phẩm này. Ngoài ra, sáng chế còn đề xuất phương pháp điều chế chế phẩm cao su silicon, bao gồm bước: trộn tiền chất cao su silicon với chất chống oxy hóa và lưu hóa hỗn hợp thu được; hoặc thẩm ướt cao su silicon bằng chất chống oxy hóa dạng lỏng. Sáng chế còn đề cập đến phương pháp sản xuất thiết bị y tế, bao gồm bước đưa chế phẩm cao su silicon thu được bằng phương pháp điều chế được đề cập trên đây vào trong thiết bị y tế; đóng gói thiết bị y tế thu được; và chiếu bức xạ cho thiết bị y tế đã được đóng gói.

- (11) **1-0021480**
- (15) 09.07.2019 (51)⁷ **A23L 1/10**, 1/105, 1/308, C12P
19/14, 19/24, C13K 1/02, 7/00
- (21) 1-2013-01793 (22) 08.12.2010
- (86) PCT/US2010/059490 08.12.2010 (87) WO2012/078150 14.06.2012
- (45) 26.08.2019 377 (43) 25.11.2013 308
- (73) NESTEC S.A. (CH)
Avenue Nestlé 55, CH-1800 Vevey, Switzerland
- (72) MARK, Stephen, Gene (US), LOGHAVI, Laleh (US), WAVREILLE, Anne-Sophie (FR), CHENG, Pu-Sheng (US), ROGER, Olivier (FR), SCHAFFER-LEQUART, Christelle (FR)
- (74) Công ty TNHH Ban Ca (BANCA)
- (54) XIRÔ CHỨA NGŨ CỐC NGUYÊN HẠT ĐƯỢC THỦY PHÂN VÀ QUY TRÌNH SẢN XUẤT XIRÔ NÀY
- (57) Sáng chế đề cập đến xirô chứa chất tạo ngọt trên 15% theo khối lượng xirô, chế phẩm ngũ cốc nguyên hạt được thủy phân và alpha-amylaza hoặc phân đoạn của chúng, trong đó alpha-amylaza hoặc phân đoạn của chúng không có hoạt tính thủy phân chất xơ khi ở trạng thái hoạt động và trong đó xirô có hoạt tính nước trên 0,6. Ngoài ra, sáng chế còn đề cập đến quy trình sản xuất xirô này.

- (11) **1-0021481**
- (15) 09.07.2019 (51)⁷ **A23L 1/10**, 1/105, 1/308, 2/02, 2/38, 2/52, C12P 19/14, 19/24
- (21) 1-2013-01794 (22) 07.12.2011
- (86) PCT/EP2011/071998 07.12.2011 (87) WO2012/076565 14.06.2012
- (30) PCT/US2010/059482 08.12.2010 US
- (45) 26.08.2019 377 (43) 25.11.2013 308
- (73) NESTEC S.A. (CH)
Avenue Nestlé 55, CH-1800 Vevey, Switzerland
- (72) VALDEZ, Monica (US), BEZELGUES, Jean-Baptiste (FR), CHENG, Pu-Sheng (US), ROGER, Olivier (FR), ROSS, Alastair (NZ), SCHAFFER-LEQUART, Christelle (FR), WAVREILLE, Anne-Sophie (FR)
- (74) Công ty TNHH Ban Ca (BANCA)
- (54) **ĐỒ UỐNG LIỀN CHỨA NGŨ CỐC NGUYÊN HẠT ĐƯỢC THỦY PHÂN VÀ QUY TRÌNH SẢN XUẤT ĐỒ UỐNG NÀY**
- (57) Sáng chế đề cập đến đồ uống liền chứa hương liệu, ngũ cốc nguyên hạt được thủy phân, alpha-amylaza hoặc phân đoạn của chúng, trong đó alpha-amylaza hoặc phân đoạn của chúng không có hoạt tính thủy phân chất xơ khi ở trạng thái hoạt động, hàm lượng sucroza dưới 15% theo khối lượng đồ uống, và trong đó đồ uống có độ nhớt nằm trong khoảng từ 1 đến 300mPa.s. Ngoài ra, sáng chế còn đề cập đến quy trình sản xuất đồ uống này.

- (11) **1-0021482**
- (15) 09.07.2019 (51)⁷ **A61M 5/178**, A61J 1/20
- (21) 1-2014-00031 (22) 08.06.2012
- (86) PCT/US2012/041547 08.06.2012 (87) WO2012/170813 13.12.2012
- (30) 61/495,573 10.06.2011 US
- (45) 26.08.2019 377 (43) 25.03.2014 312
- (73) **BECTON, DICKINSON AND COMPANY (US)**
 1 Becton Drive, Franklin Lakes, New Jersey 07417, United States of America
- (72) **CRAWFORD, Jamieson, W. (GB), WILKINSON, Bradley, M. (US), NEWBY, C., Mark (US), GHANEKAR, Jitendra (IN)**
- (74) Công ty Luật TNHH T&G (TGVN)
- (54) **NẮP ĐẬY AN TOÀN THÔNG KHÍ, VẬT CHỨA GOM MẪU VÀ CƠ CẤU CHUYỂN CHẤT LƯU**
- (57) Sáng chế đề cập đến nắp đậy (20) để sử dụng với vật chứa gom mẫu (22). Nắp đậy này bao gồm phần đế (24a) có đầu thứ nhất được làm thích ứng để ăn khớp với đầu hờ của vật chứa gom mẫu, và đầu thứ hai được làm thích ứng để tiếp nhận một phần cơ cấu bơm tiêm vào trong nó. Nắp đậy còn bao gồm phần điều chỉnh kết nối (38) được liên kết vào phần đế và có ít nhất một rãnh (52a, 70) để thông khí phần bên trong của vật chứa gom mẫu với khí quyển trong quá trình đưa mẫu chất lưu từ cơ cấu bơm tiêm vào trong vật chứa gom mẫu. Nắp đậy còn bao gồm phần chắn được liên kết với phần đế và được làm thích ứng để chuyển tiếp từ trạng thái mở mà trong đó nối thông chất lưu được thiết lập giữa đầu thứ nhất và đầu thứ hai thông qua phần điều chỉnh kết nối, sang trạng thái đóng trong đó phần điều chỉnh kết nối được che hoàn toàn nhờ phần chắn.

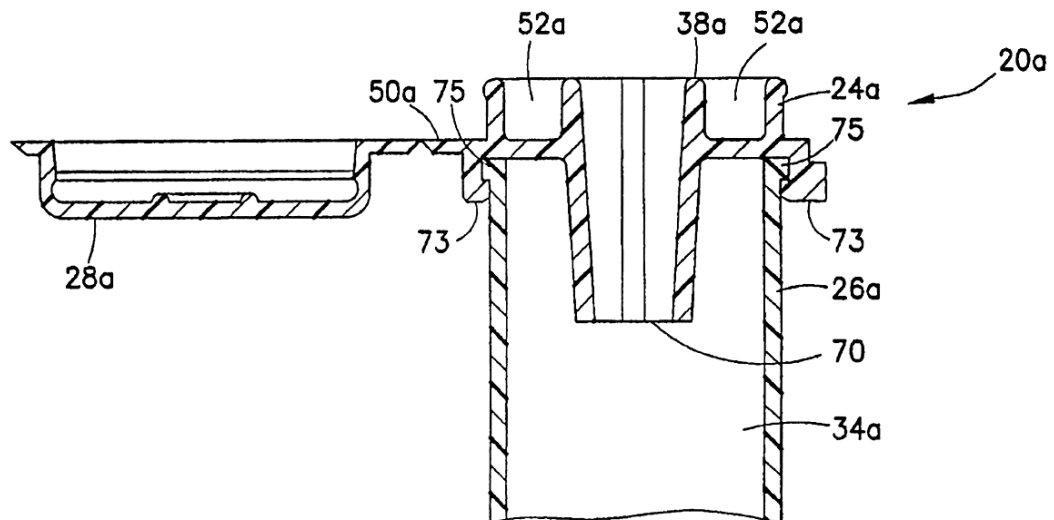

- (11) **1-0021483**
- (15) 09.07.2019 (51)⁷ **G07D 11/00**, G07F 19/00
- (21) 1-2014-01672 (22) 27.03.2013
- (86) PCT/CN2013/073249 27.03.2013 (87) WO2013/166889A1 14.11.2013
- (30) 201210143428.2 10.05.2012 CN
- (45) 26.08.2019 377 (43) 26.01.2015 322
- (73) **GRG BANKING EQUIPMENT CO., LTD.** (CN)
9 Kelin Road, Science City, Luogang District, Guangzhou, Guangdong 510663, P. R. China
- (72) ZHANG, Hongshuai (CN), HAN, Zhenou (CN), WANG, Lihua (CN), TAN, Jixing (CN), ZHOU, Jianhui (CN), YANG, Xuejun (CN)
- (74) Công ty TNHH Sở hữu trí tuệ WINCO (WINCO CO., LTD.)
- (54) THIẾT BỊ VÀ PHƯƠNG PHÁP ĐỂ ĐẢM BẢO AN TOÀN TÀI KHOẢN CHO NGƯỜI DÙNG ĐẦU CUỐI TỰ PHỤC VỤ
- (57) Sáng chế đề cập tới thiết bị và phương pháp để đảm bảo an toàn tài khoản cho người dùng đầu cuối tự phục vụ. Thiết bị này bao gồm môđun phát hiện, môđun xác định và xử lý, môđun thực hiện, môđun bộ nhớ, và môđun điều khiển. Trong phương pháp theo sáng chế, sau khi từng người dùng đầu cuối tự phục vụ kết thúc dịch vụ liên quan tới giao dịch tiền mặt, các tờ tiền có thể bị bỏ lại trên cửa chắn được thu hồi và được xử lý một cách tự động bởi máy rút tiền tự động. Nhờ thiết bị và phương pháp, các tờ tiền có thể bị bỏ lại trên cửa chắn có thể được thu hồi và được xử lý một cách tự động bởi máy rút tiền tự động từng thời điểm sau khi dịch vụ liên quan tới giao dịch tiền mặt được kết thúc, vì thế tốc độ giao dịch và hiệu quả của đầu cuối tự phục vụ có thể được cải thiện, và an toàn tài khoản của khách hàng có thể được đảm bảo theo cách hữu hiệu.

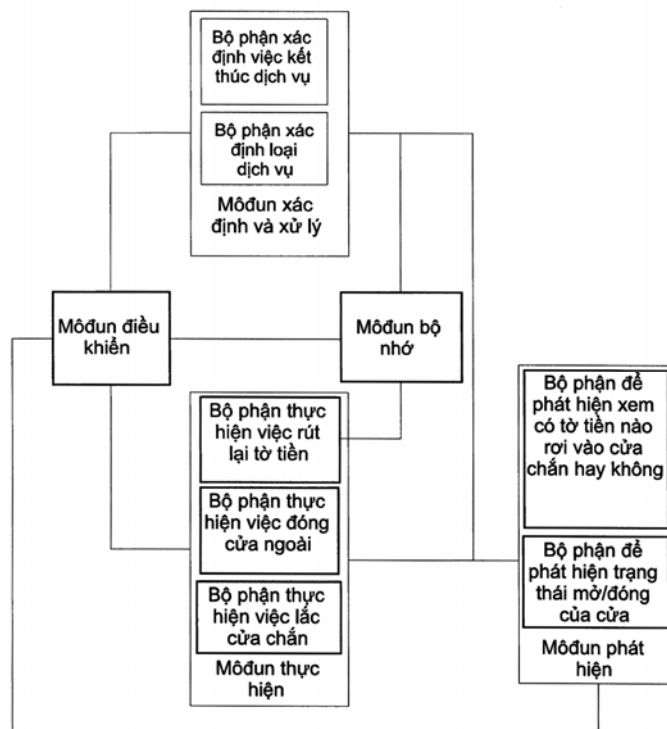

- (11) **1-0021484**
- (15) 09.07.2019 (51)⁷ **B65B 27/08**, 13/20
- (21) 1-2015-04053 (22) 13.02.2014
- (86) PCT/CN2014/072035 13.02.2014 (87) WO2014/190783A1 04.12.2014
- (30) 201310203968.X 28.05.2013 CN
- (45) 26.08.2019 377 (43) 25.02.2016 335
- (73) **GRG BANKING EQUIPMENT CO., LTD.** (CN)
 9 Kelin Road, Science City, Luogang District, Guangzhou, Guangdong 510663, P. R. China
- (72) XIE, Weiping (CN), SITU, Dieqiang (CN), CHEN, Fan (CN), LI, Tianrui (CN)
- (74) Công ty TNHH Sở hữu trí tuệ WINCO (WINCO CO., LTD.)
- (54) **CƠ CẤU KẸP DÂY BUỘC TIỀN VÀ MÁY BUỘC TIỀN CÓ CƠ CẤU NÀY**
- (57) Sáng chế đề cập tới cơ cấu kẹp dây buộc tiền và máy buộc tiền có cơ cấu này. Cơ cấu kẹp dây buộc tiền theo sáng chế bao gồm bộ phận kẹp có thể quay được làm thích ứng để kẹp một dây buộc tiền, bộ phận dẫn động được làm thích ứng để dẫn động bộ phận kẹp, bộ phận truyền động một chiều được nối giữa bộ phận dẫn động và bộ phận kẹp, và chi tiết mở đầu kẹp có thể quay được làm thích ứng để mở bộ phận kẹp, trong đó khi bộ phận kẹp quay theo chiều quay thứ nhất tới vị trí chờ kẹp dây buộc tiền, các vị trí của bộ phận kẹp và chi tiết mở đầu kẹp giao nhau để mở bộ phận kẹp, và khi bộ phận kẹp quay theo chiều quay thứ hai ngược với chiều quay thứ nhất, chi tiết mở đầu kẹp được đẩy nhờ bộ phận kẹp để quay theo chiều quay thứ nhất để di chuyển ra khỏi quỹ đạo dịch chuyển của bộ phận kẹp.

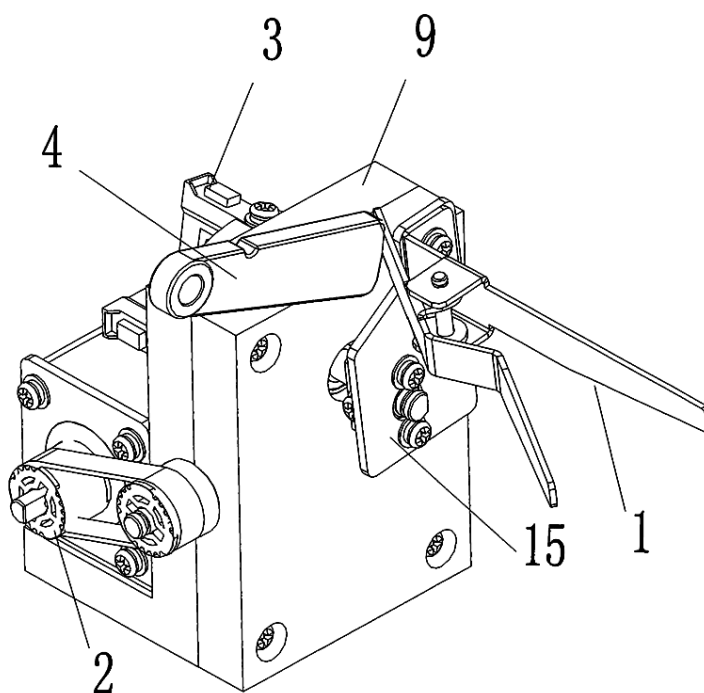

- (11) **1-0021485**
- (15) 09.07.2019 (51)⁷ **B41K 3/50**, 3/64
- (21) 1-2016-01759 (22) 17.10.2014
- (86) PCT/CN2014/088811 17.10.2014 (87) WO2015/070687A1 21.05.2015
- (30) 201310561923.X 12.11.2013 CN
- (45) 26.08.2019 377 (43) 25.08.2016 341
- (73) **GRG BANKING EQUIPMENT CO., LTD.** (CN)
9 Kelin Road, Science City, Luogang District, Guangzhou, Guangdong 510663, P. R. China
- (72) LUO, Panfeng (CN), HAN, Xiaoping (CN), WANG, Yunlong (CN), HE, Jinjun (CN), SHI, Guocheng (CN)
- (74) Công ty TNHH Sở hữu trí tuệ WINCO (WINCO CO., LTD.)
- (54) **THIẾT BỊ ĐÓNG DẤU TOÀN CHIỀU RỘNG**
- (57) Sáng chế đề cập tới thiết bị đóng dấu toàn chiều rộng, trong đó phần ngoài của thiết bị này có cửa nạp giấy, cửa ra giấy và vỏ, và phần bên trong của nó bao gồm bộ phận di chuyển theo hướng trục X, bộ phận di chuyển theo hướng trục Y và cơ cấu đóng dấu, trong đó bộ phận di chuyển theo hướng trục X được sử dụng để phát hiện xem giấy đã đi vào cửa nạp giấy hay chưa và khi phát hiện được rằng giấy đã đi vào cửa nạp giấy, dẫn động giấy di chuyển theo hướng trục X; khi phát hiện được rằng giấy đã di chuyển tới vị trí định trước trên trục X, bộ phận di chuyển theo hướng trục Y được sử dụng để dẫn động cơ cấu đóng dấu di chuyển theo hướng trục Y; và sau khi giấy đã di chuyển tới vị trí định trước trên trục Y, cơ cấu đóng dấu được sử dụng để thực hiện hoạt động đóng dấu.

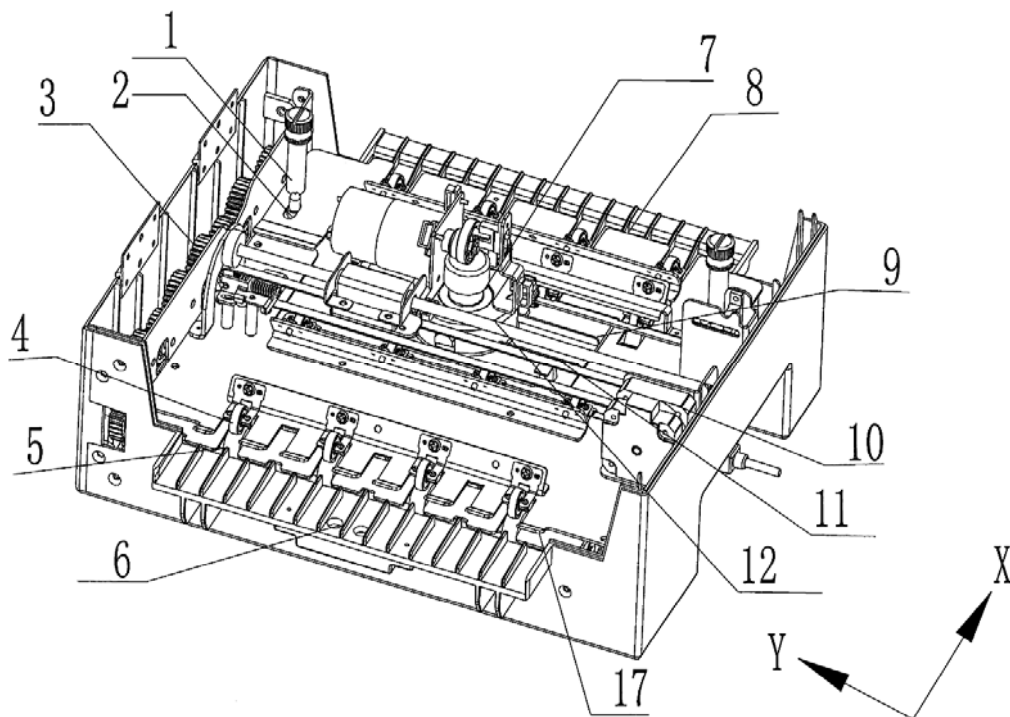

- (11) **1-0021486**
 (15) 09.07.2019 (51)⁷ **B62J 6/18**, B60R 16/02, H01R 13/72
 (21) 1-2016-03146 (22) 25.08.2016
 (30) 2015-194314 30.09.2015 JP
 (45) 26.08.2019 377 (43) 25.11.2016 344
 (73) HONDA MOTOR CO., LTD. (JP)
 1-1, Minami-Aoyama 2-chome, Minato-ku, Tokyo 107-8556 Japan
 (72) Noriyuki MATSUI (JP), Atsushi NISHI (JP), Kohei YOKOUCHI (JP)
 (74) Công ty TNHH Dịch vụ sở hữu trí tuệ ALPHA (ALPHA PLUS CO., LTD.)
 (54) **GIÁ ĐỠ ĐẦU NỐI**
 (57) Sáng chế đề cập đến giá đỡ đầu nối cho phép dây dễ dàng được giữ mà không làm tăng số lượng các bộ phận.

Để đạt được mục đích nêu trên, sáng chế đề xuất giá đỡ đầu nối (44) để giữ đầu nối (A54) và đầu nối (B55) được trang bị lỗ giữ đầu nối (74, 75), và lỗ giữ dây (70) để giữ dây (A60) và lỗ giữ dây (73) để giữ các dây (B61, C62 và D63) được tạo ra. Lỗ giữ đầu nối (74) được trang bị chỗ khoét (72a) nối thông với bên ngoài, và lỗ giữ đầu nối được nối thông với lỗ giữ dây (70) thông qua phần nối thông (71a). Lỗ giữ đầu nối (75) cũng có kết cấu tương tự như vậy. Nếu dây (A60) được đưa lọt vào lỗ giữ dây (70) từ chỗ khoét (72a) và đầu nối (A54) được lắp cố định bởi lỗ giữ đầu nối (74), dây (A60) được giữ cố định trong lỗ giữ dây (70). Các dây (B61, C62 và D63) được giữ cố định trong lỗ giữ dây (73) nhờ đầu nối (B55) theo cách tương tự.

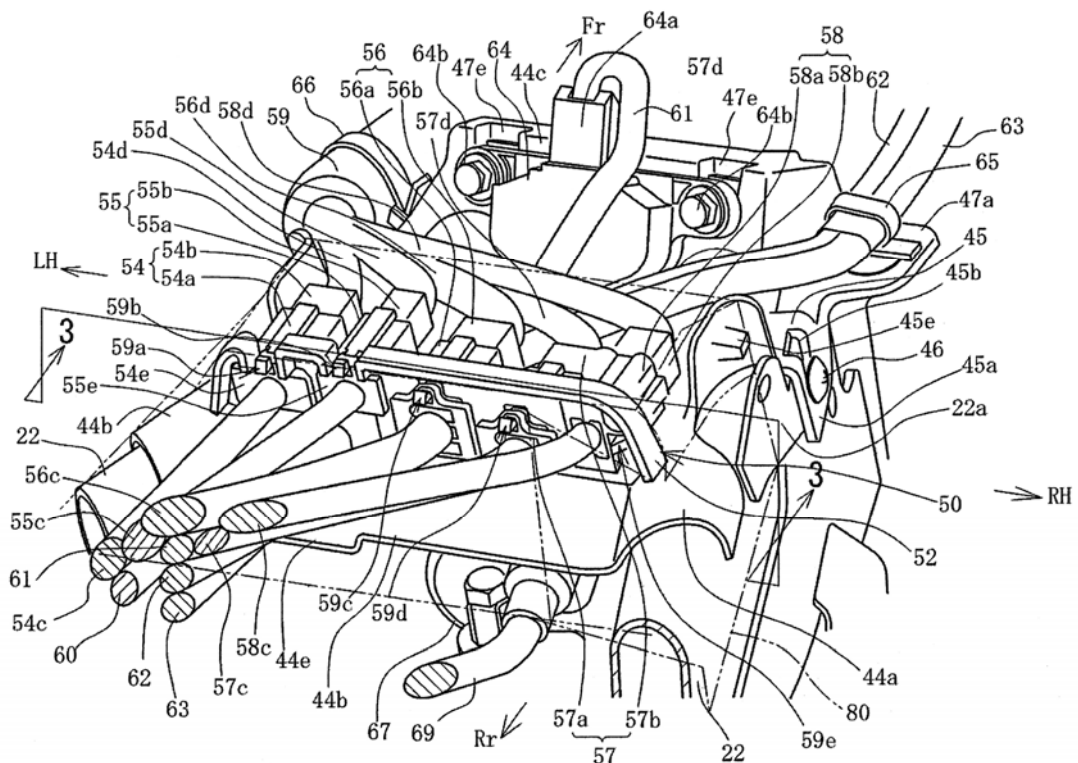

- (11) **1-0021487**
(15) 09.07.2019 (51)⁸ **B65D 71/04**, 19/00
(21) 1-2018-01197 (22) 20.02.2017
(86) PCT/JP2017/006098 20.02.2017 (87) WO2017/159217 21.09.2017
(30) 2016-055222 18.03.2016 JP
(45) 26.08.2019 377 (43) 25.12.2018 369
(73) CORELEX SHIN-EI CO., LTD. (JP)
575-1, Nakanogo, Fuji-shi, Shizuoka 421-3306 Japan
(72) KUROSAKI Satoshi (JP)
(74) Công ty Luật TNHH T&G (TGVN)
(54) PHƯƠNG PHÁP TẠO KIẾN ĐÓNG GÓI
(57) Sáng chế đề cập đến phương pháp tạo kiến đóng gói để ngăn không cho các thân bao gói đã được xếp chồng bị hỏng với chi phí thấp.
Phương pháp bao gồm các bước: xếp chồng các thân bao gói (10), đặt các vật liệu tấm gia cường (13, 14) để bọc các chu vi ngoài của các bề mặt bên của các thân bao gói (10) mà đã được xếp chồng, và giữ chặt các thân bao gói (10) mà đã được xếp chồng bằng cách đặt đai giữ chặt (12) từ phía ngoài các vật liệu tấm gia cường (13, 14).

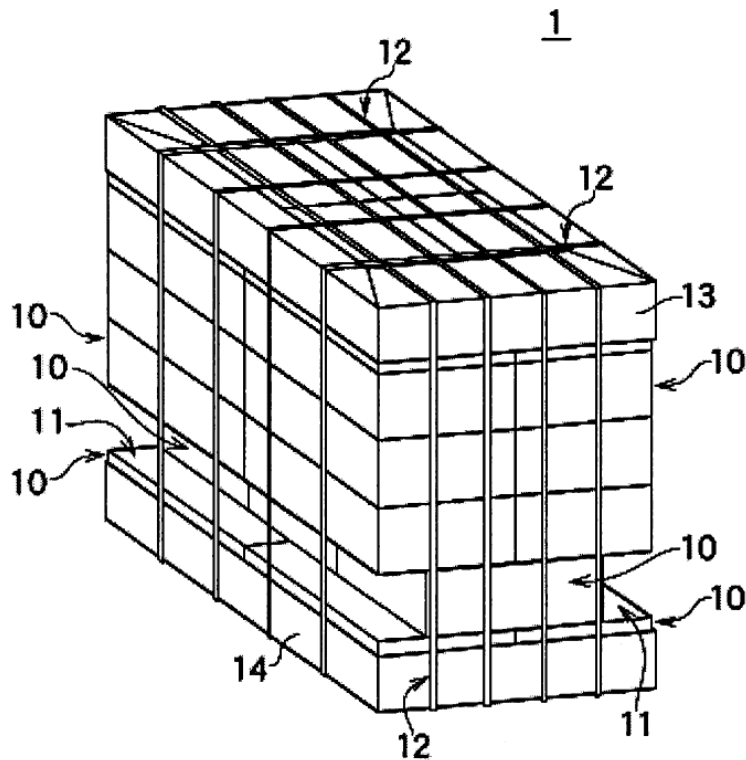

- (11) **1-0021488**
- (15) 09.07.2019 (51)⁷ **A01N 25/26**, 37/18
- (21) 1-2011-00726 (22) 17.09.2009
- (86) PCT/JP2009/066837 17.09.2009 (87) WO2010/032873A1 25.03.2010
- (30) 2008-241610 19.09.2008 JP
- (45) 26.08.2019 377 (43) 25.07.2011 280
- (73) SUMITOMO CHEMICAL COMPANY, LIMITED (JP)
27-1, Shinkawa 2-chome, Chuo-ku, Tokyo 104-8260 Japan
- (72) TAKAISHI, Masanao (JP), KURAHASHI, Makoto (JP)
- (74) Công ty TNHH một thành viên Sở hữu trí tuệ VCCI (VCCI-IP CO.,LTD)
- (54) PHƯƠNG PHÁP BẢO VỆ CÂY TRỒNG VÀ HẠT GIỐNG ĐƯỢC XỬ LÝ BẰNG HỢP CHẤT AXIT ALPHA-METOXYPHENYLAXETIC
- (57) Sáng chế đề cập đến phương pháp bảo vệ cây trồng khỏi các bệnh thực vật và hạt giống được xử lý bằng một lượng hữu hiệu của hợp chất axit α - metoxyphenylaxetic có công thức (1):

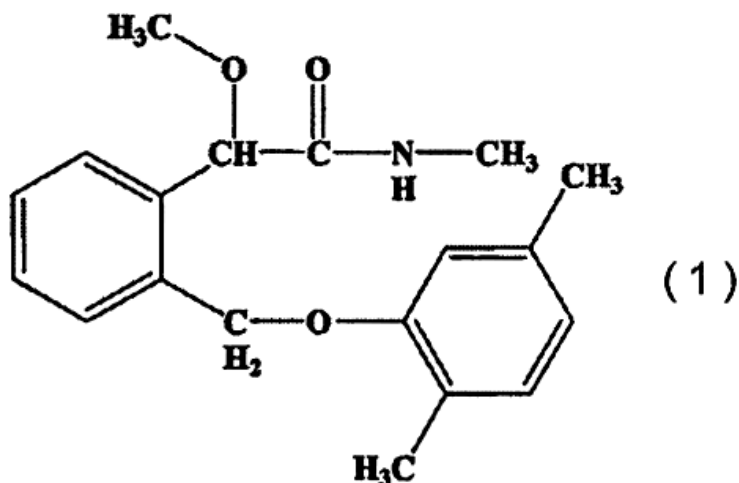

- (11) **1-0021489**
- (15) 09.07.2019 (51)⁷ **A23L 1/162**
- (21) 1-2012-01162 (22) 03.03.2010
- (86) PCT/JP2010/001459 03.03.2010 (87) WO2011/077600 30.06.2011
- (30) 2009-291330 22.12.2009 JP
- (45) 26.08.2019 377 (43) 25.09.2012 294
- (73) NISSIN FOODS HOLDINGS CO., LTD. (JP)
1-1 Nishinakajima 4-chome, Yodogawa-ku, Osaka-shi, Osaka 532-8524, Japan
- (72) ISHII, Yuji (JP), YOSHIDA, Kunihiko (JP), TAKAHASHI, Rintaro (JP), ASAHINA, Takeshi (JP), MIYAZAKI, Yoshifumi (JP), TANAKA, Mitsuru (JP)
- (74) Công ty Luật TNHH Phạm và Liên danh (PHAM & ASSOCIATES)
- (54) **PHƯƠNG PHÁP SẢN XUẤT MỠ ĂN LIỀN**
- (57) Sáng chế đề cập đến phương pháp sản xuất mỡ ăn liền, trong đó mỡ ăn liền này có đặc tính dễ nấu cũng như mùi vị và cấu trúc không bị ảnh hưởng và có thể được nấu bằng cách đổ nước sôi vào cho dù sợi mỡ dày hơn sợi mỡ đã biết. Trong phương pháp sản xuất mỡ ăn liền này, dải mỡ được cán cực kỳ mạnh một hoặc nhiều lần với tỷ lệ cán bằng 60% hoặc cao hơn ở công đoạn cán dải mỡ để thu được các sợi mỡ sống, hơi nước quá nhiệt được phun lên sợi mỡ sống thu được, hơi ẩm được cung cấp hoặc không được cung cấp cho sợi mỡ, tiếp đó sợi mỡ được hấp bằng hơi nước bão hòa hoặc hơi nước quá nhiệt hoặc được luộc để gelatin hóa, và sau khi gelatin hóa sợi mỡ được sấy.

- (11) **1-0021490**
- (15) 09.07.2019 (51)⁷ **B32B 27/32**, A61J 1/10, B65D 65/40
- (21) 1-2012-03817 (22) 31.05.2011
- (86) PCT/JP2011/062465 31.05.2011 (87) WO2011/152387A1 08.12.2011
- (30) 2010-125284 31.05.2010 JP
- (45) 26.08.2019 377 (43) 27.05.2013 302
- (73) OTSUKA PHARMACEUTICAL FACTORY, INC. (JP)
115, Aza-Kuguhara, Tateiwa, Muya-cho, Naruto-shi, Tokushima 772-8601, Japan
- (72) IGARASHI, Koichi (JP), SAITO, Tetsuya (JP), NAGATA, Yasushi (JP), KAJIWARA, Yasuyuki (JP)
- (74) Công ty TNHH một thành viên Sở hữu trí tuệ VCCI (VCCI-IP CO.,LTD)
- (54) **MÀNG ĐA LỚP VÀ TÚI ĐƯỢC LÀM BẰNG MÀNG ĐA LỚP NÀY**
- (57) Sáng chế đề cập đến màng đa lớp và túi được làm bằng màng đa lớp này. Màng đa lớp bao gồm lớp trên (A), ít nhất một lớp trung gian (B), và lớp dưới (C) được xếp chồng theo thứ tự này, trong đó lớp trung gian (B) chứa hợp phần (b1) hoặc hợp phần (b2), và lớp trên (A) và lớp dưới (C) mỗi lớp này độc lập chứa polyme etylen và/hoặc polyme propylen, trong đó hợp phần (b1) và hợp phần (b2) là như được đề cập trong bản mô tả.

- (11) **1-0021491**
 (15) 09.07.2019 (51)⁷ **C07D 487/04**, A61K 31/519, A61P 3/10, 9/10, 27/06
 (21) 1-2014-01468 (22) 05.11.2012
 (86) PCT/EP2012/071788 05.11.2012 (87) WO2013/068306 16.05.2013
 (30) 11188333.6 08.11.2011 EP
 (45) 26.08.2019 377 (43) 27.10.2014 319
 (73) F. HOFFMANN-LA ROCHE AG (CH)
 Grenzacherstrasse 124, CH-4070 Basel, Switzerland
 (72) Jean-Michel Adam (BE), Caterina Bissantz (DE), Uwe Grether (DE), Atsushi Kimbara (JP), Matthias Nettekoven (DE), Stephan Roeber (DE), Mark Rogers-Evans (GB)
 (74) Công ty TNHH Tâm nhìn và Liên danh (VISION & ASSOCIATES CO.LTD.)
 (54) HỢP CHẤT [1,2,3]TRIAZOLO[4,5-D]PYRIMIDIN DÙNG LÀM CHẤT CHỦ VẬN CỦA THỤ THỂ CANABINOIT 2, QUY TRÌNH ĐIỀU CHẾ VÀ DƯỢC PHẨM CHỨA HỢP CHẤT NÀY
 (57) Sáng chế đề cập đến hợp chất có công thức (I)

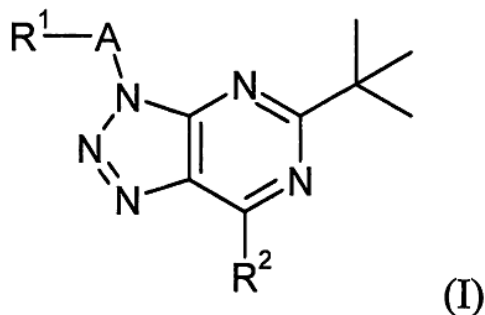

trong đó A, R¹ và R² là như được xác định trong bản mô tả và trong yêu cầu bảo hộ. Hợp chất có công thức (I) có thể được dùng làm thuốc.

- (11) **1-0021492**
 (15) 09.07.2019 (51)⁷ **C07D 217/22**, A61K 31/4375, 31/4725, A61P 9/12, C07D 401/04, 401/14, 405/14, 413/14, 417/14, 471/04, 491/107, 491/113
- (21) 1-2014-01766 (22) 27.11.2012
 (86) PCT/EP2012/073653 27.11.2012 (87) WO2013/079452 06.06.2013
 (30) PCT/CN2011/083229 30.11.2011 CN
 (45) 26.08.2019 377 (43) 27.10.2014 319
 (73) F. HOFFMANN-LA ROCHE AG (CH)
 Grenzacherstrasse 124, CH-4070 Basel, Switzerland
- (72) Johannes Aebi (CH), Kurt Amrein (CH), Wenming Chen (CN), Benoit Hornsperger (FR), Bernd Kuhn (CH), Yongfu Liu (CN), Hans P. Maerki (CH), Alexander V. Mayweg (DE), Peter Mohr (CH), Xuefei Tan (US), Zhanguo Wang (CN), Mingwei Zhou (CN)
- (74) Công ty TNHH Tâm nhìn và Liên danh (VISION & ASSOCIATES CO.LTD.)
- (54) HỢP CHẤT DIHYDROISOQUINOLIN-1-ON HAI VÒNG VÀ DƯỢC PHẨM CHỨA CHÚNG
- (57) Sáng chế đề xuất các hợp chất có công thức chung (I):

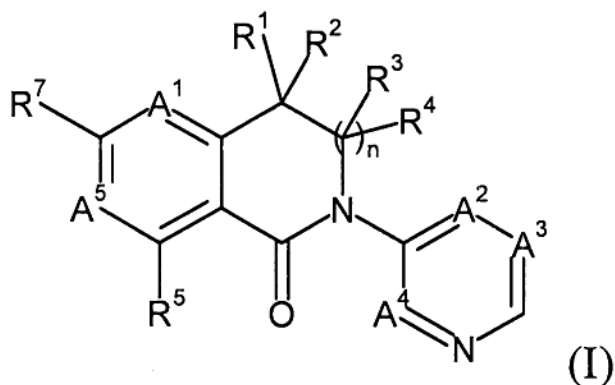

trong đó $R^1, R^2, R^3, R^4, R^5, R^6, A^1, A^2, A^3, A^4, A^5$ và n là như được mô tả trong bản mô tả, dược phẩm chứa các hợp chất này.

- (11) **1-0021493**
(15) 09.07.2019 (51)⁷ **A47J 43/25**, B26D 3/26, 1/01
(21) 1-2015-00176 (22) 19.01.2015
(30) 2014-133578 30.06.2014 JP
(45) 26.08.2019 377 (43) 25.01.2016 334
(73) **BENRINER CO., LTD.** (JP)
101-10, 2-Chome, Tada, Iwakuni-shi, Yamaguchi, Japan
(72) Hajime **YAMAMOTO** (JP)
(74) Công ty Cổ phần Sở hữu công nghiệp **INVESTIP** (INVESTIP)
(54) **DỤNG CỤ THÁI**
(57) Sáng chế đề cập đến dụng cụ thái có thể được sử dụng trong thời gian dài bằng cách ngăn không cho bulông kẹp chặt không kẹp được sử dụng khi lưỡi dao thái vào khung. Dụng cụ thái (1) được tạo ra với cơ cấu gắn chặt lưỡi dao thái (100) có đai ốc gắn chìm (110) được làm từ kim loại được bố trí ở phía sau của lưỡi dao thái (20), và cũng được bố trí bên trong lỗ gắn đai ốc (18) được nối với khe hở (16), và bulông kẹp chặt (120) được bố trí ở phía bề mặt của lưỡi dao thái (20), và được khớp với đai ốc gắn chìm (110), trong khi được lắp vào lỗ bulông (21) được tạo ra trên phần đầu của lưỡi dao thái.

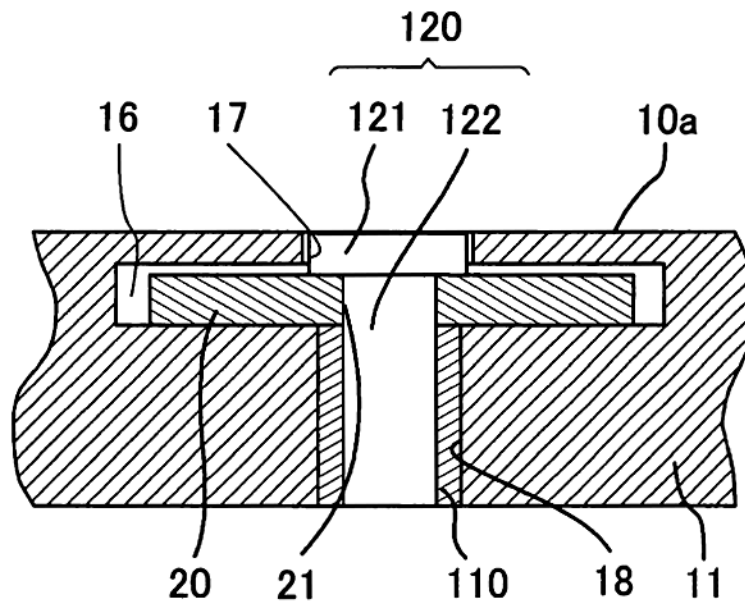

- (11) **1-0021494**
 (15) 09.07.2019 (51)⁷ **C07D 473/16**, 473/18, 473/34, 519/00, A61K 31/52, A61P 3/00, 1/00, 9/00, 25/00, 29/00
- (21) 1-2015-04146 (22) 28.04.2014
 (86) PCT/EP2014/058545 28.04.2014 (87) WO2014/177490 06.11.2014
 (30) 13166293.4 02.05.2013 EP
 (45) 26.08.2019 377 (43) 25.03.2016 336
- (73) F. HOFFMANN-LA ROCHE AG (CH)
 Grenzacherstrasse 124, CH-4070 Basel, Switzerland
- (72) BENDELS, Stefanie (DE), GREYER, Uwe (DE), KIMBARA, Atsushi (JP), NETTEKOVEN, Matthias (DE), ROEVER, Stephan (DE), ROGERS-EVANS, Mark (GB), SCHULZ-GASCH, Tanja (DE)
- (74) Công ty TNHH Tâm nhìn và Liên danh (VISION & ASSOCIATES CO.LTD.)
- (54) HỢP CHẤT PURIN, QUY TRÌNH ĐIỀU CHẾ VÀ DƯỢC PHẨM CHỨA HỢP CHẤT NÀY
- (57) Sáng chế đề cập đến hợp chất có công thức (I):

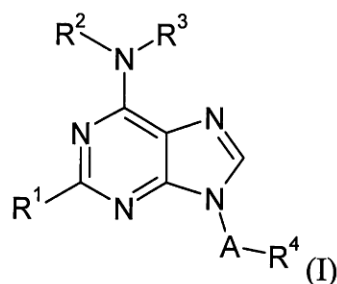

trong đó A và R¹ đến R⁴ là như được xác định trong bản mô tả và trong các điểm yêu cầu bảo hộ. Hợp chất có công thức (I) có thể được dùng làm thuốc.

- (11) **1-0021495**
 (15) 09.07.2019 (51)⁷ **F15B 15/14**
 (21) 1-2015-04661 (22) 13.11.2013
 (86) PCT/JP2013/081221 13.11.2013 (87) WO2014/181489 13.11.2014
 (30) 2013-097794 07.05.2013 JP
 (45) 26.08.2019 377 (43) 25.03.2016 336
 (73) SMC CORPORATION (JP)
 4-14-1, Sotokanda, Chiyoda-ku, Tokyo 101-0021 Japan
 (72) NOMURA, Kenji (JP)
 (74) Công ty Luật TNHH Phạm và Liên danh (PHAM & ASSOCIATES)
 (54) XI LẠNH NÉN CHẤT LƯU

(57) Sáng chế đề cập đến xi lanh nén chất lưu (10) trong đó vòng định vị thứ nhất (26) được lắp tháo được vào phần nhô hình khuyên thứ nhất (34) của nắp che đầu (14), và vòng định vị thứ hai (28) được lắp tháo được vào phần nhô hình khuyên thứ hai (48) của nắp che thanh (16). Ngoài ra, kết cấu được tạo ra mà các đầu đối diện của ống xi lanh (12) được lắp trên đó và có khả năng được giữ ở các mặt theo chu vi ngoài của các vòng định vị thứ nhất (26) và thứ hai (28). Kết quả là, nhờ chế tạo ống xi lanh mới (12a) có đường kính khác, và các vòng định vị mới thứ nhất (26a) và thứ hai (28a), và lắp ống xi lanh mới qua (12a) các vòng định vị mới thứ nhất (26a) và thứ hai (28a), vốn được lắp ở các phần nhô hình khuyên thứ nhất (34) và thứ hai (48), có thể thu được xi lanh nén chất lưu (10) có đường kính lỗ khác nhau.

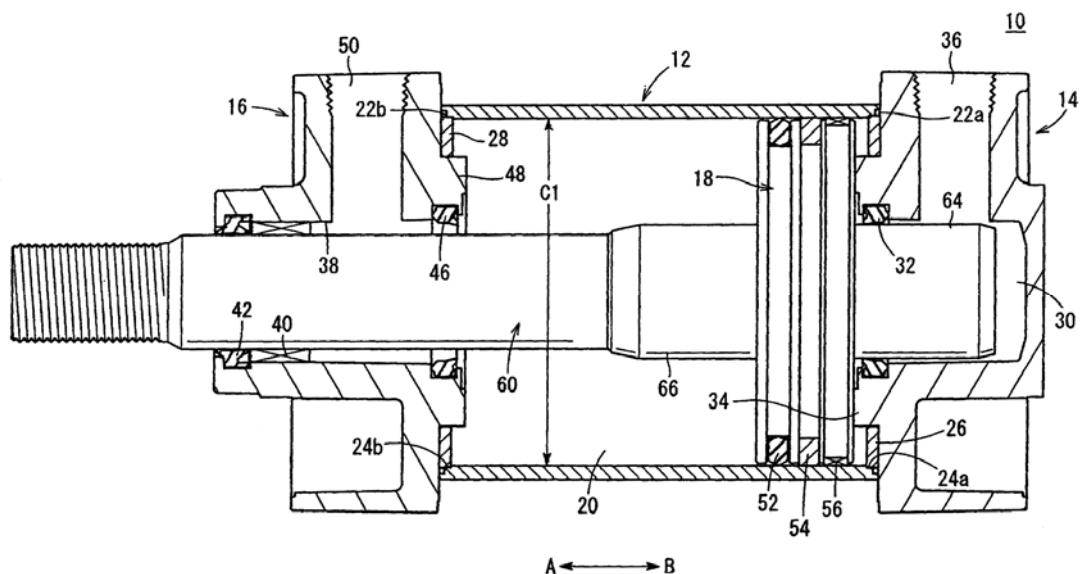

- (11) **1-0021496**
(15) 09.07.2019 (51)⁷ **A01P 1/00**, A01N 57/34, 25/22, 33/12, 37/44, 37/46, 57/20, C02F 1/50, 5/10, 103/36
- (21) 1-2011-02455 (22) 01.02.2010
(86) PCT/EP2010/051194 01.02.2010 (87) WO2010/105872 23.09.2010
(30) 61/160,540 16.03.2009 US
(45) 26.08.2019 377 (43) 30.01.2012 286
(73) RHODIA OPERATIONS (FR)
40 rue de la Haie Coq, F-93306 Aubervilliers, France
- (72) JONES, Chris (GB), EDMUNDS, Stephanie (GB), FELLOWS, Alan (GB)
(74) Công ty Luật TNHH Phạm và Liên danh (PHAM & ASSOCIATES)
- (54) QUY TRÌNH NGĂN NGỪA HOẶC LÀM GIẢM ĐẾN MỨC TỐI THIỂU SỰ KẾT TỦA CÁC HỢP CHẤT ARSEN HOẶC CÁC HỢP CHẤT TRÊN CƠ SỞ ARSEN Ở DẠNG TẠP CHẤT TRONG CHẾ PHẨM NƯỚC CHỨA HỢP CHẤT CHỨA PHOSPHO
- (57) Sáng chế đề cập đến quy trình ngăn ngừa hoặc làm giảm đến mức tối thiểu sự kết tủa các hợp chất arsen hoặc các hợp chất trên cơ sở arsen ở dạng tạp chất trong chế phẩm nước chứa hợp chất chứa phospho, trong đó hợp chất chứa phospho là hợp chất phosphoni hoặc phosphin được thế alkyl có arsen là tạp chất, quy trình này bao gồm bước bổ sung vào chế phẩm hợp chất làm ổn định arsen được chọn từ nhóm bao gồm amoniac, muối amoni, axit amin hữu cơ, peptit và polypeptit với lượng thích hợp.

- (11) **1-0021497**
- (15) 09.07.2019 (51)⁷ **C21B 11/02**, C22B 5/10
- (21) 1-2013-01138 (22) 15.09.2011
- (86) PCT/AU2011/001194 15.09.2011 (87) WO2012/034184A1 22.03.2012
- (30) 2010904166 15.09.2010 AU
- (45) 26.08.2019 377 (43) 25.06.2013 303
- (73) **TECHNOLOGICAL RESOURCES PTY. LIMITED (AU)**
120 Collins Street, Melbourne, Victoria 3000, Australia
- (72) **DRY, Rodney James (AU), PILOTE, Jacques (CA)**
- (74) Công ty TNHH một thành viên Sở hữu trí tuệ VCCI (VCCI-IP CO.,LTD)
- (54) **QUY TRÌNH NẤU CHẢY TRỰC TIẾP**
- (57) Sáng chế đề cập đến quy trình nấu chảy trực tiếp dựa vào bể nóng chảy bao gồm bước điều khiển các điều kiện xử lý trong lò nấu chảy trực tiếp sao cho xỉ nóng chảy trong bể nóng chảy chứa kim loại và xỉ trong lò có độ nhớt nằm trong khoảng từ 0,5 đến 5 poizo trong phạm vi nhiệt độ hoạt động của quy trình.

- (11) **1-0021498**
 (15) 09.07.2019 (51)⁷ **B01J 19/12**, 19/10, H01J 37/04, 37/05, B01J 19/08, C10L 9/00, 5/44
 (21) 1-2013-04054 (22) 17.06.2009
 (62) 1-2010-03569
 (86) PCT/US2009/047650 17.06.2009 (87) WO2009/155337 23.12.2009
 (30) 61/073,680 18.06.2008 US
 (45) 26.08.2019 377 (43) 25.03.2014 312
 (73) XYLECO, INC. (US)
 271 Salem Street, Unit L Woburn, MA 01801, United States of America
 (72) MEDOFF Marshall (US)
 (74) Công ty Luật TNHH Phạm và Liên danh (PHAM & ASSOCIATES)
 (54) **PHƯƠNG PHÁP THAY ĐỔI CẤU TRÚC PHÂN TỬ CỦA NGUYÊN LIỆU CHỨA HYĐROCACBON**
 (57) Sáng chế đề cập đến phương pháp thay đổi cấu trúc phân tử của nguyên liệu chứa hydrocacbon.

Ngoài ra, sáng chế còn đề cập đến nguyên liệu như sinh khối (ví dụ, sinh khối thực vật, sinh khối động vật và chất thải sinh khối đô thị) và nguyên liệu chứa hydrocacbon được xử lý để tạo ra các sản phẩm hữu ích như nhiên liệu. Ví dụ về các hệ được mô tả có thể được sử dụng làm nguyên liệu cấp bao gồm nguyên liệu xenluloza và/hoặc nguyên liệu lignoxenluloza và/hoặc nguyên liệu tinh bột, hoặc cát dầu, đá phiến dầu mỏ, cát dầu nặng, bitum và than đá để tạo ra nguyên liệu thay đổi như nhiên liệu (ví dụ, etanol và/hoặc butanol). Quá trình xử lý này bao gồm việc chiếu chùm ion vào nguyên liệu nêu trên.

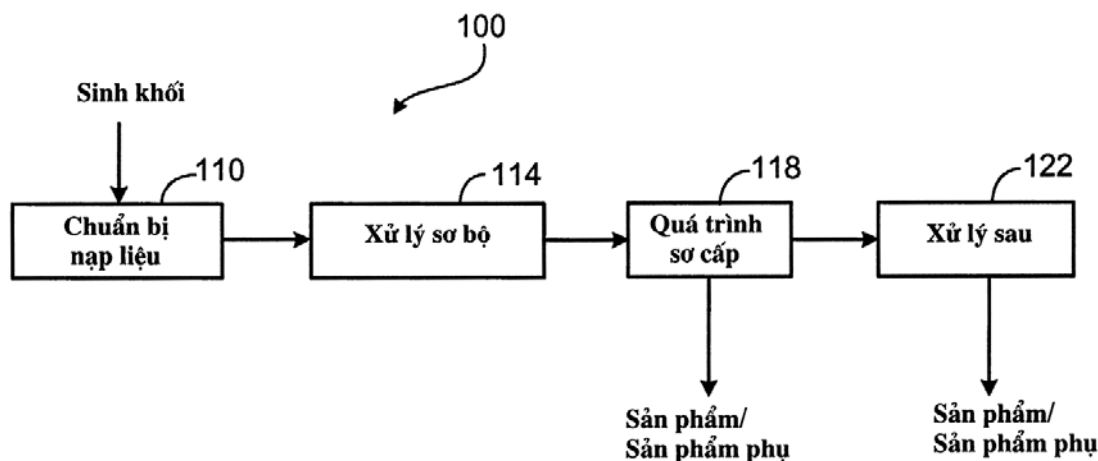

- (11) **1-0021499**
 (15) 09.07.2019 (51)⁷ **H04L 12/16**, G08B 13/00, H04L 12/24, H04N 7/18
 (21) 1-2015-01039 (22) 06.09.2013
 (86) PCT/CA2013/050690 06.09.2013 (87) WO2014/036656 13.03.2014
 (30) 13/607,447 07.09.2012 US
 (45) 26.08.2019 377 (43) 27.07.2015 328

(73) AVIGILON CORPORATION (CA)

Box 378, #101 - 1001 West Broadway, Vancouver, BC V6H 4E4, Canada

(72) LEE, Ryan (CA), MARLATT, Shaun (CA), ADAM, Matthew (CA), WIGHTMAN, Ross (CA), MAGOLAN, Greg (CA), MARTZ, Andrew (CA)

(74) Công ty Luật TNHH T&G (TGVN)

(54) **HỆ THỐNG BẢO MẬT VẬT LÝ VÀ PHƯƠNG PHÁP CHIA SẺ DỮ LIỆU TRONG HỆ THỐNG BẢO MẬT VẬT LÝ**

(57) Sáng chế đề cập đến hệ thống bảo mật vật lý có nhiều nút máy chủ có thể được xây dựng làm mạng phân tán. Để gửi dữ liệu giữa các nút trong mạng, nút thứ nhất có thể truy cập mã nhận dạng nút nhận dạng nút thứ hai, với cả hai nút thứ nhất và thứ hai tạo thành ít nhất một phần của cụm máy chủ, và sau đó, nút thứ nhất có thể gửi dữ liệu đến nút thứ hai. Mã nhận dạng nút tạo thành ít nhất một phần của thông tin hội viên của cụm nhận dạng tất cả và có thể truy cập tất cả nút máy chủ trong cụm máy chủ đó. Chức năng như khả năng chia sẻ các hiển thị giữa các người sử dụng của hệ thống và khả năng đối với các người dùng này để điều khiển màn hình không được giám sát có thể được thực hiện trên mạng phân tán, mạng trung ương, hoặc loại mạng khác.

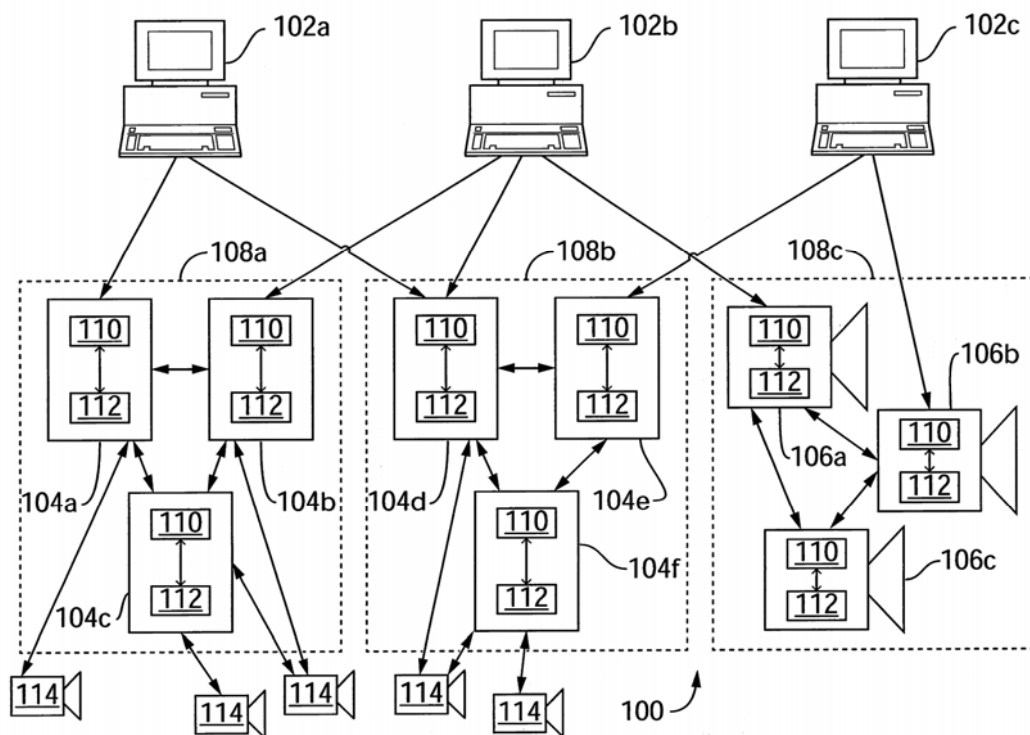

- (11) **1-0021500**
 (15) 09.07.2019 (51)⁷ **F03B 13/22**, 13/18
 (21) 1-2015-03267 (22) 07.09.2015
 (45) 26.08.2019 377 (43) 27.06.2016 339
 (76) NGÔ VĂN QUỲNH (VN)
 Thôn Tân Hòa, xã Đăk R'moan, thị xã Gia Nghĩa, tỉnh Đắk Nông.
 (74) Công ty Cổ phần Sở hữu công nghiệp INVESTIP (INVESTIP)
 (54) THIẾT BỊ, TỔ HỢP THIẾT BỊ VÀ HỆ THỐNG BIẾN ĐỔI NĂNG LƯỢNG SÓNG-GIÓ
 (57) Sáng chế đề cập đến cánh tuabin thủy triều đa năng, môđun cánh tuabin, thiết bị biến đổi năng lượng sóng-gió, tổ hợp thiết bị biến đổi năng lượng sóng-gió và hệ thống biến đổi năng lượng sóng-gió phát điện nhờ thủy triều lên xuống và nhờ năng lượng sóng - gió. Hệ thống này có thể phát điện liên tục khi không có sóng - gió tự nhiên và lúc sóng - gió nhỏ, không những khắc phục được tình trạng thiếu điện ở các vùng không kéo được điện lưới như các hải đảo, vùng sâu, vùng xa. Hệ thống này là dạng năng lượng xanh, không ảnh hưởng đến môi trường, không phá hủy đa dạng sinh học. Ngoài ra, hệ thống biến đổi năng lượng sóng - gió còn đặt được ở tâm dưới của các công trình thủy điện khác, lấy lại nước thải với cột nước từ 0,3m - 1,5m là phát được điện.

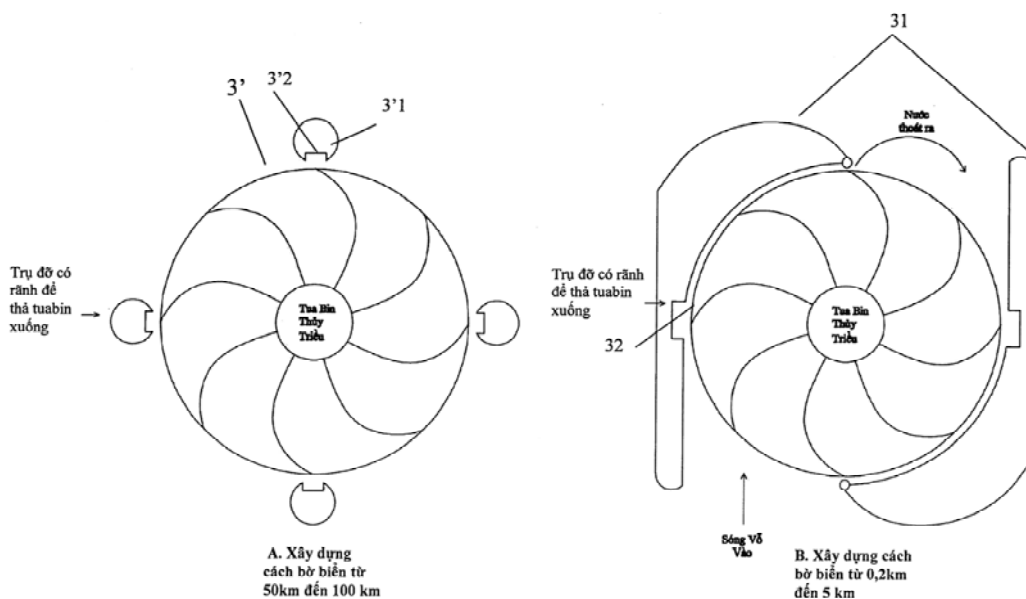

- (11) **1-0021501**
- (15) 09.07.2019 (51)⁷ **H01T 4/02**, H02G 13/00
- (21) 1-2015-03990 (22) 19.03.2015
- (86) PCT/RU2015/000157 19.03.2015 (87) WO2015/167360 05.11.2015
- (30) EA201400514 30.04.2014 RU
- (45) 26.08.2019 377 (43) 27.02.2017 347
- (73) AKTSIONERNOE OBSHESTVO "NPO "STREAMER" (RU)
Nevsky pr. d. 147, pom. 17N, Sankt-Petersburg, 191024, RUSSIA
- (72) PODPORKIN, Georgy Viktorovich (RU)
- (74) Công ty TNHH Tâm nhìn và Liên danh (VISION & ASSOCIATES CO.LTD.)
- (54) BỘ THU LÔI VÀ ĐƯỜNG TRUYỀN NĂNG LƯỢNG ĐIỆN BAO GỒM BỘ THU LÔI NÀY
- (57) Sáng chế đề cập đến vành điện hoa-bộ thu lôi (20) dùng để chống sét cho các chi tiết của thiết bị điện hoặc đường truyền năng lượng điện, cũng như để cân bằng điện trường. Vành điện hoa-bộ thu lôi (20) bao gồm thân cách điện (2) được tạo kết cấu để lắp ghép cơ khí vào chi tiết của thiết bị điện hoặc đường truyền năng lượng điện. Hình dạng của thân cách điện (2) bảo đảm bao bọc được ít nhất một phần của chi tiết nêu trên của thiết bị điện hoặc đường truyền năng lượng điện với một khe hở không khí giữa thân cách điện (2) và chi tiết của thiết bị điện hoặc đường truyền năng lượng điện. Được nối cơ khí với thân cách điện (2) là hai điện cực chính (4, 9) và hai hoặc nhiều hơn hai điện cực trung gian (5) được bố trí giữa các điện cực chính (4, 9) và được tạo kết cấu để tạo ra sự phóng điện giữa các điện cực chính (4, 9) và các điện cực trung gian liền kề (5), cũng như giữa các điện cực trung gian liền kề (5).

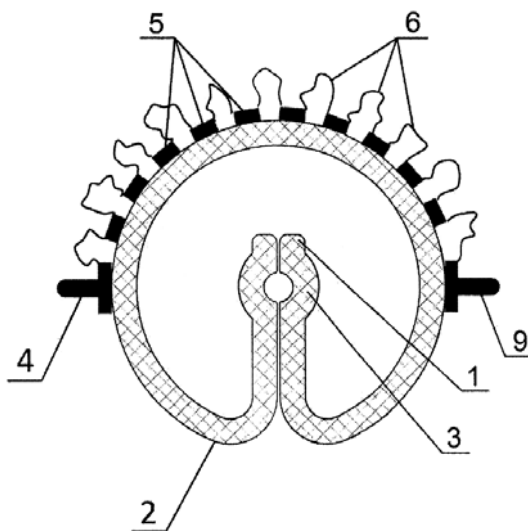

- (11) **1-0021502**
 (15) 09.07.2019 (51)⁷ **C07J 63/00**, A61K 31/565, A61P 29/00
 (21) 1-2015-04416 (22) 24.04.2014
 (86) PCT/US2014/035279 24.04.2014 (87) WO2014/176415 30.10.2014
 (30) 61/815,502 24.04.2013 US
 (45) 26.08.2019 377 (43) 25.03.2016 336
 (73) **ABBVIE INC. (US)**
 1 North Waukegan Road, North Chicago, Illinois 60064, United States of America
 (72) **SHEIKH, Ahmad Y. (US), MATTEI, Alessandra (IT), WANG, Xiu C. (US)**
 (74) Công ty Luật TNHH T&G (TGVN)
 (54) **HỢP CHẤT 2,2-DIFLOPROPIONAMIT CỦA BARDOXOLON METYL Ở DẠNG ĐA HÌNH VÀ DƯỢC PHẨM CHỨA NÓ**
 (57) Sáng chế đề cập đến hợp chất N-((4aS,6aR,6bS,8aR,12aS, 14aR,14bS)-11-xyano-2,2,6a,6b,9,9,12a-heptametyl-10,14-dioxo-1,2,3,4,4a,5,6,6a,6b,7,8,8a,9,10,12a,14,14a,14b-octadecahydropicen-4a-yl)-2,2-diflopropanamit ở dạng đa hình và dược phẩm chứa hợp chất này.

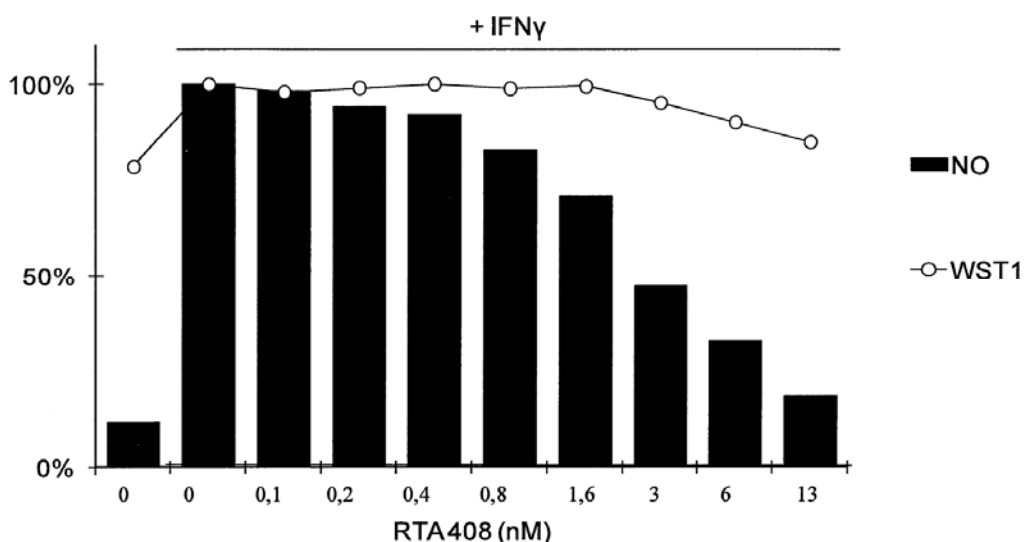

- (11) **1-0021503**
- (15) 09.07.2019 (51)⁷ **F23G 5/24**
- (21) 1-2018-02255 (22) 28.05.2018
- (45) 26.08.2019 377 (43) 27.08.2018 365
- (73) **VIỆN CÔNG NGHỆ MÔI TRƯỜNG (VN)**
 Nhà A30, 18 Hoàng Quốc Việt, quận Cầu Giấy, thành phố Hà Nội
- (72) **Trịnh Văn Tuyên (VN), Phạm Quang Huy (VN), Trịnh Minh Việt (VN)**
- (54) **LÒ ĐỐT CHẤT THẢI RẮN NGUY HẠI DẠNG CỘT VÀ HỆ THỐNG LÒ ĐỐT CHẤT THẢI RẮN NGUY HẠI BAO GỒM LÒ ĐỐT NÀY**
- (57) Sáng chế đề cập đến lò đốt chất thải rắn nguy hại dạng cột bao gồm: khoang tiếp nhận chất thải rắn (I), khoang sấy (II), khoang cacbon hóa (III), khoang cháy (IV) và bếp đốt (V), khác biệt ở chỗ, các khoang này được bố trí theo chiều thẳng đứng theo thứ tự từ trên xuống dưới, nhờ đó rác được sấy khô trước khi được đưa vào các khoang cacbon hóa và khoang cháy. Kết cấu dạng cột còn cho phép điều chỉnh kích cỡ của các khoang cho phép tăng thời gian lưu khí trên 2 giây, nhờ đó quá trình đốt diễn ra hiệu quả mà không cần nhiên liệu.
 Sáng chế cũng đề cập đến hệ thống lò đốt chất thải rắn nguy hại bao gồm lò đốt nêu trên.

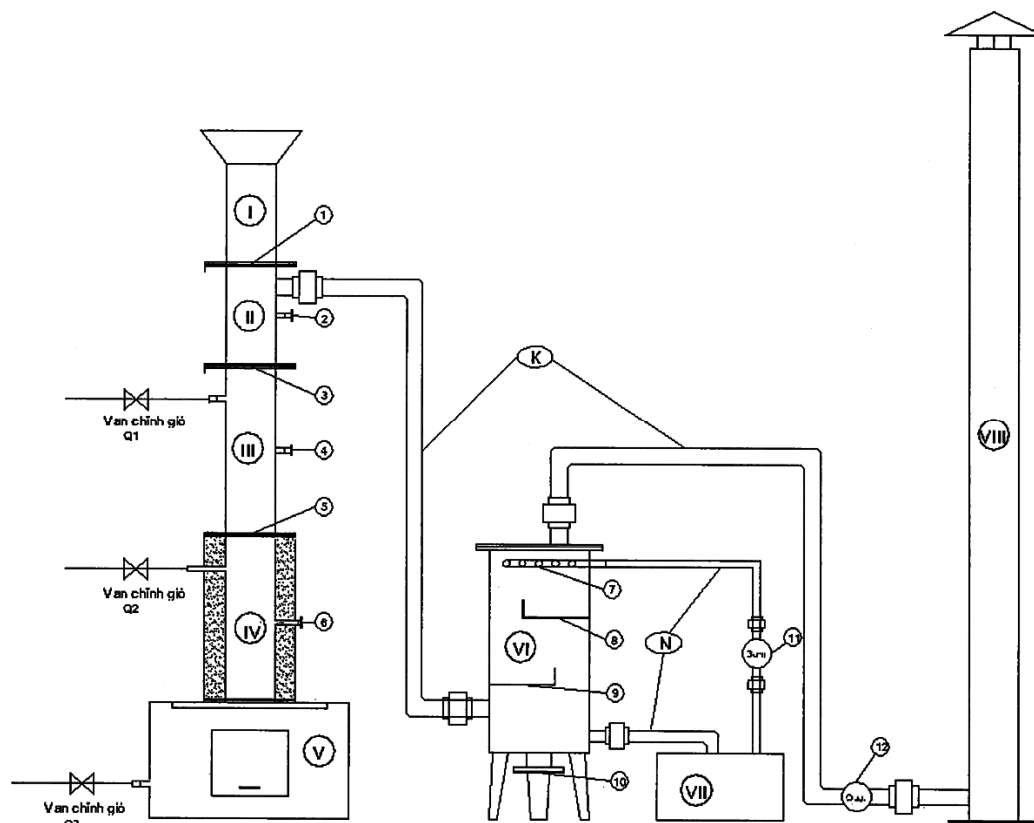

- (11) **1-0021504**
- (15) 16.07.2019 (51)⁷ **C07C 2/02**
- (21) 1-2015-01027 (22) 31.12.2012
- (86) PCT/US2012/072335 31.12.2012 (87) WO2014/035456A2 06.03.2014
- (30) 13/599,996 30.08.2012 US
- (45) 26.08.2019 377 (43) 27.07.2015 328
- (73) **CARVER SCIENTIFIC, INC. (US)**
8000 GSRI Avenue, Baton Rouge, LA 70820, United States of America
- (72) David CARVER (US), Sean REYNOLDS (US)
- (74) Công ty TNHH Lê & Lê (LE & LE)
- (54) **PHƯƠNG PHÁP SẢN XUẤT HỢP CHẤT XYCLOPHAN VÀ PHƯƠNG PHÁP SẢN XUẤT OLIGOME VÀ POLYME TỪ XYCLOPHAN**
- (57) Sáng chế đề cập đến quy trình và phương pháp được cải thiện để tạo ra chất trung gian xyclophan bền. Sáng chế đề cập đến phương pháp để sản xuất xyclophan được thế và không được thế. Các bộ phận của sáng chế là ống phản ứng nhiệt phân có thể được đun nóng bằng điện mà dòng chảy chứa nitơ oxit với hơi xylen trong một khí mang trở tùy ý ở áp suất khí quyển được đưa vào đó. Khí thoát ra được ngưng tụ dẫn đến sự lắng đọng [2,2']paraxyclophan. Ngoài ra, sáng chế còn đề cập đến phương pháp để sản xuất oligome và polyme từ các hợp chất xyclophan.

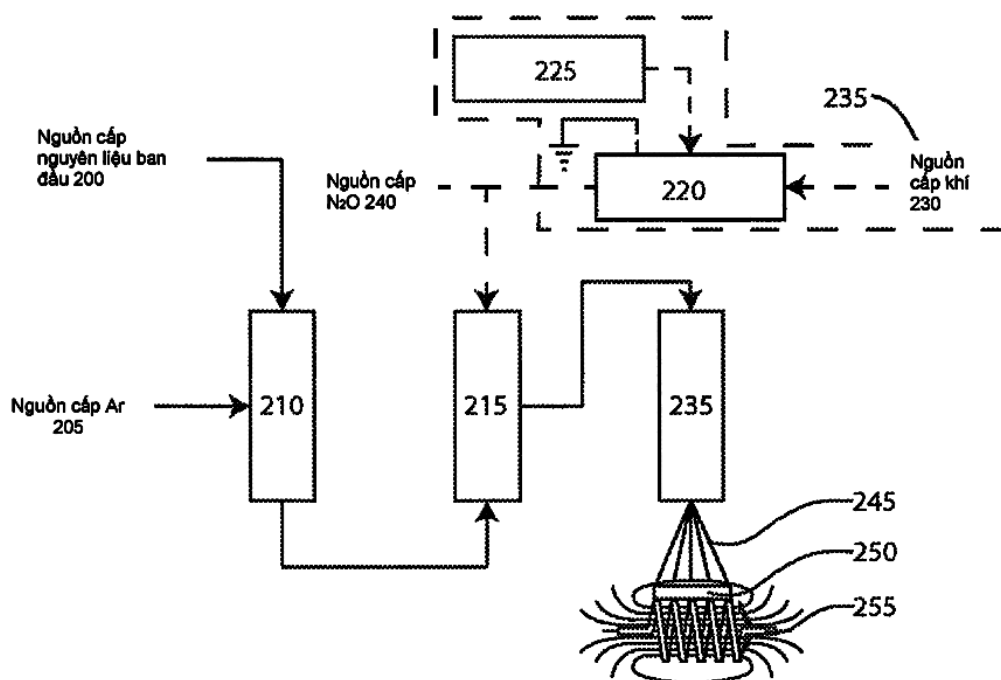

- (11) **1-0021505**
- (15) 16.07.2019 (51)⁷ **B62D 49/00**
- (21) 1-2013-02579 (22) 19.08.2013
- (30) JP2012-182216 21.08.2012 JP
- (45) 26.08.2019 377 (43) 25.02.2014 311
- (73) ISEKI & CO., LTD. (JP)
700 Umaki-cho, Matsuyama-shi, Ehime-ken, Japan
- (72) Takashi Wakino (JP), Tamoo Kiyokawa (JP), Satoru Kinoshita (JP), Noboru Sagawa (JP), Takanori Izutani (JP)
- (74) Công ty Luật TNHH AMBYS Hà Nội (AMBYS HANOI)
- (54) PHƯƠNG TIỆN THI CÔNG
- (57) Sáng chế đề cập đến phương tiện thi công bao gồm cần chỉnh hướng (30) hoạt động máy xếp dỡ phía trước (14), và cần biến đổi chính (40) v.v., trong đó bảng điều khiển mặt bên phải (22) được đặt trong phía bên phải ghế ngồi của người lái (21), bộ phận vòng đệm đầu phía trước (27) được đặt cạnh vô lăng (20), và được bố trí cần chỉnh hướng (30), bộ phận kẹp của cần biến đổi chính (40) được bố trí ở vị trí thấp hơn so với vô lăng, bộ phận kẹp của cần định vị (31) được bố trí ở vị trí bên ngoài bộ phận kẹp của cần biến đổi chính trên hình chiếu bằng, và bộ phận kẹp của cần chỉnh hướng (30) được bố trí tại vị trí mặt phía trước của bộ phận kẹp của cần biến đổi chính trên hình chiếu bằng, và được bố trí trong khoảng chiều cao của vô lăng trên hình chiếu cạnh.

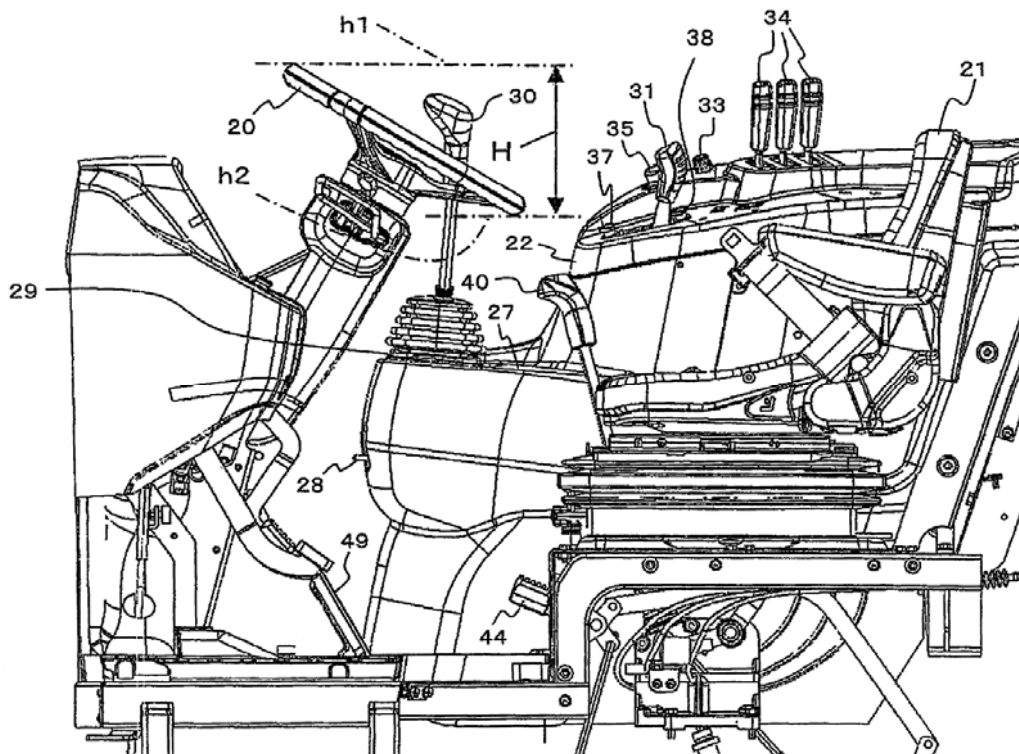

- (11) **1-0021506**
- (15) 16.07.2019 (51)⁷ **C08L 11/00**, C08K 3/06, 5/31, C08L 9/02, C08K 5/47
- (21) 1-2012-03844 (22) 21.12.2012
- (30) 2011-289471 28.12.2011 JP
- (45) 26.08.2019 377 (43) 25.07.2013 304
- (73) SUMITOMO RUBBER INDUSTRIES, LTD. (JP)
6-9, Wakinohama-cho 3-chome, Chuo-ku, Kobe-shi, Hyogo 651-0072, Japan
- (72) Takashi MARUI (JP), Yoshihisa MIZUMOTO (JP), Kei TAJIMA (JP)
- (74) Công ty TNHH Tâm nhìn và Liên danh (VISION & ASSOCIATES CO.LTD.)
- (54) HỖN HỢP CAO SU DẪN ĐIỆN VÀ CON LĂN HIỆN ẢNH ĐƯỢC TẠO THÀNH TỪ HỖN HỢP NÀY
- (57) Sáng chế đề cập đến hỗn hợp cao su dẫn điện được sử dụng để sản xuất thân con lăn, hỗn hợp cao su dẫn điện này có độ cứng giảm, độ mềm dẻo tốt, biến dạng dư thấp hơn và khả năng gia công đánh bóng tốt, và có bề mặt chu vi ngoài được hoàn thiện đến mức độ nhám bề mặt đã định mà không có bất kỳ vết mài nào bằng quy trình đánh bóng ướt kiểu ngang một lần. Hỗn hợp cao su dẫn điện theo sáng chế chứa: thành phần cao su chứa GECCO có lượng etylen oxit không nhỏ hơn 70% mol và độ nhớt Mooney nhỏ hơn 60 ML(1+4)100°C với tỷ lệ nằm trong khoảng từ 20 đến 70 phần khối lượng, NBR với tỷ lệ nằm trong khoảng từ 10 đến 40 phần khối lượng và phần còn lại là CR; và tỷ lệ đã định của lưu huỳnh làm chất liên kết ngang, chất tăng tốc liên kết ngang thiazol, chất tăng tốc liên kết ngang thiuram, chất tăng tốc liên kết ngang thioure và chất tăng tốc liên kết ngang guanidin.

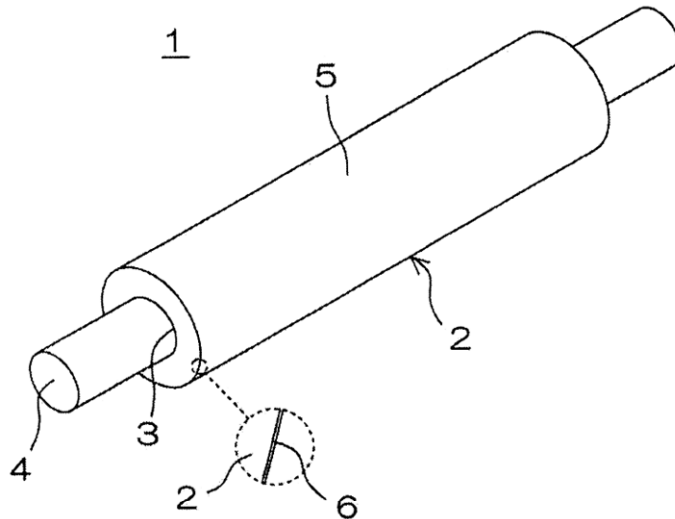

- (11) **1-0021507**
- (15) 16.07.2019 (51)⁷ **A61K 47/00**
- (21) 1-2012-01249 (22) 07.10.2010
- (86) PCT/FR2010/052111 07.10.2010 (87) WO2011/042663 14.04.2011
- (30) 09/04795 07.10.2009 FR
- (45) 26.08.2019 377 (43) 27.08.2012 293
- (73) SANOFI PASTEUR (FR)
14 Espace Henry Vallée, 69007 Lyon, France
- (72) FRANCON, Alain (FR), CHEVALIER, Michel (FR), MORENO, Nadege (FR), CALVOSA, Eric (FR), CIGARINI, Sandrine (FR), FABRE, Virginie (FR)
- (74) Công ty TNHH T&T INVENMARK Sở hữu trí tuệ Quốc tế (T&T INVENMARK CO., LTD.)
- (54) CHẾ PHẨM VACXIN CHỨA VIRUT NGUYÊN VỆ ĐÃ BẤT HOẠT, TÁ DƯỢC LÀM ỔN ĐỊNH CHO CHẾ PHẨM VACXIN VÀ QUY TRÌNH BẢO CHẾ CHẾ PHẨM VACXIN NÀY
- (57) Sáng chế đề cập đến chế phẩm vacxin chứa virut nguyên vẹn đã bất hoạt, và tá dược làm ổn định cho chế phẩm vacxin này bao gồm: dung dịch đệm, hỗn hợp các axit amin thiết yếu và không thiết yếu, disacarit, polyol, chất tạo chelat, ure hoặc dẫn xuất ure, và chất hoạt động bề mặt không ion. Ngoài ra, sáng chế còn đề cập đến quy trình bào chế chế phẩm vacxin này.

- (11) **1-0021508**
 (15) 16.07.2019 (51)⁷ **B29C 33/02**, 35/02, B29L 30/00
 (21) 1-2012-01718 (22) 09.11.2010
 (86) PCT/JP2010/069963 09.11.2010 (87) WO2011/077844 30.06.2011
 (30) 2009-292119 24.12.2009 JP
 (45) 26.08.2019 377 (43) 25.09.2012 294
 (73) 1. FUJI SHOJI CO., LTD. (JP)

60, Hirakata 13-chome, Fukujucho, Hashima-shi, Gifu-ken, 501-6257, Japan
 2. FUJI SEIKO CO., LTD. (JP)

60, Hirakata 13-chome, Fukujucho, Hashima-shi, Gifu-ken, 501-6257, Japan

(72) Chikara TAKAGI (JP), Shigeaki NOMURA (JP), Yuichi HIGUCHI (JP)

(74) Công ty TNHH Sở hữu trí tuệ WINCO (WINCO CO., LTD.)

(54) THIẾT BỊ LƯU HÓA LỚP XE

(57) Sáng chế đề cập tới thiết bị lưu hóa lớp xe (2) bao gồm bộ phận gắn khuôn hình khuyên trên (30) và bộ phận gắn khuôn hình khuyên dưới (16) lần lượt gắn các khuôn tạo ra thành lớp (26, 18) để tạo ra các phần thành bên của lớp xe (TR); các đoạn (22) lần lượt gắn các khuôn tạo mặt lăn phân đoạn ghép (24) để tạo ra phần mặt lăn của lớp xe (TR); và cơ cấu đóng khuôn (34) để di chuyển các đoạn (22) theo hướng kính để đóng các khuôn tạo mặt lăn phân đoạn (24) ở đầu trước. Các đoạn (22) tương ứng lần lượt độc lập có phương tiện cấp nhiệt (23) để cấp nhiệt dùng để lưu hóa đến các khuôn tạo mặt lăn phân đoạn (24) khi được cấp chất mang nhiệt.

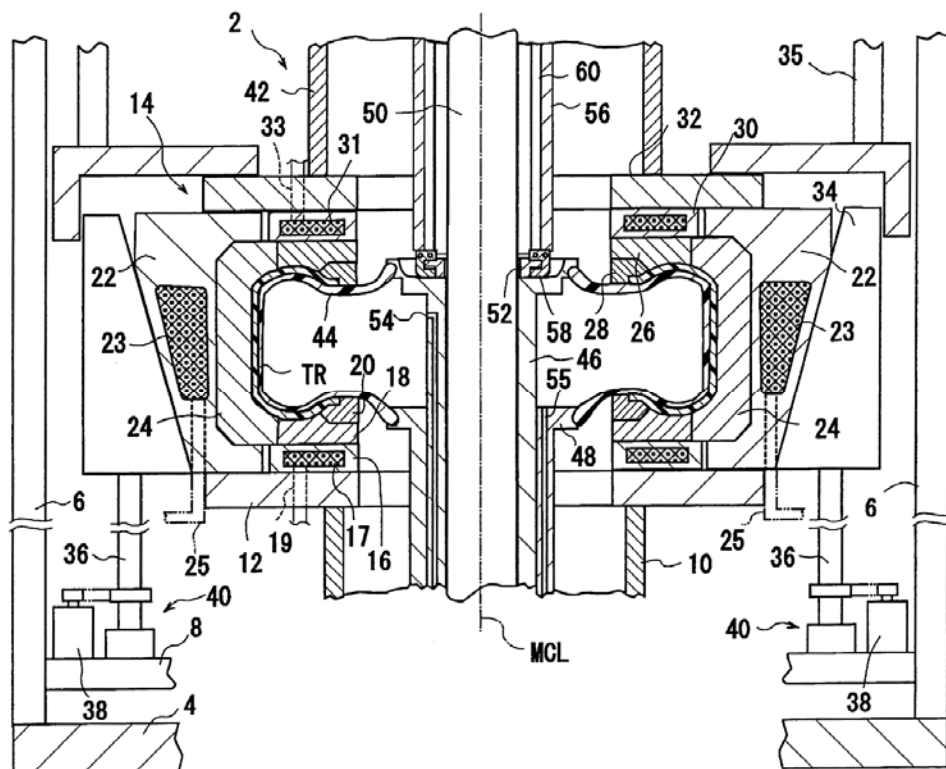

- (11) **1-0021509**
- (15) 16.07.2019 (51)⁷ **F27B 1/00**, F27D 1/10
- (21) 1-2012-03192 (22) 29.03.2011
- (86) PCT/AU2011/000351 29.03.2011 (87) WO2011/120079A1 06.10.2011
- (30) 2010901328 29.03.2010 AU
- (45) 26.08.2019 377 (43) 25.01.2013 298
- (73) **BLUESCOPE STEEL LIMITED (AU)**
Level 11, 120 Collins Street, Melbourne, Victoria 3000, Australia
- (72) **THOMPSON, Darren Kenneth (AU), SETARGEW, Nega (AU), GLEESON, William Joseph (AU), CARDOZO, Gerry (AU), SPINK, John Anthony (AU), ROULSTON, Craig (AU)**
- (74) Công ty TNHH một thành viên Sở hữu trí tuệ VCCI (VCCI-IP CO.,LTD)
- (54) **BỘ CẢM ỨNG DẠNG MÁNG, LỚP BỌC MÁNG VÀ Lò CẢM ỨNG DẠNG MÁNG**
- (57) Sáng chế đề cập đến bộ cảm ứng dạng máng của lò cảm ứng dạng máng. Bộ cảm ứng dạng máng bao gồm lớp bọc máng mà nó xác định máng cho kim loại nóng chảy chảy qua bộ cảm ứng dạng máng. Lớp bọc máng bao gồm cửa vào và cửa ra dùng cho kim loại nóng chảy và phân bích dùng để lắp lớp bọc máng với lớp bọc bằng vật liệu chịu nhiệt của nôi của lò cảm ứng dạng máng. Lớp bọc máng được làm bằng vật liệu gốm có khả năng chống sự ăn mòn hóa học bởi kim loại nóng chảy trong máng, nhờ đó, khi sử dụng lò cảm ứng dạng máng tiếp xúc trực tiếp giữa kim loại nóng chảy và bộ cảm ứng dạng máng được hạn chế chỉ tiếp xúc với lớp bọc máng (bao gồm phân bích) và kim loại nóng chảy không tiếp xúc với các phần khác của bộ cảm ứng dạng máng.

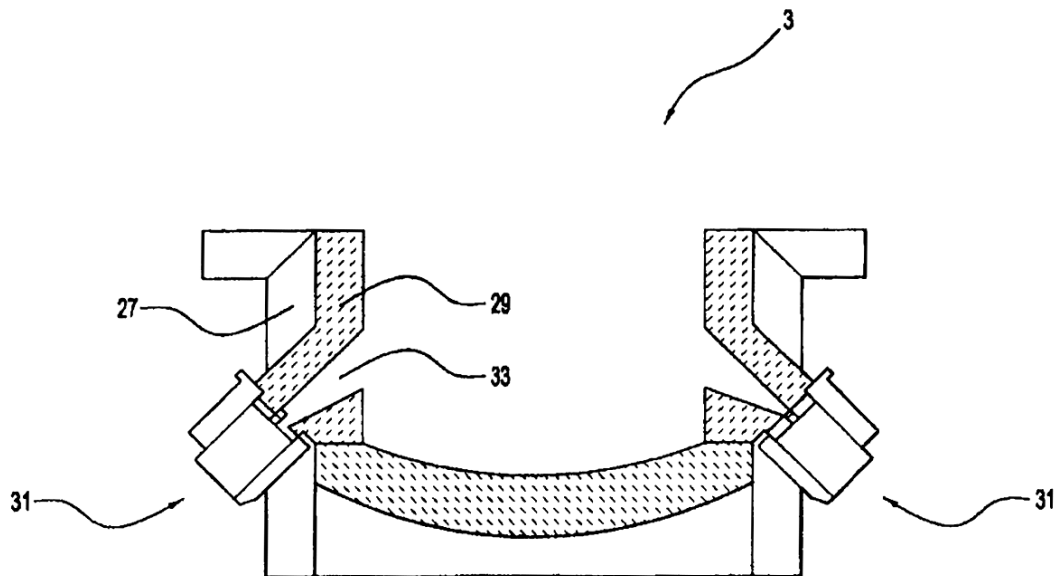

- (11) **1-0021510**
 (15) 16.07.2019 (51)⁷ **C21B 11/00**, C22B 5/10, 34/12
 (21) 1-2012-03721 (22) 18.05.2011
 (86) PCT/AU2011/000580 18.05.2011 (87) WO2011/143703A1 24.11.2011
 (30) 2010902162 18.05.2010 AU
 2010904167 15.09.2010 AU
 (45) 26.08.2019 377 (43) 25.03.2013 300
 (73) TECHNOLOGICAL RESOURCES PTY. LIMITED (AU)
 120 Collins Street, Melbourne, Victoria 3000, Australia
 (72) DRY, Rodney James (AU), PILOTE, Jacques (CA)
 (74) Công ty TNHH một thành viên Sở hữu trí tuệ VCCI (VCCI-IP CO.,LTD)
 (54) QUY TRÌNH NẤU CHẢY TRỰC TIẾP VÀ LÒ NẤU CHẢY TRỰC TIẾP DÙNG
 CHO QUY TRÌNH NÀY
 (57) Sáng chế đề cập đến quy trình nấu chảy trực tiếp dựa vào bể nóng chảy bao gồm việc kiểm soát các điều kiện của quy trình trong lò nấu chảy trực tiếp để xỉ nóng chảy trong bể nóng chảy của kim loại và xỉ trong lò nấu chảy có độ nhớt nằm trong khoảng từ 0,5 đến 5 poizơ khi nhiệt độ xỉ nằm trong khoảng từ 1400°C đến 1550°C. Ngoài ra, sáng chế cũng đề cập đến lò nấu chảy trực tiếp dùng cho quy trình này.

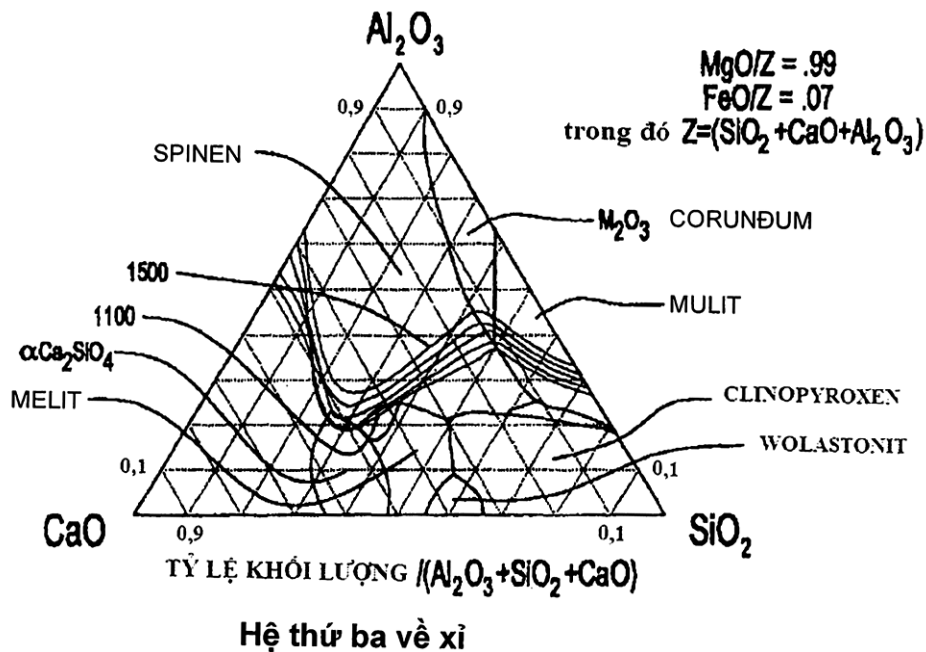

- (11) **1-0021511**
- (15) 16.07.2019 (51)⁷ **C08J 9/04**, C08L 9/00, 53/02, A43B 13/04
- (21) 1-2013-00343 (22) 17.08.2011
- (86) PCT/JP2011/068631 17.08.2011 (87) WO2012/026376A1 01.03.2012
- (30) 2010-186441 23.08.2010 JP
- 2010-186369 23.08.2010 JP
- (45) 26.08.2019 377 (43) 27.05.2013 302
- (73) **ASAHI KASEI CHEMICALS CORPORATION (JP)**
1-105, Kanda Jinbocho, Chiyoda-ku, Tokyo 101-8101 Japan
- (72) **HOSHI, Susumu (JP), MORITO, Kazuo (JP)**
- (74) Công ty TNHH một thành viên Sở hữu trí tuệ VCCI (VCCI-IP CO.,LTD)
- (54) **XỐP VÀ CHẾ PHẨM XỐP**
- (57) Sáng chế đề cập đến xốp có độ cứng, độ bền kích thước, khả năng đúc nhiệt và độ bền cơ học rất tốt, và thích hợp làm đế giữa, đế trong và đế ngoài của giày, hoặc tương tự. Xốp có khối lượng riêng từ 0,1 đến 0,98g/ml và thu được bằng cách liên kết ngang chế phẩm xốp chứa: (a) copolyme khối chứa vinyl hydrocacbon thơm từ 65 đến 95% trọng lượng, và dien liên hợp từ 5 đến 35% trọng lượng, tỷ lệ khối lượng của polyme vinyl hydrocacbon thơm từ 40 đến 98% trọng lượng, môđun bảo quản (E') ở 30°C trong phép đo độ nhớt đàn hồi động từ 3×10^8 Pa đến $2,5 \times 10^9$ Pa, và một hoặc nhiều nhiệt độ đỉnh của hàm tanδ của phép đo độ nhớt đàn hồi động có mặt trong phạm vi từ 85°C đến 125°C; (b) cao su isopren và/hoặc cao su dien; (c) chất độn; và (d) tác nhân tạo xốp, trong đó tỷ lệ trọng lượng của thành phần (a)/thành phần (b) từ 1 đến 30/70 đến 99, lượng thành phần (c) từ 1 đến 100 phần trọng lượng và lượng thành phần (d) từ 0,1 đến 30 tương ứng với 100 phần trọng lượng của tổng thành phần (a) và (b).

- (11) **1-0021512**
 (15) 16.07.2019 (51)⁷ **A42B 3/14, 3/16**
 (21) 1-2013-00497 (22) 12.07.2011
 (86) PCT/EP2011/061882 12.07.2011 (87) WO2012/007475A1 19.01.2012
 (30) 10 2010 026 997.2 13.07.2010 DE
 (45) 26.08.2019 377 (43) 27.05.2013 302
 (73) PFANNER SCHUTZBEKLEIDUNG GMBH (AT)

Marktstrasse 40, 6845 Hohenems, Austria

- (72) PFANNER, Anton (AT), GREBER, Martin (AT)

(74) Công ty TNHH Sở hữu trí tuệ WINCO (WINCO CO., LTD.)

- (54) **BỘ PHẬN BẢO VỆ TAI ĐỂ BẮT CHẶT VÀO MŨ BẢO HỘ**

- (57) Sáng chế đề cập đến bộ phận bảo vệ tai (33) để bắt chặt vào mũ bảo hộ (30) chủ yếu dùng cho công nhân lâm nghiệp. Bộ phận bảo vệ tai (33) bao gồm hai chi tiết bảo vệ tai (34a, 34b), mỗi chi tiết bảo vệ tai này có giá đỡ dạng chạc (37a, 37b) mà bao bảo vệ tai (35a, 35b) được đỡ xoay được trên giá đỡ này và tấm xoay nối với giá đỡ dạng chạc (37a, 37b) bằng mối nối nghiêng so với tấm xoay, giá đỡ (37a, 37b) có thể xoay vào hai vị trí ổn định là vị trí nhô ra và vị trí thu lại. Tấm xoay được đỡ xoay được trong phần lắp (80a, 80b) gắn vào mũ bảo hộ (30). Lò xo dạng kẹp, đặt ở giữa tấm xoay và giá đỡ (37a, 37b), tác dụng dự ứng lực lên giá đỡ (37a, 37b) để tỳ vào các chi tiết chặn tạo ra vị trí nhô ra và vị trí thu lại của giá đỡ. Phần lắp (80a, 80b) được gắn vào phía bên trong của mũ bảo hộ (30). Do đó, các chi tiết bảo vệ tai (34a, 34b) xoay được vào vị trí dùng trong mũ bảo hộ.

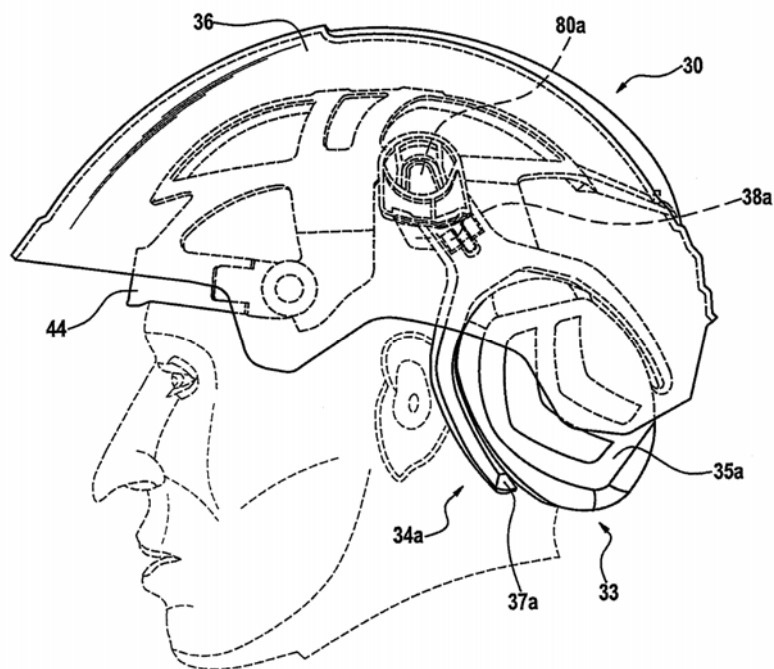

- (11) **1-0021513**
- (15) 16.07.2019 (51)⁷ **F16F 9/32**, F16J 9/00, 1/10
- (21) 1-2013-02604 (22) 21.08.2013
- (30) JP2012-239945 31.10.2012 JP
- (45) 26.08.2019 377 (43) 26.05.2014 314
- (73) SHOWA CORPORATION (JP)
1-14-1, Fujiwara-cho, Gyoda-shi, Saitama 361-8506, Japan
- (72) Hirokatsu KAMEDA (JP), Hideaki TAKAHASHI (JP)
- (74) Công ty Luật TNHH Phạm và Liên danh (PHAM & ASSOCIATES)
- (54) BỘ GIẢM XÓC
- (57) Sáng chế đề cập đến bộ giảm xóc bao gồm ống đế tựa, ống trong mà ống đế tựa được lắp đồng trục vào trong đó, và vòng găng pit tông gắn vào ống đế tựa và có bề mặt theo chu vi ngoài tiếp xúc trượt với bề mặt theo chu vi trong của ống trong. Vòng găng pit tông được tạo ra từ phần hình trụ và phần uốn gập trên và phần uốn gập dưới, các phần này được uốn gập về phía ống đế tựa từ các đầu đối nhau tương ứng của phần hình trụ. Phần vành gờ được tạo ra bằng cách làm biến dạng một phần của ống đế tựa ra ngoài sao cho phần đã bị biến dạng nhô về phía đáy rãnh giữa các phần uốn gập.

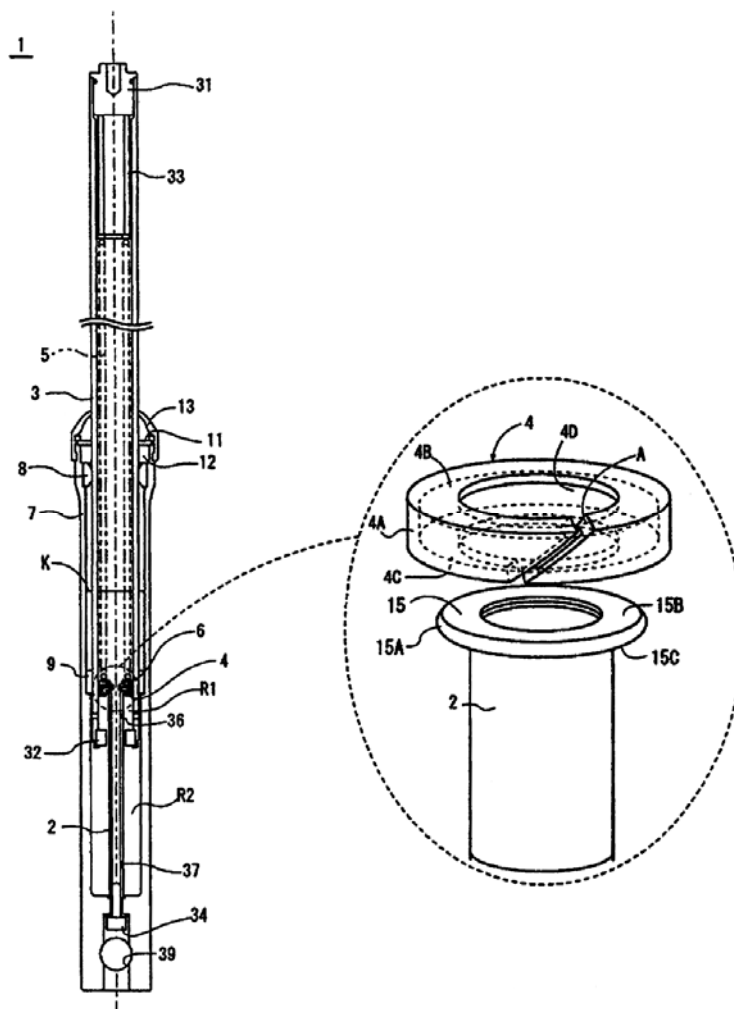

- (11) **1-0021514**
- (15) 16.07.2019 (51)⁷ **G03G 21/18**
- (21) 1-2013-02745 (22) 03.09.2013
- (30) 2012-199099 11.09.2012 JP
- (45) 26.08.2019 377 (43) 25.03.2014 312
- (73) **CANON KABUSHIKI KAISHA (JP)**
3-30-2, Shimomaruko 3-chome, Ohta-ku, Tokyo, Japan
- (72) Hiroyuki Munetsugu (JP), Tatsuya Suzuki (JP), Yosuke Kashiide (JP)
- (74) Công ty Luật TNHH Phạm và Liên danh (PHAM & ASSOCIATES)
- (54) **HỘP MỤC XỬ LÝ VÀ THIẾT BỊ TẠO ẢNH**
- (57) Sáng chế đề xuất hộp mực xử lý bao gồm: cụm chi tiết mang ảnh được tạo kết cấu để đỡ quay được chi tiết mang ảnh, và cụm hiện ảnh được tạo kết cấu để đỡ quay được chi tiết mang chất hiện ảnh, trong đó cụm hiện ảnh bao gồm phần được đỡ thứ nhất có kết cấu để được đỡ xoay được so với cụm chi tiết mang ảnh, phần được đỡ thứ hai có kết cấu để đỡ xoay và trượt được so với cụm chi tiết mang ảnh, và phần được điều chỉnh được tạo kết cấu để có thể tiếp xúc phần điều chỉnh tạo ra trên cụm chi tiết mang ảnh, trong đó phần điều chỉnh sẽ điều chỉnh cụm hiện ảnh từ sự dịch chuyển theo hướng trượt của phần được đỡ thứ hai, bằng cách tiếp xúc với phần được điều chỉnh, khi chi tiết mang ảnh và chi tiết mang chất hiện ảnh chuyển động quay trong khi đang tiếp xúc với nhau.

- (11) **1-0021515**
- (15) 16.07.2019 (51)⁷ **C10G 2/00**
- (21) 1-2013-03106 (22) 13.03.2012
- (86) PCT/JP2012/056399 13.03.2012 (87) WO2012/132876A1 04.10.2012
- (30) 2011-076649 30.03.2011 JP
- (45) 26.08.2019 377 (43) 25.12.2013 309
- (73) 1. JAPAN OIL, GAS AND METALS NATIONAL CORPORATION (JP)
2-10-1, Toranomom, Minato-ku, Tokyo 105-0001, Japan
2. INPEX CORPORATION (JP)
5-3-1, Akasaka, Minato-ku, Tokyo 107-6332, Japan
3. JX NIPPON OIL & ENERGY CORPORATION (JP)
6-3, Otemachi 2-chome, Chiyoda-ku, Tokyo 100-8162, Japan
4. Japan Petroleum Exploration Co., Ltd. (JP)
7-12, Marunouchi 1-chome, Chiyoda-ku, Tokyo 100-0005, Japan
5. COSMO OIL CO., LTD. (JP)
1-1-1, Shibaura, Minato-ku, Tokyo 105-8528, Japan
6. NIPPON STEEL & SUMIKIN ENGINEERING CO., LTD. (JP)
5-1, Osaki 1-chome, Shinagawa-ku, Tokyo 141-8604, Japan
- (72) ONISHI Yasuhiro (JP), TASAKA Kazuhiko (JP), MIKURIYA Tomoyuki (JP)
- (74) Công ty TNHH một thành viên Sở hữu trí tuệ VCCI (VCCI-IP CO.,LTD)
- (54) QUY TRÌNH KHỞI ĐỘNG THIẾT BỊ PHẢN ỨNG TỔNG HỢP HYDROCACBON
- (57) Sáng chế đề cập đến quy trình khởi động thiết bị phản ứng tổng hợp hydrocacbon được trang bị đường cấp khí tổng hợp trong đó khí tổng hợp được nén và cấp bởi máy nén khí thứ nhất, bình phản ứng được tạo kết cấu để điều tiết huyền phù chứa chất xúc tác, bộ tách pha khí-lỏng được tạo kết cấu để tách khí tổng hợp không phản ứng và các hydrocacbon thoát ra từ bình phản ứng thành chất khí và chất lỏng, đường tái tuần hoàn thứ nhất trong đó khí tổng hợp không phản ứng sau khi tách thành chất khí và chất lỏng được nén và tuần hoàn lại vào trong bình phản ứng bằng máy nén khí thứ hai, và đường tái tuần hoàn thứ hai được tạo kết cấu để tái tuần hoàn khí tổng hợp không phản ứng dư sau khi tách thành chất khí và chất lỏng vào trong phía nạp vào của máy nén khí thứ nhất ở thời điểm khởi động nếu lượng khí tổng hợp đưa vào được tăng dần.

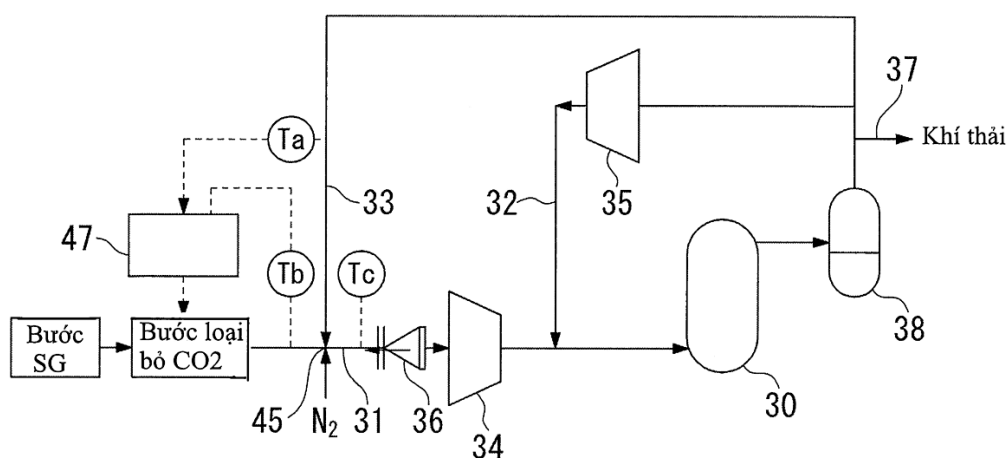

- (11) **1-0021516**
(15) 16.07.2019 (51)⁷ **A01N 43/66**, 25/04, 43/54, 47/36, A01P 13/02
(21) 1-2013-03150 (22) 06.03.2012
(86) PCT/JP2012/055605 06.03.2012 (87) WO2012/121227A1 13.09.2012
(30) 2011-049382 07.03.2011 JP
(45) 26.08.2019 377 (43) 25.12.2013 309
(73) SUMITOMO CHEMICAL COMPANY, LIMITED (JP)
27-1, Shinkawa 2-chome, Chuo-ku, Tokyo 104-8260 Japan
(72) IKEDA, Hajime (JP), INABA, Junko (JP)
(74) Công ty TNHH một thành viên Sở hữu trí tuệ VCCI (VCCI-IP CO.,LTD)
(54) **PHƯƠNG PHÁP KIỂM SOÁT CỎ DẠI TRONG CANH TÁC CÂY LÚA NƯỚC**
(57) Sáng chế đề cập đến phương pháp kiểm soát cỏ dại trong canh tác cây lúa nước bao gồm các bước:
phun dung dịch được pha loãng bằng nước bao gồm hợp chất diệt cỏ, chẳng hạn, 1-(2-clo-6-propylimidazo[1,2-b]pyridazin-3-ylsulfonyl)-3-(4,6-dimetoxypyrimidin-2-yl)ure cho ruộng lúa; và
làm ngập nước ruộng lúa trong tuần đầu tiên sau khi phun hợp chất diệt cỏ.

- (11) **1-0021517**
 (15) 16.07.2019 (51)⁷ **H04N 19/31**, 19/46, 19/70
 (21) 1-2014-02717 (22) 11.01.2013
 (86) PCT/US2013/021227 11.01.2013 (87) WO2013/106705 18.07.2013
 (30) 61/586,777 14.01.2012 US
 61/587,777 16.01.2012 US
 61/588,629 19.01.2012 US
 61/637,195 23.04.2012 US
 61/637,774 24.04.2012 US
 13/738,377 10.01.2013 US
 (45) 26.08.2019 377 (43) 25.02.2015 323

(73) QUALCOMM INCORPORATED (US)

Attn: International IP Administration, 5775 Morehouse Drive, San Diego, California 92121, United States of America

(72) CHEN, Ying (CN), WANG, Ye-Kui (CN)

(74) Công ty TNHH Quốc tế D & N (D&N INTERNATIONAL CO.,LTD.)

(54) PHƯƠNG PHÁP VÀ THIẾT BỊ MÃ HOÁ DỮ LIỆU VIDEO

(57) Theo sáng chế, bộ mã hoá dữ liệu video, như bộ mã hoá dữ liệu video hoặc bộ giải mã dữ liệu video, được tạo cấu hình để mã hoá bộ thông số video (VPS: Video Parameter Set) cho một hoặc nhiều lớp dữ liệu video, trong đó mỗi lớp trong số một hoặc nhiều lớp dữ liệu video tham chiếu đến một bộ thông số VPS, và mã hoá một hoặc nhiều lớp dữ liệu video ít nhất một phần dựa vào bộ thông số VPS. Bộ mã hoá dữ liệu video có thể mã hoá bộ thông số VPS cho dữ liệu video theo chuẩn mã hoá dữ liệu video đạt hiệu quả cao, chuẩn mã hoá dữ liệu video có nhiều cảnh nhìn, chuẩn mã hoá dữ liệu video có thể mở rộng cấp độ, hoặc các chuẩn mã hoá dữ liệu video khác hoặc các phiên bản mở rộng của các chuẩn mã hoá dữ liệu video. Bộ thông số VPS có thể chứa dữ liệu xác định các thông số cho các chuỗi tương ứng của dữ liệu video trong các lớp khác nhau (ví dụ, cảnh nhìn, lớp chất lượng, hoặc tương tự). Các thông số của bộ thông số VPS có thể cung cấp thông tin chỉ báo cách thức mã hoá dữ liệu video tương ứng.

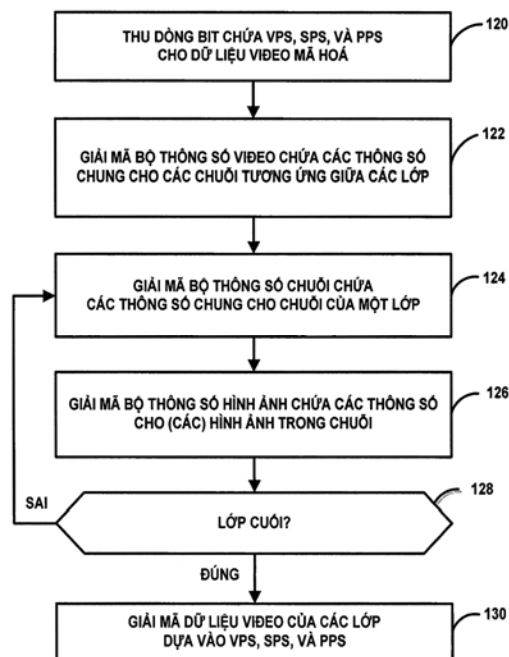

- (11) **1-0021518**
 (15) 16.07.2019 (51)⁷ **A61K 31/5575**, A61P 17/08, 17/14
 (21) 1-2014-02847 (22) 05.11.2010
 (62) 1-2012-01564
 (86) PCT/US2010/055712 05.11.2010 (87) WO2011/057129 12.05.2011
 (30) 61/259,368 09.11.2009 US
 (45) 26.08.2019 377 (43) 27.10.2014 319
 (73) ALLERGAN, INC. (US)
 2525 Dupont Drive, Irvine, California 92612, United States of America
 (72) TROGDEN, John T. (US), SALAMEH, Adnan (US), PUJARA, Chetan P. (IN)
 (74) Công ty TNHH Tâm nhìn và Liên danh (VISION & ASSOCIATES CO.LTD.)
 (54) **CHẾ PHẨM KÍCH THÍCH MỌC LÔNG, TÓC**
 (57) Sáng chế đề cập đến chế phẩm để kích thích sự mọc lông, tóc, trong đó chế phẩm này chứa axit xyclopentan heptanoic, hợp chất 2-xycloalkyl hoặc arylalkyl có công thức I

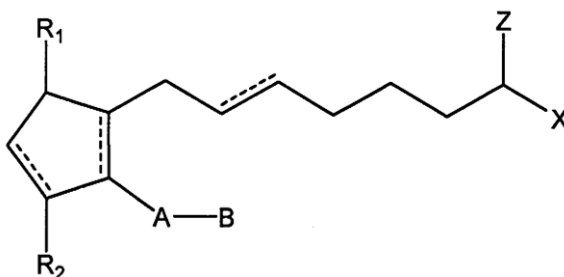

trong đó các liên kết nét đứt biểu thị sự có mặt hoặc không có mặt của liên kết đôi mà có thể có cấu hình cis hoặc cấu hình trans và A, B, Z, X, R₁ và R₂ là như được xác định trong bản mô tả này, và chất tăng thấm. Chế phẩm này được sử dụng để kích thích sự mọc lông, tóc ở người hoặc động vật không phải là người.

- (11) **1-0021519**
- (15) 16.07.2019 (51)⁷ **A61K 31/5377**, 9/20, 47/12, 47/18, A61P 29/00, 37/08
- (21) 1-2015-01199 (22) 18.09.2013
- (86) PCT/JP2013/075157 18.09.2013 (87) WO2014/046129A1 27.03.2014
- (30) 2012-205681 19.09.2012 JP
- (45) 26.08.2019 377 (43) 25.05.2015 326
- (73) TAIHO PHARMACEUTICAL CO., LTD. (JP)
1-27, Kandanishiki-cho, Chiyoda-ku, Tokyo 101-8444, Japan
- (72) SUEFUJI, Takashi (JP)
- (74) Công ty TNHH một thành viên Sở hữu trí tuệ VCCI (VCCI-IP CO.,LTD)
- (54) **DUỢC PHẨM DÙNG QUA ĐƯỜNG MIỆNG CÓ ĐỘ TAN VÀ/HOẶC ĐỘ HẤP THU ĐƯỢC CẢI THIỆN, VÀ PHƯƠNG PHÁP LÀM ỔN ĐỊNH, CẢI THIỆN ĐỘ HOÀ TAN VÀ ĐỘ HẤP THU CỦA THÀNH PHẦN CÓ HOẠT TÍNH DƯỢC TRONG DUỢC PHẨM NÀY**
- (57) Sáng chế đề cập đến dược phẩm dùng qua đường miệng chứa 4-((1-methylpyrrol-2-yl)-carbonyl)-N-(4-(4-morpholin-1-yl-carbonylpiperidin-1-yl)-phenyl)-1-piperazincarboxamit, muối của nó hoặc solvat của nó, làm thành phần có hoạt tính dược; và ít nhất một chất phụ gia axit được chọn từ nhóm bao gồm axit adipic, axit succinic, axit fumaric, axit L-aspartic và axit L-glutamic. Sáng chế cũng đề cập đến phương pháp làm ổn định, và phương pháp cải thiện độ hoà tan và độ hấp thu của thành phần có hoạt tính dược trong dược phẩm này.

- (11) **1-0021520**
 (15) 16.07.2019 (51)⁷ **F26B 15/12**, 21/00
 (21) 1-2015-02395 (22) 05.12.2013
 (86) PCT/EP2013/075696 05.12.2013 (87) WO2014/086936 12.06.2014
 (30) 12290428.7 05.12.2012 EP
 (45) 26.08.2019 377 (43) 25.12.2015 333
 (73) SAINT-GOBAIN PLACO SAS (FR)
 34 Avenue Franklin Roosevelt, F-92150 Suresnes, France
 (72) MONGROLLE, Jean-Louis (FR), LALANDE, Jérôme (FR), GOODAIRE, Martin (GB), SELBY, Stephen (GB)
 (74) Công ty TNHH Sở hữu trí tuệ WINCO (WINCO CO., LTD.)
 (54) THIẾT BỊ SẤY TẮM VÀ HỆ THỐNG SẤY CÓ THIẾT BỊ NÀY
 (57) Sáng chế đề cập tới thiết bị sấy tấm thạch cao và hệ thống sấy có thiết bị này. Thiết bị sấy tấm thạch cao theo sáng chế bao gồm ít nhất một ống dẫn để dẫn dòng không khí về phía một trong số hai mặt chính của tấm thạch cao. Thiết bị sấy này được làm thích ứng sao cho ít nhất một phần dòng không khí đi qua mặt tấm thạch cao dọc theo trục dọc của thiết bị sấy, trong đó trục dọc của thiết bị sấy là trục tâm mà tấm thạch cao di chuyển dọc theo trong khi được sấy.

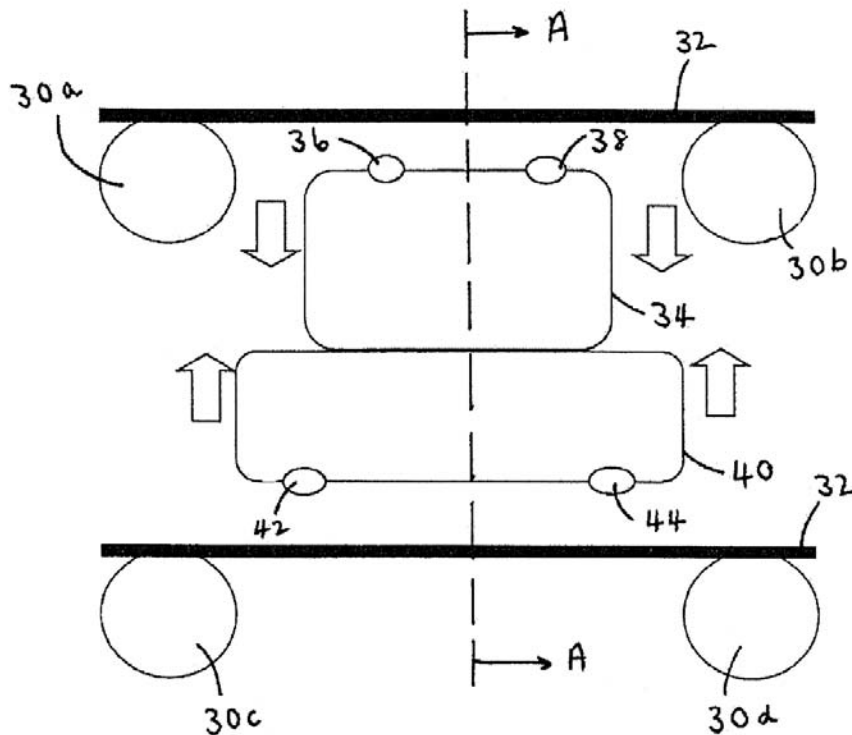

- (11) **1-0021521**
(15) 16.07.2019 (51)⁷ **C07D 239/48**, A61K 31/505, A61P 31/12
(21) 1-2015-02716 (22) 20.02.2014
(86) PCT/EP2014/053273 20.02.2014 (87) WO2014/128189 28.08.2014
(30) 13156167.2 21.02.2013 EP
(45) 26.08.2019 377 (43) 25.01.2016 334
(73) JANSSEN SCIENCES IRELAND UC (IE)
Eastgate Village, Eastgate, Little Island, Co Cork, Ireland
(72) MC GOWAN, David Craig (US), RABOISSON, Pierre Jean-Marie Bernard (FR),
JONCKERS, Tim Hugo Maria (BE)
(74) Công ty TNHH Tâm nhìn và Liên danh (VISION & ASSOCIATES CO.LTD.)
(54) HỢP CHẤT 2-AMINOPYRIMIDIN VÀ DƯỢC PHẨM CHỨA HỢP CHẤT NÀY ĐỂ
ĐIỀU TRỊ BỆNH NHIỄM VIRUT
(57) Sáng chế đề cập đến hợp chất 2-aminopyrimidin, quy trình điều chế và dược phẩm chứa
chúng, để sử dụng trong điều trị bệnh nhiễm virut.

- (11) **1-0021522**
- (15) 16.07.2019 (51)⁷ **H04N 19/70**, 19/44, 19/149, 19/46
- (21) 1-2015-02831 (22) 20.12.2013
- (86) PCT/US2013/077267 20.12.2013 (87) WO2014/107360A1 10.07.2014
- (30) 61/749,866 07.01.2013 US
- 14/061,130 23.10.2013 US
- (45) 26.08.2019 377 (43) 25.12.2015 333
- (73) **QUALCOMM INCORPORATED (US)**
ATTN: International IP Administration 5775 Morehouse Drive, San Diego, CA 92121-1714, United States of America
- (72) **WANG, Ye-Kui (CN)**
- (74) Công ty TNHH Quốc tế D & N (D&N INTERNATIONAL CO.,LTD.)
- (54) **PHƯƠNG PHÁP VÀ THIẾT BỊ XỬ LÝ VÀ MÃ HOÁ DỮ LIỆU VIDEO, VÀ PHƯƠNG TIỆN LƯU TRỮ BẤT BIẾN ĐỌC ĐƯỢC BỞI MÁY TÍNH LƯU TRỮ CÁC LỆNH XỬ LÝ DỮ LIỆU VIDEO**
- (57) Sáng chế đề cập đến phương pháp mã hóa dữ liệu video bao gồm các bước: mã hóa các hình ảnh của chuỗi video nhằm tạo ra chuỗi video được mã hóa bao gồm các hình ảnh đã được mã hóa và báo hiệu các tham số định thời cho chuỗi video được mã hóa bằng cách báo hiệu trực tiếp điều kiện báo hiệu số nhịp đồng hồ tương ứng với chênh lệch của các giá trị đếm thứ tự hình ảnh (POC-Picture Order Count) bằng 1 ở ít nhất một trong các cấu trúc cú pháp của tập tham số video (VPS-Video Parameter Set) được tham chiếu bởi chuỗi video được mã hóa và cấu trúc cú pháp của tập tham số chuỗi (SPS-Sequence Parameter Set) được tham chiếu bởi chuỗi video được mã hóa. Sáng chế cũng đề cập đến phương pháp xử lý dữ liệu video, phương pháp này bao gồm các bước: nhận chuỗi video được mã hóa bao gồm các hình ảnh được mã hóa của chuỗi video này; và nhận các tham số định thời cho chuỗi video được mã hóa mà bao gồm điều kiện báo hiệu số nhịp đồng hồ tương ứng với chênh lệch của các giá trị POC bằng 1 một cách trực tiếp ở ít nhất một trong các cấu trúc cú pháp VPS được tham chiếu bởi chuỗi video được mã hóa và cấu trúc cú pháp SPS được tham chiếu bởi chuỗi video được mã hóa. Sáng chế cũng đề xuất thiết bị xử lý và mã hóa dữ liệu video và phương tiện lưu trữ bất biến đọc được bởi máy tính lưu trữ các lệnh để xử lý dữ liệu video.

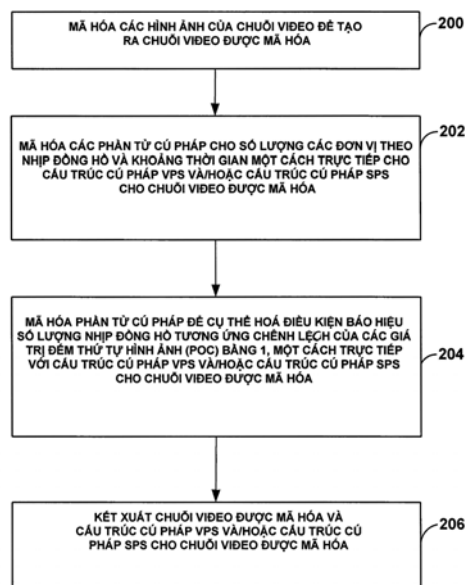

- (11) **1-0021523**
- (15) 16.07.2019 (51)⁷ **H04N 19/70**, 19/44, 19/149, 19/46
- (21) 1-2015-02832 (22) 20.12.2013
- (86) PCT/US2013/077283 20.12.2013 (87) WO2014/107362A1 10.07.2014
- (30) 61/749,866 07.01.2013 US
- 14/061,215 23.10.2013 US
- (45) 26.08.2019 377 (43) 25.12.2015 333
- (73) **QUALCOMM INCORPORATED (US)**
ATTN: International IP Administration 5775 Morehouse Drive, San Diego, CA 92121-1714, United States of America
- (72) **WANG, Ye-Kui (CN)**
- (74) Công ty TNHH Quốc tế D & N (D&N INTERNATIONAL CO.,LTD.)
- (54) **PHƯƠNG PHÁP VÀ THIẾT BỊ XỬ LÝ VÀ MÃ HOÁ DỮ LIỆU VIDEO, VÀ PHƯƠNG TIỆN LƯU TRỮ BẤT BIẾN ĐỌC ĐƯỢC BỞI MÁY TÍNH LƯU TRỮ CÁC LỆNH XỬ LÝ DỮ LIỆU VIDEO**
- (57) Sáng chế đề cập đến phương pháp xử lý dữ liệu video bao gồm việc nhận chuỗi video được mã hóa gồm các hình ảnh được mã hóa của chuỗi video và việc nhận các tham số định thời cho chuỗi video được mã hóa mà bao gồm khoảng thời gian và số lượng đơn vị trong nhịp đồng hồ tối đa cho mỗi lần ở cấu trúc cú pháp của tập tham số video (VPS) được tham chiếu bởi chuỗi video được mã hóa và tối đa cho mỗi lần ở phần thông tin khả dụng video (VUI) của cấu trúc cú pháp tập tham số chuỗi (SPS) được tham chiếu bởi chuỗi video được mã hóa. Sáng chế đề cập đến phương pháp mã hóa dữ liệu video bao gồm bước mã hóa các hình ảnh của chuỗi video nhằm tạo ra chuỗi video được mã hóa và báo hiệu các tham số định thời cho chuỗi video được mã hóa bằng cách báo hiệu ít nhất một phần khoảng thời gian và số lượng đơn vị trong nhịp đồng hồ tối đa cho mỗi lần trong cấu trúc cú pháp VPS và tối đa cho mỗi lần trong phần VUI của cấu trúc cú pháp SPS. Sáng chế đề cập đến các thiết bị xử lý và mã hóa dữ liệu video và phương tiện lưu trữ bất biến đọc được bởi máy tính lưu trữ các lệnh để xử lý dữ liệu video.

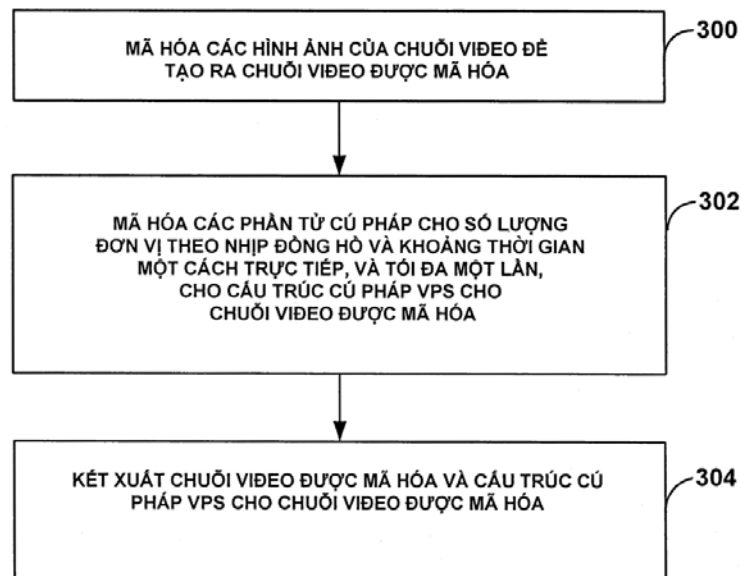

- (11) **1-0021524**
- (15) 16.07.2019 (51)⁷ **E21D 11/10**, 11/18
- (21) 1-2015-04700 (22) 08.05.2014
- (86) PCT/KR2014/004063 08.05.2014 (87) WO2014/182074 13.11.2014
- (30) 10-2013-0052629 09.05.2013 KR
- (45) 26.08.2019 377 (43) 25.02.2016 335
- (73) HYUN ENGINEERING AND CONSTRUCTION CO., LTD. (KR)
Rm 925, #358-39 Hosu-ro, Ilsandong-gu Koyang-city Gyeonggi-do 410-360 - Korea
- (72) SEO, Dong-hyun (KR)
- (74) Công ty TNHH T&T INVENMARK Sở hữu trí tuệ Quốc tế (T&T INVENMARK CO., LTD.)
- (54) PHƯƠNG PHÁP GIA CƯỜNG VÀ ĐÀO XÓI TẠO RA CÁC CỘT CỦA CÁC ĐƯỜNG HẦM BÊN CẠNH NHAU
- (57) Sáng chế đề xuất phương pháp gia cường và đào xói tạo ra cột để sử dụng nền đất giữa các đường hầm bên cạnh nhau làm bộ phận thay thế cho cột ở thời điểm thực hiện việc xây dựng kín trên ít nhất hai đường hầm. Phương pháp gia cường và đào xói tạo ra các cột của các đường hầm bên cạnh nhau bao gồm các bước: đào một phần ngoại trừ vùng nối lỏng do đào để ngăn không cho cột bị biến dạng trước khi gia cường các cột của các đường hầm bên cạnh nhau khi các đường hầm bên cạnh nhau này được đào, khoan cột có phần không đào phía cột, vùng nối lỏng, gài đinh hoặc neo vào cột từ trước và gia cường và trát vữa cho cột này để gia cường cột này, và đào bổ sung cho phần không đào phía cột là một phần không đào.

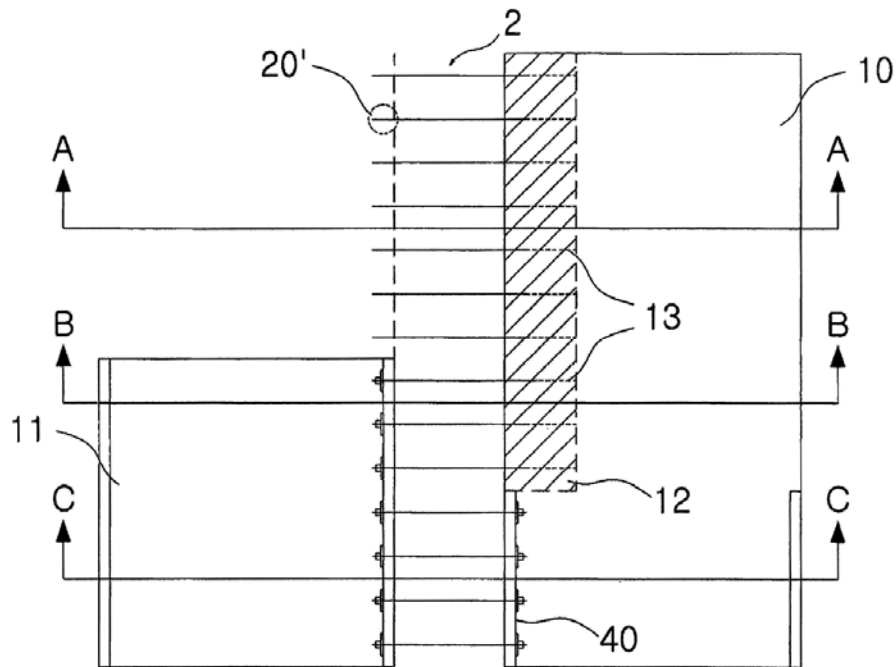

- (11) **1-0021525**
 (15) 16.07.2019 (51)⁷ **G06K 17/00**, 13/073
 (21) 1-2016-03557 (22) 28.07.2014
 (86) PCT/JP2014/069837 28.07.2014 (87) WO2015/151304 08.10.2015
 (30) 2014-071352 31.03.2014 JP
 (45) 26.08.2019 377 (43) 26.12.2016 345
 (73) SATO HOLDINGS KABUSHIKI KAISHA (JP)

7-1, Shimomeguro 1-chome, Meguro-ku, Tokyo 1530064, Japan

(72) MIURA Kuniyuki (JP)

(74) Công ty TNHH Tâm nhìn và Liên danh (VISION & ASSOCIATES CO.LTD.)

(54) THIẾT BỊ SẢN XUẤT THẺ VI MẠCH TÍCH HỢP

(57) Sáng chế đề cập đến thiết bị sản xuất thẻ IC (integrated circuit - vi mạch tích hợp) không làm rách vỡ thẻ IC khi vận chuyển băng thẻ IC liên tục mà trên đó các thẻ IC được bố trí theo nhiều hàng và khi in lên các thẻ IC này. Phương tiện vận chuyển để vận chuyển băng thẻ IC liên tục (1) bao gồm bộ phận dẫn tiến bằng móc kéo (bộ phận dẫn tiến bằng móc kéo thứ nhất (61), bộ phận dẫn tiến bằng móc kéo thứ hai (64) để vận chuyển băng thẻ IC liên tục (1) bằng cách khớp và nhả khớp các răng dẫn tiến với các lỗ móc được tạo trên băng thẻ IC liên tục (1) và bộ phận vận chuyển nhờ áp suất chân không (bộ phận vận chuyển thứ nhất (62), bộ phận vận chuyển thứ hai (63), bộ phận vận chuyển thứ ba (65), bộ phận vận chuyển thứ tư (67)) để vận chuyển băng thẻ IC liên tục (1) trong khi vẫn hút nó vào đai vận chuyển và in lên các thẻ IC trong bộ phận in (4) được tạo cấu hình sao cho ảnh mực tone được chuyển sang các thẻ IC bằng đầu in (41) được cố định quang học bằng bộ phận cố định quang học (42) theo cách không tiếp xúc.

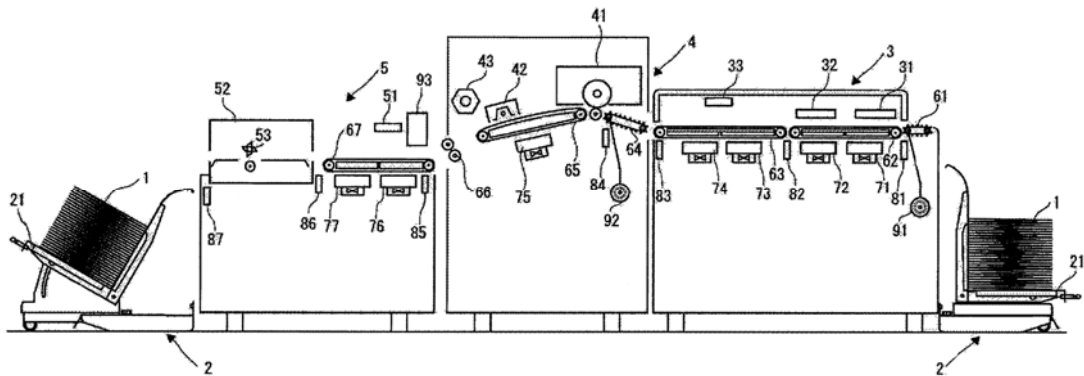

- (11) **1-0021526**
- (15) 16.07.2019 (51)⁷ **H01L 23/00**
- (21) 1-2013-00356 (22) 01.02.2013
- (30) JP2012-029292 14.02.2012 JP
JP2012-032853 17.02.2012 JP
- (45) 26.08.2019 377 (43) 26.08.2013 305
- (73) SHIN-ETSU CHEMICAL CO., LTD. (JP)
6-1, Obtemachi 2-chome, Chiyoda-ku, Tokyo, Japan
- (72) Wataru Goto (JP), Toshio Shiobara (JP)
- (74) Công ty TNHH Tư vấn Sở hữu trí tuệ á Đông (á Đông IP CONSULTANCY CO.,LTD.)
- (54) PHƯƠNG PHÁP SẢN XUẤT VỎ BỌC CHO HỆ THỐNG BÁN DẪN QUANG HỌC VÀ PHƯƠNG PHÁP SẢN XUẤT HỆ THỐNG BÁN DẪN QUANG HỌC
- (57) Sáng chế đề xuất vỏ bọc cho hệ thống bán dẫn quang học để thực hiện hệ thống bán dẫn quang học có độ ổn định cơ học cao, độ bền cao và các tính chất ôn thấp, và phương pháp để sản xuất vỏ bọc đó, và hệ thống bán dẫn quang học, và phương pháp sản xuất hệ thống bán dẫn quang học có hiệu quả sản xuất cao và có thể giảm chi phí. Vỏ bọc cho hệ thống bán dẫn quang học bao gồm: trên mặt trên của nền thu được bằng cách cho cốt sợi tấm chế phẩm nhựa silicon và bằng cách xử lý, ít nhất hai phần đầu nối được nối điện với linh kiện bán dẫn quang học và kết cấu phản xạ bao quanh linh kiện bán dẫn quang học được nối điện.

- (11) **1-0021527**
 (15) 16.07.2019 (51)⁷ **E04G 17/16**, E04B 5/32, E04G 21/26, 11/48, E04B 1/16, E04G 21/32, E04C 2/04, E04F 21/18, E04B 2/94, E04G 11/36
- (21) 1-2015-01179 (22) 06.09.2013
 (86) PCT/AU2013/001002 06.09.2013 (87) WO2014/036601A1 13.03.2014
 (30) 2012903915 07.09.2012 AU
 (45) 26.08.2019 377 (43) 25.06.2015 327
 (73) FORM 700 PTY LTD (AU)
 68-76 Drake Boulevard, Altona, Victoria, 3018, Australia
 (72) ROSATI, Emilio (AU)
 (74) Công ty TNHH một thành viên Sở hữu trí tuệ VCCI (VCCI-IP CO.,LTD)
 (54) THIẾT BỊ ĐỊNH VỊ DÙNG CHO PANEN THĂNG ĐỨNG CỦA TÒA NHÀ, PHƯƠNG PHÁP VÀ HỆ THỐNG ĐỊNH VỊ PANEN THĂNG ĐỨNG
 (57) Sáng chế đề cập đến thiết bị định vị dùng cho panen thăng đứng của tòa nhà, thiết bị này bao gồm chân đế được làm phù hợp để dựa vào kết cấu liên kết với tòa nhà hoặc cấu trúc của nó, phân bố tại cạnh của panen, và bộ phận điều chỉnh vị trí dựa vào chân đế để điều chỉnh vị trí phân bố cân đối với chân đế. Sáng chế còn đề cập đến hệ thống định vị panen đúc sẵn liên kết với thiết bị này và phương pháp sử dụng thiết bị này.

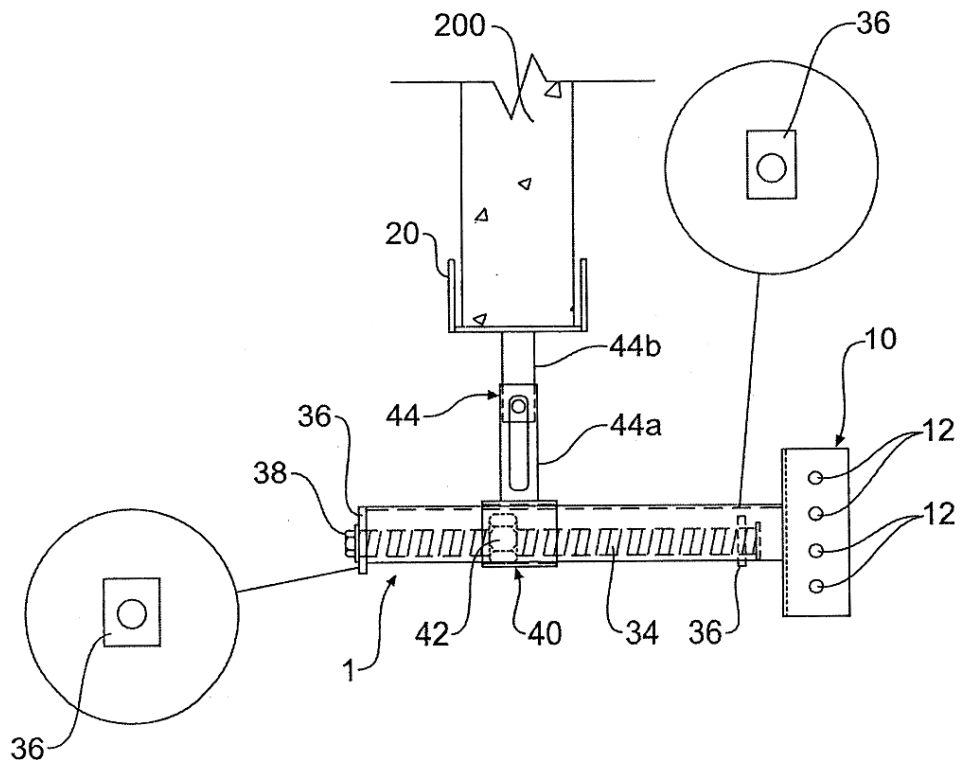

- (11) **1-0021528**
- (15) 16.07.2019 (51)⁷ **H04N 19/46**, 19/30, 19/70
- (21) 1-2015-01371 (22) 21.09.2012
- (86) PCT/US2013/054980 21.09.2012 (87) WO2014/046812 27.03.2014
- (30) 61/704,214 21.09.2012 US
- 13/964,599 14.08.2013 US
- (45) 26.08.2019 377 (43) 25.08.2015 329
- (73) **QUALCOMM INCORPORATED (US)**
 Attn: International IP Administration, 5775 Morehouse Drive, San Diego, California 92121, United States of America
- (72) **WANG, Ye-Kui (CN)**
- (74) Công ty TNHH Quốc tế D & N (D&N INTERNATIONAL CO.,LTD.)
- (54) **PHƯƠNG PHÁP GIẢI MÃ DỮ LIỆU VIDEO, THIẾT BỊ MÃ HÓA VÀ GIẢI MÃ DỮ LIỆU VIDEO, VÀ VẬT GHI BẮT BIẾN ĐỌC ĐƯỢC BẰNG MÁY TÍNH**
- (57) Sáng chế đề cập đến phương pháp, thiết bị và vật ghi bắt biến đọc được bằng máy tính để giải mã và mã hóa dữ liệu video. Theo một số ví dụ, bộ mã hóa video gộp nhiều ký hiệu nhận dạng (ID - Identifier) tập tham số chuỗi (SPS - Sequence Parameter Set) vào thông báo thông tin nâng cao phụ (SEI - Supplemental Enhancement Information), sao cho các SPS có hiệu lực có thể được chỉ báo cho bộ giải mã video. Theo một số ví dụ, bộ giải mã video kích hoạt tập tham số video (VPS - Video Parameter Set) và/hoặc một hoặc nhiều SPS bằng cách tham chiếu thông báo SEI, ví dụ, dựa vào việc gộp VPS ID và một hoặc nhiều SPS ID vào thông báo SEI. Theo các ví dụ, thông báo SEI có thể là thông báo SEI tập tham số có hiệu lực hoặc thông báo SEI chu kỳ tạo đệm.

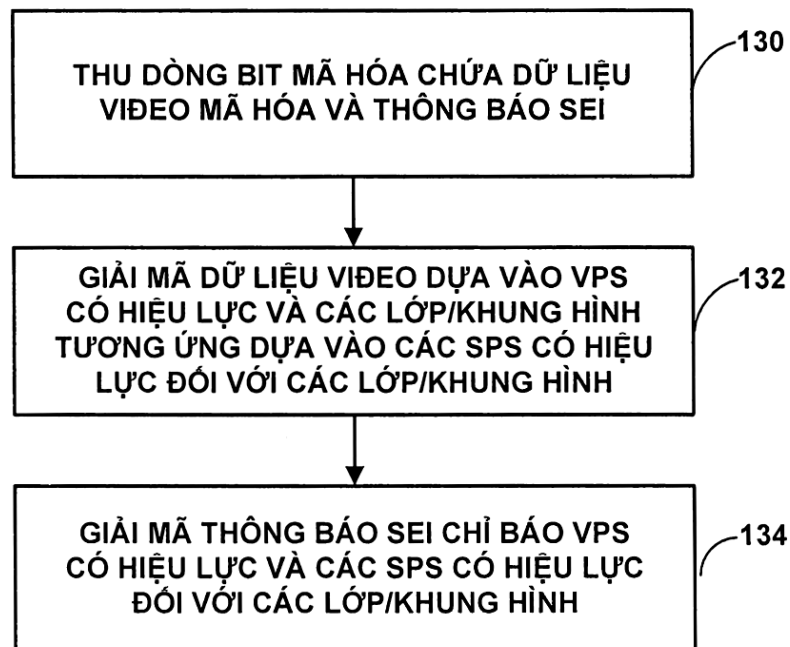

- (11) **1-0021529**
- (15) 16.07.2019 (51)⁷ **H04N 7/26**
- (21) 1-2015-01524 (22) 11.09.2013
- (86) PCT/US2013/059274 11.09.2013 (87) WO2014/052013 03.04.2014
- (30) 61/707,486 28.09.2012 US
- 61/708,404 01.10.2012 US
- 13/953,525 29.07.2013 US
- (45) 26.08.2019 377 (43) 25.11.2015 332
- (73) QUALCOMM INCORPORATED (US)
Attn: International IP Administration, 5775 Morehouse Drive, San Diego, California 92121, United States of America
- (72) WANG, Ye-Kui (CN)
- (74) Công ty TNHH Quốc tế D & N (D&N INTERNATIONAL CO.,LTD.)
- (54) PHƯƠNG PHÁP MÃ HÓA VÀ GIẢI MÃ DỮ LIỆU VIDEO, THIẾT BỊ MÃ HÓA DỮ LIỆU VIDEO VÀ VẬT GHI BẮT BIẾN ĐỌC ĐƯỢC BẰNG MÁY TÍNH
- (57) Sáng chế đề cập đến các kỹ thuật có liên quan đến phương pháp mã hóa và giải mã dữ liệu video và thiết bị mã hóa dữ liệu video. Cụ thể là, sáng chế đề cập đến việc mã hóa ký hiệu nhận dạng lớp của các điểm hoạt động trong mã hóa dữ liệu video. Theo một ví dụ, sáng chế đề xuất phương pháp giải mã dữ liệu video. Phương pháp này bao gồm bước giải mã các phần tử cú pháp trong tập hợp thông số video (video parameter set - VPS) trong dòng bit thích hợp chỉ báo điểm hoạt động thứ nhất có tập hợp nội dung thứ nhất. Phương pháp này còn bao gồm bước giải mã, nếu có, các phần tử cú pháp trong VPS trong dòng bit thích hợp chỉ báo thông tin thông số bộ giải mã chuẩn giả định (hypothetical reference decoder - HRD) có tập hợp nội dung thứ hai cho điểm hoạt động thứ nhất, trong đó dòng bit thích hợp không chứa các phần tử cú pháp trong VPS trùng với ít nhất một trong số tập hợp nội dung thứ nhất hoặc thứ hai cho điểm hoạt động thứ hai, và trong đó bước giải mã các phần tử cú pháp bao gồm bước giải mã các phần tử cú pháp chỉ báo điểm hoạt động thứ nhất và thông tin thông số HRD chỉ ở trong dòng bit thích hợp.

200

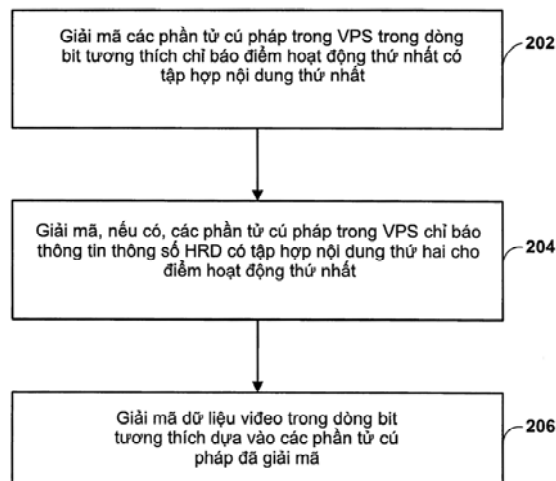

- (11) **1-0021530**
 (15) 16.07.2019 (51)⁷ **C07D 487/04**, A61K 31/4985, C07D 498/04, 513/04, A61P 31/12
 (21) 1-2016-03328 (22) 04.03.2015
 (86) PCT/EP2015/054454 04.03.2015 (87) WO2015/132276 11.09.2015
 (30) PCT/CN2014/073068 07.03.2014 CN
 PCT/CN2014/083027 25.07.2014 CN
 PCT/CN2015/070895 16.01.2015 CN
 (45) 26.08.2019 377 (43) 25.01.2017 346
 (73) F. HOFFMANN-LA ROCHE AG (CH)
 Grenzacherstrasse 124, CH-4070 Basel, Switzerland
 (72) GUO, Lei (CN), HU, Taishan (CN), KOU, Buyu (CN), LIN, Xianfeng (CN), SHEN, Hong (US), SHI, Houguang (CN), YAN, Shixiang (CN), ZHANG, Weixing (CN), ZHANG, Zhisen (CN), ZHOU, Mingwei (CN), ZHU, Wei (CN)
 (74) Công ty TNHH Tâm nhìn và Liên danh (VISION & ASSOCIATES CO.LTD.)
 (54) HỢP CHẤT HETEROARYLDIHYDROPYRIMIDIN NGỪNG TỤ Ở VỊ TRÍ 6 ĐỂ ĐIỀU TRỊ VÀ PHÒNG NGỪA NHIỄM VIRUT VIÊN GAN B, QUY TRÌNH ĐIỀU CHẾ VÀ DƯỢC PHẨM CHỨA NÓ
 (57) Sáng chế đề cập đến hợp chất có công thức chung:

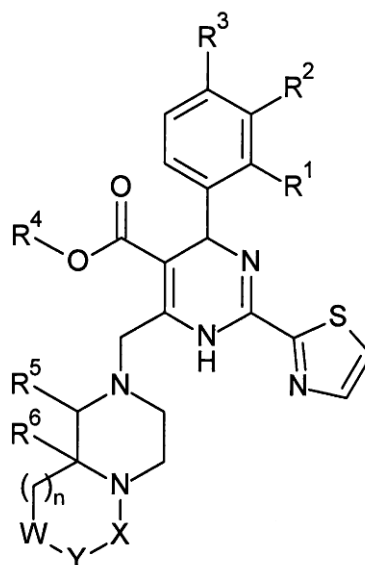

trong đó R¹, R², R³, R⁴, R⁵, R⁶, X, Y, W và n là như được mô tả trong bản mô tả, quy trình điều chế hợp chất này và dược phẩm chứa chúng.

- (11) **1-0021531**
 (15) 16.07.2019 (51)⁷ **C07D 471/04**, A61K 31/437, A61P 35/00
 (21) 1-2016-04520 (22) 05.05.2015
 (86) PCT/GB2015/051312 05.05.2015 (87) WO2015/170081 12.11.2015
 (30) 61/990,232 08.05.2014 US
 (45) 26.08.2019 377 (43) 25.04.2017 349
 (73) ASTRAZENECA AB (SE)
 SE-151 85 Sodertalje, Sweden
 (72) BARLAAM, Bernard Christophe (FR), PIKE, Kurt Gordon (GB)
 (74) Công ty Luật TNHH Phạm và Liên danh (PHAM & ASSOCIATES)
 (54) HỢP CHẤT IMĐAZO[4,5-C]QUINOLIN-2-ON VÀ DƯỢC PHẨM CHỨA NÓ
 (57)

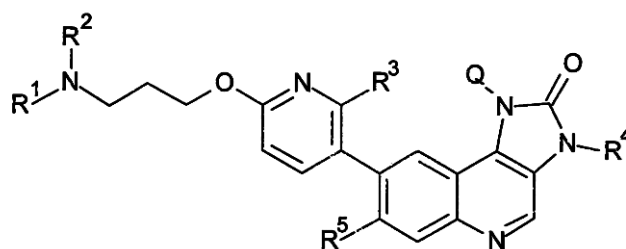

(I)

Sáng chế đề cập đến các hợp chất có công thức (I), và các muối dược dụng của chúng và các dược phẩm chứa chúng, trong đó Q, R¹, R², R³, R⁴ và R⁵ là như được xác định trong phần mô tả. Sáng chế cũng mô tả việc sử dụng các hợp chất và các muối này để điều trị hoặc phòng bệnh liên quan đến ATM, kể cả ung thư. Sáng chế cũng đề cập đến các dạng tinh thể của các hợp chất imidazo[4,5-c]quinoiin-2-on và các muối dược dụng của chúng; các dược phẩm chứa các hợp chất và các muối này; bộ kit chứa các hợp chất và các muối này; các phương pháp sản xuất các hợp chất và các muối này; các hợp chất trung gian hữu ích để sản xuất các hợp chất và các muối này; và mô tả các phương pháp điều trị bệnh liên quan đến ATM, kể cả ung thư, nhờ việc sử dụng các hợp chất và các muối này.

- (11) **1-0021532**
- (15) 16.07.2019 (51)⁷ **C07C 315/00**, 315/04, 317/24, 317/28
- (21) 1-2014-02792 (22) 20.02.2013
- (86) PCT/US2013/026780 20.02.2013 (87) WO2013/126360A2 29.08.2013
- (30) 61/601,226 21.02.2012 US
- (45) 26.08.2019 377 (43) 25.11.2014 320
- (73) **CELGENE CORPORATION (US)**
86 Morris Avenue, Summit, New Jersey 07901, United States of America
- (72) **VENKATESWARALU**, Jasti (US), **RAJENDIRAN**, Chinnapillai (IN), **REDDY**, Nallamaddi, Ravikumar (IN), **CONNOLLY**, Terrence, Joseph (CA), **RUCHELMAN**, Alexander, L. (US), **ECKERT**, Jeffrey (US), **FRANK**, Anthony, Joseph (US)
- (74) Công ty TNHH Quốc tế D & N (D&N INTERNATIONAL CO.,LTD.)
- (54) **HỢP CHẤT (S)-1-(3-ETOXY-4-METOXYPHENYL)-2-METANSULFONYLETYLAMIN VÀ QUY TRÌNH ĐIỀU CHẾ HỢP CHẤT NÀY**
- (57) Sáng chế đề cập đến hợp chất (S)-1-(3-etoxy-4-metoxyphe-nyl)-2-metansulfonyletylamin và quy trình điều chế hợp chất này. Hợp chất này là hợp chất trung gian để điều chế hợp chất 2-[1-(3-etoxy-4-metoxyphe-nyl)-2-metylsulfonyletyl]-4-axetylaminoisindolin-1,3-dion, là hợp chất hữu dụng để ngăn ngừa hoặc điều trị các bệnh hoặc tình trạng bệnh lý liên quan đến nồng độ hoặc hoạt tính cao bất thường của yếu tố hoại tử khối u alpha (tumor necrosis factor alpha - TNF- α).

- (11) **1-0021533**
 (15) 16.07.2019 (51)⁷ **F16D 41/10**, 41/18, 43/02, 43/04, 43/202
 (21) 1-2014-03267 (22) 13.05.2013
 (86) PCT/NL2013/000027 13.05.2013 (87) WO2013/176539 28.11.2013
 (30) 1039622 23.05.2012 NL
 (45) 26.08.2019 377 (43) 25.02.2015 323

(73) FOREST GROUP NEDERLAND B.V (NL)
 Arnsbergstraat 4 NL-7418 EZ Deventer, Netherlands

(72) BOSGOED, Henricus Wilhelmus Frederikus (NL)

(74) Công ty TNHH Sở hữu trí tuệ WINCO (WINCO CO., LTD.)

(54) BỘ LY HỢP

(57) Sáng chế đề cập tới bộ ly hợp (4) để nối trục bị dẫn động bởi mô tơ (3) với bộ phận bị dẫn động (6), trong đó bộ phận bị dẫn động (6) này có thể quay tự do khi mô tơ (1) được tắt. Trục bị dẫn động (3) của bộ ly hợp (4) có phần phẳng (10) với hai bề mặt phẳng (11). Thành của chi tiết khớp nối (12) ăn khớp với một trong các bề mặt khi trục bị dẫn động đứng yên. Chi tiết khớp nối (12) bao gồm cam (14) kéo dài ra phía ngoài được nhận vào trong ống lót (9) của vành tì hình trụ được đặt trên đĩa (7) mà đĩa (7) được gắn quay trên trục bị dẫn động. Khi trục được quay, chi tiết khớp nối (12) được ấn ra ngoài trên một khoảng giới hạn và cam (14) đi vào rãnh (15) được cung cấp trong thành bên trong (16) của phần dẫn động hình trụ (17) tạo thành một phần của bộ phận bị dẫn động (6).

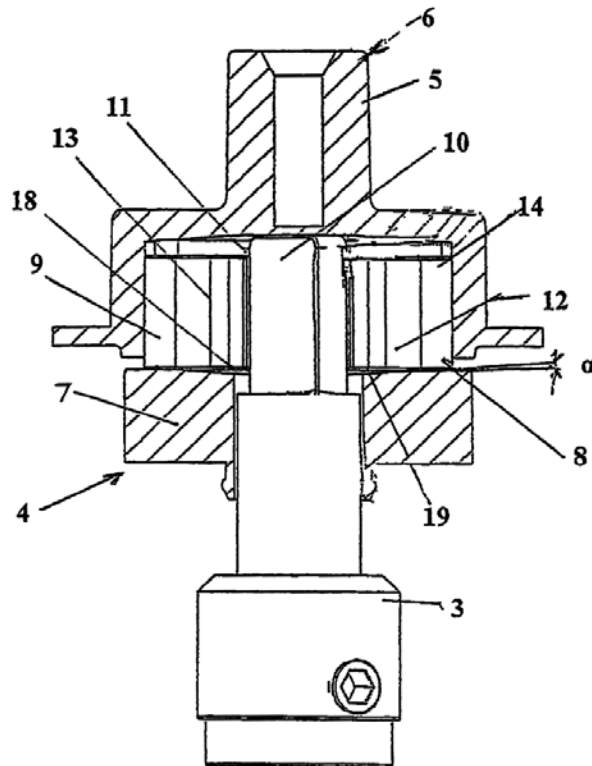

- (11) **1-0021534**
 (15) 16.07.2019 (51)⁷ **A61J 1/16**, 1/05, B65D 25/22
 (21) 1-2008-00890 (22) 05.09.2006
 (86) PCT/JP2006/317527 05.09.2006 (87) WO2007/040010 12.04.2007
 (30) 2005-008018 30.09.2005 JP
 2005-009257 04.11.2005 JP
 (45) 26.08.2019 377 (43) 25.08.2008 245
 (73) OTSUKA PHARMACEUTICAL FACTORY, INC. (JP)
 115, Aza Kuguhara, Tateiwa, Muya-cho, Naruto-shi, Tokushima 772-8601, Japan
 (72) SHOJI, Hidekatsu (JP), YOSHIKAWA, Kazunari (JP), TATEISHI, Isamu (JP)
 (74) Công ty TNHH một thành viên Sở hữu trí tuệ VCCI (VCCI-IP CO.,LTD)
 (54) TÚI TIÊM TRUYỀN NHIỀU NGĂN
 (57) Sáng chế đề cập tới nắp gắn trên túi tiêm truyền nhiều ngăn và túi tiêm truyền nhiều ngăn, trong đó nắp có khả năng ngăn ngừa việc sử dụng các thuốc chưa được trộn cho bệnh nhân.

Nắp gắn trên túi tiêm truyền nhiều ngăn theo sáng chế là nắp để gắn trên túi tiêm truyền nhiều ngăn, túi tiêm truyền này bao gồm nhiều ngăn được ngăn cách nhờ ít nhất một phần vách ngăn bịt kín có thể bóc dễ dàng phần vách ngăn bịt kín có thể bóc dễ dàng này được mở để đáp ứng với sự gia tăng áp suất bên trong của ít nhất một trong các ngăn được tạo ra bằng cách ép ít nhất một trong các ngăn. Nắp này có hai chi tiết kẹp để kẹp ít nhất một trong các ngăn. Hai chi tiết kẹp có các chi tiết gài để gài với nhau nhằm duy trì trạng thái kẹp của hai chi tiết kẹp cho đến khi trạng thái kẹp được giải phóng để đáp ứng với sự gia tăng áp suất bên trong của ít nhất một trong các ngăn sao cho phần treo có thể được sử dụng. Hai chi tiết kẹp che phần treo ở trạng thái kẹp nhằm ngăn ngừa việc sử dụng phần treo dùng để treo túi tiêm truyền cho đến khi ít nhất một phần vách ngăn bịt kín có thể bóc dễ dàng được mở.

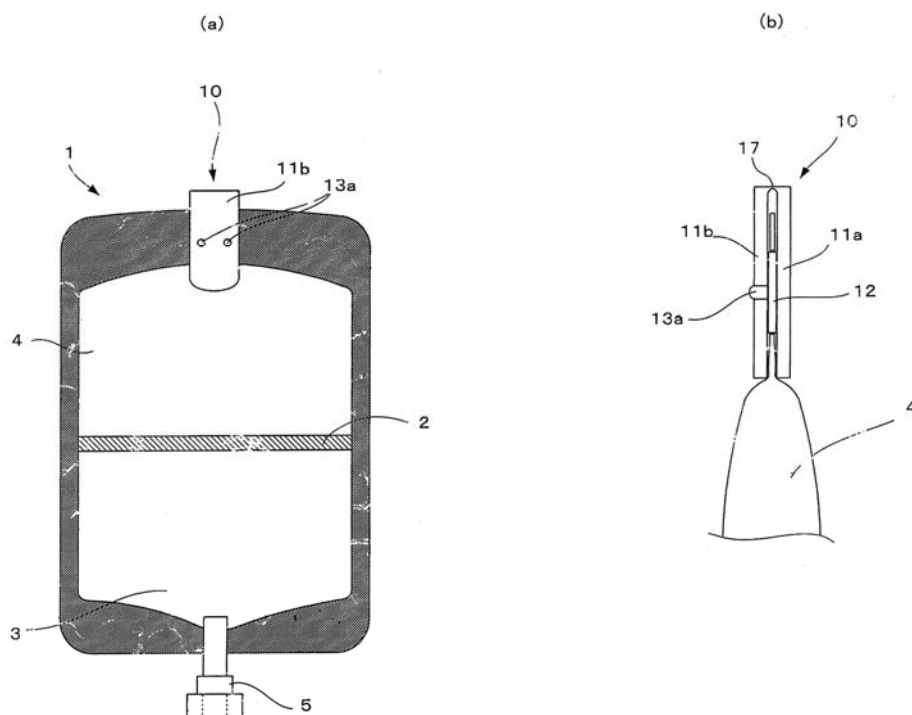

- (11) **1-0021535**
- (15) 16.07.2019 (51)⁷ **C21C 5/28**, 1/02
- (21) 1-2012-01308 (22) 10.05.2012
- (45) 26.08.2019 377 (43) 25.11.2013 308
- (73) JFE STEEL CORPORATION (JP)
2-3, Uchisaiwai-cho 2-chome, Chiyoda-ku, Tokyo 100-0011, Japan
- (72) Tatsuya HAYASHI (JP), Yoshiyuki (JP), Takanori TANAKA (JP), Kenji OHSIMA (JP)
- (74) Công ty Cổ phần Sở hữu công nghiệp INVESTIP (INVESTIP)
- (54) PHƯƠNG PHÁP TÍNH LUYỆN VÀ PHƯƠNG PHÁP SẢN XUẤT THÉP NÓNG CHẢY
- (57) Sáng chế đề cập đến phương pháp tinh luyện để thực hiện việc tinh luyện khử phospho hoặc việc tinh luyện khử phospho và khử cacbon của sắt nóng chảy mà không thổi chất khử phospho vào kim loại nóng chảy bao gồm việc tiến hành quá trình tinh luyện bằng cách nạp sắt nóng chảy vào bình phản ứng sau khi nạp chất khử phospho bao gồm ít nhất là bột vào bình phản ứng.

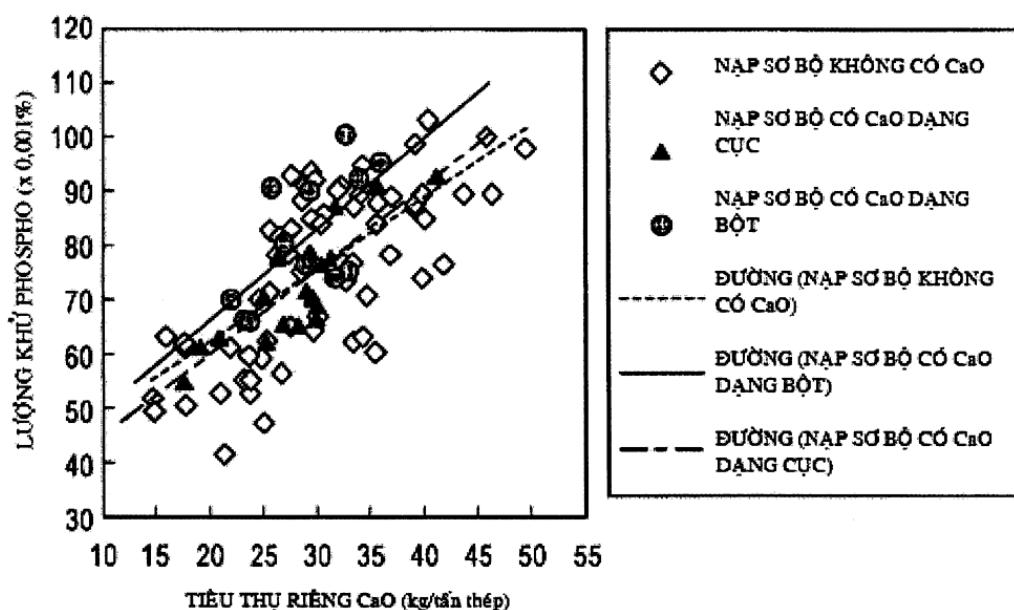

- (11) **1-0021536**
 (15) 16.07.2019 (51)⁷ **G06F 3/01**
 (21) 1-2013-03203 (22) 21.03.2012
 (86) PCT/IB2012/051352 21.03.2012 (87) WO2012/127430 27.09.2012
 (30) 13/053,888 22.03.2011 US
 (45) 26.08.2019 377 (43) 25.04.2014 313
 (73) NOKIA TECHNOLOGIES OY (FI)
 Karaportti 3, FI-02610 Espoo, Finland.
 (72) TULI, Aapaar (FI)
 (74) Công ty Luật TNHH Phạm và Liên danh (PHAM & ASSOCIATES)
 (54) **PHƯƠNG PHÁP VÀ THIẾT BỊ TẠO PHẢN HỒI XÚC GIÁC CHO CỬ CHỈ CHẠM**
 (57) Sáng chế đề xuất phương pháp cung cấp các báo cáo hoạt động không phụ thuộc thị giác đáp lại cử chỉ chạm, phương pháp này có thể bao gồm bước nhận thông tin biểu thị việc nhíp chạm được thực hiện bởi ít nhất hai ngón tay đối với mục có thể chọn được vốn đang được hiển thị trên màn hình cảm ứng, bước xác định trạng thái đối với hoạt động liên quan đến ứng dụng tương ứng với mục có thể chọn được này, và bước tạo ra sự phản hồi xúc giác cho ít nhất hai ngón tay dựa trên trạng thái xác định được. Thiết bị và sản phẩm chương trình máy tính tương ứng cũng được đề xuất.

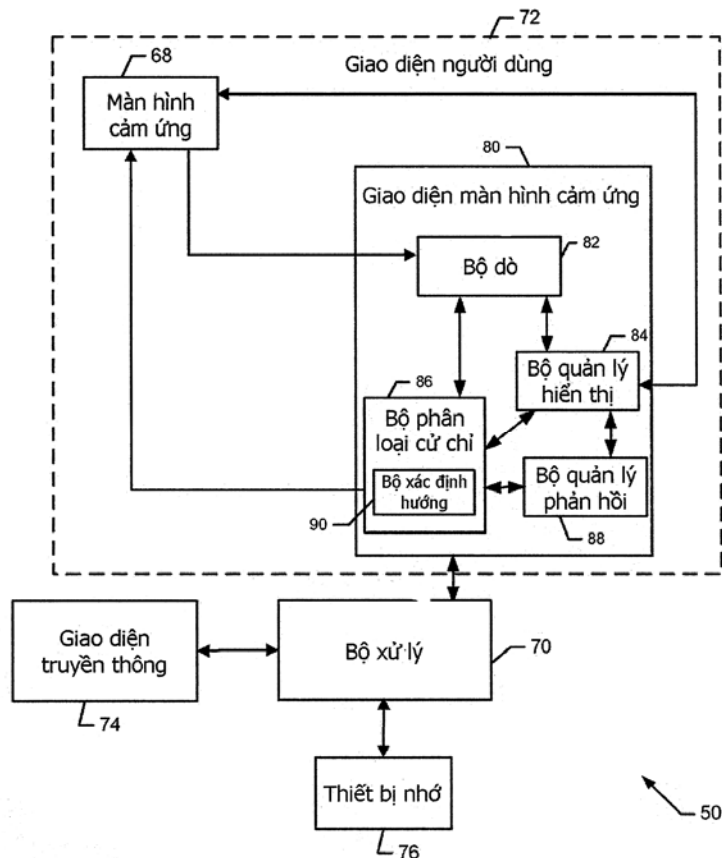

- (11) **1-0021537**
 (15) 16.07.2019 (51)⁷ **B61D 27/00**
 (21) 1-2015-02339 (22) 17.12.2013
 (86) PCT/JP2013/083708 17.12.2013 (87) WO2014/103789 03.07.2014
 (30) 2012-285030 27.12.2012 JP
 (45) 26.08.2019 377 (43) 26.10.2015 331
 (73) KAWASAKI JUKOGYO KABUSHIKI KAISHA (JP)
 1-1, Higashikawasaki-cho 3-chome, Chuo-ku, Kobe-shi, Hyogo 6508670 Japan
 (72) KONDO, Koki (JP), SAKAGAWA, Keiji (JP), MITANI, Ryosuke (JP), NAKAI, Kazuto (JP)
 (74) Công ty Luật TNHH Phạm và Liên danh (PHAM & ASSOCIATES)
 (54) **HỆ THỐNG ĐIỀU HÒA KHÔNG KHÍ CHO PHƯƠNG TIỆN GIAO THÔNG VÀ PHƯƠNG TIỆN ĐƯỜNG SẮT CÓ HỆ THỐNG NÀY**
 (57) Sáng chế đề cập đến hệ thống điều hòa không khí cho phương tiện giao thông (101, 102) được lắp trong phương tiện mà trong đó vị trí giữa thân phương tiện (10) và vị trí giữa lối đi (11) là khác nhau, và có thiết bị điều hòa không khí (30). Hệ thống điều hòa không khí cho phương tiện giao thông (101, 102) có các đầu ra thứ nhất (111) và thứ hai (112) nằm ở cả hai bên của phương tiện theo hướng chiều rộng phương tiện và xả không khí đã được điều hòa gần như có cùng thể tích không khí vào phần bên trong, và bộ phận điều chỉnh không khí (120) điều chỉnh vị trí kết hợp (115) của các dòng không khí xả ra từ các đầu ra thứ nhất và thứ hai tới vị trí nơi mà đoạn thẳng nối vị trí giữa thân phương tiện và vị trí giữa lối đi được chia bên trong theo tỷ lệ giữa 20:80 và 86:14.

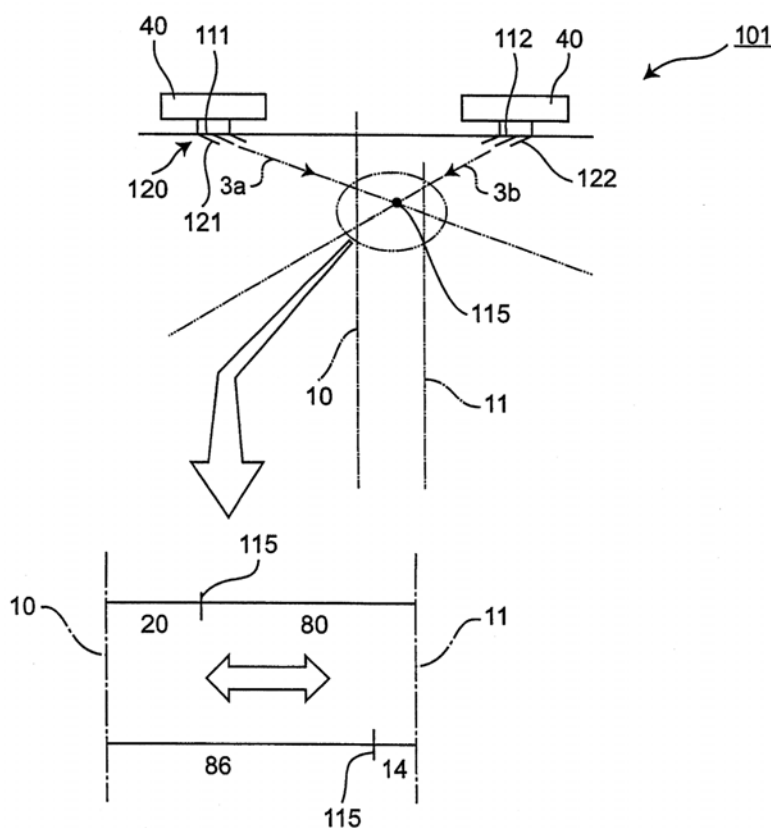

- (11) **1-0021538**
- (15) 16.07.2019 (51)⁷ **B32B 27/30**, C09D 5/03, 127/12, 163/00, 167/00, B05D 7/24
- (21) 1-2017-01499 (22) 09.09.2015
- (86) PCT/JP2015/075588 09.09.2015 (87) WO2016/052111 07.04.2016
- (30) 2014-200930 30.09.2014 JP
- (45) 26.08.2019 377 (43) 25.07.2017 352
- (73) DAI NIPPON TORYO CO., LTD. (JP)
1-124, Nishikujo 6-chome, Konohana-ku, Osaka-shi Osaka 5540012, Japan
- (72) KITAGAWA Masashi (JP), KIGUCHI Tadahiro (JP), ANDO Yuu (JP)
- (74) Công ty Luật TNHH Phạm và Liên danh (PHAM & ASSOCIATES)
- (54) VẬT CÓ LỚP PHỦ
- (57) Sáng chế đề cập đến vật có lớp phủ mà có tính chịu thời tiết, tính chịu mài mòn và tính dính bám tuyệt vời. Cụ thể là, sáng chế đề cập đến vật có lớp phủ bao gồm đế và màng phủ được bố trí trên bề mặt của đế này, khác biệt ở chỗ, màng phủ được tạo ra từ chế phẩm phủ chứa ít nhất nhựa flo và nhựa khác với nhựa flo này; nếu tỷ lệ nguyên tử flo tính theo tổng khối lượng của các nguyên tử flo và các nguyên tử cacbon trong bề mặt của màng phủ được xác định như nồng độ flo thứ nhất (% khối lượng) nồng độ flo thứ nhất nằm trong khoảng từ 30% đến 50% khối lượng; và nếu độ dày màng của màng phủ được xác định là T (μm) và tỷ lệ nguyên tử flo tính theo tổng khối lượng của các nguyên tử flo và các nguyên tử cacbon ở độ sâu T/2 (μm) tính từ bề mặt của màng phủ được xác định như nồng độ flo thứ hai (% khối lượng), tỷ lệ theo khối lượng của nồng độ flo thứ hai (A) với nồng độ flo thứ nhất (B), cụ thể là A/B nằm trong khoảng từ 13/87 đến 49/51.

- (11) **1-0021539**
- (15) 16.07.2019 (51)⁷ **H01M 4/36**, 4/136, 4/58, 4/66
- (21) 1-2017-03391 (22) 31.08.2017
- (30) 2016-193370 30.09.2016 JP
- (45) 26.08.2019 377 (43) 26.04.2018 361
- (73) SUMITOMO OSAKA CEMENT CO., LTD. (JP)
6-28, Rokubancho, Chiyoda-ku, Tokyo 102-8465 Japan
- (72) YAMAYA, Ryuuta (JP), MURATA, Susumu (JP), YASUMIISHI, Hirofumi (JP)
- (74) Công ty TNHH một thành viên Sở hữu trí tuệ VCCI (VCCI-IP CO.,LTD)
- (54) **VẬT LIỆU CATOT DÙNG CHO PIN THỨ CẤP ION LITHI, PHƯƠNG PHÁP SẢN XUẤT VẬT LIỆU CATOT, ĐIỆN CỰC DÙNG CHO PIN THỨ CẤP ION LITHI VÀ PIN THỨ CẤP ION LITHI**
- (57) Sáng chế đề cập đến vật liệu catot dùng cho pin thứ cấp ion lithi được làm bằng các hạt được kết tụ được tạo ra bằng cách kết tụ nhiều hạt sơ cấp của vật liệu hoạt tính catot có công thức chung (1) dưới đây mà được phủ màng chứa cacbon, trong đó, trong trường hợp mà lớp hỗn hợp catot bao gồm vật liệu catot, chất phụ gia dẫn điện và chất dính kết ở tỷ lệ trọng lượng (vật liệu catot/chất phụ gia dẫn điện/chất dính kết) là 90:5:5 được cán lên bộ gom dòng điện bằng nhôm dày 30 μ m ở áp suất tổng 5t/250mm, tỷ lệ phần trăm thay đổi độ dày màng của lớp hỗn hợp catot trước và sau khi cán là bằng hoặc nhỏ hơn 30%,
trong đó công thức chung (1) nêu trên là: $Li_xA_yD_zPO_4$ (1).
Ngoài ra, sáng chế cũng đề cập đến phương pháp sản xuất vật liệu catot, điện cực dùng cho pin thứ cấp ion lithi sử dụng vật liệu catot này, và pin thứ cấp ion lithi bao gồm điện cực này.

- (11) **1-0021540**
- (15) 16.07.2019 (51)⁷ **E01B 9/30**, 9/18
- (21) 1-2015-01044 (22) 30.08.2013
- (86) PCT/AU2013/000979 30.08.2013 (87) WO2014/032114A1 06.03.2014
- (30) 2012903815 31.08.2012 AU
- (45) 26.08.2019 377 (43) 25.08.2015 329
- (73) PANDROL AUSTRALIA PTY LTD. (AU)
1 Schumacher Road, Wingfield, South Australia 5013, Australia
- (72) HARKNESS, Steven (AU), KEAST, Brenton (AU), BARTHAM, Pierre (AU), NEVIDAL, Jozef (AU)
- (74) Công ty TNHH một thành viên Sở hữu trí tuệ VCCI (VCCI-IP CO.,LTD)
- (54) THIẾT BỊ NEO ĐỂ SỬ DỤNG TRONG VIỆC GIỮ GÁ KẸP CHẶT RAY VÀ CỤM KẸP CHẶT RAY
- (57) Sáng chế đề cập đến thiết bị neo để sử dụng trong việc giữ gá kẹp chặt ray đường sắt, thiết bị này bao gồm phần thân để cắm vào trong chi tiết đỡ ray, phần đầu kéo dài từ phần thân và bao gồm phần nối chung được tạo hình móc để kéo dài qua một phần của gá kẹp để tạo thành kết cấu giữ và kết thúc ở một đầu mút cách xa phần thân, và trong đó khi sử dụng, đầu mút này kết thúc ở tấm bịt để bắc cầu đầu mút của phần hình móc và phần thân. Sáng chế cũng đề cập đến cụm thiết bị neo và cụm bắt chặt ray đường sắt được liên kết.

- (11) **1-0021541**
- (15) 16.07.2019 (51)⁷ **C23C 14/08**, H01L 21/363, 51/50, 29/786
- (21) 1-2016-02107 (22) 30.10.2013
- (62) 1-2015-02030
- (86) PCT/JP2013/080062 30.10.2013 (87) WO2014/073585 15.05.2014
- (30) 2012-245992 08.11.2012 JP
- 2013-016242 30.01.2013 JP
- 2013-056768 19.03.2013 JP
- (45) 26.08.2019 377 (43) 26.09.2016 342
- (73) SEMICONDUCTOR ENERGY LABORATORY CO., LTD. (JP)
398, Hase, Atsugi-shi, Kanagawa, 2430036 Japan
- (72) TAKAHASHI, Masahiro (JP), HIROHASHI, Takuya (JP), TSUBUKU, Masashi (JP), ISHIHARA, Noritaka (JP), OOTA, Masashi (JP)
- (74) Công ty TNHH T&T INVENMARK Sở hữu trí tuệ Quốc tế (T&T INVENMARK CO., LTD.)
- (54) **MÀNG OXIT KIM LOẠI**
- (57) Sáng chế đề cập đến màng oxit kim loại, trong đó màng này bao gồm một phân ở dạng tinh thể và có tính chất vật lý rất ổn định. Kích thước của phân ở dạng tinh thể này nhỏ hơn hoặc bằng 10nm cho phép quan sát các điểm được bố trí theo chu vi trong mẫu nhiễu xạ electron chùm nano của mặt cắt ngang của màng oxit kim loại này khi diện tích đo bằng hoặc lớn hơn 5nm² và nhỏ hơn hoặc bằng 10nm².

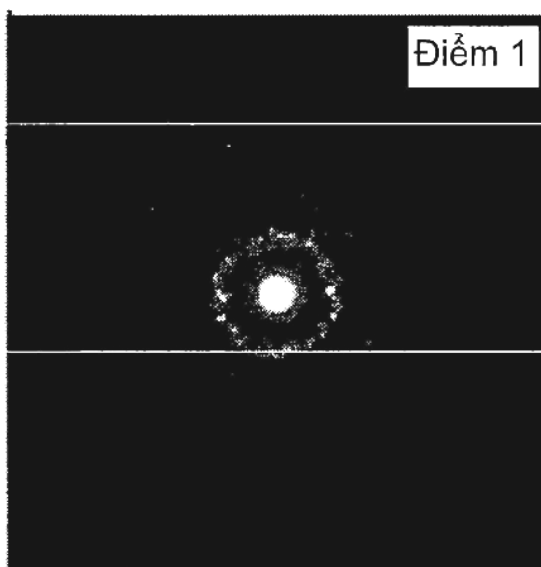

- (11) **1-0021542**
 (15) 16.07.2019 (51)⁷ **G03G 15/08**, 21/18
 (21) 1-2014-00004 (22) 13.07.2012
 (86) PCT/JP2012/068530 13.07.2012 (87) WO2013/008954 17.01.2013
 (30) 2011-155832 14.07.2011 JP
 2012-142181 25.06.2012 JP
 (45) 26.08.2019 377 (43) 26.05.2014 314
 (73) CANON KABUSHIKI KAISHA (JP)
 30-2, Shimomaruko 3-chome, Ohta-ku, Tokyo 1468501, Japan
 (72) MATSUZAKI Hiroomi (JP), MATSUSHITA Masaaki (JP), FUJISAKI Tatsuo (JP),
 FURUTANI Masaki (JP)
 (74) Công ty Luật TNHH Phạm và Liên danh (PHAM & ASSOCIATES)
 (54) HỘP CHỨA CHẤT HIỆN HÌNH, KHỐI CHỨA CHẤT HIỆN HÌNH, HỘP MỰC VÀ
 THIẾT BỊ TẠO ẢNH
 (57) Sáng chế đề xuất túi đựng chất hiện hình (16) bao gồm các lỗ (35a). Nhờ đó, công việc
 mở túi đựng chất hiện hình sẽ trở nên dễ dàng.
 Sáng chế còn đề xuất hộp mực và thiết bị tạo ảnh điện quang.

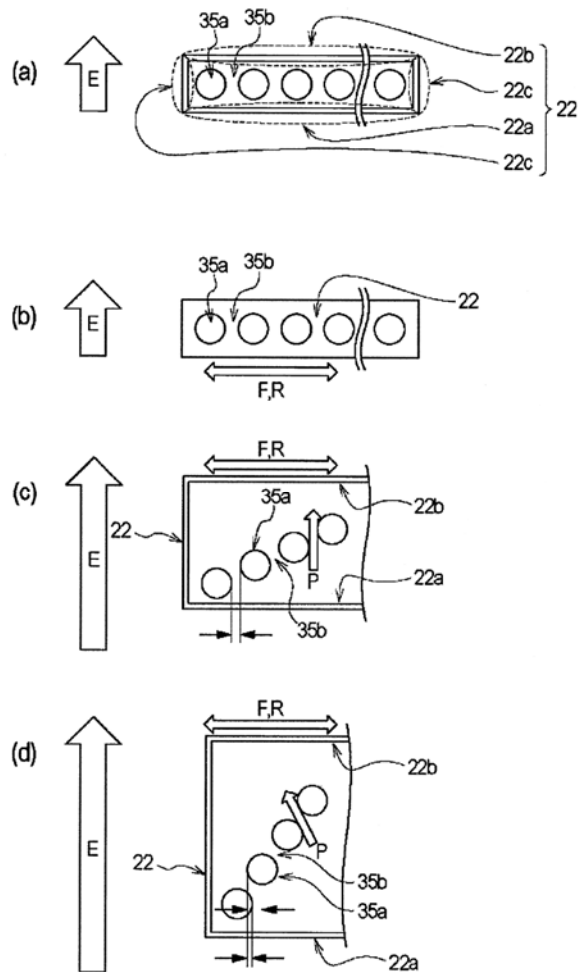

- (11) **1-0021543**
 (15) 16.07.2019 (51)⁷ **H04W 12/08**, 12/10, 4/00, 68/00, H04L 29/06
 (21) 1-2014-01290 (22) 29.10.2012
 (86) PCT/JP2012/006925 29.10.2012 (87) WO2013/061614A3 02.05.2013
 (30) 2011-236699 28.10.2011 JP
 (45) 26.08.2019 377 (43) 25.12.2014 321
 (73) NEC CORPORATION (JP)
 7-1, Shiba 5-chome, Minato-ku, Tokyo 108-8001, Japan
 (72) ZHANG, Xiaowei (CN), PRASAD, Anand Raghawa (NL)
 (74) Công ty TNHH một thành viên Sở hữu trí tuệ VCCI (VCCI-IP CO.,LTD)
 (54) **HỆ THỐNG TRUYỀN THÔNG, BỘ PHỐI HỢP HOẠT ĐỘNG TRUYỀN THÔNG KIỂU MÁY, THIẾT BỊ ĐẦU CUỐI VÀ PHƯƠNG PHÁP TRUYỀN THÔNG**
 (57) Sáng chế đề xuất hệ thống truyền thông bao gồm: mạng; các máy chủ truyền thông kiểu máy MTC (Machine-Type-Communication); và thiết bị MTC, trong đó mạng giữ danh sách các máy phục vụ MTC được cấp phép để gửi tín hiệu khởi động đến thiết bị MTC và loại khởi động mà máy phục vụ MTC được cấp phép để gửi, và trong đó theo danh sách này, mạng xác minh liệu máy phục vụ MTC có được phép gửi tín hiệu khởi động đến thiết bị MTC hay không và liệu tín hiệu khởi động có được cấp phép để gửi hay không. Sáng chế cũng đề xuất phương pháp điều khiển truyền thông dùng cho hệ thống truyền thông.

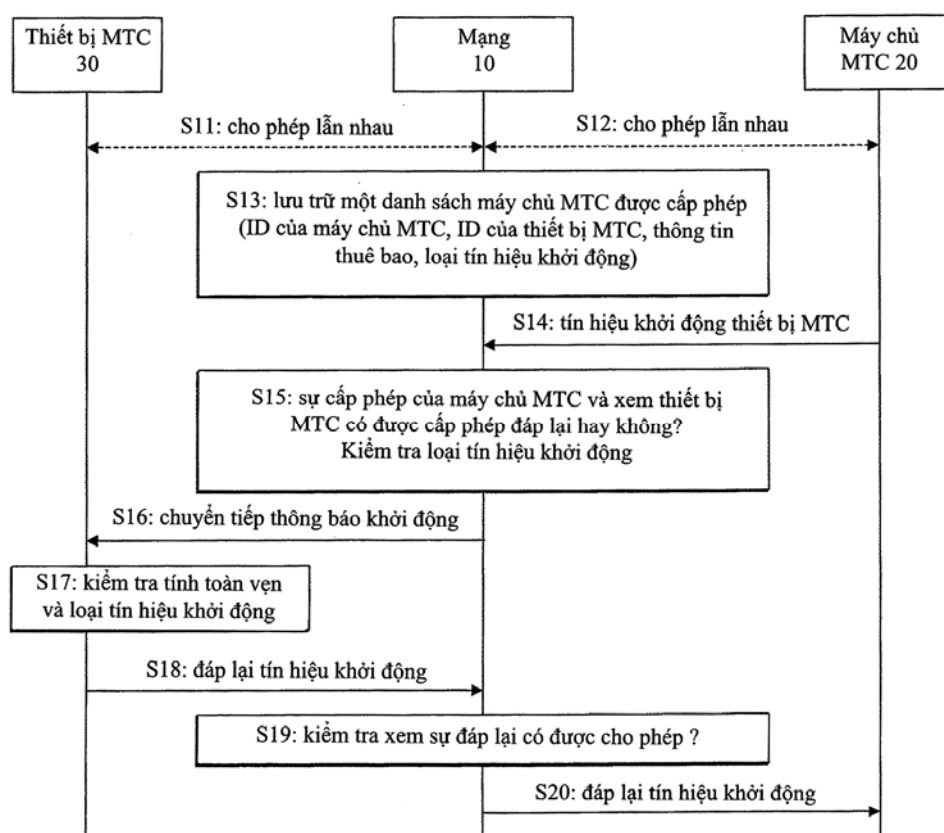

- (11) **1-0021544**
- (15) 16.07.2019 (51)⁷ **G06T 9/00**
- (21) 1-2016-04329 (22) 02.11.2012
- (62) 1-2014-00997
- (86) PCT/CN2012/083994 02.11.2012 (87) WO2013/064099A1 10.05.2013
- (30) 10-2011-0114609 04.11.2011 KR
- (45) 26.08.2019 377 (43) 27.02.2017 347
- (73) INFOBRIDGE PTE. LTD. (SG)
10 Anson Road # 23-140 International Plaza, Singapore 079903, Singapore
- (72) OH, Soo Mi (KR), YANG, Moonock (SG)
- (74) Công ty TNHH Sở hữu trí tuệ WITIP Việt Nam (WITIP CO., LTD.)
- (54) THIẾT BỊ TẠO KHỐI ĐƯỢC KHÔI PHỤC
- (57) Sáng chế đề cập đến thiết bị tạo khối được khôi phục để thu nhận chế độ dự báo trong ảnh của đơn vị dự báo, xác định kích thước của khối hiện tại sử dụng thông tin kích thước biến đổi, tạo khối dự báo của khối hiện tại theo chế độ dự báo trong ảnh, tạo khối dư của khối hiện tại theo chế độ dự báo trong ảnh và tạo khối được khôi phục của khối hiện tại sử dụng khối dự báo và khối dư. Các kích thước của khối dự báo và khối dư được thiết lập bằng kích thước của đơn vị biến đổi. Do đó, khoảng cách dự báo trong ảnh trở nên ngắn, và lượng bit mã hóa của khối dư được giảm bằng cách tạo khối dự báo rất giống khối gốc. Ngoài ra, các bit truyền tín hiệu cần thiết để truyền tín hiệu chế độ dự báo trong ảnh giảm bằng cách tạo nhóm chế độ nhiều khả năng nhất (nhóm MPM) thích ứng theo các chế độ dự báo trong ảnh lân cận.

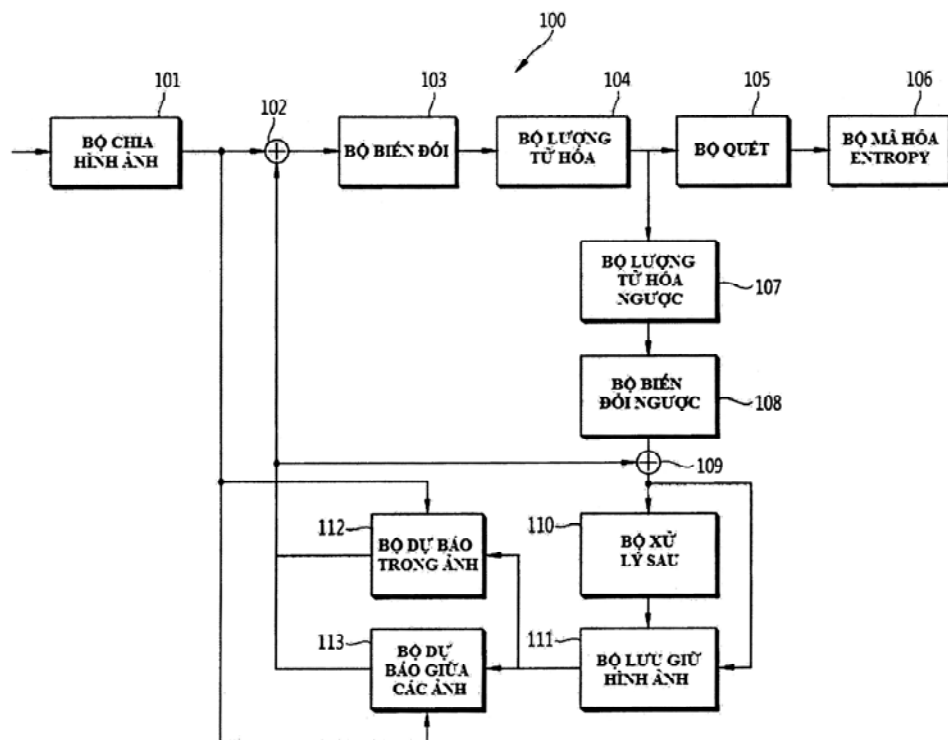

- (11) **1-0021545**
 (15) 16.07.2019 (51)⁷ **G06T 9/00**
 (21) 1-2016-04330 (22) 02.11.2012
 (62) 1-2014-00997
 (86) PCT/CN2012/083994 02.11.2012 (87) WO2013/064099A1 10.05.2013
 (30) 10-2011-0114609 04.11.2011 KR
 (45) 26.08.2019 377 (43) 27.02.2017 347

(73) INFOBRIDGE PTE. LTD. (SG)

10 Anson Road #23-140 International Plaza Singapore 079903, Singapore

(72) OH, Soo Mi (KR), YANG, Moonock (SG)

(74) Công ty TNHH Sở hữu trí tuệ WITIP Việt Nam (WITIP CO., LTD.)

(54) PHƯƠNG PHÁP GIẢI MÃ ẢNH

(57) Sáng chế đề cập đến phương pháp giải mã ảnh để thu nhận chế độ dự báo trong ảnh của đơn vị dự báo, xác định kích thước của khối hiện tại sử dụng thông tin kích thước biến đổi, tạo khối dự báo của khối hiện tại theo chế độ dự báo trong ảnh, tạo khối dư của khối hiện tại theo chế độ dự báo trong ảnh và tạo khối được khôi phục của khối hiện tại sử dụng khối dự báo và khối dư. Các kích thước của khối dự báo và khối dư được thiết lập bằng kích thước của đơn vị biến đổi. Do đó, khoảng cách dự báo trong ảnh trở nên ngắn, và lượng bit mã hóa của khối dư được giảm bằng cách tạo khối dự báo rất giống khối gốc. Ngoài ra, các bit truyền tín hiệu cần thiết để truyền tín hiệu chế độ dự báo trong ảnh giảm bằng cách tạo nhóm chế độ nhiều khả năng nhất (nhóm MPM) thích ứng theo các chế độ dự báo trong ảnh lân cận.

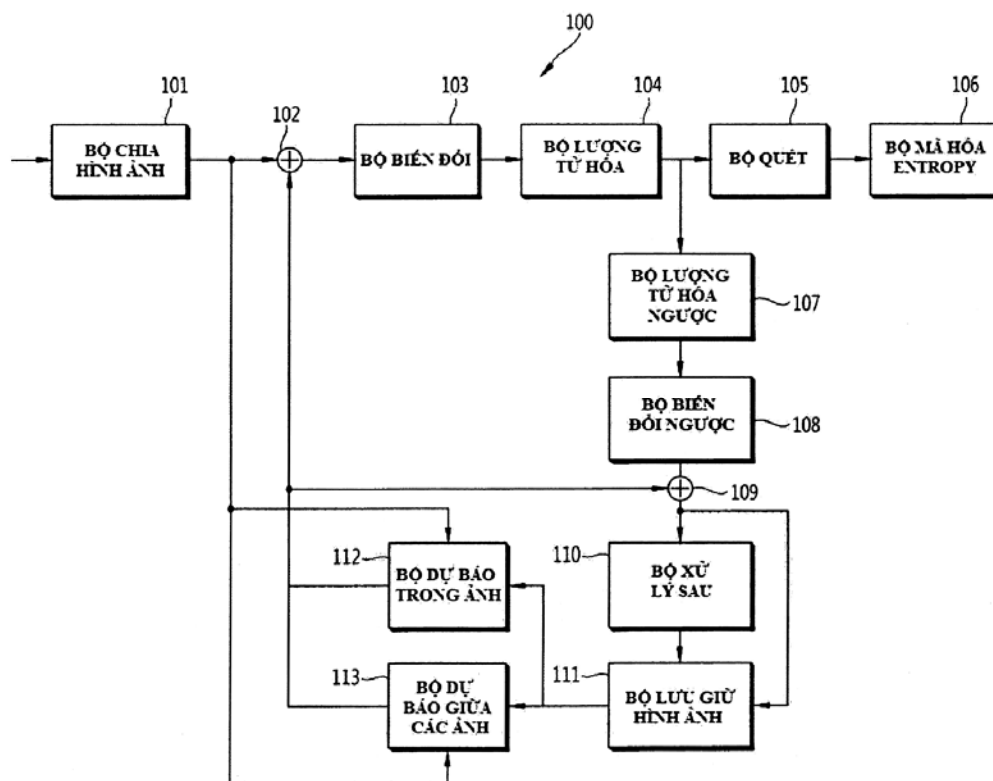

- (11) **1-0021546**
 (15) 16.07.2019 (51)⁷ **G06T 9/00**
 (21) 1-2016-04331 (22) 02.11.2012
 (62) 1-2014-00997
 (86) PCT/CN2012/083994 02.11.2012 (87) WO2013/064099A1 10.05.2013
 (30) 10-2011-0114609 04.11.2011 KR
 (45) 26.08.2019 377 (43) 27.02.2017 347

(73) INFOBRIDGE PTE. LTD. (SG)

10 Anson Road #23-140 International Plaza Singapore 079903, Singapore

(72) OH, Soo Mi (KR), YANG, Moonock (SG)

(74) Công ty TNHH Sở hữu trí tuệ WITIP Việt Nam (WITIP CO., LTD.)

(54) PHƯƠNG PHÁP TẠO KHỐI ĐƯỢC KHÔI PHỤC

(57) Sáng chế đề cập đến phương pháp tạo khối được khôi phục để thu nhận chế độ dự báo trong ảnh của đơn vị dự báo, xác định kích thước của khối hiện tại sử dụng thông tin kích thước biến đổi, tạo khối dự báo của khối hiện tại theo chế độ dự báo trong ảnh, tạo khối dư của khối hiện tại theo chế độ dự báo trong ảnh và tạo khối được khôi phục của khối hiện tại sử dụng khối dự báo và khối dư. Các kích thước của khối dự báo và khối dư được thiết lập bằng kích thước của đơn vị biến đổi. Do đó, khoảng cách dự báo trong ảnh trở nên ngắn, và lượng bit mã hóa của khối dư được giảm bằng cách tạo khối dự báo rất giống khối gốc. Ngoài ra, các bit truyền tín hiệu cần thiết để truyền tín hiệu chế độ dự báo trong ảnh giảm bằng cách tạo nhóm chế độ nhiều khả năng nhất (nhóm MPM) thích ứng theo các chế độ dự báo trong ảnh lân cận.

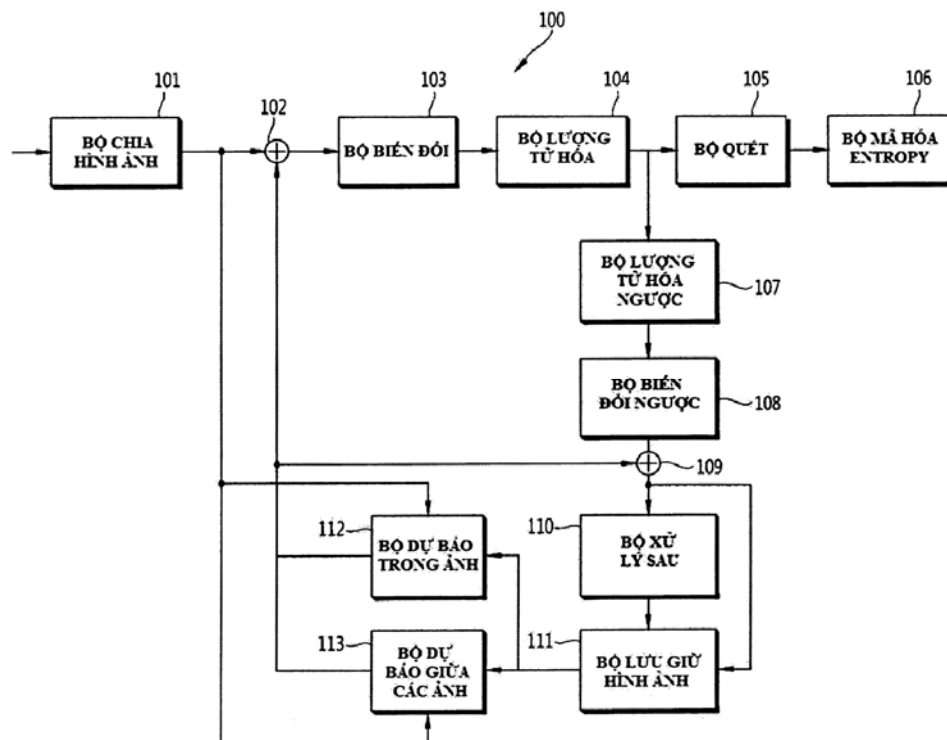

- (11) **1-0021547**
(15) 16.07.2019 (51)⁷ **E02D 29/14**
(21) 1-2015-04011 (22) 20.10.2015
(45) 26.08.2019 377 (43) 25.05.2016 338
(76) NGUYỄN QUANG LÂM (VN)
48 tổ 24C, phường Thanh Lương, quận Hai Bà Trưng, thành phố Hà Nội
(54) **NẮP CỐNG THOÁT NƯỚC NGĂN MÙI VÀ NƯỚC TRÀN NGƯỢC**
(57) Sáng chế đề cập đến nắp công thoát nước ngăn mùi và nước tràn ngược gồm: phần cố định (1) và phần bập bênh (2), phần cố định (1) có chi tiết vành hãm (1.2), máu (1.3), lỗ (1.4), phần bập bênh (2) có chi tiết rãnh (2.2), lỗ (2.2a) chốt bản lề (2.3), lỗ (2.3a), đỉnh (2.3b), khoang thoát nước (2.5), lỗ thoát nước (2.5a), nắp đáy (2.5b), bản lề (2.5c), đối trọng (2.5d), chốt bản lề (2.3) để liên kết phần cố định (1) và phần bập bênh (2), chốt bản lề (2.3) chia nắp bập bênh (2) thành hai phần có trọng lượng khác nhau, khi nước chảy vào khoang (2.5) nắp đáy (2.5b) mở ra, nếu lượng nước chảy xuống quá lớn khoang thoát nước (2.5) đầy, nắp bập bênh mở ra khả năng thoát nước sẽ tối đa.

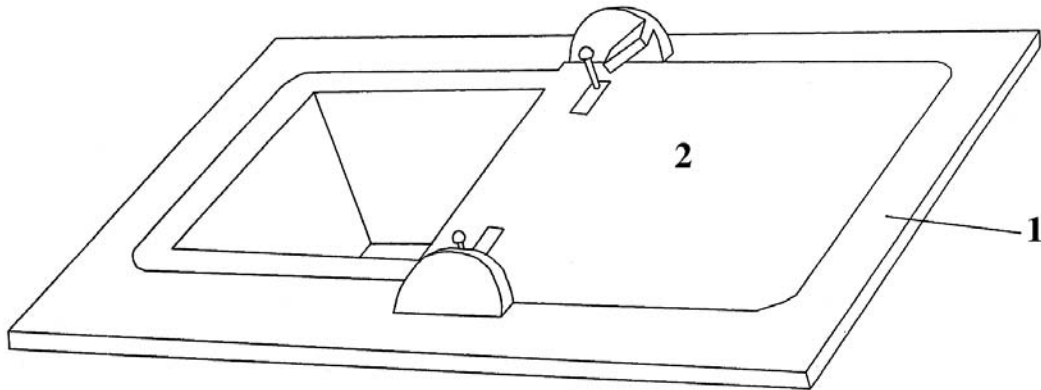

- (11) **1-0021548**
 (15) 23.07.2019 (51)⁷ **C03C 15/02**, 21/00, 3/083, H04M
 1/03, 1/02
 (21) 1-2010-01815 (22) 16.12.2008
 (86) PCT/JP2008/072863 16.12.2008 (87) WO2009/078406A1 25.06.2009
 (30) 2007-325542 18.12.2007 JP
 (45) 26.08.2019 377 (43) 27.12.2010 273

(73) HOYA CORPORATION (JP)

7-5, Naka-Ochiai 2-chome, Shinjuku-ku, Tokyo 161-8525 Japan

(72) FUJII, Tatsuya (JP)

(74) Công ty TNHH một thành viên Sở hữu trí tuệ VCCI (VCCI-IP CO.,LTD)

(54) **KÍNH BẢO VỆ DÙNG CHO THIẾT BỊ ĐẦU CUỐI DI ĐỘNG VÀ THIẾT BỊ ĐẦU CUỐI DI ĐỘNG**

(57) Sáng chế đề cập đến kính bảo vệ (1) dùng cho thiết bị đầu cuối di động có độ bền cao với độ dày tấm mỏng để cho phép làm giảm độ dày của thiết bị khi được lắp vào thiết bị này. Kính bảo vệ (1) dùng cho thiết bị đầu cuối di động là kính bảo vệ thu được bằng cách tạo ra mẫu cản quang trên các bề mặt chính của nền thủy tinh có dạng tấm, sau đó khắc ăn mòn nền thủy tinh với chất khắc ăn mòn sử dụng mẫu cản quang làm mặt nạ, nhờ đó nền thủy tinh được cắt thành hình dạng mong muốn và kính bảo vệ này bảo vệ màn hình hiển thị của thiết bị đầu cuối di động, mà ở đó mặt rìa (14) của kính bảo vệ (1) được tạo ra từ bề mặt kính nóng chảy, và theo độ nhám bề mặt của mặt rìa, độ nhám trung bình số học Ra là 10nm hoặc nhỏ hơn.

Ngoài ra, sáng chế còn đề cập đến thiết bị đầu cuối di động.

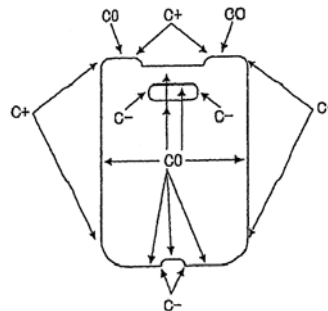
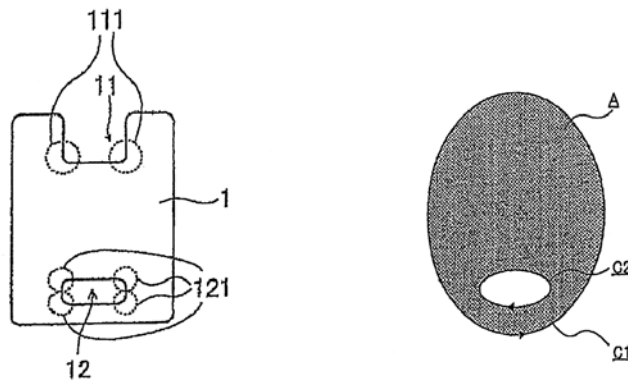

- (11) **1-0021549**
 (15) 23.07.2019 (51)⁷ **B61L 23/30**
 (21) 1-2012-00934 (22) 05.04.2012
 (30) 2011-084995 07.04.2011 JP
 (45) 26.08.2019 377 (43) 25.10.2012 295
 (73) HITACHI, LTD. (JP)
 6-6, Marunouchi 1-chome, Chiyoda-ku, Tokyo 100-8280, Japan
 (72) Keiji MAEKAWA (JP), Kenji IMAMOTO (JP), Naoki SHIBATA (JP), Takayoshi NISHINO (JP), Dai WATANABE (JP)
 (74) Công ty TNHH một thành viên Sở hữu trí tuệ VCCI (VCCI-IP CO.,LTD)
 (54) **HỆ THỐNG BÁO HIỆU VÀ PHƯƠNG PHÁP BÁO HIỆU**
 (57) Sáng chế đề cập đến hệ thống báo hiệu, trong đó để thực hiện "một đoàn toa xe giữa hai nhà ga" theo truyền thống, các mã thông báo được sử dụng là hợp lệ chỉ giữa các nhà ga được chỉ định. Tuy nhiên, các mã thông báo là các đối tượng vật lý và cần được xử lý ở nhà ga bởi nhân viên nhà ga và người lái xe. Điều này gây mất thời gian và công sức và không thể giải quyết được số lượng tăng lên của các xe lửa. Việc thực hiện bằng máy tính mã thông báo có thể giảm công việc của người lái xe và nhân viên nhà ga. Tuy nhiên, ví dụ, có nguy cơ là xe lửa có thể khởi hành mà không nhận được mã thông báo. Hơn nữa, lỗi do con người dẫn đến sự sai sót trong sự nhận biết chiều di chuyển, từ đó gây ra, chẳng hạn, di chuyển mà không quay lại từ nhà ga mà ở đó xe lửa cần quay lại sau khi thu mã thông báo, hoặc ngược lại. Nếu mã thông báo không thu được, bộ điều khiển trên xe lửa được lắp trên xe lửa để điều khiển xe lửa đặt phanh (hãm) sao cho sự khởi hành của nó được ngăn chặn. Thiết bị mặt đất, khi nó truyền mã thông báo tới xe lửa, truyền thông tin về chiều trong đó mã thông báo là hợp lệ. Bộ điều khiển trên xe lửa, khi thu mã thông báo, cũng thu thông tin chiều, và đặt phanh khi xe lửa di chuyển theo chiều ngược lại với chiều được chỉ định theo thông tin thu được, để ngăn chặn sự di chuyển của xe lửa theo chiều trong đó nó không được phép di chuyển.

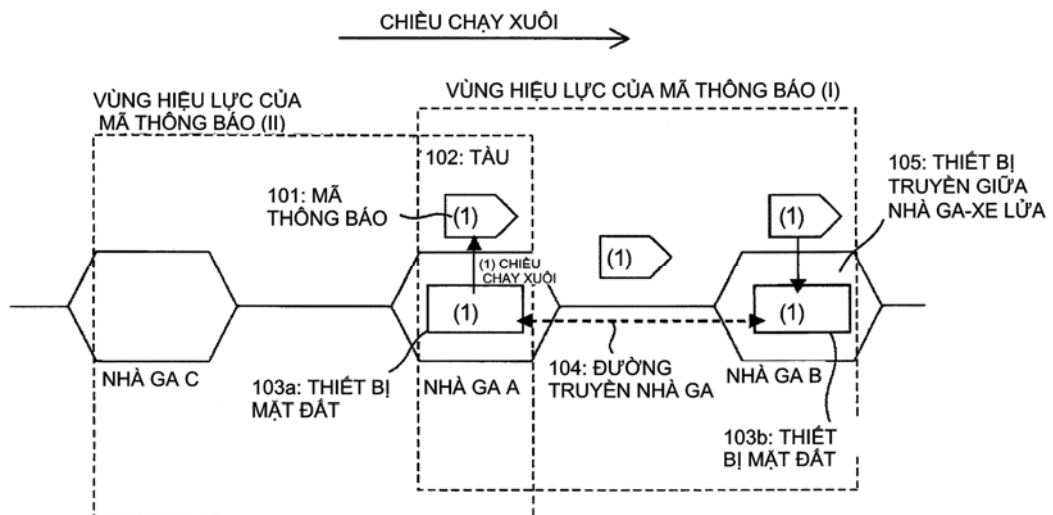

- (11) **1-0021550**
- (15) 23.07.2019 (51)⁷ **A43B 23/02**, B29D 35/14
- (21) 1-2015-04041 (22) 14.10.2010
- (62) 1-2012-01258
- (86) PCT/US2010/052645 14.10.2010 (87) WO2011/049812 28.04.2011
- (30) 12/603,498 21.10.2009 US
- (45) 26.08.2019 377 (43) 25.07.2016 340
- (73) NIKE INNOVATE C.V. (US)
One Bowerman Drive, Beaverton, Oregon 97005-6453, United States of America
- (72) DOJAN, Frederick J. (US), JOHNSON, Daniel Akey (US), TSENG, Yung-Tsung (US), KOHATSU, Shane, S. (US)
- (74) Công ty TNHH Sở hữu trí tuệ Thảo Thọ Quyển (INVENCO.,LTD)
- (54) PHƯƠNG PHÁP SẢN XUẤT MŨ GIÀY
- (57) Sáng chế đề cập tới phương pháp sản xuất mũ giày, phương pháp này bao gồm các công đoạn chính là (i) định vị khay trên của bộ gá lắp ráp trên khay dưới của bộ gá lắp ráp; (ii) định vị các tấm vật liệu thành một cụm lắp ráp trong đó vị trí của các tấm vật liệu trong cụm lắp ráp tương ứng với vị trí sẽ bị chiếm chỗ bởi các tấm vật liệu trong giày hoàn chỉnh; (iii) bố trí một đệm đỡ có thể nén được trên cụm lắp ráp tấm vật liệu; (iv) tháo khay trên ra khỏi khay dưới trong khi đệm đỡ có thể nén được nằm ở vị trí trên cụm lắp ráp tấm vật liệu; và (v) ép khay trên, cụm lắp ráp tấm vật liệu và đệm đỡ có thể nén được ở nhiệt độ thứ nhất trong hoạt động ép thứ nhất.

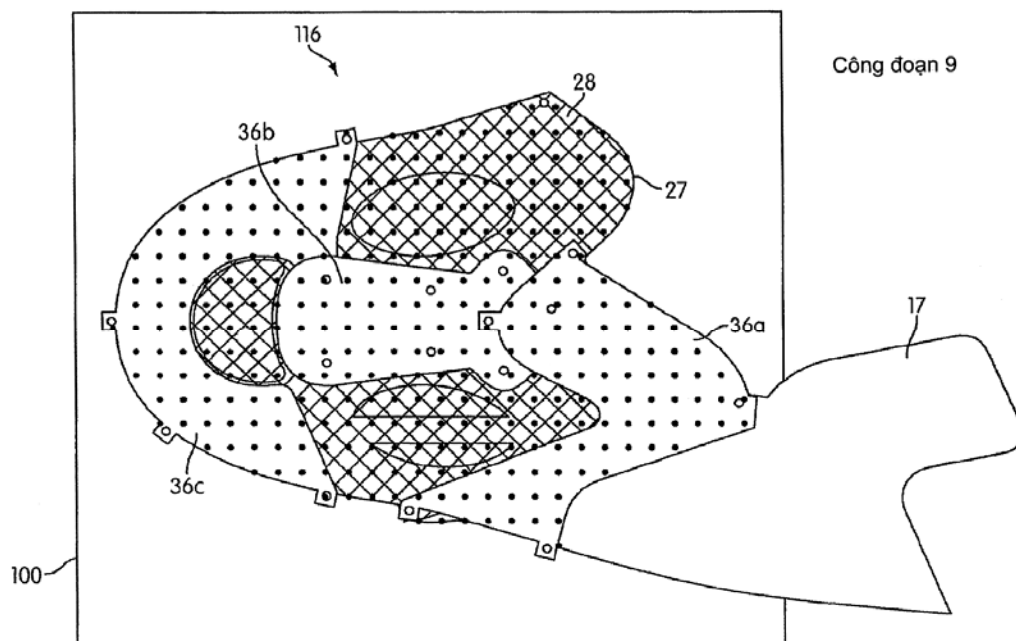

- (11) **1-0021551**
 (15) 23.07.2019 (51)⁷ **C07D 251/22**, A61K 31/53, A61P 9/10, 17/00, 19/02, 25/00, 25/28, 27/06, 29/00, 35/00, 43/00, C07D 401/04, 401/10, 401/12, 403/10, 405/12, 471/10
- (21) 1-2016-03495 (22) 19.02.2015
 (86) PCT/JP2015/054519 19.02.2015 (87) WO2015/125842A1 27.08.2015
 (30) 2014-031035 20.02.2014 JP
 (45) 26.08.2019 377 (43) 27.02.2017 347
 (73) JAPAN TOBACCO INC. (JP)
 2-1, Toranomom 2-chome, Minato-ku, Tokyo 105-8422, Japan
- (72) NAGAMORI, Hironobu (JP), MITANI, Ikuo (JP), YAMASHITA, Masaki (JP), HOTTA, Takahiro (JP), NAKAGAWA, Yuichi (JP), UEDA, Masatoshi (JP)
- (74) Công ty TNHH một thành viên Sở hữu trí tuệ VCCI (VCCI-IP CO.,LTD)
- (54) HỢP CHẤT TRIAZIN ĐƯỢC SỬ DỤNG CHO MỤC ĐÍCH Y TẾ VÀ DƯỢC PHẨM CHỨA NÓ
- (57) Sáng chế đề cập đến hợp chất có hoạt tính ức chế mPGES-1 và hữu ích trong việc phòng ngừa hoặc điều trị đau, bệnh thấp khớp, bệnh thoái hóa khớp, sốt, bệnh Alzheimer, bệnh xơ cứng rải rác, chứng xơ cứng động mạch, bệnh tăng nhãn áp, bệnh tăng huyết áp mắt, bệnh vông mạc thiếu máu cục bộ, bệnh xơ cứng bì toàn thân và bệnh ung thư bao gồm bệnh ung thư đại trực tràng.
 Hợp chất có công thức [I] hoặc muối được dụng của nó:

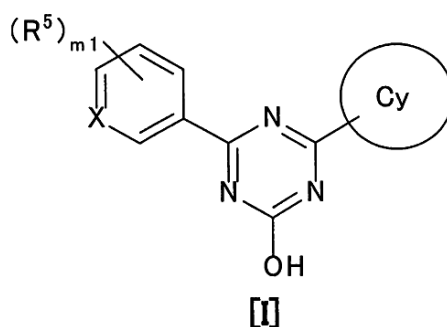

trong đó mỗi ký hiệu như được xác định ở bản mô tả. Sáng chế cũng đề cập đến dược phẩm chứa hợp chất này.

- (11) **1-0021552**
- (15) 23.07.2019 (51)⁷ **G11B 5/84**
- (21) 1-2012-02642 (22) 07.09.2012
- (30) 2011-196784 09.09.2011 JP
- (45) 26.08.2019 377 (43) 25.03.2013 300
- (73) HOYA CORPORATION (JP)
7-5, Naka-Ochiai 2-chome, Shinjuku-ku, Tokyo 161-8525 Japan
- (72) Mitsugu IMAI (JP), Kazuaki HASHIMOTO (JP), Osamu SUGIHARA (JP)
- (74) Công ty TNHH một thành viên Sở hữu trí tuệ VCCI (VCCI-IP CO.,LTD)
- (54) PHƯƠNG PHÁP SẢN XUẤT VẬT PHẨM THỦY TINH TRAO ĐỔI ION
- (57) Sáng chế đề cập đến phương pháp sản xuất vật phẩm thủy tinh trao đổi ion bao gồm bước trao đổi ion bằng cách cho vật phẩm thủy tinh có thành phần chứa Li tiếp xúc với dung dịch hòa tan muối nóng chảy chứa nguyên tố kim loại kiềm có bán kính ion lớn hơn bán kính ion của Li có trong vật phẩm thủy tinh, nhờ đó trao đổi ion Li trong vật phẩm thủy tinh có nguyên tố kim loại kiềm trong dung dịch hòa tan muối nóng chảy. Trong đó, ít nhất là một loại chất phụ gia được chọn từ nhóm gồm NaF, KF, K₃AlF₆, Na₂CO₃, NaHCO₃, K₂CO₃, KHCO₃, Na₂SO₄, K₂SO₄, KAl(SO₄)₂, Na₃PO₄, và K₃PO₄ được bổ sung vào dung dịch hòa tan muối nóng chảy sao cho bước trao đổi ion được tiến hành trong khi chất phụ gia này ở trạng thái rắn.

- (11) **1-0021553**
 (15) 23.07.2019 (51)⁷ **B24B 31/112**
 (21) 1-2012-02887 (22) 28.09.2012
 (30) 2011-217894 30.09.2011 JP
 (45) 26.08.2019 377 (43) 25.04.2013 301
 (73) HOYA CORPORATION (JP)
 7-5, Naka-Ochiai 2-chome, Shinjuku-ku, Tokyo 161-8525 Japan
 (72) Tomoyuki YAMAGUCHI (JP), Kyosuke IIZUMI (JP)
 (74) Công ty TNHH một thành viên Sở hữu trí tuệ VCCI (VCCI-IP CO.,LTD)
 (54) PHƯƠNG PHÁP SẢN XUẤT NỀN THỦY TINH DÙNG CHO ĐĨA TỪ VÀ
 PHƯƠNG PHÁP SẢN XUẤT ĐĨA TỪ
 (57) Sáng chế đề cập đến phương pháp sản xuất nền thủy tinh của đĩa từ bao gồm bước làm sạch nền thủy tinh. Ở bước làm sạch, quá trình làm sạch được thực hiện ở điều kiện axit bằng cách sử dụng chất lỏng làm sạch chứa các ion oxalat và các ion sắt hóa trị hai. Song song với bước làm sạch hoặc trước hoặc sau bước làm sạch, các ion sắt hóa trị ba được tạo ra bởi quá trình oxy hóa các ion sắt hóa trị hai có trong chất lỏng làm sạch được khử bằng quá trình chiếu tia cực tím.

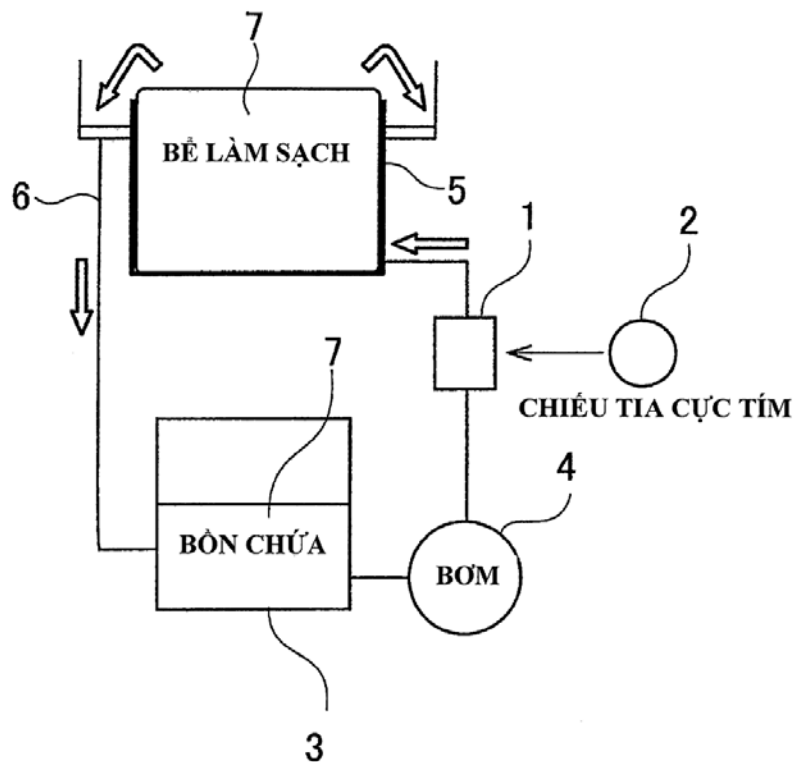

- (11) **1-0021554**
 (15) 23.07.2019 (51)⁷ **H04J 99/00**, H04B 7/04, H04J 11/00
 (21) 1-2013-00345 (22) 20.01.2012
 (86) PCT/JP2012/000352 20.01.2012 (87) WO2012/111256A1 23.08.2012
 (30) 2011-033771 18.02.2011 JP
 2011-051842 09.03.2011 JP
 2011-093544 19.04.2011 JP
 2011-102101 28.04.2011 JP
 (45) 26.08.2019 377 (43) 27.05.2013 302
 (73) SUN PATENT TRUST (US)
 450 Lexington Avenue, 38th Floor, New York, NY 10017, United States of America
 (72) MURAKAMI, Yutaka (JP), KIMURA, Tomohiro (JP), OUCHI, Mikihiro (JP)
 (74) Công ty TNHH một thành viên Sở hữu trí tuệ VCCI (VCCI-IP CO.,LTD)
 (54) PHƯƠNG PHÁP TẠO TÍN HIỆU VÀ THIẾT BỊ TẠO TÍN HIỆU
 (57) Sáng chế đề cập đến phương pháp truyền để truyền tín hiệu đã được điều biến thứ nhất và tín hiệu đã được điều biến thứ hai một cách đồng thời tại tần số chung, thực hiện mã hóa trước đối với cả hai tín hiệu bằng cách sử dụng ma trận mã hóa trước cố định và thay đổi đều đặn pha của ít nhất một trong số các tín hiệu, do đó, tăng chất lượng tín hiệu dữ liệu đã thu được cho thiết bị thu.

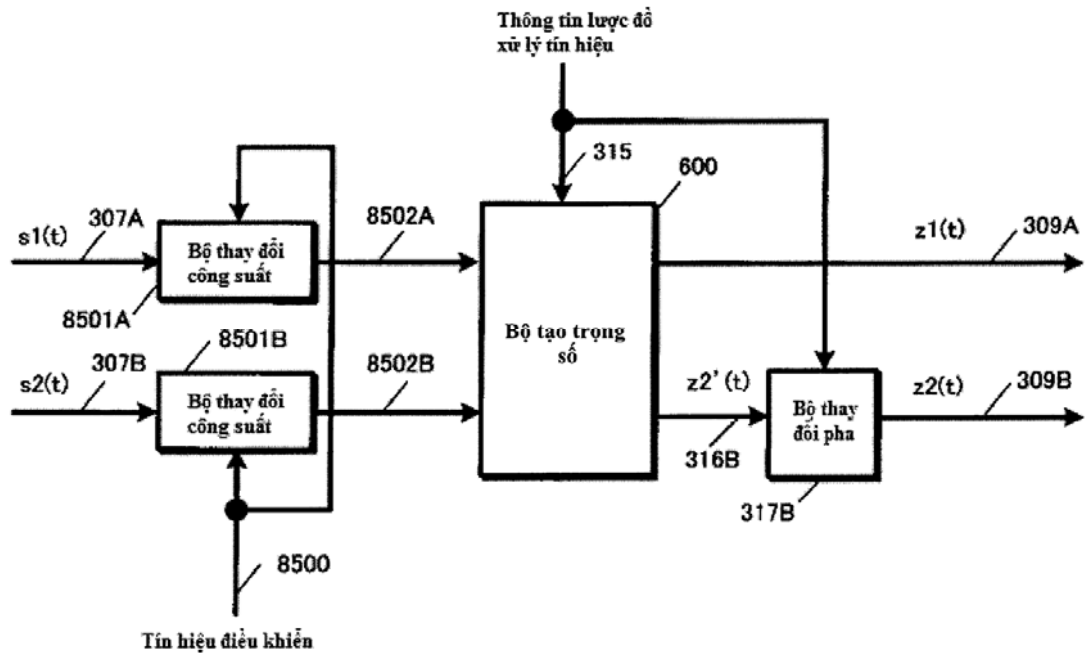

- (11) **1-0021555**
 (15) 23.07.2019 (51)⁷ **H04W 88/14**, H04M 3/42, H04W 24/02
 (21) 1-2014-01269 (22) 28.09.2012
 (86) PCT/JP2012/075219 28.09.2012 (87) WO2013/047822A1 04.04.2013
 (30) 2011-217384 30.09.2011 JP
 (45) 26.08.2019 377 (43) 25.07.2014 316
 (73) NEC CORPORATION (JP)
 7-1, Shiba 5-chome, Minato-ku, Tokyo 108-8001, Japan
 (72) ZEMBUTSU, Hajime (JP), TAMURA, Toshiyuki (JP), IWAI, Takanori (JP)
 (74) Công ty TNHH một thành viên Sở hữu trí tuệ VCCI (VCCI-IP CO.,LTD)
 (54) **HỆ THỐNG TRUYỀN THÔNG DI ĐỘNG, THIẾT BỊ TRUY CẬP RADIO, THIẾT BỊ ĐẦU CUỐI VÀ CÁC PHƯƠNG PHÁP TRUYỀN THÔNG DÙNG CHO CHÚNG**
 (57) Sáng chế đề cập đến mạng lõi bao gồm các nút mà đóng vai trò như là các nút quản lý sự di động của thiết bị đầu cuối và là khác nhau đối với các chức năng dịch vụ mà các nút cấp tới thiết bị đầu cuối. Dựa trên thông tin thuê bao và thông tin thiết bị đầu cuối, nút cần được kết nối tới thiết bị đầu cuối được lựa chọn trên phía mạng lõi, phụ thuộc vào đặc tính dịch vụ được sử dụng bởi thiết bị đầu cuối hoặc loại của thiết bị đầu cuối và thiết bị đầu cuối được kết nối tới nút được lựa chọn.

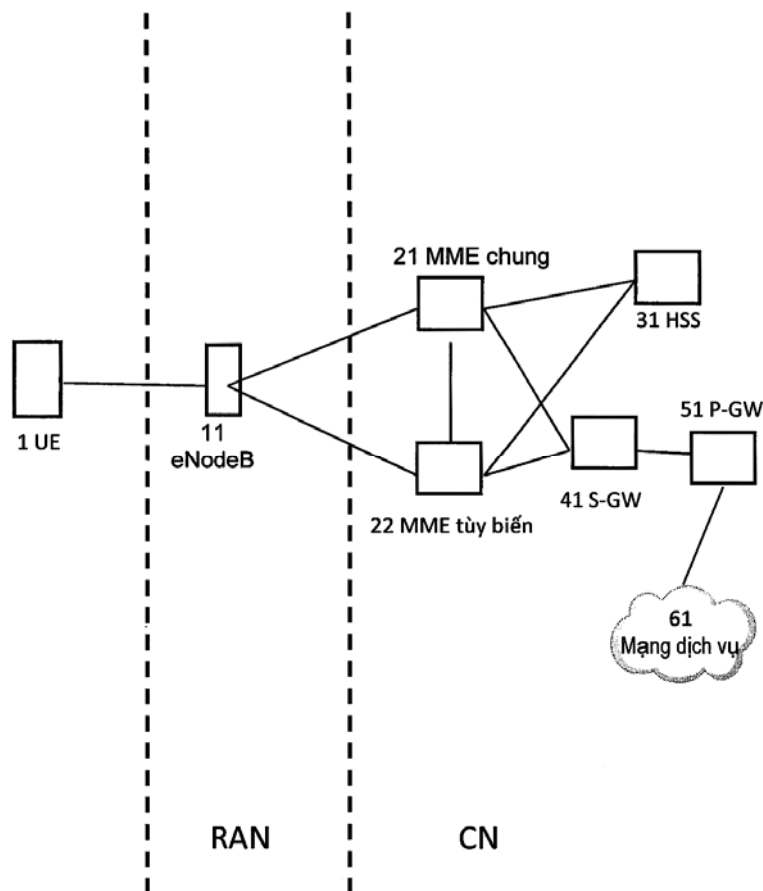

- (11) **1-0021556**
- (15) 23.07.2019 (51)⁷ **H04N 7/26**
- (21) 1-2014-02161 (22) 30.11.2012
- (86) PCT/US2012/067355 30.11.2012 (87) WO2013/082464 06.06.2013
- (30) 61/566,359 02.12.2011 US
- 61/589,295 20.01.2012 US
- 61/624,933 16.04.2012 US
- 13/689,547 29.11.2012 US
- (45) 26.08.2019 377 (43) 27.10.2014 319
- (73) QUALCOMM INCORPORATED (US)
 Attn: International IP Administration, 5775 Morehouse Drive, San Diego, California 92121, United States of America
- (72) WANG, Ye-Kui (CN), RAMASUBRAMONIAN, Adarsh Krishnan (IN), CHEN, Ying (CN)
- (74) Công ty TNHH Quốc tế D & N (D&N INTERNATIONAL CO.,LTD.)
- (54) PHƯƠNG PHÁP, THIẾT BỊ MÃ HÓA VÀ GIẢI MÃ DỮ LIỆU VIDEO
- (57) Sáng chế đề xuất phương pháp mã hóa và giải mã dữ liệu video trong đó thực hiện mã hóa giá trị đếm thứ tự hình ảnh để nhận dạng hình ảnh tham chiếu dài hạn. Thiết bị giải mã dữ liệu video bao gồm bộ xử lý có thể thực hiện các kỹ thuật theo sáng chế. Bộ xử lý này có thể được tạo cấu hình để xác định số lượng bit được sử dụng để biểu diễn bit ít có ý nghĩa nhất của giá trị đếm thứ tự hình ảnh mà nhận dạng hình ảnh tham chiếu dài hạn được sử dụng khi giải mã ít nhất một phần của hình ảnh hiện thời và phân tích cú pháp số lượng bit xác định được từ dòng bit biểu diễn dữ liệu video mã hóa. Các bit xác định được đã phân tích cú pháp biểu diễn các bit ít có ý nghĩa nhất của giá trị đếm thứ tự hình ảnh. Bộ xử lý tìm kiếm hình ảnh tham chiếu dài hạn từ bộ đệm hình ảnh giải mã dựa trên các bit ít có ý nghĩa nhất, và giải mã ít nhất một phần của hình ảnh hiện thời bằng cách sử dụng hình ảnh tham chiếu dài hạn tìm kiếm được.

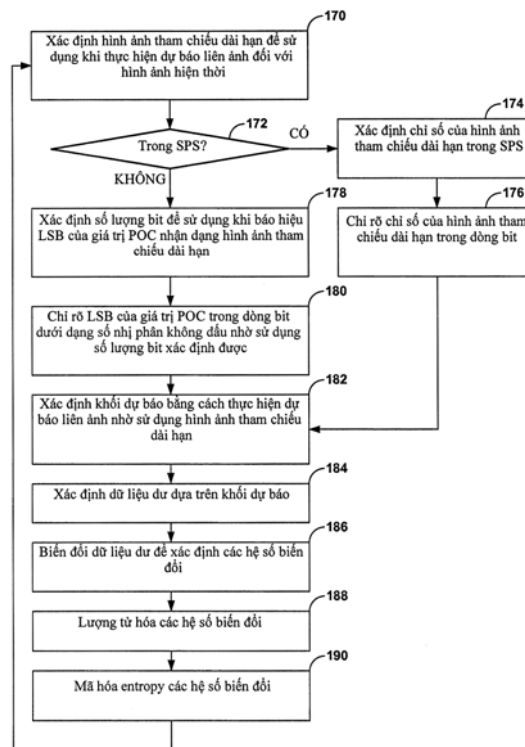

- (11) **1-0021557**
 (15) 23.07.2019 (51)⁷ **B62L 3/00**
 (21) 1-2015-00506 (22) 11.02.2015
 (30) 2014-037543 27.02.2014 JP
 (45) 26.08.2019 377 (43) 25.08.2015 329
 (73) HONDA MOTOR CO., LTD. (JP)
 1-1, Minami-Aoyama 2-chome, Minato-ku, Tokyo 107-8556, JAPAN
 (72) Satoshi SAITO (JP), Kyosuke INADA (JP), Makoto MATSUMURA (JP), Kazuhiko TANI (JP)
 (74) Công ty TNHH Dịch vụ sở hữu trí tuệ ALPHA (ALPHA PLUS CO., LTD.)
 (54) XE MÁY
 (57) Mục đích của sáng chế là bố trí cáp phanh liên động để làm giảm tổn thất của lực kích hoạt phanh trước, đồng thời tránh được sự suy giảm hình dạng bên ngoài.
 Để đạt được mục đích nêu trên, sáng chế đề xuất cáp phanh liên động (50) được bố trí nằm nghiêng với một góc gần như bằng góc nghiêng của đường thẳng (L1), kéo dài giữa điểm đầu hành trình (P1) của phần nối (42) của bộ phân phối lực phanh (40) với cáp phanh liên động (50) khi kích hoạt bàn đạp phanh (30), và điểm cuối hành trình (P2) của nó, cáp phanh liên động nằm nghiêng giữa điểm đầu hành trình (P1) của phần nối (42) và giá đỡ cáp (85); và cáp phanh liên động (50) ở phía sau giá đỡ cáp (85) được bố trí theo cách được uốn cong và được dẫn về phía trước, sao cho nó không nhô về phía sau vượt quá vùng (A1) ở phía trước bánh sau (WR).

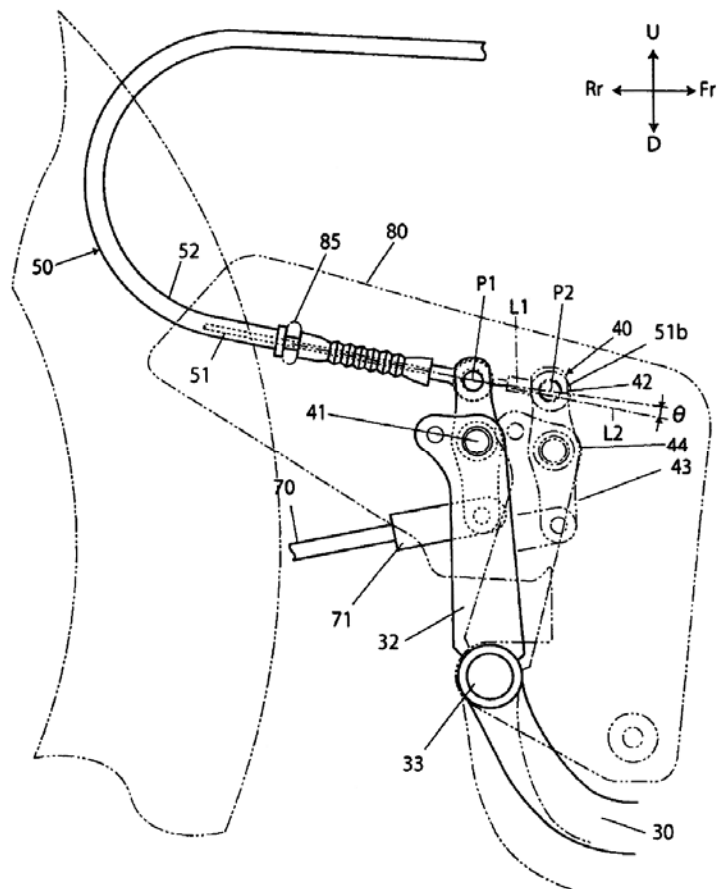

- (11) **1-0021558**
 (15) 23.07.2019 (51)⁷ **G02B 5/30**, B32B 7/02, 27/30, G02F 1/1335
- (21) 1-2017-01530 (22) 29.09.2015
 (86) PCT/JP2015/077576 29.09.2015 (87) WO2016/052536A1 07.04.2016
 (30) 2014-202623 30.09.2014 JP
 2015-189278 28.09.2015 JP
 (45) 26.08.2019 377 (43) 25.07.2017 352
- (73) NITTO DENKO CORPORATION (JP)
 1-1-2, Shimohozumi, Ibaraki-shi, Osaka 567-8680 Japan
- (72) UENO, Tomonori (JP), MITA, Satoshi (JP), MOTEGI, Yusuke (JP), XU, Jingfan (CN), KISHI, Atsushi (JP), MIYATAKE, Minoru (JP)
- (74) Công ty TNHH một thành viên Sở hữu trí tuệ VCCI (VCCI-IP CO.,LTD)
- (54) MÀNG PHÂN CỰC ĐƯỢC BẢO VỆ MỘT MẶT, MÀNG PHÂN CỰC CÓ GẮN LỚP CHẤT KẾT DÍNH NHẠY ÁP, THIẾT BỊ HIỂN THỊ HÌNH ẢNH VÀ PHƯƠNG PHÁP SẢN XUẤT LIÊN TỤC THIẾT BỊ HIỂN THỊ HÌNH ẢNH NÀY
- (57) Sáng chế đề cập đến màng phân cực được bảo vệ một mặt (10) có màng bảo vệ trong suốt (2) trên chỉ một bề mặt của tấm phân cực (1), trong đó: tấm phân cực (1) chứa nhựa gốc rượu poly vinylic, có độ dày là 10 μm hoặc nhỏ hơn, và được thiết kế để có hệ số truyền sáng đơn thân T và độ phân cực P thể hiện các đặc tính quang học đáp ứng điều kiện sau: $P > -(10^{0,929T^{42,4}} - 1) \times 100$ (với điều kiện là $T < 42,3$) hoặc $P \geq 99,9$ (với điều kiện là $T \geq 42,3$); và bề mặt còn lại của tấm phân cực (1) có lớp nhựa trong suốt (3) có độ dày là 0,2 μm hoặc lớn hơn và được tạo nên từ vật liệu tạo lớp bao gồm nhựa gốc rượu polyvinylic. Thậm chí khi tấm phân cực (1) có các đặc tính quang học quy định và độ dày là 10 μm hoặc nhỏ hơn, màng phân cực được bảo vệ một mặt (10) có khả năng loại bỏ sự xuất hiện của các vết nứt xuyên qua và các khe nano.
 Ngoài ra, sáng chế còn đề cập đến màng phân cực có gắn lớp chất kết dính nhạy áp (12), thiết bị hiển thị hình ảnh và phương pháp sản xuất liên tục thiết bị hiển thị hình ảnh này.



- (11) **1-0021559**
 (15) 23.07.2019 (51)⁷ **G02B 5/30**, C09J 7/02, 201/00, G02F 1/1335
 (21) 1-2017-01532 (22) 29.09.2015
 (86) PCT/JP2015/077580 29.09.2015 (87) WO2016/052540A1 07.04.2016
 (30) 2014-202624 30.09.2014 JP
 2014-202623 30.09.2014 JP
 2015-026586 13.02.2015 JP
 2015-189276 28.09.2015 JP
 2015-189278 28.09.2015 JP
 2015-189275 28.09.2015 JP
 (45) 26.08.2019 377 (43) 25.07.2017 352
 (73) NITTO DENKO CORPORATION (JP)
 1-1-2, Shimohozumi, Ibaraki-shi, Osaka 567-8680 Japan
 (72) MITA, Satoshi (JP), UENO, Tomonori (JP), MOTEGI, Yusuke (JP), XU, Jingfan (CN), KISHI, Atsushi (JP)
 (74) Công ty TNHH một thành viên Sở hữu trí tuệ VCCI (VCCI-IP CO.,LTD)
 (54) MÀNG PHÂN CỰC, MÀNG PHÂN CỰC CÓ GẮN LỚP CHẤT KẾT DÍNH NHẠY ÁP VÀ THIẾT BỊ HIỂN THỊ HÌNH ẢNH
 (57) Sáng chế đề cập đến màng phân cực (10) có lớp trong suốt (2) trên ít nhất một bề mặt của tấm phân cực (1), trong đó: tấm phân cực (1) chứa nhựa gốc rượu polyvinyllic và có độ dày là 15 μm hoặc nhỏ hơn; phía lớp trong suốt (2) của tấm phân cực (1) có lớp tương thích (X) trên đó có khả năng tương thích với lớp trong suốt (2); và độ dày A của tấm phân cực (1) và độ dày B của lớp tương thích (X) thỏa mãn điều kiện sau $(100 \times B/A) \geq 1$. Màng phân cực (10) này có tính chống nứt và ngăn ngừa sự thay đổi về kích thước của tấm phân cực (1).
 Ngoài ra, sáng chế còn đề cập đến màng phân cực có gắn lớp chất kết dính nhạy áp và thiết bị hiển thị hình ảnh.

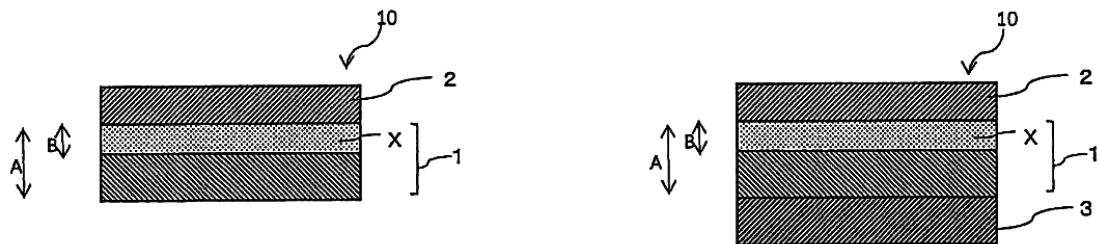

- (11) **1-0021560**
 (15) 23.07.2019 (51)⁷ **G02B 5/30**, C09J 7/02, 201/00, G02F 1/1335
- (21) 1-2017-01635 (22) 29.09.2015
 (86) PCT/JP2015/077574 29.09.2015 (87) WO2016/052534A1 07.04.2016
 (30) 2014-202624 30.09.2014 JP
 2015-189276 28.09.2015 JP
 (45) 26.08.2019 377 (43) 25.07.2017 352
- (73) NITTO DENKO CORPORATION (JP)
 1-1-2, Shimohozumi, Ibaraki-shi, Osaka 567-8680 Japan
- (72) XU, Jingfan (CN), UENO, Tomonori (JP), MITA, Satoshi (JP), MOTEGI, Yusuke (JP), KISHI, Atsushi (JP)
- (74) Công ty TNHH một thành viên Sở hữu trí tuệ VCCI (VCCI-IP CO.,LTD)
- (54) MÀNG PHÂN CỰC ĐƯỢC BẢO VỆ MỘT MẶT, MÀNG PHÂN CỰC ĐƯỢC GẮN LỚP DÍNH NHẠY ÁP LỰC, THIẾT BỊ HIỂN THỊ HÌNH ẢNH VÀ PHƯƠNG PHÁP SẢN XUẤT LIÊN TỤC THIẾT BỊ HIỂN THỊ HÌNH ẢNH
- (57) Sáng chế đề cập đến màng phân cực được bảo vệ một mặt có màng bảo vệ trong suốt trên chỉ một bề mặt của tấm phân cực, trong đó: tấm phân cực chứa nhựa gốc rượu polyvinyl, có độ dày 10µm hoặc nhỏ hơn, và được thiết kế có độ truyền thân đơn T và độ phân cực P thể hiện các đặc tính quang thỏa mãn điều kiện sau: $P > -(10^{0,929T-42,4} - 1) \times 100$ (với điều kiện là $T < 42,3$) hoặc $P \geq 99,9$ (với điều kiện là $T \geq 42,3$); và bề mặt khác của tấm phân cực có lớp trong suốt có môđun đàn hồi nén ở 80°C là 0,1 GPa hoặc lớn hơn. Ngay cả khi tấm phân cực có các đặc tính quang quy định và độ dày là 10µm hoặc nhỏ hơn, màng phân cực được bảo vệ một mặt này có thể loại bỏ sự xuất hiện của các vết nứt xuyên và các khe nano.
 Ngoài ra, sáng chế còn đề cập đến màng phân cực được gắn lớp dính nhạy áp lực và thiết bị hiển thị hình ảnh bao gồm màng phân cực này.



- (11) **1-0021561**
 (15) 23.07.2019 (51)⁷ **G02B 5/30**, C09J 201/00, 7/02, G02F 1/1335
 (21) 1-2017-01636 (22) 29.09.2015
 (86) PCT/JP2015/077571 29.09.2015 (87) WO2016/052531A1 07.04.2016
 (30) 2014-202622 30.09.2014 JP
 2015-189274 28.09.2015 JP
 (45) 26.08.2019 377 (43) 25.07.2017 352
 (73) NITTO DENKO CORPORATION (JP)
 1-1-2, Shimohozumi, Ibaraki-shi, Osaka 567-8680 Japan
 (72) MITA, Satoshi (JP), UENO, Tomonori (JP), MOTEGI, Yusuke (JP), ISHIHARA, Yasutaka (JP), NAKATO, Ayami (JP), KISHI, Atsushi (JP)
 (74) Công ty TNHH một thành viên Sở hữu trí tuệ VCCI (VCCI-IP CO.,LTD)
 (54) MÀNG PHÂN CỰC ĐƯỢC BẢO VỆ MỘT MẶT, MÀNG PHÂN CỰC ĐƯỢC GẮN LỚP DÍNH NHẠY ÁP LỰC, THIẾT BỊ HIỂN THỊ ẢNH VÀ PHƯƠNG PHÁP SẢN XUẤT LIÊN TỤC THIẾT BỊ HIỂN THỊ ẢNH
 (57) Sáng chế đề cập đến màng phân cực được bảo vệ một mặt (11) có màng bảo vệ trong suốt trên chỉ một bề mặt của tấm phân cực (1), trong đó: tấm phân cực chứa nhựa gốc rượu polyvinyl, có độ dày là 10µm hoặc nhỏ hơn, và được thiết kế có độ truyền thân đơn T và độ phân cực P thể hiện các đặc tính quang thỏa mãn điều kiện sau: $P > -(10^{0,929T-42,4} - 1) \times 100$ (với điều kiện là $T < 42,3$) hoặc $P \geq 99,9$ (với điều kiện là $T \geq 42,3$); và bề mặt khác của tấm phân cực có lớp trong suốt trên đó thỏa mãn biểu thức 1 ($F \geq 3$) và biểu thức 2 ($C \geq e^{-0,7F}$), trong điều kiện độ dày của nó là F (µm) và môđun đàn hồi nén ở 80°C là C (GPa). Ngay cả khi tấm phân cực có các đặc tính quang và độ dày quy định là 10µm hoặc nhỏ hơn, màng phân cực được bảo vệ một mặt này vẫn có thể loại bỏ sự xuất hiện của các vết nứt xuyên và các khe nano.
 Ngoài ra, sáng chế còn đề cập đến màng phân cực được gắn lớp dính nhạy áp lực và thiết bị hiển thị hình ảnh bao gồm màng phân cực này.

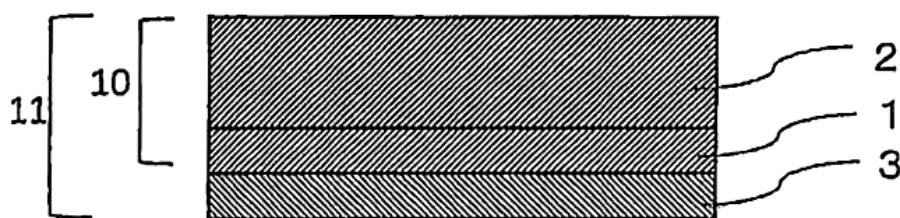

- (11) **1-0021562**
- (15) 23.07.2019 (51)⁷ **A61K 31/765**, A23F 3/18, A23L 1/30, A61K 35/78, A61P 3/04, 3/06, 43/00, C12N 9/99
- (21) 1-2006-01515 (22) 17.02.2005
- (86) PCT/JP2005/002411 17.02.2005 (87) WO2005/077384A1 25.08.2005
- (30) 2004-040679 17.02.2004 JP
- (45) 26.08.2019 377 (43) 27.11.2006 224
- (73) SUNTORY HOLDINGS LIMITED (JP)
1-40, Dojimahama 2-chome, Kita-ku, Osaka-shi, Osaka 530-8203, Japan
- (72) Hitoshi MATSUBARA (JP), Yoshiyuki ISHIKURA (JP), Hiroaki SASAKI (JP), Keiichi ABE (JP), Sumio ASAMI (JP), Masaaki NAKAI (JP), Aki KUSUMOTO (JP)
- (74) Công ty TNHH Tâm nhìn và Liên danh (VISION & ASSOCIATES CO.LTD.)
- (54) CHẾ PHẨM CHỨA CATECHIN POLYME HÓA VÀ CATECHIN KHÔNG POLYME HÓA TÁCH ĐƯỢC TỪ CHÈ
- (57) Sáng chế đề cập đến chế phẩm chứa catechin polyme hóa và catechin không polyme tách được từ chè. Chế phẩm theo sáng chế có thể được sử dụng để ức chế sự hấp thu lipid trong bữa ăn và ức chế sự tăng lượng triglyxerit trong máu.

- (11) **1-0021563**
- (15) 23.07.2019 (51)⁷ **A61K 31/765**, A23F 3/18, A23L 1/30, A61K 35/78, A61P 3/04, 3/06, 43/00, C12N 9/99
- (21) 1-2008-01398 (22) 17.02.2005
- (62) 1-2006-01515
- (86) PCT/JP2005/002411 17.02.2005 (87) WO2005/077384A1 25.08.2005
- (30) 2004-040679 17.02.2004 JP
- (45) 26.08.2019 377 (43) 27.10.2008 247
- (73) SUNTORY HOLDINGS LIMITED (JP)
1-40, Dojimahama 2-chome, Kita-ku, Osaka-shi, Osaka 530-8203, Japan
- (72) Hitoshi MATSUBARA (JP), Yoshiyuki ISHIKURA (JP), Hiroaki SASAKI (JP), Keiichi ABE (JP), Sumio ASAMI (JP), Masaaki NAKAI (JP), Aki KUSUMOTO (JP)
- (74) Công ty TNHH Tâm nhìn và Liên danh (VISION & ASSOCIATES CO.LTD.)
- (54) CHIẾT PHẨM TỪ CHÈ, CHẾ PHẨM CÓ TÁC DỤNG ỨC CHẾ HOẠT TÍNH CỦA LIPAZA, THỰC PHẨM, ĐỒ UỐNG VÀ CHẤT PHỤ GIA THỰC PHẨM VÀ ĐỒ UỐNG CHỨA CHIẾT PHẨM NÀY
- (57) Sáng chế đề cập đến chiết phẩm từ chè và chế phẩm có tác dụng ức chế hoạt tính lipaza chứa chiết phẩm này. Sáng chế còn đề cập đến thực phẩm và đồ uống chứa chiết phẩm hoặc chế phẩm có tác dụng ức chế hoạt tính lipaza nêu trên giúp ức chế sự hấp thu lipit có trong thức ăn, nhờ đó ức chế sự gia tăng hàm lượng triglyxerit trong máu và/hoặc phòng ngừa bệnh béo phì.

- (11) **1-0021564**
- (15) 23.07.2019 (51)⁷ **C08J 9/224**, 9/228, C08F 12/08, B29C 44/00
- (21) 1-2011-02453 (22) 18.02.2010
- (86) PCT/JP2010/001057 18.02.2010 (87) WO2010/095444 26.08.2010
- (30) 2009-037165 19.02.2009 JP
- (45) 26.08.2019 377 (43) 26.03.2012 288
- (73) **SEKISUI PLASTICS CO., LTD.** (JP)
4-4, Nishitenma 2-chome, Kita-ku, Osaka-shi, Osaka 530-8565, Japan
- (72) Hisao NINOMIYA (JP), Hiroshi SHINOHARA (JP)
- (74) Công ty TNHH Tâm nhìn và Liên danh (VISION & ASSOCIATES CO.LTD.)
- (54) **HẠT GIÃN NỠ HỆ SỐ THẤP, PHƯƠNG PHÁP SẢN XUẤT HẠT NHỰA POLYSTYREN CÓ THỂ GIÃN NỠ, PHƯƠNG PHÁP SẢN XUẤT SẢN PHẨM ĐÚC GIÃN NỠ HỆ SỐ THẤP VÀ PHƯƠNG PHÁP SẢN XUẤT VẬT LIỆU LÓT DÙNG CHO ỐNG HUME**
- (57) Sáng chế đề cập đến hạt nhựa polystyren có thể giãn nở để đúc giãn nở hệ số thấp, gồm 0,02 đến 2,5 phần khối lượng amit của axit béo mạch dài, và từ 0,02 đến 2,5 phần khối lượng triglyxerit của axit béo mạch dài, tính theo 100 phần khối lượng hạt nhựa polystyren có thể giãn nở gồm nhựa polystyren chứa chất làm giãn nở và có đường kính hạt trung bình nằm trong khoảng từ 300µm đến 2500µm, bề mặt của nó được phủ bằng hỗn hợp của amit của axit béo mạch dài và triglyxerit của axit béo mạch dài; các hạt giãn nở hệ số thấp thu được bằng cách làm giãn nở hệ số thấp hạt có thể giãn nở này; và sản phẩm đúc giãn nở hệ số thấp thu được bằng cách đưa các hạt giãn nở hệ số thấp vào đúc giãn nở trong khuôn. Theo sáng chế, sản phẩm đúc giãn nở thu được bằng cách đúc giãn nở trong khuôn có tỷ lệ nóng chảy hạt giãn nở cao, độ kéo giãn hạt giãn nở tốt, và độ bền uốn hoặc độ bền nén cao. Để sản xuất sản phẩm đúc giãn nở hệ số thấp, các hạt nhựa polystyren có thể giãn nở phù hợp để đúc giãn nở hệ số thấp có thể được tạo ra.

- (11) **1-0021565**
- (15) 23.07.2019 (51)⁷ **H04L 12/58**
- (21) 1-2012-01830 (22) 21.12.2010
- (86) PCT/CN2010/080070 21.12.2010 (87) WO2011/088719 28.07.2011
- (30) 201010105572.8 21.01.2010 CN
- (45) 26.08.2019 377 (43) 26.11.2012 296
- (73) TENCENT TECHNOLOGY (SHENZHEN) COMPANY LIMITED (CN)
Room 403, East Block 2, SEG Park, Zhenxing Road, Futian District, Shenzhen, Guangdong 518044, China
- (72) Xuecheng LUO (CN), Pu WANG (CN), Jiajun CHEN (CN), Xingjian QI (CN)
- (74) Công ty TNHH Tâm nhìn và Liên danh (VISION & ASSOCIATES CO.LTD.)
- (54) PHƯƠNG PHÁP VÀ HỆ THỐNG TRUYỀN THƯ MỤC DỰA VÀO CÔNG NGHỆ NHẮN TIN TỨC THỜI (IM)
- (57) Sáng chế đề xuất phương pháp và thiết bị truyền thư mục. Phương pháp này bao gồm các bước: đầu nhận nhận yêu cầu truyền cho thư mục cần được truyền; đầu nhận nhận thông tin thư mục của thư mục cần được truyền được gửi bởi đầu truyền, và xác nhận các tệp cần được truyền; đầu nhận gửi tuần tự yêu cầu truyền cho mỗi tệp trong số các tệp cần được truyền tới đầu truyền qua cùng liên kết mạng; đầu nhận nhận các tệp cần được truyền được gửi tuần tự bởi đầu truyền qua liên kết mạng, và theo thông tin thư mục, lưu trữ các tệp cần được truyền, và tạo ra thư mục tương ứng. Sáng chế có thể thỏa mãn nhiều nhu cầu về sự tiện lợi của người dùng, cải thiện khả năng thực hiện truyền các tệp, và tăng cường khả năng áp dụng của phần mềm Nhắn tin tức thời (Instant Messaging-IM).

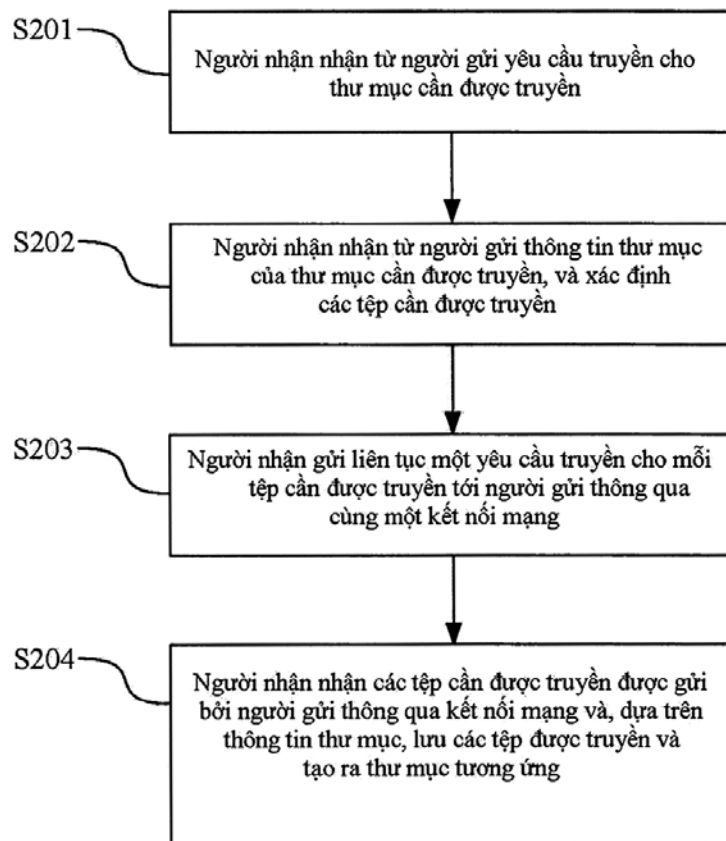

- (11) **1-0021566**
 (15) 23.07.2019 (51)⁷ **H02J 3/46**, 3/32, 7/00
 (21) 1-2013-00314 (22) 09.09.2010
 (86) PCT/JP2010/065470 09.09.2010 (87) WO2012/014332A1 02.02.2012
 (30) 2010-172756 30.07.2010 JP
 (45) 26.08.2019 377 (43) 27.05.2013 302
 (73) KABUSHIKI KAISHA TOSHIBA (JP)

1-1, Shibaura 1-chome, Minato-ku, Tokyo 105-8001, Japan

(72) HIRATO, Kota (JP)

(74) Công ty TNHH một thành viên Sở hữu trí tuệ VCCI (VCCI-IP CO.,LTD)

(54) THIẾT BỊ KIỂM SOÁT MỨC PHÂN PHỐI CÔNG SUẤT VÀ PHƯƠNG PHÁP KIỂM SOÁT MỨC PHÂN PHỐI CÔNG SUẤT

(57) Sáng chế đề cập đến thiết bị kiểm soát mức phân phối công suất (15) xác định mức phân phối công suất của các máy phát điện (23) và mức phân phối công suất của ắc quy thứ cấp hiệu dụng chỉ báo các ắc quy thứ cấp (21) mà được xem như một ắc quy thứ cấp, để tối thiểu hóa chi phí nhiên liệu ở các máy phát điện (23) có sự giới hạn vận hành, dựa vào ít nhất là dữ liệu thể hiện nhu cầu công suất của các tải (22), dữ liệu thể hiện các đầu ra của các máy phát điện (23) và các giới hạn vận hành của nó, và dữ liệu thể hiện điện năng tích trữ của các ắc quy thứ cấp (21) và các giới hạn vận hành của nó, và xác định mức phân phối công suất tương ứng của các ắc quy thứ cấp (21), để tối đa hóa tổng lượng dư kiểm soát của các ắc quy thứ cấp (21) hoặc để tối thiểu hóa sự tổn thất điện năng truyền tải của hệ thống điện có sự giới hạn vận hành, dựa vào ít nhất mức phân phối công suất định trước của ắc quy thứ cấp hiệu dụng, và dữ liệu thể hiện điện năng tích trữ của các ắc quy thứ cấp (21) và các giới hạn vận hành của nó.

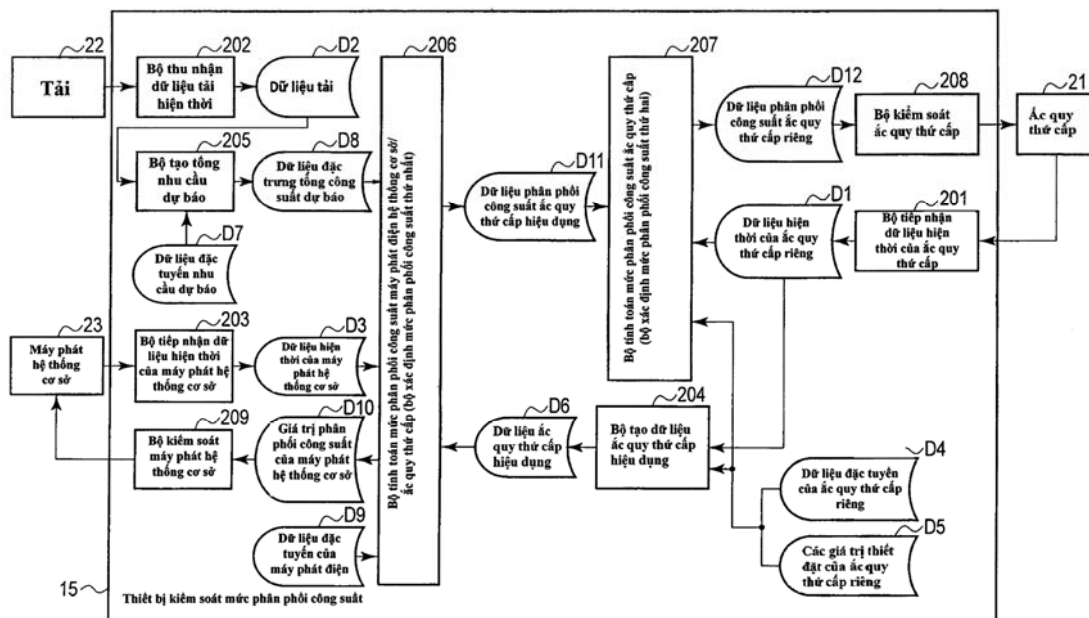

- (11) **1-0021567**
 (15) 23.07.2019 (51)⁷ **H04J 99/00**, H04B 7/04
 (21) 1-2013-00366 (22) 29.11.2011
 (86) PCT/JP2011/006665 29.11.2011 (87) WO2012/077299A1 14.06.2012
 (30) 2010-276448 10.12.2010 JP
 2011-026422 09.02.2011 JP
 2011-033770 18.02.2011 JP
 2011-051841 09.03.2011 JP
 (45) 26.08.2019 377 (43) 27.05.2013 302
 (73) SUN PATENT TRUST (US)
 450 Lexington Avenue, 38th Floor, New York, NY 10017, United Sates of America
 (72) MURAKAMI, Yutaka (JP), KIMURA, Tomohiro (JP), OUCHI, Mikihiro (JP)
 (74) Công ty TNHH một thành viên Sở hữu trí tuệ VCCI (VCCI-IP CO.,LTD)
 (54) PHƯƠNG PHÁP TRUYỀN, THIẾT BỊ TRUYỀN, PHƯƠNG PHÁP THU VÀ THIẾT BỊ THU
 (57) Sáng chế đề cập đến phương pháp truyền để truyền tín hiệu đã được điều biến thứ nhất và tín hiệu đã được điều biến thứ hai một cách đồng thời tại tần số chung, thực hiện mã hóa trước đối với cả hai tín hiệu bằng cách sử dụng ma trận mã hóa trước cố định và thay đổi đều đặn pha của ít nhất một trong số các tín hiệu, do đó, cải thiện chất lượng tín hiệu dữ liệu đã thu được cho thiết bị thu.

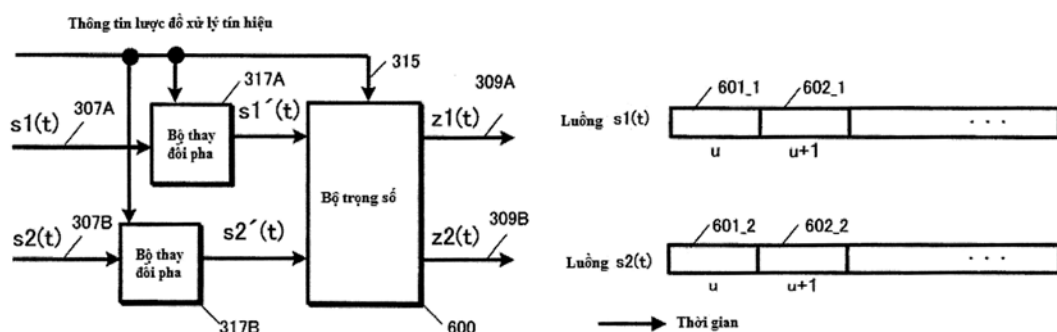

Các thay đổi mẫu của công thức thay đổi pha $y_1(t)$, $y_2(t)$ được sử dụng bởi các bộ thay đổi pha

dấu thời gian u	dấu thời gian $u+1$	dấu thời gian $u+2$	dấu thời gian $u+3$...	dấu thời gian $u+k$...
$y_1(u) = e^{j0}$	$y_1(u+1) = e^{j\frac{\pi}{4}}$	$y_1(u+2) = e^{j\frac{\pi}{2}}$	$y_1(u+3) = e^{j\frac{3\pi}{4}}$...	$y_1(u+k) = e^{j\frac{k\pi}{4}}$...
$y_2(u) = e^{-j\frac{\pi}{2}}$	$y_2(u+1) = e^{-j\frac{3\pi}{4}}$	$y_2(u+2) = e^{-j\pi}$	$y_2(u+3) = e^{-j\frac{5\pi}{4}}$...	$y_2(u+k) = e^{j\left(-\frac{k\pi}{4} - \frac{\pi}{2}\right)}$...

- (11) **1-0021568**
- (15) 23.07.2019 (51)⁷ **F28C 3/14**, F28F 9/02, F28D 13/00
- (21) 1-2013-01624 (22) 28.10.2011
- (86) PCT/US2011/058258 28.10.2011 (87) WO2012/058523 03.05.2012
- (30) 61/407,694 28.10.2010 US
- 61/407,741 28.10.2010 US
- 61/407,706 28.10.2010 US
- 13/283,411 27.10.2011 US
- (45) 26.08.2019 377 (43) 26.08.2013 305
- (73) GENERAL ELECTRIC TECHNOLOGY GMBH (CH)
Brown Boveri Strasse 7, CH-5400 Baden, Switzerland
- (72) JUKKOLA, Glen D. (US), TEIGEN, Bard C. (US)
- (74) Công ty Luật TNHH T&G (TGVN)
- (54) BỘ TRAO ĐỔI NHIỆT TẦNG DI ĐỘNG VÀ HỆ THỐNG CÓ BỘ TRAO ĐỔI NHIỆT NÀY
- (57) Sáng chế đề cập đến tấm đục lỗ bao gồm một hoặc nhiều tấm có các lỗ ở trong đó; các lỗ này cho phép dòng chất rắn đi từ bộ trao đổi nhiệt tầng di động đến hệ thống kiểm soát dòng chất rắn; trong đó tấm đục lỗ ở phía hướng xuống của cụm ống trong bộ trao đổi nhiệt tầng di động và ở phía hướng lên của hệ thống kiểm soát dòng chất rắn và trong đó tấm đục lỗ phân phối đồng đều dòng chất rắn trong hệ thống kiểm soát dòng chất rắn.

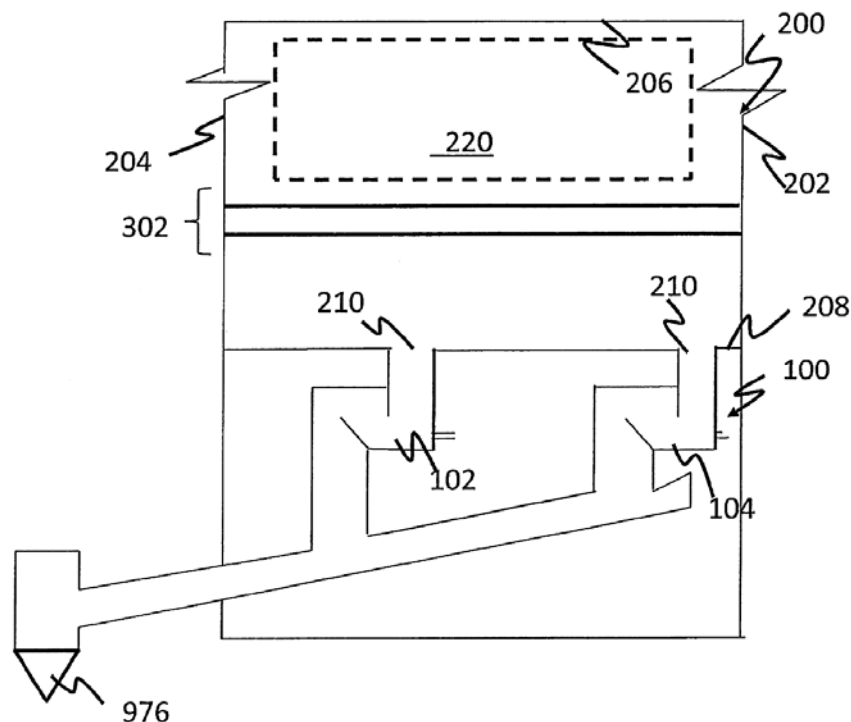

- (11) **1-0021569**
 (15) 23.07.2019 (51)⁷ **C08J 9/06**, 9/36, G03G 15/00
 (21) 1-2013-03734 (22) 26.11.2013
 (30) 2012-270602 11.12.2012 JP
 (45) 26.08.2019 377 (43) 25.06.2014 315
 (73) SUMITOMO RUBBER INDUSTRIES, LTD. (JP)
 6-9, Wakino-hama-cho 3-chome, Chuo-ku, Kobe-shi, Hyogo 651-0072, Japan
 (72) Takuya YAMAGUCHI (JP), Shunichi YABUSHITA (JP), Yusuke TANIO (JP)
 (74) Công ty TNHH Tầm nhìn và Liên danh (VISION & ASSOCIATES CO.LTD.)
 (54) PHƯƠNG PHÁP CHẾ TẠO ỐNG BỘT CAO SU VÀ PHƯƠNG PHÁP CHẾ TẠO CON LĂN DẪN ĐIỆN
 (57) Sáng chế đề cập đến ống bột cao su (5) được chế tạo bằng cách ép đùn hợp phần cao su thành thân hình ống (4) và cấp thân hình ống (4) ở trạng thái thuôn dài không cắt để cho thân hình ống (4) đi qua bộ phận liên kết ngang bằng vi sóng (8) và sau đó đi qua bộ phận liên kết ngang bằng không khí nóng (9) để liên tục tạo bột và liên kết ngang hợp phần cao su. Tại thời điểm này, tỷ số $V2/V1$ giữa tốc độ $V2$ mà thân hình ống (4) đi qua bộ phận liên kết ngang bằng không khí nóng (9) và tốc độ $V1$ mà thân hình ống (4) đi qua bộ phận liên kết ngang bằng vi sóng (8) là không nhỏ hơn 1,0 và không lớn hơn 1,6.

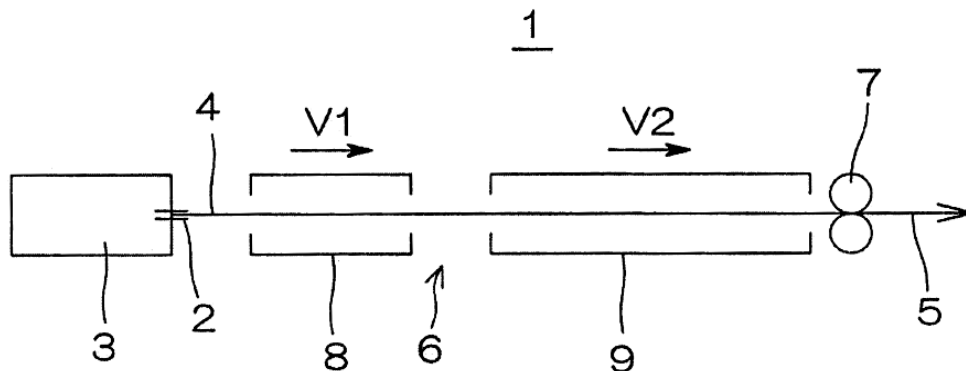

- (11) **1-0021570**
 (15) 23.07.2019 (51)⁷ **G06G 1/04**, G01B 11/00, G06T 1/00
 (21) 1-2014-00675 (22) 27.07.2012
 (86) PCT/JP2012/069171 27.07.2012 (87) WO2013/018708A1 07.02.2013
 (30) 2011-170307 03.08.2011 JP
 (45) 26.08.2019 377 (43) 25.06.2014 315
 (73) **KABUSHIKI KAISHA TOSHIBA (JP)**
 1-1, Shibaura 1-chome, Minato-ku, Tokyo 105-8001, Japan
 (72) **AOKI, Yasuhiro (JP), SATO, Toshio (JP), TAKAHASHI, Yusuke (JP)**
 (74) Công ty TNHH một thành viên Sở hữu trí tuệ VCCI (VCCI-IP CO.,LTD)
 (54) **THIẾT BỊ PHÁT HIỆN PHƯƠNG TIỆN GIAO THÔNG VÀ PHƯƠNG PHÁP PHÁT HIỆN PHƯƠNG TIỆN GIAO THÔNG**
 (57) Sáng chế đề cập đến thiết bị phát hiện giao thông và phương pháp phát hiện giao thông, trong đó thiết bị phát hiện phương tiện giao thông bao gồm bộ điều khiển phát hiện phương tiện giao thông từ ảnh thu được bằng cách chụp ảnh phương tiện giao thông. Bộ điều khiển trích xuất các thành phần đoạn thẳng chỉ báo ranh giới giữa vùng đặc trưng của phương tiện giao thông và phần thân phương tiện giao thông và có trong ảnh. Bộ điều khiển đo đặc vị trí của phương tiện giao thông dựa trên thông tin tọa độ giữa các thành phần đoạn thẳng được trích xuất và thông tin vị trí chụp ảnh của ảnh.

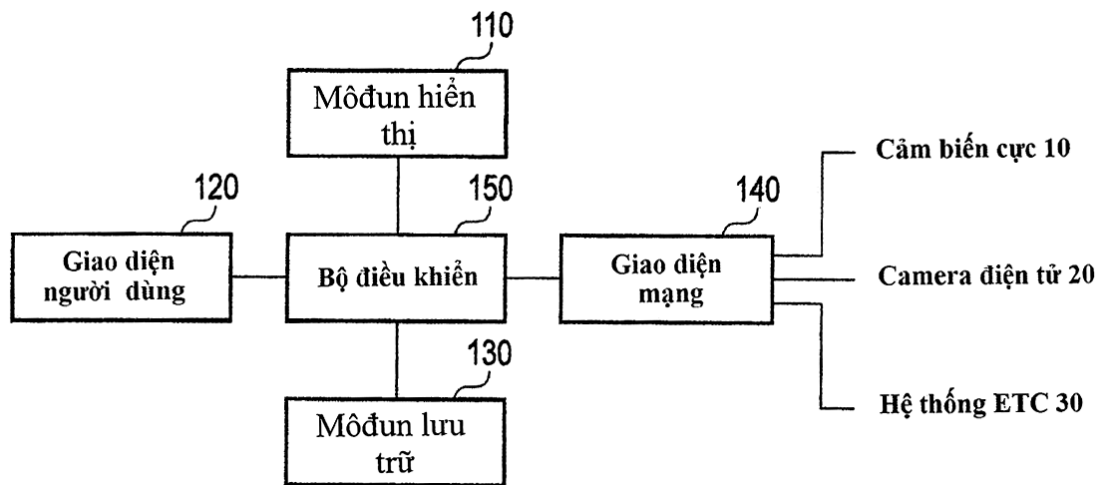

- (11) **1-0021571**
- (15) 23.07.2019 (51)⁷ **C07D 401/12**, 401/06, 471/04, 413/06, 417/12, 403/06, 405/06, A61K 31/437, 31/4725, A61P 3/10
- (21) 1-2014-02436 (22) 21.12.2012
- (86) PCT/IN2012/000841 21.12.2012 (87) WO2013/128465A1 06.09.2013
- (30) 4527/CHE/2011 22.12.2011 IN
- (45) 26.08.2019 377 (43) 25.12.2014 321
- (73) **CONNEXIOS LIFE SCIENCES PVT. LTD. (IN)**
No. 49, Shilpa Vidya, First Main Road, J P Nagar 3rd Phase, Bangalore 560078, India
- (72) **RAO, Jagannath Madanahalli Ranganath (IN), VENKATESHAM, Uppala (IN), GEORGE, Jenson (IN), FERNAND, George (IN), DOPPALAPUDI, Sivanageswara Rao (IN), MADHAVAN, G R (IN), ARUMUGAM, Nagarajan (IN), ANSARI, Mohammed (IN), MURUGAVEL, K (IN), PRADEEP, Jidugu (IN), ALLAVUDEEN, Sulthan (IN), VIJAYARAMALINGAM, K (IN), PRASAD, Hampelingaiah Shiva (IN), RAJ, Augustine Michael (IN), GNANAVEL, S (IN), KOTTAMALAI, Ramamoorthy (IN), BABU, Naresh M P S (IN), KENCHEGOWDA, Bommegowda Yadaganahalli (IN)**
- (74) Công ty TNHH Quốc tế D & N (D&N INTERNATIONAL CO.,LTD.)
- (54) **HỢP CHẤT AMIT VÒNG LÀM CHẤT ỨC CHẾ 11-BETA-HYĐROXYSTEROIT DEHYDROGENAZA VÀ DƯỢC PHẨM CHỨA HỢP CHẤT NÀY**
- (57) Sáng chế đề cập đến các hợp chất amit nhất định có khả năng ức chế 11- β -hydroxysteroid dehydrogenaza typ 1 (11 β -HSD-1) và do đó có thể được dùng để điều trị một số rối loạn bệnh lý nhất định mà có thể được phòng hoặc điều trị bằng cách ức chế enzym này. Ngoài ra, sáng chế còn đề cập đến các hợp chất và dược phẩm chứa các hợp chất này hữu dụng để điều trị một số rối loạn bệnh lý nhất định. Mong đợi rằng các hợp chất theo sáng chế có thể được dùng để điều trị các tình trạng bệnh lý như bệnh đái tháo đường không phụ thuộc insulin typ 2 (NIDDM), chứng kháng insulin, bệnh béo phì, bệnh giảm glucoza khi đói, chứng giảm khả năng dung nạp glucoza, các rối loạn bệnh lý liên quan đến lipit như bệnh rối loạn mỡ máu, cao huyết áp cũng như các bệnh lý khác và các tình trạng bệnh lý khác.

- (11) **1-0021572**
 (15) 23.07.2019 (51)⁷ **C07D 471/04**, A61K 31/529, A61P 9/10
 (21) 1-2014-02452 (22) 20.12.2012
 (86) PCT/EP2012/076275 20.12.2012 (87) WO2013/092791 27.06.2013
 (30) 61/578,979 22.12.2011 US
 (45) 26.08.2019 377 (43) 25.12.2014 321
 (73) GALAPAGOS NV (BE)
 Generaal De Wittelaan L11/A3, 2800 Mechelen, Belgium
 (72) Frédéric Gilbert LABEGUERE (FR), Gregory John Robert NEWSOME (FR), Luke Jonathan ALVEY (US), Laurent Raymond Maurice SANIERE (FR), Stephen Robert FLETCHER (GB)
 (74) Công ty TNHH Tâm nhìn và Liên danh (VISION & ASSOCIATES CO.LTD.)
 (54) HỢP CHẤT DIHYDROPYRIMIDINOISOQUINOLINON VÀ DƯỢC PHẨM CHỨA CHÚNG DÙNG ĐỂ ĐIỀU TRỊ RỐI LOẠN VIÊM
 (57) Sáng chế đề cập đến hợp chất có công thức la:

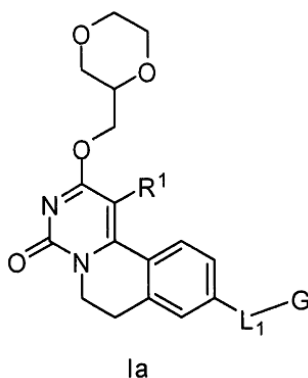

trong đó L_1 , G, và R^1 là như đã được xác định trong bản mô tả. Hợp chất theo sáng chế là chất đối kháng thụ thể liên hợp G-protein có liên quan trong các tình trạng viêm GPR84, và phương pháp điều chế hợp chất mới này, dược phẩm chứa hợp chất này để ngăn ngừa và/hoặc điều trị các tình trạng viêm (ví dụ bệnh viêm ruột (IBD), bệnh viêm khớp dạng thấp, bệnh viêm mạch, các bệnh về phổi (ví dụ bệnh phổi tắc nghẽn mạn tính (COPD) và các bệnh kẽ phổi (ví dụ bệnh xơ hóa phổi tự phát (IPF))), các tình trạng viêm dây thần kinh, các bệnh nhiễm trùng, các bệnh tự miễn, các bệnh về nội tiết và/hoặc chuyển hóa, và/hoặc các bệnh liên quan đến sự suy yếu các chức năng của tế bào miễn dịch.

- (11) **1-0021573**
(15) 23.07.2019 (51)⁷ **C07D 471/10**, A61P 11/00, A61K 31/438, A61P 35/00
(21) 1-2014-03489 (22) 15.03.2013
(86) PCT/IB2013/052092 15.03.2013 (87) WO2013/140319 26.09.2013
(30) 61/612,727 19.03.2012 US
(45) 26.08.2019 377 (43) 26.01.2015 322
(73) NOVARTIS AG (CH)
Lichtstrasse 35, CH-4056 Basel, Switzerland
(72) HOWSHAM, Catherine (GB), LINDENBERG, Christian (DE), PERLBERG, Anett (DE), TUFILLI, Nicola (IT)
(74) Công ty TNHH Ban Ca (BANCA)
(54) MUỐI SUXINAT DẠNG TINH THỂ, DƯỢC PHẨM VÀ DỤNG CỤ XÔNG CHỨA MUỐI NÀY
(57) Sáng chế đề cập đến muối suxinat của chất chặn kênh natri biểu mô (ENaC) dipropylcarbamoylmetyl este của axit 3-(3-{2-[(E)-3,5-diamin-6-cloro-pyrazin-2-carbonylimino]-1,3,8-triaza-spiro [4.5] decan-8-carbonyl 1}-benzensulfonylamino)-propionic dạng tinh thể, dược phẩm và dụng cụ xông chứa muối dạng tinh thể này.

- (11) **1-0021574**
 (15) 23.07.2019 (51)⁷ **H04W 28/18**, 76/04, H04B 7/26
 (21) 1-2015-02782 (22) 07.01.2014
 (86) PCT/SE2014/050010 07.01.2014 (87) WO2014/120061 07.08.2014
 (30) 61/758,622 30.01.2013 US
 (45) 26.08.2019 377 (43) 25.12.2015 333
 (73) TELEFONAKTIEBOLAGET L M ERICSSON (PUBL) (SE)
 SE-164 83 Stockholm, Sweden
 (72) KWONG, Waikwok (SE), KARLSSON, Patrik (SE), OVESJO, Fredrik (SE),
 HELLANDER, Bo (SE), CAVERNI, Alessandro (IT), PRADAS, Jose Luis (ES)
 (74) Công ty Luật TNHH T&G (TGVN)
 (54) THIẾT BỊ VÀ PHƯƠNG PHÁP ÁP DỤNG SỰ THAY ĐỔI VỀ CẤU HÌNH HOẶC
 TRẠNG THÁI CỦA BỘ MẠNG VÔ TUYẾN
 (57) Sáng chế đề cập đến việc thiết bị thứ nhất trong số thiết bị truyền thông không dây (22)
 và trạm cơ sở (20) thực hiện phương pháp áp dụng sự thay đổi về cấu hình hoặc trạng
 thái của bộ mạng vô tuyến. Bộ mạng vô tuyến hỗ trợ việc truyền dữ liệu qua kết nối vô
 tuyến giữa thiết bị truyền thông không dây (22) và trạm cơ sở (20) có các đặc trưng
 truyền dữ liệu xác định. Phương pháp này bao gồm bước thực hiện việc bắt tay với thiết
 bị thứ hai trong số thiết bị truyền thông không dây (22) và trạm cơ sở (20) để đồng ý về
 thời gian để áp dụng một cách đồng bộ sự thay đổi tại thiết bị truyền thông không dây
 (22) và trạm cơ sở (20). Phương pháp này còn bao gồm bước, theo sự đồng ý, áp dụng
 một cách đồng bộ sự thay đổi tại thời gian đó.

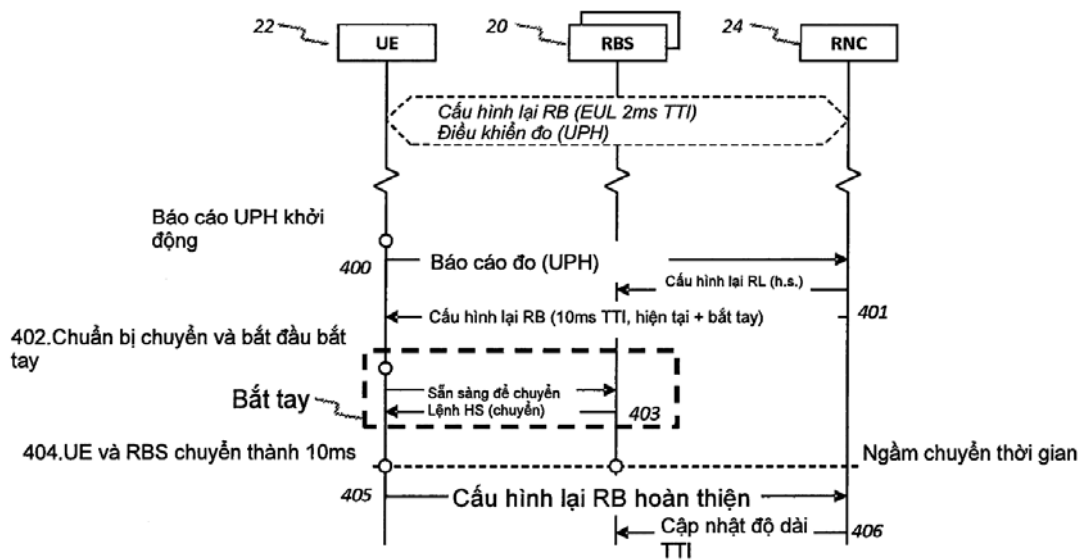

- (11) **1-0021575**
 (15) 23.07.2019 (51)⁷ **B62J 23/00**, 9/00
 (21) 1-2015-03088 (22) 24.08.2015
 (30) 2014-202692 30.09.2014 JP
 (45) 26.08.2019 377 (43) 26.10.2015 331
 (73) HONDA MOTOR CO., LTD. (JP)
 1-1, Minami-Aoyama 2-chome, Minato-ku, Tokyo 107-8556, Japan
 (72) Yasuka MORI (JP)
 (74) Công ty TNHH Dịch vụ sở hữu trí tuệ ALPHA (ALPHA PLUS CO., LTD.)
 (54) **PHẦN TRƯỚC CỦA XE KIỂU NGỒI ĐỂ CHÂN HAI BÊN**

(57) Đã biết tấm ốp trước có kết cấu gồm nhiều bộ phận cấu thành, bao gồm tấm thứ nhất có phần lõm mở lên phía trên, và tấm thứ hai che phần lõm. Nếu gân gia cường cần được tạo ra trên tấm thứ nhất để ngăn chặn sự giảm độ cứng vững do có phần lõm này, thì quy trình tạo hình sẽ khá phức tạp do tấm thứ nhất có kích thước lớn. Do vậy, mục đích của sáng chế là cho phép tạo ra tấm ốp trước có kích thước lớn một cách dễ dàng đồng thời duy trì được độ cứng vững cao.

Để đạt được mục đích nêu trên, sáng chế đề xuất phần trước của xe trong đó tấm ốp được phân chia thành ba bộ phận, bao gồm tấm ốp thứ nhất (30), tấm ốp thứ hai (40), và tấm ốp thứ ba (50). Phần lõm có dạng gân như hình chữ U (35) mở lên phía trên của tấm ốp thứ nhất (30) được lắp tấm ốp thứ hai (40), được tạo ra có dạng hình vòng có dạng gân như hình dạng của phần lõm có dạng gân như bình chữ U (35), và tấm ốp thứ ba (50) được lắp vào tấm ốp thứ hai (40). Do mép theo chu vi của phần lõm có dạng gân như hình chữ U (35) được gia cường bởi tấm ốp thứ hai (40), tấm ốp thứ nhất (30) có thể duy trì được độ cứng vững cao. Ngoài ra, do kết cấu gân mà làm phức tạp hóa việc tạo hình không được tạo ra trên mép theo chu vi của phần lõm có dạng gân như hình chữ U (35), nên tấm ốp có thể được tạo ra một cách dễ dàng.

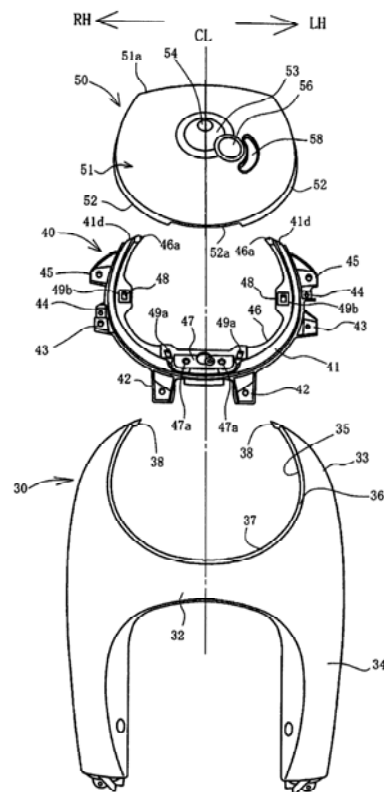

- (11) **1-0021576**
 (15) 23.07.2019 (51)⁷ **C07C 7/04**, 15/08, C10G 25/00, 11/00
 (21) 1-2013-00850 (22) 16.12.2010
 (86) PCT/US2010/060631 16.12.2010 (87) WO2012/026956 01.03.2012
 (30) 12/868,309 25.08.2010 US
 (45) 26.08.2019 377 (43) 27.05.2013 302
 (73) UO PLLC (US)
 25 East Algonquin Road, P.O. Box 5017, Des Plaines, Illinois 60017-5017, United States of America
 (72) Gregory R. WERBA (US), Jason T. CORRADI (US), Xin X. ZHU (GB), David W. ABLIN (US), Saadet ULAS ACIKGOZ (TR)
 (74) Văn phòng Luật sư Ân Nam (ANNAM IP & LAW)
 (54) QUY TRÌNH SẢN XUẤT CHẤT ĐỒNG PHẦN XYLEN
 (57) Sáng chế đề cập đến quy trình sản xuất đồng phân xylen riêng biệt từ các dòng nguyên liệu chứa chất thơm có 8 nguyên tử cacbon, chất thơm có 9 nguyên tử cacbon và nặng hơn trong thiết bị xử lý chất thơm có khả năng bảo toàn năng lượng bằng cách trao đổi nhiệt bên trong thiết bị này. Một khả năng trước đây chưa được nhận ra là thông qua việc bố trí hai cột chưng cất song song hoạt động ở các áp suất khác nhau để tách các chất thơm có 8 nguyên tử cacbon ra khỏi chất thơm có 9 nguyên tử cacbon hoặc nhiều hơn. Các cột song song này có thêm khả năng bảo toàn năng lượng bên trong thiết bị này thông qua sự trao đổi nhiệt trong thiết bị thu hồi xylen liên quan.

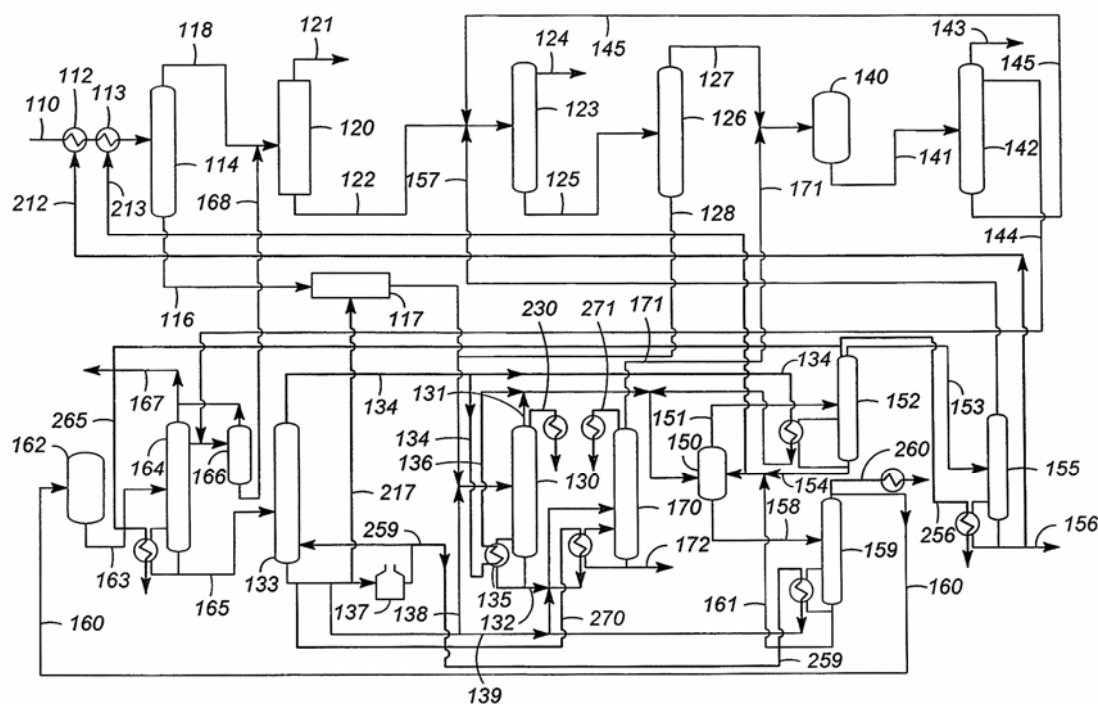

- (11) **1-0021577**
- (15) 23.07.2019 (51)⁷ **B60K 28/02**, 28/14, F02D 11/02
- (21) 1-2015-04843 (22) 18.12.2015
- (45) 26.08.2019 377 (43) 26.06.2017 351
- (76) NGUYỄN LONG UY BẢO (VN)
11/6 đường số 2, Kp. Ông Nhiêu, phường Long Trường, quận 9, thành phố Hồ Chí Minh
- (54) **HỆ THỐNG NGĂN NGỪA VÀ GIẢM THIỂU TAI NẠN XE Ô TÔ**
- (57) Sáng chế đề cập đến một cụm cơ cấu bao gồm bộ phận cơ khí và mạch điện kết hợp với nhau tạo thành một hệ thống độc lập, khép kín nhằm kiểm soát cần ga xe ô tô an toàn và hợp lý. Cụ thể, khi người lái xe ô tô đạp ga gây tai nạn thì hệ thống thiết bị này được kích hoạt để triệt tiêu lực đạp của người lái vào cần ga, giúp xe giảm tốc bắt buộc. Hệ thống này được thiết kế độc lập và lắp đặt bên trong không gian của ô tô.
Mục đích của sáng chế là ngăn ngừa việc tăng tốc thêm ngay sau khi có sự va chạm kể cả khi người điều khiển vẫn tiếp tục đạp vào cần ga. Giải pháp này không phụ thuộc vào hệ thống điều khiển hiện hữu của xe.
Hệ thống thiết bị bao gồm hai bộ phận:
- Bộ phận đóng mở mạch điện trước hoặc ngay sau khi va chạm xảy ra;
- Bộ phận cần ga thiết kế gấp khúc.

- (11) **1-0021578**
 (15) 23.07.2019 (51)⁷ **G03C 1/73**, C07F 7/08, 7/18, C09K 9/02
 (21) 1-2012-01122 (22) 27.10.2010
 (86) PCT/US2010/054191 27.10.2010 (87) WO2011/053615 05.05.2011
 (30) 61/255,604 28.10.2009 US
 12/912,133 26.10.2010 US
 (45) 26.08.2019 377 (43) 27.08.2012 293
 (73) TRANSITIONS OPTICAL, INC. (US)
 9251 Belcher Road, Pinellas Park, Florida 33782, United States of America
 (72) TOMASULO, Massimiliano (US)
 (74) Công ty Cổ phần Sở hữu công nghiệp INVESTIP (INVESTIP)
 (54) **CHẤT LIỆU ĐỔI MÀU THEO ÁNH SÁNG, VẬT DỤNG ĐỔI MÀU THEO ÁNH SÁNG VÀ CHẾ PHẨM PHỦ ĐỔI MÀU THEO ÁNH SÁNG CHỨA CHẤT LIỆU NÀY**
 (57) Sáng chế đề cập đến chất liệu đổi màu theo ánh sáng bao gồm hợp chất đổi màu theo ánh sáng mà bao gồm phân tử thể đổi màu theo ánh sáng (tức là, naphthopyran được ngưng tụ indeno) và ít nhất một nhóm silan treo, nhóm này được liên kết vào phân tử thể đổi màu theo ánh sáng. Nhóm silan treo được chọn từ nhóm siloxy-silan treo cụ thể và/hoặc nhóm alkoxy-silan treo có các công thức chung (I) và/hoặc (II) như được mô tả chi tiết hơn trong bản mô tả này. Sáng chế còn đề cập đến vật dụng đổi màu theo ánh sáng, như phân tử quang học đổi màu theo ánh sáng (ví dụ, thấu kính đổi màu theo ánh sáng), và chế phẩm phủ đổi màu theo ánh sáng (ví dụ, chế phẩm phủ đổi màu theo ánh sáng có thể đóng rắn được), mà bao gồm chất liệu đổi màu theo ánh sáng của sáng chế. Chất liệu đổi màu theo ánh sáng của sáng chế có độ tương hợp được cải thiện với các chế phẩm mà chúng có thể được kết hợp vào, ví dụ, các chế phẩm phủ, như chế phẩm phủ uretan.

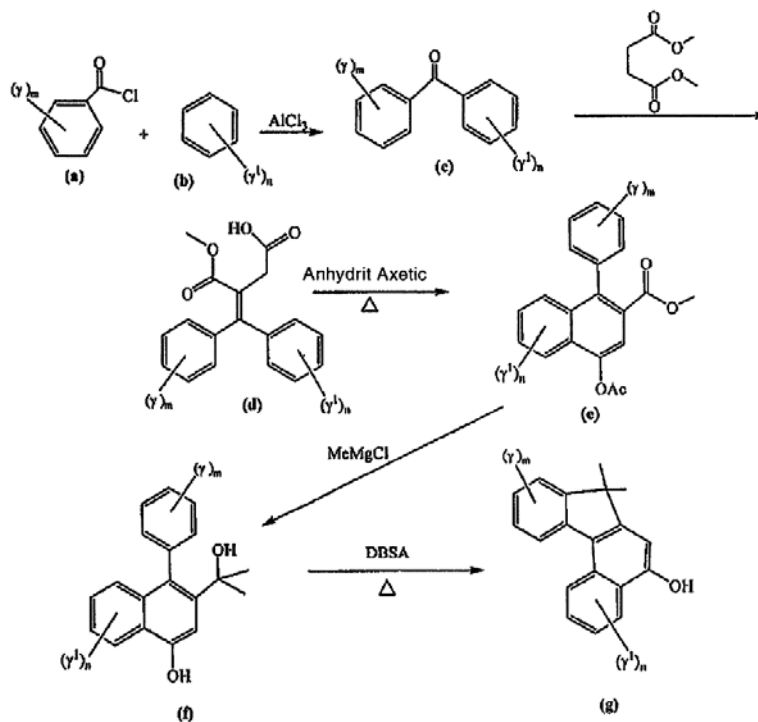

- (11) **1-0021579**
- (15) 23.07.2019 (51)⁷ **A01N 33/22**, 43/90, A01P 13/00
- (21) 1-2012-02224 (22) 27.01.2011
- (86) PCT/US2011/022686 27.01.2011 (87) WO2011/094386 04.08.2011
- (30) 61/299,461 29.01.2010 US
- (45) 26.08.2019 377 (43) 25.10.2012 295
- (73) **DOW AGROSCIENCES LLC (US)**
9330 Zionsville Road, Indianapolis, IN 46268, United States of America
- (72) **JOUSSEAUME, Christian (ES), CARRASCO CAMPOS, Salvador (ES), MANN, Richard (US), SORRIBAS AMELA, Monica (ES)**
- (74) Công ty Luật TNHH Phạm và Liên danh (PHAM & ASSOCIATES)
- (54) **HỖN HỢP DIỆT CỎ CÓ TÁC DỤNG HIỆP ĐỒNG CHỨA PENOXSULAM VÀ OXYFLUORFEN, CHẾ PHẨM DIỆT CỎ CHỨA HỖN HỢP NÀY VÀ PHƯƠNG PHÁP PHÒNG TRỪ THỰC VẬT KHÔNG MONG MUỐN**
- (57) Penoxsulam và oxyfluorfen có tác dụng hiệp đồng trong việc phòng trừ cỏ dại cho cây trồng, đặc biệt là cây lưu niên và cây dây leo, cây lúa, cây ngũ cốc và cây có hạt dùng để ăn, đồng cỏ, bãi chăn thả, vùng quản lý cây công nghiệp (IVM) và bãi cỏ rậm. Các chế phẩm như vậy có tác dụng phòng trừ tiền nảy mầm tiếp tục được cải thiện và tác dụng tiêu diệt trong giai đoạn hậu nảy mầm cùng với tác dụng phòng trừ cỏ dại tiếp tục được cải thiện.

- (11) **1-0021580**
 (15) 23.07.2019 (51)⁷ **C08L 83/07**, 83/05, H01L 23/29, 23/31
 (21) 1-2012-03832 (22) 21.12.2012
 (30) 2011-281844 22.12.2011 JP
 (45) 26.08.2019 377 (43) 25.06.2013 303
 (73) SHIN-ETSU CHEMICAL CO. LTD. (JP)
 6-1, Ohtemachi 2-chome, Chiyoda-ku, Tokyo, Japan
 (72) HAMAMOTO, Yoshihira (JP), KASHIWAGI, Tsutomu (JP)
 (74) Công ty TNHH T&T INVENMARK Sở hữu trí tuệ Quốc tế (T&T INVENMARK CO., LTD.)
 (54) **CHẾ PHẨM NHỰA SILICON CÓ THỂ LƯU HÓA VÀ THIẾT BỊ BÁN DẪN QUANG HỌC CHỨA CHẾ PHẨM NÀY**
 (57) Sáng chế đề cập đến thiết bị bán dẫn quang học mà có cả độ thấm khí thấp và độ an toàn cao. Chế phẩm nhựa silicon có thể lưu hóa chứa: (A) polysiloxan hữu cơ chứa nhóm alkenyl bao gồm polysiloxan hữu cơ có công thức thành phần trung bình (1) và chứa ít nhất hai nhóm alkenyl trên mỗi phân tử:

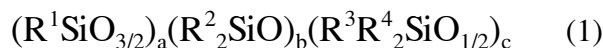

trong đó R¹ là nhóm alkyl, R² là nhóm aryl, R³ là nhóm alkenyl, và R⁴ là nhóm alkyl hoặc nhóm aryl,

(B) hydropolysiloxan hữu cơ có công thức thành phần trung bình (2) và chứa ít nhất hai nguyên tử hydro được liên kết với nguyên tử silic trên mỗi phân tử:

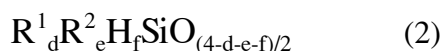

trong đó R¹ và R² là như nêu trên, và

(C) chất xúc tác phản ứng cộng.

- (11) **1-0021581**
 (15) 23.07.2019 (51)⁷ **C22B 34/00**, 34/12
 (21) 1-2013-02136 (22) 24.11.2011
 (86) PCT/IB2011/055275 24.11.2011 (87) WO2012/080875 21.06.2012
 (30) 2010/08970 13.12.2010 ZA
 (45) 26.08.2019 377 (43) 25.09.2013 306
 (73) CSIR (ZA)

CSIR Campus, Lynnwood Road, 0002 Pretoria, South Africa

(72) VAN VUUREN David Steyn (ZA), SWANEPOEL Jaco Johannes (ZA)

(74) Công ty Luật TNHH Phạm và Liên danh (PHAM & ASSOCIATES)

(54) PHƯƠNG PHÁP LÀM GIÀU NGUYÊN LIỆU CHỨA TITAN

(57) Sáng chế đề cập đến phương pháp làm giàu nguyên liệu chứa titan bao gồm bước nitro hóa và khử nguyên liệu chứa titan chứa TiO_2 và sắt oxit với sự có mặt của nitơ và cacbon để chuyển hóa TiO_2 thành TiN và để khử hầu hết sắt oxit thành Fe. Fe này được oxy hóa theo cách ưu tiên hơn so với TiN để tạo ra các ion Fe^{2+} , sau đó các ion Fe^{2+} được loại bỏ để thu được nguyên liệu giàu TiN, nghèo Fe.

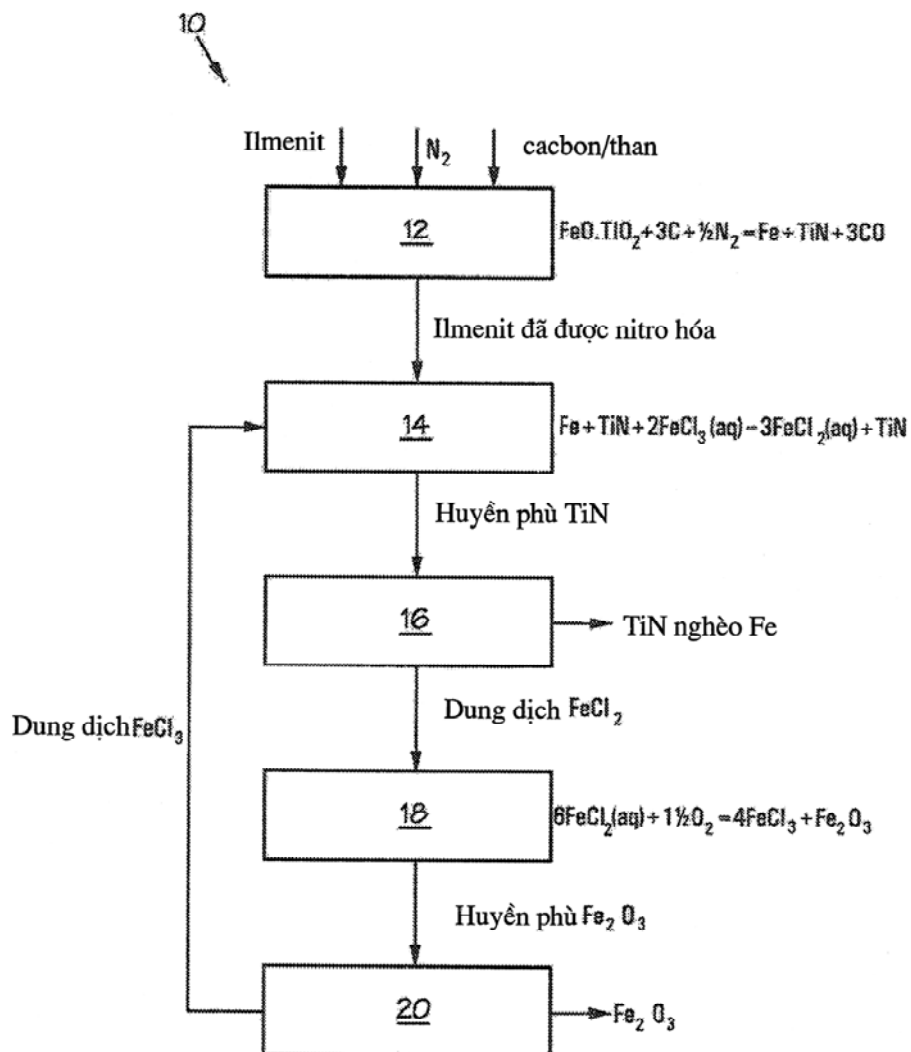

- (11) **1-0021582**
(15) 23.07.2019 (51)⁷ **F23Q 2/28**
(21) 1-2013-03721 (22) 20.12.2011
(86) PCT/US2011/0065992 20.12.2011 (87) WO2012/148479A1 01.11.2012
(30) 13/093,078 25.04.2011 US
(45) 26.08.2019 377 (43) 25.04.2014 313
(73) ZIPPO MANUFACTURING COMPANY (US)
33 Barbour Street, Bradford, PA 16701, United States of America
(72) ADAMS, Paul, H (US)
(74) Công ty TNHH Trần Hữu Nam và Đồng sự (TRAN H.N & ASS.)
(54) **BẬT LỬA PHẢI TIẾP XÚC ĐA ĐIỂM KHI BẬT**
(57) Sáng chế đề cập đến bật lửa. Bật lửa này bao gồm một ống chứa có một nguồn cung cấp nhiên liệu, một cơ cấu kích hoạt có thể di chuyển được với ống chứa để đốt cháy nhiên liệu một cách chọn lọc, và ít nhất hai vùng tiếp xúc riêng biệt sao cho người dùng có thể đặt đủ lực hoặc mô-men xoắn bằng ít nhất hai ngón tay nhằm vượt qua mô-men xoắn/lực cần thiết để kích hoạt áp lực, giải phóng nhiên liệu, ngọn lửa, trong đó cơ cấu kích hoạt có ít nhất một bề mặt bên trong.

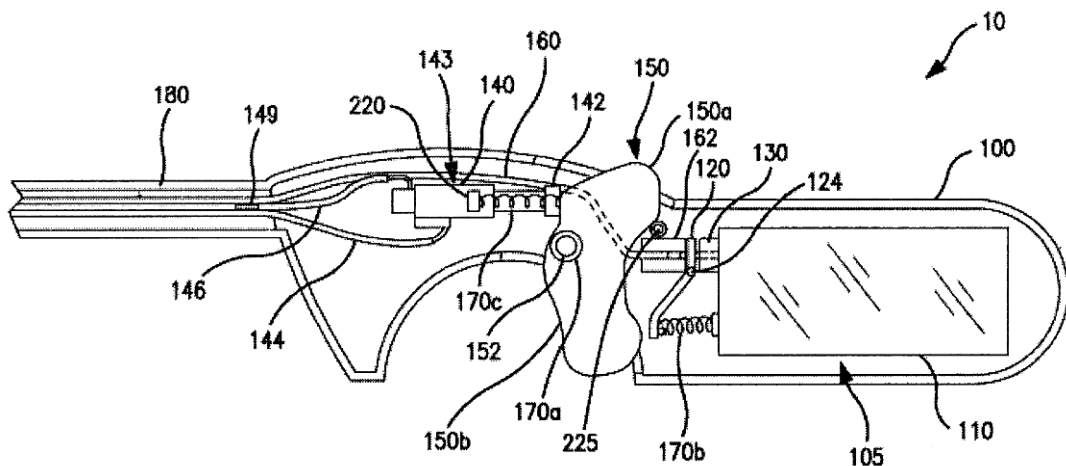

- (11) **1-0021583**
 (15) 23.07.2019 (51)⁷ **B62J 1/28**, 9/00, 23/00
 (21) 1-2014-00131 (22) 15.01.2014
 (30) 2013-075177 29.03.2013 JP
 (45) 26.08.2019 377 (43) 25.04.2014 313
 (73) HONDA MOTOR CO., LTD. (JP)
 1-1, Minami-Aoyama 2-chome, Minato-ku, Tokyo 107-8556, Japan
 (72) Kaori EBATO (JP), Yoshihiko SUZUKI (JP), Takasumi YAMANAKA (JP)
 (74) Công ty TNHH Dịch vụ sở hữu trí tuệ ALPHA (ALPHA PLUS CO., LTD.)
 (54) **PHẦN GIỮ DÙNG CHO XE KIỂU YÊN NGỰA**
 (57) Sáng chế đề xuất phần giữ dùng cho xe kiểu yên ngựa cho phép thực hiện được việc giảm trọng lượng mà không cần tăng độ cứng vững của yên xe hay độ cứng vững của cơ cấu khóa dùng để khóa yên xe và có thể duy trì được mức độ tự do trong việc thiết kế khung xe.

Để đạt được mục đích nêu trên, sáng chế đề xuất phần giữ dùng cho xe kiểu yên ngựa bao gồm: yên xe (27); hộp chứa vật dụng (810) được bố trí bên dưới yên xe (27); tấm ốp bên (67A) che ít nhất một bên của hộp chứa vật dụng (810); và phần nắm tay (810) được tạo ra trên mặt bên của xe. Tấm ốp bên (67A) có chỗ lõm (672), và lỗ (673) được tạo ra trên mặt trên của chỗ lõm (672). Ở vị trí của lỗ (673), phần nắm tay (810) lõm lên phía trên được tạo ra theo cách liền khối với hộp chứa vật dụng (810). Bề mặt ở phía trên chỗ lõm (672) của tấm ốp bên (67A) được bố trí dọc theo phần nắm tay (810).

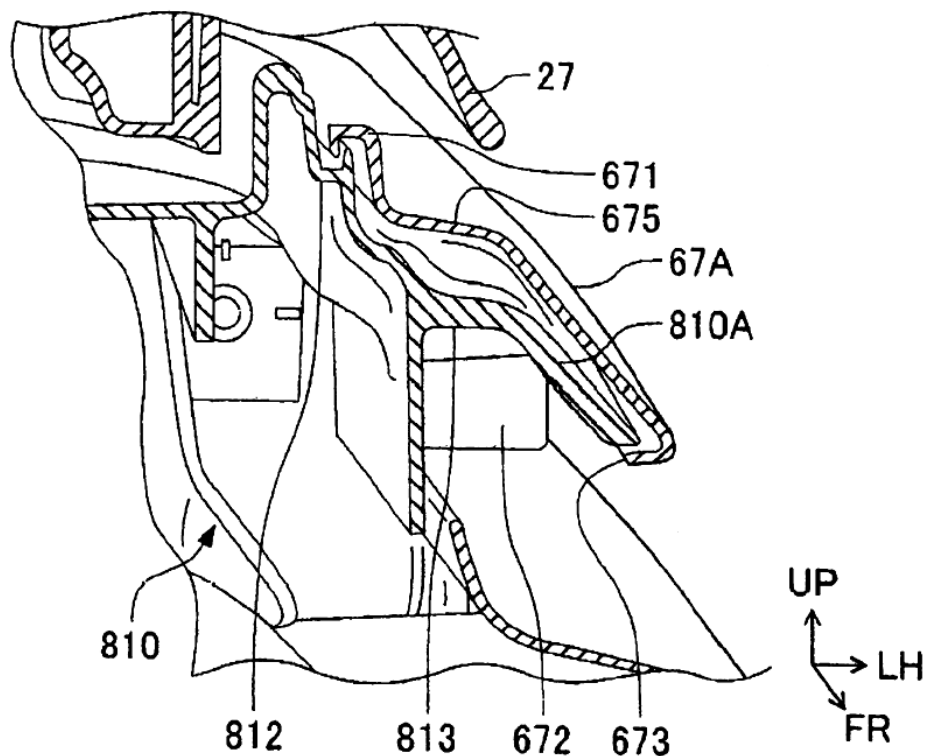

- (11) **1-0021584**
 (15) 23.07.2019 (51)⁷ **C22C 38/00**, 38/06, 38/38, C21D 9/46
 (21) 1-2014-00282 (22) 27.06.2012
 (86) PCT/JP2012/066380 27.06.2012 (87) WO2013/005618A1 10.01.2013
 (30) 2011-150239 06.07.2011 JP
 2011-150240 06.07.2011 JP
 2011-150245 06.07.2011 JP
 (45) 26.08.2019 377 (43) 25.04.2014 313
 (73) NIPPON STEEL & SUMITOMO METAL CORPORATION (JP)
 6-1, Marunouchi 2-chome, Chiyoda-ku, Tokyo 100-8071 Japan
 (72) HAGA Jun (JP), NISHIO Takuya (JP), WAKITA Masayuki (JP), TANAKA Yasuaki (JP), IMAI Norio (JP), TOMIDA Toshiro (JP)
 (74) Công ty TNHH một thành viên Sở hữu trí tuệ VCCI (VCCI-IP CO.,LTD)
 (54) **TẤM THÉP CÁN NGUỘI**
 (57) Sáng chế đề cập đến tấm thép cán nguội có độ bền kéo cao, có độ dẻo, độ cứng khi gia công, và độ dễ uốn mép bằng cách kéo căng tuyệt vời, và có độ bền kéo bằng 780 MPa hoặc lớn hơn, chứa các thành phần hóa học sau (tính theo % khối lượng): C: lớn hơn 0,020% đến nhỏ hơn 0,30%, Si: lớn hơn 0,10% đến 3,00% hoặc nhỏ hơn, Mn: lớn hơn 1,00% đến 3,50% hoặc nhỏ hơn; và cấu trúc luyện kim, mà pha chính của nó là sản phẩm biến đổi ở nhiệt độ thấp, và pha thứ hai của nó chứa austenit dư. Austenit dư này có tỷ lệ thể tích tính theo toàn bộ cấu trúc là lớn hơn 4,0% đến nhỏ hơn 25,0% và cỡ hạt trung bình là nhỏ hơn 0,80 μm , và đối với austenit dư, mật độ số hạt của hạt austenit dư, mà cỡ hạt của nó bằng 1,2 μm hoặc lớn hơn, là $3,0 \times 10^{-2}$ hạt/ μm^2 hoặc nhỏ hơn.

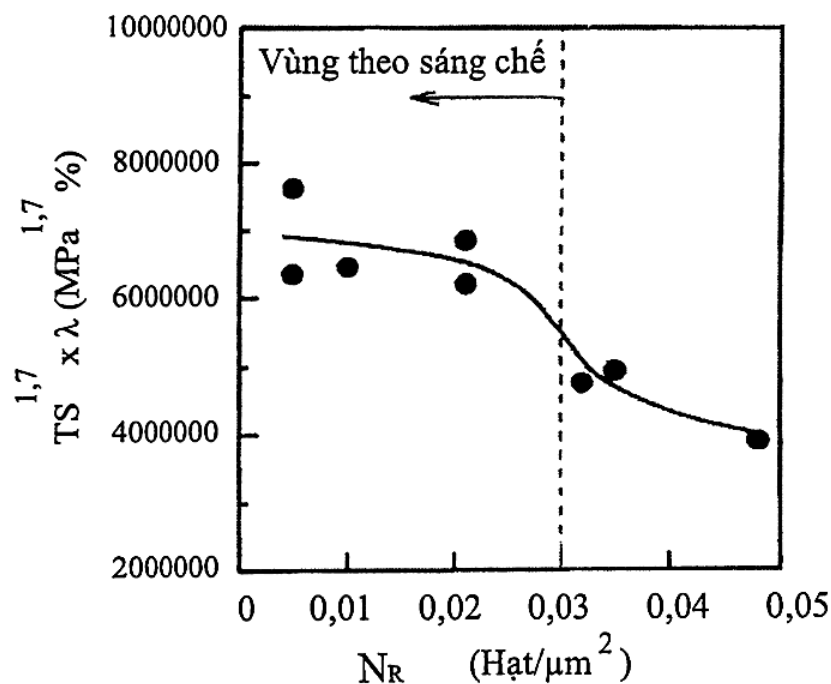

- (11) **1-0021585**
- (15) 23.07.2019 (51)⁷ **C22C 38/04**, 38/06, 38/38, C21D 8/02, C23C 2/02, C21D 9/46
- (21) 1-2014-00283 (22) 29.06.2012
- (86) PCT/JP2012/066686 29.06.2012 (87) WO2013/005670A1 10.01.2013
- (30) 2011-150249 06.07.2011 JP
- 2011-150250 06.07.2011 JP
- (45) 26.08.2019 377 (43) 25.04.2014 313
- (73) NIPPON STEEL & SUMITOMO METAL CORPORATION (JP)
6-1, Marunouchi 2-chome, Chiyoda-ku, Tokyo 100-8071, Japan
- (72) IMAI Norio (JP), WAKITA Masayuki (JP), NISHIO Takuya (JP), HAGA Jun (JP), HATA Kengo (JP), TANAKA Yasuaki (JP), YOSHIDA Mitsuru (JP), TAKEBAYASHI Hiroshi (JP), FUKUSHIMA Suguhiro (JP), TOMIDA Toshiro (JP)
- (74) Công ty TNHH một thành viên Sở hữu trí tuệ VCCI (VCCI-IP CO.,LTD)
- (54) **TẤM THÉP CÁN NGUỘI ĐƯỢC MẠ KẼM NHÚNG NÓNG VÀ PHƯƠNG PHÁP SẢN XUẤT TẤM THÉP NÀY**
- (57) Sáng chế đề cập đến tấm thép cán nguội được mạ kẽm nhúng nóng có độ bền kéo cao, có độ dẻo, độ cứng khi gia công, và độ dễ uốn mép bằng cách kéo căng tuyệt vời, và có độ bền kéo bằng 750 MPa hoặc cao hơn. Tấm thép cán nguội dùng làm kim loại nền có thành phần hóa học bao gồm các thành phần sau (tính theo % khối lượng): C: lớn hơn 0,10% và nhỏ hơn 0,25%, Si: lớn hơn 0,50% và nhỏ hơn 2,0%, và Mn: lớn hơn 1,50% và 3,0% hoặc nhỏ hơn, và tùy ý chứa một hoặc nhiều loại bao gồm Ti, Nb, V, Cr, Mo, B, Ca, Mg, REM (tổng lượng các nguyên tố đất hiếm), và Bi, P: nhỏ hơn 0,050%, S: 0,010% hoặc nhỏ hơn, sol.Al (lượng Al hòa tan bằng axit): 0,50% hoặc nhỏ hơn, và N: 0,010% hoặc nhỏ hơn; và cấu trúc luyện kim, trong đó pha chính là sản phẩm biến đổi ở nhiệt độ thấp và pha thứ hai chứa austenit dư. Austenit dư có tỷ lệ thể tích lớn hơn 4,0% và nhỏ hơn 25,0% tính theo toàn bộ cấu trúc, và cỡ hạt trung bình nhỏ hơn 0,80 μm , và trong austenit dư này, mật độ số hạt của hạt austenit dư, mà có cỡ hạt bằng 1,2 μm hoặc lớn hơn, là $3,0 \times 10^{-2}/\mu\text{m}^2$ hoặc nhỏ hơn.

- (11) **1-0021586**
 (15) 23.07.2019 (51)⁷ **C21D 9/46**, B21B 3/00, C21D 8/02, C22C 38/00, 38/06, 38/38
 (21) 1-2014-00286 (22) 02.07.2012
 (86) PCT/JP2012/066878 02.07.2012 (87) WO2013/005714A1 10.01.2013
 (30) 2011-150241 06.07.2011 JP
 2011-150242 06.07.2011 JP
 2011-150243 06.07.2011 JP
 2011-150244 06.07.2011 JP
 2011-150247 06.07.2011 JP
 2011-150248 06.07.2011 JP
 (45) 26.08.2019 377 (43) 25.04.2014 313
 (73) NIPPON STEEL & SUMITOMO METAL CORPORATION (JP)
 6-1, Marunouchi 2-chome, Chiyoda-ku, Tokyo 100-8071, Japan
 (72) HAGA Jun (JP), NISHIO Takuya (JP), WAKITA Masayuki (JP), TANAKA Yasuaki (JP), IMAI Norio (JP), TOMIDA Toshiro (JP), YOSHIDA Mitsuru (JP), HATA Kengo (JP)
 (74) Công ty TNHH một thành viên Sở hữu trí tuệ VCCI (VCCI-IP CO.,LTD)
 (54) PHƯƠNG PHÁP SẢN XUẤT TẤM THÉP CÁN NGUỘI
 (57) Sáng chế đề cập đến phương pháp sản xuất tấm thép cán nguội có độ bền kéo cao, có độ dẻo, độ cứng khi gia công, và độ dễ kéo căng để uốn mép tuyệt vời. Phương pháp này bao gồm quy trình đưa phôi, mà chứa các thành phần hóa học sau: C: lớn hơn 0,020% và nhỏ hơn 0,30%, Si: lớn hơn 0,10% và 3,00% hoặc nhỏ hơn, và Mn: lớn hơn 1,00% và 3,50% hoặc nhỏ hơn, trải qua các bước sau: cán nóng, sao cho tỷ lệ cán của lần cán qua cuối cùng là lớn hơn 15%, và bước cán này được kết thúc trong vùng nhiệt độ của điểm Ar₃ hoặc cao hơn; tôi tấm thép được cán nóng, sao cho tấm thép cán nóng này được gia nhiệt đến 300°C hoặc cao hơn, sau khi được làm mát xuống vùng nhiệt độ 780°C hoặc thấp hơn và được cuộn trong vùng nhiệt độ cao hơn 400°C hoặc thấp hơn 400°C; cán nguội, sao cho tấm thép cán nóng thu được hoặc tấm thép cán nóng và được tôi được cán nguội; và tôi, sao cho tấm thép cán nguội được trải qua quy trình xử lý ủ trong vùng nhiệt độ (điểm Ac₃ - 40°C) hoặc cao hơn, sau đó được làm mát tới vùng nhiệt độ bằng 500°C hoặc thấp hơn và 300°C hoặc cao hơn, và được duy trì ở vùng nhiệt độ này trong 30 giây hoặc lâu hơn.

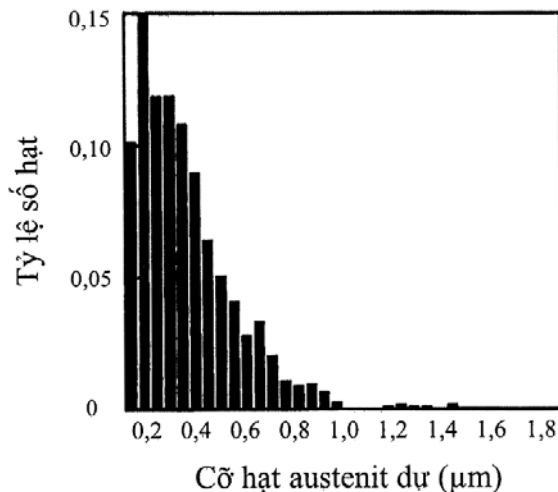

- (11) **1-0021587**
 (15) 23.07.2019 (51)⁷ **G01D 11/24**, F16B 35/06, 41/00, G01D 11/26, G01R 11/24
 (21) 1-2014-00867 (22) 07.11.2011
 (86) PCT/KR2011/008405 07.11.2011 (87) WO2013/069824 16.05.2013
 (45) 26.08.2019 377 (43) 25.09.2014 318
 (73) 1. DELTA CORP. (KR)
 159-8, Gunja-dong, Siheung-Si, Gyeonggi-Do, REP. KOREA, 429-802.
 2. KIM, AM KYU (KR)
 #2-401, Dongwangreenville, 484-11, Daeya-Dong, Siheung-Si, Gyeonggi-Do, REP. KOREA, 429-808
 (72) KIM, Am kyu (KR)
 (74) Công ty Luật TNHH AMBYS Hà Nội (AMBYS HANOI)
 (54) DỤNG CỤ HÀN BU LÔNG LIÊN KẾT CỦA VỎ HOẶC HỘP ĐẦU CUỐI CỦA CÔNG TƠ
 (57) Sáng chế bộc lộ dụng cụ hàn bu lông liên kết của vỏ hoặc hộp đầu cuối của công tơ (3). Dụng cụ hàn này giúp có thể sử dụng bu lông liên kết đặc thù làm bu lông hàn mà không cần đến một dây hàn riêng biệt và một bu lông hàn chuyên dùng. Điển hình, trong kỹ thuật thông thường, ít nhất từ hai đến bốn bu lông liên kết được sử dụng để liên kết vỏ mà bảo vệ máy đếm của các công tơ khác nhau, trong đó một hoặc hai bu lông là bu lông hàn chuyên dùng. Trong sáng chế, bu lông liên kết đặc thù đóng vai trò làm bu lông hàn có thể được sử dụng theo cách nó được xiết vào công tơ sau khi đi qua nắp hàn (20), và khóa hàn (30) được lắp bằng ren vào nắp hàn để ngăn bu lông hàn lộ ra ngoài, nhờ đó không thể lấy bu lông hàn ra khỏi công tơ.

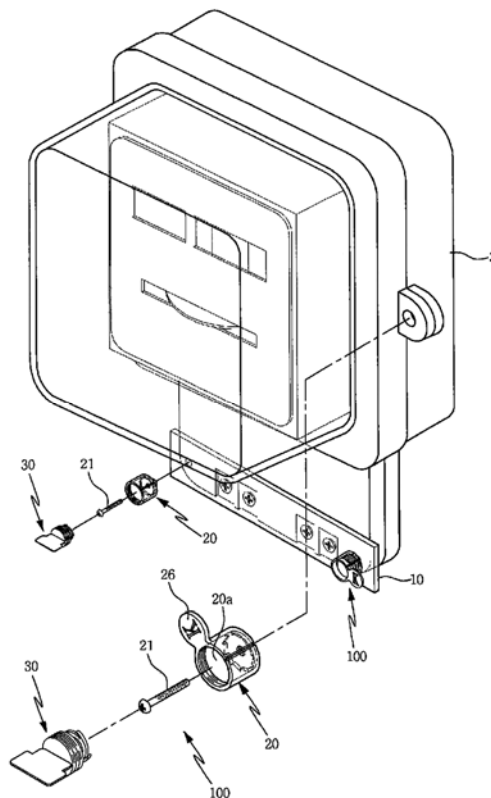

- (11) **1-0021588**
 (15) 23.07.2019 (51)⁷ **G07F 15/00**, G06Q 30/04, 50/10, G08G 1/09
 (21) 1-2014-00919 (22) 22.10.2012
 (86) PCT/JP2012/077212 22.10.2012 (87) WO2013/061910 02.05.2013
 (30) 2011-233102 24.10.2011 JP
 (45) 26.08.2019 377 (43) 25.09.2014 318
 (73) MITSUBISHI HEAVY INDUSTRIES MACHINERY SYSTEMS, LTD. (JP)
 1-1, Wadasaki-cho 1-chome, Hyogo-ku, Kobe-shi, Hyogo 652-8585 Japan
 (72) Yoshihiro MABUCHI (JP), Hiroyuki NAKAYAMA (JP)
 (74) Công ty TNHH Tâm nhìn và Liên danh (VISION & ASSOCIATES CO.LTD.)
 (54) **HỆ THỐNG TRUYỀN THÔNG, PHƯƠNG PHÁP TRUYỀN THÔNG VÀ THIẾT BỊ GẮN TRÊN XE**
 (57) Sáng chế đề cập tới việc truyền thông được thiết lập cho thiết bị gắn trên xe mà năng lượng điện cấp từ xe bị ngắt tới đó. Thiết bị truyền thông (200) bao gồm: thiết bị phát quang (211) đưa ra năng lượng ánh sáng tới thiết bị gắn trên xe (100); và phân nhận thông tin xe nhận thông tin xe qua ăng ten (212) từ thiết bị gắn trên xe (100). Thiết bị gắn trên xe (100) bao gồm: mạch truyền thông truyền thông với thiết bị truyền thông (200); và pin quang điện (122) biến đổi năng lượng ánh sáng được cấp từ thiết bị truyền thông (200) thành năng lượng điện và cấp năng lượng điện cho mạch truyền thông. Mạch truyền thông của thiết bị gắn trên xe (100) bao gồm: phần lưu trữ thông tin xe lưu trữ thông tin xe theo cách bất khả biến; và phân truyền thông tin xe truyền thông tin xe được lưu trữ bởi phần lưu trữ thông tin xe đến phân truyền thông (200).

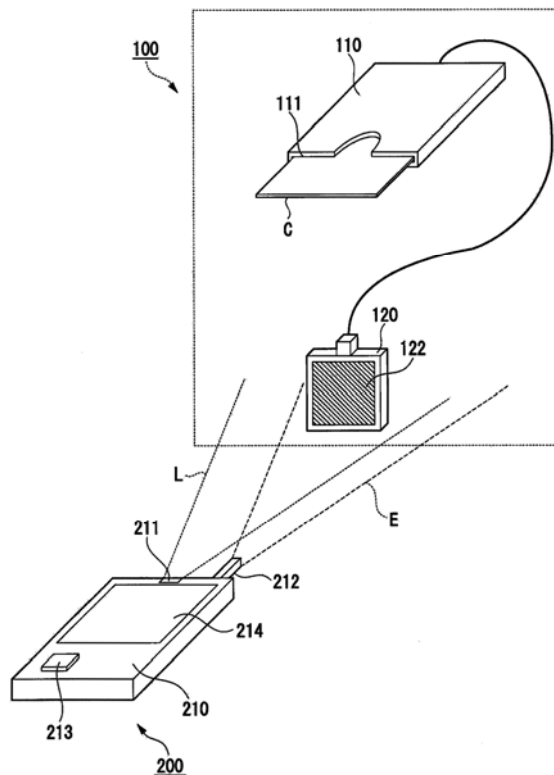

- (11) **1-0021589**
- (15) 23.07.2019 (51)⁷ **B62L 1/00**, B62J 99/00, B62L 3/08, B60T 8/171, B62K 23/06
- (21) 1-2015-00444 (22) 20.08.2013
- (86) PCT/JP2013/072168 20.08.2013 (87) WO2014/034476A1 06.03.2014
- (30) 2012-189012 29.08.2012 JP
- (45) 26.08.2019 377 (43) 25.06.2015 327
- (73) HONDA MOTOR CO., LTD. (JP)
1-1, Minami-Aoyama 2-chome, Minato-ku, Tokyo 107-8556, Japan
- (72) Odai UCHIDA (JP), Shinji ITO (JP), Hirokatsu NAKAIE (JP), Takehiko KITA (JP)
- (74) Công ty TNHH Dịch vụ sở hữu trí tuệ ALPHA (ALPHA PLUS CO., LTD.)
- (54) XE HAI BÁNH CÓ ĐỘNG CƠ
- (57) Sáng chế đề xuất xe hai bánh có động cơ có bộ phận kích hoạt phanh bánh trước để hãm phanh bánh trước và bộ phận kích hoạt phanh liên động để hãm phanh theo cách liên động bánh trước và bánh sau, trong đó bánh trước (WF) được lắp phanh đĩa (30) được kích hoạt nhằm đáp lại hoạt động của bộ phận kích hoạt phanh bánh trước (21) và phanh trống (31) được kích hoạt nhằm đáp lại hoạt động của bộ phận kích hoạt phanh liên động (23) theo cách mà phanh đĩa (30) được bố trí ở một phía bên theo chiều rộng xe và phanh trống (31) được bố trí ở phía kia theo chiều rộng xe và tang phanh (51) của phanh trống (31) mở về cùng một phía bên theo chiều rộng xe, và mâm phanh (52) của phanh trống (31) được bố trí ở phía trong theo hướng kính của đĩa phanh (38) của phanh đĩa (30). Điều này cho phép hệ thống phanh liên động được tạo ra với chi phí thấp trong khi vẫn sử dụng phanh đĩa để hãm phanh bánh trước.

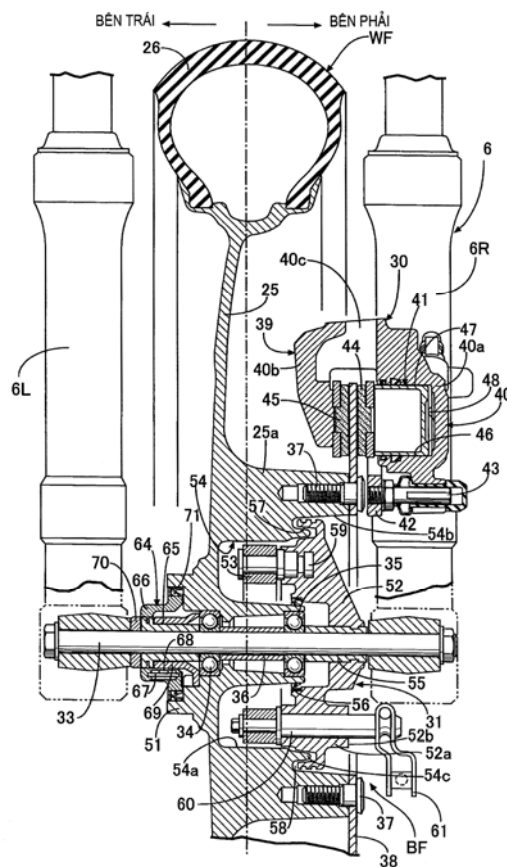

- (11) **1-0021590**
- (15) 23.07.2019 (51)⁷ **C07D 239/48**, 405/12, 413/12, A61K 31/505, A61P 35/00
- (21) 1-2016-01377 (22) 16.10.2014
- (86) PCT/US2014/060857 16.10.2014 (87) WO2015/057938 23.04.2015
- (30) 61/892,881 18.10.2013 US
- (45) 26.08.2019 377 (43) 25.10.2016 343
- (73) EISAI R & D MANAGEMENT CO., LTD. (JP)
6-10, Koishikawa 4-Chome, Bunkyo-ku, Tokyo 112-8088, Japan
- (72) REYNOLDS, Dominic (GB), HAO, Ming-Hong (US), WANG, John (US), PRAJAPATI, Sudeep (NP), SATOH, Takashi (US), SELVARAJ, Anand (IN)
- (74) Công ty TNHH Tâm nhìn và Liên danh (VISION & ASSOCIATES CO.LTD.)
- (54) HỢP CHẤT PYRIMIDIN CÓ TÁC DỤNG ỨC CHẾ THỤ THỂ YẾU TỔ SINH TRƯỞNG NGUYÊN BÀO SỢI (FGFR) VÀ DƯỢC PHẨM CHỨA NÓ
- (57) Sáng chế đề xuất hợp chất có công thức I hữu ích làm chất ức chế FGFR4, cũng như được dùng để điều trị caxinom tế bào gan.

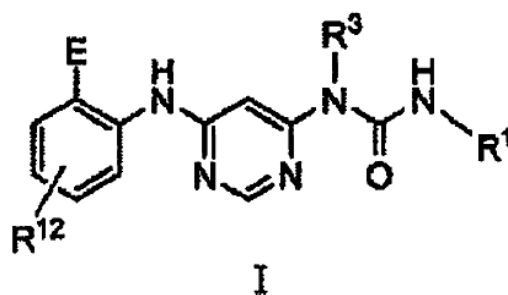

- (11) **1-0021591**
- (15) 23.07.2019 (51)⁷ **F23G 5/00**
- (21) 1-2018-02059 (22) 15.05.2018
- (45) 26.08.2019 377 (43) 27.08.2018 365
- (73) CÔNG TY TNHH SẢN XUẤT VÀ THƯƠNG MẠI DŨNG HUYỀN (VN)
Chợ Nôm, Thôn Đại Đồng, Xã Đại Đồng, Huyện Văn Lâm, Tỉnh Hưng Yên
- (72) Nguyễn Văn Trọng (VN)
- (74) Công ty TNHH Sở hữu trí tuệ Hải Hân (HAI HAN IP CO., LTD.)
- (54) **LÒ ĐỐT RÁC**
- (57) Sáng chế đề cập đến lò đốt rác bao gồm buồng đốt (1), ghi đốt (2) được bố trí ở thành bên, gần với đáy của buồng đốt (1); ống thoát nhiệt lò (5) được bố trí liền kề với ghi đốt (2) ở phía ngoài của buồng đốt (1); trong đó, ống thoát nhiệt (5) nhỏ hơn so với ghi đốt (2) để tạo thành lỗ thông (1.1) tiếp giáp với chu vi ngoài của ống thoát nhiệt (5), lỗ thông (1.1) này thông giữa bên trong buồng đốt (1) và bên ngoài; ống nhóm (3) được bố trí có thể nhô vào/kéo ra khỏi buồng đốt (1); ống cấp khí trên (6) được bố trí phía trên ống nhóm (3), sao cho ống cấp khí trên (6) và ống nhóm (3) có thể dẫn khí từ quạt cấp oxy chủ động (4) vào buồng đốt (1) khi đóng/mở các van (3.4) và (6.1) tương ứng; cửa lấy tro (9) được bố trí ở đáy buồng đốt (1); cửa nạp ba cấp (7) hoạt động nhờ bộ điều khiển cửa nạp (8);

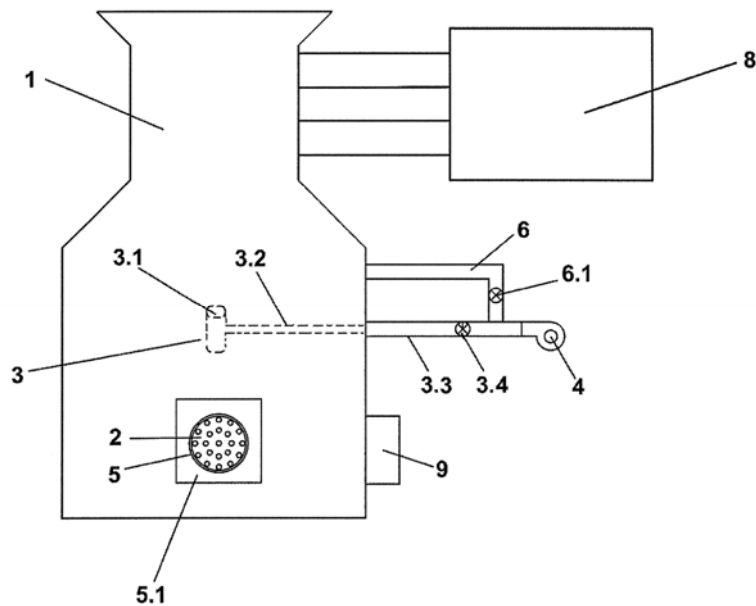

- (11) **1-0021592**
- (15) 23.07.2019 (51)⁷ **A01N 25/00**, 25/20, A01M 1/20
- (21) 1-2017-05393 (22) 29.12.2017
- (45) 26.08.2019 377 (43) 26.02.2018 359
- (76) **NGÔ SONG ĐÀO (VN)**
Ấp An Thới, xã Phước Hiệp, huyện Mỏ Cày Nam, tỉnh Bến Tre.
- (54) **NHANG TRỪ MUỐI SINH HỌC**
- (57) Sáng chế đề cập đến nhang trừ muỗi sinh học, trong đó nhang chứa các thành phần theo tỷ lệ % khối lượng dưới đây:
bột lá quao (*Dolichandrone spathacea*): 66,7 - 77;
bột vỏ bưởi (*Citrus grandis*): 15,4 - 20; và
bột vỏ cây bời lồi (*Litsea glutinosa*): 7,6 - 13,3.

PHẦN II

GIẢI PHÁP HỮU ÍCH ĐƯỢC CẤP BẰNG ĐỘC QUYỀN

- (11) **2-0002068**
- (15) 01.07.2019 (51)⁷ **C12Q 1/68**
- (21) 2-2018-00041 (22) 29.01.2018
- (45) 26.08.2019 377 (43) 26.03.2018 360
- (73) 1. TRUNG TÂM ƯƠM TẠO VÀ HỖ TRỢ DOANH NGHIỆP KHOA HỌC VÀ CÔNG NGHỆ (VN)
39 Trần Hưng Đạo, phường Hàng Bài, quận Hoàn Kiếm, thành phố Hà Nội
2. CÔNG TY TNHH VAENCO VIỆT NAM (VN)
Số 18, ngách 72, ngõ 102 đường Trường Chinh, phường Trung Tự, quận Đống Đa, thành phố Hà Nội
- (72) Đinh Xuân Tú (VN), Nguyễn Văn Bình (VN), Vũ Duy Dũng (VN), Tống Văn Anh (VN), Vũ Duy Tú (VN), Nguyễn Thị Thanh (VN)
- (54) QUY TRÌNH KIỂM ĐỊNH SÂM LAI CHÂU (PANAX VIETNAMENSIS VAR. FUSCIDISCUS) VÀ CẬP MÔI DÙNG ĐỂ KIỂM ĐỊNH SÂM LAI CHÂU
- (57) Giải pháp hữu ích đề cập đến quy trình kiểm định sâm Lai Châu (*Panax vietnamensis* var. *fuscidiscus*) trên cơ sở xác định loài để kiểm soát chống hàng giả. Quy trình theo giải pháp hữu ích có khả năng kiểm định nhằm xác định được mẫu sâm Lai Châu trên cơ sở phân tử. Ngoài ra, giải pháp hữu ích còn đề cập đến các cặp môi đặc hiệu sử dụng trong quy trình kiểm định sâm Lai Châu giúp bảo vệ và phân biệt được sâm Lai Châu.

- (11) **2-0002069**
- (15) 01.07.2019 (51)⁷ **C12Q 1/68**
- (21) 2-2018-00042 (22) 29.01.2018
- (45) 26.08.2019 377 (43) 26.03.2018 360
- (73) 1. TRUNG TÂM ƯƠM TẠO VÀ HỖ TRỢ DOANH NGHIỆP KHOA HỌC VÀ CÔNG NGHỆ (VN)
39 Trần Hưng Đạo, phường Hàng Bài, quận Hoàn Kiếm, thành phố Hà Nội
2. CÔNG TY TNHH VAENCO VIỆT NAM (VN)
Số 18, ngách 72, ngõ 102 đường Trường Chinh, phường Trung Tự, quận Đống Đa, thành phố Hà Nội
- (72) Nguyễn Văn Bình (VN), Đinh Xuân Tú (VN), Vũ Duy Dũng (VN), Nguyễn Trung Kiên (VN), Vũ Duy Đức (VN), Vũ Đức Thanh (VN)
- (54) QUY TRÌNH KIỂM ĐỊNH SÂM NGỌC LINH (PANAX VIETNAMENSIS HA ET GRUSHV) VÀ CẬP MỒI DỪNG ĐỂ KIỂM ĐỊNH SÂM NGỌC LINH
- (57) Giải pháp hữu ích đề cập đến quy trình kiểm định sâm Ngọc Linh (Panax vietnamensis Ha et Grushv) trên cơ sở xác định loài để kiểm soát chống hàng giả. Quy trình theo giải pháp hữu ích có khả năng kiểm định nhằm xác định được mẫu sâm Ngọc Linh trên cơ sở phân tử. Ngoài ra, giải pháp hữu ích còn đề cập đến các cặp mồi đặc hiệu sử dụng trong quy trình kiểm định sâm Ngọc Linh giúp bảo vệ được người trồng sâm Ngọc Linh trước nạn hàng giả.

- (11) **2-0002070**
- (15) 01.07.2019 (51)⁷ **C12Q 1/68**, C12N 15/29, A01H
1/00
- (21) 2-2018-00238 (22) 12.07.2018
- (45) 26.08.2019 377 (43) 25.09.2018 366
- (73) VIỆN NGHIÊN CỨU NGÔ (VN)
Thị trấn Phùng, Đan Phượng, thành phố Hà Nội
- (72) Nguyễn Xuân Thắng (VN), Bùi Mạnh Cường (VN), Đoàn Thị Bích Thảo (VN)
- (54) PHÂN TỬ ADN TÁI TỔ HỢP CÓ NGUỒN GỐC TỪ SỰ KIỆN CHUYỂN GEN C4-52-1 VÀ CÂY NGÔ CHUYỂN GEN CHỊU HẠN CHỨA PHÂN TỬ NÀY
- (57) Giải pháp hữu ích đề cập đến sự kiện chuyển gen C4-52-1, cụ thể là đề cập đến phân tử ADN tái tổ hợp có nguồn gốc từ sự kiện chuyển gen C4-52-1 và cây ngô chuyển gen chịu hạn chứa phân tử này. Cây ngô theo giải pháp hữu ích có khả năng di truyền và biểu hiện ổn định sự kiện C4-52-1 qua các thế hệ để tăng cường tính chịu hạn cho cây. Ngoài ra, giải pháp hữu ích còn đề cập đến các đoạn môi đặc hiệu để nhận biết sự kiện C4-52-1 này.

- (11) **2-0002071**
- (15) 01.07.2019 (51)⁷ **A61H 3/06**, A61F 9/08, G01F 17/06
- (21) 2-2019-00080 (22) 12.04.2017
- (67) 1-2017-01345
- (45) 26.08.2019 377 (43) 25.07.2017 352
- (76) NGUYỄN BÁ HẢI (VN)
Số 1 đường Võ Văn Ngân, phường Linh Chiểu, quận Thủ Đức, thành phố Hồ Chí Minh
- (54) **THIẾT BỊ ĐEO HOẶC GẮN ĐA VỊ TRÍ CÓ THỂ THAY ĐỔI TẦN SỐ RUNG VÀ KHOẢNG CÁCH PHÁT HIỆN VẬT CẢN ĐỂ CẢNH BÁO VẬT CẢN CHO NGƯỜI MÙ**
- (57) Giải pháp hữu ích đề cập đến thiết bị đeo hoặc gắn đa vị trí có thể thay đổi tần số rung và khoảng cách phát hiện vật cản để cảnh báo vật cản cho người mù bao gồm: hộp điều khiển (1) bao gồm: cảm biến khoảng cách hồng ngoại thứ nhất (2) để phát hiện vật cản ở độ cao từ hông của người đeo trở xuống, chip điện tử (7) có cài đặt phần mềm tự động chuyển đổi hai chế độ một cảm biến và hai cảm biến để phát tín hiệu điều khiển bộ rung (3) để cảnh báo vật cản, nút nhấn điều chỉnh khoảng cách phát hiện vật cản (4), nút nhấn điều chỉnh tần số rung (5), cổng kết nối (11), nút nhấn nguồn (6); kính mắt (13) bao gồm: cảm biến khoảng cách hồng ngoại thứ hai (14), dây dẫn tín hiệu có đầu cắm (15) để kết nối với cổng kết nối (11).

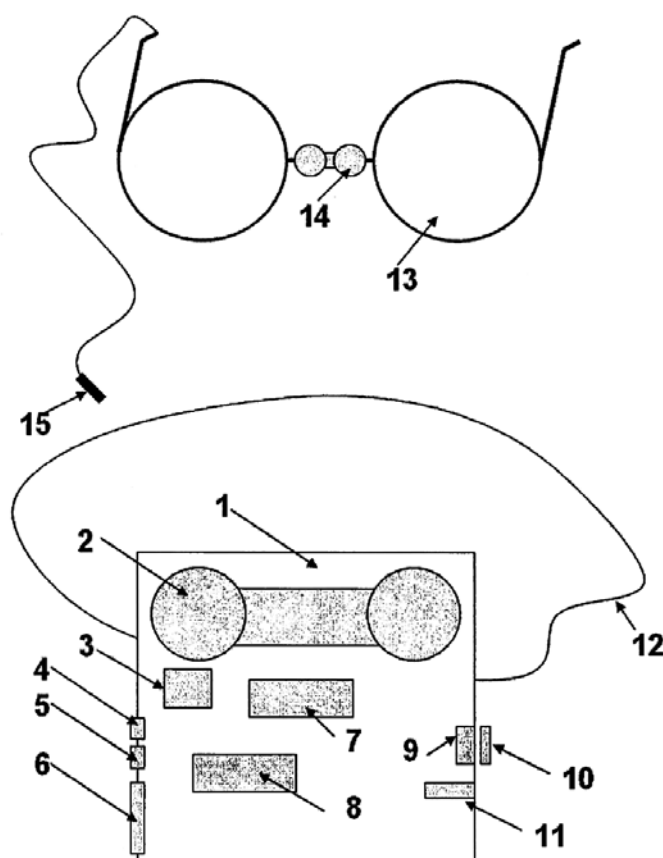

- (11) **2-0002072**
- (15) 01.07.2019 (51)⁷ **D06F 21/00**, 37/02, 1/02, 37/26, 37/20, 17/10, 7/00
- (21) 2-2018-00340 (22) 29.03.2016
- (67) 1-2016-01109
- (45) 26.08.2019 377 (43) 25.07.2016 340
- (76) **BÙI MINH TÂM (VN)**
Số 16, đường Ký Con, phường 7, quận Phú Nhuận, thành phố Hồ Chí Minh
- (54) **LỒNG GIẶT PHỤ NHIỀU NGĂN**
- (57) Giải pháp hữu ích đề cập lồng giặt phụ có cấu trúc không gian bên trong được phân chia thành nhiều ngăn đặt bên trong và khớp nối cố định với lồng giặt chính khi vận hành bằng cách thức tốt nhất là hệ thống thanh trượt, do bị giới hạn bởi không gian của mỗi ngăn nên khi máy giặt vận hành, quần áo sẽ chỉ dao động trong chính ngăn chứa quần áo đó, giúp loại bỏ hiện tượng quần áo xoắn vào nhau, không bị dẫn khi giặt nhiều lần, tăng độ bền cho quần áo.

- (11) **2-0002073**
- (15) 01.07.2019 (51)⁷ **E02B 8/06**
- (21) 2-2019-00087 (22) 04.01.2017
- (67) 1-2017-00008
- (45) 26.08.2019 377 (43) 25.04.2017 342
- (73) **PHÒNG THÍ NGHIỆM TRỌNG ĐIỂM QUỐC GIA VỀ ĐỘNG LỰC HỌC SÔNG BIỂN (VN)**
Số 1, ngõ 165, Chùa Bộc, quận Đống Đa, thành phố Hà Nội
- (72) Giang Thư (VN), Tô Vĩnh Cường (VN), Phạm Anh Tuấn (VN), Nguyễn Việt Hùng (VN)
- (54) **BỂ TIÊU NĂNG**
- (57) Giải pháp hữu ích đề cập đến bể tiêu năng bao gồm: tường biên dọc (7) cho phép nước tràn qua được bố trí hai bên bể tạo khoảng trống (8) với tường bên (1) của bể không cho phép nước tràn qua; các mố tiêu năng (2) được bố trí thành hai hàng ở khu vực đầu bể và được bố trí so le với nhau; tường tiêu năng (3) được bố trí cuối bể cho phép nước tràn qua, chiều dài của tường tiêu năng (3) bằng bề rộng của cửa ra công trình tháo (5), khoảng cách giữa hai tường biên dọc (7) bằng bề rộng cửa ra công trình tháo (5), cao trình đỉnh tường biên dọc (7) cố định cho phép nước tràn qua song vẫn đảm bảo tạo nước nhảy ngập trong bể; tường bên (1) của bể có mái dốc hướng vào bể. Do dòng chảy được khuếch tán qua đỉnh tường biên dọc, đồng thời tạo dòng chảy ngược đổ vào đầu bể tiêu năng nên năng lượng dòng chảy tiêu hao tăng so với bể tiêu năng đã biết có kể đến bố trí các thiết bị tiêu năng phụ khoảng từ 8 đến 10%. Mặt khác tường biên dọc đóng vai trò như đường tràn nên đã làm giảm tỷ lưu của dòng chảy qua tường tiêu năng cuối bể xuống hạ lưu. Nhờ đó vận tốc, mạch động và sóng ở trong bể cũng như ở hạ lưu cũng nhỏ hơn và cải thiện đáng kể về chế độ thủy lực, vì vậy sẽ giảm đáng kể khối lượng gia cố hạ lưu, đảm bảo ổn định công trình trong qua trình vận hành.

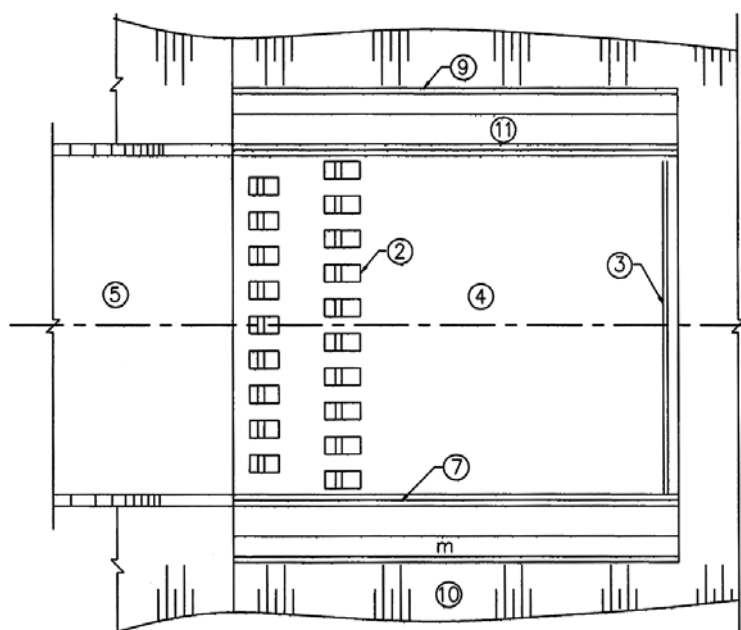

- (11) **2-0002074**
- (15) 01.07.2019 (51)⁷ **C22B 7/00**, C01G 37/00, C22B 15/00, C23C 28/00
- (21) 2-2018-00328 (22) 01.06.2015
- (67) 1-2015-01930
- (45) 26.08.2019 377 (43) 26.12.2016 345
- (73) **VIỆN KỸ THUẬT NHIỆT ĐỐI - VIỆN HÀN LÂM KHOA HỌC VÀ CÔNG NGHỆ VIỆT NAM (VN)**
 18 Hoàng Quốc Việt, Nghĩa Đô, quận Cầu Giấy, thành phố Hà Nội
- (72) Lê Bá Thắng (VN)
- (54) **PHƯƠNG PHÁP XỬ LÝ BÃ THẢI CÔNG NGHIỆP MẠ NIKEN - CROM, THU HỒI CROM Ở DẠNG PHỨC ĐỂ TẠO DUNG DỊCH THỤ ĐỘNG CHO LỚP MẠ KẼM**
- (57) Giải pháp hữu ích đề cập đến phương pháp xử lý bã thải công nghiệp mạ niken - crom, thu hồi crom ở dạng phức để tạo dung dịch thụ động cho lớp mạ kẽm, phương pháp này vừa mang lại lợi ích kinh tế do làm giảm đến mức tối thiểu các chất độc hại gây ô nhiễm môi trường trong bã thải và tạo ra dung dịch thụ động Cr (III) cho lớp mạ kẽm từ chính bã thải của nó. Phương pháp này bao gồm các bước: (i) hòa tách các kim loại có trong bã thải dưới dạng các hydroxit bằng axit H₂SO₄ để thu được dung dịch muối sulfat của các kim loại; (ii) khử các tạp chất hữu cơ để làm sạch dung dịch muối sulfat của các kim loại thu được ở bước (i) bằng cách sử dụng kết hợp các vật liệu hấp phụ hữu cơ; (iii) bổ sung bột sắt vào dung dịch muối sulfat của các kim loại thu được ở bước (ii) để làm sạch các ion Cu²⁺ có mặt trong dung dịch này và đồng thời tạo muối sắt (II) sulfat trong dung dịch thu được; (iv) loại bỏ các muối niken và muối sắt ra khỏi dung dịch muối sulfat của các kim loại thu được sau bước (iii) bằng cách bổ sung trực tiếp tinh thể axit oxalic vào để thu được dung dịch còn lại là phức Crom (IU); và (v) tạo phức để tạo dung dịch thụ động Cr (III) cho lớp mạ kẽm bằng cách bổ sung axit malonic vào và gia nhiệt hỗn hợp thu được sao cho quá trình tạo phức diễn ra hoàn toàn.

- (11) **2-0002075**
- (15) 01.07.2019 (51)⁷ **C05B 17/00**, C05C 3/00
- (21) 2-2016-00388 (22) 28.10.2016
- (45) 26.08.2019 377 (43) 25.01.2017 346
- (76) 1. **VŨ THỊ THU HÀ (VN)**
Phòng thí nghiệm trọng điểm công nghệ lọc, hóa dầu - số 2 Phạm Ngũ Lão, quận Hoàn Kiếm, thành phố Hà Nội.
2. **VŨ TUẤN ANH (VN)**
Phòng thí nghiệm trọng điểm công nghệ lọc, hóa dầu - số 2 Phạm Ngũ Lão, quận Hoàn Kiếm, thành phố Hà Nội.
3. **CAO THỊ THÚY (VN)**
Phòng thí nghiệm trọng điểm công nghệ lọc, hóa dầu - số 2 Phạm Ngũ Lão, quận Hoàn Kiếm, thành phố Hà Nội.
- (54) **PHƯƠNG PHÁP SẢN XUẤT PHÂN BÓN LỎNG ĐA DINH DƯỠNG TỪ CÁC PHẾ THẢI CỦA QUÁ TRÌNH SẢN XUẤT PHÂN BÓN**
- (57) Giải pháp hữu ích đề xuất phương pháp sản xuất phân bón lỏng đa dinh dưỡng, bao gồm các thành phần N, P, K, S từ phế thải rắn của quá trình chế biến sâu quặng apatit (phosphogypsum, sau đây được viết tắt là PG) và nước thải rửa bụi của quá trình sản xuất phân bón NPK.
Phương pháp theo giải pháp hữu ích sử dụng nguồn nguyên liệu là chất thải rắn PG và nước thải từ quá trình rửa bụi trong sản xuất NPK. Do đó, phương pháp theo giải pháp hữu ích không chỉ sản xuất được phân bón lỏng đa dinh dưỡng mà còn giúp giảm thiểu ô nhiễm môi trường cũng như tận thu được các dưỡng chất từ các chất thải rắn và lỏng của quá trình chế biến sâu quặng apatit và quá trình sản xuất phân bón.

- (11) **2-0002076**
- (15) 01.07.2019 (51)⁷ **C07K 1/14**, 14/195, 14/405
- (21) 2-2019-00068 (22) 29.09.2016
- (67) 1-2016-03661
- (45) 26.08.2019 377 (43) 27.03.2017 348
- (73) VIỆN CÔNG NGHỆ SINH HỌC, VIỆN HÀN LÂM KHOA HỌC VÀ CÔNG NGHỆ VIỆT NAM (VN)
18 Hoàng Quốc Việt, quận Cầu Giấy, thành phố Hà Nội
- (72) Đặng Diễm Hồng (VN), Lê Thị Thơm (VN), Nguyễn Thị Nga (VN)
- (54) QUY TRÌNH SẢN XUẤT PHYCOCYANIN TỪ SINH KHỐI TƯƠI VI KHUẨN LAM SPIRULINA PLATENSIS
- (57) Giải pháp hữu ích đề cập đến quy trình sản xuất phycocyanin từ sinh khối tươi vi khuẩn lam *Spirulina platensis* gồm các bước: (i) tách chiết phycocyanin thô từ sinh khối tươi vi khuẩn lam *Spirulina platensis*; (ii) tinh sạch phycocyanin thô bằng chitosan và cacbon hoạt tính; (iii) tinh sạch phycocyanin bằng $(\text{NH}_4)_2\text{SO}_4$; (iv) thẩm tích; và (v) sấy đông khô.

- (11) **2-0002077**
(15) 01.07.2019 (51)⁷ **C02F 3/06**
(21) 2-2017-00115 (22) 28.04.2017
(45) 26.08.2019 377 (43) 25.12.2017 357
(73) CÔNG TY TNHH ĐẦU TƯ VÀ PHÁT TRIỂN CÔNG NGHỆ NHẬT NAM (VN)
6/52 Phương Lưu 1, Đông Hải 1, Hải An, Hải Phòng
(72) Đỗ Mạnh Hào (VN)
(54) **HỆ THỐNG LỌC SINH HỌC TUẦN HOÀN NƯỚC ĐỂ NUÔI TRỒNG THỦY SẢN**
(57) Giải pháp hữu ích đề cập đến hệ thống lọc sinh học tuần hoàn nước để nuôi trồng thủy sản bao gồm:
môđun lọc hóa-lý gồm các ngăn (1 và 2) để lọc thô các chất ô nhiễm dạng rắn, loại bỏ các chất độc, các chất hữu cơ hòa tan bằng hệ thống tách bọt và sục khí ozon;
môđun lọc sinh học nitrat hóa ngập nước gồm các ngăn (3-8) để loại bỏ phần lớn các chất độc amoniac và nitrit; và
môđun diệt khuẩn và tái tuần hoàn nước (9) để diệt khuẩn và bơm hoàn lưu nước sau khi xử lý vào bể nuôi trồng thủy sản.

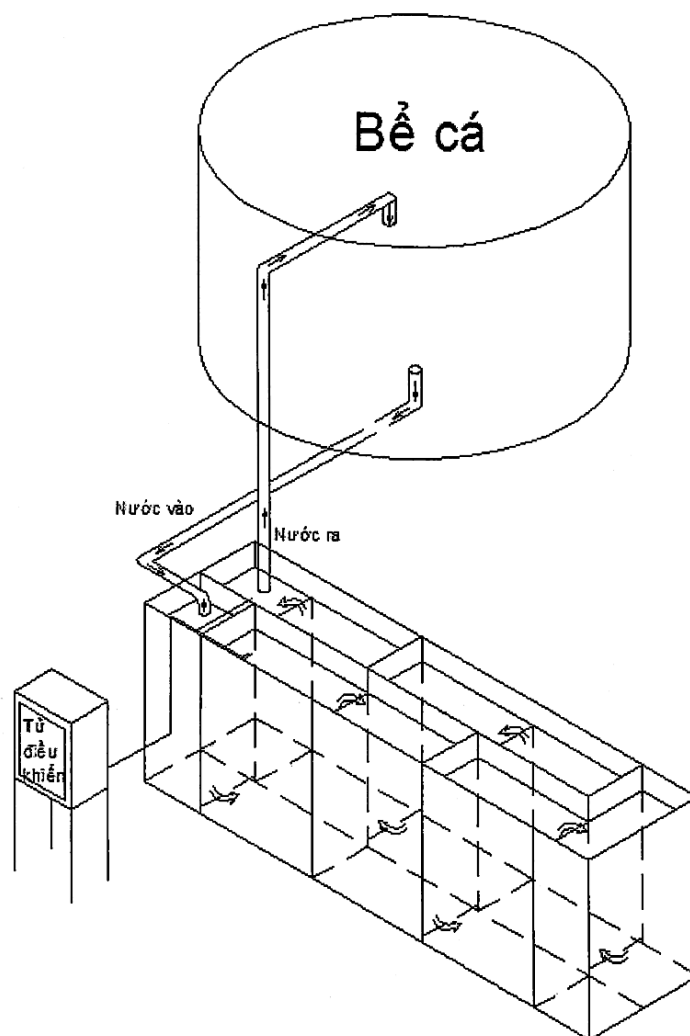

- (11) **2-0002078**
- (15) 01.07.2019 (51)⁷ **F21S 9/03**, F21V 33/00, H05B
37/00, B01D 46/10
- (21) 2-2018-00179 (22) 04.10.2016
- (67) 1-2016-03726
- (45) 26.08.2019 377 (43)
- (73) **TRƯỜNG TRUNG HỌC PHỔ THÔNG ĐÀO DUY TỪ (VN)**
Số 182, đường Lương Thế Vinh, quận Thanh Xuân, thành phố Hà Nội
- (72) Nguyễn Bá Hải (VN), Phạm Thị Thùy Trang (VN), Dương Nhã Thư (VN)
- (54) **HỆ THỐNG QUAN TRẮC MÔI TRƯỜNG THÔNG MINH KẾT HỢP VỚI LỌC BỤI TRONG KHÔNG KHÍ VÀ HIỂN THỊ THÔNG TIN QUẢNG BÁ**
- (57) Giải pháp hữu ích đề cập hệ thống quan trắc môi trường thông minh kết hợp với lọc bụi trong không khí và hiển thị thông tin quảng bá bao gồm: bộ cảm biến ô nhiễm bụi trong không khí (2); khối xử lý trung tâm (19) phân tích và hiển thị chất lượng môi trường không khí lên màn hình nhờ bộ hiển thị đèn LED quay quảng bá (12) đồng thời chia sẻ dữ liệu lên máy chủ Web (18); rác bẩn có kích thước lớn bị giữ lại khi đi qua màng lọc lưới thưa (4); không khí được động cơ hút khí (3) dẫn qua bộ phận lọc li tâm có kết hợp phun hơi ẩm (5); bụi bẩn được lắng đọng kết hợp ép khô và đóng rắn bụi (7), không khí được dẫn qua ống dẫn khí sạch bụi sơ cấp (6) và đưa qua màng lọc bụi tĩnh điện (8). Hệ thống có tích hợp bộ cảm biến ánh sáng phát hiện ngày và đêm (9); bộ cảm biến phát hiện chuyển động (10), bộ phận phát âm thanh (11) để tuyên truyền; bộ hiển thị đèn LED quay quảng bá (12) để hiển thị các thông số môi trường đã quan trắc được và bộ định vị vị trí địa lý từ vệ tinh định vị toàn cầu GPS (17) để cập nhật thông số môi trường lên bản đồ trực tuyến mức độ ô nhiễm không khí tại các điểm có lắp đặt hệ thống quan trắc.

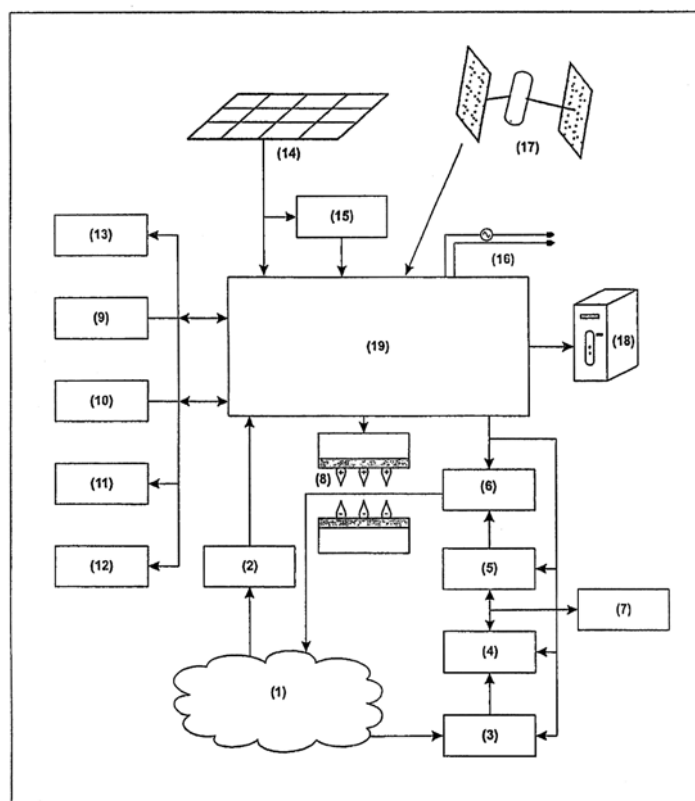

- (11) **2-0002079**
- (15) 01.07.2019 (51)⁷ **A42B 3/00**, B60Q 9/00, B62J 3/00
- (21) 2-2018-00180 (22) 07.10.2016
- (67) 1-2016-03794
- (45) 26.08.2019 377 (43) 26.12.2016 345
- (73) TRƯỜNG TRUNG HỌC PHỔ THÔNG ĐÀO DUY TỪ (VN)
Số 182, đường Lương Thế Vinh, quận Thanh Xuân, thành phố Hà Nội
- (72) Đỗ Ngọc Khánh (VN), Phan Hoàng Hà (VN), Vũ Thùy Linh (VN), Đỗ Nhật Minh Quang (VN)
- (54) THIẾT BỊ CẢNH BÁO NỒNG ĐỘ CỒN GẮN TRÊN MŨ BẢO HIỂM CHO NGƯỜI ĐIỀU KHIỂN XE MÁY
- (57) Giải pháp hữu ích đề cập đến thiết bị cảnh báo nồng độ cồn gắn trên mũ bảo hiểm cho người điều khiển xe máy bao gồm:
bộ thu thập dữ liệu gắn trên mũ bảo hiểm (1) gồm cảm biến nồng độ cồn trong khí thở (2), bộ chuyển đổi tín hiệu (4), bộ phát Bluetooth (6), bộ cảm biến phát hiện đội mũ (8), kính chống lóa vào ban đêm (3), cảm biến đo độ nghiêng (13) để xác định độ nghiêng của người đội mũ, và cảm biến dịch chuyển xác định trạng thái di chuyển của người điều khiển xe máy;
khối xử lý trung tâm (10) để phân tích và xử lý dữ liệu thu thập được từ các cảm biến gắn trên mũ bảo hiểm cho người đi xe máy;
bộ nhớ lưu giữ dữ liệu gửi về từ bộ thu thập dữ liệu về tình trạng người điều khiển xe máy;
bộ phát tín hiệu cảnh báo về tình trạng người điều khiển xe máy được lập trình sẵn theo các chế độ và tình trạng người điều khiển xe máy; và
bộ nguồn bao gồm tấm pin năng lượng mặt trời (7) để sạc năng lượng dự phòng cung cấp cho thiết bị cảnh báo nồng độ cồn gắn trên mũ bảo hiểm cho người đi xe máy.
Thiết bị cảnh báo nồng độ cồn gắn trên mũ bảo hiểm cho người điều khiển xe máy sẽ phát tín hiệu cảnh báo về tình trạng người điều khiển xe máy hoặc gửi tin nhắn cho người thân và xác định tọa độ xe máy và gửi tin nhắn định vị nơi xe máy khi gặp nạn.

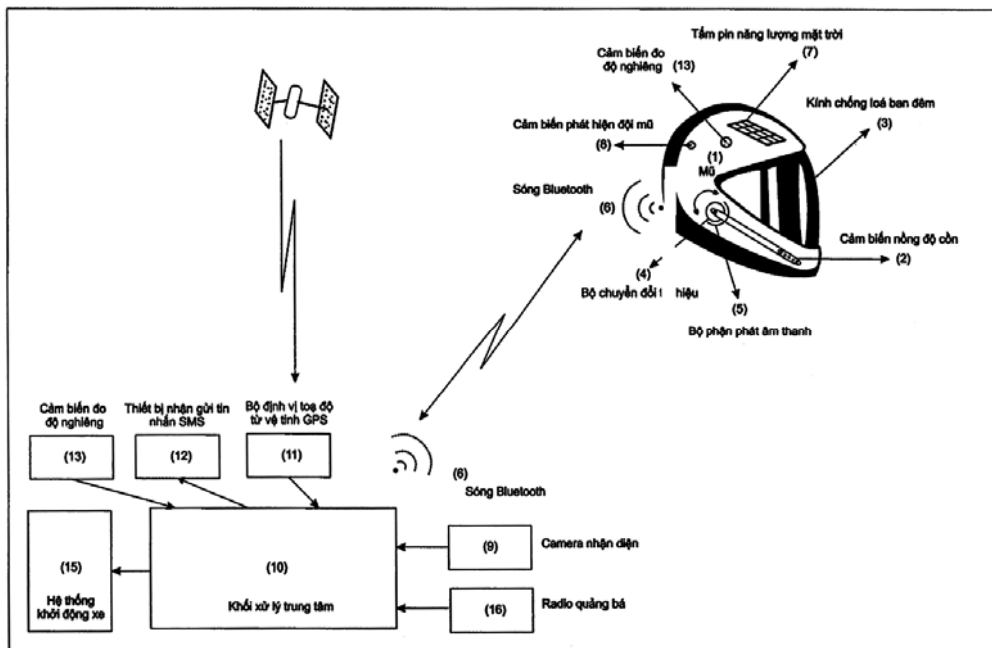

- (11) **2-0002080**
- (15) 01.07.2019 (51)⁷ **C12L 3/00**, C10G 35/04, 47/00
- (21) 2-2018-00517 (22) 23.09.2016
- (67) 1-2016-03568
- (45) 26.08.2019 377 (43) 26.03.2018 360
- (73) **VIỆN DẦU KHÍ VIỆT NAM (VN)**
Số 167 phố Trung Kính, phường Yên Hòa, quận Cầu Giấy, thành phố Hà Nội
- (72) Trần Vĩnh Lộc (VN), Nguyễn Mạnh Huấn (VN), Huỳnh Minh Thuận (VN), Võ Thị Thương (VN)
- (54) **QUY TRÌNH SẢN XUẤT XĂNG CÓ TRỊ SỐ OCTAN CAO TỪ NGUỒN CONDENSAT**
- (57) Giải pháp hữu ích đề cập đến quy trình sản xuất xăng có trị số octan cao từ nguồn condensat của Việt Nam, quy trình này bao gồm các bước:
- (i) cracking condensat bằng chất xúc tác tại thiết bị phản ứng cracking ở nhiệt độ nằm trong khoảng 350 đến 450°C, áp suất nằm trong khoảng từ 2 đến 5 atm (202,65 đến 506,625 Kpa), tỷ lệ thể tích nguyên liệu/khối lượng xúc tác là 2 đến 5 lần/giờ để tạo ra hỗn hợp chứa hydro và các hydrocarbon có số nguyên tử cacbon nằm trong khoảng từ 1 đến 8;
- (ii) reforming hỗn hợp khí thu được ở bước (i) tại thiết bị phản ứng reforming bằng chất xúc tác ở điều kiện nhiệt độ nằm trong khoảng từ 450 đến 550°C, áp suất nằm trong khoảng từ 2 đến 5 atm (202,65 đến 506,625 Kpa) để tạo ra hỗn hợp các sản phẩm có trị số octan nằm trong khoảng 85 đến 95;
- (iii) ngưng tụ hỗn hợp sản phẩm thu được ở bước (ii) tại điều kiện áp suất nằm trong khoảng từ 2 đến 5 atm (202,65 đến 506,625 Kpa), ở điều kiện nhiệt độ nằm trong khoảng từ 20 đến 30°C để tạo ra phân lỏng là xăng có trị số octan cao và phần hơi là hỗn hợp của các hydrocarbon có số nguyên tử cacbon nằm trong khoảng từ 1 đến 4 và hydro.

- (11) **2-0002081**
 (15) 01.07.2019 (51)⁷ **F23G 5/00**, 7/00, 5/24
 (21) 2-2015-00255 (22) 26.08.2015
 (45) 26.08.2019 377 (43) 27.03.2017 348
 (73) CÔNG TY CỔ PHẦN SẢN XUẤT VÀ THƯƠNG MẠI BIMIVINA (VN)
 Trung Tiến, xã Trần Phú, huyện Chương Mỹ, thành phố Hà Nội
 (72) Vũ Tiến Đức (VN)
 (54) **LÒ ĐỐT RÁC THẢI RẮN SINH HOẠT KIỂU THÁP**
 (57) Giải pháp hữu ích đề cập đến lò đốt rác thải rắn sinh hoạt kiểu tháp (10) bao gồm:

Thân lò (20) có kết cấu dạng hình vuông và được tạo ra bởi vật liệu chịu lửa (21), bao gồm: khoang đốt sơ cấp (22); khoang đốt thứ cấp thứ nhất (23) được bố trí liền kề bên trên theo phương thẳng đứng và nối thông với khoang đốt sơ cấp (22); khoang đốt thứ cấp thứ hai (24) được bố trí liền kề bên trên theo phương thẳng đứng và được nối thông với khoang đốt thứ cấp thứ nhất (23); và mặt đỉnh (24a) có lỗ ra khói bụi (24b); và Hệ thống xử lý khói bụi (70) bao gồm thân chính (71) có dạng ống trụ tròn; phần phân phối khói bụi (72) được bố trí nằm bên trong thân chính (71) có một đầu kín (72a) và đầu hở được nối thông với cửa ra khói bụi (24b), nhiều lỗ phân phối khói bụi (72b) được tạo ra trên thành bên, và vành chắn kín (73) được bố trí tại mép chu vi của đầu kín (72a); nhiều giàn phun nước (74) được bố trí thành nhiều tầng so le nhau bên trên phần phân phối khói bụi (72); và nhiều lỗ xả nước thải (75) được bố trí ở phần đáy của thân chính.

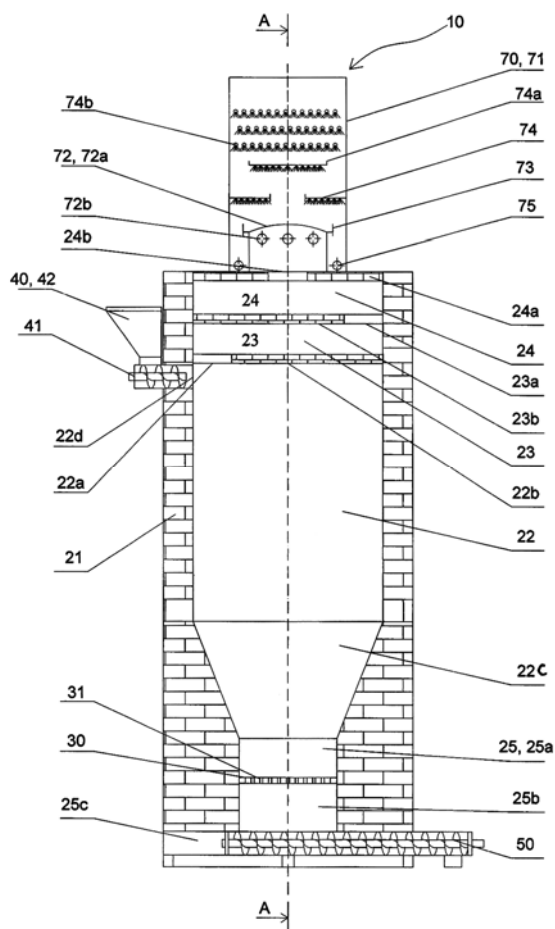

- (11) **2-0002082**
- (15) 01.07.2019 (51)⁷ **A01C 7/08**, 7/18
- (21) 2-2019-00130 (22) 29.01.2018
- (67) 1-2018-00419
- (45) 26.08.2019 377 (43) 26.03.2018 360
- (76) **PHẠM VĂN HÁT (VN)**
Thôn Kim Đồi, xã Ngọc Kỳ, huyện Tứ Kỳ, tỉnh Hải Dương
- (54) **MÁY GIEO HẠT**
- (57) Giải pháp hữu ích đề cập đến máy gieo hạt bao gồm hệ khung, bộ truyền động và cụm bánh xe di chuyển; cụm hút - nhả hạt; cụm phễu nhả hạt và gân soi rạch; cụm đóng - mở hơi; và cụm máng đựng hạt.
Máy gieo hạt theo giải pháp hữu ích có thể di chuyển được trên mặt ruộng không phẳng, vòng ở giữa mà không bị trượt hay làm hỏng ruộng; và có sử dụng van đóng - mở khí tự động mà không cần dùng rơ le hoặc cảm biến.

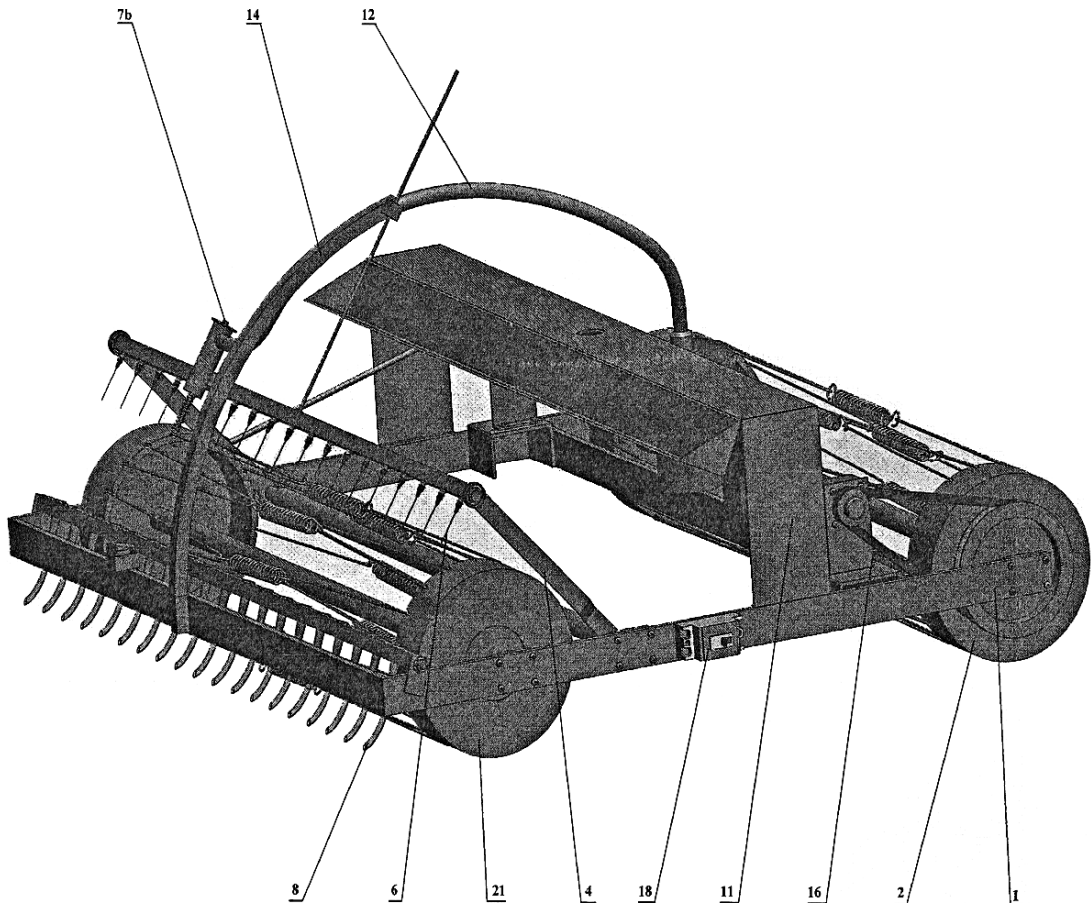

(11) **2-0002083**

(15) 01.07.2019

(51)⁷ **E02B 3/06, 3/14**

(21) 2-2018-00548

(22) 03.11.2016

(67) 1-2016-04241

(45) 26.08.2019 377

(43) 25.01.2017 346

(73) CÔNG TY CỔ PHẦN KHOA HỌC CÔNG NGHỆ VIỆT NAM (VN)

Số 6, đường 3/2, phường 8, thành phố Vũng Tàu, tỉnh Bà Rịa - Vũng Tàu

(72) Hoàng Đức Thảo (VN)

(54) **CẤU KIỆN CHÂN KÈ CHỖNG GHÉP**

(57) Giải pháp hữu ích đề cập đến các cấu kiện chân kè chống ghép bằng bê tông cốt thép, bê tông cốt sợi phi kim để lắp đặt tại các đê biển hoặc tại bờ sông, hồ với mục đích tăng cường ổn định công trình và để xây dựng công trình thủy lợi, công trình bờ cảng đường sông, các đê quai trong công trình lấn biển, cụ thể mỗi cấu kiện bao gồm hai phần: phần đỉnh chân kè và phần đáy chân kè được làm tách rời ăn khớp với nhau thông qua mối nối âm dương. Hai phần này có dạng khối rỗng bằng bê tông liên khối gồm mặt trước, mặt sau, mặt trái, mặt phải, mặt trên và mặt đáy, mặt trên của phần đỉnh chân kè có các lỗ chờ để chờ bơm vật liệu hoặc đóng cọc chống và phía dưới phần đáy chân kè có chân ngầm, góc tiếp xúc giữa các cạnh và thành bên được vát góc hoặc bo tròn; phần rỗng được thiết kế các giằng ngang gia cường độ cứng nổi mặt trước và mặt sau.

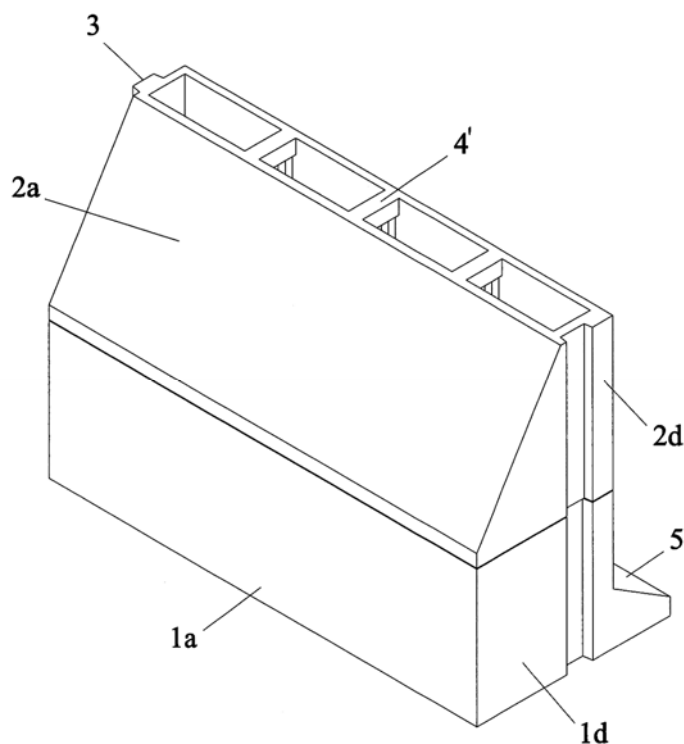

- (11) **2-0002084**
- (15) 03.07.2019 (51)⁷ **C04B 28/00**, 33/00
- (21) 2-2018-00477 (22) 19.09.2016
- (67) 1-2016-03499
- (45) 26.08.2019 377 (43) 25.05.2017 350
- (73) **CÔNG TY CỔ PHẦN GẠCH NGÓI ĐẤT VIỆT (VN)**
 Thôn Tràng Bảng 2 - xã Tràng An - thị xã Đông Triều - tỉnh Quảng Ninh
- (72) Nguyễn Quang Toàn (VN), Nguyễn Duy Tấn (VN)
- (74) Công ty TNHH Phát triển tài sản trí tuệ Việt (IPASPRO CO., LTD)
- (54) **SẢN PHẨM NGÓI VÀ QUY TRÌNH SẢN XUẤT SẢN PHẨM NGÓI NÀY BẰNG PHƯƠNG PHÁP NGHIÊN KHÔ**
- (57) Giải pháp hữu ích đề cập đến sản phẩm ngói và quy trình sản xuất sản phẩm ngói này bằng phương pháp nghiên khô sử dụng hỗn hợp thành phần cấp liệu cụ thể bao gồm đất sét, đất mối và sa mốt với tỷ lệ % khối lượng của đất sét với lượng nằm trong khoảng từ 70 đến 90%, đất mối với lượng nằm trong khoảng từ 0 đến 25%, sa mốt với lượng nằm trong khoảng từ 0 đến 10% khối lượng, dựa trên tổng khối lượng hỗn hợp thành phần cấp liệu. Sản phẩm ngói theo giải pháp hữu ích có các đặc tính mong muốn đáp ứng nhu cầu thị trường và có chất lượng cao.

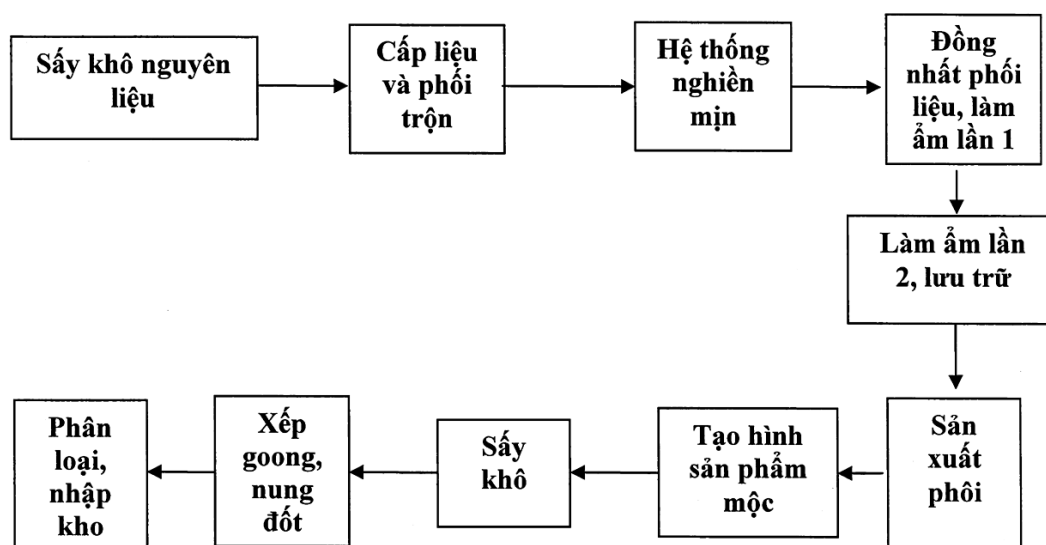

- (11) **2-0002085**
- (15) 09.07.2019 (51)⁷ **C04B 33/13**, 38/02
- (21) 2-2018-00293 (22) 07.07.2015
- (67) 1-2015-02466
- (45) 26.08.2019 377 (43) 25.01.2017 346
- (76) **PHẠM THẾ ANH (VN)**
Xóm 3, Bát Tràng, huyện Gia Lâm, thành phố Hà Nội.
- (74) Công ty Luật TNHH LEADCONSULT (LEADCONSULT)
- (54) **VẬT LIỆU GỐM**
- (57) Giải pháp hữu ích đề cập đến vật liệu gốm chứa các thành phần (% khối lượng): phù sa với lượng nằm trong khoảng từ 63,6% đến 77,8%, đất sét trắng với lượng nằm trong khoảng từ 11,1% đến 18,2% và cao lanh với lượng nằm trong khoảng từ 11,1% đến 18,2%. Vật liệu gốm này được dùng để tạo ra gốm thô chịu được nhiệt độ nung cao, nhờ đó sản phẩm gốm thu được có độ đánh chắc tốt hơn so với các sản phẩm gốm đã biết.

- (11) **2-0002086**
 (15) 09.07.2019 (51)⁷ **A61K 36/73**, A61P 17/00
 (21) 2-2018-00375 (22) 07.06.2011
 (67) 1-2012-03273
 (86) PCT/KR2011/004120 07.06.2011 (87) WO2012/169664 13.12.2012
 (30) 10-2011-0054325 07.06.2011 KR
 (45) 26.08.2019 377 (43) 25.03.2014 312
 (73) 1. BIO-FD&C CO., LTD (KR)
 451-7 Nonhyeong-dong, Namdong-gu, Incheon 405-849, Republic of Korea
 2. GINZA TOMATO CO., LTD. (JP)
 6F, 10-4, Ginza8Chome, Chuo-ku, Tokyo 104-0061, RepubJapan
 (72) MOH, Sang Hyun (KR), SEO, Hyo Hyun (KR), KANG, Hyo Seok (KR), LEE, Jeong Hun (KR), JUNG, Dai Hyun (KR), KIM, Su Jung (KR), KIM, Hyoung Shik (KR), MIN, Ji Aee (KR), SHIN, Dong Sun (KR), CHO, Moon Jin (KR), LEE, Yu Ri (KR), MOH, Ji Hong (KR), LEE, Jin Hyeong (KR), KONDO, Chieko (JP), KONDO, Yoshitaka (JP)
 (74) Công ty Luật TNHH Phạm và Liên danh (PHAM & ASSOCIATES)
 (54) **MỸ PHẨM VÀ THỰC PHẨM CHỨC NĂNG CHỨA CANH TRƯỜNG NUÔI CẤY MÔ GIÁ NOÃN HOA HỒNG HOẶC DỊCH CHIẾT CỦA NÓ, VÀ PHƯƠNG PHÁP SẢN XUẤT MỸ PHẨM**
 (57) Giải pháp hữu ích đề cập đến mỹ phẩm cải thiện da dùng ngoài da và thực phẩm chức năng chứa canh trường nuôi cấy mô giá noãn hoa hồng hoặc dịch chiết của nó làm hoạt chất. Mỹ phẩm cải thiện da dùng ngoài da và thực phẩm chức năng theo giải pháp hữu ích chứa canh trường nuôi cấy mô giá noãn hoa hồng hoặc dịch chiết của nó có tác dụng tái tạo da và cải thiện nếp nhăn nhờ hoạt hoá tế bào da thông qua sinh trưởng hoặc tăng sinh tế bào da, và có các chất có hoạt tính sinh lý có tác dụng chống oxy hóa tốt.

Hiệu quả tăng sinh tế bào của dịch chiết nuôi cấy mô giá noãn hoa hồng trong tế bào kêratin da người

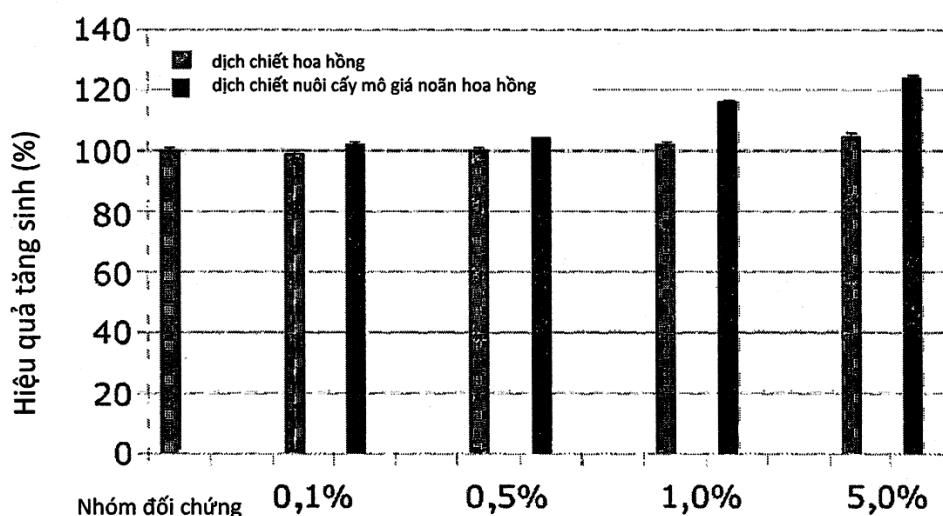

- (11) **2-0002087**
 (15) 16.07.2019 (51)⁷ **B65H 75/16**, A47B 81/00, 88/04, A61C 19/10
 (21) 2-2015-00265 (22) 03.09.2015
 (30) TW103217634 03.10.2014 TW
 (45) 26.08.2019 377 (43) 25.04.2016 337
 (76) LO, CHIU-MEI (TW)

3F., No.23, Dongmen St., East Dist., Hsinchu City 300, Taiwan

(74) Văn phòng Luật sư Ân Nam (ANNAM IP & LAW)

(54) HỘP CẮT GIỮ RĂNG SỮA

(57) Giải pháp hữu ích đề cập đến hộp cắt giữ răng sữa chứa vỏ hộp có thể mở được, khung nướu phía trên, khung nướu răng phía dưới, và một số răng giả. Khung nướu răng được cắt giữ trong vỏ hộp. Dọc theo mô hình nướu răng của các khung nướu răng phía trên và phía dưới, có các lỗ để lắp răng giả và răng sữa, và các khung nướu răng phía trên và phía dưới được nối dọc theo các mép sau của chúng bằng chi tiết có thể gấp tạo góc quay giữa chúng, vỏ hộp chứa khoang bên dưới với ngăn kéo có thể di động được kết cấu để cắt giữ keo dính và răng giả. Bản kính trong suốt được gắn vào phía trên của vỏ hộp, và ít nhất một cặp nam châm được bố trí chìm tương ứng trong bản kính trong suốt và phía trên cùng của vỏ hộp, tương ứng, sạp cho ảnh của trẻ có thể được đặt giữa vỏ hộp và bản kính trong suốt.

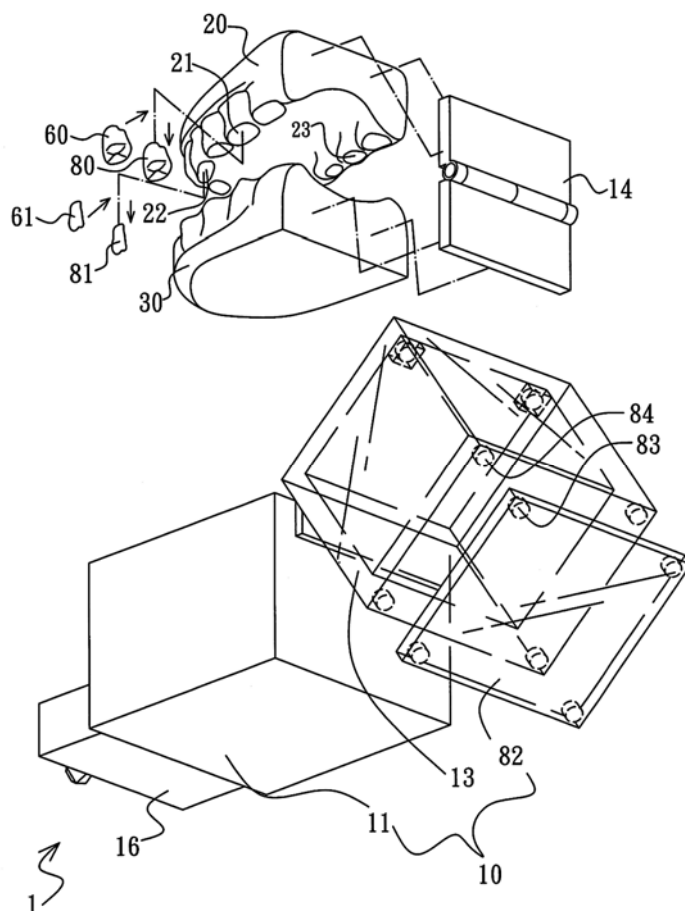

- (11) **2-0002088**
- (15) 16.07.2019 (51)⁷ **F04B 25/00**, 27/00, 41/02
- (21) 2-2014-00284 (22) 17.10.2014
- (30) 102219471 18.10.2013 TW
- (45) 26.08.2019 377 (43) 27.04.2015 325
- (73) FU SHENG INDUSTRIAL CO., LTD. (TW)
1,2,3F., No. 172, Sec. 2, Nanking East Rd., Zhongshan District, Taipei City, Taiwan
- (72) Chen Shih-Ming (TW), Hsiao Ching-Chi (TW)
- (74) Công ty TNHH Sở hữu trí tuệ WINCO (WINCO CO., LTD.)
- (54) **HỆ THỐNG NÉN KHÔNG KHÍ NHIỀU CẤP**
- (57) Giải pháp hữu ích đề cập đến hệ thống nén không khí nhiều cấp bao gồm máy nén, thiết bị làm nguội thứ nhất, thiết bị tách nước thứ nhất, và thiết bị sấy. Máy nén bao gồm thân, xi lanh thứ nhất, và xi lanh thứ hai. Xi lanh thứ nhất và xi lanh thứ hai được bố trí trên và nối thông với thân, thiết bị làm nguội thứ nhất được nối thông với xi lanh thứ nhất, thiết bị tách nước thứ nhất được nối thông với thiết bị làm nguội thứ nhất, thiết bị sấy được nối thông với thiết bị tách nước thứ nhất, và xi lanh thứ hai được nối thông với thiết bị sấy. Khí bên ngoài được nén, làm nguội và được sấy khi đi qua xi lanh thứ nhất, thiết bị làm nguội thứ nhất, thiết bị tách nước thứ nhất, thiết bị sấy, và xi lanh thứ hai. Do đó, hệ thống nén không khí nhiều cấp này thực hiện quá trình nén và sấy nhiều cấp khí bên ngoài, vì vậy nâng cao hiệu suất nén và kéo dài tuổi thọ của các bộ phận của máy nén.

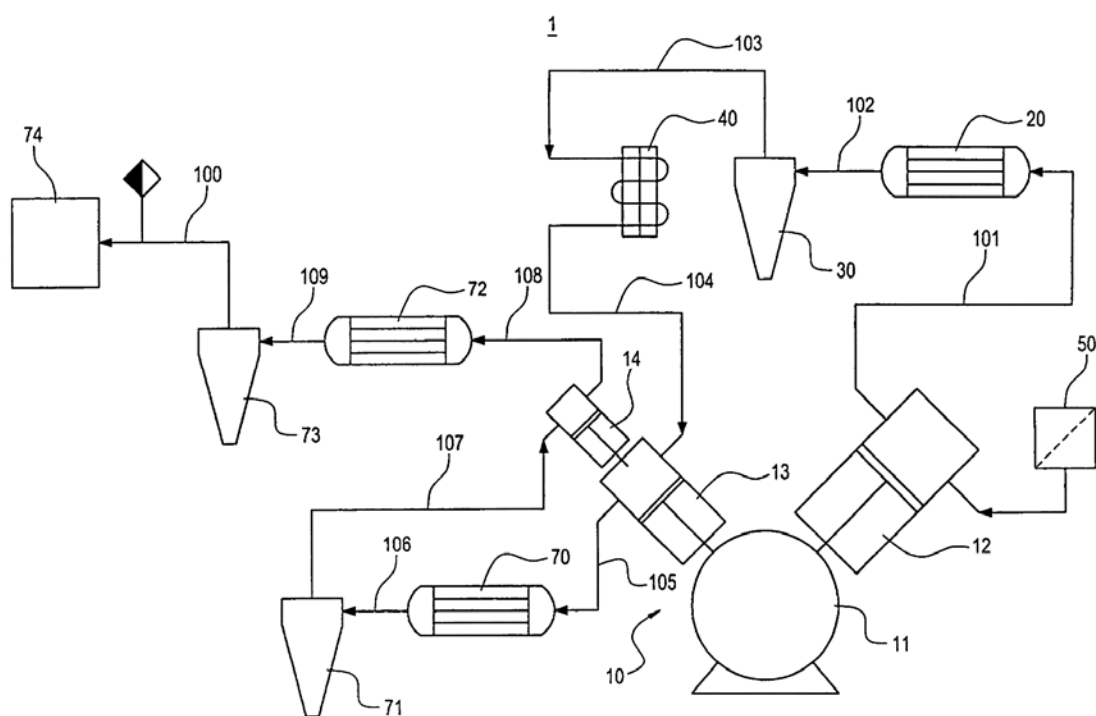

- (11) **2-0002089**
- (15) 16.07.2019 (51)⁷ **A61K 36/00**
- (21) 2-2016-00169 (22) 11.03.2014
- (67) 1-2014-00774
- (45) 26.08.2019 377 (43) 25.08.2014 317
- (76) 1. TRẦN KIM QUI (VN)
55D Trần Phú, phường 4, quận 5, thành phố Hồ Chí Minh
2. TRẦN LÊ QUÂN (VN)
55D Trần Phú, phường 4, quận 5, thành phố Hồ Chí Minh
3. TRẦN LÊ QUAN (VN)
55D Trần Phú, phường 4, quận 5, thành phố Hồ Chí Minh
- (74) Công ty TNHH Sở hữu trí tuệ Thảo Thọ Quyến (INVENCO.,LTD)
- (54) QUY TRÌNH CHIẾT XUẤT CHIẾT PHẨM CHỨA LIMONOIT TỪ CÀNH VÀ LÁ CÂY SẦU ĐẬU (AZADIRACHTA INDICA)
- (57) Giải pháp hữu ích đề xuất quy trình chiết xuất chiết phẩm chứa limonoit từ cành và lá cây sầu đâu (*Azadirachta indica*) và thực phẩm chức năng chứa chiết phẩm chứa limonoit thu được từ quy trình này.

- (11) **2-0002090**
 (15) 23.07.2019 (51)⁷ **A43D 11/12**, 25/20, 119/20
 (21) 2-2015-00315 (22) 15.10.2015
 (45) 26.08.2019 377 (43) 25.04.2017 349
 (73) NEW YU MING MACHINERY CO., LTD. (TW)
 No. 163, Fu-Tai St., Wu-Jih Dist., Taichung City, Taiwan
 (72) Hou-Chung TSENG (TW), Hsin-Ming TSENG (TW)
 (74) Công ty TNHH một thành viên Sở hữu trí tuệ VCCI (VCCI-IP CO.,LTD)
 (54) **MÁY ĐÓNG GIẤY BAO GỒM THIẾT BỊ QUẢN LÝ NHIỆT ĐỘ TỪ XA**
 (57) Giải pháp hữu ích đề cập đến máy đóng giấy bao gồm thiết bị quản lý nhiệt độ từ xa để gia nhiệt mũi giấy. Máy đóng giấy bao gồm bộ máy (1, 3) và thiết bị quản lý nhiệt độ (2, 4). Bộ máy (1, 3) bao gồm bộ gia nhiệt (14, 36), bộ cảm biến nhiệt (15, 37) để phát hiện nhiệt độ của bộ gia nhiệt (14, 36), bộ xử lý thứ nhất (16, 38), và bộ truyền thứ nhất (17, 39). Thiết bị quản lý nhiệt độ (2, 4) bao gồm bộ truyền thứ hai (21, 41) có khả năng truyền thông với bộ truyền thứ nhất (17, 39), bộ xử lý thứ hai (22, 42) và bộ hiển thị (23, 43). Bộ cảm biến nhiệt (15, 37) được tạo cấu hình để phát hiện thay đổi nhiệt độ của bộ gia nhiệt (14, 36), và để tạo ra tín hiệu cảm biến theo cách phù hợp. Bộ xử lý thứ nhất (16, 38) được tạo cấu hình để chuyển đổi tín hiệu cảm biến thành thông tin nhiệt độ, và để truyền thông tin nhiệt độ đến bộ truyền thứ hai (21, 41) qua bộ truyền thứ nhất (17, 39). Bộ xử lý thứ hai (22, 42) được tạo cấu hình để điều khiển bộ hiển thị (23, 43) để hiển thị thông tin nhiệt độ.

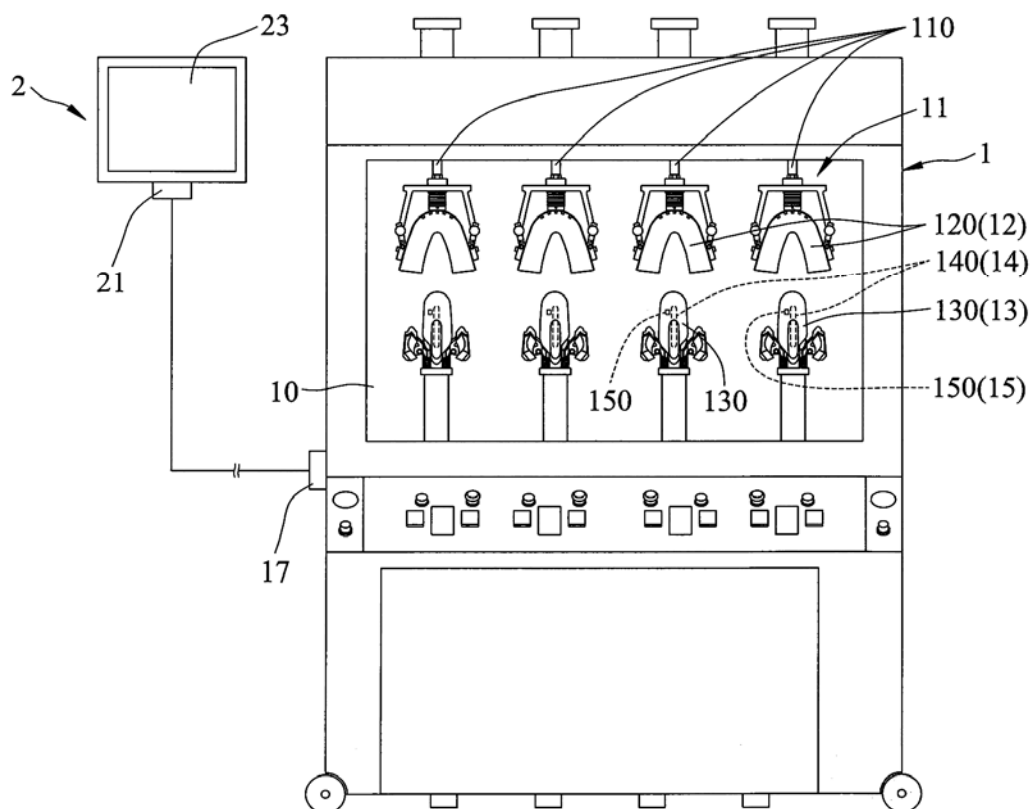

- (11) **2-0002091**
- (15) 23.07.2019 (51)⁷ **A43D 11/00**, 25/20, B29C 35/00
- (21) 2-2015-00306 (22) 05.10.2015
- (45) 26.08.2019 377 (43) 25.04.2017 349
- (73) NEW YU MING MACHINERY CO., LTD. (TW)
No. 163, Fu-Tai St., Wu-Jih Dist., Taichung City, Taiwan
- (72) Hou-Chung TSENG (TW), Hsin-Ming TSENG (TW)
- (74) Công ty TNHH một thành viên Sở hữu trí tuệ VCCI (VCCI-IP CO.,LTD)
- (54) **MÁY KÍCH HOẠT MŨI GIÀY NHIỀU TRẠM CÓ THỂ KHÔI PHỤC NHIỆT ĐỂ TÁI SỬ DỤNG**
- (57) Giải pháp hữu ích đề cập đến máy kích hoạt mũi giày nhiều trạm gồm có vỏ (1), các bộ gia nhiệt (2), các quạt (3) và các chi tiết định vị (4), và ít nhất một bộ thu hồi nhiệt (5). Vỏ (1) gồm có khoảng gia công (11), bàn gia công (12), khoảng chứa (13) và các rãnh dẫn (140) đặt giữa khoảng gia công (11) và khoảng chứa (13). Các bộ gia nhiệt (2) được đặt tương ứng trong các rãnh (140). Mỗi quạt (3) được đặt trong khoảng chứa (13) ở vị trí tương ứng với rãnh dẫn tương ứng (140). Mỗi chi tiết định vị (4) được đặt trên bàn gia công (12) ở vị trí tương ứng với rãnh dẫn tương ứng (140). Bộ thu hồi (5) được nối với vỏ (1), và nối thông với khoảng gia công (11) và khoảng chứa (13) để hút không khí ở phần trên của khoảng gia công (11) vào khoảng chứa (13) để sử dụng lại.

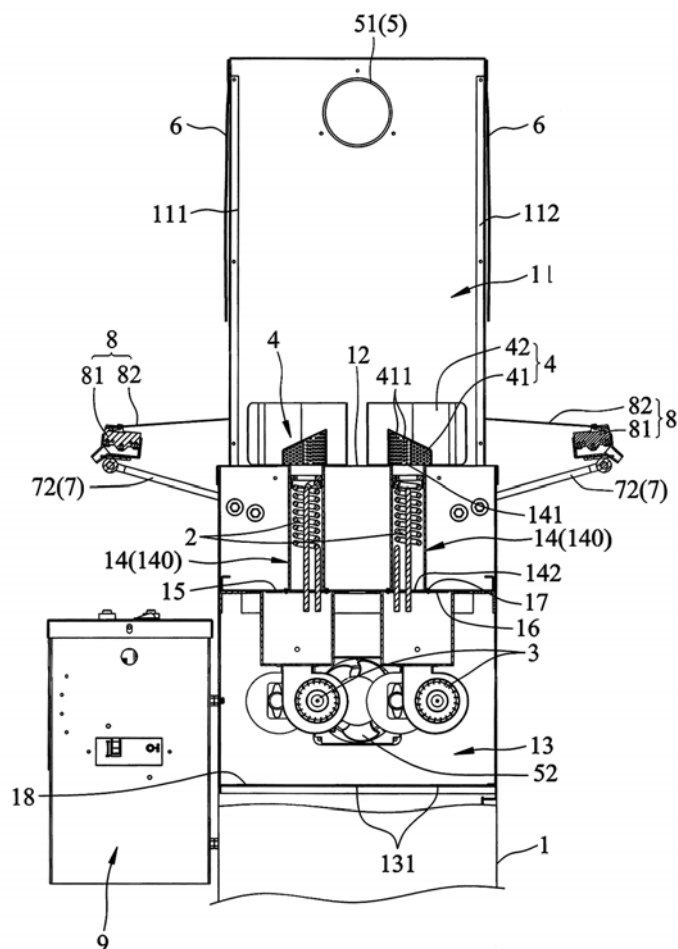

PHẦN III

**SỬA ĐỔI, DUY TRÌ, CẤP LẠI, CHẤM DỨT, HUỖ BỎ VĂN BẰNG BẢO HỘ,
QUYẾT ĐỊNH GIẢI QUYẾT KHIẾU NẠI**

1 - SỬA ĐỔI VĂN BẰNG BẢO HỘ

Sửa đổi Bằng độc quyền sáng chế

Quyết định sửa đổi số: 51783/QĐ-SHTT, ngày: 26.06.2019

(11) Số Văn bằng: 1-0017677 (24) Ngày cấp: 24.10.2017

Mục sửa đổi: Tên, địa chỉ chủ văn bằng

Nội dung mới:

(73) PFM MEDICAL AG (DE)

Wankelstrasse 60, D-50996 Cologne, Germany

Quyết định sửa đổi số: 53234/QĐ-SHTT, ngày: 01.07.2019

(11) Số Văn bằng: 1-0020086 (24) Ngày cấp: 22.10.2018

Mục sửa đổi: Tên, địa chỉ chủ văn bằng

Nội dung mới:

(73) MITSUI E&S MACHINERY CO., LTD. (JP)

6-4, Tsukiji 5-chome, Chuo-ku, Tokyo 1048439, Japan

Quyết định sửa đổi số: 54692/QĐ-SHTT, ngày: 05.07.2019

(11) Số Văn bằng: 1-0015342 (24) Ngày cấp: 28.03.2016

Mục sửa đổi: Tên, địa chỉ chủ văn bằng

Nội dung mới:

(73) ARVIND ENVISOL LIMITED (IN)

Arvind Mills Premises, Naroda Road, Ahmedabad - 380025, India

Quyết định sửa đổi số: 57005/QĐ-SHTT, ngày: 15.07.2019

(11) Số Văn bằng: 1-0020628 (24) Ngày cấp: 12.02.2019

Mục sửa đổi: Tên, địa chỉ chủ văn bằng

Nội dung mới:

(73) 1. BLUESCOPE STEEL LIMITED (AU)

Level 11, 120 Collins Street, Melbourne, Victoria 3000, Australia.

2. IHI CORPORATION (JP)

Toyosu IHI building, 1-1, Toyosu-3-chome, Koto-ku, Tokyo 135-8710, Japan

Quyết định sửa đổi số: 57137/QĐ-SHTT, ngày: 16.07.2019

(11) Số Văn bằng	(24) Ngày cấp
1-0020024	08.10.2018
1-0020025	08.10.2018

Mục sửa đổi: Tên, địa chỉ chủ văn bằng

Nội dung mới:

- (73) AKAGI NYUGYO CO., LTD. (JP)
2-12-1, Nishijimacho, Fukaya-shi, Saitama, 366-0824 Japan
-

Quyết định sửa đổi số: 57138/QĐ-SHTT, ngày: 16.07.2019

- (11) Số Văn bằng: 1-0012658 (24) Ngày cấp: 21.04.2014

Mục sửa đổi: Tên, địa chỉ chủ văn bằng

Nội dung mới:

- (73) CÔNG TY CỔ PHẦN CÔNG NGHỆ SINH HỌC DUỘC NANOGEN (VN)
Lô I-5C, Khu công nghệ cao, phường Tăng Nhơn Phú A, quận 9, thành phố Hồ Chí Minh, Việt Nam
-

Quyết định sửa đổi số: 57658/QĐ-SHTT, ngày: 17.07.2019

- (11) Số Văn bằng: 1-0010967 (24) Ngày cấp: 24.12.2012

Mục sửa đổi: Tên, địa chỉ chủ văn bằng

Nội dung mới:

- (73) ST. JUDE CHILDREN'S RESEARCH HOSPITAL (US)
262 Danny Thomas Place, Memphis, TN 38105, United States of America
-

Quyết định sửa đổi số: 57659/QĐ-SHTT, ngày: 17.07.2019

- (11) Số Văn bằng: 1-0015062 (24) Ngày cấp: 11.01.2016

Mục sửa đổi: Tên, địa chỉ chủ văn bằng

Nội dung mới:

- (73) BRUNKEBERG SYSTEMS AB (SE)
Regeringsgatan 84, 111 39 Stockholm, Sweden
-

Quyết định sửa đổi số: 57660/QĐ-SHTT, ngày: 17.07.2019

- (11) Số Văn bằng: 1-0013650 (24) Ngày cấp: 13.01.2015

Mục sửa đổi: Tên, địa chỉ chủ văn bằng

Nội dung mới:

- (73) 1. ASICS CORPORATION (JP)
1-1, Minatojima-Nakamachi 7-chome, Chuo-ku, Kobe-shi, Hyogo 650-8555, Japan.
2. HITACHI CHEMICAL COMPANY, LTD. (JP)
9-2, Marunouchi 1-chome, Chiyoda-ku, Tokyo 100-6606, Japan
-

- Quyết định sửa đổi số: 59209/QĐ-SHTT, ngày: 22.07.2019
(11) Số Văn bằng: 1-0006799 (24) Ngày cấp: 17.01.2008
Mục sửa đổi: Tên, địa chỉ chủ văn bằng
Nội dung mới:

- (73) GLAXO GROUP LIMITED (GB)
980 Great West Road, Brentford, Middlesex TW8 9GS, United Kingdom
-

- Quyết định sửa đổi số: 59210/QĐ-SHTT, ngày: 22.07.2019
(11) Số Văn bằng: 1-0005312 (24) Ngày cấp: 28.11.2005
Mục sửa đổi: Tên, địa chỉ chủ văn bằng
Nội dung mới:

- (73) SMITHKLINE BEECHAM LIMITED (GB)
980 Great West Road, Brentford, Middlesex TW8 9GS, United Kingdom
-

- Quyết định sửa đổi số: 60508/QĐ-SHTT, ngày: 24.07.2019
(11) Số Văn bằng: 1-0017535 (24) Ngày cấp: 26.09.2017
Mục sửa đổi: Tên, địa chỉ chủ văn bằng
Nội dung mới:

- (73) JANSSEN BIOTECH, INC. (US)
800/850 Ridgeway Drive Horsham, PA 19044, US.
-

2 - DUY TRÌ HIỆU LỰC VĂN BẢN BẢO HỘ

a - Duy trì hiệu lực Bằng độc quyền sáng chế

STT	SỐ KÝ HIỆU VĂN BẢN	NGÀY BAN HÀNH	SỐ YÊU CẦU	SỐ ĐƠN/BẰNG LIÊN QUAN
1	9726/TB-SHTT	29/05/2019	DT1-2018-07333	1-0012291
2	9727/TB-SHTT	29/05/2019	DT1-2018-07901	1-0013645
3	9728/TB-SHTT	29/05/2019	DT1-2018-07902	1-0013644
4	9729/TB-SHTT	29/05/2019	DT1-2018-07909	1-0012282
5	9730/TB-SHTT	29/05/2019	DT1-2018-07910	1-0007466
6	9731/TB-SHTT	29/05/2019	DT1-2018-07917	1-0016485
7	9732/TB-SHTT	29/05/2019	DT1-2018-07918	1-0016480
8	9733/TB-SHTT	29/05/2019	DT1-2018-07919	1-0016489
9	9734/TB-SHTT	29/05/2019	DT1-2018-07921	1-0016479
10	9735/TB-SHTT	29/05/2019	DT1-2018-07922	1-0016466
11	9736/TB-SHTT	29/05/2019	DT1-2018-07923	1-0016462
12	9737/TB-SHTT	29/05/2019	DT1-2018-07924	1-0009998
13	9738/TB-SHTT	29/05/2019	DT1-2018-07932	1-0015084
14	9739/TB-SHTT	29/05/2019	DT1-2018-07934	1-0015090
15	9740/TB-SHTT	29/05/2019	DT1-2018-07939	1-0018492
16	9741/TB-SHTT	29/05/2019	DT1-2018-07940	1-0018490
17	9742/TB-SHTT	29/05/2019	DT1-2018-07946	1-0015159
18	9743/TB-SHTT	29/05/2019	DT1-2018-07947	1-0015173
19	9744/TB-SHTT	29/05/2019	DT1-2018-07953	1-0016618
20	9745/TB-SHTT	29/05/2019	DT1-2018-08087	1-0012473
21	9746/TB-SHTT	29/05/2019	DT1-2018-08088	1-0006888
22	9747/TB-SHTT	29/05/2019	DT1-2018-08089	1-0006873
23	9748/TB-SHTT	29/05/2019	DT1-2018-08100	1-0010105
24	9749/TB-SHTT	29/05/2019	DT1-2018-08101	1-0010101
25	9750/TB-SHTT	29/05/2019	DT1-2018-08102	1-0015251
26	9751/TB-SHTT	29/05/2019	DT1-2018-08104	1-0007502
27	9752/TB-SHTT	29/05/2019	DT1-2018-08105	1-0012565
28	9753/TB-SHTT	29/05/2019	DT1-2018-08106	1-0012564
29	9754/TB-SHTT	29/05/2019	DT1-2018-08107	1-0012551
30	9755/TB-SHTT	29/05/2019	DT1-2018-08108	1-0012550
31	9756/TB-SHTT	29/05/2019	DT1-2018-08109	1-0004861
32	9757/TB-SHTT	29/05/2019	DT1-2018-08116	1-0005558
33	9758/TB-SHTT	29/05/2019	DT1-2018-08118	1-0012581
34	9759/TB-SHTT	29/05/2019	DT1-2018-08119	1-0012578
35	9760/TB-SHTT	29/05/2019	DT1-2018-08120	1-0005371
36	9761/TB-SHTT	29/05/2019	DT1-2018-08121	1-0013518
37	9762/TB-SHTT	29/05/2019	DT1-2018-08122	1-0013521
38	9763/TB-SHTT	29/05/2019	DT1-2018-08124	1-0012325
39	9764/TB-SHTT	29/05/2019	DT1-2018-08127	1-0013571
40	9765/TB-SHTT	29/05/2019	DT1-2018-08129	1-0012210
41	9766/TB-SHTT	29/05/2019	DT1-2018-08130	1-0010971
42	9767/TB-SHTT	29/05/2019	DT1-2018-08131	1-0015208

CÔNG BÁO SỞ HỮU CÔNG NGHIỆP SỐ 377 TẬP B - QUYỂN 1 (08.2019)

43	9768	/TB-SHTT	29/05/2019	DT1-2018-08132	1-0008175
44	9769	/TB-SHTT	29/05/2019	DT1-2018-08134	1-0011011
45	11794	/TB-SHTT	26/06/2019	DT1-2019-00439	1-0016566
46	11795	/TB-SHTT	26/06/2019	DT1-2019-00440	1-0016562
47	11796	/TB-SHTT	26/06/2019	DT1-2019-00441	1-0005453
48	11797	/TB-SHTT	26/06/2019	DT1-2019-00442	1-0016584
49	11798	/TB-SHTT	26/06/2019	DT1-2019-00443	1-0016582
50	11799	/TB-SHTT	26/06/2019	DT1-2019-00444	1-0010055
51	11800	/TB-SHTT	26/06/2019	DT1-2019-00445	1-0010051
52	11801	/TB-SHTT	26/06/2019	DT1-2019-00448	1-0015179
53	11802	/TB-SHTT	26/06/2019	DT1-2019-00449	1-0015166
54	11803	/TB-SHTT	26/06/2019	DT1-2019-00450	1-0015172
55	11804	/TB-SHTT	26/06/2019	DT1-2019-00451	1-0015162
56	11805	/TB-SHTT	26/06/2019	DT1-2019-00452	1-0015175
57	11806	/TB-SHTT	26/06/2019	DT1-2019-00453	1-0015157
58	11807	/TB-SHTT	26/06/2019	DT1-2019-00454	1-0015177
59	11808	/TB-SHTT	26/06/2019	DT1-2019-00455	1-0012414
60	11809	/TB-SHTT	26/06/2019	DT1-2019-00456	1-0012419
61	11810	/TB-SHTT	26/06/2019	DT1-2019-00457	1-0012411
62	11811	/TB-SHTT	26/06/2019	DT1-2019-00458	1-0012412
63	11812	/TB-SHTT	26/06/2019	DT1-2019-00459	1-0005464
64	11813	/TB-SHTT	26/06/2019	DT1-2019-00460	1-0012450
65	11814	/TB-SHTT	26/06/2019	DT1-2019-00461	1-0012426
66	11815	/TB-SHTT	26/06/2019	DT1-2019-00462	1-0013794
67	11816	/TB-SHTT	26/06/2019	DT1-2019-00463	1-0011166
68	11817	/TB-SHTT	26/06/2019	DT1-2019-00464	1-0011151
69	11818	/TB-SHTT	26/06/2019	DT1-2019-00465	1-0011154
70	11819	/TB-SHTT	26/06/2019	DT1-2019-00466	1-0013797
71	11820	/TB-SHTT	26/06/2019	DT1-2019-00467	1-0013784
72	11821	/TB-SHTT	26/06/2019	DT1-2019-00468	1-0013796
73	11822	/TB-SHTT	26/06/2019	DT1-2019-00477	1-0011165
74	11823	/TB-SHTT	26/06/2019	DT1-2019-00478	1-0011164
75	11824	/TB-SHTT	26/06/2019	DT1-2019-00483	1-0016476
76	11825	/TB-SHTT	26/06/2019	DT1-2019-00485	1-0016490
77	11826	/TB-SHTT	26/06/2019	DT1-2019-00486	1-0016467
78	11827	/TB-SHTT	26/06/2019	DT1-2019-00487	1-0016469
79	11828	/TB-SHTT	26/06/2019	DT1-2019-00488	1-0016475
80	11829	/TB-SHTT	26/06/2019	DT1-2019-00489	1-0016465
81	11830	/TB-SHTT	26/06/2019	DT1-2019-00491	1-0016483
82	11831	/TB-SHTT	26/06/2019	DT1-2019-00492	1-0008994
83	11832	/TB-SHTT	26/06/2019	DT1-2019-00493	1-0009013
84	11833	/TB-SHTT	26/06/2019	DT1-2019-00494	1-0010007
85	11834	/TB-SHTT	26/06/2019	DT1-2019-00495	1-0008995
86	11835	/TB-SHTT	26/06/2019	DT1-2019-00496	1-0013680
87	11836	/TB-SHTT	26/06/2019	DT1-2019-00497	1-0013681
88	11837	/TB-SHTT	26/06/2019	DT1-2019-00498	1-0013682
89	11838	/TB-SHTT	26/06/2019	DT1-2019-00499	1-0013683

CÔNG BÁO SỞ HỮU CÔNG NGHIỆP SỐ 377 TẬP B - QUYỂN 1 (08.2019)

90	11856	/TB-SHTT	26/06/2019	DT1-2019-00500	1-0013684
91	11857	/TB-SHTT	26/06/2019	DT1-2019-00501	1-0013685
92	11858	/TB-SHTT	26/06/2019	DT1-2019-00502	1-0013686
93	11859	/TB-SHTT	26/06/2019	DT1-2019-00503	1-0013687
94	11860	/TB-SHTT	26/06/2019	DT1-2019-00504	1-0013688
95	11861	/TB-SHTT	26/06/2019	DT1-2019-00505	1-0013690
96	11862	/TB-SHTT	26/06/2019	DT1-2019-00506	1-0013695
97	11863	/TB-SHTT	26/06/2019	DT1-2019-00507	1-0015092
98	11864	/TB-SHTT	26/06/2019	DT1-2019-00508	1-0012486
99	11865	/TB-SHTT	26/06/2019	DT1-2019-00509	1-0014976
100	11866	/TB-SHTT	26/06/2019	DT1-2019-00510	1-0008189
101	11867	/TB-SHTT	26/06/2019	DT1-2019-00511	1-0006812
102	11868	/TB-SHTT	26/06/2019	DT1-2019-00512	1-0015308
103	11869	/TB-SHTT	26/06/2019	DT1-2019-00513	1-0016493
104	11870	/TB-SHTT	26/06/2019	DT1-2019-00516	1-0008077
105	11871	/TB-SHTT	26/06/2019	DT1-2019-00517	1-0008078
106	11872	/TB-SHTT	26/06/2019	DT1-2019-00518	1-0008079
107	11873	/TB-SHTT	26/06/2019	DT1-2019-00519	1-0008317
108	11874	/TB-SHTT	26/06/2019	DT1-2019-00520	1-0009593
109	11875	/TB-SHTT	26/06/2019	DT1-2019-00521	1-0010278
110	11876	/TB-SHTT	26/06/2019	DT1-2019-00522	1-0010414
111	11877	/TB-SHTT	26/06/2019	DT1-2019-00523	1-0014226
112	11878	/TB-SHTT	26/06/2019	DT1-2019-00524	1-0014737
113	11879	/TB-SHTT	26/06/2019	DT1-2019-00525	1-0016516
114	11880	/TB-SHTT	26/06/2019	DT1-2019-00526	1-0016716
115	11881	/TB-SHTT	26/06/2019	DT1-2019-00534	1-0020257
116	11882	/TB-SHTT	26/06/2019	DT1-2019-00544	1-0016671
117	11883	/TB-SHTT	26/06/2019	DT1-2019-00552	1-0008331
118	11884	/TB-SHTT	26/06/2019	DT1-2019-00555	1-0012302
119	11885	/TB-SHTT	26/06/2019	DT1-2019-00556	1-0012334
120	11886	/TB-SHTT	26/06/2019	DT1-2019-00557	1-0015071
121	11887	/TB-SHTT	26/06/2019	DT1-2019-00558	1-0016515
122	11888	/TB-SHTT	26/06/2019	DT1-2019-00559	1-0012324
123	11889	/TB-SHTT	26/06/2019	DT1-2019-00562	1-0015086
124	11890	/TB-SHTT	26/06/2019	DT1-2019-00563	1-0015096
125	11891	/TB-SHTT	26/06/2019	DT1-2019-00564	1-0013734
126	11892	/TB-SHTT	26/06/2019	DT1-2019-00567	1-0012348
127	11893	/TB-SHTT	26/06/2019	DT1-2019-00568	1-0013753
128	11894	/TB-SHTT	26/06/2019	DT1-2019-00569	1-0013768
129	11895	/TB-SHTT	26/06/2019	DT1-2019-00570	1-0016622
130	11896	/TB-SHTT	26/06/2019	DT1-2019-00571	1-0016647
131	11897	/TB-SHTT	26/06/2019	DT1-2019-00572	1-0016648
132	11898	/TB-SHTT	26/06/2019	DT1-2019-00573	1-0016649
133	11899	/TB-SHTT	26/06/2019	DT1-2019-00574	1-0010093
134	11928	/TB-SHTT	26/06/2019	DT1-2019-00190	1-0015063
135	11929	/TB-SHTT	26/06/2019	DT1-2019-00565	1-0018346
136	11930	/TB-SHTT	26/06/2019	DT1-2019-00566	1-0018372

CÔNG BÁO SỞ HỮU CÔNG NGHIỆP SỐ 377 TẬP B - QUYỂN 1 (08.2019)

137	11931	/TB-SHTT	26/06/2019	DT1-2019-00654	1-0016537
138	11932	/TB-SHTT	26/06/2019	DT1-2019-00677	1-0011869
139	11933	/TB-SHTT	26/06/2019	DT1-2019-00684	1-0011077
140	11934	/TB-SHTT	26/06/2019	DT1-2019-00685	1-0011096
141	11935	/TB-SHTT	26/06/2019	DT1-2019-00817	1-0007745
142	11936	/TB-SHTT	26/06/2019	DT1-2019-00818	1-0012360
143	11937	/TB-SHTT	26/06/2019	DT1-2019-00819	1-0012361
144	11938	/TB-SHTT	26/06/2019	DT1-2019-00820	1-0018581
145	11939	/TB-SHTT	26/06/2019	DT1-2019-00821	1-0018491
146	11948	/TB-SHTT	26/06/2019	DT1-2019-00830	1-0018625
147	11949	/TB-SHTT	26/06/2019	DT1-2019-00831	1-0018625
148	11950	/TB-SHTT	26/06/2019	DT1-2019-00832	1-0018625
149	11951	/TB-SHTT	26/06/2019	DT1-2019-00833	1-0018625
150	11952	/TB-SHTT	26/06/2019	DT1-2019-00834	1-0018625
151	11953	/TB-SHTT	26/06/2019	DT1-2019-00835	1-0018625
152	11954	/TB-SHTT	26/06/2019	DT1-2019-00836	1-0018625
153	11955	/TB-SHTT	26/06/2019	DT1-2019-00837	1-0018625
154	11956	/TB-SHTT	26/06/2019	DT1-2019-00838	1-0018625
155	11957	/TB-SHTT	26/06/2019	DT1-2019-00839	1-0007464
156	11958	/TB-SHTT	26/06/2019	DT1-2019-00840	1-0011032
157	11959	/TB-SHTT	26/06/2019	DT1-2019-00841	1-0015050
158	11960	/TB-SHTT	26/06/2019	DT1-2019-00842	1-0018192
159	11961	/TB-SHTT	26/06/2019	DT1-2019-00843	1-0004777
160	11962	/TB-SHTT	26/06/2019	DT1-2019-00844	1-0010022
161	11963	/TB-SHTT	26/06/2019	DT1-2019-00845	1-0008238
162	11964	/TB-SHTT	26/06/2019	DT1-2019-00846	1-0010117
163	11966	/TB-SHTT	26/06/2019	DT1-2019-00848	1-0011317
164	11967	/TB-SHTT	26/06/2019	DT1-2019-00849	1-0011259
165	11968	/TB-SHTT	26/06/2019	DT1-2019-00852	1-0018301
166	11969	/TB-SHTT	26/06/2019	DT1-2019-00853	1-0018390
167	11970	/TB-SHTT	26/06/2019	DT1-2019-00854	1-0015137
168	11971	/TB-SHTT	26/06/2019	DT1-2019-00855	1-0015139
169	11973	/TB-SHTT	26/06/2019	DT1-2019-00857	1-0019727
170	11975	/TB-SHTT	26/06/2019	DT1-2019-00859	1-0018269
171	11976	/TB-SHTT	26/06/2019	DT1-2019-00860	1-0008197
172	11977	/TB-SHTT	26/06/2019	DT1-2019-00862	1-0006150
173	11978	/TB-SHTT	26/06/2019	DT1-2019-00863	1-0008261
174	11979	/TB-SHTT	26/06/2019	DT1-2019-00864	1-0008265
175	11980	/TB-SHTT	26/06/2019	DT1-2019-00865	1-0008273
176	11981	/TB-SHTT	26/06/2019	DT1-2019-00866	1-0012379
177	11982	/TB-SHTT	26/06/2019	DT1-2019-00867	1-0012387
178	11983	/TB-SHTT	26/06/2019	DT1-2019-00868	1-0013764
179	11984	/TB-SHTT	26/06/2019	DT1-2019-00869	1-0016534
180	11985	/TB-SHTT	26/06/2019	DT1-2019-00870	1-0016541
181	11986	/TB-SHTT	26/06/2019	DT1-2019-00871	1-0016545
182	11987	/TB-SHTT	26/06/2019	DT1-2019-00872	1-0018404
183	11988	/TB-SHTT	26/06/2019	DT1-2019-00873	1-0018407

CÔNG BÁO SỞ HỮU CÔNG NGHIỆP SỐ 377 TẬP B - QUYỂN 1 (08.2019)

184	11989	/TB-SHTT	26/06/2019	DT1-2019-00874	1-0018409
185	11990	/TB-SHTT	26/06/2019	DT1-2019-00875	1-0018423
186	11991	/TB-SHTT	26/06/2019	DT1-2019-00876	1-0018429
187	11992	/TB-SHTT	26/06/2019	DT1-2019-00877	1-0018472
188	11993	/TB-SHTT	26/06/2019	DT1-2019-00878	1-0018480
189	11994	/TB-SHTT	26/06/2019	DT1-2019-00879	1-0018496
190	11995	/TB-SHTT	26/06/2019	DT1-2019-00880	1-0018356
191	11996	/TB-SHTT	26/06/2019	DT1-2019-00882	1-0013742
192	11997	/TB-SHTT	26/06/2019	DT1-2019-00883	1-0018774
193	11998	/TB-SHTT	26/06/2019	DT1-2019-00884	1-0012346
194	11999	/TB-SHTT	26/06/2019	DT1-2019-00885	1-0008275
195	12000	/TB-SHTT	26/06/2019	DT1-2019-00886	1-0016586
196	12001	/TB-SHTT	26/06/2019	DT1-2019-00888	1-0014780
197	12002	/TB-SHTT	26/06/2019	DT1-2019-00889	1-0018254
198	12003	/TB-SHTT	26/06/2019	DT1-2019-00890	1-0015060
199	12004	/TB-SHTT	26/06/2019	DT1-2019-00891	1-0013635
200	12005	/TB-SHTT	26/06/2019	DT1-2019-00895	1-0012394
201	12006	/TB-SHTT	26/06/2019	DT1-2019-00896	1-0018414
202	12007	/TB-SHTT	26/06/2019	DT1-2019-00897	1-0016529
203	12008	/TB-SHTT	26/06/2019	DT1-2019-00898	1-0016528
204	12009	/TB-SHTT	26/06/2019	DT1-2019-00899	1-0016590
205	12010	/TB-SHTT	26/06/2019	DT1-2019-00900	1-0016585
206	12011	/TB-SHTT	26/06/2019	DT1-2019-00901	1-0018462
207	12012	/TB-SHTT	26/06/2019	DT1-2019-00902	1-0018455
208	12013	/TB-SHTT	26/06/2019	DT1-2019-00903	1-0018481
209	12014	/TB-SHTT	26/06/2019	DT1-2019-00904	1-0018467
210	12015	/TB-SHTT	26/06/2019	DT1-2019-00906	1-0015380
211	12016	/TB-SHTT	26/06/2019	DT1-2019-00908	1-0012596
212	12017	/TB-SHTT	26/06/2019	DT1-2019-00914	1-0008347
213	12018	/TB-SHTT	26/06/2019	DT1-2019-00915	1-0018879
214	12019	/TB-SHTT	26/06/2019	DT1-2019-00916	1-0012532
215	12020	/TB-SHTT	26/06/2019	DT1-2019-00917	1-0015023
216	12021	/TB-SHTT	26/06/2019	DT1-2019-00919	1-0017773
217	12022	/TB-SHTT	26/06/2019	DT1-2019-00920	1-0009067
218	12023	/TB-SHTT	26/06/2019	DT1-2019-00921	1-0013835
219	12024	/TB-SHTT	26/06/2019	DT1-2019-00922	1-0009159
220	12025	/TB-SHTT	26/06/2019	DT1-2019-00923	1-0007584
221	12026	/TB-SHTT	26/06/2019	DT1-2019-00924	1-0011246
222	12027	/TB-SHTT	26/06/2019	DT1-2019-00925	1-0004148
223	12028	/TB-SHTT	26/06/2019	DT1-2019-00926	1-0018476
224	12076	/TB-SHTT	26/06/2019	DT1-2019-00111	1-0016442
225	12077	/TB-SHTT	26/06/2019	DT1-2019-00112	1-0016505
226	12078	/TB-SHTT	26/06/2019	DT1-2019-00146	1-0010150
227	12079	/TB-SHTT	26/06/2019	DT1-2019-00147	1-0010151
228	12080	/TB-SHTT	26/06/2019	DT1-2019-00184	1-0008983
229	12081	/TB-SHTT	26/06/2019	DT1-2019-00185	1-0008984
230	12082	/TB-SHTT	26/06/2019	DT1-2019-00186	1-0008985

CÔNG BÁO SỞ HỮU CÔNG NGHIỆP SỐ 377 TẬP B - QUYỂN 1 (08.2019)

231	12083	/TB-SHTT	26/06/2019	DT1-2019-00649	1-0016551
232	12084	/TB-SHTT	26/06/2019	DT1-2019-00650	1-0016552
233	12085	/TB-SHTT	26/06/2019	DT1-2019-00651	1-0010086
234	12086	/TB-SHTT	26/06/2019	DT1-2019-00653	1-0018333
235	12087	/TB-SHTT	26/06/2019	DT1-2019-00656	1-0012366
236	12088	/TB-SHTT	26/06/2019	DT1-2019-00657	1-0016644
237	12089	/TB-SHTT	26/06/2019	DT1-2019-00658	1-0018421
238	12090	/TB-SHTT	26/06/2019	DT1-2019-00660	1-0012380
239	12091	/TB-SHTT	26/06/2019	DT1-2019-00662	1-0016592
240	12092	/TB-SHTT	26/06/2019	DT1-2019-00663	1-0016567
241	12093	/TB-SHTT	26/06/2019	DT1-2019-00665	1-0007531
242	12094	/TB-SHTT	26/06/2019	DT1-2019-00666	1-0012352
243	12095	/TB-SHTT	26/06/2019	DT1-2019-00667	1-0012398
244	12096	/TB-SHTT	26/06/2019	DT1-2019-00668	1-0011188
245	12097	/TB-SHTT	26/06/2019	DT1-2019-00669	1-0016610
246	12098	/TB-SHTT	26/06/2019	DT1-2019-00674	1-0016850
247	12099	/TB-SHTT	26/06/2019	DT1-2019-00675	1-0018353
248	12100	/TB-SHTT	26/06/2019	DT1-2019-00676	1-0018362
249	12101	/TB-SHTT	26/06/2019	DT1-2019-00678	1-0011101
250	12102	/TB-SHTT	26/06/2019	DT1-2019-00681	1-0010028
251	12103	/TB-SHTT	26/06/2019	DT1-2019-00683	1-0008212
252	12104	/TB-SHTT	26/06/2019	DT1-2019-00686	1-0013711
253	12105	/TB-SHTT	26/06/2019	DT1-2019-00687	1-0013712
254	12106	/TB-SHTT	26/06/2019	DT1-2019-00688	1-0013713
255	12107	/TB-SHTT	26/06/2019	DT1-2019-00689	1-0015103
256	12108	/TB-SHTT	26/06/2019	DT1-2019-00690	1-0015104
257	12109	/TB-SHTT	26/06/2019	DT1-2019-00691	1-0015105
258	12110	/TB-SHTT	26/06/2019	DT1-2019-00692	1-0015111
259	12111	/TB-SHTT	26/06/2019	DT1-2019-00693	1-0015129
260	12112	/TB-SHTT	26/06/2019	DT1-2019-00695	1-0018432
261	12113	/TB-SHTT	26/06/2019	DT1-2019-00737	1-0016581
262	12114	/TB-SHTT	26/06/2019	DT1-2019-00703	1-0012435
263	12115	/TB-SHTT	26/06/2019	DT1-2019-00704	1-0016547
264	12116	/TB-SHTT	26/06/2019	DT1-2019-00705	1-0012427
265	12117	/TB-SHTT	26/06/2019	DT1-2019-00706	1-0015124
266	12118	/TB-SHTT	26/06/2019	DT1-2019-00708	1-0018392
267	12119	/TB-SHTT	26/06/2019	DT1-2019-00710	1-0012589
268	12120	/TB-SHTT	26/06/2019	DT1-2019-00711	1-0017083
269	12121	/TB-SHTT	26/06/2019	DT1-2019-00712	1-0017268
270	12122	/TB-SHTT	26/06/2019	DT1-2019-00713	1-0007510
271	12123	/TB-SHTT	26/06/2019	DT1-2019-00716	1-0008246
272	12124	/TB-SHTT	26/06/2019	DT1-2019-00719	1-0015241
273	12125	/TB-SHTT	26/06/2019	DT1-2019-00720	1-0010163
274	12126	/TB-SHTT	26/06/2019	DT1-2019-00721	1-0010102
275	12127	/TB-SHTT	26/06/2019	DT1-2019-00722	1-0018411
276	12128	/TB-SHTT	26/06/2019	DT1-2019-00725	1-0016549
277	12129	/TB-SHTT	26/06/2019	DT1-2019-00726	1-0018437

CÔNG BÁO SỞ HỮU CÔNG NGHIỆP SỐ 377 TẬP B - QUYỂN 1 (08.2019)

278	12130	/TB-SHTT	26/06/2019	DT1-2019-00727	1-0015225
279	12131	/TB-SHTT	26/06/2019	DT1-2019-00728	1-0018436
280	12132	/TB-SHTT	26/06/2019	DT1-2019-00729	1-0013800
281	12133	/TB-SHTT	26/06/2019	DT1-2019-00738	1-0016580
282	12134	/TB-SHTT	26/06/2019	DT1-2019-00739	1-0012397
283	12135	/TB-SHTT	26/06/2019	DT1-2019-00746	1-0011107
284	12136	/TB-SHTT	26/06/2019	DT1-2019-00747	1-0018433
285	12137	/TB-SHTT	26/06/2019	DT1-2019-00752	1-0018398
286	12138	/TB-SHTT	26/06/2019	DT1-2019-00754	1-0010037
287	12139	/TB-SHTT	26/06/2019	DT1-2019-00755	1-0012368
288	12140	/TB-SHTT	26/06/2019	DT1-2019-00759	1-0018295
289	12141	/TB-SHTT	26/06/2019	DT1-2019-00760	1-0018326
290	12142	/TB-SHTT	26/06/2019	DT1-2019-00761	1-0006825
291	12143	/TB-SHTT	26/06/2019	DT1-2019-00762	1-0018296
292	12144	/TB-SHTT	26/06/2019	DT1-2019-00763	1-0018302
293	12145	/TB-SHTT	26/06/2019	DT1-2019-00764	1-0018327
294	12146	/TB-SHTT	26/06/2019	DT1-2019-00766	1-0016672
295	12147	/TB-SHTT	26/06/2019	DT1-2019-00767	1-0013769
296	12148	/TB-SHTT	26/06/2019	DT1-2019-00768	1-0012249
297	12149	/TB-SHTT	26/06/2019	DT1-2019-00771	1-0018257
298	12150	/TB-SHTT	26/06/2019	DT1-2019-00772	1-0009046
299	12151	/TB-SHTT	26/06/2019	DT1-2019-00774	1-0008380
300	12152	/TB-SHTT	26/06/2019	DT1-2019-00775	1-0007431
301	12153	/TB-SHTT	26/06/2019	DT1-2019-00776	1-0012401
302	12154	/TB-SHTT	26/06/2019	DT1-2019-00778	1-0011901
303	12155	/TB-SHTT	26/06/2019	DT1-2019-00779	1-0016317
304	12156	/TB-SHTT	26/06/2019	DT1-2019-00780	1-0015005
305	12157	/TB-SHTT	26/06/2019	DT1-2019-00781	1-0013508
306	12158	/TB-SHTT	26/06/2019	DT1-2019-00782	1-0017965
307	12159	/TB-SHTT	26/06/2019	DT1-2019-00783	1-0016191
308	12392	/TB-SHTT	02/07/2019	DT1-2019-00851	1-0005312
309	12393	/TB-SHTT	02/07/2019	DT1-2019-00887	1-0006799
310	12658	/TB-SHTT	09/07/2019	DT1-2018-07371	1-0011111
311	12659	/TB-SHTT	09/07/2019	DT1-2018-07402	1-0012098
312	12660	/TB-SHTT	09/07/2019	DT1-2019-00438	1-0018466
313	12661	/TB-SHTT	09/07/2019	DT1-2019-00469	1-0018587
314	12662	/TB-SHTT	09/07/2019	DT1-2019-00471	1-0018593
315	12663	/TB-SHTT	09/07/2019	DT1-2019-00472	1-0018563
316	12664	/TB-SHTT	09/07/2019	DT1-2019-00473	1-0018600
317	12665	/TB-SHTT	09/07/2019	DT1-2019-00474	1-0018603
318	12666	/TB-SHTT	09/07/2019	DT1-2019-00475	1-0018611
319	12667	/TB-SHTT	09/07/2019	DT1-2019-00476	1-0018613
320	12668	/TB-SHTT	09/07/2019	DT1-2019-00479	1-0008299
321	12669	/TB-SHTT	09/07/2019	DT1-2019-00480	1-0018468
322	12670	/TB-SHTT	09/07/2019	DT1-2019-00482	1-0018631
323	12671	/TB-SHTT	09/07/2019	DT1-2019-00514	1-0018508
324	12672	/TB-SHTT	09/07/2019	DT1-2019-00515	1-0018728

CÔNG BÁO SỞ HỮU CÔNG NGHIỆP SỐ 377 TẬP B - QUYỂN 1 (08.2019)

325	12673	/TB-SHTT	09/07/2019	DT1-2019-00527	1-0017482
326	12674	/TB-SHTT	09/07/2019	DT1-2019-00528	1-0017750
327	12675	/TB-SHTT	09/07/2019	DT1-2019-00529	1-0019668
328	12676	/TB-SHTT	09/07/2019	DT1-2019-00530	1-0019909
329	12677	/TB-SHTT	09/07/2019	DT1-2019-00531	1-0019910
330	12678	/TB-SHTT	09/07/2019	DT1-2019-00553	1-0018393
331	12679	/TB-SHTT	09/07/2019	DT1-2019-00535	1-0020132
332	12680	/TB-SHTT	09/07/2019	DT1-2019-00536	1-0020097
333	12681	/TB-SHTT	09/07/2019	DT1-2019-00561	1-0018554
334	12682	/TB-SHTT	09/07/2019	DT1-2019-00533	1-0020225
335	12683	/TB-SHTT	09/07/2019	DT1-2019-00532	1-0020222
336	12684	/TB-SHTT	09/07/2019	DT1-2019-00560	1-0018555
337	12685	/TB-SHTT	09/07/2019	DT1-2019-00652	1-0018529
338	12686	/TB-SHTT	09/07/2019	DT1-2019-00655	1-0018602
339	12687	/TB-SHTT	09/07/2019	DT1-2019-00659	1-0018473
340	12688	/TB-SHTT	09/07/2019	DT1-2019-00682	1-0018477
341	12689	/TB-SHTT	09/07/2019	DT1-2019-00694	1-0018676
342	12690	/TB-SHTT	09/07/2019	DT1-2019-00696	1-0018845
343	12691	/TB-SHTT	09/07/2019	DT1-2019-00698	1-0018769
344	12692	/TB-SHTT	09/07/2019	DT1-2019-00701	1-0018546
345	12693	/TB-SHTT	09/07/2019	DT1-2019-00715	1-0018740
346	12694	/TB-SHTT	09/07/2019	DT1-2019-00723	1-0018784
347	12695	/TB-SHTT	09/07/2019	DT1-2019-00736	1-0018443
348	12696	/TB-SHTT	09/07/2019	DT1-2019-00740	1-0009069
349	12697	/TB-SHTT	09/07/2019	DT1-2019-00743	1-0013786
350	12698	/TB-SHTT	09/07/2019	DT1-2019-00744	1-0018617
351	12699	/TB-SHTT	09/07/2019	DT1-2019-00748	1-0007495
352	12700	/TB-SHTT	09/07/2019	DT1-2019-00749	1-0010027
353	12701	/TB-SHTT	09/07/2019	DT1-2019-00750	1-0018773
354	12702	/TB-SHTT	09/07/2019	DT1-2019-00770	1-0018820
355	12703	/TB-SHTT	09/07/2019	DT1-2019-00777	1-0018805
356	12704	/TB-SHTT	09/07/2019	DT1-2019-00881	1-0007606
357	12705	/TB-SHTT	09/07/2019	DT1-2019-00907	1-0012350
358	12706	/TB-SHTT	09/07/2019	DT1-2019-00911	1-0015018
359	12707	/TB-SHTT	09/07/2019	DT1-2019-00918	1-0010043
360	12709	/TB-SHTT	09/07/2019	DT1-2019-01152	1-0006223
361	12710	/TB-SHTT	09/07/2019	DT1-2019-01153	1-0013850
362	12711	/TB-SHTT	09/07/2019	DT1-2019-01157	1-0012560
363	12712	/TB-SHTT	09/07/2019	DT1-2019-01158	1-0013886
364	12713	/TB-SHTT	09/07/2019	DT1-2019-01160	1-0013873
365	12714	/TB-SHTT	09/07/2019	DT1-2019-01161	1-0010111
366	12715	/TB-SHTT	09/07/2019	DT1-2019-01162	1-0009143
367	12716	/TB-SHTT	09/07/2019	DT1-2019-01163	1-0009150
368	12717	/TB-SHTT	09/07/2019	DT1-2019-01164	1-0016675
369	12718	/TB-SHTT	09/07/2019	DT1-2019-01169	1-0013817
370	12719	/TB-SHTT	09/07/2019	DT1-2019-01170	1-0009114
371	12720	/TB-SHTT	09/07/2019	DT1-2019-01171	1-0015191

CÔNG BÁO SỞ HỮU CÔNG NGHIỆP SỐ 377 TẬP B - QUYỂN 1 (08.2019)

372	12721	/TB-SHTT	09/07/2019	DT1-2019-01172	1-0015184
373	12722	/TB-SHTT	09/07/2019	DT1-2019-01177	1-0006855
374	12723	/TB-SHTT	09/07/2019	DT1-2019-01178	1-0011153
375	12724	/TB-SHTT	09/07/2019	DT1-2019-01180	1-0012449
376	12725	/TB-SHTT	09/07/2019	DT1-2019-01181	1-0012448
377	12726	/TB-SHTT	09/07/2019	DT1-2019-01182	1-0012446
378	12727	/TB-SHTT	09/07/2019	DT1-2019-01183	1-0012444
379	12728	/TB-SHTT	09/07/2019	DT1-2019-01184	1-0012442
380	12729	/TB-SHTT	09/07/2019	DT1-2019-01188	1-0012501
381	12730	/TB-SHTT	09/07/2019	DT1-2019-01189	1-0012494
382	12731	/TB-SHTT	09/07/2019	DT1-2019-01190	1-0012495
383	12732	/TB-SHTT	09/07/2019	DT1-2019-01191	1-0012496
384	12733	/TB-SHTT	09/07/2019	DT1-2019-01193	1-0008289
385	12734	/TB-SHTT	09/07/2019	DT1-2019-01203	1-0016685
386	12735	/TB-SHTT	09/07/2019	DT1-2019-01204	1-0013780
387	12736	/TB-SHTT	09/07/2019	DT1-2019-01460	1-0017758
388	12737	/TB-SHTT	09/07/2019	DT1-2019-01470	1-0016741
389	12738	/TB-SHTT	09/07/2019	DT1-2019-01472	1-0013962
390	12739	/TB-SHTT	09/07/2019	DT1-2019-01480	1-0008296
391	12740	/TB-SHTT	09/07/2019	DT1-2019-01481	1-0016625
392	12741	/TB-SHTT	09/07/2019	DT1-2019-01484	1-0016633
393	12742	/TB-SHTT	09/07/2019	DT1-2019-01485	1-0016642
394	12743	/TB-SHTT	09/07/2019	DT1-2019-01486	1-0016650
395	12744	/TB-SHTT	09/07/2019	DT1-2019-01487	1-0016651
396	12745	/TB-SHTT	09/07/2019	DT1-2019-01488	1-0016652
397	12746	/TB-SHTT	09/07/2019	DT1-2018-07366	1-0018444
398	12747	/TB-SHTT	09/07/2019	DT1-2019-07379	1-0010902
399	12896	/TB-SHTT	11/07/2019	DT1-2019-04413	1-0009680
400	12897	/TB-SHTT	11/07/2019	DT1-2019-04753	1-0016065
401	12898	/TB-SHTT	11/07/2019	DT1-2019-04754	1-0016065
402	12899	/TB-SHTT	11/07/2019	DT1-2019-02726	1-0013958
403	12900	/TB-SHTT	11/07/2019	DT1-2019-03715	1-0014094
404	12901	/TB-SHTT	11/07/2019	DT1-2019-03716	1-0014095
405	12993	/TB-SHTT	12/07/2019	DT1-2019-00576	1-0016426
406	12994	/TB-SHTT	12/07/2019	DT1-2019-00577	1-0018704
407	12995	/TB-SHTT	12/07/2019	DT1-2019-00578	1-0016546
408	12996	/TB-SHTT	12/07/2019	DT1-2019-00579	1-0010021
409	12997	/TB-SHTT	12/07/2019	DT1-2019-00580	1-0018445
410	12998	/TB-SHTT	12/07/2019	DT1-2019-00581	1-0018955
411	12999	/TB-SHTT	12/07/2019	DT1-2019-00582	1-0009023
412	13000	/TB-SHTT	12/07/2019	DT1-2019-00583	1-0012295
413	13001	/TB-SHTT	12/07/2019	DT1-2019-00584	1-0006810
414	13002	/TB-SHTT	12/07/2019	DT1-2019-00585	1-0018465
415	13003	/TB-SHTT	12/07/2019	DT1-2019-00586	1-0018368
416	13004	/TB-SHTT	12/07/2019	DT1-2019-00587	1-0008239
417	13005	/TB-SHTT	12/07/2019	DT1-2019-00589	1-0006882
418	13006	/TB-SHTT	12/07/2019	DT1-2019-00588	1-0003841

CÔNG BÁO SỞ HỮU CÔNG NGHIỆP SỐ 377 TẬP B - QUYỂN 1 (08.2019)

419	13007	/TB-SHTT	12/07/2019	DT1-2019-00590	1-0012336
420	13008	/TB-SHTT	12/07/2019	DT1-2019-00591	1-0010103
421	13009	/TB-SHTT	12/07/2019	DT1-2019-00592	1-0018872
422	13010	/TB-SHTT	12/07/2019	DT1-2019-00593	1-0015112
423	13011	/TB-SHTT	12/07/2019	DT1-2019-00594	1-0015148
424	13012	/TB-SHTT	12/07/2019	DT1-2019-00595	1-0016558
425	13013	/TB-SHTT	12/07/2019	DT1-2019-00596	1-0008712
426	13014	/TB-SHTT	12/07/2019	DT1-2019-00597	1-0018348
427	13015	/TB-SHTT	12/07/2019	DT1-2019-00598	1-0014943
428	13016	/TB-SHTT	12/07/2019	DT1-2019-00599	1-0014966
429	13017	/TB-SHTT	12/07/2019	DT1-2019-00600	1-0013679
430	13018	/TB-SHTT	12/07/2019	DT1-2019-00601	1-0012323
431	13019	/TB-SHTT	12/07/2019	DT1-2019-00602	1-0012312
432	13020	/TB-SHTT	12/07/2019	DT1-2019-00603	1-0012310
433	13021	/TB-SHTT	12/07/2019	DT1-2019-00604	1-0011075
434	13022	/TB-SHTT	12/07/2019	DT1-2019-00605	1-0011055
435	13023	/TB-SHTT	12/07/2019	DT1-2019-00606	1-0016509
436	13024	/TB-SHTT	12/07/2019	DT1-2019-00607	1-0016521
437	13025	/TB-SHTT	12/07/2019	DT1-2019-00608	1-0013501
438	13026	/TB-SHTT	12/07/2019	DT1-2019-00609	1-0016663
439	13027	/TB-SHTT	12/07/2019	DT1-2019-00610	1-0016550
440	13028	/TB-SHTT	12/07/2019	DT1-2019-00611	1-0016636
441	13029	/TB-SHTT	12/07/2019	DT1-2019-00612	1-0011228
442	13030	/TB-SHTT	12/07/2019	DT1-2019-00613	1-0011061
443	13031	/TB-SHTT	12/07/2019	DT1-2019-00614	1-0009045
444	13032	/TB-SHTT	12/07/2019	DT1-2019-00615	1-0016506
445	13033	/TB-SHTT	12/07/2019	DT1-2019-00616	1-0016500
446	13034	/TB-SHTT	12/07/2019	DT1-2019-00617	1-0016508
447	13035	/TB-SHTT	12/07/2019	DT1-2019-00618	1-0016512
448	13036	/TB-SHTT	12/07/2019	DT1-2019-00619	1-0005433
449	13037	/TB-SHTT	12/07/2019	DT1-2019-00620	1-0013696
450	13038	/TB-SHTT	12/07/2019	DT1-2019-00621	1-0015151
451	13039	/TB-SHTT	12/07/2019	DT1-2019-00622	1-0013725
452	13040	/TB-SHTT	12/07/2019	DT1-2019-00623	1-0015176
453	13041	/TB-SHTT	12/07/2019	DT1-2019-00624	1-0018576
454	13042	/TB-SHTT	12/07/2019	DT1-2019-00625	1-0008220
455	13043	/TB-SHTT	12/07/2019	DT1-2019-00626	1-0008236
456	13044	/TB-SHTT	12/07/2019	DT1-2019-00627	1-0018395
457	13045	/TB-SHTT	12/07/2019	DT1-2019-00628	1-0008276
458	13046	/TB-SHTT	12/07/2019	DT1-2019-00630	1-0018714
459	13048	/TB-SHTT	12/07/2019	DT1-2019-00632	1-0004760
460	13049	/TB-SHTT	12/07/2019	DT1-2019-00633	1-0004761
461	13050	/TB-SHTT	12/07/2019	DT1-2019-00634	1-0016563
462	13051	/TB-SHTT	12/07/2019	DT1-2019-00635	1-0018770
463	13052	/TB-SHTT	12/07/2019	DT1-2019-00636	1-0015334
464	13053	/TB-SHTT	12/07/2019	DT1-2019-00640	1-0018777
465	13054	/TB-SHTT	12/07/2019	DT1-2019-00641	1-0013723

CÔNG BÁO SỞ HỮU CÔNG NGHIỆP SỐ 377 TẬP B - QUYỂN 1 (08.2019)

466	13055	/TB-SHTT	12/07/2019	DT1-2019-00642	1-0012370
467	13056	/TB-SHTT	12/07/2019	DT1-2019-00643	1-0016608
468	13057	/TB-SHTT	12/07/2019	DT1-2019-00644	1-0009086
469	13058	/TB-SHTT	12/07/2019	DT1-2019-00645	1-0016583
470	13059	/TB-SHTT	12/07/2019	DT1-2019-00646	1-0013699
471	13061	/TB-SHTT	12/07/2019	DT1-2019-00648	1-0011194
472	13064	/TB-SHTT	12/07/2019	DT1-2018-08314	1-0008977
473	13065	/TB-SHTT	12/07/2019	DT1-2018-06931	1-0017774
474	13066	/TB-SHTT	12/07/2019	DT1-2018-06868	1-0016316
475	13067	/TB-SHTT	12/07/2019	DT1-2018-05147	1-0010817
476	13068	/TB-SHTT	12/07/2019	DT1-2018-05396	1-0016838
477	13069	/TB-SHTT	12/07/2019	DT1-2018-05955	1-0012573
478	13070	/TB-SHTT	12/07/2019	DT1-2018-06661	1-0016125
479	13071	/TB-SHTT	12/07/2019	DT1-2018-05561	1-0014636
480	13072	/TB-SHTT	12/07/2019	DT1-2018-05614	1-0017650
481	13073	/TB-SHTT	12/07/2019	DT1-2018-06462	1-0009831
482	13074	/TB-SHTT	12/07/2019	DT1-2018-06435	1-0016229
483	13076	/TB-SHTT	12/07/2019	DT1-2018-05327	1-0015917
484	13077	/TB-SHTT	12/07/2019	DT1-2018-06950	1-0006039
485	13078	/TB-SHTT	12/07/2019	DT1-2019-02415	1-0006152
486	13079	/TB-SHTT	12/07/2019	DT1-2019-00236	1-0013607
487	13080	/TB-SHTT	12/07/2019	DT1-2019-01530	1-0007412
488	13081	/TB-SHTT	12/07/2019	DT1-2019-02486	1-0008084
489	13082	/TB-SHTT	12/07/2019	DT1-2019-04112	1-0010387
490	13083	/TB-SHTT	12/07/2019	DT1-2019-02224	1-0010967
491	13084	/TB-SHTT	12/07/2019	DT1-2019-03021	1-0010975
492	13085	/TB-SHTT	12/07/2019	DT1-2019-01884	1-0011050
493	13086	/TB-SHTT	12/07/2019	DT1-2019-02778	1-0011462
494	13087	/TB-SHTT	12/07/2019	DT1-2019-02673	1-0011532
495	13088	/TB-SHTT	12/07/2019	DT1-2019-02196	1-0014238
496	13089	/TB-SHTT	12/07/2019	DT1-2019-02944	1-0015535
497	13090	/TB-SHTT	12/07/2019	DT1-2019-03600	1-0015637
498	13091	/TB-SHTT	12/07/2019	DT1-2019-04347	1-0015658
499	13092	/TB-SHTT	12/07/2019	DT1-2019-04301	1-0015691
500	13093	/TB-SHTT	12/07/2019	DT1-2019-04300	1-0015692
501	13094	/TB-SHTT	12/07/2019	DT1-2019-04566	1-0015991
502	13095	/TB-SHTT	12/07/2019	DT1-2019-03180	1-0018226
503	13096	/TB-SHTT	12/07/2019	DT1-2019-01198	1-0018591
504	13097	/TB-SHTT	12/07/2019	DT1-2019-01874	1-0018811
505	13098	/TB-SHTT	12/07/2019	DT1-2019-01939	1-0019039
506	13099	/TB-SHTT	12/07/2019	DT1-2019-02404	1-0019044
507	13100	/TB-SHTT	12/07/2019	DT1-2019-02774	1-0019280
508	13101	/TB-SHTT	12/07/2019	DT1-2019-04812	1-0012573
509	13102	/TB-SHTT	12/07/2019	DT1-2019-03259	1-0019390
510	13103	/TB-SHTT	12/07/2019	DT1-2019-01015	1-0009035
511	13104	/TB-SHTT	12/07/2019	DT1-2019-01017	1-0012355
512	13105	/TB-SHTT	12/07/2019	DT1-2019-01020	1-0017684

CÔNG BÁO SỞ HỮU CÔNG NGHIỆP SỐ 377 TẬP B - QUYỂN 1 (08.2019)

513	13106	/TB-SHTT	12/07/2019	DT1-2019-01329	1-0009167
514	13107	/TB-SHTT	12/07/2019	DT1-2019-05458	1-0013436
515	13108	/TB-SHTT	12/07/2019	DT1-2019-00398	1-0004074
516	13109	/TB-SHTT	12/07/2019	DT1-2019-00397	1-0006140
517	13115	/TB-SHTT	12/07/2019	DT1-2019-00971	1-0018620
518	13116	/TB-SHTT	12/07/2019	DT1-2019-00972	1-0015186
519	13117	/TB-SHTT	12/07/2019	DT1-2019-00973	1-0015174
520	13118	/TB-SHTT	12/07/2019	DT1-2019-00974	1-0016621
521	13119	/TB-SHTT	12/07/2019	DT1-2019-00975	1-0013831
522	13120	/TB-SHTT	12/07/2019	DT1-2019-00978	1-0010189
523	13121	/TB-SHTT	12/07/2019	DT1-2019-00979	1-0013771
524	13122	/TB-SHTT	12/07/2019	DT1-2019-00980	1-0005535
525	13123	/TB-SHTT	12/07/2019	DT1-2019-00981	1-0016445
526	13124	/TB-SHTT	12/07/2019	DT1-2019-00982	1-0008224
527	13125	/TB-SHTT	12/07/2019	DT1-2019-00985	1-0011142
528	13126	/TB-SHTT	12/07/2019	DT1-2019-00986	1-0013870
529	13127	/TB-SHTT	12/07/2019	DT1-2019-00987	1-0006899
530	13128	/TB-SHTT	12/07/2019	DT1-2019-00988	1-0012671
531	13129	/TB-SHTT	12/07/2019	DT1-2019-00989	1-0013910
532	13130	/TB-SHTT	12/07/2019	DT1-2019-00991	1-0013731
533	13131	/TB-SHTT	12/07/2019	DT1-2019-00992	1-0013730
534	13132	/TB-SHTT	12/07/2019	DT1-2019-00993	1-0018792
535	13133	/TB-SHTT	12/07/2019	DT1-2019-00994	1-0008356
536	13134	/TB-SHTT	12/07/2019	DT1-2019-00995	1-0018501
537	13135	/TB-SHTT	12/07/2019	DT1-2019-00996	1-0012669
538	13136	/TB-SHTT	12/07/2019	DT1-2019-00997	1-0019283
539	13137	/TB-SHTT	12/07/2019	DT1-2019-00998	1-0018860
540	13138	/TB-SHTT	12/07/2019	DT1-2019-00999	1-0018859
541	13139	/TB-SHTT	12/07/2019	DT1-2019-01000	1-0018693
542	13140	/TB-SHTT	12/07/2019	DT1-2019-01001	1-0016628
543	13141	/TB-SHTT	12/07/2019	DT1-2019-01002	1-0018766
544	13142	/TB-SHTT	12/07/2019	DT1-2019-01003	1-0016390
545	13143	/TB-SHTT	12/07/2019	DT1-2019-01004	1-0018530
546	13144	/TB-SHTT	12/07/2019	DT1-2019-01005	1-0017024
547	13145	/TB-SHTT	12/07/2019	DT1-2019-01006	1-0007481
548	13146	/TB-SHTT	12/07/2019	DT1-2019-01007	1-0015138
549	13147	/TB-SHTT	12/07/2019	DT1-2019-01008	1-0016587
550	13148	/TB-SHTT	12/07/2019	DT1-2019-01009	1-0011247
551	13149	/TB-SHTT	12/07/2019	DT1-2019-01010	1-0016530
552	13153	/TB-SHTT	12/07/2019	DT1-2019-00930	1-0018469
553	13154	/TB-SHTT	12/07/2019	DT1-2019-00931	1-0018619
554	13155	/TB-SHTT	12/07/2019	DT1-2019-00932	1-0016674
555	13156	/TB-SHTT	12/07/2019	DT1-2019-00933	1-0018582
556	13157	/TB-SHTT	12/07/2019	DT1-2019-00934	1-0018540
557	13158	/TB-SHTT	12/07/2019	DT1-2019-00935	1-0013756
558	13159	/TB-SHTT	12/07/2019	DT1-2019-00937	1-0009071
559	13160	/TB-SHTT	12/07/2019	DT1-2019-00938	1-0014988

CÔNG BÁO SỞ HỮU CÔNG NGHIỆP SỐ 377 TẬP B - QUYỂN 1 (08.2019)

560	13161	/TB-SHTT	12/07/2019	DT1-2019-00939	1-0018902
561	13162	/TB-SHTT	12/07/2019	DT1-2019-00940	1-0018874
562	13163	/TB-SHTT	12/07/2019	DT1-2019-00941	1-0018910
563	13164	/TB-SHTT	12/07/2019	DT1-2019-00942	1-0018649
564	13165	/TB-SHTT	12/07/2019	DT1-2019-00943	1-0018705
565	13166	/TB-SHTT	12/07/2019	DT1-2019-00944	1-0012517
566	13167	/TB-SHTT	12/07/2019	DT1-2019-00945	1-0012425
567	13168	/TB-SHTT	12/07/2019	DT1-2019-00946	1-0016600
568	13169	/TB-SHTT	12/07/2019	DT1-2019-00947	1-0018382
569	13170	/TB-SHTT	12/07/2019	DT1-2019-00949	1-0016560
570	13171	/TB-SHTT	12/07/2019	DT1-2019-00950	1-0016569
571	13172	/TB-SHTT	12/07/2019	DT1-2019-00951	1-0016570
572	13173	/TB-SHTT	12/07/2019	DT1-2019-00952	1-0016572
573	13174	/TB-SHTT	12/07/2019	DT1-2019-00953	1-0016573
574	13175	/TB-SHTT	12/07/2019	DT1-2019-00954	1-0016574
575	13176	/TB-SHTT	12/07/2019	DT1-2019-00955	1-0016575
576	13177	/TB-SHTT	12/07/2019	DT1-2019-00956	1-0018564
577	13178	/TB-SHTT	12/07/2019	DT1-2019-00957	1-0018933
578	13179	/TB-SHTT	12/07/2019	DT1-2019-00959	1-0018994
579	13180	/TB-SHTT	12/07/2019	DT1-2019-00960	1-0018379
580	13181	/TB-SHTT	12/07/2019	DT1-2019-00961	1-0018914
581	13182	/TB-SHTT	12/07/2019	DT1-2019-00962	1-0018730
582	13183	/TB-SHTT	12/07/2019	DT1-2019-00963	1-0018898
583	13184	/TB-SHTT	12/07/2019	DT1-2019-00966	1-0018422
584	13185	/TB-SHTT	12/07/2019	DT1-2019-00967	1-0018426
585	13186	/TB-SHTT	12/07/2019	DT1-2019-00968	1-0016660
586	13187	/TB-SHTT	12/07/2019	DT1-2019-00969	1-0011257
587	13231	/TB-SHTT	15/07/2019	DT1-2019-00970	1-0005559
588	13232	/TB-SHTT	15/07/2019	DT1-2018-07321	1-0004645
589	13233	/TB-SHTT	15/07/2019	DT1-2018-07271	1-0007429
590	13234	/TB-SHTT	15/07/2019	DT1-2018-07270	1-0007428
591	13235	/TB-SHTT	15/07/2019	DT1-2019-01217	1-0018633
592	13236	/TB-SHTT	15/07/2019	DT1-2019-01220	1-0018608
593	13237	/TB-SHTT	15/07/2019	DT1-2019-01399	1-0019242
594	13238	/TB-SHTT	15/07/2019	DT1-2019-01403	1-0019372
595	13239	/TB-SHTT	15/07/2019	DT1-2019-01404	1-0017054
596	13240	/TB-SHTT	15/07/2019	DT1-2019-01408	1-0019387
597	13241	/TB-SHTT	15/07/2019	DT1-2019-01426	1-0019114
598	13242	/TB-SHTT	15/07/2019	DT1-2019-01427	1-0019176
599	13243	/TB-SHTT	15/07/2019	DT1-2019-01428	1-0016936
600	13244	/TB-SHTT	15/07/2019	DT1-2019-01429	1-0016923
601	13245	/TB-SHTT	15/07/2019	DT1-2019-01430	1-0016922
602	13246	/TB-SHTT	15/07/2019	DT1-2019-01431	1-0019292
603	13247	/TB-SHTT	15/07/2019	DT1-2019-01432	1-0018726
604	13248	/TB-SHTT	15/07/2019	DT1-2019-01011	1-0007528
605	13249	/TB-SHTT	15/07/2019	DT1-2019-01012	1-0007532
606	13250	/TB-SHTT	15/07/2019	DT1-2019-01013	1-0011170

CÔNG BÁO SỞ HỮU CÔNG NGHIỆP SỐ 377 TẬP B - QUYỂN 1 (08.2019)

607	13251	/TB-SHTT	15/07/2019	DT1-2019-01014	1-0018690
608	13252	/TB-SHTT	15/07/2019	DT1-2019-01016	1-0009033
609	13253	/TB-SHTT	15/07/2019	DT1-2019-01018	1-0016627
610	13254	/TB-SHTT	15/07/2019	DT1-2019-01019	1-0018583
611	13255	/TB-SHTT	15/07/2019	DT1-2019-01022	1-0016632
612	13256	/TB-SHTT	15/07/2019	DT1-2019-01024	1-0018566
613	13257	/TB-SHTT	15/07/2019	DT1-2019-01025	1-0012410
614	13258	/TB-SHTT	15/07/2019	DT1-2019-01026	1-0016635
615	13259	/TB-SHTT	15/07/2019	DT1-2019-01027	1-0011156
616	13260	/TB-SHTT	15/07/2019	DT1-2019-01028	1-0010057
617	13261	/TB-SHTT	15/07/2019	DT1-2019-01029	1-0010058
618	13262	/TB-SHTT	15/07/2019	DT1-2019-01030	1-0006218
619	13263	/TB-SHTT	15/07/2019	DT1-2019-01031	1-0005474
620	13264	/TB-SHTT	15/07/2019	DT1-2019-01032	1-0015281
621	13265	/TB-SHTT	15/07/2019	DT1-2019-01033	1-0018724
622	13266	/TB-SHTT	15/07/2019	DT1-2019-01034	1-0015197
623	13267	/TB-SHTT	15/07/2019	DT1-2019-01035	1-0016839
624	13268	/TB-SHTT	15/07/2019	DT1-2019-01036	1-0018716
625	13269	/TB-SHTT	15/07/2019	DT1-2019-01042	1-0011133
626	13270	/TB-SHTT	15/07/2019	DT1-2019-01043	1-0005467
627	13271	/TB-SHTT	15/07/2019	DT1-2019-01044	1-0012418
628	13272	/TB-SHTT	15/07/2019	DT1-2019-01045	1-0013811
629	13273	/TB-SHTT	15/07/2019	DT1-2019-01046	1-0013812
630	13274	/TB-SHTT	15/07/2019	DT1-2019-01047	1-0012489
631	13275	/TB-SHTT	15/07/2019	DT1-2019-01048	1-0016693
632	13276	/TB-SHTT	15/07/2019	DT1-2019-01049	1-0016694
633	13277	/TB-SHTT	15/07/2019	DT1-2019-01050	1-0015260
634	13278	/TB-SHTT	15/07/2019	DT1-2019-01051	1-0015264
635	13279	/TB-SHTT	15/07/2019	DT1-2019-01052	1-0015273
636	13280	/TB-SHTT	15/07/2019	DT1-2019-01053	1-0013857
637	13281	/TB-SHTT	15/07/2019	DT1-2019-01054	1-0013858
638	13282	/TB-SHTT	15/07/2019	DT1-2019-01055	1-0013859
639	13283	/TB-SHTT	15/07/2019	DT1-2019-01056	1-0013860
640	13284	/TB-SHTT	15/07/2019	DT1-2019-01058	1-0013862
641	13285	/TB-SHTT	15/07/2019	DT1-2019-01059	1-0013863
642	13286	/TB-SHTT	15/07/2019	DT1-2019-01060	1-0013723
643	13287	/TB-SHTT	15/07/2019	DT1-2019-01061	1-0013726
644	13288	/TB-SHTT	15/07/2019	DT1-2019-01062	1-0016747
645	13289	/TB-SHTT	15/07/2019	DT1-2019-01063	1-0012557
646	13290	/TB-SHTT	15/07/2019	DT1-2019-01064	1-0016771
647	13291	/TB-SHTT	15/07/2019	DT1-2019-01065	1-0016776
648	13292	/TB-SHTT	15/07/2019	DT1-2019-01066	1-0015329
649	13293	/TB-SHTT	15/07/2019	DT1-2019-01068	1-0015287
650	13296	/TB-SHTT	15/07/2019	DT1-2019-01071	1-0018890
651	13297	/TB-SHTT	15/07/2019	DT1-2019-01072	1-0016738
652	13298	/TB-SHTT	15/07/2019	DT1-2019-01073	1-0007534
653	13299	/TB-SHTT	15/07/2019	DT1-2019-01074	1-0007538

CÔNG BÁO SỞ HỮU CÔNG NGHIỆP SỐ 377 TẬP B - QUYỂN 1 (08.2019)

654	13300	/TB-SHTT	15/07/2019	DT1-2019-01075	1-0015171
655	13301	/TB-SHTT	15/07/2019	DT1-2019-01076	1-0012424
656	13302	/TB-SHTT	15/07/2019	DT1-2019-01077	1-0012405
657	13303	/TB-SHTT	15/07/2019	DT1-2019-01078	1-0015170
658	13305	/TB-SHTT	15/07/2019	DT1-2019-01080	1-0019846
659	13307	/TB-SHTT	15/07/2019	DT1-2019-01082	1-0019498
660	13308	/TB-SHTT	15/07/2019	DT1-2019-01083	1-0018606
661	13309	/TB-SHTT	15/07/2019	DT1-2019-01084	1-0006208
662	13310	/TB-SHTT	15/07/2019	DT1-2019-01085	1-0015634
663	13311	/TB-SHTT	15/07/2019	DT1-2019-01086	1-0018657
664	13312	/TB-SHTT	15/07/2019	DT1-2019-01087	1-0012466
665	13313	/TB-SHTT	15/07/2019	DT1-2019-01088	1-0012465
666	13314	/TB-SHTT	15/07/2019	DT1-2019-01089	1-0016605
667	13315	/TB-SHTT	15/07/2019	DT1-2019-01090	1-0016842
668	13319	/TB-SHTT	15/07/2019	DT1-2019-01094	1-0005525
669	13320	/TB-SHTT	15/07/2019	DT1-2019-01098	1-0011132
670	13321	/TB-SHTT	15/07/2019	DT1-2019-01099	1-0011143
671	13322	/TB-SHTT	15/07/2019	DT1-2019-01100	1-0018586
672	13323	/TB-SHTT	15/07/2019	DT1-2019-01101	1-0011138
673	13324	/TB-SHTT	15/07/2019	DT1-2019-01102	1-0011230
674	13325	/TB-SHTT	15/07/2019	DT1-2019-01103	1-0018957
675	13329	/TB-SHTT	15/07/2019	DT1-2019-01067	1-0019801
676	13330	/TB-SHTT	15/07/2019	DT1-2019-01104	1-0004208
677	13331	/TB-SHTT	15/07/2019	DT1-2019-01105	1-0016876
678	13332	/TB-SHTT	15/07/2019	DT1-2019-01107	1-0016594
679	13333	/TB-SHTT	15/07/2019	DT1-2019-01108	1-0006866
680	13334	/TB-SHTT	15/07/2019	DT1-2019-01109	1-0008345
681	13335	/TB-SHTT	15/07/2019	DT1-2019-01110	1-0018565
682	13336	/TB-SHTT	15/07/2019	DT1-2019-01111	1-0012484
683	13337	/TB-SHTT	15/07/2019	DT1-2019-01112	1-0016695
684	13338	/TB-SHTT	15/07/2019	DT1-2019-01113	1-0015283
685	13339	/TB-SHTT	15/07/2019	DT1-2019-01114	1-0015217
686	13340	/TB-SHTT	15/07/2019	DT1-2019-01115	1-0015217
687	13341	/TB-SHTT	15/07/2019	DT1-2019-01116	1-0015217
688	13342	/TB-SHTT	15/07/2019	DT1-2019-01117	1-0019476
689	13343	/TB-SHTT	15/07/2019	DT1-2019-01118	1-0018652
690	13344	/TB-SHTT	15/07/2019	DT1-2019-01119	1-0016720
691	13345	/TB-SHTT	15/07/2019	DT1-2019-01121	1-0018697
692	13346	/TB-SHTT	15/07/2019	DT1-2019-01123	1-0019108
693	13347	/TB-SHTT	15/07/2019	DT1-2019-01124	1-0019128
694	13348	/TB-SHTT	15/07/2019	DT1-2019-01126	1-0015306
695	13349	/TB-SHTT	15/07/2019	DT1-2019-01127	1-0012481
696	13350	/TB-SHTT	15/07/2019	DT1-2019-01128	1-0012480
697	13351	/TB-SHTT	15/07/2019	DT1-2019-01130	1-0013818
698	13352	/TB-SHTT	15/07/2019	DT1-2019-01131	1-0018632
699	13353	/TB-SHTT	15/07/2019	DT1-2019-01132	1-0018642
700	13354	/TB-SHTT	15/07/2019	DT1-2019-01133	1-0018700

CÔNG BÁO SỞ HỮU CÔNG NGHIỆP SỐ 377 TẬP B - QUYỂN 1 (08.2019)

701	13355	/TB-SHTT	15/07/2019	DT1-2019-01134	1-0012458
702	13356	/TB-SHTT	15/07/2019	DT1-2019-01135	1-0007605
703	13357	/TB-SHTT	15/07/2019	DT1-2019-01136	1-0009189
704	13358	/TB-SHTT	15/07/2019	DT1-2019-01137	1-0018648
705	13359	/TB-SHTT	15/07/2019	DT1-2019-01138	1-0018634
706	13360	/TB-SHTT	15/07/2019	DT1-2019-01139	1-0016595
707	13361	/TB-SHTT	15/07/2019	DT1-2019-01140	1-0016602
708	13362	/TB-SHTT	15/07/2019	DT1-2019-01141	1-0016606
709	13363	/TB-SHTT	15/07/2019	DT1-2019-01142	1-0016607
710	13364	/TB-SHTT	15/07/2019	DT1-2019-01143	1-0016611
711	13365	/TB-SHTT	15/07/2019	DT1-2019-01144	1-0016612
712	13366	/TB-SHTT	15/07/2019	DT1-2019-01145	1-0009078
713	13367	/TB-SHTT	15/07/2019	DT1-2019-01146	1-0015190
714	13368	/TB-SHTT	15/07/2019	DT1-2019-01147	1-0015192
715	13369	/TB-SHTT	15/07/2019	DT1-2019-01148	1-0015199
716	13370	/TB-SHTT	15/07/2019	DT1-2019-01149	1-0009089
717	13371	/TB-SHTT	15/07/2019	DT1-2019-01151	1-0018086
718	13372	/TB-SHTT	15/07/2019	DT1-2018-08164	1-0013576
719	13373	/TB-SHTT	15/07/2019	DT1-2019-08223	1-0013603
720	13374	/TB-SHTT	15/07/2019	DT1-2019-00990	1-0013678
721	13375	/TB-SHTT	15/07/2019	DT1-2019-01023	1-0009854
722	13376	/TB-SHTT	15/07/2019	DT1-2019-01235	1-0016684
723	13377	/TB-SHTT	15/07/2019	DT1-2019-01236	1-0016670
724	13378	/TB-SHTT	15/07/2019	DT1-2019-01237	1-0006189
725	13379	/TB-SHTT	15/07/2019	DT1-2019-01238	1-0006188
726	13380	/TB-SHTT	15/07/2019	DT1-2019-01239	1-0016667
727	13381	/TB-SHTT	15/07/2019	DT1-2019-01240	1-0016680
728	13382	/TB-SHTT	15/07/2019	DT1-2019-01241	1-0016679
729	13383	/TB-SHTT	15/07/2019	DT1-2019-01234	1-0010107
730	13384	/TB-SHTT	15/07/2019	DT1-2019-01393	1-0016919
731	13385	/TB-SHTT	15/07/2019	DT1-2019-01394	1-0014071
732	13386	/TB-SHTT	15/07/2019	DT1-2019-01395	1-0014070
733	13387	/TB-SHTT	15/07/2019	DT1-2019-01396	1-0012712
734	13388	/TB-SHTT	15/07/2019	DT1-2019-01397	1-0012711
735	13389	/TB-SHTT	15/07/2019	DT1-2019-01398	1-0011390
736	13390	/TB-SHTT	15/07/2019	DT1-2019-01400	1-0009302
737	13391	/TB-SHTT	15/07/2019	DT1-2019-01401	1-0015534
738	13392	/TB-SHTT	15/07/2019	DT1-2019-01402	1-0014118
739	13393	/TB-SHTT	15/07/2019	DT1-2019-01405	1-0010368
740	13394	/TB-SHTT	15/07/2019	DT1-2019-01406	1-0010366
741	13395	/TB-SHTT	15/07/2019	DT1-2019-01407	1-0010364
742	13396	/TB-SHTT	15/07/2019	DT1-2019-01409	1-0012828
743	13397	/TB-SHTT	15/07/2019	DT1-2019-01410	1-0012827
744	13398	/TB-SHTT	15/07/2019	DT1-2019-01411	1-0011489
745	13399	/TB-SHTT	15/07/2019	DT1-2019-01412	1-0013924
746	13400	/TB-SHTT	15/07/2019	DT1-2019-01413	1-0013932
747	13401	/TB-SHTT	15/07/2019	DT1-2019-01414	1-0012575

CÔNG BÁO SỞ HỮU CÔNG NGHIỆP SỐ 377 TẬP B - QUYỂN 1 (08.2019)

748	13402	/TB-SHTT	15/07/2019	DT1-2019-01415	1-0012582
749	13403	/TB-SHTT	15/07/2019	DT1-2019-01416	1-0006965
750	13404	/TB-SHTT	15/07/2019	DT1-2019-01417	1-0012591
751	13405	/TB-SHTT	15/07/2019	DT1-2019-01418	1-0012588
752	13406	/TB-SHTT	15/07/2019	DT1-2019-01419	1-0012574
753	13407	/TB-SHTT	15/07/2019	DT1-2019-01420	1-0010173
754	13408	/TB-SHTT	15/07/2019	DT1-2019-01421	1-0010170
755	13409	/TB-SHTT	15/07/2019	DT1-2019-01422	1-0011291
756	13410	/TB-SHTT	15/07/2019	DT1-2019-01423	1-0011290
757	13411	/TB-SHTT	15/07/2019	DT1-2019-01424	1-0009229
758	13412	/TB-SHTT	15/07/2019	DT1-2019-01425	1-0014006
759	13414	/TB-SHTT	15/07/2019	DT1-2019-03276	1-0007181
760	13415	/TB-SHTT	15/07/2019	DT1-2018-07318	1-0009980
761	13416	/TB-SHTT	15/07/2019	DT1-2019-00773	1-0018292
762	13418	/TB-SHTT	15/07/2019	DT1-2019-00785	1-0015289
763	13419	/TB-SHTT	15/07/2019	DT1-2019-00786	1-0012342
764	13420	/TB-SHTT	15/07/2019	DT1-2019-00787	1-0013827
765	13421	/TB-SHTT	15/07/2019	DT1-2019-00788	1-0018552
766	13422	/TB-SHTT	15/07/2019	DT1-2019-00789	1-0016494
767	13423	/TB-SHTT	15/07/2019	DT1-2019-00790	1-0016458
768	13424	/TB-SHTT	15/07/2019	DT1-2019-00791	1-0016459
769	13425	/TB-SHTT	15/07/2019	DT1-2019-00792	1-0018500
770	13426	/TB-SHTT	15/07/2019	DT1-2019-00793	1-0015135
771	13427	/TB-SHTT	15/07/2019	DT1-2019-00794	1-0010011
772	13428	/TB-SHTT	15/07/2019	DT1-2019-00795	1-0015140
773	13429	/TB-SHTT	15/07/2019	DT1-2019-00796	1-0018360
774	13430	/TB-SHTT	15/07/2019	DT1-2019-00797	1-0018335
775	13431	/TB-SHTT	15/07/2019	DT1-2019-00798	1-0013745
776	13432	/TB-SHTT	15/07/2019	DT1-2019-00799	1-0006138
777	13433	/TB-SHTT	15/07/2019	DT1-2019-00800	1-0008255
778	13434	/TB-SHTT	15/07/2019	DT1-2019-00801	1-0006146
779	13435	/TB-SHTT	15/07/2019	DT1-2019-00802	1-0013746
780	13436	/TB-SHTT	15/07/2019	DT1-2019-00803	1-0018374
781	13437	/TB-SHTT	15/07/2019	DT1-2019-00804	1-0016532
782	13438	/TB-SHTT	15/07/2019	DT1-2019-00805	1-0016533
783	13439	/TB-SHTT	15/07/2019	DT1-2019-00806	1-0018389
784	13440	/TB-SHTT	15/07/2019	DT1-2019-00807	1-0018440
785	13442	/TB-SHTT	15/07/2019	DT1-2019-00809	1-0018292
786	13443	/TB-SHTT	15/07/2019	DT1-2019-00810	1-0018292
787	13444	/TB-SHTT	15/07/2019	DT1-2019-00811	1-0016588
788	13445	/TB-SHTT	15/07/2019	DT1-2019-00812	1-0012343
789	13446	/TB-SHTT	15/07/2019	DT1-2019-00813	1-0008681
790	13447	/TB-SHTT	15/07/2019	DT1-2019-00814	1-0019062
791	13448	/TB-SHTT	15/07/2019	DT1-2019-00815	1-0016538
792	13449	/TB-SHTT	15/07/2019	DT1-2019-00816	1-0010032
793	13450	/TB-SHTT	15/07/2019	DT1-2019-00948	1-0018442
794	13452	/TB-SHTT	15/07/2019	DT1-2019-01206	1-0009104

CÔNG BÁO SỞ HỮU CÔNG NGHIỆP SỐ 377 TẬP B - QUYỂN 1 (08.2019)

795	13453	/TB-SHTT	15/07/2019	DT1-2019-01207	1-0002728
796	13454	/TB-SHTT	15/07/2019	DT1-2019-01208	1-0006889
797	13455	/TB-SHTT	15/07/2019	DT1-2019-01209	1-0012470
798	13456	/TB-SHTT	15/07/2019	DT1-2019-01210	1-0013815
799	13457	/TB-SHTT	15/07/2019	DT1-2019-01211	1-0016658
800	13458	/TB-SHTT	15/07/2019	DT1-2019-01212	1-0016657
801	13459	/TB-SHTT	15/07/2019	DT1-2019-01213	1-0012467
802	13460	/TB-SHTT	15/07/2019	DT1-2019-01214	1-0012468
803	13461	/TB-SHTT	15/07/2019	DT1-2019-01215	1-0011175
804	13462	/TB-SHTT	15/07/2019	DT1-2019-01216	1-0018630
805	13463	/TB-SHTT	15/07/2019	DT1-2019-01219	1-0018689
806	13464	/TB-SHTT	15/07/2019	DT1-2019-01222	1-0018636
807	13465	/TB-SHTT	15/07/2019	DT1-2019-01221	1-0018664
808	13466	/TB-SHTT	15/07/2019	DT1-2019-01224	1-0018699
809	13467	/TB-SHTT	15/07/2019	DT1-2019-01225	1-0018698
810	13468	/TB-SHTT	15/07/2019	DT1-2019-01226	1-0018674
811	13469	/TB-SHTT	15/07/2019	DT1-2019-01227	1-0018673
812	13470	/TB-SHTT	15/07/2019	DT1-2019-01228	1-0018719
813	13471	/TB-SHTT	15/07/2019	DT1-2019-01229	1-0018637
814	13472	/TB-SHTT	15/07/2019	DT1-2019-01230	1-0018711
815	13473	/TB-SHTT	15/07/2019	DT1-2019-01231	1-0018629
816	13474	/TB-SHTT	15/07/2019	DT1-2019-01232	1-0010106
817	13475	/TB-SHTT	15/07/2019	DT1-2019-01233	1-0010099
818	13476	/TB-SHTT	15/07/2019	DT1-2019-01281	1-0005521
819	13477	/TB-SHTT	15/07/2019	DT1-2019-01282	1-0007591
820	13478	/TB-SHTT	15/07/2019	DT1-2019-01283	1-0007590
821	13479	/TB-SHTT	15/07/2019	DT1-2019-01284	1-0006931
822	13480	/TB-SHTT	15/07/2019	DT1-2019-01285	1-0013878
823	13481	/TB-SHTT	15/07/2019	DT1-2019-00470	1-0018599
824	13482	/TB-SHTT	15/07/2019	DT1-2018-08065	1-0018743
825	13483	/TB-SHTT	15/07/2019	DT1-2019-00148	1-0018263
826	13484	/TB-SHTT	15/07/2019	DT1-2019-00167	1-0018222
827	13485	/TB-SHTT	15/07/2019	DT1-2019-00168	1-0018222
828	13486	/TB-SHTT	15/07/2019	DT1-2019-00484	1-0006804
829	13487	/TB-SHTT	15/07/2019	DT1-2019-00670	1-0018549
830	13488	/TB-SHTT	15/07/2019	DT1-2019-00671	1-0018534
831	13489	/TB-SHTT	15/07/2019	DT1-2019-00673	1-0018849
832	13490	/TB-SHTT	15/07/2019	DT1-2019-00680	1-0019533
833	13491	/TB-SHTT	15/07/2019	DT1-2019-00697	1-0018975
834	13492	/TB-SHTT	15/07/2019	DT1-2019-00702	1-0018897
835	13493	/TB-SHTT	15/07/2019	DT1-2019-00709	1-0018708
836	13494	/TB-SHTT	15/07/2019	DT1-2019-00714	1-0018984
837	13495	/TB-SHTT	15/07/2019	DT1-2019-00717	1-0011079
838	13496	/TB-SHTT	15/07/2019	DT1-2019-00724	1-0018784
839	13497	/TB-SHTT	15/07/2019	DT1-2019-00730	1-0017819
840	13498	/TB-SHTT	15/07/2019	DT1-2019-00731	1-0015079
841	13499	/TB-SHTT	15/07/2019	DT1-2019-00733	1-0016417

CÔNG BÁO SỞ HỮU CÔNG NGHIỆP SỐ 377 TẬP B - QUYỂN 1 (08.2019)

842	13500	/TB-SHTT	15/07/2019	DT1-2019-00734	1-0018105
843	13501	/TB-SHTT	15/07/2019	DT1-2019-00735	1-0016412
844	13502	/TB-SHTT	15/07/2019	DT1-2019-00741	1-0018557
845	13503	/TB-SHTT	15/07/2019	DT1-2019-00751	1-0018425
846	13504	/TB-SHTT	15/07/2019	DT1-2019-00756	1-0018453
847	13505	/TB-SHTT	15/07/2019	DT1-2019-00757	1-0018475
848	13506	/TB-SHTT	15/07/2019	DT1-2019-00912	1-0018419
849	13507	/TB-SHTT	15/07/2019	DT1-2019-00913	1-0018391
850	13508	/TB-SHTT	15/07/2019	DT1-2019-01156	1-0018907
851	13509	/TB-SHTT	15/07/2019	DT1-2019-01159	1-0018838
852	13510	/TB-SHTT	15/07/2019	DT1-2019-01165	1-0018718
853	13511	/TB-SHTT	15/07/2019	DT1-2019-01166	1-0018640
854	13512	/TB-SHTT	15/07/2019	DT1-2019-01167	1-0018626
855	13513	/TB-SHTT	15/07/2019	DT1-2019-01168	1-0018650
856	13514	/TB-SHTT	15/07/2019	DT1-2019-01173	1-0018506
857	13515	/TB-SHTT	15/07/2019	DT1-2019-01174	1-0018531
858	13516	/TB-SHTT	15/07/2019	DT1-2019-01175	1-0018519
859	13517	/TB-SHTT	15/07/2019	DT1-2019-01176	1-0018573
860	13518	/TB-SHTT	15/07/2019	DT1-2019-01185	1-0018553
861	13519	/TB-SHTT	15/07/2019	DT1-2019-01192	1-0018964
862	13520	/TB-SHTT	15/07/2019	DT1-2019-01194	1-0018762
863	13521	/TB-SHTT	15/07/2019	DT1-2019-01195	1-0018867
864	13522	/TB-SHTT	15/07/2019	DT1-2019-01196	1-0018807
865	13523	/TB-SHTT	15/07/2019	DT1-2019-01197	1-0018793
866	13524	/TB-SHTT	15/07/2019	DT1-2019-01199	1-0018768
867	13525	/TB-SHTT	15/07/2019	DT1-2019-01200	1-0018783
868	13526	/TB-SHTT	15/07/2019	DT1-2019-01201	1-0018761
869	13527	/TB-SHTT	15/07/2019	DT1-2019-01459	1-0018584
870	13528	/TB-SHTT	15/07/2019	DT1-2019-01471	1-0019184
871	13529	/TB-SHTT	15/07/2019	DT1-2019-01475	1-0018715
872	13530	/TB-SHTT	15/07/2019	DT1-2019-01476	1-0018797
873	13531	/TB-SHTT	15/07/2019	DT1-2019-01478	1-0018562
874	13532	/TB-SHTT	15/07/2019	DT1-2019-01479	1-0018577
875	13533	/TB-SHTT	15/07/2019	DT1-2019-01483	1-0018601
876	13534	/TB-SHTT	15/07/2019	DT1-2019-01482	1-0018589
877	13535	/TB-SHTT	15/07/2019	DT1-2019-01489	1-0018604
878	13536	/TB-SHTT	15/07/2019	DT1-2019-01505	1-0015889
879	13537	/TB-SHTT	15/07/2019	DT1-2019-00909	1-0018220
880	13538	/TB-SHTT	15/07/2019	DT1-2019-00910	1-0009964
881	13540	/TB-SHTT	15/07/2019	DT1-2019-01436	1-0018812
882	13541	/TB-SHTT	15/07/2019	DT1-2019-01437	1-0016729
883	13542	/TB-SHTT	15/07/2019	DT1-2019-01439	1-0018594
884	13543	/TB-SHTT	15/07/2019	DT1-2019-01440	1-0018623
885	13544	/TB-SHTT	15/07/2019	DT1-2019-01441	1-0018560
886	13545	/TB-SHTT	15/07/2019	DT1-2019-01442	1-0018585
887	13546	/TB-SHTT	15/07/2019	DT1-2019-01443	1-0008293
888	13547	/TB-SHTT	15/07/2019	DT1-2019-01444	1-0016641

CÔNG BÁO SỞ HỮU CÔNG NGHIỆP SỐ 377 TẬP B - QUYỂN 1 (08.2019)

889	13548	/TB-SHTT	15/07/2019	DT1-2019-01445	1-0016630
890	13549	/TB-SHTT	15/07/2019	DT1-2019-01446	1-0015207
891	13551	/TB-SHTT	15/07/2019	DT1-2019-01448	1-0013793
892	13552	/TB-SHTT	15/07/2019	DT1-2019-01449	1-0006860
893	13553	/TB-SHTT	15/07/2019	DT1-2019-01450	1-0013785
894	13554	/TB-SHTT	15/07/2019	DT1-2019-01451	1-0013798
895	13555	/TB-SHTT	15/07/2019	DT1-2019-01452	1-0013799
896	13556	/TB-SHTT	15/07/2019	DT1-2019-01453	1-0011167
897	13557	/TB-SHTT	15/07/2019	DT1-2019-01454	1-0018311
898	13558	/TB-SHTT	15/07/2019	DT1-2019-01456	1-0012443
899	13559	/TB-SHTT	15/07/2019	DT1-2019-01455	1-0012437
900	13560	/TB-SHTT	15/07/2019	DT1-2019-01457	1-0012434
901	13561	/TB-SHTT	15/07/2019	DT1-2019-01458	1-0018514
902	13562	/TB-SHTT	15/07/2019	DT1-2019-01490	1-0016696
903	13563	/TB-SHTT	15/07/2019	DT1-2019-01491	1-0016683
904	13564	/TB-SHTT	15/07/2019	DT1-2019-01492	1-0007601
905	13565	/TB-SHTT	15/07/2019	DT1-2019-01495	1-0018848
906	13566	/TB-SHTT	15/07/2019	DT1-2019-01496	1-0019066
907	13567	/TB-SHTT	15/07/2019	DT1-2019-01497	1-0018687
908	13568	/TB-SHTT	15/07/2019	DT1-2019-01499	1-0015391
909	13569	/TB-SHTT	15/07/2019	DT1-2019-01500	1-0018713
910	13570	/TB-SHTT	15/07/2019	DT1-2019-01501	1-0017234
911	13571	/TB-SHTT	15/07/2019	DT1-2019-01504	1-0018381
912	13572	/TB-SHTT	15/07/2019	DT1-2019-01506	1-0009121
913	13573	/TB-SHTT	15/07/2019	DT1-2019-01509	1-0006266
914	13574	/TB-SHTT	15/07/2019	DT1-2019-01510	1-0012559
915	13575	/TB-SHTT	15/07/2019	DT1-2019-01511	1-0008328
916	13576	/TB-SHTT	15/07/2019	DT1-2019-01512	1-0018892
917	13577	/TB-SHTT	15/07/2019	DT1-2019-01513	1-0007618
918	13578	/TB-SHTT	15/07/2019	DT1-2019-01514	1-0005489
919	13579	/TB-SHTT	15/07/2019	DT1-2019-01515	1-0005490
920	13580	/TB-SHTT	15/07/2019	DT1-2019-01516	1-0015210
921	13581	/TB-SHTT	15/07/2019	DT1-2019-01517	1-0015212
922	13582	/TB-SHTT	15/07/2019	DT1-2019-01518	1-0015213
923	13583	/TB-SHTT	15/07/2019	DT1-2019-01519	1-0015218
924	13584	/TB-SHTT	15/07/2019	DT1-2019-01520	1-0012167
925	13585	/TB-SHTT	15/07/2019	DT1-2019-01521	1-0013928
926	13632	/TB-SHTT	17/07/2019	DT1-2019-01242	1-0016666
927	13633	/TB-SHTT	17/07/2019	DT1-2019-01243	1-0019437
928	13634	/TB-SHTT	17/07/2019	DT1-2019-01244	1-0010375
929	13635	/TB-SHTT	17/07/2019	DT1-2019-01245	1-0011500
930	13636	/TB-SHTT	17/07/2019	DT1-2019-01246	1-0015605
931	13637	/TB-SHTT	17/07/2019	DT1-2019-01247	1-0010426
932	13638	/TB-SHTT	17/07/2019	DT1-2019-01248	1-0010425
933	13639	/TB-SHTT	17/07/2019	DT1-2019-01249	1-0011536
934	13640	/TB-SHTT	17/07/2019	DT1-2019-01250	1-0011534
935	13641	/TB-SHTT	17/07/2019	DT1-2019-01150	1-0016518

CÔNG BÁO SỞ HỮU CÔNG NGHIỆP SỐ 377 TẬP B - QUYỂN 1 (08.2019)

936	13642	/TB-SHTT	17/07/2019	DT1-2019-01251	1-0011525
937	13643	/TB-SHTT	17/07/2019	DT1-2019-01252	1-0010436
938	13644	/TB-SHTT	17/07/2019	DT1-2019-01253	1-0019557
939	13645	/TB-SHTT	17/07/2019	DT1-2019-01254	1-0014250
940	13646	/TB-SHTT	17/07/2019	DT1-2019-01255	1-0014249
941	13647	/TB-SHTT	17/07/2019	DT1-2019-01256	1-0016662
942	13648	/TB-SHTT	17/07/2019	DT1-2019-01257	1-0005502
943	13649	/TB-SHTT	17/07/2019	DT1-2019-01258	1-0015246
944	13650	/TB-SHTT	17/07/2019	DT1-2019-01260	1-0015245
945	13651	/TB-SHTT	17/07/2019	DT1-2019-01261	1-0015240
946	13652	/TB-SHTT	17/07/2019	DT1-2019-01262	1-0015237
947	13653	/TB-SHTT	17/07/2019	DT1-2019-01263	1-0015236
948	13654	/TB-SHTT	17/07/2019	DT1-2019-01264	1-0015252
949	13655	/TB-SHTT	17/07/2019	DT1-2019-01265	1-0009140
950	13656	/TB-SHTT	17/07/2019	DT1-2019-01266	1-0013834
951	13657	/TB-SHTT	17/07/2019	DT1-2019-01267	1-0013843
952	13658	/TB-SHTT	17/07/2019	DT1-2019-01268	1-0007574
953	13659	/TB-SHTT	17/07/2019	DT1-2019-01270	1-0006907
954	13660	/TB-SHTT	17/07/2019	DT1-2019-01271	1-0007581
955	13661	/TB-SHTT	17/07/2019	DT1-2019-01272	1-0006900
956	13662	/TB-SHTT	17/07/2019	DT1-2019-01273	1-0006906
957	13663	/TB-SHTT	17/07/2019	DT1-2019-01274	1-0011211
958	13664	/TB-SHTT	17/07/2019	DT1-2019-01275	1-0011199
959	13665	/TB-SHTT	17/07/2019	DT1-2019-01276	1-0009156
960	13666	/TB-SHTT	17/07/2019	DT1-2019-01277	1-0005522
961	13667	/TB-SHTT	17/07/2019	DT1-2019-01278	1-0005534
962	13668	/TB-SHTT	17/07/2019	DT1-2019-01279	1-0009152
963	13669	/TB-SHTT	17/07/2019	DT1-2019-01280	1-0010128
964	13670	/TB-SHTT	17/07/2019	DT1-2019-01286	1-0013882
965	13671	/TB-SHTT	17/07/2019	DT1-2019-01287	1-0013879
966	13672	/TB-SHTT	17/07/2019	DT1-2019-01288	1-0013877
967	13673	/TB-SHTT	17/07/2019	DT1-2019-01289	1-0012542
968	13674	/TB-SHTT	17/07/2019	DT1-2019-01290	1-0011232
969	13675	/TB-SHTT	17/07/2019	DT1-2019-01291	1-0011215
970	13676	/TB-SHTT	17/07/2019	DT1-2019-01292	1-0012524
971	13677	/TB-SHTT	17/07/2019	DT1-2019-01293	1-0011222
972	13678	/TB-SHTT	17/07/2019	DT1-2019-01294	1-0012518
973	13679	/TB-SHTT	17/07/2019	DT1-2019-01295	1-0011206
974	13680	/TB-SHTT	17/07/2019	DT1-2019-01296	1-0011191
975	13681	/TB-SHTT	17/07/2019	DT1-2019-01297	1-0018751
976	13682	/TB-SHTT	17/07/2019	DT1-2019-01298	1-0006219
977	13683	/TB-SHTT	17/07/2019	DT1-2019-01299	1-0018763
978	13684	/TB-SHTT	17/07/2019	DT1-2019-01300	1-0018748
979	13685	/TB-SHTT	17/07/2019	DT1-2019-01301	1-0018754
980	13686	/TB-SHTT	17/07/2019	DT1-2019-01302	1-0018779
981	13687	/TB-SHTT	17/07/2019	DT1-2019-01303	1-0008318
982	13688	/TB-SHTT	17/07/2019	DT1-2019-01304	1-0016706

CÔNG BÁO SỞ HỮU CÔNG NGHIỆP SỐ 377 TẬP B - QUYỂN 1 (08.2019)

983	13689	/TB-SHTT	17/07/2019	DT1-2019-01306	1-0016697
984	13690	/TB-SHTT	17/07/2019	DT1-2019-01307	1-0016714
985	13691	/TB-SHTT	17/07/2019	DT1-2019-01308	1-0016703
986	13692	/TB-SHTT	17/07/2019	DT1-2019-01309	1-0016699
987	13693	/TB-SHTT	17/07/2019	DT1-2019-01310	1-0016710
988	13694	/TB-SHTT	17/07/2019	DT1-2019-01311	1-0015269
989	13695	/TB-SHTT	17/07/2019	DT1-2019-01312	1-0015266
990	13696	/TB-SHTT	17/07/2019	DT1-2019-01313	1-0015275
991	13697	/TB-SHTT	17/07/2019	DT1-2019-01314	1-0015263
992	13698	/TB-SHTT	17/07/2019	DT1-2019-01315	1-0006233
993	13699	/TB-SHTT	17/07/2019	DT1-2019-01316	1-0018856
994	13700	/TB-SHTT	17/07/2019	DT1-2019-01317	1-0018858
995	13701	/TB-SHTT	17/07/2019	DT1-2019-01318	1-0018837
996	13702	/TB-SHTT	17/07/2019	DT1-2019-01319	1-0018861
997	13703	/TB-SHTT	17/07/2019	DT1-2019-01320	1-0018843
998	13704	/TB-SHTT	17/07/2019	DT1-2019-01321	1-0010136
999	13705	/TB-SHTT	17/07/2019	DT1-2019-01322	1-0016732
1000	13706	/TB-SHTT	17/07/2019	DT1-2019-01323	1-0016731
1001	13707	/TB-SHTT	17/07/2019	DT1-2019-01324	1-0010142
1002	13708	/TB-SHTT	17/07/2019	DT1-2019-01325	1-0010148
1003	13709	/TB-SHTT	17/07/2019	DT1-2019-01326	1-0016727
1004	13710	/TB-SHTT	17/07/2019	DT1-2019-01327	1-0016719
1005	13711	/TB-SHTT	17/07/2019	DT1-2019-01328	1-0015298
1006	13712	/TB-SHTT	17/07/2019	DT1-2019-01330	1-0009169
1007	13713	/TB-SHTT	17/07/2019	DT1-2019-01331	1-0015315
1008	13714	/TB-SHTT	17/07/2019	DT1-2019-01332	1-0013905
1009	13715	/TB-SHTT	17/07/2019	DT1-2019-01333	1-0013901
1010	13716	/TB-SHTT	17/07/2019	DT1-2019-01335	1-0011236
1011	13717	/TB-SHTT	17/07/2019	DT1-2019-01336	1-0011213
1012	13718	/TB-SHTT	17/07/2019	DT1-2019-01337	1-0012545
1013	13719	/TB-SHTT	17/07/2019	DT1-2019-01338	1-0008336
1014	13720	/TB-SHTT	17/07/2019	DT1-2019-01339	1-0018822
1015	13721	/TB-SHTT	17/07/2019	DT1-2019-01340	1-0018795
1016	13722	/TB-SHTT	17/07/2019	DT1-2019-01341	1-0004186
1017	13723	/TB-SHTT	17/07/2019	DT1-2019-01342	1-0018794
1018	13724	/TB-SHTT	17/07/2019	DT1-2019-01344	1-0018816
1019	13725	/TB-SHTT	17/07/2019	DT1-2019-01345	1-0018789
1020	13726	/TB-SHTT	17/07/2019	DT1-2019-01346	1-0018826
1021	13727	/TB-SHTT	17/07/2019	DT1-2019-01347	1-0018787
1022	13728	/TB-SHTT	17/07/2019	DT1-2019-01348	1-0018786
1023	13729	/TB-SHTT	17/07/2019	DT1-2019-01349	1-0008343
1024	13730	/TB-SHTT	17/07/2019	DT1-2019-01350	1-0018819
1025	13731	/TB-SHTT	17/07/2019	DT1-2019-01351	1-0018804
1026	13732	/TB-SHTT	17/07/2019	DT1-2019-01352	1-0018844
1027	13733	/TB-SHTT	17/07/2019	DT1-2019-01353	1-0018829
1028	13734	/TB-SHTT	17/07/2019	DT1-2019-01354	1-0013887
1029	13735	/TB-SHTT	17/07/2019	DT1-2019-01355	1-0007602

CÔNG BÁO SỞ HỮU CÔNG NGHIỆP SỐ 377 TẬP B - QUYỂN 1 (08.2019)

1030	13736	/TB-SHTT	17/07/2019	DT1-2019-01356	1-0013898
1031	13737	/TB-SHTT	17/07/2019	DT1-2019-01357	1-0007598
1032	13738	/TB-SHTT	17/07/2019	DT1-2019-01358	1-0006938
1033	13739	/TB-SHTT	17/07/2019	DT1-2019-01359	1-0012549
1034	13740	/TB-SHTT	17/07/2019	DT1-2019-01360	1-0012546
1035	13741	/TB-SHTT	17/07/2019	DT1-2019-01361	1-0012553
1036	13742	/TB-SHTT	17/07/2019	DT1-2019-01362	1-0012548
1037	13743	/TB-SHTT	17/07/2019	DT1-2019-01363	1-0012552
1038	13744	/TB-SHTT	17/07/2019	DT1-2019-01365	1-0006955
1039	13745	/TB-SHTT	17/07/2019	DT1-2019-01366	1-0018905
1040	13746	/TB-SHTT	17/07/2019	DT1-2019-01367	1-0018883
1041	13747	/TB-SHTT	17/07/2019	DT1-2019-01368	1-0011243
1042	13748	/TB-SHTT	17/07/2019	DT1-2019-01370	1-0016777
1043	13749	/TB-SHTT	17/07/2019	DT1-2019-01371	1-0016759
1044	13750	/TB-SHTT	17/07/2019	DT1-2019-01372	1-0016756
1045	13751	/TB-SHTT	17/07/2019	DT1-2019-01373	1-0016754
1046	13752	/TB-SHTT	17/07/2019	DT1-2019-01374	1-0015325
1047	13753	/TB-SHTT	17/07/2019	DT1-2019-01375	1-0010160
1048	13754	/TB-SHTT	17/07/2019	DT1-2019-01378	1-0015321
1049	13755	/TB-SHTT	17/07/2019	DT1-2019-01380	1-0015330
1050	13756	/TB-SHTT	17/07/2019	DT1-2019-01381	1-0015339
1051	13757	/TB-SHTT	17/07/2019	DT1-2019-01382	1-0015340
1052	13758	/TB-SHTT	17/07/2019	DT1-2019-01383	1-0015341
1053	13759	/TB-SHTT	17/07/2019	DT1-2019-01384	1-0009192
1054	13760	/TB-SHTT	17/07/2019	DT1-2019-01385	1-0009183
1055	13761	/TB-SHTT	17/07/2019	DT1-2019-01386	1-0008358
1056	13762	/TB-SHTT	17/07/2019	DT1-2019-01387	1-0009180
1057	13763	/TB-SHTT	17/07/2019	DT1-2019-01388	1-0008350
1058	13764	/TB-SHTT	17/07/2019	DT1-2019-01389	1-0013935
1059	13765	/TB-SHTT	17/07/2019	DT1-2019-01390	1-0007613
1060	13766	/TB-SHTT	17/07/2019	DT1-2019-01391	1-0013933
1061	13767	/TB-SHTT	17/07/2019	DT1-2019-01392	1-0013919

BỘ KHOA HỌC VÀ CÔNG NGHỆ
CỤC SỞ HỮU TRÍ TUỆ

CỘNG HÒA XÃ HỘI CHỦ NGHĨA VIỆT NAM
Độc lập - Tự do - Hạnh phúc

Số: 9726 /TB-SHTT

Hà Nội, ngày 29 tháng 05 năm 2019

THÔNG BÁO

Ghi nhận yêu cầu duy trì hiệu lực Bằng độc quyền sáng chế

Kính gửi: Công ty TNHH một thành viên Sở hữu trí tuệ VCCI
(VCCI-IP CO.,LTD)
Tầng 8, Toà nhà VCCI, số 9 Đào Duy Anh, phường Phương mai,
quận Đống Đa, thành phố Hà Nội

Căn cứ kết quả thẩm định yêu cầu duy trì hiệu lực Bằng độc quyền sáng chế:

Số đơn: DT1-2018-07333

Ngày nộp: 23/11/2018

Chủ đơn: BAOSHAN IRON & STEEL CO., LTD. (CN)

Đại diện của Chủ đơn: VCCI-IP CO.,LTD

Bằng độc quyền sáng chế số: 12291

Năm yêu cầu duy trì hiệu lực: 6

Cục Sở hữu trí tuệ thông báo:

1. Yêu cầu duy trì hiệu lực Bằng độc quyền sáng chế nêu trên được chấp nhận.

2. Hiệu lực Bằng độc quyền sáng chế số 12291 được duy trì đến 13/01/2020.

đ

Nơi nhận:

- Như trên;
- TT (để công bố);
- Lưu: VT, Hồ sơ.

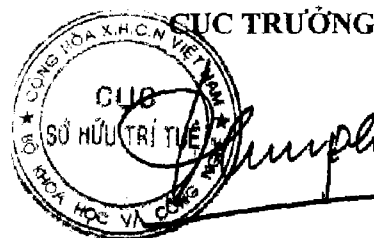

Đinh Hữu Phí

BỘ KHOA HỌC VÀ CÔNG NGHỆ
CỤC SỞ HỮU TRÍ TUỆ

CỘNG HÒA XÃ HỘI CHỦ NGHĨA VIỆT NAM
Độc lập - Tự do - Hạnh phúc

Số: 9727 /TB-SHTT

Hà Nội, ngày 29 tháng 05 năm 2019

THÔNG BÁO

Ghi nhận yêu cầu duy trì hiệu lực Bằng độc quyền sáng chế

Kính gửi: Công ty TNHH một thành viên Sở hữu trí tuệ VCCI
(VCCI-IP CO.,LTD)
Tầng 8, Toà nhà VCCI, số 9 Đào Duy Anh, phường Phương mai,
quận Đống Đa, thành phố Hà Nội

Căn cứ kết quả thẩm định yêu cầu duy trì hiệu lực Bằng độc quyền sáng chế:

Số đơn: DT1-2018-07901

Ngày nộp: 21/12/2018

Chủ đơn: PANASONIC CORPORATION (JP)

Đại diện của Chủ đơn: VCCI-IP CO.,LTD

Bằng độc quyền sáng chế số: 13645

Năm yêu cầu duy trì hiệu lực: 5

Cục Sở hữu trí tuệ thông báo:

1. Yêu cầu duy trì hiệu lực Bằng độc quyền sáng chế nêu trên được chấp nhận.
2. Hiệu lực Bằng độc quyền sáng chế số 13645 được duy trì đến 13/01/2020.

Nơi nhận:

- Như trên;
- TT (để công bố);
- Lưu: VT, Hồ sơ.



CỤC TRƯỞNG

Đinh Hữu Phí

BỘ KHOA HỌC VÀ CÔNG NGHỆ
CỤC SỞ HỮU TRÍ TUỆ

CỘNG HÒA XÃ HỘI CHỦ NGHĨA VIỆT NAM
Độc lập - Tự do - Hạnh phúc

Số: 9728 /TB-SHTT

Hà Nội, ngày 29 tháng 05 năm 2019

THÔNG BÁO

Ghi nhận yêu cầu duy trì hiệu lực Bằng độc quyền sáng chế

Kính gửi: Công ty TNHH một thành viên Sở hữu trí tuệ VCCI
(VCCI-IP CO.,LTD)
Tầng 8, Toà nhà VCCI, số 9 Đào Duy Anh, phường Phương mai,
quận Đống Đa, thành phố Hà Nội

Căn cứ kết quả thẩm định yêu cầu duy trì hiệu lực Bằng độc quyền sáng chế:

Số đơn: DT1-2018-07902

Ngày nộp: 21/12/2018

Chủ đơn: PANASONIC CORPORATION (JP)

Đại diện của Chủ đơn: VCCI-IP CO.,LTD

Bằng độc quyền sáng chế số: 13644

Năm yêu cầu duy trì hiệu lực: 5

Cục Sở hữu trí tuệ thông báo:

1. Yêu cầu duy trì hiệu lực Bằng độc quyền sáng chế nêu trên được chấp nhận.
2. Hiệu lực Bằng độc quyền sáng chế số 13644 được duy trì đến 13/01/2020.

Nơi nhận:

- Như trên;
- TT (để công bố);
- Lưu: VT, Hồ sơ.

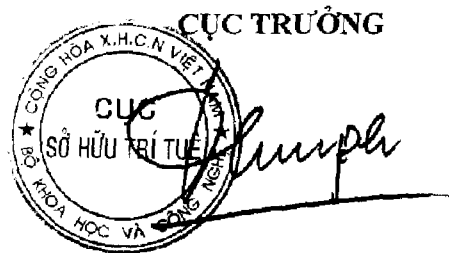

Đình Hữu Phí

BỘ KHOA HỌC VÀ CÔNG NGHỆ
CỤC SỞ HỮU TRÍ TUỆ

CỘNG HÒA XÃ HỘI CHỦ NGHĨA VIỆT NAM
Độc lập - Tự do - Hạnh phúc

Số: 9729 /TB-SHTT

Hà Nội, ngày 29 tháng 05 năm 2019

THÔNG BÁO

Ghi nhận yêu cầu duy trì hiệu lực Bằng độc quyền sáng chế

Kính gửi: Công ty TNHH một thành viên Sở hữu trí tuệ VCCI
(VCCI-IP CO.,LTD)

Tầng 8, Toà nhà VCCI, số 9 Đào Duy Anh, phường Phương mai,
quận Đống Đa, thành phố Hà Nội

Căn cứ kết quả thẩm định yêu cầu duy trì hiệu lực Bằng độc quyền sáng chế:

Số đơn: DT1-2018-07909

Ngày nộp: 21/12/2018

Chủ đơn: CATALYSTS & CHEMICALS INDUSTRIES CO., LTD. (JP)

Đại diện của Chủ đơn: VCCI-IP CO.,LTD

Bằng độc quyền sáng chế số: 12282

Năm yêu cầu duy trì hiệu lực: 6

Cục Sở hữu trí tuệ thông báo:

1. Yêu cầu duy trì hiệu lực Bằng độc quyền sáng chế nêu trên được chấp nhận.

2. Hiệu lực Bằng độc quyền sáng chế số 12282 được duy trì đến 13/01/2020.

Nơi nhận:

- Như trên;
- TT (để công bố);
- Lưu: VT, Hồ sơ.

CỤC TRƯỞNG



Đinh Hữu Phí

BỘ KHOA HỌC VÀ CÔNG NGHỆ
CỤC SỞ HỮU TRÍ TUỆ

CỘNG HÒA XÃ HỘI CHỦ NGHĨA VIỆT NAM
Độc lập - Tự do - Hạnh phúc

Số: 9730/TB-SHTT

Hà Nội, ngày 29 tháng 05 năm 2019

THÔNG BÁO

Ghi nhận yêu cầu duy trì hiệu lực Bằng độc quyền sáng chế

Kính gửi: Công ty TNHH một thành viên Sở hữu trí tuệ VCCI
(VCCI-IP CO.,LTD)

Tầng 8, Toà nhà VCCL, số 9 Đào Duy Anh, phường Phương mai,
quận Đống Đa, thành phố Hà Nội

Căn cứ kết quả thẩm định yêu cầu duy trì hiệu lực Bằng độc quyền sáng chế:

Số đơn: DT1-2018-07910

Ngày nộp: 21/12/2018

Chủ đơn: ISHIKAWAJIMA-HARIMA HEAVY INDUSTRIES CO., LTD.

(JP)

Đại diện của Chủ đơn: VCCI-IP CO.,LTD

Bằng độc quyền sáng chế số: 7466

Năm yêu cầu duy trì hiệu lực: 11

Cục Sở hữu trí tuệ thông báo:

1. Yêu cầu duy trì hiệu lực Bằng độc quyền sáng chế nêu trên được chấp nhận.

2. Hiệu lực Bằng độc quyền sáng chế số 7466 được duy trì đến 13/01/2020.

Nơi nhận:

- Như trên;
- TT (để công bố);
- Lưu: VT, Hồ sơ.

CỤC TRƯỞNG

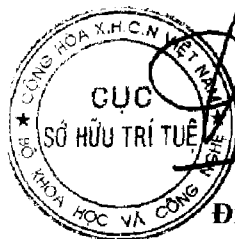

Đinh Hữu Phí

BỘ KHOA HỌC VÀ CÔNG NGHỆ CỘNG HOÀ XÃ HỘI CHỦ NGHĨA VIỆT NAM
CỤC SỞ HỮU TRÍ TUỆ Độc lập - Tự do - Hạnh phúc

Số: 9734 /TB-SHTT

Hà Nội, ngày 29 tháng 05 năm 2019

THÔNG BÁO

Ghi nhận yêu cầu duy trì hiệu lực Bằng độc quyền sáng chế

Kính gửi: Công ty TNHH một thành viên Sở hữu trí tuệ VCCI
(VCCI-IP CO.,LTD)

Tầng 8, Toà nhà VCCI, số 9 Đào Duy Anh, phường Phương mai,
quận Đống Đa, thành phố Hà Nội

Căn cứ kết quả thẩm định yêu cầu duy trì hiệu lực Bằng độc quyền sáng chế:

Số đơn: DT1-2018-07917

Ngày nộp: 21/12/2018

Chủ đơn: NOKIA CORPORATION (FI)

Đại diện của Chủ đơn: VCCI-IP CO.,LTD

Bằng độc quyền sáng chế số: 16485

Năm yêu cầu duy trì hiệu lực: 3

Cục Sở hữu trí tuệ thông báo:

1. Yêu cầu duy trì hiệu lực Bằng độc quyền sáng chế nêu trên được chấp nhận.

2. Hiệu lực Bằng độc quyền sáng chế số 16485 được duy trì đến 17/01/2020.

Nơi nhận:

- Như trên;
- TT (để công bố);
- Lưu: VT, Hồ sơ.

CỤC TRƯỞNG

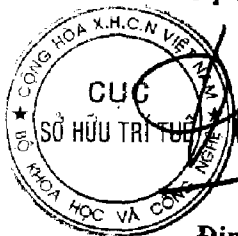

Đinh Hữu Phí

BỘ KHOA HỌC VÀ CÔNG NGHỆ
CỤC SỞ HỮU TRÍ TUỆ

CỘNG HÒA XÃ HỘI CHỦ NGHĨA VIỆT NAM
Độc lập - Tự do - Hạnh phúc

Số: 9732/TB-SHTT

Hà Nội, ngày 29 tháng 05 năm 2019

THÔNG BÁO

Ghi nhận yêu cầu duy trì hiệu lực Bằng độc quyền sáng chế

Kính gửi: Công ty TNHH một thành viên Sở hữu trí tuệ VCCI
(VCCI-IP CO.,LTD)

Tầng 8, Toà nhà VCCI, số 9 Đào Duy Anh, phường Phương mai,
quận Đống Đa, thành phố Hà Nội

Căn cứ kết quả thẩm định yêu cầu duy trì hiệu lực Bằng độc quyền sáng chế:

Số đơn: DT1-2018-07918

Ngày nộp: 21/12/2018

Chủ đơn: BRISTOL-MYERS SQUIBB COMPANY (US)

Đại diện của Chủ đơn: VCCI-IP CO.,LTD

Bằng độc quyền sáng chế số: 16480

Năm yêu cầu duy trì hiệu lực: 3

Cục Sở hữu trí tuệ thông báo:

1. Yêu cầu duy trì hiệu lực Bằng độc quyền sáng chế nêu trên được chấp nhận.

2. Hiệu lực Bằng độc quyền sáng chế số 16480 được duy trì đến 17/01/2020.

Nơi nhận:

- Như trên;
- TT (để công bố);
- Lưu: VT, Hồ sơ.

CỤC TRƯỞNG



Đinh Hữu Phí

BỘ KHOA HỌC VÀ CÔNG NGHỆ
CỤC SỞ HỮU TRÍ TUỆ

CỘNG HÒA XÃ HỘI CHỦ NGHĨA VIỆT NAM
Độc lập - Tự do - Hạnh phúc

Số: 9733/TB-SHTT

Hà Nội, ngày 29 tháng 05 năm 2019

THÔNG BÁO

Ghi nhận yêu cầu duy trì hiệu lực Bằng độc quyền sáng chế

Kính gửi: Công ty TNHH một thành viên Sở hữu trí tuệ VCCI
(VCCI-IP CO.,LTD)
Tầng 8, Toà nhà VCCI, số 9 Đào Duy Anh, phường Phương mai,
quận Đống Đa, thành phố Hà Nội

Căn cứ kết quả thẩm định yêu cầu duy trì hiệu lực Bằng độc quyền sáng chế:

Số đơn: DT1-2018-07919

Ngày nộp: 21/12/2018

Chủ đơn: HONDA MOTOR CO., LTD. (JP)

Đại diện của Chủ đơn: VCCI-IP CO.,LTD

Bằng độc quyền sáng chế số: 16489

Năm yêu cầu duy trì hiệu lực: 3

Cục Sở hữu trí tuệ thông báo:

1. Yêu cầu duy trì hiệu lực Bằng độc quyền sáng chế nêu trên được chấp nhận.
2. Hiệu lực Bằng độc quyền sáng chế số 16489 được duy trì đến 17/01/2020.

Nơi nhận:

- Như trên;
- TT (để công bố);
- Lưu: VT, Hồ sơ.

CỤC TRƯỞNG



Đinh Hữu Phí

BỘ KHOA HỌC VÀ CÔNG NGHỆ
CỤC SỞ HỮU TRÍ TUỆ

CỘNG HÒA XÃ HỘI CHỦ NGHĨA VIỆT NAM
Độc lập - Tự do - Hạnh phúc

Số: 9734/TB-SHTT

Hà Nội, ngày 29 tháng 05 năm 2019

THÔNG BÁO

Ghi nhận yêu cầu duy trì hiệu lực Bằng độc quyền sáng chế

Kính gửi: Công ty TNHH một thành viên Sở hữu trí tuệ VCCI
(VCCI-IP CO.,LTD)

Tầng 8, Toà nhà VCCI, số 9 Đào Duy Anh, phường Phương mai,
quận Đống Đa, thành phố Hà Nội

Căn cứ kết quả thẩm định yêu cầu duy trì hiệu lực Bằng độc quyền sáng chế:

Số đơn: DT1-2018-07921

Ngày nộp: 21/12/2018

Chủ đơn: HONDA MOTOR CO., LTD. (JP)

Đại diện của Chủ đơn: VCCI-IP CO.,LTD

Bằng độc quyền sáng chế số: 16479

Năm yêu cầu duy trì hiệu lực: 3

Cục Sở hữu trí tuệ thông báo:

1. Yêu cầu duy trì hiệu lực Bằng độc quyền sáng chế nêu trên được chấp nhận.

2. Hiệu lực Bằng độc quyền sáng chế số 16479 được duy trì đến 17/01/2020.

Nơi nhận:

- Như trên;
- TT (để công bố);
- Lưu: VT, Hồ sơ.

CỤC TRƯỞNG

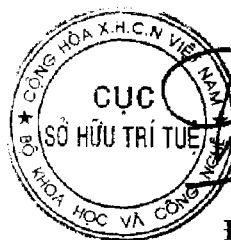

Đinh Hữu Phí

BỘ KHOA HỌC VÀ CÔNG NGHỆ
CỤC SỞ HỮU TRÍ TUỆ

CỘNG HÒA XÃ HỘI CHỦ NGHĨA VIỆT NAM
Độc lập - Tự do - Hạnh phúc

Số: 9735/TB-SHTT

Hà Nội, ngày 29 tháng 05 năm 2019

THÔNG BÁO

Ghi nhận yêu cầu duy trì hiệu lực Bằng độc quyền sáng chế

Kính gửi: Công ty TNHH một thành viên Sở hữu trí tuệ VCCI
(VCCI-IP CO.,LTD)
Tầng 8, Toà nhà VCCI, số 9 Đào Duy Anh, phường Phương mai,
quận Đống Đa, thành phố Hà Nội

Căn cứ kết quả thẩm định yêu cầu duy trì hiệu lực Bằng độc quyền sáng chế:

Số đơn: DT1-2018-07922

Ngày nộp: 21/12/2018

Chủ đơn: KING JIM CO., LTD. (JP)

Đại diện của Chủ đơn: VCCI-IP CO.,LTD

Bằng độc quyền sáng chế số: 16466

Năm yêu cầu duy trì hiệu lực: 3

Cục Sở hữu trí tuệ thông báo:

1. Yêu cầu duy trì hiệu lực Bằng độc quyền sáng chế nêu trên được chấp nhận.
2. Hiệu lực Bằng độc quyền sáng chế số 16466 được duy trì đến 17/01/2020. *lc*

Nơi nhận:

- Như trên;
- TT (để công bố);
- Lưu: VT, Hồ sơ.

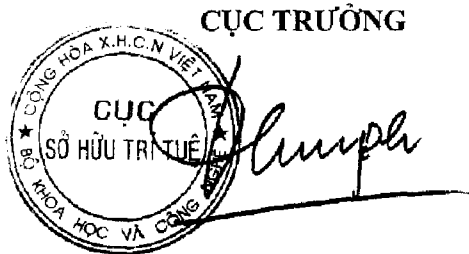

Đinh Hữu Phí

BỘ KHOA HỌC VÀ CÔNG NGHỆ
CỤC SỞ HỮU TRÍ TUỆ

CỘNG HÒA XÃ HỘI CHỦ NGHĨA VIỆT NAM
Độc lập - Tự do - Hạnh phúc

Số: 9736 /TB-SHTT

Hà Nội, ngày 24 tháng 05 năm 2019

THÔNG BÁO

Ghi nhận yêu cầu duy trì hiệu lực Bằng độc quyền sáng chế

Kính gửi: Công ty TNHH một thành viên Sở hữu trí tuệ VCCI
(VCCI-IP CO.,LTD)

Tầng 8, Toà nhà VCCI, số 9 Đào Duy Anh, phường Phương mai,
quận Đống Đa, thành phố Hà Nội

Căn cứ kết quả thẩm định yêu cầu duy trì hiệu lực Bằng độc quyền sáng chế:

Số đơn: DT1-2018-07923

Ngày nộp: 21/12/2018

Chủ đơn: MITSUBA CORPORATION (JP)

Đại diện của Chủ đơn: VCCI-IP CO.,LTD

Bằng độc quyền sáng chế số: 16462

Năm yêu cầu duy trì hiệu lực: 3

Cục Sở hữu trí tuệ thông báo:

1. Yêu cầu duy trì hiệu lực Bằng độc quyền sáng chế nêu trên được chấp nhận.

2. Hiệu lực Bằng độc quyền sáng chế số 16462 được duy trì đến 17/01/2020.

H

Nơi nhận:

- Như trên;
- TT (để công bố);
- Lưu: VT, Hồ sơ.

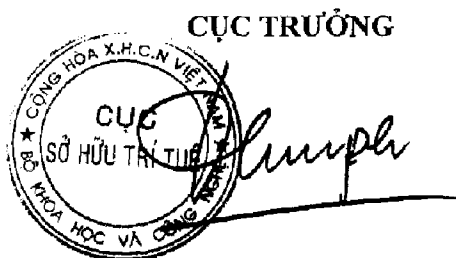

Đình Hữu Phí

BỘ KHOA HỌC VÀ CÔNG NGHỆ
CỤC SỞ HỮU TRÍ TUỆ

CỘNG HÒA XÃ HỘI CHỦ NGHĨA VIỆT NAM
Độc lập - Tự do - Hạnh phúc

Số: 9737/TB-SHTT

Hà Nội, ngày 29 tháng 05 năm 2019

THÔNG BÁO

Ghi nhận yêu cầu duy trì hiệu lực Bằng độc quyền sáng chế

Kính gửi: Công ty TNHH một thành viên Sở hữu trí tuệ VCCI
(VCCI-IP CO.,LTD)
Tầng 8, Toà nhà VCCI, số 9 Đào Duy Anh, phường Phương mai,
quận Đống Đa, thành phố Hà Nội

Căn cứ kết quả thẩm định yêu cầu duy trì hiệu lực Bằng độc quyền sáng chế:

Số đơn: DT1-2018-07924

Ngày nộp: 21/12/2018

Chủ đơn: NIKE INNOVATE C.V. (US)

Đại diện của Chủ đơn: VCCI-IP CO.,LTD

Bằng độc quyền sáng chế số: 9998

Năm yêu cầu duy trì hiệu lực: 8

Cục Sở hữu trí tuệ thông báo:

1. Yêu cầu duy trì hiệu lực Bằng độc quyền sáng chế nêu trên được chấp nhận.

2. Hiệu lực Bằng độc quyền sáng chế số 9998 được duy trì đến 18/01/2020. *hc*

Nơi nhận:

- Như trên;
- TT (để công bố);
- Lưu: VT, Hồ sơ.

CỤC TRƯỞNG

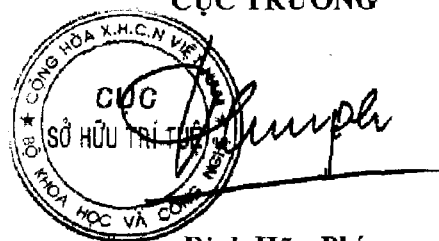

Đình Hữu Phí

BỘ KHOA HỌC VÀ CÔNG NGHỆ
CỤC SỞ HỮU TRÍ TUỆ

CỘNG HÒA XÃ HỘI CHỦ NGHĨA VIỆT NAM
Độc lập - Tự do - Hạnh phúc

Số: 3738 /TB-SHTT

Hà Nội, ngày 29 tháng 05 năm 2019

THÔNG BÁO
Ghi nhận yêu cầu duy trì hiệu lực Bằng độc quyền sáng chế

Kính gửi: Công ty TNHH một thành viên Sở hữu trí tuệ VCCI
(VCCI-IP CO.,LTD)
Tầng 8, Toà nhà VCCI, số 9 Đào Duy Anh, phường Phương mai,
quận Đống Đa, thành phố Hà Nội

Căn cứ kết quả thẩm định yêu cầu duy trì hiệu lực Bằng độc quyền sáng chế:

Số đơn: DT1-2018-07932

Ngày nộp: 21/12/2018

Chủ đơn: HITACHI METALS, LTD. (JP)

Đại diện của Chủ đơn: VCCI-IP CO.,LTD

Bằng độc quyền sáng chế số: 15084

Năm yêu cầu duy trì hiệu lực: 4

Cục Sở hữu trí tuệ thông báo:

1. Yêu cầu duy trì hiệu lực Bằng độc quyền sáng chế nêu trên được chấp nhận.

2. Hiệu lực Bằng độc quyền sáng chế số 15084 được duy trì đến 18/01/2020.

Nơi nhận:

- Như trên;
- TT (để công bố);
- Lưu: VT, Hồ sơ.

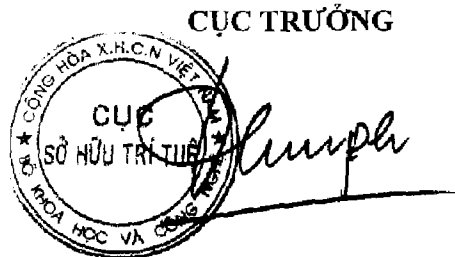

Đinh Hữu Phí

BỘ KHOA HỌC VÀ CÔNG NGHỆ
CỤC SỞ HỮU TRÍ TUỆ

CỘNG HÒA XÃ HỘI CHỦ NGHĨA VIỆT NAM
Độc lập - Tự do - Hạnh phúc

Số: 9739 /TB-SHTT

Hà Nội, ngày 29 tháng 05 năm 2019

THÔNG BÁO

Ghi nhận yêu cầu duy trì hiệu lực Bằng độc quyền sáng chế

Kính gửi: Công ty TNHH một thành viên Sở hữu trí tuệ VCCI
(VCCI-IP CO.,LTD)
Tầng 8, Toà nhà VCCI, số 9 Đào Duy Anh, phường Phương mai,
quận Đống Đa, thành phố Hà Nội

Căn cứ kết quả thẩm định yêu cầu duy trì hiệu lực Bằng độc quyền sáng chế:

Số đơn: DT1-2018-07934

Ngày nộp: 21/12/2018

Chủ đơn: HONDA MOTOR CO., LTD. (JP)

Đại diện của Chủ đơn: VCCI-IP CO.,LTD

Bằng độc quyền sáng chế số: 15090

Năm yêu cầu duy trì hiệu lực: 4

Cục Sở hữu trí tuệ thông báo:

1. Yêu cầu duy trì hiệu lực Bằng độc quyền sáng chế nêu trên được chấp nhận.
2. Hiệu lực Bằng độc quyền sáng chế số 15090 được duy trì đến 18/01/2020.

Nơi nhận:

- Như trên;
- TT (để công bố);
- Lưu: VT, Hồ sơ.

CỤC TRƯỞNG

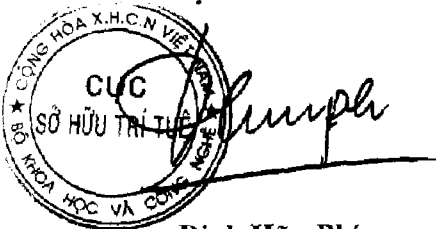

The stamp is circular with the text 'CỤC SỞ HỮU TRÍ TUỆ' in the center and 'BỘ KHOA HỌC VÀ CÔNG NGHỆ' around the perimeter. A handwritten signature is written over the stamp.

Đinh Hữu Phí

BỘ KHOA HỌC VÀ CÔNG NGHỆ
CỤC SỞ HỮU TRÍ TUỆ

CỘNG HÒA XÃ HỘI CHỦ NGHĨA VIỆT NAM
Độc lập - Tự do - Hạnh phúc

Số: 9740 /TB-SHTT

Hà Nội, ngày 29 tháng 05 năm 2019

THÔNG BÁO

Ghi nhận yêu cầu duy trì hiệu lực Bằng độc quyền sáng chế

Kính gửi: Công ty TNHH một thành viên Sở hữu trí tuệ VCCI
(VCCI-IP CO.,LTD)

Tầng 8, Toà nhà VCCI, số 9 Đào Duy Anh, phường Phương mai,
quận Đống Đa, thành phố Hà Nội

Căn cứ kết quả thẩm định yêu cầu duy trì hiệu lực Bằng độc quyền sáng chế:

Số đơn: DT1-2018-07939

Ngày nộp: 21/12/2018

Chủ đơn: SUMITOMO CHEMICAL COMPANY, LIMITED (JP)

Đại diện của Chủ đơn: VCCI-IP CO.,LTD

Bằng độc quyền sáng chế số: 18492

Năm yêu cầu duy trì hiệu lực: 2

Cục Sở hữu trí tuệ thông báo:

1. Yêu cầu duy trì hiệu lực Bằng độc quyền sáng chế nêu trên được chấp nhận.

2. Hiệu lực Bằng độc quyền sáng chế số 18492 được duy trì đến 12/02/2020.

Nơi nhận:

- Như trên;
- TT (để công bố);
- Lưu: VT, Hồ sơ.

CỤC TRƯỞNG



Đinh Hữu Phí

BỘ KHOA HỌC VÀ CÔNG NGHỆ
CỤC SỞ HỮU TRÍ TUỆ

CỘNG HÒA XÃ HỘI CHỦ NGHĨA VIỆT NAM
Độc lập - Tự do - Hạnh phúc

Số: 9741/TB-SHTT

Hà Nội, ngày 29 tháng 05 năm 2019

THÔNG BÁO

Ghi nhận yêu cầu duy trì hiệu lực Bằng độc quyền sáng chế

Kính gửi: Công ty TNHH một thành viên Sở hữu trí tuệ VCCI
(VCCI-IP CO.,LTD)
Tầng 8, Toà nhà VCCI, số 9 Đào Duy Anh, phường Phương mai,
quận Đống Đa, thành phố Hà Nội

Căn cứ kết quả thẩm định yêu cầu duy trì hiệu lực Bằng độc quyền sáng chế:

Số đơn: DT1-2018-07940

Ngày nộp: 21/12/2018

Chủ đơn: CHINA ALUMINIUM INTERNATIONAL ENGINEERING
CORPORATION LIMITED (CN)

Đại diện của Chủ đơn: VCCI-IP CO.,LTD

Bằng độc quyền sáng chế số: 18490

Năm yêu cầu duy trì hiệu lực: 2

Cục Sở hữu trí tuệ thông báo:

1. Yêu cầu duy trì hiệu lực Bằng độc quyền sáng chế nêu trên được chấp nhận.

2. Hiệu lực Bằng độc quyền sáng chế số 18490 được duy trì đến 12/02/2020.

Nơi nhận:

- Như trên;
- TT (để công bố);
- Lưu: VT, Hồ sơ.

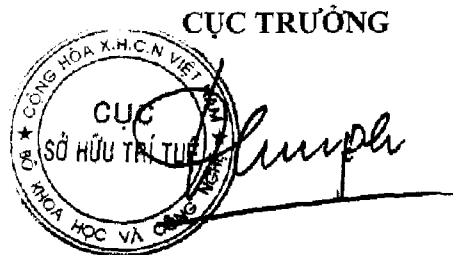

Đinh Hữu Phí

BỘ KHOA HỌC VÀ CÔNG NGHỆ
CỤC SỞ HỮU TRÍ TUỆ

CỘNG HÒA XÃ HỘI CHỦ NGHĨA VIỆT NAM
Độc lập - Tự do - Hạnh phúc

Số: 9742/TB-SHTT

Hà Nội, ngày 29 tháng 05 năm 2019

THÔNG BÁO

Ghi nhận yêu cầu duy trì hiệu lực Bằng độc quyền sáng chế

Kính gửi: Công ty TNHH một thành viên Sở hữu trí tuệ VCCI
(VCCI-IP CO.,LTD)
Tầng 8, Toà nhà VCCI, số 9 Đào Duy Anh, phường Phương mai,
quận Đống Đa, thành phố Hà Nội

Căn cứ kết quả thẩm định yêu cầu duy trì hiệu lực Bằng độc quyền sáng chế:

Số đơn: DT1-2018-07946

Ngày nộp: 21/12/2018

Chủ đơn: KMW INC. (KR)

Đại diện của Chủ đơn: VCCI-IP CO.,LTD

Bằng độc quyền sáng chế số: 15159

Năm yêu cầu duy trì hiệu lực: 4

Cục Sở hữu trí tuệ thông báo:

1. Yêu cầu duy trì hiệu lực Bằng độc quyền sáng chế nêu trên được chấp nhận.

2. Hiệu lực Bằng độc quyền sáng chế số 15159 được duy trì đến 16/02/2020.

Nơi nhận:

- Như trên;
- TT (để công bố);
- Lưu: VT, Hồ sơ.

CỤC TRƯỞNG



Đinh Hữu Phí

BỘ KHOA HỌC VÀ CÔNG NGHỆ
CỤC SỞ HỮU TRÍ TUỆ

CỘNG HÒA XÃ HỘI CHỦ NGHĨA VIỆT NAM
Độc lập - Tự do - Hạnh phúc

Số: 9743 /TB-SHTT

Hà Nội, ngày 29 tháng 05 năm 2019

THÔNG BÁO

Ghi nhận yêu cầu duy trì hiệu lực Bằng độc quyền sáng chế

Kính gửi: Công ty TNHH một thành viên Sở hữu trí tuệ VCCI
(VCCI-IP CO.,LTD)
Tầng 8, Toà nhà VCCI, số 9 Đào Duy Anh, phường Phương mai,
quận Đống Đa, thành phố Hà Nội

Căn cứ kết quả thẩm định yêu cầu duy trì hiệu lực Bằng độc quyền sáng chế:

Số đơn: DT1-2018-07947

Ngày nộp: 21/12/2018

Chủ đơn: HONDA MOTOR CO., LTD. (JP)

Đại diện của Chủ đơn: VCCI-IP CO.,LTD

Bằng độc quyền sáng chế số: 15173

Năm yêu cầu duy trì hiệu lực: 4

Cục Sở hữu trí tuệ thông báo:

1. Yêu cầu duy trì hiệu lực Bằng độc quyền sáng chế nêu trên được chấp nhận.
2. Hiệu lực Bằng độc quyền sáng chế số 15173 được duy trì đến 16/02/2020.

Nơi nhận:

- Như trên;
- TT (để công bố);
- Lưu: VT, Hồ sơ.

CỤC TRƯỞNG

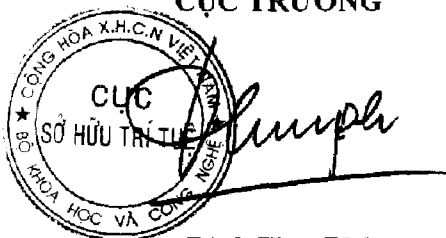

Đinh Hữu Phí

BỘ KHOA HỌC VÀ CÔNG NGHỆ
CỤC SỞ HỮU TRÍ TUỆ

CỘNG HÒA XÃ HỘI CHỦ NGHĨA VIỆT NAM
Độc lập - Tự do - Hạnh phúc

Số: 9744/TB-SHTT

Hà Nội, ngày 29 tháng 05 năm 2019

THÔNG BÁO

Ghi nhận yêu cầu duy trì hiệu lực Bằng độc quyền sáng chế

Kính gửi: Công ty TNHH một thành viên Sở hữu trí tuệ VCCI
(VCCI-IP CO.,LTD)
Tầng 8, Toà nhà VCCI, số 9 Đào Duy Anh, phường Phương mai,
quận Đống Đa, thành phố Hà Nội

Căn cứ kết quả thẩm định yêu cầu duy trì hiệu lực Bằng độc quyền sáng chế:

Số đơn: DT1-2018-07953

Ngày nộp: 21/12/2018

Chủ đơn: MARTIGLI, Fabrizio (IT)

Đại diện của Chủ đơn: VCCI-IP CO.,LTD

Bằng độc quyền sáng chế số: 16618

Năm yêu cầu duy trì hiệu lực: 3

Cục Sở hữu trí tuệ thông báo:

1. Yêu cầu duy trì hiệu lực Bằng độc quyền sáng chế nêu trên được chấp nhận.

2. Hiệu lực Bằng độc quyền sáng chế số 16618 được duy trì đến 21/02/2020.

Nơi nhận:

- Như trên;
- TT (để công bố);
- Lưu: VT, Hồ sơ.

CỤC TRƯỞNG



Đình Hữu Phí

BỘ KHOA HỌC VÀ CÔNG NGHỆ
CỤC SỞ HỮU TRÍ TUỆ

CỘNG HÒA XÃ HỘI CHỦ NGHĨA VIỆT NAM
Độc lập - Tự do - Hạnh phúc

Số: 9745/TB-SHTT

Hà Nội, ngày 29 tháng 05 năm 2019

THÔNG BÁO

Ghi nhận yêu cầu duy trì hiệu lực Bằng độc quyền sáng chế

Kính gửi: Công ty TNHH một thành viên Sở hữu trí tuệ VCCI
(VCCI-IP CO.,LTD)

Tầng 8, Toà nhà VCCI, số 9 Đào Duy Anh, phường Phương mai,
quận Đống Đa, thành phố Hà Nội

Căn cứ kết quả thẩm định yêu cầu duy trì hiệu lực Bằng độc quyền sáng chế:

Số đơn: DT1-2018-08087

Ngày nộp: 21/12/2018

Chủ đơn: HONDA MOTOR CO., LTD. (JP)

Đại diện của Chủ đơn: VCCI-IP CO.,LTD

Bằng độc quyền sáng chế số: 12473

Năm yêu cầu duy trì hiệu lực: 6

Cục Sở hữu trí tuệ thông báo:

1. Yêu cầu duy trì hiệu lực Bằng độc quyền sáng chế nêu trên được chấp nhận.

2. Hiệu lực Bằng độc quyền sáng chế số 12473 được duy trì đến 03/03/2020.

Nơi nhận:

- Như trên;
- TT (để công bố);
- Lưu: VT, Hồ sơ.

CỤC TRƯỞNG

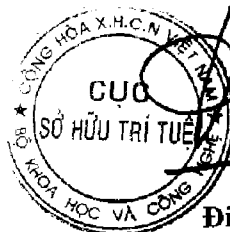

Đinh Hữu Phí

BỘ KHOA HỌC VÀ CÔNG NGHỆ
CỤC SỞ HỮU TRÍ TUỆ

CỘNG HÒA XÃ HỘI CHỦ NGHĨA VIỆT NAM
Độc lập - Tự do - Hạnh phúc

Số: 9746/TB-SHTT

Hà Nội, ngày 29 tháng 05 năm 2019

THÔNG BÁO

Ghi nhận yêu cầu duy trì hiệu lực Bằng độc quyền sáng chế

Kính gửi: Công ty TNHH một thành viên Sở hữu trí tuệ VCCI
(VCCI-IP CO.,LTD)
Tầng 8, Toà nhà VCCI, số 9 Đào Duy Anh, phường Phương mai,
quận Đống Đa, thành phố Hà Nội

Căn cứ kết quả thẩm định yêu cầu duy trì hiệu lực Bằng độc quyền sáng chế:

Số đơn: DT1-2018-08088

Ngày nộp: 21/12/2018

Chủ đơn: HONDA MOTOR CO., LTD. (JP)

Đại diện của Chủ đơn: VCCI-IP CO.,LTD

Bằng độc quyền sáng chế số: 6888

Năm yêu cầu duy trì hiệu lực: 12

Cục Sở hữu trí tuệ thông báo:

1. Yêu cầu duy trì hiệu lực Bằng độc quyền sáng chế nêu trên được chấp nhận.

2. Hiệu lực Bằng độc quyền sáng chế số 6888 được duy trì đến 03/03/2020. *Ka*

Nơi nhận:

- Như trên;
- TT (để công bố);
- Lưu: VT, Hồ sơ.

CỤC TRƯỞNG

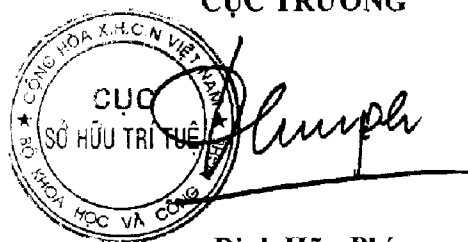

Đinh Hữu Phí

BỘ KHOA HỌC VÀ CÔNG NGHỆ
CỤC SỞ HỮU TRÍ TUỆ

CỘNG HÒA XÃ HỘI CHỦ NGHĨA VIỆT NAM
Độc lập - Tự do - Hạnh phúc

Số: 9747/TB-SHTT

Hà Nội, ngày 29 tháng 05 năm 2019

THÔNG BÁO

Ghi nhận yêu cầu duy trì hiệu lực Bằng độc quyền sáng chế

Kính gửi: Công ty TNHH một thành viên Sở hữu trí tuệ VCCI
(VCCI-IP CO.,LTD)
Tầng 8, Toà nhà VCCI, số 9 Đào Duy Anh, phường Phương mai,
quận Đống Đa, thành phố Hà Nội

Căn cứ kết quả thẩm định yêu cầu duy trì hiệu lực Bằng độc quyền sáng chế:

Số đơn: DT1-2018-08089

Ngày nộp: 21/12/2018

Chủ đơn: HONDA MOTOR CO., LTD. (JP)

Đại diện của Chủ đơn: VCCI-IP CO.,LTD

Bằng độc quyền sáng chế số: 6873

Năm yêu cầu duy trì hiệu lực: 12

Cục Sở hữu trí tuệ thông báo:

1. Yêu cầu duy trì hiệu lực Bằng độc quyền sáng chế nêu trên được chấp nhận.
2. Hiệu lực Bằng độc quyền sáng chế số 6873 được duy trì đến 03/03/2020. *Ke*

Nơi nhận:

- Như trên;
- TT (để công bố);
- Lưu: VT, Hồ sơ.

CỤC TRƯỞNG



Đinh Hữu Phí

BỘ KHOA HỌC VÀ CÔNG NGHỆ
CỤC SỞ HỮU TRÍ TUỆ

CỘNG HÒA XÃ HỘI CHỦ NGHĨA VIỆT NAM
Độc lập - Tự do - Hạnh phúc

Số: 9748 /TB-SHTT

Hà Nội, ngày 29 tháng 05 năm 2019

THÔNG BÁO

Ghi nhận yêu cầu duy trì hiệu lực Bằng độc quyền sáng chế

Kính gửi: Công ty TNHH một thành viên Sở hữu trí tuệ VCCI
(VCCI-IP CO.,LTD)
Tầng 8, Toà nhà VCCI, số 9 Đào Duy Anh, phường Phương mai,
quận Đống Đa, thành phố Hà Nội

Căn cứ kết quả thẩm định yêu cầu duy trì hiệu lực Bằng độc quyền sáng chế:

Số đơn: DT1-2018-08100

Ngày nộp: 21/12/2018

Chủ đơn: HONDA MOTOR CO., LTD. (JP)

Đại diện của Chủ đơn: VCCI-IP CO.,LTD

Bằng độc quyền sáng chế số: 10105

Năm yêu cầu duy trì hiệu lực: 8

Cục Sở hữu trí tuệ thông báo:

1. Yêu cầu duy trì hiệu lực Bằng độc quyền sáng chế nêu trên được chấp nhận.

2. Hiệu lực Bằng độc quyền sáng chế số 10105 được duy trì đến 06/03/2020.

Nơi nhận:

- Như trên;
- TT (để công bố);
- Lưu: VT, Hồ sơ.

CỤC TRƯỞNG

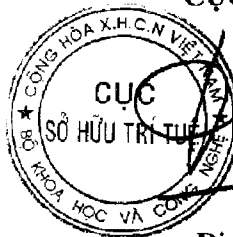

Đinh Hữu Phí

BỘ KHOA HỌC VÀ CÔNG NGHỆ
CỤC SỞ HỮU TRÍ TUỆ

CỘNG HOÀ XÃ HỘI CHỦ NGHĨA VIỆT NAM
Độc lập - Tự do - Hạnh phúc

Số: 9749/TB-SHTT

Hà Nội, ngày 29 tháng 05 năm 2019

THÔNG BÁO

Ghi nhận yêu cầu duy trì hiệu lực Bằng độc quyền sáng chế

Kính gửi: Công ty TNHH một thành viên Sở hữu trí tuệ VCCI
(VCCI-IP CO.,LTD)

Tầng 8, Toà nhà VCCI, số 9 Đào Duy Anh, phường Phương mai,
quận Đống Đa, thành phố Hà Nội

Căn cứ kết quả thẩm định yêu cầu duy trì hiệu lực Bằng độc quyền sáng chế:

Số đơn: DT1-2018-08101

Ngày nộp: 21/12/2018

Chủ đơn: HONDA MOTOR CO., LTD. (JP)

Đại diện của Chủ đơn: VCCI-IP CO.,LTD

Bằng độc quyền sáng chế số: 10101

Năm yêu cầu duy trì hiệu lực: 8

Cục Sở hữu trí tuệ thông báo:

1. Yêu cầu duy trì hiệu lực Bằng độc quyền sáng chế nêu trên được chấp nhận.

2. Hiệu lực Bằng độc quyền sáng chế số 10101 được duy trì đến 06/03/2020.

Nơi nhận:

- Như trên;
- TT (để công bố);
- Lưu: VT, Hồ sơ.

CỤC TRƯỞNG



Đinh Hữu Phí

BỘ KHOA HỌC VÀ CÔNG NGHỆ
CỤC SỞ HỮU TRÍ TUỆ

CỘNG HÒA XÃ HỘI CHỦ NGHĨA VIỆT NAM
Độc lập - Tự do - Hạnh phúc

Số: 9750/TB-SHTT

Hà Nội, ngày 29 tháng 05 năm 2019

THÔNG BÁO

Ghi nhận yêu cầu duy trì hiệu lực Bằng độc quyền sáng chế

Kính gửi: Công ty TNHH một thành viên Sở hữu trí tuệ VCCI
(VCCI-IP CO.,LTD)
Tầng 8, Toà nhà VCCI, số 9 Đào Duy Anh, phường Phương mai,
quận Đống Đa, thành phố Hà Nội

Căn cứ kết quả thẩm định yêu cầu duy trì hiệu lực Bằng độc quyền sáng chế:

Số đơn: DT1-2018-08102

Ngày nộp: 21/12/2018

Chủ đơn: HONDA MOTOR CO., LTD. (JP)

Đại diện của Chủ đơn: VCCI-IP CO.,LTD

Bằng độc quyền sáng chế số: 15251

Năm yêu cầu duy trì hiệu lực: 4

Cục Sở hữu trí tuệ thông báo:

1. Yêu cầu duy trì hiệu lực Bằng độc quyền sáng chế nêu trên được chấp nhận.

2. Hiệu lực Bằng độc quyền sáng chế số 15251 được duy trì đến 08/03/2020.

Nơi nhận:

- Như trên;
- TT (để công bố);
- Lưu: VT, Hồ sơ.

CỤC TRƯỞNG



Đinh Hữu Phi

BỘ KHOA HỌC VÀ CÔNG NGHỆ
CỤC SỞ HỮU TRÍ TUỆ

CỘNG HÒA XÃ HỘI CHỦ NGHĨA VIỆT NAM
Độc lập - Tự do - Hạnh phúc

Số: 9751 /TB-SHTT

Hà Nội, ngày 29 tháng 05 năm 2019

THÔNG BÁO

Ghi nhận yêu cầu duy trì hiệu lực Bằng độc quyền sáng chế

Kính gửi: Công ty TNHH một thành viên Sở hữu trí tuệ VCCI
(VCCI-IP CO.,LTD)
Tầng 8, Toà nhà VCCI, số 9 Đào Duy Anh, phường Phương mai,
quận Đống Đa, thành phố Hà Nội

Căn cứ kết quả thẩm định yêu cầu duy trì hiệu lực Bằng độc quyền sáng chế:

Số đơn: DT1-2018-08104

Ngày nộp: 21/12/2018

Chủ đơn: R.P. SCHERER TECHNOLOGIES, INC. (US)

Đại diện của Chủ đơn: VCCI-IP CO.,LTD

Bằng độc quyền sáng chế số: 7502

Năm yêu cầu duy trì hiệu lực: 11

Cục Sở hữu trí tuệ thông báo:

1. Yêu cầu duy trì hiệu lực Bằng độc quyền sáng chế nêu trên được chấp nhận.
2. Hiệu lực Bằng độc quyền sáng chế số 7502 được duy trì đến 03/02/2020.

Nơi nhận:

- Như trên;
- TT (để công bố);
- Lưu: VT, Hồ sơ.

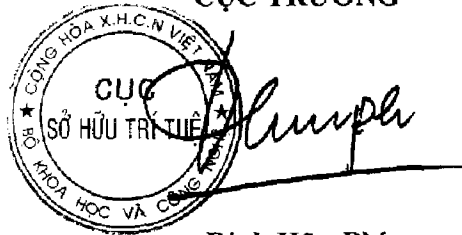
CỤC TRƯỞNG

Đinh Hữu Phí

BỘ KHOA HỌC VÀ CÔNG NGHỆ
CỤC SỞ HỮU TRÍ TUỆ

CỘNG HÒA XÃ HỘI CHỦ NGHĨA VIỆT NAM
Độc lập - Tự do - Hạnh phúc

Số: 9752/TB-SHTT

Hà Nội, ngày 29 tháng 05 năm 2019

THÔNG BÁO

Ghi nhận yêu cầu duy trì hiệu lực Bằng độc quyền sáng chế

Kính gửi: Công ty TNHH một thành viên Sở hữu trí tuệ VCCI
(VCCI-IP CO.,LTD)
Tầng 8, Toà nhà VCCI, số 9 Đào Duy Anh, phường Phương mai,
quận Đống Đa, thành phố Hà Nội

Căn cứ kết quả thẩm định yêu cầu duy trì hiệu lực Bằng độc quyền sáng chế:

Số đơn: DT1-2018-08105

Ngày nộp: 21/12/2018

Chủ đơn: HONDA MOTOR CO., LTD. (JP)

Đại diện của Chủ đơn: VCCI-IP CO.,LTD

Bằng độc quyền sáng chế số: 12565

Năm yêu cầu duy trì hiệu lực: 6

Cục Sở hữu trí tuệ thông báo:

1. Yêu cầu duy trì hiệu lực Bằng độc quyền sáng chế nêu trên được chấp nhận.
2. Hiệu lực Bằng độc quyền sáng chế số 12565 được duy trì đến 24/03/2020.

Nơi nhận:

- Như trên;
- TT (đề công bố);
- Lưu: VT, Hồ sơ.

CỤC TRƯỞNG



Đinh Hữu Phí

BỘ KHOA HỌC VÀ CÔNG NGHỆ
CỤC SỞ HỮU TRÍ TUỆ

CỘNG HOÀ XÃ HỘI CHỦ NGHĨA VIỆT NAM
Độc lập - Tự do - Hạnh phúc

Số: 9753 /TB-SHTT

Hà Nội, ngày 29 tháng 05 năm 2019

THÔNG BÁO
Ghi nhận yêu cầu duy trì hiệu lực Bằng độc quyền sáng chế

Kính gửi: Công ty TNHH một thành viên Sở hữu trí tuệ VCCI
(VCCI-IP CO.,LTD)
Tầng 8, Toà nhà VCCI, số 9 Đào Duy Anh, phường Phương mai,
quận Đống Đa, thành phố Hà Nội

Căn cứ kết quả thẩm định yêu cầu duy trì hiệu lực Bằng độc quyền sáng chế:

Số đơn: DT1-2018-08106

Ngày nộp: 21/12/2018

Chủ đơn: HONDA MOTOR CO., LTD. (JP)

Đại diện của Chủ đơn: VCCI-IP CO.,LTD

Bằng độc quyền sáng chế số: 12564

Năm yêu cầu duy trì hiệu lực: 6

Cục Sở hữu trí tuệ thông báo:

1. Yêu cầu duy trì hiệu lực Bằng độc quyền sáng chế nêu trên được chấp nhận.

2. Hiệu lực Bằng độc quyền sáng chế số 12564 được duy trì đến 24/03/2020.

Hé

Nơi nhận:

- Như trên;
- TT (để công bố);
- Lưu: VT, Hồ sơ.

CỤC TRƯỞNG



Đinh Hữu Phí

BỘ KHOA HỌC VÀ CÔNG NGHỆ
CỤC SỞ HỮU TRÍ TUỆ

CỘNG HÒA XÃ HỘI CHỦ NGHĨA VIỆT NAM
Độc lập - Tự do - Hạnh phúc

Số: 9754/TB-SHTT

Hà Nội, ngày 29 tháng 05 năm 2019

THÔNG BÁO

Ghi nhận yêu cầu duy trì hiệu lực Bằng độc quyền sáng chế

Kính gửi: Công ty TNHH một thành viên Sở hữu trí tuệ VCCI
(VCCI-IP CO.,LTD)

Tầng 8, Toà nhà VCCI, số 9 Đào Duy Anh, phường Phương mai,
quận Đống Đa, thành phố Hà Nội

Căn cứ kết quả thẩm định yêu cầu duy trì hiệu lực Bằng độc quyền sáng chế:

Số đơn: DT1-2018-08107

Ngày nộp: 21/12/2018

Chủ đơn: HONDA MOTOR CO., LTD. (JP)

Đại diện của Chủ đơn: VCCI-IP CO.,LTD

Bằng độc quyền sáng chế số: 12551

Năm yêu cầu duy trì hiệu lực: 6

Cục Sở hữu trí tuệ thông báo:

1. Yêu cầu duy trì hiệu lực Bằng độc quyền sáng chế nêu trên được chấp nhận.
2. Hiệu lực Bằng độc quyền sáng chế số 12551 được duy trì đến 24/03/2020.

Nơi nhận:

- Như trên;
- TT (để công bố);
- Lưu: VT, Hồ sơ.

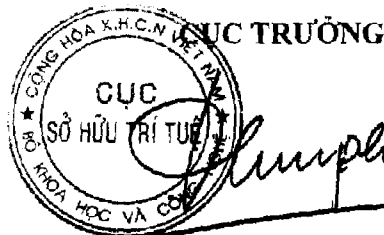

Đinh Hữu Phí

CÔNG BÁO SỞ HỮU CÔNG NGHIỆP SỐ 377 TẬP B - QUYỂN 1 (08.2019)

BỘ KHOA HỌC VÀ CÔNG NGHỆ
CỤC SỞ HỮU TRÍ TUỆ

CỘNG HÒA XÃ HỘI CHỦ NGHĨA VIỆT NAM
Độc lập - Tự do - Hạnh phúc

Số: 9755/TB-SHTT

Hà Nội, ngày 29 tháng 05 năm 2019

THÔNG BÁO

Ghi nhận yêu cầu duy trì hiệu lực Bằng độc quyền sáng chế

Kính gửi: Công ty TNHH một thành viên Sở hữu trí tuệ VCCI
(VCCI-IP CO.,LTD)
Tầng 8, Toà nhà VCCI, số 9 Đào Duy Anh, phường Phương mai,
quận Đống Đa, thành phố Hà Nội

Căn cứ kết quả thẩm định yêu cầu duy trì hiệu lực Bằng độc quyền sáng chế:

Số đơn: DT1-2018-08108

Ngày nộp: 21/12/2018

Chủ đơn: HONDA MOTOR CO., LTD. (JP)

Đại diện của Chủ đơn: VCCI-IP CO.,LTD

Bằng độc quyền sáng chế số: 12550

Năm yêu cầu duy trì hiệu lực: 6

Cục Sở hữu trí tuệ thông báo:

1. Yêu cầu duy trì hiệu lực Bằng độc quyền sáng chế nêu trên được chấp nhận.
2. Hiệu lực Bằng độc quyền sáng chế số 12550 được duy trì đến 24/03/2020.

Hé

Nơi nhận:

- Như trên;
- TT (để công bố);
- Lưu: VT, Hồ sơ.

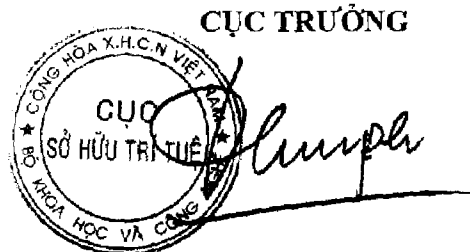

CỤC TRƯỞNG

Đinh Hữu Phí

BỘ KHOA HỌC VÀ CÔNG NGHỆ
CỤC SỞ HỮU TRÍ TUỆ

CỘNG HÒA XÃ HỘI CHỦ NGHĨA VIỆT NAM
Độc lập - Tự do - Hạnh phúc

Số: 9756/TB-SHTT

Hà Nội, ngày 29 tháng 05 năm 2019

THÔNG BÁO

Ghi nhận yêu cầu duy trì hiệu lực Bằng độc quyền sáng chế

Kính gửi: Công ty TNHH một thành viên Sở hữu trí tuệ VCCI
(VCCI-IP CO.,LTD)
Tầng 8, Toà nhà VCCI, số 9 Đào Duy Anh, phường Phương mai,
quận Đống Đa, thành phố Hà Nội

Căn cứ kết quả thẩm định yêu cầu duy trì hiệu lực Bằng độc quyền sáng chế:

Số đơn: DT1-2018-08109

Ngày nộp: 21/12/2018

Chủ đơn: HONDA GIKEN KOGYO KABUSHIKI KAISHA (JP)

Đại diện của Chủ đơn: VCCI-IP CO.,LTD

Bằng độc quyền sáng chế số: 4861

Năm yêu cầu duy trì hiệu lực: 15

Cục Sở hữu trí tuệ thông báo:

1. Yêu cầu duy trì hiệu lực Bằng độc quyền sáng chế nêu trên được chấp nhận.

2. Hiệu lực Bằng độc quyền sáng chế số 4861 được duy trì đến 25/03/2020.

Nơi nhận:

- Như trên;
- TT (để công bố);
- Lưu: VT, Hồ sơ.

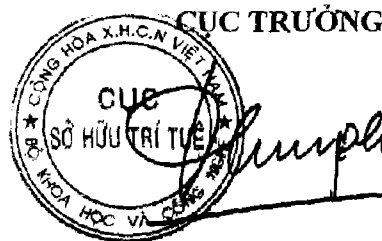

Đinh Hữu Phí

BỘ KHOA HỌC VÀ CÔNG NGHỆ
CỤC SỞ HỮU TRÍ TUỆ

CỘNG HÒA XÃ HỘI CHỦ NGHĨA VIỆT NAM
Độc lập - Tự do - Hạnh phúc

Số: 9757 /TB-SHTT

Hà Nội, ngày 29 tháng 05 năm 2019

THÔNG BÁO
Ghi nhận yêu cầu duy trì hiệu lực Bằng độc quyền sáng chế

Kính gửi: Công ty TNHH một thành viên Sở hữu trí tuệ VCCI
(VCCI-IP CO.,LTD)
Tầng 8, Toà nhà VCCI, số 9 Đào Duy Anh, phường Phương mai,
quận Đống Đa, thành phố Hà Nội

Căn cứ kết quả thẩm định yêu cầu duy trì hiệu lực Bằng độc quyền sáng chế:

Số đơn: DT1-2018-08116

Ngày nộp: 21/12/2018

Chủ đơn: HONDA GIKEN KOGYO KABUSHIKI KAISHA (JP)

Đại diện của Chủ đơn: VCCI-IP CO.,LTD

Bằng độc quyền sáng chế số: 5558

Năm yêu cầu duy trì hiệu lực: 14

Cục Sở hữu trí tuệ thông báo:

1. Yêu cầu duy trì hiệu lực Bằng độc quyền sáng chế nêu trên được chấp nhận.

2. Hiệu lực Bằng độc quyền sáng chế số 5558 được duy trì đến 28/03/2020.

Nơi nhận:

- Như trên;
- TT (để công bố);
- Lưu: VT, Hồ sơ.

CỤC TRƯỞNG



Đình Hữu Phí

BỘ KHOA HỌC VÀ CÔNG NGHỆ
CỤC SỞ HỮU TRÍ TUỆ

CỘNG HÒA XÃ HỘI CHỦ NGHĨA VIỆT NAM
Độc lập - Tự do - Hạnh phúc

Số: 9758 /TB-SHTT

Hà Nội, ngày 29 tháng 05 năm 2019

THÔNG BÁO

Ghi nhận yêu cầu duy trì hiệu lực Bằng độc quyền sáng chế

Kính gửi: Công ty TNHH một thành viên Sở hữu trí tuệ VCCI
(VCCI-IP CO.,LTD)
Tầng 8, Toà nhà VCCI, số 9 Đào Duy Anh, phường Phương mai,
quận Đống Đa, thành phố Hà Nội

Căn cứ kết quả thẩm định yêu cầu duy trì hiệu lực Bằng độc quyền sáng chế:

Số đơn: DT1-2018-08118

Ngày nộp: 21/12/2018

Chủ đơn: HONDA MOTOR CO., LTD. (JP)

Đại diện của Chủ đơn: VCCI-IP CO.,LTD

Bằng độc quyền sáng chế số: 12581

Năm yêu cầu duy trì hiệu lực: 6

Cục Sở hữu trí tuệ thông báo:

1. Yêu cầu duy trì hiệu lực Bằng độc quyền sáng chế nêu trên được chấp nhận.

2. Hiệu lực Bằng độc quyền sáng chế số 12581 được duy trì đến 31/03/2020.

Nơi nhận:

- Như trên;
- TT (để công bố);
- Lưu: VT, Hồ sơ.

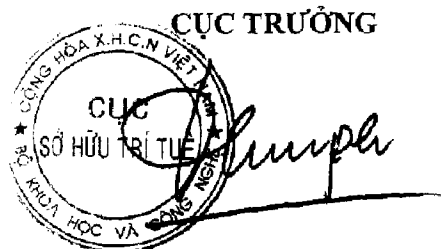

Đinh Hữu Phi

BỘ KHOA HỌC VÀ CÔNG NGHỆ
CỤC SỞ HỮU TRÍ TUỆ

CỘNG HÒA XÃ HỘI CHỦ NGHĨA VIỆT NAM
Độc lập - Tự do - Hạnh phúc

Số: 9759 /TB-SHTT

Hà Nội, ngày 29 tháng 05 năm 2019

THÔNG BÁO

Ghi nhận yêu cầu duy trì hiệu lực Bằng độc quyền sáng chế

Kính gửi: Công ty TNHH một thành viên Sở hữu trí tuệ VCCI
(VCCI-IP CO.,LTD)
Tầng 8, Toà nhà VCCI, số 9 Đào Duy Anh, phường Phương mai,
quận Đống Đa, thành phố Hà Nội

Căn cứ kết quả thẩm định yêu cầu duy trì hiệu lực Bằng độc quyền sáng chế:

Số đơn: DT1-2018-08119

Ngày nộp: 21/12/2018

Chủ đơn: HONDA MOTOR CO., LTD. (JP)

Đại diện của Chủ đơn: VCCI-IP CO.,LTD

Bằng độc quyền sáng chế số: 12578

Năm yêu cầu duy trì hiệu lực: 6

Cục Sở hữu trí tuệ thông báo:

1. Yêu cầu duy trì hiệu lực Bằng độc quyền sáng chế nêu trên được chấp nhận.

2. Hiệu lực Bằng độc quyền sáng chế số 12578 được duy trì đến 31/03/2020.

Nơi nhận:

- Như trên;
- TT (để công bố);
- Lưu: VT, Hồ sơ.

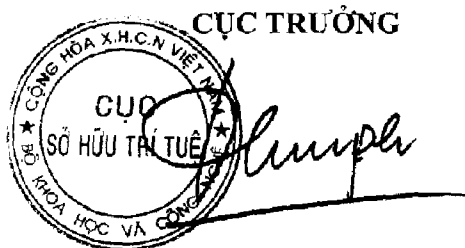

Đình Hữu Phi

BỘ KHOA HỌC VÀ CÔNG NGHỆ
CỤC SỞ HỮU TRÍ TUỆ

CỘNG HÒA XÃ HỘI CHỦ NGHĨA VIỆT NAM
Độc lập - Tự do - Hạnh phúc

Số: 9760 /TB-SHTT

Hà Nội, ngày 29 tháng 05 năm 2019

THÔNG BÁO

Ghi nhận yêu cầu duy trì hiệu lực Bằng độc quyền sáng chế

Kính gửi: Công ty Luật TNHH Phạm và Liên danh (PHAM & ASSOCIATES)
8 Trần Hưng Đạo, thành phố Hà Nội

Căn cứ kết quả thẩm định yêu cầu duy trì hiệu lực Bằng độc quyền sáng chế:

Số đơn: DT1-2018-08120

Ngày nộp: 21/12/2018

Chủ đơn: SIO YEOK SING (SG)

Đại diện của Chủ đơn: PHAM & ASSOCIATES

Bằng độc quyền sáng chế số: 5371

Năm yêu cầu duy trì hiệu lực: 14

Cục Sở hữu trí tuệ thông báo:

1. Yêu cầu duy trì hiệu lực Bằng độc quyền sáng chế nêu trên được chấp nhận.

2. Hiệu lực Bằng độc quyền sáng chế số 5371 được duy trì đến 28/12/2019. *hc*

Nơi nhận:

- Như trên;
- TT (để công bố);
- Lưu: VT, Hồ sơ.

CỤC TRƯỞNG



Đinh Hữu Phí

BỘ KHOA HỌC VÀ CÔNG NGHỆ
CỤC SỞ HỮU TRÍ TUỆ

CỘNG HÒA XÃ HỘI CHỦ NGHĨA VIỆT NAM
Độc lập - Tự do - Hạnh phúc

Số: 9761 /TB-SHTT

Hà Nội, ngày 29 tháng 05 năm 2019

THÔNG BÁO

Ghi nhận yêu cầu duy trì hiệu lực Bằng độc quyền sáng chế

Kính gửi: Công ty TNHH Tâm nhìn và Liên danh
(VISION & ASSOCIATES CO.LTD.)
Phòng 308-310, tầng 3, Tháp Hà Nội, số 49 Hai Bà Trưng,
phường Trần Hưng Đạo, quận Hoàn Kiếm, thành phố Hà Nội

Căn cứ kết quả thẩm định yêu cầu duy trì hiệu lực Bằng độc quyền sáng chế:

Số đơn: DT1-2018-08121

Ngày nộp: 21/12/2018

Chủ đơn: Becker Marine Systems GmbH & Co. KG (DE)

Đại diện của Chủ đơn: VISION & ASSOCIATES CO.LTD.

Bằng độc quyền sáng chế số: 13518

Năm yêu cầu duy trì hiệu lực: 5

Cục Sở hữu trí tuệ thông báo:

1. Yêu cầu duy trì hiệu lực Bằng độc quyền sáng chế nêu trên được chấp nhận.

2. Hiệu lực Bằng độc quyền sáng chế số 13518 được duy trì đến 09/12/2019.

Nơi nhận:

- Như trên;
- TT (để công bố);
- Lưu: VT, Hồ sơ.



CỤC TRƯỞNG

Đinh Hữu Phú

BỘ KHOA HỌC VÀ CÔNG NGHỆ
CỤC SỞ HỮU TRÍ TUỆ

CỘNG HÒA XÃ HỘI CHỦ NGHĨA VIỆT NAM
Độc lập - Tự do - Hạnh phúc

Số: 9762/TB-SHTT

Hà Nội, ngày 29 tháng 05 năm 2019

THÔNG BÁO

Ghi nhận yêu cầu duy trì hiệu lực Bằng độc quyền sáng chế

Kính gửi: Công ty TNHH Tâm nhìn và Liên danh
(VISION & ASSOCIATES CO.LTD.)
Phòng 308-310, tầng 3, Tháp Hà Nội, số 49 Hai Bà Trưng,
phường Trần Hưng Đạo, quận Hoàn Kiếm, thành phố Hà Nội

Căn cứ kết quả thẩm định yêu cầu duy trì hiệu lực Bằng độc quyền sáng chế:

Số đơn: DT1-2018-08122

Ngày nộp: 21/12/2018

Chủ đơn: Becker Marine Systems GmbH & Co. KG (DE)

Đại diện của Chủ đơn: VISION & ASSOCIATES CO.LTD.

Bằng độc quyền sáng chế số: 13521

Năm yêu cầu duy trì hiệu lực: 5

Cục Sở hữu trí tuệ thông báo:

1. Yêu cầu duy trì hiệu lực Bằng độc quyền sáng chế nêu trên được chấp nhận.

2. Hiệu lực Bằng độc quyền sáng chế số 13521 được duy trì đến 09/12/2019.

Nơi nhận:

- Như trên;
- TT (để công bố);
- Lưu: VT, Hồ sơ.

CỤC TRƯỞNG

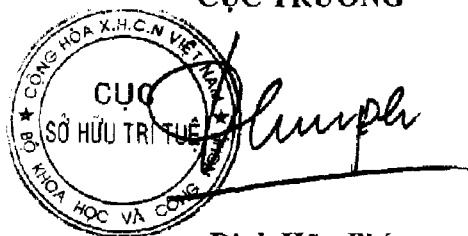

The seal is circular with the text 'CỤC SỞ HỮU TRÍ TUỆ' in the center and 'BỘ KHOA HỌC VÀ CÔNG NGHỆ' around the perimeter. A handwritten signature is written over the seal.

Đinh Hữu Phú

BỘ KHOA HỌC VÀ CÔNG NGHỆ
CỤC SỞ HỮU TRÍ TUỆ

CỘNG HÒA XÃ HỘI CHỦ NGHĨA VIỆT NAM
Độc lập - Tự do - Hạnh phúc

Số: 9763/TB-SHTT

Hà Nội, ngày 29 tháng 05 năm 2019

THÔNG BÁO
Ghi nhận yêu cầu duy trì hiệu lực Bằng độc quyền sáng chế

Kính gửi: Công ty TNHH Đại Tín và Liên Danh
(DAITIN AND ASSOCIATES CO.,LTD)
Tầng 4, số 57 ngõ 66 phố Ngọc Lâm, phường Ngọc Lâm, quận Long Biên,
TP. Hà Nội

Căn cứ kết quả thẩm định yêu cầu duy trì hiệu lực Bằng độc quyền sáng chế:

Số đơn: DT1-2018-08124

Ngày nộp: 21/12/2018

Chủ đơn: SEWOON T&S CO., LTD. (KR)

Đại diện của Chủ đơn: DAITIN AND ASSOCIATES CO.,LTD

Bằng độc quyền sáng chế số: 12325

Năm yêu cầu duy trì hiệu lực: 6

Cục Sở hữu trí tuệ thông báo:

1. Yêu cầu duy trì hiệu lực Bằng độc quyền sáng chế nêu trên được chấp nhận.

2. Hiệu lực Bằng độc quyền sáng chế số 12325 được duy trì đến 20/01/2020.

Nơi nhận:

- Như trên;
- TT (đề công bố);
- Lưu: VT, Hồ sơ.

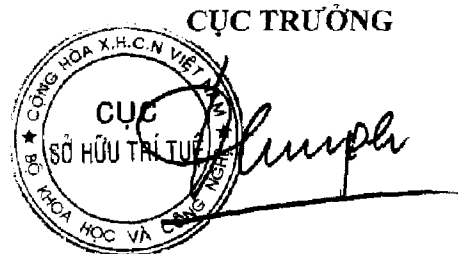

Đinh Hữu Phú

BỘ KHOA HỌC VÀ CÔNG NGHỆ
CỤC SỞ HỮU TRÍ TUỆ

CỘNG HÒA XÃ HỘI CHỦ NGHĨA VIỆT NAM
Độc lập - Tự do - Hạnh phúc

Số: 9764/TB-SHTT

Hà Nội, ngày 29 tháng 05 năm 2019

THÔNG BÁO

Ghi nhận yêu cầu duy trì hiệu lực Bằng độc quyền sáng chế

Kính gửi: Công ty Luật TNHH T&G (TGVN)

Phòng số 5 tầng 15 Toà nhà Harec, 4A Láng Hạ, phường Thành Công
quận Ba Đình, TP Hà Nội

Căn cứ kết quả thẩm định yêu cầu duy trì hiệu lực Bằng độc quyền sáng chế:

Số đơn: DT1-2018-08127

Ngày nộp: 21/12/2018

Chủ đơn: New Balance Athletic Shoe, Inc. (US)

Đại diện của Chủ đơn: TGVN

Bằng độc quyền sáng chế số: 13571

Năm yêu cầu duy trì hiệu lực: 5

Cục Sở hữu trí tuệ thông báo:

1. Yêu cầu duy trì hiệu lực Bằng độc quyền sáng chế nêu trên được chấp nhận.

2. Hiệu lực Bằng độc quyền sáng chế số 13571 được duy trì đến 22/12/2019.

Nơi nhận:

- Như trên;
- TT (để công bố);
- Lưu: VT, Hồ sơ.

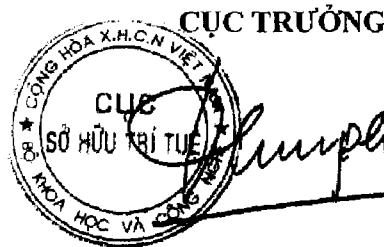

Đinh Hữu Phí

BỘ KHOA HỌC VÀ CÔNG NGHỆ
CỤC SỞ HỮU TRÍ TUỆ

CỘNG HÒA XÃ HỘI CHỦ NGHĨA VIỆT NAM
Độc lập - Tự do - Hạnh phúc

Số: 9765/TB-SHTT

Hà Nội, ngày 29 tháng 05 năm 2019

THÔNG BÁO

Ghi nhận yêu cầu duy trì hiệu lực Bằng độc quyền sáng chế

Kính gửi: Công ty Luật TNHH T&G (TGVN)

Phòng số 5 tầng 15 Toà nhà Harec, 4A Láng Hạ, phường Thành Công
quận Ba Đình, TP Hà Nội

Căn cứ kết quả thẩm định yêu cầu duy trì hiệu lực Bằng độc quyền sáng chế:

Số đơn: DT1-2018-08129

Ngày nộp: 21/12/2018

Chủ đơn: PPG Industries Ohio, Inc (US)

Đại diện của Chủ đơn: TGVN

Bằng độc quyền sáng chế số: 12210

Năm yêu cầu duy trì hiệu lực: 6

Cục Sở hữu trí tuệ thông báo:

1. Yêu cầu duy trì hiệu lực Bằng độc quyền sáng chế nêu trên được chấp nhận.

2. Hiệu lực Bằng độc quyền sáng chế số 12210 được duy trì đến 24/12/2019.

Nơi nhận:

- Như trên;
- TT (để công bố);
- Lưu: VT, Hồ sơ.

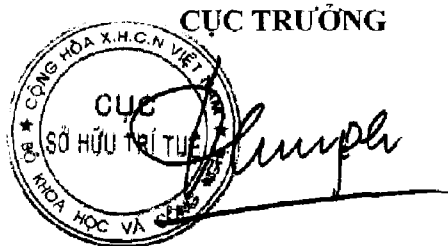

Đinh Hữu Phí

BỘ KHOA HỌC VÀ CÔNG NGHỆ
CỤC SỞ HỮU TRÍ TUỆ

CỘNG HÒA XÃ HỘI CHỦ NGHĨA VIỆT NAM
Độc lập - Tự do - Hạnh phúc

Số: 9766 /TB-SHTT

Hà Nội, ngày 29 tháng 05 năm 2019

THÔNG BÁO

Ghi nhận yêu cầu duy trì hiệu lực Bằng độc quyền sáng chế

Kính gửi: Công ty Luật TNHH T&G (TGVN)

Phòng số 5 tầng 15 Toà nhà Harec, 4A Láng Hạ, phường Thành Công
quận Ba Đình, TP Hà Nội

Căn cứ kết quả thẩm định yêu cầu duy trì hiệu lực Bằng độc quyền sáng chế:

Số đơn: DT1-2018-08130

Ngày nộp: 21/12/2018

Chủ đơn: SOUTHWIRE COMPANY (US)

Đại diện của Chủ đơn: TGVN

Bằng độc quyền sáng chế số: 10971

Năm yêu cầu duy trì hiệu lực: 7

Cục Sở hữu trí tuệ thông báo:

1. Yêu cầu duy trì hiệu lực Bằng độc quyền sáng chế nêu trên được chấp nhận.

2. Hiệu lực Bằng độc quyền sáng chế số 10971 được duy trì đến 24/12/2019.

Nơi nhận:

- Như trên;
- TT (để công bố);
- Lưu: VT, Hồ sơ.

CỤC TRƯỞNG

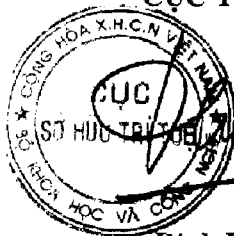

Đinh Hữu Phí

BỘ KHOA HỌC VÀ CÔNG NGHỆ
CỤC SỞ HỮU TRÍ TUỆ

CỘNG HÒA XÃ HỘI CHỦ NGHĨA VIỆT NAM
Độc lập - Tự do - Hạnh phúc

Số: 9767/TB-SHTT

Hà Nội, ngày 29 tháng 05 năm 2019

THÔNG BÁO

Ghi nhận yêu cầu duy trì hiệu lực Bằng độc quyền sáng chế

Kính gửi: Công ty TNHH Sở hữu trí tuệ Trần & Trần
(TRAN & TRAN CO., LTD.)
Phòng 802, Tòa nhà Talico Building, số 22 Phố Hồ Giám,
phường Quốc Tử Giám, quận Đống Đa, Tp. Hà Nội

Căn cứ kết quả thẩm định yêu cầu duy trì hiệu lực Bằng độc quyền sáng chế:

Số đơn: DT1-2018-08131

Ngày nộp: 21/12/2018

Chủ đơn: SI JOONG, KWON (KR)

Đại diện của Chủ đơn: TRAN & TRAN CO., LTD.

Bằng độc quyền sáng chế số: 15208

Năm yêu cầu duy trì hiệu lực: 4

Cục Sở hữu trí tuệ thông báo:

1. Yêu cầu duy trì hiệu lực Bằng độc quyền sáng chế nêu trên được chấp nhận.
2. Hiệu lực Bằng độc quyền sáng chế số 15208 được duy trì đến 29/02/2020.

Nơi nhận:

- Như trên;
- TT (để công bố);
- Lưu: VT, Hồ sơ.

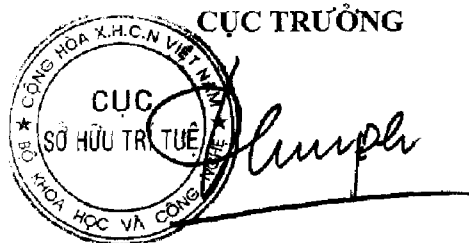

Đinh Hữu Phí

BỘ KHOA HỌC VÀ CÔNG NGHỆ
CỤC SỞ HỮU TRÍ TUỆ

CỘNG HÒA XÃ HỘI CHỦ NGHĨA VIỆT NAM
Độc lập - Tự do - Hạnh phúc

Số: 9763/TB-SHTT

Hà Nội, ngày 29 tháng 05 năm 2019

THÔNG BÁO

Ghi nhận yêu cầu duy trì hiệu lực Bằng độc quyền sáng chế

Kính gửi: Công ty TNHH một thành viên Sở hữu trí tuệ VCCI
(VCCI-IP CO.,LTD)

Tầng 8, Toà nhà VCCI, số 9 Đào Duy Anh, phường Phương mai,
quận Đống Đa, thành phố Hà Nội

Căn cứ kết quả thẩm định yêu cầu duy trì hiệu lực Bằng độc quyền sáng chế:

Số đơn: DT1-2018-08132

Ngày nộp: 21/12/2018

Chủ đơn: DONGJIN SEMICHEM CO., LTD. (KR)

Đại diện của Chủ đơn: VCCI-IP CO.,LTD

Bằng độc quyền sáng chế số: 8175

Năm yêu cầu duy trì hiệu lực: 10

Cục Sở hữu trí tuệ thông báo:

1. Yêu cầu duy trì hiệu lực Bằng độc quyền sáng chế nêu trên được chấp nhận.

2. Hiệu lực Bằng độc quyền sáng chế số 8175 được duy trì đến 12/01/2020. *hc*

Nơi nhận:

- Như trên;
- TT (để công bố);
- Lưu: VT, Hồ sơ.

CỤC TRƯỞNG

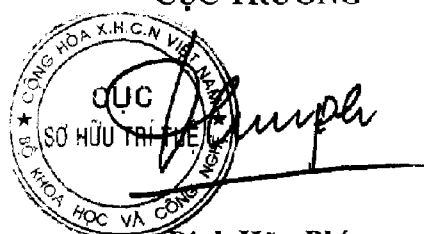

Đinh Hữu Phú

BỘ KHOA HỌC VÀ CÔNG NGHỆ
CỤC SỞ HỮU TRÍ TUỆ

CỘNG HOÀ XÃ HỘI CHỦ NGHĨA VIỆT NAM
Độc lập - Tự do - Hạnh phúc

Số: 9769 /TB-SHTT

Hà Nội, ngày 29 tháng 05 năm 2019

THÔNG BÁO

Ghi nhận yêu cầu duy trì hiệu lực Bằng độc quyền sáng chế

Kính gửi: Công ty TNHH Sở hữu trí tuệ Việt Á (VIET A IP CO.,LTD)
Phòng 1504, tầng 15, tòa nhà Hàn Việt, số 203 Minh Khai,
phường Minh Khai, quận Hai Bà Trưng, TP. Hà Nội

Căn cứ kết quả thẩm định yêu cầu duy trì hiệu lực Bằng độc quyền sáng chế:

Số đơn: DT1-2018-08134

Ngày nộp: 21/12/2018

Chủ đơn: LG HOUSEHOLD & HEALTH CARE LTD. (KR)

Đại diện của Chủ đơn: VIET A IP CO.,LTD

Bằng độc quyền sáng chế số: 11011

Năm yêu cầu duy trì hiệu lực: 7

Cục Sở hữu trí tuệ thông báo:

1. Yêu cầu duy trì hiệu lực Bằng độc quyền sáng chế nêu trên được chấp nhận.
2. Hiệu lực Bằng độc quyền sáng chế số 11011 được duy trì đến 02/01/2020.

Nơi nhận:

- Như trên;
- TT (để công bố);
- Lưu: VT, Hồ sơ.



CỤC TRƯỞNG

Đinh Hữu Phí

BỘ KHOA HỌC VÀ CÔNG NGHỆ
CỤC SỞ HỮU TRÍ TUỆ

CỘNG HÒA XÃ HỘI CHỦ NGHĨA VIỆT NAM
Độc lập - Tự do - Hạnh phúc

Số: 11794 /TB-SHTT

Hà Nội, ngày 26 tháng 06 năm 2019

THÔNG BÁO

Ghi nhận yêu cầu duy trì hiệu lực Bằng độc quyền sáng chế

Kính gửi: Công ty TNHH một thành viên Sở hữu trí tuệ VCCI
(VCCI-IP CO.,LTD)
Tầng 8, Toà nhà VCCI, số 9 Đào Duy Anh, phường Phương mai,
quận Đống Đa, thành phố Hà Nội

Căn cứ kết quả thẩm định yêu cầu duy trì hiệu lực Bằng độc quyền sáng chế:

Số đơn: DT1-2019-00439

Ngày nộp: 17/01/2019

Chủ đơn: JANSSEN PHARMACEUTICA N.V. (BE)

Đại diện của Chủ đơn: VCCI-IP CO.,LTD

Bằng độc quyền sáng chế số: 16566

Năm yêu cầu duy trì hiệu lực: 3

Cục Sở hữu trí tuệ thông báo:

1. Yêu cầu duy trì hiệu lực Bằng độc quyền sáng chế nêu trên được chấp nhận.
2. Hiệu lực Bằng độc quyền sáng chế số 16566 được duy trì đến 13/02/2020.

Nơi nhận:

- Như trên;
- TT (để công bố);
- Lưu: VT, Hồ sơ.

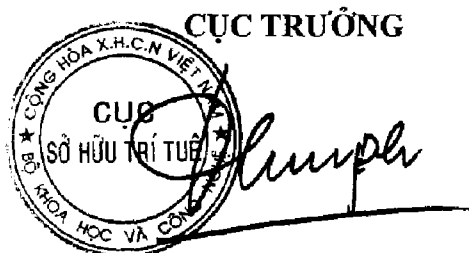

Đinh Hữu Phí

BỘ KHOA HỌC VÀ CÔNG NGHỆ
CỤC SỞ HỮU TRÍ TUỆ

CỘNG HÒA XÃ HỘI CHỦ NGHĨA VIỆT NAM
Độc lập - Tự do - Hạnh phúc

Số: 11795/TB-SHTT

Hà Nội, ngày 26 tháng 06 năm 2019

THÔNG BÁO

Ghi nhận yêu cầu duy trì hiệu lực Bằng độc quyền sáng chế

Kính gửi: Công ty TNHH một thành viên Sở hữu trí tuệ VCCI
(VCCI-IP CO.,LTD)
Tầng 8, Toà nhà VCCL, số 9 Đào Duy Anh, phường Phương mai,
quận Đống Đa, thành phố Hà Nội

Căn cứ kết quả thẩm định yêu cầu duy trì hiệu lực Bằng độc quyền sáng chế:

Số đơn: DT1-2019-00440

Ngày nộp: 17/01/2019

Chủ đơn: Johnson & Johnson Consumer Inc. (US)

Đại diện của Chủ đơn: VCCI-IP CO.,LTD

Bằng độc quyền sáng chế số: 16562

Năm yêu cầu duy trì hiệu lực: 3

Cục Sở hữu trí tuệ thông báo:

1. Yêu cầu duy trì hiệu lực Bằng độc quyền sáng chế nêu trên được chấp nhận.
2. Hiệu lực Bằng độc quyền sáng chế số 16562 được duy trì đến 13/02/2020.

Nơi nhận:

- Như trên;
- TT (để công bố);
- Lưu: VT, Hồ sơ.

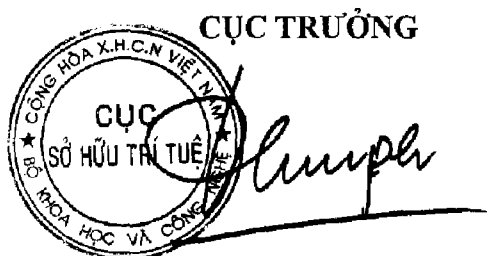

Đinh Hữu Phí

BỘ KHOA HỌC VÀ CÔNG NGHỆ
CỤC SỞ HỮU TRÍ TUỆ

CỘNG HÒA XÃ HỘI CHỦ NGHĨA VIỆT NAM
Độc lập - Tự do - Hạnh phúc

Số: 11796 /TB-SHTT

Hà Nội, ngày 26 tháng 06 năm 2019

THÔNG BÁO

Ghi nhận yêu cầu duy trì hiệu lực Bằng độc quyền sáng chế

Kính gửi: Công ty TNHH một thành viên Sở hữu trí tuệ VCCI
(VCCI-IP CO.,LTD)
Tầng 8, Toà nhà VCCI, số 9 Đào Duy Anh, phường Phương mai,
quận Đống Đa, thành phố Hà Nội

Căn cứ kết quả thẩm định yêu cầu duy trì hiệu lực Bằng độc quyền sáng chế:

Số đơn: DT1-2019-00441

Ngày nộp: 17/01/2019

Chủ đơn: YAZAKI CORPORATION (JP)

Đại diện của Chủ đơn: VCCI-IP CO.,LTD

Bằng độc quyền sáng chế số: 5453

Năm yêu cầu duy trì hiệu lực: 14

Cục Sở hữu trí tuệ thông báo:

1. Yêu cầu duy trì hiệu lực Bằng độc quyền sáng chế nêu trên được chấp nhận.
2. Hiệu lực Bằng độc quyền sáng chế số 5453 được duy trì đến 13/02/2020. *TC*

Nơi nhận:

- Như trên;
- TT (để công bố);
- Lưu: VT, Hồ sơ.

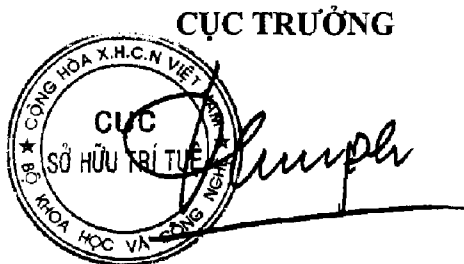

Dinh Hữu Phí

BỘ KHOA HỌC VÀ CÔNG NGHỆ
CỤC SỞ HỮU TRÍ TUỆ

CỘNG HOÀ XÃ HỘI CHỦ NGHĨA VIỆT NAM
Độc lập - Tự do - Hạnh phúc

Số: 11797/TB-SHTT

Hà Nội, ngày 26 tháng 06 năm 2019

THÔNG BÁO

Ghi nhận yêu cầu duy trì hiệu lực Bằng độc quyền sáng chế

Kính gửi: Công ty TNHH một thành viên Sở hữu trí tuệ VCCI
(VCCI-IP CO.,LTD)
Tầng 8, Toà nhà VCCI, số 9 Đào Duy Anh, phường Phương mai,
quận Đống Đa, thành phố Hà Nội

Căn cứ kết quả thẩm định yêu cầu duy trì hiệu lực Bằng độc quyền sáng chế:

Số đơn: DT1-2019-00442

Ngày nộp: 17/01/2019

Chủ đơn: NIPPON STEEL & SUMIKIN ENGINEERING CO., LTD. (JP)

Đại diện của Chủ đơn: VCCI-IP CO.,LTD

Bằng độc quyền sáng chế số: 16584

Năm yêu cầu duy trì hiệu lực: 3

Cục Sở hữu trí tuệ thông báo:

1. Yêu cầu duy trì hiệu lực Bằng độc quyền sáng chế nêu trên được chấp nhận.
2. Hiệu lực Bằng độc quyền sáng chế số 16584 được duy trì đến 13/02/2020.

Nơi nhận:

- Như trên;
- TT (để công bố);
- Lưu: VT, Hồ sơ.

CỤC TRƯỞNG



Đinh Hữu Phí

BỘ KHOA HỌC VÀ CÔNG NGHỆ
CỤC SỞ HỮU TRÍ TUỆ

CỘNG HÒA XÃ HỘI CHỦ NGHĨA VIỆT NAM
Độc lập - Tự do - Hạnh phúc

Số: 11.798 /TB-SHTT

Hà Nội, ngày 26 tháng 06 năm 2019

THÔNG BÁO
Ghi nhận yêu cầu duy trì hiệu lực Bằng độc quyền sáng chế

Kính gửi: Công ty TNHH một thành viên Sở hữu trí tuệ VCCI
(VCCI-IP CO.,LTD)
Tầng 8, Toà nhà VCCI, số 9 Đào Duy Anh, phường Phương mai,
quận Đống Đa, thành phố Hà Nội

Căn cứ kết quả thẩm định yêu cầu duy trì hiệu lực Bằng độc quyền sáng chế:

Số đơn: DT1-2019-00443

Ngày nộp: 17/01/2019

Chủ đơn: Nippon Thermostat Co., Ltd. (JP)

Đại diện của Chủ đơn: VCCI-IP CO.,LTD

Bằng độc quyền sáng chế số: 16582

Năm yêu cầu duy trì hiệu lực: 3

Cục Sở hữu trí tuệ thông báo:

1. Yêu cầu duy trì hiệu lực Bằng độc quyền sáng chế nêu trên được chấp nhận.
2. Hiệu lực Bằng độc quyền sáng chế số 16582 được duy trì đến 13/02/2020.

Nơi nhận:

- Như trên;
- TT (để công bố);
- Lưu: VT, Hồ sơ.



CỤC TRƯỞNG

Đinh Hữu Phí

BỘ KHOA HỌC VÀ CÔNG NGHỆ
CỤC SỞ HỮU TRÍ TUỆ

CỘNG HÒA XÃ HỘI CHỦ NGHĨA VIỆT NAM
Độc lập - Tự do - Hạnh phúc

Số: 1.1799/TB-SHTT

Hà Nội, ngày 26 tháng 01 năm 2019

THÔNG BÁO
Ghi nhận yêu cầu duy trì hiệu lực Bằng độc quyền sáng chế

Kính gửi: Công ty TNHH một thành viên Sở hữu trí tuệ VCCI
(VCCI-IP CO.,LTD)
Tầng 8, Toà nhà VCCI, số 9 Đào Duy Anh, phường Phương mai,
quận Đống Đa, thành phố Hà Nội

Căn cứ kết quả thẩm định yêu cầu duy trì hiệu lực Bằng độc quyền sáng chế:

Số đơn: DT1-2019-00444

Ngày nộp: 17/01/2019

Chủ đơn: CANON KABUSHIKI KAISHA (JP)

Đại diện của Chủ đơn: VCCI-IP CO.,LTD

Bằng độc quyền sáng chế số: 10055

Năm yêu cầu duy trì hiệu lực: 8

Cục Sở hữu trí tuệ thông báo:

1. Yêu cầu duy trì hiệu lực Bằng độc quyền sáng chế nêu trên được chấp nhận.
2. Hiệu lực Bằng độc quyền sáng chế số 10055 được duy trì đến 15/02/2020.

Nơi nhận:

- Như trên;
- TT (để công bố);
- Lưu: VT, Hồ sơ.

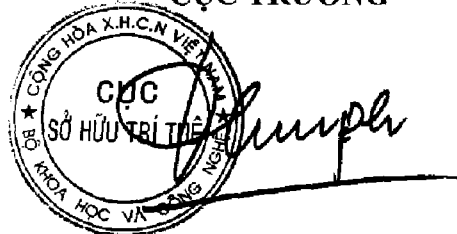
CỤC TRƯỞNG

Đinh Hữu Phí

BỘ KHOA HỌC VÀ CÔNG NGHỆ
CỤC SỞ HỮU TRÍ TUỆ

CỘNG HÒA XÃ HỘI CHỦ NGHĨA VIỆT NAM
Độc lập - Tự do - Hạnh phúc

Số: 11800/TB-SHTT

Hà Nội, ngày 26 tháng 01 năm 2019

THÔNG BÁO
Ghi nhận yêu cầu duy trì hiệu lực Bằng độc quyền sáng chế

Kính gửi: Công ty TNHH một thành viên Sở hữu trí tuệ VCCI
(VCCI-IP CO.,LTD)
Tầng 8, Toà nhà VCCI, số 9 Đào Duy Anh, phường Phương mai, .
quận Đống Đa, thành phố Hà Nội

Căn cứ kết quả thẩm định yêu cầu duy trì hiệu lực Bằng độc quyền sáng chế:

Số đơn: DT1-2019-00445

Ngày nộp: 17/01/2019

Chủ đơn: NIFCO INC. (JP)

Đại diện của Chủ đơn: VCCI-IP CO.,LTD

Bằng độc quyền sáng chế số: 10051

Năm yêu cầu duy trì hiệu lực: 8

Cục Sở hữu trí tuệ thông báo:

1. Yêu cầu duy trì hiệu lực Bằng độc quyền sáng chế nêu trên được chấp nhận.

2. Hiệu lực Bằng độc quyền sáng chế số 10051 được duy trì đến 15/02/2020.

Nơi nhận:

- Như trên;
- TT (để công bố);
- Lưu: VT, Hồ sơ.



CỤC TRƯỞNG

Đinh Hữu Phí

BỘ KHOA HỌC VÀ CÔNG NGHỆ
CỤC SỞ HỮU TRÍ TUỆ

CỘNG HÒA XÃ HỘI CHỦ NGHĨA VIỆT NAM
Độc lập - Tự do - Hạnh phúc

Số: 11801/TB-SHTT

Hà Nội, ngày 26 tháng 06 năm 2019

THÔNG BÁO

Ghi nhận yêu cầu duy trì hiệu lực Bằng độc quyền sáng chế

Kính gửi: Công ty TNHH một thành viên Sở hữu trí tuệ VCCI
(VCCI-IP CO.,LTD)
Tầng 8, Toà nhà VCCI, số 9 Đào Duy Anh, phường Phương mai,
quận Đống Đa, thành phố Hà Nội

Căn cứ kết quả thẩm định yêu cầu duy trì hiệu lực Bằng độc quyền sáng chế:

Số đơn: DT1-2019-00448

Ngày nộp: 17/01/2019

Chủ đơn: H. LUNDBECK A/S (DK)

Đại diện của Chủ đơn: VCCI-IP CO.,LTD

Bằng độc quyền sáng chế số: 15179

Năm yêu cầu duy trì hiệu lực: 4

Cục Sở hữu trí tuệ thông báo:

1. Yêu cầu duy trì hiệu lực Bằng độc quyền sáng chế nêu trên được chấp nhận.

2. Hiệu lực Bằng độc quyền sáng chế số 15179 được duy trì đến 16/02/2020.

Nơi nhận:

- Như trên;
- TT (để công bố);
- Lưu: VT, Hồ sơ.



CỤC TRƯỞNG

Đình Hữu Phí

BỘ KHOA HỌC VÀ CÔNG NGHỆ
CỤC SỞ HỮU TRÍ TUỆ

CỘNG HÒA XÃ HỘI CHỦ NGHĨA VIỆT NAM
Độc lập - Tự do - Hạnh phúc

Số: 11802/ITB-SHTT

Hà Nội, ngày 26 tháng 01 năm 2019

THÔNG BÁO
Ghi nhận yêu cầu duy trì hiệu lực Bằng độc quyền sáng chế

Kính gửi: Công ty TNHH một thành viên Sở hữu trí tuệ VCCI
(VCCI-IP CO.,LTD)
Tầng 8, Toà nhà VCCI, số 9 Đào Duy Anh, phường Phương mai,
quận Đống Đa, thành phố Hà Nội

Căn cứ kết quả thẩm định yêu cầu duy trì hiệu lực Bằng độc quyền sáng chế:

Số đơn: DT1-2019-00449

Ngày nộp: 17/01/2019

Chủ đơn: FUJI XEROX CO., LTD. (JP)

Đại diện của Chủ đơn: VCCI-IP CO.,LTD

Bằng độc quyền sáng chế số: 15166

Năm yêu cầu duy trì hiệu lực: 4

Cục Sở hữu trí tuệ thông báo:

1. Yêu cầu duy trì hiệu lực Bằng độc quyền sáng chế nêu trên được chấp nhận.
2. Hiệu lực Bằng độc quyền sáng chế số 15166 được duy trì đến 16/02/2020.

Nơi nhận:

- Như trên;
- TT (để công bố);
- Lưu: VT, Hồ sơ.

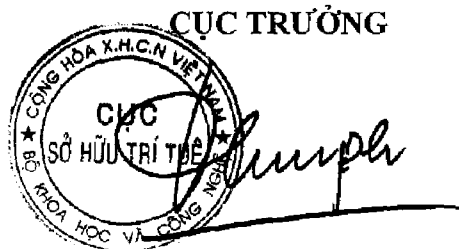

Đinh Hữu Phí

BỘ KHOA HỌC VÀ CÔNG NGHỆ
CỤC SỞ HỮU TRÍ TUỆ

CỘNG HÒA XÃ HỘI CHỦ NGHĨA VIỆT NAM
Độc lập - Tự do - Hạnh phúc

Số: 11803 /TB-SHTT

Hà Nội, ngày 26 tháng 06 năm 2019

THÔNG BÁO
Ghi nhận yêu cầu duy trì hiệu lực Bằng độc quyền sáng chế

Kính gửi: Công ty TNHH một thành viên Sở hữu trí tuệ VCCI
(VCCI-IP CO.,LTD)
Tầng 8, Toà nhà VCCI, số 9 Đào Duy Anh, phường Phương mai,
quận Đống Đa, thành phố Hà Nội

Căn cứ kết quả thẩm định yêu cầu duy trì hiệu lực Bằng độc quyền sáng chế:

Số đơn: DT1-2019-00450

Ngày nộp: 17/01/2019

Chủ đơn: Uni-Charm Corporation (JP)

Đại diện của Chủ đơn: VCCI-IP CO.,LTD

Bằng độc quyền sáng chế số: 15172

Năm yêu cầu duy trì hiệu lực: 4

Cục Sở hữu trí tuệ thông báo:

1. Yêu cầu duy trì hiệu lực Bằng độc quyền sáng chế nêu trên được chấp nhận.
2. Hiệu lực Bằng độc quyền sáng chế số 15172 được duy trì đến 16/02/2020.

Nơi nhận:

- Như trên;
- TT (để công bố);
- Lưu: VT, Hồ sơ.



CỤC TRƯỞNG

Đinh Hữu Phí

BỘ KHOA HỌC VÀ CÔNG NGHỆ
CỤC SỞ HỮU TRÍ TUỆ

CỘNG HÒA XÃ HỘI CHỦ NGHĨA VIỆT NAM
Độc lập - Tự do - Hạnh phúc

Số: *MS04* /TB-SHTT

Hà Nội, ngày *26* tháng *01* năm 2019

THÔNG BÁO

Ghi nhận yêu cầu duy trì hiệu lực Bằng độc quyền sáng chế

Kính gửi: Công ty TNHH một thành viên Sở hữu trí tuệ VCCI
(VCCI-IP CO.,LTD)
Tầng 8, Toà nhà VCCI, số 9 Đào Duy Anh, phường Phương mai,
quận Đống Đa, thành phố Hà Nội

Căn cứ kết quả thẩm định yêu cầu duy trì hiệu lực Bằng độc quyền sáng chế:

Số đơn: DT1-2019-00451

Ngày nộp: 17/01/2019

Chủ đơn: NISSIN KOGYO CO., LTD. (JP)

Đại diện của Chủ đơn: VCCI-IP CO.,LTD

Bằng độc quyền sáng chế số: 15162

Năm yêu cầu duy trì hiệu lực: 4

Cục Sở hữu trí tuệ thông báo:

1. Yêu cầu duy trì hiệu lực Bằng độc quyền sáng chế nêu trên được chấp nhận.
2. Hiệu lực Bằng độc quyền sáng chế số 15162 được duy trì đến 16/02/2020.

Nơi nhận:

- Như trên;
- TT (để công bố);
- Lưu: VT, Hồ sơ.

CỤC TRƯỞNG



Đinh Hữu Phi

BỘ KHOA HỌC VÀ CÔNG NGHỆ
CỤC SỞ HỮU TRÍ TUỆ

CỘNG HÒA XÃ HỘI CHỦ NGHĨA VIỆT NAM
Độc lập - Tự do - Hạnh phúc

Số: 11805/TB-SHTT

Hà Nội, ngày 26 tháng 06 năm 2019

THÔNG BÁO
Ghi nhận yêu cầu duy trì hiệu lực Bằng độc quyền sáng chế

Kính gửi: Công ty TNHH một thành viên Sở hữu trí tuệ VCCI
(VCCI-IP CO.,LTD)
Tầng 8, Toà nhà VCCI, số 9 Đào Duy Anh, phường Phương mai,
quận Đống Đa, thành phố Hà Nội

Căn cứ kết quả thẩm định yêu cầu duy trì hiệu lực Bằng độc quyền sáng chế:

Số đơn: DT1-2019-00452

Ngày nộp: 17/01/2019

Chủ đơn: JFE Steel Corporation (JP)

Đại diện của Chủ đơn: VCCI-IP CO.,LTD

Bằng độc quyền sáng chế số: 15175

Năm yêu cầu duy trì hiệu lực: 4

Cục Sở hữu trí tuệ thông báo:

1. Yêu cầu duy trì hiệu lực Bằng độc quyền sáng chế nêu trên được chấp nhận.

2. Hiệu lực Bằng độc quyền sáng chế số 15175 được duy trì đến 16/02/2020.

Nơi nhận:

- Như trên;
- TT (để công bố);
- Lưu: VT, Hồ sơ.



CỤC TRƯỞNG

Đinh Hữu Phí

BỘ KHOA HỌC VÀ CÔNG NGHỆ
CỤC SỞ HỮU TRÍ TUỆ

CỘNG HÒA XÃ HỘI CHỦ NGHĨA VIỆT NAM
Độc lập - Tự do - Hạnh phúc

Số: 11806 /TB-SHTT

Hà Nội, ngày 26 tháng 06 năm 2019

THÔNG BÁO
Ghi nhận yêu cầu duy trì hiệu lực Bằng độc quyền sáng chế

Kính gửi: Công ty TNHH một thành viên Sở hữu trí tuệ VCCI
(VCCI-IP CO.,LTD)
Tầng 8, Toà nhà VCCI, số 9 Đào Duy Anh, phường Phương mai,
quận Đống Đa, thành phố Hà Nội

Căn cứ kết quả thẩm định yêu cầu duy trì hiệu lực Bằng độc quyền sáng chế:

Số đơn: DT1-2019-00453

Ngày nộp: 17/01/2019

Chủ đơn: Panasonic Intellectual Property Management Co., Ltd. (JP)

Đại diện của Chủ đơn: VCCI-IP CO.,LTD

Bằng độc quyền sáng chế số: 15157

Năm yêu cầu duy trì hiệu lực: 4

Cục Sở hữu trí tuệ thông báo:

1. Yêu cầu duy trì hiệu lực Bằng độc quyền sáng chế nêu trên được chấp nhận.
2. Hiệu lực Bằng độc quyền sáng chế số 15157 được duy trì đến 16/02/2020.

Nơi nhận:

- Như trên;
- TT (để công bố);
- Lưu: VT, Hồ sơ.

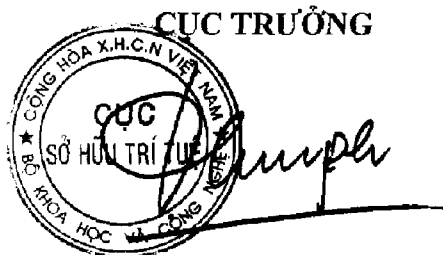

Đinh Hữu Phí

BỘ KHOA HỌC VÀ CÔNG NGHỆ
CỤC SỞ HỮU TRÍ TUỆ

CỘNG HÒA XÃ HỘI CHỦ NGHĨA VIỆT NAM
Độc lập - Tự do - Hạnh phúc

Số: 1180-7/TB-SHTT

Hà Nội, ngày 26 tháng 01 năm 2019

THÔNG BÁO
Ghi nhận yêu cầu duy trì hiệu lực Bằng độc quyền sáng chế

Kính gửi: Công ty TNHH một thành viên Sở hữu trí tuệ VCCI
(VCCI-IP CO.,LTD)
Tầng 8, Toà nhà VCCI, số 9 Đào Duy Anh, phường Phương mai,
quận Đống Đa, thành phố Hà Nội

Căn cứ kết quả thẩm định yêu cầu duy trì hiệu lực Bằng độc quyền sáng chế:

Số đơn: DT1-2019-00454

Ngày nộp: 17/01/2019

Chủ đơn: ISHIHARA SANGYO KAISHA, LTD. (JP)

Đại diện của Chủ đơn: VCCI-IP CO.,LTD

Bằng độc quyền sáng chế số: 15177

Năm yêu cầu duy trì hiệu lực: 4

Cục Sở hữu trí tuệ thông báo:

1. Yêu cầu duy trì hiệu lực Bằng độc quyền sáng chế nêu trên được chấp nhận.

2. Hiệu lực Bằng độc quyền sáng chế số 15177 được duy trì đến 16/02/2020.

Nơi nhận:

- Như trên;
- TT (để công bố);
- Lưu: VT, Hồ sơ.

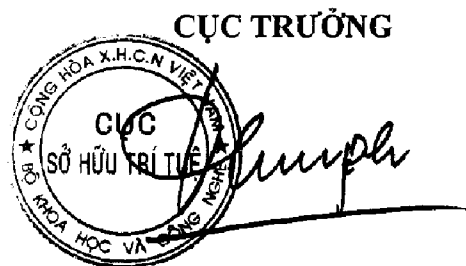

Đình Hữu Phí

BỘ KHOA HỌC VÀ CÔNG NGHỆ
CỤC SỞ HỮU TRÍ TUỆ

CỘNG HOÀ XÃ HỘI CHỦ NGHĨA VIỆT NAM
Độc lập - Tự do - Hạnh phúc

Số: 11805/TB-SHTT

Hà Nội, ngày 26 tháng 06 năm 2019

THÔNG BÁO
Ghi nhận yêu cầu duy trì hiệu lực Bằng độc quyền sáng chế

Kính gửi: Công ty TNHH một thành viên Sở hữu trí tuệ VCCI
(VCCI-IP CO.,LTD)
Tầng 8, Toà nhà VCCI, số 9 Đào Duy Anh, phường Phương mai,
quận Đống Đa, thành phố Hà Nội

Căn cứ kết quả thẩm định yêu cầu duy trì hiệu lực Bằng độc quyền sáng chế:

Số đơn: DT1-2019-00455

Ngày nộp: 17/01/2019

Chủ đơn: Janssen Pharmaceutica N.V. (BE)

Đại diện của Chủ đơn: VCCI-IP CO.,LTD

Bằng độc quyền sáng chế số: 12414

Năm yêu cầu duy trì hiệu lực: 6

Cục Sở hữu trí tuệ thông báo:

1. Yêu cầu duy trì hiệu lực Bằng độc quyền sáng chế nêu trên được chấp nhận.

2. Hiệu lực Bằng độc quyền sáng chế số 12414 được duy trì đến 18/02/2020.

Nơi nhận:

- Như trên;
- TT (để công bố);
- Lưu: VT, Hồ sơ.

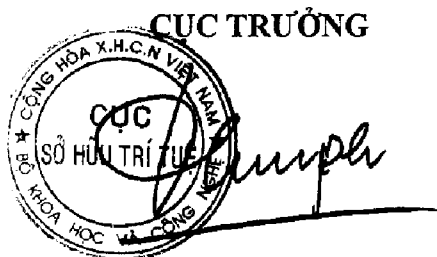
CỤC TRƯỞNG

Đinh Hữu Phú

BỘ KHOA HỌC VÀ CÔNG NGHỆ
CỤC SỞ HỮU TRÍ TUỆ

CỘNG HÒA XÃ HỘI CHỦ NGHĨA VIỆT NAM
Độc lập - Tự do - Hạnh phúc

Số: 11809/TB-SHTT

Hà Nội, ngày 26 tháng 06 năm 2019

THÔNG BÁO

Ghi nhận yêu cầu duy trì hiệu lực Bằng độc quyền sáng chế

Kính gửi: Công ty TNHH một thành viên Sở hữu trí tuệ VCCI
(VCCI-IP CO.,LTD)
Tầng 8, Tòa nhà VCCI, số 9 Đào Duy Anh, phường Phương mai,
quận Đống Đa, thành phố Hà Nội

Căn cứ kết quả thẩm định yêu cầu duy trì hiệu lực Bằng độc quyền sáng chế:

Số đơn: DT1-2019-00456

Ngày nộp: 17/01/2019

Chủ đơn: NOKIA TECHNOLOGIES OY (FI)

Đại diện của Chủ đơn: VCCI-IP CO.,LTD

Bằng độc quyền sáng chế số: 12419

Năm yêu cầu duy trì hiệu lực: 6

Cục Sở hữu trí tuệ thông báo:

1. Yêu cầu duy trì hiệu lực Bằng độc quyền sáng chế nêu trên được chấp nhận.

2. Hiệu lực Bằng độc quyền sáng chế số 12419 được duy trì đến 18/02/2020.

Nơi nhận:

- Như trên;
- TT (để công bố);
- Lưu: VT, Hồ sơ.

CỤC TRƯỞNG



Đinh Hữu Phí

BỘ KHOA HỌC VÀ CÔNG NGHỆ
CỤC SỞ HỮU TRÍ TUỆ

CỘNG HÒA XÃ HỘI CHỦ NGHĨA VIỆT NAM
Độc lập - Tự do - Hạnh phúc

Số: 11810/TB-SHTT

Hà Nội, ngày 20 tháng 01 năm 2019

THÔNG BÁO
Ghi nhận yêu cầu duy trì hiệu lực Bằng độc quyền sáng chế

Kính gửi: Công ty TNHH một thành viên Sở hữu trí tuệ VCCI
(VCCI-IP CO.,LTD)
Tầng 8, Toà nhà VCCI, số 9 Đào Duy Anh, phường Phương mai,
quận Đống Đa, thành phố Hà Nội

Căn cứ kết quả thẩm định yêu cầu duy trì hiệu lực Bằng độc quyền sáng chế:

Số đơn: DT1-2019-00457

Ngày nộp: 17/01/2019

Chủ đơn: KAO CORPORATION (JP)

Đại diện của Chủ đơn: VCCI-IP CO.,LTD

Bằng độc quyền sáng chế số: 12411

Năm yêu cầu duy trì hiệu lực: 6

Cục Sở hữu trí tuệ thông báo:

1. Yêu cầu duy trì hiệu lực Bằng độc quyền sáng chế nêu trên được chấp nhận.

2. Hiệu lực Bằng độc quyền sáng chế số 12411 được duy trì đến 18/02/2020.

Nơi nhận:

- Như trên;
- TT (để công bố);
- Lưu: VT, Hồ sơ.

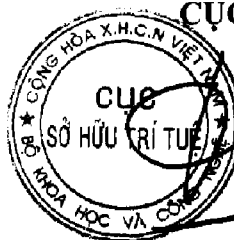

CỤC TRƯỞNG

Đinh Hữu Phú

BỘ KHOA HỌC VÀ CÔNG NGHỆ
CỤC SỞ HỮU TRÍ TUỆ

CỘNG HÒA XÃ HỘI CHỦ NGHĨA VIỆT NAM
Độc lập - Tự do - Hạnh phúc

Số: 14811/TB-SHTT

Hà Nội, ngày 26 tháng 06 năm 2019

THÔNG BÁO
Ghi nhận yêu cầu duy trì hiệu lực Bằng độc quyền sáng chế

Kính gửi: Công ty TNHH một thành viên Sở hữu trí tuệ VCCI
(VCCI-IP CO.,LTD)
Tầng 8, Toà nhà VCCI, số 9 Đào Duy Anh, phường Phương mai,
quận Đống Đa, thành phố Hà Nội

Căn cứ kết quả thẩm định yêu cầu duy trì hiệu lực Bằng độc quyền sáng chế:

Số đơn: DT1-2019-00458

Ngày nộp: 17/01/2019

Chủ đơn: KAO CORPORATION (JP)

Đại diện của Chủ đơn: VCCI-IP CO.,LTD

Bằng độc quyền sáng chế số: 12412

Năm yêu cầu duy trì hiệu lực: 6

Cục Sở hữu trí tuệ thông báo:

1. Yêu cầu duy trì hiệu lực Bằng độc quyền sáng chế nêu trên được chấp nhận.

2. Hiệu lực Bằng độc quyền sáng chế số 12412 được duy trì đến 18/02/2020.

Nơi nhận:

- Như trên;
- TT (để công bố);
- Lưu: VT, Hồ sơ.

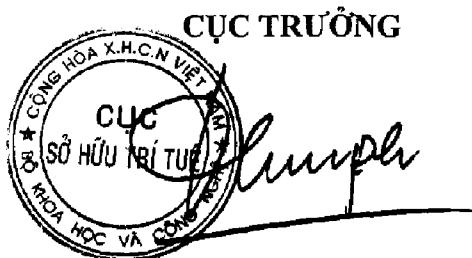

Đình Hữu Phú

BỘ KHOA HỌC VÀ CÔNG NGHỆ
CỤC SỞ HỮU TRÍ TUỆ

CỘNG HOÀ XÃ HỘI CHỦ NGHĨA VIỆT NAM
Độc lập - Tự do - Hạnh phúc

Số: 11812/TB-SHTT

Hà Nội, ngày 26 tháng 06 năm 2019

THÔNG BÁO
Ghi nhận yêu cầu duy trì hiệu lực Bằng độc quyền sáng chế

Kính gửi: Công ty TNHH một thành viên Sở hữu trí tuệ VCCI
(VCCI-IP CO.,LTD)
Tầng 8, Toà nhà VCCI, số 9 Đào Duy Anh, phường Phương mai,
quận Đống Đa, thành phố Hà Nội

Căn cứ kết quả thẩm định yêu cầu duy trì hiệu lực Bằng độc quyền sáng chế:

Số đơn: DT1-2019-00459

Ngày nộp: 17/01/2019

Chủ đơn: CANON KABUSHIKI KAISHA (JP)

Đại diện của Chủ đơn: VCCI-IP CO.,LTD

Bằng độc quyền sáng chế số: 5464

Năm yêu cầu duy trì hiệu lực: 14

Cục Sở hữu trí tuệ thông báo:

1. Yêu cầu duy trì hiệu lực Bằng độc quyền sáng chế nêu trên được chấp nhận.

2. Hiệu lực Bằng độc quyền sáng chế số 5464 được duy trì đến 20/02/2020.

Nơi nhận:

- Như trên;
- TT (để công bố);
- Lưu: VT, Hồ sơ.

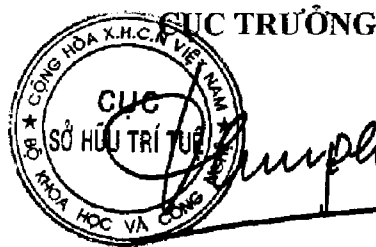

Đinh Hữu Phí

BỘ KHOA HỌC VÀ CÔNG NGHỆ
CỤC SỞ HỮU TRÍ TUỆ

CỘNG HÒA XÃ HỘI CHỦ NGHĨA VIỆT NAM
Độc lập - Tự do - Hạnh phúc

Số: 11813/TB-SHTT

Hà Nội, ngày 26 tháng 06 năm 2019

THÔNG BÁO

Ghi nhận yêu cầu duy trì hiệu lực Bằng độc quyền sáng chế

Kính gửi: Công ty TNHH một thành viên Sở hữu trí tuệ VCCI
(VCCI-IP CO.,LTD)
Tầng 8, Toà nhà VCCI, số 9 Đào Duy Anh, phường Phương mai,
quận Đống Đa, thành phố Hà Nội

Căn cứ kết quả thẩm định yêu cầu duy trì hiệu lực Bằng độc quyền sáng chế:

Số đơn: DT1-2019-00460

Ngày nộp: 17/01/2019

Chủ đơn: HISAMITSU PHARMACEUTICAL CO., INC. (JP)

Đại diện của Chủ đơn: VCCI-IP CO.,LTD

Bằng độc quyền sáng chế số: 12450

Năm yêu cầu duy trì hiệu lực: 6

Cục Sở hữu trí tuệ thông báo:

1. Yêu cầu duy trì hiệu lực Bằng độc quyền sáng chế nêu trên được chấp nhận.

2. Hiệu lực Bằng độc quyền sáng chế số 12450 được duy trì đến 24/02/2020.

Nơi nhận:

- Như trên;
- TT (để công bố);
- Lưu: VT, Hồ sơ.

CỤC TRƯỞNG



Đinh Hữu Phí

BỘ KHOA HỌC VÀ CÔNG NGHỆ
CỤC SỞ HỮU TRÍ TUỆ

CỘNG HÒA XÃ HỘI CHỦ NGHĨA VIỆT NAM
Độc lập - Tự do - Hạnh phúc

Số: 11814 /TB-SHTT

Hà Nội, ngày 26 tháng 06 năm 2019

THÔNG BÁO

Ghi nhận yêu cầu duy trì hiệu lực Bằng độc quyền sáng chế

Kính gửi: Công ty TNHH một thành viên Sở hữu trí tuệ VCCI
(VCCI-IP CO.,LTD)
Tầng 8, Toà nhà VCCI, số 9 Đào Duy Anh, phường Phương mai,
quận Đống Đa, thành phố Hà Nội

Căn cứ kết quả thẩm định yêu cầu duy trì hiệu lực Bằng độc quyền sáng chế:

Số đơn: DT1-2019-00461

Ngày nộp: 17/01/2019

Chủ đơn: Hitachi Consumer Electronics Co., Ltd. (JP)

Đại diện của Chủ đơn: VCCI-IP CO.,LTD

Bằng độc quyền sáng chế số: 12426

Năm yêu cầu duy trì hiệu lực: 6

Cục Sở hữu trí tuệ thông báo:

1. Yêu cầu duy trì hiệu lực Bằng độc quyền sáng chế nêu trên được chấp nhận.

2. Hiệu lực Bằng độc quyền sáng chế số 12426 được duy trì đến 24/02/2020.

Nơi nhận:

- Như trên;
- TT (để công bố);
- Lưu: VT, Hồ sơ.

CỤC TRƯỞNG



Đinh Hữu Phí

BỘ KHOA HỌC VÀ CÔNG NGHỆ
CỤC SỞ HỮU TRÍ TUỆ

CỘNG HÒA XÃ HỘI CHỦ NGHĨA VIỆT NAM
Độc lập - Tự do - Hạnh phúc

Số: 11815/TB-SHTT

Hà Nội, ngày 26 tháng 06 năm 2019

THÔNG BÁO
Ghi nhận yêu cầu duy trì hiệu lực Bằng độc quyền sáng chế

Kính gửi: Công ty TNHH một thành viên Sở hữu trí tuệ VCCI
(VCCI-IP CO.,LTD)
Tầng 8, Toà nhà VCCI, số 9 Đào Duy Anh, phường Phương mai,
quận Đống Đa, thành phố Hà Nội

Căn cứ kết quả thẩm định yêu cầu duy trì hiệu lực Bằng độc quyền sáng chế:

Số đơn: DT1-2019-00462

Ngày nộp: 17/01/2019

Chủ đơn: CANON KABUSHIKI KAISHA (JP)

Đại diện của Chủ đơn: VCCI-IP CO.,LTD

Bằng độc quyền sáng chế số: 13794

Năm yêu cầu duy trì hiệu lực: 5

Cục Sở hữu trí tuệ thông báo:

1. Yêu cầu duy trì hiệu lực Bằng độc quyền sáng chế nêu trên được chấp nhận.

2. Hiệu lực Bằng độc quyền sáng chế số 13794 được duy trì đến 25/02/2020.

Nơi nhận:

- Như trên;
- TT (để công bố);
- Lưu: VT, Hồ sơ.

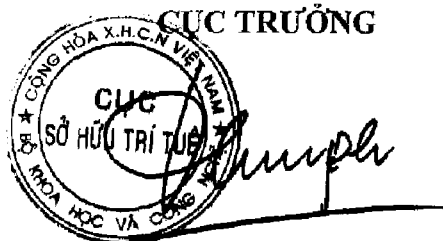

Đinh Hữu Phí

BỘ KHOA HỌC VÀ CÔNG NGHỆ
CỤC SỞ HỮU TRÍ TUỆ

CỘNG HÒA XÃ HỘI CHỦ NGHĨA VIỆT NAM
Độc lập - Tự do - Hạnh phúc

Số: 11816/TB-SHTT

Hà Nội, ngày 26 tháng 01 năm 2019

THÔNG BÁO
Ghi nhận yêu cầu duy trì hiệu lực Bằng độc quyền sáng chế

Kính gửi: Công ty TNHH một thành viên Sở hữu trí tuệ VCCI
(VCCI-IP CO.,LTD)
Tầng 8, Toà nhà VCCI, số 9 Đào Duy Anh, phường Phương mai,
quận Đống Đa, thành phố Hà Nội

Căn cứ kết quả thẩm định yêu cầu duy trì hiệu lực Bằng độc quyền sáng chế:

Số đơn: DT1-2019-00463

Ngày nộp: 17/01/2019

Chủ đơn: MITSUBISHI HEAVY INDUSTRIES, LTD. (JP)

Đại diện của Chủ đơn: VCCI-IP CO.,LTD

Bằng độc quyền sáng chế số: 11166

Năm yêu cầu duy trì hiệu lực: 7

Cục Sở hữu trí tuệ thông báo:

1. Yêu cầu duy trì hiệu lực Bằng độc quyền sáng chế nêu trên được chấp nhận.

2. Hiệu lực Bằng độc quyền sáng chế số 11166 được duy trì đến 25/02/2020.

Nơi nhận:

- Như trên;
- TT (để công bố);
- Lưu: VT, Hồ sơ.

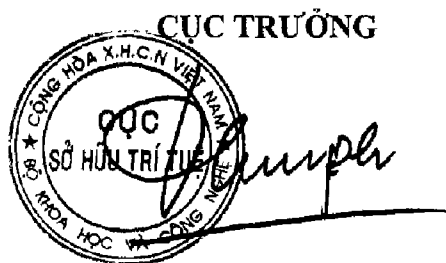

Đình Hữu Phí

BỘ KHOA HỌC VÀ CÔNG NGHỆ
CỤC SỞ HỮU TRÍ TUỆ

CỘNG HÒA XÃ HỘI CHỦ NGHĨA VIỆT NAM
Độc lập - Tự do - Hạnh phúc

Số: 11817/TB-SHTT

Hà Nội, ngày 26 tháng 06 năm 2019

THÔNG BÁO
Ghi nhận yêu cầu duy trì hiệu lực Bằng độc quyền sáng chế

Kính gửi: Công ty TNHH một thành viên Sở hữu trí tuệ VCCI
(VCCI-IP CO.,LTD)
Tầng 8, Toà nhà VCCI, số 9 Đào Duy Anh, phường Phương mai,
quận Đống Đa, thành phố Hà Nội

Căn cứ kết quả thẩm định yêu cầu duy trì hiệu lực Bằng độc quyền sáng chế:

Số đơn: DT1-2019-00464

Ngày nộp: 17/01/2019

Chủ đơn: Panasonic Intellectual Property Corporation Of America (US)

Đại diện của Chủ đơn: VCCI-IP CO.,LTD

Bằng độc quyền sáng chế số: 11151

Năm yêu cầu duy trì hiệu lực: 7

Cục Sở hữu trí tuệ thông báo:

1. Yêu cầu duy trì hiệu lực Bằng độc quyền sáng chế nêu trên được chấp nhận.

2. Hiệu lực Bằng độc quyền sáng chế số 11151 được duy trì đến 25/02/2020.

Kc

Nơi nhận:

- Như trên;
- TT (để công bố);
- Lưu: VT, Hồ sơ.

CỤC TRƯỞNG



Đinh Hữu Phú

BỘ KHOA HỌC VÀ CÔNG NGHỆ
CỤC SỞ HỮU TRÍ TUỆ

CỘNG HÒA XÃ HỘI CHỦ NGHĨA VIỆT NAM
Độc lập - Tự do - Hạnh phúc

Số: 11818/TB-SHTT

Hà Nội, ngày 26 tháng 06 năm 2019

THÔNG BÁO
Ghi nhận yêu cầu duy trì hiệu lực Bằng độc quyền sáng chế

Kính gửi: Công ty TNHH một thành viên Sở hữu trí tuệ VCCI
(VCCI-IP CO.,LTD)
Tầng 8, Toà nhà VCCI, số 9 Đào Duy Anh, phường Phương mai,
quận Đống Đa, thành phố Hà Nội

Căn cứ kết quả thẩm định yêu cầu duy trì hiệu lực Bằng độc quyền sáng chế:

Số đơn: DT1-2019-00465

Ngày nộp: 17/01/2019

Chủ đơn: PANASONIC CORPORATION (JP)

Đại diện của Chủ đơn: VCCI-IP CO.,LTD

Bằng độc quyền sáng chế số: 11154

Năm yêu cầu duy trì hiệu lực: 7

Cục Sở hữu trí tuệ thông báo:

1. Yêu cầu duy trì hiệu lực Bằng độc quyền sáng chế nêu trên được chấp nhận.

2. Hiệu lực Bằng độc quyền sáng chế số 11154 được duy trì đến 25/02/2020.

Nơi nhận:

- Như trên;
- TT (để công bố);
- Lưu: VT, Hồ sơ.

CỤC TRƯỞNG



Đình Hữu Phú

BỘ KHOA HỌC VÀ CÔNG NGHỆ
CỤC SỞ HỮU TRÍ TUỆ

CỘNG HÒA XÃ HỘI CHỦ NGHĨA VIỆT NAM
Độc lập - Tự do - Hạnh phúc

Số: 11819/TB-SHTT

Hà Nội, ngày 26 tháng 06 năm 2019

THÔNG BÁO
Ghi nhận yêu cầu duy trì hiệu lực Bằng độc quyền sáng chế

Kính gửi: Công ty TNHH một thành viên Sở hữu trí tuệ VCCI
(VCCI-IP CO.,LTD)
Tầng 8, Toà nhà VCCI, số 9 Đào Duy Anh, phường Phương mai,
quận Đống Đa, thành phố Hà Nội

Căn cứ kết quả thẩm định yêu cầu duy trì hiệu lực Bằng độc quyền sáng chế:

Số đơn: DT1-2019-00466

Ngày nộp: 17/01/2019

Chủ đơn: NIPPON STEEL & SUMITOMO METAL CORPORATION
(JP)

Đại diện của Chủ đơn: VCCI-IP CO.,LTD

Bằng độc quyền sáng chế số: 13797

Năm yêu cầu duy trì hiệu lực: 5

Cục Sở hữu trí tuệ thông báo:

1. Yêu cầu duy trì hiệu lực Bằng độc quyền sáng chế nêu trên được chấp nhận.

2. Hiệu lực Bằng độc quyền sáng chế số 13797 được duy trì đến 25/02/2020.

Nơi nhận:

- Như trên;
- TT (để công bố);
- Lưu: VT, Hồ sơ.

CỤC TRƯỞNG



Đinh Hữu Phú

BỘ KHOA HỌC VÀ CÔNG NGHỆ
CỤC SỞ HỮU TRÍ TUỆ

CỘNG HÒA XÃ HỘI CHỦ NGHĨA VIỆT NAM
Độc lập - Tự do - Hạnh phúc

Số: 11820/TB-SHTT

Hà Nội, ngày 26 tháng 06 năm 2019

THÔNG BÁO
Ghi nhận yêu cầu duy trì hiệu lực Bằng độc quyền sáng chế

Kính gửi: Công ty TNHH một thành viên Sở hữu trí tuệ VCCI
(VCCI-IP CO.,LTD)
Tầng 8, Toà nhà VCCI, số 9 Đào Duy Anh, phường Phương mai,
quận Đống Đa, thành phố Hà Nội

Căn cứ kết quả thẩm định yêu cầu duy trì hiệu lực Bằng độc quyền sáng chế:

Số đơn: DT1-2019-00467

Ngày nộp: 17/01/2019

Chủ đơn: KAO CORPORATION (JP)

Đại diện của Chủ đơn: VCCI-IP CO.,LTD

Bằng độc quyền sáng chế số: 13784

Năm yêu cầu duy trì hiệu lực: 5

Cục Sở hữu trí tuệ thông báo:

1. Yêu cầu duy trì hiệu lực Bằng độc quyền sáng chế nêu trên được chấp nhận.

2. Hiệu lực Bằng độc quyền sáng chế số 13784 được duy trì đến 25/02/2020.

Nơi nhận:

- Như trên;
- TT (để công bố);
- Lưu: VT, Hồ sơ.



CỤC TRƯỞNG

Đinh Hữu Phí

BỘ KHOA HỌC VÀ CÔNG NGHỆ
CỤC SỞ HỮU TRÍ TUỆ

CỘNG HÒA XÃ HỘI CHỦ NGHĨA VIỆT NAM
Độc lập - Tự do - Hạnh phúc

Số: 11821/TB-SHTT

Hà Nội, ngày 26 tháng 06 năm 2019

THÔNG BÁO
Ghi nhận yêu cầu duy trì hiệu lực Bằng độc quyền sáng chế

Kính gửi: Công ty TNHH một thành viên Sở hữu trí tuệ VCCI
(VCCI-IP CO.,LTD)
Tầng 8, Toà nhà VCCI, số 9 Đào Duy Anh, phường Phương mai,
quận Đống Đa, thành phố Hà Nội

Căn cứ kết quả thẩm định yêu cầu duy trì hiệu lực Bằng độc quyền sáng chế:

Số đơn: DT1-2019-00468

Ngày nộp: 17/01/2019

Chủ đơn: Sumitomo Rubber Industries, Ltd. (JP)

Đại diện của Chủ đơn: VCCI-IP CO.,LTD

Bằng độc quyền sáng chế số: 13796

Năm yêu cầu duy trì hiệu lực: 5

Cục Sở hữu trí tuệ thông báo:

1. Yêu cầu duy trì hiệu lực Bằng độc quyền sáng chế nêu trên được chấp nhận.

2. Hiệu lực Bằng độc quyền sáng chế số 13796 được duy trì đến 25/02/2020.

Nơi nhận:

- Như trên;
- TT (để công bố);
- Lưu: VT, Hồ sơ.

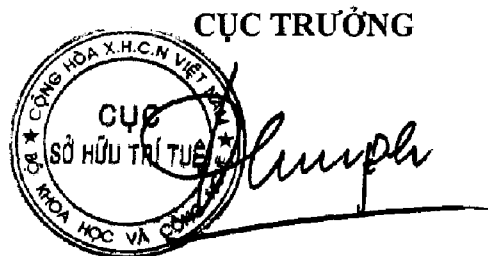

Đình Hữu Phí

BỘ KHOA HỌC VÀ CÔNG NGHỆ
CỤC SỞ HỮU TRÍ TUỆ

CỘNG HÒA XÃ HỘI CHỦ NGHĨA VIỆT NAM
Độc lập - Tự do - Hạnh phúc

Số: 11322/TB-SHTT

Hà Nội, ngày 26 tháng 06 năm 2019

THÔNG BÁO
Ghi nhận yêu cầu duy trì hiệu lực Bằng độc quyền sáng chế

Kính gửi: Công ty TNHH một thành viên Sở hữu trí tuệ VCCI
(VCCI-IP CO.,LTD)
Tầng 8, Toà nhà VCCI, số 9 Đào Duy Anh, phường Phương mai,
quận Đống Đa, thành phố Hà Nội

Căn cứ kết quả thẩm định yêu cầu duy trì hiệu lực Bằng độc quyền sáng chế:

Số đơn: DT1-2019-00477

Ngày nộp: 17/01/2019

Chủ đơn: NOKIA TECHNOLOGIES OY (FI)

Đại diện của Chủ đơn: VCCI-IP CO.,LTD

Bằng độc quyền sáng chế số: 11165

Năm yêu cầu duy trì hiệu lực: 7

Cục Sở hữu trí tuệ thông báo:

1. Yêu cầu duy trì hiệu lực Bằng độc quyền sáng chế nêu trên được chấp nhận.

2. Hiệu lực Bằng độc quyền sáng chế số 11165 được duy trì đến 25/02/2020.

Nơi nhận:

- Như trên;
- TT (để công bố);
- Lưu: VT, Hồ sơ.

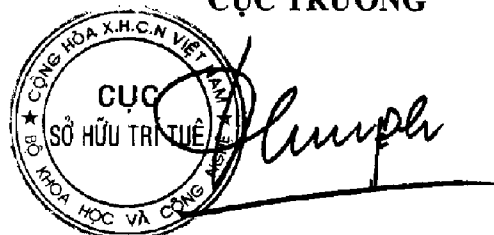
CỤC TRƯỞNG

Đinh Hữu Phí

BỘ KHOA HỌC VÀ CÔNG NGHỆ
CỤC SỞ HỮU TRÍ TUỆ

CỘNG HÒA XÃ HỘI CHỦ NGHĨA VIỆT NAM
Độc lập - Tự do - Hạnh phúc

Số: 11823/TB-SHTT

Hà Nội, ngày 26 tháng 06 năm 2019

THÔNG BÁO
Ghi nhận yêu cầu duy trì hiệu lực Bằng độc quyền sáng chế

Kính gửi: Công ty TNHH một thành viên Sở hữu trí tuệ VCCI
(VCCI-IP CO.,LTD)
Tầng 8, Toà nhà VCCI, số 9 Đào Duy Anh, phường Phương mai,
quận Đống Đa, thành phố Hà Nội

Căn cứ kết quả thẩm định yêu cầu duy trì hiệu lực Bằng độc quyền sáng chế:

Số đơn: DT1-2019-00478

Ngày nộp: 17/01/2019

Chủ đơn: NOKIA TECHNOLOGIES OY (FI)

Đại diện của Chủ đơn: VCCI-IP CO.,LTD

Bằng độc quyền sáng chế số: 11164

Năm yêu cầu duy trì hiệu lực: 7

Cục Sở hữu trí tuệ thông báo:

1. Yêu cầu duy trì hiệu lực Bằng độc quyền sáng chế nêu trên được chấp nhận.

2. Hiệu lực Bằng độc quyền sáng chế số 11164 được duy trì đến 25/02/2020.

Nơi nhận:

- Như trên;
- TT (để công bố);
- Lưu: VT, Hồ sơ.

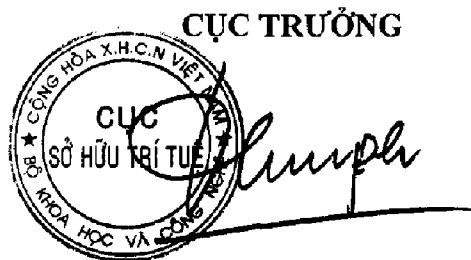

Đình Hữu Phí

BỘ KHOA HỌC VÀ CÔNG NGHỆ
CỤC SỞ HỮU TRÍ TUỆ

CỘNG HÒA XÃ HỘI CHỦ NGHĨA VIỆT NAM
Độc lập - Tự do - Hạnh phúc

Số: 11824/TB-SHTT

Hà Nội, ngày 26 tháng 06 năm 2019

THÔNG BÁO

Ghi nhận yêu cầu duy trì hiệu lực Bằng độc quyền sáng chế

Kính gửi: Công ty Luật TNHH T&G (TGVN)

Phòng số 5 tầng 15 Toà nhà Harec, 4A Láng Hạ, phường Thành Công
quận Ba Đình, TP Hà Nội

Căn cứ kết quả thẩm định yêu cầu duy trì hiệu lực Bằng độc quyền sáng chế:

Số đơn: DT1-2019-00483

Ngày nộp: 17/01/2019

Chủ đơn: Romark Laboratories L.C. (US)

Đại diện của Chủ đơn: TGVN

Bằng độc quyền sáng chế số: 16476

Năm yêu cầu duy trì hiệu lực: 3

Cục Sở hữu trí tuệ thông báo:

1. Yêu cầu duy trì hiệu lực Bằng độc quyền sáng chế nêu trên được chấp nhận.
2. Hiệu lực Bằng độc quyền sáng chế số 16476 được duy trì đến 17/01/2020.

Nơi nhận:

- Như trên;
- TT (để công bố);
- Lưu: VT, Hồ sơ.

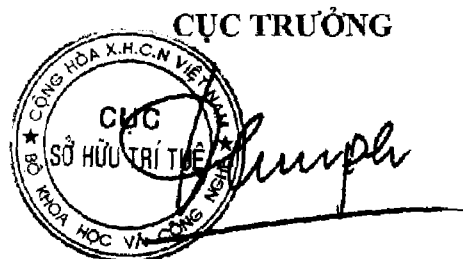

Đinh Hữu Phí

BỘ KHOA HỌC VÀ CÔNG NGHỆ
CỤC SỞ HỮU TRÍ TUỆ

CỘNG HOÀ XÃ HỘI CHỦ NGHĨA VIỆT NAM
Độc lập - Tự do - Hạnh phúc

Số: 11825/TB-SHTT

Hà Nội, ngày 26 tháng 06 năm 2019.

THÔNG BÁO

Ghi nhận yêu cầu duy trì hiệu lực Bằng độc quyền sáng chế

Kính gửi: Công ty TNHH Ban Ca (BANCA)
15B Triệu Việt Vương, thành phố Hà Nội

Căn cứ kết quả thẩm định yêu cầu duy trì hiệu lực Bằng độc quyền sáng chế:

Số đơn: DT1-2019-00485

Ngày nộp: 17/01/2019

Chủ đơn: Industrie De Nora S.p.A. (IT)

Đại diện của Chủ đơn: BANCA

Bằng độc quyền sáng chế số: 16490

Năm yêu cầu duy trì hiệu lực: 3

Cục Sở hữu trí tuệ thông báo:

1. Yêu cầu duy trì hiệu lực Bằng độc quyền sáng chế nêu trên được chấp nhận.

2. Hiệu lực Bằng độc quyền sáng chế số 16490 được duy trì đến 17/01/2020.

Nơi nhận:

- Như trên;
- TT (để công bố);
- Lưu: VT, Hồ sơ.

CỤC TRƯỞNG



Đình Hữu Phí

BỘ KHOA HỌC VÀ CÔNG NGHỆ
CỤC SỞ HỮU TRÍ TUỆ

CỘNG HOÀ XÃ HỘI CHỦ NGHĨA VIỆT NAM
Độc lập - Tự do - Hạnh phúc

Số: 11826/TB-SHTT

Hà Nội, ngày 26 tháng 01 năm 2019

THÔNG BÁO

Ghi nhận yêu cầu duy trì hiệu lực Bằng độc quyền sáng chế

Kính gửi: Công ty TNHH Ban Ca (BANCA)
15B Triệu Việt Vương, thành phố Hà Nội

Căn cứ kết quả thẩm định yêu cầu duy trì hiệu lực Bằng độc quyền sáng chế:

Số đơn: DT1-2019-00486

Ngày nộp: 17/01/2019

Chủ đơn: SANTOKU CORPORATION (JP)

Đại diện của Chủ đơn: BANCA

Bằng độc quyền sáng chế số: 16467

Năm yêu cầu duy trì hiệu lực: 3

Cục Sở hữu trí tuệ thông báo:

1. Yêu cầu duy trì hiệu lực Bằng độc quyền sáng chế nêu trên được chấp nhận.

2. Hiệu lực Bằng độc quyền sáng chế số 16467 được duy trì đến 17/01/2020.

Nơi nhận:

- Như trên;
- TT (để công bố);
- Lưu: VT, Hồ sơ.

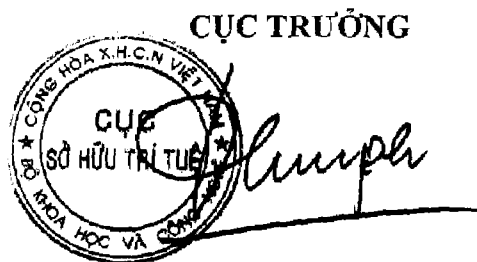

Đinh Hữu Phí

BỘ KHOA HỌC VÀ CÔNG NGHỆ
CỤC SỞ HỮU TRÍ TUỆ

CỘNG HÒA XÃ HỘI CHỦ NGHĨA VIỆT NAM
Độc lập - Tự do - Hạnh phúc

Số: 11827/TB-SHTT

Hà Nội, ngày 26 tháng 06 năm 2019

THÔNG BÁO
Ghi nhận yêu cầu duy trì hiệu lực Bằng độc quyền sáng chế

Kính gửi: Công ty TNHH Ban Ca (BANCA)
15B Triệu Việt Vương, thành phố Hà Nội

Căn cứ kết quả thẩm định yêu cầu duy trì hiệu lực Bằng độc quyền sáng chế:

Số đơn: DT1-2019-00487

Ngày nộp: 17/01/2019

Chủ đơn: COMBI CORPORATION (JP)

Đại diện của Chủ đơn: BANCA

Bằng độc quyền sáng chế số: 16469

Năm yêu cầu duy trì hiệu lực: 3

Cục Sở hữu trí tuệ thông báo:

1. Yêu cầu duy trì hiệu lực Bằng độc quyền sáng chế nêu trên được chấp nhận.

2. Hiệu lực Bằng độc quyền sáng chế số 16469 được duy trì đến 17/01/2020.

Nơi nhận:

- Như trên;
- TT (để công bố);
- Lưu: VT, Hồ sơ.

CỤC TRƯỞNG



Đinh Hữu Phí

BỘ KHOA HỌC VÀ CÔNG NGHỆ
CỤC SỞ HỮU TRÍ TUỆ

CỘNG HÒA XÃ HỘI CHỦ NGHĨA VIỆT NAM
Độc lập - Tự do - Hạnh phúc

Số: 11.828/TB-SHTT

Hà Nội, ngày 26 tháng 06 năm 2019

THÔNG BÁO
Ghi nhận yêu cầu duy trì hiệu lực Bằng độc quyền sáng chế

Kính gửi: Công ty TNHH Ban Ca (BANCA)
15B Triệu Việt Vương, thành phố Hà Nội

Căn cứ kết quả thẩm định yêu cầu duy trì hiệu lực Bằng độc quyền sáng chế:

Số đơn: DT1-2019-00488

Ngày nộp: 17/01/2019

Chủ đơn: STAMICARBON B.V. (NL)

Đại diện của Chủ đơn: BANCA

Bằng độc quyền sáng chế số: 16475

Năm yêu cầu duy trì hiệu lực: 3

Cục Sở hữu trí tuệ thông báo:

1. Yêu cầu duy trì hiệu lực Bằng độc quyền sáng chế nêu trên được chấp nhận.

2. Hiệu lực Bằng độc quyền sáng chế số 16475 được duy trì đến 17/01/2020.

Nơi nhận:

- Như trên;
- TT (để công bố);
- Lưu: VT, Hồ sơ.

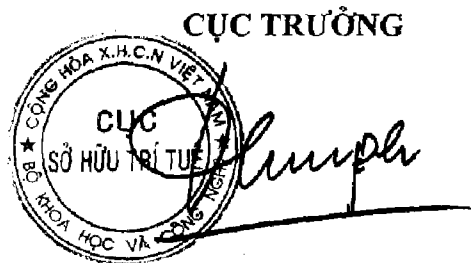

Dinh Hữu Phí

BỘ KHOA HỌC VÀ CÔNG NGHỆ
CỤC SỞ HỮU TRÍ TUỆ

CỘNG HÒA XÃ HỘI CHỦ NGHĨA VIỆT NAM
Độc lập - Tự do - Hạnh phúc

Số: 11829/TB-SHTT

Hà Nội, ngày 26 tháng 06 năm 2019

THÔNG BÁO
Ghi nhận yêu cầu duy trì hiệu lực Bằng độc quyền sáng chế

Kính gửi: Công ty TNHH Ban Ca (BANCA)
15B Triệu Việt Vương, thành phố Hà Nội

Căn cứ kết quả thẩm định yêu cầu duy trì hiệu lực Bằng độc quyền sáng chế:

Số đơn: DT1-2019-00489

Ngày nộp: 17/01/2019

Chủ đơn: YAMAHA HATSUDOKI KABUSHIKI KAISHA (JP)

Đại diện của Chủ đơn: BANCA

Bằng độc quyền sáng chế số: 16465

Năm yêu cầu duy trì hiệu lực: 3

Cục Sở hữu trí tuệ thông báo:

1. Yêu cầu duy trì hiệu lực Bằng độc quyền sáng chế nêu trên được chấp nhận.

2. Hiệu lực Bằng độc quyền sáng chế số 16465 được duy trì đến 17/01/2020.

Nơi nhận:

- Như trên;
- TT (để công bố);
- Lưu: VT, Hồ sơ.

CỤC TRƯỞNG

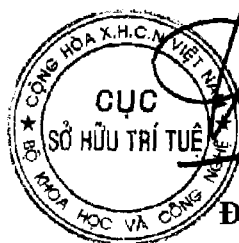

Đinh Hữu Phú
Đinh Hữu Phú

BỘ KHOA HỌC VÀ CÔNG NGHỆ
CỤC SỞ HỮU TRÍ TUỆ

CỘNG HOÀ XÃ HỘI CHỦ NGHĨA VIỆT NAM
Độc lập - Tự do - Hạnh phúc

Số: 11830/TB-SHTT

Hà Nội, ngày 26 tháng 06 năm 2019

THÔNG BÁO
Ghi nhận yêu cầu duy trì hiệu lực Bằng độc quyền sáng chế

Kính gửi: Công ty TNHH Ban Ca (BANCA)
15B Triệu Việt Vương, thành phố Hà Nội

Căn cứ kết quả thẩm định yêu cầu duy trì hiệu lực Bằng độc quyền sáng chế:

Số đơn: DT1-2019-00491

Ngày nộp: 17/01/2019

Chủ đơn: BLUESCOPE STEEL LIMITED (AU)

Đại diện của Chủ đơn: BANCA

Bằng độc quyền sáng chế số: 16483

Năm yêu cầu duy trì hiệu lực: 3

Cục Sở hữu trí tuệ thông báo:

1. Yêu cầu duy trì hiệu lực Bằng độc quyền sáng chế nêu trên được chấp nhận.

2. Hiệu lực Bằng độc quyền sáng chế số 16483 được duy trì đến 17/01/2020.

Nơi nhận:

- Như trên;
- TT (để công bố);
- Lưu: VT, Hồ sơ.

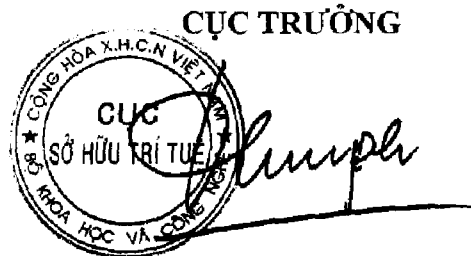

Đình Hữu Phí

BỘ KHOA HỌC VÀ CÔNG NGHỆ
CỤC SỞ HỮU TRÍ TUỆ

CỘNG HÒA XÃ HỘI CHỦ NGHĨA VIỆT NAM
Độc lập - Tự do - Hạnh phúc

Số: 11831/TB-SHTT

Hà Nội, ngày 26 tháng 08 năm 2019

THÔNG BÁO

Ghi nhận yêu cầu duy trì hiệu lực Bằng độc quyền sáng chế

Kính gửi: Công ty TNHH Ban Ca (BANCA)
15B Triệu Việt Vương, thành phố Hà Nội

Căn cứ kết quả thẩm định yêu cầu duy trì hiệu lực Bằng độc quyền sáng chế:

Số đơn: DT1-2019-00492

Ngày nộp: 17/01/2019

Chủ đơn: BOEHRINGER INGELHEIM INTERNATIONAL GMBH (DE)

Đại diện của Chủ đơn: BANCA

Bằng độc quyền sáng chế số: 8994

Năm yêu cầu duy trì hiệu lực: 9

Cục Sở hữu trí tuệ thông báo:

1. Yêu cầu duy trì hiệu lực Bằng độc quyền sáng chế nêu trên được chấp nhận.

2. Hiệu lực Bằng độc quyền sáng chế số 8994 được duy trì đến 18/01/2020.^{TC}

Nơi nhận:

- Như trên;
- TT (để công bố);
- Lưu: VT, Hồ sơ.

CỤC TRƯỞNG



Đinh Hữu Phí

BỘ KHOA HỌC VÀ CÔNG NGHỆ
CỤC SỞ HỮU TRÍ TUỆ

CỘNG HÒA XÃ HỘI CHỦ NGHĨA VIỆT NAM
Độc lập - Tự do - Hạnh phúc

Số: 11832/TB-SHTT

Hà Nội, ngày 26 tháng 06 năm 2019

THÔNG BÁO
Ghi nhận yêu cầu duy trì hiệu lực Bằng độc quyền sáng chế

Kính gửi: Công ty TNHH Ban Ca (BANCA)
15B Triệu Việt Vương, thành phố Hà Nội

Căn cứ kết quả thẩm định yêu cầu duy trì hiệu lực Bằng độc quyền sáng chế:

Số đơn: DT1-2019-00493

Ngày nộp: 17/01/2019

Chủ đơn: BOEHRINGER INGELHEIM INTERNATIONAL GMBH (DE)

Đại diện của Chủ đơn: BANCA

Bằng độc quyền sáng chế số: 9013

Năm yêu cầu duy trì hiệu lực: 9

Cục Sở hữu trí tuệ thông báo:

1. Yêu cầu duy trì hiệu lực Bằng độc quyền sáng chế nêu trên được chấp nhận.
2. Hiệu lực Bằng độc quyền sáng chế số 9013 được duy trì đến 18/01/2020. *ke*

Nơi nhận:

- Như trên;
- TT (để công bố);
- Lưu: VT, Hồ sơ.



CỤC TRƯỞNG

Đinh Hữu Phi

BỘ KHOA HỌC VÀ CÔNG NGHỆ
CỤC SỞ HỮU TRÍ TUỆ

CỘNG HÒA XÃ HỘI CHỦ NGHĨA VIỆT NAM
Độc lập - Tự do - Hạnh phúc

Số: 11833/TB-SHTT

Hà Nội, ngày 26 tháng 06 năm 2019

THÔNG BÁO
Ghi nhận yêu cầu duy trì hiệu lực Bằng độc quyền sáng chế

Kính gửi: Công ty TNHH Ban Ca (BANCA)
15B Triệu Việt Vương, thành phố Hà Nội

Căn cứ kết quả thẩm định yêu cầu duy trì hiệu lực Bằng độc quyền sáng chế:

Số đơn: DT1-2019-00494

Ngày nộp: 17/01/2019

Chủ đơn: Taiheiyō Cement Corporation (JP)

Đại diện của Chủ đơn: BANCA

Bằng độc quyền sáng chế số: 10007

Năm yêu cầu duy trì hiệu lực: 8

Cục Sở hữu trí tuệ thông báo:

1. Yêu cầu duy trì hiệu lực Bằng độc quyền sáng chế nêu trên được chấp nhận.

2. Hiệu lực Bằng độc quyền sáng chế số 10007 được duy trì đến 18/01/2020.

Nơi nhận:

- Như trên;
- TT (để công bố);
- Lưu: VT, Hồ sơ.

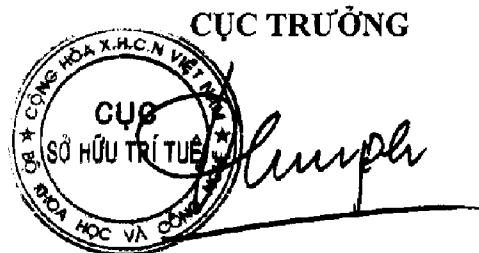

Đinh Hữu Phí

BỘ KHOA HỌC VÀ CÔNG NGHỆ
CỤC SỞ HỮU TRÍ TUỆ

CỘNG HOÀ XÃ HỘI CHỦ NGHĨA VIỆT NAM
Độc lập - Tự do - Hạnh phúc

Số: 11834/TB-SHTT

Hà Nội, ngày 26 tháng 06 năm 2019

THÔNG BÁO
Ghi nhận yêu cầu duy trì hiệu lực Bằng độc quyền sáng chế

Kính gửi: Công ty TNHH Ban Ca (BANCA)
15B Triệu Việt Vương, thành phố Hà Nội

Căn cứ kết quả thẩm định yêu cầu duy trì hiệu lực Bằng độc quyền sáng chế:

Số đơn: DT1-2019-00495

Ngày nộp: 17/01/2019

Chủ đơn: MAN DIESEL A/S (DK)

Đại diện của Chủ đơn: BANCA

Bằng độc quyền sáng chế số: 8995

Năm yêu cầu duy trì hiệu lực: 9

Cục Sở hữu trí tuệ thông báo:

1. Yêu cầu duy trì hiệu lực Bằng độc quyền sáng chế nêu trên được chấp nhận.
2. Hiệu lực Bằng độc quyền sáng chế số 8995 được duy trì đến 18/01/2020.

Nơi nhận:

- Như trên;
- TT (để công bố);
- Lưu: VT, Hồ sơ.

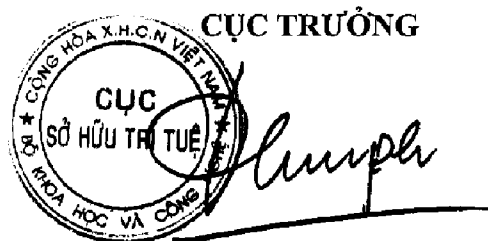
CỤC TRƯỞNG

Đinh Hữu Phí

BỘ KHOA HỌC VÀ CÔNG NGHỆ
CỤC SỞ HỮU TRÍ TUỆ

CỘNG HÒA XÃ HỘI CHỦ NGHĨA VIỆT NAM
Độc lập - Tự do - Hạnh phúc

Số: 11835/TB-SHTT

Hà Nội, ngày 26 tháng 06 năm 2019

THÔNG BÁO

Ghi nhận yêu cầu duy trì hiệu lực Bằng độc quyền sáng chế

Kính gửi: Công ty TNHH Ban Ca (BANCA)
15B Triệu Việt Vương, thành phố Hà Nội

Căn cứ kết quả thẩm định yêu cầu duy trì hiệu lực Bằng độc quyền sáng chế:

Số đơn: DT1-2019-00496

Ngày nộp: 17/01/2019

Chủ đơn: UNILEVER N.V. (NL)

Đại diện của Chủ đơn: BANCA

Bằng độc quyền sáng chế số: 13680

Năm yêu cầu duy trì hiệu lực: 5

Cục Sở hữu trí tuệ thông báo:

1. Yêu cầu duy trì hiệu lực Bằng độc quyền sáng chế nêu trên được chấp nhận.

2. Hiệu lực Bằng độc quyền sáng chế số 13680 được duy trì đến 19/01/2020.

h.

Nơi nhận:

- Như trên;
- TT (để công bố);
- Lưu: VT, Hồ sơ.

CỤC TRƯỞNG



Đinh Hữu Phí

BỘ KHOA HỌC VÀ CÔNG NGHỆ
CỤC SỞ HỮU TRÍ TUỆ

CỘNG HÒA XÃ HỘI CHỦ NGHĨA VIỆT NAM
Độc lập - Tự do - Hạnh phúc

Số: 11836 /TB-SHTT

Hà Nội, ngày 26 tháng 06 năm 2019

THÔNG BÁO
Ghi nhận yêu cầu duy trì hiệu lực Bằng độc quyền sáng chế

Kính gửi: Công ty TNHH Ban Ca (BANCA)
15B Triệu Việt Vương, thành phố Hà Nội

Căn cứ kết quả thẩm định yêu cầu duy trì hiệu lực Bằng độc quyền sáng chế:

Số đơn: DT1-2019-00497

Ngày nộp: 17/01/2019

Chủ đơn: UNILEVER N.V. (NL)

Đại diện của Chủ đơn: BANCA

Bằng độc quyền sáng chế số: 13681

Năm yêu cầu duy trì hiệu lực: 5

Cục Sở hữu trí tuệ thông báo:

1. Yêu cầu duy trì hiệu lực Bằng độc quyền sáng chế nêu trên được chấp nhận.

2. Hiệu lực Bằng độc quyền sáng chế số 13681 được duy trì đến 19/01/2020.

Nơi nhận:

- Như trên;
- TT (để công bố);
- Lưu: VT, Hồ sơ.

CỤC TRƯỞNG



Đinh Hữu Phí

BỘ KHOA HỌC VÀ CÔNG NGHỆ
CỤC SỞ HỮU TRÍ TUỆ

CỘNG HÒA XÃ HỘI CHỦ NGHĨA VIỆT NAM
Độc lập - Tự do - Hạnh phúc

Số: 11837/TB-SHTT

Hà Nội, ngày 26 tháng 06 năm 2019

THÔNG BÁO

Ghi nhận yêu cầu duy trì hiệu lực Bằng độc quyền sáng chế

Kính gửi: Công ty TNHH Ban Ca (BANCA)
15B Triệu Việt Vương, thành phố Hà Nội

Căn cứ kết quả thẩm định yêu cầu duy trì hiệu lực Bằng độc quyền sáng chế:

Số đơn: DT1-2019-00498

Ngày nộp: 17/01/2019

Chủ đơn: UNILEVER N.V. (NL)

Đại diện của Chủ đơn: BANCA

Bằng độc quyền sáng chế số: 13682

Năm yêu cầu duy trì hiệu lực: 5

Cục Sở hữu trí tuệ thông báo:

1. Yêu cầu duy trì hiệu lực Bằng độc quyền sáng chế nêu trên được chấp nhận.

2. Hiệu lực Bằng độc quyền sáng chế số 13682 được duy trì đến 19/01/2020.

ke

Nơi nhận:

- Như trên;
- TT (để công bố);
- Lưu: VT, Hồ sơ.

CỤC TRƯỞNG

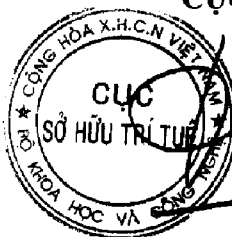

Đinh Hữu Phí

Đinh Hữu Phí

BỘ KHOA HỌC VÀ CÔNG NGHỆ
CỤC SỞ HỮU TRÍ TUỆ

CỘNG HÒA XÃ HỘI CHỦ NGHĨA VIỆT NAM
Độc lập - Tự do - Hạnh phúc

Số: 11838/TB-SHTT

Hà Nội, ngày 26 tháng 01, năm 2019

THÔNG BÁO

Ghi nhận yêu cầu duy trì hiệu lực Bằng độc quyền sáng chế

Kính gửi: Công ty TNHH Ban Ca (BANCA)
15B Triệu Việt Vương, thành phố Hà Nội

Căn cứ kết quả thẩm định yêu cầu duy trì hiệu lực Bằng độc quyền sáng chế:

Số đơn: DT1-2019-00499

Ngày nộp: 17/01/2019

Chủ đơn: UNILEVER N.V. (NL)

Đại diện của Chủ đơn: BANCA

Bằng độc quyền sáng chế số: 13683

Năm yêu cầu duy trì hiệu lực: 5

Cục Sở hữu trí tuệ thông báo:

1. Yêu cầu duy trì hiệu lực Bằng độc quyền sáng chế nêu trên được chấp nhận.

2. Hiệu lực Bằng độc quyền sáng chế số 13683 được duy trì đến 19/01/2020.

TC

Nơi nhận:

- Như trên;
- TT (để công bố);
- Lưu: VT, Hồ sơ.

CỤC TRƯỞNG



Đinh Hữu Phí

BỘ KHOA HỌC VÀ CÔNG NGHỆ
CỤC SỞ HỮU TRÍ TUỆ

CỘNG HÒA XÃ HỘI CHỦ NGHĨA VIỆT NAM
Độc lập - Tự do - Hạnh phúc

Số: 11856 /TB-SHTT

Hà Nội, ngày 26 tháng 06 năm 2019

THÔNG BÁO
Ghi nhận yêu cầu duy trì hiệu lực Bằng độc quyền sáng chế

Kính gửi: Công ty TNHH Ban Ca (BANCA)
15B Triệu Việt Vương, thành phố Hà Nội

Căn cứ kết quả thẩm định yêu cầu duy trì hiệu lực Bằng độc quyền sáng chế:

Số đơn: DT1-2019-00500

Ngày nộp: 17/01/2019

Chủ đơn: UNILEVER N.V. (NL)

Đại diện của Chủ đơn: BANCA

Bằng độc quyền sáng chế số: 13684

Năm yêu cầu duy trì hiệu lực: 5

Cục Sở hữu trí tuệ thông báo:

1. Yêu cầu duy trì hiệu lực Bằng độc quyền sáng chế nêu trên được chấp nhận.

2. Hiệu lực Bằng độc quyền sáng chế số 13684 được duy trì đến 19/01/2020.

h

Nơi nhận:

- Như trên;
- TT (để công bố);
- Lưu: VT, Hồ sơ.



CỤC TRƯỞNG

Đinh Hữu Phí

BỘ KHOA HỌC VÀ CÔNG NGHỆ
CỤC SỞ HỮU TRÍ TUỆ

CỘNG HOÀ XÃ HỘI CHỦ NGHĨA VIỆT NAM
Độc lập - Tự do - Hạnh phúc

Số: 11857/TB-SHTT

Hà Nội, ngày 22 tháng 06 năm 2019

THÔNG BÁO

Ghi nhận yêu cầu duy trì hiệu lực Bằng độc quyền sáng chế

Kính gửi: Công ty TNHH Ban Ca (BANCA)
15B Triệu Việt Vương, thành phố Hà Nội

Căn cứ kết quả thẩm định yêu cầu duy trì hiệu lực Bằng độc quyền sáng chế:

Số đơn: DT1-2019-00501

Ngày nộp: 17/01/2019

Chủ đơn: UNILEVER N.V. (NL)

Đại diện của Chủ đơn: BANCA

Bằng độc quyền sáng chế số: 13685

Năm yêu cầu duy trì hiệu lực: 5

Cục Sở hữu trí tuệ thông báo:

1. Yêu cầu duy trì hiệu lực Bằng độc quyền sáng chế nêu trên được chấp nhận.

2. Hiệu lực Bằng độc quyền sáng chế số 13685 được duy trì đến 19/01/2020.

K

Nơi nhận:

- Như trên;
- TT (để công bố);
- Lưu: VT, Hồ sơ.

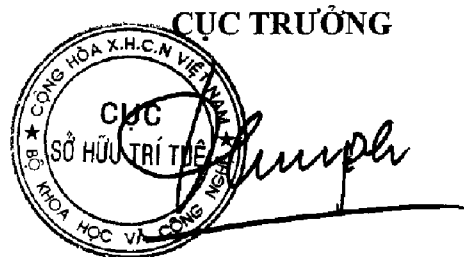

Đinh Hữu Phú

BỘ KHOA HỌC VÀ CÔNG NGHỆ
CỤC SỞ HỮU TRÍ TUỆ

CỘNG HOÀ XÃ HỘI CHỦ NGHĨA VIỆT NAM
Độc lập - Tự do - Hạnh phúc

Số: 11858/TB-SHTT

Hà Nội, ngày 26 tháng 06 năm 2019

THÔNG BÁO

Ghi nhận yêu cầu duy trì hiệu lực Bằng độc quyền sáng chế

Kính gửi: Công ty TNHH Ban Ca (BANCA)
15B Triệu Việt Vương, thành phố Hà Nội

Căn cứ kết quả thẩm định yêu cầu duy trì hiệu lực Bằng độc quyền sáng chế:

Số đơn: DT1-2019-00502

Ngày nộp: 17/01/2019

Chủ đơn: UNILEVER N.V. (NL)

Đại diện của Chủ đơn: BANCA

Bằng độc quyền sáng chế số: 13686

Năm yêu cầu duy trì hiệu lực: 5

Cục Sở hữu trí tuệ thông báo:

1. Yêu cầu duy trì hiệu lực Bằng độc quyền sáng chế nêu trên được chấp nhận.

2. Hiệu lực Bằng độc quyền sáng chế số 13686 được duy trì đến 19/01/2020.

Nơi nhận:

- Như trên;
- TT (để công bố);
- Lưu: VT, Hồ sơ.

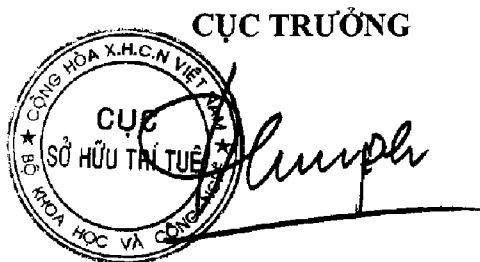

Đinh Hữu Phí

BỘ KHOA HỌC VÀ CÔNG NGHỆ
CỤC SỞ HỮU TRÍ TUỆ

CỘNG HOÀ XÃ HỘI CHỦ NGHĨA VIỆT NAM
Độc lập - Tự do - Hạnh phúc

Số: 11859/TB-SHTT

Hà Nội, ngày 26 tháng 06 năm 2019

THÔNG BÁO

Ghi nhận yêu cầu duy trì hiệu lực Bằng độc quyền sáng chế

Kính gửi: Công ty TNHH Ban Ca (BANCA)
15B Triệu Việt Vương, thành phố Hà Nội

Căn cứ kết quả thẩm định yêu cầu duy trì hiệu lực Bằng độc quyền sáng chế:

Số đơn: DT1-2019-00503

Ngày nộp: 17/01/2019

Chủ đơn: SEED CO., LTD. (JP)

Đại diện của Chủ đơn: BANCA

Bằng độc quyền sáng chế số: 13687

Năm yêu cầu duy trì hiệu lực: 5

Cục Sở hữu trí tuệ thông báo:

1. Yêu cầu duy trì hiệu lực Bằng độc quyền sáng chế nêu trên được chấp nhận.

2. Hiệu lực Bằng độc quyền sáng chế số 13687 được duy trì đến 19/01/2020.

Nơi nhận:

- Như trên;
- TT (để công bố);
- Lưu: VT, Hồ sơ.

CỤC TRƯỞNG



Dinh Hữu Phí
Dinh Hữu Phí

BỘ KHOA HỌC VÀ CÔNG NGHỆ
CỤC SỞ HỮU TRÍ TUỆ

CỘNG HÒA XÃ HỘI CHỦ NGHĨA VIỆT NAM
Độc lập - Tự do - Hạnh phúc

Số: 11860 /TB-SHTT

Hà Nội, ngày 26 tháng 06 năm 2019

THÔNG BÁO

Ghi nhận yêu cầu duy trì hiệu lực Bằng độc quyền sáng chế

Kính gửi: Công ty TNHH Ban Ca (BANCA)
15B Triệu Việt Vương, thành phố Hà Nội

Căn cứ kết quả thẩm định yêu cầu duy trì hiệu lực Bằng độc quyền sáng chế:

Số đơn: DT1-2019-00504

Ngày nộp: 17/01/2019

Chủ đơn: UNILEVER N.V. (NL)

Đại diện của Chủ đơn: BANCA

Bằng độc quyền sáng chế số: 13688

Năm yêu cầu duy trì hiệu lực: 5

Cục Sở hữu trí tuệ thông báo:

1. Yêu cầu duy trì hiệu lực Bằng độc quyền sáng chế nêu trên được chấp nhận.

2. Hiệu lực Bằng độc quyền sáng chế số 13688 được duy trì đến 19/01/2020.

Nơi nhận:

- Như trên;
- TT (để công bố);
- Lưu: VT, Hồ sơ.

CỤC TRƯỞNG



Đinh Hữu Phí

BỘ KHOA HỌC VÀ CÔNG NGHỆ
CỤC SỞ HỮU TRÍ TUỆ

CỘNG HÒA XÃ HỘI CHỦ NGHĨA VIỆT NAM
Độc lập - Tự do - Hạnh phúc

Số: 11861/TB-SHTT

Hà Nội, ngày 26 tháng 06 năm 2019

THÔNG BÁO
Ghi nhận yêu cầu duy trì hiệu lực Bằng độc quyền sáng chế

Kính gửi: Công ty TNHH Ban Ca (BANCA)
15B Triệu Việt Vương, thành phố Hà Nội

Căn cứ kết quả thẩm định yêu cầu duy trì hiệu lực Bằng độc quyền sáng chế:

Số đơn: DT1-2019-00505

Ngày nộp: 17/01/2019

Chủ đơn: Yamaha Hatsudoki Kabushiki Kaisha (JP)

Đại diện của Chủ đơn: BANCA

Bằng độc quyền sáng chế số: 13690

Năm yêu cầu duy trì hiệu lực: 5

Cục Sở hữu trí tuệ thông báo:

1. Yêu cầu duy trì hiệu lực Bằng độc quyền sáng chế nêu trên được chấp nhận.
2. Hiệu lực Bằng độc quyền sáng chế số 13690 được duy trì đến 19/01/2020.

Nơi nhận:

- Như trên;
- TT (để công bố);
- Lưu: VT, Hồ sơ.

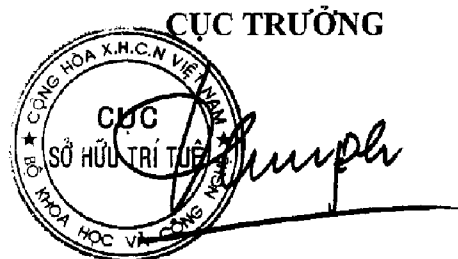

Đinh Hữu Phi

BỘ KHOA HỌC VÀ CÔNG NGHỆ
CỤC SỞ HỮU TRÍ TUỆ

CỘNG HÒA XÃ HỘI CHỦ NGHĨA VIỆT NAM
Độc lập - Tự do - Hạnh phúc

Số: 11862/TB-SHTT

Hà Nội, ngày 26 tháng 06 năm 2019

THÔNG BÁO
Ghi nhận yêu cầu duy trì hiệu lực Bằng độc quyền sáng chế

Kính gửi: Công ty TNHH Ban Ca (BANCA)
15B Triệu Việt Vương, thành phố Hà Nội

Căn cứ kết quả thẩm định yêu cầu duy trì hiệu lực Bằng độc quyền sáng chế:

Số đơn: DT1-2019-00506

Ngày nộp: 17/01/2019

Chủ đơn: Yamaha Hatsudoki Kabushiki Kaisha (JP)

Đại diện của Chủ đơn: BANCA

Bằng độc quyền sáng chế số: 13695

Năm yêu cầu duy trì hiệu lực: 5

Cục Sở hữu trí tuệ thông báo:

1. Yêu cầu duy trì hiệu lực Bằng độc quyền sáng chế nêu trên được chấp nhận.

2. Hiệu lực Bằng độc quyền sáng chế số 13695 được duy trì đến 19/01/2020.

Nơi nhận:

- Như trên;
- TT (để công bố);
- Lưu: VT, Hồ sơ.

CỤC TRƯỞNG



Đinh Hữu Phí

BỘ KHOA HỌC VÀ CÔNG NGHỆ
CỤC SỞ HỮU TRÍ TUỆ

CỘNG HÒA XÃ HỘI CHỦ NGHĨA VIỆT NAM
Độc lập - Tự do - Hạnh phúc

Số: 11863/TB-SHTT

Hà Nội, ngày 26 tháng 06 năm 2019

THÔNG BÁO
Ghi nhận yêu cầu duy trì hiệu lực Bằng độc quyền sáng chế

Kính gửi: Công ty Luật TNHH WINCO (WINCO LAW FIRM)
Số 54 Trần Quốc Vương, phường Dịch Vọng Hậu, quận Cầu Giấy,
TP Hà Nội

Căn cứ kết quả thẩm định yêu cầu duy trì hiệu lực Bằng độc quyền sáng chế:

Số đơn: DT1-2019-00507

Ngày nộp: 17/01/2019

Chủ đơn: GRG Banking Equipment Co., Ltd. (CN)

Đại diện của Chủ đơn: WINCO LAW FIRM

Bằng độc quyền sáng chế số: 15092

Năm yêu cầu duy trì hiệu lực: 4

Cục Sở hữu trí tuệ thông báo:

1. Yêu cầu duy trì hiệu lực Bằng độc quyền sáng chế nêu trên được chấp nhận.
2. Hiệu lực Bằng độc quyền sáng chế số 15092 được duy trì đến 18/01/2020.

Nơi nhận:

- Như trên;
- TT (để công bố);
- Lưu: VT, Hồ sơ.

CỤC TRƯỞNG



Đinh Hữu Phí

BỘ KHOA HỌC VÀ CÔNG NGHỆ
CỤC SỞ HỮU TRÍ TUỆ

CỘNG HÒA XÃ HỘI CHỦ NGHĨA VIỆT NAM
Độc lập - Tự do - Hạnh phúc

Số: 11864/TB-SHTT

Hà Nội, ngày 26 tháng 06 năm 2019

THÔNG BÁO

Ghi nhận yêu cầu duy trì hiệu lực Bằng độc quyền sáng chế

Kính gửi: Công ty TNHH một thành viên Sở hữu trí tuệ VCCI
(VCCI-IP CO.,LTD)
Tầng 8, Toà nhà VCCL, số 9 Đào Duy Anh, phường Phương mai,
quận Đống Đa, thành phố Hà Nội

Căn cứ kết quả thẩm định yêu cầu duy trì hiệu lực Bằng độc quyền sáng chế:

Số đơn: DT1-2019-00508

Ngày nộp: 17/01/2019

Chủ đơn: UBUKATA INDUSTRIES CO., LTD. (JP)

Đại diện của Chủ đơn: VCCI-IP CO.,LTD

Bằng độc quyền sáng chế số: 12486

Năm yêu cầu duy trì hiệu lực: 6

Cục Sở hữu trí tuệ thông báo:

1. Yêu cầu duy trì hiệu lực Bằng độc quyền sáng chế nêu trên được chấp nhận.

2. Hiệu lực Bằng độc quyền sáng chế số 12486 được duy trì đến 10/03/2020.

Nơi nhận:

- Như trên;
- TT (để công bố);
- Lưu: VT, Hồ sơ.

CỤC TRƯỞNG



Đinh Hữu Phí

BỘ KHOA HỌC VÀ CÔNG NGHỆ
CỤC SỞ HỮU TRÍ TUỆ

CỘNG HÒA XÃ HỘI CHỦ NGHĨA VIỆT NAM
Độc lập - Tự do - Hạnh phúc

Số: 11865/TB-SHTT

Hà Nội, ngày 26 tháng 06 năm 2019

THÔNG BÁO
Ghi nhận yêu cầu duy trì hiệu lực Bằng độc quyền sáng chế

Kính gửi: Công ty TNHH một thành viên Sở hữu trí tuệ VCCI
(VCCI-IP CO.,LTD)
Tầng 8, Toà nhà VCCI, số 9 Đào Duy Anh, phường Phương mai,
quận Đống Đa, thành phố Hà Nội

Căn cứ kết quả thẩm định yêu cầu duy trì hiệu lực Bằng độc quyền sáng chế:

Số đơn: DT1-2019-00509

Ngày nộp: 17/01/2019

Chủ đơn: Veolia Water Solution & Technologies Support (FR)

Đại diện của Chủ đơn: VCCI-IP CO.,LTD

Bằng độc quyền sáng chế số: 14976

Năm yêu cầu duy trì hiệu lực: 4

Cục Sở hữu trí tuệ thông báo:

1. Yêu cầu duy trì hiệu lực Bằng độc quyền sáng chế nêu trên được chấp nhận.

2. Hiệu lực Bằng độc quyền sáng chế số 14976 được duy trì đến 29/12/2019.

Nơi nhận:

- Như trên;
- TT (để công bố);
- Lưu: VT, Hồ sơ.

CỤC TRƯỞNG



Đinh Hữu Phí

BỘ KHOA HỌC VÀ CÔNG NGHỆ
CỤC SỞ HỮU TRÍ TUỆ

CỘNG HÒA XÃ HỘI CHỦ NGHĨA VIỆT NAM
Độc lập - Tự do - Hạnh phúc

Số: 11866/TB-SHTT

Hà Nội, ngày 26 tháng 06 năm 2019

THÔNG BÁO
Ghi nhận yêu cầu duy trì hiệu lực Bằng độc quyền sáng chế

Kính gửi: Công ty Luật TNHH WINCO (WINCO LAW FIRM)
Số 54 Trần Quốc Vương, phường Dịch Vọng Hậu, quận Cầu Giấy,
TP Hà Nội

Căn cứ kết quả thẩm định yêu cầu duy trì hiệu lực Bằng độc quyền sáng chế:

Số đơn: DT1-2019-00510

Ngày nộp: 17/01/2019

Chủ đơn: STEREO DISPLAY, INC. (US)

Đại diện của Chủ đơn: WINCO LAW FIRM

Bằng độc quyền sáng chế số: 8189

Năm yêu cầu duy trì hiệu lực: 10

Cục Sở hữu trí tuệ thông báo:

1. Yêu cầu duy trì hiệu lực Bằng độc quyền sáng chế nêu trên được chấp nhận.

2. Hiệu lực Bằng độc quyền sáng chế số 8189 được duy trì đến 18/01/2020.

Nơi nhận:

- Như trên;
- TT (để công bố);
- Lưu: VT, Hồ sơ.

CỤC TRƯỞNG



Đinh Hữu Phí

BỘ KHOA HỌC VÀ CÔNG NGHỆ
CỤC SỞ HỮU TRÍ TUỆ

CỘNG HÒA XÃ HỘI CHỦ NGHĨA VIỆT NAM
Độc lập - Tự do - Hạnh phúc

Số: 11867/TB-SHTT

Hà Nội, ngày 26 tháng 06 năm 2019

THÔNG BÁO
Ghi nhận yêu cầu duy trì hiệu lực Bằng độc quyền sáng chế

Kính gửi: Công ty Luật TNHH WINCO (WINCO LAW FIRM)
Số 54 Trần Quốc Vượng, phường Dịch Vọng Hậu, quận Cầu Giấy,
TP Hà Nội

Căn cứ kết quả thẩm định yêu cầu duy trì hiệu lực Bằng độc quyền sáng chế:

Số đơn: DT1-2019-00511

Ngày nộp: 17/01/2019

Chủ đơn: BIN-YEN MA (TW)

Đại diện của Chủ đơn: WINCO LAW FIRM

Bằng độc quyền sáng chế số: 6812

Năm yêu cầu duy trì hiệu lực: 12

Cục Sở hữu trí tuệ thông báo:

1. Yêu cầu duy trì hiệu lực Bằng độc quyền sáng chế nêu trên được chấp nhận.

2. Hiệu lực Bằng độc quyền sáng chế số 6812 được duy trì đến 24/01/2020. *tc.*

Nơi nhận:

- Như trên;
- TT (để công bố);
- Lưu: VT, Hồ sơ.

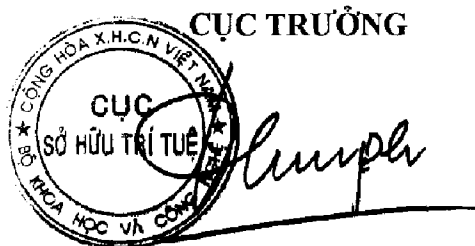

Đình Hữu Phí

BỘ KHOA HỌC VÀ CÔNG NGHỆ
CỤC SỞ HỮU TRÍ TUỆ

CỘNG HÒA XÃ HỘI CHỦ NGHĨA VIỆT NAM
Độc lập - Tự do - Hạnh phúc

Số: 11868/TB-SHTT

Hà Nội, ngày 26 tháng 06 năm 2019

THÔNG BÁO

Ghi nhận yêu cầu duy trì hiệu lực Bằng độc quyền sáng chế

Kính gửi: Công ty Luật TNHH AMBYS Hà Nội (AMBYS HANOI)
Số 3, ngõ 123, đường Âu Cơ, phường Tứ Liên, quận Tây Hồ, TP. Hà Nội

Căn cứ kết quả thẩm định yêu cầu duy trì hiệu lực Bằng độc quyền sáng chế:

Số đơn: DT1-2019-00512

Ngày nộp: 17/01/2019

Chủ đơn: OGAWA & CO., LTD. (JP)

Đại diện của Chủ đơn: AMBYS HANOI

Bằng độc quyền sáng chế số: 15308

Năm yêu cầu duy trì hiệu lực: 4

Cục Sở hữu trí tuệ thông báo:

1. Yêu cầu duy trì hiệu lực Bằng độc quyền sáng chế nêu trên được chấp nhận.
2. Hiệu lực Bằng độc quyền sáng chế số 15308 được duy trì đến 22/03/2020.

Nơi nhận:

- Như trên;
- TT (để công bố);
- Lưu: VT, Hồ sơ.

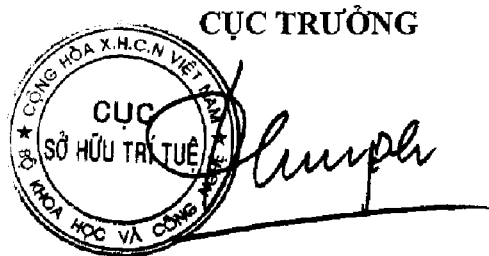

Đinh Hữu Phí

BỘ KHOA HỌC VÀ CÔNG NGHỆ
CỤC SỞ HỮU TRÍ TUỆ

CỘNG HÒA XÃ HỘI CHỦ NGHĨA VIỆT NAM
Độc lập - Tự do - Hạnh phúc

Số: 11869/TB-SHTT

Hà Nội, ngày 26 tháng 06 năm 2019

THÔNG BÁO

Ghi nhận yêu cầu duy trì hiệu lực Bằng độc quyền sáng chế

Kính gửi: Văn phòng Luật sư A Hoà (AHOA LAW OFFICE)
181/3 Cách Mạng Tháng Tám, phường 5, quận 3, TP. Hồ Chí Minh

Căn cứ kết quả thẩm định yêu cầu duy trì hiệu lực Bằng độc quyền sáng chế:

Số đơn: DT1-2019-00513

Ngày nộp: 17/01/2019

Chủ đơn: Công ty TNHH Thương mại Xây dựng Xuất nhập khẩu Việt úc Xanh (VN)

Đại diện của Chủ đơn: AHOA LAW OFFICE

Bằng độc quyền sáng chế số: 16493

Năm yêu cầu duy trì hiệu lực: 3

Cục Sở hữu trí tuệ thông báo:

1. Yêu cầu duy trì hiệu lực Bằng độc quyền sáng chế nêu trên được chấp nhận.

2. Hiệu lực Bằng độc quyền sáng chế số 16493 được duy trì đến 17/01/2020.

Nơi nhận:

- Như trên;
- TT (để công bố);
- Lưu: VT, Hồ sơ.

CỤC TRƯỞNG

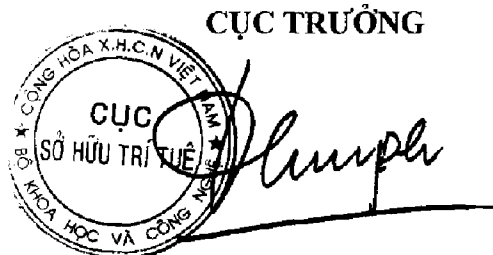

The image shows a circular official stamp of the National Intellectual Property Administration (Cục Sở Hữu Trí Tuệ) of Vietnam. The stamp contains the text 'CỤC SỞ HỮU TRÍ TUỆ' in the center and 'CỘNG HÒA XÃ HỘI CHỦ NGHĨA VIỆT NAM' and 'BỘ KHOA HỌC VÀ CÔNG NGHỆ' around the perimeter. A handwritten signature is written over the stamp.

Đinh Hữu Phí

BỘ KHOA HỌC VÀ CÔNG NGHỆ
CỤC SỞ HỮU TRÍ TUỆ

CỘNG HÒA XÃ HỘI CHỦ NGHĨA VIỆT NAM
Độc lập - Tự do - Hạnh phúc

Số: 11870/TB-SHTT

Hà Nội, ngày 26 tháng 06 năm 2019

THÔNG BÁO
Ghi nhận yêu cầu duy trì hiệu lực Bằng độc quyền sáng chế

Kính gửi: Trường Đại học Bách Khoa Hà Nội
Số 01 Đại Cồ Việt, thành phố Hà Nội

Căn cứ kết quả thẩm định yêu cầu duy trì hiệu lực Bằng độc quyền sáng chế:

Số đơn: DT1-2019-00516

Ngày nộp: 18/01/2019

Chủ đơn: Trường Đại học Bách khoa Hà Nội (VN)

Bằng độc quyền sáng chế số: 8077

Năm yêu cầu duy trì hiệu lực: 11

Cục Sở hữu trí tuệ thông báo:

1. Yêu cầu duy trì hiệu lực Bằng độc quyền sáng chế nêu trên được chấp nhận.

2. Hiệu lực Bằng độc quyền sáng chế số 8077 được duy trì đến 23/11/2020.

Nơi nhận:

- Như trên;
- TT (để công bố);
- Lưu: VT, Hồ sơ.

CỤC TRƯỞNG



Bình Hữu Phi

BỘ KHOA HỌC VÀ CÔNG NGHỆ
CỤC SỞ HỮU TRÍ TUỆ

CỘNG HÒA XÃ HỘI CHỦ NGHĨA VIỆT NAM
Độc lập - Tự do - Hạnh phúc

Số: 11871/TB-SHTT

Hà Nội, ngày 26 tháng 06 năm 2019

THÔNG BÁO
Ghi nhận yêu cầu duy trì hiệu lực Bằng độc quyền sáng chế

Kính gửi: Trường Đại học Bách Khoa Hà Nội
Số 01 Đại Cồ Việt, thành phố Hà Nội

Căn cứ kết quả thẩm định yêu cầu duy trì hiệu lực Bằng độc quyền sáng chế:

Số đơn: DT1-2019-00517

Ngày nộp: 18/01/2019

Chủ đơn: Trường Đại học Bách khoa Hà Nội (VN)

Bằng độc quyền sáng chế số: 8078

Năm yêu cầu duy trì hiệu lực: 11

Cục Sở hữu trí tuệ thông báo:

1. Yêu cầu duy trì hiệu lực Bằng độc quyền sáng chế nêu trên được chấp nhận.

2. Hiệu lực Bằng độc quyền sáng chế số 8078 được duy trì đến 23/11/2020.

Nơi nhận:

- Như trên;
- TT (để công bố);
- Lưu: VT, Hồ sơ.



CỤC TRƯỞNG

Đinh Hữu Phí

BỘ KHOA HỌC VÀ CÔNG NGHỆ
CỤC SỞ HỮU TRÍ TUỆ

CỘNG HÒA XÃ HỘI CHỦ NGHĨA VIỆT NAM
Độc lập - Tự do - Hạnh phúc

Số: 11872/TB-SHTT

Hà Nội, ngày 26 tháng 06 năm 2019

THÔNG BÁO
Ghi nhận yêu cầu duy trì hiệu lực Bằng độc quyền sáng chế

Kính gửi: Trường Đại học Bách Khoa Hà Nội
Số 01 Đại Cồ Việt, thành phố Hà Nội

Căn cứ kết quả thẩm định yêu cầu duy trì hiệu lực Bằng độc quyền sáng chế:

Số đơn: DT1-2019-00518

Ngày nộp: 18/01/2019

Chủ đơn: Trường Đại học Bách khoa Hà Nội (VN)

Bằng độc quyền sáng chế số: 8079

Năm yêu cầu duy trì hiệu lực: 11

Cục Sở hữu trí tuệ thông báo:

1. Yêu cầu duy trì hiệu lực Bằng độc quyền sáng chế nêu trên được chấp nhận.

2. Hiệu lực Bằng độc quyền sáng chế số 8079 được duy trì đến 23/11/2020.

Nơi nhận:

- Như trên;
- TT (để công bố);
- Lưu: VT, Hồ sơ.

CỤC TRƯỞNG

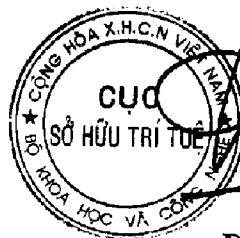

Đinh Hữu Phí

BỘ KHOA HỌC VÀ CÔNG NGHỆ
CỤC SỞ HỮU TRÍ TUỆ

CỘNG HÒA XÃ HỘI CHỦ NGHĨA VIỆT NAM
Độc lập - Tự do - Hạnh phúc

Số: 11873 /TB-SHTT

Hà Nội, ngày 26 tháng 06 năm 2019

THÔNG BÁO
Ghi nhận yêu cầu duy trì hiệu lực Bằng độc quyền sáng chế

Kính gửi: Trường Đại học Bách Khoa Hà Nội
Số 01 Đại Cồ Việt, thành phố Hà Nội

Căn cứ kết quả thẩm định yêu cầu duy trì hiệu lực Bằng độc quyền sáng chế:

Số đơn: DT1-2019-00519

Ngày nộp: 18/01/2019

Chủ đơn: Trường Đại học Bách Khoa Hà Nội (VN)

Bằng độc quyền sáng chế số: 8317

Năm yêu cầu duy trì hiệu lực: 11

Cục Sở hữu trí tuệ thông báo:

1. Yêu cầu duy trì hiệu lực Bằng độc quyền sáng chế nêu trên được chấp nhận.

2. Hiệu lực Bằng độc quyền sáng chế số 8317 được duy trì đến 05/03/2021.

Nơi nhận:

- Như trên;
- TT (để công bố);
- Lưu: VT, Hồ sơ.

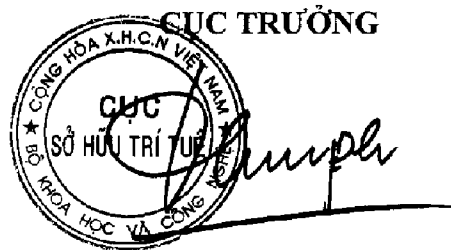

Đình Hữu Phi

BỘ KHOA HỌC VÀ CÔNG NGHỆ
CỤC SỞ HỮU TRÍ TUỆ

CỘNG HÒA XÃ HỘI CHỦ NGHĨA VIỆT NAM
Độc lập - Tự do - Hạnh phúc

Số: 11874/TB-SHTT

Hà Nội, ngày 26 tháng 06 năm 2019

THÔNG BÁO
Ghi nhận yêu cầu duy trì hiệu lực Bằng độc quyền sáng chế

Kính gửi: Trường Đại học Bách Khoa Hà Nội
Số 01 Đại Cồ Việt, thành phố Hà Nội

Căn cứ kết quả thẩm định yêu cầu duy trì hiệu lực Bằng độc quyền sáng chế:

Số đơn: DT1-2019-00520

Ngày nộp: 18/01/2019

Chủ đơn: Trường Đại học Bách Khoa Hà Nội (VN)

Bằng độc quyền sáng chế số: 9593

Năm yêu cầu duy trì hiệu lực: 9

Cục Sở hữu trí tuệ thông báo:

1. Yêu cầu duy trì hiệu lực Bằng độc quyền sáng chế nêu trên được chấp nhận.

2. Hiệu lực Bằng độc quyền sáng chế số 9593 được duy trì đến 30/08/2020.

Nơi nhận:

- Như trên;
- TT (để công bố);
- Lưu: VT, Hồ sơ.

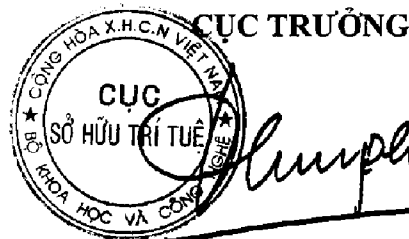

Đinh Hữu Phí

BỘ KHOA HỌC VÀ CÔNG NGHỆ
CỤC SỞ HỮU TRÍ TUỆ

CỘNG HÒA XÃ HỘI CHỦ NGHĨA VIỆT NAM
Độc lập - Tự do - Hạnh phúc

Số: 11875/TB-SHTT

Hà Nội, ngày 26 tháng 06 năm 2019

THÔNG BÁO

Ghi nhận yêu cầu duy trì hiệu lực Bằng độc quyền sáng chế

Kính gửi: Trường Đại học Bách Khoa Hà Nội
Số 01 Đại Cồ Việt, thành phố Hà Nội

Căn cứ kết quả thẩm định yêu cầu duy trì hiệu lực Bằng độc quyền sáng chế:

Số đơn: DT1-2019-00521

Ngày nộp: 18/01/2019

Chủ đơn: Trường Đại học Bách khoa Hà Nội (VN)

Bằng độc quyền sáng chế số: 10278

Năm yêu cầu duy trì hiệu lực: 8

Cục Sở hữu trí tuệ thông báo:

1. Yêu cầu duy trì hiệu lực Bằng độc quyền sáng chế nêu trên được chấp nhận.

2. Hiệu lực Bằng độc quyền sáng chế số 10278 được duy trì đến 08/05/2020.

Nơi nhận:

- Như trên;
- TT (để công bố);
- Lưu: VT, Hồ sơ.

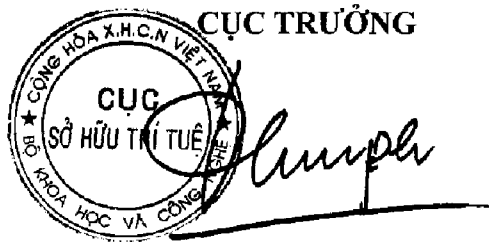

Đinh Hữu Phí

BỘ KHOA HỌC VÀ CÔNG NGHỆ
CỤC SỞ HỮU TRÍ TUỆ

CỘNG HÒA XÃ HỘI CHỦ NGHĨA VIỆT NAM
Độc lập - Tự do - Hạnh phúc

Số: 11876 /TB-SHTT

Hà Nội, ngày 26 tháng 06 năm 2019

THÔNG BÁO

Ghi nhận yêu cầu duy trì hiệu lực Bằng độc quyền sáng chế

Kính gửi: Trường Đại học Bách Khoa Hà Nội
Số 01 Đại Cồ Việt, thành phố Hà Nội

Căn cứ kết quả thẩm định yêu cầu duy trì hiệu lực Bằng độc quyền sáng chế:

Số đơn: DT1-2019-00522

Ngày nộp: 18/01/2019

Chủ đơn: Trường Đại học Bách khoa Hà Nội (VN)

Bằng độc quyền sáng chế số: 10414

Năm yêu cầu duy trì hiệu lực: 8

Cục Sở hữu trí tuệ thông báo:

1. Yêu cầu duy trì hiệu lực Bằng độc quyền sáng chế nêu trên được chấp nhận.

2. Hiệu lực Bằng độc quyền sáng chế số 10414 được duy trì đến 20/06/2020.

Nơi nhận:

- Như trên;
- TT (để công bố);
- Lưu: VT, Hồ sơ.

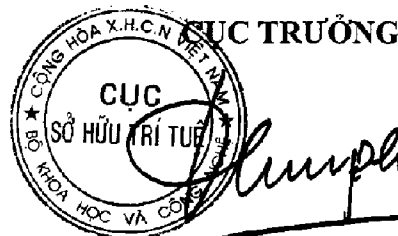

Đinh Hữu Phí

BỘ KHOA HỌC VÀ CÔNG NGHỆ . CỘNG HÒA XÃ HỘI CHỦ NGHĨA VIỆT NAM
CỤC SỞ HỮU TRÍ TUỆ Độc lập - Tự do - Hạnh phúc

Số: 11877 /TB-SHTT

Hà Nội, ngày 26 tháng 06 năm 2019

THÔNG BÁO
Ghi nhận yêu cầu duy trì hiệu lực Bằng độc quyền sáng chế

Kính gửi: Trường Đại học Bách Khoa Hà Nội
Số 01 Đại Cồ Việt, thành phố Hà Nội

Căn cứ kết quả thẩm định yêu cầu duy trì hiệu lực Bằng độc quyền sáng chế:

Số đơn: DT1-2019-00523

Ngày nộp: 18/01/2019

Chủ đơn: Trường đại học bách khoa Hà Nội (VN)

Bằng độc quyền sáng chế số: 14226

Năm yêu cầu duy trì hiệu lực: 5

Cục Sở hữu trí tuệ thông báo:

1. Yêu cầu duy trì hiệu lực Bằng độc quyền sáng chế nêu trên được chấp nhận.

2. Hiệu lực Bằng độc quyền sáng chế số 14226 được duy trì đến 22/06/2020.

Nơi nhận:

- Như trên;
- TT (để công bố);
- Lưu: VT, Hồ sơ.

CỤC TRƯỞNG



Đình Hữu Phí

BỘ KHOA HỌC VÀ CÔNG NGHỆ
CỤC SỞ HỮU TRÍ TUỆ

CỘNG HÒA XÃ HỘI CHỦ NGHĨA VIỆT NAM
Độc lập - Tự do - Hạnh phúc

Số: *M878*/TB-SHTT

Hà Nội, ngày *26* tháng *06* năm 2019

THÔNG BÁO

Ghi nhận yêu cầu duy trì hiệu lực Bằng độc quyền sáng chế

Kính gửi: Trường Đại học Bách Khoa Hà Nội
Số 01 Đại Cồ Việt, thành phố Hà Nội

Căn cứ kết quả thẩm định yêu cầu duy trì hiệu lực Bằng độc quyền sáng chế:

Số đơn: DT1-2019-00524

Ngày nộp: 18/01/2019

Chủ đơn: Trường Đại học Bách Khoa Hà Nội (VN)

Bằng độc quyền sáng chế số: 14737

Năm yêu cầu duy trì hiệu lực: 5

Cục Sở hữu trí tuệ thông báo:

1. Yêu cầu duy trì hiệu lực Bằng độc quyền sáng chế nêu trên được chấp nhận.

2. Hiệu lực Bằng độc quyền sáng chế số 14737 được duy trì đến 27/10/2020.

Nơi nhận:

- Như trên;
- TT (để công bố);
- Lưu: VT, Hồ sơ.

CỤC TRƯỞNG



Đinh Hữu Phí

BỘ KHOA HỌC VÀ CÔNG NGHỆ
CỤC SỞ HỮU TRÍ TUỆ

CỘNG HÒA XÃ HỘI CHỦ NGHĨA VIỆT NAM
Độc lập - Tự do - Hạnh phúc

Số: 11879/TB-SHTT

Hà Nội, ngày 26 tháng 06 năm 2019

THÔNG BÁO

Ghi nhận yêu cầu duy trì hiệu lực Bằng độc quyền sáng chế

Kính gửi: Trường Đại học Bách Khoa Hà Nội
Số 1 Đại Cồ Việt, quận Hai Bà Trưng, thành phố Hà Nội, Việt Nam

Căn cứ kết quả thẩm định yêu cầu duy trì hiệu lực Bằng độc quyền sáng chế:

Số đơn: DT1-2019-00525

Ngày nộp: 18/01/2019

Chủ đơn: Trường Đại học Bách Khoa Hà Nội (VN)

Đại diện của Chủ đơn:

Bằng độc quyền sáng chế số: 16516

Năm yêu cầu duy trì hiệu lực: 3

Cục Sở hữu trí tuệ thông báo:

1. Yêu cầu duy trì hiệu lực Bằng độc quyền sáng chế nêu trên được chấp nhận.

2. Hiệu lực Bằng độc quyền sáng chế số 16516 được duy trì đến 24/01/2020.

Nơi nhận:

- Như trên;
- TT (để công bố);
- Lưu: VT, Hồ sơ.

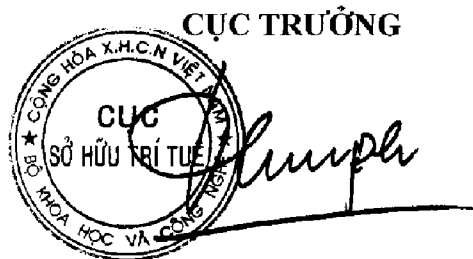

Đình Hữu Phú

BỘ KHOA HỌC VÀ CÔNG NGHỆ
CỤC SỞ HỮU TRÍ TUỆ

CỘNG HÒA XÃ HỘI CHỦ NGHĨA VIỆT NAM
Độc lập - Tự do - Hạnh phúc

Số: 11880/TB-SHTT

Hà Nội, ngày 26 tháng 06 năm 2019

THÔNG BÁO
Ghi nhận yêu cầu duy trì hiệu lực Bằng độc quyền sáng chế

Kính gửi: Trường Đại học Bách khoa Hà Nội
Số 1 đường Đại Cồ Việt, quận Hai Bà Trưng, thành phố Hà Nội

Căn cứ kết quả thẩm định yêu cầu duy trì hiệu lực Bằng độc quyền sáng chế:

Số đơn: DT1-2019-00526

Ngày nộp: 18/01/2019

Chủ đơn: Trường Đại học Bách khoa Hà Nội (VN)

Đại diện của Chủ đơn:

Bằng độc quyền sáng chế số: 16716

Năm yêu cầu duy trì hiệu lực: 3

Cục Sở hữu trí tuệ thông báo:

1. Yêu cầu duy trì hiệu lực Bằng độc quyền sáng chế nêu trên được chấp nhận.
2. Hiệu lực Bằng độc quyền sáng chế số 16716 được duy trì đến 13/03/2020.

Nơi nhận:

- Như trên;
- TT (để công bố);
- Lưu: VT, Hồ sơ.

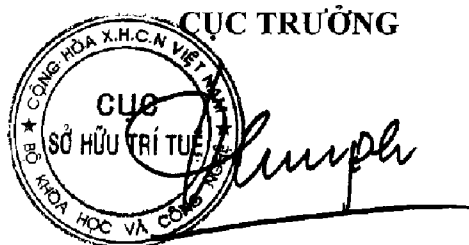

Đinh Hữu Phi

BỘ KHOA HỌC VÀ CÔNG NGHỆ
CỤC SỞ HỮU TRÍ TUỆ

CỘNG HÒA XÃ HỘI CHỦ NGHĨA VIỆT NAM
Độc lập - Tự do - Hạnh phúc

Số: *1881* /TB-SHTT

Hà Nội, ngày *26* tháng *06* năm 2019

THÔNG BÁO
Ghi nhận yêu cầu duy trì hiệu lực Bằng độc quyền sáng chế

Kính gửi: Trường Đại học Bách Khoa Hà Nội
Số 1, Đại Cồ Việt, quận Hai Bà Trưng, thành phố Hà Nội

Căn cứ kết quả thẩm định yêu cầu duy trì hiệu lực Bằng độc quyền sáng chế:

Số đơn: DT1-2019-00534

Ngày nộp: 18/01/2019

Chủ đơn: Trường Đại học Bách Khoa Hà Nội (VN)

Đại diện của Chủ đơn:

Bằng độc quyền sáng chế số: 20257

Năm yêu cầu duy trì hiệu lực: 2

Cục Sở hữu trí tuệ thông báo:

1. Yêu cầu duy trì hiệu lực Bằng độc quyền sáng chế nêu trên được chấp nhận.
2. Hiệu lực Bằng độc quyền sáng chế số 20257 được duy trì đến 27/11/2020.

ke

Nơi nhận:

- Như trên;
- TT (để công bố);
- Lưu: VT, Hồ sơ.

CỤC TRƯỞNG



Đinh Hữu Phí

BỘ KHOA HỌC VÀ CÔNG NGHỆ
CỤC SỞ HỮU TRÍ TUỆ

CỘNG HÒA XÃ HỘI CHỦ NGHĨA VIỆT NAM
Độc lập - Tự do - Hạnh phúc

Số: *MS2* /TB-SHTT

Hà Nội, ngày *16* tháng *06* năm 2019

THÔNG BÁO
Ghi nhận yêu cầu duy trì hiệu lực Bằng độc quyền sáng chế

Kính gửi: Công ty Luật TNHH Phạm và Liên danh (PHAM & ASSOCIATES)
8 Trần Hưng Đạo, thành phố Hà Nội

Căn cứ kết quả thẩm định yêu cầu duy trì hiệu lực Bằng độc quyền sáng chế:

Số đơn: DT1-2019-00544

Ngày nộp: 18/01/2019

Chủ đơn: William PAWLUK (CA)

Đại diện của Chủ đơn: PHAM & ASSOCIATES

Bằng độc quyền sáng chế số: 16671

Năm yêu cầu duy trì hiệu lực: 3

Cục Sở hữu trí tuệ thông báo:

1. Yêu cầu duy trì hiệu lực Bằng độc quyền sáng chế nêu trên được chấp nhận.
2. Hiệu lực Bằng độc quyền sáng chế số 16671 được duy trì đến 06/03/2020.

Nơi nhận:

- Như trên;
- TT (để công bố);
- Lưu: VT, Hồ sơ.

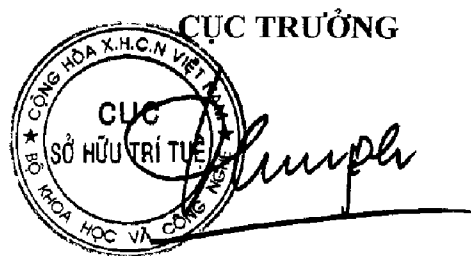

Đình Hữu Phí

BỘ KHOA HỌC VÀ CÔNG NGHỆ
CỤC SỞ HỮU TRÍ TUỆ

CỘNG HÒA XÃ HỘI CHỦ NGHĨA VIỆT NAM
Độc lập - Tự do - Hạnh phúc

Số: 11883/TB-SHTT

Hà Nội, ngày 26 tháng 06 năm 2019

THÔNG BÁO
Ghi nhận yêu cầu duy trì hiệu lực Bằng độc quyền sáng chế

Kính gửi: Công ty TNHH Sở hữu trí tuệ Thảo Thọ Quyến (INVENCO.,LTD)
29 Trương Hán Siêu, thành phố Hà Nội

Căn cứ kết quả thẩm định yêu cầu duy trì hiệu lực Bằng độc quyền sáng chế:

Số đơn: DT1-2019-00552

Ngày nộp: 18/01/2019

Chủ đơn: TASLY PHARMACEUTICAL GROUP CO., LTD. (CN)

Đại diện của Chủ đơn: INVENCO.,LTD

Bằng độc quyền sáng chế số: 8331

Năm yêu cầu duy trì hiệu lực: 10

Cục Sở hữu trí tuệ thông báo:

1. Yêu cầu duy trì hiệu lực Bằng độc quyền sáng chế nêu trên được chấp nhận.
2. Hiệu lực Bằng độc quyền sáng chế số 8331 được duy trì đến 12/03/2020. *He*

Nơi nhận:

- Như trên;
- TT (để công bố);
- Lưu: VT, Hồ sơ.

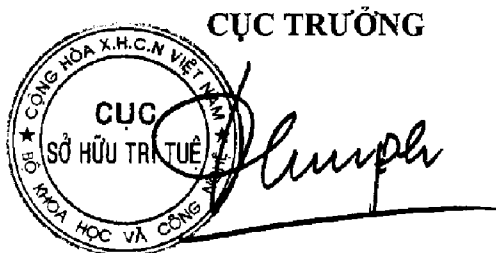
CỤC TRƯỞNG

Đinh Hữu Phí

BỘ KHOA HỌC VÀ CÔNG NGHỆ
CỤC SỞ HỮU TRÍ TUỆ

CỘNG HOÀ XÃ HỘI CHỦ NGHĨA VIỆT NAM
Độc lập - Tự do - Hạnh phúc

Số: 11884/TB-SHTT

Hà Nội, ngày 26 tháng 06 năm 2019

THÔNG BÁO

Ghi nhận yêu cầu duy trì hiệu lực Bằng độc quyền sáng chế

Kính gửi: Công ty Luật TNHH T&G (TGVN)

Phòng số 5 tầng 15 Toà nhà Harec, 4A Láng Hạ, phường Thành Công
quận Ba Đình, TP Hà Nội

Căn cứ kết quả thẩm định yêu cầu duy trì hiệu lực Bằng độc quyền sáng chế:

Số đơn: DT1-2019-00555

Ngày nộp: 18/01/2019

Chủ đơn: ROMARK LABORATORIES, L.C. (US)

Đại diện của Chủ đơn: TGVN

Bằng độc quyền sáng chế số: 12302

Năm yêu cầu duy trì hiệu lực: 6

Cục Sở hữu trí tuệ thông báo:

1. Yêu cầu duy trì hiệu lực Bằng độc quyền sáng chế nêu trên được chấp nhận.
2. Hiệu lực Bằng độc quyền sáng chế số 12302 được duy trì đến 13/01/2020.

Nơi nhận:

- Như trên;
- TT (để công bố);
- Lưu: VT, Hồ sơ.

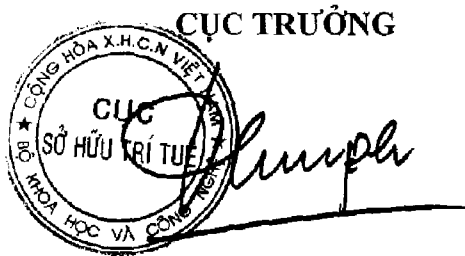

Đinh Hữu Phí

BỘ KHOA HỌC VÀ CÔNG NGHỆ
CỤC SỞ HỮU TRÍ TUỆ

CỘNG HÒA XÃ HỘI CHỦ NGHĨA VIỆT NAM
Độc lập - Tự do - Hạnh phúc

Số: 11885/TB-SHTT

Hà Nội, ngày 26 tháng 06 năm 2019

THÔNG BÁO

Ghi nhận yêu cầu duy trì hiệu lực Bằng độc quyền sáng chế

Kính gửi: Công ty Luật TNHH T&G (TGVN)

Phòng số 5 tầng 15 Toà nhà Harec, 4A Láng Hạ, phường Thành Công
quận Ba Đình, TP Hà Nội

Căn cứ kết quả thẩm định yêu cầu duy trì hiệu lực Bằng độc quyền sáng chế:

Số đơn: DT1-2019-00556

Ngày nộp: 18/01/2019

Chủ đơn: Albany International Corp. (US)

Đại diện của Chủ đơn: TGVN

Bằng độc quyền sáng chế số: 12334

Năm yêu cầu duy trì hiệu lực: 6

Cục Sở hữu trí tuệ thông báo:

1. Yêu cầu duy trì hiệu lực Bằng độc quyền sáng chế nêu trên được chấp nhận.

2. Hiệu lực Bằng độc quyền sáng chế số 12334 được duy trì đến 20/01/2020.

Nơi nhận:

- Như trên;
- TT (để công bố);
- Lưu: VT, Hồ sơ.

CỤC TRƯỞNG



Đinh Hữu Phí

BỘ KHOA HỌC VÀ CÔNG NGHỆ
CỤC SỞ HỮU TRÍ TUỆ

CỘNG HÒA XÃ HỘI CHỦ NGHĨA VIỆT NAM
Độc lập - Tự do - Hạnh phúc

Số: 11886 /TB-SHTT

Hà Nội, ngày 26 tháng 01 năm 2019

THÔNG BÁO
Ghi nhận yêu cầu duy trì hiệu lực Bằng độc quyền sáng chế

Kính gửi: Công ty Luật TNHH T&G (TGVN)
Phòng số 5 tầng 15 Toà nhà Harec, 4A Láng Hạ, phường Thành Công
quận Ba Đình, TP Hà Nội

Căn cứ kết quả thẩm định yêu cầu duy trì hiệu lực Bằng độc quyền sáng chế:

Số đơn: DT1-2019-00557

Ngày nộp: 18/01/2019

Chủ đơn: Tenova S.p.A. (IT)

Đại diện của Chủ đơn: TGVN

Bằng độc quyền sáng chế số: 15071

Năm yêu cầu duy trì hiệu lực: 4

Cục Sở hữu trí tuệ thông báo:

1. Yêu cầu duy trì hiệu lực Bằng độc quyền sáng chế nêu trên được chấp nhận.

2. Hiệu lực Bằng độc quyền sáng chế số 15071 được duy trì đến 18/01/2020.

Nơi nhận:

- Như trên;
- TT (để công bố);
- Lưu: VT, Hồ sơ.

CỤC TRƯỞNG



Đinh Hữu Phi

BỘ KHOA HỌC VÀ CÔNG NGHỆ
CỤC SỞ HỮU TRÍ TUỆ

CỘNG HÒA XÃ HỘI CHỦ NGHĨA VIỆT NAM
Độc lập - Tự do - Hạnh phúc

Số: 11887/TB-SHTT

Hà Nội, ngày 26 tháng 06 năm 2019

THÔNG BÁO
Ghi nhận yêu cầu duy trì hiệu lực Bằng độc quyền sáng chế

Kính gửi: Công ty Luật TNHH T&G (TGVN)
Phòng số 5 tầng 15 Toà nhà Harec, 4A Láng Hạ, phường Thành Công
quận Ba Đình, TP Hà Nội

Căn cứ kết quả thẩm định yêu cầu duy trì hiệu lực Bằng độc quyền sáng chế:

Số đơn: DT1-2019-00558

Ngày nộp: 18/01/2019

Chủ đơn: TENOVA S.P.A. (IT)

Đại diện của Chủ đơn: TGVN

Bằng độc quyền sáng chế số: 16515

Năm yêu cầu duy trì hiệu lực: 3

Cục Sở hữu trí tuệ thông báo:

1. Yêu cầu duy trì hiệu lực Bằng độc quyền sáng chế nêu trên được chấp nhận.
2. Hiệu lực Bằng độc quyền sáng chế số 16515 được duy trì đến 24/01/2020.

Nơi nhận:

- Như trên;
- TT (để công bố);
- Lưu: VT, Hồ sơ.

CỤC TRƯỞNG

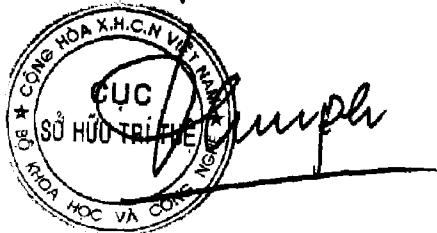

Đình Hữu Phí

BỘ KHOA HỌC VÀ CÔNG NGHỆ
CỤC SỞ HỮU TRÍ TUỆ

CỘNG HÒA XÃ HỘI CHỦ NGHĨA VIỆT NAM
Độc lập - Tự do - Hạnh phúc

Số: 11333/TB-SHTT

Hà Nội, ngày 26 tháng 06 năm 2019

THÔNG BÁO
Ghi nhận yêu cầu duy trì hiệu lực Bằng độc quyền sáng chế

Kính gửi: Công ty Luật TNHH T&G (TGVN)

Phòng số 5 tầng 15 Toà nhà Harec, 4A Láng Hạ, phường Thành Công
quận Ba Đình, TP Hà Nội

Căn cứ kết quả thẩm định yêu cầu duy trì hiệu lực Bằng độc quyền sáng chế:

Số đơn: DT1-2019-00559

Ngày nộp: 18/01/2019

Chủ đơn: TELOMERASE ACTIVATION SCIENCES, INC. (US)

Đại diện của Chủ đơn: TGVN

Bằng độc quyền sáng chế số: 12324

Năm yêu cầu duy trì hiệu lực: 6

Cục Sở hữu trí tuệ thông báo:

1. Yêu cầu duy trì hiệu lực Bằng độc quyền sáng chế nêu trên được chấp nhận.
2. Hiệu lực Bằng độc quyền sáng chế số 12324 được duy trì đến 20/01/2020.

Nơi nhận:

- Như trên;
- TT (để công bố);
- Lưu: VT, Hồ sơ.

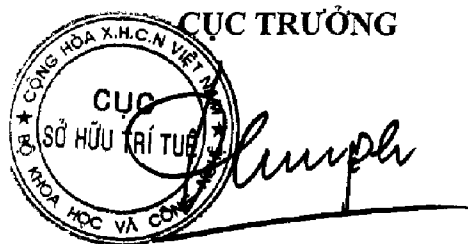

Đinh Hữu Phi

BỘ KHOA HỌC VÀ CÔNG NGHỆ
CỤC SỞ HỮU TRÍ TUỆ

CỘNG HÒA XÃ HỘI CHỦ NGHĨA VIỆT NAM
Độc lập - Tự do - Hạnh phúc

Số: 11889/TB-SHTT

Hà Nội, ngày 26 tháng 06 năm 2019

THÔNG BÁO

Ghi nhận yêu cầu duy trì hiệu lực Bằng độc quyền sáng chế

Kính gửi: Công ty Luật TNHH WINCO (WINCO LAW FIRM)
Số 54 Trần Quốc Vượng, phường Dịch Vọng Hậu, quận Cầu Giấy,
TP Hà Nội

Căn cứ kết quả thẩm định yêu cầu duy trì hiệu lực Bằng độc quyền sáng chế:

Số đơn: DT1-2019-00562

Ngày nộp: 18/01/2019

Chủ đơn: HARYANTO, Budhi (ID)

Đại diện của Chủ đơn: WINCO LAW FIRM

Bằng độc quyền sáng chế số: 15086

Năm yêu cầu duy trì hiệu lực: 4

Cục Sở hữu trí tuệ thông báo:

1. Yêu cầu duy trì hiệu lực Bằng độc quyền sáng chế nêu trên được chấp nhận.
2. Hiệu lực Bằng độc quyền sáng chế số 15086 được duy trì đến 18/01/2020.

H

Nơi nhận:

- Như trên;
- TT (để công bố);
- Lưu: VT, Hồ sơ.

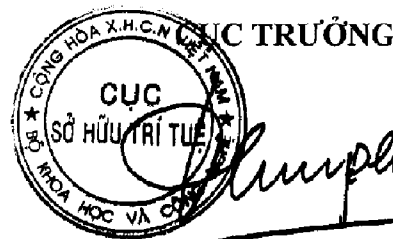

Đình Hữu Phí

BỘ KHOA HỌC VÀ CÔNG NGHỆ
CỤC SỞ HỮU TRÍ TUỆ

CỘNG HÒA XÃ HỘI CHỦ NGHĨA VIỆT NAM
Độc lập - Tự do - Hạnh phúc

Số: 11890/TB-SHTT

Hà Nội, ngày 26 tháng 06 năm 2019

THÔNG BÁO
Ghi nhận yêu cầu duy trì hiệu lực Bằng độc quyền sáng chế

Kính gửi: Công ty Luật TNHH WINCO (WINCO LAW FIRM)
Số 54 Trần Quốc Vương, phường Dịch Vọng Hậu, quận Cầu Giấy,
TP Hà Nội

Căn cứ kết quả thẩm định yêu cầu duy trì hiệu lực Bằng độc quyền sáng chế:

Số đơn: DT1-2019-00563

Ngày nộp: 18/01/2019

Chủ đơn: SMK-LOGOMOTION CORPORATION (JP)

Đại diện của Chủ đơn: WINCO LAW FIRM

Bằng độc quyền sáng chế số: 15096

Năm yêu cầu duy trì hiệu lực: 4

Cục Sở hữu trí tuệ thông báo:

1. Yêu cầu duy trì hiệu lực Bằng độc quyền sáng chế nêu trên được chấp nhận.

2. Hiệu lực Bằng độc quyền sáng chế số 15096 được duy trì đến 18/01/2020.

Nơi nhận:

- Như trên;
- TT (để công bố);
- Lưu: VT, Hồ sơ.

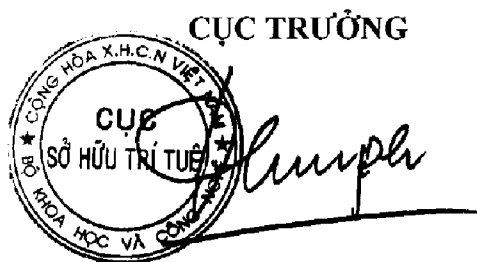

Đinh Hữu Phí

BỘ KHOA HỌC VÀ CÔNG NGHỆ
CỤC SỞ HỮU TRÍ TUỆ

CỘNG HÒA XÃ HỘI CHỦ NGHĨA VIỆT NAM
Độc lập - Tự do - Hạnh phúc

Số: *M891/TB-SHTT*

Hà Nội, ngày *26* tháng *06* năm 2019

THÔNG BÁO
Ghi nhận yêu cầu duy trì hiệu lực Bằng độc quyền sáng chế

Kính gửi: Công ty Luật TNHH WINCO (WINCO LAW FIRM)
Số 54 Trần Quốc Vượng, phường Dịch Vọng Hậu, quận Cầu Giấy,
TP Hà Nội

Căn cứ kết quả thẩm định yêu cầu duy trì hiệu lực Bằng độc quyền sáng chế:

Số đơn: DT1-2019-00564

Ngày nộp: 18/01/2019

Chủ đơn: Samsung Electronics Co., Ltd. (KR)

Đại diện của Chủ đơn: WINCO LAW FIRM

Bằng độc quyền sáng chế số: 13734

Năm yêu cầu duy trì hiệu lực: 5

Cục Sở hữu trí tuệ thông báo:

1. Yêu cầu duy trì hiệu lực Bằng độc quyền sáng chế nêu trên được chấp nhận.
2. Hiệu lực Bằng độc quyền sáng chế số 13734 được duy trì đến 03/02/2020.

Nơi nhận:

- Như trên;
- TT (để công bố);
- Lưu: VT, Hồ sơ.

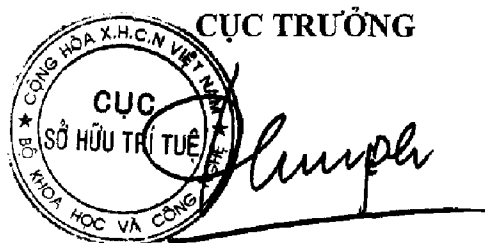

Đinh Hữu Phí

BỘ KHOA HỌC VÀ CÔNG NGHỆ
CỤC SỞ HỮU TRÍ TUỆ

CỘNG HÒA XÃ HỘI CHỦ NGHĨA VIỆT NAM
Độc lập - Tự do - Hạnh phúc

Số: 11892/TB-SHTT

Hà Nội, ngày 26 tháng 06 năm 2019

THÔNG BÁO
Ghi nhận yêu cầu duy trì hiệu lực Bằng độc quyền sáng chế

Kính gửi: Công ty Luật TNHH WINCO (WINCO LAW FIRM)
Số 54 Trần Quốc Vượng, phường Dịch Vọng Hậu, quận Cầu Giấy,
TP Hà Nội

Căn cứ kết quả thẩm định yêu cầu duy trì hiệu lực Bằng độc quyền sáng chế:

Số đơn: DT1-2019-00567

Ngày nộp: 18/01/2019

Chủ đơn: SAMSUNG ELECTRONICS CO., LTD. (KR)

Đại diện của Chủ đơn: WINCO LAW FIRM

Bằng độc quyền sáng chế số: 12348

Năm yêu cầu duy trì hiệu lực: 6

Cục Sở hữu trí tuệ thông báo:

1. Yêu cầu duy trì hiệu lực Bằng độc quyền sáng chế nêu trên được chấp nhận.

2. Hiệu lực Bằng độc quyền sáng chế số 12348 được duy trì đến 07/02/2020.

Nơi nhận:

- Như trên;
- TT (để công bố);
- Lưu: VT, Hồ sơ.

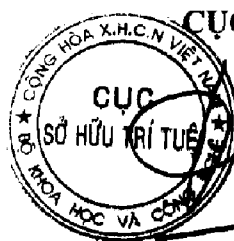

CỤC TRƯỞNG

Đinh Hữu Phí

BỘ KHOA HỌC VÀ CÔNG NGHỆ
CỤC SỞ HỮU TRÍ TUỆ

CỘNG HÒA XÃ HỘI CHỦ NGHĨA VIỆT NAM
Độc lập - Tự do - Hạnh phúc

Số: 11893/TB-SHTT

Hà Nội, ngày 26 tháng 06 năm 2019

THÔNG BÁO
Ghi nhận yêu cầu duy trì hiệu lực Bằng độc quyền sáng chế

Kính gửi: Công ty Luật TNHH WINCO (WINCO LAW FIRM)
Số 54 Trần Quốc Vượng, phường Dịch Vọng Hậu, quận Cầu Giấy,
TP Hà Nội

Căn cứ kết quả thẩm định yêu cầu duy trì hiệu lực Bằng độc quyền sáng chế:

Số đơn: DT1-2019-00568

Ngày nộp: 18/01/2019

Chủ đơn: SAMSUNG ELECTRONICS CO., LTD. (KR)

Đại diện của Chủ đơn: WINCO LAW FIRM

Bằng độc quyền sáng chế số: 13753

Năm yêu cầu duy trì hiệu lực: 5

Cục Sở hữu trí tuệ thông báo:

1. Yêu cầu duy trì hiệu lực Bằng độc quyền sáng chế nêu trên được chấp nhận.

2. Hiệu lực Bằng độc quyền sáng chế số 13753 được duy trì đến 09/02/2020.

Nơi nhận:

- Như trên;
- TT (để công bố);
- Lưu: VT, Hồ sơ.

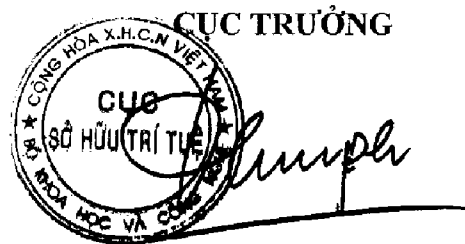

Đình Hữu Phí

BỘ KHOA HỌC VÀ CÔNG NGHỆ
CỤC SỞ HỮU TRÍ TUỆ

CỘNG HÒA XÃ HỘI CHỦ NGHĨA VIỆT NAM
Độc lập - Tự do - Hạnh phúc

Số: 11894/TB-SHTT

Hà Nội, ngày 26 tháng 06 năm 2019

THÔNG BÁO
Ghi nhận yêu cầu duy trì hiệu lực Bằng độc quyền sáng chế

Kính gửi: Công ty Luật TNHH WINCO (WINCO LAW FIRM)
Số 54 Trần Quốc Vượng, phường Dịch Vọng Hậu, quận Cầu Giấy,
TP Hà Nội

Căn cứ kết quả thẩm định yêu cầu duy trì hiệu lực Bằng độc quyền sáng chế:

Số đơn: DT1-2019-00569

Ngày nộp: 18/01/2019

Chủ đơn: Samsung Electronics Co., Ltd. (KR)

Đại diện của Chủ đơn: WINCO LAW FIRM

Bằng độc quyền sáng chế số: 13768

Năm yêu cầu duy trì hiệu lực: 5

Cục Sở hữu trí tuệ thông báo:

1. Yêu cầu duy trì hiệu lực Bằng độc quyền sáng chế nêu trên được chấp nhận.
2. Hiệu lực Bằng độc quyền sáng chế số 13768 được duy trì đến 09/02/2020.

Nơi nhận:

- Như trên;
- TT (để công bố);
- Lưu: VT, Hồ sơ.

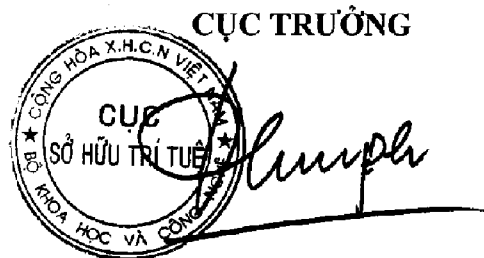

Đình Hữu Phí

BỘ KHOA HỌC VÀ CÔNG NGHỆ
CỤC SỞ HỮU TRÍ TUỆ

CỘNG HÒA XÃ HỘI CHỦ NGHĨA VIỆT NAM
Độc lập - Tự do - Hạnh phúc

Số: 11895/TB-SHTT

Hà Nội, ngày 28 tháng 01 năm 2019

THÔNG BÁO
Ghi nhận yêu cầu duy trì hiệu lực Bằng độc quyền sáng chế

Kính gửi: Công ty Luật TNHH WINCO (WINCO LAW FIRM)
Số 54 Trần Quốc Vượng, phường Dịch Vọng Hậu, quận Cầu Giấy,
TP Hà Nội

Căn cứ kết quả thẩm định yêu cầu duy trì hiệu lực Bằng độc quyền sáng chế:

Số đơn: DT1-2019-00570

Ngày nộp: 18/01/2019

Chủ đơn: SAMSUNG ELECTRONICS CO., LTD. (KR)

Đại diện của Chủ đơn: WINCO LAW FIRM

Bằng độc quyền sáng chế số: 16622

Năm yêu cầu duy trì hiệu lực: 3

Cục Sở hữu trí tuệ thông báo:

1. Yêu cầu duy trì hiệu lực Bằng độc quyền sáng chế nêu trên được chấp nhận.

2. Hiệu lực Bằng độc quyền sáng chế số 16622 được duy trì đến 21/02/2020.

Nơi nhận:

- Như trên;
- TT (để công bố);
- Lưu: VT, Hồ sơ.

CỤC TRƯỞNG



Đình Hữu Phí

BỘ KHOA HỌC VÀ CÔNG NGHỆ
CỤC SỞ HỮU TRÍ TUỆ

CỘNG HÒA XÃ HỘI CHỦ NGHĨA VIỆT NAM
Độc lập - Tự do - Hạnh phúc

Số: 11896/TB-SHTT.

Hà Nội, ngày 26 tháng 01 năm 2019

THÔNG BÁO
Ghi nhận yêu cầu duy trì hiệu lực Bằng độc quyền sáng chế

Kính gửi: Công ty Luật TNHH WINCO (WINCO LAW FIRM)
Số 54 Trần Quốc Vương, phường Dịch Vọng Hậu, quận Cầu Giấy,
TP Hà Nội

Căn cứ kết quả thẩm định yêu cầu duy trì hiệu lực Bằng độc quyền sáng chế:

Số đơn: DT1-2019-00571

Ngày nộp: 18/01/2019

Chủ đơn: SAMSUNG ELECTRONICS CO., LTD. (KR)

Đại diện của Chủ đơn: WINCO LAW FIRM

Bằng độc quyền sáng chế số: 16647

Năm yêu cầu duy trì hiệu lực: 3

Cục Sở hữu trí tuệ thông báo:

1. Yêu cầu duy trì hiệu lực Bằng độc quyền sáng chế nêu trên được chấp nhận.
2. Hiệu lực Bằng độc quyền sáng chế số 16647 được duy trì đến 27/02/2020.

Nơi nhận:

- Như trên;
- TT (để công bố);
- Lưu: VT, Hồ sơ.

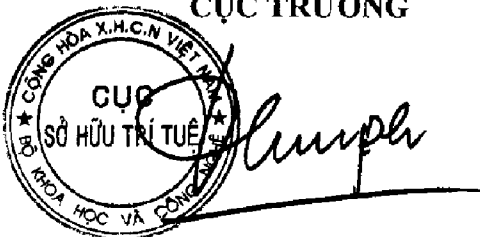
CỤC TRƯỞNG

Đinh Hữu Phí

BỘ KHOA HỌC VÀ CÔNG NGHỆ
CỤC SỞ HỮU TRÍ TUỆ

CỘNG HÒA XÃ HỘI CHỦ NGHĨA VIỆT NAM
Độc lập - Tự do - Hạnh phúc

Số: 11397/TB-SHTT

Hà Nội, ngày 26 tháng 06 năm 2019

THÔNG BÁO
Ghi nhận yêu cầu duy trì hiệu lực Bằng độc quyền sáng chế

Kính gửi: Công ty Luật TNHH WINCO (WINCO LAW FIRM)
Số 54 Trần Quốc Vượng, phường Dịch Vọng Hậu, quận Cầu Giấy,
TP Hà Nội

Căn cứ kết quả thẩm định yêu cầu duy trì hiệu lực Bằng độc quyền sáng chế:

Số đơn: DT1-2019-00572

Ngày nộp: 18/01/2019

Chủ đơn: SAMSUNG ELECTRONICS CO., LTD. (KR)

Đại diện của Chủ đơn: WINCO LAW FIRM

Bằng độc quyền sáng chế số: 16648

Năm yêu cầu duy trì hiệu lực: 3

Cục Sở hữu trí tuệ thông báo:

1. Yêu cầu duy trì hiệu lực Bằng độc quyền sáng chế nêu trên được chấp nhận.

2. Hiệu lực Bằng độc quyền sáng chế số 16648 được duy trì đến 27/02/2020.

Nơi nhận:

- Như trên;
- TT (để công bố);
- Lưu: VT, Hồ sơ.

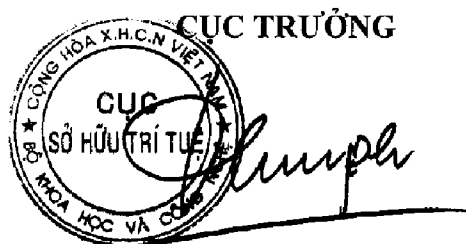

Đinh Hữu Phi

BỘ KHOA HỌC VÀ CÔNG NGHỆ
CỤC SỞ HỮU TRÍ TUỆ

CỘNG HÒA XÃ HỘI CHỦ NGHĨA VIỆT NAM
Độc lập - Tự do - Hạnh phúc

Số: 11898/TB-SHTT

Hà Nội, ngày 26 tháng 01 năm 2019

THÔNG BÁO
Ghi nhận yêu cầu duy trì hiệu lực Bằng độc quyền sáng chế

Kính gửi: Công ty Luật TNHH WINCO (WINCO LAW FIRM)
Số 54 Trần Quốc Vượng, phường Dịch Vọng Hậu, quận Cầu Giấy,
TP Hà Nội

Căn cứ kết quả thẩm định yêu cầu duy trì hiệu lực Bằng độc quyền sáng chế:

Số đơn: DT1-2019-00573

Ngày nộp: 18/01/2019

Chủ đơn: SAMSUNG ELECTRONICS CO., LTD. (KR)

Đại diện của Chủ đơn: WINCO LAW FIRM

Bằng độc quyền sáng chế số: 16649

Năm yêu cầu duy trì hiệu lực: 3

Cục Sở hữu trí tuệ thông báo:

1. Yêu cầu duy trì hiệu lực Bằng độc quyền sáng chế nêu trên được chấp nhận.
2. Hiệu lực Bằng độc quyền sáng chế số 16649 được duy trì đến 27/02/2020.

Ke

Nơi nhận:

- Như trên;
- TT (để công bố);
- Lưu: VT, Hồ sơ.

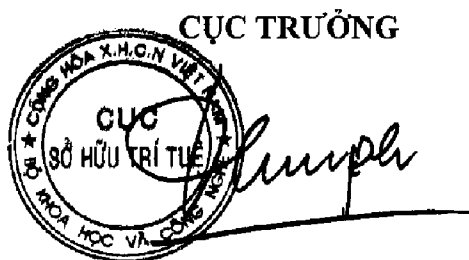

Đinh Hữu Phí

BỘ KHOA HỌC VÀ CÔNG NGHỆ
CỤC SỞ HỮU TRÍ TUỆ

CỘNG HÒA XÃ HỘI CHỦ NGHĨA VIỆT NAM
Độc lập - Tự do - Hạnh phúc

Số: 11899 /TB-SHTT

Hà Nội, ngày 26 tháng 06 năm 2019

THÔNG BÁO

Ghi nhận yêu cầu duy trì hiệu lực Bằng độc quyền sáng chế

Kính gửi: Công ty Luật TNHH WINCO (WINCO LAW FIRM)
Số 54 Trần Quốc Vượng, phường Dịch Vọng Hậu, quận Cầu Giấy,
TP Hà Nội

Căn cứ kết quả thẩm định yêu cầu duy trì hiệu lực Bằng độc quyền sáng chế:

Số đơn: DT1-2019-00574

Ngày nộp: 18/01/2019

Chủ đơn: SAMSUNG ELECTRONICS CO., LTD. (KR)

Đại diện của Chủ đơn: WINCO LAW FIRM

Bằng độc quyền sáng chế số: 10093

Năm yêu cầu duy trì hiệu lực: 8

Cục Sở hữu trí tuệ thông báo:

1. Yêu cầu duy trì hiệu lực Bằng độc quyền sáng chế nêu trên được chấp nhận.
2. Hiệu lực Bằng độc quyền sáng chế số 10093 được duy trì đến 29/02/2020.

Nơi nhận:

- Như trên;
- TT (để công bố);
- Lưu: VT, Hồ sơ.

CỤC TRƯỞNG



Đinh Hữu Phú

BỘ KHOA HỌC VÀ CÔNG NGHỆ
CỤC SỞ HỮU TRÍ TUỆ

CỘNG HÒA XÃ HỘI CHỦ NGHĨA VIỆT NAM
Độc lập - Tự do - Hạnh phúc

Số: 11928/TB-SHTT

Hà Nội, ngày 26 tháng 06 năm 2019

THÔNG BÁO
Ghi nhận yêu cầu duy trì hiệu lực Bằng độc quyền sáng chế

Kính gửi: Công ty TNHH Ban Ca (BANCA)
15B Triệu Việt Vương, thành phố Hà Nội

Căn cứ kết quả thẩm định yêu cầu duy trì hiệu lực Bằng độc quyền sáng chế:

Số đơn: DT1-2019-00190

Ngày nộp: 10/01/2019

Chủ đơn: INDUSTRIE DE NORA S.p.A. (IT)

Đại diện của Chủ đơn: BANCA

Bằng độc quyền sáng chế số: 15063

Năm yêu cầu duy trì hiệu lực: 4

Cục Sở hữu trí tuệ thông báo:

1. Yêu cầu duy trì hiệu lực Bằng độc quyền sáng chế nêu trên được chấp nhận.
2. Hiệu lực Bằng độc quyền sáng chế số 15063 được duy trì đến 11/01/2020.

JG

Nơi nhận:

- Như trên;
- TT (để công bố);
- Lưu: VT, Hồ sơ.

CỤC TRƯỞNG



Đinh Hữu Phí
Đinh Hữu Phí

BỘ KHOA HỌC VÀ CÔNG NGHỆ
CỤC SỞ HỮU TRÍ TUỆ

CỘNG HÒA XÃ HỘI CHỦ NGHĨA VIỆT NAM
Độc lập - Tự do - Hạnh phúc

Số: 11929/TB-SHTT

Hà Nội, ngày 26 tháng 06 năm 2019

THÔNG BÁO
Ghi nhận yêu cầu duy trì hiệu lực Bằng độc quyền sáng chế

Kính gửi: Công ty Luật TNHH WINCO (WINCO LAW FIRM)
Số 54 Trần Quốc Vượng, phường Dịch Vọng Hậu, quận Cầu Giấy,
TP Hà Nội

Căn cứ kết quả thẩm định yêu cầu duy trì hiệu lực Bằng độc quyền sáng chế:

Số đơn: DT1-2019-00565

Ngày nộp: 18/01/2019

Chủ đơn: SAMSUNG ELECTRONICS CO., LTD. (KR)

Đại diện của Chủ đơn: WINCO LAW FIRM

Bằng độc quyền sáng chế số: 18346

Năm yêu cầu duy trì hiệu lực: 2

Cục Sở hữu trí tuệ thông báo:

1. Yêu cầu duy trì hiệu lực Bằng độc quyền sáng chế nêu trên được chấp nhận.

2. Hiệu lực Bằng độc quyền sáng chế số 18346 được duy trì đến 05/02/2020.

tc

Nơi nhận:

- Như trên;
- TT (để công bố);
- Lưu: VT, Hồ sơ.

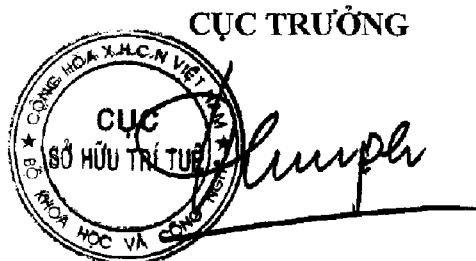

Đinh Hữu Phú

BỘ KHOA HỌC VÀ CÔNG NGHỆ
CỤC SỞ HỮU TRÍ TUỆ

CỘNG HÒA XÃ HỘI CHỦ NGHĨA VIỆT NAM
Độc lập - Tự do - Hạnh phúc

Số: 44930/TB-SHTT

Hà Nội, ngày 26 tháng 01 năm 2019

THÔNG BÁO
Ghi nhận yêu cầu duy trì hiệu lực Bằng độc quyền sáng chế

Kính gửi: Công ty Luật TNHH WINCO (WINCO LAW FIRM)
Số 54 Trần Quốc Vương, phường Dịch Vọng Hậu, quận Cầu Giấy,
TP Hà Nội

Căn cứ kết quả thẩm định yêu cầu duy trì hiệu lực Bằng độc quyền sáng chế:

Số đơn: DT1-2019-00566

Ngày nộp: 18/01/2019

Chủ đơn: SAMSUNG ELECTRONICS CO., LTD. (KR)

Đại diện của Chủ đơn: WINCO LAW FIRM

Bằng độc quyền sáng chế số: 18372

Năm yêu cầu duy trì hiệu lực: 2

Cục Sở hữu trí tuệ thông báo:

1. Yêu cầu duy trì hiệu lực Bằng độc quyền sáng chế nêu trên được chấp nhận.
2. Hiệu lực Bằng độc quyền sáng chế số 18372 được duy trì đến 05/02/2020.

Nơi nhận:

- Như trên;
- TT (để công bố);
- Lưu: VT, Hồ sơ.

CỤC TRƯỞNG



Đình Hữu Phú

BỘ KHOA HỌC VÀ CÔNG NGHỆ
CỤC SỞ HỮU TRÍ TUỆ

CỘNG HÒA XÃ HỘI CHỦ NGHĨA VIỆT NAM
Độc lập - Tự do - Hạnh phúc

Số: 1193/TB-SHTT

Hà Nội, ngày 26 tháng 01 năm 2019

THÔNG BÁO
Ghi nhận yêu cầu duy trì hiệu lực Bằng độc quyền sáng chế

Kính gửi: Công ty Luật TNHH Phạm và Liên danh (PHAM & ASSOCIATES)
8 Trần Hưng Đạo, thành phố Hà Nội

Căn cứ kết quả thẩm định yêu cầu duy trì hiệu lực Bằng độc quyền sáng chế:

Số đơn: DT1-2019-00654

Ngày nộp: 24/01/2019

Chủ đơn: BECTON, DICKINSON AND COMPANY (US)

Đại diện của Chủ đơn: PHAM & ASSOCIATES

Bằng độc quyền sáng chế số: 16537

Năm yêu cầu duy trì hiệu lực: 3

Cục Sở hữu trí tuệ thông báo:

1. Yêu cầu duy trì hiệu lực Bằng độc quyền sáng chế nêu trên được chấp nhận.
2. Hiệu lực Bằng độc quyền sáng chế số 16537 được duy trì đến 07/02/2020.

Nơi nhận:

- Như trên;
- TT (để công bố);
- Lưu: VT, Hồ sơ.

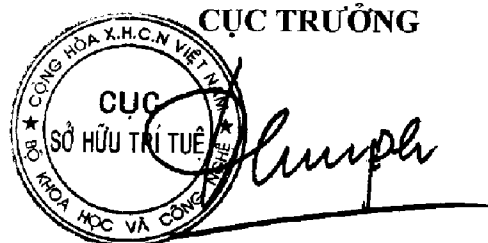

Đinh Hữu Phi

BỘ KHOA HỌC VÀ CÔNG NGHỆ
CỤC SỞ HỮU TRÍ TUỆ

CỘNG HÒA XÃ HỘI CHỦ NGHĨA VIỆT NAM
Độc lập - Tự do - Hạnh phúc

Số: 11932/TB-SHTT

Hà Nội, ngày 26 tháng 06 năm 2019

THÔNG BÁO

Ghi nhận yêu cầu duy trì hiệu lực Bằng độc quyền sáng chế

Kính gửi: Công ty Luật TNHH T&G (TGVN)

Phòng số 5 tầng 15 Toà nhà Harec, 4A Láng Hạ, phường Thành Công
quận Ba Đình, TP Hà Nội

Căn cứ kết quả thẩm định yêu cầu duy trì hiệu lực Bằng độc quyền sáng chế:

Số đơn: DT1-2019-00677

Ngày nộp: 24/01/2019

Chủ đơn: GCP APPLIED TECHNOLOGIES INC. (US)

Đại diện của Chủ đơn: TGVN

Bằng độc quyền sáng chế số: 11869

Năm yêu cầu duy trì hiệu lực: 6

Cục Sở hữu trí tuệ thông báo:

1. Yêu cầu duy trì hiệu lực Bằng độc quyền sáng chế nêu trên được chấp nhận.
2. Hiệu lực Bằng độc quyền sáng chế số 11869 được duy trì đến 07/10/2019.

ke

Nơi nhận:

- Như trên;
- TT (để công bố);
- Lưu: VT, Hồ sơ.

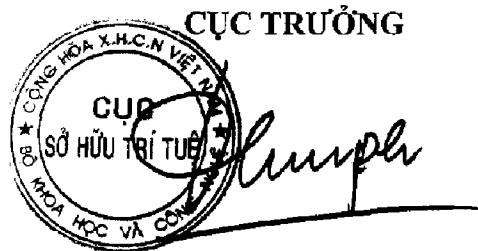

CỤC TRƯỞNG

Đinh Hữu Phí

BỘ KHOA HỌC VÀ CÔNG NGHỆ
CỤC SỞ HỮU TRÍ TUỆ

CỘNG HÒA XÃ HỘI CHỦ NGHĨA VIỆT NAM
Độc lập - Tự do - Hạnh phúc

Số: 11933/TB-SHTT

Hà Nội, ngày 26 tháng 01 năm 2019

THÔNG BÁO
Ghi nhận yêu cầu duy trì hiệu lực Bằng độc quyền sáng chế

Kính gửi: Công ty TNHH Ban Ca (BANCA)
15B Triệu Việt Vương, thành phố Hà Nội

Căn cứ kết quả thẩm định yêu cầu duy trì hiệu lực Bằng độc quyền sáng chế:

Số đơn: DT1-2019-00684

Ngày nộp: 24/01/2019

Chủ đơn: RICOH COMPANY, LTD. (JP)

Đại diện của Chủ đơn: BANCA

Bằng độc quyền sáng chế số: 11077

Năm yêu cầu duy trì hiệu lực: 7

Cục Sở hữu trí tuệ thông báo:

1. Yêu cầu duy trì hiệu lực Bằng độc quyền sáng chế nêu trên được chấp nhận.
2. Hiệu lực Bằng độc quyền sáng chế số 11077 được duy trì đến 28/01/2020.

ke

Nơi nhận:

- Như trên;
- TT (để công bố);
- Lưu: VT, Hồ sơ.

CỤC TRƯỞNG



Đinh Hữu Phí

BỘ KHOA HỌC VÀ CÔNG NGHỆ
CỤC SỞ HỮU TRÍ TUỆ

CỘNG HÒA XÃ HỘI CHỦ NGHĨA VIỆT NAM
Độc lập - Tự do - Hạnh phúc

Số: 11934/TB-SHTT

Hà Nội, ngày 26 tháng 01 năm 2019

THÔNG BÁO
Ghi nhận yêu cầu duy trì hiệu lực Bằng độc quyền sáng chế

Kính gửi: Công ty TNHH Ban Ca (BANCA)
15B Triệu Việt Vương, thành phố Hà Nội

Căn cứ kết quả thẩm định yêu cầu duy trì hiệu lực Bằng độc quyền sáng chế:

Số đơn: DT1-2019-00685

Ngày nộp: 24/01/2019

Chủ đơn: TAISHO PHARMACEUTICAL CO., LTD. (JP)

Đại diện của Chủ đơn: BANCA

Bằng độc quyền sáng chế số: 11096

Năm yêu cầu duy trì hiệu lực: 7

Cục Sở hữu trí tuệ thông báo:

1. Yêu cầu duy trì hiệu lực Bằng độc quyền sáng chế nêu trên được chấp nhận.
2. Hiệu lực Bằng độc quyền sáng chế số 11096 được duy trì đến 28/01/2020.

H

Nơi nhận:

- Như trên;
- TT (để công bố);
- Lưu: VT, Hồ sơ.

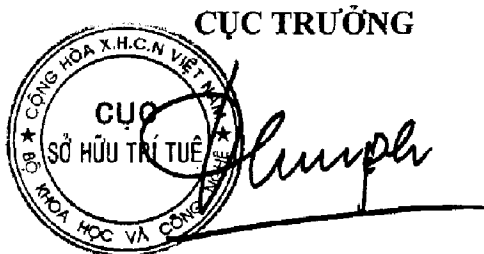

Đinh Hữu Phí

BỘ KHOA HỌC VÀ CÔNG NGHỆ
CỤC SỞ HỮU TRÍ TUỆ

CỘNG HÒA XÃ HỘI CHỦ NGHĨA VIỆT NAM
Độc lập - Tự do - Hạnh phúc

Số: 11935/TB-SHTT

Hà Nội, ngày 26 tháng 01 năm 2019

THÔNG BÁO
Ghi nhận yêu cầu duy trì hiệu lực Bằng độc quyền sáng chế

Kính gửi: Công ty cổ phần Robot TOSY
Số 7, ngõ 538, đường Láng, phường Láng Hạ, quận Đống Đa,
thành phố Hà Nội

Căn cứ kết quả thẩm định yêu cầu duy trì hiệu lực Bằng độc quyền sáng chế:

Số đơn: DT1-2019-00817

Ngày nộp: 31/01/2019

Chủ đơn: Công ty cổ phần Robot TOSY (VN)

Bằng độc quyền sáng chế số: 7745

Năm yêu cầu duy trì hiệu lực: 11

Cục Sở hữu trí tuệ thông báo:

1. Yêu cầu duy trì hiệu lực Bằng độc quyền sáng chế nêu trên được chấp nhận.

2. Hiệu lực Bằng độc quyền sáng chế số 7745 được duy trì đến 25/05/2020. *Ke*

Nơi nhận:

- Như trên;
- TT (để công bố);
- Lưu: VT, Hồ sơ.

CỤC TRƯỞNG

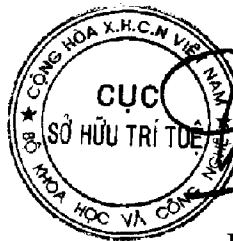

Đinh Hữu Phí

BỘ KHOA HỌC VÀ CÔNG NGHỆ
CỤC SỞ HỮU TRÍ TUỆ

CỘNG HOÀ XÃ HỘI CHỦ NGHĨA VIỆT NAM
Độc lập - Tự do - Hạnh phúc

Số: 11936/TB-SHTT

Hà Nội, ngày 26 tháng 06 năm 2019

THÔNG BÁO
Ghi nhận yêu cầu duy trì hiệu lực Bằng độc quyền sáng chế

Kính gửi: Công ty TNHH Sở hữu trí tuệ Việt á (VIET A IP CO.,LTD)
Phòng 1504, tầng 15, tòa nhà Hàn Việt, số 203 Minh Khai,
phường Minh Khai, quận Hai Bà Trưng, TP. Hà Nội

Căn cứ kết quả thẩm định yêu cầu duy trì hiệu lực Bằng độc quyền sáng chế:

Số đơn: DT1-2019-00818

Ngày nộp: 31/01/2019

Chủ đơn: LS CABLE LTD. (KR)

Đại diện của Chủ đơn: VIET A IP CO.,LTD

Bằng độc quyền sáng chế số: 12360

Năm yêu cầu duy trì hiệu lực: 6

Cục Sở hữu trí tuệ thông báo:

1. Yêu cầu duy trì hiệu lực Bằng độc quyền sáng chế nêu trên được chấp nhận.
2. Hiệu lực Bằng độc quyền sáng chế số 12360 được duy trì đến 07/02/2020.

Nơi nhận:

- Như trên;
- TT (để công bố);
- Lưu: VT, Hồ sơ.

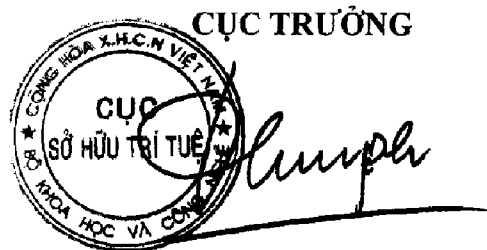

Đinh Hữu Phi

BỘ KHOA HỌC VÀ CÔNG NGHỆ
CỤC SỞ HỮU TRÍ TUỆ

CỘNG HÒA XÃ HỘI CHỦ NGHĨA VIỆT NAM
Độc lập - Tự do - Hạnh phúc

Số: 11937/TB-SHTT

Hà Nội, ngày 26 tháng 01 năm 2019

THÔNG BÁO
Ghi nhận yêu cầu duy trì hiệu lực Bằng độc quyền sáng chế

Kính gửi: Công ty TNHH Sở hữu trí tuệ Việt á (VIET A IP CO.,LTD)
Phòng 1504, tầng 15, tòa nhà Hàn Việt, số 203 Minh Khai,
phường Minh Khai, quận Hai Bà Trưng, TP. Hà Nội

Căn cứ kết quả thẩm định yêu cầu duy trì hiệu lực Bằng độc quyền sáng chế:

Số đơn: DT1-2019-00819

Ngày nộp: 31/01/2019

Chủ đơn: LS CABLE LTD. (KR)

Đại diện của Chủ đơn: VIET A IP CO.,LTD

Bằng độc quyền sáng chế số: 12361

Năm yêu cầu duy trì hiệu lực: 6

Cục Sở hữu trí tuệ thông báo:

1. Yêu cầu duy trì hiệu lực Bằng độc quyền sáng chế nêu trên được chấp nhận.
2. Hiệu lực Bằng độc quyền sáng chế số 12361 được duy trì đến 07/02/2020.

Nơi nhận:

- Như trên;
- TT (để công bố);
- Lưu: VT, Hồ sơ.

CỤC TRƯỞNG



Đinh Hữu Phí

BỘ KHOA HỌC VÀ CÔNG NGHỆ
CỤC SỞ HỮU TRÍ TUỆ

CỘNG HÒA XÃ HỘI CHỦ NGHĨA VIỆT NAM
Độc lập - Tự do - Hạnh phúc

Số: 11938/TB-SHTT

Hà Nội, ngày 26 tháng 06 năm 2019

THÔNG BÁO
Ghi nhận yêu cầu duy trì hiệu lực Bằng độc quyền sáng chế

Kính gửi: Công ty TNHH Trà và cộng sự (TRA & ASSOCIATES CO.,LTD)
Số 7, phố Văn Miếu, phường Văn Miếu, quận Đống Đa, thành phố Hà Nội

Căn cứ kết quả thẩm định yêu cầu duy trì hiệu lực Bằng độc quyền sáng chế:

Số đơn: DT1-2019-00820

Ngày nộp: 31/01/2019

Chủ đơn: WUHAN KAIDI ENGINEERING TECHNOLOGY
RESEARCH INSTITUTE CO., LTD. (CN)

Đại diện của Chủ đơn: TRA & ASSOCIATES CO.,LTD

Bằng độc quyền sáng chế số: 18581

Năm yêu cầu duy trì hiệu lực: 2

Cục Sở hữu trí tuệ thông báo:

1. Yêu cầu duy trì hiệu lực Bằng độc quyền sáng chế nêu trên được chấp nhận.
2. Hiệu lực Bằng độc quyền sáng chế số 18581 được duy trì đến 26/02/2020.

Nơi nhận:

- Như trên;
- TT (để công bố);
- Lưu: VT, Hồ sơ.

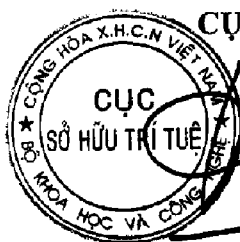

CỤC TRƯỞNG

Đình Hữu Phi

BỘ KHOA HỌC VÀ CÔNG NGHỆ
CỤC SỞ HỮU TRÍ TUỆ

CỘNG HÒA XÃ HỘI CHỦ NGHĨA VIỆT NAM
Độc lập - Tự do - Hạnh phúc

Số: 11939/TB-SHTT

Hà Nội, ngày 22 tháng 01 năm 2019

THÔNG BÁO
Ghi nhận yêu cầu duy trì hiệu lực Bằng độc quyền sáng chế

Kính gửi: Công ty Luật TNHH Phạm và Liên danh (PHAM & ASSOCIATES)
8 Trần Hưng Đạo, thành phố Hà Nội

Căn cứ kết quả thẩm định yêu cầu duy trì hiệu lực Bằng độc quyền sáng chế:

Số đơn: DT1-2019-00821

Ngày nộp: 31/01/2019

Chủ đơn: LOTTE CO., LTD. (JP)

Đại diện của Chủ đơn: PHAM & ASSOCIATES

Bằng độc quyền sáng chế số: 18491

Năm yêu cầu duy trì hiệu lực: 2

Cục Sở hữu trí tuệ thông báo:

1. Yêu cầu duy trì hiệu lực Bằng độc quyền sáng chế nêu trên được chấp nhận.

2. Hiệu lực Bằng độc quyền sáng chế số 18491 được duy trì đến 12/02/2020.

Nơi nhận:

- Như trên;
- TT (để công bố);
- Lưu: VT, Hồ sơ.

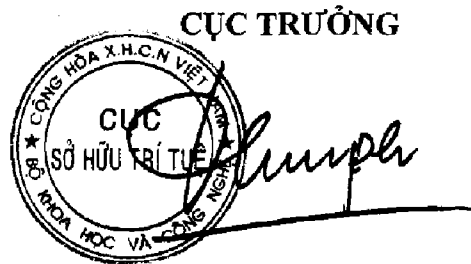

Đinh Hữu Phí

BỘ KHOA HỌC VÀ CÔNG NGHỆ
CỤC SỞ HỮU TRÍ TUỆ

CỘNG HOÀ XÃ HỘI CHỦ NGHĨA VIỆT NAM
Độc lập - Tự do - Hạnh phúc

Số: 11948/TB-SHTT

Hà Nội, ngày 26 tháng 01 năm 2019

THÔNG BÁO

Ghi nhận yêu cầu duy trì hiệu lực Bằng độc quyền sáng chế

Kính gửi: Trung tâm Doanh nghiệp Hội nhập và Phát triển
Phòng 1003a, tầng 10 nhà D, khách sạn Thể thao Hacinco, quận Thanh Xuân,
thành phố Hà Nội

Căn cứ kết quả thẩm định yêu cầu duy trì hiệu lực Bằng độc quyền sáng chế:

Số đơn: DT1-2019-00830

Ngày nộp: 31/01/2019

Chủ đơn: Trung tâm Doanh nghiệp Hội nhập và Phát triển (VN)

Bằng độc quyền sáng chế số: 18625

Năm yêu cầu duy trì hiệu lực: 2

Cục Sở hữu trí tuệ thông báo:

1. Yêu cầu duy trì hiệu lực Bằng độc quyền sáng chế nêu trên được chấp nhận.

2. Hiệu lực Bằng độc quyền sáng chế số 18625 được duy trì đến 28/02/2020.

Nơi nhận:

- Như trên;
- TT (để công bố);
- Lưu: VT, Hồ sơ.



Đinh Hữu Phí

BỘ KHOA HỌC VÀ CÔNG NGHỆ
CỤC SỞ HỮU TRÍ TUỆ

CỘNG HÒA XÃ HỘI CHỦ NGHĨA VIỆT NAM
Độc lập - Tự do - Hạnh phúc

Số: *M949*/TB-SHTT

Hà Nội, ngày *26* tháng *01* năm 2019

THÔNG BÁO

Ghi nhận yêu cầu duy trì hiệu lực Bằng độc quyền sáng chế

Kính gửi: Trung tâm Doanh nghiệp Hội nhập và Phát triển
Phòng 1003a, tầng 10 nhà D, khách sạn Thể thao Hacinco, quận Thanh Xuân,
thành phố Hà Nội

Căn cứ kết quả thẩm định yêu cầu duy trì hiệu lực Bằng độc quyền sáng chế:

Số đơn: DT1-2019-00831

Ngày nộp: 31/01/2019

Chủ đơn: Trung tâm Doanh nghiệp Hội nhập và Phát triển (VN)

Bằng độc quyền sáng chế số: 18625

Năm yêu cầu duy trì hiệu lực: 3

Cục Sở hữu trí tuệ thông báo:

1. Yêu cầu duy trì hiệu lực Bằng độc quyền sáng chế nêu trên được chấp nhận.

2. Hiệu lực Bằng độc quyền sáng chế số 18625 được duy trì đến 28/02/2021.

Nơi nhận:

- Như trên;
- TT (để công bố);
- Lưu: VT, Hồ sơ.

CỤC TRƯỞNG



Đinh Hữu Phí

BỘ KHOA HỌC VÀ CÔNG NGHỆ
CỤC SỞ HỮU TRÍ TUỆ

CỘNG HÒA XÃ HỘI CHỦ NGHĨA VIỆT NAM
Độc lập - Tự do - Hạnh phúc

Số: *M550*/TB-SHTT

Hà Nội, ngày *26* tháng *01* năm 2019

THÔNG BÁO

Ghi nhận yêu cầu duy trì hiệu lực Bằng độc quyền sáng chế

Kính gửi: Trung tâm Doanh nghiệp Hội nhập và Phát triển

Phòng 1003a, tầng 10 nhà D, khách sạn Thể thao Hacinco, quận Thanh Xuân,
thành phố Hà Nội

Căn cứ kết quả thẩm định yêu cầu duy trì hiệu lực Bằng độc quyền sáng chế:

Số đơn: DT1-2019-00832

Ngày nộp: 31/01/2019

Chủ đơn: Trung tâm Doanh nghiệp Hội nhập và Phát triển (VN)

Bằng độc quyền sáng chế số: 18625

Năm yêu cầu duy trì hiệu lực: 4

Cục Sở hữu trí tuệ thông báo:

1. Yêu cầu duy trì hiệu lực Bằng độc quyền sáng chế nêu trên được chấp nhận.

2. Hiệu lực Bằng độc quyền sáng chế số 18625 được duy trì đến 28/02/2022.

Nơi nhận:

- Như trên;
- TT (để công bố);
- Lưu: VT, Hồ sơ.

CỤC TRƯỞNG



Đinh Hữu Phú
Đinh Hữu Phú

BỘ KHOA HỌC VÀ CÔNG NGHỆ
CỤC SỞ HỮU TRÍ TUỆ

CỘNG HÒA XÃ HỘI CHỦ NGHĨA VIỆT NAM
Độc lập - Tự do - Hạnh phúc

Số: 1451/ITB-SHTT

Hà Nội, ngày 26 tháng 06 năm 2019

THÔNG BÁO

Ghi nhận yêu cầu duy trì hiệu lực Bằng độc quyền sáng chế

Kính gửi: Trung tâm Doanh nghiệp Hội nhập và Phát triển
Phòng 1003a, tầng 10 nhà D, khách sạn Thể thao Hacinco, quận Thanh Xuân,
thành phố Hà Nội

Căn cứ kết quả thẩm định yêu cầu duy trì hiệu lực Bằng độc quyền sáng chế:

Số đơn: DT1-2019-00833

Ngày nộp: 31/01/2019

Chủ đơn: Trung tâm Doanh nghiệp Hội nhập và Phát triển (VN)

Bằng độc quyền sáng chế số: 18625

Năm yêu cầu duy trì hiệu lực: 5

Cục Sở hữu trí tuệ thông báo:

1. Yêu cầu duy trì hiệu lực Bằng độc quyền sáng chế nêu trên được chấp nhận.

2. Hiệu lực Bằng độc quyền sáng chế số 18625 được duy trì đến 28/02/2023.

Nơi nhận:

- Như trên;
- TT (để công bố);
- Lưu: VT, Hồ sơ.

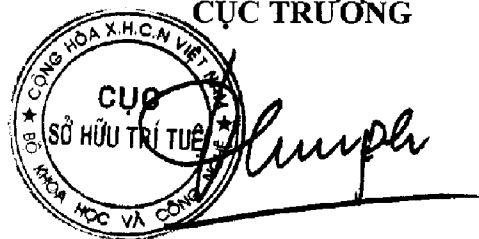

Đinh Hữu Phí

BỘ KHOA HỌC VÀ CÔNG NGHỆ
CỤC SỞ HỮU TRÍ TUỆ

CỘNG HOÀ XÃ HỘI CHỦ NGHĨA VIỆT NAM
Độc lập - Tự do - Hạnh phúc

Số: 11952/TB-SHTT

Hà Nội, ngày 26 tháng 01 năm 2019

THÔNG BÁO
Ghi nhận yêu cầu duy trì hiệu lực Bằng độc quyền sáng chế

Kính gửi: Trung tâm Doanh nghiệp Hội nhập và Phát triển
Phòng 1003a, tầng 10 nhà D, khách sạn Thể thao Hacinco, quận Thanh Xuân,
thành phố Hà Nội

Căn cứ kết quả thẩm định yêu cầu duy trì hiệu lực Bằng độc quyền sáng chế:

Số đơn: DT1-2019-00834

Ngày nộp: 31/01/2019

Chủ đơn: Trung tâm Doanh nghiệp Hội nhập và Phát triển (VN)

Đại diện của Chủ đơn:

Bằng độc quyền sáng chế số: 18625

Năm yêu cầu duy trì hiệu lực: 6

Cục Sở hữu trí tuệ thông báo:

1. Yêu cầu duy trì hiệu lực Bằng độc quyền sáng chế nêu trên được chấp nhận.
2. Hiệu lực Bằng độc quyền sáng chế số 18625 được duy trì đến 28/02/2024.

Nơi nhận:

- Như trên;
- TT (để công bố);
- Lưu: VT, Hồ sơ.

CỤC TRƯỞNG

Đinh Hữu Phú

Đinh Hữu Phú

BỘ KHOA HỌC VÀ CÔNG NGHỆ
CỤC SỞ HỮU TRÍ TUỆ

CỘNG HOÀ XÃ HỘI CHỦ NGHĨA VIỆT NAM
Độc lập - Tự do - Hạnh phúc

Số: *14953*/TB-SHTT

Hà Nội, ngày *26* tháng *06* năm 2019

THÔNG BÁO
Ghi nhận yêu cầu duy trì hiệu lực Bằng độc quyền sáng chế

Kính gửi: Trung tâm Doanh nghiệp Hội nhập và Phát triển
Phòng 1003a, tầng 10 nhà D, khách sạn Thể thao Hacinco, quận Thanh Xuân,
thành phố Hà Nội

Căn cứ kết quả thẩm định yêu cầu duy trì hiệu lực Bằng độc quyền sáng chế:

Số đơn: DT1-2019-00835

Ngày nộp: 31/01/2019

Chủ đơn: Trung tâm Doanh nghiệp Hội nhập và Phát triển (VN)

Đại diện của Chủ đơn:

Bằng độc quyền sáng chế số: 18625

Năm yêu cầu duy trì hiệu lực: 7

Cục Sở hữu trí tuệ thông báo:

1. Yêu cầu duy trì hiệu lực Bằng độc quyền sáng chế nêu trên được chấp nhận.
2. Hiệu lực Bằng độc quyền sáng chế số 18625 được duy trì đến 28/02/2025.

Nơi nhận:

- Như trên;
- TT (để công bố);
- Lưu: VT, Hồ sơ.

CỤC TRƯỞNG



Đinh Hữu Phí

BỘ KHOA HỌC VÀ CÔNG NGHỆ
CỤC SỞ HỮU TRÍ TUỆ

CỘNG HÒA XÃ HỘI CHỦ NGHĨA VIỆT NAM
Độc lập - Tự do - Hạnh phúc

Số: 11954 /TB-SHTT

Hà Nội, ngày 26 tháng 01 năm 2019

THÔNG BÁO

Ghi nhận yêu cầu duy trì hiệu lực Bằng độc quyền sáng chế.

Kính gửi: Trung tâm Doanh nghiệp Hội nhập và Phát triển
Phòng 1003a, tầng 10 nhà D, khách sạn Thể thao Hacinco, quận Thanh Xuân,
thành phố Hà Nội

Căn cứ kết quả thẩm định yêu cầu duy trì hiệu lực Bằng độc quyền sáng chế:

Số đơn: DT1-2019-00836

Ngày nộp: 31/01/2019

Chủ đơn: Trung tâm Doanh nghiệp Hội nhập và Phát triển (VN)

Bằng độc quyền sáng chế số: 18625

Năm yêu cầu duy trì hiệu lực: 8

Cục Sở hữu trí tuệ thông báo:

1. Yêu cầu duy trì hiệu lực Bằng độc quyền sáng chế nêu trên được chấp nhận.

2. Hiệu lực Bằng độc quyền sáng chế số 18625 được duy trì đến 28/02/2026.

Nơi nhận:

- Như trên;
- TT (để công bố);
- Lưu: VT, Hồ sơ.

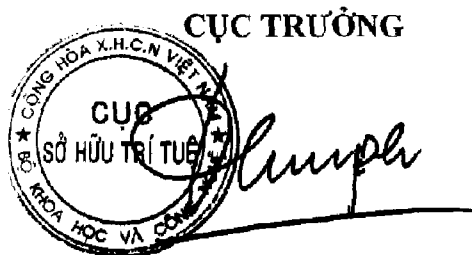

Đinh Hữu Phí

BỘ KHOA HỌC VÀ CÔNG NGHỆ
CỤC SỞ HỮU TRÍ TUỆ

CỘNG HOÀ XÃ HỘI CHỦ NGHĨA VIỆT NAM
Độc lập - Tự do - Hạnh phúc

Số: 14955/TB-SHTT

Hà Nội, ngày 26 tháng 01 năm 2019

THÔNG BÁO

Ghi nhận yêu cầu duy trì hiệu lực Bằng độc quyền sáng chế

Kính gửi: Trung tâm Doanh nghiệp Hội nhập và Phát triển

Phòng 1003a, tầng 10 nhà D, khách sạn Thể thao Hacinco, quận Thanh Xuân,
thành phố Hà Nội

Căn cứ kết quả thẩm định yêu cầu duy trì hiệu lực Bằng độc quyền sáng chế:

Số đơn: DT1-2019-00837

Ngày nộp: 31/01/2019

Chủ đơn: Trung tâm Doanh nghiệp Hội nhập và Phát triển (VN)

Bằng độc quyền sáng chế số: 18625

Năm yêu cầu duy trì hiệu lực: 9

Cục Sở hữu trí tuệ thông báo:

1. Yêu cầu duy trì hiệu lực Bằng độc quyền sáng chế nêu trên được chấp nhận.

2. Hiệu lực Bằng độc quyền sáng chế số 18625 được duy trì đến 28/02/2027.

Nơi nhận:

- Như trên;
- TT (để công bố);
- Lưu: VT, Hồ sơ.

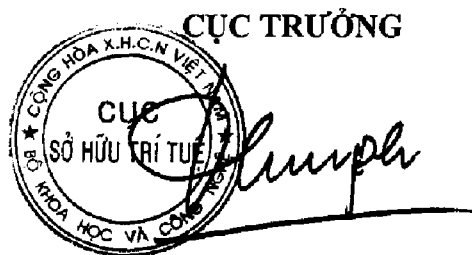

Đinh Hữu Phí

BỘ KHOA HỌC VÀ CÔNG NGHỆ
CỤC SỞ HỮU TRÍ TUỆ

CỘNG HÒA XÃ HỘI CHỦ NGHĨA VIỆT NAM
Độc lập - Tự do - Hạnh phúc

Số: 11956/TB-SHTT

Hà Nội, ngày 20 tháng 01 năm 2019

THÔNG BÁO
Ghi nhận yêu cầu duy trì hiệu lực Bằng độc quyền sáng chế

Kính gửi: Trung tâm Doanh nghiệp Hội nhập và Phát triển
Phòng 1003a, tầng 10 nhà D, khách sạn Thể thao Hacinco, quận Thanh Xuân,
thành phố Hà Nội

Căn cứ kết quả thẩm định yêu cầu duy trì hiệu lực Bằng độc quyền sáng chế:

Số đơn: DT1-2019-00838

Ngày nộp: 31/01/2019

Chủ đơn: Trung tâm Doanh nghiệp Hội nhập và Phát triển (VN)

Bằng độc quyền sáng chế số: 18625

Năm yêu cầu duy trì hiệu lực: 10

Cục Sở hữu trí tuệ thông báo:

1. Yêu cầu duy trì hiệu lực Bằng độc quyền sáng chế nêu trên được chấp nhận.

2. Hiệu lực Bằng độc quyền sáng chế số 18625 được duy trì đến 28/02/2028.

Nơi nhận:

- Như trên;
- TT (để công bố);
- Lưu: VT, Hồ sơ.

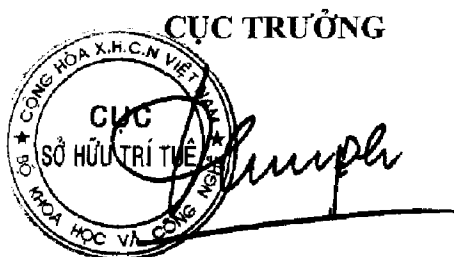

Đinh Hữu Phí

BỘ KHOA HỌC VÀ CÔNG NGHỆ
CỤC SỞ HỮU TRÍ TUỆ

CỘNG HOÀ XÃ HỘI CHỦ NGHĨA VIỆT NAM
Độc lập - Tự do - Hạnh phúc

Số: 11/957/TB-SHTT

Hà Nội, ngày 26 tháng 06 năm 2019

THÔNG BÁO

Ghi nhận yêu cầu duy trì hiệu lực Bằng độc quyền sáng chế

Kính gửi: Công ty TNHH Ban Ca (BANCA)
15B Triệu Việt Vương, thành phố Hà Nội

Căn cứ kết quả thẩm định yêu cầu duy trì hiệu lực Bằng độc quyền sáng chế:

Số đơn: DT1-2019-00839

Ngày nộp: 31/01/2019

Chủ đơn: SUDZUCKER AKTIENGESELLSCHAFT
MANNHEIM/OCHSENFURT (DE)

Đại diện của Chủ đơn: BANCA

Bằng độc quyền sáng chế số: 7464

Năm yêu cầu duy trì hiệu lực: 11

Cục Sở hữu trí tuệ thông báo:

1. Yêu cầu duy trì hiệu lực Bằng độc quyền sáng chế nêu trên được chấp nhận.
2. Hiệu lực Bằng độc quyền sáng chế số 7464 được duy trì đến 08/01/2020.

Nơi nhận:

- Như trên;
- TT (để công bố);
- Lưu: VT, Hồ sơ.



CỤC TRƯỞNG

Đinh Hữu Phí

BỘ KHOA HỌC VÀ CÔNG NGHỆ
CỤC SỞ HỮU TRÍ TUỆ

CỘNG HÒA XÃ HỘI CHỦ NGHĨA VIỆT NAM
Độc lập - Tự do - Hạnh phúc

Số: *AKJ58*/TB-SHTT

Hà Nội, ngày *26* tháng *01* năm 2019

THÔNG BÁO

Ghi nhận yêu cầu duy trì hiệu lực Bằng độc quyền sáng chế

Kính gửi: Công ty TNHH Ban Ca (BANCA)
15B Triệu Việt Vương, thành phố Hà Nội

Căn cứ kết quả thẩm định yêu cầu duy trì hiệu lực Bằng độc quyền sáng chế:

Số đơn: DT1-2019-00840

Ngày nộp: 31/01/2019

Chủ đơn: Daiichi Sankyo Europe GmbH (DE)

Đại diện của Chủ đơn: BANCA

Bằng độc quyền sáng chế số: 11032

Năm yêu cầu duy trì hiệu lực: 7

Cục Sở hữu trí tuệ thông báo:

1. Yêu cầu duy trì hiệu lực Bằng độc quyền sáng chế nêu trên được chấp nhận.

2. Hiệu lực Bằng độc quyền sáng chế số 11032 được duy trì đến 14/01/2020.

Nơi nhận:

- Như trên;
- TT (để công bố);
- Lưu: VT, Hồ sơ.



CỤC TRƯỞNG

Dinh Hữu Phí
Dinh Hữu Phí

BỘ KHOA HỌC VÀ CÔNG NGHỆ
CỤC SỞ HỮU TRÍ TUỆ

CỘNG HÒA XÃ HỘI CHỦ NGHĨA VIỆT NAM
Độc lập - Tự do - Hạnh phúc

Số: 11955/TB-SHTT

Hà Nội, ngày 26 tháng 06 năm 2019

THÔNG BÁO

Ghi nhận yêu cầu duy trì hiệu lực Bằng độc quyền sáng chế

Kính gửi: Công ty TNHH Ban Ca (BANCA)
15B Triệu Việt Vương, thành phố Hà Nội

Căn cứ kết quả thẩm định yêu cầu duy trì hiệu lực Bằng độc quyền sáng chế:

Số đơn: DT1-2019-00841

Ngày nộp: 31/01/2019

Chủ đơn: NORTON HEALTHCARE LTD. (GB)

Đại diện của Chủ đơn: BANCA

Bằng độc quyền sáng chế số: 15050

Năm yêu cầu duy trì hiệu lực: 4

Cục Sở hữu trí tuệ thông báo:

1. Yêu cầu duy trì hiệu lực Bằng độc quyền sáng chế nêu trên được chấp nhận.

2. Hiệu lực Bằng độc quyền sáng chế số 15050 được duy trì đến 11/01/2020.

Nơi nhận:

- Như trên;
- TT (để công bố);
- Lưu: VT, Hồ sơ.

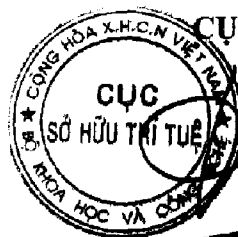

CỤC TRƯỞNG

Đinh Hữu Phí
Đinh Hữu Phí

BỘ KHOA HỌC VÀ CÔNG NGHỆ
CỤC SỞ HỮU TRÍ TUỆ

CỘNG HÒA XÃ HỘI CHỦ NGHĨA VIỆT NAM
Độc lập - Tự do - Hạnh phúc

Số: 11966/ITB-SHTT

Hà Nội, ngày 26 tháng 06 năm 2019

THÔNG BÁO
Ghi nhận yêu cầu duy trì hiệu lực Bằng độc quyền sáng chế

Kính gửi: Công ty TNHH Ban Ca (BANCA)
15B Triệu Việt Vương, thành phố Hà Nội

Căn cứ kết quả thẩm định yêu cầu duy trì hiệu lực Bằng độc quyền sáng chế:

Số đơn: DT1-2019-00842

Ngày nộp: 31/01/2019

Chủ đơn: SWISS SPA SYSTEM LTD. (CN)

Đại diện của Chủ đơn: BANCA

Bằng độc quyền sáng chế số: 18192

Năm yêu cầu duy trì hiệu lực: 2

Cục Sở hữu trí tuệ thông báo:

1. Yêu cầu duy trì hiệu lực Bằng độc quyền sáng chế nêu trên được chấp nhận.

2. Hiệu lực Bằng độc quyền sáng chế số 18192 được duy trì đến 02/01/2020.

Nơi nhận:

- Như trên;
- TT (để công bố);
- Lưu: VT, Hồ sơ.

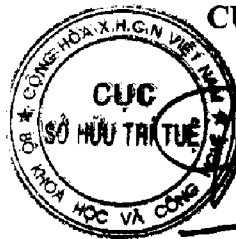

CỤC TRƯỞNG

Đinh Hữu Phí

BỘ KHOA HỌC VÀ CÔNG NGHỆ
CỤC SỞ HỮU TRÍ TUỆ

CỘNG HÒA XÃ HỘI CHỦ NGHĨA VIỆT NAM
Độc lập - Tự do - Hạnh phúc

Số: 119/1/TB-SHTT

Hà Nội, ngày 26 tháng 06 năm 2019

THÔNG BÁO
Ghi nhận yêu cầu duy trì hiệu lực Bằng độc quyền sáng chế

Kính gửi: Công ty TNHH Ban Ca (BANCA)
15B Triệu Việt Vương, thành phố Hà Nội

Căn cứ kết quả thẩm định yêu cầu duy trì hiệu lực Bằng độc quyền sáng chế:

Số đơn: DT1-2019-00843

Ngày nộp: 31/01/2019

Chủ đơn: YEDA RESEARCH AND DEVELOPMENT CO. LTD. (IL)

Đại diện của Chủ đơn: BANCA

Bằng độc quyền sáng chế số: 4777

Năm yêu cầu duy trì hiệu lực: 15

Cục Sở hữu trí tuệ thông báo:

1. Yêu cầu duy trì hiệu lực Bằng độc quyền sáng chế nêu trên được chấp nhận.

2. Hiệu lực Bằng độc quyền sáng chế số 4777 được duy trì đến 09/12/2019. *HE*

Nơi nhận:

- Như trên;
- TT (để công bố);
- Lưu: VT, Hồ sơ.

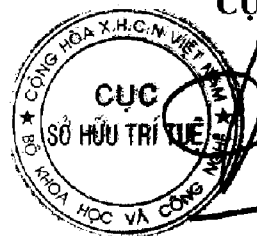

CỤC TRƯỞNG

Đình Hữu Phí

BỘ KHOA HỌC VÀ CÔNG NGHỆ
CỤC SỞ HỮU TRÍ TUỆ

CỘNG HÒA XÃ HỘI CHỦ NGHĨA VIỆT NAM
Độc lập - Tự do - Hạnh phúc

Số: 11962/TB-SHTT

Hà Nội, ngày 26 tháng 01 năm 2019

THÔNG BÁO
Ghi nhận yêu cầu duy trì hiệu lực Bằng độc quyền sáng chế

Kính gửi: Công ty TNHH Ban Ca (BANCA)
15B Triệu Việt Vương, thành phố Hà Nội

Căn cứ kết quả thẩm định yêu cầu duy trì hiệu lực Bằng độc quyền sáng chế:

Số đơn: DT1-2019-00844

Ngày nộp: 31/01/2019

Chủ đơn: Carl Zeiss Vision Australia Holdings Limited (AU)

Đại diện của Chủ đơn: BANCA

Bằng độc quyền sáng chế số: 10022

Năm yêu cầu duy trì hiệu lực: 8

Cục Sở hữu trí tuệ thông báo:

1. Yêu cầu duy trì hiệu lực Bằng độc quyền sáng chế nêu trên được chấp nhận.

2. Hiệu lực Bằng độc quyền sáng chế số 10022 được duy trì đến 01/02/2020.

Nơi nhận:

- Như trên;
- TT (để công bố);
- Lưu: VT, Hồ sơ.



CỤC TRƯỞNG

Đinh Hữu Phi

BỘ KHOA HỌC VÀ CÔNG NGHỆ
CỤC SỞ HỮU TRÍ TUỆ

CỘNG HÒA XÃ HỘI CHỦ NGHĨA VIỆT NAM
Độc lập - Tự do - Hạnh phúc

Số: 11963/TB-SHTT

Hà Nội, ngày 26 tháng 06 năm 2019

THÔNG BÁO
Ghi nhận yêu cầu duy trì hiệu lực Bằng độc quyền sáng chế

Kính gửi: Công ty TNHH Ban Ca (BANCA)
15B Triệu Việt Vương, thành phố Hà Nội

Căn cứ kết quả thẩm định yêu cầu duy trì hiệu lực Bằng độc quyền sáng chế:

Số đơn: DT1-2019-00845

Ngày nộp: 31/01/2019

Chủ đơn: SUNG SHIN NEW MATERIAL CO., LTD. (KR)

Đại diện của Chủ đơn: BANCA

Bằng độc quyền sáng chế số: 8238

Năm yêu cầu duy trì hiệu lực: 10

Cục Sở hữu trí tuệ thông báo:

1. Yêu cầu duy trì hiệu lực Bằng độc quyền sáng chế nêu trên được chấp nhận.
2. Hiệu lực Bằng độc quyền sáng chế số 8238 được duy trì đến 01/02/2020.

Nơi nhận:

- Như trên;
- TT (để công bố);
- Lưu: VT, Hồ sơ.



CỤC TRƯỞNG

Đinh Hữu Phí

BỘ KHOA HỌC VÀ CÔNG NGHỆ
CỤC SỞ HỮU TRÍ TUỆ

CỘNG HÒA XÃ HỘI CHỦ NGHĨA VIỆT NAM
Độc lập - Tự do - Hạnh phúc

Số: 11964/TB-SHTT

Hà Nội, ngày 26 tháng 06 năm 2019

THÔNG BÁO
Ghi nhận yêu cầu duy trì hiệu lực Bằng độc quyền sáng chế

Kính gửi: Công ty TNHH Sở hữu trí tuệ Thảo Thọ Quyển (INVENCO.,LTD)
29 Trương Hán Siêu, thành phố Hà Nội

Căn cứ kết quả thẩm định yêu cầu duy trì hiệu lực Bằng độc quyền sáng chế:

Số đơn: DT1-2019-00846

Ngày nộp: 31/01/2019

Chủ đơn: Trường Đại học Sư phạm Hà Nội (VN)

Đại diện của Chủ đơn: INVENCO.,LTD

Bằng độc quyền sáng chế số: 10117

Năm yêu cầu duy trì hiệu lực: 8

Cục Sở hữu trí tuệ thông báo:

1. Yêu cầu duy trì hiệu lực Bằng độc quyền sáng chế nêu trên được chấp nhận.
2. Hiệu lực Bằng độc quyền sáng chế số 10117 được duy trì đến 15/03/2020.

Nơi nhận:

- Như trên;
- TT (để công bố);
- Lưu: VT, Hồ sơ.



CỤC TRƯỞNG

Đinh Hữu Phí

BỘ KHOA HỌC VÀ CÔNG NGHỆ
CỤC SỞ HỮU TRÍ TUỆ

CỘNG HÒA XÃ HỘI CHỦ NGHĨA VIỆT NAM
Độc lập - Tự do - Hạnh phúc

Số: 1196/ITB-SHTT

Hà Nội, ngày 26 tháng 06 năm 2019

THÔNG BÁO

Ghi nhận yêu cầu duy trì hiệu lực Bằng độc quyền sáng chế

Kính gửi: Công ty TNHH T&T INVENMARK Sở hữu trí tuệ Quốc tế
(T&T INVENMARK CO., LTD.)
Phòng 101, tòa nhà 30 Nguyễn Du, phường Bùi Thị Xuân,
quận Hai Bà Trưng, TP. Hà Nội

Căn cứ kết quả thẩm định yêu cầu duy trì hiệu lực Bằng độc quyền sáng chế:

Số đơn: DT1-2019-00848

Ngày nộp: 31/01/2019

Chủ đơn: Sanyang Motor Co., Ltd. (TW)

Đại diện của Chủ đơn: T&T INVENMARK CO., LTD.

Bằng độc quyền sáng chế số: 11317

Năm yêu cầu duy trì hiệu lực: 7

Cục Sở hữu trí tuệ thông báo:

1. Yêu cầu duy trì hiệu lực Bằng độc quyền sáng chế nêu trên được chấp nhận.
2. Hiệu lực Bằng độc quyền sáng chế số 11317 được duy trì đến 16/04/2020.

Nơi nhận:

- Như trên;
- TT (để công bố);
- Lưu: VT, Hồ sơ.

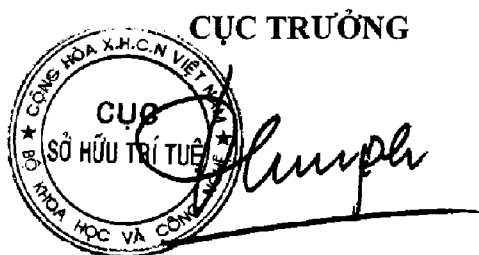

Đinh Hữu Phi

BỘ KHOA HỌC VÀ CÔNG NGHỆ
CỤC SỞ HỮU TRÍ TUỆ

CỘNG HOÀ XÃ HỘI CHỦ NGHĨA VIỆT NAM
Độc lập - Tự do - Hạnh phúc

Số: *11967*/TB-SHTT

Hà Nội, ngày *26* tháng *06* năm 2019

THÔNG BÁO
Ghi nhận yêu cầu duy trì hiệu lực Bằng độc quyền sáng chế

Kính gửi: Công ty TNHH T&T INVENMARK Sở hữu trí tuệ Quốc tế
(T&T INVENMARK CO., LTD.)
Phòng 101, tòa nhà 30 Nguyễn Du, phường Bùi Thị Xuân,
quận Hai Bà Trưng, TP. Hà Nội

Căn cứ kết quả thẩm định yêu cầu duy trì hiệu lực Bằng độc quyền sáng chế:

Số đơn: DT1-2019-00849

Ngày nộp: 31/01/2019

Chủ đơn: Sanyang Motor Co., Ltd. (TW)

Đại diện của Chủ đơn: T&T INVENMARK CO., LTD.

Bằng độc quyền sáng chế số: 11259

Năm yêu cầu duy trì hiệu lực: 7

Cục Sở hữu trí tuệ thông báo:

1. Yêu cầu duy trì hiệu lực Bằng độc quyền sáng chế nêu trên được chấp nhận.
2. Hiệu lực Bằng độc quyền sáng chế số 11259 được duy trì đến 02/04/2020.
ke

Nơi nhận:

- Như trên;
- TT (để công bố);
- Lưu: VT, Hồ sơ.

CỤC TRƯỞNG



Đinh Hữu Phí

BỘ KHOA HỌC VÀ CÔNG NGHỆ
CỤC SỞ HỮU TRÍ TUỆ

CỘNG HOÀ XÃ HỘI CHỦ NGHĨA VIỆT NAM
Độc lập - Tự do - Hạnh phúc

Số: *119CS/* TB-SHTT

Hà Nội, ngày *26* tháng *06* năm 2019

THÔNG BÁO

Ghi nhận yêu cầu duy trì hiệu lực Bằng độc quyền sáng chế

Kính gửi: Công ty TNHH Dương và Trần (DUONG & TRAN CO., LTD)
Số 85, phố Ngô Gia Tự, phường Đức Giang, quận Long Biên, TP. Hà nội

Căn cứ kết quả thẩm định yêu cầu duy trì hiệu lực Bằng độc quyền sáng chế:

Số đơn: DT1-2019-00852

Ngày nộp: 31/01/2019

Chủ đơn: PARK, Eun Suk (KR)

Đại diện của Chủ đơn: DUONG & TRAN CO., LTD

Bằng độc quyền sáng chế số: 18301

Năm yêu cầu duy trì hiệu lực: 2

Cục Sở hữu trí tuệ thông báo:

1. Yêu cầu duy trì hiệu lực Bằng độc quyền sáng chế nêu trên được chấp nhận.

2. Hiệu lực Bằng độc quyền sáng chế số 18301 được duy trì đến 31/01/2020.

Nơi nhận:

- Như trên;
- TT (để công bố);
- Lưu: VT, Hồ sơ.

CỤC TRƯỞNG



Đinh Hữu Phí

BỘ KHOA HỌC VÀ CÔNG NGHỆ
CỤC SỞ HỮU TRÍ TUỆ

CỘNG HÒA XÃ HỘI CHỦ NGHĨA VIỆT NAM
Độc lập - Tự do - Hạnh phúc

Số: 11969/TB-SHTT

Hà Nội, ngày 26 tháng 01 năm 2019

THÔNG BÁO
Ghi nhận yêu cầu duy trì hiệu lực Bằng độc quyền sáng chế

Kính gửi: Công ty TNHH Trường Xuân (AGELESS CO.,LTD.)
Tầng 11, số 102 đường Trần Phú, phường Mộ Lao, quận Hà Đông,
TP. Hà Nội

Căn cứ kết quả thẩm định yêu cầu duy trì hiệu lực Bằng độc quyền sáng chế:

Số đơn: DT1-2019-00853

Ngày nộp: 31/01/2019

Chủ đơn: CHOI, Ha Jung (KR)

Đại diện của Chủ đơn: AGELESS CO.,LTD.

Bằng độc quyền sáng chế số: 18390

Năm yêu cầu duy trì hiệu lực: 2

Cục Sở hữu trí tuệ thông báo:

1. Yêu cầu duy trì hiệu lực Bằng độc quyền sáng chế nêu trên được chấp nhận.

2. Hiệu lực Bằng độc quyền sáng chế số 18390 được duy trì đến 07/02/2020.

Nơi nhận:

- Như trên;
- TT (để công bố);
- Lưu: VT, Hồ sơ.

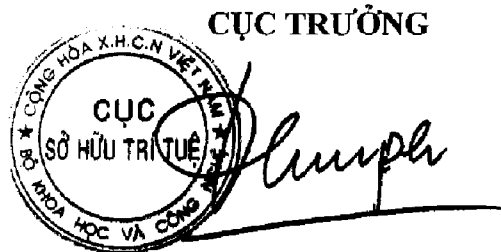

Đinh Hữu Phú

BỘ KHOA HỌC VÀ CÔNG NGHỆ
CỤC SỞ HỮU TRÍ TUỆ

CỘNG HÒA XÃ HỘI CHỦ NGHĨA VIỆT NAM
Độc lập - Tự do - Hạnh phúc

Số: 11976/TB-SHTT

Hà Nội, ngày 26 tháng 06 năm 2019

THÔNG BÁO
Ghi nhận yêu cầu duy trì hiệu lực Bằng độc quyền sáng chế

Kính gửi: Công ty Luật TNHH WINCO (WINCO LAW FIRM)
Số 54 Trần Quốc Vượng, phường Dịch Vọng Hậu, quận Cầu Giấy,
TP Hà Nội

Căn cứ kết quả thẩm định yêu cầu duy trì hiệu lực Bằng độc quyền sáng chế:

Số đơn: DT1-2019-00854

Ngày nộp: 31/01/2019

Chủ đơn: POSCO (KR)

Đại diện của Chủ đơn: WINCO LAW FIRM

Bằng độc quyền sáng chế số: 15137

Năm yêu cầu duy trì hiệu lực: 4

Cục Sở hữu trí tuệ thông báo:

1. Yêu cầu duy trì hiệu lực Bằng độc quyền sáng chế nêu trên được chấp nhận.

2. Hiệu lực Bằng độc quyền sáng chế số 15137 được duy trì đến 01/02/2020.

Nơi nhận:

- Như trên;
- TT (để công bố);
- Lưu: VT, Hồ sơ.

CỤC TRƯỞNG

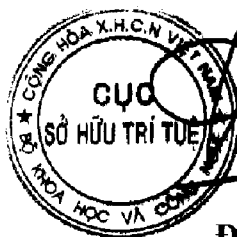

Đinh Hữu Phí

BỘ KHOA HỌC VÀ CÔNG NGHỆ
CỤC SỞ HỮU TRÍ TUỆ

CỘNG HÒA XÃ HỘI CHỦ NGHĨA VIỆT NAM
Độc lập - Tự do - Hạnh phúc

Số: 119/71/TB-SHTT

Hà Nội, ngày 26 tháng 01 năm 2019

THÔNG BÁO
Ghi nhận yêu cầu duy trì hiệu lực Bằng độc quyền sáng chế

Kính gửi: Công ty Luật TNHH WINCO (WINCO LAW FIRM)
Số 54 Trần Quốc Vượng, phường Dịch Vọng Hậu, quận Cầu Giấy,
TP Hà Nội

Căn cứ kết quả thẩm định yêu cầu duy trì hiệu lực Bằng độc quyền sáng chế:

Số đơn: DT1-2019-00855

Ngày nộp: 31/01/2019

Chủ đơn: POSCO (KR)

Đại diện của Chủ đơn: WINCO LAW FIRM

Bằng độc quyền sáng chế số: 15139

Năm yêu cầu duy trì hiệu lực: 4

Cục Sở hữu trí tuệ thông báo:

1. Yêu cầu duy trì hiệu lực Bằng độc quyền sáng chế nêu trên được chấp nhận.
2. Hiệu lực Bằng độc quyền sáng chế số 15139 được duy trì đến 01/02/2020.

Nơi nhận:

- Như trên;
- TT (để công bố);
- Lưu: VT, Hồ sơ.

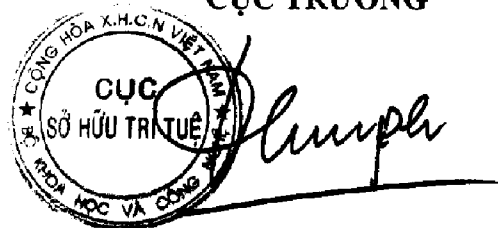
CỤC TRƯỞNG

Đình Hữu Phí

BỘ KHOA HỌC VÀ CÔNG NGHỆ
CỤC SỞ HỮU TRÍ TUỆ

CỘNG HOÀ XÃ HỘI CHỦ NGHĨA VIỆT NAM
Độc lập - Tự do - Hạnh phúc

Số: 11973/TB-SHTT

Hà Nội, ngày 26 tháng 06 năm 2019

THÔNG BÁO
Ghi nhận yêu cầu duy trì hiệu lực Bằng độc quyền sáng chế

Kính gửi: Trần Ngọc Đảm

Phòng E301, tòa nhà Trung tâm công nghệ cao, số 1 Võ Văn Ngân,
Linh Chiểu, thành phố Hồ Chí Minh

Căn cứ kết quả thẩm định yêu cầu duy trì hiệu lực Bằng độc quyền sáng chế:

Số đơn: DT1-2019-00857

Ngày nộp: 01/02/2019

Chủ đơn: Trần Ngọc Đảm (VN)

Bằng độc quyền sáng chế số: 19727

Năm yêu cầu duy trì hiệu lực: 2

Cục Sở hữu trí tuệ thông báo:

1. Yêu cầu duy trì hiệu lực Bằng độc quyền sáng chế nêu trên được chấp nhận.

2. Hiệu lực Bằng độc quyền sáng chế số 19727 được duy trì đến 01/08/2020.

Nơi nhận:

- Như trên;
- TT (để công bố);
- Lưu: VT, Hồ sơ.

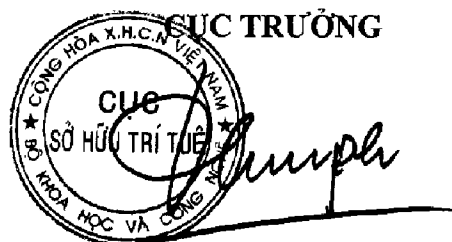

Đình Hữu Phí

BỘ KHOA HỌC VÀ CÔNG NGHỆ
CỤC SỞ HỮU TRÍ TUỆ

CỘNG HÒA XÃ HỘI CHỦ NGHĨA VIỆT NAM
Độc lập - Tự do - Hạnh phúc

Số: 11975/TB-SHTT

Hà Nội, ngày 26 tháng 06 năm 2019

THÔNG BÁO
Ghi nhận yêu cầu duy trì hiệu lực Bằng độc quyền sáng chế

Kính gửi: Công ty TNHH Ban Ca (BANCA)
15B Triệu Việt Vương, thành phố Hà Nội

Căn cứ kết quả thẩm định yêu cầu duy trì hiệu lực Bằng độc quyền sáng chế:

Số đơn: DT1-2019-00859

Ngày nộp: 01/02/2019

Chủ đơn: SUDZUCKER AKTIENGESELLSCHAFT
MANNHEIM/OCHSENFURT (DE)

Đại diện của Chủ đơn: BANCA

Bằng độc quyền sáng chế số: 18269

Năm yêu cầu duy trì hiệu lực: 2

Cục Sở hữu trí tuệ thông báo:

1. Yêu cầu duy trì hiệu lực Bằng độc quyền sáng chế nêu trên được chấp nhận.

2. Hiệu lực Bằng độc quyền sáng chế số 18269 được duy trì đến 09/01/2020.

Nơi nhận:

- Như trên;
- TT (để công bố);
- Lưu: VT, Hồ sơ.

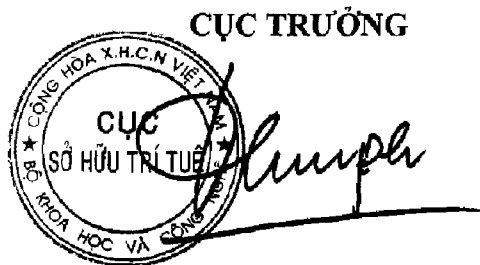

Đình Hữu Phí

BỘ KHOA HỌC VÀ CÔNG NGHỆ
CỤC SỞ HỮU TRÍ TUỆ

CỘNG HÒA XÃ HỘI CHỦ NGHĨA VIỆT NAM
Độc lập - Tự do - Hạnh phúc

Số: 11976 /TB-SHTT

Hà Nội, ngày 26 tháng 06 năm 2019

THÔNG BÁO
Ghi nhận yêu cầu duy trì hiệu lực Bằng độc quyền sáng chế

Kính gửi: Công ty TNHH Ban Ca (BANCA)
15B Triệu Việt Vương, thành phố Hà Nội

Căn cứ kết quả thẩm định yêu cầu duy trì hiệu lực Bằng độc quyền sáng chế:

Số đơn: DT1-2019-00860

Ngày nộp: 01/02/2019

Chủ đơn: DONGBU FARM HANNONG CO., LTD. (KR)

Đại diện của Chủ đơn: BANCA

Bằng độc quyền sáng chế số: 8197

Năm yêu cầu duy trì hiệu lực: 10

Cục Sở hữu trí tuệ thông báo:

1. Yêu cầu duy trì hiệu lực Bằng độc quyền sáng chế nêu trên được chấp nhận.

2. Hiệu lực Bằng độc quyền sáng chế số 8197 được duy trì đến 18/01/2020.

Nơi nhận:

- Như trên;
- TT (để công bố);
- Lưu: VT, Hồ sơ.

CỤC TRƯỞNG

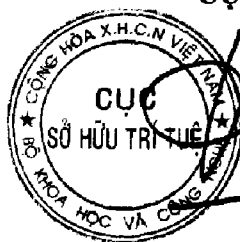

Đinh Hữu Phí

BỘ KHOA HỌC VÀ CÔNG NGHỆ
CỤC SỞ HỮU TRÍ TUỆ

CỘNG HÒA XÃ HỘI CHỦ NGHĨA VIỆT NAM
Độc lập - Tự do - Hạnh phúc

Số: 11977/TB-SHTT

Hà Nội, ngày 26 tháng 02 năm 2019

THÔNG BÁO
Ghi nhận yêu cầu duy trì hiệu lực Bằng độc quyền sáng chế

Kính gửi: Công ty TNHH Ban Ca (BANCA)
15B Triệu Việt Vương, thành phố Hà Nội

Căn cứ kết quả thẩm định yêu cầu duy trì hiệu lực Bằng độc quyền sáng chế:

Số đơn: DT1-2019-00862

Ngày nộp: 01/02/2019

Chủ đơn: SHARP KABUSHIKI KAISHA (JP)

Đại diện của Chủ đơn: BANCA

Bằng độc quyền sáng chế số: 6150

Năm yêu cầu duy trì hiệu lực: 13

Cục Sở hữu trí tuệ thông báo:

1. Yêu cầu duy trì hiệu lực Bằng độc quyền sáng chế nêu trên được chấp nhận.
2. Hiệu lực Bằng độc quyền sáng chế số 6150 được duy trì đến 09/02/2020. *h*

Nơi nhận:

- Như trên;
- TT (để công bố);
- Lưu: VT, Hồ sơ.

CỤC TRƯỞNG



Đinh Hữu Phí

BỘ KHOA HỌC VÀ CÔNG NGHỆ
CỤC SỞ HỮU TRÍ TUỆ

CỘNG HÒA XÃ HỘI CHỦ NGHĨA VIỆT NAM
Độc lập - Tự do - Hạnh phúc

Số: 14978/TB-SHTT

Hà Nội, ngày 26 tháng 06 năm 2019

THÔNG BÁO
Ghi nhận yêu cầu duy trì hiệu lực Bằng độc quyền sáng chế

Kính gửi: Công ty TNHH Ban Ca (BANCA)
15B Triệu Việt Vương, thành phố Hà Nội

Căn cứ kết quả thẩm định yêu cầu duy trì hiệu lực Bằng độc quyền sáng chế:

Số đơn: DT1-2019-00863

Ngày nộp: 01/02/2019

Chủ đơn: Yamaha Hatsudoki Kabushiki Kaisha (JP)

Đại diện của Chủ đơn: BANCA

Bằng độc quyền sáng chế số: 8261

Năm yêu cầu duy trì hiệu lực: 10

Cục Sở hữu trí tuệ thông báo:

1. Yêu cầu duy trì hiệu lực Bằng độc quyền sáng chế nêu trên được chấp nhận.
2. Hiệu lực Bằng độc quyền sáng chế số 8261 được duy trì đến 08/02/2020. *h.*

Nơi nhận:

- Như trên;
- TT (để công bố);
- Lưu: VT, Hồ sơ.

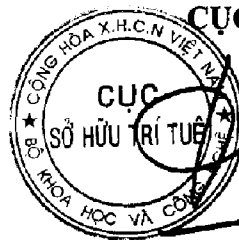

CỤC TRƯỞNG

Đinh Hữu Phí

BỘ KHOA HỌC VÀ CÔNG NGHỆ
CỤC SỞ HỮU TRÍ TUỆ

CỘNG HÒA XÃ HỘI CHỦ NGHĨA VIỆT NAM
Độc lập - Tự do - Hạnh phúc

Số: 11979/TB-SHTT

Hà Nội, ngày 26 tháng 06 năm 2019

THÔNG BÁO
Ghi nhận yêu cầu duy trì hiệu lực Bằng độc quyền sáng chế

Kính gửi: Công ty TNHH Ban Ca (BANCA)
15B Triệu Việt Vương, thành phố Hà Nội

Căn cứ kết quả thẩm định yêu cầu duy trì hiệu lực Bằng độc quyền sáng chế:

Số đơn: DT1-2019-00864

Ngày nộp: 01/02/2019

Chủ đơn: Yamaha Hatsudoki Kabushiki Kaisha (JP)

Đại diện của Chủ đơn: BANCA

Bằng độc quyền sáng chế số: 8265

Năm yêu cầu duy trì hiệu lực: 10

Cục Sở hữu trí tuệ thông báo:

1. Yêu cầu duy trì hiệu lực Bằng độc quyền sáng chế nêu trên được chấp nhận.
2. Hiệu lực Bằng độc quyền sáng chế số 8265 được duy trì đến 08/02/2020.

Nơi nhận:

- Như trên;
- TT (để công bố);
- Lưu: VT, Hồ sơ.

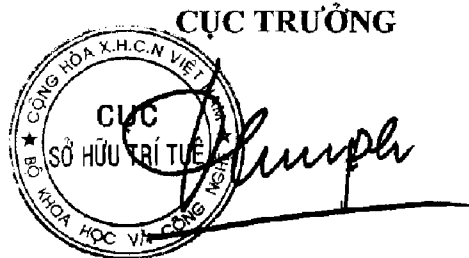

Đình Hữu Phí

BỘ KHOA HỌC VÀ CÔNG NGHỆ
CỤC SỞ HỮU TRÍ TUỆ

CỘNG HÒA XÃ HỘI CHỦ NGHĨA VIỆT NAM
Độc lập - Tự do - Hạnh phúc

Số: *119* /TB-SHTT

Hà Nội, ngày *26* tháng *02* năm 2019

THÔNG BÁO
Ghi nhận yêu cầu duy trì hiệu lực Bằng độc quyền sáng chế

Kính gửi: Công ty TNHH Ban Ca (BANCA)
15B Triệu Việt Vương, thành phố Hà Nội

Căn cứ kết quả thẩm định yêu cầu duy trì hiệu lực Bằng độc quyền sáng chế:

Số đơn: DT1-2019-00865

Ngày nộp: 01/02/2019

Chủ đơn: BOEHRINGER INGELHEIM INTERNATIONAL GMBH (DE)

Đại diện của Chủ đơn: BANCA

Bằng độc quyền sáng chế số: 8273

Năm yêu cầu duy trì hiệu lực: 10

Cục Sở hữu trí tuệ thông báo:

1. Yêu cầu duy trì hiệu lực Bằng độc quyền sáng chế nêu trên được chấp nhận.

2. Hiệu lực Bằng độc quyền sáng chế số 8273 được duy trì đến 08/02/2020. *h*

Nơi nhận:

- Như trên;
- TT (để công bố);
- Lưu: VT, Hồ sơ.

CỤC TRƯỞNG



Đinh Hữu Phí

BỘ KHOA HỌC VÀ CÔNG NGHỆ
CỤC SỞ HỮU TRÍ TUỆ

CỘNG HÒA XÃ HỘI CHỦ NGHĨA VIỆT NAM
Độc lập - Tự do - Hạnh phúc

Số: 11981/TB-SHTT

Hà Nội, ngày 26 tháng 02 năm 2019

THÔNG BÁO
Ghi nhận yêu cầu duy trì hiệu lực Bằng độc quyền sáng chế

Kính gửi: Công ty TNHH Ban Ca (BANCA)
15B Triệu Việt Vương, thành phố Hà Nội

Căn cứ kết quả thẩm định yêu cầu duy trì hiệu lực Bằng độc quyền sáng chế:

Số đơn: DT1-2019-00866

Ngày nộp: 01/02/2019

Chủ đơn: Teijin Limited (JP)

Đại diện của Chủ đơn: BANCA

Bằng độc quyền sáng chế số: 12379

Năm yêu cầu duy trì hiệu lực: 6

Cục Sở hữu trí tuệ thông báo:

1. Yêu cầu duy trì hiệu lực Bằng độc quyền sáng chế nêu trên được chấp nhận.
2. Hiệu lực Bằng độc quyền sáng chế số 12379 được duy trì đến 12/02/2020.

ke

Nơi nhận:

- Như trên;
- TT (để công bố);
- Lưu: VT, Hồ sơ.

CỤC TRƯỞNG

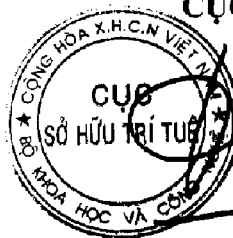

Đình Hữu Phí

BỘ KHOA HỌC VÀ CÔNG NGHỆ
CỤC SỞ HỮU TRÍ TUỆ

CỘNG HÒA XÃ HỘI CHỦ NGHĨA VIỆT NAM
Độc lập - Tự do - Hạnh phúc

Số: 11982/TB-SHTT

Hà Nội, ngày 26 tháng 06 năm 2019

THÔNG BÁO
Ghi nhận yêu cầu duy trì hiệu lực Bằng độc quyền sáng chế

Kính gửi: Công ty TNHH Ban Ca (BANCA)
15B Triệu Việt Vương, thành phố Hà Nội

Căn cứ kết quả thẩm định yêu cầu duy trì hiệu lực Bằng độc quyền sáng chế:

Số đơn: DT1-2019-00867

Ngày nộp: 01/02/2019

Chủ đơn: RICOH COMPANY, LTD. (JP)

Đại diện của Chủ đơn: BANCA

Bằng độc quyền sáng chế số: 12387

Năm yêu cầu duy trì hiệu lực: 6

Cục Sở hữu trí tuệ thông báo:

1. Yêu cầu duy trì hiệu lực Bằng độc quyền sáng chế nêu trên được chấp nhận.
2. Hiệu lực Bằng độc quyền sáng chế số 12387 được duy trì đến 12/02/2020.
ke

Nơi nhận:

- Như trên;
- TT (để công bố);
- Lưu: VT, Hồ sơ.

CỤC TRƯỞNG



Đinh Hữu Phí

BỘ KHOA HỌC VÀ CÔNG NGHỆ
CỤC SỞ HỮU TRÍ TUỆ

CỘNG HÒA XÃ HỘI CHỦ NGHĨA VIỆT NAM
Độc lập - Tự do - Hạnh phúc

Số: 11983 /TB-SHTT

Hà Nội, ngày 26 tháng 06 năm 2019

THÔNG BÁO
Ghi nhận yêu cầu duy trì hiệu lực Bằng độc quyền sáng chế

Kính gửi: Công ty TNHH Ban Ca (BANCA)
15B Triệu Việt Vương, thành phố Hà Nội

Căn cứ kết quả thẩm định yêu cầu duy trì hiệu lực Bằng độc quyền sáng chế:

Số đơn: DT1-2019-00868

Ngày nộp: 01/02/2019

Chủ đơn: UNILEVER N.V. (NL)

Đại diện của Chủ đơn: BANCA

Bằng độc quyền sáng chế số: 13764

Năm yêu cầu duy trì hiệu lực: 5

Cục Sở hữu trí tuệ thông báo:

1. Yêu cầu duy trì hiệu lực Bằng độc quyền sáng chế nêu trên được chấp nhận.
2. Hiệu lực Bằng độc quyền sáng chế số 13764 được duy trì đến 09/02/2020.

Nơi nhận:

- Như trên;
- TT (để công bố);
- Lưu: VT, Hồ sơ.

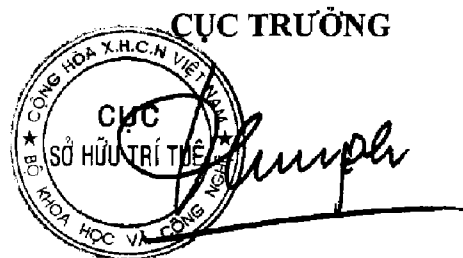

Đinh Hữu Phí

BỘ KHOA HỌC VÀ CÔNG NGHỆ
CỤC SỞ HỮU TRÍ TUỆ

CỘNG HÒA XÃ HỘI CHỦ NGHĨA VIỆT NAM
Độc lập - Tự do - Hạnh phúc

Số: 11984 /TB-SHTT

Hà Nội, ngày 26 tháng 06 năm 2019

THÔNG BÁO

Ghi nhận yêu cầu duy trì hiệu lực Bằng độc quyền sáng chế

Kính gửi: Công ty TNHH Ban Ca (BANCA)
15B Triệu Việt Vương, thành phố Hà Nội

Căn cứ kết quả thẩm định yêu cầu duy trì hiệu lực Bằng độc quyền sáng chế:

Số đơn: DT1-2019-00869

Ngày nộp: 01/02/2019

Chủ đơn: SHINDENGEN ELECTRIC MANUFACTURING CO., LTD.
(JP)

Đại diện của Chủ đơn: BANCA

Bằng độc quyền sáng chế số: 16534

Năm yêu cầu duy trì hiệu lực: 3

Cục Sở hữu trí tuệ thông báo:

1. Yêu cầu duy trì hiệu lực Bằng độc quyền sáng chế nêu trên được chấp nhận.

2. Hiệu lực Bằng độc quyền sáng chế số 16534 được duy trì đến 07/02/2020.

Nơi nhận:

- Như trên;
- TT (để công bố);
- Lưu: VT, Hồ sơ.

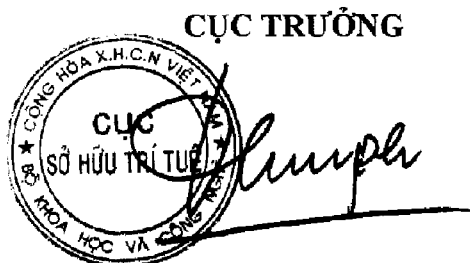

Đinh Hữu Phí

BỘ KHOA HỌC VÀ CÔNG NGHỆ
CỤC SỞ HỮU TRÍ TUỆ

CỘNG HÒA XÃ HỘI CHỦ NGHĨA VIỆT NAM
Độc lập - Tự do - Hạnh phúc

Số: 119/85/TB-SHTT

Hà Nội, ngày 26 tháng 06 năm 2019

THÔNG BÁO

Ghi nhận yêu cầu duy trì hiệu lực Bằng độc quyền sáng chế

Kính gửi: Công ty TNHH Ban Ca (BANCA)
15B Triệu Việt Vương, thành phố Hà Nội

Căn cứ kết quả thẩm định yêu cầu duy trì hiệu lực Bằng độc quyền sáng chế:

Số đơn: DT1-2019-00870

Ngày nộp: 01/02/2019

Chủ đơn: UNILEVER N.V. (NL)

Đại diện của Chủ đơn: BANCA

Bằng độc quyền sáng chế số: 16541

Năm yêu cầu duy trì hiệu lực: 3

Cục Sở hữu trí tuệ thông báo:

1. Yêu cầu duy trì hiệu lực Bằng độc quyền sáng chế nêu trên được chấp nhận.

2. Hiệu lực Bằng độc quyền sáng chế số 16541 được duy trì đến 07/02/2020.

Nơi nhận:

- Như trên;
- TT (để công bố);
- Lưu: VT, Hồ sơ.

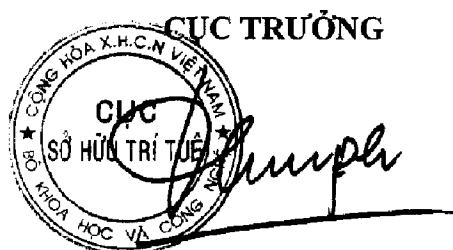

Đinh Hữu Phí

BỘ KHOA HỌC VÀ CÔNG NGHỆ
CỤC SỞ HỮU TRÍ TUỆ

CỘNG HÒA XÃ HỘI CHỦ NGHĨA VIỆT NAM
Độc lập - Tự do - Hạnh phúc

Số: 11486/TB-SHTT

Hà Nội, ngày 22 tháng 06 năm 2019

THÔNG BÁO
Ghi nhận yêu cầu duy trì hiệu lực Bằng độc quyền sáng chế

Kính gửi: Công ty TNHH Ban Ca (BANCA)
15B Triệu Việt Vương, thành phố Hà Nội

Căn cứ kết quả thẩm định yêu cầu duy trì hiệu lực Bằng độc quyền sáng chế:

Số đơn: DT1-2019-00871

Ngày nộp: 01/02/2019

Chủ đơn: Godo Kaisha IP Bridge 1 (JP)

Đại diện của Chủ đơn: BANCA

Bằng độc quyền sáng chế số: 16545

Năm yêu cầu duy trì hiệu lực: 3

Cục Sở hữu trí tuệ thông báo:

1. Yêu cầu duy trì hiệu lực Bằng độc quyền sáng chế nêu trên được chấp nhận.

2. Hiệu lực Bằng độc quyền sáng chế số 16545 được duy trì đến 07/02/2020.

Nơi nhận:

- Như trên;
- TT (để công bố);
- Lưu: VT, Hồ sơ.

CỤC TRƯỞNG

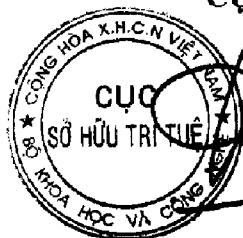

Đình Hữu Phí

BỘ KHOA HỌC VÀ CÔNG NGHỆ
CỤC SỞ HỮU TRÍ TUỆ

CỘNG HÒA XÃ HỘI CHỦ NGHĨA VIỆT NAM
Độc lập - Tự do - Hạnh phúc

Số: 11987/TB-SHTT

Hà Nội, ngày 26 tháng 06 năm 2019

THÔNG BÁO
Ghi nhận yêu cầu duy trì hiệu lực Bằng độc quyền sáng chế

Kính gửi: Công ty TNHH Ban Ca (BANCA)
15B Triệu Việt Vương, thành phố Hà Nội

Căn cứ kết quả thẩm định yêu cầu duy trì hiệu lực Bằng độc quyền sáng chế:

Số đơn: DT1-2019-00872

Ngày nộp: 01/02/2019

Chủ đơn: SHARP KABUSHIKI KAISHA (JP)

Đại diện của Chủ đơn: BANCA

Bằng độc quyền sáng chế số: 18404

Năm yêu cầu duy trì hiệu lực: 2

Cục Sở hữu trí tuệ thông báo:

1. Yêu cầu duy trì hiệu lực Bằng độc quyền sáng chế nêu trên được chấp nhận.
2. Hiệu lực Bằng độc quyền sáng chế số 18404 được duy trì đến 07/02/2020.

Nơi nhận:

- Như trên;
- TT (để công bố);
- Lưu: VT, Hồ sơ.

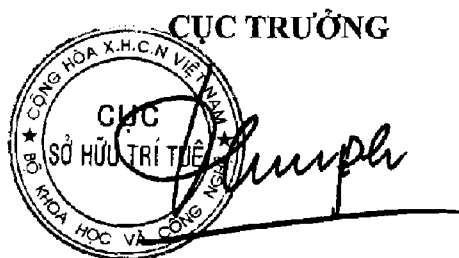

Đình Hữu Phí

BỘ KHOA HỌC VÀ CÔNG NGHỆ
CỤC SỞ HỮU TRÍ TUỆ

CỘNG HÒA XÃ HỘI CHỦ NGHĨA VIỆT NAM
Độc lập - Tự do - Hạnh phúc

Số: 11988/TB-SHTT

Hà Nội, ngày 26 tháng 06 năm 2019

THÔNG BÁO

Ghi nhận yêu cầu duy trì hiệu lực Bằng độc quyền sáng chế

Kính gửi: Công ty TNHH Ban Ca (BANCA)
15B Triệu Việt Vương, thành phố Hà Nội

Căn cứ kết quả thẩm định yêu cầu duy trì hiệu lực Bằng độc quyền sáng chế:

Số đơn: DT1-2019-00873

Ngày nộp: 01/02/2019

Chủ đơn: ISHIHARA SANGYO KAISHA, LTD. (JP)

Đại diện của Chủ đơn: BANCA

Bằng độc quyền sáng chế số: 18407

Năm yêu cầu duy trì hiệu lực: 2

Cục Sở hữu trí tuệ thông báo:

1. Yêu cầu duy trì hiệu lực Bằng độc quyền sáng chế nêu trên được chấp nhận.

2. Hiệu lực Bằng độc quyền sáng chế số 18407 được duy trì đến 07/02/2020.

Nơi nhận:

- Như trên;
- TT (để công bố);
- Lưu: VT, Hồ sơ.

CỤC TRƯỞNG



Đinh Hữu Phí

BỘ KHOA HỌC VÀ CÔNG NGHỆ
CỤC SỞ HỮU TRÍ TUỆ

CỘNG HÒA XÃ HỘI CHỦ NGHĨA VIỆT NAM
Độc lập - Tự do - Hạnh phúc

Số: 14989/TB-SHTT

Hà Nội, ngày 26 tháng 06 năm 2019

THÔNG BÁO

Ghi nhận yêu cầu duy trì hiệu lực Bằng độc quyền sáng chế

Kính gửi: Công ty TNHH Ban Ca (BANCA)
15B Triệu Việt Vương, thành phố Hà Nội

Căn cứ kết quả thẩm định yêu cầu duy trì hiệu lực Bằng độc quyền sáng chế:

Số đơn: DT1-2019-00874

Ngày nộp: 01/02/2019

Chủ đơn: ISHIHARA SANGYO KAISHA, LTD. (JP)

Đại diện của Chủ đơn: BANCA

Bằng độc quyền sáng chế số: 18409

Năm yêu cầu duy trì hiệu lực: 2

Cục Sở hữu trí tuệ thông báo:

1. Yêu cầu duy trì hiệu lực Bằng độc quyền sáng chế nêu trên được chấp nhận.

2. Hiệu lực Bằng độc quyền sáng chế số 18409 được duy trì đến 07/02/2020.

h

Nơi nhận:

- Như trên;
- TT (để công bố);
- Lưu: VT, Hồ sơ.

CỤC TRƯỞNG



Đinh Hữu Phú
Đinh Hữu Phú

BỘ KHOA HỌC VÀ CÔNG NGHỆ
CỤC SỞ HỮU TRÍ TUỆ

CỘNG HÒA XÃ HỘI CHỦ NGHĨA VIỆT NAM
Độc lập - Tự do - Hạnh phúc

Số: 11990/TB-SHTT

Hà Nội, ngày 26 tháng 06 năm 2019

THÔNG BÁO
Ghi nhận yêu cầu duy trì hiệu lực Bằng độc quyền sáng chế

Kính gửi: Công ty TNHH Ban Ca (BANCA)
15B Triệu Việt Vương, thành phố Hà Nội

Căn cứ kết quả thẩm định yêu cầu duy trì hiệu lực Bằng độc quyền sáng chế:

Số đơn: DT1-2019-00875

Ngày nộp: 01/02/2019

Chủ đơn: UNILEVER N.V. (NL)

Đại diện của Chủ đơn: BANCA

Bằng độc quyền sáng chế số: 18423

Năm yêu cầu duy trì hiệu lực: 2

Cục Sở hữu trí tuệ thông báo:

1. Yêu cầu duy trì hiệu lực Bằng độc quyền sáng chế nêu trên được chấp nhận.
2. Hiệu lực Bằng độc quyền sáng chế số 18423 được duy trì đến 07/02/2020.

Nơi nhận:

- Như trên;
- TT (đề công bố);
- Lưu: VT, Hồ sơ.

CỤC TRƯỞNG

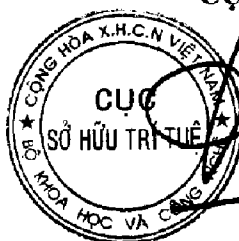

Đình Hữu Phí

BỘ KHOA HỌC VÀ CÔNG NGHỆ
CỤC SỞ HỮU TRÍ TUỆ

CỘNG HOÀ XÃ HỘI CHỦ NGHĨA VIỆT NAM
Độc lập - Tự do - Hạnh phúc

Số: 11/991/TB-SHTT

Hà Nội, ngày 26 tháng 06 năm 2019

THÔNG BÁO

Ghi nhận yêu cầu duy trì hiệu lực Bằng độc quyền sáng chế

Kính gửi: Công ty TNHH Ban Ca (BANCA)
15B Triệu Việt Vương, thành phố Hà Nội

Căn cứ kết quả thẩm định yêu cầu duy trì hiệu lực Bằng độc quyền sáng chế:

Số đơn: DT1-2019-00876

Ngày nộp: 01/02/2019

Chủ đơn: RICOH COMPANY, LTD. (JP)

Đại diện của Chủ đơn: BANCA

Bằng độc quyền sáng chế số: 18429

Năm yêu cầu duy trì hiệu lực: 2

Cục Sở hữu trí tuệ thông báo:

1. Yêu cầu duy trì hiệu lực Bằng độc quyền sáng chế nêu trên được chấp nhận.

2. Hiệu lực Bằng độc quyền sáng chế số 18429 được duy trì đến 07/02/2020.

Nơi nhận:

- Như trên;
- TT (để công bố);
- Lưu: VT, Hồ sơ.

CỤC TRƯỞNG



Đinh Hữu Phí

BỘ KHOA HỌC VÀ CÔNG NGHỆ
CỤC SỞ HỮU TRÍ TUỆ

CỘNG HÒA XÃ HỘI CHỦ NGHĨA VIỆT NAM
Độc lập - Tự do - Hạnh phúc

Số: 11992/TB-SHTT

Hà Nội, ngày 26 tháng 06 năm 2019

THÔNG BÁO

Ghi nhận yêu cầu duy trì hiệu lực Bằng độc quyền sáng chế

Kính gửi: Công ty TNHH Ban Ca (BANCA)
15B Triệu Việt Vương, thành phố Hà Nội

Căn cứ kết quả thẩm định yêu cầu duy trì hiệu lực Bằng độc quyền sáng chế:

Số đơn: DT1-2019-00877

Ngày nộp: 01/02/2019

Chủ đơn: MEDELA HOLDING AG (CH)

Đại diện của Chủ đơn: BANCA

Bằng độc quyền sáng chế số: 18472

Năm yêu cầu duy trì hiệu lực: 2

Cục Sở hữu trí tuệ thông báo:

1. Yêu cầu duy trì hiệu lực Bằng độc quyền sáng chế nêu trên được chấp nhận.

2. Hiệu lực Bằng độc quyền sáng chế số 18472 được duy trì đến 12/02/2020.

h

Nơi nhận:

- Như trên;
- TT (để công bố);
- Lưu: VT, Hồ sơ.



CỤC TRƯỞNG

Đinh Hữu Phí

BỘ KHOA HỌC VÀ CÔNG NGHỆ
CỤC SỞ HỮU TRÍ TUỆ

CỘNG HOÀ XÃ HỘI CHỦ NGHĨA VIỆT NAM
Độc lập - Tự do - Hạnh phúc

Số: 1/1993 /TB-SHTT

Hà Nội, ngày 26 tháng 06 năm 2019

THÔNG BÁO
Ghi nhận yêu cầu duy trì hiệu lực Bằng độc quyền sáng chế

Kính gửi: Công ty TNHH Ban Ca (BANCA)
15B Triệu Việt Vương, thành phố Hà Nội

Căn cứ kết quả thẩm định yêu cầu duy trì hiệu lực Bằng độc quyền sáng chế:

Số đơn: DT1-2019-00878

Ngày nộp: 01/02/2019

Chủ đơn: Mitsui Chemicals Agro, Inc. (JP)

Đại diện của Chủ đơn: BANCA

Bằng độc quyền sáng chế số: 18480

Năm yêu cầu duy trì hiệu lực: 2

Cục Sở hữu trí tuệ thông báo:

1. Yêu cầu duy trì hiệu lực Bằng độc quyền sáng chế nêu trên được chấp nhận.

2. Hiệu lực Bằng độc quyền sáng chế số 18480 được duy trì đến 12/02/2020.

Nơi nhận:

- Như trên;
- TT (để công bố);
- Lưu: VT, Hồ sơ.

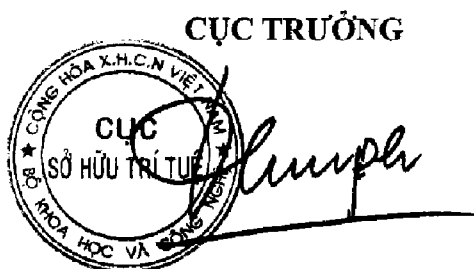

Đình Hữu Phí

BỘ KHOA HỌC VÀ CÔNG NGHỆ
CỤC SỞ HỮU TRÍ TUỆ

CỘNG HOÀ XÃ HỘI CHỦ NGHĨA VIỆT NAM
Độc lập - Tự do - Hạnh phúc

Số: 11904/TB-SHTT

Hà Nội, ngày 26 tháng 06 năm 2019

THÔNG BÁO

Ghi nhận yêu cầu duy trì hiệu lực Bằng độc quyền sáng chế

Kính gửi: Công ty TNHH Ban Ca (BANCA)
15B Triệu Việt Vương, thành phố Hà Nội

Căn cứ kết quả thẩm định yêu cầu duy trì hiệu lực Bằng độc quyền sáng chế:

Số đơn: DT1-2019-00879

Ngày nộp: 01/02/2019

Chủ đơn: EISAI R&D MANAGEMENT CO., LTD. (JP)

Đại diện của Chủ đơn: BANCA

Bằng độc quyền sáng chế số: 18496

Năm yêu cầu duy trì hiệu lực: 2

Cục Sở hữu trí tuệ thông báo:

1. Yêu cầu duy trì hiệu lực Bằng độc quyền sáng chế nêu trên được chấp nhận.

2. Hiệu lực Bằng độc quyền sáng chế số 18496 được duy trì đến 12/02/2020.

Nơi nhận:

- Như trên;
- TT (để công bố);
- Lưu: VT, Hồ sơ.

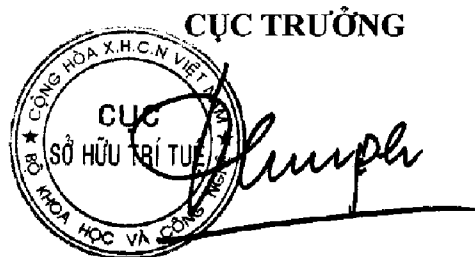

Đình Hữu Phí

BỘ KHOA HỌC VÀ CÔNG NGHỆ
CỤC SỞ HỮU TRÍ TUỆ

CỘNG HÒA XÃ HỘI CHỦ NGHĨA VIỆT NAM
Độc lập - Tự do - Hạnh phúc

Số: 11995/TB-SHTT

Hà Nội, ngày 26 tháng 02 năm 2019

THÔNG BÁO
Ghi nhận yêu cầu duy trì hiệu lực Bằng độc quyền sáng chế

Kính gửi: Công ty TNHH Ban Ca (BANCA)
15B Triệu Việt Vương, thành phố Hà Nội

Căn cứ kết quả thẩm định yêu cầu duy trì hiệu lực Bằng độc quyền sáng chế:

Số đơn: DT1-2019-00880

Ngày nộp: 01/02/2019

Chủ đơn: SMC KABUSHIKI KAISHA (JP)

Đại diện của Chủ đơn: BANCA

Bằng độc quyền sáng chế số: 18356

Năm yêu cầu duy trì hiệu lực: 2

Cục Sở hữu trí tuệ thông báo:

1. Yêu cầu duy trì hiệu lực Bằng độc quyền sáng chế nêu trên được chấp nhận.

2. Hiệu lực Bằng độc quyền sáng chế số 18356 được duy trì đến 05/02/2020.

Nơi nhận:

- Như trên;
- TT (để công bố);
- Lưu: VT, Hồ sơ.

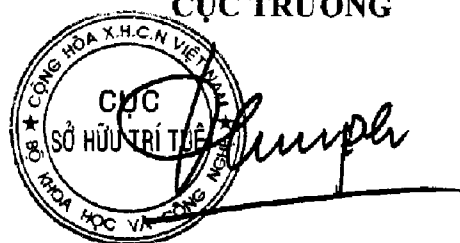
CỤC TRƯỞNG

Đình Hữu Phí

BỘ KHOA HỌC VÀ CÔNG NGHỆ
CỤC SỞ HỮU TRÍ TUỆ

CỘNG HOÀ XÃ HỘI CHỦ NGHĨA VIỆT NAM
Độc lập - Tự do - Hạnh phúc

Số: 1199/ TB-SHTT

Hà Nội, ngày 26 tháng 06 năm 2019

THÔNG BÁO

Ghi nhận yêu cầu duy trì hiệu lực Bằng độc quyền sáng chế

Kính gửi: Công ty TNHH một thành viên Sở hữu trí tuệ VCCI
(VCCI-IP CO.,LTD)
Tầng 8, Toà nhà VCCI, số 9 Đào Duy Anh, phường Phương mai,
quận Đống Đa, thành phố Hà Nội

Căn cứ kết quả thẩm định yêu cầu duy trì hiệu lực Bằng độc quyền sáng chế:

Số đơn: DT1-2019-00882

Ngày nộp: 01/02/2019

Chủ đơn: TEMASEK LIFE SCIENCES LABORATORY LIMITED (SG)

Đại diện của Chủ đơn: VCCI-IP CO.,LTD

Bằng độc quyền sáng chế số: 13742

Năm yêu cầu duy trì hiệu lực: 5

Cục Sở hữu trí tuệ thông báo:

1. Yêu cầu duy trì hiệu lực Bằng độc quyền sáng chế nêu trên được chấp nhận.
2. Hiệu lực Bằng độc quyền sáng chế số 13742 được duy trì đến 03/02/2020.

Nơi nhận:

- Như trên;
- TT (để công bố);
- Lưu: VT, Hồ sơ.

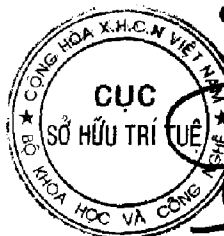

CỤC TRƯỞNG

Đinh Hữu Phí

BỘ KHOA HỌC VÀ CÔNG NGHỆ
CỤC SỞ HỮU TRÍ TUỆ

CỘNG HOÀ XÃ HỘI CHỦ NGHĨA VIỆT NAM
Độc lập - Tự do - Hạnh phúc

Số: 11997/TB-SHTT

Hà Nội, ngày 26 tháng 06 năm 2019

THÔNG BÁO

Ghi nhận yêu cầu duy trì hiệu lực Bằng độc quyền sáng chế

Kính gửi: Công ty TNHH Sở hữu trí tuệ Thảo Thọ Quyền (INVENCO.,LTD)
29 Trương Hán Siêu, thành phố Hà Nội

Căn cứ kết quả thẩm định yêu cầu duy trì hiệu lực Bằng độc quyền sáng chế:

Số đơn: DT1-2019-00883

Ngày nộp: 01/02/2019

Chủ đơn: KIM, TAE, HYUNG (US)

Đại diện của Chủ đơn: INVENCO.,LTD

Bằng độc quyền sáng chế số: 18774

Năm yêu cầu duy trì hiệu lực: 2

Cục Sở hữu trí tuệ thông báo:

1. Yêu cầu duy trì hiệu lực Bằng độc quyền sáng chế nêu trên được chấp nhận.

2. Hiệu lực Bằng độc quyền sáng chế số 18774 được duy trì đến 12/03/2020.

Nơi nhận:

- Như trên;
- TT (để công bố);
- Lưu: VT, Hồ sơ.

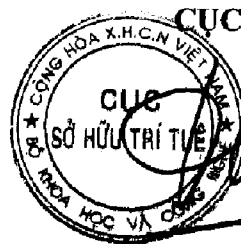

CỤC TRƯỞNG

Đinh Hữu Phí

BỘ KHOA HỌC VÀ CÔNG NGHỆ
CỤC SỞ HỮU TRÍ TUỆ

CỘNG HÒA XÃ HỘI CHỦ NGHĨA VIỆT NAM
Độc lập - Tự do - Hạnh phúc

Số: 11998/TB-SHTT

Hà Nội, ngày 26 tháng 06 năm 2019

THÔNG BÁO
Ghi nhận yêu cầu duy trì hiệu lực Bằng độc quyền sáng chế

Kính gửi: Công ty TNHH Sở hữu trí tuệ Việt á (VIET A IP CO.,LTD)
Phòng 1504, tầng 15, tòa nhà Hàn Việt, số 203 Minh Khai,
phường Minh Khai, quận Hai Bà Trưng, TP. Hà Nội

Căn cứ kết quả thẩm định yêu cầu duy trì hiệu lực Bằng độc quyền sáng chế:

Số đơn: DT1-2019-00884

Ngày nộp: 01/02/2019

Chủ đơn: CP KELCO U.S., INC. (US)

Đại diện của Chủ đơn: VIET A IP CO.,LTD

Bằng độc quyền sáng chế số: 12346

Năm yêu cầu duy trì hiệu lực: 6

Cục Sở hữu trí tuệ thông báo:

1. Yêu cầu duy trì hiệu lực Bằng độc quyền sáng chế nêu trên được chấp nhận.
2. Hiệu lực Bằng độc quyền sáng chế số 12346 được duy trì đến 07/02/2020.

Nơi nhận:

- Như trên;
- TT (để công bố);
- Lưu: VT, Hồ sơ.

CỤC TRƯỞNG



Đinh Hữu Phí

BỘ KHOA HỌC VÀ CÔNG NGHỆ
CỤC SỞ HỮU TRÍ TUỆ

CỘNG HOÀ XÃ HỘI CHỦ NGHĨA VIỆT NAM
Độc lập - Tự do - Hạnh phúc

Số: 11999 /TB-SHTT

Hà Nội, ngày 26 tháng 06 năm 2019

THÔNG BÁO
Ghi nhận yêu cầu duy trì hiệu lực Bằng độc quyền sáng chế

Kính gửi: Công ty Luật TNHH WINCO (WINCO LAW FIRM)
Số 54 Trần Quốc Vượng, phường Dịch Vọng Hậu, quận Cầu Giấy,
TP Hà Nội

Căn cứ kết quả thẩm định yêu cầu duy trì hiệu lực Bằng độc quyền sáng chế:

Số đơn: DT1-2019-00885

Ngày nộp: 01/02/2019

Chủ đơn: STEREO DISPLAY, INC. (US)

Đại diện của Chủ đơn: WINCO LAW FIRM

Bằng độc quyền sáng chế số: 8275

Năm yêu cầu duy trì hiệu lực: 10

Cục Sở hữu trí tuệ thông báo:

1. Yêu cầu duy trì hiệu lực Bằng độc quyền sáng chế nêu trên được chấp nhận.
2. Hiệu lực Bằng độc quyền sáng chế số 8275 được duy trì đến 08/02/2020. *ke*

Nơi nhận:

- Như trên;
- TT (để công bố);
- Lưu: VT, Hồ sơ.

CỤC TRƯỞNG



Đinh Hữu Phí

BỘ KHOA HỌC VÀ CÔNG NGHỆ
CỤC SỞ HỮU TRÍ TUỆ

CỘNG HÒA XÃ HỘI CHỦ NGHĨA VIỆT NAM
Độc lập - Tự do - Hạnh phúc

Số: 12000/TB-SHTT

Hà Nội, ngày 26 tháng 02 năm 2019

THÔNG BÁO
Ghi nhận yêu cầu duy trì hiệu lực Bằng độc quyền sáng chế

Kính gửi: Công ty Luật TNHH WINCO (WINCO LAW FIRM)
Số 54 Trần Quốc Vương, phường Dịch Vọng Hậu, quận Cầu Giấy,
TP Hà Nội

Căn cứ kết quả thẩm định yêu cầu duy trì hiệu lực Bằng độc quyền sáng chế:

Số đơn: DT1-2019-00886

Ngày nộp: 01/02/2019

Chủ đơn: POSCO (KR)

Đại diện của Chủ đơn: WINCO LAW FIRM

Bằng độc quyền sáng chế số: 16586

Năm yêu cầu duy trì hiệu lực: 3

Cục Sở hữu trí tuệ thông báo:

1. Yêu cầu duy trì hiệu lực Bằng độc quyền sáng chế nêu trên được chấp nhận.

2. Hiệu lực Bằng độc quyền sáng chế số 16586 được duy trì đến 13/02/2020.

Nơi nhận:

- Như trên;
- TT (để công bố);
- Lưu: VT, Hồ sơ.

CỤC TRƯỞNG

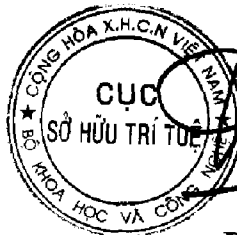

Đinh Hữu Phi

BỘ KHOA HỌC VÀ CÔNG NGHỆ
CỤC SỞ HỮU TRÍ TUỆ

CỘNG HÒA XÃ HỘI CHỦ NGHĨA VIỆT NAM
Độc lập - Tự do - Hạnh phúc

Số: 12601/TB-SHTT

Hà Nội, ngày 26 tháng 06 năm 2019

THÔNG BÁO
Ghi nhận yêu cầu duy trì hiệu lực Bằng độc quyền sáng chế

Kính gửi: Công ty Luật TNHH T&G (TGVN)

Phòng số 5 tầng 15 Toà nhà Harec, 4A Láng Hạ, phường Thành Công
quận Ba Đình, TP Hà Nội

Căn cứ kết quả thẩm định yêu cầu duy trì hiệu lực Bằng độc quyền sáng chế:

Số đơn: DT1-2019-00888

Ngày nộp: 01/02/2019

Chủ đơn: Alfasigma S.p.A. (IT)

Đại diện của Chủ đơn: TGVN

Bằng độc quyền sáng chế số: 14780

Năm yêu cầu duy trì hiệu lực: 4

Cục Sở hữu trí tuệ thông báo:

1. Yêu cầu duy trì hiệu lực Bằng độc quyền sáng chế nêu trên được chấp nhận.
2. Hiệu lực Bằng độc quyền sáng chế số 14780 được duy trì đến 10/11/2019.

Nơi nhận:

- Như trên;
- TT (để công bố);
- Lưu: VT, Hồ sơ.

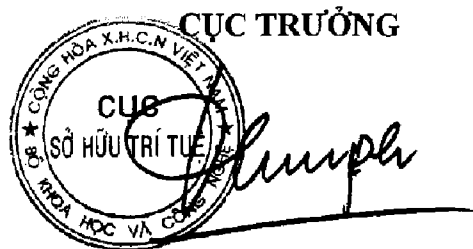

Đinh Hữu Phí

BỘ KHOA HỌC VÀ CÔNG NGHỆ
CỤC SỞ HỮU TRÍ TUỆ

CỘNG HÒA XÃ HỘI CHỦ NGHĨA VIỆT NAM
Độc lập - Tự do - Hạnh phúc

Số: 12002/TB-SHTT

Hà Nội, ngày 26 tháng 06 năm 2019

THÔNG BÁO
Ghi nhận yêu cầu duy trì hiệu lực Bằng độc quyền sáng chế

Kính gửi: Công ty Luật TNHH T&G (TGVN)
Phòng số 5 tầng 15 Toà nhà Harec, 4A Láng Hạ, phường Thành Công
quận Ba Đình, TP Hà Nội

Căn cứ kết quả thẩm định yêu cầu duy trì hiệu lực Bằng độc quyền sáng chế:

Số đơn: DT1-2019-00889

Ngày nộp: 01/02/2019

Chủ đơn: Advanced Digital Broadcast S.A. (CH)

Đại diện của Chủ đơn: TGVN

Bằng độc quyền sáng chế số: 18254

Năm yêu cầu duy trì hiệu lực: 2

Cục Sở hữu trí tuệ thông báo:

1. Yêu cầu duy trì hiệu lực Bằng độc quyền sáng chế nêu trên được chấp nhận.

2. Hiệu lực Bằng độc quyền sáng chế số 18254 được duy trì đến 09/01/2020.

Nơi nhận:

- Như trên;
- TT (để công bố);
- Lưu: VT, Hồ sơ.



CỤC TRƯỞNG

Đinh Hữu Phú

BỘ KHOA HỌC VÀ CÔNG NGHỆ
CỤC SỞ HỮU TRÍ TUỆ

CỘNG HOÀ XÃ HỘI CHỦ NGHĨA VIỆT NAM
Độc lập - Tự do - Hạnh phúc

Số: *12003* /TB-SHTT

Hà Nội, ngày *26*, tháng *06* năm 2019

THÔNG BÁO
Ghi nhận yêu cầu duy trì hiệu lực Bằng độc quyền sáng chế

Kính gửi: Công ty Luật TNHH T&G (TGVN)
Phòng số 5 tầng 15 Toà nhà Harec, 4A Láng Hạ, phường Thành Công
quận Ba Đình, TP Hà Nội

Căn cứ kết quả thẩm định yêu cầu duy trì hiệu lực Bằng độc quyền sáng chế:

Số đơn: DT1-2019-00890

Ngày nộp: 01/02/2019

Chủ đơn: AMYRIS, INC. (US)

Đại diện của Chủ đơn: TGVN

Bằng độc quyền sáng chế số: 15060

Năm yêu cầu duy trì hiệu lực: 4

Cục Sở hữu trí tuệ thông báo:

1. Yêu cầu duy trì hiệu lực Bằng độc quyền sáng chế nêu trên được chấp nhận.
2. Hiệu lực Bằng độc quyền sáng chế số 15060 được duy trì đến 11/01/2020.

Nơi nhận:

- Như trên;
- TT (để công bố);
- Lưu: VT, Hồ sơ.

CỤC TRƯỞNG



Đinh Hữu Phí

BỘ KHOA HỌC VÀ CÔNG NGHỆ
CỤC SỞ HỮU TRÍ TUỆ

CỘNG HÒA XÃ HỘI CHỦ NGHĨA VIỆT NAM
Độc lập - Tự do - Hạnh phúc

Số: 12004/TB-SHTT

Hà Nội, ngày 26 tháng 06 năm 2019

THÔNG BÁO

Ghi nhận yêu cầu duy trì hiệu lực Bằng độc quyền sáng chế

Kính gửi: Công ty Luật TNHH T&G (TGVN)

Phòng số 5 tầng 15 Toà nhà Harec, 4A Láng Hạ, phường Thành Công
quận Ba Đình, TP Hà Nội

Căn cứ kết quả thẩm định yêu cầu duy trì hiệu lực Bằng độc quyền sáng chế:

Số đơn: DT1-2019-00891

Ngày nộp: 01/02/2019

Chủ đơn: HANMI SCIENCE CO., LTD. (KR)

Đại diện của Chủ đơn: TGVN

Bằng độc quyền sáng chế số: 13635

Năm yêu cầu duy trì hiệu lực: 5

Cục Sở hữu trí tuệ thông báo:

1. Yêu cầu duy trì hiệu lực Bằng độc quyền sáng chế nêu trên được chấp nhận.

2. Hiệu lực Bằng độc quyền sáng chế số 13635 được duy trì đến 06/01/2020.

Nơi nhận:

- Như trên;
- TT (để công bố);
- Lưu: VT, Hồ sơ.

CỤC TRƯỞNG

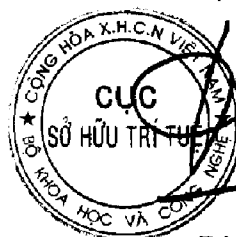

Đinh Hữu Phí

BỘ KHOA HỌC VÀ CÔNG NGHỆ
CỤC SỞ HỮU TRÍ TUỆ

CỘNG HÒA XÃ HỘI CHỦ NGHĨA VIỆT NAM
Độc lập - Tự do - Hạnh phúc

Số: 12005/TB-SHTT

Hà Nội, ngày 26 tháng 06 năm 2019

THÔNG BÁO
Ghi nhận yêu cầu duy trì hiệu lực Bằng độc quyền sáng chế

Kính gửi: Công ty Luật TNHH T&G (TGVN)
Phòng số 5 tầng 15 Toà nhà Harec, 4A Láng Hạ, phường Thành Công
quận Ba Đình, TP Hà Nội

Căn cứ kết quả thẩm định yêu cầu duy trì hiệu lực Bằng độc quyền sáng chế:

Số đơn: DT1-2019-00895

Ngày nộp: 01/02/2019

Chủ đơn: AKZO NOBEL COATINGS INTERNATIONAL B.V. (NL)

Đại diện của Chủ đơn: TGVN

Bằng độc quyền sáng chế số: 12394

Năm yêu cầu duy trì hiệu lực: 6

Cục Sở hữu trí tuệ thông báo:

1. Yêu cầu duy trì hiệu lực Bằng độc quyền sáng chế nêu trên được chấp nhận.

2. Hiệu lực Bằng độc quyền sáng chế số 12394 được duy trì đến 12/02/2020.

Nơi nhận:

- Như trên;
- TT (để công bố);
- Lưu: VT, Hồ sơ.

CỤC TRƯỞNG



Đinh Hữu Phí

BỘ KHOA HỌC VÀ CÔNG NGHỆ
CỤC SỞ HỮU TRÍ TUỆ

CỘNG HÒA XÃ HỘI CHỦ NGHĨA VIỆT NAM
Độc lập - Tự do - Hạnh phúc

Số: 12006/TB-SHTT

Hà Nội, ngày 26 tháng 06 năm 2019

THÔNG BÁO

Ghi nhận yêu cầu duy trì hiệu lực Bằng độc quyền sáng chế

Kính gửi: Công ty Luật TNHH T&G (TGVN)

Phòng số 5 tầng 15 Toà nhà Harec, 4A Láng Hạ, phường Thành Công
quận Ba Đình, TP Hà Nội

Căn cứ kết quả thẩm định yêu cầu duy trì hiệu lực Bằng độc quyền sáng chế:

Số đơn: DT1-2019-00896

Ngày nộp: 01/02/2019

Chủ đơn: TELEFONAKTIEBOLAGET L M ERICSSON (PUBL) (SE)

Đại diện của Chủ đơn: TGVN

Bằng độc quyền sáng chế số: 18414

Năm yêu cầu duy trì hiệu lực: 2

Cục Sở hữu trí tuệ thông báo:

1. Yêu cầu duy trì hiệu lực Bằng độc quyền sáng chế nêu trên được chấp nhận.

2. Hiệu lực Bằng độc quyền sáng chế số 18414 được duy trì đến 07/02/2020.

Nơi nhận:

- Như trên;
- TT (để công bố);
- Lưu: VT, Hồ sơ.

CỤC TRƯỞNG



Đinh Hữu Phí

BỘ KHOA HỌC VÀ CÔNG NGHỆ
CỤC SỞ HỮU TRÍ TUỆ

CỘNG HÒA XÃ HỘI CHỦ NGHĨA VIỆT NAM
Độc lập - Tự do - Hạnh phúc

Số: 12007/TB-SHTT

Hà Nội, ngày 26 tháng 06 năm 2019

THÔNG BÁO

Ghi nhận yêu cầu duy trì hiệu lực Bằng độc quyền sáng chế

Kính gửi: Công ty Luật TNHH T&G (TGVN)

Phòng số 5 tầng 15 Toà nhà Harec, 4A Láng Hạ, phường Thành Công
quận Ba Đình, TP Hà Nội

Căn cứ kết quả thẩm định yêu cầu duy trì hiệu lực Bằng độc quyền sáng chế:

Số đơn: DT1-2019-00897

Ngày nộp: 01/02/2019

Chủ đơn: DOLBY INTERNATIONAL AB (NL)

Đại diện của Chủ đơn: TGVN

Bằng độc quyền sáng chế số: 16529

Năm yêu cầu duy trì hiệu lực: 3

Cục Sở hữu trí tuệ thông báo:

1. Yêu cầu duy trì hiệu lực Bằng độc quyền sáng chế nêu trên được chấp nhận.

2. Hiệu lực Bằng độc quyền sáng chế số 16529 được duy trì đến 07/02/2020.

ke

Nơi nhận:

- Như trên;
- TT (để công bố);
- Lưu: VT, Hồ sơ.

CỤC TRƯỞNG



Đinh Hữu Phí

BỘ KHOA HỌC VÀ CÔNG NGHỆ
CỤC SỞ HỮU TRÍ TUỆ

CỘNG HOÀ XÃ HỘI CHỦ NGHĨA VIỆT NAM
Độc lập - Tự do - Hạnh phúc

Số: *12008* /TB-SHTT

Hà Nội, ngày *26* tháng *06* năm 2019

THÔNG BÁO
Ghi nhận yêu cầu duy trì hiệu lực Bằng độc quyền sáng chế

Kính gửi: Công ty Luật TNHH T&G (TGVN)

Phòng số 5 tầng 15 Toà nhà Harec, 4A Láng Hạ, phường Thành Công
quận Ba Đình, TP Hà Nội

Căn cứ kết quả thẩm định yêu cầu duy trì hiệu lực Bằng độc quyền sáng chế:

Số đơn: DT1-2019-00898

Ngày nộp: 01/02/2019

Chủ đơn: DOLBY INTERNATIONAL AB (NL)

Đại diện của Chủ đơn: TGVN

Bằng độc quyền sáng chế số: 16528

Năm yêu cầu duy trì hiệu lực: 3

Cục Sở hữu trí tuệ thông báo:

1. Yêu cầu duy trì hiệu lực Bằng độc quyền sáng chế nêu trên được chấp nhận.

2. Hiệu lực Bằng độc quyền sáng chế số 16528 được duy trì đến 07/02/2020.

Nơi nhận:

- Như trên;
- TT (để công bố);
- Lưu: VT, Hồ sơ.

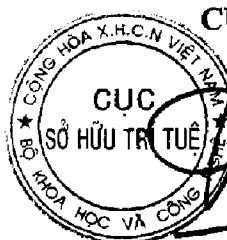

CỤC TRƯỞNG

Đinh Hữu Phú

BỘ KHOA HỌC VÀ CÔNG NGHỆ
CỤC SỞ HỮU TRÍ TUỆ

CỘNG HÒA XÃ HỘI CHỦ NGHĨA VIỆT NAM
Độc lập - Tự do - Hạnh phúc

Số: 12009/TB-SHTT

Hà Nội, ngày 26 tháng 06 năm 2019

THÔNG BÁO

Ghi nhận yêu cầu duy trì hiệu lực Bằng độc quyền sáng chế

Kính gửi: Công ty Luật TNHH T&G (TGVN)

Phòng số 5 tầng 15 Toà nhà Harec, 4A Láng Hạ, phường Thành Công
quận Ba Đình, TP Hà Nội

Căn cứ kết quả thẩm định yêu cầu duy trì hiệu lực Bằng độc quyền sáng chế:

Số đơn: DT1-2019-00899

Ngày nộp: 01/02/2019

Chủ đơn: INCYTE HOLDINGS CORPORATION (US)

Đại diện của Chủ đơn: TGVN

Bằng độc quyền sáng chế số: 16590

Năm yêu cầu duy trì hiệu lực: 3

Cục Sở hữu trí tuệ thông báo:

1. Yêu cầu duy trì hiệu lực Bằng độc quyền sáng chế nêu trên được chấp nhận.

2. Hiệu lực Bằng độc quyền sáng chế số 16590 được duy trì đến 13/02/2020.

Nơi nhận:

- Như trên;
- TT (để công bố);
- Lưu: VT, Hồ sơ.

CỤC TRƯỞNG



Đinh Hữu Phú
Đinh Hữu Phú

BỘ KHOA HỌC VÀ CÔNG NGHỆ
CỤC SỞ HỮU TRÍ TUỆ

CỘNG HÒA XÃ HỘI CHỦ NGHĨA VIỆT NAM
Độc lập - Tự do - Hạnh phúc

Số: 12010/ITB-SHTT

Hà Nội, ngày 26 tháng 06 năm 2019

THÔNG BÁO
Ghi nhận yêu cầu duy trì hiệu lực Bằng độc quyền sáng chế

Kính gửi: Công ty Luật TNHH T&G (TGVN)

Phòng số 5 tầng 15 Toà nhà Harec, 4A Láng Hạ, phường Thành Công
quận Ba Đình, TP Hà Nội

Căn cứ kết quả thẩm định yêu cầu duy trì hiệu lực Bằng độc quyền sáng chế:

Số đơn: DT1-2019-00900

Ngày nộp: 01/02/2019

Chủ đơn: ALMIRALL, S.A. (ES)

Đại diện của Chủ đơn: TGVN

Bằng độc quyền sáng chế số: 16585

Năm yêu cầu duy trì hiệu lực: 3

Cục Sở hữu trí tuệ thông báo:

1. Yêu cầu duy trì hiệu lực Bằng độc quyền sáng chế nêu trên được chấp nhận.

2. Hiệu lực Bằng độc quyền sáng chế số 16585 được duy trì đến 13/02/2020.

Nơi nhận:

- Như trên;
- TT (để công bố);
- Lưu: VT, Hồ sơ.

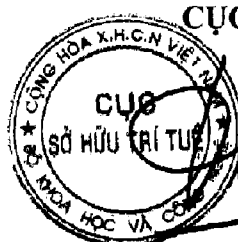

CỤC TRƯỞNG

Đinh Hữu Phí

BỘ KHOA HỌC VÀ CÔNG NGHỆ
CỤC SỞ HỮU TRÍ TUỆ

CỘNG HÒA XÃ HỘI CHỦ NGHĨA VIỆT NAM
Độc lập - Tự do - Hạnh phúc

Số: 12011/TB-SHTT

Hà Nội, ngày 26 tháng 02 năm 2019

THÔNG BÁO

Ghi nhận yêu cầu duy trì hiệu lực Bằng độc quyền sáng chế

Kính gửi: Công ty Luật TNHH T&G (TGVN)

Phòng số 5 tầng 15 Toà nhà Harec, 4A Láng Hạ, phường Thành Công
quận Ba Đình, TP Hà Nội

Căn cứ kết quả thẩm định yêu cầu duy trì hiệu lực Bằng độc quyền sáng chế:

Số đơn: DT1-2019-00901

Ngày nộp: 01/02/2019

Chủ đơn: GCP Applied Technologies Inc. (US)

Đại diện của Chủ đơn: TGVN

Bằng độc quyền sáng chế số: 18462

Năm yêu cầu duy trì hiệu lực: 2

Cục Sở hữu trí tuệ thông báo:

1. Yêu cầu duy trì hiệu lực Bằng độc quyền sáng chế nêu trên được chấp nhận.

2. Hiệu lực Bằng độc quyền sáng chế số 18462 được duy trì đến 12/02/2020.

Nơi nhận:

- Như trên;
- TT (để công bố);
- Lưu: VT, Hồ sơ.

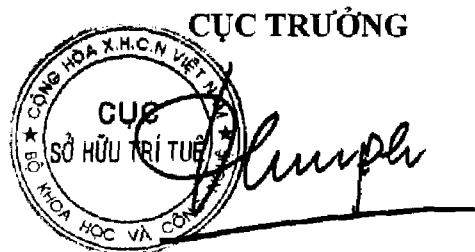

Đinh Hữu Phí

BỘ KHOA HỌC VÀ CÔNG NGHỆ
CỤC SỞ HỮU TRÍ TUỆ

CỘNG HOÀ XÃ HỘI CHỦ NGHĨA VIỆT NAM
Độc lập - Tự do - Hạnh phúc

Số: 120/2/TB-SHTT

Hà Nội, ngày 26 tháng 06 năm 2019

THÔNG BÁO

Ghi nhận yêu cầu duy trì hiệu lực Bằng độc quyền sáng chế

Kính gửi: Công ty Luật TNHH T&G (TGVN)

Phòng số 5 tầng 15 Toà nhà Harec, 4A Láng Hạ, phường Thành Công
quận Ba Đình, TP Hà Nội

Căn cứ kết quả thẩm định yêu cầu duy trì hiệu lực Bằng độc quyền sáng chế:

Số đơn: DT1-2019-00902

Ngày nộp: 01/02/2019

Chủ đơn: USG INTERIORS, LLC. (US)

Đại diện của Chủ đơn: TGVN

Bằng độc quyền sáng chế số: 18455

Năm yêu cầu duy trì hiệu lực: 2

Cục Sở hữu trí tuệ thông báo:

1. Yêu cầu duy trì hiệu lực Bằng độc quyền sáng chế nêu trên được chấp nhận.

2. Hiệu lực Bằng độc quyền sáng chế số 18455 được duy trì đến 12/02/2020.

Nơi nhận:

- Như trên;
- TT (để công bố);
- Lưu: VT, Hồ sơ.



CỤC TRƯỞNG

Đinh Hữu Phí

BỘ KHOA HỌC VÀ CÔNG NGHỆ
CỤC SỞ HỮU TRÍ TUỆ

CỘNG HOÀ XÃ HỘI CHỦ NGHĨA VIỆT NAM
Độc lập - Tự do - Hạnh phúc

Số: 12013/TB-SHTT

Hà Nội, ngày 26 tháng 06 năm 2019

THÔNG BÁO
Ghi nhận yêu cầu duy trì hiệu lực Bằng độc quyền sáng chế

Kính gửi: Công ty Luật TNHH T&G (TGVN)
Phòng số 5 tầng 15 Toà nhà Harec, 4A Láng Hạ, phường Thành Công
quận Ba Đình, TP Hà Nội

Căn cứ kết quả thẩm định yêu cầu duy trì hiệu lực Bằng độc quyền sáng chế:

Số đơn: DT1-2019-00903

Ngày nộp: 01/02/2019

Chủ đơn: TRANSITIONS OPTICAL, INC. (US)

Đại diện của Chủ đơn: TGVN

Bằng độc quyền sáng chế số: 18481

Năm yêu cầu duy trì hiệu lực: 2

Cục Sở hữu trí tuệ thông báo:

1. Yêu cầu duy trì hiệu lực Bằng độc quyền sáng chế nêu trên được chấp nhận.

2. Hiệu lực Bằng độc quyền sáng chế số 18481 được duy trì đến 12/02/2020.

Nơi nhận:

- Như trên;
- TT (để công bố);
- Lưu: VT, Hồ sơ.

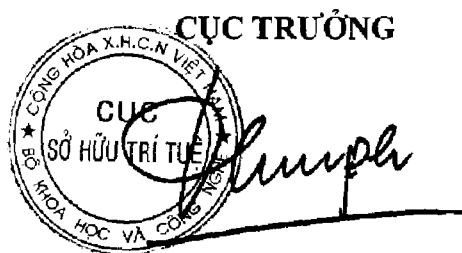

Đình Hữu Phí

BỘ KHOA HỌC VÀ CÔNG NGHỆ
CỤC SỞ HỮU TRÍ TUỆ

CỘNG HÒA XÃ HỘI CHỦ NGHĨA VIỆT NAM
Độc lập - Tự do - Hạnh phúc

Số: 12019/TB-SHTT

Hà Nội, ngày 26 tháng 06 năm 2019

THÔNG BÁO
Ghi nhận yêu cầu duy trì hiệu lực Bằng độc quyền sáng chế

Kính gửi: Công ty Luật TNHH T&G (TGVN)
Phòng số 5 tầng 15 Toà nhà Harec, 4A Láng Hạ, phường Thành Công
quận Ba Đình, TP Hà Nội

Căn cứ kết quả thẩm định yêu cầu duy trì hiệu lực Bằng độc quyền sáng chế:

Số đơn: DT1-2019-00904

Ngày nộp: 01/02/2019

Chủ đơn: Motorola Mobility, Inc. (US)

Đại diện của Chủ đơn: TGVN

Bằng độc quyền sáng chế số: 18467

Năm yêu cầu duy trì hiệu lực: 2

Cục Sở hữu trí tuệ thông báo:

1. Yêu cầu duy trì hiệu lực Bằng độc quyền sáng chế nêu trên được chấp nhận.

2. Hiệu lực Bằng độc quyền sáng chế số 18467 được duy trì đến 12/02/2020.

Hệ

Nơi nhận:

- Như trên;
- TT (để công bố);
- Lưu: VT, Hồ sơ.

CỤC TRƯỞNG



Đình Hữu Phí

BỘ KHOA HỌC VÀ CÔNG NGHỆ
CỤC SỞ HỮU TRÍ TUỆ

CỘNG HÒA XÃ HỘI CHỦ NGHĨA VIỆT NAM
Độc lập - Tự do - Hạnh phúc

Số: 120/15/TB-SHTT

Hà Nội, ngày 26 tháng 06 năm 2019

THÔNG BÁO

Ghi nhận yêu cầu duy trì hiệu lực Bằng độc quyền sáng chế

Kính gửi: Công ty Luật TNHH Phạm và Liên danh (PHAM & ASSOCIATES)
8 Trần Hưng Đạo, thành phố Hà Nội

Căn cứ kết quả thẩm định yêu cầu duy trì hiệu lực Bằng độc quyền sáng chế:

Số đơn: DT1-2019-00906

Ngày nộp: 11/02/2019

Chủ đơn: AGRA GROUP, A.S. (CZ)

Đại diện của Chủ đơn: PHAM & ASSOCIATES

Bằng độc quyền sáng chế số: 15380

Năm yêu cầu duy trì hiệu lực: 4

Cục Sở hữu trí tuệ thông báo:

1. Yêu cầu duy trì hiệu lực Bằng độc quyền sáng chế nêu trên được chấp nhận.
2. Hiệu lực Bằng độc quyền sáng chế số 15380 được duy trì đến 11/04/2020.

H

Nơi nhận:

- Như trên;
- TT (để công bố);
- Lưu: VT, Hồ sơ.

CỤC TRƯỞNG



Đinh Hữu Phí

BỘ KHOA HỌC VÀ CÔNG NGHỆ
CỤC SỞ HỮU TRÍ TUỆ

CỘNG HOÀ XÃ HỘI CHỦ NGHĨA VIỆT NAM
Độc lập - Tự do - Hạnh phúc

Số: 1204/ITB-SHTT

Hà Nội, ngày 26 tháng 02 năm 2019

THÔNG BÁO
Ghi nhận yêu cầu duy trì hiệu lực Bằng độc quyền sáng chế

Kính gửi: Công ty TNHH Sở hữu trí tuệ Thảo Thọ Quyền (INVENCO.,LTD)
29 Trương Hán Siêu, thành phố Hà Nội

Căn cứ kết quả thẩm định yêu cầu duy trì hiệu lực Bằng độc quyền sáng chế:

Số đơn: DT1-2019-00908

Ngày nộp: 11/02/2019

Chủ đơn: OTSUKA PHARMACEUTICAL FACTORY, INC. (JP)

Đại diện của Chủ đơn: INVENCO.,LTD

Bằng độc quyền sáng chế số: 12596

Năm yêu cầu duy trì hiệu lực: 6

Cục Sở hữu trí tuệ thông báo:

1. Yêu cầu duy trì hiệu lực Bằng độc quyền sáng chế nêu trên được chấp nhận.
2. Hiệu lực Bằng độc quyền sáng chế số 12596 được duy trì đến 31/03/2020.

Nơi nhận:

- Như trên;
- TT (để công bố);
- Lưu: VT, Hồ sơ.

CỤC TRƯỞNG



Đình Hữu Phí

BỘ KHOA HỌC VÀ CÔNG NGHỆ
CỤC SỞ HỮU TRÍ TUỆ

CỘNG HÒA XÃ HỘI CHỦ NGHĨA VIỆT NAM
Độc lập - Tự do - Hạnh phúc

Số: 12CM/TTB-SHTT

Hà Nội, ngày 26 tháng 06 năm 2019

THÔNG BÁO

Ghi nhận yêu cầu duy trì hiệu lực Bằng độc quyền sáng chế

Kính gửi: Công ty TNHH T&T INVENMARK Sở hữu trí tuệ Quốc tế
(T&T INVENMARK CO., LTD.)
Phòng 101, tòa nhà 30 Nguyễn Du, phường Bùi Thị Xuân,
quận Hai Bà Trưng, TP. Hà Nội

Căn cứ kết quả thẩm định yêu cầu duy trì hiệu lực Bằng độc quyền sáng chế:

Số đơn: DT1-2019-00914

Ngày nộp: 11/02/2019

Chủ đơn: LIU, Franco (TW)

Đại diện của Chủ đơn: T&T INVENMARK CO., LTD.

Bằng độc quyền sáng chế số: 8347

Năm yêu cầu duy trì hiệu lực: 10

Cục Sở hữu trí tuệ thông báo:

1. Yêu cầu duy trì hiệu lực Bằng độc quyền sáng chế nêu trên được chấp nhận.
2. Hiệu lực Bằng độc quyền sáng chế số 8347 được duy trì đến 29/03/2020.

Nơi nhận:

- Như trên;
- TT (để công bố);
- Lưu: VT, Hồ sơ.

CỤC TRƯỞNG



Đinh Hữu Phí

BỘ KHOA HỌC VÀ CÔNG NGHỆ
CỤC SỞ HỮU TRÍ TUỆ

CỘNG HÒA XÃ HỘI CHỦ NGHĨA VIỆT NAM
Độc lập - Tự do - Hạnh phúc

Số: 12048/TB-SHTT

Hà Nội, ngày 26 tháng 06 năm 2019

THÔNG BÁO
Ghi nhận yêu cầu duy trì hiệu lực Bằng độc quyền sáng chế

Kính gửi: Công ty TNHH Tâm nhìn và Liên danh
(VISION & ASSOCIATES CO.LTD.)
Phòng 308-310, tầng 3, Tháp Hà Nội, số 49 Hai Bà Trưng,
phường Trần Hưng Đạo, quận Hoàn Kiếm, thành phố Hà Nội

Căn cứ kết quả thẩm định yêu cầu duy trì hiệu lực Bằng độc quyền sáng chế:

Số đơn: DT1-2019-00915

Ngày nộp: 11/02/2019

Chủ đơn: THE NIPPON SIGNAL CO., LTD. (JP)

Đại diện của Chủ đơn: VISION & ASSOCIATES CO.LTD.

Bằng độc quyền sáng chế số: 18879

Năm yêu cầu duy trì hiệu lực: 2

Cục Sở hữu trí tuệ thông báo:

1. Yêu cầu duy trì hiệu lực Bằng độc quyền sáng chế nêu trên được chấp nhận.

2. Hiệu lực Bằng độc quyền sáng chế số 18879 được duy trì đến 26/03/2020.

Nơi nhận:

- Như trên;
- TT (để công bố);
- Lưu: VT, Hồ sơ.

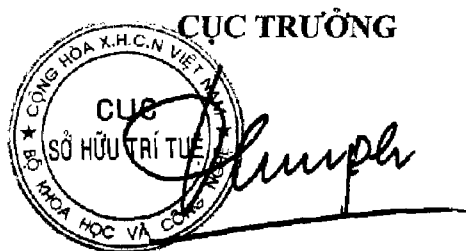

Đinh Hữu Phí

BỘ KHOA HỌC VÀ CÔNG NGHỆ
CỤC SỞ HỮU TRÍ TUỆ

CỘNG HÒA XÃ HỘI CHỦ NGHĨA VIỆT NAM
Độc lập - Tự do - Hạnh phúc

Số: 12019/TB-SHTT

Hà Nội, ngày 26 tháng 02 năm 2019

THÔNG BÁO

Ghi nhận yêu cầu duy trì hiệu lực Bằng độc quyền sáng chế

Kính gửi: Công ty TNHH Tâm nhìn và Liên danh
(VISION & ASSOCIATES CO.LTD.)
Phòng 308-310, tầng 3, Tháp Hà Nội, số 49 Hai Bà Trưng,
phường Trần Hưng Đạo, quận Hoàn Kiếm, thành phố Hà Nội

Căn cứ kết quả thẩm định yêu cầu duy trì hiệu lực Bằng độc quyền sáng chế:

Số đơn: DT1-2019-00916

Ngày nộp: 11/02/2019

Chủ đơn: Daewon Electric Company Limited (KR)

Đại diện của Chủ đơn: VISION & ASSOCIATES CO.LTD.

Bằng độc quyền sáng chế số: 12532

Năm yêu cầu duy trì hiệu lực: 6

Cục Sở hữu trí tuệ thông báo:

1. Yêu cầu duy trì hiệu lực Bằng độc quyền sáng chế nêu trên được chấp nhận.

2. Hiệu lực Bằng độc quyền sáng chế số 12532 được duy trì đến 18/03/2020.

Nơi nhận:

- Như trên;
- TT (để công bố);
- Lưu: VT, Hồ sơ.

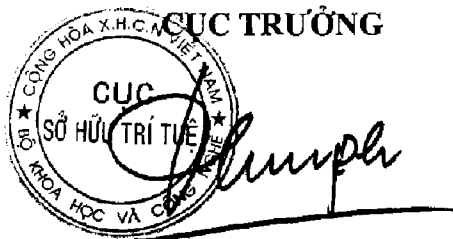

Đinh Hữu Phí

BỘ KHOA HỌC VÀ CÔNG NGHỆ
CỤC SỞ HỮU TRÍ TUỆ

CỘNG HOÀ XÃ HỘI CHỦ NGHĨA VIỆT NAM
Độc lập - Tự do - Hạnh phúc

Số: *12020*/TB-SHTT

Hà Nội, ngày *26* tháng *06* năm 2019

THÔNG BÁO

Ghi nhận yêu cầu duy trì hiệu lực Bằng độc quyền sáng chế

Kính gửi: Công ty TNHH Ban Ca (BANCA)
15B Triệu Việt Vương, thành phố Hà Nội

Căn cứ kết quả thẩm định yêu cầu duy trì hiệu lực Bằng độc quyền sáng chế:

Số đơn: DT1-2019-00917

Ngày nộp: 11/02/2019

Chủ đơn: WUHAN VSD MEDICAL SCIENCE & TECHNOLOGY CO., LTD. (CN)

Đại diện của Chủ đơn: BANCA

Bằng độc quyền sáng chế số: 15023

Năm yêu cầu duy trì hiệu lực: 4

Cục Sở hữu trí tuệ thông báo:

1. Yêu cầu duy trì hiệu lực Bằng độc quyền sáng chế nêu trên được chấp nhận.

2. Hiệu lực Bằng độc quyền sáng chế số 15023 được duy trì đến 05/01/2020.

Nơi nhận:

- Như trên;
- TT (để công bố);
- Lưu: VT, Hồ sơ.



CỤC TRƯỞNG

Đình Hữu Phí

BỘ KHOA HỌC VÀ CÔNG NGHỆ
CỤC SỞ HỮU TRÍ TUỆ

CỘNG HÒA XÃ HỘI CHỦ NGHĨA VIỆT NAM
Độc lập - Tự do - Hạnh phúc

Số: 12024/TB-SHTT

Hà Nội, ngày 26 tháng 06 năm 2019

THÔNG BÁO

Ghi nhận yêu cầu duy trì hiệu lực Bằng độc quyền sáng chế

Kính gửi: Công ty Luật TNHH WINCO (WINCO LAW FIRM)
Số 54 Trần Quốc Vương, phường Dịch Vọng Hậu, quận Cầu Giấy,
TP Hà Nội

Căn cứ kết quả thẩm định yêu cầu duy trì hiệu lực Bằng độc quyền sáng chế:

Số đơn: DT1-2019-00919

Ngày nộp: 11/02/2019

Chủ đơn: XIXIA DRAGON INTO SPECIAL MATERIAL CO., LTD.
(CN)

Đại diện của Chủ đơn: WINCO LAW FIRM

Bằng độc quyền sáng chế số: 17773

Năm yêu cầu duy trì hiệu lực: 2

Cục Sở hữu trí tuệ thông báo:

1. Yêu cầu duy trì hiệu lực Bằng độc quyền sáng chế nêu trên được chấp nhận.

2. Hiệu lực Bằng độc quyền sáng chế số 17773 được duy trì đến 07/11/2019.

Nơi nhận:

- Như trên;
- TT (để công bố);
- Lưu: VT, Hồ sơ.

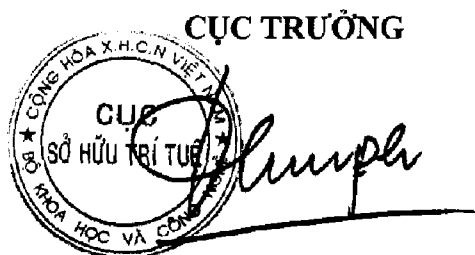

Đình Hữu Phí

BỘ KHOA HỌC VÀ CÔNG NGHỆ
CỤC SỞ HỮU TRÍ TUỆ

CỘNG HÒA XÃ HỘI CHỦ NGHĨA VIỆT NAM
Độc lập - Tự do - Hạnh phúc

Số: 12022/TB-SHTT

Hà Nội, ngày 16 tháng 02 năm 2019

THÔNG BÁO
Ghi nhận yêu cầu duy trì hiệu lực Bằng độc quyền sáng chế

Kính gửi: Công ty Luật TNHH WINCO (WINCO LAW FIRM)
Số 54 Trần Quốc Vượng, phường Dịch Vọng Hậu, quận Cầu Giấy,
TP Hà Nội

Căn cứ kết quả thẩm định yêu cầu duy trì hiệu lực Bằng độc quyền sáng chế:

Số đơn: DT1-2019-00920

Ngày nộp: 11/02/2019

Chủ đơn: BIOMASS CONVERSIONS LLC (US)

Đại diện của Chủ đơn: WINCO LAW FIRM

Bằng độc quyền sáng chế số: 9067

Năm yêu cầu duy trì hiệu lực: 9

Cục Sở hữu trí tuệ thông báo:

1. Yêu cầu duy trì hiệu lực Bằng độc quyền sáng chế nêu trên được chấp nhận.
2. Hiệu lực Bằng độc quyền sáng chế số 9067 được duy trì đến 15/02/2020.

Nơi nhận:

- Như trên;
- TT (để công bố);
- Lưu: VT, Hồ sơ.

CỤC TRƯỞNG



Đình Hữu Phí

BỘ KHOA HỌC VÀ CÔNG NGHỆ
CỤC SỞ HỮU TRÍ TUỆ

CỘNG HÒA XÃ HỘI CHỦ NGHĨA VIỆT NAM
Độc lập - Tự do - Hạnh phúc

Số: 12023/TB-SHTT

Hà Nội, ngày 16 tháng 06 năm 2019

THÔNG BÁO
Ghi nhận yêu cầu duy trì hiệu lực Bằng độc quyền sáng chế

Kính gửi: Công ty Luật TNHH WINCO (WINCO LAW FIRM)
Số 54 Trần Quốc Vượng, phường Dịch Vọng Hậu, quận Cầu Giấy,
TP Hà Nội

Căn cứ kết quả thẩm định yêu cầu duy trì hiệu lực Bằng độc quyền sáng chế:

Số đơn: DT1-2019-00921

Ngày nộp: 11/02/2019

Chủ đơn: LG ELECTRONICS INC. (KR)

Đại diện của Chủ đơn: WINCO LAW FIRM

Bằng độc quyền sáng chế số: 13835

Năm yêu cầu duy trì hiệu lực: 5

Cục Sở hữu trí tuệ thông báo:

1. Yêu cầu duy trì hiệu lực Bằng độc quyền sáng chế nêu trên được chấp nhận.

2. Hiệu lực Bằng độc quyền sáng chế số 13835 được duy trì đến 09/03/2020.

Nơi nhận:

- Như trên;
- TT (để công bố);
- Lưu: VT, Hồ sơ.

CỤC TRƯỞNG



Đinh Hữu Phí

BỘ KHOA HỌC VÀ CÔNG NGHỆ
CỤC SỞ HỮU TRÍ TUỆ

CỘNG HÒA XÃ HỘI CHỦ NGHĨA VIỆT NAM
Độc lập - Tự do - Hạnh phúc

Số: 12024/TB-SHTT

Hà Nội, ngày 26 tháng 02 năm 2019

THÔNG BÁO
Ghi nhận yêu cầu duy trì hiệu lực Bằng độc quyền sáng chế

Kính gửi: Công ty Luật TNHH WINCO (WINCO LAW FIRM)
Số 54 Trần Quốc Vượng, phường Dịch Vọng Hậu, quận Cầu Giấy,
TP Hà Nội

Căn cứ kết quả thẩm định yêu cầu duy trì hiệu lực Bằng độc quyền sáng chế:

Số đơn: DT1-2019-00922

Ngày nộp: 11/02/2019

Chủ đơn: LG ELECTRONICS INC. (KR)

Đại diện của Chủ đơn: WINCO LAW FIRM

Bằng độc quyền sáng chế số: 9159

Năm yêu cầu duy trì hiệu lực: 9

Cục Sở hữu trí tuệ thông báo:

1. Yêu cầu duy trì hiệu lực Bằng độc quyền sáng chế nêu trên được chấp nhận.
2. Hiệu lực Bằng độc quyền sáng chế số 9159 được duy trì đến 15/03/2020. *h*

Nơi nhận:

- Như trên;
- TT (để công bố);
- Lưu: VT, Hồ sơ.

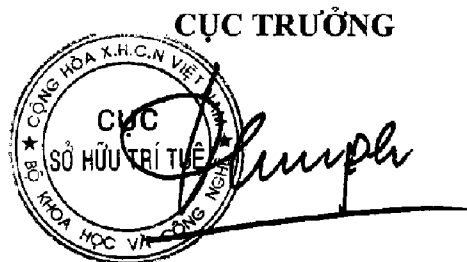

Đinh Hữu Phú

BỘ KHOA HỌC VÀ CÔNG NGHỆ
CỤC SỞ HỮU TRÍ TUỆ

CỘNG HÒA XÃ HỘI CHỦ NGHĨA VIỆT NAM
Độc lập - Tự do - Hạnh phúc

Số: *12C 25/TB-SHTT*

Hà Nội, ngày *26* tháng *06* năm 2019

THÔNG BÁO

Ghi nhận yêu cầu duy trì hiệu lực Bằng độc quyền sáng chế

Kính gửi: Công ty Luật TNHH WINCO (WINCO LAW FIRM)
Số 54 Trần Quốc Vượng, phường Dịch Vọng Hậu, quận Cầu Giấy,
TP Hà Nội

Căn cứ kết quả thẩm định yêu cầu duy trì hiệu lực Bằng độc quyền sáng chế:

Số đơn: DT1-2019-00923

Ngày nộp: 11/02/2019

Chủ đơn: LG ELECTRONICS INC. (KR)

Đại diện của Chủ đơn: WINCO LAW FIRM

Bằng độc quyền sáng chế số: 7584

Năm yêu cầu duy trì hiệu lực: 11

Cục Sở hữu trí tuệ thông báo:

1. Yêu cầu duy trì hiệu lực Bằng độc quyền sáng chế nêu trên được chấp nhận.
2. Hiệu lực Bằng độc quyền sáng chế số 7584 được duy trì đến 16/03/2020.*je*

Nơi nhận:

- Như trên;
- TT (để công bố);
- Lưu: VT, Hồ sơ.

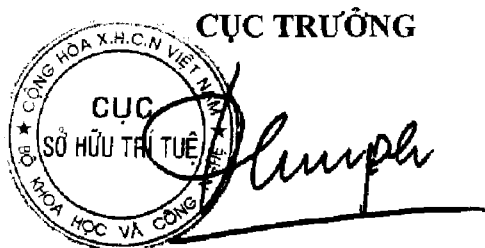

Đinh Hữu Phí

BỘ KHOA HỌC VÀ CÔNG NGHỆ
CỤC SỞ HỮU TRÍ TUỆ

CỘNG HÒA XÃ HỘI CHỦ NGHĨA VIỆT NAM
Độc lập - Tự do - Hạnh phúc

Số: 12626/TB-SHTT

Hà Nội, ngày 26 tháng 06 năm 2019

THÔNG BÁO
Ghi nhận yêu cầu duy trì hiệu lực Bằng độc quyền sáng chế

Kính gửi: Công ty Luật TNHH WINCO (WINCO LAW FIRM)
Số 54 Trần Quốc Vượng, phường Dịch Vọng Hậu, quận Cầu Giấy,
TP Hà Nội

Căn cứ kết quả thẩm định yêu cầu duy trì hiệu lực Bằng độc quyền sáng chế:

Số đơn: DT1-2019-00924

Ngày nộp: 11/02/2019

Chủ đơn: LG Electronics Inc. (KR)

Đại diện của Chủ đơn: WINCO LAW FIRM

Bằng độc quyền sáng chế số: 11246

Năm yêu cầu duy trì hiệu lực: 7

Cục Sở hữu trí tuệ thông báo:

1. Yêu cầu duy trì hiệu lực Bằng độc quyền sáng chế nêu trên được chấp nhận.

2. Hiệu lực Bằng độc quyền sáng chế số 11246 được duy trì đến 26/03/2020.

Nơi nhận:

- Như trên;
- TT (để công bố);
- Lưu: VT, Hồ sơ.

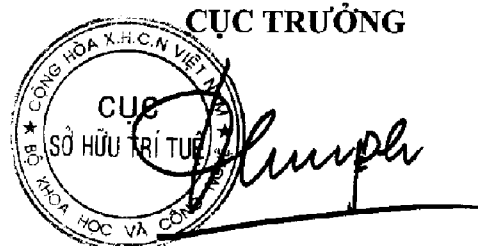

Đinh Hữu Phí

BỘ KHOA HỌC VÀ CÔNG NGHỆ
CỤC SỞ HỮU TRÍ TUỆ

CỘNG HÒA XÃ HỘI CHỦ NGHĨA VIỆT NAM
Độc lập - Tự do - Hạnh phúc

Số: 42027/TB-SHTT

Hà Nội, ngày 26 tháng 06 năm 2019

THÔNG BÁO

Ghi nhận yêu cầu duy trì hiệu lực Bằng độc quyền sáng chế

Kính gửi: Công ty TNHH Sở hữu trí tuệ Vàng (GINTASSET CO., LTD.)
Số 20 ngách 1/48 ngõ 1 phố Phạm Tuấn Tài, phường Dịch Vọng Hậu,
quận Cầu Giấy, TP. Hà Nội

Căn cứ kết quả thẩm định yêu cầu duy trì hiệu lực Bằng độc quyền sáng chế:

Số đơn: DT1-2019-00925

Ngày nộp: 11/02/2019

Chủ đơn: DISTRIBUTORS PROCESSING INC. (US)

Đại diện của Chủ đơn: GINTASSET CO., LTD.

Bằng độc quyền sáng chế số: 4148

Năm yêu cầu duy trì hiệu lực: 16

Cục Sở hữu trí tuệ thông báo:

1. Yêu cầu duy trì hiệu lực Bằng độc quyền sáng chế nêu trên được chấp nhận.

2. Hiệu lực Bằng độc quyền sáng chế số 4148 được duy trì đến 27/02/2020. *hc*

Nơi nhận:

- Như trên;
- TT (để công bố);
- Lưu: VT, Hồ sơ.

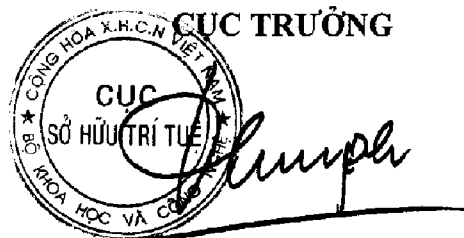

Đinh Hữu Phi

BỘ KHOA HỌC VÀ CÔNG NGHỆ
CỤC SỞ HỮU TRÍ TUỆ

CỘNG HÒA XÃ HỘI CHỦ NGHĨA VIỆT NAM
Độc lập - Tự do - Hạnh phúc

Số: 12028/TB-SHTT

Hà Nội, ngày 26 tháng 06 năm 2019

THÔNG BÁO

Ghi nhận yêu cầu duy trì hiệu lực Bằng độc quyền sáng chế

Kính gửi: Công ty TNHH Sở hữu trí tuệ Vàng (GINTASSET CO., LTD.)
Số 20 ngách 1/48 ngõ 1 phố Phạm Tuấn Tài, phường Dịch Vọng Hậu,
quận Cầu Giấy, TP. Hà Nội

Căn cứ kết quả thẩm định yêu cầu duy trì hiệu lực Bằng độc quyền sáng chế:

Số đơn: DT1-2019-00926

Ngày nộp: 11/02/2019

Chủ đơn: LAURINO, Joseph (US)

Đại diện của Chủ đơn: GINTASSET CO., LTD.

Bằng độc quyền sáng chế số: 18476

Năm yêu cầu duy trì hiệu lực: 2

Cục Sở hữu trí tuệ thông báo:

1. Yêu cầu duy trì hiệu lực Bằng độc quyền sáng chế nêu trên được chấp nhận.

2. Hiệu lực Bằng độc quyền sáng chế số 18476 được duy trì đến 12/02/2020.

Nơi nhận:

- Như trên;
- TT (để công bố);
- Lưu: VT, Hồ sơ.

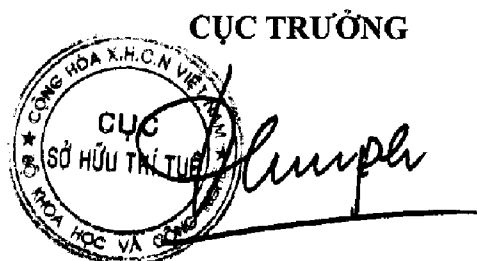

Đinh Hữu Phí

BỘ KHOA HỌC VÀ CÔNG NGHỆ
CỤC SỞ HỮU TRÍ TUỆ

CỘNG HÒA XÃ HỘI CHỦ NGHĨA VIỆT NAM
Độc lập - Tự do - Hạnh phúc

Số: 12076/TB-SHTT

Hà Nội, ngày 26 tháng 06 năm 2019

THÔNG BÁO
Ghi nhận yêu cầu duy trì hiệu lực Bằng độc quyền sáng chế

Kính gửi: Công ty Luật TNHH AMBYS Hà Nội (AMBYS HANOI)
Số 3, ngõ 123, đường Âu Cơ, phường Tứ Liên, quận Tây Hồ, TP. Hà Nội

Căn cứ kết quả thẩm định yêu cầu duy trì hiệu lực Bằng độc quyền sáng chế:

Số đơn: DT1-2019-00111

Ngày nộp: 07/01/2019

Chủ đơn: Công ty hữu hạn chế tạo CN và gia công chế biến hàng XK VN (VMEP) (VN)

Đại diện của Chủ đơn: AMBYS HANOI

Bằng độc quyền sáng chế số: 16442

Năm yêu cầu duy trì hiệu lực: 3

Cục Sở hữu trí tuệ thông báo:

1. Yêu cầu duy trì hiệu lực Bằng độc quyền sáng chế nêu trên được chấp nhận.
2. Hiệu lực Bằng độc quyền sáng chế số 16442 được duy trì đến 09/01/2020.

TC

Nơi nhận:

- Như trên;
- TT (để công bố);
- Lưu: VT, Hồ sơ.

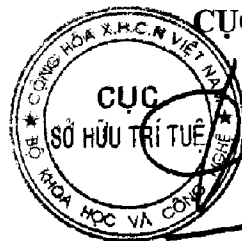

CỤC TRƯỞNG

Đinh Hữu Phí

BỘ KHOA HỌC VÀ CÔNG NGHỆ
CỤC SỞ HỮU TRÍ TUỆ

CỘNG HÒA XÃ HỘI CHỦ NGHĨA VIỆT NAM
Độc lập - Tự do - Hạnh phúc

Số: 12077 /TB-SHTT

Hà Nội, ngày 26 tháng 01 năm 2019

THÔNG BÁO
Ghi nhận yêu cầu duy trì hiệu lực Bằng độc quyền sáng chế

Kính gửi: Công ty Luật TNHH AMBYS Hà Nội (AMBYS HANOI)
Số 3, ngõ 123, đường Âu Cơ, phường Tứ Liên, quận Tây Hồ, TP. Hà Nội

Căn cứ kết quả thẩm định yêu cầu duy trì hiệu lực Bằng độc quyền sáng chế:

Số đơn: DT1-2019-00112

Ngày nộp: 07/01/2019

Chủ đơn: Công ty hữu hạn chế tạo CN và gia công chế biến hàng XK VN (VMEP) (VN)

Đại diện của Chủ đơn: AMBYS HANOI

Bằng độc quyền sáng chế số: 16505

Năm yêu cầu duy trì hiệu lực: 3

Cục Sở hữu trí tuệ thông báo:

1. Yêu cầu duy trì hiệu lực Bằng độc quyền sáng chế nêu trên được chấp nhận.
2. Hiệu lực Bằng độc quyền sáng chế số 16505 được duy trì đến 24/01/2020.

Nơi nhận:

- Như trên;
- TT (để công bố);
- Lưu: VT, Hồ sơ.

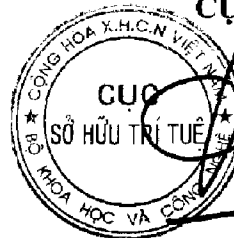

CỤC TRƯỞNG

Đinh Hữu Phí

BỘ KHOA HỌC VÀ CÔNG NGHỆ
CỤC SỞ HỮU TRÍ TUỆ

CỘNG HÒA XÃ HỘI CHỦ NGHĨA VIỆT NAM
Độc lập - Tự do - Hạnh phúc

Số: 12078/TB-SHTT

Hà Nội, ngày 26 tháng 06 năm 2019

THÔNG BÁO
Ghi nhận yêu cầu duy trì hiệu lực Bằng độc quyền sáng chế

Kính gửi: Công ty TNHH một thành viên Sở hữu trí tuệ VCCI
(VCCI-IP CO.,LTD)
Tầng 8, Toà nhà VCCI, số 9 Đào Duy Anh, phường Phương mai,
quận Đống Đa, thành phố Hà Nội

Căn cứ kết quả thẩm định yêu cầu duy trì hiệu lực Bằng độc quyền sáng chế:

Số đơn: DT1-2019-00146

Ngày nộp: 08/01/2019

Chủ đơn: BAOSHAN IRON & STEEL CO., LTD. (CN)

Đại diện của Chủ đơn: VCCI-IP CO.,LTD

Bằng độc quyền sáng chế số: 10150

Năm yêu cầu duy trì hiệu lực: 8

Cục Sở hữu trí tuệ thông báo:

1. Yêu cầu duy trì hiệu lực Bằng độc quyền sáng chế nêu trên được chấp nhận.

2. Hiệu lực Bằng độc quyền sáng chế số 10150 được duy trì đến 28/03/2020.

Nơi nhận:

- Như trên;
- TT (để công bố);
- Lưu: VT, Hồ sơ.

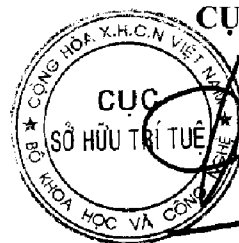

CỤC TRƯỞNG

Đình Hữu Phí

BỘ KHOA HỌC VÀ CÔNG NGHỆ
CỤC SỞ HỮU TRÍ TUỆ

CỘNG HÒA XÃ HỘI CHỦ NGHĨA VIỆT NAM
Độc lập - Tự do - Hạnh phúc

Số: 12079/TB-SHTT

Hà Nội, ngày 26 tháng 06 năm 2019

THÔNG BÁO
Ghi nhận yêu cầu duy trì hiệu lực Bằng độc quyền sáng chế

Kính gửi: Công ty TNHH một thành viên Sở hữu trí tuệ VCCI
(VCCI-IP CO.,LTD)
Tầng 8, Toà nhà VCCI, số 9 Đào Duy Anh, phường Phương mai,
quận Đống Đa, thành phố Hà Nội

Căn cứ kết quả thẩm định yêu cầu duy trì hiệu lực Bằng độc quyền sáng chế:

Số đơn: DT1-2019-00147

Ngày nộp: 08/01/2019

Chủ đơn: BAOSHAN IRON & STEEL CO., LTD. (CN)

Đại diện của Chủ đơn: VCCI-IP CO.,LTD

Bằng độc quyền sáng chế số: 10151

Năm yêu cầu duy trì hiệu lực: 8

Cục Sở hữu trí tuệ thông báo:

1. Yêu cầu duy trì hiệu lực Bằng độc quyền sáng chế nêu trên được chấp nhận.

2. Hiệu lực Bằng độc quyền sáng chế số 10151 được duy trì đến 28/03/2020.

Nơi nhận:

- Như trên;
- TT (để công bố);
- Lưu: VT, Hồ sơ.

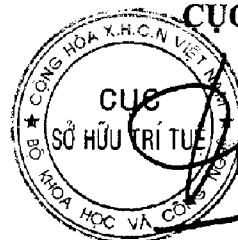

CỤC TRƯỞNG

Đinh Hữu Phí

BỘ KHOA HỌC VÀ CÔNG NGHỆ
CỤC SỞ HỮU TRÍ TUỆ

CỘNG HÒA XÃ HỘI CHỦ NGHĨA VIỆT NAM
Độc lập - Tự do - Hạnh phúc

Số: 1208C/ITB-SHTT

Hà Nội, ngày 16 tháng 01 năm 2019

THÔNG BÁO

Ghi nhận yêu cầu duy trì hiệu lực Bằng độc quyền sáng chế

Kính gửi: Công ty TNHH Ban Ca (BANCA)
15B Triệu Việt Vương, thành phố Hà Nội

Căn cứ kết quả thẩm định yêu cầu duy trì hiệu lực Bằng độc quyền sáng chế:

Số đơn: DT1-2019-00184

Ngày nộp: 10/01/2019

Chủ đơn: Unilever N.V. (NL)

Đại diện của Chủ đơn: BANCA

Bằng độc quyền sáng chế số: 8983

Năm yêu cầu duy trì hiệu lực: 9

Cục Sở hữu trí tuệ thông báo:

1. Yêu cầu duy trì hiệu lực Bằng độc quyền sáng chế nêu trên được chấp nhận.
2. Hiệu lực Bằng độc quyền sáng chế số 8983 được duy trì đến 10/01/2020. /k

Nơi nhận:

- Như trên;
- TT (để công bố);
- Lưu: VT, Hồ sơ.

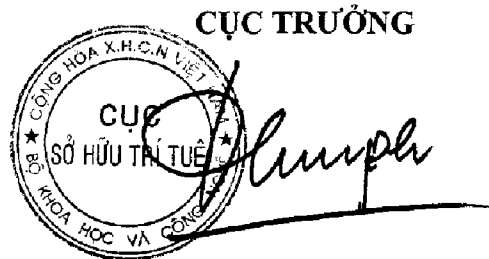

Đình Hữu Phí

BỘ KHOA HỌC VÀ CÔNG NGHỆ
CỤC SỞ HỮU TRÍ TUỆ

CỘNG HÒA XÃ HỘI CHỦ NGHĨA VIỆT NAM
Độc lập - Tự do - Hạnh phúc

Số: 12084/TB-SHTT

Hà Nội, ngày 26 tháng 06 năm 2019

THÔNG BÁO

Ghi nhận yêu cầu duy trì hiệu lực Bằng độc quyền sáng chế

Kính gửi: Công ty TNHH Ban Ca (BANCA)
15B Triệu Việt Vương, thành phố Hà Nội

Căn cứ kết quả thẩm định yêu cầu duy trì hiệu lực Bằng độc quyền sáng chế:

Số đơn: DT1-2019-00185

Ngày nộp: 10/01/2019

Chủ đơn: Unilever N.V. (NL)

Đại diện của Chủ đơn: BANCA

Bằng độc quyền sáng chế số: 8984

Năm yêu cầu duy trì hiệu lực: 9

Cục Sở hữu trí tuệ thông báo:

1. Yêu cầu duy trì hiệu lực Bằng độc quyền sáng chế nêu trên được chấp nhận.
2. Hiệu lực Bằng độc quyền sáng chế số 8984 được duy trì đến 10/01/2020. *hc*

Nơi nhận:

- Như trên;
- TT (để công bố);
- Lưu: VT, Hồ sơ.

CỤC TRƯỞNG



Đinh Hữu Phí

BỘ KHOA HỌC VÀ CÔNG NGHỆ
CỤC SỞ HỮU TRÍ TUỆ

CỘNG HÒA XÃ HỘI CHỦ NGHĨA VIỆT NAM
Độc lập - Tự do - Hạnh phúc

Số: 12082/TB-SHTT

Hà Nội, ngày 26 tháng 06 năm 2019

THÔNG BÁO
Ghi nhận yêu cầu duy trì hiệu lực Bằng độc quyền sáng chế

Kính gửi: Công ty TNHH Ban Ca (BANCA)
15B Triệu Việt Vương, thành phố Hà Nội

Căn cứ kết quả thẩm định yêu cầu duy trì hiệu lực Bằng độc quyền sáng chế:

Số đơn: DT1-2019-00186

Ngày nộp: 10/01/2019

Chủ đơn: Unilever N.V. (NL)

Đại diện của Chủ đơn: BANCA

Bằng độc quyền sáng chế số: 8985

Năm yêu cầu duy trì hiệu lực: 9

Cục Sở hữu trí tuệ thông báo:

1. Yêu cầu duy trì hiệu lực Bằng độc quyền sáng chế nêu trên được chấp nhận.
2. Hiệu lực Bằng độc quyền sáng chế số 8985 được duy trì đến 10/01/2020. *h*

Nơi nhận:

- Như trên;
- TT (để công bố);
- Lưu: VT, Hồ sơ.

CỤC TRƯỞNG



Đinh Hữu Phí

BỘ KHOA HỌC VÀ CÔNG NGHỆ
CỤC SỞ HỮU TRÍ TUỆ

CỘNG HÒA XÃ HỘI CHỦ NGHĨA VIỆT NAM
Độc lập - Tự do - Hạnh phúc

Số: 12083/TB-SHTT

Hà Nội, ngày 24 tháng 01 năm 2019

THÔNG BÁO
Ghi nhận yêu cầu duy trì hiệu lực Bằng độc quyền sáng chế

Kính gửi: Công ty TNHH Lê & Lê (LE & LE)
Số 25 ngõ 465 Ngọc Thụy, tổ 20, phường Ngọc Thụy, quận Long Biên,
Tp. Hà Nội

Căn cứ kết quả thẩm định yêu cầu duy trì hiệu lực Bằng độc quyền sáng chế:

Số đơn: DT1-2019-00649

Ngày nộp: 24/01/2019

Chủ đơn: LES LABORATOIRES SERVIER (FR)

Đại diện của Chủ đơn: LE & LE

Bằng độc quyền sáng chế số: 16551

Năm yêu cầu duy trì hiệu lực: 3

Cục Sở hữu trí tuệ thông báo:

1. Yêu cầu duy trì hiệu lực Bằng độc quyền sáng chế nêu trên được chấp nhận.

2. Hiệu lực Bằng độc quyền sáng chế số 16551 được duy trì đến 07/02/2020.

Nơi nhận:

- Như trên;
- TT (để công bố);
- Lưu: VT, Hồ sơ.

CỤC TRƯỞNG

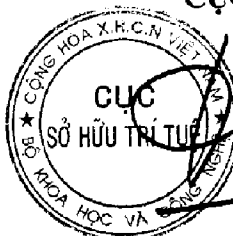

Đinh Hữu Phí

BỘ KHOA HỌC VÀ CÔNG NGHỆ
CỤC SỞ HỮU TRÍ TUỆ

CỘNG HÒA XÃ HỘI CHỦ NGHĨA VIỆT NAM
Độc lập - Tự do - Hạnh phúc

Số: 12084/TB-SHTT

Hà Nội, ngày 26 tháng 06 năm 2019

THÔNG BÁO

Ghi nhận yêu cầu duy trì hiệu lực Bằng độc quyền sáng chế

Kính gửi: Công ty TNHH Lê & Lê (LE & LE)

Số 25 ngõ 465 Ngọc Thụy, tổ 20, phường Ngọc Thụy, quận Long Biên,
Tp. Hà Nội

Căn cứ kết quả thẩm định yêu cầu duy trì hiệu lực Bằng độc quyền sáng chế:

Số đơn: DT1-2019-00650

Ngày nộp: 24/01/2019

Chủ đơn: LES LABORATOIRES SERVIER (FR)

Đại diện của Chủ đơn: LE & LE

Bằng độc quyền sáng chế số: 16552

Năm yêu cầu duy trì hiệu lực: 3

Cục Sở hữu trí tuệ thông báo:

1. Yêu cầu duy trì hiệu lực Bằng độc quyền sáng chế nêu trên được chấp nhận.

2. Hiệu lực Bằng độc quyền sáng chế số 16552 được duy trì đến 07/02/2020.

H

Nơi nhận:

- Như trên;
- TT (để công bố);
- Lưu: VT, Hồ sơ.

CỤC TRƯỞNG

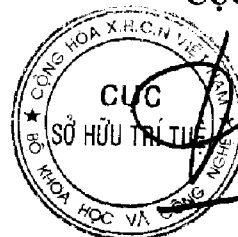

Đinh Hữu Phí

BỘ KHOA HỌC VÀ CÔNG NGHỆ
CỤC SỞ HỮU TRÍ TUỆ

CỘNG HÒA XÃ HỘI CHỦ NGHĨA VIỆT NAM
Độc lập - Tự do - Hạnh phúc

Số: 12085/TB-SHTT

Hà Nội, ngày 26 tháng 06 năm 2019

THÔNG BÁO

Ghi nhận yêu cầu duy trì hiệu lực Bằng độc quyền sáng chế

Kính gửi: Công ty TNHH Lê & Lê (LE & LE)

Số 25 ngõ 465 Ngọc Thụy, tổ 20, phường Ngọc Thụy, quận Long Biên,
Tp. Hà Nội

Căn cứ kết quả thẩm định yêu cầu duy trì hiệu lực Bằng độc quyền sáng chế:

Số đơn: DT1-2019-00651

Ngày nộp: 24/01/2019

Chủ đơn: LES LABORATOIRES SERVIER (FR)

Đại diện của Chủ đơn: LE & LE

Bằng độc quyền sáng chế số: 10086

Năm yêu cầu duy trì hiệu lực: 8

Cục Sở hữu trí tuệ thông báo:

1. Yêu cầu duy trì hiệu lực Bằng độc quyền sáng chế nêu trên được chấp nhận.

2. Hiệu lực Bằng độc quyền sáng chế số 10086 được duy trì đến 29/02/2020.

Nơi nhận:

- Như trên;
- TT (để công bố);
- Lưu: VT, Hồ sơ.

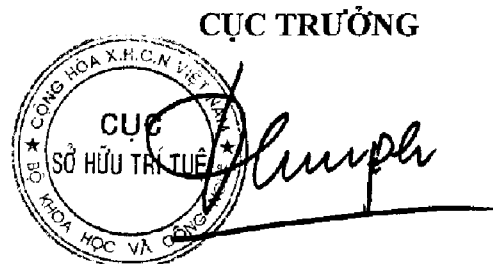

CỤC TRƯỞNG

Đinh Hữu Phí

BỘ KHOA HỌC VÀ CÔNG NGHỆ
CỤC SỞ HỮU TRÍ TUỆ

CỘNG HÒA XÃ HỘI CHỦ NGHĨA VIỆT NAM
Độc lập - Tự do - Hạnh phúc

Số: 12086 /TB-SHTT

Hà Nội, ngày 26 tháng 06 năm 2019

THÔNG BÁO

Ghi nhận yêu cầu duy trì hiệu lực Bằng độc quyền sáng chế

Kính gửi: Công ty Luật TNHH Phạm và Liên danh (PHAM & ASSOCIATES)
8 Trần Hưng Đạo, thành phố Hà Nội

Căn cứ kết quả thẩm định yêu cầu duy trì hiệu lực Bằng độc quyền sáng chế:

Số đơn: DT1-2019-00653

Ngày nộp: 24/01/2019

Chủ đơn: General Electric Technology GmbH (CH)

Đại diện của Chủ đơn: PHAM & ASSOCIATES

Bằng độc quyền sáng chế số: 18333

Năm yêu cầu duy trì hiệu lực: 2

Cục Sở hữu trí tuệ thông báo:

1. Yêu cầu duy trì hiệu lực Bằng độc quyền sáng chế nêu trên được chấp nhận.

2. Hiệu lực Bằng độc quyền sáng chế số 18333 được duy trì đến 05/02/2020.

JC

Nơi nhận:

- Như trên;
- TT (để công bố);
- Lưu: VT, Hồ sơ.

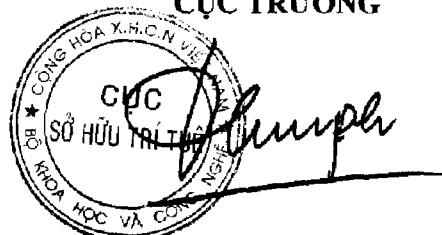
CỤC TRƯỞNG

Đinh Hữu Phi

BỘ KHOA HỌC VÀ CÔNG NGHỆ
CỤC SỞ HỮU TRÍ TUỆ

CỘNG HOÀ XÃ HỘI CHỦ NGHĨA VIỆT NAM
Độc lập - Tự do - Hạnh phúc

Số: 12087/TB-SHTT

Hà Nội, ngày 26 tháng 06 năm 2019

THÔNG BÁO

Ghi nhận yêu cầu duy trì hiệu lực Bằng độc quyền sáng chế

Kính gửi: Công ty Luật TNHH Phạm và Liên danh (PHAM & ASSOCIATES)
8 Trần Hưng Đạo, thành phố Hà Nội

Căn cứ kết quả thẩm định yêu cầu duy trì hiệu lực Bằng độc quyền sáng chế:

Số đơn: DT1-2019-00656

Ngày nộp: 24/01/2019

Chủ đơn: REGENERON PHARMACEUTICALS, INC. (US)

Đại diện của Chủ đơn: PHAM & ASSOCIATES

Bằng độc quyền sáng chế số: 12366

Năm yêu cầu duy trì hiệu lực: 6

Cục Sở hữu trí tuệ thông báo:

1. Yêu cầu duy trì hiệu lực Bằng độc quyền sáng chế nêu trên được chấp nhận.

2. Hiệu lực Bằng độc quyền sáng chế số 12366 được duy trì đến 07/02/2020.

Nơi nhận:

- Như trên;
- TT (để công bố);
- Lưu: VT, Hồ sơ.

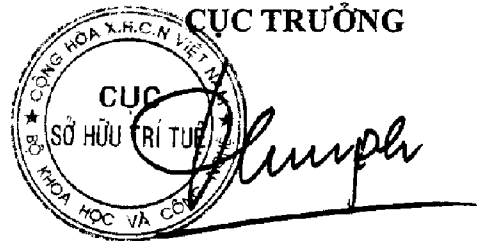

Đinh Hữu Phí

BỘ KHOA HỌC VÀ CÔNG NGHỆ
CỤC SỞ HỮU TRÍ TUỆ

CỘNG HÒA XÃ HỘI CHỦ NGHĨA VIỆT NAM
Độc lập - Tự do - Hạnh phúc

Số: 12088/TB-SHTT

Hà Nội, ngày 26 tháng 01 năm 2019

THÔNG BÁO

Ghi nhận yêu cầu duy trì hiệu lực Bằng độc quyền sáng chế

Kính gửi: Công ty Luật TNHH Phạm và Liên danh (PHAM & ASSOCIATES)
8 Trần Hưng Đạo, thành phố Hà Nội

Căn cứ kết quả thẩm định yêu cầu duy trì hiệu lực Bằng độc quyền sáng chế:

Số đơn: DT1-2019-00657

Ngày nộp: 24/01/2019

Chủ đơn: SONY CORPORATION (JP)

Đại diện của Chủ đơn: PHAM & ASSOCIATES

Bằng độc quyền sáng chế số: 16644

Năm yêu cầu duy trì hiệu lực: 3

Cục Sở hữu trí tuệ thông báo:

1. Yêu cầu duy trì hiệu lực Bằng độc quyền sáng chế nêu trên được chấp nhận.

2. Hiệu lực Bằng độc quyền sáng chế số 16644 được duy trì đến 27/02/2020.

Nơi nhận:

- Như trên;
- TT (để công bố);
- Lưu: VT, Hồ sơ.

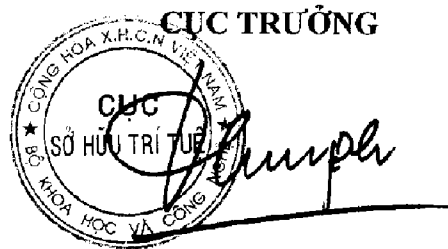

Đinh Hữu Phí

BỘ KHOA HỌC VÀ CÔNG NGHỆ
CỤC SỞ HỮU TRÍ TUỆ

CỘNG HÒA XÃ HỘI CHỦ NGHĨA VIỆT NAM
Độc lập - Tự do - Hạnh phúc

Số: 12089/TB-SHTT

Hà Nội, ngày 26 tháng 06 năm 2019

THÔNG BÁO

Ghi nhận yêu cầu duy trì hiệu lực Bằng độc quyền sáng chế

Kính gửi: Công ty Luật TNHH Phạm và Liên danh (PHAM & ASSOCIATES)
8 Trần Hưng Đạo, thành phố Hà Nội

Căn cứ kết quả thẩm định yêu cầu duy trì hiệu lực Bằng độc quyền sáng chế:

Số đơn: DT1-2019-00658

Ngày nộp: 24/01/2019

Chủ đơn: REGENERON PHARMACEUTICALS, INC. (US)

Đại diện của Chủ đơn: PHAM & ASSOCIATES

Bằng độc quyền sáng chế số: 18421

Năm yêu cầu duy trì hiệu lực: 2

Cục Sở hữu trí tuệ thông báo:

1. Yêu cầu duy trì hiệu lực Bằng độc quyền sáng chế nêu trên được chấp nhận.

2. Hiệu lực Bằng độc quyền sáng chế số 18421 được duy trì đến 07/02/2020.

Nơi nhận:

- Như trên;
- TT (để công bố);
- Lưu: VT, Hồ sơ.

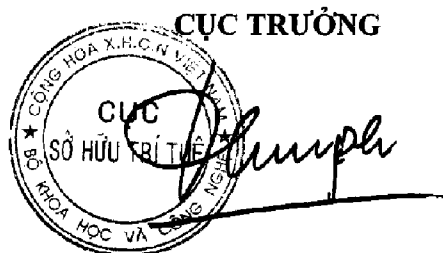

Đinh Hữu Phí

BỘ KHOA HỌC VÀ CÔNG NGHỆ
CỤC SỞ HỮU TRÍ TUỆ

CỘNG HÒA XÃ HỘI CHỦ NGHĨA VIỆT NAM
Độc lập - Tự do - Hạnh phúc

Số: 12090/TB-SHTT

Hà Nội, ngày 24 tháng 01 năm 2019

THÔNG BÁO
Ghi nhận yêu cầu duy trì hiệu lực Bằng độc quyền sáng chế

Kính gửi: Công ty Luật TNHH Phạm và Liên danh (PHAM & ASSOCIATES)
8 Trần Hưng Đạo, thành phố Hà Nội

Căn cứ kết quả thẩm định yêu cầu duy trì hiệu lực Bằng độc quyền sáng chế:

Số đơn: DT1-2019-00660

Ngày nộp: 24/01/2019

Chủ đơn: VALINGE INNOVATION AB (SE)

Đại diện của Chủ đơn: PHAM & ASSOCIATES

Bằng độc quyền sáng chế số: 12380

Năm yêu cầu duy trì hiệu lực: 6

Cục Sở hữu trí tuệ thông báo:

1. Yêu cầu duy trì hiệu lực Bằng độc quyền sáng chế nêu trên được chấp nhận.
2. Hiệu lực Bằng độc quyền sáng chế số 12380 được duy trì đến 12/02/2020.

Nơi nhận:

- Như trên;
- TT (để công bố);
- Lưu: VT, Hồ sơ.

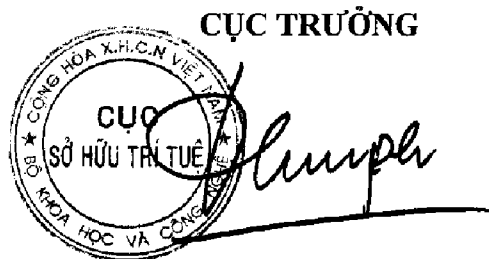

Đinh Hữu Phí

BỘ KHOA HỌC VÀ CÔNG NGHỆ
CỤC SỞ HỮU TRÍ TUỆ

CỘNG HÒA XÃ HỘI CHỦ NGHĨA VIỆT NAM
Độc lập - Tự do - Hạnh phúc

Số: 42094/TB-SHTT

Hà Nội, ngày 26 tháng 06 năm 2019

THÔNG BÁO

Ghi nhận yêu cầu duy trì hiệu lực Bằng độc quyền sáng chế

Kính gửi: Công ty Luật TNHH Phạm và Liên danh (PHAM & ASSOCIATES)
8 Trần Hưng Đạo, thành phố Hà Nội

Căn cứ kết quả thẩm định yêu cầu duy trì hiệu lực Bằng độc quyền sáng chế:

Số đơn: DT1-2019-00662

Ngày nộp: 24/01/2019

Chủ đơn: UNITED PHOSPHORUS, LTD. (IN)

Đại diện của Chủ đơn: PHAM & ASSOCIATES

Bằng độc quyền sáng chế số: 16592

Năm yêu cầu duy trì hiệu lực: 3

Cục Sở hữu trí tuệ thông báo:

1. Yêu cầu duy trì hiệu lực Bằng độc quyền sáng chế nêu trên được chấp nhận.

2. Hiệu lực Bằng độc quyền sáng chế số 16592 được duy trì đến 13/02/2020.

Nơi nhận:

- Như trên;
- TT (để công bố);
- Lưu: VT, Hồ sơ.

CỤC TRƯỞNG

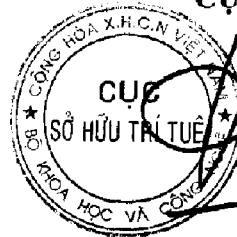

Đinh Hữu Phí

BỘ KHOA HỌC VÀ CÔNG NGHỆ
CỤC SỞ HỮU TRÍ TUỆ

CỘNG HÒA XÃ HỘI CHỦ NGHĨA VIỆT NAM
Độc lập - Tự do - Hạnh phúc

Số: 12092/TB-SHTT

Hà Nội, ngày 26 tháng 06 năm 2019

THÔNG BÁO

Ghi nhận yêu cầu duy trì hiệu lực Bằng độc quyền sáng chế

Kính gửi: Công ty Luật TNHH Phạm và Liên danh (PHAM & ASSOCIATES)
8 Trần Hưng Đạo, thành phố Hà Nội

Căn cứ kết quả thẩm định yêu cầu duy trì hiệu lực Bằng độc quyền sáng chế:

Số đơn: DT1-2019-00663

Ngày nộp: 24/01/2019

Chủ đơn: Valinge Innovation AB (SE)

Đại diện của Chủ đơn: PHAM & ASSOCIATES

Bằng độc quyền sáng chế số: 16567

Năm yêu cầu duy trì hiệu lực: 3

Cục Sở hữu trí tuệ thông báo:

1. Yêu cầu duy trì hiệu lực Bằng độc quyền sáng chế nêu trên được chấp nhận.

2. Hiệu lực Bằng độc quyền sáng chế số 16567 được duy trì đến 13/02/2020.

Nơi nhận:

- Như trên;
- TT (để công bố);
- Lưu: VT, Hồ sơ.

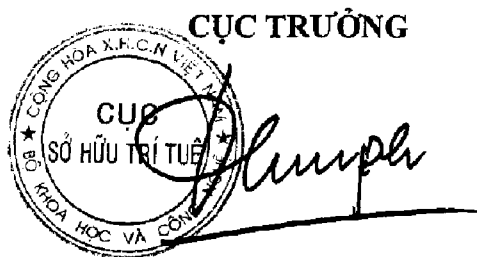

Đình Hữu Phí

BỘ KHOA HỌC VÀ CÔNG NGHỆ
CỤC SỞ HỮU TRÍ TUỆ

CỘNG HÒA XÃ HỘI CHỦ NGHĨA VIỆT NAM
Độc lập - Tự do - Hạnh phúc

Số: 12043/TB-SHTT

Hà Nội, ngày 26 tháng 06 năm 2019

THÔNG BÁO

Ghi nhận yêu cầu duy trì hiệu lực Bằng độc quyền sáng chế

Kính gửi: Công ty Luật TNHH Phạm và Liên danh (PHAM & ASSOCIATES)
8 Trần Hưng Đạo, thành phố Hà Nội

Căn cứ kết quả thẩm định yêu cầu duy trì hiệu lực Bằng độc quyền sáng chế:

Số đơn: DT1-2019-00665

Ngày nộp: 24/01/2019

Chủ đơn: THOMSON LICENSING (FR)

Đại diện của Chủ đơn: PHAM & ASSOCIATES

Bằng độc quyền sáng chế số: 7531

Năm yêu cầu duy trì hiệu lực: 11

Cục Sở hữu trí tuệ thông báo:

1. Yêu cầu duy trì hiệu lực Bằng độc quyền sáng chế nêu trên được chấp nhận.
2. Hiệu lực Bằng độc quyền sáng chế số 7531 được duy trì đến 16/02/2020.

Nơi nhận:

- Như trên;
- TT (để công bố);
- Lưu: VT, Hồ sơ.

CỤC TRƯỞNG

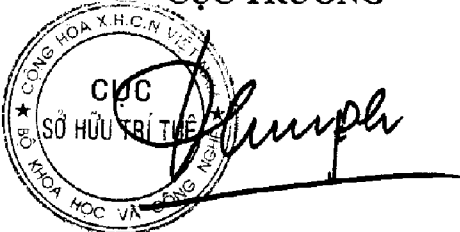

The seal is circular with the text 'CỤC SỞ HỮU TRÍ TUỆ' in the center and 'BỘ KHOA HỌC VÀ CÔNG NGHỆ' around the perimeter. A handwritten signature is written over the seal.

Đinh Hữu Phí

BỘ KHOA HỌC VÀ CÔNG NGHỆ
CỤC SỞ HỮU TRÍ TUỆ

CỘNG HÒA XÃ HỘI CHỦ NGHĨA VIỆT NAM
Độc lập - Tự do - Hạnh phúc

Số: 42094/TB-SHTT

Hà Nội, ngày 26 tháng 01 năm 2019

THÔNG BÁO

Ghi nhận yêu cầu duy trì hiệu lực Bằng độc quyền sáng chế

Kính gửi: Công ty Luật TNHH Phạm và Liên danh (PHAM & ASSOCIATES)
8 Trần Hưng Đạo, thành phố Hà Nội

Căn cứ kết quả thẩm định yêu cầu duy trì hiệu lực Bằng độc quyền sáng chế:

Số đơn: DT1-2019-00666

Ngày nộp: 24/01/2019

Chủ đơn: PURATOS NV (BE)

Đại diện của Chủ đơn: PHAM & ASSOCIATES

Bằng độc quyền sáng chế số: 12352

Năm yêu cầu duy trì hiệu lực: 6

Cục Sở hữu trí tuệ thông báo:

1. Yêu cầu duy trì hiệu lực Bằng độc quyền sáng chế nêu trên được chấp nhận.
2. Hiệu lực Bằng độc quyền sáng chế số 12352 được duy trì đến 07/02/2020.

Nơi nhận:

- Như trên;
- TT (để công bố);
- Lưu: VT, Hồ sơ.

CỤC TRƯỞNG

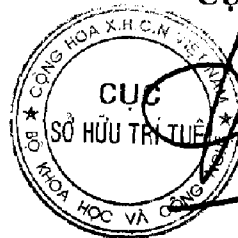

Đinh Hữu Phí

BỘ KHOA HỌC VÀ CÔNG NGHỆ
CỤC SỞ HỮU TRÍ TUỆ

CỘNG HÒA XÃ HỘI CHỦ NGHĨA VIỆT NAM
Độc lập - Tự do - Hạnh phúc

Số: 12095/TB-SHTT

Hà Nội, ngày 26 tháng 01 năm 2019

THÔNG BÁO

Ghi nhận yêu cầu duy trì hiệu lực Bằng độc quyền sáng chế

Kính gửi: Công ty Luật TNHH Phạm và Liên danh (PHAM & ASSOCIATES)
8 Trần Hưng Đạo, thành phố Hà Nội

Căn cứ kết quả thẩm định yêu cầu duy trì hiệu lực Bằng độc quyền sáng chế:

Số đơn: DT1-2019-00667

Ngày nộp: 24/01/2019

Chủ đơn: THOMSON LICENSING S.A. (FR)

Đại diện của Chủ đơn: PHAM & ASSOCIATES

Bằng độc quyền sáng chế số: 12398

Năm yêu cầu duy trì hiệu lực: 6

Cục Sở hữu trí tuệ thông báo:

1. Yêu cầu duy trì hiệu lực Bằng độc quyền sáng chế nêu trên được chấp nhận.
2. Hiệu lực Bằng độc quyền sáng chế số 12398 được duy trì đến 18/02/2020. *h*

Nơi nhận:

- Như trên;
- TT (để công bố);
- Lưu: VT, Hồ sơ.

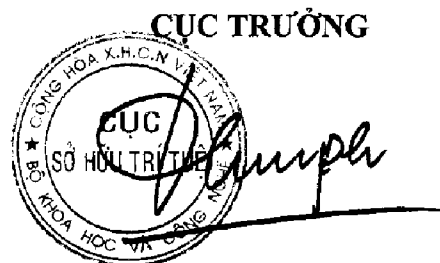

Đinh Hữu Phí

BỘ KHOA HỌC VÀ CÔNG NGHỆ
CỤC SỞ HỮU TRÍ TUỆ

CỘNG HÒA XÃ HỘI CHỦ NGHĨA VIỆT NAM
Độc lập - Tự do - Hạnh phúc

Số: 12096/TB-SHTT

Hà Nội, ngày 26 tháng 06 năm 2019

THÔNG BÁO
Ghi nhận yêu cầu duy trì hiệu lực Bằng độc quyền sáng chế

Kính gửi: Công ty Luật TNHH Phạm và Liên danh (PHAM & ASSOCIATES)
8 Trần Hưng Đạo, thành phố Hà Nội

Căn cứ kết quả thẩm định yêu cầu duy trì hiệu lực Bằng độc quyền sáng chế:

Số đơn: DT1-2019-00668

Ngày nộp: 24/01/2019

Chủ đơn: CHUKYO SHOJI. CO., LTD. (JP)

Đại diện của Chủ đơn: PHAM & ASSOCIATES

Bằng độc quyền sáng chế số: 11188

Năm yêu cầu duy trì hiệu lực: 7

Cục Sở hữu trí tuệ thông báo:

1. Yêu cầu duy trì hiệu lực Bằng độc quyền sáng chế nêu trên được chấp nhận.
2. Hiệu lực Bằng độc quyền sáng chế số 11188 được duy trì đến 04/03/2020.

Nơi nhận:

- Như trên;
- TT (để công bố);
- Lưu: VT, Hồ sơ.

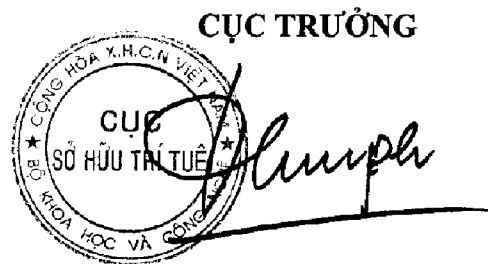

Đinh Hữu Phú

BỘ KHOA HỌC VÀ CÔNG NGHỆ
CỤC SỞ HỮU TRÍ TUỆ

CỘNG HÒA XÃ HỘI CHỦ NGHĨA VIỆT NAM
Độc lập - Tự do - Hạnh phúc

Số: 12/197/TB-SHTT

Hà Nội, ngày 26 tháng 06 năm 2019

THÔNG BÁO

Ghi nhận yêu cầu duy trì hiệu lực Bằng độc quyền sáng chế

Kính gửi: Công ty Luật TNHH Phạm và Liên danh (PHAM & ASSOCIATES)
8 Trần Hưng Đạo, thành phố Hà Nội

Căn cứ kết quả thẩm định yêu cầu duy trì hiệu lực Bằng độc quyền sáng chế:

Số đơn: DT1-2019-00669

Ngày nộp: 24/01/2019

Chủ đơn: THOMSON LICENSING (FR)

Đại diện của Chủ đơn: PHAM & ASSOCIATES

Bằng độc quyền sáng chế số: 16610

Năm yêu cầu duy trì hiệu lực: 3

Cục Sở hữu trí tuệ thông báo:

1. Yêu cầu duy trì hiệu lực Bằng độc quyền sáng chế nêu trên được chấp nhận.

2. Hiệu lực Bằng độc quyền sáng chế số 16610 được duy trì đến 21/02/2020.

He

Nơi nhận:

- Như trên;
- TT (để công bố);
- Lưu: VT, Hồ sơ.

CỤC TRƯỞNG

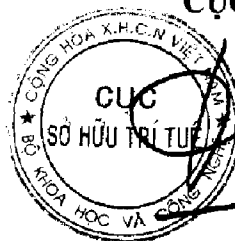

Đinh Hữu Phi

BỘ KHOA HỌC VÀ CÔNG NGHỆ
CỤC SỞ HỮU TRÍ TUỆ

CỘNG HOÀ XÃ HỘI CHỦ NGHĨA VIỆT NAM
Độc lập - Tự do - Hạnh phúc

Số: 12038 /TB-SHTT

Hà Nội, ngày 26 tháng 06 năm 2019

THÔNG BÁO
Ghi nhận yêu cầu duy trì hiệu lực Bằng độc quyền sáng chế

Kính gửi: Công ty Luật TNHH T&G (TGVN)

Phòng số 5 tầng 15 Toà nhà Harec, 4A Láng Hạ, phường Thành Công
quận Ba Đình, TP Hà Nội

Căn cứ kết quả thẩm định yêu cầu duy trì hiệu lực Bằng độc quyền sáng chế:

Số đơn: DT1-2019-00674

Ngày nộp: 24/01/2019

Chủ đơn: THERMOWATT S.P.A. (IT)

Đại diện của Chủ đơn: TGVN

Bằng độc quyền sáng chế số: 16850

Năm yêu cầu duy trì hiệu lực: 3

Cục Sở hữu trí tuệ thông báo:

1. Yêu cầu duy trì hiệu lực Bằng độc quyền sáng chế nêu trên được chấp nhận.
2. Hiệu lực Bằng độc quyền sáng chế số 16850 được duy trì đến 17/04/2020.

Nơi nhận:

- Như trên;
- TT (để công bố);
- Lưu: VT, Hồ sơ.

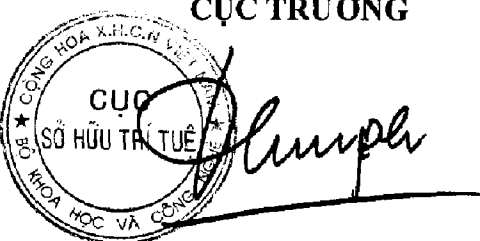
CỤC TRƯỞNG

Đinh Hữu Phí

BỘ KHOA HỌC VÀ CÔNG NGHỆ
CỤC SỞ HỮU TRÍ TUỆ

CỘNG HÒA XÃ HỘI CHỦ NGHĨA VIỆT NAM
Độc lập - Tự do - Hạnh phúc

Số: *12099*/TB-SHTT

Hà Nội, ngày *26* tháng *06* năm 2019

THÔNG BÁO

Ghi nhận yêu cầu duy trì hiệu lực Bằng độc quyền sáng chế

Kính gửi: Công ty Luật TNHH T&G (TGVN)

Phòng số 5 tầng 15 Tòa nhà Harec, 4A Láng Hạ, phường Thành Công
quận Ba Đình, TP Hà Nội.

Căn cứ kết quả thẩm định yêu cầu duy trì hiệu lực Bằng độc quyền sáng chế:

Số đơn: DT1-2019-00675

Ngày nộp: 24/01/2019

Chủ đơn: ARISTON THERMO S.P.A. (IT)

Đại diện của Chủ đơn: TGVN

Bằng độc quyền sáng chế số: 18353

Năm yêu cầu duy trì hiệu lực: 2

Cục Sở hữu trí tuệ thông báo:

1. Yêu cầu duy trì hiệu lực Bằng độc quyền sáng chế nêu trên được chấp nhận.

2. Hiệu lực Bằng độc quyền sáng chế số 18353 được duy trì đến 05/02/2020.

Nơi nhận:

- Như trên;
- TT (để công bố);
- Lưu: VT, Hồ sơ.

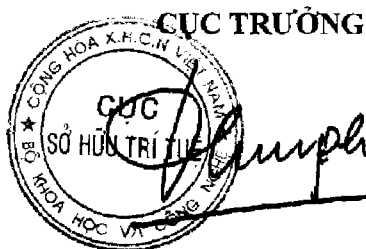

Đinh Hữu Phí

BỘ KHOA HỌC VÀ CÔNG NGHỆ
CỤC SỞ HỮU TRÍ TUỆ

CỘNG HÒA XÃ HỘI CHỦ NGHĨA VIỆT NAM
Độc lập - Tự do - Hạnh phúc

Số: 1240/1TB-SHTT

Hà Nội, ngày 26 tháng 01 năm 2019

THÔNG BÁO

Ghi nhận yêu cầu duy trì hiệu lực Bằng độc quyền sáng chế

Kính gửi: Công ty Luật TNHH T&G (TGVN)

Phòng số 5 tầng 15 Tòa nhà Harec, 4A Láng Hạ, phường Thành Công
quận Ba Đình, TP Hà Nội

Căn cứ kết quả thẩm định yêu cầu duy trì hiệu lực Bằng độc quyền sáng chế:

Số đơn: DT1-2019-00676

Ngày nộp: 24/01/2019

Chủ đơn: CHO, Dong-Jin (KR)

Đại diện của Chủ đơn: TGVN

Bằng độc quyền sáng chế số: 18362

Năm yêu cầu duy trì hiệu lực: 2

Cục Sở hữu trí tuệ thông báo:

1. Yêu cầu duy trì hiệu lực Bằng độc quyền sáng chế nêu trên được chấp nhận.

2. Hiệu lực Bằng độc quyền sáng chế số 18362 được duy trì đến 05/02/2020.

Nơi nhận:

- Như trên;
- TT (để công bố);
- Lưu: VT, Hồ sơ.

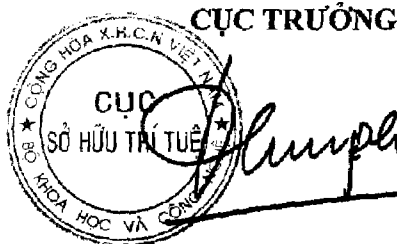

Đinh Hữu Phí

BỘ KHOA HỌC VÀ CÔNG NGHỆ
CỤC SỞ HỮU TRÍ TUỆ

CỘNG HÒA XÃ HỘI CHỦ NGHĨA VIỆT NAM
Độc lập - Tự do - Hạnh phúc

Số: *12401*/TB-SHTT

Hà Nội, ngày 26 tháng 06 năm 2019

THÔNG BÁO
Ghi nhận yêu cầu duy trì hiệu lực Bằng độc quyền sáng chế

Kính gửi: Công ty Luật TNHH T&G (TGVN)

Phòng số 5 tầng 15 Toà nhà Harec, 4A Láng Hạ, phường Thành Công
quận Ba Đình, TP Hà Nội

Căn cứ kết quả thẩm định yêu cầu duy trì hiệu lực Bằng độc quyền sáng chế:

Số đơn: DT1-2019-00678

Ngày nộp: 24/01/2019

Chủ đơn: RESEARCH ENGINEERING & MANUFACTURING, INC.
(US)

Đại diện của Chủ đơn: TGVN

Bằng độc quyền sáng chế số: 11101

Năm yêu cầu duy trì hiệu lực: 7

Cục Sở hữu trí tuệ thông báo:

1. Yêu cầu duy trì hiệu lực Bằng độc quyền sáng chế nêu trên được chấp nhận.
2. Hiệu lực Bằng độc quyền sáng chế số 11101 được duy trì đến 28/01/2020.

Nơi nhận:

- Như trên;
- TT (để công bố);
- Lưu: VT, Hồ sơ.



CỤC TRƯỞNG

Đinh Hữu Phú

BỘ KHOA HỌC VÀ CÔNG NGHỆ
CỤC SỞ HỮU TRÍ TUỆ

CỘNG HÒA XÃ HỘI CHỦ NGHĨA VIỆT NAM
Độc lập - Tự do - Hạnh phúc

Số: 12102/ITB-SHTT

Hà Nội, ngày 26 tháng 06 năm 2019

THÔNG BÁO

Ghi nhận yêu cầu duy trì hiệu lực Bằng độc quyền sáng chế

Kính gửi: Công ty TNHH Quốc tế D & N
(D&N INTERNATIONAL CO.,LTD.)
Phòng 2303, số 101 Láng Hạ, phường Láng Hạ, quận Đống Đa,
thành phố Hà Nội

Căn cứ kết quả thẩm định yêu cầu duy trì hiệu lực Bằng độc quyền sáng chế:

Số đơn: DT1-2019-00681

Ngày nộp: 24/01/2019

Chủ đơn: RESEARCH & DESIGN INSTITUTE OF UREA AND ORGANIC SYNTHESIS PRODUCTS, OTKRYTOE AKTSIONERNOE OBSHESTVO (OAO NIIC) (RU)

Đại diện của Chủ đơn: D&N INTERNATIONAL CO.,LTD.

Bằng độc quyền sáng chế số: 10028

Năm yêu cầu duy trì hiệu lực: 8

Cục Sở hữu trí tuệ thông báo:

1. Yêu cầu duy trì hiệu lực Bằng độc quyền sáng chế nêu trên được chấp nhận.

2. Hiệu lực Bằng độc quyền sáng chế số 10028 được duy trì đến 08/02/2020.

Nơi nhận:

- Như trên;
- TT (để công bố);
- Lưu: VT, Hồ sơ.

CỤC TRƯỞNG



Đinh Hữu Phí

BỘ KHOA HỌC VÀ CÔNG NGHỆ
CỤC SỞ HỮU TRÍ TUỆ

CỘNG HÒA XÃ HỘI CHỦ NGHĨA VIỆT NAM
Độc lập - Tự do - Hạnh phúc

Số: 42/C3/TB-SHTT

Hà Nội, ngày 26 tháng 01 năm 2019

THÔNG BÁO

Ghi nhận yêu cầu duy trì hiệu lực Bằng độc quyền sáng chế

Kính gửi: Công ty TNHH Ban Ca (BANCA)
15B Triệu Việt Vương, thành phố Hà Nội

Căn cứ kết quả thẩm định yêu cầu duy trì hiệu lực Bằng độc quyền sáng chế:

Số đơn: DT1-2019-00683

Ngày nộp: 24/01/2019

Chủ đơn: Yamaha Hatsudoki Kabushiki Kaisha (JP)

Đại diện của Chủ đơn: BANCA

Bằng độc quyền sáng chế số: 8212

Năm yêu cầu duy trì hiệu lực: 10

Cục Sở hữu trí tuệ thông báo:

1. Yêu cầu duy trì hiệu lực Bằng độc quyền sáng chế nêu trên được chấp nhận.
2. Hiệu lực Bằng độc quyền sáng chế số 8212 được duy trì đến 25/01/2020.

Nơi nhận:

- Như trên;
- TT (để công bố);
- Lưu: VT, Hồ sơ.

CỤC TRƯỞNG



Đinh Hữu Phí

BỘ KHOA HỌC VÀ CÔNG NGHỆ
CỤC SỞ HỮU TRÍ TUỆ

CỘNG HÒA XÃ HỘI CHỦ NGHĨA VIỆT NAM
Độc lập - Tự do - Hạnh phúc

Số: *12104* /TB-SHTT

Hà Nội, ngày *26* tháng *06* năm 2019

THÔNG BÁO

Ghi nhận yêu cầu duy trì hiệu lực Bằng độc quyền sáng chế

Kính gửi: Công ty TNHH Ban Ca (BANCA)
15B Triệu Việt Vương, thành phố Hà Nội

Căn cứ kết quả thẩm định yêu cầu duy trì hiệu lực Bằng độc quyền sáng chế:

Số đơn: DT1-2019-00686

Ngày nộp: 24/01/2019

Chủ đơn: YAMAHA MOTOR ELECTRONICS KABUSHIKI KAISHA
(JP)

Đại diện của Chủ đơn: BANCA

Bằng độc quyền sáng chế số: 13711

Năm yêu cầu duy trì hiệu lực: 5

Cục Sở hữu trí tuệ thông báo:

1. Yêu cầu duy trì hiệu lực Bằng độc quyền sáng chế nêu trên được chấp nhận.
2. Hiệu lực Bằng độc quyền sáng chế số 13711 được duy trì đến 27/01/2020.

Nơi nhận:

- Như trên;
- TT (để công bố);
- Lưu: VT, Hồ sơ.

CỤC TRƯỞNG



Đinh Hữu Phú
Đinh Hữu Phú

BỘ KHOA HỌC VÀ CÔNG NGHỆ
CỤC SỞ HỮU TRÍ TUỆ

CỘNG HÒA XÃ HỘI CHỦ NGHĨA VIỆT NAM
Độc lập - Tự do - Hạnh phúc

Số: 12405/TB-SHTT

Hà Nội, ngày 26 tháng 06 năm 2019

THÔNG BÁO
Ghi nhận yêu cầu duy trì hiệu lực Bằng độc quyền sáng chế

Kính gửi: Công ty TNHH Ban Ca (BANCA)
15B Triệu Việt Vương, thành phố Hà Nội

Căn cứ kết quả thẩm định yêu cầu duy trì hiệu lực Bằng độc quyền sáng chế:

Số đơn: DT1-2019-00687

Ngày nộp: 24/01/2019

Chủ đơn: Yamaha Hatsudoki Kabushiki Kaisha (JP)

Đại diện của Chủ đơn: BANCA

Bằng độc quyền sáng chế số: 13712

Năm yêu cầu duy trì hiệu lực: 5

Cục Sở hữu trí tuệ thông báo:

1. Yêu cầu duy trì hiệu lực Bằng độc quyền sáng chế nêu trên được chấp nhận.

2. Hiệu lực Bằng độc quyền sáng chế số 13712 được duy trì đến 27/01/2020.

Ke

Nơi nhận:

- Như trên;
- TT (để công bố);
- Lưu: VT, Hồ sơ.

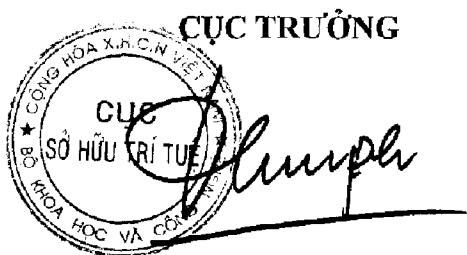

Đình Hữu Phí

BỘ KHOA HỌC VÀ CÔNG NGHỆ
CỤC SỞ HỮU TRÍ TUỆ

CỘNG HÒA XÃ HỘI CHỦ NGHĨA VIỆT NAM
Độc lập - Tự do - Hạnh phúc

Số: *2240* / TB-SHTT

Hà Nội, ngày *26* tháng *01* năm 2019

THÔNG BÁO

Ghi nhận yêu cầu duy trì hiệu lực Bằng độc quyền sáng chế

Kính gửi: Công ty TNHH Ban Ca (BANCA)
15B Triệu Việt Vương, thành phố Hà Nội

Căn cứ kết quả thẩm định yêu cầu duy trì hiệu lực Bằng độc quyền sáng chế:

Số đơn: DT1-2019-00688

Ngày nộp: 24/01/2019

Chủ đơn: Yamaha Hatsudoki Kabushiki Kaisha (JP)

Đại diện của Chủ đơn: BANCA

Bằng độc quyền sáng chế số: 13713

Năm yêu cầu duy trì hiệu lực: 5

Cục Sở hữu trí tuệ thông báo:

1. Yêu cầu duy trì hiệu lực Bằng độc quyền sáng chế nêu trên được chấp nhận.

2. Hiệu lực Bằng độc quyền sáng chế số 13713 được duy trì đến 27/01/2020.

Nơi nhận:

- Như trên;
- TT (để công bố);
- Lưu: VT, Hồ sơ.

CỤC TRƯỞNG



Đinh Hữu Phí
Đinh Hữu Phí

BỘ KHOA HỌC VÀ CÔNG NGHỆ
CỤC SỞ HỮU TRÍ TUỆ

CỘNG HÒA XÃ HỘI CHỦ NGHĨA VIỆT NAM
Độc lập - Tự do - Hạnh phúc

Số: 12117 /TB-SHTT

Hà Nội, ngày 26 tháng 01 năm 2019

THÔNG BÁO
Ghi nhận yêu cầu duy trì hiệu lực Bằng độc quyền sáng chế

Kính gửi: Công ty TNHH Ban Ca (BANCA)
15B Triệu Việt Vương, thành phố Hà Nội

Căn cứ kết quả thẩm định yêu cầu duy trì hiệu lực Bằng độc quyền sáng chế:

Số đơn: DT1-2019-00689

Ngày nộp: 24/01/2019

Chủ đơn: UNILEVER N.V. (NL)

Đại diện của Chủ đơn: BANCA

Bằng độc quyền sáng chế số: 15103

Năm yêu cầu duy trì hiệu lực: 4

Cục Sở hữu trí tuệ thông báo:

1. Yêu cầu duy trì hiệu lực Bằng độc quyền sáng chế nêu trên được chấp nhận.

2. Hiệu lực Bằng độc quyền sáng chế số 15103 được duy trì đến 25/01/2020.

Nơi nhận:

- Như trên;
- TT (để công bố);
- Lưu: VT, Hồ sơ.

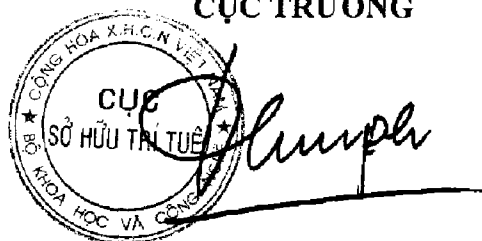
CỤC TRƯỞNG

Đinh Hữu Phí

BỘ KHOA HỌC VÀ CÔNG NGHỆ
CỤC SỞ HỮU TRÍ TUỆ

CỘNG HÒA XÃ HỘI CHỦ NGHĨA VIỆT NAM
Độc lập - Tự do - Hạnh phúc

Số: 12168/TB-SHTT

Hà Nội, ngày 26 tháng 01 năm 2019

THÔNG BÁO

Ghi nhận yêu cầu duy trì hiệu lực Bằng độc quyền sáng chế

Kính gửi: Công ty TNHH Ban Ca (BANCA)
15B Triệu Việt Vương, thành phố Hà Nội

Căn cứ kết quả thẩm định yêu cầu duy trì hiệu lực Bằng độc quyền sáng chế:

Số đơn: DT1-2019-00690

Ngày nộp: 24/01/2019

Chủ đơn: UNILEVER N.V. (NL)

Đại diện của Chủ đơn: BANCA

Bằng độc quyền sáng chế số: 15104

Năm yêu cầu duy trì hiệu lực: 4

Cục Sở hữu trí tuệ thông báo:

1. Yêu cầu duy trì hiệu lực Bằng độc quyền sáng chế nêu trên được chấp nhận.
2. Hiệu lực Bằng độc quyền sáng chế số 15104 được duy trì đến 25/01/2020.

h

Nơi nhận:

- Như trên;
- TT (để công bố);
- Lưu: VT, Hồ sơ.

CỤC TRƯỞNG

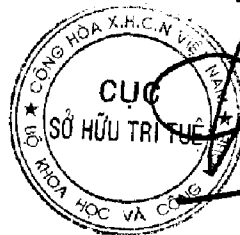

Đinh Hữu Phí
Đinh Hữu Phí

BỘ KHOA HỌC VÀ CÔNG NGHỆ
CỤC SỞ HỮU TRÍ TUỆ

CỘNG HÒA XÃ HỘI CHỦ NGHĨA VIỆT NAM
Độc lập - Tự do - Hạnh phúc

Số: 12/CG/TB-SHTT

Hà Nội, ngày 26 tháng 06 năm 2019

THÔNG BÁO

Ghi nhận yêu cầu duy trì hiệu lực Bằng độc quyền sáng chế

Kính gửi: Công ty TNHH Ban Ca (BANCA)
15B Triệu Việt Vương, thành phố Hà Nội

Căn cứ kết quả thẩm định yêu cầu duy trì hiệu lực Bằng độc quyền sáng chế:

Số đơn: DT1-2019-00691

Ngày nộp: 24/01/2019

Chủ đơn: UNILEVER N.V. (NL)

Đại diện của Chủ đơn: BANCA

Bằng độc quyền sáng chế số: 15105

Năm yêu cầu duy trì hiệu lực: 4

Cục Sở hữu trí tuệ thông báo:

1. Yêu cầu duy trì hiệu lực Bằng độc quyền sáng chế nêu trên được chấp nhận.
2. Hiệu lực Bằng độc quyền sáng chế số 15105 được duy trì đến 25/01/2020.
hc

Nơi nhận:

- Như trên;
- TT (để công bố);
- Lưu: VT, Hồ sơ.

CỤC TRƯỞNG

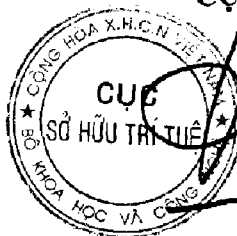

Đinh Hữu Phí

BỘ KHOA HỌC VÀ CÔNG NGHỆ
CỤC SỞ HỮU TRÍ TUỆ

CỘNG HÒA XÃ HỘI CHỦ NGHĨA VIỆT NAM
Độc lập - Tự do - Hạnh phúc

Số: *12/10* /TB-SHTT

Hà Nội, ngày *28* tháng *06* năm 2019

THÔNG BÁO

Ghi nhận yêu cầu duy trì hiệu lực Bằng độc quyền sáng chế

Kính gửi: Công ty TNHH Ban Ca (BANCA)
15B Triệu Việt Vương, thành phố Hà Nội

Căn cứ kết quả thẩm định yêu cầu duy trì hiệu lực Bằng độc quyền sáng chế:

Số đơn: DT1-2019-00692

Ngày nộp: 24/01/2019

Chủ đơn: UNILEVER N.V. (NL)

Đại diện của Chủ đơn: BANCA

Bằng độc quyền sáng chế số: 15111

Năm yêu cầu duy trì hiệu lực: 4

Cục Sở hữu trí tuệ thông báo:

1. Yêu cầu duy trì hiệu lực Bằng độc quyền sáng chế nêu trên được chấp nhận.

2. Hiệu lực Bằng độc quyền sáng chế số 15111 được duy trì đến 25/01/2020.

h

Nơi nhận:

- Như trên;
- TT (để công bố);
- Lưu: VT, Hồ sơ.

CỤC TRƯỞNG



Đinh Hữu Phí
Đinh Hữu Phí

BỘ KHOA HỌC VÀ CÔNG NGHỆ
CỤC SỞ HỮU TRÍ TUỆ

CỘNG HÒA XÃ HỘI CHỦ NGHĨA VIỆT NAM
Độc lập - Tự do - Hạnh phúc

Số: 12111/ITB-SHTT

Hà Nội, ngày 26 tháng 06 năm 2019

THÔNG BÁO

Ghi nhận yêu cầu duy trì hiệu lực Bằng độc quyền sáng chế

Kính gửi: Công ty TNHH Ban Ca (BANCA)
15B Triệu Việt Vương, thành phố Hà Nội

Căn cứ kết quả thẩm định yêu cầu duy trì hiệu lực Bằng độc quyền sáng chế:

Số đơn: DT1-2019-00693

Ngày nộp: 24/01/2019

Chủ đơn: SHISEIDO COMPANY, LTD. (JP)

Đại diện của Chủ đơn: BANCA

Bằng độc quyền sáng chế số: 15129

Năm yêu cầu duy trì hiệu lực: 4

Cục Sở hữu trí tuệ thông báo:

1. Yêu cầu duy trì hiệu lực Bằng độc quyền sáng chế nêu trên được chấp nhận.
2. Hiệu lực Bằng độc quyền sáng chế số 15129 được duy trì đến 25/01/2020.

Nơi nhận:

- Như trên;
- TT (để công bố);
- Lưu: VT, Hồ sơ.

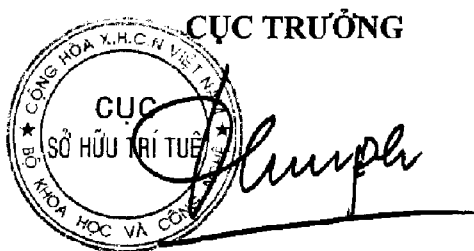

Đinh Hữu Phi

BỘ KHOA HỌC VÀ CÔNG NGHỆ
CỤC SỞ HỮU TRÍ TUỆ

CỘNG HOÀ XÃ HỘI CHỦ NGHĨA VIỆT NAM
Độc lập - Tự do - Hạnh phúc

Số: 12112 /TB-SHTT

Hà Nội, ngày 16 tháng 06 năm 2019

THÔNG BÁO

Ghi nhận yêu cầu duy trì hiệu lực Bằng độc quyền sáng chế

Kính gửi: Công ty TNHH Trường Xuân (AGELESS CO.,LTD.)
Tầng 11, số 102 đường Trần Phú, phường Mộ Lao, quận Hà Đông,
TP. Hà Nội

Căn cứ kết quả thẩm định yêu cầu duy trì hiệu lực Bằng độc quyền sáng chế:

Số đơn: DT1-2019-00695

Ngày nộp: 24/01/2019

Chủ đơn: YANG, Jun (CN)

Đại diện của Chủ đơn: AGELESS CO.,LTD.

Bằng độc quyền sáng chế số: 18432

Năm yêu cầu duy trì hiệu lực: 2

Cục Sở hữu trí tuệ thông báo:

1. Yêu cầu duy trì hiệu lực Bằng độc quyền sáng chế nêu trên được chấp nhận.

2. Hiệu lực Bằng độc quyền sáng chế số 18432 được duy trì đến 07/02/2020.

Nơi nhận:

- Như trên;
- TT (để công bố);
- Lưu: VT, Hồ sơ.

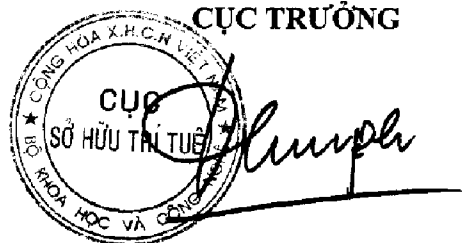

Đinh Hữu Phí

BỘ KHOA HỌC VÀ CÔNG NGHỆ
CỤC SỞ HỮU TRÍ TUỆ

CỘNG HÒA XÃ HỘI CHỦ NGHĨA VIỆT NAM
Độc lập - Tự do - Hạnh phúc

Số: 12113 /TB-SHTT

Hà Nội, ngày 26 tháng 06 năm 2019

THÔNG BÁO
Ghi nhận yêu cầu duy trì hiệu lực Bằng độc quyền sáng chế

Kính gửi: Công ty TNHH một thành viên Sở hữu trí tuệ VCCI
(VCCI-IP CO.,LTD)
Tầng 8, Toà nhà VCCI, số 9 Đào Duy Anh, phường Phương mai,
quận Đống Đa, thành phố Hà Nội

Căn cứ kết quả thẩm định yêu cầu duy trì hiệu lực Bằng độc quyền sáng chế:

Số đơn: DT1-2019-00737

Ngày nộp: 29/01/2019

Chủ đơn: INFOBRIDGE PTE. LTD. (SG)

Đại diện của Chủ đơn: VCCI-IP CO.,LTD

Bằng độc quyền sáng chế số: 16581

Năm yêu cầu duy trì hiệu lực: 3

Cục Sở hữu trí tuệ thông báo:

1. Yêu cầu duy trì hiệu lực Bằng độc quyền sáng chế nêu trên được chấp nhận.

2. Hiệu lực Bằng độc quyền sáng chế số 16581 được duy trì đến 13/02/2020.

Nơi nhận:

- Như trên;
- TT (để công bố);
- Lưu: VT, Hồ sơ.

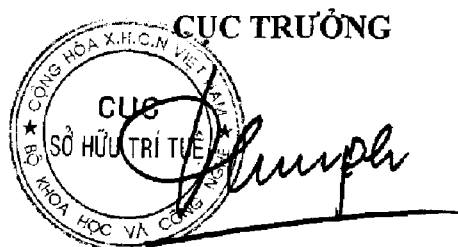

Đinh Hữu Phí

BỘ KHOA HỌC VÀ CÔNG NGHỆ
CỤC SỞ HỮU TRÍ TUỆ

CỘNG HÒA XÃ HỘI CHỦ NGHĨA VIỆT NAM
Độc lập - Tự do - Hạnh phúc

Số: 12114/TB-SHTT

Hà Nội, ngày 26 tháng 06 năm 2019

THÔNG BÁO

Ghi nhận yêu cầu duy trì hiệu lực Bằng độc quyền sáng chế

Kính gửi: Công ty Luật TNHH Phạm và Liên danh (PHAM & ASSOCIATES)
8 Trần Hưng Đạo, thành phố Hà Nội

Căn cứ kết quả thẩm định yêu cầu duy trì hiệu lực Bằng độc quyền sáng chế:

Số đơn: DT1-2019-00703

Ngày nộp: 25/01/2019

Chủ đơn: TERRE ARMEE INTERNATIONALE (FR)

Đại diện của Chủ đơn: PHAM & ASSOCIATES

Bằng độc quyền sáng chế số: 12435

Năm yêu cầu duy trì hiệu lực: 6

Cục Sở hữu trí tuệ thông báo:

1. Yêu cầu duy trì hiệu lực Bằng độc quyền sáng chế nêu trên được chấp nhận.
2. Hiệu lực Bằng độc quyền sáng chế số 12435 được duy trì đến 24/02/2020.

Nơi nhận:

- Như trên;
- TT (để công bố);
- Lưu: VT, Hồ sơ.

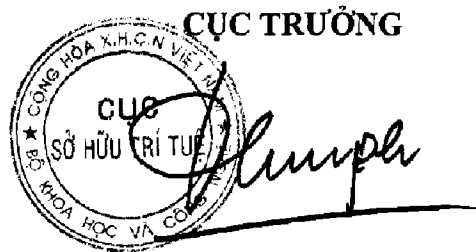

Dinh Hữu Phí

BỘ KHOA HỌC VÀ CÔNG NGHỆ
CỤC SỞ HỮU TRÍ TUỆ

CỘNG HOÀ XÃ HỘI CHỦ NGHĨA VIỆT NAM
Độc lập - Tự do - Hạnh phúc

Số: 12.115 /TB-SHTT

Hà Nội, ngày 26 tháng 01 năm 2019

THÔNG BÁO

Ghi nhận yêu cầu duy trì hiệu lực Bằng độc quyền sáng chế

Kính gửi: Công ty Luật TNHH Phạm và Liên danh (PHAM & ASSOCIATES)
8 Trần Hưng Đạo, thành phố Hà Nội

Căn cứ kết quả thẩm định yêu cầu duy trì hiệu lực Bằng độc quyền sáng chế:

Số đơn: DT1-2019-00704

Ngày nộp: 25/01/2019

Chủ đơn: Cristal USA Inc. (US)

Đại diện của Chủ đơn: PHAM & ASSOCIATES

Bằng độc quyền sáng chế số: 16547

Năm yêu cầu duy trì hiệu lực: 3

Cục Sở hữu trí tuệ thông báo:

1. Yêu cầu duy trì hiệu lực Bằng độc quyền sáng chế nêu trên được chấp nhận.
2. Hiệu lực Bằng độc quyền sáng chế số 16547 được duy trì đến 07/02/2020.

Nơi nhận:

- Như trên;
- TT (để công bố);
- Lru: VT, Hồ sơ.

CỤC TRƯỞNG



Đinh Hữu Phí

BỘ KHOA HỌC VÀ CÔNG NGHỆ
CỤC SỞ HỮU TRÍ TUỆ

CỘNG HÒA XÃ HỘI CHỦ NGHĨA VIỆT NAM
Độc lập - Tự do - Hạnh phúc

Số: 12116/TB-SHTT

Hà Nội, ngày 26 tháng 06 năm 2019

THÔNG BÁO
Ghi nhận yêu cầu duy trì hiệu lực Bằng độc quyền sáng chế

Kính gửi: Công ty Luật TNHH Phạm và Liên danh (PHAM & ASSOCIATES)
8 Trần Hưng Đạo, thành phố Hà Nội

Căn cứ kết quả thẩm định yêu cầu duy trì hiệu lực Bằng độc quyền sáng chế:

Số đơn: DT1-2019-00705

Ngày nộp: 25/01/2019

Chủ đơn: General Electric Technology GmbH (CH)

Đại diện của Chủ đơn: PHAM & ASSOCIATES

Bằng độc quyền sáng chế số: 12427

Năm yêu cầu duy trì hiệu lực: 6

Cục Sở hữu trí tuệ thông báo:

1. Yêu cầu duy trì hiệu lực Bằng độc quyền sáng chế nêu trên được chấp nhận.

2. Hiệu lực Bằng độc quyền sáng chế số 12427 được duy trì đến 24/02/2020.

ke

Nơi nhận:

- Như trên;
- TT (để công bố);
- Lưu: VT, Hồ sơ.

CỤC TRƯỞNG

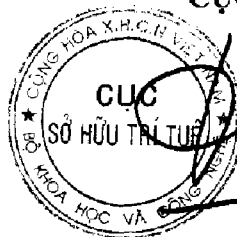

Đinh Hữu Phí

BỘ KHOA HỌC VÀ CÔNG NGHỆ
CỤC SỞ HỮU TRÍ TUỆ

CỘNG HÒA XÃ HỘI CHỦ NGHĨA VIỆT NAM
Độc lập - Tự do - Hạnh phúc

Số: 12117/TB-SHTT

Hà Nội, ngày 26 tháng 06 năm 2019

THÔNG BÁO

Ghi nhận yêu cầu duy trì hiệu lực Bằng độc quyền sáng chế

Kính gửi: Công ty TNHH Tư vấn đầu tư và chuyển giao công nghệ
(INVESTCONSULT)

Số 26 ngõ 41, phố Thái Hà, phường Trung Liệt, quận Đống Đa,
thành phố Hà Nội

Căn cứ kết quả thẩm định yêu cầu duy trì hiệu lực Bằng độc quyền sáng chế:

Số đơn: DT1-2019-00706

Ngày nộp: 25/01/2019

Chủ đơn: TBS KOREA CO., LTD. (KR)

Đại diện của Chủ đơn: INVESTCONSULT

Bằng độc quyền sáng chế số: 15124

Năm yêu cầu duy trì hiệu lực: 4

Cục Sở hữu trí tuệ thông báo:

1. Yêu cầu duy trì hiệu lực Bằng độc quyền sáng chế nêu trên được chấp nhận.

2. Hiệu lực Bằng độc quyền sáng chế số 15124 được duy trì đến 25/01/2020.

Nơi nhận:

- Như trên;
- TT (để công bố);
- Lưu: VT, Hồ sơ.

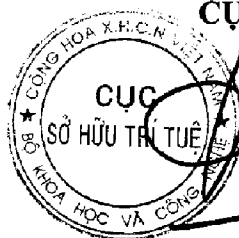

CỤC TRƯỞNG

Đinh Hữu Phi

BỘ KHOA HỌC VÀ CÔNG NGHỆ
CỤC SỞ HỮU TRÍ TUỆ

CỘNG HÒA XÃ HỘI CHỦ NGHĨA VIỆT NAM
Độc lập - Tự do - Hạnh phúc

Số: 12118/TB-SHTT

Hà Nội, ngày 26 tháng 06 năm 2019

THÔNG BÁO

Ghi nhận yêu cầu duy trì hiệu lực Bằng độc quyền sáng chế

Kính gửi: Công ty TNHH một thành viên Sở hữu trí tuệ VCCI
(VCCI-IP CO.,LTD)
Tầng 8, Toà nhà VCCI, số 9 Đào Duy Anh, phường Phương mai,
quận Đống Đa, thành phố Hà Nội

Căn cứ kết quả thẩm định yêu cầu duy trì hiệu lực Bằng độc quyền sáng chế:

Số đơn: DT1-2019-00708

Ngày nộp: 25/01/2019

Chủ đơn: ARKEMA FRANCE (FR)

Đại diện của Chủ đơn: VCCI-IP CO.,LTD

Bằng độc quyền sáng chế số: 18392

Năm yêu cầu duy trì hiệu lực: 2

Cục Sở hữu trí tuệ thông báo:

1. Yêu cầu duy trì hiệu lực Bằng độc quyền sáng chế nêu trên được chấp nhận.

2. Hiệu lực Bằng độc quyền sáng chế số 18392 được duy trì đến 07/02/2020.

h

Nơi nhận:

- Như trên;
- TT (để công bố);
- Lưu: VT, Hồ sơ.

CỤC TRƯỞNG

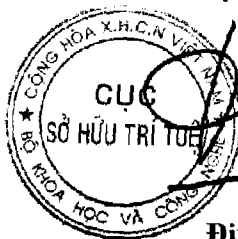

Đinh Hữu Phí

BỘ KHOA HỌC VÀ CÔNG NGHỆ
CỤC SỞ HỮU TRÍ TUỆ

CỘNG HÒA XÃ HỘI CHỦ NGHĨA VIỆT NAM
Độc lập - Tự do - Hạnh phúc

Số: ~~12~~ 119 /TB-SHTT

Hà Nội, ngày 26 tháng 06 năm 2019

THÔNG BÁO
Ghi nhận yêu cầu duy trì hiệu lực Bằng độc quyền sáng chế

Kính gửi: Công ty TNHH một thành viên Sở hữu trí tuệ VCCI
(VCCI-IP CO.,LTD)
Tầng 8, Toà nhà VCCI, số 9 Đào Duy Anh, phường Phương mai,
quận Đống Đa, thành phố Hà Nội

Căn cứ kết quả thẩm định yêu cầu duy trì hiệu lực Bằng độc quyền sáng chế:

Số đơn: DT1-2019-00710

Ngày nộp: 25/01/2019

Chủ đơn: INTERNATIONAL INSTITUTE OF CANCER
IMMUNOLOGY, INC. (JP)

Đại diện của Chủ đơn: VCCI-IP CO.,LTD

Bằng độc quyền sáng chế số: 12589

Năm yêu cầu duy trì hiệu lực: 6

Cục Sở hữu trí tuệ thông báo:

1. Yêu cầu duy trì hiệu lực Bằng độc quyền sáng chế nêu trên được chấp nhận.

2. Hiệu lực Bằng độc quyền sáng chế số 12589 được duy trì đến 31/03/2020.

Nơi nhận:

- Như trên;
- TT (để công bố);
- Lưu: VT, Hồ sơ.

CỤC TRƯỞNG

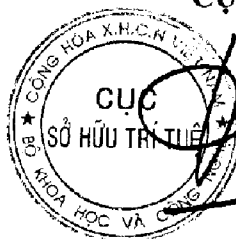

Đinh Hữu Phí

BỘ KHOA HỌC VÀ CÔNG NGHỆ
CỤC SỞ HỮU TRÍ TUỆ

CỘNG HÒA XÃ HỘI CHỦ NGHĨA VIỆT NAM
Độc lập - Tự do - Hạnh phúc

Số: 12120/TB-SHTT

Hà Nội, ngày 26 tháng 06 năm 2019

THÔNG BÁO
Ghi nhận yêu cầu duy trì hiệu lực Bằng độc quyền sáng chế

Kính gửi: Công ty TNHH Trần Hữu Nam và Đồng sự (TRAN H.N & ASS.)
Số 1 phố Nguyễn Gia Thiều, phường Trần Hưng Đạo, quận Hoàn Kiếm,
TP Hà Nội

Căn cứ kết quả thẩm định yêu cầu duy trì hiệu lực Bằng độc quyền sáng chế:

Số đơn: DT1-2019-00711

Ngày nộp: 25/01/2019

Chủ đơn: Phạm Quốc Đạt (VN)

Đại diện của Chủ đơn: TRAN H.N & ASS.

Bằng độc quyền sáng chế số: 17083

Năm yêu cầu duy trì hiệu lực: 3

Cục Sở hữu trí tuệ thông báo:

1. Yêu cầu duy trì hiệu lực Bằng độc quyền sáng chế nêu trên được chấp nhận.
2. Hiệu lực Bằng độc quyền sáng chế số 17083 được duy trì đến 13/06/2020.

Nơi nhận:

- Như trên;
- TT (để công bố);
- Lưu: VT, Hồ sơ.

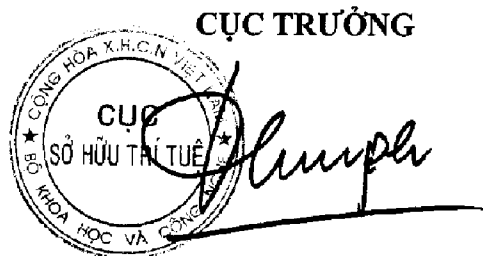

Đinh Hữu Phú

BỘ KHOA HỌC VÀ CÔNG NGHỆ
CỤC SỞ HỮU TRÍ TUỆ

CỘNG HOÀ XÃ HỘI CHỦ NGHĨA VIỆT NAM
Độc lập - Tự do - Hạnh phúc

Số: 222/TB-SHTT

Hà Nội, ngày 26 tháng 06 năm 2019

THÔNG BÁO

Ghi nhận yêu cầu duy trì hiệu lực Bằng độc quyền sáng chế

Kính gửi: Trần Văn Kiều

Công ty TNHH Tân Thiên Phú, xóm 6, xã Xuân Tiến, huyện Xuân Trường,
tỉnh Nam Định

Căn cứ kết quả thẩm định yêu cầu duy trì hiệu lực Bằng độc quyền sáng chế:

Số đơn: DT1-2019-00712

Ngày nộp: 25/01/2019

Chủ đơn: Trần Văn Kiều (VN)

Bằng độc quyền sáng chế số: 17268

Năm yêu cầu duy trì hiệu lực: 2

Cục Sở hữu trí tuệ thông báo:

1. Yêu cầu duy trì hiệu lực Bằng độc quyền sáng chế nêu trên được chấp nhận.

2. Hiệu lực Bằng độc quyền sáng chế số 17268 được duy trì đến 25/07/2019.

ke

Nơi nhận:

- Như trên;
- TT (để công bố);
- Lưu: VT, Hồ sơ.

CỤC TRƯỞNG

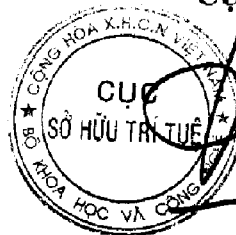

Đinh Hữu Phí

BỘ KHOA HỌC VÀ CÔNG NGHỆ
CỤC SỞ HỮU TRÍ TUỆ

CỘNG HÒA XÃ HỘI CHỦ NGHĨA VIỆT NAM
Độc lập - Tự do - Hạnh phúc

Số: 12122/TB-SHTT

Hà Nội, ngày 26 tháng 06 năm 2019

THÔNG BÁO

Ghi nhận yêu cầu duy trì hiệu lực Bằng độc quyền sáng chế

Kính gửi: Công ty Luật TNHH Phạm và Liên danh (PHAM & ASSOCIATES)
8 Trần Hưng Đạo, thành phố Hà Nội

Căn cứ kết quả thẩm định yêu cầu duy trì hiệu lực Bằng độc quyền sáng chế:

Số đơn: DT1-2019-00713

Ngày nộp: 28/01/2019

Chủ đơn: HALSSEN & LYON GMBH (DE)

Đại diện của Chủ đơn: PHAM & ASSOCIATES

Bằng độc quyền sáng chế số: 7510

Năm yêu cầu duy trì hiệu lực: 11

Cục Sở hữu trí tuệ thông báo:

1. Yêu cầu duy trì hiệu lực Bằng độc quyền sáng chế nêu trên được chấp nhận.
2. Hiệu lực Bằng độc quyền sáng chế số 7510 được duy trì đến 09/02/2020.

Nơi nhận:

- Như trên;
- TT (để công bố);
- Lưu: VT, Hồ sơ.

CỤC TRƯỞNG



Đinh Hữu Phí

BỘ KHOA HỌC VÀ CÔNG NGHỆ
CỤC SỞ HỮU TRÍ TUỆ

CỘNG HÒA XÃ HỘI CHỦ NGHĨA VIỆT NAM
Độc lập - Tự do - Hạnh phúc

Số: 12.123 /TB-SHTT

Hà Nội, ngày 26 tháng 06 năm 2019

THÔNG BÁO
Ghi nhận yêu cầu duy trì hiệu lực Bằng độc quyền sáng chế

Kính gửi: Công ty Cổ phần Sở hữu công nghiệp INVESTIP (INVESTIP)
Tầng 5, tòa nhà Charmvit Tower, 117 Trần Duy Hưng, phường Trung Hòa,
quận Cầu Giấy, thành phố Hà Nội

Căn cứ kết quả thẩm định yêu cầu duy trì hiệu lực Bằng độc quyền sáng chế:

Số đơn: DT1-2019-00716

Ngày nộp: 28/01/2019

Chủ đơn: NIPPON MENARD COSMETIC CO., LTD. (JP)

Đại diện của Chủ đơn: INVESTIP

Bằng độc quyền sáng chế số: 8246

Năm yêu cầu duy trì hiệu lực: 10

Cục Sở hữu trí tuệ thông báo:

1. Yêu cầu duy trì hiệu lực Bằng độc quyền sáng chế nêu trên được chấp nhận.
2. Hiệu lực Bằng độc quyền sáng chế số 8246 được duy trì đến 01/02/2020.

Nơi nhận:

- Như trên;
- TT (để công bố);
- Lưu: VT, Hồ sơ.

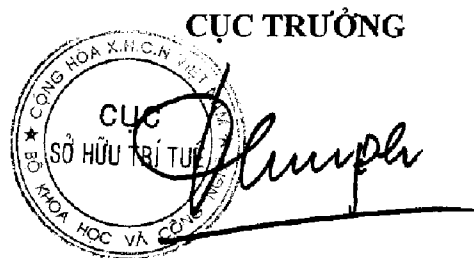

Đinh Hữu Phí

BỘ KHOA HỌC VÀ CÔNG NGHỆ
CỤC SỞ HỮU TRÍ TUỆ

CỘNG HOÀ XÃ HỘI CHỦ NGHĨA VIỆT NAM
Độc lập - Tự do - Hạnh phúc

Số: 12124/TB-SHTT

Hà Nội, ngày 28 tháng 01 năm 2019

THÔNG BÁO

Ghi nhận yêu cầu duy trì hiệu lực Bằng độc quyền sáng chế

Kính gửi: Công ty TNHH Tầm nhìn và Liên danh
(VISION & ASSOCIATES CO.LTD.)
Phòng 308-310, tầng 3, Tháp Hà Nội, số 49 Hai Bà Trưng,
phường Trần Hưng Đạo, quận Hoàn Kiếm, thành phố Hà Nội

Căn cứ kết quả thẩm định yêu cầu duy trì hiệu lực Bằng độc quyền sáng chế:

Số đơn: DT1-2019-00719

Ngày nộp: 28/01/2019

Chủ đơn: Gun Ei Chemical Industry Co., Ltd. (JP)

Đại diện của Chủ đơn: VISION & ASSOCIATES CO.LTD.

Bằng độc quyền sáng chế số: 15241

Năm yêu cầu duy trì hiệu lực: 4

Cục Sở hữu trí tuệ thông báo:

1. Yêu cầu duy trì hiệu lực Bằng độc quyền sáng chế nêu trên được chấp nhận.
2. Hiệu lực Bằng độc quyền sáng chế số 15241 được duy trì đến 08/03/2020.

Nơi nhận:

- Như trên;
- TT (để công bố);
- Lưu: VT, Hồ sơ.

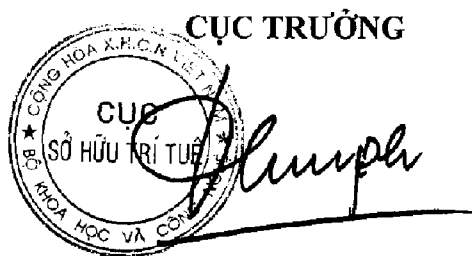

Đinh Hữu Phí

BỘ KHOA HỌC VÀ CÔNG NGHỆ
CỤC SỞ HỮU TRÍ TUỆ

CỘNG HOÀ XÃ HỘI CHỦ NGHĨA VIỆT NAM
Độc lập - Tự do - Hạnh phúc

Số: 12425/TB-SHTT

Hà Nội, ngày 26 tháng 06 năm 2019

THÔNG BÁO

Ghi nhận yêu cầu duy trì hiệu lực Bằng độc quyền sáng chế

Kính gửi: Công ty TNHH Tâm nhìn và Liên danh
(VISION & ASSOCIATES CO.LTD.)

Phòng 308-310, tầng 3, Tháp Hà Nội, số 49 Hai Bà Trưng,
phường Trần Hưng Đạo, quận Hoàn Kiếm, thành phố Hà Nội

Căn cứ kết quả thẩm định yêu cầu duy trì hiệu lực Bằng độc quyền sáng chế:

Số đơn: DT1-2019-00720

Ngày nộp: 28/01/2019

Chủ đơn: Shindengen Electric Manufacturing Co., Ltd. (JP)

Đại diện của Chủ đơn: VISION & ASSOCIATES CO.LTD.

Bằng độc quyền sáng chế số: 10163

Năm yêu cầu duy trì hiệu lực: 8

Cục Sở hữu trí tuệ thông báo:

1. Yêu cầu duy trì hiệu lực Bằng độc quyền sáng chế nêu trên được chấp nhận.

2. Hiệu lực Bằng độc quyền sáng chế số 10163 được duy trì đến 28/03/2020.

Nơi nhận:

- Như trên;
- TT (để công bố);
- Lưu: VT, Hồ sơ.

CỤC TRƯỞNG



Đinh Hữu Phú

BỘ KHOA HỌC VÀ CÔNG NGHỆ
CỤC SỞ HỮU TRÍ TUỆ

CỘNG HÒA XÃ HỘI CHỦ NGHĨA VIỆT NAM
Độc lập - Tự do - Hạnh phúc

Số: 12.126 /TB-SHTT

Hà Nội, ngày 26 tháng 06 năm 2019

THÔNG BÁO

Ghi nhận yêu cầu duy trì hiệu lực Bằng độc quyền sáng chế

Kính gửi: Công ty TNHH Tâm nhìn và Liên danh
(VISION & ASSOCIATES CO.LTD.)
Phòng 308-310, tầng 3, Tháp Hà Nội, số 49 Hai Bà Trưng,
phường Trần Hưng Đạo, quận Hoàn Kiếm, thành phố Hà Nội

Căn cứ kết quả thẩm định yêu cầu duy trì hiệu lực Bằng độc quyền sáng chế:

Số đơn: DT1-2019-00721

Ngày nộp: 28/01/2019

Chủ đơn: Shindengen Electric Manufacturing Co., Ltd. (JP)

Đại diện của Chủ đơn: VISION & ASSOCIATES CO.LTD.

Bằng độc quyền sáng chế số: 10102

Năm yêu cầu duy trì hiệu lực: 8

Cục Sở hữu trí tuệ thông báo:

1. Yêu cầu duy trì hiệu lực Bằng độc quyền sáng chế nêu trên được chấp nhận.

2. Hiệu lực Bằng độc quyền sáng chế số 10102 được duy trì đến 06/03/2020.

Nơi nhận:

- Như trên;
- TT (để công bố);
- Lưu: VT, Hồ sơ.

CỤC TRƯỞNG



Dinh Hữu Phí
Dinh Hữu Phí

BỘ KHOA HỌC VÀ CÔNG NGHỆ
CỤC SỞ HỮU TRÍ TUỆ

CỘNG HÒA XÃ HỘI CHỦ NGHĨA VIỆT NAM
Độc lập - Tự do - Hạnh phúc

Số: 12127/TB-SHTT

Hà Nội, ngày 26 tháng 06 năm 2019

THÔNG BÁO

Ghi nhận yêu cầu duy trì hiệu lực Bằng độc quyền sáng chế

Kính gửi: Công ty Luật TNHH WINCO (WINCO LAW FIRM)
Số 54 Trần Quốc Vượng, phường Dịch Vọng Hậu, quận Cầu Giấy,
TP Hà Nội

Căn cứ kết quả thẩm định yêu cầu duy trì hiệu lực Bằng độc quyền sáng chế:

Số đơn: DT1-2019-00722

Ngày nộp: 28/01/2019

Chủ đơn: SHIJIAZHUANG YILING PHARMACEUTICAL CO., LTD.
(CN)

Đại diện của Chủ đơn: WINCO LAW FIRM

Bằng độc quyền sáng chế số: 18411

Năm yêu cầu duy trì hiệu lực: 2

Cục Sở hữu trí tuệ thông báo:

1. Yêu cầu duy trì hiệu lực Bằng độc quyền sáng chế nêu trên được chấp nhận.

2. Hiệu lực Bằng độc quyền sáng chế số 18411 được duy trì đến 07/02/2020.

Nơi nhận:

- Như trên;
- TT (để công bố);
- Lưu: VT, Hồ sơ.

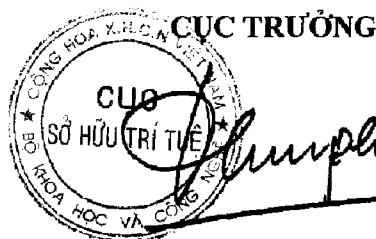

Đinh Hữu Phí

BỘ KHOA HỌC VÀ CÔNG NGHỆ
CỤC SỞ HỮU TRÍ TUỆ

CỘNG HÒA XÃ HỘI CHỦ NGHĨA VIỆT NAM
Độc lập - Tự do - Hạnh phúc

Số: 12/28/TB-SHTT

Hà Nội, ngày 26 tháng 06 năm 2019

THÔNG BÁO

Ghi nhận yêu cầu duy trì hiệu lực Bằng độc quyền sáng chế

Kính gửi: Công ty TNHH Sở hữu trí tuệ Thảo Thọ Quyền (INVENCO.,LTD)
29 Trương Hán Siêu, thành phố Hà Nội

Căn cứ kết quả thẩm định yêu cầu duy trì hiệu lực Bằng độc quyền sáng chế:

Số đơn: DT1-2019-00725

Ngày nộp: 29/01/2019

Chủ đơn: LEE, Young Su (KR)

Đại diện của Chủ đơn: INVENCO.,LTD

Bằng độc quyền sáng chế số: 16549

Năm yêu cầu duy trì hiệu lực: 3

Cục Sở hữu trí tuệ thông báo:

1. Yêu cầu duy trì hiệu lực Bằng độc quyền sáng chế nêu trên được chấp nhận.

2. Hiệu lực Bằng độc quyền sáng chế số 16549 được duy trì đến 07/02/2020.

Nơi nhận:

- Như trên;
- TT (để công bố);
- Lưu: VT, Hồ sơ.

CỤC TRƯỞNG



Đinh Hữu Phí

BỘ KHOA HỌC VÀ CÔNG NGHỆ
CỤC SỞ HỮU TRÍ TUỆ

CỘNG HÒA XÃ HỘI CHỦ NGHĨA VIỆT NAM
Độc lập - Tự do - Hạnh phúc

Số: 12129/TB-SHTT

Hà Nội, ngày 18 tháng 06 năm 2019

THÔNG BÁO

Ghi nhận yêu cầu duy trì hiệu lực Bằng độc quyền sáng chế

Kính gửi: Công ty TNHH một thành viên Sở hữu trí tuệ VCCI
(VCCI-IP CO.,LTD)

Tầng 8, Toà nhà VCCI, số 9 Đào Duy Anh, phường Phương mai,
quận Đống Đa, thành phố Hà Nội

Căn cứ kết quả thẩm định yêu cầu duy trì hiệu lực Bằng độc quyền sáng chế:

Số đơn: DT1-2019-00726

Ngày nộp: 29/01/2019

Chủ đơn: Japan Oil, Gas and Metals National Corporation (JP)

Đại diện của Chủ đơn: VCCI-IP CO.,LTD

Bằng độc quyền sáng chế số: 18437

Năm yêu cầu duy trì hiệu lực: 2

Cục Sở hữu trí tuệ thông báo:

1. Yêu cầu duy trì hiệu lực Bằng độc quyền sáng chế nêu trên được chấp nhận.

2. Hiệu lực Bằng độc quyền sáng chế số 18437 được duy trì đến 07/02/2020.

Nơi nhận:

- Như trên;
- TT (để công bố);
- Lưu: VT, Hồ sơ.

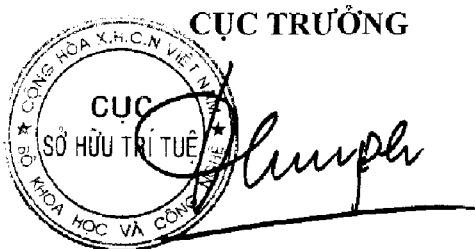

Đình Hữu Phí

BỘ KHOA HỌC VÀ CÔNG NGHỆ
CỤC SỞ HỮU TRÍ TUỆ

CỘNG HÒA XÃ HỘI CHỦ NGHĨA VIỆT NAM
Độc lập - Tự do - Hạnh phúc

Số: 12130/TB-SHTT

Hà Nội, ngày 26 tháng 06 năm 2019

THÔNG BÁO

Ghi nhận yêu cầu duy trì hiệu lực Bằng độc quyền sáng chế

Kính gửi: Công ty TNHH một thành viên Sở hữu trí tuệ VCCI
(VCCI-IP CO.,LTD)
Tầng 8, Toà nhà VCCI, số 9 Đào Duy Anh, phường Phương mai,
quận Đống Đa, thành phố Hà Nội

Căn cứ kết quả thẩm định yêu cầu duy trì hiệu lực Bằng độc quyền sáng chế:

Số đơn: DT1-2019-00727

Ngày nộp: 29/01/2019

Chủ đơn: Japan Oil, Gas and Metals National Corporation (JP)

Đại diện của Chủ đơn: VCCI-IP CO.,LTD

Bằng độc quyền sáng chế số: 15225

Năm yêu cầu duy trì hiệu lực: 4

Cục Sở hữu trí tuệ thông báo:

1. Yêu cầu duy trì hiệu lực Bằng độc quyền sáng chế nêu trên được chấp nhận.

2. Hiệu lực Bằng độc quyền sáng chế số 15225 được duy trì đến 29/02/2020.

Nơi nhận:

- Như trên;
- TT (để công bố);
- Lưu: VT, Hồ sơ.

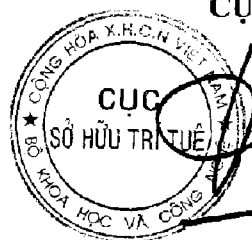

CỤC TRƯỞNG

Đinh Hữu Phí

BỘ KHOA HỌC VÀ CÔNG NGHỆ
CỤC SỞ HỮU TRÍ TUỆ

CỘNG HÒA XÃ HỘI CHỦ NGHĨA VIỆT NAM
Độc lập - Tự do - Hạnh phúc

Số: 12131/TB-SHTT

Hà Nội, ngày 26 tháng 06 năm 2019

THÔNG BÁO

Ghi nhận yêu cầu duy trì hiệu lực Bằng độc quyền sáng chế

Kính gửi: Công ty TNHH một thành viên Sở hữu trí tuệ VCCI
(VCCI-IP CO.,LTD)
Tầng 8, Toà nhà VCCI, số 9 Đào Duy Anh, phường Phương mai,
quận Đống Đa, thành phố Hà Nội

Căn cứ kết quả thẩm định yêu cầu duy trì hiệu lực Bằng độc quyền sáng chế:

Số đơn: DT1-2019-00728

Ngày nộp: 29/01/2019

Chủ đơn: Japan Oil, Gas and Metals National Corporation (JP)

Đại diện của Chủ đơn: VCCI-IP CO.,LTD

Bằng độc quyền sáng chế số: 18436

Năm yêu cầu duy trì hiệu lực: 2

Cục Sở hữu trí tuệ thông báo:

1. Yêu cầu duy trì hiệu lực Bằng độc quyền sáng chế nêu trên được chấp nhận.

2. Hiệu lực Bằng độc quyền sáng chế số 18436 được duy trì đến 07/02/2020.

h

Nơi nhận:

- Như trên;
- TT (để công bố);
- Lưu: VT, Hồ sơ.

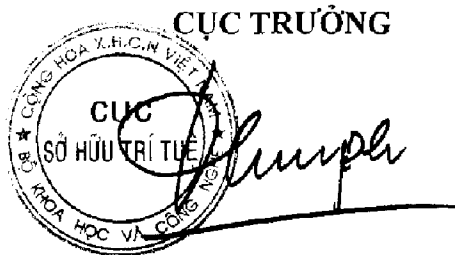

Đinh Hữu Phí

BỘ KHOA HỌC VÀ CÔNG NGHỆ
CỤC SỞ HỮU TRÍ TUỆ

CỘNG HÒA XÃ HỘI CHỦ NGHĨA VIỆT NAM
Độc lập - Tự do - Hạnh phúc

Số: 12-132/TB-SHTT

Hà Nội, ngày 26 tháng 01 năm 2019

THÔNG BÁO

Ghi nhận yêu cầu duy trì hiệu lực Bằng độc quyền sáng chế

Kính gửi: Công ty TNHH một thành viên Sở hữu trí tuệ VCCI
(VCCI-IP CO.,LTD)
Tầng 8, Toà nhà VCCI, số 9 Đào Duy Anh, phường Phương mai,
quận Đống Đa, thành phố Hà Nội

Căn cứ kết quả thẩm định yêu cầu duy trì hiệu lực Bằng độc quyền sáng chế:

Số đơn: DT1-2019-00729

Ngày nộp: 29/01/2019

Chủ đơn: JAPAN OIL, GAS AND METALS NATIONAL
CORPORATION (JP)

Đại diện của Chủ đơn: VCCI-IP CO.,LTD

Bằng độc quyền sáng chế số: 13800

Năm yêu cầu duy trì hiệu lực: 5

Cục Sở hữu trí tuệ thông báo:

1. Yêu cầu duy trì hiệu lực Bằng độc quyền sáng chế nêu trên được chấp nhận.
2. Hiệu lực Bằng độc quyền sáng chế số 13800 được duy trì đến 25/02/2020.

H.

Nơi nhận:

- Như trên;
- TT (để công bố);
- Lưu: VT, Hồ sơ.

CỤC TRƯỞNG

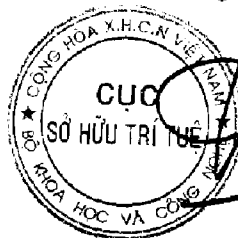

Đinh Hữu Phí

BỘ KHOA HỌC VÀ CÔNG NGHỆ
CỤC SỞ HỮU TRÍ TUỆ

CỘNG HÒA XÃ HỘI CHỦ NGHĨA VIỆT NAM
Độc lập - Tự do - Hạnh phúc

Số: 13133 /TB-SHTT

Hà Nội, ngày 26 tháng 06 năm 2019

THÔNG BÁO

Ghi nhận yêu cầu duy trì hiệu lực Bằng độc quyền sáng chế

Kính gửi: Công ty TNHH một thành viên Sở hữu trí tuệ VCCI
(VCCI-IP CO.,LTD)
Tầng 8, Toà nhà VCCI, số 9 Đào Duy Anh, phường Phương mai,
quận Đống Đa, thành phố Hà Nội

Căn cứ kết quả thẩm định yêu cầu duy trì hiệu lực Bằng độc quyền sáng chế:

Số đơn: DT1-2019-00738

Ngày nộp: 29/01/2019

Chủ đơn: INFOBRIDGE PTE. LTD. (SG)

Đại diện của Chủ đơn: VCCI-IP CO.,LTD

Bằng độc quyền sáng chế số: 16580

Năm yêu cầu duy trì hiệu lực: 3

Cục Sở hữu trí tuệ thông báo:

1. Yêu cầu duy trì hiệu lực Bằng độc quyền sáng chế nêu trên được chấp nhận.

2. Hiệu lực Bằng độc quyền sáng chế số 16580 được duy trì đến 13/02/2020.

Ke

Nơi nhận:

- Như trên;
- TT (để công bố);
- Lưu: VT, Hồ sơ.

CỤC TRƯỞNG

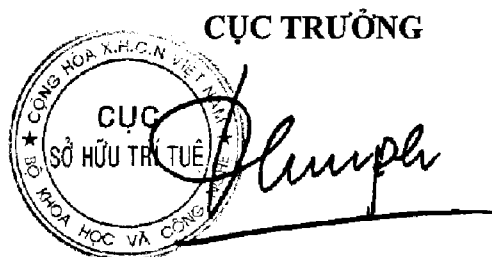

The stamp is circular with the text 'CỤC SỞ HỮU TRÍ TUỆ' in the center and 'BỘ KHOA HỌC VÀ CÔNG NGHỆ' around the perimeter. A handwritten signature is written over the stamp.

Đinh Hữu Phí

BỘ KHOA HỌC VÀ CÔNG NGHỆ
CỤC SỞ HỮU TRÍ TUỆ

CỘNG HÒA XÃ HỘI CHỦ NGHĨA VIỆT NAM
Độc lập - Tự do - Hạnh phúc

Số: 12134 /TB-SHTT

Hà Nội, ngày 26 tháng 06 năm 2019

THÔNG BÁO
Ghi nhận yêu cầu duy trì hiệu lực Bằng độc quyền sáng chế

Kính gửi: Công ty TNHH một thành viên Sở hữu trí tuệ VCCI
(VCCI-IP CO.,LTD)
Tầng 8, Toà nhà VCCI, số 9 Đào Duy Anh, phường Phương mai,
quận Đống Đa, thành phố Hà Nội

Căn cứ kết quả thẩm định yêu cầu duy trì hiệu lực Bằng độc quyền sáng chế:

Số đơn: DT1-2019-00739

Ngày nộp: 29/01/2019

Chủ đơn: Bayer Healthcare LLC (US)

Đại diện của Chủ đơn: VCCI-IP CO.,LTD

Bằng độc quyền sáng chế số: 12397

Năm yêu cầu duy trì hiệu lực: 6

Cục Sở hữu trí tuệ thông báo:

1. Yêu cầu duy trì hiệu lực Bằng độc quyền sáng chế nêu trên được chấp nhận.

2. Hiệu lực Bằng độc quyền sáng chế số 12397 được duy trì đến 13/02/2020.

h

Nơi nhận:

- Như trên;
- TT (để công bố);
- Lưu: VT, Hồ sơ.

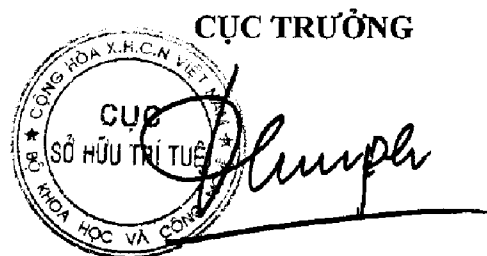

Đình Hữu Phí

BỘ KHOA HỌC VÀ CÔNG NGHỆ
CỤC SỞ HỮU TRÍ TUỆ

CỘNG HÒA XÃ HỘI CHỦ NGHĨA VIỆT NAM
Độc lập - Tự do - Hạnh phúc

Số: 12135/TB-SHTT

Hà Nội, ngày 26 tháng 06 năm 2019

THÔNG BÁO
Ghi nhận yêu cầu duy trì hiệu lực Bằng độc quyền sáng chế

Kính gửi: Công ty TNHH một thành viên Sở hữu trí tuệ VCCI
(VCCI-IP CO.,LTD)
Tầng 8, Toà nhà VCCI, số 9 Đào Duy Anh, phường Phương mai,
quận Đống Đa, thành phố Hà Nội

Căn cứ kết quả thẩm định yêu cầu duy trì hiệu lực Bằng độc quyền sáng chế:

Số đơn: DT1-2019-00746

Ngày nộp: 29/01/2019

Chủ đơn: NOVARTIS AG (CH)

Đại diện của Chủ đơn: VCCI-IP CO.,LTD

Bằng độc quyền sáng chế số: 11107

Năm yêu cầu duy trì hiệu lực: 7

Cục Sở hữu trí tuệ thông báo:

1. Yêu cầu duy trì hiệu lực Bằng độc quyền sáng chế nêu trên được chấp nhận.

2. Hiệu lực Bằng độc quyền sáng chế số 11107 được duy trì đến 01/02/2020.

Nơi nhận:

- Như trên;
- TT (để công bố);
- Lưu: VT, Hồ sơ.

CỤC TRƯỞNG

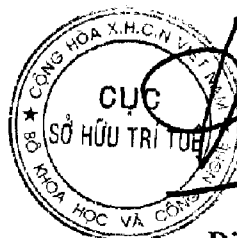

Đinh Hữu Phí

BỘ KHOA HỌC VÀ CÔNG NGHỆ
CỤC SỞ HỮU TRÍ TUỆ

CỘNG HOÀ XÃ HỘI CHỦ NGHĨA VIỆT NAM
Độc lập - Tự do - Hạnh phúc

Số: 12136/TB-SHTT

Hà Nội, ngày 26 tháng 06 năm 2019

THÔNG BÁO

Ghi nhận yêu cầu duy trì hiệu lực Bằng độc quyền sáng chế

Kính gửi: Công ty TNHH một thành viên Sở hữu trí tuệ VCCI
(VCCI-IP CO.,LTD)
Tầng 8, Toà nhà VCCI, số 9 Đào Duy Anh, phường Phương mai,
quận Đống Đa, thành phố Hà Nội

Căn cứ kết quả thẩm định yêu cầu duy trì hiệu lực Bằng độc quyền sáng chế:

Số đơn: DT1-2019-00747

Ngày nộp: 29/01/2019

Chủ đơn: SAN-EI GEN F.F.I., INC. (JP)

Đại diện của Chủ đơn: VCCI-IP CO.,LTD

Bằng độc quyền sáng chế số: 18433

Năm yêu cầu duy trì hiệu lực: 2

Cục Sở hữu trí tuệ thông báo:

1. Yêu cầu duy trì hiệu lực Bằng độc quyền sáng chế nêu trên được chấp nhận.

2. Hiệu lực Bằng độc quyền sáng chế số 18433 được duy trì đến 07/02/2020.

Nơi nhận:

- Như trên;
- TT (để công bố);
- Lưu: VT, Hồ sơ.

CỤC TRƯỞNG



Đinh Hữu Phí

BỘ KHOA HỌC VÀ CÔNG NGHỆ
CỤC SỞ HỮU TRÍ TUỆ

CỘNG HÒA XÃ HỘI CHỦ NGHĨA VIỆT NAM
Độc lập - Tự do - Hạnh phúc

Số: 12137/TB-SHTT

Hà Nội, ngày 26 tháng 06 năm 2019

THÔNG BÁO

Ghi nhận yêu cầu duy trì hiệu lực Bằng độc quyền sáng chế

Kính gửi: Công ty TNHH một thành viên Sở hữu trí tuệ VCCI
(VCCI-IP CO.,LTD)
Tầng 8, Toà nhà VCCI, số 9 Đào Duy Anh, phường Phương mai,
quận Đống Đa, thành phố Hà Nội

Căn cứ kết quả thẩm định yêu cầu duy trì hiệu lực Bằng độc quyền sáng chế:

Số đơn: DT1-2019-00752

Ngày nộp: 29/01/2019

Chủ đơn: UCB PHARMA S.A. (BE)

Đại diện của Chủ đơn: VCCI-IP CO.,LTD

Bằng độc quyền sáng chế số: 18398

Năm yêu cầu duy trì hiệu lực: 2

Cục Sở hữu trí tuệ thông báo:

1. Yêu cầu duy trì hiệu lực Bằng độc quyền sáng chế nêu trên được chấp nhận.
2. Hiệu lực Bằng độc quyền sáng chế số 18398 được duy trì đến 07/02/2020.

H.

Nơi nhận:

- Như trên;
- TT (để công bố);
- Lưu: VT, Hồ sơ.

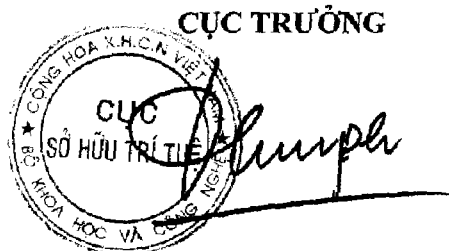

Đinh Hữu Phí

BỘ KHOA HỌC VÀ CÔNG NGHỆ
CỤC SỞ HỮU TRÍ TUỆ

CỘNG HOÀ XÃ HỘI CHỦ NGHĨA VIỆT NAM
Độc lập - Tự do - Hạnh phúc

Số: 12135/TB-SHTT

Hà Nội, ngày 28 tháng 06 năm 2019

THÔNG BÁO

Ghi nhận yêu cầu duy trì hiệu lực Bằng độc quyền sáng chế

Kính gửi: Công ty TNHH một thành viên Sở hữu trí tuệ VCCI
(VCCI-IP CO.,LTD)
Tầng 8, Toà nhà VCCI, số 9 Đào Duy Anh, phường Phương mai,
quận Đống Đa, thành phố Hà Nội

Căn cứ kết quả thẩm định yêu cầu duy trì hiệu lực Bằng độc quyền sáng chế:

Số đơn: DT1-2019-00754

Ngày nộp: 29/01/2019

Chủ đơn: NOVARTIS AG (CH)

Đại diện của Chủ đơn: VCCI-IP CO.,LTD

Bằng độc quyền sáng chế số: 10037

Năm yêu cầu duy trì hiệu lực: 8

Cục Sở hữu trí tuệ thông báo:

1. Yêu cầu duy trì hiệu lực Bằng độc quyền sáng chế nêu trên được chấp nhận.

2. Hiệu lực Bằng độc quyền sáng chế số 10037 được duy trì đến 22/12/2019.

Nơi nhận:

- Như trên;
- TT (để công bố);
- Lưu: VT, Hồ sơ.

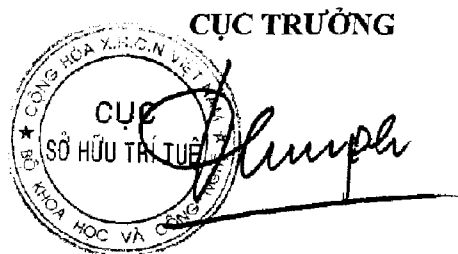

Đinh Hữu Phú

BỘ KHOA HỌC VÀ CÔNG NGHỆ
CỤC SỞ HỮU TRÍ TUỆ

CỘNG HÒA XÃ HỘI CHỦ NGHĨA VIỆT NAM
Độc lập - Tự do - Hạnh phúc

Số: 12139/TB-SHTT

Hà Nội, ngày 26 tháng 06 năm 2019

THÔNG BÁO
Ghi nhận yêu cầu duy trì hiệu lực Bằng độc quyền sáng chế

Kính gửi: Công ty TNHH một thành viên Sở hữu trí tuệ VCCI
(VCCI-IP CO.,LTD)
Tầng 8, Toà nhà VCCI, số 9 Đào Duy Anh, phường Phương mai,
quận Đống Đa, thành phố Hà Nội

Căn cứ kết quả thẩm định yêu cầu duy trì hiệu lực Bằng độc quyền sáng chế:

Số đơn: DT1-2019-00755

Ngày nộp: 29/01/2019

Chủ đơn: NOVARTIS AG (CH)

Đại diện của Chủ đơn: VCCI-IP CO.,LTD

Bằng độc quyền sáng chế số: 12368

Năm yêu cầu duy trì hiệu lực: 6

Cục Sở hữu trí tuệ thông báo:

1. Yêu cầu duy trì hiệu lực Bằng độc quyền sáng chế nêu trên được chấp nhận.

2. Hiệu lực Bằng độc quyền sáng chế số 12368 được duy trì đến 12/02/2020.

Nơi nhận:

- Như trên;
- TT (để công bố);
- Lưu: VT, Hồ sơ.

CỤC TRƯỞNG



Đinh Hữu Phú

BỘ KHOA HỌC VÀ CÔNG NGHỆ
CỤC SỞ HỮU TRÍ TUỆ

CỘNG HÒA XÃ HỘI CHỦ NGHĨA VIỆT NAM
Độc lập - Tự do - Hạnh phúc

Số: 12140/TB-SHTT

Hà Nội, ngày 26 tháng 06 năm 2019

THÔNG BÁO
Ghi nhận yêu cầu duy trì hiệu lực Bằng độc quyền sáng chế

Kính gửi: Công ty TNHH Ban Ca (BANCA)
15B Triệu Việt Vương, thành phố Hà Nội

Căn cứ kết quả thẩm định yêu cầu duy trì hiệu lực Bằng độc quyền sáng chế:

Số đơn: DT1-2019-00759

Ngày nộp: 29/01/2019

Chủ đơn: Công ty TNHH SENTEC Hà Nội (VN)

Đại diện của Chủ đơn: BANCA

Bằng độc quyền sáng chế số: 18295

Năm yêu cầu duy trì hiệu lực: 2

Cục Sở hữu trí tuệ thông báo:

1. Yêu cầu duy trì hiệu lực Bằng độc quyền sáng chế nêu trên được chấp nhận.

2. Hiệu lực Bằng độc quyền sáng chế số 18295 được duy trì đến 31/01/2020. *h*

Nơi nhận:

- Như trên;
- TT (để công bố);
- Lưu: VT, Hồ sơ.

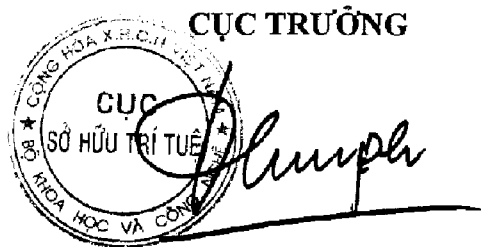

Đinh Hữu Phí

BỘ KHOA HỌC VÀ CÔNG NGHỆ
CỤC SỞ HỮU TRÍ TUỆ

CỘNG HÒA XÃ HỘI CHỦ NGHĨA VIỆT NAM
Độc lập - Tự do - Hạnh phúc

Số: 12141/TB-SHTT

Hà Nội, ngày 26 tháng 06 năm 2019

THÔNG BÁO

Ghi nhận yêu cầu duy trì hiệu lực Bằng độc quyền sáng chế

Kính gửi: Công ty TNHH Ban Ca (BANCA)
15B Triệu Việt Vương, thành phố Hà Nội

Căn cứ kết quả thẩm định yêu cầu duy trì hiệu lực Bằng độc quyền sáng chế:

Số đơn: DT1-2019-00760

Ngày nộp: 29/01/2019

Chủ đơn: METHOD PRODUCTS, PBC (US)

Đại diện của Chủ đơn: BANCA

Bằng độc quyền sáng chế số: 18326

Năm yêu cầu duy trì hiệu lực: 2

Cục Sở hữu trí tuệ thông báo:

1. Yêu cầu duy trì hiệu lực Bằng độc quyền sáng chế nêu trên được chấp nhận.

2. Hiệu lực Bằng độc quyền sáng chế số 18326 được duy trì đến 31/01/2020.

Nơi nhận:

- Như trên;
- TT (để công bố);
- Lưu: VT, Hồ sơ.

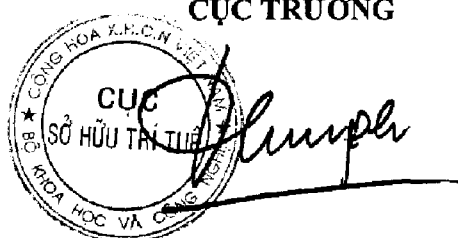
CỤC TRƯỞNG

Đinh Hữu Phí

BỘ KHOA HỌC VÀ CÔNG NGHỆ
CỤC SỞ HỮU TRÍ TUỆ

CỘNG HÒA XÃ HỘI CHỦ NGHĨA VIỆT NAM
Độc lập - Tự do - Hạnh phúc

Số: 12142/TB-SHTT

Hà Nội, ngày 26 tháng 06 năm 2019

THÔNG BÁO

Ghi nhận yêu cầu duy trì hiệu lực Bằng độc quyền sáng chế

Kính gửi: Công ty TNHH Ban Ca (BANCA)
15B Triệu Việt Vương, thành phố Hà Nội

Căn cứ kết quả thẩm định yêu cầu duy trì hiệu lực Bằng độc quyền sáng chế:

Số đơn: DT1-2019-00761

Ngày nộp: 29/01/2019

Chủ đơn: Yamaha Hatsudoki Kabushiki Kaisha (JP)

Đại diện của Chủ đơn: BANCA

Bằng độc quyền sáng chế số: 6825

Năm yêu cầu duy trì hiệu lực: 12

Cục Sở hữu trí tuệ thông báo:

1. Yêu cầu duy trì hiệu lực Bằng độc quyền sáng chế nêu trên được chấp nhận.
2. Hiệu lực Bằng độc quyền sáng chế số 6825 được duy trì đến 31/01/2020. *ke*

Nơi nhận:

- Như trên;
- TT (để công bố);
- Lưu: VT, Hồ sơ.

CỤC TRƯỞNG

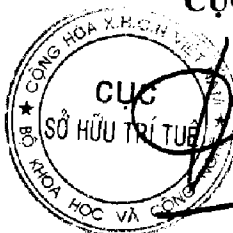

Đinh Hữu Phí

BỘ KHOA HỌC VÀ CÔNG NGHỆ
CỤC SỞ HỮU TRÍ TUỆ

CỘNG HÒA XÃ HỘI CHỦ NGHĨA VIỆT NAM
Độc lập - Tự do - Hạnh phúc

Số: 1243/TB-SHTT

Hà Nội, ngày 26 tháng 06 năm 2019

THÔNG BÁO

Ghi nhận yêu cầu duy trì hiệu lực Bằng độc quyền sáng chế

Kính gửi: Công ty TNHH Ban Ca (BANCA)
15B Triệu Việt Vương, thành phố Hà Nội

Căn cứ kết quả thẩm định yêu cầu duy trì hiệu lực Bằng độc quyền sáng chế:

Số đơn: DT1-2019-00762

Ngày nộp: 29/01/2019

Chủ đơn: Sharp Kabushiki Kaisha (JP)

Đại diện của Chủ đơn: BANCA

Bằng độc quyền sáng chế số: 18296

Năm yêu cầu duy trì hiệu lực: 2

Cục Sở hữu trí tuệ thông báo:

1. Yêu cầu duy trì hiệu lực Bằng độc quyền sáng chế nêu trên được chấp nhận.

2. Hiệu lực Bằng độc quyền sáng chế số 18296 được duy trì đến 31/01/2020.

Nơi nhận:

- Như trên;
- TT (để công bố);
- Lưu: VT, Hồ sơ.

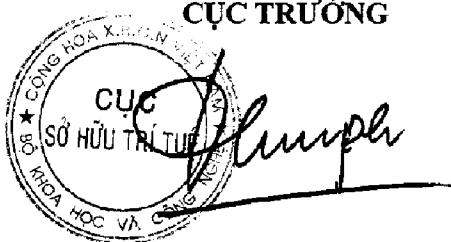
CỤC TRƯỞNG

Đinh Hữu Phí

BỘ KHOA HỌC VÀ CÔNG NGHỆ
CỤC SỞ HỮU TRÍ TUỆ

CỘNG HÒA XÃ HỘI CHỦ NGHĨA VIỆT NAM
Độc lập - Tự do - Hạnh phúc

Số: *12/144* /TB-SHTT

Hà Nội, ngày *26* tháng *06* năm 2019

THÔNG BÁO

Ghi nhận yêu cầu duy trì hiệu lực Bằng độc quyền sáng chế

Kính gửi: Công ty TNHH Ban Ca (BANCA)
15B Triệu Việt Vương, thành phố Hà Nội

Căn cứ kết quả thẩm định yêu cầu duy trì hiệu lực Bằng độc quyền sáng chế:

Số đơn: DT1-2019-00763

Ngày nộp: 29/01/2019

Chủ đơn: WACOM CO., LTD. (JP)

Đại diện của Chủ đơn: BANCA

Bằng độc quyền sáng chế số: 18302

Năm yêu cầu duy trì hiệu lực: 2

Cục Sở hữu trí tuệ thông báo:

1. Yêu cầu duy trì hiệu lực Bằng độc quyền sáng chế nêu trên được chấp nhận.

2. Hiệu lực Bằng độc quyền sáng chế số 18302 được duy trì đến 31/01/2020.

Nơi nhận:

- Như trên;
- TT (để công bố);
- Lưu: VT, Hồ sơ.

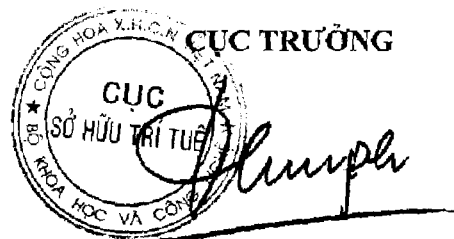

Đinh Hữu Phí

BỘ KHOA HỌC VÀ CÔNG NGHỆ
CỤC SỞ HỮU TRÍ TUỆ

CỘNG HOÀ XÃ HỘI CHỦ NGHĨA VIỆT NAM
Độc lập - Tự do - Hạnh phúc

Số: 12145/TB-SHTT

Hà Nội, ngày 16 tháng 06 năm 2019

THÔNG BÁO
Ghi nhận yêu cầu duy trì hiệu lực Bằng độc quyền sáng chế

Kính gửi: Công ty TNHH Ban Ca (BANCA)
15B Triệu Việt Vương, thành phố Hà Nội

Căn cứ kết quả thẩm định yêu cầu duy trì hiệu lực Bằng độc quyền sáng chế:

Số đơn: DT1-2019-00764

Ngày nộp: 29/01/2019

Chủ đơn: ORION CORPORATION (FI)

Đại diện của Chủ đơn: BANCA

Bằng độc quyền sáng chế số: 18327

Năm yêu cầu duy trì hiệu lực: 2

Cục Sở hữu trí tuệ thông báo:

1. Yêu cầu duy trì hiệu lực Bằng độc quyền sáng chế nêu trên được chấp nhận.

2. Hiệu lực Bằng độc quyền sáng chế số 18327 được duy trì đến 31/01/2020.

Nơi nhận:

- Như trên;
- TT (để công bố);
- Lưu: VT, Hồ sơ.

CỤC TRƯỞNG

Đinh Hữu Phí

BỘ KHOA HỌC VÀ CÔNG NGHỆ
CỤC SỞ HỮU TRÍ TUỆ

CỘNG HOÀ XÃ HỘI CHỦ NGHĨA VIỆT NAM
Độc lập - Tự do - Hạnh phúc

Số: 12146 /TB-SHTT

Hà Nội, ngày 26 tháng 06 năm 2019

THÔNG BÁO

Ghi nhận yêu cầu duy trì hiệu lực Bằng độc quyền sáng chế

Kính gửi: Công ty TNHH Trường Xuân (AGELESS CO.,LTD.)
Tầng 11, số 102 đường Trần Phú, phường Mộ Lao, quận Hà Đông,
TP. Hà Nội

Căn cứ kết quả thẩm định yêu cầu duy trì hiệu lực Bằng độc quyền sáng chế:

Số đơn: DT1-2019-00766

Ngày nộp: 29/01/2019

Chủ đơn: TENDYRON CORPORATION (CN)

Đại diện của Chủ đơn: AGELESS CO.,LTD.

Bằng độc quyền sáng chế số: 16672

Năm yêu cầu duy trì hiệu lực: 3

Cục Sở hữu trí tuệ thông báo:

1. Yêu cầu duy trì hiệu lực Bằng độc quyền sáng chế nêu trên được chấp nhận.

2. Hiệu lực Bằng độc quyền sáng chế số 16672 được duy trì đến 06/03/2020.

Nơi nhận:

- Như trên;
- TT (để công bố);
- Lưu: VT, Hồ sơ.

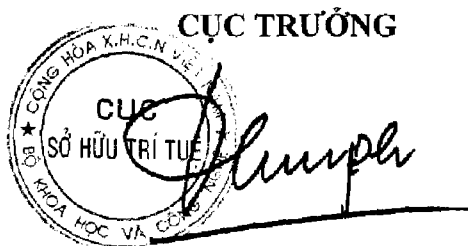

Đình Hữu Phí

BỘ KHOA HỌC VÀ CÔNG NGHỆ
CỤC SỞ HỮU TRÍ TUỆ

CỘNG HOÀ XÃ HỘI CHỦ NGHĨA VIỆT NAM
Độc lập - Tự do - Hạnh phúc

Số: 12147/TB-SHTT

Hà Nội, ngày 26 tháng 01 năm 2019

THÔNG BÁO

Ghi nhận yêu cầu duy trì hiệu lực Bằng độc quyền sáng chế

Kính gửi: Công ty TNHH Trường Xuân (AGELESS CO.,LTD.)
Tầng 11, số 102 đường Trần Phú, phường Mộ Lao, quận Hà Đông,
TP. Hà Nội

Căn cứ kết quả thẩm định yêu cầu duy trì hiệu lực Bằng độc quyền sáng chế:

Số đơn: DT1-2019-00767

Ngày nộp: 29/01/2019

Chủ đơn: BRIGHTEN ENGINEERING CO., LTD. (TW)

Đại diện của Chủ đơn: AGELESS CO.,LTD.

Bằng độc quyền sáng chế số: 13769

Năm yêu cầu duy trì hiệu lực: 5

Cục Sở hữu trí tuệ thông báo:

1. Yêu cầu duy trì hiệu lực Bằng độc quyền sáng chế nêu trên được chấp nhận.
2. Hiệu lực Bằng độc quyền sáng chế số 13769 được duy trì đến 09/02/2020.

tc

Nơi nhận:

- Như trên;
- TT (để công bố);
- Lưu: VT, Hồ sơ.

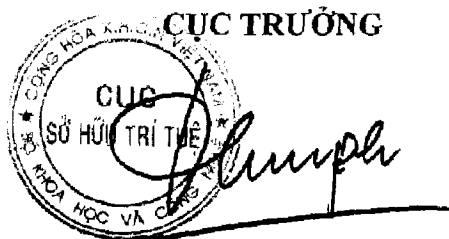

Đinh Hữu Phi

BỘ KHOA HỌC VÀ CÔNG NGHỆ
CỤC SỞ HỮU TRÍ TUỆ

CỘNG HOÀ XÃ HỘI CHỦ NGHĨA VIỆT NAM
Độc lập - Tự do - Hạnh phúc

Số: 12148/TB-SHTT

Hà Nội, ngày 26 tháng 01 năm 2019

THÔNG BÁO

Ghi nhận yêu cầu duy trì hiệu lực Bằng độc quyền sáng chế

Kính gửi: Công ty TNHH Tư vấn đầu tư và chuyển giao công nghệ
(INVESTCONSULT)

Số 26 ngõ 41, phố Thái Hà, phường Trung Liệt, quận Đống Đa,
thành phố Hà Nội

Căn cứ kết quả thẩm định yêu cầu duy trì hiệu lực Bằng độc quyền sáng chế:

Số đơn: DT1-2019-00768

Ngày nộp: 29/01/2019

Chủ đơn: SHIONOGI & CO., LTD. (JP)

Đại diện của Chủ đơn: INVESTCONSULT

Bằng độc quyền sáng chế số: 12249

Năm yêu cầu duy trì hiệu lực: 6

Cục Sở hữu trí tuệ thông báo:

1. Yêu cầu duy trì hiệu lực Bằng độc quyền sáng chế nêu trên được chấp nhận.
2. Hiệu lực Bằng độc quyền sáng chế số 12249 được duy trì đến 07/01/2020.

Nơi nhận:

- Như trên;
- TT (để công bố);
- Lưu: VT, Hồ sơ.

CỤC TRƯỞNG

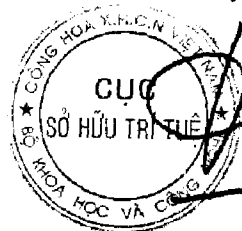

Đinh Hữu Phí

BỘ KHOA HỌC VÀ CÔNG NGHỆ
CỤC SỞ HỮU TRÍ TUỆ

CỘNG HÒA XÃ HỘI CHỦ NGHĨA VIỆT NAM
Độc lập - Tự do - Hạnh phúc

Số: 12449/TB-SHTT

Hà Nội, ngày 26 tháng 01 năm 2019

THÔNG BÁO

Ghi nhận yêu cầu duy trì hiệu lực Bằng độc quyền sáng chế

Kính gửi: Công ty TNHH Tư vấn đầu tư và chuyển giao công nghệ
(INVESTCONSULT)

Số 26 ngõ 41, phố Thái Hà, phường Trung Liệt, quận Đống Đa,
thành phố Hà Nội

Căn cứ kết quả thẩm định yêu cầu duy trì hiệu lực Bằng độc quyền sáng chế:

Số đơn: DT1-2019-00771

Ngày nộp: 29/01/2019

Chủ đơn: FOSTER WHEELER USA CORPORATION (US)

Đại diện của Chủ đơn: INVESTCONSULT

Bằng độc quyền sáng chế số: 18257

Năm yêu cầu duy trì hiệu lực: 2

Cục Sở hữu trí tuệ thông báo:

1. Yêu cầu duy trì hiệu lực Bằng độc quyền sáng chế nêu trên được chấp nhận.
2. Hiệu lực Bằng độc quyền sáng chế số 18257 được duy trì đến 09/01/2020.

Nơi nhận:

- Như trên;
- TT (để công bố);
- Lưu: VT, Hồ sơ.

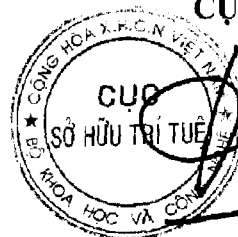

CỤC TRƯỞNG

Đinh Hữu Phí

BỘ KHOA HỌC VÀ CÔNG NGHỆ
CỤC SỞ HỮU TRÍ TUỆ

CỘNG HÒA XÃ HỘI CHỦ NGHĨA VIỆT NAM
Độc lập - Tự do - Hạnh phúc

Số: 12150/TB-SHTT

Hà Nội, ngày 26 tháng 06 năm 2019

THÔNG BÁO

Ghi nhận yêu cầu duy trì hiệu lực Bằng độc quyền sáng chế

Kính gửi: Trần Thị Hoàng Lan

393/21 Bình Quới, phường 28, quận Bình Thạnh, thành phố Hồ Chí Minh

Căn cứ kết quả thẩm định yêu cầu duy trì hiệu lực Bằng độc quyền sáng chế:

Số đơn: DT1-2019-00772

Ngày nộp: 29/01/2019

Chủ đơn: Trần Thị Hoàng Lan (VN)

Bằng độc quyền sáng chế số: 9046

Năm yêu cầu duy trì hiệu lực: 9

Cục Sở hữu trí tuệ thông báo:

1. Yêu cầu duy trì hiệu lực Bằng độc quyền sáng chế nêu trên được chấp nhận.

2. Hiệu lực Bằng độc quyền sáng chế số 9046 được duy trì đến 28/01/2020. *K*

Nơi nhận:

- Như trên;
- TT (để công bố);
- Lưu: VT, Hồ sơ.

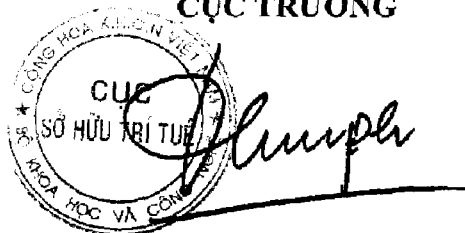
CỤC TRƯỞNG

Đinh Hữu Phi

BỘ KHOA HỌC VÀ CÔNG NGHỆ
CỤC SỞ HỮU TRÍ TUỆ

CỘNG HÒA XÃ HỘI CHỦ NGHĨA VIỆT NAM
Độc lập - Tự do - Hạnh phúc

Số: 12151/TB-SHTT

Hà Nội, ngày 26 tháng 06 năm 2019

THÔNG BÁO

Ghi nhận yêu cầu duy trì hiệu lực Bằng độc quyền sáng chế

Kính gửi: Công ty Luật TNHH WINCO (WINCO LAW FIRM)
Số 54 Trần Quốc Vượng, phường Dịch Vọng Hậu, quận Cầu Giấy,
TP Hà Nội

Căn cứ kết quả thẩm định yêu cầu duy trì hiệu lực Bằng độc quyền sáng chế:

Số đơn: DT1-2019-00774

Ngày nộp: 29/01/2019

Chủ đơn: Shandong Huate Magnet Technology Co., Ltd. (CN)

Đại diện của Chủ đơn: WINCO LAW FIRM

Bằng độc quyền sáng chế số: 8380

Năm yêu cầu duy trì hiệu lực: 10

Cục Sở hữu trí tuệ thông báo:

1. Yêu cầu duy trì hiệu lực Bằng độc quyền sáng chế nêu trên được chấp nhận.
2. Hiệu lực Bằng độc quyền sáng chế số 8380 được duy trì đến 12/04/2020. *HC*

Nơi nhận:

- Như trên;
- TT (để công bố);
- Lưu: VT, Hồ sơ.

CỤC TRƯỞNG

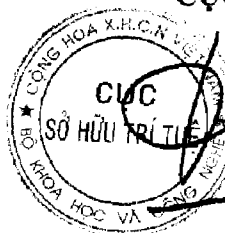

Đinh Hữu Phí

BỘ KHOA HỌC VÀ CÔNG NGHỆ
CỤC SỞ HỮU TRÍ TUỆ

CỘNG HÒA XÃ HỘI CHỦ NGHĨA VIỆT NAM
Độc lập - Tự do - Hạnh phúc

Số: 12152/TB-SHTT

Hà Nội, ngày 26 tháng 06 năm 2019

THÔNG BÁO
Ghi nhận yêu cầu duy trì hiệu lực Bằng độc quyền sáng chế

Kính gửi: Công ty TNHH Ban Ca (BANCA)
15B Triệu Việt Vương, thành phố Hà Nội

Căn cứ kết quả thẩm định yêu cầu duy trì hiệu lực Bằng độc quyền sáng chế:

Số đơn: DT1-2019-00775

Ngày nộp: 29/01/2019

Chủ đơn: SHARP KABUSHIKI KAISHA (JP)

Đại diện của Chủ đơn: BANCA

Bằng độc quyền sáng chế số: 7431

Năm yêu cầu duy trì hiệu lực: 11

Cục Sở hữu trí tuệ thông báo:

1. Yêu cầu duy trì hiệu lực Bằng độc quyền sáng chế nêu trên được chấp nhận.

2. Hiệu lực Bằng độc quyền sáng chế số 7431 được duy trì đến 18/12/2019. *K*

Nơi nhận:

- Như trên;
- TT (để công bố);
- Lưu: VT, Hồ sơ.

CỤC TRƯỞNG

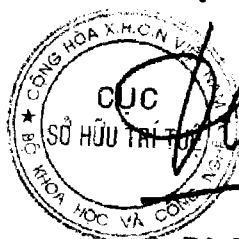

Đinh Hữu Phí

BỘ KHOA HỌC VÀ CÔNG NGHỆ
CỤC SỞ HỮU TRÍ TUỆ

CỘNG HÒA XÃ HỘI CHỦ NGHĨA VIỆT NAM
Độc lập - Tự do - Hạnh phúc

Số: 12453 /TB-SHTT

Hà Nội, ngày 26 tháng 06 năm 2019

THÔNG BÁO
Ghi nhận yêu cầu duy trì hiệu lực Bằng độc quyền sáng chế

Kính gửi: Công ty TNHH Tầm nhìn và Liên danh
(VISION & ASSOCIATES CO.LTD.)
Phòng 308-310, tầng 3, Tháp Hà Nội, số 49 Hai Bà Trưng,
phường Trần Hưng Đạo, quận Hoàn Kiếm, thành phố Hà Nội

Căn cứ kết quả thẩm định yêu cầu duy trì hiệu lực Bằng độc quyền sáng chế:

Số đơn: DT1-2019-00776

Ngày nộp: 29/01/2019

Chủ đơn: INDIAN OIL CORPORATION LIMITED (IN)

Đại diện của Chủ đơn: VISION & ASSOCIATES CO.LTD.

Bằng độc quyền sáng chế số: 12401

Năm yêu cầu duy trì hiệu lực: 6

Cục Sở hữu trí tuệ thông báo:

1. Yêu cầu duy trì hiệu lực Bằng độc quyền sáng chế nêu trên được chấp nhận.

2. Hiệu lực Bằng độc quyền sáng chế số 12401 được duy trì đến 18/02/2020.

Nơi nhận:

- Như trên;
- TT (để công bố);
- Lưu: VT, Hồ sơ.

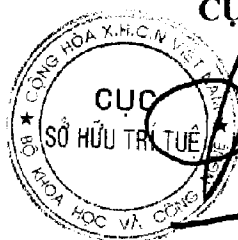

CỤC TRƯỞNG

Đình Hữu Phí

BỘ KHOA HỌC VÀ CÔNG NGHỆ
CỤC SỞ HỮU TRÍ TUỆ

CỘNG HÒA XÃ HỘI CHỦ NGHĨA VIỆT NAM
Độc lập - Tự do - Hạnh phúc

Số: 12154/TB-SHTT

Hà Nội, ngày 26 tháng 06 năm 2019

THÔNG BÁO
Ghi nhận yêu cầu duy trì hiệu lực Bằng độc quyền sáng chế

Kính gửi: Công ty Luật TNHH T&G (TGVN)
Phòng số 5 tầng 15 Toà nhà Harec, 4A Láng Hạ, phường Thành Công
quận Ba Đình, TP Hà Nội

Căn cứ kết quả thẩm định yêu cầu duy trì hiệu lực Bằng độc quyền sáng chế:

Số đơn: DT1-2019-00778

Ngày nộp: 29/01/2019

Chủ đơn: ACCELERON PHARMA INC. (US)

Đại diện của Chủ đơn: TGVN

Bằng độc quyền sáng chế số: 11901

Năm yêu cầu duy trì hiệu lực: 6

Cục Sở hữu trí tuệ thông báo:

1. Yêu cầu duy trì hiệu lực Bằng độc quyền sáng chế nêu trên được chấp nhận.

2. Hiệu lực Bằng độc quyền sáng chế số 11901 được duy trì đến 15/10/2019.

Nơi nhận:

- Như trên;
- TT (để công bố);
- Lưu: VT, Hồ sơ.

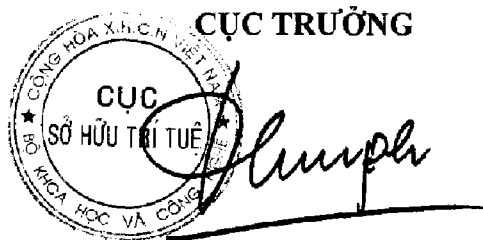

Dinh Hữu Phí

BỘ KHOA HỌC VÀ CÔNG NGHỆ
CỤC SỞ HỮU TRÍ TUỆ

CỘNG HÒA XÃ HỘI CHỦ NGHĨA VIỆT NAM
Độc lập - Tự do - Hạnh phúc

Số: 12155/TB-SHTT

Hà Nội, ngày 26 tháng 06 năm 2019

THÔNG BÁO
Ghi nhận yêu cầu duy trì hiệu lực Bằng độc quyền sáng chế

Kính gửi: Công ty Luật TNHH T&G (TGVN)

Phòng số 5 tầng 15 Toà nhà Harec, 4A Láng Hạ, phường Thành Công
quận Ba Đình, TP Hà Nội

Căn cứ kết quả thẩm định yêu cầu duy trì hiệu lực Bằng độc quyền sáng chế:

Số đơn: DT1-2019-00779

Ngày nộp: 29/01/2019

Chủ đơn: CHANNELL COMMERCIAL CORPORATION (US)

Đại diện của Chủ đơn: TGVN

Bằng độc quyền sáng chế số: 16317

Năm yêu cầu duy trì hiệu lực: 3

Cục Sở hữu trí tuệ thông báo:

1. Yêu cầu duy trì hiệu lực Bằng độc quyền sáng chế nêu trên được chấp nhận.
2. Hiệu lực Bằng độc quyền sáng chế số 16317 được duy trì đến 05/12/2019.

Nơi nhận:

- Như trên;
- TT (để công bố);
- Lưu: VT, Hồ sơ.

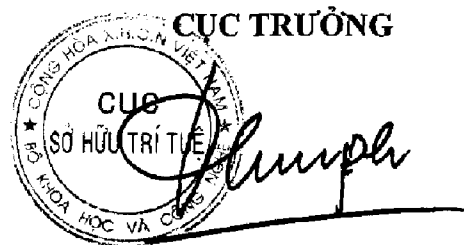

Đinh Hữu Phí

BỘ KHOA HỌC VÀ CÔNG NGHỆ
CỤC SỞ HỮU TRÍ TUỆ

CỘNG HÒA XÃ HỘI CHỦ NGHĨA VIỆT NAM
Độc lập - Tự do - Hạnh phúc

Số: 12/56/TB-SHTT

Hà Nội, ngày 26 tháng 01 năm 2019

THÔNG BÁO
Ghi nhận yêu cầu duy trì hiệu lực Bằng độc quyền sáng chế

Kính gửi: Công ty Luật TNHH T&G (TGVN)
Phòng số 5 tầng 15 Toà nhà Harec, 4A Láng Hạ, phường Thành Công
quận Ba Đình, TP Hà Nội

Căn cứ kết quả thẩm định yêu cầu duy trì hiệu lực Bằng độc quyền sáng chế:

Số đơn: DT1-2019-00780

Ngày nộp: 29/01/2019

Chủ đơn: Alfasigma S.p.A. (IT)

Đại diện của Chủ đơn: TGVN

Bằng độc quyền sáng chế số: 15005

Năm yêu cầu duy trì hiệu lực: 4

Cục Sở hữu trí tuệ thông báo:

1. Yêu cầu duy trì hiệu lực Bằng độc quyền sáng chế nêu trên được chấp nhận.

2. Hiệu lực Bằng độc quyền sáng chế số 15005 được duy trì đến 05/01/2020.

Nơi nhận:

- Như trên;
- TT (để công bố);
- Lưu: VT, Hồ sơ.

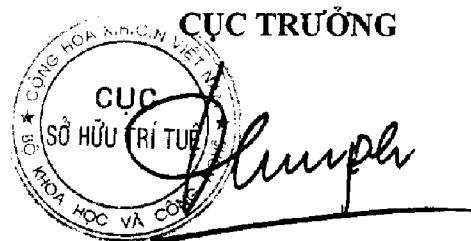

Đình Hữu Phí

BỘ KHOA HỌC VÀ CÔNG NGHỆ
CỤC SỞ HỮU TRÍ TUỆ

CỘNG HÒA XÃ HỘI CHỦ NGHĨA VIỆT NAM
Độc lập - Tự do - Hạnh phúc

Số: 12157/TB-SHTT

Hà Nội, ngày 26 tháng 06 năm 2019

THÔNG BÁO

Ghi nhận yêu cầu duy trì hiệu lực Bằng độc quyền sáng chế

Kính gửi: Công ty Luật TNHH T&G (TGVN)

Phòng số 5 tầng 15 Toà nhà Harec, 4A Láng Hạ, phường Thành Công quận B
Đình, TP Hà Nội

Căn cứ kết quả thẩm định yêu cầu duy trì hiệu lực Bằng độc quyền sáng chế:

Số đơn: DT1-2019-00781

Ngày nộp: 29/01/2019

Chủ đơn: AKZO NOBEL CHEMICALS INTERNATIONAL B.V. (NL)

Đại diện của Chủ đơn: TGVN

Bằng độc quyền sáng chế số: 13508

Năm yêu cầu duy trì hiệu lực: 5

Cục Sở hữu trí tuệ thông báo:

1. Yêu cầu duy trì hiệu lực Bằng độc quyền sáng chế nêu trên được chấp nhận.

2. Hiệu lực Bằng độc quyền sáng chế số 13508 được duy trì đến 09/12/2019.

Nơi nhận:

- Như trên;
- TT (để công bố);
- Lưu: VT, Hồ sơ.

CỤC TRƯỞNG

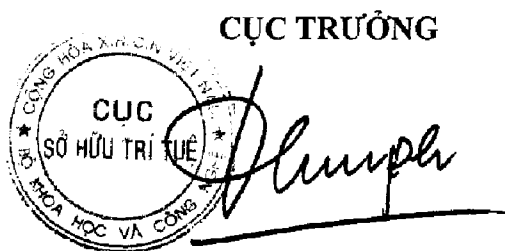

The stamp is circular with the text 'CỤC SỞ HỮU TRÍ TUỆ' in the center and 'CÔNG HOÀ XÃ HỘI CHỦ NGHĨA VIỆT NAM' and 'BỘ KHOA HỌC VÀ CÔNG NGHỆ' around the perimeter. A handwritten signature is written over the stamp.

Đinh Hữu Phí

BỘ KHOA HỌC VÀ CÔNG NGHỆ
CỤC SỞ HỮU TRÍ TUỆ

CỘNG HOÀ XÃ HỘI CHỦ NGHĨA VIỆT NAM
Độc lập - Tự do - Hạnh phúc

Số: 12158/TB-SHTT

Hà Nội, ngày 26 tháng 06 năm 2019

THÔNG BÁO

Ghi nhận yêu cầu duy trì hiệu lực Bằng độc quyền sáng chế

Kính gửi: Công ty Luật TNHH T&G (TGVN)

Phòng số 5 tầng 15 Toà nhà Harec, 4A Láng Hạ, phường Thành Công
quận Ba Đình, TP Hà Nội

Căn cứ kết quả thẩm định yêu cầu duy trì hiệu lực Bằng độc quyền sáng chế:

Số đơn: DT1-2019-00782

Ngày nộp: 29/01/2019

Chủ đơn: Advanced Digital Broadcast S.A. (CH)

Đại diện của Chủ đơn: TGVN

Bằng độc quyền sáng chế số: 17965

Năm yêu cầu duy trì hiệu lực: 2

Cục Sở hữu trí tuệ thông báo:

1. Yêu cầu duy trì hiệu lực Bằng độc quyền sáng chế nêu trên được chấp nhận.

2. Hiệu lực Bằng độc quyền sáng chế số 17965 được duy trì đến 05/12/2019.

h

Nơi nhận:

- Nhutren;
- TT (để công bố);
- Lưu: VT, Hồ sơ.

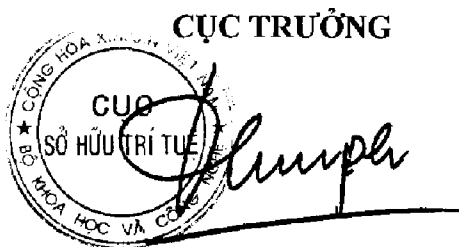

Đinh Hữu Phí

BỘ KHOA HỌC VÀ CÔNG NGHỆ
CỤC SỞ HỮU TRÍ TUỆ

CỘNG HÒA XÃ HỘI CHỦ NGHĨA VIỆT NAM
Độc lập - Tự do - Hạnh phúc

Số: 12159/TB-SHTT

Hà Nội, ngày 26 tháng 06 năm 2019

THÔNG BÁO

Ghi nhận yêu cầu duy trì hiệu lực Bằng độc quyền sáng chế

Kính gửi: Công ty Luật TNHH T&G (TGVN)

Phòng số 5 tầng 15 Tòa nhà Harec, 4A Láng Hạ, phường Thành Công
quận Ba Đình, TP Hà Nội

Căn cứ kết quả thẩm định yêu cầu duy trì hiệu lực Bằng độc quyền sáng chế:

Số đơn: DT1-2019-00783

Ngày nộp: 29/01/2019

Chủ đơn: IRM LLC (US)

Đại diện của Chủ đơn: TGVN

Bằng độc quyền sáng chế số: 16191

Năm yêu cầu duy trì hiệu lực: 3

Cục Sở hữu trí tuệ thông báo:

1. Yêu cầu duy trì hiệu lực Bằng độc quyền sáng chế nêu trên được chấp nhận.

2. Hiệu lực Bằng độc quyền sáng chế số 16191 được duy trì đến 07/11/2019.

ke

Nơi nhận:

- Như trên;
- TT (để công bố);
- Lưu: VT, Hồ sơ.

CỤC TRƯỞNG

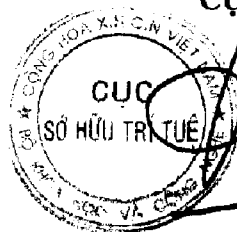

Đinh Hữu Phí

Đinh Hữu Phí

BỘ KHOA HỌC VÀ CÔNG NGHỆ
CỤC SỞ HỮU TRÍ TUỆ

CỘNG HÒA XÃ HỘI CHỦ NGHĨA VIỆT NAM
Độc lập - Tự do - Hạnh phúc

Số: 12392/TB-SHTT

Hà Nội, ngày 02 tháng 07 năm 2019

THÔNG BÁO
Ghi nhận yêu cầu duy trì hiệu lực Bằng độc quyền sáng chế

Kính gửi: Công ty TNHH Tư vấn đầu tư và chuyển giao công nghệ
(INVESTCONSULT)
Số 26 ngõ 41, phố Thái Hà, phường Trung Liệt, quận Đống Đa,
thành phố Hà Nội

Căn cứ kết quả thẩm định yêu cầu duy trì hiệu lực Bằng độc quyền sáng chế:

Số đơn: DT1-2019-00851

Ngày nộp: 31/01/2019

Chủ đơn: SMITHKLINE BEECHAM P.L.C. (GB)

Đại diện của Chủ đơn: INVESTCONSULT

Bằng độc quyền sáng chế số: 5312

Năm yêu cầu duy trì hiệu lực: 14

Cục Sở hữu trí tuệ thông báo:

1. Yêu cầu duy trì hiệu lực Bằng độc quyền sáng chế nêu trên được chấp nhận.
2. Hiệu lực Bằng độc quyền sáng chế số 5312 được duy trì đến 28/11/2019. *TC*

Nơi nhận:

- Như trên;
- TT (để công bố);
- Lưu: VT, Hồ sơ.

CỤC TRƯỞNG

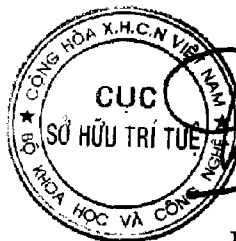

Đinh Hữu Phú

BỘ KHOA HỌC VÀ CÔNG NGHỆ
CỤC SỞ HỮU TRÍ TUỆ

CỘNG HÒA XÃ HỘI CHỦ NGHĨA VIỆT NAM
Độc lập - Tự do - Hạnh phúc

Số: 12393/TB-SHTT

Hà Nội, ngày 02 tháng 07 năm 2019

THÔNG BÁO
Ghi nhận yêu cầu duy trì hiệu lực Bằng độc quyền sáng chế

Kính gửi: Công ty TNHH Tư vấn đầu tư và chuyển giao công nghệ
(INVESTCONSULT)
Số 26 ngõ 41, phố Thái Hà, phường Trung Liệt, quận Đống Đa,
thành phố Hà Nội

Căn cứ kết quả thẩm định yêu cầu duy trì hiệu lực Bằng độc quyền sáng chế:

Số đơn: DT1-2019-00887

Ngày nộp: 01/02/2019

Chủ đơn: Glaxo Group Limited (GB)

Đại diện của Chủ đơn: INVESTCONSULT

Bằng độc quyền sáng chế số: 6799

Năm yêu cầu duy trì hiệu lực: 12

Cục Sở hữu trí tuệ thông báo:

1. Yêu cầu duy trì hiệu lực Bằng độc quyền sáng chế nêu trên được chấp nhận.

2. Hiệu lực Bằng độc quyền sáng chế số 6799 được duy trì đến 17/01/2020.

Nơi nhận:

- Như trên;
- TT (để công bố);
- Lưu: VT, Hồ sơ.

CỤC TRƯỞNG

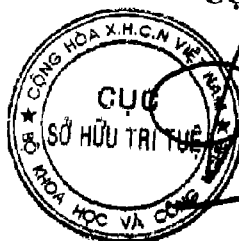

Đình Hữu Phí

BỘ KHOA HỌC VÀ CÔNG NGHỆ
CỤC SỞ HỮU TRÍ TUỆ

CỘNG HOÀ XÃ HỘI CHỦ NGHĨA VIỆT NAM
Độc lập - Tự do - Hạnh phúc

Số: 12658/TB-SHTT

Hà Nội, ngày 09 tháng 07 năm 2019

THÔNG BÁO

Ghi nhận yêu cầu duy trì hiệu lực Bằng độc quyền sáng chế

Kính gửi: Công ty TNHH Trường Xuân (AGELESS CO.,LTD.)
Tầng 11, số 102 đường Trần Phú, phường Mộ Lao, quận Hà Đông,
TP. Hà Nội

Căn cứ kết quả thẩm định yêu cầu duy trì hiệu lực Bằng độc quyền sáng chế:

Số đơn: DT1-2018-07371

Ngày nộp: 27/11/2018

Chủ đơn: SANYANG MOTOR CO., LTD. (TW)

Đại diện của Chủ đơn: AGELESS CO.,LTD.

Bằng độc quyền sáng chế số: 11111

Năm yêu cầu duy trì hiệu lực: 7

Cục Sở hữu trí tuệ thông báo:

1. Yêu cầu duy trì hiệu lực Bằng độc quyền sáng chế nêu trên được chấp nhận.
2. Hiệu lực Bằng độc quyền sáng chế số 11111 được duy trì đến 01/02/2020.

Nơi nhận:

- Như trên;
- TT (để công bố);
- Lưu: VT, Hồ sơ.

CỤC TRƯỞNG



Đinh Hữu Phí

BỘ KHOA HỌC VÀ CÔNG NGHỆ
CỤC SỞ HỮU TRÍ TUỆ

CỘNG HÒA XÃ HỘI CHỦ NGHĨA VIỆT NAM
Độc lập - Tự do - Hạnh phúc

Số: 12659/TB-SHTT

Hà Nội, ngày 09 tháng 07 năm 2019

THÔNG BÁO
Ghi nhận yêu cầu duy trì hiệu lực Bằng độc quyền sáng chế

Kính gửi: Văn phòng Luật sư Ân Nam (ANNAM IP & LAW)
Số 10 ngõ 34 đường Âu Cơ, phường Quảng An, quận Tây Hồ, TP Hà Nội

Căn cứ kết quả thẩm định yêu cầu duy trì hiệu lực Bằng độc quyền sáng chế:

Số đơn: DT1-2018-07402

Ngày nộp: 28/11/2018

Chủ đơn: Optis wireless Technology, LLC (US)

Đại diện của Chủ đơn: ANNAM IP & LAW

Bằng độc quyền sáng chế số: 12098

Năm yêu cầu duy trì hiệu lực: 6

Cục Sở hữu trí tuệ thông báo:

1. Yêu cầu duy trì hiệu lực Bằng độc quyền sáng chế nêu trên được chấp nhận.

2. Hiệu lực Bằng độc quyền sáng chế số 12098 được duy trì đến 02/12/2019.

Nơi nhận:

- Như trên;
- TT (để công bố);
- Lưu: VT, Hồ sơ.

CỤC TRƯỞNG



Đinh Hữu Phú

BỘ KHOA HỌC VÀ CÔNG NGHỆ
CỤC SỞ HỮU TRÍ TUỆ

CỘNG HOÀ XÃ HỘI CHỦ NGHĨA VIỆT NAM
Độc lập - Tự do - Hạnh phúc

Số: 12660/TB-SHTT

Hà Nội, ngày 09 tháng 07 năm 2019

THÔNG BÁO
Ghi nhận yêu cầu duy trì hiệu lực Bằng độc quyền sáng chế

Kính gửi: Công ty TNHH một thành viên Sở hữu trí tuệ VCCI
(VCCI-IP CO.,LTD)
Tầng 8, Toà nhà VCCI, số 9 Đào Duy Anh, phường Phương mai,
quận Đống Đa, thành phố Hà Nội

Căn cứ kết quả thẩm định yêu cầu duy trì hiệu lực Bằng độc quyền sáng chế:

Số đơn: DT1-2019-00438

Ngày nộp: 17/01/2019

Chủ đơn: DAIICHI SANKYO COMPANY LIMITED (JP)

Đại diện của Chủ đơn: VCCI-IP CO.,LTD

Bằng độc quyền sáng chế số: 18466

Năm yêu cầu duy trì hiệu lực: 2

Cục Sở hữu trí tuệ thông báo:

1. Yêu cầu duy trì hiệu lực Bằng độc quyền sáng chế nêu trên được chấp nhận.

2. Hiệu lực Bằng độc quyền sáng chế số 18466 được duy trì đến 12/02/2020.

H.

Nơi nhận:

- Như trên;
- TT (để công bố);
- Lưu: VT, Hồ sơ.

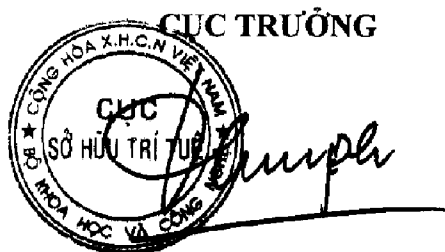

Đinh Hữu Phi

BỘ KHOA HỌC VÀ CÔNG NGHỆ
CỤC SỞ HỮU TRÍ TUỆ

CỘNG HÒA XÃ HỘI CHỦ NGHĨA VIỆT NAM
Độc lập - Tự do - Hạnh phúc

Số: 12661/TB-SHTT

Hà Nội, ngày 09 tháng 07 năm 2019

THÔNG BÁO

Ghi nhận yêu cầu duy trì hiệu lực Bằng độc quyền sáng chế

Kính gửi: Công ty TNHH một thành viên Sở hữu trí tuệ VCCI
(VCCI-IP CO.,LTD)
Tầng 8, Toà nhà VCCI, số 9 Đào Duy Anh, phường Phương mai,
quận Đống Đa, thành phố Hà Nội

Căn cứ kết quả thẩm định yêu cầu duy trì hiệu lực Bằng độc quyền sáng chế:

Số đơn: DT1-2019-00469

Ngày nộp: 17/01/2019

Chủ đơn: CYTEC TECHNOLOGY CORP. (US)

Đại diện của Chủ đơn: VCCI-IP CO.,LTD

Bằng độc quyền sáng chế số: 18587

Năm yêu cầu duy trì hiệu lực: 2

Cục Sở hữu trí tuệ thông báo:

1. Yêu cầu duy trì hiệu lực Bằng độc quyền sáng chế nêu trên được chấp nhận.
2. Hiệu lực Bằng độc quyền sáng chế số 18587 được duy trì đến 26/02/2020.

Nơi nhận:

- Như trên;
- TT (để công bố);
- Lưu: VT, Hồ sơ.

CỤC TRƯỞNG



Đinh Hữu Phí

BỘ KHOA HỌC VÀ CÔNG NGHỆ
CỤC SỞ HỮU TRÍ TUỆ

CỘNG HOÀ XÃ HỘI CHỦ NGHĨA VIỆT NAM
Độc lập - Tự do - Hạnh phúc

Số: 12662/TB-SHTT

Hà Nội, ngày 09 tháng 07 năm 2019

THÔNG BÁO

Ghi nhận yêu cầu duy trì hiệu lực Bằng độc quyền sáng chế

Kính gửi: Công ty TNHH một thành viên Sở hữu trí tuệ VCCI
(VCCI-IP CO.,LTD)
Tầng 8, Toà nhà VCCI, số 9 Đào Duy Anh, phường Phương mai,
quận Đống Đa, thành phố Hà Nội

Căn cứ kết quả thẩm định yêu cầu duy trì hiệu lực Bằng độc quyền sáng chế:

Số đơn: DT1-2019-00471

Ngày nộp: 17/01/2019

Chủ đơn: CANON KABUSHIKI KAISHA (JP)

Đại diện của Chủ đơn: VCCI-IP CO.,LTD

Bằng độc quyền sáng chế số: 18593

Năm yêu cầu duy trì hiệu lực: 2

Cục Sở hữu trí tuệ thông báo:

1. Yêu cầu duy trì hiệu lực Bằng độc quyền sáng chế nêu trên được chấp nhận.
2. Hiệu lực Bằng độc quyền sáng chế số 18593 được duy trì đến 26/02/2020.

Nơi nhận:

- Như trên;
- TT (để công bố);
- Lưu: VT, Hồ sơ.

CỤC TRƯỞNG



The seal is circular with the text 'CỤC SỞ HỮU TRÍ TUỆ' in the center and 'CỘNG HÒA X. H. C. N VIỆT NAM' around the top edge, and 'BỘ KHOA HỌC VÀ CÔNG NGHỆ' around the bottom edge. A handwritten signature is written over the seal.

Đinh Hữu Phí

BỘ KHOA HỌC VÀ CÔNG NGHỆ
CỤC SỞ HỮU TRÍ TUỆ

CỘNG HOÀ XÃ HỘI CHỦ NGHĨA VIỆT NAM
Độc lập - Tự do - Hạnh phúc

Số: 12663/TB-SHTT

Hà Nội, ngày 09 tháng 07 năm 2019

THÔNG BÁO

Ghi nhận yêu cầu duy trì hiệu lực Bằng độc quyền sáng chế

Kính gửi: Công ty TNHH một thành viên Sở hữu trí tuệ VCCI
(VCCI-IP CO.,LTD)
Tầng 8, Toà nhà VCCI, số 9 Đào Duy Anh, phường Phương mai,
quận Đống Đa, thành phố Hà Nội

Căn cứ kết quả thẩm định yêu cầu duy trì hiệu lực Bằng độc quyền sáng chế:

Số đơn: DT1-2019-00472

Ngày nộp: 17/01/2019

Chủ đơn: SHOWA CORPORATION (JP)

Đại diện của Chủ đơn: VCCI-IP CO.,LTD

Bằng độc quyền sáng chế số: 18563

Năm yêu cầu duy trì hiệu lực: 2

Cục Sở hữu trí tuệ thông báo:

1. Yêu cầu duy trì hiệu lực Bằng độc quyền sáng chế nêu trên được chấp nhận.

2. Hiệu lực Bằng độc quyền sáng chế số 18563 được duy trì đến 26/02/2020.

Nơi nhận:

- Như trên;
- TT (để công bố);
- Lưu: VT, Hồ sơ.

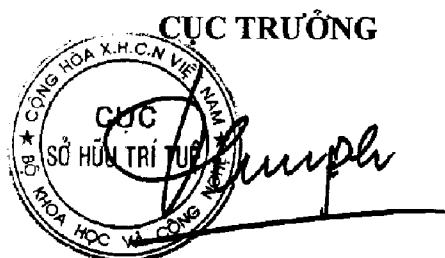

Đình Hữu Phú

BỘ KHOA HỌC VÀ CÔNG NGHỆ
CỤC SỞ HỮU TRÍ TUỆ

CỘNG HOÀ XÃ HỘI CHỦ NGHĨA VIỆT NAM
Độc lập - Tự do - Hạnh phúc

Số: 12664/TB-SHTT

Hà Nội, ngày 09 tháng 07 năm 2019

THÔNG BÁO
Ghi nhận yêu cầu duy trì hiệu lực Bằng độc quyền sáng chế

Kính gửi: Công ty TNHH một thành viên Sở hữu trí tuệ VCCI
(VCCI-IP CO.,LTD)
Tầng 8, Toà nhà VCCI, số 9 Đào Duy Anh, phường Phương mai,
quận Đống Đa, thành phố Hà Nội

Căn cứ kết quả thẩm định yêu cầu duy trì hiệu lực Bằng độc quyền sáng chế:

Số đơn: DT1-2019-00473

Ngày nộp: 17/01/2019

Chủ đơn: SUZUKI MOTOR CORPORATION (JP)

Đại diện của Chủ đơn: VCCI-IP CO.,LTD

Bằng độc quyền sáng chế số: 18600

Năm yêu cầu duy trì hiệu lực: 2

Cục Sở hữu trí tuệ thông báo:

1. Yêu cầu duy trì hiệu lực Bằng độc quyền sáng chế nêu trên được chấp nhận.

2. Hiệu lực Bằng độc quyền sáng chế số 18600 được duy trì đến 26/02/2020.

Nơi nhận:

- Như trên;
- TT (để công bố);
- Lưu: VT, Hồ sơ.

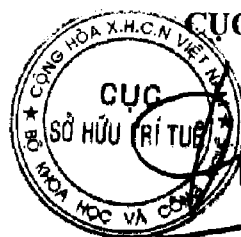

CỤC TRƯỞNG

Đinh Hữu Phí

BỘ KHOA HỌC VÀ CÔNG NGHỆ
CỤC SỞ HỮU TRÍ TUỆ

CỘNG HOÀ XÃ HỘI CHỦ NGHĨA VIỆT NAM
Độc lập - Tự do - Hạnh phúc

Số: 12665/TB-SHTT

Hà Nội, ngày 09 tháng 07 năm 2019

THÔNG BÁO

Ghi nhận yêu cầu duy trì hiệu lực Bằng độc quyền sáng chế

Kính gửi: Công ty TNHH một thành viên Sở hữu trí tuệ VCCI
(VCCI-IP CO.,LTD)
Tầng 8, Toà nhà VCCI, số 9 Đào Duy Anh, phường Phương mai,
quận Đống Đa, thành phố Hà Nội

Căn cứ kết quả thẩm định yêu cầu duy trì hiệu lực Bằng độc quyền sáng chế:

Số đơn: DT1-2019-00474

Ngày nộp: 17/01/2019

Chủ đơn: Suzuki Motor Corporation (JP)

Đại diện của Chủ đơn: VCCI-IP CO.,LTD

Bằng độc quyền sáng chế số: 18603

Năm yêu cầu duy trì hiệu lực: 2

Cục Sở hữu trí tuệ thông báo:

1. Yêu cầu duy trì hiệu lực Bằng độc quyền sáng chế nêu trên được chấp nhận.
2. Hiệu lực Bằng độc quyền sáng chế số 18603 được duy trì đến 26/02/2020.

Nơi nhận:

- Như trên;
- TT (để công bố);
- Lưu: VT, Hồ sơ.

CỤC TRƯỞNG



Đình Hữu Phí

BỘ KHOA HỌC VÀ CÔNG NGHỆ
CỤC SỞ HỮU TRÍ TUỆ

CỘNG HÒA XÃ HỘI CHỦ NGHĨA VIỆT NAM
Độc lập - Tự do - Hạnh phúc

Số: 12666/TB-SHTT

Hà Nội, ngày 09 tháng 07 năm 2019

THÔNG BÁO
Ghi nhận yêu cầu duy trì hiệu lực Bằng độc quyền sáng chế

Kính gửi: Công ty TNHH một thành viên Sở hữu trí tuệ VCCI
(VCCI-IP CO.,LTD)
Tầng 8, Toà nhà VCCI, số 9 Đào Duy Anh, phường Phương mai,
quận Đống Đa, thành phố Hà Nội

Căn cứ kết quả thẩm định yêu cầu duy trì hiệu lực Bằng độc quyền sáng chế:

Số đơn: DT1-2019-00475

Ngày nộp: 17/01/2019

Chủ đơn: SUZUKI MOTOR CORPORATION (JP)

Đại diện của Chủ đơn: VCCI-IP CO.,LTD

Bằng độc quyền sáng chế số: 18611

Năm yêu cầu duy trì hiệu lực: 2

Cục Sở hữu trí tuệ thông báo:

1. Yêu cầu duy trì hiệu lực Bằng độc quyền sáng chế nêu trên được chấp nhận.
2. Hiệu lực Bằng độc quyền sáng chế số 18611 được duy trì đến 26/02/2020.

Nơi nhận:

- Như trên;
- TT (để công bố);
- Lưu: VT, Hồ sơ.

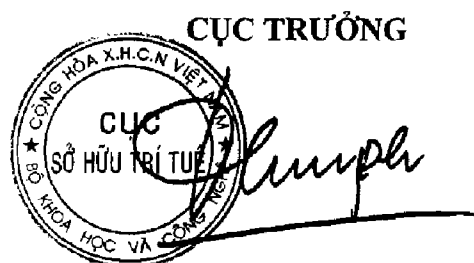

Đinh Hữu Phí

BỘ KHOA HỌC VÀ CÔNG NGHỆ
CỤC SỞ HỮU TRÍ TUỆ

CỘNG HOÀ XÃ HỘI CHỦ NGHĨA VIỆT NAM
Độc lập - Tự do - Hạnh phúc

Số: 12667/TB-SHTT

Hà Nội, ngày 09 tháng 07 năm 2019

THÔNG BÁO
Ghi nhận yêu cầu duy trì hiệu lực Bằng độc quyền sáng chế

Kính gửi: Công ty TNHH một thành viên Sở hữu trí tuệ VCCI
(VCCI-IP CO.,LTD)
Tầng 8, Toà nhà VCCI, số 9 Đào Duy Anh, phường Phương mai,
quận Đống Đa, thành phố Hà Nội

Căn cứ kết quả thẩm định yêu cầu duy trì hiệu lực Bằng độc quyền sáng chế:

Số đơn: DT1-2019-00476

Ngày nộp: 17/01/2019

Chủ đơn: NITTO SEIKO CO., LTD. (JP)

Đại diện của Chủ đơn: VCCI-IP CO.,LTD

Bằng độc quyền sáng chế số: 18613

Năm yêu cầu duy trì hiệu lực: 2

Cục Sở hữu trí tuệ thông báo:

1. Yêu cầu duy trì hiệu lực Bằng độc quyền sáng chế nêu trên được chấp nhận.

2. Hiệu lực Bằng độc quyền sáng chế số 18613 được duy trì đến 26/02/2020.

je

Nơi nhận:

- Như trên;
- TT (để công bố);
- Lưu: VT, Hồ sơ.

CỤC TRƯỞNG



Đinh Hữu Phí

BỘ KHOA HỌC VÀ CÔNG NGHỆ
CỤC SỞ HỮU TRÍ TUỆ

CỘNG HÒA XÃ HỘI CHỦ NGHĨA VIỆT NAM
Độc lập - Tự do - Hạnh phúc

Số: 12668/TB-SHTT

Hà Nội, ngày 09 tháng 07 năm 2019

THÔNG BÁO

Ghi nhận yêu cầu duy trì hiệu lực Bằng độc quyền sáng chế

Kính gửi: Công ty TNHH một thành viên Sở hữu trí tuệ VCCI
(VCCI-IP CO.,LTD)
Tầng 8, Toà nhà VCCI, số 9 Đào Duy Anh, phường Phương mai,
quận Đống Đa, thành phố Hà Nội

Căn cứ kết quả thẩm định yêu cầu duy trì hiệu lực Bằng độc quyền sáng chế:

Số đơn: DT1-2019-00479

Ngày nộp: 17/01/2019

Chủ đơn: CENTOCOR, INC. (US)

Đại diện của Chủ đơn: VCCI-IP CO.,LTD

Bằng độc quyền sáng chế số: 8299

Năm yêu cầu duy trì hiệu lực: 10

Cục Sở hữu trí tuệ thông báo:

1. Yêu cầu duy trì hiệu lực Bằng độc quyền sáng chế nêu trên được chấp nhận.

2. Hiệu lực Bằng độc quyền sáng chế số 8299 được duy trì đến 27/02/2020. *hc*

Nơi nhận:

- Như trên;
- TT (để công bố);
- Lưu: VT, Hồ sơ.

CỤC TRƯỞNG



Đinh Hữu Phí

BỘ KHOA HỌC VÀ CÔNG NGHỆ
CỤC SỞ HỮU TRÍ TUỆ

CỘNG HÒA XÃ HỘI CHỦ NGHĨA VIỆT NAM
Độc lập - Tự do - Hạnh phúc

Số: 12669/TB-SHTT

Hà Nội, ngày 09 tháng 07 năm 2019

THÔNG BÁO
Ghi nhận yêu cầu duy trì hiệu lực Bằng độc quyền sáng chế

Kính gửi: Công ty Luật TNHH Phạm và Liên danh (PHAM & ASSOCIATES)
8 Trần Hưng Đạo, thành phố Hà Nội

Căn cứ kết quả thẩm định yêu cầu duy trì hiệu lực Bằng độc quyền sáng chế:

Số đơn: DT1-2019-00480

Ngày nộp: 17/01/2019

Chủ đơn: GOLUB, Alexandr A. (UA)

Đại diện của Chủ đơn: PHAM & ASSOCIATES

Bằng độc quyền sáng chế số: 18468

Năm yêu cầu duy trì hiệu lực: 2

Cục Sở hữu trí tuệ thông báo:

1. Yêu cầu duy trì hiệu lực Bằng độc quyền sáng chế nêu trên được chấp nhận.

2. Hiệu lực Bằng độc quyền sáng chế số 18468 được duy trì đến 12/02/2020.

Nơi nhận:

- Như trên;
- TT (để công bố);
- Lưu: VT, Hồ sơ.

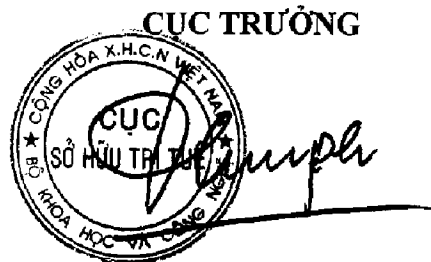

Đinh Hữu Phú

BỘ KHOA HỌC VÀ CÔNG NGHỆ
CỤC SỞ HỮU TRÍ TUỆ

CỘNG HÒA XÃ HỘI CHỦ NGHĨA VIỆT NAM
Độc lập - Tự do - Hạnh phúc

Số: 12670/TB-SHTT

Hà Nội, ngày 09 tháng 07 năm 2019

THÔNG BÁO
Ghi nhận yêu cầu duy trì hiệu lực Bằng độc quyền sáng chế

Kính gửi: Công ty TNHH Quốc tế D & N
(D&N INTERNATIONAL CO.,LTD.)
Phòng 2303, số 101 Láng Hạ, phường Láng Hạ, quận Đống Đa,
thành phố Hà Nội

Căn cứ kết quả thẩm định yêu cầu duy trì hiệu lực Bằng độc quyền sáng chế:

Số đơn: DT1-2019-00482

Ngày nộp: 17/01/2019

Chủ đơn: SHIKISHIMA BAKING CO., LTD. (JP)

Đại diện của Chủ đơn: D&N INTERNATIONAL CO.,LTD.

Bằng độc quyền sáng chế số: 18631

Năm yêu cầu duy trì hiệu lực: 2

Cục Sở hữu trí tuệ thông báo:

1. Yêu cầu duy trì hiệu lực Bằng độc quyền sáng chế nêu trên được chấp nhận.
2. Hiệu lực Bằng độc quyền sáng chế số 18631 được duy trì đến 05/03/2020.

Nơi nhận:

- Như trên;
- TT (để công bố);
- Lưu: VT, Hồ sơ.



CỤC TRƯỞNG

Đinh Hữu Phi

BỘ KHOA HỌC VÀ CÔNG NGHỆ
CỤC SỞ HỮU TRÍ TUỆ

CỘNG HÒA XÃ HỘI CHỦ NGHĨA VIỆT NAM
Độc lập - Tự do - Hạnh phúc

Số: 12671/TB-SHTT

Hà Nội, ngày 07 tháng 07 năm 2019

THÔNG BÁO

Ghi nhận yêu cầu duy trì hiệu lực Bằng độc quyền sáng chế

Kính gửi: Công ty TNHH Dịch vụ sở hữu trí tuệ ALPHA
(ALPHA PLUS CO., LTD.)

Số 19 ngõ 97/24/1 đường Văn Cao, phường Liễu Giai, quận Ba Đình,
TP. Hà Nội.

Căn cứ kết quả thẩm định yêu cầu duy trì hiệu lực Bằng độc quyền sáng chế:

Số đơn: DT1-2019-00514

Ngày nộp: 18/01/2019

Chủ đơn: HONDA MOTOR CO., LTD. (JP)

Đại diện của Chủ đơn: ALPHA PLUS CO., LTD.

Bằng độc quyền sáng chế số: 18508

Năm yêu cầu duy trì hiệu lực: 2

Cục Sở hữu trí tuệ thông báo:

1. Yêu cầu duy trì hiệu lực Bằng độc quyền sáng chế nêu trên được chấp nhận.

2. Hiệu lực Bằng độc quyền sáng chế số 18508 được duy trì đến 23/02/2020.

Nơi nhận:

- Như trên;
- TT (để công bố);
- Lưu: VT, Hồ sơ.

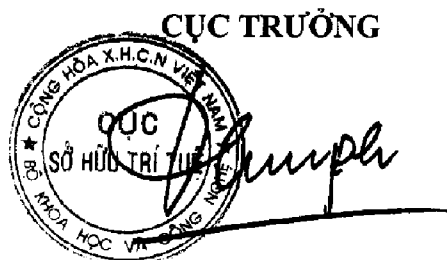

Đinh Hữu Phí

BỘ KHOA HỌC VÀ CÔNG NGHỆ
CỤC SỞ HỮU TRÍ TUỆ

CỘNG HOÀ XÃ HỘI CHỦ NGHĨA VIỆT NAM
Độc lập - Tự do - Hạnh phúc

Số: 12672/TB-SHTT

Hà Nội, ngày 09 tháng 07 năm 2019

THÔNG BÁO
Ghi nhận yêu cầu duy trì hiệu lực Bằng độc quyền sáng chế

Kính gửi: Công ty TNHH Sở hữu trí tuệ VIPATCO (VIPATCO CO., LTD.)
Số 15, ngõ 16, đường Tả Thanh Oai, xã Tả Thanh Oai, huyện Thanh Trì,
TP Hà Nội

Căn cứ kết quả thẩm định yêu cầu duy trì hiệu lực Bằng độc quyền sáng chế:

Số đơn: DT1-2019-00515

Ngày nộp: 18/01/2019

Chủ đơn: GRIREM ADVANCED MATERIALS CO., LTD. (CN)

Đại diện của Chủ đơn: VIPATCO CO., LTD.

Bằng độc quyền sáng chế số: 18728

Năm yêu cầu duy trì hiệu lực: 2

Cục Sở hữu trí tuệ thông báo:

1. Yêu cầu duy trì hiệu lực Bằng độc quyền sáng chế nêu trên được chấp nhận.

2. Hiệu lực Bằng độc quyền sáng chế số 18728 được duy trì đến 05/03/2020.

Nơi nhận:

- Như trên;
- TT (để công bố);
- Lưu: VT, Hồ sơ.

CỤC TRƯỞNG



Đinh Hữu Phí

BỘ KHOA HỌC VÀ CÔNG NGHỆ
CỤC SỞ HỮU TRÍ TUỆ

CỘNG HÒA XÃ HỘI CHỦ NGHĨA VIỆT NAM
Độc lập - Tự do - Hạnh phúc

Số: 12673/TB-SHTT

Hà Nội, ngày 07 tháng 07 năm 2019

THÔNG BÁO
Ghi nhận yêu cầu duy trì hiệu lực Bằng độc quyền sáng chế

Kính gửi: Trường Đại học Bách khoa Hà Nội
Số 1, Đại Cồ Việt, quận Hai Bà Trưng, thành phố Hà Nội, Việt Nam

Căn cứ kết quả thẩm định yêu cầu duy trì hiệu lực Bằng độc quyền sáng chế:

Số đơn: DT1-2019-00527

Ngày nộp: 18/01/2019

Chủ đơn: Trường Đại học Bách khoa Hà Nội (VN)

Bằng độc quyền sáng chế số: 17482

Năm yêu cầu duy trì hiệu lực: 3

Cục Sở hữu trí tuệ thông báo:

1. Yêu cầu duy trì hiệu lực Bằng độc quyền sáng chế nêu trên được chấp nhận.

2. Hiệu lực Bằng độc quyền sáng chế số 17482 được duy trì đến 12/09/2020.

Nơi nhận:

- Như trên;
- TT (để công bố);
- Lưu: VT, Hồ sơ.

CỤC TRƯỞNG



Đinh Hữu Phí

BỘ KHOA HỌC VÀ CÔNG NGHỆ
CỤC SỞ HỮU TRÍ TUỆ

CỘNG HÒA XÃ HỘI CHỦ NGHĨA VIỆT NAM
Độc lập - Tự do - Hạnh phúc

Số: 12674/TB-SHTT

Hà Nội, ngày 09 tháng 07 năm 2019

THÔNG BÁO
Ghi nhận yêu cầu duy trì hiệu lực Bằng độc quyền sáng chế

Kính gửi: Trường Đại học Bách khoa Hà Nội
Số 1 Đại Cồ Việt, quận Hai Bà Trưng, thành phố Hà Nội

Căn cứ kết quả thẩm định yêu cầu duy trì hiệu lực Bằng độc quyền sáng chế:

Số đơn: DT1-2019-00528

Ngày nộp: 18/01/2019

Chủ đơn: Trường Đại học Bách khoa Hà Nội (VN)

Bằng độc quyền sáng chế số: 17750

Năm yêu cầu duy trì hiệu lực: 3

Cục Sở hữu trí tuệ thông báo:

1. Yêu cầu duy trì hiệu lực Bằng độc quyền sáng chế nêu trên được chấp nhận.

2. Hiệu lực Bằng độc quyền sáng chế số 17750 được duy trì đến 07/11/2020.
He

Nơi nhận:

- Như trên;
- TT (để công bố);
- Lưu: VT, Hồ sơ.

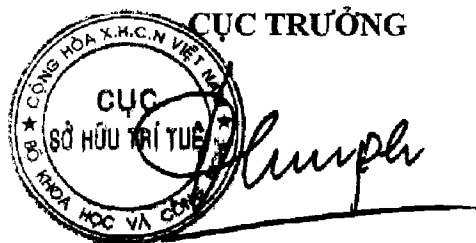

Đinh Hữu Phí

BỘ KHOA HỌC VÀ CÔNG NGHỆ
CỤC SỞ HỮU TRÍ TUỆ

CỘNG HÒA XÃ HỘI CHỦ NGHĨA VIỆT NAM
Độc lập - Tự do - Hạnh phúc

Số: 12675/TB-SHTT

Hà Nội, ngày 07 tháng 07 năm 2019

THÔNG BÁO
Ghi nhận yêu cầu duy trì hiệu lực Bằng độc quyền sáng chế

Kính gửi: Trường Đại học Bách khoa Hà Nội
Số 1 Đại Cồ Việt, quận Hai Bà Trưng, thành phố Hà Nội

Căn cứ kết quả thẩm định yêu cầu duy trì hiệu lực Bằng độc quyền sáng chế:

Số đơn: DT1-2019-00529

Ngày nộp: 18/01/2019

Chủ đơn: Trường Đại học Bách khoa Hà Nội (VN)

Bằng độc quyền sáng chế số: 19668

Năm yêu cầu duy trì hiệu lực: 2

Cục Sở hữu trí tuệ thông báo:

1. Yêu cầu duy trì hiệu lực Bằng độc quyền sáng chế nêu trên được chấp nhận.

2. Hiệu lực Bằng độc quyền sáng chế số 19668 được duy trì đến 17/07/2020.

Nơi nhận:

- Như trên;
- TT (để công bố);
- Lưu: VT, Hồ sơ.

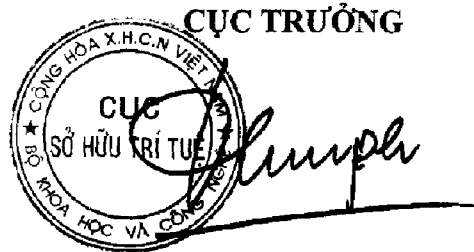

Đinh Hữu Phí

BỘ KHOA HỌC VÀ CÔNG NGHỆ
CỤC SỞ HỮU TRÍ TUỆ

CỘNG HÒA XÃ HỘI CHỦ NGHĨA VIỆT NAM
Độc lập - Tự do - Hạnh phúc

Số: 12676/TB-SHTT

Hà Nội, ngày 09 tháng 07 năm 2019

THÔNG BÁO

Ghi nhận yêu cầu duy trì hiệu lực Bằng độc quyền sáng chế

Kính gửi: Trường Đại học Bách khoa Hà Nội
Số 1 Đại Cồ Việt, quận Hai Bà Trưng, thành phố Hà Nội

Căn cứ kết quả thẩm định yêu cầu duy trì hiệu lực Bằng độc quyền sáng chế:

Số đơn: DT1-2019-00530

Ngày nộp: 18/01/2019

Chủ đơn: Trường Đại học Bách khoa Hà Nội (VN)

Bằng độc quyền sáng chế số: 19909

Năm yêu cầu duy trì hiệu lực: 2

Cục Sở hữu trí tuệ thông báo:

1. Yêu cầu duy trì hiệu lực Bằng độc quyền sáng chế nêu trên được chấp nhận.

2. Hiệu lực Bằng độc quyền sáng chế số 19909 được duy trì đến 13/09/2020.

K

Nơi nhận:

- Như trên;
- TT (để công bố);
- Lưu: VT, Hồ sơ.

CỤC TRƯỞNG



Đinh Hữu Phí
Đinh Hữu Phí

BỘ KHOA HỌC VÀ CÔNG NGHỆ
CỤC SỞ HỮU TRÍ TUỆ

CỘNG HOÀ XÃ HỘI CHỦ NGHĨA VIỆT NAM
Độc lập - Tự do - Hạnh phúc

Số: 12677/TB-SHTT

Hà Nội, ngày 09 tháng 07 năm 2019

THÔNG BÁO
Ghi nhận yêu cầu duy trì hiệu lực Bằng độc quyền sáng chế

Kính gửi: Trường Đại học Bách khoa Hà Nội
Số 1 Đại Cồ Việt, quận Hai Bà Trưng, thành phố Hà Nội

Căn cứ kết quả thẩm định yêu cầu duy trì hiệu lực Bằng độc quyền sáng chế:

Số đơn: DT1-2019-00531

Ngày nộp: 18/01/2019

Chủ đơn: Trường Đại học Bách khoa Hà Nội (VN)

Bằng độc quyền sáng chế số: 19910

Năm yêu cầu duy trì hiệu lực: 2

Cục Sở hữu trí tuệ thông báo:

1. Yêu cầu duy trì hiệu lực Bằng độc quyền sáng chế nêu trên được chấp nhận.

2. Hiệu lực Bằng độc quyền sáng chế số 19910 được duy trì đến 13/09/2020.

Nơi nhận:

- Như trên;
- IT (để công bố);
- Lưu: VT, Hồ sơ.

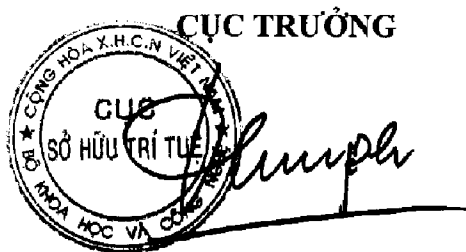

Đình Hữu Phí

BỘ KHOA HỌC VÀ CÔNG NGHỆ
CỤC SỞ HỮU TRÍ TUỆ

CỘNG HÒA XÃ HỘI CHỦ NGHĨA VIỆT NAM
Độc lập - Tự do - Hạnh phúc

Số: 12678/TB-SHTT

Hà Nội, ngày 09 tháng 07 năm 2019

THÔNG BÁO
Ghi nhận yêu cầu duy trì hiệu lực Bằng độc quyền sáng chế

Kính gửi: Công ty TNHH Sở hữu trí tuệ Thảo Quyến (INVENCO.,LTD)
29 Trương Hán Siêu, thành phố Hà Nội

Căn cứ kết quả thẩm định yêu cầu duy trì hiệu lực Bằng độc quyền sáng chế:

Số đơn: DT1-2019-00553

Ngày nộp: 18/01/2019

Chủ đơn: UNIVERSITA' DI PISA (IT)

Đại diện của Chủ đơn: INVENCO.,LTD

Bằng độc quyền sáng chế số: 18393

Năm yêu cầu duy trì hiệu lực: 2

Cục Sở hữu trí tuệ thông báo:

1. Yêu cầu duy trì hiệu lực Bằng độc quyền sáng chế nêu trên được chấp nhận.

2. Hiệu lực Bằng độc quyền sáng chế số 18393 được duy trì đến 07/02/2020.

Nơi nhận:

- Như trên;
- TT (để công bố);
- Lưu: VT, Hồ sơ.

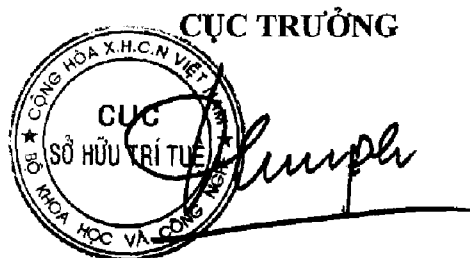

Đình Hữu Phí

BỘ KHOA HỌC VÀ CÔNG NGHỆ
CỤC SỞ HỮU TRÍ TUỆ

CỘNG HÒA XÃ HỘI CHỦ NGHĨA VIỆT NAM
Độc lập - Tự do - Hạnh phúc

Số: 12679/TB-SHTT

Hà Nội, ngày 09 tháng 07 năm 2019

THÔNG BÁO

Ghi nhận yêu cầu duy trì hiệu lực Bằng độc quyền sáng chế

Kính gửi: Trường Đại học Bách khoa Hà Nội
Số 1 Đại Cồ Việt, quận Hai Bà Trưng, thành phố Hà Nội

Căn cứ kết quả thẩm định yêu cầu duy trì hiệu lực Bằng độc quyền sáng chế:

Số đơn: DT1-2019-00535

Ngày nộp: 18/01/2019

Chủ đơn: Trường Đại học Bách khoa Hà Nội (VN)

Bằng độc quyền sáng chế số: 20132

Năm yêu cầu duy trì hiệu lực: 2

Cục Sở hữu trí tuệ thông báo:

1. Yêu cầu duy trì hiệu lực Bằng độc quyền sáng chế nêu trên được chấp nhận.

2. Hiệu lực Bằng độc quyền sáng chế số 20132 được duy trì đến 06/11/2020.

Nơi nhận:

- Như trên;
- TT (để công bố);
- Lưu: VT, Hồ sơ.

CỤC TRƯỞNG



Đinh Hữu Phí

BỘ KHOA HỌC VÀ CÔNG NGHỆ
CỤC SỞ HỮU TRÍ TUỆ

CỘNG HOÀ XÃ HỘI CHỦ NGHĨA VIỆT NAM
Độc lập - Tự do - Hạnh phúc

Số: 12680/TB-SHTT

Hà Nội, ngày 09 tháng 07 năm 2019

THÔNG BÁO

Ghi nhận yêu cầu duy trì hiệu lực Bằng độc quyền sáng chế

Kính gửi: Trường Đại Học Bách Khoa Hà Nội
Số 1 Đại Cồ Việt, quận Hai Bà Trưng, thành phố Hà Nội

Căn cứ kết quả thẩm định yêu cầu duy trì hiệu lực Bằng độc quyền sáng chế:

Số đơn: DT1-2019-00536

Ngày nộp: 18/01/2019

Chủ đơn: Trường Đại Học Bách Khoa Hà Nội (VN)

Bằng độc quyền sáng chế số: 20097

Năm yêu cầu duy trì hiệu lực: 2

Cục Sở hữu trí tuệ thông báo:

1. Yêu cầu duy trì hiệu lực Bằng độc quyền sáng chế nêu trên được chấp nhận.

2. Hiệu lực Bằng độc quyền sáng chế số 20097 được duy trì đến 22/10/2020.

Nơi nhận:

- Như trên;
- TT (để công bố);
- Lưu: VT, Hồ sơ.

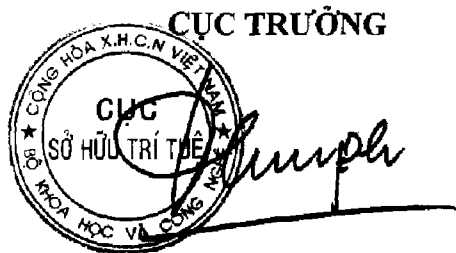

Đinh Hữu Phí

BỘ KHOA HỌC VÀ CÔNG NGHỆ
CỤC SỞ HỮU TRÍ TUỆ

CỘNG HÒA XÃ HỘI CHỦ NGHĨA VIỆT NAM
Độc lập - Tự do - Hạnh phúc

Số: 12681/TB-SHTT

Hà Nội, ngày 09 tháng 07 năm 2019

THÔNG BÁO
Ghi nhận yêu cầu duy trì hiệu lực Bằng độc quyền sáng chế

Kính gửi: Công ty TNHH Tầm nhìn và Liên danh
(VISION & ASSOCIATES CO.LTD.)
Phòng 308-310, tầng 3, Tháp Hà Nội, số 49 Hai Bà Trưng,
phường Trần Hưng Đạo, quận Hoàn Kiếm, thành phố Hà Nội

Căn cứ kết quả thẩm định yêu cầu duy trì hiệu lực Bằng độc quyền sáng chế:

Số đơn: DT1-2019-00561

Ngày nộp: 18/01/2019

Chủ đơn: Daido Kogyo Co., Ltd. (JP)

Đại diện của Chủ đơn: VISION & ASSOCIATES CO.LTD.

Bằng độc quyền sáng chế số: 18554

Năm yêu cầu duy trì hiệu lực: 2

Cục Sở hữu trí tuệ thông báo:

1. Yêu cầu duy trì hiệu lực Bằng độc quyền sáng chế nêu trên được chấp nhận.
2. Hiệu lực Bằng độc quyền sáng chế số 18554 được duy trì đến 23/02/2020.

Nơi nhận:

- Như trên;
- TT (để công bố);
- Lưu: VT, Hồ sơ.

CỤC TRƯỞNG



Đinh Hữu Phí

BỘ KHOA HỌC VÀ CÔNG NGHỆ
CỤC SỞ HỮU TRÍ TUỆ

CỘNG HÒA XÃ HỘI CHỦ NGHĨA VIỆT NAM
Độc lập - Tự do - Hạnh phúc

Số: 12682/TB-SHTT

Hà Nội, ngày 09 tháng 07 năm 2019

THÔNG BÁO
Ghi nhận yêu cầu duy trì hiệu lực Bằng độc quyền sáng chế

Kính gửi: Trường Đại học Bách khoa Hà Nội
Số 1, Đại Cồ Việt, quận Hai Bà Trưng, thành phố Hà Nội

Căn cứ kết quả thẩm định yêu cầu duy trì hiệu lực Bằng độc quyền sáng chế:

Số đơn: DT1-2019-00533

Ngày nộp: 18/01/2019

Chủ đơn: Trường Đại học Bách khoa Hà Nội (VN)

Bằng độc quyền sáng chế số: 20225

Năm yêu cầu duy trì hiệu lực: 2

Cục Sở hữu trí tuệ thông báo:

1. Yêu cầu duy trì hiệu lực Bằng độc quyền sáng chế nêu trên được chấp nhận.

2. Hiệu lực Bằng độc quyền sáng chế số 20225 được duy trì đến 20/11/2020.

Nơi nhận:

- Như trên;
- TT (để công bố);
- Lưu: VT, Hồ sơ.

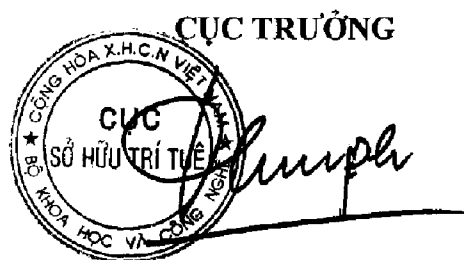

Đình Hữu Phí

BỘ KHOA HỌC VÀ CÔNG NGHỆ
CỤC SỞ HỮU TRÍ TUỆ

CỘNG HÒA XÃ HỘI CHỦ NGHĨA VIỆT NAM
Độc lập - Tự do - Hạnh phúc

Số: 12683 /TB-SHTT

Hà Nội, ngày 09 tháng 07 năm 2019

THÔNG BÁO
Ghi nhận yêu cầu duy trì hiệu lực Bằng độc quyền sáng chế

Kính gửi: Trường Đại học Bách khoa Hà Nội
Số 1, Đại Cồ Việt, quận Hai Bà Trưng, thành phố Hà Nội

Căn cứ kết quả thẩm định yêu cầu duy trì hiệu lực Bằng độc quyền sáng chế:

Số đơn: DT1-2019-00532

Ngày nộp: 18/01/2019

Chủ đơn: Trường Đại học Bách khoa Hà Nội (VN)

Bằng độc quyền sáng chế số: 20222

Năm yêu cầu duy trì hiệu lực: 2

Cục Sở hữu trí tuệ thông báo:

1. Yêu cầu duy trì hiệu lực Bằng độc quyền sáng chế nêu trên được chấp nhận.

2. Hiệu lực Bằng độc quyền sáng chế số 20222 được duy trì đến 20/11/2020.

Nơi nhận:

- Như trên;
- TT (để công bố);
- Lưu: VT, Hồ sơ.

CỤC TRƯỞNG



Đinh Hữu Phí

BỘ KHOA HỌC VÀ CÔNG NGHỆ
CỤC SỞ HỮU TRÍ TUỆ

CỘNG HOÀ XÃ HỘI CHỦ NGHĨA VIỆT NAM
Độc lập - Tự do - Hạnh phúc

Số: 12684/TB-SHTT

Hà Nội, ngày 09 tháng 07 năm 2019

THÔNG BÁO

Ghi nhận yêu cầu duy trì hiệu lực Bằng độc quyền sáng chế

Kính gửi: Công ty TNHH Trường Xuân (AGELESS CO.,LTD.)
Tầng 11, số 102 đường Trần Phú, phường Mộ Lao, quận Hà Đông,
TP. Hà Nội

Căn cứ kết quả thẩm định yêu cầu duy trì hiệu lực Bằng độc quyền sáng chế:

Số đơn: DT1-2019-00560

Ngày nộp: 18/01/2019

Chủ đơn: Kwang Yang Motor Co., Ltd. (TW)

Đại diện của Chủ đơn: AGELESS CO.,LTD.

Bằng độc quyền sáng chế số: 18555

Năm yêu cầu duy trì hiệu lực: 2

Cục Sở hữu trí tuệ thông báo:

1. Yêu cầu duy trì hiệu lực Bằng độc quyền sáng chế nêu trên được chấp nhận.
2. Hiệu lực Bằng độc quyền sáng chế số 18555 được duy trì đến 23/02/2020.

Nơi nhận:

- Như trên;
- TT (để công bố);
- Lưu: VT, Hồ sơ.

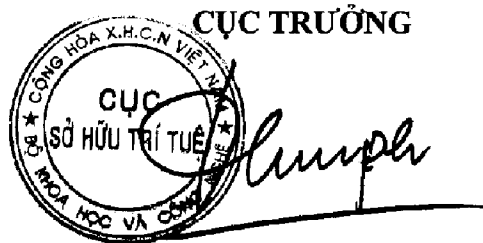

Đinh Hữu Phí

BỘ KHOA HỌC VÀ CÔNG NGHỆ
CỤC SỞ HỮU TRÍ TUỆ

CỘNG HÒA XÃ HỘI CHỦ NGHĨA VIỆT NAM
Độc lập - Tự do - Hạnh phúc

Số: 12685/TB-SHTT

Hà Nội, ngày 09 tháng 07 năm 2019

THÔNG BÁO

Ghi nhận yêu cầu duy trì hiệu lực Bằng độc quyền sáng chế

Kính gửi: Công ty Luật TNHH Phạm và Liên danh (PHAM & ASSOCIATES)
8 Trần Hưng Đạo, thành phố Hà Nội

Căn cứ kết quả thẩm định yêu cầu duy trì hiệu lực Bằng độc quyền sáng chế:

Số đơn: DT1-2019-00652

Ngày nộp: 24/01/2019

Chủ đơn: KOKEN LTD. (JP)

Đại diện của Chủ đơn: PHAM & ASSOCIATES

Bằng độc quyền sáng chế số: 18529

Năm yêu cầu duy trì hiệu lực: 2

Cục Sở hữu trí tuệ thông báo:

1. Yêu cầu duy trì hiệu lực Bằng độc quyền sáng chế nêu trên được chấp nhận.

2. Hiệu lực Bằng độc quyền sáng chế số 18529 được duy trì đến 23/02/2020.

Nơi nhận:

- Như trên;
- TT (để công bố);
- Lưu: VT, Hồ sơ.

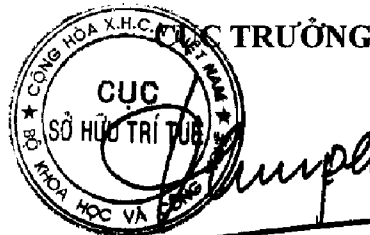

Đình Hữu Phi

BỘ KHOA HỌC VÀ CÔNG NGHỆ
CỤC SỞ HỮU TRÍ TUỆ

CỘNG HÒA XÃ HỘI CHỦ NGHĨA VIỆT NAM
Độc lập - Tự do - Hạnh phúc

Số: 12.686/TB-SHTT

Hà Nội, ngày 09 tháng 07 năm 2019

THÔNG BÁO

Ghi nhận yêu cầu duy trì hiệu lực Bằng độc quyền sáng chế

Kính gửi: Công ty Luật TNHH Phạm và Liên danh (PHAM & ASSOCIATES)
8 Trần Hưng Đạo, thành phố Hà Nội

Căn cứ kết quả thẩm định yêu cầu duy trì hiệu lực Bằng độc quyền sáng chế:

Số đơn: DT1-2019-00655

Ngày nộp: 24/01/2019

Chủ đơn: Vallourec Oil And Gas France (FR)

Đại diện của Chủ đơn: PHAM & ASSOCIATES

Bằng độc quyền sáng chế số: 18602

Năm yêu cầu duy trì hiệu lực: 2

Cục Sở hữu trí tuệ thông báo:

1. Yêu cầu duy trì hiệu lực Bằng độc quyền sáng chế nêu trên được chấp nhận.

2. Hiệu lực Bằng độc quyền sáng chế số 18602 được duy trì đến 26/02/2020.

Nơi nhận:

- Như trên;
- TT (để công bố);
- Lưu: VT, Hồ sơ.

CỤC TRƯỞNG

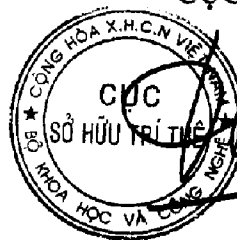

Đinh Hữu Phí

BỘ KHOA HỌC VÀ CÔNG NGHỆ
CỤC SỞ HỮU TRÍ TUỆ

CỘNG HÒA XÃ HỘI CHỦ NGHĨA VIỆT NAM
Độc lập - Tự do - Hạnh phúc

Số: 12687/TB-SHTT

Hà Nội, ngày 07 tháng 07 năm 2019

THÔNG BÁO
Ghi nhận yêu cầu duy trì hiệu lực Bằng độc quyền sáng chế

Kính gửi: Công ty Luật TNHH Phạm và Liên danh (PHAM & ASSOCIATES)
8 Trần Hưng Đạo, thành phố Hà Nội

Căn cứ kết quả thẩm định yêu cầu duy trì hiệu lực Bằng độc quyền sáng chế:

Số đơn: DT1-2019-00659

Ngày nộp: 24/01/2019

Chủ đơn: HELSINN HEALTHCARE SA (CH)

Đại diện của Chủ đơn: PHAM & ASSOCIATES

Bằng độc quyền sáng chế số: 18473

Năm yêu cầu duy trì hiệu lực: 2

Cục Sở hữu trí tuệ thông báo:

1. Yêu cầu duy trì hiệu lực Bằng độc quyền sáng chế nêu trên được chấp nhận.
2. Hiệu lực Bằng độc quyền sáng chế số 18473 được duy trì đến 12/02/2020.

Nơi nhận:

- Như trên;
- TT (để công bố);
- Lưu: VT, Hồ sơ.



Đinh Hữu Phí

BỘ KHOA HỌC VÀ CÔNG NGHỆ
CỤC SỞ HỮU TRÍ TUỆ

CỘNG HÒA XÃ HỘI CHỦ NGHĨA VIỆT NAM
Độc lập - Tự do - Hạnh phúc

Số: 12688/TB-SHTT

Hà Nội, ngày 09 tháng 07 năm 2019

THÔNG BÁO

Ghi nhận yêu cầu duy trì hiệu lực Bằng độc quyền sáng chế

Kính gửi: Công ty TNHH Quốc tế D &N
(D&N INTERNATIONAL CO.,LTD.)
Phòng 2303, số 101 Láng Hạ, phường Láng Hạ, quận Đống Đa,
thành phố Hà Nội

Căn cứ kết quả thẩm định yêu cầu duy trì hiệu lực Bằng độc quyền sáng chế:

Số đơn: DT1-2019-00682

Ngày nộp: 24/01/2019

Chủ đơn: LOTTE CO., LTD. (JP)

Đại diện của Chủ đơn: D&N INTERNATIONAL CO.,LTD.

Bằng độc quyền sáng chế số: 18477

Năm yêu cầu duy trì hiệu lực: 2

Cục Sở hữu trí tuệ thông báo:

1. Yêu cầu duy trì hiệu lực Bằng độc quyền sáng chế nêu trên được chấp nhận.
2. Hiệu lực Bằng độc quyền sáng chế số 18477 được duy trì đến 12/02/2020.

Nơi nhận:

- Như trên;
- TT (để công bố);
- Lưu: VT, Hồ sơ.

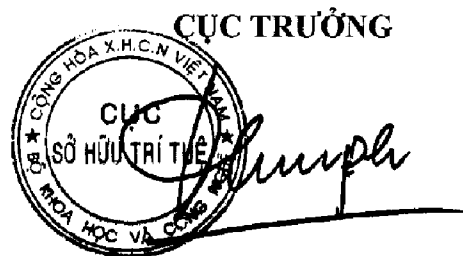

Đình Hữu Phí

BỘ KHOA HỌC VÀ CÔNG NGHỆ
CỤC SỞ HỮU TRÍ TUỆ

CỘNG HÒA XÃ HỘI CHỦ NGHĨA VIỆT NAM
Độc lập - Tự do - Hạnh phúc

Số: 12689/TB-SHTT

Hà Nội, ngày 09 tháng 07 năm 2019

THÔNG BÁO

Ghi nhận yêu cầu duy trì hiệu lực Bằng độc quyền sáng chế

Kính gửi: Công ty TNHH Tâm nhìn và Liên danh
(VISION & ASSOCIATES CO.LTD.)
Phòng 308-310, tầng 3, Tháp Hà Nội, số 49 Hai Bà Trưng,
phường Trần Hưng Đạo, quận Hoàn Kiếm, thành phố Hà Nội

Căn cứ kết quả thẩm định yêu cầu duy trì hiệu lực Bằng độc quyền sáng chế:

Số đơn: DT1-2019-00694

Ngày nộp: 24/01/2019

Chủ đơn: APOTEX TECHNOLOGIES INC. (CA)

Đại diện của Chủ đơn: VISION & ASSOCIATES CO.LTD.

Bằng độc quyền sáng chế số: 18676

Năm yêu cầu duy trì hiệu lực: 2

Cục Sở hữu trí tuệ thông báo:

1. Yêu cầu duy trì hiệu lực Bằng độc quyền sáng chế nêu trên được chấp nhận.

2. Hiệu lực Bằng độc quyền sáng chế số 18676 được duy trì đến 05/03/2020.

Nơi nhận:

- Như trên;
- TT (để công bố);
- Lưu: VT, Hồ sơ.

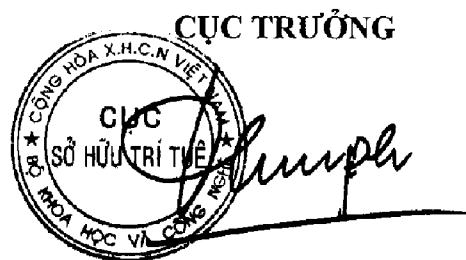

Đinh Hữu Phú

BỘ KHOA HỌC VÀ CÔNG NGHỆ
CỤC SỞ HỮU TRÍ TUỆ

CỘNG HÒA XÃ HỘI CHỦ NGHĨA VIỆT NAM
Độc lập - Tự do - Hạnh phúc

Số: 12690/TB-SHTT

Hà Nội, ngày 09 tháng 07 năm 2019

THÔNG BÁO
Ghi nhận yêu cầu duy trì hiệu lực Bằng độc quyền sáng chế

Kính gửi: Công ty TNHH Dịch vụ sở hữu trí tuệ ALPHA
(ALPHA PLUS CO., LTD.)
Số 19 ngõ 97/24/1 đường Văn Cao, phường Liễu Giai, quận Ba Đình,
TP. Hà Nội.

Căn cứ kết quả thẩm định yêu cầu duy trì hiệu lực Bằng độc quyền sáng chế:

Số đơn: DT1-2019-00696

Ngày nộp: 25/01/2019

Chủ đơn: HONDA MOTOR CO., LTD. (JP)

Đại diện của Chủ đơn: ALPHA PLUS CO., LTD.

Bằng độc quyền sáng chế số: 18845

Năm yêu cầu duy trì hiệu lực: 2

Cục Sở hữu trí tuệ thông báo:

1. Yêu cầu duy trì hiệu lực Bằng độc quyền sáng chế nêu trên được chấp nhận.
2. Hiệu lực Bằng độc quyền sáng chế số 18845 được duy trì đến 20/03/2020.

Nơi nhận:

- Như trên;
- TT (để công bố);
- Lưu: VT, Hồ sơ.

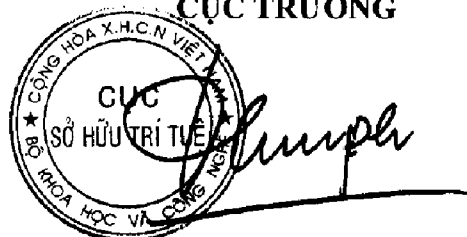
CỤC TRƯỞNG

Đinh Hữu Phí

BỘ KHOA HỌC VÀ CÔNG NGHỆ
CỤC SỞ HỮU TRÍ TUỆ

CỘNG HÒA XÃ HỘI CHỦ NGHĨA VIỆT NAM
Độc lập - Tự do - Hạnh phúc

Số: 12691/TB-SHTT

Hà Nội, ngày 09 tháng 07 năm 2019

THÔNG BÁO

Ghi nhận yêu cầu duy trì hiệu lực Bằng độc quyền sáng chế

Kính gửi: Công ty TNHH Dịch vụ Sở hữu trí tuệ KENFOX
(KENFOX IP SERVICE CO.,LTD.)
Số 3, ngách 409/40, phố Kim Mã, phường Ngọc Khánh, quận Ba Đình,
TP Hà Nội

Căn cứ kết quả thẩm định yêu cầu duy trì hiệu lực Bằng độc quyền sáng chế:

Số đơn: DT1-2019-00698

Ngày nộp: 25/01/2019

Chủ đơn: ZHEJIANG YILIDA VENTILATOR CO., LTD. (CN)

Đại diện của Chủ đơn: KENFOX IP SERVICE CO.,LTD.

Bằng độc quyền sáng chế số: 18769

Năm yêu cầu duy trì hiệu lực: 2

Cục Sở hữu trí tuệ thông báo:

1. Yêu cầu duy trì hiệu lực Bằng độc quyền sáng chế nêu trên được chấp nhận.
2. Hiệu lực Bằng độc quyền sáng chế số 18769 được duy trì đến 12/03/2020.

Nơi nhận:

- Như trên;
- TT (để công bố);
- Lưu: VT, Hồ sơ.

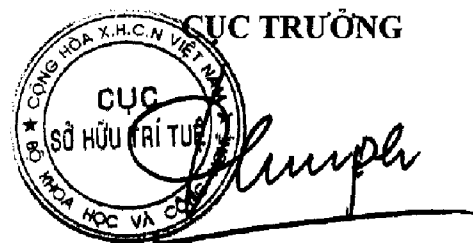

Đinh Hữu Phí

BỘ KHOA HỌC VÀ CÔNG NGHỆ
CỤC SỞ HỮU TRÍ TUỆ

CỘNG HÒA XÃ HỘI CHỦ NGHĨA VIỆT NAM
Độc lập - Tự do - Hạnh phúc

Số: 12692/TB-SHTT

Hà Nội, ngày 09 tháng 07 năm 2019

THÔNG BÁO

Ghi nhận yêu cầu duy trì hiệu lực Bằng độc quyền sáng chế

Kính gửi: Công ty Luật TNHH Phạm và Liên danh (PHAM & ASSOCIATES)
8 Trần Hưng Đạo, thành phố Hà Nội

Căn cứ kết quả thẩm định yêu cầu duy trì hiệu lực Bằng độc quyền sáng chế:

Số đơn: DT1-2019-00701

Ngày nộp: 25/01/2019

Chủ đơn: JOT AUTOMATION OY (FI)

Đại diện của Chủ đơn: PHAM & ASSOCIATES

Bằng độc quyền sáng chế số: 18546

Năm yêu cầu duy trì hiệu lực: 2

Cục Sở hữu trí tuệ thông báo:

1. Yêu cầu duy trì hiệu lực Bằng độc quyền sáng chế nêu trên được chấp nhận.

2. Hiệu lực Bằng độc quyền sáng chế số 18546 được duy trì đến 23/02/2020.

Je

Nơi nhận:

- Như trên;
- TT (để công bố);
- Lưu: VT, Hồ sơ.

CỤC TRƯỞNG



Đinh Hữu Phí

BỘ KHOA HỌC VÀ CÔNG NGHỆ
CỤC SỞ HỮU TRÍ TUỆ

CỘNG HÒA XÃ HỘI CHỦ NGHĨA VIỆT NAM
Độc lập - Tự do - Hạnh phúc

Số: 12.693/TB-SHTT

Hà Nội, ngày 09 tháng 07 năm 2019

THÔNG BÁO

Ghi nhận yêu cầu duy trì hiệu lực Bằng độc quyền sáng chế

Kính gửi: Công ty TNHH Nam Việt và Liên danh (VIPCO)

Số 3.01 Tòa nhà The Tresor 2, 39-39B Bến Vân Đồn, phường 12, quận 4,
TP. Hồ Chí Minh

Căn cứ kết quả thẩm định yêu cầu duy trì hiệu lực Bằng độc quyền sáng chế:

Số đơn: DT1-2019-00715

Ngày nộp: 28/01/2019

Chủ đơn: Nguyễn Thị Ngọc Trâm (VN)

Đại diện của Chủ đơn: VIPCO

Bằng độc quyền sáng chế số: 18740

Năm yêu cầu duy trì hiệu lực: 2

Cục Sở hữu trí tuệ thông báo:

1. Yêu cầu duy trì hiệu lực Bằng độc quyền sáng chế nêu trên được chấp nhận.

2. Hiệu lực Bằng độc quyền sáng chế số 18740 được duy trì đến 09/03/2020.

Nơi nhận:

- Như trên;
- TT (để công bố);
- Lưu: VT, Hồ sơ.

CỤC TRƯỞNG



Đinh Hữu Phí

BỘ KHOA HỌC VÀ CÔNG NGHỆ
CỤC SỞ HỮU TRÍ TUỆ

CỘNG HOÀ XÃ HỘI CHỦ NGHĨA VIỆT NAM
Độc lập - Tự do - Hạnh phúc

Số: 42694/TB-SHTT

Hà Nội, ngày 07 tháng 07 năm 2019

THÔNG BÁO

Ghi nhận yêu cầu duy trì hiệu lực Bằng độc quyền sáng chế

Kính gửi: Viện Kỹ thuật nhiệt đới - Viện Hàn lâm Khoa học và Công nghệ Việt Nam

Nhà A13 - 18 Hoàng Quốc Việt, quận Cầu Giấy, thành phố Hà Nội

Căn cứ kết quả thẩm định yêu cầu duy trì hiệu lực Bằng độc quyền sáng chế:

Số đơn: DT1-2019-00723

Ngày nộp: 28/01/2019

Chủ đơn: Viện Kỹ thuật nhiệt đới - Viện Hàn lâm Khoa học và Công nghệ Việt Nam (VN)

Bằng độc quyền sáng chế số: 18784

Năm yêu cầu duy trì hiệu lực: 2

Cục Sở hữu trí tuệ thông báo:

1. Yêu cầu duy trì hiệu lực Bằng độc quyền sáng chế nêu trên được chấp nhận.

2. Hiệu lực Bằng độc quyền sáng chế số 18784 được duy trì đến 13/03/2020.

H

Nơi nhận:

- Như trên;
- TT (để công bố);
- Lưu: VT, Hồ sơ.

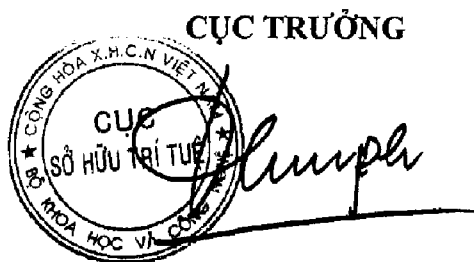

Đinh Hữu Phí

BỘ KHOA HỌC VÀ CÔNG NGHỆ
CỤC SỞ HỮU TRÍ TUỆ

CỘNG HÒA XÃ HỘI CHỦ NGHĨA VIỆT NAM
Độc lập - Tự do - Hạnh phúc

Số: 12695/TB-SHTT

Hà Nội, ngày 09 tháng 07 năm 2019

THÔNG BÁO
Ghi nhận yêu cầu duy trì hiệu lực Bằng độc quyền sáng chế

Kính gửi: Công ty TNHH một thành viên Sở hữu trí tuệ VCCI
(VCCI-IP CO.,LTD)
Tầng 8, Toà nhà VCCI, số 9 Đào Duy Anh, phường Phương mai,
quận Đống Đa, thành phố Hà Nội

Căn cứ kết quả thẩm định yêu cầu duy trì hiệu lực Bằng độc quyền sáng chế:

Số đơn: DT1-2019-00736

Ngày nộp: 29/01/2019

Chủ đơn: TENCENT TECHNOLOGY (SHENZHEN) COMPANY LIMITED (CN)

Đại diện của Chủ đơn: VCCI-IP CO.,LTD

Bằng độc quyền sáng chế số: 18443

Năm yêu cầu duy trì hiệu lực: 2

Cục Sở hữu trí tuệ thông báo:

1. Yêu cầu duy trì hiệu lực Bằng độc quyền sáng chế nêu trên được chấp nhận.

2. Hiệu lực Bằng độc quyền sáng chế số 18443 được duy trì đến 12/02/2020.

Nơi nhận:

- Như trên;
- TT (để công bố);
- Lưu: VT, Hồ sơ.

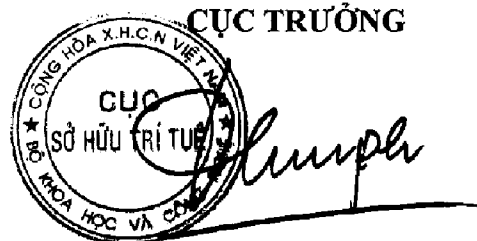
CỤC TRƯỞNG

Đình Hữu Phí

BỘ KHOA HỌC VÀ CÔNG NGHỆ
CỤC SỞ HỮU TRÍ TUỆ

CỘNG HÒA XÃ HỘI CHỦ NGHĨA VIỆT NAM
Độc lập - Tự do - Hạnh phúc

Số: 12696/TB-SHTT

Hà Nội, ngày 09 tháng 07 năm 2019

THÔNG BÁO
Ghi nhận yêu cầu duy trì hiệu lực Bằng độc quyền sáng chế

Kính gửi: Công ty TNHH một thành viên Sở hữu trí tuệ VCCI
(VCCI-IP CO.,LTD)
Tầng 8, Toà nhà VCCI, số 9 Đào Duy Anh, phường Phương mai,
quận Đống Đa, thành phố Hà Nội

Căn cứ kết quả thẩm định yêu cầu duy trì hiệu lực Bằng độc quyền sáng chế:

Số đơn: DT1-2019-00740

Ngày nộp: 29/01/2019

Chủ đơn: Bayer Intellectual Property GMBH (DE)

Đại diện của Chủ đơn: VCCI-IP CO.,LTD

Bằng độc quyền sáng chế số: 9069

Năm yêu cầu duy trì hiệu lực: 9

Cục Sở hữu trí tuệ thông báo:

1. Yêu cầu duy trì hiệu lực Bằng độc quyền sáng chế nêu trên được chấp nhận.

2. Hiệu lực Bằng độc quyền sáng chế số 9069 được duy trì đến 15/02/2020.

Nơi nhận:

- Như trên;
- TT (để công bố);
- Lưu: VT, Hồ sơ.

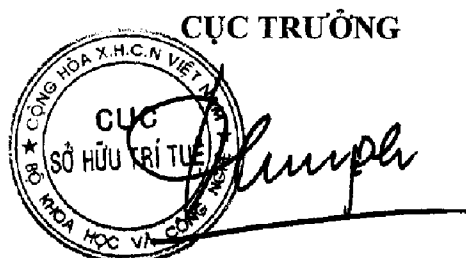

Đinh Hữu Phí

BỘ KHOA HỌC VÀ CÔNG NGHỆ
CỤC SỞ HỮU TRÍ TUỆ

CỘNG HÒA XÃ HỘI CHỦ NGHĨA VIỆT NAM
Độc lập - Tự do - Hạnh phúc

Số: 12697/TB-SHTT

Hà Nội, ngày 09 tháng 07 năm 2019

THÔNG BÁO
Ghi nhận yêu cầu duy trì hiệu lực Bằng độc quyền sáng chế

Kính gửi: Công ty TNHH một thành viên Sở hữu trí tuệ VCCI
(VCCI-IP CO.,LTD)
Tầng 8, Tòa nhà VCCI, số 9 Đào Duy Anh, phường Phương mai,
quận Đống Đa, thành phố Hà Nội

Căn cứ kết quả thẩm định yêu cầu duy trì hiệu lực Bằng độc quyền sáng chế:

Số đơn: DT1-2019-00743

Ngày nộp: 29/01/2019

Chủ đơn: BAYER INTELLECTUAL PROPERTY GMBH (DE)

Đại diện của Chủ đơn: VCCI-IP CO.,LTD

Bằng độc quyền sáng chế số: 13786

Năm yêu cầu duy trì hiệu lực: 5

Cục Sở hữu trí tuệ thông báo:

1. Yêu cầu duy trì hiệu lực Bằng độc quyền sáng chế nêu trên được chấp nhận.

2. Hiệu lực Bằng độc quyền sáng chế số 13786 được duy trì đến 25/02/2020.

Nơi nhận:

- Như trên;
- TT (để công bố);
- Lưu: VT, Hồ sơ.

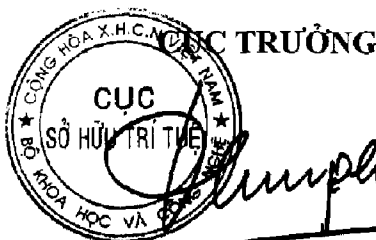

Đinh Hữu Phí

BỘ KHOA HỌC VÀ CÔNG NGHỆ
CỤC SỞ HỮU TRÍ TUỆ

CỘNG HÒA XÃ HỘI CHỦ NGHĨA VIỆT NAM
Độc lập - Tự do - Hạnh phúc

Số: 12698/TB-SHTT

Hà Nội, ngày 09 tháng 07 năm 2019

THÔNG BÁO
Ghi nhận yêu cầu duy trì hiệu lực Bằng độc quyền sáng chế

Kính gửi: Công ty TNHH một thành viên Sở hữu trí tuệ VCCI
(VCCI-IP CO.,LTD)
Tầng 8, Toà nhà VCCL, số 9 Đào Duy Anh, phường Phương mai,
quận Đống Đa, thành phố Hà Nội

Căn cứ kết quả thẩm định yêu cầu duy trì hiệu lực Bằng độc quyền sáng chế:

Số đơn: DT1-2019-00744

Ngày nộp: 29/01/2019

Chủ đơn: NOVARTIS AG (CH)

Đại diện của Chủ đơn: VCCI-IP CO.,LTD

Bằng độc quyền sáng chế số: 18617

Năm yêu cầu duy trì hiệu lực: 2

Cục Sở hữu trí tuệ thông báo:

1. Yêu cầu duy trì hiệu lực Bằng độc quyền sáng chế nêu trên được chấp nhận.
2. Hiệu lực Bằng độc quyền sáng chế số 18617 được duy trì đến 26/02/2020.

Nơi nhận:

- Như trên;
- TT (để công bố);
- Lưu: VT, Hồ sơ.

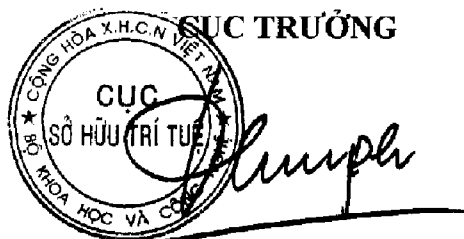

Đinh Hữu Phí

BỘ KHOA HỌC VÀ CÔNG NGHỆ
CỤC SỞ HỮU TRÍ TUỆ

CỘNG HOÀ XÃ HỘI CHỦ NGHĨA VIỆT NAM
Độc lập - Tự do - Hạnh phúc

Số: 12699/TB-SHTT

Hà Nội, ngày 09 tháng 07 năm 2019

THÔNG BÁO

Ghi nhận yêu cầu duy trì hiệu lực Bằng độc quyền sáng chế

Kính gửi: Công ty TNHH một thành viên Sở hữu trí tuệ VCCI
(VCCI-IP CO.,LTD)
Tầng 8, Toà nhà VCCI, số 9 Đào Duy Anh, phường Phương mai,
quận Đống Đa, thành phố Hà Nội

Căn cứ kết quả thẩm định yêu cầu duy trì hiệu lực Bằng độc quyền sáng chế:

Số đơn: DT1-2019-00748

Ngày nộp: 29/01/2019

Chủ đơn: BAYER INTELLECTUAL PROPERTY GMBH (DE)

Đại diện của Chủ đơn: VCCI-IP CO.,LTD

Bằng độc quyền sáng chế số: 7495

Năm yêu cầu duy trì hiệu lực: 11

Cục Sở hữu trí tuệ thông báo:

1. Yêu cầu duy trì hiệu lực Bằng độc quyền sáng chế nêu trên được chấp nhận.

2. Hiệu lực Bằng độc quyền sáng chế số 7495 được duy trì đến 14/07/2019. *ke*

Nơi nhận:

- Như trên;
- TT (để công bố);
- Lưu: VT, Hồ sơ.

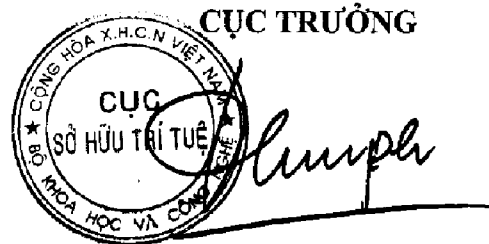

Đinh Hữu Phí

BỘ KHOA HỌC VÀ CÔNG NGHỆ
CỤC SỞ HỮU TRÍ TUỆ

CỘNG HOÀ XÃ HỘI CHỦ NGHĨA VIỆT NAM
Độc lập - Tự do - Hạnh phúc

Số: 12700/TB-SHTT

Hà Nội, ngày 09 tháng 07 năm 2019

THÔNG BÁO

Ghi nhận yêu cầu duy trì hiệu lực Bằng độc quyền sáng chế

Kính gửi: Công ty TNHH một thành viên Sở hữu trí tuệ VCCI
(VCCI-IP CO.,LTD)
Tầng 8, Toà nhà VCCI, số 9 Đào Duy Anh, phường Phương mai,
quận Đống Đa, thành phố Hà Nội

Căn cứ kết quả thẩm định yêu cầu duy trì hiệu lực Bằng độc quyền sáng chế:

Số đơn: DT1-2019-00749

Ngày nộp: 29/01/2019

Chủ đơn: Bayer Intellectual Property GMBH (DE)

Đại diện của Chủ đơn: VCCI-IP CO.,LTD

Bằng độc quyền sáng chế số: 10027

Năm yêu cầu duy trì hiệu lực: 8

Cục Sở hữu trí tuệ thông báo:

1. Yêu cầu duy trì hiệu lực Bằng độc quyền sáng chế nêu trên được chấp nhận.

2. Hiệu lực Bằng độc quyền sáng chế số 10027 được duy trì đến 01/02/2020.

Kê

Nơi nhận:

- Như trên;
- TT (để công bố);
- Lưu: VT, Hồ sơ.

CỤC TRƯỞNG

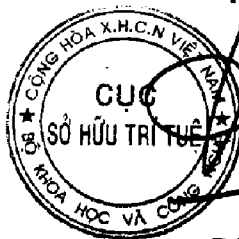

Đinh Hữu Phí
Đinh Hữu Phí

BỘ KHOA HỌC VÀ CÔNG NGHỆ
CỤC SỞ HỮU TRÍ TUỆ

CỘNG HOÀ XÃ HỘI CHỦ NGHĨA VIỆT NAM
Độc lập - Tự do - Hạnh phúc

Số: 12701/TB-SHTT

Hà Nội, ngày 07 tháng 07 năm 2019

THÔNG BÁO

Ghi nhận yêu cầu duy trì hiệu lực Bằng độc quyền sáng chế

Kính gửi: Công ty TNHH một thành viên Sở hữu trí tuệ VCCI
(VCCI-IP CO.,LTD)
Tầng 8, Toà nhà VCCI, số 9 Đào Duy Anh, phường Phương mai,
quận Đống Đa, thành phố Hà Nội

Căn cứ kết quả thẩm định yêu cầu duy trì hiệu lực Bằng độc quyền sáng chế:

Số đơn: DT1-2019-00750

Ngày nộp: 29/01/2019

Chủ đơn: JIANGSU HANSOH PHARMACEUTICAL GROUP CO., LTD.
(CN)

Đại diện của Chủ đơn: VCCI-IP CO.,LTD

Bằng độc quyền sáng chế số: 18773

Năm yêu cầu duy trì hiệu lực: 2

Cục Sở hữu trí tuệ thông báo:

1. Yêu cầu duy trì hiệu lực Bằng độc quyền sáng chế nêu trên được chấp nhận.

2. Hiệu lực Bằng độc quyền sáng chế số 18773 được duy trì đến 12/03/2020.

✍

Nơi nhận:

- Như trên;
- TT (để công bố);
- Lưu: VT, Hồ sơ.

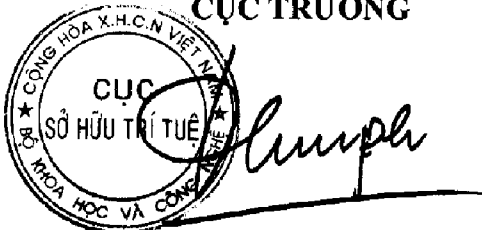
CỤC TRƯỞNG

Đinh Hữu Phí

BỘ KHOA HỌC VÀ CÔNG NGHỆ
CỤC SỞ HỮU TRÍ TUỆ

CỘNG HÒA XÃ HỘI CHỦ NGHĨA VIỆT NAM
Độc lập - Tự do - Hạnh phúc

Số: 12702/TB-SHTT

Hà Nội, ngày 07 tháng 07 năm 2019

THÔNG BÁO

Ghi nhận yêu cầu duy trì hiệu lực Bằng độc quyền sáng chế

Kính gửi: Công ty TNHH Tư vấn đầu tư và chuyển giao công nghệ
(INVESTCONSULT)

Số 26 ngõ 41, phố Thái Hà, phường Trung Liệt, quận Đống Đa,
thành phố Hà Nội

Căn cứ kết quả thẩm định yêu cầu duy trì hiệu lực Bằng độc quyền sáng chế:

Số đơn: DT1-2019-00770

Ngày nộp: 29/01/2019

Chủ đơn: ABBVIE INC. (US)

Đại diện của Chủ đơn: INVESTCONSULT

Bằng độc quyền sáng chế số: 18820

Năm yêu cầu duy trì hiệu lực: 2

Cục Sở hữu trí tuệ thông báo:

1. Yêu cầu duy trì hiệu lực Bằng độc quyền sáng chế nêu trên được chấp nhận.

2. Hiệu lực Bằng độc quyền sáng chế số 18820 được duy trì đến 19/03/2020.

Nơi nhận:

- Như trên;
- TT (để công bố);
- Lưu: VT, Hồ sơ.

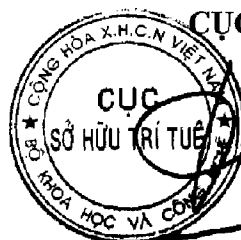

CỤC TRƯỞNG

Đinh Hữu Phí

BỘ KHOA HỌC VÀ CÔNG NGHỆ
CỤC SỞ HỮU TRÍ TUỆ

CỘNG HÒA XÃ HỘI CHỦ NGHĨA VIỆT NAM
Độc lập - Tự do - Hạnh phúc

Số: 12703/TB-SHTT

Hà Nội, ngày 07 tháng 07 năm 2019

THÔNG BÁO

Ghi nhận yêu cầu duy trì hiệu lực Bằng độc quyền sáng chế

Kính gửi: Công ty TNHH Tầm nhìn và Liên danh
(VISION & ASSOCIATES CO.LTD.)

Phòng 308-310, tầng 3, Tháp Hà Nội, số 49 Hai Bà Trưng,
phường Trần Hưng Đạo, quận Hoàn Kiếm, thành phố Hà Nội

Căn cứ kết quả thẩm định yêu cầu duy trì hiệu lực Bằng độc quyền sáng chế:

Số đơn: DT1-2019-00777

Ngày nộp: 29/01/2019

Chủ đơn: Metawater Co., Ltd. (JP)

Đại diện của Chủ đơn: VISION & ASSOCIATES CO.LTD.

Bằng độc quyền sáng chế số: 18805

Năm yêu cầu duy trì hiệu lực: 2

Cục Sở hữu trí tuệ thông báo:

1. Yêu cầu duy trì hiệu lực Bằng độc quyền sáng chế nêu trên được chấp nhận.

2. Hiệu lực Bằng độc quyền sáng chế số 18805 được duy trì đến 19/03/2020.

Nơi nhận:

- Như trên;
- TT (để công bố);
- Lưu: VT, Hồ sơ.

CỤC TRƯỞNG



Đinh Hữu Phí

BỘ KHOA HỌC VÀ CÔNG NGHỆ
CỤC SỞ HỮU TRÍ TUỆ

CỘNG HÒA XÃ HỘI CHỦ NGHĨA VIỆT NAM
Độc lập - Tự do - Hạnh phúc

Số: 12704/TB-SHTT

Hà Nội, ngày 09 tháng 07 năm 2019

THÔNG BÁO
Ghi nhận yêu cầu duy trì hiệu lực Bằng độc quyền sáng chế

Kính gửi: Công ty Luật TNHH Phạm và Liên danh (PHAM & ASSOCIATES)
8 Trần Hưng Đạo, thành phố Hà Nội

Căn cứ kết quả thẩm định yêu cầu duy trì hiệu lực Bằng độc quyền sáng chế:

Số đơn: DT1-2019-00881

Ngày nộp: 01/02/2019

Chủ đơn: RICHTER GEDEON NYRT. (HU)

Đại diện của Chủ đơn: PHAM & ASSOCIATES

Bằng độc quyền sáng chế số: 7606

Năm yêu cầu duy trì hiệu lực: 11

Cục Sở hữu trí tuệ thông báo:

1. Yêu cầu duy trì hiệu lực Bằng độc quyền sáng chế nêu trên được chấp nhận.

2. Hiệu lực Bằng độc quyền sáng chế số 7606 được duy trì đến 23/03/2020.

Nơi nhận:

- Như trên;
- TT (để công bố);
- Lưu: VT, Hồ sơ.

CỤC TRƯỞNG



Đình Hữu Phí

BỘ KHOA HỌC VÀ CÔNG NGHỆ
CỤC SỞ HỮU TRÍ TUỆ

CỘNG HÒA XÃ HỘI CHỦ NGHĨA VIỆT NAM
Độc lập - Tự do - Hạnh phúc

Số: 12705/TB-SHTT

Hà Nội, ngày 09 tháng 07 năm 2019

THÔNG BÁO

Ghi nhận yêu cầu duy trì hiệu lực Bằng độc quyền sáng chế

Kính gửi: Công ty TNHH Sở hữu trí tuệ Thảo Thọ Quyên (INVENCO.,LTD)
29 Trương Hán Siêu, thành phố Hà Nội

Căn cứ kết quả thẩm định yêu cầu duy trì hiệu lực Bằng độc quyền sáng chế:

Số đơn: DT1-2019-00907

Ngày nộp: 11/02/2019

Chủ đơn: Sungshin Engineering Co., Ltd. (KR)

Đại diện của Chủ đơn: INVENCO.,LTD

Bằng độc quyền sáng chế số: 12350

Năm yêu cầu duy trì hiệu lực: 6

Cục Sở hữu trí tuệ thông báo:

1. Yêu cầu duy trì hiệu lực Bằng độc quyền sáng chế nêu trên được chấp nhận.
2. Hiệu lực Bằng độc quyền sáng chế số 12350 được duy trì đến 07/02/2020.

Nơi nhận:

- Như trên;
- TT (để công bố);
- Lưu: VT, Hồ sơ.

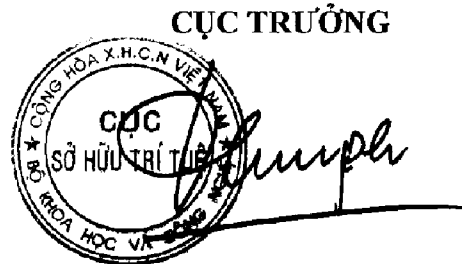

Đinh Hữu Phí

BỘ KHOA HỌC VÀ CÔNG NGHỆ
CỤC SỞ HỮU TRÍ TUỆ

CỘNG HÒA XÃ HỘI CHỦ NGHĨA VIỆT NAM
Độc lập - Tự do - Hạnh phúc

Số: 12706/TB-SHTT

Hà Nội, ngày 09 tháng 07 năm 2019

THÔNG BÁO
Ghi nhận yêu cầu duy trì hiệu lực Bằng độc quyền sáng chế

Kính gửi: Công ty Luật TNHH T&G (TGVN)

Phòng số 5 tầng 15 Toà nhà Harec, 4A Láng Hạ, phường Thành Công
quận Ba Đình, TP Hà Nội

Căn cứ kết quả thẩm định yêu cầu duy trì hiệu lực Bằng độc quyền sáng chế:

Số đơn: DT1-2019-00911

Ngày nộp: 11/02/2019

Chủ đơn: ALBEMARLE CORPORATION (US)

Đại diện của Chủ đơn: TGVN

Bằng độc quyền sáng chế số: 15018

Năm yêu cầu duy trì hiệu lực: 4

Cục Sở hữu trí tuệ thông báo:

1. Yêu cầu duy trì hiệu lực Bằng độc quyền sáng chế nêu trên được chấp nhận.
2. Hiệu lực Bằng độc quyền sáng chế số 15018 được duy trì đến 05/01/2020.

Nơi nhận:

- Như trên;
- TT (để công bố);
- Lưu: VT, Hồ sơ.

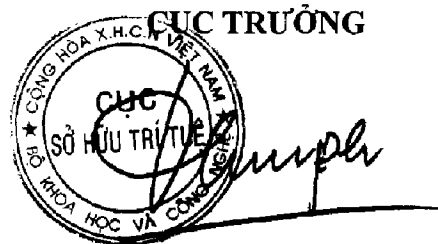

Đinh Hữu Phí

BỘ KHOA HỌC VÀ CÔNG NGHỆ
CỤC SỞ HỮU TRÍ TUỆ

CỘNG HÒA XÃ HỘI CHỦ NGHĨA VIỆT NAM
Độc lập - Tự do - Hạnh phúc

Số: 12707/TB-SHTT

Hà Nội, ngày 09 tháng 07 năm 2019

THÔNG BÁO

Ghi nhận yêu cầu duy trì hiệu lực Bằng độc quyền sáng chế

Kính gửi: Công ty TNHH Ban Ca (BANCA)
15B Triệu Việt Vương, thành phố Hà Nội

Căn cứ kết quả thẩm định yêu cầu duy trì hiệu lực Bằng độc quyền sáng chế:

Số đơn: DT1-2019-00918

Ngày nộp: 11/02/2019

Chủ đơn: RANKA, Seema, Ajay (IN)

Đại diện của Chủ đơn: BANCA

Bằng độc quyền sáng chế số: 10043

Năm yêu cầu duy trì hiệu lực: 8

Cục Sở hữu trí tuệ thông báo:

1. Yêu cầu duy trì hiệu lực Bằng độc quyền sáng chế nêu trên được chấp nhận.

2. Hiệu lực Bằng độc quyền sáng chế số 10043 được duy trì đến 08/02/2020.

lc

Nơi nhận:

- Như trên;
- TT (để công bố);
- Lưu: VT, Hồ sơ.

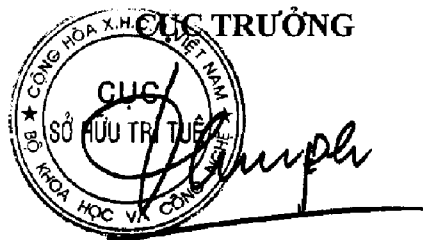

Đinh Hữu Phí

BỘ KHOA HỌC VÀ CÔNG NGHỆ
CỤC SỞ HỮU TRÍ TUỆ

CỘNG HÒA XÃ HỘI CHỦ NGHĨA VIỆT NAM
Độc lập - Tự do - Hạnh phúc

Số: 12709/TB-SHTT

Hà Nội, ngày 07 tháng 07 năm 2019

THÔNG BÁO

Ghi nhận yêu cầu duy trì hiệu lực Bằng độc quyền sáng chế

Kính gửi: Công ty Luật TNHH Phạm và Liên danh (PHAM & ASSOCIATES)
8 Trần Hưng Đạo, thành phố Hà Nội

Căn cứ kết quả thẩm định yêu cầu duy trì hiệu lực Bằng độc quyền sáng chế:

Số đơn: DT1-2019-01152

Ngày nộp: 22/02/2019

Chủ đơn: GENERAL ELECTRIC TECHNOLOGY GmbH (CH)

Đại diện của Chủ đơn: PHAM & ASSOCIATES

Bằng độc quyền sáng chế số: 6223

Năm yêu cầu duy trì hiệu lực: 13

Cục Sở hữu trí tuệ thông báo:

1. Yêu cầu duy trì hiệu lực Bằng độc quyền sáng chế nêu trên được chấp nhận.

2. Hiệu lực Bằng độc quyền sáng chế số 6223 được duy trì đến 12/03/2020.

Nơi nhận:

- Như trên;
- TT (để công bố);
- Lưu: VT, Hồ sơ.

CỤC TRƯỞNG



Đinh Hữu Phí

BỘ KHOA HỌC VÀ CÔNG NGHỆ
CỤC SỞ HỮU TRÍ TUỆ

CỘNG HÒA XÃ HỘI CHỦ NGHĨA VIỆT NAM
Độc lập - Tự do - Hạnh phúc

Số: 12710/TB-SHTT

Hà Nội, ngày 09 tháng 07 năm 2019

THÔNG BÁO

Ghi nhận yêu cầu duy trì hiệu lực Bằng độc quyền sáng chế

Kính gửi: Công ty Luật TNHH Phạm và Liên danh (PHAM & ASSOCIATES)
8 Trần Hưng Đạo, thành phố Hà Nội

Căn cứ kết quả thẩm định yêu cầu duy trì hiệu lực Bằng độc quyền sáng chế:

Số đơn: DT1-2019-01153

Ngày nộp: 22/02/2019

Chủ đơn: Vallourec Mannesmann Oil & Gas France (FR)

Đại diện của Chủ đơn: PHAM & ASSOCIATES

Bằng độc quyền sáng chế số: 13850

Năm yêu cầu duy trì hiệu lực: 5

Cục Sở hữu trí tuệ thông báo:

1. Yêu cầu duy trì hiệu lực Bằng độc quyền sáng chế nêu trên được chấp nhận.

2. Hiệu lực Bằng độc quyền sáng chế số 13850 được duy trì đến 09/03/2020.

Nơi nhận:

- Như trên;
- TT (để công bố);
- Lưu: VT, Hồ sơ.

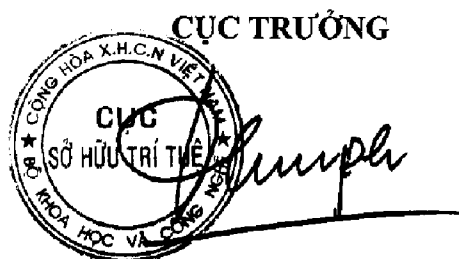

Đinh Hữu Phí

BỘ KHOA HỌC VÀ CÔNG NGHỆ
CỤC SỞ HỮU TRÍ TUỆ

CỘNG HÒA XÃ HỘI CHỦ NGHĨA VIỆT NAM
Độc lập - Tự do - Hạnh phúc

Số: 12711/TB-SHTT

Hà Nội, ngày 09 tháng 07 năm 2019

THÔNG BÁO

Ghi nhận yêu cầu duy trì hiệu lực Bằng độc quyền sáng chế

Kính gửi: Công ty Luật TNHH Phạm và Liên danh (PHAM & ASSOCIATES)
8 Trần Hưng Đạo, thành phố Hà Nội

Căn cứ kết quả thẩm định yêu cầu duy trì hiệu lực Bằng độc quyền sáng chế:

Số đơn: DT1-2019-01157

Ngày nộp: 22/02/2019

Chủ đơn: FREYSSINET (FR)

Đại diện của Chủ đơn: PHAM & ASSOCIATES

Bằng độc quyền sáng chế số: 12560

Năm yêu cầu duy trì hiệu lực: 6

Cục Sở hữu trí tuệ thông báo:

1. Yêu cầu duy trì hiệu lực Bằng độc quyền sáng chế nêu trên được chấp nhận.

2. Hiệu lực Bằng độc quyền sáng chế số 12560 được duy trì đến 24/03/2020.

Nơi nhận:

- Như trên;
- TT (để công bố);
- Lưu: VT, Hồ sơ.



Đinh Hữu Phí

BỘ KHOA HỌC VÀ CÔNG NGHỆ
CỤC SỞ HỮU TRÍ TUỆ

CỘNG HÒA XÃ HỘI CHỦ NGHĨA VIỆT NAM
Độc lập - Tự do - Hạnh phúc

Số: 12712/TB-SHTT

Hà Nội, ngày 09 tháng 07 năm 2019

THÔNG BÁO

Ghi nhận yêu cầu duy trì hiệu lực Bằng độc quyền sáng chế

Kính gửi: Công ty Luật TNHH Phạm và Liên danh (PHAM & ASSOCIATES)
8 Trần Hưng Đạo, thành phố Hà Nội

Căn cứ kết quả thẩm định yêu cầu duy trì hiệu lực Bằng độc quyền sáng chế:

Số đơn: DT1-2019-01158

Ngày nộp: 22/02/2019

Chủ đơn: Valinge Innovation AB (SE)

Đại diện của Chủ đơn: PHAM & ASSOCIATES

Bằng độc quyền sáng chế số: 13886

Năm yêu cầu duy trì hiệu lực: 5

Cục Sở hữu trí tuệ thông báo:

1. Yêu cầu duy trì hiệu lực Bằng độc quyền sáng chế nêu trên được chấp nhận.
2. Hiệu lực Bằng độc quyền sáng chế số 13886 được duy trì đến 23/03/2020.

Nơi nhận:

- Như trên;
- TT (để công bố);
- Lưu: VT, Hồ sơ.

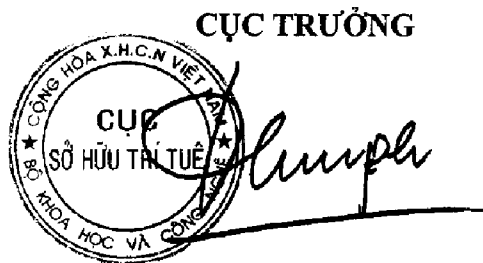

Đinh Hữu Phí

BỘ KHOA HỌC VÀ CÔNG NGHỆ
CỤC SỞ HỮU TRÍ TUỆ

CỘNG HOÀ XÃ HỘI CHỦ NGHĨA VIỆT NAM
Độc lập - Tự do - Hạnh phúc

Số: 12713/TB-SHTT

Hà Nội, ngày 09 tháng 07 năm 2019

THÔNG BÁO

Ghi nhận yêu cầu duy trì hiệu lực Bằng độc quyền sáng chế

Kính gửi: Công ty Luật TNHH Phạm và Liên danh (PHAM & ASSOCIATES)
8 Trần Hưng Đạo, thành phố Hà Nội

Căn cứ kết quả thẩm định yêu cầu duy trì hiệu lực Bằng độc quyền sáng chế:

Số đơn: DT1-2019-01160

Ngày nộp: 22/02/2019

Chủ đơn: GE HEALTHCARE LIMITED (GB)

Đại diện của Chủ đơn: PHAM & ASSOCIATES

Bằng độc quyền sáng chế số: 13873

Năm yêu cầu duy trì hiệu lực: 5

Cục Sở hữu trí tuệ thông báo:

1. Yêu cầu duy trì hiệu lực Bằng độc quyền sáng chế nêu trên được chấp nhận.
2. Hiệu lực Bằng độc quyền sáng chế số 13873 được duy trì đến 17/03/2020.

Nơi nhận:

- Như trên;
- TT (để công bố);
- Lưu: VT, Hồ sơ.

CỤC TRƯỞNG



Đinh Hữu Phí

BỘ KHOA HỌC VÀ CÔNG NGHỆ
CỤC SỞ HỮU TRÍ TUỆ

CỘNG HÒA XÃ HỘI CHỦ NGHĨA VIỆT NAM
Độc lập - Tự do - Hạnh phúc

Số: 12714/TB-SHTT

Hà Nội, ngày 09 tháng 07 năm 2019

THÔNG BÁO

Ghi nhận yêu cầu duy trì hiệu lực Bằng độc quyền sáng chế

Kính gửi: Công ty Luật TNHH Phạm và Liên danh (PHAM & ASSOCIATES)
8 Trần Hưng Đạo, thành phố Hà Nội

Căn cứ kết quả thẩm định yêu cầu duy trì hiệu lực Bằng độc quyền sáng chế:

Số đơn: DT1-2019-01161

Ngày nộp: 22/02/2019

Chủ đơn: ONE SMART STAR LIMITED (GB)

Đại diện của Chủ đơn: PHAM & ASSOCIATES

Bằng độc quyền sáng chế số: 10111

Năm yêu cầu duy trì hiệu lực: 8

Cục Sở hữu trí tuệ thông báo:

1. Yêu cầu duy trì hiệu lực Bằng độc quyền sáng chế nêu trên được chấp nhận.
2. Hiệu lực Bằng độc quyền sáng chế số 10111 được duy trì đến 15/03/2020.

Nơi nhận:

- Như trên;
- TT (để công bố);
- Lưu: VT, Hồ sơ.

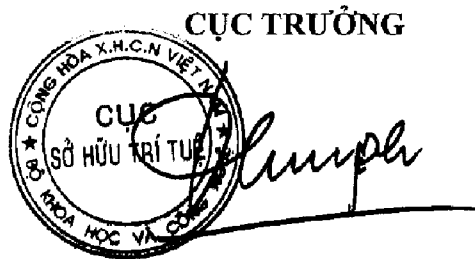

Đinh Hữu Phí

BỘ KHOA HỌC VÀ CÔNG NGHỆ
CỤC SỞ HỮU TRÍ TUỆ

CỘNG HOÀ XÃ HỘI CHỦ NGHĨA VIỆT NAM
Độc lập - Tự do - Hạnh phúc

Số: 12715/TB-SHTT

Hà Nội, ngày 09 tháng 07 năm 2019

THÔNG BÁO

Ghi nhận yêu cầu duy trì hiệu lực Bằng độc quyền sáng chế

Kính gửi: Công ty Luật TNHH Phạm và Liên danh (PHAM & ASSOCIATES)
8 Trần Hưng Đạo, thành phố Hà Nội

Căn cứ kết quả thẩm định yêu cầu duy trì hiệu lực Bằng độc quyền sáng chế:

Số đơn: DT1-2019-01162

Ngày nộp: 22/02/2019

Chủ đơn: THOMSON LICENSING (FR)

Đại diện của Chủ đơn: PHAM & ASSOCIATES

Bằng độc quyền sáng chế số: 9143

Năm yêu cầu duy trì hiệu lực: 9

Cục Sở hữu trí tuệ thông báo:

1. Yêu cầu duy trì hiệu lực Bằng độc quyền sáng chế nêu trên được chấp nhận.

2. Hiệu lực Bằng độc quyền sáng chế số 9143 được duy trì đến 08/03/2020. *TC*

Nơi nhận:

- Như trên;
- TT (để công bố);
- Lưu: VT, Hồ sơ.

CỤC TRƯỞNG



Đinh Hữu Phí

BỘ KHOA HỌC VÀ CÔNG NGHỆ
CỤC SỞ HỮU TRÍ TUỆ

CỘNG HOÀ XÃ HỘI CHỦ NGHĨA VIỆT NAM
Độc lập - Tự do - Hạnh phúc

Số: 12716/TB-SHTT

Hà Nội, ngày 07 tháng 07 năm 2019

THÔNG BÁO

Ghi nhận yêu cầu duy trì hiệu lực Bằng độc quyền sáng chế

Kính gửi: Công ty Luật TNHH Phạm và Liên danh (PHAM & ASSOCIATES)
8 Trần Hưng Đạo, thành phố Hà Nội

Căn cứ kết quả thẩm định yêu cầu duy trì hiệu lực Bằng độc quyền sáng chế:

Số đơn: DT1-2019-01163

Ngày nộp: 22/02/2019

Chủ đơn: ARCELORMITTAL FRANCE (FR)

Đại diện của Chủ đơn: PHAM & ASSOCIATES

Bằng độc quyền sáng chế số: 9150

Năm yêu cầu duy trì hiệu lực: 9

Cục Sở hữu trí tuệ thông báo:

1. Yêu cầu duy trì hiệu lực Bằng độc quyền sáng chế nêu trên được chấp nhận.
2. Hiệu lực Bằng độc quyền sáng chế số 9150 được duy trì đến 08/03/2020. *lc*

Nơi nhận:

- Như trên;
- TT (để công bố);
- Lưu: VT, Hồ sơ.

CỤC TRƯỞNG



Đinh Hữu Phí

BỘ KHOA HỌC VÀ CÔNG NGHỆ
CỤC SỞ HỮU TRÍ TUỆ

CỘNG HÒA XÃ HỘI CHỦ NGHĨA VIỆT NAM
Độc lập - Tự do - Hạnh phúc

Số: 12717/TB-SHTT

Hà Nội, ngày 09 tháng 07 năm 2019

THÔNG BÁO

Ghi nhận yêu cầu duy trì hiệu lực Bằng độc quyền sáng chế

Kính gửi: Công ty Luật TNHH Phạm và Liên danh (PHAM & ASSOCIATES)
8 Trần Hưng Đạo, thành phố Hà Nội

Căn cứ kết quả thẩm định yêu cầu duy trì hiệu lực Bằng độc quyền sáng chế:

Số đơn: DT1-2019-01164

Ngày nộp: 22/02/2019

Chủ đơn: SAINT JEAN INDUSTRIES (FR)

Đại diện của Chủ đơn: PHAM & ASSOCIATES

Bằng độc quyền sáng chế số: 16675

Năm yêu cầu duy trì hiệu lực: 3

Cục Sở hữu trí tuệ thông báo:

1. Yêu cầu duy trì hiệu lực Bằng độc quyền sáng chế nêu trên được chấp nhận.
2. Hiệu lực Bằng độc quyền sáng chế số 16675 được duy trì đến 06/03/2020.

H.

Nơi nhận:

- Như trên;
- TT (để công bố);
- Lưu: VT, Hồ sơ.

CỤC TRƯỞNG



Đinh Hữu Phí

BỘ KHOA HỌC VÀ CÔNG NGHỆ
CỤC SỞ HỮU TRÍ TUỆ

CỘNG HÒA XÃ HỘI CHỦ NGHĨA VIỆT NAM
Độc lập - Tự do - Hạnh phúc

Số: 12718/TB-SHTT

Hà Nội, ngày 09 tháng 07 năm 2019

THÔNG BÁO

Ghi nhận yêu cầu duy trì hiệu lực Bằng độc quyền sáng chế

Kính gửi: Công ty Luật TNHH Phạm và Liên danh (PHAM & ASSOCIATES)
8 Trần Hưng Đạo, thành phố Hà Nội

Căn cứ kết quả thẩm định yêu cầu duy trì hiệu lực Bằng độc quyền sáng chế:

Số đơn: DT1-2019-01169

Ngày nộp: 22/02/2019

Chủ đơn: THOMSON LICENSING (FR)

Đại diện của Chủ đơn: PHAM & ASSOCIATES

Bằng độc quyền sáng chế số: 13817

Năm yêu cầu duy trì hiệu lực: 5

Cục Sở hữu trí tuệ thông báo:

1. Yêu cầu duy trì hiệu lực Bằng độc quyền sáng chế nêu trên được chấp nhận.
2. Hiệu lực Bằng độc quyền sáng chế số 13817 được duy trì đến 03/03/2020.

Nơi nhận:

- Như trên;
- TT (để công bố);
- Lưu: VT, Hồ sơ.

CỤC TRƯỞNG



Đinh Hữu Phí
Đinh Hữu Phí

BỘ KHOA HỌC VÀ CÔNG NGHỆ
CỤC SỞ HỮU TRÍ TUỆ

CỘNG HÒA XÃ HỘI CHỦ NGHĨA VIỆT NAM
Độc lập - Tự do - Hạnh phúc

Số: 12719/TB-SHTT

Hà Nội, ngày 07 tháng 07 năm 2019

THÔNG BÁO

Ghi nhận yêu cầu đuy trì hiệu lực Bằng độc quyền sáng chế

Kính gửi: Công ty Luật TNHH Phạm và Liên danh (PHAM & ASSOCIATES)
8 Trần Hưng Đạo, thành phố Hà Nội

Căn cứ kết quả thẩm định yêu cầu duy trì hiệu lực Bằng độc quyền sáng chế:

Số đơn: DT1-2019-01170

Ngày nộp: 22/02/2019

Chủ đơn: BTICINO S.P.A. (IT)

Đại diện của Chủ đơn: PHAM & ASSOCIATES

Bằng độc quyền sáng chế số: 9114

Năm yêu cầu duy trì hiệu lực: 9

Cục Sở hữu trí tuệ thông báo:

1. Yêu cầu duy trì hiệu lực Bằng độc quyền sáng chế nêu trên được chấp nhận.

2. Hiệu lực Bằng độc quyền sáng chế số 9114 được duy trì đến 01/03/2020. *hc*

Nơi nhận:

- Như trên;
- TT (để công bố);
- Lưu: VT, Hồ sơ.

CỤC TRƯỞNG



Đinh Hữu Phí

BỘ KHOA HỌC VÀ CÔNG NGHỆ
CỤC SỞ HỮU TRÍ TUỆ

CỘNG HÒA XÃ HỘI CHỦ NGHĨA VIỆT NAM
Độc lập - Tự do - Hạnh phúc

Số: 12720/TB-SHTT

Hà Nội, ngày 09 tháng 07 năm 2019

THÔNG BÁO
Ghi nhận yêu cầu duy trì hiệu lực Bằng độc quyền sáng chế

Kính gửi: Công ty Luật TNHH T&G (TGVN)

Phòng số 5 tầng 15 Toà nhà Harec, 4A Láng Hạ, phường Thành Công
quận Ba Đình, TP Hà Nội

Căn cứ kết quả thẩm định yêu cầu duy trì hiệu lực Bằng độc quyền sáng chế:

Số đơn: DT1-2019-01171

Ngày nộp: 22/02/2019

Chủ đơn: ALMIRALL, S.A. (ES)

Đại diện của Chủ đơn: TGVN

Bằng độc quyền sáng chế số: 15191

Năm yêu cầu duy trì hiệu lực: 4

Cục Sở hữu trí tuệ thông báo:

1. Yêu cầu duy trì hiệu lực Bằng độc quyền sáng chế nêu trên được chấp nhận.
2. Hiệu lực Bằng độc quyền sáng chế số 15191 được duy trì đến 22/02/2020.

Nơi nhận:

- Như trên;
- TT (để công bố);
- Lưu: VT, Hồ sơ.

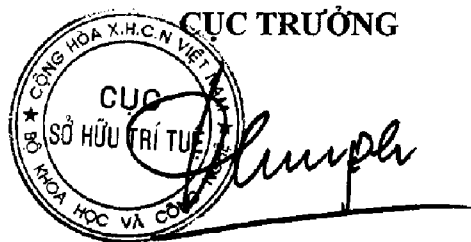

Đình Hữu Phí

BỘ KHOA HỌC VÀ CÔNG NGHỆ
CỤC SỞ HỮU TRÍ TUỆ

CỘNG HÒA XÃ HỘI CHỦ NGHĨA VIỆT NAM
Độc lập - Tự do - Hạnh phúc

Số: 12724/TB-SHTT

Hà Nội, ngày 09 tháng 07 năm 2019

THÔNG BÁO
Ghi nhận yêu cầu duy trì hiệu lực Bằng độc quyền sáng chế

Kính gửi: Công ty Luật TNHH T&G (TGVN)

Phòng số 5 tầng 15 Toà nhà Harec, 4A Láng Hạ, phường Thành Công
quận Ba Đình, TP Hà Nội

Căn cứ kết quả thẩm định yêu cầu duy trì hiệu lực Bằng độc quyền sáng chế:

Số đơn: DT1-2019-01172

Ngày nộp: 22/02/2019

Chủ đơn: PPG INDUSTRIES OHIO, INC. (US)

Đại diện của Chủ đơn: TGVN

Bằng độc quyền sáng chế số: 15184

Năm yêu cầu duy trì hiệu lực: 4

Cục Sở hữu trí tuệ thông báo:

1. Yêu cầu duy trì hiệu lực Bằng độc quyền sáng chế nêu trên được chấp nhận.
2. Hiệu lực Bằng độc quyền sáng chế số 15184 được duy trì đến 22/02/2020.

Nơi nhận:

- Như trên;
- TT (để công bố);
- Lưu: VT, Hồ sơ.

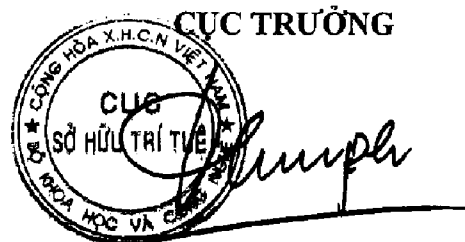

Đinh Hữu Phú

BỘ KHOA HỌC VÀ CÔNG NGHỆ
CỤC SỞ HỮU TRÍ TUỆ

CỘNG HÒA XÃ HỘI CHỦ NGHĨA VIỆT NAM
Độc lập - Tự do - Hạnh phúc

Số: 12/22/TB-SHTT

Hà Nội, ngày 09 tháng 07 năm 2019

THÔNG BÁO

Ghi nhận yêu cầu duy trì hiệu lực Bằng độc quyền sáng chế

Kính gửi: Công ty Luật TNHH T&G (TGVN)

Phòng số 5 tầng 15 Toà nhà Harec, 4A Láng Hạ, phường Thành Công
quận Ba Đình, TP Hà Nội

Căn cứ kết quả thẩm định yêu cầu duy trì hiệu lực Bằng độc quyền sáng chế:

Số đơn: DT1-2019-01177

Ngày nộp: 22/02/2019

Chủ đơn: SparTEC, Inc (US)

Đại diện của Chủ đơn: TGVN

Bằng độc quyền sáng chế số: 6855

Năm yêu cầu duy trì hiệu lực: 12

Cục Sở hữu trí tuệ thông báo:

1. Yêu cầu duy trì hiệu lực Bằng độc quyền sáng chế nêu trên được chấp nhận.

2. Hiệu lực Bằng độc quyền sáng chế số 6855 được duy trì đến 25/02/2020. *ke*

Nơi nhận:

- Như trên;
- TT (để công bố);
- Lưu: VT, Hồ sơ.

CỤC TRƯỞNG



Đinh Hữu Phí
Đinh Hữu Phí

BỘ KHOA HỌC VÀ CÔNG NGHỆ
CỤC SỞ HỮU TRÍ TUỆ

CỘNG HÒA XÃ HỘI CHỦ NGHĨA VIỆT NAM
Độc lập - Tự do - Hạnh phúc

Số: 12723/TB-SHTT

Hà Nội, ngày 09 tháng 07 năm 2019

THÔNG BÁO

Ghi nhận yêu cầu duy trì hiệu lực Bằng độc quyền sáng chế

Kính gửi: Công ty Luật TNHH T&G (TGVN)

Phòng số 5 tầng 15 Toà nhà Harec, 4A Láng Hạ, phường Thành Công
quận Ba Đình, TP Hà Nội

Căn cứ kết quả thẩm định yêu cầu duy trì hiệu lực Bằng độc quyền sáng chế:

Số đơn: DT1-2019-01178

Ngày nộp: 22/02/2019

Chủ đơn: GILEAD SCIENCES, INC. (US)

Đại diện của Chủ đơn: TGVN

Bằng độc quyền sáng chế số: 11153

Năm yêu cầu duy trì hiệu lực: 7

Cục Sở hữu trí tuệ thông báo:

1. Yêu cầu duy trì hiệu lực Bằng độc quyền sáng chế nêu trên được chấp nhận.
2. Hiệu lực Bằng độc quyền sáng chế số 11153 được duy trì đến 25/02/2020.

Nơi nhận:

- Nhu trên;
- TT (để công bố);
- Lưu: VT, Hồ sơ.

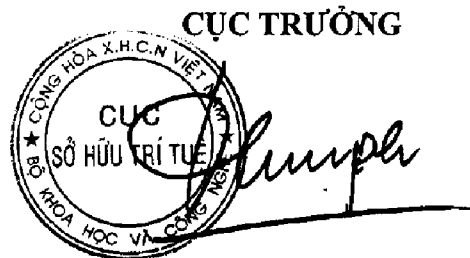

Đinh Hữu Phí

BỘ KHOA HỌC VÀ CÔNG NGHỆ
CỤC SỞ HỮU TRÍ TUỆ

CỘNG HÒA XÃ HỘI CHỦ NGHĨA VIỆT NAM
Độc lập - Tự do - Hạnh phúc

Số: 12724/TB-SHTT

Hà Nội, ngày 09 tháng 07 năm 2019

THÔNG BÁO

Ghi nhận yêu cầu duy trì hiệu lực Bằng độc quyền sáng chế

Kính gửi: Công ty Luật TNHH T&G (TGVN)

Phòng số 5 tầng 15 Toà nhà Harec, 4A Láng Hạ, phường Thành Công
quận Ba Đình, TP Hà Nội

Căn cứ kết quả thẩm định yêu cầu duy trì hiệu lực Bằng độc quyền sáng chế:

Số đơn: DT1-2019-01180

Ngày nộp: 22/02/2019

Chủ đơn: CATALYTIC DISTILLATION TECHNOLOGIES (US)

Đại diện của Chủ đơn: TGVN

Bằng độc quyền sáng chế số: 12449

Năm yêu cầu duy trì hiệu lực: 6

Cục Sở hữu trí tuệ thông báo:

1. Yêu cầu duy trì hiệu lực Bằng độc quyền sáng chế nêu trên được chấp nhận.
2. Hiệu lực Bằng độc quyền sáng chế số 12449 được duy trì đến 24/02/2020.

Nơi nhận:

- Như trên;
- TT (để công bố);
- Lưu: VT, Hồ sơ.

CỤC TRƯỞNG



Đinh Hữu Phí

BỘ KHOA HỌC VÀ CÔNG NGHỆ
CỤC SỞ HỮU TRÍ TUỆ

CỘNG HÒA XÃ HỘI CHỦ NGHĨA VIỆT NAM
Độc lập - Tự do - Hạnh phúc

Số: 12725/TB-SHTT

Hà Nội, ngày 09 tháng 07 năm 2019

THÔNG BÁO
Ghi nhận yêu cầu duy trì hiệu lực Bằng độc quyền sáng chế

Kính gửi: Công ty Luật TNHH T&G (TGVN)
Phòng số 5 tầng 15 Toà nhà Harec, 4A Láng Hạ, phường Thành Công
quận Ba Đình, TP Hà Nội

Căn cứ kết quả thẩm định yêu cầu duy trì hiệu lực Bằng độc quyền sáng chế:

Số đơn: DT1-2019-01181

Ngày nộp: 22/02/2019

Chủ đơn: Motorola Mobility, Inc. (US)

Đại diện của Chủ đơn: TGVN

Bằng độc quyền sáng chế số: 12448

Năm yêu cầu duy trì hiệu lực: 6

Cục Sở hữu trí tuệ thông báo:

1. Yêu cầu duy trì hiệu lực Bằng độc quyền sáng chế nêu trên được chấp nhận.
2. Hiệu lực Bằng độc quyền sáng chế số 12448 được duy trì đến 24/02/2020.

Nơi nhận:

- Như trên;
- TT (để công bố);
- Lưu: VT, Hồ sơ.

CỤC TRƯỞNG



Đinh Hữu Phí

BỘ KHOA HỌC VÀ CÔNG NGHỆ
CỤC SỞ HỮU TRÍ TUỆ

CỘNG HÒA XÃ HỘI CHỦ NGHĨA VIỆT NAM
Độc lập - Tự do - Hạnh phúc

Số: 12726/TB-SHTT

Hà Nội, ngày 09 tháng 07 năm 2019

THÔNG BÁO

Ghi nhận yêu cầu duy trì hiệu lực Bằng độc quyền sáng chế

Kính gửi: Công ty Luật TNHH T&G (TGVN)

Phòng số 5 tầng 15 Toà nhà Harec, 4A Láng Hạ, phường Thành Công
quận Ba Đình, TP Hà Nội

Căn cứ kết quả thẩm định yêu cầu duy trì hiệu lực Bằng độc quyền sáng chế:

Số đơn: DT1-2019-01182

Ngày nộp: 22/02/2019

Chủ đơn: Motorola Mobility, Inc. (US)

Đại diện của Chủ đơn: TGVN

Bằng độc quyền sáng chế số: 12446

Năm yêu cầu duy trì hiệu lực: 6

Cục Sở hữu trí tuệ thông báo:

1. Yêu cầu duy trì hiệu lực Bằng độc quyền sáng chế nêu trên được chấp nhận.
2. Hiệu lực Bằng độc quyền sáng chế số 12446 được duy trì đến 24/02/2020.

Nơi nhận:

- Như trên;
- TT (để công bố);
- Lưu: VT, Hồ sơ.



Đinh Hữu Phí

BỘ KHOA HỌC VÀ CÔNG NGHỆ
CỤC SỞ HỮU TRÍ TUỆ

CỘNG HÒA XÃ HỘI CHỦ NGHĨA VIỆT NAM
Độc lập - Tự do - Hạnh phúc

Số: 12727/TB-SHTT

Hà Nội, ngày 09 tháng 07 năm 2019

THÔNG BÁO
Ghi nhận yêu cầu duy trì hiệu lực Bằng độc quyền sáng chế

Kính gửi: Công ty Luật TNHH T&G (TGVN)
Phòng số 5 tầng 15 Toà nhà Harec, 4A Láng Hạ, phường Thành Công
quận Ba Đình, TP Hà Nội

Căn cứ kết quả thẩm định yêu cầu duy trì hiệu lực Bằng độc quyền sáng chế:

Số đơn: DT1-2019-01183

Ngày nộp: 22/02/2019

Chủ đơn: Motorola Mobility, Inc. (US)

Đại diện của Chủ đơn: TGVN

Bằng độc quyền sáng chế số: 12444

Năm yêu cầu duy trì hiệu lực: 6

Cục Sở hữu trí tuệ thông báo:

1. Yêu cầu duy trì hiệu lực Bằng độc quyền sáng chế nêu trên được chấp nhận.
2. Hiệu lực Bằng độc quyền sáng chế số 12444 được duy trì đến 24/02/2020.

Nơi nhận:

- Như trên;
- TT (đề công bố);
- Lưu: VT, Hồ sơ.

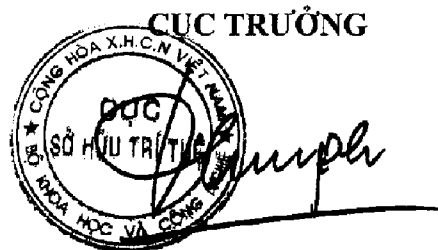

Đinh Hữu Phí

BỘ KHOA HỌC VÀ CÔNG NGHỆ
CỤC SỞ HỮU TRÍ TUỆ

CỘNG HÒA XÃ HỘI CHỦ NGHĨA VIỆT NAM
Độc lập - Tự do - Hạnh phúc

Số: 12728/TB-SHTT

Hà Nội, ngày 09 tháng 07 năm 2019

THÔNG BÁO

Ghi nhận yêu cầu duy trì hiệu lực Bằng độc quyền sáng chế

Kính gửi: Công ty Luật TNHH T&G (TGVN)

Phòng số 5 tầng 15 Toà nhà Harec, 4A Láng Hạ, phường Thành Công
quận Ba Đình, TP Hà Nội

Căn cứ kết quả thẩm định yêu cầu duy trì hiệu lực Bằng độc quyền sáng chế:

Số đơn: DT1-2019-01184

Ngày nộp: 22/02/2019

Chủ đơn: AKZO NOBEL COATINGS INTERNATIONAL B.V. (NL)

Đại diện của Chủ đơn: TGVN

Bằng độc quyền sáng chế số: 12442

Năm yêu cầu duy trì hiệu lực: 6

Cục Sở hữu trí tuệ thông báo:

1. Yêu cầu duy trì hiệu lực Bằng độc quyền sáng chế nêu trên được chấp nhận.
2. Hiệu lực Bằng độc quyền sáng chế số 12442 được duy trì đến 24/02/2020.

Nơi nhận:

- Như trên;
- TT (để công bố);
- Lưu: VT, Hồ sơ.

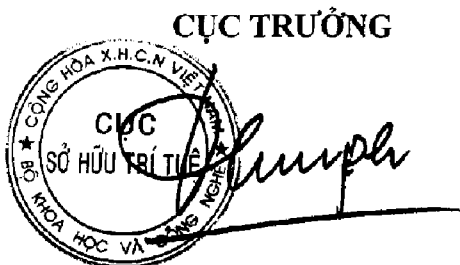

Đinh Hữu Phí

BỘ KHOA HỌC VÀ CÔNG NGHỆ
CỤC SỞ HỮU TRÍ TUỆ

CỘNG HÒA XÃ HỘI CHỦ NGHĨA VIỆT NAM
Độc lập - Tự do - Hạnh phúc

Số: 12729/TB-SHTT

Hà Nội, ngày 19 tháng 07 năm 2019

THÔNG BÁO

Ghi nhận yêu cầu duy trì hiệu lực Bằng độc quyền sáng chế

Kính gửi: Công ty TNHH T&T INVENMARK Sở hữu trí tuệ Quốc tế
(T&T INVENMARK CO., LTD.)
Phòng 101, tòa nhà 30 Nguyễn Du, phường Bùi Thị Xuân,
quận Hai Bà Trưng, TP. Hà Nội

Căn cứ kết quả thẩm định yêu cầu duy trì hiệu lực Bằng độc quyền sáng chế:

Số đơn: DT1-2019-01188

Ngày nộp: 22/02/2019

Chủ đơn: GEOX S.P.A. (IT)

Đại diện của Chủ đơn: T&T INVENMARK CO., LTD.

Bằng độc quyền sáng chế số: 12501

Năm yêu cầu duy trì hiệu lực: 6

Cục Sở hữu trí tuệ thông báo:

1. Yêu cầu duy trì hiệu lực Bằng độc quyền sáng chế nêu trên được chấp nhận.

2. Hiệu lực Bằng độc quyền sáng chế số 12501 được duy trì đến 10/03/2020.

Nơi nhận:

- Như trên;
- TT (để công bố);
- Lưu: VT, Hồ sơ.

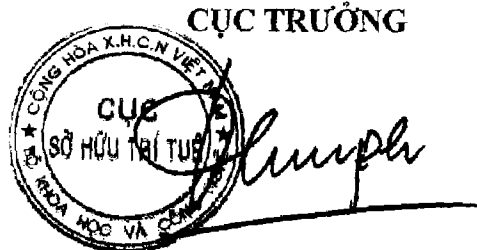

Đình Hữu Phí

BỘ KHOA HỌC VÀ CÔNG NGHỆ
CỤC SỞ HỮU TRÍ TUỆ

CỘNG HÒA XÃ HỘI CHỦ NGHĨA VIỆT NAM
Độc lập - Tự do - Hạnh phúc

Số: 12730/TB-SHTT

Hà Nội, ngày 07 tháng 07 năm 2019

THÔNG BÁO

Ghi nhận yêu cầu duy trì hiệu lực Bằng độc quyền sáng chế

Kính gửi: Công ty TNHH T&T INVENMARK Sở hữu trí tuệ Quốc tế
(T&T INVENMARK CO., LTD.)

Phòng 101, tòa nhà 30 Nguyễn Du, phường Bùi Thị Xuân,
quận Hai Bà Trưng, TP. Hà Nội

Căn cứ kết quả thẩm định yêu cầu duy trì hiệu lực Bằng độc quyền sáng chế:

Số đơn: DT1-2019-01189

Ngày nộp: 22/02/2019

Chủ đơn: GEOX S.P.A. (IT)

Đại diện của Chủ đơn: T&T INVENMARK CO., LTD.

Bằng độc quyền sáng chế số: 12494

Năm yêu cầu duy trì hiệu lực: 6

Cục Sở hữu trí tuệ thông báo:

1. Yêu cầu duy trì hiệu lực Bằng độc quyền sáng chế nêu trên được chấp nhận.

2. Hiệu lực Bằng độc quyền sáng chế số 12494 được duy trì đến 10/03/2020.

Nơi nhận:

- Như trên;
- TT (để công bố);
- Lưu: VT, Hồ sơ.

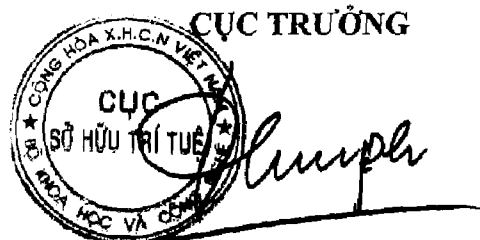

Dinh Hữu Phí

BỘ KHOA HỌC VÀ CÔNG NGHỆ
CỤC SỞ HỮU TRÍ TUỆ

CỘNG HÒA XÃ HỘI CHỦ NGHĨA VIỆT NAM
Độc lập - Tự do - Hạnh phúc

Số: 12731/TB-SHTT

Hà Nội, ngày 09 tháng 07 năm 2019

THÔNG BÁO

Ghi nhận yêu cầu duy trì hiệu lực Bằng độc quyền sáng chế

Kính gửi: Công ty TNHH T&T INVENMARK Sở hữu trí tuệ Quốc tế
(T&T INVENMARK CO., LTD.)
Phòng 101, tòa nhà 30 Nguyễn Du, phường Bùi Thị Xuân,
quận Hai Bà Trưng, TP. Hà Nội

Căn cứ kết quả thẩm định yêu cầu duy trì hiệu lực Bằng độc quyền sáng chế:

Số đơn: DT1-2019-01190

Ngày nộp: 22/02/2019

Chủ đơn: GEOX S. P. A. (IT)

Đại diện của Chủ đơn: T&T INVENMARK CO., LTD.

Bằng độc quyền sáng chế số: 12495

Năm yêu cầu duy trì hiệu lực: 6

Cục Sở hữu trí tuệ thông báo:

1. Yêu cầu duy trì hiệu lực Bằng độc quyền sáng chế nêu trên được chấp nhận.
2. Hiệu lực Bằng độc quyền sáng chế số 12495 được duy trì đến 10/03/2020.

Nơi nhận:

- Như trên;
- TT (để công bố);
- Lưu: VT, Hồ sơ.

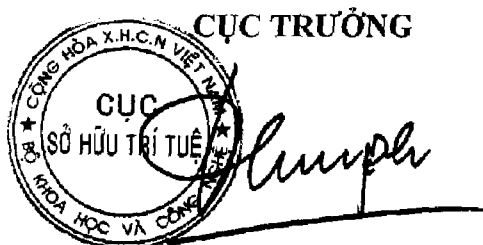

Đinh Hữu Phí

BỘ KHOA HỌC VÀ CÔNG NGHỆ
CỤC SỞ HỮU TRÍ TUỆ

CỘNG HÒA XÃ HỘI CHỦ NGHĨA VIỆT NAM
Độc lập - Tự do - Hạnh phúc

Số: 12732/TB-SHTT

Hà Nội, ngày 09 tháng 07 năm 2019

THÔNG BÁO
Ghi nhận yêu cầu duy trì hiệu lực Bằng độc quyền sáng chế

Kính gửi: Công ty TNHH T&T INVENMARK Sở hữu trí tuệ Quốc tế
(T&T INVENMARK CO., LTD.)
Phòng 101, tòa nhà 30 Nguyễn Du, phường Bùi Thị Xuân,
quận Hai Bà Trưng, TP. Hà Nội

Căn cứ kết quả thẩm định yêu cầu duy trì hiệu lực Bằng độc quyền sáng chế:

Số đơn: DT1-2019-01191

Ngày nộp: 22/02/2019

Chủ đơn: GEOX S. P. A. (IT)

Đại diện của Chủ đơn: T&T INVENMARK CO., LTD.

Bằng độc quyền sáng chế số: 12496

Năm yêu cầu duy trì hiệu lực: 6

Cục Sở hữu trí tuệ thông báo:

1. Yêu cầu duy trì hiệu lực Bằng độc quyền sáng chế nêu trên được chấp nhận.
2. Hiệu lực Bằng độc quyền sáng chế số 12496 được duy trì đến 10/03/2020.

Nơi nhận:

- Nhutren;
- TT (để công bố);
- Lưu: VT, Hồ sơ.

CỤC TRƯỞNG



Đinh Hữu Phí

BỘ KHOA HỌC VÀ CÔNG NGHỆ
CỤC SỞ HỮU TRÍ TUỆ

CỘNG HOÀ XÃ HỘI CHỦ NGHĨA VIỆT NAM
Độc lập - Tự do - Hạnh phúc

Số: 12733/TB-SHTT

Hà Nội, ngày 07 tháng 07 năm 2019

THÔNG BÁO

Ghi nhận yêu cầu duy trì hiệu lực Bằng độc quyền sáng chế

Kính gửi: Công ty TNHH T&T INVENMARK Sở hữu trí tuệ Quốc tế
(T&T INVENMARK CO., LTD.)
Phòng 101, tòa nhà 30 Nguyễn Du, phường Bùi Thị Xuân,
quận Hai Bà Trưng, TP. Hà Nội

Căn cứ kết quả thẩm định yêu cầu duy trì hiệu lực Bằng độc quyền sáng chế:

Số đơn: DT1-2019-01193

Ngày nộp: 22/02/2019

Chủ đơn: UNIVERSITI SAINS MALAYSIA (MY)

Đại diện của Chủ đơn: T&T INVENMARK CO., LTD.

Bằng độc quyền sáng chế số: 8289

Năm yêu cầu duy trì hiệu lực: 10

Cục Sở hữu trí tuệ thông báo:

1. Yêu cầu duy trì hiệu lực Bằng độc quyền sáng chế nêu trên được chấp nhận.
2. Hiệu lực Bằng độc quyền sáng chế số 8289 được duy trì đến 23/02/2020.

Nơi nhận:

- Như trên;
- TT (để công bố);
- Lưu: VT, Hồ sơ.

CỤC TRƯỞNG



Đinh Hữu Phi

BỘ KHOA HỌC VÀ CÔNG NGHỆ
CỤC SỞ HỮU TRÍ TUỆ

CỘNG HOÀ XÃ HỘI CHỦ NGHĨA VIỆT NAM
Độc lập - Tự do - Hạnh phúc

Số: 12734/TB-SHTT

Hà Nội, ngày 09 tháng 07 năm 2019

THÔNG BÁO

Ghi nhận yêu cầu duy trì hiệu lực Bằng độc quyền sáng chế

Kính gửi: Văn phòng Luật sư Ân Nam (ANNAM IP & LAW)

Số 10 ngõ 34 đường Âu Cơ, phường Quảng An, quận Tây Hồ, TP Hà Nội

Căn cứ kết quả thẩm định yêu cầu duy trì hiệu lực Bằng độc quyền sáng chế:

Số đơn: DT1-2019-01203

Ngày nộp: 22/02/2019

Chủ đơn: UOP LLC (US)

Đại diện của Chủ đơn: ANNAM IP & LAW

Bằng độc quyền sáng chế số: 16685

Năm yêu cầu duy trì hiệu lực: 3

Cục Sở hữu trí tuệ thông báo:

1. Yêu cầu duy trì hiệu lực Bằng độc quyền sáng chế nêu trên được chấp nhận.

2. Hiệu lực Bằng độc quyền sáng chế số 16685 được duy trì đến 06/03/2020.

Nơi nhận:

- Như trên;
- TT (để công bố);
- Lưu: VT, Hồ sơ.

CỤC TRƯỞNG



Đinh Hữu Phí

BỘ KHOA HỌC VÀ CÔNG NGHỆ
CỤC SỞ HỮU TRÍ TUỆ

CỘNG HÒA XÃ HỘI CHỦ NGHĨA VIỆT NAM
Độc lập - Tự do - Hạnh phúc

Số: 12735/TB-SHTT

Hà Nội, ngày 09 tháng 07 năm 2019

THÔNG BÁO

Ghi nhận yêu cầu duy trì hiệu lực Bằng độc quyền sáng chế

Kính gửi: Công ty Cổ phần Hỗ trợ phát triển công nghệ Detech (DETECH)
Tòa nhà Detech, số 8, đường Tôn Thất Thuyết, phường Mỹ Đình 2,
quận Nam Từ Liêm, thành phố Hà Nội

Căn cứ kết quả thẩm định yêu cầu duy trì hiệu lực Bằng độc quyền sáng chế:

Số đơn: DT1-2019-01204

Ngày nộp: 22/02/2019

Chủ đơn: CENTRO NACIONAL DE INVESTIGACIONES
CIENTIFICAS (CNIC) (CU)

Đại diện của Chủ đơn: DETECH

Bằng độc quyền sáng chế số: 13780

Năm yêu cầu duy trì hiệu lực: 5

Cục Sở hữu trí tuệ thông báo:

1. Yêu cầu duy trì hiệu lực Bằng độc quyền sáng chế nêu trên được chấp nhận.
2. Hiệu lực Bằng độc quyền sáng chế số 13780 được duy trì đến 25/02/2020.

Nơi nhận:

- Như trên;
- TT (để công bố);
- Lưu: VT, Hồ sơ.

CỤC TRƯỞNG



Đình Hữu Phí

BỘ KHOA HỌC VÀ CÔNG NGHỆ
CỤC SỞ HỮU TRÍ TUỆ

CỘNG HOÀ XÃ HỘI CHỦ NGHĨA VIỆT NAM
Độc lập - Tự do - Hạnh phúc

Số: 12736/TB-SHTT

Hà Nội, ngày 09 tháng 07 năm 2019

THÔNG BÁO

Ghi nhận yêu cầu duy trì hiệu lực Bằng độc quyền sáng chế

Kính gửi: Công ty Luật TNHH Phạm và Liên danh (PHAM & ASSOCIATES)
8 Trần Hưng Đạo, thành phố Hà Nội

Căn cứ kết quả thẩm định yêu cầu duy trì hiệu lực Bằng độc quyền sáng chế:

Số đơn: DT1-2019-01460

Ngày nộp: 26/02/2019

Chủ đơn: PPG B.V. (NL)

Đại diện của Chủ đơn: PHAM & ASSOCIATES

Bằng độc quyền sáng chế số: 17758

Năm yêu cầu duy trì hiệu lực: 2

Cục Sở hữu trí tuệ thông báo:

1. Yêu cầu duy trì hiệu lực Bằng độc quyền sáng chế nêu trên được chấp nhận.

2. Hiệu lực Bằng độc quyền sáng chế số 17758 được duy trì đến 07/11/2019.

Nơi nhận:

- Như trên;
- TT (để công bố);
- Lưu: VT, Hồ sơ.

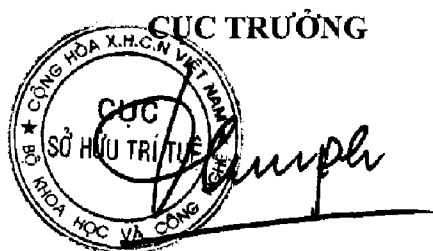

Đinh Hữu Phí

BỘ KHOA HỌC VÀ CÔNG NGHỆ
CỤC SỞ HỮU TRÍ TUỆ

CỘNG HÒA XÃ HỘI CHỦ NGHĨA VIỆT NAM
Độc lập - Tự do - Hạnh phúc

Số: 12737/TB-SHTT

Hà Nội, ngày 09 tháng 07 năm 2019

THÔNG BÁO

Ghi nhận yêu cầu duy trì hiệu lực Bằng độc quyền sáng chế

Kính gửi: Công ty TNHH Sở hữu trí tuệ Thảo Thọ Quyển (INVENCO.,LTD)
29 Trương Hán Siêu, thành phố Hà Nội

Căn cứ kết quả thẩm định yêu cầu duy trì hiệu lực Bằng độc quyền sáng chế:

Số đơn: DT1-2019-01470

Ngày nộp: 26/02/2019

Chủ đơn: KIM, Young Ki (KR)

Đại diện của Chủ đơn: INVENCO.,LTD

Bằng độc quyền sáng chế số: 16741

Năm yêu cầu duy trì hiệu lực: 3

Cục Sở hữu trí tuệ thông báo:

1. Yêu cầu duy trì hiệu lực Bằng độc quyền sáng chế nêu trên được chấp nhận.

2. Hiệu lực Bằng độc quyền sáng chế số 16741 được duy trì đến 21/03/2020.

Nơi nhận:

- Như trên;
- TT (để công bố);
- Lưu: VT, Hồ sơ.

CỤC TRƯỞNG



Đình Hữu Phí

BỘ KHOA HỌC VÀ CÔNG NGHỆ
CỤC SỞ HỮU TRÍ TUỆ

CỘNG HÒA XÃ HỘI CHỦ NGHĨA VIỆT NAM
Độc lập - Tự do - Hạnh phúc

Số: 12738/TB-SHTT

Hà Nội, ngày 07 tháng 07 năm 2019

THÔNG BÁO
Ghi nhận yêu cầu duy trì hiệu lực Bằng độc quyền sáng chế

Kính gửi: Công ty Luật TNHH WINCO (WINCO LAW FIRM)
Số 54 Trần Quốc Vượng, phường Dịch Vọng Hậu, quận Cầu Giấy,
TP Hà Nội

Căn cứ kết quả thẩm định yêu cầu duy trì hiệu lực Bằng độc quyền sáng chế:

Số đơn: DT1-2019-01472

Ngày nộp: 26/02/2019

Chủ đơn: CENTENNIAL TECHNOLOGY COMPANY (KR)

Đại diện của Chủ đơn: WINCO LAW FIRM

Bằng độc quyền sáng chế số: 13962

Năm yêu cầu duy trì hiệu lực: 5

Cục Sở hữu trí tuệ thông báo:

1. Yêu cầu duy trì hiệu lực Bằng độc quyền sáng chế nêu trên được chấp nhận.
2. Hiệu lực Bằng độc quyền sáng chế số 13962 được duy trì đến 06/04/2020.

H.

Nơi nhận:

- Như trên;
- TT (để công bố);
- Lưu: VT, Hồ sơ.

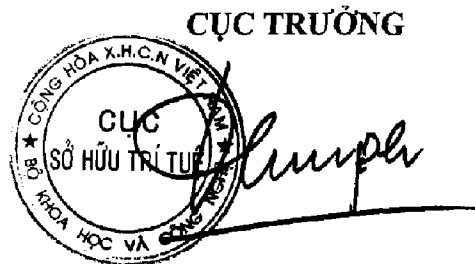

Đinh Hữu Phí

BỘ KHOA HỌC VÀ CÔNG NGHỆ
CỤC SỞ HỮU TRÍ TUỆ

CỘNG HÒA XÃ HỘI CHỦ NGHĨA VIỆT NAM
Độc lập - Tự do - Hạnh phúc

Số: 12739/TB-SHTT

Hà Nội, ngày 09 tháng 07 năm 2019

THÔNG BÁO

Ghi nhận yêu cầu duy trì hiệu lực Bằng độc quyền sáng chế

Kính gửi: Công ty TNHH Ban Ca (BANCA)
15B Triệu Việt Vương, thành phố Hà Nội

Căn cứ kết quả thẩm định yêu cầu duy trì hiệu lực Bằng độc quyền sáng chế:

Số đơn: DT1-2019-01480

Ngày nộp: 26/02/2019

Chủ đơn: BOEHRINGER INGELHEIM INTERNATIONAL GMBH (DE)

Đại diện của Chủ đơn: BANCA

Bằng độc quyền sáng chế số: 8296

Năm yêu cầu duy trì hiệu lực: 10

Cục Sở hữu trí tuệ thông báo:

1. Yêu cầu duy trì hiệu lực Bằng độc quyền sáng chế nêu trên được chấp nhận.
2. Hiệu lực Bằng độc quyền sáng chế số 8296 được duy trì đến 27/02/2020. *HC*

Nơi nhận:

- Như trên;
- TT (để công bố);
- Lưu: VT, Hồ sơ.

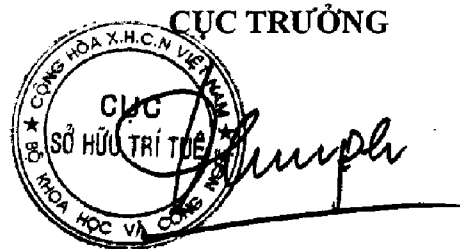

Đình Hữu Phí

BỘ KHOA HỌC VÀ CÔNG NGHỆ
CỤC SỞ HỮU TRÍ TUỆ

CỘNG HÒA XÃ HỘI CHỦ NGHĨA VIỆT NAM
Độc lập - Tự do - Hạnh phúc

Số: 12740/TB-SHTT

Hà Nội, ngày 07 tháng 07 năm 2019

THÔNG BÁO

Ghi nhận yêu cầu duy trì hiệu lực Bằng độc quyền sáng chế

Kính gửi: Công ty TNHH Ban Ca (BANCA)
15B Triệu Việt Vương, thành phố Hà Nội

Căn cứ kết quả thẩm định yêu cầu duy trì hiệu lực Bằng độc quyền sáng chế:

Số đơn: DT1-2019-01481

Ngày nộp: 26/02/2019

Chủ đơn: YAMAHA HATSUDOKI KABUSHIKI KAISHA (JP)

Đại diện của Chủ đơn: BANCA

Bằng độc quyền sáng chế số: 16625

Năm yêu cầu duy trì hiệu lực: 3

Cục Sở hữu trí tuệ thông báo:

1. Yêu cầu duy trì hiệu lực Bằng độc quyền sáng chế nêu trên được chấp nhận.

2. Hiệu lực Bằng độc quyền sáng chế số 16625 được duy trì đến 27/02/2020.

Nơi nhận:

- Như trên;
- TT (để công bố);
- Lưu: VT, Hồ sơ.

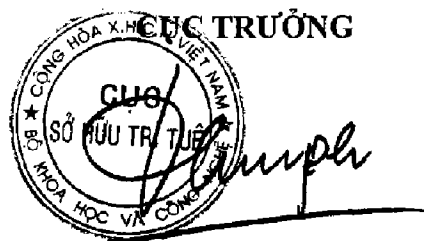

Đinh Hữu Phí

BỘ KHOA HỌC VÀ CÔNG NGHỆ
CỤC SỞ HỮU TRÍ TUỆ

CỘNG HÒA XÃ HỘI CHỦ NGHĨA VIỆT NAM
Độc lập - Tự do - Hạnh phúc

Số: 12741/TB-SHTT

Hà Nội, ngày 09 tháng 07 năm 2019

THÔNG BÁO

Ghi nhận yêu cầu duy trì hiệu lực Bằng độc quyền sáng chế

Kính gửi: Công ty TNHH Ban Ca (BANCA)
15B Triệu Việt Vương, thành phố Hà Nội

Căn cứ kết quả thẩm định yêu cầu duy trì hiệu lực Bằng độc quyền sáng chế:

Số đơn: DT1-2019-01484

Ngày nộp: 26/02/2019

Chủ đơn: MEIDENSHA CORPORATION (JP)

Đại diện của Chủ đơn: BANCA

Bằng độc quyền sáng chế số: 16633

Năm yêu cầu duy trì hiệu lực: 3

Cục Sở hữu trí tuệ thông báo:

1. Yêu cầu duy trì hiệu lực Bằng độc quyền sáng chế nêu trên được chấp nhận.

2. Hiệu lực Bằng độc quyền sáng chế số 16633 được duy trì đến 27/02/2020.

H

Nơi nhận:

- Như trên;
- TT (để công bố);
- Lưu: VT, Hồ sơ.

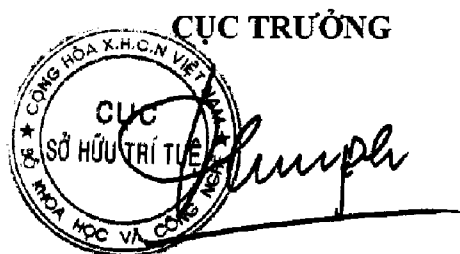

Đinh Hữu Phú

BỘ KHOA HỌC VÀ CÔNG NGHỆ
CỤC SỞ HỮU TRÍ TUỆ

CỘNG HÒA XÃ HỘI CHỦ NGHĨA VIỆT NAM
Độc lập - Tự do - Hạnh phúc

Số: 12742/TB-SHTT

Hà Nội, ngày 09 tháng 07 năm 2019

THÔNG BÁO
Ghi nhận yêu cầu duy trì hiệu lực Bằng độc quyền sáng chế

Kính gửi: Công ty TNHH Ban Ca (BANCA)
15B Triệu Việt Vương, thành phố Hà Nội

Căn cứ kết quả thẩm định yêu cầu duy trì hiệu lực Bằng độc quyền sáng chế:

Số đơn: DT1-2019-01485

Ngày nộp: 26/02/2019

Chủ đơn: DAI NIPPON PRINTING CO., LTD. (JP)

Đại diện của Chủ đơn: BANCA

Bằng độc quyền sáng chế số: 16642

Năm yêu cầu duy trì hiệu lực: 3

Cục Sở hữu trí tuệ thông báo:

1. Yêu cầu duy trì hiệu lực Bằng độc quyền sáng chế nêu trên được chấp nhận.

2. Hiệu lực Bằng độc quyền sáng chế số 16642 được duy trì đến 27/02/2020.

Nơi nhận:

- Như trên;
- TT (để công bố);
- Lưu: VT, Hồ sơ.

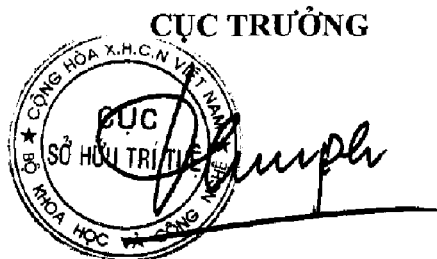

Đinh Hữu Phí

BỘ KHOA HỌC VÀ CÔNG NGHỆ
CỤC SỞ HỮU TRÍ TUỆ

CỘNG HÒA XÃ HỘI CHỦ NGHĨA VIỆT NAM
Độc lập - Tự do - Hạnh phúc

Số: 12743/TB-SHTT

Hà Nội, ngày 09 tháng 07 năm 2019

THÔNG BÁO
Ghi nhận yêu cầu duy trì hiệu lực Bằng độc quyền sáng chế

Kính gửi: Công ty TNHH Ban Ca (BANCA)
15B Triệu Việt Vương, thành phố Hà Nội

Căn cứ kết quả thẩm định yêu cầu duy trì hiệu lực Bằng độc quyền sáng chế:

Số đơn: DT1-2019-01486

Ngày nộp: 26/02/2019

Chủ đơn: Yamaha Hatsudoki Kabushiki Kaisha (JP)

Đại diện của Chủ đơn: BANCA

Bằng độc quyền sáng chế số: 16650

Năm yêu cầu duy trì hiệu lực: 3

Cục Sở hữu trí tuệ thông báo:

1. Yêu cầu duy trì hiệu lực Bằng độc quyền sáng chế nêu trên được chấp nhận.

2. Hiệu lực Bằng độc quyền sáng chế số 16650 được duy trì đến 27/02/2020.

Nơi nhận:

- Như trên;
- TT (để công bố);
- Lưu: VT, Hồ sơ.

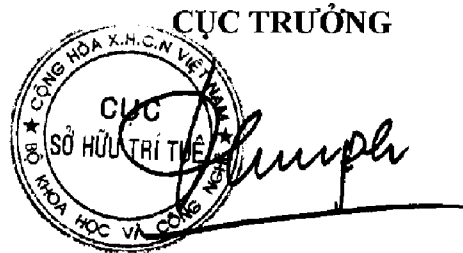

Đinh Hữu Phí

BỘ KHOA HỌC VÀ CÔNG NGHỆ
CỤC SỞ HỮU TRÍ TUỆ

CỘNG HÒA XÃ HỘI CHỦ NGHĨA VIỆT NAM
Độc lập - Tự do - Hạnh phúc

Số: 12744/TB-SHTT

Hà Nội, ngày 07 tháng 07 năm 2019

THÔNG BÁO
Ghi nhận yêu cầu duy trì hiệu lực Bằng độc quyền sáng chế

Kính gửi: Công ty TNHH Ban Ca (BANCA)
15B Triệu Việt Vương, thành phố Hà Nội

Căn cứ kết quả thẩm định yêu cầu duy trì hiệu lực Bằng độc quyền sáng chế:

Số đơn: DT1-2019-01487

Ngày nộp: 26/02/2019

Chủ đơn: Fujikura Rubber Ltd. (JP)

Đại diện của Chủ đơn: BANCA

Bằng độc quyền sáng chế số: 16651

Năm yêu cầu duy trì hiệu lực: 3

Cục Sở hữu trí tuệ thông báo:

1. Yêu cầu duy trì hiệu lực Bằng độc quyền sáng chế nêu trên được chấp nhận.

2. Hiệu lực Bằng độc quyền sáng chế số 16651 được duy trì đến 27/02/2020.

Nơi nhận:

- Như trên;
- TT (để công bố);
- Lưu: VT, Hồ sơ.

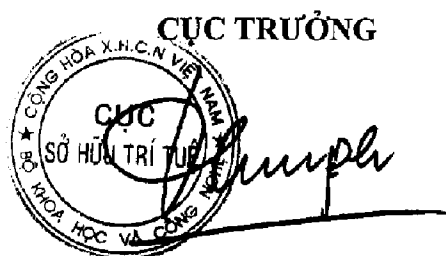

Đinh Hữu Phí

BỘ KHOA HỌC VÀ CÔNG NGHỆ
CỤC SỞ HỮU TRÍ TUỆ

CỘNG HÒA XÃ HỘI CHỦ NGHĨA VIỆT NAM
Độc lập - Tự do - Hạnh phúc

Số: 12745/TB-SHTT

Hà Nội, ngày 07 tháng 07 năm 2019

THÔNG BÁO
Ghi nhận yêu cầu duy trì hiệu lực Bằng độc quyền sáng chế

Kính gửi: Công ty TNHH Ban Ca (BANCA)
15B Triệu Việt Vương, thành phố Hà Nội

Căn cứ kết quả thẩm định yêu cầu duy trì hiệu lực Bằng độc quyền sáng chế:

Số đơn: DT1-2019-01488

Ngày nộp: 26/02/2019

Chủ đơn: Yamaha Hatsudoki Kabushiki Kaisha (JP)

Đại diện của Chủ đơn: BANCA

Bằng độc quyền sáng chế số: 16652

Năm yêu cầu duy trì hiệu lực: 3

Cục Sở hữu trí tuệ thông báo:

1. Yêu cầu duy trì hiệu lực Bằng độc quyền sáng chế nêu trên được chấp nhận.

2. Hiệu lực Bằng độc quyền sáng chế số 16652 được duy trì đến 27/02/2020.

Nơi nhận:

- Như trên;
- TT (để công bố);
- Lưu: VT, Hồ sơ.

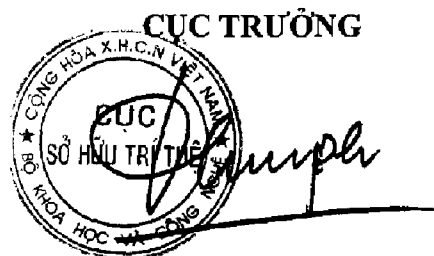

Đinh Hữu Phí

BỘ KHOA HỌC VÀ CÔNG NGHỆ
CỤC SỞ HỮU TRÍ TUỆ

CỘNG HÒA XÃ HỘI CHỦ NGHĨA VIỆT NAM
Độc lập - Tự do - Hạnh phúc

Số: 12746/TB-SHTT

Hà Nội, ngày 07 tháng 07 năm 2019

THÔNG BÁO
Ghi nhận yêu cầu duy trì hiệu lực Bằng độc quyền sáng chế

Kính gửi: Công ty TNHH Trường Xuân (AGELESS CO.,LTD.)
Tầng 11, số 102 đường Trần Phú, phường Mộ Lao, quận Hà Đông,
TP. Hà Nội

Căn cứ kết quả thẩm định yêu cầu duy trì hiệu lực Bằng độc quyền sáng chế:

Số đơn: DT1-2018-07366

Ngày nộp: 27/11/2018

Chủ đơn: SANYANG MOTOR CO., LTD. (TW)

Đại diện của Chủ đơn: AGELESS CO.,LTD.

Bằng độc quyền sáng chế số: 18444

Năm yêu cầu duy trì hiệu lực: 2

Cục Sở hữu trí tuệ thông báo:

1. Yêu cầu duy trì hiệu lực Bằng độc quyền sáng chế nêu trên được chấp nhận.

2. Hiệu lực Bằng độc quyền sáng chế số 18444 được duy trì đến 12/02/2020.

Nơi nhận:

- Như trên;
- TT (để công bố);
- Lưu: VT, Hồ sơ.

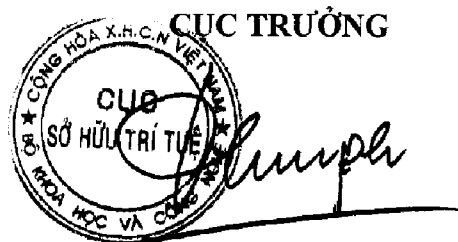

Đinh Hữu Phú

BỘ KHOA HỌC VÀ CÔNG NGHỆ
CỤC SỞ HỮU TRÍ TUỆ

CỘNG HÒA XÃ HỘI CHỦ NGHĨA VIỆT NAM
Độc lập - Tự do - Hạnh phúc

Số: 12747/TB-SHTT

Hà Nội, ngày 09 tháng 07 năm 2019

THÔNG BÁO

Ghi nhận yêu cầu duy trì hiệu lực Bằng độc quyền sáng chế

Kính gửi: Công ty Luật TNHH ZC (Việt Nam) (ZC VN.)
Phòng 8.01, lầu 8, số 57-59 Hồ Tùng Mậu, phường Bến Nghé, quận 1,
TP. Hồ Chí Minh

Căn cứ kết quả thẩm định yêu cầu duy trì hiệu lực Bằng độc quyền sáng chế:

Số đơn: DT1-2018-07379

Ngày nộp: 28/11/2018

Chủ đơn: MERIT TECHNOLOGIES SDN BHD (MY)

Đại diện của Chủ đơn: ZC VN.

Bằng độc quyền sáng chế số: 10902

Năm yêu cầu duy trì hiệu lực: 7

Cục Sở hữu trí tuệ thông báo:

1. Yêu cầu duy trì hiệu lực Bằng độc quyền sáng chế nêu trên được chấp nhận.

2. Hiệu lực Bằng độc quyền sáng chế số 10902 được duy trì đến 03/12/2019.

Nơi nhận:

- Như trên;
- TT (để công bố);
- Lưu: VT, Hồ sơ.

CỤC TRƯỞNG



Đinh Hữu Phú

BỘ KHOA HỌC VÀ CÔNG NGHỆ
CỤC SỞ HỮU TRÍ TUỆ

CỘNG HÒA XÃ HỘI CHỦ NGHĨA VIỆT NAM
Độc lập - Tự do - Hạnh phúc

Số: 17896 /TB-SHTT

Hà Nội, ngày 11 tháng 07 năm 2019

THÔNG BÁO

Ghi nhận yêu cầu duy trì hiệu lực Bằng độc quyền sáng chế

Kính gửi: Nguyễn Gia Long

187 Đê La Thành, Ô Chợ Dừa, quận Đống Đa, thành phố Hà Nội

Căn cứ kết quả thẩm định yêu cầu duy trì hiệu lực Bằng độc quyền sáng chế:

Số đơn: DT1-2019-04413

Ngày nộp: 20/06/2019

Chủ đơn: Nguyễn Gia Long (VN)

Bằng độc quyền sáng chế số: 9680

Năm yêu cầu duy trì hiệu lực: 8

Cục Sở hữu trí tuệ thông báo:

1. Yêu cầu duy trì hiệu lực Bằng độc quyền sáng chế nêu trên được chấp nhận.

2. Hiệu lực Bằng độc quyền sáng chế số 9680 được duy trì đến 20/09/2019.

Nơi nhận:

- Như trên;
- TT (để công bố);
- Lưu: VT, Hồ sơ.

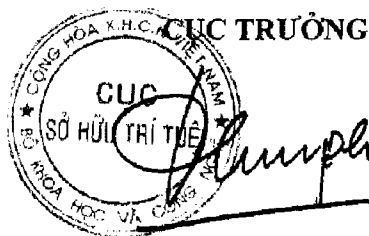

Đinh Hữu Phí

BỘ KHOA HỌC VÀ CÔNG NGHỆ
CỤC SỞ HỮU TRÍ TUỆ

CỘNG HÒA XÃ HỘI CHỦ NGHĨA VIỆT NAM
Độc lập - Tự do - Hạnh phúc

Số: 11897/TB-SHTT

Hà Nội, ngày 11 tháng 07 năm 2019

THÔNG BÁO

Ghi nhận yêu cầu duy trì hiệu lực Bằng độc quyền sáng chế

Kính gửi: Công ty TNHH Xây dựng Thương mại Vận tải Phan Thành
388, CMTT, phường Bùi Hữu Nghĩa, quận Bình Thủy,
thành phố Cần Thơ.

Căn cứ kết quả thẩm định yêu cầu duy trì hiệu lực Bằng độc quyền sáng chế:

Số đơn: DT1-2019-04753

Ngày nộp: 28/06/2019

Chủ đơn: Công ty TNHH Xây dựng Thương mại Vận tải Phan Thành (VN)

Bằng độc quyền sáng chế số: 16065

Năm yêu cầu duy trì hiệu lực: 2

Cục Sở hữu trí tuệ thông báo:

1. Yêu cầu duy trì hiệu lực Bằng độc quyền sáng chế nêu trên được chấp nhận.

2. Hiệu lực Bằng độc quyền sáng chế số 16065 được duy trì đến 03/10/2018.

Nơi nhận:

- Như trên;
- TT (để công bố);
- Lưu: VT, Hồ sơ.

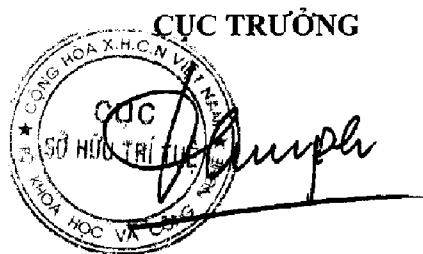

Đinh Hữu Phí

BỘ KHOA HỌC VÀ CÔNG NGHỆ
CỤC SỞ HỮU TRÍ TUỆ

CỘNG HOÀ XÃ HỘI CHỦ NGHĨA VIỆT NAM
Độc lập - Tự do - Hạnh phúc

Số: 17848/TB-SHTT

Hà Nội, ngày 11 tháng 07 năm 2019

THÔNG BÁO

Ghi nhận yêu cầu duy trì hiệu lực Bằng độc quyền sáng chế

Kính gửi: Công ty TNHH Xây dựng Thương mại Vận tải Phan Thành
388, CMTT, phường Bùi Hữu Nghĩa, quận Bình Thủy,
thành phố Cần Thơ.

Căn cứ kết quả thẩm định yêu cầu duy trì hiệu lực Bằng độc quyền sáng chế:

Số đơn: DT1-2019-04754

Ngày nộp: 28/06/2019

Chủ đơn: Công ty TNHH Xây dựng Thương mại Vận tải Phan Thành (VN)

Bằng độc quyền sáng chế số: 16065

Năm yêu cầu duy trì hiệu lực: 3

Cục Sở hữu trí tuệ thông báo:

1. Yêu cầu duy trì hiệu lực Bằng độc quyền sáng chế nêu trên được chấp nhận.

2. Hiệu lực Bằng độc quyền sáng chế số 16065 được duy trì đến 03/10/2019.

Nơi nhận:

- Như trên;
- TT (để công bố);
- Lưu: VT, Hồ sơ.

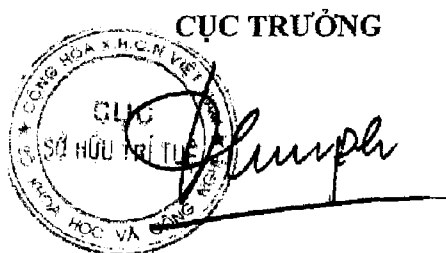
CỤC TRƯỞNG

Đinh Hữu Phí

BỘ KHOA HỌC VÀ CÔNG NGHỆ
CỤC SỞ HỮU TRÍ TUỆ

CỘNG HÒA XÃ HỘI CHỦ NGHĨA VIỆT NAM
Độc lập - Tự do - Hạnh phúc

Số: 12899/TB-SHTT

Hà Nội, ngày 11 tháng 07 năm 2019

THÔNG BÁO

Ghi nhận yêu cầu duy trì hiệu lực Bằng độc quyền sáng chế

Kính gửi: Công ty TNHH Ban Ca (BANCA)
15B Triệu Việt Vương, thành phố Hà Nội

Căn cứ kết quả thẩm định yêu cầu duy trì hiệu lực Bằng độc quyền sáng chế:

Số đơn: DT1-2019-02726

Ngày nộp: 08/04/2019

Chủ đơn: BLUESCOPE STEEL LIMITED (AU)

Đại diện của Chủ đơn: BANCA

Bằng độc quyền sáng chế số: 13958

Năm yêu cầu duy trì hiệu lực: 5

Cục Sở hữu trí tuệ thông báo:

1. Yêu cầu duy trì hiệu lực Bằng độc quyền sáng chế nêu trên được chấp nhận.

2. Hiệu lực Bằng độc quyền sáng chế số 13958 được duy trì đến 06/04/2020.

tc

Nơi nhận:

- Như trên;
- TT (để công bố);
- Lưu: VT, Hồ sơ.

CỤC TRƯỞNG

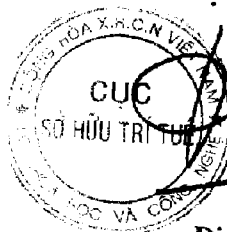

Đinh Hữu Phí

BỘ KHOA HỌC VÀ CÔNG NGHỆ
CỤC SỞ HỮU TRÍ TUỆ

CỘNG HÒA XÃ HỘI CHỦ NGHĨA VIỆT NAM
Độc lập - Tự do - Hạnh phúc

Số: 12900/TB-SHTT

Hà Nội, ngày 11 tháng 07 năm 2019

THÔNG BÁO

Ghi nhận yêu cầu duy trì hiệu lực Bằng độc quyền sáng chế

Kính gửi: Công ty TNHH Ban Ca (BANCA)
15B Triệu Việt Vương, thành phố Hà Nội

Căn cứ kết quả thẩm định yêu cầu duy trì hiệu lực Bằng độc quyền sáng chế:

Số đơn: DT1-2019-03715

Ngày nộp: 20/05/2019

Chủ đơn: BLUESCOPE STEEL LIMITED (AU)

Đại diện của Chủ đơn: BANCA

Bằng độc quyền sáng chế số: 14094

Năm yêu cầu duy trì hiệu lực: 5

Cục Sở hữu trí tuệ thông báo:

1. Yêu cầu duy trì hiệu lực Bằng độc quyền sáng chế nêu trên được chấp nhận.

2. Hiệu lực Bằng độc quyền sáng chế số 14094 được duy trì đến 18/05/2020.

Nơi nhận:

- Như trên;
- TT (để công bố);
- Lưu: VT, Hồ sơ.

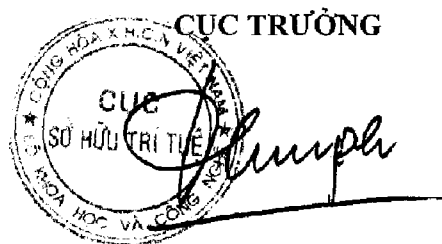

Đinh Hữu Phí

BỘ KHOA HỌC VÀ CÔNG NGHỆ
CỤC SỞ HỮU TRÍ TUỆ

CỘNG HÒA XÃ HỘI CHỦ NGHĨA VIỆT NAM
Độc lập - Tự do - Hạnh phúc

Số: 12901/TB-SHTT

Hà Nội, ngày 11 tháng 07 năm 2019

THÔNG BÁO

Ghi nhận yêu cầu duy trì hiệu lực Bằng độc quyền sáng chế

Kính gửi: Công ty TNHH Ban Ca (BANCA)
15B Triệu Việt Vương, thành phố Hà Nội

Căn cứ kết quả thẩm định yêu cầu duy trì hiệu lực Bằng độc quyền sáng chế:

Số đơn: DT1-2019-03716

Ngày nộp: 20/05/2019

Chủ đơn: BLUESCOPE STEEL LIMITED (AU)

Đại diện của Chủ đơn: BANCA

Bằng độc quyền sáng chế số: 14095

Năm yêu cầu duy trì hiệu lực: 5

Cục Sở hữu trí tuệ thông báo:

1. Yêu cầu duy trì hiệu lực Bằng độc quyền sáng chế nêu trên được chấp nhận.

2. Hiệu lực Bằng độc quyền sáng chế số 14095 được duy trì đến 18/05/2020.

Nơi nhận:

- Như trên;
- TT (để công bố);
- Lưu: VT, Hồ sơ.

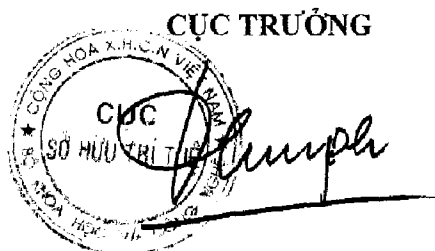

Đinh Hữu Phi

BỘ KHOA HỌC VÀ CÔNG NGHỆ
CỤC SỞ HỮU TRÍ TUỆ

CỘNG HÒA XÃ HỘI CHỦ NGHĨA VIỆT NAM
Độc lập - Tự do - Hạnh phúc

Số: 1293/TB-SHTT

Hà Nội, ngày 12 tháng 07 năm 2019

THÔNG BÁO

Ghi nhận yêu cầu duy trì hiệu lực Bằng độc quyền sáng chế

Kính gửi: Phạm Văn Quang

125/16/6A Bùi Đình Túy, phường 24, quận Bình Thạnh,
thành phố Hồ Chí Minh
Số điện thoại: 0903 801 280

Căn cứ kết quả thẩm định yêu cầu duy trì hiệu lực Bằng độc quyền sáng chế:

Số đơn: DT1-2019-00576

Ngày nộp: 21/01/2019

Chủ đơn: Phạm Văn Quang (VN)

Đại diện của Chủ đơn:

Bằng độc quyền sáng chế số: 16426

Năm yêu cầu duy trì hiệu lực: 3

Cục Sở hữu trí tuệ thông báo:

1. Yêu cầu duy trì hiệu lực Bằng độc quyền sáng chế nêu trên được chấp nhận.

2. Hiệu lực Bằng độc quyền sáng chế số 16426 được duy trì đến 26/12/2019.

Nơi nhận:

- Như trên;
- TT (để công bố);
- Lưu: VT, Hồ sơ.

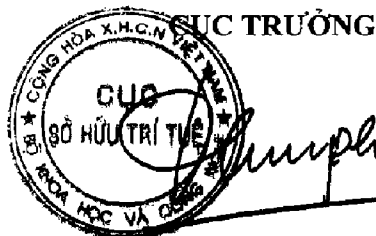

Đinh Hữu Phí

BỘ KHOA HỌC VÀ CÔNG NGHỆ
CỤC SỞ HỮU TRÍ TUỆ

CỘNG HÒA XÃ HỘI CHỦ NGHĨA VIỆT NAM
Độc lập - Tự do - Hạnh phúc

Số: 12994/TB-SHTT

Hà Nội, ngày 12 tháng 07 năm 2019

THÔNG BÁO

Ghi nhận yêu cầu duy trì hiệu lực Bằng độc quyền sáng chế

Kính gửi: Công ty Luật TNHH Phạm và Liên danh (PHAM & ASSOCIATES)
8 Trần Hưng Đạo, thành phố Hà Nội

Căn cứ kết quả thẩm định yêu cầu duy trì hiệu lực Bằng độc quyền sáng chế:

Số đơn: DT1-2019-00577

Ngày nộp: 21/01/2019

Chủ đơn: FLEISCHMANN Wilhelm (DE)

Đại diện của Chủ đơn: PHAM & ASSOCIATES

Bằng độc quyền sáng chế số: 18704

Năm yêu cầu duy trì hiệu lực: 2

Cục Sở hữu trí tuệ thông báo:

1. Yêu cầu duy trì hiệu lực Bằng độc quyền sáng chế nêu trên được chấp nhận.

2. Hiệu lực Bằng độc quyền sáng chế số 18704 được duy trì đến 05/03/2020.

Nơi nhận:

- Như trên;
- TT (để công bố);
- Lưu: VT, Hồ sơ.

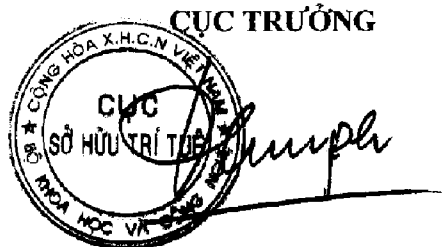

Đinh Hữu Phí

BỘ KHOA HỌC VÀ CÔNG NGHỆ
CỤC SỞ HỮU TRÍ TUỆ

CỘNG HÒA XÃ HỘI CHỦ NGHĨA VIỆT NAM
Độc lập - Tự do - Hạnh phúc

Số: *12995* /TB-SHTT

Hà Nội, ngày *12* tháng *07* năm 2019

THÔNG BÁO

Ghi nhận yêu cầu duy trì hiệu lực Bằng độc quyền sáng chế

Kính gửi: Công ty Luật TNHH Phạm và Liên danh (PHAM & ASSOCIATES)
8 Trần Hưng Đạo, thành phố Hà Nội

Căn cứ kết quả thẩm định yêu cầu duy trì hiệu lực Bằng độc quyền sáng chế:

Số đơn: DT1-2019-00578

Ngày nộp: 21/01/2019

Chủ đơn: FLOORING INDUSTRIES LIMITED, SARL (LU)

Đại diện của Chủ đơn: PHAM & ASSOCIATES

Bằng độc quyền sáng chế số: 16546

Năm yêu cầu duy trì hiệu lực: 3

Cục Sở hữu trí tuệ thông báo:

1. Yêu cầu duy trì hiệu lực Bằng độc quyền sáng chế nêu trên được chấp nhận.

2. Hiệu lực Bằng độc quyền sáng chế số 16546 được duy trì đến 07/02/2020.

Nơi nhận:

- Như trên;
- TT (để công bố);
- Lưu: VT, Hồ sơ.

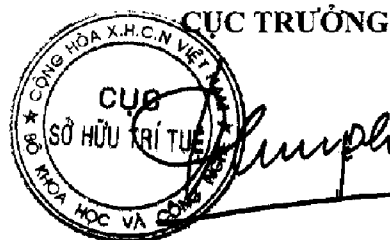

Đinh Hữu Phí

BỘ KHOA HỌC VÀ CÔNG NGHỆ
CỤC SỞ HỮU TRÍ TUỆ

CỘNG HÒA XÃ HỘI CHỦ NGHĨA VIỆT NAM
Độc lập - Tự do - Hạnh phúc

Số: 1298/TB-SHTT

Hà Nội, ngày 12 tháng 07 năm 2019

THÔNG BÁO

Ghi nhận yêu cầu duy trì hiệu lực Bằng độc quyền sáng chế

Kính gửi: Công ty TNHH Sở hữu trí tuệ Việt á (VIET A IP CO.,LTD)
Phòng 1504, tầng 15, tòa nhà Hàn Việt, số 203 Minh Khai,
phường Minh Khai, quận Hai Bà Trưng, TP. Hà Nội

Căn cứ kết quả thẩm định yêu cầu duy trì hiệu lực Bằng độc quyền sáng chế:

Số đơn: DT1-2019-00579

Ngày nộp: 21/01/2019

Chủ đơn: IL-YANG PHARM. CO., LTD. (KR)

Đại diện của Chủ đơn: VIET A IP CO.,LTD

Bằng độc quyền sáng chế số: 10021

Năm yêu cầu duy trì hiệu lực: 8

Cục Sở hữu trí tuệ thông báo:

1. Yêu cầu duy trì hiệu lực Bằng độc quyền sáng chế nêu trên được chấp nhận.
2. Hiệu lực Bằng độc quyền sáng chế số 10021 được duy trì đến 01/02/2020.

Nơi nhận:

- Như trên;
- TT (để công bố);
- Lưu: VT, Hồ sơ.

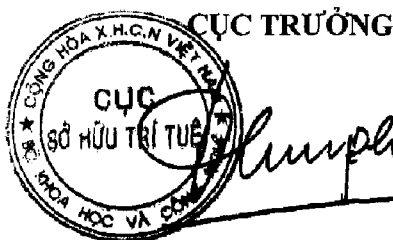

Đinh Hữu Phí

BỘ KHOA HỌC VÀ CÔNG NGHỆ
CỤC SỞ HỮU TRÍ TUỆ

CỘNG HOÀ XÃ HỘI CHỦ NGHĨA VIỆT NAM
Độc lập - Tự do - Hạnh phúc

Số: 12997/TB-SHTT

Hà Nội, ngày 12 tháng 07 năm 2019

THÔNG BÁO

Ghi nhận yêu cầu duy trì hiệu lực Bằng độc quyền sáng chế

Kính gửi: Công ty TNHH Sở hữu trí tuệ Thảo Thọ Quyển (INVENCO.,LTD)
29 Trương Hán Siêu, thành phố Hà Nội

Căn cứ kết quả thẩm định yêu cầu duy trì hiệu lực Bằng độc quyền sáng chế:

Số đơn: DT1-2019-00580

Ngày nộp: 21/01/2019

Chủ đơn: BIKON-TECHNIK GMBH (DE)

Đại diện của Chủ đơn: INVENCO.,LTD

Bằng độc quyền sáng chế số: 18445

Năm yêu cầu duy trì hiệu lực: 2

Cục Sở hữu trí tuệ thông báo:

1. Yêu cầu duy trì hiệu lực Bằng độc quyền sáng chế nêu trên được chấp nhận.

2. Hiệu lực Bằng độc quyền sáng chế số 18445 được duy trì đến 12/02/2020.

Nơi nhận:

- Như trên;
- TT (để công bố);
- Lưu: VT, Hồ sơ.

CỤC TRƯỞNG

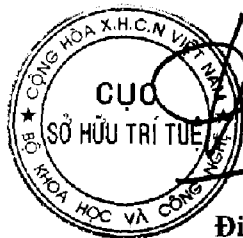

Đinh Hữu Phí

BỘ KHOA HỌC VÀ CÔNG NGHỆ
CỤC SỞ HỮU TRÍ TUỆ

CỘNG HÒA XÃ HỘI CHỦ NGHĨA VIỆT NAM
Độc lập - Tự do - Hạnh phúc

Số: 1299/TB-SHTT

Hà Nội, ngày 13 tháng 07 năm 2019

THÔNG BÁO

Ghi nhận yêu cầu duy trì hiệu lực Bằng độc quyền sáng chế

Kính gửi: Công ty cổ phần tư vấn Trung Thực (TRUNG THUC.,JSC)
Số 5, ngõ 898, đường Láng, phường Láng Thượng, quận Đống Đa. TP Hà Nội

Căn cứ kết quả thẩm định yêu cầu duy trì hiệu lực Bằng độc quyền sáng chế:

Số đơn: DT1-2019-00581

Ngày nộp: 21/01/2019

Chủ đơn: KYOSHIN KOGYO CO., LTD. (JP)

Đại diện của Chủ đơn: TRUNG THUC.,JSC

Bằng độc quyền sáng chế số: 18955

Năm yêu cầu duy trì hiệu lực: 2

Cục Sở hữu trí tuệ thông báo:

1. Yêu cầu duy trì hiệu lực Bằng độc quyền sáng chế nêu trên được chấp nhận.

2. Hiệu lực Bằng độc quyền sáng chế số 18955 được duy trì đến 04/04/2020.

Nơi nhận:

- Như trên;
- TT (để công bố);
- Lưu: VT, Hồ sơ.

CỤC TRƯỞNG



Đinh Hữu Phí

BỘ KHOA HỌC VÀ CÔNG NGHỆ
CỤC SỞ HỮU TRÍ TUỆ

CỘNG HÒA XÃ HỘI CHỦ NGHĨA VIỆT NAM
Độc lập - Tự do - Hạnh phúc

Số: 12999/TB-SHTT

Hà Nội, ngày 13 tháng 07 năm 2019

THÔNG BÁO

Ghi nhận yêu cầu duy trì hiệu lực Bằng độc quyền sáng chế

Kính gửi: Công ty Luật TNHH T&G (TGVN)

Phòng số 5 tầng 15 Toà nhà Harec, 4A Láng Hạ, phường Thành Công
quận Ba Đình, TP Hà Nội

Căn cứ kết quả thẩm định yêu cầu duy trì hiệu lực Bằng độc quyền sáng chế:

Số đơn: DT1-2019-00582

Ngày nộp: 21/01/2019

Chủ đơn: UAB RESEARCH FOUNDATION (US)

Đại diện của Chủ đơn: TGVN

Bằng độc quyền sáng chế số: 9023

Năm yêu cầu duy trì hiệu lực: 9

Cục Sở hữu trí tuệ thông báo:

1. Yêu cầu duy trì hiệu lực Bằng độc quyền sáng chế nêu trên được chấp nhận.

2. Hiệu lực Bằng độc quyền sáng chế số 9023 được duy trì đến 24/01/2020. *ke*

Nơi nhận:

- Như trên;
- TT (để công bố);
- Lưu: VT, Hồ sơ.

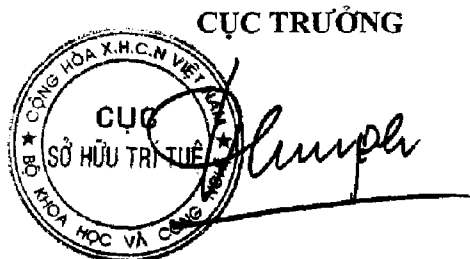

Đinh Hữu Phí

BỘ KHOA HỌC VÀ CÔNG NGHỆ
CỤC SỞ HỮU TRÍ TUỆ

CỘNG HÒA XÃ HỘI CHỦ NGHĨA VIỆT NAM
Độc lập - Tự do - Hạnh phúc

Số: 13000/TB-SHTT

Hà Nội, ngày 18 tháng 07 năm 2019

THÔNG BÁO

Ghi nhận yêu cầu duy trì hiệu lực Bằng độc quyền sáng chế

Kính gửi: Công ty Luật TNHH T&G (TGVN)

Phòng số 5 tầng 15 Toà nhà Harec, 4A Láng Hạ, phường Thành Công
quận Ba Đình, TP Hà Nội

Căn cứ kết quả thẩm định yêu cầu duy trì hiệu lực Bằng độc quyền sáng chế:

Số đơn: DT1-2019-00583

Ngày nộp: 21/01/2019

Chủ đơn: RECORDATI IRELAND LIMITED (IE)

Đại diện của Chủ đơn: TGVN

Bằng độc quyền sáng chế số: 12295

Năm yêu cầu duy trì hiệu lực: 6

Cục Sở hữu trí tuệ thông báo:

1. Yêu cầu duy trì hiệu lực Bằng độc quyền sáng chế nêu trên được chấp nhận.

2. Hiệu lực Bằng độc quyền sáng chế số 12295 được duy trì đến 13/01/2020.

KE

Nơi nhận:

- Như trên;
- TT (để công bố);
- Lưu: VT, Hồ sơ.

CỤC TRƯỞNG

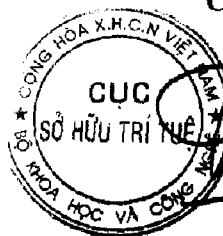

Đinh Hữu Phí
Đinh Hữu Phí

BỘ KHOA HỌC VÀ CÔNG NGHỆ
CỤC SỞ HỮU TRÍ TUỆ

CỘNG HÒA XÃ HỘI CHỦ NGHĨA VIỆT NAM
Độc lập - Tự do - Hạnh phúc

Số: 13074/TB-SHTT

Hà Nội, ngày 12 tháng 01 năm 2019

THÔNG BÁO

Ghi nhận yêu cầu duy trì hiệu lực Bằng độc quyền sáng chế

Kính gửi: Công ty Luật TNHH T&G (TGVN)

Phòng số 5 tầng 15 Toà nhà Harec, 4A Láng Hạ, phường Thành Công
quận Ba Đình, TP Hà Nội

Căn cứ kết quả thẩm định yêu cầu duy trì hiệu lực Bằng độc quyền sáng chế:

Số đơn: DT1-2019-00584

Ngày nộp: 21/01/2019

Chủ đơn: Gum Base Co. S.P.A (IT)

Đại diện của Chủ đơn: TGVN

Bằng độc quyền sáng chế số: 6810

Năm yêu cầu duy trì hiệu lực: 12

Cục Sở hữu trí tuệ thông báo:

1. Yêu cầu duy trì hiệu lực Bằng độc quyền sáng chế nêu trên được chấp nhận.

2. Hiệu lực Bằng độc quyền sáng chế số 6810 được duy trì đến 17/01/2020.

Nơi nhận:

- Như trên;
- TT (để công bố);
- Lưu: VT, Hồ sơ.

CỤC TRƯỞNG



Đinh Hữu Phí

BỘ KHOA HỌC VÀ CÔNG NGHỆ
CỤC SỞ HỮU TRÍ TUỆ

CỘNG HÒA XÃ HỘI CHỦ NGHĨA VIỆT NAM
Độc lập - Tự do - Hạnh phúc

Số: 13672/TB-SHTT

Hà Nội, ngày 14 tháng 07 năm 2019

THÔNG BÁO

Ghi nhận yêu cầu duy trì hiệu lực Bằng độc quyền sáng chế

Kính gửi: Công ty Luật TNHH Tư vấn Quốc tế (INDOCHINE COUNSEL)
Phòng 305, tầng 3 Centec Tower, số 72-74 Nguyễn Thị Minh Khai,
phường 6, quận 3, TP. Hồ Chí Minh

Căn cứ kết quả thẩm định yêu cầu duy trì hiệu lực Bằng độc quyền sáng chế:

Số đơn: DT1-2019-00585

Ngày nộp: 21/01/2019

Chủ đơn: Công ty TNHH Thương mại và Dịch vụ Thiên Thân Hạnh Phúc
(VN)

Đại diện của Chủ đơn: INDOCHINE COUNSEL

Bằng độc quyền sáng chế số: 18465

Năm yêu cầu duy trì hiệu lực: 2

Cục Sở hữu trí tuệ thông báo:

1. Yêu cầu duy trì hiệu lực Bằng độc quyền sáng chế nêu trên được chấp nhận.

2. Hiệu lực Bằng độc quyền sáng chế số 18465 được duy trì đến 12/02/2020.

Nơi nhận:

- Như trên;
- TT (để công bố);
- Lưu: VT, Hồ sơ.

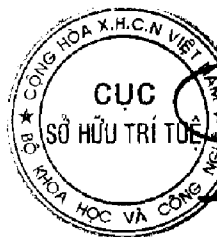

CỤC TRƯỞNG

Đinh Hữu Phi

BỘ KHOA HỌC VÀ CÔNG NGHỆ
CỤC SỞ HỮU TRÍ TUỆ

CỘNG HÒA XÃ HỘI CHỦ NGHĨA VIỆT NAM
Độc lập - Tự do - Hạnh phúc

Số: 1377/TB-SHTT

Hà Nội, ngày 12 tháng 07 năm 2019

THÔNG BÁO

Ghi nhận yêu cầu duy trì hiệu lực Bằng độc quyền sáng chế

Kính gửi: Công ty TNHH một thành viên Sở hữu trí tuệ VCCI
(VCCI-IP CO.,LTD)

Tầng 8, Toà nhà VCCI, số 9 Đào Duy Anh, phường Phương mai,
quận Đống Đa, thành phố Hà Nội

Căn cứ kết quả thẩm định yêu cầu duy trì hiệu lực Bằng độc quyền sáng chế:

Số đơn: DT1-2019-00586

Ngày nộp: 21/01/2019

Chủ đơn: CHUGAI SEIYAKU KABUSHIKI KAISHA (JP)

Đại diện của Chủ đơn: VCCI-IP CO.,LTD

Bằng độc quyền sáng chế số: 18368

Năm yêu cầu duy trì hiệu lực: 2

Cục Sở hữu trí tuệ thông báo:

1. Yêu cầu duy trì hiệu lực Bằng độc quyền sáng chế nêu trên được chấp nhận.

2. Hiệu lực Bằng độc quyền sáng chế số 18368 được duy trì đến 05/02/2020.

Nơi nhận:

- Như trên;
- TT (để công bố);
- Lưu: VT, Hồ sơ.

CỤC TRƯỞNG

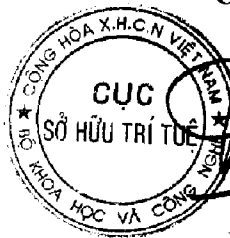

Đinh Hữu Phí

BỘ KHOA HỌC VÀ CÔNG NGHỆ
CỤC SỞ HỮU TRÍ TUỆ

CỘNG HÒA XÃ HỘI CHỦ NGHĨA VIỆT NAM
Độc lập - Tự do - Hạnh phúc

Số: 17074/TB-SHTT

Hà Nội, ngày 12 tháng 07 năm 2019

THÔNG BÁO

Ghi nhận yêu cầu duy trì hiệu lực Bằng độc quyền sáng chế

Kính gửi: Công ty TNHH một thành viên Sở hữu trí tuệ VCCI
(VCCI-IP CO.,LTD)
Tầng 8, Toà nhà VCCI, số 9 Đào Duy Anh, phường Phương mai,
quận Đống Đa, thành phố Hà Nội

Căn cứ kết quả thẩm định yêu cầu duy trì hiệu lực Bằng độc quyền sáng chế:

Số đơn: DT1-2019-00587

Ngày nộp: 21/01/2019

Chủ đơn: KYOWA LIMITED (JP)

Đại diện của Chủ đơn: VCCI-IP CO.,LTD

Bằng độc quyền sáng chế số: 8239

Năm yêu cầu duy trì hiệu lực: 10

Cục Sở hữu trí tuệ thông báo:

1. Yêu cầu duy trì hiệu lực Bằng độc quyền sáng chế nêu trên được chấp nhận.
2. Hiệu lực Bằng độc quyền sáng chế số 8239 được duy trì đến 01/02/2020.

Nơi nhận:

- Như trên;
- TT (để công bố);
- Lưu: VT, Hồ sơ.

CỤC TRƯỞNG



Đinh Hữu Phí

BỘ KHOA HỌC VÀ CÔNG NGHỆ
CỤC SỞ HỮU TRÍ TUỆ

CỘNG HÒA XÃ HỘI CHỦ NGHĨA VIỆT NAM
Độc lập - Tự do - Hạnh phúc

Số: 1305/TB-SHTT

Hà Nội, ngày 12 tháng 07 năm 2019

THÔNG BÁO

Ghi nhận yêu cầu duy trì hiệu lực Bằng độc quyền sáng chế

Kính gửi: Công ty TNHH một thành viên Sở hữu trí tuệ VCCI
(VCCI-IP CO.,LTD)
Tầng 8, Toà nhà VCCI, số 9 Đào Duy Anh, phường Phương mai,
quận Đống Đa, thành phố Hà Nội

Căn cứ kết quả thẩm định yêu cầu duy trì hiệu lực Bằng độc quyền sáng chế:

Số đơn: DT1-2019-00589

Ngày nộp: 21/01/2019

Chủ đơn: TUNG HAI BIOTECHNOLOGY CORPORATION (TW)

Đại diện của Chủ đơn: VCCI-IP CO.,LTD

Bằng độc quyền sáng chế số: 6882

Năm yêu cầu duy trì hiệu lực: 12

Cục Sở hữu trí tuệ thông báo:

1. Yêu cầu duy trì hiệu lực Bằng độc quyền sáng chế nêu trên được chấp nhận.
2. Hiệu lực Bằng độc quyền sáng chế số 6882 được duy trì đến 03/03/2020. *HE*

Nơi nhận:

- Như trên;
- TT (để công bố);
- Lưu: VT, Hồ sơ.

CỤC TRƯỞNG



Đinh Hữu Phí

BỘ KHOA HỌC VÀ CÔNG NGHỆ
CỤC SỞ HỮU TRÍ TUỆ

CỘNG HÒA XÃ HỘI CHỦ NGHĨA VIỆT NAM
Độc lập - Tự do - Hạnh phúc

Số: 1306/TB-SHTT

Hà Nội, ngày 12 tháng 07 năm 2019

THÔNG BÁO

Ghi nhận yêu cầu duy trì hiệu lực Bằng độc quyền sáng chế

Kính gửi: Công ty TNHH một thành viên Sở hữu trí tuệ VCCI
(VCCI-IP CO.,LTD)

Tầng 8, Toà nhà VCCL, số 9 Đào Duy Anh, phường Phương mai,
quận Đống Đa, thành phố Hà Nội

Căn cứ kết quả thẩm định yêu cầu duy trì hiệu lực Bằng độc quyền sáng chế:

Số đơn: DT1-2019-00588

Ngày nộp: 21/01/2019

Chủ đơn: KONICA CORPORATION (JP)

Đại diện của Chủ đơn: VCCI-IP CO.,LTD

Bằng độc quyền sáng chế số: 3841

Năm yêu cầu duy trì hiệu lực: 20

Cục Sở hữu trí tuệ thông báo:

1. Yêu cầu duy trì hiệu lực Bằng độc quyền sáng chế nêu trên được chấp nhận.
2. Hiệu lực Bằng độc quyền sáng chế số 3841 được duy trì đến 21/01/2020. *ke*

Nơi nhận:

- Như trên;
- TT (để công bố);
- Lưu: VT, Hồ sơ.

CỤC TRƯỞNG



Đinh Hữu Phí

BỘ KHOA HỌC VÀ CÔNG NGHỆ
CỤC SỞ HỮU TRÍ TUỆ

CỘNG HÒA XÃ HỘI CHỦ NGHĨA VIỆT NAM
Độc lập - Tự do - Hạnh phúc

Số: *1507* /TB-SHTT

Hà Nội, ngày *12* tháng *07* năm 2019

THÔNG BÁO

Ghi nhận yêu cầu duy trì hiệu lực Bằng độc quyền sáng chế

Kính gửi: Công ty TNHH một thành viên Sở hữu trí tuệ VCCI
(VCCI-IP CO.,LTD)

Tầng 8, Toà nhà VCCI, số 9 Đào Duy Anh, phường Phương mai,
quận Đống Đa, thành phố Hà Nội

Căn cứ kết quả thẩm định yêu cầu duy trì hiệu lực Bằng độc quyền sáng chế:

Số đơn: DT1-2019-00590

Ngày nộp: 21/01/2019

Chủ đơn: Ben-Gurion University Of The Negev Research And
Development Authority (IL)

Đại diện của Chủ đơn: VCCI-IP CO.,LTD

Bằng độc quyền sáng chế số: 12336

Năm yêu cầu duy trì hiệu lực: 6

Cục Sở hữu trí tuệ thông báo:

1. Yêu cầu duy trì hiệu lực Bằng độc quyền sáng chế nêu trên được chấp nhận.
2. Hiệu lực Bằng độc quyền sáng chế số 12336 được duy trì đến 22/01/2020.

Nơi nhận:

- Như trên;
- TT (để công bố);
- Lưu: VT, Hồ sơ.

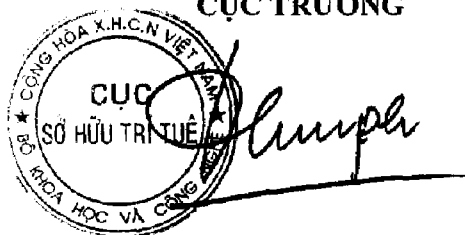
CỤC TRƯỞNG

Đinh Hữu Phí

BỘ KHOA HỌC VÀ CÔNG NGHỆ
CỤC SỞ HỮU TRÍ TUỆ

CỘNG HÒA XÃ HỘI CHỦ NGHĨA VIỆT NAM
Độc lập - Tự do - Hạnh phúc

Số: 1308 /TB-SHTT

Hà Nội, ngày 12 tháng 07 năm 2019

THÔNG BÁO

Ghi nhận yêu cầu duy trì hiệu lực Bằng độc quyền sáng chế

Kính gửi: Công ty TNHH một thành viên Sở hữu trí tuệ VCCI
(VCCI-IP CO.,LTD)
Tầng 8, Toà nhà VCCI, số 9 Đào Duy Anh, phường Phương mai,
quận Đống Đa, thành phố Hà Nội

Căn cứ kết quả thẩm định yêu cầu duy trì hiệu lực Bằng độc quyền sáng chế:

Số đơn: DT1-2019-00591

Ngày nộp: 21/01/2019

Chủ đơn: ONDEO NALCO ENERGY SERVICES, L.P. (US)

Đại diện của Chủ đơn: VCCI-IP CO.,LTD

Bằng độc quyền sáng chế số: 10103

Năm yêu cầu duy trì hiệu lực: 8

Cục Sở hữu trí tuệ thông báo:

1. Yêu cầu duy trì hiệu lực Bằng độc quyền sáng chế nêu trên được chấp nhận.
2. Hiệu lực Bằng độc quyền sáng chế số 10103 được duy trì đến 06/03/2020.

Nơi nhận:

- Như trên;
- TT (để công bố);
- Lưu: VT, Hồ sơ.



CỤC TRƯỞNG

Đinh Hữu Phí

BỘ KHOA HỌC VÀ CÔNG NGHỆ
CỤC SỞ HỮU TRÍ TUỆ

CỘNG HOÀ XÃ HỘI CHỦ NGHĨA VIỆT NAM
Độc lập - Tự do - Hạnh phúc

Số: 1309/TB-SHTT

Hà Nội, ngày 12 tháng 07 năm 2019

THÔNG BÁO

Ghi nhận yêu cầu duy trì hiệu lực Bằng độc quyền sáng chế

Kính gửi: Công ty TNHH Tâm nhìn và Liên danh
(VISION & ASSOCIATES CO.LTD.)
Phòng 308-310, tầng 3, Tháp Hà Nội, số 49 Hai Bà Trưng,
phường Trần Hưng Đạo, quận Hoàn Kiếm, thành phố Hà Nội

Căn cứ kết quả thẩm định yêu cầu duy trì hiệu lực Bằng độc quyền sáng chế:

Số đơn: DT1-2019-00592

Ngày nộp: 21/01/2019

Chủ đơn: OPULENT ELECTRONICS INTERNATIONAL PTE LTD (SG)

Đại diện của Chủ đơn: VISION & ASSOCIATES CO.LTD.

Bằng độc quyền sáng chế số: 18872

Năm yêu cầu duy trì hiệu lực: 2

Cục Sở hữu trí tuệ thông báo:

1. Yêu cầu duy trì hiệu lực Bằng độc quyền sáng chế nêu trên được chấp nhận.

2. Hiệu lực Bằng độc quyền sáng chế số 18872 được duy trì đến 26/03/2020.

Nơi nhận:

- Như trên;
- TT (để công bố);
- Lưu: VT, Hồ sơ.

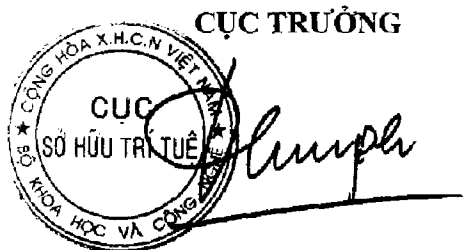

Đinh Hữu Phí

BỘ KHOA HỌC VÀ CÔNG NGHỆ
CỤC SỞ HỮU TRÍ TUỆ

CỘNG HÒA XÃ HỘI CHỦ NGHĨA VIỆT NAM
Độc lập - Tự do - Hạnh phúc

Số: 13010/TB-SHTT

Hà Nội, ngày 12 tháng 07 năm 2019

THÔNG BÁO

Ghi nhận yêu cầu duy trì hiệu lực Bằng độc quyền sáng chế

Kính gửi: Công ty Luật TNHH WINCO (WINCO LAW FIRM)
Số 54 Trần Quốc Vương, phường Dịch Vọng Hậu, quận Cầu Giấy,
TP Hà Nội

Căn cứ kết quả thẩm định yêu cầu duy trì hiệu lực Bằng độc quyền sáng chế:

Số đơn: DT1-2019-00593

Ngày nộp: 21/01/2019

Chủ đơn: GRG Banking Equipment Co., Ltd. (CN)

Đại diện của Chủ đơn: WINCO LAW FIRM

Bằng độc quyền sáng chế số: 15112

Năm yêu cầu duy trì hiệu lực: 4

Cục Sở hữu trí tuệ thông báo:

1. Yêu cầu duy trì hiệu lực Bằng độc quyền sáng chế nêu trên được chấp nhận.

2. Hiệu lực Bằng độc quyền sáng chế số 15112 được duy trì đến 25/01/2020.

Nơi nhận:

- Như trên;
- TT (để công bố);
- Lưu: VT, Hồ sơ.

CỤC TRƯỞNG

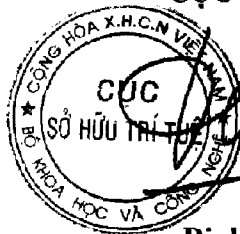

Đinh Hữu Phí

BỘ KHOA HỌC VÀ CÔNG NGHỆ
CỤC SỞ HỮU TRÍ TUỆ

CỘNG HOÀ XÃ HỘI CHỦ NGHĨA VIỆT NAM
Độc lập - Tự do - Hạnh phúc

Số: 17011/TB-SHTT

Hà Nội, ngày 12 tháng 07 năm 2019.

THÔNG BÁO

Ghi nhận yêu cầu duy trì hiệu lực Bằng độc quyền sáng chế

Kính gửi: Công ty Luật TNHH WINCO (WINCO LAW FIRM)
Số 54 Trần Quốc Vượng, phường Dịch Vọng Hậu, quận Cầu Giấy,
TP Hà Nội

Căn cứ kết quả thẩm định yêu cầu duy trì hiệu lực Bằng độc quyền sáng chế:

Số đơn: DT1-2019-00594

Ngày nộp: 21/01/2019

Chủ đơn: DAESUNG GOLDEN TECHNOLOGY CO., LTD. (KR)

Đại diện của Chủ đơn: WINCO LAW FIRM

Bằng độc quyền sáng chế số: 15148

Năm yêu cầu duy trì hiệu lực: 4

Cục Sở hữu trí tuệ thông báo:

1. Yêu cầu duy trì hiệu lực Bằng độc quyền sáng chế nêu trên được chấp nhận.

2. Hiệu lực Bằng độc quyền sáng chế số 15148 được duy trì đến 01/02/2020.

Nơi nhận:

- Như trên;
- TT (để công bố);
- Lưu: VT, Hồ sơ.

CỤC TRƯỞNG



Đinh Hữu Phí

BỘ KHOA HỌC VÀ CÔNG NGHỆ
CỤC SỞ HỮU TRÍ TUỆ

CỘNG HÒA XÃ HỘI CHỦ NGHĨA VIỆT NAM
Độc lập - Tự do - Hạnh phúc

Số: 13012/TB-SHTT

Hà Nội, ngày 12 tháng 07 năm 2019

THÔNG BÁO

Ghi nhận yêu cầu duy trì hiệu lực Bằng độc quyền sáng chế

Kính gửi: Công ty Luật TNHH WINCO (WINCO LAW FIRM)
Số 54 Trần Quốc Vượng, phường Dịch Vọng Hậu, quận Cầu Giấy,
TP Hà Nội

Căn cứ kết quả thẩm định yêu cầu duy trì hiệu lực Bằng độc quyền sáng chế:

Số đơn: DT1-2019-00595

Ngày nộp: 21/01/2019

Chủ đơn: Pradeep Vasant Joshi (IN)

Đại diện của Chủ đơn: WINCO LAW FIRM

Bằng độc quyền sáng chế số: 16558

Năm yêu cầu duy trì hiệu lực: 3

Cục Sở hữu trí tuệ thông báo:

1. Yêu cầu duy trì hiệu lực Bằng độc quyền sáng chế nêu trên được chấp nhận.

2. Hiệu lực Bằng độc quyền sáng chế số 16558 được duy trì đến 07/02/2020.

Nơi nhận:

- Như trên;
- TT (để công bố);
- Lưu: VT, Hồ sơ.

CỤC TRƯỞNG

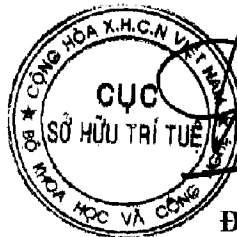

Đinh Hữu Phí

BỘ KHOA HỌC VÀ CÔNG NGHỆ
CỤC SỞ HỮU TRÍ TUỆ

CỘNG HOÀ XÃ HỘI CHỦ NGHĨA VIỆT NAM
Độc lập - Tự do - Hạnh phúc

Số: 17013 /TB-SHTT

Hà Nội, ngày 12 tháng 07 năm 2019

THÔNG BÁO

Ghi nhận yêu cầu duy trì hiệu lực Bằng độc quyền sáng chế

Kính gửi: Công ty Luật TNHH WINCO (WINCO LAW FIRM)
Số 54 Trần Quốc Vượng, phường Dịch Vọng Hậu, quận Cầu Giấy,
TP Hà Nội

Căn cứ kết quả thẩm định yêu cầu duy trì hiệu lực Bằng độc quyền sáng chế:

Số đơn: DT1-2019-00596

Ngày nộp: 21/01/2019

Chủ đơn: Lih Yeu Seng Industries. Co., Ltd. (TW)

Đại diện của Chủ đơn: WINCO LAW FIRM

Bằng độc quyền sáng chế số: 8712

Năm yêu cầu duy trì hiệu lực: 10

Cục Sở hữu trí tuệ thông báo:

1. Yêu cầu duy trì hiệu lực Bằng độc quyền sáng chế nêu trên được chấp nhận.

2. Hiệu lực Bằng độc quyền sáng chế số 8712 được duy trì đến 30/08/2020.

Nơi nhận:

- Như trên;
- TT (để công bố);
- Lưu: VT, Hồ sơ.

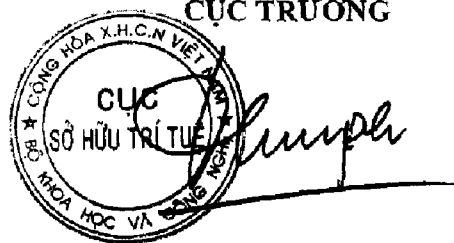

CỤC TRƯỞNG

Đình Hữu Phí

BỘ KHOA HỌC VÀ CÔNG NGHỆ
CỤC SỞ HỮU TRÍ TUỆ

CỘNG HÒA XÃ HỘI CHỦ NGHĨA VIỆT NAM
Độc lập - Tự do - Hạnh phúc

Số: 13014/TB-SHTT

Hà Nội, ngày 11 tháng 07 năm 2019

THÔNG BÁO

Ghi nhận yêu cầu duy trì hiệu lực Bằng độc quyền sáng chế

Kính gửi: Công ty TNHH Dịch vụ sở hữu trí tuệ ALPHA
(ALPHA PLUS CO., LTD.)
Số 19 ngõ 97/24/1 đường Văn Cao, phường Liễu Giai, quận Ba Đình,
TP. Hà Nội.

Căn cứ kết quả thẩm định yêu cầu duy trì hiệu lực Bằng độc quyền sáng chế:

Số đơn: DT1-2019-00597

Ngày nộp: 22/01/2019

Chủ đơn: HONDA MOTOR CO., LTD. (JP)

Đại diện của Chủ đơn: ALPHA PLUS CO., LTD.

Bằng độc quyền sáng chế số: 18348

Năm yêu cầu duy trì hiệu lực: 2

Cục Sở hữu trí tuệ thông báo:

1. Yêu cầu duy trì hiệu lực Bằng độc quyền sáng chế nêu trên được chấp nhận.

2. Hiệu lực Bằng độc quyền sáng chế số 18348 được duy trì đến 05/02/2020.

Nơi nhận:

- Như trên;
- TT (để công bố);
- Lưu: VT, Hồ sơ.

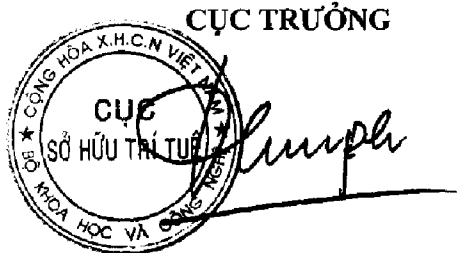
CỤC TRƯỞNG

Đinh Hữu Phí

BỘ KHOA HỌC VÀ CÔNG NGHỆ
CỤC SỞ HỮU TRÍ TUỆ

CỘNG HÒA XÃ HỘI CHỦ NGHĨA VIỆT NAM
Độc lập - Tự do - Hạnh phúc

Số: 13015/TB-SHTT

Hà Nội, ngày 12 tháng 07 năm 2019

THÔNG BÁO

Ghi nhận yêu cầu duy trì hiệu lực Bằng độc quyền sáng chế

Kính gửi: Công ty TNHH Ban Ca (BANCA)
15B Triệu Việt Vương, thành phố Hà Nội

Căn cứ kết quả thẩm định yêu cầu duy trì hiệu lực Bằng độc quyền sáng chế:

Số đơn: DT1-2019-00598

Ngày nộp: 22/01/2019

Chủ đơn: KOREA KUMHO PETROCHEMICAL CO., LTD. (KR)

Đại diện của Chủ đơn: BANCA

Bằng độc quyền sáng chế số: 14943

Năm yêu cầu duy trì hiệu lực: 4

Cục Sở hữu trí tuệ thông báo:

1. Yêu cầu duy trì hiệu lực Bằng độc quyền sáng chế nêu trên được chấp nhận.

2. Hiệu lực Bằng độc quyền sáng chế số 14943 được duy trì đến 14/12/2019.

Nơi nhận:

- Như trên;
- TT (để công bố);
- Lưu: VT, Hồ sơ.

CỤC TRƯỞNG



Đinh Hữu Phí

BỘ KHOA HỌC VÀ CÔNG NGHỆ
CỤC SỞ HỮU TRÍ TUỆ

CỘNG HÒA XÃ HỘI CHỦ NGHĨA VIỆT NAM
Độc lập - Tự do - Hạnh phúc

Số: 15046/TB-SHTT

Hà Nội, ngày 12 tháng 01 năm 2019

THÔNG BÁO

Ghi nhận yêu cầu duy trì hiệu lực Bằng độc quyền sáng chế

Kính gửi: Công ty TNHH Ban Ca (BANCA)
15B Triệu Việt Vương, thành phố Hà Nội

Căn cứ kết quả thẩm định yêu cầu duy trì hiệu lực Bằng độc quyền sáng chế:

Số đơn: DT1-2019-00599

Ngày nộp: 22/01/2019

Chủ đơn: IMI Systems Ltd. (IL)

Đại diện của Chủ đơn: BANCA

Bằng độc quyền sáng chế số: 14966

Năm yêu cầu duy trì hiệu lực: 4

Cục Sở hữu trí tuệ thông báo:

1. Yêu cầu duy trì hiệu lực Bằng độc quyền sáng chế nêu trên được chấp nhận.

2. Hiệu lực Bằng độc quyền sáng chế số 14966 được duy trì đến 21/12/2019.

Nơi nhận:

- Như trên;
- TT (để công bố);
- Lưu: VT, Hồ sơ.



CỤC TRƯỞNG

Đinh Hữu Phí

BỘ KHOA HỌC VÀ CÔNG NGHỆ
CỤC SỞ HỮU TRÍ TUỆ

CỘNG HÒA XÃ HỘI CHỦ NGHĨA VIỆT NAM
Độc lập - Tự do - Hạnh phúc

Số: 15017/TB-SHTT

Hà Nội, ngày 12 tháng 07 năm 2019

THÔNG BÁO

Ghi nhận yêu cầu duy trì hiệu lực Bằng độc quyền sáng chế

Kính gửi: Công ty TNHH Ban Ca (BANCA)
15B Triệu Việt Vương, thành phố Hà Nội

Căn cứ kết quả thẩm định yêu cầu duy trì hiệu lực Bằng độc quyền sáng chế:

Số đơn: DT1-2019-00600

Ngày nộp: 22/01/2019

Chủ đơn: UNILEVER N.V. (NL)

Đại diện của Chủ đơn: BANCA

Bằng độc quyền sáng chế số: 13679

Năm yêu cầu duy trì hiệu lực: 5

Cục Sở hữu trí tuệ thông báo:

1. Yêu cầu duy trì hiệu lực Bằng độc quyền sáng chế nêu trên được chấp nhận.

2. Hiệu lực Bằng độc quyền sáng chế số 13679 được duy trì đến 19/01/2020.

Nơi nhận:

- Như trên;
- TT (để công bố);
- Lưu: VT, Hồ sơ.

CỤC TRƯỞNG



Đinh Hữu Phí

BỘ KHOA HỌC VÀ CÔNG NGHỆ
CỤC SỞ HỮU TRÍ TUỆ

CỘNG HÒA XÃ HỘI CHỦ NGHĨA VIỆT NAM
Độc lập - Tự do - Hạnh phúc

Số: 13/018/TB-SHTT

Hà Nội, ngày 12 tháng 07 năm 2019

THÔNG BÁO

Ghi nhận yêu cầu duy trì hiệu lực Bằng độc quyền sáng chế

Kính gửi: Công ty TNHH Ban Ca (BANCA)
15B Triệu Việt Vương, thành phố Hà Nội

Căn cứ kết quả thẩm định yêu cầu duy trì hiệu lực Bằng độc quyền sáng chế:

Số đơn: DT1-2019-00601

Ngày nộp: 22/01/2019

Chủ đơn: MITSUI CHEMICALS, INC. (JP)

Đại diện của Chủ đơn: BANCA

Bằng độc quyền sáng chế số: 12323

Năm yêu cầu duy trì hiệu lực: 6

Cục Sở hữu trí tuệ thông báo:

1. Yêu cầu duy trì hiệu lực Bằng độc quyền sáng chế nêu trên được chấp nhận.

2. Hiệu lực Bằng độc quyền sáng chế số 12323 được duy trì đến 20/01/2020.

Nơi nhận:

- Như trên;
- TT (để công bố);
- Lưu: VT, Hồ sơ.

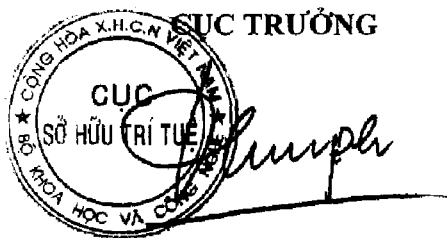

Đinh Hữu Phí

BỘ KHOA HỌC VÀ CÔNG NGHỆ
CỤC SỞ HỮU TRÍ TUỆ

CỘNG HÒA XÃ HỘI CHỦ NGHĨA VIỆT NAM
Độc lập - Tự do - Hạnh phúc

Số: 13019/TB-SHTT

Hà Nội, ngày 11 tháng 07 năm 2019

THÔNG BÁO

Ghi nhận yêu cầu duy trì hiệu lực Bằng độc quyền sáng chế

Kính gửi: Công ty TNHH Ban Ca (BANCA)
15B Triệu Việt Vương, thành phố Hà Nội

Căn cứ kết quả thẩm định yêu cầu duy trì hiệu lực Bằng độc quyền sáng chế:

Số đơn: DT1-2019-00602

Ngày nộp: 22/01/2019

Chủ đơn: Yamaha Hatsudoki Kabushiki Kaisha (JP)

Đại diện của Chủ đơn: BANCA

Bằng độc quyền sáng chế số: 12312

Năm yêu cầu duy trì hiệu lực: 6

Cục Sở hữu trí tuệ thông báo:

1. Yêu cầu duy trì hiệu lực Bằng độc quyền sáng chế nêu trên được chấp nhận.

2. Hiệu lực Bằng độc quyền sáng chế số 12312 được duy trì đến 20/01/2020.

Nơi nhận:

- Như trên;
- TT (để công bố);
- Lưu: VT, Hồ sơ.

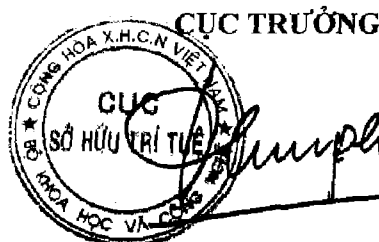

Đinh Hữu Phí

BỘ KHOA HỌC VÀ CÔNG NGHỆ
CỤC SỞ HỮU TRÍ TUỆ

CỘNG HÒA XÃ HỘI CHỦ NGHĨA VIỆT NAM
Độc lập - Tự do - Hạnh phúc

Số: 16020 /TB-SHTT

Hà Nội, ngày 18 tháng 07 năm 2019

THÔNG BÁO

Ghi nhận yêu cầu duy trì hiệu lực Bằng độc quyền sáng chế

Kính gửi: Công ty TNHH Ban Ca (BANCA)
15B Triệu Việt Vương, thành phố Hà Nội

Căn cứ kết quả thẩm định yêu cầu duy trì hiệu lực Bằng độc quyền sáng chế:

Số đơn: DT1-2019-00603

Ngày nộp: 22/01/2019

Chủ đơn: Yamaha Hatsudoki Kabushiki Kaisha (JP)

Đại diện của Chủ đơn: BANCA

Bằng độc quyền sáng chế số: 12310

Năm yêu cầu duy trì hiệu lực: 6

Cục Sở hữu trí tuệ thông báo:

1. Yêu cầu duy trì hiệu lực Bằng độc quyền sáng chế nêu trên được chấp nhận.

2. Hiệu lực Bằng độc quyền sáng chế số 12310 được duy trì đến 20/01/2020.

Nơi nhận:

- Như trên;
- TT (để công bố);
- Lưu: VT, Hồ sơ.

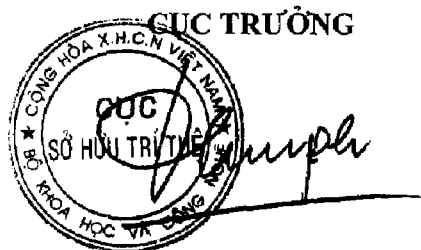

Đinh Hữu Phí

BỘ KHOA HỌC VÀ CÔNG NGHỆ
CỤC SỞ HỮU TRÍ TUỆ

CỘNG HÒA XÃ HỘI CHỦ NGHĨA VIỆT NAM
Độc lập - Tự do - Hạnh phúc

Số: 13021/TB-SHTT

Hà Nội, ngày 12 tháng 07 năm 2019

THÔNG BÁO

Ghi nhận yêu cầu duy trì hiệu lực Bằng độc quyền sáng chế

Kính gửi: Công ty TNHH Ban Ca (BANCA)
15B Triệu Việt Vương, thành phố Hà Nội

Căn cứ kết quả thẩm định yêu cầu duy trì hiệu lực Bằng độc quyền sáng chế:

Số đơn: DT1-2019-00604

Ngày nộp: 22/01/2019

Chủ đơn: YEDA RESEARCH AND DEVELOPMENT CO. LTD. (IL)

Đại diện của Chủ đơn: BANCA

Bằng độc quyền sáng chế số: 11075

Năm yêu cầu duy trì hiệu lực: 7

Cục Sở hữu trí tuệ thông báo:

1. Yêu cầu duy trì hiệu lực Bằng độc quyền sáng chế nêu trên được chấp nhận.

2. Hiệu lực Bằng độc quyền sáng chế số 11075 được duy trì đến 22/01/2020.

Nơi nhận:

- Như trên;
- TT (để công bố);
- Lưu: VT, Hồ sơ.

CỤC TRƯỞNG

Đinh Hữu Phí

BỘ KHOA HỌC VÀ CÔNG NGHỆ
CỤC SỞ HỮU TRÍ TUỆ

CỘNG HÒA XÃ HỘI CHỦ NGHĨA VIỆT NAM
Độc lập - Tự do - Hạnh phúc

Số: 13022/TB-SHTT

Hà Nội, ngày 12 tháng 07 năm 2019

THÔNG BÁO

Ghi nhận yêu cầu duy trì hiệu lực Bằng độc quyền sáng chế

Kính gửi: Công ty TNHH Ban Ca (BANCA)
15B Triệu Việt Vương, thành phố Hà Nội

Căn cứ kết quả thẩm định yêu cầu duy trì hiệu lực Bằng độc quyền sáng chế:

Số đơn: DT1-2019-00605

Ngày nộp: 22/01/2019

Chủ đơn: Yamaha Hatsudoki Kabushiki Kaisha (JP)

Đại diện của Chủ đơn: BANCA

Bằng độc quyền sáng chế số: 11055

Năm yêu cầu duy trì hiệu lực: 7

Cục Sở hữu trí tuệ thông báo:

1. Yêu cầu duy trì hiệu lực Bằng độc quyền sáng chế nêu trên được chấp nhận.

2. Hiệu lực Bằng độc quyền sáng chế số 11055 được duy trì đến 22/01/2020.

Nơi nhận:

- Như trên;
- TT (để công bố);
- Lưu: VT, Hồ sơ.

CỤC TRƯỞNG



Đinh Hữu Phí

BỘ KHOA HỌC VÀ CÔNG NGHỆ
CỤC SỞ HỮU TRÍ TUỆ

CỘNG HÒA XÃ HỘI CHỦ NGHĨA VIỆT NAM
Độc lập - Tự do - Hạnh phúc

Số: 13023/TB-SHTT

Hà Nội, ngày 12 tháng 07 năm 2019

THÔNG BÁO

Ghi nhận yêu cầu duy trì hiệu lực Bằng độc quyền sáng chế

Kính gửi: Công ty TNHH Ban Ca (BANCA)
15B Triệu Việt Vương, thành phố Hà Nội

Căn cứ kết quả thẩm định yêu cầu duy trì hiệu lực Bằng độc quyền sáng chế:

Số đơn: DT1-2019-00606

Ngày nộp: 22/01/2019

Chủ đơn: SONY CORPORATION (JP)

Đại diện của Chủ đơn: BANCA

Bằng độc quyền sáng chế số: 16509

Năm yêu cầu duy trì hiệu lực: 3

Cục Sở hữu trí tuệ thông báo:

1. Yêu cầu duy trì hiệu lực Bằng độc quyền sáng chế nêu trên được chấp nhận.

2. Hiệu lực Bằng độc quyền sáng chế số 16509 được duy trì đến 24/01/2020.

Nơi nhận:

- Như trên;
- TT (để công bố);
- Lưu: VT, Hồ sơ.

CỤC TRƯỞNG



Đinh Hữu Phí

BỘ KHOA HỌC VÀ CÔNG NGHỆ
CỤC SỞ HỮU TRÍ TUỆ

CỘNG HÒA XÃ HỘI CHỦ NGHĨA VIỆT NAM
Độc lập - Tự do - Hạnh phúc

Số: 13024/TB-SHTT

Hà Nội, ngày 12 tháng 07 năm 2019

THÔNG BÁO

Ghi nhận yêu cầu duy trì hiệu lực Bằng độc quyền sáng chế

Kính gửi: Công ty TNHH Ban Ca (BANCA)
15B Triệu Việt Vương, thành phố Hà Nội

Căn cứ kết quả thẩm định yêu cầu duy trì hiệu lực Bằng độc quyền sáng chế:

Số đơn: DT1-2019-00607

Ngày nộp: 22/01/2019

Chủ đơn: Sharp Kabushiki Kaisha (JP)

Đại diện của Chủ đơn: BANCA

Bằng độc quyền sáng chế số: 16521

Năm yêu cầu duy trì hiệu lực: 3

Cục Sở hữu trí tuệ thông báo:

1. Yêu cầu duy trì hiệu lực Bằng độc quyền sáng chế nêu trên được chấp nhận.

2. Hiệu lực Bằng độc quyền sáng chế số 16521 được duy trì đến 24/01/2020.

Nơi nhận:

- Như trên;
- TT (để công bố);
- Lưu: VT, Hồ sơ.

CỤC TRƯỞNG



Đinh Hữu Phí

BỘ KHOA HỌC VÀ CÔNG NGHỆ
CỤC SỞ HỮU TRÍ TUỆ

CỘNG HÒA XÃ HỘI CHỦ NGHĨA VIỆT NAM
Độc lập - Tự do - Hạnh phúc

Số: 13025/TB-SHTT

Hà Nội, ngày 11 tháng 07 năm 2019

THÔNG BÁO

Ghi nhận yêu cầu duy trì hiệu lực Bằng độc quyền sáng chế

Kính gửi: Công ty Cổ phần Sở hữu công nghiệp INVESTIP (INVESTIP)
Tầng 5, tòa nhà Charmvit Tower, 117 Trần Duy Hưng, phường Trung Hòa,
quận Cầu Giấy, thành phố Hà Nội

Căn cứ kết quả thẩm định yêu cầu duy trì hiệu lực Bằng độc quyền sáng chế:

Số đơn: DT1-2019-00608

Ngày nộp: 22/01/2019

Chủ đơn: OLMIX (FR)

Đại diện của Chủ đơn: INVESTIP

Bằng độc quyền sáng chế số: 13501

Năm yêu cầu duy trì hiệu lực: 5

Cục Sở hữu trí tuệ thông báo:

1. Yêu cầu duy trì hiệu lực Bằng độc quyền sáng chế nêu trên được chấp nhận.
2. Hiệu lực Bằng độc quyền sáng chế số 13501 được duy trì đến 02/12/2019.

Nơi nhận:

- Như trên;
- TT (để công bố);
- Lưu: VT, Hồ sơ.

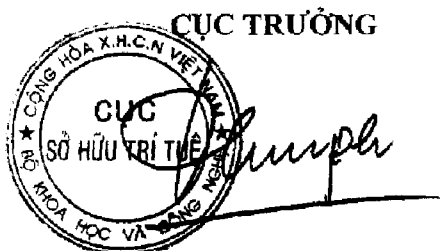

Đinh Hữu Phí

BỘ KHOA HỌC VÀ CÔNG NGHỆ
CỤC SỞ HỮU TRÍ TUỆ

CỘNG HÒA XÃ HỘI CHỦ NGHĨA VIỆT NAM
Độc lập - Tự do - Hạnh phúc

Số: 13026/TB-SHTT

Hà Nội, ngày 12 tháng 07 năm 2019

THÔNG BÁO

Ghi nhận yêu cầu duy trì hiệu lực Bằng độc quyền sáng chế

Kính gửi: Công ty Cổ phần Sở hữu công nghiệp INVESTIP (INVESTIP)
Tầng 5, tòa nhà Charmvit Tower, 117 Trần Duy Hưng, phường Trung Hòa,
quận Cầu Giấy, thành phố Hà Nội

Căn cứ kết quả thẩm định yêu cầu duy trì hiệu lực Bằng độc quyền sáng chế:

Số đơn: DT1-2019-00609

Ngày nộp: 22/01/2019

Chủ đơn: Denki Kagaku Kogyo Kabushiki Kaisha (JP)

Đại diện của Chủ đơn: INVESTIP

Bằng độc quyền sáng chế số: 16663

Năm yêu cầu duy trì hiệu lực: 3

Cục Sở hữu trí tuệ thông báo:

1. Yêu cầu duy trì hiệu lực Bằng độc quyền sáng chế nêu trên được chấp nhận.
2. Hiệu lực Bằng độc quyền sáng chế số 16663 được duy trì đến 06/03/2020.

Nơi nhận:

- Như trên;
- TT (để công bố);
- Lưu: VT, Hồ sơ.

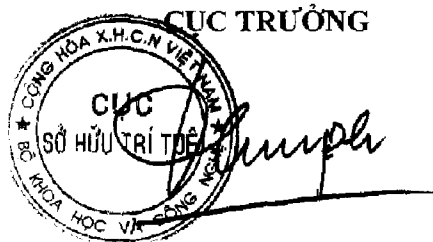

Đinh Hữu Phí

BỘ KHOA HỌC VÀ CÔNG NGHỆ
CỤC SỞ HỮU TRÍ TUỆ

CỘNG HÒA XÃ HỘI CHỦ NGHĨA VIỆT NAM
Độc lập - Tự do - Hạnh phúc

Số: 17027/TB-SHTT

Hà Nội, ngày 12 tháng 07 năm 2019

THÔNG BÁO

Ghi nhận yêu cầu duy trì hiệu lực Bằng độc quyền sáng chế

Kính gửi: Công ty Cổ phần Sở hữu công nghiệp INVESTIP (INVESTIP)
Tầng 5, tòa nhà Charmvit Tower, 117 Trần Duy Hưng, phường Trung Hòa,
quận Cầu Giấy, thành phố Hà Nội

Căn cứ kết quả thẩm định yêu cầu duy trì hiệu lực Bằng độc quyền sáng chế:

Số đơn: DT1-2019-00610

Ngày nộp: 22/01/2019

Chủ đơn: TECHNIP FRANCE (FR)

Đại diện của Chủ đơn: INVESTIP

Bằng độc quyền sáng chế số: 16550

Năm yêu cầu duy trì hiệu lực: 3

Cục Sở hữu trí tuệ thông báo:

1. Yêu cầu duy trì hiệu lực Bằng độc quyền sáng chế nêu trên được chấp nhận.
2. Hiệu lực Bằng độc quyền sáng chế số 16550 được duy trì đến 07/02/2020.

Nơi nhận:

- Như trên;
- TT (để công bố);
- Lưu: VT, Hồ sơ.

CỤC TRƯỞNG



Đinh Hữu Phí

BỘ KHOA HỌC VÀ CÔNG NGHỆ
CỤC SỞ HỮU TRÍ TUỆ

CỘNG HOÀ XÃ HỘI CHỦ NGHĨA VIỆT NAM
Độc lập - Tự do - Hạnh phúc

Số: 13028 /TB-SHTT

Hà Nội, ngày 12 tháng 07 năm 2019

THÔNG BÁO

Ghi nhận yêu cầu duy trì hiệu lực Bằng độc quyền sáng chế

Kính gửi: Công ty Cổ phần Sở hữu công nghiệp INVESTIP (INVESTIP)
Tầng 5, tòa nhà Chamvit Tower, 117 Trần Duy Hưng, phường Trung Hòa,
quận Cầu Giấy, thành phố Hà Nội

Căn cứ kết quả thẩm định yêu cầu duy trì hiệu lực Bằng độc quyền sáng chế:

Số đơn: DT1-2019-00611

Ngày nộp: 22/01/2019

Chủ đơn: TECHNIP FRANCE (FR)

Đại diện của Chủ đơn: INVESTIP

Bằng độc quyền sáng chế số: 16636

Năm yêu cầu duy trì hiệu lực: 3

Cục Sở hữu trí tuệ thông báo:

1. Yêu cầu duy trì hiệu lực Bằng độc quyền sáng chế nêu trên được chấp nhận.
2. Hiệu lực Bằng độc quyền sáng chế số 16636 được duy trì đến 27/02/2020.

Nơi nhận:

- Như trên;
- TT (để công bố);
- Lưu: VT, Hồ sơ.

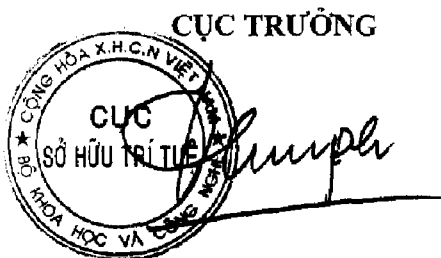

Đinh Hữu Phí

BỘ KHOA HỌC VÀ CÔNG NGHỆ
CỤC SỞ HỮU TRÍ TUỆ

CỘNG HÒA XÃ HỘI CHỦ NGHĨA VIỆT NAM
Độc lập - Tự do - Hạnh phúc

Số: 13029/TB-SHTT

Hà Nội, ngày 12 tháng 07 năm 2019

THÔNG BÁO

Ghi nhận yêu cầu duy trì hiệu lực Bằng độc quyền sáng chế

Kính gửi: Công ty TNHH Sở hữu trí tuệ Trần & Trần
(TRAN & TRAN CO., LTD.)

Phòng 802, Tòa nhà Talico Building, số 22 Phố Hồ Giám,
phường Quốc Tử Giám, quận Đống Đa, Tp. Hà Nội

Căn cứ kết quả thẩm định yêu cầu duy trì hiệu lực Bằng độc quyền sáng chế:

Số đơn: DT1-2019-00612

Ngày nộp: 22/01/2019

Chủ đơn: Jin Hee LEE (KR)

Đại diện của Chủ đơn: TRAN & TRAN CO., LTD.

Bằng độc quyền sáng chế số: 11228

Năm yêu cầu duy trì hiệu lực: 7

Cục Sở hữu trí tuệ thông báo:

1. Yêu cầu duy trì hiệu lực Bằng độc quyền sáng chế nêu trên được chấp nhận.

2. Hiệu lực Bằng độc quyền sáng chế số 11228 được duy trì đến 18/03/2020.

Nơi nhận:

- Như trên;
- TT (để công bố);
- Lưu: VT, Hồ sơ.

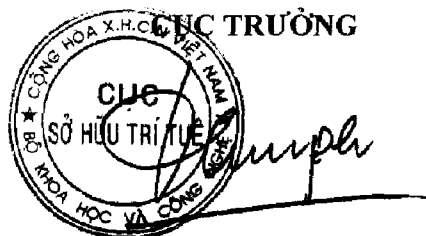

Đinh Hữu Phí

BỘ KHOA HỌC VÀ CÔNG NGHỆ
CỤC SỞ HỮU TRÍ TUỆ

CỘNG HÒA XÃ HỘI CHỦ NGHĨA VIỆT NAM
Độc lập - Tự do - Hạnh phúc

Số: 13030/TB-SHTT

Hà Nội, ngày 12 tháng 01 năm 2019

THÔNG BÁO

Ghi nhận yêu cầu duy trì hiệu lực Bằng độc quyền sáng chế

Kính gửi: Công ty Luật TNHH T&G (TGVN)

Phòng số 5 tầng 15 Toà nhà Harec, 4A Láng Hạ, phường Thành Công
quận Ba Đình, TP Hà Nội

Căn cứ kết quả thẩm định yêu cầu duy trì hiệu lực Bằng độc quyền sáng chế:

Số đơn: DT1-2019-00613

Ngày nộp: 22/01/2019

Chủ đơn: MONSANTO TECHNOLOGY LLC (US)

Đại diện của Chủ đơn: TGVN

Bằng độc quyền sáng chế số: 11061

Năm yêu cầu duy trì hiệu lực: 7

Cục Sở hữu trí tuệ thông báo:

1. Yêu cầu duy trì hiệu lực Bằng độc quyền sáng chế nêu trên được chấp nhận.

2. Hiệu lực Bằng độc quyền sáng chế số 11061 được duy trì đến 22/01/2020.

Nơi nhận:

- Như trên;
- TT (để công bố);
- Lưu: VT, Hồ sơ.

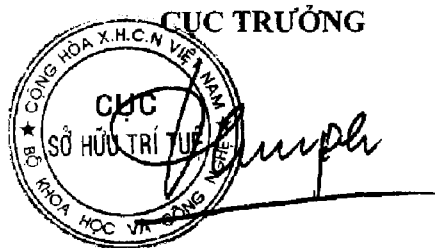

Đinh Hữu Phí

BỘ KHOA HỌC VÀ CÔNG NGHỆ
CỤC SỞ HỮU TRÍ TUỆ

CỘNG HÒA XÃ HỘI CHỦ NGHĨA VIỆT NAM
Độc lập - Tự do - Hạnh phúc

Số: 13031/TB-SHTT

Hà Nội, ngày 11 tháng 01 năm 2019

THÔNG BÁO

Ghi nhận yêu cầu duy trì hiệu lực Bằng độc quyền sáng chế

Kính gửi: Công ty Luật TNHH T&G (TGVN)

Phòng số 5 tầng 15 Toà nhà Harec, 4A Láng Hạ, phường Thành Công
quận Ba Đình, TP Hà Nội

Căn cứ kết quả thẩm định yêu cầu duy trì hiệu lực Bằng độc quyền sáng chế:

Số đơn: DT1-2019-00614

Ngày nộp: 22/01/2019

Chủ đơn: H.B. Fuller Company (US).

Đại diện của Chủ đơn: TGVN

Bằng độc quyền sáng chế số: 9045

Năm yêu cầu duy trì hiệu lực: 9

Cục Sở hữu trí tuệ thông báo:

1. Yêu cầu duy trì hiệu lực Bằng độc quyền sáng chế nêu trên được chấp nhận.

2. Hiệu lực Bằng độc quyền sáng chế số 9045 được duy trì đến 24/01/2020.

Nơi nhận:

- Như trên;
- TT (để công bố);
- Lưu: VT, Hồ sơ.

CỤC TRƯỞNG

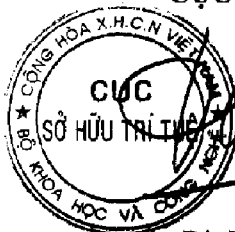

Đinh Hữu Phí

BỘ KHOA HỌC VÀ CÔNG NGHỆ
CỤC SỞ HỮU TRÍ TUỆ

CỘNG HÒA XÃ HỘI CHỦ NGHĨA VIỆT NAM
Độc lập - Tự do - Hạnh phúc

Số: *11032.TB-SHTT*

Hà Nội, ngày *12* tháng *07* năm 2019

THÔNG BÁO

Ghi nhận yêu cầu duy trì hiệu lực Bằng độc quyền sáng chế

Kính gửi: Công ty Luật TNHH T&G (TGVN)

Phòng số 5 tầng 15 Toà nhà Harec, 4A Láng Hạ, phường Thành Công
quận Ba Đình, TP Hà Nội

Căn cứ kết quả thẩm định yêu cầu duy trì hiệu lực Bằng độc quyền sáng chế:

Số đơn: DT1-2019-00615

Ngày nộp: 22/01/2019

Chủ đơn: KG ACQUISITION LLC (US)

Đại diện của Chủ đơn: TGVN

Bằng độc quyền sáng chế số: 16506

Năm yêu cầu duy trì hiệu lực: 3

Cục Sở hữu trí tuệ thông báo:

1. Yêu cầu duy trì hiệu lực Bằng độc quyền sáng chế nêu trên được chấp nhận.

2. Hiệu lực Bằng độc quyền sáng chế số 16506 được duy trì đến 24/01/2020.

Nơi nhận:

- Như trên;
- TT (để công bố);
- Lưu: VT, Hồ sơ.



Đinh Hữu Phí

BỘ KHOA HỌC VÀ CÔNG NGHỆ
CỤC SỞ HỮU TRÍ TUỆ

CỘNG HÒA XÃ HỘI CHỦ NGHĨA VIỆT NAM
Độc lập - Tự do - Hạnh phúc

Số: *1703* /TB-SHTT

Hà Nội, ngày *12* tháng *07* năm 2019

THÔNG BÁO

Ghi nhận yêu cầu duy trì hiệu lực Bằng độc quyền sáng chế

Kính gửi: Công ty Luật TNHH T&G (TGVN)

Phòng số 5 tầng 15 Toà nhà Harec, 4A Láng Hạ, phường Thành Công
quận Ba Đình, TP Hà Nội

Căn cứ kết quả thẩm định yêu cầu duy trì hiệu lực Bằng độc quyền sáng chế:

Số đơn: DT1-2019-00616

Ngày nộp: 22/01/2019

Chủ đơn: NISTICA, INC. (US)

Đại diện của Chủ đơn: TGVN

Bằng độc quyền sáng chế số: 16500

Năm yêu cầu duy trì hiệu lực: 3

Cục Sở hữu trí tuệ thông báo:

1. Yêu cầu duy trì hiệu lực Bằng độc quyền sáng chế nêu trên được chấp nhận.

2. Hiệu lực Bằng độc quyền sáng chế số 16500 được duy trì đến 24/01/2020.

Nơi nhận:

- Như trên;
- TT (để công bố);
- Lưu: VT, Hồ sơ.

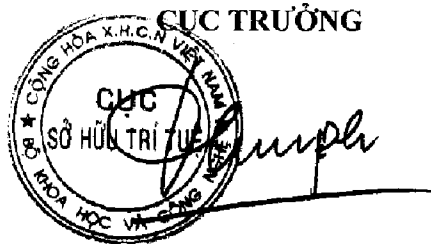

Đinh Hữu Phí

BỘ KHOA HỌC VÀ CÔNG NGHỆ
CỤC SỞ HỮU TRÍ TUỆ

CỘNG HÒA XÃ HỘI CHỦ NGHĨA VIỆT NAM
Độc lập - Tự do - Hạnh phúc

Số: 17034/TB-SHTT

Hà Nội, ngày 12 tháng 07 năm 2019

THÔNG BÁO

Ghi nhận yêu cầu duy trì hiệu lực Bằng độc quyền sáng chế

Kính gửi: Công ty Luật TNHH T&G (TGVN)

Phòng số 5 tầng 15 Toà nhà Harec, 4A Láng Hạ, phường Thành Công
quận Ba Đình, TP Hà Nội

Căn cứ kết quả thẩm định yêu cầu duy trì hiệu lực Bằng độc quyền sáng chế:

Số đơn: DT1-2019-00617

Ngày nộp: 22/01/2019

Chủ đơn: TRANSITIONS OPTICAL, INC. (US)

Đại diện của Chủ đơn: TGVN

Bằng độc quyền sáng chế số: 16508

Năm yêu cầu duy trì hiệu lực: 3

Cục Sở hữu trí tuệ thông báo:

1. Yêu cầu duy trì hiệu lực Bằng độc quyền sáng chế nêu trên được chấp nhận.

2. Hiệu lực Bằng độc quyền sáng chế số 16508 được duy trì đến 24/01/2020.

Nơi nhận:

- Như trên;
- TT (để công bố);
- Lưu: VT, Hồ sơ.

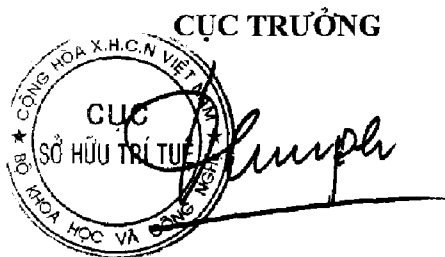

CỤC TRƯỞNG

Đinh Hữu Phí

BỘ KHOA HỌC VÀ CÔNG NGHỆ
CỤC SỞ HỮU TRÍ TUỆ

CỘNG HÒA XÃ HỘI CHỦ NGHĨA VIỆT NAM
Độc lập - Tự do - Hạnh phúc

Số: 13035/TB-SHTT

Hà Nội, ngày 12 tháng 07 năm 2019

THÔNG BÁO

Ghi nhận yêu cầu duy trì hiệu lực Bằng độc quyền sáng chế

Kính gửi: Công ty Luật TNHH T&G (TGVN)

Phòng số 5 tầng 15 Toà nhà Harec, 4A Láng Hạ, phường Thành Công
quận Ba Đình, TP Hà Nội

Căn cứ kết quả thẩm định yêu cầu duy trì hiệu lực Bằng độc quyền sáng chế:

Số đơn: DTI-2019-00618

Ngày nộp: 22/01/2019

Chủ đơn: MONSANTO TECHNOLOGY LLC (US)

Đại diện của Chủ đơn: TGVN

Bằng độc quyền sáng chế số: 16512

Năm yêu cầu duy trì hiệu lực: 3

Cục Sở hữu trí tuệ thông báo:

1. Yêu cầu duy trì hiệu lực Bằng độc quyền sáng chế nêu trên được chấp nhận.
2. Hiệu lực Bằng độc quyền sáng chế số 16512 được duy trì đến 24/01/2020.

Nơi nhận:

- Như trên;
- TT (để công bố);
- Lưu: VT, Hồ sơ.

CỤC TRƯỞNG



Đinh Hữu Phí

BỘ KHOA HỌC VÀ CÔNG NGHỆ
CỤC SỞ HỮU TRÍ TUỆ

CỘNG HÒA XÃ HỘI CHỦ NGHĨA VIỆT NAM
Độc lập - Tự do - Hạnh phúc

Số: 13034/TB-SHTT

Hà Nội, ngày 12 tháng 07 năm 2019

THÔNG BÁO

Ghi nhận yêu cầu duy trì hiệu lực Bằng độc quyền sáng chế

Kính gửi: Công ty Luật TNHH T&G (TGVN)

Phòng số 5 tầng 15 Toà nhà Harec, 4A Láng Hạ, phường Thành Công
quận Ba Đình, TP Hà Nội

Căn cứ kết quả thẩm định yêu cầu duy trì hiệu lực Bằng độc quyền sáng chế:

Số đơn: DT1-2019-00619

Ngày nộp: 22/01/2019

Chủ đơn: PFIZER PRODUCTS INC. (US)

Đại diện của Chủ đơn: TGVN

Bằng độc quyền sáng chế số: 5433

Năm yêu cầu duy trì hiệu lực: 14

Cục Sở hữu trí tuệ thông báo:

1. Yêu cầu duy trì hiệu lực Bằng độc quyền sáng chế nêu trên được chấp nhận.

2. Hiệu lực Bằng độc quyền sáng chế số 5433 được duy trì đến 25/01/2020. *h*

Nơi nhận:

- Như trên;
- TT (để công bố);
- Lưu: VT, Hồ sơ.

CỤC TRƯỞNG

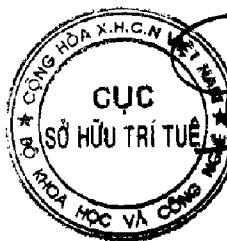

Đinh Hữu Phí
Đinh Hữu Phí

BỘ KHOA HỌC VÀ CÔNG NGHỆ
CỤC SỞ HỮU TRÍ TUỆ

CỘNG HÒA XÃ HỘI CHỦ NGHĨA VIỆT NAM
Độc lập - Tự do - Hạnh phúc

Số: 15037/TB-SHTT

Hà Nội, ngày 12 tháng 07 năm 2019

THÔNG BÁO

Ghi nhận yêu cầu duy trì hiệu lực Bằng độc quyền sáng chế

Kính gửi: Công ty Luật TNHH T&G (TGVN)

Phòng số 5 tầng 15 Toà nhà Harec, 4A Láng Hạ, phường Thành Công
quận Ba Đình, TP Hà Nội

Căn cứ kết quả thẩm định yêu cầu duy trì hiệu lực Bằng độc quyền sáng chế:

Số đơn: DT1-2019-00620

Ngày nộp: 22/01/2019

Chủ đơn: AbbVie Bahamas Ltd. (BS)

Đại diện của Chủ đơn: TGVN

Bằng độc quyền sáng chế số: 13696

Năm yêu cầu duy trì hiệu lực: 5

Cục Sở hữu trí tuệ thông báo:

1. Yêu cầu duy trì hiệu lực Bằng độc quyền sáng chế nêu trên được chấp nhận.

2. Hiệu lực Bằng độc quyền sáng chế số 13696 được duy trì đến 27/01/2020.

Nơi nhận:

- Như trên;
- TT (để công bố);
- Lưu: VT, Hồ sơ.

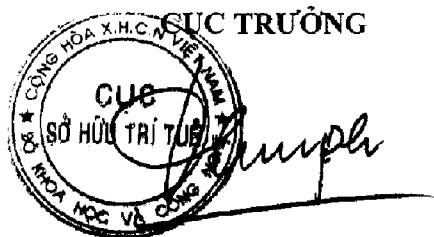

Đinh Hữu Phí

BỘ KHOA HỌC VÀ CÔNG NGHỆ
CỤC SỞ HỮU TRÍ TUỆ

CỘNG HÒA XÃ HỘI CHỦ NGHĨA VIỆT NAM
Độc lập - Tự do - Hạnh phúc

Số: *15038* /TB-SHTT

Hà Nội, ngày *12* tháng *07* năm 2019

THÔNG BÁO
Ghi nhận yêu cầu duy trì hiệu lực Bằng độc quyền sáng chế

Kính gửi: Văn phòng Luật sư Ấn Nam (ANNAM IP & LAW)
Số 10 ngõ 34 đường Âu Cơ, phường Quảng An, quận Tây Hồ, TP Hà Nội

Căn cứ kết quả thẩm định yêu cầu duy trì hiệu lực Bằng độc quyền sáng chế:

Số đơn: DT1-2019-00621

Ngày nộp: 22/01/2019

Chủ đơn: UOP LLC (US)

Đại diện của Chủ đơn: ANNAM IP & LAW

Bằng độc quyền sáng chế số: 15151

Năm yêu cầu duy trì hiệu lực: 4

Cục Sở hữu trí tuệ thông báo:

1. Yêu cầu duy trì hiệu lực Bằng độc quyền sáng chế nêu trên được chấp nhận.
2. Hiệu lực Bằng độc quyền sáng chế số 15151 được duy trì đến 01/02/2020.

Nơi nhận:

- Như trên;
- TT (để công bố);
- Lưu: VT, Hồ sơ.

CỤC TRƯỞNG



Đình Hữu Phí

BỘ KHOA HỌC VÀ CÔNG NGHỆ
CỤC SỞ HỮU TRÍ TUỆ

CỘNG HÒA XÃ HỘI CHỦ NGHĨA VIỆT NAM
Độc lập - Tự do - Hạnh phúc

Số: 15039/TB-SHTT

Hà Nội, ngày 12 tháng 07 năm 2019

THÔNG BÁO
Ghi nhận yêu cầu duy trì hiệu lực Bằng độc quyền sáng chế

Kính gửi: Văn phòng Luật sư Ân Nam (ANNAM IP & LAW)
Số 10 ngõ 34 đường Âu Cơ, phường Quảng An, quận Tây Hồ, TP Hà Nội

Căn cứ kết quả thẩm định yêu cầu duy trì hiệu lực Bằng độc quyền sáng chế:

Số đơn: DT1-2019-00622

Ngày nộp: 22/01/2019

Chủ đơn: OPTIS WIRELESS TECHNOLOGY, LLC (US)

Đại diện của Chủ đơn: ANNAM IP & LAW

Bằng độc quyền sáng chế số: 13725

Năm yêu cầu duy trì hiệu lực: 5

Cục Sở hữu trí tuệ thông báo:

1. Yêu cầu duy trì hiệu lực Bằng độc quyền sáng chế nêu trên được chấp nhận.
2. Hiệu lực Bằng độc quyền sáng chế số 13725 được duy trì đến 03/02/2020.

Nơi nhận:

- Như trên;
- TT (để công bố);
- Lưu: VT, Hồ sơ.

CỤC TRƯỞNG



Đinh Hữu Phí

BỘ KHOA HỌC VÀ CÔNG NGHỆ
CỤC SỞ HỮU TRÍ TUỆ

CỘNG HÒA XÃ HỘI CHỦ NGHĨA VIỆT NAM
Độc lập - Tự do - Hạnh phúc

Số: 13040/TB-SHTT

Hà Nội, ngày 22 tháng 01 năm 2019

THÔNG BÁO

Ghi nhận yêu cầu duy trì hiệu lực Bằng độc quyền sáng chế

Kính gửi: Văn phòng Luật sư Ân Nam (ANNAM IP & LAW)

Số 10 ngõ 34 đường Âu Cơ, phường Quảng An, quận Tây Hồ, TP Hà Nội

Căn cứ kết quả thẩm định yêu cầu duy trì hiệu lực Bằng độc quyền sáng chế:

Số đơn: DT1-2019-00623

Ngày nộp: 22/01/2019

Chủ đơn: Bayer Intellectual Property GmbH (DE)

Đại diện của Chủ đơn: ANNAM IP & LAW

Bằng độc quyền sáng chế số: 15176

Năm yêu cầu duy trì hiệu lực: 4

Cục Sở hữu trí tuệ thông báo:

1. Yêu cầu duy trì hiệu lực Bằng độc quyền sáng chế nêu trên được chấp nhận.

2. Hiệu lực Bằng độc quyền sáng chế số 15176 được duy trì đến 16/02/2020.

ke

Nơi nhận:

- Như trên;
- TT (để công bố);
- Lưu: VT, Hồ sơ.

CỤC TRƯỞNG



Đinh Hữu Phí

BỘ KHOA HỌC VÀ CÔNG NGHỆ
CỤC SỞ HỮU TRÍ TUỆ

CỘNG HÒA XÃ HỘI CHỦ NGHĨA VIỆT NAM
Độc lập - Tự do - Hạnh phúc

Số: 13041/TB-SHTT

Hà Nội, ngày 12 tháng 07 năm 2019

THÔNG BÁO
Ghi nhận yêu cầu duy trì hiệu lực Bằng độc quyền sáng chế

Kính gửi: Công ty Luật TNHH AMBYS Hà Nội (AMBYS HANOI)
Số 3, ngõ 123, đường Âu Cơ, phường Tứ Liên, quận Tây Hồ, TP. Hà Nội

Căn cứ kết quả thẩm định yêu cầu duy trì hiệu lực Bằng độc quyền sáng chế:

Số đơn: DT1-2019-00624

Ngày nộp: 22/01/2019

Chủ đơn: ISEKI & CO., LTD. (JP)

Đại diện của Chủ đơn: AMBYS HANOI

Bằng độc quyền sáng chế số: 18576

Năm yêu cầu duy trì hiệu lực: 2

Cục Sở hữu trí tuệ thông báo:

1. Yêu cầu duy trì hiệu lực Bằng độc quyền sáng chế nêu trên được chấp nhận.

2. Hiệu lực Bằng độc quyền sáng chế số 18576 được duy trì đến 26/02/2020.

tc

Nơi nhận:

- Như trên;
- TT (để công bố);
- Lưu: VT, Hồ sơ.

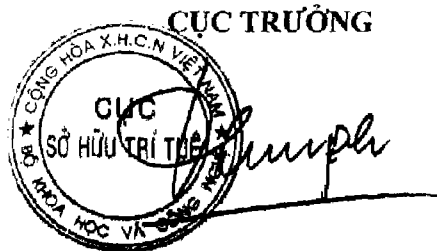

Đinh Hữu Phí

BỘ KHOA HỌC VÀ CÔNG NGHỆ
CỤC SỞ HỮU TRÍ TUỆ

CỘNG HÒA XÃ HỘI CHỦ NGHĨA VIỆT NAM
Độc lập - Tự do - Hạnh phúc

Số: 15042/TB-SHTT

Hà Nội, ngày 12 tháng 07 năm 2019

THÔNG BÁO

Ghi nhận yêu cầu duy trì hiệu lực Bằng độc quyền sáng chế

Kính gửi: Công ty Luật TNHH WINCO (WINCO LAW FIRM)
Số 54 Trần Quốc Vượng, phường Dịch Vọng Hậu, quận Cầu Giấy,
TP Hà Nội

Căn cứ kết quả thẩm định yêu cầu duy trì hiệu lực Bằng độc quyền sáng chế:

Số đơn: DT1-2019-00625

Ngày nộp: 22/01/2019

Chủ đơn: STEREO DISPLAY, INC. (US)

Đại diện của Chủ đơn: WINCO LAW FIRM

Bằng độc quyền sáng chế số: 8220

Năm yêu cầu duy trì hiệu lực: 10

Cục Sở hữu trí tuệ thông báo:

1. Yêu cầu duy trì hiệu lực Bằng độc quyền sáng chế nêu trên được chấp nhận.

2. Hiệu lực Bằng độc quyền sáng chế số 8220 được duy trì đến 25/01/2020.

Nơi nhận:

- Như trên;
- TT (để công bố);
- Lưu: VT, Hồ sơ.

CỤC TRƯỞNG



Đinh Hữu Phí

BỘ KHOA HỌC VÀ CÔNG NGHỆ
CỤC SỞ HỮU TRÍ TUỆ

CỘNG HÒA XÃ HỘI CHỦ NGHĨA VIỆT NAM
Độc lập - Tự do - Hạnh phúc

Số: 13043/TB-SHTT

Hà Nội, ngày 12 tháng 07 năm 2019

THÔNG BÁO

Ghi nhận yêu cầu duy trì hiệu lực Bằng độc quyền sáng chế

Kính gửi: Công ty Luật TNHH WINCO (WINCO LAW FIRM)
Số 54 Trần Quốc Vương, phường Dịch Vọng Hậu, quận Cầu Giấy,
TP Hà Nội

Căn cứ kết quả thẩm định yêu cầu duy trì hiệu lực Bằng độc quyền sáng chế:

Số đơn: DT1-2019-00626

Ngày nộp: 22/01/2019

Chủ đơn: LG CHEM, LTD. (KR)

Đại diện của Chủ đơn: WINCO LAW FIRM

Bằng độc quyền sáng chế số: 8236

Năm yêu cầu duy trì hiệu lực: 10

Cục Sở hữu trí tuệ thông báo:

1. Yêu cầu duy trì hiệu lực Bằng độc quyền sáng chế nêu trên được chấp nhận.

2. Hiệu lực Bằng độc quyền sáng chế số 8236 được duy trì đến 01/02/2020.

Nơi nhận:

- Như trên;
- TT (để công bố);
- Lưu: VT, Hồ sơ.

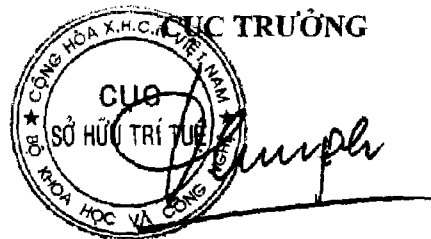

Đinh Hữu Phí

BỘ KHOA HỌC VÀ CÔNG NGHỆ
CỤC SỞ HỮU TRÍ TUỆ

CỘNG HÒA XÃ HỘI CHỦ NGHĨA VIỆT NAM
Độc lập - Tự do - Hạnh phúc

Số: 13044/TB-SHTT

Hà Nội, ngày 11 tháng 07 năm 2019

THÔNG BÁO

Ghi nhận yêu cầu duy trì hiệu lực Bằng độc quyền sáng chế

Kính gửi: Công ty Luật TNHH WINCO (WINCO LAW FIRM)
Số 54 Trần Quốc Vượng, phường Dịch Vọng Hậu, quận Cầu Giấy,
TP Hà Nội

Căn cứ kết quả thẩm định yêu cầu duy trì hiệu lực Bằng độc quyền sáng chế:

Số đơn: DT1-2019-00627

Ngày nộp: 22/01/2019

Chủ đơn: Korea Advanced Institute of Science and Technology (KR)

Đại diện của Chủ đơn: WINCO LAW FIRM

Bằng độc quyền sáng chế số: 18395

Năm yêu cầu duy trì hiệu lực: 2

Cục Sở hữu trí tuệ thông báo:

1. Yêu cầu duy trì hiệu lực Bằng độc quyền sáng chế nêu trên được chấp nhận.

2. Hiệu lực Bằng độc quyền sáng chế số 18395 được duy trì đến 07/02/2020.

Nơi nhận:

- Như trên;
- TT (để công bố);
- Lưu: VT, Hồ sơ.

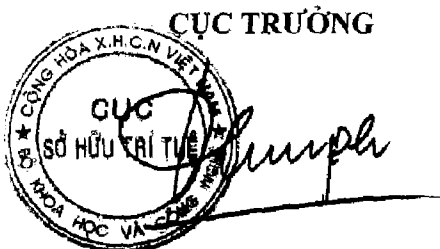

Đinh Hữu Phí

BỘ KHOA HỌC VÀ CÔNG NGHỆ
CỤC SỞ HỮU TRÍ TUỆ

CỘNG HÒA XÃ HỘI CHỦ NGHĨA VIỆT NAM
Độc lập - Tự do - Hạnh phúc

Số: 17045/TB-SHTT

Hà Nội, ngày 12 tháng 07 năm 2019

THÔNG BÁO

Ghi nhận yêu cầu duy trì hiệu lực Bằng độc quyền sáng chế

Kính gửi: Công ty Luật TNHH WINCO (WINCO LAW FIRM)
Số 54 Trần Quốc Vượng, phường Dịch Vọng Hậu, quận Cầu Giấy,
TP Hà Nội

Căn cứ kết quả thẩm định yêu cầu duy trì hiệu lực Bằng độc quyền sáng chế:

Số đơn: DT1-2019-00628

Ngày nộp: 22/01/2019

Chủ đơn: LG CHEM, LTD. (KR)

Đại diện của Chủ đơn: WINCO LAW FIRM

Bằng độc quyền sáng chế số: 8276

Năm yêu cầu duy trì hiệu lực: 10

Cục Sở hữu trí tuệ thông báo:

1. Yêu cầu duy trì hiệu lực Bằng độc quyền sáng chế nêu trên được chấp nhận.

2. Hiệu lực Bằng độc quyền sáng chế số 8276 được duy trì đến 08/02/2020. *h*

Nơi nhận:

- Như trên;
- TT (để công bố);
- Lưu: VT, Hồ sơ.

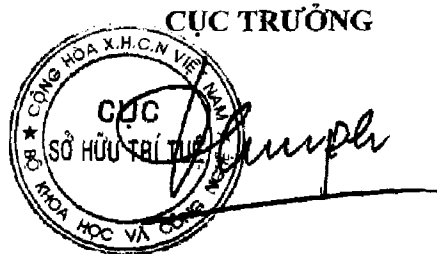

Đinh Hữu Phí

BỘ KHOA HỌC VÀ CÔNG NGHỆ
CỤC SỞ HỮU TRÍ TUỆ

CỘNG HÒA XÃ HỘI CHỦ NGHĨA VIỆT NAM
Độc lập - Tự do - Hạnh phúc

Số: *13046*/TB-SHTT

Hà Nội, ngày *12* tháng *07* năm 2019

THÔNG BÁO

Ghi nhận yêu cầu duy trì hiệu lực Bằng độc quyền sáng chế

Kính gửi: Công ty Luật TNHH WINCO (WINCO LAW FIRM)

Số 54 Trần Quốc Vượng, phường Dịch Vọng Hậu, quận Cầu Giấy,
TP Hà Nội

Căn cứ kết quả thẩm định yêu cầu duy trì hiệu lực Bằng độc quyền sáng chế:

Số đơn: DT1-2019-00630

Ngày nộp: 22/01/2019

Chủ đơn: SK Innovation Co., Ltd. (KR)

Đại diện của Chủ đơn: WINCO LAW FIRM

Bằng độc quyền sáng chế số: 18714

Năm yêu cầu duy trì hiệu lực: 2

Cục Sở hữu trí tuệ thông báo:

1. Yêu cầu duy trì hiệu lực Bằng độc quyền sáng chế nêu trên được chấp nhận.

2. Hiệu lực Bằng độc quyền sáng chế số 18714 được duy trì đến 05/03/2020.

Nơi nhận:

- Như trên;
- TT (để công bố);
- Lưu: VT, Hồ sơ.

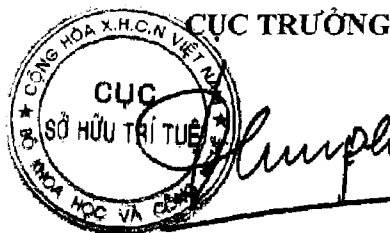

Đinh Hữu Phí

BỘ KHOA HỌC VÀ CÔNG NGHỆ
CỤC SỞ HỮU TRÍ TUỆ

CỘNG HÒA XÃ HỘI CHỦ NGHĨA VIỆT NAM
Độc lập - Tự do - Hạnh phúc

Số: 13048 /TB-SHTT

Hà Nội, ngày 12 tháng 07 năm 2019

THÔNG BÁO

Ghi nhận yêu cầu duy trì hiệu lực Bằng độc quyền sáng chế

Kính gửi: Công ty TNHH Sở hữu trí tuệ Việt á (VIET A IP CO.,LTD)
Phòng 1504, tầng 15, tòa nhà Hàn Việt, số 203 Minh Khai,
phường Minh Khai, quận Hai Bà Trưng, TP. Hà Nội

Căn cứ kết quả thẩm định yêu cầu duy trì hiệu lực Bằng độc quyền sáng chế:

Số đơn: DT1-2019-00632

Ngày nộp: 23/01/2019

Chủ đơn: YUPOONG, INC. (KR)

Đại diện của Chủ đơn: VIET A IP CO.,LTD

Bằng độc quyền sáng chế số: 4760

Năm yêu cầu duy trì hiệu lực: 15

Cục Sở hữu trí tuệ thông báo:

1. Yêu cầu duy trì hiệu lực Bằng độc quyền sáng chế nêu trên được chấp nhận.

2. Hiệu lực Bằng độc quyền sáng chế số 4760 được duy trì đến 24/01/2020. *ke*

Nơi nhận:

- Như trên;
- TT (để công bố);
- Lưu: VT, Hồ sơ.

CỤC TRƯỞNG



Đinh Hữu Phí
Đinh Hữu Phí

BỘ KHOA HỌC VÀ CÔNG NGHỆ
CỤC SỞ HỮU TRÍ TUỆ

CỘNG HÒA XÃ HỘI CHỦ NGHĨA VIỆT NAM
Độc lập - Tự do - Hạnh phúc

Số: 13043/TB-SHTT

Hà Nội, ngày 12 tháng 07 năm 2019

THÔNG BÁO

Ghi nhận yêu cầu duy trì hiệu lực Bằng độc quyền sáng chế

Kính gửi: Công ty TNHH Sở hữu trí tuệ Việt á (VIET A IP CO.,LTD)
Phòng 1504, tầng 15, tòa nhà Hàn Việt, số 203 Minh Khai,
phường Minh Khai, quận Hai Bà Trưng, TP. Hà Nội

Căn cứ kết quả thẩm định yêu cầu duy trì hiệu lực Bằng độc quyền sáng chế:

Số đơn: DT1-2019-00633

Ngày nộp: 23/01/2019

Chủ đơn: YUPOONG, INC. (KR)

Đại diện của Chủ đơn: VIET A IP CO.,LTD

Bằng độc quyền sáng chế số: 4761

Năm yêu cầu duy trì hiệu lực: 15

Cục Sở hữu trí tuệ thông báo:

1. Yêu cầu duy trì hiệu lực Bằng độc quyền sáng chế nêu trên được chấp nhận.

2. Hiệu lực Bằng độc quyền sáng chế số 4761 được duy trì đến 24/01/2020.

Nơi nhận:

- Như trên;
- TT (để công bố);
- Lưu: VT, Hồ sơ.



CỤC TRƯỞNG

Đinh Hữu Phí

BỘ KHOA HỌC VÀ CÔNG NGHỆ
CỤC SỞ HỮU TRÍ TUỆ

CỘNG HÒA XÃ HỘI CHỦ NGHĨA VIỆT NAM
Độc lập - Tự do - Hạnh phúc

Số: 13050/TB-SHTT

Hà Nội, ngày 12 tháng 07 năm 2019

THÔNG BÁO

Ghi nhận yêu cầu duy trì hiệu lực Bằng độc quyền sáng chế

Kính gửi: Công ty cổ phần nghe nhìn Toàn Cầu
Số 324, Đại lộ Bình Dương, phường Phú Hòa, thành phố Thủ Dầu Một,
tỉnh Bình Dương

Căn cứ kết quả thẩm định yêu cầu duy trì hiệu lực Bằng độc quyền sáng chế:

Số đơn: DT1-2019-00634

Ngày nộp: 23/01/2019

Chủ đơn: Công ty cổ phần nghe nhìn Toàn Cầu (VN)

Bằng độc quyền sáng chế số: 16563

Năm yêu cầu duy trì hiệu lực: 3

Cục Sở hữu trí tuệ thông báo:

1. Yêu cầu duy trì hiệu lực Bằng độc quyền sáng chế nêu trên được chấp nhận.

2. Hiệu lực Bằng độc quyền sáng chế số 16563 được duy trì đến 13/02/2020.

Nơi nhận:

- Như trên;
- TT (để công bố);
- Lưu: VT, Hồ sơ.

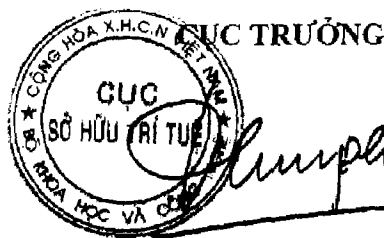

Đình Hữu Phí

BỘ KHOA HỌC VÀ CÔNG NGHỆ
CỤC SỞ HỮU TRÍ TUỆ

CỘNG HÒA XÃ HỘI CHỦ NGHĨA VIỆT NAM
Độc lập - Tự do - Hạnh phúc

Số: 13051/TB-SHTT

Hà Nội, ngày 12 tháng 07 năm 2019

THÔNG BÁO
Ghi nhận yêu cầu duy trì hiệu lực Bằng độc quyền sáng chế

Kính gửi: Công ty TNHH T&T INVENMARK Sở hữu trí tuệ Quốc tế
(T&T INVENMARK CO., LTD.)
Phòng 101, tòa nhà 30 Nguyễn Du, phường Bùi Thị Xuân,
quận Hai Bà Trưng, TP. Hà Nội

Căn cứ kết quả thẩm định yêu cầu duy trì hiệu lực Bằng độc quyền sáng chế:

Số đơn: DT1-2019-00635

Ngày nộp: 23/01/2019

Chủ đơn: Semiconductor Energy Laboratory Co., Ltd. (JP)

Đại diện của Chủ đơn: T&T INVENMARK CO., LTD.

Bằng độc quyền sáng chế số: 18770

Năm yêu cầu duy trì hiệu lực: 2

Cục Sở hữu trí tuệ thông báo:

1. Yêu cầu duy trì hiệu lực Bằng độc quyền sáng chế nêu trên được chấp nhận.

2. Hiệu lực Bằng độc quyền sáng chế số 18770 được duy trì đến 12/03/2020.

Nơi nhận:

- Như trên;
- TT (để công bố);
- Lưu: VT, Hồ sơ.

CỤC TRƯỞNG

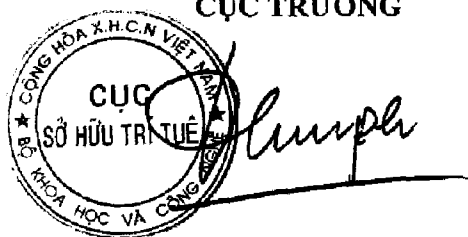

The stamp is circular with the text 'CỤC SỞ HỮU TRÍ TUỆ' in the center and 'BỘ KHOA HỌC VÀ CÔNG NGHỆ' around the perimeter. A handwritten signature is written over the stamp.

Đinh Hữu Phú

BỘ KHOA HỌC VÀ CÔNG NGHỆ
CỤC SỞ HỮU TRÍ TUỆ

CỘNG HOÀ XÃ HỘI CHỦ NGHĨA VIỆT NAM
Độc lập - Tự do - Hạnh phúc

Số: 13052/TB-SHTT

Hà Nội, ngày 11 tháng 07 năm 2019

THÔNG BÁO
Ghi nhận yêu cầu duy trì hiệu lực Bằng độc quyền sáng chế

Kính gửi: Công ty TNHH T&T INVENMARK Sở hữu trí tuệ Quốc tế
(T&T INVENMARK CO., LTD.)
Phòng 101, tòa nhà 30 Nguyễn Du, phường Bùi Thị Xuân,
quận Hai Bà Trưng, TP. Hà Nội

Căn cứ kết quả thẩm định yêu cầu duy trì hiệu lực Bằng độc quyền sáng chế:

Số đơn: DT1-2019-00636

Ngày nộp: 23/01/2019

Chủ đơn: Perfection Mighty Industrial Co., Ltd. (TW)

Đại diện của Chủ đơn: T&T INVENMARK CO., LTD.

Bằng độc quyền sáng chế số: 15334

Năm yêu cầu duy trì hiệu lực: 4

Cục Sở hữu trí tuệ thông báo:

1. Yêu cầu duy trì hiệu lực Bằng độc quyền sáng chế nêu trên được chấp nhận.

2. Hiệu lực Bằng độc quyền sáng chế số 15334 được duy trì đến 28/03/2020.

Nơi nhận:

- Như trên;
- TT (để công bố);
- Lưu: VT, Hồ sơ.



CỤC TRƯỞNG

Đinh Hữu Phí

BỘ KHOA HỌC VÀ CÔNG NGHỆ
CỤC SỞ HỮU TRÍ TUỆ

CỘNG HÒA XÃ HỘI CHỦ NGHĨA VIỆT NAM
Độc lập - Tự do - Hạnh phúc

Số: 15/53/TB-SHTT

Hà Nội, ngày 12 tháng 07 năm 2019

THÔNG BÁO

Ghi nhận yêu cầu duy trì hiệu lực Bằng độc quyền sáng chế

Kính gửi: Công ty TNHH Tư vấn đầu tư và chuyển giao công nghệ
(INVESTCONSULT)

Số 26 ngõ 41, phố Thái Hà, phường Trung Liệt, quận Đống Đa,
thành phố Hà Nội

Căn cứ kết quả thẩm định yêu cầu duy trì hiệu lực Bằng độc quyền sáng chế:

Số đơn: DT1-2019-00640

Ngày nộp: 23/01/2019

Chủ đơn: ROCHE GLYCART AG (CH)

Đại diện của Chủ đơn: INVESTCONSULT

Bằng độc quyền sáng chế số: 18777

Năm yêu cầu duy trì hiệu lực: 2

Cục Sở hữu trí tuệ thông báo:

1. Yêu cầu duy trì hiệu lực Bằng độc quyền sáng chế nêu trên được chấp nhận.

2. Hiệu lực Bằng độc quyền sáng chế số 18777 được duy trì đến 12/03/2020.

Nơi nhận:

- Như trên;
- TT (để công bố);
- Lưu: VT, Hồ sơ.

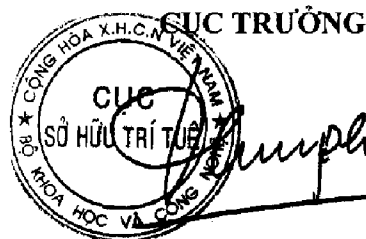

Đinh Hữu Phí

BỘ KHOA HỌC VÀ CÔNG NGHỆ
CỤC SỞ HỮU TRÍ TUỆ

CỘNG HÒA XÃ HỘI CHỦ NGHĨA VIỆT NAM
Độc lập - Tự do - Hạnh phúc

Số: 13054/TB-SHTT

Hà Nội, ngày 12 tháng 07 năm 2019

THÔNG BÁO
Ghi nhận yêu cầu duy trì hiệu lực Bằng độc quyền sáng chế

Kính gửi: Công ty TNHH Tư vấn đầu tư và chuyển giao công nghệ
(INVESTCONSULT)

Số 26 ngõ 41, phố Thái Hà, phường Trung Liệt, quận Đống Đa,
thành phố Hà Nội

Căn cứ kết quả thẩm định yêu cầu duy trì hiệu lực Bằng độc quyền sáng chế:

Số đơn: DT1-2019-00641

Ngày nộp: 23/01/2019

Chủ đơn: SYNGENTA LIMITED (GB)

Đại diện của Chủ đơn: INVESTCONSULT

Bằng độc quyền sáng chế số: 13723

Năm yêu cầu duy trì hiệu lực: 5

Cục Sở hữu trí tuệ thông báo:

1. Yêu cầu duy trì hiệu lực Bằng độc quyền sáng chế nêu trên được chấp nhận.

2. Hiệu lực Bằng độc quyền sáng chế số 13723 được duy trì đến 03/02/2020.

Nơi nhận:

- Như trên;
- TT (để công bố);
- Lưu: VT, Hồ sơ.

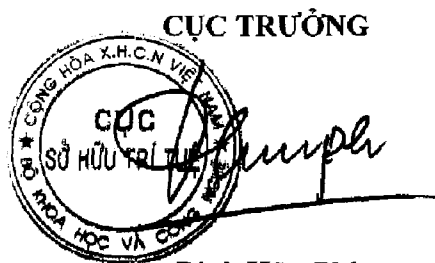

Đình Hữu Phí

BỘ KHOA HỌC VÀ CÔNG NGHỆ
CỤC SỞ HỮU TRÍ TUỆ

CỘNG HÒA XÃ HỘI CHỦ NGHĨA VIỆT NAM
Độc lập - Tự do - Hạnh phúc

Số: 17055/TB-SHTT

Hà Nội, ngày 12 tháng 07 năm 2019

THÔNG BÁO

Ghi nhận yêu cầu duy trì hiệu lực Bằng độc quyền sáng chế

Kính gửi: Công ty TNHH Tư vấn đầu tư và chuyển giao công nghệ
(INVESTCONSULT)

Số 26 ngõ 41, phố Thái Hà, phường Trung Liệt, quận Đống Đa,
thành phố Hà Nội

Căn cứ kết quả thẩm định yêu cầu duy trì hiệu lực Bằng độc quyền sáng chế:

Số đơn: DT1-2019-00642

Ngày nộp: 23/01/2019

Chủ đơn: SYNGENTA PARTICIPATIONS AG (CH)

Đại diện của Chủ đơn: INVESTCONSULT

Bằng độc quyền sáng chế số: 12370

Năm yêu cầu duy trì hiệu lực: 6

Cục Sở hữu trí tuệ thông báo:

1. Yêu cầu duy trì hiệu lực Bằng độc quyền sáng chế nêu trên được chấp nhận.

2. Hiệu lực Bằng độc quyền sáng chế số 12370 được duy trì đến 12/02/2020.

Nơi nhận:

- Như trên;
- TT (để công bố);
- Lưu: VT, Hồ sơ.

CỤC TRƯỞNG



Đinh Hữu Phí

BỘ KHOA HỌC VÀ CÔNG NGHỆ
CỤC SỞ HỮU TRÍ TUỆ

CỘNG HÒA XÃ HỘI CHỦ NGHĨA VIỆT NAM
Độc lập - Tự do - Hạnh phúc

Số: 1305/TB-SHTT

Hà Nội, ngày 12 tháng 07 năm 2019

THÔNG BÁO

Ghi nhận yêu cầu duy trì hiệu lực Bằng độc quyền sáng chế

Kính gửi: Công ty TNHH Tư vấn đầu tư và chuyển giao công nghệ
(INVESTCONSULT)

Số 26 ngõ 41, phố Thái Hà, phường Trung Liệt, quận Đống Đa,
thành phố Hà Nội

Căn cứ kết quả thẩm định yêu cầu duy trì hiệu lực Bằng độc quyền sáng chế:

Số đơn: DT1-2019-00643

Ngày nộp: 23/01/2019

Chủ đơn: THE BOARD OF TRUSTEES OF THE UNIVERSITY OF
ARKANSAS (US)

Đại diện của Chủ đơn: INVESTCONSULT

Bằng độc quyền sáng chế số: 16608

Năm yêu cầu duy trì hiệu lực: 3

Cục Sở hữu trí tuệ thông báo:

1. Yêu cầu duy trì hiệu lực Bằng độc quyền sáng chế nêu trên được chấp nhận.

2. Hiệu lực Bằng độc quyền sáng chế số 16608 được duy trì đến 21/02/2020.

Nơi nhận:

- Như trên;
- TT (để công bố);
- Lưu: VT, Hồ sơ.

CỤC TRƯỞNG



Đinh Hữu Phí

BỘ KHOA HỌC VÀ CÔNG NGHỆ
CỤC SỞ HỮU TRÍ TUỆ

CỘNG HÒA XÃ HỘI CHỦ NGHĨA VIỆT NAM
Độc lập - Tự do - Hạnh phúc

Số: 13057/TB-SHTT

Hà Nội, ngày 12 tháng 07 năm 2019

THÔNG BÁO

Ghi nhận yêu cầu duy trì hiệu lực Bằng độc quyền sáng chế

Kính gửi: Công ty TNHH Tư vấn đầu tư và chuyển giao công nghệ
(INVESTCONSULT)

Số 26 ngõ 41, phố Thái Hà, phường Trung Liệt, quận Đống Đa,
thành phố Hà Nội

Căn cứ kết quả thẩm định yêu cầu duy trì hiệu lực Bằng độc quyền sáng chế:

Số đơn: DT1-2019-00644

Ngày nộp: 23/01/2019

Chủ đơn: SYNGENTA PARTICIPATIONS AG (CH)

Đại diện của Chủ đơn: INVESTCONSULT

Bằng độc quyền sáng chế số: 9086

Năm yêu cầu duy trì hiệu lực: 9

Cục Sở hữu trí tuệ thông báo:

1. Yêu cầu duy trì hiệu lực Bằng độc quyền sáng chế nêu trên được chấp nhận.
2. Hiệu lực Bằng độc quyền sáng chế số 9086 được duy trì đến 22/02/2020.

Nơi nhận:

- Như trên;
- TT (để công bố);
- Lưu: VT, Hồ sơ.

CỤC TRƯỞNG



Đinh Hữu Phú

BỘ KHOA HỌC VÀ CÔNG NGHỆ
CỤC SỞ HỮU TRÍ TUỆ

CỘNG HÒA XÃ HỘI CHỦ NGHĨA VIỆT NAM
Độc lập - Tự do - Hạnh phúc

Số: *13058*/TB-SHTT

Hà Nội, ngày *12* tháng *07* năm 2019

THÔNG BÁO

Ghi nhận yêu cầu duy trì hiệu lực Bằng độc quyền sáng chế

Kính gửi: Công ty Luật TNHH WINCO (WINCO LAW FIRM)
Số 54 Trần Quốc Vượng, phường Dịch Vọng Hậu, quận Cầu Giấy,
TP Hà Nội

Căn cứ kết quả thẩm định yêu cầu duy trì hiệu lực Bằng độc quyền sáng chế:

Số đơn: DT1-2019-00645

Ngày nộp: 23/01/2019

Chủ đơn: Terasolar Photothermal Technology Co., Ltd. (CN)

Đại diện của Chủ đơn: WINCO LAW FIRM

Bằng độc quyền sáng chế số: 16583

Năm yêu cầu duy trì hiệu lực: 3

Cục Sở hữu trí tuệ thông báo:

1. Yêu cầu duy trì hiệu lực Bằng độc quyền sáng chế nêu trên được chấp nhận.
2. Hiệu lực Bằng độc quyền sáng chế số 16583 được duy trì đến 13/02/2020.

Nơi nhận:

- Như trên;
- TT (để công bố);
- Lưu: VT, Hồ sơ.

CỤC TRƯỞNG



Đinh Hữu Phí

BỘ KHOA HỌC VÀ CÔNG NGHỆ
CỤC SỞ HỮU TRÍ TUỆ

CỘNG HÒA XÃ HỘI CHỦ NGHĨA VIỆT NAM
Độc lập - Tự do - Hạnh phúc

Số: 13053/TB-SHTT

Hà Nội, ngày 12 tháng 07 năm 2019

THÔNG BÁO

Ghi nhận yêu cầu duy trì hiệu lực Bằng độc quyền sáng chế

Kính gửi: Công ty Luật TNHH WINCO (WINCO LAW FIRM)
Số 54 Trần Quốc Vượng, phường Dịch Vọng Hậu, quận Cầu Giấy,
TP Hà Nội

Căn cứ kết quả thẩm định yêu cầu duy trì hiệu lực Bằng độc quyền sáng chế:

Số đơn: DT1-2019-00646

Ngày nộp: 23/01/2019

Chủ đơn: GRG Banking Equipment Co., Ltd. (CN)

Đại diện của Chủ đơn: WINCO LAW FIRM

Bằng độc quyền sáng chế số: 13699

Năm yêu cầu duy trì hiệu lực: 5

Cục Sở hữu trí tuệ thông báo:

1. Yêu cầu duy trì hiệu lực Bằng độc quyền sáng chế nêu trên được chấp nhận.

2. Hiệu lực Bằng độc quyền sáng chế số 13699 được duy trì đến 27/01/2020.

Nơi nhận:

- Như trên;
- TT (để công bố);
- Lưu: VT, Hồ sơ.

CỤC TRƯỞNG

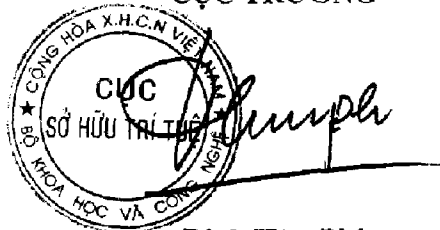

The seal is circular with the text 'CỤC SỞ HỮU TRÍ TUỆ' in the center and 'BỘ KHOA HỌC VÀ CÔNG NGHỆ' around the perimeter. A handwritten signature is written across the seal.

Đinh Hữu Phí

BỘ KHOA HỌC VÀ CÔNG NGHỆ
CỤC SỞ HỮU TRÍ TUỆ

CỘNG HÒA XÃ HỘI CHỦ NGHĨA VIỆT NAM
Độc lập - Tự do - Hạnh phúc

Số: *13061*/TB-SHTT

Hà Nội, ngày *12* tháng *07* năm 2019

THÔNG BÁO

Ghi nhận yêu cầu duy trì hiệu lực Bằng độc quyền sáng chế

Kính gửi: Công ty Luật TNHH AMBYS Hà Nội (AMBYS HANOI)
Số 3, ngõ 123, đường Âu Cơ, phường Tứ Liên, quận Tây Hồ, TP. Hà Nội

Căn cứ kết quả thẩm định yêu cầu duy trì hiệu lực Bằng độc quyền sáng chế:

Số đơn: DT1-2019-00648

Ngày nộp: 23/01/2019

Chủ đơn: Công ty hữu hạn chế tạo CN và gia công chế biến hàng XK VN
(VMEP) (VN)

Đại diện của Chủ đơn: AMBYS HANOI

Bằng độc quyền sáng chế số: 11194

Năm yêu cầu duy trì hiệu lực: 7

Cục Sở hữu trí tuệ thông báo:

1. Yêu cầu duy trì hiệu lực Bằng độc quyền sáng chế nêu trên được chấp nhận.
2. Hiệu lực Bằng độc quyền sáng chế số 11194 được duy trì đến 11/03/2020.

Nơi nhận:

- Như trên;
- TT (để công bố);
- Lưu: VT, Hồ sơ.

CỤC TRƯỞNG



Đinh Hữu Phí

BỘ KHOA HỌC VÀ CÔNG NGHỆ
CỤC SỞ HỮU TRÍ TUỆ

CỘNG HÒA XÃ HỘI CHỦ NGHĨA VIỆT NAM
Độc lập - Tự do - Hạnh phúc

Số: 13064/TB-SHTT

Hà Nội, ngày 11 tháng 07 năm 2019

THÔNG BÁO

Ghi nhận yêu cầu duy trì hiệu lực Bằng độc quyền sáng chế

Kính gửi: Công ty TNHH một thành viên Sở hữu trí tuệ VCCI
(VCCI-IP CO.,LTD)
Tầng 8, Toà nhà VCCI, số 9 Đào Duy Anh, phường Phương mai,
quận Đống Đa, thành phố Hà Nội

Căn cứ kết quả thẩm định yêu cầu duy trì hiệu lực Bằng độc quyền sáng chế:

Số đơn: DT1-2018-08314

Ngày nộp: 28/12/2018

Chủ đơn: TRANSCO MANUFACTURING AUSTRALIA PTY LTD (AU)

Đại diện của Chủ đơn: VCCI-IP CO.,LTD

Bằng độc quyền sáng chế số: 8977

Năm yêu cầu duy trì hiệu lực: 9

Cục Sở hữu trí tuệ thông báo:

1. Yêu cầu duy trì hiệu lực Bằng độc quyền sáng chế nêu trên được chấp nhận.

2. Hiệu lực Bằng độc quyền sáng chế số 8977 được duy trì đến 10/01/2020. *Đ*

Nơi nhận:

- Như trên;
- TT (để công bố);
- Lưu: VT, Hồ sơ.

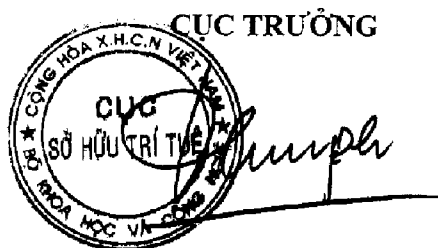

Đinh Hữu Phí

BỘ KHOA HỌC VÀ CÔNG NGHỆ
CỤC SỞ HỮU TRÍ TUỆ

CỘNG HÒA XÃ HỘI CHỦ NGHĨA VIỆT NAM
Độc lập - Tự do - Hạnh phúc

Số: 13065/TB-SHTT

Hà Nội, ngày 12 tháng 07 năm 2019

THÔNG BÁO

Ghi nhận yêu cầu duy trì hiệu lực Bằng độc quyền sáng chế

Kính gửi: Công ty TNHH T&T INVENMARK Sở hữu trí tuệ Quốc tế
(T&T INVENMARK CO., LTD.)
Phòng 101, tòa nhà 30 Nguyễn Du, phường Bùi Thị Xuân,
quận Hai Bà Trưng, TP. Hà Nội

Căn cứ kết quả thẩm định yêu cầu duy trì hiệu lực Bằng độc quyền sáng chế:

Số đơn: DT1-2018-06931

Ngày nộp: 09/11/2018

Chủ đơn: OERLIKON TEXTILE GMBH & CO. KG (DE)

Đại diện của Chủ đơn: T&T INVENMARK CO., LTD.

Bằng độc quyền sáng chế số: 17774

Năm yêu cầu duy trì hiệu lực: 2

Cục Sở hữu trí tuệ thông báo:

1. Yêu cầu duy trì hiệu lực Bằng độc quyền sáng chế nêu trên được chấp nhận.
2. Hiệu lực Bằng độc quyền sáng chế số 17774 được duy trì đến 07/11/2019.

Nơi nhận:

- Như trên;
- TT (để công bố);
- Lưu: VT, Hồ sơ.

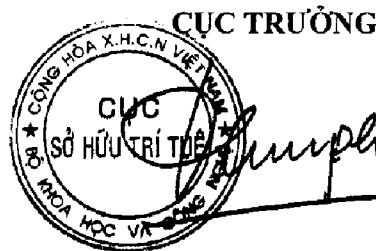

Đinh Hữu Phí

BỘ KHOA HỌC VÀ CÔNG NGHỆ
CỤC SỞ HỮU TRÍ TUỆ

CỘNG HÒA XÃ HỘI CHỦ NGHĨA VIỆT NAM
Độc lập - Tự do - Hạnh phúc

Số: 13066/TB-SHTT

Hà Nội, ngày 12 tháng 07 năm 2019

THÔNG BÁO

Ghi nhận yêu cầu duy trì hiệu lực Bằng độc quyền sáng chế

Kính gửi: Công ty TNHH T&T INVENMARK Sở hữu trí tuệ Quốc tế
(T&T INVENMARK CO., LTD.)
Phòng 101, tòa nhà 30 Nguyễn Du, phường Bùi Thị Xuân, quận Hai Bà Trưng
Hà Nội

Căn cứ kết quả thẩm định yêu cầu duy trì hiệu lực Bằng độc quyền sáng chế:

Số đơn: DT1-2018-06868

Ngày nộp: 06/11/2018

Chủ đơn: DEBREGEAS ET ASSOCIES PHARMA (FR)

Đại diện của Chủ đơn: T&T INVENMARK CO., LTD.

Bằng độc quyền sáng chế số: 16316

Năm yêu cầu duy trì hiệu lực: 3

Cục Sở hữu trí tuệ thông báo:

1. Yêu cầu duy trì hiệu lực Bằng độc quyền sáng chế nêu trên được chấp nhận.
2. Hiệu lực Bằng độc quyền sáng chế số 16316 được duy trì đến 05/12/2019.

Nơi nhận:

- Như trên;
- TT (để công bố);
- Lưu: VT, Hồ sơ.

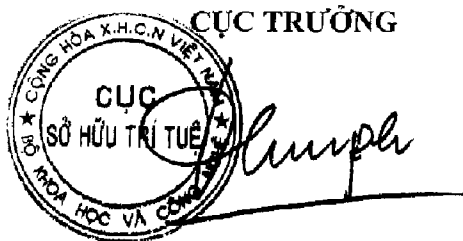

Đinh Hữu Phí

BỘ KHOA HỌC VÀ CÔNG NGHỆ
CỤC SỞ HỮU TRÍ TUỆ

CỘNG HÒA XÃ HỘI CHỦ NGHĨA VIỆT NAM
Độc lập - Tự do - Hạnh phúc

Số: 13067/TB-SHTT

Hà Nội, ngày 12 tháng 07 năm 2019

THÔNG BÁO
Ghi nhận yêu cầu duy trì hiệu lực Bằng độc quyền sáng chế

Kính gửi: Công ty TNHH T&T INVENMARK Sở hữu trí tuệ Quốc tế
(T&T INVENMARK CO., LTD.)
Phòng 101, tòa nhà 30 Nguyễn Du, phường Bùi Thị Xuân,
quận Hai Bà Trưng, TP. Hà Nội

Căn cứ kết quả thẩm định yêu cầu duy trì hiệu lực Bằng độc quyền sáng chế:

Số đơn: DT1-2018-05147

Ngày nộp: 22/08/2018

Chủ đơn: HOANG, Kieu (US)

Đại diện của Chủ đơn: T&T INVENMARK CO., LTD.

Bằng độc quyền sáng chế số: 10817

Năm yêu cầu duy trì hiệu lực: 7

Cục Sở hữu trí tuệ thông báo:

1. Yêu cầu duy trì hiệu lực Bằng độc quyền sáng chế nêu trên được chấp nhận.
2. Hiệu lực Bằng độc quyền sáng chế số 10817 được duy trì đến 05/11/2019.

Hà

Nơi nhận:

- Như trên;
- TT (để công bố);
- Lưu: VT, Hồ sơ.

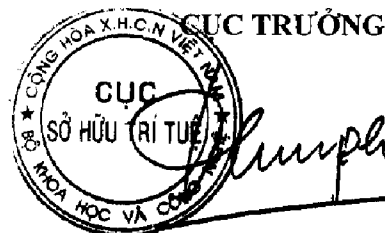

Đinh Hữu Phí

BỘ KHOA HỌC VÀ CÔNG NGHỆ
CỤC SỞ HỮU TRÍ TUỆ

CỘNG HÒA XÃ HỘI CHỦ NGHĨA VIỆT NAM
Độc lập - Tự do - Hạnh phúc

Số: *13068* /TB-SHTT

Hà Nội, ngày *11* tháng *07* năm 2019

THÔNG BÁO

Ghi nhận yêu cầu duy trì hiệu lực Bằng độc quyền sáng chế

Kính gửi: Công ty TNHH T&T INVENMARK Sở hữu trí tuệ Quốc tế
(T&T INVENMARK CO., LTD.)

Phòng 101, tòa nhà 30 Nguyễn Du, phường Bùi Thị Xuân,
quận Hai Bà Trưng, TP. Hà Nội

Căn cứ kết quả thẩm định yêu cầu duy trì hiệu lực Bằng độc quyền sáng chế:

Số đơn: DT1-2018-05396

Ngày nộp: 07/09/2018

Chủ đơn: SOFINECO (FR)

Đại diện của Chủ đơn: T&T INVENMARK CO., LTD.

Bằng độc quyền sáng chế số: 16838

Năm yêu cầu duy trì hiệu lực: 2

Cục Sở hữu trí tuệ thông báo:

1. Yêu cầu duy trì hiệu lực Bằng độc quyền sáng chế nêu trên được chấp nhận.

2. Hiệu lực Bằng độc quyền sáng chế số 16838 được duy trì đến 11/04/2019.

Nơi nhận:

- Như trên;
- TT (để công bố);
- Lưu: VT, Hồ sơ.

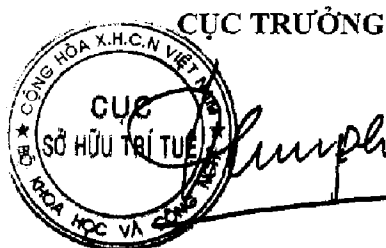

Đinh Hữu Phí

BỘ KHOA HỌC VÀ CÔNG NGHỆ
CỤC SỞ HỮU TRÍ TUỆ

CỘNG HÒA XÃ HỘI CHỦ NGHĨA VIỆT NAM
Độc lập - Tự do - Hạnh phúc

Số: 13069/TB-SHTT

Hà Nội, ngày 11 tháng 07 năm 2019

THÔNG BÁO

Ghi nhận yêu cầu duy trì hiệu lực Bằng độc quyền sáng chế

Kính gửi: Công ty Luật TNHH Phạm và Liên danh (PHAM & ASSOCIATES)
8 Trần Hưng Đạo, thành phố Hà Nội

Căn cứ kết quả thẩm định yêu cầu duy trì hiệu lực Bằng độc quyền sáng chế:

Số đơn: DT1-2018-05955

Ngày nộp: 26/09/2018

Chủ đơn: ORTHO-MCNEIL-JANSSEN PHARMACEUTICALS, INC.
(US)

Đại diện của Chủ đơn: PHAM & ASSOCIATES

Bằng độc quyền sáng chế số: 12573

Năm yêu cầu duy trì hiệu lực: 5

Cục Sở hữu trí tuệ thông báo:

1. Yêu cầu duy trì hiệu lực Bằng độc quyền sáng chế nêu trên được chấp nhận.
2. Hiệu lực Bằng độc quyền sáng chế số 12573 được duy trì đến 31/03/2019.

Nơi nhận:

- Như trên;
- TT (để công bố);
- Lưu: VT, Hồ sơ.

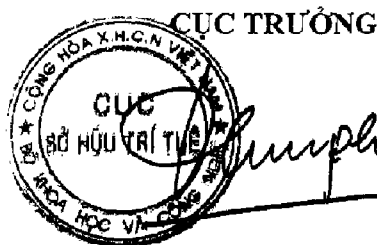

Đinh Hữu Phí

BỘ KHOA HỌC VÀ CÔNG NGHỆ
CỤC SỞ HỮU TRÍ TUỆ

CỘNG HÒA XÃ HỘI CHỦ NGHĨA VIỆT NAM
Độc lập - Tự do - Hạnh phúc

Số: *13070* /TB-SHTT

Hà Nội, ngày 12 tháng 07 năm 2019

THÔNG BÁO

Ghi nhận yêu cầu duy trì hiệu lực Bằng độc quyền sáng chế

Kính gửi: Văn phòng Luật sư Ân Nam (ANNAM IP & LAW)
Số 10 ngõ 34 đường Âu Cơ, phường Quảng An, quận Tây Hồ, TP Hà Nội

Căn cứ kết quả thẩm định yêu cầu duy trì hiệu lực Bằng độc quyền sáng chế:

Số đơn: DT1-2018-06661

Ngày nộp: 24/10/2018

Chủ đơn: HITACHI CONSUMER ELECTRONICS CO., LTD. (JP)

Đại diện của Chủ đơn: ANNAM IP & LAW

Bằng độc quyền sáng chế số: 16125

Năm yêu cầu duy trì hiệu lực: 4

Cục Sở hữu trí tuệ thông báo:

1. Yêu cầu duy trì hiệu lực Bằng độc quyền sáng chế nêu trên được chấp nhận.

2. Hiệu lực Bằng độc quyền sáng chế số 16125 được duy trì đến 24/10/2020.

Nơi nhận:

- Như trên;
- TT (để công bố);
- Lưu: VT, Hồ sơ.

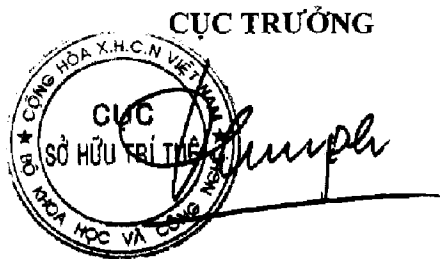

Đinh Hữu Phí

BỘ KHOA HỌC VÀ CÔNG NGHỆ
CỤC SỞ HỮU TRÍ TUỆ

CỘNG HÒA XÃ HỘI CHỦ NGHĨA VIỆT NAM
Độc lập - Tự do - Hạnh phúc

Số: 13071/TB-SHTT

Hà Nội, ngày 12 tháng 07 năm 2019

THÔNG BÁO

Ghi nhận yêu cầu duy trì hiệu lực Bằng độc quyền sáng chế

Kính gửi: Công ty TNHH một thành viên Sở hữu trí tuệ VCCI
(VCCI-IP CO.,LTD)

Tầng 8, Toà nhà VCCI, số 9 Đào Duy Anh, phường Phương mai,
quận Đống Đa, thành phố Hà Nội

Căn cứ kết quả thẩm định yêu cầu duy trì hiệu lực Bằng độc quyền sáng chế:

Số đơn: DT1-2018-05561

Ngày nộp: 19/09/2018

Chủ đơn: ALFA LAVAL CORPORATE AB (SE)

Đại diện của Chủ đơn: VCCI-IP CO.,LTD

Bằng độc quyền sáng chế số: 14636

Năm yêu cầu duy trì hiệu lực: 4

Cục Sở hữu trí tuệ thông báo:

1. Yêu cầu duy trì hiệu lực Bằng độc quyền sáng chế nêu trên được chấp nhận.

2. Hiệu lực Bằng độc quyền sáng chế số 14636 được duy trì đến 05/10/2019.

Nơi nhận:

- Như trên;
- TT (để công bố);
- Lưu: VT, Hồ sơ.

CỤC TRƯỞNG



Đinh Hữu Phí

BỘ KHOA HỌC VÀ CÔNG NGHỆ CỘNG HÒA XÃ HỘI CHỦ NGHĨA VIỆT NAM
CỤC SỞ HỮU TRÍ TUỆ Độc lập - Tự do - Hạnh phúc

Số: 13072/TB-SHTT

Hà Nội, ngày 12 tháng 07 năm 2019

THÔNG BÁO

Ghi nhận yêu cầu duy trì hiệu lực Bằng độc quyền sáng chế

Kính gửi: Công ty TNHH một thành viên Sở hữu trí tuệ VCCI
(VCCI-IP CO.,LTD)

Tầng 8, Toà nhà VCCI, số 9 Đào Duy Anh, phường Phương mai,
quận Đống Đa, thành phố Hà Nội

Căn cứ kết quả thẩm định yêu cầu duy trì hiệu lực Bằng độc quyền sáng chế:

Số đơn: DT1-2018-05614

Ngày nộp: 19/09/2018

Chủ đơn: GALAPAGOS NV (BE)

Đại diện của Chủ đơn: VCCI-IP CO.,LTD

Bằng độc quyền sáng chế số: 17650

Năm yêu cầu duy trì hiệu lực: 2

Cục Sở hữu trí tuệ thông báo:

1. Yêu cầu duy trì hiệu lực Bằng độc quyền sáng chế nêu trên được chấp nhận.

2. Hiệu lực Bằng độc quyền sáng chế số 17650 được duy trì đến 17/10/2019.

h

Nơi nhận:

- Như trên;
- TT (để công bố);
- Lưu: VT, Hồ sơ.

CỤC TRƯỞNG



Đinh Hữu Phí

BỘ KHOA HỌC VÀ CÔNG NGHỆ
CỤC SỞ HỮU TRÍ TUỆ

CỘNG HÒA XÃ HỘI CHỦ NGHĨA VIỆT NAM
Độc lập - Tự do - Hạnh phúc

Số: 13073/TB-SHTT

Hà Nội, ngày 12 tháng 07 năm 2019

THÔNG BÁO

Ghi nhận yêu cầu duy trì hiệu lực Bằng độc quyền sáng chế

Kính gửi: Công ty TNHH một thành viên Sở hữu trí tuệ VCCI
(VCCI-IP CO.,LTD)

Tầng 8, Toà nhà VCCI, số 9 Đào Duy Anh, phường Phương mai,
quận Đống Đa, thành phố Hà Nội

Căn cứ kết quả thẩm định yêu cầu duy trì hiệu lực Bằng độc quyền sáng chế:

Số đơn: DT1-2018-06462

Ngày nộp: 16/10/2018

Chủ đơn: TOSHIBA PLANT SYSTEMS & SERVICES CORPORATION

(JP)

Đại diện của Chủ đơn: VCCI-IP CO.,LTD

Bằng độc quyền sáng chế số: 9831

Năm yêu cầu duy trì hiệu lực: 8

Cục Sở hữu trí tuệ thông báo:

1. Yêu cầu duy trì hiệu lực Bằng độc quyền sáng chế nêu trên được chấp nhận.

2. Hiệu lực Bằng độc quyền sáng chế số 9831 được duy trì đến 16/11/2019.

Nơi nhận:

- Như trên;
- TT (để công bố);
- Lưu: VT, Hồ sơ.

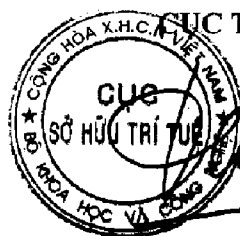

CHỨC TRƯỞNG

Đinh Hữu Phí

BỘ KHOA HỌC VÀ CÔNG NGHỆ
CỤC SỞ HỮU TRÍ TUỆ

CỘNG HÒA XÃ HỘI CHỦ NGHĨA VIỆT NAM
Độc lập - Tự do - Hạnh phúc

Số: *15079*/TB-SHTT

Hà Nội, ngày *12* tháng *07* năm 2019

THÔNG BÁO

Ghi nhận yêu cầu duy trì hiệu lực Bằng độc quyền sáng chế

Kính gửi: Công ty TNHH một thành viên Sở hữu trí tuệ VCCI
(VCCI-IP CO.,LTD)
Tầng 8, Toà nhà VCCI, số 9 Đào Duy Anh, phường Phương mai,
quận Đống Đa, thành phố Hà Nội

Căn cứ kết quả thẩm định yêu cầu duy trì hiệu lực Bằng độc quyền sáng chế:

Số đơn: DT1-2018-06435

Ngày nộp: 16/10/2018

Chủ đơn: TOSHIBA PLANT SYSTEMS & SERVICES CORPORATION
(JP)

Đại diện của Chủ đơn: VCCI-IP CO.,LTD

Bằng độc quyền sáng chế số: 16229

Năm yêu cầu duy trì hiệu lực: 3

Cục Sở hữu trí tuệ thông báo:

1. Yêu cầu duy trì hiệu lực Bằng độc quyền sáng chế nêu trên được chấp nhận.
2. Hiệu lực Bằng độc quyền sáng chế số 16229 được duy trì đến 14/11/2019.

Nơi nhận:

- Như trên;
- TT (để công bố);
- Lưu: VT, Hồ sơ.

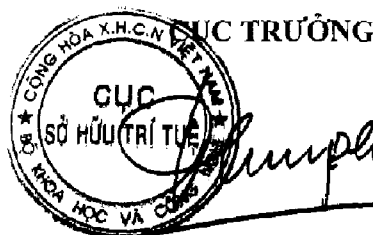

Đình Hữu Phi

BỘ KHOA HỌC VÀ CÔNG NGHỆ
CỤC SỞ HỮU TRÍ TUỆ

CỘNG HÒA XÃ HỘI CHỦ NGHĨA VIỆT NAM
Độc lập - Tự do - Hạnh phúc

Số: *13076* /TB-SHTT

Hà Nội, ngày *12* tháng *07* năm 2019

THÔNG BÁO

Ghi nhận yêu cầu duy trì hiệu lực Bằng độc quyền sáng chế

Kính gửi: Công ty TNHH một thành viên Sở hữu trí tuệ VCCI
(VCCI-IP CO.,LTD)

Tầng 8, Toà nhà VCCI, số 9 Đào Duy Anh, phường Phương mai,
quận Đống Đa, thành phố Hà Nội

Căn cứ kết quả thẩm định yêu cầu duy trì hiệu lực Bằng độc quyền sáng chế:

Số đơn: DT1-2018-05327

Ngày nộp: 05/09/2018

Chủ đơn: SHANGHAI HENGRUI PHARMACEUTICAL CO. LTD. (CN)

Đại diện của Chủ đơn: VCCI-IP CO.,LTD

Bằng độc quyền sáng chế số: 15917

Năm yêu cầu duy trì hiệu lực: 3

Cục Sở hữu trí tuệ thông báo:

1. Yêu cầu duy trì hiệu lực Bằng độc quyền sáng chế nêu trên được chấp nhận.

2. Hiệu lực Bằng độc quyền sáng chế số 15917 được duy trì đến 05/09/2019.

Nơi nhận:

- Như trên;
- TT (để công bố);
- Lưu: VT, Hồ sơ.

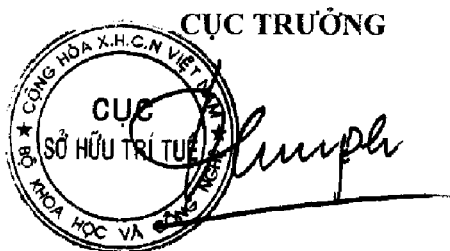

Đinh Hữu Phí

BỘ KHOA HỌC VÀ CÔNG NGHỆ
CỤC SỞ HỮU TRÍ TUỆ

CỘNG HÒA XÃ HỘI CHỦ NGHĨA VIỆT NAM
Độc lập - Tự do - Hạnh phúc

Số: 1317/TB-SHTT

Hà Nội, ngày 11 tháng 12 năm 2019

THÔNG BÁO

Ghi nhận yêu cầu duy trì hiệu lực Bằng độc quyền sáng chế

Kính gửi: Công ty TNHH Tư vấn đầu tư và chuyển giao công nghệ
(INVESTCONSULT)

Số 26 ngõ 41, phố Thái Hà, phường Trung Liệt, quận Đống Đa,
thành phố Hà Nội

Căn cứ kết quả thẩm định yêu cầu duy trì hiệu lực Bằng độc quyền sáng chế:

Số đơn: DT1-2018-06950

Ngày nộp: 09/11/2018

Chủ đơn: JUPITER OXYGEN CORP (US)

Đại diện của Chủ đơn: INVESTCONSULT

Bằng độc quyền sáng chế số: 6039

Năm yêu cầu duy trì hiệu lực: 13

Cục Sở hữu trí tuệ thông báo:

1. Yêu cầu duy trì hiệu lực Bằng độc quyền sáng chế nêu trên được chấp nhận.

2. Hiệu lực Bằng độc quyền sáng chế số 6039 được duy trì đến 19/12/2019.

Nơi nhận:

- Như trên;
- TT (để công bố);
- Lưu: VT, Hồ sơ.

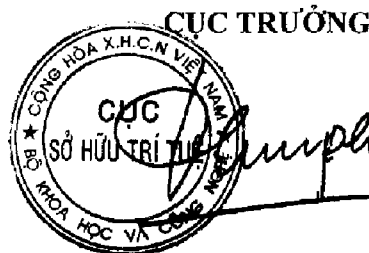

Đinh Hữu Phí

BỘ KHOA HỌC VÀ CÔNG NGHỆ
CỤC SỞ HỮU TRÍ TUỆ

CỘNG HÒA XÃ HỘI CHỦ NGHĨA VIỆT NAM
Độc lập - Tự do - Hạnh phúc

Số: *13078* /TB-SHTT

Hà Nội, ngày *11* tháng *07* năm 2019

THÔNG BÁO

Ghi nhận yêu cầu duy trì hiệu lực Bằng độc quyền sáng chế

Kính gửi: Công ty TNHH Tư vấn đầu tư và chuyển giao công nghệ
(INVESTCONSULT)

Số 26 ngõ 41, phố Thái Hà, phường Trung Liệt, quận Đống Đa,
thành phố Hà Nội

Căn cứ kết quả thẩm định yêu cầu duy trì hiệu lực Bằng độc quyền sáng chế:

Số đơn: DT1-2019-02415

Ngày nộp: 27/03/2019

Chủ đơn: JUPITER OXYGEN CORP. (US)

Đại diện của Chủ đơn: INVESTCONSULT

Bằng độc quyền sáng chế số: 6152

Năm yêu cầu duy trì hiệu lực: 13

Cục Sở hữu trí tuệ thông báo:

1. Yêu cầu duy trì hiệu lực Bằng độc quyền sáng chế nêu trên được chấp nhận.

2. Hiệu lực Bằng độc quyền sáng chế số 6152 được duy trì đến 09/02/2020. *TC*

Nơi nhận:

- Như trên;
- TT (để công bố);
- Lưu: VT, Hồ sơ.

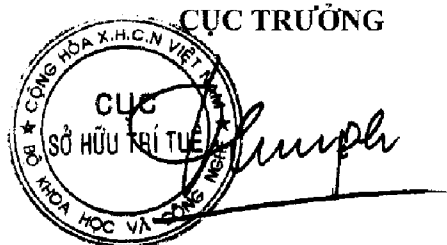

CỤC TRƯỞNG

Đình Hữu Phí

BỘ KHOA HỌC VÀ CÔNG NGHỆ
CỤC SỞ HỮU TRÍ TUỆ

CỘNG HÒA XÃ HỘI CHỦ NGHĨA VIỆT NAM
Độc lập - Tự do - Hạnh phúc

Số: 13607/TB-SHTT

Hà Nội, ngày 12 tháng 07 năm 2019

THÔNG BÁO
Ghi nhận yêu cầu duy trì hiệu lực Bằng độc quyền sáng chế

Kính gửi: Công ty TNHH một thành viên Sở hữu trí tuệ VCCI
(VCCI-IP CO.,LTD)

Tầng 8, Toà nhà VCCI, số 9 Đào Duy Anh, phường Phương mai,
quận Đống Đa, thành phố Hà Nội

Căn cứ kết quả thẩm định yêu cầu duy trì hiệu lực Bằng độc quyền sáng chế:

Số đơn: DT1-2019-00236

Ngày nộp: 14/01/2019

Chủ đơn: Mitsubishi Electric Corporation (JP)

Đại diện của Chủ đơn: VCCI-IP CO.,LTD

Bằng độc quyền sáng chế số: 13607

Năm yêu cầu duy trì hiệu lực: 5

Cục Sở hữu trí tuệ thông báo:

1. Yêu cầu duy trì hiệu lực Bằng độc quyền sáng chế nêu trên được chấp nhận.

2. Hiệu lực Bằng độc quyền sáng chế số 13607 được duy trì đến 29/12/2019.

Nơi nhận:

- Như trên;
- TT (để công bố);
- Lưu: VT, Hồ sơ.



CỤC TRƯỞNG

Đinh Hữu Phí

BỘ KHOA HỌC VÀ CÔNG NGHỆ
CỤC SỞ HỮU TRÍ TUỆ

CỘNG HÒA XÃ HỘI CHỦ NGHĨA VIỆT NAM
Độc lập - Tự do - Hạnh phúc

Số: 13030/TB-SHTT

Hà Nội, ngày 12 tháng 07 năm 2019

THÔNG BÁO
Ghi nhận yêu cầu duy trì hiệu lực Bằng độc quyền sáng chế

Kính gửi: Công ty TNHH Ban Ca (BANCA)
15B Triệu Việt Vương, thành phố Hà Nội

Căn cứ kết quả thẩm định yêu cầu duy trì hiệu lực Bằng độc quyền sáng chế:

Số đơn: DT1-2019-01530

Ngày nộp: 01/03/2019

Chủ đơn: Cooperatie AVEBE U.A. (NL)

Đại diện của Chủ đơn: BANCA

Bằng độc quyền sáng chế số: 7412

Năm yêu cầu duy trì hiệu lực: 11

Cục Sở hữu trí tuệ thông báo:

1. Yêu cầu duy trì hiệu lực Bằng độc quyền sáng chế nêu trên được chấp nhận.
2. Hiệu lực Bằng độc quyền sáng chế số 7412 được duy trì đến 08/12/2019.

Nơi nhận:

- Như trên;
- TT (để công bố);
- Lưu: VT, Hồ sơ.

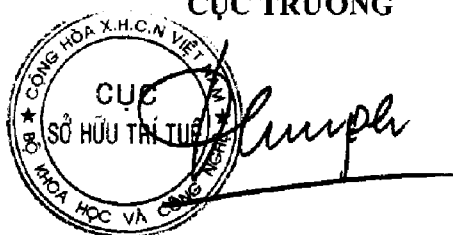
CỤC TRƯỞNG

The stamp is circular with the text 'CỤC SỞ HỮU TRÍ TUỆ' in the center and 'BỘ KHOA HỌC VÀ CÔNG NGHỆ' around the perimeter. A handwritten signature is written over the stamp.

Đinh Hữu Phí

BỘ KHOA HỌC VÀ CÔNG NGHỆ
CỤC SỞ HỮU TRÍ TUỆ

CỘNG HÒA XÃ HỘI CHỦ NGHĨA VIỆT NAM
Độc lập - Tự do - Hạnh phúc

Số: 13031 /TB-SHTT

Hà Nội, ngày 12 tháng 07 năm 2019

THÔNG BÁO

Ghi nhận yêu cầu duy trì hiệu lực Bằng độc quyền sáng chế

Kính gửi: Công ty Luật TNHH T&G (TGVN)

Phòng số 5 tầng 15 Toà nhà Harec, 4A Láng Hạ, phường Thành Công
quận Ba Đình, TP Hà Nội

Căn cứ kết quả thẩm định yêu cầu duy trì hiệu lực Bằng độc quyền sáng chế:

Số đơn: DT1-2019-02486

Ngày nộp: 29/03/2019

Chủ đơn: Merial Limited (US)

Đại diện của Chủ đơn: TGVN

Bằng độc quyền sáng chế số: 8084

Năm yêu cầu duy trì hiệu lực: 10

Cục Sở hữu trí tuệ thông báo:

1. Yêu cầu duy trì hiệu lực Bằng độc quyền sáng chế nêu trên được chấp nhận.

2. Hiệu lực Bằng độc quyền sáng chế số 8084 được duy trì đến 30/11/2019. /6

Nơi nhận:

- Như trên;
- IT (để công bố);
- Lưu: VT, Hồ sơ.



CỤC TRƯỞNG

Đinh Hữu Phí

BỘ KHOA HỌC VÀ CÔNG NGHỆ
CỤC SỞ HỮU TRÍ TUỆ

CỘNG HÒA XÃ HỘI CHỦ NGHĨA VIỆT NAM
Độc lập - Tự do - Hạnh phúc

Số: *1309* /TB-SHTT

Hà Nội, ngày *12* tháng *07* năm 2019

THÔNG BÁO

Ghi nhận yêu cầu duy trì hiệu lực Bằng độc quyền sáng chế

Kính gửi: Công ty Luật TNHH T&G (TGVN)

Phòng số 5 tầng 15 Toà nhà Harec, 4A Láng Hạ, phường Thành Công
quận Ba Đình, TP Hà Nội

Căn cứ kết quả thẩm định yêu cầu duy trì hiệu lực Bằng độc quyền sáng chế:

Số đơn: DT1-2019-04112

Ngày nộp: 12/06/2019

Chủ đơn: Merial Limited (US)

Đại diện của Chủ đơn: TGVN

Bằng độc quyền sáng chế số: 10387

Năm yêu cầu duy trì hiệu lực: 8

Cục Sở hữu trí tuệ thông báo:

1. Yêu cầu duy trì hiệu lực Bằng độc quyền sáng chế nêu trên được chấp nhận.

2. Hiệu lực Bằng độc quyền sáng chế số 10387 được duy trì đến 13/06/2020.

Nơi nhận:

- Như trên;
- TT (để công bố);
- Lưu: VT, Hồ sơ.

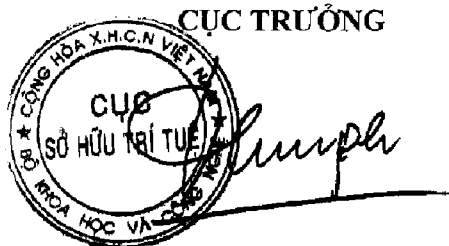

Đinh Hữu Phí

BỘ KHOA HỌC VÀ CÔNG NGHỆ
CỤC SỞ HỮU TRÍ TUỆ

CỘNG HÒA XÃ HỘI CHỦ NGHĨA VIỆT NAM
Độc lập - Tự do - Hạnh phúc

Số: 13085/TB-SHTT

Hà Nội, ngày 12 tháng 07 năm 2019

THÔNG BÁO

Ghi nhận yêu cầu duy trì hiệu lực Bằng độc quyền sáng chế

Kính gửi: Công ty Luật TNHH T&G (TGVN)

Phòng số 5 tầng 15 Toà nhà Harec, 4A Láng Hạ, phường Thành Công
quận Ba Đình, TP Hà Nội

Căn cứ kết quả thẩm định yêu cầu duy trì hiệu lực Bằng độc quyền sáng chế:

Số đơn: DT1-2019-02224

Ngày nộp: 20/03/2019

Chủ đơn: ST. JUDE CHILDREN'S RESEARCH HOSPITAL (US)

Đại diện của Chủ đơn: TGVN

Bằng độc quyền sáng chế số: 10967

Năm yêu cầu duy trì hiệu lực: 7

Cục Sở hữu trí tuệ thông báo:

1. Yêu cầu duy trì hiệu lực Bằng độc quyền sáng chế nêu trên được chấp nhận.

2. Hiệu lực Bằng độc quyền sáng chế số 10967 được duy trì đến 24/12/2019.

TC

Nơi nhận:

- Như trên;
- TT (để công bố);
- Lưu: VT, Hồ sơ.

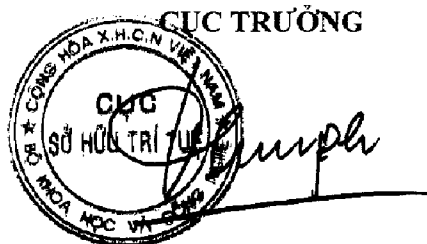

Đinh Hữu Phí

BỘ KHOA HỌC VÀ CÔNG NGHỆ
CỤC SỞ HỮU TRÍ TUỆ

CỘNG HÒA XÃ HỘI CHỦ NGHĨA VIỆT NAM
Độc lập - Tự do - Hạnh phúc

Số: 13084/TB-SHTT

Hà Nội, ngày 12 tháng 07 năm 2019

THÔNG BÁO

Ghi nhận yêu cầu duy trì hiệu lực Bằng độc quyền sáng chế

Kính gửi: Công ty Luật TNHH T&G (TGVN)

Phòng số 5 tầng 15 Toà nhà Harec, 4A Láng Hạ, phường Thành Công
quận Ba Đình, TP Hà Nội

Căn cứ kết quả thẩm định yêu cầu duy trì hiệu lực Bằng độc quyền sáng chế:

Số đơn: DT1-2019-03021

Ngày nộp: 18/04/2019

Chủ đơn: SUN CHEMICAL CORPORATION (US)

Đại diện của Chủ đơn: TGVN

Bằng độc quyền sáng chế số: 10975

Năm yêu cầu duy trì hiệu lực: 7

Cục Sở hữu trí tuệ thông báo:

1. Yêu cầu duy trì hiệu lực Bằng độc quyền sáng chế nêu trên được chấp nhận.

2. Hiệu lực Bằng độc quyền sáng chế số 10975 được duy trì đến 24/12/2019.

lc

Nơi nhận:

- Như trên;
- TT (để công bố);
- Lưu: VT, Hồ sơ.

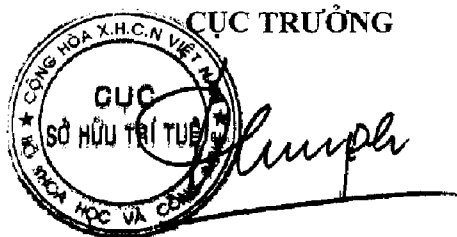

Đinh Hữu Phí

BỘ KHOA HỌC VÀ CÔNG NGHỆ
CỤC SỞ HỮU TRÍ TUỆ

CỘNG HÒA XÃ HỘI CHỦ NGHĨA VIỆT NAM
Độc lập - Tự do - Hạnh phúc

Số: 13085/TB-SHTT

Hà Nội, ngày 12 tháng 07 năm 2019

THÔNG BÁO

Ghi nhận yêu cầu duy trì hiệu lực Bằng độc quyền sáng chế

Kính gửi: Công ty Luật TNHH Phạm và Liên danh (PHAM & ASSOCIATES)
8 Trần Hưng Đạo, thành phố Hà Nội

Căn cứ kết quả thẩm định yêu cầu duy trì hiệu lực Bằng độc quyền sáng chế:

Số đơn: DT1-2019-01884

Ngày nộp: 19/03/2019

Chủ đơn: CP KELCO U.S. INC (US)

Đại diện của Chủ đơn: PHAM & ASSOCIATES

Bằng độc quyền sáng chế số: 11050

Năm yêu cầu duy trì hiệu lực: 7

Cục Sở hữu trí tuệ thông báo:

1. Yêu cầu duy trì hiệu lực Bằng độc quyền sáng chế nêu trên được chấp nhận.

2. Hiệu lực Bằng độc quyền sáng chế số 11050 được duy trì đến 14/01/2020.

Nơi nhận:

- Như trên;
- TT (để công bố);
- Lưu: VT, Hồ sơ.

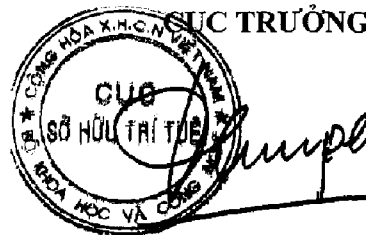

Đinh Hữu Phí

BỘ KHOA HỌC VÀ CÔNG NGHỆ
CỤC SỞ HỮU TRÍ TUỆ

CỘNG HÒA XÃ HỘI CHỦ NGHĨA VIỆT NAM
Độc lập - Tự do - Hạnh phúc

Số: 13036 /TB-SHTT

Hà Nội, ngày 12 tháng 07 năm 2019

THÔNG BÁO

Ghi nhận yêu cầu duy trì hiệu lực Bằng độc quyền sáng chế

Kính gửi: Công ty Luật TNHH WINCO (WINCO LAW FIRM)
Số 54 Trần Quốc Vượng, phường Dịch Vọng Hậu, quận Cầu Giấy,
TP Hà Nội

Căn cứ kết quả thẩm định yêu cầu duy trì hiệu lực Bằng độc quyền sáng chế:

Số đơn: DT1-2019-02778

Ngày nộp: 11/04/2019

Chủ đơn: SHAH, Deepak, Pranjivandas (IN)

Đại diện của Chủ đơn: WINCO LAW FIRM

Bằng độc quyền sáng chế số: 11462

Năm yêu cầu duy trì hiệu lực: 7

Cục Sở hữu trí tuệ thông báo:

1. Yêu cầu duy trì hiệu lực Bằng độc quyền sáng chế nêu trên được chấp nhận.

2. Hiệu lực Bằng độc quyền sáng chế số 11462 được duy trì đến 03/06/2020.

Nơi nhận:

- Như trên;
- TT (để công bố);
- Lưu: VT, Hồ sơ.

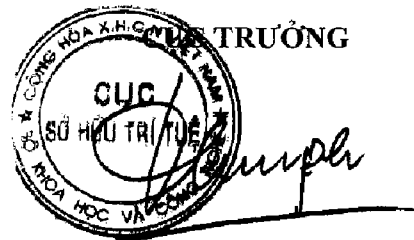

Đinh Hữu Phí

BỘ KHOA HỌC VÀ CÔNG NGHỆ
CỤC SỞ HỮU TRÍ TUỆ

CỘNG HÒA XÃ HỘI CHỦ NGHĨA VIỆT NAM
Độc lập - Tự do - Hạnh phúc

Số: 13087/TB-SHTT

Hà Nội, ngày 12 tháng 07 năm 2019

THÔNG BÁO

Ghi nhận yêu cầu duy trì hiệu lực Bằng độc quyền sáng chế

Kính gửi: Công ty TNHH Tư vấn đầu tư và chuyển giao công nghệ
(INVESTCONSULT)

Số 26 ngõ 41, phố Thái Hà, phường Trung Liệt, quận Đống Đa,
thành phố Hà Nội

Căn cứ kết quả thẩm định yêu cầu duy trì hiệu lực Bằng độc quyền sáng chế:

Số đơn: DT1-2019-02673

Ngày nộp: 05/04/2019

Chủ đơn: Pfizer Inc. (US)

Đại diện của Chủ đơn: INVESTCONSULT

Bằng độc quyền sáng chế số: 11532

Năm yêu cầu duy trì hiệu lực: 7

Cục Sở hữu trí tuệ thông báo:

1. Yêu cầu duy trì hiệu lực Bằng độc quyền sáng chế nêu trên được chấp nhận.
2. Hiệu lực Bằng độc quyền sáng chế số 11532 được duy trì đến 24/06/2020.

Nơi nhận:

- Như trên;
- TT (để công bố);
- Lưu: VT, Hồ sơ.



Đinh Hữu Phí

BỘ KHOA HỌC VÀ CÔNG NGHỆ
CỤC SỞ HỮU TRÍ TUỆ

CỘNG HÒA XÃ HỘI CHỦ NGHĨA VIỆT NAM
Độc lập - Tự do - Hạnh phúc

Số: 130.88/TB-SHTT

Hà Nội, ngày 11 tháng 07 năm 2019

THÔNG BÁO

Ghi nhận yêu cầu duy trì hiệu lực Bằng độc quyền sáng chế

Kính gửi: Công ty TNHH một thành viên Sở hữu trí tuệ VCCI
(VCCI-IP CO.,LTD)
Tầng 8, Toà nhà VCCI, số 9 Đào Duy Anh, phường Phương mai,
quận Đống Đa, thành phố Hà Nội

Căn cứ kết quả thẩm định yêu cầu duy trì hiệu lực Bằng độc quyền sáng chế:

Số đơn: DT1-2019-02196

Ngày nộp: 20/03/2019

Chủ đơn: NIKE INTERNATIONAL, LTD. (US)

Đại diện của Chủ đơn: VCCI-IP CO.,LTD

Bằng độc quyền sáng chế số: 14238

Năm yêu cầu duy trì hiệu lực: 5

Cục Sở hữu trí tuệ thông báo:

1. Yêu cầu duy trì hiệu lực Bằng độc quyền sáng chế nêu trên được chấp nhận.
2. Hiệu lực Bằng độc quyền sáng chế số 14238 được duy trì đến 22/06/2020.

Nơi nhận:

- Như trên;
- TT (để công bố);
- Lưu: VT, Hồ sơ.

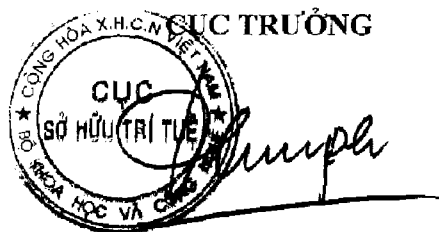

Đinh Hữu Phú

BỘ KHOA HỌC VÀ CÔNG NGHỆ
CỤC SỞ HỮU TRÍ TUỆ

CỘNG HOÀ XÃ HỘI CHỦ NGHĨA VIỆT NAM
Độc lập - Tự do - Hạnh phúc

Số: 13089/TB-SHTT

Hà Nội, ngày 12 tháng 07 năm 2019

THÔNG BÁO

Ghi nhận yêu cầu duy trì hiệu lực Bằng độc quyền sáng chế

Kính gửi: Công ty TNHH một thành viên Sở hữu trí tuệ VCCI
(VCCI-IP CO.,LTD)
Tầng 8, Toà nhà VCCI, số 9 Đào Duy Anh, phường Phương mai,
quận Đống Đa, thành phố Hà Nội

Căn cứ kết quả thẩm định yêu cầu duy trì hiệu lực Bằng độc quyền sáng chế:

Số đơn: DT1-2019-02944

Ngày nộp: 17/04/2019

Chủ đơn: NOKIA CORPORATION (FI)

Đại diện của Chủ đơn: VCCI-IP CO.,LTD

Bằng độc quyền sáng chế số: 15535

Năm yêu cầu duy trì hiệu lực: 4

Cục Sở hữu trí tuệ thông báo:

1. Yêu cầu duy trì hiệu lực Bằng độc quyền sáng chế nêu trên được chấp nhận.

2. Hiệu lực Bằng độc quyền sáng chế số 15535 được duy trì đến 24/05/2020.

Nơi nhận:

- Như trên;
- TT (để công bố);
- Lưu: VT, Hồ sơ.

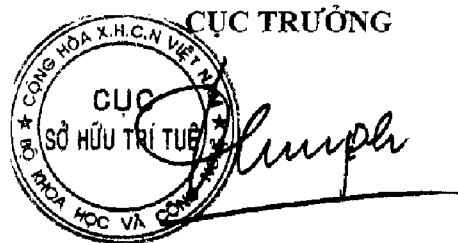

Đinh Hữu Phí

BỘ KHOA HỌC VÀ CÔNG NGHỆ
CỤC SỞ HỮU TRÍ TUỆ

CỘNG HOÀ XÃ HỘI CHỦ NGHĨA VIỆT NAM
Độc lập - Tự do - Hạnh phúc

Số: 1300/TB-SHTT

Hà Nội, ngày 12 tháng 07 năm 2019

THÔNG BÁO
Ghi nhận yêu cầu duy trì hiệu lực Bằng độc quyền sáng chế

Kính gửi: Công ty TNHH một thành viên Sở hữu trí tuệ VCCI
(VCCI-IP CO.,LTD)
Tầng 8, Toà nhà VCCI, số 9 Đào Duy Anh, phường Phương mai,
quận Đống Đa, thành phố Hà Nội

Căn cứ kết quả thẩm định yêu cầu duy trì hiệu lực Bằng độc quyền sáng chế:

Số đơn: DT1-2019-03600

Ngày nộp: 16/05/2019

Chủ đơn: NOKIA CORPORATION (FI)

Đại diện của Chủ đơn: VCCI-IP CO.,LTD

Bằng độc quyền sáng chế số: 15637

Năm yêu cầu duy trì hiệu lực: 4

Cục Sở hữu trí tuệ thông báo:

1. Yêu cầu duy trì hiệu lực Bằng độc quyền sáng chế nêu trên được chấp nhận.

2. Hiệu lực Bằng độc quyền sáng chế số 15637 được duy trì đến 28/06/2020.

Nơi nhận:

- Như trên;
- TT (để công bố);
- Lưu: VT, Hồ sơ.

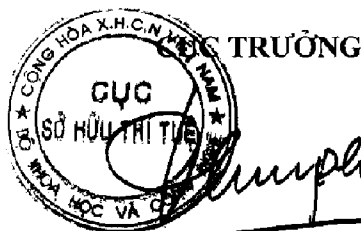

Đinh Hữu Phí

BỘ KHOA HỌC VÀ CÔNG NGHỆ
CỤC SỞ HỮU TRÍ TUỆ

CỘNG HÒA XÃ HỘI CHỦ NGHĨA VIỆT NAM
Độc lập - Tự do - Hạnh phúc

Số: *BHY/* TB-SHTT

Hà Nội, ngày *12* tháng *7* năm 2019

THÔNG BÁO

Ghi nhận yêu cầu duy trì hiệu lực Bằng độc quyền sáng chế

Kính gửi: Công ty TNHH một thành viên Sở hữu trí tuệ VCCI
(VCCI-IP CO.,LTD)
Tầng 8, Toà nhà VCCI, số 9 Đào Duy Anh, phường Phương mai,
quận Đống Đa, thành phố Hà Nội

Căn cứ kết quả thẩm định yêu cầu duy trì hiệu lực Bằng độc quyền sáng chế:

Số đơn: DT1-2019-04347

Ngày nộp: 20/06/2019

Chủ đơn: NOKIA CORPORATION (FI)

Đại diện của Chủ đơn: VCCI-IP CO.,LTD

Bằng độc quyền sáng chế số: 15658

Năm yêu cầu duy trì hiệu lực: 4

Cục Sở hữu trí tuệ thông báo:

1. Yêu cầu duy trì hiệu lực Bằng độc quyền sáng chế nêu trên được chấp nhận.

2. Hiệu lực Bằng độc quyền sáng chế số 15658 được duy trì đến 06/07/2020.

Nơi nhận:

- Như trên;
- TT (để công bố);
- Lưu: VT, Hồ sơ.

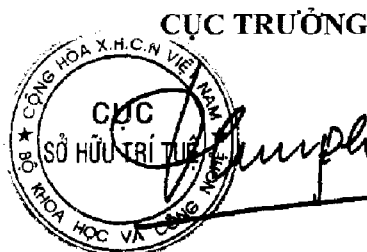

Đinh Hữu Phí

BỘ KHOA HỌC VÀ CÔNG NGHỆ
CỤC SỞ HỮU TRÍ TUỆ

CỘNG HÒA XÃ HỘI CHỦ NGHĨA VIỆT NAM
Độc lập - Tự do - Hạnh phúc

Số: *13192* /TB-SHTT

Hà Nội, ngày *12* tháng *07* năm 2019

THÔNG BÁO
Ghi nhận yêu cầu duy trì hiệu lực Bằng độc quyền sáng chế

Kính gửi: Công ty TNHH một thành viên Sở hữu trí tuệ VCCI
(VCCI-IP CO.,LTD)
Tầng 8, Toà nhà VCCI, số 9 Đào Duy Anh, phường Phương mai,
quận Đống Đa, thành phố Hà Nội

Căn cứ kết quả thẩm định yêu cầu duy trì hiệu lực Bằng độc quyền sáng chế:

Số đơn: DT1-2019-04301

Ngày nộp: 20/06/2019

Chủ đơn: NOKIA CORPORATION (FI)

Đại diện của Chủ đơn: VCCI-IP CO.,LTD

Bằng độc quyền sáng chế số: 15691

Năm yêu cầu duy trì hiệu lực: 4

Cục Sở hữu trí tuệ thông báo:

1. Yêu cầu duy trì hiệu lực Bằng độc quyền sáng chế nêu trên được chấp nhận.

2. Hiệu lực Bằng độc quyền sáng chế số 15691 được duy trì đến 11/07/2020.

Nơi nhận:

- Như trên;
- TT (để công bố);
- Lưu: VT, Hồ sơ.

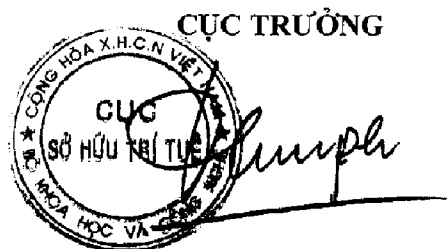

Đinh Hữu Phí

BỘ KHOA HỌC VÀ CÔNG NGHỆ
CỤC SỞ HỮU TRÍ TUỆ

CỘNG HOÀ XÃ HỘI CHỦ NGHĨA VIỆT NAM
Độc lập - Tự do - Hạnh phúc

Số: 1303/TB-SHTT

Hà Nội, ngày 12 tháng 07 năm 2019

THÔNG BÁO

Ghi nhận yêu cầu duy trì hiệu lực Bằng độc quyền sáng chế

Kính gửi: Công ty TNHH một thành viên Sở hữu trí tuệ VCCI
(VCCI-IP CO.,LTD)

Tầng 8, Toà nhà VCCI, số 9 Đào Duy Anh, phường Phương mai,
quận Đống Đa, thành phố Hà Nội

Căn cứ kết quả thẩm định yêu cầu duy trì hiệu lực Bằng độc quyền sáng chế:

Số đơn: DT1-2019-04300

Ngày nộp: 20/06/2019

Chủ đơn: NOKIA CORPORATION (FI)

Đại diện của Chủ đơn: VCCI-IP CO.,LTD

Bằng độc quyền sáng chế số: 15692

Năm yêu cầu duy trì hiệu lực: 4

Cục Sở hữu trí tuệ thông báo:

1. Yêu cầu duy trì hiệu lực Bằng độc quyền sáng chế nêu trên được chấp nhận.

2. Hiệu lực Bằng độc quyền sáng chế số 15692 được duy trì đến 11/07/2020.

Nơi nhận:

- Như trên;
- TT (để công bố);
- Lưu: VT, Hồ sơ.

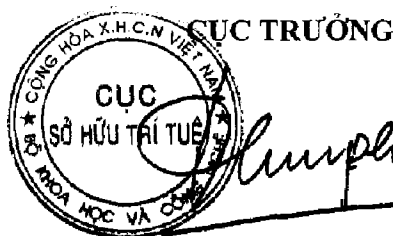

Đinh Hữu Phí

BỘ KHOA HỌC VÀ CÔNG NGHỆ
CỤC SỞ HỮU TRÍ TUỆ

CỘNG HÒA XÃ HỘI CHỦ NGHĨA VIỆT NAM
Độc lập - Tự do - Hạnh phúc

Số: 15044/TB-SHTT

Hà Nội, ngày 12 tháng 07 năm 2019

THÔNG BÁO

Ghi nhận yêu cầu duy trì hiệu lực Bằng độc quyền sáng chế

Kính gửi: Công ty TNHH một thành viên Sở hữu trí tuệ VCCI
(VCCI-IP CO.,LTD)
Tầng 8, Toà nhà VCCI, số 9 Đào Duy Anh, phường Phương mai,
quận Đống Đa, thành phố Hà Nội

Căn cứ kết quả thẩm định yêu cầu duy trì hiệu lực Bằng độc quyền sáng chế:

Số đơn: DT1-2019-04566

Ngày nộp: 20/06/2019

Chủ đơn: MERIAL LIMITED (US)

Đại diện của Chủ đơn: VCCI-IP CO.,LTD

Bằng độc quyền sáng chế số: 15991

Năm yêu cầu duy trì hiệu lực: 4

Cục Sở hữu trí tuệ thông báo:

1. Yêu cầu duy trì hiệu lực Bằng độc quyền sáng chế nêu trên được chấp nhận.

2. Hiệu lực Bằng độc quyền sáng chế số 15991 được duy trì đến 19/09/2020.

Nơi nhận:

- Như trên;
- TT (để công bố);
- Lưu: VT, Hồ sơ.

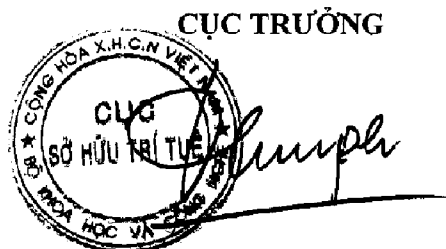

Đinh Hữu Phí

BỘ KHOA HỌC VÀ CÔNG NGHỆ
CỤC SỞ HỮU TRÍ TUỆ

CỘNG HÒA XÃ HỘI CHỦ NGHĨA VIỆT NAM
Độc lập - Tự do - Hạnh phúc

Số: 13095/TB-SHTT

Hà Nội, ngày 17 tháng 07 năm 2019

THÔNG BÁO

Ghi nhận yêu cầu duy trì hiệu lực Bằng độc quyền sáng chế

Kính gửi: Viện Sinh thái và Bảo vệ Công trình
267 Chùa Bộc, quận Đống Đa, thành phố Hà Nội
Số điện thoại: 0243.8521162

Căn cứ kết quả thẩm định yêu cầu duy trì hiệu lực Bằng độc quyền sáng chế:

Số đơn: DT1-2019-03180

Ngày nộp: 25/04/2019

Chủ đơn: Viện Sinh thái và Bảo vệ Công trình (VN)

Bằng độc quyền sáng chế số: 18226

Năm yêu cầu duy trì hiệu lực: 2

Cục Sở hữu trí tuệ thông báo:

1. Yêu cầu duy trì hiệu lực Bằng độc quyền sáng chế nêu trên được chấp nhận.

2. Hiệu lực Bằng độc quyền sáng chế số 18226 được duy trì đến 02/01/2020.

JK

Nơi nhận:

- Như trên;
- TT (để công bố);
- Lưu: VT, Hồ sơ.

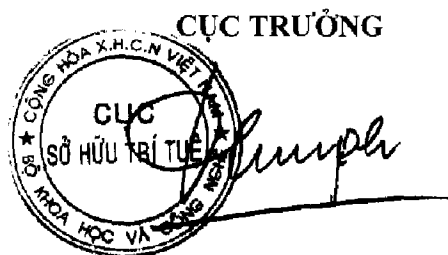

Đinh Hữu Phi

BỘ KHOA HỌC VÀ CÔNG NGHỆ
CỤC SỞ HỮU TRÍ TUỆ

CỘNG HÒA XÃ HỘI CHỦ NGHĨA VIỆT NAM
Độc lập - Tự do - Hạnh phúc

Số: *12/16* /TB-SHTT

Hà Nội, ngày *12* tháng *07* năm 2019

THÔNG BÁO

Ghi nhận yêu cầu duy trì hiệu lực Bằng độc quyền sáng chế

Kính gửi: Công ty TNHH Tâm nhìn và Liên danh
(VISION & ASSOCIATES CO.LTD.)

Phòng 308-310, tầng 3, Tháp Hà Nội, số 49 Hai Bà Trưng,
phường Trần Hưng Đạo, quận Hoàn Kiếm, thành phố Hà Nội

Căn cứ kết quả thẩm định yêu cầu duy trì hiệu lực Bằng độc quyền sáng chế:

Số đơn: DT1-2019-01198

Ngày nộp: 22/02/2019

Chủ đơn: LUPIN LIMITED (IN)

Đại diện của Chủ đơn: VISION & ASSOCIATES CO.LTD.

Bằng độc quyền sáng chế số: 18591

Năm yêu cầu duy trì hiệu lực: 2

Cục Sở hữu trí tuệ thông báo:

1. Yêu cầu duy trì hiệu lực Bằng độc quyền sáng chế nêu trên được chấp nhận.
2. Hiệu lực Bằng độc quyền sáng chế số 18591 được duy trì đến 26/02/2020.

Nơi nhận:

- Như trên;
- TT (để công bố);
- Lưu: VT, Hồ sơ.

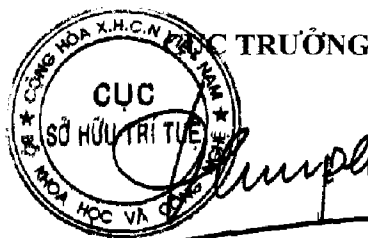

Đinh Hữu Phú

BỘ KHOA HỌC VÀ CÔNG NGHỆ
CỤC SỞ HỮU TRÍ TUỆ

CỘNG HÒA XÃ HỘI CHỦ NGHĨA VIỆT NAM
Độc lập - Tự do - Hạnh phúc

Số: 13047/TB-SHTT

Hà Nội, ngày 12 tháng 07 năm 2019

THÔNG BÁO

Ghi nhận yêu cầu duy trì hiệu lực Bằng độc quyền sáng chế

Kính gửi: Công ty Luật TNHH T&G (TGVN)

Phòng số 5 tầng 15 Toà nhà Harec, 4A Láng Hạ, phường Thành Công
quận Ba Đình, TP Hà Nội

Căn cứ kết quả thẩm định yêu cầu duy trì hiệu lực Bằng độc quyền sáng chế:

Số đơn: DT1-2019-01874

Ngày nộp: 18/03/2019

Chủ đơn: E.I. DU PONT DE NEMOURS AND COMPANY (US)

Đại diện của Chủ đơn: TGVN

Bằng độc quyền sáng chế số: 18811

Năm yêu cầu duy trì hiệu lực: 2

Cục Sở hữu trí tuệ thông báo:

1. Yêu cầu duy trì hiệu lực Bằng độc quyền sáng chế nêu trên được chấp nhận.

2. Hiệu lực Bằng độc quyền sáng chế số 18811 được duy trì đến 19/03/2020.

Nơi nhận:

- Như trên;
- TT (để công bố);
- Lưu: VT, Hồ sơ.

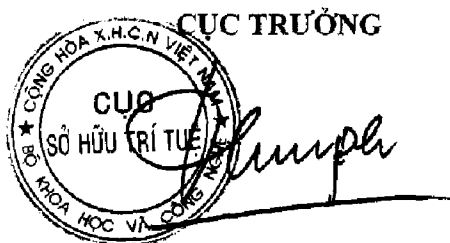

Đình Hữu Phí

BỘ KHOA HỌC VÀ CÔNG NGHỆ
CỤC SỞ HỮU TRÍ TUỆ

CỘNG HÒA XÃ HỘI CHỦ NGHĨA VIỆT NAM
Độc lập - Tự do - Hạnh phúc

Số: *13048* /TB-SHTT

Hà Nội, ngày *12* tháng *07* năm 2019

THÔNG BÁO

Ghi nhận yêu cầu duy trì hiệu lực Bằng độc quyền sáng chế

Kính gửi: Công ty TNHH một thành viên Sở hữu trí tuệ VCCI
(VCCI-IP CO.,LTD)

Tầng 8, Toà nhà VCCI, số 9 Đào Duy Anh, phường Phương mai,
quận Đống Đa, thành phố Hà Nội

Căn cứ kết quả thẩm định yêu cầu duy trì hiệu lực Bằng độc quyền sáng chế:

Số đơn: DT1-2019-01939

Ngày nộp: 20/03/2019

Chủ đơn: Huawei Device (Dongguan) Co., Ltd (CN)

Đại diện của Chủ đơn: VCCI-IP CO.,LTD

Bằng độc quyền sáng chế số: 19039

Năm yêu cầu duy trì hiệu lực: 2

Cục Sở hữu trí tuệ thông báo:

1. Yêu cầu duy trì hiệu lực Bằng độc quyền sáng chế nêu trên được chấp nhận.
2. Hiệu lực Bằng độc quyền sáng chế số 19039 được duy trì đến 17/04/2020.

Nơi nhận:

- Như trên;
- TT (để công bố);
- Lưu: VT, Hồ sơ.

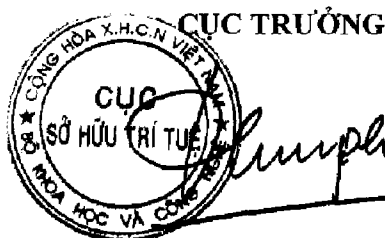

Đinh Hữu Phí

BỘ KHOA HỌC VÀ CÔNG NGHỆ
CỤC SỞ HỮU TRÍ TUỆ

CỘNG HOÀ XÃ HỘI CHỦ NGHĨA VIỆT NAM
Độc lập - Tự do - Hạnh phúc

Số: *13/04* /TB-SHTT

Hà Nội, ngày *12* tháng *07* năm 2019

THÔNG BÁO

Ghi nhận yêu cầu duy trì hiệu lực Bằng độc quyền sáng chế

Kính gửi: Công ty TNHH một thành viên Sở hữu trí tuệ VCCI
(VCCI-IP CO.,LTD)

Tầng 8, Toà nhà VCCI, số 9 Đào Duy Anh, phường Phương mai,
quận Đống Đa, thành phố Hà Nội

Căn cứ kết quả thẩm định yêu cầu duy trì hiệu lực Bằng độc quyền sáng chế:

Số đơn: DT1-2019-02404

Ngày nộp: 27/03/2019

Chủ đơn: Huawei Device (Dongguan) Co., Ltd. (CN)

Đại diện của Chủ đơn: VCCI-IP CO.,LTD

Bằng độc quyền sáng chế số: 19044

Năm yêu cầu duy trì hiệu lực: 2

Cục Sở hữu trí tuệ thông báo:

1. Yêu cầu duy trì hiệu lực Bằng độc quyền sáng chế nêu trên được chấp nhận.

2. Hiệu lực Bằng độc quyền sáng chế số 19044 được duy trì đến 17/04/2020.

Nơi nhận:

- Như trên;
- TT (để công bố);
- Lưu: VT, Hồ sơ.

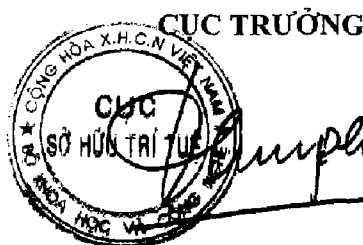

Đinh Hữu Phi

BỘ KHOA HỌC VÀ CÔNG NGHỆ
CỤC SỞ HỮU TRÍ TUỆ

CỘNG HÒA XÃ HỘI CHỦ NGHĨA VIỆT NAM
Độc lập - Tự do - Hạnh phúc

Số: 1310/TB-SHTT

Hà Nội, ngày 11 tháng 04 năm 2019

THÔNG BÁO

Ghi nhận yêu cầu duy trì hiệu lực Bằng độc quyền sáng chế

Kính gửi: Đỗ Như Bình

Số nhà 27, ngõ 23 Trần Phú, tổ dân phố 1, phường Mộ Lao, quận Hà Đông,
thành phố Hà Nội
Số điện thoại: 0945.311.386

Căn cứ kết quả thẩm định yêu cầu duy trì hiệu lực Bằng độc quyền sáng chế:

Số đơn: DT1-2019-02774

Ngày nộp: 11/04/2019

Chủ đơn: Đỗ Như Bình (VN)

Bằng độc quyền sáng chế số: 19280

Năm yêu cầu duy trì hiệu lực: 2

Cục Sở hữu trí tuệ thông báo:

1. Yêu cầu duy trì hiệu lực Bằng độc quyền sáng chế nêu trên được chấp nhận.

2. Hiệu lực Bằng độc quyền sáng chế số 19280 được duy trì đến 17/05/2020.

Nơi nhận:

- Như trên;
- TT (để công bố);
- Lưu: VT, Hồ sơ.

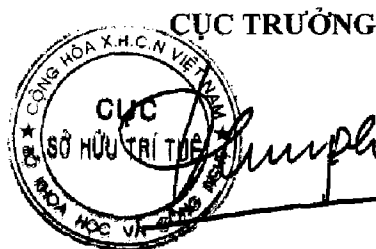

Đinh Hữu Phí

BỘ KHOA HỌC VÀ CÔNG NGHỆ
CỤC SỞ HỮU TRÍ TUỆ

CỘNG HÒA XÃ HỘI CHỦ NGHĨA VIỆT NAM
Độc lập - Tự do - Hạnh phúc

Số: *13/VA* /TB-SHTT

Hà Nội, ngày *12* tháng *07* năm 2019

THÔNG BÁO

Ghi nhận yêu cầu duy trì hiệu lực Bằng độc quyền sáng chế

Kính gửi: Công ty Luật TNHH Phạm và Liên danh (PHAM & ASSOCIATES)
8 Trần Hưng Đạo, thành phố Hà Nội

Căn cứ kết quả thẩm định yêu cầu duy trì hiệu lực Bằng độc quyền sáng chế:

Số đơn: DT1-2019-04812

Ngày nộp: 02/07/2019

Chủ đơn: ORTHO-MCNEIL-JANSSEN PHARMACEUTICALS, INC.
(US)

Đại diện của Chủ đơn: PHAM & ASSOCIATES

Bằng độc quyền sáng chế số: 12573

Năm yêu cầu duy trì hiệu lực: 6

Cục Sở hữu trí tuệ thông báo:

1. Yêu cầu duy trì hiệu lực Bằng độc quyền sáng chế nêu trên được chấp nhận.

2. Hiệu lực Bằng độc quyền sáng chế số 12573 được duy trì đến 31/03/2020.

Nơi nhận:

- Như trên;
- TT (để công bố);
- Lưu: VT, Hồ sơ.

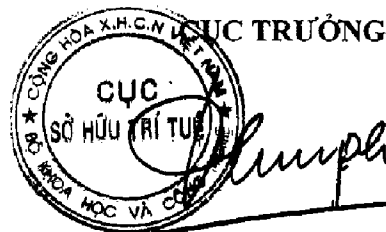

Đinh Hữu Phí

BỘ KHOA HỌC VÀ CÔNG NGHỆ
CỤC SỞ HỮU TRÍ TUỆ

CỘNG HÒA XÃ HỘI CHỦ NGHĨA VIỆT NAM
Độc lập - Tự do - Hạnh phúc

Số: 15102/TB-SHTT

Hà Nội, ngày 12 tháng 07 năm 2019

THÔNG BÁO

Ghi nhận yêu cầu duy trì hiệu lực Bằng độc quyền sáng chế

Kính gửi: Viện hóa học công nghiệp Việt Nam
Số 2 Phạm Ngũ Lão, quận Hoàn Kiếm, thành phố Hà Nội.
Số điện thoại: 024.38253930

Căn cứ kết quả thẩm định yêu cầu duy trì hiệu lực Bằng độc quyền sáng chế:

Số đơn: DT1-2019-03259

Ngày nộp: 02/05/2019

Chủ đơn: Viện hóa học công nghiệp Việt Nam

Bằng độc quyền sáng chế số: 19390

Năm yêu cầu duy trì hiệu lực: 2

Cục Sở hữu trí tuệ thông báo:

1. Yêu cầu duy trì hiệu lực Bằng độc quyền sáng chế nêu trên được chấp nhận.

2. Hiệu lực Bằng độc quyền sáng chế số 19390 được duy trì đến 06/06/2020.

K

Nơi nhận:

- Như trên;
- TT (để công bố);
- Lưu: VT, Hồ sơ.

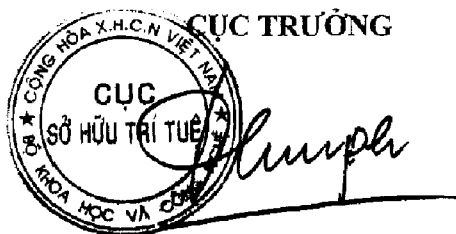

Đình Hữu Phí

BỘ KHOA HỌC VÀ CÔNG NGHỆ
CỤC SỞ HỮU TRÍ TUỆ

CỘNG HÒA XÃ HỘI CHỦ NGHĨA VIỆT NAM
Độc lập - Tự do - Hạnh phúc

Số: *15106* /TB-SHTT

Hà Nội, ngày *12* tháng *07* năm 2019

THÔNG BÁO
Ghi nhận yêu cầu duy trì hiệu lực Bằng độc quyền sáng chế

Kính gửi: Công ty TNHH một thành viên Sở hữu trí tuệ VCCI
(VCCI-IP CO.,LTD)
Tầng 8, Toà nhà VCCI, số 9 Đào Duy Anh, phường Phương mai,
quận Đống Đa, thành phố Hà Nội

Căn cứ kết quả thẩm định yêu cầu duy trì hiệu lực Bằng độc quyền sáng chế:

Số đơn: DT1-2019-01015

Ngày nộp: 15/02/2019

Chủ đơn: Meiji Dairies Corporation (JP)

Đại diện của Chủ đơn: VCCI-IP CO.,LTD

Bằng độc quyền sáng chế số: 9035

Năm yêu cầu duy trì hiệu lực: 9

Cục Sở hữu trí tuệ thông báo:

1. Yêu cầu duy trì hiệu lực Bằng độc quyền sáng chế nêu trên được chấp nhận.

2. Hiệu lực Bằng độc quyền sáng chế số 9035 được duy trì đến 24/01/2020.

Nơi nhận:

- Như trên;
- TT (để công bố);
- Lưu: VT, Hồ sơ.

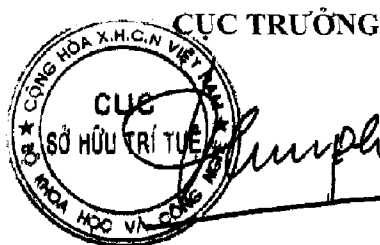

Đinh Hữu Phí

BỘ KHOA HỌC VÀ CÔNG NGHỆ
CỤC SỞ HỮU TRÍ TUỆ

CỘNG HÒA XÃ HỘI CHỦ NGHĨA VIỆT NAM
Độc lập - Tự do - Hạnh phúc

Số: 13104/TB-SHTT

Hà Nội, ngày 12 tháng 07 năm 2019

THÔNG BÁO
Ghi nhận yêu cầu duy trì hiệu lực Bằng độc quyền sáng chế

Kính gửi: Công ty TNHH một thành viên Sở hữu trí tuệ VCCI
(VCCI-IP CO.,LTD)
Tầng 8, Toà nhà VCCI, số 9 Đào Duy Anh, phường Phương mai,
quận Đống Đa, thành phố Hà Nội

Căn cứ kết quả thẩm định yêu cầu duy trì hiệu lực Bằng độc quyền sáng chế:

Số đơn: DT1-2019-01017

Ngày nộp: 15/02/2019

Chủ đơn: INVERSIONES YUSTE, S.A. (CL)

Đại diện của Chủ đơn: VCCI-IP CO.,LTD

Bằng độc quyền sáng chế số: 12355

Năm yêu cầu duy trì hiệu lực: 6

Cục Sở hữu trí tuệ thông báo:

1. Yêu cầu duy trì hiệu lực Bằng độc quyền sáng chế nêu trên được chấp nhận.

2. Hiệu lực Bằng độc quyền sáng chế số 12355 được duy trì đến 07/02/2020.

Nơi nhận:

- Như trên;
- TT (để công bố);
- Lưu: VT, Hồ sơ.



Đinh Hữu Phí

BỘ KHOA HỌC VÀ CÔNG NGHỆ
CỤC SỞ HỮU TRÍ TUỆ

CỘNG HOÀ XÃ HỘI CHỦ NGHĨA VIỆT NAM
Độc lập - Tự do - Hạnh phúc

Số: 13/05/TB-SHTT

Hà Nội, ngày 12 tháng 07 năm 2019

THÔNG BÁO
Ghi nhận yêu cầu duy trì hiệu lực Bằng độc quyền sáng chế

Kính gửi: Công ty TNHH một thành viên Sở hữu trí tuệ VCCI
(VCCI-IP CO.,LTD)
Tầng 8, Toà nhà VCCI, số 9 Đào Duy Anh, phường Phương mai,
quận Đống Đa, thành phố Hà Nội

Căn cứ kết quả thẩm định yêu cầu duy trì hiệu lực Bằng độc quyền sáng chế:

Số đơn: DT1-2019-01020

Ngày nộp: 15/02/2019

Chủ đơn: ARDEA BIOSCIENCES, INC. (US)

Đại diện của Chủ đơn: VCCI-IP CO.,LTD

Bằng độc quyền sáng chế số: 17684

Năm yêu cầu duy trì hiệu lực: 2

Cục Sở hữu trí tuệ thông báo:

1. Yêu cầu duy trì hiệu lực Bằng độc quyền sáng chế nêu trên được chấp nhận.

2. Hiệu lực Bằng độc quyền sáng chế số 17684 được duy trì đến 24/10/2019.

Nơi nhận:

- Như trên;
- TT (để công bố);
- Lưu: VT, Hồ sơ.

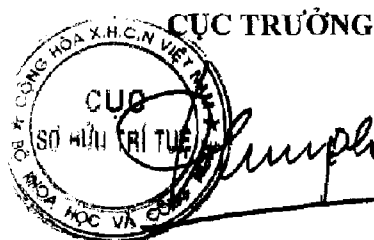

Đinh Hữu Phí

BỘ KHOA HỌC VÀ CÔNG NGHỆ
CỤC SỞ HỮU TRÍ TUỆ

CỘNG HÒA XÃ HỘI CHỦ NGHĨA VIỆT NAM
Độc lập - Tự do - Hạnh phúc

Số: 15106/TB-SHTT

Hà Nội, ngày 11 tháng 07 năm 2019

THÔNG BÁO
Ghi nhận yêu cầu duy trì hiệu lực Bằng độc quyền sáng chế

Kính gửi: Công ty TNHH một thành viên Sở hữu trí tuệ VCCI
(VCCI-IP CO.,LTD)
Tầng 8, Toà nhà VCCI, số 9 Đào Duy Anh, phường Phương mai,
quận Đống Đa, thành phố Hà Nội

Căn cứ kết quả thẩm định yêu cầu duy trì hiệu lực Bằng độc quyền sáng chế:

Số đơn: DT1-2019-01329

Ngày nộp: 25/02/2019

Chủ đơn: NIPPON STEEL & SUMITOMO METAL CORPORATION
(JP)

Đại diện của Chủ đơn: VCCI-IP CO.,LTD

Bằng độc quyền sáng chế số: 9167

Năm yêu cầu duy trì hiệu lực: 9

Cục Sở hữu trí tuệ thông báo:

1. Yêu cầu duy trì hiệu lực Bằng độc quyền sáng chế nêu trên được chấp nhận.

2. Hiệu lực Bằng độc quyền sáng chế số 9167 được duy trì đến 22/03/2020. *hc*

Nơi nhận:

- Như trên;
- TT (để công bố);
- Lưu: VT, Hồ sơ.

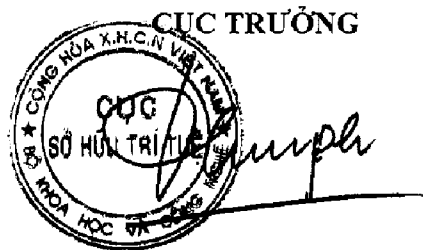

Đình Hữu Phí

BỘ KHOA HỌC VÀ CÔNG NGHỆ
CỤC SỞ HỮU TRÍ TUỆ

CỘNG HÒA XÃ HỘI CHỦ NGHĨA VIỆT NAM
Độc lập - Tự do - Hạnh phúc

Số: 15107/TB-SHTT

Hà Nội, ngày 11- tháng 07 năm 2019

THÔNG BÁO

Ghi nhận yêu cầu duy trì hiệu lực Bằng độc quyền sáng chế

Kính gửi: Công ty TNHH một thành viên Sở hữu trí tuệ VCCI
(VCCI-IP CO.,LTD)
Tầng 8, Toà nhà VCCI, số 9 Đào Duy Anh, phường Phương mai,
quận Đống Đa, thành phố Hà Nội

Căn cứ kết quả thẩm định yêu cầu duy trì hiệu lực Bằng độc quyền sáng chế:

Số đơn: DT1-2018-05458

Ngày nộp: 13/09/2018

Chủ đơn: EAU-VIRON INCORPORATED (US)

Đại diện của Chủ đơn: VCCI-IP CO.,LTD

Bằng độc quyền sáng chế số: 13436

Năm yêu cầu duy trì hiệu lực: 5

Cục Sở hữu trí tuệ thông báo:

1. Yêu cầu duy trì hiệu lực Bằng độc quyền sáng chế nêu trên được chấp nhận.

2. Hiệu lực Bằng độc quyền sáng chế số 13436 được duy trì đến 17/11/2019.

Nơi nhận:

- Như trên;
- TT (để công bố);
- Lưu: VT, Hồ sơ.

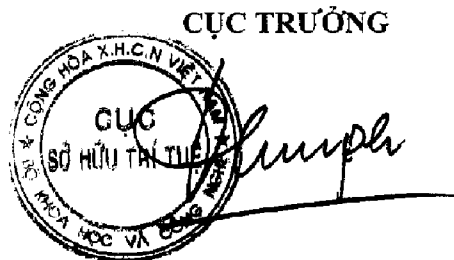

Đình Hữu Phú

BỘ KHOA HỌC VÀ CÔNG NGHỆ
CỤC SỞ HỮU TRÍ TUỆ

CỘNG HÒA XÃ HỘI CHỦ NGHĨA VIỆT NAM
Độc lập - Tự do - Hạnh phúc

Số: 13108/TB-SHTT

Hà Nội, ngày 12 tháng 01 năm 2019

THÔNG BÁO

Ghi nhận yêu cầu duy trì hiệu lực Bằng độc quyền sáng chế

Kính gửi: Công ty TNHH một thành viên Sở hữu trí tuệ VCCI
(VCCI-IP CO.,LTD)
Tầng 8, Toà nhà VCCI, số 9 Đào Duy Anh, phường Phương mai,
quận Đống Đa, thành phố Hà Nội

Căn cứ kết quả thẩm định yêu cầu duy trì hiệu lực Bằng độc quyền sáng chế:

Số đơn: DT1-2019-00398

Ngày nộp: 17/01/2019

Chủ đơn: YAZAKI CORPORATION (JP)

Đại diện của Chủ đơn: VCCI-IP CO.,LTD

Bằng độc quyền sáng chế số: 4074

Năm yêu cầu duy trì hiệu lực: 16

Cục Sở hữu trí tuệ thông báo:

1. Yêu cầu duy trì hiệu lực Bằng độc quyền sáng chế nêu trên được chấp nhận.

2. Hiệu lực Bằng độc quyền sáng chế số 4074 được duy trì đến 03/02/2020. *h.*

Nơi nhận:

- Như trên;
- TT (để công bố);
- Lưu: VT, Hồ sơ.

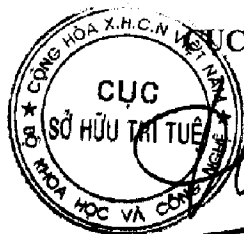

Đinh Hữu Phí

BỘ KHOA HỌC VÀ CÔNG NGHỆ
CỤC SỞ HỮU TRÍ TUỆ

CỘNG HÒA XÃ HỘI CHỦ NGHĨA VIỆT NAM
Độc lập - Tự do - Hạnh phúc

Số: 15/04/TB-SHTT

Hà Nội, ngày 12- tháng 01 năm 2019

THÔNG BÁO

Ghi nhận yêu cầu duy trì hiệu lực Bằng độc quyền sáng chế

Kính gửi: Công ty TNHH một thành viên Sở hữu trí tuệ VCCI
(VCCI-IP CO.,LTD)
Tầng 8, Toà nhà VCCI, số 9 Đào Duy Anh, phường Phương mai,
quận Đống Đa, thành phố Hà Nội

Căn cứ kết quả thẩm định yêu cầu duy trì hiệu lực Bằng độc quyền sáng chế:

Số đơn: DT1-2019-00397

Ngày nộp: 17/01/2019

Chủ đơn: AJINOMOTO CO., INC. (JP)

Đại diện của Chủ đơn: VCCI-IP CO.,LTD

Bằng độc quyền sáng chế số: 6140

Năm yêu cầu duy trì hiệu lực: 13

Cục Sở hữu trí tuệ thông báo:

1. Yêu cầu duy trì hiệu lực Bằng độc quyền sáng chế nêu trên được chấp nhận.

2. Hiệu lực Bằng độc quyền sáng chế số 6140 được duy trì đến 02/02/2020. *je.*

Nơi nhận:

- Như trên;
- TT (để công bố);
- Lưu: VT, Hồ sơ.

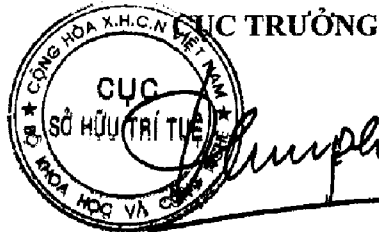

Đinh Hữu Phí

BỘ KHOA HỌC VÀ CÔNG NGHỆ CỘNG HÒA XÃ HỘI CHỦ NGHĨA VIỆT NAM
CỤC SỞ HỮU TRÍ TUỆ Độc lập - Tự do - Hạnh phúc

Số: 13115/TB-SHTT

Hà Nội, ngày 12 tháng 07 năm 2019

THÔNG BÁO

Ghi nhận yêu cầu duy trì hiệu lực Bằng độc quyền sáng chế

Kính gửi: Công ty TNHH Dịch vụ sở hữu trí tuệ ALPHA
(ALPHA PLUS CO., LTD.)
Số 19 ngõ 97/24/1 đường Văn Cao, phường Liễu Giai, quận Ba Đình,
TP. Hà Nội.

Căn cứ kết quả thẩm định yêu cầu duy trì hiệu lực Bằng độc quyền sáng chế:

Số đơn: DT1-2019-00971

Ngày nộp: 13/02/2019

Chủ đơn: TOYO DENSO CO., LTD. (JP)

Đại diện của Chủ đơn: ALPHA PLUS CO., LTD.

Bằng độc quyền sáng chế số: 18620

Năm yêu cầu duy trì hiệu lực: 2

Cục Sở hữu trí tuệ thông báo:

1. Yêu cầu duy trì hiệu lực Bằng độc quyền sáng chế nêu trên được chấp nhận.

2. Hiệu lực Bằng độc quyền sáng chế số 18620 được duy trì đến 26/02/2020.

Nơi nhận:

- Như trên;
- TT (để công bố);
- Lưu: VT, Hồ sơ.

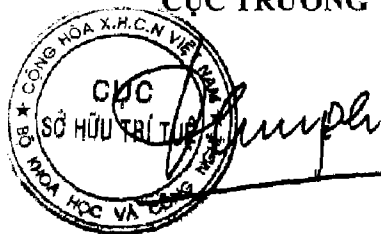
CỤC TRƯỞNG

Đinh Hữu Phí

BỘ KHOA HỌC VÀ CÔNG NGHỆ
CỤC SỞ HỮU TRÍ TUỆ

CỘNG HÒA XÃ HỘI CHỦ NGHĨA VIỆT NAM
Độc lập - Tự do - Hạnh phúc

Số: 13116 /TB-SHTT

Hà Nội, ngày 12 tháng 02 năm 2019

THÔNG BÁO

Ghi nhận yêu cầu duy trì hiệu lực Bằng độc quyền sáng chế

Kính gửi: Công ty TNHH Quốc tế D &N
(D&N INTERNATIONAL CO.,LTD.)
Phòng 2303, số 101 Láng Hạ, phường Láng Hạ, quận Đống Đa,
thành phố Hà Nội

Căn cứ kết quả thẩm định yêu cầu duy trì hiệu lực Bằng độc quyền sáng chế:

Số đơn: DT1-2019-00972

Ngày nộp: 13/02/2019

Chủ đơn: SEOUL NATIONAL UNIVERSITY R&DB FOUNDATION
(KR)

Đại diện của Chủ đơn: D&N INTERNATIONAL CO.,LTD.

Bằng độc quyền sáng chế số: 15186

Năm yêu cầu duy trì hiệu lực: 4

Cục Sở hữu trí tuệ thông báo:

1. Yêu cầu duy trì hiệu lực Bằng độc quyền sáng chế nêu trên được chấp nhận.

2. Hiệu lực Bằng độc quyền sáng chế số 15186 được duy trì đến 22/02/2020.

tc.

Nơi nhận:

- Như trên;
- TT (để công bố);
- Lưu: VT, Hồ sơ.

CỤC TRƯỞNG

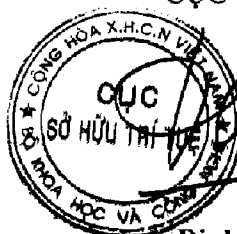

Đinh Hữu Phí

BỘ KHOA HỌC VÀ CÔNG NGHỆ
CỤC SỞ HỮU TRÍ TUỆ

CỘNG HOÀ XÃ HỘI CHỦ NGHĨA VIỆT NAM
Độc lập - Tự do - Hạnh phúc

Số: 15117/TB-SHTT

Hà Nội, ngày 12 tháng 07 năm 2019

THÔNG BÁO

Ghi nhận yêu cầu duy trì hiệu lực Bằng độc quyền sáng chế

Kính gửi: Công ty Luật TNHH WINCO (WINCO LAW FIRM)
Số 54 Trần Quốc Vượng, phường Dịch Vọng Hậu, quận Cầu Giấy,
TP Hà Nội

Căn cứ kết quả thẩm định yêu cầu duy trì hiệu lực Bằng độc quyền sáng chế:

Số đơn: DT1-2019-00973

Ngày nộp: 13/02/2019

Chủ đơn: SMK-LOGOMOTION CORPORATION (JP)

Đại diện của Chủ đơn: WINCO LAW FIRM

Bằng độc quyền sáng chế số: 15174

Năm yêu cầu duy trì hiệu lực: 4

Cục Sở hữu trí tuệ thông báo:

1. Yêu cầu duy trì hiệu lực Bằng độc quyền sáng chế nêu trên được chấp nhận.

2. Hiệu lực Bằng độc quyền sáng chế số 15174 được duy trì đến 16/02/2020.

Nơi nhận:

- Như trên;
- TT (để công bố);
- Lưu: VT, Hồ sơ.

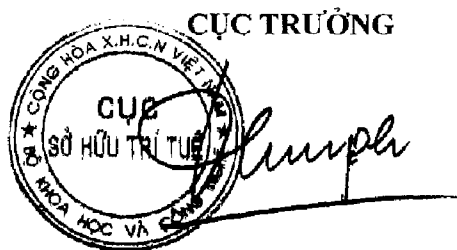

Đinh Hữu Phí

BỘ KHOA HỌC VÀ CÔNG NGHỆ
CỤC SỞ HỮU TRÍ TUỆ

CỘNG HÒA XÃ HỘI CHỦ NGHĨA VIỆT NAM
Độc lập - Tự do - Hạnh phúc

Số: 13118 /TB-SHTT

Hà Nội, ngày 11 tháng 07 năm 2019

THÔNG BÁO

Ghi nhận yêu cầu duy trì hiệu lực Bằng độc quyền sáng chế

Kính gửi: Công ty Luật TNHH WINCO (WINCO LAW FIRM)
Số 54 Trần Quốc Vượng, phường Dịch Vọng Hậu, quận Cầu Giấy,
TP Hà Nội

Căn cứ kết quả thẩm định yêu cầu duy trì hiệu lực Bằng độc quyền sáng chế:

Số đơn: DT1-2019-00974

Ngày nộp: 13/02/2019

Chủ đơn: The Institute of Radiation Medicine, Academy of Military
Medical Sciences, PLA (CN)

Đại diện của Chủ đơn: WINCO LAW FIRM

Bằng độc quyền sáng chế số: 16621

Năm yêu cầu duy trì hiệu lực: 3

Cục Sở hữu trí tuệ thông báo:

1. Yêu cầu duy trì hiệu lực Bằng độc quyền sáng chế nêu trên được chấp nhận.

2. Hiệu lực Bằng độc quyền sáng chế số 16621 được duy trì đến 21/02/2020.

Nơi nhận:

- Như trên;
- TT (để công bố);
- Lưu: VT, Hồ sơ.

CỤC TRƯỞNG



Đinh Hữu Phí

BỘ KHOA HỌC VÀ CÔNG NGHỆ
CỤC SỞ HỮU TRÍ TUỆ

CỘNG HÒA XÃ HỘI CHỦ NGHĨA VIỆT NAM
Độc lập - Tự do - Hạnh phúc

Số: *BMG* /TB-SHTT

Hà Nội, ngày *12* tháng *07* năm 2019

THÔNG BÁO

Ghi nhận yêu cầu duy trì hiệu lực Bằng độc quyền sáng chế

Kính gửi: Công ty Luật TNHH WINCO (WINCO LAW FIRM)
Số 54 Trần Quốc Vương, phường Dịch Vọng Hậu, quận Cầu Giấy,
TP Hà Nội

Căn cứ kết quả thẩm định yêu cầu duy trì hiệu lực Bằng độc quyền sáng chế:

Số đơn: DT1-2019-00975

Ngày nộp: 13/02/2019

Chủ đơn: NIHON YAMAMURA GLASS CO., LTD. (JP)

Đại diện của Chủ đơn: WINCO LAW FIRM

Bằng độc quyền sáng chế số: 13831

Năm yêu cầu duy trì hiệu lực: 5

Cục Sở hữu trí tuệ thông báo:

1. Yêu cầu duy trì hiệu lực Bằng độc quyền sáng chế nêu trên được chấp nhận.

2. Hiệu lực Bằng độc quyền sáng chế số 13831 được duy trì đến 09/03/2020.

h

Nơi nhận:

- Như trên;
- TT (để công bố);
- Lưu: VT, Hồ sơ.

CỤC TRƯỞNG

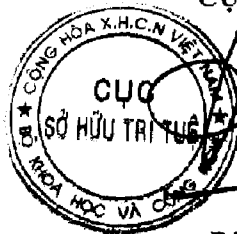

Đinh Hữu Phí

BỘ KHOA HỌC VÀ CÔNG NGHỆ
CỤC SỞ HỮU TRÍ TUỆ

CỘNG HÒA XÃ HỘI CHỦ NGHĨA VIỆT NAM
Độc lập - Tự do - Hạnh phúc

Số: 13120/TB-SHTT

Hà Nội, ngày 11 tháng 07 năm 2019

THÔNG BÁO

Ghi nhận yêu cầu duy trì hiệu lực Bằng độc quyền sáng chế

Kính gửi: Công ty TNHH T&T INVENMARK Sở hữu trí tuệ Quốc tế
(T&T INVENMARK CO., LTD.)
Phòng 101, tòa nhà 30 Nguyễn Du, phường Bùi Thị Xuân,
quận Hai Bà Trưng, TP. Hà Nội

Căn cứ kết quả thẩm định yêu cầu duy trì hiệu lực Bằng độc quyền sáng chế:

Số đơn: DT1-2019-00978

Ngày nộp: 13/02/2019

Chủ đơn: Fumakilla Limited (JP)

Đại diện của Chủ đơn: T&T INVENMARK CO., LTD.

Bằng độc quyền sáng chế số: 10189

Năm yêu cầu duy trì hiệu lực: 8

Cục Sở hữu trí tuệ thông báo:

1. Yêu cầu duy trì hiệu lực Bằng độc quyền sáng chế nêu trên được chấp nhận.

2. Hiệu lực Bằng độc quyền sáng chế số 10189 được duy trì đến 11/04/2020.

Nơi nhận:

- Như trên;
- TT (để công bố);
- Lưu: VT, Hồ sơ.

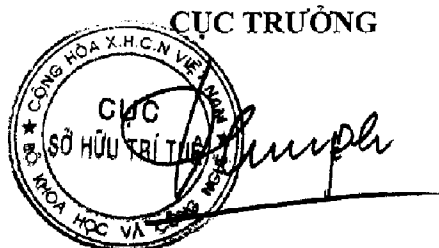

Đinh Hữu Phí

BỘ KHOA HỌC VÀ CÔNG NGHỆ
CỤC SỞ HỮU TRÍ TUỆ

CỘNG HOÀ XÃ HỘI CHỦ NGHĨA VIỆT NAM
Độc lập - Tự do - Hạnh phúc

Số: 13771/TB-SHTT

Hà Nội, ngày 12 tháng 07 năm 2019

THÔNG BÁO
Ghi nhận yêu cầu duy trì hiệu lực Bằng độc quyền sáng chế

Kính gửi: Văn phòng Luật sư Ân Nam (ANNAM IP & LAW)
Số 10 ngõ 34 đường Âu Cơ, phường Quảng An, quận Tây Hồ, TP Hà Nội

Căn cứ kết quả thẩm định yêu cầu duy trì hiệu lực Bằng độc quyền sáng chế:

Số đơn: DT1-2019-00979

Ngày nộp: 13/02/2019

Chủ đơn: Xceed Holdings (Pty) Ltd. (ZA)

Đại diện của Chủ đơn: ANNAM IP & LAW

Bằng độc quyền sáng chế số: 13771

Năm yêu cầu duy trì hiệu lực: 5

Cục Sở hữu trí tuệ thông báo:

1. Yêu cầu duy trì hiệu lực Bằng độc quyền sáng chế nêu trên được chấp nhận.
2. Hiệu lực Bằng độc quyền sáng chế số 13771 được duy trì đến 09/02/2020.

Nơi nhận:

- Như trên;
- TT (để công bố);
- Lưu: VT, Hồ sơ.

CỤC TRƯỞNG



Đinh Hữu Phú

BỘ KHOA HỌC VÀ CÔNG NGHỆ
CỤC SỞ HỮU TRÍ TUỆ

CỘNG HÒA XÃ HỘI CHỦ NGHĨA VIỆT NAM
Độc lập - Tự do - Hạnh phúc

Số: 13422/TB-SHTT

Hà Nội, ngày 12 tháng 07 năm 2019

THÔNG BÁO

Ghi nhận yêu cầu duy trì hiệu lực Bằng độc quyền sáng chế

Kính gửi: Văn phòng Luật sư Ân Nam (ANNAM IP & LAW)

Số 10 ngõ 34 đường Âu Cơ, phường Quảng An, quận Tây Hồ, TP Hà Nội

Căn cứ kết quả thẩm định yêu cầu duy trì hiệu lực Bằng độc quyền sáng chế:

Số đơn: DT1-2019-00980

Ngày nộp: 13/02/2019

Chủ đơn: INVE TECHNOLOGIES N.V. (BE)

Đại diện của Chủ đơn: ANNAM IP & LAW

Bằng độc quyền sáng chế số: 5535

Năm yêu cầu duy trì hiệu lực: 14

Cục Sở hữu trí tuệ thông báo:

1. Yêu cầu duy trì hiệu lực Bằng độc quyền sáng chế nêu trên được chấp nhận.

2. Hiệu lực Bằng độc quyền sáng chế số 5535 được duy trì đến 15/03/2020.

Nơi nhận:

- Như trên;
- TT (để công bố);
- Lưu: VT, Hồ sơ.

CỤC TRƯỞNG



Đinh Hữu Phí

BỘ KHOA HỌC VÀ CÔNG NGHỆ
CỤC SỞ HỮU TRÍ TUỆ

CỘNG HOÀ XÃ HỘI CHỦ NGHĨA VIỆT NAM
Độc lập - Tự do - Hạnh phúc

Số: 1323/TB-SHTT

Hà Nội, ngày 12 tháng 07 năm 2019

THÔNG BÁO

Ghi nhận yêu cầu duy trì hiệu lực Bằng độc quyền sáng chế

Kính gửi: Công ty TNHH Tư vấn đầu tư và chuyển giao công nghệ
(INVESTCONSULT)

Số 26 ngõ 41, phố Thái Hà, phường Trung Liệt, quận Đống Đa,
thành phố Hà Nội

Căn cứ kết quả thẩm định yêu cầu duy trì hiệu lực Bằng độc quyền sáng chế:

Số đơn: DT1-2019-00981

Ngày nộp: 13/02/2019

Chủ đơn: CATERPILLAR PROPULSION PRODUCTION AB (SE)

Đại diện của Chủ đơn: INVESTCONSULT

Bằng độc quyền sáng chế số: 16445

Năm yêu cầu duy trì hiệu lực: 3

Cục Sở hữu trí tuệ thông báo:

1. Yêu cầu duy trì hiệu lực Bằng độc quyền sáng chế nêu trên được chấp nhận.

2. Hiệu lực Bằng độc quyền sáng chế số 16445 được duy trì đến 09/01/2020.

Nơi nhận:

- Như trên;
- TT (để công bố);
- Lưu: VT, Hồ sơ.

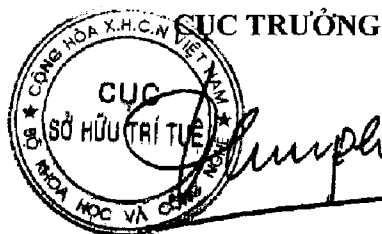

Đinh Hữu Phí

BỘ KHOA HỌC VÀ CÔNG NGHỆ
CỤC SỞ HỮU TRÍ TUỆ

CỘNG HÒA XÃ HỘI CHỦ NGHĨA VIỆT NAM
Độc lập - Tự do - Hạnh phúc

Số: 13124 /TB-SHTT

Hà Nội, ngày 12 tháng 07 năm 2019

THÔNG BÁO

Ghi nhận yêu cầu duy trì hiệu lực Bằng độc quyền sáng chế

Kính gửi: Công ty TNHH Tư vấn đầu tư và chuyển giao công nghệ
(INVESTCONSULT)

Số 26 ngõ 41, phố Thái Hà, phường Trung Liệt, quận Đống Đa,
thành phố Hà Nội

Căn cứ kết quả thẩm định yêu cầu duy trì hiệu lực Bằng độc quyền sáng chế:

Số đơn: DT1-2019-00982

Ngày nộp: 13/02/2019

Chủ đơn: Kabushiki Kaisha Sato (JP)

Đại diện của Chủ đơn: INVESTCONSULT

Bằng độc quyền sáng chế số: 8224

Năm yêu cầu duy trì hiệu lực: 10

Cục Sở hữu trí tuệ thông báo:

1. Yêu cầu duy trì hiệu lực Bằng độc quyền sáng chế nêu trên được chấp nhận.

2. Hiệu lực Bằng độc quyền sáng chế số 8224 được duy trì đến 25/01/2020.

Nơi nhận:

- Như trên;
- TT (để công bố);
- Lưu: VT, Hồ sơ.

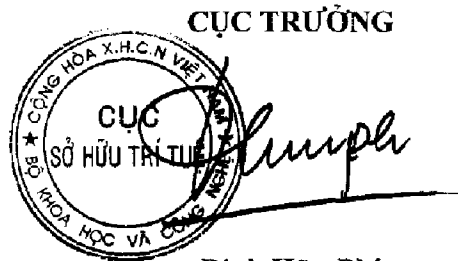

Đinh Hữu Phí

BỘ KHOA HỌC VÀ CÔNG NGHỆ
CỤC SỞ HỮU TRÍ TUỆ

CỘNG HÒA XÃ HỘI CHỦ NGHĨA VIỆT NAM
Độc lập - Tự do - Hạnh phúc

Số: 13115 /TB-SHTT

Hà Nội, ngày 12 tháng 07 năm 2019

THÔNG BÁO

Ghi nhận yêu cầu duy trì hiệu lực Bằng độc quyền sáng chế

Kính gửi: Công ty TNHH Sở hữu trí tuệ Việt á (VIET A IP CO.,LTD)
Phòng 1504, tầng 15, tòa nhà Hàn Việt, số 203 Minh Khai,
phường Minh Khai, quận Hai Bà Trưng, TP. Hà Nội

Căn cứ kết quả thẩm định yêu cầu duy trì hiệu lực Bằng độc quyền sáng chế:

Số đơn: DT1-2019-00985

Ngày nộp: 14/02/2019

Chủ đơn: RAINBOW PACKAGE INDUSTRIAL CO., LTD. (TW)

Đại diện của Chủ đơn: VIET A IP CO.,LTD

Bằng độc quyền sáng chế số: 11142

Năm yêu cầu duy trì hiệu lực: 7

Cục Sở hữu trí tuệ thông báo:

1. Yêu cầu duy trì hiệu lực Bằng độc quyền sáng chế nêu trên được chấp nhận.
2. Hiệu lực Bằng độc quyền sáng chế số 11142 được duy trì đến 20/02/2020.

Nơi nhận:

- Như trên;
- TT (để công bố);
- Lưu: VT, Hồ sơ.

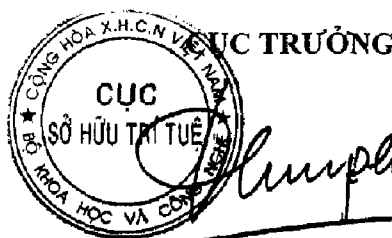

Đình Hữu Phí

BỘ KHOA HỌC VÀ CÔNG NGHỆ
CỤC SỞ HỮU TRÍ TUỆ

CỘNG HÒA XÃ HỘI CHỦ NGHĨA VIỆT NAM
Độc lập - Tự do - Hạnh phúc

Số: *13/2019* /TB-SHTT

Hà Nội, ngày *14* tháng *02* năm 2019

THÔNG BÁO

Ghi nhận yêu cầu duy trì hiệu lực Bằng độc quyền sáng chế

Kính gửi: Công ty TNHH Sở hữu trí tuệ Việt á (VIET A IP CO.,LTD)
Phòng 1504, tầng 15, tòa nhà Hàn Việt, số 203 Minh Khai,
phường Minh Khai, quận Hai Bà Trưng, TP. Hà Nội

Căn cứ kết quả thẩm định yêu cầu duy trì hiệu lực Bằng độc quyền sáng chế:

Số đơn: DT1-2019-00986

Ngày nộp: 14/02/2019

Chủ đơn: FWU KUANG ENTERPRISES CO., LTD. (TW)

Đại diện của Chủ đơn: VIET A IP CO.,LTD

Bằng độc quyền sáng chế số: 13870

Năm yêu cầu duy trì hiệu lực: 5

Cục Sở hữu trí tuệ thông báo:

1. Yêu cầu duy trì hiệu lực Bằng độc quyền sáng chế nêu trên được chấp nhận.

2. Hiệu lực Bằng độc quyền sáng chế số 13870 được duy trì đến 17/03/2020.

Nơi nhận:

- Như trên;
- TT (để công bố);
- Lưu: VT, Hồ sơ.

CỤC TRƯỞNG



Đinh Hữu Phí

BỘ KHOA HỌC VÀ CÔNG NGHỆ
CỤC SỞ HỮU TRÍ TUỆ

CỘNG HOÀ XÃ HỘI CHỦ NGHĨA VIỆT NAM
Độc lập - Tự do - Hạnh phúc

Số: 13177/TB-SHTT

Hà Nội, ngày 12 tháng 07 năm 2019

THÔNG BÁO

Ghi nhận yêu cầu duy trì hiệu lực Bằng độc quyền sáng chế

Kính gửi: Công ty TNHH Sở hữu trí tuệ Việt á (VIET A IP CO.,LTD)
Phòng 1504, tầng 15, tòa nhà Hàn Việt, số 203 Minh Khai,
phường Minh Khai, quận Hai Bà Trưng, TP. Hà Nội

Căn cứ kết quả thẩm định yêu cầu duy trì hiệu lực Bằng độc quyền sáng chế:

Số đơn: DT1-2019-00987

Ngày nộp: 14/02/2019

Chủ đơn: KOREA INSTITUTE OF CONSTRUCTION TECHNOLOGY
(KR)

Đại diện của Chủ đơn: VIET A IP CO.,LTD

Bằng độc quyền sáng chế số: 6899

Năm yêu cầu duy trì hiệu lực: 12

Cục Sở hữu trí tuệ thông báo:

1. Yêu cầu duy trì hiệu lực Bằng độc quyền sáng chế nêu trên được chấp nhận.
2. Hiệu lực Bằng độc quyền sáng chế số 6899 được duy trì đến 10/03/2020. *je*

Nơi nhận:

- Như trên;
- TT (để công bố);
- Lưu: VT, Hồ sơ.

CỤC TRƯỞNG



Đinh Hữu Phí

BỘ KHOA HỌC VÀ CÔNG NGHỆ
CỤC SỞ HỮU TRÍ TUỆ

CỘNG HÒA XÃ HỘI CHỦ NGHĨA VIỆT NAM
Độc lập - Tự do - Hạnh phúc

Số: 1322/TB-SHTT

Hà Nội, ngày 12 tháng 07 năm 2019

THÔNG BÁO

Ghi nhận yêu cầu duy trì hiệu lực Bằng độc quyền sáng chế

Kính gửi: Công ty TNHH Sở hữu trí tuệ Việt á (VIET A IP CO.,LTD)
Phòng 1504, tầng 15, tòa nhà Hàn Việt, số 203 Minh Khai,
phường Minh Khai, quận Hai Bà Trưng, TP. Hà Nội

Căn cứ kết quả thẩm định yêu cầu duy trì hiệu lực Bằng độc quyền sáng chế:

Số đơn: DT1-2019-00988

Ngày nộp: 14/02/2019

Chủ đơn: HIRAIDE PRECISION CO., LTD. (JP)

Đại diện của Chủ đơn: VIET A IP CO.,LTD

Bằng độc quyền sáng chế số: 12671

Năm yêu cầu duy trì hiệu lực: 6

Cục Sở hữu trí tuệ thông báo:

1. Yêu cầu duy trì hiệu lực Bằng độc quyền sáng chế nêu trên được chấp nhận.

2. Hiệu lực Bằng độc quyền sáng chế số 12671 được duy trì đến 21/04/2020.

Nơi nhận:

- Như trên;
- TT (để công bố);
- Lưu: VT, Hồ sơ.

CỤC TRƯỞNG



Đinh Hữu Phí

BỘ KHOA HỌC VÀ CÔNG NGHỆ
CỤC SỞ HỮU TRÍ TUỆ

CỘNG HOÀ XÃ HỘI CHỦ NGHĨA VIỆT NAM
Độc lập - Tự do - Hạnh phúc

Số: 13129/TB-SHTT

Hà Nội, ngày 12 tháng 07 năm 2019

THÔNG BÁO

Ghi nhận yêu cầu duy trì hiệu lực Bằng độc quyền sáng chế

Kính gửi: Công ty Luật TNHH Phạm và Liên danh (PHAM & ASSOCIATES)
8 Trần Hưng Đạo, thành phố Hà Nội

Căn cứ kết quả thẩm định yêu cầu duy trì hiệu lực Bằng độc quyền sáng chế:

Số đơn: DT1-2019-00989

Ngày nộp: 14/02/2019

Chủ đơn: OGLAEND SYSTEM AS (NO)

Đại diện của Chủ đơn: PHAM & ASSOCIATES

Bằng độc quyền sáng chế số: 13910

Năm yêu cầu duy trì hiệu lực: 5

Cục Sở hữu trí tuệ thông báo:

1. Yêu cầu duy trì hiệu lực Bằng độc quyền sáng chế nêu trên được chấp nhận.

2. Hiệu lực Bằng độc quyền sáng chế số 13910 được duy trì đến 23/03/2020.

Nơi nhận:

- Như trên;
- TT (để công bố);
- Lưu: VT, Hồ sơ.

CỤC TRƯỞNG



Đinh Hữu Phí

BỘ KHOA HỌC VÀ CÔNG NGHỆ
CỤC SỞ HỮU TRÍ TUỆ

CỘNG HOÀ XÃ HỘI CHỦ NGHĨA VIỆT NAM
Độc lập - Tự do - Hạnh phúc

Số: 13137/TB-SHTT

Hà Nội, ngày 12 tháng 07 năm 2019

THÔNG BÁO

Ghi nhận yêu cầu duy trì hiệu lực Bằng độc quyền sáng chế

Kính gửi: Công ty Luật TNHH T&G (TGVN)

Phòng số 5 tầng 15 Toà nhà Harec, 4A Láng Hạ, phường Thành Công
quận Ba Đình, TP Hà Nội

Căn cứ kết quả thẩm định yêu cầu duy trì hiệu lực Bằng độc quyền sáng chế:

Số đơn: DT1-2019-00991

Ngày nộp: 14/02/2019

Chủ đơn: FURANIX TECHNOLOGIES B.V (NL)

Đại diện của Chủ đơn: TGVN

Bằng độc quyền sáng chế số: 13731

Năm yêu cầu duy trì hiệu lực: 5

Cục Sở hữu trí tuệ thông báo:

1. Yêu cầu duy trì hiệu lực Bằng độc quyền sáng chế nêu trên được chấp nhận.

2. Hiệu lực Bằng độc quyền sáng chế số 13731 được duy trì đến 03/02/2020.

Nơi nhận:

- Như trên;
- TT (để công bố);
- Lưu: VT, Hồ sơ.

CỤC TRƯỞNG

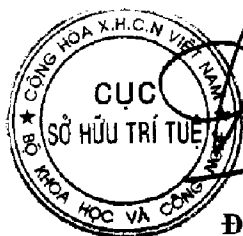

Đình Hữu Phí

BỘ KHOA HỌC VÀ CÔNG NGHỆ
CỤC SỞ HỮU TRÍ TUỆ

CỘNG HÒA XÃ HỘI CHỦ NGHĨA VIỆT NAM
Độc lập - Tự do - Hạnh phúc

Số: *1333* /TB-SHTT

Hà Nội, ngày *11* tháng *07* năm 2019

THÔNG BÁO

Ghi nhận yêu cầu duy trì hiệu lực Bằng độc quyền sáng chế

Kính gửi: Công ty Luật TNHH T&G (TGVN)

Phòng số 5 tầng 15 Toà nhà Harec, 4A Láng Hạ, phường Thành Công
quận Ba Đình, TP Hà Nội

Căn cứ kết quả thẩm định yêu cầu duy trì hiệu lực Bằng độc quyền sáng chế:

Số đơn: DT1-2019-00992

Ngày nộp: 14/02/2019

Chủ đơn: FURANIX TECHNOLOGIES B.V (NL)

Đại diện của Chủ đơn: TGVN

Bằng độc quyền sáng chế số: 13730

Năm yêu cầu duy trì hiệu lực: 5

Cục Sở hữu trí tuệ thông báo:

1. Yêu cầu duy trì hiệu lực Bằng độc quyền sáng chế nêu trên được chấp nhận.

2. Hiệu lực Bằng độc quyền sáng chế số 13730 được duy trì đến 03/02/2020.

Nơi nhận:

- Như trên;
- TT (để công bố);
- Lưu: VT, Hồ sơ.



CỤC TRƯỞNG

Đinh Hữu Phí

BỘ KHOA HỌC VÀ CÔNG NGHỆ
CỤC SỞ HỮU TRÍ TUỆ

CỘNG HÒA XÃ HỘI CHỦ NGHĨA VIỆT NAM
Độc lập - Tự do - Hạnh phúc

Số: 13131/TB-SHTT

Hà Nội, ngày 17 tháng 07 năm 2019

THÔNG BÁO

Ghi nhận yêu cầu duy trì hiệu lực Bằng độc quyền sáng chế

Kính gửi: Công ty Luật TNHH WINCO (WINCO LAW FIRM)
Số 54 Trần Quốc Vượng, phường Dịch Vọng Hậu, quận Cầu Giấy,
TP Hà Nội

Căn cứ kết quả thẩm định yêu cầu duy trì hiệu lực Bằng độc quyền sáng chế:

Số đơn: DT1-2019-00993

Ngày nộp: 14/02/2019

Chủ đơn: LG Chem, Ltd. (KR)

Đại diện của Chủ đơn: WINCO LAW FIRM

Bằng độc quyền sáng chế số: 18792

Năm yêu cầu duy trì hiệu lực: 2

Cục Sở hữu trí tuệ thông báo:

1. Yêu cầu duy trì hiệu lực Bằng độc quyền sáng chế nêu trên được chấp nhận.

2. Hiệu lực Bằng độc quyền sáng chế số 18792 được duy trì đến 19/03/2020.

Nơi nhận:

- Như trên;
- TT (để công bố);
- Lưu: VT, Hồ sơ.

CỤC TRƯỞNG



Đinh Hữu Phí

BỘ KHOA HỌC VÀ CÔNG NGHỆ
CỤC SỞ HỮU TRÍ TUỆ

CỘNG HÒA XÃ HỘI CHỦ NGHĨA VIỆT NAM
Độc lập - Tự do - Hạnh phúc

Số: 17133/TB-SHTT

Hà Nội, ngày 12 tháng 07 năm 2019.

THÔNG BÁO

Ghi nhận yêu cầu duy trì hiệu lực Bằng độc quyền sáng chế

Kính gửi: Công ty Luật TNHH WINCO (WINCO LAW FIRM)
Số 54 Trần Quốc Vượng, phường Dịch Vọng Hậu, quận Cầu Giấy,
TP Hà Nội

Căn cứ kết quả thẩm định yêu cầu duy trì hiệu lực Bằng độc quyền sáng chế:

Số đơn: DT1-2019-00994

Ngày nộp: 14/02/2019

Chủ đơn: LG CHEM, LTD. (KR)

Đại diện của Chủ đơn: WINCO LAW FIRM

Bằng độc quyền sáng chế số: 8356

Năm yêu cầu duy trì hiệu lực: 10

Cục Sở hữu trí tuệ thông báo:

1. Yêu cầu duy trì hiệu lực Bằng độc quyền sáng chế nêu trên được chấp nhận.
2. Hiệu lực Bằng độc quyền sáng chế số 8356 được duy trì đến 29/03/2020. H

Nơi nhận:

- Như trên;
- TT (để công bố);
- Lưu: VT, Hồ sơ.

CỤC TRƯỞNG



Đinh Hữu Phí

BỘ KHOA HỌC VÀ CÔNG NGHỆ
CỤC SỞ HỮU TRÍ TUỆ

CỘNG HÒA XÃ HỘI CHỦ NGHĨA VIỆT NAM
Độc lập - Tự do - Hạnh phúc

Số: 15134/TB-SHTT

Hà Nội, ngày 12 tháng 07 năm 2019

THÔNG BÁO

Ghi nhận yêu cầu duy trì hiệu lực Bằng độc quyền sáng chế

Kính gửi: Công ty TNHH một thành viên Sở hữu trí tuệ VCCI
(VCCI-IP CO.,LTD)
Tầng 8, Toà nhà VCCI, số 9 Đào Duy Anh, phường Phương mai,
quận Đống Đa, thành phố Hà Nội

Căn cứ kết quả thẩm định yêu cầu duy trì hiệu lực Bằng độc quyền sáng chế:

Số đơn: DT1-2019-00995

Ngày nộp: 14/02/2019

Chủ đơn: TRUE ENERGY LIMITED (GB)

Đại diện của Chủ đơn: VCCI-IP CO.,LTD

Bằng độc quyền sáng chế số: 18501

Năm yêu cầu duy trì hiệu lực: 2

Cục Sở hữu trí tuệ thông báo:

1. Yêu cầu duy trì hiệu lực Bằng độc quyền sáng chế nêu trên được chấp nhận.

2. Hiệu lực Bằng độc quyền sáng chế số 18501 được duy trì đến 23/02/2020.

Ký

Nơi nhận:

- Như trên;
- TT (để công bố);
- Lưu: VT, Hồ sơ.

CỤC TRƯỞNG



Đinh Hữu Phí

BỘ KHOA HỌC VÀ CÔNG NGHỆ
CỤC SỞ HỮU TRÍ TUỆ

CỘNG HÒA XÃ HỘI CHỦ NGHĨA VIỆT NAM
Độc lập - Tự do - Hạnh phúc

Số: 131/35/TB-SHTT

Hà Nội, ngày 12 tháng 07 năm 2019

THÔNG BÁO

Ghi nhận yêu cầu duy trì hiệu lực Bằng độc quyền sáng chế

Kính gửi: Công ty TNHH một thành viên Sở hữu trí tuệ VCCI
(VCCI-IP CO.,LTD)
Tầng 8, Toà nhà VCCI, số 9 Đào Duy Anh, phường Phương mai,
quận Đống Đa, thành phố Hà Nội

Căn cứ kết quả thẩm định yêu cầu duy trì hiệu lực Bằng độc quyền sáng chế:

Số đơn: DT1-2019-00996

Ngày nộp: 14/02/2019

Chủ đơn: MEBIOL INC. (JP)

Đại diện của Chủ đơn: VCCI-IP CO.,LTD

Bằng độc quyền sáng chế số: 12669

Năm yêu cầu duy trì hiệu lực: 6

Cục Sở hữu trí tuệ thông báo:

1. Yêu cầu duy trì hiệu lực Bằng độc quyền sáng chế nêu trên được chấp nhận.

2. Hiệu lực Bằng độc quyền sáng chế số 12669 được duy trì đến 21/04/2020.

Nơi nhận:

- Như trên;
- TT (để công bố);
- Lưu: VT, Hồ sơ.



CỤC TRƯỞNG

Đinh Hữu Phí

BỘ KHOA HỌC VÀ CÔNG NGHỆ
CỤC SỞ HỮU TRÍ TUỆ

CỘNG HOÀ XÃ HỘI CHỦ NGHĨA VIỆT NAM
Độc lập - Tự do - Hạnh phúc

Số: 13136 /TB-SHTT

Hà Nội, ngày 12 tháng 07 năm 2019

THÔNG BÁO

Ghi nhận yêu cầu duy trì hiệu lực Bằng độc quyền sáng chế

Kính gửi: Công ty TNHH một thành viên Sở hữu trí tuệ VCCI
(VCCI-IP CO.,LTD)
Tầng 8, Toà nhà VCCI, số 9 Đào Duy Anh, phường Phương mai,
quận Đống Đa, thành phố Hà Nội

Căn cứ kết quả thẩm định yêu cầu duy trì hiệu lực Bằng độc quyền sáng chế:

Số đơn: DT1-2019-00997

Ngày nộp: 14/02/2019

Chủ đơn: HEADS CO., LTD. (JP)

Đại diện của Chủ đơn: VCCI-IP CO.,LTD

Bằng độc quyền sáng chế số: 19283

Năm yêu cầu duy trì hiệu lực: 2

Cục Sở hữu trí tuệ thông báo:

1. Yêu cầu duy trì hiệu lực Bằng độc quyền sáng chế nêu trên được chấp nhận.

2. Hiệu lực Bằng độc quyền sáng chế số 19283 được duy trì đến 23/05/2020.

Nơi nhận:

- Như trên;
- TT (để công bố);
- Lưu: VT, Hồ sơ.

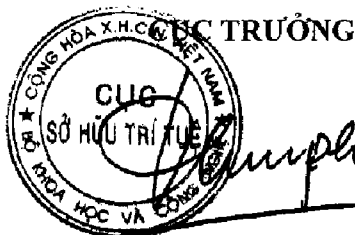

Đinh Hữu Phí

BỘ KHOA HỌC VÀ CÔNG NGHỆ
CỤC SỞ HỮU TRÍ TUỆ

CỘNG HÒA XÃ HỘI CHỦ NGHĨA VIỆT NAM
Độc lập - Tự do - Hạnh phúc

Số: 13137/TB-SHTT

Hà Nội, ngày 12 tháng 07 năm 2019

THÔNG BÁO

Ghi nhận yêu cầu duy trì hiệu lực Bằng độc quyền sáng chế

Kính gửi: Công ty TNHH một thành viên Sở hữu trí tuệ VCCI
(VCCI-IP CO.,LTD)
Tầng 8, Toà nhà VCCI, số 9 Đào Duy Anh, phường Phương mai,
quận Đống Đa, thành phố Hà Nội

Căn cứ kết quả thẩm định yêu cầu duy trì hiệu lực Bằng độc quyền sáng chế:

Số đơn: DT1-2019-00998

Ngày nộp: 14/02/2019

Chủ đơn: Panasonic Intellectual Property Management Co., Ltd. (JP)

Đại diện của Chủ đơn: VCCI-IP CO.,LTD

Bằng độc quyền sáng chế số: 18860

Năm yêu cầu duy trì hiệu lực: 2

Cục Sở hữu trí tuệ thông báo:

1. Yêu cầu duy trì hiệu lực Bằng độc quyền sáng chế nêu trên được chấp nhận.

2. Hiệu lực Bằng độc quyền sáng chế số 18860 được duy trì đến 20/03/2020.

h

Nơi nhận:

- Như trên;
- TT (để công bố);
- Lưu: VT, Hồ sơ.

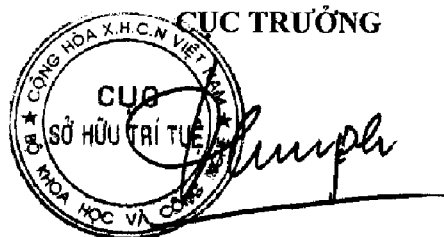

Đinh Hữu Phi

BỘ KHOA HỌC VÀ CÔNG NGHỆ
CỤC SỞ HỮU TRÍ TUỆ

CỘNG HÒA XÃ HỘI CHỦ NGHĨA VIỆT NAM
Độc lập - Tự do - Hạnh phúc

Số: *ABA/38* /TB-SHTT

Hà Nội, ngày *12* tháng *07* năm 2019

THÔNG BÁO

Ghi nhận yêu cầu duy trì hiệu lực Bằng độc quyền sáng chế

Kính gửi: Công ty TNHH một thành viên Sở hữu trí tuệ VCCI
(VCCI-IP CO.,LTD)
Tầng 8, Toà nhà VCCI, số 9 Đào Duy Anh, phường Phương mai,
quận Đống Đa, thành phố Hà Nội

Căn cứ kết quả thẩm định yêu cầu duy trì hiệu lực Bằng độc quyền sáng chế:

Số đơn: DT1-2019-00999

Ngày nộp: 14/02/2019

Chủ đơn: Panasonic Intellectual Property Management Co., Ltd. (JP)

Đại diện của Chủ đơn: VCCI-IP CO.,LTD

Bằng độc quyền sáng chế số: 18859

Năm yêu cầu duy trì hiệu lực: 2

Cục Sở hữu trí tuệ thông báo:

1. Yêu cầu duy trì hiệu lực Bằng độc quyền sáng chế nêu trên được chấp nhận.

2. Hiệu lực Bằng độc quyền sáng chế số 18859 được duy trì đến 20/03/2020.

Nơi nhận:

- Như trên;
- TT (để công bố);
- Lưu: VT, Hồ sơ.

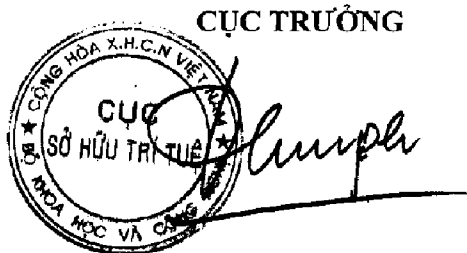

Đinh Hữu Phí

BỘ KHOA HỌC VÀ CÔNG NGHỆ
CỤC SỞ HỮU TRÍ TUỆ

CỘNG HÒA XÃ HỘI CHỦ NGHĨA VIỆT NAM
Độc lập - Tự do - Hạnh phúc

Số: 13139 /TB-SHTT

Hà Nội, ngày 11 tháng 07 năm 2019

THÔNG BÁO

Ghi nhận yêu cầu duy trì hiệu lực Bằng độc quyền sáng chế

Kính gửi: Công ty TNHH một thành viên Sở hữu trí tuệ VCCI
(VCCI-IP CO.,LTD)
Tầng 8, Toà nhà VCCI, số 9 Đào Duy Anh, phường Phương mai,
quận Đống Đa, thành phố Hà Nội

Căn cứ kết quả thẩm định yêu cầu duy trì hiệu lực Bằng độc quyền sáng chế:

Số đơn: DT1-2019-01000

Ngày nộp: 14/02/2019

Chủ đơn: MITSUI CHEMICALS, INC. (JP)

Đại diện của Chủ đơn: VCCI-IP CO.,LTD

Bằng độc quyền sáng chế số: 18693

Năm yêu cầu duy trì hiệu lực: 2

Cục Sở hữu trí tuệ thông báo:

1. Yêu cầu duy trì hiệu lực Bằng độc quyền sáng chế nêu trên được chấp nhận.

2. Hiệu lực Bằng độc quyền sáng chế số 18693 được duy trì đến 05/03/2020.

Nơi nhận:

- Như trên;
- TT (để công bố);
- Lưu: VT, Hồ sơ.

CỤC TRƯỞNG



Đinh Hữu Phí

BỘ KHOA HỌC VÀ CÔNG NGHỆ
CỤC SỞ HỮU TRÍ TUỆ

CỘNG HÒA XÃ HỘI CHỦ NGHĨA VIỆT NAM
Độc lập - Tự do - Hạnh phúc

Số: 13140/TB-SHTT

Hà Nội, ngày 12 tháng 02 năm 2019

THÔNG BÁO

Ghi nhận yêu cầu duy trì hiệu lực Bằng độc quyền sáng chế

Kính gửi: Công ty TNHH Trường Xuân (AGELESS CO.,LTD.)
Tầng 11, số 102 đường Trần Phú, phường Mộ Lao, quận Hà Đông,
TP. Hà Nội

Căn cứ kết quả thẩm định yêu cầu duy trì hiệu lực Bằng độc quyền sáng chế:

Số đơn: DT1-2019-01001

Ngày nộp: 14/02/2019

Chủ đơn: HAN, Aisam (KR)

Đại diện của Chủ đơn: AGELESS CO.,LTD.

Bằng độc quyền sáng chế số: 16628

Năm yêu cầu duy trì hiệu lực: 3

Cục Sở hữu trí tuệ thông báo:

1. Yêu cầu duy trì hiệu lực Bằng độc quyền sáng chế nêu trên được chấp nhận.

2. Hiệu lực Bằng độc quyền sáng chế số 16628 được duy trì đến 27/02/2020.

Nơi nhận:

- Như trên;
- TT (để công bố);
- Lưu: VT, Hồ sơ.



CỤC TRƯỞNG

Đinh Hữu Phí

BỘ KHOA HỌC VÀ CÔNG NGHỆ
CỤC SỞ HỮU TRÍ TUỆ

CỘNG HÒA XÃ HỘI CHỦ NGHĨA VIỆT NAM
Độc lập - Tự do - Hạnh phúc

Số: 17/41/TB-SHTT

Hà Nội, ngày 12 tháng 07 năm 2019

THÔNG BÁO

Ghi nhận yêu cầu duy trì hiệu lực Bằng độc quyền sáng chế

Kính gửi: Công ty TNHH Tâm nhìn và Liên danh
(VISION & ASSOCIATES CO.LTD.)
Phòng 308-310, tầng 3, Tháp Hà Nội, số 49 Hai Bà Trưng,
phường Trần Hưng Đạo, quận Hoàn Kiếm, thành phố Hà Nội

Căn cứ kết quả thẩm định yêu cầu duy trì hiệu lực Bằng độc quyền sáng chế:

Số đơn: DT1-2019-01002

Ngày nộp: 14/02/2019

Chủ đơn: Sumitomo Rubber Industries, Ltd. (JP)

Đại diện của Chủ đơn: VISION & ASSOCIATES CO.LTD.

Bằng độc quyền sáng chế số: 18766

Năm yêu cầu duy trì hiệu lực: 2

Cục Sở hữu trí tuệ thông báo:

1. Yêu cầu duy trì hiệu lực Bằng độc quyền sáng chế nêu trên được chấp nhận.
2. Hiệu lực Bằng độc quyền sáng chế số 18766 được duy trì đến 12/03/2020.

Nơi nhận:

- Như trên;
- TT (để công bố);
- Lưu: VT, Hồ sơ.

CỤC TRƯỞNG

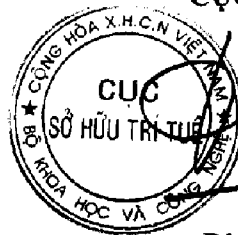

Đinh Hữu Phí

BỘ KHOA HỌC VÀ CÔNG NGHỆ
CỤC SỞ HỮU TRÍ TUỆ

CỘNG HÒA XÃ HỘI CHỦ NGHĨA VIỆT NAM
Độc lập - Tự do - Hạnh phúc

Số: 13142 /TB-SHTT

Hà Nội, ngày 12 tháng 07 năm 2019

THÔNG BÁO

Ghi nhận yêu cầu duy trì hiệu lực Bằng độc quyền sáng chế

Kính gửi: Công ty TNHH Tư vấn đầu tư và chuyên giao công nghệ
(INVESTCONSULT)

Số 26 ngõ 41, phố Thái Hà, phường Trung Liệt, quận Đống Đa,
thành phố Hà Nội

Căn cứ kết quả thẩm định yêu cầu duy trì hiệu lực Bằng độc quyền sáng chế:

Số đơn: DT1-2019-01003

Ngày nộp: 14/02/2019

Chủ đơn: ABBVIE IRELAND UNLIMITED COMPANY (BM)

Đại diện của Chủ đơn: INVESTCONSULT

Bằng độc quyền sáng chế số: 16390

Năm yêu cầu duy trì hiệu lực: 3

Cục Sở hữu trí tuệ thông báo:

1. Yêu cầu duy trì hiệu lực Bằng độc quyền sáng chế nêu trên được chấp nhận.

2. Hiệu lực Bằng độc quyền sáng chế số 16390 được duy trì đến 20/12/2019.

Nơi nhận:

- Như trên;
- TT (để công bố);
- Lưu: VT, Hồ sơ.

CỤC TRƯỞNG



Đình Hữu Phí

BỘ KHOA HỌC VÀ CÔNG NGHỆ
CỤC SỞ HỮU TRÍ TUỆ

CỘNG HOÀ XÃ HỘI CHỦ NGHĨA VIỆT NAM
Độc lập - Tự do - Hạnh phúc

Số: 13143/TB-SHTT

Hà Nội, ngày 12 tháng 07 năm 2019

THÔNG BÁO

Ghi nhận yêu cầu duy trì hiệu lực Bằng độc quyền sáng chế

Kính gửi: Công ty TNHH Trà và cộng sự (TRA & ASSOCIATES CO.,LTD)
Số 7, phố Văn Miếu, phường Văn Miếu, quận Đống Đa, thành phố Hà Nội

Căn cứ kết quả thẩm định yêu cầu duy trì hiệu lực Bằng độc quyền sáng chế:

Số đơn: DT1-2019-01004

Ngày nộp: 14/02/2019

Chủ đơn: NATIONAL UNIVERSITY CORPORATION TOKYO
UNIVERSITY OF MARINE SCIENCE AND TECHNOLOGY (JP)

Đại diện của Chủ đơn: TRA & ASSOCIATES CO.,LTD

Bằng độc quyền sáng chế số: 18530

Năm yêu cầu duy trì hiệu lực: 2

Cục Sở hữu trí tuệ thông báo:

1. Yêu cầu duy trì hiệu lực Bằng độc quyền sáng chế nêu trên được chấp nhận.

2. Hiệu lực Bằng độc quyền sáng chế số 18530 được duy trì đến 23/02/2020.

Nơi nhận:

- Như trên;
- TT (để công bố);
- Lưu: VT, Hồ sơ.

CỤC TRƯỞNG



Đinh Hữu Phí

BỘ KHOA HỌC VÀ CÔNG NGHỆ
CỤC SỞ HỮU TRÍ TUỆ

CỘNG HÒA XÃ HỘI CHỦ NGHĨA VIỆT NAM
Độc lập - Tự do - Hạnh phúc

Số: 13144/TB-SHTT

Hà Nội, ngày 12 tháng 07 năm 2019

THÔNG BÁO

Ghi nhận yêu cầu duy trì hiệu lực Bằng độc quyền sáng chế

Kính gửi: Viện Hóa học các hợp chất thiên nhiên - Viện Hàn lâm Khoa học và Công nghệ Việt Nam
Nhà 1H, số 18 Hoàng Quốc Việt, quận Cầu Giấy, thành phố Hà Nội, Việt Nam

Căn cứ kết quả thẩm định yêu cầu duy trì hiệu lực Bằng độc quyền sáng chế:

Số đơn: DT1-2019-01005

Ngày nộp: 15/02/2019

Chủ đơn: Viện Hóa học các hợp chất thiên nhiên - Viện Hàn lâm Khoa học và Công nghệ Việt Nam (VN)

Bằng độc quyền sáng chế số: 17024

Năm yêu cầu duy trì hiệu lực: 3

Cục Sở hữu trí tuệ thông báo:

1. Yêu cầu duy trì hiệu lực Bằng độc quyền sáng chế nêu trên được chấp nhận.

2. Hiệu lực Bằng độc quyền sáng chế số 17024 được duy trì đến 30/05/2020.

Nơi nhận:

- Như trên;
- TT (để công bố);
- Lưu: VT, Hồ sơ.

CỤC TRƯỞNG

Đinh Hữu Phú

BỘ KHOA HỌC VÀ CÔNG NGHỆ
CỤC SỞ HỮU TRÍ TUỆ

CỘNG HÒA XÃ HỘI CHỦ NGHĨA VIỆT NAM
Độc lập - Tự do - Hạnh phúc

Số: 13145/TB-SHTT

Hà Nội, ngày 12 tháng 07 năm 2019

THÔNG BÁO

Ghi nhận yêu cầu duy trì hiệu lực Bằng độc quyền sáng chế

Kính gửi: Công ty Luật TNHH WINCO (WINCO LAW FIRM)
Số 54 Trần Quốc Vượng, phường Dịch Vọng Hậu, quận Cầu Giấy, TP Hà Nội

Căn cứ kết quả thẩm định yêu cầu duy trì hiệu lực Bằng độc quyền sáng chế:

Số đơn: DT1-2019-01006

Ngày nộp: 15/02/2019

Chủ đơn: LG CHEM, LTD. (KR)

Đại diện của Chủ đơn: WINCO LAW FIRM

Bằng độc quyền sáng chế số: 7481

Năm yêu cầu duy trì hiệu lực: 11

Cục Sở hữu trí tuệ thông báo:

1. Yêu cầu duy trì hiệu lực Bằng độc quyền sáng chế nêu trên được chấp nhận.
2. Hiệu lực Bằng độc quyền sáng chế số 7481 được duy trì đến 13/01/2020.

Nơi nhận:

- Như trên;
- TT (để công bố);
- Lưu: VT, Hồ sơ.

CỤC TRƯỞNG



Đinh Hữu Phí

BỘ KHOA HỌC VÀ CÔNG NGHỆ
CỤC SỞ HỮU TRÍ TUỆ

CỘNG HÒA XÃ HỘI CHỦ NGHĨA VIỆT NAM
Độc lập - Tự do - Hạnh phúc

Số: *13146* /TB-SHTT

Hà Nội, ngày *12* tháng *07* năm 2019

THÔNG BÁO

Ghi nhận yêu cầu duy trì hiệu lực Bằng độc quyền sáng chế

Kính gửi: Công ty Luật TNHH WINCO (WINCO LAW FIRM)
Số 54 Trần Quốc Vượng, phường Dịch Vọng Hậu, quận Cầu Giấy, TP Hà Nội

Căn cứ kết quả thẩm định yêu cầu duy trì hiệu lực Bằng độc quyền sáng chế:

Số đơn: DT1-2019-01007

Ngày nộp: 15/02/2019

Chủ đơn: POSCO (KR)

Đại diện của Chủ đơn: WINCO LAW FIRM

Bằng độc quyền sáng chế số: 15138

Năm yêu cầu duy trì hiệu lực: 4

Cục Sở hữu trí tuệ thông báo:

1. Yêu cầu duy trì hiệu lực Bằng độc quyền sáng chế nêu trên được chấp nhận.

2. Hiệu lực Bằng độc quyền sáng chế số 15138 được duy trì đến 01/02/2020.

Nơi nhận:

- Như trên;
- TT (để công bố);
- Lưu: VT, Hồ sơ.

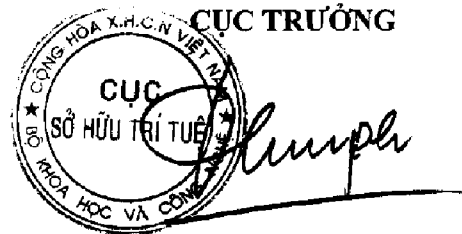

Đinh Hữu Phí

BỘ KHOA HỌC VÀ CÔNG NGHỆ
CỤC SỞ HỮU TRÍ TUỆ

CỘNG HÒA XÃ HỘI CHỦ NGHĨA VIỆT NAM
Độc lập - Tự do - Hạnh phúc

Số: 13147 /TB-SHTT

Hà Nội, ngày 12 tháng 07 năm 2019

THÔNG BÁO

Ghi nhận yêu cầu duy trì hiệu lực Bằng độc quyền sáng chế

Kính gửi: Công ty Luật TNHH WINCO (WINCO LAW FIRM)
Số 54 Trần Quốc Vượng, phường Dịch Vọng Hậu, quận Cầu Giấy, TP Hà Nội

Căn cứ kết quả thẩm định yêu cầu duy trì hiệu lực Bằng độc quyền sáng chế:

Số đơn: DT1-2019-01008

Ngày nộp: 15/02/2019

Chủ đơn: POSCO (KR)

Đại diện của Chủ đơn: WINCO LAW FIRM

Bằng độc quyền sáng chế số: 16587

Năm yêu cầu duy trì hiệu lực: 3

Cục Sở hữu trí tuệ thông báo:

1. Yêu cầu duy trì hiệu lực Bằng độc quyền sáng chế nêu trên được chấp nhận.

2. Hiệu lực Bằng độc quyền sáng chế số 16587 được duy trì đến 13/02/2020.

Nơi nhận:

- Như trên;
- TT (để công bố);
- Lưu: VT, Hồ sơ.

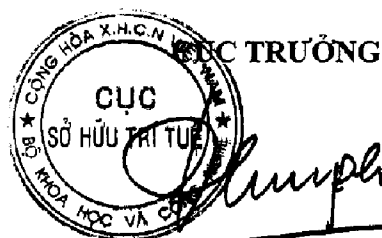

Đinh Hữu Phí

BỘ KHOA HỌC VÀ CÔNG NGHỆ
CỤC SỞ HỮU TRÍ TUỆ

CỘNG HÒA XÃ HỘI CHỦ NGHĨA VIỆT NAM
Độc lập - Tự do - Hạnh phúc

Số: 13148/TB-SHTT

Hà Nội, ngày 12 tháng 07 năm 2019

THÔNG BÁO

Ghi nhận yêu cầu duy trì hiệu lực Bằng độc quyền sáng chế

Kính gửi: Công ty Luật TNHH WINCO (WINCO LAW FIRM)
Số 54 Trần Quốc Vượng, phường Dịch Vọng Hậu, quận Cầu Giấy, TP Hà Nội

Căn cứ kết quả thẩm định yêu cầu duy trì hiệu lực Bằng độc quyền sáng chế:

Số đơn: DT1-2019-01009

Ngày nộp: 15/02/2019

Chủ đơn: POSCO (KR)

Đại diện của Chủ đơn: WINCO LAW FIRM

Bằng độc quyền sáng chế số: 11247

Năm yêu cầu duy trì hiệu lực: 7

Cục Sở hữu trí tuệ thông báo:

1. Yêu cầu duy trì hiệu lực Bằng độc quyền sáng chế nêu trên được chấp nhận.

2. Hiệu lực Bằng độc quyền sáng chế số 11247 được duy trì đến 26/03/2020.

Nơi nhận:

- Như trên;
- TT (để công bố);
- Lưu: VT, Hồ sơ.

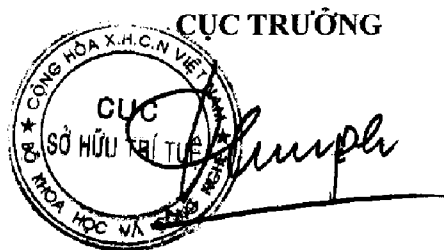

Đình Hữu Phí

BỘ KHOA HỌC VÀ CÔNG NGHỆ
CỤC SỞ HỮU TRÍ TUỆ

CỘNG HÒA XÃ HỘI CHỦ NGHĨA VIỆT NAM
Độc lập - Tự do - Hạnh phúc

Số: 15/49/TB-SHTT

Hà Nội, ngày 12 tháng 07 năm 2019

THÔNG BÁO

Ghi nhận yêu cầu duy trì hiệu lực Bằng độc quyền sáng chế

Kính gửi: Công ty Luật TNHH WINCO (WINCO LAW FIRM)
Số 54 Trần Quốc Vượng, phường Dịch Vọng Hậu, quận Cầu Giấy, TP Hà Nội

Căn cứ kết quả thẩm định yêu cầu duy trì hiệu lực Bằng độc quyền sáng chế:

Số đơn: DT1-2019-01010

Ngày nộp: 15/02/2019

Chủ đơn: LG ELECTRONICS INC. (KR)

Đại diện của Chủ đơn: WINCO LAW FIRM

Bằng độc quyền sáng chế số: 16530

Năm yêu cầu duy trì hiệu lực: 3

Cục Sở hữu trí tuệ thông báo:

1. Yêu cầu duy trì hiệu lực Bằng độc quyền sáng chế nêu trên được chấp nhận.

2. Hiệu lực Bằng độc quyền sáng chế số 16530 được duy trì đến 07/02/2020.

Nơi nhận:

- Như trên;
- TT (để công bố);
- Lưu: VT, Hồ sơ.

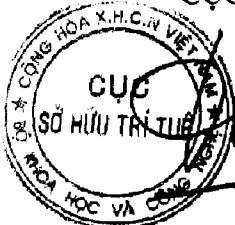
CỤC TRƯỞNG

Đinh Hữu Phí

BỘ KHOA HỌC VÀ CÔNG NGHỆ
CỤC SỞ HỮU TRÍ TUỆ

CỘNG HÒA XÃ HỘI CHỦ NGHĨA VIỆT NAM
Độc lập - Tự do - Hạnh phúc

Số: 13453 /TB-SHTT

Hà Nội, ngày 12 tháng 07 năm 2019

THÔNG BÁO
Ghi nhận yêu cầu duy trì hiệu lực Bằng độc quyền sáng chế

Kính gửi: Công ty TNHH Sở hữu trí tuệ Việt á (VIET A IP CO.,LTD)
Phòng 1504, tầng 15, tòa nhà Hàn Việt, số 203 Minh Khai,
phường Minh Khai, quận Hai Bà Trưng, TP. Hà Nội

Căn cứ kết quả thẩm định yêu cầu duy trì hiệu lực Bằng độc quyền sáng chế:

Số đơn: DT1-2019-00930

Ngày nộp: 12/02/2019

Chủ đơn: MERCK SHARP & DOHME CORP. (US)

Đại diện của Chủ đơn: VIET A IP CO.,LTD

Bằng độc quyền sáng chế số: 18469

Năm yêu cầu duy trì hiệu lực: 2

Cục Sở hữu trí tuệ thông báo:

1. Yêu cầu duy trì hiệu lực Bằng độc quyền sáng chế nêu trên được chấp nhận.

2. Hiệu lực Bằng độc quyền sáng chế số 18469 được duy trì đến 12/02/2020.

Hc

Nơi nhận:

- Như trên;
- TT (để công bố);
- Lưu: VT, Hồ sơ.

CỤC TRƯỞNG



Đinh Hữu Phí

BỘ KHOA HỌC VÀ CÔNG NGHỆ
CỤC SỞ HỮU TRÍ TUỆ

CỘNG HÒA XÃ HỘI CHỦ NGHĨA VIỆT NAM
Độc lập - Tự do - Hạnh phúc

Số: 13154 /TB-SHTT

Hà Nội, ngày 12 tháng 07 năm 2019

THÔNG BÁO
Ghi nhận yêu cầu duy trì hiệu lực Bằng độc quyền sáng chế

Kính gửi: Công ty Luật TNHH Phạm và Liên danh (PHAM & ASSOCIATES)
8 Trần Hưng Đạo, thành phố Hà Nội

Căn cứ kết quả thẩm định yêu cầu duy trì hiệu lực Bằng độc quyền sáng chế:

Số đơn: DT1-2019-00931

Ngày nộp: 12/02/2019

Chủ đơn: HONDA MOTOR CO., LTD. (JP)

Đại diện của Chủ đơn: PHAM & ASSOCIATES

Bằng độc quyền sáng chế số: 18619

Năm yêu cầu duy trì hiệu lực: 2

Cục Sở hữu trí tuệ thông báo:

1. Yêu cầu duy trì hiệu lực Bằng độc quyền sáng chế nêu trên được chấp nhận.
2. Hiệu lực Bằng độc quyền sáng chế số 18619 được duy trì đến 26/02/2020.

ke

Nơi nhận:

- Như trên;
- TT (để công bố);
- Lưu: VT, Hồ sơ.

CỤC TRƯỞNG



Đinh Hữu Phí

BỘ KHOA HỌC VÀ CÔNG NGHỆ
CỤC SỞ HỮU TRÍ TUỆ

CỘNG HÒA XÃ HỘI CHỦ NGHĨA VIỆT NAM
Độc lập - Tự do - Hạnh phúc

Số: 1515/TB-SHTT

Hà Nội, ngày 12 tháng 02 năm 2019

THÔNG BÁO
Ghi nhận yêu cầu duy trì hiệu lực Bằng độc quyền sáng chế

Kính gửi: Công ty Luật TNHH Phạm và Liên danh (PHAM & ASSOCIATES)
8 Trần Hưng Đạo, thành phố Hà Nội

Căn cứ kết quả thẩm định yêu cầu duy trì hiệu lực Bằng độc quyền sáng chế:

Số đơn: DT1-2019-00932

Ngày nộp: 12/02/2019

Chủ đơn: SATIAN INDUSTRIES CO LIMITED (TH)

Đại diện của Chủ đơn: PHAM & ASSOCIATES

Bằng độc quyền sáng chế số: 16674

Năm yêu cầu duy trì hiệu lực: 3

Cục Sở hữu trí tuệ thông báo:

1. Yêu cầu duy trì hiệu lực Bằng độc quyền sáng chế nêu trên được chấp nhận.

2. Hiệu lực Bằng độc quyền sáng chế số 16674 được duy trì đến 06/03/2020.

Nơi nhận:

- Như trên;
- TT (để công bố);
- Lưu: VT, Hồ sơ.

CỤC TRƯỞNG



Đinh Hữu Phú

BỘ KHOA HỌC VÀ CÔNG NGHỆ
CỤC SỞ HỮU TRÍ TUỆ

CỘNG HÒA XÃ HỘI CHỦ NGHĨA VIỆT NAM
Độc lập - Tự do - Hạnh phúc

Số: 13156/TB-SHTT

Hà Nội, ngày 12 tháng 02 năm 2019

THÔNG BÁO
Ghi nhận yêu cầu duy trì hiệu lực Bằng độc quyền sáng chế

Kính gửi: Công ty Luật TNHH Phạm và Liên danh (PHAM & ASSOCIATES)
8 Trần Hưng Đạo, thành phố Hà Nội

Căn cứ kết quả thẩm định yêu cầu duy trì hiệu lực Bằng độc quyền sáng chế:

Số đơn: DT1-2019-00933

Ngày nộp: 12/02/2019

Chủ đơn: HORY CORPORATION (JP)

Đại diện của Chủ đơn: PHAM & ASSOCIATES

Bằng độc quyền sáng chế số: 18582

Năm yêu cầu duy trì hiệu lực: 2

Cục Sở hữu trí tuệ thông báo:

1. Yêu cầu duy trì hiệu lực Bằng độc quyền sáng chế nêu trên được chấp nhận.

2. Hiệu lực Bằng độc quyền sáng chế số 18582 được duy trì đến 26/02/2020.

Nơi nhận:

- Như trên;
- TT (để công bố);
- Lưu: VT, Hồ sơ.

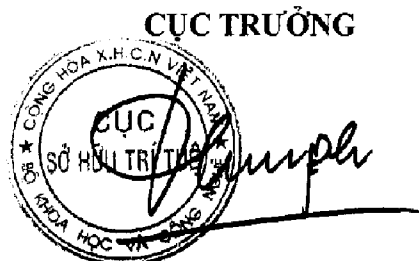

Đinh Hữu Phú

BỘ KHOA HỌC VÀ CÔNG NGHỆ
CỤC SỞ HỮU TRÍ TUỆ

CỘNG HÒA XÃ HỘI CHỦ NGHĨA VIỆT NAM
Độc lập - Tự do - Hạnh phúc

Số: 1857/TB-SHTT

Hà Nội, ngày 12 tháng 07 năm 2019

THÔNG BÁO
Ghi nhận yêu cầu duy trì hiệu lực Bằng độc quyền sáng chế

Kính gửi: Công ty Luật TNHH Phạm và Liên danh (PHAM & ASSOCIATES)
8 Trần Hưng Đạo, thành phố Hà Nội

Căn cứ kết quả thẩm định yêu cầu duy trì hiệu lực Bằng độc quyền sáng chế:

Số đơn: DT1-2019-00934

Ngày nộp: 12/02/2019

Chủ đơn: CARDIFF GROUP, NAAMLOZE VENNOOTSCHAP (BE)

Đại diện của Chủ đơn: PHAM & ASSOCIATES

Bằng độc quyền sáng chế số: 18540

Năm yêu cầu duy trì hiệu lực: 3

Cục Sở hữu trí tuệ thông báo:

1. Yêu cầu duy trì hiệu lực Bằng độc quyền sáng chế nêu trên được chấp nhận.

2. Hiệu lực Bằng độc quyền sáng chế số 18540 được duy trì đến 23/02/2021.

Nơi nhận:

- Như trên;
- TT (để công bố);
- Lưu: VT, Hồ sơ.

CỤC TRƯỞNG

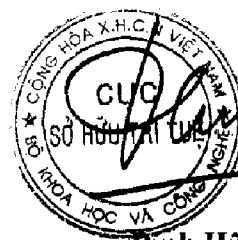

Đinh Hữu Phú

BỘ KHOA HỌC VÀ CÔNG NGHỆ
CỤC SỞ HỮU TRÍ TUỆ

CỘNG HÒA XÃ HỘI CHỦ NGHĨA VIỆT NAM
Độc lập - Tự do - Hạnh phúc

Số: 13158/TB-SHTT

Hà Nội, ngày 12 tháng 07 năm 2019

THÔNG BÁO
Ghi nhận yêu cầu duy trì hiệu lực Bằng độc quyền sáng chế

Kính gửi: Công ty TNHH một thành viên Sở hữu trí tuệ VCCI
(VCCI-IP CO.,LTD)
Tầng 8, Toà nhà VCCI, số 9 Đào Duy Anh, phường Phương mai,
quận Đống Đa, thành phố Hà Nội

Căn cứ kết quả thẩm định yêu cầu duy trì hiệu lực Bằng độc quyền sáng chế:

Số đơn: DT1-2019-00935

Ngày nộp: 12/02/2019

Chủ đơn: SEATTLE CHILDREN'S HOSPITAL d/b/a SEATTLE
CHILDREN'S RESEARCH INSTITUTE (US)

Đại diện của Chủ đơn: VCCI-IP CO.,LTD

Bằng độc quyền sáng chế số: 13756

Năm yêu cầu duy trì hiệu lực: 5

Cục Sở hữu trí tuệ thông báo:

1. Yêu cầu duy trì hiệu lực Bằng độc quyền sáng chế nêu trên được chấp nhận.

2. Hiệu lực Bằng độc quyền sáng chế số 13756 được duy trì đến 09/02/2020.

tk

Nơi nhận:

- Như trên;
- TT (để công bố);
- Lưu: VT, Hồ sơ.

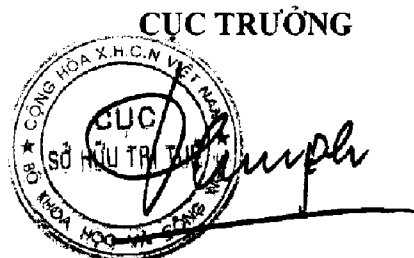

Đình Hữu Phí

BỘ KHOA HỌC VÀ CÔNG NGHỆ
CỤC SỞ HỮU TRÍ TUỆ

CỘNG HÒA XÃ HỘI CHỦ NGHĨA VIỆT NAM
Độc lập - Tự do - Hạnh phúc

Số: 15159 /TB-SHTT

Hà Nội, ngày 12 tháng 07 năm 2019

THÔNG BÁO
Ghi nhận yêu cầu duy trì hiệu lực Bằng độc quyền sáng chế

Kính gửi: Công ty TNHH một thành viên Sở hữu trí tuệ VCCI
(VCCI-IP CO.,LTD)
Tầng 8, Toà nhà VCCI, số 9 Đào Duy Anh, phường Phương mai,
quận Đống Đa, thành phố Hà Nội

Căn cứ kết quả thẩm định yêu cầu duy trì hiệu lực Bằng độc quyền sáng chế:

Số đơn: DT1-2019-00937

Ngày nộp: 12/02/2019

Chủ đơn: MECS, INC. (US)

Đại diện của Chủ đơn: VCCI-IP CO.,LTD

Bằng độc quyền sáng chế số: 9071

Năm yêu cầu duy trì hiệu lực: 9

Cục Sở hữu trí tuệ thông báo:

1. Yêu cầu duy trì hiệu lực Bằng độc quyền sáng chế nêu trên được chấp nhận.
2. Hiệu lực Bằng độc quyền sáng chế số 9071 được duy trì đến 15/02/2020.

Nơi nhận:

- Như trên;
- TT (để công bố);
- Lưu: VT, Hồ sơ.

CỤC TRƯỞNG



Đinh Hữu Phí

BỘ KHOA HỌC VÀ CÔNG NGHỆ
CỤC SỞ HỮU TRÍ TUỆ

CỘNG HÒA XÃ HỘI CHỦ NGHĨA VIỆT NAM
Độc lập - Tự do - Hạnh phúc

Số: 13160/TB-SHTT

Hà Nội, ngày 12 tháng 07 năm 2019

THÔNG BÁO
Ghi nhận yêu cầu duy trì hiệu lực Bằng độc quyền sáng chế

Kính gửi: Công ty TNHH một thành viên Sở hữu trí tuệ VCCI
(VCCI-IP CO.,LTD)
Tầng 8, Toà nhà VCCI, số 9 Đào Duy Anh, phường Phương mai,
quận Đống Đa, thành phố Hà Nội

Căn cứ kết quả thẩm định yêu cầu duy trì hiệu lực Bằng độc quyền sáng chế:

Số đơn: DT1-2019-00938

Ngày nộp: 12/02/2019

Chủ đơn: CO2 PAC LIMITED (NZ)

Đại diện của Chủ đơn: VCCI-IP CO.,LTD

Bằng độc quyền sáng chế số: 14988

Năm yêu cầu duy trì hiệu lực: 4

Cục Sở hữu trí tuệ thông báo:

1. Yêu cầu duy trì hiệu lực Bằng độc quyền sáng chế nêu trên được chấp nhận.

2. Hiệu lực Bằng độc quyền sáng chế số 14988 được duy trì đến 29/12/2019.

Nơi nhận:

- Như trên;
- TT (để công bố);
- Lưu: VT, Hồ sơ.

CỤC TRƯỞNG

Đình Hữu Phí

BỘ KHOA HỌC VÀ CÔNG NGHỆ
CỤC SỞ HỮU TRÍ TUỆ

CỘNG HÒA XÃ HỘI CHỦ NGHĨA VIỆT NAM
Độc lập - Tự do - Hạnh phúc

Số: 13461 /TB-SHTT

Hà Nội, ngày 11 tháng 7 năm 2019

THÔNG BÁO
Ghi nhận yêu cầu duy trì hiệu lực Bằng độc quyền sáng chế

Kính gửi: Công ty TNHH một thành viên Sở hữu trí tuệ VCCI
(VCCI-IP CO.,LTD)
Tầng 8, Toà nhà VCCI, số 9 Đào Duy Anh, phường Phương mai,
quận Đống Đa, thành phố Hà Nội

Căn cứ kết quả thẩm định yêu cầu duy trì hiệu lực Bằng độc quyền sáng chế:

Số đơn: DT1-2019-00939

Ngày nộp: 12/02/2019

Chủ đơn: NIPPON STEEL & SUMITOMO METAL CORPORATION
(JP)

Đại diện của Chủ đơn: VCCI-IP CO.,LTD

Bằng độc quyền sáng chế số: 18902

Năm yêu cầu duy trì hiệu lực: 2

Cục Sở hữu trí tuệ thông báo:

1. Yêu cầu duy trì hiệu lực Bằng độc quyền sáng chế nêu trên được chấp nhận.

2. Hiệu lực Bằng độc quyền sáng chế số 18902 được duy trì đến 26/03/2020.

Nơi nhận:

- Như trên;
- TT (để công bố);
- Lưu: VT, Hồ sơ.

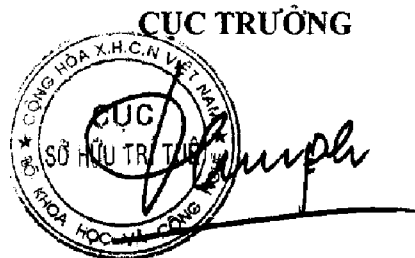

Đinh Hữu Phí

BỘ KHOA HỌC VÀ CÔNG NGHỆ
CỤC SỞ HỮU TRÍ TUỆ

CỘNG HÒA XÃ HỘI CHỦ NGHĨA VIỆT NAM
Độc lập - Tự do - Hạnh phúc

Số: *13162* /TB-SHTT

Hà Nội, ngày *12* tháng *07* năm 2019

THÔNG BÁO
Ghi nhận yêu cầu duy trì hiệu lực Bằng độc quyền sáng chế

Kính gửi: Công ty TNHH một thành viên Sở hữu trí tuệ VCCI
(VCCI-IP CO.,LTD)
Tầng 8, Toà nhà VCCI, số 9 Đào Duy Anh, phường Phương mai,
quận Đống Đa, thành phố Hà Nội

Căn cứ kết quả thẩm định yêu cầu duy trì hiệu lực Bằng độc quyền sáng chế:

Số đơn: DT1-2019-00940

Ngày nộp: 12/02/2019

Chủ đơn: NIPPON STEEL & SUMITOMO METAL CORPORATION
(JP)

Đại diện của Chủ đơn: VCCI-IP CO.,LTD

Bằng độc quyền sáng chế số: 18874

Năm yêu cầu duy trì hiệu lực: 2

Cục Sở hữu trí tuệ thông báo:

1. Yêu cầu duy trì hiệu lực Bằng độc quyền sáng chế nêu trên được chấp nhận.

2. Hiệu lực Bằng độc quyền sáng chế số 18874 được duy trì đến 26/03/2020.

He

Nơi nhận:

- Như trên;
- TT (để công bố);
- Lưu: VT, Hồ sơ.

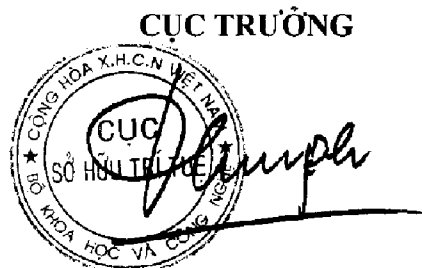

Đinh Hữu Phí

BỘ KHOA HỌC VÀ CÔNG NGHỆ
CỤC SỞ HỮU TRÍ TUỆ

CỘNG HÒA XÃ HỘI CHỦ NGHĨA VIỆT NAM
Độc lập - Tự do - Hạnh phúc

Số: 13165/TB-SHTT

Hà Nội, ngày 12 tháng 02 năm 2019

THÔNG BÁO
Ghi nhận yêu cầu duy trì hiệu lực Bằng độc quyền sáng chế

Kính gửi: Công ty TNHH một thành viên Sở hữu trí tuệ VCCI
(VCCI-IP CO.,LTD)
Tầng 8, Toà nhà VCCI, số 9 Đào Duy Anh, phường Phương mai,
quận Đống Đa, thành phố Hà Nội

Căn cứ kết quả thẩm định yêu cầu duy trì hiệu lực Bằng độc quyền sáng chế:

Số đơn: DT1-2019-00941

Ngày nộp: 12/02/2019

Chủ đơn: NIPPON STEEL & SUMITOMO METAL CORPORATION
(JP)

Đại diện của Chủ đơn: VCCI-IP CO.,LTD

Bằng độc quyền sáng chế số: 18910

Năm yêu cầu duy trì hiệu lực: 2

Cục Sở hữu trí tuệ thông báo:

1. Yêu cầu duy trì hiệu lực Bằng độc quyền sáng chế nêu trên được chấp nhận.

2. Hiệu lực Bằng độc quyền sáng chế số 18910 được duy trì đến 26/03/2020.

Nơi nhận:

- Như trên;
- TT (để công bố);
- Lưu: VT, Hồ sơ.

CỤC TRƯỞNG



Đinh Hữu Phí

BỘ KHOA HỌC VÀ CÔNG NGHỆ
CỤC SỞ HỮU TRÍ TUỆ

CỘNG HÒA XÃ HỘI CHỦ NGHĨA VIỆT NAM
Độc lập - Tự do - Hạnh phúc

Số: 13.164 /TB-SHTT

Hà Nội, ngày 12 tháng 07 năm 2019

THÔNG BÁO
Ghi nhận yêu cầu duy trì hiệu lực Bằng độc quyền sáng chế

Kính gửi: Công ty TNHH một thành viên Sở hữu trí tuệ VCCI
(VCCI-IP CO.,LTD)
Tầng 8, Toà nhà VCCI, số 9 Đào Duy Anh, phường Phương mai,
quận Đống Đa, thành phố Hà Nội

Căn cứ kết quả thẩm định yêu cầu duy trì hiệu lực Bằng độc quyền sáng chế:

Số đơn: DT1-2019-00942

Ngày nộp: 12/02/2019

Chủ đơn: JX NIPPON OIL & ENERGY CORPORATION (JP)

Đại diện của Chủ đơn: VCCI-IP CO.,LTD

Bằng độc quyền sáng chế số: 18649

Năm yêu cầu duy trì hiệu lực: 2

Cục Sở hữu trí tuệ thông báo:

1. Yêu cầu duy trì hiệu lực Bằng độc quyền sáng chế nêu trên được chấp nhận.

2. Hiệu lực Bằng độc quyền sáng chế số 18649 được duy trì đến 05/03/2020.

Nơi nhận:

- Như trên;
- TT (để công bố);
- Lưu: VT, Hồ sơ.

CỤC TRƯỞNG



Đinh Hữu Phí

BỘ KHOA HỌC VÀ CÔNG NGHỆ
CỤC SỞ HỮU TRÍ TUỆ

CỘNG HÒA XÃ HỘI CHỦ NGHĨA VIỆT NAM
Độc lập - Tự do - Hạnh phúc

Số: 13.165/TB-SHTT

Hà Nội, ngày 12 tháng 02 năm 2019

THÔNG BÁO
Ghi nhận yêu cầu duy trì hiệu lực Bằng độc quyền sáng chế

Kính gửi: Công ty TNHH một thành viên Sở hữu trí tuệ VCCI
(VCCI-IP CO.,LTD)
Tầng 8, Toà nhà VCCI, số 9 Đào Duy Anh, phường Phương mai,
quận Đống Đa, thành phố Hà Nội

Căn cứ kết quả thẩm định yêu cầu duy trì hiệu lực Bằng độc quyền sáng chế:

Số đơn: DT1-2019-00943

Ngày nộp: 12/02/2019

Chủ đơn: NISSAN CHEMICAL INDUSTRIES, LTD. (JP)

Đại diện của Chủ đơn: VCCI-IP CO.,LTD

Bằng độc quyền sáng chế số: 18705

Năm yêu cầu duy trì hiệu lực: 2

Cục Sở hữu trí tuệ thông báo:

1. Yêu cầu duy trì hiệu lực Bằng độc quyền sáng chế nêu trên được chấp nhận.

2. Hiệu lực Bằng độc quyền sáng chế số 18705 được duy trì đến 05/03/2020.

Nơi nhận:

- Như trên;
- TT (để công bố);
- Lưu: VT, Hồ sơ.

CỤC TRƯỞNG

Đinh Hữu Phú

BỘ KHOA HỌC VÀ CÔNG NGHỆ
CỤC SỞ HỮU TRÍ TUỆ

CỘNG HÒA XÃ HỘI CHỦ NGHĨA VIỆT NAM
Độc lập - Tự do - Hạnh phúc

Số: *15/166* /TB-SHTT

Hà Nội, ngày *11* tháng *07* năm 2019

THÔNG BÁO
Ghi nhận yêu cầu duy trì hiệu lực Bằng độc quyền sáng chế

Kính gửi: Công ty TNHH một thành viên Sở hữu trí tuệ VCCI
(VCCI-IP CO.,LTD)
Tầng 8, Toà nhà VCCI, số 9 Đào Duy Anh, phường Phương mai,
quận Đống Đa, thành phố Hà Nội

Căn cứ kết quả thẩm định yêu cầu duy trì hiệu lực Bằng độc quyền sáng chế:

Số đơn: DT1-2019-00944

Ngày nộp: 12/02/2019

Chủ đơn: Ecolean AB (SE)

Đại diện của Chủ đơn: VCCI-IP CO.,LTD

Bằng độc quyền sáng chế số: 12517

Năm yêu cầu duy trì hiệu lực: 6

Cục Sở hữu trí tuệ thông báo:

1. Yêu cầu duy trì hiệu lực Bằng độc quyền sáng chế nêu trên được chấp nhận.

2. Hiệu lực Bằng độc quyền sáng chế số 12517 được duy trì đến 18/03/2020.

Nơi nhận:

- Như trên;
- TT (để công bố);
- Lưu: VT, Hồ sơ.

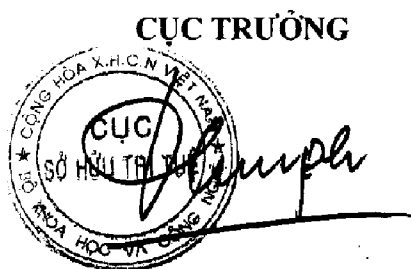

Đình Hữu Phí

BỘ KHOA HỌC VÀ CÔNG NGHỆ
CỤC SỞ HỮU TRÍ TUỆ

CỘNG HÒA XÃ HỘI CHỦ NGHĨA VIỆT NAM
Độc lập - Tự do - Hạnh phúc

Số: 13167/TB-SHTT

Hà Nội, ngày 12 tháng 07 năm 2019

THÔNG BÁO
Ghi nhận yêu cầu duy trì hiệu lực Bằng độc quyền sáng chế

Kính gửi: Công ty Luật TNHH WINCO (WINCO LAW FIRM)
Số 54 Trần Quốc Vượng, phường Dịch Vọng Hậu, quận Cầu Giấy,
TP Hà Nội

Căn cứ kết quả thẩm định yêu cầu duy trì hiệu lực Bằng độc quyền sáng chế:

Số đơn: DT1-2019-00945

Ngày nộp: 12/02/2019

Chủ đơn: POSCO (KR)

Đại diện của Chủ đơn: WINCO LAW FIRM

Bằng độc quyền sáng chế số: 12425

Năm yêu cầu duy trì hiệu lực: 6

Cục Sở hữu trí tuệ thông báo:

1. Yêu cầu duy trì hiệu lực Bằng độc quyền sáng chế nêu trên được chấp nhận.
2. Hiệu lực Bằng độc quyền sáng chế số 12425 được duy trì đến 18/02/2020.

Nơi nhận:

- Như trên;
- TT (để công bố);
- Lưu: VT, Hồ sơ.



Đinh Hữu Phú

BỘ KHOA HỌC VÀ CÔNG NGHỆ
CỤC SỞ HỮU TRÍ TUỆ

CỘNG HÒA XÃ HỘI CHỦ NGHĨA VIỆT NAM
Độc lập - Tự do - Hạnh phúc

Số: 13168/TB-SHTT

Hà Nội, ngày 12 tháng 07 năm 2019

THÔNG BÁO
Ghi nhận yêu cầu duy trì hiệu lực Bằng độc quyền sáng chế

Kính gửi: Công ty TNHH T&T INVENMARK Sở hữu trí tuệ Quốc tế
(T&T INVENMARK CO., LTD.)
Phòng 101, tòa nhà 30 Nguyễn Du, phường Bùi Thị Xuân, quận Hai Bà
Trung, TP. Hà Nội

Căn cứ kết quả thẩm định yêu cầu duy trì hiệu lực Bằng độc quyền sáng chế:

Số đơn: DT1-2019-00946

Ngày nộp: 12/02/2019

Chủ đơn: CTI BIOPHARMA CORP. (US)

Đại diện của Chủ đơn: T&T INVENMARK CO., LTD.

Bằng độc quyền sáng chế số: 16600

Năm yêu cầu duy trì hiệu lực: 3

Cục Sở hữu trí tuệ thông báo:

1. Yêu cầu duy trì hiệu lực Bằng độc quyền sáng chế nêu trên được chấp nhận.
2. Hiệu lực Bằng độc quyền sáng chế số 16600 được duy trì đến 21/02/2020.

Nơi nhận:

- Như trên;
- TT (để công bố);
- Lưu: VT, Hồ sơ.

CỤC TRƯỞNG



Đinh Hữu Phí

BỘ KHOA HỌC VÀ CÔNG NGHỆ
CỤC SỞ HỮU TRÍ TUỆ

CỘNG HÒA XÃ HỘI CHỦ NGHĨA VIỆT NAM
Độc lập - Tự do - Hạnh phúc

Số: 131/9 /TB-SHTT

Hà Nội, ngày 12 tháng 02 năm 2019

THÔNG BÁO
Ghi nhận yêu cầu duy trì hiệu lực Bằng độc quyền sáng chế

Kính gửi: Công ty TNHH Ban Ca (BANCA)
15B Triệu Việt Vương, thành phố Hà Nội

Căn cứ kết quả thẩm định yêu cầu duy trì hiệu lực Bằng độc quyền sáng chế:

Số đơn: DT1-2019-00947

Ngày nộp: 12/02/2019

Chủ đơn: SMC CORPORATION (JP)

Đại diện của Chủ đơn: BANCA

Bằng độc quyền sáng chế số: 18382

Năm yêu cầu duy trì hiệu lực: 2

Cục Sở hữu trí tuệ thông báo:

1. Yêu cầu duy trì hiệu lực Bằng độc quyền sáng chế nêu trên được chấp nhận.

2. Hiệu lực Bằng độc quyền sáng chế số 18382 được duy trì đến 07/02/2020.

Nơi nhận:

- Như trên;
- TT (để công bố);
- Lưu: VT, Hồ sơ.

CỤC TRƯỞNG



Đình Hữu Phú

BỘ KHOA HỌC VÀ CÔNG NGHỆ
CỤC SỞ HỮU TRÍ TUỆ

CỘNG HÒA XÃ HỘI CHỦ NGHĨA VIỆT NAM
Độc lập - Tự do - Hạnh phúc

Số: 15170/TB-SHTT

Hà Nội, ngày 12 tháng 07 năm 2019

THÔNG BÁO
Ghi nhận yêu cầu duy trì hiệu lực Bằng độc quyền sáng chế

Kính gửi: Công ty TNHH Ban Ca (BANCA)
15B Triệu Việt Vương, thành phố Hà Nội

Căn cứ kết quả thẩm định yêu cầu duy trì hiệu lực Bằng độc quyền sáng chế:

Số đơn: DT1-2019-00949

Ngày nộp: 12/02/2019

Chủ đơn: UNILEVER N.V. (NL)

Đại diện của Chủ đơn: BANCA

Bằng độc quyền sáng chế số: 16560

Năm yêu cầu duy trì hiệu lực: 3

Cục Sở hữu trí tuệ thông báo:

1. Yêu cầu duy trì hiệu lực Bằng độc quyền sáng chế nêu trên được chấp nhận.
2. Hiệu lực Bằng độc quyền sáng chế số 16560 được duy trì đến 13/02/2020.

Nơi nhận:

- Như trên;
- TT (để công bố);
- Lưu: VT, Hồ sơ.

CỤC TRƯỞNG



Đinh Hữu Phi

BỘ KHOA HỌC VÀ CÔNG NGHỆ
CỤC SỞ HỮU TRÍ TUỆ

CỘNG HÒA XÃ HỘI CHỦ NGHĨA VIỆT NAM
Độc lập - Tự do - Hạnh phúc

Số: 15/171/TB-SHTT

Hà Nội, ngày 12 tháng 07 năm 2019

THÔNG BÁO
Ghi nhận yêu cầu duy trì hiệu lực Bằng độc quyền sáng chế

Kính gửi: Công ty TNHH Ban Ca (BANCA)
15B Triệu Việt Vương, thành phố Hà Nội

Căn cứ kết quả thẩm định yêu cầu duy trì hiệu lực Bằng độc quyền sáng chế:

Số đơn: DT1-2019-00950

Ngày nộp: 12/02/2019

Chủ đơn: OSAKA GAS CO., LTD. (JP)

Đại diện của Chủ đơn: BANCA

Bằng độc quyền sáng chế số: 16569

Năm yêu cầu duy trì hiệu lực: 3

Cục Sở hữu trí tuệ thông báo:

1. Yêu cầu duy trì hiệu lực Bằng độc quyền sáng chế nêu trên được chấp nhận.

2. Hiệu lực Bằng độc quyền sáng chế số 16569 được duy trì đến 13/02/2020.

Nơi nhận:

- Như trên;
- TT (để công bố);
- Lưu: VT, Hồ sơ.

CỤC TRƯỞNG



Đình Hữu Phí

BỘ KHOA HỌC VÀ CÔNG NGHỆ
CỤC SỞ HỮU TRÍ TUỆ

CỘNG HÒA XÃ HỘI CHỦ NGHĨA VIỆT NAM
Độc lập - Tự do - Hạnh phúc

Số: 13172/TB-SHTT

Hà Nội, ngày 12 tháng 02 năm 2019

THÔNG BÁO
Ghi nhận yêu cầu duy trì hiệu lực Bằng độc quyền sáng chế

Kính gửi: Công ty TNHH Ban Ca (BANCA)
15B Triệu Việt Vương, thành phố Hà Nội

Căn cứ kết quả thẩm định yêu cầu duy trì hiệu lực Bằng độc quyền sáng chế:

Số đơn: DT1-2019-00951

Ngày nộp: 12/02/2019

Chủ đơn: OSAKA GAS CO., LTD. (JP)

Đại diện của Chủ đơn: BANCA

Bằng độc quyền sáng chế số: 16570

Năm yêu cầu duy trì hiệu lực: 3

Cục Sở hữu trí tuệ thông báo:

1. Yêu cầu duy trì hiệu lực Bằng độc quyền sáng chế nêu trên được chấp nhận.

2. Hiệu lực Bằng độc quyền sáng chế số 16570 được duy trì đến 13/02/2020.

Nơi nhận:

- Như trên;
- TT (để công bố);
- Lưu: VT, Hồ sơ.

CỤC TRƯỞNG



Đình Hữu Phí

BỘ KHOA HỌC VÀ CÔNG NGHỆ
CỤC SỞ HỮU TRÍ TUỆ

CỘNG HÒA XÃ HỘI CHỦ NGHĨA VIỆT NAM
Độc lập - Tự do - Hạnh phúc

Số: 13173/TB-SHTT

Hà Nội, ngày 12 tháng 02 năm 2019

THÔNG BÁO
Ghi nhận yêu cầu duy trì hiệu lực Bằng độc quyền sáng chế

Kính gửi: Công ty TNHH Ban Ca (BANCA)
15B Triệu Việt Vương, thành phố Hà Nội

Căn cứ kết quả thẩm định yêu cầu duy trì hiệu lực Bằng độc quyền sáng chế:

Số đơn: DT1-2019-00952

Ngày nộp: 12/02/2019

Chủ đơn: Yamaha Hatsudoki Kabushiki Kaisha (JP)

Đại diện của Chủ đơn: BANCA

Bằng độc quyền sáng chế số: 16572

Năm yêu cầu duy trì hiệu lực: 3

Cục Sở hữu trí tuệ thông báo:

1. Yêu cầu duy trì hiệu lực Bằng độc quyền sáng chế nêu trên được chấp nhận.

2. Hiệu lực Bằng độc quyền sáng chế số 16572 được duy trì đến 13/02/2020.

Nơi nhận:

- Như trên;
- TT (để công bố);
- Lưu: VT, Hồ sơ.

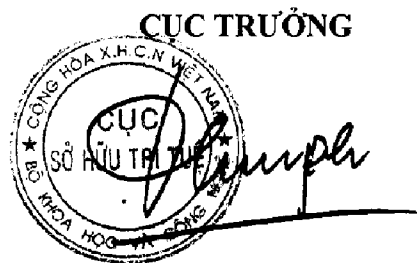

Đình Hữu Phí

BỘ KHOA HỌC VÀ CÔNG NGHỆ
CỤC SỞ HỮU TRÍ TUỆ

CỘNG HÒA XÃ HỘI CHỦ NGHĨA VIỆT NAM
Độc lập - Tự do - Hạnh phúc

Số: 13174/TB-SHTT

Hà Nội, ngày 12 tháng 07 năm 2019

THÔNG BÁO
Ghi nhận yêu cầu duy trì hiệu lực Bằng độc quyền sáng chế

Kính gửi: Công ty TNHH Ban Ca (BANCA)
15B Triệu Việt Vương, thành phố Hà Nội

Căn cứ kết quả thẩm định yêu cầu duy trì hiệu lực Bằng độc quyền sáng chế:

Số đơn: DT1-2019-00953

Ngày nộp: 12/02/2019

Chủ đơn: Yamaha Hatsudoki Kabushiki Kaisha (JP)

Đại diện của Chủ đơn: BANCA

Bằng độc quyền sáng chế số: 16573

Năm yêu cầu duy trì hiệu lực: 3

Cục Sở hữu trí tuệ thông báo:

1. Yêu cầu duy trì hiệu lực Bằng độc quyền sáng chế nêu trên được chấp nhận.

2. Hiệu lực Bằng độc quyền sáng chế số 16573 được duy trì đến 13/02/2020.

Nơi nhận:

- Như trên;
- TT (để công bố);
- Lưu: VT, Hồ sơ.

CỤC TRƯỞNG



Đinh Hữu Phú

BỘ KHOA HỌC VÀ CÔNG NGHỆ
CỤC SỞ HỮU TRÍ TUỆ

CỘNG HÒA XÃ HỘI CHỦ NGHĨA VIỆT NAM
Độc lập - Tự do - Hạnh phúc

Số: 13175/TB-SHTT

Hà Nội, ngày 12 tháng 02 năm 2019

THÔNG BÁO
Ghi nhận yêu cầu duy trì hiệu lực Bằng độc quyền sáng chế

Kính gửi: Công ty TNHH Ban Ca (BANCA)
15B Triệu Việt Vương, thành phố Hà Nội

Căn cứ kết quả thẩm định yêu cầu duy trì hiệu lực Bằng độc quyền sáng chế:

Số đơn: DT1-2019-00954

Ngày nộp: 12/02/2019

Chủ đơn: Yamaha Hatsudoki Kabushiki Kaisha (JP)

Đại diện của Chủ đơn: BANCA

Bằng độc quyền sáng chế số: 16574

Năm yêu cầu duy trì hiệu lực: 3

Cục Sở hữu trí tuệ thông báo:

1. Yêu cầu duy trì hiệu lực Bằng độc quyền sáng chế nêu trên được chấp nhận.

2. Hiệu lực Bằng độc quyền sáng chế số 16574 được duy trì đến 13/02/2020.

Nơi nhận:

- Như trên;
- TT (để công bố);
- Lưu: VT, Hồ sơ.

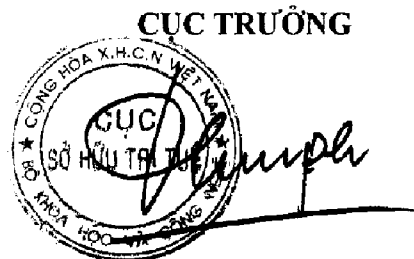

Đình Hữu Phú

BỘ KHOA HỌC VÀ CÔNG NGHỆ
CỤC SỞ HỮU TRÍ TUỆ

CỘNG HÒA XÃ HỘI CHỦ NGHĨA VIỆT NAM
Độc lập - Tự do - Hạnh phúc

Số: 13.176 /TB-SHTT

Hà Nội, ngày 12 tháng 07 năm 2019

THÔNG BÁO
Ghi nhận yêu cầu duy trì hiệu lực Bằng độc quyền sáng chế

Kính gửi: Công ty TNHH Ban Ca (BANCA)
15B Triệu Việt Vương, thành phố Hà Nội

Căn cứ kết quả thẩm định yêu cầu duy trì hiệu lực Bằng độc quyền sáng chế:

Số đơn: DT1-2019-00955

Ngày nộp: 12/02/2019

Chủ đơn: Yamaha Hatsudoki Kabushiki Kaisha (JP)

Đại diện của Chủ đơn: BANCA

Bằng độc quyền sáng chế số: 16575

Năm yêu cầu duy trì hiệu lực: 3

Cục Sở hữu trí tuệ thông báo:

1. Yêu cầu duy trì hiệu lực Bằng độc quyền sáng chế nêu trên được chấp nhận.

2. Hiệu lực Bằng độc quyền sáng chế số 16575 được duy trì đến 13/02/2020.

Nơi nhận:

- Như trên;
- TT (để công bố);
- Lưu: VT, Hồ sơ.

CỤC TRƯỞNG



Đình Hữu Phú

BỘ KHOA HỌC VÀ CÔNG NGHỆ
CỤC SỞ HỮU TRÍ TUỆ

CỘNG HÒA XÃ HỘI CHỦ NGHĨA VIỆT NAM
Độc lập - Tự do - Hạnh phúc

Số: 13177/TB-SHTT

Hà Nội, ngày 12 tháng 07 năm 2019

THÔNG BÁO
Ghi nhận yêu cầu duy trì hiệu lực Bằng độc quyền sáng chế

Kính gửi: Văn phòng Luật sư Ân Nam (ANNAM IP & LAW)
Số 10 ngõ 34 đường Âu Cơ, phường Quảng An, quận Tây Hồ, TP Hà Nội

Căn cứ kết quả thẩm định yêu cầu duy trì hiệu lực Bằng độc quyền sáng chế:

Số đơn: DT1-2019-00956

Ngày nộp: 12/02/2019

Chủ đơn: The Chemo-Sero-Therapeutic Research Institute (JP)

Đại diện của Chủ đơn: ANNAM IP & LAW

Bằng độc quyền sáng chế số: 18564

Năm yêu cầu duy trì hiệu lực: 2

Cục Sở hữu trí tuệ thông báo:

1. Yêu cầu duy trì hiệu lực Bằng độc quyền sáng chế nêu tên được chấp nhận.

2. Hiệu lực Bằng độc quyền sáng chế số 18564 được duy trì đến 26/02/2020.

Nơi nhận:

- Như trên;
- TT (để công bố);
- Lưu: VT, Hồ sơ.

CỤC TRƯỞNG



Đinh Hữu Phí

BỘ KHOA HỌC VÀ CÔNG NGHỆ
CỤC SỞ HỮU TRÍ TUỆ

CỘNG HÒA XÃ HỘI CHỦ NGHĨA VIỆT NAM
Độc lập - Tự do - Hạnh phúc

Số: 13178/TB-SHTT

Hà Nội, ngày 12 tháng 07 năm 2019

THÔNG BÁO
Ghi nhận yêu cầu duy trì hiệu lực Bằng độc quyền sáng chế

Kính gửi: Văn phòng Luật sư Ân Nam (ANNAM IP & LAW)
Số 10 ngõ 34 đường Âu Cơ, phường Quảng An, quận Tây Hồ, TP Hà Nội

Căn cứ kết quả thẩm định yêu cầu duy trì hiệu lực Bằng độc quyền sáng chế:

Số đơn: DT1-2019-00957

Ngày nộp: 12/02/2019

Chủ đơn: JVC KENWOOD CORPORATION (JP)

Đại diện của Chủ đơn: ANNAM IP & LAW

Bằng độc quyền sáng chế số: 18933

Năm yêu cầu duy trì hiệu lực: 2

Cục Sở hữu trí tuệ thông báo:

1. Yêu cầu duy trì hiệu lực Bằng độc quyền sáng chế nêu trên được chấp nhận.
2. Hiệu lực Bằng độc quyền sáng chế số 18933 được duy trì đến 04/04/2020.

Nơi nhận:

- Như trên;
- TT (để công bố);
- Lưu: VT, Hồ sơ.

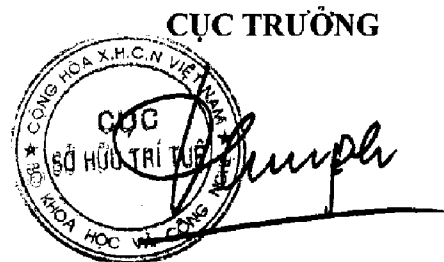

Đinh Hữu Phú

BỘ KHOA HỌC VÀ CÔNG NGHỆ
CỤC SỞ HỮU TRÍ TUỆ

CỘNG HÒA XÃ HỘI CHỦ NGHĨA VIỆT NAM
Độc lập - Tự do - Hạnh phúc

Số: 15419/TB-SHTT

Hà Nội, ngày 12 tháng 02 năm 2019

THÔNG BÁO
Ghi nhận yêu cầu duy trì hiệu lực Bằng độc quyền sáng chế

Kính gửi: Công ty TNHH Trường Xuân (AGELESS CO.,LTD.)
Tầng 11, số 102 đường Trần Phú, phường Mộ Lao, quận Hà Đông,
TP. Hà Nội

Căn cứ kết quả thẩm định yêu cầu duy trì hiệu lực Bằng độc quyền sáng chế:

Số đơn: DT1-2019-00959

Ngày nộp: 12/02/2019

Chủ đơn: SANYANG MOTOR CO., LTD. (TW)

Đại diện của Chủ đơn: AGELESS CO.,LTD.

Bằng độc quyền sáng chế số: 18994

Năm yêu cầu duy trì hiệu lực: 2

Cục Sở hữu trí tuệ thông báo:

1. Yêu cầu duy trì hiệu lực Bằng độc quyền sáng chế nêu trên được chấp nhận.

2. Hiệu lực Bằng độc quyền sáng chế số 18994 được duy trì đến 09/04/2020.

Nơi nhận:

- Như trên;
- TT (để công bố);
- Lưu: VT, Hồ sơ.

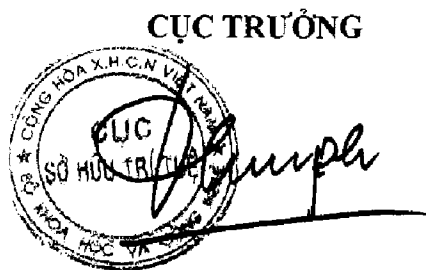

Đình Hữu Phí

BỘ KHOA HỌC VÀ CÔNG NGHỆ
CỤC SỞ HỮU TRÍ TUỆ

CỘNG HÒA XÃ HỘI CHỦ NGHĨA VIỆT NAM
Độc lập - Tự do - Hạnh phúc

Số: 13180 /TB-SHTT

Hà Nội, ngày 12 tháng 02 năm 2019

THÔNG BÁO
Ghi nhận yêu cầu duy trì hiệu lực Bằng độc quyền sáng chế

Kính gửi: Trường Đại học Khoa học tự nhiên, Đại học quốc gia Hà Nội
334 Nguyễn Trãi, quận Thanh Xuân, thành phố Hà Nội

Căn cứ kết quả thẩm định yêu cầu duy trì hiệu lực Bằng độc quyền sáng chế:

Số đơn: DT1-2019-00960

Ngày nộp: 12/02/2019

Chủ đơn: Trường Đại học Khoa học tự nhiên, Đại học quốc gia Hà Nội
(VN)

Đại diện của Chủ đơn:

Bằng độc quyền sáng chế số: 18379

Năm yêu cầu duy trì hiệu lực: 2

Cục Sở hữu trí tuệ thông báo:

1. Yêu cầu duy trì hiệu lực Bằng độc quyền sáng chế nêu trên được chấp nhận.

2. Hiệu lực Bằng độc quyền sáng chế số 18379 được duy trì đến 05/02/2020.

Nơi nhận:

- Như trên;
- TT (để công bố);
- Lưu: VT, Hồ sơ.

CỤC TRƯỞNG



Đinh Hữu Phí

BỘ KHOA HỌC VÀ CÔNG NGHỆ
CỤC SỞ HỮU TRÍ TUỆ

CỘNG HÒA XÃ HỘI CHỦ NGHĨA VIỆT NAM
Độc lập - Tự do - Hạnh phúc

Số: 13.181/TB-SHTT

Hà Nội, ngày 12 tháng 02 năm 2019

THÔNG BÁO
Ghi nhận yêu cầu duy trì hiệu lực Bằng độc quyền sáng chế

Kính gửi: Công ty TNHH Trường Xuân (AGELESS CO.,LTD.)
Tầng 11, số 102 đường Trần Phú, phường Mộ Lao, quận Hà Đông,
TP. Hà Nội

Căn cứ kết quả thẩm định yêu cầu duy trì hiệu lực Bằng độc quyền sáng chế:

Số đơn: DT1-2019-00961

Ngày nộp: 12/02/2019

Chủ đơn: JEON, Yang Zin (KR)

Đại diện của Chủ đơn: AGELESS CO.,LTD.

Bằng độc quyền sáng chế số: 18914

Năm yêu cầu duy trì hiệu lực: 2

Cục Sở hữu trí tuệ thông báo:

1. Yêu cầu duy trì hiệu lực Bằng độc quyền sáng chế nêu trên được chấp nhận.

2. Hiệu lực Bằng độc quyền sáng chế số 18914 được duy trì đến 02/04/2020.

Nơi nhận:

- Như trên;
- TT (để công bố);
- Lưu: VT, Hồ sơ.

CỤC TRƯỞNG

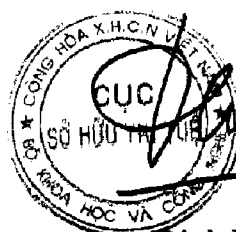

Đình Hữu Phí

BỘ KHOA HỌC VÀ CÔNG NGHỆ
CỤC SỞ HỮU TRÍ TUỆ

CỘNG HÒA XÃ HỘI CHỦ NGHĨA VIỆT NAM
Độc lập - Tự do - Hạnh phúc

Số: 13182/TB-SHTT

Hà Nội, ngày 12 tháng 02 năm 2019

THÔNG BÁO
Ghi nhận yêu cầu duy trì hiệu lực Bằng độc quyền sáng chế

Kính gửi: Công ty TNHH Tầm nhìn và Liên danh
(VISION & ASSOCIATES CO.LTD.)
Phòng 308-310, tầng 3, Tháp Hà Nội, số 49 Hai Bà Trưng, phường Trần
Hưng Đạo, quận Hoàn Kiếm, thành phố Hà Nội

Căn cứ kết quả thẩm định yêu cầu duy trì hiệu lực Bằng độc quyền sáng chế:

Số đơn: DT1-2019-00962

Ngày nộp: 12/02/2019

Chủ đơn: Mitsubishi Heavy Industries Machinery Systems, Ltd. (JP)

Đại diện của Chủ đơn: VISION & ASSOCIATES CO.LTD.

Bằng độc quyền sáng chế số: 18730

Năm yêu cầu duy trì hiệu lực: 2

Cục Sở hữu trí tuệ thông báo:

1. Yêu cầu duy trì hiệu lực Bằng độc quyền sáng chế nêu tên được chấp nhận.
2. Hiệu lực Bằng độc quyền sáng chế số 18730 được duy trì đến 05/03/2020.

Nơi nhận:

- Như trên;
- TT (để công bố);
- Lưu: VT, Hồ sơ.

CỤC TRƯỞNG



Đình Hữu Phí

BỘ KHOA HỌC VÀ CÔNG NGHỆ
CỤC SỞ HỮU TRÍ TUỆ

CỘNG HÒA XÃ HỘI CHỦ NGHĨA VIỆT NAM
Độc lập - Tự do - Hạnh phúc

Số: 13115/TB-SHTT

Hà Nội, ngày 12 tháng 02 năm 2019

THÔNG BÁO
Ghi nhận yêu cầu duy trì hiệu lực Bằng độc quyền sáng chế

Kính gửi: Công ty TNHH Tâm nhìn và Liên danh
(VISION & ASSOCIATES CO.LTD.)

Phòng 308-310, tầng 3, Tháp Hà Nội, số 49 Hai Bà Trưng, phường Trần
Hưng Đạo, quận Hoàn Kiếm, thành phố Hà Nội

Căn cứ kết quả thẩm định yêu cầu duy trì hiệu lực Bằng độc quyền sáng chế:

Số đơn: DT1-2019-00963

Ngày nộp: 12/02/2019

Chủ đơn: MEIJI CO., LTD. (JP)

Đại diện của Chủ đơn: VISION & ASSOCIATES CO.LTD.

Bằng độc quyền sáng chế số: 18898

Năm yêu cầu duy trì hiệu lực: 2

Cục Sở hữu trí tuệ thông báo:

1. Yêu cầu duy trì hiệu lực Bằng độc quyền sáng chế nêu trên được chấp nhận.

2. Hiệu lực Bằng độc quyền sáng chế số 18898 được duy trì đến 26/03/2020.

Nơi nhận:

- Như trên;
- TT (để công bố);
- Lưu: VT, Hồ sơ.



Đình Hữu Phí

BỘ KHOA HỌC VÀ CÔNG NGHỆ
CỤC SỞ HỮU TRÍ TUỆ

CỘNG HÒA XÃ HỘI CHỦ NGHĨA VIỆT NAM
Độc lập - Tự do - Hạnh phúc

Số: 13184 /TB-SHTT

Hà Nội, ngày 12 tháng 07 năm 2019

THÔNG BÁO
Ghi nhận yêu cầu duy trì hiệu lực Bằng độc quyền sáng chế

Kính gửi: Công ty TNHH Tư vấn đầu tư và chuyển giao công nghệ
(INVESTCONSULT)
Số 26 ngõ 41, phố Thái Hà, phường Trung Liệt, quận Đống Đa,
thành phố Hà Nội

Căn cứ kết quả thẩm định yêu cầu duy trì hiệu lực Bằng độc quyền sáng chế:

Số đơn: DT1-2019-00966

Ngày nộp: 12/02/2019

Chủ đơn: ABBVIE IRELAND UNLIMITED COMPANY (BM)

Đại diện của Chủ đơn: INVESTCONSULT

Bằng độc quyền sáng chế số: 18422

Năm yêu cầu duy trì hiệu lực: 2

Cục Sở hữu trí tuệ thông báo:

1. Yêu cầu duy trì hiệu lực Bằng độc quyền sáng chế nêu trên được chấp nhận.

2. Hiệu lực Bằng độc quyền sáng chế số 18422 được duy trì đến 07/02/2020.

Nơi nhận:

- Như trên;
- TT (để công bố);
- Lưu: VT, Hồ sơ.

CỤC TRƯỞNG



Đinh Hữu Phí

BỘ KHOA HỌC VÀ CÔNG NGHỆ
CỤC SỞ HỮU TRÍ TUỆ

CỘNG HÒA XÃ HỘI CHỦ NGHĨA VIỆT NAM
Độc lập - Tự do - Hạnh phúc

Số: 13185/TB-SHTT

Hà Nội, ngày 11 tháng 02 năm 2019

THÔNG BÁO

Ghi nhận yêu cầu duy trì hiệu lực Bằng độc quyền sáng chế

Kính gửi: Công ty TNHH Tư vấn đầu tư và chuyển giao công nghệ
(INVESTCONSULT)

Số 26 ngõ 41, phố Thái Hà, phường Trung Liệt, quận Đống Đa,
thành phố Hà Nội

Căn cứ kết quả thẩm định yêu cầu duy trì hiệu lực Bằng độc quyền sáng chế:

Số đơn: DT1-2019-00967

Ngày nộp: 12/02/2019

Chủ đơn: NOVIMMUNE SA (CH)

Đại diện của Chủ đơn: INVESTCONSULT

Bằng độc quyền sáng chế số: 18426

Năm yêu cầu duy trì hiệu lực: 2

Cục Sở hữu trí tuệ thông báo:

1. Yêu cầu duy trì hiệu lực Bằng độc quyền sáng chế nêu trên được chấp nhận.

2. Hiệu lực Bằng độc quyền sáng chế số 18426 được duy trì đến 07/02/2020.

Nơi nhận:

- Như trên;
- TT (để công bố);
- Lưu: VT, Hồ sơ.

CỤC TRƯỞNG



Đinh Hữu Phú

BỘ KHOA HỌC VÀ CÔNG NGHỆ
CỤC SỞ HỮU TRÍ TUỆ

CỘNG HÒA XÃ HỘI CHỦ NGHĨA VIỆT NAM
Độc lập - Tự do - Hạnh phúc

Số: *13180* /TB-SHTT

Hà Nội, ngày *12* tháng *07* năm 2019

THÔNG BÁO
Ghi nhận yêu cầu duy trì hiệu lực Bằng độc quyền sáng chế

Kính gửi: Công ty TNHH Tư vấn đầu tư và chuyên giao công nghệ
(INVESTCONSULT)
Số 26 ngõ 41, phố Thái Hà, phường Trung Liệt, quận Đống Đa,
thành phố Hà Nội

Căn cứ kết quả thẩm định yêu cầu duy trì hiệu lực Bằng độc quyền sáng chế:

Số đơn: DT1-2019-00968

Ngày nộp: 12/02/2019

Chủ đơn: AbbVie Ireland Unlimited Company (BM)

Đại diện của Chủ đơn: INVESTCONSULT

Bằng độc quyền sáng chế số: 16660

Năm yêu cầu duy trì hiệu lực: 3

Cục Sở hữu trí tuệ thông báo:

1. Yêu cầu duy trì hiệu lực Bằng độc quyền sáng chế nêu trên được chấp nhận.
2. Hiệu lực Bằng độc quyền sáng chế số 16660 được duy trì đến 06/03/2020.

Nơi nhận:

- Như trên;
- TT (để công bố);
- Lưu: VT, Hồ sơ.

CỤC TRƯỞNG



Đinh Hữu Phí

BỘ KHOA HỌC VÀ CÔNG NGHỆ
CỤC SỞ HỮU TRÍ TUỆ

CỘNG HÒA XÃ HỘI CHỦ NGHĨA VIỆT NAM
Độc lập - Tự do - Hạnh phúc

Số: 13187/TB-SHTT

Hà Nội, ngày 12 tháng 02 năm 2019

THÔNG BÁO
Ghi nhận yêu cầu duy trì hiệu lực Bằng độc quyền sáng chế

Kính gửi: Công ty TNHH Tư vấn đầu tư và chuyên giao công nghệ
(INVESTCONSULT)
Số 26 ngõ 41, phố Thái Hà, phường Trung Liệt, quận Đống Đa,
thành phố Hà Nội

Căn cứ kết quả thẩm định yêu cầu duy trì hiệu lực Bằng độc quyền sáng chế:

Số đơn: DT1-2019-00969

Ngày nộp: 12/02/2019

Chủ đơn: BROTHER KOGYO KABUSHIKI KAISHA (JP)

Đại diện của Chủ đơn: INVESTCONSULT

Bằng độc quyền sáng chế số: 11257

Năm yêu cầu duy trì hiệu lực: 7

Cục Sở hữu trí tuệ thông báo:

1. Yêu cầu duy trì hiệu lực Bằng độc quyền sáng chế nêu trên được chấp nhận.
2. Hiệu lực Bằng độc quyền sáng chế số 11257 được duy trì đến 26/03/2020.

Nơi nhận:

- Như trên;
- TT (để công bố);
- Lưu: VT, Hồ sơ.

CỤC TRƯỞNG



Đinh Hữu Phí

BỘ KHOA HỌC VÀ CÔNG NGHỆ
CỤC SỞ HỮU TRÍ TUỆ

CỘNG HÒA XÃ HỘI CHỦ NGHĨA VIỆT NAM
Độc lập - Tự do - Hạnh phúc

Số: 13231/TB-SHTT

Hà Nội, ngày 15 tháng 07 năm 2019

THÔNG BÁO

Ghi nhận yêu cầu duy trì hiệu lực Bằng độc quyền sáng chế

Kính gửi: Công ty TNHH Tư vấn đầu tư và chuyên giao công nghệ
(INVESTCONSULT)

Số 26 ngõ 41, phố Thái Hà, phường Trung Liệt, quận Đống Đa,
thành phố Hà Nội

Căn cứ kết quả thẩm định yêu cầu duy trì hiệu lực Bằng độc quyền sáng chế:

Số đơn: DT1-2019-00970

Ngày nộp: 12/02/2019

Chủ đơn: POLYCOM, INC. (US)

Đại diện của Chủ đơn: INVESTCONSULT

Bằng độc quyền sáng chế số: 5559

Năm yêu cầu duy trì hiệu lực: 14

Cục Sở hữu trí tuệ thông báo:

1. Yêu cầu duy trì hiệu lực Bằng độc quyền sáng chế nêu trên được chấp nhận.
2. Hiệu lực Bằng độc quyền sáng chế số 5559 được duy trì đến 28/03/2020.

Nơi nhận:

- Như trên;
- TT (để công bố);
- Lưu: VT, Hồ sơ.

CỤC TRƯỞNG



Đinh Hữu Phí

BỘ KHOA HỌC VÀ CÔNG NGHỆ
CỤC SỞ HỮU TRÍ TUỆ

CỘNG HÒA XÃ HỘI CHỦ NGHĨA VIỆT NAM
Độc lập - Tự do - Hạnh phúc

Số: 13232/TB-SHTT

Hà Nội, ngày 15 tháng 07 năm 2019

THÔNG BÁO

Ghi nhận yêu cầu duy trì hiệu lực Bằng độc quyền sáng chế

Kính gửi: Công ty TNHH T&T INVENMARK Sở hữu trí tuệ Quốc tế
(T&T INVENMARK CO., LTD.)

Phòng 101, tòa nhà 30 Nguyễn Du, phường Bùi Thị Xuân,
quận Hai Bà Trưng, TP. Hà Nội

Căn cứ kết quả thẩm định yêu cầu duy trì hiệu lực Bằng độc quyền sáng chế:

Số đơn: DT1-2018-07321

Ngày nộp: 23/11/2018

Chủ đơn: SCHMALE-HOLDING GMBH & CO. (DE)

Đại diện của Chủ đơn: T&T INVENMARK CO., LTD.

Bằng độc quyền sáng chế số: 4645

Năm yêu cầu duy trì hiệu lực: 15

Cục Sở hữu trí tuệ thông báo:

1. Yêu cầu duy trì hiệu lực Bằng độc quyền sáng chế nêu trên được chấp nhận.

2. Hiệu lực Bằng độc quyền sáng chế số 4645 được duy trì đến 10/11/2019. *lc*

Nơi nhận:

- Như trên;
- TT (để công bố);
- Lưu: VT, Hồ sơ.

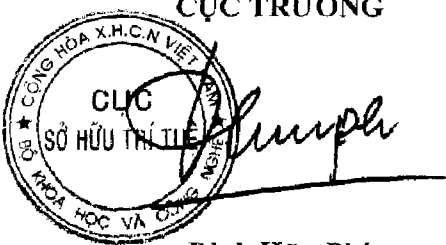
CỤC TRƯỞNG

Đinh Hữu Phí

BỘ KHOA HỌC VÀ CÔNG NGHỆ
CỤC SỞ HỮU TRÍ TUỆ

CỘNG HÒA XÃ HỘI CHỦ NGHĨA VIỆT NAM
Độc lập - Tự do - Hạnh phúc

Số: 132/33/TB-SHTT

Hà Nội, ngày 15 tháng 07 năm 2019

THÔNG BÁO

Ghi nhận yêu cầu duy trì hiệu lực Bằng độc quyền sáng chế

Kính gửi: Công ty TNHH một thành viên Sở hữu trí tuệ VCCI
(VCCI-IP CO.,LTD)
Tầng 8, Toà nhà VCCI, số 9 Đào Duy Anh, phường Phương mai,
quận Đống Đa, thành phố Hà Nội

Căn cứ kết quả thẩm định yêu cầu duy trì hiệu lực Bằng độc quyền sáng chế:

Số đơn: DT1-2018-07271

Ngày nộp: 20/11/2018

Chủ đơn: DR. WILLMAR SCHWABE GMBH & CO. KG (DE)

Đại diện của Chủ đơn: VCCI-IP CO.,LTD

Bằng độc quyền sáng chế số: 7429

Năm yêu cầu duy trì hiệu lực: 11

Cục Sở hữu trí tuệ thông báo:

1. Yêu cầu duy trì hiệu lực Bằng độc quyền sáng chế nêu trên được chấp nhận.

2. Hiệu lực Bằng độc quyền sáng chế số 7429 được duy trì đến 18/12/2019. *ke*

Nơi nhận:

- Như trên;
- TT (để công bố);
- Lưu: VT, Hồ sơ.

CỤC TRƯỞNG



Đinh Hữu Phí

BỘ KHOA HỌC VÀ CÔNG NGHỆ CỘNG HÒA XÃ HỘI CHỦ NGHĨA VIỆT NAM
CỤC SỞ HỮU TRÍ TUỆ Độc lập - Tự do - Hạnh phúc

Số: 132 34/TB-SHTT

Hà Nội, ngày 15 tháng 07 năm 2019

THÔNG BÁO

Ghi nhận yêu cầu duy trì hiệu lực Bằng độc quyền sáng chế

Kính gửi: Công ty TNHH một thành viên Sở hữu trí tuệ VCCI
(VCCI-IP CO.,LTD)
Tầng 8, Toà nhà VCCI, số 9 Đào Duy Anh, phường Phương mai,
quận Đống Đa, thành phố Hà Nội

Căn cứ kết quả thẩm định yêu cầu duy trì hiệu lực Bằng độc quyền sáng chế:

Số đơn: DT1-2018-07270

Ngày nộp: 20/11/2018

Chủ đơn: DR. WILLMAR SCHWABE GMBH & CO. KG (DE)

Đại diện của Chủ đơn: VCCI-IP CO.,LTD

Bằng độc quyền sáng chế số: 7428

Năm yêu cầu duy trì hiệu lực: 11

Cục Sở hữu trí tuệ thông báo:

1. Yêu cầu duy trì hiệu lực Bằng độc quyền sáng chế nêu trên được chấp nhận.

2. Hiệu lực Bằng độc quyền sáng chế số 7428 được duy trì đến 18/12/2019. *ke*

Nơi nhận:

- Như trên;
- TT (để công bố);
- Lưu: VT, Hồ sơ.

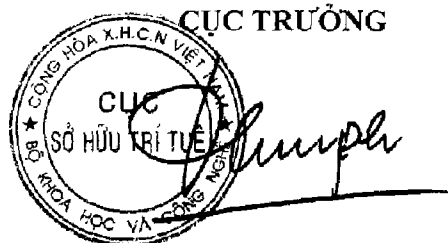

Đinh Hữu Phi

BỘ KHOA HỌC VÀ CÔNG NGHỆ
CỤC SỞ HỮU TRÍ TUỆ

CỘNG HÒA XÃ HỘI CHỦ NGHĨA VIỆT NAM
Độc lập - Tự do - Hạnh phúc

Số: 13235/TB-SHTT

Hà Nội, ngày 15 tháng 07 năm 2019

THÔNG BÁO

Ghi nhận yêu cầu duy trì hiệu lực Bằng độc quyền sáng chế

Kính gửi: Công ty TNHH một thành viên Sở hữu trí tuệ VCCI
(VCCI-IP CO.,LTD)
Tầng 8, Toà nhà VCCI, số 9 Đào Duy Anh, phường Phương mai,
quận Đống Đa, thành phố Hà Nội

Căn cứ kết quả thẩm định yêu cầu duy trì hiệu lực Bằng độc quyền sáng chế:

Số đơn: DT1-2019-01217

Ngày nộp: 25/02/2019

Chủ đơn: CENTOCOR ORTHO BIOTECH INC. (US)

Đại diện của Chủ đơn: VCCI-IP CO.,LTD

Bằng độc quyền sáng chế số: 18633

Năm yêu cầu duy trì hiệu lực: 2

Cục Sở hữu trí tuệ thông báo:

1. Yêu cầu duy trì hiệu lực Bằng độc quyền sáng chế nêu trên được chấp nhận.

2. Hiệu lực Bằng độc quyền sáng chế số 18633 được duy trì đến 05/03/2020.

Đ

Nơi nhận:

- Như trên;
- TT (để công bố);
- Lưu VT, Hồ sơ.

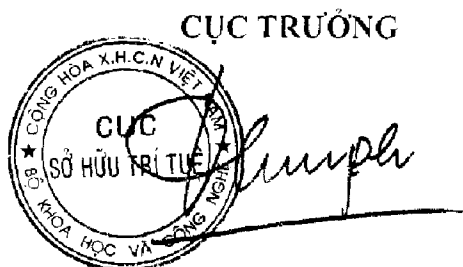

Đinh Hữu Phí

BỘ KHOA HỌC VÀ CÔNG NGHỆ
CỤC SỞ HỮU TRÍ TUỆ

CỘNG HÒA XÃ HỘI CHỦ NGHĨA VIỆT NAM
Độc lập - Tự do - Hạnh phúc

Số: 1323/TB-SHTT

Hà Nội, ngày 15 tháng 02 năm 2019

THÔNG BÁO

Ghi nhận yêu cầu duy trì hiệu lực Bằng độc quyền sáng chế

Kính gửi: Công ty TNHH một thành viên Sở hữu trí tuệ VCCI
(VCCI-IP CO.,LTD)
Tầng 8, Toà nhà VCCI, số 9 Đào Duy Anh, phường Phương mai,
quận Đống Đa, thành phố Hà Nội

Căn cứ kết quả thẩm định yêu cầu duy trì hiệu lực Bằng độc quyền sáng chế:

Số đơn: DTI-2019-01220

Ngày nộp: 25/02/2019

Chủ đơn: CERAGEM CO., LTD. (KR)

Đại diện của Chủ đơn: VCCI-IP CO.,LTD

Bằng độc quyền sáng chế số: 18608

Năm yêu cầu duy trì hiệu lực: 2

Cục Sở hữu trí tuệ thông báo:

1. Yêu cầu duy trì hiệu lực Bằng độc quyền sáng chế nêu trên được chấp nhận.
2. Hiệu lực Bằng độc quyền sáng chế số 18608 được duy trì đến 26/02/2020.

Nơi nhận:

- Như trên;
- TT (để công bố);
- Lưu VT, Hồ sơ.

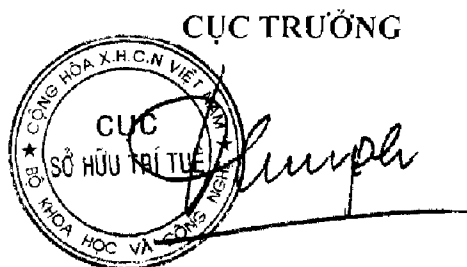

Đinh Hữu Phí

BỘ KHOA HỌC VÀ CÔNG NGHỆ
CỤC SỞ HỮU TRÍ TUỆ

CỘNG HÒA XÃ HỘI CHỦ NGHĨA VIỆT NAM
Độc lập - Tự do - Hạnh phúc

Số: 13237/TB-SHTT

Hà Nội, ngày 15 tháng 07 năm 2019

THÔNG BÁO
Ghi nhận yêu cầu duy trì hiệu lực Bằng độc quyền sáng chế

Kính gửi: Công ty TNHH một thành viên Sở hữu trí tuệ VCCI
(VCCI-IP CO.,LTD)
Tầng 8, Toà nhà VCCI, số 9 Đào Duy Anh, phường Phương mai,
quận Đống Đa, thành phố Hà Nội

Căn cứ kết quả thẩm định yêu cầu duy trì hiệu lực Bằng độc quyền sáng chế:

Số đơn: DT1-2019-01399

Ngày nộp: 25/02/2019

Chủ đơn: TAIHO PHARMACEUTICAL CO., LTD. (JP)

Đại diện của Chủ đơn: VCCI-IP CO.,LTD

Bằng độc quyền sáng chế số: 19242

Năm yêu cầu duy trì hiệu lực: 2

Cục Sở hữu trí tuệ thông báo:

1. Yêu cầu duy trì hiệu lực Bằng độc quyền sáng chế nêu trên được chấp nhận.

2. Hiệu lực Bằng độc quyền sáng chế số 19242 được duy trì đến 16/05/2020.

Nơi nhận:

- Như trên;
- TT (đề công bố);
- Lưu: VT, Hồ sơ.

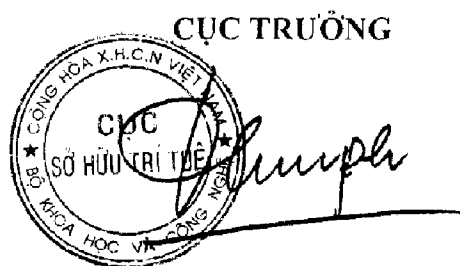

Đình Hữu Phú

BỘ KHOA HỌC VÀ CÔNG NGHỆ
CỤC SỞ HỮU TRÍ TUỆ

CỘNG HÒA XÃ HỘI CHỦ NGHĨA VIỆT NAM
Độc lập - Tự do - Hạnh phúc

Số: 1323/TB-SHTT

Hà Nội, ngày 12 tháng 07 năm 2019

THÔNG BÁO

Ghi nhận yêu cầu duy trì hiệu lực Bằng độc quyền sáng chế

Kính gửi: Công ty TNHH một thành viên Sở hữu trí tuệ VCCI
(VCCI-IP CO.,LTD)
Tầng 8, Toà nhà VCCI, số 9 Đào Duy Anh, phường Phương mai,
quận Đống Đa, thành phố Hà Nội

Căn cứ kết quả thẩm định yêu cầu duy trì hiệu lực Bằng độc quyền sáng chế:

Số đơn: DT1-2019-01403

Ngày nộp: 25/02/2019

Chủ đơn: TENCENT TECHNOLOGY (SHENZHEN) COMPANY
LIMITED (CN)

Đại diện của Chủ đơn: VCCI-IP CO.,LTD

Bằng độc quyền sáng chế số: 19372

Năm yêu cầu duy trì hiệu lực: 2

Cục Sở hữu trí tuệ thông báo:

1. Yêu cầu duy trì hiệu lực Bằng độc quyền sáng chế nêu trên được chấp nhận.

2. Hiệu lực Bằng độc quyền sáng chế số 19372 được duy trì đến 06/06/2020.

Nơi nhận:

- Như trên;
- TT (để công bố);
- Lưu VT, Hồ sơ.

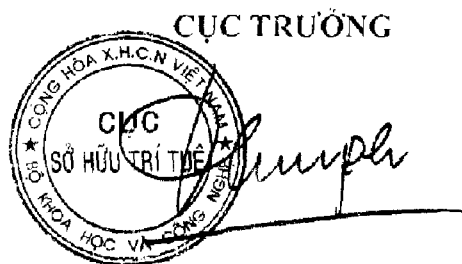

Đình Hữu Phú

BỘ KHOA HỌC VÀ CÔNG NGHỆ
CỤC SỞ HỮU TRÍ TUỆ

CỘNG HÒA XÃ HỘI CHỦ NGHĨA VIỆT NAM
Độc lập - Tự do - Hạnh phúc

Số: 15239/TB-SHTT

Hà Nội, ngày 15 tháng 07 năm 2019

THÔNG BÁO

Ghi nhận yêu cầu duy trì hiệu lực Bằng độc quyền sáng chế

Kính gửi: Công ty TNHH một thành viên Sở hữu trí tuệ VCCI
(VCCI-IP CO.,LTD)
Tầng 8, Toà nhà VCCI, số 9 Đào Duy Anh, phường Phương mai,
quận Đống Đa, thành phố Hà Nội

Căn cứ kết quả thẩm định yêu cầu duy trì hiệu lực Bằng độc quyền sáng chế:

Số đơn: DT1-2019-01404

Ngày nộp: 25/02/2019

Chủ đơn: TENCENT TECHNOLOGY (SHENZHEN) COMPANY LIMITED (CN)

Đại diện của Chủ đơn: VCCI-IP CO.,LTD

Bằng độc quyền sáng chế số: 17054

Năm yêu cầu duy trì hiệu lực: 3

Cục Sở hữu trí tuệ thông báo:

1. Yêu cầu duy trì hiệu lực Bằng độc quyền sáng chế nêu trên được chấp nhận.

2. Hiệu lực Bằng độc quyền sáng chế số 17054 được duy trì đến 06/06/2020.

Nơi nhận:

- Như trên;
- TT (để công bố);
- Lưu VT, Hồ sơ.

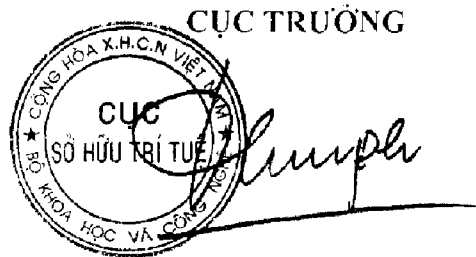

Đình Hữu Phú

BỘ KHOA HỌC VÀ CÔNG NGHỆ
CỤC SỞ HỮU TRÍ TUỆ

CỘNG HÒA XÃ HỘI CHỦ NGHĨA VIỆT NAM
Độc lập - Tự do - Hạnh phúc

Số: 13240/TB-SHTT

Hà Nội, ngày 15 tháng 07 năm 2019

THÔNG BÁO

Ghi nhận yêu cầu duy trì hiệu lực Bằng độc quyền sáng chế

Kính gửi: Công ty TNHH một thành viên Sở hữu trí tuệ VCCI
(VCCI-IP CO.,LTD)
Tầng 8, Toà nhà VCCI, số 9 Đào Duy Anh, phường Phương mai,
quận Đống Đa, thành phố Hà Nội

Căn cứ kết quả thẩm định yêu cầu duy trì hiệu lực Bằng độc quyền sáng chế:

Số đơn: DT1-2019-01408

Ngày nộp: 25/02/2019

Chủ đơn: JAPAN TOBACCO INC. (JP)

Đại diện của Chủ đơn: VCCI-IP CO.,LTD

Bằng độc quyền sáng chế số: 19387

Năm yêu cầu duy trì hiệu lực: 2

Cục Sở hữu trí tuệ thông báo:

1. Yêu cầu duy trì hiệu lực Bằng độc quyền sáng chế nêu trên được chấp nhận.
2. Hiệu lực Bằng độc quyền sáng chế số 19387 được duy trì đến 06/06/2020.

lê

Nơi nhận:

- Như trên;
- TT (để công bố);
- Lưu VT, Hồ sơ.

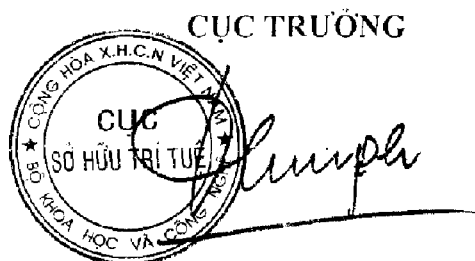

Đinh Hữu Phí

BỘ KHOA HỌC VÀ CÔNG NGHỆ
CỤC SỞ HỮU TRÍ TUỆ

CỘNG HÒA XÃ HỘI CHỦ NGHĨA VIỆT NAM
Độc lập - Tự do - Hạnh phúc

Số: 1324/TB-SHTT

Hà Nội, ngày 15 tháng 07 năm 2019

THÔNG BÁO

Ghi nhận yêu cầu duy trì hiệu lực Bằng độc quyền sáng chế

Kính gửi: Công ty TNHH một thành viên Sở hữu trí tuệ VCCI
(VCCI-IP CO.,LTD)
Tầng 8, Toà nhà VCCI, số 9 Đào Duy Anh, phường Phương mai,
quận Đống Đa, thành phố Hà Nội

Căn cứ kết quả thẩm định yêu cầu duy trì hiệu lực Bằng độc quyền sáng chế:

Số đơn: DT1-2019-01426

Ngày nộp: 25/02/2019

Chủ đơn: TENCENT TECHNOLOGY (SHENZHEN) COMPANY LIMITED (CN)

Đại diện của Chủ đơn: VCCI-IP CO.,LTD

Bằng độc quyền sáng chế số: 19114

Năm yêu cầu duy trì hiệu lực: 2

Cục Sở hữu trí tuệ thông báo:

1. Yêu cầu duy trì hiệu lực Bằng độc quyền sáng chế nêu trên được chấp nhận.

2. Hiệu lực Bằng độc quyền sáng chế số 19114 được duy trì đến 26/04/2020.

ke

Nơi nhận:

- Như trên;
- TT (đề công bố);
- Lưu VT, Hồ sơ.

CỤC TRƯỞNG



Đình Hữu Phí

BỘ KHOA HỌC VÀ CÔNG NGHỆ
CỤC SỞ HỮU TRÍ TUỆ

CỘNG HÒA XÃ HỘI CHỦ NGHĨA VIỆT NAM
Độc lập - Tự do - Hạnh phúc

Số: 13242/TB-SHTT

Hà Nội, ngày 15 tháng 07 năm 2019

THÔNG BÁO
Ghi nhận yêu cầu duy trì hiệu lực Bằng độc quyền sáng chế

Kính gửi: Công ty TNHH một thành viên Sở hữu trí tuệ VCCI
(VCCI-IP CO.,LTD)
Tầng 8, Toà nhà VCCL, số 9 Đào Duy Anh, phường Phương mai,
quận Đống Đa, thành phố Hà Nội

Căn cứ kết quả thẩm định yêu cầu duy trì hiệu lực Bằng độc quyền sáng chế:

Số đơn: DT1-2019-01427

Ngày nộp: 25/02/2019

Chủ đơn: TENCENT TECHNOLOGY (SHENZHEN) COMPANY
LIMITED (CN)

Đại diện của Chủ đơn: VCCI-IP CO.,LTD

Bằng độc quyền sáng chế số: 19176

Năm yêu cầu duy trì hiệu lực: 2

Cục Sở hữu trí tuệ thông báo:

1. Yêu cầu duy trì hiệu lực Bằng độc quyền sáng chế nêu trên được chấp nhận.
2. Hiệu lực Bằng độc quyền sáng chế số 19176 được duy trì đến 02/05/2020.

JE
Nơi nhận:

- Như trên;
- TT (để công bố);
- Lưu: VT, Hồ sơ.

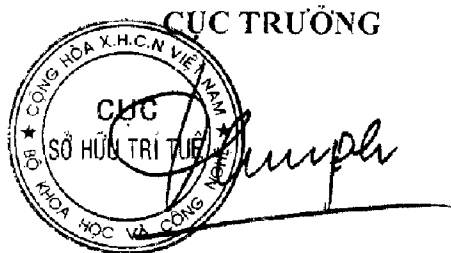

Đinh Hữu Phí

BỘ KHOA HỌC VÀ CÔNG NGHỆ
CỤC SỞ HỮU TRÍ TUỆ

CỘNG HÒA XÃ HỘI CHỦ NGHĨA VIỆT NAM
Độc lập - Tự do - Hạnh phúc

Số: 13243/TB-SHTT

Hà Nội, ngày 15 tháng 07 năm 2019

THÔNG BÁO

Ghi nhận yêu cầu duy trì hiệu lực Bằng độc quyền sáng chế

Kính gửi: Công ty TNHH một thành viên Sở hữu trí tuệ VCCI
(VCCI-IP CO.,LTD)
Tầng 8, Toà nhà VCCI, số 9 Đào Duy Anh, phường Phương mai,
quận Đống Đa, thành phố Hà Nội

Căn cứ kết quả thẩm định yêu cầu duy trì hiệu lực Bằng độc quyền sáng chế:

Số đơn: DT1-2019-01428

Ngày nộp: 25/02/2019

Chủ đơn: TENCENT TECHNOLOGY (SHENZHEN) COMPANY LIMITED (CN)

Đại diện của Chủ đơn: VCCI-IP CO.,LTD

Bằng độc quyền sáng chế số: 16936

Năm yêu cầu duy trì hiệu lực: 3

Cục Sở hữu trí tuệ thông báo:

1. Yêu cầu duy trì hiệu lực Bằng độc quyền sáng chế nêu trên được chấp nhận.
2. Hiệu lực Bằng độc quyền sáng chế số 16936 được duy trì đến 08/05/2020.

Nơi nhận:

- Như trên;
- TT (để công bố);
- Lưu: VT, Hồ sơ.



CỤC TRƯỞNG

Đinh Hữu Phí

BỘ KHOA HỌC VÀ CÔNG NGHỆ
CỤC SỞ HỮU TRÍ TUỆ

CỘNG HÒA XÃ HỘI CHỦ NGHĨA VIỆT NAM
Độc lập - Tự do - Hạnh phúc

Số: 13244/TB-SHTT

Hà Nội, ngày 15 tháng 07 năm 2019

THÔNG BÁO

Ghi nhận yêu cầu duy trì hiệu lực Bằng độc quyền sáng chế

Kính gửi: Công ty TNHH một thành viên Sở hữu trí tuệ VCCI
(VCCI-IP CO.,LTD)
Tầng 8, Toà nhà VCCI, số 9 Đào Duy Anh, phường Phương mai,
quận Đống Đa, thành phố Hà Nội

Căn cứ kết quả thẩm định yêu cầu duy trì hiệu lực Bằng độc quyền sáng chế:

Số đơn: DT1-2019-01429

Ngày nộp: 25/02/2019

Chủ đơn: TENCENT TECHNOLOGY (SHENZHEN) COMPANY LIMITED (CN)

Đại diện của Chủ đơn: VCCI-IP CO.,LTD

Bằng độc quyền sáng chế số: 16923

Năm yêu cầu duy trì hiệu lực: 3

Cục Sở hữu trí tuệ thông báo:

1. Yêu cầu duy trì hiệu lực Bằng độc quyền sáng chế nêu trên được chấp nhận.

2. Hiệu lực Bằng độc quyền sáng chế số 16923 được duy trì đến 08/05/2020.

lc

Nơi nhận:

- Như trên;
- TT (để công bố);
- Lưu VT, Hồ sơ.

CỤC TRƯỞNG



Đinh Hữu Phí

BỘ KHOA HỌC VÀ CÔNG NGHỆ
CỤC SỞ HỮU TRÍ TUỆ

CỘNG HÒA XÃ HỘI CHỦ NGHĨA VIỆT NAM
Độc lập - Tự do - Hạnh phúc

Số: 13245/TB-SHTT

Hà Nội, ngày 15 tháng 07 năm 2019

THÔNG BÁO

Ghi nhận yêu cầu duy trì hiệu lực Bằng độc quyền sáng chế

Kính gửi: Công ty TNHH một thành viên Sở hữu trí tuệ VCCI
(VCCI-IP CO.,LTD)
Tầng 8, Toà nhà VCCI, số 9 Đào Duy Anh, phường Phương mai,
quận Đống Đa, thành phố Hà Nội

Căn cứ kết quả thẩm định yêu cầu duy trì hiệu lực Bằng độc quyền sáng chế:

Số đơn: DT1-2019-01430

Ngày nộp: 25/02/2019

Chủ đơn: TENCENT TECHNOLOGY (SHENZHEN) COMPANY LIMITED (CN)

Đại diện của Chủ đơn: VCCI-IP CO.,LTD

Bằng độc quyền sáng chế số: 16922

Năm yêu cầu duy trì hiệu lực: 3

Cục Sở hữu trí tuệ thông báo:

1. Yêu cầu duy trì hiệu lực Bằng độc quyền sáng chế nêu trên được chấp nhận.
2. Hiệu lực Bằng độc quyền sáng chế số 16922 được duy trì đến 08/05/2020.

Nơi nhận:

- Như trên;
- TT (để công bố);
- Lưu: VT, Hồ sơ.



CỤC TRƯỞNG

Đinh Hữu Phí

BỘ KHOA HỌC VÀ CÔNG NGHỆ
CỤC SỞ HỮU TRÍ TUỆ

CỘNG HÒA XÃ HỘI CHỦ NGHĨA VIỆT NAM
Độc lập - Tự do - Hạnh phúc

Số: 13246 /TB-SHTT

Hà Nội, ngày 15 tháng 4 năm 2019

THÔNG BÁO

Ghi nhận yêu cầu duy trì hiệu lực Bằng độc quyền sáng chế

Kính gửi: Công ty TNHH Sở hữu trí tuệ Việt á (VIET A IP CO.,LTD)
Phòng 1504, tầng 15, tòa nhà Hàn Việt, số 203 Minh Khai,
phường Minh Khai, quận Hai Bà Trưng, TP. Hà Nội

Căn cứ kết quả thẩm định yêu cầu duy trì hiệu lực Bằng độc quyền sáng chế:

Số đơn: DT1-2019-01431

Ngày nộp: 25/02/2019

Chủ đơn: CJ CHEILJEDANG CORP. (KR)

Đại diện của Chủ đơn: VIET A IP CO.,LTD

Bằng độc quyền sáng chế số: 19292

Năm yêu cầu duy trì hiệu lực: 2

Cục Sở hữu trí tuệ thông báo:

1. Yêu cầu duy trì hiệu lực Bằng độc quyền sáng chế nêu trên được chấp nhận.
2. Hiệu lực Bằng độc quyền sáng chế số 19292 được duy trì đến 23/05/2020.

Nơi nhận:

- Như trên;
- TT (để công bố);
- Lưu: VT, Hồ sơ.

CỤC TRƯỞNG



Dinh Hữu Phí
Dinh Hữu Phí

BỘ KHOA HỌC VÀ CÔNG NGHỆ
CỤC SỞ HỮU TRÍ TUỆ

CỘNG HÒA XÃ HỘI CHỦ NGHĨA VIỆT NAM
Độc lập - Tự do - Hạnh phúc

Số: 13247/TB-SHTT

Hà Nội, ngày 15 tháng 07 năm 2019

THÔNG BÁO

Ghi nhận yêu cầu duy trì hiệu lực Bằng độc quyền sáng chế

Kính gửi: Công ty TNHH Sở hữu trí tuệ Việt á (VIET A IP CO.,LTD)
Phòng 1504, tầng 15, tòa nhà Hàn Việt, số 203 Minh Khai,
phường Minh Khai, quận Hai Bà Trưng, TP. Hà Nội

Căn cứ kết quả thẩm định yêu cầu duy trì hiệu lực Bằng độc quyền sáng chế:

Số đơn: DT1-2019-01432

Ngày nộp: 25/02/2019

Chủ đơn: KCC CORPORATION (KR)

Đại diện của Chủ đơn: VIET A IP CO.,LTD

Bằng độc quyền sáng chế số: 18726

Năm yêu cầu duy trì hiệu lực: 2

Cục Sở hữu trí tuệ thông báo:

1. Yêu cầu duy trì hiệu lực Bằng độc quyền sáng chế nêu trên được chấp nhận.
2. Hiệu lực Bằng độc quyền sáng chế số 18726 được duy trì đến 05/03/2020.

Nơi nhận:

- Như trên;
- TT (để công bố);
- Lưu VT, Hồ sơ.

CỤC TRƯỞNG



Đinh Hữu Phí

BỘ KHOA HỌC VÀ CÔNG NGHỆ
CỤC SỞ HỮU TRÍ TUỆ

CỘNG HÒA XÃ HỘI CHỦ NGHĨA VIỆT NAM
Độc lập - Tự do - Hạnh phúc

Số: 13248/TB-SHTT

Hà Nội, ngày 15 tháng 02 năm 2019

THÔNG BÁO

Ghi nhận yêu cầu duy trì hiệu lực Bằng độc quyền sáng chế

Kính gửi: Công ty Luật TNHH WINCO (WINCO LAW FIRM)
Số 54 Trần Quốc Vượng, phường Dịch Vọng Hậu, quận Cầu Giấy, TP Hà Nội

Căn cứ kết quả thẩm định yêu cầu duy trì hiệu lực Bằng độc quyền sáng chế:

Số đơn: DT1-2019-01011

Ngày nộp: 15/02/2019

Chủ đơn: LG ELECTRONICS INC. (KR)

Đại diện của Chủ đơn: WINCO LAW FIRM

Bằng độc quyền sáng chế số: 7528

Năm yêu cầu duy trì hiệu lực: 11

Cục Sở hữu trí tuệ thông báo:

1. Yêu cầu duy trì hiệu lực Bằng độc quyền sáng chế nêu trên được chấp nhận.

2. Hiệu lực Bằng độc quyền sáng chế số 7528 được duy trì đến 16/02/2020.

Nơi nhận:

- Như trên;
- TT (để công bố);
- Lưu: VT, Hồ sơ.

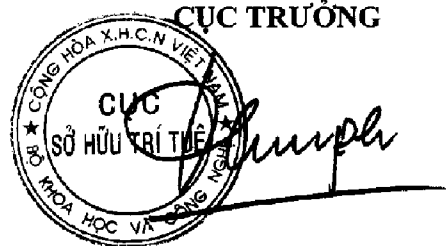

Đinh Hữu Phí

BỘ KHOA HỌC VÀ CÔNG NGHỆ
CỤC SỞ HỮU TRÍ TUỆ

CỘNG HÒA XÃ HỘI CHỦ NGHĨA VIỆT NAM
Độc lập - Tự do - Hạnh phúc

Số: 13249/TB-SHTT

Hà Nội, ngày 15 tháng 07 năm 2019

THÔNG BÁO

Ghi nhận yêu cầu duy trì hiệu lực Bằng độc quyền sáng chế

Kính gửi: Công ty Luật TNHH WINCO (WINCO LAW FIRM)
Số 54 Trần Quốc Vương, phường Dịch Vọng Hậu, quận Cầu Giấy, TP Hà Nội

Căn cứ kết quả thẩm định yêu cầu duy trì hiệu lực Bằng độc quyền sáng chế:

Số đơn: DT1-2019-01012

Ngày nộp: 15/02/2019

Chủ đơn: LG ELECTRONICS INC. (KR)

Đại diện của Chủ đơn: WINCO LAW FIRM

Bằng độc quyền sáng chế số: 7532

Năm yêu cầu duy trì hiệu lực: 11

Cục Sở hữu trí tuệ thông báo:

1. Yêu cầu duy trì hiệu lực Bằng độc quyền sáng chế nêu trên được chấp nhận.
2. Hiệu lực Bằng độc quyền sáng chế số 7532 được duy trì đến 16/02/2020. *Ye*

Nơi nhận:

- Như trên;
- TT (để công bố);
- Lưu: VT, Hồ sơ.



CỤC TRƯỞNG

Đinh Hữu Phí

BỘ KHOA HỌC VÀ CÔNG NGHỆ
CỤC SỞ HỮU TRÍ TUỆ

CỘNG HÒA XÃ HỘI CHỦ NGHĨA VIỆT NAM
Độc lập - Tự do - Hạnh phúc

Số: 13250/TB-SHTT

Hà Nội, ngày 15 tháng 07 năm 2019

THÔNG BÁO

Ghi nhận yêu cầu duy trì hiệu lực Bằng độc quyền sáng chế

Kính gửi: Công ty Luật TNHH WINCO (WINCO LAW FIRM)
Số 54 Trần Quốc Vượng, phường Dịch Vọng Hậu, quận Cầu Giấy, TP Hà Nội

Căn cứ kết quả thẩm định yêu cầu duy trì hiệu lực Bằng độc quyền sáng chế:

Số đơn: DT1-2019-01013

Ngày nộp: 15/02/2019

Chủ đơn: LG Electronics Inc. (KR)

Đại diện của Chủ đơn: WINCO LAW FIRM

Bằng độc quyền sáng chế số: 11170

Năm yêu cầu duy trì hiệu lực: 7

Cục Sở hữu trí tuệ thông báo:

1. Yêu cầu duy trì hiệu lực Bằng độc quyền sáng chế nêu trên được chấp nhận.

2. Hiệu lực Bằng độc quyền sáng chế số 11170 được duy trì đến 25/02/2020.

Nơi nhận:

- Như trên;
- TT (để công bố);
- Lưu: VT, Hồ sơ.

CỤC TRƯỞNG



Đinh Hữu Phú

BỘ KHOA HỌC VÀ CÔNG NGHỆ
CỤC SỞ HỮU TRÍ TUỆ

CỘNG HOÀ XÃ HỘI CHỦ NGHĨA VIỆT NAM
Độc lập - Tự do - Hạnh phúc

Số: 15/SA/TB-SHTT

Hà Nội, ngày 15 tháng 07 năm 2019

THÔNG BÁO

Ghi nhận yêu cầu duy trì hiệu lực Bằng độc quyền sáng chế

Kính gửi: Công ty Luật TNHH WINCO (WINCO LAW FIRM)
Số 54 Trần Quốc Vượng, phường Dịch Vọng Hậu, quận Cầu Giấy, TP Hà Nội

Căn cứ kết quả thẩm định yêu cầu duy trì hiệu lực Bằng độc quyền sáng chế:

Số đơn: DT1-2019-01014

Ngày nộp: 15/02/2019

Chủ đơn: POSCO (KR)

Đại diện của Chủ đơn: WINCO LAW FIRM

Bằng độc quyền sáng chế số: 18690

Năm yêu cầu duy trì hiệu lực: 2

Cục Sở hữu trí tuệ thông báo:

1. Yêu cầu duy trì hiệu lực Bằng độc quyền sáng chế nêu trên được chấp nhận.

2. Hiệu lực Bằng độc quyền sáng chế số 18690 được duy trì đến 05/03/2020.

Nơi nhận:

- Như trên;
- TT (để công bố);
- Lưu: VT, Hồ sơ.

CỤC TRƯỞNG



Đinh Hữu Phí

BỘ KHOA HỌC VÀ CÔNG NGHỆ
CỤC SỞ HỮU TRÍ TUỆ

CỘNG HÒA XÃ HỘI CHỦ NGHĨA VIỆT NAM
Độc lập - Tự do - Hạnh phúc

Số: 13252/TB-SHTT

Hà Nội, ngày 15 tháng 07 năm 2019

THÔNG BÁO

Ghi nhận yêu cầu duy trì hiệu lực Bằng độc quyền sáng chế

Kính gửi: Công ty TNHH một thành viên Sở hữu trí tuệ VCCI
(VCCI-IP CO.,LTD)
Tầng 8, Toà nhà VCCI, số 9 Đào Duy Anh, phường Phương mai,
quận Đống Đa, thành phố Hà Nội

Căn cứ kết quả thẩm định yêu cầu duy trì hiệu lực Bằng độc quyền sáng chế:

Số đơn: DT1-2019-01016

Ngày nộp: 15/02/2019

Chủ đơn: MEIJI Dairies Corporation (JP)

Đại diện của Chủ đơn: VCCI-IP CO.,LTD

Bằng độc quyền sáng chế số: 9033

Năm yêu cầu duy trì hiệu lực: 9

Cục Sở hữu trí tuệ thông báo:

1. Yêu cầu duy trì hiệu lực Bằng độc quyền sáng chế nêu trên được chấp nhận.
2. Hiệu lực Bằng độc quyền sáng chế số 9033 được duy trì đến 24/01/2020.

Nơi nhận:

- Như trên;
- TT (để công bố);
- Lưu: VT, Hồ sơ.

CỤC TRƯỞNG



Đinh Hữu Phí

BỘ KHOA HỌC VÀ CÔNG NGHỆ
CỤC SỞ HỮU TRÍ TUỆ

CỘNG HÒA XÃ HỘI CHỦ NGHĨA VIỆT NAM
Độc lập - Tự do - Hạnh phúc

Số: 13253/TB-SHTT

Hà Nội, ngày 15 tháng 07 năm 2019

THÔNG BÁO

Ghi nhận yêu cầu duy trì hiệu lực Bằng độc quyền sáng chế

Kính gửi: Công ty TNHH một thành viên Sở hữu trí tuệ VCCI
(VCCI-IP CO.,LTD)
Tầng 8, Toà nhà VCCI, số 9 Đào Duy Anh, phường Phương mai,
quận Đống Đa, thành phố Hà Nội

Căn cứ kết quả thẩm định yêu cầu duy trì hiệu lực Bằng độc quyền sáng chế:

Số đơn: DT1-2019-01018

Ngày nộp: 15/02/2019

Chủ đơn: ARDEA BIOSCIENCES, INC. (US)

Đại diện của Chủ đơn: VCCI-IP CO.,LTD

Bằng độc quyền sáng chế số: 16627

Năm yêu cầu duy trì hiệu lực: 3

Cục Sở hữu trí tuệ thông báo:

1. Yêu cầu duy trì hiệu lực Bằng độc quyền sáng chế nêu trên được chấp nhận.

2. Hiệu lực Bằng độc quyền sáng chế số 16627 được duy trì đến 27/02/2020.

Nơi nhận:

- Như trên;
- TT (để công bố);
- Lưu: VT, Hồ sơ.

CỤC TRƯỞNG

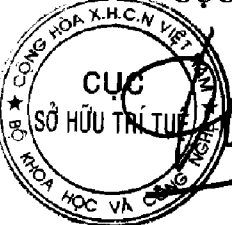

Đinh Hữu Phí

BỘ KHOA HỌC VÀ CÔNG NGHỆ
CỤC SỞ HỮU TRÍ TUỆ

CỘNG HOÀ XÃ HỘI CHỦ NGHĨA VIỆT NAM
Độc lập - Tự do - Hạnh phúc

Số: 13254/TB-SHTT

Hà Nội, ngày 15 tháng 07 năm 2019

THÔNG BÁO

Ghi nhận yêu cầu duy trì hiệu lực Bằng độc quyền sáng chế

Kính gửi: Công ty TNHH một thành viên Sở hữu trí tuệ VCCI
(VCCI-IP CO.,LTD)
Tầng 8, Toà nhà VCCI, số 9 Đào Duy Anh, phường Phương mai,
quận Đống Đa, thành phố Hà Nội

Căn cứ kết quả thẩm định yêu cầu duy trì hiệu lực Bằng độc quyền sáng chế:

Số đơn: DT1-2019-01019

Ngày nộp: 15/02/2019

Chủ đơn: BAYER PHARMA AKTIENGESELLSCHAFT (DE)

Đại diện của Chủ đơn: VCCI-IP CO.,LTD

Bằng độc quyền sáng chế số: 18583

Năm yêu cầu duy trì hiệu lực: 2

Cục Sở hữu trí tuệ thông báo:

1. Yêu cầu duy trì hiệu lực Bằng độc quyền sáng chế nêu trên được chấp nhận.

2. Hiệu lực Bằng độc quyền sáng chế số 18583 được duy trì đến 26/02/2020.

Nơi nhận:

- Như trên;
- TT (để công bố);
- Lưu: VT, Hồ sơ.

CỤC TRƯỞNG



Đinh Hữu Phí

BỘ KHOA HỌC VÀ CÔNG NGHỆ
CỤC SỞ HỮU TRÍ TUỆ

CỘNG HOÀ XÃ HỘI CHỦ NGHĨA VIỆT NAM
Độc lập - Tự do - Hạnh phúc

Số: 13255/TB-SHTT

Hà Nội, ngày 15 tháng 07 năm 2019

THÔNG BÁO

Ghi nhận yêu cầu duy trì hiệu lực Bằng độc quyền sáng chế

Kính gửi: Công ty TNHH một thành viên Sở hữu trí tuệ VCCI
(VCCI-IP CO.,LTD)
Tầng 8, Toà nhà VCCI, số 9 Đào Duy Anh, phường Phương mai,
quận Đống Đa, thành phố Hà Nội

Căn cứ kết quả thẩm định yêu cầu duy trì hiệu lực Bằng độc quyền sáng chế:

Số đơn: DT1-2019-01022

Ngày nộp: 15/02/2019

Chủ đơn: IHI INFRASTRUCTURE SYSTEMS CO., LTD. (JP)

Đại diện của Chủ đơn: VCCI-IP CO.,LTD

Bằng độc quyền sáng chế số: 16632

Năm yêu cầu duy trì hiệu lực: 3

Cục Sở hữu trí tuệ thông báo:

1. Yêu cầu duy trì hiệu lực Bằng độc quyền sáng chế nêu trên được chấp nhận.

2. Hiệu lực Bằng độc quyền sáng chế số 16632 được duy trì đến 27/02/2020.

Nơi nhận:

- Như trên;
- TT (để công bố);
- Lưu: VT, Hồ sơ.

CỤC TRƯỞNG



Đinh Hữu Phí

BỘ KHOA HỌC VÀ CÔNG NGHỆ
CỤC SỞ HỮU TRÍ TUỆ

CỘNG HOÀ XÃ HỘI CHỦ NGHĨA VIỆT NAM
Độc lập - Tự do - Hạnh phúc

Số: 13256/TB-SHTT

Hà Nội, ngày 15 tháng 07 năm 2019

THÔNG BÁO

Ghi nhận yêu cầu duy trì hiệu lực Bằng độc quyền sáng chế

Kính gửi: Công ty TNHH một thành viên Sở hữu trí tuệ VCCI
(VCCI-IP CO.,LTD)
Tầng 8, Toà nhà VCCI, số 9 Đào Duy Anh, phường Phương mai,
quận Đống Đa, thành phố Hà Nội

Căn cứ kết quả thẩm định yêu cầu duy trì hiệu lực Bằng độc quyền sáng chế:

Số đơn: DT1-2019-01024

Ngày nộp: 15/02/2019

Chủ đơn: BEARD SCOTT RANDALL (US)

Đại diện của Chủ đơn: VCCI-IP CO.,LTD

Bằng độc quyền sáng chế số: 18566

Năm yêu cầu duy trì hiệu lực: 2

Cục Sở hữu trí tuệ thông báo:

1. Yêu cầu duy trì hiệu lực Bằng độc quyền sáng chế nêu trên được chấp nhận.

2. Hiệu lực Bằng độc quyền sáng chế số 18566 được duy trì đến 26/02/2020.

Nơi nhận:

- Như trên;
- TT (để công bố);
- Lưu: VT, Hồ sơ.

CỤC TRƯỞNG

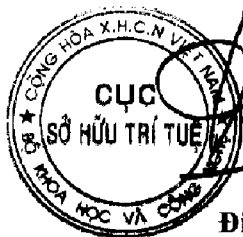

Đinh Hữu Phí

BỘ KHOA HỌC VÀ CÔNG NGHỆ
CỤC SỞ HỮU TRÍ TUỆ

CỘNG HOÀ XÃ HỘI CHỦ NGHĨA VIỆT NAM
Độc lập - Tự do - Hạnh phúc

Số: 15257/TB-SHTT

Hà Nội, ngày 15 tháng 07 năm 2019

THÔNG BÁO

Ghi nhận yêu cầu duy trì hiệu lực Bằng độc quyền sáng chế

Kính gửi: Công ty Cổ phần Sở hữu công nghiệp INVESTIP (INVESTIP)
Tầng 5, tòa nhà Charmvit Tower, 117 Trần Duy Hưng, phường Trung Hòa,
quận Cầu Giấy, thành phố Hà Nội

Căn cứ kết quả thẩm định yêu cầu duy trì hiệu lực Bằng độc quyền sáng chế:

Số đơn: DT1-2019-01025

Ngày nộp: 15/02/2019

Chủ đơn: CENTRE NATIONAL DE LA RECHERCHE SCIENTIFIQUE
(CNRS) (FR)

Đại diện của Chủ đơn: INVESTIP

Bằng độc quyền sáng chế số: 12410

Năm yêu cầu duy trì hiệu lực: 6

Cục Sở hữu trí tuệ thông báo:

1. Yêu cầu duy trì hiệu lực Bằng độc quyền sáng chế nêu trên được chấp nhận.
2. Hiệu lực Bằng độc quyền sáng chế số 12410 được duy trì đến 18/02/2020.

Nơi nhận:

- Như trên;
- TT (để công bố);
- Lưu: VT, Hồ sơ.

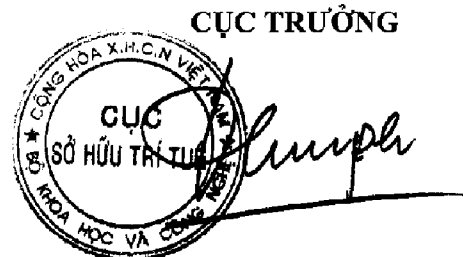

Đinh Hữu Phí

BỘ KHOA HỌC VÀ CÔNG NGHỆ
CỤC SỞ HỮU TRÍ TUỆ

CỘNG HÒA XÃ HỘI CHỦ NGHĨA VIỆT NAM
Độc lập - Tự do - Hạnh phúc

Số: 1528/TB-SHTT

Hà Nội, ngày 15 tháng 07 năm 2019

THÔNG BÁO

Ghi nhận yêu cầu duy trì hiệu lực Bằng độc quyền sáng chế

Kính gửi: Công ty Cổ phần Sở hữu công nghiệp INVESTIP (INVESTIP)
Tầng 5, tòa nhà Chamvit Tower, 117 Trần Duy Hưng, phường Trung Hòa,
quận Cầu Giấy, thành phố Hà Nội

Căn cứ kết quả thẩm định yêu cầu duy trì hiệu lực Bằng độc quyền sáng chế:

Số đơn: DT1-2019-01026

Ngày nộp: 15/02/2019

Chủ đơn: DCNS (FR)

Đại diện của Chủ đơn: INVESTIP

Bằng độc quyền sáng chế số: 16635

Năm yêu cầu duy trì hiệu lực: 3

Cục Sở hữu trí tuệ thông báo:

1. Yêu cầu duy trì hiệu lực Bằng độc quyền sáng chế nêu trên được chấp nhận.

2. Hiệu lực Bằng độc quyền sáng chế số 16635 được duy trì đến 27/02/2020.

Nơi nhận:

- Như trên;
- TT (để công bố);
- Lưu: VT, Hồ sơ.

CỤC TRƯỞNG



Đinh Hữu Phí

BỘ KHOA HỌC VÀ CÔNG NGHỆ
CỤC SỞ HỮU TRÍ TUỆ

CỘNG HOÀ XÃ HỘI CHỦ NGHĨA VIỆT NAM
Độc lập - Tự do - Hạnh phúc

Số: 13159/TB-SHTT

Hà Nội, ngày 15 tháng 07 năm 2019

THÔNG BÁO

Ghi nhận yêu cầu duy trì hiệu lực Bằng độc quyền sáng chế

Kính gửi: Công ty Cổ phần Sở hữu công nghiệp INVESTIP (INVESTIP)
Tầng 5, tòa nhà Charmvit Tower, 117 Trần Duy Hưng, phường Trung Hòa,
quận Cầu Giấy, thành phố Hà Nội

Căn cứ kết quả thẩm định yêu cầu duy trì hiệu lực Bằng độc quyền sáng chế:

Số đơn: DT1-2019-01027

Ngày nộp: 15/02/2019

Chủ đơn: THOMSON LICENSING (FR)

Đại diện của Chủ đơn: INVESTIP

Bằng độc quyền sáng chế số: 11156

Năm yêu cầu duy trì hiệu lực: 7

Cục Sở hữu trí tuệ thông báo:

1. Yêu cầu duy trì hiệu lực Bằng độc quyền sáng chế nêu trên được chấp nhận.

2. Hiệu lực Bằng độc quyền sáng chế số 11156 được duy trì đến 25/02/2020.

Nơi nhận:

- Như trên;
- TT (để công bố);
- Lưu: VT, Hồ sơ.

CỤC TRƯỞNG



Đinh Hữu Phí

BỘ KHOA HỌC VÀ CÔNG NGHỆ
CỤC SỞ HỮU TRÍ TUỆ

CỘNG HÒA XÃ HỘI CHỦ NGHĨA VIỆT NAM
Độc lập - Tự do - Hạnh phúc

Số: 13260/TB-SHTT

Hà Nội, ngày 15 tháng 07 năm 2019

THÔNG BÁO
Ghi nhận yêu cầu duy trì hiệu lực Bằng độc quyền sáng chế

Kính gửi: Công ty TNHH Ban Ca (BANCA)
15B Triệu Việt Vương, thành phố Hà Nội

Căn cứ kết quả thẩm định yêu cầu duy trì hiệu lực Bằng độc quyền sáng chế:

Số đơn: DT1-2019-01028

Ngày nộp: 15/02/2019

Chủ đơn: ENKOTEC A/S (DK)

Đại diện của Chủ đơn: BANCA

Bằng độc quyền sáng chế số: 10057

Năm yêu cầu duy trì hiệu lực: 8

Cục Sở hữu trí tuệ thông báo:

1. Yêu cầu duy trì hiệu lực Bằng độc quyền sáng chế nêu trên được chấp nhận.

2. Hiệu lực Bằng độc quyền sáng chế số 10057 được duy trì đến 15/02/2020.

Nơi nhận:

- Như trên;
- TT (để công bố);
- Lưu: VT, Hồ sơ.

CỤC TRƯỞNG

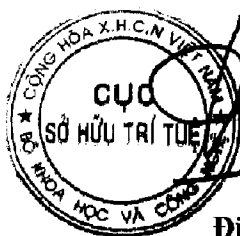

Đinh Hữu Phí

BỘ KHOA HỌC VÀ CÔNG NGHỆ
CỤC SỞ HỮU TRÍ TUỆ

CỘNG HÒA XÃ HỘI CHỦ NGHĨA VIỆT NAM
Độc lập - Tự do - Hạnh phúc

Số: 13261/TB-SHTT

Hà Nội, ngày 15 tháng 07 năm 2019

THÔNG BÁO
Ghi nhận yêu cầu duy trì hiệu lực Bằng độc quyền sáng chế

Kính gửi: Công ty TNHH Ban Ca (BANCA)
15B Triệu Việt Vương, thành phố Hà Nội

Căn cứ kết quả thẩm định yêu cầu duy trì hiệu lực Bằng độc quyền sáng chế:

Số đơn: DT1-2019-01029

Ngày nộp: 15/02/2019

Chủ đơn: SMS Siemag Aktiengesellschaft (DE)

Đại diện của Chủ đơn: BANCA

Bằng độc quyền sáng chế số: 10058

Năm yêu cầu duy trì hiệu lực: 8

Cục Sở hữu trí tuệ thông báo:

1. Yêu cầu duy trì hiệu lực Bằng độc quyền sáng chế nêu trên được chấp nhận.

2. Hiệu lực Bằng độc quyền sáng chế số 10058 được duy trì đến 15/02/2020.

Nơi nhận:

- Như trên;
- TT (để công bố);
- Lưu: VT, Hồ sơ.

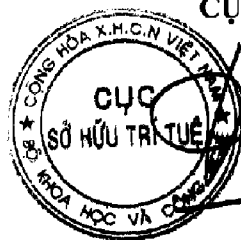

CỤC TRƯỞNG

Đinh Hữu Phí

BỘ KHOA HỌC VÀ CÔNG NGHỆ
CỤC SỞ HỮU TRÍ TUỆ

CỘNG HOÀ XÃ HỘI CHỦ NGHĨA VIỆT NAM
Độc lập - Tự do - Hạnh phúc

Số: 13262/TB-SHTT

Hà Nội, ngày 15 tháng 07 năm 2019

THÔNG BÁO

Ghi nhận yêu cầu duy trì hiệu lực Bằng độc quyền sáng chế

Kính gửi: Công ty TNHH T&T INVENMARK Sở hữu trí tuệ Quốc tế
(T&T INVENMARK CO., LTD.)

Phòng 101, tòa nhà 30 Nguyễn Du, phường Bùi Thị Xuân,
quận Hai Bà Trưng, TP. Hà Nội

Căn cứ kết quả thẩm định yêu cầu duy trì hiệu lực Bằng độc quyền sáng chế:

Số đơn: DT1-2019-01030

Ngày nộp: 15/02/2019

Chủ đơn: Council of Scientific and Industrial Research (IN)

Đại diện của Chủ đơn: T&T INVENMARK CO., LTD.

Bằng độc quyền sáng chế số: 6218

Năm yêu cầu duy trì hiệu lực: 13

Cục Sở hữu trí tuệ thông báo:

1. Yêu cầu duy trì hiệu lực Bằng độc quyền sáng chế nêu trên được chấp nhận.

2. Hiệu lực Bằng độc quyền sáng chế số 6218 được duy trì đến 12/03/2020. *hc*

Nơi nhận:

- Như trên;
- TT (để công bố);
- Lưu: VT, Hồ sơ.

CỤC TRƯỞNG



Đinh Hữu Phí

BỘ KHOA HỌC VÀ CÔNG NGHỆ
CỤC SỞ HỮU TRÍ TUỆ

CỘNG HÒA XÃ HỘI CHỦ NGHĨA VIỆT NAM
Độc lập - Tự do - Hạnh phúc

Số: 13263/TB-SHTT

Hà Nội, ngày 15 tháng 07 năm 2019

THÔNG BÁO

Ghi nhận yêu cầu duy trì hiệu lực Bằng độc quyền sáng chế

Kính gửi: Công ty TNHH một thành viên Sở hữu trí tuệ VCCI
(VCCI-IP CO.,LTD)
Tầng 8, Toà nhà VCCI, số 9 Đào Duy Anh, phường Phương mai,
quận Đống Đa, thành phố Hà Nội

Căn cứ kết quả thẩm định yêu cầu duy trì hiệu lực Bằng độc quyền sáng chế:

Số đơn: DT1-2019-01031

Ngày nộp: 15/02/2019

Chủ đơn: PIONEER CORPORATION (JP)

Đại diện của Chủ đơn: VCCI-IP CO.,LTD

Bằng độc quyền sáng chế số: 5474

Năm yêu cầu duy trì hiệu lực: 14

Cục Sở hữu trí tuệ thông báo:

1. Yêu cầu duy trì hiệu lực Bằng độc quyền sáng chế nêu trên được chấp nhận.
2. Hiệu lực Bằng độc quyền sáng chế số 5474 được duy trì đến 20/02/2020. *ke*

Nơi nhận:

- Như trên;
- TT (để công bố);
- Lưu: VT, Hồ sơ.

CỤC TRƯỞNG

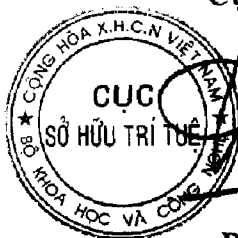

Đinh Hữu Phí
Đinh Hữu Phí

BỘ KHOA HỌC VÀ CÔNG NGHỆ
CỤC SỞ HỮU TRÍ TUỆ

CỘNG HÒA XÃ HỘI CHỦ NGHĨA VIỆT NAM
Độc lập - Tự do - Hạnh phúc

Số: 13264/TB-SHTT

Hà Nội, ngày 15 tháng 07 năm 2019

THÔNG BÁO

Ghi nhận yêu cầu duy trì hiệu lực Bằng độc quyền sáng chế

Kính gửi: Văn phòng Luật sư Ân Nam (ANNAM IP & LAW)

Số 10 ngõ 34 đường Âu Cơ, phường Quảng An, quận Tây Hồ, TP Hà Nội

Căn cứ kết quả thẩm định yêu cầu duy trì hiệu lực Bằng độc quyền sáng chế:

Số đơn: DT1-2019-01032

Ngày nộp: 15/02/2019

Chủ đơn: CROSS-FLOW ENERGY COMPANY LIMITED (GB)

Đại diện của Chủ đơn: ANNAM IP & LAW

Bằng độc quyền sáng chế số: 15281

Năm yêu cầu duy trì hiệu lực: 4

Cục Sở hữu trí tuệ thông báo:

1. Yêu cầu duy trì hiệu lực Bằng độc quyền sáng chế nêu trên được chấp nhận.

2. Hiệu lực Bằng độc quyền sáng chế số 15281 được duy trì đến 14/03/2020.

Nơi nhận:

- Như trên;
- TT (để công bố);
- Lưu: VT, Hồ sơ.

CỤC TRƯỞNG

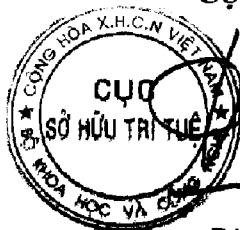

Đinh Hữu Phí

BỘ KHOA HỌC VÀ CÔNG NGHỆ
CỤC SỞ HỮU TRÍ TUỆ

CỘNG HÒA XÃ HỘI CHỦ NGHĨA VIỆT NAM
Độc lập - Tự do - Hạnh phúc

Số: 15245/TB-SHTT

Hà Nội, ngày 15 tháng 07 năm 2019

THÔNG BÁO

Ghi nhận yêu cầu duy trì hiệu lực Bằng độc quyền sáng chế

Kính gửi: Công ty Luật TNHH Phạm và Liên danh (PHAM & ASSOCIATES)
8 Trần Hưng Đạo, thành phố Hà Nội

Căn cứ kết quả thẩm định yêu cầu duy trì hiệu lực Bằng độc quyền sáng chế:

Số đơn: DT1-2019-01033

Ngày nộp: 18/02/2019

Chủ đơn: LI, Xinbin (CN)

Đại diện của Chủ đơn: PHAM & ASSOCIATES

Bằng độc quyền sáng chế số: 18724

Năm yêu cầu duy trì hiệu lực: 2

Cục Sở hữu trí tuệ thông báo:

1. Yêu cầu duy trì hiệu lực Bằng độc quyền sáng chế nêu trên được chấp nhận.

2. Hiệu lực Bằng độc quyền sáng chế số 18724 được duy trì đến 05/03/2020.

Nơi nhận:

- Như trên;
- TT (để công bố);
- Lưu: VT, Hồ sơ.

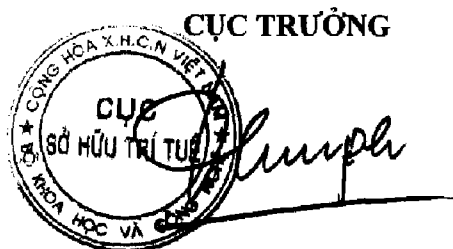

Đinh Hữu Phí

BỘ KHOA HỌC VÀ CÔNG NGHỆ
CỤC SỞ HỮU TRÍ TUỆ

CỘNG HÒA XÃ HỘI CHỦ NGHĨA VIỆT NAM
Độc lập - Tự do - Hạnh phúc

Số: 15266/TB-SHTT

Hà Nội, ngày 15 tháng 07 năm 2019

THÔNG BÁO

Ghi nhận yêu cầu duy trì hiệu lực Bằng độc quyền sáng chế

Kính gửi: Công ty Luật TNHH Phạm và Liên danh (PHAM & ASSOCIATES)
8 Trần Hưng Đạo, thành phố Hà Nội

Căn cứ kết quả thẩm định yêu cầu duy trì hiệu lực Bằng độc quyền sáng chế:

Số đơn: DT1-2019-01034

Ngày nộp: 18/02/2019

Chủ đơn: SHANDONG ZHONGTAI NEW ENERGY GROUP CO., LTD.
(CN)

Đại diện của Chủ đơn: PHAM & ASSOCIATES

Bằng độc quyền sáng chế số: 15197

Năm yêu cầu duy trì hiệu lực: 4

Cục Sở hữu trí tuệ thông báo:

1. Yêu cầu duy trì hiệu lực Bằng độc quyền sáng chế nêu trên được chấp nhận.

2. Hiệu lực Bằng độc quyền sáng chế số 15197 được duy trì đến 22/02/2020.

Nơi nhận:

- Như trên;
- TT (để công bố);
- Lưu: VT, Hồ sơ.

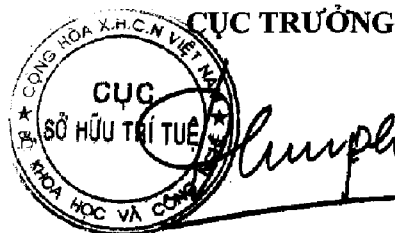

Đinh Hữu Phí

BỘ KHOA HỌC VÀ CÔNG NGHỆ
CỤC SỞ HỮU TRÍ TUỆ

CỘNG HÒA XÃ HỘI CHỦ NGHĨA VIỆT NAM
Độc lập - Tự do - Hạnh phúc

Số: 13267/TB-SHTT

Hà Nội, ngày 15 tháng 07 năm 2019

THÔNG BÁO

Ghi nhận yêu cầu duy trì hiệu lực Bằng độc quyền sáng chế

Kính gửi: Công ty TNHH Tư vấn Phạm Anh Nguyên
(ANPHAMCO CO.,LTD.)

Số 51, C1, khu đô thị mới Đại Kim, phố Đại Từ, phường Đại Kim,
quận Hoàng Mai, TP. Hà Nội

Căn cứ kết quả thẩm định yêu cầu duy trì hiệu lực Bằng độc quyền sáng chế:

Số đơn: DT1-2019-01035

Ngày nộp: 18/02/2019

Chủ đơn: KIM, Soon Seok (KR)

Đại diện của Chủ đơn: ANPHAMCO CO.,LTD.

Bằng độc quyền sáng chế số: 16839

Năm yêu cầu duy trì hiệu lực: 3

Cục Sở hữu trí tuệ thông báo:

1. Yêu cầu duy trì hiệu lực Bằng độc quyền sáng chế nêu trên được chấp nhận.

2. Hiệu lực Bằng độc quyền sáng chế số 16839 được duy trì đến 11/04/2020.

Nơi nhận:

- Như trên;
- TT (để công bố);
- Lưu: VT, Hồ sơ.

CỤC TRƯỞNG

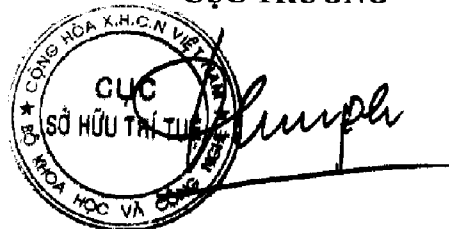

The stamp is circular with the text 'CỤC SỞ HỮU TRÍ TUỆ' in the center and 'BỘ KHOA HỌC VÀ CÔNG NGHỆ' around the perimeter. A handwritten signature is written over the stamp.

Đinh Hữu Phí

BỘ KHOA HỌC VÀ CÔNG NGHỆ
CỤC SỞ HỮU TRÍ TUỆ

CỘNG HÒA XÃ HỘI CHỦ NGHĨA VIỆT NAM
Độc lập - Tự do - Hạnh phúc

Số: 13268/TB-SHTT

Hà Nội, ngày 15 tháng 07 năm 2019

THÔNG BÁO

Ghi nhận yêu cầu duy trì hiệu lực Bằng độc quyền sáng chế

Kính gửi: Công ty TNHH Tư vấn Phạm Anh Nguyên
(ANPHAMCO CO.,LTD.)

Số 51, C1, khu đô thị mới Đại Kim, phố Đại Từ, phường Đại Kim,
quận Hoàng Mai, TP. Hà Nội

Căn cứ kết quả thẩm định yêu cầu duy trì hiệu lực Bằng độc quyền sáng chế:

Số đơn: DT1-2019-01036

Ngày nộp: 18/02/2019

Chủ đơn: Soon-Seok Kim (KR)

Đại diện của Chủ đơn: ANPHAMCO CO.,LTD.

Bằng độc quyền sáng chế số: 18716

Năm yêu cầu duy trì hiệu lực: 2

Cục Sở hữu trí tuệ thông báo:

1. Yêu cầu duy trì hiệu lực Bằng độc quyền sáng chế nêu trên được chấp nhận.

2. Hiệu lực Bằng độc quyền sáng chế số 18716 được duy trì đến 05/03/2020.

Đ

Nơi nhận:

- Như trên;
- TT (để công bố);
- Lưu: VT, Hồ sơ.

CỤC TRƯỞNG

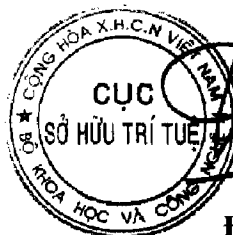

Đinh Hữu Phí
Đinh Hữu Phí

BỘ KHOA HỌC VÀ CÔNG NGHỆ
CỤC SỞ HỮU TRÍ TUỆ

CỘNG HÒA XÃ HỘI CHỦ NGHĨA VIỆT NAM
Độc lập - Tự do - Hạnh phúc

Số: 3269/TB-SHTT

Hà Nội, ngày 15 tháng 07 năm 2019

THÔNG BÁO

Ghi nhận yêu cầu duy trì hiệu lực Bằng độc quyền sáng chế

Kính gửi: Công ty Luật TNHH T&G (TGVN)

Phòng số 5 tầng 15 Toà nhà Harec, 4A Láng Hạ, phường Thành Công
quận Ba Đình, TP Hà Nội

Căn cứ kết quả thẩm định yêu cầu duy trì hiệu lực Bằng độc quyền sáng chế:

Số đơn: DT1-2019-01042

Ngày nộp: 18/02/2019

Chủ đơn: Millennium Pharmaceuticals, Inc. (US)

Đại diện của Chủ đơn: TGVN

Bằng độc quyền sáng chế số: 11133

Năm yêu cầu duy trì hiệu lực: 7

Cục Sở hữu trí tuệ thông báo:

1. Yêu cầu duy trì hiệu lực Bằng độc quyền sáng chế nêu trên được chấp nhận.

2. Hiệu lực Bằng độc quyền sáng chế số 11133 được duy trì đến 20/02/2020.

Nơi nhận:

- Như trên;
- TT (để công bố);
- Lưu: VT, Hồ sơ.

CỤC TRƯỞNG



Đinh Hữu Phú

BỘ KHOA HỌC VÀ CÔNG NGHỆ
CỤC SỞ HỮU TRÍ TUỆ

CỘNG HÒA XÃ HỘI CHỦ NGHĨA VIỆT NAM
Độc lập - Tự do - Hạnh phúc

Số: 13270/TB-SHTT

Hà Nội, ngày 15 tháng 07 năm 2019

THÔNG BÁO

Ghi nhận yêu cầu duy trì hiệu lực Bằng độc quyền sáng chế

Kính gửi: Công ty Luật TNHH T&G (TGVN)

Phòng số 5 tầng 15 Toà nhà Harec, 4A Láng Hạ, phường Thành Công
quận Ba Đình, TP Hà Nội

Căn cứ kết quả thẩm định yêu cầu duy trì hiệu lực Bằng độc quyền sáng chế:

Số đơn: DT1-2019-01043

Ngày nộp: 18/02/2019

Chủ đơn: MEDICAGO INC. (CA)

Đại diện của Chủ đơn: TGVN

Bằng độc quyền sáng chế số: 5467

Năm yêu cầu duy trì hiệu lực: 14

Cục Sở hữu trí tuệ thông báo:

1. Yêu cầu duy trì hiệu lực Bằng độc quyền sáng chế nêu trên được chấp nhận.

2. Hiệu lực Bằng độc quyền sáng chế số 5467 được duy trì đến 20/02/2020. *fe*

Nơi nhận:

- Như trên;
- TT (để công bố);
- Lưu: VT, Hồ sơ.

CỤC TRƯỞNG



Đinh Hữu Phí

BỘ KHOA HỌC VÀ CÔNG NGHỆ
CỤC SỞ HỮU TRÍ TUỆ

CỘNG HÒA XÃ HỘI CHỦ NGHĨA VIỆT NAM
Độc lập - Tự do - Hạnh phúc

Số: 13271/TB-SHTT

Hà Nội, ngày 15 tháng 07 năm 2019

THÔNG BÁO

Ghi nhận yêu cầu duy trì hiệu lực Bằng độc quyền sáng chế

Kính gửi: Công ty Luật TNHH T&G (TGVN)

Phòng số 5 tầng 15 Toà nhà Harec, 4A Láng Hạ, phường Thành Công
quận Ba Đình, TP Hà Nội

Căn cứ kết quả thẩm định yêu cầu duy trì hiệu lực Bằng độc quyền sáng chế:

Số đơn: DT1-2019-01044

Ngày nộp: 18/02/2019

Chủ đơn: ALMIRALL, S.A. (ES)

Đại diện của Chủ đơn: TGVN

Bằng độc quyền sáng chế số: 12418

Năm yêu cầu duy trì hiệu lực: 6

Cục Sở hữu trí tuệ thông báo:

1. Yêu cầu duy trì hiệu lực Bằng độc quyền sáng chế nêu trên được chấp nhận.

2. Hiệu lực Bằng độc quyền sáng chế số 12418 được duy trì đến 18/02/2020.

Nơi nhận:

- Như trên;
- TT (để công bố);
- Lưu: VT, Hồ sơ.

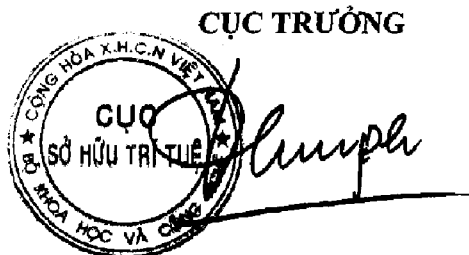

Đinh Hữu Phí

BỘ KHOA HỌC VÀ CÔNG NGHỆ
CỤC SỞ HỮU TRÍ TUỆ

CỘNG HOÀ XÃ HỘI CHỦ NGHĨA VIỆT NAM
Độc lập - Tự do - Hạnh phúc

Số: 1327/TB-SHTT

Hà Nội, ngày 15 tháng 07 năm 2019

THÔNG BÁO

Ghi nhận yêu cầu duy trì hiệu lực Bằng độc quyền sáng chế

Kính gửi: Công ty Luật TNHH WINCO (WINCO LAW FIRM)

Số 54 Trần Quốc Vượng, phường Dịch Vọng Hậu, quận Cầu Giấy, TP Hà Nội

Căn cứ kết quả thẩm định yêu cầu duy trì hiệu lực Bằng độc quyền sáng chế:

Số đơn: DT1-2019-01045

Ngày nộp: 18/02/2019

Chủ đơn: Samsung Electronics Co., Ltd. (KR)

Đại diện của Chủ đơn: WINCO LAW FIRM

Bằng độc quyền sáng chế số: 13811

Năm yêu cầu duy trì hiệu lực: 5

Cục Sở hữu trí tuệ thông báo:

1. Yêu cầu duy trì hiệu lực Bằng độc quyền sáng chế nêu trên được chấp nhận.

2. Hiệu lực Bằng độc quyền sáng chế số 13811 được duy trì đến 03/03/2020.

Nơi nhận:

- Như trên;
- TT (để công bố);
- Lưu: VT, Hồ sơ.

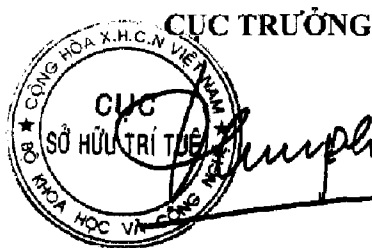

Đinh Hữu Phi

BỘ KHOA HỌC VÀ CÔNG NGHỆ
CỤC SỞ HỮU TRÍ TUỆ

CỘNG HÒA XÃ HỘI CHỦ NGHĨA VIỆT NAM
Độc lập - Tự do - Hạnh phúc

Số: 13273/TB-SHTT

Hà Nội, ngày 15 tháng 07 năm 2019

THÔNG BÁO

Ghi nhận yêu cầu duy trì hiệu lực Bằng độc quyền sáng chế

Kính gửi: Công ty Luật TNHH WINCO (WINCO LAW FIRM)
Số 54 Trần Quốc Vương, phường Dịch Vọng Hậu, quận Cầu Giấy, TP Hà Nội

Căn cứ kết quả thẩm định yêu cầu duy trì hiệu lực Bằng độc quyền sáng chế:

Số đơn: DT1-2019-01046

Ngày nộp: 18/02/2019

Chủ đơn: Samsung Electronics Co., Ltd. (KR)

Đại diện của Chủ đơn: WINCO LAW FIRM

Bằng độc quyền sáng chế số: 13812

Năm yêu cầu duy trì hiệu lực: 5

Cục Sở hữu trí tuệ thông báo:

1. Yêu cầu duy trì hiệu lực Bằng độc quyền sáng chế nêu trên được chấp nhận.

2. Hiệu lực Bằng độc quyền sáng chế số 13812 được duy trì đến 03/03/2020.

Nơi nhận:

- Như trên;
- TT (để công bố);
- Lưu: VT, Hồ sơ.

CỤC TRƯỞNG



Đinh Hữu Phí

BỘ KHOA HỌC VÀ CÔNG NGHỆ
CỤC SỞ HỮU TRÍ TUỆ

CỘNG HÒA XÃ HỘI CHỦ NGHĨA VIỆT NAM
Độc lập - Tự do - Hạnh phúc

Số: 13274/TB-SHTT

Hà Nội, ngày 15 tháng 07 năm 2019

THÔNG BÁO

Ghi nhận yêu cầu duy trì hiệu lực Bằng độc quyền sáng chế

Kính gửi: Công ty Luật TNHH WINCO (WINCO LAW FIRM)

Số 54 Trần Quốc Vương, phường Dịch Vọng Hậu, quận Cầu Giấy, TP Hà Nội

Căn cứ kết quả thẩm định yêu cầu duy trì hiệu lực Bằng độc quyền sáng chế:

Số đơn: DT1-2019-01047

Ngày nộp: 18/02/2019

Chủ đơn: SAMSUNG ELECTRONICS CO., LTD. (KR)

Đại diện của Chủ đơn: WINCO LAW FIRM

Bằng độc quyền sáng chế số: 12489

Năm yêu cầu duy trì hiệu lực: 6

Cục Sở hữu trí tuệ thông báo:

1. Yêu cầu duy trì hiệu lực Bằng độc quyền sáng chế nêu trên được chấp nhận.

2. Hiệu lực Bằng độc quyền sáng chế số 12489 được duy trì đến 10/03/2020.

Nơi nhận:

- Như trên;
- TT (để công bố);
- Lưu: VT, Hồ sơ.

CỤC TRƯỞNG



Đình Hữu Phí

BỘ KHOA HỌC VÀ CÔNG NGHỆ
CỤC SỞ HỮU TRÍ TUỆ

CỘNG HÒA XÃ HỘI CHỦ NGHĨA VIỆT NAM
Độc lập - Tự do - Hạnh phúc

Số: 1327/TB-SHTT

Hà Nội, ngày 15 tháng 07 năm 2019

THÔNG BÁO

Ghi nhận yêu cầu duy trì hiệu lực Bằng độc quyền sáng chế

Kính gửi: Công ty Luật TNHH WINCO (WINCO LAW FIRM)

Số 54 Trần Quốc Vương, phường Dịch Vọng Hậu, quận Cầu Giấy, TP Hà Nội

Căn cứ kết quả thẩm định yêu cầu duy trì hiệu lực Bằng độc quyền sáng chế:

Số đơn: DT1-2019-01048

Ngày nộp: 18/02/2019

Chủ đơn: SAMSUNG ELECTRONICS CO., LTD. (KR)

Đại diện của Chủ đơn: WINCO LAW FIRM

Bằng độc quyền sáng chế số: 16693

Năm yêu cầu duy trì hiệu lực: 3

Cục Sở hữu trí tuệ thông báo:

1. Yêu cầu duy trì hiệu lực Bằng độc quyền sáng chế nêu trên được chấp nhận.

2. Hiệu lực Bằng độc quyền sáng chế số 16693 được duy trì đến 13/03/2020.

Nơi nhận:

- Như trên;
- TT (để công bố);
- Lưu: VT, Hồ sơ.

CỤC TRƯỞNG



Đinh Hữu Phí

BỘ KHOA HỌC VÀ CÔNG NGHỆ
CỤC SỞ HỮU TRÍ TUỆ

CỘNG HÒA XÃ HỘI CHỦ NGHĨA VIỆT NAM
Độc lập - Tự do - Hạnh phúc

Số: 13276/TB-SHTT

Hà Nội, ngày 15 tháng 07 năm 2019

THÔNG BÁO

Ghi nhận yêu cầu duy trì hiệu lực Bằng độc quyền sáng chế

Kính gửi: Công ty Luật TNHH WINCO (WINCO LAW FIRM)

Số 54 Trần Quốc Vượng, phường Dịch Vọng Hậu, quận Cầu Giấy, TP Hà Nội

Căn cứ kết quả thẩm định yêu cầu duy trì hiệu lực Bằng độc quyền sáng chế:

Số đơn: DT1-2019-01049

Ngày nộp: 18/02/2019

Chủ đơn: SAMSUNG ELECTRONICS CO., LTD. (KR)

Đại diện của Chủ đơn: WINCO LAW FIRM

Bằng độc quyền sáng chế số: 16694

Năm yêu cầu duy trì hiệu lực: 3

Cục Sở hữu trí tuệ thông báo:

1. Yêu cầu duy trì hiệu lực Bằng độc quyền sáng chế nêu trên được chấp nhận.

2. Hiệu lực Bằng độc quyền sáng chế số 16694 được duy trì đến 13/03/2020.

Nơi nhận:

- Như trên;
- TT (để công bố);
- Lưu: VT, Hồ sơ.

CỤC TRƯỞNG



Đinh Hữu Phí

BỘ KHOA HỌC VÀ CÔNG NGHỆ
CỤC SỞ HỮU TRÍ TUỆ

CỘNG HÒA XÃ HỘI CHỦ NGHĨA VIỆT NAM
Độc lập - Tự do - Hạnh phúc

Số: 132 77/TB-SHTT

Hà Nội, ngày 15 tháng 07 năm 2019

THÔNG BÁO

Ghi nhận yêu cầu duy trì hiệu lực Bằng độc quyền sáng chế

Kính gửi: Công ty Luật TNHH WINCO (WINCO LAW FIRM)

Số 54 Trần Quốc Vương, phường Dịch Vọng Hậu, quận Cầu Giấy, TP Hà Nội

Căn cứ kết quả thẩm định yêu cầu duy trì hiệu lực Bằng độc quyền sáng chế:

Số đơn: DT1-2019-01050

Ngày nộp: 18/02/2019

Chủ đơn: Samsung Electronics Co., Ltd. (KR)

Đại diện của Chủ đơn: WINCO LAW FIRM

Bằng độc quyền sáng chế số: 15260

Năm yêu cầu duy trì hiệu lực: 4

Cục Sở hữu trí tuệ thông báo:

1. Yêu cầu duy trì hiệu lực Bằng độc quyền sáng chế nêu trên được chấp nhận.

2. Hiệu lực Bằng độc quyền sáng chế số 15260 được duy trì đến 14/03/2020.

Nơi nhận:

- Như trên;
- TT (để công bố);
- Lưu: VT, Hồ sơ.

CỤC TRƯỞNG



Đinh Hữu Phí

BỘ KHOA HỌC VÀ CÔNG NGHỆ
CỤC SỞ HỮU TRÍ TUỆ

CỘNG HÒA XÃ HỘI CHỦ NGHĨA VIỆT NAM
Độc lập - Tự do - Hạnh phúc

Số: 1378/TB-SHTT

Hà Nội, ngày 15 tháng 07 năm 2019

THÔNG BÁO

Ghi nhận yêu cầu duy trì hiệu lực Bằng độc quyền sáng chế

Kính gửi: Công ty Luật TNHH WINCO (WINCO LAW FIRM)
Số 54 Trần Quốc Vương, phường Dịch Vọng Hậu, quận Cầu Giấy, TP Hà Nội

Căn cứ kết quả thẩm định yêu cầu duy trì hiệu lực Bằng độc quyền sáng chế:

Số đơn: DT1-2019-01051

Ngày nộp: 18/02/2019

Chủ đơn: SAMSUNG ELECTRONICS CO., LTD. (KR)

Đại diện của Chủ đơn: WINCO LAW FIRM

Bằng độc quyền sáng chế số: 15264

Năm yêu cầu duy trì hiệu lực: 4

Cục Sở hữu trí tuệ thông báo:

1. Yêu cầu duy trì hiệu lực Bằng độc quyền sáng chế nêu trên được chấp nhận.

2. Hiệu lực Bằng độc quyền sáng chế số 15264 được duy trì đến 14/03/2020.

Nơi nhận:

- Như trên;
- TT (để công bố);
- Lưu: VT, Hồ sơ.

CỤC TRƯỞNG



Đinh Hữu Phí

BỘ KHOA HỌC VÀ CÔNG NGHỆ
CỤC SỞ HỮU TRÍ TUỆ

CỘNG HÒA XÃ HỘI CHỦ NGHĨA VIỆT NAM
Độc lập - Tự do - Hạnh phúc

Số: 1579/TB-SHTT

Hà Nội, ngày 15 tháng 07 năm 2019

THÔNG BÁO

Ghi nhận yêu cầu duy trì hiệu lực Bằng độc quyền sáng chế

Kính gửi: Công ty Luật TNHH WINCO (WINCO LAW FIRM)
Số 54 Trần Quốc Vượng, phường Dịch Vọng Hậu, quận Cầu Giấy, TP Hà Nội

Căn cứ kết quả thẩm định yêu cầu duy trì hiệu lực Bằng độc quyền sáng chế:

Số đơn: DT1-2019-01052

Ngày nộp: 18/02/2019

Chủ đơn: Samsung Electronics Co., Ltd. (KR)

Đại diện của Chủ đơn: WINCO LAW FIRM

Bằng độc quyền sáng chế số: 15273

Năm yêu cầu duy trì hiệu lực: 4

Cục Sở hữu trí tuệ thông báo:

1. Yêu cầu duy trì hiệu lực Bằng độc quyền sáng chế nêu trên được chấp nhận.

2. Hiệu lực Bằng độc quyền sáng chế số 15273 được duy trì đến 14/03/2020.

Nơi nhận:

- Như trên;
- TT (để công bố);
- Lưu: VT, Hồ sơ.

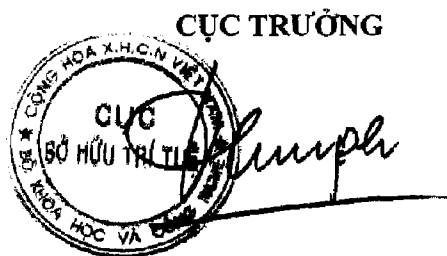

Đinh Hữu Phí

BỘ KHOA HỌC VÀ CÔNG NGHỆ
CỤC SỞ HỮU TRÍ TUỆ

CỘNG HÒA XÃ HỘI CHỦ NGHĨA VIỆT NAM
Độc lập - Tự do - Hạnh phúc

Số: 13280/TB-SHTT

Hà Nội, ngày 15 tháng 07 năm 2019

THÔNG BÁO

Ghi nhận yêu cầu duy trì hiệu lực Bằng độc quyền sáng chế

Kính gửi: Công ty Luật TNHH WINCO (WINCO LAW FIRM)
Số 54 Trần Quốc Vương, phường Dịch Vọng Hậu, quận Cầu Giấy, TP Hà Nội

Căn cứ kết quả thẩm định yêu cầu duy trì hiệu lực Bằng độc quyền sáng chế:

Số đơn: DT1-2019-01053

Ngày nộp: 18/02/2019

Chủ đơn: Samsung Electronics Co., Ltd. (KR)

Đại diện của Chủ đơn: WINCO LAW FIRM

Bằng độc quyền sáng chế số: 13857

Năm yêu cầu duy trì hiệu lực: 5

Cục Sở hữu trí tuệ thông báo:

1. Yêu cầu duy trì hiệu lực Bằng độc quyền sáng chế nêu trên được chấp nhận.

2. Hiệu lực Bằng độc quyền sáng chế số 13857 được duy trì đến 17/03/2020.

Nơi nhận:

- Như trên;
- TT (để công bố);
- Lưu: VT, Hồ sơ.

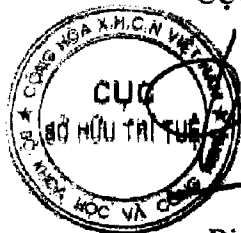

CỤC TRƯỞNG

Đinh Hữu Phí

BỘ KHOA HỌC VÀ CÔNG NGHỆ
CỤC SỞ HỮU TRÍ TUỆ

CỘNG HÒA XÃ HỘI CHỦ NGHĨA VIỆT NAM
Độc lập - Tự do - Hạnh phúc

Số: 15281/TB-SHTT

Hà Nội, ngày 15 tháng 07 năm 2019

THÔNG BÁO

Ghi nhận yêu cầu duy trì hiệu lực Bằng độc quyền sáng chế

Kính gửi: Công ty Luật TNHH WINCO (WINCO LAW FIRM)
Số 54 Trần Quốc Vương, phường Dịch Vọng Hậu, quận Cầu Giấy, TP Hà Nội

Căn cứ kết quả thẩm định yêu cầu duy trì hiệu lực Bằng độc quyền sáng chế:

Số đơn: DT1-2019-01054

Ngày nộp: 18/02/2019

Chủ đơn: Samsung Electronics Co., Ltd. (KR)

Đại diện của Chủ đơn: WINCO LAW FIRM

Bằng độc quyền sáng chế số: 13858

Năm yêu cầu duy trì hiệu lực: 5

Cục Sở hữu trí tuệ thông báo:

1. Yêu cầu duy trì hiệu lực Bằng độc quyền sáng chế nêu trên được chấp nhận.

2. Hiệu lực Bằng độc quyền sáng chế số 13858 được duy trì đến 17/03/2020.

Nơi nhận:

- Như trên;
- TT (để công bố);
- Lưu: VT, Hồ sơ.

CỤC TRƯỞNG



Đinh Hữu Phí
Đinh Hữu Phí

BỘ KHOA HỌC VÀ CÔNG NGHỆ
CỤC SỞ HỮU TRÍ TUỆ

CỘNG HÒA XÃ HỘI CHỦ NGHĨA VIỆT NAM
Độc lập - Tự do - Hạnh phúc

Số: 13782/TB-SHTT

Hà Nội, ngày 15 tháng 07 năm 2019

THÔNG BÁO

Ghi nhận yêu cầu duy trì hiệu lực Bằng độc quyền sáng chế

Kính gửi: Công ty Luật TNHH WINCO (WINCO LAW FIRM)

Số 54 Trần Quốc Vương, phường Dịch Vọng Hậu, quận Cầu Giấy, TP Hà Nội

Căn cứ kết quả thẩm định yêu cầu duy trì hiệu lực Bằng độc quyền sáng chế:

Số đơn: DT1-2019-01055

Ngày nộp: 18/02/2019

Chủ đơn: Samsung Electronics Co., Ltd. (KR)

Đại diện của Chủ đơn: WINCO LAW FIRM

Bằng độc quyền sáng chế số: 13859

Năm yêu cầu duy trì hiệu lực: 5

Cục Sở hữu trí tuệ thông báo:

1. Yêu cầu duy trì hiệu lực Bằng độc quyền sáng chế nêu trên được chấp nhận.

2. Hiệu lực Bằng độc quyền sáng chế số 13859 được duy trì đến 17/03/2020.

Nơi nhận:

- Như trên;
- TT (để công bố);
- Lưu: VT, Hồ sơ.

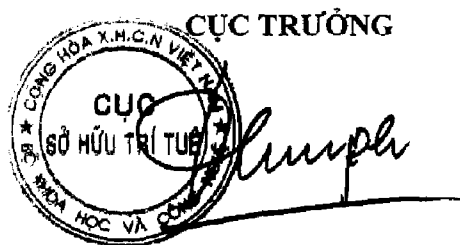

Đinh Hữu Phí

BỘ KHOA HỌC VÀ CÔNG NGHỆ
CỤC SỞ HỮU TRÍ TUỆ

CỘNG HÒA XÃ HỘI CHỦ NGHĨA VIỆT NAM
Độc lập - Tự do - Hạnh phúc

Số: 13/185/TB-SHTT

Hà Nội, ngày 15 tháng 07 năm 2019

THÔNG BÁO

Ghi nhận yêu cầu duy trì hiệu lực Bằng độc quyền sáng chế

Kính gửi: Công ty Luật TNHH WINCO (WINCO LAW FIRM)

Số 54 Trần Quốc Vượng, phường Dịch Vọng Hậu, quận Cầu Giấy, TP Hà Nội

Căn cứ kết quả thẩm định yêu cầu duy trì hiệu lực Bằng độc quyền sáng chế:

Số đơn: DT1-2019-01056

Ngày nộp: 18/02/2019

Chủ đơn: Samsung Electronics Co., Ltd. (KR)

Đại diện của Chủ đơn: WINCO LAW FIRM

Bằng độc quyền sáng chế số: 13860

Năm yêu cầu duy trì hiệu lực: 5

Cục Sở hữu trí tuệ thông báo:

1. Yêu cầu duy trì hiệu lực Bằng độc quyền sáng chế nêu trên được chấp nhận.

2. Hiệu lực Bằng độc quyền sáng chế số 13860 được duy trì đến 17/03/2020.

Nơi nhận:

- Như trên;
- TT (để công bố);
- Lưu: VT, Hồ sơ.

CỤC TRƯỞNG



Đình Hữu Phí

BỘ KHOA HỌC VÀ CÔNG NGHỆ
CỤC SỞ HỮU TRÍ TUỆ

CỘNG HOÀ XÃ HỘI CHỦ NGHĨA VIỆT NAM
Độc lập - Tự do - Hạnh phúc

Số: 15784/TB-SHTT

Hà Nội, ngày 15 tháng 07 năm 2019

THÔNG BÁO

Chi nhận yêu cầu duy trì hiệu lực Bằng độc quyền sáng chế

Kính gửi: Công ty Luật TNHH WINCO (WINCO LAW FIRM)
Số 54 Trần Quốc Vượng, phường Dịch Vọng Hậu, quận Cầu Giấy,
TP Hà Nội

Căn cứ kết quả thẩm định yêu cầu duy trì hiệu lực Bằng độc quyền sáng chế:

Số đơn: DT1-2019-01058

Ngày nộp: 18/02/2019

Chủ đơn: Samsung Electronics Co., Ltd. (KR)

Đại diện của Chủ đơn: WINCO LAW FIRM

Bằng độc quyền sáng chế số: 13862

Năm yêu cầu duy trì hiệu lực: 5

Cục Sở hữu trí tuệ thông báo:

1. Yêu cầu duy trì hiệu lực Bằng độc quyền sáng chế nêu trên được chấp nhận.
2. Hiệu lực Bằng độc quyền sáng chế số 13862 được duy trì đến 17/03/2020.

Nơi nhận:

- Như trên;
- TT (để công bố);
- Lưu: VT, Hồ sơ.

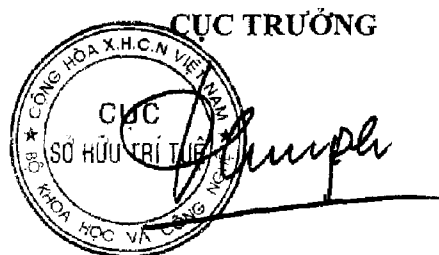

Đinh Hữu Phí

BỘ KHOA HỌC VÀ CÔNG NGHỆ
CỤC SỞ HỮU TRÍ TUỆ

CỘNG HOÀ XÃ HỘI CHỦ NGHĨA VIỆT NAM
Độc lập - Tự do - Hạnh phúc

Số: 13785/TB-SHTT

Hà Nội, ngày 15 tháng 07 năm 2019

THÔNG BÁO

Ghi nhận yêu cầu duy trì hiệu lực Bằng độc quyền sáng chế

Kính gửi: Công ty Luật TNHH WINCO (WINCO LAW FIRM)
Số 54 Trần Quốc Vượng, phường Dịch Vọng Hậu, quận Cầu Giấy,
TP Hà Nội

Căn cứ kết quả thẩm định yêu cầu duy trì hiệu lực Bằng độc quyền sáng chế:

Số đơn: DT1-2019-01059

Ngày nộp: 18/02/2019

Chủ đơn: Samsung Electronics Co., Ltd. (KR)

Đại diện của Chủ đơn: WINCO LAW FIRM

Bằng độc quyền sáng chế số: 13863

Năm yêu cầu duy trì hiệu lực: 5

Cục Sở hữu trí tuệ thông báo:

1. Yêu cầu duy trì hiệu lực Bằng độc quyền sáng chế nêu trên được chấp nhận.

2. Hiệu lực Bằng độc quyền sáng chế số 13863 được duy trì đến 17/03/2020.

Nơi nhận:

- Như trên;
- TT (để công bố);
- Lưu: VT, Hồ sơ.

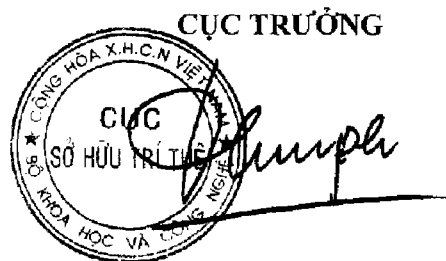

Đinh Hữu Phí

BỘ KHOA HỌC VÀ CÔNG NGHỆ
CỤC SỞ HỮU TRÍ TUỆ

CỘNG HOÀ XÃ HỘI CHỦ NGHĨA VIỆT NAM
Độc lập - Tự do - Hạnh phúc

Số: 1378/TB-SHTT

Hà Nội, ngày 15 tháng 07 năm 2019

THÔNG BÁO

Ghi nhận yêu cầu duy trì hiệu lực Bằng độc quyền sáng chế

Kính gửi: Công ty Luật TNHH WINCO (WINCO LAW FIRM)
Số 54 Trần Quốc Vượng, phường Dịch Vọng Hậu, quận Cầu Giấy,
TP Hà Nội

Căn cứ kết quả thẩm định yêu cầu duy trì hiệu lực Bằng độc quyền sáng chế:

Số đơn: DT1-2019-01060

Ngày nộp: 18/02/2019

Chủ đơn: SAMSUNG ELECTRONICS CO., LTD. (KR)

Đại diện của Chủ đơn: WINCO LAW FIRM

Bằng độc quyền sáng chế số: 16723

Năm yêu cầu duy trì hiệu lực: 3

Cục Sở hữu trí tuệ thông báo:

1. Yêu cầu duy trì hiệu lực Bằng độc quyền sáng chế nêu trên được chấp nhận.

2. Hiệu lực Bằng độc quyền sáng chế số 16723 được duy trì đến 21/03/2020.

Nơi nhận:

- Như trên;
- TT (để công bố);
- Lưu: VT, Hồ sơ.

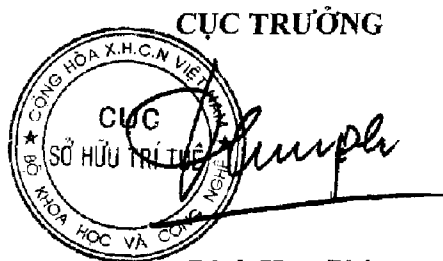

Đinh Hữu Phi

BỘ KHOA HỌC VÀ CÔNG NGHỆ
CỤC SỞ HỮU TRÍ TUỆ

CỘNG HÒA XÃ HỘI CHỦ NGHĨA VIỆT NAM
Độc lập - Tự do - Hạnh phúc

Số: 1727/TB-SHTT

Hà Nội, ngày 15 tháng 07 năm 2019

THÔNG BÁO

Ghi nhận yêu cầu duy trì hiệu lực Bằng độc quyền sáng chế

Kính gửi: Công ty Luật TNHH WINCO (WINCO LAW FIRM)
Số 54 Trần Quốc Vượng, phường Dịch Vọng Hậu, quận Cầu Giấy,
TP Hà Nội

Căn cứ kết quả thẩm định yêu cầu duy trì hiệu lực Bằng độc quyền sáng chế:

Số đơn: DT1-2019-01061

Ngày nộp: 18/02/2019

Chủ đơn: SAMSUNG ELECTRONICS CO., LTD. (KR)

Đại diện của Chủ đơn: WINCO LAW FIRM

Bằng độc quyền sáng chế số: 16726

Năm yêu cầu duy trì hiệu lực: 3

Cục Sở hữu trí tuệ thông báo:

1. Yêu cầu duy trì hiệu lực Bằng độc quyền sáng chế nêu trên được chấp nhận.

2. Hiệu lực Bằng độc quyền sáng chế số 16726 được duy trì đến 21/03/2020.

Nơi nhận:

- Như trên;
- TT (để công bố);
- Lưu: VT, Hồ sơ.

CỤC TRƯỞNG

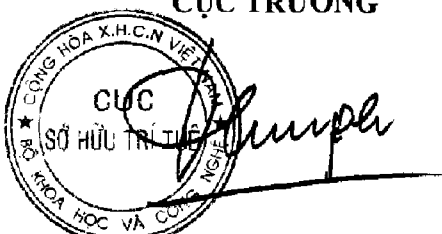

The stamp is circular with the text 'CỤC SỞ HỮU TRÍ TUỆ' in the center and 'BỘ KHOA HỌC VÀ CÔNG NGHỆ' around the perimeter. A handwritten signature is written over the stamp.

Đinh Hữu Phú

BỘ KHOA HỌC VÀ CÔNG NGHỆ
CỤC SỞ HỮU TRÍ TUỆ

CỘNG HÒA XÃ HỘI CHỦ NGHĨA VIỆT NAM
Độc lập - Tự do - Hạnh phúc

Số: 13288/TB-SHTT

Hà Nội, ngày 15 tháng 07 năm 2019

THÔNG BÁO

Ghi nhận yêu cầu duy trì hiệu lực Bằng độc quyền sáng chế

Kính gửi: Công ty Luật TNHH WINCO (WINCO LAW FIRM)
Số 54 Trần Quốc Vượng, phường Dịch Vọng Hậu, quận Cầu Giấy,
TP Hà Nội

Căn cứ kết quả thẩm định yêu cầu duy trì hiệu lực Bằng độc quyền sáng chế:

Số đơn: DT1-2019-01062

Ngày nộp: 18/02/2019

Chủ đơn: SAMSUNG ELECTRONICS CO., LTD. (KR)

Đại diện của Chủ đơn: WINCO LAW FIRM

Bằng độc quyền sáng chế số: 16747

Năm yêu cầu duy trì hiệu lực: 3

Cục Sở hữu trí tuệ thông báo:

1. Yêu cầu duy trì hiệu lực Bằng độc quyền sáng chế nêu trên được chấp nhận.

2. Hiệu lực Bằng độc quyền sáng chế số 16747 được duy trì đến 21/03/2020.

Nơi nhận:

- Như trên;
- TT (để công bố);
- Lưu: VT, Hồ sơ.

CỤC TRƯỞNG

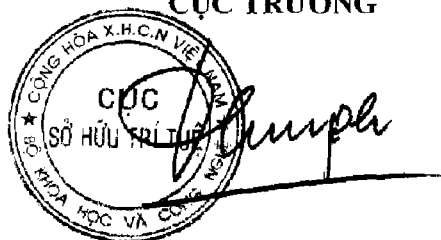

The seal is circular with the text 'CỤC SỞ HỮU TRÍ TUỆ' in the center and 'BỘ KHOA HỌC VÀ CÔNG NGHỆ' around the perimeter. A handwritten signature is written over the seal.

Đinh Hữu Phí

BỘ KHOA HỌC VÀ CÔNG NGHỆ
CỤC SỞ HỮU TRÍ TUỆ

CỘNG HOÀ XÃ HỘI CHỦ NGHĨA VIỆT NAM
Độc lập - Tự do - Hạnh phúc

Số: 13279/TB-SHTT

Hà Nội, ngày 15 tháng 07 năm 2019

THÔNG BÁO

Ghi nhận yêu cầu duy trì hiệu lực Bằng độc quyền sáng chế

Kính gửi: Công ty Luật TNHH WINCO (WINCO LAW FIRM)
Số 54 Trần Quốc Vương, phường Dịch Vọng Hậu, quận Cầu Giấy,
TP Hà Nội

Căn cứ kết quả thẩm định yêu cầu duy trì hiệu lực Bằng độc quyền sáng chế:

Số đơn: DT1-2019-01063

Ngày nộp: 18/02/2019

Chủ đơn: SAMSUNG ELECTRONICS CO., LTD. (KR)

Đại diện của Chủ đơn: WINCO LAW FIRM

Bằng độc quyền sáng chế số: 12557

Năm yêu cầu duy trì hiệu lực: 6

Cục Sở hữu trí tuệ thông báo:

1. Yêu cầu duy trì hiệu lực Bằng độc quyền sáng chế nêu trên được chấp nhận.
2. Hiệu lực Bằng độc quyền sáng chế số 12557 được duy trì đến 24/03/2020.

Nơi nhận:

- Nhu trên;
- TT (để công bố);
- Lưu: VT, Hồ sơ.

CỤC TRƯỞNG

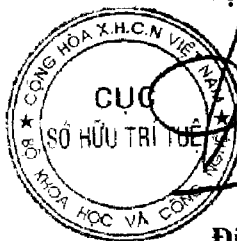

Đinh Hữu Phí

BỘ KHOA HỌC VÀ CÔNG NGHỆ
CỤC SỞ HỮU TRÍ TUỆ

CỘNG HÒA XÃ HỘI CHỦ NGHĨA VIỆT NAM
Độc lập - Tự do - Hạnh phúc

Số: 15790/TB-SHTT

Hà Nội, ngày 15 tháng 07 năm 2019

THÔNG BÁO

Ghi nhận yêu cầu duy trì hiệu lực Bằng độc quyền sáng chế

Kính gửi: Công ty Luật TNHH WINCO (WINCO LAW FIRM)
Số 54 Trần Quốc Vượng, phường Dịch Vọng Hậu, quận Cầu Giấy,
TP Hà Nội

Căn cứ kết quả thẩm định yêu cầu duy trì hiệu lực Bằng độc quyền sáng chế:

Số đơn: DT1-2019-01064

Ngày nộp: 18/02/2019

Chủ đơn: SAMSUNG ELECTRONICS CO., LTD. (KR)

Đại diện của Chủ đơn: WINCO LAW FIRM

Bằng độc quyền sáng chế số: 16771

Năm yêu cầu duy trì hiệu lực: 3

Cục Sở hữu trí tuệ thông báo:

1. Yêu cầu duy trì hiệu lực Bằng độc quyền sáng chế nêu trên được chấp nhận.

2. Hiệu lực Bằng độc quyền sáng chế số 16771 được duy trì đến 27/03/2020.

Nơi nhận:

- Như trên;
- TT (để công bố);
- Lưu: VT, Hồ sơ.

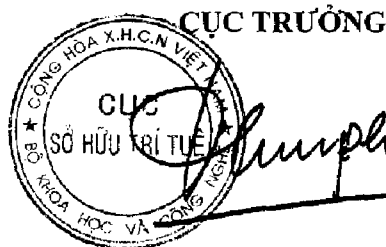

Đinh Hữu Phí

BỘ KHOA HỌC VÀ CÔNG NGHỆ
CỤC SỞ HỮU TRÍ TUỆ

CỘNG HÒA XÃ HỘI CHỦ NGHĨA VIỆT NAM
Độc lập - Tự do - Hạnh phúc

Số: 13791/TB-SHTT

Hà Nội, ngày 15 tháng 07 năm 2019

THÔNG BÁO

Ghi nhận yêu cầu duy trì hiệu lực Bằng độc quyền sáng chế

Kính gửi: Công ty Luật TNHH WINCO (WINCO LAW FIRM)
Số 54 Trần Quốc Vương, phường Dịch Vọng Hậu, quận Cầu Giấy,
TP Hà Nội

Căn cứ kết quả thẩm định yêu cầu duy trì hiệu lực Bằng độc quyền sáng chế:

Số đơn: DT1-2019-01065

Ngày nộp: 18/02/2019

Chủ đơn: SAMSUNG ELECTRONICS CO., LTD. (KR)

Đại diện của Chủ đơn: WINCO LAW FIRM

Bằng độc quyền sáng chế số: 16776

Năm yêu cầu duy trì hiệu lực: 3

Cục Sở hữu trí tuệ thông báo:

1. Yêu cầu duy trì hiệu lực Bằng độc quyền sáng chế nêu trên được chấp nhận.

2. Hiệu lực Bằng độc quyền sáng chế số 16776 được duy trì đến 27/03/2020.

Nơi nhận:

- Như trên;
- TT (để công bố);
- Lưu: VT, Hồ sơ.

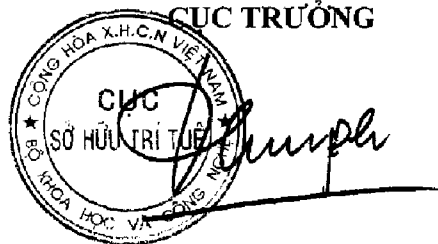

Đinh Hữu Phí

BỘ KHOA HỌC VÀ CÔNG NGHỆ
CỤC SỞ HỮU TRÍ TUỆ

CỘNG HÒA XÃ HỘI CHỦ NGHĨA VIỆT NAM
Độc lập - Tự do - Hạnh phúc

Số: 13292/TB-SHTT

Hà Nội, ngày 15 tháng 07 năm 2019

THÔNG BÁO

Ghi nhận yêu cầu duy trì hiệu lực Bằng độc quyền sáng chế

Kính gửi: Công ty Luật TNHH WINCO (WINCO LAW FIRM)
Số 54 Trần Quốc Vượng, phường Dịch Vọng Hậu, quận Cầu Giấy,
TP Hà Nội

Căn cứ kết quả thẩm định yêu cầu duy trì hiệu lực Bằng độc quyền sáng chế:

Số đơn: DT1-2019-01066

Ngày nộp: 18/02/2019

Chủ đơn: SAMSUNG ELECTRONICS CO., LTD. (KR)

Đại diện của Chủ đơn: WINCO LAW FIRM

Bằng độc quyền sáng chế số: 15329

Năm yêu cầu duy trì hiệu lực: 4

Cục Sở hữu trí tuệ thông báo:

1. Yêu cầu duy trì hiệu lực Bằng độc quyền sáng chế nêu trên được chấp nhận.
2. Hiệu lực Bằng độc quyền sáng chế số 15329 được duy trì đến 28/03/2020.

Nơi nhận:

- Như trên;
- TT (để công bố);
- Lưu: VT, Hồ sơ.

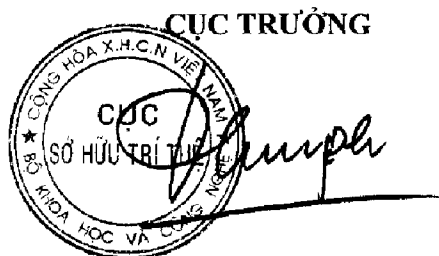

Đinh Hữu Phí

BỘ KHOA HỌC VÀ CÔNG NGHỆ
CỤC SỞ HỮU TRÍ TUỆ

CỘNG HÒA XÃ HỘI CHỦ NGHĨA VIỆT NAM
Độc lập - Tự do - Hạnh phúc

Số: 13293/TB-SHTT

Hà Nội, ngày 15 tháng 07 năm 2019

THÔNG BÁO

Ghi nhận yêu cầu duy trì hiệu lực Bằng độc quyền sáng chế

Kính gửi: Công ty TNHH Trường Xuân (AGELESS CO.,LTD.)
Tầng 11, số 102 đường Trần Phú, phường Mộ Lao, quận Hà Đông,
TP. Hà Nội

Căn cứ kết quả thẩm định yêu cầu duy trì hiệu lực Bằng độc quyền sáng chế:

Số đơn: DT1-2019-01068

Ngày nộp: 18/02/2019

Chủ đơn: DMARK METAL BUTTON COMPANY LIMITED (HK)

Đại diện của Chủ đơn: AGELESS CO.,LTD.

Bằng độc quyền sáng chế số: 15287

Năm yêu cầu duy trì hiệu lực: 4

Cục Sở hữu trí tuệ thông báo:

1. Yêu cầu duy trì hiệu lực Bằng độc quyền sáng chế nêu trên được chấp nhận.

2. Hiệu lực Bằng độc quyền sáng chế số 15287 được duy trì đến 22/03/2020.

Nơi nhận:

- Như trên;
- TT (để công bố);
- Lưu: VT, Hồ sơ.

CỤC TRƯỞNG

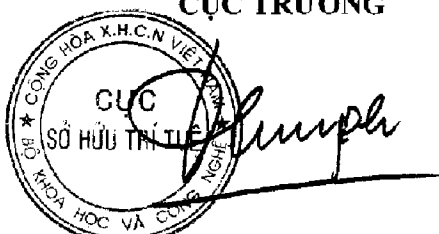

The stamp is circular with the text "CỤC SỞ HỮU TRÍ TUỆ" in the center and "BỘ KHOA HỌC VÀ CÔNG NGHỆ" around the perimeter. A handwritten signature is written over the stamp.

Đinh Hữu Phí

BỘ KHOA HỌC VÀ CÔNG NGHỆ
CỤC SỞ HỮU TRÍ TUỆ

CỘNG HÒA XÃ HỘI CHỦ NGHĨA VIỆT NAM
Độc lập - Tự do - Hạnh phúc

Số: 13296/TB-SHTT

Hà Nội, ngày 15 tháng 07 năm 2019

THÔNG BÁO

Ghi nhận yêu cầu duy trì hiệu lực Bằng độc quyền sáng chế

Kính gửi: Công ty TNHH Tầm nhìn và Liên danh
(VISION & ASSOCIATES CO.LTD.)
Phòng 308-310, tầng 3, Tháp Hà Nội, số 49 Hai Bà Trưng,
phường Trần Hưng Đạo, quận Hoàn Kiếm, thành phố Hà Nội

Căn cứ kết quả thẩm định yêu cầu duy trì hiệu lực Bằng độc quyền sáng chế:

Số đơn: DT1-2019-01071

Ngày nộp: 18/02/2019

Chủ đơn: IHI CORPORATION (JP)

Đại diện của Chủ đơn: VISION & ASSOCIATES CO.LTD.

Bằng độc quyền sáng chế số: 18890

Năm yêu cầu duy trì hiệu lực: 2

Cục Sở hữu trí tuệ thông báo:

1. Yêu cầu duy trì hiệu lực Bằng độc quyền sáng chế nêu trên được chấp nhận.

2. Hiệu lực Bằng độc quyền sáng chế số 18890 được duy trì đến 26/03/2020.

Nơi nhận:

- Như trên;
- TT (để công bố);
- Lưu: VT, Hồ sơ.



CỤC TRƯỞNG

Đinh Hữu Phí

BỘ KHOA HỌC VÀ CÔNG NGHỆ
CỤC SỞ HỮU TRÍ TUỆ

CỘNG HÒA XÃ HỘI CHỦ NGHĨA VIỆT NAM
Độc lập - Tự do - Hạnh phúc

Số: 13747/TB-SHTT

Hà Nội, ngày 15 tháng 07 năm 2019

THÔNG BÁO

Ghi nhận yêu cầu duy trì hiệu lực Bằng độc quyền sáng chế

Kính gửi: Công ty TNHH Tầm nhìn và Liên danh
(VISION & ASSOCIATES CO.LTD.)
Phòng 308-310, tầng 3, Tháp Hà Nội, số 49 Hai Bà Trưng,
phường Trần Hưng Đạo, quận Hoàn Kiếm, thành phố Hà Nội

Căn cứ kết quả thẩm định yêu cầu duy trì hiệu lực Bằng độc quyền sáng chế:

Số đơn: DT1-2019-01072

Ngày nộp: 18/02/2019

Chủ đơn: IHI Corporation (JP)

Đại diện của Chủ đơn: VISION & ASSOCIATES CO.LTD.

Bằng độc quyền sáng chế số: 16738

Năm yêu cầu duy trì hiệu lực: 3

Cục Sở hữu trí tuệ thông báo:

1. Yêu cầu duy trì hiệu lực Bằng độc quyền sáng chế nêu trên được chấp nhận.

2. Hiệu lực Bằng độc quyền sáng chế số 16738 được duy trì đến 21/03/2020.

Nơi nhận:

- Như trên;
- TT (để công bố);
- Lưu: VT, Hồ sơ.

CỤC TRƯỞNG



Đinh Hữu Phú

BỘ KHOA HỌC VÀ CÔNG NGHỆ
CỤC SỞ HỮU TRÍ TUỆ

CỘNG HÒA XÃ HỘI CHỦ NGHĨA VIỆT NAM
Độc lập - Tự do - Hạnh phúc

Số: 15/98/TB-SHTT

Hà Nội, ngày 15 tháng 02 năm 2019

THÔNG BÁO

Ghi nhận yêu cầu duy trì hiệu lực Bằng độc quyền sáng chế

Kính gửi: Công ty TNHH Ban Ca (BANCA)
15B Triệu Việt Vương, thành phố Hà Nội

Căn cứ kết quả thẩm định yêu cầu duy trì hiệu lực Bằng độc quyền sáng chế:

Số đơn: DT1-2019-01073

Ngày nộp: 18/02/2019

Chủ đơn: LTS LOHMANN THERAPIE-SYSTEME AG (DE)

Đại diện của Chủ đơn: BANCA

Bằng độc quyền sáng chế số: 7534

Năm yêu cầu duy trì hiệu lực: 11

Cục Sở hữu trí tuệ thông báo:

1. Yêu cầu duy trì hiệu lực Bằng độc quyền sáng chế nêu trên được chấp nhận.
2. Hiệu lực Bằng độc quyền sáng chế số 7534 được duy trì đến 16/02/2020.

Nơi nhận:

- Như trên;
- TT (để công bố);
- Lưu: VT, Hồ sơ.

CỤC TRƯỞNG

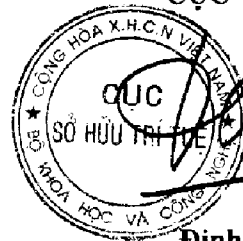

Dinh Hữu Phí
Dinh Hữu Phí

BỘ KHOA HỌC VÀ CÔNG NGHỆ CỘNG HÒA XÃ HỘI CHỦ NGHĨA VIỆT NAM
CỤC SỞ HỮU TRÍ TUỆ Độc lập - Tự do - Hạnh phúc

Số: *13/19*/TB-SHTT

Hà Nội, ngày *15* tháng *07* năm 2019

THÔNG BÁO

Ghi nhận yêu cầu duy trì hiệu lực Bằng độc quyền sáng chế

Kính gửi: Công ty TNHH Ban Ca (BANCA)
15B Triệu Việt Vương, thành phố Hà Nội

Căn cứ kết quả thẩm định yêu cầu duy trì hiệu lực Bằng độc quyền sáng chế:

Số đơn: DT1-2019-01074

Ngày nộp: 18/02/2019

Chủ đơn: CELLRESEARCH CORPORATION PTE LTD (SG)

Đại diện của Chủ đơn: BANCA

Bằng độc quyền sáng chế số: 7538

Năm yêu cầu duy trì hiệu lực: 11

Cục Sở hữu trí tuệ thông báo:

1. Yêu cầu duy trì hiệu lực Bằng độc quyền sáng chế nêu trên được chấp nhận.
2. Hiệu lực Bằng độc quyền sáng chế số 7538 được duy trì đến 16/02/2020. *76*

Nơi nhận:

- Như trên;
- TT (để công bố);
- Lưu: VT, Hồ sơ.

CỤC TRƯỞNG

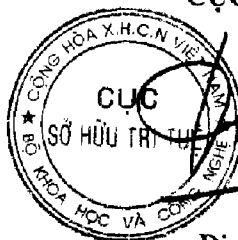

Đình Hữu Phí

BỘ KHOA HỌC VÀ CÔNG NGHỆ
CỤC SỞ HỮU TRÍ TUỆ

CỘNG HÒA XÃ HỘI CHỦ NGHĨA VIỆT NAM
Độc lập - Tự do - Hạnh phúc

Số: 13317/TB-SHTT

Hà Nội, ngày 15 tháng 02 năm 2019

THÔNG BÁO

Ghi nhận yêu cầu duy trì hiệu lực Bằng độc quyền sáng chế

Kính gửi: Công ty TNHH Ban Ca (BANCA)
15B Triệu Việt Vương, thành phố Hà Nội

Căn cứ kết quả thẩm định yêu cầu duy trì hiệu lực Bằng độc quyền sáng chế:

Số đơn: DT1-2019-01075

Ngày nộp: 18/02/2019

Chủ đơn: HAKOGATA YOHEKI KENKYUSYO CORP. (JP)

Đại diện của Chủ đơn: BANCA

Bằng độc quyền sáng chế số: 15171

Năm yêu cầu duy trì hiệu lực: 4

Cục Sở hữu trí tuệ thông báo:

1. Yêu cầu duy trì hiệu lực Bằng độc quyền sáng chế nêu trên được chấp nhận.

2. Hiệu lực Bằng độc quyền sáng chế số 15171 được duy trì đến 16/02/2020.

Nơi nhận:

- Như trên;
- TT (để công bố);
- Lưu: VT, Hồ sơ.

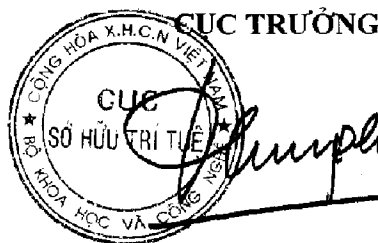

Đinh Hữu Phí

BỘ KHOA HỌC VÀ CÔNG NGHỆ
CỤC SỞ HỮU TRÍ TUỆ

CỘNG HÒA XÃ HỘI CHỦ NGHĨA VIỆT NAM
Độc lập - Tự do - Hạnh phúc

Số: 17301/TB-SHTT

Hà Nội, ngày 15 tháng 07 năm 2019

THÔNG BÁO

Ghi nhận yêu cầu duy trì hiệu lực Bằng độc quyền sáng chế

Kính gửi: Công ty TNHH Ban Ca (BANCA)
15B Triệu Việt Vương, thành phố Hà Nội

Căn cứ kết quả thẩm định yêu cầu duy trì hiệu lực Bằng độc quyền sáng chế:

Số đơn: DT1-2019-01076

Ngày nộp: 18/02/2019

Chủ đơn: CHRISOFIX AG (CH)

Đại diện của Chủ đơn: BANCA

Bằng độc quyền sáng chế số: 12424

Năm yêu cầu duy trì hiệu lực: 6

Cục Sở hữu trí tuệ thông báo:

1. Yêu cầu duy trì hiệu lực Bằng độc quyền sáng chế nêu trên được chấp nhận.
2. Hiệu lực Bằng độc quyền sáng chế số 12424 được duy trì đến 18/02/2020.

Nơi nhận:

- Như trên;
- TT (để công bố);
- Lưu: VT, Hồ sơ.

CỤC TRƯỞNG

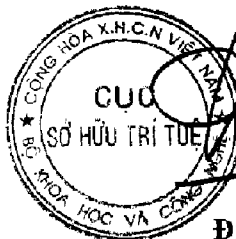

Đinh Hữu Phí

BỘ KHOA HỌC VÀ CÔNG NGHỆ
CỤC SỞ HỮU TRÍ TUỆ

CỘNG HÒA XÃ HỘI CHỦ NGHĨA VIỆT NAM
Độc lập - Tự do - Hạnh phúc

Số: 17502/TB-SHTT

Hà Nội, ngày 15 tháng 07 năm 2019

THÔNG BÁO

Ghi nhận yêu cầu duy trì hiệu lực Bằng độc quyền sáng chế

Kính gửi: Công ty TNHH Ban Ca (BANCA)
15B Triệu Việt Vương, thành phố Hà Nội

Căn cứ kết quả thẩm định yêu cầu duy trì hiệu lực Bằng độc quyền sáng chế:

Số đơn: DT1-2019-01077

Ngày nộp: 18/02/2019

Chủ đơn: MOUNTAIN VIEW PHARMACEUTICALS, INC. (US)

Đại diện của Chủ đơn: BANCA

Bằng độc quyền sáng chế số: 12405

Năm yêu cầu duy trì hiệu lực: 6

Cục Sở hữu trí tuệ thông báo:

1. Yêu cầu duy trì hiệu lực Bằng độc quyền sáng chế nêu trên được chấp nhận.

2. Hiệu lực Bằng độc quyền sáng chế số 12405 được duy trì đến 18/02/2020.

Nơi nhận:

- Như trên;
- TT (để công bố);
- Lưu: VT, Hồ sơ.



Đinh Hữu Phí

BỘ KHOA HỌC VÀ CÔNG NGHỆ
CỤC SỞ HỮU TRÍ TUỆ

CỘNG HÒA XÃ HỘI CHỦ NGHĨA VIỆT NAM
Độc lập - Tự do - Hạnh phúc

Số: 13303/TB-SHTT

Hà Nội, ngày 15 tháng 07 năm 2019

THÔNG BÁO

Ghi nhận yêu cầu duy trì hiệu lực Bằng độc quyền sáng chế

Kính gửi: Công ty TNHH Ban Ca (BANCA)
15B Triệu Việt Vương, thành phố Hà Nội

Căn cứ kết quả thẩm định yêu cầu duy trì hiệu lực Bằng độc quyền sáng chế:

Số đơn: DT1-2019-01078

Ngày nộp: 18/02/2019

Chủ đơn: Nippon Soda Co., Ltd. (JP)

Đại diện của Chủ đơn: BANCA

Bằng độc quyền sáng chế số: 15170

Năm yêu cầu duy trì hiệu lực: 4

Cục Sở hữu trí tuệ thông báo:

1. Yêu cầu duy trì hiệu lực Bằng độc quyền sáng chế nêu trên được chấp nhận.

2. Hiệu lực Bằng độc quyền sáng chế số 15170 được duy trì đến 16/02/2020.

Nơi nhận:

- Như trên;
- TT (để công bố);
- Lưu: VT, Hồ sơ.

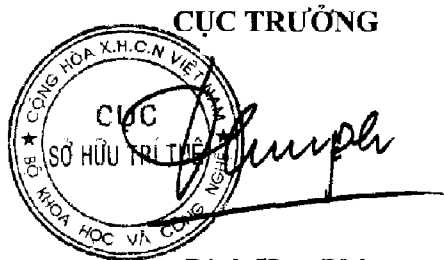

CỤC TRƯỞNG

Đinh Hữu Phí

BỘ KHOA HỌC VÀ CÔNG NGHỆ
CỤC SỞ HỮU TRÍ TUỆ

CỘNG HÒA XÃ HỘI CHỦ NGHĨA VIỆT NAM
Độc lập - Tự do - Hạnh phúc

Số: *13305* /TB-SHTT

Hà Nội, ngày *15* tháng *07* năm 2019

THÔNG BÁO

Ghi nhận yêu cầu duy trì hiệu lực Bằng độc quyền sáng chế

Kính gửi: Phạm Huỳnh Phong

89 đường số 1, phường Bình Trị Đông B, quận Bình Tân,

thành phố Hồ Chí Minh.

Số điện thoại: 0917.335.080.

Căn cứ kết quả thẩm định yêu cầu duy trì hiệu lực Bằng độc quyền sáng chế:

Số đơn: DT1-2019-01080

Ngày nộp: 19/02/2019

Chủ đơn: Phạm Huỳnh Phong (VN)

Bằng độc quyền sáng chế số: 19846

Năm yêu cầu duy trì hiệu lực: 2

Cục Sở hữu trí tuệ thông báo:

1. Yêu cầu duy trì hiệu lực Bằng độc quyền sáng chế nêu trên được chấp nhận.

2. Hiệu lực Bằng độc quyền sáng chế số 19846 được duy trì đến 21/08/2020.

Nơi nhận:

- Như trên;
- TT (đề công bố);
- Lưu: VT, Hồ sơ.

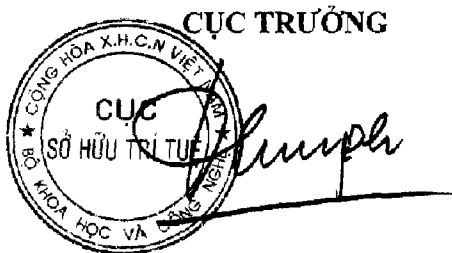

Đinh Hữu Phí

BỘ KHOA HỌC VÀ CÔNG NGHỆ
CỤC SỞ HỮU TRÍ TUỆ

CỘNG HÒA XÃ HỘI CHỦ NGHĨA VIỆT NAM
Độc lập - Tự do - Hạnh phúc

Số: 13307/TB-SHTT

Hà Nội, ngày 15 tháng 07 năm 2019

THÔNG BÁO

Ghi nhận yêu cầu duy trì hiệu lực Bằng độc quyền sáng chế

Kính gửi: Nguyễn Xuân Phương

336/13 Phan Huy ích, phường 12, quận Gò Vấp, thành phố Hồ Chí Minh

Số điện thoại: 0913.694.368

Căn cứ kết quả thẩm định yêu cầu duy trì hiệu lực Bằng độc quyền sáng chế:

Số đơn: DT1-2019-01082

Ngày nộp: 19/02/2019

Chủ đơn: Nguyễn Xuân Phương (VN)

Bằng độc quyền sáng chế số: 19498

Năm yêu cầu duy trì hiệu lực: 2

Cục Sở hữu trí tuệ thông báo:

1. Yêu cầu duy trì hiệu lực Bằng độc quyền sáng chế nêu trên được chấp nhận.

2. Hiệu lực Bằng độc quyền sáng chế số 19498 được duy trì đến 21/06/2020.

Nơi nhận:

- Như trên;
- TT (để công bố);
- Lưu: VT, Hồ sơ.

CỤC TRƯỞNG



Đinh Hữu Phú

BỘ KHOA HỌC VÀ CÔNG NGHỆ
CỤC SỞ HỮU TRÍ TUỆ

CỘNG HÒA XÃ HỘI CHỦ NGHĨA VIỆT NAM
Độc lập - Tự do - Hạnh phúc

Số: *11308*/TB-SHTT

Hà Nội, ngày *15* tháng *07* năm 2019

THÔNG BÁO

Ghi nhận yêu cầu duy trì hiệu lực Bằng độc quyền sáng chế

Kính gửi: Công ty Luật TNHH Phạm và Liên danh (PHAM & ASSOCIATES)
8 Trần Hưng Đạo, thành phố Hà Nội

Căn cứ kết quả thẩm định yêu cầu duy trì hiệu lực Bằng độc quyền sáng chế:

Số đơn: DT1-2019-01083

Ngày nộp: 19/02/2019

Chủ đơn: TENCENT TECHNOLOGY (SHENZHEN) COMPANY LIMITED (CN)

Đại diện của Chủ đơn: PHAM & ASSOCIATES

Bằng độc quyền sáng chế số: 18606

Năm yêu cầu duy trì hiệu lực: 2

Cục Sở hữu trí tuệ thông báo:

1. Yêu cầu duy trì hiệu lực Bằng độc quyền sáng chế nêu trên được chấp nhận.
2. Hiệu lực Bằng độc quyền sáng chế số 18606 được duy trì đến 26/02/2020.

Nơi nhận:

- Như trên;
- TT (để công bố);
- Lưu: VT, Hồ sơ.

CỤC TRƯỞNG



Đinh Hữu Phí

BỘ KHOA HỌC VÀ CÔNG NGHỆ
CỤC SỞ HỮU TRÍ TUỆ

CỘNG HÒA XÃ HỘI CHỦ NGHĨA VIỆT NAM
Độc lập - Tự do - Hạnh phúc

Số: *AMBYS* /TB-SHTT

Hà Nội, ngày *15* tháng *07* năm 2019

THÔNG BÁO

Ghi nhận yêu cầu duy trì hiệu lực Bằng độc quyền sáng chế

Kính gửi: Công ty Luật TNHH AMBYS Hà Nội (AMBYS HANOI)
Số 3, ngõ 123, đường Âu Cơ, phường Tứ Liên, quận Tây Hồ, TP. Hà Nội

Căn cứ kết quả thẩm định yêu cầu duy trì hiệu lực Bằng độc quyền sáng chế:

Số đơn: DT1-2019-01084

Ngày nộp: 19/02/2019

Chủ đơn: Công ty hữu hạn chế tạo CN và gia công chế biến hàng XK VN (VMEP) (VN)

Đại diện của Chủ đơn: AMBYS HANOI

Bằng độc quyền sáng chế số: 6208

Năm yêu cầu duy trì hiệu lực: 13

Cục Sở hữu trí tuệ thông báo:

1. Yêu cầu duy trì hiệu lực Bằng độc quyền sáng chế nêu trên được chấp nhận.

2. Hiệu lực Bằng độc quyền sáng chế số 6208 được duy trì đến 12/03/2020.

Nơi nhận:

- Như trên;
- TT (để công bố);
- Lưu: VT, Hồ sơ.

CỤC TRƯỞNG



Đinh Hữu Phí

BỘ KHOA HỌC VÀ CÔNG NGHỆ
CỤC SỞ HỮU TRÍ TUỆ

CỘNG HÒA XÃ HỘI CHỦ NGHĨA VIỆT NAM
Độc lập - Tự do - Hạnh phúc

Số: *AMB/0/TB-SHTT*

Hà Nội, ngày *15* tháng *07* năm 2019

THÔNG BÁO

Ghi nhận yêu cầu duy trì hiệu lực Bằng độc quyền sáng chế

Kính gửi: Công ty Luật TNHH AMBYS Hà Nội (AMBYS HANOI)
Số 3, ngõ 123, đường Âu Cơ, phường Tứ Liên, quận Tây Hồ, TP. Hà Nội

Căn cứ kết quả thẩm định yêu cầu duy trì hiệu lực Bằng độc quyền sáng chế:

Số đơn: DT1-2019-01085

Ngày nộp: 19/02/2019

Chủ đơn: Công ty hữu hạn chế tạo công nghiệp và gia công chế biến hàng xuất khẩu Việt Nam (VMEP) (VN)

Đại diện của Chủ đơn: AMBYS HANOI

Bằng độc quyền sáng chế số: 15634

Năm yêu cầu duy trì hiệu lực: 4

Cục Sở hữu trí tuệ thông báo:

1. Yêu cầu duy trì hiệu lực Bằng độc quyền sáng chế nêu trên được chấp nhận.

2. Hiệu lực Bằng độc quyền sáng chế số 15634 được duy trì đến 28/06/2020.

Nơi nhận:

- Như trên;
- TT (để công bố);
- Lưu: VT, Hồ sơ.

CỤC TRƯỞNG



Đinh Hữu Phí

BỘ KHOA HỌC VÀ CÔNG NGHỆ
CỤC SỞ HỮU TRÍ TUỆ

CỘNG HÒA XÃ HỘI CHỦ NGHĨA VIỆT NAM
Độc lập - Tự do - Hạnh phúc

Số: *MBM* /TB-SHTT

Hà Nội, ngày *15* tháng *02* năm 2019

THÔNG BÁO

Ghi nhận yêu cầu duy trì hiệu lực Bằng độc quyền sáng chế

Kính gửi: Công ty Luật TNHH WINCO (WINCO LAW FIRM)
Số 54 Trần Quốc Vượng, phường Dịch Vọng Hậu, quận Cầu Giấy,
TP Hà Nội

Căn cứ kết quả thẩm định yêu cầu duy trì hiệu lực Bằng độc quyền sáng chế:

Số đơn: DT1-2019-01086

Ngày nộp: 19/02/2019

Chủ đơn: JCU CORPORATION (JP)

Đại diện của Chủ đơn: WINCO LAW FIRM

Bằng độc quyền sáng chế số: 18657

Năm yêu cầu duy trì hiệu lực: 2

Cục Sở hữu trí tuệ thông báo:

1. Yêu cầu duy trì hiệu lực Bằng độc quyền sáng chế nêu trên được chấp nhận.

2. Hiệu lực Bằng độc quyền sáng chế số 18657 được duy trì đến 05/03/2020.

Nơi nhận:

- Như trên;
- TT (để công bố);
- Lưu: VT, Hồ sơ.



CỤC TRƯỞNG

Đinh Hữu Phí

BỘ KHOA HỌC VÀ CÔNG NGHỆ
CỤC SỞ HỮU TRÍ TUỆ

CỘNG HÒA XÃ HỘI CHỦ NGHĨA VIỆT NAM
Độc lập - Tự do - Hạnh phúc

Số: 13317/TB-SHTT

Hà Nội, ngày 15 tháng 02 năm 2019

THÔNG BÁO

Ghi nhận yêu cầu duy trì hiệu lực Bằng độc quyền sáng chế

Kính gửi: Công ty Luật TNHH WINCO (WINCO LAW FIRM)
Số 54 Trần Quốc Vượng, phường Dịch Vọng Hậu, quận Cầu Giấy,
TP Hà Nội

Căn cứ kết quả thẩm định yêu cầu duy trì hiệu lực Bằng độc quyền sáng chế:

Số đơn: DT1-2019-01087

Ngày nộp: 19/02/2019

Chủ đơn: SHENYANG SINOCEM AGROCHEMICALS R&D CO.,
LTD. (CN)

Đại diện của Chủ đơn: WINCO LAW FIRM

Bằng độc quyền sáng chế số: 12466

Năm yêu cầu duy trì hiệu lực: 6

Cục Sở hữu trí tuệ thông báo:

1. Yêu cầu duy trì hiệu lực Bằng độc quyền sáng chế nêu trên được chấp nhận.
2. Hiệu lực Bằng độc quyền sáng chế số 12466 được duy trì đến 03/03/2020.

Nơi nhận:

- Như trên;
- TT (để công bố);
- Lưu: VT, Hồ sơ.

CỤC TRƯỞNG

Đinh Hữu Phí

BỘ KHOA HỌC VÀ CÔNG NGHỆ
CỤC SỞ HỮU TRÍ TUỆ

CỘNG HÒA XÃ HỘI CHỦ NGHĨA VIỆT NAM
Độc lập - Tự do - Hạnh phúc

Số: *13/13* /TB-SHTT

Hà Nội, ngày *15* tháng *04* năm 2019

THÔNG BÁO

Ghi nhận yêu cầu duy trì hiệu lực Bằng độc quyền sáng chế

Kính gửi: Công ty Luật TNHH WINCO (WINCO LAW FIRM)
Số 54 Trần Quốc Vượng, phường Dịch Vọng Hậu, quận Cầu Giấy,
TP Hà Nội

Căn cứ kết quả thẩm định yêu cầu duy trì hiệu lực Bằng độc quyền sáng chế:

Số đơn: DT1-2019-01088

Ngày nộp: 19/02/2019

Chủ đơn: GRG Banking Equipment Co., Ltd. (CN)

Đại diện của Chủ đơn: WINCO LAW FIRM

Bằng độc quyền sáng chế số: 12465

Năm yêu cầu duy trì hiệu lực: 6

Cục Sở hữu trí tuệ thông báo:

1. Yêu cầu duy trì hiệu lực Bằng độc quyền sáng chế nêu trên được chấp nhận.

2. Hiệu lực Bằng độc quyền sáng chế số 12465 được duy trì đến 03/03/2020.

Nơi nhận:

- Như trên;
- TT (để công bố);
- Lưu: VT, Hồ sơ.

CỤC TRƯỞNG



Đình Hữu Phú

BỘ KHOA HỌC VÀ CÔNG NGHỆ
CỤC SỞ HỮU TRÍ TUỆ

CỘNG HÒA XÃ HỘI CHỦ NGHĨA VIỆT NAM
Độc lập - Tự do - Hạnh phúc

Số: *1734*/TB-SHTT

Hà Nội, ngày *15* tháng *07* năm 2019

THÔNG BÁO

Ghi nhận yêu cầu duy trì hiệu lực Bằng độc quyền sáng chế

Kính gửi: Công ty Luật TNHH WINCO (WINCO LAW FIRM)
Số 54 Trần Quốc Vượng, phường Dịch Vọng Hậu, quận Cầu Giấy,
TP Hà Nội

Căn cứ kết quả thẩm định yêu cầu duy trì hiệu lực Bằng độc quyền sáng chế:

Số đơn: DT1-2019-01089

Ngày nộp: 19/02/2019

Chủ đơn: GRG Banking Equipment Co., Ltd. (CN)

Đại diện của Chủ đơn: WINCO LAW FIRM

Bằng độc quyền sáng chế số: 16605

Năm yêu cầu duy trì hiệu lực: 3

Cục Sở hữu trí tuệ thông báo:

1. Yêu cầu duy trì hiệu lực Bằng độc quyền sáng chế nêu trên được chấp nhận.

2. Hiệu lực Bằng độc quyền sáng chế số 16605 được duy trì đến 21/02/2020.

Nơi nhận:

- Như trên;
- TT (để công bố);
- Lưu: VT, Hồ sơ.

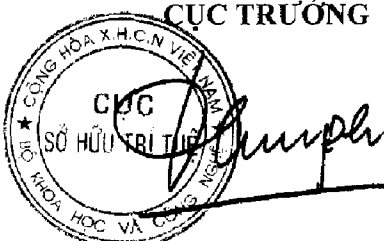
CỤC TRƯỞNG
CỤC SỞ HỮU TRÍ TUỆ

Đinh Hữu Phí

BỘ KHOA HỌC VÀ CÔNG NGHỆ
CỤC SỞ HỮU TRÍ TUỆ

CỘNG HÒA XÃ HỘI CHỦ NGHĨA VIỆT NAM
Độc lập - Tự do - Hạnh phúc

Số: *13315*/TB-SHTT

Hà Nội, ngày *15* tháng *07* năm 2019

THÔNG BÁO

Ghi nhận yêu cầu duy trì hiệu lực Bằng độc quyền sáng chế

Kính gửi: Công ty TNHH Tâm nhìn và Liên danh
(VISION & ASSOCIATES CO.LTD.)

Phòng 308-310, tầng 3, Tháp Hà Nội, số 49 Hai Bà Trưng,
phường Trần Hưng Đạo, quận Hoàn Kiếm, thành phố Hà Nội

Căn cứ kết quả thẩm định yêu cầu duy trì hiệu lực Bằng độc quyền sáng chế:

Số đơn: DT1-2019-01090

Ngày nộp: 19/02/2019

Chủ đơn: SHINDENGEN ELECTRIC MANUFACTURING CO., LTD.
(JP)

Đại diện của Chủ đơn: VISION & ASSOCIATES CO.LTD.

Bằng độc quyền sáng chế số: 16842

Năm yêu cầu duy trì hiệu lực: 3

Cục Sở hữu trí tuệ thông báo:

1. Yêu cầu duy trì hiệu lực Bằng độc quyền sáng chế nêu trên được chấp nhận.
2. Hiệu lực Bằng độc quyền sáng chế số 16842 được duy trì đến 17/04/2020.

Nơi nhận:

- Như trên;
- TT (để công bố);
- Lưu: VT, Hồ sơ.

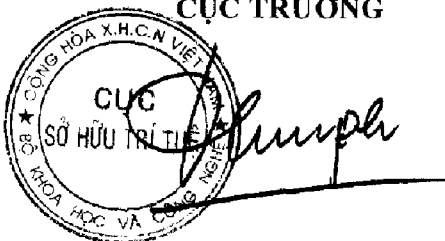
CỤC TRƯỞNG

Đinh Hữu Phú

BỘ KHOA HỌC VÀ CÔNG NGHỆ
CỤC SỞ HỮU TRÍ TUỆ

CỘNG HÒA XÃ HỘI CHỦ NGHĨA VIỆT NAM
Độc lập - Tự do - Hạnh phúc

Số: 1334/TB-SHTT

Hà Nội, ngày 15 tháng 07 năm 2019

THÔNG BÁO

Ghi nhận yêu cầu duy trì hiệu lực Bằng độc quyền sáng chế

Kính gửi: Công ty TNHH Sở hữu trí tuệ Việt á (VIET A IP CO.,LTD)
Phòng 1504, tầng 15, tòa nhà Hàn Việt, số 203 Minh Khai,
phường Minh Khai, quận Hai Bà Trưng, TP. Hà Nội

Căn cứ kết quả thẩm định yêu cầu duy trì hiệu lực Bằng độc quyền sáng chế:

Số đơn: DT1-2019-01094

Ngày nộp: 20/02/2019

Chủ đơn: G & E HERBAL BIOTECHNOLOGY CO., LTD. (TW)

Đại diện của Chủ đơn: VIET A IP CO.,LTD

Bằng độc quyền sáng chế số: 5525

Năm yêu cầu duy trì hiệu lực: 14

Cục Sở hữu trí tuệ thông báo:

1. Yêu cầu duy trì hiệu lực Bằng độc quyền sáng chế nêu trên được chấp nhận.
2. Hiệu lực Bằng độc quyền sáng chế số 5525 được duy trì đến 15/03/2020.

Nơi nhận:

- Như trên;
- TT (để công bố);
- Lưu: VT, Hồ sơ.



CỤC TRƯỞNG

Đinh Hữu Phí

BỘ KHOA HỌC VÀ CÔNG NGHỆ
CỤC SỞ HỮU TRÍ TUỆ

CỘNG HOÀ XÃ HỘI CHỦ NGHĨA VIỆT NAM
Độc lập - Tự do - Hạnh phúc

Số: 13320/TB-SHTT

Hà Nội, ngày 15 tháng 07 năm 2019

THÔNG BÁO
Ghi nhận yêu cầu duy trì hiệu lực Bằng độc quyền sáng chế

Kính gửi: Công ty TNHH Ban Ca (BANCA)
15B Triệu Việt Vương, thành phố Hà Nội

Căn cứ kết quả thẩm định yêu cầu duy trì hiệu lực Bằng độc quyền sáng chế:

Số đơn: DT1-2019-01098

Ngày nộp: 20/02/2019

Chủ đơn: DAEBONG LS, LTD. (KR)

Đại diện của Chủ đơn: BANCA

Bằng độc quyền sáng chế số: 11132

Năm yêu cầu duy trì hiệu lực: 7

Cục Sở hữu trí tuệ thông báo:

1. Yêu cầu duy trì hiệu lực Bằng độc quyền sáng chế nêu trên được chấp nhận.

2. Hiệu lực Bằng độc quyền sáng chế số 11132 được duy trì đến 20/02/2020.

Nơi nhận:

- Như trên;
- TT (để công bố);
- Lưu: VT, Hồ sơ.

CỤC TRƯỞNG

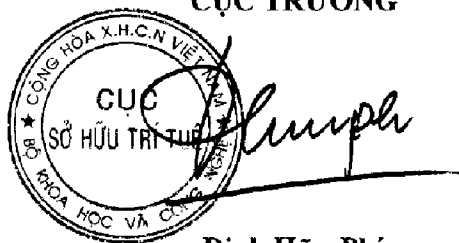

The stamp is circular with the text 'CỤC SỞ HỮU TRÍ TUỆ' in the center and 'BỘ KHOA HỌC VÀ CÔNG NGHỆ' around the perimeter. A handwritten signature is written over the stamp.

Đinh Hữu Phú

BỘ KHOA HỌC VÀ CÔNG NGHỆ
CỤC SỞ HỮU TRÍ TUỆ

CỘNG HÒA XÃ HỘI CHỦ NGHĨA VIỆT NAM
Độc lập - Tự do - Hạnh phúc

Số: 13321/TB-SHTT

Hà Nội, ngày 15 tháng 07 năm 2019

THÔNG BÁO

Ghi nhận yêu cầu duy trì hiệu lực Bằng độc quyền sáng chế

Kính gửi: Công ty TNHH Ban Ca (BANCA)
15B Triệu Việt Vương, thành phố Hà Nội

Căn cứ kết quả thẩm định yêu cầu duy trì hiệu lực Bằng độc quyền sáng chế:

Số đơn: DT1-2019-01099

Ngày nộp: 20/02/2019

Chủ đơn: BOREALIS TECHNOLOGY OY (FI)

Đại diện của Chủ đơn: BANCA

Bằng độc quyền sáng chế số: 11143

Năm yêu cầu duy trì hiệu lực: 7

Cục Sở hữu trí tuệ thông báo:

1. Yêu cầu duy trì hiệu lực Bằng độc quyền sáng chế nêu trên được chấp nhận.

2. Hiệu lực Bằng độc quyền sáng chế số 11143 được duy trì đến 20/02/2020.

Nơi nhận:

- Như trên;
- TT (để công bố);
- Lưu: VT, Hồ sơ.



CỤC TRƯỞNG

Đình Hữu Phú

BỘ KHOA HỌC VÀ CÔNG NGHỆ
CỤC SỞ HỮU TRÍ TUỆ

CỘNG HÒA XÃ HỘI CHỦ NGHĨA VIỆT NAM
Độc lập - Tự do - Hạnh phúc

Số: 133/2/TB-SHTT

Hà Nội, ngày 15 tháng 02 năm 2019

THÔNG BÁO

Ghi nhận yêu cầu duy trì hiệu lực Bằng độc quyền sáng chế

Kính gửi: Công ty TNHH một thành viên Sở hữu trí tuệ VCCI
(VCCI-IP CO.,LTD)

Tầng 8, Toà nhà VCCI, số 9 Đào Duy Anh, phường Phương mai,
quận Đống Đa, thành phố Hà Nội

Căn cứ kết quả thẩm định yêu cầu duy trì hiệu lực Bằng độc quyền sáng chế:

Số đơn: DT1-2019-01100

Ngày nộp: 20/02/2019

Chủ đơn: Cymabay Therapeutics, Inc. (US)

Đại diện của Chủ đơn: VCCI-IP CO.,LTD

Bằng độc quyền sáng chế số: 18586

Năm yêu cầu duy trì hiệu lực: 2

Cục Sở hữu trí tuệ thông báo:

1. Yêu cầu duy trì hiệu lực Bằng độc quyền sáng chế nêu trên được chấp nhận.

2. Hiệu lực Bằng độc quyền sáng chế số 18586 được duy trì đến 26/02/2020.

Nơi nhận:

- Như trên;
- TT (để công bố);
- Lưu: VT, Hồ sơ.

CỤC TRƯỞNG

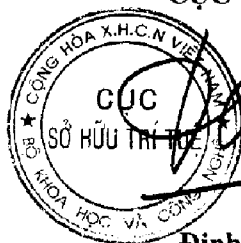

Đinh Hữu Phí

BỘ KHOA HỌC VÀ CÔNG NGHỆ
CỤC SỞ HỮU TRÍ TUỆ

CỘNG HOÀ XÃ HỘI CHỦ NGHĨA VIỆT NAM
Độc lập - Tự do - Hạnh phúc

Số: 13323/TB-SHTT

Hà Nội, ngày 15 tháng 07 năm 2019

THÔNG BÁO

Ghi nhận yêu cầu duy trì hiệu lực Bằng độc quyền sáng chế

Kính gửi: Công ty TNHH một thành viên Sở hữu trí tuệ VCCI
(VCCI-IP CO.,LTD)

Tầng 8, Toà nhà VCCI, số 9 Đào Duy Anh, phường Phương mai,
quận Đống Đa, thành phố Hà Nội

Căn cứ kết quả thẩm định yêu cầu duy trì hiệu lực Bằng độc quyền sáng chế:

Số đơn: DT1-2019-01101

Ngày nộp: 20/02/2019

Chủ đơn: KOREA RESEARCH INSTITUTE OF CHEMICAL
TECHNOLOGY (KR)

Đại diện của Chủ đơn: VCCI-IP CO.,LTD

Bằng độc quyền sáng chế số: 11138

Năm yêu cầu duy trì hiệu lực: 7

Cục Sở hữu trí tuệ thông báo:

1. Yêu cầu duy trì hiệu lực Bằng độc quyền sáng chế nêu trên được chấp nhận.
2. Hiệu lực Bằng độc quyền sáng chế số 11138 được duy trì đến 20/02/2020.

Nơi nhận:

- Như trên;
- TT (để công bố);
- Lưu: VT, Hồ sơ.



CỤC TRƯỞNG

Đinh Hữu Phi

BỘ KHOA HỌC VÀ CÔNG NGHỆ
CỤC SỞ HỮU TRÍ TUỆ

CỘNG HÒA XÃ HỘI CHỦ NGHĨA VIỆT NAM
Độc lập - Tự do - Hạnh phúc

Số: 13324/TB-SHTT

Hà Nội, ngày 15 tháng 02 năm 2019

THÔNG BÁO

Ghi nhận yêu cầu duy trì hiệu lực Bằng độc quyền sáng chế

Kính gửi: Công ty TNHH một thành viên Sở hữu trí tuệ VCCI
(VCCI-IP CO.,LTD)

Tầng 8, Toà nhà VCCI, số 9 Đào Duy Anh, phường Phương mai,
quận Đống Đa, thành phố Hà Nội

Căn cứ kết quả thẩm định yêu cầu duy trì hiệu lực Bằng độc quyền sáng chế:

Số đơn: DT1-2019-01102

Ngày nộp: 20/02/2019

Chủ đơn: HANMI SCIENCE CO., LTD. (KR)

Đại diện của Chủ đơn: VCCI-IP CO.,LTD

Bằng độc quyền sáng chế số: 11230

Năm yêu cầu duy trì hiệu lực: 7

Cục Sở hữu trí tuệ thông báo:

1. Yêu cầu duy trì hiệu lực Bằng độc quyền sáng chế nêu trên được chấp nhận.
2. Hiệu lực Bằng độc quyền sáng chế số 11230 được duy trì đến 18/03/2020.

Nơi nhận:

- Như trên;
- TT (để công bố);
- Lưu: VT, Hồ sơ.



CỤC TRƯỞNG

Đinh Hữu Phí

BỘ KHOA HỌC VÀ CÔNG NGHỆ
CỤC SỞ HỮU TRÍ TUỆ

CỘNG HOÀ XÃ HỘI CHỦ NGHĨA VIỆT NAM
Độc lập - Tự do - Hạnh phúc

Số: 13325/TB-SHTT

Hà Nội, ngày 15 tháng 07 năm 2019

THÔNG BÁO

Ghi nhận yêu cầu duy trì hiệu lực Bằng độc quyền sáng chế

Kính gửi: Công ty TNHH một thành viên Sở hữu trí tuệ VCCI
(VCCI-IP CO.,LTD)
Tầng 8, Toà nhà VCCI, số 9 Đào Duy Anh, phường Phương mai,
quận Đống Đa, thành phố Hà Nội

Căn cứ kết quả thẩm định yêu cầu duy trì hiệu lực Bằng độc quyền sáng chế:

Số đơn: DT1-2019-01103

Ngày nộp: 20/02/2019

Chủ đơn: Panasonic Intellectual Property Management Co., Ltd. (JP)

Đại diện của Chủ đơn: VCCI-IP CO.,LTD

Bằng độc quyền sáng chế số: 18957

Năm yêu cầu duy trì hiệu lực: 2

Cục Sở hữu trí tuệ thông báo:

1. Yêu cầu duy trì hiệu lực Bằng độc quyền sáng chế nêu trên được chấp nhận.

2. Hiệu lực Bằng độc quyền sáng chế số 18957 được duy trì đến 04/04/2020.

Nơi nhận:

- Như trên;
- TT (đề công bố);
- Lưu: VT, Hồ sơ.

CỤC TRƯỞNG

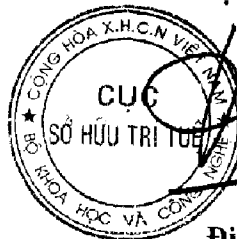

Đinh Hữu Phú

BỘ KHOA HỌC VÀ CÔNG NGHỆ
CỤC SỞ HỮU TRÍ TUỆ

CỘNG HÒA XÃ HỘI CHỦ NGHĨA VIỆT NAM
Độc lập - Tự do - Hạnh phúc

Số: 13329/TB-SHTT

Hà Nội, ngày 15 tháng 07 năm 2019

THÔNG BÁO

Ghi nhận yêu cầu duy trì hiệu lực Bằng độc quyền sáng chế

Kính gửi: Công ty TNHH Trường Xuân (AGELESS CO.,LTD.)
Tầng 11, số 102 đường Trần Phú, phường Mộ Lao, quận Hà Đông,
TP. Hà Nội

Căn cứ kết quả thẩm định yêu cầu duy trì hiệu lực Bằng độc quyền sáng chế:

Số đơn: DT1-2019-01067

Ngày nộp: 18/02/2019

Chủ đơn: JANG, Suk Ho (KR)

Đại diện của Chủ đơn: AGELESS CO.,LTD.

Bằng độc quyền sáng chế số: 19801

Năm yêu cầu duy trì hiệu lực: 2

Cục Sở hữu trí tuệ thông báo:

1. Yêu cầu duy trì hiệu lực Bằng độc quyền sáng chế nêu trên được chấp nhận.

2. Hiệu lực Bằng độc quyền sáng chế số 19801 được duy trì đến 14/08/2020.

Nơi nhận:

- Như trên;
- IT (để công bố);
- Lưu: VT, Hồ sơ.

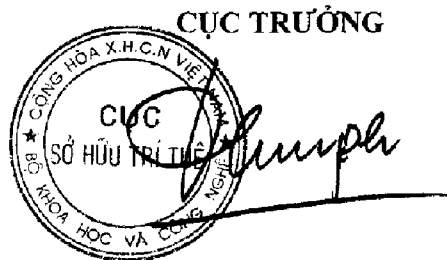

Đình Hữu Phí

BỘ KHOA HỌC VÀ CÔNG NGHỆ
CỤC SỞ HỮU TRÍ TUỆ

CỘNG HÒA XÃ HỘI CHỦ NGHĨA VIỆT NAM
Độc lập - Tự do - Hạnh phúc

Số: 15370/TB-SHTT

Hà Nội, ngày 15 tháng 07 năm 2019

THÔNG BÁO

Ghi nhận yêu cầu duy trì hiệu lực Bằng độc quyền sáng chế

Kính gửi: Công ty TNHH một thành viên Sở hữu trí tuệ VCCI
(VCCI-IP CO.,LTD)
Tầng 8, Toà nhà VCCI, số 9 Đào Duy Anh, phường Phương mai,
quận Đống Đa, thành phố Hà Nội

Căn cứ kết quả thẩm định yêu cầu duy trì hiệu lực Bằng độc quyền sáng chế:

Số đơn: DT1-2019-01104

Ngày nộp: 20/02/2019

Chủ đơn: TOSHIBA PLANT SYSTEMS & SERVICES CORPORATION
(JP)

Đại diện của Chủ đơn: VCCI-IP CO.,LTD

Bằng độc quyền sáng chế số: 4208

Năm yêu cầu duy trì hiệu lực: 16

Cục Sở hữu trí tuệ thông báo:

1. Yêu cầu duy trì hiệu lực Bằng độc quyền sáng chế nêu trên được chấp nhận.
2. Hiệu lực Bằng độc quyền sáng chế số 4208 được duy trì đến 30/03/2020.

Nơi nhận:

- Như trên;
- TT (để công bố);
- Lưu: VT, Hồ sơ.

CỤC TRƯỞNG



Đinh Hữu Phí

BỘ KHOA HỌC VÀ CÔNG NGHỆ
CỤC SỞ HỮU TRÍ TUỆ

CỘNG HÒA XÃ HỘI CHỦ NGHĨA VIỆT NAM
Độc lập - Tự do - Hạnh phúc

Số: 13331/TB-SHTT

Hà Nội, ngày 15 tháng 07 năm 2019

THÔNG BÁO

Ghi nhận yêu cầu duy trì hiệu lực Bằng độc quyền sáng chế

Kính gửi: Công ty TNHH một thành viên Sở hữu trí tuệ VCCI
(VCCI-IP CO.,LTD)
Tầng 8, Toà nhà VCCI, số 9 Đào Duy Anh, phường Phương mai,
quận Đống Đa, thành phố Hà Nội

Căn cứ kết quả thẩm định yêu cầu duy trì hiệu lực Bằng độc quyền sáng chế:

Số đơn: DT1-2019-01105

Ngày nộp: 20/02/2019

Chủ đơn: NIHON SANMO DYEING CO., LTD. (JP)

Đại diện của Chủ đơn: VCCI-IP CO.,LTD

Bằng độc quyền sáng chế số: 16876

Năm yêu cầu duy trì hiệu lực: 3

Cục Sở hữu trí tuệ thông báo:

1. Yêu cầu duy trì hiệu lực Bằng độc quyền sáng chế nêu trên được chấp nhận.
2. Hiệu lực Bằng độc quyền sáng chế số 16876 được duy trì đến 25/04/2020.

Nơi nhận:

- Như trên;
- TT (để công bố);
- Lưu: VT, Hồ sơ.

CỤC TRƯỞNG

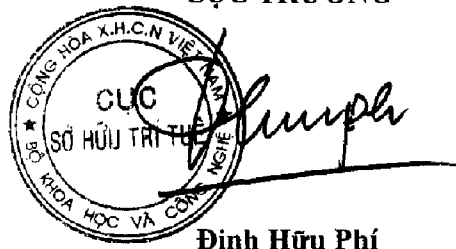

Đinh Hữu Phí

BỘ KHOA HỌC VÀ CÔNG NGHỆ
CỤC SỞ HỮU TRÍ TUỆ

CỘNG HÒA XÃ HỘI CHỦ NGHĨA VIỆT NAM
Độc lập - Tự do - Hạnh phúc

Số: 15332/TB-SHTT

Hà Nội, ngày 15 tháng 07 năm 2019

THÔNG BÁO

Ghi nhận yêu cầu duy trì hiệu lực Bằng độc quyền sáng chế

Kính gửi: Công ty Luật TNHH T&G (TGVN)

Phòng số 5 tầng 15 Toà nhà Harec, 4A Láng Hạ, phường Thành Công
quận Ba Đình, TP Hà Nội

Căn cứ kết quả thẩm định yêu cầu duy trì hiệu lực Bằng độc quyền sáng chế:

Số đơn: DT1-2019-01107

Ngày nộp: 20/02/2019

Chủ đơn: USG INTERIORS, LLC (US)

Đại diện của Chủ đơn: TGVN

Bằng độc quyền sáng chế số: 16594

Năm yêu cầu duy trì hiệu lực: 3

Cục Sở hữu trí tuệ thông báo:

1. Yêu cầu duy trì hiệu lực Bằng độc quyền sáng chế nêu trên được chấp nhận.

2. Hiệu lực Bằng độc quyền sáng chế số 16594 được duy trì đến 21/02/2020.

Nơi nhận:

- Như trên;
- TT (để công bố);
- Lưu: VT, Hồ sơ.

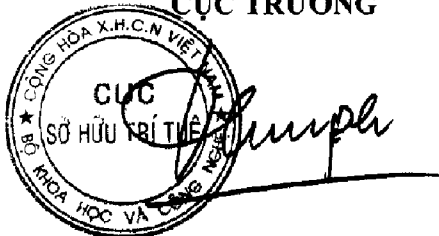
CỤC TRƯỞNG

Đinh Hữu Phí

BỘ KHOA HỌC VÀ CÔNG NGHỆ
CỤC SỞ HỮU TRÍ TUỆ

CỘNG HÒA XÃ HỘI CHỦ NGHĨA VIỆT NAM
Độc lập - Tự do - Hạnh phúc

Số: 13333 /TB-SHTT

Hà Nội, ngày 15 tháng 02 năm 2019

THÔNG BÁO

Ghi nhận yêu cầu duy trì hiệu lực Bằng độc quyền sáng chế

Kính gửi: Công ty Luật TNHH T&G (TGVN)
Phòng số 5 tầng 15 Toà nhà Harec, 4A Láng Hạ, phường Thành Công
quận Ba Đình, TP Hà Nội

Căn cứ kết quả thẩm định yêu cầu duy trì hiệu lực Bằng độc quyền sáng chế:

Số đơn: DT1-2019-01108

Ngày nộp: 20/02/2019

Chủ đơn: SCR PHARMATOP (FR)

Đại diện của Chủ đơn: TGVN

Bằng độc quyền sáng chế số: 6866

Năm yêu cầu duy trì hiệu lực: 12

Cục Sở hữu trí tuệ thông báo:

1. Yêu cầu duy trì hiệu lực Bằng độc quyền sáng chế nêu trên được chấp nhận.

2. Hiệu lực Bằng độc quyền sáng chế số 6866 được duy trì đến 03/03/2020.

Nơi nhận:

- Như trên;
- TT (để công bố);
- Lưu: VT, Hồ sơ.



CỤC TRƯỞNG

Đinh Hữu Phí

BỘ KHOA HỌC VÀ CÔNG NGHỆ
CỤC SỞ HỮU TRÍ TUỆ

CỘNG HÒA XÃ HỘI CHỦ NGHĨA VIỆT NAM
Độc lập - Tự do - Hạnh phúc

Số: 13334 /TB-SHTT

Hà Nội, ngày 15 tháng 02 năm 2019

THÔNG BÁO

Ghi nhận yêu cầu duy trì hiệu lực Bằng độc quyền sáng chế

Kính gửi: Công ty Luật TNHH T&G (TGVN)

Phòng số 5 tầng 15 Toà nhà Harec, 4A Láng Hạ, phường Thành Công
quận Ba Đình, TP Hà Nội

Căn cứ kết quả thẩm định yêu cầu duy trì hiệu lực Bằng độc quyền sáng chế:

Số đơn: DT1-2019-01109

Ngày nộp: 20/02/2019

Chủ đơn: BPH COMPANY LIMITED (BS)

Đại diện của Chủ đơn: TGVN

Bằng độc quyền sáng chế số: 8345

Năm yêu cầu duy trì hiệu lực: 10

Cục Sở hữu trí tuệ thông báo:

1. Yêu cầu duy trì hiệu lực Bằng độc quyền sáng chế nêu trên được chấp nhận.

2. Hiệu lực Bằng độc quyền sáng chế số 8345 được duy trì đến 19/03/2020. *h*

Nơi nhận:

- Như trên;
- TT (để công bố);
- Lưu: VT, Hồ sơ.

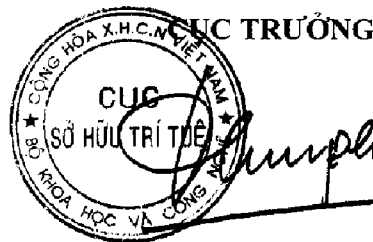

Đinh Hữu Phí

BỘ KHOA HỌC VÀ CÔNG NGHỆ
CỤC SỞ HỮU TRÍ TUỆ

CỘNG HÒA XÃ HỘI CHỦ NGHĨA VIỆT NAM
Độc lập - Tự do - Hạnh phúc

Số: 1335/TB-SHTT

Hà Nội, ngày 15 tháng 07 năm 2019

THÔNG BÁO

Chi nhận yêu cầu duy trì hiệu lực Bằng độc quyền sáng chế

Kính gửi: Công ty TNHH T&T INVENMARK Sở hữu trí tuệ Quốc tế
(T&T INVENMARK CO., LTD.)
Phòng 101, tòa nhà 30 Nguyễn Du, phường Bùi Thị Xuân,
quận Hai Bà Trưng, TP. Hà Nội

Căn cứ kết quả thẩm định yêu cầu duy trì hiệu lực Bằng độc quyền sáng chế:

Số đơn: DT1-2019-01110

Ngày nộp: 20/02/2019

Chủ đơn: BOBBINTEL INC. (KR)

Đại diện của Chủ đơn: T&T INVENMARK CO., LTD.

Bằng độc quyền sáng chế số: 18565

Năm yêu cầu duy trì hiệu lực: 2

Cục Sở hữu trí tuệ thông báo:

1. Yêu cầu duy trì hiệu lực Bằng độc quyền sáng chế nêu trên được chấp nhận.

2. Hiệu lực Bằng độc quyền sáng chế số 18565 được duy trì đến 26/02/2020.

Nơi nhận:

- Như trên;
- TT (để công bố);
- Lưu: VT, Hồ sơ.

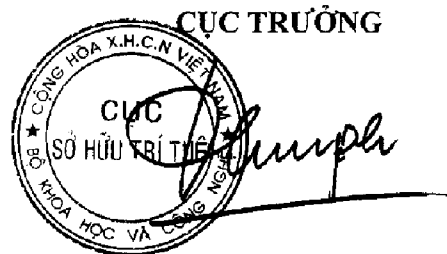

Đinh Hữu Phí

BỘ KHOA HỌC VÀ CÔNG NGHỆ
CỤC SỞ HỮU TRÍ TUỆ

CỘNG HÒA XÃ HỘI CHỦ NGHĨA VIỆT NAM
Độc lập - Tự do - Hạnh phúc

Số: *13336* /TB-SHTT

Hà Nội, ngày *15* tháng *07* năm 2019

THÔNG BÁO

Ghi nhận yêu cầu duy trì hiệu lực Bằng độc quyền sáng chế

Kính gửi: Văn phòng Luật sư Ân Nam (ANNAM IP & LAW)
Số 10 ngõ 34 đường Âu Cơ, phường Quảng An, quận Tây Hồ, TP Hà Nội

Căn cứ kết quả thẩm định yêu cầu duy trì hiệu lực Bằng độc quyền sáng chế:

Số đơn: DT1-2019-01111

Ngày nộp: 20/02/2019

Chủ đơn: UOP LLC (US)

Đại diện của Chủ đơn: ANNAM IP & LAW

Bằng độc quyền sáng chế số: 12484

Năm yêu cầu duy trì hiệu lực: 6

Cục Sở hữu trí tuệ thông báo:

1. Yêu cầu duy trì hiệu lực Bằng độc quyền sáng chế nêu trên được chấp nhận.

2. Hiệu lực Bằng độc quyền sáng chế số 12484 được duy trì đến 03/03/2020.

Nơi nhận:

- Như trên;
- TT (để công bố);
- Lưu: VT, Hồ sơ.

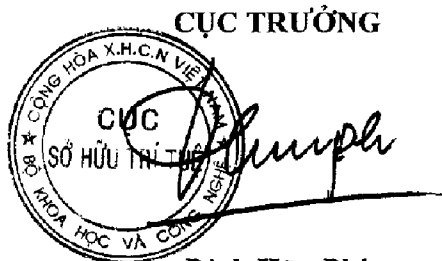

Đình Hữu Phí

BỘ KHOA HỌC VÀ CÔNG NGHỆ
CỤC SỞ HỮU TRÍ TUỆ

CỘNG HÒA XÃ HỘI CHỦ NGHĨA VIỆT NAM
Độc lập - Tự do - Hạnh phúc

Số: 13337/TB-SHTT

Hà Nội, ngày 15 tháng 07 năm 2019

THÔNG BÁO

Ghi nhận yêu cầu duy trì hiệu lực Bằng độc quyền sáng chế

Kính gửi: Văn phòng Luật sư Ân Nam (ANNAM IP & LAW)

Số 10 ngõ 34 đường Âu Cơ, phường Quảng An, quận Tây Hồ, TP Hà Nội

Căn cứ kết quả thẩm định yêu cầu duy trì hiệu lực Bằng độc quyền sáng chế:

Số đơn: DT1-2019-01112

Ngày nộp: 20/02/2019

Chủ đơn: INDUSTRIAL GALVANIZERS CORPORATION PTY LTD
(AU)

Đại diện của Chủ đơn: ANNAM IP & LAW

Bằng độc quyền sáng chế số: 16695

Năm yêu cầu duy trì hiệu lực: 3

Cục Sở hữu trí tuệ thông báo:

1. Yêu cầu duy trì hiệu lực Bằng độc quyền sáng chế nêu trên được chấp nhận.

2. Hiệu lực Bằng độc quyền sáng chế số 16695 được duy trì đến 13/03/2020.

Nơi nhận:

- Như trên;
- TT (để công bố);
- Lưu: VT, Hồ sơ.

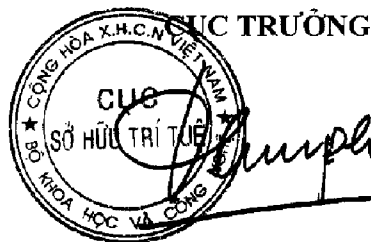

Đinh Hữu Phú

BỘ KHOA HỌC VÀ CÔNG NGHỆ
CỤC SỞ HỮU TRÍ TUỆ

CỘNG HÒA XÃ HỘI CHỦ NGHĨA VIỆT NAM
Độc lập - Tự do - Hạnh phúc

Số: 1338/TB-SHTT

Hà Nội, ngày 15 tháng 07 năm 2019

THÔNG BÁO
Ghi nhận yêu cầu duy trì hiệu lực Bằng độc quyền sáng chế

Kính gửi: Văn phòng Luật sư Ân Nam (ANNAM IP & LAW)
Số 10 ngõ 34 đường Âu Cơ, phường Quảng An, quận Tây Hồ, TP Hà Nội

Căn cứ kết quả thẩm định yêu cầu duy trì hiệu lực Bằng độc quyền sáng chế:

Số đơn: DT1-2019-01113

Ngày nộp: 20/02/2019

Chủ đơn: ARCHROMA IP GMBH (CH)

Đại diện của Chủ đơn: ANNAM IP & LAW

Bằng độc quyền sáng chế số: 15283

Năm yêu cầu duy trì hiệu lực: 4

Cục Sở hữu trí tuệ thông báo:

1. Yêu cầu duy trì hiệu lực Bằng độc quyền sáng chế nêu trên được chấp nhận.

2. Hiệu lực Bằng độc quyền sáng chế số 15283 được duy trì đến 14/03/2020.

Nơi nhận:

- Như trên;
- TT (để công bố);
- Lưu: VT, Hồ sơ.



CỤC TRƯỞNG

Đinh Hữu Phú

BỘ KHOA HỌC VÀ CÔNG NGHỆ
CỤC SỞ HỮU TRÍ TUỆ

CỘNG HOÀ XÃ HỘI CHỦ NGHĨA VIỆT NAM
Độc lập - Tự do - Hạnh phúc

Số: 13339/TB-SHTT

Hà Nội, ngày 15 tháng 07 năm 2019

THÔNG BÁO
Ghi nhận yêu cầu duy trì hiệu lực Bằng độc quyền sáng chế

Kính gửi: Công ty Luật TNHH AMBYS Hà Nội (AMBYS HANOI)
Số 3, ngõ 123, đường Âu Cơ, phường Tứ Liên, quận Tây Hồ, TP. Hà Nội

Căn cứ kết quả thẩm định yêu cầu duy trì hiệu lực Bằng độc quyền sáng chế:

Số đơn: DT1-2019-01114

Ngày nộp: 20/02/2019

Chủ đơn: BALMUDA Inc. (JP)

Đại diện của Chủ đơn: AMBYS HANOI

Bằng độc quyền sáng chế số: 15217

Năm yêu cầu duy trì hiệu lực: 4

Cục Sở hữu trí tuệ thông báo:

1. Yêu cầu duy trì hiệu lực Bằng độc quyền sáng chế nêu trên được chấp nhận.

2. Hiệu lực Bằng độc quyền sáng chế số 15217 được duy trì đến 28/02/2020.

Nơi nhận:

- Như trên;
- TT (để công bố);
- Lưu: VT, Hồ sơ.

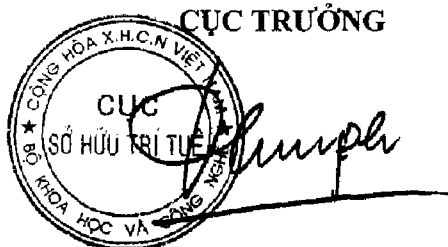

Đình Hữu Phi

BỘ KHOA HỌC VÀ CÔNG NGHỆ
CỤC SỞ HỮU TRÍ TUỆ

CỘNG HOÀ XÃ HỘI CHỦ NGHĨA VIỆT NAM
Độc lập - Tự do - Hạnh phúc

Số: 13340/TB-SHTT

Hà Nội, ngày 15 tháng 07 năm 2019

THÔNG BÁO
Ghi nhận yêu cầu duy trì hiệu lực Bằng độc quyền sáng chế

Kính gửi: Công ty Luật TNHH AMBYS Hà Nội (AMBYS HANOI)
Số 3, ngõ 123, đường Âu Cơ, phường Tứ Liên, quận Tây Hồ, TP. Hà Nội

Căn cứ kết quả thẩm định yêu cầu duy trì hiệu lực Bằng độc quyền sáng chế:

Số đơn: DT1-2019-01115

Ngày nộp: 20/02/2019

Chủ đơn: BALMUDA Inc. (JP)

Đại diện của Chủ đơn: AMBYS HANOI

Bằng độc quyền sáng chế số: 15217

Năm yêu cầu duy trì hiệu lực: 5

Cục Sở hữu trí tuệ thông báo:

1. Yêu cầu duy trì hiệu lực Bằng độc quyền sáng chế nêu trên được chấp nhận.

2. Hiệu lực Bằng độc quyền sáng chế số 15217 được duy trì đến 28/02/2021.

Nơi nhận:

- Như trên;
- TT (để công bố);
- Lưu: VT, Hồ sơ.

CỤC TRƯỞNG



Đình Hữu Phí

BỘ KHOA HỌC VÀ CÔNG NGHỆ
CỤC SỞ HỮU TRÍ TUỆ

CỘNG HOÀ XÃ HỘI CHỦ NGHĨA VIỆT NAM
Độc lập - Tự do - Hạnh phúc

Số: 17341/TB-SHTT

Hà Nội, ngày 15 tháng 07 năm 2019

THÔNG BÁO
Ghi nhận yêu cầu duy trì hiệu lực Bằng độc quyền sáng chế

Kính gửi: Công ty Luật TNHH AMBYS Hà Nội (AMBYS HANOI)
Số 3, ngõ 123, đường Âu Cơ, phường Tứ Liên, quận Tây Hồ, TP. Hà Nội

Căn cứ kết quả thẩm định yêu cầu duy trì hiệu lực Bằng độc quyền sáng chế:

Số đơn: DT1-2019-01116

Ngày nộp: 20/02/2019

Chủ đơn: BALMUDA Inc. (JP)

Đại diện của Chủ đơn: AMBYS HANOI

Bằng độc quyền sáng chế số: 15217

Năm yêu cầu duy trì hiệu lực: 6

Cục Sở hữu trí tuệ thông báo:

1. Yêu cầu duy trì hiệu lực Bằng độc quyền sáng chế nêu trên được chấp nhận.
2. Hiệu lực Bằng độc quyền sáng chế số 15217 được duy trì đến 28/02/2022.

Nơi nhận:

- Như trên;
- TT (để công bố);
- Lưu: VT, Hồ sơ.



CỤC TRƯỞNG

Đình Hữu Phí

BỘ KHOA HỌC VÀ CÔNG NGHỆ
CỤC SỞ HỮU TRÍ TUỆ

CỘNG HÒA XÃ HỘI CHỦ NGHĨA VIỆT NAM
Độc lập - Tự do - Hạnh phúc

Số: 17542/TB-SHTT

Hà Nội, ngày 15 tháng 07 năm 2019

THÔNG BÁO

Ghi nhận yêu cầu duy trì hiệu lực Bằng độc quyền sáng chế

Kính gửi: Công ty Luật TNHH quốc tế BMVN
(BMVN INTERNATIONAL LLC)
Phòng 1002, tầng 10, Indochina Plaza Hanoi, 241 phố Xuân Thủy,
phường Dịch Vọng Hậu, quận Cầu Giấy, TP. Hà Nội

Căn cứ kết quả thẩm định yêu cầu duy trì hiệu lực Bằng độc quyền sáng chế:

Số đơn: DT1-2019-01117

Ngày nộp: 20/02/2019

Chủ đơn: Tập đoàn Công nghiệp - Viễn thông quân đội (VIETTEL) (VN)

Đại diện của Chủ đơn: BMVN INTERNATIONAL LLC

Bằng độc quyền sáng chế số: 19476

Năm yêu cầu duy trì hiệu lực: 2

Cục Sở hữu trí tuệ thông báo:

1. Yêu cầu duy trì hiệu lực Bằng độc quyền sáng chế nêu trên được chấp nhận.

2. Hiệu lực Bằng độc quyền sáng chế số 19476 được duy trì đến 18/06/2020.

HE

Nơi nhận:

- Như trên;
- IT (để công bố);
- Lưu: VT, Hồ sơ.

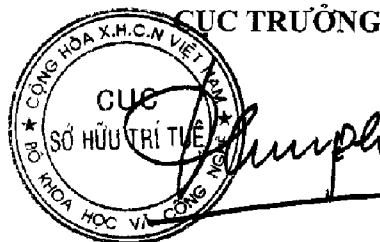

Đinh Hữu Phí

BỘ KHOA HỌC VÀ CÔNG NGHỆ
CỤC SỞ HỮU TRÍ TUỆ

CỘNG HÒA XÃ HỘI CHỦ NGHĨA VIỆT NAM
Độc lập - Tự do - Hạnh phúc

Số: 13343/TB-SHTT

Hà Nội, ngày 15 tháng 07 năm 2019

THÔNG BÁO

Ghi nhận yêu cầu duy trì hiệu lực Bằng độc quyền sáng chế

Kính gửi: Công ty TNHH Lê & Lê (LE & LE)

Số 25 ngõ 465 Ngọc Thụy, tổ 20, phường Ngọc Thụy, quận Long Biên,
Tp. Hà Nội

Căn cứ kết quả thẩm định yêu cầu duy trì hiệu lực Bằng độc quyền sáng chế:

Số đơn: DT1-2019-01118

Ngày nộp: 21/02/2019

Chủ đơn: LABORATOIRES THEA (FR)

Đại diện của Chủ đơn: LE & LE

Bằng độc quyền sáng chế số: 18652

Năm yêu cầu duy trì hiệu lực: 2

Cục Sở hữu trí tuệ thông báo:

1. Yêu cầu duy trì hiệu lực Bằng độc quyền sáng chế nêu trên được chấp nhận.

2. Hiệu lực Bằng độc quyền sáng chế số 18652 được duy trì đến 05/03/2020.

ke

Nơi nhận:

- Như trên;
- TT (để công bố);
- Lưu: VT, Hồ sơ.

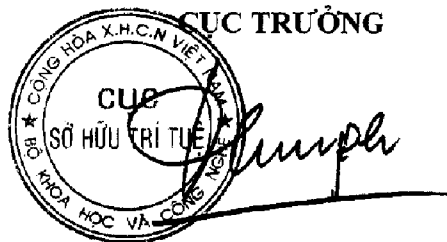

Đinh Hữu Phí

BỘ KHOA HỌC VÀ CÔNG NGHỆ
CỤC SỞ HỮU TRÍ TUỆ

CỘNG HOÀ XÃ HỘI CHỦ NGHĨA VIỆT NAM
Độc lập - Tự do - Hạnh phúc

Số: 13344/TB-SHTT

Hà Nội, ngày 15 tháng 07 năm 2019

THÔNG BÁO

Chi nhận yêu cầu duy trì hiệu lực Bằng độc quyền sáng chế

Kính gửi: Công ty TNHH Lê & Lê (LE & LE)

Số 25 ngõ 465 Ngọc Thụy, tổ 20, phường Ngọc Thụy, quận Long Biên,
Tp. Hà Nội

Căn cứ kết quả thẩm định yêu cầu duy trì hiệu lực Bằng độc quyền sáng chế:

Số đơn: DT1-2019-01119

Ngày nộp: 21/02/2019

Chủ đơn: LES LABORATOIRES SERVIER (FR)

Đại diện của Chủ đơn: LE & LE

Bằng độc quyền sáng chế số: 16720

Năm yêu cầu duy trì hiệu lực: 3

Cục Sở hữu trí tuệ thông báo:

1. Yêu cầu duy trì hiệu lực Bằng độc quyền sáng chế nêu trên được chấp nhận.

2. Hiệu lực Bằng độc quyền sáng chế số 16720 được duy trì đến 21/03/2020.

Ke

Nơi nhận:

- Như trên;
- TT (để công bố);
- Lưu: VT, Hồ sơ.

CỤC TRƯỞNG



Đinh Hữu Phí

BỘ KHOA HỌC VÀ CÔNG NGHỆ
CỤC SỞ HỮU TRÍ TUỆ

CỘNG HÒA XÃ HỘI CHỦ NGHĨA VIỆT NAM
Độc lập - Tự do - Hạnh phúc

Số: 13345/TB-SHTT

Hà Nội, ngày 15 tháng 07 năm 2019

THÔNG BÁO

Ghi nhận yêu cầu duy trì hiệu lực Bằng độc quyền sáng chế

Kính gửi: Công ty Luật TNHH T&G (TGVN)

Phòng số 5 tầng 15 Toà nhà Harec, 4A Láng Hạ, phường Thành Công
quận Ba Đình, TP Hà Nội

Căn cứ kết quả thẩm định yêu cầu duy trì hiệu lực Bằng độc quyền sáng chế:

Số đơn: DT1-2019-01121

Ngày nộp: 21/02/2019

Chủ đơn: SCG Chemicals Co., Ltd. (TH)

Đại diện của Chủ đơn: TGVN

Bằng độc quyền sáng chế số: 18697

Năm yêu cầu duy trì hiệu lực: 2

Cục Sở hữu trí tuệ thông báo:

1. Yêu cầu duy trì hiệu lực Bằng độc quyền sáng chế nêu trên được chấp nhận.

2. Hiệu lực Bằng độc quyền sáng chế số 18697 được duy trì đến 05/03/2020.

Ke

Nơi nhận:

- Như trên;
- TT (để công bố);
- Lưu: VT, Hồ sơ.

CỤC TRƯỞNG



Đinh Hữu Phí

BỘ KHOA HỌC VÀ CÔNG NGHỆ
CỤC SỞ HỮU TRÍ TUỆ

CỘNG HÒA XÃ HỘI CHỦ NGHĨA VIỆT NAM
Độc lập - Tự do - Hạnh phúc

Số: 1774/TB-SHTT

Hà Nội, ngày 15 tháng 07 năm 2019

THÔNG BÁO

Ghi nhận yêu cầu duy trì hiệu lực Bằng độc quyền sáng chế

Kính gửi: Công ty Cổ phần Sở hữu công nghiệp INVESTIP (INVESTIP)
Tầng 5, tòa nhà Charmvit Tower, 117 Trần Duy Hưng, phường Trung Hòa,
quận Cầu Giấy, thành phố Hà Nội

Căn cứ kết quả thẩm định yêu cầu duy trì hiệu lực Bằng độc quyền sáng chế:

Số đơn: DT1-2019-01123

Ngày nộp: 21/02/2019

Chủ đơn: BENRINER CO., LTD. (JP)

Đại diện của Chủ đơn: INVESTIP

Bằng độc quyền sáng chế số: 19108

Năm yêu cầu duy trì hiệu lực: 2

Cục Sở hữu trí tuệ thông báo:

1. Yêu cầu duy trì hiệu lực Bằng độc quyền sáng chế nêu trên được chấp nhận.

2. Hiệu lực Bằng độc quyền sáng chế số 19108 được duy trì đến 26/04/2020.

Nơi nhận:

- Như trên;
- TT (để công bố);
- Lưu: VT, Hồ sơ.

CỤC TRƯỞNG



Đinh Hữu Phí

BỘ KHOA HỌC VÀ CÔNG NGHỆ
CỤC SỞ HỮU TRÍ TUỆ

CỘNG HÒA XÃ HỘI CHỦ NGHĨA VIỆT NAM
Độc lập - Tự do - Hạnh phúc

Số: 1347/TB-SHTT

Hà Nội, ngày 15 tháng 07 năm 2019

THÔNG BÁO

Ghi nhận yêu cầu duy trì hiệu lực Bằng độc quyền sáng chế

Kính gửi: Công ty Cổ phần Sở hữu công nghiệp INVESTIP (INVESTIP)
Tầng 5, tòa nhà Charmvit Tower, 117 Trần Duy Hưng, phường Trung Hòa,
quận Cầu Giấy, thành phố Hà Nội

Căn cứ kết quả thẩm định yêu cầu duy trì hiệu lực Bằng độc quyền sáng chế:

Số đơn: DT1-2019-01124

Ngày nộp: 21/02/2019

Chủ đơn: JFE Steel Corporation (JP)

Đại diện của Chủ đơn: INVESTIP

Bằng độc quyền sáng chế số: 19128

Năm yêu cầu duy trì hiệu lực: 2

Cục Sở hữu trí tuệ thông báo:

1. Yêu cầu duy trì hiệu lực Bằng độc quyền sáng chế nêu trên được chấp nhận.

2. Hiệu lực Bằng độc quyền sáng chế số 19128 được duy trì đến 26/04/2020.

Nơi nhận:

- Như trên;
- TT (để công bố);
- Lưu: VT, Hồ sơ.

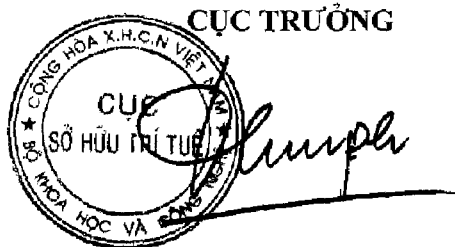

Đinh Hữu Phí

BỘ KHOA HỌC VÀ CÔNG NGHỆ
CỤC SỞ HỮU TRÍ TUỆ

CỘNG HÒA XÃ HỘI CHỦ NGHĨA VIỆT NAM
Độc lập - Tự do - Hạnh phúc

Số: 13348/TB-SHTT

Hà Nội, ngày 15 tháng 07 năm 2019

THÔNG BÁO

Ghi nhận yêu cầu duy trì hiệu lực Bằng độc quyền sáng chế

Kính gửi: Công ty Luật TNHH WINCO (WINCO LAW FIRM)
Số 54 Trần Quốc Vượng, phường Dịch Vọng Hậu, quận Cầu Giấy,
TP Hà Nội

Căn cứ kết quả thẩm định yêu cầu duy trì hiệu lực Bằng độc quyền sáng chế:

Số đơn: DT1-2019-01126

Ngày nộp: 21/02/2019

Chủ đơn: POSCO (KR)

Đại diện của Chủ đơn: WINCO LAW FIRM

Bằng độc quyền sáng chế số: 15306

Năm yêu cầu duy trì hiệu lực: 4

Cục Sở hữu trí tuệ thông báo:

1. Yêu cầu duy trì hiệu lực Bằng độc quyền sáng chế nêu trên được chấp nhận.
2. Hiệu lực Bằng độc quyền sáng chế số 15306 được duy trì đến 22/03/2020.

Nơi nhận:

- Như trên;
- TT (để công bố);
- Lưu: VT, Hồ sơ.

CỤC TRƯỞNG

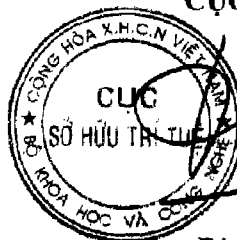

Đinh Hữu Phí

BỘ KHOA HỌC VÀ CÔNG NGHỆ
CỤC SỞ HỮU TRÍ TUỆ

CỘNG HÒA XÃ HỘI CHỦ NGHĨA VIỆT NAM
Độc lập - Tự do - Hạnh phúc

Số: 15349/TB-SHTT

Hà Nội, ngày 15 tháng 07 năm 2019

THÔNG BÁO

Ghi nhận yêu cầu duy trì hiệu lực Bằng độc quyền sáng chế

Kính gửi: Công ty Luật TNHH WINCO (WINCO LAW FIRM)
Số 54 Trần Quốc Vượng, phường Dịch Vọng Hậu, quận Cầu Giấy,
TP Hà Nội

Căn cứ kết quả thẩm định yêu cầu duy trì hiệu lực Bằng độc quyền sáng chế:

Số đơn: DT1-2019-01127

Ngày nộp: 21/02/2019

Chủ đơn: POSCO (KR)

Đại diện của Chủ đơn: WINCO LAW FIRM

Bằng độc quyền sáng chế số: 12481

Năm yêu cầu duy trì hiệu lực: 6

Cục Sở hữu trí tuệ thông báo:

1. Yêu cầu duy trì hiệu lực Bằng độc quyền sáng chế nêu trên được chấp nhận.

2. Hiệu lực Bằng độc quyền sáng chế số 12481 được duy trì đến 03/03/2020.

TC

Nơi nhận:

- Như trên;
- TT (để công bố);
- Lưu: VT, Hồ sơ.

CỤC TRƯỞNG

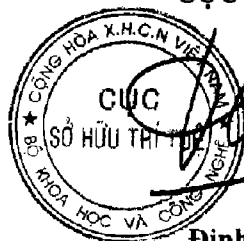

Đình Hữu Phí

BỘ KHOA HỌC VÀ CÔNG NGHỆ
CỤC SỞ HỮU TRÍ TUỆ

CỘNG HÒA XÃ HỘI CHỦ NGHĨA VIỆT NAM
Độc lập - Tự do - Hạnh phúc

Số: 13350/TB-SHTT

Hà Nội, ngày 15 tháng 07 năm 2019

THÔNG BÁO

Ghi nhận yêu cầu duy trì hiệu lực Bằng độc quyền sáng chế

Kính gửi: Công ty Luật TNHH WINCO (WINCO LAW FIRM)
Số 54 Trần Quốc Vượng, phường Dịch Vọng Hậu, quận Cầu Giấy,
TP Hà Nội

Căn cứ kết quả thẩm định yêu cầu duy trì hiệu lực Bằng độc quyền sáng chế:

Số đơn: DT1-2019-01128

Ngày nộp: 21/02/2019

Chủ đơn: POSCO (KR)

Đại diện của Chủ đơn: WINCO LAW FIRM

Bằng độc quyền sáng chế số: 12480

Năm yêu cầu duy trì hiệu lực: 6

Cục Sở hữu trí tuệ thông báo:

1. Yêu cầu duy trì hiệu lực Bằng độc quyền sáng chế nêu trên được chấp nhận.

2. Hiệu lực Bằng độc quyền sáng chế số 12480 được duy trì đến 03/03/2020.

Nơi nhận:

- Như trên;
- TT (để công bố);
- Lưu: VT, Hồ sơ.

CỤC TRƯỞNG

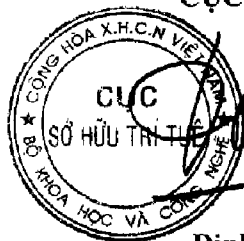

Đinh Hữu Phí

BỘ KHOA HỌC VÀ CÔNG NGHỆ
CỤC SỞ HỮU TRÍ TUỆ

CỘNG HÒA XÃ HỘI CHỦ NGHĨA VIỆT NAM
Độc lập - Tự do - Hạnh phúc

Số: 133SA/TB-SHTT

Hà Nội, ngày 15 tháng 07 năm 2019

THÔNG BÁO

Ghi nhận yêu cầu duy trì hiệu lực Bằng độc quyền sáng chế

Kính gửi: Công ty TNHH Tư vấn đầu tư và chuyển giao công nghệ
(INVESTCONSULT)

Số 26 ngõ 41, phố Thái Hà, phường Trung Liệt, quận Đống Đa,
thành phố Hà Nội

Căn cứ kết quả thẩm định yêu cầu duy trì hiệu lực Bằng độc quyền sáng chế:

Số đơn: DT1-2019-01130

Ngày nộp: 21/02/2019

Chủ đơn: SYNGENTA PARTICIPATIONS AG (CH)

Đại diện của Chủ đơn: INVESTCONSULT

Bằng độc quyền sáng chế số: 13818

Năm yêu cầu duy trì hiệu lực: 5

Cục Sở hữu trí tuệ thông báo:

1. Yêu cầu duy trì hiệu lực Bằng độc quyền sáng chế nêu trên được chấp nhận.
2. Hiệu lực Bằng độc quyền sáng chế số 13818 được duy trì đến 03/03/2020.

Nơi nhận:

- Như trên;
- TT (để công bố);
- Lưu: VT, Hồ sơ.

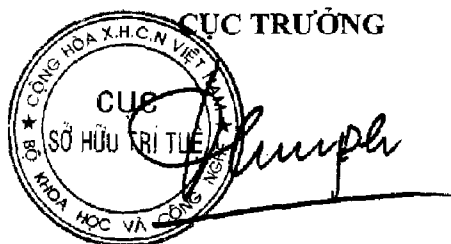

Đinh Hữu Phí

BỘ KHOA HỌC VÀ CÔNG NGHỆ
CỤC SỞ HỮU TRÍ TUỆ

CỘNG HÒA XÃ HỘI CHỦ NGHĨA VIỆT NAM
Độc lập - Tự do - Hạnh phúc

Số: 15752/TB-SHTT

Hà Nội, ngày 15 tháng 07 năm 2019

THÔNG BÁO

Ghi nhận yêu cầu duy trì hiệu lực Bằng độc quyền sáng chế

Kính gửi: Công ty TNHH Tư vấn đầu tư và chuyển giao công nghệ
(INVESTCONSULT)

Số 26 ngõ 41, phố Thái Hà, phường Trung Liệt, quận Đống Đa,
thành phố Hà Nội

Căn cứ kết quả thẩm định yêu cầu duy trì hiệu lực Bằng độc quyền sáng chế:

Số đơn: DT1-2019-01131

Ngày nộp: 21/02/2019

Chủ đơn: SYNGENTA LIMITED (GB)

Đại diện của Chủ đơn: INVESTCONSULT

Bằng độc quyền sáng chế số: 18632

Năm yêu cầu duy trì hiệu lực: 2

Cục Sở hữu trí tuệ thông báo:

1. Yêu cầu duy trì hiệu lực Bằng độc quyền sáng chế nêu trên được chấp nhận.

2. Hiệu lực Bằng độc quyền sáng chế số 18632 được duy trì đến 05/03/2020.

Nơi nhận:

- Như trên;
- TT (để công bố);
- Lưu: VT, Hồ sơ.

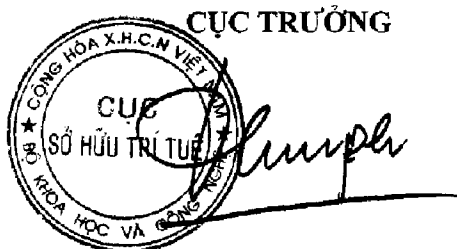

Đinh Hữu Phí

BỘ KHOA HỌC VÀ CÔNG NGHỆ
CỤC SỞ HỮU TRÍ TUỆ

CỘNG HÒA XÃ HỘI CHỦ NGHĨA VIỆT NAM
Độc lập - Tự do - Hạnh phúc

Số: 1353/TB-SHTT

Hà Nội, ngày 15 tháng 07 năm 2019

THÔNG BÁO

Ghi nhận yêu cầu duy trì hiệu lực Bằng độc quyền sáng chế

Kính gửi: Công ty TNHH Tư vấn đầu tư và chuyển giao công nghệ
(INVESTCONSULT)

Số 26 ngõ 41, phố Thái Hà, phường Trung Liệt, quận Đống Đa,
thành phố Hà Nội

Căn cứ kết quả thẩm định yêu cầu duy trì hiệu lực Bằng độc quyền sáng chế:

Số đơn: DT1-2019-01132

Ngày nộp: 21/02/2019

Chủ đơn: SYNGENTA LIMITED (GB)

Đại diện của Chủ đơn: INVESTCONSULT

Bằng độc quyền sáng chế số: 18642

Năm yêu cầu duy trì hiệu lực: 2

Cục Sở hữu trí tuệ thông báo:

1. Yêu cầu duy trì hiệu lực Bằng độc quyền sáng chế nêu trên được chấp nhận.

2. Hiệu lực Bằng độc quyền sáng chế số 18642 được duy trì đến 05/03/2020.

Nơi nhận:

- Như trên;
- TT (để công bố);
- Lưu: VT, Hồ sơ.

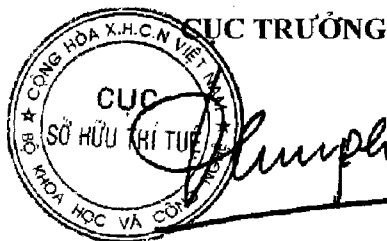

Đinh Hữu Phí

BỘ KHOA HỌC VÀ CÔNG NGHỆ
CỤC SỞ HỮU TRÍ TUỆ

CỘNG HÒA XÃ HỘI CHỦ NGHĨA VIỆT NAM
Độc lập - Tự do - Hạnh phúc

Số: 13254/TB-SHTT

Hà Nội, ngày 15 tháng 07 năm 2019

THÔNG BÁO

Ghi nhận yêu cầu duy trì hiệu lực Bằng độc quyền sáng chế

Kính gửi: Công ty TNHH Tư vấn đầu tư và chuyển giao công nghệ
(INVESTCONSULT)

Số 26 ngõ 41, phố Thái Hà, phường Trung Liệt, quận Đống Đa,
thành phố Hà Nội

Căn cứ kết quả thẩm định yêu cầu duy trì hiệu lực Bằng độc quyền sáng chế:

Số đơn: DT1-2019-01133

Ngày nộp: 21/02/2019

Chủ đơn: SYNGENTA LIMITED (GB)

Đại diện của Chủ đơn: INVESTCONSULT

Bằng độc quyền sáng chế số: 18700

Năm yêu cầu duy trì hiệu lực: 2

Cục Sở hữu trí tuệ thông báo:

1. Yêu cầu duy trì hiệu lực Bằng độc quyền sáng chế nêu trên được chấp nhận.

2. Hiệu lực Bằng độc quyền sáng chế số 18700 được duy trì đến 05/03/2020.

Nơi nhận:

- Như trên;
- TT (để công bố);
- Lưu: VT, Hồ sơ.

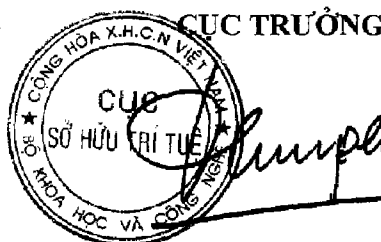

Đinh Hữu Phí

BỘ KHOA HỌC VÀ CÔNG NGHỆ
CỤC SỞ HỮU TRÍ TUỆ

CỘNG HÒA XÃ HỘI CHỦ NGHĨA VIỆT NAM
Độc lập - Tự do - Hạnh phúc

Số: 13355/TB-SHTT

Hà Nội, ngày 15 tháng 02 năm 2019

THÔNG BÁO

Ghi nhận yêu cầu duy trì hiệu lực Bằng độc quyền sáng chế

Kính gửi: Công ty TNHH Tư vấn đầu tư và chuyển giao công nghệ
(INVESTCONSULT)

Số 26 ngõ 41, phố Thái Hà, phường Trung Liệt, quận Đống Đa,
thành phố Hà Nội

Căn cứ kết quả thẩm định yêu cầu duy trì hiệu lực Bằng độc quyền sáng chế:

Số đơn: DT1-2019-01134

Ngày nộp: 21/02/2019

Chủ đơn: SYNGENTA PARTICIPATIONS AG (CH)

Đại diện của Chủ đơn: INVESTCONSULT

Bằng độc quyền sáng chế số: 12458

Năm yêu cầu duy trì hiệu lực: 6

Cục Sở hữu trí tuệ thông báo:

1. Yêu cầu duy trì hiệu lực Bằng độc quyền sáng chế nêu trên được chấp nhận.

2. Hiệu lực Bằng độc quyền sáng chế số 12458 được duy trì đến 03/03/2020.

Nơi nhận:

- Như trên;
- TT (để công bố);
- Lưu: VT, Hồ sơ.

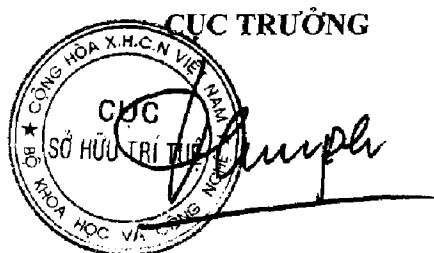

Đinh Hữu Phí

BỘ KHOA HỌC VÀ CÔNG NGHỆ
CỤC SỞ HỮU TRÍ TUỆ

CỘNG HÒA XÃ HỘI CHỦ NGHĨA VIỆT NAM
Độc lập - Tự do - Hạnh phúc

Số: 13356 /TB-SHTT

Hà Nội, ngày 15 tháng 07 năm 2019

THÔNG BÁO

Ghi nhận yêu cầu duy trì hiệu lực Bằng độc quyền sáng chế

Kính gửi: Công ty TNHH Tư vấn đầu tư và chuyển giao công nghệ
(INVESTCONSULT)

Số 26 ngõ 41, phố Thái Hà, phường Trung Liệt, quận Đống Đa,
thành phố Hà Nội

Căn cứ kết quả thẩm định yêu cầu duy trì hiệu lực Bằng độc quyền sáng chế:

Số đơn: DT1-2019-01135

Ngày nộp: 21/02/2019

Chủ đơn: SYNGENTA PARTICIPATIONS AG (CH)

Đại diện của Chủ đơn: INVESTCONSULT

Bằng độc quyền sáng chế số: 7605

Năm yêu cầu duy trì hiệu lực: 11

Cục Sở hữu trí tuệ thông báo:

1. Yêu cầu duy trì hiệu lực Bằng độc quyền sáng chế nêu trên được chấp nhận.

2. Hiệu lực Bằng độc quyền sáng chế số 7605 được duy trì đến 23/03/2020. *HC*

Nơi nhận:

- Như trên;
- TT (để công bố);
- Lưu: VT, Hồ sơ.

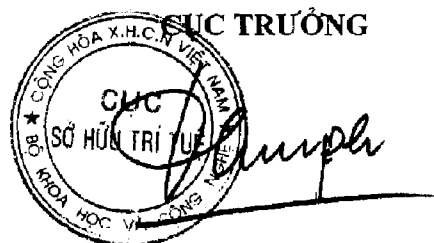

Đinh Hữu Phí

BỘ KHOA HỌC VÀ CÔNG NGHỆ
CỤC SỞ HỮU TRÍ TUỆ

CỘNG HÒA XÃ HỘI CHỦ NGHĨA VIỆT NAM
Độc lập - Tự do - Hạnh phúc

Số: 13357/TB-SHTT

Hà Nội, ngày 15 tháng 07 năm 2019

THÔNG BÁO

Ghi nhận yêu cầu duy trì hiệu lực Bằng độc quyền sáng chế

Kính gửi: Công ty TNHH Tư vấn đầu tư và chuyển giao công nghệ
(INVESTCONSULT)

Số 26 ngõ 41, phố Thái Hà, phường Trung Liệt, quận Đống Đa,
thành phố Hà Nội

Căn cứ kết quả thẩm định yêu cầu duy trì hiệu lực Bằng độc quyền sáng chế:

Số đơn: DT1-2019-01136

Ngày nộp: 21/02/2019

Chủ đơn: SYNGENTA PARTICIPATIONS AG (CH)

Đại diện của Chủ đơn: INVESTCONSULT

Bằng độc quyền sáng chế số: 9189

Năm yêu cầu duy trì hiệu lực: 9

Cục Sở hữu trí tuệ thông báo:

1. Yêu cầu duy trì hiệu lực Bằng độc quyền sáng chế nêu trên được chấp nhận.

2. Hiệu lực Bằng độc quyền sáng chế số 9189 được duy trì đến 29/03/2020.

Nơi nhận:

- Như trên;
- TT (để công bố);
- Lưu: VT, Hồ sơ.

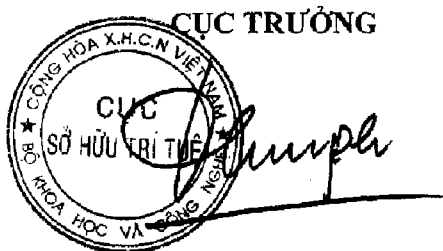

Đinh Hữu Phí

BỘ KHOA HỌC VÀ CÔNG NGHỆ
CỤC SỞ HỮU TRÍ TUỆ

CỘNG HÒA XÃ HỘI CHỦ NGHĨA VIỆT NAM
Độc lập - Tự do - Hạnh phúc

Số: 13558/TB-SHTT

Hà Nội, ngày 15 tháng 07 năm 2019

THÔNG BÁO

Ghi nhận yêu cầu duy trì hiệu lực Bằng độc quyền sáng chế

Kính gửi: Công ty TNHH Trường Xuân (AGELESS CO.,LTD.)
Tầng 11, số 102 đường Trần Phú, phường Mộ Lao, quận Hà Đông,
TP. Hà Nội

Căn cứ kết quả thẩm định yêu cầu duy trì hiệu lực Bằng độc quyền sáng chế:

Số đơn: DT1-2019-01137

Ngày nộp: 21/02/2019

Chủ đơn: Chao-Hung Lin (TW)

Đại diện của Chủ đơn: AGELESS CO.,LTD.

Bằng độc quyền sáng chế số: 18648

Năm yêu cầu duy trì hiệu lực: 2

Cục Sở hữu trí tuệ thông báo:

1. Yêu cầu duy trì hiệu lực Bằng độc quyền sáng chế nêu trên được chấp nhận.

2. Hiệu lực Bằng độc quyền sáng chế số 18648 được duy trì đến 05/03/2020.

Nơi nhận:

- Như trên;
- TT (để công bố);
- Lưu: VT, Hồ sơ.

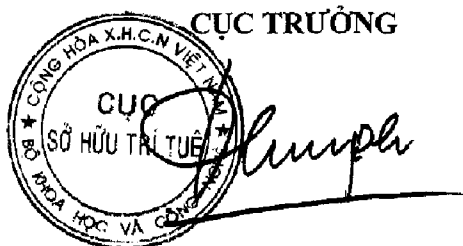

Đinh Hữu Phí

BỘ KHOA HỌC VÀ CÔNG NGHỆ
CỤC SỞ HỮU TRÍ TUỆ

CỘNG HÒA XÃ HỘI CHỦ NGHĨA VIỆT NAM
Độc lập - Tự do - Hạnh phúc

Số: 1335/G/TB-SHTT

Hà Nội, ngày 15 tháng 07 năm 2019

THÔNG BÁO

Ghi nhận yêu cầu duy trì hiệu lực Bằng độc quyền sáng chế

Kính gửi: Công ty TNHH Tâm nhìn và Liên danh
(VISION & ASSOCIATES CO.LTD.)
Phòng 308-310, tầng 3, Tháp Hà Nội, số 49 Hai Bà Trưng,
phường Trần Hưng Đạo, quận Hoàn Kiếm, thành phố Hà Nội

Căn cứ kết quả thẩm định yêu cầu duy trì hiệu lực Bằng độc quyền sáng chế:

Số đơn: DT1-2019-01138

Ngày nộp: 21/02/2019

Chủ đơn: Rafic Boulos DAOU (LB)

Đại diện của Chủ đơn: VISION & ASSOCIATES CO.LTD.

Bằng độc quyền sáng chế số: 18634

Năm yêu cầu duy trì hiệu lực: 2

Cục Sở hữu trí tuệ thông báo:

1. Yêu cầu duy trì hiệu lực Bằng độc quyền sáng chế nêu trên được chấp nhận.
2. Hiệu lực Bằng độc quyền sáng chế số 18634 được duy trì đến 05/03/2020.

Nơi nhận:

- Như trên;
- TT (để công bố);
- Lưu: VT, Hồ sơ.

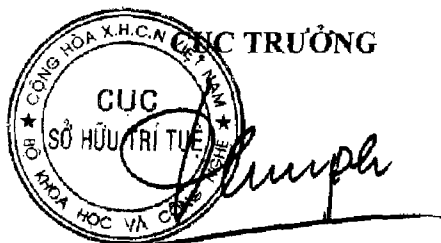

Đinh Hữu Phí

BỘ KHOA HỌC VÀ CÔNG NGHỆ
CỤC SỞ HỮU TRÍ TUỆ

CỘNG HOÀ XÃ HỘI CHỦ NGHĨA VIỆT NAM
Độc lập - Tự do - Hạnh phúc

Số: 13360 /TB-SHTT

Hà Nội, ngày 15 tháng 07 năm 2019

THÔNG BÁO

Ghi nhận yêu cầu duy trì hiệu lực Bằng độc quyền sáng chế

Kính gửi: Công ty TNHH Ban Ca (BANCA)
15B Triệu Việt Vương thành phố Hà Nội

Căn cứ kết quả thẩm định yêu cầu duy trì hiệu lực Bằng độc quyền sáng chế:

Số đơn: DT1-2019-01139

Ngày nộp: 21/02/2019

Chủ đơn: MISCON TRADING S.A. (AE)

Đại diện của Chủ đơn: BANCA

Bằng độc quyền sáng chế số: 16595

Năm yêu cầu duy trì hiệu lực: 3

Cục Sở hữu trí tuệ thông báo:

1. Yêu cầu duy trì hiệu lực Bằng độc quyền sáng chế nêu trên được chấp nhận.

2. Hiệu lực Bằng độc quyền sáng chế số 16595 được duy trì đến 21/02/2020.

Ke

Nơi nhận:

- Như trên;
- TT (để công bố);
- Lưu: VT, Hồ sơ.



CỤC TRƯỞNG

Đình Hữu Phí

BỘ KHOA HỌC VÀ CÔNG NGHỆ
CỤC SỞ HỮU TRÍ TUỆ

CỘNG HÒA XÃ HỘI CHỦ NGHĨA VIỆT NAM
Độc lập - Tự do - Hạnh phúc

Số: 13361/TB-SHTT

Hà Nội, ngày 15 tháng 07 năm 2019

THÔNG BÁO
Ghi nhận yêu cầu duy trì hiệu lực Bằng độc quyền sáng chế

Kính gửi: Công ty TNHH Ban Ca (BANCA)
15B Triệu Việt Vương, thành phố Hà Nội

Căn cứ kết quả thẩm định yêu cầu duy trì hiệu lực Bằng độc quyền sáng chế:

Số đơn: DT1-2019-01140

Ngày nộp: 21/02/2019

Chủ đơn: TOTAL RESEARCH & TECHNOLOGY FELUY (BE)

Đại diện của Chủ đơn: BANCA

Bằng độc quyền sáng chế số: 16602

Năm yêu cầu duy trì hiệu lực: 3

Cục Sở hữu trí tuệ thông báo:

1. Yêu cầu duy trì hiệu lực Bằng độc quyền sáng chế nêu trên được chấp nhận.
2. Hiệu lực Bằng độc quyền sáng chế số 16602 được duy trì đến 21/02/2020.

Nơi nhận:

- Như trên;
- TT (để công bố);
- Lưu: VT, Hồ sơ.

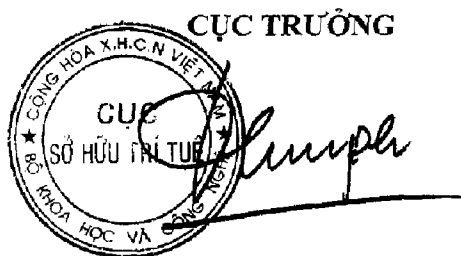

Đinh Hữu Phí

BỘ KHOA HỌC VÀ CÔNG NGHỆ
CỤC SỞ HỮU TRÍ TUỆ

CỘNG HÒA XÃ HỘI CHỦ NGHĨA VIỆT NAM
Độc lập - Tự do - Hạnh phúc

Số: 13362/TB-SHTT

Hà Nội, ngày 15 tháng 07 năm 2019

THÔNG BÁO

Ghi nhận yêu cầu duy trì hiệu lực Bằng độc quyền sáng chế

Kính gửi: Công ty TNHH Ban Ca (BANCA)
15B Triệu Việt Vương, thành phố Hà Nội

Căn cứ kết quả thẩm định yêu cầu duy trì hiệu lực Bằng độc quyền sáng chế:

Số đơn: DT1-2019-01141

Ngày nộp: 21/02/2019

Chủ đơn: Yamaha Hatsudoki Kabushiki Kaisha (JP)

Đại diện của Chủ đơn: BANCA

Bằng độc quyền sáng chế số: 16606

Năm yêu cầu duy trì hiệu lực: 3

Cục Sở hữu trí tuệ thông báo:

1. Yêu cầu duy trì hiệu lực Bằng độc quyền sáng chế nêu trên được chấp nhận.

2. Hiệu lực Bằng độc quyền sáng chế số 16606 được duy trì đến 21/02/2020.

ke

Nơi nhận:

- Như trên;
- TT (để công bố);
- Lưu: VT, Hồ sơ.

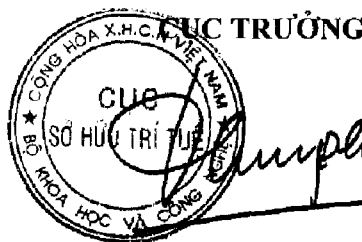

Đinh Hữu Phí

BỘ KHOA HỌC VÀ CÔNG NGHỆ
CỤC SỞ HỮU TRÍ TUỆ

CỘNG HOÀ XÃ HỘI CHỦ NGHĨA VIỆT NAM
Độc lập - Tự do - Hạnh phúc

Số: 1363/TB-SHTT

Hà Nội, ngày 15 tháng 07 năm 2019

THÔNG BÁO
Ghi nhận yêu cầu duy trì hiệu lực Bằng độc quyền sáng chế

Kính gửi: Công ty TNHH Ban Ca (BANCA)
15B Triệu Việt Vương, thành phố Hà Nội

Căn cứ kết quả thẩm định yêu cầu duy trì hiệu lực Bằng độc quyền sáng chế:

Số đơn: DT1-2019-01142

Ngày nộp: 21/02/2019

Chủ đơn: Yamaha Hatsudoki Kabushiki Kaisha (JP)

Đại diện của Chủ đơn: BANCA

Bằng độc quyền sáng chế số: 16607

Năm yêu cầu duy trì hiệu lực: 3

Cục Sở hữu trí tuệ thông báo:

1. Yêu cầu duy trì hiệu lực Bằng độc quyền sáng chế nêu trên được chấp nhận.

2. Hiệu lực Bằng độc quyền sáng chế số 16607 được duy trì đến 21/02/2020.

H.

Nơi nhận:

- Như trên;
- TT (để công bố);
- Lưu: VT, Hồ sơ.

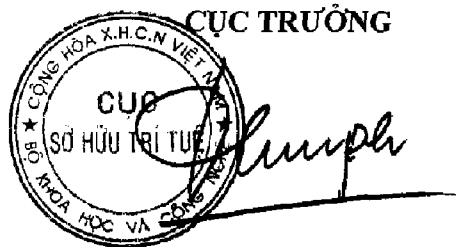

Đình Hữu Phí

BỘ KHOA HỌC VÀ CÔNG NGHỆ
CỤC SỞ HỮU TRÍ TUỆ

CỘNG HÒA XÃ HỘI CHỦ NGHĨA VIỆT NAM
Độc lập - Tự do - Hạnh phúc

Số: 13364/TB-SHTT

Hà Nội, ngày 15 tháng 07 năm 2019

THÔNG BÁO

Ghi nhận yêu cầu duy trì hiệu lực Bằng độc quyền sáng chế

Kính gửi: Công ty TNHH Ban Ca (BANCA)
15B Triệu Việt Vương, thành phố Hà Nội

Căn cứ kết quả thẩm định yêu cầu duy trì hiệu lực Bằng độc quyền sáng chế:

Số đơn: DT1-2019-01143

Ngày nộp: 21/02/2019

Chủ đơn: FISCHERWERKE GMBH & CO. KG (DE)

Đại diện của Chủ đơn: BANCA

Bằng độc quyền sáng chế số: 16611

Năm yêu cầu duy trì hiệu lực: 3

Cục Sở hữu trí tuệ thông báo:

1. Yêu cầu duy trì hiệu lực Bằng độc quyền sáng chế nêu trên được chấp nhận.

2. Hiệu lực Bằng độc quyền sáng chế số 16611 được duy trì đến 21/02/2020.

Nơi nhận:

- Như trên;
- TT (để công bố);
- Lưu: VT, Hồ sơ.

CỤC TRƯỞNG



Đinh Hữu Phí

BỘ KHOA HỌC VÀ CÔNG NGHỆ
CỤC SỞ HỮU TRÍ TUỆ

CỘNG HÒA XÃ HỘI CHỦ NGHĨA VIỆT NAM
Độc lập - Tự do - Hạnh phúc

Số: 13365 /TB-SHTT

Hà Nội, ngày 15 tháng 07 năm 2019

THÔNG BÁO

Ghi nhận yêu cầu duy trì hiệu lực Bằng độc quyền sáng chế

Kính gửi: Công ty TNHH Ban Ca (BANCA)
15B Triệu Việt Vương, thành phố Hà Nội

Căn cứ kết quả thẩm định yêu cầu duy trì hiệu lực Bằng độc quyền sáng chế:

Số đơn: DT1-2019-01144

Ngày nộp: 21/02/2019

Chủ đơn: OFFICINE MACCAFERRI S.p.A. (IT)

Đại diện của Chủ đơn: BANCA

Bằng độc quyền sáng chế số: 16612

Năm yêu cầu duy trì hiệu lực: 3

Cục Sở hữu trí tuệ thông báo:

1. Yêu cầu duy trì hiệu lực Bằng độc quyền sáng chế nêu trên được chấp nhận.

2. Hiệu lực Bằng độc quyền sáng chế số 16612 được duy trì đến 21/02/2020.

Nơi nhận:

- Như trên;
- TT (để công bố);
- Lưu: VT, Hồ sơ.

CỤC TRƯỞNG



Đinh Hữu Phí

BỘ KHOA HỌC VÀ CÔNG NGHỆ
CỤC SỞ HỮU TRÍ TUỆ

CỘNG HÒA XÃ HỘI CHỦ NGHĨA VIỆT NAM
Độc lập - Tự do - Hạnh phúc

Số: 1336/TB-SHTT

Hà Nội, ngày 15 tháng 07 năm 2019

THÔNG BÁO

Ghi nhận yêu cầu duy trì hiệu lực Bằng độc quyền sáng chế

Kính gửi: Công ty TNHH Ban Ca (BANCA)
15B Triệu Việt Vương, thành phố Hà Nội

Căn cứ kết quả thẩm định yêu cầu duy trì hiệu lực Bằng độc quyền sáng chế:

Số đơn: DT1-2019-01145

Ngày nộp: 21/02/2019

Chủ đơn: CCL Secure Pty Ltd (AU)

Đại diện của Chủ đơn: BANCA

Bằng độc quyền sáng chế số: 9078

Năm yêu cầu duy trì hiệu lực: 9

Cục Sở hữu trí tuệ thông báo:

1. Yêu cầu duy trì hiệu lực Bằng độc quyền sáng chế nêu trên được chấp nhận.
2. Hiệu lực Bằng độc quyền sáng chế số 9078 được duy trì đến 22/02/2020.

Nơi nhận:

- Như trên;
- TT (để công bố);
- Lưu: VT, Hồ sơ.

CỤC TRƯỞNG

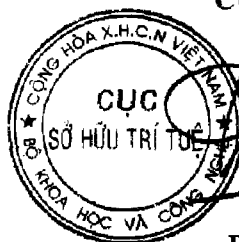

Đinh Hữu Phí

BỘ KHOA HỌC VÀ CÔNG NGHỆ
CỤC SỞ HỮU TRÍ TUỆ

CỘNG HÒA XÃ HỘI CHỦ NGHĨA VIỆT NAM
Độc lập - Tự do - Hạnh phúc

Số: 13367/TB-SHTT

Hà Nội, ngày 15 tháng 07 năm 2019

THÔNG BÁO
Ghi nhận yêu cầu duy trì hiệu lực Bằng độc quyền sáng chế

Kính gửi: Công ty TNHH Ban Ca (BANCA)
15B Triệu Việt Vương, thành phố Hà Nội

Căn cứ kết quả thẩm định yêu cầu duy trì hiệu lực Bằng độc quyền sáng chế:

Số đơn: DT1-2019-01146

Ngày nộp: 21/02/2019

Chủ đơn: Yamaha Hatsudoki Kabushiki Kaisha (JP)

Đại diện của Chủ đơn: BANCA

Bằng độc quyền sáng chế số: 15190

Năm yêu cầu duy trì hiệu lực: 4

Cục Sở hữu trí tuệ thông báo:

1. Yêu cầu duy trì hiệu lực Bằng độc quyền sáng chế nêu trên được chấp nhận.

2. Hiệu lực Bằng độc quyền sáng chế số 15190 được duy trì đến 22/02/2020.

Nơi nhận:

- Như trên;
- TT (để công bố);
- Lưu: VT, Hồ sơ.

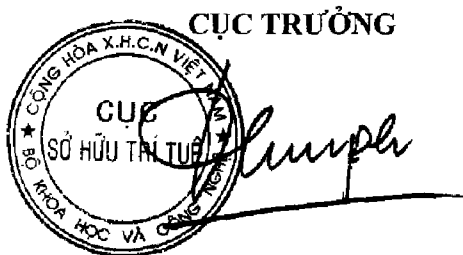

Đinh Hữu Phí

BỘ KHOA HỌC VÀ CÔNG NGHỆ
CỤC SỞ HỮU TRÍ TUỆ

CỘNG HÒA XÃ HỘI CHỦ NGHĨA VIỆT NAM
Độc lập - Tự do - Hạnh phúc

Số: 13368/TB-SHTT

Hà Nội, ngày 15 tháng 07 năm 2019

THÔNG BÁO
Ghi nhận yêu cầu duy trì hiệu lực Bằng độc quyền sáng chế

Kính gửi: Công ty TNHH Ban Ca (BANCA)
15B Triệu Việt Vương, thành phố Hà Nội

Căn cứ kết quả thẩm định yêu cầu duy trì hiệu lực Bằng độc quyền sáng chế:

Số đơn: DT1-2019-01147

Ngày nộp: 21/02/2019

Chủ đơn: INDUSTRIE DE NORA S.P.A. (IT)

Đại diện của Chủ đơn: BANCA

Bằng độc quyền sáng chế số: 15192

Năm yêu cầu duy trì hiệu lực: 4

Cục Sở hữu trí tuệ thông báo:

1. Yêu cầu duy trì hiệu lực Bằng độc quyền sáng chế nêu trên được chấp nhận.

2. Hiệu lực Bằng độc quyền sáng chế số 15192 được duy trì đến 22/02/2020.

Nơi nhận:

- Như trên;
- TT (để công bố);
- Lưu: VT, Hồ sơ.

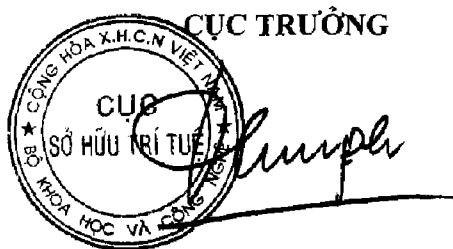

Đinh Hữu Phí

BỘ KHOA HỌC VÀ CÔNG NGHỆ
CỤC SỞ HỮU TRÍ TUỆ

CỘNG HÒA XÃ HỘI CHỦ NGHĨA VIỆT NAM
Độc lập - Tự do - Hạnh phúc

Số: 13369/TB-SHTT

Hà Nội, ngày 15 tháng 07 năm 2019

THÔNG BÁO

Ghi nhận yêu cầu duy trì hiệu lực Bằng độc quyền sáng chế

Kính gửi: Công ty TNHH Ban Ca (BANCA)
15B Triệu Việt Vương, thành phố Hà Nội

Căn cứ kết quả thẩm định yêu cầu duy trì hiệu lực Bằng độc quyền sáng chế:

Số đơn: DT1-2019-01148

Ngày nộp: 21/02/2019

Chủ đơn: INDUSTRIE DE NORA S.p.A. (IT)

Đại diện của Chủ đơn: BANCA

Bằng độc quyền sáng chế số: 15199

Năm yêu cầu duy trì hiệu lực: 4

Cục Sở hữu trí tuệ thông báo:

1. Yêu cầu duy trì hiệu lực Bằng độc quyền sáng chế nêu trên được chấp nhận.

2. Hiệu lực Bằng độc quyền sáng chế số 15199 được duy trì đến 22/02/2020.

Nơi nhận:

- Như trên;
- TT (để công bố);
- Lưu: VT, Hồ sơ.



CỤC TRƯỞNG

Đình Hữu Phí

BỘ KHOA HỌC VÀ CÔNG NGHỆ
CỤC SỞ HỮU TRÍ TUỆ

CỘNG HÒA XÃ HỘI CHỦ NGHĨA VIỆT NAM
Độc lập - Tự do - Hạnh phúc

Số: 13370/TB-SHTT

Hà Nội, ngày 15 tháng 07 năm 2019

THÔNG BÁO
Ghi nhận yêu cầu duy trì hiệu lực Bằng độc quyền sáng chế

Kính gửi: Công ty TNHH Ban Ca (BANCA)
15B Triệu Việt Vương, thành phố Hà Nội

Căn cứ kết quả thẩm định yêu cầu duy trì hiệu lực Bằng độc quyền sáng chế:

Số đơn: DT1-2019-01149

Ngày nộp: 21/02/2019

Chủ đơn: ABB Schweiz AG (CH)

Đại diện của Chủ đơn: BANCA

Bằng độc quyền sáng chế số: 9089

Năm yêu cầu duy trì hiệu lực: 9

Cục Sở hữu trí tuệ thông báo:

1. Yêu cầu duy trì hiệu lực Bằng độc quyền sáng chế nêu trên được chấp nhận.
2. Hiệu lực Bằng độc quyền sáng chế số 9089 được duy trì đến 22/02/2020.

Nơi nhận:

- Như trên;
- TT (để công bố);
- Lưu: VT, Hồ sơ.

CỤC TRƯỞNG



Đình Hữu Phí

BỘ KHOA HỌC VÀ CÔNG NGHỆ
CỤC SỞ HỮU TRÍ TUỆ

CỘNG HÒA XÃ HỘI CHỦ NGHĨA VIỆT NAM
Độc lập - Tự do - Hạnh phúc

Số: *337*/TB-SHTT

Hà Nội, ngày *15* tháng *07* năm 2019

THÔNG BÁO

Ghi nhận yêu cầu duy trì hiệu lực Bằng độc quyền sáng chế

Kính gửi: Công ty TNHH Ban Ca (BANCA)
15B Triệu Việt Vương, thành phố Hà Nội

Căn cứ kết quả thẩm định yêu cầu duy trì hiệu lực Bằng độc quyền sáng chế:

Số đơn: DT1-2019-01151

Ngày nộp: 21/02/2019

Chủ đơn: OUTOTEC OYJ (FI)

Đại diện của Chủ đơn: BANCA

Bằng độc quyền sáng chế số: 18086

Năm yêu cầu duy trì hiệu lực: 2

Cục Sở hữu trí tuệ thông báo:

1. Yêu cầu duy trì hiệu lực Bằng độc quyền sáng chế nêu trên được chấp nhận.

2. Hiệu lực Bằng độc quyền sáng chế số 18086 được duy trì đến 18/12/2019.

Nơi nhận:

- Như trên;
- TT (để công bố);
- Lưu: VT, Hồ sơ.

CỤC TRƯỞNG



Đinh Hữu Phí

BỘ KHOA HỌC VÀ CÔNG NGHỆ
CỤC SỞ HỮU TRÍ TUỆ

CỘNG HÒA XÃ HỘI CHỦ NGHĨA VIỆT NAM
Độc lập - Tự do - Hạnh phúc

Số: *AB/TL/TB-SHTT*

Hà Nội, ngày *15* tháng *12* năm 2019

THÔNG BÁO
Ghi nhận yêu cầu duy trì hiệu lực Bằng độc quyền sáng chế

Kính gửi: Công ty TNHH Ban Ca (BANCA)
15B Triệu Việt Vương, thành phố Hà Nội

Căn cứ kết quả thẩm định yêu cầu duy trì hiệu lực Bằng độc quyền sáng chế:

Số đơn: DT1-2018-08164

Ngày nộp: 24/12/2018

Chủ đơn: ABB Schweiz AG (CH)

Đại diện của Chủ đơn: BANCA

Bằng độc quyền sáng chế số: 13576

Năm yêu cầu duy trì hiệu lực: 5

Cục Sở hữu trí tuệ thông báo:

1. Yêu cầu duy trì hiệu lực Bằng độc quyền sáng chế nêu trên được chấp nhận.

2. Hiệu lực Bằng độc quyền sáng chế số 13576 được duy trì đến 22/12/2019.

Nơi nhận:

- Như trên;
- TT (để công bố);
- Lưu: VT, Hồ sơ.

CỤC TRƯỞNG



Đinh Hữu Phú

BỘ KHOA HỌC VÀ CÔNG NGHỆ
CỤC SỞ HỮU TRÍ TUỆ

CỘNG HÒA XÃ HỘI CHỦ NGHĨA VIỆT NAM
Độc lập - Tự do - Hạnh phúc

Số: 13373/TB-SHTT

Hà Nội, ngày 15 tháng 07 năm 2019

THÔNG BÁO

Ghi nhận yêu cầu duy trì hiệu lực Bằng độc quyền sáng chế

Kính gửi: Công ty TNHH Ban Ca (BANCA)
15B Triệu Việt Vương, thành phố Hà Nội

Căn cứ kết quả thẩm định yêu cầu duy trì hiệu lực Bằng độc quyền sáng chế:

Số đơn: DT1-2018-08223

Ngày nộp: 27/12/2018

Chủ đơn: AGC Inc (JP)

Đại diện của Chủ đơn: BANCA

Bằng độc quyền sáng chế số: 13603

Năm yêu cầu duy trì hiệu lực: 5

Cục Sở hữu trí tuệ thông báo:

1. Yêu cầu duy trì hiệu lực Bằng độc quyền sáng chế nêu trên được chấp nhận.
2. Hiệu lực Bằng độc quyền sáng chế số 13603 được duy trì đến 29/12/2019.

Nơi nhận:

- Như trên;
- TT (để công bố);
- Lưu: VT, Hồ sơ.

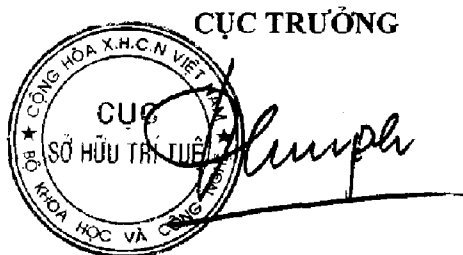

Đinh Hữu Phí

BỘ KHOA HỌC VÀ CÔNG NGHỆ
CỤC SỞ HỮU TRÍ TUỆ

CỘNG HOÀ XÃ HỘI CHỦ NGHĨA VIỆT NAM
Độc lập - Tự do - Hạnh phúc

Số: 17574/TB-SHTT

Hà Nội, ngày 15 tháng 07 năm 2019

THÔNG BÁO

Ghi nhận yêu cầu duy trì hiệu lực Bằng độc quyền sáng chế

Kính gửi: Công ty Luật TNHH T&G (TGVN)

Phòng số 5 tầng 15 Toà nhà Harec, 4A Láng Hạ, phường Thành Công
quận Ba Đình, TP Hà Nội

Căn cứ kết quả thẩm định yêu cầu duy trì hiệu lực Bằng độc quyền sáng chế:

Số đơn: DT1-2019-00990

Ngày nộp: 14/02/2019

Chủ đơn: SENSORMATIC ELECTRONICS, LLC (US)

Đại diện của Chủ đơn: TGVN

Bằng độc quyền sáng chế số: 13678

Năm yêu cầu duy trì hiệu lực: 5

Cục Sở hữu trí tuệ thông báo:

1. Yêu cầu duy trì hiệu lực Bằng độc quyền sáng chế nêu trên được chấp nhận.
2. Hiệu lực Bằng độc quyền sáng chế số 13678 được duy trì đến 19/01/2020.

Nơi nhận:

- Như trên;
- TT (để công bố);
- Lưu: VT, Hồ sơ.

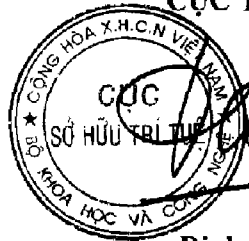
CỤC TRƯỞNG

Đinh Hữu Phi

BỘ KHOA HỌC VÀ CÔNG NGHỆ
CỤC SỞ HỮU TRÍ TUỆ

CỘNG HÒA XÃ HỘI CHỦ NGHĨA VIỆT NAM
Độc lập - Tự do - Hạnh phúc

Số: 13375/TB-SHTT

Hà Nội, ngày 15 tháng 02 năm 2019

THÔNG BÁO

Ghi nhận yêu cầu duy trì hiệu lực Bằng độc quyền sáng chế

Kính gửi: Công ty TNHH một thành viên Sở hữu trí tuệ VCCI
(VCCI-IP CO.,LTD)

Tầng 8, Toà nhà VCCI, số 9 Đào Duy Anh, phường Phương mai,
quận Đống Đa, thành phố Hà Nội

Căn cứ kết quả thẩm định yêu cầu duy trì hiệu lực Bằng độc quyền sáng chế:

Số đơn: DT1-2019-01023

Ngày nộp: 15/02/2019

Chủ đơn: UNIVERSITY OF SYDNEY (AU)

Đại diện của Chủ đơn: VCCI-IP CO.,LTD

Bằng độc quyền sáng chế số: 9854

Năm yêu cầu duy trì hiệu lực: 8

Cục Sở hữu trí tuệ thông báo:

1. Yêu cầu duy trì hiệu lực Bằng độc quyền sáng chế nêu trên được chấp nhận.

2. Hiệu lực Bằng độc quyền sáng chế số 9854 được duy trì đến 22/11/2019. *lc*

Nơi nhận:

- Như trên;
- TT (để công bố);
- Lưu: VT, Hồ sơ.



CỤC TRƯỞNG

Đinh Hữu Phí

BỘ KHOA HỌC VÀ CÔNG NGHỆ
CỤC SỞ HỮU TRÍ TUỆ

CỘNG HÒA XÃ HỘI CHỦ NGHĨA VIỆT NAM
Độc lập - Tự do - Hạnh phúc

Số: 13376/TB-SHTT

Hà Nội, ngày 15 tháng 07 năm 2019

THÔNG BÁO

Ghi nhận yêu cầu duy trì hiệu lực Bằng độc quyền sáng chế

Kính gửi: Công ty TNHH một thành viên Sở hữu trí tuệ VCCI
(VCCI-IP CO.,LTD)

Tầng 8, Toà nhà VCCI, số 9 Đào Duy Anh, phường Phương mai,
quận Đống Đa, thành phố Hà Nội

Căn cứ kết quả thẩm định yêu cầu duy trì hiệu lực Bằng độc quyền sáng chế:

Số đơn: DT1-2019-01235

Ngày nộp: 25/02/2019

Chủ đơn: NIPPON STEEL & SUMITOMO METAL CORPORATION
(JP)

Đại diện của Chủ đơn: VCCI-IP CO.,LTD

Bằng độc quyền sáng chế số: 16684

Năm yêu cầu duy trì hiệu lực: 3

Cục Sở hữu trí tuệ thông báo:

1. Yêu cầu duy trì hiệu lực Bằng độc quyền sáng chế nêu trên được chấp nhận.

2. Hiệu lực Bằng độc quyền sáng chế số 16684 được duy trì đến 06/03/2020.

H

Nơi nhận:

- Như trên;
- TT (để công bố);
- Lưu: VT, Hồ sơ.

CỤC TRƯỞNG



Đinh Hữu Phí

BỘ KHOA HỌC VÀ CÔNG NGHỆ
CỤC SỞ HỮU TRÍ TUỆ

CỘNG HÒA XÃ HỘI CHỦ NGHĨA VIỆT NAM
Độc lập - Tự do - Hạnh phúc

Số: 13377/TB-SHTT

Hà Nội, ngày 15 tháng 07 năm 2019

THÔNG BÁO

Ghi nhận yêu cầu duy trì hiệu lực Bằng độc quyền sáng chế

Kính gửi: Công ty TNHH một thành viên Sở hữu trí tuệ VCCI
(VCCI-IP CO.,LTD)

Tầng 8, Toà nhà VCCI, số 9 Đào Duy Anh, phường Phương mai,
quận Đống Đa, thành phố Hà Nội

Căn cứ kết quả thẩm định yêu cầu duy trì hiệu lực Bằng độc quyền sáng chế:

Số đơn: DT1-2019-01236

Ngày nộp: 25/02/2019

Chủ đơn: MITSUBA Corporation (JP)

Đại diện của Chủ đơn: VCCI-IP CO.,LTD

Bằng độc quyền sáng chế số: 16670

Năm yêu cầu duy trì hiệu lực: 3

Cục Sở hữu trí tuệ thông báo:

1. Yêu cầu duy trì hiệu lực Bằng độc quyền sáng chế nêu trên được chấp nhận.

2. Hiệu lực Bằng độc quyền sáng chế số 16670 được duy trì đến 06/03/2020.

Nơi nhận:

- Như trên;
- TT (để công bố);
- Lưu: VT, Hồ sơ.

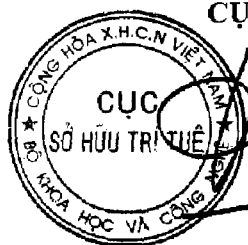

CỤC TRƯỞNG

Đinh Hữu Phí

BỘ KHOA HỌC VÀ CÔNG NGHỆ
CỤC SỞ HỮU TRÍ TUỆ

CỘNG HOÀ XÃ HỘI CHỦ NGHĨA VIỆT NAM
Độc lập - Tự do - Hạnh phúc

Số: 13378/TB-SHTT

Hà Nội, ngày 15 tháng 07 năm 2019

THÔNG BÁO

Ghi nhận yêu cầu duy trì hiệu lực Bằng độc quyền sáng chế

Kính gửi: Công ty TNHH một thành viên Sở hữu trí tuệ VCCI
(VCCI-IP CO.,LTD)

Tầng 8, Toà nhà VCCI, số 9 Đào Duy Anh, phường Phương mai,
quận Đống Đa, thành phố Hà Nội

Căn cứ kết quả thẩm định yêu cầu duy trì hiệu lực Bằng độc quyền sáng chế:

Số đơn: DT1-2019-01237

Ngày nộp: 25/02/2019

Chủ đơn: MANI, INC. (JP)

Đại diện của Chủ đơn: VCCI-IP CO.,LTD

Bằng độc quyền sáng chế số: 6189

Năm yêu cầu duy trì hiệu lực: 13

Cục Sở hữu trí tuệ thông báo:

1. Yêu cầu duy trì hiệu lực Bằng độc quyền sáng chế nêu trên được chấp nhận.
2. Hiệu lực Bằng độc quyền sáng chế số 6189 được duy trì đến 06/03/2020. *ke*

Nơi nhận:

- Như trên;
- TT (để công bố);
- Lưu: VT, Hồ sơ.

CỤC TRƯỞNG

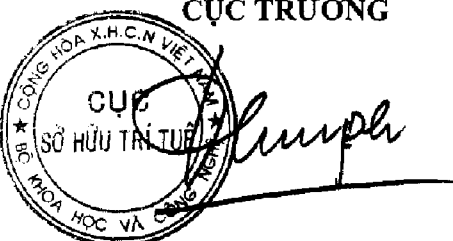

Đinh Hữu Phí

BỘ KHOA HỌC VÀ CÔNG NGHỆ
CỤC SỞ HỮU TRÍ TUỆ

CỘNG HÒA XÃ HỘI CHỦ NGHĨA VIỆT NAM
Độc lập - Tự do - Hạnh phúc

Số: 13379/TB-SHTT

Hà Nội, ngày 15 tháng 02 năm 2019

THÔNG BÁO

Ghi nhận yêu cầu duy trì hiệu lực Bằng độc quyền sáng chế

Kính gửi: Công ty TNHH một thành viên Sở hữu trí tuệ VCCI
(VCCI-IP CO.,LTD)

Tầng 8, Toà nhà VCCI, số 9 Đào Duy Anh, phường Phương mai,
quận Đống Đa, thành phố Hà Nội

Căn cứ kết quả thẩm định yêu cầu duy trì hiệu lực Bằng độc quyền sáng chế:

Số đơn: DT1-2019-01238

Ngày nộp: 25/02/2019

Chủ đơn: NOKIA TECHNOLOGIES OY (FI)

Đại diện của Chủ đơn: VCCI-IP CO.,LTD

Bằng độc quyền sáng chế số: 6188

Năm yêu cầu duy trì hiệu lực: 13

Cục Sở hữu trí tuệ thông báo:

1. Yêu cầu duy trì hiệu lực Bằng độc quyền sáng chế nêu trên được chấp nhận.
2. Hiệu lực Bằng độc quyền sáng chế số 6188 được duy trì đến 06/03/2020. *JE*

Nơi nhận:

- Như trên;
- TT (để công bố);
- Lưu: VT, Hồ sơ.



CỤC TRƯỞNG

Đinh Hữu Phí
Đinh Hữu Phí

BỘ KHOA HỌC VÀ CÔNG NGHỆ
CỤC SỞ HỮU TRÍ TUỆ

CỘNG HÒA XÃ HỘI CHỦ NGHĨA VIỆT NAM
Độc lập - Tự do - Hạnh phúc

Số: *13*HC/TB-SHTT

Hà Nội, ngày *15* tháng *07* năm 2019

THÔNG BÁO

Ghi nhận yêu cầu duy trì hiệu lực Bằng độc quyền sáng chế

Kính gửi: Công ty TNHH một thành viên Sở hữu trí tuệ VCCI
(VCCI-IP CO.,LTD)

Tầng 8, Toà nhà VCCI, số 9 Đào Duy Anh, phường Phương mai,
quận Đống Đa, thành phố Hà Nội

Căn cứ kết quả thẩm định yêu cầu duy trì hiệu lực Bằng độc quyền sáng chế:

Số đơn: DT1-2019-01239

Ngày nộp: 25/02/2019

Chủ đơn: Panasonic Intellectual Property Management Co., Ltd. (JP)

Đại diện của Chủ đơn: VCCI-IP CO.,LTD

Bằng độc quyền sáng chế số: 16667

Năm yêu cầu duy trì hiệu lực: 3

Cục Sở hữu trí tuệ thông báo:

1. Yêu cầu duy trì hiệu lực Bằng độc quyền sáng chế nêu trên được chấp nhận.

2. Hiệu lực Bằng độc quyền sáng chế số 16667 được duy trì đến 06/03/2020.

Nơi nhận:

- Như trên;
- IT (để công bố);
- Lưu: VT, Hồ sơ.

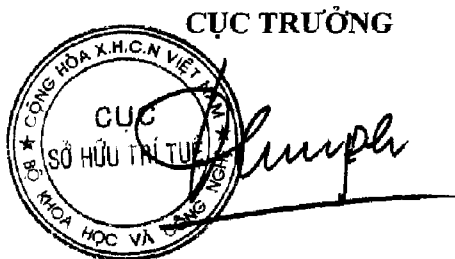

Đinh Hữu Phí

BỘ KHOA HỌC VÀ CÔNG NGHỆ CỘNG HÒA XÃ HỘI CHỦ NGHĨA VIỆT NAM
CỤC SỞ HỮU TRÍ TUỆ Độc lập - Tự do - Hạnh phúc

Số: 13351 /TB-SHTT

Hà Nội, ngày 15 tháng 07 năm 2019

THÔNG BÁO

Ghi nhận yêu cầu duy trì hiệu lực Bằng độc quyền sáng chế

Kính gửi: Công ty TNHH một thành viên Sở hữu trí tuệ VCCI
(VCCI-IP CO.,LTD)

Tầng 8, Toà nhà VCCI, số 9 Đào Duy Anh, phường Phương mai,
quận Đống Đa, thành phố Hà Nội

Căn cứ kết quả thẩm định yêu cầu duy trì hiệu lực Bằng độc quyền sáng chế:

Số đơn: DT1-2019-01240

Ngày nộp: 25/02/2019

Chủ đơn: Suzuki Motor Corporation (JP)

Đại diện của Chủ đơn: VCCI-IP CO.,LTD

Bằng độc quyền sáng chế số: 16680

Năm yêu cầu duy trì hiệu lực: 3

Cục Sở hữu trí tuệ thông báo:

1. Yêu cầu duy trì hiệu lực Bằng độc quyền sáng chế nêu trên được chấp nhận.

2. Hiệu lực Bằng độc quyền sáng chế số 16680 được duy trì đến 06/03/2020.

Nơi nhận:

- Như trên;
- TT (để công bố);
- Lưu: VT, Hồ sơ.

CỤC TRƯỞNG



Đinh Hữu Phí

BỘ KHOA HỌC VÀ CÔNG NGHỆ
CỤC SỞ HỮU TRÍ TUỆ

CỘNG HÒA XÃ HỘI CHỦ NGHĨA VIỆT NAM
Độc lập - Tự do - Hạnh phúc

Số: 1332/TB-SHTT

Hà Nội, ngày 15 tháng 07 năm 2019

THÔNG BÁO

Ghi nhận yêu cầu duy trì hiệu lực Bằng độc quyền sáng chế

Kính gửi: Công ty TNHH một thành viên Sở hữu trí tuệ VCCI
(VCCI-IP CO.,LTD)

Tầng 8, Toà nhà VCCI, số 9 Đào Duy Anh, phường Phương mai,
quận Đống Đa, thành phố Hà Nội

Căn cứ kết quả thẩm định yêu cầu duy trì hiệu lực Bằng độc quyền sáng chế:

Số đơn: DT1-2019-01241

Ngày nộp: 25/02/2019

Chủ đơn: Suzuki Motor Corporation (JP)

Đại diện của Chủ đơn: VCCI-IP CO.,LTD

Bằng độc quyền sáng chế số: 16679

Năm yêu cầu duy trì hiệu lực: 3

Cục Sở hữu trí tuệ thông báo:

1. Yêu cầu duy trì hiệu lực Bằng độc quyền sáng chế nêu trên được chấp nhận.

2. Hiệu lực Bằng độc quyền sáng chế số 16679 được duy trì đến 06/03/2020.

Nơi nhận:

- Như trên;
- TT (để công bố);
- Lưu: VT, Hồ sơ.

CỤC TRƯỞNG

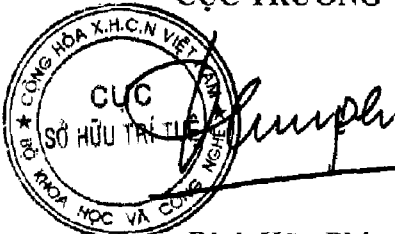

Đinh Hữu Phí

BỘ KHOA HỌC VÀ CÔNG NGHỆ
CỤC SỞ HỮU TRÍ TUỆ

CỘNG HÒA XÃ HỘI CHỦ NGHĨA VIỆT NAM
Độc lập - Tự do - Hạnh phúc

Số: 13383/TB-SHTT

Hà Nội, ngày 15 tháng 07 năm 2019

THÔNG BÁO
Ghi nhận yêu cầu duy trì hiệu lực Bằng độc quyền sáng chế

Kính gửi: Công ty TNHH một thành viên Sở hữu trí tuệ VCCI
(VCCI-IP CO.,LTD)
Tầng 8, Toà nhà VCCI, số 9 Đào Duy Anh, phường Phương mai,
quận Đống Đa, thành phố Hà Nội

Căn cứ kết quả thẩm định yêu cầu duy trì hiệu lực Bằng độc quyền sáng chế:

Số đơn: DT1-2019-01234

Ngày nộp: 25/02/2019

Chủ đơn: TAKEDA PHARMACEUTICAL COMPANY LIMITED (JP)

Đại diện của Chủ đơn: VCCI-IP CO.,LTD

Bằng độc quyền sáng chế số: 10107

Năm yêu cầu duy trì hiệu lực: 8

Cục Sở hữu trí tuệ thông báo:

1. Yêu cầu duy trì hiệu lực Bằng độc quyền sáng chế nêu trên được chấp nhận.

2. Hiệu lực Bằng độc quyền sáng chế số 10107 được duy trì đến 06/03/2020.

Nơi nhận:

- Như trên;
- TT (để công bố);
- Lưu: VT, Hồ sơ.

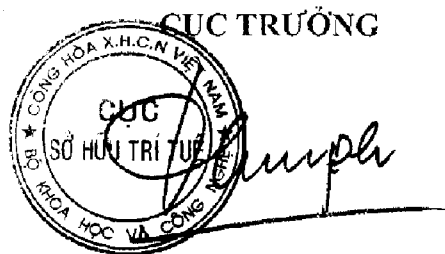

Đinh Hữu Phí

BỘ KHOA HỌC VÀ CÔNG NGHỆ
CỤC SỞ HỮU TRÍ TUỆ

CỘNG HÒA XÃ HỘI CHỦ NGHĨA VIỆT NAM
Độc lập - Tự do - Hạnh phúc

Số: 13384/TB-SHTT

Hà Nội, ngày 15 tháng 07 năm 2019

THÔNG BÁO
Ghi nhận yêu cầu duy trì hiệu lực Bằng độc quyền sáng chế

Kính gửi: Công ty TNHH một thành viên Sở hữu trí tuệ VCCI
(VCCI-IP CO.,LTD)
Tầng 8, Toà nhà VCCI, số 9 Đào Duy Anh, phường Phương mai,
quận Đống Đa, thành phố Hà Nội

Căn cứ kết quả thẩm định yêu cầu duy trì hiệu lực Bằng độc quyền sáng chế:

Số đơn: DT1-2019-01393

Ngày nộp: 25/02/2019

Chủ đơn: TENCENT TECHNOLOGY (SHENZHEN) COMPANY LIMITED (CN)

Đại diện của Chủ đơn: VCCI-IP CO.,LTD

Bằng độc quyền sáng chế số: 16919

Năm yêu cầu duy trì hiệu lực: 3

Cục Sở hữu trí tuệ thông báo:

1. Yêu cầu duy trì hiệu lực Bằng độc quyền sáng chế nêu trên được chấp nhận.
2. Hiệu lực Bằng độc quyền sáng chế số 16919 được duy trì đến 08/05/2020.

Nơi nhận:

- Như trên;
- TT (để công bố);
- Lưu: VT, Hồ sơ.

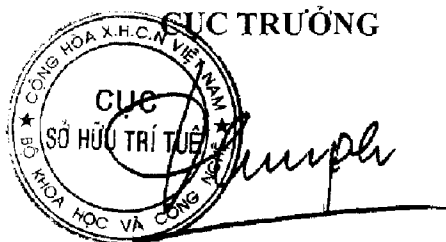

Đinh Hữu Phí

BỘ KHOA HỌC VÀ CÔNG NGHỆ
CỤC SỞ HỮU TRÍ TUỆ

CỘNG HÒA XÃ HỘI CHỦ NGHĨA VIỆT NAM
Độc lập - Tự do - Hạnh phúc

Số: 13385/TB-SHTT

Hà Nội, ngày 15 tháng 07 năm 2019

THÔNG BÁO
Ghi nhận yêu cầu duy trì hiệu lực Bằng độc quyền sáng chế

Kính gửi: Công ty TNHH một thành viên Sở hữu trí tuệ VCCI
(VCCI-IP CO.,LTD)
Tầng 8, Toà nhà VCCI, số 9 Đào Duy Anh, phường Phương mai,
quận Đống Đa, thành phố Hà Nội

Căn cứ kết quả thẩm định yêu cầu duy trì hiệu lực Bằng độc quyền sáng chế:

Số đơn: DTI-2019-01394

Ngày nộp: 25/02/2019

Chủ đơn: TENCENT TECHNOLOGY (SHENZHEN) COMPANY LIMITED (CN)

Đại diện của Chủ đơn: VCCI-IP CO.,LTD

Bằng độc quyền sáng chế số: 14071

Năm yêu cầu duy trì hiệu lực: 5

Cục Sở hữu trí tuệ thông báo:

1. Yêu cầu duy trì hiệu lực Bằng độc quyền sáng chế nêu trên được chấp nhận.

2. Hiệu lực Bằng độc quyền sáng chế số 14071 được duy trì đến 12/05/2020.

Nơi nhận:

- Như trên;
- TT (để công bố);
- Lưu: VT, Hồ sơ.

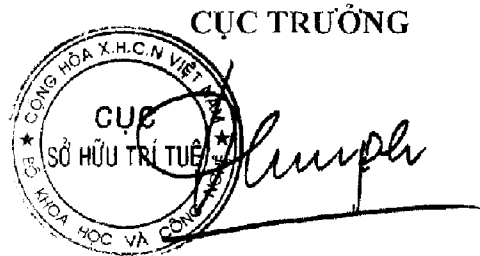

Đinh Hữu Phí

BỘ KHOA HỌC VÀ CÔNG NGHỆ
CỤC SỞ HỮU TRÍ TUỆ

CỘNG HÒA XÃ HỘI CHỦ NGHĨA VIỆT NAM
Độc lập - Tự do - Hạnh phúc

Số: 13386/TB-SHTT

Hà Nội, ngày 15 tháng 07 năm 2019

THÔNG BÁO

Ghi nhận yêu cầu duy trì hiệu lực Bằng độc quyền sáng chế

Kính gửi: Công ty TNHH một thành viên Sở hữu trí tuệ VCCI
(VCCI-IP CO.,LTD)
Tầng 8, Toà nhà VCCI, số 9 Đào Duy Anh, phường Phương mai,
quận Đống Đa, thành phố Hà Nội

Căn cứ kết quả thẩm định yêu cầu duy trì hiệu lực Bằng độc quyền sáng chế:

Số đơn: DT1-2019-01395

Ngày nộp: 25/02/2019

Chủ đơn: TENCENT TECHNOLOGY (SHENZHEN) COMPANY
LIMITED (CN)

Đại diện của Chủ đơn: VCCI-IP CO.,LTD

Bằng độc quyền sáng chế số: 14070

Năm yêu cầu duy trì hiệu lực: 5

Cục Sở hữu trí tuệ thông báo:

1. Yêu cầu duy trì hiệu lực Bằng độc quyền sáng chế nêu trên được chấp nhận.

2. Hiệu lực Bằng độc quyền sáng chế số 14070 được duy trì đến 12/05/2020.

Nơi nhận:

- Như trên;
- TT (để công bố);
- Lưu: VT, Hồ sơ.

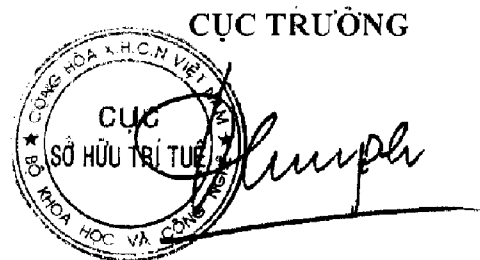

Đình Hữu Phi

BỘ KHOA HỌC VÀ CÔNG NGHỆ
CỤC SỞ HỮU TRÍ TUỆ

CỘNG HÒA XÃ HỘI CHỦ NGHĨA VIỆT NAM
Độc lập - Tự do - Hạnh phúc

Số: 13387/TB-SHTT

Hà Nội, ngày 15 tháng 07 năm 2019

THÔNG BÁO

Ghi nhận yêu cầu duy trì hiệu lực Bằng độc quyền sáng chế

Kính gửi: Công ty TNHH một thành viên Sở hữu trí tuệ VCCI
(VCCI-IP CO.,LTD)
Tầng 8, Toà nhà VCCI, số 9 Đào Duy Anh, phường Phương mai,
quận Đống Đa, thành phố Hà Nội

Căn cứ kết quả thẩm định yêu cầu duy trì hiệu lực Bằng độc quyền sáng chế:

Số đơn: DT1-2019-01396

Ngày nộp: 25/02/2019

Chủ đơn: TENCENT TECHNOLOGY (SHENZHEN) COMPANY
LIMITED (CN)

Đại diện của Chủ đơn: VCCI-IP CO.,LTD

Bằng độc quyền sáng chế số: 12712

Năm yêu cầu duy trì hiệu lực: 6

Cục Sở hữu trí tuệ thông báo:

1. Yêu cầu duy trì hiệu lực Bằng độc quyền sáng chế nêu trên được chấp nhận.

2. Hiệu lực Bằng độc quyền sáng chế số 12712 được duy trì đến 12/05/2020.

Nơi nhận:

- Như trên;
- TT (để công bố);
- Lưu: VT, Hồ sơ.

CỤC TRƯỞNG

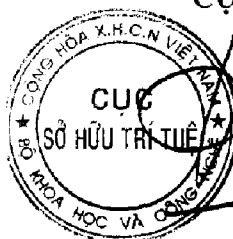

Đinh Hữu Phí

BỘ KHOA HỌC VÀ CÔNG NGHỆ
CỤC SỞ HỮU TRÍ TUỆ

CỘNG HÒA XÃ HỘI CHỦ NGHĨA VIỆT NAM
Độc lập - Tự do - Hạnh phúc

Số: 13388/TB-SHTT

Hà Nội, ngày 15 tháng 07 năm 2019

THÔNG BÁO

Ghi nhận yêu cầu duy trì hiệu lực Bằng độc quyền sáng chế

Kính gửi: Công ty TNHH một thành viên Sở hữu trí tuệ VCCI
(VCCI-IP CO.,LTD)
Tầng 8, Toà nhà VCCI, số 9 Đào Duy Anh, phường Phương mai,
quận Đống Đa, thành phố Hà Nội

Căn cứ kết quả thẩm định yêu cầu duy trì hiệu lực Bằng độc quyền sáng chế:

Số đơn: DT1-2019-01397

Ngày nộp: 25/02/2019

Chủ đơn: TENCENT TECHNOLOGY (SHENZHEN) COMPANY LIMITED (CN)

Đại diện của Chủ đơn: VCCI-IP CO.,LTD

Bằng độc quyền sáng chế số: 12711

Năm yêu cầu duy trì hiệu lực: 6

Cục Sở hữu trí tuệ thông báo:

1. Yêu cầu duy trì hiệu lực Bằng độc quyền sáng chế nêu trên được chấp nhận.

2. Hiệu lực Bằng độc quyền sáng chế số 12711 được duy trì đến 12/05/2020.

Nơi nhận:

- Như trên;
- TT (để công bố);
- Lưu VT, Hồ sơ.

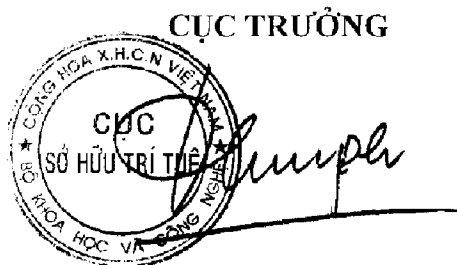

Đinh Hữu Phú

BỘ KHOA HỌC VÀ CÔNG NGHỆ
CỤC SỞ HỮU TRÍ TUỆ

CỘNG HÒA XÃ HỘI CHỦ NGHĨA VIỆT NAM
Độc lập - Tự do - Hạnh phúc

Số: 13389/TB-SHTT

Hà Nội, ngày 15 tháng 07 năm 2019

THÔNG BÁO
Ghi nhận yêu cầu duy trì hiệu lực Bằng độc quyền sáng chế

Kính gửi: Công ty TNHH một thành viên Sở hữu trí tuệ VCCI
(VCCI-IP CO.,LTD)
Tầng 8, Toà nhà VCCI, số 9 Đào Duy Anh, phường Phương mai,
quận Đống Đa, thành phố Hà Nội

Căn cứ kết quả thẩm định yêu cầu duy trì hiệu lực Bằng độc quyền sáng chế:

Số đơn: DT1-2019-01398

Ngày nộp: 25/02/2019

Chủ đơn: TENCENT TECHNOLOGY (SHENZHEN) COMPANY LIMITED (CN)

Đại diện của Chủ đơn: VCCI-IP CO.,LTD

Bằng độc quyền sáng chế số: 11390

Năm yêu cầu duy trì hiệu lực: 7

Cục Sở hữu trí tuệ thông báo:

1. Yêu cầu duy trì hiệu lực Bằng độc quyền sáng chế nêu trên được chấp nhận.

2. Hiệu lực Bằng độc quyền sáng chế số 11390 được duy trì đến 13/05/2020.

tc

Nơi nhận:

- Như trên;
- TT (để công bố);
- Lưu: VT, Hồ sơ.

CỤC TRƯỞNG

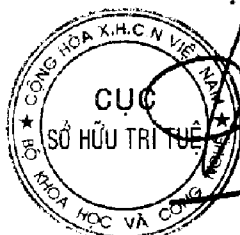

Đinh Hữu Phí
Đinh Hữu Phí

BỘ KHOA HỌC VÀ CÔNG NGHỆ
CỤC SỞ HỮU TRÍ TUỆ

CỘNG HÒA XÃ HỘI CHỦ NGHĨA VIỆT NAM
Độc lập - Tự do - Hạnh phúc

Số: 13390/TB-SHTT

Hà Nội, ngày 15 tháng 07 năm 2019

THÔNG BÁO

Ghi nhận yêu cầu duy trì hiệu lực Bằng độc quyền sáng chế

Kính gửi: Công ty TNHH một thành viên Sở hữu trí tuệ VCCI
(VCCI-IP CO.,LTD)
Tầng 8, Toà nhà VCCI, số 9 Đào Duy Anh, phường Phương mai,
quận Đống Đa, thành phố Hà Nội

Căn cứ kết quả thẩm định yêu cầu duy trì hiệu lực Bằng độc quyền sáng chế:

Số đơn: DT1-2019-01400

Ngày nộp: 25/02/2019

Chủ đơn: TENCENT TECHNOLOGY (SHENZHEN) COMPANY LIMITED (CN)

Đại diện của Chủ đơn: VCCI-IP CO.,LTD

Bằng độc quyền sáng chế số: 9302

Năm yêu cầu duy trì hiệu lực: 9

Cục Sở hữu trí tuệ thông báo:

1. Yêu cầu duy trì hiệu lực Bằng độc quyền sáng chế nêu trên được chấp nhận.

2. Hiệu lực Bằng độc quyền sáng chế số 9302 được duy trì đến 23/05/2020.

Nơi nhận:

- Như trên;
- TT (để công bố);
- Lưu: VT, Hồ sơ.



CỤC TRƯỞNG

Đinh Hữu Phí
Đinh Hữu Phí

BỘ KHOA HỌC VÀ CÔNG NGHỆ
CỤC SỞ HỮU TRÍ TUỆ

CỘNG HÒA XÃ HỘI CHỦ NGHĨA VIỆT NAM
Độc lập - Tự do - Hạnh phúc

Số: 13391/TB-SHTT

Hà Nội, ngày 15 tháng 07 năm 2019

THÔNG BÁO

Ghi nhận yêu cầu duy trì hiệu lực Bằng độc quyền sáng chế

Kính gửi: Công ty TNHH một thành viên Sở hữu trí tuệ VCCI
(VCCI-IP CO.,LTD)
Tầng 8, Toà nhà VCCI, số 9 Đào Duy Anh, phường Phương mai,
quận Đống Đa, thành phố Hà Nội

Căn cứ kết quả thẩm định yêu cầu duy trì hiệu lực Bằng độc quyền sáng chế:

Số đơn: DT1-2019-01401

Ngày nộp: 25/02/2019

Chủ đơn: TENCENT TECHNOLOGY (SHENZHEN) COMPANY
LIMITED (CN)

Đại diện của Chủ đơn: VCCI-IP CO.,LTD

Bằng độc quyền sáng chế số: 15534

Năm yêu cầu duy trì hiệu lực: 4

Cục Sở hữu trí tuệ thông báo:

1. Yêu cầu duy trì hiệu lực Bằng độc quyền sáng chế nêu trên được chấp nhận.

2. Hiệu lực Bằng độc quyền sáng chế số 15534 được duy trì đến 24/05/2020.

Nơi nhận:

- Như trên;
- TT (để công bố);
- Lưu VT, Hồ sơ.

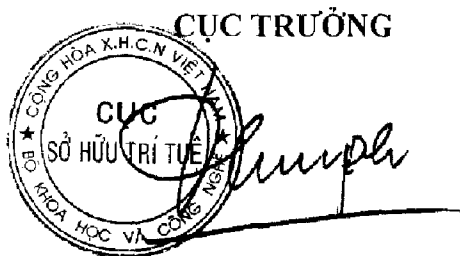

Đinh Hữu Phí

BỘ KHOA HỌC VÀ CÔNG NGHỆ
CỤC SỞ HỮU TRÍ TUỆ

CỘNG HÒA XÃ HỘI CHỦ NGHĨA VIỆT NAM
Độc lập - Tự do - Hạnh phúc

Số: 13392/TB-SHTT

Hà Nội, ngày 15 tháng 07 năm 2019

THÔNG BÁO

Ghi nhận yêu cầu duy trì hiệu lực Bằng độc quyền sáng chế

Kính gửi: Công ty TNHH một thành viên Sở hữu trí tuệ VCCI
(VCCI-IP CO.,LTD)
Tầng 8, Toà nhà VCCI, số 9 Đào Duy Anh, phường Phương mai,
quận Đống Đa, thành phố Hà Nội

Căn cứ kết quả thẩm định yêu cầu duy trì hiệu lực Bằng độc quyền sáng chế:

Số đơn: DT1-2019-01402

Ngày nộp: 25/02/2019

Chủ đơn: TENCENT TECHNOLOGY (SHENZHEN) COMPANY LIMITED (CN)

Đại diện của Chủ đơn: VCCI-IP CO.,LTD

Bằng độc quyền sáng chế số: 14118

Năm yêu cầu duy trì hiệu lực: 5

Cục Sở hữu trí tuệ thông báo:

1. Yêu cầu duy trì hiệu lực Bằng độc quyền sáng chế nêu trên được chấp nhận.

2. Hiệu lực Bằng độc quyền sáng chế số 14118 được duy trì đến 26/05/2020.

Nơi nhận:

- Như trên;
- TT (để công bố);
- Lưu: VT, Hồ sơ.

CỤC TRƯỞNG



Dinh Hữu Phú
Dinh Hữu Phú

BỘ KHOA HỌC VÀ CÔNG NGHỆ
CỤC SỞ HỮU TRÍ TUỆ

CỘNG HÒA XÃ HỘI CHỦ NGHĨA VIỆT NAM
Độc lập - Tự do - Hạnh phúc

Số: 13393/TB-SHTT

Hà Nội, ngày 15 tháng 07 năm 2019

THÔNG BÁO

Ghi nhận yêu cầu duy trì hiệu lực Bằng độc quyền sáng chế

Kính gửi: Công ty TNHH một thành viên Sở hữu trí tuệ VCCI
(VCCI-IP CO.,LTD)
Tầng 8, Toà nhà VCCI, số 9 Đào Duy Anh, phường Phương mai,
quận Đống Đa, thành phố Hà Nội

Căn cứ kết quả thẩm định yêu cầu duy trì hiệu lực Bằng độc quyền sáng chế:

Số đơn: DT1-2019-01405

Ngày nộp: 25/02/2019

Chủ đơn: TENCENT TECHNOLOGY (SHENZHEN) COMPANY LIMITED (CN)

Đại diện của Chủ đơn: VCCI-IP CO.,LTD

Bằng độc quyền sáng chế số: 10368

Năm yêu cầu duy trì hiệu lực: 8

Cục Sở hữu trí tuệ thông báo:

1. Yêu cầu duy trì hiệu lực Bằng độc quyền sáng chế nêu trên được chấp nhận.
2. Hiệu lực Bằng độc quyền sáng chế số 10368 được duy trì đến 06/06/2020.

Nơi nhận:

- Như trên;
- TT (để công bố);
- Lưu: VT, Hồ sơ.

CỤC TRƯỞNG



Đinh Hữu Phí
Đinh Hữu Phí

BỘ KHOA HỌC VÀ CÔNG NGHỆ
CỤC SỞ HỮU TRÍ TUỆ

CỘNG HÒA XÃ HỘI CHỦ NGHĨA VIỆT NAM
Độc lập - Tự do - Hạnh phúc

Số: 13394/TB-SHTT

Hà Nội, ngày 15 tháng 07 năm 2019

THÔNG BÁO
Ghi nhận yêu cầu duy trì hiệu lực Bằng độc quyền sáng chế

Kính gửi: Công ty TNHH một thành viên Sở hữu trí tuệ VCCI
(VCCI-IP CO.,LTD)
Tầng 8, Toà nhà VCCI, số 9 Đào Duy Anh, phường Phương mai,
quận Đống Đa, thành phố Hà Nội

Căn cứ kết quả thẩm định yêu cầu duy trì hiệu lực Bằng độc quyền sáng chế:

Số đơn: DT1-2019-01406

Ngày nộp: 25/02/2019

Chủ đơn: TENCENT TECHNOLOGY (SHENZHEN) COMPANY
LIMITED (CN)

Đại diện của Chủ đơn: VCCI-IP CO.,LTD

Bằng độc quyền sáng chế số: 10366

Năm yêu cầu duy trì hiệu lực: 8

Cục Sở hữu trí tuệ thông báo:

1. Yêu cầu duy trì hiệu lực Bằng độc quyền sáng chế nêu trên được chấp nhận.

2. Hiệu lực Bằng độc quyền sáng chế số 10366 được duy trì đến 06/06/2020.

tc

Nơi nhận:

- Như trên;
- TT (để công bố);
- Lưu VT, Hồ sơ.

CỤC TRƯỞNG



Đinh Hữu Phí

BỘ KHOA HỌC VÀ CÔNG NGHỆ
CỤC SỞ HỮU TRÍ TUỆ

CỘNG HÒA XÃ HỘI CHỦ NGHĨA VIỆT NAM
Độc lập - Tự do - Hạnh phúc

Số: 13395/TB-SHTT

Hà Nội, ngày 15 tháng 07 năm 2019

THÔNG BÁO
Ghi nhận yêu cầu duy trì hiệu lực Bằng độc quyền sáng chế

Kính gửi: Công ty TNHH một thành viên Sở hữu trí tuệ VCCI
(VCCI-IP CO.,LTD)
Tầng 8, Toà nhà VCCI, số 9 Đào Duy Anh, phường Phương mai,
quận Đống Đa, thành phố Hà Nội

Căn cứ kết quả thẩm định yêu cầu duy trì hiệu lực Bằng độc quyền sáng chế:

Số đơn: DT1-2019-01407

Ngày nộp: 25/02/2019

Chủ đơn: TENCENT TECHNOLOGY (SHENZHEN) COMPANY
LIMITED (CN)

Đại diện của Chủ đơn: VCCI-IP CO.,LTD

Bằng độc quyền sáng chế số: 10364

Năm yêu cầu duy trì hiệu lực: 8

Cục Sở hữu trí tuệ thông báo:

1. Yêu cầu duy trì hiệu lực Bằng độc quyền sáng chế nêu trên được chấp nhận.

2. Hiệu lực Bằng độc quyền sáng chế số 10364 được duy trì đến 06/06/2020.

ke

Nơi nhận:

- Như trên;
- TT (để công bố);
- Lưu: VT, Hồ sơ.

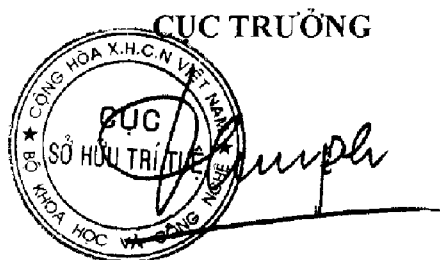

Đình Hữu Phi

BỘ KHOA HỌC VÀ CÔNG NGHỆ
CỤC SỞ HỮU TRÍ TUỆ

CỘNG HÒA XÃ HỘI CHỦ NGHĨA VIỆT NAM
Độc lập - Tự do - Hạnh phúc

Số: 13396/TB-SHTT

Hà Nội, ngày 15 tháng 07 năm 2019

THÔNG BÁO

Ghi nhận yêu cầu duy trì hiệu lực Bằng độc quyền sáng chế

Kính gửi: Công ty TNHH một thành viên Sở hữu trí tuệ VCCI
(VCCI-IP CO.,LTD)
Tầng 8, Toà nhà VCCI, số 9 Đào Duy Anh, phường Phương mai,
quận Đống Đa, thành phố Hà Nội

Căn cứ kết quả thẩm định yêu cầu duy trì hiệu lực Bằng độc quyền sáng chế:

Số đơn: DT1-2019-01409

Ngày nộp: 25/02/2019

Chủ đơn: TENCENT TECHNOLOGY (SHENZHEN) COMPANY LIMITED (CN)

Đại diện của Chủ đơn: VCCI-IP CO.,LTD

Bằng độc quyền sáng chế số: 12828

Năm yêu cầu duy trì hiệu lực: 6

Cục Sở hữu trí tuệ thông báo:

1. Yêu cầu duy trì hiệu lực Bằng độc quyền sáng chế nêu trên được chấp nhận.

2. Hiệu lực Bằng độc quyền sáng chế số 12828 được duy trì đến 09/06/2020.

Nơi nhận:

- Như trên;
- TT (để công bố);
- Lưu: VT, Hồ sơ.

CỤC TRƯỞNG

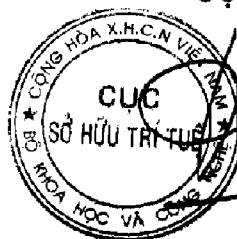

Đinh Hữu Phí

BỘ KHOA HỌC VÀ CÔNG NGHỆ
CỤC SỞ HỮU TRÍ TUỆ

CỘNG HÒA XÃ HỘI CHỦ NGHĨA VIỆT NAM
Độc lập - Tự do - Hạnh phúc

Số: 13397/TB-SHTT

Hà Nội, ngày 15 tháng 07 năm 2019

THÔNG BÁO
Ghi nhận yêu cầu duy trì hiệu lực Bằng độc quyền sáng chế

Kính gửi: Công ty TNHH một thành viên Sở hữu trí tuệ VCCI
(VCCI-IP CO.,LTD)
Tầng 8, Toà nhà VCCI, số 9 Đào Duy Anh, phường Phương mai,
quận Đống Đa, thành phố Hà Nội

Căn cứ kết quả thẩm định yêu cầu duy trì hiệu lực Bằng độc quyền sáng chế:

Số đơn: DT1-2019-01410

Ngày nộp: 25/02/2019

Chủ đơn: TENCENT TECHNOLOGY (SHENZHEN) COMPANY LIMITED (CN)

Đại diện của Chủ đơn: VCCI-IP CO.,LTD

Bằng độc quyền sáng chế số: 12827

Năm yêu cầu duy trì hiệu lực: 6

Cục Sở hữu trí tuệ thông báo:

1. Yêu cầu duy trì hiệu lực Bằng độc quyền sáng chế nêu trên được chấp nhận.

2. Hiệu lực Bằng độc quyền sáng chế số 12827 được duy trì đến 09/06/2020.

✍

Nơi nhận:

- Như trên;
- TT (để công bố);
- Lưu: VT, Hồ sơ.

CỤC TRƯỞNG

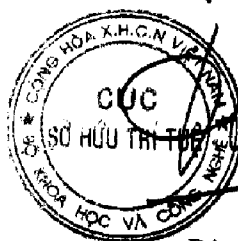

Đình Hữu Phú

BỘ KHOA HỌC VÀ CÔNG NGHỆ
CỤC SỞ HỮU TRÍ TUỆ

CỘNG HÒA XÃ HỘI CHỦ NGHĨA VIỆT NAM
Độc lập - Tự do - Hạnh phúc

Số: 13398/TB-SHTT

Hà Nội, ngày 15 tháng 07 năm 2019

THÔNG BÁO

Ghi nhận yêu cầu duy trì hiệu lực Bằng độc quyền sáng chế

Kính gửi: Công ty TNHH một thành viên Sở hữu trí tuệ VCCI
(VCCI-IP CO.,LTD)
Tầng 8, Toà nhà VCCI, số 9 Đào Duy Anh, phường Phương mai,
quận Đống Đa, thành phố Hà Nội

Căn cứ kết quả thẩm định yêu cầu duy trì hiệu lực Bằng độc quyền sáng chế:

Số đơn: DT1-2019-01411

Ngày nộp: 25/02/2019

Chủ đơn: TENCENT TECHNOLOGY (SHENZHEN) COMPANY
LIMITED (CN)

Đại diện của Chủ đơn: VCCI-IP CO.,LTD

Bằng độc quyền sáng chế số: 11489

Năm yêu cầu duy trì hiệu lực: 7

Cục Sở hữu trí tuệ thông báo:

1. Yêu cầu duy trì hiệu lực Bằng độc quyền sáng chế nêu trên được chấp nhận.

2. Hiệu lực Bằng độc quyền sáng chế số 11489 được duy trì đến 10/06/2020.

Nơi nhận:

- Như trên;
- TT (để công bố);
- Lưu: VT, Hồ sơ.

CỤC TRƯỞNG



Đinh Hữu Phí

BỘ KHOA HỌC VÀ CÔNG NGHỆ
CỤC SỞ HỮU TRÍ TUỆ

CỘNG HÒA XÃ HỘI CHỦ NGHĨA VIỆT NAM
Độc lập - Tự do - Hạnh phúc

Số: 13399/TB-SHTT

Hà Nội, ngày 15 tháng 07 năm 2019

THÔNG BÁO

Ghi nhận yêu cầu duy trì hiệu lực Bằng độc quyền sáng chế

Kính gửi: Công ty TNHH một thành viên Sở hữu trí tuệ VCCI
(VCCI-IP CO.,LTD)
Tầng 8, Toà nhà VCCI, số 9 Đào Duy Anh, phường Phương mai,
quận Đống Đa, thành phố Hà Nội

Căn cứ kết quả thẩm định yêu cầu duy trì hiệu lực Bằng độc quyền sáng chế:

Số đơn: DT1-2019-01412

Ngày nộp: 25/02/2019

Chủ đơn: PANASONIC INTELLECTUAL PROPERTY CORPORATION
OF AMERICA (US)

Đại diện của Chủ đơn: VCCI-IP CO.,LTD

Bằng độc quyền sáng chế số: 13924

Năm yêu cầu duy trì hiệu lực: 5

Cục Sở hữu trí tuệ thông báo:

1. Yêu cầu duy trì hiệu lực Bằng độc quyền sáng chế nêu trên được chấp nhận.

2. Hiệu lực Bằng độc quyền sáng chế số 13924 được duy trì đến 30/03/2020.

Nơi nhận:

- Như trên;
- TT (để công bố);
- Lưu: VT, Hồ sơ.

CỤC TRƯỞNG



Đinh Hữu Phí

BỘ KHOA HỌC VÀ CÔNG NGHỆ
CỤC SỞ HỮU TRÍ TUỆ

CỘNG HÒA XÃ HỘI CHỦ NGHĨA VIỆT NAM
Độc lập - Tự do - Hạnh phúc

Số: 13400/ITB-SHTT

Hà Nội, ngày 15 tháng 07 năm 2019

THÔNG BÁO

Ghi nhận yêu cầu duy trì hiệu lực Bằng độc quyền sáng chế

Kính gửi: Công ty TNHH một thành viên Sở hữu trí tuệ VCCI
(VCCI-IP CO.,LTD)
Tầng 8, Toà nhà VCCI, số 9 Đào Duy Anh, phường Phương mai,
quận Đống Đa, thành phố Hà Nội

Căn cứ kết quả thẩm định yêu cầu duy trì hiệu lực Bằng độc quyền sáng chế:

Số đơn: DT1-2019-01413

Ngày nộp: 25/02/2019

Chủ đơn: KUBOTA CORPORATION (JP)

Đại diện của Chủ đơn: VCCI-IP CO.,LTD

Bằng độc quyền sáng chế số: 13932

Năm yêu cầu duy trì hiệu lực: 5

Cục Sở hữu trí tuệ thông báo:

1. Yêu cầu duy trì hiệu lực Bằng độc quyền sáng chế nêu trên được chấp nhận.

2. Hiệu lực Bằng độc quyền sáng chế số 13932 được duy trì đến 30/03/2020.

Nơi nhận:

- Như trên;
- TT (để công bố);
- Lưu VT, Hồ sơ.

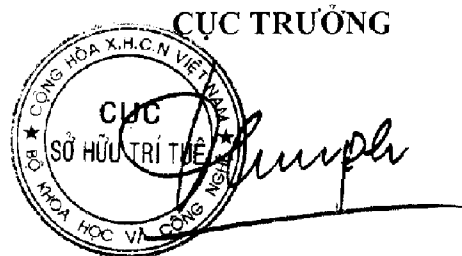

Đình Hữu Phí

BỘ KHOA HỌC VÀ CÔNG NGHỆ
CỤC SỞ HỮU TRÍ TUỆ

CỘNG HÒA XÃ HỘI CHỦ NGHĨA VIỆT NAM
Độc lập - Tự do - Hạnh phúc

Số: 13401/TB-SHTT

Hà Nội, ngày 15 tháng 07 năm 2019

THÔNG BÁO

Ghi nhận yêu cầu duy trì hiệu lực Bằng độc quyền sáng chế

Kính gửi: Công ty TNHH một thành viên Sở hữu trí tuệ VCCI
(VCCI-IP CO.,LTD)
Tầng 8, Toà nhà VCCI, số 9 Đào Duy Anh, phường Phương mai,
quận Đống Đa, thành phố Hà Nội

Căn cứ kết quả thẩm định yêu cầu duy trì hiệu lực Bằng độc quyền sáng chế:

Số đơn: DT1-2019-01414

Ngày nộp: 25/02/2019

Chủ đơn: Hitachi Consumer Electronics Co., Ltd. (JP)

Đại diện của Chủ đơn: VCCI-IP CO.,LTD

Bằng độc quyền sáng chế số: 12575

Năm yêu cầu duy trì hiệu lực: 6

Cục Sở hữu trí tuệ thông báo:

1. Yêu cầu duy trì hiệu lực Bằng độc quyền sáng chế nêu trên được chấp nhận.

2. Hiệu lực Bằng độc quyền sáng chế số 12575 được duy trì đến 31/03/2020.

Nơi nhận:

- Như trên;
- TT (để công bố);
- Lưu VT, Hồ sơ.

CỤC TRƯỞNG



Đinh Hữu Phí

BỘ KHOA HỌC VÀ CÔNG NGHỆ
CỤC SỞ HỮU TRÍ TUỆ

CỘNG HÒA XÃ HỘI CHỦ NGHĨA VIỆT NAM
Độc lập - Tự do - Hạnh phúc

Số: 13402/TB-SHTT

Hà Nội, ngày 15 tháng 07 năm 2019

THÔNG BÁO
Ghi nhận yêu cầu duy trì hiệu lực Bằng độc quyền sáng chế

Kính gửi: Công ty TNHH một thành viên Sở hữu trí tuệ VCCI
(VCCI-IP CO.,LTD)
Tầng 8, Toà nhà VCCI, số 9 Đào Duy Anh, phường Phương mai,
quận Đống Đa, thành phố Hà Nội

Căn cứ kết quả thẩm định yêu cầu duy trì hiệu lực Bằng độc quyền sáng chế:

Số đơn: DT1-2019-01415

Ngày nộp: 25/02/2019

Chủ đơn: NTT DoCoMo, Inc. (JP)

Đại diện của Chủ đơn: VCCI-IP CO.,LTD

Bằng độc quyền sáng chế số: 12582

Năm yêu cầu duy trì hiệu lực: 6

Cục Sở hữu trí tuệ thông báo:

1. Yêu cầu duy trì hiệu lực Bằng độc quyền sáng chế nêu trên được chấp nhận.

2. Hiệu lực Bằng độc quyền sáng chế số 12582 được duy trì đến 31/03/2020.

Nơi nhận:

- Như trên;
- TT (để công bố);
- Lưu: VT, Hồ sơ.

CỤC TRƯỞNG



Đinh Hữu Phí

BỘ KHOA HỌC VÀ CÔNG NGHỆ
CỤC SỞ HỮU TRÍ TUỆ

CỘNG HÒA XÃ HỘI CHỦ NGHĨA VIỆT NAM
Độc lập - Tự do - Hạnh phúc

Số: 13403 /TB-SHTT

Hà Nội, ngày 15 tháng 07 năm 2019

THÔNG BÁO

Ghi nhận yêu cầu duy trì hiệu lực Bằng độc quyền sáng chế

Kính gửi: Công ty TNHH một thành viên Sở hữu trí tuệ VCCI
(VCCI-IP CO.,LTD)
Tầng 8, Toà nhà VCCI, số 9 Đào Duy Anh, phường Phương mai,
quận Đống Đa, thành phố Hà Nội

Căn cứ kết quả thẩm định yêu cầu duy trì hiệu lực Bằng độc quyền sáng chế:

Số đơn: DT1-2019-01416

Ngày nộp: 25/02/2019

Chủ đơn: PIONEER CORPORATION (JP)

Đại diện của Chủ đơn: VCCI-IP CO.,LTD

Bằng độc quyền sáng chế số: 6965

Năm yêu cầu duy trì hiệu lực: 12

Cục Sở hữu trí tuệ thông báo:

1. Yêu cầu duy trì hiệu lực Bằng độc quyền sáng chế nêu trên được chấp nhận.

2. Hiệu lực Bằng độc quyền sáng chế số 6965 được duy trì đến 31/03/2020.

Nơi nhận:

- Như trên;
- TT (để công bố);
- Lưu: VT. Hồ sơ.

CỤC TRƯỞNG



Đinh Hữu Phí

BỘ KHOA HỌC VÀ CÔNG NGHỆ
CỤC SỞ HỮU TRÍ TUỆ

CỘNG HÒA XÃ HỘI CHỦ NGHĨA VIỆT NAM
Độc lập - Tự do - Hạnh phúc

Số: 13404/TB-SHTT

Hà Nội, ngày 15 tháng 07 năm 2019

THÔNG BÁO

Ghi nhận yêu cầu duy trì hiệu lực Bằng độc quyền sáng chế

Kính gửi: Công ty TNHH một thành viên Sở hữu trí tuệ VCCI
(VCCI-IP CO.,LTD)
Tầng 8, Toà nhà VCCI, số 9 Đào Duy Anh, phường Phương mai,
quận Đống Đa, thành phố Hà Nội

Căn cứ kết quả thẩm định yêu cầu duy trì hiệu lực Bằng độc quyền sáng chế:

Số đơn: DT1-2019-01417

Ngày nộp: 25/02/2019

Chủ đơn: NOKIA TECHNOLOGIES OY (FI)

Đại diện của Chủ đơn: VCCI-IP CO.,LTD

Bằng độc quyền sáng chế số: 12591

Năm yêu cầu duy trì hiệu lực: 6

Cục Sở hữu trí tuệ thông báo:

1. Yêu cầu duy trì hiệu lực Bằng độc quyền sáng chế nêu trên được chấp nhận.

2. Hiệu lực Bằng độc quyền sáng chế số 12591 được duy trì đến 31/03/2020.

Nơi nhận:

- Như trên;
- TT (để công bố);
- Lưu: VT, Hồ sơ.

CỤC TRƯỞNG



Đinh Hữu Phí

BỘ KHOA HỌC VÀ CÔNG NGHỆ
CỤC SỞ HỮU TRÍ TUỆ

CỘNG HÒA XÃ HỘI CHỦ NGHĨA VIỆT NAM
Độc lập - Tự do - Hạnh phúc

Số: 13405/TB-SHTT

Hà Nội, ngày 15 tháng 07 năm 2019

THÔNG BÁO
Ghi nhận yêu cầu duy trì hiệu lực Bằng độc quyền sáng chế

Kính gửi: Công ty TNHH một thành viên Sở hữu trí tuệ VCCI
(VCCI-IP CO.,LTD)
Tầng 8, Toà nhà VCCI, số 9 Đào Duy Anh, phường Phương mai,
quận Đống Đa, thành phố Hà Nội

Căn cứ kết quả thẩm định yêu cầu duy trì hiệu lực Bằng độc quyền sáng chế:

Số đơn: DT1-2019-01418

Ngày nộp: 25/02/2019

Chủ đơn: NOKIA TECHNOLOGIES OY (FI)

Đại diện của Chủ đơn: VCCI-IP CO.,LTD

Bằng độc quyền sáng chế số: 12588

Năm yêu cầu duy trì hiệu lực: 6

Cục Sở hữu trí tuệ thông báo:

1. Yêu cầu duy trì hiệu lực Bằng độc quyền sáng chế nêu trên được chấp nhận.

2. Hiệu lực Bằng độc quyền sáng chế số 12588 được duy trì đến 31/03/2020.

Nơi nhận:

- Như trên;
- TT (để công bố);
- Lưu: VT, Hồ sơ.

CỤC TRƯỞNG



Đinh Hữu Phú

BỘ KHOA HỌC VÀ CÔNG NGHỆ
CỤC SỞ HỮU TRÍ TUỆ

CỘNG HÒA XÃ HỘI CHỦ NGHĨA VIỆT NAM
Độc lập - Tự do - Hạnh phúc

Số: 13406/TB-SHTT

Hà Nội, ngày 15 tháng 07 năm 2019

THÔNG BÁO

Ghi nhận yêu cầu duy trì hiệu lực Bằng độc quyền sáng chế

Kính gửi: Công ty TNHH một thành viên Sở hữu trí tuệ VCCI
(VCCI-IP CO.,LTD)
Tầng 8, Toà nhà VCCI, số 9 Đào Duy Anh, phường Phương mai,
quận Đống Đa, thành phố Hà Nội

Căn cứ kết quả thẩm định yêu cầu duy trì hiệu lực Bằng độc quyền sáng chế:

Số đơn: DT1-2019-01419

Ngày nộp: 25/02/2019

Chủ đơn: SUZUKI MOTOR CORPORATION (JP)

Đại diện của Chủ đơn: VCCI-IP CO.,LTD

Bằng độc quyền sáng chế số: 12574

Năm yêu cầu duy trì hiệu lực: 6

Cục Sở hữu trí tuệ thông báo:

1. Yêu cầu duy trì hiệu lực Bằng độc quyền sáng chế nêu trên được chấp nhận.

2. Hiệu lực Bằng độc quyền sáng chế số 12574 được duy trì đến 31/03/2020.

Nơi nhận:

- Như trên;
- TT (để công bố);
- Lưu: VT, Hồ sơ.

CỤC TRƯỞNG



Đinh Hữu Phú

BỘ KHOA HỌC VÀ CÔNG NGHỆ
CỤC SỞ HỮU TRÍ TUỆ

CỘNG HÒA XÃ HỘI CHỦ NGHĨA VIỆT NAM
Độc lập - Tự do - Hạnh phúc

Số: 13407/TB-SHTT

Hà Nội, ngày 15 tháng 07 năm 2019

THÔNG BÁO

Ghi nhận yêu cầu duy trì hiệu lực Bằng độc quyền sáng chế

Kính gửi: Công ty TNHH một thành viên Sở hữu trí tuệ VCCI
(VCCI-IP CO.,LTD)
Tầng 8, Toà nhà VCCI, số 9 Đào Duy Anh, phường Phương mai,
quận Đống Đa, thành phố Hà Nội

Căn cứ kết quả thẩm định yêu cầu duy trì hiệu lực Bằng độc quyền sáng chế:

Số đơn: DT1-2019-01420

Ngày nộp: 25/02/2019

Chủ đơn: TENCENT TECHNOLOGY (SHENZHEN) COMPANY
LIMITED (CN)

Đại diện của Chủ đơn: VCCI-IP CO.,LTD

Bằng độc quyền sáng chế số: 10173

Năm yêu cầu duy trì hiệu lực: 8

Cục Sở hữu trí tuệ thông báo:

1. Yêu cầu duy trì hiệu lực Bằng độc quyền sáng chế nêu trên được chấp nhận.

2. Hiệu lực Bằng độc quyền sáng chế số 10173 được duy trì đến 04/04/2020.

Nơi nhận:

- Như trên;
- TT (để công bố);
- Lưu: VT, Hồ sơ.

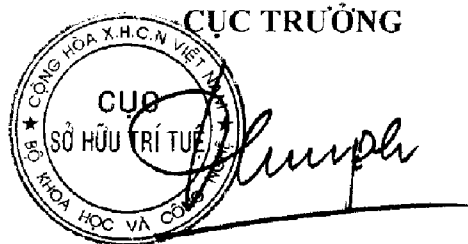

Đinh Hữu Phí

BỘ KHOA HỌC VÀ CÔNG NGHỆ
CỤC SỞ HỮU TRÍ TUỆ

CỘNG HÒA XÃ HỘI CHỦ NGHĨA VIỆT NAM
Độc lập - Tự do - Hạnh phúc

Số: 13408/TB-SHTT

Hà Nội, ngày 15 tháng 07 năm 2019

THÔNG BÁO

Ghi nhận yêu cầu duy trì hiệu lực Bằng độc quyền sáng chế

Kính gửi: Công ty TNHH một thành viên Sở hữu trí tuệ VCCI
(VCCI-IP CO.,LTD)
Tầng 8, Toà nhà VCCI, số 9 Đào Duy Anh, phường Phương mai,
quận Đống Đa, thành phố Hà Nội

Căn cứ kết quả thẩm định yêu cầu duy trì hiệu lực Bằng độc quyền sáng chế:

Số đơn: DT1-2019-01421

Ngày nộp: 25/02/2019

Chủ đơn: TENCENT TECHNOLOGY (SHENZHEN) COMPANY LIMITED (CN)

Đại diện của Chủ đơn: VCCI-IP CO.,LTD

Bằng độc quyền sáng chế số: 10170

Năm yêu cầu duy trì hiệu lực: 8

Cục Sở hữu trí tuệ thông báo:

1. Yêu cầu duy trì hiệu lực Bằng độc quyền sáng chế nêu trên được chấp nhận.

2. Hiệu lực Bằng độc quyền sáng chế số 10170 được duy trì đến 04/04/2020.

Nơi nhận:

- Như trên;
- TT (để công bố);
- Lưu: VT, Hồ sơ.

CỤC TRƯỞNG



Đình Hữu Phí

BỘ KHOA HỌC VÀ CÔNG NGHỆ
CỤC SỞ HỮU TRÍ TUỆ

CỘNG HÒA XÃ HỘI CHỦ NGHĨA VIỆT NAM
Độc lập - Tự do - Hạnh phúc

Số: 13409/TB-SHTT

Hà Nội, ngày 15 tháng 07 năm 2019

THÔNG BÁO

Ghi nhận yêu cầu duy trì hiệu lực Bằng độc quyền sáng chế

Kính gửi: Công ty TNHH một thành viên Sở hữu trí tuệ VCCI
(VCCI-IP CO.,LTD)
Tầng 8, Toà nhà VCCI, số 9 Đào Duy Anh, phường Phương mai,
quận Đống Đa, thành phố Hà Nội

Căn cứ kết quả thẩm định yêu cầu duy trì hiệu lực Bằng độc quyền sáng chế:

Số đơn: DT1-2019-01422

Ngày nộp: 25/02/2019

Chủ đơn: TENCENT TECHNOLOGY (SHENZHEN) COMPANY LIMITED (CN)

Đại diện của Chủ đơn: VCCI-IP CO.,LTD

Bằng độc quyền sáng chế số: 11291

Năm yêu cầu duy trì hiệu lực: 7

Cục Sở hữu trí tuệ thông báo:

1. Yêu cầu duy trì hiệu lực Bằng độc quyền sáng chế nêu trên được chấp nhận.

2. Hiệu lực Bằng độc quyền sáng chế số 11291 được duy trì đến 08/04/2020.

h

Nơi nhận:

- Như trên;
- TT (để công bố);
- Lưu: VT, Hồ sơ.

CỤC TRƯỞNG



Đinh Hữu Phí

BỘ KHOA HỌC VÀ CÔNG NGHỆ
CỤC SỞ HỮU TRÍ TUỆ

CỘNG HÒA XÃ HỘI CHỦ NGHĨA VIỆT NAM
Độc lập - Tự do - Hạnh phúc

Số: 13410/TB-SHTT

Hà Nội, ngày 15 tháng 07 năm 2019

THÔNG BÁO
Ghi nhận yêu cầu duy trì hiệu lực Bằng độc quyền sáng chế

Kính gửi: Công ty TNHH một thành viên Sở hữu trí tuệ VCCI
(VCCI-IP CO.,LTD)
Tầng 8, Toà nhà VCCI, số 9 Đào Duy Anh, phường Phương mai,
quận Đống Đa, thành phố Hà Nội

Căn cứ kết quả thẩm định yêu cầu duy trì hiệu lực Bằng độc quyền sáng chế:

Số đơn: DT1-2019-01423

Ngày nộp: 25/02/2019

Chủ đơn: TENCENT TECHNOLOGY (SHENZHEN) COMPANY LIMITED (CN)

Đại diện của Chủ đơn: VCCI-IP CO.,LTD

Bằng độc quyền sáng chế số: 11290

Năm yêu cầu duy trì hiệu lực: 7

Cục Sở hữu trí tuệ thông báo:

1. Yêu cầu duy trì hiệu lực Bằng độc quyền sáng chế nêu trên được chấp nhận.

2. Hiệu lực Bằng độc quyền sáng chế số 11290 được duy trì đến 08/04/2020.

ke

Nơi nhận:

- Như trên;
- TT (để công bố);
- Lưu VT. Hồ sơ.

CỤC TRƯỞNG



Đình Hữu Phí

BỘ KHOA HỌC VÀ CÔNG NGHỆ
CỤC SỞ HỮU TRÍ TUỆ

CỘNG HÒA XÃ HỘI CHỦ NGHĨA VIỆT NAM
Độc lập - Tự do - Hạnh phúc

Số: 13411/TB-SHTT

Hà Nội, ngày 15 tháng 07 năm 2019

THÔNG BÁO

Ghi nhận yêu cầu duy trì hiệu lực Bằng độc quyền sáng chế

Kính gửi: Công ty TNHH một thành viên Sở hữu trí tuệ VCCI
(VCCI-IP CO.,LTD)
Tầng 8, Toà nhà VCCI, số 9 Đào Duy Anh, phường Phương mai,
quận Đống Đa, thành phố Hà Nội

Căn cứ kết quả thẩm định yêu cầu duy trì hiệu lực Bằng độc quyền sáng chế:

Số đơn: DT1-2019-01424

Ngày nộp: 25/02/2019

Chủ đơn: TENCENT TECHNOLOGY (SHENZHEN) COMPANY
LIMITED (CN)

Đại diện của Chủ đơn: VCCI-IP CO.,LTD

Bằng độc quyền sáng chế số: 9229

Năm yêu cầu duy trì hiệu lực: 9

Cục Sở hữu trí tuệ thông báo:

1. Yêu cầu duy trì hiệu lực Bằng độc quyền sáng chế nêu trên được chấp nhận.

2. Hiệu lực Bằng độc quyền sáng chế số 9229 được duy trì đến 13/04/2020.

Nơi nhận:

- Như trên;
- TT (để công bố);
- Lưu: VT, Hồ sơ.

CỤC TRƯỞNG



Đinh Hữu Phí

BỘ KHOA HỌC VÀ CÔNG NGHỆ
CỤC SỞ HỮU TRÍ TUỆ

CỘNG HÒA XÃ HỘI CHỦ NGHĨA VIỆT NAM
Độc lập - Tự do - Hạnh phúc

Số: 13412/TB-SHTT

Hà Nội, ngày 15 tháng 07 năm 2019

THÔNG BÁO

Ghi nhận yêu cầu duy trì hiệu lực Bằng độc quyền sáng chế

Kính gửi: Công ty TNHH một thành viên Sở hữu trí tuệ VCCI
(VCCI-IP CO.,LTD)
Tầng 8, Toà nhà VCCI, số 9 Đào Duy Anh, phường Phương mai,
quận Đống Đa, thành phố Hà Nội

Căn cứ kết quả thẩm định yêu cầu duy trì hiệu lực Bằng độc quyền sáng chế:

Số đơn: DT1-2019-01425

Ngày nộp: 25/02/2019

Chủ đơn: TENCENT TECHNOLOGY (SHENZHEN) COMPANY
LIMITED (CN)

Đại diện của Chủ đơn: VCCI-IP CO.,LTD

Bằng độc quyền sáng chế số: 14006

Năm yêu cầu duy trì hiệu lực: 5

Cục Sở hữu trí tuệ thông báo:

1. Yêu cầu duy trì hiệu lực Bằng độc quyền sáng chế nêu trên được chấp nhận.

2. Hiệu lực Bằng độc quyền sáng chế số 14006 được duy trì đến 20/04/2020.

Nơi nhận:

- Như trên;
- TT (để công bố);
- Lưu VT, Hồ sơ.

CỤC TRƯỞNG



Đinh Hữu Phí

BỘ KHOA HỌC VÀ CÔNG NGHỆ
CỤC SỞ HỮU TRÍ TUỆ

CỘNG HÒA XÃ HỘI CHỦ NGHĨA VIỆT NAM
Độc lập - Tự do - Hạnh phúc

Số: 134/14/TB-SHTT

Hà Nội, ngày 15 tháng 07 năm 2019

THÔNG BÁO

Ghi nhận yêu cầu duy trì hiệu lực Bằng độc quyền sáng chế

Kính gửi: Công ty Luật TNHH T&G (TGVN)

Phòng số 5 tầng 15 Toà nhà Harec, 4A Láng Hạ, phường Thành Công
quận Ba Đình, TP Hà Nội

Căn cứ kết quả thẩm định yêu cầu duy trì hiệu lực Bằng độc quyền sáng chế:

Số đơn: DT1-2019-03276

Ngày nộp: 03/05/2019

Chủ đơn: Les Laboratoires Servier (FR)

Đại diện của Chủ đơn: TGVN

Bằng độc quyền sáng chế số: 7181

Năm yêu cầu duy trì hiệu lực: 12

Cục Sở hữu trí tuệ thông báo:

1. Yêu cầu duy trì hiệu lực Bằng độc quyền sáng chế nêu trên được chấp nhận.
2. Hiệu lực Bằng độc quyền sáng chế số 7181 được duy trì đến 15/07/2020. *JE*

Nơi nhận:

- Như trên;
- TT (để công bố);
- Lưu: VT, Hồ sơ.

CỤC TRƯỞNG



Đình Hữu Phí

BỘ KHOA HỌC VÀ CÔNG NGHỆ
CỤC SỞ HỮU TRÍ TUỆ

CỘNG HÒA XÃ HỘI CHỦ NGHĨA VIỆT NAM
Độc lập - Tự do - Hạnh phúc

Số: 13415/TB-SHTT

Hà Nội, ngày 15 tháng 07 năm 2019

THÔNG BÁO

Ghi nhận yêu cầu duy trì hiệu lực Bằng độc quyền sáng chế

Kính gửi: Công ty Luật TNHH Phạm và Liên danh (PHAM & ASSOCIATES)
8 Trần Hưng Đạo, thành phố Hà Nội

Căn cứ kết quả thẩm định yêu cầu duy trì hiệu lực Bằng độc quyền sáng chế:

Số đơn: DT1-2018-07318

Ngày nộp: 23/11/2018

Chủ đơn: RENFUD CORPORATION (JP)

Đại diện của Chủ đơn: PHAM & ASSOCIATES

Bằng độc quyền sáng chế số: 9980

Năm yêu cầu duy trì hiệu lực: 8

Cục Sở hữu trí tuệ thông báo:

1. Yêu cầu duy trì hiệu lực Bằng độc quyền sáng chế nêu trên được chấp nhận.
2. Hiệu lực Bằng độc quyền sáng chế số 9980 được duy trì đến 11/01/2020. *KE*

Nơi nhận:

- Như trên;
- TT (đề công bố);
- Lưu: VT, Hồ sơ.

CỤC TRƯỞNG



Đinh Hữu Phi

BỘ KHOA HỌC VÀ CÔNG NGHỆ
CỤC SỞ HỮU TRÍ TUỆ

CỘNG HÒA XÃ HỘI CHỦ NGHĨA VIỆT NAM
Độc lập - Tự do - Hạnh phúc

Số: 13416/TB-SHTT

Hà Nội, ngày 15 tháng 07 năm 2019

THÔNG BÁO

Ghi nhận yêu cầu duy trì hiệu lực Bằng độc quyền sáng chế

Kính gửi: Công ty Luật TNHH WINCO (WINCO LAW FIRM)
Số 54 Trần Quốc Vượng, phường Dịch Vọng Hậu, quận Cầu Giấy,
TP Hà Nội

Căn cứ kết quả thẩm định yêu cầu duy trì hiệu lực Bằng độc quyền sáng chế:

Số đơn: DT1-2019-00773

Ngày nộp: 29/01/2019

Chủ đơn: T-FIBER INNOVATION CO. LTD (TH)

Đại diện của Chủ đơn: WINCO LAW FIRM

Bằng độc quyền sáng chế số: 18292

Năm yêu cầu duy trì hiệu lực: 2

Cục Sở hữu trí tuệ thông báo:

1. Yêu cầu duy trì hiệu lực Bằng độc quyền sáng chế nêu trên được chấp nhận.

2. Hiệu lực Bằng độc quyền sáng chế số 18292 được duy trì đến 29/01/2020.

Nơi nhận:

- Như trên;
- TT (để công bố);
- Lưu: VT, Hồ sơ.

CỤC TRƯỞNG



Đinh Hữu Phú

BỘ KHOA HỌC VÀ CÔNG NGHỆ
CỤC SỞ HỮU TRÍ TUỆ

CỘNG HÒA XÃ HỘI CHỦ NGHĨA VIỆT NAM
Độc lập - Tự do - Hạnh phúc

Số: 13418/TB-SHTT

Hà Nội, ngày 15 tháng 07 năm 2019

THÔNG BÁO

Ghi nhận yêu cầu duy trì hiệu lực Bằng độc quyền sáng chế

Kính gửi: Công ty TNHH Sở hữu trí tuệ Việt á (VIET A IP CO.,LTD)
Phòng 1504, tầng 15, tòa nhà Hàn Việt, số 203 Minh Khai,
phường Minh Khai, quận Hai Bà Trưng, TP. Hà Nội

Căn cứ kết quả thẩm định yêu cầu duy trì hiệu lực Bằng độc quyền sáng chế:

Số đơn: DT1-2019-00785

Ngày nộp: 30/01/2019

Chủ đơn: LS INDUSTRIAL SYSTEMS CO., LTD. (KR)

Đại diện của Chủ đơn: VIET A IP CO.,LTD

Bằng độc quyền sáng chế số: 15289

Năm yêu cầu duy trì hiệu lực: 4

Cục Sở hữu trí tuệ thông báo:

1. Yêu cầu duy trì hiệu lực Bằng độc quyền sáng chế nêu trên được chấp nhận.

2. Hiệu lực Bằng độc quyền sáng chế số 15289 được duy trì đến 22/03/2020.

Nơi nhận:

- Như trên;
- TT (để công bố);
- Lưu: VT, Hồ sơ.

CỤC TRƯỞNG



Đinh Hữu Phú

BỘ KHOA HỌC VÀ CÔNG NGHỆ
CỤC SỞ HỮU TRÍ TUỆ

CỘNG HÒA XÃ HỘI CHỦ NGHĨA VIỆT NAM
Độc lập - Tự do - Hạnh phúc

Số: 13419/TB-SHTT

Hà Nội, ngày 15 tháng 07 năm 2019

THÔNG BÁO

Ghi nhận yêu cầu duy trì hiệu lực Bằng độc quyền sáng chế

Kính gửi: Công ty TNHH Sở hữu trí tuệ Việt á (VIET A IP CO.,LTD)
Phòng 1504, tầng 15, tòa nhà Hàn Việt, số 203 Minh Khai,
phường Minh Khai, quận Hai Bà Trưng, TP. Hà Nội

Căn cứ kết quả thẩm định yêu cầu duy trì hiệu lực Bằng độc quyền sáng chế:

Số đơn: DT1-2019-00786

Ngày nộp: 30/01/2019

Chủ đơn: LS INDUSTRIAL SYSTEMS CO., LTD. (KR)

Đại diện của Chủ đơn: VIET A IP CO.,LTD

Bằng độc quyền sáng chế số: 12342

Năm yêu cầu duy trì hiệu lực: 6

Cục Sở hữu trí tuệ thông báo:

1. Yêu cầu duy trì hiệu lực Bằng độc quyền sáng chế nêu trên được chấp nhận.
2. Hiệu lực Bằng độc quyền sáng chế số 12342 được duy trì đến 07/02/2020.

Nơi nhận:

- Như trên;
- TT (để công bố);
- Lưu: VT, Hồ sơ.

CỤC TRƯỞNG



Đinh Hữu Phí

BỘ KHOA HỌC VÀ CÔNG NGHỆ
CỤC SỞ HỮU TRÍ TUỆ

CỘNG HÒA XÃ HỘI CHỦ NGHĨA VIỆT NAM
Độc lập - Tự do - Hạnh phúc

Số: 13420/TB-SHTT

Hà Nội, ngày 15 tháng 07 năm 2019

THÔNG BÁO

Ghi nhận yêu cầu duy trì hiệu lực Bằng độc quyền sáng chế

Kính gửi: Công ty TNHH Sở hữu trí tuệ Việt á (VIET A IP CO.,LTD)
Phòng 1504, tầng 15, tòa nhà Hàn Việt, số 203 Minh Khai,
phường Minh Khai, quận Hai Bà Trưng, TP. Hà Nội

Căn cứ kết quả thẩm định yêu cầu duy trì hiệu lực Bằng độc quyền sáng chế:

Số đơn: DT1-2019-00787

Ngày nộp: 30/01/2019

Chủ đơn: LG HOUSEHOLD & HEALTH CARE LTD. (KR)

Đại diện của Chủ đơn: VIET A IP CO.,LTD

Bằng độc quyền sáng chế số: 13827

Năm yêu cầu duy trì hiệu lực: 5

Cục Sở hữu trí tuệ thông báo:

1. Yêu cầu duy trì hiệu lực Bằng độc quyền sáng chế nêu trên được chấp nhận.

2. Hiệu lực Bằng độc quyền sáng chế số 13827 được duy trì đến 03/03/2020.

Nơi nhận:

- Như trên;
- TT (để công bố);
- Lưu: VT, Hồ sơ.

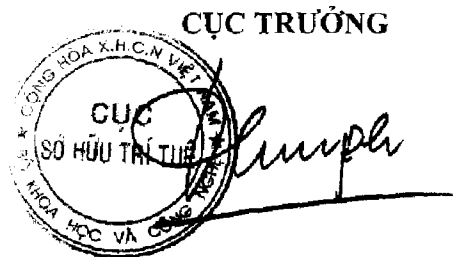

Đinh Hữu Phí

BỘ KHOA HỌC VÀ CÔNG NGHỆ
CỤC SỞ HỮU TRÍ TUỆ

CỘNG HÒA XÃ HỘI CHỦ NGHĨA VIỆT NAM
Độc lập - Tự do - Hạnh phúc

Số: 13421/TB-SHTT

Hà Nội, ngày 15 tháng 07 năm 2019

THÔNG BÁO
Ghi nhận yêu cầu duy trì hiệu lực Bằng độc quyền sáng chế

Kính gửi: Công ty Luật TNHH Phạm và Liên danh (PHAM & ASSOCIATES)
8 Trần Hưng Đạo, thành phố Hà Nội

Căn cứ kết quả thẩm định yêu cầu duy trì hiệu lực Bằng độc quyền sáng chế:

Số đơn: DT1-2019-00788

Ngày nộp: 30/01/2019

Chủ đơn: NSK-WARNER K.K. (JP)

Đại diện của Chủ đơn: PHAM & ASSOCIATES

Bằng độc quyền sáng chế số: 18552

Năm yêu cầu duy trì hiệu lực: 2

Cục Sở hữu trí tuệ thông báo:

1. Yêu cầu duy trì hiệu lực Bằng độc quyền sáng chế nêu trên được chấp nhận.

2. Hiệu lực Bằng độc quyền sáng chế số 18552 được duy trì đến 23/02/2020.

Nơi nhận:

- Như trên;
- TT (để công bố);
- Lưu: VT, Hồ sơ.

CỤC TRƯỞNG

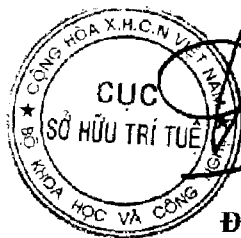

Đinh Hữu Phí

BỘ KHOA HỌC VÀ CÔNG NGHỆ
CỤC SỞ HỮU TRÍ TUỆ

CỘNG HÒA XÃ HỘI CHỦ NGHĨA VIỆT NAM
Độc lập - Tự do - Hạnh phúc

Số: 13422/TB-SHTT

Hà Nội, ngày 15 tháng 07 năm 2019

THÔNG BÁO

Ghi nhận yêu cầu duy trì hiệu lực Bằng độc quyền sáng chế

Kính gửi: Nguyễn Gia Long

187 Đê La Thành, Ô Chợ Dừa, quận Đống Đa, thành phố Hà Nội

Căn cứ kết quả thẩm định yêu cầu duy trì hiệu lực Bằng độc quyền sáng chế:

Số đơn: DT1-2019-00789

Ngày nộp: 30/01/2019

Chủ đơn: Nguyễn Gia Long (VN)

Đại diện của Chủ đơn:

Bằng độc quyền sáng chế số: 16494

Năm yêu cầu duy trì hiệu lực: 3

Cục Sở hữu trí tuệ thông báo:

1. Yêu cầu duy trì hiệu lực Bằng độc quyền sáng chế nêu trên được chấp nhận.

2. Hiệu lực Bằng độc quyền sáng chế số 16494 được duy trì đến 18/01/2020.

Nơi nhận:

- Như trên;
- TT (để công bố);
- Lưu: VT, Hồ sơ.

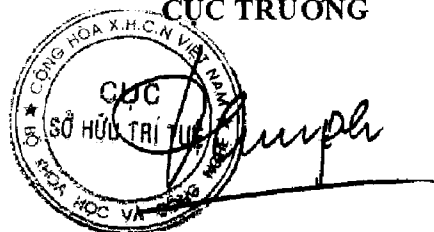

Đinh Hữu Phí

BỘ KHOA HỌC VÀ CÔNG NGHỆ
CỤC SỞ HỮU TRÍ TUỆ

CỘNG HÒA XÃ HỘI CHỦ NGHĨA VIỆT NAM
Độc lập - Tự do - Hạnh phúc

Số: 13423/TB-SHTT

Hà Nội, ngày 15 tháng 07 năm 2019

THÔNG BÁO
Ghi nhận yêu cầu duy trì hiệu lực Bằng độc quyền sáng chế

Kính gửi: Nguyễn Gia Long

187 Đê La Thành, Ô Chợ Dừa, quận Đống Đa, thành phố Hà Nội.

Căn cứ kết quả thẩm định yêu cầu duy trì hiệu lực Bằng độc quyền sáng chế:

Số đơn: DT1-2019-00790

Ngày nộp: 30/01/2019

Chủ đơn: Nguyễn Gia Long (VN)

Đại diện của Chủ đơn:

Bằng độc quyền sáng chế số: 16458

Năm yêu cầu duy trì hiệu lực: 3

Cục Sở hữu trí tuệ thông báo:

1. Yêu cầu duy trì hiệu lực Bằng độc quyền sáng chế nêu trên được chấp nhận.

2. Hiệu lực Bằng độc quyền sáng chế số 16458 được duy trì đến 09/01/2020.

Nơi nhận:

- Như trên;
- TT (đề công bố);
- Lưu: VT, Hồ sơ.

CỤC TRƯỞNG



Đình Hữu Phí

BỘ KHOA HỌC VÀ CÔNG NGHỆ CỘNG HOÀ XÃ HỘI CHỦ NGHĨA VIỆT NAM
CỤC SỞ HỮU TRÍ TUỆ Độc lập - Tự do - Hạnh phúc

Số: 13424/TB-SHTT

Hà Nội, ngày 15 tháng 07 năm 2019

THÔNG BÁO
Ghi nhận yêu cầu duy trì hiệu lực Bằng độc quyền sáng chế

Kính gửi: Nguyễn Gia Long
187 Đề La Thành, Ô Chợ Dừa, quận Đống Đa, thành phố Hà Nội

Căn cứ kết quả thẩm định yêu cầu duy trì hiệu lực Bằng độc quyền sáng chế:

Số đơn: DT1-2019-00791

Ngày nộp: 30/01/2019

Chủ đơn: Nguyễn Gia Long (VN)

Đại diện của Chủ đơn:

Bằng độc quyền sáng chế số: 16459

Năm yêu cầu duy trì hiệu lực: 3

Cục Sở hữu trí tuệ thông báo:

1. Yêu cầu duy trì hiệu lực Bằng độc quyền sáng chế nêu trên được chấp nhận.

2. Hiệu lực Bằng độc quyền sáng chế số 16459 được duy trì đến 10/01/2020.

Ke

Nơi nhận:

- Như trên;
- TT (để công bố);
- Lưu: VT, Hồ sơ.

CỤC TRƯỞNG



Đình Hữu Phú

BỘ KHOA HỌC VÀ CÔNG NGHỆ
CỤC SỞ HỮU TRÍ TUỆ

CỘNG HÒA XÃ HỘI CHỦ NGHĨA VIỆT NAM
Độc lập - Tự do - Hạnh phúc

Số: 13425/TB-SHTT

Hà Nội, ngày 15 tháng 07 năm 2019

THÔNG BÁO

Ghi nhận yêu cầu duy trì hiệu lực Bằng độc quyền sáng chế

Kính gửi: Công ty TNHH Quốc tế D &N
(D&N INTERNATIONAL CO.,LTD.)
Phòng 2303, số 101 Láng Hạ, phường Láng Hạ, quận Đống Đa,
thành phố Hà Nội

Căn cứ kết quả thẩm định yêu cầu duy trì hiệu lực Bằng độc quyền sáng chế:

Số đơn: DT1-2019-00792

Ngày nộp: 30/01/2019

Chủ đơn: ULTRA BIOTECH LIMITED (GB)

Đại diện của Chủ đơn: D&N INTERNATIONAL CO.,LTD.

Bằng độc quyền sáng chế số: 18500

Năm yêu cầu duy trì hiệu lực: 2

Cục Sở hữu trí tuệ thông báo:

1. Yêu cầu duy trì hiệu lực Bằng độc quyền sáng chế nêu trên được chấp nhận.

2. Hiệu lực Bằng độc quyền sáng chế số 18500 được duy trì đến 12/02/2020.

Nơi nhận:

- Như trên;
- TT (để công bố);
- Lưu: VT, Hồ sơ.

CỤC TRƯỞNG



Đinh Hữu Phú

BỘ KHOA HỌC VÀ CÔNG NGHỆ
CỤC SỞ HỮU TRÍ TUỆ

CỘNG HÒA XÃ HỘI CHỦ NGHĨA VIỆT NAM
Độc lập - Tự do - Hạnh phúc

Số: 13426/TB-SHTT

Hà Nội, ngày 15 tháng 07 năm 2019

THÔNG BÁO
Ghi nhận yêu cầu duy trì hiệu lực Bằng độc quyền sáng chế

Kính gửi: Công ty TNHH Ban Ca (BANCA)
15B Triệu Việt Vương, thành phố Hà Nội

Căn cứ kết quả thẩm định yêu cầu duy trì hiệu lực Bằng độc quyền sáng chế:

Số đơn: DT1-2019-00793

Ngày nộp: 30/01/2019

Chủ đơn: TAISHO PHARMACEUTICAL CO., LTD. (JP)

Đại diện của Chủ đơn: BANCA

Bằng độc quyền sáng chế số: 15135

Năm yêu cầu duy trì hiệu lực: 4

Cục Sở hữu trí tuệ thông báo:

1. Yêu cầu duy trì hiệu lực Bằng độc quyền sáng chế nêu trên được chấp nhận.

2. Hiệu lực Bằng độc quyền sáng chế số 15135 được duy trì đến 01/02/2020.

Nơi nhận:

- Như trên;
- TT (để công bố);
- Lưu: VT. Hồ sơ.

CỤC TRƯỞNG



Đinh Hữu Phú

BỘ KHOA HỌC VÀ CÔNG NGHỆ
CỤC SỞ HỮU TRÍ TUỆ

CỘNG HÒA XÃ HỘI CHỦ NGHĨA VIỆT NAM
Độc lập - Tự do - Hạnh phúc

Số: 13427/TB-SHTT

Hà Nội, ngày 15 tháng 07 năm 2019

THÔNG BÁO

Ghi nhận yêu cầu duy trì hiệu lực Bằng độc quyền sáng chế

Kính gửi: Công ty TNHH Ban Ca (BANCA)
15B Triệu Việt Vương, thành phố Hà Nội

Căn cứ kết quả thẩm định yêu cầu duy trì hiệu lực Bằng độc quyền sáng chế:

Số đơn: DT1-2019-00794

Ngày nộp: 30/01/2019

Chủ đơn: UNILEVER N.V. (NL)

Đại diện của Chủ đơn: BANCA

Bằng độc quyền sáng chế số: 10011

Năm yêu cầu duy trì hiệu lực: 8

Cục Sở hữu trí tuệ thông báo:

1. Yêu cầu duy trì hiệu lực Bằng độc quyền sáng chế nêu trên được chấp nhận.

2. Hiệu lực Bằng độc quyền sáng chế số 10011 được duy trì đến 01/02/2020.

Nơi nhận:

- Như trên;
- TT (để công bố);
- Lưu: VT, Hồ sơ.

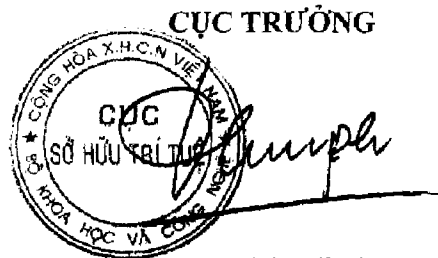

Đinh Hữu Phí

BỘ KHOA HỌC VÀ CÔNG NGHỆ
CỤC SỞ HỮU TRÍ TUỆ

CỘNG HÒA XÃ HỘI CHỦ NGHĨA VIỆT NAM
Độc lập - Tự do - Hạnh phúc

Số: 13428/TB-SHTT

Hà Nội, ngày 15 tháng 07 năm 2019

THÔNG BÁO

Ghi nhận yêu cầu duy trì hiệu lực Bằng độc quyền sáng chế

Kính gửi: Công ty TNHH Ban Ca (BANCA)
15B Triệu Việt Vương, thành phố Hà Nội

Căn cứ kết quả thẩm định yêu cầu duy trì hiệu lực Bằng độc quyền sáng chế:

Số đơn: DT1-2019-00795

Ngày nộp: 30/01/2019

Chủ đơn: SHISEIDO COMPANY, LTD. (JP)

Đại diện của Chủ đơn: BANCA

Bằng độc quyền sáng chế số: 15140

Năm yêu cầu duy trì hiệu lực: 4

Cục Sở hữu trí tuệ thông báo:

1. Yêu cầu duy trì hiệu lực Bằng độc quyền sáng chế nêu trên được chấp nhận.

2. Hiệu lực Bằng độc quyền sáng chế số 15140 được duy trì đến 01/02/2020.

Nơi nhận:

- Như trên;
- TT (để công bố);
- Lưu: VT, Hồ sơ.

CỤC TRƯỞNG



Đình Hữu Phí

BỘ KHOA HỌC VÀ CÔNG NGHỆ
CỤC SỞ HỮU TRÍ TUỆ

CỘNG HÒA XÃ HỘI CHỦ NGHĨA VIỆT NAM
Độc lập - Tự do - Hạnh phúc

Số: 13429/TB-SHTT

Hà Nội, ngày 15 tháng 07 năm 2019

THÔNG BÁO

Ghi nhận yêu cầu duy trì hiệu lực Bằng độc quyền sáng chế

Kính gửi: Công ty TNHH Ban Ca (BANCA)
15B Triệu Việt Vương, thành phố Hà Nội

Căn cứ kết quả thẩm định yêu cầu duy trì hiệu lực Bằng độc quyền sáng chế:

Số đơn: DT1-2019-00796

Ngày nộp: 30/01/2019

Chủ đơn: RINNAI CORPORATION (JP)

Đại diện của Chủ đơn: BANCA

Bằng độc quyền sáng chế số: 18360

Năm yêu cầu duy trì hiệu lực: 2

Cục Sở hữu trí tuệ thông báo:

1. Yêu cầu duy trì hiệu lực Bằng độc quyền sáng chế nêu trên được chấp nhận.

2. Hiệu lực Bằng độc quyền sáng chế số 18360 được duy trì đến 05/02/2020.

Nơi nhận:

- Như trên;
- TT (để công bố);
- Lưu: VT, Hồ sơ.

CỤC TRƯỞNG



Đinh Hữu Phú

BỘ KHOA HỌC VÀ CÔNG NGHỆ
CỤC SỞ HỮU TRÍ TUỆ

CỘNG HÒA XÃ HỘI CHỦ NGHĨA VIỆT NAM
Độc lập - Tự do - Hạnh phúc

Số: 13430/ITB-SHTT

Hà Nội, ngày 15 tháng 07 năm 2019

THÔNG BÁO
Ghi nhận yêu cầu duy trì hiệu lực Bằng độc quyền sáng chế

Kính gửi: Công ty TNHH Ban Ca (BANCA)
15B Triệu Việt Vương, thành phố Hà Nội

Căn cứ kết quả thẩm định yêu cầu duy trì hiệu lực Bằng độc quyền sáng chế:

Số đơn: DT1-2019-00797

Ngày nộp: 30/01/2019

Chủ đơn: Rinnai Corporation (JP)

Đại diện của Chủ đơn: BANCA

Bằng độc quyền sáng chế số: 18335

Năm yêu cầu duy trì hiệu lực: 2

Cục Sở hữu trí tuệ thông báo:

1. Yêu cầu duy trì hiệu lực Bằng độc quyền sáng chế nêu trên được chấp nhận.

2. Hiệu lực Bằng độc quyền sáng chế số 18335 được duy trì đến 05/02/2020.

Nơi nhận:

- Như trên;
- TT (để công bố);
- Lưu: VT, Hồ sơ.

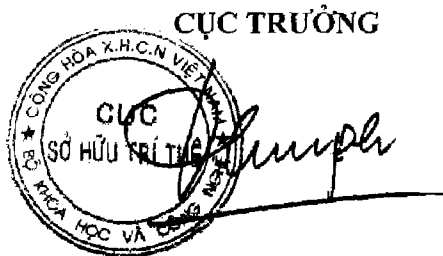

Đinh Hữu Phí

BỘ KHOA HỌC VÀ CÔNG NGHỆ
CỤC SỞ HỮU TRÍ TUỆ

CỘNG HÒA XÃ HỘI CHỦ NGHĨA VIỆT NAM
Độc lập - Tự do - Hạnh phúc

Số: 13431/TB-SHTT

Hà Nội, ngày 15 tháng 07 năm 2019

THÔNG BÁO

Ghi nhận yêu cầu duy trì hiệu lực Bằng độc quyền sáng chế

Kính gửi: Công ty TNHH Ban Ca (BANCA)
15B Triệu Việt Vương, thành phố Hà Nội

Căn cứ kết quả thẩm định yêu cầu duy trì hiệu lực Bằng độc quyền sáng chế:

Số đơn: DT1-2019-00798

Ngày nộp: 30/01/2019

Chủ đơn: INDUSTRIE DE NORA S.P.A. (IT)

Đại diện của Chủ đơn: BANCA

Bằng độc quyền sáng chế số: 13745

Năm yêu cầu duy trì hiệu lực: 5

Cục Sở hữu trí tuệ thông báo:

1. Yêu cầu duy trì hiệu lực Bằng độc quyền sáng chế nêu trên được chấp nhận.

2. Hiệu lực Bằng độc quyền sáng chế số 13745 được duy trì đến 03/02/2020.

Nơi nhận:

- Như trên;
- TT (để công bố);
- Lưu: VT, Hồ sơ.

CỤC TRƯỞNG



Đinh Hữu Phí

BỘ KHOA HỌC VÀ CÔNG NGHỆ
CỤC SỞ HỮU TRÍ TUỆ

CỘNG HÒA XÃ HỘI CHỦ NGHĨA VIỆT NAM
Độc lập - Tự do - Hạnh phúc

Số: 13432/TB-SHTT

Hà Nội, ngày 15 tháng 07 năm 2019

THÔNG BÁO

Ghi nhận yêu cầu duy trì hiệu lực Bằng độc quyền sáng chế

Kính gửi: Công ty TNHH Ban Ca (BANCA)
15B Triệu Việt Vương, thành phố Hà Nội

Căn cứ kết quả thẩm định yêu cầu duy trì hiệu lực Bằng độc quyền sáng chế:

Số đơn: DT1-2019-00799

Ngày nộp: 30/01/2019

Chủ đơn: BOEHRINGER INGELHEIM PHARMA GMBH & CO. KG
(DE)

Đại diện của Chủ đơn: BANCA

Bằng độc quyền sáng chế số: 6138

Năm yêu cầu duy trì hiệu lực: 13

Cục Sở hữu trí tuệ thông báo:

1. Yêu cầu duy trì hiệu lực Bằng độc quyền sáng chế nêu trên được chấp nhận.

2. Hiệu lực Bằng độc quyền sáng chế số 6138 được duy trì đến 02/02/2020.

Nơi nhận:

- Như trên;
- TT (để công bố);
- Lưu: VT, Hồ sơ.

CỤC TRƯỞNG

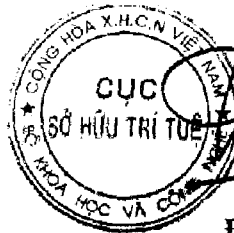

Đình Hữu Phí

BỘ KHOA HỌC VÀ CÔNG NGHỆ
CỤC SỞ HỮU TRÍ TUỆ

CỘNG HOÀ XÃ HỘI CHỦ NGHĨA VIỆT NAM
Độc lập - Tự do - Hạnh phúc

Số: 13433/TB-SHTT

Hà Nội, ngày 15 tháng 07 năm 2019

THÔNG BÁO

Ghi nhận yêu cầu duy trì hiệu lực Bằng độc quyền sáng chế

Kính gửi: Công ty Luật TNHH T&G (TGVN)

Phòng số 5 tầng 15 Toà nhà Harec, 4A Láng Hạ, phường Thành Công
quận Ba Đình, TP Hà Nội

Căn cứ kết quả thẩm định yêu cầu duy trì hiệu lực Bằng độc quyền sáng chế:

Số đơn: DT1-2019-00800

Ngày nộp: 30/01/2019

Chủ đơn: Theravance Biopharma R&D IP, LLC (US)

Đại diện của Chủ đơn: TGVN

Bằng độc quyền sáng chế số: 8255

Năm yêu cầu duy trì hiệu lực: 10

Cục Sở hữu trí tuệ thông báo:

1. Yêu cầu duy trì hiệu lực Bằng độc quyền sáng chế nêu trên được chấp nhận.

2. Hiệu lực Bằng độc quyền sáng chế số 8255 được duy trì đến 01/02/2020. *ke*

Nơi nhận:

- Như trên;
- TT (để công bố);
- Lưu: VT, Hồ sơ.



CỤC TRƯỞNG

Đinh Hữu Phú

BỘ KHOA HỌC VÀ CÔNG NGHỆ
CỤC SỞ HỮU TRÍ TUỆ

CỘNG HOÀ XÃ HỘI CHỦ NGHĨA VIỆT NAM
Độc lập - Tự do - Hạnh phúc

Số: 13434/TB-SHTT

Hà Nội, ngày 15 tháng 07 năm 2019

THÔNG BÁO
Ghi nhận yêu cầu duy trì hiệu lực Bằng độc quyền sáng chế

Kính gửi: Công ty Luật TNHH T&G (TGVN)
Phòng số 5 tầng 15 Toà nhà Harec, 4A Láng Hạ, phường Thành Công
quận Ba Đình, TP Hà Nội

Căn cứ kết quả thẩm định yêu cầu duy trì hiệu lực Bằng độc quyền sáng chế:

Số đơn: DT1-2019-00801

Ngày nộp: 30/01/2019

Chủ đơn: XYLECO, INC. (US)

Đại diện của Chủ đơn: TGVN

Bằng độc quyền sáng chế số: 6146

Năm yêu cầu duy trì hiệu lực: 13

Cục Sở hữu trí tuệ thông báo:

1. Yêu cầu duy trì hiệu lực Bằng độc quyền sáng chế nêu trên được chấp nhận.

2. Hiệu lực Bằng độc quyền sáng chế số 6146 được duy trì đến 02/02/2020.

Nơi nhận:

- Như trên;
- TT (để công bố);
- Lưu: VT, Hồ sơ.

CỤC TRƯỞNG



Đình Hữu Phí

BỘ KHOA HỌC VÀ CÔNG NGHỆ
CỤC SỞ HỮU TRÍ TUỆ

CỘNG HOÀ XÃ HỘI CHỦ NGHĨA VIỆT NAM
Độc lập - Tự do - Hạnh phúc

Số: 13435/TB-SHTT

Hà Nội, ngày 15 tháng 07 năm 2019

THÔNG BÁO

Ghi nhận yêu cầu duy trì hiệu lực Bằng độc quyền sáng chế

Kính gửi: Công ty Luật TNHH T&G (TGVN)

Phòng số 5 tầng 15 Toà nhà Harec, 4A Láng Hạ, phường Thành Công
quận Ba Đình, TP Hà Nội

Căn cứ kết quả thẩm định yêu cầu duy trì hiệu lực Bằng độc quyền sáng chế:

Số đơn: DT1-2019-00802

Ngày nộp: 30/01/2019

Chủ đơn: Dolby Laboratories Licensing Corporation (US)

Đại diện của Chủ đơn: TGVN

Bằng độc quyền sáng chế số: 13746

Năm yêu cầu duy trì hiệu lực: 5

Cục Sở hữu trí tuệ thông báo:

1. Yêu cầu duy trì hiệu lực Bằng độc quyền sáng chế nêu trên được chấp nhận.

2. Hiệu lực Bằng độc quyền sáng chế số 13746 được duy trì đến 03/02/2020.

Ké

Nơi nhận:

- Như trên;
- TT (để công bố);
- Lưu: VT, Hồ sơ.

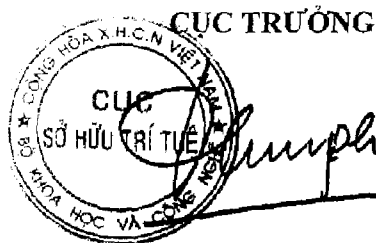

Đinh Hữu Phí

BỘ KHOA HỌC VÀ CÔNG NGHỆ
CỤC SỞ HỮU TRÍ TUỆ

CỘNG HÒA XÃ HỘI CHỦ NGHĨA VIỆT NAM
Độc lập - Tự do - Hạnh phúc

Số: 13436/TB-SHTT

Hà Nội, ngày 15 tháng 07 năm 2019

THÔNG BÁO

Ghi nhận yêu cầu duy trì hiệu lực Bằng độc quyền sáng chế

Kính gửi: Công ty Luật TNHH T&G (TGVN)

Phòng số 5 tầng 15 Toà nhà Harec, 4A Láng Hạ, phường Thành Công
quận Ba Đình, TP Hà Nội

Căn cứ kết quả thẩm định yêu cầu duy trì hiệu lực Bằng độc quyền sáng chế:

Số đơn: DT1-2019-00803

Ngày nộp: 30/01/2019

Chủ đơn: UNITED STATES GYPSUM COMPANY (US)

Đại diện của Chủ đơn: TGVN

Bằng độc quyền sáng chế số: 18374

Năm yêu cầu duy trì hiệu lực: 2

Cục Sở hữu trí tuệ thông báo:

1. Yêu cầu duy trì hiệu lực Bằng độc quyền sáng chế nêu trên được chấp nhận.

2. Hiệu lực Bằng độc quyền sáng chế số 18374 được duy trì đến 05/02/2020.

Nơi nhận:

- Như trên;
- TT (để công bố);
- Lưu: VT, Hồ sơ.

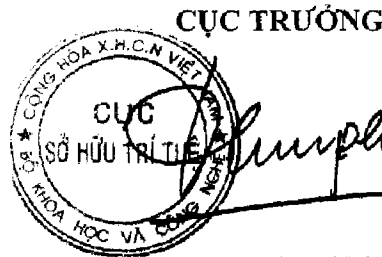

Đinh Hữu Phí

BỘ KHOA HỌC VÀ CÔNG NGHỆ
CỤC SỞ HỮU TRÍ TUỆ

CỘNG HÒA XÃ HỘI CHỦ NGHĨA VIỆT NAM
Độc lập - Tự do - Hạnh phúc

Số: 13487/TB-SHTT

Hà Nội, ngày 15 tháng 07 năm 2019

THÔNG BÁO

Ghi nhận yêu cầu duy trì hiệu lực Bằng độc quyền sáng chế

Kính gửi: Công ty Luật TNHH T&G (TGVN)

Phòng số 5 tầng 15 Toà nhà Harec, 4A Láng Hạ, phường Thành Công
quận Ba Đình, TP Hà Nội

Căn cứ kết quả thẩm định yêu cầu duy trì hiệu lực Bằng độc quyền sáng chế:

Số đơn: DT1-2019-00804

Ngày nộp: 30/01/2019

Chủ đơn: AKZO NOBEL COATINGS INTERNATIONAL B.V. (NL)

Đại diện của Chủ đơn: TGVN

Bằng độc quyền sáng chế số: 16532

Năm yêu cầu duy trì hiệu lực: 3

Cục Sở hữu trí tuệ thông báo:

1. Yêu cầu duy trì hiệu lực Bằng độc quyền sáng chế nêu trên được chấp nhận.

2. Hiệu lực Bằng độc quyền sáng chế số 16532 được duy trì đến 07/02/2020.

Nơi nhận:

- Như trên;
- TT (để công bố);
- Lưu: VT, Hồ sơ.

CỤC TRƯỞNG

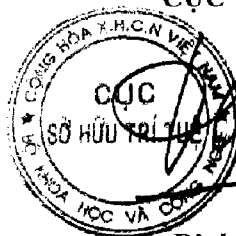

Đinh Hữu Phí

BỘ KHOA HỌC VÀ CÔNG NGHỆ
CỤC SỞ HỮU TRÍ TUỆ

CỘNG HÒA XÃ HỘI CHỦ NGHĨA VIỆT NAM
Độc lập - Tự do - Hạnh phúc

Số: 13438/TB-SHTT

Hà Nội, ngày 15 tháng 07 năm 2019

THÔNG BÁO

Chi nhận yêu cầu duy trì hiệu lực Bằng độc quyền sáng chế

Kính gửi: Công ty Luật TNHH T&G (TGVN)

Phòng số 5 tầng 15 Toà nhà Harec, 4A Láng Hạ, phường Thành Công
quận Ba Đình, TP Hà Nội

Căn cứ kết quả thẩm định yêu cầu duy trì hiệu lực Bằng độc quyền sáng chế:

Số đơn: DT1-2019-00805

Ngày nộp: 30/01/2019

Chủ đơn: AKZO NOBEL COATINGS INTERNATIONAL B.V. (NL)

Đại diện của Chủ đơn: TGVN

Bằng độc quyền sáng chế số: 16533

Năm yêu cầu duy trì hiệu lực: 3

Cục Sở hữu trí tuệ thông báo:

1. Yêu cầu duy trì hiệu lực Bằng độc quyền sáng chế nêu trên được chấp nhận.

2. Hiệu lực Bằng độc quyền sáng chế số 16533 được duy trì đến 07/02/2020.

Nơi nhận:

- Như trên;
- TT (để công bố);
- Lưu: VT, Hồ sơ.

CỤC TRƯỞNG



Đinh Hữu Phí

BỘ KHOA HỌC VÀ CÔNG NGHỆ
CỤC SỞ HỮU TRÍ TUỆ

CỘNG HÒA XÃ HỘI CHỦ NGHĨA VIỆT NAM
Độc lập - Tự do - Hạnh phúc

Số: 1343/RTB-SHTT

Hà Nội, ngày 15 tháng 07 năm 2019

THÔNG BÁO

Ghi nhận yêu cầu duy trì hiệu lực Bằng độc quyền sáng chế

Kính gửi: Công ty TNHH một thành viên Sở hữu trí tuệ VCCI
(VCCI-IP CO.,LTD)
Tầng 8, Toà nhà VCCI, số 9 Đào Duy Anh, phường Phương mai,
quận Đống Đa, thành phố Hà Nội

Căn cứ kết quả thẩm định yêu cầu duy trì hiệu lực Bằng độc quyền sáng chế:

Số đơn: DT1-2019-00806

Ngày nộp: 30/01/2019

Chủ đơn: Ball Corporation (US)

Đại diện của Chủ đơn: VCCI-IP CO.,LTD

Bằng độc quyền sáng chế số: 18389

Năm yêu cầu duy trì hiệu lực: 2

Cục Sở hữu trí tuệ thông báo:

1. Yêu cầu duy trì hiệu lực Bằng độc quyền sáng chế nêu trên được chấp nhận.

2. Hiệu lực Bằng độc quyền sáng chế số 18389 được duy trì đến 07/02/2020.

Nơi nhận:

- Như trên;
- TT (để công bố);
- Lưu: VT, Hồ sơ.

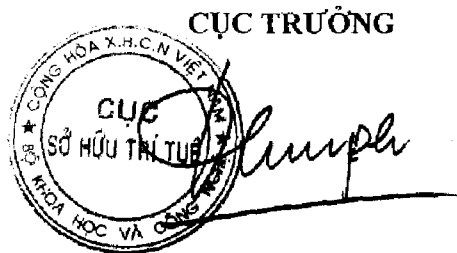

CỤC TRƯỞNG

Đinh Hữu Phí

BỘ KHOA HỌC VÀ CÔNG NGHỆ
CỤC SỞ HỮU TRÍ TUỆ

CỘNG HÒA XÃ HỘI CHỦ NGHĨA VIỆT NAM
Độc lập - Tự do - Hạnh phúc

Số: 13440/TB-SHTT

Hà Nội, ngày 15 tháng 07 năm 2019

THÔNG BÁO

Ghi nhận yêu cầu duy trì hiệu lực Bằng độc quyền sáng chế

Kính gửi: Công ty Cổ phần Sở hữu công nghiệp INVESTIP (INVESTIP)
Tầng 5, tòa nhà Charmvit Tower, 117 Trần Duy Hưng, phường Trung Hòa,
quận Cầu Giấy, thành phố Hà Nội

Căn cứ kết quả thẩm định yêu cầu duy trì hiệu lực Bằng độc quyền sáng chế:

Số đơn: DT1-2019-00807

Ngày nộp: 30/01/2019

Chủ đơn: THOMSON LICENSING (FR)

Đại diện của Chủ đơn: INVESTIP

Bằng độc quyền sáng chế số: 18440

Năm yêu cầu duy trì hiệu lực: 2

Cục Sở hữu trí tuệ thông báo:

1. Yêu cầu duy trì hiệu lực Bằng độc quyền sáng chế nêu trên được chấp nhận.

2. Hiệu lực Bằng độc quyền sáng chế số 18440 được duy trì đến 07/02/2020.

TC

Nơi nhận:

- Như trên;
- TT (để công bố);
- Lưu: VT, Hồ sơ.

CỤC TRƯỞNG

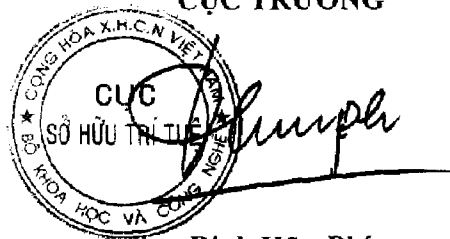

The stamp is circular with the text 'CỤC SỞ HỮU TRÍ TUỆ' in the center and 'BỘ KHOA HỌC VÀ CÔNG NGHỆ' around the perimeter. A handwritten signature is written over the stamp.

Đinh Hữu Phí

BỘ KHOA HỌC VÀ CÔNG NGHỆ
CỤC SỞ HỮU TRÍ TUỆ

CỘNG HÒA XÃ HỘI CHỦ NGHĨA VIỆT NAM
Độc lập - Tự do - Hạnh phúc

Số: 13442/TB-SHTT

Hà Nội, ngày 15 tháng 07 năm 2019

THÔNG BÁO

Ghi nhận yêu cầu duy trì hiệu lực Bằng độc quyền sáng chế

Kính gửi: Công ty Luật TNHH WINCO (WINCO LAW FIRM)
Số 54 Trần Quốc Vượng, phường Dịch Vọng Hậu, quận Cầu Giấy,
TP Hà Nội

Căn cứ kết quả thẩm định yêu cầu duy trì hiệu lực Bằng độc quyền sáng chế:

Số đơn: DT1-2019-00809

Ngày nộp: 30/01/2019

Chủ đơn: T-FIBER INNOVATION CO. LTD (TH)

Đại diện của Chủ đơn: WINCO LAW FIRM

Bằng độc quyền sáng chế số: 18292

Năm yêu cầu duy trì hiệu lực: 3

Cục Sở hữu trí tuệ thông báo:

1. Yêu cầu duy trì hiệu lực Bằng độc quyền sáng chế nêu trên được chấp nhận.

2. Hiệu lực Bằng độc quyền sáng chế số 18292 được duy trì đến 29/01/2021.

Nơi nhận:

- Như trên;
- TT (để công bố);
- Lưu: VT, Hồ sơ.

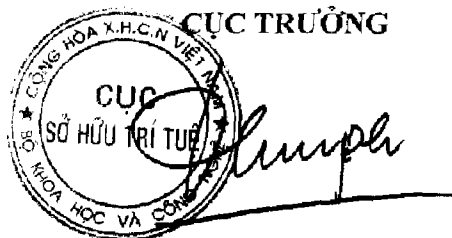

Đinh Hữu Phí

BỘ KHOA HỌC VÀ CÔNG NGHỆ
CỤC SỞ HỮU TRÍ TUỆ

CỘNG HÒA XÃ HỘI CHỦ NGHĨA VIỆT NAM
Độc lập - Tự do - Hạnh phúc

Số: 13443/TB-SHTT

Hà Nội, ngày 15 tháng 07 năm 2019

THÔNG BÁO

Ghi nhận yêu cầu duy trì hiệu lực Bằng độc quyền sáng chế

Kính gửi: Công ty Luật TNHH WINCO (WINCO LAW FIRM)
Số 54 Trần Quốc Vương, phường Dịch Vọng Hậu, quận Cầu Giấy,
TP Hà Nội

Căn cứ kết quả thẩm định yêu cầu duy trì hiệu lực Bằng độc quyền sáng chế:

Số đơn: DT1-2019-00810

Ngày nộp: 30/01/2019

Chủ đơn: T-FIBER INNOVATION CO. LTD (TH)

Đại diện của Chủ đơn: WINCO LAW FIRM

Bằng độc quyền sáng chế số: 18292

Năm yêu cầu duy trì hiệu lực: 4

Cục Sở hữu trí tuệ thông báo:

1. Yêu cầu duy trì hiệu lực Bằng độc quyền sáng chế nêu trên được chấp nhận.

2. Hiệu lực Bằng độc quyền sáng chế số 18292 được duy trì đến 29/01/2022.

Nơi nhận:

- Như trên;
- TT (để công bố);
- Lưu: VT, Hồ sơ.

CỤC TRƯỞNG

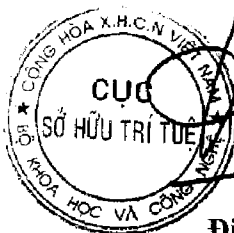

Đinh Hữu Phi

BỘ KHOA HỌC VÀ CÔNG NGHIỆP
CỤC SỞ HỮU TRÍ TUỆ

CỘNG HÒA XÃ HỘI CHỦ NGHĨA VIỆT NAM
Độc lập - Tự do - Hạnh phúc

Số: 13444/TB-SHTT

Hà Nội, ngày 15 tháng 07 năm 2019

THÔNG BÁO

Chi nhận yêu cầu duy trì hiệu lực Bằng độc quyền sáng chế

Kính gửi: Công ty Luật TNHH WINCO (WINCO LAW FIRM)
Số 54 Trần Quốc Vượng, phường Dịch Vọng Hậu, quận Cầu Giấy,
TP Hà Nội

Căn cứ kết quả thẩm định yêu cầu duy trì hiệu lực Bằng độc quyền sáng chế:

Số đơn: DT1-2019-00811

Ngày nộp: 30/01/2019

Chủ đơn: REATA PHARMACEUTICALS, INC. (US)

Đại diện của Chủ đơn: WINCO LAW FIRM

Bằng độc quyền sáng chế số: 16588

Năm yêu cầu duy trì hiệu lực: 3

Cục Sở hữu trí tuệ thông báo:

1. Yêu cầu duy trì hiệu lực Bằng độc quyền sáng chế nêu trên được chấp nhận.

2. Hiệu lực Bằng độc quyền sáng chế số 16588 được duy trì đến 13/02/2020.

K

Nơi nhận:

- Như trên;
- TT (để công bố);
- Lưu: VT, Hồ sơ.

CỤC TRƯỞNG

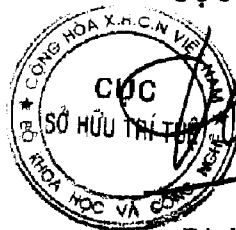

Đình Hữu Phí

BỘ KHOA HỌC VÀ CÔNG NGHỆ
CỤC SỞ HỮU TRÍ TUỆ

CỘNG HÒA XÃ HỘI CHỦ NGHĨA VIỆT NAM
Độc lập - Tự do - Hạnh phúc

Số: 13445/TB-SHTT

Hà Nội, ngày 15 tháng 07 năm 2019

THÔNG BÁO

Ghi nhận yêu cầu duy trì hiệu lực Bằng độc quyền sáng chế

Kính gửi: Công ty TNHH Tư vấn đầu tư và chuyển giao công nghệ
(INVESTCONSULT)

Số 26 ngõ 41, phố Thái Hà, phường Trung Liệt, quận Đống Đa,
thành phố Hà Nội

Căn cứ kết quả thẩm định yêu cầu duy trì hiệu lực Bằng độc quyền sáng chế:

Số đơn: DT1-2019-00812

Ngày nộp: 30/01/2019

Chủ đơn: PFIZER PRODUCTS INC. (US)

Đại diện của Chủ đơn: INVESTCONSULT

Bằng độc quyền sáng chế số: 12343

Năm yêu cầu duy trì hiệu lực: 6

Cục Sở hữu trí tuệ thông báo:

1. Yêu cầu duy trì hiệu lực Bằng độc quyền sáng chế nêu trên được chấp nhận.

2. Hiệu lực Bằng độc quyền sáng chế số 12343 được duy trì đến 07/02/2020.

Nơi nhận:

- Như trên;
- TT (để công bố);
- Lưu: VT, Hồ sơ.

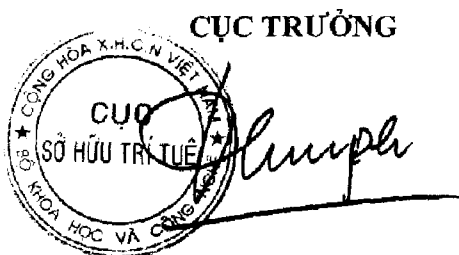

Đinh Hữu Phí

BỘ KHOA HỌC VÀ CÔNG NGHỆ
CỤC SỞ HỮU TRÍ TUỆ

CỘNG HÒA XÃ HỘI CHỦ NGHĨA VIỆT NAM
Độc lập - Tự do - Hạnh phúc

Số: 13446/TB-SHTT

Hà Nội, ngày 15 tháng 07 năm 2019

THÔNG BÁO

Ghi nhận yêu cầu duy trì hiệu lực Bằng độc quyền sáng chế

Kính gửi: Công ty TNHH Tâm nhìn và Liên danh
(VISION & ASSOCIATES CO.LTD.)
Phòng 308-310, tầng 3, Tháp Hà Nội, số 49 Hai Bà Trưng,
phường Trần Hưng Đạo, quận Hoàn Kiếm, thành phố Hà Nội

Căn cứ kết quả thẩm định yêu cầu duy trì hiệu lực Bằng độc quyền sáng chế:

Số đơn: DT1-2019-00813

Ngày nộp: 30/01/2019

Chủ đơn: LABORATOIRES FOURNIER S.A. (FR)

Đại diện của Chủ đơn: VISION & ASSOCIATES CO.LTD.

Bằng độc quyền sáng chế số: 8681

Năm yêu cầu duy trì hiệu lực: 9

Cục Sở hữu trí tuệ thông báo:

1. Yêu cầu duy trì hiệu lực Bằng độc quyền sáng chế nêu trên được chấp nhận.

2. Hiệu lực Bằng độc quyền sáng chế số 8681 được duy trì đến 10/08/2019. *ke*

Nơi nhận:

- Như trên;
- TT (để công bố);
- Lưu: VT, Hồ sơ.

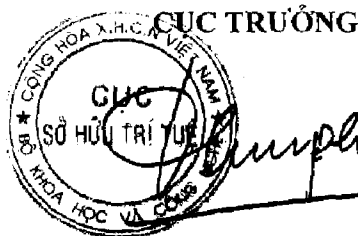

Đinh Hữu Phí

BỘ KHOA HỌC VÀ CÔNG NGHỆ
CỤC SỞ HỮU TRÍ TUỆ

CỘNG HÒA XÃ HỘI CHỦ NGHĨA VIỆT NAM
Độc lập - Tự do - Hạnh phúc

Số: 13447/TB-SHTT

Hà Nội, ngày 15 tháng 07 năm 2019

THÔNG BÁO

Ghi nhận yêu cầu duy trì hiệu lực Bằng độc quyền sáng chế

Kính gửi: Công ty TNHH Tâm nhìn và Liên danh
(VISION & ASSOCIATES CO.LTD.)
Phòng 308-310, tầng 3, Tháp Hà Nội, số 49 Hai Bà Trưng,
phường Trần Hưng Đạo, quận Hoàn Kiếm, thành phố Hà Nội

Căn cứ kết quả thẩm định yêu cầu duy trì hiệu lực Bằng độc quyền sáng chế:

Số đơn: DT1-2019-00814

Ngày nộp: 30/01/2019

Chủ đơn: KAKAO CORP. (KR)

Đại diện của Chủ đơn: VISION & ASSOCIATES CO.LTD.

Bằng độc quyền sáng chế số: 19062

Năm yêu cầu duy trì hiệu lực: 2

Cục Sở hữu trí tuệ thông báo:

1. Yêu cầu duy trì hiệu lực Bằng độc quyền sáng chế nêu trên được chấp nhận.

2. Hiệu lực Bằng độc quyền sáng chế số 19062 được duy trì đến 17/04/2020.

Nơi nhận:

- Như trên;
- TT (để công bố);
- Lưu: VT, Hồ sơ.

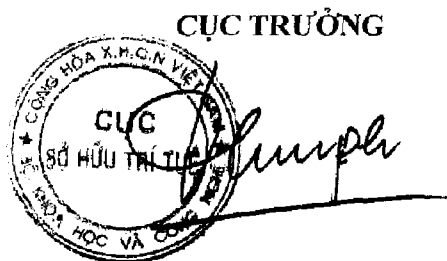

Đinh Hữu Phí

BỘ KHOA HỌC VÀ CÔNG NGHỆ
CỤC SỞ HỮU TRÍ TUỆ

CỘNG HÒA XÃ HỘI CHỦ NGHĨA VIỆT NAM
Độc lập - Tự do - Hạnh phúc

Số: 13448 /TB-SHTT

Hà Nội, ngày 15 tháng 07 năm 2019

THÔNG BÁO

Ghi nhận yêu cầu duy trì hiệu lực Bằng độc quyền sáng chế

Kính gửi: Văn phòng Luật sư Ân Nam (ANNAM IP & LAW)
Số 10 ngõ 34 đường Âu Cơ, phường Quảng An, quận Tây Hồ, TP Hà Nội

Căn cứ kết quả thẩm định yêu cầu duy trì hiệu lực Bằng độc quyền sáng chế:

Số đơn: DT1-2019-00815

Ngày nộp: 30/01/2019

Chủ đơn: TELEFONAKTIEBOLAGET L M ERICSSON (PUBL) (SE)

Đại diện của Chủ đơn: ANNAM IP & LAW

Bằng độc quyền sáng chế số: 16538

Năm yêu cầu duy trì hiệu lực: 3

Cục Sở hữu trí tuệ thông báo:

1. Yêu cầu duy trì hiệu lực Bằng độc quyền sáng chế nêu trên được chấp nhận.

2. Hiệu lực Bằng độc quyền sáng chế số 16538 được duy trì đến 07/02/2020.

Nơi nhận:

- Như trên;
- TT (để công bố);
- Lưu: VT, Hồ sơ.

CỤC TRƯỞNG



Đinh Hữu Phí

BỘ KHOA HỌC VÀ CÔNG NGHỆ
CỤC SỞ HỮU TRÍ TUỆ

CỘNG HÒA XÃ HỘI CHỦ NGHĨA VIỆT NAM
Độc lập - Tự do - Hạnh phúc

Số: 13449/TB-SHTT

Hà Nội, ngày 15 tháng 07 năm 2019

THÔNG BÁO

Ghi nhận yêu cầu duy trì hiệu lực Bằng độc quyền sáng chế

Kính gửi: Văn phòng Luật sư Ân Nam (ANNAM IP & LAW)

Số 10 ngõ 34 đường Âu Cơ, phường Quảng An, quận Tây Hồ, TP Hà Nội

Căn cứ kết quả thẩm định yêu cầu duy trì hiệu lực Bằng độc quyền sáng chế:

Số đơn: DT1-2019-00816

Ngày nộp: 30/01/2019

Chủ đơn: JANSSEN PHARMACEUTICA N.V. (BE)

Đại diện của Chủ đơn: ANNAM IP & LAW

Bằng độc quyền sáng chế số: 10032

Năm yêu cầu duy trì hiệu lực: 8

Cục Sở hữu trí tuệ thông báo:

1. Yêu cầu duy trì hiệu lực Bằng độc quyền sáng chế nêu trên được chấp nhận.

2. Hiệu lực Bằng độc quyền sáng chế số 10032 được duy trì đến 08/02/2020.

Nơi nhận:

- Như trên;
- TT (để công bố);
- Lưu: VT, Hồ sơ.

CỤC TRƯỞNG



Đình Hữu Phí

BỘ KHOA HỌC VÀ CÔNG NGHỆ
CỤC SỞ HỮU TRÍ TUỆ

CỘNG HOÀ XÃ HỘI CHỦ NGHĨA VIỆT NAM
Độc lập - Tự do - Hạnh phúc

Số: 13450/TB-SHTT

Hà Nội, ngày 15 tháng 07 năm 2019

THÔNG BÁO
Ghi nhận yêu cầu duy trì hiệu lực Bằng độc quyền sáng chế

Kính gửi: Công ty TNHH Ban Ca (BANCA)
15B Triệu Việt Vương, thành phố Hà Nội

Căn cứ kết quả thẩm định yêu cầu duy trì hiệu lực Bằng độc quyền sáng chế:

Số đơn: DT1-2019-00948

Ngày nộp: 12/02/2019

Chủ đơn: SMC CORPORATION (JP)

Đại diện của Chủ đơn: BANCA

Bằng độc quyền sáng chế số: 18442

Năm yêu cầu duy trì hiệu lực: 2

Cục Sở hữu trí tuệ thông báo:

1. Yêu cầu duy trì hiệu lực Bằng độc quyền sáng chế nêu trên được chấp nhận.

2. Hiệu lực Bằng độc quyền sáng chế số 18442 được duy trì đến 12/02/2020.

Nơi nhận:

- Như trên;
- TT (để công bố);
- Lưu: VT, Hồ sơ.

CỤC TRƯỞNG



Đình Hữu Phí

BỘ KHOA HỌC VÀ CÔNG NGHỆ
CỤC SỞ HỮU TRÍ TUỆ

CỘNG HÒA XÃ HỘI CHỦ NGHĨA VIỆT NAM
Độc lập - Tự do - Hạnh phúc

Số: 13452/TB-SHTT

Hà Nội, ngày 15 tháng 07 năm 2019

THÔNG BÁO

Ghi nhận yêu cầu duy trì hiệu lực Bằng độc quyền sáng chế

Kính gửi: Công ty TNHH một thành viên Sở hữu trí tuệ VCCI
(VCCI-IP CO.,LTD)
Tầng 8, Toà nhà VCCI, số 9 Đào Duy Anh, phường Phương mai,
quận Đống Đa, thành phố Hà Nội

Căn cứ kết quả thẩm định yêu cầu duy trì hiệu lực Bằng độc quyền sáng chế:

Số đơn: DT1-2019-01206

Ngày nộp: 25/02/2019

Chủ đơn: MAX CO., LTD. (JP)

Đại diện của Chủ đơn: VCCI-IP CO.,LTD

Bằng độc quyền sáng chế số: 9104

Năm yêu cầu duy trì hiệu lực: 9

Cục Sở hữu trí tuệ thông báo:

1. Yêu cầu duy trì hiệu lực Bằng độc quyền sáng chế nêu trên được chấp nhận.
2. Hiệu lực Bằng độc quyền sáng chế số 9104 được duy trì đến 01/03/2020. *TC*

Nơi nhận:

- Như trên;
- TT (để công bố);
- Lưu: VT, Hồ sơ.

CỤC TRƯỞNG



Đinh Hữu Phí

BỘ KHOA HỌC VÀ CÔNG NGHỆ
CỤC SỞ HỮU TRÍ TUỆ

CỘNG HÒA XÃ HỘI CHỦ NGHĨA VIỆT NAM
Độc lập - Tự do - Hạnh phúc

Số: 13453/TB-SHTT

Hà Nội, ngày 15 tháng 07 năm 2019

THÔNG BÁO

Ghi nhận yêu cầu duy trì hiệu lực Bằng độc quyền sáng chế

Kính gửi: Công ty TNHH một thành viên Sở hữu trí tuệ VCCI
(VCCI-IP CO.,LTD)
Tầng 8, Toà nhà VCCI, số 9 Đào Duy Anh, phường Phương mai,
quận Đống Đa, thành phố Hà Nội

Căn cứ kết quả thẩm định yêu cầu duy trì hiệu lực Bằng độc quyền sáng chế:

Số đơn: DT1-2019-01207

Ngày nộp: 25/02/2019

Chủ đơn: SATAKE CORPORATION (JP)

Đại diện của Chủ đơn: VCCI-IP CO.,LTD

Bằng độc quyền sáng chế số: 2728

Năm yêu cầu duy trì hiệu lực: 20

Cục Sở hữu trí tuệ thông báo:

1. Yêu cầu duy trì hiệu lực Bằng độc quyền sáng chế nêu trên được chấp nhận.

2. Hiệu lực Bằng độc quyền sáng chế số 2728 được duy trì đến 01/03/2020.

Nơi nhận:

- Như trên;
- TT (để công bố);
- Lưu: VT, Hồ sơ.

CỤC TRƯỞNG



Đinh Hữu Phí

BỘ KHOA HỌC VÀ CÔNG NGHỆ
CỤC SỞ HỮU TRÍ TUỆ

CỘNG HOÀ XÃ HỘI CHỦ NGHĨA VIỆT NAM
Độc lập - Tự do - Hạnh phúc

Số: 13454/TB-SHTT

Hà Nội, ngày 15 tháng 07 năm 2019

THÔNG BÁO

Ghi nhận yêu cầu duy trì hiệu lực Bằng độc quyền sáng chế

Kính gửi: Công ty TNHH một thành viên Sở hữu trí tuệ VCCI
(VCCI-IP CO.,LTD)
Tầng 8, Toà nhà VCCI, số 9 Đào Duy Anh, phường Phương mai,
quận Đống Đa, thành phố Hà Nội

Căn cứ kết quả thẩm định yêu cầu duy trì hiệu lực Bằng độc quyền sáng chế:

Số đơn: DT1-2019-01208

Ngày nộp: 25/02/2019

Chủ đơn: SONY COMPUTER ENTERTAINMENT INC. (JP)

Đại diện của Chủ đơn: VCCI-IP CO.,LTD

Bằng độc quyền sáng chế số: 6889

Năm yêu cầu duy trì hiệu lực: 12

Cục Sở hữu trí tuệ thông báo:

1. Yêu cầu duy trì hiệu lực Bằng độc quyền sáng chế nêu trên được chấp nhận.
2. Hiệu lực Bằng độc quyền sáng chế số 6889 được duy trì đến 03/03/2020. */k*

Nơi nhận:

- Như trên;
- TT (để công bố);
- Lưu: VT, Hồ sơ.

CỤC TRƯỞNG



Đinh Hữu Phí

BỘ KHOA HỌC VÀ CÔNG NGHỆ
CỤC SỞ HỮU TRÍ TUỆ

CỘNG HÒA XÃ HỘI CHỦ NGHĨA VIỆT NAM
Độc lập - Tự do - Hạnh phúc

Số: 13455/TB-SHTT

Hà Nội, ngày 15 tháng 07 năm 2019

THÔNG BÁO

Ghi nhận yêu cầu duy trì hiệu lực Bằng độc quyền sáng chế

Kính gửi: Công ty TNHH một thành viên Sở hữu trí tuệ VCCI
(VCCI-IP CO.,LTD)
Tầng 8, Toà nhà VCCI, số 9 Đào Duy Anh, phường Phương mai,
quận Đống Đa, thành phố Hà Nội

Căn cứ kết quả thẩm định yêu cầu duy trì hiệu lực Bằng độc quyền sáng chế:

Số đơn: DT1-2019-01209

Ngày nộp: 25/02/2019

Chủ đơn: NTT DOCOMO, INC. (JP)

Đại diện của Chủ đơn: VCCI-IP CO.,LTD

Bằng độc quyền sáng chế số: 12470

Năm yêu cầu duy trì hiệu lực: 6

Cục Sở hữu trí tuệ thông báo:

1. Yêu cầu duy trì hiệu lực Bằng độc quyền sáng chế nêu trên được chấp nhận.

2. Hiệu lực Bằng độc quyền sáng chế số 12470 được duy trì đến 03/03/2020.

Nơi nhận:

- Như trên;
- TT (để công bố);
- Lưu: VT, Hồ sơ.

CỤC TRƯỞNG

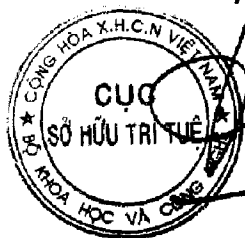

Đinh Hữu Phí

BỘ KHOA HỌC VÀ CÔNG NGHỆ
CỤC SỞ HỮU TRÍ TUỆ

CỘNG HOÀ XÃ HỘI CHỦ NGHĨA VIỆT NAM
Độc lập - Tự do - Hạnh phúc

Số: 13456/TB-SHTT

Hà Nội, ngày 15 tháng 07 năm 2019

THÔNG BÁO

Ghi nhận yêu cầu duy trì hiệu lực Bằng độc quyền sáng chế

Kính gửi: Công ty TNHH một thành viên Sở hữu trí tuệ VCCI
(VCCI-IP CO.,LTD)
Tầng 8, Toà nhà VCCI, số 9 Đào Duy Anh, phường Phương mai,
quận Đống Đa, thành phố Hà Nội

Căn cứ kết quả thẩm định yêu cầu duy trì hiệu lực Bằng độc quyền sáng chế:

Số đơn: DT1-2019-01210

Ngày nộp: 25/02/2019

Chủ đơn: ASAHI DENSO CO., LTD. (JP)

Đại diện của Chủ đơn: VCCI-IP CO.,LTD

Bằng độc quyền sáng chế số: 13815

Năm yêu cầu duy trì hiệu lực: 5

Cục Sở hữu trí tuệ thông báo:

1. Yêu cầu duy trì hiệu lực Bằng độc quyền sáng chế nêu trên được chấp nhận.

2. Hiệu lực Bằng độc quyền sáng chế số 13815 được duy trì đến 03/03/2020.

Nơi nhận:

- Như trên;
- TT (để công bố);
- Lưu: VT, Hồ sơ.



Đinh Hữu Phí

BỘ KHOA HỌC VÀ CÔNG NGHỆ
CỤC SỞ HỮU TRÍ TUỆ

CỘNG HÒA XÃ HỘI CHỦ NGHĨA VIỆT NAM
Độc lập - Tự do - Hạnh phúc

Số: 13457/TB-SHTT

Hà Nội, ngày 15 tháng 07 năm 2019

THÔNG BÁO

Ghi nhận yêu cầu duy trì hiệu lực Bằng độc quyền sáng chế

Kính gửi: Công ty TNHH một thành viên Sở hữu trí tuệ VCCI
(VCCI-IP CO.,LTD)
Tầng 8, Toà nhà VCCI, số 9 Đào Duy Anh, phường Phương mai,
quận Đống Đa, thành phố Hà Nội

Căn cứ kết quả thẩm định yêu cầu duy trì hiệu lực Bằng độc quyền sáng chế:

Số đơn: DT1-2019-01211

Ngày nộp: 25/02/2019

Chủ đơn: HUAWEI TECHNOLOGIES CO., LTD. (CN)

Đại diện của Chủ đơn: VCCI-IP CO.,LTD

Bằng độc quyền sáng chế số: 16658

Năm yêu cầu duy trì hiệu lực: 3

Cục Sở hữu trí tuệ thông báo:

1. Yêu cầu duy trì hiệu lực Bằng độc quyền sáng chế nêu trên được chấp nhận.

2. Hiệu lực Bằng độc quyền sáng chế số 16658 được duy trì đến 03/03/2020.

Nơi nhận:

- Như trên;
- TT (để công bố);
- Lưu: VT, Hồ sơ.

CỤC TRƯỞNG



Đinh Hữu Phí

BỘ KHOA HỌC VÀ CÔNG NGHỆ
CỤC SỞ HỮU TRÍ TUỆ

CỘNG HOÀ XÃ HỘI CHỦ NGHĨA VIỆT NAM
Độc lập - Tự do - Hạnh phúc

Số: 13458/TB-SHTT

Hà Nội, ngày 15 tháng 07 năm 2019

THÔNG BÁO

Ghi nhận yêu cầu duy trì hiệu lực Bằng độc quyền sáng chế

Kính gửi: Công ty TNHH một thành viên Sở hữu trí tuệ VCCI
(VCCI-IP CO.,LTD)
Tầng 8, Toà nhà VCCI, số 9 Đào Duy Anh, phường Phương mai,
quận Đống Đa, thành phố Hà Nội

Căn cứ kết quả thẩm định yêu cầu duy trì hiệu lực Bằng độc quyền sáng chế:

Số đơn: DT1-2019-01212

Ngày nộp: 25/02/2019

Chủ đơn: HUAWEI TECHNOLOGIES CO., LTD. (CN)

Đại diện của Chủ đơn: VCCI-IP CO.,LTD

Bằng độc quyền sáng chế số: 16657

Năm yêu cầu duy trì hiệu lực: 3

Cục Sở hữu trí tuệ thông báo:

1. Yêu cầu duy trì hiệu lực Bằng độc quyền sáng chế nêu trên được chấp nhận.

2. Hiệu lực Bằng độc quyền sáng chế số 16657 được duy trì đến 03/03/2020.

Nơi nhận:

- Như trên;
- TT (để công bố);
- Lưu: VT, Hồ sơ.

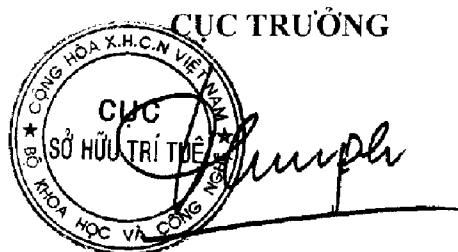

Đinh Hữu Phí

BỘ KHOA HỌC VÀ CÔNG NGHỆ
CỤC SỞ HỮU TRÍ TUỆ

CỘNG HOÀ XÃ HỘI CHỦ NGHĨA VIỆT NAM
Độc lập - Tự do - Hạnh phúc

Số: 13459/TB-SHTT

Hà Nội, ngày 15 tháng 07 năm 2019

THÔNG BÁO

Ghi nhận yêu cầu duy trì hiệu lực Bằng độc quyền sáng chế

Kính gửi: Công ty TNHH một thành viên Sở hữu trí tuệ VCCI
(VCCI-IP CO.,LTD)
Tầng 8, Toà nhà VCCI, số 9 Đào Duy Anh, phường Phương mai,
quận Đống Đa, thành phố Hà Nội

Căn cứ kết quả thẩm định yêu cầu duy trì hiệu lực Bằng độc quyền sáng chế:

Số đơn: DT1-2019-01213

Ngày nộp: 25/02/2019

Chủ đơn: ASSA ABLOY AUSTRALIA PTY LIMITED (AU)

Đại diện của Chủ đơn: VCCI-IP CO.,LTD

Bằng độc quyền sáng chế số: 12467

Năm yêu cầu duy trì hiệu lực: 6

Cục Sở hữu trí tuệ thông báo:

1. Yêu cầu duy trì hiệu lực Bằng độc quyền sáng chế nêu trên được chấp nhận.

2. Hiệu lực Bằng độc quyền sáng chế số 12467 được duy trì đến 03/03/2020.

Nơi nhận:

- Như trên;
- TT (để công bố);
- Lưu: VT, Hồ sơ.

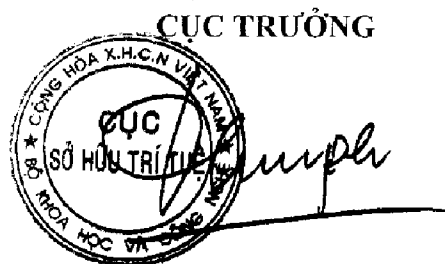

Đinh Hữu Phú

BỘ KHOA HỌC VÀ CÔNG NGHỆ
CỤC SỞ HỮU TRÍ TUỆ

CỘNG HÒA XÃ HỘI CHỦ NGHĨA VIỆT NAM
Độc lập - Tự do - Hạnh phúc

Số: 13460/TB-SHTT

Hà Nội, ngày 15 tháng 07 năm 2019

THÔNG BÁO

Ghi nhận yêu cầu duy trì hiệu lực Bằng độc quyền sáng chế

Kính gửi: Công ty TNHH một thành viên Sở hữu trí tuệ VCCI
(VCCI-IP CO.,LTD)
Tầng 8, Toà nhà VCCI, số 9 Đào Duy Anh, phường Phương mai,
quận Đống Đa, thành phố Hà Nội

Căn cứ kết quả thẩm định yêu cầu duy trì hiệu lực Bằng độc quyền sáng chế:

Số đơn: DT1-2019-01214

Ngày nộp: 25/02/2019

Chủ đơn: DYNACO EUROPE N.V. (BE)

Đại diện của Chủ đơn: VCCI-IP CO.,LTD

Bằng độc quyền sáng chế số: 12468

Năm yêu cầu duy trì hiệu lực: 6

Cục Sở hữu trí tuệ thông báo:

1. Yêu cầu duy trì hiệu lực Bằng độc quyền sáng chế nêu trên được chấp nhận.

2. Hiệu lực Bằng độc quyền sáng chế số 12468 được duy trì đến 03/03/2020.

Nơi nhận:

- Như trên;
- TT (để công bố);
- Lưu: VT, Hồ sơ.

CỤC TRƯỞNG



Đinh Hữu Phí

BỘ KHOA HỌC VÀ CÔNG NGHỆ
CỤC SỞ HỮU TRÍ TUỆ

CỘNG HOÀ XÃ HỘI CHỦ NGHĨA VIỆT NAM
Độc lập - Tự do - Hạnh phúc

Số: 1346.1/TB-SHTT

Hà Nội, ngày 15 tháng 07 năm 2019

THÔNG BÁO
Ghi nhận yêu cầu duy trì hiệu lực Bằng độc quyền sáng chế

Kính gửi: Công ty TNHH một thành viên Sở hữu trí tuệ VCCI
(VCCI-IP CO.,LTD)
Tầng 8, Toà nhà VCCI, số 9 Đào Duy Anh, phường Phương mai,
quận Đống Đa, thành phố Hà Nội

Căn cứ kết quả thẩm định yêu cầu duy trì hiệu lực Bằng độc quyền sáng chế:

Số đơn: DT1-2019-01215

Ngày nộp: 25/02/2019

Chủ đơn: JANSSEN PHARMACEUTICA N.V. (BE)

Đại diện của Chủ đơn: VCCI-IP CO.,LTD

Bằng độc quyền sáng chế số: 11175

Năm yêu cầu duy trì hiệu lực: 7

Cục Sở hữu trí tuệ thông báo:

1. Yêu cầu duy trì hiệu lực Bằng độc quyền sáng chế nêu trên được chấp nhận.

2. Hiệu lực Bằng độc quyền sáng chế số 11175 được duy trì đến 04/03/2020.

h

Nơi nhận:

- Như trên;
- TT (để công bố);
- Lưu: VT, Hồ sơ.

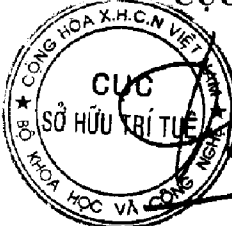
CỤC TRƯỞNG

Đình Hữu Phú

BỘ KHOA HỌC VÀ CÔNG NGHỆ
CỤC SỞ HỮU TRÍ TUỆ

CỘNG HÒA XÃ HỘI CHỦ NGHĨA VIỆT NAM
Độc lập - Tự do - Hạnh phúc

Số: 13462/TB-SHTT

Hà Nội, ngày 15 tháng 07 năm 2019

THÔNG BÁO

Ghi nhận yêu cầu duy trì hiệu lực Bằng độc quyền sáng chế

Kính gửi: Công ty TNHH một thành viên Sở hữu trí tuệ VCCI
(VCCI-IP CO.,LTD)
Tầng 8, Toà nhà VCCI, số 9 Đào Duy Anh, phường Phương mai,
quận Đống Đa, thành phố Hà Nội

Căn cứ kết quả thẩm định yêu cầu duy trì hiệu lực Bằng độc quyền sáng chế:

Số đơn: DT1-2019-01216

Ngày nộp: 25/02/2019

Chủ đơn: INTERMUNE, INC. (US)

Đại diện của Chủ đơn: VCCI-IP CO.,LTD

Bằng độc quyền sáng chế số: 18630

Năm yêu cầu duy trì hiệu lực: 2

Cục Sở hữu trí tuệ thông báo:

1. Yêu cầu duy trì hiệu lực Bằng độc quyền sáng chế nêu trên được chấp nhận.

2. Hiệu lực Bằng độc quyền sáng chế số 18630 được duy trì đến 05/03/2020.

H.

Nơi nhận:

- Như trên;
- TT (để công bố);
- Lưu: VT, Hồ sơ.

CỤC TRƯỞNG



Đình Hữu Phí

BỘ KHOA HỌC VÀ CÔNG NGHỆ
CỤC SỞ HỮU TRÍ TUỆ

CỘNG HÒA XÃ HỘI CHỦ NGHĨA VIỆT NAM
Độc lập - Tự do - Hạnh phúc

Số: 13463/TB-SHTT

Hà Nội, ngày 15 tháng 07 năm 2019

THÔNG BÁO

Ghi nhận yêu cầu duy trì hiệu lực Bằng độc quyền sáng chế

Kính gửi: Công ty TNHH một thành viên Sở hữu trí tuệ VCCI
(VCCI-IP CO.,LTD)
Tầng 8, Toà nhà VCCI, số 9 Đào Duy Anh, phường Phương mai,
quận Đống Đa, thành phố Hà Nội

Căn cứ kết quả thẩm định yêu cầu duy trì hiệu lực Bằng độc quyền sáng chế:

Số đơn: DT1-2019-01219

Ngày nộp: 25/02/2019

Chủ đơn: TAKEDA PHARMACEUTICAL COMPANY LIMITED (JP)

Đại diện của Chủ đơn: VCCI-IP CO.,LTD

Bằng độc quyền sáng chế số: 18689

Năm yêu cầu duy trì hiệu lực: 2

Cục Sở hữu trí tuệ thông báo:

1. Yêu cầu duy trì hiệu lực Bằng độc quyền sáng chế nêu trên được chấp nhận.

2. Hiệu lực Bằng độc quyền sáng chế số 18689 được duy trì đến 05/03/2020.

ke

Nơi nhận:

- Như trên;
- TT (để công bố);
- Lưu: VT, Hồ sơ.

CỤC TRƯỞNG



Đinh Hữu Phú

BỘ KHOA HỌC VÀ CÔNG NGHỆ
CỤC SỞ HỮU TRÍ TUỆ

CỘNG HÒA XÃ HỘI CHỦ NGHĨA VIỆT NAM
Độc lập - Tự do - Hạnh phúc

Số: 13464/TB-SHTT

Hà Nội, ngày 15 tháng 07 năm 2019

THÔNG BÁO

Ghi nhận yêu cầu duy trì hiệu lực Bằng độc quyền sáng chế

Kính gửi: Công ty TNHH một thành viên Sở hữu trí tuệ VCCI
(VCCI-IP CO.,LTD)
Tầng 8, Toà nhà VCCI, số 9 Đào Duy Anh, phường Phương mai,
quận Đống Đa, thành phố Hà Nội

Căn cứ kết quả thẩm định yêu cầu duy trì hiệu lực Bằng độc quyền sáng chế:

Số đơn: DT1-2019-01222

Ngày nộp: 25/02/2019

Chủ đơn: TORAY INDUSTRIES, INC. (JP)

Đại diện của Chủ đơn: VCCI-IP CO.,LTD

Bằng độc quyền sáng chế số: 18636

Năm yêu cầu duy trì hiệu lực: 2

Cục Sở hữu trí tuệ thông báo:

1. Yêu cầu duy trì hiệu lực Bằng độc quyền sáng chế nêu trên được chấp nhận.

2. Hiệu lực Bằng độc quyền sáng chế số 18636 được duy trì đến 05/03/2020.

K.

Nơi nhận:

- Như trên;
- TT (để công bố);
- Lưu: VT, Hồ sơ.

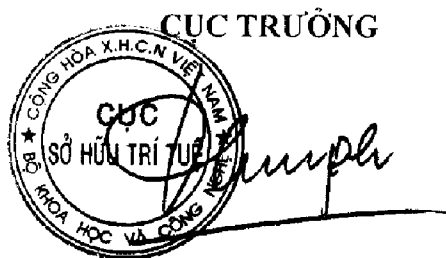

Đinh Hữu Phí

BỘ KHOA HỌC VÀ CÔNG NGHỆ
CỤC SỞ HỮU TRÍ TUỆ

CỘNG HÒA XÃ HỘI CHỦ NGHĨA VIỆT NAM
Độc lập - Tự do - Hạnh phúc

Số: 13465/TB-SHTT

Hà Nội, ngày 15 tháng 07 năm 2019

THÔNG BÁO

Ghi nhận yêu cầu duy trì hiệu lực Bằng độc quyền sáng chế

Kính gửi: Công ty TNHH một thành viên Sở hữu trí tuệ VCCI
(VCCI-IP CO.,LTD)
Tầng 8, Toà nhà VCCI, số 9 Đào Duy Anh, phường Phương mai,
quận Đống Đa, thành phố Hà Nội

Căn cứ kết quả thẩm định yêu cầu duy trì hiệu lực Bằng độc quyền sáng chế:

Số đơn: DT1-2019-01221

Ngày nộp: 25/02/2019

Chủ đơn: ASAHI DENSO CO., LTD. (JP)

Đại diện của Chủ đơn: VCCI-IP CO.,LTD

Bằng độc quyền sáng chế số: 18664

Năm yêu cầu duy trì hiệu lực: 2

Cục Sở hữu trí tuệ thông báo:

1. Yêu cầu duy trì hiệu lực Bằng độc quyền sáng chế nêu trên được chấp nhận.

2. Hiệu lực Bằng độc quyền sáng chế số 18664 được duy trì đến 05/03/2020.

K

Nơi nhận:

- Như trên;
- TT (để công bố);
- Lưu: VT, Hồ sơ.

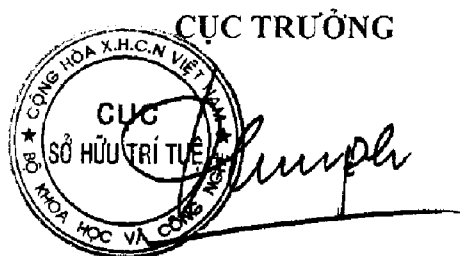

Đinh Hữu Phú

BỘ KHOA HỌC VÀ CÔNG NGHỆ
CỤC SỞ HỮU TRÍ TUỆ

CỘNG HÒA XÃ HỘI CHỦ NGHĨA VIỆT NAM
Độc lập - Tự do - Hạnh phúc

Số: 13466 /TB-SHTT

Hà Nội, ngày 15 tháng 07 năm 2019

THÔNG BÁO

Ghi nhận yêu cầu duy trì hiệu lực Bằng độc quyền sáng chế

Kính gửi: Công ty TNHH một thành viên Sở hữu trí tuệ VCCI
(VCCI-IP CO.,LTD)
Tầng 8, Toà nhà VCCI, số 9 Đào Duy Anh, phường Phương mai,
quận Đống Đa, thành phố Hà Nội

Căn cứ kết quả thẩm định yêu cầu duy trì hiệu lực Bằng độc quyền sáng chế:

Số đơn: DT1-2019-01224

Ngày nộp: 25/02/2019

Chủ đơn: AJINOMOTO CO., INC. (JP)

Đại diện của Chủ đơn: VCCI-IP CO.,LTD

Bằng độc quyền sáng chế số: 18699

Năm yêu cầu duy trì hiệu lực: 2

Cục Sở hữu trí tuệ thông báo:

1. Yêu cầu duy trì hiệu lực Bằng độc quyền sáng chế nêu trên được chấp nhận.

2. Hiệu lực Bằng độc quyền sáng chế số 18699 được duy trì đến 05/03/2020.

He

Nơi nhận:

- Như trên;
- TT (để công bố);
- Lưu: VT, Hồ sơ.

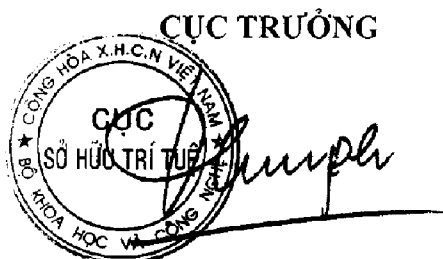
CỤC TRƯỞNG

Đinh Hữu Phí

BỘ KHOA HỌC VÀ CÔNG NGHỆ
CỤC SỞ HỮU TRÍ TUỆ

CỘNG HÒA XÃ HỘI CHỦ NGHĨA VIỆT NAM
Độc lập - Tự do - Hạnh phúc

Số: 13467/TB-SHTT

Hà Nội, ngày 15 tháng 07 năm 2019

THÔNG BÁO

Ghi nhận yêu cầu duy trì hiệu lực Bằng độc quyền sáng chế

Kính gửi: Công ty TNHH một thành viên Sở hữu trí tuệ VCCI
(VCCI-IP CO.,LTD)
Tầng 8, Toà nhà VCCI, số 9 Đào Duy Anh, phường Phương mai,
quận Đống Đa, thành phố Hà Nội

Căn cứ kết quả thẩm định yêu cầu duy trì hiệu lực Bằng độc quyền sáng chế:

Số đơn: DT1-2019-01225

Ngày nộp: 25/02/2019

Chủ đơn: AJINOMOTO CO., INC. (JP)

Đại diện của Chủ đơn: VCCI-IP CO.,LTD

Bằng độc quyền sáng chế số: 18698

Năm yêu cầu duy trì hiệu lực: 2

Cục Sở hữu trí tuệ thông báo:

1. Yêu cầu duy trì hiệu lực Bằng độc quyền sáng chế nêu trên được chấp nhận.
2. Hiệu lực Bằng độc quyền sáng chế số 18698 được duy trì đến 05/03/2020.

H

Nơi nhận:

- Như trên;
- TT (để công bố);
- Lưu: VT, Hồ sơ.

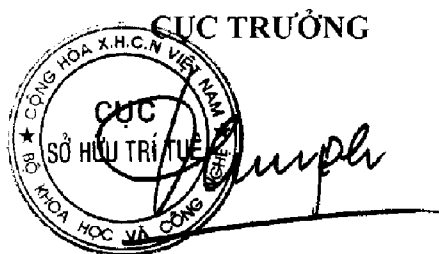

Đình Hữu Phú

BỘ KHOA HỌC VÀ CÔNG NGHỆ
CỤC SỞ HỮU TRÍ TUỆ

CỘNG HÒA XÃ HỘI CHỦ NGHĨA VIỆT NAM
Độc lập - Tự do - Hạnh phúc

Số: 13468/TB-SHTT

Hà Nội, ngày 15 tháng 07 năm 2019

THÔNG BÁO

Ghi nhận yêu cầu duy trì hiệu lực Bằng độc quyền sáng chế

Kính gửi: Công ty TNHH một thành viên Sở hữu trí tuệ VCCI
(VCCI-IP CO.,LTD)
Tầng 8, Toà nhà VCCI, số 9 Đào Duy Anh, phường Phương mai,
quận Đống Đa, thành phố Hà Nội

Căn cứ kết quả thẩm định yêu cầu duy trì hiệu lực Bằng độc quyền sáng chế:

Số đơn: DT1-2019-01226

Ngày nộp: 25/02/2019

Chủ đơn: Ajinomoto Co., Inc. (JP)

Đại diện của Chủ đơn: VCCI-IP CO.,LTD

Bằng độc quyền sáng chế số: 18674

Năm yêu cầu duy trì hiệu lực: 2

Cục Sở hữu trí tuệ thông báo:

1. Yêu cầu duy trì hiệu lực Bằng độc quyền sáng chế nêu trên được chấp nhận.

2. Hiệu lực Bằng độc quyền sáng chế số 18674 được duy trì đến 05/03/2020.

K.

Nơi nhận:

- Như trên;
- TT (để công bố);
- Lưu: VT, Hồ sơ.

CỤC TRƯỞNG



Đinh Hữu Phí
Đinh Hữu Phí

BỘ KHOA HỌC VÀ CÔNG NGHỆ
CỤC SỞ HỮU TRÍ TUỆ

CỘNG HOÀ XÃ HỘI CHỦ NGHĨA VIỆT NAM
Độc lập - Tự do - Hạnh phúc

Số: 13469 /TB-SHTT

Hà Nội, ngày 15 tháng 07 năm 2019

THÔNG BÁO

Ghi nhận yêu cầu duy trì hiệu lực Bằng độc quyền sáng chế

Kính gửi: Công ty TNHH một thành viên Sở hữu trí tuệ VCCI
(VCCI-IP CO.,LTD)
Tầng 8, Toà nhà VCCI, số 9 Đào Duy Anh, phường Phương mai,
quận Đống Đa, thành phố Hà Nội

Căn cứ kết quả thẩm định yêu cầu duy trì hiệu lực Bằng độc quyền sáng chế:

Số đơn: DT1-2019-01227

Ngày nộp: 25/02/2019

Chủ đơn: AJINOMOTO CO., INC. (JP)

Đại diện của Chủ đơn: VCCI-IP CO.,LTD

Bằng độc quyền sáng chế số: 18673

Năm yêu cầu duy trì hiệu lực: 2

Cục Sở hữu trí tuệ thông báo:

1. Yêu cầu duy trì hiệu lực Bằng độc quyền sáng chế nêu trên được chấp nhận.

2. Hiệu lực Bằng độc quyền sáng chế số 18673 được duy trì đến 05/03/2020.

Nơi nhận:

- Như trên;
- TT (để công bố);
- Lưu: VT, Hồ sơ.

CỤC TRƯỞNG

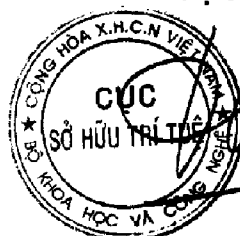

Đinh Hữu Phú

BỘ KHOA HỌC VÀ CÔNG NGHỆ
CỤC SỞ HỮU TRÍ TUỆ

CỘNG HOÀ XÃ HỘI CHỦ NGHĨA VIỆT NAM
Độc lập - Tự do - Hạnh phúc

Số: 13470 /TB-SHTT

Hà Nội, ngày 15 tháng 07 năm 2019

THÔNG BÁO

Ghi nhận yêu cầu duy trì hiệu lực Bằng độc quyền sáng chế

Kính gửi: Công ty TNHH một thành viên Sở hữu trí tuệ VCCI
(VCCI-IP CO.,LTD)
Tầng 8, Toà nhà VCCI, số 9 Đào Duy Anh, phường Phương mai,
quận Đống Đa, thành phố Hà Nội

Căn cứ kết quả thẩm định yêu cầu duy trì hiệu lực Bằng độc quyền sáng chế:

Số đơn: DT1-2019-01228

Ngày nộp: 25/02/2019

Chủ đơn: KABUSHIKI KAISHA F.C.C. (JP)

Đại diện của Chủ đơn: VCCI-IP CO.,LTD

Bằng độc quyền sáng chế số: 18719

Năm yêu cầu duy trì hiệu lực: 2

Cục Sở hữu trí tuệ thông báo:

1. Yêu cầu duy trì hiệu lực Bằng độc quyền sáng chế nêu trên được chấp nhận.

2. Hiệu lực Bằng độc quyền sáng chế số 18719 được duy trì đến 05/03/2020.

Nơi nhận:

- Như trên;
- TT (để công bố);
- Lưu: VT, Hồ sơ.

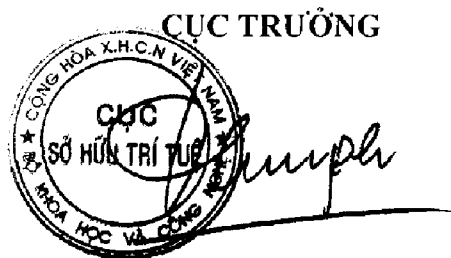

Đinh Hữu Phú

BỘ KHOA HỌC VÀ CÔNG NGHỆ
CỤC SỞ HỮU TRÍ TUỆ

CỘNG HOÀ XÃ HỘI CHỦ NGHĨA VIỆT NAM
Độc lập - Tự do - Hạnh phúc

Số: 13471/TB-SHTT

Hà Nội, ngày 15 tháng 07 năm 2019

THÔNG BÁO

Ghi nhận yêu cầu duy trì hiệu lực Bằng độc quyền sáng chế

Kính gửi: Công ty TNHH một thành viên Sở hữu trí tuệ VCCI
(VCCI-IP CO.,LTD)
Tầng 8, Toà nhà VCCI, số 9 Đào Duy Anh, phường Phương mai,
quận Đống Đa, thành phố Hà Nội

Căn cứ kết quả thẩm định yêu cầu duy trì hiệu lực Bằng độc quyền sáng chế:

Số đơn: DT1-2019-01229

Ngày nộp: 25/02/2019

Chủ đơn: KOKUYO CO., LTD. (JP)

Đại diện của Chủ đơn: VCCI-IP CO.,LTD

Bằng độc quyền sáng chế số: 18637

Năm yêu cầu duy trì hiệu lực: 2

Cục Sở hữu trí tuệ thông báo:

1. Yêu cầu duy trì hiệu lực Bằng độc quyền sáng chế nêu trên được chấp nhận.

2. Hiệu lực Bằng độc quyền sáng chế số 18637 được duy trì đến 05/03/2020.

Nơi nhận:

- Như trên;
- TT (để công bố);
- Lưu: VT, Hồ sơ.

CỤC TRƯỞNG



Đinh Hữu Phí

BỘ KHOA HỌC VÀ CÔNG NGHỆ
CỤC SỞ HỮU TRÍ TUỆ

CỘNG HOÀ XÃ HỘI CHỦ NGHĨA VIỆT NAM
Độc lập - Tự do - Hạnh phúc

Số: 13472/TB-SHTT

Hà Nội, ngày 15 tháng 07 năm 2019

THÔNG BÁO

Ghi nhận yêu cầu duy trì hiệu lực Bằng độc quyền sáng chế

Kính gửi: Công ty TNHH một thành viên Sở hữu trí tuệ VCCI
(VCCI-IP CO.,LTD)
Tầng 8, Toà nhà VCCI, số 9 Đào Duy Anh, phường Phương mai,
quận Đống Đa, thành phố Hà Nội

Căn cứ kết quả thẩm định yêu cầu duy trì hiệu lực Bằng độc quyền sáng chế:

Số đơn: DT1-2019-01230

Ngày nộp: 25/02/2019

Chủ đơn: UNI-CHARM CORPORATION (JP)

Đại diện của Chủ đơn: VCCI-IP CO.,LTD

Bằng độc quyền sáng chế số: 18711

Năm yêu cầu duy trì hiệu lực: 2

Cục Sở hữu trí tuệ thông báo:

1. Yêu cầu duy trì hiệu lực Bằng độc quyền sáng chế nêu trên được chấp nhận.

2. Hiệu lực Bằng độc quyền sáng chế số 18711 được duy trì đến 05/03/2020.

Nơi nhận:

- Như trên;
- TT (để công bố);
- Lưu: VT, Hồ sơ.

CỤC TRƯỞNG

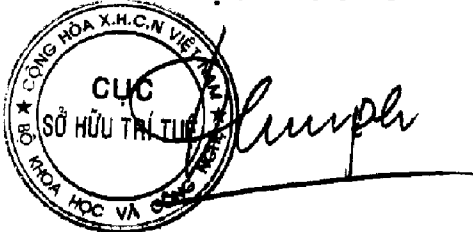

The stamp is circular with the text 'CỤC SỞ HỮU TRÍ TUỆ' in the center and 'BỘ KHOA HỌC VÀ CÔNG NGHỆ' around the perimeter. A handwritten signature is written over the stamp.

Đinh Hữu Phí

BỘ KHOA HỌC VÀ CÔNG NGHỆ
CỤC SỞ HỮU TRÍ TUỆ

CỘNG HÒA XÃ HỘI CHỦ NGHĨA VIỆT NAM
Độc lập - Tự do - Hạnh phúc

Số: 13473/TB-SHTT

Hà Nội, ngày 15 tháng 07 năm 2019

THÔNG BÁO
Ghi nhận yêu cầu duy trì hiệu lực Bằng độc quyền sáng chế

Kính gửi: Công ty TNHH một thành viên Sở hữu trí tuệ VCCI
(VCCI-IP CO.,LTD)
Tầng 8, Toà nhà VCCI, số 9 Đào Duy Anh, phường Phương mai,
quận Đống Đa, thành phố Hà Nội

Căn cứ kết quả thẩm định yêu cầu duy trì hiệu lực Bằng độc quyền sáng chế:

Số đơn: DT1-2019-01231

Ngày nộp: 25/02/2019

Chủ đơn: CANON KABUSHIKI KAISHA (JP)

Đại diện của Chủ đơn: VCCI-IP CO.,LTD

Bằng độc quyền sáng chế số: 18629

Năm yêu cầu duy trì hiệu lực: 2

Cục Sở hữu trí tuệ thông báo:

1. Yêu cầu duy trì hiệu lực Bằng độc quyền sáng chế nêu trên được chấp nhận.

2. Hiệu lực Bằng độc quyền sáng chế số 18629 được duy trì đến 05/03/2020.

Nơi nhận:

- Như trên;
- TT (để công bố);
- Lưu: VT, Hồ sơ.

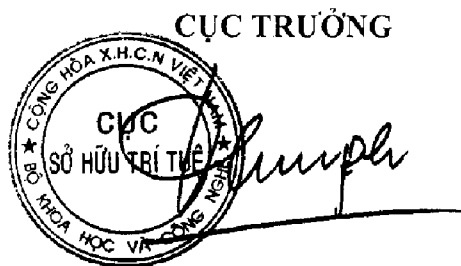

Đình Hữu Phí

BỘ KHOA HỌC VÀ CÔNG NGHỆ
CỤC SỞ HỮU TRÍ TUỆ

CỘNG HÒA XÃ HỘI CHỦ NGHĨA VIỆT NAM
Độc lập - Tự do - Hạnh phúc

Số: 13479/TB-SHTT

Hà Nội, ngày 15 tháng 07 năm 2019

THÔNG BÁO

Ghi nhận yêu cầu duy trì hiệu lực Bằng độc quyền sáng chế

Kính gửi: Công ty TNHH một thành viên Sở hữu trí tuệ VCCI
(VCCI-IP CO.,LTD)
Tầng 8, Toà nhà VCCI, số 9 Đào Duy Anh, phường Phương mai,
quận Đống Đa, thành phố Hà Nội

Căn cứ kết quả thẩm định yêu cầu duy trì hiệu lực Bằng độc quyền sáng chế:

Số đơn: DT1-2019-01232

Ngày nộp: 25/02/2019

Chủ đơn: JANSSEN PHARMACEUTICA N.V. (BE)

Đại diện của Chủ đơn: VCCI-IP CO.,LTD

Bằng độc quyền sáng chế số: 10106

Năm yêu cầu duy trì hiệu lực: 8

Cục Sở hữu trí tuệ thông báo:

1. Yêu cầu duy trì hiệu lực Bằng độc quyền sáng chế nêu trên được chấp nhận.

2. Hiệu lực Bằng độc quyền sáng chế số 10106 được duy trì đến 06/03/2020.

Nơi nhận:

- Như trên;
- TT (để công bố);
- Lưu: VT, Hồ sơ.

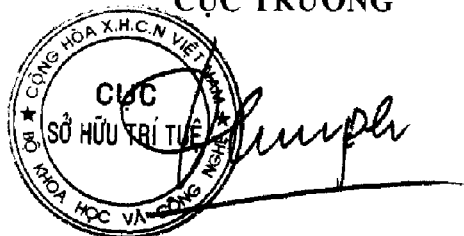
CỤC TRƯỞNG

Đình Hữu Phú

BỘ KHOA HỌC VÀ CÔNG NGHỆ
CỤC SỞ HỮU TRÍ TUỆ

CỘNG HÒA XÃ HỘI CHỦ NGHĨA VIỆT NAM
Độc lập - Tự do - Hạnh phúc

Số: 13475/TB-SHTT

Hà Nội, ngày 15 tháng 07 năm 2019

THÔNG BÁO
Ghi nhận yêu cầu duy trì hiệu lực Bằng độc quyền sáng chế

Kính gửi: Công ty TNHH một thành viên Sở hữu trí tuệ VCCI
(VCCI-IP CO.,LTD)
Tầng 8, Toà nhà VCCI, số 9 Đào Duy Anh, phường Phương mai,
quận Đống Đa, thành phố Hà Nội

Căn cứ kết quả thẩm định yêu cầu duy trì hiệu lực Bằng độc quyền sáng chế:

Số đơn: DT1-2019-01233

Ngày nộp: 25/02/2019

Chủ đơn: IDEMITSU KOSAN CO., LTD. (JP)

Đại diện của Chủ đơn: VCCI-IP CO.,LTD

Bằng độc quyền sáng chế số: 10099

Năm yêu cầu duy trì hiệu lực: 8

Cục Sở hữu trí tuệ thông báo:

1. Yêu cầu duy trì hiệu lực Bằng độc quyền sáng chế nêu trên được chấp nhận.

2. Hiệu lực Bằng độc quyền sáng chế số 10099 được duy trì đến 06/03/2020.

Nơi nhận:

- Như trên;
- TT (để công bố);
- Lưu: VT, Hồ sơ.

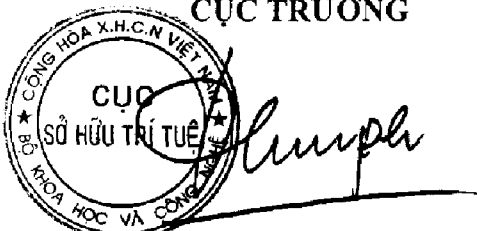
CỤC TRƯỞNG

Đình Hữu Phí

BỘ KHOA HỌC VÀ CÔNG NGHỆ
CỤC SỞ HỮU TRÍ TUỆ

CỘNG HÒA XÃ HỘI CHỦ NGHĨA VIỆT NAM
Độc lập - Tự do - Hạnh phúc

Số: 13476/TB-SHTT

Hà Nội, ngày 15 tháng 07 năm 2019

THÔNG BÁO

Ghi nhận yêu cầu duy trì hiệu lực Bằng độc quyền sáng chế

Kính gửi: Công ty TNHH một thành viên Sở hữu trí tuệ VCCI
(VCCI-IP CO.,LTD)
Tầng 8, Toà nhà VCCI, số 9 Đào Duy Anh, phường Phương mai,
quận Đống Đa, thành phố Hà Nội

Căn cứ kết quả thẩm định yêu cầu duy trì hiệu lực Bằng độc quyền sáng chế:

Số đơn: DT1-2019-01281

Ngày nộp: 25/02/2019

Chủ đơn: DYNACO EUROPE N.V. (BE)

Đại diện của Chủ đơn: VCCI-IP CO.,LTD

Bằng độc quyền sáng chế số: 5521

Năm yêu cầu duy trì hiệu lực: 14

Cục Sở hữu trí tuệ thông báo:

1. Yêu cầu duy trì hiệu lực Bằng độc quyền sáng chế nêu trên được chấp nhận.
2. Hiệu lực Bằng độc quyền sáng chế số 5521 được duy trì đến 15/03/2020. *ke*

Nơi nhận:

- Như trên;
- TT (để công bố);
- Lưu: VT, Hồ sơ.

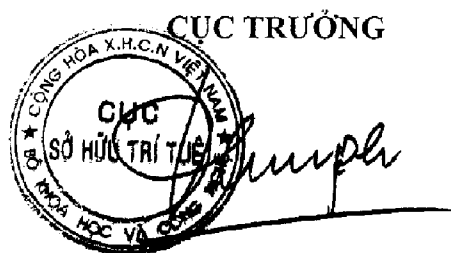

Đinh Hữu Phí

BỘ KHOA HỌC VÀ CÔNG NGHỆ
CỤC SỞ HỮU TRÍ TUỆ

CỘNG HÒA XÃ HỘI CHỦ NGHĨA VIỆT NAM
Độc lập - Tự do - Hạnh phúc

Số: 13477/TB-SHTT

Hà Nội, ngày 15 tháng 07 năm 2019

THÔNG BÁO

Ghi nhận yêu cầu duy trì hiệu lực Bằng độc quyền sáng chế

Kính gửi: Công ty TNHH một thành viên Sở hữu trí tuệ VCCI
(VCCI-IP CO.,LTD)
Tầng 8, Toà nhà VCCI, số 9 Đào Duy Anh, phường Phương mai,
quận Đống Đa, thành phố Hà Nội

Căn cứ kết quả thẩm định yêu cầu duy trì hiệu lực Bằng độc quyền sáng chế:

Số đơn: DT1-2019-01282

Ngày nộp: 25/02/2019

Chủ đơn: KEIHIN CORPORATION (JP)

Đại diện của Chủ đơn: VCCI-IP CO.,LTD

Bằng độc quyền sáng chế số: 7591

Năm yêu cầu duy trì hiệu lực: 11

Cục Sở hữu trí tuệ thông báo:

1. Yêu cầu duy trì hiệu lực Bằng độc quyền sáng chế nêu trên được chấp nhận.

2. Hiệu lực Bằng độc quyền sáng chế số 7591 được duy trì đến 16/03/2020.

Nơi nhận:

- Như trên;
- TT (để công bố);
- Lưu: VT, Hồ sơ.

CỤC TRƯỞNG



Đinh Hữu Phí

BỘ KHOA HỌC VÀ CÔNG NGHỆ
CỤC SỞ HỮU TRÍ TUỆ

CỘNG HOÀ XÃ HỘI CHỦ NGHĨA VIỆT NAM
Độc lập - Tự do - Hạnh phúc

Số: 13478/TB-SHTT

Hà Nội, ngày 15 tháng 07 năm 2019

THÔNG BÁO
Ghi nhận yêu cầu duy trì hiệu lực Bằng độc quyền sáng chế

Kính gửi: Công ty TNHH một thành viên Sở hữu trí tuệ VCCI
(VCCI-IP CO.,LTD)
Tầng 8, Toà nhà VCCI, số 9 Đào Duy Anh, phường Phương mai,
quận Đống Đa, thành phố Hà Nội

Căn cứ kết quả thẩm định yêu cầu duy trì hiệu lực Bằng độc quyền sáng chế:

Số đơn: DT1-2019-01283

Ngày nộp: 25/02/2019

Chủ đơn: KEIHIN CORPORATION. (JP)

Đại diện của Chủ đơn: VCCI-IP CO.,LTD

Bằng độc quyền sáng chế số: 7590

Năm yêu cầu duy trì hiệu lực: 11

Cục Sở hữu trí tuệ thông báo:

1. Yêu cầu duy trì hiệu lực Bằng độc quyền sáng chế nêu trên được chấp nhận.

2. Hiệu lực Bằng độc quyền sáng chế số 7590 được duy trì đến 16/03/2020.

Nơi nhận:

- Như trên;
- TT (để công bố);
- Lưu: VT, Hồ sơ.

CỤC TRƯỞNG

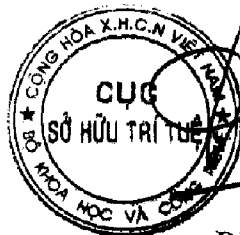

Đinh Hữu Phí

BỘ KHOA HỌC VÀ CÔNG NGHỆ
CỤC SỞ HỮU TRÍ TUỆ

CỘNG HOÀ XÃ HỘI CHỦ NGHĨA VIỆT NAM
Độc lập - Tự do - Hạnh phúc

Số: 13479/TB-SHTT

Hà Nội, ngày 15 tháng 07 năm 2019

THÔNG BÁO

Ghi nhận yêu cầu duy trì hiệu lực Bằng độc quyền sáng chế

Kính gửi: Công ty TNHH một thành viên Sở hữu trí tuệ VCCI
(VCCI-IP CO.,LTD)
Tầng 8, Toà nhà VCCI, số 9 Đào Duy Anh, phường Phương mai,
quận Đống Đa, thành phố Hà Nội

Căn cứ kết quả thẩm định yêu cầu duy trì hiệu lực Bằng độc quyền sáng chế:

Số đơn: DT1-2019-01284

Ngày nộp: 25/02/2019

Chủ đơn: INVISTA TECHNOLOGIES S.A.R.L. (CH)

Đại diện của Chủ đơn: VCCI-IP CO.,LTD

Bằng độc quyền sáng chế số: 6931

Năm yêu cầu duy trì hiệu lực: 12

Cục Sở hữu trí tuệ thông báo:

1. Yêu cầu duy trì hiệu lực Bằng độc quyền sáng chế nêu trên được chấp nhận.

2. Hiệu lực Bằng độc quyền sáng chế số 6931 được duy trì đến 17/03/2020. *lc*

Nơi nhận:

- Như trên;
- TT (để công bố);
- Lưu: VT, Hồ sơ.

CỤC TRƯỞNG



Đinh Hữu Phí

BỘ KHOA HỌC VÀ CÔNG NGHỆ
CỤC SỞ HỮU TRÍ TUỆ

CỘNG HOÀ XÃ HỘI CHỦ NGHĨA VIỆT NAM
Độc lập - Tự do - Hạnh phúc

Số: 13480 /TB-SHTT

Hà Nội, ngày 15 tháng 07 năm 2019

THÔNG BÁO

Ghi nhận yêu cầu duy trì hiệu lực Bằng độc quyền sáng chế

Kính gửi: Công ty TNHH một thành viên Sở hữu trí tuệ VCCI
(VCCI-IP CO.,LTD)
Tầng 8, Toà nhà VCCI, số 9 Đào Duy Anh, phường Phương mai,
quận Đống Đa, thành phố Hà Nội

Căn cứ kết quả thẩm định yêu cầu duy trì hiệu lực Bằng độc quyền sáng chế:

Số đơn: DT1-2019-01285

Ngày nộp: 25/02/2019

Chủ đơn: NIPPON STEEL & SUMITOMO METAL CORPORATION
(JP)

Đại diện của Chủ đơn: VCCI-IP CO.,LTD

Bằng độc quyền sáng chế số: 13878

Năm yêu cầu duy trì hiệu lực: 5

Cục Sở hữu trí tuệ thông báo:

1. Yêu cầu duy trì hiệu lực Bằng độc quyền sáng chế nêu trên được chấp nhận.

2. Hiệu lực Bằng độc quyền sáng chế số 13878 được duy trì đến 17/03/2020.

h.

Nơi nhận:

- Như trên;
- TT (để công bố);
- Lưu: VT, Hồ sơ.

CỤC TRƯỞNG



Đinh Hữu Phí

BỘ KHOA HỌC VÀ CÔNG NGHỆ
CỤC SỞ HỮU TRÍ TUỆ

CỘNG HÒA XÃ HỘI CHỦ NGHĨA VIỆT NAM
Độc lập - Tự do - Hạnh phúc

Số: 13481/TB-SHTT

Hà Nội, ngày 15 tháng 07 năm 2019

THÔNG BÁO
Ghi nhận yêu cầu duy trì hiệu lực Bằng độc quyền sáng chế

Kính gửi: Công ty TNHH một thành viên Sở hữu trí tuệ VCCI
(VCCI-IP CO.,LTD)
Tầng 8, Toà nhà VCCI, số 9 Đào Duy Anh, phường Phương mai,
quận Đống Đa, thành phố Hà Nội

Căn cứ kết quả thẩm định yêu cầu duy trì hiệu lực Bằng độc quyền sáng chế:

Số đơn: DT1-2019-00470

Ngày nộp: 17/01/2019

Chủ đơn: HUAWEI TECHNOLOGIES CO., LTD. (CN)

Đại diện của Chủ đơn: VCCI-IP CO.,LTD

Bằng độc quyền sáng chế số: 18599

Năm yêu cầu duy trì hiệu lực: 2

Cục Sở hữu trí tuệ thông báo:

1. Yêu cầu duy trì hiệu lực Bằng độc quyền sáng chế nêu trên được chấp nhận.

2. Hiệu lực Bằng độc quyền sáng chế số 18599 được duy trì đến 26/02/2020.

Nơi nhận:

- Như trên;
- TT (để công bố);
- Lưu: VT, Hồ sơ.

CỤC TRƯỞNG



Đinh Hữu Phí

BỘ KHOA HỌC VÀ CÔNG NGHỆ
CỤC SỞ HỮU TRÍ TUỆ

CỘNG HÒA XÃ HỘI CHỦ NGHĨA VIỆT NAM
Độc lập - Tự do - Hạnh phúc

Số: 13482/TB-SHTT

Hà Nội, ngày 15 tháng 07 năm 2019

THÔNG BÁO

Ghi nhận yêu cầu duy trì hiệu lực Bằng độc quyền sáng chế

Kính gửi: Công ty TNHH một thành viên Sở hữu trí tuệ VCCI
(VCCI-IP CO.,LTD)
Tầng 8, Toà nhà VCCI, số 9 Đào Duy Anh, phường Phương mai,
quận Đống Đa, thành phố Hà Nội

Căn cứ kết quả thẩm định yêu cầu duy trì hiệu lực Bằng độc quyền sáng chế:

Số đơn: DT1-2018-08065

Ngày nộp: 21/12/2018

Chủ đơn: Specialty Fertilizer Products, LLC (US)

Đại diện của Chủ đơn: VCCI-IP CO.,LTD

Bằng độc quyền sáng chế số: 18743

Năm yêu cầu duy trì hiệu lực: 2

Cục Sở hữu trí tuệ thông báo:

1. Yêu cầu duy trì hiệu lực Bằng độc quyền sáng chế nêu trên được chấp nhận.
2. Hiệu lực Bằng độc quyền sáng chế số 18743 được duy trì đến 12/03/2020.

Nơi nhận:

- Như trên;
- TT (để công bố);
- Lưu: VT, Hồ sơ.

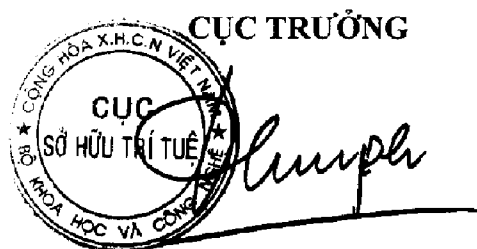

Đinh Hữu Phí

BỘ KHOA HỌC VÀ CÔNG NGHỆ
CỤC SỞ HỮU TRÍ TUỆ

CỘNG HÒA XÃ HỘI CHỦ NGHĨA VIỆT NAM
Độc lập - Tự do - Hạnh phúc

Số: 13483/TB-SHTT

Hà Nội, ngày 15 tháng 07 năm 2019

THÔNG BÁO
Ghi nhận yêu cầu duy trì hiệu lực Bằng độc quyền sáng chế

Kính gửi: Công ty TNHH Trường Xuân (AGELESS CO.,LTD.)
Tầng 11, số 102 đường Trần Phú, phường Mộ Lao, quận Hà Đông,
TP. Hà Nội

Căn cứ kết quả thẩm định yêu cầu duy trì hiệu lực Bằng độc quyền sáng chế:

Số đơn: DT1-2019-00148

Ngày nộp: 08/01/2019

Chủ đơn: SOL-MILLENNIUM MEDICAL HK LIMITED (CN)

Đại diện của Chủ đơn: AGELESS CO.,LTD.

Bằng độc quyền sáng chế số: 18263

Năm yêu cầu duy trì hiệu lực: 2

Cục Sở hữu trí tuệ thông báo:

1. Yêu cầu duy trì hiệu lực Bằng độc quyền sáng chế nêu trên được chấp nhận.

2. Hiệu lực Bằng độc quyền sáng chế số 18263 được duy trì đến 09/01/2020.

Nơi nhận:

- Như trên;
- TT (để công bố);
- Lưu: VT, Hồ sơ.

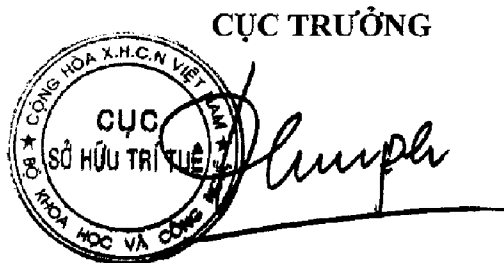

Đinh Hữu Phú

BỘ KHOA HỌC VÀ CÔNG NGHỆ
CỤC SỞ HỮU TRÍ TUỆ

CỘNG HÒA XÃ HỘI CHỦ NGHĨA VIỆT NAM
Độc lập - Tự do - Hạnh phúc

Số: 134.84/TB-SHTT

Hà Nội, ngày 15 tháng 07 năm 2019

THÔNG BÁO
Ghi nhận yêu cầu duy trì hiệu lực Bằng độc quyền sáng chế

Kính gửi: Đinh Ngọc Quang

Số 36, ngõ 75, Cầu Đất, quận Hoàn Kiếm, thành phố Hà Nội

Căn cứ kết quả thẩm định yêu cầu duy trì hiệu lực Bằng độc quyền sáng chế:

Số đơn: DT1-2019-00167

Ngày nộp: 09/01/2019

Chủ đơn: Đinh Ngọc Quang (VN)

Bằng độc quyền sáng chế số: 18222

Năm yêu cầu duy trì hiệu lực: 2

Cục Sở hữu trí tuệ thông báo:

1. Yêu cầu duy trì hiệu lực Bằng độc quyền sáng chế nêu trên được chấp nhận.

2. Hiệu lực Bằng độc quyền sáng chế số 18222 được duy trì đến 02/01/2020.

Nơi nhận:

- Như trên;
- TT (để công bố);
- Lưu: VT, Hồ sơ.

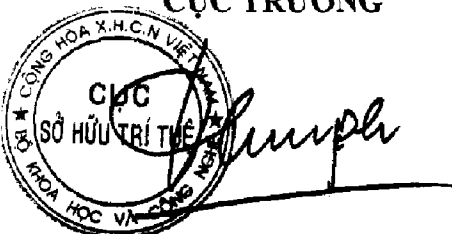
CỤC TRƯỞNG

Đinh Hữu Phí

BỘ KHOA HỌC VÀ CÔNG NGHỆ
CỤC SỞ HỮU TRÍ TUỆ

CỘNG HÒA XÃ HỘI CHỦ NGHĨA VIỆT NAM
Độc lập - Tự do - Hạnh phúc

Số: 13485/TB-SHTT

Hà Nội, ngày 15 tháng 07 năm 2019

THÔNG BÁO
Ghi nhận yêu cầu duy trì hiệu lực Bằng độc quyền sáng chế

Kính gửi: Đinh Ngọc Quang

Số 36, ngõ 75, Cầu Đất, quận Hoàn Kiếm, thành phố Hà Nội

Căn cứ kết quả thẩm định yêu cầu duy trì hiệu lực Bằng độc quyền sáng chế:

Số đơn: DT1-2019-00168

Ngày nộp: 09/01/2019

Chủ đơn: Đinh Ngọc Quang (VN)

Bằng độc quyền sáng chế số: 18222

Năm yêu cầu duy trì hiệu lực: 3

Cục Sở hữu trí tuệ thông báo:

1. Yêu cầu duy trì hiệu lực Bằng độc quyền sáng chế nêu trên được chấp nhận.

2. Hiệu lực Bằng độc quyền sáng chế số 18222 được duy trì đến 02/01/2021.

Nơi nhận:

- Như trên;
- TT (để công bố);
- Lưu: VT, Hồ sơ.

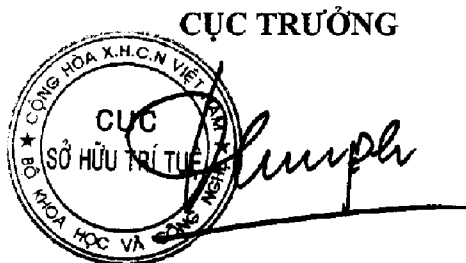

Đinh Hữu Phú

BỘ KHOA HỌC VÀ CÔNG NGHỆ
CỤC SỞ HỮU TRÍ TUỆ

CỘNG HOÀ XÃ HỘI CHỦ NGHĨA VIỆT NAM
Độc lập - Tự do - Hạnh phúc

Số: 13486/ITB-SHTT

Hà Nội, ngày 15 tháng 07 năm 2019

THÔNG BÁO
Ghi nhận yêu cầu duy trì hiệu lực Bằng độc quyền sáng chế

Kính gửi: Công ty Luật TNHH T&G (TGVN)
Phòng số 5 tầng 15 Toà nhà Harec, 4A Láng Hạ, phường Thành Công
quận Ba Đình, TP Hà Nội

Căn cứ kết quả thẩm định yêu cầu duy trì hiệu lực Bằng độc quyền sáng chế:

Số đơn: DT1-2019-00484

Ngày nộp: 17/01/2019

Chủ đơn: Hubbell Incorporated (US)

Đại diện của Chủ đơn: TGVN

Bằng độc quyền sáng chế số: 6804

Năm yêu cầu duy trì hiệu lực: 12

Cục Sở hữu trí tuệ thông báo:

1. Yêu cầu duy trì hiệu lực Bằng độc quyền sáng chế nêu trên được chấp nhận.

2. Hiệu lực Bằng độc quyền sáng chế số 6804 được duy trì đến 17/01/2020.

Nơi nhận:

- Như trên;
- TT (để công bố);
- Lưu: VT, Hồ sơ.

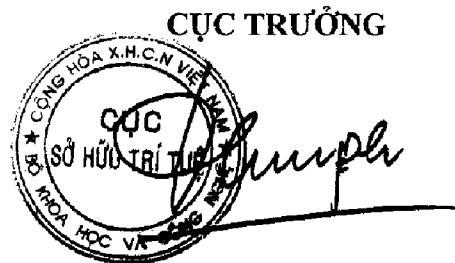

Đinh Hữu Phí

BỘ KHOA HỌC VÀ CÔNG NGHỆ
CỤC SỞ HỮU TRÍ TUỆ

CỘNG HÒA XÃ HỘI CHỦ NGHĨA VIỆT NAM
Độc lập - Tự do - Hạnh phúc

Số: 13487/TB-SHTT

Hà Nội, ngày 15 tháng 07 năm 2019

THÔNG BÁO
Ghi nhận yêu cầu duy trì hiệu lực Bằng độc quyền sáng chế

Kính gửi: Công ty Luật TNHH Phạm và Liên danh (PHAM & ASSOCIATES)
8 Trần Hưng Đạo, thành phố Hà Nội

Căn cứ kết quả thẩm định yêu cầu duy trì hiệu lực Bằng độc quyền sáng chế:

Số đơn: DT1-2019-00670

Ngày nộp: 24/01/2019

Chủ đơn: HEWLETT-PACKARD DEVELOPMENT COMPANY, L.P.
(US)

Đại diện của Chủ đơn: PHAM & ASSOCIATES

Bằng độc quyền sáng chế số: 18549

Năm yêu cầu duy trì hiệu lực: 2

Cục Sở hữu trí tuệ thông báo:

1. Yêu cầu duy trì hiệu lực Bằng độc quyền sáng chế nêu trên được chấp nhận.

2. Hiệu lực Bằng độc quyền sáng chế số 18549 được duy trì đến 23/02/2020.

Nơi nhận:

- Như trên;
- TT (để công bố);
- Lưu: VT, Hồ sơ.

CỤC TRƯỞNG

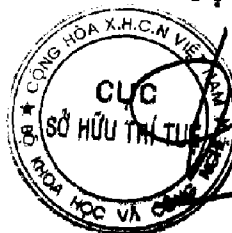

Đinh Hữu Phí

BỘ KHOA HỌC VÀ CÔNG NGHỆ
CỤC SỞ HỮU TRÍ TUỆ

CỘNG HÒA XÃ HỘI CHỦ NGHĨA VIỆT NAM
Độc lập - Tự do - Hạnh phúc

Số: 13488 /TB-SHTT

Hà Nội, ngày 15 tháng 07 năm 2019

THÔNG BÁO

Ghi nhận yêu cầu duy trì hiệu lực Bằng độc quyền sáng chế

Kính gửi: Công ty Luật TNHH Phạm và Liên danh (PHAM & ASSOCIATES)
8 Trần Hưng Đạo, thành phố Hà Nội

Căn cứ kết quả thẩm định yêu cầu duy trì hiệu lực Bằng độc quyền sáng chế:

Số đơn: DT1-2019-00671

Ngày nộp: 24/01/2019

Chủ đơn: SONY CORPORATION (JP)

Đại diện của Chủ đơn: PHAM & ASSOCIATES

Bằng độc quyền sáng chế số: 18534

Năm yêu cầu duy trì hiệu lực: 2

Cục Sở hữu trí tuệ thông báo:

1. Yêu cầu duy trì hiệu lực Bằng độc quyền sáng chế nêu trên được chấp nhận.
2. Hiệu lực Bằng độc quyền sáng chế số 18534 được duy trì đến 23/02/2020.

Nơi nhận:

- Như trên;
- TT (để công bố);
- Lưu: VT, Hồ sơ.

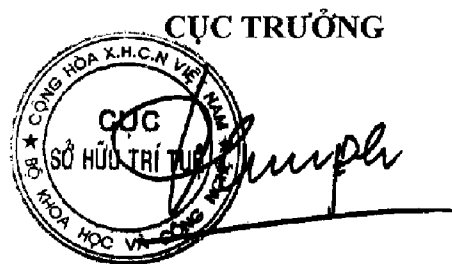

Đinh Hữu Phú

BỘ KHOA HỌC VÀ CÔNG NGHỆ
CỤC SỞ HỮU TRÍ TUỆ

CỘNG HÒA XÃ HỘI CHỦ NGHĨA VIỆT NAM
Độc lập - Tự do - Hạnh phúc

Số: 13489/TB-SHTT

Hà Nội, ngày 15 tháng 07 năm 2019

THÔNG BÁO

Ghi nhận yêu cầu duy trì hiệu lực Bằng độc quyền sáng chế

Kính gửi: Công ty Luật TNHH T&G (TGVN)

Phòng số 5 tầng 15 Toà nhà Harec, 4A Láng Hạ, phường Thành Công
quận Ba Đình, TP Hà Nội

Căn cứ kết quả thẩm định yêu cầu duy trì hiệu lực Bằng độc quyền sáng chế:

Số đơn: DT1-2019-00673

Ngày nộp: 24/01/2019

Chủ đơn: THERMOWATT S.P.A. (IT)

Đại diện của Chủ đơn: TGVN

Bằng độc quyền sáng chế số: 18849

Năm yêu cầu duy trì hiệu lực: 2

Cục Sở hữu trí tuệ thông báo:

1. Yêu cầu duy trì hiệu lực Bằng độc quyền sáng chế nêu trên được chấp nhận.

2. Hiệu lực Bằng độc quyền sáng chế số 18849 được duy trì đến 20/03/2020.

Nơi nhận:

- Như trên;
- TT (để công bố);
- Lưu: VT, Hồ sơ.

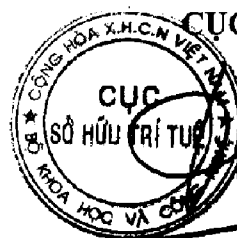

CỤC TRƯỞNG

Đinh Hữu Phí

BỘ KHOA HỌC VÀ CÔNG NGHỆ
CỤC SỞ HỮU TRÍ TUỆ

CỘNG HÒA XÃ HỘI CHỦ NGHĨA VIỆT NAM
Độc lập - Tự do - Hạnh phúc

Số: 13490/TB-SHTT

Hà Nội, ngày 15 tháng 07 năm 2019

THÔNG BÁO

Ghi nhận yêu cầu duy trì hiệu lực Bằng độc quyền sáng chế

Kính gửi: Công ty Luật TNHH Tư vấn Quốc tế (INDOCHINE COUNSEL)
Phòng 305, tầng 3 Centec Tower, số 72-74 Nguyễn Thị Minh Khai,
phường 6, quận 3, TP. Hồ Chí Minh

Căn cứ kết quả thẩm định yêu cầu duy trì hiệu lực Bằng độc quyền sáng chế:

Số đơn: DT1-2019-00680

Ngày nộp: 24/01/2019

Chủ đơn: Hoàng Việt Anh (VN)

Đại diện của Chủ đơn: INDOCHINE COUNSEL

Bằng độc quyền sáng chế số: 19533

Năm yêu cầu duy trì hiệu lực: 2

Cục Sở hữu trí tuệ thông báo:

1. Yêu cầu duy trì hiệu lực Bằng độc quyền sáng chế nêu trên được chấp nhận.

2. Hiệu lực Bằng độc quyền sáng chế số 19533 được duy trì đến 27/06/2020.

/s/

Nơi nhận:

- Như trên;
- TT (để công bố);
- Lưu: VT, Hồ sơ.

CỤC TRƯỞNG



Đinh Hữu Phí

BỘ KHOA HỌC VÀ CÔNG NGHỆ
CỤC SỞ HỮU TRÍ TUỆ

CỘNG HÒA XÃ HỘI CHỦ NGHĨA VIỆT NAM
Độc lập - Tự do - Hạnh phúc

Số: 13491/TB-SHTT

Hà Nội, ngày 15 tháng 07 năm 2019

THÔNG BÁO

Ghi nhận yêu cầu duy trì hiệu lực Bằng độc quyền sáng chế

Kính gửi: Công ty TNHH Dịch vụ sở hữu trí tuệ ALPHA
(ALPHA PLUS CO., LTD.)
Số 19 ngõ 97/24/1 đường Văn Cao, phường Liễu Giai, quận Ba Đình,
TP. Hà Nội.

Căn cứ kết quả thẩm định yêu cầu duy trì hiệu lực Bằng độc quyền sáng chế:

Số đơn: DT1-2019-00697

Ngày nộp: 25/01/2019

Chủ đơn: HONDA MOTOR CO., LTD. (JP)

Đại diện của Chủ đơn: ALPHA PLUS CO., LTD.

Bằng độc quyền sáng chế số: 18975

Năm yêu cầu duy trì hiệu lực: 2

Cục Sở hữu trí tuệ thông báo:

1. Yêu cầu duy trì hiệu lực Bằng độc quyền sáng chế nêu trên được chấp nhận.

2. Hiệu lực Bằng độc quyền sáng chế số 18975 được duy trì đến 04/04/2020.

hc

Nơi nhận:

- Như trên;
- TT (để công bố);
- Lưu: VT, Hồ sơ.

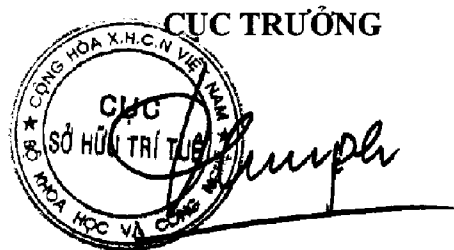

Đinh Hữu Phú

BỘ KHOA HỌC VÀ CÔNG NGHỆ
CỤC SỞ HỮU TRÍ TUỆ

CỘNG HÒA XÃ HỘI CHỦ NGHĨA VIỆT NAM
Độc lập - Tự do - Hạnh phúc

Số: 13492/TB-SHTT

Hà Nội, ngày 15 tháng 07 năm 2019

THÔNG BÁO

Ghi nhận yêu cầu duy trì hiệu lực Bằng độc quyền sáng chế

Kính gửi: Công ty Luật TNHH Phạm và Liên danh (PHAM & ASSOCIATES)
8 Trần Hưng Đạo, thành phố Hà Nội

Căn cứ kết quả thẩm định yêu cầu duy trì hiệu lực Bằng độc quyền sáng chế:

Số đơn: DT1-2019-00702

Ngày nộp: 25/01/2019

Chủ đơn: PLUS Stationery Corporation (JP)

Đại diện của Chủ đơn: PHAM & ASSOCIATES

Bằng độc quyền sáng chế số: 18897

Năm yêu cầu duy trì hiệu lực: 2

Cục Sở hữu trí tuệ thông báo:

1. Yêu cầu duy trì hiệu lực Bằng độc quyền sáng chế nêu trên được chấp nhận.
2. Hiệu lực Bằng độc quyền sáng chế số 18897 được duy trì đến 26/03/2020.

Nơi nhận:

- Như trên;
- TT (để công bố);
- Lưu: VT, Hồ sơ.

CỤC TRƯỞNG



BỘ KHOA HỌC VÀ CÔNG NGHỆ
CỤC SỞ HỮU TRÍ TUỆ

CỘNG HÒA XÃ HỘI CHỦ NGHĨA VIỆT NAM
Độc lập - Tự do - Hạnh phúc

Số: 13493/TB-SHTT

Hà Nội, ngày 15 tháng 07 năm 2019

THÔNG BÁO

Ghi nhận yêu cầu duy trì hiệu lực Bằng độc quyền sáng chế

Kính gửi: Công ty TNHH một thành viên Sở hữu trí tuệ VCCI
(VCCI-IP CO.,LTD)
Tầng 8, Toà nhà VCCI, số 9 Đào Duy Anh, phường Phương mai,
quận Đống Đa, thành phố Hà Nội

Căn cứ kết quả thẩm định yêu cầu duy trì hiệu lực Bằng độc quyền sáng chế:

Số đơn: DT1-2019-00709

Ngày nộp: 25/01/2019

Chủ đơn: International Institute of Cancer Immunology, Inc. (JP)

Đại diện của Chủ đơn: VCCI-IP CO.,LTD

Bằng độc quyền sáng chế số: 18708

Năm yêu cầu duy trì hiệu lực: 2

Cục Sở hữu trí tuệ thông báo:

1. Yêu cầu duy trì hiệu lực Bằng độc quyền sáng chế nêu trên được chấp nhận.

2. Hiệu lực Bằng độc quyền sáng chế số 18708 được duy trì đến 05/03/2020.

Nơi nhận:

- Như trên;
- TT (để công bố);
- Lưu: VT, Hồ sơ.

CỤC TRƯỞNG



Đinh Hữu Phú

BỘ KHOA HỌC VÀ CÔNG NGHỆ
CỤC SỞ HỮU TRÍ TUỆ

CỘNG HÒA XÃ HỘI CHỦ NGHĨA VIỆT NAM
Độc lập - Tự do - Hạnh phúc

Số: 13494/TB-SHTT

Hà Nội, ngày 15 tháng 07 năm 2019

THÔNG BÁO

Ghi nhận yêu cầu duy trì hiệu lực Bằng độc quyền sáng chế

Kính gửi: Viện Thủy công

Số 1, ngõ 95 Chùa Bộc, quận Đống Đa, thành phố Hà Nội

Căn cứ kết quả thẩm định yêu cầu duy trì hiệu lực Bằng độc quyền sáng chế:

Số đơn: DT1-2019-00714

Ngày nộp: 28/01/2019

Chủ đơn: Viện Thủy công (VN)

Bằng độc quyền sáng chế số: 18984

Năm yêu cầu duy trì hiệu lực: 2

Cục Sở hữu trí tuệ thông báo:

1. Yêu cầu duy trì hiệu lực Bằng độc quyền sáng chế nêu trên được chấp nhận.

2. Hiệu lực Bằng độc quyền sáng chế số 18984 được duy trì đến 04/04/2020.

Nơi nhận:

- Như trên;
- TT (để công bố);
- Lưu: VT, Hồ sơ.

CỤC TRƯỞNG



Đinh Hữu Phí

BỘ KHOA HỌC VÀ CÔNG NGHỆ
CỤC SỞ HỮU TRÍ TUỆ

CỘNG HÒA XÃ HỘI CHỦ NGHĨA VIỆT NAM
Độc lập - Tự do - Hạnh phúc

Số: 13495/TB-SHTT

Hà Nội, ngày 15 tháng 07 năm 2019

THÔNG BÁO

Ghi nhận yêu cầu duy trì hiệu lực Bằng độc quyền sáng chế

Kính gửi: Công ty Cổ phần Sở hữu công nghiệp INVESTIP (INVESTIP)
Tầng 5, tòa nhà Charmvit Tower, 117 Trần Duy Hưng,
phường Trung Hòa, quận Cầu Giấy, thành phố Hà Nội

Căn cứ kết quả thẩm định yêu cầu duy trì hiệu lực Bằng độc quyền sáng chế:

Số đơn: DT1-2019-00717

Ngày nộp: 28/01/2019

Chủ đơn: GAZTRANSPORT ET TECHNIGAZ (FR)

Đại diện của Chủ đơn: INVESTIP

Bằng độc quyền sáng chế số: 11079

Năm yêu cầu duy trì hiệu lực: 7

Cục Sở hữu trí tuệ thông báo:

1. Yêu cầu duy trì hiệu lực Bằng độc quyền sáng chế nêu trên được chấp nhận.
2. Hiệu lực Bằng độc quyền sáng chế số 11079 được duy trì đến 28/01/2020.

Nơi nhận:

- Như trên;
- TT (để công bố);
- Lưu: VT, Hồ sơ.

CỤC TRƯỞNG



Đinh Hữu Phí

BỘ KHOA HỌC VÀ CÔNG NGHỆ
CỤC SỞ HỮU TRÍ TUỆ

CỘNG HÒA XÃ HỘI CHỦ NGHĨA VIỆT NAM
Độc lập - Tự do - Hạnh phúc

Số: 13496 /TB-SHTT

Hà Nội, ngày 15 tháng 07 năm 2019

THÔNG BÁO
Ghi nhận yêu cầu duy trì hiệu lực Bằng độc quyền sáng chế

Kính gửi: Viện Kỹ thuật nhiệt đới - Viện Hàn lâm Khoa học và Công nghệ Việt Nam
Nhà A13 - 18 Hoàng Quốc Việt, quận Cầu Giấy, thành phố Hà Nội

Căn cứ kết quả thẩm định yêu cầu duy trì hiệu lực Bằng độc quyền sáng chế:

Số đơn: DT1-2019-00724

Ngày nộp: 28/01/2019

Chủ đơn: Viện Kỹ thuật nhiệt đới - Viện Hàn lâm Khoa học và Công nghệ Việt Nam (VN)

Bằng độc quyền sáng chế số: 18784

Năm yêu cầu duy trì hiệu lực: 3

Cục Sở hữu trí tuệ thông báo:

1. Yêu cầu duy trì hiệu lực Bằng độc quyền sáng chế nêu trên được chấp nhận.
2. Hiệu lực Bằng độc quyền sáng chế số 18784 được duy trì đến 13/03/2021.

Nơi nhận:

- Như trên;
- TT (để công bố);
- Lưu: VT, Hồ sơ.

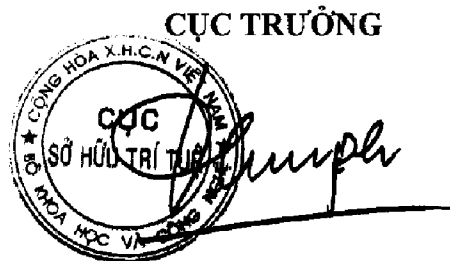

Đình Hữu Phú

BỘ KHOA HỌC VÀ CÔNG NGHỆ
CỤC SỞ HỮU TRÍ TUỆ

CỘNG HÒA XÃ HỘI CHỦ NGHĨA VIỆT NAM
Độc lập - Tự do - Hạnh phúc

Số: 13497/TB-SHTT

Hà Nội, ngày 15 tháng 07 năm 2019

THÔNG BÁO

Ghi nhận yêu cầu duy trì hiệu lực Bằng độc quyền sáng chế

Kính gửi: Công ty TNHH một thành viên Sở hữu trí tuệ VCCI
(VCCI-IP CO.,LTD)
Tầng 8, Toà nhà VCCI, số 9 Đào Duy Anh, phường Phương mai,
quận Đống Đa, thành phố Hà Nội

Căn cứ kết quả thẩm định yêu cầu duy trì hiệu lực Bằng độc quyền sáng chế:

Số đơn: DT1-2019-00730

Ngày nộp: 29/01/2019

Chủ đơn: CARGILL, INCORPORATED (US)

Đại diện của Chủ đơn: VCCI-IP CO.,LTD

Bằng độc quyền sáng chế số: 17819

Năm yêu cầu duy trì hiệu lực: 2

Cục Sở hữu trí tuệ thông báo:

1. Yêu cầu duy trì hiệu lực Bằng độc quyền sáng chế nêu trên được chấp nhận.

2. Hiệu lực Bằng độc quyền sáng chế số 17819 được duy trì đến 14/11/2019.

Nơi nhận:

- Như trên;
- TT (để công bố);
- Lưu: VT, Hồ sơ.

CỤC TRƯỞNG



Đinh Hữu Phí

BỘ KHOA HỌC VÀ CÔNG NGHỆ
CỤC SỞ HỮU TRÍ TUỆ

CỘNG HÒA XÃ HỘI CHỦ NGHĨA VIỆT NAM
Độc lập - Tự do - Hạnh phúc

Số: 13498 /TB-SHTT

Hà Nội, ngày 15 tháng 07 năm 2019

THÔNG BÁO

Ghi nhận yêu cầu duy trì hiệu lực Bằng độc quyền sáng chế

Kính gửi: Công ty TNHH một thành viên Sở hữu trí tuệ VCCI
(VCCI-IP CO.,LTD)
Tầng 8, Toà nhà VCCI, số 9 Đào Duy Anh, phường Phương mai,
quận Đống Đa, thành phố Hà Nội

Căn cứ kết quả thẩm định yêu cầu duy trì hiệu lực Bằng độc quyền sáng chế:

Số đơn: DT1-2019-00731

Ngày nộp: 29/01/2019

Chủ đơn: The Chugoku Electric Power Co., Inc. (JP)

Đại diện của Chủ đơn: VCCI-IP CO.,LTD

Bằng độc quyền sáng chế số: 15079

Năm yêu cầu duy trì hiệu lực: 4

Cục Sở hữu trí tuệ thông báo:

1. Yêu cầu duy trì hiệu lực Bằng độc quyền sáng chế nêu trên được chấp nhận.

2. Hiệu lực Bằng độc quyền sáng chế số 15079 được duy trì đến 18/01/2020.

Nơi nhận:

- Như trên;
- TT (để công bố);
- Lưu: VT, Hồ sơ.

CỤC TRƯỞNG

Đinh Hữu Phí

BỘ KHOA HỌC VÀ CÔNG NGHỆ
CỤC SỞ HỮU TRÍ TUỆ

CỘNG HÒA XÃ HỘI CHỦ NGHĨA VIỆT NAM
Độc lập - Tự do - Hạnh phúc

Số: 13499/TB-SHTT

Hà Nội, ngày 15 tháng 07 năm 2019

THÔNG BÁO

Ghi nhận yêu cầu duy trì hiệu lực Bằng độc quyền sáng chế

Kính gửi: Công ty TNHH một thành viên Sở hữu trí tuệ VCCI
(VCCI-IP CO.,LTD)
Tầng 8, Toà nhà VCCI, số 9 Đào Duy Anh, phường Phương mai,
quận Đống Đa, thành phố Hà Nội

Căn cứ kết quả thẩm định yêu cầu duy trì hiệu lực Bằng độc quyền sáng chế:

Số đơn: DT1-2019-00733

Ngày nộp: 29/01/2019

Chủ đơn: NSK-WARNER K.K. (JP)

Đại diện của Chủ đơn: VCCI-IP CO.,LTD

Bằng độc quyền sáng chế số: 16417

Năm yêu cầu duy trì hiệu lực: 3

Cục Sở hữu trí tuệ thông báo:

1. Yêu cầu duy trì hiệu lực Bằng độc quyền sáng chế nêu trên được chấp nhận.

2. Hiệu lực Bằng độc quyền sáng chế số 16417 được duy trì đến 26/12/2019.

Nơi nhận:

- Như trên;
- TT (để công bố);
- Lưu: VT, Hồ sơ.

CỤC TRƯỞNG

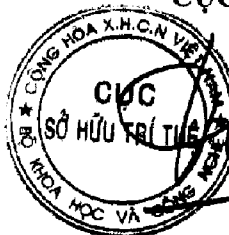

Đinh Hữu Phí

BỘ KHOA HỌC VÀ CÔNG NGHỆ
CỤC SỞ HỮU TRÍ TUỆ

CỘNG HÒA XÃ HỘI CHỦ NGHĨA VIỆT NAM
Độc lập - Tự do - Hạnh phúc

Số: 13500/ITB-SHTT

Hà Nội, ngày 15 tháng 07 năm 2019

THÔNG BÁO

Ghi nhận yêu cầu duy trì hiệu lực Bằng độc quyền sáng chế

Kính gửi: Công ty TNHH một thành viên Sở hữu trí tuệ VCCI
(VCCI-IP CO.,LTD)
Tầng 8, Toà nhà VCCI, số 9 Đào Duy Anh, phường Phương mai,
quận Đống Đa, thành phố Hà Nội

Căn cứ kết quả thẩm định yêu cầu duy trì hiệu lực Bằng độc quyền sáng chế:

Số đơn: DT1-2019-00734

Ngày nộp: 29/01/2019

Chủ đơn: THREEBOND FINE CHEMICAL CO., LTD. (JP)

Đại diện của Chủ đơn: VCCI-IP CO.,LTD

Bằng độc quyền sáng chế số: 18105

Năm yêu cầu duy trì hiệu lực: 2

Cục Sở hữu trí tuệ thông báo:

1. Yêu cầu duy trì hiệu lực Bằng độc quyền sáng chế nêu trên được chấp nhận.

2. Hiệu lực Bằng độc quyền sáng chế số 18105 được duy trì đến 18/12/2019.

Jk

Nơi nhận:

- Như trên;
- TT (để công bố);
- Lưu: VT, Hồ sơ.

CỤC TRƯỞNG

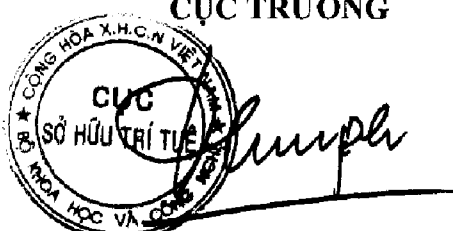

The stamp is circular with the text 'CỤC SỞ HỮU TRÍ TUỆ' in the center and 'BỘ KHOA HỌC VÀ CÔNG NGHỆ' around the perimeter. A handwritten signature is written over the stamp.

Đinh Hữu Phí

BỘ KHOA HỌC VÀ CÔNG NGHỆ
CỤC SỞ HỮU TRÍ TUỆ

CỘNG HÒA XÃ HỘI CHỦ NGHĨA VIỆT NAM
Độc lập - Tự do - Hạnh phúc

Số: 13501/TB-SHTT

Hà Nội, ngày 15 tháng 07 năm 2019

THÔNG BÁO

Ghi nhận yêu cầu duy trì hiệu lực Bằng độc quyền sáng chế

Kính gửi: Công ty TNHH một thành viên Sở hữu trí tuệ VCCI .
(VCCI-IP CO.,LTD)
Tầng 8, Toà nhà VCCI, số 9 Đào Duy Anh, phường Phương mai,
quận Đống Đa, thành phố Hà Nội

Căn cứ kết quả thẩm định yêu cầu duy trì hiệu lực Bằng độc quyền sáng chế:

Số đơn: DT1-2019-00735

Ngày nộp: 29/01/2019

Chủ đơn: FUJI MACHINE MFG. CO., LTD. (JP)

Đại diện của Chủ đơn: VCCI-IP CO.,LTD

Bằng độc quyền sáng chế số: 16412

Năm yêu cầu duy trì hiệu lực: 3

Cục Sở hữu trí tuệ thông báo:

1. Yêu cầu duy trì hiệu lực Bằng độc quyền sáng chế nêu trên được chấp nhận.
2. Hiệu lực Bằng độc quyền sáng chế số 16412 được duy trì đến 26/12/2019.

Nơi nhận:

- Như trên;
- TT (để công bố);
- Lưu: VT, Hồ sơ.

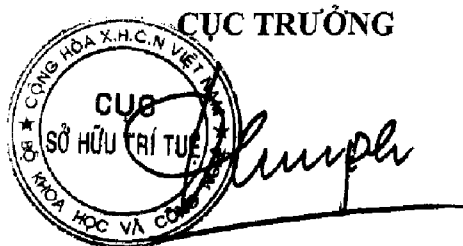

Đinh Hữu Phí

BỘ KHOA HỌC VÀ CÔNG NGHỆ
CỤC SỞ HỮU TRÍ TUỆ

CỘNG HÒA XÃ HỘI CHỦ NGHĨA VIỆT NAM
Độc lập - Tự do - Hạnh phúc

Số: 13502/TB-SHTT

Hà Nội, ngày 15 tháng 07 năm 2019

THÔNG BÁO
Ghi nhận yêu cầu duy trì hiệu lực Bằng độc quyền sáng chế

Kính gửi: Công ty TNHH một thành viên Sở hữu trí tuệ VCCI
(VCCI-IP CO.,LTD)
Tầng 8, Toà nhà VCCI, số 9 Đào Duy Anh, phường Phương mai,
quận Đống Đa, thành phố Hà Nội

Căn cứ kết quả thẩm định yêu cầu duy trì hiệu lực Bằng độc quyền sáng chế:

Số đơn: DT1-2019-00741

Ngày nộp: 29/01/2019

Chủ đơn: Bayer Intellectual Property GmbH (DE)

Đại diện của Chủ đơn: VCCI-IP CO.,LTD

Bằng độc quyền sáng chế số: 18557

Năm yêu cầu duy trì hiệu lực: 2

Cục Sở hữu trí tuệ thông báo:

1. Yêu cầu duy trì hiệu lực Bằng độc quyền sáng chế nêu trên được chấp nhận.

2. Hiệu lực Bằng độc quyền sáng chế số 18557 được duy trì đến 23/02/2020.

Nơi nhận:

- Như trên;
- TT (để công bố);
- Lưu: VT, Hồ sơ.

CỤC TRƯỞNG

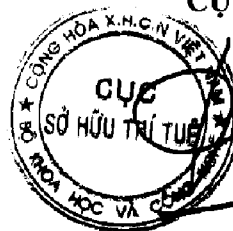

Đinh Hữu Phi

BỘ KHOA HỌC VÀ CÔNG NGHỆ
CỤC SỞ HỮU TRÍ TUỆ

CỘNG HÒA XÃ HỘI CHỦ NGHĨA VIỆT NAM
Độc lập - Tự do - Hạnh phúc

Số: 13503/TB-SHTT

Hà Nội, ngày 15 tháng 07 năm 2019

THÔNG BÁO

Ghi nhận yêu cầu duy trì hiệu lực Bằng độc quyền sáng chế

Kính gửi: Công ty TNHH một thành viên Sở hữu trí tuệ VCCI
(VCCI-IP CO.,LTD)
Tầng 8, Toà nhà VCCI, số 9 Đào Duy Anh, phường Phương mai,
quận Đống Đa, thành phố Hà Nội

Căn cứ kết quả thẩm định yêu cầu duy trì hiệu lực Bằng độc quyền sáng chế:

Số đơn: DT1-2019-00751

Ngày nộp: 29/01/2019

Chủ đơn: Bayer Intellectual Property GmbH (DE)

Đại diện của Chủ đơn: VCCI-IP CO.,LTD

Bằng độc quyền sáng chế số: 18425

Năm yêu cầu duy trì hiệu lực: 2

Cục Sở hữu trí tuệ thông báo:

1. Yêu cầu duy trì hiệu lực Bằng độc quyền sáng chế nêu trên được chấp nhận.
2. Hiệu lực Bằng độc quyền sáng chế số 18425 được duy trì đến 07/02/2020.

Nơi nhận:

- Như trên;
- TT (để công bố);
- Lưu: VT, Hồ sơ.

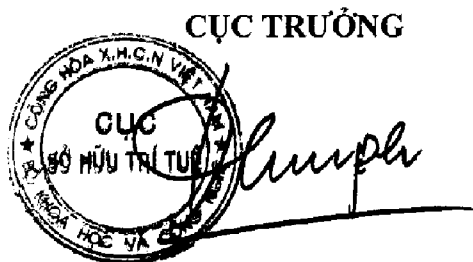

Đinh Hữu Phí

BỘ KHOA HỌC VÀ CÔNG NGHỆ
CỤC SỞ HỮU TRÍ TUỆ

CỘNG HÒA XÃ HỘI CHỦ NGHĨA VIỆT NAM
Độc lập - Tự do - Hạnh phúc

Số: 13504/TB-SHTT

Hà Nội, ngày 15 tháng 07 năm 2019

THÔNG BÁO
Ghi nhận yêu cầu duy trì hiệu lực Bằng độc quyền sáng chế

Kính gửi: Công ty TNHH một thành viên Sở hữu trí tuệ VCCI
(VCCI-IP CO.,LTD)
Tầng 8, Toà nhà VCCI, số 9 Đào Duy Anh, phường Phương mai,
quận Đống Đa, thành phố Hà Nội

Căn cứ kết quả thẩm định yêu cầu duy trì hiệu lực Bằng độc quyền sáng chế:

Số đơn: DT1-2019-00756

Ngày nộp: 29/01/2019

Chủ đơn: Bayer Intellectual Property GmbH (DE)

Đại diện của Chủ đơn: VCCI-IP CO.,LTD

Bằng độc quyền sáng chế số: 18453

Năm yêu cầu duy trì hiệu lực: 2

Cục Sở hữu trí tuệ thông báo:

1. Yêu cầu duy trì hiệu lực Bằng độc quyền sáng chế nêu trên được chấp nhận.

2. Hiệu lực Bằng độc quyền sáng chế số 18453 được duy trì đến 12/02/2020.

Nơi nhận:

- Như trên;
- TT (để công bố);
- Lưu: VT, Hồ sơ.

CỤC TRƯỞNG

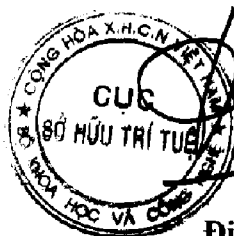

Đinh Hữu Phí

BỘ KHOA HỌC VÀ CÔNG NGHỆ
CỤC SỞ HỮU TRÍ TUỆ

CỘNG HOÀ XÃ HỘI CHỦ NGHĨA VIỆT NAM
Độc lập - Tự do - Hạnh phúc

Số: 13505 /TB-SHTT

Hà Nội, ngày 15 tháng 07 năm 2019

THÔNG BÁO
Ghi nhận yêu cầu duy trì hiệu lực Bằng độc quyền sáng chế

Kính gửi: Công ty TNHH một thành viên Sở hữu trí tuệ VCCI
(VCCI-IP CO.,LTD)
Tầng 8, Toà nhà VCCI, số 9 Đào Duy Anh, phường Phương mai,
quận Đống Đa, thành phố Hà Nội

Căn cứ kết quả thẩm định yêu cầu duy trì hiệu lực Bằng độc quyền sáng chế:

Số đơn: DT1-2019-00757

Ngày nộp: 29/01/2019

Chủ đơn: Bayer Intellectual Property GmbH (DE)

Đại diện của Chủ đơn: VCCI-IP CO.,LTD

Bằng độc quyền sáng chế số: 18475

Năm yêu cầu duy trì hiệu lực: 2

Cục Sở hữu trí tuệ thông báo:

1. Yêu cầu duy trì hiệu lực Bằng độc quyền sáng chế nêu trên được chấp nhận.

2. Hiệu lực Bằng độc quyền sáng chế số 18475 được duy trì đến 12/02/2020.

Nơi nhận:

- Như trên;
- TT (để công bố);
- Lưu: VT, Hồ sơ.

CỤC TRƯỞNG

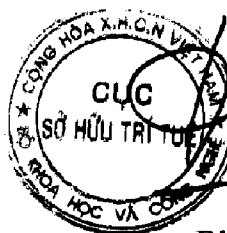

Đinh Hữu Phí

BỘ KHOA HỌC VÀ CÔNG NGHỆ
CỤC SỞ HỮU TRÍ TUỆ

CỘNG HÒA XÃ HỘI CHỦ NGHĨA VIỆT NAM
Độc lập - Tự do - Hạnh phúc

Số: 13506/TB-SHTT

Hà Nội, ngày 15 tháng 07 năm 2019

THÔNG BÁO
Ghi nhận yêu cầu duy trì hiệu lực Bằng độc quyền sáng chế

Kính gửi: Công ty Luật TNHH T&G (TGVN)

Phòng số 5 tầng 15 Toà nhà Harec, 4A Láng Hạ, phường Thành Công
quận Ba Đình, TP Hà Nội

Căn cứ kết quả thẩm định yêu cầu duy trì hiệu lực Bằng độc quyền sáng chế:

Số đơn: DT1-2019-00912

Ngày nộp: 11/02/2019

Chủ đơn: SIGNAL PHARMACEUTICALS, LLC (US)

Đại diện của Chủ đơn: TGVN

Bằng độc quyền sáng chế số: 18419

Năm yêu cầu duy trì hiệu lực: 2

Cục Sở hữu trí tuệ thông báo:

1. Yêu cầu duy trì hiệu lực Bằng độc quyền sáng chế nêu trên được chấp nhận.
2. Hiệu lực Bằng độc quyền sáng chế số 18419 được duy trì đến 07/02/2020.

Nơi nhận:

- Như trên;
- TT (để công bố);
- Lưu: VT, Hồ sơ.

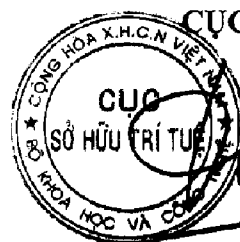

CỤC TRƯỞNG

Đinh Hữu Phí

BỘ KHOA HỌC VÀ CÔNG NGHỆ
CỤC SỞ HỮU TRÍ TUỆ

CỘNG HÒA XÃ HỘI CHỦ NGHĨA VIỆT NAM
Độc lập - Tự do - Hạnh phúc

Số: 13507 /TB-SHTT

Hà Nội, ngày 15 tháng 07 năm 2019

THÔNG BÁO
Ghi nhận yêu cầu duy trì hiệu lực Bằng độc quyền sáng chế

Kính gửi: Công ty TNHH T&T INVENMARK Sở hữu trí tuệ Quốc tế
(T&T INVENMARK CO., LTD.)
Phòng 101, tòa nhà 30 Nguyễn Du, phường Bùi Thị Xuân,
quận Hai Bà Trưng, TP. Hà Nội

Căn cứ kết quả thẩm định yêu cầu duy trì hiệu lực Bằng độc quyền sáng chế:

Số đơn: DT1-2019-00913

Ngày nộp: 11/02/2019

Chủ đơn: BIGTEC PRIVATE LIMITED (IN)

Đại diện của Chủ đơn: T&T INVENMARK CO., LTD.

Bằng độc quyền sáng chế số: 18391

Năm yêu cầu duy trì hiệu lực: 2

Cục Sở hữu trí tuệ thông báo:

1. Yêu cầu duy trì hiệu lực Bằng độc quyền sáng chế nêu trên được chấp nhận.

2. Hiệu lực Bằng độc quyền sáng chế số 18391 được duy trì đến 07/02/2020.

16

Nơi nhận:

- Như trên;
- TT (để công bố);
- Lưu: VT, Hồ sơ.

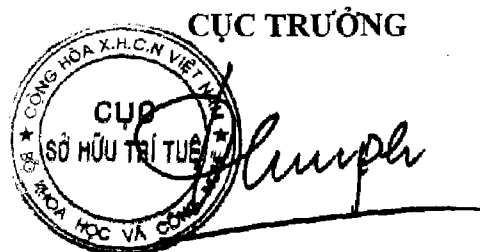

Đinh Hữu Phí

BỘ KHOA HỌC VÀ CÔNG NGHỆ
CỤC SỞ HỮU TRÍ TUỆ

CỘNG HÒA XÃ HỘI CHỦ NGHĨA VIỆT NAM
Độc lập - Tự do - Hạnh phúc

Số: 13508/TB-SHTT

Hà Nội, ngày 15 tháng 07 năm 2019

THÔNG BÁO
Ghi nhận yêu cầu duy trì hiệu lực Bằng độc quyền sáng chế

Kính gửi: Công ty Luật TNHH Phạm và Liên danh (PHAM & ASSOCIATES)
8 Trần Hưng Đạo, thành phố Hà Nội

Căn cứ kết quả thẩm định yêu cầu duy trì hiệu lực Bằng độc quyền sáng chế:

Số đơn: DT1-2019-01156

Ngày nộp: 22/02/2019

Chủ đơn: General Electric Technology GmbH (CH)

Đại diện của Chủ đơn: PHAM & ASSOCIATES

Bằng độc quyền sáng chế số: 18907

Năm yêu cầu duy trì hiệu lực: 2

Cục Sở hữu trí tuệ thông báo:

1. Yêu cầu duy trì hiệu lực Bằng độc quyền sáng chế nêu trên được chấp nhận.
2. Hiệu lực Bằng độc quyền sáng chế số 18907 được duy trì đến 26/03/2020.

ke

Nơi nhận:

- Như trên;
- TT (để công bố);
- Lưu: VT, Hồ sơ.

CỤC TRƯỞNG



Đinh Hữu Phí

BỘ KHOA HỌC VÀ CÔNG NGHỆ
CỤC SỞ HỮU TRÍ TUỆ

CỘNG HÒA XÃ HỘI CHỦ NGHĨA VIỆT NAM
Độc lập - Tự do - Hạnh phúc

Số: 13509/TB-SHTT

Hà Nội, ngày 15 tháng 07 năm 2019

THÔNG BÁO
Ghi nhận yêu cầu duy trì hiệu lực Bằng độc quyền sáng chế

Kính gửi: Công ty Luật TNHH Phạm và Liên danh (PHAM & ASSOCIATES)
8 Trần Hưng Đạo, thành phố Hà Nội

Căn cứ kết quả thẩm định yêu cầu duy trì hiệu lực Bằng độc quyền sáng chế:

Số đơn: DT1-2019-01159

Ngày nộp: 22/02/2019

Chủ đơn: GENERAL ELECTRIC COMPANY (US)

Đại diện của Chủ đơn: PHAM & ASSOCIATES

Bằng độc quyền sáng chế số: 18838

Năm yêu cầu duy trì hiệu lực: 2

Cục Sở hữu trí tuệ thông báo:

1. Yêu cầu duy trì hiệu lực Bằng độc quyền sáng chế nêu trên được chấp nhận.

2. Hiệu lực Bằng độc quyền sáng chế số 18838 được duy trì đến 20/03/2020.

Nơi nhận:

- Như trên;
- TT (để công bố);
- Lưu: VT, Hồ sơ.

CỤC TRƯỞNG



Đinh Hữu Phí

BỘ KHOA HỌC VÀ CÔNG NGHỆ
CỤC SỞ HỮU TRÍ TUỆ

CỘNG HÒA XÃ HỘI CHỦ NGHĨA VIỆT NAM
Độc lập - Tự do - Hạnh phúc

Số: 13540/TB-SHTT

Hà Nội, ngày 15 tháng 07 năm 2019

THÔNG BÁO
Ghi nhận yêu cầu duy trì hiệu lực Bằng độc quyền sáng chế

Kính gửi: Công ty Luật TNHH Phạm và Liên danh (PHAM & ASSOCIATES)
8 Trần Hưng Đạo, thành phố Hà Nội

Căn cứ kết quả thẩm định yêu cầu duy trì hiệu lực Bằng độc quyền sáng chế:

Số đơn: DT1-2019-01165

Ngày nộp: 22/02/2019

Chủ đơn: Ceraloc Innovation AB (SE)

Đại diện của Chủ đơn: PHAM & ASSOCIATES

Bằng độc quyền sáng chế số: 18718

Năm yêu cầu duy trì hiệu lực: 2

Cục Sở hữu trí tuệ thông báo:

1. Yêu cầu duy trì hiệu lực Bằng độc quyền sáng chế nêu trên được chấp nhận.

2. Hiệu lực Bằng độc quyền sáng chế số 18718 được duy trì đến 05/03/2020.

tc

Nơi nhận:

- Như trên;
- TT (để công bố);
- Lưu: VT, Hồ sơ.

CỤC TRƯỞNG



Đinh Hữu Phí
Đinh Hữu Phí

BỘ KHOA HỌC VÀ CÔNG NGHỆ
CỤC SỞ HỮU TRÍ TUỆ

CỘNG HÒA XÃ HỘI CHỦ NGHĨA VIỆT NAM
Độc lập - Tự do - Hạnh phúc

Số: 13544/TB-SHTT

Hà Nội, ngày 15 tháng 07 năm 2019

THÔNG BÁO
Ghi nhận yêu cầu duy trì hiệu lực Bằng độc quyền sáng chế

Kính gửi: Công ty Luật TNHH Phạm và Liên danh (PHAM & ASSOCIATES)
8 Trần Hưng Đạo, thành phố Hà Nội

Căn cứ kết quả thẩm định yêu cầu duy trì hiệu lực Bằng độc quyền sáng chế:

Số đơn: DT1-2019-01166

Ngày nộp: 22/02/2019

Chủ đơn: Ceraloc Innovation AB (SE)

Đại diện của Chủ đơn: PHAM & ASSOCIATES

Bằng độc quyền sáng chế số: 18640

Năm yêu cầu duy trì hiệu lực: 2

Cục Sở hữu trí tuệ thông báo:

1. Yêu cầu duy trì hiệu lực Bằng độc quyền sáng chế nêu trên được chấp nhận.
2. Hiệu lực Bằng độc quyền sáng chế số 18640 được duy trì đến 05/03/2020.

Nơi nhận:

- Như trên;
- TT (để công bố);
- Lưu: VT, Hồ sơ.

CỤC TRƯỞNG



Đinh Hữu Phí

BỘ KHOA HỌC VÀ CÔNG NGHỆ
CỤC SỞ HỮU TRÍ TUỆ

CỘNG HÒA XÃ HỘI CHỦ NGHĨA VIỆT NAM
Độc lập - Tự do - Hạnh phúc

Số: 13512/TB-SHTT

Hà Nội, ngày 15 tháng 07 năm 2019

THÔNG BÁO
Ghi nhận yêu cầu duy trì hiệu lực Bằng độc quyền sáng chế

Kính gửi: Công ty Luật TNHH Phạm và Liên danh (PHAM & ASSOCIATES)
8 Trần Hưng Đạo, thành phố Hà Nội

Căn cứ kết quả thẩm định yêu cầu duy trì hiệu lực Bằng độc quyền sáng chế:

Số đơn: DT1-2019-01167

Ngày nộp: 22/02/2019

Chủ đơn: HELSINN HEALTHCARE SA (CH)

Đại diện của Chủ đơn: PHAM & ASSOCIATES

Bằng độc quyền sáng chế số: 18626

Năm yêu cầu duy trì hiệu lực: 2

Cục Sở hữu trí tuệ thông báo:

1. Yêu cầu duy trì hiệu lực Bằng độc quyền sáng chế nêu trên được chấp nhận.
2. Hiệu lực Bằng độc quyền sáng chế số 18626 được duy trì đến 05/03/2020.

hc

Nơi nhận:

- Như trên;
- TT (để công bố);
- Lưu: VT, Hồ sơ.

CỤC TRƯỞNG



Đinh Hữu Phí

BỘ KHOA HỌC VÀ CÔNG NGHỆ
CỤC SỞ HỮU TRÍ TUỆ

CỘNG HÒA XÃ HỘI CHỦ NGHĨA VIỆT NAM
Độc lập - Tự do - Hạnh phúc

Số: 13513 /TB-SHTT

Hà Nội, ngày 15 tháng 07 năm 2019

THÔNG BÁO
Ghi nhận yêu cầu duy trì hiệu lực Bằng độc quyền sáng chế

Kính gửi: Công ty Luật TNHH Phạm và Liên danh (PHAM & ASSOCIATES)
8 Trần Hưng Đạo, thành phố Hà Nội

Căn cứ kết quả thẩm định yêu cầu duy trì hiệu lực Bằng độc quyền sáng chế:

Số đơn: DT1-2019-01168

Ngày nộp: 22/02/2019

Chủ đơn: Cristal USA Inc. (US)

Đại diện của Chủ đơn: PHAM & ASSOCIATES

Bằng độc quyền sáng chế số: 18650

Năm yêu cầu duy trì hiệu lực: 2

Cục Sở hữu trí tuệ thông báo:

1. Yêu cầu duy trì hiệu lực Bằng độc quyền sáng chế nêu trên được chấp nhận.

2. Hiệu lực Bằng độc quyền sáng chế số 18650 được duy trì đến 05/03/2020.

K

Nơi nhận:

- Như trên;
- TT (để công bố);
- Lưu: VT, Hồ sơ.

CỤC TRƯỞNG



Đinh Hữu Phí

BỘ KHOA HỌC VÀ CÔNG NGHỆ
CỤC SỞ HỮU TRÍ TUỆ

CỘNG HÒA XÃ HỘI CHỦ NGHĨA VIỆT NAM
Độc lập - Tự do - Hạnh phúc

Số: 135/4/TB-SHTT

Hà Nội, ngày 15 tháng 07 năm 2019

THÔNG BÁO

Ghi nhận yêu cầu duy trì hiệu lực Bằng độc quyền sáng chế

Kính gửi: Công ty Luật TNHH T&G (TGVN)

Phòng số 5 tầng 15 Toà nhà Harec, 4A Láng Hạ, phường Thành Công
quận Ba Đình, TP Hà Nội

Căn cứ kết quả thẩm định yêu cầu duy trì hiệu lực Bằng độc quyền sáng chế:

Số đơn: DT1-2019-01173

Ngày nộp: 22/02/2019

Chủ đơn: Advanced Digital Broadcast S.A. (CH)

Đại diện của Chủ đơn: TGVN

Bằng độc quyền sáng chế số: 18506

Năm yêu cầu duy trì hiệu lực: 2

Cục Sở hữu trí tuệ thông báo:

1. Yêu cầu duy trì hiệu lực Bằng độc quyền sáng chế nêu trên được chấp nhận.

2. Hiệu lực Bằng độc quyền sáng chế số 18506 được duy trì đến 23/02/2020.

Nơi nhận:

- Như trên;
- TT (để công bố);
- Lưu: VT, Hồ sơ.

CỤC TRƯỞNG

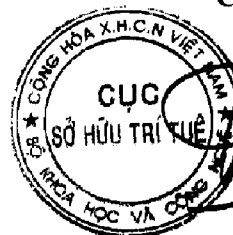

Đinh Hữu Phí
Đinh Hữu Phí

BỘ KHOA HỌC VÀ CÔNG NGHỆ
CỤC SỞ HỮU TRÍ TUỆ

CỘNG HÒA XÃ HỘI CHỦ NGHĨA VIỆT NAM
Độc lập - Tự do - Hạnh phúc

Số: 13515 /TB-SHTT

Hà Nội, ngày 15 tháng 07 năm 2019

THÔNG BÁO
Ghi nhận yêu cầu duy trì hiệu lực Bằng độc quyền sáng chế

Kính gửi: Công ty Luật TNHH T&G (TGVN)
Phòng số 5 tầng 15 Toà nhà Harec, 4A Láng Hạ, phường Thành Công
quận Ba Đình, TP Hà Nội

Căn cứ kết quả thẩm định yêu cầu duy trì hiệu lực Bằng độc quyền sáng chế:

Số đơn: DT1-2019-01174

Ngày nộp: 22/02/2019

Chủ đơn: XYLECO, INC. (US)

Đại diện của Chủ đơn: TGVN

Bằng độc quyền sáng chế số: 18531

Năm yêu cầu duy trì hiệu lực: 2

Cục Sở hữu trí tuệ thông báo:

1. Yêu cầu duy trì hiệu lực Bằng độc quyền sáng chế nêu trên được chấp nhận.

2. Hiệu lực Bằng độc quyền sáng chế số 18531 được duy trì đến 23/02/2020.

Nơi nhận:

- Như trên;
- TT (để công bố);
- Lưu: VT, Hồ sơ.

CỤC TRƯỞNG



Đinh Hữu Phi

BỘ KHOA HỌC VÀ CÔNG NGHỆ
CỤC SỞ HỮU TRÍ TUỆ

CỘNG HÒA XÃ HỘI CHỦ NGHĨA VIỆT NAM
Độc lập - Tự do - Hạnh phúc

Số: 135/6/TB-SHTT

Hà Nội, ngày 15 tháng 07 năm 2019

THÔNG BÁO
Ghi nhận yêu cầu duy trì hiệu lực Bằng độc quyền sáng chế

Kính gửi: Công ty Luật TNHH T&G (TGVN)
Phòng số 5 tầng 15 Toà nhà Harec, 4A Láng Hạ, phường Thành Công
quận Ba Đình, TP Hà Nội

Căn cứ kết quả thẩm định yêu cầu duy trì hiệu lực Bằng độc quyền sáng chế:

Số đơn: DT1-2019-01175

Ngày nộp: 22/02/2019

Chủ đơn: TELEFONAKTIEBOLAGET L M ERICSSON (PUBL) (SE)

Đại diện của Chủ đơn: TGVN

Bằng độc quyền sáng chế số: 18519

Năm yêu cầu duy trì hiệu lực: 2

Cục Sở hữu trí tuệ thông báo:

1. Yêu cầu duy trì hiệu lực Bằng độc quyền sáng chế nêu trên được chấp nhận.

2. Hiệu lực Bằng độc quyền sáng chế số 18519 được duy trì đến 23/02/2020.

Nơi nhận:

- Như trên;
- TT (để công bố);
- Lưu: VT, Hồ sơ.

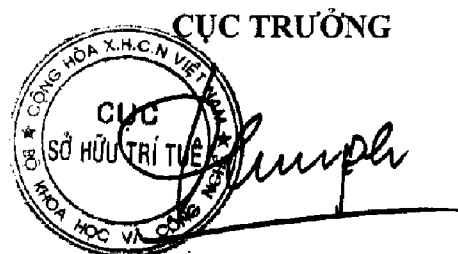

Đinh Hữu Phí

BỘ KHOA HỌC VÀ CÔNG NGHỆ
CỤC SỞ HỮU TRÍ TUỆ

CỘNG HÒA XÃ HỘI CHỦ NGHĨA VIỆT NAM
Độc lập - Tự do - Hạnh phúc

Số: 13517/TB-SHTT

Hà Nội, ngày 15 tháng 07 năm 2019

THÔNG BÁO

Ghi nhận yêu cầu duy trì hiệu lực Bằng độc quyền sáng chế

Kính gửi: Công ty Luật TNHH T&G (TGVN)

Phòng số 5 tầng 15 Tòa nhà Harec, 4A Láng Hạ, phường Thành Công
quận Ba Đình, TP Hà Nội

Căn cứ kết quả thẩm định yêu cầu duy trì hiệu lực Bằng độc quyền sáng chế:

Số đơn: DT1-2019-01176

Ngày nộp: 22/02/2019

Chủ đơn: ALMIRALL, S.A. (ES)

Đại diện của Chủ đơn: TGVN

Bằng độc quyền sáng chế số: 18573

Năm yêu cầu duy trì hiệu lực: 2

Cục Sở hữu trí tuệ thông báo:

1. Yêu cầu duy trì hiệu lực Bằng độc quyền sáng chế nêu trên được chấp nhận.
2. Hiệu lực Bằng độc quyền sáng chế số 18573 được duy trì đến 26/02/2020.

Nơi nhận:

- Như trên;
- TT (để công bố);
- Lưu: VT, Hồ sơ.

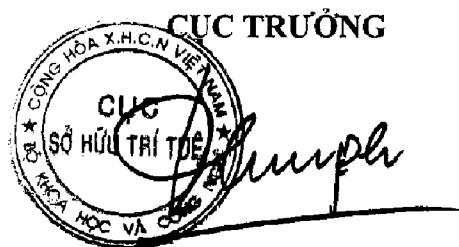

Đinh Hữu Phí

BỘ KHOA HỌC VÀ CÔNG NGHỆ
CỤC SỞ HỮU TRÍ TUỆ

CỘNG HÒA XÃ HỘI CHỦ NGHĨA VIỆT NAM
Độc lập - Tự do - Hạnh phúc

Số: 13518/TB-SHTT

Hà Nội, ngày 15 tháng 07 năm 2019

THÔNG BÁO

Ghi nhận yêu cầu duy trì hiệu lực Bằng độc quyền sáng chế

Kính gửi: Công ty Luật TNHH T&G (TGVN)

Phòng số 5 tầng 15 Toà nhà Harec, 4A Láng Hạ, phường Thành Công
quận Ba Đình, TP Hà Nội

Căn cứ kết quả thẩm định yêu cầu duy trì hiệu lực Bằng độc quyền sáng chế:

Số đơn: DT1-2019-01185

Ngày nộp: 22/02/2019

Chủ đơn: Owens-Brockway Glass Container Inc. (US)

Đại diện của Chủ đơn: TGVN

Bằng độc quyền sáng chế số: 18553

Năm yêu cầu duy trì hiệu lực: 2

Cục Sở hữu trí tuệ thông báo:

1. Yêu cầu duy trì hiệu lực Bằng độc quyền sáng chế nêu trên được chấp nhận.
2. Hiệu lực Bằng độc quyền sáng chế số 18553 được duy trì đến 23/02/2020.

Nơi nhận:

- Như trên;
- TT (để công bố);
- Lưu: VT, Hồ sơ.

CỤC TRƯỞNG



Đinh Hữu Phí

BỘ KHOA HỌC VÀ CÔNG NGHỆ
CỤC SỞ HỮU TRÍ TUỆ

CỘNG HÒA XÃ HỘI CHỦ NGHĨA VIỆT NAM
Độc lập - Tự do - Hạnh phúc

Số: 13519 /TB-SHTT

Hà Nội, ngày 15 tháng 07 năm 2019

THÔNG BÁO
Ghi nhận yêu cầu duy trì hiệu lực Bằng độc quyền sáng chế

Kính gửi: Công ty TNHH T&T INVENMARK Sở hữu trí tuệ Quốc tế
(T&T INVENMARK CO., LTD.)
Phòng 101, tòa nhà 30 Nguyễn Du, phường Bùi Thị Xuân,
quận Hai Bà Trưng, TP. Hà Nội

Căn cứ kết quả thẩm định yêu cầu duy trì hiệu lực Bằng độc quyền sáng chế:

Số đơn: DT1-2019-01192

Ngày nộp: 22/02/2019

Chủ đơn: FORMOSA SAINT JOSE CORP. (TW)

Đại diện của Chủ đơn: T&T INVENMARK CO., LTD.

Bằng độc quyền sáng chế số: 18964

Năm yêu cầu duy trì hiệu lực: 3

Cục Sở hữu trí tuệ thông báo:

1. Yêu cầu duy trì hiệu lực Bằng độc quyền sáng chế nêu trên được chấp nhận.
2. Hiệu lực Bằng độc quyền sáng chế số 18964 được duy trì đến 04/04/2021.

Nơi nhận:

- Như trên;
- TT (để công bố);
- Lưu: VT, Hồ sơ.

CỤC TRƯỞNG



Đinh Hữu Phi

BỘ KHOA HỌC VÀ CÔNG NGHỆ
CỤC SỞ HỮU TRÍ TUỆ

CỘNG HÒA XÃ HỘI CHỦ NGHĨA VIỆT NAM
Độc lập - Tự do - Hạnh phúc

Số: 13520/TB-SHTT

Hà Nội, ngày 15 tháng 07 năm 2019

THÔNG BÁO
Ghi nhận yêu cầu duy trì hiệu lực Bằng độc quyền sáng chế

Kính gửi: Công ty TNHH một thành viên Sở hữu trí tuệ VCCI
(VCCI-IP CO.,LTD)
Tầng 8, Toà nhà VCCI, số 9 Đào Duy Anh, phường Phương mai,
quận Đống Đa, thành phố Hà Nội

Căn cứ kết quả thẩm định yêu cầu duy trì hiệu lực Bằng độc quyền sáng chế:

Số đơn: DT1-2019-01194

Ngày nộp: 22/02/2019

Chủ đơn: Japan Oil, Gas and Metals National Corporation (JP)

Đại diện của Chủ đơn: VCCI-IP CO.,LTD

Bằng độc quyền sáng chế số: 18762

Năm yêu cầu duy trì hiệu lực: 2

Cục Sở hữu trí tuệ thông báo:

1. Yêu cầu duy trì hiệu lực Bằng độc quyền sáng chế nêu trên được chấp nhận.

2. Hiệu lực Bằng độc quyền sáng chế số 18762 được duy trì đến 12/03/2020.

Nơi nhận:

- Như trên;
- TT (để công bố);
- Lưu: VT, Hồ sơ.

CỤC TRƯỞNG



Đinh Hữu Phi

BỘ KHOA HỌC VÀ CÔNG NGHỆ
CỤC SỞ HỮU TRÍ TUỆ

CỘNG HÒA XÃ HỘI CHỦ NGHĨA VIỆT NAM
Độc lập - Tự do - Hạnh phúc

Số: 13521/TB-SHTT

Hà Nội, ngày 15 tháng 07 năm 2019

THÔNG BÁO
Ghi nhận yêu cầu duy trì hiệu lực Bằng độc quyền sáng chế

Kính gửi: Công ty Luật TNHH Tư vấn Quốc tế (INDOCHINE COUNSEL)
Phòng 305, tầng 3 Centec Tower, số 72-74 Nguyễn Thị Minh Khai,
phường 6, quận 3, TP. Hồ Chí Minh

Căn cứ kết quả thẩm định yêu cầu duy trì hiệu lực Bằng độc quyền sáng chế:

Số đơn: DT1-2019-01195

Ngày nộp: 22/02/2019

Chủ đơn: THE NIPPON SIGNAL CO., LTD. (JP)

Đại diện của Chủ đơn: INDOCHINE COUNSEL

Bằng độc quyền sáng chế số: 18867

Năm yêu cầu duy trì hiệu lực: 2

Cục Sở hữu trí tuệ thông báo:

1. Yêu cầu duy trì hiệu lực Bằng độc quyền sáng chế nêu trên được chấp nhận.
2. Hiệu lực Bằng độc quyền sáng chế số 18867 được duy trì đến 26/03/2020.

Nơi nhận:

- Như trên;
- TT (để công bố);
- Lưu: VT, Hồ sơ.

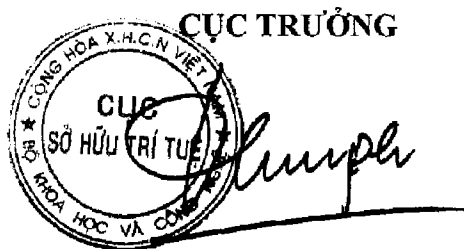

Đinh Hữu Phú

BỘ KHOA HỌC VÀ CÔNG NGHỆ
CỤC SỞ HỮU TRÍ TUỆ

CỘNG HÒA XÃ HỘI CHỦ NGHĨA VIỆT NAM
Độc lập - Tự do - Hạnh phúc

Số: 13522/TB-SHTT

Hà Nội, ngày 15 tháng 07 năm 2019

THÔNG BÁO

Ghi nhận yêu cầu duy trì hiệu lực Bằng độc quyền sáng chế

Kính gửi: Công ty Luật TNHH Tư vấn Quốc tế (INDOCHINE COUNSEL)
Phòng 305, tầng 3 Centec Tower, số 72-74 Nguyễn Thị Minh Khai,
phường 6, quận 3, TP. Hồ Chí Minh

Căn cứ kết quả thẩm định yêu cầu duy trì hiệu lực Bằng độc quyền sáng chế:

Số đơn: DT1-2019-01196

Ngày nộp: 22/02/2019

Chủ đơn: THE NIPPON SIGNAL CO., LTD. (JP)

Đại diện của Chủ đơn: INDOCHINE COUNSEL

Bằng độc quyền sáng chế số: 18807

Năm yêu cầu duy trì hiệu lực: 2

Cục Sở hữu trí tuệ thông báo:

1. Yêu cầu duy trì hiệu lực Bằng độc quyền sáng chế nêu trên được chấp nhận.
2. Hiệu lực Bằng độc quyền sáng chế số 18807 được duy trì đến 19/03/2020.

Nơi nhận:

- Như trên;
- TT (để công bố);
- Lưu: VT, Hồ sơ.

CỤC TRƯỞNG

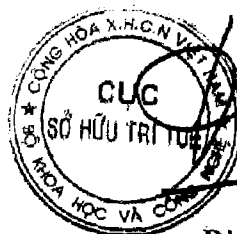

Đinh Hữu Phí

BỘ KHOA HỌC VÀ CÔNG NGHỆ
CỤC SỞ HỮU TRÍ TUỆ

CỘNG HÒA XÃ HỘI CHỦ NGHĨA VIỆT NAM
Độc lập - Tự do - Hạnh phúc

Số: 13523/TB-SHTT

Hà Nội, ngày 15 tháng 07 năm 2019

THÔNG BÁO

Ghi nhận yêu cầu duy trì hiệu lực Bằng độc quyền sáng chế

Kính gửi: Công ty Luật TNHH Tư vấn Quốc tế (INDOCHINE COUNSEL)
Phòng 305, tầng 3 Centec Tower, số 72-74 Nguyễn Thị Minh Khai,
phường 6, quận 3, TP. Hồ Chí Minh

Căn cứ kết quả thẩm định yêu cầu duy trì hiệu lực Bằng độc quyền sáng chế:

Số đơn: DT1-2019-01197

Ngày nộp: 22/02/2019

Chủ đơn: THE NIPPON SIGNAL CO., LTD. (JP)

Đại diện của Chủ đơn: INDOCHINE COUNSEL

Bằng độc quyền sáng chế số: 18793

Năm yêu cầu duy trì hiệu lực: 2

Cục Sở hữu trí tuệ thông báo:

1. Yêu cầu duy trì hiệu lực Bằng độc quyền sáng chế nêu trên được chấp nhận.
2. Hiệu lực Bằng độc quyền sáng chế số 18793 được duy trì đến 19/03/2020.

Nơi nhận:

- Như trên;
- TT (để công bố);
- Lưu: VT, Hồ sơ.

CỤC TRƯỞNG



Đinh Hữu Phí

BỘ KHOA HỌC VÀ CÔNG NGHỆ
CỤC SỞ HỮU TRÍ TUỆ

CỘNG HÒA XÃ HỘI CHỦ NGHĨA VIỆT NAM
Độc lập - Tự do - Hạnh phúc

Số: 13524/TB-SHTT

Hà Nội, ngày 15 tháng 07 năm 2019

THÔNG BÁO

Ghi nhận yêu cầu duy trì hiệu lực Bằng độc quyền sáng chế

Kính gửi: Công ty TNHH Trường Xuân (AGELESS CO.,LTD.)
Tầng 11, số 102 đường Trần Phú, phường Mộ Lao, quận Hà Đông,
TP. Hà Nội

Căn cứ kết quả thẩm định yêu cầu duy trì hiệu lực Bằng độc quyền sáng chế:

Số đơn: DT1-2019-01199

Ngày nộp: 22/02/2019

Chủ đơn: Mplus Co., Ltd. (KR)

Đại diện của Chủ đơn: AGELESS CO.,LTD.

Bằng độc quyền sáng chế số: 18768

Năm yêu cầu duy trì hiệu lực: 2

Cục Sở hữu trí tuệ thông báo:

1. Yêu cầu duy trì hiệu lực Bằng độc quyền sáng chế nêu trên được chấp nhận.
2. Hiệu lực Bằng độc quyền sáng chế số 18768 được duy trì đến 12/03/2020.

Nơi nhận:

- Như trên;
- TT (để công bố);
- Lưu: VT, Hồ sơ.

CỤC TRƯỞNG



Đinh Hữu Phí

BỘ KHOA HỌC VÀ CÔNG NGHỆ
CỤC SỞ HỮU TRÍ TUỆ

CỘNG HÒA XÃ HỘI CHỦ NGHĨA VIỆT NAM
Độc lập - Tự do - Hạnh phúc

Số: 13525/TB-SHTT

Hà Nội, ngày 15 tháng 07 năm 2019

THÔNG BÁO
Ghi nhận yêu cầu duy trì hiệu lực Bằng độc quyền sáng chế

Kính gửi: Công ty TNHH Trường Xuân (AGELESS CO.,LTD.)
Tầng 11, số 102 đường Trần Phú, phường Mộ Lao, quận Hà Đông,
TP. Hà Nội

Căn cứ kết quả thẩm định yêu cầu duy trì hiệu lực Bằng độc quyền sáng chế:

Số đơn: DT1-2019-01200

Ngày nộp: 22/02/2019

Chủ đơn: Mplus Co., Ltd. (KR)

Đại diện của Chủ đơn: AGELESS CO.,LTD.

Bằng độc quyền sáng chế số: 18783

Năm yêu cầu duy trì hiệu lực: 2

Cục Sở hữu trí tuệ thông báo:

1. Yêu cầu duy trì hiệu lực Bằng độc quyền sáng chế nêu trên được chấp nhận.

2. Hiệu lực Bằng độc quyền sáng chế số 18783 được duy trì đến 13/03/2020.

Nơi nhận:

- Như trên;
- TT (để công bố);
- Lưu: VT, Hồ sơ.

CỤC TRƯỞNG



Đình Hữu Phí

BỘ KHOA HỌC VÀ CÔNG NGHỆ
CỤC SỞ HỮU TRÍ TUỆ

CỘNG HÒA XÃ HỘI CHỦ NGHĨA VIỆT NAM
Độc lập - Tự do - Hạnh phúc

Số: 13526 /TB-SHTT

Hà Nội, ngày 15 tháng 07 năm 2019

THÔNG BÁO
Ghi nhận yêu cầu duy trì hiệu lực Bằng độc quyền sáng chế

Kính gửi: Công ty TNHH Trường Xuân (AGELESS CO.,LTD.)
Tầng 11, số 102 đường Trần Phú, phường Mộ Lao, quận Hà Đông,
TP. Hà Nội

Căn cứ kết quả thẩm định yêu cầu duy trì hiệu lực Bằng độc quyền sáng chế:

Số đơn: DT1-2019-01201

Ngày nộp: 22/02/2019

Chủ đơn: Mplus Co., LTD. (KR)

Đại diện của Chủ đơn: AGELESS CO.,LTD.

Bằng độc quyền sáng chế số: 18761

Năm yêu cầu duy trì hiệu lực: 2

Cục Sở hữu trí tuệ thông báo:

1. Yêu cầu duy trì hiệu lực Bằng độc quyền sáng chế nêu trên được chấp nhận.
2. Hiệu lực Bằng độc quyền sáng chế số 18761 được duy trì đến 12/03/2020.

ke

Nơi nhận:

- Như trên;
- TT (để công bố);
- Lưu: VT, Hồ sơ.

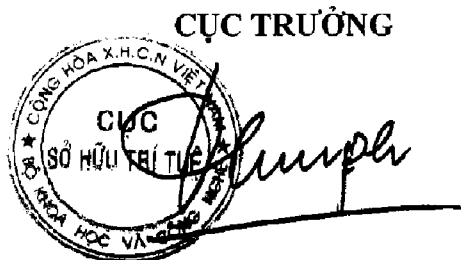

Đinh Hữu Phí

BỘ KHOA HỌC VÀ CÔNG NGHỆ
CỤC SỞ HỮU TRÍ TUỆ

CỘNG HOÀ XÃ HỘI CHỦ NGHĨA VIỆT NAM
Độc lập - Tự do - Hạnh phúc

Số: 13527/TB-SHTT

Hà Nội, ngày 15 tháng 07 năm 2019

THÔNG BÁO
Ghi nhận yêu cầu duy trì hiệu lực Bằng độc quyền sáng chế

Kính gửi: Công ty TNHH Sở hữu trí tuệ Việt á (VIET A IP CO.,LTD)
Phòng 1504, tầng 15, tòa nhà Hàn Việt, số 203 Minh Khai,
phường Minh Khai, quận Hai Bà Trưng, TP. Hà Nội

Căn cứ kết quả thẩm định yêu cầu duy trì hiệu lực Bằng độc quyền sáng chế:

Số đơn: DT1-2019-01459

Ngày nộp: 26/02/2019

Chủ đơn: SK Planet Co., Ltd. (KR)

Đại diện của Chủ đơn: VIET A IP CO.,LTD

Bằng độc quyền sáng chế số: 18584

Năm yêu cầu duy trì hiệu lực: 2

Cục Sở hữu trí tuệ thông báo:

1. Yêu cầu duy trì hiệu lực Bằng độc quyền sáng chế nêu trên được chấp nhận.
2. Hiệu lực Bằng độc quyền sáng chế số 18584 được duy trì đến 26/02/2020.

Nơi nhận:

- Như trên;
- TT (để công bố);
- Lưu: VT, Hồ sơ.

CỤC TRƯỞNG

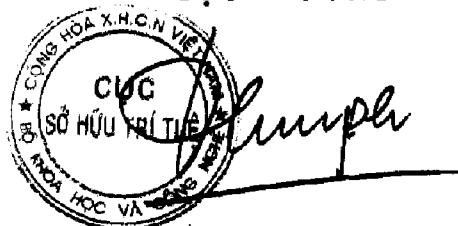

Đình Hữu Phí

BỘ KHOA HỌC VÀ CÔNG NGHỆ
CỤC SỞ HỮU TRÍ TUỆ

CỘNG HÒA XÃ HỘI CHỦ NGHĨA VIỆT NAM
Độc lập - Tự do - Hạnh phúc

Số: 13528/TB-SHTT

Hà Nội, ngày 15 tháng 07 năm 2019

THÔNG BÁO
Ghi nhận yêu cầu duy trì hiệu lực Bằng độc quyền sáng chế

Kính gửi: Công ty TNHH một thành viên Sở hữu trí tuệ VCCI
(VCCI-IP CO.,LTD)
Tầng 8, Toà nhà VCCI, số 9 Đào Duy Anh, phường Phương mai,
quận Đống Đa, thành phố Hà Nội

Căn cứ kết quả thẩm định yêu cầu duy trì hiệu lực Bằng độc quyền sáng chế:

Số đơn: DT1-2019-01471

Ngày nộp: 26/02/2019

Chủ đơn: KUMIAI CHEMICAL INDUSTRY CO., LTD. (JP)

Đại diện của Chủ đơn: VCCI-IP CO.,LTD

Bằng độc quyền sáng chế số: 19184

Năm yêu cầu duy trì hiệu lực: 2

Cục Sở hữu trí tuệ thông báo:

1. Yêu cầu duy trì hiệu lực Bằng độc quyền sáng chế nêu trên được chấp nhận.
2. Hiệu lực Bằng độc quyền sáng chế số 19184 được duy trì đến 02/05/2020.

JG

Nơi nhận:

- Như trên;
- TT (để công bố);
- Lưu: VT, Hồ sơ.

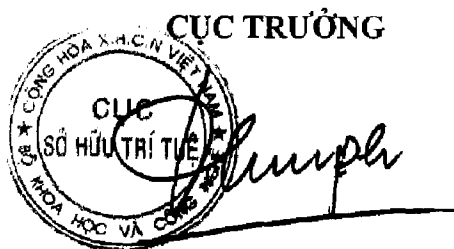

Đinh Hữu Phí

BỘ KHOA HỌC VÀ CÔNG NGHỆ . CỘNG HOÀ XÃ HỘI CHỦ NGHĨA VIỆT NAM
CỤC SỞ HỮU TRÍ TUỆ Độc lập - Tự do - Hạnh phúc

Số: 13529/TB-SHTT

Hà Nội, ngày 15 tháng 07 năm 2019

THÔNG BÁO
Ghi nhận yêu cầu duy trì hiệu lực Bằng độc quyền sáng chế

Kính gửi: Văn phòng Luật sư Ân Nam (ANNAM IP & LAW)
Số 10 ngõ 34 đường Âu Cơ, phường Quảng An, quận Tây Hồ, TP Hà Nội

Căn cứ kết quả thẩm định yêu cầu duy trì hiệu lực Bằng độc quyền sáng chế:

Số đơn: DT1-2019-01475

Ngày nộp: 26/02/2019

Chủ đơn: ASTEX THERAPEUTICS LIMITED (GB)

Đại diện của Chủ đơn: ANNAM IP & LAW

Bằng độc quyền sáng chế số: 18715

Năm yêu cầu duy trì hiệu lực: 2

Cục Sở hữu trí tuệ thông báo:

1. Yêu cầu duy trì hiệu lực Bằng độc quyền sáng chế nêu trên được chấp nhận.
2. Hiệu lực Bằng độc quyền sáng chế số 18715 được duy trì đến 05/03/2020.

Nơi nhận:

- Như trên;
- TT (để công bố);
- Lưu: VT, Hồ sơ.

CỤC TRƯỞNG



Đinh Hữu Phí

BỘ KHOA HỌC VÀ CÔNG NGHỆ
CỤC SỞ HỮU TRÍ TUỆ

CỘNG HÒA XÃ HỘI CHỦ NGHĨA VIỆT NAM
Độc lập - Tự do - Hạnh phúc

Số: 13530/TB-SHTT

Hà Nội, ngày 15 tháng 07 năm 2019

THÔNG BÁO

Ghi nhận yêu cầu duy trì hiệu lực Bằng độc quyền sáng chế

Kính gửi: Công ty TNHH Tư vấn đầu tư và chuyên giao công nghệ
(INVESTCONSULT)

Số 26 ngõ 41, phố Thái Hà, phường Trung Liệt, quận Đống Đa,
thành phố Hà Nội

Căn cứ kết quả thẩm định yêu cầu duy trì hiệu lực Bằng độc quyền sáng chế:

Số đơn: DT1-2019-01476

Ngày nộp: 26/02/2019

Chủ đơn: POPPACK LLC (US)

Đại diện của Chủ đơn: INVESTCONSULT

Bằng độc quyền sáng chế số: 18797

Năm yêu cầu duy trì hiệu lực: 2

Cục Sở hữu trí tuệ thông báo:

1. Yêu cầu duy trì hiệu lực Bằng độc quyền sáng chế nêu trên được chấp nhận.

2. Hiệu lực Bằng độc quyền sáng chế số 18797 được duy trì đến 19/03/2020.

h

Nơi nhận:

- Như trên;
- TT (để công bố);
- Lưu: VT, Hồ sơ.

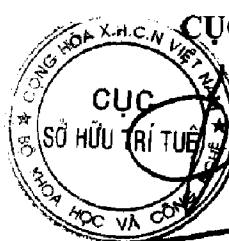

CỤC TRƯỞNG

Đinh Hữu Phí

BỘ KHOA HỌC VÀ CÔNG NGHỆ
CỤC SỞ HỮU TRÍ TUỆ

CỘNG HOÀ XÃ HỘI CHỦ NGHĨA VIỆT NAM
Độc lập - Tự do - Hạnh phúc

Số: 13531/TB-SHTT

Hà Nội, ngày 15 tháng 07 năm 2019

THÔNG BÁO
Ghi nhận yêu cầu duy trì hiệu lực Bằng độc quyền sáng chế

Kính gửi: Công ty TNHH Ban Ca (BANCA)
15B Triệu Việt Vương, thành phố Hà Nội

Căn cứ kết quả thẩm định yêu cầu duy trì hiệu lực Bằng độc quyền sáng chế:

Số đơn: DT1-2019-01478

Ngày nộp: 26/02/2019

Chủ đơn: YAMAHA HATSUDOKI KABUSHIKI KAISHA (JP)

Đại diện của Chủ đơn: BANCA

Bằng độc quyền sáng chế số: 18562

Năm yêu cầu duy trì hiệu lực: 2

Cục Sở hữu trí tuệ thông báo:

1. Yêu cầu duy trì hiệu lực Bằng độc quyền sáng chế nêu trên được chấp nhận.
2. Hiệu lực Bằng độc quyền sáng chế số 18562 được duy trì đến 26/02/2020.

Nơi nhận:

- Như trên;
- TT (để công bố);
- Lưu: VT, Hồ sơ.

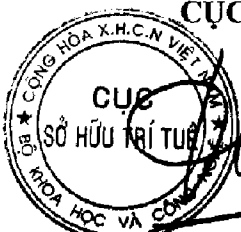
CỤC TRƯỞNG

Đinh Hữu Phí

Đinh Hữu Phí

BỘ KHOA HỌC VÀ CÔNG NGHỆ
CỤC SỞ HỮU TRÍ TUỆ

CỘNG HOÀ XÃ HỘI CHỦ NGHĨA VIỆT NAM
Độc lập - Tự do - Hạnh phúc

Số: 13532/TB-SHTT

Hà Nội, ngày 15 tháng 07 năm 2019

THÔNG BÁO
Ghi nhận yêu cầu duy trì hiệu lực Bằng độc quyền sáng chế

Kính gửi: Công ty TNHH Ban Ca (BANCA)
15B Triệu Việt Vương, thành phố Hà Nội

Căn cứ kết quả thẩm định yêu cầu duy trì hiệu lực Bằng độc quyền sáng chế:

Số đơn: DT1-2019-01479

Ngày nộp: 26/02/2019

Chủ đơn: ABB Research Ltd. (CH)

Đại diện của Chủ đơn: BANCA

Bằng độc quyền sáng chế số: 18577

Năm yêu cầu duy trì hiệu lực: 2

Cục Sở hữu trí tuệ thông báo:

1. Yêu cầu duy trì hiệu lực Bằng độc quyền sáng chế nêu trên được chấp nhận.

2. Hiệu lực Bằng độc quyền sáng chế số 18577 được duy trì đến 26/02/2020.

Nơi nhận:

- Như trên;
- TT (để công bố);
- Lưu: VT, Hồ sơ.

CỤC TRƯỞNG



Đinh Hữu Phí

BỘ KHOA HỌC VÀ CÔNG NGHỆ
CỤC SỞ HỮU TRÍ TUỆ

CỘNG HÒA XÃ HỘI CHỦ NGHĨA VIỆT NAM
Độc lập - Tự do - Hạnh phúc

Số: 13533/TB-SHTT

Hà Nội, ngày 15 tháng 07 năm 2019

THÔNG BÁO

Ghi nhận yêu cầu duy trì hiệu lực Bằng độc quyền sáng chế

Kính gửi: Công ty TNHH Ban Ca (BANCA)
15B Triệu Việt Vương, thành phố Hà Nội

Căn cứ kết quả thẩm định yêu cầu duy trì hiệu lực Bằng độc quyền sáng chế:

Số đơn: DT1-2019-01483

Ngày nộp: 26/02/2019

Chủ đơn: YAMAHA HATSUDOKI KABUSHIKI KAISHA (JP)

Đại diện của Chủ đơn: BANCA

Bằng độc quyền sáng chế số: 18601

Năm yêu cầu duy trì hiệu lực: 2

Cục Sở hữu trí tuệ thông báo:

1. Yêu cầu duy trì hiệu lực Bằng độc quyền sáng chế nêu trên được chấp nhận.

2. Hiệu lực Bằng độc quyền sáng chế số 18601 được duy trì đến 26/02/2020.

Nơi nhận:

- Như trên;
- TT (để công bố);
- Lưu: VT, Hồ sơ.

CỤC TRƯỞNG



Đinh Hữu Phi

BỘ KHOA HỌC VÀ CÔNG NGHỆ
CỤC SỞ HỮU TRÍ TUỆ

CỘNG HÒA XÃ HỘI CHỦ NGHĨA VIỆT NAM
Độc lập - Tự do - Hạnh phúc

Số: 13534/TB-SHTT

Hà Nội, ngày 15 tháng 07 năm 2019

THÔNG BÁO
Ghi nhận yêu cầu duy trì hiệu lực Bằng độc quyền sáng chế

Kính gửi: Công ty TNHH Ban Ca (BANCA)
15B Triệu Việt Vương, thành phố Hà Nội

Căn cứ kết quả thẩm định yêu cầu duy trì hiệu lực Bằng độc quyền sáng chế:

Số đơn: DT1-2019-01482

Ngày nộp: 26/02/2019

Chủ đơn: DAI NIPPON PRINTING CO., LTD. (JP)

Đại diện của Chủ đơn: BANCA

Bằng độc quyền sáng chế số: 18589

Năm yêu cầu duy trì hiệu lực: 2

Cục Sở hữu trí tuệ thông báo:

1. Yêu cầu duy trì hiệu lực Bằng độc quyền sáng chế nêu trên được chấp nhận.

2. Hiệu lực Bằng độc quyền sáng chế số 18589 được duy trì đến 26/02/2020.

Nơi nhận:

- Như trên;
- TT (để công bố);
- Lưu: VT, Hồ sơ.

CỤC TRƯỞNG



Đinh Hữu Phí

BỘ KHOA HỌC VÀ CÔNG NGHỆ
CỤC SỞ HỮU TRÍ TUỆ

CỘNG HÒA XÃ HỘI CHỦ NGHĨA VIỆT NAM
Độc lập - Tự do - Hạnh phúc

Số: 13535/TB-SHTT

Hà Nội, ngày 15 tháng 07 năm 2019

THÔNG BÁO
Ghi nhận yêu cầu duy trì hiệu lực Bằng độc quyền sáng chế

Kính gửi: Công ty TNHH Sáng chế ACTIP (ACTIP PATENT LIMITED)
M04-L16, Khu A - Khu đô thị mới Dương Nội, phường La Khê,
quận Hà Đông, Tp. Hà Nội

Căn cứ kết quả thẩm định yêu cầu duy trì hiệu lực Bằng độc quyền sáng chế:

Số đơn: DT1-2019-01489

Ngày nộp: 26/02/2019

Chủ đơn: Đỗ Đức Thắng (VN)

Đại diện của Chủ đơn: ACTIP PATENT LIMITED

Bằng độc quyền sáng chế số: 18604

Năm yêu cầu duy trì hiệu lực: 2

Cục Sở hữu trí tuệ thông báo:

1. Yêu cầu duy trì hiệu lực Bằng độc quyền sáng chế nêu trên được chấp nhận.
2. Hiệu lực Bằng độc quyền sáng chế số 18604 được duy trì đến 26/02/2020.

Nơi nhận:

- Như trên;
- TT (để công bố);
- Lưu: VT, Hồ sơ.

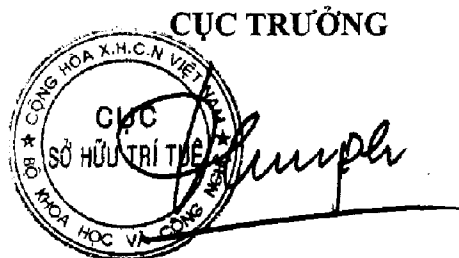

Đinh Hữu Phí

BỘ KHOA HỌC VÀ CÔNG NGHỆ
CỤC SỞ HỮU TRÍ TUỆ

CỘNG HÒA XÃ HỘI CHỦ NGHĨA VIỆT NAM
Độc lập - Tự do - Hạnh phúc

Số: 13536/TB-SHTT

Hà Nội, ngày 15 tháng 07 năm 2019

THÔNG BÁO
Ghi nhận yêu cầu duy trì hiệu lực Bằng độc quyền sáng chế

Kính gửi: Công ty Luật TNHH Phạm và Liên danh (PHAM & ASSOCIATES)
8 Trần Hưng Đạo, thành phố Hà Nội

Căn cứ kết quả thẩm định yêu cầu duy trì hiệu lực Bằng độc quyền sáng chế:

Số đơn: DT1-2019-01505

Ngày nộp: 28/02/2019

Chủ đơn: Merial Limited (US)

Đại diện của Chủ đơn: PHAM & ASSOCIATES

Bằng độc quyền sáng chế số: 15889

Năm yêu cầu duy trì hiệu lực: 3

Cục Sở hữu trí tuệ thông báo:

1. Yêu cầu duy trì hiệu lực Bằng độc quyền sáng chế nêu trên được chấp nhận.
2. Hiệu lực Bằng độc quyền sáng chế số 15889 được duy trì đến 29/08/2019.

Nơi nhận:

- Như trên;
- TT (để công bố);
- Lưu: VT, Hồ sơ.

CỤC TRƯỞNG



Đinh Hữu Phú

BỘ KHOA HỌC VÀ CÔNG NGHỆ
CỤC SỞ HỮU TRÍ TUỆ

CỘNG HÒA XÃ HỘI CHỦ NGHĨA VIỆT NAM
Độc lập - Tự do - Hạnh phúc

Số: 13537/TB-SHTT

Hà Nội, ngày 15 tháng 07 năm 2019

THÔNG BÁO

Ghi nhận yêu cầu duy trì hiệu lực Bằng độc quyền sáng chế

Kính gửi: Công ty Luật TNHH T&G (TGVN)

Phòng số 5 tầng 15 Toà nhà Harec, 4A Láng Hạ, phường Thành Công
quận Ba Đình, TP Hà Nội

Căn cứ kết quả thẩm định yêu cầu duy trì hiệu lực Bằng độc quyền sáng chế:

Số đơn: DT1-2019-00909

Ngày nộp: 11/02/2019

Chủ đơn: ESCO GROUP LLC (US)

Đại diện của Chủ đơn: TGVN

Bằng độc quyền sáng chế số: 18220

Năm yêu cầu duy trì hiệu lực: 3

Cục Sở hữu trí tuệ thông báo:

1. Yêu cầu duy trì hiệu lực Bằng độc quyền sáng chế nêu trên được chấp nhận.
2. Hiệu lực Bằng độc quyền sáng chế số 18220 được duy trì đến 02/01/2021.

Nơi nhận:

- Như trên;
- TT (để công bố);
- Lưu: VT, Hồ sơ.

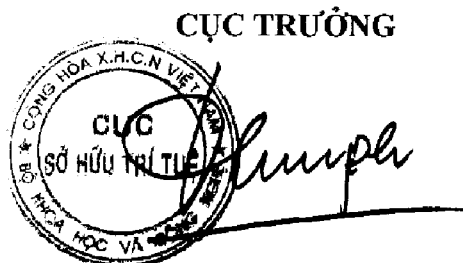

Đinh Hữu Phí

BỘ KHOA HỌC VÀ CÔNG NGHỆ
CỤC SỞ HỮU TRÍ TUỆ

CỘNG HÒA XÃ HỘI CHỦ NGHĨA VIỆT NAM
Độc lập - Tự do - Hạnh phúc

Số: 13538/TB-SHTT

Hà Nội, ngày 15 tháng 07 năm 2019

THÔNG BÁO

Ghi nhận yêu cầu duy trì hiệu lực Bằng độc quyền sáng chế

Kính gửi: Công ty Luật TNHH T&G (TGVN)

Phòng số 5 tầng 15 Toà nhà Harec, 4A Láng Hạ, phường Thành Công
quận Ba Đình, TP Hà Nội

Căn cứ kết quả thẩm định yêu cầu duy trì hiệu lực Bằng độc quyền sáng chế:

Số đơn: DT1-2019-00910

Ngày nộp: 11/02/2019

Chủ đơn: ESCO GROUP LLC (US)

Đại diện của Chủ đơn: TGVN

Bằng độc quyền sáng chế số: 9964

Năm yêu cầu duy trì hiệu lực: 9

Cục Sở hữu trí tuệ thông báo:

1. Yêu cầu duy trì hiệu lực Bằng độc quyền sáng chế nêu trên được chấp nhận.
2. Hiệu lực Bằng độc quyền sáng chế số 9964 được duy trì đến 06/01/2021. *lc*

Nơi nhận:

- Như trên;
- TT (để công bố);
- Lưu: VT, Hồ sơ.

CỤC TRƯỞNG



Đình Hữu Phi

BỘ KHOA HỌC VÀ CÔNG NGHỆ
CỤC SỞ HỮU TRÍ TUỆ

CỘNG HÒA XÃ HỘI CHỦ NGHĨA VIỆT NAM
Độc lập - Tự do - Hạnh phúc

Số: 13540/TB-SHTT

Hà Nội, ngày 15 tháng 07 năm 2019

THÔNG BÁO

Ghi nhận yêu cầu duy trì hiệu lực Bằng độc quyền sáng chế

Kính gửi: Công ty Luật TNHH Phạm và Liên danh (PHAM & ASSOCIATES)
8 Trần Hưng Đạo, thành phố Hà Nội

Căn cứ kết quả thẩm định yêu cầu duy trì hiệu lực Bằng độc quyền sáng chế:

Số đơn: DT1-2019-01436

Ngày nộp: 25/02/2019

Chủ đơn: HONDA MOTOR CO., LTD. (JP)

Đại diện của Chủ đơn: PHAM & ASSOCIATES

Bằng độc quyền sáng chế số: 18812

Năm yêu cầu duy trì hiệu lực: 2

Cục Sở hữu trí tuệ thông báo:

1. Yêu cầu duy trì hiệu lực Bằng độc quyền sáng chế nêu trên được chấp nhận.

2. Hiệu lực Bằng độc quyền sáng chế số 18812 được duy trì đến 19/03/2020.

h

Nơi nhận:

- Như trên;
- TT (để công bố);
- Lưu: VT, Hồ sơ.

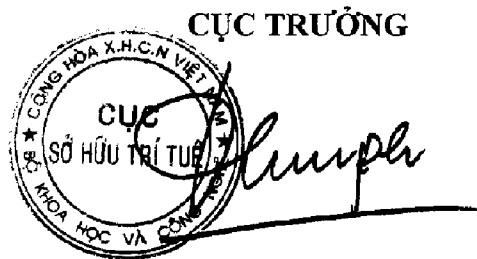

CỤC TRƯỞNG

Đinh Hữu Phí

BỘ KHOA HỌC VÀ CÔNG NGHỆ
CỤC SỞ HỮU TRÍ TUỆ

CỘNG HÒA XÃ HỘI CHỦ NGHĨA VIỆT NAM
Độc lập - Tự do - Hạnh phúc

Số: 13541/TB-SHTT

Hà Nội, ngày 15 tháng 07 năm 2019

THÔNG BÁO
Ghi nhận yêu cầu duy trì hiệu lực Bằng độc quyền sáng chế

Kính gửi: Công ty Luật TNHH Phạm và Liên danh (PHAM & ASSOCIATES)
8 Trần Hưng Đạo, thành phố Hà Nội

Căn cứ kết quả thẩm định yêu cầu duy trì hiệu lực Bằng độc quyền sáng chế:

Số đơn: DT1-2019-01437

Ngày nộp: 25/02/2019

Chủ đơn: TEEK MINING SOLUTIONS PTY LTD. (AU)

Đại diện của Chủ đơn: PHAM & ASSOCIATES

Bằng độc quyền sáng chế số: 16729

Năm yêu cầu duy trì hiệu lực: 3

Cục Sở hữu trí tuệ thông báo:

1. Yêu cầu duy trì hiệu lực Bằng độc quyền sáng chế nêu trên được chấp nhận.
2. Hiệu lực Bằng độc quyền sáng chế số 16729 được duy trì đến 21/03/2020.

Nơi nhận:

- Như trên;
- TT (để công bố);
- Lưu: VT, Hồ sơ.

CỤC TRƯỞNG



Đinh Hữu Phi

BỘ KHOA HỌC VÀ CÔNG NGHỆ
CỤC SỞ HỮU TRÍ TUỆ

CỘNG HÒA XÃ HỘI CHỦ NGHĨA VIỆT NAM
Độc lập - Tự do - Hạnh phúc

Số: 13592/TB-SHTT

Hà Nội, ngày 15 tháng 07 năm 2019

THÔNG BÁO
Ghi nhận yêu cầu duy trì hiệu lực Bằng độc quyền sáng chế

Kính gửi: Công ty TNHH Tư vấn Phạm Anh Nguyên
(ANPHAMCO CO.,LTD.)
Số 51, C1, khu đô thị mới Đại Kim, phố Đại Từ, phường Đại Kim,
quận Hoàng Mai, TP. Hà Nội

Căn cứ kết quả thẩm định yêu cầu duy trì hiệu lực Bằng độc quyền sáng chế:

Số đơn: DT1-2019-01439

Ngày nộp: 25/02/2019

Chủ đơn: ADVANCED TECHNOLOGY HOLDINGS LTD (US)

Đại diện của Chủ đơn: ANPHAMCO CO.,LTD.

Bằng độc quyền sáng chế số: 18594

Năm yêu cầu duy trì hiệu lực: 2

Cục Sở hữu trí tuệ thông báo:

1. Yêu cầu duy trì hiệu lực Bằng độc quyền sáng chế nêu trên được chấp nhận.
2. Hiệu lực Bằng độc quyền sáng chế số 18594 được duy trì đến 26/02/2020.

Nơi nhận:

- Như trên;
- TT (để công bố);
- Lưu: VT, Hồ sơ.

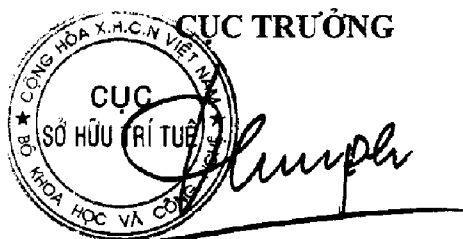

Đinh Hữu Phí

BỘ KHOA HỌC VÀ CÔNG NGHỆ
CỤC SỞ HỮU TRÍ TUỆ

CỘNG HÒA XÃ HỘI CHỦ NGHĨA VIỆT NAM
Độc lập - Tự do - Hạnh phúc

Số: 13543 /TB-SHTT

Hà Nội, ngày 15 tháng 07 năm 2019

THÔNG BÁO
Ghi nhận yêu cầu duy trì hiệu lực Bằng độc quyền sáng chế

Kính gửi: Trung tâm Công nghệ và Thiết bị Môi trường -
Viện Nghiên cứu Cơ khí - Bộ Công Thương
Số 4, đường Phạm Văn Đồng, quận Cầu Giấy, thành phố Hà Nội

Căn cứ kết quả thẩm định yêu cầu duy trì hiệu lực Bằng độc quyền sáng chế:

Số đơn: DT1-2019-01440

Ngày nộp: 25/02/2019

Chủ đơn: Trung tâm Công nghệ và Thiết bị Môi trường - Viện Nghiên cứu
Cơ khí - Bộ Công Thương (VN)

Bằng độc quyền sáng chế số: 18623

Năm yêu cầu duy trì hiệu lực: 2

Cục Sở hữu trí tuệ thông báo:

1. Yêu cầu duy trì hiệu lực Bằng độc quyền sáng chế nêu trên được chấp nhận.
2. Hiệu lực Bằng độc quyền sáng chế số 18623 được duy trì đến 28/02/2020.

Nơi nhận:

- Như trên;
- TT (để công bố);
- Lưu: VT, Hồ sơ.

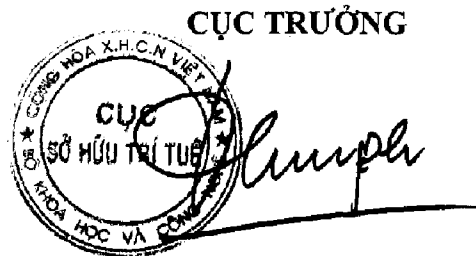

Đinh Hữu Phi

BỘ KHOA HỌC VÀ CÔNG NGHỆ
CỤC SỞ HỮU TRÍ TUỆ

CỘNG HOÀ XÃ HỘI CHỦ NGHĨA VIỆT NAM
Độc lập - Tự do - Hạnh phúc

Số: 13544/TB-SHTT

Hà Nội, ngày 15 tháng 07 năm 2019

THÔNG BÁO
Ghi nhận yêu cầu duy trì hiệu lực Bằng độc quyền sáng chế

Kính gửi: Công ty Luật TNHH T&G (TGVN)
Phòng số 5 tầng 15 Toà nhà Harec, 4A Láng Hạ, phường Thành Công
quận Ba Đình, TP Hà Nội

Căn cứ kết quả thẩm định yêu cầu duy trì hiệu lực Bằng độc quyền sáng chế:

Số đơn: DT1-2019-01441

Ngày nộp: 25/02/2019

Chủ đơn: COLGATE-PALMOLIVE COMPANY (US)

Đại diện của Chủ đơn: TGVN

Bằng độc quyền sáng chế số: 18560

Năm yêu cầu duy trì hiệu lực: 2

Cục Sở hữu trí tuệ thông báo:

1. Yêu cầu duy trì hiệu lực Bằng độc quyền sáng chế nêu trên được chấp nhận.

2. Hiệu lực Bằng độc quyền sáng chế số 18560 được duy trì đến 26/02/2020.

Nơi nhận:

- Như trên;
- TT (để công bố);
- Lưu: VT, Hồ sơ.

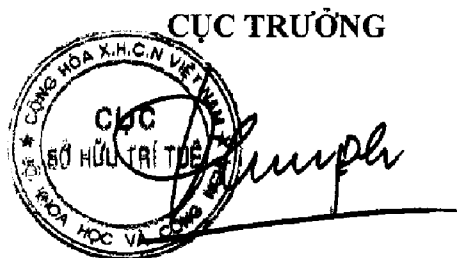

Đinh Hữu Phí

BỘ KHOA HỌC VÀ CÔNG NGHỆ
CỤC SỞ HỮU TRÍ TUỆ

CỘNG HÒA XÃ HỘI CHỦ NGHĨA VIỆT NAM
Độc lập - Tự do - Hạnh phúc

Số: 13545/TB-SHTT

Hà Nội, ngày 15 tháng 07 năm 2019

THÔNG BÁO
Ghi nhận yêu cầu duy trì hiệu lực Bằng độc quyền sáng chế

Kính gửi: Công ty Luật TNHH T&G (TGVN)

Phòng số 5 tầng 15 Toà nhà Harec, 4A Láng Hạ, phường Thành Công
quận Ba Đình, TP Hà Nội

Căn cứ kết quả thẩm định yêu cầu duy trì hiệu lực Bằng độc quyền sáng chế:

Số đơn: DT1-2019-01442

Ngày nộp: 25/02/2019

Chủ đơn: Plexxikon Inc. (US)

Đại diện của Chủ đơn: TGVN

Bằng độc quyền sáng chế số: 18585

Năm yêu cầu duy trì hiệu lực: 2

Cục Sở hữu trí tuệ thông báo:

1. Yêu cầu duy trì hiệu lực Bằng độc quyền sáng chế nêu trên được chấp nhận.

2. Hiệu lực Bằng độc quyền sáng chế số 18585 được duy trì đến 26/02/2020.

Nơi nhận:

- Như trên;
- TT (để công bố);
- Lưu: VT, Hồ sơ.

CỤC TRƯỞNG



Đinh Hữu Phí

BỘ KHOA HỌC VÀ CÔNG NGHỆ
CỤC SỞ HỮU TRÍ TUỆ

CỘNG HÒA XÃ HỘI CHỦ NGHĨA VIỆT NAM
Độc lập - Tự do - Hạnh phúc

Số: 13546/TB-SHTT

Hà Nội, ngày 15 tháng 07 năm 2019

THÔNG BÁO
Ghi nhận yêu cầu duy trì hiệu lực Bằng độc quyền sáng chế

Kính gửi: Công ty Luật TNHH T&G (TGVN)

Phòng số 5 tầng 15 Toà nhà Harec, 4A Láng Hạ, phường Thành Công
quận Ba Đình, TP Hà Nội

Căn cứ kết quả thẩm định yêu cầu duy trì hiệu lực Bằng độc quyền sáng chế:

Số đơn: DT1-2019-01443

Ngày nộp: 25/02/2019

Chủ đơn: COLGATE-PALMOLIVE COMPANY (US)

Đại diện của Chủ đơn: TGVN

Bằng độc quyền sáng chế số: 8293

Năm yêu cầu duy trì hiệu lực: 10

Cục Sở hữu trí tuệ thông báo:

1. Yêu cầu duy trì hiệu lực Bằng độc quyền sáng chế nêu trên được chấp nhận.
2. Hiệu lực Bằng độc quyền sáng chế số 8293 được duy trì đến 27/02/2020.

Nơi nhận:

- Như trên;
- TT (để công bố);
- Lưu: VT, Hồ sơ.

CỤC TRƯỞNG



Đình Hữu Phí

BỘ KHOA HỌC VÀ CÔNG NGHỆ
CỤC SỞ HỮU TRÍ TUỆ

CỘNG HÒA XÃ HỘI CHỦ NGHĨA VIỆT NAM
Độc lập - Tự do - Hạnh phúc

Số: 13547/TB-SHTT

Hà Nội, ngày 15 tháng 07 năm 2019

THÔNG BÁO
Ghi nhận yêu cầu duy trì hiệu lực Bằng độc quyền sáng chế

Kính gửi: Công ty Luật TNHH T&G (TGVN)

Phòng số 5 tầng 15 Toà nhà Harec, 4A Láng Hạ, phường Thành Công
quận Ba Đình, TP Hà Nội

Căn cứ kết quả thẩm định yêu cầu duy trì hiệu lực Bằng độc quyền sáng chế:

Số đơn: DT1-2019-01444

Ngày nộp: 25/02/2019

Chủ đơn: PURAC BIOCHEM BV (NL)

Đại diện của Chủ đơn: TGVN

Bằng độc quyền sáng chế số: 16641

Năm yêu cầu duy trì hiệu lực: 3

Cục Sở hữu trí tuệ thông báo:

1. Yêu cầu duy trì hiệu lực Bằng độc quyền sáng chế nêu trên được chấp nhận.

2. Hiệu lực Bằng độc quyền sáng chế số 16641 được duy trì đến 27/02/2020.

Nơi nhận:

- Như trên;
- TT (để công bố);
- Lưu: VT, Hồ sơ.

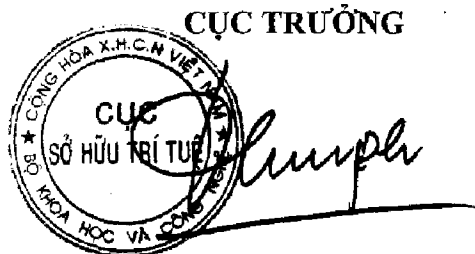

Đinh Hữu Phí

BỘ KHOA HỌC VÀ CÔNG NGHỆ
CỤC SỞ HỮU TRÍ TUỆ

CỘNG HÒA XÃ HỘI CHỦ NGHĨA VIỆT NAM
Độc lập - Tự do - Hạnh phúc

Số: 13548 /TB-SHTT

Hà Nội, ngày 15 tháng 07 năm 2019

THÔNG BÁO
Ghi nhận yêu cầu duy trì hiệu lực Bằng độc quyền sáng chế

Kính gửi: Công ty Luật TNHH T&G (TGVN)
Phòng số 5 tầng 15 Toà nhà Harec, 4A Láng Hạ, phường Thành Công
quận Ba Đình, TP Hà Nội

Căn cứ kết quả thẩm định yêu cầu duy trì hiệu lực Bằng độc quyền sáng chế:

Số đơn: DT1-2019-01445

Ngày nộp: 25/02/2019

Chủ đơn: TRANSITIONS OPTICAL, INC. (US)

Đại diện của Chủ đơn: TGVN

Bằng độc quyền sáng chế số: 16630

Năm yêu cầu duy trì hiệu lực: 3

Cục Sở hữu trí tuệ thông báo:

1. Yêu cầu duy trì hiệu lực Bằng độc quyền sáng chế nêu trên được chấp nhận.
2. Hiệu lực Bằng độc quyền sáng chế số 16630 được duy trì đến 27/02/2020.
h

Nơi nhận:

- Như trên;
- TT (để công bố);
- Lưu: VT, Hồ sơ.

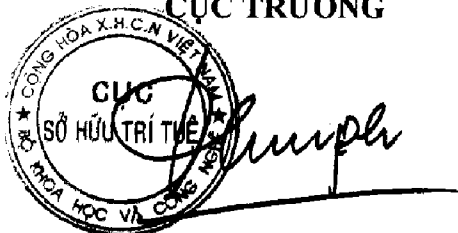
CỤC TRƯỞNG

Đinh Hữu Phi

BỘ KHOA HỌC VÀ CÔNG NGHỆ
CỤC SỞ HỮU TRÍ TUỆ

CỘNG HÒA XÃ HỘI CHỦ NGHĨA VIỆT NAM
Độc lập - Tự do - Hạnh phúc

Số: 13549/TB-SHTT

Hà Nội, ngày 15 tháng 07 năm 2019

THÔNG BÁO

Ghi nhận yêu cầu duy trì hiệu lực Bằng độc quyền sáng chế

Kính gửi: Công ty Luật TNHH T&G (TGVN)

Phòng số 5 tầng 15 Toà nhà Harec, 4A Láng Hạ, phường Thành Công
quận Ba Đình, TP Hà Nội

Căn cứ kết quả thẩm định yêu cầu duy trì hiệu lực Bằng độc quyền sáng chế:

Số đơn: DT1-2019-01446

Ngày nộp: 25/02/2019

Chủ đơn: Abgenomics Cooperatief U.A. (NL)

Đại diện của Chủ đơn: TGVN

Bằng độc quyền sáng chế số: 15207

Năm yêu cầu duy trì hiệu lực: 4

Cục Sở hữu trí tuệ thông báo:

1. Yêu cầu duy trì hiệu lực Bằng độc quyền sáng chế nêu trên được chấp nhận.

2. Hiệu lực Bằng độc quyền sáng chế số 15207 được duy trì đến 29/02/2020.

Nơi nhận:

- Như trên;
- TT (để công bố);
- Lưu: VT, Hồ sơ.

CỤC TRƯỞNG



Đinh Hữu Phí

BỘ KHOA HỌC VÀ CÔNG NGHỆ
CỤC SỞ HỮU TRÍ TUỆ

CỘNG HÒA XÃ HỘI CHỦ NGHĨA VIỆT NAM
Độc lập - Tự do - Hạnh phúc

Số: 13551/TB-SHTT

Hà Nội, ngày 15 tháng 07 năm 2019

THÔNG BÁO

Ghi nhận yêu cầu duy trì hiệu lực Bằng độc quyền sáng chế

Kính gửi: Công ty TNHH Ban Ca (BANCA)
15B Triệu Việt Vương, thành phố Hà Nội

Căn cứ kết quả thẩm định yêu cầu duy trì hiệu lực Bằng độc quyền sáng chế:

Số đơn: DT1-2019-01448

Ngày nộp: 25/02/2019

Chủ đơn: FUJI SEIKO CO., LTD. (JP)

Đại diện của Chủ đơn: BANCA

Bằng độc quyền sáng chế số: 13793

Năm yêu cầu duy trì hiệu lực: 5

Cục Sở hữu trí tuệ thông báo:

1. Yêu cầu duy trì hiệu lực Bằng độc quyền sáng chế nêu trên được chấp nhận.

2. Hiệu lực Bằng độc quyền sáng chế số 13793 được duy trì đến 25/02/2020.

Nơi nhận:

- Như trên;
- TT (để công bố);
- Lưu: VT, Hồ sơ.

CỤC TRƯỞNG

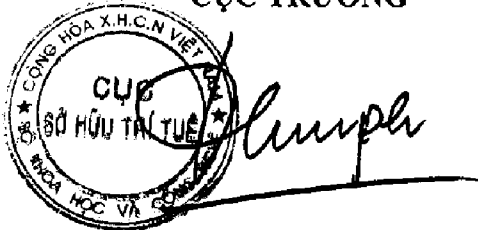

The stamp is circular with the text 'CỤC SỞ HỮU TRÍ TUỆ' in the center and 'CỘNG HÒA XÃ HỘI CHỦ NGHĨA VIỆT NAM' around the top edge. A handwritten signature is written over the stamp.

Đình Hữu Phí

BỘ KHOA HỌC VÀ CÔNG NGHỆ
CỤC SỞ HỮU TRÍ TUỆ

CỘNG HÒA XÃ HỘI CHỦ NGHĨA VIỆT NAM
Độc lập - Tự do - Hạnh phúc

Số: 13552/TB-SHTT

Hà Nội, ngày 15 tháng 07 năm 2019

THÔNG BÁO

Ghi nhận yêu cầu duy trì hiệu lực Bằng độc quyền sáng chế

Kính gửi: Công ty TNHH Ban Ca (BANCA)
15B Triệu Việt Vương, thành phố Hà Nội

Căn cứ kết quả thẩm định yêu cầu duy trì hiệu lực Bằng độc quyền sáng chế:

Số đơn: DT1-2019-01449

Ngày nộp: 25/02/2019

Chủ đơn: YAMAHA HATSUDOKI KABUSHIKI KAISHA (JP)

Đại diện của Chủ đơn: BANCA

Bằng độc quyền sáng chế số: 6860

Năm yêu cầu duy trì hiệu lực: 12

Cục Sở hữu trí tuệ thông báo:

1. Yêu cầu duy trì hiệu lực Bằng độc quyền sáng chế nêu trên được chấp nhận.

2. Hiệu lực Bằng độc quyền sáng chế số 6860 được duy trì đến 25/02/2020.

Nơi nhận:

- Như tên;
- TT (để công bố);
- Lưu: VT, Hồ sơ.

CỤC TRƯỞNG

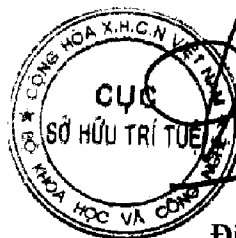

Đinh Hữu Phú

BỘ KHOA HỌC VÀ CÔNG NGHỆ
CỤC SỞ HỮU TRÍ TUỆ

CỘNG HOÀ XÃ HỘI CHỦ NGHĨA VIỆT NAM
Độc lập - Tự do - Hạnh phúc

Số: 13553/TB-SHTT

Hà Nội, ngày 15 tháng 07 năm 2019

THÔNG BÁO
Ghi nhận yêu cầu duy trì hiệu lực Bằng độc quyền sáng chế

Kính gửi: Công ty TNHH Ban Ca (BANCA)
15B Triệu Việt Vương, thành phố Hà Nội

Căn cứ kết quả thẩm định yêu cầu duy trì hiệu lực Bằng độc quyền sáng chế:

Số đơn: DT1-2019-01450

Ngày nộp: 25/02/2019

Chủ đơn: MITSUI CHEMICALS, INC. (JP)

Đại diện của Chủ đơn: BANCA

Bằng độc quyền sáng chế số: 13785

Năm yêu cầu duy trì hiệu lực: 5

Cục Sở hữu trí tuệ thông báo:

1. Yêu cầu duy trì hiệu lực Bằng độc quyền sáng chế nêu trên được chấp nhận.

2. Hiệu lực Bằng độc quyền sáng chế số 13785 được duy trì đến 25/02/2020.

Nơi nhận:

- Như trên;
- TT (để công bố);
- Lưu: VT, Hồ sơ.

CỤC TRƯỞNG



Đinh Hữu Phí

BỘ KHOA HỌC VÀ CÔNG NGHỆ
CỤC SỞ HỮU TRÍ TUỆ

CỘNG HÒA XÃ HỘI CHỦ NGHĨA VIỆT NAM
Độc lập - Tự do - Hạnh phúc

Số: 13554/TB-SHTT

Hà Nội, ngày 15 tháng 07 năm 2019

THÔNG BÁO
Ghi nhận yêu cầu duy trì hiệu lực Bằng độc quyền sáng chế

Kính gửi: Công ty TNHH Ban Ca (BANCA)
15B Triệu Việt Vương, thành phố Hà Nội

Căn cứ kết quả thẩm định yêu cầu duy trì hiệu lực Bằng độc quyền sáng chế:

Số đơn: DT1-2019-01451

Ngày nộp: 25/02/2019

Chủ đơn: NIPPON SODA CO., LTD. (JP)

Đại diện của Chủ đơn: BANCA

Bằng độc quyền sáng chế số: 13798

Năm yêu cầu duy trì hiệu lực: 5

Cục Sở hữu trí tuệ thông báo:

1. Yêu cầu duy trì hiệu lực Bằng độc quyền sáng chế nêu trên được chấp nhận.

2. Hiệu lực Bằng độc quyền sáng chế số 13798 được duy trì đến 25/02/2020.

Nơi nhận:

- Như trên;
- TT (để công bố);
- Lưu: VT, Hồ sơ.

CỤC TRƯỞNG



Đinh Hữu Phi

BỘ KHOA HỌC VÀ CÔNG NGHỆ
CỤC SỞ HỮU TRÍ TUỆ

CỘNG HÒA XÃ HỘI CHỦ NGHĨA VIỆT NAM
Độc lập - Tự do - Hạnh phúc

Số: 13555/TB-SHTT

Hà Nội, ngày 15 tháng 07 năm 2019

THÔNG BÁO

Ghi nhận yêu cầu duy trì hiệu lực Bằng độc quyền sáng chế

Kính gửi: Công ty TNHH Ban Ca (BANCA)
15B Triệu Việt Vương, thành phố Hà Nội

Căn cứ kết quả thẩm định yêu cầu duy trì hiệu lực Bằng độc quyền sáng chế:

Số đơn: DT1-2019-01452

Ngày nộp: 25/02/2019

Chủ đơn: Sharp Kabushiki Kaisha (JP)

Đại diện của Chủ đơn: BANCA

Bằng độc quyền sáng chế số: 13799

Năm yêu cầu duy trì hiệu lực: 5

Cục Sở hữu trí tuệ thông báo:

1. Yêu cầu duy trì hiệu lực Bằng độc quyền sáng chế nêu trên được chấp nhận.

2. Hiệu lực Bằng độc quyền sáng chế số 13799 được duy trì đến 25/02/2020.

Nơi nhận:

- Như trên;
- TT (để công bố);
- Lưu: VT, Hồ sơ.

CỤC TRƯỞNG

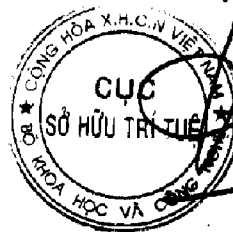

Đình Hữu Phí

BỘ KHOA HỌC VÀ CÔNG NGHỆ
CỤC SỞ HỮU TRÍ TUỆ

CỘNG HÒA XÃ HỘI CHỦ NGHĨA VIỆT NAM
Độc lập - Tự do - Hạnh phúc

Số: 13556 /TB-SHTT

Hà Nội, ngày 15 tháng 07 năm 2019

THÔNG BÁO

Ghi nhận yêu cầu duy trì hiệu lực Bằng độc quyền sáng chế

Kính gửi: Công ty TNHH Ban Ca (BANCA)
15B Triệu Việt Vương, thành phố Hà Nội

Căn cứ kết quả thẩm định yêu cầu duy trì hiệu lực Bằng độc quyền sáng chế:

Số đơn: DT1-2019-01453

Ngày nộp: 25/02/2019

Chủ đơn: HENRY FORD HEALTH SYSTEM (US)

Đại diện của Chủ đơn: BANCA

Bằng độc quyền sáng chế số: 11167

Năm yêu cầu duy trì hiệu lực: 7

Cục Sở hữu trí tuệ thông báo:

1. Yêu cầu duy trì hiệu lực Bằng độc quyền sáng chế nêu trên được chấp nhận.
2. Hiệu lực Bằng độc quyền sáng chế số 11167 được duy trì đến 25/02/2020.

Nơi nhận:

- Như trên;
- TT (để công bố);
- Lưu: VT, Hồ sơ.

CỤC TRƯỞNG



Đinh Hữu Phí

BỘ KHOA HỌC VÀ CÔNG NGHỆ
CỤC SỞ HỮU TRÍ TUỆ

CỘNG HOÀ XÃ HỘI CHỦ NGHĨA VIỆT NAM
Độc lập - Tự do - Hạnh phúc

Số: 13557/TB-SHTT

Hà Nội, ngày 15 tháng 07 năm 2019

THÔNG BÁO
Ghi nhận yêu cầu duy trì hiệu lực Bằng độc quyền sáng chế

Kính gửi: Công ty TNHH Ban Ca (BANCA)
15B Triệu Việt Vương, thành phố Hà Nội

Căn cứ kết quả thẩm định yêu cầu duy trì hiệu lực Bằng độc quyền sáng chế:

Số đơn: DT1-2019-01454

Ngày nộp: 25/02/2019

Chủ đơn: THE FURUKAWA BATTERY CO., LTD. (JP)

Đại diện của Chủ đơn: BANCA

Bằng độc quyền sáng chế số: 18311

Năm yêu cầu duy trì hiệu lực: 2

Cục Sở hữu trí tuệ thông báo:

1. Yêu cầu duy trì hiệu lực Bằng độc quyền sáng chế nêu trên được chấp nhận.
2. Hiệu lực Bằng độc quyền sáng chế số 18311 được duy trì đến 31/01/2020.

Nơi nhận:

- Như trên;
- TT (để công bố);
- Lưu: VT, Hồ sơ.

CỤC TRƯỞNG



Đinh Hữu Phí

BỘ KHOA HỌC VÀ CÔNG NGHỆ
CỤC SỞ HỮU TRÍ TUỆ

CỘNG HÒA XÃ HỘI CHỦ NGHĨA VIỆT NAM
Độc lập - Tự do - Hạnh phúc

Số: 13558/TB-SHTT

Hà Nội, ngày 15 tháng 07 năm 2019

THÔNG BÁO

Ghi nhận yêu cầu duy trì hiệu lực Bằng độc quyền sáng chế

Kính gửi: Công ty TNHH Ban Ca (BANCA)
15B Triệu Việt Vương, thành phố Hà Nội

Căn cứ kết quả thẩm định yêu cầu duy trì hiệu lực Bằng độc quyền sáng chế:

Số đơn: DT1-2019-01456

Ngày nộp: 25/02/2019

Chủ đơn: OKUTAMA KOGYO CO., LTD. (JP)

Đại diện của Chủ đơn: BANCA

Bằng độc quyền sáng chế số: 12443

Năm yêu cầu duy trì hiệu lực: 6

Cục Sở hữu trí tuệ thông báo:

1. Yêu cầu duy trì hiệu lực Bằng độc quyền sáng chế nêu trên được chấp nhận.

2. Hiệu lực Bằng độc quyền sáng chế số 12443 được duy trì đến 24/02/2020.

Nơi nhận:

- Như trên;
- TT (để công bố);
- Lưu: VT, Hồ sơ.

CỤC TRƯỞNG



Đinh Hữu Phí

BỘ KHOA HỌC VÀ CÔNG NGHỆ
CỤC SỞ HỮU TRÍ TUỆ

CỘNG HÒA XÃ HỘI CHỦ NGHĨA VIỆT NAM
Độc lập - Tự do - Hạnh phúc

Số: 13559/TB-SHTT

Hà Nội, ngày 15 tháng 07 năm 2019

THÔNG BÁO

Ghi nhận yêu cầu duy trì hiệu lực Bằng độc quyền sáng chế

Kính gửi: Công ty TNHH Ban Ca (BANCA)
15B Triệu Việt Vương, thành phố Hà Nội

Căn cứ kết quả thẩm định yêu cầu duy trì hiệu lực Bằng độc quyền sáng chế:

Số đơn: DT1-2019-01455

Ngày nộp: 25/02/2019

Chủ đơn: UNILEVER N.V. (NL)

Đại diện của Chủ đơn: BANCA

Bằng độc quyền sáng chế số: 12437

Năm yêu cầu duy trì hiệu lực: 6

Cục Sở hữu trí tuệ thông báo:

1. Yêu cầu duy trì hiệu lực Bằng độc quyền sáng chế nêu trên được chấp nhận.

2. Hiệu lực Bằng độc quyền sáng chế số 12437 được duy trì đến 24/02/2020.

lc

Nơi nhận:

- Như trên;
- TT (để công bố);
- Lưu: VT, Hồ sơ.

CỤC TRƯỞNG

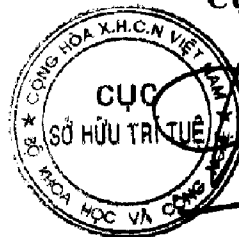

Đinh Hữu Phí

BỘ KHOA HỌC VÀ CÔNG NGHỆ
CỤC SỞ HỮU TRÍ TUỆ

CỘNG HÒA XÃ HỘI CHỦ NGHĨA VIỆT NAM
Độc lập - Tự do - Hạnh phúc

Số: 13560/TB-SHTT

Hà Nội, ngày 15 tháng 07 năm 2019

THÔNG BÁO

Ghi nhận yêu cầu duy trì hiệu lực Bằng độc quyền sáng chế

Kính gửi: Công ty TNHH Ban Ca (BANCA)
15B Triệu Việt Vương, thành phố Hà Nội

Căn cứ kết quả thẩm định yêu cầu duy trì hiệu lực Bằng độc quyền sáng chế:

Số đơn: DT1-2019-01457

Ngày nộp: 25/02/2019

Chủ đơn: TAIHEIYO CEMENT CORPORATION (JP)

Đại diện của Chủ đơn: BANCA

Bằng độc quyền sáng chế số: 12434

Năm yêu cầu duy trì hiệu lực: 6

Cục Sở hữu trí tuệ thông báo:

1. Yêu cầu duy trì hiệu lực Bằng độc quyền sáng chế nêu trên được chấp nhận.

2. Hiệu lực Bằng độc quyền sáng chế số 12434 được duy trì đến 24/02/2020.

Nơi nhận:

- Như trên;
- TT (để công bố);
- Lưu: VT, Hồ sơ.

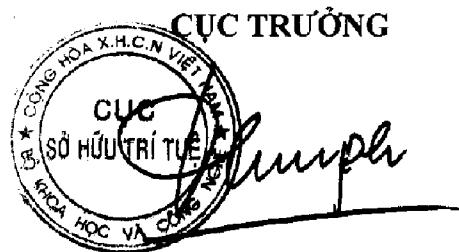

Đinh Hữu Phí

BỘ KHOA HỌC VÀ CÔNG NGHỆ
CỤC SỞ HỮU TRÍ TUỆ

CỘNG HÒA XÃ HỘI CHỦ NGHĨA VIỆT NAM
Độc lập - Tự do - Hạnh phúc

Số: 13561/TB-SHTT

Hà Nội, ngày 15 tháng 07 năm 2019

THÔNG BÁO
Ghi nhận yêu cầu duy trì hiệu lực Bằng độc quyền sáng chế

Kính gửi: Công ty TNHH Ban Ca (BANCA)
15B Triệu Việt Vương, thành phố Hà Nội

Căn cứ kết quả thẩm định yêu cầu duy trì hiệu lực Bằng độc quyền sáng chế:

Số đơn: DT1-2019-01458

Ngày nộp: 25/02/2019

Chủ đơn: SIEMENS AG OSTERREICH (AT)

Đại diện của Chủ đơn: BANCA

Bằng độc quyền sáng chế số: 18514

Năm yêu cầu duy trì hiệu lực: 2

Cục Sở hữu trí tuệ thông báo:

1. Yêu cầu duy trì hiệu lực Bằng độc quyền sáng chế nêu trên được chấp nhận.

2. Hiệu lực Bằng độc quyền sáng chế số 18514 được duy trì đến 23/02/2020.

Nơi nhận:

- Như trên;
- TT (để công bố);
- Lm: VT, Hồ sơ.

CỤC TRƯỞNG



Đinh Hữu Phú

BỘ KHOA HỌC VÀ CÔNG NGHỆ
CỤC SỞ HỮU TRÍ TUỆ

CỘNG HÒA XÃ HỘI CHỦ NGHĨA VIỆT NAM
Độc lập - Tự do - Hạnh phúc

Số: 13562/TB-SHTT

Hà Nội, ngày 15 tháng 07 năm 2019

THÔNG BÁO

Ghi nhận yêu cầu duy trì hiệu lực Bằng độc quyền sáng chế

Kính gửi: Công ty Luật TNHH Phạm và Liên danh (PHAM & ASSOCIATES)
8 Trần Hưng Đạo, thành phố Hà Nội

Căn cứ kết quả thẩm định yêu cầu duy trì hiệu lực Bằng độc quyền sáng chế:

Số đơn: DT1-2019-01490

Ngày nộp: 27/02/2019

Chủ đơn: JAPAN OIL, GAS AND METALS NATIONAL
CORPORATION (JP)

Đại diện của Chủ đơn: PHAM & ASSOCIATES

Bằng độc quyền sáng chế số: 16696

Năm yêu cầu duy trì hiệu lực: 3

Cục Sở hữu trí tuệ thông báo:

1. Yêu cầu duy trì hiệu lực Bằng độc quyền sáng chế nêu trên được chấp nhận.

2. Hiệu lực Bằng độc quyền sáng chế số 16696 được duy trì đến 13/03/2020.

Nơi nhận:

- Như trên;
- TT (để công bố);
- Lưu: VT, Hồ sơ.

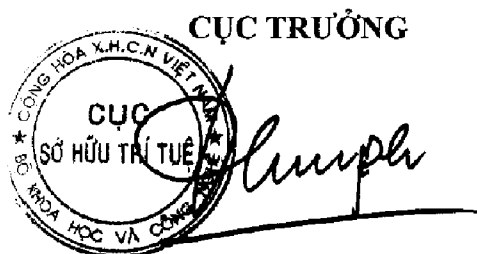

Đinh Hữu Phí

BỘ KHOA HỌC VÀ CÔNG NGHỆ
CỤC SỞ HỮU TRÍ TUỆ

CỘNG HOÀ XÃ HỘI CHỦ NGHĨA VIỆT NAM
Độc lập - Tự do - Hạnh phúc

Số: 13563/TB-SHTT

Hà Nội, ngày 15 tháng 07 năm 2019

THÔNG BÁO
Ghi nhận yêu cầu duy trì hiệu lực Bằng độc quyền sáng chế

Kính gửi: Công ty Luật TNHH Phạm và Liên danh (PHAM & ASSOCIATES)
8 Trần Hưng Đạo, thành phố Hà Nội

Căn cứ kết quả thẩm định yêu cầu duy trì hiệu lực Bằng độc quyền sáng chế:

Số đơn: DT1-2019-01491

Ngày nộp: 27/02/2019

Chủ đơn: JAPAN OIL, GAS AND METALS NATIONAL
CORPORATION (JP)

Đại diện của Chủ đơn: PHAM & ASSOCIATES

Bằng độc quyền sáng chế số: 16683

Năm yêu cầu duy trì hiệu lực: 3

Cục Sở hữu trí tuệ thông báo:

1. Yêu cầu duy trì hiệu lực Bằng độc quyền sáng chế nêu trên được chấp nhận.

2. Hiệu lực Bằng độc quyền sáng chế số 16683 được duy trì đến 06/03/2020.

Nơi nhận:

- Như trên;
- TT (để công bố);
- Lưu: VT, Hồ sơ.

CỤC TRƯỞNG

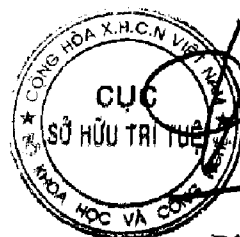

Đình Hữu Phí

BỘ KHOA HỌC VÀ CÔNG NGHỆ
CỤC SỞ HỮU TRÍ TUỆ

CỘNG HÒA XÃ HỘI CHỦ NGHĨA VIỆT NAM
Độc lập - Tự do - Hạnh phúc

Số: 13564/TB-SHTT

Hà Nội, ngày 15 tháng 07 năm 2019

THÔNG BÁO

Ghi nhận yêu cầu duy trì hiệu lực Bằng độc quyền sáng chế

Kính gửi: Công ty Luật TNHH Phạm và Liên danh (PHAM & ASSOCIATES)
8 Trần Hưng Đạo, thành phố Hà Nội

Căn cứ kết quả thẩm định yêu cầu duy trì hiệu lực Bằng độc quyền sáng chế:

Số đơn: DT1-2019-01492

Ngày nộp: 27/02/2019

Chủ đơn: PROCEDO ENTERPRISES ETABLISSEMENT (SE)

Đại diện của Chủ đơn: PHAM & ASSOCIATES

Bằng độc quyền sáng chế số: 7601

Năm yêu cầu duy trì hiệu lực: 11

Cục Sở hữu trí tuệ thông báo:

1. Yêu cầu duy trì hiệu lực Bằng độc quyền sáng chế nêu trên được chấp nhận.
2. Hiệu lực Bằng độc quyền sáng chế số 7601 được duy trì đến 23/03/2020. *tu*

Nơi nhận:

- Như trên;
- TT (để công bố);
- Lưu: VT, Hồ sơ.

CỤC TRƯỞNG



Đinh Hữu Phí

BỘ KHOA HỌC VÀ CÔNG NGHỆ
CỤC SỞ HỮU TRÍ TUỆ

CỘNG HÒA XÃ HỘI CHỦ NGHĨA VIỆT NAM
Độc lập - Tự do - Hạnh phúc

Số: 13565/TB-SHTT

Hà Nội, ngày 15 tháng 07 năm 2019

THÔNG BÁO

Ghi nhận yêu cầu duy trì hiệu lực Bằng độc quyền sáng chế

Kính gửi: Công ty TNHH một thành viên Sở hữu trí tuệ VCCI
(VCCI-IP CO.,LTD)
Tầng 8, Toà nhà VCCI, số 9 Đào Duy Anh, phường Phương mai,
quận Đống Đa, thành phố Hà Nội

Căn cứ kết quả thẩm định yêu cầu duy trì hiệu lực Bằng độc quyền sáng chế:

Số đơn: DT1-2019-01495

Ngày nộp: 27/02/2019

Chủ đơn: HITACHI, LTD. (JP)

Đại diện của Chủ đơn: VCCI-IP CO.,LTD

Bằng độc quyền sáng chế số: 18848

Năm yêu cầu duy trì hiệu lực: 2

Cục Sở hữu trí tuệ thông báo:

1. Yêu cầu duy trì hiệu lực Bằng độc quyền sáng chế nêu trên được chấp nhận.
2. Hiệu lực Bằng độc quyền sáng chế số 18848 được duy trì đến 20/03/2020.

Nơi nhận:

- Như trên;
- TT (để công bố);
- Lưu: VT, Hồ sơ.

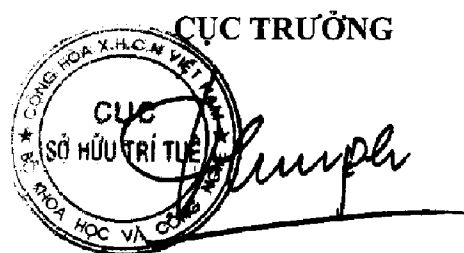

Đinh Hữu Phí

BỘ KHOA HỌC VÀ CÔNG NGHỆ
CỤC SỞ HỮU TRÍ TUỆ

CỘNG HÒA XÃ HỘI CHỦ NGHĨA VIỆT NAM
Độc lập - Tự do - Hạnh phúc

Số: 13566 /TB-SHTT

Hà Nội, ngày 15 tháng 7 năm 2019

THÔNG BÁO
Ghi nhận yêu cầu duy trì hiệu lực Bằng độc quyền sáng chế

Kính gửi: Công ty TNHH một thành viên Sở hữu trí tuệ VCCI
(VCCI-IP CO.,LTD)
Tầng 8, Toà nhà VCCI, số 9 Đào Duy Anh, phường Phương mai,
quận Đống Đa, thành phố Hà Nội

Căn cứ kết quả thẩm định yêu cầu duy trì hiệu lực Bằng độc quyền sáng chế:

Số đơn: DT1-2019-01496

Ngày nộp: 27/02/2019

Chủ đơn: Panasonic Corporation (JP)

Đại diện của Chủ đơn: VCCI-IP CO.,LTD

Bằng độc quyền sáng chế số: 19066

Năm yêu cầu duy trì hiệu lực: 2

Cục Sở hữu trí tuệ thông báo:

1. Yêu cầu duy trì hiệu lực Bằng độc quyền sáng chế nêu trên được chấp nhận.
2. Hiệu lực Bằng độc quyền sáng chế số 19066 được duy trì đến 17/04/2020.

Nơi nhận:

- Như trên;
- TT (để công bố);
- Lưu: VT, Hồ sơ.

CỤC TRƯỞNG

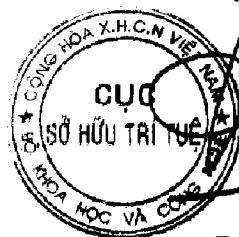

Đinh Hữu Phí

BỘ KHOA HỌC VÀ CÔNG NGHỆ
CỤC SỞ HỮU TRÍ TUỆ

CỘNG HÒA XÃ HỘI CHỦ NGHĨA VIỆT NAM
Độc lập - Tự do - Hạnh phúc

Số: 13567/TB-SHTT

Hà Nội, ngày 15 tháng 07 năm 2019

THÔNG BÁO
Ghi nhận yêu cầu duy trì hiệu lực Bằng độc quyền sáng chế

Kính gửi: Văn phòng Luật sư Ân Nam (ANNAM IP & LAW)
Số 10 ngõ 34 đường Âu Cơ, phường Quảng An, quận Tây Hồ, TP Hà Nội

Căn cứ kết quả thẩm định yêu cầu duy trì hiệu lực Bằng độc quyền sáng chế:

Số đơn: DT1-2019-01497

Ngày nộp: 27/02/2019

Chủ đơn: Universal Robot Kabushiki Kaisha (JP)

Đại diện của Chủ đơn: ANNAM IP & LAW

Bằng độc quyền sáng chế số: 18687

Năm yêu cầu duy trì hiệu lực: 2

Cục Sở hữu trí tuệ thông báo:

1. Yêu cầu duy trì hiệu lực Bằng độc quyền sáng chế nêu trên được chấp nhận.

2. Hiệu lực Bằng độc quyền sáng chế số 18687 được duy trì đến 05/03/2020.

Nơi nhận:

- Như trên;
- TT (để công bố);
- Lưu: VT, Hồ sơ.

CỤC TRƯỞNG

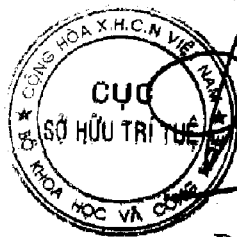

Đinh Hữu Phí

BỘ KHOA HỌC VÀ CÔNG NGHỆ
CỤC SỞ HỮU TRÍ TUỆ

CỘNG HOÀ XÃ HỘI CHỦ NGHĨA VIỆT NAM
Độc lập - Tự do - Hạnh phúc

Số: 13568/TB-SHTT

Hà Nội, ngày 15 tháng 07 năm 2019

THÔNG BÁO

Ghi nhận yêu cầu duy trì hiệu lực Bằng độc quyền sáng chế

Kính gửi: Công ty TNHH T&T INVENMARK Sở hữu trí tuệ Quốc tế
(T&T INVENMARK CO., LTD.)

Phòng 101, tòa nhà 30 Nguyễn Du, phường Bùi Thị Xuân,
quận Hai Bà Trưng, TP. Hà Nội

Căn cứ kết quả thẩm định yêu cầu duy trì hiệu lực Bằng độc quyền sáng chế:

Số đơn: DT1-2019-01499

Ngày nộp: 27/02/2019

Chủ đơn: Creative Co., Ltd. (JP)

Đại diện của Chủ đơn: T&T INVENMARK CO., LTD.

Bằng độc quyền sáng chế số: 15391

Năm yêu cầu duy trì hiệu lực: 4

Cục Sở hữu trí tuệ thông báo:

1. Yêu cầu duy trì hiệu lực Bằng độc quyền sáng chế nêu trên được chấp nhận.

2. Hiệu lực Bằng độc quyền sáng chế số 15391 được duy trì đến 11/04/2020.

Nơi nhận:

- Như trên;
- TT (để công bố);
- Lưu: VT, Hồ sơ.

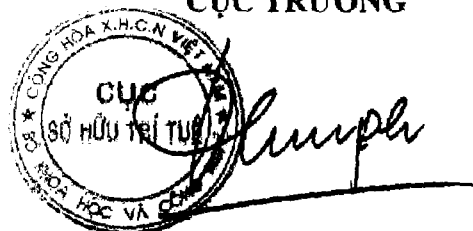
CỤC TRƯỞNG

Đinh Hữu Phí

BỘ KHOA HỌC VÀ CÔNG NGHỆ
CỤC SỞ HỮU TRÍ TUỆ

CỘNG HÒA XÃ HỘI CHỦ NGHĨA VIỆT NAM
Độc lập - Tự do - Hạnh phúc

Số: 13569/TB-SHTT

Hà Nội, ngày 15 tháng 07 năm 2019

THÔNG BÁO

Ghi nhận yêu cầu duy trì hiệu lực Bằng độc quyền sáng chế

Kính gửi: Công ty TNHH Dương và Trần (DUONG & TRAN CO., LTD)
Số 85, phố Ngô Gia Tự, phường Đức Giang, quận Long Biên, TP. Hà Nội

Căn cứ kết quả thẩm định yêu cầu duy trì hiệu lực Bằng độc quyền sáng chế:

Số đơn: DT1-2019-01500

Ngày nộp: 27/02/2019

Chủ đơn: KIM, Jong Hyuk (KR)

Đại diện của Chủ đơn: DUONG & TRAN CO., LTD

Bằng độc quyền sáng chế số: 18713

Năm yêu cầu duy trì hiệu lực: 2

Cục Sở hữu trí tuệ thông báo:

1. Yêu cầu duy trì hiệu lực Bằng độc quyền sáng chế nêu trên được chấp nhận.
2. Hiệu lực Bằng độc quyền sáng chế số 18713 được duy trì đến 05/03/2020.

Nơi nhận:

- Như trên;
- TT (để công bố);
- Lưu: VT, Hồ sơ.

CỤC TRƯỞNG



Đinh Hữu Phí
Đinh Hữu Phí

BỘ KHOA HỌC VÀ CÔNG NGHỆ
CỤC SỞ HỮU TRÍ TUỆ

CỘNG HOÀ XÃ HỘI CHỦ NGHĨA VIỆT NAM
Độc lập - Tự do - Hạnh phúc

Số: 13570/TB-SHTT

Hà Nội, ngày 15 tháng 07 năm 2019

THÔNG BÁO
Ghi nhận yêu cầu duy trì hiệu lực Bằng độc quyền sáng chế

Kính gửi: Công ty TNHH Sở hữu công nghiệp Sao Bắc Đẩu
(SAO BAC DAU IP CO.,LTD)
Tầng 7, tòa nhà VIT, số 519, đường Kim Mã, phường Ngọc Khánh,
quận Ba Đình, TP. Hà Nội

Căn cứ kết quả thẩm định yêu cầu duy trì hiệu lực Bằng độc quyền sáng chế:

Số đơn: DT1-2019-01501

Ngày nộp: 27/02/2019

Chủ đơn: CREANOVA UNIVERSAL CLOSURES LIMITED (GB)

Đại diện của Chủ đơn: SAO BAC DAU IP CO.,LTD

Bằng độc quyền sáng chế số: 17234

Năm yêu cầu duy trì hiệu lực: 3

Cục Sở hữu trí tuệ thông báo:

1. Yêu cầu duy trì hiệu lực Bằng độc quyền sáng chế nêu trên được chấp nhận.

2. Hiệu lực Bằng độc quyền sáng chế số 17234 được duy trì đến 18/07/2020.

Nơi nhận:

- Như trên;
- TT (để công bố);
- Lưu: VT, Hồ sơ.

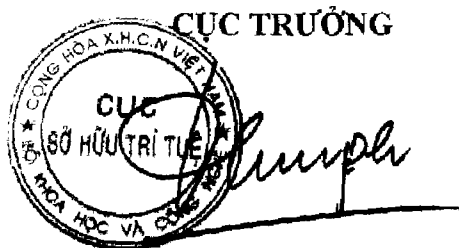

Đinh Hữu Phú

BỘ KHOA HỌC VÀ CÔNG NGHỆ
CỤC SỞ HỮU TRÍ TUỆ

CỘNG HÒA XÃ HỘI CHỦ NGHĨA VIỆT NAM
Độc lập - Tự do - Hạnh phúc

Số: 13571/TB-SHTT

Hà Nội, ngày 15 tháng 07 năm 2019

THÔNG BÁO

Ghi nhận yêu cầu duy trì hiệu lực Bằng độc quyền sáng chế

Kính gửi: Học viện Kỹ thuật Quân sự - Bộ Quốc Phòng
236 Hoàng Quốc Việt, quận Bắc Từ Liêm, thành phố Hà Nội

Căn cứ kết quả thẩm định yêu cầu duy trì hiệu lực Bằng độc quyền sáng chế:

Số đơn: DT1-2019-01504

Ngày nộp: 28/02/2019

Chủ đơn: Học viện Kỹ thuật Quân sự - Bộ Quốc Phòng (VN)

Bằng độc quyền sáng chế số: 18381

Năm yêu cầu duy trì hiệu lực: 2

Cục Sở hữu trí tuệ thông báo:

1. Yêu cầu duy trì hiệu lực Bằng độc quyền sáng chế nêu trên được chấp nhận.

2. Hiệu lực Bằng độc quyền sáng chế số 18381 được duy trì đến 05/02/2020.

Nơi nhận:

- Như trên;
- TT (để công bố);
- Lưu: VT, Hồ sơ.

CỤC TRƯỞNG



Đinh Hữu Phí

BỘ KHOA HỌC VÀ CÔNG NGHỆ
CỤC SỞ HỮU TRÍ TUỆ

CỘNG HOÀ XÃ HỘI CHỦ NGHĨA VIỆT NAM
Độc lập - Tự do - Hạnh phúc

Số: 13572/TB-SHTT

Hà Nội, ngày 15 tháng 07 năm 2019

THÔNG BÁO

Ghi nhận yêu cầu duy trì hiệu lực Bằng độc quyền sáng chế

Kính gửi: Công ty Luật TNHH T&G (TGVN)

Phòng số 5 tầng 15 Toà nhà Harec, 4A Láng Hạ, phường Thành Công
quận Ba Đình, TP Hà Nội

Căn cứ kết quả thẩm định yêu cầu duy trì hiệu lực Bằng độc quyền sáng chế:

Số đơn: DT1-2019-01506

Ngày nộp: 28/02/2019

Chủ đơn: AKZO NOBEL COATINGS INTERNATIONAL B.V. (NL)

Đại diện của Chủ đơn: TGVN

Bằng độc quyền sáng chế số: 9121

Năm yêu cầu duy trì hiệu lực: 9

Cục Sở hữu trí tuệ thông báo:

1. Yêu cầu duy trì hiệu lực Bằng độc quyền sáng chế nêu trên được chấp nhận.
2. Hiệu lực Bằng độc quyền sáng chế số 9121 được duy trì đến 01/03/2020.

Nơi nhận:

- Như trên;
- TT (để công bố);
- Lưu: VT, Hồ sơ.

CỤC TRƯỞNG



Đinh Hữu Phi

BỘ KHOA HỌC VÀ CÔNG NGHỆ
CỤC SỞ HỮU TRÍ TUỆ

CỘNG HOÀ XÃ HỘI CHỦ NGHĨA VIỆT NAM
Độc lập - Tự do - Hạnh phúc

Số: 13573/TB-SHTT

Hà Nội, ngày 15 tháng 07 năm 2019

THÔNG BÁO

Ghi nhận yêu cầu duy trì hiệu lực Bằng độc quyền sáng chế

Kính gửi: Công ty TNHH Sở hữu trí tuệ Thảo Thọ Quyển (INVENCO.,LTD)
29 Trương Hán Siêu, thành phố Hà Nội

Căn cứ kết quả thẩm định yêu cầu duy trì hiệu lực Bằng độc quyền sáng chế:

Số đơn: DT1-2019-01509

Ngày nộp: 28/02/2019

Chủ đơn: HBG CIVIEL B.V. (NL)

Đại diện của Chủ đơn: INVENCO.,LTD

Bằng độc quyền sáng chế số: 6266

Năm yêu cầu duy trì hiệu lực: 13

Cục Sở hữu trí tuệ thông báo:

1. Yêu cầu duy trì hiệu lực Bằng độc quyền sáng chế nêu trên được chấp nhận.
2. Hiệu lực Bằng độc quyền sáng chế số 6266 được duy trì đến 03/04/2020. *lc*

Nơi nhận:

- Như trên;
- TT (để công bố);
- Lưu: VT, Hồ sơ.

CỤC TRƯỞNG



Đinh Hữu Phí

BỘ KHOA HỌC VÀ CÔNG NGHỆ
CỤC SỞ HỮU TRÍ TUỆ

CỘNG HOÀ XÃ HỘI CHỦ NGHĨA VIỆT NAM
Độc lập - Tự do - Hạnh phúc

Số: 13574/ITB-SHTT

Hà Nội, ngày 15 tháng 07 năm 2019

THÔNG BÁO
Ghi nhận yêu cầu duy trì hiệu lực Bằng độc quyền sáng chế

Kính gửi: Văn phòng Luật sư Ân Nam (ANNAM IP & LAW)
Số 10 ngõ 34 đường Âu Cơ, phường Quảng An, quận Tây Hồ, TP Hà Nội

Căn cứ kết quả thẩm định yêu cầu duy trì hiệu lực Bằng độc quyền sáng chế:

Số đơn: DT1-2019-01510

Ngày nộp: 28/02/2019

Chủ đơn: BASF SE (DE)

Đại diện của Chủ đơn: ANNAM IP & LAW

Bằng độc quyền sáng chế số: 12559

Năm yêu cầu duy trì hiệu lực: 6

Cục Sở hữu trí tuệ thông báo:

1. Yêu cầu duy trì hiệu lực Bằng độc quyền sáng chế nêu trên được chấp nhận.

2. Hiệu lực Bằng độc quyền sáng chế số 12559 được duy trì đến 24/03/2020.

Nơi nhận:

- Như trên;
- TT (để công bố);
- Lưu: VT, Hồ sơ.

CỤC TRƯỞNG



Đinh Hữu Phí

BỘ KHOA HỌC VÀ CÔNG NGHỆ
CỤC SỞ HỮU TRÍ TUỆ

CỘNG HOÀ XÃ HỘI CHỦ NGHĨA VIỆT NAM
Độc lập - Tự do - Hạnh phúc

Số: 13575/TB-SHTT

Hà Nội, ngày 15 tháng 07 năm 2019

THÔNG BÁO
Ghi nhận yêu cầu duy trì hiệu lực Bằng độc quyền sáng chế

Kính gửi: Văn phòng Luật sư Ân Nam (ANNAM IP & LAW)
Số 10 ngõ 34 đường Âu Cơ, phường Quảng An, quận Tây Hồ, TP Hà Nội

Căn cứ kết quả thẩm định yêu cầu duy trì hiệu lực Bằng độc quyền sáng chế:

Số đơn: DT1-2019-01511

Ngày nộp: 28/02/2019

Chủ đơn: UOP LLC (US)

Đại diện của Chủ đơn: ANNAM IP & LAW

Bằng độc quyền sáng chế số: 8328

Năm yêu cầu duy trì hiệu lực: 10

Cục Sở hữu trí tuệ thông báo:

1. Yêu cầu duy trì hiệu lực Bằng độc quyền sáng chế nêu trên được chấp nhận.
2. Hiệu lực Bằng độc quyền sáng chế số 8328 được duy trì đến 12/03/2020. *h*

Nơi nhận:

- Như trên;
- TT (để công bố);
- Lưu: VT, Hồ sơ.

CỤC TRƯỞNG

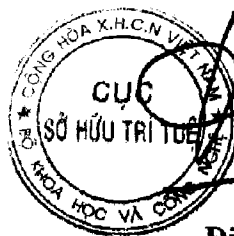

Đinh Hữu Phí

BỘ KHOA HỌC VÀ CÔNG NGHỆ
CỤC SỞ HỮU TRÍ TUỆ

CỘNG HOÀ XÃ HỘI CHỦ NGHĨA VIỆT NAM
Độc lập - Tự do - Hạnh phúc

Số: 13576/TB-SHTT

Hà Nội, ngày 15 tháng 07 năm 2019

THÔNG BÁO

Ghi nhận yêu cầu duy trì hiệu lực Bằng độc quyền sáng chế

Kính gửi: Công ty TNHH Tâm nhìn và Liên danh
(VISION & ASSOCIATES CO.LTD.)
Phòng 308-310, tầng 3, Tháp Hà Nội, số 49 Hai Bà Trưng,
phường Trần Hưng Đạo, quận Hoàn Kiếm, thành phố Hà Nội

Căn cứ kết quả thẩm định yêu cầu duy trì hiệu lực Bằng độc quyền sáng chế:

Số đơn: DT1-2019-01512

Ngày nộp: 28/02/2019

Chủ đơn: MM Bridge Co., Ltd. (JP)

Đại diện của Chủ đơn: VISION & ASSOCIATES CO.LTD.

Bằng độc quyền sáng chế số: 18892

Năm yêu cầu duy trì hiệu lực: 2

Cục Sở hữu trí tuệ thông báo:

1. Yêu cầu duy trì hiệu lực Bằng độc quyền sáng chế nêu trên được chấp nhận.
2. Hiệu lực Bằng độc quyền sáng chế số 18892 được duy trì đến 26/03/2020.

Nơi nhận:

- Như trên;
- TT (để công bố);
- Lưu: VT, Hồ sơ.

CỤC TRƯỞNG



Đinh Hữu Phú

BỘ KHOA HỌC VÀ CÔNG NGHỆ
CỤC SỞ HỮU TRÍ TUỆ

CỘNG HÒA XÃ HỘI CHỦ NGHĨA VIỆT NAM
Độc lập - Tự do - Hạnh phúc

Số: 13577/TB-SHTT

Hà Nội, ngày 15 tháng 07 năm 2019

THÔNG BÁO
Ghi nhận yêu cầu duy trì hiệu lực Bằng độc quyền sáng chế

Kính gửi: Công ty TNHH Tầm nhìn và Liên danh
(VISION & ASSOCIATES CO.LTD.)
Phòng 308-310, tầng 3, Tháp Hà Nội, số 49 Hai Bà Trưng,
phường Trần Hưng Đạo, quận Hoàn Kiếm, thành phố Hà Nội

Căn cứ kết quả thẩm định yêu cầu duy trì hiệu lực Bằng độc quyền sáng chế:

Số đơn: DT1-2019-01513

Ngày nộp: 28/02/2019

Chủ đơn: CHEE Ah Mee (MY)

Đại diện của Chủ đơn: VISION & ASSOCIATES CO.LTD.

Bằng độc quyền sáng chế số: 7618

Năm yêu cầu duy trì hiệu lực: 11

Cục Sở hữu trí tuệ thông báo:

1. Yêu cầu duy trì hiệu lực Bằng độc quyền sáng chế nêu trên được chấp nhận.
2. Hiệu lực Bằng độc quyền sáng chế số 7618 được duy trì đến 30/03/2020. *hc*

Nơi nhận:

- Như trên;
- TT (để công bố);
- Lưu: VT, Hồ sơ.

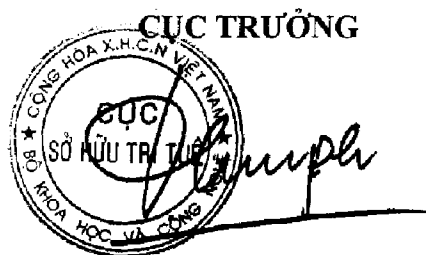

Đinh Hữu Phí

BỘ KHOA HỌC VÀ CÔNG NGHỆ
CỤC SỞ HỮU TRÍ TUỆ

CỘNG HÒA XÃ HỘI CHỦ NGHĨA VIỆT NAM
Độc lập - Tự do - Hạnh phúc

Số: 13578/TB-SHTT

Hà Nội, ngày 15 tháng 07 năm 2019

THÔNG BÁO

Ghi nhận yêu cầu duy trì hiệu lực Bằng độc quyền sáng chế

Kính gửi: Công ty TNHH Ban Ca (BANCA)
15B Triệu Việt Vương, thành phố Hà Nội

Căn cứ kết quả thẩm định yêu cầu duy trì hiệu lực Bằng độc quyền sáng chế:

Số đơn: DT1-2019-01514

Ngày nộp: 28/02/2019

Chủ đơn: Yamaha Hatsudoki Kabushiki Kaisha (JP)

Đại diện của Chủ đơn: BANCA

Bằng độc quyền sáng chế số: 5489

Năm yêu cầu duy trì hiệu lực: 14

Cục Sở hữu trí tuệ thông báo:

1. Yêu cầu duy trì hiệu lực Bằng độc quyền sáng chế nêu trên được chấp nhận.

2. Hiệu lực Bằng độc quyền sáng chế số 5489 được duy trì đến 28/02/2020. *h*

Nơi nhận:

- Như trên;
- TT (để công bố);
- Lưu: VT, Hồ sơ.



Đinh Hữu Phí

BỘ KHOA HỌC VÀ CÔNG NGHỆ
CỤC SỞ HỮU TRÍ TUỆ

CỘNG HÒA XÃ HỘI CHỦ NGHĨA VIỆT NAM
Độc lập - Tự do - Hạnh phúc

Số: 13579/TB-SHTT

Hà Nội, ngày 15 tháng 07 năm 2019

THÔNG BÁO
Ghi nhận yêu cầu duy trì hiệu lực Bằng độc quyền sáng chế

Kính gửi: Công ty TNHH Ban Ca (BANCA)
15B Triệu Việt Vương, thành phố Hà Nội

Căn cứ kết quả thẩm định yêu cầu duy trì hiệu lực Bằng độc quyền sáng chế:

Số đơn: DT1-2019-01515

Ngày nộp: 28/02/2019

Chủ đơn: Yamaha Hatsudoki Kabushiki Kaisha (JP)

Đại diện của Chủ đơn: BANCA

Bằng độc quyền sáng chế số: 5490

Năm yêu cầu duy trì hiệu lực: 14

Cục Sở hữu trí tuệ thông báo:

1. Yêu cầu duy trì hiệu lực Bằng độc quyền sáng chế nêu trên được chấp nhận.
2. Hiệu lực Bằng độc quyền sáng chế số 5490 được duy trì đến 28/02/2020. *h*

Nơi nhận:

- Như trên;
- TT (để công bố);
- Lưu: VT, Hồ sơ.

CỤC TRƯỞNG



Đình Hữu Phí

BỘ KHOA HỌC VÀ CÔNG NGHỆ
CỤC SỞ HỮU TRÍ TUỆ

CỘNG HÒA XÃ HỘI CHỦ NGHĨA VIỆT NAM
Độc lập - Tự do - Hạnh phúc

Số: *13580* /TB-SHTT

Hà Nội, ngày *15* tháng *07* năm 2019

THÔNG BÁO

Ghi nhận yêu cầu duy trì hiệu lực Bằng độc quyền sáng chế

Kính gửi: Công ty TNHH Ban Ca (BANCA)
15B Triệu Việt Vương, thành phố Hà Nội

Căn cứ kết quả thẩm định yêu cầu duy trì hiệu lực Bằng độc quyền sáng chế:

Số đơn: DT1-2019-01516

Ngày nộp: 28/02/2019

Chủ đơn: UNILEVER N.V. (NL)

Đại diện của Chủ đơn: BANCA

Bằng độc quyền sáng chế số: 15210

Năm yêu cầu duy trì hiệu lực: 4

Cục Sở hữu trí tuệ thông báo:

1. Yêu cầu duy trì hiệu lực Bằng độc quyền sáng chế nêu trên được chấp nhận.
2. Hiệu lực Bằng độc quyền sáng chế số 15210 được duy trì đến 29/02/2020.

Nơi nhận:

- Như trên;
- TT (để công bố);
- Lưu: VT, Hồ sơ.

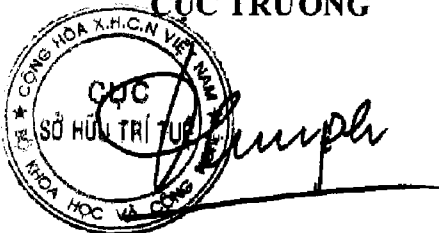
CỤC TRƯỞNG

Đình Hữu Phí

BỘ KHOA HỌC VÀ CÔNG NGHỆ
CỤC SỞ HỮU TRÍ TUỆ

CỘNG HÒA XÃ HỘI CHỦ NGHĨA VIỆT NAM
Độc lập - Tự do - Hạnh phúc

Số: 13581/TB-SHTT

Hà Nội, ngày 15 tháng 7 năm 2019

THÔNG BÁO
Ghi nhận yêu cầu duy trì hiệu lực Bằng độc quyền sáng chế

Kính gửi: Công ty TNHH Ban Ca (BANCA)
15B Triệu Việt Vương, thành phố Hà Nội

Căn cứ kết quả thẩm định yêu cầu duy trì hiệu lực Bằng độc quyền sáng chế:

Số đơn: DT1-2019-01517

Ngày nộp: 28/02/2019

Chủ đơn: UNILEVER N.V. (NL)

Đại diện của Chủ đơn: BANCA

Bằng độc quyền sáng chế số: 15212

Năm yêu cầu duy trì hiệu lực: 4

Cục Sở hữu trí tuệ thông báo:

1. Yêu cầu duy trì hiệu lực Bằng độc quyền sáng chế nêu trên được chấp nhận.
2. Hiệu lực Bằng độc quyền sáng chế số 15212 được duy trì đến 29/02/2020.

Nơi nhận:

- Như trên;
- TT (để công bố);
- Lưu: VT, Hồ sơ.

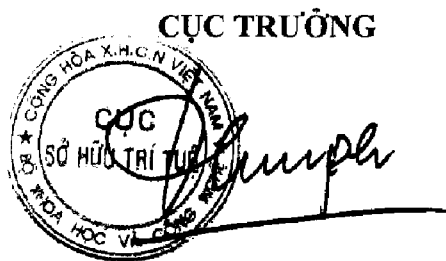

Đinh Hữu Phí

BỘ KHOA HỌC VÀ CÔNG NGHỆ
CỤC SỞ HỮU TRÍ TUỆ

CỘNG HÒA XÃ HỘI CHỦ NGHĨA VIỆT NAM
Độc lập - Tự do - Hạnh phúc

Số: 13582/TB-SHTT

Hà Nội, ngày 15 tháng 07 năm 2019

THÔNG BÁO
Ghi nhận yêu cầu duy trì hiệu lực Bằng độc quyền sáng chế

Kính gửi: Công ty TNHH Ban Ca (BANCA)
15B Triệu Việt Vương, thành phố Hà Nội

Căn cứ kết quả thẩm định yêu cầu duy trì hiệu lực Bằng độc quyền sáng chế:

Số đơn: DT1-2019-01518

Ngày nộp: 28/02/2019

Chủ đơn: UNILEVER N.V. (NL)

Đại diện của Chủ đơn: BANCA

Bằng độc quyền sáng chế số: 15213

Năm yêu cầu duy trì hiệu lực: 4

Cục Sở hữu trí tuệ thông báo:

1. Yêu cầu duy trì hiệu lực Bằng độc quyền sáng chế nêu trên được chấp nhận.
2. Hiệu lực Bằng độc quyền sáng chế số 15213 được duy trì đến 29/02/2020.

Nơi nhận:

- Như trên;
- TT (để công bố);
- Lưu: VT, Hồ sơ.

CỤC TRƯỞNG



Đinh Hữu Phí

BỘ KHOA HỌC VÀ CÔNG NGHỆ
CỤC SỞ HỮU TRÍ TUỆ

CỘNG HÒA XÃ HỘI CHỦ NGHĨA VIỆT NAM
Độc lập - Tự do - Hạnh phúc

Số: 13583/TB-SHTT

Hà Nội, ngày 15 tháng 07 năm 2019

THÔNG BÁO
Ghi nhận yêu cầu duy trì hiệu lực Bằng độc quyền sáng chế

Kính gửi: Công ty TNHH Ban Ca (BANCA)
15B Triệu Việt Vương, thành phố Hà Nội

Căn cứ kết quả thẩm định yêu cầu duy trì hiệu lực Bằng độc quyền sáng chế:

Số đơn: DT1-2019-01519

Ngày nộp: 28/02/2019

Chủ đơn: Sharp Kabushiki Kaisha (JP)

Đại diện của Chủ đơn: BANCA

Bằng độc quyền sáng chế số: 15218

Năm yêu cầu duy trì hiệu lực: 4

Cục Sở hữu trí tuệ thông báo:

1. Yêu cầu duy trì hiệu lực Bằng độc quyền sáng chế nêu trên được chấp nhận.

2. Hiệu lực Bằng độc quyền sáng chế số 15218 được duy trì đến 29/02/2020.

Nơi nhận:

- Như trên;
- TT (để công bố);
- Lưu: VT, Hồ sơ.

CỤC TRƯỞNG



Đinh Hữu Phí

BỘ KHOA HỌC VÀ CÔNG NGHỆ
CỤC SỞ HỮU TRÍ TUỆ

CỘNG HÒA XÃ HỘI CHỦ NGHĨA VIỆT NAM
Độc lập - Tự do - Hạnh phúc

Số: 43584/ITB-SHTT

Hà Nội, ngày 15 tháng 07 năm 2019

THÔNG BÁO
Ghi nhận yêu cầu duy trì hiệu lực Bằng độc quyền sáng chế

Kính gửi: Công ty TNHH Ban Ca (BANCA)
15B Triệu Việt Vương, thành phố Hà Nội

Căn cứ kết quả thẩm định yêu cầu duy trì hiệu lực Bằng độc quyền sáng chế:

Số đơn: DT1-2019-01520

Ngày nộp: 28/02/2019

Chủ đơn: SHISEIDO COMPANY LTD. (JP)

Đại diện của Chủ đơn: BANCA

Bằng độc quyền sáng chế số: 12167

Năm yêu cầu duy trì hiệu lực: 6

Cục Sở hữu trí tuệ thông báo:

1. Yêu cầu duy trì hiệu lực Bằng độc quyền sáng chế nêu trên được chấp nhận.

2. Hiệu lực Bằng độc quyền sáng chế số 12167 được duy trì đến 17/12/2019.

Nơi nhận:

- Như trên;
- TT (để công bố);
- Lưu: VT, Hồ sơ.

CỤC TRƯỞNG



Đinh Hữu Phí

BỘ KHOA HỌC VÀ CÔNG NGHỆ
CỤC SỞ HỮU TRÍ TUỆ

CỘNG HÒA XÃ HỘI CHỦ NGHĨA VIỆT NAM
Độc lập - Tự do - Hạnh phúc

Số: 13585/TB-SHTT

Hà Nội, ngày 15 tháng 07 năm 2019

THÔNG BÁO

Ghi nhận yêu cầu duy trì hiệu lực Bằng độc quyền sáng chế

Kính gửi: Công ty TNHH Tư vấn đầu tư và chuyển giao công nghệ
(INVESTCONSULT)

Số 26 ngõ 41, phố Thái Hà, phường Trung Liệt, quận Đống Đa,
thành phố Hà Nội

Căn cứ kết quả thẩm định yêu cầu duy trì hiệu lực Bằng độc quyền sáng chế:

Số đơn: DT1-2019-01521

Ngày nộp: 28/02/2019

Chủ đơn: Kwang Yang Motor Co., Ltd. (TW)

Đại diện của Chủ đơn: INVESTCONSULT

Bằng độc quyền sáng chế số: 13928

Năm yêu cầu duy trì hiệu lực: 5

Cục Sở hữu trí tuệ thông báo:

1. Yêu cầu duy trì hiệu lực Bằng độc quyền sáng chế nêu trên được chấp nhận.
2. Hiệu lực Bằng độc quyền sáng chế số 13928 được duy trì đến 30/03/2020.

Nơi nhận:

- Như trên;
- TT (để công bố);
- Lưu: VT, Hồ sơ.

CỤC TRƯỞNG



Đinh Hữu Phí

BỘ KHOA HỌC VÀ CÔNG NGHỆ
CỤC SỞ HỮU TRÍ TUỆ

CỘNG HÒA XÃ HỘI CHỦ NGHĨA VIỆT NAM
Độc lập - Tự do - Hạnh phúc

Số: 13632/TB-SHTT

Hà Nội, ngày 17 tháng 07 năm 2019

THÔNG BÁO

Ghi nhận yêu cầu duy trì hiệu lực Bằng độc quyền sáng chế

Kính gửi: Công ty TNHH một thành viên Sở hữu trí tuệ VCCI
(VCCI-IP CO.,LTD)
Tầng 8, Toà nhà VCCI, số 9 Đào Duy Anh, phường Phương mai,
quận Đống Đa, thành phố Hà Nội

Căn cứ kết quả thẩm định yêu cầu duy trì hiệu lực Bằng độc quyền sáng chế:

Số đơn: DT1-2019-01242

Ngày nộp: 25/02/2019

Chủ đơn: JFE Steel Corporation (JP)

Đại diện của Chủ đơn: VCCI-IP CO.,LTD

Bằng độc quyền sáng chế số: 16666

Năm yêu cầu duy trì hiệu lực: 3

Cục Sở hữu trí tuệ thông báo:

1. Yêu cầu duy trì hiệu lực Bằng độc quyền sáng chế nêu trên được chấp nhận.
2. Hiệu lực Bằng độc quyền sáng chế số 16666 được duy trì đến 06/03/2020.

Nơi nhận:

- Như trên;
- TT (để công bố);
- Lưu: VT, Hồ sơ.

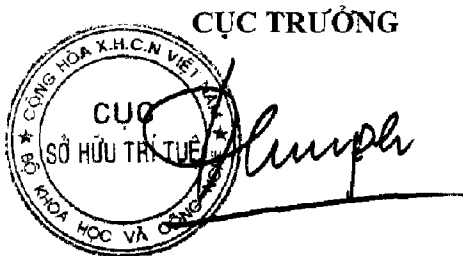

Đinh Hữu Phí

BỘ KHOA HỌC VÀ CÔNG NGHỆ CỘNG HÒA XÃ HỘI CHỦ NGHĨA VIỆT NAM
CỤC SỞ HỮU TRÍ TUỆ Độc lập - Tự do - Hạnh phúc

Số: *176* /TB-SHTT

Hà Nội, ngày *17* tháng *07* năm 2019

THÔNG BÁO

Ghi nhận yêu cầu duy trì hiệu lực Bằng độc quyền sáng chế

Kính gửi: Công ty TNHH một thành viên Sở hữu trí tuệ VCCI
(VCCI-IP CO.,LTD)

Tầng 8, Toà nhà VCCI, số 9 Đào Duy Anh, phường Phương mai,
quận Đống Đa, thành phố Hà Nội

Căn cứ kết quả thẩm định yêu cầu duy trì hiệu lực Bằng độc quyền sáng chế:

Số đơn: DT1-2019-01243

Ngày nộp: 25/02/2019

Chủ đơn: TENCENT TECHNOLOGY (SHENZHEN) COMPANY
LIMITED (CN)

Đại diện của Chủ đơn: VCCI-IP CO.,LTD

Bằng độc quyền sáng chế số: 19437

Năm yêu cầu duy trì hiệu lực: 2

Cục Sở hữu trí tuệ thông báo:

1. Yêu cầu duy trì hiệu lực Bằng độc quyền sáng chế nêu trên được chấp nhận.

2. Hiệu lực Bằng độc quyền sáng chế số 19437 được duy trì đến 13/06/2020.

Nơi nhận:

- Như trên;
- TT (để công bố);
- Lưu: VT, Hồ sơ.

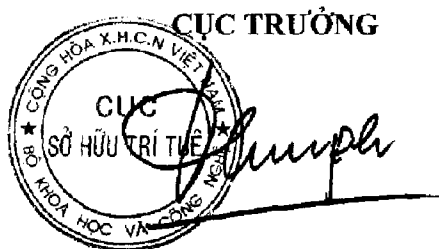

Đinh Hữu Phí

BỘ KHOA HỌC VÀ CÔNG NGHỆ CỘNG HOÀ XÃ HỘI CHỦ NGHĨA VIỆT NAM
CỤC SỞ HỮU TRÍ TUỆ Độc lập - Tự do - Hạnh phúc

Số: 136/4/TB-SHTT

Hà Nội, ngày 17 tháng 07 năm 2019

THÔNG BÁO

Ghi nhận yêu cầu duy trì hiệu lực Bằng độc quyền sáng chế

Kính gửi: Công ty TNHH một thành viên Sở hữu trí tuệ VCCI
(VCCI-IP CO.,LTD)

Tầng 8, Toà nhà VCCI, số 9 Đào Duy Anh, phường Phương mai,
quận Đống Đa, thành phố Hà Nội

Căn cứ kết quả thẩm định yêu cầu duy trì hiệu lực Bằng độc quyền sáng chế:

Số đơn: DT1-2019-01244

Ngày nộp: 25/02/2019

Chủ đơn: Japan Tobacco Inc. (JP)

Đại diện của Chủ đơn: VCCI-IP CO.,LTD

Bằng độc quyền sáng chế số: 10375

Năm yêu cầu duy trì hiệu lực: 8

Cục Sở hữu trí tuệ thông báo:

1. Yêu cầu duy trì hiệu lực Bằng độc quyền sáng chế nêu trên được chấp nhận.

2. Hiệu lực Bằng độc quyền sáng chế số 10375 được duy trì đến 13/06/2020.

Nơi nhận:

- Như trên;
- TT (để công bố);
- Lưu: VT, Hồ sơ.

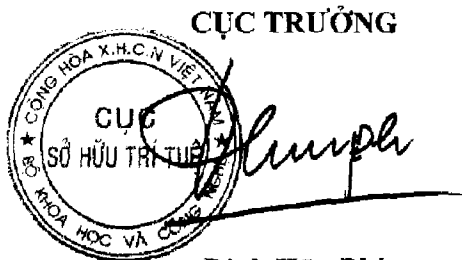

Đinh Hữu Phí

BỘ KHOA HỌC VÀ CÔNG NGHỆ
CỤC SỞ HỮU TRÍ TUỆ

CỘNG HÒA XÃ HỘI CHỦ NGHĨA VIỆT NAM
Độc lập - Tự do - Hạnh phúc

Số: 176/KB-TB-SHTT

Hà Nội, ngày 17 tháng 07 năm 2019

THÔNG BÁO

Ghi nhận yêu cầu duy trì hiệu lực Bằng độc quyền sáng chế

Kính gửi: Công ty TNHH một thành viên Sở hữu trí tuệ VCCI
(VCCI-IP CO.,LTD)
Tầng 8, Toà nhà VCCI, số 9 Đào Duy Anh, phường Phương mai,
quận Đống Đa, thành phố Hà Nội

Căn cứ kết quả thẩm định yêu cầu duy trì hiệu lực Bằng độc quyền sáng chế:

Số đơn: DT1-2019-01245

Ngày nộp: 25/02/2019

Chủ đơn: ALLEXCEL, INC. (US)

Đại diện của Chủ đơn: VCCI-IP CO.,LTD

Bằng độc quyền sáng chế số: 11500

Năm yêu cầu duy trì hiệu lực: 7

Cục Sở hữu trí tuệ thông báo:

1. Yêu cầu duy trì hiệu lực Bằng độc quyền sáng chế nêu trên được chấp nhận.

2. Hiệu lực Bằng độc quyền sáng chế số 11500 được duy trì đến 17/06/2020.

Nơi nhận:

- Như trên;
- TT (để công bố);
- Lưu: VT, Hồ sơ.

CỤC TRƯỞNG



Đinh Hữu Phí

BỘ KHOA HỌC VÀ CÔNG NGHỆ
CỤC SỞ HỮU TRÍ TUỆ

CỘNG HÒA XÃ HỘI CHỦ NGHĨA VIỆT NAM
Độc lập - Tự do - Hạnh phúc

Số: *137c/Đ* /TB-SHTT

Hà Nội, ngày *17* tháng *07* năm 2019

THÔNG BÁO

Ghi nhận yêu cầu duy trì hiệu lực Bằng độc quyền sáng chế

Kính gửi: Công ty TNHH một thành viên Sở hữu trí tuệ VCCI
(VCCI-IP CO.,LTD)
Tầng 8, Toà nhà VCCI, số 9 Đào Duy Anh, phường Phương mai,
quận Đống Đa, thành phố Hà Nội

Căn cứ kết quả thẩm định yêu cầu duy trì hiệu lực Bằng độc quyền sáng chế:

Số đơn: DT1-2019-01246

Ngày nộp: 25/02/2019

Chủ đơn: TENCENT TECHNOLOGY (SHENZHEN) COMPANY LIMITED (CN)

Đại diện của Chủ đơn: VCCI-IP CO.,LTD

Bằng độc quyền sáng chế số: 15605

Năm yêu cầu duy trì hiệu lực: 4

Cục Sở hữu trí tuệ thông báo:

1. Yêu cầu duy trì hiệu lực Bằng độc quyền sáng chế nêu trên được chấp nhận.

2. Hiệu lực Bằng độc quyền sáng chế số 15605 được duy trì đến 20/06/2020.

Nơi nhận:

- Như trên;
- TT (để công bố);
- Lưu: VT, Hồ sơ.

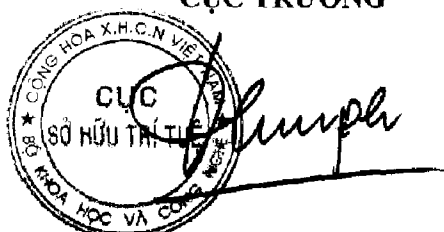
CỤC TRƯỞNG

Đinh Hữu Phí

BỘ KHOA HỌC VÀ CÔNG NGHỆ CỘNG HOÀ XÃ HỘI CHỦ NGHĨA VIỆT NAM
CỤC SỞ HỮU TRÍ TUỆ Độc lập - Tự do - Hạnh phúc

Số: 136 37/TB-SHTT

Hà Nội, ngày 17 tháng 07 năm 2019

THÔNG BÁO

Ghi nhận yêu cầu duy trì hiệu lực Bằng độc quyền sáng chế

Kính gửi: Công ty TNHH một thành viên Sở hữu trí tuệ VCCI
(VCCI-IP CO.,LTD)
Tầng 8, Toà nhà VCCI, số 9 Đào Duy Anh, phường Phương mai,
quận Đống Đa, thành phố Hà Nội

Căn cứ kết quả thẩm định yêu cầu duy trì hiệu lực Bằng độc quyền sáng chế:

Số đơn: DT1-2019-01247

Ngày nộp: 25/02/2019

Chủ đơn: TENCENT TECHNOLOGY (SHENZHEN) COMPANY LIMITED (CN)

Đại diện của Chủ đơn: VCCI-IP CO.,LTD

Bằng độc quyền sáng chế số: 10426

Năm yêu cầu duy trì hiệu lực: 8

Cục Sở hữu trí tuệ thông báo:

1. Yêu cầu duy trì hiệu lực Bằng độc quyền sáng chế nêu trên được chấp nhận.
2. Hiệu lực Bằng độc quyền sáng chế số 10426 được duy trì đến 20/06/2020.

Nơi nhận:

- Như trên;
- TT (để công bố);
- Lưu: VT, Hồ sơ.

CỤC TRƯỞNG

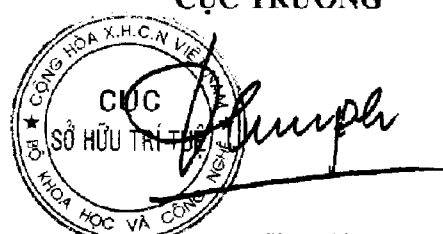

Đinh Hữu Phí

BỘ KHOA HỌC VÀ CÔNG NGHỆ CỘNG HÒA XÃ HỘI CHỦ NGHĨA VIỆT NAM
CỤC SỞ HỮU TRÍ TUỆ Độc lập - Tự do - Hạnh phúc

Số: 13638/TB-SHTT

Hà Nội, ngày 17 tháng 07 năm 2019

THÔNG BÁO

Ghi nhận yêu cầu duy trì hiệu lực Bằng độc quyền sáng chế

Kính gửi: Công ty TNHH một thành viên Sở hữu trí tuệ VCCI
(VCCI-IP CO.,LTD)

Tầng 8, Toà nhà VCCI, số 9 Đào Duy Anh, phường Phương mai,
quận Đống Đa, thành phố Hà Nội

Căn cứ kết quả thẩm định yêu cầu duy trì hiệu lực Bằng độc quyền sáng chế:

Số đơn: DT1-2019-01248

Ngày nộp: 25/02/2019

Chủ đơn: TENCENT TECHNOLOGY (SHENZHEN) COMPANY LIMITED (CN)

Đại diện của Chủ đơn: VCCI-IP CO.,LTD

Bằng độc quyền sáng chế số: 10425

Năm yêu cầu duy trì hiệu lực: 8

Cục Sở hữu trí tuệ thông báo:

1. Yêu cầu duy trì hiệu lực Bằng độc quyền sáng chế nêu trên được chấp nhận.

2. Hiệu lực Bằng độc quyền sáng chế số 10425 được duy trì đến 20/06/2020.

Nơi nhận:

- Như trên;
- TT (để công bố);
- Lưu: VT, Hồ sơ.

CỤC TRƯỞNG



Đinh Hữu Phú

BỘ KHOA HỌC VÀ CÔNG NGHỆ
CỤC SỞ HỮU TRÍ TUỆ

CỘNG HOÀ XÃ HỘI CHỦ NGHĨA VIỆT NAM
Độc lập - Tự do - Hạnh phúc

Số: 1563/ TB-SHTT

Hà Nội, ngày 17 tháng 07 năm 2019

THÔNG BÁO

Ghi nhận yêu cầu duy trì hiệu lực Bằng độc quyền sáng chế

Kính gửi: Công ty TNHH một thành viên Sở hữu trí tuệ VCCI
(VCCI-IP CO.,LTD)
Tầng 8, Toà nhà VCCI, số 9 Đào Duy Anh, phường Phương mai,
quận Đống Đa, thành phố Hà Nội

Căn cứ kết quả thẩm định yêu cầu duy trì hiệu lực Bằng độc quyền sáng chế:

Số đơn: DT1-2019-01249

Ngày nộp: 25/02/2019

Chủ đơn: TENCENT TECHNOLOGY (SHENZHEN) COMPANY LIMITED (CN)

Đại diện của Chủ đơn: VCCI-IP CO.,LTD

Bằng độc quyền sáng chế số: 11536

Năm yêu cầu duy trì hiệu lực: 7

Cục Sở hữu trí tuệ thông báo:

1. Yêu cầu duy trì hiệu lực Bằng độc quyền sáng chế nêu trên được chấp nhận.
2. Hiệu lực Bằng độc quyền sáng chế số 11536 được duy trì đến 24/06/2020.

Nơi nhận:

- Như trên;
- TT (để công bố);
- Lưu: VT, Hồ sơ.

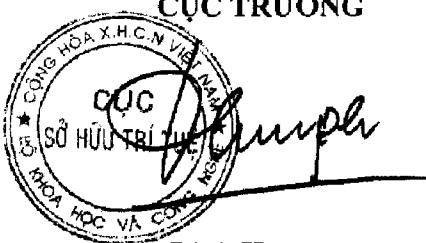
CỤC TRƯỞNG

Đinh Hữu Phí

BỘ KHOA HỌC VÀ CÔNG NGHỆ
CỤC SỞ HỮU TRÍ TUỆ

CỘNG HOÀ XÃ HỘI CHỦ NGHĨA VIỆT NAM
Độc lập - Tự do - Hạnh phúc

Số: 13640/TB-SHTT

Hà Nội, ngày 17 tháng 07 năm 2019

THÔNG BÁO

Ghi nhận yêu cầu duy trì hiệu lực Bằng độc quyền sáng chế

Kính gửi: Công ty TNHH một thành viên Sở hữu trí tuệ VCCI
(VCCI-IP CO.,LTD)

Tầng 8, Toà nhà VCCI, số 9 Đào Duy Anh, phường Phương mai,
quận Đống Đa, thành phố Hà Nội

Căn cứ kết quả thẩm định yêu cầu duy trì hiệu lực Bằng độc quyền sáng chế:

Số đơn: DT1-2019-01250

Ngày nộp: 25/02/2019

Chủ đơn: TENCENT TECHNOLOGY (SHENZHEN) COMPANY
LIMITED (CN)

Đại diện của Chủ đơn: VCCI-IP CO.,LTD

Bằng độc quyền sáng chế số: 11534

Năm yêu cầu duy trì hiệu lực: 7

Cục Sở hữu trí tuệ thông báo:

1. Yêu cầu duy trì hiệu lực Bằng độc quyền sáng chế nêu trên được chấp nhận.

2. Hiệu lực Bằng độc quyền sáng chế số 11534 được duy trì đến 24/06/2020.

Nơi nhận:

- Như trên;
- TT (để công bố);
- Lưu: VT, Hồ sơ.

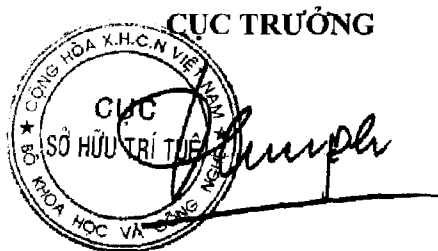

Đinh Hữu Phí

BỘ KHOA HỌC VÀ CÔNG NGHỆ
CỤC SỞ HỮU TRÍ TUỆ

CỘNG HÒA XÃ HỘI CHỦ NGHĨA VIỆT NAM
Độc lập - Tự do - Hạnh phúc

Số: 1364/TB-SHTT

Hà Nội, ngày 17 tháng 07 năm 2019

THÔNG BÁO
Ghi nhận yêu cầu duy trì hiệu lực Bằng độc quyền sáng chế

Kính gửi: Công ty TNHH Ban Ca (BANCA)
15B Triệu Việt Vương, thành phố Hà Nội

Căn cứ kết quả thẩm định yêu cầu duy trì hiệu lực Bằng độc quyền sáng chế:

Số đơn: DT1-2019-01150

Ngày nộp: 21/02/2019

Chủ đơn: SMC KABUSHIKI KAISHA (JP)

Đại diện của Chủ đơn: BANCA

Bằng độc quyền sáng chế số: 16518

Năm yêu cầu duy trì hiệu lực: 3

Cục Sở hữu trí tuệ thông báo:

1. Yêu cầu duy trì hiệu lực Bằng độc quyền sáng chế nêu trên được chấp nhận.

2. Hiệu lực Bằng độc quyền sáng chế số 16518 được duy trì đến 24/01/2020.

Nơi nhận:

- Như trên;
- TT (để công bố);
- Lưu: VT, Hồ sơ.

CỤC TRƯỞNG



Đinh Hữu Phí

BỘ KHOA HỌC VÀ CÔNG NGHỆ
CỤC SỞ HỮU TRÍ TUỆ

CỘNG HÒA XÃ HỘI CHỦ NGHĨA VIỆT NAM
Độc lập - Tự do - Hạnh phúc

Số: 13642 /TB-SHTT

Hà Nội, ngày 17 tháng 07 năm 2019

THÔNG BÁO

Ghi nhận yêu cầu duy trì hiệu lực Bằng độc quyền sáng chế

Kính gửi: Công ty TNHH một thành viên Sở hữu trí tuệ VCCI
(VCCI-IP CO.,LTD)
Tầng 8, Toà nhà VCCI, số 9 Đào Duy Anh, phường Phương mai,
quận Đống Đa, thành phố Hà Nội

Căn cứ kết quả thẩm định yêu cầu duy trì hiệu lực Bằng độc quyền sáng chế:

Số đơn: DT1-2019-01251

Ngày nộp: 25/02/2019

Chủ đơn: TENCENT TECHNOLOGY (SHENZHEN) COMPANY
LIMITED (CN)

Đại diện của Chủ đơn: VCCI-IP CO.,LTD

Bằng độc quyền sáng chế số: 11525

Năm yêu cầu duy trì hiệu lực: 7

Cục Sở hữu trí tuệ thông báo:

1. Yêu cầu duy trì hiệu lực Bằng độc quyền sáng chế nêu trên được chấp nhận.
2. Hiệu lực Bằng độc quyền sáng chế số 11525 được duy trì đến 24/06/2020.

Nơi nhận:

- Như trên;
- TT (để công bố);
- Lưu: VT, Hồ sơ.

CỤC TRƯỞNG

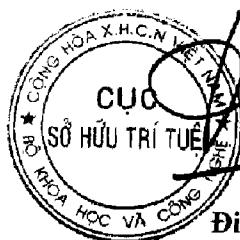

Đinh Hữu Phi

BỘ KHOA HỌC VÀ CÔNG NGHỆ
CỤC SỞ HỮU TRÍ TUỆ

CỘNG HÒA XÃ HỘI CHỦ NGHĨA VIỆT NAM
Độc lập - Tự do - Hạnh phúc

Số: 13643/TB-SHTT

Hà Nội, ngày 17 tháng 07 năm 2019

THÔNG BÁO

Ghi nhận yêu cầu duy trì hiệu lực Bằng độc quyền sáng chế

Kính gửi: Công ty TNHH một thành viên Sở hữu trí tuệ VCCI
(VCCI-IP CO.,LTD)

Tầng 8, Toà nhà VCCI, số 9 Đào Duy Anh, phường Phương mai,
quận Đống Đa, thành phố Hà Nội

Căn cứ kết quả thẩm định yêu cầu duy trì hiệu lực Bằng độc quyền sáng chế:

Số đơn: DT1-2019-01252

Ngày nộp: 25/02/2019

Chủ đơn: TENCENT TECHNOLOGY (SHENZHEN) COMPANY
LIMITED (CN)

Đại diện của Chủ đơn: VCCI-IP CO.,LTD

Bằng độc quyền sáng chế số: 10436

Năm yêu cầu duy trì hiệu lực: 8

Cục Sở hữu trí tuệ thông báo:

1. Yêu cầu duy trì hiệu lực Bằng độc quyền sáng chế nêu trên được chấp nhận.

2. Hiệu lực Bằng độc quyền sáng chế số 10436 được duy trì đến 27/06/2020.

Nơi nhận:

- Như trên;
- TT (để công bố);
- Lưu: VT, Hồ sơ.

CỤC TRƯỞNG

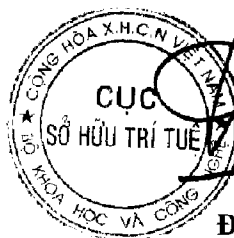

Dinh Hữu Phí
Dinh Hữu Phí

BỘ KHOA HỌC VÀ CÔNG NGHỆ
CỤC SỞ HỮU TRÍ TUỆ

CỘNG HÒA XÃ HỘI CHỦ NGHĨA VIỆT NAM
Độc lập - Tự do - Hạnh phúc

Số: 13644/TB-SHTT

Hà Nội, ngày 17 tháng 07 năm 2019

THÔNG BÁO

Ghi nhận yêu cầu duy trì hiệu lực Bằng độc quyền sáng chế

Kính gửi: Công ty TNHH một thành viên Sở hữu trí tuệ VCCI
(VCCI-IP CO.,LTD)
Tầng 8, Toà nhà VCCI, số 9 Đào Duy Anh, phường Phương mai,
quận Đống Đa, thành phố Hà Nội

Căn cứ kết quả thẩm định yêu cầu duy trì hiệu lực Bằng độc quyền sáng chế:

Số đơn: DT1-2019-01253

Ngày nộp: 25/02/2019

Chủ đơn: AHN-GOOK PHARMACEUTICAL CO., LTD. (KR)

Đại diện của Chủ đơn: VCCI-IP CO.,LTD

Bằng độc quyền sáng chế số: 19557

Năm yêu cầu duy trì hiệu lực: 2

Cục Sở hữu trí tuệ thông báo:

1. Yêu cầu duy trì hiệu lực Bằng độc quyền sáng chế nêu trên được chấp nhận.
2. Hiệu lực Bằng độc quyền sáng chế số 19557 được duy trì đến 28/06/2020.

Nơi nhận:

- Như trên;
- TT (để công bố);
- Lưu: VT, Hồ sơ.

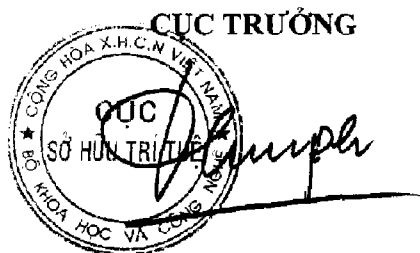

Đinh Hữu Phí

BỘ KHOA HỌC VÀ CÔNG NGHỆ
CỤC SỞ HỮU TRÍ TUỆ

CỘNG HÒA XÃ HỘI CHỦ NGHĨA VIỆT NAM
Độc lập - Tự do - Hạnh phúc

Số: 13645/TB-SHTT

Hà Nội, ngày 17 tháng 07 năm 2019

THÔNG BÁO

Ghi nhận yêu cầu duy trì hiệu lực Bằng độc quyền sáng chế

Kính gửi: Công ty TNHH một thành viên Sở hữu trí tuệ VCCI
(VCCI-IP CO.,LTD)
Tầng 8, Toà nhà VCCI, số 9 Đào Duy Anh, phường Phương mai,
quận Đống Đa, thành phố Hà Nội

Căn cứ kết quả thẩm định yêu cầu duy trì hiệu lực Bằng độc quyền sáng chế:

Số đơn: DT1-2019-01254

Ngày nộp: 25/02/2019

Chủ đơn: TENCENT TECHNOLOGY (SHENZHEN) COMPANY
LIMITED (CN)

Đại diện của Chủ đơn: VCCI-IP CO.,LTD

Bằng độc quyền sáng chế số: 14250

Năm yêu cầu duy trì hiệu lực: 5

Cục Sở hữu trí tuệ thông báo:

1. Yêu cầu duy trì hiệu lực Bằng độc quyền sáng chế nêu trên được chấp nhận.
2. Hiệu lực Bằng độc quyền sáng chế số 14250 được duy trì đến 29/06/2020.

Nơi nhận:

- Như trên;
- TT (để công bố);
- Lưu: VT, Hồ sơ.

CỤC TRƯỞNG

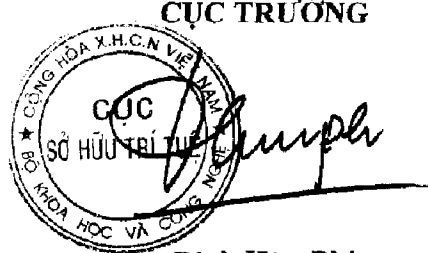

Đinh Hữu Phi

BỘ KHOA HỌC VÀ CÔNG NGHỆ
CỤC SỞ HỮU TRÍ TUỆ

CỘNG HÒA XÃ HỘI CHỦ NGHĨA VIỆT NAM
Độc lập - Tự do - Hạnh phúc

Số: 136/46/TB-SHTT

Hà Nội, ngày 17 tháng 07 năm 2019

THÔNG BÁO

Ghi nhận yêu cầu duy trì hiệu lực Bằng độc quyền sáng chế

Kính gửi: Công ty TNHH một thành viên Sở hữu trí tuệ VCCI
(VCCI-IP CO.,LTD)
Tầng 8, Toà nhà VCCI, số 9 Đào Duy Anh, phường Phương mai,
quận Đống Đa, thành phố Hà Nội

Căn cứ kết quả thẩm định yêu cầu duy trì hiệu lực Bằng độc quyền sáng chế:

Số đơn: DT1-2019-01255

Ngày nộp: 25/02/2019

Chủ đơn: TENCENT TECHNOLOGY (SHENZHEN) COMPANY
LIMITED (CN)

Đại diện của Chủ đơn: VCCI-IP CO.,LTD

Bằng độc quyền sáng chế số: 14249

Năm yêu cầu duy trì hiệu lực: 5

Cục Sở hữu trí tuệ thông báo:

1. Yêu cầu duy trì hiệu lực Bằng độc quyền sáng chế nêu trên được chấp nhận.
2. Hiệu lực Bằng độc quyền sáng chế số 14249 được duy trì đến 29/06/2020.

Nơi nhận:

- Như trên;
- TT (đề công bố);
- Lưu: VT, Hồ sơ.

CỤC TRƯỞNG

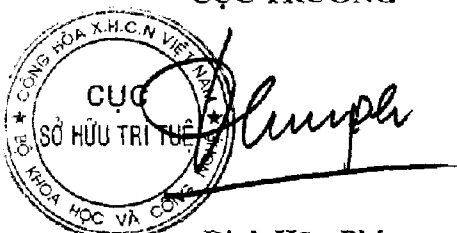

Đinh Hữu Phi

BỘ KHOA HỌC VÀ CÔNG NGHỆ CỘNG HÒA XÃ HỘI CHỦ NGHĨA VIỆT NAM
CỤC SỞ HỮU TRÍ TUỆ Độc lập - Tự do - Hạnh phúc

Số: 1364/TB-SHTT

Hà Nội, ngày 17 tháng 07 năm 2019

THÔNG BÁO
Ghi nhận yêu cầu duy trì hiệu lực Bằng độc quyền sáng chế

Kính gửi: Công ty TNHH một thành viên Sở hữu trí tuệ VCCI
(VCCI-IP CO.,LTD)
Tầng 8, Toà nhà VCCI, số 9 Đào Duy Anh, phường Phương mai,
quận Đống Đa, thành phố Hà Nội

Căn cứ kết quả thẩm định yêu cầu duy trì hiệu lực Bằng độc quyền sáng chế:

Số đơn: DT1-2019-01256

Ngày nộp: 25/02/2019

Chủ đơn: JX NIPPON OIL & ENERGY CORPORATION (JP)

Đại diện của Chủ đơn: VCCI-IP CO.,LTD

Bằng độc quyền sáng chế số: 16662

Năm yêu cầu duy trì hiệu lực: 3

Cục Sở hữu trí tuệ thông báo:

1. Yêu cầu duy trì hiệu lực Bằng độc quyền sáng chế nêu trên được chấp nhận.
2. Hiệu lực Bằng độc quyền sáng chế số 16662 được duy trì đến 06/03/2020.

Nơi nhận:

- Như trên;
- TT (để công bố);
- Lưu: VT, Hồ sơ.

CỤC TRƯỞNG

[Handwritten signature]
Đinh Hữu Phí

BỘ KHOA HỌC VÀ CÔNG NGHỆ CỘNG HÒA XÃ HỘI CHỦ NGHĨA VIỆT NAM
CỤC SỞ HỮU TRÍ TUỆ Độc lập - Tự do - Hạnh phúc

Số: 13648/TB-SHTT

Hà Nội, ngày 17 tháng 07 năm 2019

THÔNG BÁO

Ghi nhận yêu cầu duy trì hiệu lực Bằng độc quyền sáng chế

Kính gửi: Công ty TNHH một thành viên Sở hữu trí tuệ VCCI
(VCCI-IP CO.,LTD)
Tầng 8, Toà nhà VCCI, số 9 Đào Duy Anh, phường Phương mai,
quận Đống Đa, thành phố Hà Nội

Căn cứ kết quả thẩm định yêu cầu duy trì hiệu lực Bằng độc quyền sáng chế:

Số đơn: DT1-2019-01257

Ngày nộp: 25/02/2019

Chủ đơn: YKK CORPORATION (JP)

Đại diện của Chủ đơn: VCCI-IP CO.,LTD

Bằng độc quyền sáng chế số: 5502

Năm yêu cầu duy trì hiệu lực: 14

Cục Sở hữu trí tuệ thông báo:

1. Yêu cầu duy trì hiệu lực Bằng độc quyền sáng chế nêu trên được chấp nhận.
2. Hiệu lực Bằng độc quyền sáng chế số 5502 được duy trì đến 06/03/2020. *ke*

Nơi nhận:

- Như trên;
- TT (để công bố);
- Lưu: VT, Hồ sơ.

CỤC TRƯỞNG

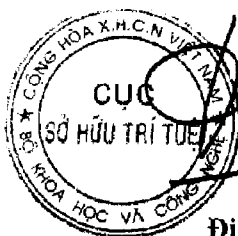

Đinh Hữu Phí

BỘ KHOA HỌC VÀ CÔNG NGHỆ CỘNG HOÀ XÃ HỘI CHỦ NGHĨA VIỆT NAM
CỤC SỞ HỮU TRÍ TUỆ Độc lập - Tự do - Hạnh phúc

Số: 13649/TB-SHTT

Hà Nội, ngày 17 tháng 07 năm 2019

THÔNG BÁO

Ghi nhận yêu cầu duy trì hiệu lực Bằng độc quyền sáng chế

Kính gửi: Công ty TNHH một thành viên Sở hữu trí tuệ VCCI
(VCCI-IP CO.,LTD)
Tầng 8, Toà nhà VCCI, số 9 Đào Duy Anh, phường Phương mai,
quận Đống Đa, thành phố Hà Nội

Căn cứ kết quả thẩm định yêu cầu duy trì hiệu lực Bằng độc quyền sáng chế:

Số đơn: DT1-2019-01258

Ngày nộp: 25/02/2019

Chủ đơn: NIPPON STEEL & SUMITOMO METAL CORPORATION
(JP)

Đại diện của Chủ đơn: VCCI-IP CO.,LTD

Bằng độc quyền sáng chế số: 15246

Năm yêu cầu duy trì hiệu lực: 4

Cục Sở hữu trí tuệ thông báo:

1. Yêu cầu duy trì hiệu lực Bằng độc quyền sáng chế nêu trên được chấp nhận.
2. Hiệu lực Bằng độc quyền sáng chế số 15246 được duy trì đến 08/03/2020.

Nơi nhận:

- Như trên;
- TT (để công bố);
- Lưu: VT, Hồ sơ.

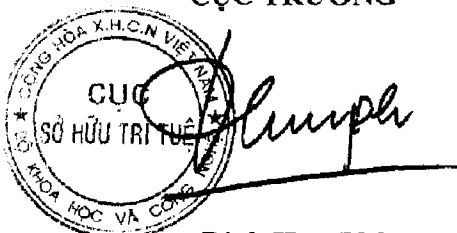
CỤC TRƯỞNG

Đinh Hữu Phí

BỘ KHOA HỌC VÀ CÔNG NGHỆ
CỤC SỞ HỮU TRÍ TUỆ

CỘNG HÒA XÃ HỘI CHỦ NGHĨA VIỆT NAM
Độc lập - Tự do - Hạnh phúc

Số: 13650/TB-SHTT

Hà Nội, ngày 17 tháng 07 năm 2019

THÔNG BÁO

Ghi nhận yêu cầu duy trì hiệu lực Bằng độc quyền sáng chế

Kính gửi: Công ty TNHH một thành viên Sở hữu trí tuệ VCCI
(VCCI-IP CO.,LTD)
Tầng 8, Toà nhà VCCI, số 9 Đào Duy Anh, phường Phương mai,
quận Đống Đa, thành phố Hà Nội

Căn cứ kết quả thẩm định yêu cầu duy trì hiệu lực Bằng độc quyền sáng chế:

Số đơn: DT1-2019-01260

Ngày nộp: 25/02/2019

Chủ đơn: NOKIA CORPORATION (FI)

Đại diện của Chủ đơn: VCCI-IP CO.,LTD

Bằng độc quyền sáng chế số: 15245

Năm yêu cầu duy trì hiệu lực: 4

Cục Sở hữu trí tuệ thông báo:

1. Yêu cầu duy trì hiệu lực Bằng độc quyền sáng chế nêu trên được chấp nhận.
2. Hiệu lực Bằng độc quyền sáng chế số 15245 được duy trì đến 08/03/2020.

Nơi nhận:

- Như trên;
- IT (để công bố);
- Lưu: VT, Hồ sơ.

CỤC TRƯỞNG



Đinh Hữu Phí

BỘ KHOA HỌC VÀ CÔNG NGHỆ
CỤC SỞ HỮU TRÍ TUỆ

CỘNG HOÀ XÃ HỘI CHỦ NGHĨA VIỆT NAM
Độc lập - Tự do - Hạnh phúc

Số: 13651/TB-SHTT

Hà Nội, ngày 17 tháng 02 năm 2019

THÔNG BÁO

Ghi nhận yêu cầu duy trì hiệu lực Bằng độc quyền sáng chế

Kính gửi: Công ty TNHH một thành viên Sở hữu trí tuệ VCCI
(VCCI-IP CO.,LTD)
Tầng 8, Toà nhà VCCI, số 9 Đào Duy Anh, phường Phương mai,
quận Đống Đa, thành phố Hà Nội

Căn cứ kết quả thẩm định yêu cầu duy trì hiệu lực Bằng độc quyền sáng chế:

Số đơn: DT1-2019-01261

Ngày nộp: 25/02/2019

Chủ đơn: NISSIN KOGYO CO., LTD. (JP)

Đại diện của Chủ đơn: VCCI-IP CO.,LTD

Bằng độc quyền sáng chế số: 15240

Năm yêu cầu duy trì hiệu lực: 4

Cục Sở hữu trí tuệ thông báo:

1. Yêu cầu duy trì hiệu lực Bằng độc quyền sáng chế nêu trên được chấp nhận.
2. Hiệu lực Bằng độc quyền sáng chế số 15240 được duy trì đến 08/03/2020.

Nơi nhận:

- Như trên;
- TT (để công bố);
- Lưu: VT, Hồ sơ.

CỤC TRƯỞNG



Dinh Hữu Phi
Dinh Hữu Phi

BỘ KHOA HỌC VÀ CÔNG NGHỆ CỘNG HÒA XÃ HỘI CHỦ NGHĨA VIỆT NAM
CỤC SỞ HỮU TRÍ TUỆ Độc lập - Tự do - Hạnh phúc

Số: 13652/TB-SHTT

Hà Nội, ngày 17 tháng 07 năm 2019

THÔNG BÁO

Ghi nhận yêu cầu duy trì hiệu lực Bằng độc quyền sáng chế

Kính gửi: Công ty TNHH một thành viên Sở hữu trí tuệ VCCI
(VCCI-IP CO.,LTD)
Tầng 8, Toà nhà VCCI, số 9 Đào Duy Anh, phường Phương mai,
quận Đống Đa, thành phố Hà Nội

Căn cứ kết quả thẩm định yêu cầu duy trì hiệu lực Bằng độc quyền sáng chế:

Số đơn: DT1-2019-01262

Ngày nộp: 25/02/2019

Chủ đơn: JX Nippon Oil & Energy Corporation (JP)

Đại diện của Chủ đơn: VCCI-IP CO.,LTD

Bằng độc quyền sáng chế số: 15237

Năm yêu cầu duy trì hiệu lực: 4

Cục Sở hữu trí tuệ thông báo:

1. Yêu cầu duy trì hiệu lực Bằng độc quyền sáng chế nêu trên được chấp nhận.
2. Hiệu lực Bằng độc quyền sáng chế số 15237 được duy trì đến 08/03/2020.

Nơi nhận:

- Như trên;
- TT (để công bố);
- Lưu: VT, Hồ sơ.

CỤC TRƯỞNG



Đinh Hữu Phí

BỘ KHOA HỌC VÀ CÔNG NGHỆ
CỤC SỞ HỮU TRÍ TUỆ

CỘNG HÒA XÃ HỘI CHỦ NGHĨA VIỆT NAM
Độc lập - Tự do - Hạnh phúc

Số: 13653/TB-SHTT

Hà Nội, ngày 17 tháng 07 năm 2019

THÔNG BÁO

Ghi nhận yêu cầu duy trì hiệu lực Bằng độc quyền sáng chế

Kính gửi: Công ty TNHH một thành viên Sở hữu trí tuệ VCCI
(VCCI-IP CO.,LTD)

Tầng 8, Toà nhà VCCI, số 9 Đào Duy Anh, phường Phương mai,
quận Đống Đa, thành phố Hà Nội

Căn cứ kết quả thẩm định yêu cầu duy trì hiệu lực Bằng độc quyền sáng chế:

Số đơn: DT1-2019-01263

Ngày nộp: 25/02/2019

Chủ đơn: Uni-Charm Corporation (JP)

Đại diện của Chủ đơn: VCCI-IP CO.,LTD

Bằng độc quyền sáng chế số: 15236

Năm yêu cầu duy trì hiệu lực: 4

Cục Sở hữu trí tuệ thông báo:

1. Yêu cầu duy trì hiệu lực Bằng độc quyền sáng chế nêu trên được chấp nhận.

2. Hiệu lực Bằng độc quyền sáng chế số 15236 được duy trì đến 08/03/2020.

Nơi nhận:

- Như trên;
- TT (để công bố);
- Lưu: VT, Hồ sơ.

CỤC TRƯỞNG

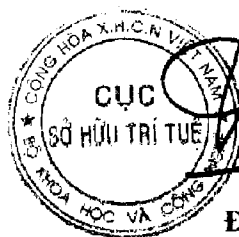

Đinh Hữu Phí

BỘ KHOA HỌC VÀ CÔNG NGHỆ CỘNG HÒA XÃ HỘI CHỦ NGHĨA VIỆT NAM
CỤC SỞ HỮU TRÍ TUỆ Độc lập - Tự do - Hạnh phúc

Số: 13/54/TB-SHTT

Hà Nội, ngày 17 tháng 02 năm 2019

THÔNG BÁO

Ghi nhận yêu cầu duy trì hiệu lực Bằng độc quyền sáng chế

Kính gửi: Công ty TNHH một thành viên Sở hữu trí tuệ VCCI
(VCCI-IP CO.,LTD)
Tầng 8, Toà nhà VCCL, số 9 Đào Duy Anh, phường Phương mai,
quận Đống Đa, thành phố Hà Nội

Căn cứ kết quả thẩm định yêu cầu duy trì hiệu lực Bằng độc quyền sáng chế:

Số đơn: DT1-2019-01264

Ngày nộp: 25/02/2019

Chủ đơn: CANON KABUSHIKI KAISHA (JP)

Đại diện của Chủ đơn: VCCI-IP CO.,LTD

Bằng độc quyền sáng chế số: 15252

Năm yêu cầu duy trì hiệu lực: 4

Cục Sở hữu trí tuệ thông báo:

1. Yêu cầu duy trì hiệu lực Bằng độc quyền sáng chế nêu trên được chấp nhận.
2. Hiệu lực Bằng độc quyền sáng chế số 15252 được duy trì đến 08/03/2020.

Nơi nhận:

- Như trên;
- TT (để công bố);
- Lưu: VT, Hồ sơ.

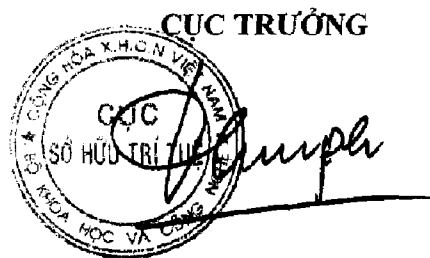

Đinh Hữu Phí

BỘ KHOA HỌC VÀ CÔNG NGHỆ
CỤC SỞ HỮU TRÍ TUỆ

CỘNG HÒA XÃ HỘI CHỦ NGHĨA VIỆT NAM
Độc lập - Tự do - Hạnh phúc

Số: 1255/TB-SHTT

Hà Nội, ngày 17 tháng 07 năm 2019

THÔNG BÁO

Ghi nhận yêu cầu duy trì hiệu lực Bằng độc quyền sáng chế

Kính gửi: Công ty TNHH một thành viên Sở hữu trí tuệ VCCI
(VCCI-IP CO.,LTD)
Tầng 8, Toà nhà VCCI, số 9 Đào Duy Anh, phường Phương mai,
quận Đống Đa, thành phố Hà Nội

Căn cứ kết quả thẩm định yêu cầu duy trì hiệu lực Bằng độc quyền sáng chế:

Số đơn: DT1-2019-01265

Ngày nộp: 25/02/2019

Chủ đơn: CANON KABUSHIKI KAISHA (JP)

Đại diện của Chủ đơn: VCCI-IP CO.,LTD

Bằng độc quyền sáng chế số: 9140

Năm yêu cầu duy trì hiệu lực: 9

Cục Sở hữu trí tuệ thông báo:

1. Yêu cầu duy trì hiệu lực Bằng độc quyền sáng chế nêu trên được chấp nhận.
2. Hiệu lực Bằng độc quyền sáng chế số 9140 được duy trì đến 08/03/2020.

Nơi nhận:

- Như trên;
- TT (để công bố);
- Lưu: VT, Hồ sơ.

CỤC TRƯỞNG



Đinh Hữu Phí

BỘ KHOA HỌC VÀ CÔNG NGHỆ
CỤC SỞ HỮU TRÍ TUỆ

CỘNG HÒA XÃ HỘI CHỦ NGHĨA VIỆT NAM
Độc lập - Tự do - Hạnh phúc

Số: 13656 /TB-SHTT

Hà Nội, ngày 17 tháng 07 năm 2019

THÔNG BÁO

Ghi nhận yêu cầu duy trì hiệu lực Bằng độc quyền sáng chế

Kính gửi: Công ty TNHH một thành viên Sở hữu trí tuệ VCCI
(VCCI-IP CO.,LTD)
Tầng 8, Toà nhà VCCI, số 9 Đào Duy Anh, phường Phương mai,
quận Đống Đa, thành phố Hà Nội

Căn cứ kết quả thẩm định yêu cầu duy trì hiệu lực Bằng độc quyền sáng chế:

Số đơn: DT1-2019-01266

Ngày nộp: 25/02/2019

Chủ đơn: SHOWA DENKO K.K (JP)

Đại diện của Chủ đơn: VCCI-IP CO.,LTD

Bằng độc quyền sáng chế số: 13834

Năm yêu cầu duy trì hiệu lực: 5

Cục Sở hữu trí tuệ thông báo:

1. Yêu cầu duy trì hiệu lực Bằng độc quyền sáng chế nêu trên được chấp nhận.

2. Hiệu lực Bằng độc quyền sáng chế số 13834 được duy trì đến 09/03/2020.

Nơi nhận:

- Như trên;
- TT (để công bố);
- Lưu: VT, Hồ sơ.

CỤC TRƯỞNG

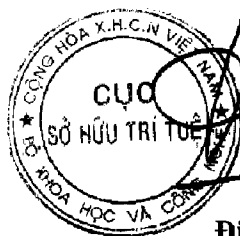

Đinh Hữu Phú

BỘ KHOA HỌC VÀ CÔNG NGHỆ
CỤC SỞ HỮU TRÍ TUỆ

CỘNG HÒA XÃ HỘI CHỦ NGHĨA VIỆT NAM
Độc lập - Tự do - Hạnh phúc

Số: 13657/TB-SHTT

Hà Nội, ngày 17 tháng 07 năm 2019

THÔNG BÁO

Ghi nhận yêu cầu duy trì hiệu lực Bằng độc quyền sáng chế

Kính gửi: Công ty TNHH một thành viên Sở hữu trí tuệ VCCI
(VCCI-IP CO.,LTD)
Tầng 8, Toà nhà VCCI, số 9 Đào Duy Anh, phường Phương mai,
quận Đống Đa, thành phố Hà Nội

Căn cứ kết quả thẩm định yêu cầu duy trì hiệu lực Bằng độc quyền sáng chế:

Số đơn: DT1-2019-01267

Ngày nộp: 25/02/2019

Chủ đơn: KAO CORPORATION (JP)

Đại diện của Chủ đơn: VCCI-IP CO.,LTD

Bằng độc quyền sáng chế số: 13843

Năm yêu cầu duy trì hiệu lực: 5

Cục Sở hữu trí tuệ thông báo:

1. Yêu cầu duy trì hiệu lực Bằng độc quyền sáng chế nêu trên được chấp nhận.
2. Hiệu lực Bằng độc quyền sáng chế số 13843 được duy trì đến 09/03/2020.

Nơi nhận:

- Như trên;
- TT (để công bố);
- Lưu: VT, Hồ sơ.

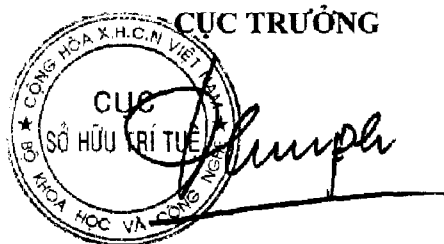

Đinh Hữu Phí

BỘ KHOA HỌC VÀ CÔNG NGHỆ
CỤC SỞ HỮU TRÍ TUỆ

CỘNG HÒA XÃ HỘI CHỦ NGHĨA VIỆT NAM
Độc lập - Tự do - Hạnh phúc

Số: 15658/TB-SHTT

Hà Nội, ngày 17 tháng 07 năm 2019

THÔNG BÁO

Ghi nhận yêu cầu duy trì hiệu lực Bằng độc quyền sáng chế

Kính gửi: Công ty TNHH một thành viên Sở hữu trí tuệ VCCI
(VCCI-IP CO.,LTD)
Tầng 8, Toà nhà VCCI, số 9 Đào Duy Anh, phường Phương mai,
quận Đống Đa, thành phố Hà Nội

Căn cứ kết quả thẩm định yêu cầu duy trì hiệu lực Bằng độc quyền sáng chế:

Số đơn: DT1-2019-01268

Ngày nộp: 25/02/2019

Chủ đơn: Panasonic Corporation (JP)

Đại diện của Chủ đơn: VCCI-IP CO.,LTD

Bằng độc quyền sáng chế số: 7574

Năm yêu cầu duy trì hiệu lực: 11

Cục Sở hữu trí tuệ thông báo:

1. Yêu cầu duy trì hiệu lực Bằng độc quyền sáng chế nêu trên được chấp nhận.

2. Hiệu lực Bằng độc quyền sáng chế số 7574 được duy trì đến 09/03/2020. *tc*

Nơi nhận:

- Như trên;
- TT (để công bố);
- Lưu: VT, Hồ sơ.

CỤC TRƯỞNG

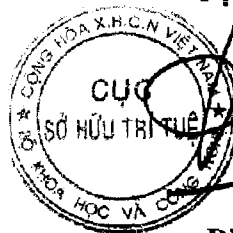

Đinh Hữu Phi

BỘ KHOA HỌC VÀ CÔNG NGHỆ CỘNG HÒA XÃ HỘI CHỦ NGHĨA VIỆT NAM
CỤC SỞ HỮU TRÍ TUỆ Độc lập - Tự do - Hạnh phúc

Số: 13659/TB-SHTT

Hà Nội, ngày 17 tháng 07 năm 2019

THÔNG BÁO
Ghi nhận yêu cầu duy trì hiệu lực Bằng độc quyền sáng chế

Kính gửi: Công ty TNHH một thành viên Sở hữu trí tuệ VCCI
(VCCI-IP CO.,LTD)
Tầng 8, Toà nhà VCCI, số 9 Đào Duy Anh, phường Phương mai,
quận Đống Đa, thành phố Hà Nội

Căn cứ kết quả thẩm định yêu cầu duy trì hiệu lực Bằng độc quyền sáng chế:

Số đơn: DT1-2019-01270

Ngày nộp: 25/02/2019

Chủ đơn: DAIICHI SANKYO COMPANY, LIMITED (JP)

Đại diện của Chủ đơn: VCCI-IP CO.,LTD

Bằng độc quyền sáng chế số: 6907

Năm yêu cầu duy trì hiệu lực: 12

Cục Sở hữu trí tuệ thông báo:

1. Yêu cầu duy trì hiệu lực Bằng độc quyền sáng chế nêu trên được chấp nhận.
2. Hiệu lực Bằng độc quyền sáng chế số 6907 được duy trì đến 10/03/2020. *h*

Nơi nhận:

- Như trên;
- TT (để công bố);
- Lưu: VT, Hồ sơ.

CỤC TRƯỞNG



Đinh Hữu Phí

BỘ KHOA HỌC VÀ CÔNG NGHỆ
CỤC SỞ HỮU TRÍ TUỆ

CỘNG HÒA XÃ HỘI CHỦ NGHĨA VIỆT NAM
Độc lập - Tự do - Hạnh phúc

Số: *13660* /TB-SHTT

Hà Nội, ngày *(7 tháng 07)* năm 2019

THÔNG BÁO

Ghi nhận yêu cầu duy trì hiệu lực Bằng độc quyền sáng chế

Kính gửi: Công ty TNHH một thành viên Sở hữu trí tuệ VCCI
(VCCI-IP CO.,LTD)

Tầng 8, Toà nhà VCCI, số 9 Đào Duy Anh, phường Phương mai,
quận Đống Đa, thành phố Hà Nội

Căn cứ kết quả thẩm định yêu cầu duy trì hiệu lực Bằng độc quyền sáng chế:

Số đơn: DT1-2019-01271

Ngày nộp: 25/02/2019

Chủ đơn: Panasonic Corporation (JP)

Đại diện của Chủ đơn: VCCI-IP CO.,LTD

Bằng độc quyền sáng chế số: 7581

Năm yêu cầu duy trì hiệu lực: 11

Cục Sở hữu trí tuệ thông báo:

1. Yêu cầu duy trì hiệu lực Bằng độc quyền sáng chế nêu trên được chấp nhận.

2. Hiệu lực Bằng độc quyền sáng chế số 7581 được duy trì đến 10/03/2020. *je*

Nơi nhận:

- Như trên;
- TT (để công bố);
- Lưu: VT, Hồ sơ.

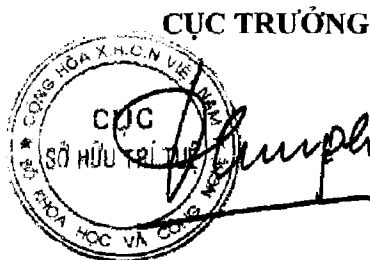

Đinh Hữu Phí

BỘ KHOA HỌC VÀ CÔNG NGHỆ
CỤC SỞ HỮU TRÍ TUỆ

CỘNG HÒA XÃ HỘI CHỦ NGHĨA VIỆT NAM
Độc lập - Tự do - Hạnh phúc

Số: 13661 /TB-SHTT

Hà Nội, ngày 17 tháng 07 năm 2019

THÔNG BÁO

Ghi nhận yêu cầu duy trì hiệu lực Bằng độc quyền sáng chế

Kính gửi: Công ty TNHH một thành viên Sở hữu trí tuệ VCCI
(VCCI-IP CO.,LTD)
Tầng 8, Toà nhà VCCI, số 9 Đào Duy Anh, phường Phương mai,
quận Đống Đa, thành phố Hà Nội

Căn cứ kết quả thẩm định yêu cầu duy trì hiệu lực Bằng độc quyền sáng chế:

Số đơn: DT1-2019-01272

Ngày nộp: 25/02/2019

Chủ đơn: CANON KABUSHIKI KAISHA (JP)

Đại diện của Chủ đơn: VCCI-IP CO.,LTD

Bằng độc quyền sáng chế số: 6900

Năm yêu cầu duy trì hiệu lực: 12

Cục Sở hữu trí tuệ thông báo:

1. Yêu cầu duy trì hiệu lực Bằng độc quyền sáng chế nêu trên được chấp nhận.
2. Hiệu lực Bằng độc quyền sáng chế số 6900 được duy trì đến 10/03/2020. *JE*

Nơi nhận:

- Như trên;
- TT (để công bố);
- Lưu: VT, Hồ sơ.

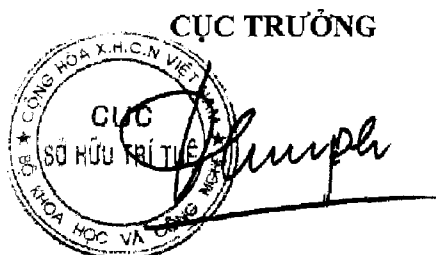

Đinh Hữu Phí

BỘ KHOA HỌC VÀ CÔNG NGHỆ
CỤC SỞ HỮU TRÍ TUỆ

CỘNG HÒA XÃ HỘI CHỦ NGHĨA VIỆT NAM
Độc lập - Tự do - Hạnh phúc

Số: 13662/TB-SHTT

Hà Nội, ngày 17 tháng 07 năm 2019

THÔNG BÁO

Ghi nhận yêu cầu duy trì hiệu lực Bằng độc quyền sáng chế

Kính gửi: Công ty TNHH một thành viên Sở hữu trí tuệ VCCI
(VCCI-IP CO.,LTD)
Tầng 8, Toà nhà VCCI, số 9 Đào Duy Anh, phường Phương mai,
quận Đống Đa, thành phố Hà Nội

Căn cứ kết quả thẩm định yêu cầu duy trì hiệu lực Bằng độc quyền sáng chế:

Số đơn: DT1-2019-01273

Ngày nộp: 25/02/2019

Chủ đơn: OTSUKA PHARMACEUTICAL CO., LTD. (JP)

Đại diện của Chủ đơn: VCCI-IP CO.,LTD

Bằng độc quyền sáng chế số: 6906

Năm yêu cầu duy trì hiệu lực: 12

Cục Sở hữu trí tuệ thông báo:

1. Yêu cầu duy trì hiệu lực Bằng độc quyền sáng chế nêu trên được chấp nhận.

2. Hiệu lực Bằng độc quyền sáng chế số 6906 được duy trì đến 10/03/2020.

Nơi nhận:

- Như trên;
- TT (để công bố);
- Lưu: VT, Hồ sơ.

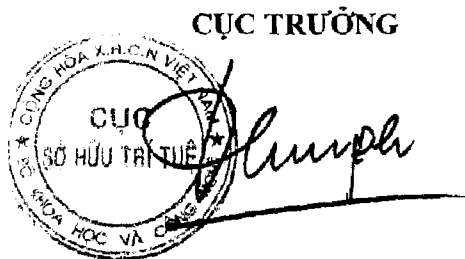

Đinh Hữu Phi

BỘ KHOA HỌC VÀ CÔNG NGHỆ
CỤC SỞ HỮU TRÍ TUỆ

CỘNG HÒA XÃ HỘI CHỦ NGHĨA VIỆT NAM
Độc lập - Tự do - Hạnh phúc

Số: 13663 /TB-SHTT

Hà Nội, ngày 17 tháng 07 năm 2019

THÔNG BÁO
Ghi nhận yêu cầu duy trì hiệu lực Bằng độc quyền sáng chế

Kính gửi: Công ty TNHH một thành viên Sở hữu trí tuệ VCCI
(VCCI-IP CO.,LTD)
Tầng 8, Toà nhà VCCI, số 9 Đào Duy Anh, phường Phương mai,
quận Đống Đa, thành phố Hà Nội

Căn cứ kết quả thẩm định yêu cầu duy trì hiệu lực Bằng độc quyền sáng chế:

Số đơn: DT1-2019-01274

Ngày nộp: 25/02/2019

Chủ đơn: Medivir AB (SE)

Đại diện của Chủ đơn: VCCI-IP CO.,LTD

Bằng độc quyền sáng chế số: 11211

Năm yêu cầu duy trì hiệu lực: 7

Cục Sở hữu trí tuệ thông báo:

1. Yêu cầu duy trì hiệu lực Bằng độc quyền sáng chế nêu trên được chấp nhận.
2. Hiệu lực Bằng độc quyền sáng chế số 11211 được duy trì đến 11/03/2020.

Nơi nhận:

- Như trên;
- TT (để công bố);
- Lưu: VT, Hồ sơ.

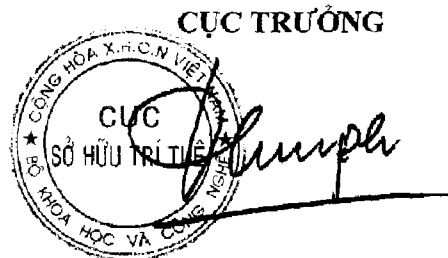

Đình Hữu Phí

BỘ KHOA HỌC VÀ CÔNG NGHỆ
CỤC SỞ HỮU TRÍ TUỆ

CỘNG HÒA XÃ HỘI CHỦ NGHĨA VIỆT NAM
Độc lập - Tự do - Hạnh phúc

Số: 13664 /TB-SHTT

Hà Nội, ngày 17 tháng 07 năm 2019

THÔNG BÁO

Ghi nhận yêu cầu duy trì hiệu lực Bằng độc quyền sáng chế

Kính gửi: Công ty TNHH một thành viên Sở hữu trí tuệ VCCI
(VCCI-IP CO.,LTD)
Tầng 8, Toà nhà VCCI, số 9 Đào Duy Anh, phường Phương mai,
quận Đống Đa, thành phố Hà Nội

Căn cứ kết quả thẩm định yêu cầu duy trì hiệu lực Bằng độc quyền sáng chế:

Số đơn: DT1-2019-01275

Ngày nộp: 25/02/2019

Chủ đơn: Panasonic Corporation (JP)

Đại diện của Chủ đơn: VCCI-IP CO.,LTD

Bằng độc quyền sáng chế số: 11199

Năm yêu cầu duy trì hiệu lực: 7

Cục Sở hữu trí tuệ thông báo:

1. Yêu cầu duy trì hiệu lực Bằng độc quyền sáng chế nêu trên được chấp nhận.
2. Hiệu lực Bằng độc quyền sáng chế số 11199 được duy trì đến 11/03/2020.

Nơi nhận:

- Như trên;
- TT (để công bố);
- Lưu: VT, Hồ sơ.

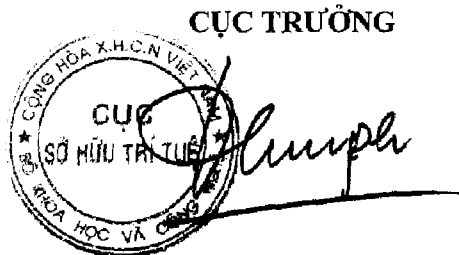

Đình Hữu Phí

BỘ KHOA HỌC VÀ CÔNG NGHỆ
CỤC SỞ HỮU TRÍ TUỆ

CỘNG HÒA XÃ HỘI CHỦ NGHĨA VIỆT NAM
Độc lập - Tự do - Hạnh phúc

Số: 13665/TB-SHTT

Hà Nội, ngày 17 tháng 07 năm 2019

THÔNG BÁO

Ghi nhận yêu cầu duy trì hiệu lực Bằng độc quyền sáng chế

Kính gửi: Công ty TNHH một thành viên Sở hữu trí tuệ VCCI
(VCCI-IP CO.,LTD)
Tầng 8, Toà nhà VCCI, số 9 Đào Duy Anh, phường Phương mai,
quận Đống Đa, thành phố Hà Nội

Căn cứ kết quả thẩm định yêu cầu duy trì hiệu lực Bằng độc quyền sáng chế:

Số đơn: DT1-2019-01276

Ngày nộp: 25/02/2019

Chủ đơn: CRUCELL HOLLAND B.V. (NL)

Đại diện của Chủ đơn: VCCI-IP CO.,LTD

Bằng độc quyền sáng chế số: 9156

Năm yêu cầu duy trì hiệu lực: 9

Cục Sở hữu trí tuệ thông báo:

1. Yêu cầu duy trì hiệu lực Bằng độc quyền sáng chế nêu trên được chấp nhận.
2. Hiệu lực Bằng độc quyền sáng chế số 9156 được duy trì đến 15/03/2020.

Nơi nhận:

- Như trên;
- TT (để công bố);
- Lưu: VT, Hồ sơ.

CỤC TRƯỞNG



Đinh Hữu Phí

BỘ KHOA HỌC VÀ CÔNG NGHỆ
CỤC SỞ HỮU TRÍ TUỆ

CỘNG HÒA XÃ HỘI CHỦ NGHĨA VIỆT NAM
Độc lập - Tự do - Hạnh phúc

Số: *1366* /TB-SHTT

Hà Nội, ngày *14* tháng *07* năm 2019

THÔNG BÁO

Ghi nhận yêu cầu duy trì hiệu lực Bằng độc quyền sáng chế

Kính gửi: Công ty TNHH một thành viên Sở hữu trí tuệ VCCI
(VCCI-IP CO.,LTD)
Tầng 8, Toà nhà VCCI, số 9 Đào Duy Anh, phường Phương mai,
quận Đống Đa, thành phố Hà Nội

Căn cứ kết quả thẩm định yêu cầu duy trì hiệu lực Bằng độc quyền sáng chế:

Số đơn: DT1-2019-01277

Ngày nộp: 25/02/2019

Chủ đơn: DAIICHI SANKYO COMPANY, LIMITED (JP)

Đại diện của Chủ đơn: VCCI-IP CO.,LTD

Bằng độc quyền sáng chế số: 5522

Năm yêu cầu duy trì hiệu lực: 14

Cục Sở hữu trí tuệ thông báo:

1. Yêu cầu duy trì hiệu lực Bằng độc quyền sáng chế nêu trên được chấp nhận.
2. Hiệu lực Bằng độc quyền sáng chế số 5522 được duy trì đến 15/03/2020. *HC*

Nơi nhận:

- Như trên;
- TT (để công bố);
- Lưu: VT, Hồ sơ.

CỤC TRƯỞNG

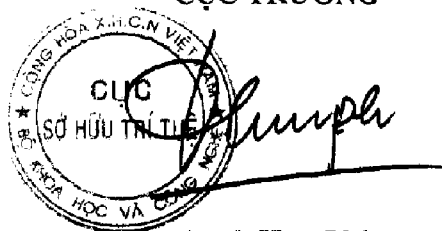

The stamp is circular with the text 'CỤC SỞ HỮU TRÍ TUỆ' in the center and 'BỘ KHOA HỌC VÀ CÔNG NGHỆ' around the perimeter. A handwritten signature is written over the stamp.

Đinh Hữu Phí

BỘ KHOA HỌC VÀ CÔNG NGHỆ
CỤC SỞ HỮU TRÍ TUỆ

CỘNG HÒA XÃ HỘI CHỦ NGHĨA VIỆT NAM
Độc lập - Tự do - Hạnh phúc

Số: *13667* /TB-SHTT

Hà Nội, ngày *17* tháng *04* năm 2019

THÔNG BÁO

Ghi nhận yêu cầu duy trì hiệu lực Bằng độc quyền sáng chế

Kính gửi: Công ty TNHH một thành viên Sở hữu trí tuệ VCCI
(VCCI-IP CO.,LTD)
Tầng 8, Toà nhà VCCI, số 9 Đào Duy Anh, phường Phương mai,
quận Đống Đa, thành phố Hà Nội

Căn cứ kết quả thẩm định yêu cầu duy trì hiệu lực Bằng độc quyền sáng chế:

Số đơn: DT1-2019-01278

Ngày nộp: 25/02/2019

Chủ đơn: HISAMITSU PHARMACEUTICAL CO., INC. (JP)

Đại diện của Chủ đơn: VCCI-IP CO.,LTD

Bằng độc quyền sáng chế số: 5534

Năm yêu cầu duy trì hiệu lực: 14

Cục Sở hữu trí tuệ thông báo:

1. Yêu cầu duy trì hiệu lực Bằng độc quyền sáng chế nêu trên được chấp nhận.
2. Hiệu lực Bằng độc quyền sáng chế số 5534 được duy trì đến 15/03/2020. *ke*

Nơi nhận:

- Như trên;
- TT (để công bố);
- Lưu: VT, Hồ sơ.

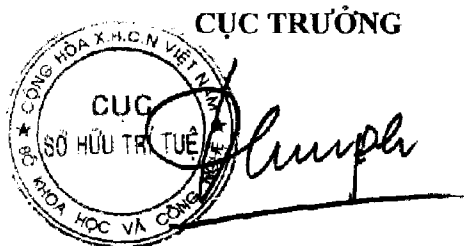

Đinh Hữu Phí

BỘ KHOA HỌC VÀ CÔNG NGHỆ
CỤC SỞ HỮU TRÍ TUỆ

CỘNG HÒA XÃ HỘI CHỦ NGHĨA VIỆT NAM
Độc lập - Tự do - Hạnh phúc

Số: 13668/ITB-SHTT

Hà Nội, ngày 17 tháng 07 năm 2019

THÔNG BÁO

Ghi nhận yêu cầu duy trì hiệu lực Bằng độc quyền sáng chế

Kính gửi: Công ty TNHH một thành viên Sở hữu trí tuệ VCCI
(VCCI-IP CO.,LTD)

Tầng 8, Toà nhà VCCI, số 9 Đào Duy Anh, phường Phương mai,
quận Đống Đa, thành phố Hà Nội

Căn cứ kết quả thẩm định yêu cầu duy trì hiệu lực Bằng độc quyền sáng chế:

Số đơn: DT1-2019-01279

Ngày nộp: 25/02/2019

Chủ đơn: NOKIA TECHNOLOGIES OY (FI)

Đại diện của Chủ đơn: VCCI-IP CO.,LTD

Bằng độc quyền sáng chế số: 9152

Năm yêu cầu duy trì hiệu lực: 9

Cục Sở hữu trí tuệ thông báo:

1. Yêu cầu duy trì hiệu lực Bằng độc quyền sáng chế nêu trên được chấp nhận.
2. Hiệu lực Bằng độc quyền sáng chế số 9152 được duy trì đến 15/03/2020. *ke*

Nơi nhận:

- Như trên;
- TT (để công bố);
- Lưu: VT, Hồ sơ.

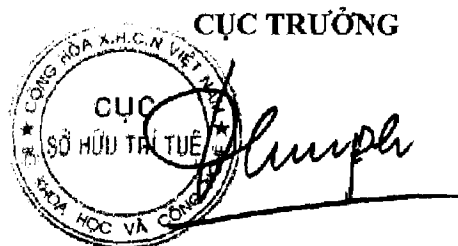

Đinh Hữu Phí

BỘ KHOA HỌC VÀ CÔNG NGHỆ
CỤC SỞ HỮU TRÍ TUỆ

CỘNG HOÀ XÃ HỘI CHỦ NGHĨA VIỆT NAM
Độc lập - Tự do - Hạnh phúc

Số: 13669/TB-SHTT

Hà Nội, ngày 17 tháng 07 năm 2019

THÔNG BÁO

Ghi nhận yêu cầu duy trì hiệu lực Bằng độc quyền sáng chế

Kính gửi: Công ty TNHH một thành viên Sở hữu trí tuệ VCCI
(VCCI-IP CO.,LTD)
Tầng 8, Toà nhà VCCI, số 9 Đào Duy Anh, phường Phương mai,
quận Đống Đa, thành phố Hà Nội

Căn cứ kết quả thẩm định yêu cầu duy trì hiệu lực Bằng độc quyền sáng chế:

Số đơn: DT1-2019-01280

Ngày nộp: 25/02/2019

Chủ đơn: DENKI KAGAKU KOGYO KABUSHIKI KAISHA (JP)

Đại diện của Chủ đơn: VCCI-IP CO.,LTD

Bằng độc quyền sáng chế số: 10128

Năm yêu cầu duy trì hiệu lực: 8

Cục Sở hữu trí tuệ thông báo:

1. Yêu cầu duy trì hiệu lực Bằng độc quyền sáng chế nêu trên được chấp nhận.
2. Hiệu lực Bằng độc quyền sáng chế số 10128 được duy trì đến 15/03/2020.

Nơi nhận:

- Như trên;
- TT (để công bố);
- Lưu: VT, Hồ sơ.

CỤC TRƯỞNG



Đinh Hữu Phí

BỘ KHOA HỌC VÀ CÔNG NGHỆ
CỤC SỞ HỮU TRÍ TUỆ

CỘNG HÒA XÃ HỘI CHỦ NGHĨA VIỆT NAM
Độc lập - Tự do - Hạnh phúc

Số: 13670/TB-SHTT

Hà Nội, ngày 17 tháng 07 năm 2019

THÔNG BÁO

Ghi nhận yêu cầu duy trì hiệu lực Bằng độc quyền sáng chế

Kính gửi: Công ty TNHH một thành viên Sở hữu trí tuệ VCCI
(VCCI-IP CO.,LTD)
Tầng 8, Toà nhà VCCI, số 9 Đào Duy Anh, phường Phương mai,
quận Đống Đa, thành phố Hà Nội

Căn cứ kết quả thẩm định yêu cầu duy trì hiệu lực Bằng độc quyền sáng chế:

Số đơn: DT1-2019-01286

Ngày nộp: 25/02/2019

Chủ đơn: Panasonic Corporation (JP)

Đại diện của Chủ đơn: VCCI-IP CO.,LTD

Bằng độc quyền sáng chế số: 13882

Năm yêu cầu duy trì hiệu lực: 5

Cục Sở hữu trí tuệ thông báo:

1. Yêu cầu duy trì hiệu lực Bằng độc quyền sáng chế nêu trên được chấp nhận.

2. Hiệu lực Bằng độc quyền sáng chế số 13882 được duy trì đến 17/03/2020.

Nơi nhận:

- Như trên;
- TT (để công bố);
- Lưu: VT, Hồ sơ.

CỤC TRƯỞNG

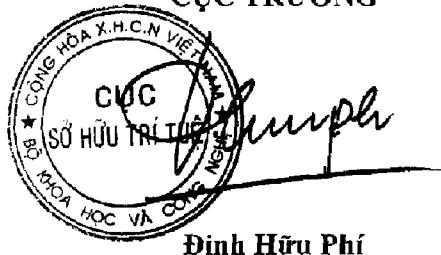

Đinh Hữu Phí

BỘ KHOA HỌC VÀ CÔNG NGHỆ CỘNG HÒA XÃ HỘI CHỦ NGHĨA VIỆT NAM
CỤC SỞ HỮU TRÍ TUỆ Độc lập - Tự do - Hạnh phúc

Số: *1611* /TB-SHTT

Hà Nội, ngày *17* tháng *02* năm 2019

THÔNG BÁO

Ghi nhận yêu cầu duy trì hiệu lực Bằng độc quyền sáng chế

Kính gửi: Công ty TNHH một thành viên Sở hữu trí tuệ VCCI
(VCCI-IP CO.,LTD)
Tầng 8, Toà nhà VCCI, số 9 Đào Duy Anh, phường Phương mai,
quận Đống Đa, thành phố Hà Nội

Căn cứ kết quả thẩm định yêu cầu duy trì hiệu lực Bằng độc quyền sáng chế:

Số đơn: DT1-2019-01287

Ngày nộp: 25/02/2019

Chủ đơn: SUZUKI MOTOR CORPORATION (JP)

Đại diện của Chủ đơn: VCCI-IP CO.,LTD

Bằng độc quyền sáng chế số: 13879

Năm yêu cầu duy trì hiệu lực: 5

Cục Sở hữu trí tuệ thông báo:

1. Yêu cầu duy trì hiệu lực Bằng độc quyền sáng chế nêu trên được chấp nhận.
2. Hiệu lực Bằng độc quyền sáng chế số 13879 được duy trì đến 17/03/2020.

Nơi nhận:

- Như trên;
- TT (để công bố);
- Lưu: VT, Hồ sơ.



CỤC TRƯỞNG

Đinh Hữu Phí

BỘ KHOA HỌC VÀ CÔNG NGHỆ
CỤC SỞ HỮU TRÍ TUỆ

CỘNG HÒA XÃ HỘI CHỦ NGHĨA VIỆT NAM
Độc lập - Tự do - Hạnh phúc

Số: 13672/TB-SHTT

Hà Nội, ngày 17 tháng 07 năm 2019

THÔNG BÁO

Ghi nhận yêu cầu duy trì hiệu lực Bằng độc quyền sáng chế

Kính gửi: Công ty TNHH một thành viên Sở hữu trí tuệ VCCI
(VCCI-IP CO.,LTD)
Tầng 8, Toà nhà VCCI, số 9 Đào Duy Anh, phường Phương mai,
quận Đống Đa, thành phố Hà Nội

Căn cứ kết quả thẩm định yêu cầu duy trì hiệu lực Bằng độc quyền sáng chế:

Số đơn: DT1-2019-01288

Ngày nộp: 25/02/2019

Chủ đơn: DENKI KAGAKU KOGYO KABUSHIKI KAISHA (JP)

Đại diện của Chủ đơn: VCCI-IP CO.,LTD

Bằng độc quyền sáng chế số: 13877

Năm yêu cầu duy trì hiệu lực: 5

Cục Sở hữu trí tuệ thông báo:

1. Yêu cầu duy trì hiệu lực Bằng độc quyền sáng chế nêu trên được chấp nhận.
2. Hiệu lực Bằng độc quyền sáng chế số 13877 được duy trì đến 17/03/2020.

Nơi nhận:

- Như trên;
- TT (để công bố);
- Lưu: VT, Hồ sơ.

CỤC TRƯỞNG



Đinh Hữu Phí

BỘ KHOA HỌC VÀ CÔNG NGHỆ
CỤC SỞ HỮU TRÍ TUỆ

CỘNG HÒA XÃ HỘI CHỦ NGHĨA VIỆT NAM
Độc lập - Tự do - Hạnh phúc

Số: 13673/TB-SHTT

Hà Nội, ngày 17 tháng 02 năm 2019

THÔNG BÁO

Ghi nhận yêu cầu duy trì hiệu lực Bằng độc quyền sáng chế

Kính gửi: Công ty TNHH một thành viên Sở hữu trí tuệ VCCI
(VCCI-IP CO.,LTD)
Tầng 8, Toà nhà VCCI, số 9 Đào Duy Anh, phường Phương mai,
quận Đống Đa, thành phố Hà Nội

Căn cứ kết quả thẩm định yêu cầu duy trì hiệu lực Bằng độc quyền sáng chế:

Số đơn: DT1-2019-01289

Ngày nộp: 25/02/2019

Chủ đơn: Janssen Pharmaceutica N.V. (BE)

Đại diện của Chủ đơn: VCCI-IP CO.,LTD

Bằng độc quyền sáng chế số: 12542

Năm yêu cầu duy trì hiệu lực: 6

Cục Sở hữu trí tuệ thông báo:

1. Yêu cầu duy trì hiệu lực Bằng độc quyền sáng chế nêu trên được chấp nhận.
2. Hiệu lực Bằng độc quyền sáng chế số 12542 được duy trì đến 18/03/2020.

Nơi nhận:

- Như trên;
- TT (để công bố);
- Lưu: VT, Hồ sơ.

CỤC TRƯỞNG



Đinh Hữu Phí

BỘ KHOA HỌC VÀ CÔNG NGHỆ
CỤC SỞ HỮU TRÍ TUỆ

CỘNG HOÀ XÃ HỘI CHỦ NGHĨA VIỆT NAM
Độc lập - Tự do - Hạnh phúc

Số: 1379/TB-SHTT

Hà Nội, ngày 17 tháng 17 năm 2019

THÔNG BÁO

Ghi nhận yêu cầu duy trì hiệu lực Bằng độc quyền sáng chế

Kính gửi: Công ty TNHH một thành viên Sở hữu trí tuệ VCCI
(VCCI-IP CO.,LTD)

Tầng 8, Toà nhà VCCI, số 9 Đào Duy Anh, phường Phương mai,
quận Đống Đa, thành phố Hà Nội

Căn cứ kết quả thẩm định yêu cầu duy trì hiệu lực Bằng độc quyền sáng chế:

Số đơn: DT1-2019-01290

Ngày nộp: 25/02/2019

Chủ đơn: JANSSEN PHARMACEUTICA N.V. (BE)

Đại diện của Chủ đơn: VCCI-IP CO.,LTD

Bằng độc quyền sáng chế số: 11232

Năm yêu cầu duy trì hiệu lực: 7

Cục Sở hữu trí tuệ thông báo:

1. Yêu cầu duy trì hiệu lực Bằng độc quyền sáng chế nêu trên được chấp nhận.
2. Hiệu lực Bằng độc quyền sáng chế số 11232 được duy trì đến 18/03/2020.

Nơi nhận:

- Như trên;
- TT (để công bố);
- Lưu: VT, Hồ sơ.

CỤC TRƯỞNG

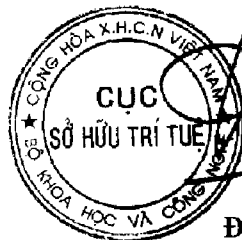

Đinh Hữu Phi

BỘ KHOA HỌC VÀ CÔNG NGHỆ
CỤC SỞ HỮU TRÍ TUỆ

CỘNG HÒA XÃ HỘI CHỦ NGHĨA VIỆT NAM
Độc lập - Tự do - Hạnh phúc

Số: 13875/TB-SHTT

Hà Nội, ngày 17 tháng 07 năm 2019

THÔNG BÁO
Chi nhận yêu cầu duy trì hiệu lực Bằng độc quyền sáng chế

Kính gửi: Công ty TNHH một thành viên Sở hữu trí tuệ VCCI
(VCCI-IP CO.,LTD)
Tầng 8, Toà nhà VCCI, số 9 Đào Duy Anh, phường Phương mai,
quận Đống Đa, thành phố Hà Nội

Căn cứ kết quả thẩm định yêu cầu duy trì hiệu lực Bằng độc quyền sáng chế:

Số đơn: DT1-2019-01291

Ngày nộp: 25/02/2019

Chủ đơn: JANSSEN PHARMACEUTICA N.V. (BE)

Đại diện của Chủ đơn: VCCI-IP CO.,LTD

Bằng độc quyền sáng chế số: 11215

Năm yêu cầu duy trì hiệu lực: 7

Cục Sở hữu trí tuệ thông báo:

1. Yêu cầu duy trì hiệu lực Bằng độc quyền sáng chế nêu trên được chấp nhận.
2. Hiệu lực Bằng độc quyền sáng chế số 11215 được duy trì đến 18/03/2020.

Nơi nhận:

- Như trên;
- TT (để công bố);
- Lưu: VT, Hồ sơ.

CỤC TRƯỞNG

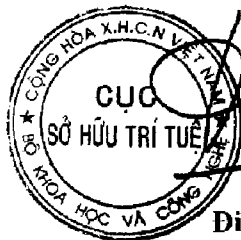

Đinh Hữu Phí

BỘ KHOA HỌC VÀ CÔNG NGHỆ
CỤC SỞ HỮU TRÍ TUỆ

CỘNG HÒA XÃ HỘI CHỦ NGHĨA VIỆT NAM
Độc lập - Tự do - Hạnh phúc

Số: 13676/TB-SHTT

Hà Nội, ngày 17 tháng 07 năm 2019

THÔNG BÁO

Ghi nhận yêu cầu duy trì hiệu lực Bằng độc quyền sáng chế

Kính gửi: Công ty TNHH một thành viên Sở hữu trí tuệ VCCI
(VCCI-IP CO.,LTD)
Tầng 8, Toà nhà VCCI, số 9 Đào Duy Anh, phường Phương mai,
quận Đống Đa, thành phố Hà Nội

Căn cứ kết quả thẩm định yêu cầu duy trì hiệu lực Bằng độc quyền sáng chế:

Số đơn: DT1-2019-01292

Ngày nộp: 25/02/2019

Chủ đơn: THE RESEARCH FOUNDATION FOR MICROBIAL
DISEASES OF OSAKA UNIVERSITY (JP)

Đại diện của Chủ đơn: VCCI-IP CO.,LTD

Bằng độc quyền sáng chế số: 12524

Năm yêu cầu duy trì hiệu lực: 6

Cục Sở hữu trí tuệ thông báo:

1. Yêu cầu duy trì hiệu lực Bằng độc quyền sáng chế nêu trên được chấp nhận.

2. Hiệu lực Bằng độc quyền sáng chế số 12524 được duy trì đến 18/03/2020.

Nơi nhận:

- Như trên;
- TT (để công bố);
- Lưu: VT, Hồ sơ.

CỤC TRƯỞNG



Đinh Hữu Phí

BỘ KHOA HỌC VÀ CÔNG NGHỆ
CỤC SỞ HỮU TRÍ TUỆ

CỘNG HOÀ XÃ HỘI CHỦ NGHĨA VIỆT NAM
Độc lập - Tự do - Hạnh phúc

Số: 136 77/TB-SHTT

Hà Nội, ngày 17 tháng 07 năm 2019

THÔNG BÁO

Ghi nhận yêu cầu duy trì hiệu lực Bằng độc quyền sáng chế

Kính gửi: Công ty TNHH một thành viên Sở hữu trí tuệ VCCI
(VCCI-IP CO.,LTD)
Tầng 8, Toà nhà VCCI, số 9 Đào Duy Anh, phường Phương mai,
quận Đống Đa, thành phố Hà Nội

Căn cứ kết quả thẩm định yêu cầu duy trì hiệu lực Bằng độc quyền sáng chế:

Số đơn: DT1-2019-01293

Ngày nộp: 25/02/2019

Chủ đơn: HISAMITSU PHARMACEUTICAL CO., INC. (JP)

Đại diện của Chủ đơn: VCCI-IP CO.,LTD

Bằng độc quyền sáng chế số: 11222

Năm yêu cầu duy trì hiệu lực: 7

Cục Sở hữu trí tuệ thông báo:

1. Yêu cầu duy trì hiệu lực Bằng độc quyền sáng chế nêu trên được chấp nhận.
2. Hiệu lực Bằng độc quyền sáng chế số 11222 được duy trì đến 18/03/2020.

Nơi nhận:

- Như trên;
- TT (để công bố);
- Lưu: VT, Hồ sơ.

CỤC TRƯỞNG

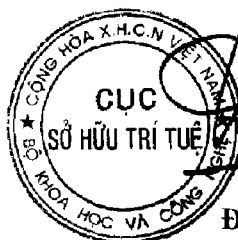

Đinh Hữu Phú

BỘ KHOA HỌC VÀ CÔNG NGHỆ
CỤC SỞ HỮU TRÍ TUỆ

CỘNG HÒA XÃ HỘI CHỦ NGHĨA VIỆT NAM
Độc lập - Tự do - Hạnh phúc

Số: *1678* /TB-SHTT

Hà Nội, ngày *17* tháng *07* năm 2019

THÔNG BÁO

Ghi nhận yêu cầu duy trì hiệu lực Bằng độc quyền sáng chế

Kính gửi: Công ty TNHH một thành viên Sở hữu trí tuệ VCCI
(VCCI-IP CO.,LTD)
Tầng 8, Toà nhà VCCI, số 9 Đào Duy Anh, phường Phương mai,
quận Đống Đa, thành phố Hà Nội

Căn cứ kết quả thẩm định yêu cầu duy trì hiệu lực Bằng độc quyền sáng chế:

Số đơn: DT1-2019-01294

Ngày nộp: 25/02/2019

Chủ đơn: NOKIA TECHNOLOGIES OY (FI)

Đại diện của Chủ đơn: VCCI-IP CO.,LTD

Bằng độc quyền sáng chế số: 12518

Năm yêu cầu duy trì hiệu lực: 6

Cục Sở hữu trí tuệ thông báo:

1. Yêu cầu duy trì hiệu lực Bằng độc quyền sáng chế nêu trên được chấp nhận.
2. Hiệu lực Bằng độc quyền sáng chế số 12518 được duy trì đến 18/03/2020.

Nơi nhận:

- Như trên;
- TT (để công bố);
- Lưu: VT, Hồ sơ.



CỤC TRƯỞNG

Đinh Hữu Phí

BỘ KHOA HỌC VÀ CÔNG NGHỆ
CỤC SỞ HỮU TRÍ TUỆ

CỘNG HÒA XÃ HỘI CHỦ NGHĨA VIỆT NAM
Độc lập - Tự do - Hạnh phúc

Số: 136/TJ/TB-SHTT

Hà Nội, ngày 17 tháng 02 năm 2019

THÔNG BÁO

Ghi nhận yêu cầu duy trì hiệu lực Bằng độc quyền sáng chế

Kính gửi: Công ty TNHH một thành viên Sở hữu trí tuệ VCCI
(VCCI-IP CO.,LTD)
Tầng 8, Toà nhà VCCI, số 9 Đào Duy Anh, phường Phương mai,
quận Đống Đa, thành phố Hà Nội

Căn cứ kết quả thẩm định yêu cầu duy trì hiệu lực Bằng độc quyền sáng chế:

Số đơn: DT1-2019-01295

Ngày nộp: 25/02/2019

Chủ đơn: ASAHI KASEI CHEMICALS CORPORATION (JP)

Đại diện của Chủ đơn: VCCI-IP CO.,LTD

Bằng độc quyền sáng chế số: 11206

Năm yêu cầu duy trì hiệu lực: 7

Cục Sở hữu trí tuệ thông báo:

1. Yêu cầu duy trì hiệu lực Bằng độc quyền sáng chế nêu trên được chấp nhận.
2. Hiệu lực Bằng độc quyền sáng chế số 11206 được duy trì đến 11/03/2020.

Nơi nhận:

- Như trên;
- TT (để công bố);
- Lưu: VT, Hồ sơ.

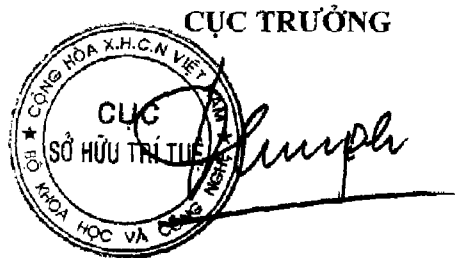

Đinh Hữu Phí

BỘ KHOA HỌC VÀ CÔNG NGHỆ
CỤC SỞ HỮU TRÍ TUỆ

CỘNG HÒA XÃ HỘI CHỦ NGHĨA VIỆT NAM
Độc lập - Tự do - Hạnh phúc

Số: 13680/TB-SHTT

Hà Nội, ngày 17 tháng 07 năm 2019

THÔNG BÁO

Ghi nhận yêu cầu duy trì hiệu lực Bằng độc quyền sáng chế

Kính gửi: Công ty TNHH một thành viên Sở hữu trí tuệ VCCI
(VCCI-IP CO.,LTD)
Tầng 8, Toà nhà VCCI, số 9 Đào Duy Anh, phường Phương mai,
quận Đống Đa, thành phố Hà Nội

Căn cứ kết quả thẩm định yêu cầu duy trì hiệu lực Bằng độc quyền sáng chế:

Số đơn: DT1-2019-01296

Ngày nộp: 25/02/2019

Chủ đơn: KUBOTA CORPORATION (JP)

Đại diện của Chủ đơn: VCCI-IP CO.,LTD

Bằng độc quyền sáng chế số: 11191

Năm yêu cầu duy trì hiệu lực: 7

Cục Sở hữu trí tuệ thông báo:

1. Yêu cầu duy trì hiệu lực Bằng độc quyền sáng chế nêu trên được chấp nhận.
2. Hiệu lực Bằng độc quyền sáng chế số 11191 được duy trì đến 11/03/2020.

Nơi nhận:

- Như trên;
- TT (để công bố);
- Lưu: VT, Hồ sơ.

CỤC TRƯỞNG



Đình Hữu Phí

BỘ KHOA HỌC VÀ CÔNG NGHỆ
CỤC SỞ HỮU TRÍ TUỆ

CỘNG HÒA XÃ HỘI CHỦ NGHĨA VIỆT NAM
Độc lập - Tự do - Hạnh phúc

Số: *13t 81* /TB-SHTT

Hà Nội, ngày *17* tháng *07* năm 2019

THÔNG BÁO

Ghi nhận yêu cầu duy trì hiệu lực Bằng độc quyền sáng chế

Kính gửi: Công ty TNHH một thành viên Sở hữu trí tuệ VCCI
(VCCI-IP CO.,LTD)
Tầng 8, Toà nhà VCCI, số 9 Đào Duy Anh, phường Phương mai,
quận Đống Đa, thành phố Hà Nội

Căn cứ kết quả thẩm định yêu cầu duy trì hiệu lực Bằng độc quyền sáng chế:

Số đơn: DT1-2019-01297

Ngày nộp: 25/02/2019

Chủ đơn: JANSSEN PHARMACEUTICA N.V. (BE)

Đại diện của Chủ đơn: VCCI-IP CO.,LTD

Bằng độc quyền sáng chế số: 18751

Năm yêu cầu duy trì hiệu lực: 2

Cục Sở hữu trí tuệ thông báo:

1. Yêu cầu duy trì hiệu lực Bằng độc quyền sáng chế nêu trên được chấp nhận.
2. Hiệu lực Bằng độc quyền sáng chế số 18751 được duy trì đến 12/03/2020.

Nơi nhận:

- Như trên;
- TT (để công bố);
- Lưu: VT, Hồ sơ.

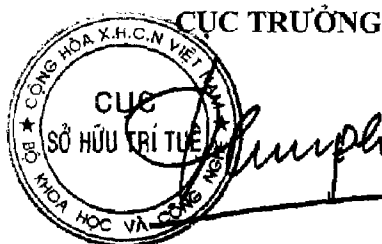

Đinh Hữu Phí

BỘ KHOA HỌC VÀ CÔNG NGHỆ
CỤC SỞ HỮU TRÍ TUỆ

CỘNG HÒA XÃ HỘI CHỦ NGHĨA VIỆT NAM
Độc lập - Tự do - Hạnh phúc

Số: 13682 /TB-SHTT

Hà Nội, ngày 17 tháng 07 năm 2019

THÔNG BÁO

Ghi nhận yêu cầu duy trì hiệu lực Bằng độc quyền sáng chế

Kính gửi: Công ty TNHH một thành viên Sở hữu trí tuệ VCCI
(VCCI-IP CO.,LTD)
Tầng 8, Toà nhà VCCI, số 9 Đào Duy Anh, phường Phương mai,
quận Đống Đa, thành phố Hà Nội

Căn cứ kết quả thẩm định yêu cầu duy trì hiệu lực Bằng độc quyền sáng chế:

Số đơn: DT1-2019-01298

Ngày nộp: 25/02/2019

Chủ đơn: MANI, INC. (JP)

Đại diện của Chủ đơn: VCCI-IP CO.,LTD

Bằng độc quyền sáng chế số: 6219

Năm yêu cầu duy trì hiệu lực: 13

Cục Sở hữu trí tuệ thông báo:

1. Yêu cầu duy trì hiệu lực Bằng độc quyền sáng chế nêu trên được chấp nhận.
2. Hiệu lực Bằng độc quyền sáng chế số 6219 được duy trì đến 12/03/2020. *lc*

Nơi nhận:

- Như trên;
- TT (để công bố);
- Lưu: VT, Hồ sơ.

CỤC TRƯỞNG

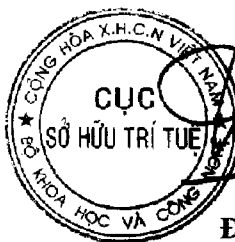

Đinh Hữu Phí

BỘ KHOA HỌC VÀ CÔNG NGHỆ
CỤC SỞ HỮU TRÍ TUỆ

CỘNG HÒA XÃ HỘI CHỦ NGHĨA VIỆT NAM
Độc lập - Tự do - Hạnh phúc

Số: 1873/TB-SHTT

Hà Nội, ngày 17 tháng 07 năm 2019

THÔNG BÁO

Chi nhận yêu cầu duy trì hiệu lực Bằng độc quyền sáng chế

Kính gửi: Công ty TNHH một thành viên Sở hữu trí tuệ VCCI
(VCCI-IP CO.,LTD)
Tầng 8, Toà nhà VCCI, số 9 Đào Duy Anh, phường Phương mai,
quận Đống Đa, thành phố Hà Nội

Căn cứ kết quả thẩm định yêu cầu duy trì hiệu lực Bằng độc quyền sáng chế:

Số đơn: DT1-2019-01299

Ngày nộp: 25/02/2019

Chủ đơn: SUNTORY HOLDINGS LIMITED (JP)

Đại diện của Chủ đơn: VCCI-IP CO.,LTD

Bằng độc quyền sáng chế số: 18763

Năm yêu cầu duy trì hiệu lực: 2

Cục Sở hữu trí tuệ thông báo:

1. Yêu cầu duy trì hiệu lực Bằng độc quyền sáng chế nêu trên được chấp nhận.

2. Hiệu lực Bằng độc quyền sáng chế số 18763 được duy trì đến 12/03/2020.

Nơi nhận:

- Như trên;
- TT (để công bố);
- Lưu: VT, Hồ sơ.

CỤC TRƯỞNG



Đinh Hữu Phi

BỘ KHOA HỌC VÀ CÔNG NGHỆ
CỤC SỞ HỮU TRÍ TUỆ

CỘNG HÒA XÃ HỘI CHỦ NGHĨA VIỆT NAM
Độc lập - Tự do - Hạnh phúc

Số: 13684/TB-SHTT

Hà Nội, ngày 17 tháng 07 năm 2019

THÔNG BÁO

Ghi nhận yêu cầu duy trì hiệu lực Bằng độc quyền sáng chế

Kính gửi: Công ty TNHH một thành viên Sở hữu trí tuệ VCCI
(VCCI-IP CO.,LTD)
Tầng 8, Toà nhà VCCI, số 9 Đào Duy Anh, phường Phương mai,
quận Đống Đa, thành phố Hà Nội

Căn cứ kết quả thẩm định yêu cầu duy trì hiệu lực Bằng độc quyền sáng chế:

Số đơn: DT1-2019-01300

Ngày nộp: 25/02/2019

Chủ đơn: AJINOMOTO CO., INC. (JP)

Đại diện của Chủ đơn: VCCI-IP CO.,LTD

Bằng độc quyền sáng chế số: 18748

Năm yêu cầu duy trì hiệu lực: 2

Cục Sở hữu trí tuệ thông báo:

1. Yêu cầu duy trì hiệu lực Bằng độc quyền sáng chế nêu trên được chấp nhận.
2. Hiệu lực Bằng độc quyền sáng chế số 18748 được duy trì đến 12/03/2020.

Nơi nhận:

- Như trên;
- TT (để công bố);
- Lưu: VT, Hồ sơ.

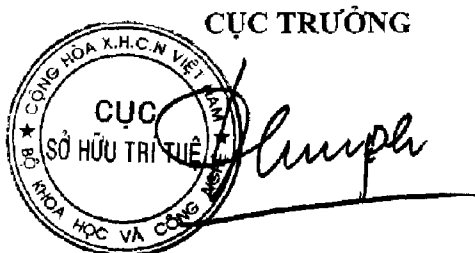

Đinh Hữu Phí

BỘ KHOA HỌC VÀ CÔNG NGHỆ
CỤC SỞ HỮU TRÍ TUỆ

CỘNG HÒA XÃ HỘI CHỦ NGHĨA VIỆT NAM
Độc lập - Tự do - Hạnh phúc

Số: 13685/TB-SHTT

Hà Nội, ngày 17 tháng 07 năm 2019

THÔNG BÁO

Ghi nhận yêu cầu duy trì hiệu lực Bằng độc quyền sáng chế

Kính gửi: Công ty TNHH một thành viên Sở hữu trí tuệ VCCI
(VCCI-IP CO.,LTD)
Tầng 8, Toà nhà VCCI, số 9 Đào Duy Anh, phường Phương mai,
quận Đống Đa, thành phố Hà Nội

Căn cứ kết quả thẩm định yêu cầu duy trì hiệu lực Bằng độc quyền sáng chế:

Số đơn: DT1-2019-01301

Ngày nộp: 25/02/2019

Chủ đơn: Sun Patent Trust (US)

Đại diện của Chủ đơn: VCCI-IP CO.,LTD

Bằng độc quyền sáng chế số: 18754

Năm yêu cầu duy trì hiệu lực: 2

Cục Sở hữu trí tuệ thông báo:

1. Yêu cầu duy trì hiệu lực Bằng độc quyền sáng chế nêu trên được chấp nhận.
2. Hiệu lực Bằng độc quyền sáng chế số 18754 được duy trì đến 12/03/2020.

Nơi nhận:

- Như trên;
- TT (để công bố);
- Lưu: VT, Hồ sơ.

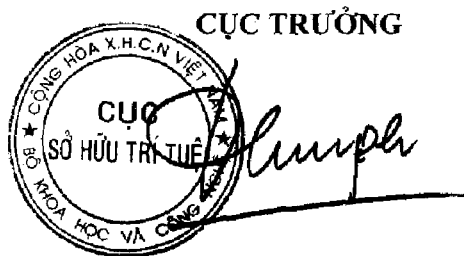

Đinh Hữu Phí

BỘ KHOA HỌC VÀ CÔNG NGHỆ
CỤC SỞ HỮU TRÍ TUỆ

CỘNG HÒA XÃ HỘI CHỦ NGHĨA VIỆT NAM
Độc lập - Tự do - Hạnh phúc

Số: 13686/TB-SHTT

Hà Nội, ngày 17 tháng 07 năm 2019

THÔNG BÁO

Ghi nhận yêu cầu duy trì hiệu lực Bằng độc quyền sáng chế

Kính gửi: Công ty TNHH một thành viên Sở hữu trí tuệ VCCI
(VCCI-IP CO.,LTD)
Tầng 8, Toà nhà VCCI, số 9 Đào Duy Anh, phường Phương mai,
quận Đống Đa, thành phố Hà Nội

Căn cứ kết quả thẩm định yêu cầu duy trì hiệu lực Bằng độc quyền sáng chế:

Số đơn: DT1-2019-01302

Ngày nộp: 25/02/2019

Chủ đơn: Kabushiki Kaisha F.C.C. (JP)

Đại diện của Chủ đơn: VCCI-IP CO.,LTD

Bằng độc quyền sáng chế số: 18779

Năm yêu cầu duy trì hiệu lực: 2

Cục Sở hữu trí tuệ thông báo:

1. Yêu cầu duy trì hiệu lực Bằng độc quyền sáng chế nêu trên được chấp nhận.
2. Hiệu lực Bằng độc quyền sáng chế số 18779 được duy trì đến 12/03/2020.

Nơi nhận:

- Như trên;
- TT (để công bố);
- Lưu: VT, Hồ sơ.

CỤC TRƯỞNG

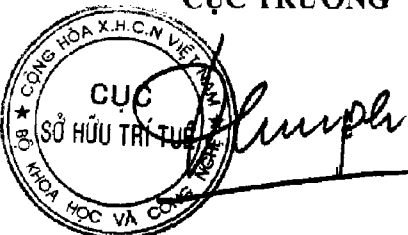

Đinh Hữu Phi

BỘ KHOA HỌC VÀ CÔNG NGHỆ
CỤC SỞ HỮU TRÍ TUỆ

CỘNG HÒA XÃ HỘI CHỦ NGHĨA VIỆT NAM
Độc lập - Tự do - Hạnh phúc

Số: *11687*/TB-SHTT

Hà Nội, ngày *17* tháng *07* năm 2019

THÔNG BÁO
Ghi nhận yêu cầu duy trì hiệu lực Bằng độc quyền sáng chế

Kính gửi: Công ty TNHH một thành viên Sở hữu trí tuệ VCCI
(VCCI-IP CO.,LTD)
Tầng 8, Toà nhà VCCI, số 9 Đào Duy Anh, phường Phương mai,
quận Đống Đa, thành phố Hà Nội

Căn cứ kết quả thẩm định yêu cầu duy trì hiệu lực Bằng độc quyền sáng chế:

Số đơn: DT1-2019-01303

Ngày nộp: 25/02/2019

Chủ đơn: YAZAKI CORPORATION (JP)

Đại diện của Chủ đơn: VCCI-IP CO.,LTD

Bằng độc quyền sáng chế số: 8318

Năm yêu cầu duy trì hiệu lực: 10

Cục Sở hữu trí tuệ thông báo:

1. Yêu cầu duy trì hiệu lực Bằng độc quyền sáng chế nêu trên được chấp nhận.
2. Hiệu lực Bằng độc quyền sáng chế số 8318 được duy trì đến 12/03/2020. *h*

Nơi nhận:

- Như trên;
- TT (để công bố);
- Lưu: VT, Hồ sơ.

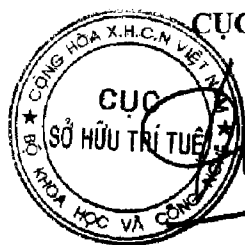

CỤC TRƯỞNG

Đinh Hữu Phí

BỘ KHOA HỌC VÀ CÔNG NGHỆ
CỤC SỞ HỮU TRÍ TUỆ

CỘNG HÒA XÃ HỘI CHỦ NGHĨA VIỆT NAM
Độc lập - Tự do - Hạnh phúc

Số: 13688/TB-SHTT

Hà Nội, ngày 17 tháng 07 năm 2019

THÔNG BÁO

Ghi nhận yêu cầu duy trì hiệu lực Bằng độc quyền sáng chế

Kính gửi: Công ty TNHH một thành viên Sở hữu trí tuệ VCCI
(VCCI-IP CO.,LTD)
Tầng 8, Toà nhà VCCI, số 9 Đào Duy Anh, phường Phương mai,
quận Đống Đa, thành phố Hà Nội

Căn cứ kết quả thẩm định yêu cầu duy trì hiệu lực Bằng độc quyền sáng chế:

Số đơn: DT1-2019-01304

Ngày nộp: 25/02/2019

Chủ đơn: JANSSEN PHARMACEUTICA N.V. (BE)

Đại diện của Chủ đơn: VCCI-IP CO.,LTD

Bằng độc quyền sáng chế số: 16706

Năm yêu cầu duy trì hiệu lực: 3

Cục Sở hữu trí tuệ thông báo:

1. Yêu cầu duy trì hiệu lực Bằng độc quyền sáng chế nêu trên được chấp nhận.
2. Hiệu lực Bằng độc quyền sáng chế số 16706 được duy trì đến 13/03/2020.

Nơi nhận:

- Như trên;
- TT (để công bố);
- Lưu: VT, Hồ sơ.



CỤC TRƯỞNG

Đinh Hữu Phí

BỘ KHOA HỌC VÀ CÔNG NGHỆ
CỤC SỞ HỮU TRÍ TUỆ

CỘNG HÒA XÃ HỘI CHỦ NGHĨA VIỆT NAM
Độc lập - Tự do - Hạnh phúc

Số: 13689/TB-SHTT

Hà Nội, ngày 17 tháng 02 năm 2019

THÔNG BÁO

Ghi nhận yêu cầu duy trì hiệu lực Bằng độc quyền sáng chế

Kính gửi: Công ty TNHH một thành viên Sở hữu trí tuệ VCCI
(VCCI-IP CO.,LTD)
Tầng 8, Toà nhà VCCI, số 9 Đào Duy Anh, phường Phương mai,
quận Đống Đa, thành phố Hà Nội

Căn cứ kết quả thẩm định yêu cầu duy trì hiệu lực Bằng độc quyền sáng chế:

Số đơn: DT1-2019-01306

Ngày nộp: 25/02/2019

Chủ đơn: AJINOMOTO CO., INC. (JP)

Đại diện của Chủ đơn: VCCI-IP CO.,LTD

Bằng độc quyền sáng chế số: 16697

Năm yêu cầu duy trì hiệu lực: 3

Cục Sở hữu trí tuệ thông báo:

1. Yêu cầu duy trì hiệu lực Bằng độc quyền sáng chế nêu trên được chấp nhận.
2. Hiệu lực Bằng độc quyền sáng chế số 16697 được duy trì đến 13/03/2020.

Nơi nhận:

- Như trên;
- TT (để công bố);
- Lưu: VT, Hồ sơ.



CỤC TRƯỞNG

Đinh Hữu Phi

BỘ KHOA HỌC VÀ CÔNG NGHỆ
CỤC SỞ HỮU TRÍ TUỆ

CỘNG HÒA XÃ HỘI CHỦ NGHĨA VIỆT NAM
Độc lập - Tự do - Hạnh phúc

Số: *1369* /TB-SHTT

Hà Nội, ngày *17* tháng *07* năm 2019

THÔNG BÁO
Ghi nhận yêu cầu duy trì hiệu lực Bằng độc quyền sáng chế

Kính gửi: Công ty TNHH một thành viên Sở hữu trí tuệ VCCI
(VCCI-IP CO.,LTD)
Tầng 8, Toà nhà VCCI, số 9 Đào Duy Anh, phường Phương mai,
quận Đống Đa, thành phố Hà Nội

Căn cứ kết quả thẩm định yêu cầu duy trì hiệu lực Bằng độc quyền sáng chế:

Số đơn: DT1-2019-01307

Ngày nộp: 25/02/2019

Chủ đơn: SUN PATENT TRUST (US)

Đại diện của Chủ đơn: VCCI-IP CO.,LTD

Bằng độc quyền sáng chế số: 16714

Năm yêu cầu duy trì hiệu lực: 3

Cục Sở hữu trí tuệ thông báo:

1. Yêu cầu duy trì hiệu lực Bằng độc quyền sáng chế nêu trên được chấp nhận.
2. Hiệu lực Bằng độc quyền sáng chế số 16714 được duy trì đến 13/03/2020.

Nơi nhận:

- Như trên;
- TT (để công bố);
- Lưu: VT, Hồ sơ.

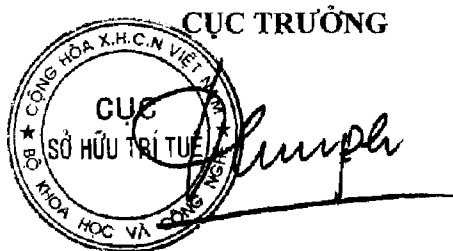

Đinh Hữu Phí

BỘ KHOA HỌC VÀ CÔNG NGHỆ
CỤC SỞ HỮU TRÍ TUỆ

CỘNG HÒA XÃ HỘI CHỦ NGHĨA VIỆT NAM
Độc lập - Tự do - Hạnh phúc

Số: *13691* /TB-SHTT

Hà Nội, ngày *17* tháng *07* năm 2019

THÔNG BÁO
Ghi nhận yêu cầu duy trì hiệu lực Bằng độc quyền sáng chế

Kính gửi: Công ty TNHH một thành viên Sở hữu trí tuệ VCCI
(VCCI-IP CO.,LTD)
Tầng 8, Toà nhà VCCI, số 9 Đào Duy Anh, phường Phương mai,
quận Đống Đa, thành phố Hà Nội

Căn cứ kết quả thẩm định yêu cầu duy trì hiệu lực Bằng độc quyền sáng chế:

Số đơn: DT1-2019-01308

Ngày nộp: 25/02/2019

Chủ đơn: SUN PATENT TRUST (US)

Đại diện của Chủ đơn: VCCI-IP CO.,LTD

Bằng độc quyền sáng chế số: 16703

Năm yêu cầu duy trì hiệu lực: 3

Cục Sở hữu trí tuệ thông báo:

1. Yêu cầu duy trì hiệu lực Bằng độc quyền sáng chế nêu trên được chấp nhận.
2. Hiệu lực Bằng độc quyền sáng chế số 16703 được duy trì đến 13/03/2020.

Nơi nhận:

- Như trên;
- TT (để công bố);
- Lưu: VT, Hồ sơ.

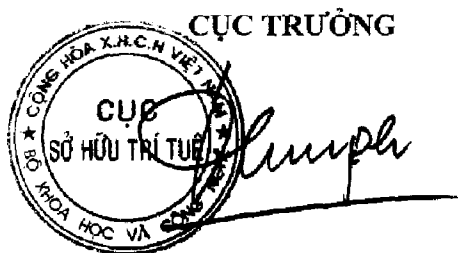

Đinh Hữu Phí

BỘ KHOA HỌC VÀ CÔNG NGHỆ
CỤC SỞ HỮU TRÍ TUỆ

CỘNG HÒA XÃ HỘI CHỦ NGHĨA VIỆT NAM
Độc lập - Tự do - Hạnh phúc

Số: *1369* /TB-SHTT

Hà Nội, ngày *17* tháng *07* năm *2019*

THÔNG BÁO

Ghi nhận yêu cầu duy trì hiệu lực Bằng độc quyền sáng chế

Kính gửi: Công ty TNHH một thành viên Sở hữu trí tuệ VCCI
(VCCI-IP CO.,LTD)
Tầng 8, Toà nhà VCCI, số 9 Đào Duy Anh, phường Phương mai,
quận Đống Đa, thành phố Hà Nội

Căn cứ kết quả thẩm định yêu cầu duy trì hiệu lực Bằng độc quyền sáng chế:

Số đơn: DT1-2019-01309

Ngày nộp: 25/02/2019

Chủ đơn: SUZUKI MOTOR CORPORATION (JP)

Đại diện của Chủ đơn: VCCI-IP CO.,LTD

Bằng độc quyền sáng chế số: 16699

Năm yêu cầu duy trì hiệu lực: 3

Cục Sở hữu trí tuệ thông báo:

1. Yêu cầu duy trì hiệu lực Bằng độc quyền sáng chế nêu trên được chấp nhận.
2. Hiệu lực Bằng độc quyền sáng chế số 16699 được duy trì đến 13/03/2020.

Nơi nhận:

- Như trên;
- TT (để công bố);
- Lưu: VT, Hồ sơ.

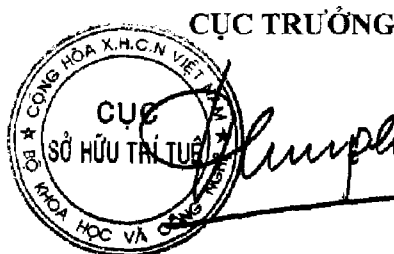

Đinh Hữu Phí

BỘ KHOA HỌC VÀ CÔNG NGHỆ
CỤC SỞ HỮU TRÍ TUỆ

CỘNG HÒA XÃ HỘI CHỦ NGHĨA VIỆT NAM
Độc lập - Tự do - Hạnh phúc

Số: 1892/TB-SHTT

Hà Nội, ngày 17 tháng 07 năm 2019

THÔNG BÁO
Ghi nhận yêu cầu duy trì hiệu lực Bằng độc quyền sáng chế

Kính gửi: Công ty TNHH một thành viên Sở hữu trí tuệ VCCI
(VCCI-IP CO.,LTD)
Tầng 8, Toà nhà VCCI, số 9 Đào Duy Anh, phường Phương mai,
quận Đống Đa, thành phố Hà Nội

Căn cứ kết quả thẩm định yêu cầu duy trì hiệu lực Bằng độc quyền sáng chế:

Số đơn: DT1-2019-01310

Ngày nộp: 25/02/2019

Chủ đơn: SUMITOMO WIRING SYSTEMS, LTD. (JP)

Đại diện của Chủ đơn: VCCI-IP CO.,LTD

Bằng độc quyền sáng chế số: 16710

Năm yêu cầu duy trì hiệu lực: 3

Cục Sở hữu trí tuệ thông báo:

1. Yêu cầu duy trì hiệu lực Bằng độc quyền sáng chế nêu trên được chấp nhận.
2. Hiệu lực Bằng độc quyền sáng chế số 16710 được duy trì đến 13/03/2020.

Nơi nhận:

- Như trên;
- TT (để công bố);
- Lưu: VT, Hồ sơ.

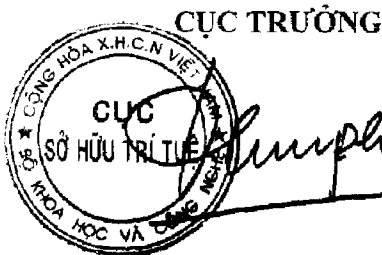

Đinh Hữu Phí

BỘ KHOA HỌC VÀ CÔNG NGHỆ
CỤC SỞ HỮU TRÍ TUỆ

CỘNG HOÀ XÃ HỘI CHỦ NGHĨA VIỆT NAM
Độc lập - Tự do - Hạnh phúc

Số: *1369* /TB-SHTT

Hà Nội, ngày *17* tháng *07* năm 2019

THÔNG BÁO

Ghi nhận yêu cầu duy trì hiệu lực Bằng độc quyền sáng chế

Kính gửi: Công ty TNHH một thành viên Sở hữu trí tuệ VCCI
(VCCI-IP CO.,LTD)
Tầng 8, Toà nhà VCCI, số 9 Đào Duy Anh, phường Phương mai,
quận Đống Đa, thành phố Hà Nội

Căn cứ kết quả thẩm định yêu cầu duy trì hiệu lực Bằng độc quyền sáng chế:

Số đơn: DT1-2019-01311

Ngày nộp: 25/02/2019

Chủ đơn: NIPPON STEEL & SUMITOMO METAL CORPORATION
(JP)

Đại diện của Chủ đơn: VCCI-IP CO.,LTD

Bằng độc quyền sáng chế số: 15269

Năm yêu cầu duy trì hiệu lực: 4

Cục Sở hữu trí tuệ thông báo:

1. Yêu cầu duy trì hiệu lực Bằng độc quyền sáng chế nêu trên được chấp nhận.
2. Hiệu lực Bằng độc quyền sáng chế số 15269 được duy trì đến 14/03/2020.

Nơi nhận:

- Như trên;
- TT (để công bố);
- Lưu: VT, Hồ sơ.

CỤC TRƯỞNG



Đinh Hữu Phí
Đinh Hữu Phí

BỘ KHOA HỌC VÀ CÔNG NGHỆ
CỤC SỞ HỮU TRÍ TUỆ

CỘNG HÒA XÃ HỘI CHỦ NGHĨA VIỆT NAM
Độc lập - Tự do - Hạnh phúc

Số: *13695* /TB-SHTT

Hà Nội, ngày *17* tháng *07* năm 2019

THÔNG BÁO

Ghi nhận yêu cầu duy trì hiệu lực Bằng độc quyền sáng chế

Kính gửi: Công ty TNHH một thành viên Sở hữu trí tuệ VCCI
(VCCI-IP CO.,LTD)
Tầng 8, Toà nhà VCCI, số 9 Đào Duy Anh, phường Phương mai,
quận Đống Đa, thành phố Hà Nội

Căn cứ kết quả thẩm định yêu cầu duy trì hiệu lực Bằng độc quyền sáng chế:

Số đơn: DTI-2019-01312

Ngày nộp: 25/02/2019

Chủ đơn: NIPPON STEEL & SUMITOMO METAL CORPORATION
(JP)

Đại diện của Chủ đơn: VCCI-IP CO.,LTD

Bằng độc quyền sáng chế số: 15266

Năm yêu cầu duy trì hiệu lực: 4

Cục Sở hữu trí tuệ thông báo:

1. Yêu cầu duy trì hiệu lực Bằng độc quyền sáng chế nêu trên được chấp nhận.
2. Hiệu lực Bằng độc quyền sáng chế số 15266 được duy trì đến 14/03/2020.

Nơi nhận:

- Như trên;
- TT (để công bố);
- Lưu: VT, Hồ sơ.

CỤC TRƯỞNG

Đinh Hữu Phi

BỘ KHOA HỌC VÀ CÔNG NGHỆ
CỤC SỞ HỮU TRÍ TUỆ

CỘNG HÒA XÃ HỘI CHỦ NGHĨA VIỆT NAM
Độc lập - Tự do - Hạnh phúc

Số: 1369/TB-SHTT

Hà Nội, ngày 17 tháng 02 năm 2019

THÔNG BÁO

Ghi nhận yêu cầu duy trì hiệu lực Bằng độc quyền sáng chế

Kính gửi: Công ty TNHH một thành viên Sở hữu trí tuệ VCCI
(VCCI-IP CO.,LTD)
Tầng 8, Toà nhà VCCI, số 9 Đào Duy Anh, phường Phương mai,
quận Đống Đa, thành phố Hà Nội

Căn cứ kết quả thẩm định yêu cầu duy trì hiệu lực Bằng độc quyền sáng chế:

Số đơn: DT1-2019-01313

Ngày nộp: 25/02/2019

Chủ đơn: JFE Steel Corporation (JP)

Đại diện của Chủ đơn: VCCI-IP CO.,LTD

Bằng độc quyền sáng chế số: 15275

Năm yêu cầu duy trì hiệu lực: 4

Cục Sở hữu trí tuệ thông báo:

1. Yêu cầu duy trì hiệu lực Bằng độc quyền sáng chế nêu trên được chấp nhận.
2. Hiệu lực Bằng độc quyền sáng chế số 15275 được duy trì đến 14/03/2020.

Nơi nhận:

- Như trên;
- TT (để công bố);
- Lưu: VT, Hồ sơ.

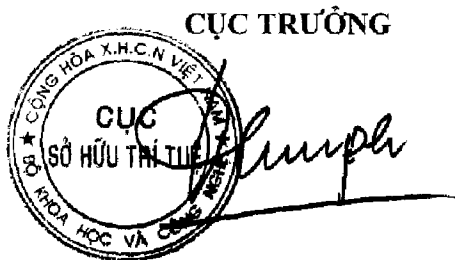

Đinh Hữu Phí

BỘ KHOA HỌC VÀ CÔNG NGHỆ
CỤC SỞ HỮU TRÍ TUỆ

CỘNG HÒA XÃ HỘI CHỦ NGHĨA VIỆT NAM
Độc lập - Tự do - Hạnh phúc

Số: 13697/TB-SHTT

Hà Nội, ngày 17 tháng 07 năm 2019

THÔNG BÁO

Ghi nhận yêu cầu duy trì hiệu lực Bằng độc quyền sáng chế

Kính gửi: Công ty TNHH một thành viên Sở hữu trí tuệ VCCI
(VCCI-IP CO.,LTD)
Tầng 8, Toà nhà VCCI, số 9 Đào Duy Anh, phường Phương mai,
quận Đống Đa, thành phố Hà Nội

Căn cứ kết quả thẩm định yêu cầu duy trì hiệu lực Bằng độc quyền sáng chế:

Số đơn: DT1-2019-01314

Ngày nộp: 25/02/2019

Chủ đơn: CANON KABUSHIKI KAISHA (JP)

Đại diện của Chủ đơn: VCCI-IP CO.,LTD

Bằng độc quyền sáng chế số: 15263

Năm yêu cầu duy trì hiệu lực: 4

Cục Sở hữu trí tuệ thông báo:

1. Yêu cầu duy trì hiệu lực Bằng độc quyền sáng chế nêu trên được chấp nhận.

2. Hiệu lực Bằng độc quyền sáng chế số 15263 được duy trì đến 14/03/2020.

Nơi nhận:

- Như trên;
- TT (để công bố);
- Lưu: VT, Hồ sơ.

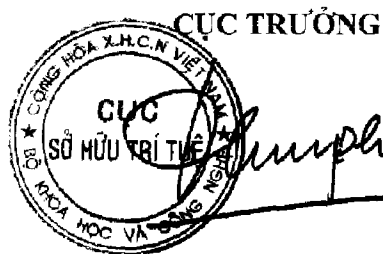

Đình Hữu Phí

BỘ KHOA HỌC VÀ CÔNG NGHỆ
CỤC SỞ HỮU TRÍ TUỆ

CỘNG HOÀ XÃ HỘI CHỦ NGHĨA VIỆT NAM
Độc lập - Tự do - Hạnh phúc

Số: *13/18* /TB-SHTT

Hà Nội, ngày *17* tháng *07* năm 2019

THÔNG BÁO
Ghi nhận yêu cầu duy trì hiệu lực Bằng độc quyền sáng chế

Kính gửi: Công ty TNHH một thành viên Sở hữu trí tuệ VCCI
(VCCI-IP CO.,LTD)
Tầng 8, Toà nhà VCCI, số 9 Đào Duy Anh, phường Phương mai,
quận Đống Đa, thành phố Hà Nội

Căn cứ kết quả thẩm định yêu cầu duy trì hiệu lực Bằng độc quyền sáng chế:

Số đơn: DT1-2019-01315

Ngày nộp: 25/02/2019

Chủ đơn: HISAMITSU PHARMACEUTICAL CO., INC. (JP)

Đại diện của Chủ đơn: VCCI-IP CO.,LTD

Bằng độc quyền sáng chế số: 6233

Năm yêu cầu duy trì hiệu lực: 13

Cục Sở hữu trí tuệ thông báo:

1. Yêu cầu duy trì hiệu lực Bằng độc quyền sáng chế nêu trên được chấp nhận.
2. Hiệu lực Bằng độc quyền sáng chế số 6233 được duy trì đến 20/03/2020. *h*

Nơi nhận:

- Như trên;
- TT (để công bố);
- Lưu: VT, Hồ sơ.

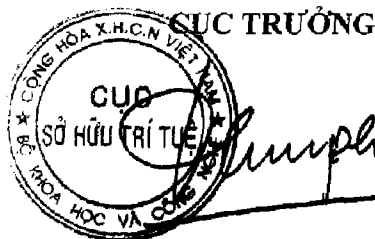

Đinh Hữu Phí

BỘ KHOA HỌC VÀ CÔNG NGHỆ
CỤC SỞ HỮU TRÍ TUỆ

CỘNG HÒA XÃ HỘI CHỦ NGHĨA VIỆT NAM
Độc lập - Tự do - Hạnh phúc

Số: *13699* /TB-SHTT

Hà Nội, ngày *17* tháng *07* năm 2019

THÔNG BÁO

Ghi nhận yêu cầu duy trì hiệu lực Bằng độc quyền sáng chế

Kính gửi: Công ty TNHH một thành viên Sở hữu trí tuệ VCCI
(VCCI-IP CO.,LTD)
Tầng 8, Toà nhà VCCI, số 9 Đào Duy Anh, phường Phương mai,
quận Đống Đa, thành phố Hà Nội

Căn cứ kết quả thẩm định yêu cầu duy trì hiệu lực Bằng độc quyền sáng chế:

Số đơn: DT1-2019-01316

Ngày nộp: 25/02/2019

Chủ đơn: SUMITOMO HEAVY INDUSTRIES MATERIAL HANDLING
SYSTEMS CO., LTD. (JP)

Đại diện của Chủ đơn: VCCI-IP CO.,LTD

Bằng độc quyền sáng chế số: 18856

Năm yêu cầu duy trì hiệu lực: 2

Cục Sở hữu trí tuệ thông báo:

1. Yêu cầu duy trì hiệu lực Bằng độc quyền sáng chế nêu trên được chấp nhận.
2. Hiệu lực Bằng độc quyền sáng chế số 18856 được duy trì đến 20/03/2020.

Nơi nhận:

- Như trên;
- TT (để công bố);
- Lưu: VT, Hồ sơ.

CỤC TRƯỞNG

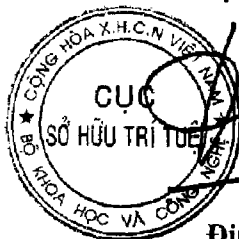

Đinh Hữu Phú
Đinh Hữu Phú

BỘ KHOA HỌC VÀ CÔNG NGHỆ
CỤC SỞ HỮU TRÍ TUỆ

CỘNG HÒA XÃ HỘI CHỦ NGHĨA VIỆT NAM
Độc lập - Tự do - Hạnh phúc

Số: 13700/TB-SHTT

Hà Nội, ngày 17 tháng 07 năm 2019

THÔNG BÁO

Ghi nhận yêu cầu duy trì hiệu lực Bằng độc quyền sáng chế

Kính gửi: Công ty TNHH một thành viên Sở hữu trí tuệ VCCI
(VCCI-IP CO.,LTD)
Tầng 8, Toà nhà VCCI, số 9 Đào Duy Anh, phường Phương mai,
quận Đống Đa, thành phố Hà Nội

Căn cứ kết quả thẩm định yêu cầu duy trì hiệu lực Bằng độc quyền sáng chế:

Số đơn: DT1-2019-01317

Ngày nộp: 25/02/2019

Chủ đơn: Panasonic Intellectual Property Management Co., Ltd. (JP)

Đại diện của Chủ đơn: VCCI-IP CO.,LTD

Bằng độc quyền sáng chế số: 18858

Năm yêu cầu duy trì hiệu lực: 2

Cục Sở hữu trí tuệ thông báo:

1. Yêu cầu duy trì hiệu lực Bằng độc quyền sáng chế nêu trên được chấp nhận.
2. Hiệu lực Bằng độc quyền sáng chế số 18858 được duy trì đến 20/03/2020.

Nơi nhận:

- Như trên;
- TT (để công bố);
- Lưu: VT, Hồ sơ.

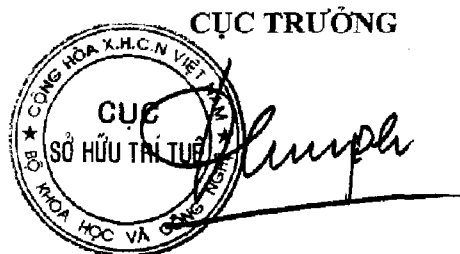

Đinh Hữu Phí

BỘ KHOA HỌC VÀ CÔNG NGHỆ CỘNG HOÀ XÃ HỘI CHỦ NGHĨA VIỆT NAM
CỤC SỞ HỮU TRÍ TUỆ Độc lập - Tự do - Hạnh phúc

Số: 13701/TB-SHTT

Hà Nội, ngày 17 tháng 07 năm 2019

THÔNG BÁO

Ghi nhận yêu cầu duy trì hiệu lực Bằng độc quyền sáng chế

Kính gửi: Công ty TNHH một thành viên Sở hữu trí tuệ VCCI
(VCCI-IP CO.,LTD)
Tầng 8, Toà nhà VCCI, số 9 Đào Duy Anh, phường Phương mai,
quận Đống Đa, thành phố Hà Nội

Căn cứ kết quả thẩm định yêu cầu duy trì hiệu lực Bằng độc quyền sáng chế:

Số đơn: DT1-2019-01318

Ngày nộp: 25/02/2019

Chủ đơn: Sun Patent Trust (US)

Đại diện của Chủ đơn: VCCI-IP CO.,LTD

Bằng độc quyền sáng chế số: 18837

Năm yêu cầu duy trì hiệu lực: 2

Cục Sở hữu trí tuệ thông báo:

1. Yêu cầu duy trì hiệu lực Bằng độc quyền sáng chế nêu trên được chấp nhận.
2. Hiệu lực Bằng độc quyền sáng chế số 18837 được duy trì đến 20/03/2020.

Nơi nhận:

- Như trên;
- TT (để công bố);
- Lưu: VT, Hồ sơ.

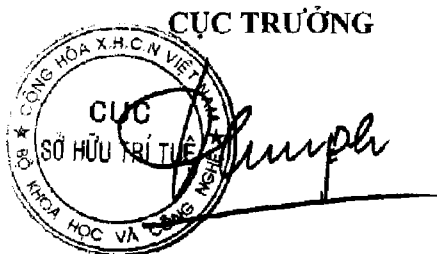

Đình Hữu Phí

BỘ KHOA HỌC VÀ CÔNG NGHỆ
CỤC SỞ HỮU TRÍ TUỆ

CỘNG HOÀ XÃ HỘI CHỦ NGHĨA VIỆT NAM
Độc lập - Tự do - Hạnh phúc

Số: 13702/TB-SHTT

Hà Nội, ngày 17 tháng 07 năm 2019

THÔNG BÁO

Ghi nhận yêu cầu duy trì hiệu lực Bằng độc quyền sáng chế

Kính gửi: Công ty TNHH một thành viên Sở hữu trí tuệ VCCI
(VCCI-IP CO.,LTD)
Tầng 8, Toà nhà VCCI, số 9 Đào Duy Anh, phường Phương mai,
quận Đống Đa, thành phố Hà Nội

Căn cứ kết quả thẩm định yêu cầu duy trì hiệu lực Bằng độc quyền sáng chế:

Số đơn: DT1-2019-01319

Ngày nộp: 25/02/2019

Chủ đơn: KOKUYO Co., LTD. (JP)

Đại diện của Chủ đơn: VCCI-IP CO.,LTD

Bằng độc quyền sáng chế số: 18861

Năm yêu cầu duy trì hiệu lực: 2

Cục Sở hữu trí tuệ thông báo:

1. Yêu cầu duy trì hiệu lực Bằng độc quyền sáng chế nêu trên được chấp nhận.
2. Hiệu lực Bằng độc quyền sáng chế số 18861 được duy trì đến 20/03/2020.

Nơi nhận:

- Như trên;
- TT (để công bố);
- Lưu: VT, Hồ sơ.

CỤC TRƯỞNG

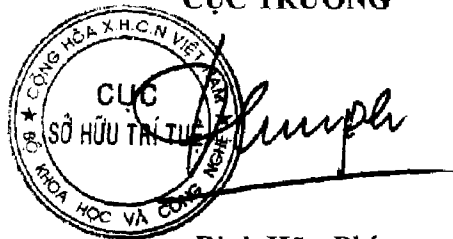

The stamp is circular with the text 'CỤC SỞ HỮU TRÍ TUỆ' in the center and 'BỘ KHOA HỌC VÀ CÔNG NGHỆ' around the perimeter. A handwritten signature is written over the stamp.

Đình Hữu Phí

BỘ KHOA HỌC VÀ CÔNG NGHỆ
CỤC SỞ HỮU TRÍ TUỆ

CỘNG HÒA XÃ HỘI CHỦ NGHĨA VIỆT NAM
Độc lập - Tự do - Hạnh phúc

Số: 15703/TB-SHTT

Hà Nội, ngày 17 tháng 07 năm 2019

THÔNG BÁO

Ghi nhận yêu cầu duy trì hiệu lực Bằng độc quyền sáng chế

Kính gửi: Công ty TNHH một thành viên Sở hữu trí tuệ VCCI
(VCCI-IP CO.,LTD)
Tầng 8, Toà nhà VCCI, số 9 Đào Duy Anh, phường Phương mai,
quận Đống Đa, thành phố Hà Nội

Căn cứ kết quả thẩm định yêu cầu duy trì hiệu lực Bằng độc quyền sáng chế:

Số đơn: DT1-2019-01320

Ngày nộp: 25/02/2019

Chủ đơn: JFE Steel Corporation (JP)

Đại diện của Chủ đơn: VCCI-IP CO.,LTD

Bằng độc quyền sáng chế số: 18843

Năm yêu cầu duy trì hiệu lực: 2

Cục Sở hữu trí tuệ thông báo:

1. Yêu cầu duy trì hiệu lực Bằng độc quyền sáng chế nêu trên được chấp nhận.
2. Hiệu lực Bằng độc quyền sáng chế số 18843 được duy trì đến 20/03/2020.

Nơi nhận:

- Như trên;
- TT (để công bố);
- Lưu: VT, Hồ sơ.

CỤC TRƯỞNG

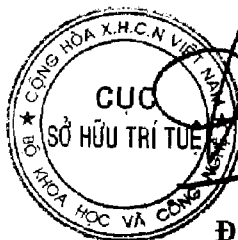

Đinh Hữu Phi

BỘ KHOA HỌC VÀ CÔNG NGHỆ
CỤC SỞ HỮU TRÍ TUỆ

CỘNG HÒA XÃ HỘI CHỦ NGHĨA VIỆT NAM
Độc lập - Tự do - Hạnh phúc

Số: 16704/TB-SHTT

Hà Nội, ngày 17 tháng 02 năm 2019

THÔNG BÁO

Ghi nhận yêu cầu duy trì hiệu lực Bằng độc quyền sáng chế

Kính gửi: Công ty TNHH một thành viên Sở hữu trí tuệ VCCI
(VCCI-IP CO.,LTD)
Tầng 8, Toà nhà VCCI, số 9 Đào Duy Anh, phường Phương mai,
quận Đống Đa, thành phố Hà Nội

Căn cứ kết quả thẩm định yêu cầu duy trì hiệu lực Bằng độc quyền sáng chế:

Số đơn: DT1-2019-01321

Ngày nộp: 25/02/2019

Chủ đơn: TAKEDA PHARMACEUTICAL COMPANY LIMITED (JP)

Đại diện của Chủ đơn: VCCI-IP CO.,LTD

Bằng độc quyền sáng chế số: 10136

Năm yêu cầu duy trì hiệu lực: 8

Cục Sở hữu trí tuệ thông báo:

1. Yêu cầu duy trì hiệu lực Bằng độc quyền sáng chế nêu trên được chấp nhận.
2. Hiệu lực Bằng độc quyền sáng chế số 10136 được duy trì đến 21/03/2020.

Nơi nhận:

- Như trên;
- TT (để công bố);
- Lưu: VT, Hồ sơ.

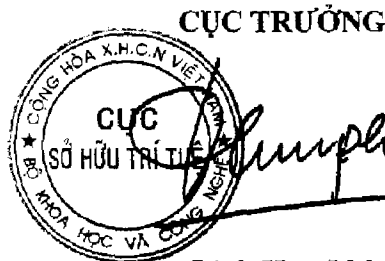

Đinh Hữu Phí

BỘ KHOA HỌC VÀ CÔNG NGHỆ
CỤC SỞ HỮU TRÍ TUỆ

CỘNG HÒA XÃ HỘI CHỦ NGHĨA VIỆT NAM
Độc lập - Tự do - Hạnh phúc

Số: 13705/TB-SHTT

Hà Nội, ngày 17 tháng 07 năm 2019

THÔNG BÁO

Ghi nhận yêu cầu duy trì hiệu lực Bằng độc quyền sáng chế

Kính gửi: Công ty TNHH một thành viên Sở hữu trí tuệ VCCI
(VCCI-IP CO.,LTD)
Tầng 8, Toà nhà VCCI, số 9 Đào Duy Anh, phường Phương mai,
quận Đống Đa, thành phố Hà Nội

Căn cứ kết quả thẩm định yêu cầu duy trì hiệu lực Bằng độc quyền sáng chế:

Số đơn: DT1-2019-01322

Ngày nộp: 25/02/2019

Chủ đơn: KAO CORPORATION (JP)

Đại diện của Chủ đơn: VCCI-IP CO.,LTD

Bằng độc quyền sáng chế số: 16732

Năm yêu cầu duy trì hiệu lực: 3

Cục Sở hữu trí tuệ thông báo:

1. Yêu cầu duy trì hiệu lực Bằng độc quyền sáng chế nêu trên được chấp nhận.
2. Hiệu lực Bằng độc quyền sáng chế số 16732 được duy trì đến 21/03/2020.

Nơi nhận:

- Như trên;
- TT (để công bố);
- Lưu: VT, Hồ sơ.

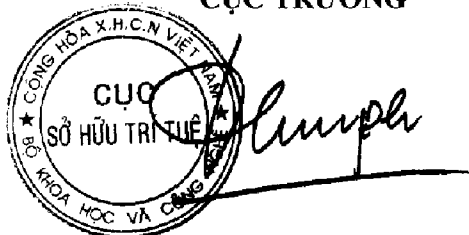
CỤC TRƯỞNG

Đinh Hữu Phí

BỘ KHOA HỌC VÀ CÔNG NGHỆ
CỤC SỞ HỮU TRÍ TUỆ

CỘNG HÒA XÃ HỘI CHỦ NGHĨA VIỆT NAM
Độc lập - Tự do - Hạnh phúc

Số: 1570/TB-SHTT

Hà Nội, ngày 17 tháng 07 năm 2019

THÔNG BÁO

Ghi nhận yêu cầu duy trì hiệu lực Bằng độc quyền sáng chế

Kính gửi: Công ty TNHH một thành viên Sở hữu trí tuệ VCCI
(VCCI-IP CO.,LTD)
Tầng 8, Toà nhà VCCI, số 9 Đào Duy Anh, phường Phương mai,
quận Đống Đa, thành phố Hà Nội

Căn cứ kết quả thẩm định yêu cầu duy trì hiệu lực Bằng độc quyền sáng chế:

Số đơn: DT1-2019-01323

Ngày nộp: 25/02/2019

Chủ đơn: MITSUBA Corporation (JP)

Đại diện của Chủ đơn: VCCI-IP CO.,LTD

Bằng độc quyền sáng chế số: 16731

Năm yêu cầu duy trì hiệu lực: 3

Cục Sở hữu trí tuệ thông báo:

1. Yêu cầu duy trì hiệu lực Bằng độc quyền sáng chế nêu trên được chấp nhận.

2. Hiệu lực Bằng độc quyền sáng chế số 16731 được duy trì đến 21/03/2020.

Nơi nhận:

- Như trên;
- TT (để công bố);
- Lưu: VT, Hồ sơ.

CỤC TRƯỞNG



Đinh Hữu Phí

BỘ KHOA HỌC VÀ CÔNG NGHỆ
CỤC SỞ HỮU TRÍ TUỆ

CỘNG HÒA XÃ HỘI CHỦ NGHĨA VIỆT NAM
Độc lập - Tự do - Hạnh phúc

Số: 15707/TB-SHTT

Hà Nội, ngày 17 tháng 07 năm 2019

THÔNG BÁO

Ghi nhận yêu cầu duy trì hiệu lực Bằng độc quyền sáng chế

Kính gửi: Công ty TNHH một thành viên Sở hữu trí tuệ VCCI
(VCCI-IP CO.,LTD)
Tầng 8, Toà nhà VCCI, số 9 Đào Duy Anh, phường Phương mai,
quận Đống Đa, thành phố Hà Nội

Căn cứ kết quả thẩm định yêu cầu duy trì hiệu lực Bằng độc quyền sáng chế:

Số đơn: DT1-2019-01324

Ngày nộp: 25/02/2019

Chủ đơn: Suntory Holdings Limited (JP)

Đại diện của Chủ đơn: VCCI-IP CO.,LTD

Bằng độc quyền sáng chế số: 10142

Năm yêu cầu duy trì hiệu lực: 8

Cục Sở hữu trí tuệ thông báo:

1. Yêu cầu duy trì hiệu lực Bằng độc quyền sáng chế nêu trên được chấp nhận.
2. Hiệu lực Bằng độc quyền sáng chế số 10142 được duy trì đến 21/03/2020.

HC

Nơi nhận:

- Như trên;
- TT (để công bố);
- Lưu: VT, Hồ sơ.

CỤC TRƯỞNG

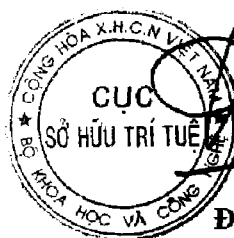

Dinh Hữu Phí
Dinh Hữu Phí

BỘ KHOA HỌC VÀ CÔNG NGHỆ
CỤC SỞ HỮU TRÍ TUỆ

CỘNG HOÀ XÃ HỘI CHỦ NGHĨA VIỆT NAM
Độc lập - Tự do - Hạnh phúc

Số: 13708/TB-SHTT

Hà Nội, ngày 17 tháng 07 năm 2019

THÔNG BÁO

Ghi nhận yêu cầu duy trì hiệu lực Bằng độc quyền sáng chế

Kính gửi: Công ty TNHH một thành viên Sở hữu trí tuệ VCCI
(VCCI-IP CO.,LTD)
Tầng 8, Toà nhà VCCI, số 9 Đào Duy Anh, phường Phương mai,
quận Đống Đa, thành phố Hà Nội

Căn cứ kết quả thẩm định yêu cầu duy trì hiệu lực Bằng độc quyền sáng chế:

Số đơn: DT1-2019-01325

Ngày nộp: 25/02/2019

Chủ đơn: DENKI KAGAKU KOGYO KABUSHIKI KAISHA (JP)

Đại diện của Chủ đơn: VCCI-IP CO.,LTD

Bằng độc quyền sáng chế số: 10148

Năm yêu cầu duy trì hiệu lực: 8

Cục Sở hữu trí tuệ thông báo:

1. Yêu cầu duy trì hiệu lực Bằng độc quyền sáng chế nêu trên được chấp nhận.
2. Hiệu lực Bằng độc quyền sáng chế số 10148 được duy trì đến 21/03/2020.

Nơi nhận:

- Như trên;
- TT (để công bố);
- Lưu: VT, Hồ sơ.

CỤC TRƯỞNG



Đinh Hữu Phi

BỘ KHOA HỌC VÀ CÔNG NGHỆ
CỤC SỞ HỮU TRÍ TUỆ

CỘNG HÒA XÃ HỘI CHỦ NGHĨA VIỆT NAM
Độc lập - Tự do - Hạnh phúc

Số: *17/04*/TB-SHTT

Hà Nội, ngày *17* tháng *07* năm 2019

THÔNG BÁO
Ghi nhận yêu cầu duy trì hiệu lực Bằng độc quyền sáng chế

Kính gửi: Công ty TNHH một thành viên Sở hữu trí tuệ VCCI
(VCCI-IP CO.,LTD)
Tầng 8, Toà nhà VCCI, số 9 Đào Duy Anh, phường Phương mai,
quận Đống Đa, thành phố Hà Nội

Căn cứ kết quả thẩm định yêu cầu duy trì hiệu lực Bằng độc quyền sáng chế:

Số đơn: DT1-2019-01326

Ngày nộp: 25/02/2019

Chủ đơn: CANON KABUSHIKI KAISHA (JP)

Đại diện của Chủ đơn: VCCI-IP CO.,LTD

Bằng độc quyền sáng chế số: 16727

Năm yêu cầu duy trì hiệu lực: 3

Cục Sở hữu trí tuệ thông báo:

1. Yêu cầu duy trì hiệu lực Bằng độc quyền sáng chế nêu trên được chấp nhận.
2. Hiệu lực Bằng độc quyền sáng chế số 16727 được duy trì đến 21/03/2020.

Nơi nhận:

- Như trên;
- TT (để công bố);
- Lưu: VT, Hồ sơ.

CỤC TRƯỞNG

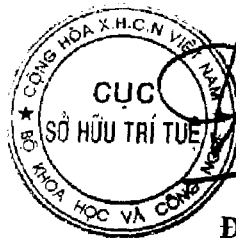

Đình Hữu Phú

BỘ KHOA HỌC VÀ CÔNG NGHỆ
CỤC SỞ HỮU TRÍ TUỆ

CỘNG HÒA XÃ HỘI CHỦ NGHĨA VIỆT NAM
Độc lập - Tự do - Hạnh phúc

Số: 13710/TB-SHTT

Hà Nội, ngày 17 tháng 07 năm 2019

THÔNG BÁO
Ghi nhận yêu cầu duy trì hiệu lực Bằng độc quyền sáng chế

Kính gửi: Công ty TNHH một thành viên Sở hữu trí tuệ VCCI
(VCCI-IP CO.,LTD)
Tầng 8, Toà nhà VCCI, số 9 Đào Duy Anh, phường Phương mai,
quận Đống Đa, thành phố Hà Nội

Căn cứ kết quả thẩm định yêu cầu duy trì hiệu lực Bằng độc quyền sáng chế:

Số đơn: DT1-2019-01327

Ngày nộp: 25/02/2019

Chủ đơn: ABLOY OY (FI)

Đại diện của Chủ đơn: VCCI-IP CO.,LTD

Bằng độc quyền sáng chế số: 16719

Năm yêu cầu duy trì hiệu lực: 3

Cục Sở hữu trí tuệ thông báo:

1. Yêu cầu duy trì hiệu lực Bằng độc quyền sáng chế nêu trên được chấp nhận.
2. Hiệu lực Bằng độc quyền sáng chế số 16719 được duy trì đến 21/03/2020.

Nơi nhận:

- Như trên;
- TT (để công bố);
- Lưu: VT, Hồ sơ.

CỤC TRƯỞNG

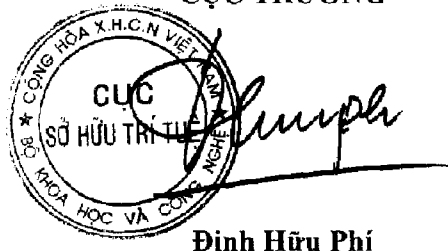

Đinh Hữu Phí

BỘ KHOA HỌC VÀ CÔNG NGHỆ
CỤC SỞ HỮU TRÍ TUỆ

CỘNG HÒA XÃ HỘI CHỦ NGHĨA VIỆT NAM
Độc lập - Tự do - Hạnh phúc

Số: *BHM/TB-SHTT*

Hà Nội, ngày *17* tháng *07* năm 2019

THÔNG BÁO

Ghi nhận yêu cầu duy trì hiệu lực Bằng độc quyền sáng chế

Kính gửi: Công ty TNHH một thành viên Sở hữu trí tuệ VCCI
(VCCI-IP CO.,LTD)

Tầng 8, Toà nhà VCCI, số 9 Đào Duy Anh, phường Phương mai,
quận Đống Đa, thành phố Hà Nội

Căn cứ kết quả thẩm định yêu cầu duy trì hiệu lực Bằng độc quyền sáng chế:

Số đơn: DT1-2019-01328

Ngày nộp: 25/02/2019

Chủ đơn: NIPPON STEEL & SUMITOMO METAL CORPORATION
(JP)

Đại diện của Chủ đơn: VCCI-IP CO.,LTD

Bằng độc quyền sáng chế số: 15298

Năm yêu cầu duy trì hiệu lực: 4

Cục Sở hữu trí tuệ thông báo:

1. Yêu cầu duy trì hiệu lực Bằng độc quyền sáng chế nêu trên được chấp nhận.

2. Hiệu lực Bằng độc quyền sáng chế số 15298 được duy trì đến 22/03/2020.

Nơi nhận:

- Như trên;
- TT (để công bố);
- Lưu: VT, Hồ sơ.

CỤC TRƯỞNG



Đinh Hữu Phí
Đinh Hữu Phí

BỘ KHOA HỌC VÀ CÔNG NGHỆ
CỤC SỞ HỮU TRÍ TUỆ

CỘNG HÒA XÃ HỘI CHỦ NGHĨA VIỆT NAM
Độc lập - Tự do - Hạnh phúc

Số: 13712/TB-SHTT

Hà Nội, ngày 17 tháng 07 năm 2019

THÔNG BÁO

Ghi nhận yêu cầu duy trì hiệu lực Bằng độc quyền sáng chế

Kính gửi: Công ty TNHH một thành viên Sở hữu trí tuệ VCCI
(VCCI-IP CO.,LTD)
Tầng 8, Toà nhà VCCI, số 9 Đào Duy Anh, phường Phương mai,
quận Đống Đa, thành phố Hà Nội

Căn cứ kết quả thẩm định yêu cầu duy trì hiệu lực Bằng độc quyền sáng chế:

Số đơn: DT1-2019-01330

Ngày nộp: 25/02/2019

Chủ đơn: CHUGAI SEIYAKU KABUSHIKI KAISHA (JP)

Đại diện của Chủ đơn: VCCI-IP CO.,LTD

Bằng độc quyền sáng chế số: 9169

Năm yêu cầu duy trì hiệu lực: 9

Cục Sở hữu trí tuệ thông báo:

1. Yêu cầu duy trì hiệu lực Bằng độc quyền sáng chế nêu trên được chấp nhận.

2. Hiệu lực Bằng độc quyền sáng chế số 9169 được duy trì đến 22/03/2020. *K*

Nơi nhận:

- Như trên;
- TT (để công bố);
- Lưu: VT, Hồ sơ.



CỤC TRƯỞNG

Đinh Hữu Phú

BỘ KHOA HỌC VÀ CÔNG NGHỆ
CỤC SỞ HỮU TRÍ TUỆ

CỘNG HÒA XÃ HỘI CHỦ NGHĨA VIỆT NAM
Độc lập - Tự do - Hạnh phúc

Số: 15713 /TB-SHTT

Hà Nội, ngày 17 tháng 07 năm 2019

THÔNG BÁO
Ghi nhận yêu cầu duy trì hiệu lực Bằng độc quyền sáng chế

Kính gửi: Công ty TNHH một thành viên Sở hữu trí tuệ VCCI
(VCCI-IP CO.,LTD)
Tầng 8, Tòa nhà VCCI, số 9 Đào Duy Anh, phường Phương mai,
quận Đống Đa, thành phố Hà Nội

Căn cứ kết quả thẩm định yêu cầu duy trì hiệu lực Bằng độc quyền sáng chế:

Số đơn: DT1-2019-01331

Ngày nộp: 25/02/2019

Chủ đơn: YAZAKI CORPORATION (JP)

Đại diện của Chủ đơn: VCCI-IP CO.,LTD

Bằng độc quyền sáng chế số: 15315

Năm yêu cầu duy trì hiệu lực: 4

Cục Sở hữu trí tuệ thông báo:

1. Yêu cầu duy trì hiệu lực Bằng độc quyền sáng chế nêu trên được chấp nhận.
2. Hiệu lực Bằng độc quyền sáng chế số 15315 được duy trì đến 22/03/2020.

Nơi nhận:

- Như trên;
- TT (để công bố);
- Lưu: VT, Hồ sơ.

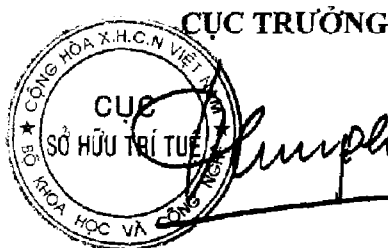

Đinh Hữu Phi

BỘ KHOA HỌC VÀ CÔNG NGHỆ
CỤC SỞ HỮU TRÍ TUỆ

CỘNG HÒA XÃ HỘI CHỦ NGHĨA VIỆT NAM
Độc lập - Tự do - Hạnh phúc

Số: 1374/TB-SHTT

Hà Nội, ngày 17 tháng 07 năm 2019

THÔNG BÁO
Ghi nhận yêu cầu duy trì hiệu lực Bằng độc quyền sáng chế

Kính gửi: Công ty TNHH một thành viên Sở hữu trí tuệ VCCI
(VCCI-IP CO.,LTD)
Tầng 8, Toà nhà VCCI, số 9 Đào Duy Anh, phường Phương mai,
quận Đống Đa, thành phố Hà Nội

Căn cứ kết quả thẩm định yêu cầu duy trì hiệu lực Bằng độc quyền sáng chế:

Số đơn: DT1-2019-01332

Ngày nộp: 25/02/2019

Chủ đơn: NTT DOCOMO, INC. (JP)

Đại diện của Chủ đơn: VCCI-IP CO.,LTD

Bằng độc quyền sáng chế số: 13905

Năm yêu cầu duy trì hiệu lực: 5

Cục Sở hữu trí tuệ thông báo:

1. Yêu cầu duy trì hiệu lực Bằng độc quyền sáng chế nêu trên được chấp nhận.
2. Hiệu lực Bằng độc quyền sáng chế số 13905 được duy trì đến 23/03/2020.

Nơi nhận:

- Như trên;
- TT (để công bố);
- Lưu: VT, Hồ sơ.

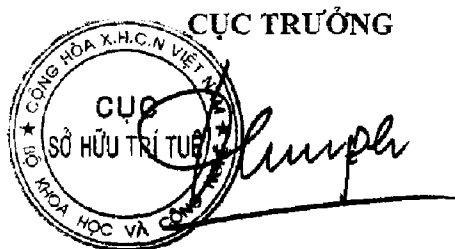

Đinh Hữu Phí

BỘ KHOA HỌC VÀ CÔNG NGHỆ
CỤC SỞ HỮU TRÍ TUỆ

CỘNG HÒA XÃ HỘI CHỦ NGHĨA VIỆT NAM
Độc lập - Tự do - Hạnh phúc

Số: 157MS/TB-SHTT

Hà Nội, ngày 17 tháng 07 năm 2019

THÔNG BÁO
Ghi nhận yêu cầu duy trì hiệu lực Bằng độc quyền sáng chế

Kính gửi: Công ty TNHH một thành viên Sở hữu trí tuệ VCCI
(VCCI-IP CO.,LTD)
Tầng 8, Toà nhà VCCI, số 9 Đào Duy Anh, phường Phương mai,
quận Đống Đa, thành phố Hà Nội

Căn cứ kết quả thẩm định yêu cầu duy trì hiệu lực Bằng độc quyền sáng chế:

Số đơn: DT1-2019-01333

Ngày nộp: 25/02/2019

Chủ đơn: NTT DoCoMo, Inc. (JP)

Đại diện của Chủ đơn: VCCI-IP CO.,LTD

Bằng độc quyền sáng chế số: 13901

Năm yêu cầu duy trì hiệu lực: 5

Cục Sở hữu trí tuệ thông báo:

1. Yêu cầu duy trì hiệu lực Bằng độc quyền sáng chế nêu trên được chấp nhận.
2. Hiệu lực Bằng độc quyền sáng chế số 13901 được duy trì đến 23/03/2020.

HC

Nơi nhận:

- Như trên;
- TT (để công bố);
- Lưu: VT, Hồ sơ.

CỤC TRƯỞNG



Đinh Hữu Phi

BỘ KHOA HỌC VÀ CÔNG NGHỆ
CỤC SỞ HỮU TRÍ TUỆ

CỘNG HÒA XÃ HỘI CHỦ NGHĨA VIỆT NAM
Độc lập - Tự do - Hạnh phúc

Số: 13716/TB-SHTT

Hà Nội, ngày 17 tháng 07 năm 2019

THÔNG BÁO

Ghi nhận yêu cầu duy trì hiệu lực Bằng độc quyền sáng chế

Kính gửi: Công ty TNHH một thành viên Sở hữu trí tuệ VCCI
(VCCI-IP CO.,LTD)
Tầng 8, Toà nhà VCCI, số 9 Đào Duy Anh, phường Phương mai,
quận Đống Đa, thành phố Hà Nội

Căn cứ kết quả thẩm định yêu cầu duy trì hiệu lực Bằng độc quyền sáng chế:

Số đơn: DT1-2019-01335

Ngày nộp: 25/02/2019

Chủ đơn: NOKIA TECHNOLOGIES OY (FI)

Đại diện của Chủ đơn: VCCI-IP CO.,LTD

Bằng độc quyền sáng chế số: 11236

Năm yêu cầu duy trì hiệu lực: 7

Cục Sở hữu trí tuệ thông báo:

1. Yêu cầu duy trì hiệu lực Bằng độc quyền sáng chế nêu trên được chấp nhận.
2. Hiệu lực Bằng độc quyền sáng chế số 11236 được duy trì đến 18/03/2020.

Nơi nhận:

- Như trên;
- TT (để công bố);
- Lưu: VT, Hồ sơ.

CỤC TRƯỞNG



Đinh Hữu Phí

BỘ KHOA HỌC VÀ CÔNG NGHỆ
CỤC SỞ HỮU TRÍ TUỆ

CỘNG HÒA XÃ HỘI CHỦ NGHĨA VIỆT NAM
Độc lập - Tự do - Hạnh phúc

Số: 377/TB-SHTT

Hà Nội, ngày 17 tháng 07 năm 2019

THÔNG BÁO

Ghi nhận yêu cầu duy trì hiệu lực Bằng độc quyền sáng chế

Kính gửi: Công ty TNHH một thành viên Sở hữu trí tuệ VCCI
(VCCI-IP CO.,LTD)
Tầng 8, Toà nhà VCCI, số 9 Đào Duy Anh, phường Phương mai,
quận Đống Đa, thành phố Hà Nội

Căn cứ kết quả thẩm định yêu cầu duy trì hiệu lực Bằng độc quyền sáng chế:

Số đơn: DT1-2019-01336

Ngày nộp: 25/02/2019

Chủ đơn: Panasonic Corporation (JP)

Đại diện của Chủ đơn: VCCI-IP CO.,LTD

Bằng độc quyền sáng chế số: 11213

Năm yêu cầu duy trì hiệu lực: 7

Cục Sở hữu trí tuệ thông báo:

1. Yêu cầu duy trì hiệu lực Bằng độc quyền sáng chế nêu trên được chấp nhận.
2. Hiệu lực Bằng độc quyền sáng chế số 11213 được duy trì đến 18/03/2020.

Nơi nhận:

- Như trên;
- TT (để công bố);
- Lưu: VT, Hồ sơ.

CỤC TRƯỞNG



Đinh Hữu Phí

BỘ KHOA HỌC VÀ CÔNG NGHỆ
CỤC SỞ HỮU TRÍ TUỆ

CỘNG HÒA XÃ HỘI CHỦ NGHĨA VIỆT NAM
Độc lập - Tự do - Hạnh phúc

Số: 1371/K/ TB-SHTT

Hà Nội, ngày 17 tháng 07 năm 2019

THÔNG BÁO

Ghi nhận yêu cầu duy trì hiệu lực Bằng độc quyền sáng chế

Kính gửi: Công ty TNHH một thành viên Sở hữu trí tuệ VCCI
(VCCI-IP CO.,LTD)
Tầng 8, Toà nhà VCCI, số 9 Đào Duy Anh, phường Phương mai,
quận Đống Đa, thành phố Hà Nội

Căn cứ kết quả thẩm định yêu cầu duy trì hiệu lực Bằng độc quyền sáng chế:

Số đơn: DT1-2019-01337

Ngày nộp: 25/02/2019

Chủ đơn: CANON KABUSHIKI KAISHA (JP)

Đại diện của Chủ đơn: VCCI-IP CO.,LTD

Bằng độc quyền sáng chế số: 12545

Năm yêu cầu duy trì hiệu lực: 6

Cục Sở hữu trí tuệ thông báo:

1. Yêu cầu duy trì hiệu lực Bằng độc quyền sáng chế nêu trên được chấp nhận.
2. Hiệu lực Bằng độc quyền sáng chế số 12545 được duy trì đến 18/03/2020.

Nơi nhận:

- Như trên;
- TT (để công bố);
- Lưu: VT, Hồ sơ.

CỤC TRƯỞNG



Đinh Hữu Phí

BỘ KHOA HỌC VÀ CÔNG NGHỆ
CỤC SỞ HỮU TRÍ TUỆ

CỘNG HÒA XÃ HỘI CHỦ NGHĨA VIỆT NAM
Độc lập - Tự do - Hạnh phúc

Số: 137/19/TB-SHTT

Hà Nội, ngày 17 tháng 02 năm 2019

THÔNG BÁO

Ghi nhận yêu cầu duy trì hiệu lực Bằng độc quyền sáng chế

Kính gửi: Công ty TNHH một thành viên Sở hữu trí tuệ VCCI
(VCCI-IP CO.,LTD)
Tầng 8, Toà nhà VCCI, số 9 Đào Duy Anh, phường Phương mai,
quận Đống Đa, thành phố Hà Nội

Căn cứ kết quả thẩm định yêu cầu duy trì hiệu lực Bằng độc quyền sáng chế:

Số đơn: DT1-2019-01338

Ngày nộp: 25/02/2019

Chủ đơn: NTN CORPORATION (JP)

Đại diện của Chủ đơn: VCCI-IP CO.,LTD

Bằng độc quyền sáng chế số: 8336

Năm yêu cầu duy trì hiệu lực: 10

Cục Sở hữu trí tuệ thông báo:

1. Yêu cầu duy trì hiệu lực Bằng độc quyền sáng chế nêu trên được chấp nhận.
2. Hiệu lực Bằng độc quyền sáng chế số 8336 được duy trì đến 19/03/2020.

Nơi nhận:

- Như trên;
- TT (để công bố);
- Lưu: VT, Hồ sơ.

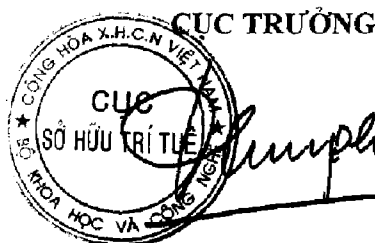

Đinh Hữu Phí

BỘ KHOA HỌC VÀ CÔNG NGHỆ
CỤC SỞ HỮU TRÍ TUỆ

CỘNG HÒA XÃ HỘI CHỦ NGHĨA VIỆT NAM
Độc lập - Tự do - Hạnh phúc

Số: 137720/TB-SHTT

Hà Nội, ngày 17 tháng 07 năm 2019

THÔNG BÁO

Ghi nhận yêu cầu duy trì hiệu lực Bằng độc quyền sáng chế

Kính gửi: Công ty TNHH một thành viên Sở hữu trí tuệ VCCI
(VCCI-IP CO.,LTD)
Tầng 8, Toà nhà VCCI, số 9 Đào Duy Anh, phường Phương mai,
quận Đống Đa, thành phố Hà Nội

Căn cứ kết quả thẩm định yêu cầu duy trì hiệu lực Bằng độc quyền sáng chế:

Số đơn: DT1-2019-01339

Ngày nộp: 25/02/2019

Chủ đơn: KAO CORPORATION (JP)

Đại diện của Chủ đơn: VCCI-IP CO.,LTD

Bằng độc quyền sáng chế số: 18822

Năm yêu cầu duy trì hiệu lực: 2

Cục Sở hữu trí tuệ thông báo:

1. Yêu cầu duy trì hiệu lực Bằng độc quyền sáng chế nêu trên được chấp nhận.
2. Hiệu lực Bằng độc quyền sáng chế số 18822 được duy trì đến 19/03/2020.

Nơi nhận:

- Như trên;
- TT (để công bố);
- Lưu: VT, Hồ sơ.

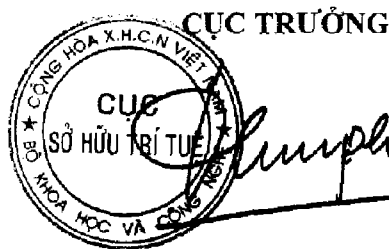

Đinh Hữu Phi

BỘ KHOA HỌC VÀ CÔNG NGHỆ
CỤC SỞ HỮU TRÍ TUỆ

CỘNG HÒA XÃ HỘI CHỦ NGHĨA VIỆT NAM
Độc lập - Tự do - Hạnh phúc

Số: 13721/TB-SHTT

Hà Nội, ngày 17 tháng 07 năm 2019

THÔNG BÁO

Ghi nhận yêu cầu duy trì hiệu lực Bằng độc quyền sáng chế

Kính gửi: Công ty TNHH một thành viên Sở hữu trí tuệ VCCI
(VCCI-IP CO.,LTD)
Tầng 8, Toà nhà VCCI, số 9 Đào Duy Anh, phường Phương mai,
quận Đống Đa, thành phố Hà Nội

Căn cứ kết quả thẩm định yêu cầu duy trì hiệu lực Bằng độc quyền sáng chế:

Số đơn: DT1-2019-01340

Ngày nộp: 25/02/2019

Chủ đơn: Nippon Steel & Sumitomo Metal Corporation (JP)

Đại diện của Chủ đơn: VCCI-IP CO.,LTD

Bằng độc quyền sáng chế số: 18795

Năm yêu cầu duy trì hiệu lực: 2

Cục Sở hữu trí tuệ thông báo:

1. Yêu cầu duy trì hiệu lực Bằng độc quyền sáng chế nêu trên được chấp nhận.
2. Hiệu lực Bằng độc quyền sáng chế số 18795 được duy trì đến 19/03/2020.

Nơi nhận:

- Như trên;
- TT (để công bố);
- Lưu: VT, Hồ sơ.



CỤC TRƯỞNG

Đinh Hữu Phú

BỘ KHOA HỌC VÀ CÔNG NGHỆ
CỤC SỞ HỮU TRÍ TUỆ

CỘNG HÒA XÃ HỘI CHỦ NGHĨA VIỆT NAM
Độc lập - Tự do - Hạnh phúc

Số: 117722/TB-SHTT

Hà Nội, ngày 17 tháng 07 năm 2019

THÔNG BÁO

Ghi nhận yêu cầu duy trì hiệu lực Bằng độc quyền sáng chế

Kính gửi: Công ty TNHH một thành viên Sở hữu trí tuệ VCCI
(VCCI-IP CO.,LTD)
Tầng 8, Toà nhà VCCI, số 9 Đào Duy Anh, phường Phương mai,
quận Đống Đa, thành phố Hà Nội

Căn cứ kết quả thẩm định yêu cầu duy trì hiệu lực Bằng độc quyền sáng chế:

Số đơn: DT1-2019-01341

Ngày nộp: 25/02/2019

Chủ đơn: FANCL CORPORATION. (JP)

Đại diện của Chủ đơn: VCCI-IP CO.,LTD

Bằng độc quyền sáng chế số: 4186

Năm yêu cầu duy trì hiệu lực: 16

Cục Sở hữu trí tuệ thông báo:

1. Yêu cầu duy trì hiệu lực Bằng độc quyền sáng chế nêu trên được chấp nhận.
2. Hiệu lực Bằng độc quyền sáng chế số 4186 được duy trì đến 19/03/2020. *HC*

Nơi nhận:

- Như trên;
- IT (để công bố);
- Lưu: VT, Hồ sơ.

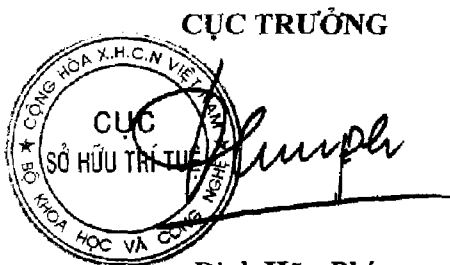

Đinh Hữu Phí

BỘ KHOA HỌC VÀ CÔNG NGHỆ
CỤC SỞ HỮU TRÍ TUỆ

CỘNG HÒA XÃ HỘI CHỦ NGHĨA VIỆT NAM
Độc lập - Tự do - Hạnh phúc

Số: 13/23/TB-SHTT

Hà Nội, ngày 17 tháng 07 năm 2019

THÔNG BÁO

Ghi nhận yêu cầu duy trì hiệu lực Bằng độc quyền sáng chế

Kính gửi: Công ty TNHH một thành viên Sở hữu trí tuệ VCCI
(VCCI-IP CO.,LTD)
Tầng 8, Toà nhà VCCI, số 9 Đào Duy Anh, phường Phương mai,
quận Đống Đa, thành phố Hà Nội

Căn cứ kết quả thẩm định yêu cầu duy trì hiệu lực Bằng độc quyền sáng chế:

Số đơn: DT1-2019-01342

Ngày nộp: 25/02/2019

Chủ đơn: NIPPON MICROMETAL CORPORATION (JP)

Đại diện của Chủ đơn: VCCI-IP CO.,LTD

Bằng độc quyền sáng chế số: 18794

Năm yêu cầu duy trì hiệu lực: 2

Cục Sở hữu trí tuệ thông báo:

1. Yêu cầu duy trì hiệu lực Bằng độc quyền sáng chế nêu trên được chấp nhận.
2. Hiệu lực Bằng độc quyền sáng chế số 18794 được duy trì đến 19/03/2020.

Nơi nhận:

- Như trên;
- TT (để công bố);
- Lưu: VT, Hồ sơ.

CỤC TRƯỞNG



Đinh Hữu Phí

BỘ KHOA HỌC VÀ CÔNG NGHỆ
CỤC SỞ HỮU TRÍ TUỆ

CỘNG HÒA XÃ HỘI CHỦ NGHĨA VIỆT NAM
Độc lập - Tự do - Hạnh phúc

Số: 15724/TB-SHTT

Hà Nội, ngày 17 tháng 02 năm 2019

THÔNG BÁO

Ghi nhận yêu cầu duy trì hiệu lực Bằng độc quyền sáng chế

Kính gửi: Công ty TNHH một thành viên Sở hữu trí tuệ VCCI
(VCCI-IP CO.,LTD)
Tầng 8, Toà nhà VCCI, số 9 Đào Duy Anh, phường Phương mai,
quận Đống Đa, thành phố Hà Nội

Căn cứ kết quả thẩm định yêu cầu duy trì hiệu lực Bằng độc quyền sáng chế:

Số đơn: DT1-2019-01344

Ngày nộp: 25/02/2019

Chủ đơn: Sun Patent Trust (US)

Đại diện của Chủ đơn: VCCI-IP CO.,LTD

Bằng độc quyền sáng chế số: 18816

Năm yêu cầu duy trì hiệu lực: 2

Cục Sở hữu trí tuệ thông báo:

1. Yêu cầu duy trì hiệu lực Bằng độc quyền sáng chế nêu trên được chấp nhận.
2. Hiệu lực Bằng độc quyền sáng chế số 18816 được duy trì đến 19/03/2020.

ke

Nơi nhận:

- Như trên;
- TT (để công bố);
- Lưu: VT, Hồ sơ.

CỤC TRƯỞNG



Đinh Hữu Phi

BỘ KHOA HỌC VÀ CÔNG NGHỆ
CỤC SỞ HỮU TRÍ TUỆ

CỘNG HÒA XÃ HỘI CHỦ NGHĨA VIỆT NAM
Độc lập - Tự do - Hạnh phúc

Số: 13425/TB-SHTT

Hà Nội, ngày 17 tháng 07 năm 2019

THÔNG BÁO

Ghi nhận yêu cầu duy trì hiệu lực Bằng độc quyền sáng chế

Kính gửi: Công ty TNHH một thành viên Sở hữu trí tuệ VCCI
(VCCI-IP CO.,LTD)
Tầng 8, Toà nhà VCCI, số 9 Đào Duy Anh, phường Phương Mai,
quận Đống Đa, thành phố Hà Nội

Căn cứ kết quả thẩm định yêu cầu duy trì hiệu lực Bằng độc quyền sáng chế:

Số đơn: DT1-2019-01345

Ngày nộp: 25/02/2019

Chủ đơn: Sun Patent Trust (US)

Đại diện của Chủ đơn: VCCI-IP CO.,LTD

Bằng độc quyền sáng chế số: 18789

Năm yêu cầu duy trì hiệu lực: 2

Cục Sở hữu trí tuệ thông báo:

1. Yêu cầu duy trì hiệu lực Bằng độc quyền sáng chế nêu trên được chấp nhận.
2. Hiệu lực Bằng độc quyền sáng chế số 18789 được duy trì đến 19/03/2020.

H.

Nơi nhận:

- Như trên;
- TT (để công bố);
- Lưu: VT, Hồ sơ.

CỤC TRƯỞNG



Đinh Hữu Phí

BỘ KHOA HỌC VÀ CÔNG NGHỆ
CỤC SỞ HỮU TRÍ TUỆ

CỘNG HÒA XÃ HỘI CHỦ NGHĨA VIỆT NAM
Độc lập - Tự do - Hạnh phúc

Số: 13726/TB-SHTT

Hà Nội, ngày 17 tháng 07 năm 2019

THÔNG BÁO

Ghi nhận yêu cầu duy trì hiệu lực Bằng độc quyền sáng chế

Kính gửi: Công ty TNHH một thành viên Sở hữu trí tuệ VCCI
(VCCI-IP CO.,LTD)
Tầng 8, Toà nhà VCCI, số 9 Đào Duy Anh, phường Phương mai,
quận Đống Đa, thành phố Hà Nội

Căn cứ kết quả thẩm định yêu cầu duy trì hiệu lực Bằng độc quyền sáng chế:

Số đơn: DT1-2019-01346

Ngày nộp: 25/02/2019

Chủ đơn: Kokuyo Co., Ltd. (JP)

Đại diện của Chủ đơn: VCCI-IP CO.,LTD

Bằng độc quyền sáng chế số: 18826

Năm yêu cầu duy trì hiệu lực: 2

Cục Sở hữu trí tuệ thông báo:

1. Yêu cầu duy trì hiệu lực Bằng độc quyền sáng chế nêu trên được chấp nhận.
2. Hiệu lực Bằng độc quyền sáng chế số 18826 được duy trì đến 19/03/2020.

Je.

Nơi nhận:

- Như trên;
- TT (để công bố);
- Lưu: VT, Hồ sơ.

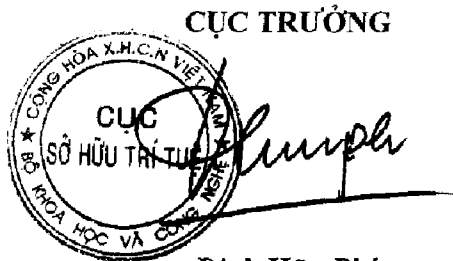

Đinh Hữu Phi

BỘ KHOA HỌC VÀ CÔNG NGHỆ
CỤC SỞ HỮU TRÍ TUỆ

CỘNG HÒA XÃ HỘI CHỦ NGHĨA VIỆT NAM
Độc lập - Tự do - Hạnh phúc

Số: 13727/TB-SHTT

Hà Nội, ngày 17 tháng 07 năm 2019

THÔNG BÁO

Ghi nhận yêu cầu duy trì hiệu lực Bằng độc quyền sáng chế

Kính gửi: Công ty TNHH một thành viên Sở hữu trí tuệ VCCI
(VCCI-IP CO.,LTD)
Tầng 8, Toà nhà VCCI, số 9 Đào Duy Anh, phường Phương mai,
quận Đống Đa, thành phố Hà Nội

Căn cứ kết quả thẩm định yêu cầu duy trì hiệu lực Bằng độc quyền sáng chế:

Số đơn: DT1-2019-01347

Ngày nộp: 25/02/2019

Chủ đơn: JFE Steel Corporation (JP)

Đại diện của Chủ đơn: VCCI-IP CO.,LTD

Bằng độc quyền sáng chế số: 18787

Năm yêu cầu duy trì hiệu lực: 2

Cục Sở hữu trí tuệ thông báo:

1. Yêu cầu duy trì hiệu lực Bằng độc quyền sáng chế nêu trên được chấp nhận.
2. Hiệu lực Bằng độc quyền sáng chế số 18787 được duy trì đến 19/03/2020.

Nơi nhận:

- Như trên;
- TT (để công bố);
- Lưu: VT, Hồ sơ.

CỤC TRƯỞNG



Đinh Hữu Phi

BỘ KHOA HỌC VÀ CÔNG NGHỆ
CỤC SỞ HỮU TRÍ TUỆ

CỘNG HÒA XÃ HỘI CHỦ NGHĨA VIỆT NAM
Độc lập - Tự do - Hạnh phúc

Số: 15778/TB-SHTT

Hà Nội, ngày 17 tháng 07 năm 2019

THÔNG BÁO

Ghi nhận yêu cầu duy trì hiệu lực Bằng độc quyền sáng chế

Kính gửi: Công ty TNHH một thành viên Sở hữu trí tuệ VCCI
(VCCI-IP CO.,LTD)
Tầng 8, Toà nhà VCCI, số 9 Đào Duy Anh, phường Phương mai,
quận Đống Đa, thành phố Hà Nội

Căn cứ kết quả thẩm định yêu cầu duy trì hiệu lực Bằng độc quyền sáng chế:

Số đơn: DT1-2019-01348

Ngày nộp: 25/02/2019

Chủ đơn: JFE Steel Corporation (JP)

Đại diện của Chủ đơn: VCCI-IP CO.,LTD

Bằng độc quyền sáng chế số: 18786

Năm yêu cầu duy trì hiệu lực: 2

Cục Sở hữu trí tuệ thông báo:

1. Yêu cầu duy trì hiệu lực Bằng độc quyền sáng chế nêu trên được chấp nhận.
2. Hiệu lực Bằng độc quyền sáng chế số 18786 được duy trì đến 19/03/2020.

Nơi nhận:

- Như trên;
- TT (để công bố);
- Lưu: VT, Hồ sơ.

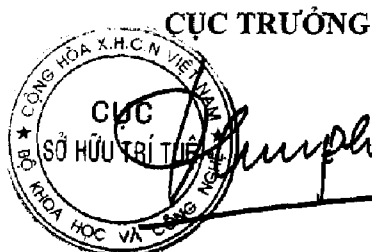

Đinh Hữu Phí

BỘ KHOA HỌC VÀ CÔNG NGHỆ
CỤC SỞ HỮU TRÍ TUỆ

CỘNG HÒA XÃ HỘI CHỦ NGHĨA VIỆT NAM
Độc lập - Tự do - Hạnh phúc

Số: 15729/TB-SHTT

Hà Nội, ngày 17 tháng 07 năm 2019

THÔNG BÁO

Ghi nhận yêu cầu duy trì hiệu lực Bằng độc quyền sáng chế

Kính gửi: Công ty TNHH một thành viên Sở hữu trí tuệ VCCI
(VCCI-IP CO.,LTD)

Tầng 8, Toà nhà VCCI, số 9 Đào Duy Anh, phường Phương mai,
quận Đống Đa, thành phố Hà Nội

Căn cứ kết quả thẩm định yêu cầu duy trì hiệu lực Bằng độc quyền sáng chế:

Số đơn: DT1-2019-01349

Ngày nộp: 25/02/2019

Chủ đơn: OTSUKA PHARMACEUTICAL FACTORY, INC. (JP)

Đại diện của Chủ đơn: VCCI-IP CO.,LTD

Bằng độc quyền sáng chế số: 8343

Năm yêu cầu duy trì hiệu lực: 10

Cục Sở hữu trí tuệ thông báo:

1. Yêu cầu duy trì hiệu lực Bằng độc quyền sáng chế nêu trên được chấp nhận.
2. Hiệu lực Bằng độc quyền sáng chế số 8343 được duy trì đến 19/03/2020.

Nơi nhận:

- Như trên;
- TT (để công bố);
- Lưu: VT, Hồ sơ.

CỤC TRƯỞNG

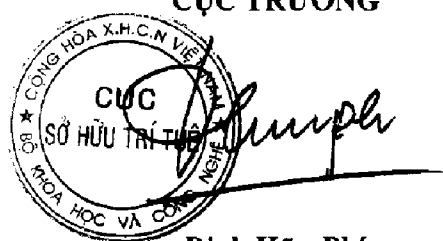

The stamp is circular with the text 'CỤC SỞ HỮU TRÍ TUỆ' in the center and 'BỘ KHOA HỌC VÀ CÔNG NGHỆ' around the perimeter. A handwritten signature is written over the stamp.

Đinh Hữu Phí

BỘ KHOA HỌC VÀ CÔNG NGHỆ
CỤC SỞ HỮU TRÍ TUỆ

CỘNG HÒA XÃ HỘI CHỦ NGHĨA VIỆT NAM
Độc lập - Tự do - Hạnh phúc

Số: 15730/TB-SHTT

Hà Nội, ngày 17 tháng 07 năm 2019

THÔNG BÁO

Ghi nhận yêu cầu duy trì hiệu lực Bằng độc quyền sáng chế

Kính gửi: Công ty TNHH một thành viên Sở hữu trí tuệ VCCI
(VCCI-IP CO.,LTD)

Tầng 8, Toà nhà VCCI, số 9 Đào Duy Anh, phường Phương mai,
quận Đống Đa, thành phố Hà Nội

Căn cứ kết quả thẩm định yêu cầu duy trì hiệu lực Bằng độc quyền sáng chế:

Số đơn: DT1-2019-01350

Ngày nộp: 25/02/2019

Chủ đơn: KUMIAI CHEMICAL INDUSTRY CO., LTD. (JP)

Đại diện của Chủ đơn: VCCI-IP CO.,LTD

Bằng độc quyền sáng chế số: 18819

Năm yêu cầu duy trì hiệu lực: 2

Cục Sở hữu trí tuệ thông báo:

1. Yêu cầu duy trì hiệu lực Bằng độc quyền sáng chế nêu trên được chấp nhận.

2. Hiệu lực Bằng độc quyền sáng chế số 18819 được duy trì đến 19/03/2020.

Nơi nhận:

- Như trên;
- TT (để công bố);
- Lưu: VT, Hồ sơ.

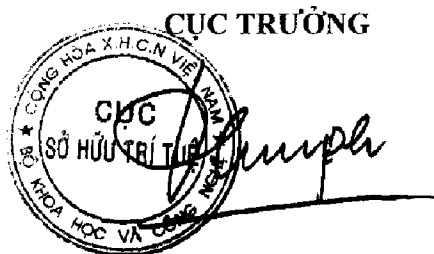

Đình Hữu Phí

BỘ KHOA HỌC VÀ CÔNG NGHỆ
CỤC SỞ HỮU TRÍ TUỆ

CỘNG HÒA XÃ HỘI CHỦ NGHĨA VIỆT NAM
Độc lập - Tự do - Hạnh phúc

Số: 13731/TB-SHTT

Hà Nội, ngày 17 tháng 02 năm 2019

THÔNG BÁO

Ghi nhận yêu cầu duy trì hiệu lực Bằng độc quyền sáng chế

Kính gửi: Công ty TNHH một thành viên Sở hữu trí tuệ VCCI
(VCCI-IP CO.,LTD)

Tầng 8, Toà nhà VCCI, số 9 Đào Duy Anh, phường Phương mai,
quận Đống Đa, thành phố Hà Nội

Căn cứ kết quả thẩm định yêu cầu duy trì hiệu lực Bằng độc quyền sáng chế:

Số đơn: DT1-2019-01351

Ngày nộp: 25/02/2019

Chủ đơn: HUAWEI TECHNOLOGIES CO., LTD. (CN)

Đại diện của Chủ đơn: VCCI-IP CO.,LTD

Bằng độc quyền sáng chế số: 18804

Năm yêu cầu duy trì hiệu lực: 2

Cục Sở hữu trí tuệ thông báo:

1. Yêu cầu duy trì hiệu lực Bằng độc quyền sáng chế nêu trên được chấp nhận.
2. Hiệu lực Bằng độc quyền sáng chế số 18804 được duy trì đến 19/03/2020.

Nơi nhận:

- Như trên;
- TT (để công bố);
- Lưu: VT, Hồ sơ.

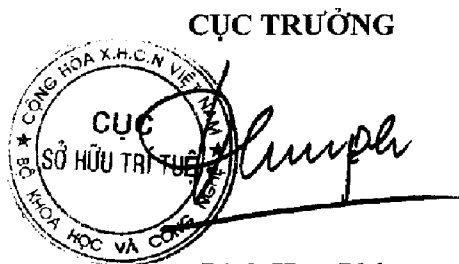

Đinh Hữu Phí

BỘ KHOA HỌC VÀ CÔNG NGHỆ
CỤC SỞ HỮU TRÍ TUỆ

CỘNG HOÀ XÃ HỘI CHỦ NGHĨA VIỆT NAM
Độc lập - Tự do - Hạnh phúc

Số: 137 32/TB-SHTT

Hà Nội, ngày 17 tháng 07 năm 2019

THÔNG BÁO

Ghi nhận yêu cầu duy trì hiệu lực Bằng độc quyền sáng chế

Kính gửi: Công ty TNHH một thành viên Sở hữu trí tuệ VCCI
(VCCI-IP CO.,LTD)
Tầng 8, Toà nhà VCCI, số 9 Đào Duy Anh, phường Phương mai,
quận Đống Đa, thành phố Hà Nội

Căn cứ kết quả thẩm định yêu cầu duy trì hiệu lực Bằng độc quyền sáng chế:

Số đơn: DT1-2019-01352

Ngày nộp: 25/02/2019

Chủ đơn: NTT DOCOMO, INC. (JP)

Đại diện của Chủ đơn: VCCI-IP CO.,LTD

Bằng độc quyền sáng chế số: 18844

Năm yêu cầu duy trì hiệu lực: 2

Cục Sở hữu trí tuệ thông báo:

1. Yêu cầu duy trì hiệu lực Bằng độc quyền sáng chế nêu trên được chấp nhận.
2. Hiệu lực Bằng độc quyền sáng chế số 18844 được duy trì đến 20/03/2020.

Nơi nhận:

- Như trên;
- TT (để công bố);
- Lưu: VT, Hồ sơ.

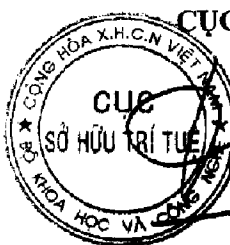

CỤC TRƯỞNG

Đinh Hữu Phí

BỘ KHOA HỌC VÀ CÔNG NGHỆ
CỤC SỞ HỮU TRÍ TUỆ

CỘNG HÒA XÃ HỘI CHỦ NGHĨA VIỆT NAM
Độc lập - Tự do - Hạnh phúc

Số: 13733/TB-SHTT

Hà Nội, ngày 17 tháng 07 năm 2019

THÔNG BÁO

Ghi nhận yêu cầu duy trì hiệu lực Bằng độc quyền sáng chế

Kính gửi: Công ty TNHH một thành viên Sở hữu trí tuệ VCCI
(VCCI-IP CO.,LTD)
Tầng 8, Toà nhà VCCI, số 9 Đào Duy Anh, phường Phương Mai,
quận Đống Đa, thành phố Hà Nội

Căn cứ kết quả thẩm định yêu cầu duy trì hiệu lực Bằng độc quyền sáng chế:

Số đơn: DT1-2019-01353

Ngày nộp: 25/02/2019

Chủ đơn: NIPPON STEEL & SUMITOMO METAL CORPORATION
(JP)

Đại diện của Chủ đơn: VCCI-IP CO.,LTD

Bằng độc quyền sáng chế số: 18829

Năm yêu cầu duy trì hiệu lực: 2

Cục Sở hữu trí tuệ thông báo:

1. Yêu cầu duy trì hiệu lực Bằng độc quyền sáng chế nêu trên được chấp nhận.

2. Hiệu lực Bằng độc quyền sáng chế số 18829 được duy trì đến 20/03/2020.

TC

Nơi nhận:

- Như trên;
- TT (để công bố);
- Lưu: VT, Hồ sơ.

CỤC TRƯỞNG



Đinh Hữu Phí
Đinh Hữu Phí

BỘ KHOA HỌC VÀ CÔNG NGHỆ
CỤC SỞ HỮU TRÍ TUỆ

CỘNG HÒA XÃ HỘI CHỦ NGHĨA VIỆT NAM
Độc lập - Tự do - Hạnh phúc

Số: 13734 /TB-SHTT

Hà Nội, ngày 17 tháng 07 năm 2019

THÔNG BÁO

Ghi nhận yêu cầu duy trì hiệu lực Bằng độc quyền sáng chế

Kính gửi: Công ty TNHH một thành viên Sở hữu trí tuệ VCCI
(VCCI-IP CO.,LTD)
Tầng 8, Toà nhà VCCI, số 9 Đào Duy Anh, phường Phương mai,
quận Đống Đa, thành phố Hà Nội

Căn cứ kết quả thẩm định yêu cầu duy trì hiệu lực Bằng độc quyền sáng chế:

Số đơn: DT1-2019-01354

Ngày nộp: 25/02/2019

Chủ đơn: NIPPON STEEL & SUMITOMO METAL CORPORATION
(JP)

Đại diện của Chủ đơn: VCCI-IP CO.,LTD

Bằng độc quyền sáng chế số: 13887

Năm yêu cầu duy trì hiệu lực: 5

Cục Sở hữu trí tuệ thông báo:

1. Yêu cầu duy trì hiệu lực Bằng độc quyền sáng chế nêu trên được chấp nhận.
2. Hiệu lực Bằng độc quyền sáng chế số 13887 được duy trì đến 23/03/2020.

Nơi nhận:

- Như trên;
- TT (để công bố);
- Lưu: VT, Hồ sơ.

CỤC TRƯỞNG

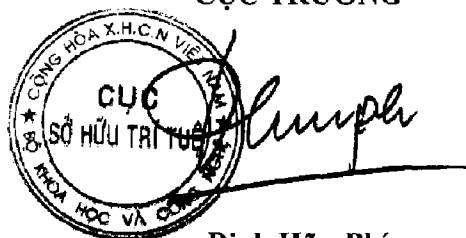

Đinh Hữu Phí

BỘ KHOA HỌC VÀ CÔNG NGHỆ
CỤC SỞ HỮU TRÍ TUỆ

CỘNG HÒA XÃ HỘI CHỦ NGHĨA VIỆT NAM
Độc lập - Tự do - Hạnh phúc

Số: 1375/TB-SHTT

Hà Nội, ngày 17 tháng 07 năm 2019

THÔNG BÁO

Ghi nhận yêu cầu duy trì hiệu lực Bằng độc quyền sáng chế

Kính gửi: Công ty TNHH một thành viên Sở hữu trí tuệ VCCI
(VCCI-IP CO.,LTD)
Tầng 8, Toà nhà VCCI, số 9 Đào Duy Anh, phường Phương mai,
quận Đống Đa, thành phố Hà Nội

Căn cứ kết quả thẩm định yêu cầu duy trì hiệu lực Bằng độc quyền sáng chế:

Số đơn: DT1-2019-01355

Ngày nộp: 25/02/2019

Chủ đơn: LINTEC CORPORATION (JP)

Đại diện của Chủ đơn: VCCI-IP CO.,LTD

Bằng độc quyền sáng chế số: 7602

Năm yêu cầu duy trì hiệu lực: 11

Cục Sở hữu trí tuệ thông báo:

1. Yêu cầu duy trì hiệu lực Bằng độc quyền sáng chế nêu trên được chấp nhận.
2. Hiệu lực Bằng độc quyền sáng chế số 7602 được duy trì đến 23/03/2020.

Nơi nhận:

- Như trên;
- TT (để công bố);
- Lưu: VT, Hồ sơ.

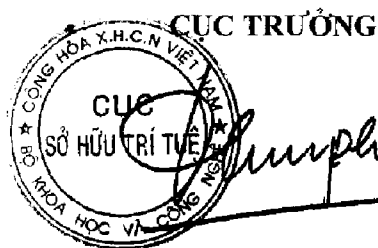

Đinh Hữu Phí

BỘ KHOA HỌC VÀ CÔNG NGHỆ
CỤC SỞ HỮU TRÍ TUỆ

CỘNG HÒA XÃ HỘI CHỦ NGHĨA VIỆT NAM
Độc lập - Tự do - Hạnh phúc

Số: 1377/b6/TB-SHTT

Hà Nội, ngày 17 tháng 07 năm 2019

THÔNG BÁO
Ghi nhận yêu cầu duy trì hiệu lực Bằng độc quyền sáng chế

Kính gửi: Công ty TNHH một thành viên Sở hữu trí tuệ VCCI
(VCCI-IP CO.,LTD)
Tầng 8, Toà nhà VCCI, số 9 Đào Duy Anh, phường Phương mai,
quận Đống Đa, thành phố Hà Nội

Căn cứ kết quả thẩm định yêu cầu duy trì hiệu lực Bằng độc quyền sáng chế:

Số đơn: DT1-2019-01356

Ngày nộp: 25/02/2019

Chủ đơn: Panasonic Corporation (JP)

Đại diện của Chủ đơn: VCCI-IP CO.,LTD

Bằng độc quyền sáng chế số: 13898

Năm yêu cầu duy trì hiệu lực: 5

Cục Sở hữu trí tuệ thông báo:

1. Yêu cầu duy trì hiệu lực Bằng độc quyền sáng chế nêu trên được chấp nhận.
2. Hiệu lực Bằng độc quyền sáng chế số 13898 được duy trì đến 23/03/2020.

Nơi nhận:

- Như trên;
- TT (để công bố);
- Lưu: VT, Hồ sơ.



CỤC TRƯỞNG

Đình Hữu Phí

BỘ KHOA HỌC VÀ CÔNG NGHỆ
CỤC SỞ HỮU TRÍ TUỆ

CỘNG HÒA XÃ HỘI CHỦ NGHĨA VIỆT NAM
Độc lập - Tự do - Hạnh phúc

Số: 13737/TB-SHTT

Hà Nội, ngày 17 tháng 07 năm 2019

THÔNG BÁO

Ghi nhận yêu cầu duy trì hiệu lực Bằng độc quyền sáng chế

Kính gửi: Công ty TNHH một thành viên Sở hữu trí tuệ VCCI
(VCCI-IP CO.,LTD)
Tầng 8, Toà nhà VCCI, số 9 Đào Duy Anh, phường Phương mai,
quận Đống Đa, thành phố Hà Nội

Căn cứ kết quả thẩm định yêu cầu duy trì hiệu lực Bằng độc quyền sáng chế:

Số đơn: DT1-2019-01357

Ngày nộp: 25/02/2019

Chủ đơn: CANON KABUSHIKI KAISHA (JP)

Đại diện của Chủ đơn: VCCI-IP CO.,LTD

Bằng độc quyền sáng chế số: 7598

Năm yêu cầu duy trì hiệu lực: 11

Cục Sở hữu trí tuệ thông báo:

1. Yêu cầu duy trì hiệu lực Bằng độc quyền sáng chế nêu trên được chấp nhận.

2. Hiệu lực Bằng độc quyền sáng chế số 7598 được duy trì đến 23/03/2020.

Nơi nhận:

- Như trên;
- TT (để công bố);
- Lưu: VT, Hồ sơ.

CỤC TRƯỞNG



Đinh Hữu Phi

BỘ KHOA HỌC VÀ CÔNG NGHỆ
CỤC SỞ HỮU TRÍ TUỆ

CỘNG HÒA XÃ HỘI CHỦ NGHĨA VIỆT NAM
Độc lập - Tự do - Hạnh phúc

Số: 1738/TB-SHTT

Hà Nội, ngày 17 tháng 02 năm 2019

THÔNG BÁO

Ghi nhận yêu cầu duy trì hiệu lực Bằng độc quyền sáng chế

Kính gửi: Công ty TNHH một thành viên Sở hữu trí tuệ VCCI
(VCCI-IP CO.,LTD)
Tầng 8, Toà nhà VCCI, số 9 Đào Duy Anh, phường Phương mai,
quận Đống Đa, thành phố Hà Nội

Căn cứ kết quả thẩm định yêu cầu duy trì hiệu lực Bằng độc quyền sáng chế:

Số đơn: DT1-2019-01358

Ngày nộp: 25/02/2019

Chủ đơn: NTN CORPORATION (JP)

Đại diện của Chủ đơn: VCCI-IP CO.,LTD

Bằng độc quyền sáng chế số: 6938

Năm yêu cầu duy trì hiệu lực: 12

Cục Sở hữu trí tuệ thông báo:

1. Yêu cầu duy trì hiệu lực Bằng độc quyền sáng chế nêu trên được chấp nhận.
2. Hiệu lực Bằng độc quyền sáng chế số 6938 được duy trì đến 24/03/2020. *ke*

Nơi nhận:

- Như trên;
- TT (để công bố);
- Lưu: VT, Hồ sơ.

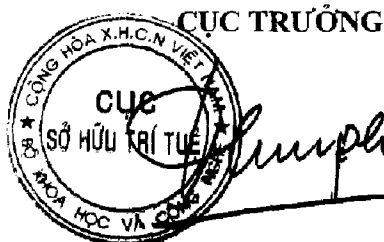

Đinh Hữu Phí

BỘ KHOA HỌC VÀ CÔNG NGHỆ
CỤC SỞ HỮU TRÍ TUỆ

CỘNG HÒA XÃ HỘI CHỦ NGHĨA VIỆT NAM
Độc lập - Tự do - Hạnh phúc

Số: 13739/TB-SHTT

Hà Nội, ngày 17 tháng 07 năm 2019

THÔNG BÁO

Ghi nhận yêu cầu duy trì hiệu lực Bằng độc quyền sáng chế

Kính gửi: Công ty TNHH một thành viên Sở hữu trí tuệ VCCI
(VCCI-IP CO.,LTD)
Tầng 8, Toà nhà VCCI, số 9 Đào Duy Anh, phường Phương mai,
quận Đống Đa, thành phố Hà Nội

Căn cứ kết quả thẩm định yêu cầu duy trì hiệu lực Bằng độc quyền sáng chế:

Số đơn: DT1-2019-01359

Ngày nộp: 25/02/2019

Chủ đơn: TASLY PHARMACEUTICAL GROUP CO., LTD. (CN)

Đại diện của Chủ đơn: VCCI-IP CO.,LTD

Bằng độc quyền sáng chế số: 12549

Năm yêu cầu duy trì hiệu lực: 6

Cục Sở hữu trí tuệ thông báo:

1. Yêu cầu duy trì hiệu lực Bằng độc quyền sáng chế nêu trên được chấp nhận.

2. Hiệu lực Bằng độc quyền sáng chế số 12549 được duy trì đến 24/03/2020.

Nơi nhận:

- Như trên;
- TT (để công bố);
- Lưu: VT, Hồ sơ.

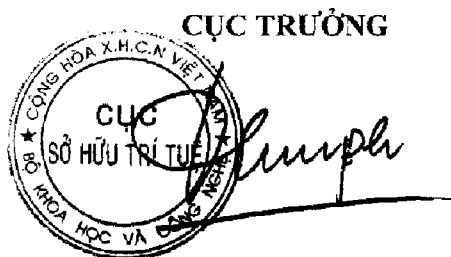

Đinh Hữu Phí

BỘ KHOA HỌC VÀ CÔNG NGHỆ
CỤC SỞ HỮU TRÍ TUỆ

CỘNG HÒA XÃ HỘI CHỦ NGHĨA VIỆT NAM
Độc lập - Tự do - Hạnh phúc

Số: 13740/TB-SHTT

Hà Nội, ngày 17 tháng 07 năm 2019

THÔNG BÁO

Ghi nhận yêu cầu duy trì hiệu lực Bằng độc quyền sáng chế

Kính gửi: Công ty TNHH một thành viên Sở hữu trí tuệ VCCI
(VCCI-IP CO.,LTD)
Tầng 8, Toà nhà VCCI, số 9 Đào Duy Anh, phường Phương mai,
quận Đống Đa, thành phố Hà Nội

Căn cứ kết quả thẩm định yêu cầu duy trì hiệu lực Bằng độc quyền sáng chế:

Số đơn: DT1-2019-01360

Ngày nộp: 25/02/2019

Chủ đơn: TASLY PHARMACEUTICAL GROUP CO., LTD. (CN)

Đại diện của Chủ đơn: VCCI-IP CO.,LTD

Bằng độc quyền sáng chế số: 12546

Năm yêu cầu duy trì hiệu lực: 6

Cục Sở hữu trí tuệ thông báo:

1. Yêu cầu duy trì hiệu lực Bằng độc quyền sáng chế nêu trên được chấp nhận.

2. Hiệu lực Bằng độc quyền sáng chế số 12546 được duy trì đến 24/03/2020.

Nơi nhận:

- Như trên;
- TT (để công bố);
- Lưu: VT, Hồ sơ.

CỤC TRƯỞNG



Đinh Hữu Phí

BỘ KHOA HỌC VÀ CÔNG NGHỆ
CỤC SỞ HỮU TRÍ TUỆ

CỘNG HÒA XÃ HỘI CHỦ NGHĨA VIỆT NAM
Độc lập - Tự do - Hạnh phúc

Số: 13741/TB-SHTT

Hà Nội, ngày 17 tháng 07 năm 2019

THÔNG BÁO

Ghi nhận yêu cầu duy trì hiệu lực Bằng độc quyền sáng chế

Kính gửi: Công ty TNHH một thành viên Sở hữu trí tuệ VCCI
(VCCI-IP CO.,LTD)
Tầng 8, Toà nhà VCCI, số 9 Đào Duy Anh, phường Phương Mai,
quận Đống Đa, thành phố Hà Nội

Căn cứ kết quả thẩm định yêu cầu duy trì hiệu lực Bằng độc quyền sáng chế:

Số đơn: DT1-2019-01361

Ngày nộp: 25/02/2019

Chủ đơn: NIPPON STEEL & SUMITOMO METAL CORPORATION
(JP)

Đại diện của Chủ đơn: VCCI-IP CO.,LTD

Bằng độc quyền sáng chế số: 12553

Năm yêu cầu duy trì hiệu lực: 6

Cục Sở hữu trí tuệ thông báo:

1. Yêu cầu duy trì hiệu lực Bằng độc quyền sáng chế nêu trên được chấp nhận.
2. Hiệu lực Bằng độc quyền sáng chế số 12553 được duy trì đến 24/03/2020.

Nơi nhận:

- Như trên;
- TT (để công bố);
- Lưu: VT, Hồ sơ.

CỤC TRƯỞNG

Đinh Hữu Phú

BỘ KHOA HỌC VÀ CÔNG NGHỆ
CỤC SỞ HỮU TRÍ TUỆ

CỘNG HÒA XÃ HỘI CHỦ NGHĨA VIỆT NAM
Độc lập - Tự do - Hạnh phúc

Số: 17742/TB-SHTT

Hà Nội, ngày 17 tháng 07 năm 2019

THÔNG BÁO

Ghi nhận yêu cầu duy trì hiệu lực Bằng độc quyền sáng chế

Kính gửi: Công ty TNHH một thành viên Sở hữu trí tuệ VCCI
(VCCI-IP CO.,LTD)
Tầng 8, Toà nhà VCCI, số 9 Đào Duy Anh, phường Phương mai,
quận Đống Đa, thành phố Hà Nội

Căn cứ kết quả thẩm định yêu cầu duy trì hiệu lực Bằng độc quyền sáng chế:

Số đơn: DT1-2019-01362

Ngày nộp: 25/02/2019

Chủ đơn: NIPPON STEEL & SUMITOMO METAL CORPORATION
(JP)

Đại diện của Chủ đơn: VCCI-IP CO.,LTD

Bằng độc quyền sáng chế số: 12548

Năm yêu cầu duy trì hiệu lực: 6

Cục Sở hữu trí tuệ thông báo:

1. Yêu cầu duy trì hiệu lực Bằng độc quyền sáng chế nêu trên được chấp nhận.
2. Hiệu lực Bằng độc quyền sáng chế số 12548 được duy trì đến 24/03/2020.

Nơi nhận:

- Như trên;
- TT (để công bố);
- Lưu: VT, Hồ sơ.

CỤC TRƯỞNG



Đinh Hữu Phí

BỘ KHOA HỌC VÀ CÔNG NGHỆ
CỤC SỞ HỮU TRÍ TUỆ

CỘNG HÒA XÃ HỘI CHỦ NGHĨA VIỆT NAM
Độc lập - Tự do - Hạnh phúc

Số: 13743/TB-SHTT

Hà Nội, ngày 17 tháng 07 năm 2019

THÔNG BÁO
Ghi nhận yêu cầu duy trì hiệu lực Bằng độc quyền sáng chế

Kính gửi: Công ty TNHH một thành viên Sở hữu trí tuệ VCCI
(VCCI-IP CO.,LTD)
Tầng 8, Toà nhà VCCI, số 9 Đào Duy Anh, phường Phương mai,
quận Đống Đa, thành phố Hà Nội

Căn cứ kết quả thẩm định yêu cầu duy trì hiệu lực Bằng độc quyền sáng chế:

Số đơn: DT1-2019-01363

Ngày nộp: 25/02/2019

Chủ đơn: NOKIA TECHNOLOGIES OY (FI)

Đại diện của Chủ đơn: VCCI-IP CO.,LTD

Bằng độc quyền sáng chế số: 12552

Năm yêu cầu duy trì hiệu lực: 6

Cục Sở hữu trí tuệ thông báo:

1. Yêu cầu duy trì hiệu lực Bằng độc quyền sáng chế nêu trên được chấp nhận.
2. Hiệu lực Bằng độc quyền sáng chế số 12552 được duy trì đến 24/03/2020.

Nơi nhận:

- Như trên;
- TT (để công bố);
- Lưu: VT, Hồ sơ.

CỤC TRƯỞNG



Đinh Hữu Phi

BỘ KHOA HỌC VÀ CÔNG NGHỆ
CỤC SỞ HỮU TRÍ TUỆ

CỘNG HÒA XÃ HỘI CHỦ NGHĨA VIỆT NAM
Độc lập - Tự do - Hạnh phúc

Số: 13244/TB-SHTT

Hà Nội, ngày 17 tháng 07 năm 2019

THÔNG BÁO

Ghi nhận yêu cầu duy trì hiệu lực Bằng độc quyền sáng chế

Kính gửi: Công ty TNHH một thành viên Sở hữu trí tuệ VCCI
(VCCI-IP CO.,LTD)
Tầng 8, Toà nhà VCCI, số 9 Đào Duy Anh, phường Phương mai,
quận Đống Đa, thành phố Hà Nội

Căn cứ kết quả thẩm định yêu cầu duy trì hiệu lực Bằng độc quyền sáng chế:

Số đơn: DT1-2019-01365

Ngày nộp: 25/02/2019

Chủ đơn: MITSUBISHI TANABE PHARMA CORPORATION (JP)

Đại diện của Chủ đơn: VCCI-IP CO.,LTD

Bằng độc quyền sáng chế số: 6955

Năm yêu cầu duy trì hiệu lực: 12

Cục Sở hữu trí tuệ thông báo:

1. Yêu cầu duy trì hiệu lực Bằng độc quyền sáng chế nêu trên được chấp nhận.
2. Hiệu lực Bằng độc quyền sáng chế số 6955 được duy trì đến 24/03/2020. *HC*

Nơi nhận:

- Như trên;
- TT (để công bố);
- Lưu: VT, Hồ sơ.

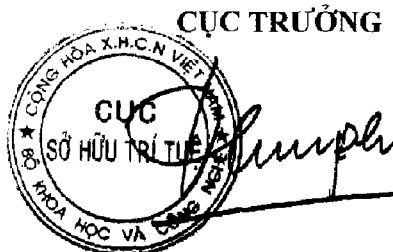

Đinh Hữu Phi

BỘ KHOA HỌC VÀ CÔNG NGHỆ
CỤC SỞ HỮU TRÍ TUỆ

CỘNG HÒA XÃ HỘI CHỦ NGHĨA VIỆT NAM
Độc lập - Tự do - Hạnh phúc

Số: 13745/TB-SHTT

Hà Nội, ngày 17 tháng 07 năm 2019

THÔNG BÁO
Ghi nhận yêu cầu duy trì hiệu lực Bằng độc quyền sáng chế

Kính gửi: Công ty TNHH một thành viên Sở hữu trí tuệ VCCI
(VCCI-IP CO.,LTD)
Tầng 8, Toà nhà VCCI, số 9 Đào Duy Anh, phường Phương mai,
quận Đống Đa, thành phố Hà Nội

Căn cứ kết quả thẩm định yêu cầu duy trì hiệu lực Bằng độc quyền sáng chế:

Số đơn: DT1-2019-01366

Ngày nộp: 25/02/2019

Chủ đơn: JANSSEN PHARMACEUTICA NV (BE)

Đại diện của Chủ đơn: VCCI-IP CO.,LTD

Bằng độc quyền sáng chế số: 18905

Năm yêu cầu duy trì hiệu lực: 2

Cục Sở hữu trí tuệ thông báo:

1. Yêu cầu duy trì hiệu lực Bằng độc quyền sáng chế nêu trên được chấp nhận.

2. Hiệu lực Bằng độc quyền sáng chế số 18905 được duy trì đến 26/03/2020.

Nơi nhận:

- Như trên;
- TT (để công bố);
- Lưu: VT, Hồ sơ.

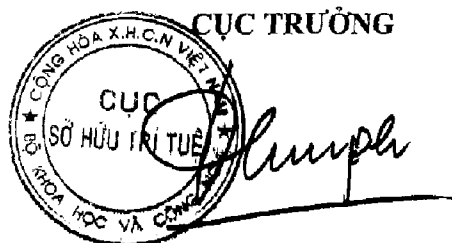

Đình Hữu Phí

BỘ KHOA HỌC VÀ CÔNG NGHỆ
CỤC SỞ HỮU TRÍ TUỆ

CỘNG HÒA XÃ HỘI CHỦ NGHĨA VIỆT NAM
Độc lập - Tự do - Hạnh phúc

Số: 1374/ TB-SHTT

Hà Nội, ngày 17 tháng 07 năm 2019

THÔNG BÁO

Ghi nhận yêu cầu duy trì hiệu lực Bằng độc quyền sáng chế

Kính gửi: Công ty TNHH một thành viên Sở hữu trí tuệ VCCI
(VCCI-IP CO.,LTD)
Tầng 8, Toà nhà VCCI, số 9 Đào Duy Anh, phường Phương mai,
quận Đống Đa, thành phố Hà Nội

Căn cứ kết quả thẩm định yêu cầu duy trì hiệu lực Bằng độc quyền sáng chế:

Số đơn: DT1-2019-01367

Ngày nộp: 25/02/2019

Chủ đơn: Sun Patent Trust (US)

Đại diện của Chủ đơn: VCCI-IP CO.,LTD

Bằng độc quyền sáng chế số: 18883

Năm yêu cầu duy trì hiệu lực: 2

Cục Sở hữu trí tuệ thông báo:

1. Yêu cầu duy trì hiệu lực Bằng độc quyền sáng chế nêu trên được chấp nhận.
2. Hiệu lực Bằng độc quyền sáng chế số 18883 được duy trì đến 26/03/2020.

Nơi nhận:

- Như trên;
- TT (để công bố);
- Lưu: VT, Hồ sơ.

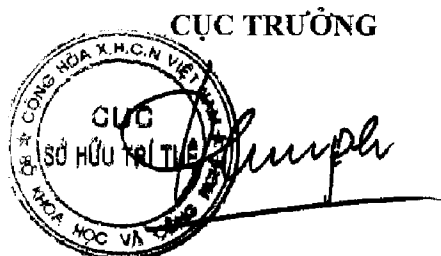

Đinh Hữu Phí

BỘ KHOA HỌC VÀ CÔNG NGHỆ
CỤC SỞ HỮU TRÍ TUỆ

CỘNG HOÀ XÃ HỘI CHỦ NGHĨA VIỆT NAM
Độc lập - Tự do - Hạnh phúc

Số: 17747/TB-SHTT

Hà Nội, ngày 17 tháng 07 năm 2019

THÔNG BÁO

Ghi nhận yêu cầu duy trì hiệu lực Bằng độc quyền sáng chế

Kính gửi: Công ty TNHH một thành viên Sở hữu trí tuệ VCCI
(VCCI-IP CO.,LTD)
Tầng 8, Toà nhà VCCI, số 9 Đào Duy Anh, phường Phương mai,
quận Đống Đa, thành phố Hà Nội

Căn cứ kết quả thẩm định yêu cầu duy trì hiệu lực Bằng độc quyền sáng chế:

Số đơn: DT1-2019-01368

Ngày nộp: 25/02/2019

Chủ đơn: Panasonic Corporation (JP)

Đại diện của Chủ đơn: VCCI-IP CO.,LTD

Bằng độc quyền sáng chế số: 11243

Năm yêu cầu duy trì hiệu lực: 7

Cục Sở hữu trí tuệ thông báo:

1. Yêu cầu duy trì hiệu lực Bằng độc quyền sáng chế nêu trên được chấp nhận.
2. Hiệu lực Bằng độc quyền sáng chế số 11243 được duy trì đến 26/03/2020.

Nơi nhận:

- Như trên;
- TT (để công bố);
- Lưu: VT, Hồ sơ.

CỤC TRƯỞNG



Đình Hữu Phi

BỘ KHOA HỌC VÀ CÔNG NGHỆ
CỤC SỞ HỮU TRÍ TUỆ

CỘNG HÒA XÃ HỘI CHỦ NGHĨA VIỆT NAM
Độc lập - Tự do - Hạnh phúc

Số: 13748/TB-SHTT

Hà Nội, ngày 17 tháng 07 năm 2019

THÔNG BÁO
Ghi nhận yêu cầu duy trì hiệu lực Bằng độc quyền sáng chế

Kính gửi: Công ty TNHH một thành viên Sở hữu trí tuệ VCCI
(VCCI-IP CO.,LTD)
Tầng 8, Toà nhà VCCI, số 9 Đào Duy Anh, phường Phương mai,
quận Đống Đa, thành phố Hà Nội

Căn cứ kết quả thẩm định yêu cầu duy trì hiệu lực Bằng độc quyền sáng chế:

Số đơn: DT1-2019-01370

Ngày nộp: 25/02/2019

Chủ đơn: PANASONIC CORPORATION (JP)

Đại diện của Chủ đơn: VCCI-IP CO.,LTD

Bằng độc quyền sáng chế số: 16777

Năm yêu cầu duy trì hiệu lực: 3

Cục Sở hữu trí tuệ thông báo:

1. Yêu cầu duy trì hiệu lực Bằng độc quyền sáng chế nêu trên được chấp nhận.
2. Hiệu lực Bằng độc quyền sáng chế số 16777 được duy trì đến 27/03/2020.

Nơi nhận:

- Như trên;
- TT (để công bố);
- Lưu: VT, Hồ sơ.

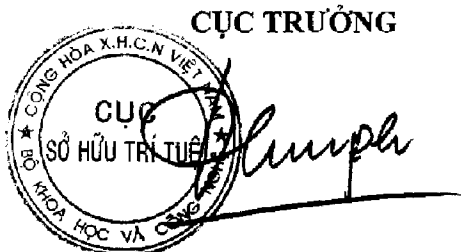

CỤC TRƯỞNG

Đình Hữu Phí

BỘ KHOA HỌC VÀ CÔNG NGHỆ
CỤC SỞ HỮU TRÍ TUỆ

CỘNG HOÀ XÃ HỘI CHỦ NGHĨA VIỆT NAM
Độc lập - Tự do - Hạnh phúc

Số: 13774J/TB-SHTT

Hà Nội, ngày 17 tháng 02 năm 2019

THÔNG BÁO

Ghi nhận yêu cầu duy trì hiệu lực Bằng độc quyền sáng chế

Kính gửi: Công ty TNHH một thành viên Sở hữu trí tuệ VCCI
(VCCI-IP CO.,LTD)
Tầng 8, Toà nhà VCCI, số 9 Đào Duy Anh, phường Phương mai,
quận Đống Đa, thành phố Hà Nội

Căn cứ kết quả thẩm định yêu cầu duy trì hiệu lực Bằng độc quyền sáng chế:

Số đơn: DT1-2019-01371

Ngày nộp: 25/02/2019

Chủ đơn: Panasonic Corporation (JP)

Đại diện của Chủ đơn: VCCI-IP CO.,LTD

Bằng độc quyền sáng chế số: 16759

Năm yêu cầu duy trì hiệu lực: 3

Cục Sở hữu trí tuệ thông báo:

1. Yêu cầu duy trì hiệu lực Bằng độc quyền sáng chế nêu trên được chấp nhận.
2. Hiệu lực Bằng độc quyền sáng chế số 16759 được duy trì đến 27/03/2020.

Nơi nhận:

- Như trên;
- TT (để công bố);
- Lưu: VT, Hồ sơ.

CỤC TRƯỞNG

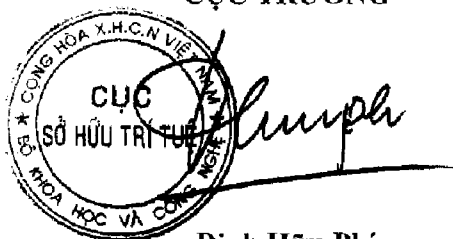

The stamp is circular with the text 'CỤC SỞ HỮU TRÍ TUỆ' in the center and 'BỘ KHOA HỌC VÀ CÔNG NGHỆ' around the perimeter. A handwritten signature is written over the stamp.

Đinh Hữu Phí

BỘ KHOA HỌC VÀ CÔNG NGHỆ
CỤC SỞ HỮU TRÍ TUỆ

CỘNG HÒA XÃ HỘI CHỦ NGHĨA VIỆT NAM
Độc lập - Tự do - Hạnh phúc

Số: 13750/TB-SHTT

Hà Nội, ngày 17 tháng 07 năm 2019

THÔNG BÁO

Ghi nhận yêu cầu duy trì hiệu lực Bằng độc quyền sáng chế

Kính gửi: Công ty TNHH một thành viên Sở hữu trí tuệ VCCI
(VCCI-IP CO.,LTD)
Tầng 8, Toà nhà VCCI, số 9 Đào Duy Anh, phường Phương mai,
quận Đống Đa, thành phố Hà Nội

Căn cứ kết quả thẩm định yêu cầu duy trì hiệu lực Bằng độc quyền sáng chế:

Số đơn: DT1-2019-01372

Ngày nộp: 25/02/2019

Chủ đơn: Panasonic Intellectual Property Corporation Of America (US)

Đại diện của Chủ đơn: VCCI-IP CO.,LTD

Bằng độc quyền sáng chế số: 16756

Năm yêu cầu duy trì hiệu lực: 3

Cục Sở hữu trí tuệ thông báo:

1. Yêu cầu duy trì hiệu lực Bằng độc quyền sáng chế nêu trên được chấp nhận.
2. Hiệu lực Bằng độc quyền sáng chế số 16756 được duy trì đến 27/03/2020.

Nơi nhận:

- Như trên;
- TT (để công bố);
- Lưu: VT, Hồ sơ.

CỤC TRƯỞNG

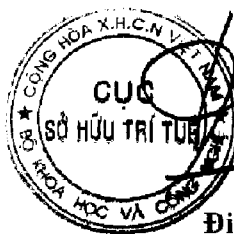

Đinh Hữu Phí

BỘ KHOA HỌC VÀ CÔNG NGHỆ
CỤC SỞ HỮU TRÍ TUỆ

CỘNG HÒA XÃ HỘI CHỦ NGHĨA VIỆT NAM
Độc lập - Tự do - Hạnh phúc

Số: 17/TA/TB-SHTT

Hà Nội, ngày 17 tháng 07 năm 2019

THÔNG BÁO

Ghi nhận yêu cầu duy trì hiệu lực Bằng độc quyền sáng chế

Kính gửi: Công ty TNHH một thành viên Sở hữu trí tuệ VCCI
(VCCI-IP CO.,LTD)
Tầng 8, Toà nhà VCCI, số 9 Đào Duy Anh, phường Phương mai,
quận Đống Đa, thành phố Hà Nội

Căn cứ kết quả thẩm định yêu cầu duy trì hiệu lực Bằng độc quyền sáng chế:

Số đơn: DT1-2019-01373

Ngày nộp: 25/02/2019

Chủ đơn: CANON KABUSHIKI KAISHA (JP)

Đại diện của Chủ đơn: VCCI-IP CO.,LTD

Bằng độc quyền sáng chế số: 16754

Năm yêu cầu duy trì hiệu lực: 3

Cục Sở hữu trí tuệ thông báo:

1. Yêu cầu duy trì hiệu lực Bằng độc quyền sáng chế nêu trên được chấp nhận.
2. Hiệu lực Bằng độc quyền sáng chế số 16754 được duy trì đến 27/03/2020.

Nơi nhận:

- Như trên;
- TT (để công bố);
- Lưu: VT, Hồ sơ.

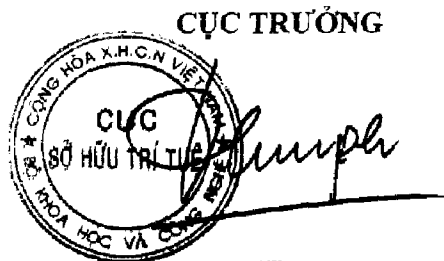

Đinh Hữu Phi

BỘ KHOA HỌC VÀ CÔNG NGHỆ
CỤC SỞ HỮU TRÍ TUỆ

CỘNG HÒA XÃ HỘI CHỦ NGHĨA VIỆT NAM
Độc lập - Tự do - Hạnh phúc

Số: 13752/TB-SHTT

Hà Nội, ngày 17 tháng 07 năm 2019

THÔNG BÁO

Ghi nhận yêu cầu duy trì hiệu lực Bằng độc quyền sáng chế

Kính gửi: Công ty TNHH một thành viên Sở hữu trí tuệ VCCI
(VCCI-IP CO.,LTD)
Tầng 8, Toà nhà VCCI, số 9 Đào Duy Anh, phường Phương mai,
quận Đống Đa, thành phố Hà Nội

Căn cứ kết quả thẩm định yêu cầu duy trì hiệu lực Bằng độc quyền sáng chế:

Số đơn: DT1-2019-01374

Ngày nộp: 25/02/2019

Chủ đơn: Sumitomo Rubber Industries, Ltd. (JP)

Đại diện của Chủ đơn: VCCI-IP CO.,LTD

Bằng độc quyền sáng chế số: 15325

Năm yêu cầu duy trì hiệu lực: 4

Cục Sở hữu trí tuệ thông báo:

1. Yêu cầu duy trì hiệu lực Bằng độc quyền sáng chế nêu trên được chấp nhận.
2. Hiệu lực Bằng độc quyền sáng chế số 15325 được duy trì đến 28/03/2020.

Nơi nhận:

- Như trên;
- TT (để công bố);
- Lưu: VT, Hồ sơ.

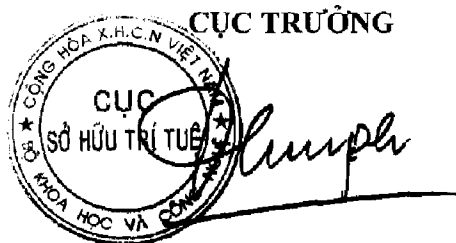

Đinh Hữu Phi

BỘ KHOA HỌC VÀ CÔNG NGHỆ
CỤC SỞ HỮU TRÍ TUỆ

CỘNG HÒA XÃ HỘI CHỦ NGHĨA VIỆT NAM
Độc lập - Tự do - Hạnh phúc

Số: 13753/TB-SHTT

Hà Nội, ngày 17 tháng 07 năm 2019

THÔNG BÁO

Ghi nhận yêu cầu duy trì hiệu lực Bằng độc quyền sáng chế

Kính gửi: Công ty TNHH một thành viên Sở hữu trí tuệ VCCI
(VCCI-IP CO.,LTD)
Tầng 8, Toà nhà VCCI, số 9 Đào Duy Anh, phường Phương Mai,
quận Đống Đa, thành phố Hà Nội

Căn cứ kết quả thẩm định yêu cầu duy trì hiệu lực Bằng độc quyền sáng chế:

Số đơn: DT1-2019-01375

Ngày nộp: 25/02/2019

Chủ đơn: Shikoku Chemicals Corporation (JP)

Đại diện của Chủ đơn: VCCI-IP CO.,LTD

Bằng độc quyền sáng chế số: 10160

Năm yêu cầu duy trì hiệu lực: 8

Cục Sở hữu trí tuệ thông báo:

1. Yêu cầu duy trì hiệu lực Bằng độc quyền sáng chế nêu trên được chấp nhận.
2. Hiệu lực Bằng độc quyền sáng chế số 10160 được duy trì đến 28/03/2020.

Nơi nhận:

- Như trên;
- TT (để công bố);
- Lưu: VT, Hồ sơ.

CỤC TRƯỞNG

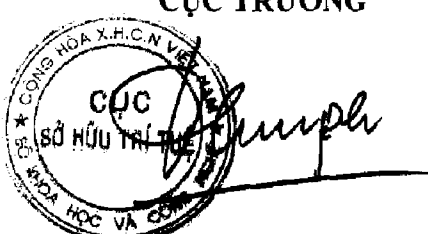

Đinh Hữu Phú

BỘ KHOA HỌC VÀ CÔNG NGHỆ
CỤC SỞ HỮU TRÍ TUỆ

CỘNG HÒA XÃ HỘI CHỦ NGHĨA VIỆT NAM
Độc lập - Tự do - Hạnh phúc

Số: 13154/TB-SHTT

Hà Nội, ngày 17 tháng 07 năm 2019

THÔNG BÁO

Chi nhận yêu cầu duy trì hiệu lực Bằng độc quyền sáng chế

Kính gửi: Công ty TNHH một thành viên Sở hữu trí tuệ VCCI
(VCCI-IP CO.,LTD)
Tầng 8, Toà nhà VCCI, số 9 Đào Duy Anh, phường Phương mai,
quận Đống Đa, thành phố Hà Nội

Căn cứ kết quả thẩm định yêu cầu duy trì hiệu lực Bằng độc quyền sáng chế:

Số đơn: DT1-2019-01378

Ngày nộp: 25/02/2019

Chủ đơn: SUN PATENT TRUST (US)

Đại diện của Chủ đơn: VCCI-IP CO.,LTD

Bằng độc quyền sáng chế số: 15321

Năm yêu cầu duy trì hiệu lực: 4

Cục Sở hữu trí tuệ thông báo:

1. Yêu cầu duy trì hiệu lực Bằng độc quyền sáng chế nêu trên được chấp nhận.

2. Hiệu lực Bằng độc quyền sáng chế số 15321 được duy trì đến 28/03/2020.

Nơi nhận:

- Như trên;
- TT (để công bố);
- Lưu: VT, Hồ sơ.

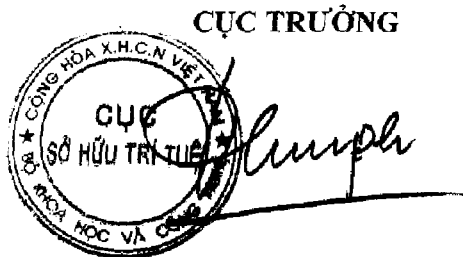

Đinh Hữu Phí

BỘ KHOA HỌC VÀ CÔNG NGHỆ
CỤC SỞ HỮU TRÍ TUỆ

CỘNG HÒA XÃ HỘI CHỦ NGHĨA VIỆT NAM
Độc lập - Tự do - Hạnh phúc

Số: 1375/TB-SHTT

Hà Nội, ngày 17 tháng 07 năm 2019

THÔNG BÁO

Ghi nhận yêu cầu duy trì hiệu lực Bằng độc quyền sáng chế

Kính gửi: Công ty TNHH một thành viên Sở hữu trí tuệ VCCI
(VCCI-IP CO.,LTD)
Tầng 8, Toà nhà VCCI, số 9 Đào Duy Anh, phường Phương mai,
quận Đống Đa, thành phố Hà Nội

Căn cứ kết quả thẩm định yêu cầu duy trì hiệu lực Bằng độc quyền sáng chế:

Số đơn: DT1-2019-01380

Ngày nộp: 25/02/2019

Chủ đơn: Kokuyo Co., Ltd. (JP)

Đại diện của Chủ đơn: VCCI-IP CO.,LTD

Bằng độc quyền sáng chế số: 15330

Năm yêu cầu duy trì hiệu lực: 4

Cục Sở hữu trí tuệ thông báo:

1. Yêu cầu duy trì hiệu lực Bằng độc quyền sáng chế nêu trên được chấp nhận.
2. Hiệu lực Bằng độc quyền sáng chế số 15330 được duy trì đến 28/03/2020.

Nơi nhận:

- Như trên;
- TT (để công bố);
- Lưu: VT, Hồ sơ.

CỤC TRƯỞNG



Đinh Hữu Phi

BỘ KHOA HỌC VÀ CÔNG NGHỆ
CỤC SỞ HỮU TRÍ TUỆ

CỘNG HÒA XÃ HỘI CHỦ NGHĨA VIỆT NAM
Độc lập - Tự do - Hạnh phúc

Số: 13156/TB-SHTT

Hà Nội, ngày 17 tháng 02 năm 2019

THÔNG BÁO

Ghi nhận yêu cầu duy trì hiệu lực Bằng độc quyền sáng chế

Kính gửi: Công ty TNHH một thành viên Sở hữu trí tuệ VCCI
(VCCI-IP CO.,LTD)
Tầng 8, Toà nhà VCCI, số 9 Đào Duy Anh, phường Phương mai,
quận Đống Đa, thành phố Hà Nội

Căn cứ kết quả thẩm định yêu cầu duy trì hiệu lực Bằng độc quyền sáng chế:

Số đơn: DT1-2019-01381

Ngày nộp: 25/02/2019

Chủ đơn: CANON KABUSHIKI KAISHA (JP)

Đại diện của Chủ đơn: VCCI-IP CO.,LTD

Bằng độc quyền sáng chế số: 15339

Năm yêu cầu duy trì hiệu lực: 4

Cục Sở hữu trí tuệ thông báo:

1. Yêu cầu duy trì hiệu lực Bằng độc quyền sáng chế nêu trên được chấp nhận.
2. Hiệu lực Bằng độc quyền sáng chế số 15339 được duy trì đến 28/03/2020.

Nơi nhận:

- Như trên;
- TT (để công bố);
- Lưu: VT, Hồ sơ.

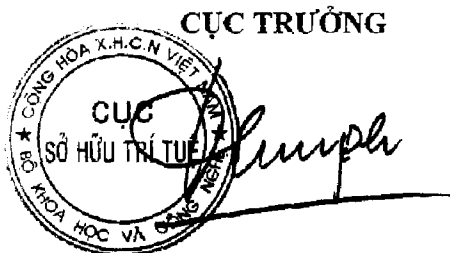

Đinh Hữu Phí

BỘ KHOA HỌC VÀ CÔNG NGHỆ
CỤC SỞ HỮU TRÍ TUỆ

CỘNG HÒA XÃ HỘI CHỦ NGHĨA VIỆT NAM
Độc lập - Tự do - Hạnh phúc

Số: 13757/TB-SHTT

Hà Nội, ngày 17 tháng 02 năm 2019

THÔNG BÁO

Ghi nhận yêu cầu duy trì hiệu lực Bằng độc quyền sáng chế

Kính gửi: Công ty TNHH một thành viên Sở hữu trí tuệ VCCI
(VCCI-IP CO.,LTD)
Tầng 8, Toà nhà VCCI, số 9 Đào Duy Anh, phường Phương mai,
quận Đống Đa, thành phố Hà Nội

Căn cứ kết quả thẩm định yêu cầu duy trì hiệu lực Bằng độc quyền sáng chế:

Số đơn: DT1-2019-01382

Ngày nộp: 25/02/2019

Chủ đơn: Crystal Lagoons (Curacao) B.V. (NL)

Đại diện của Chủ đơn: VCCI-IP CO.,LTD

Bằng độc quyền sáng chế số: 15340

Năm yêu cầu duy trì hiệu lực: 4

Cục Sở hữu trí tuệ thông báo:

1. Yêu cầu duy trì hiệu lực Bằng độc quyền sáng chế nêu trên được chấp nhận.
2. Hiệu lực Bằng độc quyền sáng chế số 15340 được duy trì đến 28/03/2020.

Nơi nhận:

- Như trên;
- TT (để công bố);
- Lưu: VT, Hồ sơ.

CỤC TRƯỞNG



Đinh Hữu Phí

BỘ KHOA HỌC VÀ CÔNG NGHỆ
CỤC SỞ HỮU TRÍ TUỆ

CỘNG HÒA XÃ HỘI CHỦ NGHĨA VIỆT NAM
Độc lập - Tự do - Hạnh phúc

Số: 1378 /TB-SHTT

Hà Nội, ngày 17 tháng 07 năm 2019

THÔNG BÁO

Ghi nhận yêu cầu duy trì hiệu lực Bằng độc quyền sáng chế

Kính gửi: Công ty TNHH một thành viên Sở hữu trí tuệ VCCI
(VCCI-IP CO.,LTD)
Tầng 8, Toà nhà VCCI, số 9 Đào Duy Anh, phường Phương mai,
quận Đống Đa, thành phố Hà Nội

Căn cứ kết quả thẩm định yêu cầu duy trì hiệu lực Bằng độc quyền sáng chế:

Số đơn: DT1-2019-01383

Ngày nộp: 25/02/2019

Chủ đơn: Crystal Lagoons (Curacao) B.V. (NL)

Đại diện của Chủ đơn: VCCI-IP CO.,LTD

Bằng độc quyền sáng chế số: 15341

Năm yêu cầu duy trì hiệu lực: 4

Cục Sở hữu trí tuệ thông báo:

1. Yêu cầu duy trì hiệu lực Bằng độc quyền sáng chế nêu trên được chấp nhận.
2. Hiệu lực Bằng độc quyền sáng chế số 15341 được duy trì đến 28/03/2020.

Nơi nhận:

- Như trên;
- TT (để công bố);
- Lưu: VT, Hồ sơ.

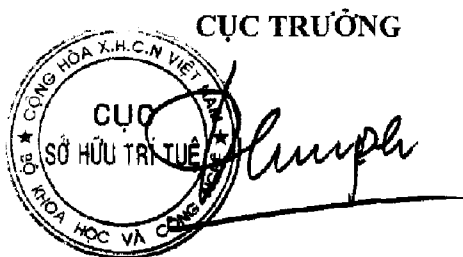

Đinh Hữu Phi

BỘ KHOA HỌC VÀ CÔNG NGHỆ
CỤC SỞ HỮU TRÍ TUỆ

CỘNG HÒA XÃ HỘI CHỦ NGHĨA VIỆT NAM
Độc lập - Tự do - Hạnh phúc

Số: 13759/TB-SHTT

Hà Nội, ngày 17 tháng 07 năm 2019

THÔNG BÁO

Ghi nhận yêu cầu duy trì hiệu lực Bằng độc quyền sáng chế

Kính gửi: Công ty TNHH một thành viên Sở hữu trí tuệ VCCI
(VCCI-IP CO.,LTD)
Tầng 8, Toà nhà VCCI, số 9 Đào Duy Anh, phường Phương mai,
quận Đống Đa, thành phố Hà Nội

Căn cứ kết quả thẩm định yêu cầu duy trì hiệu lực Bằng độc quyền sáng chế:

Số đơn: DT1-2019-01384

Ngày nộp: 25/02/2019

Chủ đơn: JANSSEN PHARMACEUTICA N.V. (BE)

Đại diện của Chủ đơn: VCCI-IP CO.,LTD

Bằng độc quyền sáng chế số: 9192

Năm yêu cầu duy trì hiệu lực: 9

Cục Sở hữu trí tuệ thông báo:

1. Yêu cầu duy trì hiệu lực Bằng độc quyền sáng chế nêu trên được chấp nhận.

2. Hiệu lực Bằng độc quyền sáng chế số 9192 được duy trì đến 29/03/2020. /c

Nơi nhận:

- Như trên;
- TT (để công bố);
- Lưu: VT, Hồ sơ.

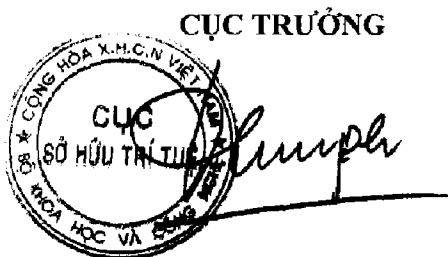

Đinh Hữu Phí

BỘ KHOA HỌC VÀ CÔNG NGHỆ
CỤC SỞ HỮU TRÍ TUỆ

CỘNG HÒA XÃ HỘI CHỦ NGHĨA VIỆT NAM
Độc lập - Tự do - Hạnh phúc

Số: 13/160/TB-SHTT

Hà Nội, ngày 17 tháng 07 năm 2019

THÔNG BÁO

Ghi nhận yêu cầu duy trì hiệu lực Bằng độc quyền sáng chế

Kính gửi: Công ty TNHH một thành viên Sở hữu trí tuệ VCCI
(VCCI-IP CO.,LTD)

Tầng 8, Toà nhà VCCI, số 9 Đào Duy Anh, phường Phương mai,
quận Đống Đa, thành phố Hà Nội

Căn cứ kết quả thẩm định yêu cầu duy trì hiệu lực Bằng độc quyền sáng chế:

Số đơn: DT1-2019-01385

Ngày nộp: 25/02/2019

Chủ đơn: JANSSEN PHARMACEUTICA N.V. (BE)

Đại diện của Chủ đơn: VCCI-IP CO.,LTD

Bằng độc quyền sáng chế số: 9183

Năm yêu cầu duy trì hiệu lực: 9

Cục Sở hữu trí tuệ thông báo:

1. Yêu cầu duy trì hiệu lực Bằng độc quyền sáng chế nêu trên được chấp nhận.

2. Hiệu lực Bằng độc quyền sáng chế số 9183 được duy trì đến 29/03/2020. *He*

Nơi nhận:

- Như trên;
- TT (để công bố);
- Lưu: VT, Hồ sơ.

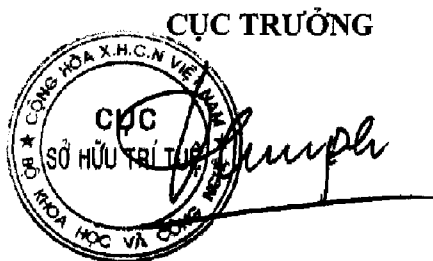

Đinh Hữu Phí

BỘ KHOA HỌC VÀ CÔNG NGHỆ
CỤC SỞ HỮU TRÍ TUỆ

CỘNG HOÀ XÃ HỘI CHỦ NGHĨA VIỆT NAM
Độc lập - Tự do - Hạnh phúc

Số: 13764 /TB-SHTT

Hà Nội, ngày 17 tháng 07 năm 2019

THÔNG BÁO
Ghi nhận yêu cầu duy trì hiệu lực Bằng độc quyền sáng chế

Kính gửi: Công ty TNHH một thành viên Sở hữu trí tuệ VCCI
(VCCI-IP CO.,LTD)
Tầng 8, Toà nhà VCCI, số 9 Đào Duy Anh, phường Phương mai,
quận Đống Đa, thành phố Hà Nội

Căn cứ kết quả thẩm định yêu cầu duy trì hiệu lực Bằng độc quyền sáng chế:

Số đơn: DT1-2019-01386

Ngày nộp: 25/02/2019

Chủ đơn: CENTOCOR, INC (US)

Đại diện của Chủ đơn: VCCI-IP CO.,LTD

Bằng độc quyền sáng chế số: 8358

Năm yêu cầu duy trì hiệu lực: 10

Cục Sở hữu trí tuệ thông báo:

1. Yêu cầu duy trì hiệu lực Bằng độc quyền sáng chế nêu trên được chấp nhận.

2. Hiệu lực Bằng độc quyền sáng chế số 8358 được duy trì đến 29/03/2020.

Nơi nhận:

- Như trên;
- TT (để công bố);
- Lưu: VT, Hồ sơ.

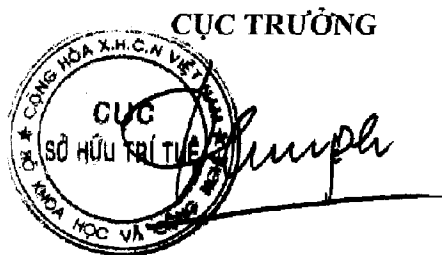

Đinh Hữu Phí

BỘ KHOA HỌC VÀ CÔNG NGHỆ
CỤC SỞ HỮU TRÍ TUỆ

CỘNG HÒA XÃ HỘI CHỦ NGHĨA VIỆT NAM
Độc lập - Tự do - Hạnh phúc

Số: 13762/TB-SHTT

Hà Nội, ngày 17 tháng 07 năm 2019

THÔNG BÁO

Ghi nhận yêu cầu duy trì hiệu lực Bằng độc quyền sáng chế

Kính gửi: Công ty TNHH một thành viên Sở hữu trí tuệ VCCI
(VCCI-IP CO.,LTD)
Tầng 8, Toà nhà VCCI, số 9 Đào Duy Anh, phường Phương mai,
quận Đống Đa, thành phố Hà Nội

Căn cứ kết quả thẩm định yêu cầu duy trì hiệu lực Bằng độc quyền sáng chế:

Số đơn: DT1-2019-01387

Ngày nộp: 25/02/2019

Chủ đơn: HISAMITSU PHARMACEUTICAL CO., INC. (JP)

Đại diện của Chủ đơn: VCCI-IP CO.,LTD

Bằng độc quyền sáng chế số: 9180

Năm yêu cầu duy trì hiệu lực: 9

Cục Sở hữu trí tuệ thông báo:

1. Yêu cầu duy trì hiệu lực Bằng độc quyền sáng chế nêu trên được chấp nhận.
2. Hiệu lực Bằng độc quyền sáng chế số 9180 được duy trì đến 29/03/2020.

Nơi nhận:

- Như trên;
- TT (để công bố);
- Lưu: VT, Hồ sơ.

CỤC TRƯỞNG

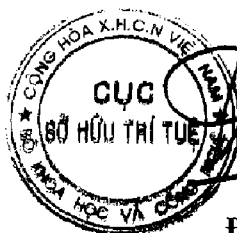

Đinh Hữu Phí

BỘ KHOA HỌC VÀ CÔNG NGHỆ
CỤC SỞ HỮU TRÍ TUỆ

CỘNG HÒA XÃ HỘI CHỦ NGHĨA VIỆT NAM
Độc lập - Tự do - Hạnh phúc

Số: 1343 /TB-SHTT

Hà Nội, ngày 17 tháng 07 năm 2019

THÔNG BÁO

Ghi nhận yêu cầu duy trì hiệu lực Bằng độc quyền sáng chế

Kính gửi: Công ty TNHH một thành viên Sở hữu trí tuệ VCCI
(VCCI-IP CO.,LTD)
Tầng 8, Toà nhà VCCI, số 9 Đào Duy Anh, phường Phương mai,
quận Đống Đa, thành phố Hà Nội

Căn cứ kết quả thẩm định yêu cầu duy trì hiệu lực Bằng độc quyền sáng chế:

Số đơn: DT1-2019-01388

Ngày nộp: 25/02/2019

Chủ đơn: OTSUKA PHARMACEUTICAL CO., LTD. (JP)

Đại diện của Chủ đơn: VCCI-IP CO.,LTD

Bằng độc quyền sáng chế số: 8350

Năm yêu cầu duy trì hiệu lực: 10

Cục Sở hữu trí tuệ thông báo:

1. Yêu cầu duy trì hiệu lực Bằng độc quyền sáng chế nêu trên được chấp nhận.
2. Hiệu lực Bằng độc quyền sáng chế số 8350 được duy trì đến 29/03/2020. *NE*

Nơi nhận:

- Như trên;
- TT (để công bố);
- Lưu: VT, Hồ sơ.

CỤC TRƯỞNG



Đinh Hữu Phí
Đinh Hữu Phí

BỘ KHOA HỌC VÀ CÔNG NGHỆ
CỤC SỞ HỮU TRÍ TUỆ

CỘNG HOÀ XÃ HỘI CHỦ NGHĨA VIỆT NAM
Độc lập - Tự do - Hạnh phúc

Số: 13764/TB-SHTT

Hà Nội, ngày 17 tháng 07 năm 2019

THÔNG BÁO

Ghi nhận yêu cầu duy trì hiệu lực Bằng độc quyền sáng chế

Kính gửi: Công ty TNHH một thành viên Sở hữu trí tuệ VCCI
(VCCI-IP CO.,LTD)
Tầng 8, Toà nhà VCCI, số 9 Đào Duy Anh, phường Phương mai,
quận Đống Đa, thành phố Hà Nội

Căn cứ kết quả thẩm định yêu cầu duy trì hiệu lực Bằng độc quyền sáng chế:

Số đơn: DT1-2019-01389

Ngày nộp: 25/02/2019

Chủ đơn: HITACHI, LTD. (JP)

Đại diện của Chủ đơn: VCCI-IP CO.,LTD

Bằng độc quyền sáng chế số: 13935

Năm yêu cầu duy trì hiệu lực: 5

Cục Sở hữu trí tuệ thông báo:

1. Yêu cầu duy trì hiệu lực Bằng độc quyền sáng chế nêu trên được chấp nhận.

2. Hiệu lực Bằng độc quyền sáng chế số 13935 được duy trì đến 30/03/2020.

Nơi nhận:

- Như trên;
- TT (để công bố);
- Lưu: VT, Hồ sơ.

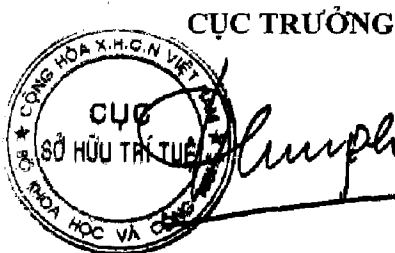

Đinh Hữu Phí

BỘ KHOA HỌC VÀ CÔNG NGHỆ
CỤC SỞ HỮU TRÍ TUỆ

CỘNG HÒA XÃ HỘI CHỦ NGHĨA VIỆT NAM
Độc lập - Tự do - Hạnh phúc

Số: 13765/TB-SHTT

Hà Nội, ngày 17 tháng 02 năm 2019

THÔNG BÁO

Ghi nhận yêu cầu duy trì hiệu lực Bằng độc quyền sáng chế

Kính gửi: Công ty TNHH một thành viên Sở hữu trí tuệ VCCI
(VCCI-IP CO.,LTD)
Tầng 8, Toà nhà VCCI, số 9 Đào Duy Anh, phường Phương mai,
quận Đống Đa, thành phố Hà Nội

Căn cứ kết quả thẩm định yêu cầu duy trì hiệu lực Bằng độc quyền sáng chế:

Số đơn: DT1-2019-01390

Ngày nộp: 25/02/2019

Chủ đơn: NIPPON STEEL & SUMITOMO METAL CORPORATION
(JP)

Đại diện của Chủ đơn: VCCI-IP CO.,LTD

Bằng độc quyền sáng chế số: 7613

Năm yêu cầu duy trì hiệu lực: 11

Cục Sở hữu trí tuệ thông báo:

1. Yêu cầu duy trì hiệu lực Bằng độc quyền sáng chế nêu trên được chấp nhận.
2. Hiệu lực Bằng độc quyền sáng chế số 7613 được duy trì đến 30/03/2020.

Nơi nhận:

- Như trên;
- TT (để công bố);
- Lưu: VT, Hồ sơ.

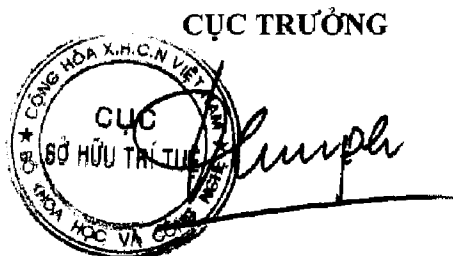

Đinh Hữu Phí

BỘ KHOA HỌC VÀ CÔNG NGHỆ
CỤC SỞ HỮU TRÍ TUỆ

CỘNG HÒA XÃ HỘI CHỦ NGHĨA VIỆT NAM
Độc lập - Tự do - Hạnh phúc

Số: 13766/TB-SHTT

Hà Nội, ngày 17 tháng 07 năm 2019

THÔNG BÁO

Ghi nhận yêu cầu duy trì hiệu lực Bằng độc quyền sáng chế

Kính gửi: Công ty TNHH một thành viên Sở hữu trí tuệ VCCI
(VCCI-IP CO.,LTD)
Tầng 8, Toà nhà VCCI, số 9 Đào Duy Anh, phường Phương mai,
quận Đống Đa, thành phố Hà Nội

Căn cứ kết quả thẩm định yêu cầu duy trì hiệu lực Bằng độc quyền sáng chế:

Số đơn: DT1-2019-01391

Ngày nộp: 25/02/2019

Chủ đơn: NOKIA TECHNOLOGIES OY (FI)

Đại diện của Chủ đơn: VCCI-IP CO.,LTD

Bằng độc quyền sáng chế số: 13933

Năm yêu cầu duy trì hiệu lực: 5

Cục Sở hữu trí tuệ thông báo:

1. Yêu cầu duy trì hiệu lực Bằng độc quyền sáng chế nêu trên được chấp nhận.
2. Hiệu lực Bằng độc quyền sáng chế số 13933 được duy trì đến 30/03/2020.

Nơi nhận:

- Như trên;
- TT (để công bố);
- Lưu: VT, Hồ sơ.

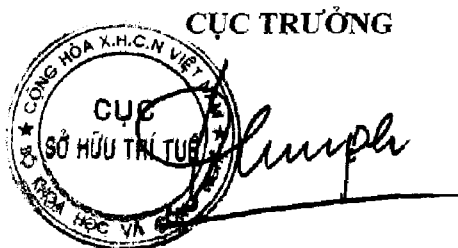

Đinh Hữu Phí

BỘ KHOA HỌC VÀ CÔNG NGHỆ
CỤC SỞ HỮU TRÍ TUỆ

CỘNG HÒA XÃ HỘI CHỦ NGHĨA VIỆT NAM
Độc lập - Tự do - Hạnh phúc

Số: 13767/TB-SHTT

Hà Nội, ngày 17 tháng 07 năm 2019

THÔNG BÁO
Ghi nhận yêu cầu duy trì hiệu lực Bằng độc quyền sáng chế

Kính gửi: Công ty TNHH một thành viên Sở hữu trí tuệ VCCI
(VCCI-IP CO.,LTD)
Tầng 8, Toà nhà VCCI, số 9 Đào Duy Anh, phường Phương mai,
quận Đống Đa, thành phố Hà Nội

Căn cứ kết quả thẩm định yêu cầu duy trì hiệu lực Bằng độc quyền sáng chế:

Số đơn: DT1-2019-01392

Ngày nộp: 25/02/2019

Chủ đơn: NOKIA TECHNOLOGIES OY (FI)

Đại diện của Chủ đơn: VCCI-IP CO.,LTD

Bằng độc quyền sáng chế số: 13919

Năm yêu cầu duy trì hiệu lực: 5

Cục Sở hữu trí tuệ thông báo:

1. Yêu cầu duy trì hiệu lực Bằng độc quyền sáng chế nêu trên được chấp nhận.
2. Hiệu lực Bằng độc quyền sáng chế số 13919 được duy trì đến 30/03/2020.

Nơi nhận:

- Như trên;
- TT (để công bố);
- Lưu: VT, Hồ sơ.

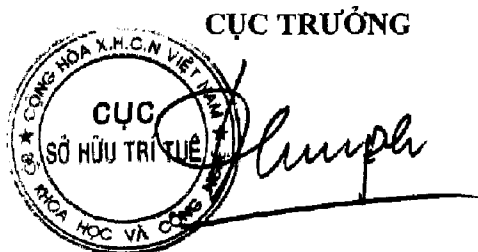

Đình Hữu Phí

CÔNG BÁO SỞ HỮU CÔNG NGHIỆP SỐ 377 TẬP B - QUYỂN 1 (08.2019)

b - Duy trì hiệu lực Bằng độc quyền giải pháp hữu ích

STT	SỐ KÝ HIỆU VĂN BẢN	NGÀY BAN HÀNH	SỐ YÊU CẦU	SỐ ĐƠN/BẢNG LIÊN QUAN
1	11900/TB-SHTT	26/06/2019	DT2-2019-00537	2-0001201
2	11901/TB-SHTT	26/06/2019	DT2-2019-00538	2-0001186
3	11902/TB-SHTT	26/06/2019	DT2-2019-00539	2-0001371
4	11903/TB-SHTT	26/06/2019	DT2-2019-00540	2-0001372
5	11904/TB-SHTT	26/06/2019	DT2-2019-00541	2-0001040
6	11905/TB-SHTT	26/06/2019	DT2-2019-00542	2-0001161
7	11906/TB-SHTT	26/06/2019	DT2-2019-00543	2-0001181
8	11907/TB-SHTT	26/06/2019	DT2-2019-00545	2-0001413
9	11908/TB-SHTT	26/06/2019	DT2-2019-00546	2-0001438
10	11909/TB-SHTT	26/06/2019	DT2-2019-00547	2-0001532
11	11910/TB-SHTT	26/06/2019	DT2-2019-00548	2-0001567
12	11911/TB-SHTT	26/06/2019	DT2-2019-00549	2-0001644
13	11912/TB-SHTT	26/06/2019	DT2-2019-00550	2-0001727
14	11913/TB-SHTT	26/06/2019	DT2-2019-00551	2-0001479
15	11940/TB-SHTT	26/06/2019	DT2-2019-00822	2-0001714
16	11941/TB-SHTT	26/06/2019	DT2-2019-00823	2-0001714
17	11942/TB-SHTT	26/06/2019	DT2-2019-00824	2-0001714
18	11943/TB-SHTT	26/06/2019	DT2-2019-00825	2-0001714
19	11944/TB-SHTT	26/06/2019	DT2-2019-00826	2-0001714
20	11945/TB-SHTT	26/06/2019	DT2-2019-00827	2-0001714
21	11946/TB-SHTT	26/06/2019	DT2-2019-00828	2-0001714
22	11947/TB-SHTT	26/06/2019	DT2-2019-00829	2-0001714
23	11965/TB-SHTT	26/06/2019	DT2-2019-00847	2-0001342
24	11972/TB-SHTT	26/06/2019	DT2-2019-00856	2-0001887
25	11974/TB-SHTT	26/06/2019	DT2-2019-00858	2-0001401
26	12655/TB-SHTT	09/07/2019	DT2-2019-00110	2-0001225
27	12656/TB-SHTT	09/07/2019	DT2-2019-01464	2-0001733
28	12657/TB-SHTT	09/07/2019	DT2-2019-01462	2-0001734
29	12708/TB-SHTT	09/07/2019	DT2-2019-01477	2-0001815
30	13047/TB-SHTT	12/07/2019	DT2-2019-00631	2-0001648
31	13060/TB-SHTT	12/07/2019	DT2-2019-00647	2-0001169
32	13075/TB-SHTT	12/07/2019	DT2-2018-05215	2-0001609
33	13110/TB-SHTT	12/07/2019	DT2-2019-00976	2-0001737
34	13111/TB-SHTT	12/07/2019	DT2-2019-00977	2-0001738
35	13112/TB-SHTT	12/07/2019	DT2-2019-00983	2-0001717
36	13113/TB-SHTT	12/07/2019	DT2-2019-00984	2-0001720
37	13114/TB-SHTT	12/07/2019	DT2-2019-01057	2-0001691
38	13150/TB-SHTT	12/07/2019	DT2-2019-00927	2-0001662
39	13151/TB-SHTT	12/07/2019	DT2-2019-00928	2-0001663
40	13152/TB-SHTT	12/07/2019	DT2-2019-00929	2-0001664
41	13294/TB-SHTT	15/07/2019	DT2-2019-01069	2-0001676
42	13295/TB-SHTT	15/07/2019	DT2-2019-01070	2-0001675

CÔNG BÁO SỞ HỮU CÔNG NGHIỆP SỐ 377 TẬP B - QUYỂN 1 (08.2019)

43	13304	/TB-SHTT	15/07/2019	DT2-2019-01079	2-0001710
44	13306	/TB-SHTT	15/07/2019	DT2-2019-01081	2-0001505
45	13316	/TB-SHTT	15/07/2019	DT2-2019-01091	2-0001458
46	13317	/TB-SHTT	15/07/2019	DT2-2019-01092	2-0001669
47	13318	/TB-SHTT	15/07/2019	DT2-2019-01093	2-0001494
48	13326	/TB-SHTT	15/07/2019	DT2-2019-01122	2-0001359
49	13327	/TB-SHTT	15/07/2019	DT2-2019-01125	2-0001497
50	13328	/TB-SHTT	15/07/2019	DT2-2019-01129	2-0001678
51	13413	/TB-SHTT	15/07/2019	DT2-2019-01433	2-0001670
52	13417	/TB-SHTT	15/07/2019	DT2-2019-00784	2-0001658
53	13441	/TB-SHTT	15/07/2019	DT2-2019-00808	2-0001346
54	13451	/TB-SHTT	15/07/2019	DT2-2019-01205	2-0001673
55	13539	/TB-SHTT	15/07/2019	DT2-2019-01434	2-0001677
56	13550	/TB-SHTT	15/07/2019	DT2-2019-01447	2-0001685

BỘ KHOA HỌC VÀ CÔNG NGHỆ
CỤC SỞ HỮU TRÍ TUỆ

CỘNG HÒA XÃ HỘI CHỦ NGHĨA VIỆT NAM
Độc lập - Tự do - Hạnh phúc

Số: 11900/TB-SHTT

Hà Nội, ngày 26 tháng 06 năm 2019

THÔNG BÁO

Ghi nhận yêu cầu duy trì hiệu lực Bằng độc quyền giải pháp hữu ích

Kính gửi: Trường Đại học Bách Khoa Hà Nội
Số 01 Đại Cồ Việt, thành phố Hà Nội

Căn cứ kết quả thẩm định yêu cầu duy trì hiệu lực Bằng độc quyền giải pháp hữu ích:

Số đơn: DT2-2019-00537

Ngày nộp: 18/01/2019

Chủ đơn: Trường Đại học Bách khoa Hà Nội (VN)

Bằng độc quyền giải pháp hữu ích số: 1201

Năm yêu cầu duy trì hiệu lực: 6

Cục Sở hữu trí tuệ thông báo:

1. Yêu cầu duy trì hiệu lực Bằng độc quyền giải pháp hữu ích nêu trên được chấp nhận.

2. Hiệu lực Bằng độc quyền giải pháp hữu ích số 1201 được duy trì đến 27/10/2019.

Nơi nhận:

- Như trên;
- TT (để công bố);
- Lưu: VT, Hồ sơ.

CỤC TRƯỞNG



Đinh Hữu Phú

BỘ KHOA HỌC VÀ CÔNG NGHỆ
CỤC SỞ HỮU TRÍ TUỆ

CỘNG HÒA XÃ HỘI CHỦ NGHĨA VIỆT NAM
Độc lập - Tự do - Hạnh phúc

Số: *1901*/TB-SHTT

Hà Nội, ngày *26* tháng *06* năm 2019

THÔNG BÁO

Ghi nhận yêu cầu duy trì hiệu lực Bằng độc quyền giải pháp hữu ích

Kính gửi: Trường Đại học Bách Khoa Hà Nội
Số 01 Đại Cồ Việt, thành phố Hà Nội

Căn cứ kết quả thẩm định yêu cầu duy trì hiệu lực Bằng độc quyền giải pháp hữu ích:

Số đơn: DT2-2019-00538

Ngày nộp: 18/01/2019

Chủ đơn: Trường Đại học Bách khoa Hà Nội (VN)

Bằng độc quyền giải pháp hữu ích số: 1186

Năm yêu cầu duy trì hiệu lực: 6

Cục Sở hữu trí tuệ thông báo:

1. Yêu cầu duy trì hiệu lực Bằng độc quyền giải pháp hữu ích nêu trên được chấp nhận.

2. Hiệu lực Bằng độc quyền giải pháp hữu ích số 1186 được duy trì đến 10/07/2019.

Nơi nhận:

- Như trên;
- TT (để công bố);
- Lưu: VT, Hồ sơ.

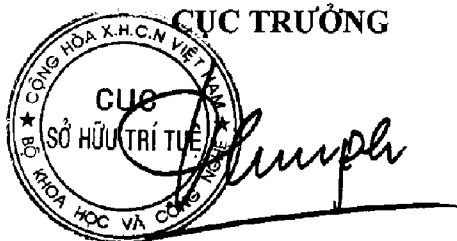

Đinh Hữu Phí

BỘ KHOA HỌC VÀ CÔNG NGHỆ
CỤC SỞ HỮU TRÍ TUỆ

CỘNG HÒA XÃ HỘI CHỦ NGHĨA VIỆT NAM
Độc lập - Tự do - Hạnh phúc

Số: 11902 /TB-SHTT

Hà Nội, ngày 26 tháng 06 năm 2019

THÔNG BÁO

Chi nhận yêu cầu duy trì hiệu lực Bằng độc quyền giải pháp hữu ích

Kính gửi: Trường Đại học Bách Khoa Hà Nội
Số 01 Đại Cồ Việt, thành phố Hà Nội

Căn cứ kết quả thẩm định yêu cầu duy trì hiệu lực Bằng độc quyền giải pháp hữu ích:

Số đơn: DT2-2019-00539

Ngày nộp: 18/01/2019

Chủ đơn: Trường Đại học Bách khoa Hà Nội (VN)

Bằng độc quyền giải pháp hữu ích số: 1371

Năm yêu cầu duy trì hiệu lực: 4

Cục Sở hữu trí tuệ thông báo:

1. Yêu cầu duy trì hiệu lực Bằng độc quyền giải pháp hữu ích nêu trên được chấp nhận.

2. Hiệu lực Bằng độc quyền giải pháp hữu ích số 1371 được duy trì đến 02/03/2020.

Nơi nhận:

- Như trên;
- TT (để công bố);
- Lưu: VT, Hồ sơ.

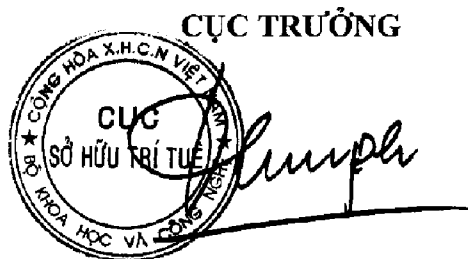

CỤC TRƯỞNG

Đinh Hữu Phú

BỘ KHOA HỌC VÀ CÔNG NGHỆ
CỤC SỞ HỮU TRÍ TUỆ

CỘNG HÒA XÃ HỘI CHỦ NGHĨA VIỆT NAM
Độc lập - Tự do - Hạnh phúc

Số: 11903 /TB-SHTT

Hà Nội, ngày 26 tháng 06 năm 2019

THÔNG BÁO

Ghi nhận yêu cầu duy trì hiệu lực Bằng độc quyền giải pháp hữu ích

Kính gửi: Trường Đại học Bách Khoa Hà Nội
Số 01 Đại Cồ Việt, thành phố Hà Nội

Căn cứ kết quả thẩm định yêu cầu duy trì hiệu lực Bằng độc quyền giải pháp hữu ích:

Số đơn: DT2-2019-00540

Ngày nộp: 18/01/2019

Chủ đơn: Trường Đại học Bách khoa Hà Nội (VN)

Bằng độc quyền giải pháp hữu ích số: 1372

Năm yêu cầu duy trì hiệu lực: 4

Cục Sở hữu trí tuệ thông báo:

1. Yêu cầu duy trì hiệu lực Bằng độc quyền giải pháp hữu ích nêu trên được chấp nhận.

2. Hiệu lực Bằng độc quyền giải pháp hữu ích số 1372 được duy trì đến 24/07/2019.

Nơi nhận:

- Như trên;
- TT (để công bố);
- Lưu: VT, Hồ sơ.

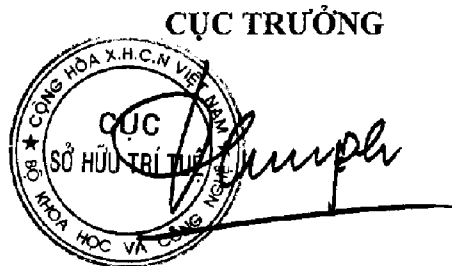

Đinh Hữu Phí

BỘ KHOA HỌC VÀ CÔNG NGHỆ
CỤC SỞ HỮU TRÍ TUỆ

CỘNG HÒA XÃ HỘI CHỦ NGHĨA VIỆT NAM
Độc lập - Tự do - Hạnh phúc

Số: 11904/TB-SHTT

Hà Nội, ngày 26 tháng 06 năm 2019

THÔNG BÁO

Ghi nhận yêu cầu duy trì hiệu lực Bằng độc quyền giải pháp hữu ích

Kính gửi: Trường Đại học Bách Khoa Hà Nội
Số 01 Đại Cồ Việt, thành phố Hà Nội

Căn cứ kết quả thẩm định yêu cầu duy trì hiệu lực Bằng độc quyền giải pháp hữu ích:

Số đơn: DT2-2019-00541

Ngày nộp: 18/01/2019

Chủ đơn: Trường Đại học Bách Khoa Hà Nội (VN)

Bằng độc quyền giải pháp hữu ích số: 1040

Năm yêu cầu duy trì hiệu lực: 8

Cục Sở hữu trí tuệ thông báo:

1. Yêu cầu duy trì hiệu lực Bằng độc quyền giải pháp hữu ích nêu trên được chấp nhận.

2. Hiệu lực Bằng độc quyền giải pháp hữu ích số 1040 được duy trì đến 01/02/2021.

Nơi nhận:

- Như trên;
- TT (để công bố);
- Lưu: VT, Hồ sơ.

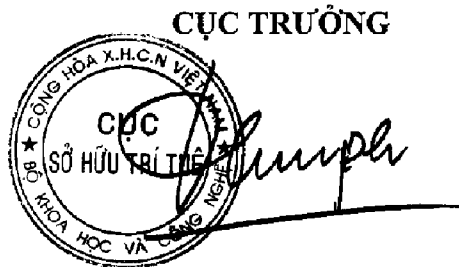

Đinh Hữu Phí

BỘ KHOA HỌC VÀ CÔNG NGHỆ
CỤC SỞ HỮU TRÍ TUỆ

CỘNG HÒA XÃ HỘI CHỦ NGHĨA VIỆT NAM
Độc lập - Tự do - Hạnh phúc

Số: 11905/TB-SHTT

Hà Nội, ngày 26 tháng 06 năm 2019

THÔNG BÁO

Chi nhận yêu cầu duy trì hiệu lực Bằng độc quyền giải pháp hữu ích

Kính gửi: Trường Đại học Bách Khoa Hà Nội
Số 01 Đại Cồ Việt, thành phố Hà Nội

Căn cứ kết quả thẩm định yêu cầu duy trì hiệu lực Bằng độc quyền giải pháp hữu ích:

Số đơn: DT2-2019-00542

Ngày nộp: 18/01/2019

Chủ đơn: Trường đại học Bách Khoa Hà Nội (VN)

Bằng độc quyền sáng chế số: 1161

Năm yêu cầu duy trì hiệu lực: 6

Cục Sở hữu trí tuệ thông báo:

1. Yêu cầu duy trì hiệu lực Bằng độc quyền giải pháp hữu ích nêu trên được chấp nhận.

2. Hiệu lực Bằng độc quyền giải pháp hữu ích số 1161 được duy trì đến 24/03/2020.

Nơi nhận:

- Như trên;
- TT (để công bố);
- Lưu: VT, Hồ sơ.

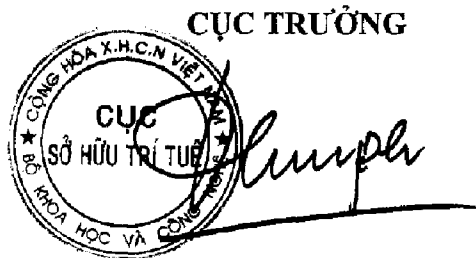

Đinh Hữu Phú

BỘ KHOA HỌC VÀ CÔNG NGHỆ
CỤC SỞ HỮU TRÍ TUỆ

CỘNG HÒA XÃ HỘI CHỦ NGHĨA VIỆT NAM
Độc lập - Tự do - Hạnh phúc

Số: 11906/TB-SHTT

Hà Nội, ngày 26 tháng 06 năm 2019

THÔNG BÁO

Ghi nhận yêu cầu duy trì hiệu lực Bằng độc quyền giải pháp hữu ích

Kính gửi: Trường Đại học Bách Khoa Hà Nội
Số 01 Đại Cồ Việt, thành phố Hà Nội

Căn cứ kết quả thẩm định yêu cầu duy trì hiệu lực Bằng độc quyền giải pháp hữu ích:

Số đơn: DT2-2019-00543

Ngày nộp: 18/01/2019

Chủ đơn: Trường đại học Bách khoa Hà Nội (VN)

Bằng độc quyền giải pháp hữu ích số: 1181

Năm yêu cầu duy trì hiệu lực: 6

Cục Sở hữu trí tuệ thông báo:

1. Yêu cầu duy trì hiệu lực Bằng độc quyền giải pháp hữu ích nêu trên được chấp nhận.

2. Hiệu lực Bằng độc quyền giải pháp hữu ích số 1181 được duy trì đến 12/05/2020.

Nơi nhận:

- Như trên;
- TT (để công bố);
- Lưu: VT, Hồ sơ.

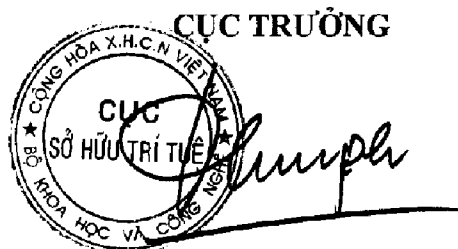

Đinh Hữu Phí

BỘ KHOA HỌC VÀ CÔNG NGHỆ
CỤC SỞ HỮU TRÍ TUỆ

CỘNG HÒA XÃ HỘI CHỦ NGHĨA VIỆT NAM
Độc lập - Tự do - Hạnh phúc

Số: *11907/TB-SHTT*

Hà Nội, ngày 26 tháng 06 năm 2019

THÔNG BÁO

Ghi nhận yêu cầu duy trì hiệu lực Bằng độc quyền giải pháp hữu ích

Kính gửi: Trường Đại học Bách Khoa Hà Nội
Số 01 Đại Cồ Việt, thành phố Hà Nội

Căn cứ kết quả thẩm định yêu cầu duy trì hiệu lực Bằng độc quyền giải pháp hữu ích:

Số đơn: DT2-2019-00545

Ngày nộp: 18/01/2019

Chủ đơn: Trường Đại học Bách khoa Hà Nội (VN)

Bằng độc quyền giải pháp hữu ích số: 1413

Năm yêu cầu duy trì hiệu lực: 4

Cục Sở hữu trí tuệ thông báo:

1. Yêu cầu duy trì hiệu lực Bằng độc quyền giải pháp hữu ích nêu trên được chấp nhận.

2. Hiệu lực Bằng độc quyền giải pháp hữu ích số 1413 được duy trì đến 01/08/2020.

Nơi nhận:

- Như trên;
- TT (để công bố);
- Lưu: VT, Hồ sơ.

CỤC TRƯỞNG

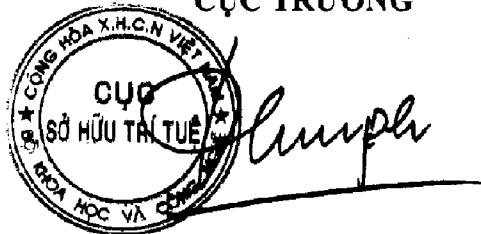

The stamp is circular with the text 'CỤC SỞ HỮU TRÍ TUỆ' in the center and 'BỘ KHOA HỌC VÀ CÔNG NGHỆ' around the perimeter. A handwritten signature is written over the stamp.

Đinh Hữu Phú

BỘ KHOA HỌC VÀ CÔNG NGHỆ
CỤC SỞ HỮU TRÍ TUỆ

CỘNG HÒA XÃ HỘI CHỦ NGHĨA VIỆT NAM
Độc lập - Tự do - Hạnh phúc

Số: 11908/TB-SHTT

Hà Nội, ngày 26 tháng 06 năm 2019

THÔNG BÁO

Ghi nhận yêu cầu duy trì hiệu lực Bằng độc quyền giải pháp hữu ích

Kính gửi: Trường Đại học Bách Khoa Hà Nội
Số 01 Đại Cồ Việt, thành phố Hà Nội

Căn cứ kết quả thẩm định yêu cầu duy trì hiệu lực Bằng độc quyền giải pháp hữu ích:

Số đơn: DT2-2019-00546

Ngày nộp: 18/01/2019

Chủ đơn: Trường Đại học Bách khoa Hà Nội (VN)

Bằng độc quyền giải pháp hữu ích số: 1438

Năm yêu cầu duy trì hiệu lực: 4

Cục Sở hữu trí tuệ thông báo:

1. Yêu cầu duy trì hiệu lực Bằng độc quyền giải pháp hữu ích nêu trên được chấp nhận.

2. Hiệu lực Bằng độc quyền giải pháp hữu ích số 1438 được duy trì đến 10/10/2020.

ke.

Nơi nhận:

- Như trên;
- TT (để công bố);
- Lưu: VT, Hồ sơ.

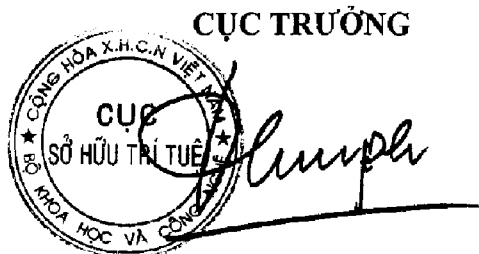

Đinh Hữu Phí

BỘ KHOA HỌC VÀ CÔNG NGHỆ
CỤC SỞ HỮU TRÍ TUỆ

CỘNG HÒA XÃ HỘI CHỦ NGHĨA VIỆT NAM
Độc lập - Tự do - Hạnh phúc

Số: 11909 /TB-SHTT

Hà Nội, ngày 26 tháng 06 năm 2019

THÔNG BÁO

Ghi nhận yêu cầu duy trì hiệu lực Bằng độc quyền giải pháp hữu ích

Kính gửi: Trường Đại học Bách Khoa Hà Nội
Số 01 Đại Cồ Việt, thành phố Hà Nội

Căn cứ kết quả thẩm định yêu cầu duy trì hiệu lực Bằng độc quyền giải pháp hữu ích:

Số đơn: DT2-2019-00547

Ngày nộp: 18/01/2019

Chủ đơn: Trường Đại học Bách khoa Hà Nội (VN)

Bằng độc quyền giải pháp hữu ích số: 1532

Năm yêu cầu duy trì hiệu lực: 3

Cục Sở hữu trí tuệ thông báo:

1. Yêu cầu duy trì hiệu lực Bằng độc quyền giải pháp hữu ích nêu trên được chấp nhận.
2. Hiệu lực Bằng độc quyền giải pháp hữu ích số 1532 được duy trì đến 13/06/2020.

Nơi nhận:

- Như trên;
- TT (để công bố);
- Lưu: VT, Hồ sơ.

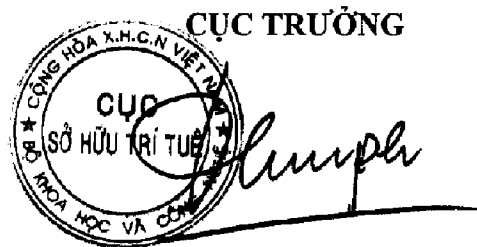

Đinh Hữu Phí

BỘ KHOA HỌC VÀ CÔNG NGHỆ
CỤC SỞ HỮU TRÍ TUỆ

CỘNG HOÀ XÃ HỘI CHỦ NGHĨA VIỆT NAM
Độc lập - Tự do - Hạnh phúc

Số: 11910 /TB-SHTT

Hà Nội, ngày 26 tháng 06 năm 2019

THÔNG BÁO

Ghi nhận yêu cầu duy trì hiệu lực Bằng độc quyền giải pháp hữu ích

Kính gửi: Trường Đại học Bách Khoa Hà Nội
Số 01 Đại Cồ Việt, thành phố Hà Nội

Căn cứ kết quả thẩm định yêu cầu duy trì hiệu lực Bằng độc quyền giải pháp hữu ích:

Số đơn: DT2-2019-00548

Ngày nộp: 18/01/2019

Chủ đơn: Trường Đại học Bách khoa Hà Nội (VN)

Bằng độc quyền giải pháp hữu ích số: 1567

Năm yêu cầu duy trì hiệu lực: 3

Cục Sở hữu trí tuệ thông báo:

1. Yêu cầu duy trì hiệu lực Bằng độc quyền giải pháp hữu ích nêu trên được chấp nhận.

2. Hiệu lực Bằng độc quyền giải pháp hữu ích số 1567 được duy trì đến 12/09/2020.

Nơi nhận:

- Như trên;
- TT (để công bố);
- Lưu: VT, Hồ sơ.

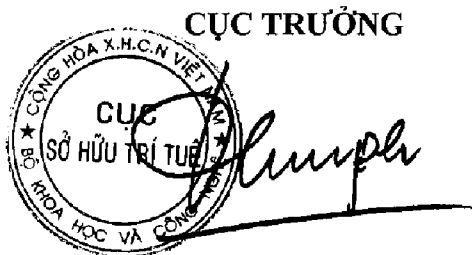

Đinh Hữu Phí

BỘ KHOA HỌC VÀ CÔNG NGHỆ
CỤC SỞ HỮU TRÍ TUỆ

CỘNG HOÀ XÃ HỘI CHỦ NGHĨA VIỆT NAM
Độc lập - Tự do - Hạnh phúc

Số: 119/11/TB-SHTT

Hà Nội, ngày 26 tháng 01 năm 2019

THÔNG BÁO

Ghi nhận yêu cầu duy trì hiệu lực Bằng độc quyền giải pháp hữu ích

Kính gửi: Trường Đại học Bách Khoa Hà Nội
Số 01 Đại Cồ Việt, thành phố Hà Nội

Căn cứ kết quả thẩm định yêu cầu duy trì hiệu lực Bằng độc quyền giải pháp hữu ích:

Số đơn: DT2-2019-00549

Ngày nộp: 18/01/2019

Chủ đơn: Trường Đại học Bách Khoa Hà Nội (VN)

Bằng độc quyền giải pháp hữu ích số: 1644

Năm yêu cầu duy trì hiệu lực: 2

Cục Sở hữu trí tuệ thông báo:

1. Yêu cầu duy trì hiệu lực Bằng độc quyền giải pháp hữu ích nêu trên được chấp nhận.

2. Hiệu lực Bằng độc quyền giải pháp hữu ích số 1644 được duy trì đến 05/02/2020.

h

Nơi nhận:

- Như trên;
- TT (để công bố);
- Lưu: VT, Hồ sơ.

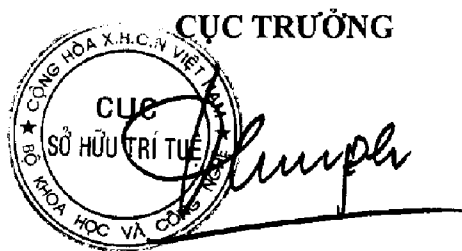

Đinh Hữu Phí

BỘ KHOA HỌC VÀ CÔNG NGHỆ
CỤC SỞ HỮU TRÍ TUỆ

CỘNG HOÀ XÃ HỘI CHỦ NGHĨA VIỆT NAM
Độc lập - Tự do - Hạnh phúc

Số: 119/2/TB-SHTT

Hà Nội, ngày 26 tháng 06 năm 2019

THÔNG BÁO

Ghi nhận yêu cầu duy trì hiệu lực Bằng độc quyền giải pháp hữu ích

Kính gửi: Trường Đại học Bách Khoa Hà Nội
Số 01 Đại Cồ Việt, thành phố Hà Nội

Căn cứ kết quả thẩm định yêu cầu duy trì hiệu lực Bằng độc quyền giải pháp hữu ích:

Số đơn: DT2-2019-00550

Ngày nộp: 18/01/2019

Chủ đơn: Trường Đại học Bách Khoa Hà Nội (VN)

Bằng độc quyền giải pháp hữu ích số: 1727

Năm yêu cầu duy trì hiệu lực: 2

Cục Sở hữu trí tuệ thông báo:

1. Yêu cầu duy trì hiệu lực Bằng độc quyền giải pháp hữu ích nêu trên được chấp nhận.

2. Hiệu lực Bằng độc quyền giải pháp hữu ích số 1727 được duy trì đến 10/05/2020.

h

Nơi nhận:

- Như trên;
- TT (để công bố);
- Lưu: VT, Hồ sơ.

CỤC TRƯỞNG

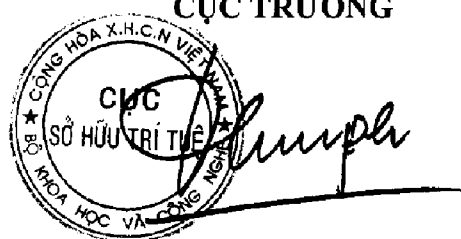

The seal is circular with the text 'CỤC SỞ HỮU TRÍ TUỆ' in the center and 'BỘ KHOA HỌC VÀ CÔNG NGHỆ' around the perimeter. A handwritten signature is written over the seal.

Đinh Hữu Phí

BỘ KHOA HỌC VÀ CÔNG NGHỆ
CỤC SỞ HỮU TRÍ TUỆ

CỘNG HÒA XÃ HỘI CHỦ NGHĨA VIỆT NAM
Độc lập - Tự do - Hạnh phúc

Số: 11913/TB-SHTT

Hà Nội, ngày 26 tháng 06 năm 2019

THÔNG BÁO

Ghi nhận yêu cầu duy trì hiệu lực Bằng độc quyền giải pháp hữu ích

Kính gửi: Trường Đại học Bách Khoa Hà Nội
Số 01 Đại Cồ Việt, thành phố Hà Nội

Căn cứ kết quả thẩm định yêu cầu duy trì hiệu lực Bằng độc quyền giải pháp hữu ích:

Số đơn: DT2-2019-00551

Ngày nộp: 18/01/2019

Chủ đơn: Trường đại học Bách khoa Hà Nội (VN)

Bằng độc quyền giải pháp hữu ích số: 1479

Năm yêu cầu duy trì hiệu lực: 3

Cục Sở hữu trí tuệ thông báo:

1. Yêu cầu duy trì hiệu lực Bằng độc quyền giải pháp hữu ích nêu trên được chấp nhận.
2. Hiệu lực Bằng độc quyền giải pháp hữu ích số 1479 được duy trì đến 27/10/2019.

Nơi nhận:

- Như trên;
- TT (để công bố);
- Lưu: VT, Hồ sơ.

CỤC TRƯỞNG



Đình Hữu Phí

BỘ KHOA HỌC VÀ CÔNG NGHỆ
CỤC SỞ HỮU TRÍ TUỆ

CỘNG HÒA XÃ HỘI CHỦ NGHĨA VIỆT NAM
Độc lập - Tự do - Hạnh phúc

Số: 11946/TB-SHTT

Hà Nội, ngày 26 tháng 06 năm 2019

THÔNG BÁO

Ghi nhận yêu cầu duy trì hiệu lực Bằng độc quyền giải pháp hữu ích

Kính gửi: Trần Đại Nghĩa

Xóm 5, xã Đông Hoàng, huyện Tiền Hải, tỉnh Thái Bình

Căn cứ kết quả thẩm định yêu cầu duy trì hiệu lực Bằng độc quyền giải pháp hữu ích:

Số đơn: DT2-2019-00822

Ngày nộp: 31/01/2019

Chủ đơn: Trần Đại Nghĩa (VN)

Bằng độc quyền giải pháp hữu ích số: 1714

Năm yêu cầu duy trì hiệu lực: 2

Cục Sở hữu trí tuệ thông báo:

1. Yêu cầu duy trì hiệu lực Bằng độc quyền giải pháp hữu ích nêu trên được chấp nhận.

2. Hiệu lực Bằng độc quyền giải pháp hữu ích số 1714 được duy trì đến 04/05/2020.

Nơi nhận:

- Như trên;
- TT (để công bố);
- Lưu: VT, Hồ sơ.

CỤC TRƯỞNG



Đinh Hữu Phí

BỘ KHOA HỌC VÀ CÔNG NGHỆ
CỤC SỞ HỮU TRÍ TUỆ

CỘNG HÒA XÃ HỘI CHỦ NGHĨA VIỆT NAM
Độc lập - Tự do - Hạnh phúc

Số: 1194.1/TB-SHTT

Hà Nội, ngày 26 tháng 06 năm 2019

THÔNG BÁO

Ghi nhận yêu cầu duy trì hiệu lực Bằng độc quyền giải pháp hữu ích

Kính gửi: Trần Đại Nghĩa

Xóm 5, xã Đông Hoàng, huyện Tiền Hải, tỉnh Thái Bình

Căn cứ kết quả thẩm định yêu cầu duy trì hiệu lực Bằng độc quyền giải pháp hữu ích:

Số đơn: DT2-2019-00823

Ngày nộp: 31/01/2019

Chủ đơn: Trần Đại Nghĩa (VN)

Bằng độc quyền giải pháp hữu ích số: 1714

Năm yêu cầu duy trì hiệu lực: 3

Cục Sở hữu trí tuệ thông báo:

1. Yêu cầu duy trì hiệu lực Bằng độc quyền giải pháp hữu ích nêu trên được chấp nhận.

2. Hiệu lực Bằng độc quyền giải pháp hữu ích số 1714 được duy trì đến 04/05/2021.

Nơi nhận:

- Như trên;
- TT (để công bố);
- Lưu: VT, Hồ sơ.

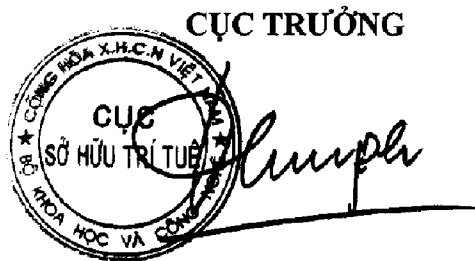

Đinh Hữu Phí

BỘ KHOA HỌC VÀ CÔNG NGHỆ
CỤC SỞ HỮU TRÍ TUỆ

CỘNG HÒA XÃ HỘI CHỦ NGHĨA VIỆT NAM
Độc lập - Tự do - Hạnh phúc

Số: 11342/TB-SHTT

Hà Nội, ngày 26 tháng 06 năm 2019

THÔNG BÁO

Ghi nhận yêu cầu duy trì hiệu lực Bằng độc quyền giải pháp hữu ích

Kính gửi: Trần Đại Nghĩa

Xóm 5, xã Đông Hoàng, huyện Tiên Hải, tỉnh Thái Bình

Căn cứ kết quả thẩm định yêu cầu duy trì hiệu lực Bằng độc quyền giải pháp hữu ích:

Số đơn: DT2-2019-00824

Ngày nộp: 31/01/2019

Chủ đơn: Trần Đại Nghĩa (VN)

Bằng độc quyền giải pháp hữu ích số: 1714

Năm yêu cầu duy trì hiệu lực: 4

Cục Sở hữu trí tuệ thông báo:

1. Yêu cầu duy trì hiệu lực Bằng độc quyền giải pháp hữu ích nêu trên được chấp nhận.

2. Hiệu lực Bằng độc quyền giải pháp hữu ích số 1714 được duy trì đến 04/05/2022.

Nơi nhận:

- Như trên;
- TT (để công bố);
- Lưu: VT, Hồ sơ.

CỤC TRƯỞNG

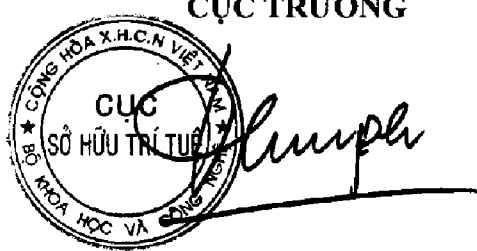

Đinh Hữu Phí

BỘ KHOA HỌC VÀ CÔNG NGHỆ
CỤC SỞ HỮU TRÍ TUỆ

CỘNG HÒA XÃ HỘI CHỦ NGHĨA VIỆT NAM
Độc lập - Tự do - Hạnh phúc

Số: 11943/TB-SHTT

Hà Nội, ngày 26 tháng 06 năm 2019

THÔNG BÁO

Ghi nhận yêu cầu duy trì hiệu lực Bằng độc quyền giải pháp hữu ích

Kính gửi: Trần Đại Nghĩa

Xóm 5, xã Đông Hoàng, huyện Tiền Hải, tỉnh Thái Bình

Căn cứ kết quả thẩm định yêu cầu duy trì hiệu lực Bằng độc quyền giải pháp hữu ích:

Số đơn: DT2-2019-00825

Ngày nộp: 31/01/2019

Chủ đơn: Trần Đại Nghĩa (VN)

Bằng độc quyền giải pháp hữu ích số: 1714

Năm yêu cầu duy trì hiệu lực: 5

Cục Sở hữu trí tuệ thông báo:

1. Yêu cầu duy trì hiệu lực Bằng độc quyền giải pháp hữu ích nêu trên được chấp nhận.

2. Hiệu lực Bằng độc quyền giải pháp hữu ích số 1714 được duy trì đến 04/05/2023.

Nơi nhận:

- Như trên;
- TT (để công bố);
- Lưu: VT, Hồ sơ.

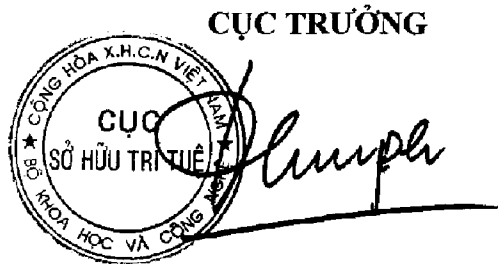

Đinh Hữu Phí

BỘ KHOA HỌC VÀ CÔNG NGHỆ
CỤC SỞ HỮU TRÍ TUỆ

CỘNG HÒA XÃ HỘI CHỦ NGHĨA VIỆT NAM
Độc lập - Tự do - Hạnh phúc

Số: 11944/TB-SHTT

Hà Nội, ngày 26 tháng 06 năm 2019

THÔNG BÁO

Ghi nhận yêu cầu duy trì hiệu lực Bằng độc quyền giải pháp hữu ích

Kính gửi: Trần Đại Nghĩa

Xóm 5, xã Đông Hoàng, huyện Tiên Hải, tỉnh Thái Bình

Căn cứ kết quả thẩm định yêu cầu duy trì hiệu lực Bằng độc quyền giải pháp hữu ích:

Số đơn: DT2-2019-00826

Ngày nộp: 31/01/2019

Chủ đơn: Trần Đại Nghĩa (VN)

Bằng độc quyền giải pháp hữu ích số: 1714

Năm yêu cầu duy trì hiệu lực: 6

Cục Sở hữu trí tuệ thông báo:

1. Yêu cầu duy trì hiệu lực Bằng độc quyền giải pháp hữu ích nêu trên được chấp nhận.

2. Hiệu lực Bằng độc quyền giải pháp hữu ích số 1714 được duy trì đến 04/05/2024.

Nơi nhận:

- Như trên;
- TT (để công bố);
- Lưu: VT, Hồ sơ.

CỤC TRƯỞNG

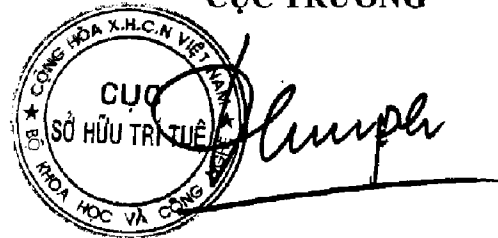

The image shows a circular official stamp of the National Intellectual Property Administration (Cục Sở Hữu Trí Tuệ) with the text 'CỤC SỞ HỮU TRÍ TUỆ' and 'BỘ KHOA HỌC VÀ CÔNG NGHỆ' around the perimeter. Overlaid on the stamp is a handwritten signature in black ink.

Đinh Hữu Phí

BỘ KHOA HỌC VÀ CÔNG NGHỆ
CỤC SỞ HỮU TRÍ TUỆ

CỘNG HÒA XÃ HỘI CHỦ NGHĨA VIỆT NAM
Độc lập - Tự do - Hạnh phúc

Số: 11945/TB-SHTT

Hà Nội, ngày 26 tháng 06 năm 2019

THÔNG BÁO

Ghi nhận yêu cầu duy trì hiệu lực Bằng độc quyền giải pháp hữu ích

Kính gửi: Trần Đại Nghĩa

Xóm 5, xã Đông Hoàng, huyện Tiền Hải, tỉnh Thái Bình

Căn cứ kết quả thẩm định yêu cầu duy trì hiệu lực Bằng độc quyền giải pháp hữu ích:

Số đơn: DT2-2019-00827

Ngày nộp: 31/01/2019

Chủ đơn: Trần Đại Nghĩa (VN)

Bằng độc quyền giải pháp hữu ích số: 1714

Năm yêu cầu duy trì hiệu lực: 7

Cục Sở hữu trí tuệ thông báo:

1. Yêu cầu duy trì hiệu lực Bằng độc quyền giải pháp hữu ích nêu trên được chấp nhận.

2. Hiệu lực Bằng độc quyền giải pháp hữu ích số 1714 được duy trì đến 04/05/2025.

Nơi nhận:

- Như trên;
- TT (để công bố);
- Lưu: VT, Hồ sơ.

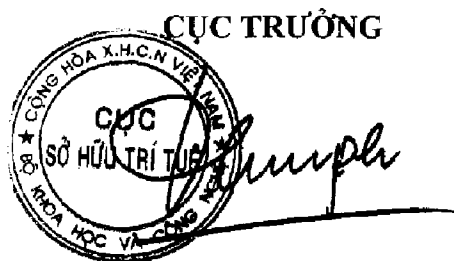

Đinh Hữu Phú

BỘ KHOA HỌC VÀ CÔNG NGHỆ
CỤC SỞ HỮU TRÍ TUỆ

CỘNG HÒA XÃ HỘI CHỦ NGHĨA VIỆT NAM
Độc lập - Tự do - Hạnh phúc

Số: 11946/TB-SHTT

Hà Nội, ngày 26 tháng 01 năm 2019

THÔNG BÁO

Ghi nhận yêu cầu duy trì hiệu lực Bằng độc quyền giải pháp hữu ích

Kính gửi: Trần Đại Nghĩa

Xóm 5, xã Đông Hoàng, huyện Tiên Hải, tỉnh Thái Bình

Căn cứ kết quả thẩm định yêu cầu duy trì hiệu lực Bằng độc quyền giải pháp hữu ích:

Số đơn: DT2-2019-00828

Ngày nộp: 31/01/2019

Chủ đơn: Trần Đại Nghĩa (VN)

Bằng độc quyền giải pháp hữu ích số: 1714

Năm yêu cầu duy trì hiệu lực: 8

Cục Sở hữu trí tuệ thông báo:

1. Yêu cầu duy trì hiệu lực Bằng độc quyền giải pháp hữu ích nêu trên được chấp nhận.

2. Hiệu lực Bằng độc quyền giải pháp hữu ích số 1714 được duy trì đến 04/05/2026.

Nơi nhận:

- Như trên;
- TT (để công bố);
- Lưu: VT, Hồ sơ.

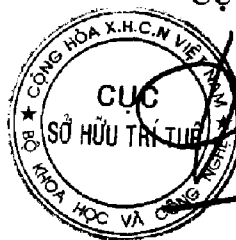

CỤC TRƯỞNG

Đình Hữu Phí

BỘ KHOA HỌC VÀ CÔNG NGHỆ
CỤC SỞ HỮU TRÍ TUỆ

CỘNG HÒA XÃ HỘI CHỦ NGHĨA VIỆT NAM
Độc lập - Tự do - Hạnh phúc

Số: 11947/TB-SHTT

Hà Nội, ngày 26 tháng 06 năm 2019

THÔNG BÁO

Ghi nhận yêu cầu duy trì hiệu lực Bằng độc quyền giải pháp hữu ích

Kính gửi: Trần Đại Nghĩa

Xóm 5, xã Đông Hoàng, huyện Tiên Hải, tỉnh Thái Bình

Căn cứ kết quả thẩm định yêu cầu duy trì hiệu lực Bằng độc quyền giải pháp hữu ích:

Số đơn: DT2-2019-00829

Ngày nộp: 31/01/2019

Chủ đơn: Trần Đại Nghĩa (VN)

Bằng độc quyền giải pháp hữu ích số: 1714

Năm yêu cầu duy trì hiệu lực: 9

Cục Sở hữu trí tuệ thông báo:

1. Yêu cầu duy trì hiệu lực Bằng độc quyền giải pháp hữu ích nêu trên được chấp nhận.

2. Hiệu lực Bằng độc quyền giải pháp hữu ích số 1714 được duy trì đến 18/07/2026.

Nơi nhận:

- Như trên;
- TT (để công bố);
- Lưu: VT, Hồ sơ.

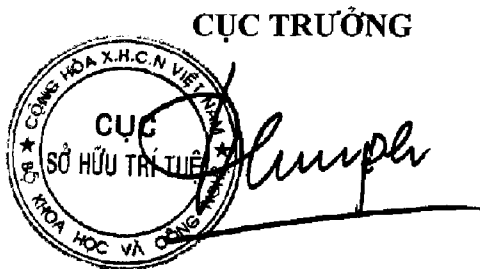

Đinh Hữu Phí

BỘ KHOA HỌC VÀ CÔNG NGHỆ
CỤC SỞ HỮU TRÍ TUỆ

CỘNG HOÀ XÃ HỘI CHỦ NGHĨA VIỆT NAM
Độc lập - Tự do - Hạnh phúc

Số: 11965/TB-SHTT

Hà Nội, ngày 26 tháng 01 năm 2019

THÔNG BÁO

Ghi nhận yêu cầu duy trì hiệu lực Bằng độc quyền giải pháp hữu ích

Kính gửi: Công ty TNHH Sở hữu trí tuệ Thảo Thọ Quyển (INVENCO.,LTD)
29 Trương Hán Siêu, thành phố Hà Nội

Căn cứ kết quả thẩm định yêu cầu duy trì hiệu lực Bằng độc quyền giải pháp hữu ích:

Số đơn: DT2-2019-00847

Ngày nộp: 31/01/2019

Chủ đơn: Nguyễn Thế Huy (VN)

Đại diện của Chủ đơn: INVENCO.,LTD

Bằng độc quyền giải pháp hữu ích số: 1342

Năm yêu cầu duy trì hiệu lực: 4

Cục Sở hữu trí tuệ thông báo:

1. Yêu cầu duy trì hiệu lực Bằng độc quyền giải pháp hữu ích nêu trên được chấp nhận.

2. Hiệu lực Bằng độc quyền giải pháp hữu ích số 1342 được duy trì đến 01/02/2020.

Ke

Nơi nhận:

- Như trên;
- TT (để công bố);
- Lưu: VT, Hồ sơ.

CỤC TRƯỞNG



Đinh Hữu Phí

BỘ KHOA HỌC VÀ CÔNG NGHỆ
CỤC SỞ HỮU TRÍ TUỆ

CỘNG HÒA XÃ HỘI CHỦ NGHĨA VIỆT NAM
Độc lập - Tự do - Hạnh phúc

Số: 11972/TB-SHTT

Hà Nội, ngày 22 tháng 06 năm 2019

THÔNG BÁO

Ghi nhận yêu cầu duy trì hiệu lực Bằng độc quyền giải pháp hữu ích

Kính gửi: Trần Ngọc Đàm

16/13A tổ 8, phường 9, quận Tân Bình, thành phố Hồ Chí Minh

Căn cứ kết quả thẩm định yêu cầu duy trì hiệu lực Bằng độc quyền giải pháp hữu ích:

Số đơn: DT2-2019-00856

Ngày nộp: 01/02/2019

Chủ đơn: Trần Ngọc Đàm (VN)

Bằng độc quyền giải pháp hữu ích số: 1887

Năm yêu cầu duy trì hiệu lực: 2

Cục Sở hữu trí tuệ thông báo:

1. Yêu cầu duy trì hiệu lực Bằng độc quyền giải pháp hữu ích nêu trên được chấp nhận.

2. Hiệu lực Bằng độc quyền giải pháp hữu ích số 1887 được duy trì đến 22/10/2020.

Nơi nhận:

- Như trên;
- TT (để công bố);
- Lưu: VT, Hồ sơ.

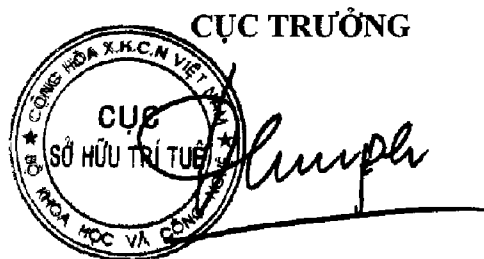

Đinh Hữu Phí

BỘ KHOA HỌC VÀ CÔNG NGHỆ
CỤC SỞ HỮU TRÍ TUỆ

CỘNG HÒA XÃ HỘI CHỦ NGHĨA VIỆT NAM
Độc lập - Tự do - Hạnh phúc

Số: 11974/TB-SHTT

Hà Nội, ngày 26 tháng 02 năm 2019

THÔNG BÁO

Ghi nhận yêu cầu duy trì hiệu lực Bằng độc quyền giải pháp hữu ích

Kính gửi: Trần Ngọc Đảm

Số 1 Võ Văn Ngân, phường Linh Chiểu, quận Thủ Đức,
thành phố Hồ Chí Minh

Căn cứ kết quả thẩm định yêu cầu duy trì hiệu lực Bằng độc quyền giải pháp hữu ích:

Số đơn: DT2-2019-00858

Ngày nộp: 01/02/2019

Chủ đơn: Trần Ngọc Đảm (VN)

Bằng độc quyền giải pháp hữu ích số: 1401

Năm yêu cầu duy trì hiệu lực: 4

Cục Sở hữu trí tuệ thông báo:

1. Yêu cầu duy trì hiệu lực Bằng độc quyền giải pháp hữu ích nêu trên được chấp nhận.

2. Hiệu lực Bằng độc quyền giải pháp hữu ích số 1401 được duy trì đến 11/07/2020.

Nơi nhận:

- Như trên;
- TT (để công bố);
- Lưu: VT, Hồ sơ.

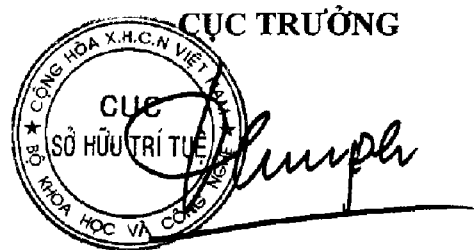

Đinh Hữu Phí

BỘ KHOA HỌC VÀ CÔNG NGHỆ
CỤC SỞ HỮU TRÍ TUỆ

CỘNG HÒA XÃ HỘI CHỦ NGHĨA VIỆT NAM
Độc lập - Tự do - Hạnh phúc

Số: 12655/TB-SHTT

Hà Nội, ngày 09 tháng 07 năm 2019

THÔNG BÁO

Ghi nhận yêu cầu duy trì hiệu lực Bằng độc quyền giải pháp hữu ích

Kính gửi: Công ty Luật TNHH AMBYS Hà Nội (AMBYS HANOI)
Số 3, ngõ 123, đường Âu Cơ, phường Tứ Liên, quận Tây Hồ, TP. Hà Nội

Căn cứ kết quả thẩm định yêu cầu duy trì hiệu lực Bằng độc quyền giải pháp hữu ích:

Số đơn: DT2-2019-00110

Ngày nộp: 07/01/2019

Chủ đơn: Công ty hữu hạn chế tạo công nghiệp và gia công chế biến hàng xuất khẩu Việt Nam (VMEP) (VN)

Đại diện của Chủ đơn: AMBYS HANOI

Bằng độc quyền pháp hữu ích số: 1225

Năm yêu cầu duy trì hiệu lực: 5

Cục Sở hữu trí tuệ thông báo:

1. Yêu cầu duy trì hiệu lực Bằng độc quyền pháp hữu ích nêu trên được chấp nhận.

2. Hiệu lực Bằng độc quyền pháp hữu ích số 1225 được duy trì đến 19/01/2020.

Nơi nhận:

- Như trên;
- TT (để công bố);
- Lưu: VT, Hồ sơ.

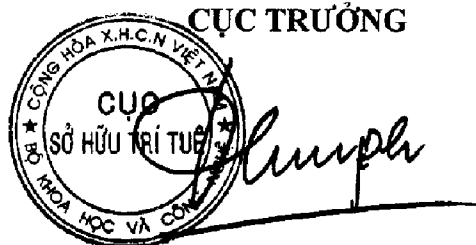

Đinh Hữu Phi

BỘ KHOA HỌC VÀ CÔNG NGHỆ
CỤC SỞ HỮU TRÍ TUỆ

CỘNG HÒA XÃ HỘI CHỦ NGHĨA VIỆT NAM
Độc lập - Tự do - Hạnh phúc

Số: 12656 /TB-SHTT

Hà Nội, ngày 09 tháng 07 năm 2019

THÔNG BÁO

Ghi nhận yêu cầu duy trì hiệu lực Bằng độc quyền giải pháp hữu ích

Kính gửi: Đặng Thị Cẩm Hà

Số 5, ngõ 158/43 phố Nguyễn Khánh Toàn, quận Cầu Giấy,
thành phố Hà Nội

Căn cứ kết quả thẩm định yêu cầu duy trì hiệu lực Bằng độc quyền giải pháp hữu ích:

Số đơn: DT2-2019-01464

Ngày nộp: 26/02/2019

Chủ đơn: Đặng Thị Cẩm Hà (VN)

Bằng độc quyền giải pháp hữu ích số: 1733

Năm yêu cầu duy trì hiệu lực: 2

Cục Sở hữu trí tuệ thông báo:

1. Yêu cầu duy trì hiệu lực Bằng độc quyền giải pháp hữu ích nêu trên được chấp nhận.

2. Hiệu lực Bằng độc quyền giải pháp hữu ích số 1733 được duy trì đến 16/05/2020.

Nơi nhận:

- Như trên;
- TT (để công bố);
- Lưu: VT, Hồ sơ.

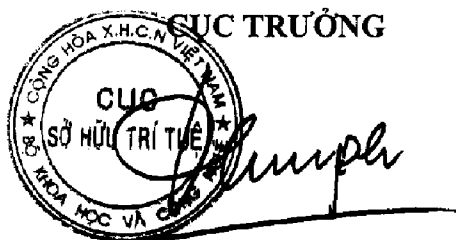

Đinh Hữu Phí

BỘ KHOA HỌC VÀ CÔNG NGHỆ
CỤC SỞ HỮU TRÍ TUỆ

CỘNG HÒA XÃ HỘI CHỦ NGHĨA VIỆT NAM
Độc lập - Tự do - Hạnh phúc

Số: 12657/TB-SHTT

Hà Nội, ngày 07 tháng 07 năm 2019

THÔNG BÁO

Ghi nhận yêu cầu duy trì hiệu lực Bằng độc quyền giải pháp hữu ích

Kính gửi: Đặng Thị Cẩm Hà

Số 5, ngõ 158/43 phố Nguyễn Khánh Toàn, quận Cầu Giấy,
thành phố Hà Nội

Căn cứ kết quả thẩm định yêu cầu duy trì hiệu lực Bằng độc quyền giải pháp hữu ích:

Số đơn: DT2-2019-01462

Ngày nộp: 26/02/2019

Chủ đơn: Đặng Thị Cẩm Hà (VN)

Bằng độc quyền giải pháp hữu ích số: 1734

Năm yêu cầu duy trì hiệu lực: 2

Cục Sở hữu trí tuệ thông báo:

1. Yêu cầu duy trì hiệu lực Bằng độc quyền giải pháp hữu ích nêu trên được chấp nhận.

2. Hiệu lực Bằng độc quyền giải pháp hữu ích số 1734 được duy trì đến 16/05/2020.

Nơi nhận:

- Như trên;
- TT (để công bố);
- Lưu: VT, Hồ sơ.

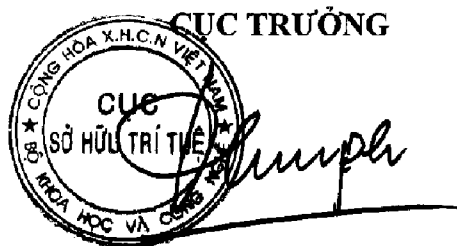

Đinh Hữu Phú

BỘ KHOA HỌC VÀ CÔNG NGHỆ
CỤC SỞ HỮU TRÍ TUỆ

CỘNG HÒA XÃ HỘI CHỦ NGHĨA VIỆT NAM
Độc lập - Tự do - Hạnh phúc

Số: 12708/TB-SHTT

Hà Nội, ngày 07 tháng 07 năm 2019

THÔNG BÁO

Ghi nhận yêu cầu duy trì hiệu lực Bằng độc quyền giải pháp hữu ích

Kính gửi: Viện Hóa học - Viện Hàn lâm Khoa học và Công nghệ Việt Nam
Số 18 Hoàng Quốc Việt, quận Cầu Giấy, thành phố Hà Nội

Căn cứ kết quả thẩm định yêu cầu duy trì hiệu lực Bằng độc quyền giải pháp hữu ích:

Số đơn: DT2-2019-01477

Ngày nộp: 26/02/2019

Chủ đơn: Viện Hóa học - Viện Hàn lâm Khoa học và Công nghệ Việt Nam
(VN)

Bằng độc quyền giải pháp hữu ích số: 1815

Năm yêu cầu duy trì hiệu lực: 2

Cục Sở hữu trí tuệ thông báo:

1. Yêu cầu duy trì hiệu lực Bằng độc quyền giải pháp hữu ích nêu trên được chấp nhận.

2. Hiệu lực Bằng độc quyền giải pháp hữu ích số 1815 được duy trì đến 06/08/2020.

Nơi nhận:

- Như trên;
- TT (để công bố);
- Lưu: VT, Hồ sơ.

CỤC TRƯỞNG
 *Dinh Hữu Phú*

Dinh Hữu Phú

BỘ KHOA HỌC VÀ CÔNG NGHỆ
CỤC SỞ HỮU TRÍ TUỆ

CỘNG HÒA XÃ HỘI CHỦ NGHĨA VIỆT NAM
Độc lập - Tự do - Hạnh phúc

Số: 15047/TB-SHTT

Hà Nội, ngày 12 tháng 07 năm 2019

THÔNG BÁO

Ghi nhận yêu cầu duy trì hiệu lực Bằng độc quyền giải pháp hữu ích

Kính gửi: Công ty TNHH Hoàn Vũ V.N

144C, Nguyễn Thái Sơn, phường 4, quận Gò Vấp, thành phố Hồ Chí Minh

Căn cứ kết quả thẩm định yêu cầu duy trì hiệu lực Bằng độc quyền giải pháp hữu ích:

Số đơn: DT2-2019-00631

Ngày nộp: 23/01/2019

Chủ đơn: Công ty TNHH Hoàn Vũ V.N (VN)

Đại diện của Chủ đơn:

Bằng độc quyền giải pháp hữu ích số: 1648

Năm yêu cầu duy trì hiệu lực: 2

Cục Sở hữu trí tuệ thông báo:

1. Yêu cầu duy trì hiệu lực Bằng độc quyền giải pháp hữu ích nêu trên được chấp nhận.

2. Hiệu lực Bằng độc quyền giải pháp hữu ích số 1648 được duy trì đến 05/02/2020.

hà

Nơi nhận:

- Như trên;
- TT (để công bố);
- Lưu: VT, Hồ sơ.

CỤC TRƯỞNG



Đinh Hữu Phí
Đinh Hữu Phí

BỘ KHOA HỌC VÀ CÔNG NGHỆ
CỤC SỞ HỮU TRÍ TUỆ

CỘNG HÒA XÃ HỘI CHỦ NGHĨA VIỆT NAM
Độc lập - Tự do - Hạnh phúc

Số: 13060/TB-SHTT

Hà Nội, ngày 12 tháng 07 năm 2019

THÔNG BÁO

Ghi nhận yêu cầu duy trì hiệu lực Bằng độc quyền giải pháp hữu ích

Kính gửi: Công ty Luật TNHH AMBYS Hà Nội (AMBYS HANOI)
Số 3, ngõ 123, đường Âu Cơ, phường Tứ Liên, quận Tây Hồ, TP. Hà Nội

Căn cứ kết quả thẩm định yêu cầu duy trì hiệu lực Bằng độc quyền giải pháp hữu ích:

Số đơn: DT2-2019-00647

Ngày nộp: 23/01/2019

Chủ đơn: Công ty hữu hạn chế tạo công nghiệp và gia công chế biến hàng xuất khẩu Việt Nam (VMEP) (VN)

Đại diện của Chủ đơn: AMBYS HANOI

Bằng độc quyền giải pháp hữu ích số: 1169

Năm yêu cầu duy trì hiệu lực: 6

Cục Sở hữu trí tuệ thông báo:

1. Yêu cầu duy trì hiệu lực Bằng độc quyền giải pháp hữu ích nêu trên được chấp nhận.

2. Hiệu lực Bằng độc quyền giải pháp hữu ích số 1169 được duy trì đến 08/04/2020.

Hà Nội

Nơi nhận:

- Như trên;
- TT (để công bố);
- Lưu: VT, Hồ sơ.

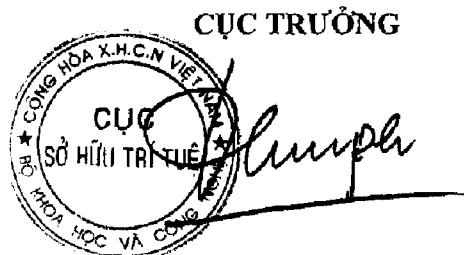

Đinh Hữu Phí

BỘ KHOA HỌC VÀ CÔNG NGHỆ
CỤC SỞ HỮU TRÍ TUỆ

CỘNG HÒA XÃ HỘI CHỦ NGHĨA VIỆT NAM
Độc lập - Tự do - Hạnh phúc

Số: 1187/TB-SHTT

Hà Nội, ngày 12 tháng 07 năm 2019

THÔNG BÁO

Ghi nhận yêu cầu duy trì hiệu lực Bằng độc quyền giải pháp hữu ích

Kính gửi: Công ty TNHH một thành viên Sở hữu trí tuệ VCCI
(VCCI-IP CO.,LTD)
Tầng 8, Toà nhà VCCI, số 9 Đào Duy Anh, phường Phương mai,
quận Đống Đa, thành phố Hà Nội

Căn cứ kết quả thẩm định yêu cầu duy trì hiệu lực Bằng độc quyền giải pháp hữu ích:

Số đơn: DT2-2018-05215

Ngày nộp: 29/08/2018

Chủ đơn: DONG-A TEACHING MATERIALS CO., LTD. (KR)

Đại diện của Chủ đơn: VCCI-IP CO.,LTD

Bằng độc quyền giải pháp hữu ích số: 1609

Năm yêu cầu duy trì hiệu lực: 2

Cục Sở hữu trí tuệ thông báo:

1. Yêu cầu duy trì hiệu lực Bằng độc quyền giải pháp hữu ích nêu trên được chấp nhận.
2. Hiệu lực Bằng độc quyền giải pháp hữu ích số 1609 được duy trì đến 05/12/2019.

Nơi nhận:

- Như trên;
- TT (để công bố);
- Lưu: VT, Hồ sơ.

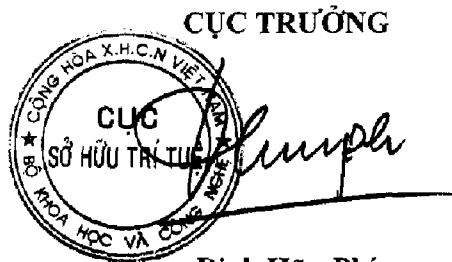

Đinh Hữu Phí

BỘ KHOA HỌC VÀ CÔNG NGHỆ
CỤC SỞ HỮU TRÍ TUỆ

CỘNG HOÀ XÃ HỘI CHỦ NGHĨA VIỆT NAM
Độc lập - Tự do - Hạnh phúc

Số: 15110/TB-SHTT

Hà Nội, ngày 12 tháng 07 năm 2019

THÔNG BÁO

Ghi nhận yêu cầu duy trì hiệu lực Bằng độc quyền giải pháp hữu ích

Kính gửi: Công ty CP Tập đoàn Điện lạnh Điện máy Việt úc
Tầng 5, tòa nhà Ocean Park, số 1 Đào Duy Anh, phường Phương Mai,
quận Đống Đa, thành phố Hà Nội

Căn cứ kết quả thẩm định yêu cầu duy trì hiệu lực Bằng độc quyền giải pháp hữu ích:

Số đơn: DT2-2019-00976

Ngày nộp: 13/02/2019

Chủ đơn: Công ty CP Tập đoàn Điện lạnh Điện máy Việt úc (VN)

Bằng độc quyền giải pháp hữu ích số: 1737

Năm yêu cầu duy trì hiệu lực: 2

Cục Sở hữu trí tuệ thông báo:

1. Yêu cầu duy trì hiệu lực Bằng độc quyền giải pháp hữu ích ế nêu trên được chấp nhận.

2. Hiệu lực Bằng độc quyền giải pháp hữu ích số 1737 được duy trì đến 24/05/2020.

Nơi nhận:

- Như trên;
- TT (để công bố);
- Lưu: VT, Hồ sơ.

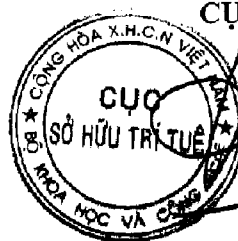

CỤC TRƯỞNG

Đinh Hữu Phí

BỘ KHOA HỌC VÀ CÔNG NGHỆ
CỤC SỞ HỮU TRÍ TUỆ

CỘNG HÒA XÃ HỘI CHỦ NGHĨA VIỆT NAM
Độc lập - Tự do - Hạnh phúc

Số: *1311* /TB-SHTT

Hà Nội, ngày *11* tháng *07* năm 2019

THÔNG BÁO

Ghi nhận yêu cầu duy trì hiệu lực Bằng độc quyền giải pháp hữu ích

Kính gửi: Công ty cổ phần tập đoàn điện lạnh điện máy Việt úc
Tầng 5, tòa nhà Ocean Park, số 1 Đào Duy Anh, phường Phương Mai,
quận Đống Đa, thành phố Hà Nội

Căn cứ kết quả thẩm định yêu cầu duy trì hiệu lực Bằng độc quyền giải pháp hữu ích:

Số đơn: DT2-2019-00977

Ngày nộp: 13/02/2019

Chủ đơn: Công ty cổ phần tập đoàn điện lạnh điện máy Việt úc (VN)

Đại diện của Chủ đơn:

Bằng độc quyền giải pháp hữu ích số: 1738

Năm yêu cầu duy trì hiệu lực: 2

Cục Sở hữu trí tuệ thông báo:

1. Yêu cầu duy trì hiệu lực Bằng độc quyền giải pháp hữu ích nêu trên được chấp nhận.

2. Hiệu lực Bằng độc quyền giải pháp hữu ích số 1738 được duy trì đến 24/05/2020.

Nơi nhận:

- Như trên;
- TT (để công bố);
- Lưu: VT, Hồ sơ.

CỤC TRƯỞNG

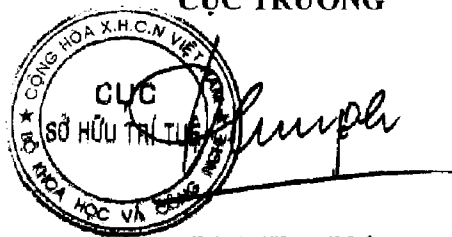

Đinh Hữu Phí

BỘ KHOA HỌC VÀ CÔNG NGHỆ
CỤC SỞ HỮU TRÍ TUỆ

CỘNG HÒA XÃ HỘI CHỦ NGHĨA VIỆT NAM
Độc lập - Tự do - Hạnh phúc

Số: 15112-TB-SHTT

Hà Nội, ngày 12 tháng 07 năm 2019

THÔNG BÁO

Ghi nhận yêu cầu duy trì hiệu lực Bằng độc quyền giải pháp hữu ích

Kính gửi: Trung tâm công nghệ thức ăn và sau thu hoạch Thủy sản
116 Nguyễn Đình Chiểu, phường Dakao, quận 1, thành phố Hồ Chí Minh

Căn cứ kết quả thẩm định yêu cầu duy trì hiệu lực Bằng độc quyền giải pháp hữu ích:

Số đơn: DT2-2019-00983

Ngày nộp: 14/02/2019

Chủ đơn: Trung tâm công nghệ thức ăn và sau thu hoạch Thủy sản (VN)

Bằng độc quyền giải pháp hữu ích số: 1717

Năm yêu cầu duy trì hiệu lực: 2

Cục Sở hữu trí tuệ thông báo:

1. Yêu cầu duy trì hiệu lực Bằng độc quyền giải pháp hữu ích nêu trên được chấp nhận.

2. Hiệu lực Bằng độc quyền giải pháp hữu ích số 1717 được duy trì đến 10/05/2020.

Nơi nhận:

- Như trên;
- TT (để công bố);
- Lưu: VT, Hồ sơ.

CỤC TRƯỞNG

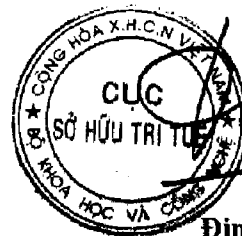

Đinh Hữu Phú

BỘ KHOA HỌC VÀ CÔNG NGHỆ
CỤC SỞ HỮU TRÍ TUỆ

CỘNG HÒA XÃ HỘI CHỦ NGHĨA VIỆT NAM
Độc lập - Tự do - Hạnh phúc

Số: 13113 /TB-SHTT

Hà Nội, ngày 12 tháng 07 năm 2019

THÔNG BÁO

Ghi nhận yêu cầu duy trì hiệu lực Bằng độc quyền giải pháp hữu ích

Kính gửi: Viện Công nghệ sinh học, Viện Hàn lâm Khoa học và Công nghệ Việt Nam
18 Hoàng Quốc Việt, quận Cầu Giấy, thành phố Hà Nội

Căn cứ kết quả thẩm định yêu cầu duy trì hiệu lực Bằng độc quyền giải pháp hữu ích:

Số đơn: DT2-2019-00984

Ngày nộp: 14/02/2019

Chủ đơn: Viện Công nghệ sinh học, Viện Hàn lâm Khoa học và Công nghệ Việt Nam (VN)

Đại diện của Chủ đơn:

Bằng độc quyền giải pháp hữu ích số: 1720

Năm yêu cầu duy trì hiệu lực: 2

Cục Sở hữu trí tuệ thông báo:

1. Yêu cầu duy trì hiệu lực Bằng độc quyền giải pháp hữu ích nêu trên được chấp nhận.

2. Hiệu lực Bằng độc quyền giải pháp hữu ích số 1720 được duy trì đến 10/05/2020.

Nơi nhận:

- Như trên;
- TT (để công bố);
- Lưu: VT, Hồ sơ.

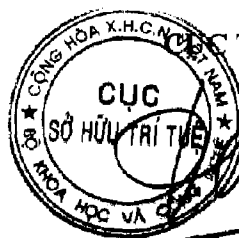

Đinh Hữu Phí

BỘ KHOA HỌC VÀ CÔNG NGHỆ
CỤC SỞ HỮU TRÍ TUỆ

CỘNG HÒA XÃ HỘI CHỦ NGHĨA VIỆT NAM
Độc lập - Tự do - Hạnh phúc

Số: 13114 /TB-SHTT

Hà Nội, ngày 12 tháng 07 năm 2019

THÔNG BÁO

Ghi nhận yêu cầu duy trì hiệu lực Bằng độc quyền giải pháp hữu ích

Kính gửi: Công ty TNHH T&T INVENMARK Sở hữu trí tuệ Quốc tế
(T&T INVENMARK CO., LTD.)

Phòng 101, tòa nhà 30 Nguyễn Du, phường Bùi Thị Xuân,
quận Hai Bà Trưng, TP. Hà Nội

Căn cứ kết quả thẩm định yêu cầu duy trì hiệu lực Bằng độc quyền giải pháp hữu ích:

Số đơn: DT2-2019-01057

Ngày nộp: 18/02/2019

Chủ đơn: STEMPEUTICS RESEARCH PVT. LTD. (IN)

Đại diện của Chủ đơn: T&T INVENMARK CO., LTD.

Bằng độc quyền giải pháp hữu ích số: 1691

Năm yêu cầu duy trì hiệu lực: 2

Cục Sở hữu trí tuệ thông báo:

1. Yêu cầu duy trì hiệu lực Bằng độc quyền giải pháp hữu ích nêu trên được chấp nhận.

2. Hiệu lực Bằng độc quyền giải pháp hữu ích số 1691 được duy trì đến 04/04/2020.

H

Nơi nhận:

- Như trên;
- TT (để công bố);
- Lưu: VT, Hồ sơ.

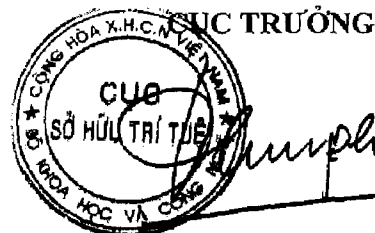

Đình Hữu Phí

BỘ KHOA HỌC VÀ CÔNG NGHỆ
CỤC SỞ HỮU TRÍ TUỆ

CỘNG HÒA XÃ HỘI CHỦ NGHĨA VIỆT NAM
Độc lập - Tự do - Hạnh phúc

Số: 1315/ TB-SHTT

Hà Nội, ngày 12 tháng 07 năm 2019

THÔNG BÁO

Ghi nhận yêu cầu duy trì hiệu lực Bằng độc quyền giải pháp hữu ích

Kính gửi: Công ty TNHH Sở hữu trí tuệ Việt á (VIET A IP CO.,LTD)
Phòng 1504, tầng 15, tòa nhà Hàn Việt, số 203 Minh Khai,
phường Minh Khai, quận Hai Bà Trưng, TP. Hà Nội

Căn cứ kết quả thẩm định yêu cầu duy trì hiệu lực Bằng độc quyền giải pháp hữu ích:

Số đơn: DT2-2019-00927

Ngày nộp: 12/02/2019

Chủ đơn: NEW YU MING MACHINERY CO., LTD. (TW)

Đại diện của Chủ đơn: VIET A IP CO.,LTD

Bằng độc quyền giải pháp hữu ích số: 1662

Năm yêu cầu duy trì hiệu lực: 2

Cục Sở hữu trí tuệ thông báo:

1. Yêu cầu duy trì hiệu lực Bằng độc quyền giải pháp hữu ích nêu trên được chấp nhận.
2. Hiệu lực Bằng độc quyền giải pháp hữu ích số 1662 được duy trì đến 22/02/2020.

Nơi nhận:

- Như trên;
- TT (để công bố);
- Lưu: VT, Hồ sơ.



Đinh Hữu Phú

BỘ KHOA HỌC VÀ CÔNG NGHỆ
CỤC SỞ HỮU TRÍ TUỆ

CỘNG HÒA XÃ HỘI CHỦ NGHĨA VIỆT NAM
Độc lập - Tự do - Hạnh phúc

Số: 13151 /TB-SHTT

Hà Nội, ngày 12 tháng 02 năm 2019

THÔNG BÁO

Ghi nhận yêu cầu duy trì hiệu lực Bằng độc quyền giải pháp hữu ích

Kính gửi: Công ty TNHH Sở hữu trí tuệ Việt á (VIET A IP CO.,LTD)
Phòng 1504, tầng 15, tòa nhà Hàn Việt, số 203 Minh Khai,
phường Minh Khai, quận Hai Bà Trưng, TP. Hà Nội

Căn cứ kết quả thẩm định yêu cầu duy trì hiệu lực Bằng độc quyền giải pháp hữu ích:

Số đơn: DT2-2019-00928

Ngày nộp: 12/02/2019

Chủ đơn: NEW YU MING MACHINERY CO., LTD. (TW)

Đại diện của Chủ đơn: VIET A IP CO.,LTD

Bằng độc quyền giải pháp hữu ích số: 1663

Năm yêu cầu duy trì hiệu lực: 2

Cục Sở hữu trí tuệ thông báo:

1. Yêu cầu duy trì hiệu lực Bằng độc quyền giải pháp hữu ích nêu trên được chấp nhận.

2. Hiệu lực Bằng độc quyền giải pháp hữu ích số 1663 được duy trì đến 22/02/2020.

Nơi nhận:

- Như trên;
- TT (để công bố);
- Lưu: VT, Hồ sơ.

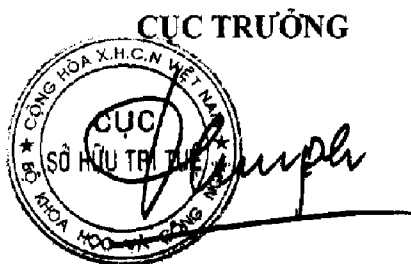

Đinh Hữu Phí

BỘ KHOA HỌC VÀ CÔNG NGHỆ
CỤC SỞ HỮU TRÍ TUỆ

CỘNG HÒA XÃ HỘI CHỦ NGHĨA VIỆT NAM
Độc lập - Tự do - Hạnh phúc

Số: 13152/TB-SHTT

Hà Nội, ngày 12 tháng 02 năm 2019

THÔNG BÁO

Ghi nhận yêu cầu duy trì hiệu lực Bằng độc quyền giải pháp hữu ích

Kính gửi: Công ty TNHH Sở hữu trí tuệ Việt á (VIET A IP CO.,LTD)
Phòng 1504, tầng 15, tòa nhà Hàn Việt, số 203 Minh Khai,
phường Minh Khai, quận Hai Bà Trưng, TP. Hà Nội

Căn cứ kết quả thẩm định yêu cầu duy trì hiệu lực Bằng độc quyền giải pháp hữu ích:

Số đơn: DT2-2019-00929

Ngày nộp: 12/02/2019

Chủ đơn: NEW YU MING MACHINERY CO., LTD. (TW)

Đại diện của Chủ đơn: VIET A IP CO.,LTD

Bằng độc quyền giải pháp hữu ích số: 1664

Năm yêu cầu duy trì hiệu lực: 2

Cục Sở hữu trí tuệ thông báo:

1. Yêu cầu duy trì hiệu lực Bằng độc quyền giải pháp hữu ích nêu trên được chấp nhận.

2. Hiệu lực Bằng độc quyền giải pháp hữu ích số 1664 được duy trì đến 22/02/2020.

Nơi nhận:

- Như trên;
- TT (để công bố);
- Lưu: VT, Hồ sơ.

CỤC TRƯỞNG



Đinh Hữu Phú

BỘ KHOA HỌC VÀ CÔNG NGHỆ
CỤC SỞ HỮU TRÍ TUỆ

CỘNG HÒA XÃ HỘI CHỦ NGHĨA VIỆT NAM
Độc lập - Tự do - Hạnh phúc

Số: 13294/TB-SHTT

Hà Nội, ngày 15 tháng 02 năm 2019

THÔNG BÁO

Ghi nhận yêu cầu duy trì hiệu lực Bằng độc quyền giải pháp hữu ích

Kính gửi: Công ty TNHH Tâm nhìn và Liên danh
(VISION & ASSOCIATES CO.LTD.)
Phòng 308-310, tầng 3, Tháp Hà Nội, số 49 Hai Bà Trưng,
phường Trần Hưng Đạo, quận Hoàn Kiếm, thành phố Hà Nội

Căn cứ kết quả thẩm định yêu cầu duy trì hiệu lực Bằng độc quyền giải pháp hữu ích:

Số đơn: DT2-2019-01069

Ngày nộp: 18/02/2019

Chủ đơn: Thakorn Chaisathaporn (TH)

Đại diện của Chủ đơn: VISION & ASSOCIATES CO.LTD.

Bằng độc quyền giải pháp hữu ích số: 1676

Năm yêu cầu duy trì hiệu lực: 2

Cục Sở hữu trí tuệ thông báo:

1. Yêu cầu duy trì hiệu lực Bằng độc quyền giải pháp hữu ích nêu trên được chấp nhận.
2. Hiệu lực Bằng độc quyền giải pháp hữu ích số 1676 được duy trì đến 05/03/2020.

Nơi nhận:

- Như trên;
- TT (để công bố);
- Lưu: VT, Hồ sơ.

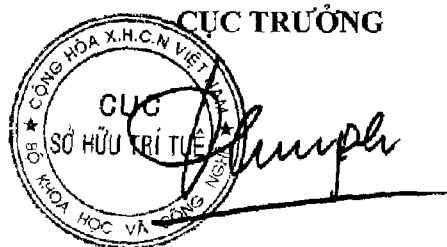

Đinh Hữu Phí

BỘ KHOA HỌC VÀ CÔNG NGHỆ
CỤC SỞ HỮU TRÍ TUỆ

CỘNG HÒA XÃ HỘI CHỦ NGHĨA VIỆT NAM
Độc lập - Tự do - Hạnh phúc

Số: 1375/TB-SHTT

Hà Nội, ngày 15 tháng 07 năm 2019

THÔNG BÁO

Ghi nhận yêu cầu duy trì hiệu lực Bằng độc quyền giải pháp hữu ích

Kính gửi: Công ty TNHH Tâm nhìn và Liên danh
(VISION & ASSOCIATES CO.LTD.)
Phòng 308-310, tầng 3, Tháp Hà Nội, số 49 Hai Bà Trưng,
phường Trần Hưng Đạo, quận Hoàn Kiếm, thành phố Hà Nội

Căn cứ kết quả thẩm định yêu cầu duy trì hiệu lực Bằng độc quyền giải pháp hữu ích:

Số đơn: DT2-2019-01070

Ngày nộp: 18/02/2019

Chủ đơn: Thakorn Chaisathaporn (TH)

Đại diện của Chủ đơn: VISION & ASSOCIATES CO.LTD.

Bằng độc quyền giải pháp hữu ích số: 1675

Năm yêu cầu duy trì hiệu lực: 2

Cục Sở hữu trí tuệ thông báo:

1. Yêu cầu duy trì hiệu lực Bằng độc quyền giải pháp hữu ích nêu trên được chấp nhận.

2. Hiệu lực Bằng độc quyền giải pháp hữu ích số 1675 được duy trì đến 05/03/2020.

Nơi nhận:

- Như trên;
- TT (để công bố);
- Lưu: VT, Hồ sơ.



CỤC TRƯỞNG

Đinh Hữu Phú

BỘ KHOA HỌC VÀ CÔNG NGHỆ
CỤC SỞ HỮU TRÍ TUỆ

CỘNG HÒA XÃ HỘI CHỦ NGHĨA VIỆT NAM
Độc lập - Tự do - Hạnh phúc

Số: 15304/TB-SHTT

Hà Nội, ngày 15 tháng 07 năm 2019

THÔNG BÁO

Ghi nhận yêu cầu duy trì hiệu lực Bằng độc quyền giải pháp hữu ích

Kính gửi: Công ty cổ phần Go Sa Co

2/41 Núi Thành, phường 13, quận Tân Bình, thành phố Hồ Chí Minh

Căn cứ kết quả thẩm định yêu cầu duy trì hiệu lực Bằng độc quyền giải pháp hữu ích:

Số đơn: DT2-2019-01079

Ngày nộp: 18/02/2019

Chủ đơn: Công ty cổ phần Go Sa Co (VN)

Bằng độc quyền giải pháp hữu ích số: 1710

Năm yêu cầu duy trì hiệu lực: 2

Cục Sở hữu trí tuệ thông báo:

1. Yêu cầu duy trì hiệu lực Bằng độc quyền giải pháp hữu ích nêu trên được chấp nhận.

2. Hiệu lực Bằng độc quyền giải pháp hữu ích số 1710 được duy trì đến 02/05/2020.

Nơi nhận:

- Như trên;
- TT (để công bố);
- Lưu: VT, Hồ sơ.

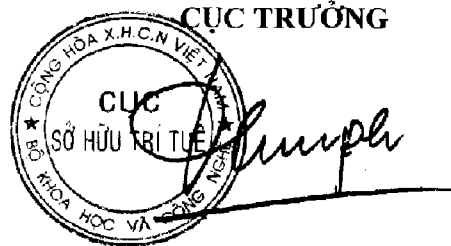

Đinh Hữu Phí

BỘ KHOA HỌC VÀ CÔNG NGHỆ
CỤC SỞ HỮU TRÍ TUỆ

CỘNG HÒA XÃ HỘI CHỦ NGHĨA VIỆT NAM
Độc lập - Tự do - Hạnh phúc

Số: 1330t /TB-SHTT

Hà Nội, ngày 15 tháng 02 năm 2019

THÔNG BÁO

Ghi nhận yêu cầu duy trì hiệu lực Bằng độc quyền giải pháp hữu ích

Kính gửi: Đoàn Hiệp

58/48 Nguyễn Minh Hoàng, phường 12, quận Tân Bình, thành phố Hồ Chí Minh
Số điện thoại: 0936.316.326

Căn cứ kết quả thẩm định yêu cầu duy trì hiệu lực Bằng độc quyền giải pháp hữu ích:

Số đơn: DT2-2019-01081

Ngày nộp: 19/02/2019

Chủ đơn: Đoàn Hiệp (VN)

Bằng độc quyền giải pháp hữu ích số: 1505

Năm yêu cầu duy trì hiệu lực: 3

Cục Sở hữu trí tuệ thông báo:

1. Yêu cầu duy trì hiệu lực Bằng độc quyền giải pháp hữu ích nêu trên được chấp nhận.

2. Hiệu lực Bằng độc quyền giải pháp hữu ích số 1505 được duy trì đến 06/03/2020.

Nơi nhận:

- Như trên;
- TT (để công bố);
- Lưu: VT, Hồ sơ.

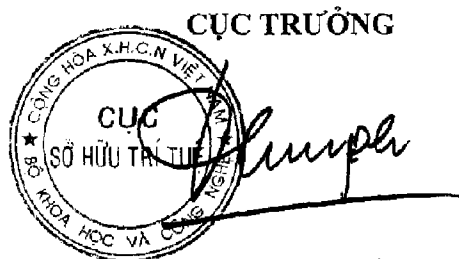

Đinh Hữu Phí

BỘ KHOA HỌC VÀ CÔNG NGHỆ
CỤC SỞ HỮU TRÍ TUỆ

CỘNG HOÀ XÃ HỘI CHỦ NGHĨA VIỆT NAM
Độc lập - Tự do - Hạnh phúc

Số: 133/M/ TB-SHTT

Hà Nội, ngày 15 tháng 07 năm 2019

THÔNG BÁO

Ghi nhận yêu cầu duy trì hiệu lực Bằng độc quyền giải pháp hữu ích

Kính gửi: Công ty TNHH Sở hữu công nghiệp Sao Bắc Đẩu
(SAO BAC DAU IP CO.,LTD)
Tầng 7, tòa nhà VIT, số 519, đường Kim Mã, phường Ngọc Khánh,
quận Ba Đình, TP. Hà Nội

Căn cứ kết quả thẩm định yêu cầu duy trì hiệu lực Bằng độc quyền giải pháp hữu ích:

Số đơn: DT2-2019-01091

Ngày nộp: 19/02/2019

Chủ đơn: Richard COTAL SEPULVEDA (CL)

Đại diện của Chủ đơn: SAO BAC DAU IP CO.,LTD

Bằng độc quyền giải pháp hữu ích số: 1458

Năm yêu cầu duy trì hiệu lực: 3

Cục Sở hữu trí tuệ thông báo:

1. Yêu cầu duy trì hiệu lực Bằng độc quyền giải pháp hữu ích nêu trên được chấp nhận.

2. Hiệu lực Bằng độc quyền giải pháp hữu ích số 1458 được duy trì đến 14/11/2019.

Nơi nhận:

- Như trên;
- TT (để công bố);
- Lưu: VT, Hồ sơ.

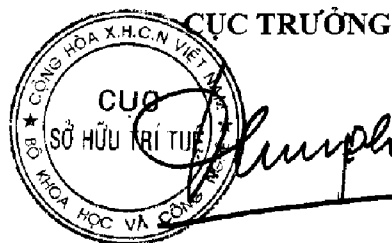

Đinh Hữu Phí

BỘ KHOA HỌC VÀ CÔNG NGHỆ
CỤC SỞ HỮU TRÍ TUỆ

CỘNG HÒA XÃ HỘI CHỦ NGHĨA VIỆT NAM
Độc lập - Tự do - Hạnh phúc

Số: 133.17/TB-SHTT

Hà Nội, ngày 15 tháng 02 năm 2019

THÔNG BÁO

Ghi nhận yêu cầu duy trì hiệu lực Bằng độc quyền giải pháp hữu ích

Kính gửi: Công ty TNHH Tư vấn ALIATLEGAL
(ALIATLEGAL CO., LTD.)

L14-08B, tầng 14 VinCom Center, 72 Lê Thánh Tôn, phường Bến Nghé,
quận 1, Tp. Hồ Chí Minh.

Căn cứ kết quả thẩm định yêu cầu duy trì hiệu lực Bằng độc quyền giải pháp hữu ích:

Số đơn: DT2-2019-01092

Ngày nộp: 19/02/2019

Chủ đơn: Nguyễn Đình Phương (VN)

Đại diện của Chủ đơn: ALIATLEGAL CO., LTD.

Bằng độc quyền giải pháp hữu ích số: 1669

Năm yêu cầu duy trì hiệu lực: 2

Cục Sở hữu trí tuệ thông báo:

1. Yêu cầu duy trì hiệu lực Bằng độc quyền giải pháp hữu ích nêu trên được chấp nhận.

2. Hiệu lực Bằng độc quyền giải pháp hữu ích số 1669 được duy trì đến 05/03/2020.

Nơi nhận:

- Như trên;
- TT (để công bố);
- Lưu: VT, Hồ sơ.

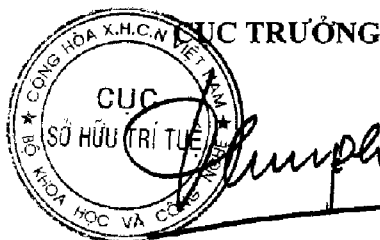

Đinh Hữu Phí

BỘ KHOA HỌC VÀ CÔNG NGHỆ
CỤC SỞ HỮU TRÍ TUỆ

CỘNG HÒA XÃ HỘI CHỦ NGHĨA VIỆT NAM
Độc lập - Tự do - Hạnh phúc

Số: 13318/TB-SHTT

Hà Nội, ngày 15 tháng 02 năm 2019

THÔNG BÁO

Ghi nhận yêu cầu duy trì hiệu lực Bằng độc quyền giải pháp hữu ích

Kính gửi: Công ty TNHH sở hữu trí tuệ AGL (AGL IP)
12/18 Đào Duy Anh, phường 9, quận Phú Nhuận, Tp. Hồ Chí Minh

Căn cứ kết quả thẩm định yêu cầu duy trì hiệu lực Bằng độc quyền giải pháp hữu ích:

Số đơn: DT2-2019-01093

Ngày nộp: 19/02/2019

Chủ đơn: Phan Tân Bện (VN)

Đại diện của Chủ đơn: AGL IP

Bằng độc quyền giải pháp hữu ích số: 1494

Năm yêu cầu duy trì hiệu lực: 3

Cục Sở hữu trí tuệ thông báo:

1. Yêu cầu duy trì hiệu lực Bằng độc quyền giải pháp hữu ích nêu trên được chấp nhận.

2. Hiệu lực Bằng độc quyền giải pháp hữu ích số 1494 được duy trì đến 21/02/2020.

HC

Nơi nhận:

- Như trên;
- TT (để công bố);
- Lưu: VT, Hồ sơ.



Đinh Hữu Phí

BỘ KHOA HỌC VÀ CÔNG NGHỆ
CỤC SỞ HỮU TRÍ TUỆ

CỘNG HÒA XÃ HỘI CHỦ NGHĨA VIỆT NAM
Độc lập - Tự do - Hạnh phúc

Số: 1359/TTB-SHTT

Hà Nội, ngày 15 tháng 07 năm 2019

THÔNG BÁO

Ghi nhận yêu cầu duy trì hiệu lực Bằng độc quyền giải pháp hữu ích

Kính gửi: Công ty Cổ phần Sở hữu công nghiệp INVESTIP (INVESTIP)
Tầng 5, tòa nhà Charmvit Tower, 117 Trần Duy Hưng, phường Trung Hòa,
quận Cầu Giấy, thành phố Hà Nội

Căn cứ kết quả thẩm định yêu cầu duy trì hiệu lực Bằng độc quyền giải pháp hữu ích:

Số đơn: DT2-2019-01122

Ngày nộp: 21/02/2019

Chủ đơn: GUANGDONG KIN LONG HARDWARE PRODUCTS CO., LTD (CN)

Đại diện của Chủ đơn: INVESTIP

Bằng độc quyền giải pháp hữu ích số: 1359

Năm yêu cầu duy trì hiệu lực: 4

Cục Sở hữu trí tuệ thông báo:

1. Yêu cầu duy trì hiệu lực Bằng độc quyền giải pháp hữu ích nêu trên được chấp nhận.

2. Hiệu lực Bằng độc quyền giải pháp hữu ích số 1359 được duy trì đến 08/03/2020.

Nơi nhận:

- Như trên;
- TT (để công bố);
- Lưu: VT, Hồ sơ.

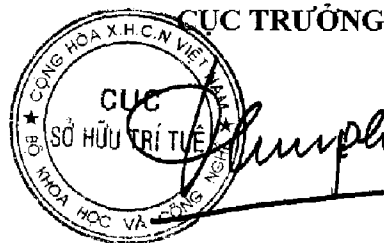

Đinh Hữu Phí

BỘ KHOA HỌC VÀ CÔNG NGHỆ
CỤC SỞ HỮU TRÍ TUỆ

CỘNG HÒA XÃ HỘI CHỦ NGHĨA VIỆT NAM
Độc lập - Tự do - Hạnh phúc

Số: 133/77TB-SHTT

Hà Nội, ngày 15 tháng 07 năm 2019

THÔNG BÁO

Ghi nhận yêu cầu duy trì hiệu lực Bằng độc quyền giải pháp hữu ích

Kính gửi: Công ty TNHH Sở hữu trí tuệ Vàng (GINTASSET CO., LTD.)
Số 20 ngách 1/48 ngõ 1 phố Phạm Tuấn Tài, phường Dịch Vọng Hậu,
quận Cầu Giấy, TP. Hà Nội

Căn cứ kết quả thẩm định yêu cầu duy trì hiệu lực Bằng độc quyền giải pháp hữu ích:

Số đơn: DT2-2019-01125

Ngày nộp: 21/02/2019

Chủ đơn: GEM TERMINAL IND. CO., LTD. (TW)

Đại diện của Chủ đơn: GINTASSET CO., LTD.

Bằng độc quyền giải pháp hữu ích số: 1497

Năm yêu cầu duy trì hiệu lực: 3

Cục Sở hữu trí tuệ thông báo:

1. Yêu cầu duy trì hiệu lực Bằng độc quyền giải pháp hữu ích nêu trên được chấp nhận.

2. Hiệu lực Bằng độc quyền giải pháp hữu ích số 1497 được duy trì đến 21/02/2020.

Nơi nhận:

- Như trên;
- TT (để công bố);
- Lưu: VT, Hồ sơ.

CỤC TRƯỞNG



Đinh Hữu Phi

BỘ KHOA HỌC VÀ CÔNG NGHỆ
CỤC SỞ HỮU TRÍ TUỆ

CỘNG HÒA XÃ HỘI CHỦ NGHĨA VIỆT NAM
Độc lập - Tự do - Hạnh phúc

Số: 17378/TB-SHTT

Hà Nội, ngày 15 tháng 07 năm 2019

THÔNG BÁO

Ghi nhận yêu cầu duy trì hiệu lực Bằng độc quyền giải pháp hữu ích

Kính gửi: Công ty Luật TNHH AMBYS Hà Nội (AMBYS HANOI)
Số 3, ngõ 123, đường Âu Cơ, phường Tứ Liên, quận Tây Hồ, TP. Hà Nội

Căn cứ kết quả thẩm định yêu cầu duy trì hiệu lực Bằng độc quyền giải pháp hữu ích:

Số đơn: DT2-2019-01129

Ngày nộp: 21/02/2019

Chủ đơn: ISEKI & CO., LTD. (JP)

Đại diện của Chủ đơn: AMBYS HANOI

Bằng độc quyền giải pháp hữu ích số: 1678

Năm yêu cầu duy trì hiệu lực: 2

Cục Sở hữu trí tuệ thông báo:

1. Yêu cầu duy trì hiệu lực Bằng độc quyền giải pháp hữu ích nêu trên được chấp nhận.

2. Hiệu lực Bằng độc quyền giải pháp hữu ích số 1678 được duy trì đến 05/03/2020.

Nơi nhận:

- Như trên;
- TT (để công bố);
- Lưu: VT, Hồ sơ.

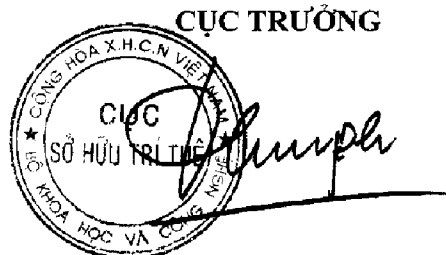

BỘ KHOA HỌC VÀ CÔNG NGHỆ
CỤC SỞ HỮU TRÍ TUỆ

CỘNG HÒA XÃ HỘI CHỦ NGHĨA VIỆT NAM
Độc lập - Tự do - Hạnh phúc

Số: 13413 /TB-SHTT

Hà Nội, ngày 15 tháng 07 năm 2019

THÔNG BÁO

Ghi nhận yêu cầu duy trì hiệu lực Bằng độc quyền giải pháp hữu ích

Kính gửi: Công ty TNHH Sở hữu trí tuệ Việt á (VIET A IP CO.,LTD)
Phòng 1504, tầng 15, tòa nhà Hàn Việt, số 203 Minh Khai,
phường Minh Khai, quận Hai Bà Trưng, TP. Hà Nội

Căn cứ kết quả thẩm định yêu cầu duy trì hiệu lực Bằng độc quyền giải pháp hữu ích:

Số đơn: DT2-2019-01433

Ngày nộp: 25/02/2019

Chủ đơn: NEW YU MING MACHINERY CO., LTD. (TW)

Đại diện của Chủ đơn: VIET A IP CO.,LTD

Bằng độc quyền giải pháp hữu ích: 1670

Năm yêu cầu duy trì hiệu lực: 2

Cục Sở hữu trí tuệ thông báo:

1. Yêu cầu duy trì hiệu lực Bằng độc quyền giải pháp hữu ích nêu trên được chấp nhận.
2. Hiệu lực Bằng độc quyền giải pháp hữu ích số 1670 được duy trì đến 05/03/2020.

Nơi nhận:

- Như trên;
- TT (để công bố);
- Lưu: VT, Hồ sơ.

CỤC TRƯỞNG

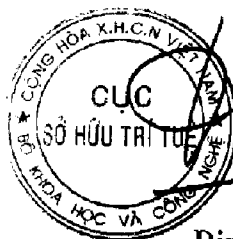

Đinh Hữu Phí

BỘ KHOA HỌC VÀ CÔNG NGHỆ
CỤC SỞ HỮU TRÍ TUỆ

CỘNG HÒA XÃ HỘI CHỦ NGHĨA VIỆT NAM
Độc lập - Tự do - Hạnh phúc

Số: 13417/TB-SHTT

Hà Nội, ngày 15 tháng 07 năm 2019

THÔNG BÁO

Ghi nhận yêu cầu duy trì hiệu lực Bằng độc quyền giải pháp hữu ích

Kính gửi: Công ty TNHH Sở hữu trí tuệ Việt á (VIET A IP CO.,LTD)
Phòng 1504, tầng 15, tòa nhà Hàn Việt, số 203 Minh Khai,
phường Minh Khai, quận Hai Bà Trưng, TP. Hà Nội

Căn cứ kết quả thẩm định yêu cầu duy trì hiệu lực Bằng độc quyền giải pháp hữu ích:

Số đơn: DT2-2019-00784

Ngày nộp: 30/01/2019

Chủ đơn: P.A.E Machinery Industrial Co., Ltd. (TW)

Đại diện của Chủ đơn: VIET A IP CO.,LTD

Bằng độc quyền giải pháp hữu ích số: 1658

Năm yêu cầu duy trì hiệu lực: 2

Cục Sở hữu trí tuệ thông báo:

1. Yêu cầu duy trì hiệu lực Bằng độc quyền giải pháp hữu ích nêu trên được chấp nhận.

2. Hiệu lực Bằng độc quyền giải pháp hữu ích số 1658 được duy trì đến 07/02/2020.

Nơi nhận:

- Như trên;
- TT (để công bố);
- Lưu: VT, Hồ sơ.

CỤC TRƯỞNG



Đinh Hữu Phí

BỘ KHOA HỌC VÀ CÔNG NGHỆ
CỤC SỞ HỮU TRÍ TUỆ

CỘNG HÒA XÃ HỘI CHỦ NGHĨA VIỆT NAM
Độc lập - Tự do - Hạnh phúc

Số: 13441/TB-SHTT

Hà Nội, ngày 15 tháng 07 năm 2019

THÔNG BÁO

Ghi nhận yêu cầu duy trì hiệu lực Bằng độc quyền giải pháp hữu ích

Kính gửi: Công ty TNHH Trường Xuân (AGELESS CO.,LTD.)
Tầng 11, số 102 đường Trần Phú, phường Mộ Lao, quận Hà Đông,
TP. Hà Nội

Căn cứ kết quả thẩm định yêu cầu duy trì hiệu lực Bằng độc quyền giải pháp hữu ích:

Số đơn: DT2-2019-00808

Ngày nộp: 30/01/2019

Chủ đơn: HONGTA TOBACCO (GROUP) CO., LTD. (CN)

Đại diện của Chủ đơn: AGELESS CO.,LTD.

Bằng độc quyền giải pháp hữu ích số: 1346

Năm yêu cầu duy trì hiệu lực: 4

Cục Sở hữu trí tuệ thông báo:

1. Yêu cầu duy trì hiệu lực Bằng độc quyền giải pháp hữu ích nêu trên được chấp nhận.

2. Hiệu lực Bằng độc quyền giải pháp hữu ích số 1346 được duy trì đến 18/02/2020.

Nơi nhận:

- Như trên;
- TT (để công bố);
- Lưu: VT, Hồ sơ.

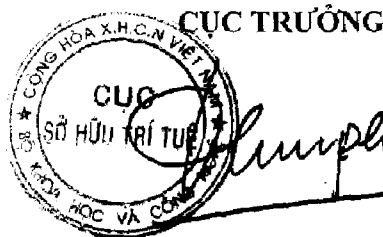

Đinh Hữu Phí

BỘ KHOA HỌC VÀ CÔNG NGHỆ
CỤC SỞ HỮU TRÍ TUỆ

CỘNG HOÀ XÃ HỘI CHỦ NGHĨA VIỆT NAM
Độc lập - Tự do - Hạnh phúc

Số: 13451/TB-SHTT

Hà Nội, ngày 15 tháng 07 năm 2019

THÔNG BÁO

Ghi nhận yêu cầu duy trì hiệu lực Bằng độc quyền giải pháp hữu ích

Kính gửi: Công ty TNHH một thành viên Sở hữu trí tuệ VCCI
(VCCI-IP CO.,LTD)
Tầng 8, Toà nhà VCCI, số 9 Đào Duy Anh, phường Phương mai,
quận Đống Đa, thành phố Hà Nội

Căn cứ kết quả thẩm định yêu cầu duy trì hiệu lực Bằng độc quyền giải pháp hữu ích:

Số đơn: DT2-2019-01205

Ngày nộp: 25/02/2019

Chủ đơn: KAO Corporation (JP)

Đại diện của Chủ đơn: VCCI-IP CO.,LTD

Bằng độc quyền giải pháp hữu ích số: 1673

Năm yêu cầu duy trì hiệu lực: 2

Cục Sở hữu trí tuệ thông báo:

1. Yêu cầu duy trì hiệu lực Bằng độc quyền giải pháp hữu ích nêu trên được chấp nhận.

2. Hiệu lực Bằng độc quyền giải pháp hữu ích số 1673 được duy trì đến 05/03/2020.

Nơi nhận:

- Như trên;
- TT (để công bố);
- Lưu: VT, Hồ sơ.

CỤC TRƯỞNG



Đinh Hữu Phú
Đinh Hữu Phú

BỘ KHOA HỌC VÀ CÔNG NGHỆ
CỤC SỞ HỮU TRÍ TUỆ

CỘNG HOÀ XÃ HỘI CHỦ NGHĨA VIỆT NAM
Độc lập - Tự do - Hạnh phúc

Số: 13539/TB-SHTT

Hà Nội, ngày 15 tháng 07 năm 2019

THÔNG BÁO

Ghi nhận yêu cầu duy trì hiệu lực Bằng độc quyền giải pháp hữu ích

Kính gửi: Công ty TNHH Sở hữu trí tuệ Việt á (VIET A IP CO.,LTD)
Phòng 1504, tầng 15, tòa nhà Hàn Việt, số 203 Minh Khai,
phường Minh Khai, quận Hai Bà Trưng, TP. Hà Nội

Căn cứ kết quả thẩm định yêu cầu duy trì hiệu lực Bằng độc quyền giải pháp hữu ích:

Số đơn: DT2-2019-01434

Ngày nộp: 25/02/2019

Chủ đơn: NEW YU MING MACHINERY CO., LTD. (TW)

Đại diện của Chủ đơn: VIET A IP CO.,LTD

Bằng độc quyền giải pháp hữu ích số: 1677

Năm yêu cầu duy trì hiệu lực: 2

Cục Sở hữu trí tuệ thông báo:

1. Yêu cầu duy trì hiệu lực Bằng độc quyền giải pháp hữu ích nêu trên được chấp nhận.
2. Hiệu lực Bằng độc quyền giải pháp hữu ích số 1677 được duy trì đến 05/03/2020.

Nơi nhận:

- Như trên;
- TT (để công bố);
- Lưu: VT, Hồ sơ.

CỤC TRƯỞNG



Đinh Hữu Phí

BỘ KHOA HỌC VÀ CÔNG NGHỆ
CỤC SỞ HỮU TRÍ TUỆ

CỘNG HÒA XÃ HỘI CHỦ NGHĨA VIỆT NAM
Độc lập - Tự do - Hạnh phúc

Số: 13550/TB-SHTT

Hà Nội, ngày 15 tháng 07 năm 2019

THÔNG BÁO

Ghi nhận yêu cầu duy trì hiệu lực Bằng độc quyền giải pháp hữu ích

Kính gửi: Công ty TNHH T&T INVENMARK Sở hữu trí tuệ Quốc tế
(T&T INVENMARK CO., LTD.)

Phòng 101, tòa nhà 30 Nguyễn Du, phường Bùi Thị Xuân,
quận Hai Bà Trưng, TP. Hà Nội

Căn cứ kết quả thẩm định yêu cầu duy trì hiệu lực Bằng độc quyền giải pháp hữu ích:

Số đơn: DT2-2019-01447

Ngày nộp: 25/02/2019

Chủ đơn: SIG TECHNOLOGY AG (CH)

Đại diện của Chủ đơn: T&T INVENMARK CO., LTD.

Bằng độc quyền giải pháp hữu ích số: 1685

Năm yêu cầu duy trì hiệu lực: 2

Cục Sở hữu trí tuệ thông báo:

1. Yêu cầu duy trì hiệu lực Bằng độc quyền giải pháp hữu ích nêu trên được chấp nhận.

2. Hiệu lực Bằng độc quyền giải pháp hữu ích số 1685 được duy trì đến 26/03/2020.

Nơi nhận:

- Như trên;
- TT (để công bố);
- Lưu: VT, Hồ sơ.

CỤC TRƯỞNG

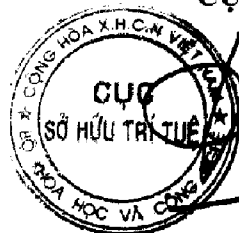

Đinh Hữu Phí

3 - CẤP LẠI HIỆU LỰC VĂN BẰNG BẢO HỘ

Cấp lại Bằng độc quyền sáng chế

STT	SỐ KÝ HIỆU VĂN BẰNG	NGÀY BAN HÀNH	SỐ YÊU CẦU	SỐ ĐƠN/BẰNG LIÊN QUAN
1	2797/QĐ-SHTT	07/06/2019	RB1-2019-00030	1-0010534
2	3060/QĐ-SHTT	26/06/2019	RB1-2019-00023	1-0017677

BỘ KHOA HỌC VÀ CÔNG NGHỆ
CỤC SỞ HỮU TRÍ TUỆ

CỘNG HÒA XÃ HỘI CHỦ NGHĨA VIỆT NAM
Độc lập - Tự do - Hạnh phúc

Số: 2797/QĐ-SHTT

Hà Nội, ngày 07 tháng 06 năm 2019

QUYẾT ĐỊNH

Về việc cấp lại Bằng độc quyền sáng chế

CỤC TRƯỞNG CỤC SỞ HỮU TRÍ TUỆ

Căn cứ Điều lệ Tổ chức và hoạt động của Cục Sở hữu trí tuệ ban hành theo Quyết định số 2525/QĐ-BKHCN ngày 04/09/2018 của Bộ trưởng Bộ Khoa học và Công nghệ;

Căn cứ điểm 18.3 Thông tư số 01/2007/TT-BKHCN ngày 14/02/2007 của Bộ Khoa học và Công nghệ hướng dẫn thi hành Nghị định số 103/2006/NĐ-CP ngày 22/9/2006 của Chính phủ quy định chi tiết và hướng dẫn thi hành một số điều của Luật Sở hữu trí tuệ về sở hữu công nghiệp, được sửa đổi, bổ sung theo Thông tư số 13/2010/TT-BKHCN ngày 30/07/2010, Thông tư số 18/2011/TT-BKHCN ngày 22/07/2011, Thông tư số 05/2013/TT-BKHCN ngày 20/02/2013 và Thông tư số 16/2016/TT-BKHCN ngày 30/06/2016;

Căn cứ Quyết định cấp Bằng độc quyền sáng chế:

Số: 43799/QĐ-SHTT,

Ngày cấp: 09/08/2012;

Căn cứ kết quả thẩm định đơn yêu cầu cấp lại văn bằng bảo hộ:

Số đơn: RB1-2019-0030

Ngày nộp đơn: 10/01/2019

Xét đề nghị của Giám đốc Trung tâm Thẩm định sau cấp văn bằng bảo hộ,

QUYẾT ĐỊNH:

Điều 1. Cấp lại Bằng độc quyền sáng chế số 10534 cấp ngày 09/08/2012.

(Cấp lại lần thứ: 01)

Điều 2. Ghi nhận quyết định này vào Sổ đăng ký quốc gia về sáng chế và công bố trên Công báo sở hữu công nghiệp trong thời hạn 02 tháng kể từ ngày ký Quyết định này.

Điều 3. Chánh Văn phòng, Giám đốc Trung tâm Thẩm định sau cấp văn bằng bảo hộ và Giám đốc Trung tâm Thông tin sở hữu công nghiệp chịu trách nhiệm thi hành Quyết định này. *./.*

Nơi nhận:

- Như Điều 3;

- Lưu: VT, Hồ sơ.

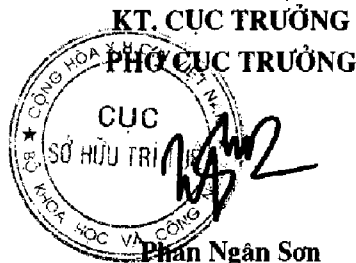

BỘ KHOA HỌC VÀ CÔNG NGHỆ
CỤC SỞ HỮU TRÍ TUỆ

CỘNG HÒA XÃ HỘI CHỦ NGHĨA VIỆT NAM
Độc lập - Tự do - Hạnh phúc

Số: 3060/QĐ-SHTT

Hà Nội, ngày 26 tháng 06 năm 2019

QUYẾT ĐỊNH

Về việc cấp lại Bằng độc quyền sáng chế

CỤC TRƯỞNG CỤC SỞ HỮU TRÍ TUỆ

Căn cứ Điều lệ Tổ chức và hoạt động của Cục Sở hữu trí tuệ ban hành theo Quyết định số 2525/QĐ-BKHCN ngày 04/09/2018 của Bộ trưởng Bộ Khoa học và Công nghệ;

Căn cứ điểm 18.3 Thông tư số 01/2007/TT-BKHCN ngày 14/02/2007 của Bộ Khoa học và Công nghệ hướng dẫn thi hành Nghị định số 103/2006/NĐ-CP ngày 22/9/2006 của Chính phủ quy định chi tiết và hướng dẫn thi hành một số điều của Luật Sở hữu trí tuệ về sở hữu công nghiệp, được sửa đổi, bổ sung theo Thông tư số 13/2010/TT-BKHCN ngày 30/07/2010, Thông tư số 18/2011/TT-BKHCN ngày 22/07/2011, Thông tư số 05/2013/TT-BKHCN ngày 20/02/2013 và Thông tư số 16/2016/TT-BKHCN ngày 30/06/2016;

Căn cứ Quyết định cấp Bằng độc quyền sáng chế:

Số: 73806/QĐ-SHTT,

Ngày cấp: 24/10/2017;

Căn cứ kết quả thẩm định đơn yêu cầu cấp lại văn bằng bảo hộ:

Số đơn: RB1-2019-0023

Ngày nộp đơn: 08/01/2019

Xét đề nghị của Giám đốc Trung tâm Thẩm định sau cấp văn bằng bảo hộ,

QUYẾT ĐỊNH:

Điều 1. Cấp lại Bằng độc quyền sáng chế số 17677 cấp ngày 24/10/2017.

(Cấp lại lần thứ: 01)

Điều 2. Ghi nhận quyết định này vào Sổ đăng ký quốc gia về sáng chế và công bố trên Công báo sở hữu công nghiệp trong thời hạn 02 tháng kể từ ngày ký Quyết định này.

Điều 3. Chánh Văn phòng, Giám đốc Trung tâm Thẩm định sau cấp văn bằng bảo hộ và Giám đốc Trung tâm Thông tin sở hữu công nghiệp chịu trách nhiệm thi hành Quyết định này. *./.*

KT. CỤC TRƯỞNG

CỤC TRƯỞNG

Nơi nhận:

- Như Điều 3;

- Lưu: VT, Hồ sơ.

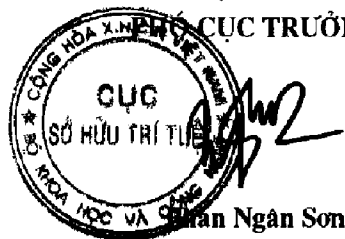

4 - GHI NHẬN ĐẠI DIỆN SỞ HỮU CÔNG NGHIỆP

STT	SỐ KÝ HIỆU VĂN BẢN	NGÀY BAN HÀNH	SỐ YÊU CẦU	SỐ BẢNG LIÊN QUAN
1	3120/QĐ-SHTT	28/06/2019	GNĐB-2018-00113	1-0017229

BỘ KHOA HỌC VÀ CÔNG NGHỆ
CỤC SỞ HỮU TRÍ TUỆ

CỘNG HÒA XÃ HỘI CHỦ NGHĨA VIỆT NAM
Độc lập - Tự do - Hạnh phúc

Số: 3120/QĐ-SHTT

Hà Nội, ngày 28 tháng 06 năm 2019

QUYẾT ĐỊNH

Về việc ghi nhận đại diện sở hữu công nghiệp

CỤC TRƯỞNG CỤC SỞ HỮU TRÍ TUỆ

Căn cứ Điều lệ Tổ chức và hoạt động của Cục Sở hữu trí tuệ ban hành theo Quyết định số 2525/QĐ-BKHCN ngày 04/09/2018 của Bộ trưởng Bộ Khoa học và Công nghệ;

Căn cứ điểm 20.1.d Thông tư số 01/2007/TT-BKHCN ngày 14/02/2007 của Bộ Khoa học và Công nghệ hướng dẫn thi hành Nghị định số 103/2006/NĐ-CP ngày 22/09/2006 của Chính phủ quy định chi tiết và hướng dẫn thi hành một số điều của Luật Sở hữu trí tuệ về sở hữu công nghiệp, được sửa đổi, bổ sung theo Thông tư số 13/2010/TT-BKHCN ngày 30/07/2010, Thông tư số 18/2011/TT-BKHCN ngày 22/07/2011, Thông tư số 05/2013/TT-BKHCN ngày 20/02/2013 và Thông tư số 16/2016/TT-BKHCN ngày 30/06/2016;

Căn cứ kết quả thẩm định đơn yêu cầu ghi nhận đại diện sở hữu công nghiệp:

Số đơn: GNDB-2018-00113

Ngày nộp đơn: 20/09/2018

Người nộp đơn: WYETH LLC (US)

Văn bằng bảo hộ số ^(*): 1-17229

Xét đề nghị của Giám đốc Trung tâm Thẩm định sau cấp văn bằng bảo hộ,

QUYẾT ĐỊNH

Điều 1. Chấp nhận yêu cầu ghi nhận đại diện sở hữu công nghiệp với thông tin như sau:

Đại diện sở hữu công nghiệp của chủ sở hữu các Bằng độc quyền sáng chế (Danh sách kèm theo) là:

Công ty Luật TNHH T&G (TGVN)

Phòng số 05, tầng 15, Toà nhà Harec, 4A Láng Hạ, phường Thành Công, quận Ba Đình, thành phố Hà Nội

Điều 2. Ghi nhận đại diện sở hữu công nghiệp nêu tại Điều 1 vào Sổ đăng ký quốc gia về sáng chế và công bố trên Công báo sở hữu công nghiệp trong thời hạn 02 tháng kể từ ngày ký Quyết định này.

Điều 3. Chánh Văn phòng, Giám đốc Trung tâm Thẩm định sau cấp văn bằng bảo hộ và Giám đốc Trung tâm Thông tin sở hữu công nghiệp chịu trách nhiệm thi hành Quyết định này. /

Nơi nhận:

- Như Điều 3;
- Người nộp đơn;
- Lưu: VT, Hồ sơ.

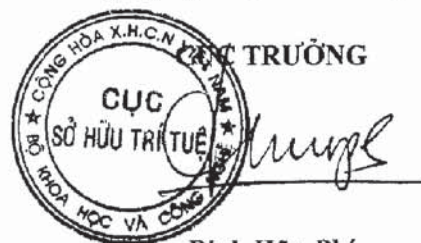

Đinh Hữu Phí

^(*)Trong trường hợp yêu cầu ghi nhận đại diện nhiều VBBH, đây là số bằng đầu tiên trong Danh sách các VBBH

CÔNG BÁO SỞ HỮU CÔNG NGHIỆP SỐ 377 TẬP B - QUYỂN 1 (08.2019)

Danh sách các Văn bằng bảo hộ được ghi nhận đại diện sở hữu công nghiệp
theo Quyết định số 126/QĐ-SHTT, ngày 28.10.2019



Số TT	Tên đối tượng	Số Văn bằng bảo hộ
1.	Bằng độc quyền sáng chế	17229
2.		17806
3.		18569

Tổng số: 03 Văn bằng bảo hộ

5 - KHIẾU NẠI

a - Sáng chế

STT	SỐ KÝ HIỆU VĂN BẢN	NGÀY BAN HÀNH	SỐ YÊU CẦU	SỐ ĐƠN/BẢNG LIÊN QUAN
1	3383/QĐ-SHTT	12/07/2019	KN1-2018-00438	1-2014-00791

QUYẾT ĐỊNH

Về việc giải quyết khiếu nại của Trung tâm Phát triển công nghệ cao

CỤC TRƯỞNG CỤC SỞ HỮU TRÍ TUỆ

Căn cứ Luật Khiếu nại số 02/2011/QH13 ngày 11/11/2011;

Căn cứ Luật Sở hữu trí tuệ số 50/2005/QH11 và Luật sửa đổi, bổ sung một số điều của Luật Sở hữu trí tuệ năm 2009;

Căn cứ Nghị định số 103/2006/NĐ-CP ngày 22/9/2006 của Chính phủ quy định chi tiết và hướng dẫn thi hành một số điều của Luật Sở hữu trí tuệ về sở hữu công nghiệp; Nghị định số 122/2010/NĐ-CP ngày 31/12/2010 sửa đổi, bổ sung một số điều của Nghị định số 103/2006/NĐ-CP ngày 22/9/2006;

Căn cứ Thông tư số 01/2007/TT-BKHCN ngày 14/02/2007 của Bộ Khoa học và Công nghệ hướng dẫn thi hành Nghị định số 103/2006/NĐ-CP ngày 22/9/2006 của Chính phủ và Thông tư số 16/2016/TT-BKHCN ngày 30/6/2016 sửa đổi, bổ sung một số điều của Thông tư số 01/2007/TT-BKHCN ngày 14/02/2007 của Bộ Khoa học và Công nghệ;

Căn cứ Điều lệ Tổ chức và hoạt động của Cục Sở hữu trí tuệ ban hành kèm theo Quyết định số 2525/QĐ-BKHCN ngày 04/9/2018 của Bộ trưởng Bộ Khoa học và Công nghệ;

Xét Đơn khiếu nại số KN1-2018-00438 ngày 29/6/2018 của Trung tâm Phát triển công nghệ cao – Viện Hàn lâm Khoa học và Công nghệ Việt Nam, địa chỉ: 18 Hoàng Quốc Việt, P. Nghĩa Đô, Q. Cầu Giấy, TP. Hà Nội.

I. Nội dung khiếu nại

Sáng chế “Thùng đựng rác có hai ngăn” theo đơn số 1-2014-00791 bị từ chối cấp Bằng độc quyền sáng chế theo Quyết định số 20802/QĐ-SHTT ngày 31/3/2018 do đối tượng nêu trong đơn không đáp ứng điều kiện về trình độ sáng tạo; hết thời hạn ấn định, chủ đơn không có ý kiến phản hồi Thông báo số 43892/SHTT-SC1 ngày 27/11/2017.

Trung tâm Phát triển công nghệ cao – Viện Hàn lâm Khoa học và Công nghệ Việt Nam đề nghị được tiếp tục xem xét đơn số 1-2014-00791 với lý do tác giả trực tiếp tham gia vào quá trình nghiên cứu tạo ra sáng chế thường xuyên phải đi công tác và do mức độ phức tạp của sáng chế nên chưa thống nhất được ý kiến của tác giả cũng như chủ đơn về việc chuyển đổi đơn từ sáng chế sang giải pháp hữu ích.

II. Kết quả xem xét, xác minh khiếu nại

1. Cơ sở pháp lý từ chối:

Theo quy định tại điểm 15.7.b Thông tư số 01/2007/TT-BKHCN, nếu kết thúc thời hạn quy định tại các điểm 15.7.a (i), (ii) Thông tư này mà người nộp đơn không sửa chữa thiếu sót hoặc sửa chữa không đạt yêu cầu, không có ý kiến phản đối hoặc ý kiến phản đối không xác đáng thì trong thời hạn 15 ngày kể từ ngày kết thúc thời hạn nói trên, Cục Sở hữu trí tuệ ra thông báo từ chối cấp văn bằng bảo hộ. Người nộp đơn có quyền khiếu nại thông báo này theo quy định tại điểm 22 của Thông tư này.

2. Nhận định, đánh giá:

Cục Sở hữu trí tuệ đã gửi Thông báo số 43892/SHTT-SC1 ngày 27/11/2017 theo đúng địa chỉ tại Tờ khai đăng ký. Như vậy, việc không trả lời Thông báo nêu trên trong thời hạn ấn định thuộc trách nhiệm của người nộp đơn. Tuy nhiên, do tác giả đi công tác trong thời gian phúc đáp và để khuyến khích hoạt động sáng tạo, Cục Sở hữu trí tuệ chấp thuận tiếp tục xem đơn 1-2014-00791.

III. Kết luận

Trên cơ sở các tài liệu hiện có và với lý do nêu trên Cục Sở hữu trí tuệ chấp nhận không áp dụng điểm 15.7.b Thông tư số 01/2007/TT-BKHCN để từ chối bảo hộ giải pháp hữu ích nêu trên.

Từ những nhận định và căn cứ trên,

QUYẾT ĐỊNH:

Điều 1. Hủy bỏ Quyết định số 20802/QĐ-SHTT ngày 31/3/2018 về việc từ chối cấp Bằng độc quyền sáng chế cho đơn số 1-2014-00791.

Điều 2. Thực hiện các thủ tục tiếp tục thẩm định cho đơn số 1-2014-00791 theo lý do nêu trên.

Điều 3. Giám đốc Trung tâm thẩm định sáng chế, Trưởng phòng Đăng ký, Giám đốc Trung tâm công nghệ thông tin, Giám đốc Trung tâm thông tin sở hữu công nghiệp và Trung tâm Phát triển công nghệ cao – Viện Hàn lâm Khoa học và Công nghệ Việt Nam có trách nhiệm thi hành Quyết định này. /đ

Nơi nhận:

- Như Điều 3;
- Lưu: VT, TTKN (3).

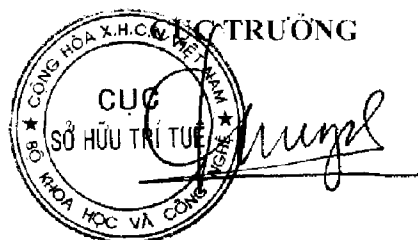

Đinh Hữu Phi

b - Giải pháp hữu ích

STT	SỐ KÝ HIỆU VĂN BẢN	NGÀY BAN HÀNH	SỐ YÊU CẦU	SỐ ĐƠN/BẰNG LIÊN QUAN
1	3206/QĐ-SHTT	05/07/2019	KN2-2018-00629	2-2018-00153
2	3207/QĐ-SHTT	05/07/2019	KN2-2018-00251	2-2015-00086
3	3208/QĐ-SHTT	05/07/2019	KN2-2018-00252	2-2015-00093

BỘ KHOA HỌC VÀ CÔNG NGHỆ
CỤC SỞ HỮU TRÍ TUỆ

CỘNG HÒA XÃ HỘI CHỦ NGHĨA VIỆT NAM
Độc lập - Tự do - Hạnh phúc

Số: 3206/QĐ-SHTT

Hà Nội, ngày 05 tháng 7 năm 2019

QUYẾT ĐỊNH

Về việc giải quyết khiếu nại của Trường Đại học Bách Khoa – Đại học Đà Nẵng

CỤC TRƯỞNG CỤC SỞ HỮU TRÍ TUỆ

Căn cứ Luật Khiếu nại số 02/2011/QH13 ngày 11/11/2011;

Căn cứ Luật Sở hữu trí tuệ số 50/2005/QH11 và Luật sửa đổi, bổ sung một số điều của Luật Sở hữu trí tuệ năm 2009;

Căn cứ Nghị định số 103/2006/NĐ-CP ngày 22/9/2006 của Chính phủ quy định chi tiết và hướng dẫn thi hành một số điều của Luật Sở hữu trí tuệ về sở hữu công nghiệp; Nghị định số 122/2010/NĐ-CP ngày 31/12/2010 sửa đổi, bổ sung một số điều của Nghị định số 103/2006/NĐ-CP ngày 22/9/2006;

Căn cứ Thông tư số 01/2007/TT-BKHHCN ngày 14/02/2007 của Bộ Khoa học và Công nghệ hướng dẫn thi hành Nghị định số 103/2006/NĐ-CP ngày 22/9/2006 của Chính phủ và Thông tư số 16/2016/TT-BKHHCN ngày 30/6/2016 sửa đổi, bổ sung một số điều của Thông tư số 01/2007/TT-BKHHCN ngày 14/02/2007 của Bộ Khoa học và Công nghệ;

Căn cứ Điều lệ Tổ chức và hoạt động của Cục Sở hữu trí tuệ ban hành kèm theo Quyết định số 2525/QĐ-BKHHCN ngày 04/9/2018 của Bộ trưởng Bộ Khoa học và Công nghệ;

Xét Đơn khiếu nại số KN2-2018-00629 ngày 28/9/2018 và tài liệu bổ sung ngày 12/3/2019 của Trường Đại học Bách Khoa – Đại học Đà Nẵng, địa chỉ: 54 Nguyễn Lương Bằng, P. Hòa Khánh Bắc, Q. Liên Chiểu, TP. Đà Nẵng.

I. Nội dung khiếu nại

Giải pháp hữu ích “Phương pháp sản xuất bột gia vị dinh dưỡng từ cơ thịt dỏ cá ngừ bằng công nghệ sinh học” theo đơn số 2-2018-00153 bị từ chối chấp nhận đơn hợp lệ theo Quyết định số 60791/QĐ-SHTT ngày 27/8/2018 do hết thời hạn ấn định, chủ đơn không có ý kiến phản hồi Thông báo số 19998/SHTT-SC3 ngày 07/6/2018.



Trường Đại học Bách Khoa – Đại học Đà Nẵng đề nghị được tiếp tục xem xét đơn số 2-2018-00153 với lý do tác giả Bùi Xuân Đông được điều động phục vụ công tác Kỳ thi THPT Quốc gia năm 2018 và đi công tác để thực hiện các chuyên đề trong dự án SXTN03.17/CNSHCB do tác giả là chủ nhiệm từ ngày 20/6-10/8/2019 nên không thể phản hồi Thông báo số 19998/SHTT-SC3 ngày 07/6/2018 trong thời hạn quy định.

II. Kết quả xem xét, xác minh khiếu nại

1. Cơ sở pháp lý từ chối:

Theo quy định tại điểm 13.7 Thông tư số 01/2007/TT-BKHHCN, trường hợp người nộp đơn đã được Cục Sở hữu trí tuệ gửi thông báo dự định từ chối chấp nhận đơn hợp lệ theo quy định tại điểm 13.6.a của Thông tư này mà người nộp đơn không sửa chữa thiếu sót hoặc sửa chữa không đạt yêu cầu hoặc không có ý kiến phản đối hoặc ý kiến phản đối không xác đáng trong thời hạn đã ấn định, Cục Sở hữu trí tuệ gửi cho người nộp đơn thông báo từ chối chấp nhận đơn và hoàn trả các khoản phí, lệ phí đã được nộp liên quan đến công việc sau thẩm định hình thức theo yêu cầu của người nộp đơn.

2. Nhận định, đánh giá:

Cục Sở hữu trí tuệ đã gửi Thông báo số 19998/SHTT-SC3 ngày 07/6/2018 theo đúng địa chỉ tại Tờ khai đăng ký. Như vậy, việc không trả lời Thông báo nêu trên trong thời hạn ấn định thuộc trách nhiệm của người nộp đơn. Tuy nhiên, do tác giả được điều động phục vụ công tác Kỳ thi THPT Quốc gia năm 2018 và đi công tác trong thời gian phúc đáp và để khuyến khích hoạt động sáng tạo, Cục Sở hữu trí tuệ chấp thuận tiếp tục xem đơn 2-2018-00153.

III. Kết luận

Trên cơ sở các tài liệu hiện có và với lý do nêu trên Cục Sở hữu trí tuệ chấp nhận không áp dụng điểm 13.7 Thông tư số 01/2007/TT-BKHHCN để từ chối chấp nhận hợp lệ giải pháp hữu ích nêu trên.

Từ những nhận định và căn cứ trên,

QUYẾT ĐỊNH:

Điều 1. Hủy bỏ Quyết định số 60791/QĐ-SHTT ngày 27/8/2018 về việc từ chối chấp nhận đơn hợp lệ cho đơn số 2-2018-00153.

Điều 2. Thực hiện các thủ tục tiếp tục thẩm định cho đơn số cho đơn số 2-2018-00153 theo lý do nêu trên.

Điều 3. Giám đốc Trung tâm thẩm định sáng chế, Trưởng phòng Đăng ký, Giám đốc Trung tâm công nghệ thông tin, Giám đốc Trung tâm thông tin sở hữu công nghiệp và Trường Đại học Bách Khoa – Đại học Đà Nẵng có trách nhiệm thi hành Quyết định này. /g

Nơi nhận:

- Như Điều 3;
- Lưu: VT, TTKN (3).

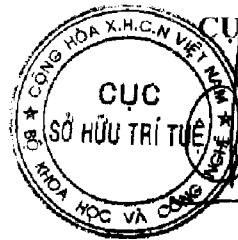

CỤC TRƯỞNG

Đinh Hữu Phí



Số: 3207/QĐ-SHTT

Hà Nội, ngày 05 tháng 7 năm 2019

QUYẾT ĐỊNH

Về việc giải quyết khiếu nại của Trung tâm Phát triển công nghệ cao

CỤC TRƯỞNG CỤC SỞ HỮU TRÍ TUỆ

Căn cứ Luật Khiếu nại số 02/2011/QH13 ngày 11/11/2011;

Căn cứ Luật Sở hữu trí tuệ số 50/2005/QH11 và Luật sửa đổi, bổ sung một số điều của Luật Sở hữu trí tuệ năm 2009;

Căn cứ Nghị định số 103/2006/NĐ-CP ngày 22/9/2006 của Chính phủ quy định chi tiết và hướng dẫn thi hành một số điều của Luật Sở hữu trí tuệ về sở hữu công nghiệp; Nghị định số 122/2010/NĐ-CP ngày 31/12/2010 sửa đổi, bổ sung một số điều của Nghị định số 103/2006/NĐ-CP ngày 22/9/2006;

Căn cứ Thông tư số 01/2007/TT-BKHHCN ngày 14/02/2007 của Bộ Khoa học và Công nghệ hướng dẫn thi hành Nghị định số 103/2006/NĐ-CP ngày 22/9/2006 của Chính phủ và Thông tư số 16/2016/TT-BKHHCN ngày 30/6/2016 sửa đổi, bổ sung một số điều của Thông tư số 01/2007/TT-BKHHCN ngày 14/02/2007 của Bộ Khoa học và Công nghệ;

Căn cứ Điều lệ Tổ chức và hoạt động của Cục Sở hữu trí tuệ ban hành kèm theo Quyết định số 2525/QĐ-BKHHCN ngày 04/9/2018 của Bộ trưởng Bộ Khoa học và Công nghệ;

Xét Đơn khiếu nại số KN2-2018-00251 ngày 04/4/2018 của Trung tâm Phát triển công nghệ cao – Viện Hàn lâm Khoa học và Công nghệ Việt Nam, địa chỉ: 18 Hoàng Quốc Việt, P. Nghĩa Đô, Q. Cầu Giấy, TP. Hà Nội.

I. Nội dung khiếu nại

Giải pháp hữu ích “Chế phẩm vi sinh vật chức năng dùng cho cây cà phê” theo đơn số 2-2015-00086 bị từ chối cấp Bằng độc quyền giải pháp hữu ích theo Quyết định số 18113/QĐ-SHTT ngày 21/03/2018 do bản mô tả không đáp ứng yêu cầu; hết thời hạn ấn định, chủ đơn không có ý kiến phản hồi Thông báo số 37354/SHTT-SC3 ngày 13/10/2017.

Trung tâm Phát triển công nghệ cao – Viện Hàn lâm Khoa học và Công nghệ Việt Nam đề nghị được tiếp tục xem xét đơn số 2-2015-00086 với lý do người nộp đơn không nhận được Thông báo số 37354/SHTT-SC3 ngày 13/10/2017 vì tháng 8/2017 Trung tâm Phát triển công nghệ cao đã chuyển trụ sở làm việc từ nhà 2B, khu-công nghệ Nghĩa Đô sang Tòa nhà Ươm tạo công nghệ mới xây dựng (cùng là số 18 Hoàng Quốc Việt, Hà Nội).

Số: 3208/QĐ-SHTT

Hà Nội, ngày 05 tháng 7 năm 2019

QUYẾT ĐỊNH
Về việc giải quyết khiếu nại của Trung tâm Phát triển công nghệ cao

CỤC TRƯỞNG
CỤC SỞ HỮU TRÍ TUỆ

Căn cứ Luật Khiếu nại số 02/2011/QH13 ngày 11/11/2011;

Căn cứ Luật Sở hữu trí tuệ số 50/2005/QH11 và Luật sửa đổi, bổ sung một số điều của Luật Sở hữu trí tuệ năm 2009;

Căn cứ Nghị định số 103/2006/NĐ-CP ngày 22/9/2006 của Chính phủ quy định chi tiết và hướng dẫn thi hành một số điều của Luật Sở hữu trí tuệ về sở hữu công nghiệp; Nghị định số 122/2010/NĐ-CP ngày 31/12/2010 sửa đổi, bổ sung một số điều của Nghị định số 103/2006/NĐ-CP ngày 22/9/2006;

Căn cứ Thông tư số 01/2007/TT-BKHCN ngày 14/02/2007 của Bộ Khoa học và Công nghệ hướng dẫn thi hành Nghị định số 103/2006/NĐ-CP ngày 22/9/2006 của Chính phủ và Thông tư số 16/2016/TT-BKHCN ngày 30/6/2016 sửa đổi, bổ sung một số điều của Thông tư số 01/2007/TT-BKHCN ngày 14/02/2007 của Bộ Khoa học và Công nghệ;

Căn cứ Điều lệ Tổ chức và hoạt động của Cục Sở hữu trí tuệ ban hành kèm theo Quyết định số 2525/QĐ-BKHCN ngày 04/9/2018 của Bộ trưởng Bộ Khoa học và Công nghệ;

Xét Đơn khiếu nại số KN2-2018-00252 ngày 04/4/2018 của Trung tâm Phát triển công nghệ cao – Viện Hàn lâm Khoa học và Công nghệ Việt Nam, địa chỉ: 18 Hoàng Quốc Việt, P. Nghĩa Đô, Q. Cầu Giấy, TP. Hà Nội.

I. Nội dung khiếu nại

Giải pháp hữu ích “Chế phẩm vi sinh vật chức năng dùng cho cây chè” theo đơn số 2-2015-00093 bị từ chối cấp Bằng độc quyền giải pháp hữu ích theo Quyết định số 18114/QĐ-SHTT ngày 21/03/2018 do bản mô tả không đáp ứng yêu cầu; hết thời hạn ấn định, chủ đơn không có ý kiến phản hồi Thông báo số 37355/SHTT-SC3 ngày 13/10/2017.

Trung tâm Phát triển công nghệ cao – Viện Hàn lâm Khoa học và Công nghệ Việt Nam đề nghị được tiếp tục xem xét đơn số 2-2015-00093 với lý do người nộp đơn không nhận được Thông báo số 37355/SHTT-SC3 ngày 13/10/2017 vì tháng 8/2017 Trung tâm Phát triển công nghệ cao đã chuyển trụ sở làm việc từ nhà 2B, khu công nghệ Nghĩa Đô sang Tòa nhà Ươm tạo công nghệ mới xây dựng (cùng là số 18 Hoàng Quốc Việt, Hà Nội).

II. Kết quả xem xét, xác minh khiếu nại

1. Cơ sở pháp lý từ chối:

Theo quy định tại điểm 15.7.b Thông tư số 01/2007/TT-BKH-CN, nếu kết thúc thời hạn quy định tại các điểm 15.7.a (i), (ii) Thông tư này mà người nộp đơn không sửa chữa thiếu sót hoặc sửa chữa không đạt yêu cầu, không có ý kiến phản đối hoặc ý kiến phản đối không xác đáng thì trong thời hạn 15 ngày kể từ ngày kết thúc thời hạn nói trên, Cục Sở hữu trí tuệ ra thông báo từ chối cấp văn bằng bảo hộ. Người nộp đơn có quyền khiếu nại thông báo này theo quy định tại điểm 22 của Thông tư này.

2. Nhận định, đánh giá:

Cục Sở hữu trí tuệ đã gửi Thông báo số 37355/SHTT-SC3 ngày 13/10/2017 theo đúng địa chỉ tại Tờ khai đăng ký. Như vậy, việc không nhận được Thông báo và không trả lời Thông báo trong thời hạn ấn định thuộc trách nhiệm của người nộp đơn. Tuy nhiên, để tạo điều kiện cho người nộp đơn và khuyến khích hoạt động sáng tạo, Cục Sở hữu trí tuệ chấp thuận tiếp tục xem đơn 2-2015-00093.

III. Kết luận

Trên cơ sở các tài liệu hiện có và với lý do nêu trên Cục Sở hữu trí tuệ chấp nhận không áp dụng điểm 15.7.b Thông tư số 01/2007/TT-BKH-CN để từ chối bảo hộ giải pháp hữu ích nêu trên.

Từ những nhận định và căn cứ trên,

QUYẾT ĐỊNH:

Điều 1. Hủy bỏ Quyết định số 18114/QĐ-SHTT ngày 21/03/2018 về việc từ chối cấp Bằng độc quyền giải pháp hữu ích cho đơn số 2-2015-00093.

Điều 2. Thực hiện các thủ tục tiếp tục thẩm định cho đơn số cho đơn số 2-2015-00093 theo lý do nêu trên.

Điều 3. Giám đốc Trung tâm thẩm định sáng chế, Trưởng phòng Đăng ký, Giám đốc Trung tâm công nghệ thông tin, Giám đốc Trung tâm thông tin sở hữu công nghiệp và Trung tâm Phát triển công nghệ cao – Viện Hàn lâm Khoa học và Công nghệ Việt Nam có trách nhiệm thi hành Quyết định này. / 1/

Nơi nhận:

- Như Điều 3;
- Lưu: VT, TTKN (3).

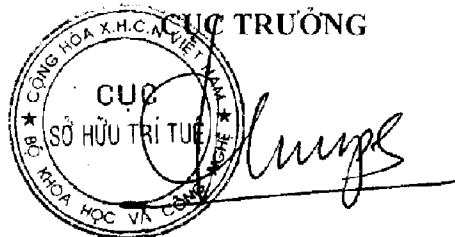

Đinh Hữu Phú

PHẦN IV

CHUYỂN GIAO QUYỀN SỞ HỮU CÔNG NGHIỆP

1- CHUYỂN NHƯỢNG QUYỀN SỞ HỮU CÔNG NGHIỆP

Sáng chế

STT	SỐ KÝ HIỆU VĂN BẢN	NGÀY BAN HÀNH	SỐ YÊU CẦU	SỐ ĐƠN/BẢNG LIÊN QUAN
1	3002/QĐ-SHTT	26/06/2019	CB1-2018-00753	1-0009008
2	3142/QĐ-SHTT	28/06/2019	CB1-2018-01169	1-0013037
3	3145/QĐ-SHTT	28/06/2019	CB1-2019-00298	1-0018564

BỘ KHOA HỌC VÀ CÔNG NGHỆ
CỤC SỞ HỮU TRÍ TUỆ

CỘNG HÒA XÃ HỘI CHỦ NGHĨA VIỆT NAM
Độc lập - Tự do - Hạnh phúc

Số: 3002/QĐ-SHTT

Hà Nội, ngày 26 tháng 06 năm 2019

QUYẾT ĐỊNH

Về việc ghi nhận hợp đồng chuyển nhượng quyền sở hữu công nghiệp

CỤC TRƯỞNG CỤC SỞ HỮU TRÍ TUỆ

Căn cứ Điều lệ Tổ chức và hoạt động của Cục Sở hữu trí tuệ ban hành theo Quyết định số 2525/QĐ-BKHCN ngày 04/09/2018 của Bộ trưởng Bộ Khoa học và Công nghệ;

Căn cứ điểm 48.1 Thông tư số 01/2007/TT-BKHCN ngày 14/02/2007 của Bộ Khoa học và Công nghệ hướng dẫn thi hành Nghị định số 103/2006/NĐ-CP ngày 22/09/2006 của Chính phủ quy định chi tiết và hướng dẫn thi hành một số điều của Luật Sở hữu trí tuệ về sở hữu công nghiệp, được sửa đổi, bổ sung theo Thông tư số 13/2010/TT-BKHCN ngày 30/07/2010, Thông tư số 18/2011/TT-BKHCN ngày 22/07/2011, Thông tư số 05/2013/TT-BKHCN ngày 20/02/2013 và Thông tư số 16/2016/TT-BKHCN ngày 30/06/2016;

Căn cứ kết quả thẩm định đơn đăng ký hợp đồng chuyển nhượng quyền sở hữu công nghiệp:

Số đơn: CB1-2018-00753

Ngày nộp đơn: 15/08/2018, ngày sửa đổi, bổ sung: 06/05/2019

Chủ đơn: TWISTER B.V. (NL)

Đại diện của chủ đơn: Công ty Luật TNHH Phạm và Liên danh (PHAM & ASSOCIATES);

Xét đề nghị của Giám đốc Trung tâm Thẩm định sau cấp Văn bằng bảo hộ,

QUYẾT ĐỊNH:

Điều 1. Ghi nhận việc chuyển nhượng quyền sở hữu công nghiệp theo hợp đồng:

Tên hợp đồng:	Hợp đồng chuyển giao.
Ngày ký:	31/10/2016.
Số trang và ngôn ngữ:	gồm 06 trang bằng tiếng Anh.
Bên chuyển nhượng:	SHELL INTERNATIONAL RESARCH MAATSCHAPPIJ B.V. (NL) Carel van Bylandtlaan 30, NL-2596 HR The Hague, The Netherlands
Bên được chuyển nhượng:	TWISTER B.V. (NL) Einsteinlaan 20, 2289 CC Rijswijk, The Netherlands

Đối tượng được chuyển nhượng: toàn bộ quyền sở hữu sáng chế đang được bảo hộ theo Bằng độc quyền sáng chế dưới đây:

TT	Tên đối tượng	Số VBBH	Ngày cấp
1	Thiết bị tách chất lưu dạng xyclon có bộ phận tạo xoáy ở phần nạp	9008	18/01/2011

Giá chuyển nhượng: 01 USD (Một Đô la Mỹ).

Điều 2. Ghi nhận quyết định này vào Bằng độc quyền sáng chế nêu tại Điều 1, Sổ đăng ký quốc gia về chuyển giao quyền sở hữu công nghiệp, Sổ đăng ký quốc gia về sáng chế và công bố trên Công báo sở hữu công nghiệp trong thời hạn 02 tháng kể từ ngày ký Quyết định này.

Điều 3. Chánh Văn phòng, Giám đốc Trung tâm Thẩm định sau cấp Văn bằng bảo hộ và Giám đốc Trung tâm Thông tin Sở hữu công nghiệp chịu trách nhiệm thi hành Quyết định này./.

ke

Nơi nhận:

- Như Điều 3;
- Lưu: VT, Hồ sơ.

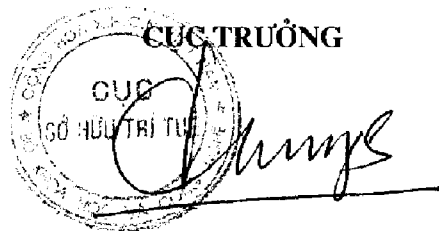

Đinh Hữu Phí

BỘ KHOA HỌC VÀ CÔNG NGHỆ
CỤC SỞ HỮU TRÍ TUỆ

CỘNG HÒA XÃ HỘI CHỦ NGHĨA VIỆT NAM
Độc lập - Tự do - Hạnh phúc

Số: 3142/QĐ-SHTT

Hà Nội, ngày 28 tháng 06 năm 2019

QUYẾT ĐỊNH

Về việc ghi nhận hợp đồng chuyển nhượng quyền sở hữu công nghiệp

CỤC TRƯỞNG CỤC SỞ HỮU TRÍ TUỆ

Căn cứ Điều lệ Tổ chức và hoạt động của Cục Sở hữu trí tuệ ban hành theo Quyết định số 2525/QĐ-BKHCN ngày 04/09/2018 của Bộ trưởng Bộ Khoa học và Công nghệ;

Căn cứ điểm 48.1 Thông tư số 01/2007/TT-BKHCN ngày 14/02/2007 của Bộ Khoa học và Công nghệ hướng dẫn thi hành Nghị định số 103/2006/NĐ-CP ngày 22/09/2006 của Chính phủ quy định chi tiết và hướng dẫn thi hành một số điều của Luật Sở hữu trí tuệ về sở hữu công nghiệp, được sửa đổi, bổ sung theo Thông tư số 13/2010/TT-BKHCN ngày 30/07/2010, Thông tư số 18/2011/TT-BKHCN ngày 22/07/2011, Thông tư số 05/2013/TT-BKHCN ngày 20/02/2013 và Thông tư số 16/2016/TT-BKHCN ngày 30/06/2016;

Căn cứ kết quả thẩm định đơn đăng ký hợp đồng chuyển nhượng quyền sở hữu công nghiệp:

Số đơn: CB1-2018-01169

Ngày nộp đơn: 11/12/2018, ngày sửa đổi, bổ sung: 22/04/2019

Chủ đơn: BESINS HEALTHCARE LUXEMBOURG SARL (LU)

Đại diện của chủ đơn: Công ty TNHH Tư vấn sở hữu trí tuệ Việt (VIET IP CO.,LTD.);

Xét đề nghị của Giám đốc Trung tâm Thẩm định sau cấp Văn bằng bảo hộ,

QUYẾT ĐỊNH:

Điều 1. Ghi nhận việc chuyển nhượng quyền sở hữu công nghiệp theo hợp đồng:

Tên hợp đồng:	Hợp đồng chuyển nhượng.
Ngày ký:	07/09/2018.
Số trang và ngôn ngữ:	gồm 02 trang bằng tiếng Anh.
Bên chuyển nhượng:	LABORATOIRES BESINS INTERNATIONAL (FR) 5, Rue du Bourg l'Abbé 75003 Paris, France
Bên được chuyển nhượng:	BESINS HEALTHCARE LUXEMBOURG SARL (LU) 2-8 rue Julien Vesque, L-2668 Luxembourg, Luxembourg

Đối tượng được chuyển nhượng: phần quyền sở hữu sáng chế đang được bảo hộ theo Bằng độc quyền sáng chế dưới đây cho **BELSINS HEALTHCARE LUXEMBOURG SARL (LU)** để trở thành đồng chủ sở hữu với **UNIMED PHARMACEUTICALS LLC (US)**:

TT	Tên đối tượng	Số VBBH	Ngày cấp
1	Sử dụng chế phẩm chứa steroid để bào chế thuốc có thể phân phối qua da để điều trị, phòng ngừa hoặc làm giảm nguy cơ tiến triển rối loạn trầm cảm	13037	12/08/2014

Giá chuyển nhượng: 01 EUR (Một Euro).

Điều 2. Ghi nhận quyết định này vào Bằng độc quyền sáng chế nêu tại Điều 1, Sổ đăng ký quốc gia về chuyển giao quyền sở hữu công nghiệp, Sổ đăng ký quốc gia về sáng chế và công bố trên Công báo sở hữu công nghiệp trong thời hạn 02 tháng kể từ ngày ký Quyết định này.

Điều 3. Chánh Văn phòng, Giám đốc Trung tâm Thẩm định sau cấp Văn bằng bảo hộ và Giám đốc Trung tâm Thông tin Sở hữu công nghiệp chịu trách nhiệm thi hành Quyết định này./

Nơi nhận:

- Như Điều 3;
- Lưu: VT, Hồ sơ.

CỤC TRƯỞNG

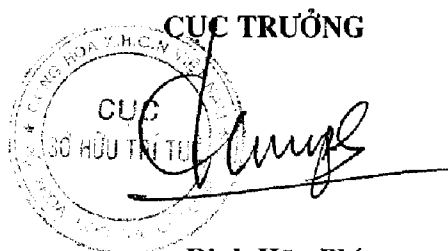

Đình Hữu Phí

BỘ KHOA HỌC VÀ CÔNG NGHỆ
CỤC SỞ HỮU TRÍ TUỆ

CỘNG HOÀ XÃ HỘI CHỦ NGHĨA VIỆT NAM
Độc lập - Tự do - Hạnh phúc

Số: 3145/QĐ-SHTT

Hà Nội, ngày 28 tháng 06 năm 2019

QUYẾT ĐỊNH

Về việc ghi nhận hợp đồng chuyển nhượng quyền sở hữu công nghiệp

CỤC TRƯỞNG CỤC SỞ HỮU TRÍ TUỆ

Căn cứ Điều lệ Tổ chức và hoạt động của Cục Sở hữu trí tuệ ban hành theo Quyết định số 2525/QĐ-BKHCN ngày 04/09/2018 của Bộ trưởng Bộ Khoa học và Công nghệ;

Căn cứ điểm 48.1 Thông tư số 01/2007/TT-BKHCN ngày 14/02/2007 của Bộ Khoa học và Công nghệ hướng dẫn thi hành Nghị định số 103/2006/NĐ-CP ngày 22/09/2006 của Chính phủ quy định chi tiết và hướng dẫn thi hành một số điều của Luật Sở hữu trí tuệ về sở hữu công nghiệp, được sửa đổi, bổ sung theo Thông tư số 13/2010/TT-BKHCN ngày 30/07/2010, Thông tư số 18/2011/TT-BKHCN ngày 22/07/2011, Thông tư số 05/2013/TT-BKHCN ngày 20/02/2013 và Thông tư số 16/2016/TT-BKHCN ngày 30/06/2016;

Căn cứ kết quả thẩm định đơn đăng ký hợp đồng chuyển nhượng quyền sở hữu công nghiệp:

Số đơn: CB1-2019-00298

Ngày nộp đơn: 01/04/2019

Chủ đơn: THE CHEMO-SERO-THERAPEUTIC RESEARCH INSTITUTE (JP)

Đại diện của chủ đơn: Văn phòng Luật sư Ân Nam (ANNAM IP & LAW);

Xét đề nghị của Giám đốc Trung tâm Thẩm định sau cấp Văn bằng bảo hộ.

QUYẾT ĐỊNH:

Điều 1. Ghi nhận việc chuyển nhượng quyền sở hữu công nghiệp theo hợp đồng:

Tên hợp đồng: Hợp đồng chuyển nhượng.

Ngày ký: 01/07/2018.

Số trang và ngôn ngữ: gồm 02 trang bằng tiếng Anh.

Bên chuyển nhượng: **THE CHEMO-SERO-THERAPEUTIC RESEARCH INSTITUTE (JP)**

4-7 Hanabata-cho, Chuou-ku, Kumamoto-shi, Kumamoto 860-0806, Japan

(Trước đây ở: 1-6-1, Okubo, Kitaku, Kumamoto-shi, Kumamoto 860-8568, Japan)

Bên được chuyển nhượng: **KM BIOLOGICS CO., LTD. (JP)**

1-6-1, Okubo, Kita-ku, Kumamoto-shi, Kumamoto 860-8568, Japan

Đối tượng được chuyển nhượng: phần quyền sở hữu sáng chế đang được bảo hộ theo Bằng độc quyền sáng chế dưới đây cho **KM BIOLOGICS CO.,LTD (JP)** để trở thành đồng chủ sở hữu với **KITASATO DAIICHI SANKYO VACCINE CO.,LTD (JP)**; **DENKA SEIKEN CO.,LTD (JP)** và **THE RESEARCH FOUNDATION FOR MICROBIAL DISEASES OF OSAKA UNIVERSITY (JP)**:

TT	Tên đối tượng	Số VBBH	Ngày cấp
1	Vaccine cúm bất hoạt bị hấp phụ và phương pháp sản xuất vaccine này	18564	26/02/2018

Giá chuyển nhượng: 100 USD (Một trăm Đô la Mỹ).

Điều 2. Ghi nhận quyết định này vào Bằng độc quyền sáng chế nêu tại Điều 1, Sổ đăng ký quốc gia về chuyển giao quyền sở hữu công nghiệp, Sổ đăng ký quốc gia về sáng chế và công bố trên Công báo sở hữu công nghiệp trong thời hạn 02 tháng kể từ ngày ký Quyết định này.

Điều 3. Chánh Văn phòng, Giám đốc Trung tâm Thẩm định sau cấp Văn bằng bảo hộ và Giám đốc Trung tâm Thông tin Sở hữu công nghiệp chịu trách nhiệm thi hành Quyết định này./.

Nơi nhận:

- Như Điều 3;
- Lưu: VT, Hồ sơ.

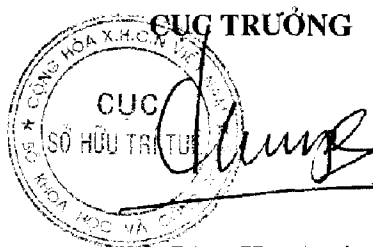

Đinh Hữu Phí

2- CHUYỂN GIAO QUYỀN SỬ DỤNG ĐỐI TƯỢNG SỞ HỮU CÔNG NGHIỆP

Sáng chế

STT	SỐ KÝ HIỆU VĂN BẢN	NGÀY BAN HÀNH	SỐ YÊU CẦU	SỐ ĐƠN/BẢNG LIÊN QUAN
1	3510/QĐ-SHTT	22/07/2019	LX1-2019-00111	1-0020371

BỘ KHOA HỌC VÀ CÔNG NGHỆ
CỤC SỞ HỮU TRÍ TUỆ

CỘNG HÒA XÃ HỘI CHỦ NGHĨA VIỆT NAM
Độc lập - Tự do - Hạnh phúc

Số: 35/0/QĐ-SHTT

Hà Nội, ngày 22 tháng 7 năm 2019

QUYẾT ĐỊNH
Về việc cấp Giấy chứng nhận đăng ký
Hợp đồng chuyển quyền sử dụng đối tượng sở hữu công nghiệp

CỤC TRƯỞNG CỤC SỞ HỮU TRÍ TUỆ

Căn cứ Điều lệ Tổ chức và hoạt động của Cục Sở hữu trí tuệ ban hành theo Quyết định số 2525/QĐ-BKHHCN ngày 04/09/2018 của Bộ trưởng Bộ Khoa học và Công nghệ;

Căn cứ điểm 48.1 Thông tư số 01/2007/TT-BKHHCN ngày 14/02/2007 của Bộ Khoa học và Công nghệ hướng dẫn thi hành Nghị định số 103/2006/NĐ-CP ngày 22/09/2006 của Chính phủ quy định chi tiết và hướng dẫn thi hành một số điều của Luật Sở hữu trí tuệ về sở hữu công nghiệp, được sửa đổi, bổ sung theo Thông tư số 13/2010/TT-BKHHCN ngày 30/07/2010, Thông tư số 18/2011/TT-BKHHCN ngày 22/07/2011, Thông tư số 05/2013/TT-BKHHCN ngày 20/02/2013 và Thông tư số 16/2016/TT-BKHHCN ngày 30/06/2016;

Căn cứ kết quả thẩm định đơn đăng ký hợp đồng chuyển quyền sử dụng đối tượng sở hữu công nghiệp:

Số đơn: LX1-2019-00111

Ngày nộp đơn: 25/06/2019

Chủ đơn: CÔNG TY CỔ PHẦN TẬP ĐOÀN ĐIỆN LẠNH ĐIỆN MÁY VIỆT ÚC (VN)

Xét đề nghị của Giám đốc Trung tâm Thẩm định sau cấp Văn bằng bảo hộ,

QUYẾT ĐỊNH:

Điều 1. Cấp Giấy chứng nhận đăng ký hợp đồng chuyển quyền sử dụng đối tượng sở hữu công nghiệp số 3722/ĐKHĐSD đối với hợp đồng sau đây:

Tên hợp đồng: Hợp đồng chuyển quyền sử dụng sáng chế.

Ngày ký: 20/06/2019.

Số trang và ngôn ngữ: gồm 03 trang, bằng tiếng Việt.

Dạng hợp đồng: Không độc quyền.

Bên chuyển quyền: CÔNG TY CỔ PHẦN TẬP ĐOÀN ĐIỆN LẠNH ĐIỆN MÁY VIỆT ÚC (VN)
Tầng 5, tòa nhà Ocean Park, số 1 Đào Duy Anh, phường Phương Mai, quận Đống Đa, thành phố Hà Nội.

Bên nhận chuyển quyền: CÔNG TY TNHH MỘT THÀNH VIÊN SẢN XUẤT LẮP RÁP CÔNG NGHỆ CAO KANGAROO (VN)
Khu công nghiệp Tân Quang, xã Tân Quang, huyện Văn Lâm, tỉnh Hưng Yên.

Đối tượng chuyển quyền: quyền sử dụng sáng chế “Thiết bị tạo ra nước uống giàu hydro-oxy hoạt hóa và phương pháp tạo ra nước uống giàu hydro-oxy hoạt hóa” đang được bảo hộ theo Bằng độc quyền sáng chế số 20371, cấp ngày 25/12/2018.

Phạm vi chuyển quyền: lãnh thổ Việt Nam.

Thời hạn chuyển quyền: từ ngày ký Quyết định đến ngày 24/07/2037 (với điều kiện hiệu lực của văn bằng bảo hộ vẫn được duy trì hàng năm theo quy định).

Giá chuyển quyền: Miễn phí.

Điều 2. Ghi nhận quyết định này vào Sổ đăng ký quốc gia về chuyển giao quyền sở hữu công nghiệp, Sổ đăng ký quốc gia về sáng chế và công bố trên Công báo sở hữu công nghiệp trong thời hạn 02 tháng kể từ ngày ký Quyết định này.

Điều 3. Chánh Văn phòng, Giám đốc Trung tâm Thẩm định sau cấp Văn bằng bảo hộ và Giám đốc Trung tâm Thông tin Sở hữu công nghiệp chịu trách nhiệm thi hành Quyết định này./.

Nơi nhận:

- Như Điều 3;
- Lưu: VT, Hồ sơ.

CỤC TRƯỞNG
CỤC
SỞ HỮU TRÍ TUỆ
Đinh Hữu Phú

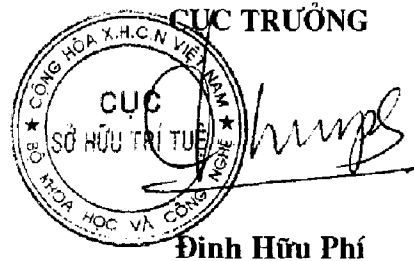

Giải pháp hữu ích

STT	SỐ KÝ HIỆU VĂN BẢN	NGÀY BAN HÀNH	SỐ YÊU CẦU	SỐ ĐƠN/BẢNG LIÊN QUAN
1	3511/QĐ-SHTT	22/07/2019	LX2-2019-00112	2-0001738

BỘ KHOA HỌC VÀ CÔNG NGHỆ
CỤC SỞ HỮU TRÍ TUỆ

CỘNG HÒA XÃ HỘI CHỦ NGHĨA VIỆT NAM
Độc lập - Tự do - Hạnh phúc

Số: 3511/QĐ-SHTT

Hà Nội, ngày 22 tháng 7 năm 2019

QUYẾT ĐỊNH

Về việc cấp Giấy chứng nhận đăng ký
Hợp đồng chuyển quyền sử dụng đối tượng sở hữu công nghiệp

CỤC TRƯỞNG CỤC SỞ HỮU TRÍ TUỆ

Căn cứ Điều lệ Tổ chức và hoạt động của Cục Sở hữu trí tuệ ban hành theo Quyết định số 2525/QĐ-BKHCN ngày 04/09/2018 của Bộ trưởng Bộ Khoa học và Công nghệ;

Căn cứ điểm 48.1 Thông tư số 01/2007/TT-BKHCN ngày 14/02/2007 của Bộ Khoa học và Công nghệ hướng dẫn thi hành Nghị định số 103/2006/NĐ-CP ngày 22/09/2006 của Chính phủ quy định chi tiết và hướng dẫn thi hành một số điều của Luật Sở hữu trí tuệ về sở hữu công nghiệp, được sửa đổi, bổ sung theo Thông tư số 13/2010/TT-BKHCN ngày 30/07/2010, Thông tư số 18/2011/TT-BKHCN ngày 22/07/2011, Thông tư số 05/2013/TT-BKHCN ngày 20/02/2013 và Thông tư số 16/2016/TT-BKHCN ngày 30/06/2016;

Căn cứ kết quả thẩm định đơn đăng ký hợp đồng chuyển quyền sử dụng đối tượng sở hữu công nghiệp:

Số đơn: LX2-2019-00112

Ngày nộp đơn: 25/06/2019

Chủ đơn: CÔNG TY CỔ PHẦN TẬP.ĐOÀN ĐIỆN LẠNH ĐIỆN MÁY VIỆT ÚC (VN)

Xét đề nghị của Giám đốc Trung tâm Thẩm định sau cấp Văn bằng bảo hộ,

QUYẾT ĐỊNH:

Điều 1. Cấp Giấy chứng nhận đăng ký hợp đồng chuyển quyền sử dụng đối tượng sở hữu công nghiệp số 3723/ĐKHĐSD đối với hợp đồng sau đây:

Tên hợp đồng: Hợp đồng chuyển quyền sử dụng sáng chế.

Ngày ký: 20/06/2019.

Số trang và ngôn ngữ: gồm 03 trang, bằng tiếng Việt.

Dạng hợp đồng: Không độc quyền.

Bên chuyển quyền: CÔNG TY CỔ PHẦN TẬP.ĐOÀN ĐIỆN LẠNH ĐIỆN MÁY VIỆT ÚC (VN)
Tầng 5, tòa nhà Ocean Park, số 1 Đào Duy Anh, phường Phương Mai, quận Đống Đa, thành phố Hà Nội.

Bên nhận chuyển quyền: CÔNG TY TNHH MỘT THÀNH VIÊN SẢN XUẤT LẮP RÁP CÔNG NGHỆ CAO KANGAROO (VN)
Khu công nghiệp Tân Quang, xã Tân Quang, huyện Văn Lâm, tỉnh Hưng Yên.

Đối tượng chuyển quyền: quyền sử dụng các giải pháp hữu ích đang được bảo hộ theo các Bằng độc quyền giải pháp hữu ích tương ứng dưới đây:

TT (1)	Tên đối tượng (2)	Số VBBH (3)	Ngày cấp (4)	Ngày hết hạn (5)
1	Vòi nước diệt vi khuẩn	1738	24/05/2018	06/07/2025
2	Bình nước nóng treo tường kháng khuẩn	1851	05/09/2018	05/06/2025

Phạm vi chuyển quyền: lãnh thổ Việt Nam.

Thời hạn chuyển quyền: từ ngày ký Quyết định đến các ngày tương ứng nêu tại cột (5) trên đây (với điều kiện hiệu lực của các văn bằng bảo hộ vẫn được duy trì hàng năm theo quy định).

Giá chuyển quyền: Miễn phí.

Điều 2. Ghi nhận quyết định này vào Sổ đăng ký quốc gia về chuyển giao quyền sở hữu công nghiệp, Sổ đăng ký quốc gia về giải pháp hữu ích và công bố trên Công báo sở hữu công nghiệp trong thời hạn 02 tháng kể từ ngày ký Quyết định này.

Điều 3. Chánh Văn phòng, Giám đốc Trung tâm Thẩm định sau cấp Văn bằng bảo hộ và Giám đốc Trung tâm Thông tin Sở hữu công nghiệp chịu trách nhiệm thi hành Quyết định này. /

Nơi nhận:

- Như Điều 3;
- Lưu: VT, Hồ sơ.

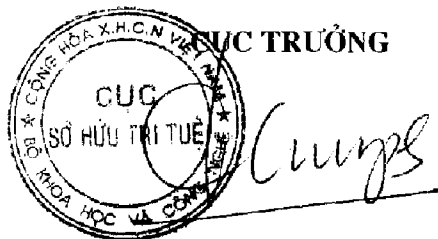

Đinh Hữu Phú

PHẦN V

ĐÍNH CHÍNH

a- Đính chính Bằng độc quyền sáng chế

Bằng độc quyền sáng chế số: 18426, cấp ngày 07/02/2018

Nội dung đính chính: Tên tác giả

Sai là:

14 Ch. des Aulx, Plan Ies Ouates, CH-1228 Geneva, Switzerland

Đúng là:

14 Ch. des Aulx, 1228 Plan les Ouates, Geneva, Switzerland

Bằng độc quyền sáng chế số: 20906, cấp ngày 09/04/2019

Nội dung đính chính: Ngày nộp đơn

Sai là:

30.06.2015

Đúng là:

27.12.2012

Bằng độc quyền sáng chế số: 21416, cấp ngày 24/06/2019

Nội dung đính chính: Địa chỉ chủ bằng

Sai là:

Room 705, Buidling 6, No. 65 Kejierlu, Gaoxin District Xi'an, Shaanxi, 710065 China

Đúng là:

Room 705, Building 6, No. 65 Kejierlu, Gaoxin District Xi'an, Shaanxi, 710065 China

Bằng độc quyền sáng chế số: 21417, cấp ngày 24/06/2019

Nội dung đính chính: Địa chỉ chủ bằng

Sai là:

Room 705, Buidling 6, No. 65 Kejierlu, Gaoxin District Xi'an, Shaanxi, 710065 China

Đúng là:

Room 705, Building 6, No. 65 Kejierlu, Gaoxin District Xi'an, Shaanxi, 710065 China

Bằng độc quyền sáng chế số: 21418, cấp ngày 24/06/2019

Nội dung đính chính: Địa chỉ chủ bằng

Sai là:

CÔNG BÁO SỞ HỮU CÔNG NGHIỆP SỐ 377 TẬP B - QUYỀN 1(08.2019)

Room 705, Buidling 6, No. 65 Kejierlu, Gaoxin District Xi'an, Shaanxi, 710065 China

Đúng là:

Room 705, Building 6, No. 65 Kejierlu, Gaoxin District Xi'an, Shaanxi, 710065 China

Bằng độc quyền sáng chế số: 21419, cấp ngày 24/06/2019

Nội dung đính chính: Địa chỉ chủ bằng

Sai là:

Zweigniederlassung St. Gallen, Kreuzackerstrasse 9, CH-9000 St. Gallen, Switzerland

Đúng là:

Zweigniederlassung St. Gallen, Kreuzackerstrasse 9, CH-9000 St. Gallen, Switzerland

b- Đính chính Bằng độc quyền giải pháp hữu ích

Bằng độc quyền giải pháp hữu ích số: 2053, cấp ngày 04/06/2019

Nội dung đính chính: Tên chủ bằng

Sai là:

Durable Soles Co., Lld. (TW)

Đúng là:

Durable Soles Co., Ltd. (TW)

CÔNG BÁO SỞ HỮU CÔNG NGHIỆP

Do Cục Sở hữu trí tuệ thuộc Bộ Khoa học và Công nghệ ấn hành theo Luật Sở hữu trí tuệ số 50/2005/QH11 được Quốc hội thông qua ngày 29 tháng 11 năm 2005 và được sửa đổi bằng Luật sửa đổi, bổ sung một số điều của Luật sở hữu trí tuệ số 50/2005/QH11 được Quốc hội thông qua ngày 19 tháng 6 năm 2009.

Địa chỉ liên hệ:

384-386 đường Nguyễn Trãi, quận Thanh Xuân,
thành phố Hà Nội, Việt Nam
ĐT: 024. 38583069
Fax: 024. 38588449