

ISSN 0868 - 2534

CỘNG HÒA XÃ HỘI CHỦ NGHĨA VIỆT NAM
BỘ KHOA HỌC VÀ CÔNG NGHỆ

CỤC SỞ HỮU TRÍ TUỆ

CÔNG BÁO
SỞ HỮU CÔNG NGHIỆP
TẬP B

06 - 2019

375

HÀ NỘI

**CỘNG HOÀ XÃ HỘI CHỦ NGHĨA VIỆT NAM
BỘ KHOA HỌC VÀ CÔNG NGHỆ
CỤC SỞ HỮU TRÍ TUỆ**

**CÔNG BÁO
SỞ HỮU CÔNG NGHIỆP
TẬP B**

**INDUSTRIAL PROPERTY
OFFICIAL GAZETTE
VOLUME B**

06-2019

375

HÀ NỘI

CÔNG BÁO SỞ HỮU CÔNG NGHIỆP SỐ 375 TẬP B (06.2019)

MÃ SỐ HAI CHỮ CÁI THỂ HIỆN TÊN NƯỚC VÀ CÁC THỰC THỂ KHÁC TRONG CÁC TƯ LIỆU SỞ HỮU CÔNG NGHIỆP THEO TIÊU CHUẨN ST3 CỦA WIPO

AE	United Arab Emirates	CN	China	HK	Hong Kong
AF	Afganistan	CO	Colombia	HN	Honduras
AG	Antihua and Barbuda	CR	Costa Rica	HR	Croatia
AI	Anguilla	CU	Cuba	HT	Haiti
AL	Albania	CV	Cape Verde	HU	Hungary
AN	Netherlands Antilles	CY	Cyprus	ID	Indonesia
AO	Angola	CZ	Czech Republic	IE	Ireland
AR	Argentina	DE	Germany	IL	Israel
AT	Austria	DJ	Djibouti	IN	India
AU	Australia	DK	Denmark	IQ	Iraq
AW	Aruba	DM	Dominica	IR	Iran (Islamic Republic of)
BB	Barbados	DO	Dominican Republic	IS	Iceland
BD	Bangladesh	DZ	Algeria	IT	Italy
BE	Belgium	EC	Ecuador	JM	Jamaica
BF	Burkina Faso	EE	Estonia	JO	Jordan
BG	Bulgaria	EG	Egypt	JP	Japan
BH	Bahrain	ES	Spain	KE	Kenya
BI	Burundi	ET	Ethiopia	KH	Cambodia
BJ	Benin	FI	Finland	KI	Kiribati
BM	Bermuda	FJ	Fiji	KM	Comoros
BN	Brunei Darussalam	FK	Falkand Islands (Malvinas)	KN	Saint Kitts and Nevis
BO	Bolivia	FR	France	KP	Democratic People's Republic of Korea
BR	Brazil	GA	Gabon	KR	Republic of Korea
BS	Bahamas	GB	United Kingdom	KW	Kuwait
BT	Bhutan	GD	Grenada	KY	Cayman Islands
BW	Botswana	GE	Georgia	KZ	Kazakhstan
BY	Belarus	GH	Ghana	LA	Laos
BZ	Belize	GI	Gibraltar	LB	Lebanon
CA	Canada	GM	Gambia	LC	Saint Lucia
CF	Central African Republic	GN	Guinea	LI	Liechtenstein
CG	Congo	GQ	Equatorial Guinea	LK	SriLanka
CH	Switzerland	GR	Greece	LR	Liberia
CI	Côte d'Ivoire	GT	Guatemala	LS	Lesotho
CL	Chile	GW	Guinea-Bissau	LT	Lithuania
CM	Cameroon	GY	Guyana	TC	Turk and Caicos Islands
LU	Luxembourg	PA	Panama	TD	Chad
LV	Latvia	PE	Peru	TG	Togo
LY	Lybya	PG	Papua New Guinea	TH	Thailand
MA	Morocco	PH	Philippines	TN	Tunisia
MC	Monaco	PK	Pakistan	TO	Tonga
MD	Republic of Moldova	PL	Poland	TR	Turkey

CÔNG BÁO SỞ HỮU CÔNG NGHIỆP SỐ 375 TẬP B (06.2019)

MG	Madagascar	PT	Portugal	TT	Trinidad and Tobago
ML	Mali	PY	Paraguay	TV	Tuvalu
MM	Myanmar	QA	Qatar	TW	Taiwan, Province of China
MN	Mongolia	RO	Rumania	TZ	United Republic of Tanzania
MO	Macau	RU	Russian Federation	UA	Ukraine
MR	Mauritania	RW	Rwanda	UG	Uganda
MS	Montserrat	SA	Saudi Arabia	US	United States of America
MT	Malta	SB	Solomon Islands	UY	Uruguay
MU	Mauritius	SC	Seychelles	UZ	Uzbekistan
MV	Maldives	SD	Sudan	VA	Holy see
MW	Malawi	SE	Sweden	VC	Saint Vincent and the Grenadines
MX	Mexico	SG	Singapore	VE	Venezuela
MY	Malaysia	SH	Saint Helena	VG	Virgin Islands (British)
MZ	Mozambique	SL	Slovenia	VN	Vietnam
NA	Namibia	SK	Slovakia	VU	Vanuatu
NE	Niger	SL	Sierra Leone	WS	Samoa
NG	Nigeria	SM	San Marino	YE	Yemen
NJ	Nicaragua	SN	Senegal	YU	Yugoslavia
NL	Netherlands	SO	Somalia	ZA	South Africa
NO	Norway	SR	Suriname	ZM	Zambia
NP	Nepal	ST	Sao Tome and Principe	ZR	Zaire
NR	Nauru	SV	El Sanvador	ZW	Zimbabwe
NZ	New Zealand	SY	Syria		
OM	Oman	SZ	Swaziland		

CÁC TỔ CHỨC QUỐC TẾ

AO	African Intellectual Property Organization (OAPI)
AP	African Regional Industrial Property Organization (ARIPO)
BX	Benelux Trademark Office and Benelux Designs Office
EP	European Patent Office (EPO)
IB, WO	International Bureau of the World Intellectual Property Organization (WIPO)

NHỮNG MÃ SỐ INID TRÍCH TỪ TIÊU CHUẨN ST9 CỦA TỔ CHỨC SỞ HỮU TRÍ TUỆ THẾ GIỚI (WIPO) ĐỂ NHẬN BIẾT CÁC DỮ LIỆU THƯ MỤC DÙNG CÔNG BỐ ĐƠN VÀ VĂN BẰNG BẢO HỘ SÁNG CHẾ, GIẢI PHÁP HỮU ÍCH

(11) Số bằng / Số công bố đơn

(15) Ngày cấp

- (21) Số đơn
- (22) Ngày nộp đơn
- (30) Số đơn ưu tiên, ngày nộp đơn ưu tiên, nước xuất xứ
- (43) Ngày công bố đơn
- (45) Ngày công bố Bằng độc quyền sáng chế / Bằng độc quyền giải pháp hữu ích
- (51) Phân loại sáng chế quốc tế
- (54) Tên sáng chế
- (57) Tóm tắt sáng chế
- (62) Số và ngày nộp đơn sớm hơn mà từ đó tài liệu SC/GPHI này được tách
- (67) Số đơn và ngày nộp đơn sáng chế mà đơn đó được chuyển thành đơn GPHI
- (71) Tên và địa chỉ của người nộp đơn
- (72) Tên của tác giả
- (73) Tên, địa chỉ của chủ bằng độc quyền Sáng chế / Bằng độc quyền GPHI
- (74) Tên của người đại diện SHCN
- (75) Tên của tác giả đồng thời là người nộp đơn
- (76) Tên của tác giả đồng thời là người nộp đơn và người được cấp văn bằng bảo hộ
- (86) Ngày nộp đơn PCT, số đơn
- (87) Ngày công bố đơn PCT, số công bố

NHỮNG MÃ SỐ INID TRÍCH TỪ TIÊU CHUẨN ST80 CỦA TỔ CHỨC SỞ HỮU TRÍ TUỆ THẾ GIỚI (WIPO) ĐỂ NHẬN BIẾT CÁC DỮ LIỆU THƯ MỤC DÙNG CÔNG BỐ ĐƠN VÀ BẰNG ĐỘC QUYỀN KIỂU DÁNG CÔNG NGHIỆP

- (11) Số bằng độc quyền kiểu dáng công nghiệp / Số công bố đơn
- (15) Ngày cấp
- (17) Ngày hết hạn hiệu lực của bằng độc quyền kiểu dáng công nghiệp
- (21) Số đơn
- (22) Ngày nộp đơn
- (23) Tên triển lãm, ngày và nơi triển lãm
- (28) Số phương án yêu cầu bảo hộ
- (30) Số đơn ưu tiên, ngày nộp đơn ưu tiên
- (43) Ngày công bố đơn
- (45) Ngày công bố bằng độc quyền kiểu dáng công nghiệp
- (51) Phân loại quốc tế kiểu dáng công nghiệp
- (54) Tên sản phẩm mang kiểu dáng công nghiệp
- (55) Ảnh chụp / hình vẽ kiểu dáng công nghiệp
- (57) Đặc điểm khác biệt yêu cầu bảo hộ của kiểu dáng công nghiệp
- (62) Số và ngày nộp đơn, số bằng độc quyền KDCN hoặc số công bố đơn liên quan đến tách đơn
- (71) Tên và địa chỉ của người nộp đơn
- (72) Tên của tác giả KDCN
- (73) Tên, địa chỉ của chủ bằng độc quyền KDCN
- (74) Tên của người đại diện SHCN

NHỮNG MÃ SỐ INID TRÍCH TỪ TIÊU CHUẨN ST60 CỦA TỔ CHỨC SỞ HỮU TRÍ TUỆ THẾ GIỚI (WIPO) ĐỂ NHẬN BIẾT CÁC DỮ LIỆU THƯ MỤC DÙNG CÔNG BỐ ĐƠN, GIẤY CHỨNG NHẬN ĐĂNG KÝ NHÃN HIỆU VÀ CÁC NHÃN HIỆU ĐƯỢC BẢO HỘ TẠI VIỆT NAM THEO THỎA ƯỚC MADRID

- (111) Số giấy chứng nhận đăng ký nhãn hiệu (trường hợp được bảo hộ trên cơ sở Thỏa ước Madrid thì là số đăng bạ quốc tế)
- (116) Số đăng bạ quốc tế theo Thỏa ước Madrid
- (141) Ngày hết hạn hiệu lực
- (151) Ngày cấp giấy chứng nhận đăng ký nhãn hiệu hoặc ngày đăng bạ theo Thỏa ước Madrid
- (156) Ngày gia hạn đăng bạ quốc tế theo Thỏa ước Madrid
- (176) Thời hạn hiệu lực của đăng bạ quốc tế theo Thỏa ước Madrid được gia hạn
- (171) Thời hạn hiệu lực
- (210) Số đơn
- (220) Ngày nộp đơn
- (230) Tên triển lãm, ngày và nơi triển lãm
- (300) Số đơn ưu tiên, ngày nộp đơn ưu tiên, nước xuất xứ
- (441) Ngày công bố đơn
- (510) Danh mục sản phẩm hoặc dịch vụ
- (511) Phân loại quốc tế sản phẩm và dịch vụ
- (531) Phân loại quốc tế các yếu tố hình của nhãn hiệu hàng hoá
- (540) Mẫu nhãn hiệu
- (551) Chỉ dẫn về hiệu lực của nhãn hiệu: nhãn hiệu tập thể
- (591) Màu sắc bảo hộ
- (731) Tên, địa chỉ của người nộp đơn
- (732) Tên, địa chỉ của chủ nhãn hiệu
- (740) Tên, địa chỉ của người đại diện SHCN
- (822) Nước xuất xứ, ngày nộp đơn, số đơn
- (831) Ngày mở rộng lãnh thổ, nước được chỉ định mở rộng lãnh thổ theo Thỏa ước Madrid

MỤC LỤC

	Trang
<u>PHẦN I:</u> Sáng chế được cấp Bằng độc quyền	9
<u>PHẦN II:</u> Giải pháp hữu ích được cấp Bằng độc quyền	173
<u>PHẦN III:</u> Kiểu dáng công nghiệp được cấp Bằng độc quyền	184
<u>PHẦN IV:</u> Nhãn hiệu được cấp Giấy chứng nhận đăng ký	397
<u>PHẦN V:</u> Nhãn hiệu đăng ký quốc tế được bảo hộ tại Việt Nam	1118
<u>PHẦN VI:</u> Chỉ dẫn địa lý được cấp Giấy chứng nhận đăng ký	1285
<u>PHẦN VII:</u> Sửa đổi, gia hạn, duy trì, cấp lại, chấm dứt, huỷ bỏ hiệu lực văn bằng bảo hộ, quyết định giải quyết khiếu nại	1289
<u>PHẦN VIII:</u> Chuyển giao quyền sở hữu công nghiệp	2799
<u>PHẦN IX:</u> Đính chính	3101

CONTENTS

<u>PART I:</u> Invention Patents	9
<u>PART II:</u> Utility Solution Patents	173
<u>PART III:</u> Industrial Design Patents	184
<u>PART IV:</u> Trademark Registrations	397
<u>PART V:</u> Trademarks of International Registration protected in VietNam	1118
<u>PART VI :</u> Geographical Indication Registrations	1285
<u>PARTVII:</u> Amendment, Renewal, Maintenance, Duplication, Termination, Cancellation of Protection Titles	1289
<u>PART XIII:</u> Transfer of Industrial Property Rights	2799
<u>PART IX:</u> Correction	3101

PHẦN I

SÁNG CHẾ ĐƯỢC CẤP BẰNG ĐỘC QUYỀN

- (11) **1-0021039**
 (15) 02.05.2019 (51)⁷ **H02J 7/00**, H01M 10/46
 (21) 1-2013-00864 (22) 20.03.2013
 (30) 2012-075545 29.03.2012 JP
 (45) 25.06.2019 375 (43) 25.10.2013 307
 (73) HONDA MOTOR CO., LTD. (JP)
 1-1, Minami-Aoyama 2-chome, Minato-ku, Tokyo 107-8556 Japan
 (72) Yuichi Kawasaki (JP)
 (74) Công ty Luật TNHH Phạm và Liên danh (PHAM & ASSOCIATES)
 (54) THIẾT BỊ ĐIỀU KHIỂN NẠP DÙNG CHO XE CHẠY ĐIỆN

(57) Sáng chế đề xuất thiết bị điều khiển nạp dùng cho xe chạy điện, thiết bị này có thể làm đơn giản hóa sự kết nối giữa xe và bộ nạp nhờ tạo ra đặc tính đa dụng cho bộ nạp. Trong đó khối điều khiển công suất (PDU) (45) để thực hiện điều khiển truyền động động cơ điện (18) và điều khiển nạp bộ ắc quy (4), bộ chuyển đổi thứ nhất (111) sẽ làm giảm điện áp đầu vào từ bộ nạp (10) tới điện áp nạp cho bộ ắc quy (4), và bộ chuyển đổi thứ hai (112) làm giảm điện áp đầu ra của bộ chuyển đổi thứ nhất (111) tới điện áp điều khiển cho PDU (45) được bố trí ở trên xe. Bộ nạp (10) được nối với bộ cấp điện (11) bằng bộ ghép nạp (13). Bộ nạp (10) bắt đầu cấp ra điện áp nạp để đáp lại sự dò thấy kết nối bộ ghép nạp (13) dựa trên sự giảm điện áp nhận dạng được cấp đến cho bộ ghép nạp (13). Bộ nạp (10) chịu sự điều khiển điện áp không đổi, và điện áp đầu ra sẽ giảm ở dòng điện cấp ra cực đại hoặc lớn hơn. PDU (45) giám sát điện áp đầu ra của bộ nạp (10), và điều khiển dòng điện nạp sao cho điện áp đầu ra duy trì điện áp không đổi.

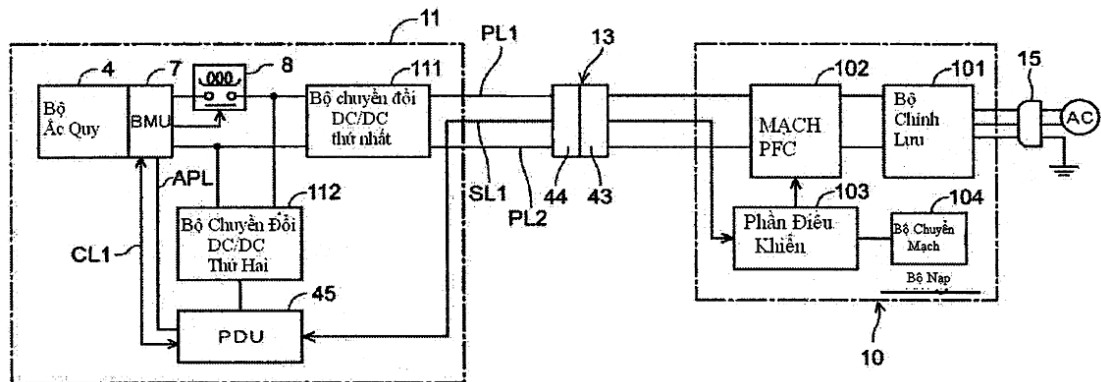

- (11) **1-0021040**
- (15) 02.05.2019 (51)⁷ **A61K 9/00**, 31/167, 31/198
- (21) 1-2012-00643 (22) 13.08.2010
- (86) PCT/EP2010/061856 13.08.2010 (87) WO2011/018522 17.02.2011
- (30) PCT/EP2009/060478 13.08.2009 EP
- (45) 25.06.2019 375 (43) 27.08.2012 293
- (73) NEOGEN N.V. (BE)
Square Marie Curie 50, BE-1070, Anderlecht, Belgium
- (72) AL DANDACHI ATASSI, Khaled (ES)
- (74) Công ty Luật TNHH Phạm và Liên danh (PHAM & ASSOCIATES)
- (54) **CHẾ PHẨM LÔNG CHỨA PARACETAMOL TRONG DUNG MÔI DẠNG NƯỚC ỔN ĐỊNH KHI BẢO QUẢN VÀ PHƯƠNG PHÁP BÀO CHẾ CHẾ PHẨM NÀY**
- (57) Sáng chế đề cập đến chế phẩm lỏng có độ bền chống oxy hóa, chứa paracetamol trong dung môi dạng nước thu được nhờ các bước sau: (i) hòa tan paracetamol trong dung môi dạng nước có nhiệt độ nằm trong khoảng từ 65°C đến 95°C, và độ pH nằm trong khoảng từ 5,0 đến 6,0 trong bình phản ứng; (ii) làm nguội dung dịch tạo thành đến nhiệt độ lớn hơn hoặc bằng 35°C và nhỏ hơn 40°C trong môi trường khí nitơ; (iii) bổ sung xystein hydroclorua và natri hydroxit đồng thời vào dung dịch mà không cần khuấy; (iv) đậy nắp bình phản ứng, và khuấy dung dịch ở bước iii) trong môi trường khí nitơ. Sáng chế cũng đề cập đến phương pháp bào chế chế phẩm này.

- (11) **1-0021041**
(15) 02.05.2019 (51)⁷ **H04L 29/00**
(21) 1-2014-02663 (22) 07.08.2014
(30) 13/962605 08.08.2013 US
(45) 25.06.2019 375 (43) 25.02.2015 323
(73) BLACKBERRY LIMITED (CA)
2200 University Avenue East, Waterloo, Ontario, N2K 0A7 Canada
(72) PEGG, Albert Murray (CA), HUANG, Li (CA), WANG, Enliang (CN), KYOWSKI,
Timothy Herbert (CA), PRSA, Steven (CA)
(74) Công ty Luật TNHH T&G (TGVN)
(54) THIẾT BỊ DI ĐỘNG
(57) Sáng chế đề cập đến thiết bị điện tử di động bao gồm: tấm, tấm này được làm thích ứng để chứa bảng mạch in; đai được gắn vào tấm; đệm kín được bố trí giữa đai và tấm, tấm và đai và đệm kín tạo thành kết cấu tấm trung gian; trong đó đệm kín gồm có nền; và vỏ chứa được gắn vào nền này.

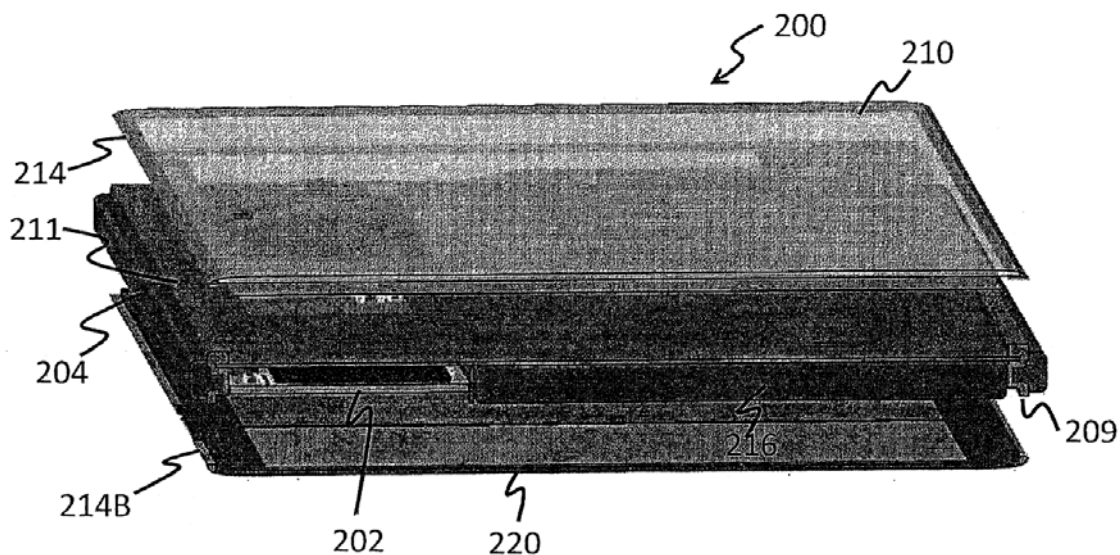

- (11) **1-0021042**
- (15) 02.05.2019 (51)⁷ **H04N 5/00**
- (21) 1-2014-00990 (22) 31.01.2013
- (62) 1-2013-00350
- (30) 10-2012-0076100 12.07.2012 KR
 10-2012-0081376 25.07.2012 KR
- (45) 25.06.2019 375 (43) 25.07.2014 316
- (73) CJ CGV CO., LTD. (KR)
 10th, 434, World cup buk-ro, Mapo-gu, Seoul 121-835, Korea
- (72) KIM, Hwan Chul (KR), KANG, Su Ryeon (KR)
- (74) Công ty TNHH Trường Xuân (AGELESS CO.,LTD.)
- (54) **HỆ THỐNG CHIẾU ĐA ĐIỂM**
- (57) Sáng chế đề cập đến hệ thống chiếu đa điểm có nhiều bề mặt chiếu trên đó các hình ảnh được chiếu lên các bề mặt chiếu đó, nhiều bề mặt chiếu được bố trí vào hai mặt hoặc nhiều hơn hai mặt không song song với nhau. Hệ thống chiếu đa điểm theo sáng chế tạo ra các hình ảnh ba chiều và mức độ cao về sự đắm chìm trong các hình ảnh và còn tạo ra các hình ảnh đa tầm nhìn, nhờ đó tạo cho các khán giả rạp hát cảm giác giống như họ thật sự tồn tại trong không gian được mô tả qua các hình ảnh.

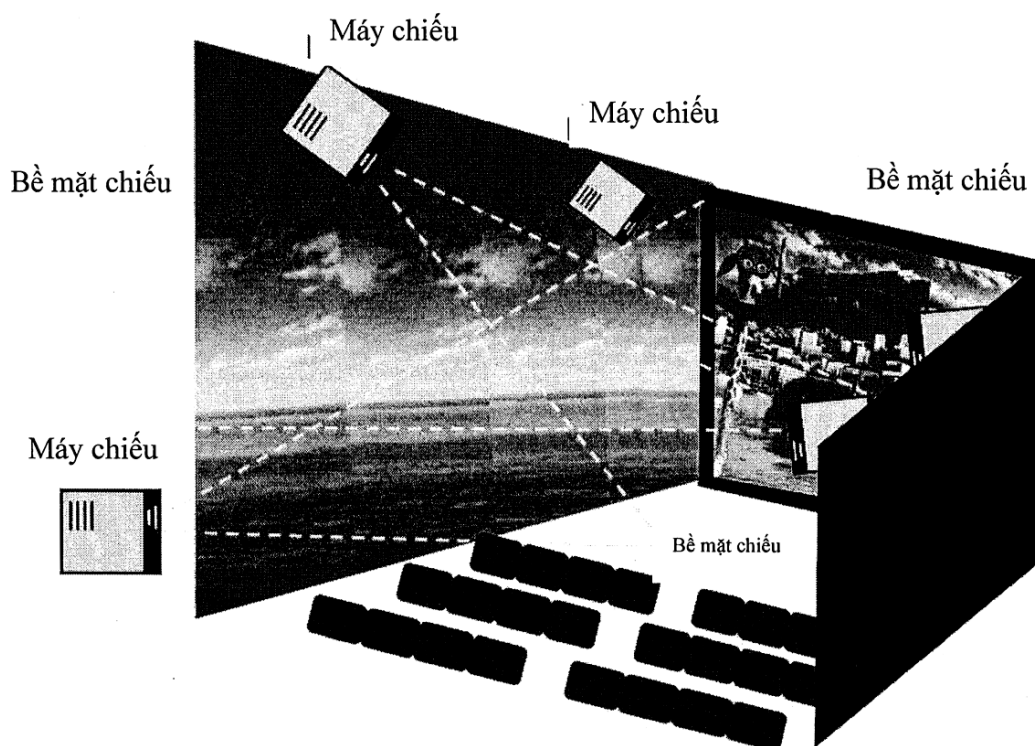

- (11) **1-0021043**
- (15) 02.05.2019 (51)⁷ **H04L 1/16**, 1/00
- (21) 1-2010-02931 (22) 27.03.2009
- (86) PCT/US2009/038679 27.03.2009 (87) WO2009/123935 08.10.2009
- (30) 61/040,700 30.03.2008 US
- 12/407,161 19.03.2009 US
- (45) 25.06.2019 375 (43) 25.04.2011 277
- (73) QUALCOMM INCORPORATED (US)
Attn: International IP Administration, 5775 Morehouse Drive, San Diego, California 92121, United States of America
- (72) XU, Hao (US), FAN, Zhifei (CN)
- (74) Công ty TNHH Quốc tế D & N (D&N INTERNATIONAL CO.,LTD.)
- (54) **PHƯƠNG PHÁP TRUYỀN VÀ THU THÔNG TIN TRONG HỆ THỐNG TRUYỀN THÔNG VÀ THIẾT BỊ TRUYỀN THÔNG KHÔNG DÂY**
- (57) Sáng chế đề xuất phương pháp và thiết bị truyền thông không dây. Theo một phương án, thiết bị người dùng (UE) có thể ánh xạ thông tin thứ nhất (ví dụ, thông tin CQI) thành M bit có ý nghĩa nhất (MSB) của thông báo và có thể ánh xạ thông tin thứ hai (ví dụ, thông tin ACK) thành N bit ít có ý nghĩa nhất (LSB) của thông báo này nếu thông tin thứ hai được truyền, trong đó $M \geq 1$ và $N \geq 1$. UE có thể mã hóa thông báo này bằng mã khối, ví dụ, mã hóa M MSB bằng M chuỗi cơ sở thứ nhất của mã khối và mã hóa N LSB bằng N chuỗi cơ sở tiếp theo của mã khối. Thông tin thứ hai có thể bao gồm N bit ACK. UE có thể thiết lập mỗi bit ACK thành trị số thứ nhất đối với ACK hoặc thành trị số thứ hai cho NACK. Trị số thứ hai có thể cũng được sử dụng cho cuộc truyền gián đoạn (DTX) của thông tin ACK.

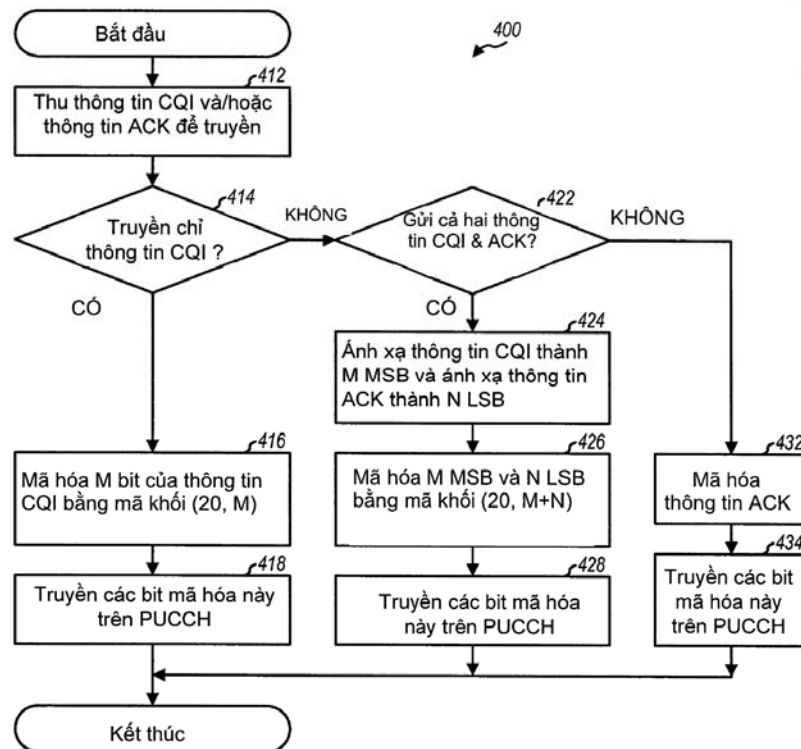

- (11) **1-0021044**
- (15) 02.05.2019 (51)⁷ **B62J 17/02**, 17/06, 6/02, 6/00
- (21) 1-2012-03335 (22) 09.11.2012
- (30) JP2012-120810 28.05.2012 JP
- (45) 25.06.2019 375 (43) 25.12.2013 309
- (73) YAMAHA HATSUDOKI KABUSHIKI KAISHA (JP)
2500 Shingai, Iwata, Shizuoka 438-8501, Japan
- (72) Tetsuya HANAI (JP)
- (74) Công ty cổ phần tư vấn Trung Thực (TRUNG THUC.,JSC)
- (54) XE NGỒI KIỂU YÊN NGỰA
- (57) Sáng chế đề cập đến xe ngồi kiểu yên ngựa ngăn không cho kích thước của nắp che trước (24) trở nên lớn và xe này được trang bị hốc lõm đủ lớn. Hốc lõm (251) được tạo ra trên nắp che sau (25) trên phía ngoài của ống đầu (20) theo chiều ngang xe và ở vị trí chồng lên đèn pha (32) theo chiều từ trên xuống dưới. Đèn báo vị trí (33) được lắp trên nắp che trước (24) và nằm ở vị trí chồng lên hốc lõm (251) theo chiều ngang xe. Đèn nháy (35) được lắp trên nắp che trước (24) và nằm bên trên đèn báo vị trí (33). Đầu trên của đèn báo vị trí (33) chồng lên đáy (251b) của hốc lõm (251). Đèn báo vị trí (33) được lắp ở vị trí mà ít nhất một phần chồng lên đèn pha (32) theo chiều từ trên xuống. Bóng đèn pha (321) được định vị ở tâm theo chiều ngang xe. Bóng đèn nháy (351) được định vị bên trên hốc lõm (251).

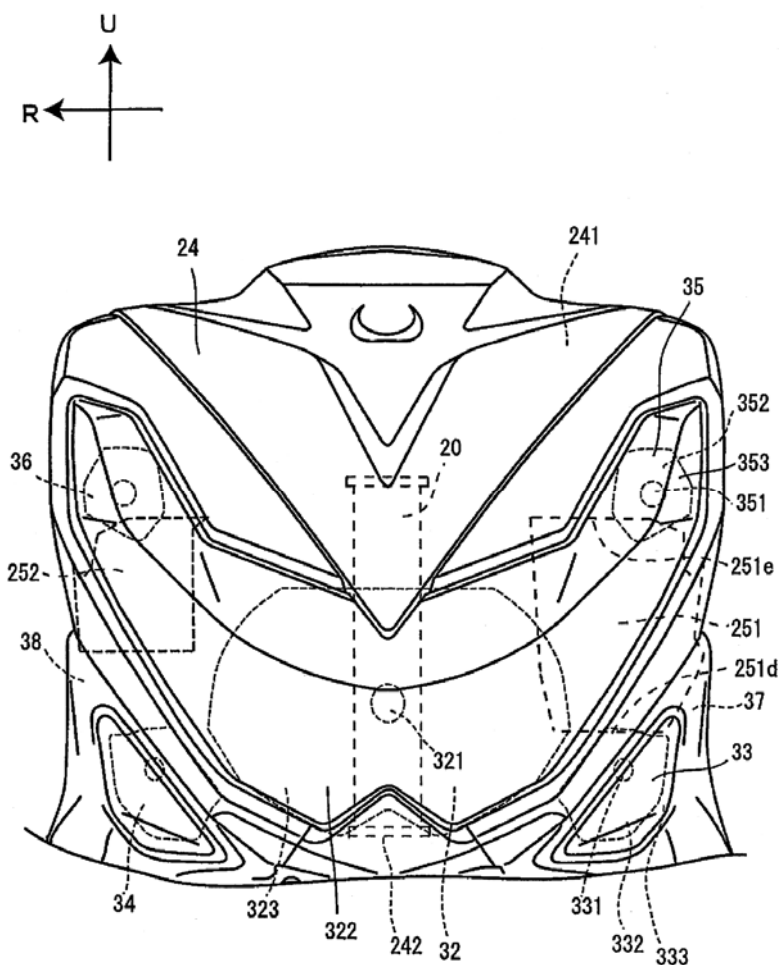

- (11) **1-0021045**
 (15) 02.05.2019 (51)⁷ **G02B 5/00**, G03B 9/02, 9/10
 (21) 1-2013-02874 (22) 29.02.2012
 (86) PCT/JP2012/055053 29.02.2012 (87) WO2012/132727 04.10.2012
 (30) 2011-071093 28.03.2011 JP
 (45) 25.06.2019 375 (43) 27.01.2014 310

(73) KIMOTO CO., LTD. (JP)

6-35, Suzuya 4-chome, Chuo-ku, Saitama-shi, Saitama 338-0013, Japan

(72) TOSHIMA Yasumaro (JP), OKUBO Takashi (JP)

(74) Công ty Luật TNHH Phạm và Liên danh (PHAM & ASSOCIATES)

(54) **VẬT LIỆU CHẮN SÁNG DÙNG CHO DỤNG CỤ QUANG HỌC, BỘ PHẬN QUANG HỌC VÀ THIẾT BỊ THU HÌNH ẢNH**

(57) Sáng chế đề xuất vật liệu chắn sáng dùng trong dụng cụ quang học có vùng ít bóng rộng đồng thời vẫn đảm bảo các đặc tính vật lý cần thiết. Vật liệu chắn sáng (1) bao gồm tấm chắn sáng (4) trên đế (2), và các đặc tính bề mặt của tấm chắn sáng (4) được điều chỉnh để đáp ứng ít nhất một trong số A1 và A2, và ít nhất một trong số B1 và B2. Trong đó, A1 là điều kiện về độ nhám trung bình số Sa trong phép đo độ nhám bề mặt ba chiều nằm trong khoảng từ 0,4 đến 2,0, A2 là điều kiện về độ nhám trung bình mười điểm Sz trong phép đo độ nhám bề mặt ba chiều nằm trong khoảng từ 1 đến 20. Xác định mặt phẳng qua tâm của các phần nhô và các phần lõm trong phép đo độ nhám bề mặt ba chiều là mặt phẳng quy chiếu, P_n (n là số nguyên lớn hơn không bất kỳ) là số lượng phần nhô mà chúng nhô ra khỏi mặt phẳng với độ cao n lần Sa từ mặt phẳng quy chiếu, P_{n+1} là số lượng phần nhô mà chúng nhô ra khỏi mặt phẳng với độ cao (n+1) lần Sa, và R_n là tỷ số (P_{n+1}/P_n) giữa P_n và P_{n+1} , B1 là điều kiện mà R1 bằng hoặc lớn hơn 55% và R4 bằng hoặc lớn hơn 7%, và B2 là điều kiện mà ít nhất là R1 bằng hoặc lớn hơn 55%, R2 bằng hoặc lớn hơn 15% và R3 bằng hoặc lớn hơn 8%. 4. Bộ phận quang học bao gồm vật liệu chắn sáng này và thiết bị thu hình ảnh bao gồm bộ phận quang học này cũng được đề xuất.

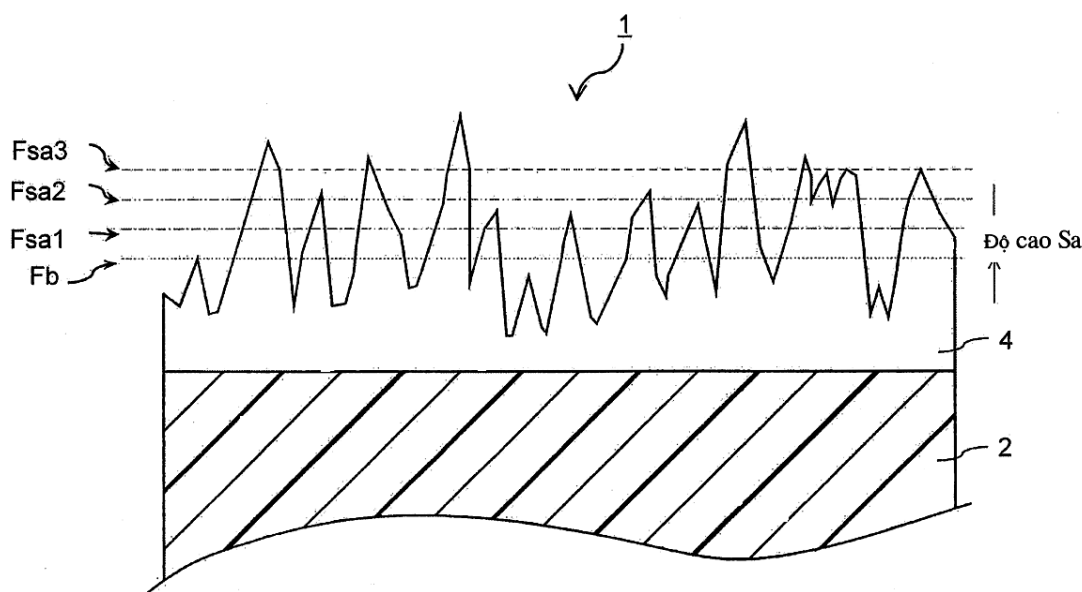

- | | | | | | |
|------|-------------------|------------|--|-------------------|--|
| (11) | 1-0021046 | | | (51) ⁷ | G06T 7/00 , G06K 9/62, G06T 9/00, 11/00 |
| (15) | 02.05.2019 | | | (22) | 27.07.2012 |
| (21) | 1-2014-00178 | | | (87) | WO2013/015740A1 31.01.2013 |
| (86) | PCT/SE2012/050851 | 27.07.2012 | | | |
| (30) | 1150724-1 | 28.07.2011 | | SE | |
| | 61/512,617 | 28.07.2011 | | US | |
| (45) | 25.06.2019 | 375 | | (43) | 25.03.2015 324 |
- (73) MEDETECT AB (SE)
Medicon Village, S-223 81 Lund, Sweden
- (72) ERJEFAELT, Jonas (SE)
- (74) Công ty TNHH Tâm nhìn và Liên danh (VISION & ASSOCIATES CO.LTD.)
- (54) PHƯƠNG PHÁP PHÂN BIỆT CÁC VÙNG TRONG CHUỖI GỒM N ẢNH SỐ SƠ CẤP, PHƯƠNG PHÁP HIỂN THỊ CÁC NHÓM TẾ BÀO NẪM TRONG LÁT CẮT MÔ VI PHẪU VÀ PHƯƠNG PHÁP HIỂN THỊ PHÂN BỐ BA CHIỀU CỦA NHIỀU NHÓM TẾ BÀO VÀ CẤU TRÚC TẾ BÀO NẪM TRONG CÙNG MỘT KHÔNG GIAN BA CHIỀU TRONG MẪU MÔ VI PHẪU
- (57) Sáng chế đề cập tới phương pháp phân biệt các vùng trong chuỗi các ảnh số, phương pháp này bao gồm các bước: tạo ra chuỗi các hình ảnh bao gồm các vùng đánh dấu chưa được xác định; đánh giá mọi hình ảnh I_n với $1 \leq n \leq N$ theo tiêu chí lựa chọn xác định trước và xác định các vùng đánh dấu ảnh là các vùng đánh dấu chưa được xác định đáp ứng tiêu chí lựa chọn xác định trước; tạo ra ảnh mới I_{new} ; và chèn các vùng đánh dấu ảnh mới vào ảnh mới I_{new} , các vùng đánh dấu ảnh mới này có cùng hình dạng và vị trí với các vùng đánh dấu ảnh có mặt trong ảnh I_n nhưng không ở trong ảnh I_{n-1} , và các vùng đánh dấu ảnh mới nêu trên là có thể nhận diện được trong I_{new} nhờ đặc điểm đơn nhất. Ngoài ra, sáng chế còn đề xuất phương pháp hiển thị các nhóm tế bào trong các lát cắt mô của mẫu mô vi phẫu. Ngoài ra, sáng chế còn bộc lộ phương pháp hiển thị phân bố ba chiều của các nhóm tế bào trong mẫu mô vi phẫu.

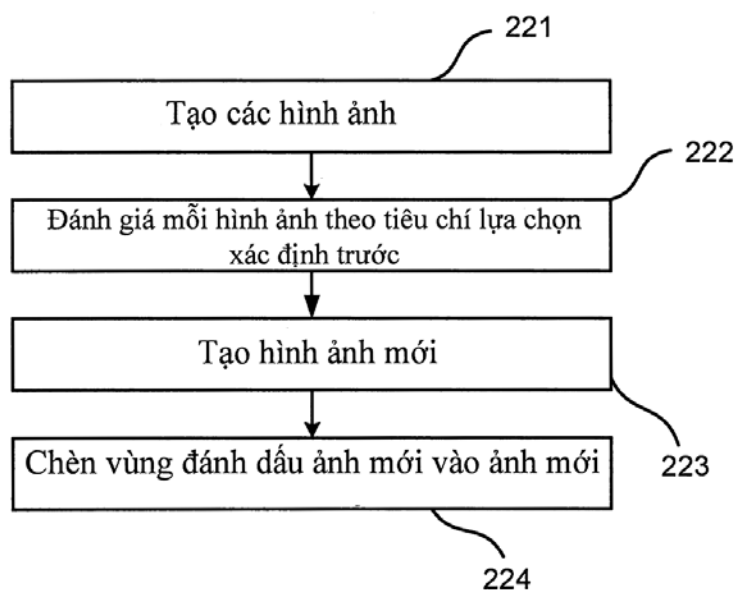

- (11) **1-0021047**
- (15) 02.05.2019 (51)⁷ **E21B 43/36**
- (21) 1-2015-00037 (22) 01.05.2013
- (86) PCT/US/2013/039080 01.05.2013 (87) WO2014/058480 17.04.2014
- (30) 61/711,132 08.10.2012 US
- (45) 25.06.2019 375 (43) 25.05.2015 326
- (73) **EXXONMOBIL UPSTREAM RESEARCH COMPANY (US)**
 P. O. Box 2189 (CORP-URC-SW359), Houston, Texas 77252-2189, United States of America
- (72) **GRAVE, Edward, J. (US), BYMASTER, Adam, S. (US), FOWLER, Tracy, A. (US)**
- (74) **Công ty Luật TNHH AMBYS Hà Nội (AMBYS HANOI)**
- (54) **HỆ THỐNG VÀ PHƯƠNG PHÁP PHÂN TÁCH NHIỀU PHA**
- (57) Sáng chế đề xuất hệ thống và phương pháp phân tách các chất lỏng và các chất khí trong chất lưu nhiều pha. Phương pháp bao gồm phun chất lưu nhiều pha vào số vách chia trong hệ thống phân tách nhiều pha, trong đó các vách chia được tạo kết cấu để giảm vận tốc của chất lưu nhiều pha. Phương pháp cũng bao gồm phân tách chất lưu nhiều pha vào giữa số ống dẫn phía dưới và số ống dẫn phía trên, trong đó mỗi ống dẫn phía dưới bao gồm vùng giãn nở được tạo kết cấu để giảm áp suất trong ống dẫn phía dưới để cho phép các chất lỏng bị cuốn xả ra khỏi ống dẫn phía trên tương ứng thông qua ống xả.

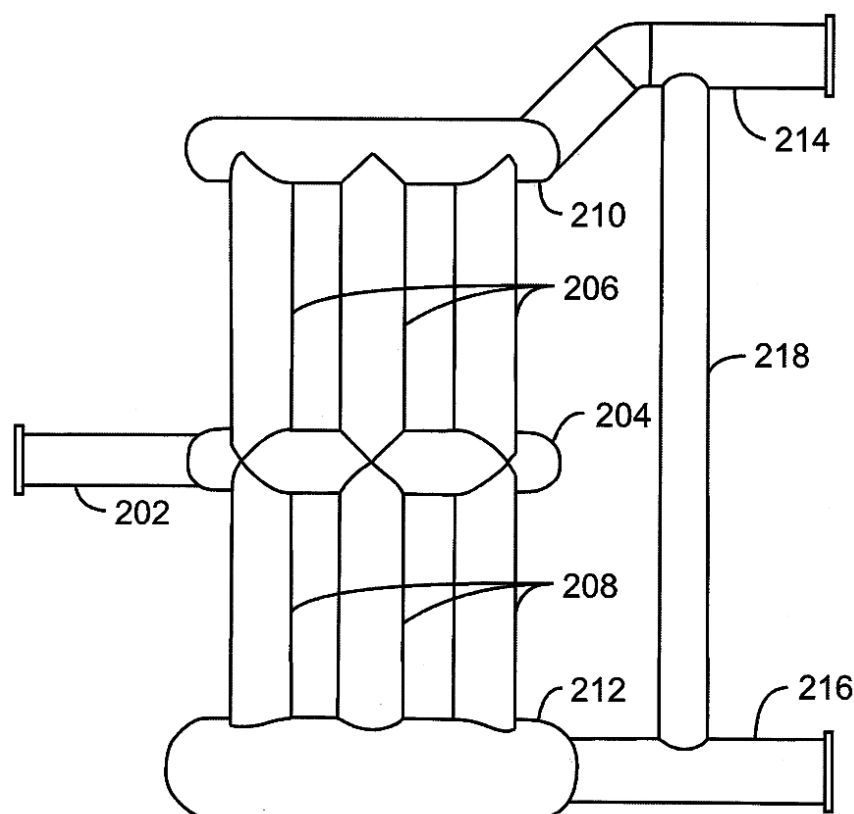

- (11) **1-0021048**
 (15) 02.05.2019 (51)⁷ **D04B 35/06**
 (21) 1-2015-04369 (22) 21.05.2014
 (86) PCT/EP2014/060471 21.05.2014 (87) WO2014/187872 27.11.2014
 (30) 10 2013 105 239.8 22.05.2013 DE
 (45) 25.06.2019 375 (43) 25.02.2016 335
 (73) GROZ-BECKERT KG (DE)
 Parkweg 2, 72458 Albstadt, Germany
 (72) SCHNEIDER, Jurgen (DE), DIETZ, Andreas (DE)
 (74) Công ty TNHH Sở hữu trí tuệ WINCO (WINCO CO., LTD.)
 (54) KIM TRƯỢT

(57) Sáng chế đề cập đến kim trượt (20) bao gồm thân kim (21), thân kim này có móc kim (24). Bộ phận trượt (30) có thể dịch chuyển được bố trí trên thân kim. Bộ phận trượt (30) có hai lưỡi trượt (31). Các lưỡi trượt có bề mặt đỡ mũi dẹt (33) để tiếp nhận ít nhất một mũi dẹt (45) và tạo ra một lỗ móc (40) tại một đầu tự do (32) bởi bề mặt bên trong (41) được bố trí nằm cách nhau theo phương chiều ngang (Q). Ở vị trí trút mũi dẹt (II), mỗi bề mặt bên trong (41) nằm tỳ lên một bề mặt bên của móc (28) tại một điểm tiếp xúc (42). Một khe hở (43) được tạo ra liền kề điểm tiếp xúc (42) theo phương chiều cao (H), nhờ đó chiều rộng khe hở (BS) theo phương chiều ngang (Q) tăng theo chiều hướng ra xa điểm tiếp xúc (42) theo phương chiều cao (H).

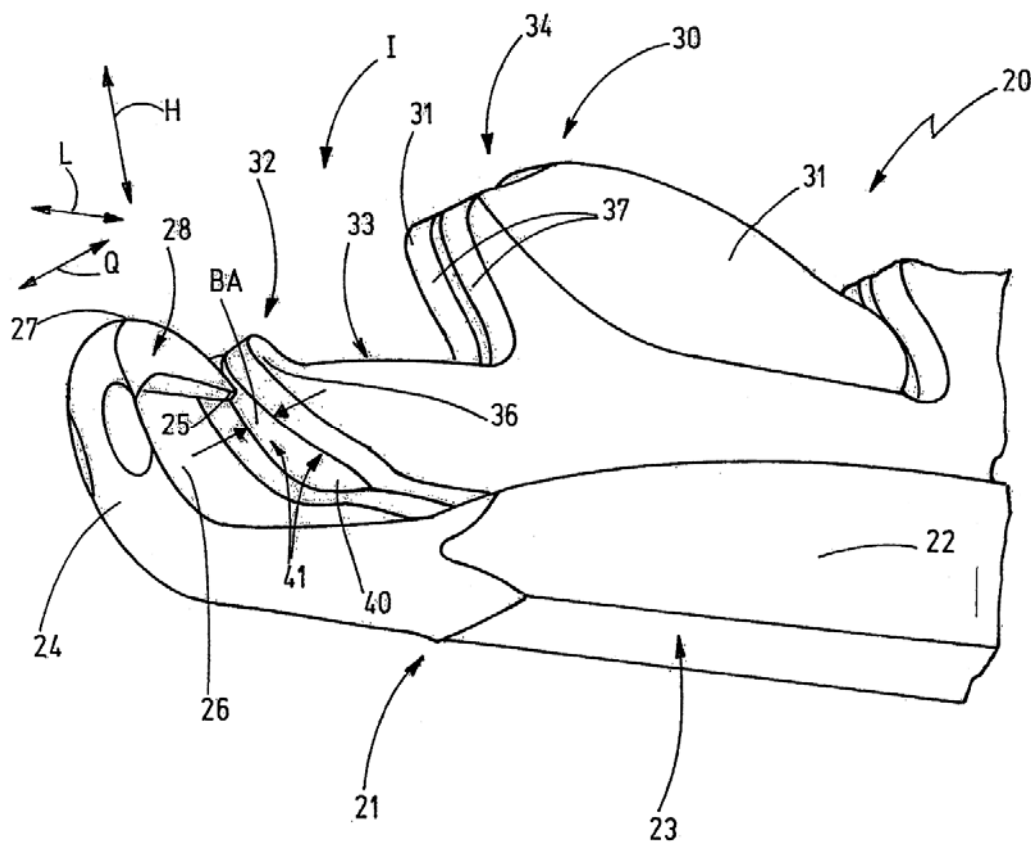

- | | | | | | |
|------|-------------------|------------|-------------------|-------------------------------|------------|
| (11) | 1-0021049 | | | | |
| (15) | 02.05.2019 | | (51) ⁸ | H01B 13/02 , B21F 7/00 | |
| (21) | 1-2018-01216 | | (22) | 13.03.2017 | |
| (86) | PCT/JP2017/009941 | 13.03.2017 | (87) | WO2017/159604 | 21.09.2017 |
| (30) | 2016-049580 | 14.03.2016 | JP | | |
| | 2016-049581 | 14.03.2016 | JP | | |
| | 2016-049582 | 14.03.2016 | JP | | |
| | 2016-191444 | 29.09.2016 | JP | | |
| | 2017-009352 | 23.01.2017 | JP | | |
| (45) | 25.06.2019 | 375 | (43) | 26.11.2018 | 368 |

- (73) SHINMAYWA INDUSTRIES, LTD. (JP)
 1-1, Shinmeiwa-cho, Takarazuka-shi, Hyogo 6658550, Japan
- (72) Hiroaki SHIRAI (JP), Junya ENOMOTO (JP), Takayuki MONONOBE (JP), Naoki FUJISAWA (JP), Tatsuya YAMADA (JP)
- (74) Công ty cổ phần tư vấn Trung Thực (TRUNG THUC.,JSC)

(54) **THIẾT BỊ XOẮN DÂY ĐIỆN VÀ PHƯƠNG PHÁP XOẮN DÂY ĐIỆN**

(57) Sáng chế đề cập đến thiết bị xoắn dây điện và phương pháp xoắn dây điện. Thiết bị xoắn dây điện này có khả năng tạo ra dây điện đã xoắn tốt hơn từ các dây điện mà cả hai đầu đều được cắt. Thiết bị xoắn dây điện (1) bao gồm cơ cấu kẹp thứ nhất (11) có kẹp thứ nhất (2a) kẹp đầu thứ nhất của dây điện thứ nhất (CT), kẹp thứ hai (2b) kẹp đầu thứ nhất của dây điện thứ hai (C2), và mâm kẹp thứ nhất (15A) giữ kẹp thứ nhất (2a) và kẹp thứ hai (2b). Thiết bị xoắn dây điện (1) có cơ cấu kẹp thứ hai (12) kẹp đầu thứ hai của dây điện thứ nhất (CT) và đầu thứ hai của dây điện thứ hai (CT), cơ cấu dẫn động xoay thứ nhất (3b) khiến cho mâm kẹp thứ nhất (15A) quay quanh đường tâm xoay (CL), và cơ cấu dẫn động quay thứ nhất (3a) khiến cho kẹp thứ nhất (2a) và kẹp thứ hai (2b) quay quanh đường tâm quay song song với đường tâm xoay (CL) hoặc được làm nghiêng so với đường tâm xoay (CL).

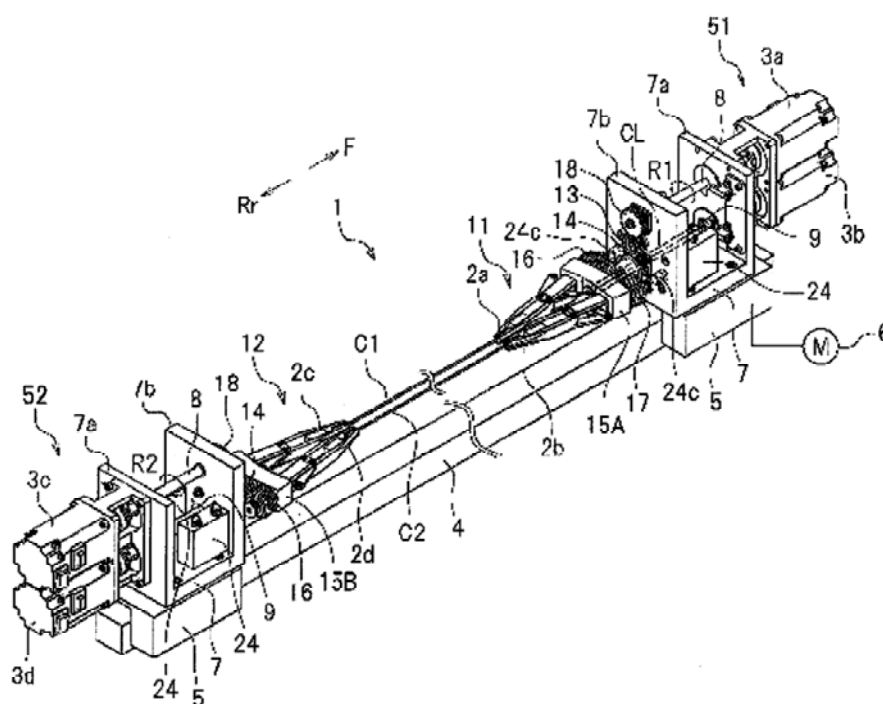

- | | | | | | |
|------|---|------------|-------------------|-------------------|------------|
| (11) | 1-0021051 | | | | |
| (15) | 02.05.2019 | | (51) ⁷ | D06F 39/00 | |
| (21) | 1-2015-00848 | | (22) | 11.09.2013 | |
| (86) | PCT/JP2013/005372 | 11.09.2013 | (87) | WO2014/041799A1 | 20.03.2014 |
| (30) | 2012-202557 | 14.09.2012 | JP | | |
| | 2012-202559 | 14.09.2012 | JP | | |
| | 2012-202563 | 14.09.2012 | JP | | |
| | 2012-202564 | 14.09.2012 | JP | | |
| | 2012-202565 | 14.09.2012 | JP | | |
| (45) | 25.06.2019 | 375 | (43) | 25.06.2015 | 327 |
| (73) | PANASONIC INTELLECTUAL PROPERTY MANAGEMENT CO., LTD. (JP)
1-61, Shiromi 2-Chome, Chuo-ku, Osaka-shi, Osaka 540-6207, Japan | | | | |
| (72) | KAJIHARA, Hiroshi (JP), KANDO, Takeshi (JP), SAKAMOTO, Junya (JP) | | | | |
| (74) | Công ty TNHH một thành viên Sở hữu trí tuệ VCCI (VCCI-IP CO.,LTD) | | | | |
| (54) | MÁY GIẶT | | | | |
| (57) | Sáng chế đề cập đến máy giặt bao gồm trống quay (3) được dẫn động quay được, vỏ máy giặt chứa trống quay (3), và panen hiển thị hoạt động (16) được bố trí ở phần trên của vỏ máy giặt và có cửa sổ mở (21). Ngoài ra, máy giặt bao gồm panen tinh thể lỏng (25) được lắp vào phía mặt sau của panen hiển thị hoạt động (16), tấm thủy tinh trong suốt (22) được lắp qua thân đàn hồi (23) vào phía mặt sau của phần mà ở đó cửa sổ mở (21) được bố trí trong panen hiển thị hoạt động (16), và điện cực trong suốt (24) được lắp ở phía mặt sau của tấm thủy tinh trong suốt (22). | | | | |

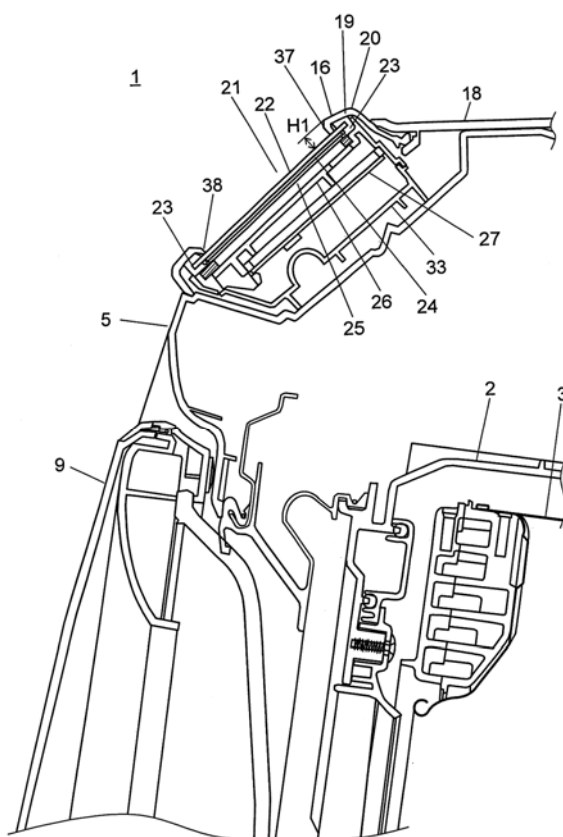

- (11) **1-0021052**
 (15) 02.05.2019 (51)⁷ **B62J 99/00**, F02M 35/16
 (21) 1-2015-01720 (22) 18.05.2015
 (30) 2014-116812 05.06.2014 JP
 (45) 25.06.2019 375 (43) 25.08.2015 329
 (73) HONDA MOTOR CO., LTD. (JP)
 1-1, Minami-Aoyama 2-chome, Minato-ku, Tokyo 107-8556, Japan
 (72) Tatsuya KAWATE (JP), Tomokatsu SUDA (JP), Satoshi OKAYAMA (JP), Hiroshi KISHI (JP)
 (74) Công ty TNHH Dịch vụ sở hữu trí tuệ ALPHA (ALPHA PLUS CO., LTD.)
 (54) **BỘ LỌC KHÔNG KHÍ CỦA XE KIỂU NGỒI ĐỂ CHÂN HAI BÊN**
 (57) Sáng chế nhằm mục đích ngăn không cho nước, các vật bên ngoài và các vật tương tự lọt vào trong khoang không khí chưa lọc, đồng thời cải thiện các đặc tính về hình dạng bên ngoài trong bộ lọc không khí của xe kiểu ngồi để chân hai bên.

Trong bộ lọc không khí (30) bao gồm: hộp bộ lọc không khí (40) mà phần bên trong của nó được phân chia thành khoang không khí chưa lọc (44) và khoang không khí đã lọc (46) nhờ chi tiết lọc không khí (42); ống nạp (50) lắp vào hộp bộ lọc không khí (40) theo cách nối thông với khoang không khí chưa lọc (44), và được tạo ra có miệng nạp không khí (52) hướng về phía trước; tấm che (60) tạo ra đường nạp (62) giữa hộp bộ lọc không khí (40) và tấm che (60) và che miệng nạp không khí (52), tấm che (60) kéo dài theo chiều dọc của xe theo cách mà chiều dài theo chiều dọc lớn hơn chiều dài theo phương thẳng đứng, miệng nạp không khí (52) được bố trí ở phía trước phần giữa theo chiều dọc của hộp bộ lọc không khí (40), cửa nạp không khí (70) vào đường nạp (62) được tạo ra ở phía sau phần giữa theo chiều dọc của hộp bộ lọc không khí (40) cũng như trên phần sau của tấm che (60).

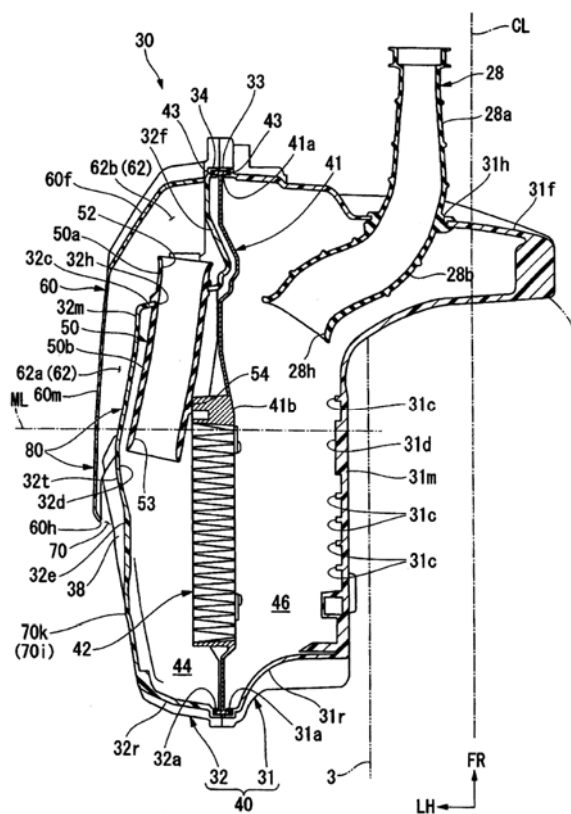

- (11) **1-0021053**
- (15) 02.05.2019 (51)⁷ **C10B 57/00, C10L 5/04**
- (21) 1-2016-00393 (22) 10.05.2012
- (62) 1-2013-03926
- (86) PCT/US2012/037274 10.05.2012 (87) WO2012/158450 22.11.2012
- (30) 61/485,969 13.05.2011 US
- (45) 25.06.2019 375 (43) 25.04.2016 337
- (73) CATALYTIC DISTILLATION TECHNOLOGIES (US)
10100 Bay Area Blvd., Pasadena, TX 77505, United States of America
- (72) FAEGH, Ahmad (US), John E. COLLINS (US), MANRAL, Virendra (US), REISEN, Gary (US)
- (74) Công ty TNHH T&T INVENMARK Sở hữu trí tuệ Quốc tế (T&T INVENMARK CO., LTD.)
- (54) **THIẾT BỊ SẢN XUẤT NHIÊN LIỆU CỐC**
- (57) Sáng chế đề cập đến thiết bị sản xuất nhiên liệu cốc bao gồm:
bộ gia nhiệt để gia nhiệt nguyên liệu cốc hóa đến nhiệt độ cốc hóa để tạo ra nguyên liệu cốc hóa đã được gia nhiệt;
ống dẫn lưu để thu hồi nguyên liệu cốc hóa đã được gia nhiệt từ bộ gia nhiệt;
ống dẫn lưu để cấp môi trường làm nguội nhanh;
bộ phận để làm cho nguyên liệu cốc hóa đã được gia nhiệt tiếp xúc với môi trường làm nguội nhanh để làm giảm nhiệt độ của nguyên liệu cốc hóa đã được gia nhiệt và tạo ra dòng đã được làm nguội nhanh;
ống dẫn lưu để cấp dòng đã được làm nguội nhanh này đến thùng cốc hóa để cracking nhiệt dòng đã được làm nguội nhanh nhằm (a) cracking một phần dòng đã được làm nguội nhanh này để tạo ra sản phẩm hơi đã được cracking, và (b) tạo ra sản phẩm cốc có nồng độ chất cháy dễ bay hơi (VCM) nằm trong khoảng từ 13% đến 50% trọng lượng, khi được đo bởi ASTM D3175.

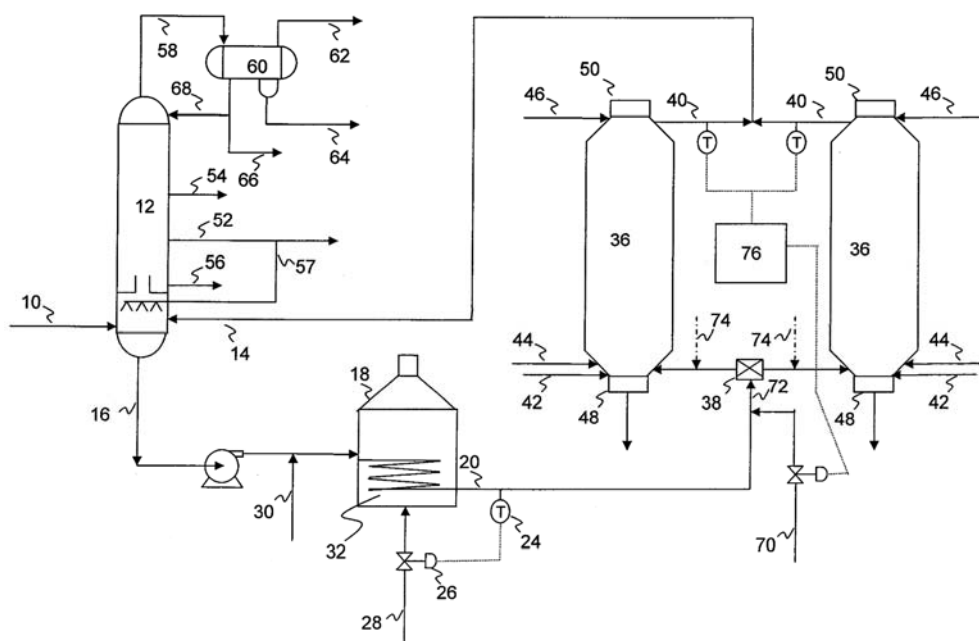

- (11) **1-0021054**
- (15) 02.05.2019 (51)⁷ **H01L 33/50, C09K 11/61**
- (21) 1-2016-03368 (22) 23.02.2015
- (86) PCT/US2015/017010 23.02.2015 (87) WO2015/142478 24.09.2015
- (30) 14/217,831 18.03.2014 US
- (45) 25.06.2019 375 (43) 25.11.2016 344
- (73) GE LIGHTING SOLUTIONS, LLC (US)
1975 Noble Road, Bldg. 338, Nela Park, East Cleveland, OH 44112, United States of America
- (72) CHOWDHURY, Ashfaque, Islam (US), ALLEN, Gary, Robert (US), CAI, Dengke (CN)
- (74) Công ty Luật TNHH T&G (TGVN)
- (54) **ĐỒ CHỨA LED ĐƯỢC NẠP PHOTPHO**
- (57) Sáng chế đề cập đến đồ chứa điốt phát sáng (Light Emitting Diode - LED) được nạp photpho có độ bền cao hơn và phương pháp làm tăng độ bền của đồ chứa LED được nạp photpho. Lớp phủ silicon được tạo ra trên lớp hỗn hợp photpho silicon.

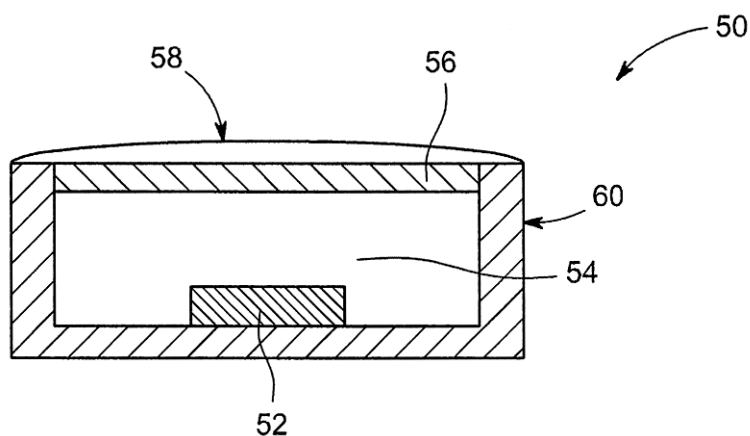

- (11) **1-0021055**
- (15) 02.05.2019 (51)⁷ **F02N 11/00**
- (21) 1-2012-03081 (22) 17.10.2012
- (30) 100138723 25.10.2011 TW
- (45) 25.06.2019 375 (43) 27.05.2013 302
- (73) SANYANG MOTOR CO., LTD. (TW)
184 Keng Tzu Kou, Shang Keng Village, Hsin Fong Shiang, Hsinchu, Taiwan
- (72) Su-Hsing WANG (TW), Chui-Lung CHIU (TW), Kuan-Hsu LIN (TW), Chih-Wei HUANG (TW), Hsin Chung WU (TW), Wen-Cheng HSU (TW)
- (74) Công ty TNHH T&T INVENMARK Sở hữu trí tuệ Quốc tế (T&T INVENMARK CO., LTD.)
- (54) **THIẾT BỊ KHỞI ĐỘNG ĐỘNG CƠ**
- (57) Sáng chế đề cập tới thiết bị khởi động động cơ được bố trí trên xe mô tô sang số bằng tay kéo có động cơ, thiết bị này bao gồm công tắc ấn, tay kéo ly hợp, mô tơ khởi động để khởi động động cơ, và bộ điều khiển động cơ. Công tắc ấn được bố trí cố định trên đế neo tay nắm của xe mô tô; tay kéo ly hợp được bố trí cố định trên đế neo tay nắm và được bố trí phía trước công tắc ấn; và bộ điều khiển động cơ được nối điện với công tắc ấn và mô tơ khởi động. Khi động cơ ở trạng thái số không và tắt máy, tay kéo ly hợp được kéo để nhấn công tắc ấn, bộ điều khiển động cơ đưa ra một tín hiệu để kích hoạt mô tơ khởi động quay và khởi động động cơ. Nhờ đó, khi động cơ (không ở trạng thái số không) ở trạng thái chạy không và tắt máy và đang khởi động lại, nguy cơ xảy ra trường hợp tăng tốc đột ngột ngoài ý muốn có thể được ngăn chặn.

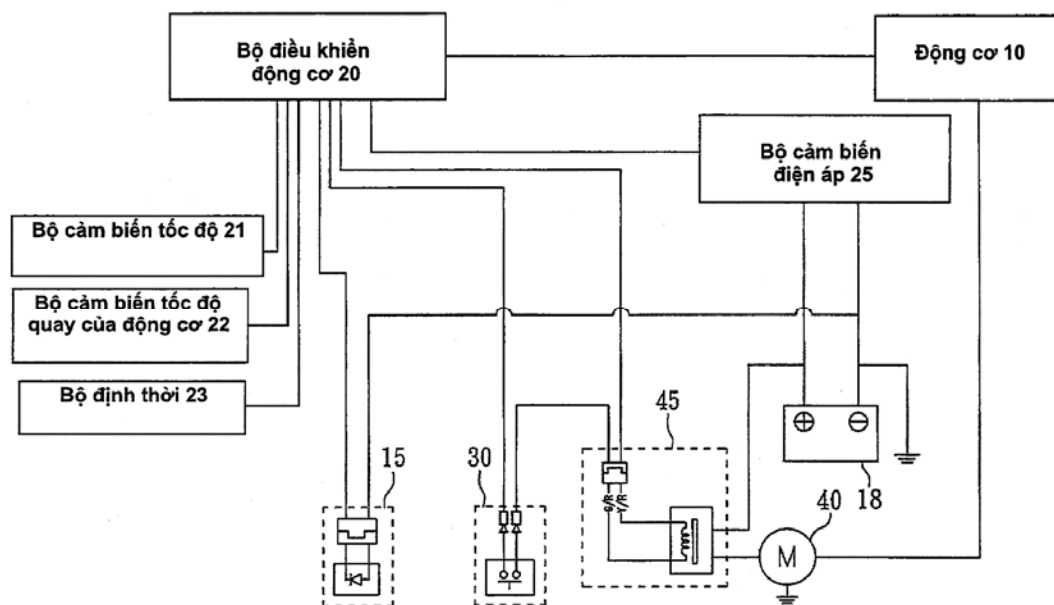

- (11) **1-0021056**
 (15) 02.05.2019 (51)⁷ **A61K 33/44**, A61P 13/12, B01J 20/20, C01B 31/10, A61P 1/16, 39/02, B01J 20/30
- (21) 1-2013-01379 (22) 05.10.2011
 (86) PCT/JP2011/072960 05.10.2011 (87) WO2012/050025A1 19.04.2012
 (30) 2010-229408 12.10.2010 JP
 2011-200213 14.09.2011 JP
 (45) 25.06.2019 375 (43) 25.12.2013 309
- (73) **FUTAMURA KAGAKU KABUSHIKI KAISHA (JP)**
 29-16, Meieki 2-chome, Nakamura-ku, Nagoya-shi, Aichi 4500002, Japan
- (72) **KUROKAWA, Hiroyuki (JP), HIBI, Keita (JP), KOUSAKA, Tsutomu (JP), SUZUKI, Keisuke (JP)**
- (74) Văn phòng Luật sư MINERVAS (MINERVAS)
- (54) **CHẤT HẤP PHỤ Y TẾ VÀ PHƯƠNG PHÁP SẢN XUẤT CHẤT HẤP PHỤ NÀY**
- (57) Sáng chế đề xuất chất hấp phụ y tế để uống qua đường miệng mà có liều lượng thấp và khả năng hấp phụ và tính hấp phụ chọn lọc tốt đối với các chất độc cần được loại bỏ, và cũng có tính kinh tế và thân thiện với môi trường. Chất hấp phụ y tế này chứa than hoạt tính dạng hạt mà là than hoạt tính thu được bằng cách cacbon hóa và hoạt hóa xenluloza tinh chế hoặc xenluloza tái chế, và có đường kính lỗ xốp trung bình từ 1,5 đến 2,2 nm, diện tích bề mặt riêng BET từ 700 đến 3000 m²/g, kích thước hạt trung bình từ 100 đến 1000 μm, hàm lượng oxit bề mặt là 0,05 meq/g hoặc lớn hơn, và mật độ nén từ 0,4 đến 0,8 g/mL, và chất hấp phụ y tế theo sáng chế có thể được sử dụng như chất trị bệnh hoặc phòng bệnh đối với bệnh thận hoặc bệnh gan, dùng để uống qua đường miệng.

- (11) **1-0021057**
 (15) 02.05.2019 (51)⁷ **F23D 99/00**, F23C 10/00, F23J 3/04, F23L 7/00
 (21) 1-2013-01666 (22) 03.12.2010
 (86) PCT/KR2010/008633 03.12.2010 (87) WO2012/074156 07.06.2012
 (30) 10-2010-0121234 01.12.2010 KR
 (45) 25.06.2019 375 (43) 26.08.2013 305
 (73) KOREA BASIC SCIENCE INSTITUTE (KR)
 113, Gwahangno, Yuseong-gu Daejeon 305-333 Republic of Korea
 (72) HONG, Yong Cheol (KR), SHIN, Dong Hun (KR), LEE, Bong Ju (KR), UHM, Han Sup (KR), LEE, Sang Ju (KR), JEON, Hyeong Won (KR)
 (74) Công ty Cổ phần Sở hữu công nghiệp INVESTIP (INVESTIP)
 (54) **HỆ THỐNG PHÁT ĐIỆN SỬ DỤNG THIẾT BỊ TẠO KHÍ PLASMA**
 (57) Sáng chế đề cập đến hệ thống phát điện sử dụng thiết bị hóa khí plasma, bao gồm: thiết bị hóa khí plasma là thiết bị đốt cháy than nghiền hoặc sinh khối sử dụng plasma để tạo thành khí nhân tạo bao gồm hydro (H₂) và cacbon monoxit (CO); thiết bị loại bỏ tạp chất là thiết bị loại bỏ tạp chất nằm trong khí nhân tạo được tạo ra; két chứa khí trong đó khí nhân tạo, tạp chất đã được loại bỏ nhờ thiết bị loại bỏ tạp chất, được chứa trong đó; và động cơ chạy bằng khí là động cơ đốt cháy khí nhân tạo chứa trong két chứa khí để phát ra điện năng.

100

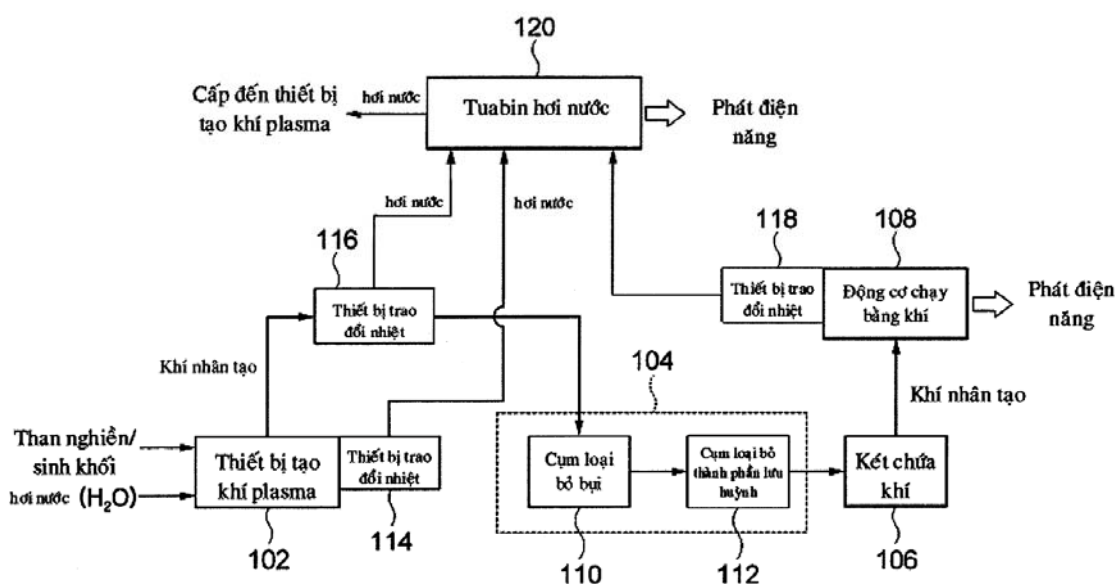

- (11) **1-0021058**
- (15) 02.05.2019 (51)⁷ **C07D 213/24**, C09B 1/52
- (21) 1-2015-00933 (22) 17.10.2013
- (86) PCT/EP2013/003120 17.10.2013 (87) WO2014/060103 24.04.2014
- (30) 102012021081.7 20.10.2012 DE
- (45) 25.06.2019 375 (43) 25.09.2015 330
- (73) CLARIANT INTERNATIONAL LTD. (CH)
Rothausstrasse 61, CH-4132 Muttenz, Switzerland
- (72) GISLER, Markus (CH)
- (74) Công ty Luật TNHH T&G (TGVN)
- (54) THUỐC NHUỘM ANTRAQUINON ANION ĐIME VÀ PHƯƠNG PHÁP ĐIỀU CHẾ CHÚNG
- (57) Sáng chế đề cập đến hợp chất có công thức (I):

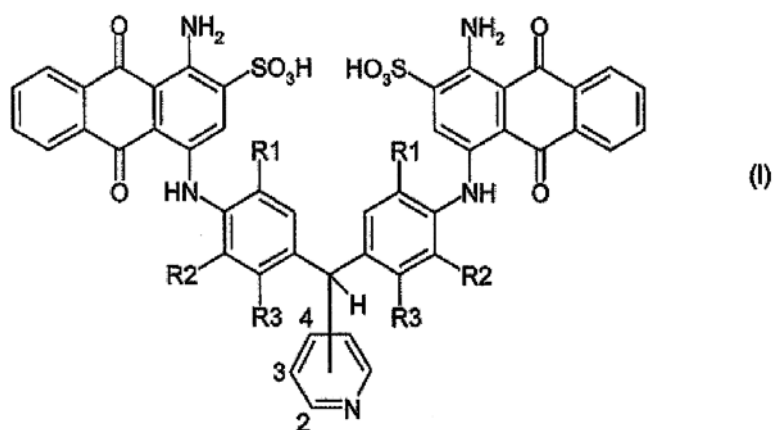

trong đó, R1, R2 và R3 độc lập là hydro, C₁₋₄alkyl hoặc C₁₋₄alkyloxy.

Các hợp chất có công thức (I) là hữu dụng để nhuộm và in các polyamit tự nhiên hoặc tổng hợp.

- (11) **1-0021059**
- (15) 02.05.2019 (51)⁷ **A63B 23/00**, 21/008, 23/02, 23/04
- (21) 1-2014-02096 (22) 04.01.2013
- (86) PCT/GB2013/050003 04.01.2013 (87) WO2013/102760 11.07.2013
- (30) 1200032.9 04.01.2012 GB
- (45) 25.06.2019 375 (43) 25.09.2014 318
- (73) SATIAN INDUSTRIES CO LTD. (TH)
42/58 Moo 5, Soi Sri Satian, Petchkasem Road, Raiking, Sampran Nakhonpathom
73210, Thailand
- (72) Boonchai LORHPIPAT (TH)
- (74) Công ty Luật TNHH Phạm và Liên danh (PHAM & ASSOCIATES)
- (54) **MÁY TẬP THỂ DỤC**
- (57) Sáng chế đề xuất máy tập thể dục bao gồm chi tiết thao tác được tạo kết cấu để chuyển động được theo cung gần như nằm ngang quanh trục gần như thẳng đứng để chống lại lực cản, và chuyển động được theo cung gần như thẳng đứng quanh trục gần như nằm ngang để chống lại lực cản, để tạo ra sự chuyển động quay qua lại cho cả bài tập xoay thân trên lẫn bài tập gập bụng. Lực cản có thể được tạo ra nhờ các thanh chống thủy lực một chiều điều chỉnh được. Theo một phương án, máy này bao gồm năm môđun luyện tập riêng rẽ được bố trí và được tạo kết cấu để lần lượt luyện tập các nhóm cơ là cơ thân trên, cơ bụng, cơ ngực, cơ vai và cơ chân, các môđun luyện tập nhóm cơ này được bố trí để người dùng sử dụng từ một vị trí ngồi.

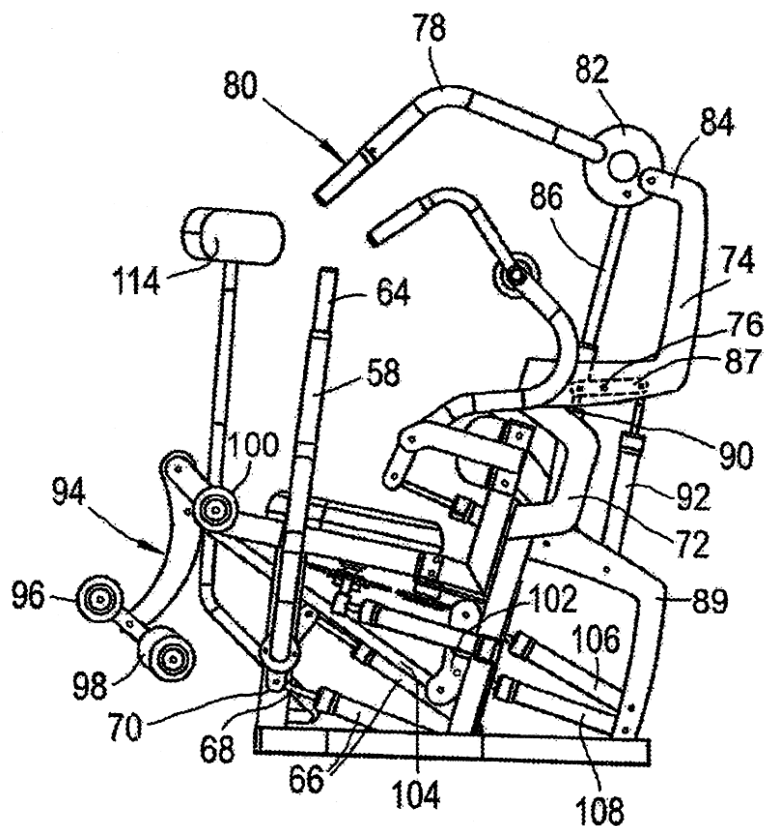

CÔNG BÁO SỞ HỮU CÔNG NGHIỆP SỐ 375 TẬP B (06.2019)

(11) **1-0021060**

(15) 02.05.2019

(21) 1-2013-01715

(86) PCT/US2011/063341 05.12.2011

(30) 61/419,972 06.12.2010

(45) 25.06.2019 375

(73) EFFRX PHARMACEUTICALS SA (CH)

Wolleraustrasse 41 B, CH-8807, Freienbach, Switzerland

(72) HAYWARD, Marshall A. (US), SCHMIDT, Timo (DE)

(74) Công ty cổ phần tư vấn Trung Thực (TRUNG THUC.,JSC)

(54) **CHẾ PHẨM SỦI ỔN ĐỊNH KHI BẢO QUẢN**

(57) Sáng chế đề xuất chế phẩm sủi ổn định ở dạng viên nén không chứa các tá dược mà có thể phản ứng với các thành phần axit hữu cơ sủi, chế phẩm này chứa:

natri alendronat trihydrat được nghiền mịn với lượng hữu hiệu có sự phân bố theo kích thước khoảng $X_{10}=2,7\mu\text{m}$, khoảng $X_{50}=6,2\mu\text{m}$, khoảng $X_{90}=13\mu\text{m}$, làm chất ức chế tiêu xương bisphosphonat;

thành phần axit hữu cơ sủi chứa axit xitric và mononatri xitrat với lượng từ 20% đến 70%; thành phần bazơ sủi được chọn từ nhóm bao gồm natri bicacbonat, natri cacbonat kali bicacbonat, kali cacbonat, natri sesquicacbonat, natri glyxin cacbonat, và hỗn hợp của chúng;

trong đó viên nén này thu được bằng cách áp dụng quy trình tạo hạt tầng sôi bao gồm bước trộn trong máy tạo hạt tầng sôi thành phần axit hữu cơ sủi và thành phần bazơ sủi mà đã được phun tạo hạt với nước cất, bổ sung natri alendronat trihydrat vào hỗn hợp này, và nén chế phẩm thu được thành viên nén để đạt được độ cứng nằm trong khoảng từ 35N đến 120N,

trong đó viên nén có tổng trọng lượng nằm trong khoảng từ 3500 mg đến 6000 không chứa chất kết dính polyol và chất làm trơn viên nén;

có mức hao hụt khi sấy 0,25% (khối lượng) hoặc thấp hơn; có thời gian phân rã hoàn toàn không dài hơn 180 giây nếu được đưa vào nước với dung tích nằm trong khoảng từ 88,72ml đến 236,59ml (3 đến 8 aoxơ chất lỏng) ở nhiệt độ nằm trong khoảng từ 5°C đến 20°C; và alendronat này được hòa tan hoàn toàn trong nước nêu trên trong khoảng thời gian 2 phút không khuấy.

Cơ sở thời gian : ICS-2500		Trang 1.1	
Trình tự : 08012.1	Alendronat STAB 1	MON 7103 7104	08.05.2009 13:28
Tên hệ thống	ICS-2500	Nhà cung cấp	Bitgit
Tên mẫu	2046-7109 40°C Strips	Mẫu số	20
Lọ số	9		
Chương trình kiểm soát	2046 Purity Test Solution		
Phương pháp định lượng	2046 Alendronate phosphate_phosphate test solt		
Loại mẫu	Không biết	Kính	ECD_1
Thời tích nạp	12,0	Thời gian ghi	21.01.08 16:06
Thời gian chạy (phút)	50,00		

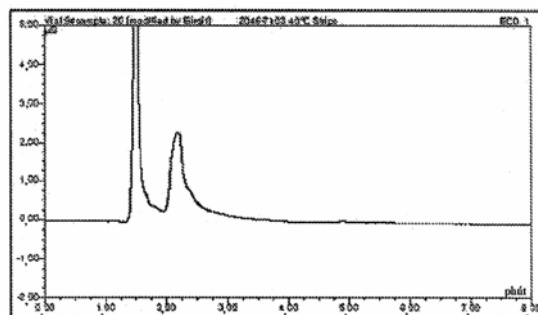

Số	Thời gian lưu	Tên pic	Chiều cao	Diện tích	Diện tích tương đối	Loại
	phút		μS	$\mu\text{S}^2/\text{phút}$	%	
Không xác định	Không xác định	Phosphit	Không xác định	Không xác định	Không xác định	Không xác định
Không xác định	Không xác định	Phosphat	Không xác định	Không xác định	Không xác định	Không xác định

2046-7103.XLS/Full & 10 phút phổ sắc ký

Chromalcon (c) Dionex 1996-2001
Phiên bản 6.80 SPI Build 2238

- (11) **1-0021061**
 (15) 02.05.2019 (51)⁷ **C22C 38/44**, 38/38, 38/30, 38/22, 38/14, 38/06, 38/02, C21D 8/02, B21D 22/02, C21D 6/00, C22C 38/28, 38/42, 38/32, 38/24, 38/16, 38/12, 38/04, 38/00, B32B 15/01, B21B 1/22, C21D 8/00
- (21) 1-2013-03103 (22) 09.03.2011
 (86) PCT/JP2011/056124 09.03.2011 (87) WO2012/120692A1 13.09.2012
 (45) 25.06.2019 375 (43) 25.12.2013 309
 (73) NIPPON STEEL & SUMITOMO METAL CORPORATION (JP)
 6-1, Marunouchi 2-chome, Chiyoda-ku, Tokyo 100-8071, Japan
 (72) KUSUMI, Kazuhisa (JP), OGAWA, Yuji (JP), ABE, Masayuki (JP), MURAKAMI, Hidekuni (JP), TAKEDA, Kengo (JP), MAKI, Jun (JP)
 (74) Công ty TNHH một thành viên Sở hữu trí tuệ VCCI (VCCI-IP CO.,LTD)
 (54) **TẤM THÉP ĐỂ DẬP NÓNG VÀ PHƯƠNG PHÁP SẢN XUẤT TẤM THÉP NÀY**
 (57) Sáng chế đề cập đến tấm thép để dập nóng mà có độ bền sau khi dập nóng và độ bền chống phá hủy trễ cao, tấm thép này có độ bền cao, có lượng C lớn trong đó các bẫy hydro hữu hiệu được tạo ra trong vật liệu thép.

Tấm thép theo sáng chế đạt được các tính chất trên bằng cách tạo ra các oxit hỗn hợp gốc Fe-Mn trong tấm thép và bẫy hydro ở các mặt phân cách của các oxit hỗn hợp và thép nền và trong các lỗ rỗng xung quanh các oxit hỗn hợp này.

Cụ thể, sáng chế đề cập đến tấm thép để dập nóng bao gồm các thành phần hóa học chứa, tính theo % khối lượng, C: từ 0,05 đến 0,40%, Si: 0,02% hoặc ít hơn, Mn: từ 0,1 đến 3%, S: 0,02% hoặc ít hơn, P: 0,03% hoặc ít hơn, Al: 0,005% hoặc ít hơn, Ti: 0,01% hoặc ít hơn, N: 0,01% hoặc ít hơn, tổng lượng của một hoặc cả Cr và Mo là từ 0,005 đến 1%, và O: từ 0,003 đến 0,03% và phần còn lại là Fe và các tạp chất không thể tránh khỏi và chứa các hạt oxit hỗn hợp gốc Fe-Mn có đường kính trung bình từ 0,1 đến 15 μm được phân tán trong tấm thép hoặc còn có các lỗ rỗng xung quanh các hạt oxit hỗn hợp. Ngoài ra, sáng chế còn đề cập đến phương pháp sản xuất tấm thép để dập nóng.

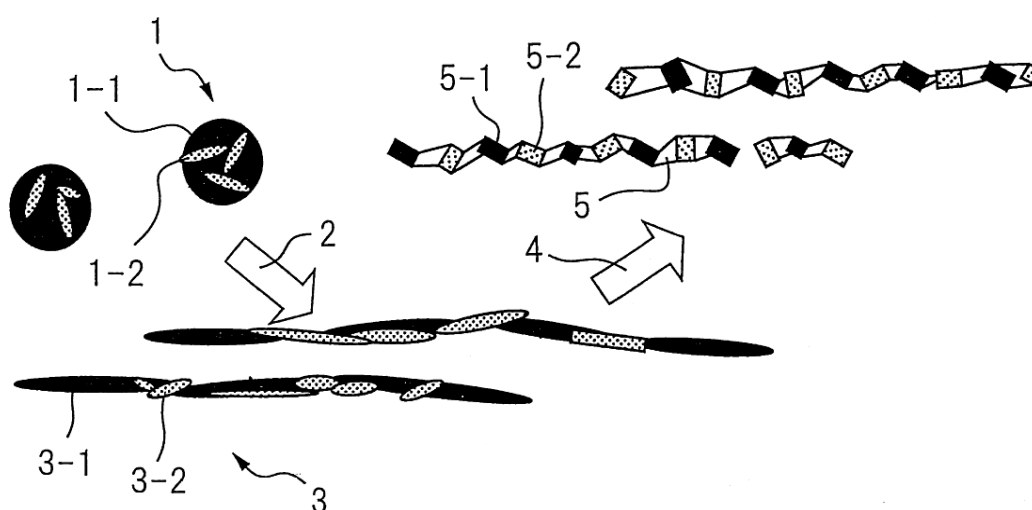

- (11) **1-0021062**
- (15) 02.05.2019 (51)⁷ **D06F 33/02**
- (21) 1-2015-00695 (22) 11.06.2009
- (62) 1-2011-00244
- (86) PCT/JP2009/002640 11.06.2009 (87) WO2009/157144A1 30.12.2009
- (30) 2008-165788 25.06.2008 JP
- 2008-245769 25.09.2008 JP
- (45) 25.06.2019 375 (43) 25.06.2015 327
- (73) TOSHIBA LIFESTYLE PRODUCTS & SERVICES CORPORATION (JP)
2-9, Suehiro-Cho, Ome-shi, Tokyo, Japan
- (72) Shingo AKITA (JP), Daisuke SOTTA (JP), Hiroshi IKEDA (JP), Yoshiyuki MAKINO (JP), Takao KOJIMA (JP), Norifumi OGURA (JP), Miho MASUDA (JP)
- (74) Công ty TNHH một thành viên Sở hữu trí tuệ VCCI (VCCI-IP CO.,LTD)
- (54) **MÁY GIẶT**
- (57) Sáng chế đề cập đến máy giặt bao gồm bộ điều khiển (43) được cấp điện bởi bộ cấp điện; bộ nhớ bất khả biến (52); một bộ chuyển mạch ngắt điện (16) mà ngắt việc cấp điện cho bộ điều khiển; trong đó bộ điều khiển (43) lưu trữ các chế độ vận hành cụ thể và tình trạng tiến trình của hoạt động đang tiếp diễn trong bộ nhớ bất khả biến (52), hủy thông tin lưu trữ trong bộ nhớ bất khả biến (52) khi chu trình hoạt động được kết thúc bình thường hoặc khi bộ chuyển mạch ngắt điện (16) đã được điều khiển để ngắt việc cấp điện cho bộ điều khiển (43), xác định liệu thông tin lưu trữ trong bộ nhớ bất khả biến (52) đã được hủy hay chưa khi điện được cấp cho bộ điều khiển (43) và khởi động lại chu trình hoạt động từ tình trạng của tiến trình và các chế độ vận hành cụ thể được lưu trữ trong bộ nhớ bất khả biến (52) khi xác định rằng thông tin được lưu trữ trong bộ nhớ bất khả biến (52) chưa bị hủy.

- | | | | | | |
|------|-------------------|------------|--|-------------------|-------------------------------------|
| (11) | 1-0021063 | | | (51) ⁷ | A23L 1/053 , 1/36, A23P 1/08 |
| (15) | 02.05.2019 | | | (22) | 27.07.2009 |
| (21) | 1-2011-00512 | | | (87) | WO2010/012000 |
| (86) | PCT/US2009/051865 | 27.07.2009 | | | 28.01.2010 |
| (30) | 61/083.808 | 25.07.2008 | | US | |
| (45) | 25.06.2019 | 375 | | (43) | 27.02.2012 |
| | | | | | 287 |

(73) TIC GUMS, INC. (US)

4609 Richlynn Drive, Belcamp, MD 21017, United States of America

(72) NIETO Marceliano B. (US), ANDON Greg (US)

(74) Công ty Luật TNHH Phạm và Liên danh (PHAM & ASSOCIATES)

(54) **PHƯƠNG PHÁP ĐIỀU CHẾ CHẾ PHẨM ĐỂ THAY THẾ GÔM Ả RẬP VÀ PHƯƠNG PHÁP ĐIỀU CHẾ CHẾ PHẨM GÔM Ả RẬP**

(57) Sáng chế đề cập đến phương pháp điều chế chế phẩm để thay thế gôm Ả rập để sử dụng thay thế gôm Ả rập trong nhiều ứng dụng như các ứng dụng trong thực phẩm, dược phẩm và công nghiệp.

Cụ thể, sáng chế đề cập đến phương pháp điều chế chế phẩm để thay thế gôm Ả rập, trong đó phương pháp này bao gồm việc chọn chất tạo màng khỏe (then chốt) cấu thành từ polysacarit thiên nhiên và/hoặc polysacarit cải biến với lượng nằm trong khoảng từ 0,1% tới 10% tổng khối lượng hỗn hợp, hoặc được sử dụng với mức sao cho trong thành phẩm, nó chiếm lượng tương đương với khoảng từ 0,1 tới 10% khối lượng gôm Ả rập thường được sử dụng, cho dù gôm Ả rập có được sử dụng hay không. Ngoài ra, sáng chế còn đề cập đến phương pháp điều chế chế phẩm gôm Ả rập.

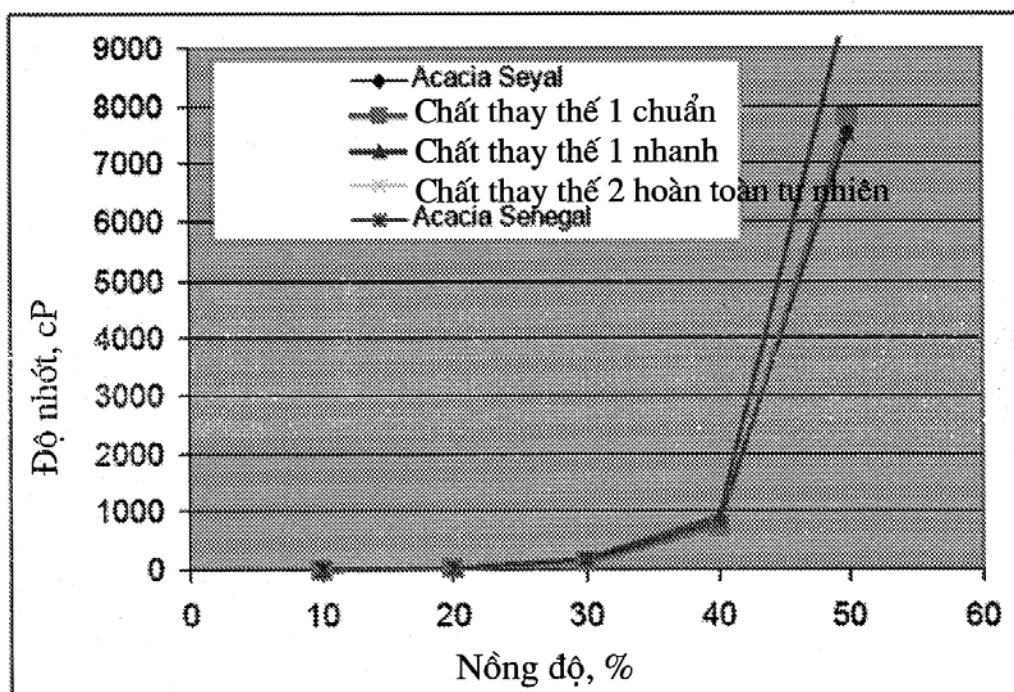

- (11) **1-0021064**
 (15) 02.05.2019 (51)⁷ **C10J 3/14, C10B 53/02, C10J 3/20, 3/48**
 (21) 1-2013-00488 (22) 05.07.2011
 (86) PCT/CN2011/076843 05.07.2011 (87) WO2012/010051 26.01.2012
 (30) 201010234086.6 20.07.2010 CN
 (45) 25.06.2019 375 (43) 25.07.2013 304
 (73) SUNSHINE KAIDI NEW ENERGY GROUP CO., LTD. (CN)
 Kaidi Building, T1 Jiangxia Avenue, East Lake Hi-Tech Development Zone Wuhan, Hubei 430223, China
 (72) CHEN, Yilong (CN), ZHANG, Yanfeng (CN), TANG, Hongming (CN)
 (74) Công ty TNHH Trà và cộng sự (TRA & ASSOCIATES CO.,LTD)
 (54) PHƯƠNG PHÁP VÀ HỆ THỐNG KHÍ HÓA GIÁN TIẾP SINH KHỐI SỬ DỤNG HƠI NƯỚC
 (57) Sáng chế đề cập đến phương pháp khí hóa gián tiếp sinh khối sử dụng hơi nước. Phương pháp này sử dụng hơi nước quá nhiệt làm chất oxy hóa và vật mang nhiệt. Đầu tiên, trong lò khí hóa ở nhiệt độ từ 1200 và 1600°C, nhiên liệu sinh khối được tách nước, tách thành phần dễ bay hơi, phân mảnh và phản ứng khí hóa, do đó tạo thành khí tổng hợp thô không có hắc ín, khí này sau đó được mát và làm nguội trong tháp phun, làm giảm nhanh nhiệt độ xuống nằm giữa 650 và 800°C, vì vậy thu được khí tổng hợp ban đầu không có xỉ nóng chảy và oxit kim loại kiềm. Cuối cùng, khí tổng hợp ban đầu được trải qua làm mát, loại bỏ bụi, loại bỏ axit và tách nước, theo cách đó thu được khí tổng hợp sạch chất lượng cao. Ngoài ra, sáng chế còn đề xuất hệ thống để thực hiện phương pháp nêu trên. Phương pháp này dễ điều khiển, tiêu thụ năng lượng thấp, và không tốn kém. Khí tổng hợp được tạo ra có nhiệt trị cao và không có hắc ín và oxit kim loại kiềm.

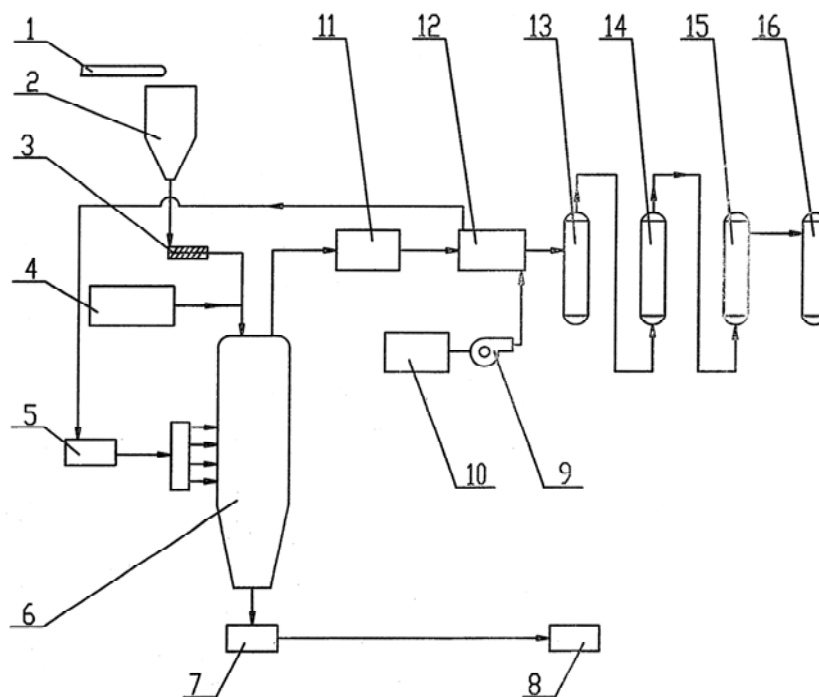

- (11) **1-0021065**
- (15) 02.05.2019 (51)⁷ **C04B 22/06**, 7/26
- (21) 1-2013-02360 (22) 22.12.2011
- (86) PCT/JP2011/079931 22.12.2011 (87) WO2012/090884 05.07.2012
- (30) 2010-292613 28.12.2010 JP
- (45) 25.06.2019 375 (43) 25.10.2013 307
- (73) TAIHEIYO CEMENT CORPORATION (JP)
3-5, Daiba 2-chome, Minato-ku, Tokyo 1358578 Japan
- (72) TAURA, Yoshifumi (JP), TOMISAKO, Yasushi (JP), UENOYAMA, Yoshiyuki (JP), HIRAO, Hiroshi (JP), TSUJI, Nobuyuki (JP), NISHIJIMA, Norichika (JP), KOBAYAKAWA, Makoto (JP), NOZAKI, Takahito (JP), HAYASHI, Kensuke (JP)
- (74) Công ty Cổ phần Sở hữu công nghiệp INVESTIP (INVESTIP)
- (54) HỖN HỢP XI MĂNG, CHẤT PHỤ GIA XI MĂNG VÀ PHƯƠNG PHÁP SẢN XUẤT XI MĂNG TRỘN
- (57) Sáng chế đề cập đến hỗn hợp xi măng, chất phụ gia xi măng và phương pháp sản xuất xi măng trộn. Hỗn hợp xi măng này có khả năng làm cho quá trình vận chuyển và bảo quản tro bay không phát bụi và được sử dụng làm vật liệu cho xi măng trộn hoặc dạng tương tự mà không cần dùng đồ chứa như là xilô rất kín khí. Sau khi tạo ra vật liệu dạng hạt là chế phẩm hóa rắn thu được bằng cách bổ sung xi măng và nước vào tro bay, vật liệu dạng hạt này được vận chuyển và được bảo quản. Tốt hơn là vật liệu dạng hạt này còn chứa thạch cao và/hoặc bụi lò nung xi măng. Bột mịn chứa tro bay là vật liệu chính thu được bằng cách nghiền vật liệu dạng hạt này ở thời điểm sử dụng để làm vật liệu dùng cho xi măng trộn hoặc là chất phụ gia để được trộn với xi măng.

- | | | | | | |
|------|---|------------|-------------------|------------------|------------|
| (11) | 1-0021066 | | | | |
| (15) | 02.05.2019 | | (51) ⁷ | G01N 1/00 | |
| (21) | 1-2014-03568 | | (22) | 26.03.2013 | |
| (86) | PCT/AU2013/000304 | 26.03.2013 | (87) | WO2013/142899A1 | 03.10.2013 |
| (30) | 2012901218 | 26.03.2012 | AU | | |
| | 2012903134 | 23.07.2012 | AU | | |
| (45) | 25.06.2019 | 375 | (43) | 25.03.2015 | 324 |
| (73) | PROSPECTORS IP HOLDINGS PTY LIMITED (AU)
7/22 Lexington Drive Bella Vista, New South Wales 2153 Australian | | | | |
| (72) | KEAST, Robert Mark (AU) | | | | |
| (74) | Công ty Cổ phần Sở hữu công nghiệp INVESTIP (INVESTIP) | | | | |
| (54) | KHAY CHỨA MẪU LỖI | | | | |
| (57) | Sáng chế đề cập đến khay chứa mẫu lõi bao gồm thân khay có ít nhất một rãnh được bố trí để giữ ít nhất một mẫu lõi, trong đó thân khay có ít nhất một cụm tay cầm được bố trí trong sử dụng để cho phép người sử dụng nắm chặt khay chứa mẫu lõi để trợ giúp theo sự chuyển động khay chứa mẫu lõi. | | | | |

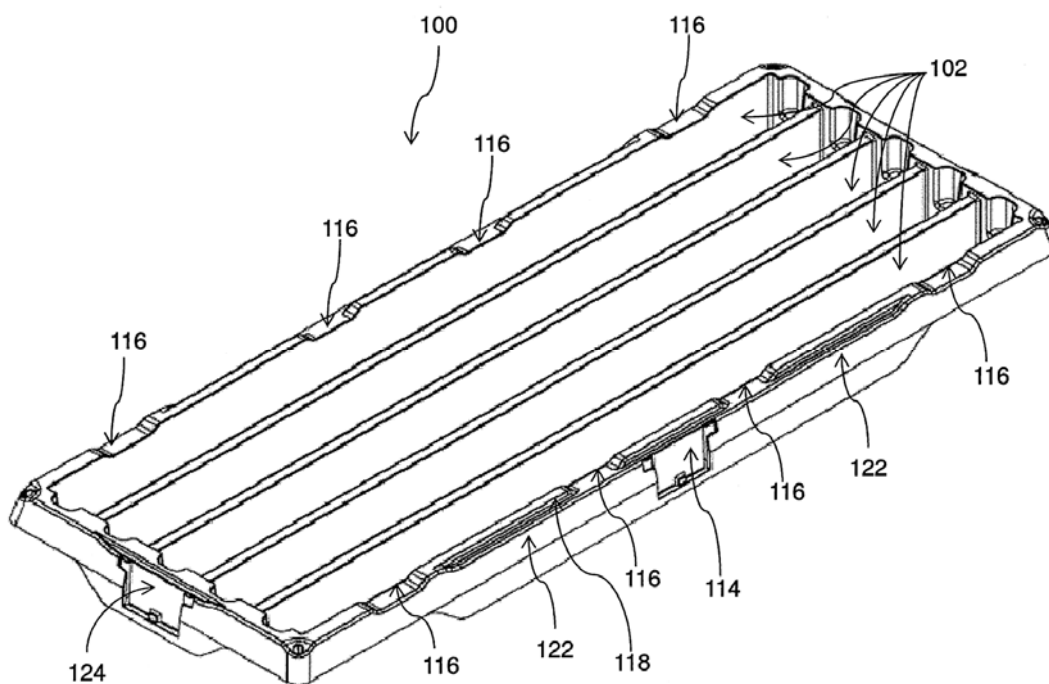

- (11) **1-0021067**
- (15) 02.05.2019 (51)⁷ **C07D 327/02**, C08G 18/38, 75/12, G02B 1/04
- (21) 1-2017-02862 (22) 01.03.2016
- (86) PCT/JP2016/056151 01.03.2016 (87) WO2016/158155A1 06.10.2016
- (30) 2015-065894 27.03.2015 JP
- (45) 25.06.2019 375 (43) 27.11.2017 356
- (73) MITSUBISHI GAS CHEMICAL COMPANY, INC. (JP)
5-2, Marunouchi 2-chome, Chiyoda-ku, Tokyo 100-8324 Japan
- (72) KARIYAZONO Kazuki (JP), AOKI Takashi (JP)
- (74) Công ty TNHH một thành viên Sở hữu trí tuệ VCCI (VCCI-IP CO.,LTD)
- (54) **HỢP CHẤT VÒNG, CHẾ PHẨM DÙNG CHO VẬT LIỆU QUANG HỌC CHỨA HỢP CHẤT NÀY, VẬT LIỆU QUANG HỌC VÀ PHƯƠNG PHÁP SẢN XUẤT VẬT LIỆU QUANG HỌC**
- (57) Sáng chế đề cập đến hợp chất vòng có công thức (1). Sáng chế cũng đề cập đến, theo một phương án, chế phẩm dùng cho vật liệu quang học chứa hợp chất vòng có công thức (1) và hợp chất episulfua có công thức (2). Sáng chế còn đề cập đến vật liệu quang học. Theo phương án khác, sáng chế còn đề cập đến phương pháp sản xuất vật liệu quang học bao gồm bước, so với tổng lượng chế phẩm dùng cho vật liệu quang học, bổ sung 0,0001 đến 10% khối lượng chất xúc tác quá trình polyme hóa vào chế phẩm dùng cho vật liệu quang học và chế phẩm dùng cho vật liệu quang học được lưu hóa polyme hóa. Trong công thức (2), m là số nguyên từ 0 đến 4, và n là số nguyên từ 0 đến 2.

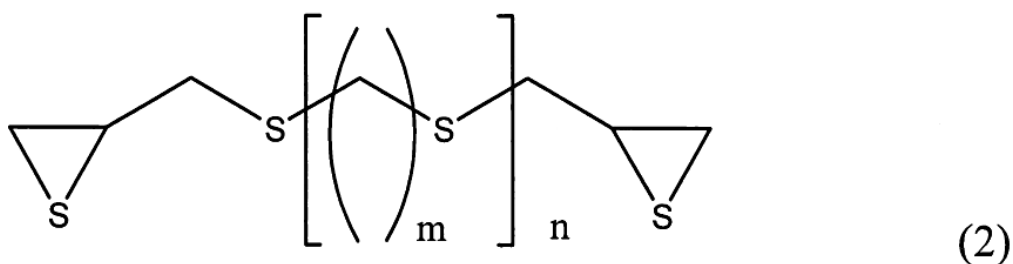
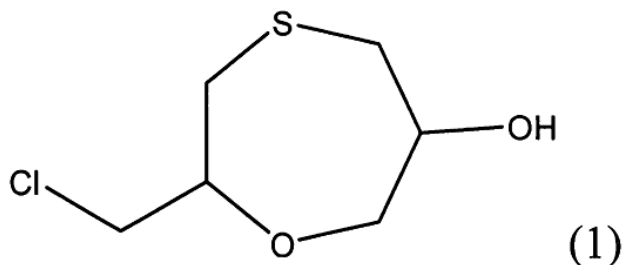

- (11) **1-0021068**
- (15) 02.05.2019 (51)⁷ **C23C 2/06, 2/26, C22C 18/04, C21D 9/46**
- (21) 1-2017-03916 (22) 08.04.2015
- (86) PCT/JP2015/061020 08.04.2015 (87) WO2016/162982A1 13.10.2016
- (45) 25.06.2019 375 (43) 25.01.2018 358
- (73) NIPPON STEEL & SUMITOMO METAL CORPORATION (JP)
6-1, Marunouchi 2-chome, Chiyoda-ku, Tokyo 100-8071 Japan
- (72) HASHIMOTO, Shigeru (JP), NAKAZAWA, Makoto (JP)
- (74) Công ty TNHH một thành viên Sở hữu trí tuệ VCCI (VCCI-IP CO.,LTD)
- (54) **TẤM THÉP ĐƯỢC MẠ ZN-AL-MG VÀ PHƯƠNG PHÁP SẢN XUẤT TẤM THÉP ĐƯỢC MẠ ZN-AL-MG NÀY**
- (57) Sáng chế đề cập đến tấm thép được mạ Zn-Al-Mg và phương pháp sản xuất tấm thép này. Tấm thép được mạ Zn-Al-Mg có lớp mạ bao gồm: Al với lượng nằm trong khoảng từ 4 đến 22% khối lượng, Mg với lượng nằm trong khoảng từ 1,0 đến 6,5% khối lượng, trong đó lượng Mg bằng 1/2 lượng Al hoặc nhỏ hơn, tính theo % khối lượng, Si với lượng nằm trong khoảng từ 0,001 đến 1,000% khối lượng, và Zn và các tạp chất là thành phần còn lại, trong đó, cấu trúc của lớp mạ chứa tinh thể Al sơ cấp, tinh thể Al sơ cấp bao gồm: tinh thể Al sơ cấp thứ nhất dạng nhánh xấp với tỷ lệ diện tích từ 30 đến 70% và khoảng cách trục thứ hai từ 0,5 đến 2,0 μ m; tinh thể Al sơ cấp thứ hai dạng nhánh thẳng nhỏ với độ dài trục chính từ 5 đến 10 μ m và khoảng cách trục thứ hai từ 0,5 đến 2,0 μ m; và tinh thể Al sơ cấp thứ ba dạng cánh hoa với độ dài trục chính từ 0,5 đến 3,0 μ m, trong đó tổng tỷ lệ diện tích của tinh thể Al sơ cấp thứ hai dạng nhánh thẳng nhỏ và tinh thể Al sơ cấp thứ ba dạng cánh hoa là từ 30 đến 70%; và cấu trúc eutectic bậc ba của Al, Zn và Mg₂Zn₁₁ ở dạng cấu trúc khác tinh thể Al sơ cấp.

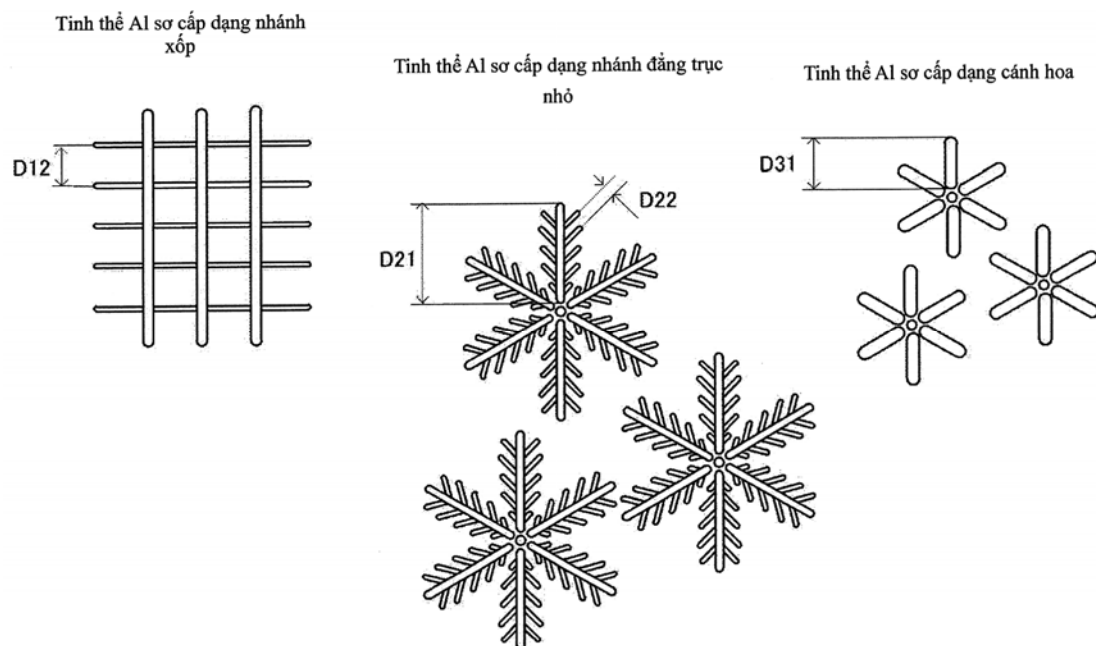

- (11) **1-0021069**
- (15) 02.05.2019 (51)⁷ **G03G 15/08**
- (21) 1-2014-02006 (22) 28.11.2012
- (86) PCT/JP2012/081435 28.11.2012 (87) WO2013/081174 06.06.2013
- (30) 2011-260270 29.11.2011 JP
- (45) 25.06.2019 375 (43) 25.09.2014 318
- (73) CANON KABUSHIKI KAISHA (JP)
30-2, Shimomaruko 3-chome, Ohta-ku, Tokyo 146-8501, Japan
- (72) Masaaki MATSUSHITA (JP), Koji YAMAGUCHI (JP), Junichi MATSUMURA (JP), Masatomi YOSHIDA (JP)
- (74) Công ty Luật TNHH Phạm và Liên danh (PHAM & ASSOCIATES)
- (54) CỤM CHỨA CHẤT HIỆN ẢNH, HỘP MỰC XỬ LÝ VÀ THIẾT BỊ TẠO ẢNH CHỤP ẢNH ĐIỆN
- (57) Sáng chế đề xuất cụm chứa chất hiện ảnh bao gồm: hộp chứa mềm dẻo, có lỗ để cho phép xả chất hiện ảnh, để chứa chất hiện ảnh; khung để chứa hộp chứa mềm dẻo và để chứa chất hiện ảnh được xả từ hộp chứa mềm dẻo; và chi tiết đẩy, được bố trí bên trong khung, để đẩy hộp chứa mềm dẻo làm biến dạng hộp chứa mềm dẻo này. Hộp chứa mềm dẻo có các mặt bao gồm mặt có lỗ và mặt còn lại có độ cứng nhỏ hơn mặt có lỗ.

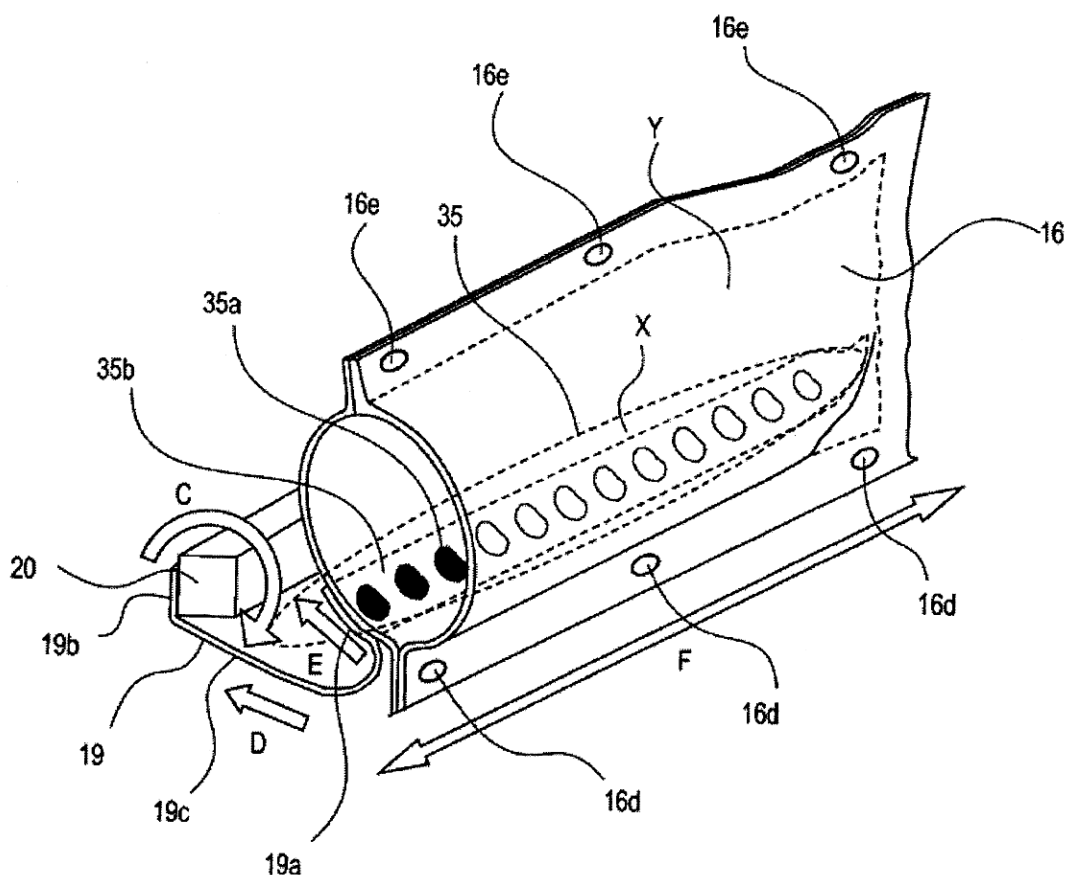

- (11) **1-0021070**
- (15) 02.05.2019 (51)⁷ **E02D 5/04**, B21B 1/082, B21C 37/00
- (21) 1-2014-03404 (22) 18.03.2013
- (86) PCT/JP2013/001832 18.03.2013 (87) WO2013/157198A1 24.10.2013
- (30) 2012-093324 16.04.2012 JP
- (45) 25.06.2019 375 (43) 25.02.2015 323
- (73) JFE STEEL CORPORATION (JP)
2-3, Uchisaiwai-cho 2-chome, Chiyoda-ku, Tokyo 100-0011, Japan
- (72) ONDA, Kunihiko (JP)
- (74) Công ty Cổ phần Sở hữu công nghiệp INVESTIP (INVESTIP)
- (54) **CỌC CỪ THÉP, THÀNH CỌC CỪ THÉP ĐƯỢC TẠO RA TỪ CÁC CỌC CỪ THÉP VÀ PHƯƠNG PHÁP SẢN XUẤT CỌC CỪ THÉP**
- (57) Sáng chế đề cập đến cọc cừ thép mà kích cỡ của nó điều chỉnh được một cách rất linh hoạt và có các mối liên kết chính xác rất chắc, phương pháp sản xuất cọc cừ thép và thành cọc cừ thép được tạo ra từ các cọc cừ thép. Cọc cừ thép (1) theo sáng chế thu được bằng cách liên kết phần thứ nhất cọc cừ thép thẳng (7), phần thứ hai cọc cừ thép thẳng (11) và thành phần đế với nhau, phần thứ nhất cọc cừ thép thẳng (7) và phần thứ hai cọc cừ thép thẳng (11) thu được bằng cách cắt cọc cừ thép thẳng (3) và từng phần này bao gồm ít nhất một phần liên kết, cọc cừ thép thẳng (3) được tạo ra bằng cách cán nóng và thành phần đế được sản xuất bằng cách cán hoặc uốn cong và không có phần liên kết.

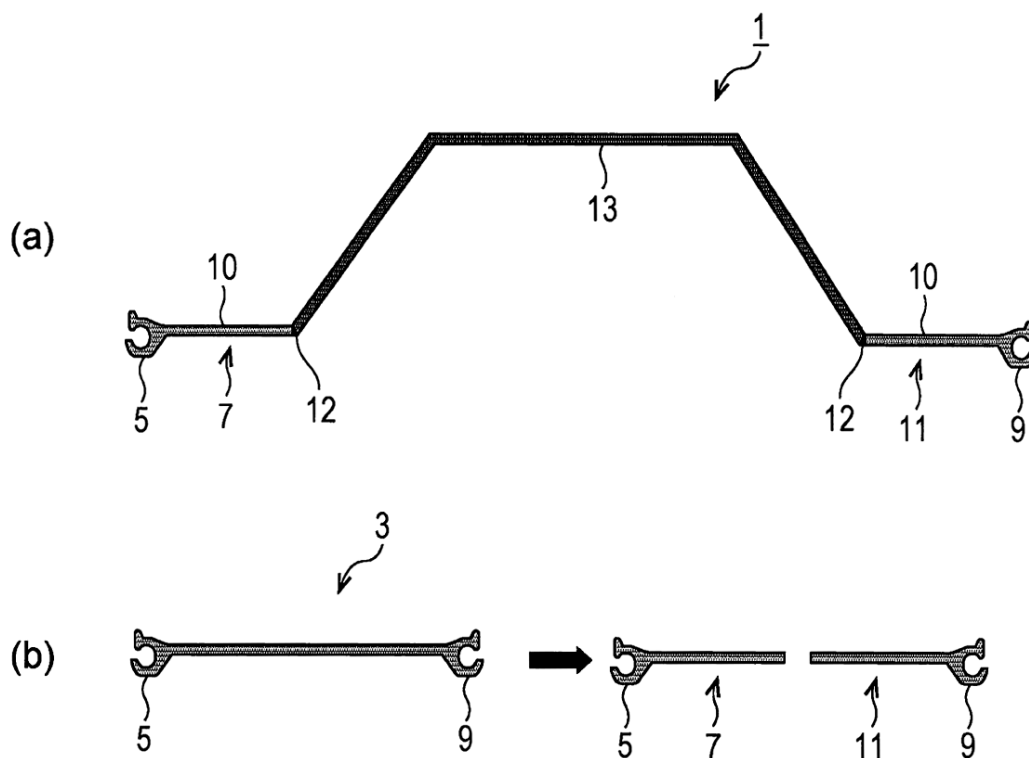

- (11) **1-0021071**
 (15) 02.05.2019 (51)⁷ **D06F 33/02**, 39/00
 (21) 1-2014-03939 (22) 23.07.2013
 (86) PCT/JP2013/004472 23.07.2013 (87) WO2014/024401A1 13.02.2014
 (30) 2012-175719 08.08.2012 JP
 (45) 25.06.2019 375 (43) 26.01.2015 322
 (73) PANASONIC INTELLECTUAL PROPERTY MANAGEMENT CO., LTD. (JP)
 1-61, Shiromi 2-chome, Chuo-ku, Osaka-shi, Osaka 540-6207, Japan
 (72) HATANAKA, Souichi (JP), YANAGI, Shinsuke (JP)
 (74) Công ty TNHH một thành viên Sở hữu trí tuệ VCCI (VCCI-IP CO.,LTD)
 (54) THIẾT BỊ HIỂN THỊ HOẠT ĐỘNG MÁY GIẶT VÀ MÁY GIẶT ĐƯỢC LẮP THIẾT BỊ NÀY
 (57) Sáng chế đề cập đến thiết bị hiển thị hoạt động máy giặt và máy giặt được lắp thiết bị này, trong đó thiết bị có nút ấn lựa chọn dùng cho quy trình hoạt động để xác định các điều kiện hoạt động để giặt và làm khô, panen tinh thể lỏng để hiển thị nút ấn thiết đặt và các điều kiện thiết đặt cho việc giặt, giũ, và vắt, và panen trong suốt có điện cực trong suốt, panen trong suốt được chồng lên panen tinh thể lỏng. Panen cảm ứng cũng được lắp đặt để thực hiện hoạt động bằng cách chạm ngón tay vào panen trong suốt, và màn hình hiển thị mô tả (71) mô tả chi tiết về các quy trình hoạt động được lắp vào panen cảm ứng. Nút ấn thiết đặt quy trình (67) khiến cho panen tinh thể lỏng hiển thị các điều kiện thiết đặt và các nút ấn thiết đặt cũng được bố trí trên màn hình hiển thị mô tả (71).

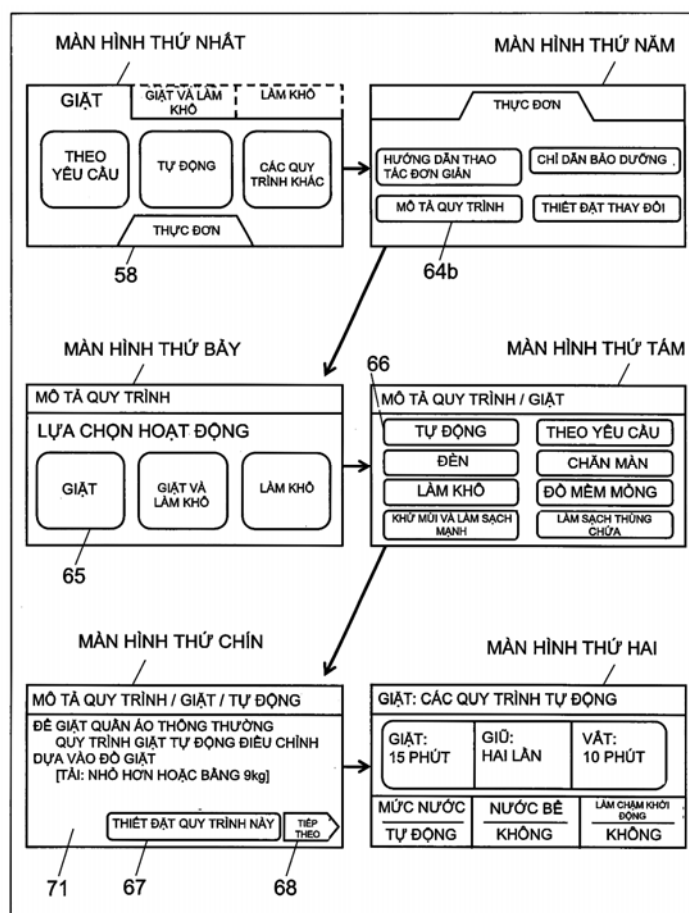

- | | | | | | |
|------|---|-------------------|---|---------------|--------------------------|
| (11) | 1-0021072 | | | | |
| (15) | 02.05.2019 | (51) ⁷ | C07D 403/12 , A61K 31/4155, 31/454, 31/5377, A61P 25/00, C07D 401/12, 413/12, 413/14, 417/14 | | |
| (21) | 1-2015-00829 | (22) | 11.09.2013 | (87) | WO2014/041007 20.03.2014 |
| (86) | PCT/EP2013/068769 | 11.09.2013 | (87) | WO2014/041007 | 20.03.2014 |
| (30) | 12184360.1 | 14.09.2012 | EP | | |
| (45) | 25.06.2019 | 375 | (43) | 25.06.2015 | 327 |
| (73) | F. HOFFMANN-LA ROCHE AG (CH)
Grenzacherstrasse 124, CH-4070 Basel, Switzerland | | | | |
| (72) | Guido Galley (DE), Roger Norcross (GB), Philippe Pflieger (FR) | | | | |
| (74) | Công ty TNHH Tâm nhìn và Liên danh (VISION & ASSOCIATES CO.LTD.) | | | | |
| (54) | HỢP CHẤT PYRAZOL CARBOXAMIT DÙNG LÀM CHẤT ĐIỀU BIẾN THỤ THỂ LIÊN QUAN ĐẾN AMIN VẾT (TAAR), QUY TRÌNH ĐIỀU CHẾ HỢP CHẤT NÀY VÀ DƯỢC PHẨM CHỨA CHÚNG | | | | |
| (57) | Sáng chế đề cập đến các hợp chất có công thức I: | | | | |

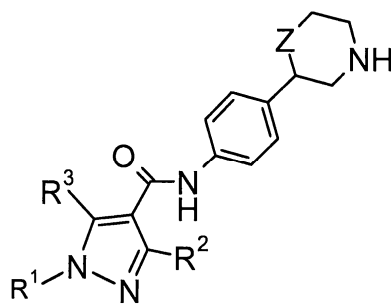

trong đó các gốc R¹, R², R³ và Z là như được xác định trong bản mô tả; hoặc muối cộng axit thích hợp về mặt dược lý của nó. Bây giờ đã phát hiện ra rằng các hợp chất có công thức I có ái lực tốt đối với các thụ thể có liên quan đến amin vết (các TAAR), đặc biệt là đối với TAAR1. Các hợp chất có thể được dùng cho bệnh trầm cảm, rối loạn lo âu, rối loạn lưỡng cực, rối loạn tăng động giảm chú ý (ADHD), rối loạn đi kèm với căng thẳng, rối loạn tâm thần như bệnh tâm thần phân liệt, bệnh về thần kinh như bệnh Parkinson, rối loạn thoái hóa thần kinh như bệnh Alzheimer, chứng động kinh, chứng nhức nửa đầu, chứng tăng huyết áp, nghiện chất và các rối loạn chuyển hóa như các rối loạn ăn uống, bệnh tiểu đường, các biến chứng của bệnh tiểu đường, bệnh béo phì, rối loạn mỡ máu, các rối loạn về tiêu thụ và đồng hóa năng lượng, rối loạn và rối loạn chức năng nội cân bằng nhiệt độ cơ thể, rối loạn giấc ngủ và nhịp tim, và các rối loạn tim mạch.

- (11) **1-0021073**
 (15) 02.05.2019 (51)⁷ **E21D 9/06, 9/08, 9/10**
 (21) 1-2016-02701 (22) 25.12.2013
 (86) PCT/JP2013/084561 25.12.2013 (87) WO2015/097769A1 02.07.2015
 (45) 25.06.2019 375 (43) 26.09.2016 342
 (73) 1. N. JET ENGINEERING CO., LTD. (JP)

3-2-7, Nihonbashi Hongokucho, Chuo-ku, Tokyo 103-0021 Japan

2. AN ENGINEERING CO., LTD. (JP)

4-21-1, Shibaura, Minato-ku, Tokyo 108-0023 Japan

(72) NAKAKURO, Kenichi (JP), SHIMURA, Yohei (JP), ARIGA, Teruo (JP)

(74) Công ty TNHH một thành viên Sở hữu trí tuệ VCCI (VCCI-IP CO.,LTD)

(54) **MÁY ĐÀO ĐƯỜNG HẦM VÀ PHƯƠNG PHÁP NGĂN CHẶN HOẶC LÀM GIẢM SỰ MẤT KHẢ NĂNG HOẠT ĐỘNG CỦA MÁY ĐÀO ĐƯỜNG HẦM**

(57) Sáng chế đề cập đến máy đào đường hầm và phương pháp ngăn chặn hoặc làm giảm sự mất khả năng hoạt động của máy đào đường hầm nhằm mục đích ngăn chặn sự cản trở máy đào đường hầm tịnh tiến đều đặn do vật liệu cải thiện nền đi vào và hóa cứng trong khe hở được tạo ra giữa máy đào đường hầm và nền theo đường tròn ngoài của máy đào đường hầm. Máy đào đường hầm bao gồm: phần đầu bộ cắt có vòi phun vật liệu cải thiện nền để phun vật liệu cải thiện nền, đầu bộ cắt được bố trí quay được trên đầu theo chiều đào; và bộ cấp vật liệu độn để cấp vật liệu độn đến phía bên ngoài của máy đào đường hầm theo chiều ra phía ngoài theo phương hướng kính.

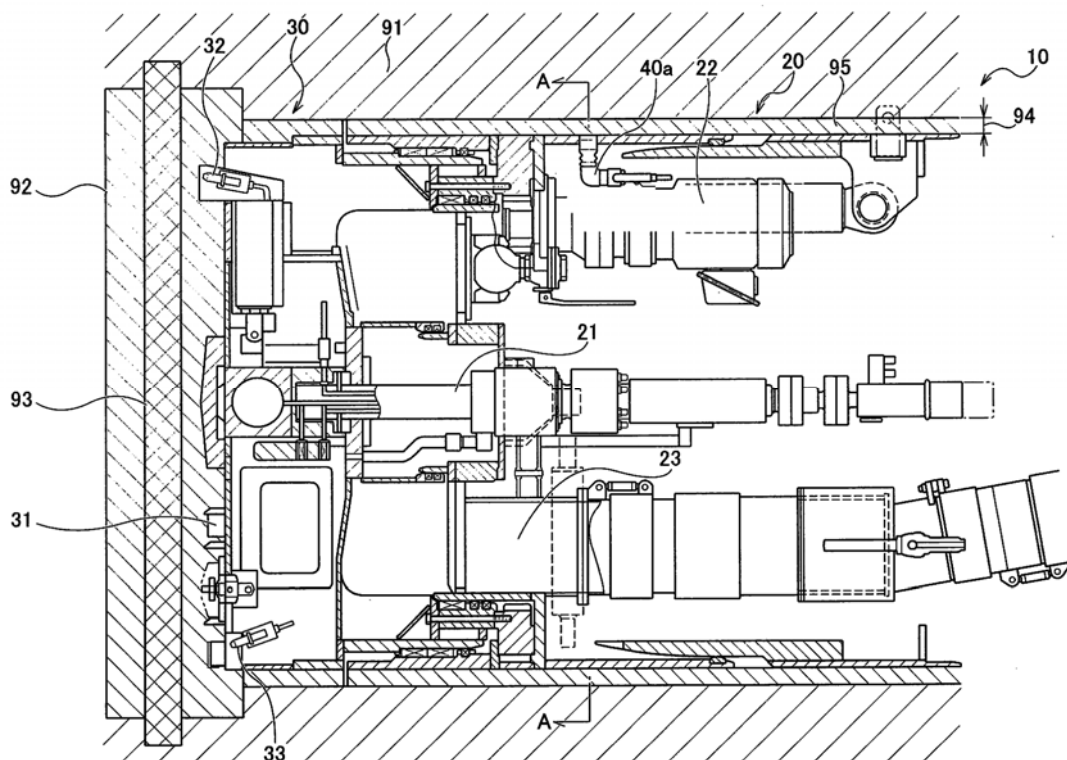

- (11) **1-0021074**
- (15) 02.05.2019 (51)⁷ **C23F 1/18, H05K 3/06**
- (21) 1-2017-04789 (22) 31.05.2016
- (86) PCT/JP2016/066014 31.05.2016 (87) WO2017/038175 09.03.2017
- (30) JP2015-170227 31.08.2015 JP
- (45) 25.06.2019 375 (43) 25.06.2018 363
- (73) MEC COMPANY LTD. (JP)
3-4-1, Kuise Minamishimmachi, Amagasaki-shi, Hyogo 660-0822, Japan
- (72) Hirofumi KODERA (JP), Ikuyo KATAYAMA (JP), Shota HISHIKAWA (JP)
- (74) Công ty cổ phần tư vấn Trung Thực (TRUNG THUC.,JSC)
- (54) **CHẤT KHẮC ĂN MÒN, DUNG DỊCH BỔ SUNG VÀO CHẤT KHẮC ĂN MÒN VÀ PHƯƠNG PHÁP SẢN XUẤT MẠCH IN BẰNG ĐỒNG**
- (57) Sáng chế đề cập đến chất khắc ăn mòn dùng cho đồng bao gồm axit và một hoặc nhiều hợp chất được chọn từ nhóm bao gồm hợp chất không vòng béo, hợp chất dị vòng béo và hợp chất thơm khác loại. Hợp chất không vòng béo là hợp chất không vòng béo no (A) chỉ chứa hai hoặc nhiều nguyên tử khác loại là nitơ, và chứa từ 2 đến 10 nguyên tử cacbon. Hợp chất dị vòng béo là hợp chất (B) bao gồm nhân có năm cạnh, sáu cạnh hoặc bảy cạnh có một hoặc nhiều nguyên tử nitơ để làm một hoặc nhiều nguyên tử khác loại cấu thành nhân. Hợp chất thơm khác loại là hợp chất (C) bao gồm nhân thơm khác loại có sáu cạnh có một hoặc nhiều nguyên tử nitơ để làm một hoặc nhiều nguyên tử khác loại cấu thành nhân. Chất khắc ăn mòn theo sáng chế đề cập đến có khả năng hạn chế hiện tượng khắc ăn mòn lệch mà không làm giảm độ tuyến tính của mạch in bằng đồng (chiều rộng mạch (W2) ở đỉnh của mạch in bằng đồng), và có khả năng ngăn không cho thay đổi về chiều rộng mạch (W1) ở đáy của mạch in bằng đồng. Ngoài ra, sáng chế còn đề cập đến dung dịch bổ sung vào chất khắc ăn mòn và phương pháp sản xuất mạch in bằng đồng bằng cách sử dụng chất khắc ăn mòn này.

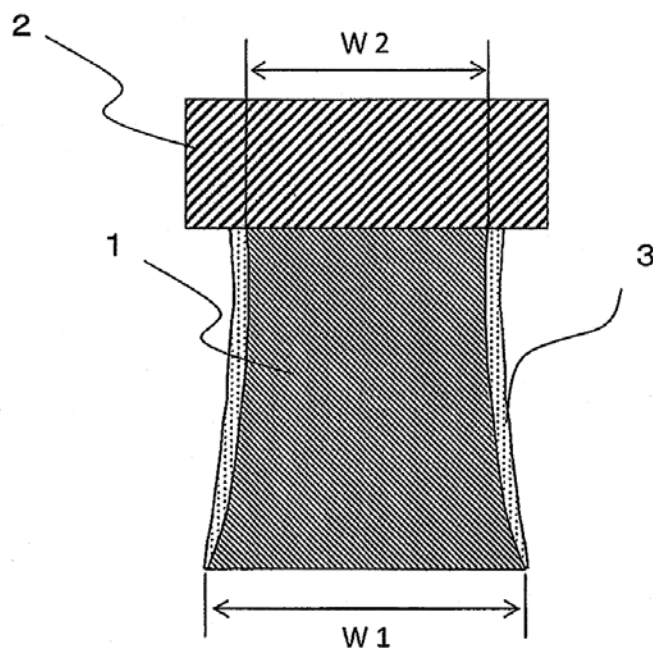

- (11) **1-0021075**
- (15) 07.05.2019 (51)⁷ **H04W 36/08**, 36/32, 36/38, 92/20
- (21) 1-2012-03565 (22) 26.04.2011
- (86) PCT/KR2011/003016 26.04.2011 (87) WO2011/136534A2 03.11.2011
- (30) 201010159953.4 28.04.2010 CN
- 201010168721.5 29.04.2010 CN
- (45) 25.06.2019 375 (43) 25.02.2013 299
- (73) SAMSUNG ELECTRONICS CO., LTD. (KR)
129, Samsung-ro, Yeongtong-gu, Suwon-si, Gyeonggi-do, 443-742, Republic of Korea
- (72) Lixiang XU (CN), Hong WANG (CN), Huarui LIANG (CN)
- (74) Công ty TNHH Sở hữu trí tuệ WINCO (WINCO CO., LTD.)
- (54) **PHƯƠNG PHÁP VÀ THIẾT BỊ CHUYỂN VÙNG SỬ DỤNG GIAO DIỆN X2 TRONG HỆ THỐNG TRUYỀN THÔNG DI ĐỘNG**
- (57) Sáng chế đề cập đến phương pháp chuyển vùng cho thiết bị người dùng (UE: User Entity) bằng trạm cơ sở (BS: Base Station) nguồn. Phương pháp này bao gồm các bước: xác định xem có chuyển vùng cho thiết bị UE bằng cách sử dụng giao diện X2 hay không, truyền thông báo yêu cầu chuyển vùng đến trạm BS đích, thông báo yêu cầu chuyển vùng này có thông tin tình trạng nhóm thuê bao đóng (CSG: Closed Subscriber Group) của trạm BS đích, và thu thông báo báo nhận yêu cầu chuyển vùng từ trạm BS đích, trong đó bước xác định xem có chuyển vùng cho thiết bị UE bằng cách sử dụng giao diện X2 hay không bao gồm các bước: nếu có giao diện X2 giữa trạm BS nguồn và trạm BS đích, và nếu trạm BS đích không hỗ trợ nhóm CSG hoặc trạm BS đích hỗ trợ nhóm CSG giống như nhóm được hỗ trợ bởi trạm BS nguồn, thì xác định sẽ tiến hành chuyển vùng cho thiết bị UE bằng cách sử dụng giao diện X2, và thu được thông tin tình trạng nhóm CSG của trạm BS đích thông qua thủ tục thiết lập giao diện X2.

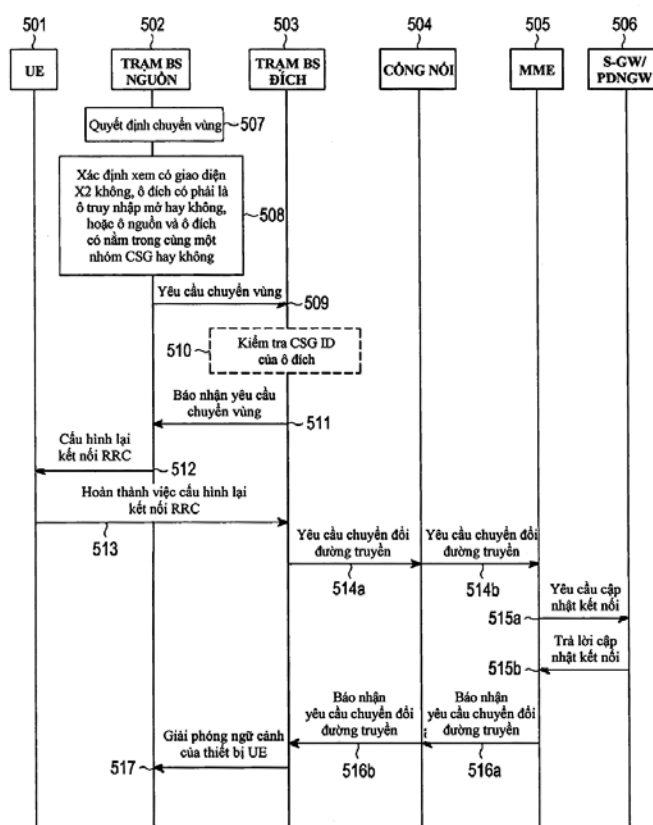

- (11) **1-0021076**
- (15) 07.05.2019 (51)⁷ **C07D 263/18**, A61K 31/421, A61P 9/00, C07D 263/08, 413/10
- (21) 1-2015-01910 (22) 29.01.2014
- (86) PCT/KR2014/000889 29.01.2014 (87) WO2014/119947 07.08.2014
- (30) 10-2013-0011206 31.01.2013 KR
- 10-2014-0011555 29.01.2014 KR
- (45) 25.06.2019 375 (43) 25.11.2015 332
- (73) CHONG KUN DANG PHARMACEUTICAL CORP. (KR)
8, Chungjeong-ro, Seodaemun-gu, Seoul 120-756, Republic of Korea
- (72) LEE, Jae Kwang (KR), OH, Jung Taek (KR), LEE, Jae Won (KR), LEE, Seo Hee (KR), KIM, Il-Hyang (KR), LEE, Jae Young (KR), BAE, Su Yeal (KR), LEE, Se Ra (KR), KIM, Yun Tae (KR)
- (74) Công ty TNHH Đại Tín và Liên Danh (DAITIN AND ASSOCIATES CO.,LTD)
- (54) HỢP CHẤT XYCLOHEXEN ĐƯỢC THẾ Ở VỊ TRÍ BIARYL HOẶC BIARYL DỊ VÒNG LÀM CHẤT ỨC CHẾ PROTEIN VẬN CHUYỂN CHOLESTERYLESTE (CETP) VÀ DƯỢC PHẨM CHỨA HỢP CHẤT NÀY
- (57) Sáng chế đề cập đến hợp chất xyclohexen được thế ở vị trí biaryl hoặc biaryl dị vòng có công thức I, chất đồng phân lập thể, muối dược dụng của chúng. Hợp chất theo sáng chế thể hiện hiệu quả ức chế protein vận chuyển cholesteryleste (CETP) do đó làm tăng mức cholesterol lipoprotein mật độ cao (HDL) và làm giảm mức cholesterol lipoprotein mật độ thấp (LDL). Dược phẩm có chứa hợp chất trên dùng để phòng và điều trị bệnh rối loạn lipid máu hoặc bệnh liên quan đến rối loạn lipid máu.
Công thức hóa học I

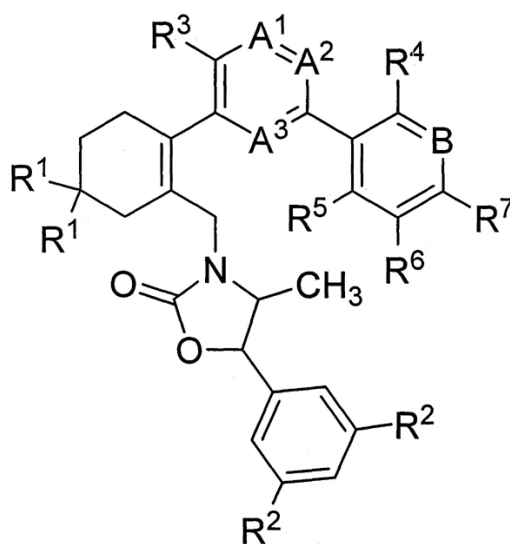

- (11) **1-0021077**
 (15) 07.05.2019 (51)⁷ **A61K 9/51**, 31/436, 47/42, A61P 35/00
- (21) 1-2009-02093 (22) 07.03.2008
 (86) PCT/US2008/003096 07.03.2008 (87) WO2008/109163 12.09.2008
- (30) 60/905,735 07.03.2007 US
 60/905,767 07.03.2007 US
 60/905,669 07.03.2007 US
 60/905,787 07.03.2007 US
 60/905,662 07.03.2007 US
 60/905,750 07.03.2007 US
 60/905,672 07.03.2007 US
 60/905,663 07.03.2007 US
 60/905,734 07.03.2007 US
 60/923,248 13.04.2007 US
 60/923,456 13.04.2007 US
- (45) 25.06.2019 375 (43) 25.03.2010 264
- (73) ABRAXIS BIOSCIENCE, LLC (US)
 11755 Wilshire Boulevard, Suite 2100, Los Angeles, California 90025, United States of America
- (72) DESAI, Neil, P. (US), SOON-SHIONG, Patrick (US), TRIEU, Vuong (US)
- (74) Công ty Luật TNHH T&G (TGVN)
- (54) **DUỐC PHẨM DẠNG LIỀU ĐƠN VỊ VÀ KIT CHỨA HẠT NANO CHỨA ALBUMIN VÀ RAPAMYCIN HOẶC DẪN XUẤT CỦA NÓ**
- (57) Sáng chế đề xuất dược phẩm (ví dụ dược phẩm dạng liều đơn vị) chứa hạt nano chứa protein mang và rapamycin hoặc dẫn xuất của nó để điều trị bệnh ung thư. Sáng chế còn đề xuất dược phẩm chứa hạt nano chứa protein mang và rapamycin hoặc dẫn xuất của nó được sử dụng kết hợp với liệu pháp thứ hai để điều trị bệnh ung thư và kit chứa hạt nano này.

Hoạt tính chống khối u của Nab-Rapamycin trong Mẫu ghép ngoại lai đa u tủy MM1S

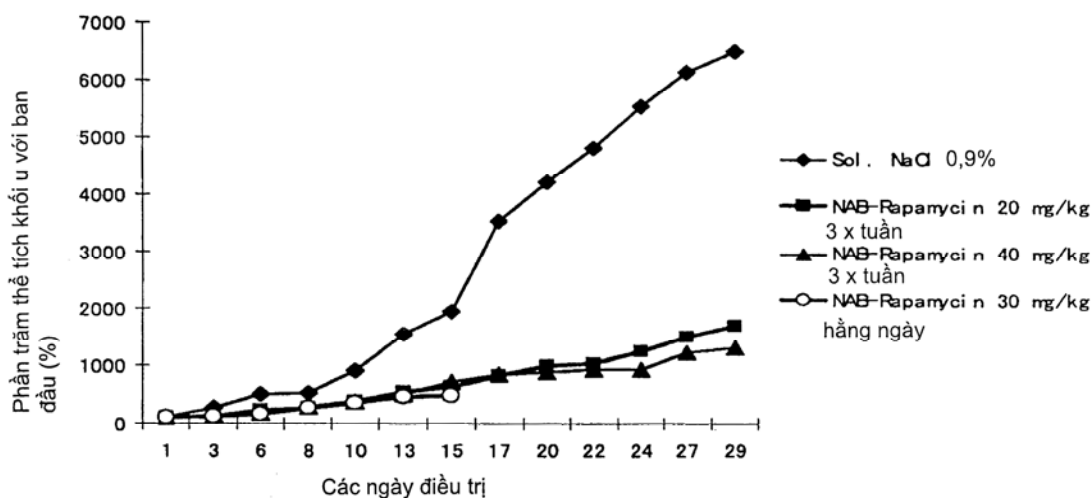

- | | | | | | |
|------|-------------------|------------|-------------------|---------------------------|------------|
| (11) | 1-0021078 | | (51) ⁷ | G03G 15/08 , 15/00 | |
| (15) | 07.05.2019 | | (22) | 06.06.2012 | |
| (21) | 1-2014-00022 | | (87) | WO2012/169657 | 13.12.2012 |
| (86) | PCT/JP2012/065062 | 06.06.2012 | | | |
| (30) | 2011-126137 | 06.06.2011 | | JP | |
| (45) | 25.06.2019 | 375 | (43) | 25.04.2014 | 313 |

(73) CANON KABUSHIKI KAISHA (JP)

30-2, Shimomaruko 3-chome, Ohta-ku, Tokyo 1468501, Japan

(72) JIMBA, Manabu (JP), OKINO, Ayatomo (JP), MURAKAMI, Katsuya (JP), NAGASHIMA, Toshiaki (JP), TAZAWA, Fumio (JP)

(74) Công ty Luật TNHH Phạm và Liên danh (PHAM & ASSOCIATES)

(54) **HỘP CẤP CHẤT HIỆN ẢNH VÀ HỆ THỐNG CẤP CHẤT HIỆN ẢNH**

(57) Sáng chế đề xuất hộp cấp chất hiện ảnh có thể đơn giản hóa cơ cấu để làm dịch chuyển phần tiếp nhận chất hiện ảnh để nối nó với hộp cấp chất hiện ảnh. Theo sáng chế, hộp cấp chất hiện ảnh (1) để cấp chất hiện ảnh qua phần tiếp nhận chất hiện ảnh (11) được bố trí dịch chuyển được trong cơ cấu tiếp nhận chất hiện ảnh (8) mà hộp cấp chất hiện ảnh (1) lắp tháo được vào đó, hộp cấp chất hiện ảnh (1) bao gồm phần chứa chất hiện ảnh (2c) để chứa chất hiện ảnh; và các phần gài (3b2), (3b4), có thể gài với phần tiếp nhận chất hiện ảnh (11), để làm dịch chuyển phần tiếp nhận chất hiện ảnh (11) về phía hộp cấp chất hiện ảnh (1) nhờ thao tác lắp hộp cấp chất hiện ảnh (1) để thiết lập trạng thái nối giữa hộp cấp chất hiện ảnh (1) và phần tiếp nhận chất hiện ảnh (11).

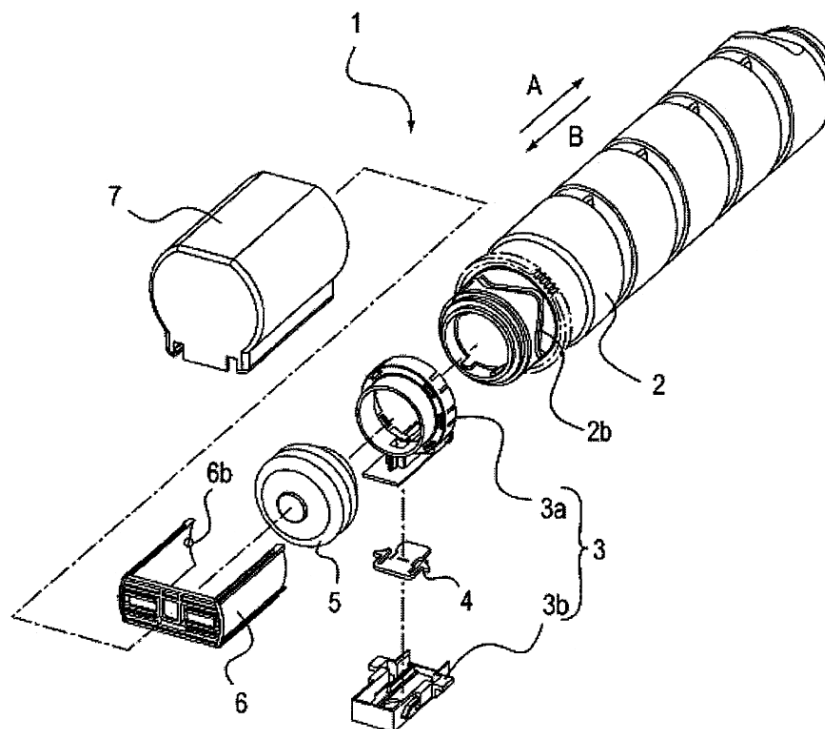

CÔNG BÁO SỞ HỮU CÔNG NGHIỆP SỐ 375 TẬP B (06.2019)

- (11) **1-0021079**
- (15) 07.05.2019 (51)⁷ **H04W 48/08**
- (21) 1-2015-02522 (22) 11.12.2013
- (86) PCT/US2013/074413 11.12.2013 (87) WO2014/093496A1 19.06.2014
- (30) 61/736,417 12.12.2012 US
- 61/798,861 15.03.2013 US
- 14/102,475 10.12.2013 US
- (45) 25.06.2019 375 (43) 26.10.2015 331
- (73) **QUALCOMM INCORPORATED (US)**
 ATTN: International IP Administration, 5775 Morehouse Drive, San Diego, CA 92121-1714, United States of America
- (72) JAFARIAN, Amin (IR), MERLIN, Simone (IT)
- (74) Công ty TNHH Quốc tế D & N (D&N INTERNATIONAL CO.,LTD.)
- (54) **PHƯƠNG PHÁP VÀ THIẾT BỊ TRUYỀN THÔNG KHÔNG DÂY**
- (57) Sáng chế đề cập đến các thiết bị và phương pháp truyền thông không dây. Theo một khía cạnh, điểm truy cập bao gồm bộ xử lý được tạo cấu hình để tạo ra thông báo xác định khoảng thời gian trong đó thiết bị cần truyền dữ liệu với một hoặc nhiều thiết bị không dây, thông báo còn bao gồm chỉ báo biểu thị hướng dòng truyền không dây trong khoảng thời gian này. Điểm truy cập còn bao gồm bộ truyền được tạo cấu hình để truyền thông báo được tạo ra.

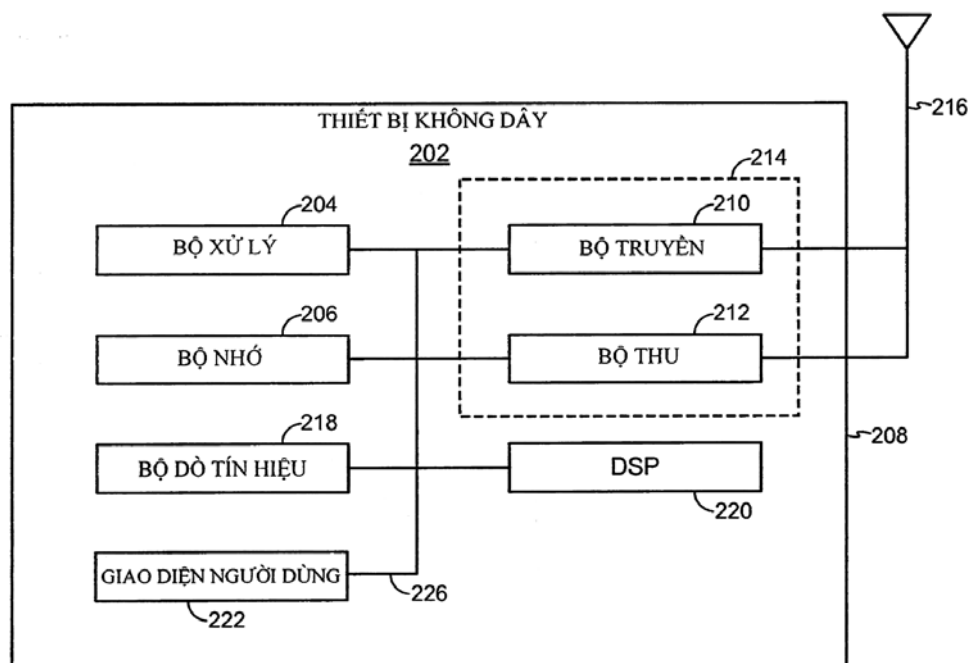

- (11) **1-0021080**
- (15) 07.05.2019 (51)⁷ **A01M 1/00**, 1/08, 1/10, 1/22
- (21) 1-2015-02704 (22) 23.07.2015
- (30) 62/028,383 24.07.2014 US
 14/478,937 05.09.2014 US
 14/490,533 18.09.2014 US
- (45) 25.06.2019 375 (43) 25.01.2016 334
- (73) SEOUL VIOSYS CO., LTD. (KR)
 #1B-36, 65-16, Sandan-ro 163beon-gil, Danwon-gu, Ansan-si, Gyeonggi-do 425-851, Republic of Korea
- (72) KOO, Jong Hyun (KR), SONG, Hyun Su (KR), LEE, Dong-Kyu (KR)
- (74) Công ty cổ phần Sở hữu trí tuệ BROSS và Cộng sự (BROSS & PARTNERS., JSC)
- (54) **BÃY CÔN TRỪNG SỬ DỤNG ĐÈN LED TIA CỰC TÍM**
- (57) Sáng chế đề cập đến bẫy côn trùng sử dụng đèn đi-ốt phát ánh sáng cực tím (ultraviolet light-emitting diode - UV LED), và cụ thể hơn, sáng chế đề cập đến bẫy côn trùng sử dụng đèn LED UV thay cho đèn ánh sáng cực tím thông dụng giúp làm tăng đáng kể hiệu suất bẫy côn trùng. Bẫy côn trùng theo sáng chế được cấu tạo bao gồm: đèn LED UV đặt tại vùng dẫn khí vào của ống dẫn, và phần này lại bao gồm bảng mạch in (printed Circuit board - PCB), bảng mạch này có chip LED UV được gắn trên đó; phần chờ lắp đặt để lắp đặt đèn LED UV trên đó; và phần bẫy được đặt ở gần phần chờ lắp đặt.

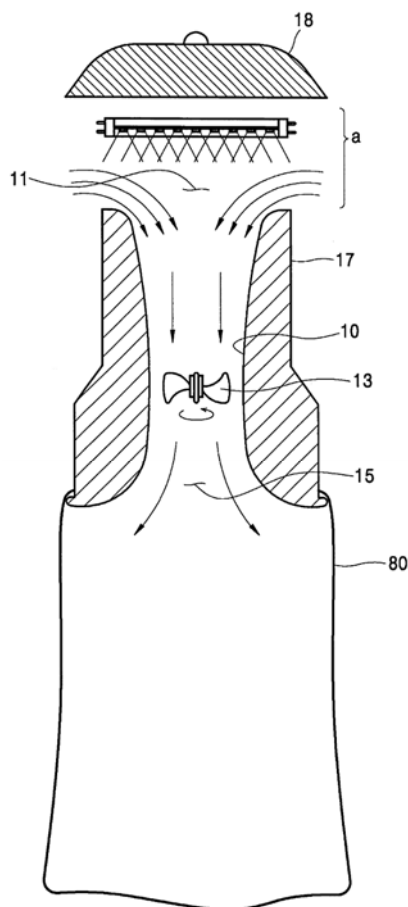

- (11) **1-0021081**
- (15) 07.05.2019 (51)⁷ **G08B 27/00**, H04W 4/06
- (21) 1-2012-01259 (22) 07.05.2012
- (30) 100115693 05.05.2011 TW
- (45) 25.06.2019 375 (43) 25.02.2014 311
- (73) CHUNGHWA TELECOM CO., LTD. (TW)
No.12, Ln. 551, Sec. 5, Minzu Rd., Yangmei City, Taoyuan County, Taiwan
- (72) Ting-Wei Hsu (TW), Ji-Hao Li (TW), Chia-Lin Chou (TW), Yu-Neng Hung (TW),
Man-Ling Hung (TW)
- (74) Công ty TNHH Trường Xuân (AGELESS CO.,LTD.)
- (54) **HỆ THỐNG THÔNG BÁO TIN TỨC KHẨN CẤP ĐA PHƯƠNG THỨC**
- (57) Sáng chế đề cập đến hệ thống thông báo tin tức khẩn cấp đa phương thức mà có đủ khả năng tìm ra thiên tai xảy ra để lập tức khẩn cấp sơ tán dân chúng trong khu vực có thảm họa. Hệ thống này sử dụng kỹ thuật mạng lưới thông tin hiện có cùng với phương thức lựa chọn khoanh vùng thông tin địa lý, để lấy được phạm vi khu vực, vị trí thuê bao điện thoại di động và trung tâm dữ liệu danh bạ điện thoại điện tử, sau đó kết hợp kỹ thuật LBS (Location-based service) và dịch vụ phát thanh kịp thời, tiếp tục hướng dẫn mọi người lưu lại hoặc ra khỏi khu vực bằng các phương thức thông báo như là: gửi tin tức, quay số bằng giọng nói điện thoại, để đạt đến phương thức thông báo tin tức khẩn cấp nhanh chóng nhất.

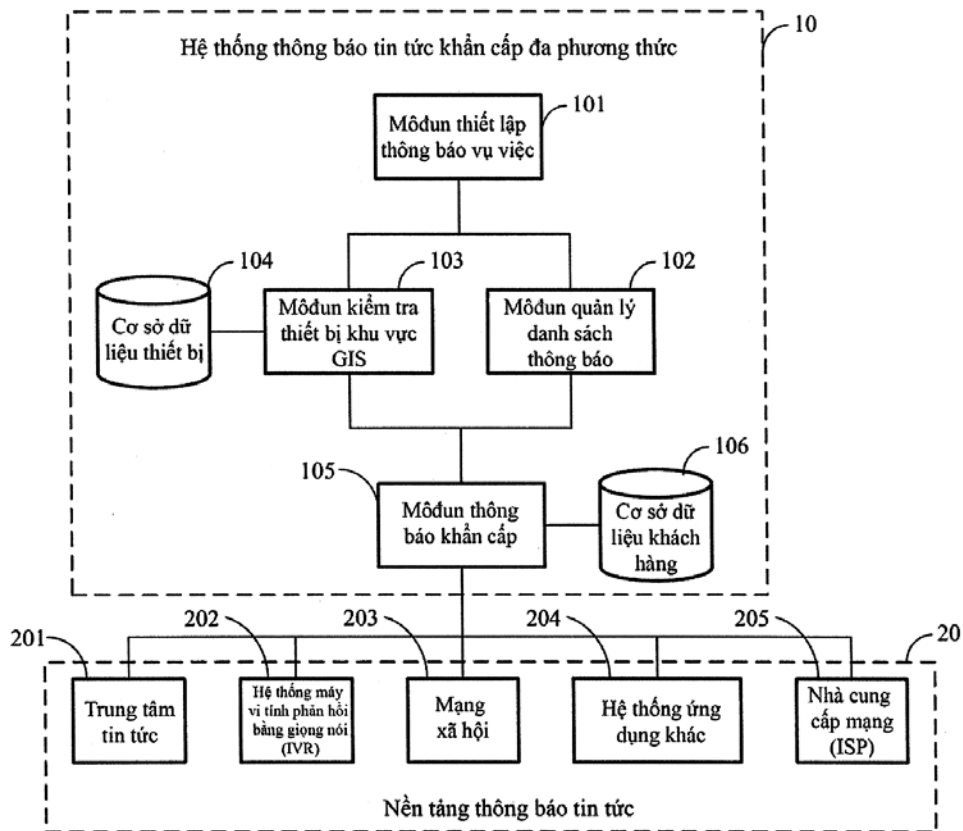

- (11) **1-0021082**
 (15) 07.05.2019 (51)⁷ **F01K 13/02**, F22B 1/18, F22G 5/12, F01K 7/16, 11/02
 (21) 1-2013-01394 (22) 04.10.2011
 (86) PCT/EP2011/067294 04.10.2011 (87) WO2012/045730 12.04.2012
 (30) 10 2010 041 964.8 05.10.2010 DE
 (45) 25.06.2019 375 (43) 26.08.2013 305

(73) SIEMENS AKTIENGESELLSCHAFT (DE)
 Werner-von-Siemens-Str. 1, 80333 Munchen, Germany

(72) EFFERT, Martin (DE), THOMAS, Frank (DE)

(74) Công ty Luật TNHH Phạm và Liên danh (PHAM & ASSOCIATES)

(54) PHƯƠNG PHÁP ĐIỀU KHIỂN SỰ TĂNG NĂNG LƯỢNG TRONG THỜI GIAN NGẮN Ở TUABIN HƠI

(57) Sáng chế đề cập đến phương pháp điều khiển sự tăng năng lượng trong thời gian ngắn ở tuabin hơi bằng lò hơi đốt cháy bằng nguyên liệu hóa thạch (1) được lắp ở phía trước. Lò (1) bao gồm các bộ phận tiết kiệm, bộ phận làm bay hơi và các bề mặt gia nhiệt của bộ phận tăng nhiệt (4) tạo ra một đường dẫn dòng (2) và môi chất chảy (M) chảy qua đường dẫn dòng này. Theo sáng chế, trong bước tạo áp lực, môi chất chảy (M) lệch hướng với đường dẫn dòng (2) và được phun vào trong đường dẫn dòng, ở phía môi chất chảy, ở phía trước của bề mặt gia nhiệt của bộ phận tăng nhiệt (4) của bước tạo áp lực tương ứng và giá trị đặc trưng thứ nhất cho chênh lệch giữa nhiệt độ đầu ra của bề mặt quá nhiệt cuối cùng của bước tạo áp lực tương ứng, ở phía môi chất chảy, và giá trị nhiệt độ mong muốn định trước được sử dụng làm biến điều chỉnh để điều chỉnh lượng môi chất chảy được phun ra.

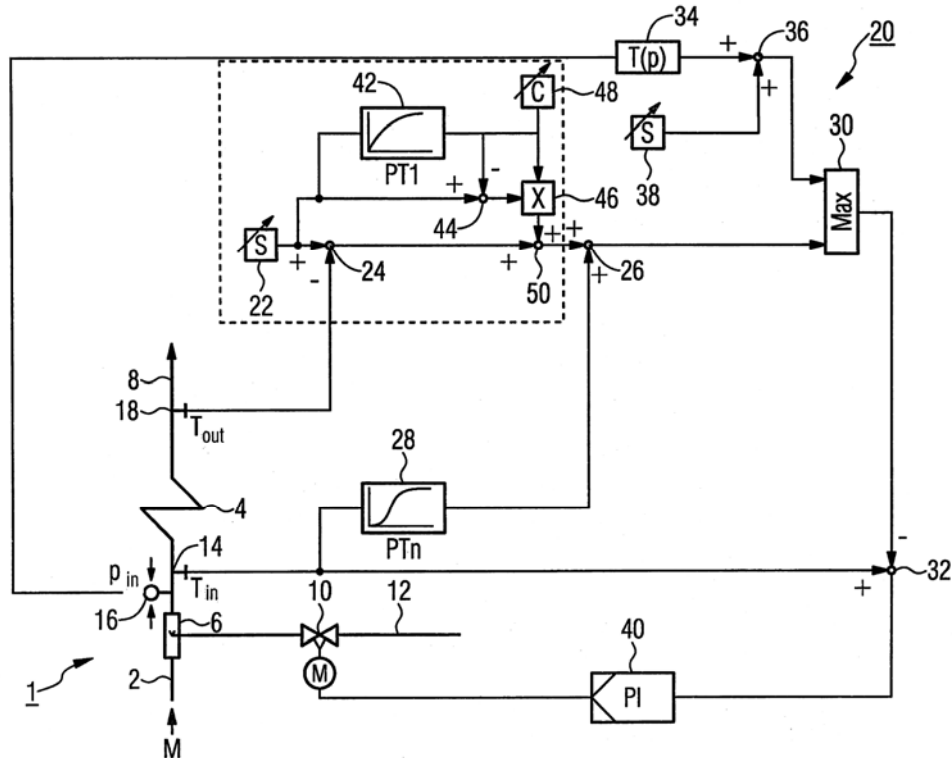

- (11) **1-0021083**
- (15) 07.05.2019 (51)⁷ **H04N 1/409**
- (21) 1-2016-05151 (22) 08.01.2013
- (62) 1-2014-01100
- (86) PCT/CN2013/070217 08.01.2013 (87) WO2013/104298A8 18.07.2013
- (30) 10-2012-0002597 09.01.2012 KR
- (45) 25.06.2019 375 (43) 25.05.2017 350
- (73) INFOBRIDGE PTE. LTD. (SG)
10 Anson Road #23-140 International Plaza Singapore 079903, Singapore
- (72) JANG, Min (KR)
- (74) Công ty TNHH Sở hữu trí tuệ WITIP Việt Nam (WITIP CO., LTD.)
- (54) **PHƯƠNG PHÁP XỬ LÝ DỮ LIỆU ẢNH**
- (57) Phương pháp xử lý dữ liệu ảnh, phương pháp bao gồm xác định độ bền ranh giới của từng cạnh 4 mẫu mà là ranh giới của đơn vị biến đổi hoặc đơn vị dự báo và nằm trên cạnh của mạng mẫu 8x8; xác định liệu xử lý lọc khử nhiễu khối có được thực hiện trên cạnh 4-mẫu hay không khi độ bền ranh giới của cạnh 4 mẫu nêu trên không phải là 0; lựa chọn lọc khử nhiễu khối để áp dụng trên cạnh 4 mẫu khi xác định việc thực hiện lọc khử nhiễu khối trên cạnh 4 mẫu; lọc cạnh 4 mẫu bằng cách sử dụng bộ lọc khử nhiễu khối được lựa chọn; và khi loại bù thích ứng mẫu (SAO) là bù cạnh, áp dụng bù cạnh.

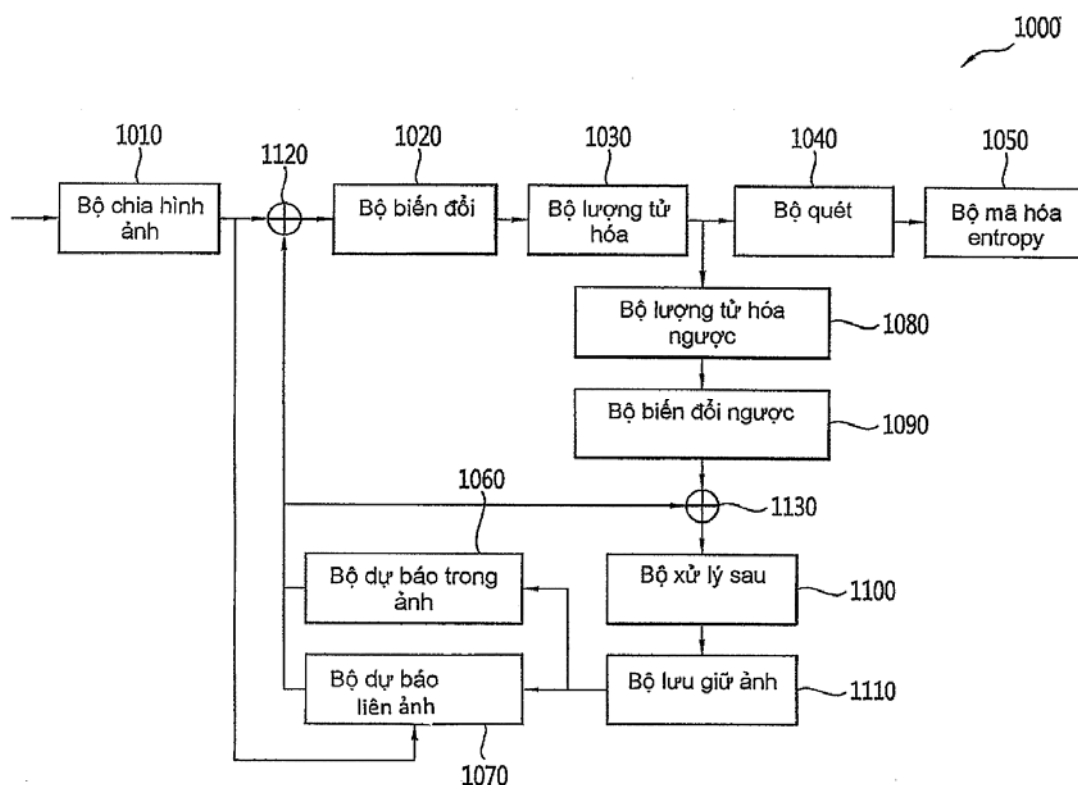

- (11) **1-0021084**
- (15) 07.05.2019 (51)⁷ **H04N 1/409**
- (21) 1-2016-05152 (22) 08.01.2013
- (62) 1-2014-01100
- (86) PCT/CN2013/070217 08.01.2013 (87) WO2013/104298A8 18.07.2013
- (30) 10-2012-0002597 09.01.2012 KR
- (45) 25.06.2019 375 (43) 25.05.2017 350
- (73) INFOBRIDGE PTE. LTD. (SG)
10 Anson Road #23-140 International Plaza Singapore 079903, Singapore
- (72) JANG, Min (KR)
- (74) Công ty TNHH Sở hữu trí tuệ WITIP Việt Nam (WITIP CO., LTD.)
- (54) **PHƯƠNG PHÁP GIẢI MÃ DỮ LIỆU ẢNH**
- (57) Sáng chế đề cập đến phương pháp giải mã dữ liệu ảnh, bao gồm tạo khối dự báo dựa trên chế độ dự báo; tạo khối lượng tử hóa bằng cách quét ngược thông tin hệ số lượng tử hóa; tạo khối biến đổi bằng cách lượng tử hóa ngược khối lượng tử hóa sử dụng thông số lượng tử hóa; tạo khối dư bằng cách chuyển hóa ngược khối chuyển hóa; tạo khối được khôi phục bằng cách sử dụng khối dự báo và khối dư; xác định độ bền ranh giới đối với từng cạnh 4 mẫu mà là ranh giới của đơn vị biến đổi hoặc đơn vị dự báo và nằm trên cạnh của mạng mẫu 8x8; xác định liệu xử lý lọc khử nhiễu khối có được thực hiện trên cạnh 4 mẫu hay không khi ranh giới của cạnh 4 mẫu không phải là 0; lựa chọn lọc khử nhiễu khối mà được áp dụng đối với cạnh 4 mẫu khi xử lý lọc khử nhiễu được thực hiện trên cạnh 4 mẫu; và lọc cạnh 4 mẫu bằng cách sử dụng bộ lọc khử nhiễu được lựa chọn.

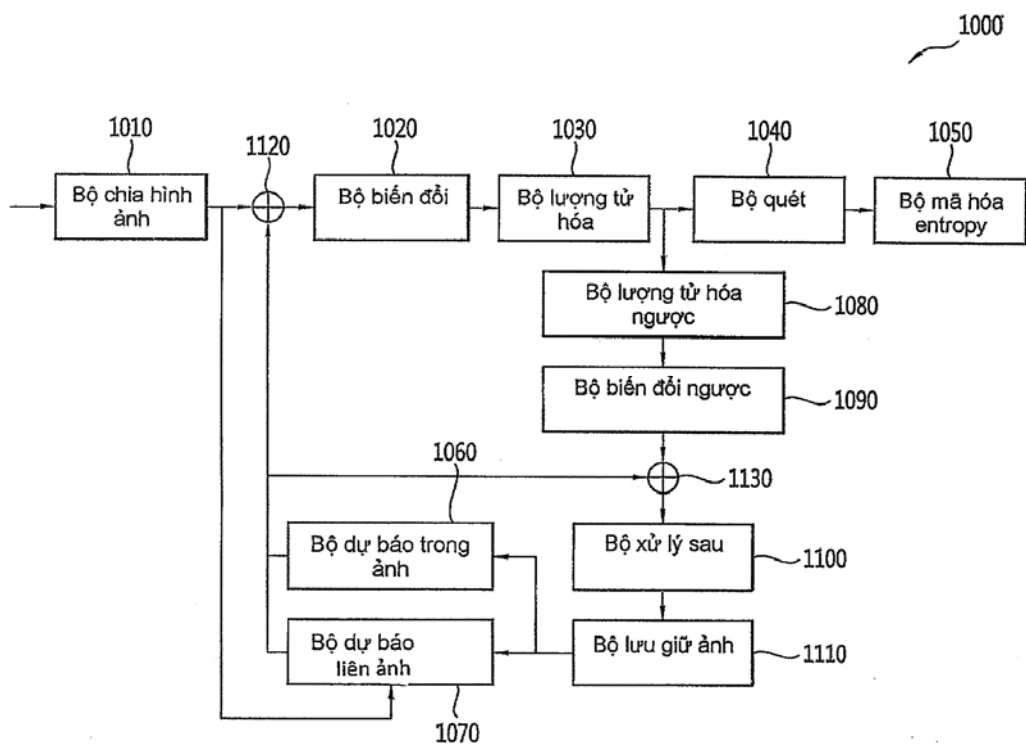

- (11) **1-0021085**
- (15) 07.05.2019 (51)⁷ **H04N 1/409**
- (21) 1-2016-05153 (22) 08.01.2013
- (62) 1-2014-01100
- (86) PCT/CN2013/070217 08.01.2013 (87) WO2013/104298A8 18.07.2013
- (30) 10-2012-0002597 09.01.2012 KR
- (45) 25.06.2019 375 (43) 25.05.2017 350
- (73) INFOBRIDGE PTE. LTD. (SG)
10 Anson Road #23-140 International Plaza Singapore 079903, Singapore
- (72) JANG, Min (KR)
- (74) Công ty TNHH Sở hữu trí tuệ WITIP Việt Nam (WITIP CO., LTD.)
- (54) **PHƯƠNG PHÁP KHỬ NHIỀU KHỐI TRONG ẢNH ĐƯỢC KHÔI PHỤC**
- (57) Sáng chế đề cập đến phương pháp khử nhiễu khối trong ảnh được khôi phục, phương pháp này bao gồm các bước: tạo khối dự báo dựa trên chế độ dự báo; tạo khối lượng tử hóa bằng cách quét ngược thông tin hệ số lượng tử hóa; tạo khối biến đổi bằng cách lượng tử hóa ngược khối lượng tử hóa sử dụng thông số lượng tử hóa; tạo khối dư bằng cách biến đổi ngược khối biến đổi; tạo khối được khôi phục bằng cách sử dụng khối dự báo và khối dư xác định độ bền ranh giới cho từng cạnh 4 mẫu mà là ranh giới của đơn vị biến đổi hoặc đơn vị dự báo và nằm trên cạnh của mạng mẫu 8x8; xác định liệu xử lý lọc khử nhiễu khối có được thực hiện trên cạnh 4 mẫu hay không khi độ bền ranh giới của cạnh 4 mẫu không phải là 0; lựa chọn lọc khử nhiễu khối được áp dụng trên cạnh 4 mẫu khi thực hiện xử lý lọc khử nhiễu khối trên cạnh 4 mẫu; và lọc cạnh 4 mẫu bằng cách sử dụng bộ lọc được lựa chọn.

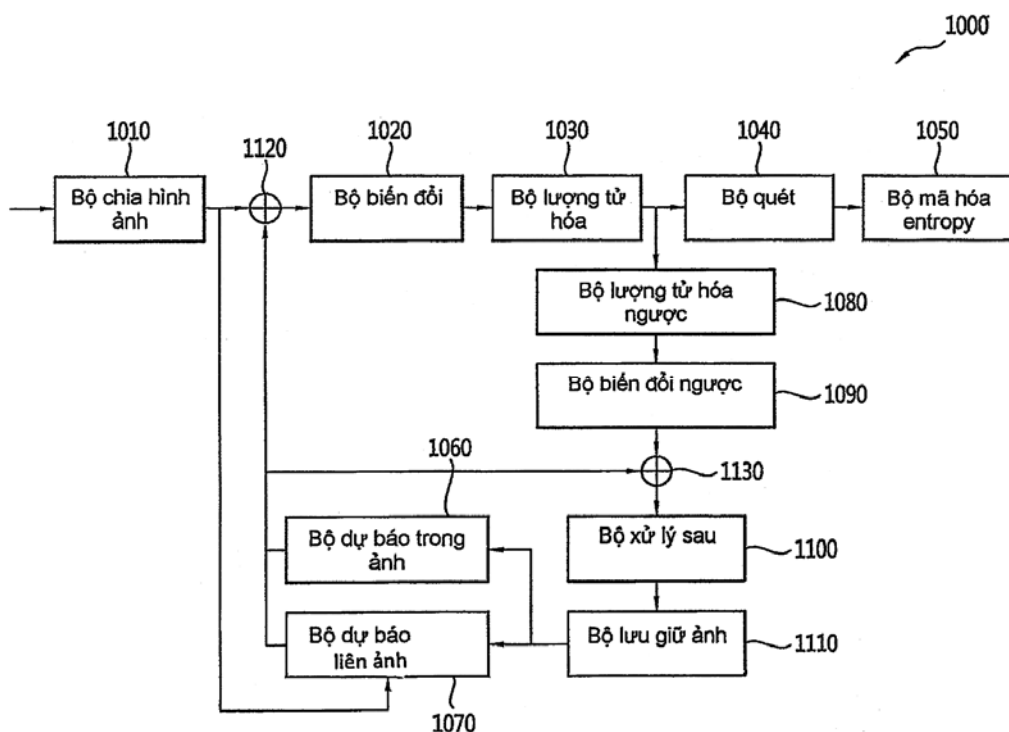

- | | | | | | |
|------|-------------------|------------|-------------------|-------------------|------------|
| (11) | 1-0021086 | | | | |
| (15) | 07.05.2019 | | (51) ⁷ | H04N 1/409 | |
| (21) | 1-2016-05154 | | (22) | 08.01.2013 | |
| (62) | 1-2014-01100 | | | | |
| (86) | PCT/CN2013/070217 | 08.01.2013 | (87) | WO2013/104298A8 | 18.07.2013 |
| (30) | 10-2012-0002597 | 09.01.2012 | KR | | |
| (45) | 25.06.2019 | 375 | (43) | 25.05.2017 | 350 |

(73) INFOBRIDGE PTE. LTD. (SG)
10 Anson Road #23-140 International Plaza Singapore 079903, Singapore

(72) JANG, Min (KR)

(74) Công ty TNHH Sở hữu trí tuệ WITIP Việt Nam (WITIP CO., LTD.)

(54) PHƯƠNG PHÁP XỬ LÝ ẢNH ĐƯỢC KHÔI PHỤC

(57) Sáng chế đề cập đến phương pháp xử lý ảnh được khôi phục, bao gồm tạo khối dự báo dựa trên chế độ dự báo; tạo khối lượng tử hóa bằng cách quét ngược thông tin hệ số lượng tử hóa; tạo khối biến đổi bằng cách lượng tử hóa ngược khối lượng tử hóa sử dụng thông số lượng tử hóa; tạo khối dư bằng cách biến đổi ngược khối biến đổi; xác định độ bền ranh giới cho từng cạnh 4 mẫu mà là cạnh của khối dự báo hoặc khối biến đổi và nằm trên mạng mẫu 8x8; xác định việc xử lý lọc giải khối có được thực hiện trên cạnh 4 mẫu hay không khi độ bền ranh giới của cạnh 4 mẫu không phải là 0; lựa chọn lọc khử nhiễu khối áp dụng cho cạnh 4 mẫu khi thực hiện xử lý lọc khử nhiễu khối trên cạnh 4 mẫu; lọc cạnh 4-mẫu bằng cách sử dụng bộ lọc đã được lựa chọn; và áp dụng bù cạnh khi loại bù thích ứng mẫu (SAO) là bù cạnh.

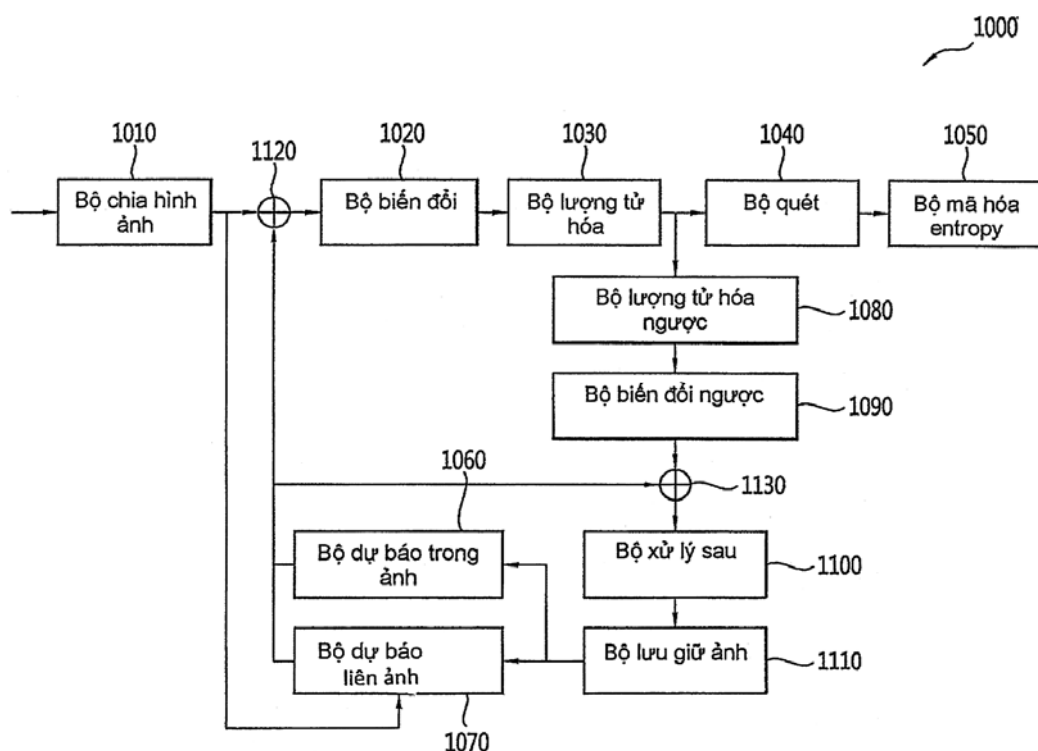

- (11) **1-0021087**
- (15) 07.05.2019 (51)⁷ **C11B 9/00**
- (21) 1-2011-03148 (22) 28.09.2009
- (86) PCT/KR2009/005523 28.09.2009 (87) WO2010/134670A1 25.11.2010
- (30) 10-2009-0043726 19.05.2009 KR
- (45) 25.06.2019 375 (43) 30.01.2012 286
- (73) AMOREPACIFIC CORPORATION (KR)
181, Hangang-ro 2ga, Yongsan-gu, Seoul 140-777, Republic of Korea
- (72) JEON, Byeong Bae (KR), SEO, Hyung Jye (KR), HONG, Yeon Ju (KR), CHOI, Ji Young (KR), KWON, Mi Jung (KR)
- (74) Công ty TNHH Sở hữu trí tuệ WINCO (WINCO CO., LTD.)
- (54) **CHẾ PHẨM CÓ MÙI THƠM CÓ TÁC DỤNG GÂY NGỦ**
- (57) Sáng chế đề cập đến chế phẩm có mùi thơm chứa các dầu tự nhiên, bao gồm dầu hoa hồng và dầu đàn hương, và có tác dụng gây ngủ. Sáng chế cũng đề cập đến chế phẩm có mùi thơm chứa dầu hoa hồng, dầu đàn hương, dầu hoa cam và dầu ngọc lan tây và tạo ra môi trường ngủ dễ chịu bằng cách sử dụng tác dụng gây ngủ của các dầu thơm tự nhiên này.

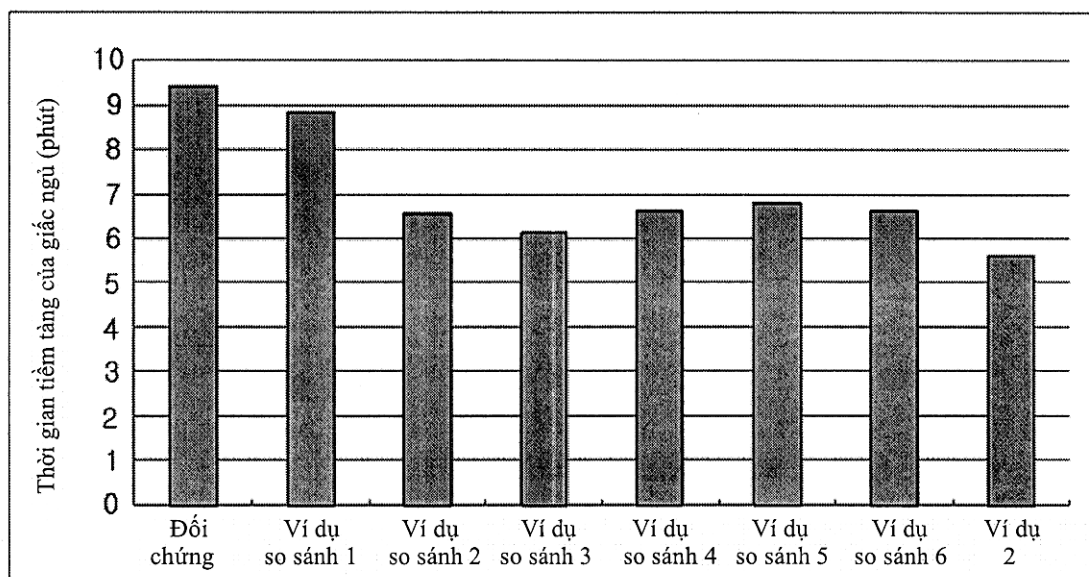

- (11) **1-0021088**
- (15) 07.05.2019 (51)⁷ **F16K 11/02**, 15/14, F04B 53/10, B05C 11/10
- (21) 1-2012-02617 (22) 05.09.2012
- (30) 2011-192486 05.09.2011 JP
- (45) 25.06.2019 375 (43) 25.03.2013 300
- (73) 1. KOGANEI CORPORATION (JP)
11-28, Midori-cho 3-chome, Koganei-shi, Tokyo 184-8533, Japan
2. CANON KABUSHIKI KAISHA (JP)
30-2, Shimomaruko 3-chome, Ohta-ku, Tokyo 146-8501, Japan
- (72) Yuta OHMURA (JP), Youhei EDAGAWA (JP), Susumu MURATA (JP)
- (74) Công ty TNHH Sở hữu trí tuệ Thảo Thọ Quyển (INVENCO.,LTD)
- (54) VAN CHUYỂN ĐƯỜNG DẪN DÒNG VÀ CƠ CẤU KIỂM SOÁT XẢ DỪNG CHO CHẤT LƯU CÓ VAN CHUYỂN NÀY
- (57) Sáng chế đề cập tới van chuyển đường dẫn dòng và cơ cấu kiểm soát xả dừng cho chất lưu có van chuyển này. Van chuyển đường dẫn dòng có khoang nạp và mặt tựa van ngoài, và phần phía xả có chi tiết vách ngăn hình trụ được tạo ra có mặt tựa van trong. Khối kiểm soát xả nối thông với khoang xả được tạo ra có đường dẫn dòng kiểm soát có thể tích được tăng và giảm nhờ một thanh xả. Để nạp đầy mỡ bôi trơn vào đường dẫn dòng kiểm soát, chi tiết van đóng đường dẫn dòng trong và mở đường dẫn dòng ngoài. Mặt khác, để xả mỡ bôi trơn trong đường dẫn dòng kiểm soát tới khoang xả, chi tiết van đóng đường dẫn dòng ngoài và mở đường dẫn dòng trong. Sau khi được cấp tới đường dẫn dòng kiểm soát, mỡ bôi trơn được cấp tới khoang xả.

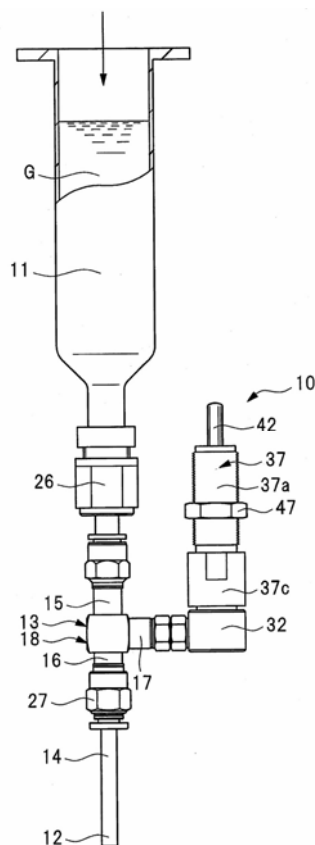

- (11) **1-0021089**
 (15) 07.05.2019 (51)⁷ **H04N 7/32**
 (21) 1-2013-02427 (22) 15.12.2011
 (86) PCT/JP2011/079071 15.12.2011 (87) WO2012/096095A1 19.07.2012
 (30) 2011-004293 12.01.2011 JP
 (45) 25.06.2019 375 (43) 25.12.2013 309
 (73) NTT DOCOMO, INC. (JP)

11-1, Nagatacho 2-chome, Chiyoda-ku, Tokyo 100-6150, Japan

(72) BOON Choong Seng (MY), TAKIUE Junya (JP), TAN Thiow Keng (MY)

(74) Công ty TNHH một thành viên Sở hữu trí tuệ VCCI (VCCI-IP CO.,LTD)

(54) PHƯƠNG PHÁP VÀ THIẾT BỊ MÃ HÓA DỰ BÁO ẢNH, PHƯƠNG PHÁP VÀ THIẾT BỊ GIẢI MÃ DỰ BÁO ẢNH

(57) Sáng chế đề cập đến phương pháp mã hóa dự báo ảnh, phương pháp này bao gồm các bước: xác định chế độ dự báo tối ưu trong số các phương pháp dự báo đối với tín hiệu điểm ảnh của khối đích; tạo ra tín hiệu dự báo theo chế độ này; suy ra tín hiệu lỗi dư giữa tín hiệu điểm ảnh và tín hiệu dự báo của khối đích; mã hóa tín hiệu lỗi dư và chế độ dự báo tối ưu, tạo ra tín hiệu được nén; phục hồi tín hiệu được nén; lưu trữ tín hiệu được phục hồi như là tín hiệu điểm ảnh để phát lại. Khi mã hóa chế độ dự báo, phương pháp mã hóa dự báo hình ảnh bao gồm các bước: tạo ra danh sách chế độ dự báo tùy chọn để khảo sát chế độ dự báo tối ưu của các khối đã được phát lại lân cận với khối đích dưới dạng một thành phần; mã hóa cờ biểu thị việc danh sách có chứa thành phần tương ứng với chế độ dự báo tối ưu có được mã hóa hay không; mã hóa chỉ số đối với thành phần tương ứng nếu thành phần tương ứng này có trong danh sách; mã hóa chế độ dự báo tối ưu dựa trên số thành phần trong danh sách, trừ khi không có thành phần tương ứng trong danh sách.

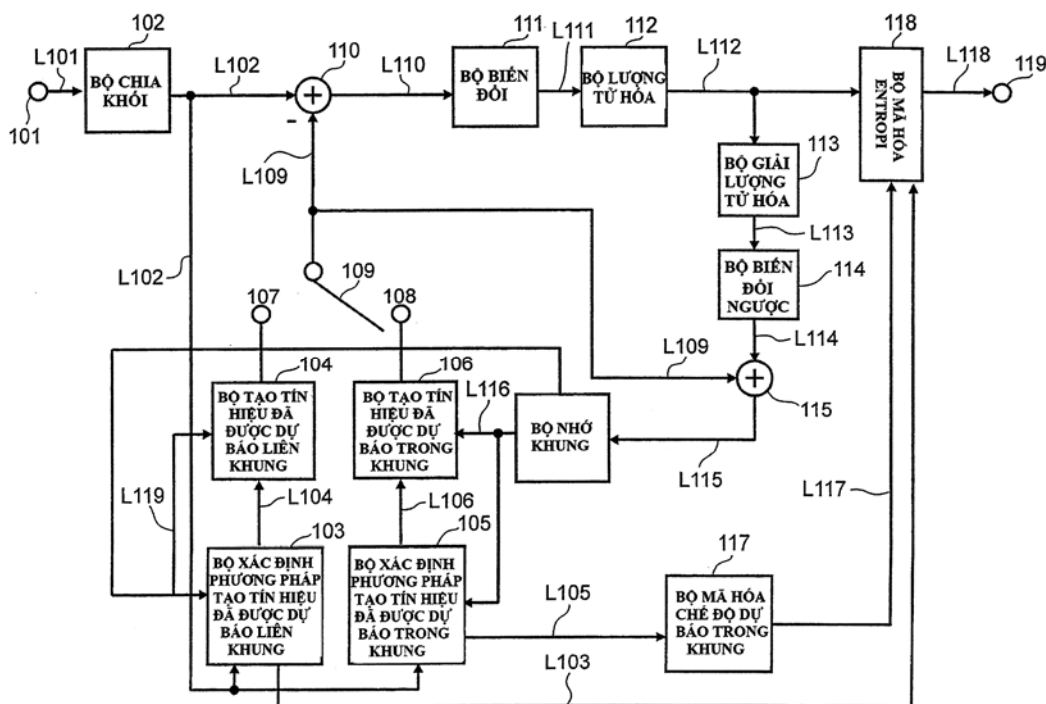

- (11) **1-0021090**
 (15) 07.05.2019 (51)⁷ **E05D 15/06**
 (21) 1-2015-02682 (22) 30.01.2013
 (86) PCT/JP2013/052005 30.01.2013 (87) WO2014/118908A1 07.08.2014
 (45) 25.06.2019 375 (43) 26.10.2015 331
 (73) YKK AP INC. (JP)

1, Kandaizumi-cho, Chiyoda-ku, Tokyo 101-0024 Japan

(72) KUBO, Hiroaki (JP), TAGUCHI, Minoru (JP)

(74) Công ty TNHH một thành viên Sở hữu trí tuệ VCCI (VCCI-IP CO.,LTD)

(54) BỘ CON LĂN CỬA VÀ KẾT CẤU LẮP CỬA

(57) Sáng chế đề cập đến bộ con lăn cửa (50) bao gồm con lăn cửa (55) đỡ quay được bánh xe (552) giữa cặp vách bên (551a) và (551b), bánh xe (552) lăn trên đường trượt trên (15) để di chuyển thân cửa (20) cấu thành kết cấu lắp cửa mà bộ con lăn cửa (50) được lắp vào để mở hoặc đóng khoảng hở được tạo ra bởi khung hở (10) của kết cấu lắp cửa. Bộ con lăn cửa (50) bao gồm thân bộ con lăn cửa (51) trong đó các con lăn cửa (55) được đỡ và phân giữa các con lăn cửa (55) được nối trực tiếp hoặc gián tiếp với thân cửa (20) qua bulông nối (54).

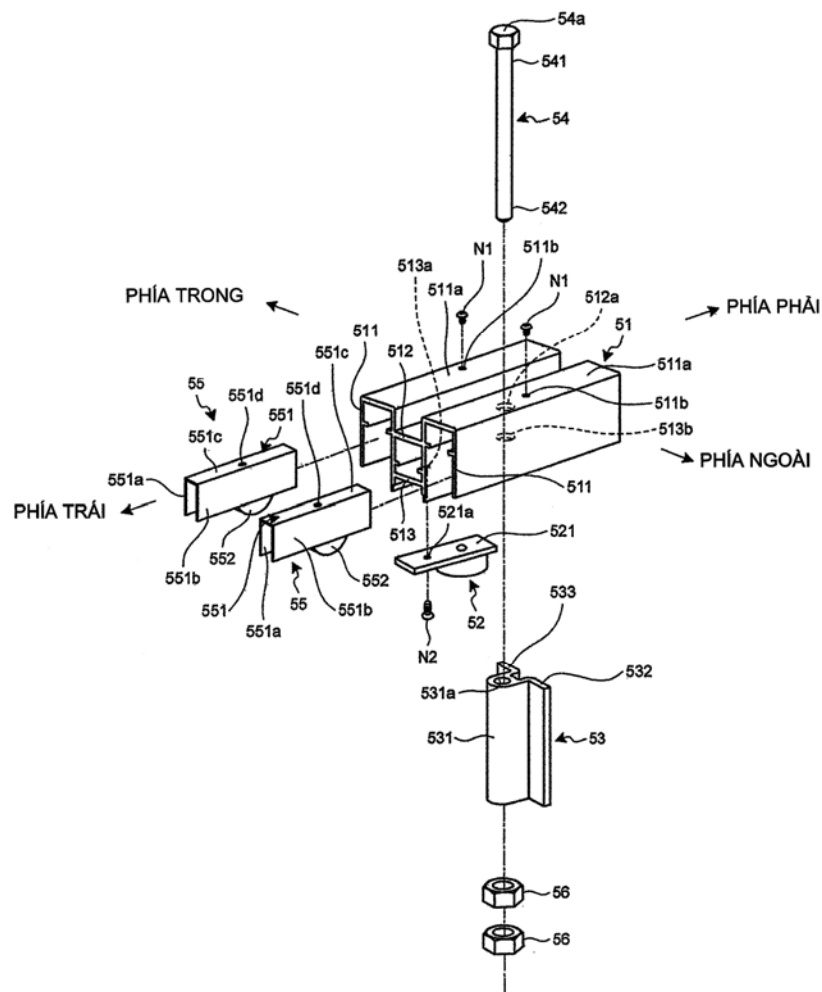

CÔNG BÁO SỞ HỮU CÔNG NGHIỆP SỐ 375 TẬP B (06.2019)

- (11) **1-0021091**
- (15) 07.05.2019 (51)⁷ **C10M 129/04**, 129/76, 137/10
- (21) 1-2016-03114 (22) 03.02.2015
- (86) PCT/US2015/014181 03.02.2015 (87) WO2015/123050 20.08.2015
- (30) 14/181,538 14.02.2014 US
- (45) 25.06.2019 375 (43) 25.01.2017 346
- (73) CHEVRON ORONITE COMPANY LLC (US)
6001 Bollinger Canyon Road, San Ramon, California 94583, United States of America
- (72) SHRESTHA, Kedar Shankar (US), YAMAMOTO, Shuhei (JP)
- (74) Công ty TNHH Tâm nhìn và Liên danh (VISION & ASSOCIATES CO.LTD.)
- (54) **CHẾ PHẨM THỦY LỰC DẠNG LỎNG DÙNG CHO MÁY KÉO**
- (57) Sáng chế đề cập đến chế phẩm dầu bôi trơn bao gồm các muối canxi alkaryl sulfonat có độ quá kiềm thấp hoặc trung tính, rượu đa chức hydrocarbyl, và kẽm dialkyl dithiophosphat để sử dụng làm chế phẩm thủy lực dạng lỏng dùng cho máy kéo.

- (11) **1-0021092**
- (15) 07.05.2019
- (21) 1-2013-01586
- (86) PCT/JP2011/076300 15.11.2011
- (30) 2010-258250 18.11.2010
- (45) 25.06.2019 375
- (73) HONDA MOTOR CO., LTD. (JP)
1-1, Minami-Aoyama 2-chome, Minato-ku, Tokyo 107-8556 Japan
- (72) Hiroyuki KIKUCHI (JP)
- (74) Công ty Luật TNHH Phạm và Liên danh (PHAM & ASSOCIATES)
- (54) THIẾT BỊ DẪN ĐỘNG XE ĐIỆN
- (57) Sáng chế đề cập thiết bị dẫn động xe điện, trong đó đòn lắc (25) bao gồm phần xoay (57) được đỡ xoay bởi khung thân xe (2) và phần đòn (100) kéo dài từ phần xoay (57) hướng về phía sau thân xe. Phần đòn (100) bao gồm vỏ dạng hộp (58) được tạo liền khối với phần xoay (57) và có một phía theo hướng chiều rộng của thân xe được làm hở, và nắp che vỏ (59). Bộ dây dẫn (64) chạy ra từ động cơ (60) được đỡ cố định ở phía vỏ (58) ở vị trí thứ nhất liền kề động cơ (60), và kéo dài đến thiết bị điều khiển (52) ở phía trước thân xe từ phần đòn (100) qua đai buộc (66, 67) được bố trí ở thành trước (597) của nắp che vỏ (59) ở vị trí thứ hai ở phía phần xoay (57).

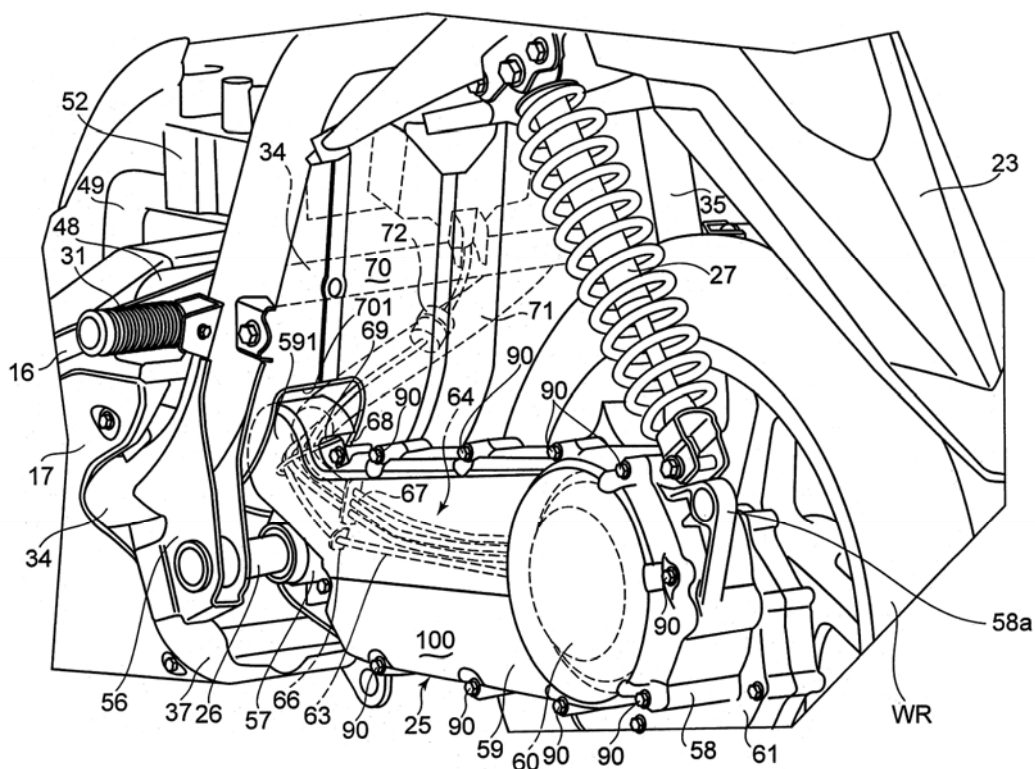

- (11) **1-0021093**
- (15) 07.05.2019 (51)⁷ **B01J 38/10**, 31/02, 23/755, 23/42
- (21) 1-2013-03414 (22) 18.09.2012
- (86) PCT/KR2012/007470 18.09.2012 (87) WO2013/176346A1 28.11.2013
- (30) 10-2012-0056040 25.05.2012 KR
- (45) 25.06.2019 375 (43) 25.03.2015 324
- (73) LG CHEM, LTD. (KR)
20, Yoido-dong, Youngdungpo-gu, Seoul 150-721 Republic of Korea
- (72) KIM, Dae Chul (KR), EOM, Sung Shik (KR), KO, Dong Hyun (KR), HONG, Moo Ho (KR), KWON, O Hak (KR)
- (74) Công ty Luật TNHH T&G (TGVN)
- (54) PHƯƠNG PHÁP TÁI SINH CHẤT XÚC TÁC HYDRO HÓA
- (57) Sáng chế đề cập đến phương pháp tái sinh chất xúc tác hydro hóa. Cụ thể hơn, sáng chế đề cập đến phương pháp tái sinh chất xúc tác hydro hóa đã bị ngộ độc xúc tác trong quá trình hydro hóa sản phẩm của phản ứng hydroformyl hóa để tạo thành rượu bằng cách dùng sự hydro hóa trong thiết bị phản ứng hydro hóa ở pha tĩnh trong đó chất xúc tác hydro hóa được hóa rắn và phun khí hydro dưới nhiệt độ cao và áp suất chuẩn. Phương pháp này có hiệu quả ở chỗ có thể phục hồi một cách hiệu quả chất xúc tác hydro hóa đã bị ngộ độc xúc tác bằng quá trình đơn giản.

- (11) **1-0021094**
- (15) 07.05.2019 (51)⁷ **H04W 36/00**, 16/26
- (21) 1-2011-03418 (22) 10.06.2010
- (86) PCT/JP2010/003887 10.06.2010 (87) WO2010/143445A1 16.12.2010
- (30) 2009-139294 10.06.2009 JP
- (45) 25.06.2019 375 (43) 25.04.2012 289
- (73) SUN PATENT TRUST (US)
450 Lexington Avenue, 38th Floor, New York, NY 10017 United States of America
- (72) YUDA, Yasuaki (JP), NAKAO, Seigo (JP), HORIUCHI, Ayako (JP), NISHIO, Akihiko (JP), IMAMURA, Daichi (JP), MIYOSHI, Kenichi (JP)
- (74) Công ty TNHH một thành viên Sở hữu trí tuệ VCCI (VCCI-IP CO.,LTD)
- (54) THIẾT BỊ ĐẦU CUỐI TRUYỀN THÔNG VÔ TUYẾN, THIẾT BỊ TRẠM GỐC, PHƯƠNG PHÁP TRUYỀN THÔNG VÔ TUYẾN VÀ MẠCH TÍCH HỢP
- (57) Sáng chế đề cập đến thiết bị đầu cuối truyền thông vô tuyến mà có khả năng đo lường chất lượng truyền thông với đích chuyển giao với độ chính xác cao. Thiết bị đầu cuối truyền thông vô tuyến có khả năng truyền thông với trạm gốc hoặc nút chuyển tiếp, và bao gồm: bộ thu mà thu thông tin điều khiển bao gồm thông tin liên quan đến việc đo của đo lường chất lượng của tế bào lân cận; bộ tách mà tách thông tin trên khung con mà việc đo lường được thực hiện, khung con là khung con mà chỉ việc truyền tín hiệu từ nút chuyển tiếp được kết nối với trạm gốc được thực hiện, từ thông tin liên quan đến việc đo lường; bộ đo lường mà thực hiện việc đo lường, trên cơ sở khung con, dựa trên thông tin được tách trên khung con mà việc đo lường được thực hiện; và bộ truyền mà truyền kết quả đo lường tới trạm gốc hoặc nút chuyển tiếp.

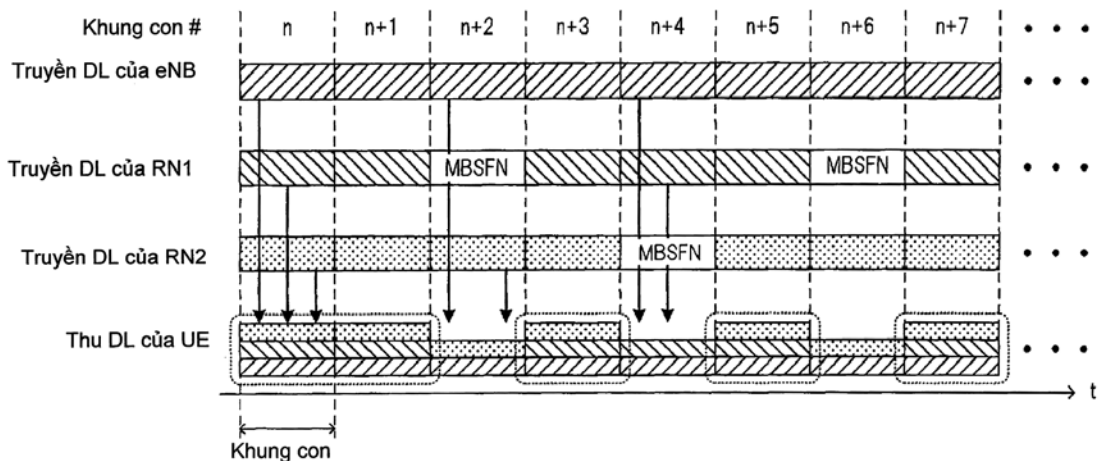

- (11) **1-0021095**
- (15) 07.05.2019 (51)⁷ **G06F 17/30**
- (21) 1-2014-00935 (22) 14.06.2012
- (86) PCT/CN2012/076874 14.06.2012 (87) WO2013/034006 14.03.2013
- (30) 201110260036.X 05.09.2011 CN
- (45) 25.06.2019 375 (43) 25.06.2014 315
- (73) **TENCENT TECHNOLOGY (SHENZHEN) COMPANY LIMITED (CN)**
Room 403, East Block 2, SEG Park, Zhenxing Road, Futian District, Shenzhen, Guangdong 518044, China
- (72) XIE, Fei (CN), GAO, Xiaoming (CN), MA, Jinsong (CN), LIU, Guize (CN)
- (74) Công ty Luật TNHH Phạm và Liên danh (PHAM & ASSOCIATES)
- (54) **PHƯƠNG PHÁP MỞ TỆP TIN, THIẾT BỊ MỞ TỆP TIN VÀ THIẾT BỊ ĐẦU CUỐI**
- (57) Sáng chế đề cập đến các công nghệ xử lý dữ liệu, cụ thể là đến phương pháp, thiết bị mở tệp tin, và thiết bị đầu cuối. Phương pháp này bao gồm các bước: ghi nhận thao tác mở tệp tin, và thu thập đối tượng thiết bị của hệ thống tệp tin gốc tương ứng và địa chỉ hàm phân bố hệ thống tệp tin gốc tương ứng; và trực tiếp gửi yêu cầu mở tệp tin đến hệ thống tệp tin mà đối tượng thiết bị của hệ thống tệp tin gốc được đặt ở đó, truyền yêu cầu mở tệp tin này qua hệ thống tệp tin này đến hàm phân bố hệ thống tệp tin gốc tương ứng với địa chỉ hàm phân bố hệ thống tệp tin gốc, và thực hiện hoạt động mở tệp tin bằng cách sử dụng hàm phân bố hệ thống tệp tin gốc này. Theo sáng chế, yêu cầu mở tệp tin được gửi trực tiếp đến hệ thống tệp tin mà ở đó đối tượng thiết bị của hệ thống tệp tin gốc được đặt, và hoạt động mở tệp tin được thực hiện bằng cách sử dụng hàm phân bố hệ thống tệp tin gốc. Hoạt động này sẽ qua mặt trình điều khiển bộ lọc tệp tin, nhờ đó giảm bớt các hoạt động không cần thiết của việc quét virus mỗi lần tệp tin được mở. Ngoài ra, khi có nhiều loại phần mềm chống virus được cài đặt, thì gánh nặng của hệ thống, vốn bị gây ra bởi hoạt động quét do việc mở đi mở lại các tệp tin, cũng được giảm bớt, nhờ đó mà tính tương thích hệ thống sẽ được cải thiện hơn nữa.

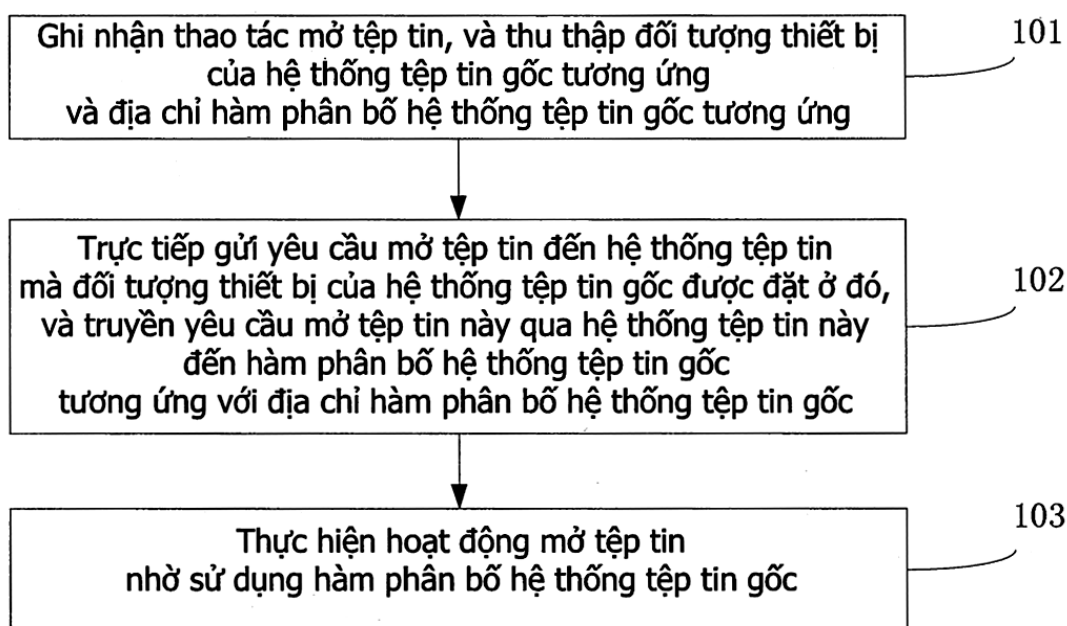

- (11) **1-0021096**
- (15) 07.05.2019 (51)⁷ **H04W 4/08**
- (21) 1-2015-02222 (22) 22.11.2012
- (86) PCT/CN2012/085062 22.11.2012 (87) WO2014/079019A1 30.05.2014
- (45) 25.06.2019 375 (43) 25.11.2015 332
- (73) HUAWEI TECHNOLOGIES CO., LTD. (CN)
Huawei Administration Building, Bantian, Longgang, Shenzhen, Guangdong 518129, China
- (72) GAO, Ying (CN)
- (74) Công ty TNHH một thành viên Sở hữu trí tuệ VCCI (VCCI-IP CO.,LTD)
- (54) **PHƯƠNG PHÁP ĐỂ QUẢN LÝ NHÓM TRONG KHI TRUYỀN THÔNG MÁY ĐẾN MÁY VÀ MÁY CHỦ NHÓM DỪNG CHO TRUYỀN THÔNG MÁY ĐẾN MÁY**
- (57) Sáng chế đề cập đến phương pháp để quản lý nhóm trong khi truyền thông máy đến máy (Machine-to-Machine - M2M) và máy chủ nhóm dùng cho truyền thông máy đến máy nhằm nâng cao tính linh hoạt của việc tạo ra và sử dụng các nhóm M2M. Phương pháp để quản lý nhóm trong khi truyền thông M2M bao gồm các bước: thu yêu cầu tạo nhóm mang theo loại nhóm của nhóm được yêu cầu tạo; kiểm tra tính nhất quán giữa các loại thành phần của các thành phần trong nhóm và loại nhóm và thiết lập cờ kiểm tra tính nhất quán của nhóm theo kết quả kiểm tra tính nhất quán; và trả lại hồi đáp tạo nhóm mà nó mang kết quả kiểm tra tính nhất quán đến thiết bị yêu cầu. Việc tạo nhóm sẽ không thất bại do kiểm tra loại, điều này làm tăng rất cao tính linh hoạt của việc sử dụng kỹ thuật M2M.

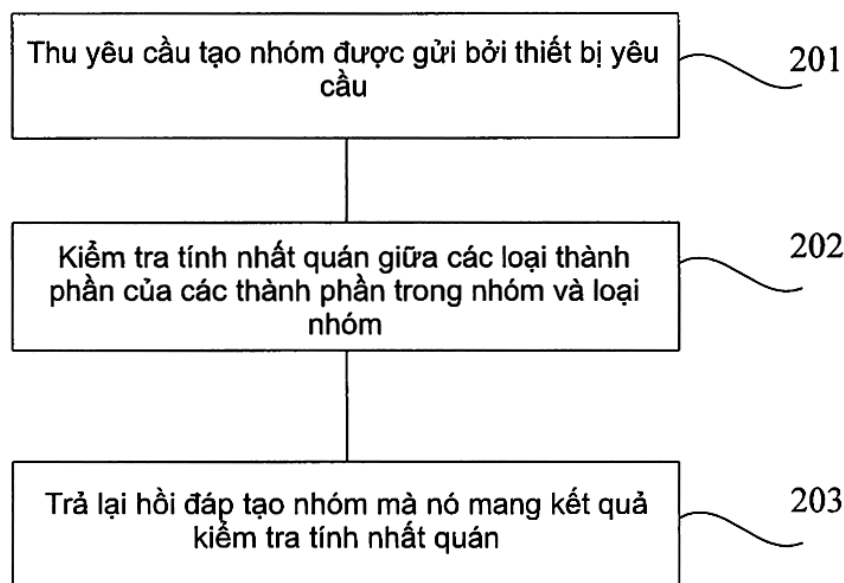

- (11) **1-0021097**
- (15) 07.05.2019 (51)⁷ **H04L 12/14**
- (21) 1-2015-03548 (22) 24.04.2013
- (86) PCT/CN2013/074642 24.04.2013 (87) WO2014/172858A1 30.10.2014
- (45) 25.06.2019 375 (43) 25.02.2016 335
- (73) HUAWEI TECHNOLOGIES CO., LTD. (CN)
Huawei Administration Building, Bantian, Longgang, Shenzhen, Guangdong 518129, China
- (72) CHAI, Xiaoqian (CN)
- (74) Công ty TNHH một thành viên Sở hữu trí tuệ VCCI (VCCI-IP CO.,LTD)
- (54) PHƯƠNG PHÁP TÍNH PHÍ ỨNG DỤNG VÀ THIẾT BỊ CÓ CHỨC NĂNG KÍCH HOẠT TÍNH PHÍ
- (57) Sáng chế đề cập đến phương pháp tính phí ứng dụng. Phương pháp theo sáng chế bao gồm các bước: thu, bởi thiết bị có chức năng kích hoạt tính phí (CTF - Charging Trigger Function), quy tắc tính phí của ứng dụng từ thiết bị có chức năng chính sách và quy tắc tính phí (PCRF - Policy And Charging Rules Function); thực hiện, bởi thiết bị CTF, quy tắc tính phí của ứng dụng, và phát hiện, theo ký hiệu nhận dạng ứng dụng, luồng ứng dụng được truyền trên một hoặc nhiều kênh truyền; truyền, bởi thiết bị CTF theo các thông số quy tắc tính phí của ứng dụng, yêu cầu thiết lập phiên tính phí đến hệ thống tính phí; thu thập, bởi thiết bị CTF, thông tin tính phí về luồng ứng dụng phát hiện được; và truyền, bởi thiết bị CTF, thông tin tính phí thu thập được về luồng ứng dụng đến hệ thống tính phí nhờ sử dụng phiên tính phí của ứng dụng. Theo các phương án của sáng chế, thiết bị CTF phát hiện, theo ký hiệu nhận dạng ứng dụng được mang trong quy tắc tính phí, luồng ứng dụng được truyền trên một hoặc nhiều kênh truyền, và thu thập thông tin tính phí về luồng ứng dụng phát hiện được, và phiên tính phí của ứng dụng được thiết lập sau khi luồng ứng dụng phát hiện được. Do đó, các giải pháp kỹ thuật theo các phương án của sáng chế có thể thực hiện tính phí ứng dụng OTT (On The Top - dịch vụ trên Internet).

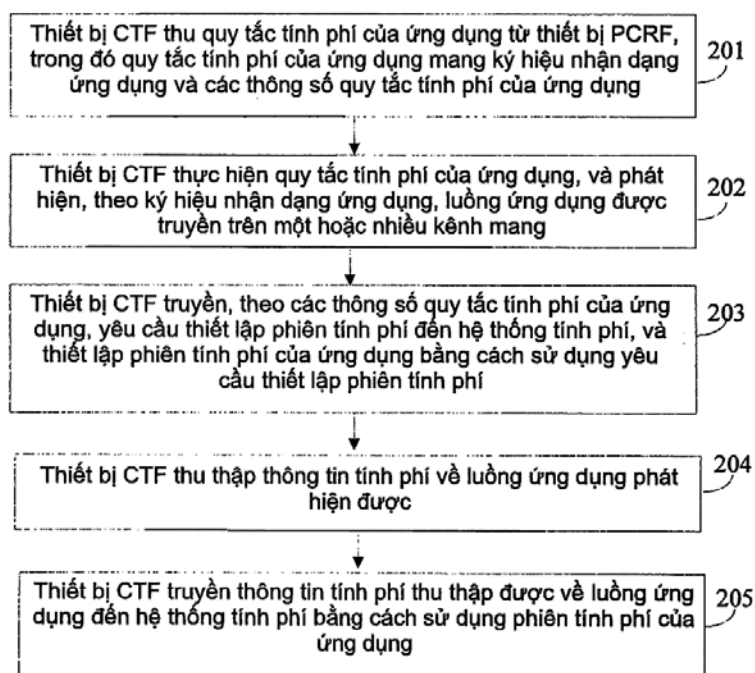

- (11) **1-0021098**
- (15) 07.05.2019 (51)⁷ **C07D 471/04**, A61K 31/437, A61P 35/00
- (21) 1-2015-04941 (22) 27.05.2014
- (86) PCT/GB2014/051607 27.05.2014 (87) WO2014/191726 04.12.2014
- (30) 61/827,951 28.05.2013 US
- 61/915,685 13.12.2013 US
- (45) 25.06.2019 375 (43) 25.03.2016 336
- (73) **ASTRAZENECA AB (SE)**
SE-151 85 Sodertalje, Sweden
- (72) **AKHTAR, Nadim (GB), BRADBURY, Robert, Hugh (GB), BUTTAR, David (GB), CURRIE, Gordon, Stuart (GB), DE SAVI, Christopher (AU), DONALD, Craig, Samuel (GB), NORMAN, Richard, Albert (GB), OSBORNE, Matthew (GB), RABOW, Alfred, Arthur (US), REDFEARN, Heather, Marie (GB), WILLIAMS, Helen, Elizabeth (GB), YAVARI, Neda (GB)**
- (74) Công ty Luật TNHH Phạm và Liên danh (PHAM & ASSOCIATES)
- (54) **HỢP CHẤT INĐOL, DƯỢC PHẨM VÀ CHẾ PHẨM KẾT HỢP CHỨA HỢP CHẤT NÀY**
- (57) Sáng chế đề cập đến hợp chất có công thức (I) hoặc muối dược dụng của nó, trong đó R¹ đến R⁵ được định nghĩa như trong bản mô tả; dược phẩm chứa hợp chất này và chế phẩm kết hợp chứa hợp chất này.

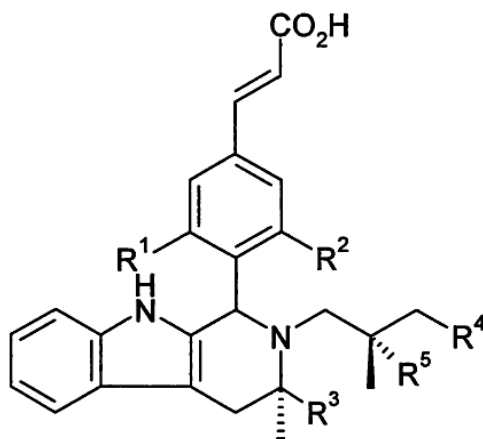

(I)

- (11) **1-0021099**
- (15) 07.05.2019 (51)⁷ **A61B 5/153**
- (21) 1-2016-01905 (22) 23.06.2014
- (86) PCT/CN2014/080490 23.06.2014 (87) WO2015/154336A1 15.10.2015
- (30) 201410143343.3 11.04.2014 CN
- 201420173152.7 11.04.2014 CN
- (45) 25.06.2019 375 (43) 27.02.2017 347
- (73) SHANGHAI JINTA MEDICAL CO., LTD (CN)
No. 18 Jianding Road, Fengjing Town, Jinshan District, Shanghai 201502, China
- (72) MAO, Chunyuan (CN)
- (74) Công ty Luật TNHH ZC (Việt Nam) (ZC VN.)
- (54) **KIM LẤY MÁU AN TOÀN**
- (57) Sáng chế đề cập đến kim lấy máu an toàn, bao gồm đế kim (1), ống bọc kim (2), ống mềm (4), kim thẳng (12), trục kim thẳng (14), và đầu kim (6); ống bọc kim (2) được bố trí trên đầu kim (6); hai đầu của ống mềm (4) nối thông với kim thẳng (12) và ống bọc kim kim kim (1); trục kim thẳng (14) được bố trí ở mối nối của kim thẳng (12) và ống mềm (4); kim lấy máu an toàn này còn bao gồm nắp bảo vệ (3), thanh trượt (5), tay cầm (13), và cơ cấu giới hạn vị trí. Thanh trượt (5) được bố trí trên đế kim (1) và trượt để bọc đầu kim (6), vì thế tính an toàn tăng lên đáng kể khi cầm đầu kim (6) sau khi lấy máu.

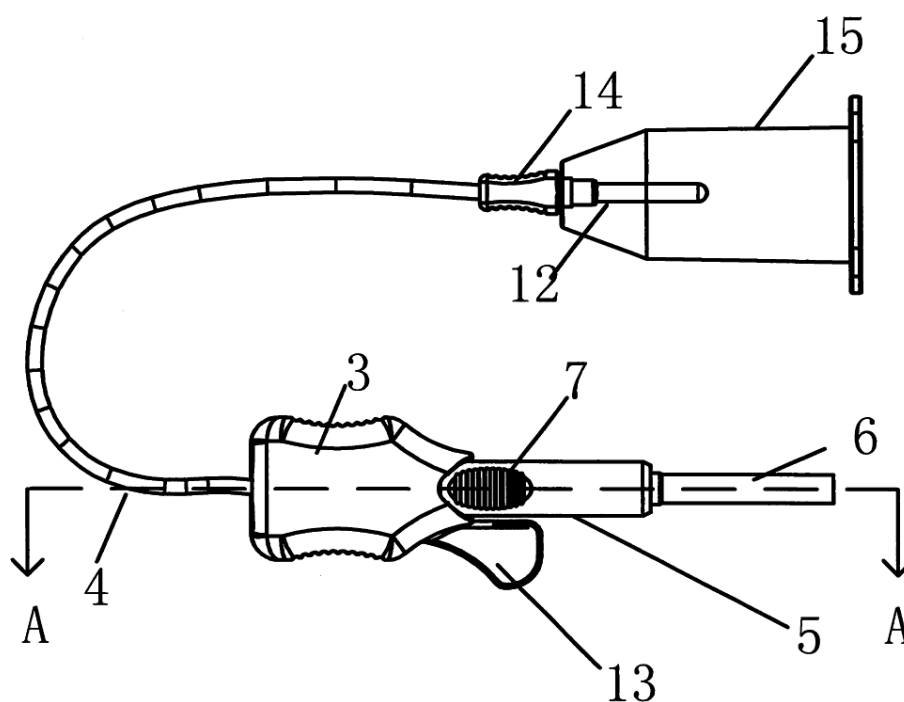

- (11) **1-0021100**
- (15) 07.05.2019 (51)⁷ **H04L 12/58**, 29/08
- (21) 1-2012-02115 (22) 09.06.2010
- (86) PCT/CN2010/073698 09.06.2010 (87) WO2011/079577 07.07.2011
- (30) 200910239061.2 28.12.2009 CN
- (45) 25.06.2019 375 (43) 25.10.2012 295
- (73) **TENCENT TECHNOLOGY (SHENZHEN) COMPANY LIMITED (CN)**
Room 403, East Block 2, SEG Park, Zhenxing Road, Futian District, Shenzhen City 518044, Guangdong Province, P.R. China
- (72) **CHENG, Yu (CN)**
- (74) Công ty Luật TNHH Phạm và Liên danh (PHAM & ASSOCIATES)
- (54) **PHƯƠNG PHÁP VÀ HỆ THỐNG ĐẨY THÔNG TIN**
- (57) Sáng chế đề xuất phương pháp và hệ thống để đẩy thông tin. Phương pháp này bao gồm các bước: thiết lập ít nhất một cấu trúc nhóm theo mối quan hệ giữa các nút mạng trong SNS, các nút mạng này được lấy làm các thành viên nhóm; cấu trúc nhóm này bao gồm ít nhất hai bậc thành viên nhóm, và thành viên nhóm thuộc bậc thứ nhất là đầu nhóm; gửi thông tin đến đầu nhóm của mỗi cấu trúc nhóm; gửi thông tin đến các thành viên nhóm thuộc bậc kế tiếp bởi mỗi thành viên nhóm của mỗi bậc, cho đến khi các thành viên nhóm thuộc bậc cuối cùng nhận được thông tin. Nhờ các giải pháp theo sáng chế mà các kênh truyền thông hiện có sẽ được tận dụng triệt để để khắc phục vấn đề băng thông truyền thông hạn chế, và hiệu quả truyền thông tin sẽ được cải thiện.

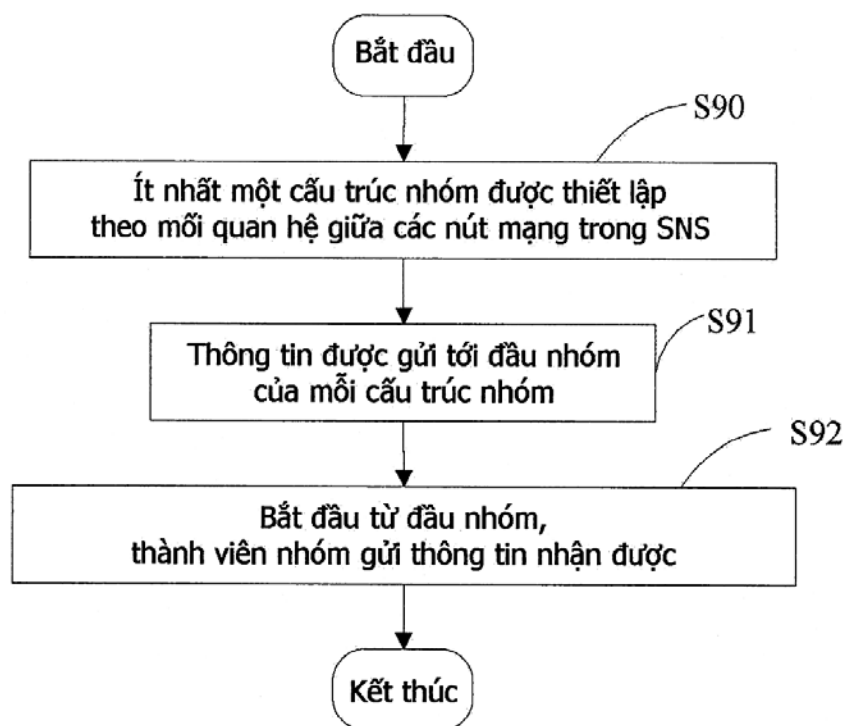

- (11) **1-0021101**
 (15) 07.05.2019 (51)⁷ **B23B 5/08**
 (21) 1-2013-03518 (22) 24.04.2012
 (86) PCT/JP2012/060908 24.04.2012 (87) WO2013/160995 31.10.2013
 (45) 25.06.2019 375 (43) 25.08.2015 329
 (73) MEIKOSEIKI CO. LTD. (JP)

47, Nishishimizu, Kabuto-cho, Tsushima-shi, Aichi 4960023 Japan.

- (72) Kousaku MATSUBARA (JP)
 (74) Công ty TNHH Đại Tín và Liên Danh (DAITIN AND ASSOCIATES CO.,LTD)
 (54) **PHƯƠNG PHÁP SẢN XUẤT ỐNG LÔNG**

- (57) Sáng chế đề xuất phương pháp sản xuất ống lông được tạo dạng hình trụ với đường kính ngoài (D') từ 14mm đến 25 mm và chiều dài toàn bộ (L') từ 30mm đến 80 mm, có bề mặt ngoài và bề mặt trong được gia công cắt, bao gồm các bước: chuẩn bị phôi hình que hoặc hình ống (8), phôi có thân phôi (81) để tạo thành ống lông (1) và toàn bộ phần nhô ra tạm thời (82) từ một đầu của thân phôi (81); cắt bề mặt ngoài của phần nhô ra tạm thời (82) để tạo thành bề mặt kẹp quy chiếu (825) trong khi kẹp thân phôi bằng mâm kẹp của máy tiện, và cắt bề mặt đầu trục của phần nhô ra tạm thời (82) để tạo thành bề mặt đầu quy chiếu; cắt bề mặt ngoài và bề mặt trong của thân phôi (81); và loại bỏ phần nhô ra tạm thời ra khỏi thân phôi.

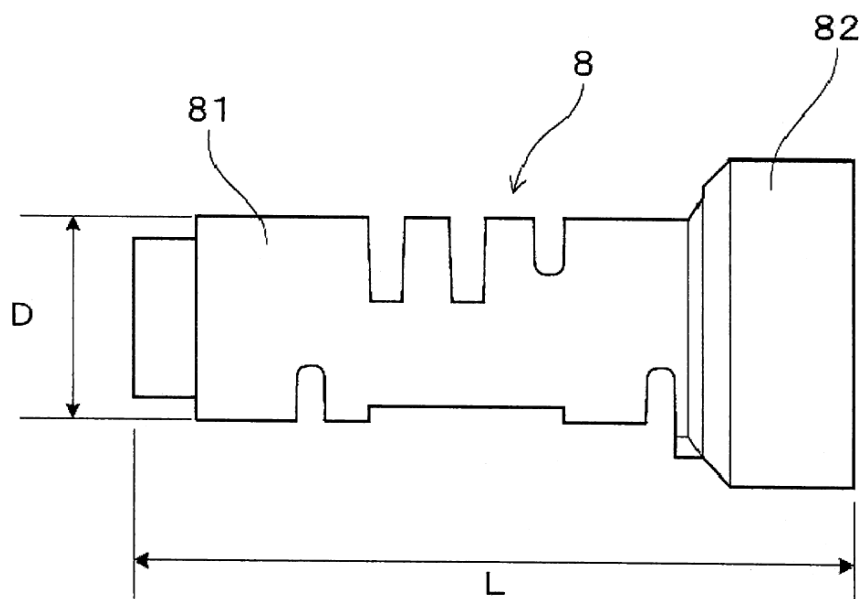

- | | | | | | |
|------|---|------------|-------------------|------------------------------------|------------|
| (11) | 1-0021102 | | | | |
| (15) | 07.05.2019 | | (51) ⁷ | A61H 7/00 , A61N 1/32, 1/04 | |
| (21) | 1-2014-02738 | | (22) | 16.01.2013 | |
| (86) | PCT/EP2013/000112 | 16.01.2013 | (87) | WO2013/107635 | 25.07.2013 |
| (30) | 10 2012 000 563.6 | 16.01.2012 | | DE | |
| | 10 2012 009 514.7 | 14.05.2012 | | DE | |
| (45) | 25.06.2019 | 375 | (43) | 26.01.2015 | 322 |
| (73) | SWISS SPA SYSTEM LTD. (CN) | | | | |
| | Unit B, 3/F, Eton Building, 288 Des Voeux Road Central, Hong Kong | | | | |
| (72) | Bruno GIMELLI (CH), James N. DOYLE, Jr. (US) | | | | |
| (74) | Công ty TNHH W.I.Z.P.R.O (WIZPRO CO.,LTD.) | | | | |
| (54) | THIẾT BỊ CẦM TAY SỬ DỤNG ĐIỆN ĐỂ ĐIỀU TRỊ DA | | | | |
| (57) | Sáng chế đề cập đến một thiết bị cầm tay để điều trị da chạy bằng điện, trong đó dòng điện được cho chạy vào da từ một mạch điện bên ngoài thông qua một điện cực (20) để các thành phần hoạt tính của một loại kem được sử dụng cho da trước đó có thể thâm nhập tốt hơn vào da.
Để hỗ trợ hiệu ứng này, một nắp (9) của thiết bị, có chức năng như một điện cực (20), được cung cấp với một máy rung (15) để điện cực (20) rung trên da, do đó đưa kem vào da. | | | | |

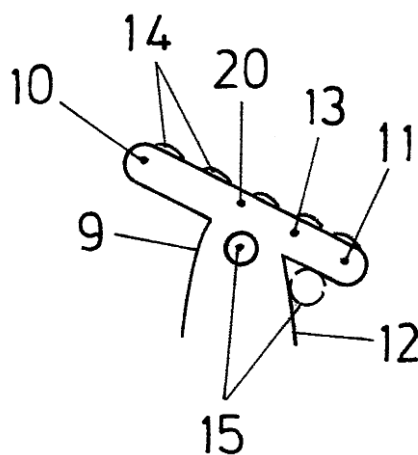

- (11) **1-0021103**
- (15) 07.05.2019 (51)⁷ **B62J 6/18**, 9/00, 99/00, B60T 17/06
- (21) 1-2015-01941 (22) 26.03.2014
- (86) PCT/JP2014/058603 26.03.2014 (87) WO2014/157372A1 02.10.2014
- (30) 2013-075181 29.03.2013 JP
- (45) 25.06.2019 375 (43) 25.12.2015 333
- (73) HONDA MOTOR CO., LTD. (JP)
1-1, Minami-Aoyama 2-chome, Minato-ku, Tokyo 107-8556, Japan
- (72) Sora KAWAIDA (JP), Makoto MITSUKAWA (JP), Kaori EBATO (JP), Takasumi YAMANAKA (JP)
- (74) Công ty TNHH Dịch vụ sở hữu trí tuệ ALPHA (ALPHA PLUS CO., LTD.)
- (54) **CƠ CẤU CẤP ĐIỆN NGUỒN CỦA XE KIỂU YÊN NGỰA**
- (57) Sáng chế đề xuất cơ cấu cấp điện nguồn của xe kiểu yên ngựa trong đó hộp đựng gang tay phía trước được trang bị ổ cắm thiết bị điện phụ trợ để dễ dàng cho việc sử dụng. Cơ cấu cấp điện nguồn của xe kiểu yên ngựa (1) được trang bị: khung thân xe (10); tấm ốp trước (60) được tạo ra cho phần trước của khung thân xe (10), tấm ốp trước (60) che ít nhất ống đầu (11) dùng để đỡ theo chiều trục bánh trước (WF) theo cách lái được; bộ phận chứa vật dụng (80); và ổ cắm thiết bị điện phụ trợ (90) được tạo ra cho bộ phận chứa vật dụng (80), ổ cắm thiết bị điện phụ trợ (90) dùng để cấp điện nguồn cho thiết bị phụ bên ngoài (99). Bộ phận chứa vật dụng (80) được bố trí gắn yên xe (27) của tấm ốp trước (60), và được trang bị nắp có thể mở/đóng (621) để mở và đóng phía sau của bộ phận chứa vật dụng (80) và thành trong (83) được bố trí ở phía trước và nằm đối diện với nắp có thể mở/đóng (621), ổ cắm thiết bị điện phụ trợ (90) được bố trí trên thành trong (83), và thành trong (83) có phần uốn (831) ở vị trí liền kề với mặt đáy của ổ cắm thiết bị điện phụ trợ (90), phần uốn được uốn về phía trước so với các mặt (83a, 904) nằm vuông góc với đường trục (901) của ổ cắm thiết bị điện phụ trợ (90).

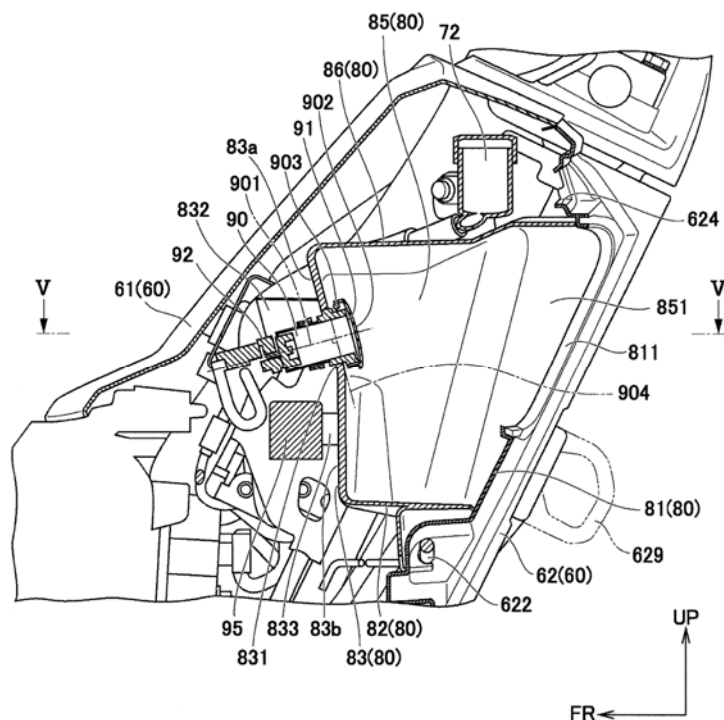

- (11) **1-0021104**
 (15) 07.05.2019 (51)⁷ **H04W 24/08**
 (21) 1-2015-02764 (22) 02.02.2013
 (86) PCT/CN2013/071297 02.02.2013 (87) WO2014/101336A1 03.07.2014
 (30) 201210584008.8 28.12.2012 CN
 (45) 25.06.2019 375 (43) 25.01.2016 334
 (73) HUAWEI TECHNOLOGIES CO., LTD. (CN)
 Huawei Administration Building, Bantian, Longgang, Shenzhen, Guangdong 518129, China
 (72) WANG, Bo (CN), LI, Li (CN), DAI, Xitao (CN), WU, Lihua (CN)
 (74) Công ty TNHH một thành viên Sở hữu trí tuệ VCCI (VCCI-IP CO.,LTD)
 (54) PHƯƠNG PHÁP VÀ TRẠM CƠ SỞ ĐỂ LỰA CHỌN ĐƠN VỊ RADIO LÀM VIỆC TỪ XA DÙNG CHO THIẾT BỊ NGƯỜI DÙNG
 (57) Sáng chế đề cập đến phương pháp lựa chọn đơn vị radio làm việc từ xa dùng cho thiết bị người dùng. Bằng việc so sánh giá trị tách ra của tập hợp RRU (Remote Radio Unit - đơn vị radio từ xa) làm việc hiện tại của thiết bị người dùng với giới hạn tách ra được thiết lập trước, việc sử dụng tài nguyên và nhiễu tín hiệu có thể được cân bằng một cách hiệu quả và đơn vị radio làm việc từ xa của thiết bị người dùng có thể được xác định một cách chính xác.

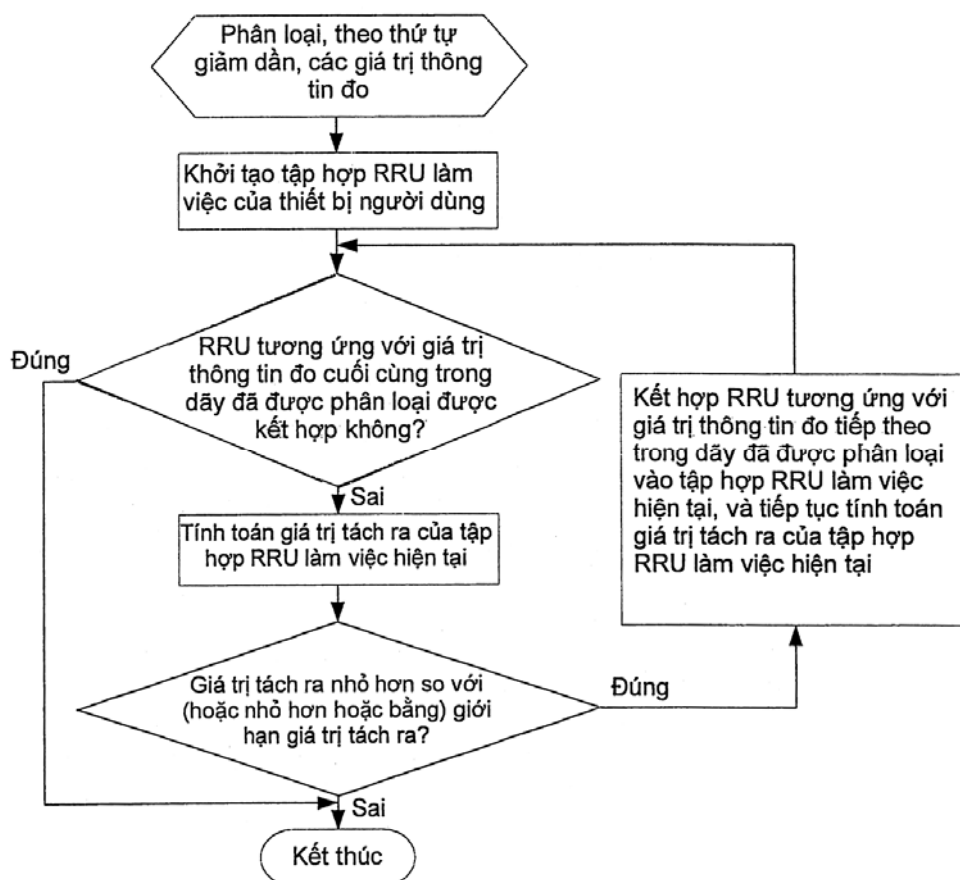

- (11) **1-0021105**
- (15) 07.05.2019 (51)⁷ **H04W 72/00, 72/04**
- (21) 1-2015-02995 (22) 18.01.2013
- (86) PCT/CN2013/070731 18.01.2013 (87) WO2014/110817A1 24.07.2014
- (45) 25.06.2019 375 (43) 26.10.2015 331
- (73) HUAWEI TECHNOLOGIES CO., LTD. (CN)
Huawei Administration Building, Bantian, Longgang District, Shenzhen, Guangdong 518129, China
- (72) WU, Qiang (CN), LIU, Jianqin (CN), LIU, Jianghua (CN)
- (74) Công ty TNHH một thành viên Sở hữu trí tuệ VCCI (VCCI-IP CO.,LTD)
- (54) PHƯƠNG PHÁP VÀ THIẾT BỊ XÁC ĐỊNH ỨNG VIÊN KÊNH ĐIỀU KHIỂN ĐƯỜNG XUỐNG VẬT LÝ NÂNG CAO (EPDCCH)
- (57) Sáng chế đề cập đến phương pháp và thiết bị xác định ứng viên kênh điều khiển đường xuống vật lý nâng cao (Enhanced Physical Downlink Control Channel, EPDCCH), và đề cập đến lĩnh vực truyền thông không dây, để ngăn ngừa việc chặn EPDCCH và cải thiện độ tin cậy trong việc truyền thông tin điều khiển. Phương pháp theo sáng chế bao gồm: xác định tập tài nguyên EPDCCH p trong khung con k , trong đó tập tài nguyên EPDCCH p bao gồm $N_{ECCE_{p,k}} = q \times r$ phần tử kênh điều khiển nâng cao (Enhanced Control Channel Element, ECCE), ứng viên EPDCCH của EPDCCH có mức kết hợp là L tương ứng với L ECCE có các số tham chiếu liên tục, và ứng viên EPDCCH có thể mang EPDCCH; và xác định số lượng ứng viên EPDCCH tại mức kết hợp L của sóng mang tương ứng với chỉ số Cellindex và ECCE tương ứng với mỗi ứng viên EPDCCH, trong đó ECCE tương ứng với mỗi ứng viên EPDCCH tại mức kết hợp L liên quan đến chỉ số Cellindex.

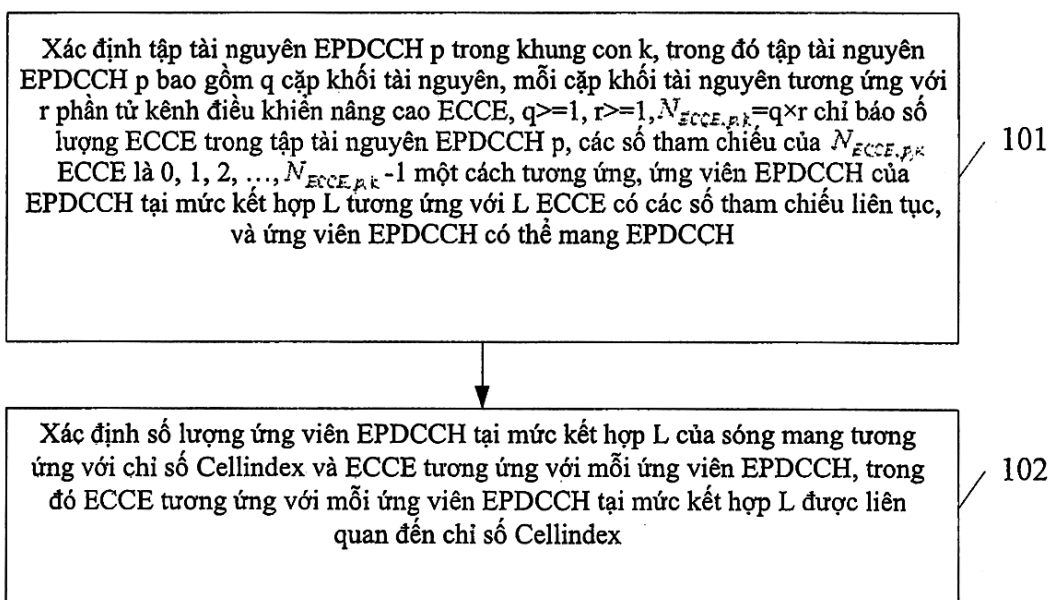

- (11) **1-0021106**
- (15) 07.05.2019 (51)⁷ **H04L 29/06**, H04W 88/18
- (21) 1-2015-03416 (22) 20.02.2013
- (86) PCT/CN2013/071704 20.02.2013 (87) WO2014/127512A1 28.08.2014
- (45) 25.06.2019 375 (43) 25.12.2015 333
- (73) HUAWEI TECHNOLOGIES CO., LTD. (CN)
Huawei Administration Building, Bantian, Longgang District, Shenzhen, Guangdong 518129, China
- (72) YIN, Jiaxin (CN)
- (74) Công ty TNHH một thành viên Sở hữu trí tuệ VCCI (VCCI-IP CO.,LTD)
- (54) **PHƯƠNG PHÁP VÀ THIẾT BỊ KÍCH HOẠT THAO TÁC DỪNG CHO TRUYỀN THÔNG MÁY ĐẾN MÁY**
- (57) Sáng chế đề cập đến phương pháp và thiết bị kích hoạt thao tác dừng cho truyền thông máy đến máy. Phương pháp theo sáng chế bao gồm các bước: khi nội dung của tài nguyên chủ thể được thay đổi, truy vấn, bởi phần sụn năng lực dịch vụ, kết quả thay đổi nội dung của tài nguyên chủ thể được lưu trữ trong phần sụn năng lực dịch vụ; truy vấn, bởi phần sụn năng lực dịch vụ theo thông tin về tài nguyên thao tác kết hợp với tài nguyên chủ thể, đại diện của tài nguyên thao tác kết hợp với tài nguyên chủ thể, trong đó đại diện của tài nguyên thao tác bao gồm điều kiện để gửi yêu cầu thao tác tới tài nguyên khách thể và ký hiệu nhận dạng tài nguyên đồng nhất của tài nguyên khách thể; xây dựng, bởi phần sụn năng lực dịch vụ, yêu cầu thao tác đối với tài nguyên khách thể khi xác định được rằng kết quả thay đổi đáp ứng điều kiện để gửi yêu cầu thao tác tới tài nguyên khách thể theo đại diện của tài nguyên thao tác; và gửi, bởi phần sụn năng lực dịch vụ, yêu cầu thao tác tới tài nguyên khách thể theo ký hiệu nhận dạng tài nguyên đồng nhất của tài nguyên khách thể. Giải pháp kỹ thuật của sáng chế có thể nâng cao tính ổn định của việc kích hoạt thao tác trong hệ thống M2M.

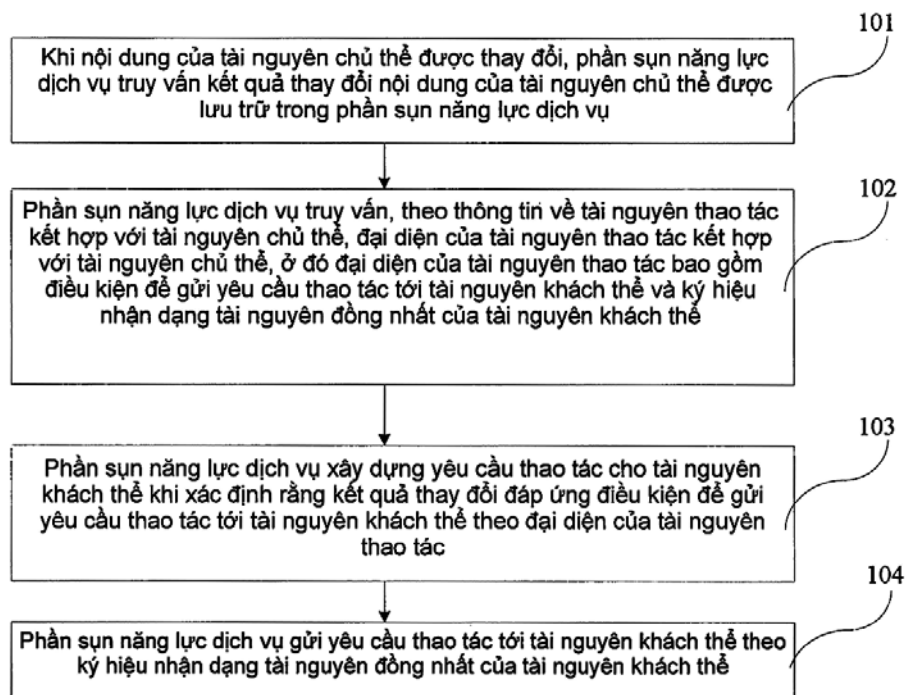

- (11) **1-0021107**
- (15) 07.05.2019 (51)⁷ **C07D 263/34**, A61K 31/422, A61P 17/00, C07D 263/32, 413/12
- (21) 1-2008-01446 (22) 14.11.2006
- (86) PCT/JP2006/323066 14.11.2006 (87) WO2007/058338 24.05.2007
- (30) 2005-330590 15.11.2005 JP
- (45) 25.06.2019 375 (43) 26.01.2009 250
- (73) OTSUKA PHARMACEUTICAL CO., LTD. (JP)
9, Kanda-Tsukasamachi 2-chome, Chiyoda-ku, Tokyo 101-8535, Japan
- (72) OKADA, Minoru (JP), KATO, Masaya (JP), SATO, Norifumi (JP), UNO, Tetsuyuki (JP), KITAGAKI, Hideki (JP), HARUTA, Junpei (JP), HIYAMA, Hidetaka (JP), SHIBATA, Tomonori (JP)
- (74) Công ty TNHH một thành viên Sở hữu trí tuệ VCCI (VCCI-IP CO.,LTD)
- (54) HỢP CHẤT OXAZOL VÀ QUY TRÌNH ĐIỀU CHẾ, DUỖC PHẨM CHỨA HỢP CHẤT OXAZOL VÀ QUY TRÌNH BÀO CHẾ
- (57) Sáng chế đề cập đến hợp chất oxazol có công thức (1), hoặc muối của chúng:

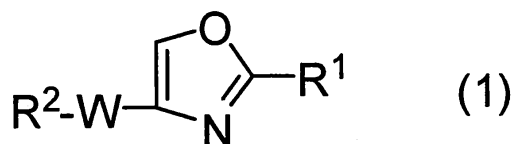

trong đó R¹ là nhóm aryl có thể có một hoặc nhiều phân tử thế; R² là nhóm aryl hoặc nhóm dị vòng chứa nguyên tử nitơ, mỗi nhóm có thể có một hoặc nhiều phân tử thế; và W nhóm hoá trị hai được thể hiện bằng -Y¹-A¹- hoặc -Y²-C(=O)- trong đó Y¹ là nhóm như -C(=O)-, A¹ là nhóm như nhóm alkylen thấp, và Y² là nhóm như nhóm piperazindiy. Hợp chất oxazol này có tác dụng ức chế đặc biệt chống lại phosphodiesteraza 4.

- (11) **1-0021108**
- (15) 07.05.2019 (51)⁷ **A01K 63/04**, C02F 1/44, B09C 1/10, C02F 3/12
- (21) 1-2011-03416 (22) 26.08.2010
- (86) PCT/JP2010/064500 26.08.2010 (87) WO2011/024905 03.03.2011
- (30) 2009-197994 28.08.2009 JP
- (45) 25.06.2019 375 (43) 27.08.2012 293
- (73) 1. KANSAI COKE AND CHEMICALS CO., LTD. (JP)
2-6, Shioe 1-chome, Amagasaki-shi, Hyogo 661-0976 Japan.
2. KOBELCO ECO-SOLUTIONS CO., LTD. (JP)
4-78, Wakinoama-cho 1-chome, Chuo-ku, Kobe-shi, Hyogo 651-0072 Japan.
- (72) Keiichi MATSUOKA (JP), Masanori INUKAI (JP), Hironobu INAMASU (JP), Tetsuo YAMASHITA (JP), Akira AKASHI (JP)
- (74) Công ty TNHH Sở hữu trí tuệ HA VIP (HAVIP CO., LTD.)
- (54) **PHƯƠNG PHÁP XỬ LÝ SINH HỌC NƯỚC THẢI**
- (57) Mục đích của sáng chế là đề xuất phương pháp xử lý sinh học để xử lý nước thải chứa phenol, thioxyanat và loại tương tự, phương pháp này cải thiện chất lượng nước đã xử lý, trong khi loại bỏ được việc làm giảm hiệu quả xử lý. Để đạt được mục đích trên, sáng chế đề xuất phương pháp xử lý sinh học bao gồm bước dẫn nước cần xử lý chứa thành phần COD, trong đó thành phần COD này bao gồm ít nhất là một trong số phenol và thioxyanat vào trong bể xử lý sinh học chứa bùn có vi khuẩn có khả năng phân hủy thành phần COD để xử lý sinh học thành phần COD bằng vi khuẩn, trong đó, trước khi dẫn nước cần xử lý vào bể xử lý sinh học, bước tính toán tổng số vi khuẩn có trong bùn được thực hiện, do đó lượng thành phần COD được tải trên mỗi loài vi khuẩn đơn trên mỗi đơn vị thời gian có thể được điều chỉnh trong phạm vi định trước.

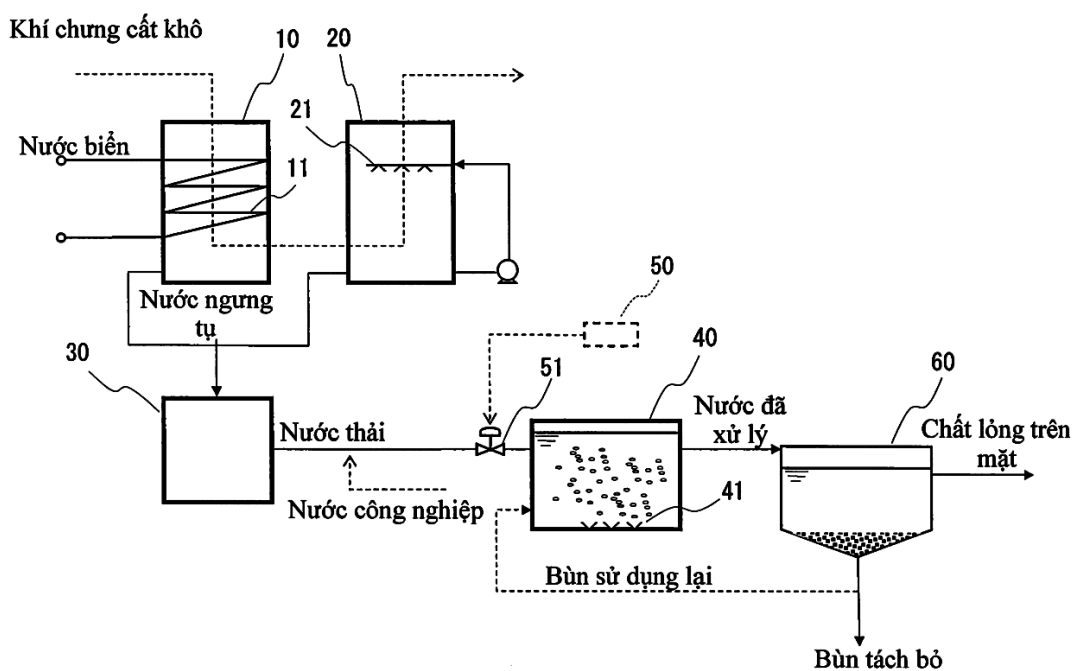

- (11) **1-0021109**
- (15) 07.05.2019 (51)⁷ **G06F 29, G06K 9**
- (21) 1-2016-04284 (22) 08.11.2016
- (45) 25.06.2019 375 (43) 25.04.2017 349
- (73) **CÔNG TY CỔ PHẦN CÔNG NGHỆ HỘI TỤ UCONSYS (VN)**
 Nhà số 3, tổ 6, cụm 1, phường Khương Đình, quận Thanh Xuân, thành phố Hà Nội
- (72) Hà Hải Nam (VN)
- (74) Công ty TNHH SHARETOLINK Việt Nam (VN SHARETOLINK COMPANY LIMITED)
- (54) **HỆ THỐNG ĐIỀU KHIỂN TRUY CẬP THÔNG QUA QUY TRÌNH XÁC THỰC VÂN TAY ĐỒNG THỜI NHIỀU NGƯỜI DÙNG VỚI NHIỀU VAI TRÒ KHÁC NHAU**
- (57) Sáng chế đề xuất hệ thống điều khiển truy cập thông qua quy trình xác thực vân tay có thể thiết lập điều kiện xác thực nhiều người dùng với nhiều vai trò khác nhau đồng thời trong một phiên xác thực. Hệ thống theo sáng chế khác biệt với các hệ thống tương ứng đã biết ở chỗ, hệ thống cho phép thiết lập điều kiện xác thực hợp lệ khi đồng thời nhiều người dùng với nhiều vai trò đồng thời được xác thực bằng vân tay. Ngoài ra, hệ thống theo sáng chế còn thực hiện việc làm bất hợp lệ phiên xác thực nếu thời gian thực hiện xác thực lâu hơn một khoảng thời gian định trước. Hệ thống này còn có khả năng kích hoạt việc cảnh báo cục bộ và cảnh báo trung tâm. Hệ thống này đảm bảo mức độ an toàn xác thực cao, đồng thời cũng cho phép mức độ tùy chỉnh cao và đảm bảo an toàn dữ liệu khi mất nguồn điện hệ thống.

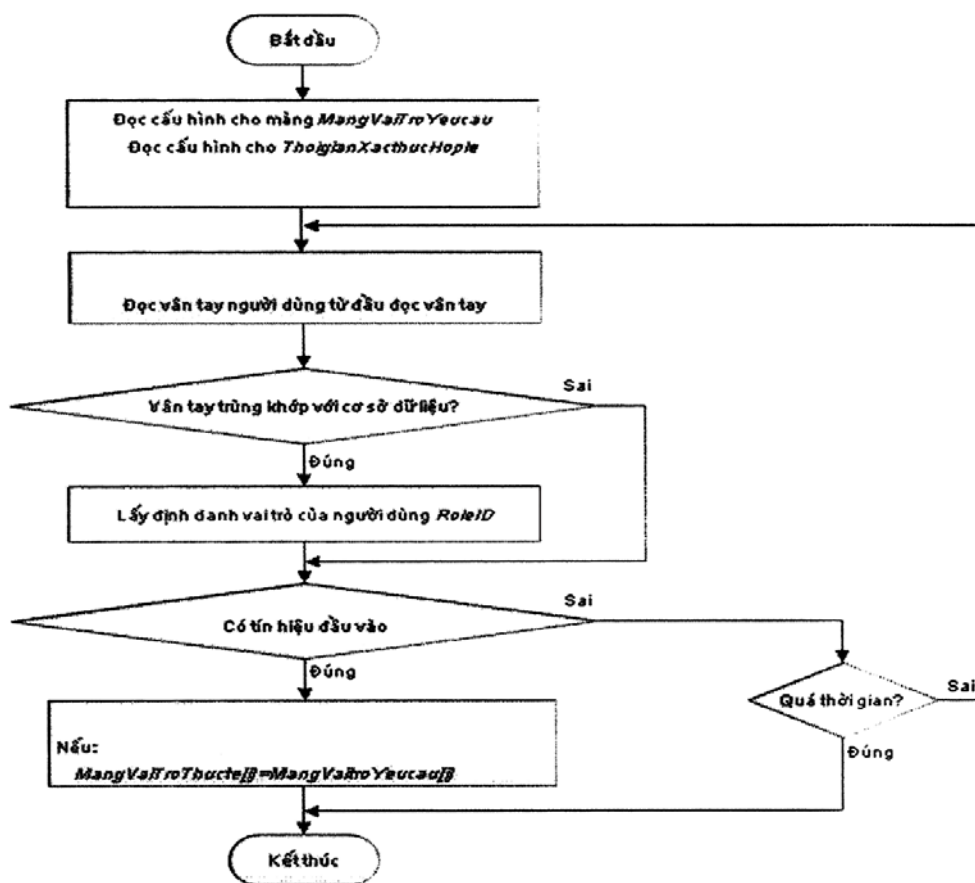

- (11) **1-0021110**
 (15) 07.05.2019 (51)⁷ **B62J 23/00**, B62K 11/06
 (21) 1-2013-04045 (22) 23.12.2013
 (30) 2013-038710 28.02.2013 JP
 (45) 25.06.2019 375 (43) 25.04.2014 313
 (73) HONDA MOTOR CO., LTD. (JP)
 1-1, Minami-Aoyama 2-chome, Minato-ku, Tokyo 107-8556, Japan
 (72) Masashi NAMAI (JP), Ken SAKAMOTO (JP)
 (74) Công ty TNHH Dịch vụ sở hữu trí tuệ ALPHA (ALPHA PLUS CO., LTD.)
 (54) XE KIỂU YÊN NGỰA

(57) Sáng chế đề xuất giải pháp nhằm làm giảm sự xuất hiện tiếng ồn từ tấm ốp thân xe và giảm trọng lượng của tấm ốp thân xe trong xe kiểu yên ngựa được trang bị tấm ốp thân xe.

Để đạt được mục đích nêu trên, sáng chế đề xuất kết cấu trong đó khung chính (21) của xe máy (10) có ống chính (13) và các thanh đỡ yên xe (15L và 15R) kéo dài lên phía trên từ phần sau của ống chính (13). Tấm chốt xoay (14) rủ xuống dưới trên phần sau của ống chính (13). Phía bên khung chính (21) được che bởi tấm ốp khung chính (62) và phía dưới của tấm ốp khung chính (62) này được che bởi tấm ốp tấm chốt xoay (64). Đoạn uốn cong (73) nhô lên trên được tạo ra trên tấm ốp khung chính (62) và tấm ốp tấm chốt xoay (64) được tạo ra để nối với đoạn uốn cong (73) và che ít nhất một phần của khung chính (21).

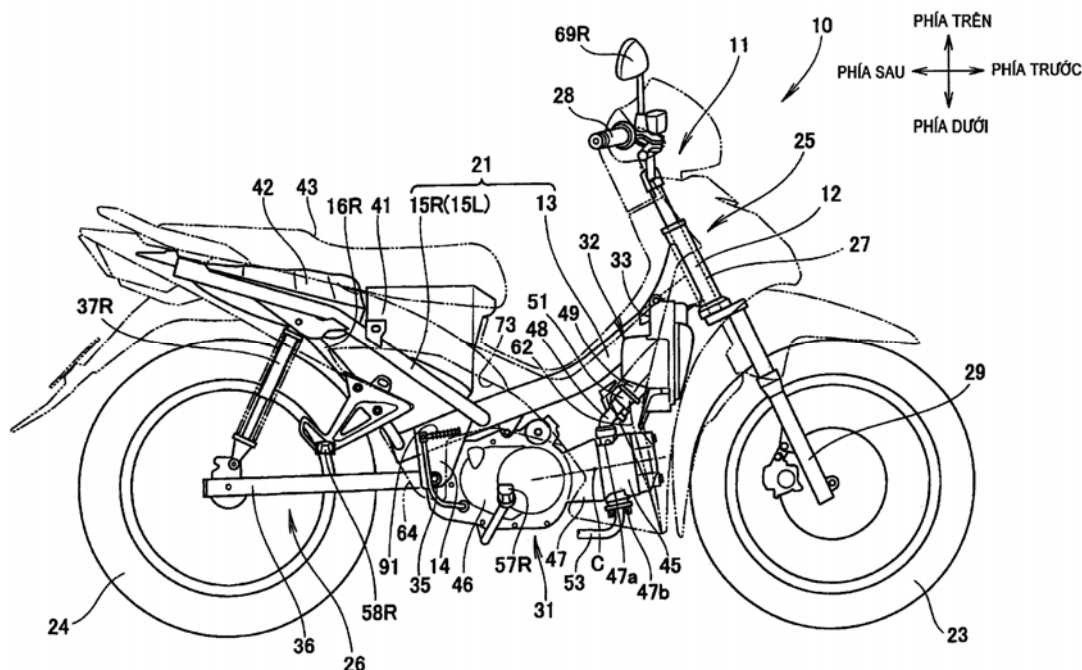

(11)	1-0021111			(51) ⁷	F01C 1/00 , 1/344, 19/08, 21/08, 19/00
(15)	07.05.2019			(22)	18.12.2012
(21)	1-2014-02339			(87)	WO2013/095156 27.06.2013
(86)	PCT/NO2012/050250	18.12.2012			
(30)	20111749	19.12.2011		NO	
(45)	25.06.2019	375		(43)	27.10.2014 319
(73)	TOCIRCLE INDUSTRIES AS (NO) P.O. Box 1462 Vika, N-0115 Oslo, Norway				
(72)	VADING, Kjell (NO)				
(74)	Công ty Luật TNHH Phạm và Liên danh (PHAM & ASSOCIATES)				
(54)	MÁY CHUYỂN ĐỘNG QUAY				

(57) Sáng chế đề cập tới máy chuyển động quay (1) có dạng thiết bị giãn nở. Thiết bị giãn nở gồm vỏ (5) có hốc (9), các lỗ nạp và lỗ xả (11, 12) nối thông với hốc (9), rôto (2) có đường trục rôto (A), các cánh (15a, 15b, 15c) được tiếp nhận di chuyển được trong các rãnh (18) tương ứng trong rôto (2) và được nối khớp quanh trục (C) với một đầu của cần điều khiển (14a, 14b, 14c) và ở đầu kia được đỡ quay được trên trục cố định (24) kéo dài xuyên tâm qua hốc (9) trong vỏ (5), và ít nhất một khoang làm việc (9a) vốn là một phần của hốc (9). Vỏ (5) gồm phần giữa dạng trụ trong (5c), phần này tương tác với rôto (2) và các cánh (15a, 15b, 15c). Rôto (2) tạo dạng cuộn có các phân gờ kéo dài theo hướng kính (2a', 2b') tương ứng có thể quay cùng với các cánh, và các bề mặt đầu tương ứng của các cánh tác động vào đó.

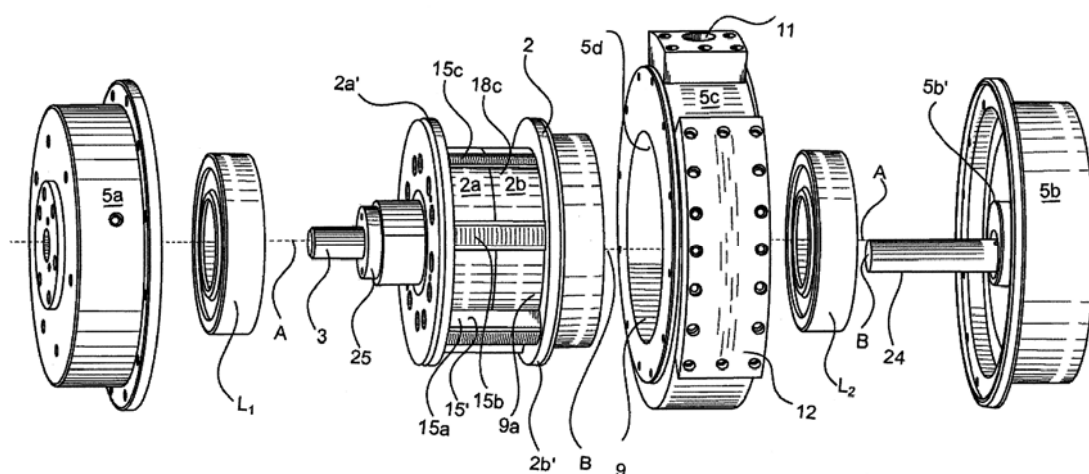

- (11) **1-0021112**
 (15) 07.05.2019
- (51)⁷ **C07K 5/103**, 5/107, C07C 51/41, C07D 303/36, C07C 53/18, C07D 301/00, A61K 38/00, C07D 303/00, 301/03, C07K 1/30, 1/107
- (21) 1-2013-03968
 (62) 1-2010-01114
 (86) PCT/US2008/011443 03.10.2008
 (30) 60/997,613 04.10.2007
 61/008,987 20.12.2007
 (45) 25.06.2019 375
 (73) ONYX THERAPEUTICS, INC. (US)
 333 Allerton Avenue, South San Francisco, CA 94080, United States of America
- (22) 03.10.2008
 (87) WO2009/045497A1 09.04.2009
 US
 US
 (43) 25.04.2014 313
- (72) PHIASIVONGSA, Pasit (US), SEHL, Louis, C. (US), FULLER, William, Dean (US), LAIDIG, Guy, J. (US)
 (74) Công ty TNHH Sở hữu trí tuệ WINCO (WINCO CO., LTD.)
 (54) **HỢP CHẤT PEPTIT KETO-EPOXIT DẠNG TINH THỂ VÀ PHƯƠNG PHÁP ĐIỀU CHẾ HỢP CHẤT NÀY**
 (57) Sáng chế đề cập đến các hợp chất peptit keto-epoxit dạng tinh thể, phương pháp điều chế chúng và dược phẩm liên quan. Sáng chế này còn đề cập đến phương pháp điều chế axit amin keto-epoxit. Cụ thể, các hợp chất keton alyl được biến đổi chọn lọc lập thể thành các hợp chất ketoepoxit mong muốn.

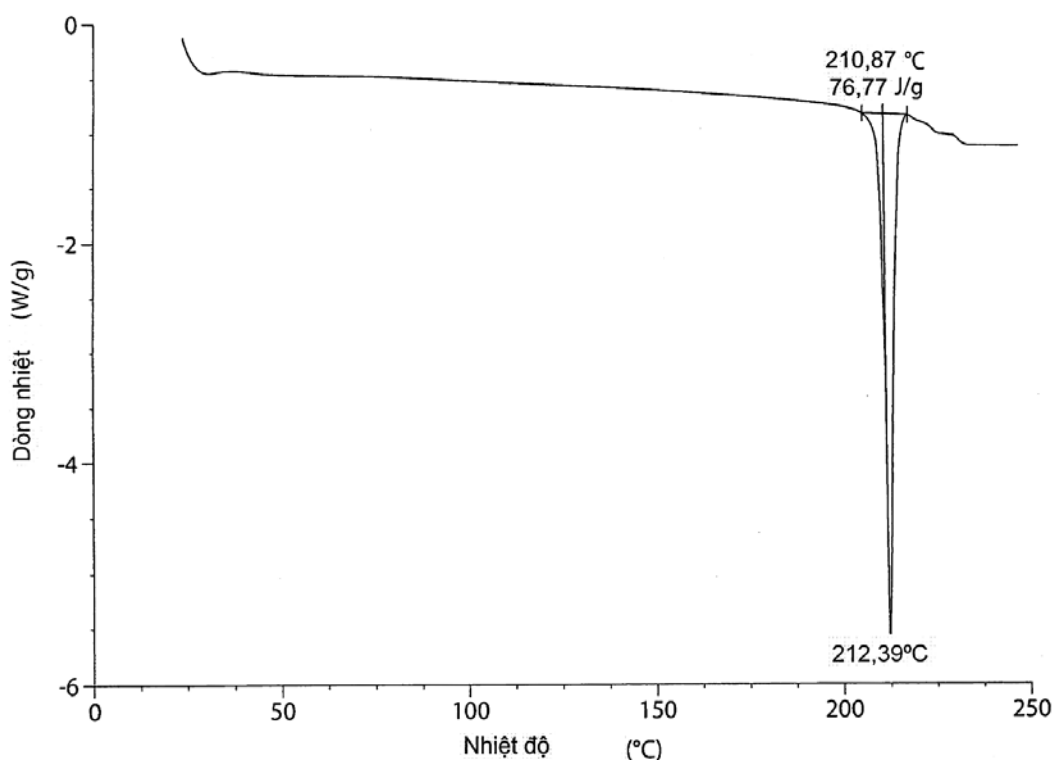

- (11) **1-0021113**
- (15) 07.05.2019 (51)⁷ **E21B 7/18**
- (21) 1-2015-01731 (22) 18.05.2015
- (45) 25.06.2019 375 (43) 25.11.2016 344
- (73) **VIỆN DẦU KHÍ VIỆT NAM (VN)**
 Tòa nhà Viện Dầu khí - số 167 Trung Kính, Yên Hòa, quận Cầu Giấy, thành phố Hà Nội
- (72) Nguyễn Tuấn Anh (VN), Nguyễn Thị Thu Hiền (VN), Tạ Quang Minh (VN)
- (54) **DUNG DỊCH KHOAN VI BỌT GỐC NƯỚC DÙNG CHO CÁC VĨA CHỨA CÓ ÁP SUẤT THẤP**
- (57) Sáng chế đề cập đến dung dịch khoan vi bọt gốc nước sử dụng cho các vỉa chứa có áp suất thấp, dung dịch khoan này có thành phần như sau (% khối lượng):
- chất hoạt động bề mặt anion natri lauryl ete sulfat (SLES): 0,03 - 0,05%;
 - polyme gồm xanthan: 0,2 - 0,5%;
 - chất hoạt động bề mặt nonion Nonyl Phenol Etoxylat (Tergitol NP9): 0,04 - 0,06%;
 - tác nhân duy trì độ nhớt PTS200 (của công ty MI-SWACO): 0,05 - 0,2%;
 - Na₂CO₃: 0,25 - 0,5%;
 - NaHCO₃: 0,25 - 0,5%;
 - MgEDTA: 0,25 - 0,5%;
 - bioxit: 0,05 - 0,1%;
 - cacboxylmetyl xenluloza độ nhớt cao (CMC HV): 0,05 - 0,1%; và
 - nước biển: 97,49 - 98,83%.

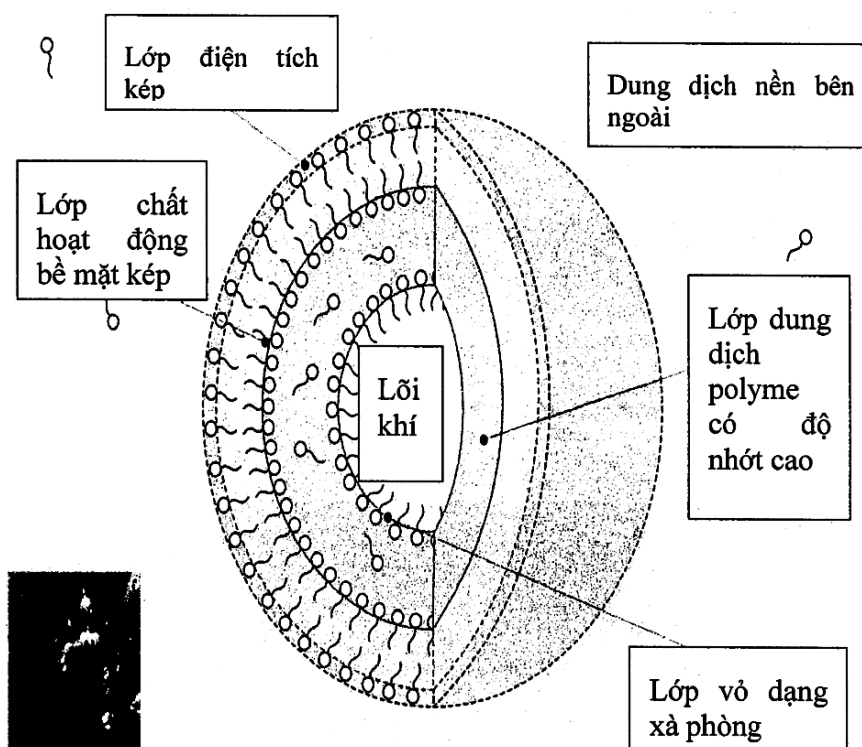

- (11) **1-0021114**
- (15) 14.05.2019 (51)⁷ **H04L 1/18**
- (21) 1-2012-02102 (22) 17.01.2011
- (86) PCT/IB2011/050199 17.01.2011 (87) WO2011/086533 21.07.2011
- (30) 61/336,151 15.01.2010 US
- (45) 25.06.2019 375 (43) 25.02.2013 299
- (73) NOKIA CORPORATION (FI)
Keilalahdentie 4, FI-02150 Espoo, Finland
- (72) Arto LEHTI (FI), Teemu SIPILA (FI)
- (74) Công ty TNHH Tâm nhìn và Liên danh (VISION & ASSOCIATES CO.LTD.)
- (54) **PHƯƠNG PHÁP VÀ THIẾT BỊ TRUYỀN THÔNG SỬ DỤNG ÍT NHẤT BỐN SÓNG MANG**
- (57) Sáng chế đề cập đến phương pháp, chương trình máy tính, và thiết bị để vận hành bộ thu sử dụng ít nhất bốn sóng mang để nhận các khối vận chuyển từ bộ truyền, soạn từ mã thứ nhất để xác nhận ít nhất một trong số việc nhận và không nhận các khối vận chuyển riêng lẻ trong phần thứ nhất của ít nhất bốn sóng mang, soạn từ mã thứ hai để xác nhận ít nhất một trong số việc nhận và không nhận các khối vận chuyển riêng lẻ trong phần thứ hai của ít nhất bốn sóng mang, và truyền từ mã thứ nhất và từ mã thứ hai tới bộ truyền trong suốt một khe thời gian. Ngoài ra, bộ truyền hoạt động sử dụng ít nhất bốn sóng mang để truyền các khối vận chuyển tới bộ thu, và nhận từ mã thứ nhất và từ mã thứ hai từ bộ thu trong một khe thời gian đơn, trong đó một từ mã chỉ báo ít nhất một trong số việc nhận và không nhận các khối vận chuyển riêng lẻ trong phần thứ nhất của ít nhất bốn sóng mang, và trong đó một từ mã khác chỉ báo ít nhất một trong số việc nhận và không nhận phần thứ hai của ít nhất bốn sóng mang bởi bộ thu.

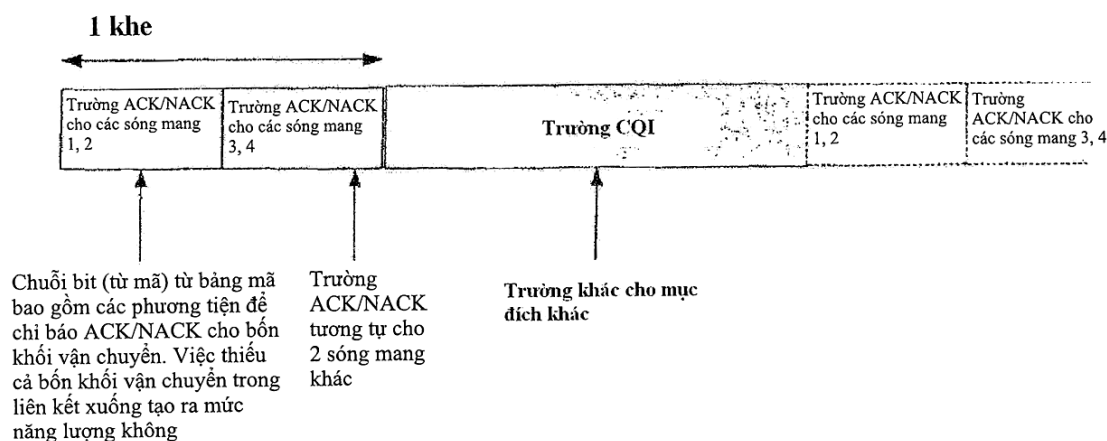

HARQ ACK cho 4 sóng mang + MIMO Rel-10

- (11) **1-0021115**
- (15) 14.05.2019 (51)⁷ **A61K 39/145**, C12Q 1/70, C07K 16/10
- (21) 1-2011-03402 (22) 06.05.2010
- (86) PCT/EP2010/056217 06.05.2010 (87) WO2010/130636 18.11.2010
- (30) 09159947.2 11.05.2009 EP
- 61/215,890 11.05.2009 US
- 10151155.8 20.01.2010 EP
- (45) 25.06.2019 375 (43) 25.07.2012 292
- (73) **JANSSEN VACCINES & PREVENTION B.V. (NL)**
Archimedesweg 4, NL-2333 CN Leiden, the Netherlands
- (72) **THROSBY, Mark (AU), FRIESEN, Robert Heinz Edward (NL), KWAKS, Theodorus Hendrikus Jacobus (NL), JONGENEELLEN, Mandy Antonia Catharina (NL)**
- (74) Công ty Cổ phần Sở hữu công nghiệp INVESTIP (INVESTIP)
- (54) **PHÂN TỬ LIÊN KẾT CỦA NGƯỜI CÓ KHẢ NĂNG TRUNG HÒA VIRUT CÚM H3N2 VÀ DUỐC PHẨM CHỨA PHÂN TỬ LIÊN KẾT NÀY**
- (57) Sáng chế đề cập đến phân tử liên kết, chẳng hạn như các kháng thể đơn dòng của người, liên kết với virut cúm chứa HA thuộc typ phụ H3, như H3N2, và có hoạt tính trung hòa phổ rộng chống lại virut cúm này. Sáng chế còn đề cập đến các phân tử axit nucleic mã hóa các kháng thể này, các trình tự của chúng và chế phẩm chứa các kháng thể này và phương pháp xác định hoặc tổng hợp các kháng thể này. Các kháng thể này có thể được dùng để chẩn đoán, phòng và/hoặc điều trị bệnh nhiễm virut cúm H3N2. Theo một phương án được ưu tiên, các kháng thể này có khả năng bảo vệ chéo đối với typ phụ virut cúm nên có thể được ngăn ngừa và/hoặc điều trị bệnh nhiễm các typ phụ của virut cúm có nguồn gốc H3, H7, và/hoặc H10.

- (11) **1-0021116**
- (15) 14.05.2019 (51)⁷ **F03B 3/12, 3/02, 3/04**
- (21) 1-2015-04656 (22) 19.05.2014
- (86) PCT/EP2014/060227 19.05.2014 (87) WO2014/191249 04.12.2014
- (30) 1354772 27.05.2013 FR
- (45) 25.06.2019 375 (43) 25.03.2016 336
- (73) GE RENEWABLE TECHNOLOGIES (FR)
82, Avenue Léon Blum, F-38100 Grenoble, France
- (72) BORNARD, Laurent (FR), SABOURIN, Michel (CA)
- (74) Công ty Luật TNHH T&G (TGVN)
- (54) PHƯƠNG PHÁP CHẾ TẠO PHẦN QUAY CỦA MÁY THỦY LỰC, PHẦN QUAY ĐƯỢC CHẾ TẠO THEO PHƯƠNG PHÁP NÀY, MÁY THỦY LỰC VÀ THIẾT BỊ CHUYỂN ĐỔI NĂNG LƯỢNG
- (57) Sáng chế đề cập đến phương pháp chế tạo phần quay mà thuộc máy thủy lực của thiết bị nhằm chuyển đổi thủy năng thành điện năng hoặc cơ năng. Phần quay này bao gồm các cánh được phân bố quanh một trục quay của phần quay và kéo dài từ rìa trước đến rìa sau (2082). Phương pháp này bao gồm các bước là chế tạo phần thứ nhất (208A) của mỗi cánh bằng thép, mà xác định rìa trước của phần này, chế tạo phần thứ hai (208C) của cánh bằng vật liệu khác thép và gắn phần này vào phần thứ nhất của cánh để tạo ra rìa sau.

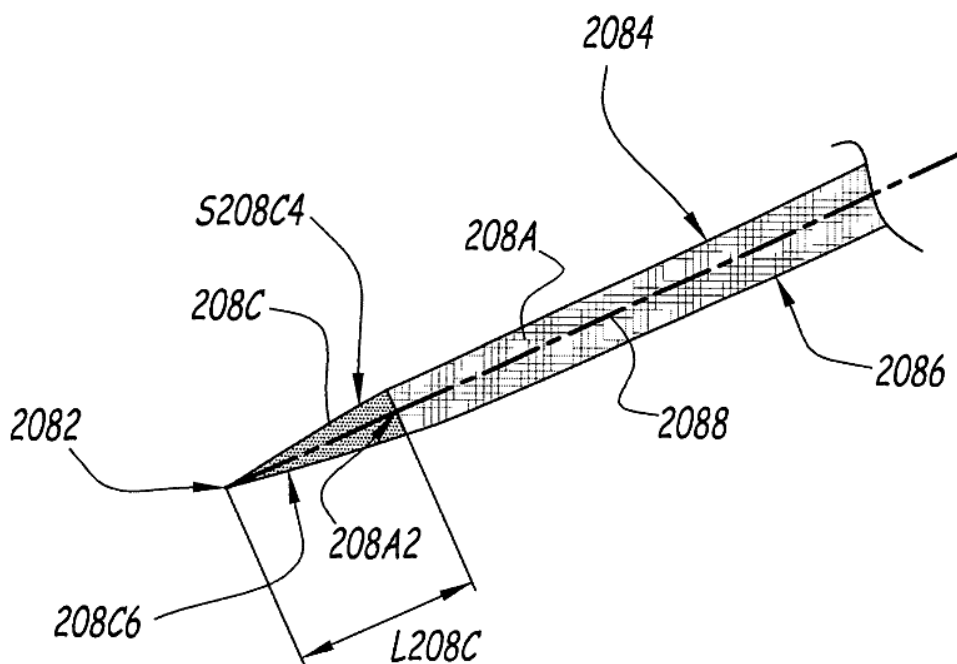

- (11) **1-0021117**
- (15) 14.05.2019 (51)⁷ **H04W 4/00**
- (21) 1-2014-01574 (22) 22.11.2012
- (86) PCT/CN2012/085081 22.11.2012 (87) WO2013/078958 06.06.2013
- (30) PCT/CN2011/083035 28.11.2011 CN
- (45) 25.06.2019 375 (43) 25.09.2014 318
- (73) INTERDIGITAL MADISON PATENT HOLDINGS (FR)
3 rue du Colonel Moll, 75017 Paris, France.
- (72) JIANG, Wenfei (CN), CAI, Kangying (CN), HU, Yi (CN)
- (74) Công ty Luật TNHH T&G (TGVN)
- (54) PHƯƠNG PHÁP VÀ THIẾT BỊ ĐỂ MÃ HÓA VÀ GIẢI MÃ VỊ TRÍ DỰA TRÊN CÂY KHÔNG GIAN GIỚI HẠN
- (57) Sáng chế đề xuất phương pháp mã hóa và giải mã vị trí dựa trên cây không gian giới hạn, và thiết bị mã hóa và giải mã tương ứng. Phương pháp mã hóa này bao gồm các bước: xây dựng ô xung quanh các điểm không gian đầu vào; chia đệ quy ô này thành các ô con tại các lớp khác nhau; và gán ký tự cho mỗi ô con chỉ báo rằng có điểm không gian trong mỗi ô con hay không. Phương pháp còn bao gồm bước: kết thúc việc chia tiếp của ô con, nếu ô con này chứa chỉ một điểm và khoảng cách giữa điểm trung tâm của ô con và điểm được chứa trong ô con là nhỏ hơn sai số cực đại cho phép.

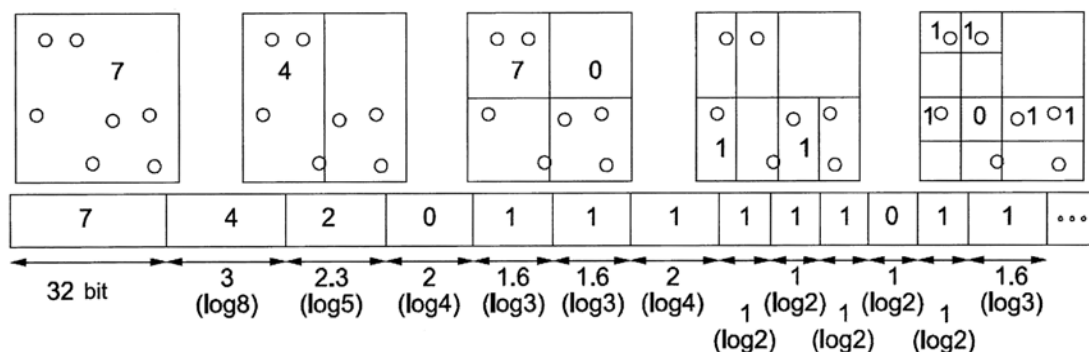

- (11) **1-0021118**
 (15) 14.05.2019 (51)⁷ **F02M 69/54**, 37/00, 55/02
 (21) 1-2014-02121 (22) 17.12.2012
 (86) PCT/JP2012/082683 17.12.2012 (87) WO2013/099679 04.07.2013
 (30) 2011-288702 28.12.2011 JP
 (45) 25.06.2019 375 (43) 25.09.2014 318

(73) MIKUNI CORPORATION (JP)

13-11, Sotokanda, 6-chome, Chiyoda-ku, Tokyo 101 0021, Japan

(72) Tomoya SATO (JP), Toshinori HIRAYAMA (JP)

(74) Công ty Luật TNHH BIZCONSULT (BIZCONSULT LAW FIRM)

(54) THIẾT BỊ KIỂM SOÁT ÁP SUẤT NHIÊN LIỆU VÀ THIẾT BỊ CUNG CẤP NHIÊN LIỆU BAO GỒM THIẾT BỊ KIỂM SOÁT NÀY

(57) Sáng chế đề cập đến thiết bị kiểm soát áp suất nhiên liệu bao gồm một ác quy (65) được bố trí để cung cấp: màng ngăn (63) bị dịch chuyển do nhận được áp suất nhiên liệu; thân ác quy (69) trong đó không gian khoang bị phân chia bằng màng ngăn để hình thành khoang điều áp (77) được mở ra tới một cạnh đường dẫn và khoang áp suất sau (67) cho phép dịch chuyển màng ngăn cùng với màng ngăn đặt ở giữa; bộ phận định hướng thứ nhất (75) định hướng màng ngăn về phía cạnh của khoang điều chỉnh áp lực; và công cụ xả (78) mà, khi màng ngăn bị dịch chuyển một giá trị xác định trước hoặc cao hơn do nhận được áp suất nhiên liệu trong khoang điều chỉnh áp lực, xả nhiên liệu tương ứng với áp suất dư trong khoang điều áp ra ngoài khoang điều áp.

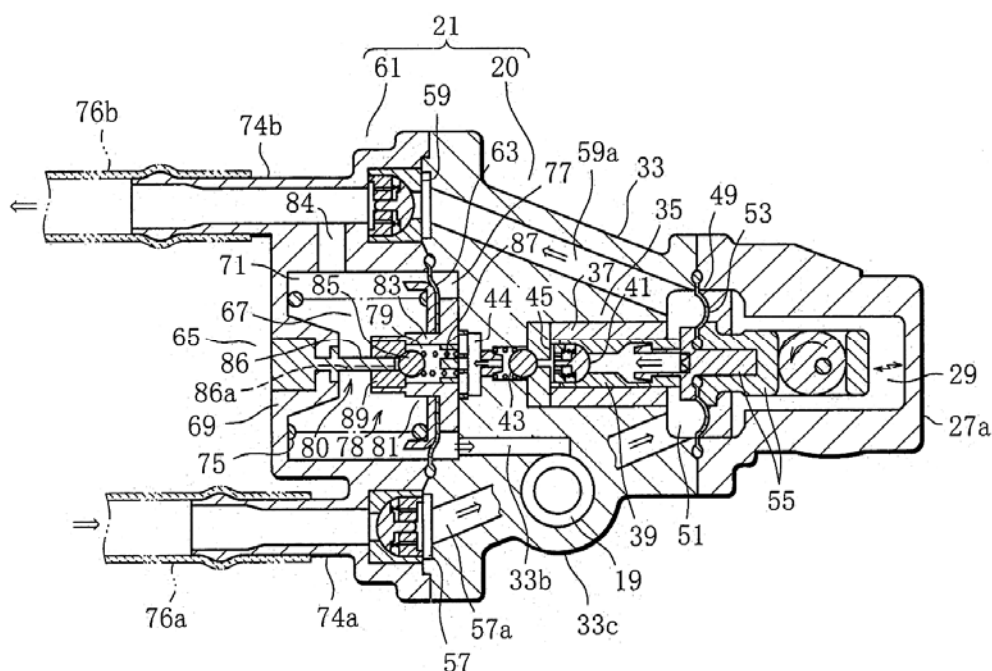

(11) **1-0021119**

(15) 14.05.2019

(21) 1-2011-00127

(30) 2010-6541

(45) 25.06.2019

(73) PLUS CORPORATION (JP)

4-1-28 Toranomom, Minato-ku, Tokyo, Japan.

(72) Jun USHIJIMA (JP)

(74) Công ty cổ phần Tư vấn S&B (S&B CONSULTANT., CORP.)

(54) DỤNG CỤ ĐÓNG DẤU

(57) Sáng chế đề cập đến dụng cụ đóng dấu mà khi trục lăn được di chuyển đến khe mở bởi hoạt động ấn lên trục lăn thì bộ phận nắp phủ trên bề mặt con dấu quay sao cho mặt con dấu được làm lộ ra tại khe mở. Với cơ chế như vậy cho phép dễ dàng chuyển đổi giữa trạng thái hoạt động và trạng thái không sử dụng của một con dấu lăn. Đồng thời, bộ phận nắp phủ che cạnh khe hở của mặt con dấu trước khi trục lăn bị nén. Cấu hình như vậy giúp ngăn không cho mặt con dấu tình cờ lộ ra ngoài trong khi con dấu lăn không được sử dụng.

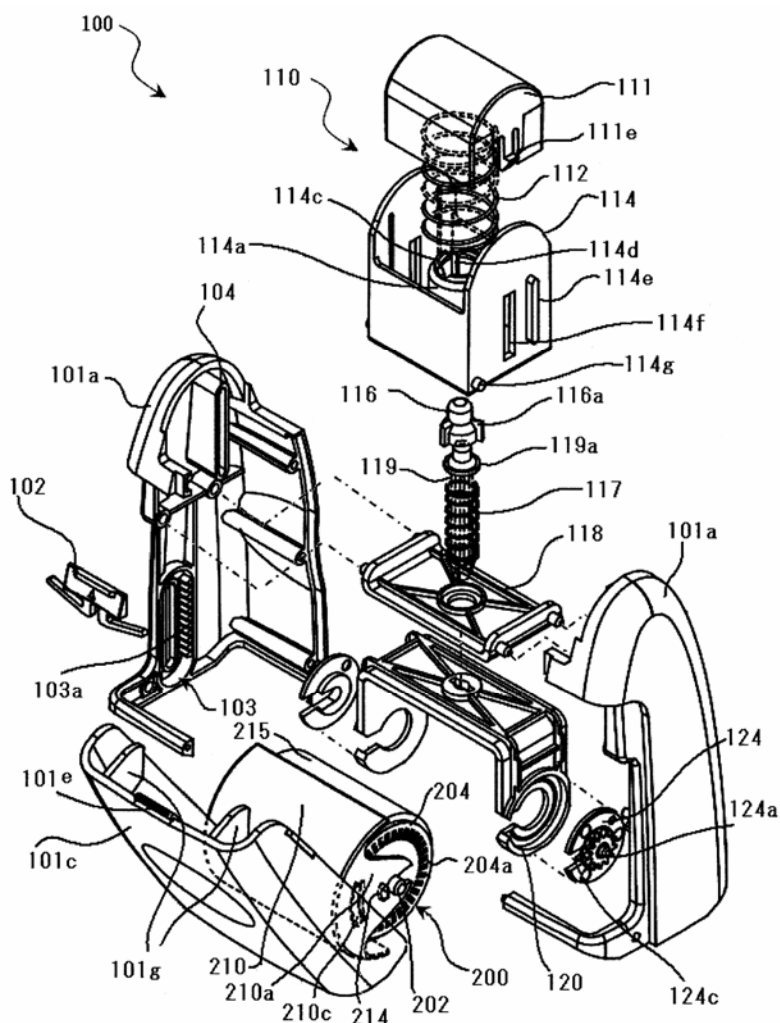

- (11) **1-0021120**
- (15) 14.05.2019 (51)⁷ **B65B 1/30, 51/10, 9/20**
- (21) 1-2011-02536 (22) 24.02.2010
- (86) PCT/US2010/025255 24.02.2010 (87) WO2010/099215 02.09.2010
- (30) 61/155,045 24.02.2009 US
- 61/219,164 22.06.2009 US
- (45) 25.06.2019 375 (43) 26.12.2011 285
- (73) GALA INDUSTRIES, INC. (US)
181 Pauley Street, Eagle Rock, VA 24085, United States of America
- (72) FREE, Dwayne (US), BOOTHE, Duane (US), KAY, Melinda (US), ROSE, Jeff (US), BECKNER, Ed (US)
- (74) Công ty Luật TNHH AMBYS Hà Nội (AMBYS HANOI)
- (54) PHƯƠNG PHÁP VÀ HỆ THỐNG ĐÓNG BAO LIÊN TỤC
- (57) Sáng chế đề cập đến các quy trình đóng bao viên liên tục. Các viên được tạo thành từ chế phẩm dĩnh và/hoặc chứa polyme. Các phương án khác đề cập đến các hệ thống đóng bao viên liên tục. Các phương án khác nữa đề cập đến các thành phần của quy trình và hệ thống đóng bao viên liên tục.

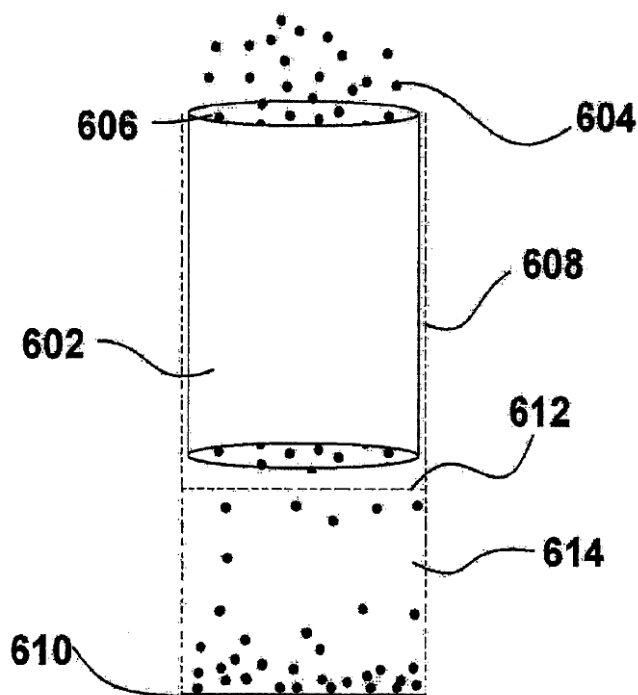

- (11) **1-0021121**
 (15) 14.05.2019 (51)⁷ **F16F 9/14**, F16H 35/00, F16D 41/18
 (21) 1-2013-03039 (22) 10.01.2012
 (86) PCT/JP2012/000079 10.01.2012 (87) WO2012/117654A1 07.09.2012
 (30) 2011-045380 02.03.2011 JP
 (45) 25.06.2019 375 (43) 25.02.2014 311

(73) NIFCO INC (JP)

184-1 Maioka-cho, Totsuka-ku, Yokohama-shi, Kanagawa 244-8522, Japan

(72) Kei SHIMOZAKI (JP)

(74) Công ty TNHH Sở hữu trí tuệ Gia Việt (GIAVIET CO., LTD.)

(54) CỤM GIẢM CHẤN QUAY VÀ PHƯƠNG PHÁP CHẾ TẠO CỤM GIẢM CHẤN QUAY NÀY

(57) Sáng chế đề cập tới cụm giảm chấn quay trong đó ở bộ phận giảm chấn quay, kết cấu kết hợp giữa trục roto và bộ phận quay kết hợp với trục roto được đơn giản hóa và đảm bảo.

Cụm giảm chấn quay bao gồm vỏ giảm chấn chứa chất lỏng nhớt bên trong; roto có cánh roto được tiếp nhận quay được bên trong vỏ giảm chấn, và trục roto được bố trí nhô trong cánh roto, và nhô tới phía bên ngoài của vỏ giảm chấn; và khớp ly hợp một chiều kết hợp với đầu nhô của trục roto. Khớp ly hợp một chiều bao gồm lỗ gài mà đầu nhô của trục roto đi qua đó; và hai thành khống chế được tạo đúng thẳng ở mép lỗ trên phía đối diện phía vỏ giảm chấn của lỗ gài theo cách để được nằm đối diện tương hỗ nhờ kẹp giữa lỗ gài. Đầu nhô của trục roto được nung nóng và được làm biến dạng ở trạng thái trong đó đầu nhô của trục roto đi qua lỗ gài, và nhô theo phương hướng kính của trục roto dọc theo khe hở giữa thành khống chế để được gài với mép lỗ của lỗ gài.

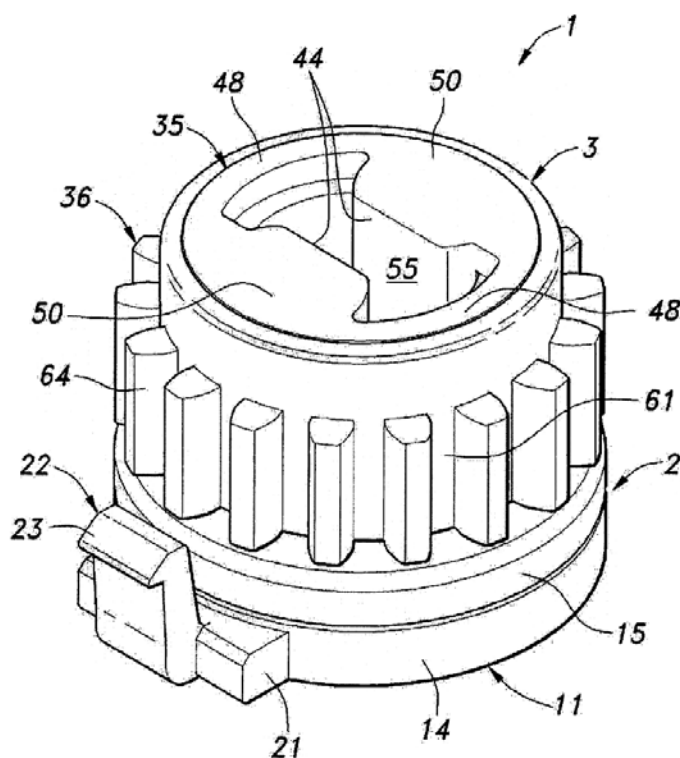

- (11) **1-0021122**
- (15) 14.05.2019 (51)⁷ **F02F 7/00**, F16J 15/06, F02F 11/00
- (21) 1-2014-01275 (22) 21.04.2014
- (30) 2013-094669 26.04.2013 JP
- (45) 25.06.2019 375 (43) 25.11.2014 320
- (73) 1. HONDA MOTOR CO., LTD. (JP)
1-1, Minami-Aoyama 2-chome, Minato-ku, Tokyo, 107-8556 Japan
2. ASAHI KASEI CHEMICALS CORPORATION (JP)
1-105 Kanda Jinbocho, Chiyoda-ku, Tokyo, 101-8101 Japan
- (72) Kayoko TAKEICHI (JP), Masahide MIMURA (JP), Shuichi OCHIAI (JP), Eisuke KAJIHARA (JP), Yasuhiko NAKANO (JP), Ryota TAKAHASHI (JP), Daisuke SUGIO (JP), Yasuo TERADA (JP), Hideyuki INABA (JP), Sadahiko YAMAGUCHI (JP), Masahiro IENAGA (JP)
- (74) Công ty Luật TNHH Phạm và Liên danh (PHAM & ASSOCIATES)
- (54) **KẾT CẤU LẮP NẮP CHE LÀM BẰNG NHỰA**
- (57) Sáng chế đề cập đến kết cấu lắp nắp che làm bằng nhựa, trong đó nắp che đầu và đầu xi lanh là bộ phận cần được nối với nắp che đầu, được nối bằng chi tiết bắt chặt để tạo ra khoảng trống trong đó, lỗ xuyên (51), mà chi tiết bắt chặt xuyên qua đó, được tạo ra trên phần tiếp xúc với gờ (42) của vòng đệm quay về các phần gờ của nắp che đầu và đầu xi lanh. Phần tiếp xúc với gờ (42) này được tạo ra có phần được làm dày (70) sao cho, so với độ dày theo hướng dọc trục của lỗ xuyên (51), độ dày ở phía phần đầu phình ra của phần gờ lớn hơn độ dày ở phía khoảng trống của nó.

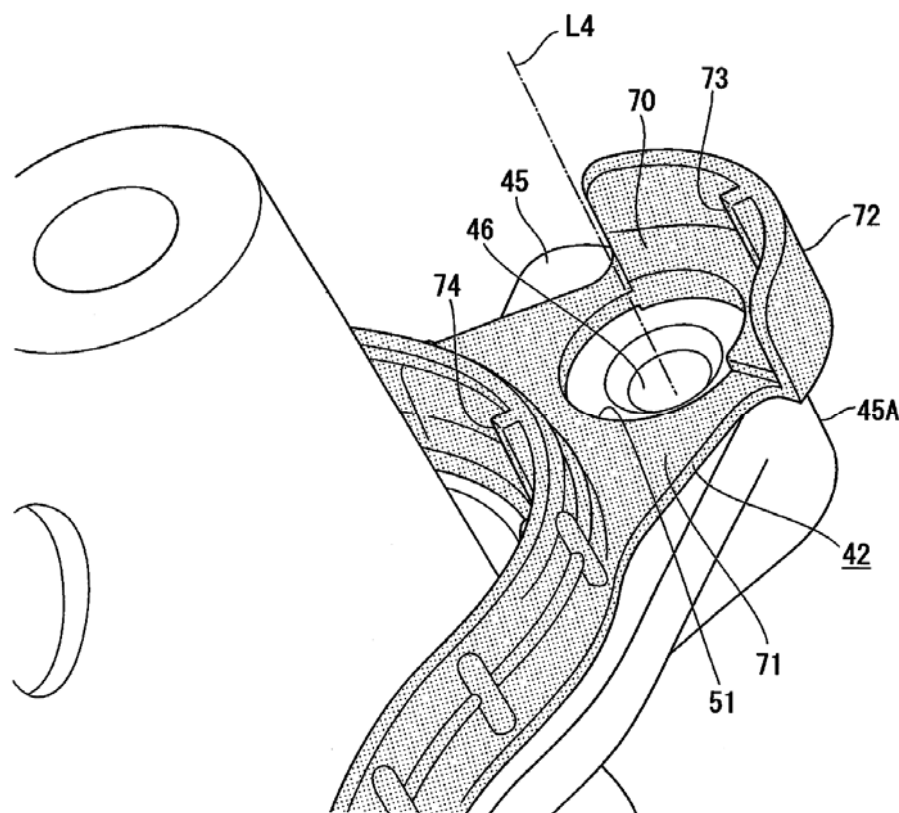

- (11) **1-0021123**
 (15) 14.05.2019 (51)⁷ **F16L 33/02**
 (21) 1-2015-03350 (22) 13.03.2014
 (86) PCT/JP2014/056621 13.03.2014 (87) WO2014/142226A1 18.09.2014
 (30) 2013-051090 13.03.2013 JP
 (45) 25.06.2019 375 (43) 25.12.2015 333

(73) TOYOX CO., LTD. (JP)
 4371, Maezawa, Kurobe-shi, Toyama 9388585 Japan

(72) TAKIMOTO Shinji (JP)

(74) Công ty Cổ phần Sở hữu công nghiệp INVESTIP (INVESTIP)

(54) **KẾT CẤU KẸP CHẶT ỐNG**

(57) Sáng chế đề cập đến kết cấu kẹp chặt ống mà có thể giữ tốt thân ống bằng một kết cấu đơn giản ngay cả khi có sự co lại và biến dạng hướng tâm của thân ống trong khi vẫn ngăn được các vết xước trên bề mặt ngoài của thân ống. Ngay cả khi thân kẹp (2) được di chuyển dọc theo bề mặt ngoài (A1) của thân ống (A) mà ống nối (1) được lồng vào trong đó, thì mặt đầu xa tâm (41d) của phần mềm dẻo (41) không va chạm với bề mặt ngoài (A1) của thân ống (A). Trong khi duy trì được mở rộng ra và biến dạng hướng tâm bằng phần thao tác (3), thì thân kẹp (2) được di chuyển về phía vành khóa (12) của ống nối (1) và, sau đó phần mềm dẻo (41) của móc (4) móc leo qua vành khóa (12) theo chiều trục, thì thân kẹp (2) được nhả không mở rộng ra theo hướng tâm nữa bởi phần thao tác (3).

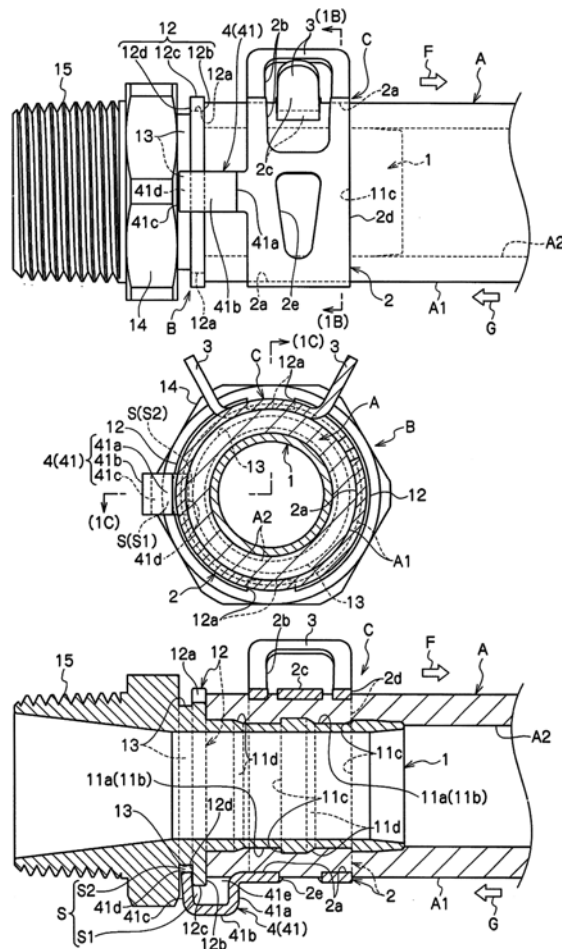

CÔNG BÁO SỞ HỮU CÔNG NGHIỆP SỐ 375 TẬP B (06.2019)

- (11) **1-0021124**
- (15) 14.05.2019 (51)⁷ **D06M 16/00**, C12S 11/00, C11D 3/395, D06P 5/06
- (21) 1-2014-01142 (22) 07.09.2012
- (86) PCT/CN2012/081153 07.09.2012 (87) WO2013/040991 28.03.2013
- (30) PCT/CN2011/080113 23.09.2011 CN
- (45) 25.06.2019 375 (43) 25.09.2014 318
- (73) NOVOZYMES A/S (DK)
Krogshoejvej 36, DK-2880 Bagsvaerd, Denmark
- (72) ZHOU, Yucheng (CN), WANG, Chu (CN), KALUM, Lisbeth (DE), OSTERGAARD, Lars Henrik (DE), HUANG, Wenqi (CN)
- (74) Công ty TNHH T&T INVENMARK Sở hữu trí tuệ Quốc tế (T&T INVENMARK CO., LTD.)
- (54) **PHƯƠNG PHÁP XỬ LÝ SẢN PHẨM DỆT**
- (57) Sáng chế đề cập đến phương pháp xử lý sản phẩm dệt để làm biến màu sản phẩm này, đặc biệt là ở vải sợi xenluloza nhuộm màu như vải bông chéo (denim), bằng peroxidaza, nguồn hydro peroxit và chất trung gian.

- (11) **1-0021125**
- (15) 14.05.2019 (51)⁷ **B60T 8/36, F16B 13/08**
- (21) 1-2011-03216 (22) 23.11.2011
- (30) 2010-261921 25.11.2010 JP
- (45) 25.06.2019 375 (43) 25.06.2012 291
- (73) NISSIN KOGYO CO., LTD. (JP)
840, Kokubu, Ueda-city, Nagano, Japan
- (72) Takuro KODAMA (JP)
- (74) Công ty Cổ phần Sở hữu công nghiệp INVESTIP (INVESTIP)
- (54) THIẾT BỊ ĐIỀU CHỈNH THỦY LỰC VÀ PHƯƠNG PHÁP SẢN XUẤT THIẾT BỊ NÀY
- (57) Sáng chế đề cập đến thiết bị điều chỉnh thủy lực, bao gồm: thân máy; và vỏ máy cần được cố định vào một bề mặt của thân máy, trong đó vỏ máy bao gồm lỗ hướng vào một bề mặt của thân máy, trong đó lỗ này bao gồm phần mép bích được tạo ra trên và trôi ra ngoài từ phần mép lỗ, và trong đó phần mép bích bao gồm lỗ cố định vỏ máy được tạo ra bởi đỉnh vít dùng để cố định vỏ máy vào thân máy bằng cách sử dụng bộ phận siết chặt và lỗ tham chiếu dùng để cố định một cách tạm thời vỏ máy khi lắp ráp các bộ phận vào vỏ máy, lỗ tham chiếu được tạo ra bằng cách làm cho phần mép bích nhẹ hơn và được bố trí song song với lỗ cố định vỏ máy. Sáng chế cũng đề cập đến phương pháp sản xuất thiết bị điều chỉnh thủy lực này.

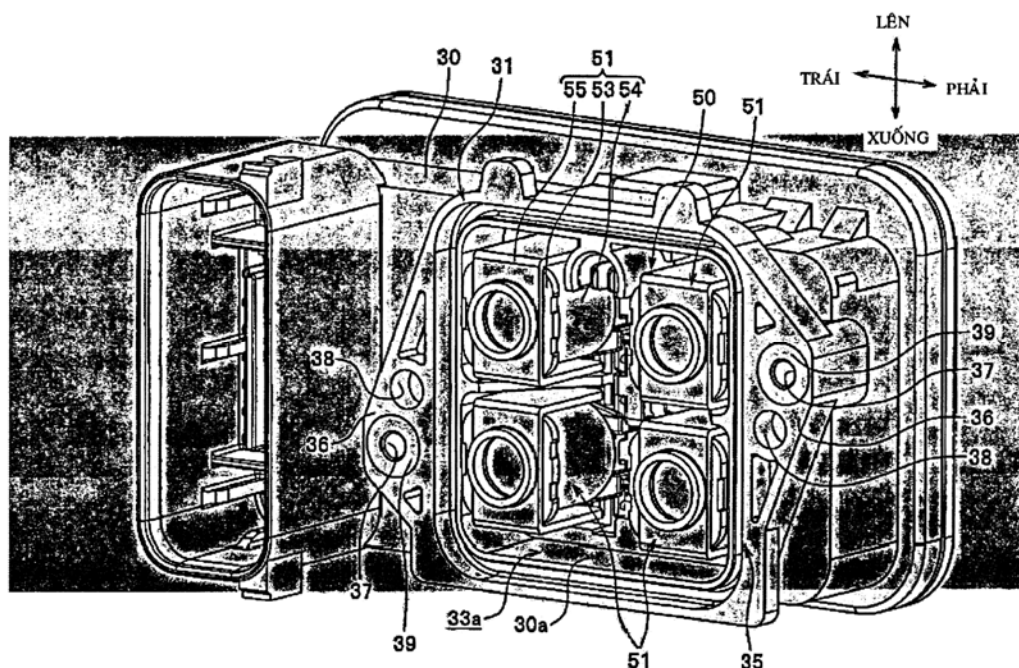

- (11) **1-0021126**
- (15) 14.05.2019 (51)⁷ **C09D 4/06**, 133/00, 183/00
- (21) 1-2016-01810 (22) 29.09.2015
- (86) PCT/JP2015/077563 29.09.2015 (87) WO2017/056196 06.04.2017
- (45) 25.06.2019 375 (43) 26.06.2017 351
- (73) TEIKOKU PRINTING INKS MFG. CO., LTD. (JP)
4-12, Mita 4-Chome, Minato-ku, Tokyo 108-0073 Japan
- (72) KOMINAMI, Yoshihumi (JP), KINOSHITA, Kenji (JP), TORIHATA Takuya (JP)
- (74) Công ty TNHH một thành viên Sở hữu trí tuệ VCCI (VCCI-IP CO.,LTD)
- (54) **CHẾ PHẨM NHỰA PHỦ LOẠI HÓA RẮN BẰNG TIA CỰC TÍM, SẢN PHẨM ĐƯỢC PHỦ BẰNG CHẾ PHẨM NÀY VÀ PHƯƠNG PHÁP SẢN XUẤT SẢN PHẨM NÀY**
- (57) Sáng chế đề cập đến chế phẩm nhựa phủ loại hóa rắn bằng tia cực tím, gồm chế phẩm nhựa phủ loại hóa rắn bằng tia cực tím chứa nhựa acrylic chứa nhóm không bão hòa, có trọng lượng phân tử trung bình trọng lượng nằm trong khoảng từ 5000 đến 70000, số lượng nhóm chức (met)acrylat trong một phân tử nằm trong khoảng từ 12 đến 40, chỉ số hydroxyl từ 2 đến 200mgKOH/g, và có nhiệt độ chuyển hóa thủy tinh nằm trong khoảng từ 20 đến 90°C, dung môi hữu cơ dễ bay hơi, và chất khơi mào quang trùng hợp, trong đó tính bền hóa học, tính chắn khí và tính dẻo có thể áp dụng cho ứng dụng tạo hình có thể thu được.
Ngoài ra, sáng chế còn đề cập đến sản phẩm được phủ bởi chế phẩm này và phương pháp sản xuất sản phẩm này.

- (11) **1-0021127**
 (15) 14.05.2019 (51)⁷ **F21V 21/00**, H01R 33/00, 13/627, 19/00, 13/639
 (21) 1-2014-02332 (22) 17.09.2010
 (67) 2-2013-00106
 (86) PCT/TH2010/000034 17.09.2010 (87) WO2012/036643A1 22.03.2012
 (45) 25.06.2019 375 (43)
 (76) KHANAMPORN PAN, Viroj (TH)
 23 Soi 14, Lad-Ya Road, Klong-San, Bangkok 10600, Thailand
 (74) Công ty Luật TNHH ZC (Việt Nam) (ZC VN.)
 (54) **CỤM LẮP RÁP ĐUI ĐÈN HUỖNH QUANG**

(57) Sáng chế đề cập tới cụm lắp ráp đui đèn huỳnh quang (10) bao gồm đui đèn (15) và đế cắm (20). Đui đèn (15) tiếp nhận một cặp đầu nối điện, và có một cặp lỗ (30) nằm ở vị trí tương ứng với vị trí của các đầu nối điện. Đui đèn (15) có một cặp chân nằm song song và cách nhau (35) có một đầu được nối với đầu nối và đầu tự do nhô ra từ thân của đui đèn (15). Đế cắm (20) có một cặp đầu nối điện nằm cách nhau xác định các lỗ cắm (45). Đui đèn (15) có thể được nối với đế cắm (20) bằng cách cắm các chân (35) vào các đầu nối tương ứng của đế cắm (20). Cụm lắp ráp đui đèn (10) còn có phương tiện khoá bị đẩy một cách đàn hồi và có thể nhả được (60) có thể di động giữa vị trí mở tại đó đui đèn (15) và đế cắm (20) có thể được tháo và vị trí khoá tại đó đui đèn (15) và đế cắm (20) được cố định với nhau.

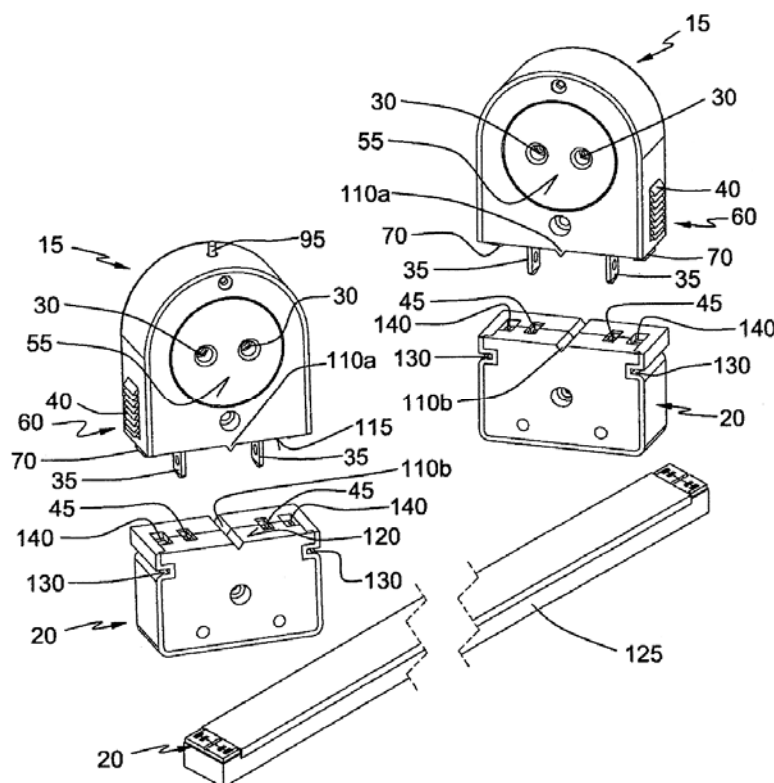

- (11) **1-0021128**
- (15) 14.05.2019 (51)⁷ **G01R 31/3181**, 31/3183
- (21) 1-2016-03246 (22) 05.02.2014
- (86) PCT/SE2014/050145 05.02.2014 (87) WO2015/119540 13.08.2015
- (45) 25.06.2019 375 (43) 25.10.2016 343
- (73) TELEFONAKTIEBOLAGET LM ERICSSON (PUBL) (SE)
SE-164 83, Stockholm, Sweden
- (72) DUBROVA, Elena (SE), NASLUND, Mats (SE), CARLSSON, Gunnar (SE),
FORNEHED, John (SE), SMEETS, Bernard (NL)
- (74) Công ty Luật TNHH T&G (TGVN)
- (54) **THIẾT BỊ ĐIỆN TỬ VÀ PHƯƠNG PHÁP KIỂM TRA MẠCH LOGIC DẠNG SỐ**
- (57) Sáng chế đề cập tới các thiết bị điện tử (320) bao gồm mạch logic dạng số (101) và môđun kiểm tra (322) được làm thích ứng để nhận các thông số kiểm tra từ thiết bị quản lý kiểm tra từ xa (310), sinh ra các mẫu kiểm tra dựa trên các thông số kiểm tra, áp dụng các mẫu kiểm tra vào mạch logic dạng số, nhận các phản hồi kiểm tra từ mạch logic dạng số, cô đọng các phản hồi kiểm tra vào trong chữ ký kiểm tra, và hoặc là truyền chữ ký kiểm tra tới thiết bị quản lý kiểm tra từ xa hoặc xác định kết quả kiểm tra dựa trên so sánh của chữ ký được mong đợi nhận được từ thiết bị quản lý kiểm tra từ xa với chữ ký kiểm tra. Sáng chế còn đề cập tới thiết bị quản lý kiểm tra từ xa bao gồm các phương tiện được làm thích ứng để thu được các thông số kiểm tra thích hợp để sinh ra các mẫu kiểm tra cho mạch logic dạng số, thu được chữ ký được mong đợi tương ứng với các mẫu kiểm tra, truyền các thông số kiểm tra tới ít nhất một thiết bị điện tử bao gồm mạch logic dạng số, và hoặc nhận chữ ký kiểm tra từ ít nhất một thiết bị điện tử và xác định kết quả kiểm tra dựa trên so sánh của chữ ký được mong đợi với chữ ký kiểm tra, hoặc truyền chữ ký được mong đợi tới ít nhất một thiết bị điện tử.

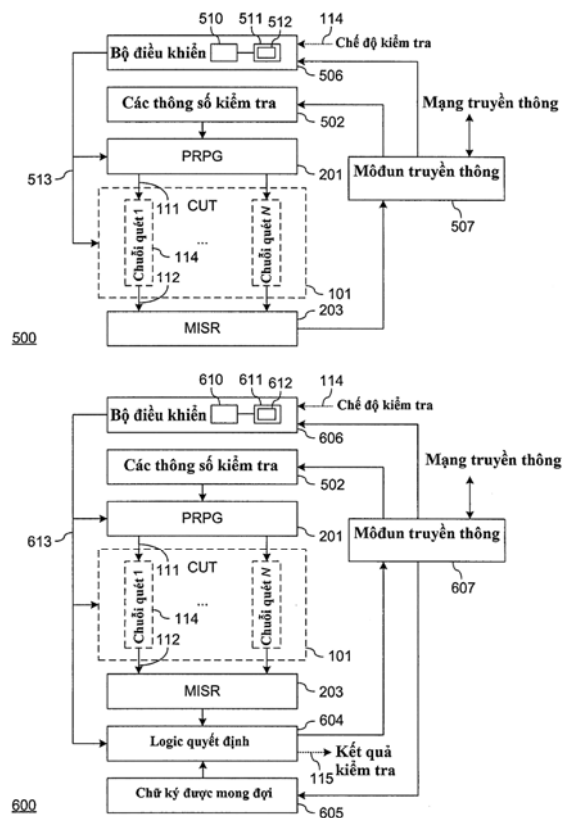

- (11) **1-0021129**
 (15) 14.05.2019 (51)⁷ **B62J 6/04**
 (21) 1-2014-00571 (22) 24.02.2014
 (30) 2013-039105 28.02.2013 JP
 (45) 25.06.2019 375 (43) 25.09.2014 318
 (73) HONDA MOTOR CO., LTD. (JP)

1-1, Minami-Aoyama 2-chome, Minato-ku, Tokyo 107-8556 Japan

(72) Jun SUZUKI (JP), Makoto ISHIZUKA (JP), Kota OGURA (JP)

(74) Công ty Luật TNHH Phạm và Liên danh (PHAM & ASSOCIATES)

(54) THIẾT BỊ CHIẾU SÁNG DÙNG CHO XE KIỂU NGỒI ĐỂ CHÂN HAI BÊN

(57) Sáng chế đề cập đến thiết bị chiếu sáng dùng cho xe kiểu ngồi để chân hai bên có thể tăng tầm nhìn xa của tâm nguồn sáng từ phía sau. Thiết bị chiếu sáng (12) dùng cho xe máy (10) bao gồm: nguồn sáng thứ nhất (30); các nguồn sáng thứ hai (32L, 32R) dùng cho các đèn xi nhan lần lượt được bố trí ở bên trái và bên phải của nguồn sáng thứ nhất (30); mặt phản xạ (34) được tạo kết cấu để phản xạ ánh sáng từ nguồn sáng thứ nhất (30); và thấu kính trong có màu (14) được tạo kết cấu để che nguồn sáng thứ nhất (30) và một phần của mặt phản xạ (34). Trong thiết bị chiếu sáng (12), mặt phản xạ (34) có phần mặt phản xạ thứ nhất (36) được tạo kết cấu để phản xạ ánh sáng từ nguồn sáng thứ nhất (30) ra ngoài và các phần phản xạ ánh sáng bên ngoài (40) được tạo kết cấu để không phản xạ ánh sáng, và thấu kính trong (14) được tạo ra theo cách sao cho nó quay về phần (44) của mỗi phần phản xạ ánh sáng bên ngoài (40) và kéo dài về các phía ngoài thân xe của xe kiểu ngồi để chân hai bên (10) đến các vị trí bên trên và bên dưới của các nguồn sáng thứ hai (32L, 32R).

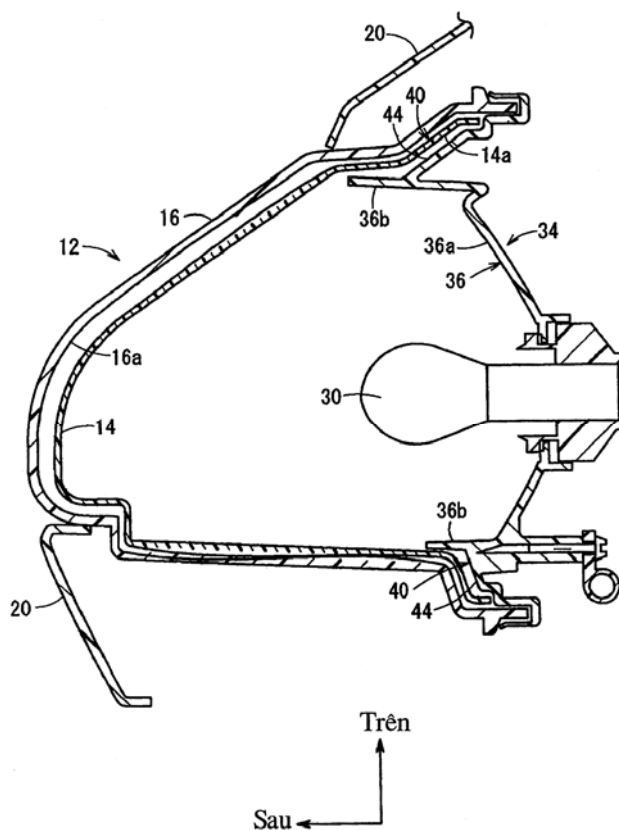

- (11) **1-0021130**
- (15) 14.05.2019 (51)⁷ **B21C 47/14**
- (21) 1-2014-00953 (22) 07.08.2012
- (86) PCT/US2012/049816 07.08.2012 (87) WO2013/028345 28.02.2013
- (30) 13/217,404 25.08.2011 US
- (45) 25.06.2019 375 (43) 25.08.2014 317
- (73) SIEMENS INDUSTRY, INC (US)
3333 Old Milton Parkway, Alpharetta, Georgia 30005-4437, United States of America
- (72) TITUS, David G (US), DAUPHINAIS, Raymond P (US), MOORE, Daryl L (US)
- (74) Công ty TNHH Sở hữu trí tuệ Thảo Thọ Quyển (INVENCO.,LTD)
- (54) **BỀ MẶT DẪN HƯỚNG CÓ THỂ THAY THẾ ĐƯỢC, PHƯƠNG PHÁP THAY THẾ VÀ CƠ CẤU ĐẦU CUỘN ĐỂ CUỘN NGUYÊN LIỆU DẠNG KÉO DÀI ĐÃ CÁN NÓNG**
- (57) Sáng chế đề cập tới bề mặt dẫn hướng có thể thay thế được, phương pháp thay thế và cơ cấu đầu cuộn để cuộn nguyên liệu dạng kéo dài đã cán nóng. Bề mặt dẫn hướng theo sáng chế có chi tiết mài mòn có thể thay thế được (110) được lắp ở mặt trong vành đầu mà không cần tháo vành dẫn hướng ra khỏi cơ cấu đầu cuộn. Các thân chi tiết mài mòn (112, 114) có thể được lắp quanh một hoặc nhiều phần của bề mặt dẫn hướng vành đầu. Kích thước, hình dạng và các đặc tính vật liệu của các thân chi tiết mài mòn (112, 114) của bề mặt dẫn hướng vành đầu có thể thay đổi đối với các phần khác nhau ở mặt trong vành dẫn hướng. Một chi tiết mài mòn có thể thay thế được khác là cánh nhả để tạo ra bề mặt dẫn hướng của cơ cấu nhả của cơ cấu đầu cuộn. Cánh nhả và các thân chi tiết mài mòn của bề mặt dẫn hướng có thể thay thế được ở bên ngoài vành đầu mà không cần tháo vành đầu hoặc cơ cấu nhả ra khỏi cơ cấu đầu cuộn.

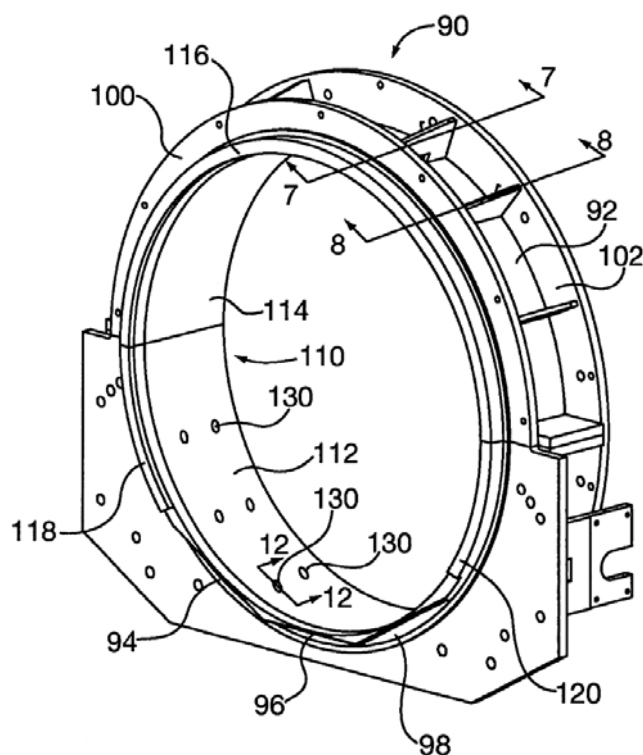

- (11) **1-0021131**
- (15) 14.05.2019 (51)⁷ A61N 1/32, A61H 23/02, 39/04
- (21) 1-2016-02035 (22) 27.12.2013
- (86) PCT/KR2013/012235 27.12.2013 (87) WO2015/083879 11.06.2015
- (30) 10-2013-0151247 06.12.2013 KR
- (45) 25.06.2019 375 (43) 27.02.2017 347
- (73) SJAY MEDIENCE CO., LTD. (KR)
7th Fl. Seojung Bldg., 411, Bongeunsa-ro Gangnam-gu, Seoul 135-867, Republic of Korea
- (72) PARK, Ki Won (KR)
- (74) Công ty TNHH Tâm nhìn và Liên danh (VISION & ASSOCIATES CO.LTD.)
- (54) THIẾT BỊ KÍCH THÍCH TĂNG TRƯỞNG KIỂU GIÀY DÉP
- (57) Sáng chế đề cập đến thiết bị kích thích tăng trưởng kiểu giày dép, và cụ thể hơn đề cập đến thiết bị kích thích tăng trưởng mà có thể tạo ra kích thích tần số thấp đến phần phía trước của lòng bàn chân của người sử dụng đeo nó trên chân khi ngủ, thiết bị này có thể tạo ra kích thích liên tục bằng cách ngăn không cho thiết bị rời khỏi bàn chân do quay nghiêng hay nằm lộn khi ngủ, và có thể kích thích tiết hormon bằng cách cho phép khối lượng cơ thể được tập trung lên phần phía trước của lòng bàn chân ngay cả khi đi lại và do đó giúp thực hiện chức năng bấm huyết điểm làm mới trên lòng bàn chân.

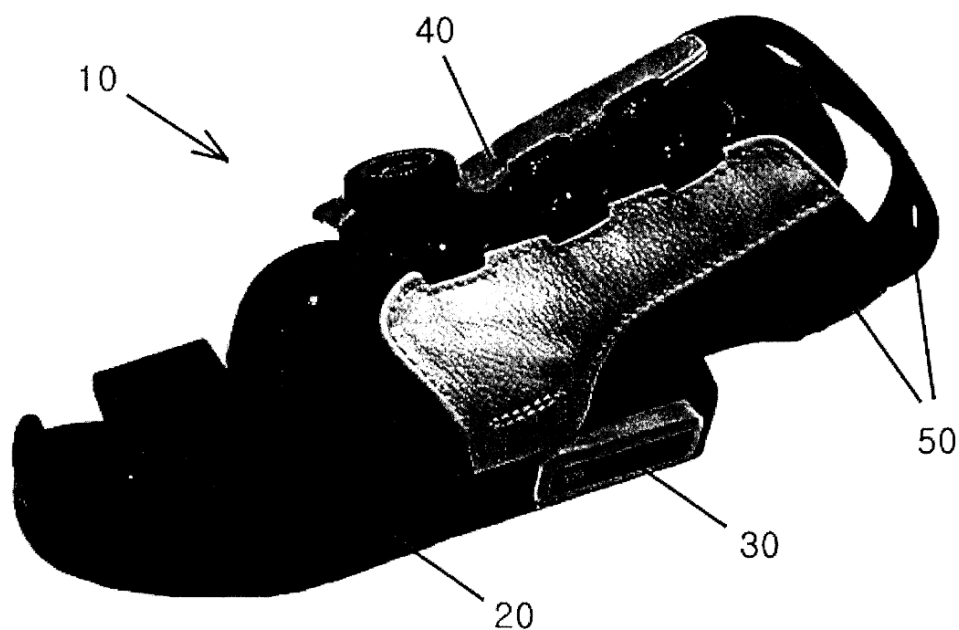

- (11) **1-0021132**
- (15) 14.05.2019 (51)⁷ **B24B 1/00**, 21/04
- (21) 1-2013-02297 (22) 26.07.2011
- (86) PCT/JP2011/066952 26.07.2011 (87) WO2012/090540 05.07.2012
- (30) 2010-292145 28.12.2010 JP
- (45) 25.06.2019 375 (43) 25.10.2013 307
- (73) TOYO SEIKAN GROUP HOLDINGS, LTD. (JP)
18-1, Higashi-Gotanda 2-chome, Shinagawa-ku, Tokyo 141-8627, Japan
- (72) SHIROISHI, Ryozo (JP), TAKAO, Kenichi (JP)
- (74) Công ty TNHH T&T INVENMARK Sở hữu trí tuệ Quốc tế (T&T INVENMARK CO., LTD.)
- (54) **PHƯƠNG PHÁP ĐÁNH BÓNG BỀ MẶT KIM CƯƠNG**
- (57) Sáng chế đề cập tới phương pháp đánh bóng bề mặt kim cương để tạo ra ít bột mài mòn, cho phép chi tiết đánh bóng có thể duy trì tuổi thọ kéo dài và có thể được kiểm soát dễ dàng, cho phép thu được các bề mặt của độ nhẵn cao, và có thể được áp dụng để đánh bóng các bề mặt dạng ba chiều gồ ghề. Phương pháp đánh bóng bề mặt kim cương (1a) bao gồm các công đoạn: sử dụng chi tiết đánh bóng (3a) có bề mặt kim loại để phản ứng với cacbon hoặc làm bằng một kim loại thấm cacbon, chiếu xạ bề mặt kim cương (1a) bằng chùm tia laze (5) trước khi đánh bóng bề mặt kim cương (1a) bằng chi tiết đánh bóng (3a), trong đó sau khi chiếu xạ bằng chùm tia laze (5), công đoạn đánh bóng được thực hiện bằng cách cọ xát phần đã chiếu xạ chùm tia laze bằng chi tiết đánh bóng (3a).

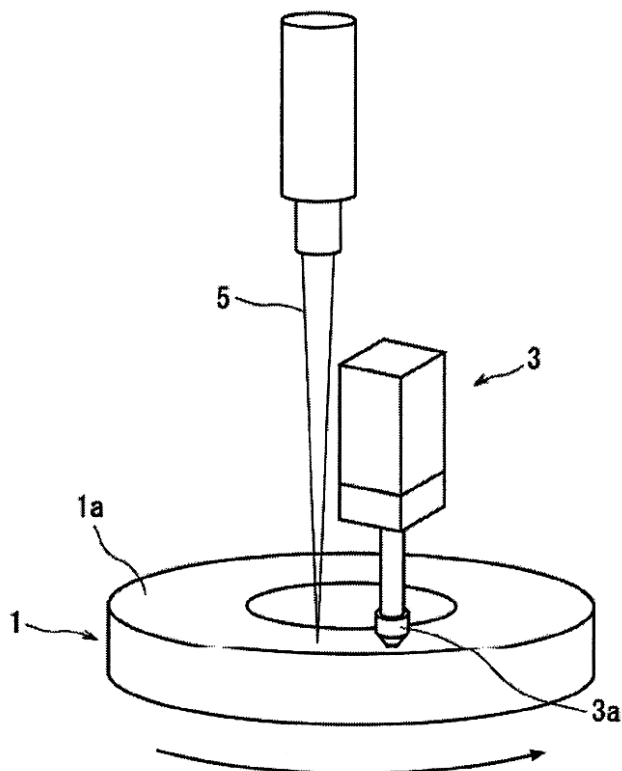

- (11) **1-0021133**
 (15) 14.05.2019 (51)⁷ **H01R 13/42**, 13/64
 (21) 1-2015-03418 (22) 04.12.2013
 (86) PCT/JP2013/082632 04.12.2013 (87) WO2014/147895 25.09.2014
 (30) 2013-055781 18.03.2013 JP
 (45) 25.06.2019 375 (43) 25.11.2015 332
 (73) SUMITOMO WIRING SYSTEMS, LTD. (JP)
 1-14, Nishisuehiro-cho, Yokkaichi-shi, Mie 5108503 Japan
 (72) NAKASHIMA, Keita (JP), IIHOSHI, Shinji (JP)
 (74) Công ty Luật TNHH Phạm và Liên danh (PHAM & ASSOCIATES)
 (54) **BỘ NỐI**

(57) Sáng chế đề cập tới bộ nối trong đó đảm bảo vùng tạo hình rộng của phần nghiêng dẫn hướng trên phần mép hở của lỗ gài vấu trong bộ nối mà lỗ gài vấu và lỗ dò nối thông trong đó. Bộ nối (C) bao gồm vỏ (20) được tạo có các khoang chứa đầu cực (22), các bộ phận nối đầu cực (10) được lắp vào trong các khoang chứa đầu cực (22) từ đằng sau, các lỗ gài vấu hình chữ nhật (24) xuyên qua phần thành trước (23) của vỏ (20) và cho phép các vấu (61) được lắp vào trong các khoang chứa đầu cực (22), các phần nghiêng dẫn hướng (29, 30) được tạo bằng cách làm lõm và còn phần mép hở của lỗ gài vấu (22) trên bề mặt trước của phần thành trước (23), và các lỗ dò (31) xuyên qua phần thành trước (23), nối thông với các phần góc của lỗ gài vấu (24) và cho phép đầu dò (50) thử dẫn điện được lắp vào trong khoang chứa đầu cực (22) từ phía trước.

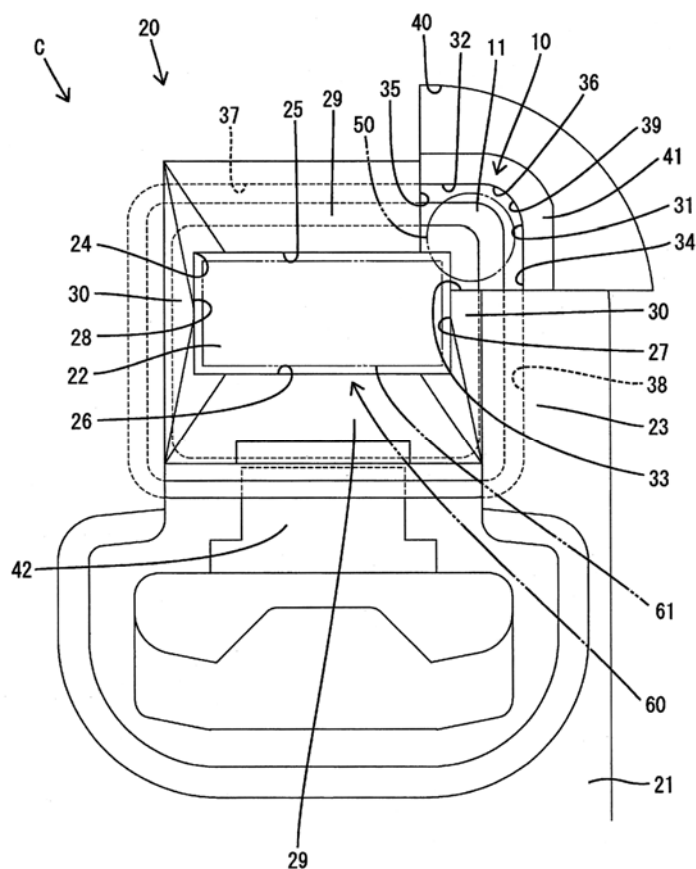

- (11) **1-0021134**
 (15) 14.05.2019 (51)⁷ **F02D 29/02**, 29/06, 9/02, 11/00, 17/00, 41/04
 (21) 1-2016-00929 (22) 24.04.2014
 (86) PCT/JP2014/061622 24.04.2014 (87) WO2015/045464A1 02.04.2015
 (30) 2013-205984 30.09.2013 JP
 2013-205985 30.09.2013 JP
 (45) 25.06.2019 375 (43) 27.06.2016 339
 (73) HONDA MOTOR CO., LTD. (JP)
 1-1, Minami-Aoyama 2-chome, Minato-ku, Tokyo 107-8556 JAPAN
 (72) Toshifumi OSAWA (JP), Takanori OSUKA (JP), Yuki TAKANO (JP), Tomoyuki TAKEWAKA (JP)

(74) Công ty TNHH Dịch vụ sở hữu trí tuệ ALPHA (ALPHA PLUS CO., LTD.)

(54) **CƠ CẤU ĐIỀU KHIỂN VIỆC DỪNG CHẾ ĐỘ CHẠY KHÔNG TẢI**

(57) Sáng chế đề xuất cơ cấu điều khiển việc dừng chế độ chạy không tải bao gồm phương tiện điều khiển điện lượng (46) để tăng và giảm lượng phát điện của bộ khởi động ACG (18) phù hợp với trạng thái điện lượng của ắc quy (19), và phương tiện điều khiển công suất đầu ra của động cơ (47) để điều khiển công suất đầu ra của động cơ (14a). Nếu xác định được rằng việc dừng động cơ nhờ việc điều khiển để dừng chế độ chạy không tải là không thích hợp dựa trên trạng thái điện lượng phát hiện được bởi phương tiện phát hiện trạng thái điện lượng (41), cơ cấu điều khiển việc dừng chế độ chạy không tải tăng lượng phát điện của bộ khởi động ACG (18) nhờ phương tiện điều khiển điện lượng (46). Khi việc điều khiển nạp điện tăng cường nhằm tăng lượng phát điện của máy phát điện được thực hiện nhờ phương tiện điều khiển điện lượng (46), để đáp lại việc này, phương tiện điều khiển công suất đầu ra của động cơ (47) thực hiện việc điều khiển tăng công suất đầu ra để tăng, nhiều hơn so với bình thường, công suất đầu ra của động cơ (14a) tương đối với lượng vận hành của tay ga (5).

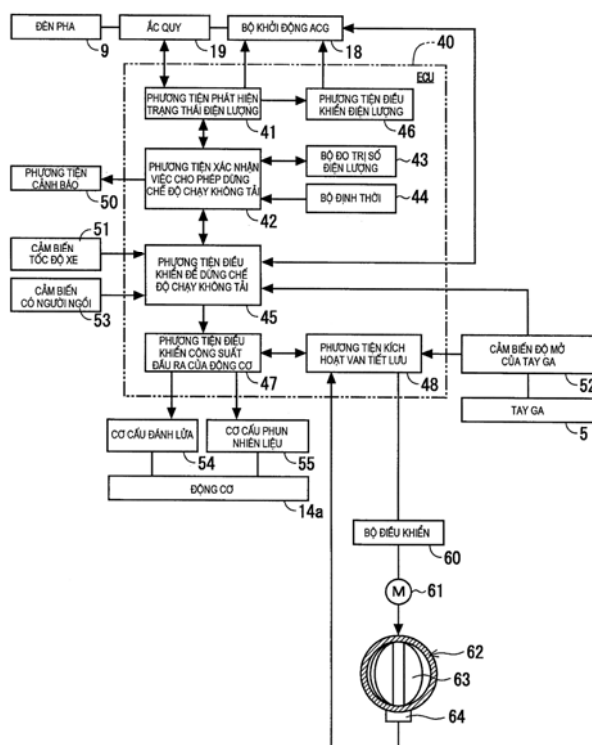

- (11) **1-0021135**
- (15) 14.05.2019 (51)⁷ **H04W 24/10**, 36/00
- (21) 1-2011-01972 (22) 09.11.2009
- (86) PCT/JP2009/069040 09.11.2009 (87) WO2010/073829A1 01.07.2010
- (30) 2008-332142 26.12.2008 JP
- (45) 25.06.2019 375 (43) 25.11.2011 284
- (73) SHARP KABUSHIKI KAISHA (JP)
22-22, Nagaike-cho, Abeno-ku, Osaka-shi, Osaka 545-8522 Japan
- (72) YAMADA, Shohei (JP), UEMURA, Katsunari (JP), KATO, Yasuyuki (JP), NAKASHIMA, Daiichiro (JP), OH, Waho (JP)
- (74) Công ty TNHH một thành viên Sở hữu trí tuệ VCCI (VCCI-IP CO.,LTD)
- (54) THIẾT BỊ ĐẦU CUỐI, THIẾT BỊ TRẠM GỐC, PHƯƠNG PHÁP ĐƯỢC THỰC HIỆN BỞI THIẾT BỊ ĐẦU CUỐI VÀ PHƯƠNG PHÁP ĐƯỢC THỰC HIỆN BỞI THIẾT BỊ TRẠM GỐC
- (57) Sáng chế đề cập đến hệ thống truyền thông, thiết bị trạm gốc, thiết bị trạm di động, và phương pháp truyền thông mà có thể quản lý hiệu quả thông tin đo được nắm giữ bởi thiết bị trạm gốc và thiết bị trạm di động trong hệ thống bao gồm các sóng mang thành phần. Thiết bị trạm di động được sử dụng trong hệ thống truyền thông di động được tạo cấu hình bởi thiết bị trạm gốc và thiết bị trạm di động. Đối với các tế bào mà tế bào có tần số khác nhau, tế bào tham chiếu đối với đối tượng được đo được xác định là tế bào tham chiếu đo khi thực hiện phép đo. Thiết bị trạm di động chỉ rõ một hoặc nhiều tế bào tham chiếu đo đối với đối tượng được đo và thực hiện phép đo đối tượng được đo đối với một hoặc nhiều tế bào tham chiếu đo được chỉ rõ.

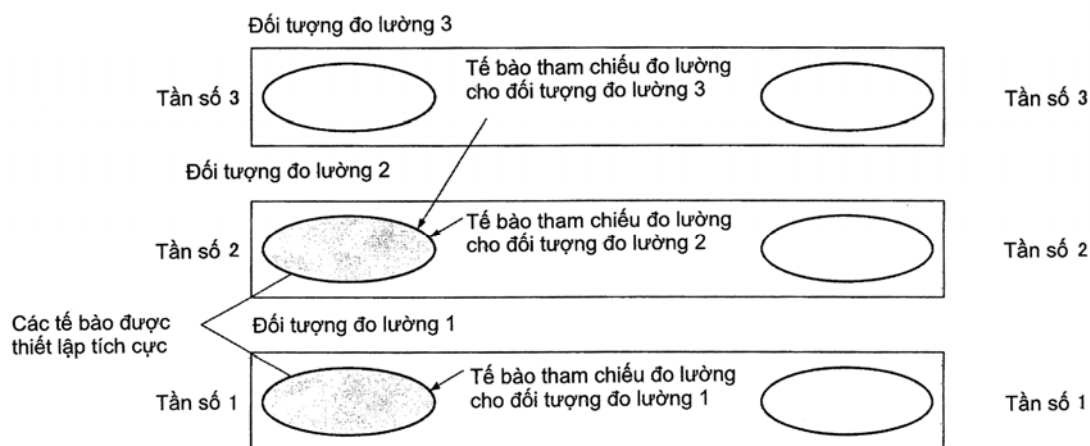

- (11) **1-0021136**
 (15) 14.05.2019 (51)⁷ **G06T 9/00**
 (21) 1-2015-02454 (22) 18.06.2013
 (86) PCT/CN2013/077404 18.06.2013 (87) WO2014/107944 17.07.2014
 (30) PCT/CN2013/070310 10.01.2013 CN
 (45) 25.06.2019 375 (43) 25.11.2015 332
 (73) THOMSON LICENSING (FR)
 1-5 rue Jeanne d'Arc, F-92130 Issy-Les-Moulineaux, France
 (72) JIANG, Wenfei (CN), CAI, Kangying (CN), TIAN, Jiang (CN)
 (74) Công ty Luật TNHH T&G (TGVN)

- (54) PHƯƠNG PHÁP VÀ THIẾT BỊ TẠO RA DÒNG BIT THỂ HIỆN MÔ HÌNH BA CHIỀU, VÀ PHƯƠNG PHÁP VÀ THIẾT BỊ GIẢI MÃ DÒNG BIT NÀY
- (57) Sáng chế đề cập đến phương pháp và thiết bị tạo ra dòng bit thể hiện mô hình ba chiều, và phương pháp và thiết bị giải mã dòng bit này. Mô hình ba chiều có thể được mô hình hóa bằng cách sử dụng "đối tượng mẫu", trong đó phần tử đối tượng có thể được thể hiện ở dạng biến thể (ví dụ, quay, dịch chuyển, và biến đổi tỷ lệ) của mẫu. Lỗi lượng tử hóa có thể phát sinh khi mã hóa thông tin quay, gây ra các lỗi tọa độ đỉnh khác nhau ở các đỉnh khác nhau của đối tượng. Để bù các lỗi tọa độ đỉnh một cách hữu hiệu, bộ mã hóa quyết định thông số lượng tử hóa để bù lỗi tọa độ đỉnh. Thông số lượng tử hóa được truyền tín hiệu trong dòng bit ở dạng chỉ số lượng tử hóa. Chỉ số lượng tử hóa, bảng lượng tử hóa xác định ánh xạ giữa các chỉ số lượng tử hóa và các thông số lượng tử hóa, và các lỗi tọa độ đỉnh được mã hóa thành dòng bit. Bảng lượng tử hóa có thể được xây dựng dựa trên dữ liệu thống kê. Ở bộ giải mã, lỗi tọa độ đỉnh được giải mã dựa trên thông số lượng tử hóa, được xác định từ chỉ số lượng tử hóa thu được.

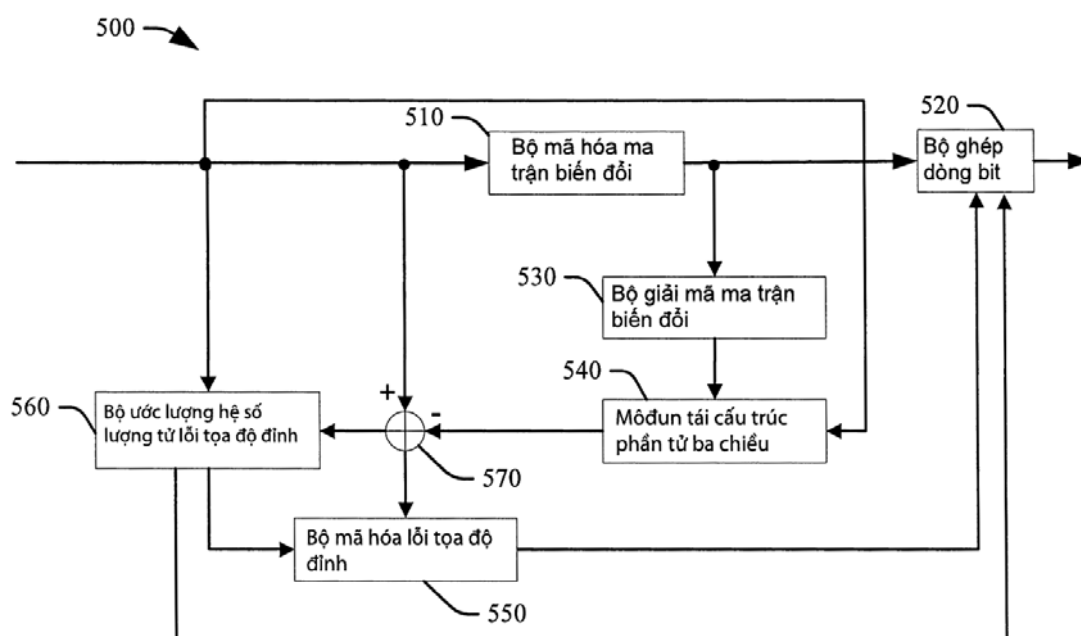

- (11) **1-0021137**
- (15) 14.05.2019 (51)⁷ **C07D 281/10**, A61K 31/554, A61P 1/16
- (21) 1-2015-04480 (22) 25.04.2014
- (86) PCT/EP2014/058432 25.04.2014 (87) WO2014/174066 30.10.2014
- (30) 1350517-7 26.04.2013 SE
- (45) 25.06.2019 375 (43) 25.05.2016 338
- (73) ELOBIX AB (SE)
Arvid Wallgrens Backe 20, S-413 46 Goteborg, Sweden
- (72) BOHLIN, Martin (SE), TJERNELD, Erica (SE), VESTERMARK, Andreas (SE), YMEN, Ingvar (SE)
- (74) Công ty Luật TNHH Phạm và Liên danh (PHAM & ASSOCIATES)
- (54) MONOHYDRAT CỦA ELOBIXIBAT VÀ DƯỢC PHẨM CHỨA HỢP CHẤT NÀY
- (57) Sáng chế đề cập đến các biến thể tinh thể của N-{(2R)-2-([3,3-dibutyl-7-(methylthio)-1,1-dioxido-5-phenyl-2,3,4,5-tetrahydro-1,5-benzothiazepin-8-yl]oxy)axetyl)amino]-2-phenyletanoly]glyxin (elobixibat), cụ thể hơn là các biến thể tinh thể dạng I, IV, MeOH-1, EtOH-1, 1-PrOH-1 và 2-PrOH-1. Sáng chế còn đề cập đến quy trình tạo ra các biến thể tinh thể này và dược phẩm chứa biến thể tinh thể dạng IV.

- (11) **1-0021138**
- (15) 14.05.2019 (51)⁷ **H04N 7/32**
- (21) 1-2016-03014 (22) 14.03.2011
- (62) 1-2012-02921
- (86) PCT/JP2011/055915 14.03.2011 (87) WO2011/115045A1 22.09.2011
- (30) 2010-061337 17.03.2010 JP
- (45) 25.06.2019 375 (43) 25.10.2016 343
- (73) NTT DOCOMO, INC. (JP)
11-1, Nagatacho 2-chome, Chiyoda-ku, Tokyo 100-6150, Japan
- (72) BOON Choong Seng (MY), SUZUKI Yoshinori (JP), FUJIBAYASHI Akira (JP), TAN Thiow Keng (MY)
- (74) Công ty TNHH một thành viên Sở hữu trí tuệ VCCI (VCCI-IP CO.,LTD)
- (54) THIẾT BỊ MÃ HÓA DỰ ĐOÁN VIDEO, THIẾT BỊ GIẢI MÃ DỰ ĐOÁN VIDEO, PHƯƠNG PHÁP MÃ HÓA DỰ ĐOÁN VIDEO, PHƯƠNG PHÁP GIẢI MÃ DỰ ĐOÁN VIDEO VÀ VẬT GHI
- (57) Sáng chế đề cập đến thiết bị mã hóa dự đoán video, thiết bị giải mã dự đoán video, phương pháp mã hóa dự đoán video, phương pháp giải mã dự đoán video và vật ghi, trong đó thiết bị giải mã hóa dự đoán video có bộ mã hóa mà mã hóa mỗi ảnh nhập vào để tạo ra dữ liệu ảnh nén bao gồm ảnh truy cập ngẫu nhiên, và mã hóa dữ liệu về thông tin thứ tự hiển thị của mỗi ảnh; bộ khôi phục mà giải mã dữ liệu ảnh nén để khôi phục ảnh tái tạo; bộ lưu trữ ảnh mà lưu trữ ảnh tái tạo như là ảnh tham chiếu; và bộ quản lý bộ nhớ mà điều khiển bộ lưu trữ ảnh. Sau khi hoàn thành xử lý mã hóa để tạo ra ảnh truy cập ngẫu nhiên, bộ quản lý bộ nhớ làm mới bộ lưu trữ ảnh bằng cách thiết đặt mọi ảnh tham chiếu trong bộ lưu trữ ảnh, ngoại trừ ảnh truy cập ngẫu nhiên, là không cần thiết ngay trước khi hoặc ngay sau khi mã hóa ảnh có thông tin thứ tự hiển thị lớn hơn thông tin thứ tự hiển thị của ảnh truy cập ngẫu nhiên.

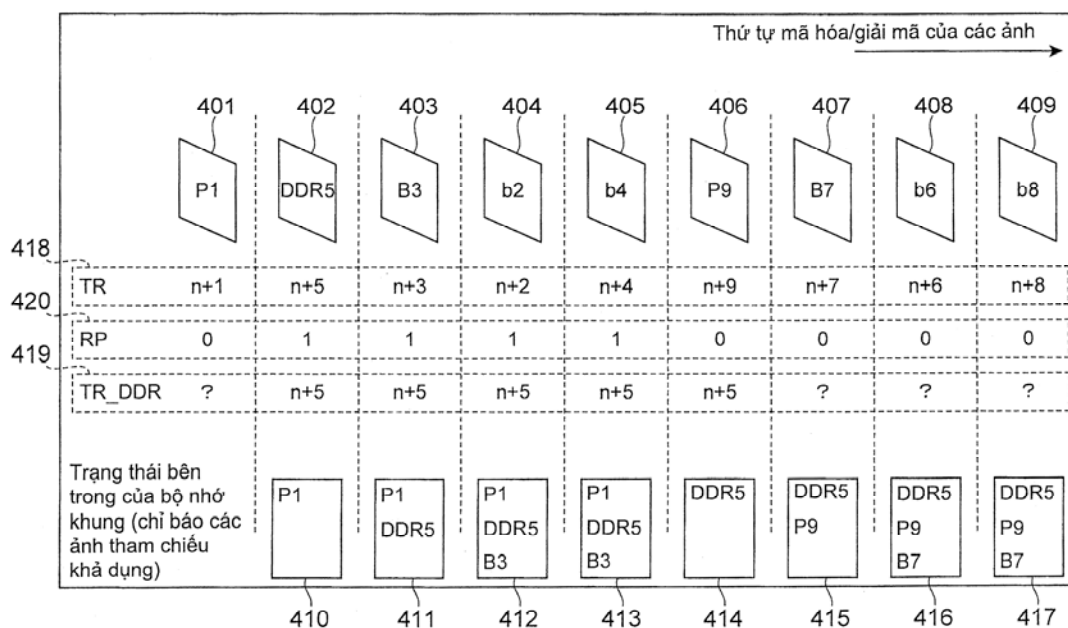

- (11) **1-0021139**
- (15) 14.05.2019 (51)⁷ **C07D 331/02**, C08G 75/08, G02B 1/04, G02C 7/00
- (21) 1-2017-02465 (22) 01.03.2016
- (86) PCT/JP2016/056154 01.03.2016 (87) WO2016/158157A1 06.10.2016
- (30) 2015-072688 31.03.2015 JP
- (45) 25.06.2019 375 (43) 25.07.2018 364
- (73) MITSUBISHI GAS CHEMICAL COMPANY, INC. (JP)
5-2, Marunouchi 2-chome, Chiyoda-ku, Tokyo 100-8324, Japan
- (72) NISHIMORI Yoshihiko (JP), KAMURA Teruo (JP), HORIKOSHI Hiroshi (JP)
- (74) Công ty TNHH một thành viên Sở hữu trí tuệ VCCI (VCCI-IP CO.,LTD)
- (54) **HỢP CHẤT EPISULFUA VÀ CHẾ PHẨM ĐỂ LÀM VẬT LIỆU QUANG HỌC CHỨA HỢP CHẤT NÀY**
- (57) Sáng chế đề cập đến hợp chất episulfua. Sáng chế cũng đề cập đến chế phẩm để làm vật liệu quang học mà chứa hợp chất episulfua có công thức (1) và hợp chất episulfua có công thức (2). Chế phẩm để làm vật liệu quang học theo sáng chế có thể ngăn chặn việc giảm tỉ lệ sản lượng gây ra do sai sót đúc, và có thể thu được vật liệu quang học có khả năng nhuộm vượt trội.

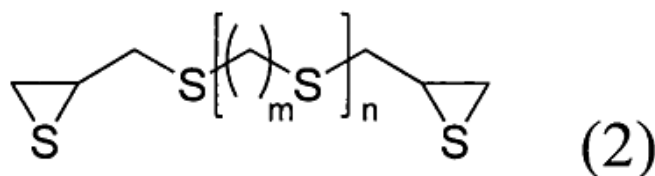
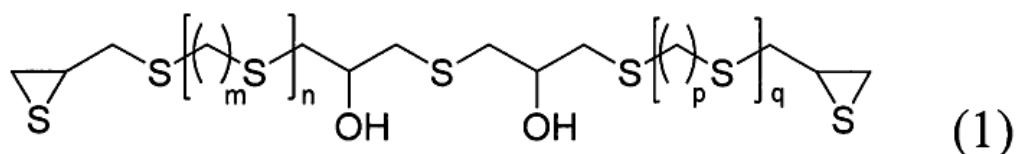

(Trong công thức (1), m và p là số nguyên từ 0 đến 4, và n và q là số nguyên từ 0 đến 2.)

(Trong công thức (2), m là số nguyên từ 0 đến 4 và n là số nguyên từ 0 đến 2.)

Sáng chế còn đề cập đến vật liệu quang học và phương pháp sản xuất vật liệu quang học.

- (11) **1-0021140**
- (15) 14.05.2019 (51)⁷ **B32B 3/30**, H01F 7/00
- (21) 1-2012-00781 (22) 23.03.2012
- (30) 2011-081604 01.04.2011 JP
- (45) 25.06.2019 375 (43) 25.10.2012 295
- (73) 1. KANSAI PAINT CO., LTD. (JP)
33-1, Kanzaki-cho, Amagasaki-shi, Hyogo 661-8555, Japan
2. HONDA MOTOR CO., LTD. (JP)
1-1, Minami-Aoyama 2-chome, Minato-ku, Tokyo 107-8556, Japan
- (72) Akinori KOTERA (JP), Hideaki KATSUTA (JP), Akiko TANAKA (JP), Ikue SATO (JP), Takashi TOMINAGA (JP)
- (74) Công ty Luật TNHH Phạm và Liên danh (PHAM & ASSOCIATES)
- (54) SẢN PHẨM ĐƯỢC PHỦ VẬT LIỆU TỪ
- (57) Sáng chế đề cập đến sản phẩm được phủ vật liệu từ để làm hiện hình nổi, sản phẩm này bao gồm ít nhất hai phần hình dải lồi (R1) mà trong đó các mảnh từ (17) được làm nghiêng dọc theo hướng định trước trong màng phủ, các phần hình dốc (R3) được bố trí ở vùng trống (G) giữa các phần hình dải lồi để liên kết với các phần hình dải lõm, và trong đó các mảnh từ được định hướng để nghiêng tiếp xuống dưới theo hướng về phía tâm (LC) của vùng trống này từ trạng thái định hướng của các mảnh từ nêu trên ở các phần hình dải lồi (R1), và phần hình dải lõm (R4) được bố trí tại ranh giới giữa các phần hình dốc (R3), và trong đó hướng của các mảnh từ (17) thay đổi sao cho tốc độ thay đổi góc nghiêng của các mảnh từ ở phần hình dải lõm (R4) là lớn hơn tốc độ thay đổi góc nghiêng của các mảnh từ ở các phần hình dốc (R3).

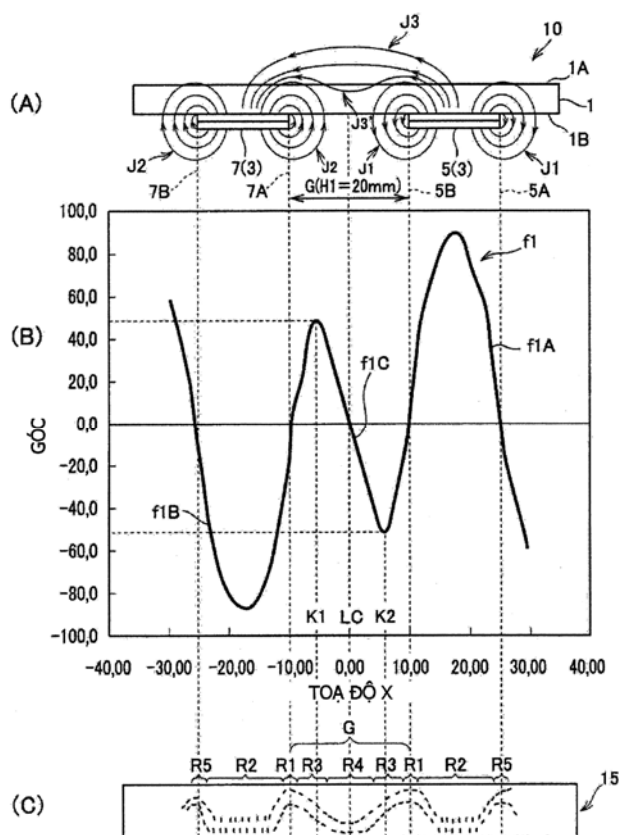

- (11) **1-0021141**
- (15) 14.05.2019 (51)⁷ **H01R 43/00**, 4/48
- (21) 1-2013-00525 (22) 25.08.2011
- (86) PCT/IB2011/001945 25.08.2011 (87) WO2012/025818 01.03.2012
- (30) 2010-190031 26.08.2010 JP
- (45) 25.06.2019 375 (43) 27.05.2013 302
- (73) PANASONIC INTELLECTUAL PROPERTY MANAGEMENT CO., LTD. (JP)
2-1-61 Shiromi, Chuo-ku, Osaka, Japan.
- (72) Hirohisa OKUNO (JP), Kiwamu SHIBATA (JP), Yoko FUJIWARA (JP), Hideaki UJIHARA (JP), Hidekazu NOMURA (JP), Takahiro SAKAJI (JP), Syunji NISHIGAKI (JP), Takatoshi TATSUMI (JP)
- (74) Công ty Luật TNHH Phạm và Liên danh (PHAM & ASSOCIATES)
- (54) **CƠ CẤU ĐẦU DÂY**
- (57) Sáng chế đề xuất cơ cấu đầu dây bao gồm: vỏ có lỗ cắm dây được bố trí trên mặt ngoài của nó; và bộ đầu nối bao gồm bản đầu cực để tiếp xúc với dây điện được cắm vào vỏ qua lỗ cắm dây và lò xo hãm để kẹp dây điện vào giữa lò xo hãm này và bản đầu cực để ngăn không cho dây điện bị rút ra. Vỏ còn có lỗ kiểm tra điện áp mà qua đó bản đầu cực hoặc lò xo hãm được hở ra.

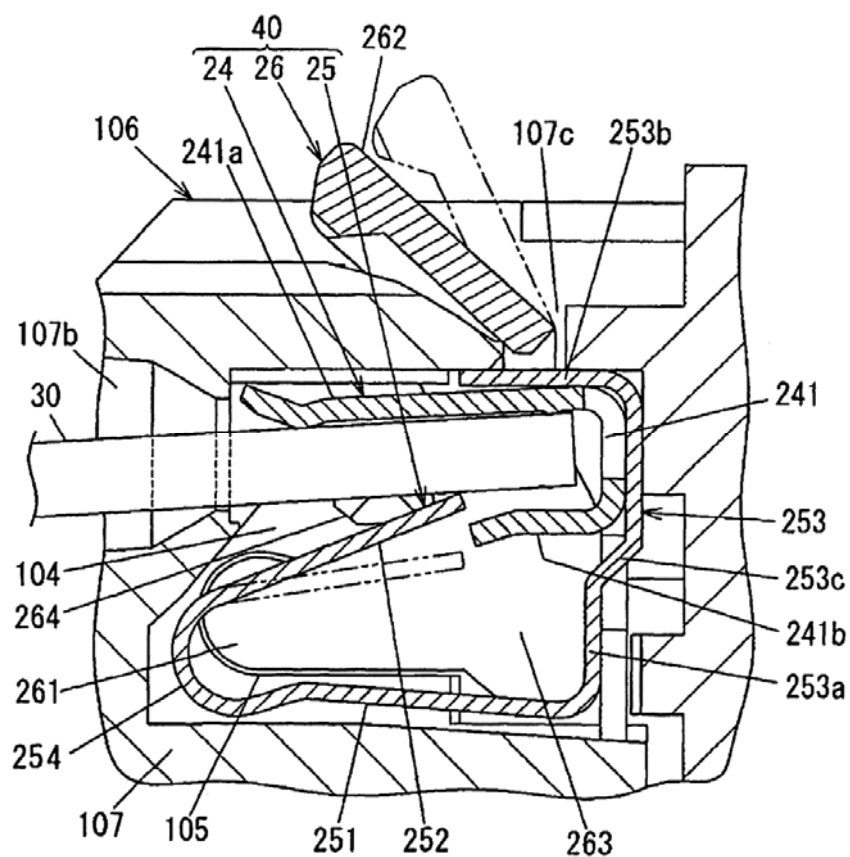

- (11) **1-0021142**
- (15) 14.05.2019 (51)⁷ **E04F 15/024**
- (21) 1-2015-04214 (22) 25.11.2013
- (86) PCT/JP2013/081681 25.11.2013 (87) WO2015/075843A1 28.05.2015
- (45) 25.06.2019 375 (43) 25.02.2016 335
- (73) SENQCIA CORPORATION (JP)
4-2, Toyo 2-chome, Koto-ku, Tokyo 1358363 Japan
- (72) KOBAYASHI Atsuhiko (JP), MATSUZAKI Tsukasa (JP), NAKABO Yuichi (JP)
- (74) Công ty TNHH một thành viên Sở hữu trí tuệ VCCI (VCCI-IP CO.,LTD)
- (54) PANEN SÀN
- (57) Sáng chế đề cập đến panen sàn mà có thể ngăn cáp như là dây dẫn được bố trí trong khoảng không giữa panen sàn và bề mặt sàn khỏi bị hư hại do sự tiếp xúc với phần tạo góc của đầu dẫn của panen sàn, và có thể ngăn chi phí sản xuất tăng lên trên cơ sở cấu tạo đơn giản của nó. Trong panen sàn (40) được tạo ra có phần tấm trên dạng tấm (44) có phần mặt phẳng và bốn mép trên phần chu vi của nó, và các phần cạnh của tấm (46) được tạo ra bằng cách được gấp từ bốn mép, và được đỡ vào bàn đỡ (6) để dựng lên sàn kỹ thuật lắp rời (42), các phần cạnh của tấm (46) được gấp và các phần được gấp (46c) được tạo ra trên các phần đầu dưới của các phần cạnh của tấm (46).

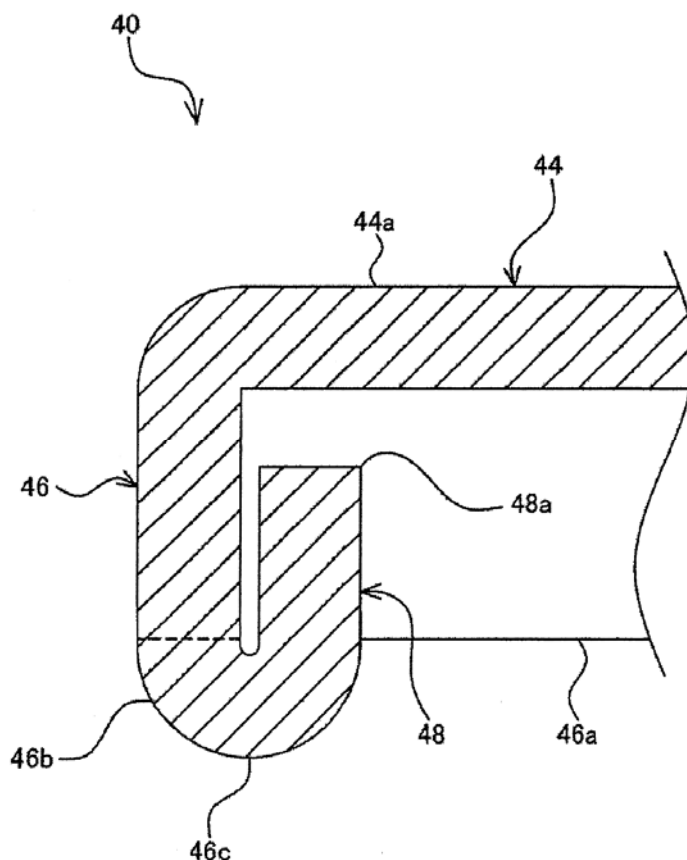

- (11) **1-0021143**
- (15) 14.05.2019 (51)⁷ **H04W 16/06**
- (21) 1-2016-03372 (22) 13.02.2015
- (86) PCT/CN2015/073043 13.02.2015 (87) WO2015/120814A1 20.08.2015
- (30) 14/180,147 13.02.2014 US
- (45) 25.06.2019 375 (43) 25.11.2016 344
- (73) HUAWEI TECHNOLOGIES CO., LTD. (CN)
Huawei Administration Building, Bantian, Longgang District, Shenzhen, Guangdong 518129, China
- (72) VILAIPOORNSAWAI, Usa (CA), ABDOLI, Mohammad Javad (IR), MA, Jianglei (CA), JIA, Ming (CA)
- (74) Công ty TNHH một thành viên Sở hữu trí tuệ VCCI (VCCI-IP CO.,LTD)
- (54) **PHƯƠNG PHÁP VÀ BỘ TRUYỀN ĐỂ TRUYỀN DỮ LIỆU**
- (57) Sáng chế đề cập đến việc dùng dải bảo vệ cho truyền thông đồng bộ và không đồng bộ trong các mạng không dây. Thiết bị người dùng (User Equipment, UE) hoặc thành phần mạng truyền các ký hiệu trên các dải dữ liệu được gán cho truyền thông sơ cấp. Các dải dữ liệu được tách bởi dải bảo vệ có độ rộng dải tần nhỏ hơn các dải dữ liệu. UE hoặc thành phần mạng còn điều biến các ký hiệu dùng cho truyền thông thứ cấp bằng dạng sóng được giới hạn phổ, mà có độ rộng dải tần nhỏ hơn dải bảo vệ. Dạng sóng được giới hạn phổ đạt được bằng cách điều biến ghép kênh phân chia theo tần số trực giao (Orthogonal Frequency-Division Multiplexing, OFDM) hoặc bằng OFDM liên hợp và điều biến biên độ bù vuông góc (Offset Quadrature Amplitude Modulation, OQAM). Các ký hiệu đã được điều biến dùng cho truyền thông thứ cấp được truyền trong dải bảo vệ.

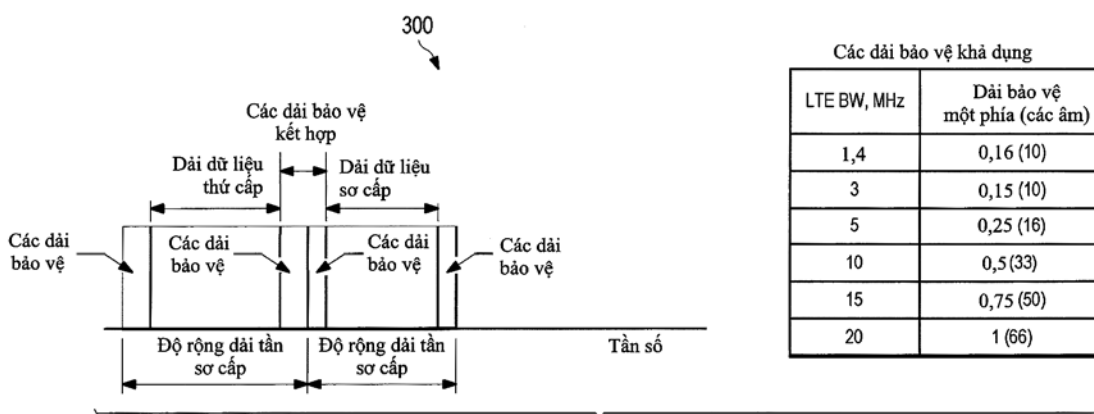

- (11) **1-0021144**
- (15) 14.05.2019 (51)⁷ **C07D 231/26**, C09B 35/03, 35/30
- (21) 1-2011-00459 (22) 16.07.2009
- (86) PCT/EP2009/059128 16.07.2009 (87) WO2010/010032 28.01.2010
- (30) 08160945.5 23.07.2008 EP
- (45) 25.06.2019 375 (43) 25.07.2011 280
- (73) ARCHROMA IP GMBH (CH)
Neuhofstrasse 11, CH-4153 Reinach, Switzerland
- (72) GEIGER, Ulrich (DE), HASEMANN, Ludwig (DE), NUSSER, Rainer (DE)
- (74) Công ty Luật TNHH AMBYS Hà Nội (AMBYS HANOI)
- (54) THUỐC NHUỘM AXIT VÀ QUY TRÌNH ĐIỀU CHẾ THUỐC NHUỘM NÀY
- (57) Sáng chế đề cập đến hợp chất làm thuốc nhuộm axit có công thức chung (I) trong đó các phần tử thế có nghĩa như đã nêu ra trong yêu cầu bảo hộ, để nhuộm chất nền hữu cơ, và quy trình điều chế các hợp chất này.

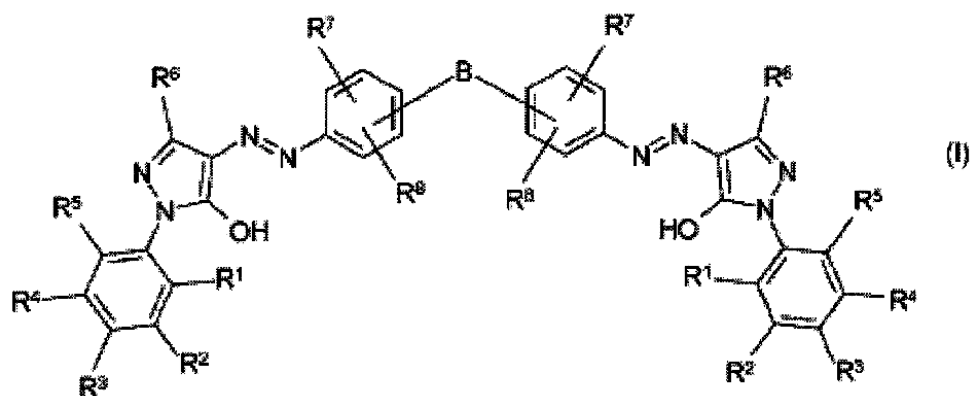

- (11) **1-0021145**
 (15) 14.05.2019 (51)⁷ **C07C 233/58**, A61K 31/167, C07C 233/59, 233/60, C07D 307/30, 333/38, 333/58
- (21) 1-2013-00358 (22) 01.07.2011
 (86) PCT/EP2011/061128 01.07.2011 (87) WO2012/001148 05.01.2012
 (30) 61/360,670 01.07.2010 US
 (45) 25.06.2019 375 (43) 25.07.2013 304
 (73) 4SC AG (DE)
 Am Klopferspitz 19a, 82152 Planegg-Martinsried, Germany
 (72) AMMENDOLA, Aldo (DE), DIEDERICHS, Julia (AT), LEBAN, Johann (AT), VITT, Daniel (DE)
 (74) Công ty TNHH Sở hữu trí tuệ Thảo Thọ Quyến (INVENCO.,LTD)
 (54) MUỐI CANXI CỦA HỢP CHẤT ỨC CHẾ DIHYDROOROTAT DEHYDROGENAZA, DƯỢC PHẨM VÀ THUỐC CHỨA HỢP CHẤT NÀY VÀ QUY TRÌNH ĐIỀU CHẾ HỢP CHẤT NÀY
 (57) Sáng chế đề xuất muối canxi của các hợp chất có công thức chung (I):

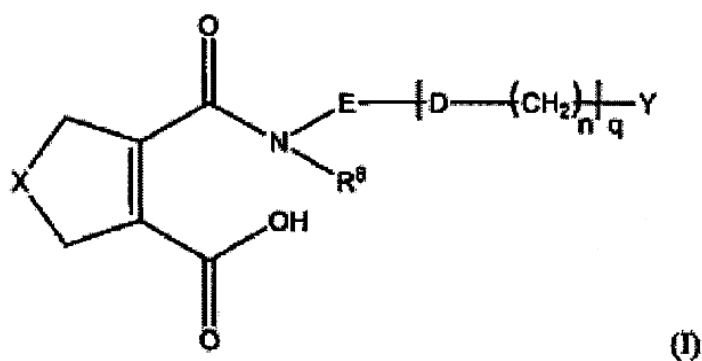

trong đó X được chọn từ nhóm bao gồm CH₂, S, hoặc O; D là O hoặc S; R⁸ là hydro hoặc alkyl; E là nhóm phenylen tùy ý được thế; Y là hệ vòng có từ 6 đến 9 cạnh một vòng hoặc hai vòng được thế hoặc không được thế mà có thể chứa một hoặc nhiều nguyên tử khác loại được chọn từ N hoặc S và chứa ít nhất một vòng thơm; n là 0 hoặc 1, và q là 0 hoặc 1; với điều kiện là các hợp chất trong đó X = CH₂, q = 0, Y = phenyl không được thế và E - phenylen không được thế được loại trừ; hoặc hydrat của nó.

- (11) **1-0021146**
 (15) 14.05.2019 (51)⁷ **H04N 5/445**
 (21) 1-2013-03552 (22) 13.03.2013
 (86) PCT/US2013/030646 13.03.2013 (87) WO2013/142163A1 26.09.2013
 (30) 61/613,880 21.03.2012 US
 (45) 25.06.2019 375 (43) 25.09.2014 318

(73) SONY CORPORATION (JP)

1-7-1, Konan, Minato-Ku, Tokyo 108-0075, Japan

(72) EYER, Mark (US)

(74) Công ty TNHH một thành viên Sở hữu trí tuệ VCCI (VCCI-IP CO.,LTD)

(54) PHƯƠNG PHÁP XỬ LÝ MỘT HOẶC NHIỀU THÔNG TIN KHỞI ĐỘNG LIÊN KẾT VỚI NỘI DUNG AUDIO/VIDEO (A/V), VẬT GHI ĐỌC ĐƯỢC BẰNG MÁY TÍNH, THIẾT BỊ THU NỘI DUNG AUDIO/VIDEO (A/V) VÀ THIẾT BỊ CUNG CẤP THÔNG TIN

(57) Sáng chế đề cập đến phương pháp, vật ghi đọc được bằng máy tính, và thiết bị thu để xử lý một hoặc nhiều thông tin khởi động liên kết với nội dung audio/video (A/V), và thiết bị cung cấp thông tin để cung cấp một hoặc nhiều thông tin khởi động. Phương pháp này bao gồm bước thu, bằng thiết bị thu, nội dung A/V và thông tin khởi động thứ nhất liên kết với nội dung A/V đã thu được. Hơn nữa, thiết bị thu gọi bằng thông số khởi động (TPT), liên kết với nội dung A/V, từ máy chủ chứa TPT được nhận dạng trong thông tin khởi động thứ nhất đã thu được. TPT xác định ít nhất một sự kiện liên kết với nội dung A/V và xác định, đối với mỗi trong số ít nhất một sự kiện, thông số được sử dụng để thực hiện xử lý và tương ứng với sự kiện tương ứng.

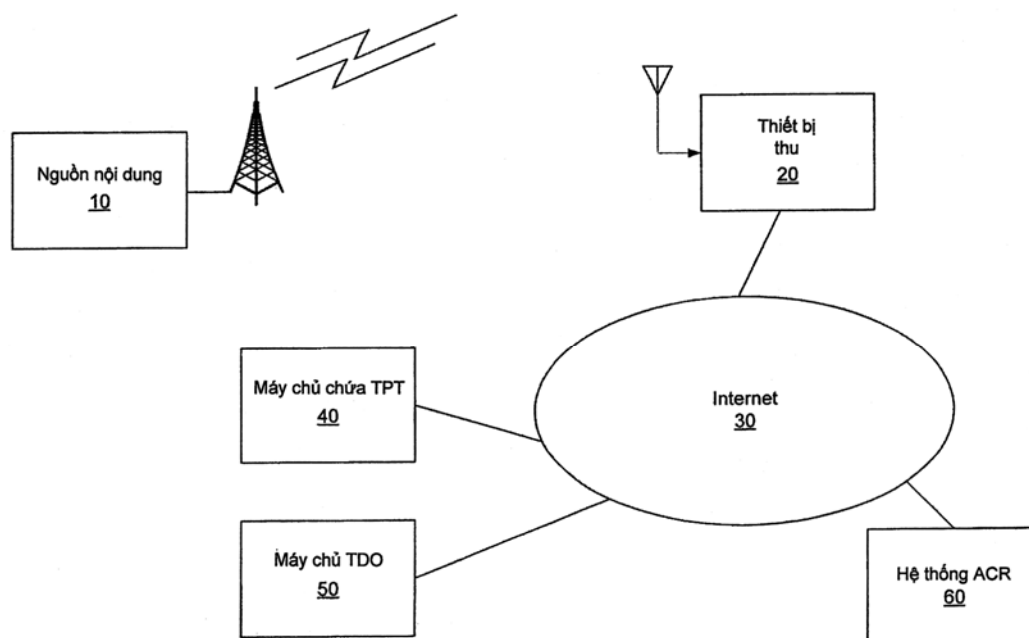

- (11) **1-0021147**
- (15) 14.05.2019 (51)⁷ **H01L 29/739**, 21/336, 29/78
- (21) 1-2014-00998 (22) 28.09.2011
- (86) PCT/JP2011/072274 28.09.2011 (87) WO2013/046378A1 04.04.2013
- (45) 25.06.2019 375 (43) 25.07.2014 316
- (73) TOYOTA JIDOSHA KABUSHIKI KAISHA (JP)
1, Toyota-cho, Toyota-shi, Aichi 471-8571, Japan
- (72) SENOO Masaru (JP), MIYAGI Kyosuke (JP), NISHIWAKI Tsuyoshi (JP), SAITO Jun (JP)
- (74) Công ty TNHH một thành viên Sở hữu trí tuệ VCCI (VCCI-IP CO.,LTD)
- (54) TRANZITO CÓ CỰC ĐIỀU KHIỂN CÁCH LY (LGBT) VÀ PHƯƠNG PHÁP SẢN XUẤT TRANZITO NÀY
- (57) Sáng chế đề cập đến tranzito có cực điều khiển cách ly (IGBT) có vùng cực phát, vùng khối trên được tạo ra bên dưới vùng cực phát, vùng di động được tạo ra bên dưới vùng khối trên, vùng khối đáy được tạo ra bên dưới vùng nổi, máng, màng cách ly cổng che phủ mặt trong của máng, và điện cực cổng được bố trí bên trong máng. Khi sự phân bố mật độ của các tạp chất loại p trong vùng khối trên và vùng nổi, là vùng được bố trí bên dưới vùng cực phát, được nhìn thấy theo hướng chiều dày của nền bán dẫn, mật độ của các tạp chất loại p giảm do khoảng cách hướng xuống tăng từ mặt trên của vùng khối trên được bố trí bên dưới vùng cực phát, và mang giá trị vùng nhỏ nhất tại chiều sâu định trước trong vùng nổi.

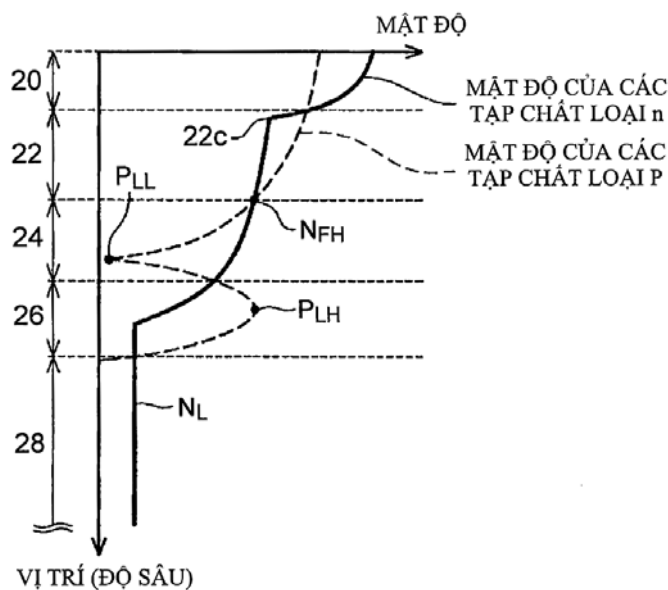

- (11) **1-0021148**
- (15) 14.05.2019 (51)⁷ **C07D 213/74**, A61K 31/135, A61P 25/00, 31/12, 35/00, C07D 211/35
- (21) 1-2014-01646 (22) 22.10.2012
- (86) PCT/EP2012/070900 22.10.2012 (87) WO2013/057322 25.04.2013
- (30) 11382324.9 20.10.2011 EP
- 11382329.8 27.10.2011 EP
- 61/558,370 10.11.2011 US
- 61/558,369 10.11.2011 US
- (45) 25.06.2019 375 (43) 25.12.2014 321
- (73) ORYZON GENOMICS, S.A. (ES)
C/Sant Ferran, 74, E-08940 Cornellà de Llobregat, Spain
- (72) ORTEGA MUNOZ, Alberto (ES), FYFE, Matthew Colin Thor (GB), MARTINELL PEDEMONTE, Marc (ES), ESTIARTE MARTINEZ, María de los Angeles (ES), VALLS VIDAL, Nuria (ES), KURZ, Guido (DE), CASTRO PALOMINO LARIA, Julio Cesar (DE)
- (74) Công ty TNHH Tâm nhìn và Liên danh (VISION & ASSOCIATES CO.LTD.)
- (54) HỢP CHẤT (HETERO)ARYL XYCLOPROPYLAMIN DÙNG LÀM CHẤT ỨC CHẾ DEMETYLAZA ĐẶC HIỆU LYSIN 1 (LSD1) VÀ DƯỢC PHẨM CHỨA HỢP CHẤT NÀY
- (57) Sáng chế đề cập đến hợp chất (hetero)aryl xyclopropylamin có công thức I:

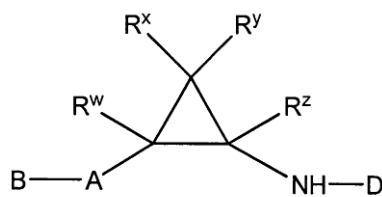

I

trong đó các ký hiệu là như được xác định trong bản mô tả, hợp chất này được sử dụng trong trị liệu, bao gồm, ví dụ, trong điều trị hoặc phòng ngừa bệnh ung thư, bệnh hoặc tình trạng bệnh lý về thần kinh hoặc sự lây nhiễm virus.

(11) **1-0021149**

(15) 14.05.2019

(21) 1-2015-04983

(45) 25.06.2019 375

(73) **CÔNG TY CỔ PHẦN KHOA HỌC CÔNG NGHỆ VIỆT NAM (VN)**

Số 6, đường 3/2, phường 8, thành phố Vũng Tàu, tỉnh Bà Rịa - Vũng Tàu

(72) Hoàng Đức Thảo (VN)

(54) **CẦU MỔ RỒNG LẮP GHÉP**

(57) Sáng chế đề cập đến hệ thống cầu được đúc sẵn lắp ghép bao gồm mố trụ và các bộ phận được đúc rỗng thay thế phương pháp truyền thống đổ tại chỗ. Cầu mổ rồng lắp ghép có thể thay thế các cầu giao thông đô thị, nông thôn, cống trên đê, và các cầu cống qua sông, suối sử dụng công nghệ thành mỏng bê tông cốt thép, cốt sợi thép phân tán, cốt sợi phi kim. Cầu kiện rỗng ruột giúp tiết kiệm vật liệu nhưng vẫn đảm bảo kết cấu tuổi thọ cao, bao gồm các bộ phận: mố trụ (1), tường cánh (5), tường thân (2), xà mũ (3), bản dầm (4) và lan can (6).

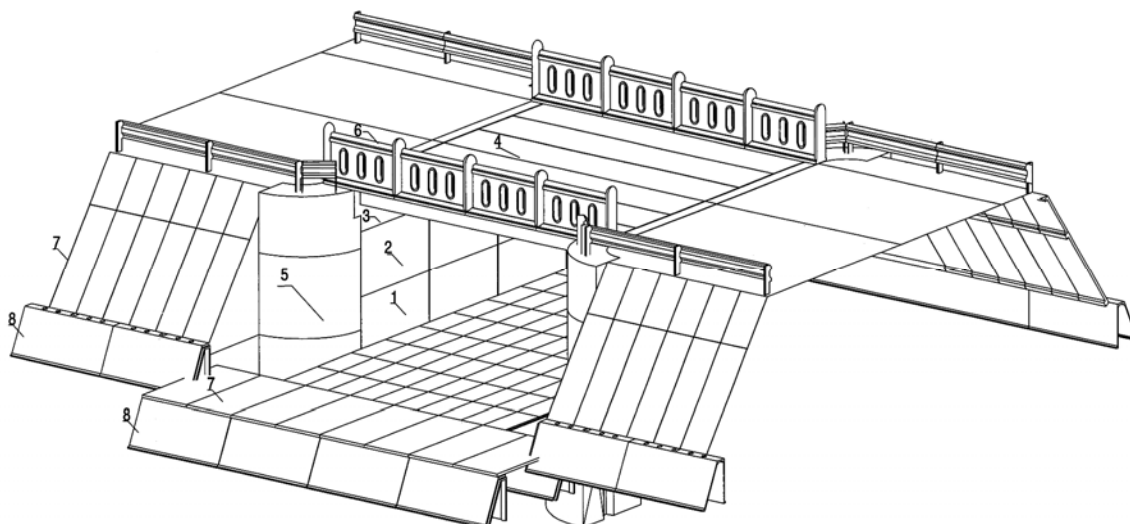

- (11) **1-0021150**
- (15) 14.05.2019 (51)⁷ **H04W 4/00, H04L 12/28**
- (21) 1-2017-02516 (22) 03.07.2017
- (45) 25.06.2019 375 (43) 25.09.2017 354
- (73) VIỆN NGHIÊN CỨU CÔNG NGHỆ FPT - TRƯỜNG ĐẠI HỌC FPT (VN)
Số 8 Tôn Thất Thuyết, Mỹ Đình 2, quận Nam Từ Liêm, thành phố Hà Nội
- (72) Lê Minh Việt (VN), Nguyễn Văn Nhân (VN)
- (54) **HỆ THỐNG QUẢN LÝ MÔĐEM WI-FI TRÊN ỨNG DỤNG DI ĐỘNG**
- (57) Sáng chế đề xuất hệ thống quản lý môđem Wi-Fi trên ứng dụng di động. Sáng chế cung cấp phương thức giúp giảm thiểu thời gian và tăng tiện ích trong việc quản lý môđem Wi-Fi, như khởi động lại, đổi tên Wi-Fi, đổi mật khẩu Wi-Fi, hoặc bật tắt Wi-Fi, của người sử dụng, thông qua ứng dụng di động để khách hàng tự quản lý, thao tác những tính năng liên quan đến môđem Wi-Fi một cách chủ động, không cần sự hỗ trợ của nhân viên kỹ thuật. Hệ thống quản lý môđem Wi-Fi trên ứng dụng di động bao gồm: máy chủ thứ nhất, có kết nối internet, gồm ba thành phần: ứng dụng chạy trên máy chủ để giao tiếp thông qua kết nối internet với thiết bị di động của người dùng, để nhận yêu cầu cấu hình môđem của người dùng; cấu trúc dữ liệu hàng đợi, dùng để chứa các yêu cầu của người dùng, hoạt động theo cơ chế "vào trước ra trước"; và bảng Cron (Cron Table), được kết nối với cấu trúc dữ liệu hàng đợi, chứa thông tin thời điểm mà ứng dụng di động nhận được, thực hiện các tác vụ một cách tự động theo định kỳ, ở chế độ nền của hệ thống; máy chủ thứ hai, được kết nối với bảng Cron của máy chủ thứ nhất, thực hiện tra cứu thông tin tài khoản đăng ký của ứng dụng di động, nhận giải quyết các yêu cầu cấu hình môđem trên cấu trúc dữ liệu hàng đợi; máy chủ thứ ba, được kết nối với máy chủ thứ hai để nhận các yêu cầu cấu hình môđem, và có kết nối internet với các môđem Wi-Fi, thực hiện cấu hình từ xa các môđem Wi-Fi của người dùng khi có yêu cầu cấu hình môđem, bằng cách gửi lệnh thực hiện yêu cầu xuống các môđem này; máy chủ thứ tư, được kết nối với bảng Cron của máy chủ thứ nhất, và có kết nối internet với thiết bị di động của người dùng, nhận thông tin từ bảng Cron và gửi thông báo đến thiết bị di động của người dùng qua kết nối internet.

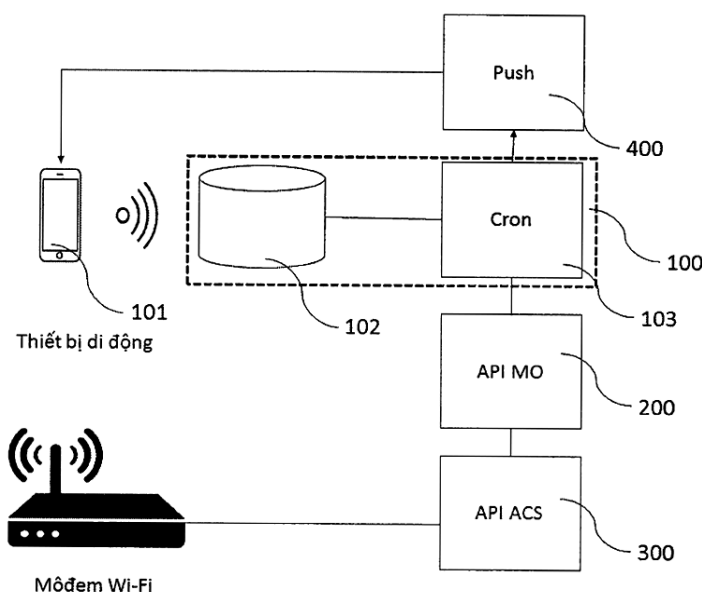

- (11) **1-0021151**
- (15) 14.05.2019 (51)⁷ **H04M 1/02**
- (21) 1-2017-02777 (22) 20.07.2017
- (45) 25.06.2019 375 (43) 25.09.2017 354
- (73) VIỆN NGHIÊN CỨU CÔNG NGHỆ FPT - TRƯỜNG ĐẠI HỌC FPT (VN)
Số 8 Tôn Thất Thuyết, Mỹ Đình 2, quận Nam Từ Liêm, thành phố Hà Nội
- (72) Trần Thế Trung (VN)
- (54) **CƠ CẤU BẢO VỆ THIẾT BỊ DI ĐỘNG KHI RƠI**
- (57) Sáng chế đề xuất cơ cấu bảo vệ thiết bị di động khi rơi. Cơ cấu bảo vệ thiết bị di động khi rơi bao gồm: vỏ ốp là một tấm rỗng, làm bằng vật liệu đàn hồi, ốp xung quanh thiết bị di động, bên trong chứa khí hoặc chất lỏng, có áp suất tăng lên khi có lực tác động chạm lên vỏ ốp, và có áp suất giảm đi khi không có lực tác động chạm lên vỏ ốp; lấy là một ngăn chứa khí hoặc chất lỏng, làm bằng vật liệu đàn hồi, thông với vỏ ốp, thò ra khi áp suất khí hoặc chất lỏng bên trong tăng lên, và thụt vào khi áp suất khí hoặc chất lỏng bên trong giảm đi; khung lò xo, ở tư thế được nén lại thì nằm khép vào vỏ ốp, và được giữ không cho bật ra bởi lấy ở trạng thái thò ra, còn ở tư thế giãn thì bật ra và che chắn cho thiết bị di động.

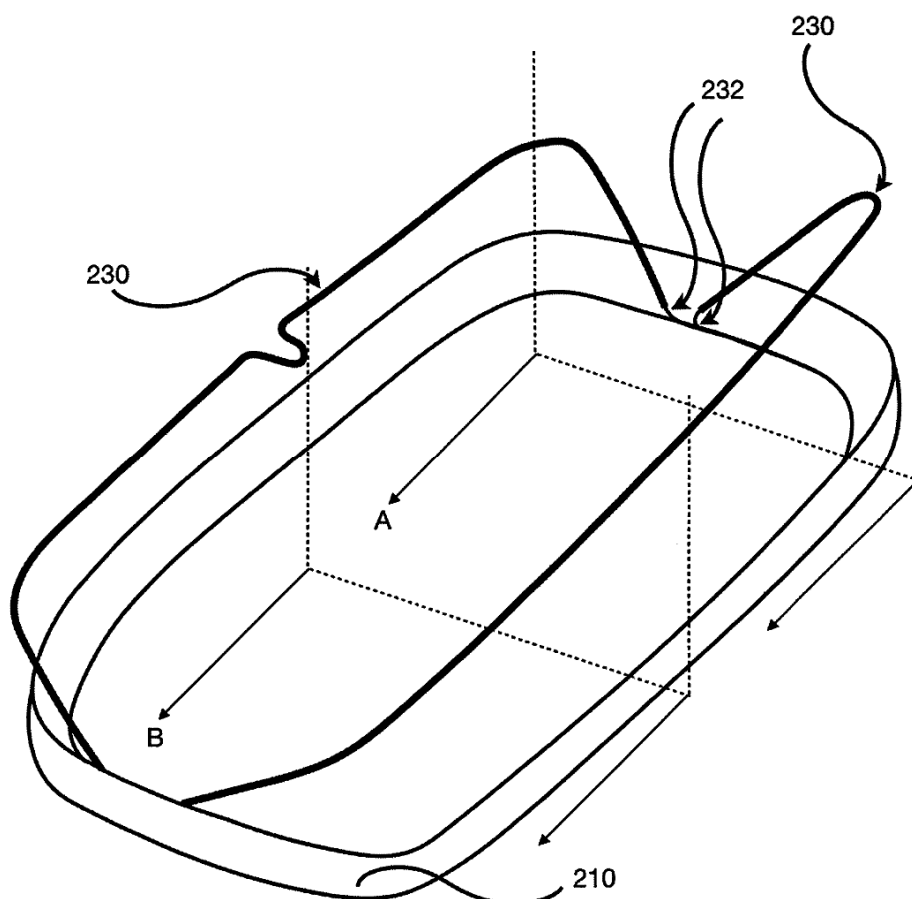

- (11) **1-0021152**
- (15) 14.05.2019 (51)⁷ **C02F 11/00**, C10L 5/00, 5/34, 5/38, B30B 11/22, F24B 3/00
- (21) 1-2017-01948 (22) 25.05.2017
- (45) 25.06.2019 375 (43) 25.09.2017 354
- (76) NGUYỄN THỊ HIỆN (VN)
Số 193 ngõ 448 đường Hà Huy Tập, thị trấn Yên Viên, huyện Gia Lâm, thành phố Hà Nội
- (54) **VIÊN THAN NHIỀU LỚP CÓ KHẢ NĂNG KHỬ CÁC CHẤT ĐỘC HẠI**
- (57) Sáng chế đề cập đến hệ thống thiết bị để sản xuất viên than nhiều lớp và viên than nhiều lớp được sản xuất bởi hệ thống thiết bị này có khả năng giảm thiểu sự phát thải các khí độc hại, các hạt mịn khi đốt, nhen nhóm nhanh mà không gây khói, nhờ đó bảo vệ môi trường và con người. Trong đó, trên hệ thống thiết bị, các lớp vật liệu được ép lên nhau trước khi đưa vào khuôn máy ép. Sau khi tạo hình, viên than được lồng ống lõi, phủ các lớp phủ để ngăn khói, bụi, khử khí độc, chống bám bẩn, và được chèn hệ thống bậc để có thể thổi môi lửa từ phía trên.

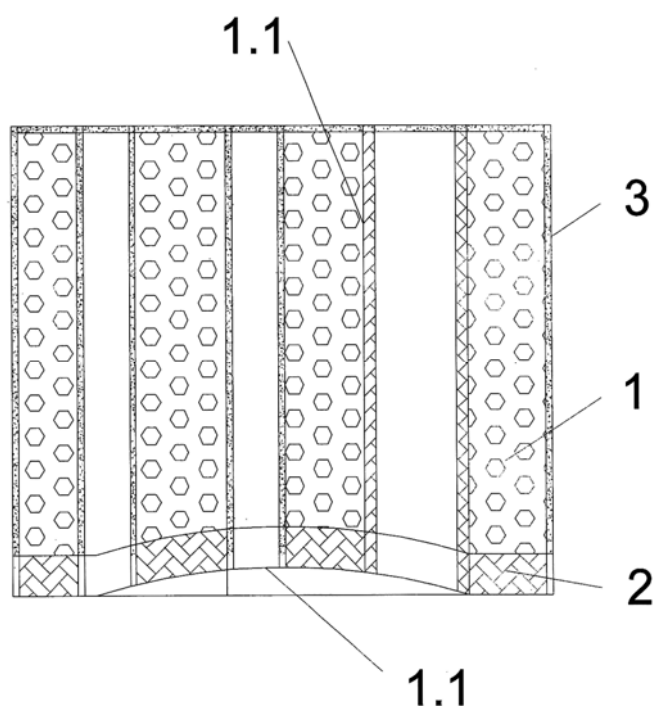

- (11) **1-0021153**
- (15) 14.05.2019 (51)⁷ **B63B 3/06**, 7/04
- (21) 1-2014-03075 (22) 16.09.2014
- (45) 25.06.2019 375 (43) 25.08.2015 329
- (76) NGUYỄN THIÊN PHÚC (VN)
 Nhà 32, khu BT1, Bắc Linh Đàm, quận Hoàng Mai, thành phố Hà Nội
- (54) **VỎ TÀU CÁ COMPOSIT CÓ PHẦN THÂN ĐƯỢC TẠO THÀNH TỪ NHIỀU PHÂN ĐOẠN GIỐNG NHAU**
- (57) Sáng chế đề xuất vỏ tàu cá composit, có phần thân gồm nhiều phân đoạn như nhau, không dùng các vật liệu nguyên tấm bán sẵn được, mà phải trát đắp vật liệu, như nhựa epoxy, lên hai mặt tấm cốt lưới sợi thép, sợi thủy tinh hay sợi cacbon, khung kim loại cho mỗi phân đoạn gồm hai thanh thép uốn cong theo hình đường viền cong của tiết diện cắt ngang con tàu và hai thanh dọc nối chúng với nhau theo chiều dọc con tàu và sau khi hàn nối liên tiếp các phân đoạn này lại sẽ tạo ra con tàu composit với bộ khung gia cường bằng kim loại cho cả con tàu, như vậy theo giải pháp đề xuất này sẽ tạo thuận lợi trong việc cơ giới hóa quá trình chế tạo và lắp ráp, vì thế sẽ làm tăng năng suất, tăng cao độ chính xác và giảm đáng kể giá thành, đồng thời bộ khung này sẽ là chỗ dựa thuận tiện khi đóng sàn gỗ bên trong vì không thể khoan đục trực tiếp vào vỏ tàu composit được và chính bộ khung kim loại sẽ làm gia tăng độ bền vững của con tàu trước sóng gió của biển khơi.

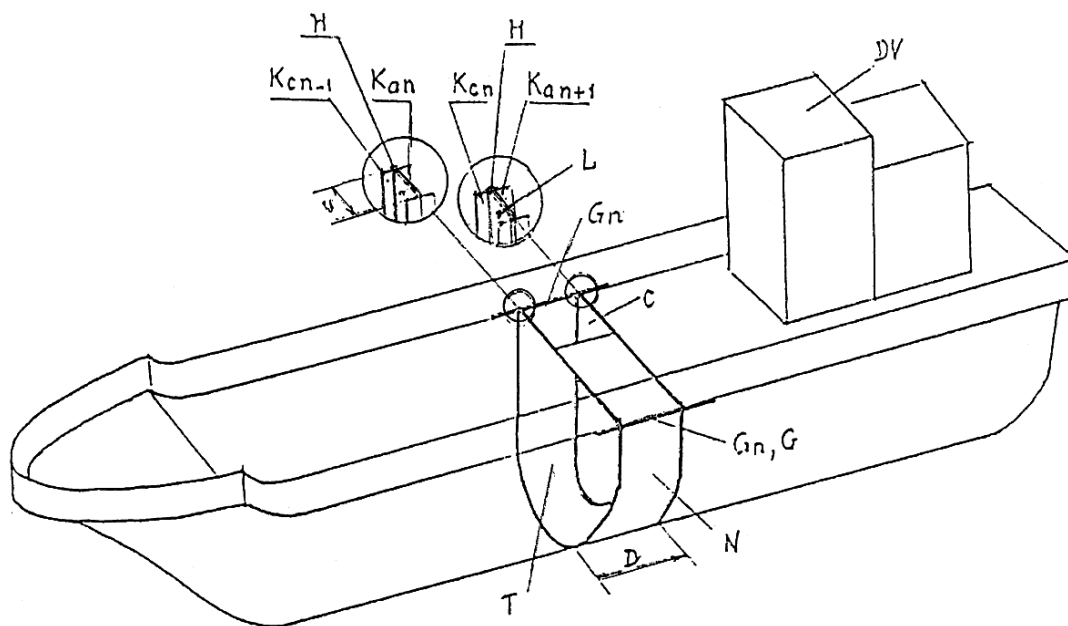

- (11) **1-0021154**
- (15) 14.05.2019 (51)⁷ **H04B 1/7097**
- (21) 1-2015-03432 (22) 22.02.2014
- (86) PCT/CN2014/072419 22.02.2014 (87) WO2014/127742A1 28.08.2014
- (30) 201310056462.0 22.02.2013 CN
- (45) 25.06.2019 375 (43) 25.12.2015 333
- (73) HUAWEI TECHNOLOGIES CO., LTD. (CN)
Huawei Administration Building, Bantian, Longgang, Shenzhen, Guangdong 518129, China
- (72) LUO, Long (CN), LIN, Huajiong (CN), LV, Linjun (CN), HAN, Bo (CN)
- (74) Công ty TNHH một thành viên Sở hữu trí tuệ VCCI (VCCI-IP CO.,LTD)
- (54) **PHƯƠNG PHÁP VÀ THIẾT BỊ XỬ LÝ GIAO THOA TÍN HIỆU**
- (57) Sáng chế đề xuất phương pháp và thiết bị xử lý giao thoa tín hiệu, bao gồm: tách tín hiệu tự giao thoa thứ nhất thành ít nhất hai tín hiệu tự giao thoa con giống nhau, điều chỉnh các biên độ và các pha của các tín hiệu tự giao thoa con để thu được các tín hiệu con được điều chỉnh, xếp chồng các tín hiệu con được điều chỉnh và các tín hiệu được thu, để thu được các tín hiệu con được xếp chồng, lọc các tín hiệu con được xếp chồng bằng cách sử dụng các bộ lọc của các kênh tương ứng, để thu được các tín hiệu con mong muốn, và hợp nhất mỗi tín hiệu trong số các tín hiệu con mong muốn để thu được tín hiệu hoàn chỉnh mong muốn. Do các tín hiệu được thu được lọc riêng rẽ bằng cách sử dụng n kênh khác nhau, nên tín hiệu tự giao thoa được loại bỏ hiệu quả bằng cách lọc trên mỗi dải tần là có thể được thực hiện.

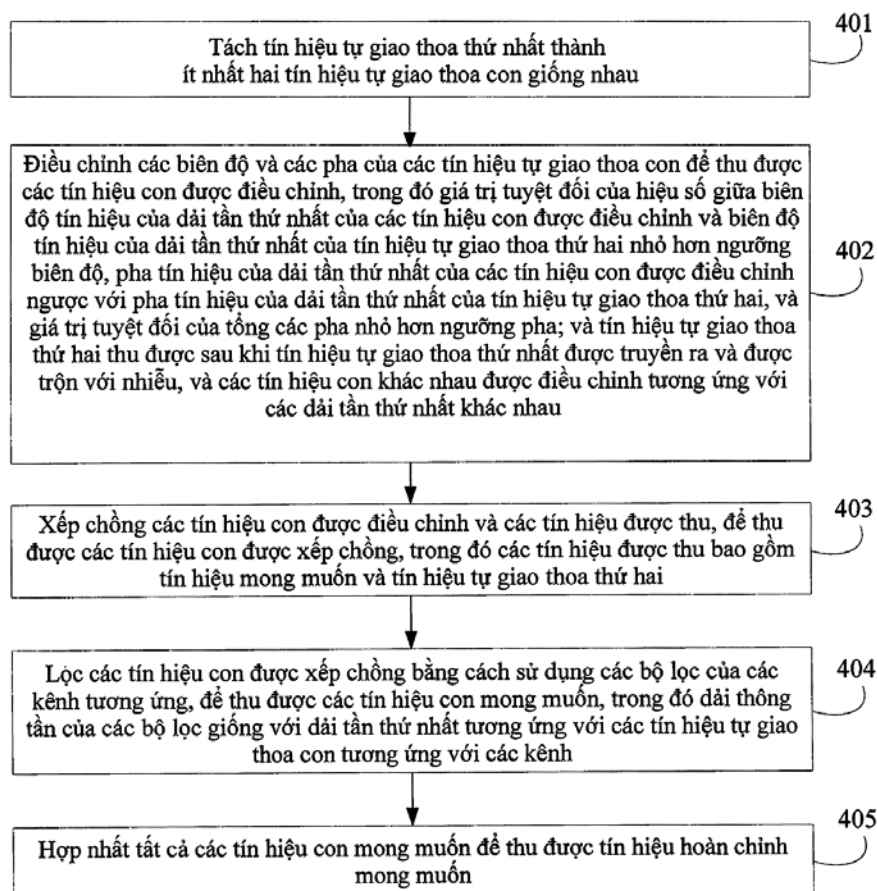

- (11) **1-0021155**
(15) 14.05.2019 (51)⁷ **H04N 19/31**, 19/61, H04B 1/66, H03M 13/00, G06K 9/36
- (21) 1-2018-02839 (22) 29.06.2018
(45) 25.06.2019 375 (43) 25.10.2018 367
- (73) **ĐINH TRIỀU DƯƠNG (VN)**
Phòng 204, Nhà G2, Trường Đại học Công nghệ, Đại học Quốc gia Hà Nội, 144 Xuân Thủy, quận Cầu Giấy, thành phố Hà Nội
- (72) **Đinh Triều Dương (VN), Hoàng Văn Xiêm (VN)**
- (54) **PHƯƠNG PHÁP MÃ HÓA VÀ GIẢI MÃ VIDEO PHÂN TÁN**
- (57) Sáng chế đề xuất phương pháp mã hóa và giải mã video phân tán bao gồm quy trình mã hóa và quy trình giải mã, trong đó, phương pháp mã hóa video phân tán được thực hiện trước tiên tại bên mã hóa (bộ mã hóa - WZ encoder) với các bước: phân chia chuỗi video, mã hóa các khung hình KEY, mã hóa các khung hình WZ và sau đó được thực hiện tại bên giải mã (bộ giải mã - WZ decoder) với các bước: giải mã hóa các khung hình KEY, giải mã các khung hình WZ, trong đó việc mã hóa và giải mã các khung hình KEY sử dụng bộ mã hóa/giải mã JEM (Joint Exploration Model).

- (11) **1-0021156**
- (15) 21.05.2019 (51)⁷ **H04N 7/26**
- (21) 1-2016-05155 (22) 08.01.2013
- (62) 1-2014-01101
- (86) PCT/CN2013/070222 08.01.2013 (87) WO2013/107314A8 25.07.2013
- (30) 10-2012-0005334 17.01.2012 KR
- (45) 25.06.2019 375 (43) 25.04.2017 349
- (73) INFOBRIDGE PTE. LTD. (SG)
10 Anson Road #23-140 International Plaza Singapore 079903, Singapore
- (72) JANG, Min (KR)
- (74) Công ty TNHH Sở hữu trí tuệ WITIP Việt Nam (WITIP CO., LTD.)
- (54) **PHƯƠNG PHÁP XỬ LÝ SAU ẢNH ĐƯỢC KHÔI PHỤC ÁP DỤNG BÙ CẠNH**
- (57) Sáng chế đề cập đến phương pháp xử lý sau ảnh được khôi phục. Phương pháp theo phương án bao gồm xác định rằng xử lý lọc giải khối được thực hiện trên lát; khi xác định được rằng xử lý lọc được thực hiện, thì thực hiện việc xử lý lọc giải khối trên lát; và thực hiện bù cạnh nếu loại bù thích ứng mẫu (SAO) chỉ định bù cạnh.

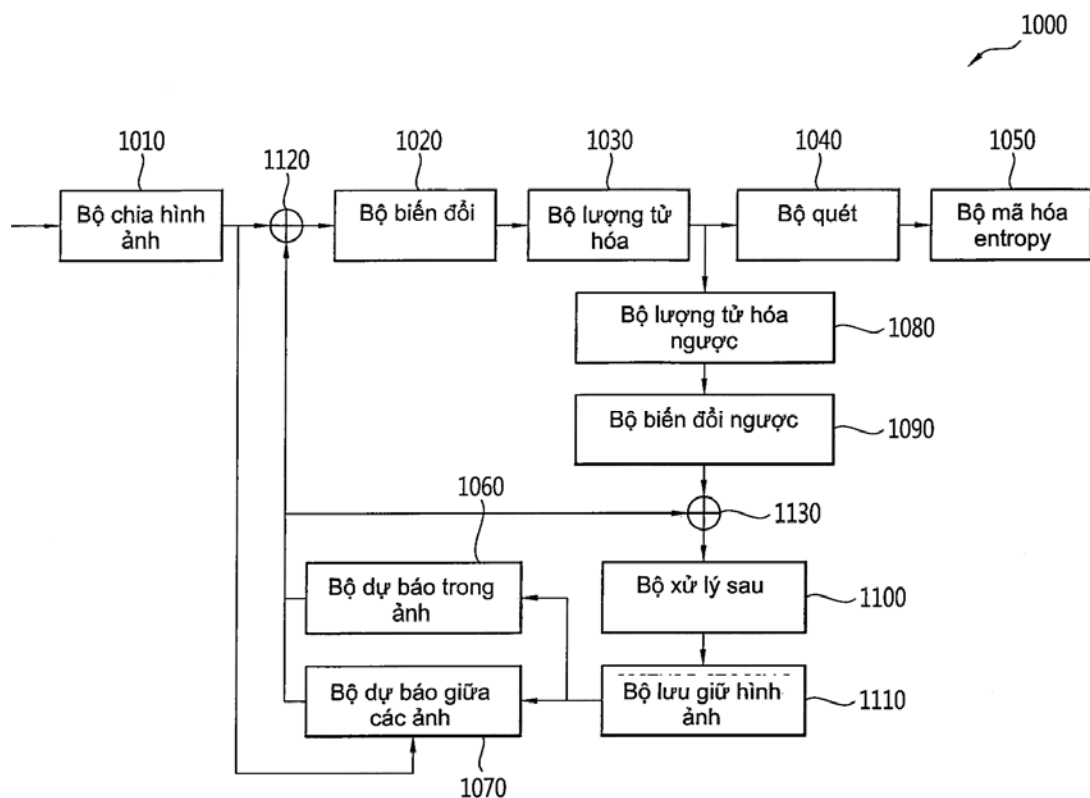

- (11) **1-0021157**
- (15) 21.05.2019 (51)⁷ **H04N 7/26**
- (21) 1-2016-05157 (22) 08.01.2013
- (62) 1-2014-01101
- (86) PCT/CN2013/070222 08.01.2013 (87) WO2013/107314A8 25.07.2013
- (30) 10-2012-0005334 17.01.2012 KR
- (45) 25.06.2019 375 (43) 25.04.2017 349
- (73) INFOBRIDGE PTE. LTD. (SG)
10 Anson Road #23-140 International Plaza Singapore 079903, Singapore
- (72) JANG, Min (KR)
- (74) Công ty TNHH Sở hữu trí tuệ WITIP Việt Nam (WITIP CO., LTD.)
- (54) **PHƯƠNG PHÁP XỬ LÝ SAU ẢNH ĐƯỢC KHÔI PHỤC ÁP DỤNG BÙ CẠNH**
- (57) Sáng chế đề cập đến phương pháp xử lý sau ảnh được khôi phục. Phương pháp theo phương án bao gồm xác định độ bền ranh giới cho cạnh 4-mẫu mà là cạnh của khối dự báo hoặc cạnh của khối biến đổi và nằm trên mạng mẫu 8x8; xác định việc xử lý lọc giải khối có được thực hiện trên cạnh 4-mẫu hay không bằng cách sử dụng độ bền ranh giới và thông số lượng tử hóa ranh giới; lọc cạnh 4-mẫu khi xử lý lọc giải khối được thực hiện trên cạnh 4-mẫu; và thực hiện bù cạnh nếu loại bù thích ứng mẫu (SAO) chỉ định bù cạnh.

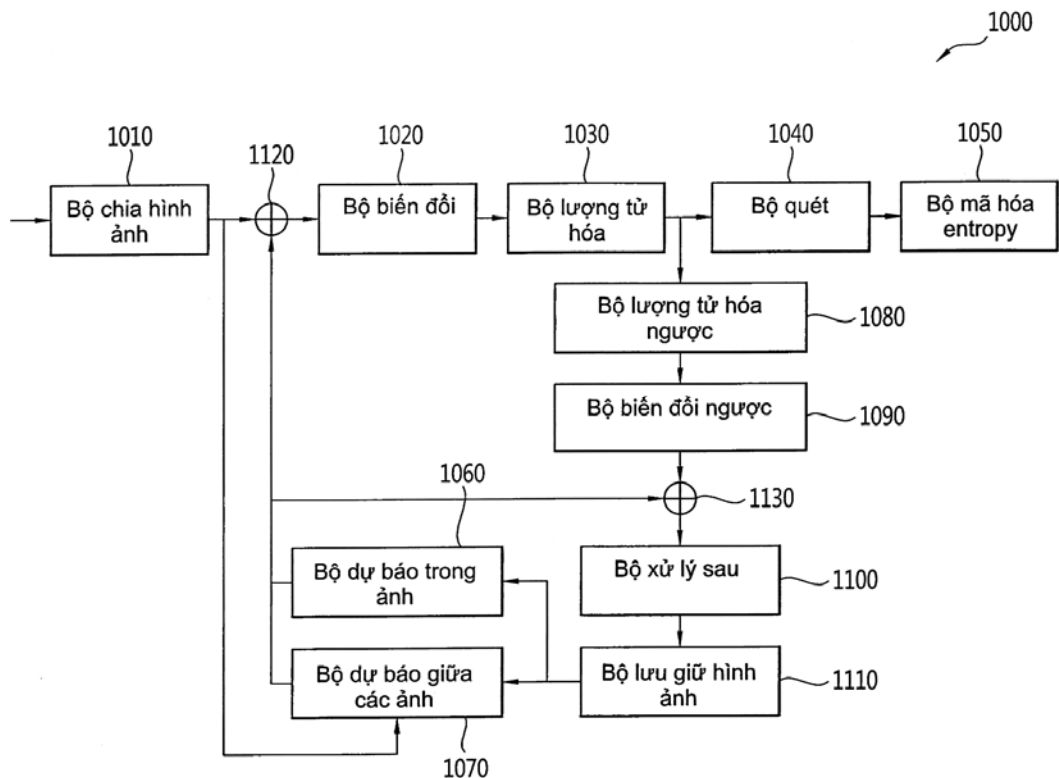

- (11) **1-0021158**
 (15) 21.05.2019 (51)⁷ **B01D 24/00**
 (21) 1-2012-01105 (22) 20.04.2012
 (30) 201110141595.9 20.04.2011 CN
 (45) 25.06.2019 375 (43) 25.02.2013 299
 (73) ARISTON THERMO (CHINA) CO., LTD. (CN)

No. 9 Xing Chuang Yi Road, Wuxi Singapore Industrial Park, Wuxi, Jiangsu 214028, China

(72) MANCINI, Angelo (IT), GHIDELLI, Serge R.J. (IT)

(74) Công ty TNHH Ban Ca (BANCA)

(54) **ỐNG CHỐNG KHUẨN VÀ THÙNG CHỨA CÓ LẮP ỐNG CHỐNG KHUẨN NÀY**

(57) Ống chống khuẩn (2) được mô tả có thể chứa các phần tử khuếch tán để xử lý và/hoặc biến đổi một hoặc nhiều đặc tính của nguồn cấp nước.

Ống chống khuẩn (2) được lắp bên trong thùng chứa (1) chứa nguồn cấp nước đã nêu và được cố định bằng cách kẹp chặt các công cụ (23.a, 61, 63; 23.a, 51; 23.b, 61, 62; 23.b, 51, 62; 22, 71) với một hoặc nhiều bộ phận (5; 6; 7; 16) bên trong thùng chứa (1) đã nêu.

Trên thành của ống chống khuẩn (2), các lỗ (21) có kích thước sao cho có thể giữ lại các phần tử khuếch tán đã nêu bên trong ống và, cùng thời điểm, sao cho cho phép tương tác trực tiếp với nước ngậm và di chuyển xung quanh nó.

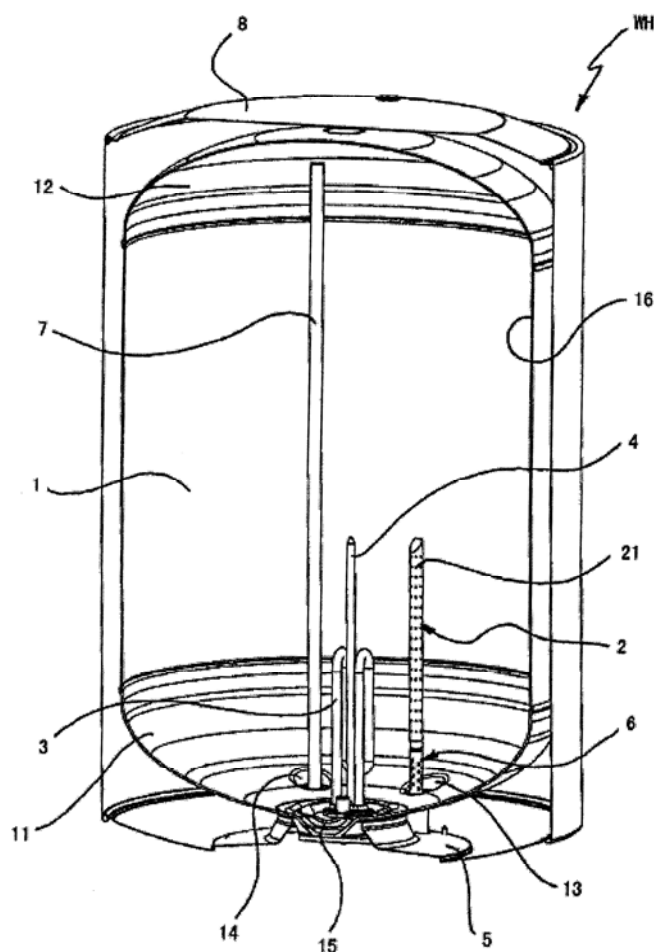

- (11) **1-0021159**
 (15) 21.05.2019 (51)⁷ **B62J 27/00**, B60R 21/16
 (21) 1-2015-00127 (22) 15.01.2015
 (30) 2014-017948 31.01.2014 JP
 (45) 25.06.2019 375 (43) 27.04.2015 325
 (73) HONDA MOTOR CO., LTD. (JP)
 1-1, Minami-Aoyama 2-chome, Minato-ku, Tokyo 107-8556, Japan
 (72) Yuki KOBAYASHI (JP), Tomohiko AKASHI (JP), Takashi SATO (JP)
 (74) Công ty TNHH Dịch vụ sở hữu trí tuệ ALPHA (ALPHA PLUS CO., LTD.)
 (54) **HỆ THỐNG TÚI KHÍ CỦA XE KIỂU YÊN NGỰA**
 (57) Sáng chế đề xuất hệ thống túi khí của xe kiểu yên ngựa mà có thể giảm nhẹ chấn thương cho đầu của người đi xe.

Trong hệ thống túi khí của xe kiểu yên ngựa bao gồm túi khí mà bung lên phía trên từ xe ở phía trước người đi xe, túi khí bao gồm phần đầu nằm đối diện với đầu của người đi xe khi đã được bơm phồng và bung ra, và phần cổ nhô lên trên từ xe để đỡ phần đầu từ phía dưới, các phần hẹp thứ nhất, dùng để kết hợp phần trước của túi khí ở phía người đi xe và phần sau của nó ở phía đối diện với người đi xe với nhau, được tạo ra từ phần cổ đến phần đầu, và các phần hẹp thứ nhất tạo ra các khoang khí dạng cột kéo dài theo phương thẳng đứng cạnh nhau theo chiều rộng xe, khi túi khí được bơm phồng và bung ra.

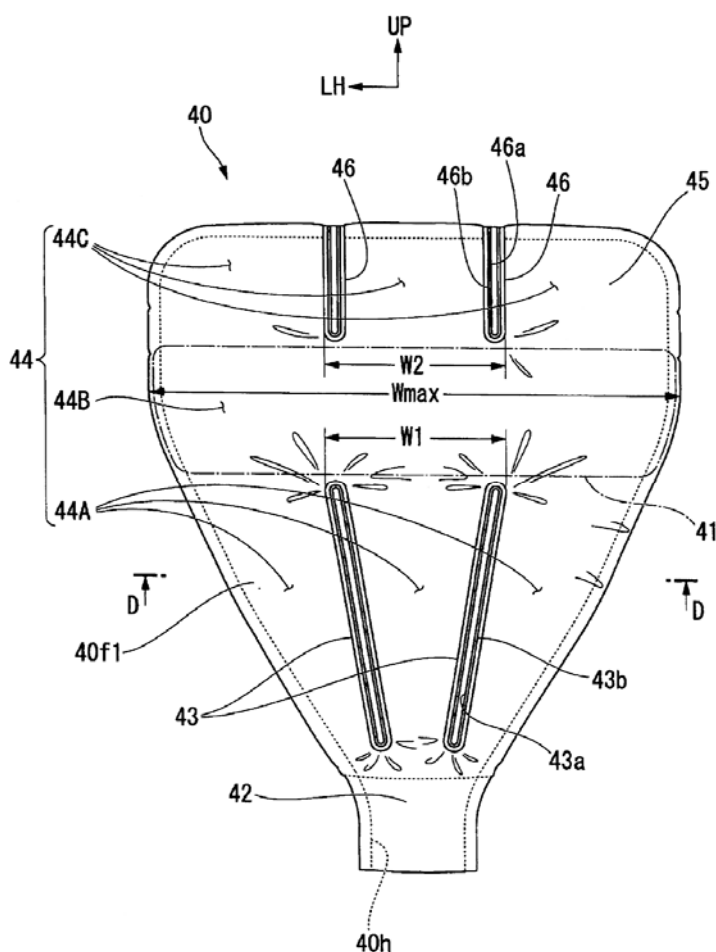

- (11) **1-0021160**
 (15) 21.05.2019 (51)⁷ **H05B 7/144**
 (21) 1-2015-03435 (22) 17.09.2015
 (30) 102015000040259 30.07.2015 IT
 (45) 25.06.2019 375 (43) 27.02.2017 347
 (73) DANIELI AUTOMATION S.P.A. (IT)

Via Bonaldo Stringher, 4 - 33042 Buttrio (UD), Italy

(72) Antonello MORDEGLIA (IT), Enzo GIGANTE (IT)

(74) Công ty TNHH Trường Xuân (AGELESS CO.,LTD.)

(54) **THIẾT BỊ VÀ PHƯƠNG PHÁP CẤP ĐIỆN CHO LÒ HỒ QUANG ĐIỆN**

(57) Sáng chế đề cập đến thiết bị cung cấp điện cho lò hồ quang điện (60) bao gồm ít nhất một điện cực (62) và có khả năng kết nối với mạng lưới điện (50) để cung cấp cho điện cực (62) năng lượng điện để tạo ra hồ quang điện để nung chảy khối kim loại. Thiết bị này bao gồm khối điều chỉnh điện (12) được đặt xen giữa và được kết nối với mạng lưới điện (50) và với điện cực (62) và được tạo cấu hình để điều chỉnh ít nhất một đại lượng điện để cấp điện cho điện cực (62). Thiết bị này bao gồm ít nhất một bộ phận phát hiện (20, 22) để phát hiện một đại lượng điện, được đặt xen giữa điện cực (62) và khối điều chỉnh điện (12), bộ phận định vị (46) được tạo cấu hình để di chuyển ít nhất một điện cực (62) lại gần/ra xa khối kim loại mà sẽ được nung chảy và khối điều khiển và lệnh (16).

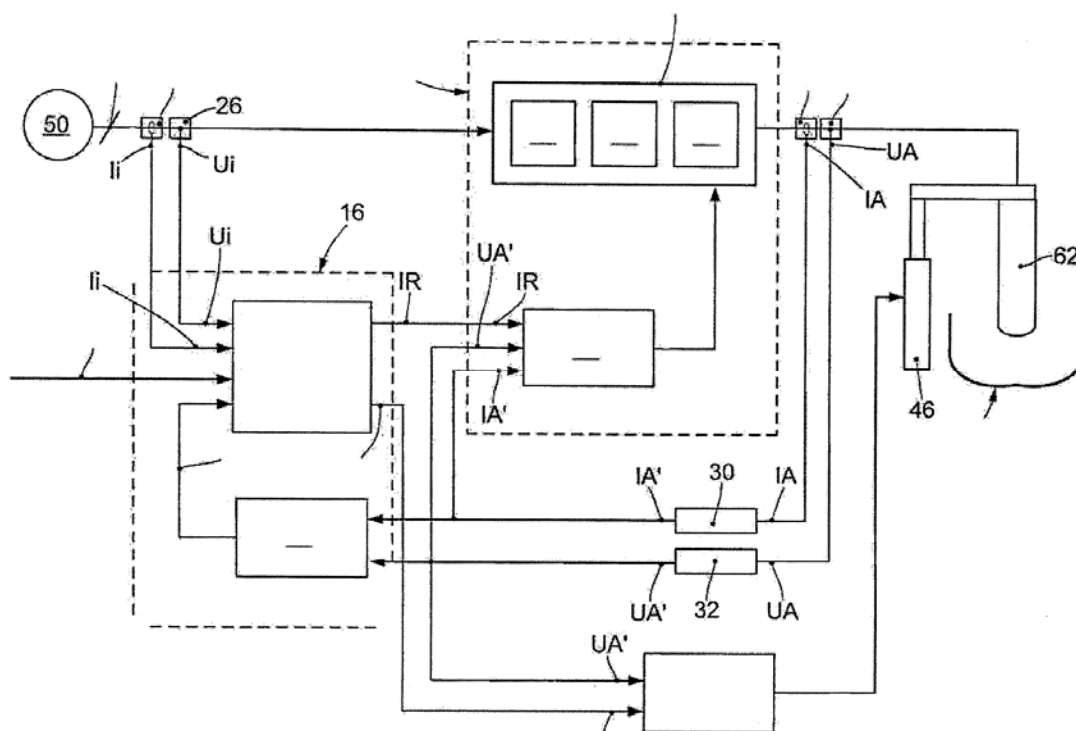

- (11) **1-0021161**
- (15) 21.05.2019 (51)⁷ **A01N 53/08**, 25/10, 25/34, 43/36, A01P 7/04, D06M 15/29, 15/31, 15/263, 16/00, 15/285
- (21) 1-2012-00061 (22) 05.07.2010
- (86) PCT/EP2010/059523 05.07.2010 (87) WO2011/003845 13.01.2011
- (30) 09165019.2 09.07.2009 EP
- (45) 25.06.2019 375 (43) 25.12.2012 297
- (73) BASF SE (DE)
67056 Ludwigshafen, Germany
- (72) LEININGER, Hartmut (DE), STUTZ, Susanne (DE), KARL, Ulrich (DE)
- (74) Công ty Luật TNHH T&G (TGVN)
- (54) **NỀN ĐỂ BẢO VỆ NGƯỜI VÀ ĐỘNG VẬT NUÔI, CHẾ PHẨM TRONG NƯỚC ĐỂ TẠO RA NỀN CÓ LỚP PHỦ THUỐC DIỆT CÔN TRÙNG VÀ PHƯƠNG PHÁP KIỂM SOÁT CÔN TRÙNG GÂY HẠI ĐỂ BẢO VỆ NGƯỜI VÀ ĐỘNG VẬT NUÔI**
- (57) Sáng chế đề cập đến nền được phủ bằng hợp phần chứa pyrethroit, clofenapyr và chất liên kết acrylat đặc hiệu thích hợp để kiểm soát côn trùng gây hại trong công trình xây dựng, để bảo vệ người và động vật nuôi chống lại côn trùng gây hại này và để bảo vệ người và động vật nuôi chống lại các bệnh lây truyền qua vectơ mà được truyền bởi côn trùng gây hại này. Ngoài ra, sáng chế còn đề cập đến chế phẩm trong nước để tạo ra nền có lớp phủ thuốc diệt côn trùng và phương pháp kiểm soát côn trùng gây hại trong công trình xây dựng nhờ sử dụng nền này.

- (11) **1-0021162**
- (15) 21.05.2019 (51)⁷ **A01N 43/64**, A61K 31/44, C07D 401/00
- (21) 1-2012-00399 (22) 05.08.2010
- (86) PCT/US2010/044538 05.08.2010 (87) WO2011/017513A1 10.02.2011
- (30) 61/232,142 07.08.2009 US
- (45) 25.06.2019 375 (43) 27.08.2012 293
- (73) DOW AGROSCIENCES LLC (US)
9330 Zionsville Road, Indianapolis, IN 46268-1054, United States of America
- (72) LAMBERT, William (US), CROUSE, Gary (US), SPARKS, Thomas (US), CUDWORTH, Denise (US)
- (74) Công ty Luật TNHH Phạm và Liên danh (PHAM & ASSOCIATES)
- (54) HỢP CHẤT HETEROARYL-N-ARYL CARBAMAT VÀ CHẾ PHẨM TRỪ DỊCH HẠI CHỨA HỢP CHẤT NÀY
- (57) Sáng chế liên quan đến lĩnh vực thuốc trừ dịch hại, cụ thể là đề cập đến hợp chất heteroaryl-N-aryl carbamat. Sáng chế cũng đề cập đến chế phẩm trừ dịch hại chứa hợp chất này.

- (11) **1-0021163**
- (15) 21.05.2019 (51)⁷ **H04N 1/387**, G06T 1/00
- (21) 1-2012-01575 (22) 10.11.2010
- (86) PCT/JP2010/070026 10.11.2010 (87) WO2011/059002 19.05.2011
- (30) 2009-258348 11.11.2009 JP
- 2010-158455 13.07.2010 JP
- (45) 25.06.2019 375 (43) 25.09.2012 294
- (76) YOSHIDA, KENJI (JP)
9-14-2302, Koishikawa 1-chome, Bunkyo-ku, Tokyo 1120002 Japan
- (74) Văn phòng Luật sư Ân Nam (ANNAM IP & LAW)
- (54) **VẬT MANG TIN DẠNG IN, PHƯƠNG PHÁP XỬ LÝ THÔNG TIN, THIẾT BỊ XỬ LÝ THÔNG TIN**
- (57) Sáng chế đề cập đến vật mang tin dạng in có khả năng biểu hiện các màu sắc sỡ mà không tăng số màu và có khả năng hạ chi phí in ấn khi in mẫu điểm, và phương pháp xử lý thông tin và thiết bị xử lý thông tin sử dụng vật mang tin dạng in. Theo đó, có thể thực hiện việc in xếp chồng đô thị và mẫu điểm với một màu mà không sử dụng các loại mực có đặc tính tần số khác nhau, điều mà được cho là không thể như thông thường. Trên vật mang tin dạng in, mẫu điểm trong đó các điểm mạng được sắp xếp theo quy tắc định trước để xác định thông tin và mẫu tự, mẫu hình, ảnh và tương tự được in với các điểm bán sắc được xếp chồng và được in. Vật mang tin dạng in được in theo cách trong đó các điểm trên vật mang tin dạng in được phát hiện từ thông tin về độ sáng được ghi trong dữ liệu ảnh bitmap bằng phương pháp định trước và các điểm được xác định là các điểm mạng tạo thành mẫu điểm hay các điểm bán sắc bởi bộ phận xử lý phân tích hình ảnh.

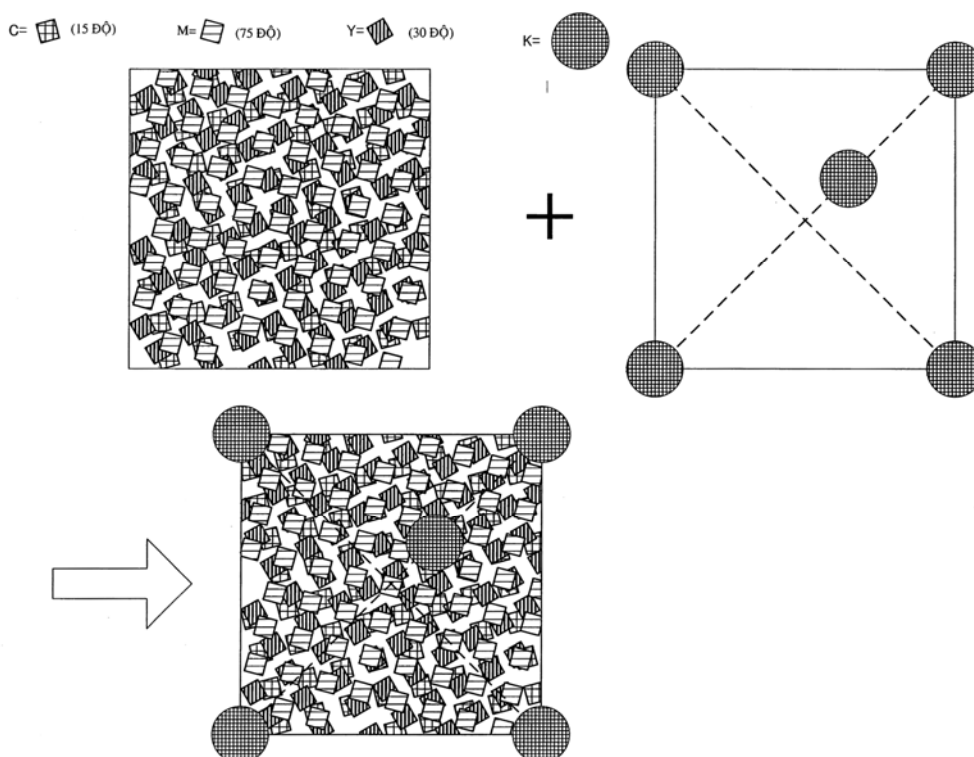

- (11) **1-0021164**
 (15) 21.05.2019
- (51)⁷ **C07D 231/14**, A61K 31/415, 31/4155, 31/422, 31/4439, 31/454, 31/5377, A61P 25/08, 25/28, 3/04, 3/06, 3/10, 37/08, C07D 401/14, 403/12, 403/14, 413/14
- (21) 1-2012-02226
 (62) 1-2010-01468
 (86) PCT/JP2008/070712 13.11.2008 (87) WO2009/063953 22.05.2009
 (30) JP20070294040 13.11.2007 JP
 JP20080153736 12.06.2008 JP
 (45) 25.06.2019 375 (43) 25.10.2012 295
 (73) TAISHO PHARMACEUTICAL CO., LTD. (JP)
 24-1, Takada 3-chome, Toshima-ku, Tokyo 170-8633, Japan
 (72) NAKAMURA, Toshio (JP), TATSUZUKI, Makoto (JP), NOZAWA, Dai (JP), TAMITA, Tomoko (JP), MASUDA, Seiji (JP), OHTA, Hiroshi (JP), KASHIWA, Shuhei (JP), FUJINO, Aya (JP), CHAKI, Shigeyuki (JP), SHIMAZAKI, Toshiharu (JP)
 (74) Công ty TNHH một thành viên Sở hữu trí tuệ VCCI (VCCI-IP CO.,LTD)
 (54) **HỢP CHẤT PHENYLPYRAZOL VÀ DƯỢC PHẨM CHỨA HỢP CHẤT NÀY**
 (57) Sáng chế đề cập đến dược chất để phòng ngừa hoặc điều trị chứng suy giảm trí nhớ, bệnh Alzheimer, rối loạn tăng động thiếu chú ý, tâm thần phân liệt, rối loạn ăn uống, béo phì, đái tháo đường, tăng lipit máu, rối loạn giấc ngủ, chứng ngủ rũ, hội chứng ngưng thở trong khi ngủ, rối loạn nhịp ngày đêm, trầm cảm, viêm mũi dị ứng hoặc bệnh khác.
 Hợp chất phenylpyrazol có công thức (1) hoặc muối dược dụng của nó:
 [Công thức 1]

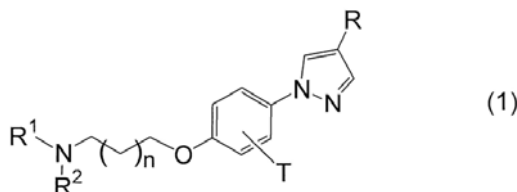

trong đó:

R¹ và R², có thể giống hoặc khác, mỗi nhóm là C₁-C₆ alkyl hoặc C₃-C₈ xycloalkyl, hoặc R¹ và R² liên kết với nhau cùng với nguyên tử nó liên kế tạo ra dị vòng no có từ 4 đến 7 nguyên tử trên vòng (trong đó dị vòng no có thể được thế bằng halogen hoặc C₁-C₆ alkyl), n là số nguyên từ 0 đến 2,

T là nguyên tử hydro, halogen hoặc C₁-C₆ alkyl, và

R là công thức (I):

[Công thức 2]

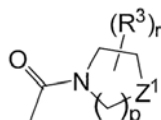

(I)

hoặc tương tự.

- | | | | | | |
|------|-------------------|------------|-------------------|--|------------|
| (11) | 1-0021165 | | | | |
| (15) | 21.05.2019 | | (51) ⁷ | G06F 3/01 , 3/033, 3/041, 3/048, 3/14, H04L 29/08 | |
| (21) | 1-2012-03008 | | (22) | 04.02.2011 | |
| (86) | PCT/FI2011/050096 | 04.02.2011 | (87) | WO2011/124746 | 13.10.2011 |
| (30) | 12/756,796 | 08.04.2010 | US | | |
| (45) | 25.06.2019 | 375 | (43) | 25.03.2013 | 300 |
- (73) NOKIA TECHNOLOGIES OY (FI)
Karaportti 3, FI-02610 Espoo, Finland
- (72) Jaakko KERAENEN (FI), Hannu KORHONEN (FI), Andrés LUCERO (CL)
- (74) Công ty TNHH Tầm nhìn và Liên danh (VISION & ASSOCIATES CO.LTD.)
- (54) PHƯƠNG PHÁP VÀ PHƯƠNG TIỆN KẾT HỢP CÁC MÀN HÌNH CỦA NHIỀU THIẾT BỊ
- (57) Sáng chế đề cập đến phương pháp tăng cường giao diện người sử dụng với thiết bị di động bằng cách kết hợp các màn hình của nhiều thiết bị để hoạt động cùng với nhau. Cụ thể, các phương pháp làm ví dụ có thể bao gồm bước phát hiện sự kiện chạm hoặc kéo thứ nhất, nhận tin nhắn chỉ báo sự kiện chạm hoặc kéo thứ hai từ thiết bị liền kề xuất hiện trong suốt sự kiện chạm hoặc kéo thứ nhất, tạo ra sự kiện kết hợp, và truyền sự kiện kết hợp tới thiết bị liền kề. Phương pháp này cũng có thể bao gồm bước cập nhật việc đăng ký của các thiết bị liền kề đáp lại việc nhận tin nhắn liên quan tới sự kiện chạm hoặc kéo từ thiết bị liền kề. Phương pháp này có thể còn bao gồm bước hiển thị của nội dung trên màn hình của thiết bị và định hướng nội dung được hiển thị trên màn hình của thiết bị liền kề, trong đó nội dung được hiển thị trên màn hình của thiết bị liền kề liên quan tới nội dung trên màn hình của thiết bị.

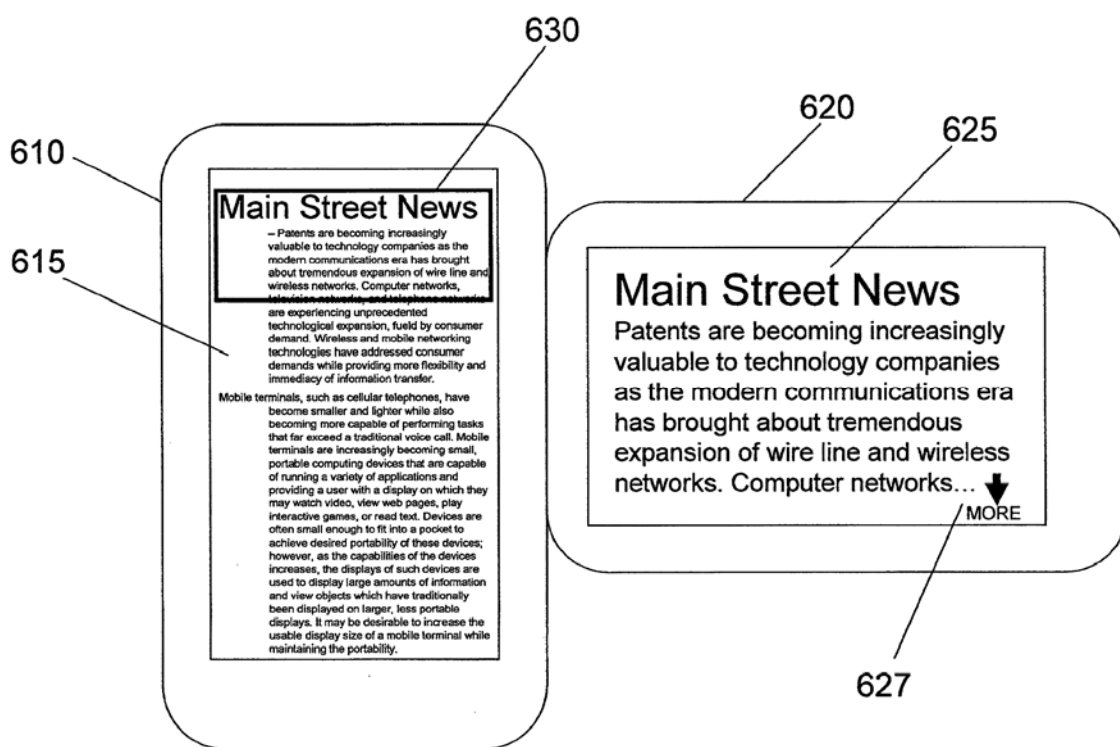

- (11) **1-0021166**
- (15) 21.05.2019 (51)⁷ **A61K 31/40**, 47/48, 47/40, 9/08, 9/19, A61P 3/06
- (21) 1-2012-03069 (22) 06.04.2011
- (86) PCT/US2011/031388 06.04.2011 (87) WO2011/130079 20.10.2011
- (30) 12/762,025 16.04.2010 US
- (45) 25.06.2019 375 (43) 25.06.2013 303
- (73) CUMBERLAND PHARMACEUTICALS, INC. (US)
2525 West End Ave., Ste. 950, Nashville, TN 37203, United States of America
- (72) PAVLIV, Leo (US), VILA, Andrew (US)
- (74) Công ty TNHH Tâm nhìn và Liên danh (VISION & ASSOCIATES CO.LTD.)
- (54) **DUỐC PHẨM DÙNG NGOÀI ĐƯỜNG TIÊU HÓA CHỨA ATORVASTATIN, PHƯƠNG PHÁP BÀO CHẾ DUỐC PHẨM, HẠT ĐÔNG KHÔ CHỨA ATORVASTATIN VÀ PHƯƠNG PHÁP ĐIỀU CHẾ HẠT ĐÔNG KHÔ NÀY**
- (57) Sáng chế đề cập đến duốc phẩm dùng ngoài đường tiêu hóa ở dạng dung dịch nước về cơ bản chứa lượng hữu hiệu của atorvastatin hoặc muối duốc dụng của nó được tạo phức với lượng hữu hiệu của chất tạo phức duốc dụng là hydroxy-propyl- β -cyclodextrin và phương pháp bào chế duốc phẩm này. Ngoài ra, sáng chế còn đề cập đến phương pháp điều chế hạt đông khô chứa atorvastatin duốc dụng và chất tạo phức duốc dụng, và hạt đông khô thu được từ phương pháp này.

- (11) **1-0021167**
 (15) 21.05.2019 (51)⁷ **E05F 1/08**
 (21) 1-2013-00276 (22) 29.10.2010
 (86) PCT/US2010/054696 29.10.2010 (87) WO2012/018361A1 09.02.2012
 (30) 099126071 05.08.2010 TW
 201010273481.5 07.09.2010 CN
 (45) 25.06.2019 375 (43) 25.06.2013 303
 (73) 1. WATERSON CORP. (TW)

No. 11 Dougong 12th Road, Douliou City, Yunlin County 64069, Taiwan

2. CHEN, WATERSON (TW)

9f, No. 428, Wu Chung South Road, Taichung 40246, Taiwan

(72) CHEN, Waterson (TW)

(74) Công ty TNHH một thành viên Sở hữu trí tuệ VCCI (VCCI-IP CO.,LTD)

(54) **BẢN LỀ XOẮN ĐIỀU CHỈNH ĐƯỢC**

(57) Sáng chế đề cập đến bản lề xoắn điều chỉnh được bao gồm bản lề điều chỉnh, cụm tạo xoắn và cụm điều chỉnh xoắn. Cụm bản lề điều chỉnh nối bản cánh thứ nhất và thứ hai với chốt quay. Bản cánh thứ nhất và thứ hai tạo thành chốt nối với ống nối thứ nhất và ống nối thứ hai. Cụm tạo xoắn bao gồm lò xo xoắn để tạo sự quay ngược. Cụm điều chỉnh xoắn bao gồm bộ phận điều chỉnh xoắn. Ống nối thứ nhất bao gồm cam thứ nhất bên trong, và bộ phận điều chỉnh xoắn bao gồm cam thứ hai mà nối với cam thứ nhất để điều khiển bộ phận điều chỉnh xoắn để thực hiện điều chỉnh quay đối với lò xo xoắn. Sự chuyển đổi giữa ống nối thứ nhất và thứ hai cho phép bản lề được sử dụng ở cả hai chiều, tập trung áp lực ở cả chiều bình thường và chiều ngược để điều chỉnh lực xoắn để đóng và mở.

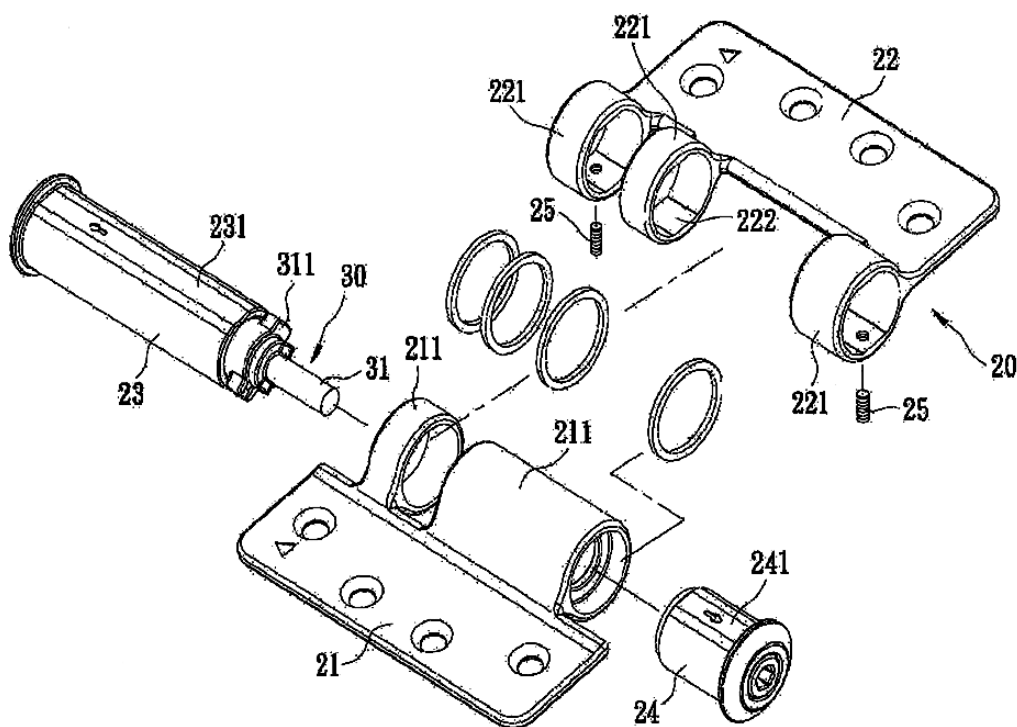

- (11) **1-0021168**
- (15) 21.05.2019 (51)⁷ **H04B 1/40, G06F 3/041**
- (21) 1-2013-01440 (22) 07.10.2011
- (86) PCT/KR2011/007430 07.10.2011 (87) WO2012/047052A2 12.04.2012
- (30) 10-2010-0098451 08.10.2010 KR
- (45) 25.06.2019 375 (43) 25.09.2013 306
- (73) SAMSUNG ELECTRONICS CO., LTD. (KR)
129, Samsung-ro, Yeongtong-gu, Suwon-si, Gyeonggi-do, 443-742, Republic of Korea
- (72) Dong Sub KIM (KR), Hak Yeol KIM (KR), Hoon Do HEO (KR), Jin Goo KANG (KR)
- (74) Công ty TNHH Sở hữu trí tuệ WINCO (WINCO CO., LTD.)
- (54) **TẮM CẢM ỨNG LOẠI MỎNG VÀ ĐẦU CUỐI DI ĐỘNG CÓ TẮM CẢM ỨNG NÀY**
- (57) Sáng chế đề cập tới tấm cảm ứng loại mỏng và đầu cuối di động có chứa tấm cảm ứng này. Trong đó, tấm cảm ứng loại mỏng này gồm một lớp nền trên, một lớp điện cực cảm biến thứ nhất được bố trí ở phần dưới của lớp nền trên, một màng cách điện được bố trí ở phần dưới của lớp điện cực cảm biến thứ nhất, và một lớp điện cực cảm biến thứ hai được bố trí ở phần dưới của màng cách điện, hoặc gồm một tấm mặt điện cực thứ nhất trong đó lớp điện cực cảm biến được tạo theo mẫu, một lớp kết dính thứ nhất được bố trí ở phần dưới của tấm mặt điện cực thứ nhất, và một lớp màng được bố trí ở phần dưới của lớp kết dính thứ nhất và gồm lớp điện cực cảm biến thứ hai.

100

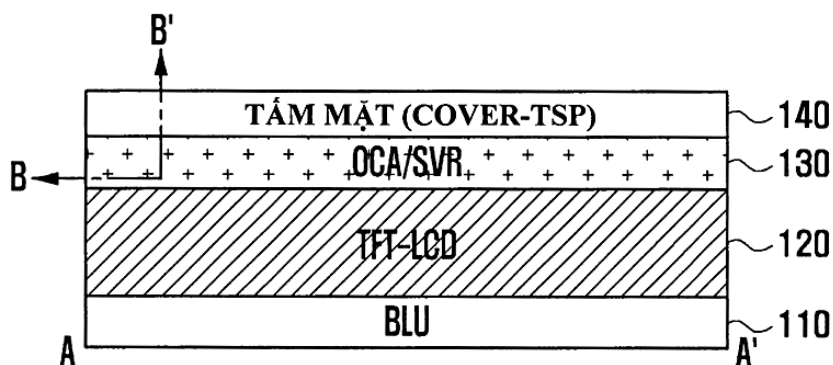

- (11) **1-0021169**
- (15) 21.05.2019 (51)⁷ **B28B 19/00**, B05C 5/02, B28C 5/00
- (21) 1-2013-02292 (22) 30.12.2011
- (86) PCT/US2011/068167 30.12.2011 (87) WO2012/092582 05.07.2012
- (30) 61/428,706 30.12.2010 US
- 61/428,736 30.12.2010 US
- 61/550,827 24.10.2011 US
- 61/550,857 24.10.2011 US
- 61/550,873 24.10.2011 US
- (45) 25.06.2019 375 (43) 25.10.2013 307
- (73) UNITED STATES GYPSUM COMPANY (US)
550 West Adams Street, Chicago, IL 60661, United States of America
- (72) LI Alfred (US), LEE Chris C. (US), NELSON Chris (US), CHAN Cesar (CA), SONG Weixin David (US), WITTBOLD James (US), SCHENCK Ronald E. (US), LORING Curt (US), RAGO William (US)
- (74) Công ty Luật TNHH Phạm và Liên danh (PHAM & ASSOCIATES)
- (54) CỤM LẮP RÁP TRỘN VÀ PHÂN PHỐI VỮA THẠCH CAO
- (57) Sáng chế đề cập tới cơ cấu phân phối vữa (120, 220, 320, 720) có đường ống cấp liệu (22) và đường ống phân phối (128, 328, 728) được nối thông chất lưu với nó. Đường ống cấp liệu (22) có thể có cửa nạp liệu thứ nhất (124, 224, 324, 724) và cửa nạp liệu thứ hai (125, 225, 325, 725) được bố trí có khoảng cách với nhau. Đường ống phân phối (128, 328, 728) có thể kéo dài gần như theo trục dọc và có phần đầu vào (152, 752) và cửa xả phân phối (130, 730) được nối thông chất lưu với nó. Phần đầu vào được nối thông chất lưu với cửa nạp liệu thứ nhất (124, 224, 324, 724) và cửa nạp liệu thứ hai (125, 225, 325, 725) của đường ống cấp liệu (22). Cửa xả phân phối (130, 730) kéo dài với khoảng cách định trước theo trục ngang gần như vuông góc với trục dọc. Cơ cấu phân phối vữa (120, 220, 320, 720) có thể được nối thông chất lưu với cơ cấu trộn vữa thạch cao (112, 212, 312, 812) được làm thích ứng để khuấy trộn nước và thạch cao nung nhằm tạo ra vữa thạch cao nung chứa nước.
Ngoài ra, sáng chế còn đề cập tới cụm lắp ráp trộn và phân phối vữa thạch cao (110, 210, 310, 810) và phương pháp phân phối vữa.

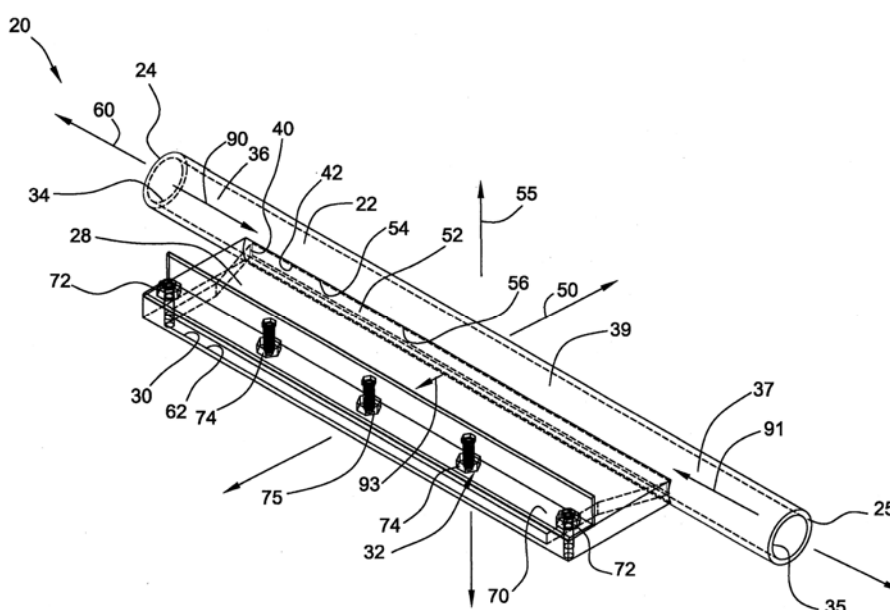

- (11) **1-0021170**
 (15) 21.05.2019 (51)⁷ **H04B 1/00**
 (21) 1-2013-02416 (22) 31.07.2013
 (30) 2012-173655 06.08.2012 JP
 2013-059995 22.03.2013 JP
 (45) 25.06.2019 375 (43) 25.02.2014 311

- (73) 1. ASAHI DENSO CO., LTD. (JP)
 2-1, Somejidai 6-chome, Hamakita-ku, Hamamatsu-shi, Shizuoka 434-0046 Japan
 2. YAMAHA HATSUDOKI KABUSHIKI KAISHA (JP)
 2500 Shingai, Iwata-shi, Shizuoka 438-8501 Japan

(72) Michiyuki SUZUKI (JP), Sachio OHIRA (JP), Koji MAEKAWA (JP)

(74) Công ty TNHH Trường Xuân (AGELESS CO.,LTD.)

(54) **HỆ THỐNG ĐIỀU KHIỂN TỪ XA**

(57) Sáng chế đề cập đến hệ thống điều khiển từ xa bao gồm phương tiện truyền dẫn (11) mà người lái phương tiện giao thông có thể mang theo, phương tiện truyền dẫn có pin (D) và bộ phận thao tác (b) mà người lái phương tiện giao thông có thể thao tác, phương tiện truyền dẫn được cấu hình để truyền tín hiệu điều khiển theo hoạt động của bộ phận thao tác (b), và phương tiện tiếp nhận (12) được bố trí trong phương tiện giao thông, và được cấu hình để nhận tín hiệu điều khiển được truyền bởi phương tiện truyền dẫn (11), và để kích hoạt thiết bị điện được bố trí trong phương tiện giao thông theo tín hiệu điều khiển. Phương tiện truyền dẫn (11) được cấu hình để truyền thông tin về điện áp của pin (D) đến phương tiện tiếp nhận (12), và phương tiện tiếp nhận (12) được cấu hình để cung cấp thông báo khi điện áp của pin (D) suy giảm xuống mức định trước hoặc thấp hơn mức định trước.

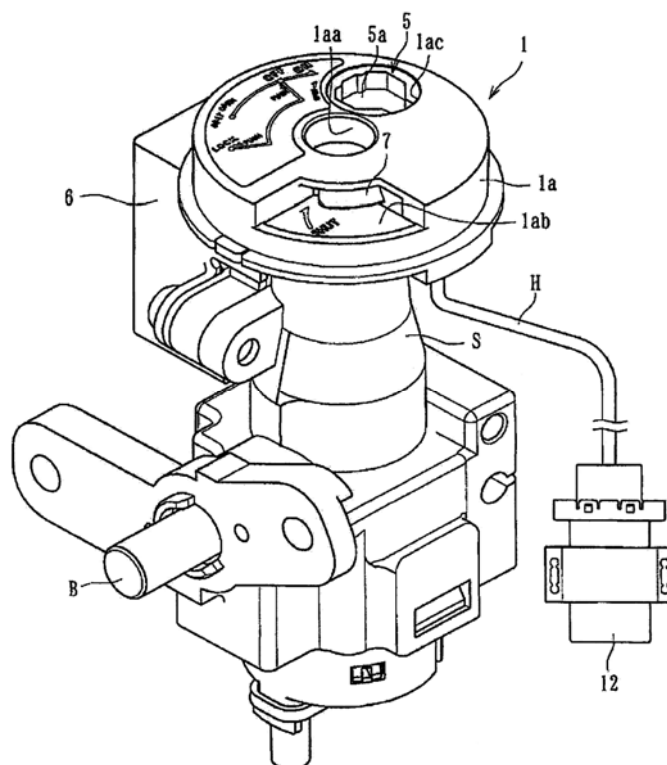

- (11) **1-0021171**
- (15) 21.05.2019 (51)⁷ **B32B 15/01**, 15/20
- (21) 1-2013-02562 (22) 26.03.2012
- (86) PCT/KR2012/002197 26.03.2012 (87) WO2012/157845A3 22.11.2012
- (30) 10-2011-0046455 17.05.2011 KR
- (45) 25.06.2019 375 (43) 26.05.2014 314
- (73) EDENTECH CO., LTD. (KR)
1298 Seokgok-ri Dunpo-myeon, Asan-si Chungcheongnam-do 336-871, Republic of Korea
- (72) CHOI, Dong Ho (KR)
- (74) Công ty TNHH một thành viên Sở hữu trí tuệ VCCI (VCCI-IP CO.,LTD)
- (54) **VẬT LIỆU MẠ KIM LOẠI BAO GỒM THÉP CACBON-NHÔM-THÉP CACBON**
- (57) Sáng chế đề cập đến vật liệu mạ kim loại bao gồm thép cacbon-nhôm-thép cacbon. Vật liệu mạ kim loại này có ưu điểm ở chỗ có nhiệt độ đều, và đồng thời có tốc độ truyền nhiệt tốt, đặc biệt là tốc độ truyền nhiệt trong bộ gia nhiệt cảm ứng IH (induction heater). Hơn nữa, vật liệu mạ kim loại này là vật liệu tốt với các chức năng được cải thiện có thể thay thế thép không gỉ-nhôm-thép không gỉ có giá thành cao trong khi nó có thể được sản xuất với chi phí bằng khoảng từ 1/2 đến khoảng 1/3 so với chi phí của vật liệu mạ kim loại thông thường có sử dụng thép không gỉ ferit- auxtenit.

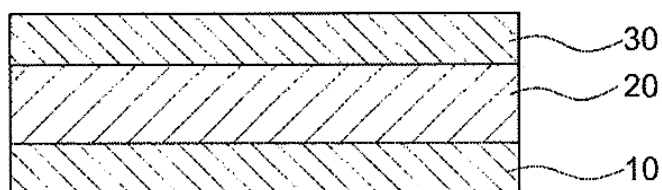

- (11) **1-0021172**
 (15) 21.05.2019 (51)⁷ **B01J 21/00**, C07C 27/00, C10G 2/00, B01J 21/06, 23/00, 23/75, 35/00, 37/18, 21/08
- (21) 1-2013-03174 (22) 14.03.2012
 (86) PCT/JP2012/056567 14.03.2012 (87) WO2012/132905A1 04.10.2012
 (30) 2011-079049 31.03.2011 JP
 (45) 25.06.2019 375 (43) 27.01.2014 310
- (73) 1. JAPAN OIL, GAS AND METALS NATIONAL CORPORATION (JP)
 2-10-1, Toranomon, Minato-ku, Tokyo 105-0001 Japan
 2. INPEX CORPORATION (JP)
 5-3-1, Akasaka, Minato-ku, Tokyo 107-6332 Japan
 3. JX NIPPON OIL & ENERGY CORPORATION (JP)
 6-3, Otemachi 2-chome, Chiyoda-ku, Tokyo 100-8162 Japan
 4. JAPAN PETROLEUM EXPLORATION CO., LTD. (JP)
 7-12, Marunouchi 1-chome, Chiyoda-ku, Tokyo 100-0005 Japan
 5. COSMO OIL CO., LTD. (JP)
 1-1-1, Shibaura, Minato-ku, Tokyo 105-8528 Japan
 6. NIPPON STEEL & SUMIKIN ENGINEERING CO., LTD. (JP)
 5-1, Osaki 1-chome, Shinagawa-ku, Tokyo 141-8604 Japan
- (72) NAGAYASU Yoshiyuki (JP), ONO Hideki (JP), HAYASAKA Kazuaki (JP), YOKOI Mayumi (JP)
- (74) Công ty TNHH một thành viên Sở hữu trí tuệ VCCI (VCCI-IP CO.,LTD)
- (54) **CHẤT XÚC TÁC PHẢN ỨNG TỔNG HỢP FISCHER-TROPSCH HOẠT HÓA**
- (57) Sáng chế đề cập đến chất xúc tác phản ứng tổng hợp Fischer-Tropsch bao gồm chất mang xúc tác chứa silic oxit, và ziricon oxit với lượng nằm trong khoảng từ 0,5% đến 14% khối lượng, tính theo khối lượng chất mang xúc tác, và coban kim loại và coban oxit được mang trên chất mang xúc tác với lượng tương đương với từ 10% đến 40% khối lượng của tricoban tetraoxit, tính theo khối lượng chất xúc tác, trong đó mức độ khử của các nguyên tử coban nằm trong khoảng từ 75% đến 93%, và lượng hấp thụ khí hydro trên một đơn vị khối lượng của chất xúc tác ở 100°C nằm trong khoảng từ 0,40ml/g đến 1,0ml/g.

HƠI TRUNG ÁP

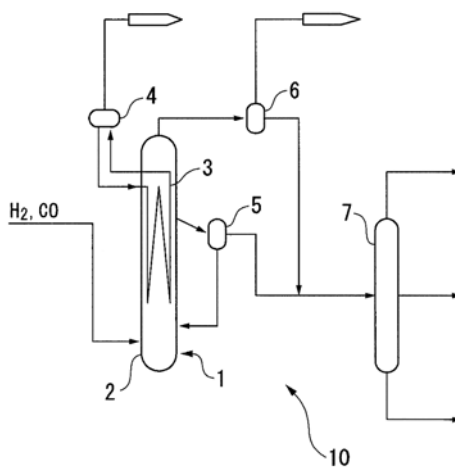

- (11) **1-0021173**
- (15) 21.05.2019 (51)⁷ **G07D 7/20**
- (21) 1-2014-01772 (22) 27.03.2013
- (86) PCT/CN2013/073247 27.03.2013 (87) WO2013/170663 21.11.2013
- (30) 201210154819.4 17.05.2012 CN
- (45) 25.06.2019 375 (43) 26.01.2015 322
- (73) GRG BANKING EQUIPMENT CO., LTD. (CN)
9 Kelin Road, Science City, Luogang District, Guangzhou, Guangdong 510663, P. R. China
- (72) LIANG, Tiancai (CN), CHEN, Dingxi (CN), WANG, Weifeng (CN), WANG Kun (CN)
- (74) Công ty TNHH Sở hữu trí tuệ WINCO (WINCO CO., LTD.)
- (54) **PHƯƠNG PHÁP VÀ THIẾT BỊ NHẬN DẠNG CHẤT LIỆU DẠNG GIẤY**
- (57) Sáng chế đề cập tới phương pháp và thiết bị nhận dạng chất liệu dạng giấy được sử dụng để nhận dạng một cách chính xác tình trạng vết bẩn của chất liệu dạng giấy theo mức độ lão hóa của nó. Phương pháp theo sáng chế bao gồm các bước: thu thập nhóm các giá trị thang độ xám điểm ảnh của ảnh giấy được nhập vào, nhóm các giá trị thang độ xám điểm ảnh là tập hợp các giá trị thang độ xám của các điểm ảnh được lấy mẫu trong vùng nhất định của giấy được nhập vào; thu thập giá trị trung bình của các giá trị thang độ xám của tất cả các điểm ảnh trong nhóm giá trị thang độ xám điểm ảnh, và sử dụng giá trị trung bình này làm giá trị thang độ xám trung bình thứ nhất; so sánh giá trị thang độ xám trung bình thứ nhất với ngưỡng lão hóa để xác định mức lão hóa của giấy được nhập vào; thu thập độ sâu vết bẩn của mỗi một trong số N vùng của giấy được nhập vào, trong đó N là một số nguyên lớn hơn hoặc bằng 1; và xác định mức vết bẩn của giấy được nhập vào theo độ sâu vết bẩn của N vùng, diện tích vùng và ngưỡng vết bẩn, trong đó ngưỡng vết bẩn này tương ứng với mức lão hóa.



- (11) **1-0021174**
- (15) 21.05.2019 (51)⁷ **A61J 1/00**
- (21) 1-2014-02976 (22) 01.03.2012
- (86) PCT/JP2012/055178 01.03.2012 (87) WO2013/128608A1 06.09.2013
- (45) 25.06.2019 375 (43) 25.12.2014 321
- (73) MARUHO CO., LTD. (JP)
5-22, Nakatsu 1-chome, Kita-ku, Osaka-shi, Osaka 531-0071 Japan
- (72) KOIZUMI Shinichi (JP), OGAWA Tatsuya (JP), KATO Midori (JP), YAMADA Jun (JP), KOBAYASHI Masato (JP), UMEHARA Masatoshi (JP), MORIYASU Takako (JP)
- (74) Công ty TNHH một thành viên Sở hữu trí tuệ VCCI (VCCI-IP CO.,LTD)
- (54) **GÓI DƯỢC PHẨM**
- (57) Sáng chế đề cập đến gói dược phẩm mà trong đó độ ẩm có thể được điều chỉnh một cách thích hợp để ngăn chặn tình trạng quá khô, và thích hợp để đóng gói chế phẩm dạng hạt chứa thuốc kháng sinh nhóm penem. Gói dược phẩm bao gồm thân gói kiểu túi và chế phẩm dạng hạt chứa thuốc kháng sinh nhóm penem làm thành phần hoạt tính và được bao trong thân gói, trong đó thân gói bao gồm màng mỏng của thân gói mà gồm ít nhất một lớp vật liệu nền bao gồm nhựa nhiệt dẻo, lá nhôm và lớp hấp phụ, tất cả các lớp này được cán lại theo trình tự này, lớp hấp phụ được bố trí ở mặt trên đó chế phẩm dạng hạt được bao bọc và bao gồm lớp màng ngoài cùng, lớp giữa và lớp màng bên trong được cán mỏng theo trình tự này nếu nhìn từ mặt lá nhôm, lớp giữa bao gồm nhựa LDPE và chứa zeolit có đường kính lỗ bằng hoặc lớn hơn 1nm với tỷ trọng nằm trong khoảng từ 0,2 đến 0,4mg/cm², và lớp màng bên trong bao gồm nhựa LLDPE và có độ dày lớp nằm trong khoảng từ 20 đến 30µm.

- | | | | | | |
|------|-------------------|------------|--|-------------------|--------------------|
| (11) | 1-0021175 | | | (51) ⁷ | A41D 19/015 |
| (15) | 21.05.2019 | | | (22) | 22.02.2013 |
| (21) | 1-2014-03212 | | | (87) | WO2013/124825 |
| (86) | PCT/IB2013/051442 | 22.02.2013 | | | 29.08.2013 |
| (30) | TV2012A000028 | 24.02.2012 | | IT | |
| (45) | 25.06.2019 | 375 | | (43) | 25.11.2014 |
| | | | | | 320 |

(73) ALPINESTARS RESEARCH SRL (IT)
Via A. De Gasperi, 54, I-31010 Coste di Maser (Treviso), Italy

(72) MAZZAROLO, Giovanni (IT)

(74) Công ty TNHH Sở hữu trí tuệ WINCO (WINCO CO., LTD.)

(54) **GĂNG TAY VÀ PHƯƠNG PHÁP SẢN XUẤT GĂNG TAY NÀY**

(57) Sáng chế đề cập đến găng tay (10) bao gồm thân găng (11) và ít nhất một chi tiết bảo vệ (12, 14, 16, 16A, 16B, 18, 18A, 18B, 18C) được làm thích ứng để gắn lên phần phía mu bàn tay (11A) của ít nhất một vùng đốt ngón tay của ít nhất một phần ngón tay (I, II, III, IV, V) của thân găng (11). Theo sáng chế, ít nhất một chi tiết bảo vệ (12, 14, 16, 16A, 16B, 18, 18A, 18B, 18C) được làm bằng vật liệu cứng và được tạo dạng để che phần phía mu bàn tay (11A) và các phần phía bên (11C) và chứa lại không che phần phía lòng bàn tay (11B) của ít nhất một vùng đốt ngón tay. Ít nhất một chi tiết bảo vệ (12, 14, 16, 16A, 16B, 18, 18A, 18B, 18C) được làm thích ứng để truyền theo đường dẫn vòng quanh ít nhất một vùng đốt ngón tay các lực nén tác dụng lên ít nhất một vùng đốt ngón tay. Theo sáng chế, găng tay (10) có ít nhất một miếng vá (21A, 21B, 21C) làm bằng vật liệu vi sợi. Ít nhất một miếng vá (21A, 21B, 21C) được cố định lên ít nhất một vùng đốt ngón tay của ít nhất một phần ngón tay (I, II, III, IV, V) của thân găng (11); ít nhất một chi tiết bảo vệ (12, 14, 16, 16A, 16B, 18, 18A, 18B, 18C) được gắn lên thân găng (11) sao cho được kết hợp tương ứng với ít nhất một miếng vá (21A, 21B, 21C). Ngoài ra, sáng chế còn đề cập đến phương pháp sản xuất găng tay nêu trên.

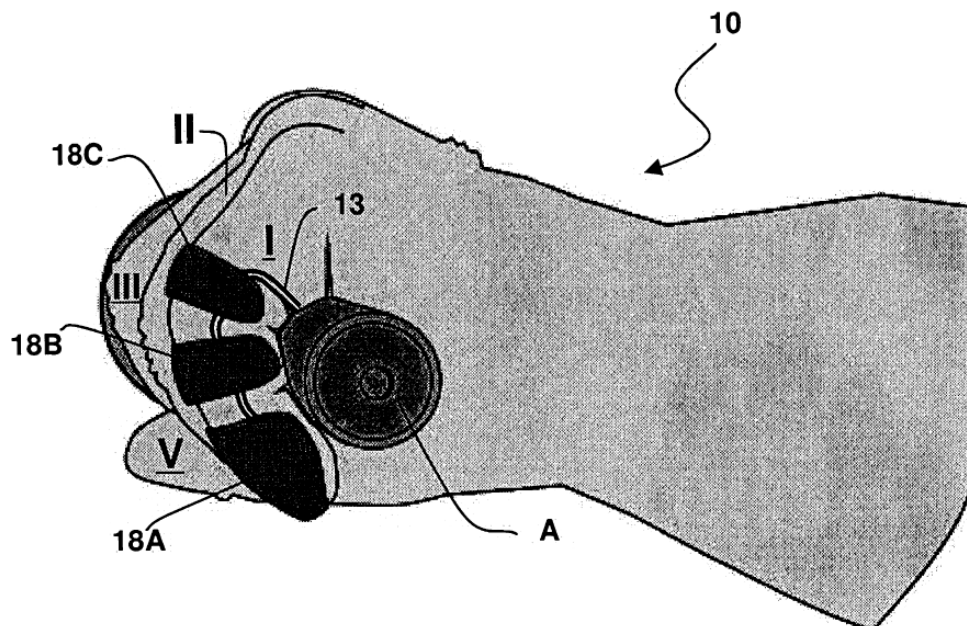

- (11) **1-0021176**
 (15) 21.05.2019 (51)⁷ **A43B 1/04**, 23/07, 23/08, 23/02
 (21) 1-2014-04267 (22) 07.11.2013
 (86) PCT/US2013/068830 07.11.2013 (87) WO2014/078152 22.05.2014
 (30) 61/727,010 15.11.2012 US
 14/013,402 29.08.2013 US
 (45) 25.06.2019 375 (43) 25.08.2015 329
 (73) NIKE INNOVATE C.V. (US)

One Bowerman Drive, Beaverton, OR 97005-6453, United States of America

(72) FAHMI Windra (IN), SEAMARKS Karl (GB)

(74) Công ty Luật TNHH Phạm và Liên danh (PHAM & ASSOCIATES)

(54) GIÀY DÉP CÓ MŨ GIÀY VÀ KẾT CẤU ĐỂ GIÀY ĐƯỢC GẮN CHẶT VÀO MŨ GIÀY

(57) Sáng chế đề cập đến giày dép có mũ giày và kết cấu đế giày được gắn chặt vào mũ giày. Mũ giày gồm có phụ kiện dẹt kim và, theo một số kết cấu, lớp vỏ ngoài được gắn chặt vào bề mặt bên ngoài của phụ kiện dẹt kim. Phụ kiện dẹt kim có thể là lớp bên trong không đối xứng được gắn chặt vào bề mặt bên trong của phụ kiện dẹt kim. Lớp bên trong không đối xứng có các phần giữa và phần bên khác nhau để tạo ra mức cảm giác và giảm chấn khác nhau dọc theo các phía khác nhau của mũ giày. Lớp bên trong không đối xứng này gồm có lớp lót và lớp nổi nổi với nhau để tạo ra lớp bên trong không đối xứng. Các dấu hiệu lớp bên trong khác được tạo ra, gồm có các phần vành đai và đệm gót kéo dài dọc theo vùng gót chân của phụ kiện dẹt kim từ miếng lót đế giày đến lỗ trên vòng đệm mắt cá chân của phụ kiện dẹt kim.

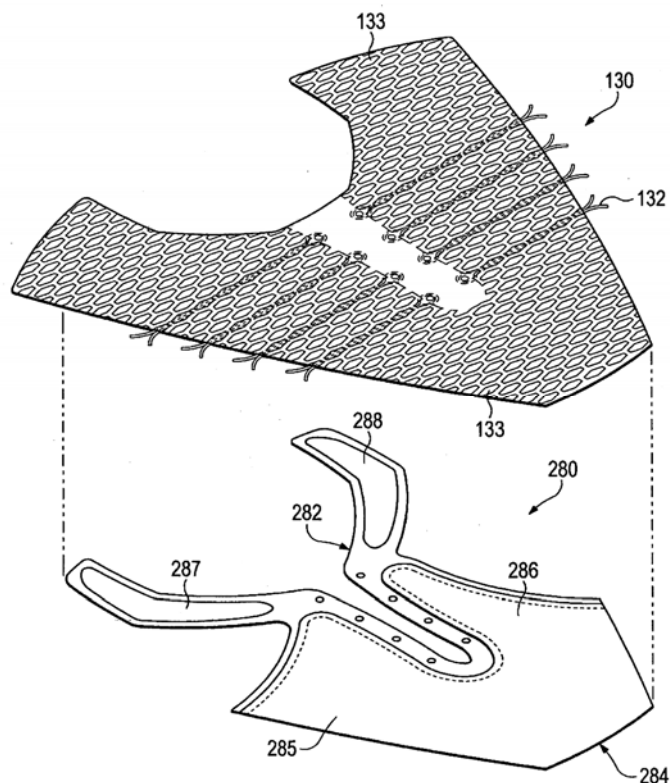

- (11) **1-0021177**
- (15) 21.05.2019 (51)⁷ **H04R 1/02**, 9/08, 25/00
- (21) 1-2015-01143 (22) 03.04.2015
- (45) 25.06.2019 375 (43) 25.10.2016 343
- (73) MAT GLOBAL SOLUTIONS, SL (ES)
C/Sant Sebastia, 202 bis, E08223 TERRASSA (Barcelona), Spain
- (72) Xavier Mateu Codina (ES), Pau Llibre Roig (ES)
- (74) Công ty TNHH Sở hữu trí tuệ WITIP Việt Nam (WITIP CO., LTD.)
- (54) **CƠ CẤU LẮP THIẾT BỊ VIỄN THÔNG KHÔNG DÙNG TAY VÀO MŨ BẢO HIỂM**
- (57) Cơ cấu lắp (1) để lắp thiết bị viễn thông không dùng tay có micro và tai nghe (100) vào mũ bảo hiểm (20) loại có ít nhất một quai (21, 22) kéo dài ở phía trước hoặc phía sau tai người đội và có một quai vắt qua cằm (23) nối với ít nhất một quai tai (21, 22) để gắn chắc mũ bảo hiểm vào đầu người đội, cơ cấu lắp này bao gồm:
- thân chính (3) được tạo bởi hai thanh đối nhau (4, 5) nối có thể quay được tại các đầu thứ nhất của chúng và có chi tiết khóa tương hỗ tại các đầu thứ hai của chúng để khóa có thể tháo ra được các đầu thứ hai của chúng với nhau, sao cho thân chính (3) có thể chấp nhận một vị trí mở và một vị trí khóa, trong đó một khoảng trống bên trong giữa hai thanh đối nhau (4, 5), khi thân chính ở vị trí khóa, được tạo ra để tiếp nhận một phần của ít nhất một quai (21, 22) và được gắn chắc vào nó ở vị trí lắp vận hành của cơ cấu lắp (1); và
 - một hộp (6) có một khoang bên trong được làm thích ứng để chứa và bọc kín tai nghe của thiết bị viễn thông không dùng tay (100), hộp (6) này có một rãnh thứ nhất (61) đủ dài để cho phép đưa tai nghe vào trong hộp và được gắn có thể tháo ra được vào một trong các thanh đối nhau (5) của thân chính (3).

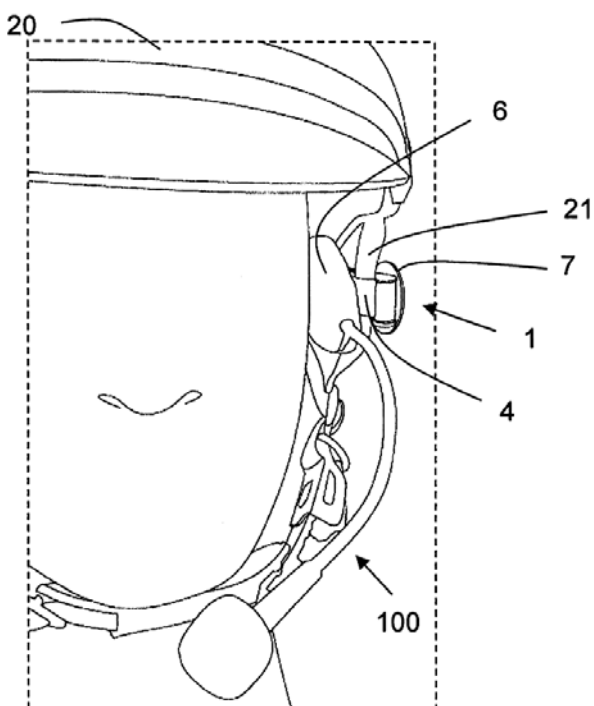

- (11) **1-0021178**
- (15) 21.05.2019 (51)⁷ **G06Q 20/00**
- (21) 1-2015-02758 (22) 20.02.2014
- (86) PCT/US2014/017371 20.02.2014 (87) WO2014/133863 04.09.2014
- (30) 13/781,964 01.03.2013 US
- (45) 25.06.2019 375 (43) 25.11.2015 332
- (73) SAMSUNG ELECTRONICS CO., LTD (KR)
129, Samsung-ro, Yeongtong-gu, Suwon-si, Gyeonggi-do 16677, Republic of Korea
- (72) GRAYLIN, William W. (US)
- (74) Công ty Luật TNHH WINCO (WINCO LAW FIRM)
- (54) **BỘ PHẬN VẬN CHUYỂN DẢI TỪ TÍNH VÀ PHƯƠNG PHÁP THU, LƯU TRỮ VÀ TRUYỀN THỂ DẢI TỪ TÍNH**
- (57) Sáng chế đề cập tới bộ phận vận chuyển dải từ tính và phương pháp thu, lưu trữ và truyền thể dải từ tính. Bộ phận vận chuyển dải từ tính có khả năng truyền dải từ tính mà không cần tiếp xúc với đầu bộ phận đọc từ tính, bao gồm: bộ phận truyền phát từ trường gồm bộ phận dẫn và bộ phận cảm ứng, bộ vi xử lý, bộ nhớ hoặc thành phần an ninh, pin, bộ phận đọc dải từ tính (magnetic stripe reader - MSR), giao diện giắc audio làm việc cùng với thiết bị liên lạc di động của người tiêu dùng và ứng dụng ví để thu dữ liệu thẻ dải từ tính, lưu dữ liệu một cách an toàn, và truyền dữ liệu này tới thiết bị đầu cuối điểm bán hàng (point of sale - POS) của người bán, hệ thống điểm thanh toán, hoặc thiết bị MSR khác.

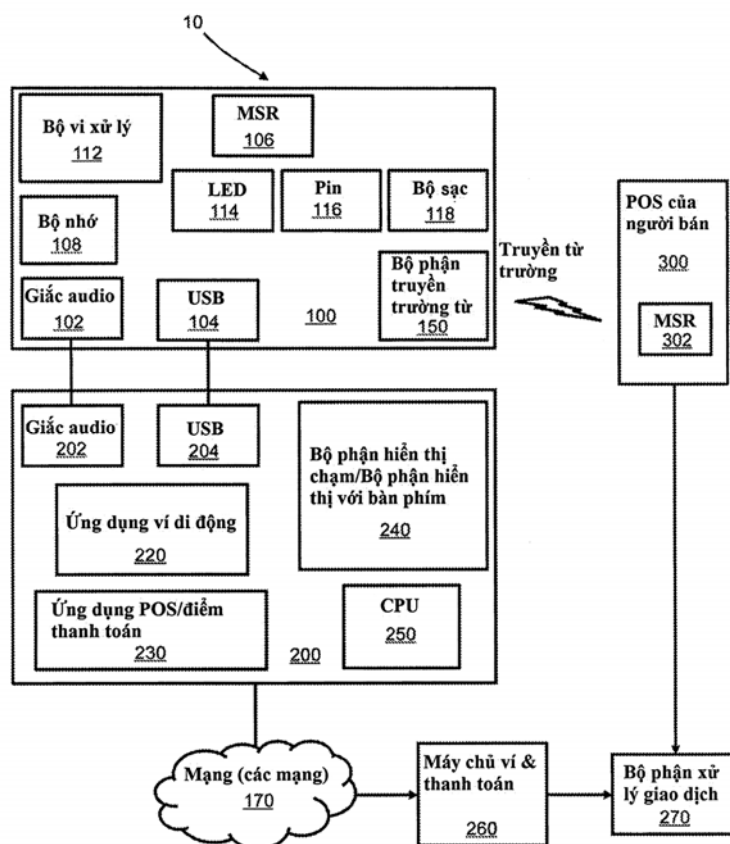

- | | | | | | | |
|------|-------------------|------------|--|-------------------|------------------|------------|
| (11) | 1-0021179 | | | (51) ⁷ | E06B 9/06 | |
| (15) | 21.05.2019 | | | (22) | 29.01.2015 | |
| (21) | 1-2016-03098 | | | (87) | WO2015/114066 | 06.08.2015 |
| (86) | PCT/EP2015/051864 | 29.01.2015 | | | | |
| (30) | 2014/0051 | 29.01.2014 | | BE | | |
| (45) | 25.06.2019 | 375 | | (43) | 27.02.2017 | 347 |

(73) GMP NV (BE)

Boomgaardreef 9, B-2900 Schoten, Belgium

(72) FEMONT, Frank (BE), FEMONT, Oliver (BE), FEMONT, Anthony (BE)

(74) Công ty Luật TNHH Phạm và Liên danh (PHAM & ASSOCIATES)

(54) CỬA CUỐN

(57) Sáng chế đề cập tới cửa cuốn (1) bao gồm các panen (2) mà có thể được xếp chồng trên đỉnh của nhau trong trạng thái xếp chồng, và cạnh nhau trong trạng thái chứa; hệ thống dẫn động bằng cáp hoặc xích để di chuyển panen đáy theo hướng chiều cao; các đường ray thẳng đứng để dẫn hướng các panen trong trạng thái xếp chồng; phương tiện để dẫn hướng các panen trong trạng thái chứa bao gồm bánh vít có rãnh xoắn để dẫn hướng các panen trong buồng chứa; trong đó hệ thống dẫn động còn bao gồm cơ cấu nâng để lấy panen trên ra khỏi chồng, và để chuyển nó tới buồng chứa.

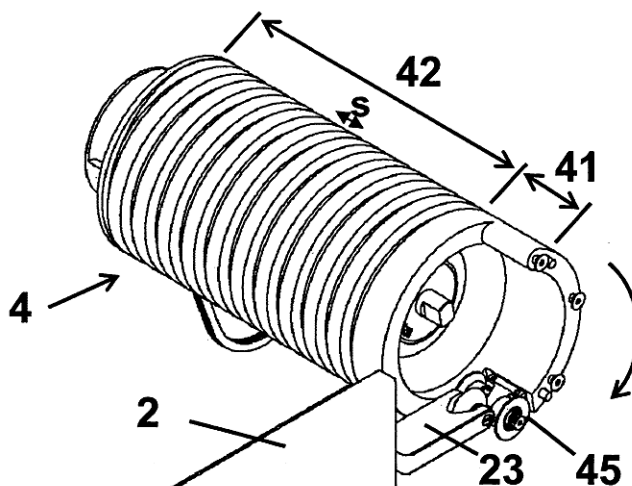

- (11) **1-0021180**
 (15) 21.05.2019 (51)⁷ **B62J 37/00**, 35/00, 6/18
 (21) 1-2016-03145 (22) 25.08.2016
 (30) 2015-194309 30.09.2015 JP
 (45) 25.06.2019 375 (43) 25.11.2016 344
 (73) HONDA MOTOR CO., LTD. (JP)

1-1, Minami-Aoyama 2-chome, Minato-ku, Tokyo 107-8556 Japan

(72) Noriyuki MATSUI (JP), Atsushi NISHI (JP), Kohei YOKOUCHI (JP)

(74) Công ty TNHH Dịch vụ sở hữu trí tuệ ALPHA (ALPHA PLUS CO., LTD.)

(54) **CƠ CẤU GIỮ BÓ DÂY ĐIỆN**

(57) Mục đích của sáng chế là đề xuất cơ cấu giữ bó dây điện mà được lắp cố định vào bơm nhiên liệu ở một số lượng các vị trí nhỏ, bó dây điện được dẫn mà không va chạm với bình nhiên liệu, và thao tác đi dây có thể được dễ dàng.

Để đạt được mục đích nêu trên, sáng chế đề xuất cơ cấu giữ bó dây điện trong đó bó dây điện (46) nối với đầu nối cấp điện (44b) của bơm nhiên liệu (44) được lắp trên mặt trên (43) của bình nhiên liệu (42) được đi dây trên mặt trên (43) của bình nhiên liệu theo cách không tiếp xúc. Bó dây điện (46) được dẫn và được giữ bởi phần giữ bó dây điện thứ nhất (56) được tạo ra liền khối trên mặt trên của tấm ốp bên (22). Ít nhất một phần của phần giữ bó dây điện thứ nhất (56) được bố trí ở vị trí cao hơn mặt trên (43) của bình nhiên liệu. Ở vị trí mà đoạn dây ngang (46a) của bó dây điện nằm chổng lên mặt trên (43) của bình nhiên liệu theo phương thẳng đứng, một khoảng không được tạo ra giữa mặt trên (43) của bình nhiên liệu và đoạn dây ngang (46a) của bó dây điện khi nhìn từ phía bên.

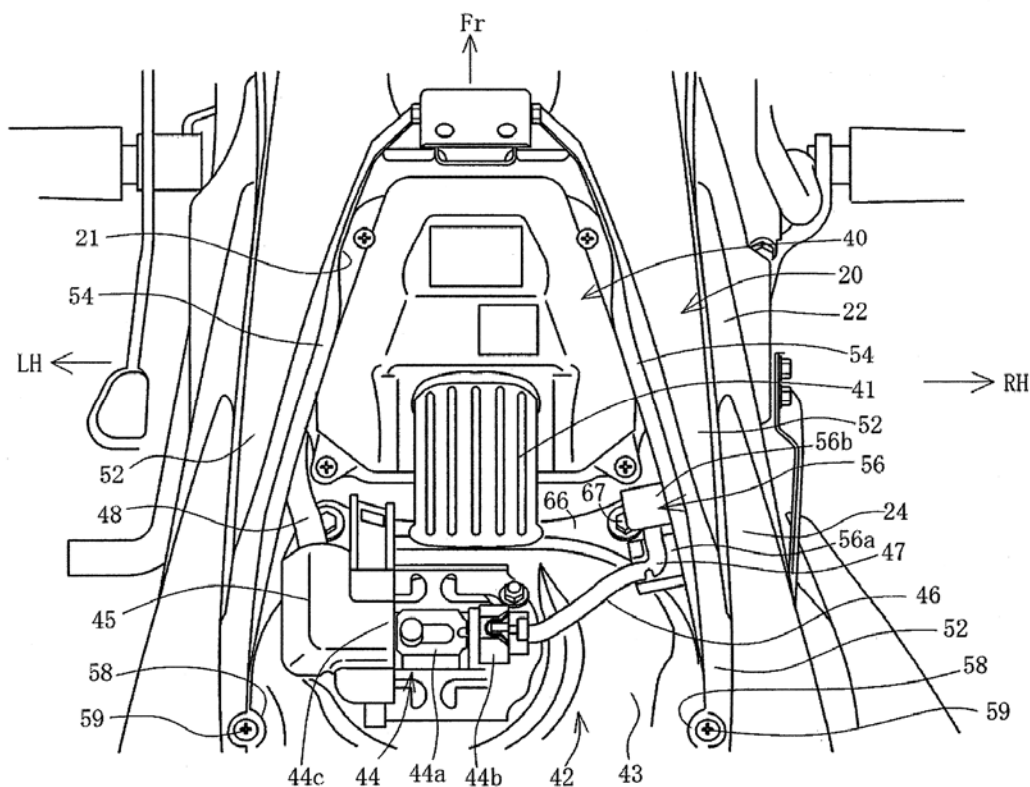

CÔNG BÁO SỞ HỮU CÔNG NGHIỆP SỐ 375 TẬP B (06.2019)

- (11) **1-0021181**
- (15) 21.05.2019 (51)⁷ **D06F 37/40**, 33/02, 39/08
- (21) 1-2016-04835 (22) 27.05.2015
- (86) PCT/JP2015/002686 27.05.2015 (87) WO2015/190053A1 17.12.2015
- (30) 2014-120606 11.06.2014 JP
- (45) 25.06.2019 375 (43) 25.05.2017 350
- (73) TOSHIBA LIFESTYLE PRODUCTS & SERVICES CORPORATION (JP)
25-1, Ekimae-honcho, Kawasaki-ku, Kawasaki-shi, Kanagawa, Japan
- (72) KAWAGUCHI, Hiroaki (JP), HISANO, Koji (JP), AKITA, Shingo (JP), OGURA, Norifumi (JP)
- (74) Công ty TNHH một thành viên Sở hữu trí tuệ VCCI (VCCI-IP CO.,LTD)
- (54) **MÁY GIẶT**
- (57) Sáng chế đề cập đến máy giặt bao gồm các phương tiện điều khiển để đặt, sau hoạt động giặt, bộ ly hợp một cách liên tục đến chế độ ly hợp giặt giữ, làm quay thân trục quay ở chế độ quay khác với chế độ quay trong hoạt động giặt, và thực hiện hoạt động gỡ rối để mở van thoát nước. Các phương tiện điều khiển đóng van thoát nước trong chu kỳ từng phần của thời gian thực hiện hoạt động gỡ rối.

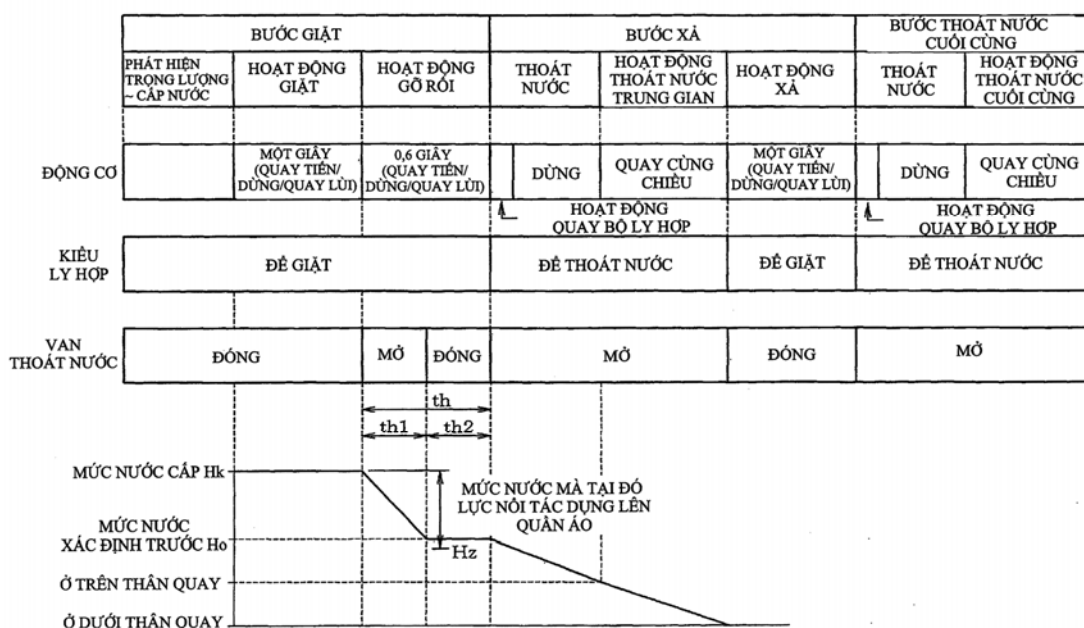

- (11) **1-0021182**
- (15) 21.05.2019 (51)⁷ **F24F 11/02**
- (21) 1-2017-01538 (22) 14.07.2015
- (86) PCT/JP2015/070120 14.07.2015 (87) WO2016/051920 07.04.2016
- (30) 2014-202307 30.09.2014 JP
- 2014-202308 30.09.2014 JP
- (45) 25.06.2019 375 (43) 26.06.2017 351
- (73) **DAIKIN INDUSTRIES, LTD. (JP)**
 Umeda Center Building, 4-12, Nakazaki-Nishi 2-Chome, Kita-ku, Osaka-shi, Osaka
 530-8323, Japan
- (72) Kousuke KIBO (JP)
- (74) Công ty TNHH Tâm nhìn và Liên danh (VISION & ASSOCIATES CO.LTD.)
- (54) **MÁY ĐIỀU HÒA KHÔNG KHÍ**
- (57) Sáng chế đề cập đến máy điều hòa không khí trong đó các khối trong nhà có thể thực hiện các hoạt động điều hòa không khí ổn định mà không cần quan tâm đến tình trạng của các khối trong nhà khác. Trong máy điều hòa không khí (10), các khối trong nhà điều hòa không khí (40, 50, 60, 70) có các bộ điều khiển phía trong nhà (47, 57, 67, 77). Các bộ điều khiển phía trong nhà (47, 57, 67, 77), trong bước điều khiển công suất, xác định giá trị đích mức độ quá nhiệt (SHt) hoặc giá trị đích mức độ làm lạnh quá nhanh (SCt) và/hoặc thể tích không khí (Ga) trên cơ sở nhiệt độ bay hơi đích (Tet) hoặc nhiệt độ ngưng tụ đích (Tct) mà được thiết lập bởi khối ngoài trời điều hòa không khí (20), nên mỗi khối trong nhà điều hòa không khí có thể thực hiện các hoạt động điều hòa không khí ổn định mà không cần quan tâm đến tình trạng của các khối trong nhà điều hòa không khí khác.

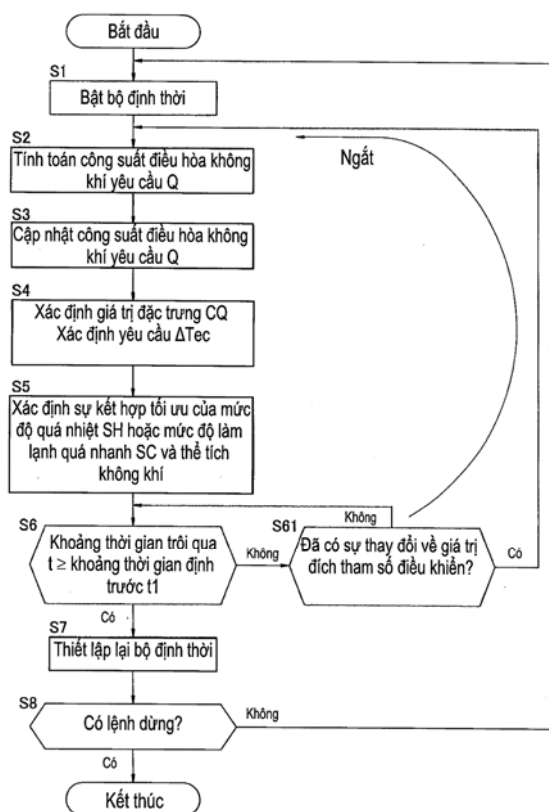

- (11) **1-0021183**
- (15) 21.05.2019 (51)⁷ **H04N 7/26**, H03M 7/42, H04N 7/50
- (21) 1-2017-02906 (22) 18.06.2012
- (62) 1-2014-00151
- (30) 61/497,794 16.06.2011 US
61/508,506 15.07.2011 US
- (45) 25.06.2019 375 (43) 25.09.2017 354
- (73) GE VIDEO COMPRESSION, LLC (US)
8 Southwoods Boulevard, Albany, New York 12211, United States of America
- (72) GEORGE, Valeri (DE), BROSS, Benjamin (DE), KIRCHHOFFER, Heiner (DE), MARPE, Detlev (DE), NGUYEN, Tung (DE), PREISS, Matthias (DE), SIEKMANN, Mischa (DE), STEGEMANN, Jan (DE), WIEGAND, Thomas (DE)
- (74) Công ty Luật TNHH AMBYS Hà Nội (AMBYS HANOI)
- (54) **VẬT GHI CÓ THỂ ĐỌC ĐƯỢC BẰNG MÁY TÍNH KHÔNG CHUYỂN TIẾP ĐỂ LƯU TRỮ DỮ LIỆU KẾT HỢP VỚI VIDEO**
- (57) Sáng chế đề cập đến vật ghi có thể đọc được bằng máy tính không chuyển tiếp để lưu trữ dữ liệu kết hợp với video. Vật ghi có thể đọc được bằng máy tính không chuyển tiếp để lưu trữ dữ liệu kết hợp với video bao gồm dòng dữ liệu được lưu trữ trong vật ghi có thể đọc được bằng máy tính không chuyển tiếp, dòng dữ liệu bao gồm các phép nhị phân hóa được mã hóa của các thành phần ngang và dọc của các hiệu vectơ chuyển động, trong đó video được mã hóa dự báo bởi phép dự báo bù chuyển động sử dụng các vectơ chuyển động được mã hóa trong dòng dữ liệu và các thành phần ngang và dọc của các hiệu vectơ chuyển động biểu diễn sai số dự báo đối với các vectơ chuyển động, trong đó sự nhị phân hóa thu được bằng cách sử dụng mã đơn phân rút gọn của các thành phần ngang và dọc, một cách lần lượt, trong khoảng thứ nhất của miền chứa các thành phần ngang và dọc dưới giá trị ngưỡng, và phép kết hợp tiền tố dưới dạng mã đơn phân rút gọn cho giá trị ngưỡng và hậu tố dưới dạng mã Exp- Golomb của các thành phần ngang và dọc, một cách lần lượt, trong khoảng thứ hai của miền chứa các thành phần ngang và dọc bao hàm và trên giá trị ngưỡng, trong đó giá trị ngưỡng là hai và mã Exp-Golomb có bậc một.

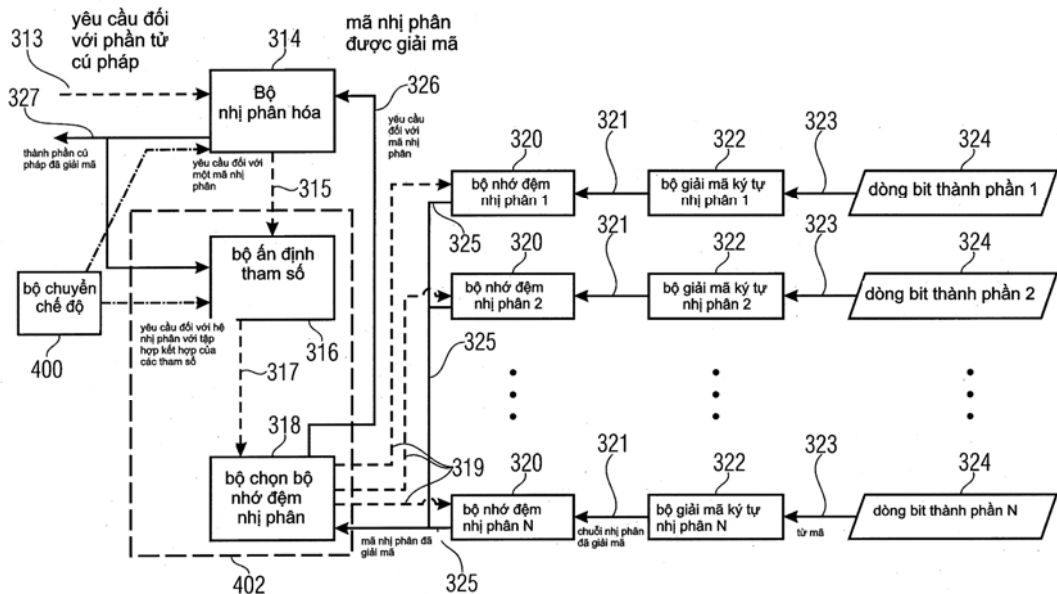

(11) **1-0021184**
 (15) 21.05.2019 (51)⁷ **F24F 1/18, F28D 1/047, F28F 9/00**
 (21) 1-2017-03168 (22) 14.01.2016
 (86) PCT/JP2016/050959 14.01.2016 (87) WO2016/117443 28.07.2016
 (30) 2015-008083 19.01.2015 JP
 (45) 25.06.2019 375 (43) 27.11.2017 356
 (73) DAIKIN INDUSTRIES, LTD. (JP)
 Umeda Center Building, 4-12, Nakazaki-Nishi 2-Chome, Kita-ku, Osaka-shi, Osaka
 530-8323, Japan

(72) TOMIOKA, Yuuko (JP), ONOJIMA, Eriko (JP)

(74) Công ty TNHH Tâm nhìn và Liên danh (VISION & ASSOCIATES CO.LTD.)

(54) **KHỐI TRAO ĐỔI NHIỆT CỦA MÁY ĐIỀU HÒA KHÔNG KHÍ**

(57) Sáng chế đề xuất khối trao đổi nhiệt của máy điều hòa không khí, khối trao đổi nhiệt này được bố trí bộ trao đổi nhiệt có các ống truyền nhiệt và các cánh tản nhiệt, và hộp có phần giá đỡ mà bộ trao đổi nhiệt được đặt trên đó, trong đó việc móp của của các cánh tản nhiệt ở đầu phía dưới của bộ trao đổi nhiệt được ngăn ngừa.

Khối trao đổi nhiệt (2) có bộ trao đổi nhiệt (23) có các ống truyền nhiệt (61) và các cánh tản nhiệt (64), và hộp (51) có phần giá đỡ (52) mà bộ trao đổi nhiệt được đặt trên đó. Khối trao đổi nhiệt này còn có chi tiết đệm (71, 72, 73) và chi tiết ngăn ngừa móp cánh (80). Chi tiết đệm được bố trí giữa bộ trao đổi nhiệt và phần giá đỡ. Chi tiết ngăn ngừa móp cánh này được bố trí giữa chi tiết đệm và ống truyền nhiệt hàng thấp nhất (61a), là ống truyền nhiệt thấp nhất trong số các ống truyền nhiệt, chi tiết ngăn ngừa móp cánh có độ cứng vững cao hơn so với các cánh tản nhiệt.

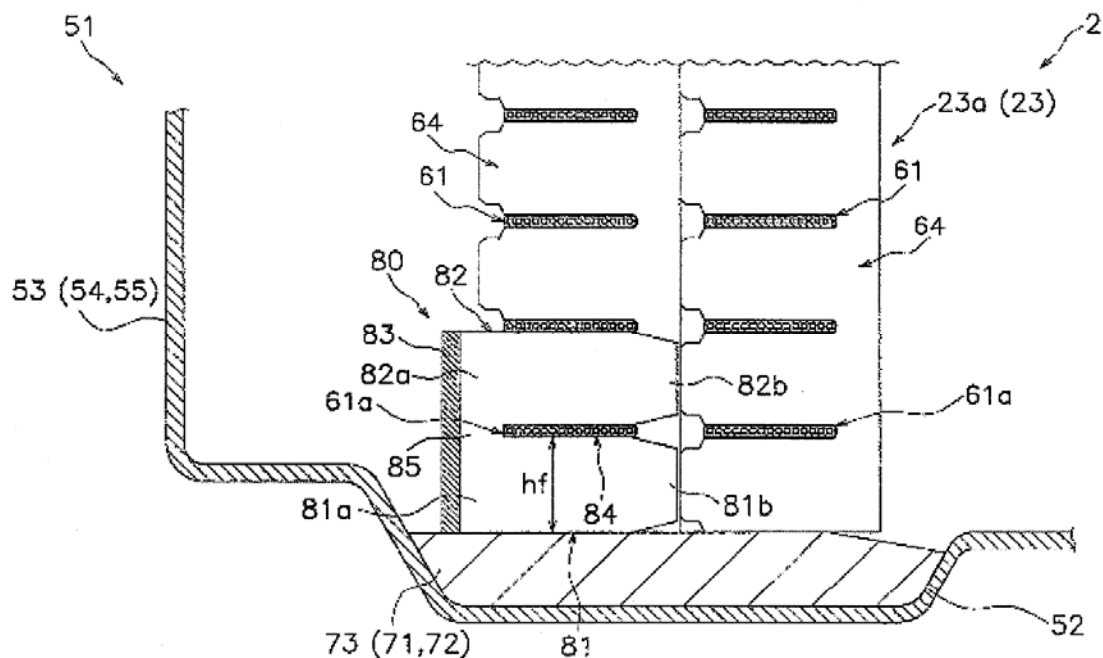

- (11) **1-0021185**
- (15) 21.05.2019 (51)⁷ **B01D 25/00**, C10M 169/02, 169/00, 169/04
- (21) 1-2012-01242 (22) 02.11.2010
- (86) PCT/AT2010/000413 02.11.2010 (87) WO2011/060461A1 26.05.2011
- (30) A 1822/2009 18.11.2009 AT
- (45) 25.06.2019 375 (43) 25.12.2012 297
- (73) ANDRITZ AG (AT)
Stattegger Strasse 18, 4045 Graz, Austria
- (72) DENKINGER, Franz (DE)
- (74) Công ty TNHH Nghiên cứu và Tư vấn chuyển giao công nghệ và đầu tư (CONCETTI)
- (54) QUY TRÌNH ÉP DẦU CỌ HOẶC DẦU HẠT CỌ TRONG MÁY LỌC ÉP VÀ MÁY LỌC ÉP DÙNG CHO QUY TRÌNH NÀY
- (57) Sáng chế đề cập đến quy trình ép dầu cọ hoặc dầu hạt cọ trong máy lọc ép sử dụng dầu không phải là dầu khoáng. Sáng chế, khác biệt ở chỗ, dầu cọ hoặc dầu hạt cọ được sử dụng làm dầu thủy lực trong đường ống dầu không phải là dầu khoáng, trong đó dầu cọ hoặc dầu hạt cọ này được dẫn vào đường ống dầu ở áp suất lớn hơn 15MPa (150 bar) và nhiệt độ được giữ cách biệt so với nhiệt độ nóng chảy. Quy trình theo sáng chế tạo ra tính ổn định cao của dầu và mở rộng khả năng sử dụng của máy lọc ép. Ngoài ra, sáng chế còn đề cập đến máy lọc ép để ép dầu cọ hoặc dầu hạt cọ này.

- (11) **1-0021186**
- (15) 21.05.2019 (51)⁷ **H04H 20/59**, H04Q 7/38
- (21) 1-2012-01260 (22) 07.05.2012
- (30) 100115692 05.05.2011 TW
- (45) 25.06.2019 375 (43) 25.02.2013 299
- (73) CHUNGHWA TELECOM CO., LTD. (TW)
No.12, Ln. 551, Sec. 5, Minzu Rd., Yangmei City, Taoyuan County, Taiwan.
- (72) Wei-Lun Li (TW), Chia-Tung Hu (TW), Yu-Neng Hung (TW), Ting-Wei Hsu (TW), Hui-Chia Chang (TW)
- (74) Công ty cổ phần Tư vấn S&B (S&B CONSULTANT., CORP.)
- (54) **HỆ THỐNG VÀ PHƯƠNG PHÁP TRUYỀN TIN KHẨN CẤP DẠNG TƯƠNG THÍCH**
- (57) Sáng chế đề cập đến hệ thống và phương pháp truyền tin khẩn cấp dạng tương thích, khi nhận được yêu cầu truyền tin khẩn cấp có thể căn cứ vào chủng loại và thuộc tính của tin khẩn cấp tự động lựa chọn một hoặc nhiều phương tiện truyền tin phù hợp để đồng thời hoặc lần lượt truyền tin khẩn cấp tới các đối tượng được truyền tin mặc định hoặc không mặc định. Hệ thống truyền tin khẩn cấp theo sáng chế gồm bảy bộ phận chính: khối yêu cầu truyền tin khẩn cấp, trung tâm điều hành truyền tin khẩn cấp, khối logic truyền tin khẩn cấp dạng tương thích, khối thuộc tính tin khẩn cấp, khối thuộc tính phương tiện truyền tin, khối thuộc tính đối tượng được thông báo và phương tiện truyền tin. Sáng chế đề cập đến một giải pháp kỹ thuật đơn giản và nhanh chóng giúp các cơ quan chính phủ, các đơn vị sự nghiệp, các doanh nghiệp, các tổ chức đoàn thể kịp thời truyền tin khẩn cấp thông qua các phương tiện truyền tin. Trường hợp xảy ra tai họa, sáng chế có thể cung cấp giải pháp phòng tránh để đảm bảo an toàn tính mạng của người dân; trường hợp phát sinh sự việc khẩn cấp, sáng chế có thể truyền tin với tốc độ nhanh.

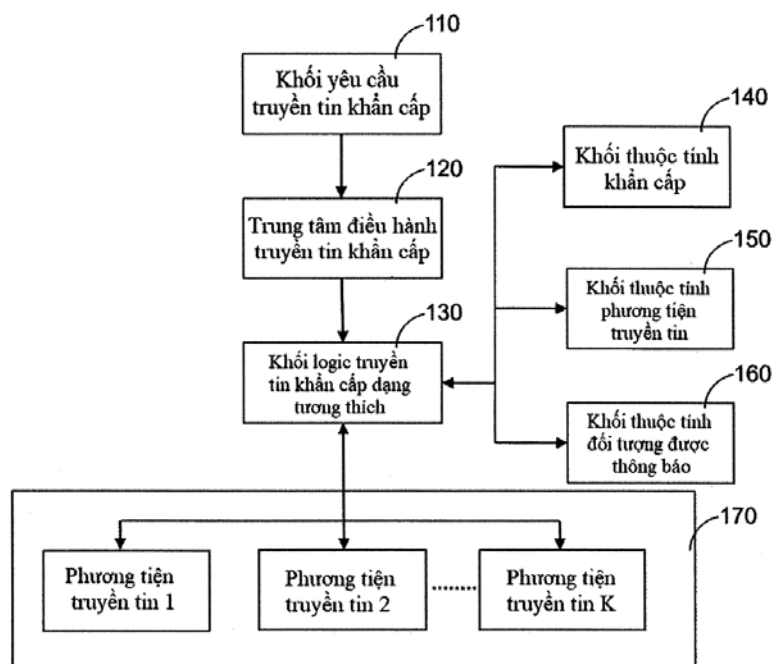

- (11) **1-0021187**
- (15) 21.05.2019 (51)⁷ **G06F 3/048**, 3/041
- (21) 1-2013-00678 (22) 01.08.2011
- (86) PCT/KR2011/005651 01.08.2011 (87) WO2012/018212A2 09.02.2012
- (30) 10-2010-0074547 02.08.2010 KR
- (45) 25.06.2019 375 (43) 27.05.2013 302
- (73) SAMSUNG ELECTRONICS CO., LTD. (KR)
129, Samsung-ro, Yeongtong-gu, Suwon-si, Gyeonggi-do, 443-742, Republic of Korea
- (72) Sang Ki LEE (KR), Su Jung YOUN (KR), Kyoung Ae LIM (KR), Su Mi SHIM (KR), Wan Soo LIM (KR)
- (74) Công ty TNHH Sở hữu trí tuệ WINCO (WINCO CO., LTD.)
- (54) **THIẾT BỊ CẢM ỨNG VÀ PHƯƠNG PHÁP THỰC HIỆN KIỂM SOÁT THƯ MỤC DỰA TRÊN TIẾP XÚC DÙNG CHO THIẾT BỊ CẢM ỨNG NÀY**
- (57) Sáng chế đề cập tới thiết bị cảm ứng và phương pháp thực hiện kiểm soát thư mục dựa trên tiếp xúc dùng cho thiết bị cảm ứng này. Theo sáng chế, phương pháp kiểm soát thư mục dựa trên tiếp xúc được tạo phù hợp để tạo ra, di chuyển hoặc sắp xếp các thư mục nhằm đáp lại đầu vào tương tác người dùng dựa trên tiếp xúc. Thiết bị cảm ứng tiếp nhận đầu vào tương tác người dùng dựa trên tiếp xúc trên màn hình chủ của thiết bị cảm ứng và tạo ra một thư mục mới để đáp lại ít nhất một đối tượng được chọn bởi tương tác người dùng. Việc kiểm soát thư mục dựa trên tiếp xúc cho phép hiển thị thư mục mới ở một vị trí nhất định trên màn hình chủ.

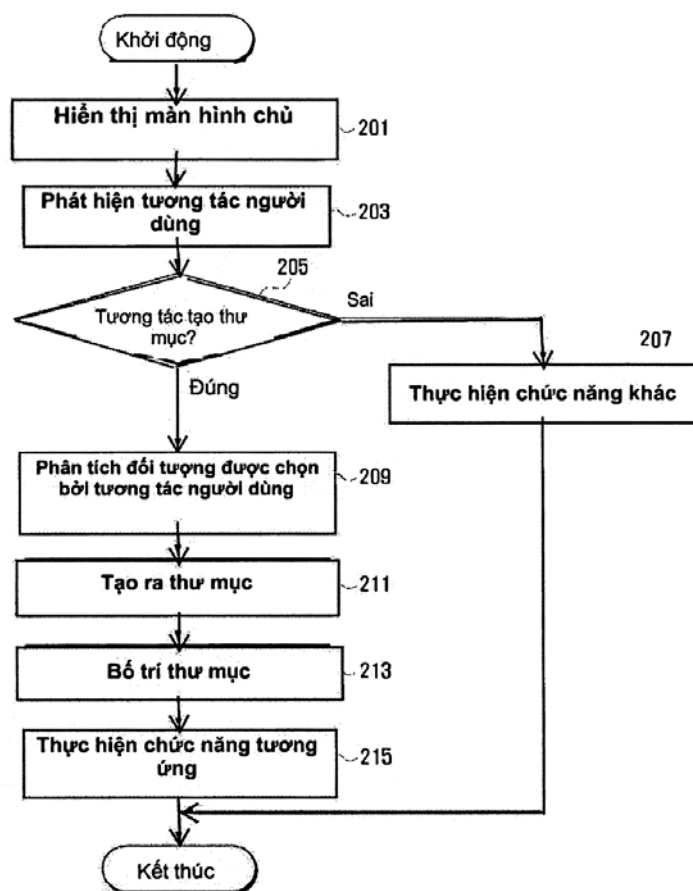

- (11) **1-0021188**
 (15) 21.05.2019 (51)⁷ **B67C 3/02**, 7/00, B67B 3/20
 (21) 1-2014-01624 (22) 25.10.2012
 (86) PCT/JP2012/077628 25.10.2012 (87) WO2013/062055 02.05.2013
 (30) 2011-235847 27.10.2011 JP
 (45) 25.06.2019 375 (43) 25.08.2014 317

(73) DAI NIPPON PRINTING CO., LTD. (JP)
 1 - 1, ICHIGAYA - KAGA - CHO 1 - CHOME, SHINJUKU - KU, TOKYO - TO,
 JAPAN

(72) AKITOMO SEKINE (JP), MIE OOTA (JP), SEIJI KUWANO (JP)

(74) Công ty TNHH Ban Ca (BANCA)

(54) PHƯƠNG PHÁP ĐÓNG CHAI VÀ HỆ THỐNG ĐÓNG CHAI

(57) Sáng chế đề cập đến phương pháp đóng chai để đóng nước (60) vào chai nhựa (50). Trước tiên, nước (60) được cấp đến bộ phận hòa tan (18) trước để siêu hòa tan khí vào trong đó (bước nạp khí). Sau đó, ở bộ phận đóng chai (15), chai nhựa (50) được đóng nước (60) có chứa khí đã được siêu hòa tan trong đó (bước đóng nước). Sau khi chai nhựa (50) được đóng nắp bởi bộ phận gắn nắp (16), khí siêu hòa tan trong nước (60) được hóa hơi, do đó trong chai nhựa (50) có áp suất dương bên trong.

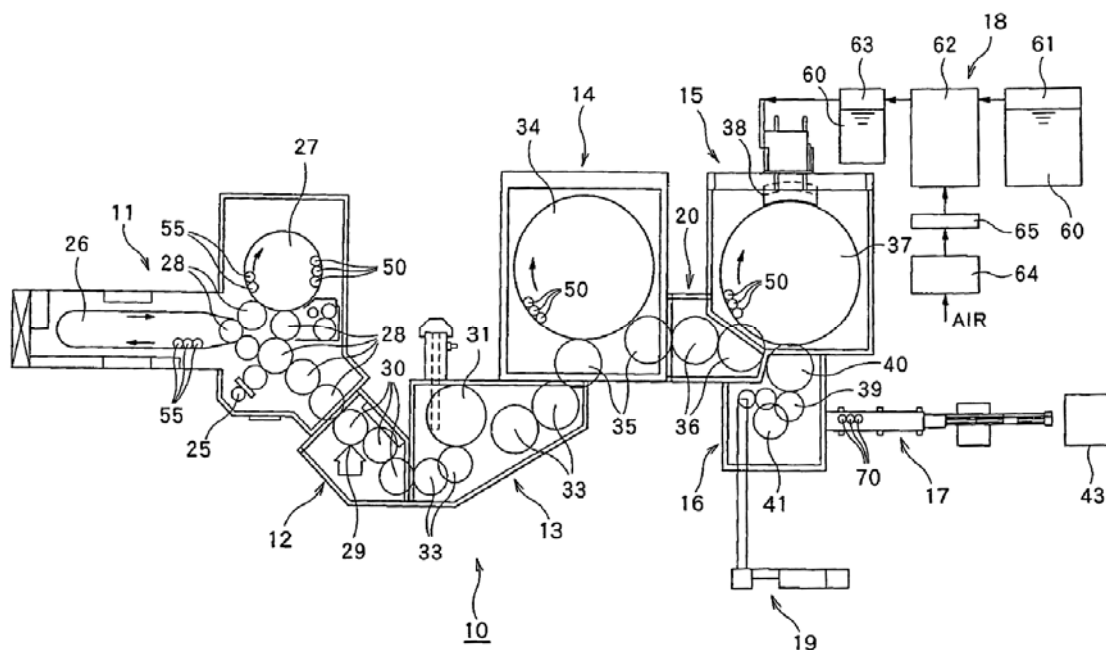

- (11) **1-0021189**
- (15) 21.05.2019 (51)⁷ **G07D 7/20**, 7/12
- (21) 1-2015-01440 (22) 05.07.2013
- (86) PCT/CN2013/078911 05.07.2013 (87) WO2014/075452A1 22.05.2014
- (30) 201210462080.3 15.11.2012 CN
- (45) 25.06.2019 375 (43) 25.09.2015 330
- (73) **GRG BANKING EQUIPMENT CO., LTD.** (CN)
9 Kelin Road, Science City, Luogang District, Guangzhou, Guangdong 510663, P. R. China
- (72) CHEN, Zhuwen (CN), LIU, Mengtao (CN)
- (74) Công ty TNHH Sở hữu trí tuệ WINCO (WINCO CO., LTD.)
- (54) **THIẾT BỊ VÀ PHƯƠNG PHÁP NHẬN BIẾT SỐ TRÊN TỜ TIỀN GIẤY**
- (57) Sáng chế đề cập tới thiết bị và phương pháp nhận biết số trên tờ tiền giấy. Thiết bị theo sáng chế bao gồm: bộ cảm biến tiếp xúc để thu thập dữ liệu ảnh tờ tiền giấy; tấm nguồn ánh sáng truyền bằng LED ánh sáng trắng; tấm xử lý việc thu thập ảnh có tích hợp mảng cổng lập trình được dạng trường (FPGA) và bộ xử lý tín hiệu số (DSP), mảng cổng lập trình được dạng trường (FPGA) được sử dụng để kiểm soát trạng thái Bật/Tắt của tấm nguồn ánh sáng truyền bằng LED ánh sáng trắng và kích hoạt bộ cảm biến tiếp xúc để thu được ảnh, và bộ xử lý tín hiệu số (DSP) được sử dụng để xử lý và nhận biết dữ liệu ảnh tờ tiền giấy; và hai cặp bộ cảm biến vị trí để phát hiện xem có tờ tiền giấy đi vào thiết bị nhận biết số trên tờ tiền giấy hay không, trong đó tấm nguồn ánh sáng truyền bằng LED ánh sáng trắng có hai chế độ nguồn ánh sáng là mạnh và yếu, và hai chế độ nguồn ánh sáng này xen kẽ tạo ra nguồn ánh sáng truyền cho bộ cảm biến tiếp xúc để thu được dữ liệu ảnh tờ tiền giấy.

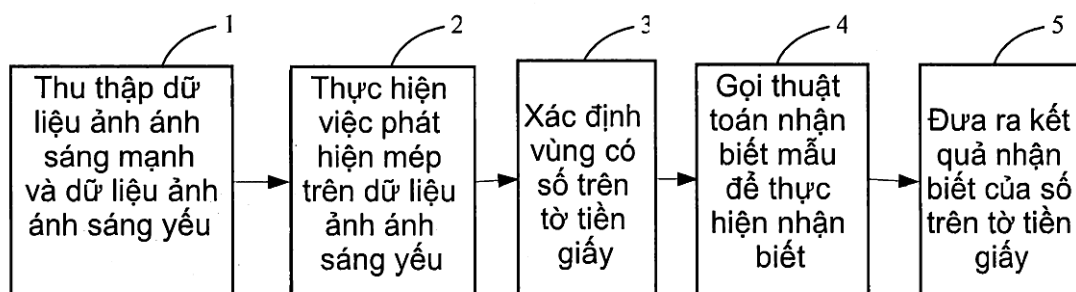

- (11) **1-0021190**
- (15) 21.05.2019 (51)⁷ **G02B 5/30**
- (21) 1-2016-02368 (22) 18.11.2014
- (86) PCT/JP2014/080441 18.11.2014 (87) WO2015/079968A1 04.06.2015
- (30) 2013-248084 29.11.2013 JP
- (45) 25.06.2019 375 (43) 26.09.2016 342
- (73) SUMITOMO CHEMICAL COMPANY, LIMITED (JP)
27-1, Shinkawa 2-chome, Chuo-ku, Tokyo 104-8260, Japan
- (72) KUNAI, Yuichiro (JP)
- (74) Công ty TNHH một thành viên Sở hữu trí tuệ VCCI (VCCI-IP CO.,LTD)
- (54) **LỚP PHÂN CỰC VÀ TẤM PHÂN CỰC BAO GỒM LỚP PHÂN CỰC**
- (57) Sáng chế đề cập đến lớp phân cực mà kháng hiện tượng phai màu đỏ trong thử nghiệm bền nhiệt ngay cả khi có độ dày nhỏ, và tấm phân cực bao gồm lớp phân cực này. Lớp phân cực có độ dày nhỏ hơn hoặc bằng 10 μm và sự thay đổi độ trì hoãn (Rpva) trong khoảng 0,2 nm/mm theo chiều trục truyền.

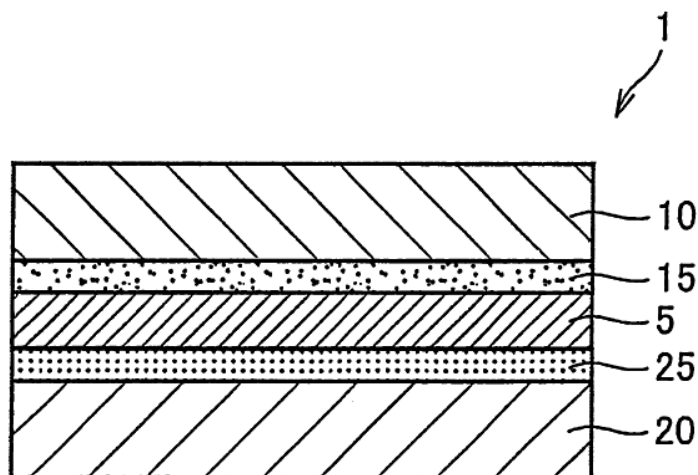

- | | | | | | |
|------|-------------------|------------|-------------------|------------------|------------|
| (11) | 1-0021191 | | | | |
| (15) | 21.05.2019 | | (51) ⁷ | G02B 5/30 | |
| (21) | 1-2016-02369 | | (22) | 18.11.2014 | |
| (86) | PCT/JP2014/080445 | 18.11.2014 | (87) | WO2015/079969A1 | 04.06.2015 |
| (30) | 2013-248078 | 29.11.2013 | | JP | |
| (45) | 25.06.2019 | 375 | (43) | 26.09.2016 | 342 |

(73) SUMITOMO CHEMICAL COMPANY, LIMITED (JP)
27-1, Shinkawa 2-chome, Chuo-ku, Tokyo 104-8260, Japan

(72) KUNAI, Yuichiro (JP)

(74) Công ty TNHH một thành viên Sở hữu trí tuệ VCCI (VCCI-IP CO.,LTD)

(54) LỚP PHÂN CỰC VÀ TẤM PHÂN CỰC BAO GỒM LỚP PHÂN CỰC

(57) Sáng chế đề cập đến tấm phân cực bao gồm lớp phân cực có độ dày nhỏ hơn hoặc bằng 10 μm và có tỉ lệ A_{700}/A_{450} giữa độ hấp thụ A_{700} ở bước sóng 700 nm và độ hấp thụ A_{450} ở bước sóng 450 nm lớn hơn hoặc bằng 0,85; lớp phân cực có độ dày nhỏ hơn hoặc bằng 10 μm và có trị số tuyệt đối của hiệu số giữa độ hấp thụ A_{700} ở bước sóng 700 nm và độ hấp thụ A_{450} ở bước sóng 450 nm nhỏ hơn hoặc bằng 0,11 sau khi xử lý nhiệt ở 100°C trong 30 phút; và tấm phân cực bao gồm lớp phân cực nêu trên.

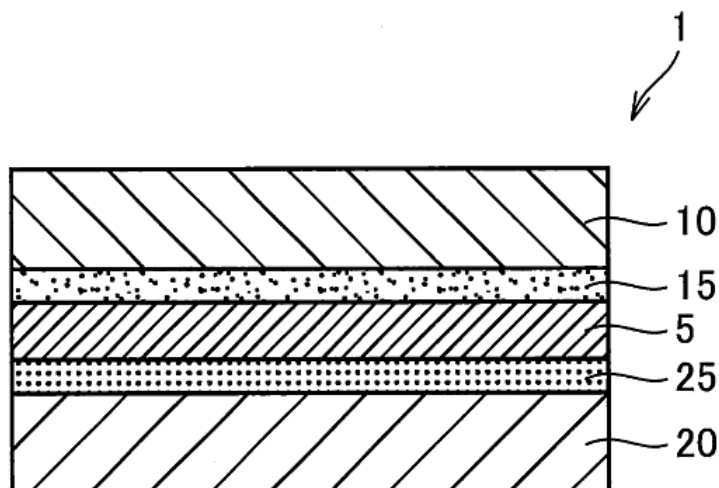

- (11) **1-0021192**
- (15) 21.05.2019 (51)⁷ **B23K 35/26**, C22C 13/00, H05K 3/34, H01F 27/28
- (21) 1-2017-01054 (22) 04.09.2015
- (86) PCT/JP2015/075179 04.09.2015 (87) WO2016/035879 10.03.2016
- (30) 2014-180369 04.09.2014 JP
- (45) 25.06.2019 375 (43) 26.06.2017 351
- (73) SENJU METAL INDUSTRY CO., LTD. (JP)
23, Senju-Hashido-cho, Adachi-ku, Tokyo 1208555, Japan
- (72) YOSHIKAWA Shunsaku (JP)
- (74) Công ty TNHH Tâm nhìn và Liên danh (VISION & ASSOCIATES CO.LTD.)
- (54) **HỢP KIM HÀN KHÔNG CHỨA CHÌ DÙNG ĐỂ PHỦ SƠ BỘ ĐẦU NỐI VÀ LINH KIỆN ĐIỆN TỬ ĐƯỢC PHỦ SƠ BỘ BẰNG HỢP KIM HÀN NÀY**
- (57) Sáng chế đề cập đến hợp kim hàn không chứa chì dùng để phủ sơ bộ đầu nối, nhờ hợp kim hàn này mà đặc tính tách khi rút các đầu nối ra khỏi chất hàn nóng chảy được cải thiện. Hợp kim hàn không chứa chì để phủ sơ bộ đầu nối này chứa Cu với lượng 4% khối lượng hoặc lớn hơn và 6% khối lượng hoặc nhỏ hơn, Ni với lượng 0,1% khối lượng hoặc lớn hơn và 0,2% khối lượng hoặc nhỏ hơn, Ga với lượng 0,01% khối lượng hoặc lớn hơn và 0,04% khối lượng hoặc nhỏ hơn, P với lượng 0,004% khối lượng hoặc lớn hơn và 0,03% khối lượng hoặc nhỏ hơn và phần còn lại là Sn, tổng lượng của Ga và P bằng 0,05% khối lượng hoặc nhỏ hơn. Sức căng của hợp kim hàn này ở trạng thái nóng chảy bằng cách gia nhiệt ở nhiệt độ hàn bằng 200 dyn/cm hoặc nhỏ hơn. Ngoài ra, sáng chế còn đề cập đến linh kiện điện tử có đầu nối được phủ sơ bộ bằng hợp kim hàn nêu trên.

CÔNG BÁO SỞ HỮU CÔNG NGHIỆP SỐ 375 TẬP B (06.2019)

- (11) **1-0021193**
- (15) 21.05.2019 (51)⁷ **A23L 1/168**, 1/10
- (21) 1-2011-00592 (22) 18.08.2009
- (86) PCT/EP2009/060671 18.08.2009 (87) WO2010/020640 25.02.2010
- (30) 08105059.3 18.08.2008 EP
- (45) 25.06.2019 375 (43) 25.05.2011 278
- (73) DSM IP ASSETS B.V. (NL)
Het Overloon 1, 6411 TE Heerlen, The Netherlands
- (72) STEIGER, Georg (AT)
- (74) Công ty TNHH T&T INVENMARK Sở hữu trí tuệ Quốc tế (T&T INVENMARK CO., LTD.)
- (54) **QUY TRÌNH SẢN XUẤT GẠO HOÀN NGUYÊN**
- (57) Sáng chế đề cập đến quy trình sản xuất sản phẩm thực phẩm giống như hạt gạo trên cơ sở gạo, cụ thể là gạo hoàn nguyên được làm giàu một hoặc nhiều vi chất dinh dưỡng (sau đây được đề cập là "gạo hoàn nguyên được làm giàu") và gạo hoàn nguyên được làm giàu có thể thu được theo quy trình này.

- (11) **1-0021194**
- (15) 21.05.2019 (51)⁷ **F16J 15/06**
- (21) 1-2011-01412 (22) 02.11.2009
- (86) PCT/CN2009/074744 02.11.2009 (87) WO2010/060336A1 03.06.2010
- (30) 200810175518.3 03.11.2008 CN
- (45) 25.06.2019 375 (43) 25.08.2011 281
- (73) ZHONGYE CHANGTIAN INTERNATIONAL ENGINEERING CO., LTD. (CN)
No.1 Laodong Mid Road, Changsha, Hunan 410007, China
- (72) GAO, Deliang (CN)
- (74) Công ty TNHH Sở hữu trí tuệ WINCO (WINCO CO., LTD.)
- (54) **BỘ PHẬN BỊT KÍN**

(57) Sáng chế đề cập tới bộ phận bịt kín dùng cho mỗi bịt kín tĩnh và mỗi bịt kín động giữa hai mặt phẳng hoặc mặt hình cung của các bộ phận cần bịt kín. Bộ phận bịt kín này có hai hoặc nhiều hơn phần nhô liền kề nhau ở dạng liền khối, và một phía của bộ phận bịt kín đối diện với các phần nhô là hình chữ nhật; độ dài của từng phần nhô, nghĩa là độ dài của hình chữ nhật, bằng độ dài cần bịt kín của mặt phẳng, hoặc độ dài cần bịt kín của mặt hình cung hoặc mặt cong. Phần nối có độ rộng chọn trước thứ nhất được tạo ra giữa hai phần nhô liền kề. Rãnh được tạo ra bên dưới từng phần nhô của bộ phận bịt kín; hoặc khối đệm được tạo ra bên dưới từng phần nối của bộ phận bịt kín, và bộ phận bịt kín được lắp cố định vào khối đệm hoặc vào một hoặc hai mặt phẳng hoặc mặt hình cung hoặc mặt cong cần bịt kín bằng mỗi lắp cơ khí. Bộ phận bịt kín theo sáng chế đảm bảo hiệu quả bịt kín giữa các mặt phẳng hoặc các mặt hình cung hoặc các mặt cong của hai bộ phận cần bịt kín.

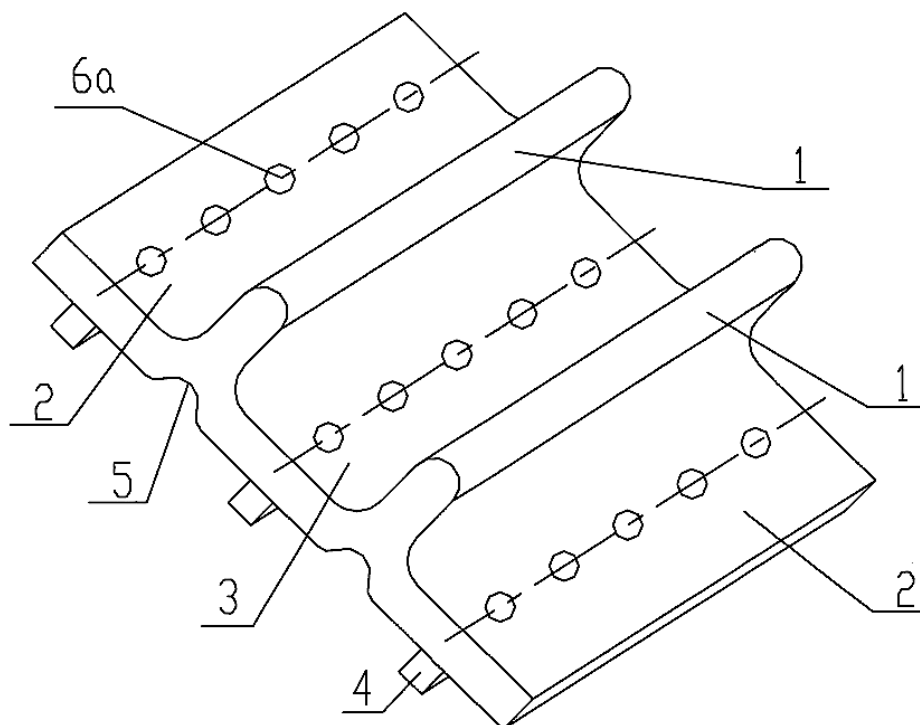

- (11) **1-0021195**
- (15) 21.05.2019 (51)⁷ **C12P 19/14**
- (21) 1-2011-03614 (22) 26.05.2010
- (86) PCT/IN2010/000355 26.05.2010 (87) WO2010/137039 02.12.2010
- (30) 1299/MUM/2009 26.05.2009 IN
- 1314/MUM/2009 29.05.2009 IN
- (45) 25.06.2019 375 (43) 27.08.2012 293
- (76) LALI, ARVIND MALLINATH (IN)
 Chemical Engineering Department, Institute of Chemical Technology (Deemed University), Nathalal Parikh Marg, Matunga (East) Mumbai 400 019, India
- (74) Công ty Luật TNHH AMBYS Hà Nội (AMBYS HANOI)
- (54) **QUY TRÌNH SẢN XUẤT ĐƯỜNG LÊN MEN ĐƯỢC TỪ SINH KHỐI**
- (57) Sáng chế đề cập tới quy trình sản xuất đường lên men được từ sinh khối bằng cách sử dụng hệ nhiều bước nhiều enzym. Quy trình được bộc lộ trong sáng chế cung cấp đường có năng suất cao trong một khoảng thời gian ít hơn. Hệ nhiều enzym được bộc lộ trong sáng chế chuyển hóa xenluloza, hemixenluloza và/hoặc hỗn hợp của chúng thành đường lên men được với hiệu suất cao và tính kinh tế tốt hơn so với quy trình đã biết trong tình trạng kỹ thuật. Xenluloza và hemixenluloza lấy được từ các nguồn tự nhiên như sinh khối lignoxenluloza bất kỳ được đường hóa trong thời gian được rút ngắn với các tốc độ chuyển hóa cao các chất trung gian được biến đổi bằng các chế phẩm/nhóm enzym của hệ nhiều enzym để nâng cao tốc độ và do đó cung cấp một quy trình đường hóa xenluloza và hemixenluloza có tính kinh tế.

- | | | | | | |
|------|-------------------|------------|-------------------|-------------------|------------|
| (11) | 1-0021196 | | | | |
| (15) | 21.05.2019 | | (51) ⁷ | E21B 23/00 | |
| (21) | 1-2012-00150 | | (22) | 10.08.2010 | |
| (86) | PCT/GB2010/001512 | 10.08.2010 | (87) | WO2011/018617 | 17.02.2011 |
| (30) | 0913979.1 | 10.08.2009 | GB | | |
| | 12/709,948 | 22.02.2010 | US | | |
| (45) | 25.06.2019 | 375 | (43) | 25.07.2012 | 292 |
- (73) **CENTEK LIMITED (GB)**
 Forde Road, Brunel Industrial Estate, Newton Abbot, TQ12 4AE, United Kingdom
- (72) **JENNER, Andrew (GB)**
- (74) Công ty TNHH Tâm nhìn và Liên danh (VISION & ASSOCIATES CO.LTD.)
- (54) **BỘ PHẬN ĐỊNH TÂM DÙNG CHO LỖ KHOAN**
- (57) Sáng chế đề xuất bộ phận định tâm dùng cho lỗ khoan có vòng chặn hoặc bộ phận tương tự được tạo liền khối để dụng cụ được lắp vào đó. Chuyển động của dụng cụ này cho phép vòng chặn được kéo chặt gài khớp vào ống hoặc chi tiết ống khác. Bộ phận định tâm dạng dải cong có các dải cong xen kẽ lệch theo chiều dọc để giảm lực tác dụng ban đầu. Bộ phận định tâm có thể được tạo ra để có các dải đầu của loại được sử dụng trong vòng chặn.

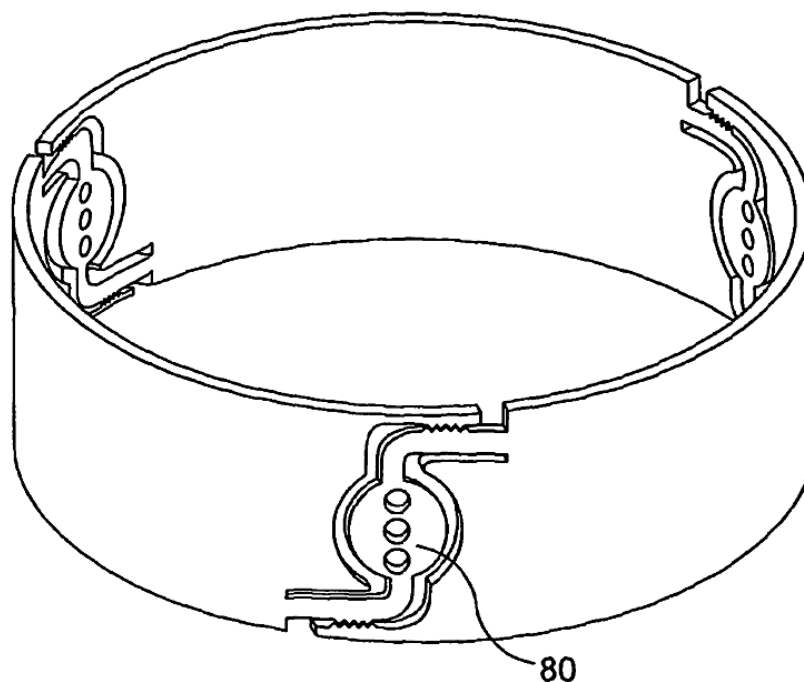

(11) **1-0021197**
 (15) 21.05.2019 (51)⁷ **E02D 17/00**
 (21) 1-2012-02248 (22) 30.07.2012
 (45) 25.06.2019 375 (43) 25.02.2014 311

(73) JFE STEEL CORPORATION (JP)
 2-3, Uchisaiwai-cho 2-chome, Chiyoda-ku, Tokyo 100-0011, Japan

(72) Yoshitake OKA (JP)

(74) Công ty Cổ phần Sở hữu công nghiệp INVESTIP (INVESTIP)

(54) **PHƯƠNG PHÁP GIA CƯỜNG ĐỐI VỚI KẾT CẤU DƯỚI NƯỚC**

(57) Sáng chế đề cập đến kết cấu gia cường và phương pháp gia cường đối với kết cấu dưới nước. Trong kết cấu gia cường (D) của kết cấu dưới nước, khe hở (7) ở giữa cọc ống thép (1) và các ống chống (4) và (5) được nhồi bằng vật liệu vữa lỏng (8) ở trạng thái trong đó cọc ống thép (1) được luồn vào các ống chống (4) và (5), nhờ đó kết nối thanh giằng nằm ngang (2) và thanh giằng chéo (3) với cọc ống thép (1).

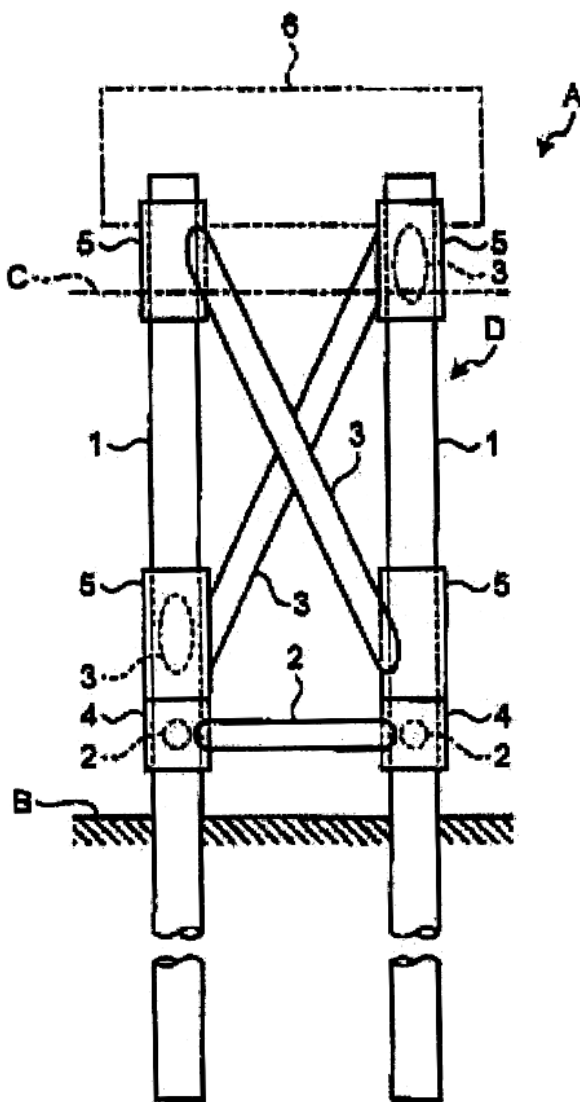

- (11) **1-0021198**
- (15) 21.05.2019 (51)⁷ **F02F 1/00, C23C 16/00**
- (21) 1-2014-03662 (22) 06.05.2013
- (86) PCT/IB2013/001028 06.05.2013 (87) WO2013/164690 11.07.2013
- (30) 1254060 03.05.2012 FR
- (45) 25.06.2019 375 (43) 26.01.2015 322
- (73) H.E.F. (FR)
Rue Benoit Fourneyron, F-42160 Andrezieux Boutheon, France
- (72) HEAU Christophe (FR), BOMBILLON Laurent (FR), MAURIN-PERRIER Philippe (FR)
- (74) Công ty Luật TNHH Phạm và Liên danh (PHAM & ASSOCIATES)
- (54) **VỎ ĐỘNG CƠ ĐỐT TRONG**
- (57) Sáng chế đề cập đến vỏ động cơ đốt trong có bề mặt bên trong được làm cho hoàn toàn trơn nhẵn và được phủ lớp phủ DLC (Diamond Like Carbon - cacbon dạng kim cương). Cụ thể, vỏ động cơ đốt trong theo sáng chế, khác biệt ở chỗ, bề mặt bên trong của vỏ này không có các rãnh mài doa, được xử lý bằng cách đánh bóng để có độ nhám bề mặt Ra nhỏ hơn 0,06 μ m, và sau đó được phủ lớp phủ DLC (Diamond Like Carbon - cacbon dạng kim cương).

- (11) **1-0021199**
 (15) 21.05.2019 (51)⁷ **B65G 67/60**, 65/06, 17/36
 (21) 1-2014-03848 (22) 19.11.2014
 (30) 2013-245106 27.11.2013 JP
 (45) 25.06.2019 375 (43) 25.06.2015 327
 (73) SUMITOMO HEAVY INDUSTRIES MATERIAL HANDLING SYSTEMS CO., LTD.
 (JP)

1-1, Osaki 2-chome, Shinagawa-ku, Tokyo 141-6025, Japan

(72) Sachi YAWAKA (JP), Masaru HATAZAWA (JP)

(74) Công ty TNHH một thành viên Sở hữu trí tuệ VCCI (VCCI-IP CO.,LTD)

(54) THIẾT BỊ DỠ TẢI LIÊN TỤC

(57) Sáng chế đề cập đến thiết bị dỡ tải liên tục có thể ngăn chặn việc giảm tốc độ thu hồi tải trong trường hợp gia tăng tốc độ di chuyển của gầu. Thiết bị dỡ tải liên tục theo sáng chế là loại cơ cấu nâng có dạng gầu được tạo kết cấu để vận chuyển liên tục khối vật liệu. Cơ cấu nâng có dạng gầu được bố trí có các gầu (20) được tạo kết cấu để dỡ tải trọng hàng hóa và chất tải khối vật liệu trong đó, xích được tạo kết cấu để giữ các gầu (20) và con lăn dẫn động được tạo kết cấu để dẫn động và quay tròn xích, và phần cong (22d) ở xa bên trong hơn các phần đầu (22g) và (22h) của mặt trong (22b) của phần đáy (22), mà nằm ở phía đối diện với phần miệng (21) của gầu (20).

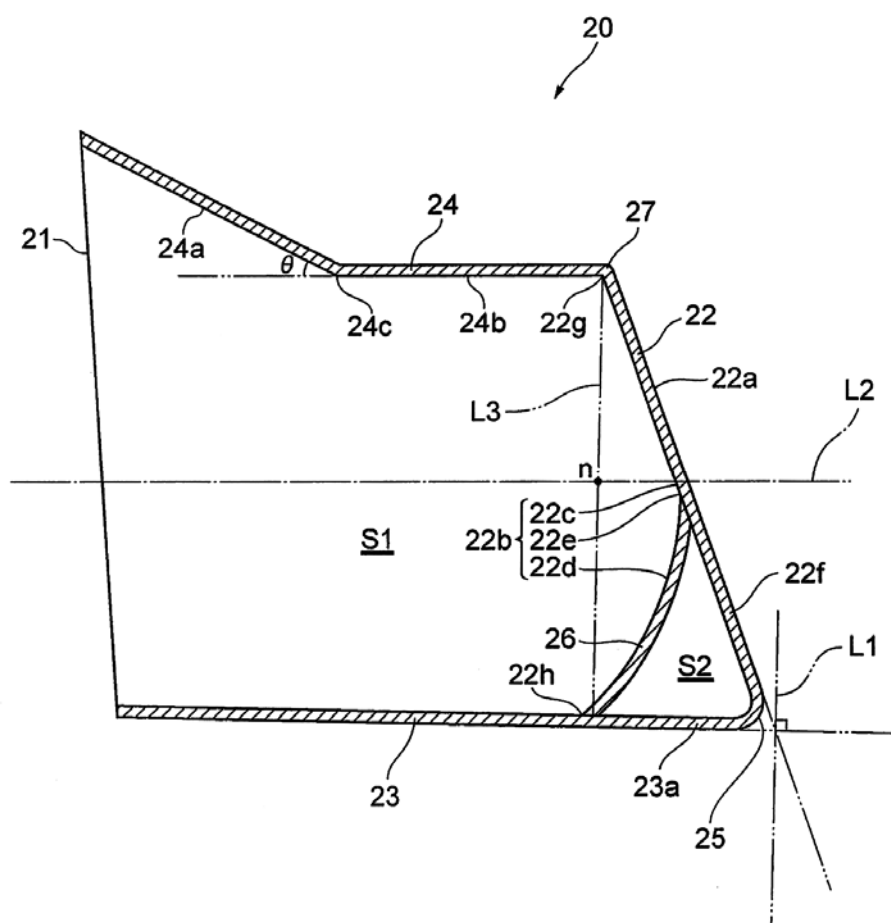

- (11) **1-0021200**
- (15) 21.05.2019 (51)⁷ **A61K 9/24**, 9/22, 31/40, 9/20
- (21) 1-2015-00974 (22) 30.08.2013
- (86) PCT/KR2013/007838 30.08.2013 (87) WO2014/035188 06.03.2014
- (30) 10-2012-0096477 31.08.2012 KR
- (45) 25.06.2019 375 (43) 25.05.2015 326
- (73) HANMI PHARM. CO., LTD. (KR)
214, Muha-ro, Paltan-myeon, Hwaseong-si, Gyeonggi-do 445-910, Republic of Korea
- (72) KIM, Yong Il (KR), CHO, Jung Hyun (KR), CHOI, Jun Young (KR), CHOI, Young Keun (KR), PARK, Jae Hyun (KR), WOO, Jong Soo (KR)
- (74) Công ty Luật TNHH Phạm và Liên danh (PHAM & ASSOCIATES)
- (54) **VIÊN NÉN KẾT HỢP HAI LỚP CHỨA ATORVASTATIN, IRBESARTAN VÀ MAGIE CACBONAT VÀ PHƯƠNG PHÁP BÀO CHẾ VIÊN NÉN NÀY**
- (57) Sáng chế đề cập tới viên nén kết hợp hai lớp bao gồm (a) lớp thứ nhất bao gồm irbesartan hoặc muối dược dụng của nó; và (b) lớp thứ hai bao gồm atorvastatin hoặc muối dược dụng của nó và magie cacbonat ($MgCO_3$) với tỷ lệ khối lượng nằm trong khoảng từ 1:4 đến 1:5, và phương pháp bào chế viên nén này. Với tốc độ hòa tan và sinh khả dụng mỹ mãn, viên nén kết hợp hai lớp này được dùng để điều trị chứng tăng huyết áp và chứng tăng cholesterol máu.

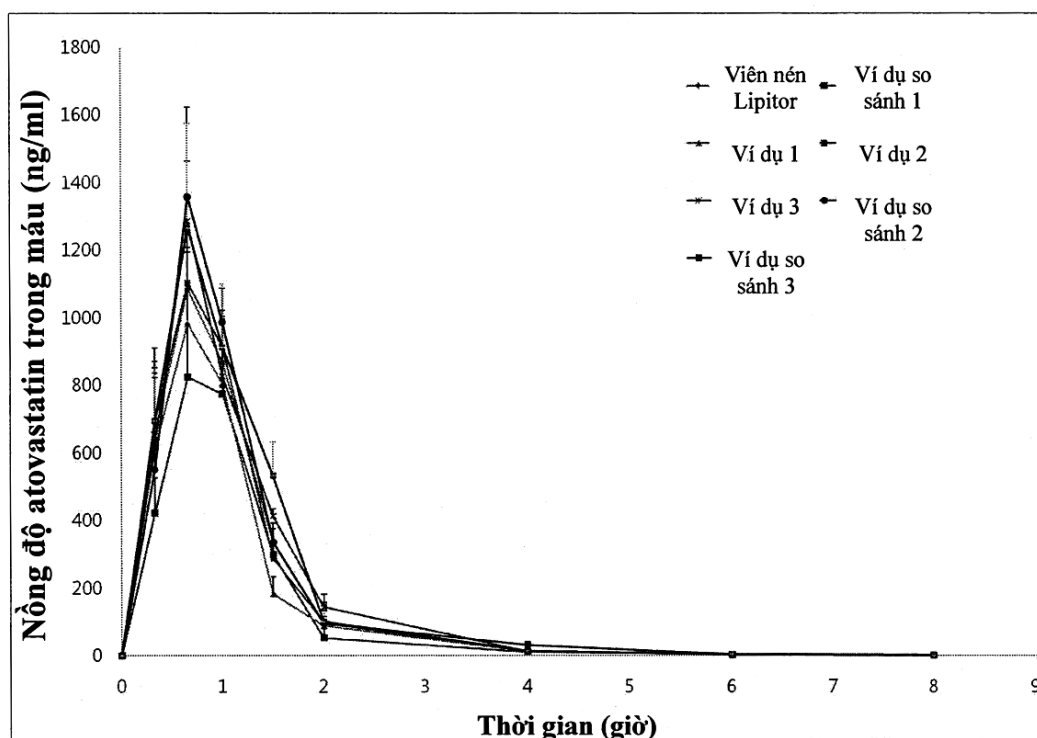

- (11) **1-0021201**
- (15) 21.05.2019 (51)⁷ **C07D 213/73**, 213/84, 213/38, 213/65, 333/58, 413/04, 241/12, 213/12, 213/61, 307/80, 213/36, A61K 31/343, 31/381, 31/44, 31/47, 31/505, C07D 217/16
- (21) 1-2015-01748 (22) 08.11.2013
- (86) PCT/US2013/069056 08.11.2013 (87) WO2014/074775 15.05.2014
- (30) 61/724,337 09.11.2012 US
- (45) 25.06.2019 375 (43) 25.11.2015 332
- (73) JACOBUS PHARMACEUTICAL COMPANY, INC. (US)
37 Cleveland Lane, P.O. Box 5290, Princeton, NJ 08540, United States of America
- (72) HEFFERNAN, Gavin, David (US), JACOBUS, David, Penman (US), SAIONZ, Kurt, William (US), SCHIEHSER, Guy, Alan (US), SHIEH, Hong-Ming (US), ZHAO, Wenyi (US)
- (74) Công ty TNHH Tâm nhìn và Liên danh (VISION & ASSOCIATES CO.LTD.)
- (54) **HỢP CHẤT HETEROARYL VÀ DƯỢC PHẨM CHỨA HỢP CHẤT NÀY**
- (57) Sáng chế đề cập đến các hợp chất có tác dụng chống bệnh sốt rét và các hợp chất này để sử dụng chống lại động vật nguyên sinh thuộc giống *Plasmodium*, bao gồm các chủng Plasmodia kháng thuốc. Sáng chế còn đề cập đến các chế phẩm chứa các hợp chất này và quy trình điều chế chúng.

- (11) **1-0021202**
- (15) 24.05.2019 (51)⁷ **A23P 1/00**, 1/08
- (21) 1-2018-03600 (22) 16.08.2018
- (45) 25.06.2019 375 (43) 25.02.2019 371
- (76) **TRẦN DOÃN SƠN (VN)**
Số 44 Đường số 3, Cư xá Lữ Gia, phường 15, quận 11, thành phố Hồ Chí Minh
- (74) Công ty Luật TNHH VIETTHINK (VIETTHINK LAW FIRM)
- (54) **THIẾT BỊ SẢN XUẤT BÁNH TRÁNG RẾ TỰ ĐỘNG LẤY BÁNH**
- (57) Sáng chế đề cập đến thiết bị sản xuất bánh tráng rế tự động lấy bánh thay thế được quá trình lấy bánh bằng thủ công và không bị hư hỏng bánh cũng như phù hợp với năng suất của thiết bị tạo hình bánh. Bộ phận chính của thiết bị sản xuất bánh tráng rế tự động lấy bánh là xẻng gấp bánh (6). Quá trình di chuyển của xẻng gấp bánh (6) qua chín vị trí từ lúc chuẩn bị lấy bánh đến khi thả bánh xuống băng tải lấy bánh nhờ xy lanh đôi xúc bánh (7), xy lanh đơn gấp lên xuống (8) và xy lanh đơn thực hiện chuyển động xoay (1) được điều khiển tự động bởi hệ thống khí nén và chương trình PLC.

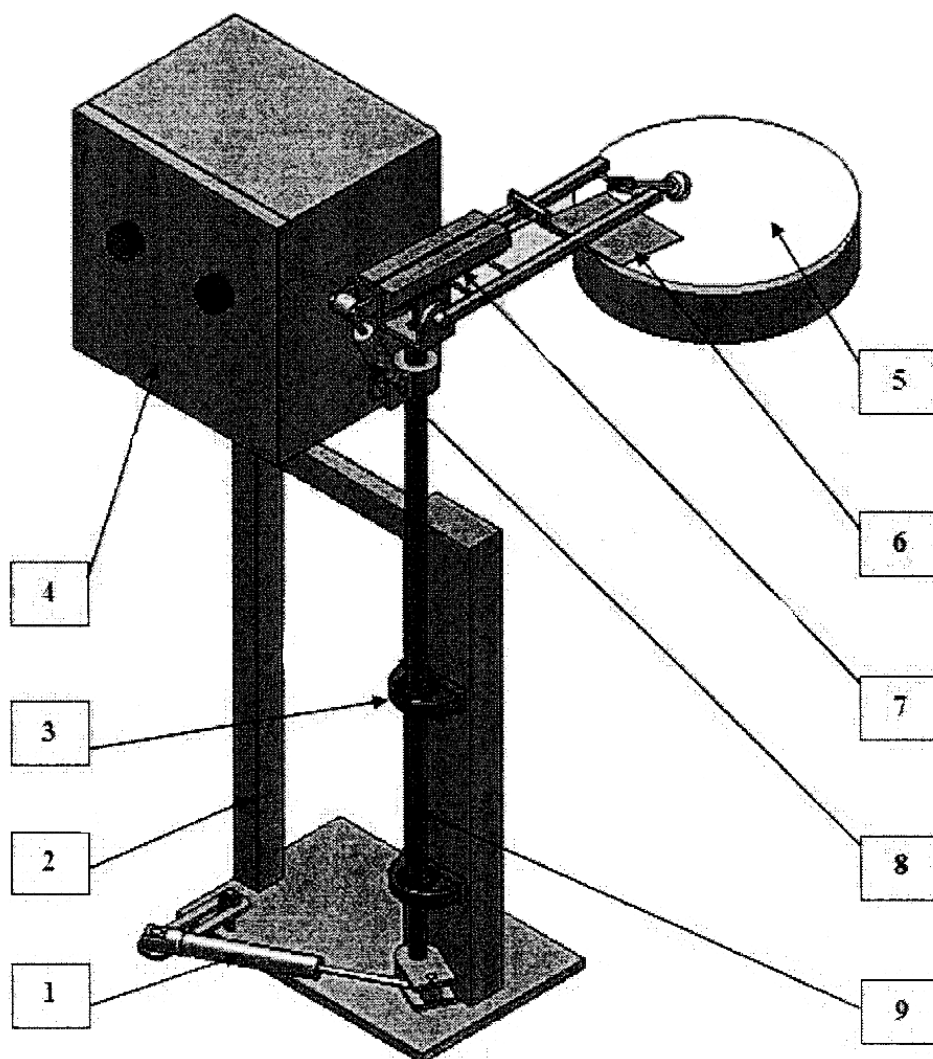

PHẦN II

GIẢI PHÁP HỮU ÍCH ĐƯỢC CẤP BẰNG ĐỘC QUYỀN

(11) **2-0002039**

(15) 25.04.2019

(21) 2-2015-00116

(45) 25.06.2019 375

(76) SU LIANG-CHIN (TW)

No. 19, Pao-Sheng Rd., Kung-Kuan Li, Hu Nei Dist., Kaohsiung City, Taiwan

(74) Công ty Cổ phần Sở hữu công nghiệp INVESTIP (INVESTIP)

(54) **KHÓA XE MÁY CÓ KẾT CẤU CHỐNG PHÁ HỎNG**

(57) Giải pháp hữu ích đề cập đến khóa xe máy có kết cấu chống phá hỏng, bao gồm thân khóa có lỗ khóa, đĩa xoay được bố trí trên thân khóa, chi tiết chuyển động được có phần có răng thứ nhất, chi tiết cài có phần khóa và phần có răng thứ hai khớp với phần có răng thứ nhất, chi tiết hoạt động có phần nhô ra, và chi tiết đàn hồi. Đĩa xoay bao gồm lỗ xoay tương ứng với lỗ khóa và có phần ấn tương ứng với chi tiết chuyển động được. Phần có răng thứ hai bao gồm bề mặt hoạt động và phần lõm, phần nhô ra tương tác có chọn lọc với một trong số bề mặt hoạt động và phần lõm này. Khi chia khóa được xoay ra khỏi vị trí được xác định trước, phần nhô ra của chi tiết hoạt động tương ứng với phần lõm và không thể ấn bề mặt hoạt động mặc dù bị phá bởi lực bên ngoài, do đó đạt được tính chống trộm và an toàn.

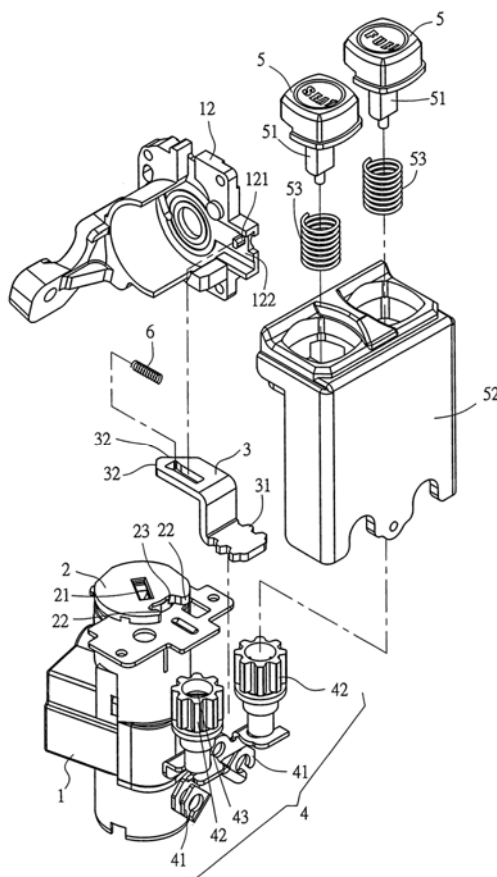

- (11) **2-0002040**
 (15) 25.04.2019 (51)⁷ **E02B 3/02**
 (21) 2-2015-00166 (22) 18.06.2015
 (45) 25.06.2019 375 (43) 26.12.2016 345
 (73) PHÒNG THÍ NGHIỆM TRỌNG ĐIỂM QUỐC GIA VỀ ĐỘNG LỰC HỌC SÔNG BIỂN (VN)

Số 1, ngõ 165, phố Chùa Bộc, phường Trung Liệt, quận Đống Đa, thành phố Hà Nội

- (72) Lê Văn Nghị (VN), Nguyễn Ngọc Đăng (VN), Đoàn Thị Minh Yến (VN)
 (54) PHƯƠNG PHÁP ĐIỀU TIẾT DÒNG CHẢY GIỮA SÔNG VU GIA VÀ SÔNG THU BỒN QUA SÔNG QUẢNG HUẾ

- (57) Giải pháp hữu ích đề cập đến phương pháp điều tiết dòng chảy giữa sông Vu Gia và sông Thu Bồn qua sông Quảng Huế bao gồm xây dựng cụm công trình tại một vị trí được lựa chọn trên đoạn sông có lòng dẫn ổn định nhiều năm, từ hợp lưu sông Quảng Huế mới và sông Quảng Huế cũ (5) đến vị trí hợp lưu sông Quảng Huế và sông Thu Bồn (7), dài khoảng 2500m. Cụm công trình (6) bao gồm đập dâng kiểu đập tràn tự do có cao trình ngưỡng $Z_{NT} = 4,0\text{m} - 5,5\text{m}$, chiều rộng $B_T = 75 - 90\text{m}$; cống lấy nước (9) bố trí bên trái đập tràn điều tiết bằng cửa van, cao trình ngưỡng $Z_{NC} = 0,0 - 2,0\text{m}$, chiều rộng cống $B_C = 15\text{m}$; công trình tiêu năng gồm bể tiêu năng cấp 1 có cao trình đáy $-2,0\text{m}$, dài 20m ; bể cấp 2 có cao trình đáy $-0,5\text{m}$, dài 10m và sân sau có cao trình $+1,0\text{m}$, dài 10m .

Phương pháp được thực hiện sẽ giúp chủ động phân bố, điều tiết nguồn nước mùa kiệt, giảm tình trạng thiếu nước, bồi lấp lòng dẫn ở hạ du sông Vu Gia và thành phố Đà Nẵng, đồng thời làm giảm chênh lệch cột nước lũ, giảm hiện tượng xói sạt bờ bãi, lòng dẫn, đảm bảo ổn định công trình xây dựng và giảm áp lực ngập lụt mùa lũ ở hạ lưu sông Thu Bồn.

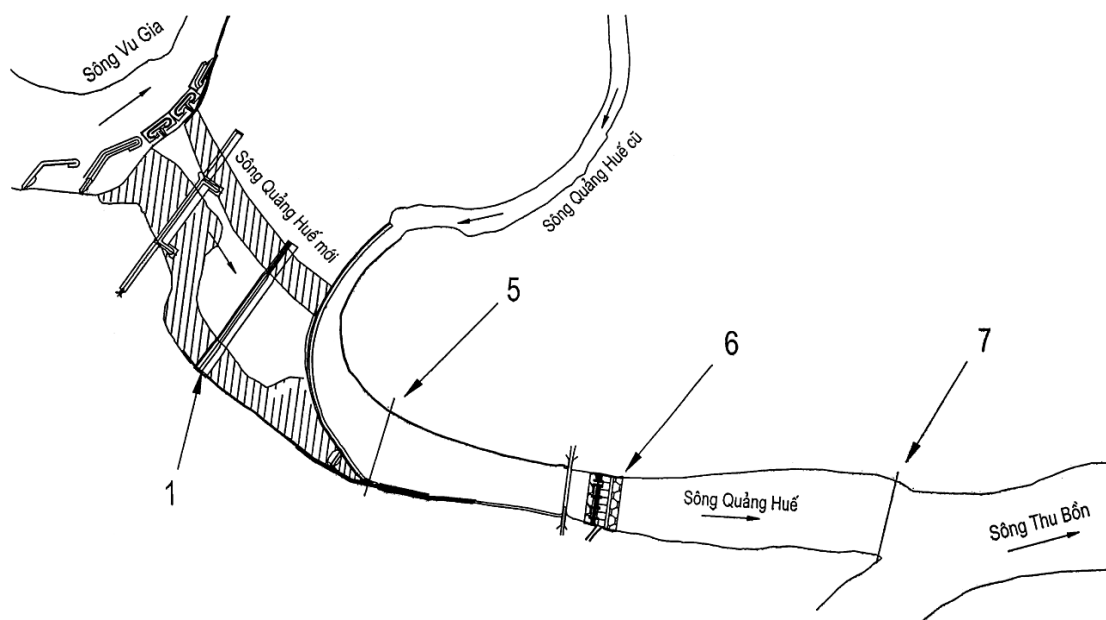

- (11) **2-0002041**
- (15) 07.05.2019 (51)⁷ **B29C 65/74, B65H 69/08**
- (21) 2-2013-00151 (22) 03.07.2013
- (30) 101224649 20.12.2012 TW
- (45) 25.06.2019 375 (43) 25.06.2014 315
- (73) 1. AVATAACK CO., LTD. (TW)
2F., No. 79, Sec. 1, Guangfu Rd., Sanchong Dist., New Taipei City 241, Taiwan
2. PRO ACCUTECH CO., LTD. (TW)
No.14, Lane 61, Sec. 1, Kuangfu Rd., San Chung, New Taipei City, Taiwan
- (72) CHIANG, I-TSUNG (TW), LUO, FWU-TARN (TW), CHEN, WEN-CHIH (TW),
CHAN, YAO-YU (TW)
- (74) Công ty TNHH Sở hữu trí tuệ Vàng (GINTASSET CO., LTD.)
- (54) **THIẾT BỊ NỐI LIÊN TỤC VẬT LIỆU CUỘN VỚI NHAU**
- (57) Giải pháp hữu ích đề cập đến thiết bị nối liên tục vật liệu cuộn với nhau có một bàn máy. Bàn máy này bao gồm một kết cấu hấp thụ thứ nhất, một kết cấu cắt thứ nhất, một kết cấu hấp thụ thứ hai, một kết cấu cắt thứ hai và một máy hàn cao tần. Thiết bị theo giải pháp hữu ích được dùng để nối vật liệu hiện có và vật liệu chuẩn bị để chế tạo vật liệu cuộn. Trước tiên, kết cấu cắt thứ nhất được dùng để cắt vật liệu chuẩn bị, và sau đó vật liệu chuẩn bị đã cắt này được dịch chuyển tới một vị trí nối định trước thông qua kết cấu hấp thụ thứ nhất. Khi vật liệu hiện có sắp hết, vật liệu hiện có này được cắt bởi kết cấu cắt thứ hai, và sau đó vật liệu hiện có đã cắt này được dịch chuyển tới vị trí nối định trước thông qua kết cấu hấp thụ thứ hai. Sau đó, vật liệu hiện có và vật liệu chuẩn bị được nối bởi máy hàn cao tần. Không có rìa ở mỗi nối nên sản phẩm có mối nối là sản phẩm bình thường để bán nhằm nâng cao hiệu quả sản xuất.

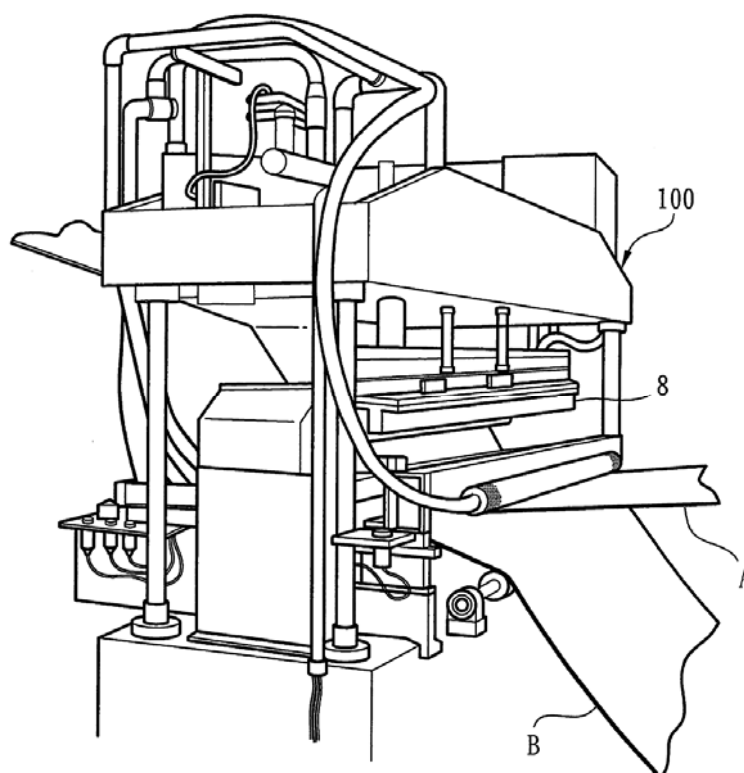

(11) **2-0002042**

(15) 07.05.2019

(21) 2-2014-00275

(45) 25.06.2019 375

(73) **CÔNG TY TNHH SẢN XUẤT VÀ THƯƠNG MẠI PHÚC TẮT ĐẠT (VN)**

Số 29 Lê Vĩnh Huy, quận Hải Châu, thành phố Đà Nẵng

(72) Phạm Hoàng Trung (VN)

(74) Công ty TNHH Sở hữu trí tuệ PADEMARK (PADEMARK CO.,LTD.)

(54) **BỘ CHẮN RÁC, NGĂN MÙI BẰNG COMPOSIT**

(57) Giải pháp hữu ích đề cập đến bộ chắn, rác ngăn mùi bằng composit bao gồm: khung hộp

(1) bằng composit có mặt cắt ngang hình chữ nhật, được lắp đặt trên miệng hố thu, được liên kết với thành hố ga. Trên mỗi mặt trong của thành hộp (1) theo phương chiều rộng, tại vị trí 1/3 tính từ tim hộp, xẻ rãnh lắp chốt (3) kéo dài đến vị trí 1/3 chiều sâu khung hộp (1) tính từ điểm trên thành hộp (đoạn $DC = 1/3EF$).

Tấm ngăn mùi (6) có độ dày không đồng đều ở hai bên thành cánh theo chiều dài (đầu A dày hơn đầu B) để sao cho khi lắp các chốt (4) ở hai đầu tấm ngăn mùi (6) vào các rãnh lắp chốt (3) của khung thì hai phần tấm có độ dày lớn hơn (đoạn AC) của tấm ngăn mùi (6) sẽ tiếp xúc với nhau tạo với mặt trong ở phía bên của khung (1) một góc lớn hơn góc 60° và nằm ở trạng thái cân bằng khi không có lực bên ngoài tác động. Vị trí lắp chốt (4) là tại vị trí 1/3 tính từ phía cánh có độ dày lớn hơn của tấm ngăn mùi (6) (tức là đoạn $AC = 1/3AB$).

Dưới tác dụng của áp lực nước, khu vực nơi có độ dày mỏng hơn của tấm ngăn mùi (6) (đoạn CB), sẽ có tổng lực tác dụng lớn hơn khu vực của phần tấm có độ dày lớn hơn của tấm ngăn mùi (6) (đoạn AC), thì tấm ngăn mùi (6) sẽ lật xuống và gập chốt chặn (5) (chốt chặn 5 được lắp trong khung hộp 1) tạo với mặt phẳng nằm ngang một góc tù khoảng 120° , do đó nước hay tạp chất sẽ chảy xuống hố ga.

Tấm lưới chắn rác (2) bằng composit được đặt trên khung hộp (1);

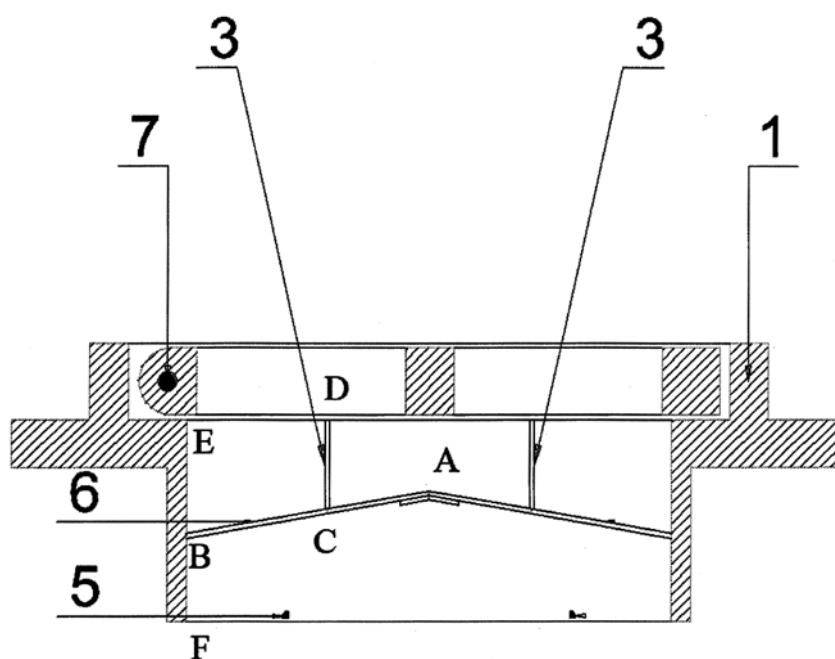

- (11) **2-0002043**
- (15) 09.05.2019 (51)⁷ **E02B 1/02**
- (21) 2-2016-00011 (22) 18.01.2016
- (45) 25.06.2019 375 (43) 25.07.2017 352
- (73) PHÒNG THÍ NGHIỆM TRỌNG ĐIỂM QUỐC GIA VỀ ĐỘNG LỰC HỌC SÔNG BIỂN (VN)
Số 1, ngõ 165, phố Chùa Bộc, phường Trung Liệt, quận Đống Đa, thành phố Hà Nội
- (72) Lê Văn Nghị (VN), Bùi Văn Hữu (VN), Nguyễn Tiến Hải (VN), Lê Tiến Trọng (VN)
- (54) THIẾT BỊ MÔ PHÒNG QUÁ TRÌNH VỠ ĐẬP BÊ TÔNG
- (57) Giải pháp hữu ích đề cập thiết bị mô phỏng quá trình vỡ đập bê tông (7) bao gồm các tấm lật (1), chốt khóa (2), dây cáp (3), tay quay (4). Các tấm lật (1) được liên kết với nhau bằng bản lề, trên bề mặt các tấm lật (1) gắn các chốt khóa (2) chống biến dạng tấm khi làm việc, tấm lật (1) được giữ cố định bằng dây cáp (3), dây cáp (3) một đầu gắn cố định với tay quay (4), một đầu nối với các tấm lật (1), tay quay (4) được làm bằng thép ống, tay quay (4) có tác dụng thu nhận cáp và giữ tấm lật (1) cố định khi cần thiết, trên tay quay có các chốt hãm có thể đóng mở dễ dàng, trụ cột (6) được xây bằng gạch, giữ các tay quay cố định, hai trụ cột (6) được bố trí phía trước các tấm lật (1) về thượng lưu.

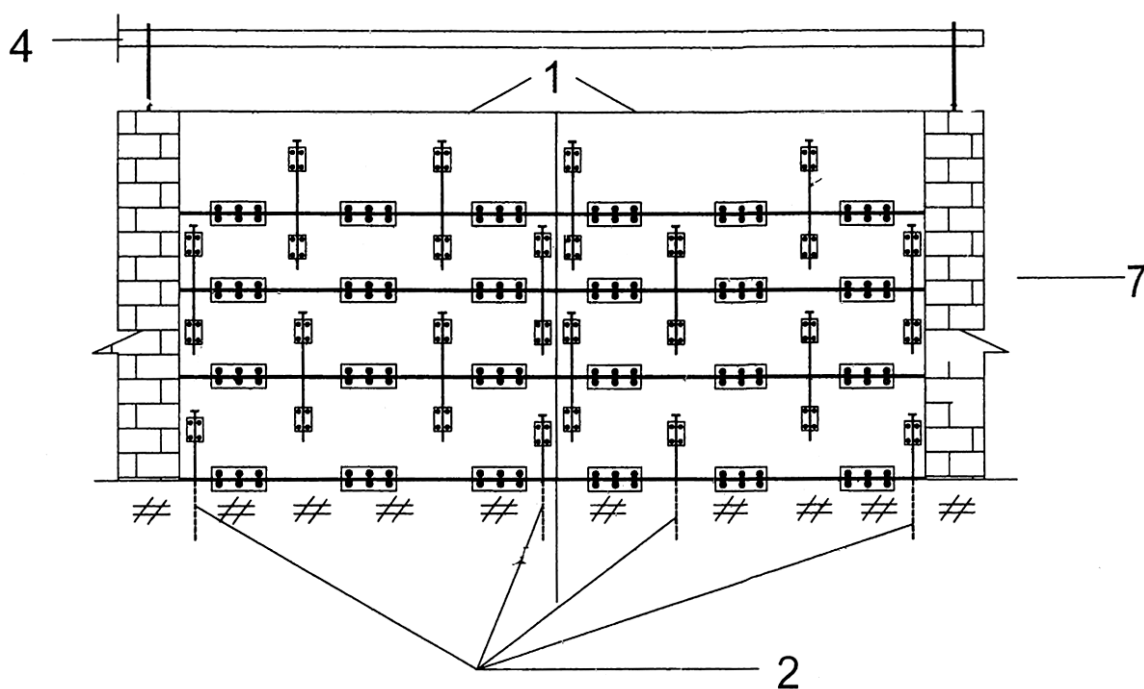

- (11) **2-0002044**
- (15) 14.05.2019 (51)⁷ **F24B 1/18**
- (21) 2-2015-00147 (22) 05.06.2015
- (45) 25.06.2019 375 (43) 26.12.2016 345
- (76) NGUYỄN TUẤN ANH (VN)
30A Trần Hưng Đạo, quận Hoàn Kiếm, thành phố Hà Nội
- (74) Công ty TNHH Lê & Lê (LE & LE)
- (54) THIẾT BỊ ĐỐT DỪNG NHIÊN LIỆU SINH KHỐI VÀ QUY TRÌNH VẬN HÀNH THIẾT BỊ NÀY
- (57) Giải pháp hữu ích đề cập đến thiết bị đốt (100) bao gồm thân (110), đáy (113), và quạt (120). Thân (110) bao gồm thân dưới (110a) và thân trên (110b). Thân dưới (110a) được tạo ra bởi thành bên thân dưới (111a). Thành bên thân dưới (111a) bao gồm lớp bên ngoài (111a1) và lớp bên trong (111a2) nằm cách nhau tạo thành đường dẫn khí chính (114a). Các lỗ tạo xoáy (1141a) được bố trí trên lớp bên trong (111a2). Khí được cấp từ quạt (120) vào trong buồng đốt (115) qua đường dẫn khí chính (114a) tạo ra hiệu ứng xoáy trong buồng đốt (115) giúp đốt triệt để nhiên liệu đốt và giảm thiểu muội đen sinh ra trong quá trình đốt. Ngoài ra, giải pháp hữu ích còn đề cập đến quy trình vận hành thiết bị đốt này.

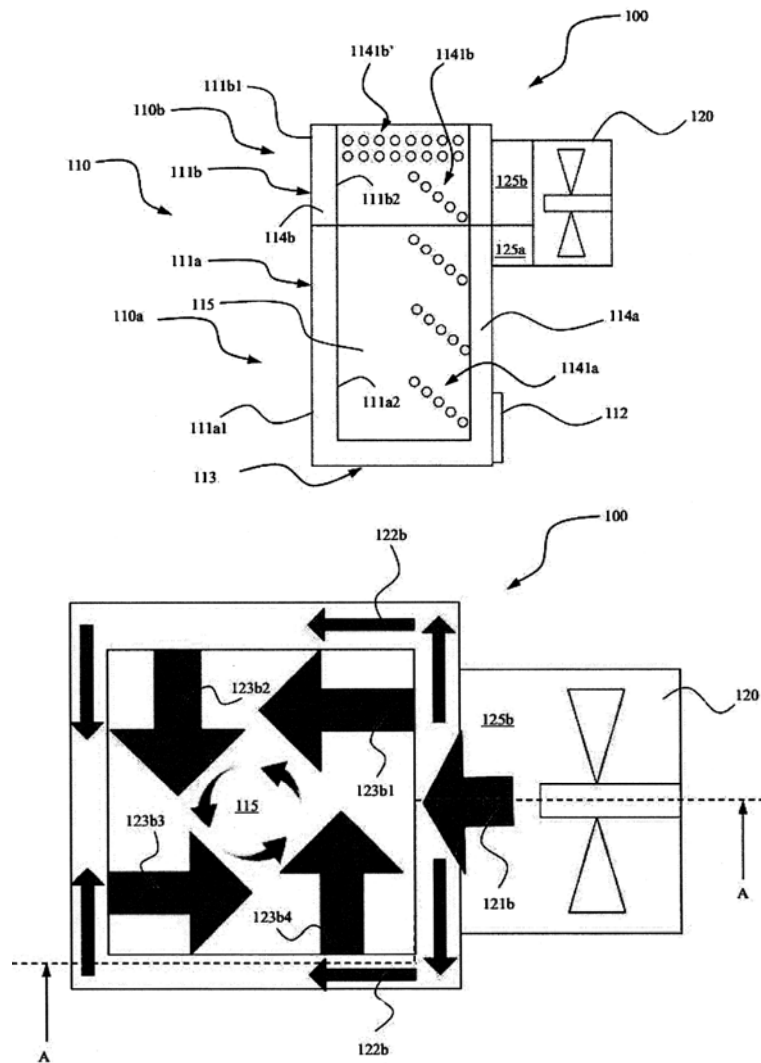

(11) **2-0002045**

(15) 14.05.2019

(21) 2-2017-00329

(45) 25.06.2019 375

(76) NGUYỄN ANH KIẾT (VN)

26 Lý Tự Trọng, phường Bến Nghé, quận 1, thành phố Hồ Chí Minh

(54) **ĐỘNG CƠ ĐẨY NƯỚC**

(57) Động cơ đẩy nước là thiết bị tạo lực đẩy các loại tàu, thuyền chạy dưới nước.

Thiết bị cấu tạo từ một khoang chứa nước, hình nón cụt, đầu nhỏ thông với môi trường nước bên ngoài, một xi lanh hình trụ, gắn liền với khoang chứa nói trên, hai (hoặc nhiều hơn) khe hút nước ở hai bên xi lanh, có nhiều cửa, dọc theo xi lanh, đóng/mở được, hai (hoặc nhiều hơn) cuộn dây điện từ, quấn trên xi lanh, một pít tông hình trụ, bằng nam châm vĩnh cửu, đặt trong xi lanh. Bằng cách cấp điện cho các cuộn dây và đóng/mở các cửa hút vào các thời điểm thích hợp để hút/đẩy nước vào/ra đầu nhỏ khoang chứa, thiết bị tạo ra lực đẩy làm tàu, thuyền chuyển động.

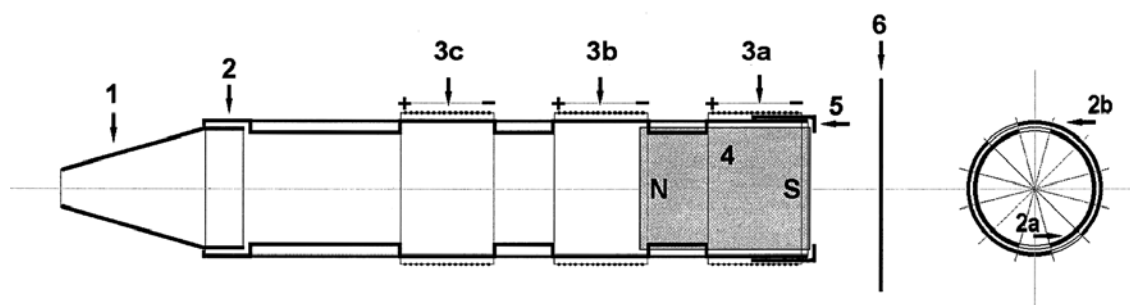

- (11) **2-0002046**
- (15) 14.05.2019 (51)⁷ **C12N 1/20, A23C 9/123**
- (21) 2-2015-00170 (22) 22.06.2015
- (45) 25.06.2019 375 (43) 26.12.2016 345
- (73) **VIỆN CÔNG NGHIỆP THỰC PHẨM (VN)**
301 Nguyễn Trãi, quận Thanh Xuân, thành phố Hà Nội
- (72) Nguyễn Mạnh Đạt (VN), Lê Đức Mạnh (VN), Đỗ Thị Thanh Huyền (VN)
- (54) **QUY TRÌNH SẢN XUẤT CHẾ PHẨM VI KHUẨN LACTIC DÙNG ĐỂ SẢN XUẤT VÁNG SỮA LÊN MEN GIÀU PROTEIN**
- (57) Giải pháp hữu ích đề cập đến quy trình sản xuất chế phẩm vi khuẩn lactic để sản xuất váng sữa lên men giàu protein. Cụ thể, quy trình bao gồm các bước: nhân giống, lên men, ly tâm, bổ sung chất bảo vệ, sấy đông khô, tiêu chuẩn hóa và tạo dạng sản phẩm. Quy trình này khác biệt ở chỗ giống sử dụng là chủng hai chủng vi khuẩn trong bộ sưu tập giống của Viện Công nghiệp thực phẩm, nuôi cấy riêng rẽ hai chủng trên môi trường nuôi cấy có thành phần gồm nguồn cacbon là đường sacaroza, nguồn nitơ là bột casein thủy phân (sản phẩm casein được thủy phân từ nguyên liệu sữa tươi) và bột nấm men bia thủy phân (sản phẩm nấm men thải của các cơ sở sản xuất bia), đây là những nguyên liệu sẵn có, dễ cung ứng trên thị trường Việt Nam.

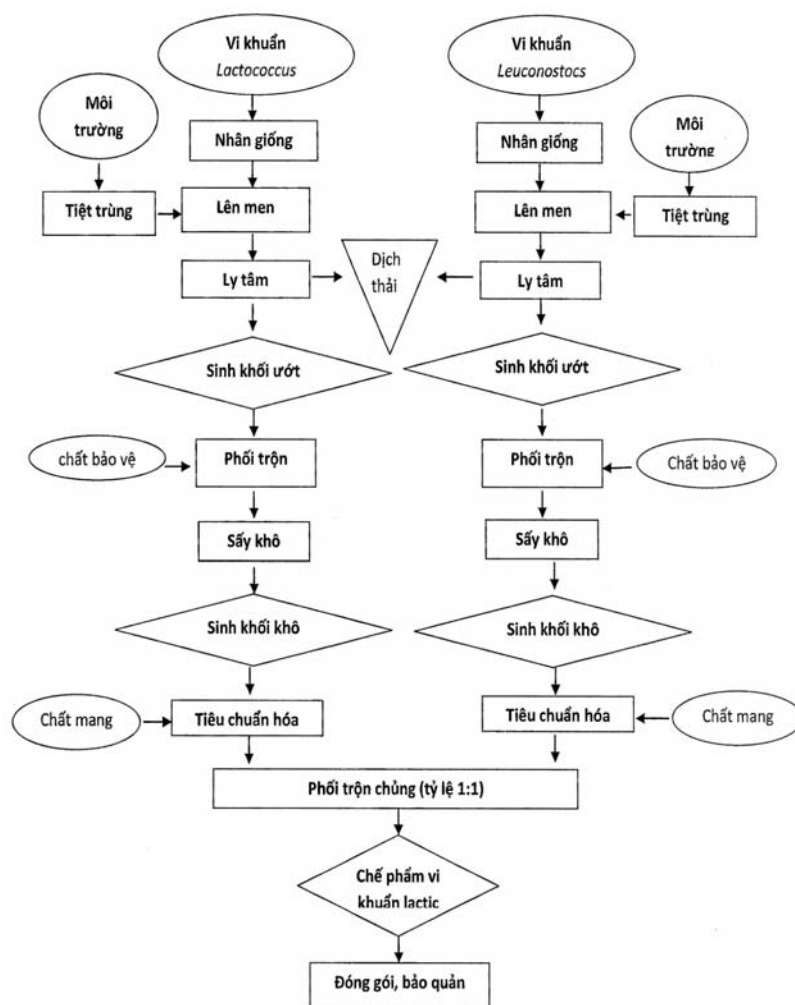

Quy trình công nghệ sản xuất chế phẩm vi khuẩn lactic

- (11) **2-0002047**
- (15) 14.05.2019 (51)⁷ **C12N 1/14**
- (21) 2-2016-00389 (22) 28.10.2016
- (45) 25.06.2019 375 (43) 26.12.2016 345
- (76) **ĐẶNG THỊ CẨM HÀ (VN)**
Nhà số 5, ngõ 158/43 Nguyễn Khánh Toàn, thành phố Hà Nội
- (54) **CHẾ PHẨM VI SINH CHỨA NẤM SỢI THUỘC CÁC CHI THERMOMYCES VÀ CHAETOMIUM ĐỂ SẢN XUẤT PHÂN HỮU CƠ TỪ PHỤ PHẾ LIỆU NÔNG NGHIỆP VÀ CHĂN NUÔI**
- (57) Giải pháp hữu ích đề cập đến chế phẩm vi sinh chứa nấm sợi thuộc các chi *Thermomyces* và *Chaetomium* từ nấm để sản xuất phân hữu cơ từ phụ phế liệu nông nghiệp và chăn nuôi. Chế phẩm này được sản xuất ở dạng lỏng và rắn, chứa 3 chủng nấm *Thermomyces* sp. FCBT3, *Thermomyces* sp. FCBT4 và *Chaetomium* sp. FCBT5.

- (11) **2-0002048**
 (15) 15.05.2019 (51)⁷ **F23J 15/00**
 (21) 2-2019-00102 (22) 15.09.2017
 (67) 1-2017-03584
 (45) 25.06.2019 375 (43) 25.03.2019 372
 (76) **TRẦN ĐÌNH GIAO (VN)**

Thôn Văn Hưng, xã Mỹ Phúc, huyện Mỹ Lộc, tỉnh Nam Định

(54) **HỆ THỐNG XỬ LÝ KHÓI THẢI Lò HỎA TÁNG**

- (57) Giải pháp hữu ích đề cập đến hệ thống xử lý khói thải lò hỏa táng bao gồm: quạt hút (2), ống dẫn khói thải từ lò hỏa táng (3), mương nước tuần hoàn (4), bơm tăng áp (5), hệ thống ống dẫn nước phun (6), các đầu phun cao áp (7), trong đó ống dẫn khói thải (3) đưa khói thải của lò hỏa táng (1) thổi vào mương nước tuần hoàn (4) để dập bụi nhờ quạt hút (2). Mương nước tuần hoàn (4) có hố ga thứ nhất (8), hố ga thứ hai (9), bể lắng (10), bể nước (11), đường mương chính thứ nhất (12), đường mương chính thứ hai (13), các mương dẫn nước phụ, các mương dẫn nước này có dạng hình chữ U nổi thông hố ga thứ nhất (8), hố ga thứ hai (9), bể lắng (10), bể nước (11) sao cho nước trong mương tự động chảy về bể lắng (10), sau đó tự động chảy về bể nước (11), các mương dẫn nước chính và phụ, hố ga thứ nhất (8), hố ga thứ hai (9), bể lắng (10), bể nước (11) có nắp đậy kín. Bơm tăng áp (5) hút nước từ bể nước (11) để đẩy vào hệ thống ống dẫn nước (6), nước trong hệ thống ống dẫn nước sẽ được phun để dập bụi thông qua các đầu phun cao áp (7).

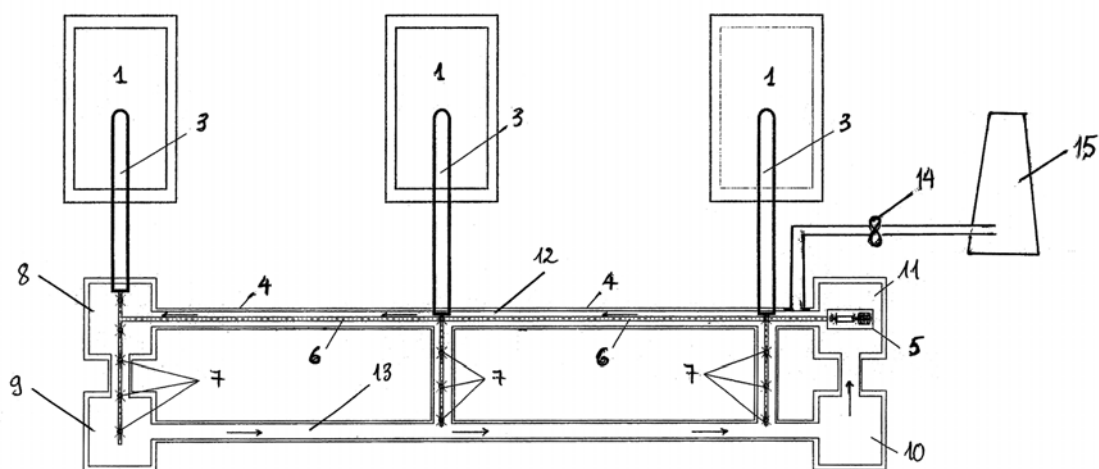

- (11) **2-0002049**
- (15) 21.05.2019 (51)⁷ **E02D 27/14**, 5/48
- (21) 2-2018-00281 (22) 10.07.2014
- (67) 1-2014-02271
- (45) 25.06.2019 375 (43) 25.01.2016 334
- (76) **ĐỖ ĐỨC THẮNG (VN)**
Số nhà 45, ngõ 4/21, Phương Mai, quận Đống Đa, thành phố Hà Nội
- (74) Công ty TNHH Sáng chế ACTIP (ACTIP PATENT LIMITED)
- (54) **PHẪU BÊ TÔNG VÀ PHƯƠNG PHÁP THI CÔNG HỆ MÓNG PHẪU SỬ DỤNG PHẪU BÊ TÔNG NÀY**
- (57) Giải pháp hữu ích đề xuất phễu bê tông có dạng hình chụm tròn đều được đúc sẵn và lắp đặt trên nền đất cân gia cố, sau đó tạo hình phân chân phễu để tạo thành khối bê tông hình phễu hoàn chỉnh, phễu bê tông gồm có vành phễu dạng hình trụ; thân phễu dạng hình nón cụt; và lỗ thông được tạo ra tại chính tâm của phễu bê tông. Giải pháp hữu ích còn đề xuất phương pháp thi công hệ móng phễu bao gồm: đào hố và lu lèn nền móng đạt độ chặt theo yêu cầu kỹ thuật; đặt các phễu bê tông vào vị trí thiết kế; khoan lỗ định vị phễu bê tông; đổ bê tông tạo hình chân phễu bê tông; rải đá dăm vào khoảng trống giữa các phễu bê tông; đặt lưới thép khóa mặt các phễu bê tông; và đổ bê tông khóa mặt phễu bê tông.

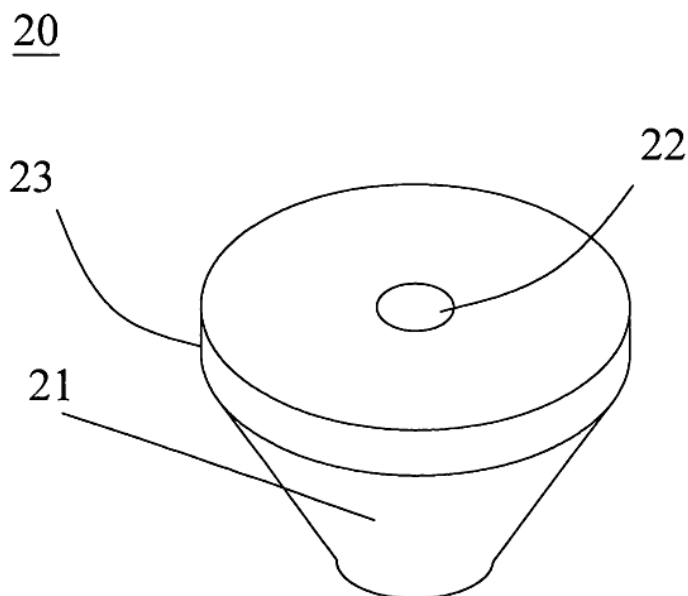

PHẦN III

Kiểu Dáng Công Nghiệp Được Cấp Bằng Độc Quyền

- (11) **3-0028596**
(15) 25.04.2019 (51) **19-02**
(21) 3-2017-01965 (22) 29.09.2017
(18) 29.09.2022
(54) RUỘT THAY THỂ CHO DỤNG CỤ (28) 01
XÓA
(45) 25.06.2019 375 (43) 25.07.2018 364
(73) PLUS CORPORATION (JP)
1-28, Toranomom 4-chome, Minato-ku, Tokyo, JAPAN
(72) Yasuhiro YAMAMOTO (JP), Mizuki HARA (JP), Hiroaki NISHIMURA (JP)
(74) Công ty Luật TNHH Phạm và Liên danh (PHAM & ASSOCIATES)
(55)

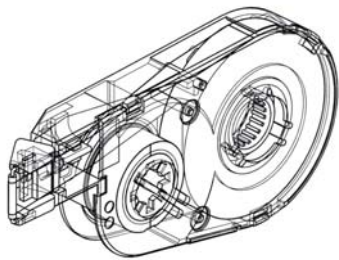

1.1

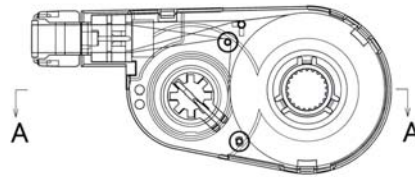

1.2

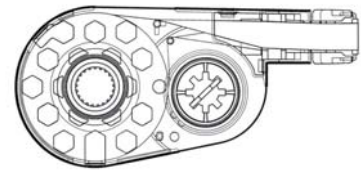

1.3



1.4

1.5



1.6



1.7

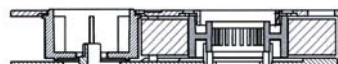

1.8

- (11) **3-0028597**
 (15) 25.04.2019
 (21) 3-2017-02713
 (18) 28.12.2022
 (54) CHỐT KHOÁ DÂY ĐAI
 (45) 25.06.2019 375
 (73) WOJIN PLASTIC CO., LTD. (KR)
 68, Damteo-gil 21 beon-gil, Guri-si, Gyeonggi-do 11900, Republic of Korea
 (72) Jisook PAIK (KR), Nan Hee PAIK (KR), Ji Hye PAIK (KR), Ji Won SON (KR)
 (74) Công ty TNHH Sáng chế ACTIP (ACTIP PATENT LIMITED)
 (55)
- (51) **02-07**
 (22) 28.12.2017
 (28) 01
 (43) 26.04.2018 361

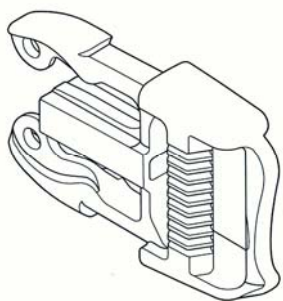

1.1

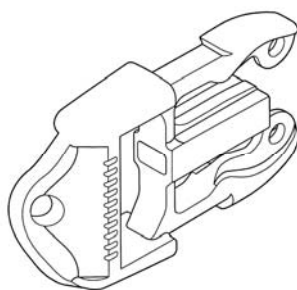

1.2

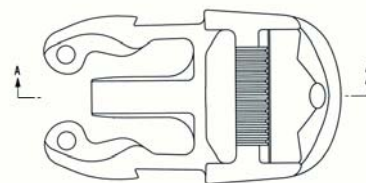

1.3

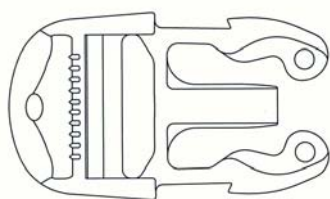

1.4

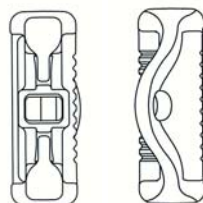

1.5



1.6

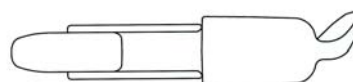

1.7

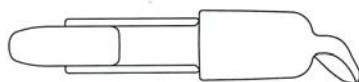

1.8

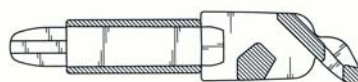

1.9

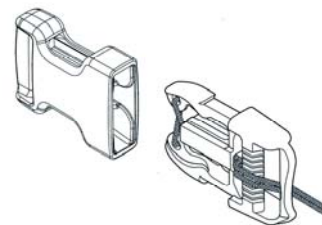

1.10

CÔNG BÁO SỞ HỮU CÔNG NGHIỆP SỐ 375 TẬP B (06.2019)

- | | | | |
|------|---|------|----------------|
| (11) | 3-0028598 | (51) | 02-07 |
| (15) | 25.04.2019 | (22) | 29.12.2017 |
| (21) | 3-2017-02726 | (28) | 01 |
| (18) | 29.12.2022 | (43) | 26.04.2018 361 |
| (54) | CHỐT KHOÁ DÂY ĐAI | | |
| (45) | 25.06.2019 375 | | |
| (73) | WOOJIN PLASTIC CO., LTD. (KR)
68, Damteo-gil 21 beon-gil, Guri-si, Gyeonggi-do 11900, Republic of Korea | | |
| (72) | Jisook PAIK (KR), Nan Hee PAIK (KR), Ji Hye PAIK (KR), Ji Won SON (KR) | | |
| (74) | Công ty TNHH Sáng chế ACTIP (ACTIP PATENT LIMITED) | | |
| (55) | | | |

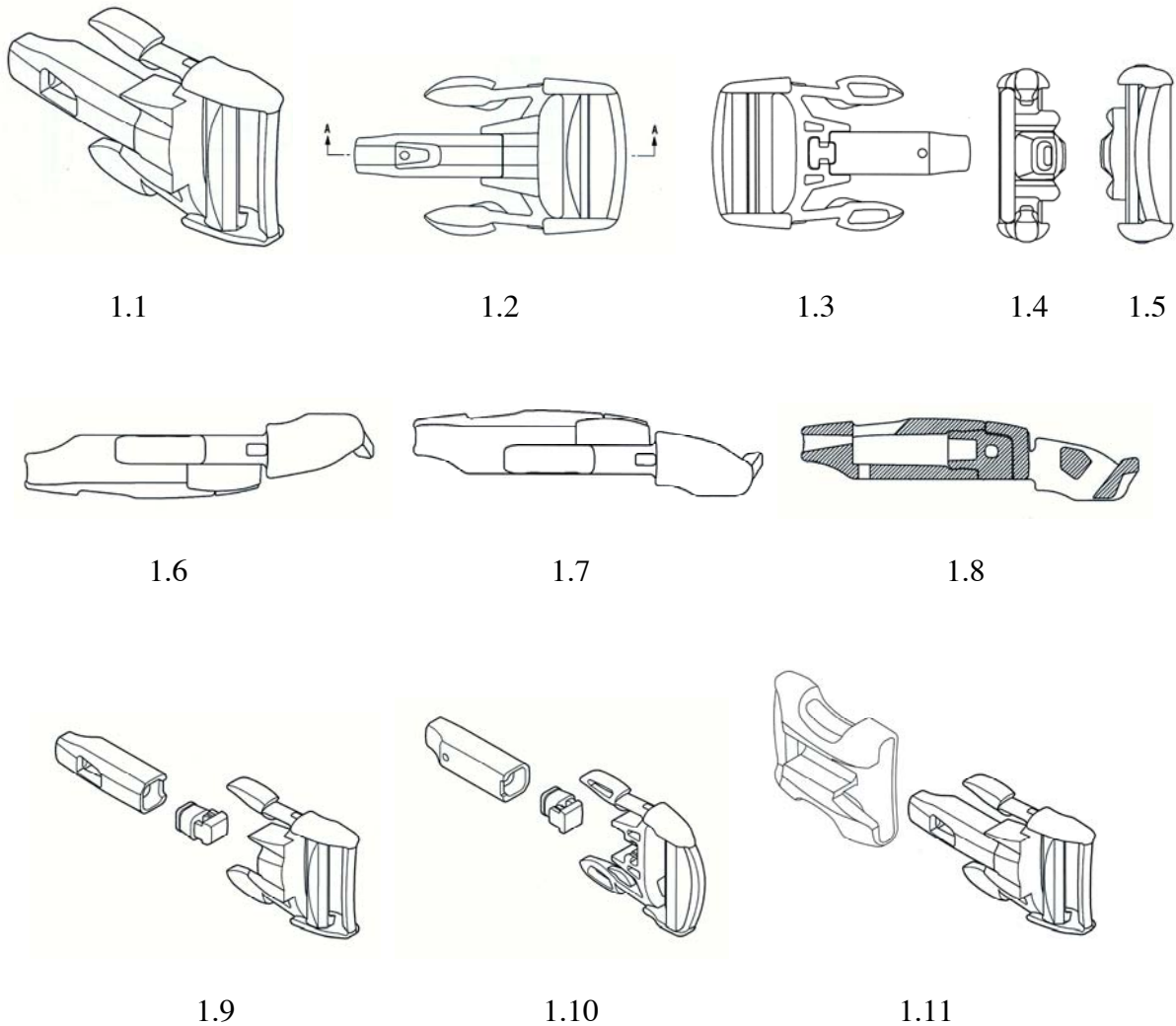

- (11) **3-0028599**
(15) 25.04.2019 (51) **06-04, 14-01**
(21) 3-2018-00752 (22) 13.04.2018
(18) 13.04.2023
(54) KỆ LIÊN LOA (28) 01
(45) 25.06.2019 375 (43) 27.08.2018 365
(73) EMOMO TECHNOLOGY CO.,LTD (CN)
West 4/F, Yonghe Industrial Building, No. 8, Jilong Road, Legeshitaiwan Industrial
Estate, Shiyao Street, Baoan District, Shenzhen, Guangdong, China
(72) Wenji TANG (CN)
(74) Công ty TNHH Sáng chế ACTIP (ACTIP PATENT LIMITED)
(55)

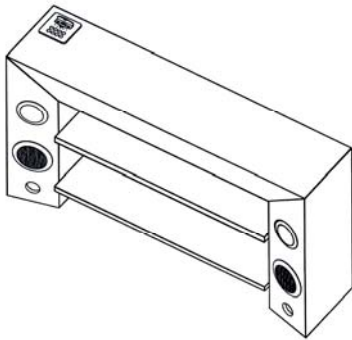

1.1

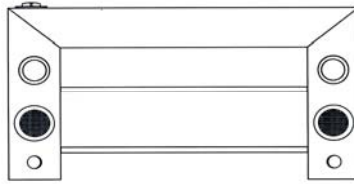

1.2

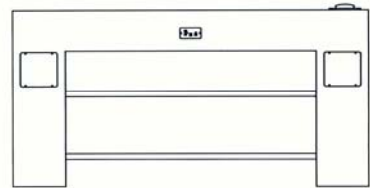

1.3

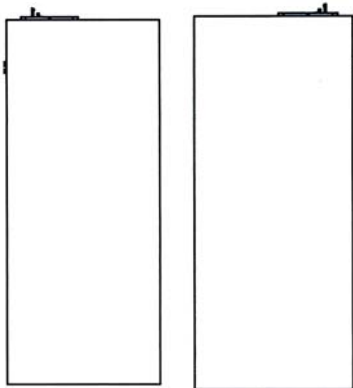

1.4

1.5



1.6



1.7

- | | | | |
|------|---|------------|---------------------|
| (11) | 3-0028600 | | |
| (15) | 25.04.2019 | (51) | 23-04 |
| (21) | 3-2018-01173 | (22) | 05.06.2018 |
| (18) | 05.06.2023 | | |
| (54) | MÁY TẠO ION VÀ HÚT ẨM | (28) | 01 |
| (30) | 2017-029067 | 26.12.2017 | JP |
| (45) | 25.06.2019 | 375 | (43) 25.09.2018 366 |
| (73) | SHARP KABUSHIKI KAISHA (JP)
1 Takumi-cho, Sakai-ku, Sakai City, Osaka 590-8522, Japan | | |
| (72) | Noriyuki TAKAHASHI (JP), Philippe POULIN (CA), Nobuhiro FUJII (JP) | | |
| (74) | Công ty TNHH một thành viên Sở hữu trí tuệ VCCI (VCCI-IP CO.,LTD) | | |
| (55) | | | |



1.1

1.2

1.3

1.4

1.5

1.6



1.7

1.8

1.9

1.10

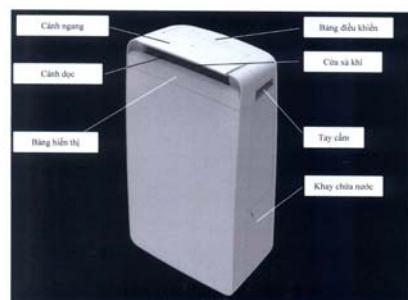

1.11



1.12

- (11) **3-0028601**
(15) 25.04.2019
(21) 3-2018-01266
(18) 20.06.2023
(54) NỘI
(45) 25.06.2019 375
(73) CHEN, HSIEN-CHEN (TW)
18F.-2, No. 21, Ln. 35, Sec. 2, Sanmin Rd., Banqiao Dist., New Taipei City, Taiwan
(72) CHEN, Hsien-Chen (TW)
(74) Công ty TNHH Sáng chế ACTIP (ACTIP PATENT LIMITED)
(55)
- (51) **07-02**
(22) 20.06.2018
(28) 01
(43) 27.08.2018 365

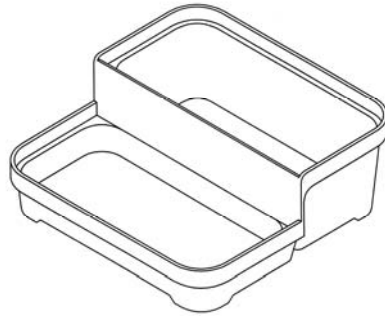

1.1

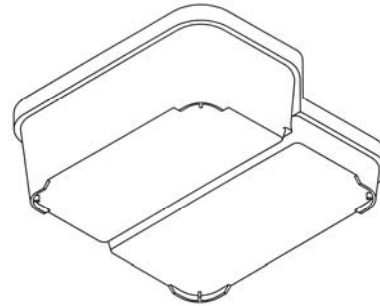

1.2

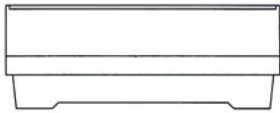

1.3

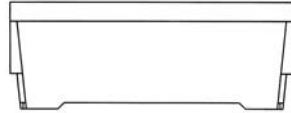

1.4



1.5

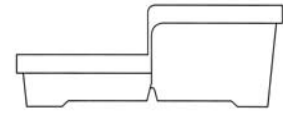

1.6

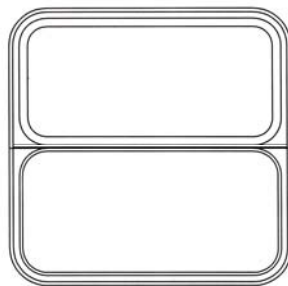

1.7

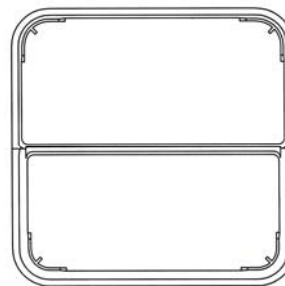

1.8

CÔNG BÁO SỞ HỮU CÔNG NGHIỆP SỐ 375 TẬP B (06.2019)

- (11) **3-0028602**
(15) 25.04.2019
(21) 3-2017-01701
(18) 31.08.2022
(54) **HỘP BẢO VỆ ĐỒNG HỒ NƯỚC**
(45) 25.06.2019 375
(73) **CÔNG TY CỔ PHẦN CẤP THOÁT NƯỚC CẦN THƠ (VN)**
Số 2A, đường Nguyễn Trãi, phường An Hội, quận Ninh Kiều, thành phố Cần Thơ
(72) Nguyễn Xuân Phương (VN)
(55)
(51) **09-03, 10-04**
(22) 31.08.2017
(28) 01
(43) 25.05.2018 362



1.1

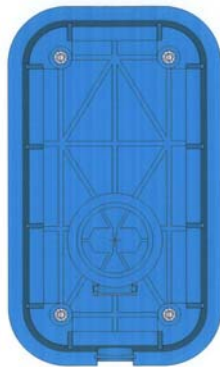

1.2



1.3



1.4



1.5



1.6



1.7



1.8



1.9

- | | | | |
|------|---|------|----------------------------|
| (11) | 3-0028603 | | |
| (15) | 25.04.2019 | (51) | 08-08, 13-03, 13-99 |
| (21) | 3-2017-02080 | (22) | 09.10.2017 |
| (18) | 09.10.2022 | | |
| (54) | GẬY GẮN DỤNG CỤ THAO TÁC | (28) | 01 |
| (30) | 2017-007482 | | 07.04.2017 JP |
| (45) | 25.06.2019 | 375 | (43) 27.08.2018 365 |
| (73) | NAGAKI SEIKI CO., LTD. (JP)
4-31, Tashiden 3-chome, Daito-shi, Osaka 574-0045, JAPAN | | |
| (72) | Tomohiro ORIKAWA (JP) | | |
| (74) | Công ty TNHH T&T INVENMARK Sở hữu trí tuệ Quốc tế (T&T INVENMARK CO., LTD.) | | |
| (55) | | | |

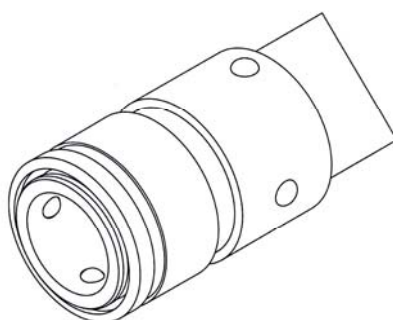
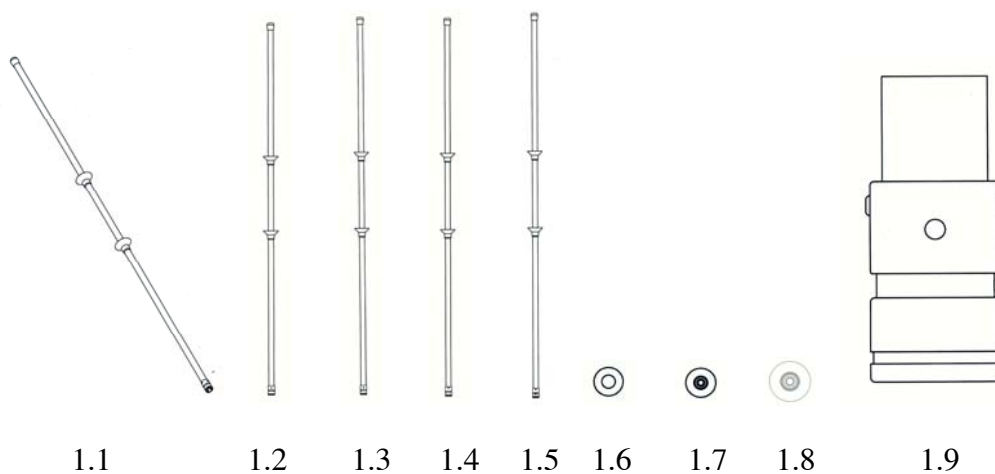

1.10

- (11) **3-0028604**
(15) 25.04.2019
(21) 3-2018-00763
(18) 16.04.2023
(54) KHÓA CỬA
(30) 201830026634.3 19.01.2018 CN
(45) 25.06.2019 375
(73) SHENZHEN KAADAS INTELLIGENT TECHNOLOGY CO., LTD (CN)
Room 202, Unit 3, Block C, Kexing Industrial Park, Keyuan Rd, Hi-Tech Middle Area,
Nanshan District, Shenzhen, Guangdong, China
(72) Niangen JIANG (CN), Yaning MO (CN)
(74) Công ty TNHH Sáng chế ACTIP (ACTIP PATENT LIMITED)
(55)
- (51) **08-07**
(22) 16.04.2018
(28) 01
(43) 25.09.2018 366



1.1

1.2

1.3



1.4

1.5

1.6

1.7

- (11) **3-0028605**
(15) 25.04.2019
(21) 3-2018-01097
(18) 23.05.2023
(54) **VÒI NƯỚC**
(45) 25.06.2019 375
(73) **CÔNG TY TNHH HUGO VIỆT NAM (VN)**
Thôn Hán Lữ, phường Khai Quang, thành phố Vĩnh Yên, tỉnh Vĩnh Phúc
(72) Nguyễn Thị Kim Chung (VN)
(74) Công ty cổ phần Sở hữu trí tuệ BROSS và Cộng sự (BROSS & PARTNERS., JSC)
(55)
- (51) **23-01**
(22) 23.05.2018
(28) 01
(43) 27.08.2018 365



1.1



1.2



1.3



1.4



1.5



1.6

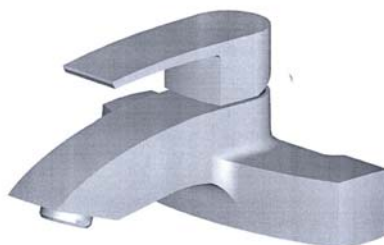

1.7

- (11) **3-0028606**
(15) 25.04.2019
(21) 3-2018-01098
(18) 23.05.2023
(54) VÒI NƯỚC
(45) 25.06.2019 375
(73) CÔNG TY TNHH HUGO VIỆT NAM (VN)
Thôn Hán Lữ, phường Khai Quang, thành phố Vĩnh Yên, tỉnh Vĩnh Phúc
(72) Nguyễn Thị Kim Chung (VN)
(74) Công ty cổ phần Sở hữu trí tuệ BROSS và Cộng sự (BROSS & PARTNERS., JSC)
(55)
- (51) **23-01**
(22) 23.05.2018
(28) 01
(43) 27.08.2018 365



1.1



1.2



1.3



1.4



1.5



1.6



1.7

- | | | | |
|------|--|------|----------------|
| (11) | 3-0028607 | | |
| (15) | 25.04.2019 | (51) | 25-02 |
| (21) | 3-2017-01131 | (22) | 16.06.2017 |
| (18) | 16.06.2022 | | |
| (54) | CỐP PHA SÀN | (28) | 02 |
| (45) | 25.06.2019 375 | (43) | 25.08.2017 353 |
| (73) | CÔNG TY TNHH PHÁT TRIỂN KỸ THUẬT CÔNG NGHỆ XÂY DỰNG SÀI GÒN (VN)
Số 89, đường Song Hành, phường 10, quận 6, thành phố Hồ Chí Minh | | |
| (72) | Đỗ Đức Thắng (VN) | | |
| (74) | Công ty TNHH Sáng chế ACTIP (ACTIP PATENT LIMITED) | | |
| (55) | | | |

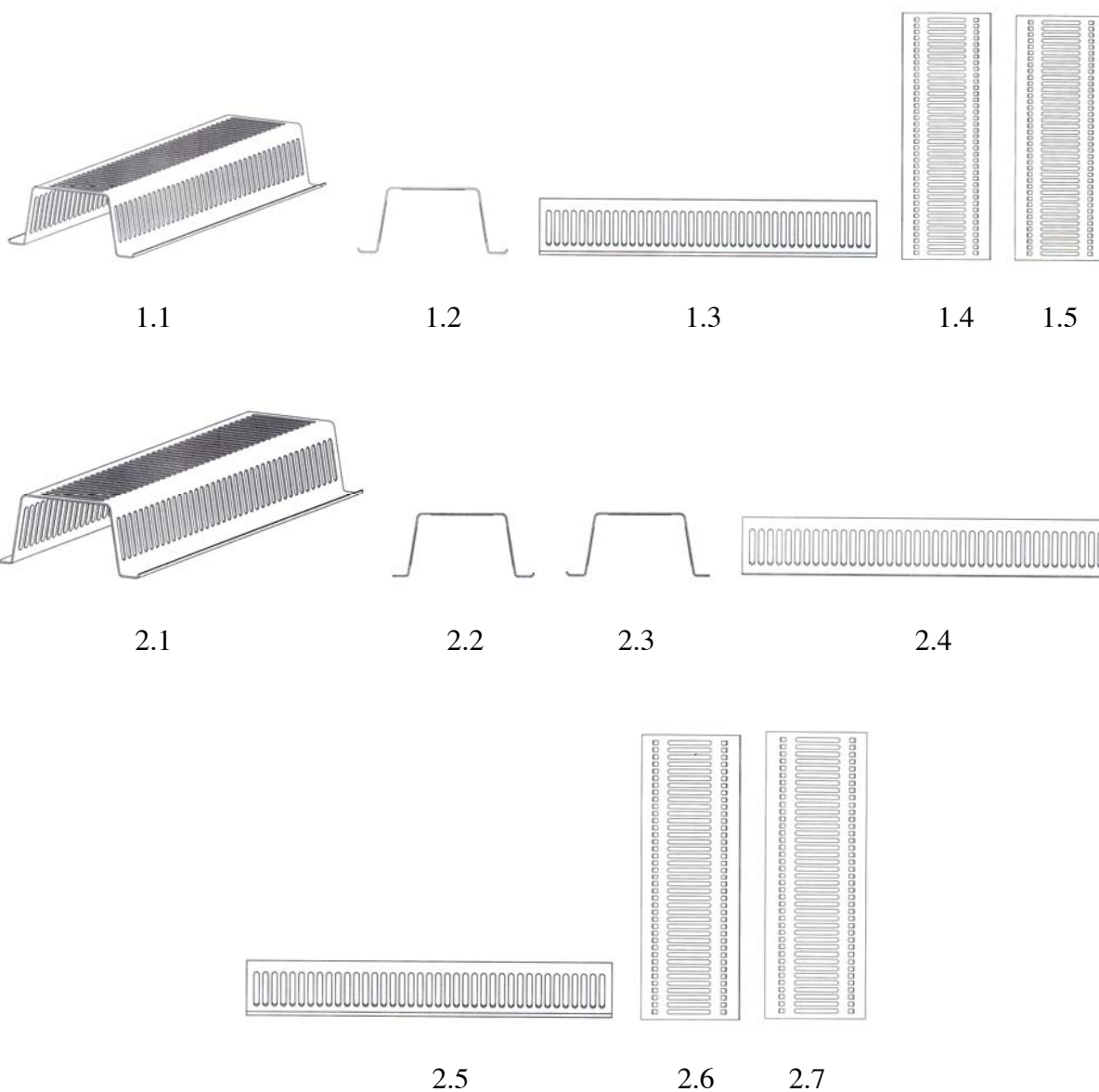

CÔNG BÁO SỞ HỮU CÔNG NGHIỆP SỐ 375 TẬP B (06.2019)

- | | | | |
|------|---|------------|---------------------|
| (11) | 3-0028608 | | |
| (15) | 25.04.2019 | (51) | 15-06 |
| (21) | 3-2018-00401 | (22) | 02.03.2018 |
| (18) | 02.03.2023 | | |
| (54) | CHI TIẾT GIỮ CƠ CẤU MÓC | (28) | 01 |
| (30) | 2017-024364 | 31.10.2017 | JP |
| (45) | 25.06.2019 | 375 | (43) 25.07.2018 364 |
| (73) | JANOME SEWING MACHINE CO., LTD. (JP)
1463, Hazamamachi, Hachioji-shi, Tokyo 193-0941 JAPAN | | |
| (72) | Koji MAEDA (JP), Tatsuo TAKEI (JP) | | |
| (74) | Công ty Cổ phần Sở hữu công nghiệp INVESTIP (INVESTIP) | | |
| (55) | | | |

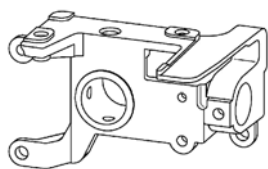

1.1

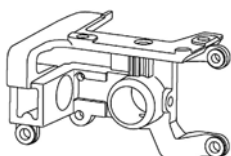

1.2

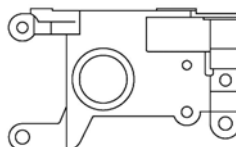

1.3

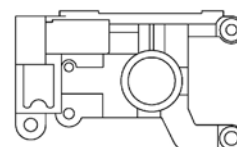

1.4

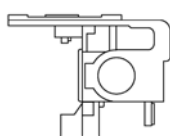

1.5

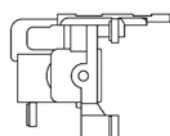

1.6

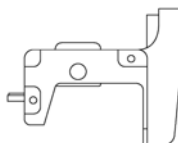

1.7

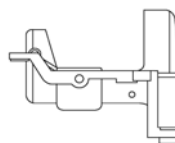

1.8

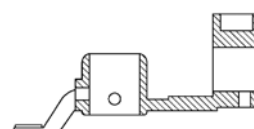

1.9

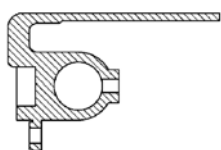

1.10

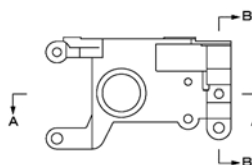

1.11

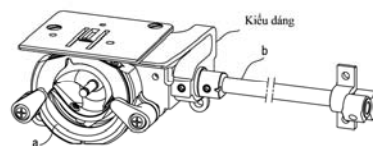

1.12

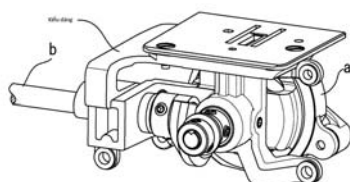

1.13

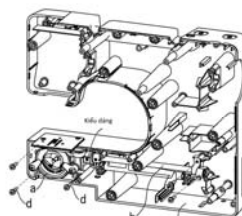

1.14

- (11) **3-0028609**
(15) 26.04.2019
(21) 3-2017-01976
(18) 29.09.2022
(54) CHẬU RỬA TREO TƯỜNG
(45) 25.06.2019 375
(73) CÔNG TY CỔ PHẦN CERAVI (VN)
Nhà số 2B-H2, tập thể lắp ghép Thành Công, phường Thành Công, quận Ba Đình, thành phố Hà Nội
(72) Phạm Thị Tùng Điệp (VN)
(55)
(51) **23-02**
(22) 29.09.2017
(28) 01
(43) 27.08.2018 365



1.1



1.2



1.3

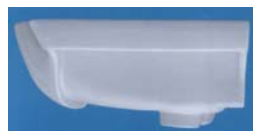

1.4



1.5



1.6



1.7

- (11) **3-0028610**
(15) 26.04.2019 (51) **19-02**
(21) 3-2018-00110 (22) 15.01.2018
(18) 15.01.2023
(54) DỤNG CỤ CHẶN GIẤY (28) 01
(30) 4208301 27.07.2017 WO
(45) 25.06.2019 375 (43) 25.05.2018 362
(73) HERMES SELLIER (SOCIETE PAR ACTIONS SIMPLIFIEE) (FR)
24, rue du Faubourg Saint-Honoré, F-75008 PARIS (France)
(72) Pierre-Alexis DUMAS (FR)
(74) Công ty TNHH Sở hữu công nghiệp Sao Bắc Đẩu (SAO BAC DAU IP CO.,LTD)
(55)



1.1



1.2

1.3

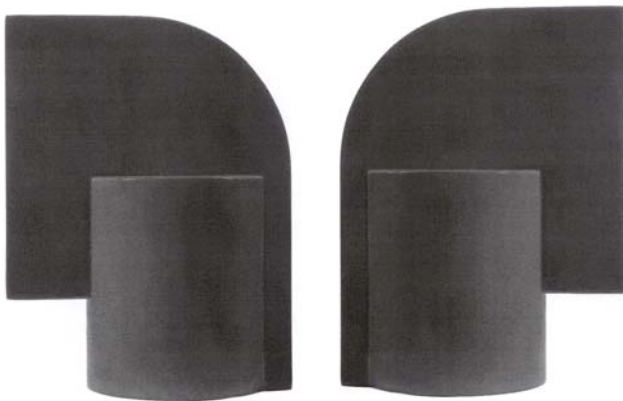

1.4

1.5

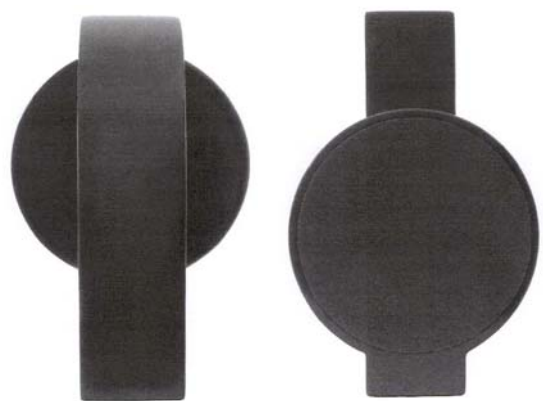

1.6

1.7

- (11) **3-0028611**
(15) 26.04.2019 (51) **11-01**
(21) 3-2018-00178 (22) 22.01.2018
(18) 22.01.2023
(54) MẶT DÂY CHUYỀN (28) 01
(30) 4209901 27.07.2017 WO
(45) 25.06.2019 375 (43) 26.04.2018 361
(73) HERMES SELLIER (SOCIETE PAR ACTIONS SIMPLIFIEE) (FR)
24, rue du Faubourg Saint-Honoré, F75008 PARIS (France)
(72) Pierre-Alexis DUMAS (FR)
(74) Công ty TNHH Sở hữu công nghiệp Sao Bắc Đẩu (SAO BAC DAU IP CO.,LTD)
(55)

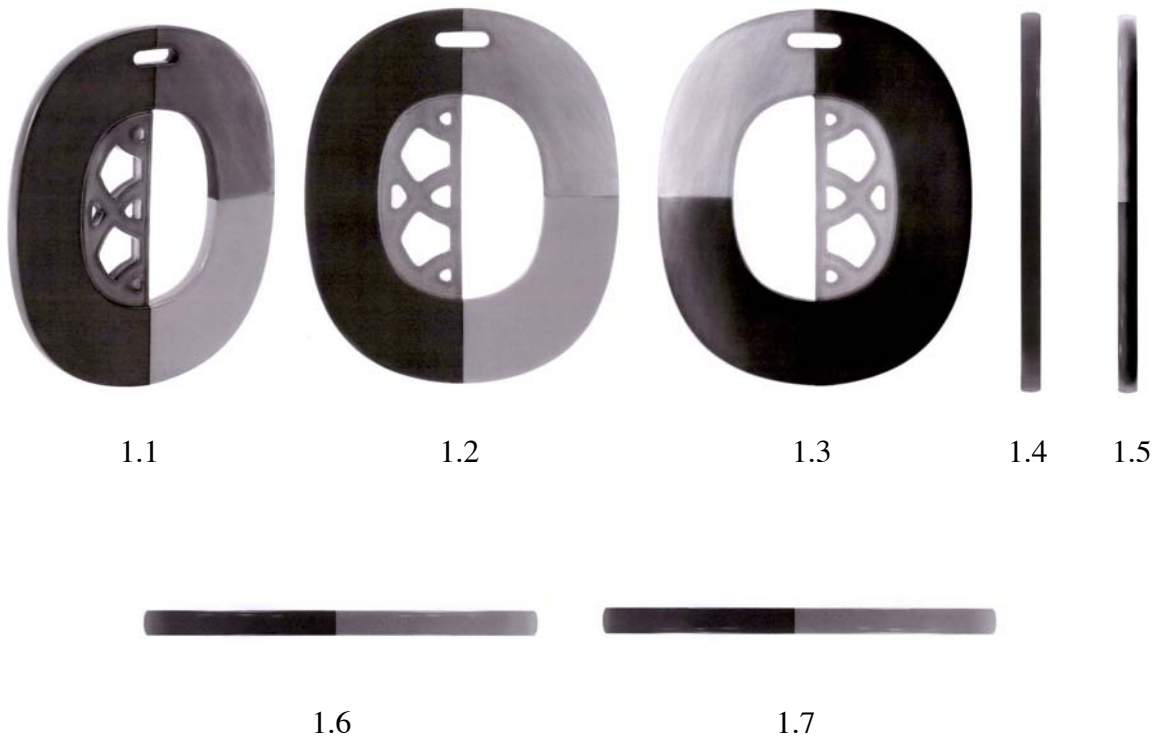

- (11) **3-0028612**
(15) 26.04.2019 (51) **11-01**
(21) 3-2018-00179 (22) 22.01.2018
(18) 22.01.2023
(54) MẶT DÂY CHUYỀN (28) 01
(30) 4209901 27.07.2017 WO
(45) 25.06.2019 375 (43) 26.04.2018 361
(73) HERMES SELLIER (SOCIETE PAR ACTIONS SIMPLIFIEE) (FR)
24, rue du Faubourg Saint-Honoré, F75008 PARIS (France)
(72) Pierre-Alexis DUMAS (FR)
(74) Công ty TNHH Sở hữu công nghiệp Sao Bắc Đẩu (SAO BAC DAU IP CO.,LTD)
(55)

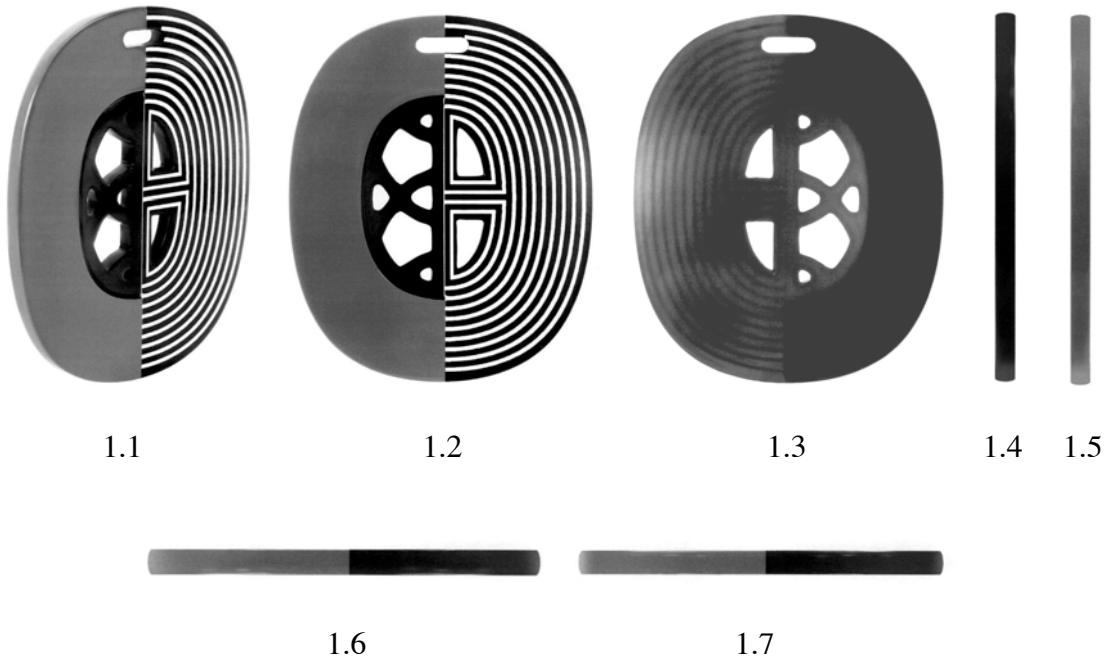

- (11) **3-0028613**
(15) 26.04.2019 (51) **11-01**
(21) 3-2018-00180 (22) 22.01.2018
(18) 22.01.2023
(54) MẶT DÂY CHUYỀN (28) 01
(30) 4209901 27.07.2017 WO
(45) 25.06.2019 375 (43) 26.04.2018 361
(73) HERMES SELLIER (SOCIETE PAR ACTIONS SIMPLIFIEE) (FR)
24, rue du Faubourg Saint-Honoré, F75008 PARIS (France)
(72) Pierre-Alexis DUMAS (FR)
(74) Công ty TNHH Sở hữu công nghiệp Sao Bắc Đẩu (SAO BAC DAU IP CO.,LTD)
(55)



1.1



1.2



1.3



1.4

1.5



1.6



1.7

- (11) **3-0028614**
(15) 26.04.2019 (51) **11-01**
(21) 3-2018-00181 (22) 22.01.2018
(18) 22.01.2023
(54) MẶT DÂY CHUYỀN (28) 01
(30) 4209901 27.07.2017 WO
(45) 25.06.2019 375 (43) 26.04.2018 361
(73) HERMES SELLIER (SOCIETE PAR ACTIONS SIMPLIFIEE) (FR)
24, rue du Faubourg Saint-Honoré, F75008 PARIS (France)
(72) Pierre-Alexis DUMAS (FR)
(74) Công ty TNHH Sở hữu công nghiệp Sao Bắc Đẩu (SAO BAC DAU IP CO.,LTD)
(55)

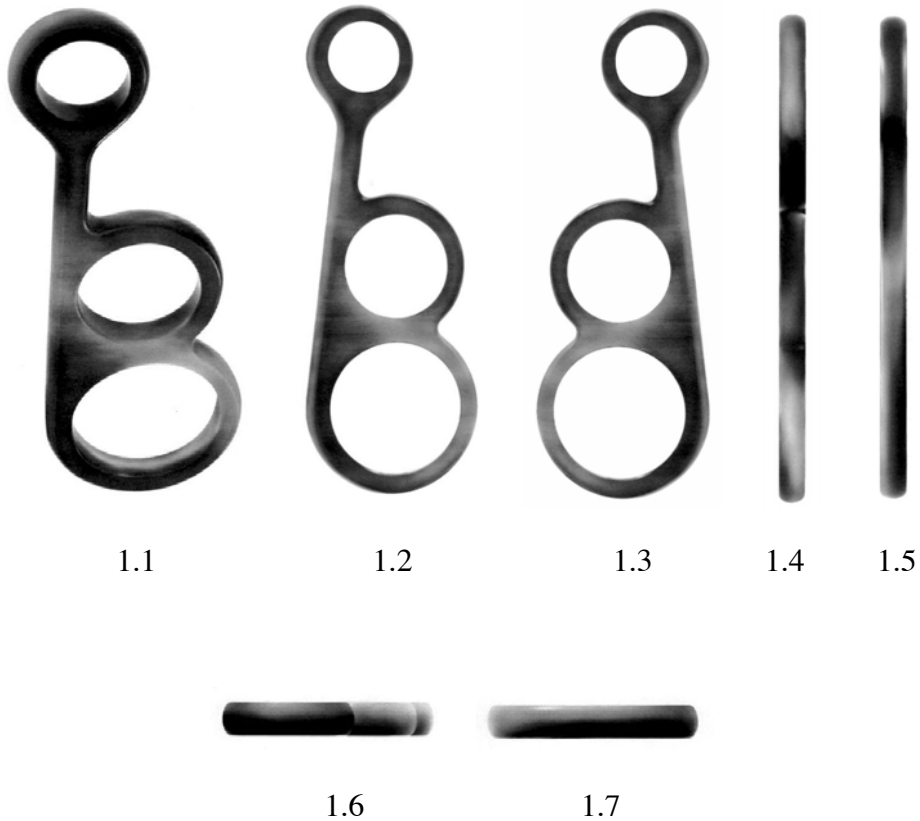

- (11) **3-0028615**
(15) 26.04.2019 (51) **11-01**
(21) 3-2018-00182 (22) 22.01.2018
(18) 22.01.2023
(54) MẶT DÂY CHUYỀN (28) 01
(30) 4209901 27.07.2017 WO
(45) 25.06.2019 375 (43) 26.04.2018 361
(73) HERMES SELLIER (SOCIETE PAR ACTIONS SIMPLIFIEE) (FR)
24, rue du Faubourg Saint-Honoré, F75008 PARIS (France)
(72) Pierre-Alexis DUMAS (FR)
(74) Công ty TNHH Sở hữu công nghiệp Sao Bắc Đẩu (SAO BAC DAU IP CO.,LTD)
(55)

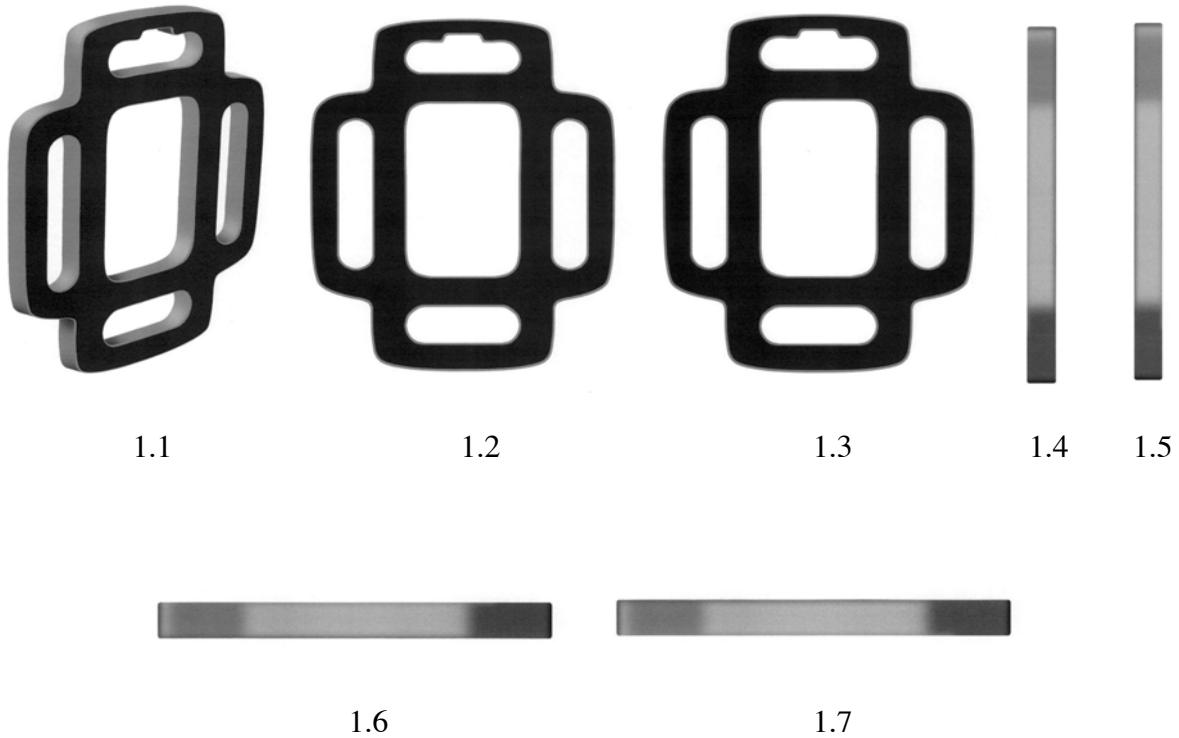

CÔNG BÁO SỞ HỮU CÔNG NGHIỆP SỐ 375 TẬP B (06.2019)

- (11) **3-0028616**
(15) 26.04.2019
(21) 3-2018-00938
(18) 04.05.2023
(54) XE MÁY
(30) 004496743 06.11.2017 EM
(45) 25.06.2019 375
(73) QUADRO VEHICLES S.A. (CH)
Via dei Lauri 4 - 6833 VACALLO, Switzerland
(72) Roberto MARABESE (IT), Edoardo PANZIERA (IT)
(74) Công ty Cổ phần Sở hữu công nghiệp INVESTIP (INVESTIP)
(55)
- (51) **12-11**
(22) 04.05.2018
(28) 01
(43) 27.08.2018 365



1.1



1.2



1.3



1.4



1.5



1.6



1.7



1.8



1.9

- (11) **3-0028617**
(15) 26.04.2019
(21) 3-2018-00684
(18) 06.04.2023
(54) CẤU KIỆN KÈ LẮP GHÉP
(45) 25.06.2019 375
(73) CÔNG TY TNHH THOÁT NƯỚC VÀ PHÁT TRIỂN ĐÔ THỊ TỈNH BR-VT
(BUSADCO) (VN)
Số 6, đường 3/2, phường 8, thành phố Vũng Tàu, tỉnh Bà Rịa - Vũng Tàu
(72) Hoàng Đức Thảo (VN)
(55)
- (51) **25-02**
(22) 06.04.2018
(28) 01
(43) 25.07.2018 364

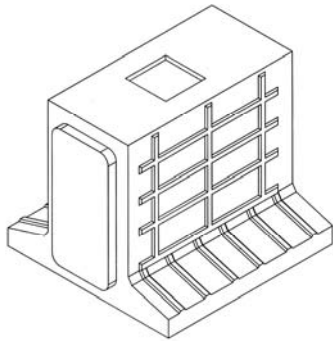

1.1

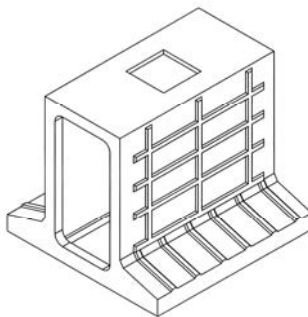

1.2

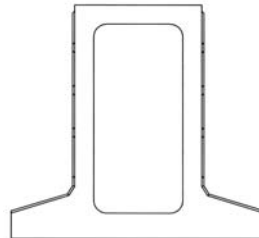

1.3

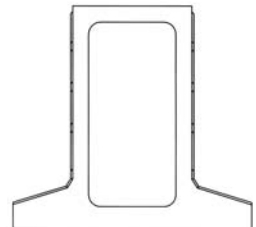

1.4

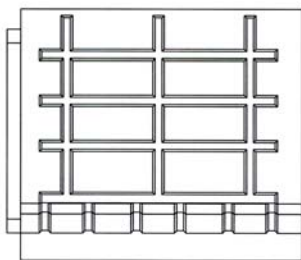

1.5

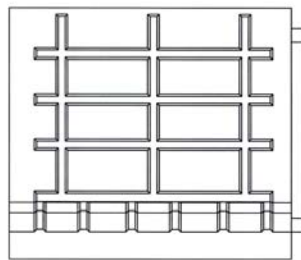

1.6

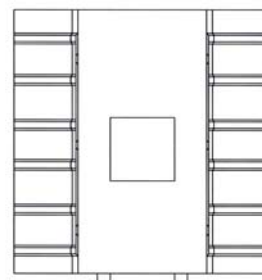

1.7

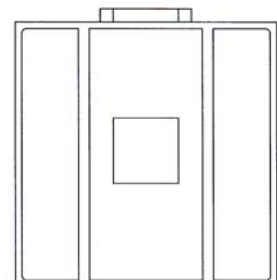

1.8

CÔNG BÁO SỞ HỮU CÔNG NGHIỆP SỐ 375 TẬP B (06.2019)

- (11) **3-0028618**
(15) 26.04.2019
(21) 3-2018-00685
(18) 06.04.2023
(54) **CẤU KIỆN KÈ LẮP GHÉP**
(45) 25.06.2019 375
(73) **CÔNG TY TNHH THOÁT NƯỚC VÀ PHÁT TRIỂN ĐÔ THỊ TỈNH BR-VT (BUSADCO) (VN)**
Số 6, đường 3/2, phường 8, thành phố Vũng Tàu, tỉnh Bà Rịa - Vũng Tàu
(72) Hoàng Đức Thảo (VN)
(55)
- (51) **25-02**
(22) 06.04.2018
(28) 01
(43) 25.07.2018 364

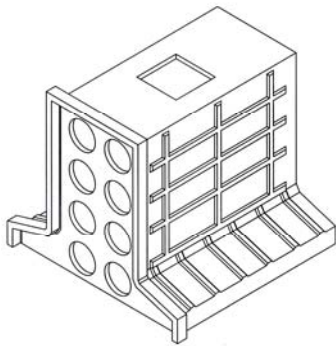

1.1

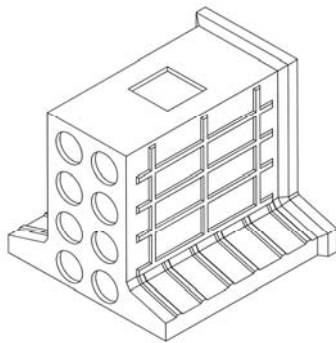

1.2

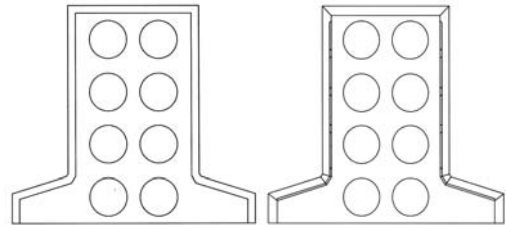

1.3

1.4

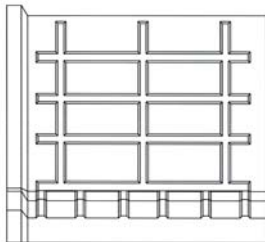

1.5

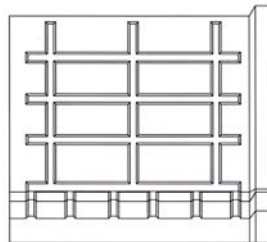

1.6

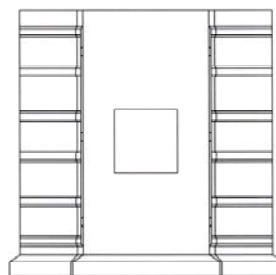

1.7

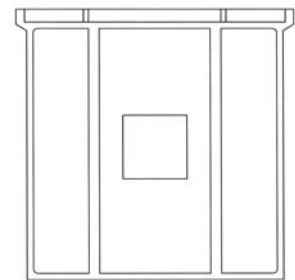

1.8

CÔNG BÁO SỞ HỮU CÔNG NGHIỆP SỐ 375 TẬP B (06.2019)

- (11) **3-0028619**
(15) 26.04.2019
(21) 3-2018-00686
(18) 06.04.2023
(54) CẤU KIỆN KÈ LẮP GHÉP
(45) 25.06.2019 375
(73) CÔNG TY TNHH THOÁT NƯỚC VÀ PHÁT TRIỂN ĐÔ THỊ TỈNH BR-VT
(BUSADCO) (VN)
Số 6, đường 3/2, phường 8, thành phố Vũng Tàu, tỉnh Bà Rịa - Vũng Tàu
(72) Hoàng Đức Thảo (VN)
(55)
- (51) **25-02**
(22) 06.04.2018
(28) 01
(43) 25.07.2018 364

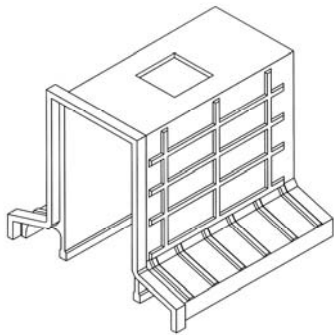

1.1

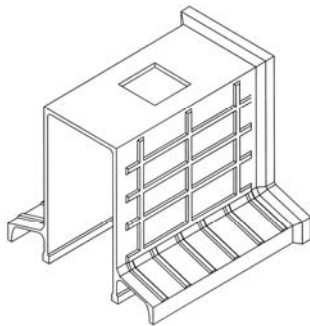

1.2

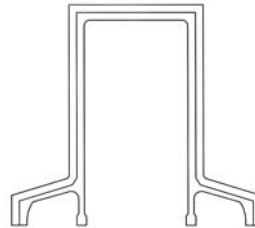

1.3

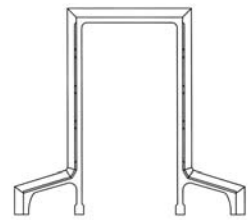

1.4

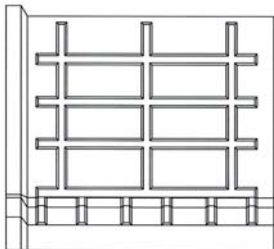

1.5

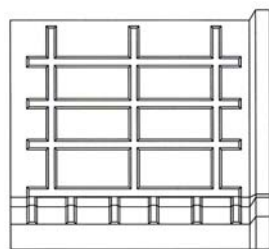

1.6

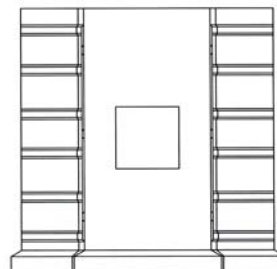

1.7

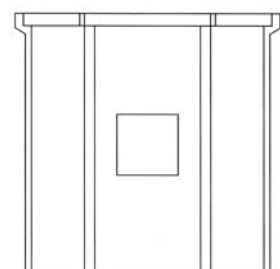

1.8

CÔNG BÁO SỞ HỮU CÔNG NGHIỆP SỐ 375 TẬP B (06.2019)

- (11) **3-0028620**
(15) 26.04.2019
(21) 3-2018-00687
(18) 06.04.2023
(54) CẤU KIỆN KÈ LẮP GHÉP
(45) 25.06.2019 375
(73) CÔNG TY TNHH THOÁT NƯỚC VÀ PHÁT TRIỂN ĐÔ THỊ TỈNH BR-VT
(BUSADCO) (VN)
Số 6, đường 3/2, phường 8, thành phố Vũng Tàu, tỉnh Bà Rịa - Vũng Tàu
(72) Hoàng Đức Thảo (VN)
(55)
- (51) **25-02**
(22) 06.04.2018
(28) 01
(43) 25.07.2018 364

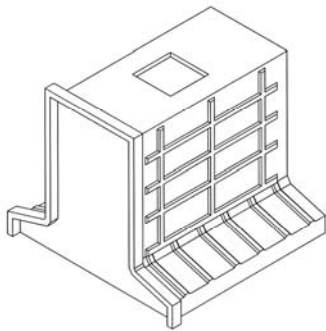

1.1

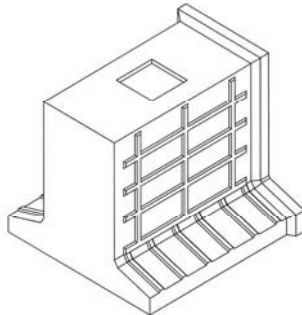

1.2

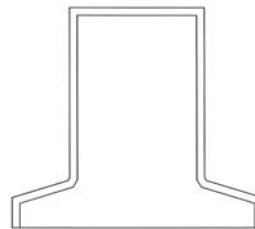

1.3

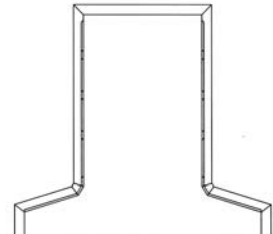

1.4

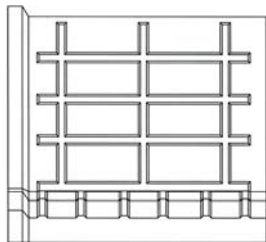

1.5

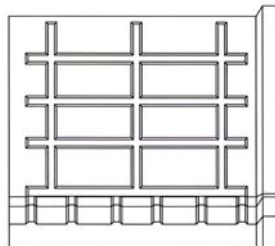

1.6

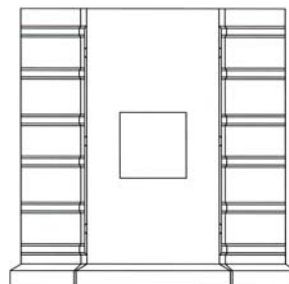

1.7

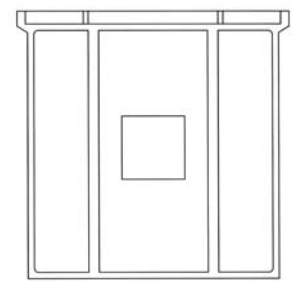

1.8

- (11) **3-0028621**
(15) 26.04.2019
(21) 3-2018-00688
(18) 06.04.2023
(54) CẤU KIỆN KÈ LẮP GHÉP
(45) 25.06.2019 375
(73) CÔNG TY TNHH THOÁT NƯỚC VÀ PHÁT TRIỂN ĐÔ THỊ TỈNH BR-VT
(BUSADCO) (VN)
Số 6, đường 3/2, phường 8, thành phố Vũng Tàu, tỉnh Bà Rịa - Vũng Tàu
(72) Hoàng Đức Thảo (VN)
(55)
- (51) **25-02**
(22) 06.04.2018
(28) 01
(43) 25.07.2018 364

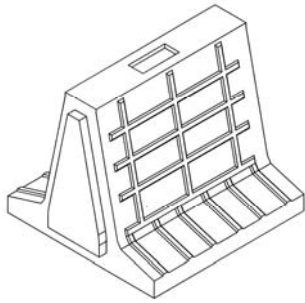

1.1

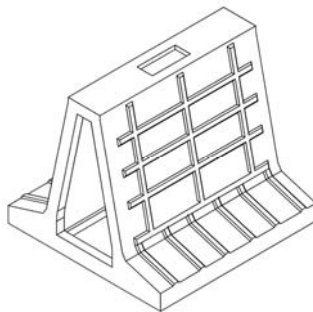

1.2

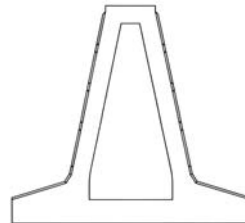

1.3

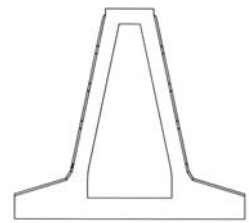

1.4

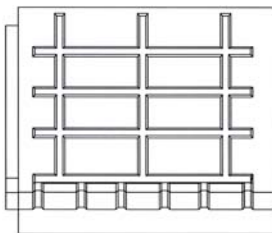

1.5

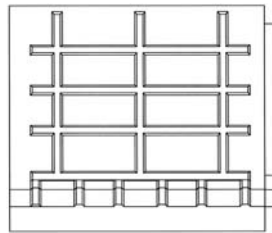

1.6

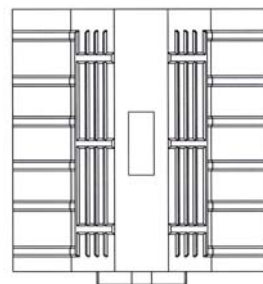

1.7

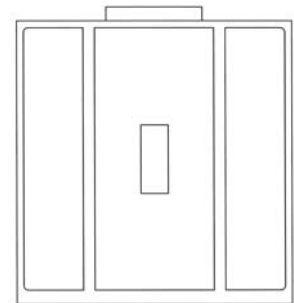

1.8

CÔNG BÁO SỞ HỮU CÔNG NGHIỆP SỐ 375 TẬP B (06.2019)

- (11) **3-0028622**
(15) 26.04.2019 (51) **25-02**
(21) 3-2018-00689 (22) 06.04.2018
(18) 06.04.2023
(54) CẤU KIỆN KÈ LẮP GHÉP (28) 01
(45) 25.06.2019 375 (43) 25.07.2018 364
(73) CÔNG TY TNHH THOÁT NƯỚC VÀ PHÁT TRIỂN ĐÔ THỊ TỈNH BR-VT
(BUSADCO) (VN)
Số 6, đường 3/2, phường 8, thành phố Vũng Tàu, tỉnh Bà Rịa - Vũng Tàu
(72) Hoàng Đức Thảo (VN)
(55)

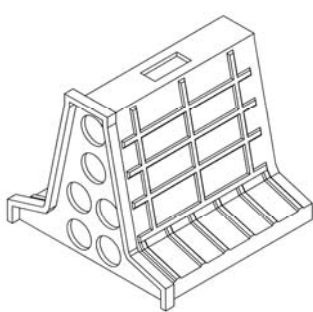

1.1

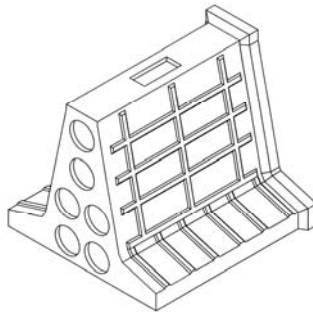

1.2

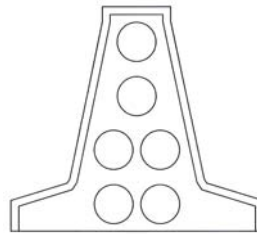

1.3

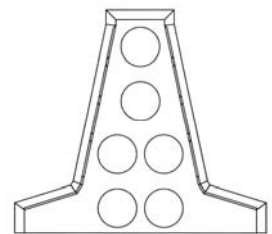

1.4

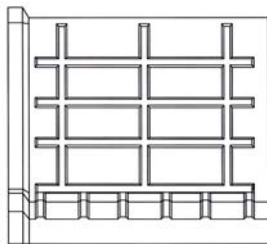

1.5

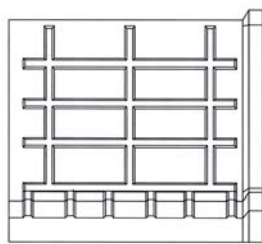

1.6

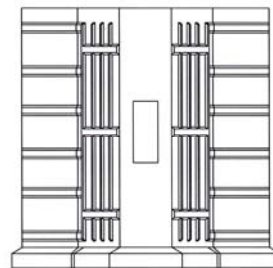

1.7

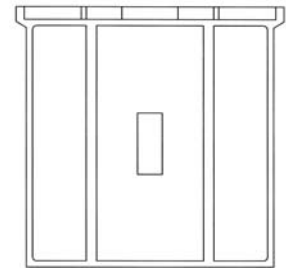

1.8

CÔNG BÁO SỞ HỮU CÔNG NGHIỆP SỐ 375 TẬP B (06.2019)

- (11) **3-0028623**
(15) 26.04.2019 (51) **25-02**
(21) 3-2018-00690 (22) 06.04.2018
(18) 06.04.2023
(54) **CẤU KIỆN KÈ LẮP GHÉP** (28) 01
(45) 25.06.2019 375 (43) 25.07.2018 364
(73) **CÔNG TY TNHH THOÁT NƯỚC VÀ PHÁT TRIỂN ĐÔ THỊ TỈNH BR-VT**
(BUSADCO) (VN)
Số 6, đường 3/2, phường 8, thành phố Vũng Tàu, tỉnh Bà Rịa - Vũng Tàu
(72) Hoàng Đức Thảo (VN)
(55)

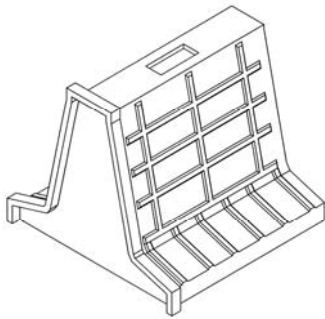

1.1

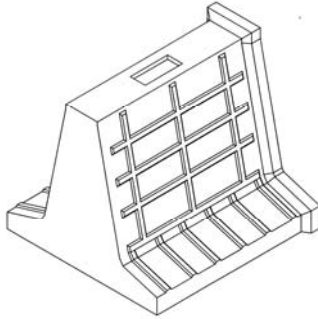

1.2

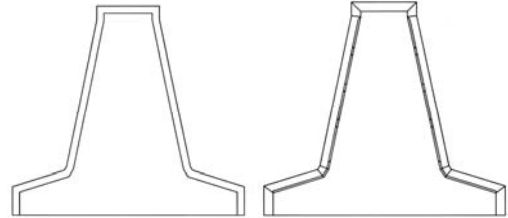

1.3

1.4

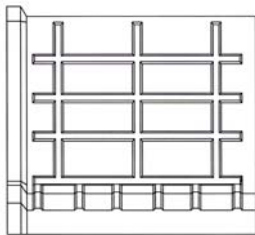

1.5

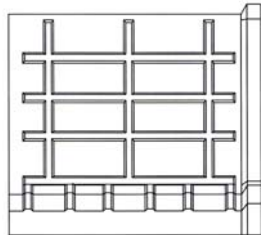

1.6

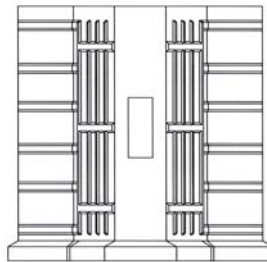

1.7

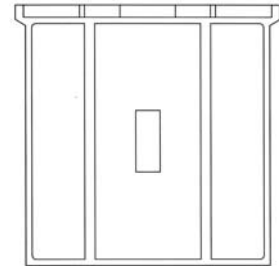

1.8

CÔNG BÁO SỞ HỮU CÔNG NGHIỆP SỐ 375 TẬP B (06.2019)

- (11) **3-0028624**
(15) 26.04.2019
(21) 3-2018-00691
(18) 06.04.2023
(54) CẤU KIỆN KÈ LẮP GHÉP
(45) 25.06.2019 375
(73) CÔNG TY TNHH THOÁT NƯỚC VÀ PHÁT TRIỂN ĐÔ THỊ TỈNH BR-VT
(BUSADCO) (VN)
Số 6, đường 3/2, phường 8, thành phố Vũng Tàu, tỉnh Bà Rịa - Vũng Tàu
(72) Hoàng Đức Thảo (VN)
(55)
- (51) **25-02**
(22) 06.04.2018
(28) 01
(43) 25.07.2018 364



1.1



1.2

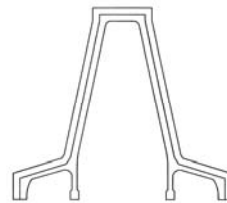

1.3



1.4

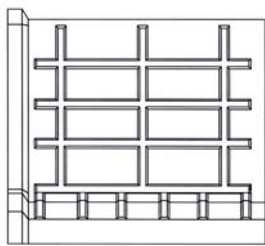

1.5

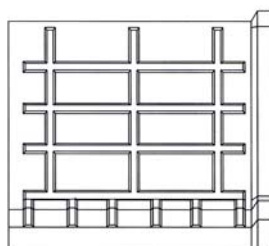

1.6

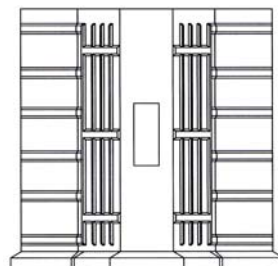

1.7

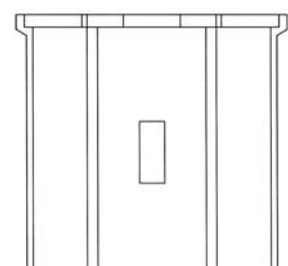

1.8

CÔNG BÁO SỞ HỮU CÔNG NGHIỆP SỐ 375 TẬP B (06.2019)

- (11) **3-0028625**
(15) 26.04.2019
(21) 3-2018-00692
(18) 06.04.2023
(54) **CẤU KIỆN KÈ LẮP GHÉP**
(45) 25.06.2019 375
(73) **CÔNG TY TNHH THOÁT NƯỚC VÀ PHÁT TRIỂN ĐÔ THỊ TỈNH BR-VT (BUSADCO) (VN)**
Số 6, đường 3/2, phường 8, thành phố Vũng Tàu, tỉnh Bà Rịa - Vũng Tàu
(72) Hoàng Đức Thảo (VN)
(55)
- (51) **25-02**
(22) 06.04.2018
(28) 01
(43) 25.07.2018 364

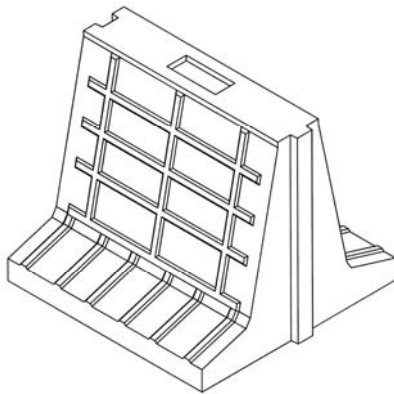

1.1

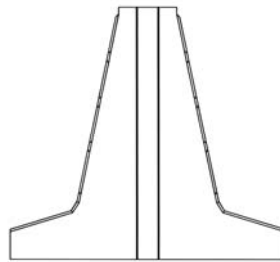

1.2

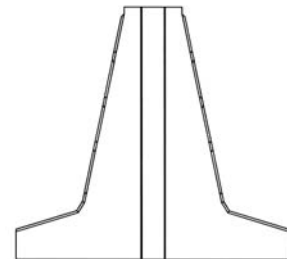

1.3

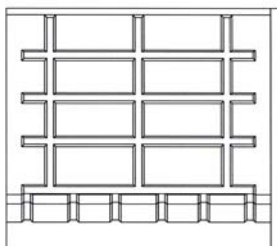

1.4

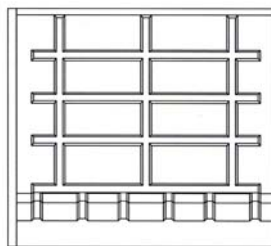

1.5

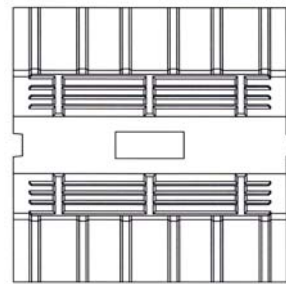

1.6

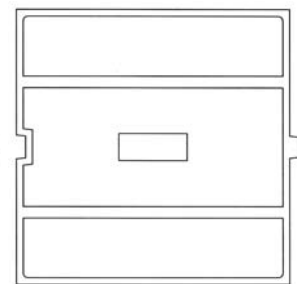

1.7

- (11) **3-0028626**
(15) 26.04.2019
(21) 3-2018-00693
(18) 06.04.2023
(54) CẤU KIỆN KÈ LẮP GHÉP
(45) 25.06.2019 375
(73) CÔNG TY TNHH THOÁT NƯỚC VÀ PHÁT TRIỂN ĐÔ THỊ TỈNH BR-VT
(BUSADCO) (VN)
Số 6, đường 3/2, phường 8, thành phố Vũng Tàu, tỉnh Bà Rịa - Vũng Tàu
(72) Hoàng Đức Thảo (VN)
(55)
- (51) **25-02**
(22) 06.04.2018
(28) 01
(43) 25.07.2018 364

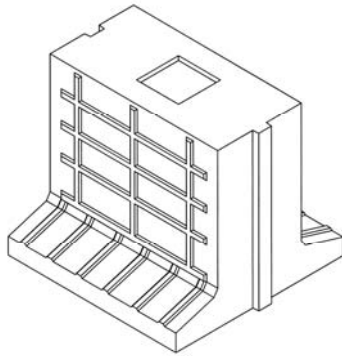

1.1

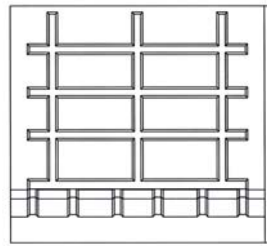

1.2

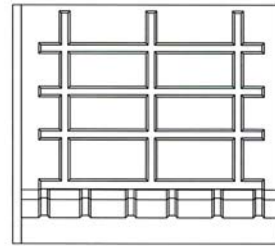

1.3

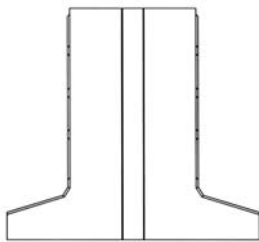

1.4

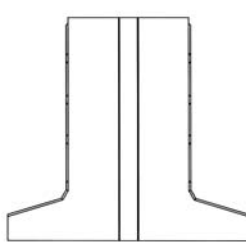

1.5

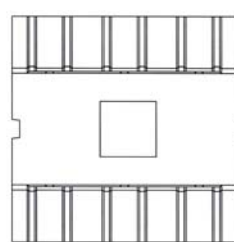

1.6

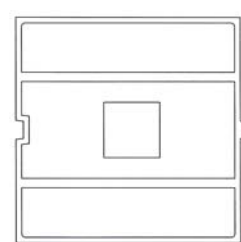

1.7

- (11) **3-0028627**
(15) 03.05.2019
(21) 3-2017-02004
(18) 04.10.2022
(54) THIẾT BỊ TRỒNG CÂY
(45) 25.06.2019 375
(73) PHẠM ANH TUẤN (VN)
560 Giải Phóng, phường Trường Thi, thành phố Nam Định, tỉnh Nam Định
(72) Phạm Anh Tuấn (VN)
(74) Công ty Luật TNHH WINCO (WINCO LAW FIRM)
(55)
- (51) **15-03**
(22) 04.10.2017
(28) 01
(43) 26.02.2018 359

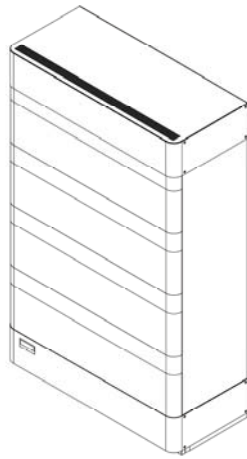

1.1

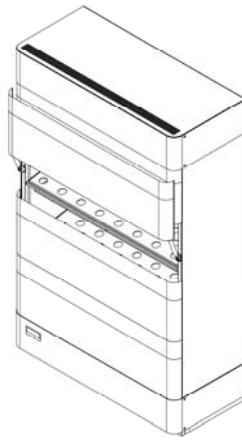

1.2



1.3

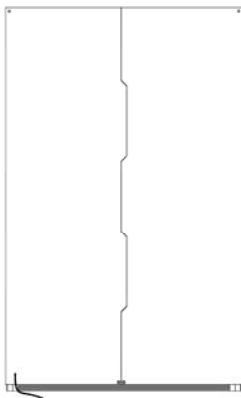

1.4

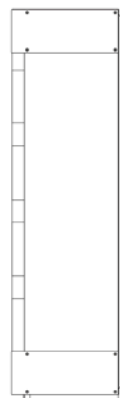

1.5



1.6



1.7

CÔNG BÁO SỞ HỮU CÔNG NGHIỆP SỐ 375 TẬP B (06.2019)

- (11) **3-0028628**
(15) 03.05.2019
(21) 3-2017-01783
(18) 11.09.2022
(54) **KHUÔN LÀM ĐÁ**
(45) 25.06.2019 375
(73) **DOANH NGHIỆP TƯ NHÂN SẢN XUẤT CƠ KHÍ DUY THANH (VN)**
600/12/5 Kinh Dương Vương, phường An Lạc, quận Bình Tân, thành phố Hồ Chí Minh
(72) Mai Hữu Duy (VN)
(55)
- (51) **07-07**
(22) 11.09.2017
(28) 01
(43) 26.04.2018 361



1.1

1.2

1.3

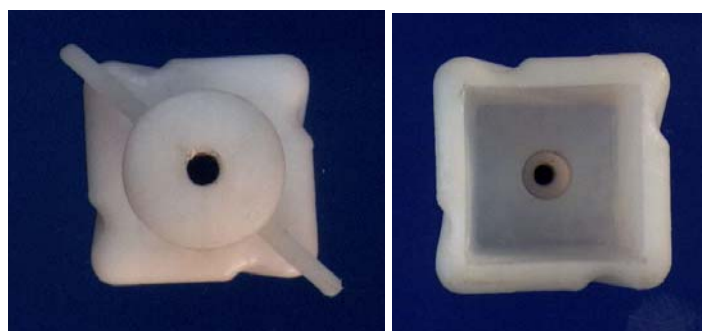

1.4

1.5

- (11) **3-0028629**
(15) 03.05.2019
(21) 3-2018-00236
(18) 30.01.2023
(54) RỔ NHỰA ĐA NĂNG
(45) 25.06.2019 375
(73) CÔNG TY TNHH MỘT THÀNH VIÊN SẢN XUẤT THƯƠNG MẠI XUẤT NHẬP
KHẨU THẮNG LỢI (VN)
Số 334D đường Mã Lò, khu phố 6, phường Bình Trị Đông A, quận Bình Tân, thành phố
Hồ Chí Minh
(72) Tô Lợi Thành (VN)
(74) Công ty Cổ phần PHANLAW VIETNAM (PHANLAW VIETNAM JSC)
(55)
- (51) **07-07**
(22) 30.01.2018
(28) 01
(43) 25.07.2018 364

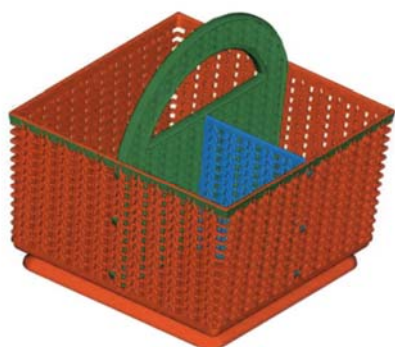

1.1

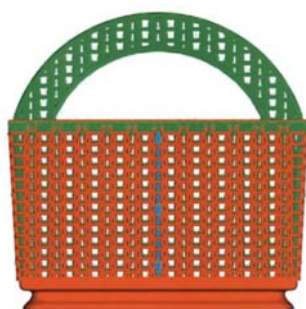

1.2

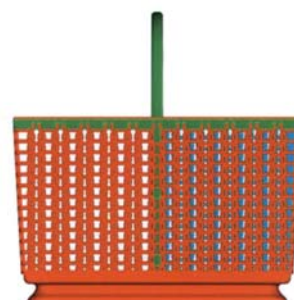

1.3

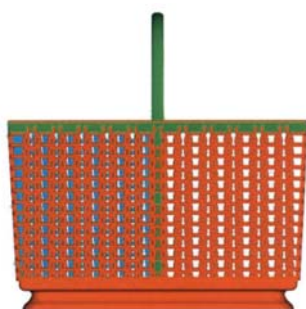

1.4

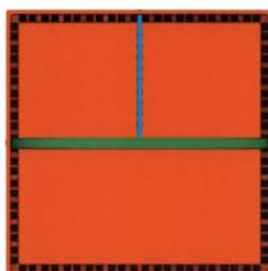

1.5

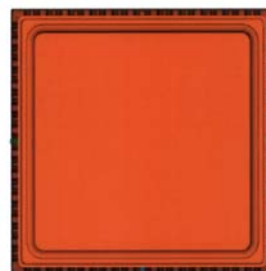

1.6

CÔNG BÁO SỞ HỮU CÔNG NGHIỆP SỐ 375 TẬP B (06.2019)

- (11) **3-0028630**
(15) 03.05.2019
(21) 3-2018-00240
(18) 30.01.2023
(54) **ĐẾ GIÀY**
(45) 25.06.2019 375
(73) **GRAZIANO MAZZA (IT)**
Lungomare Gramsci 19, 63822 Porto San Giorgio, Italy
(72) Graziano Mazza (IT)
(74) Công ty Cổ phần Sở hữu công nghiệp INVESTIP (INVESTIP)
(55)
- (51) **02-04**
(22) 30.01.2018
(28) 01
(43) 25.07.2018 364



1.1



1.2



1.3



1.4



1.5



1.6



1.7

- (11) **3-0028631**
(15) 03.05.2019
(21) 3-2018-00241
(18) 30.01.2023
(54) **ĐỂ GIÀY**
(45) 25.06.2019 375
(73) **GRAZIANO MAZZA (IT)**
Lungomare Gramsci 19, 63822 Porto San Giorgio, Italy
(72) Graziano Mazza (IT)
(74) Công ty Cổ phần Sở hữu công nghiệp INVESTIP (INVESTIP)
(55)
- (51) **02-04**
(22) 30.01.2018
(28) 01
(43) 25.07.2018 364



1.1



1.2



1.3



1.4



1.5



1.6



1.7

- (11) **3-0028632**
(15) 03.05.2019 (51) **24-02**
(21) 3-2018-00489 (22) 13.03.2018
(18) 13.03.2023
(54) DỤNG CỤ TRUYỀN THUỐC (28) 01
TRONG MŨI
(30) 29/617,294 13.09.2017 US
(45) 25.06.2019 375 (43) 25.07.2018 364
(73) JANSSEN PHARMACEUTICA NV (BE)
Turnhoutseweg 30, B-2340 Beerse, Belgium
(72) Jingli WANG (US), Michael CANNAMELA (US), Hong YAN (US), Rochelle
KLEINBERG (US)
(74) Công ty Cổ phần Sở hữu công nghiệp INVESTIP (INVESTIP)
(55)

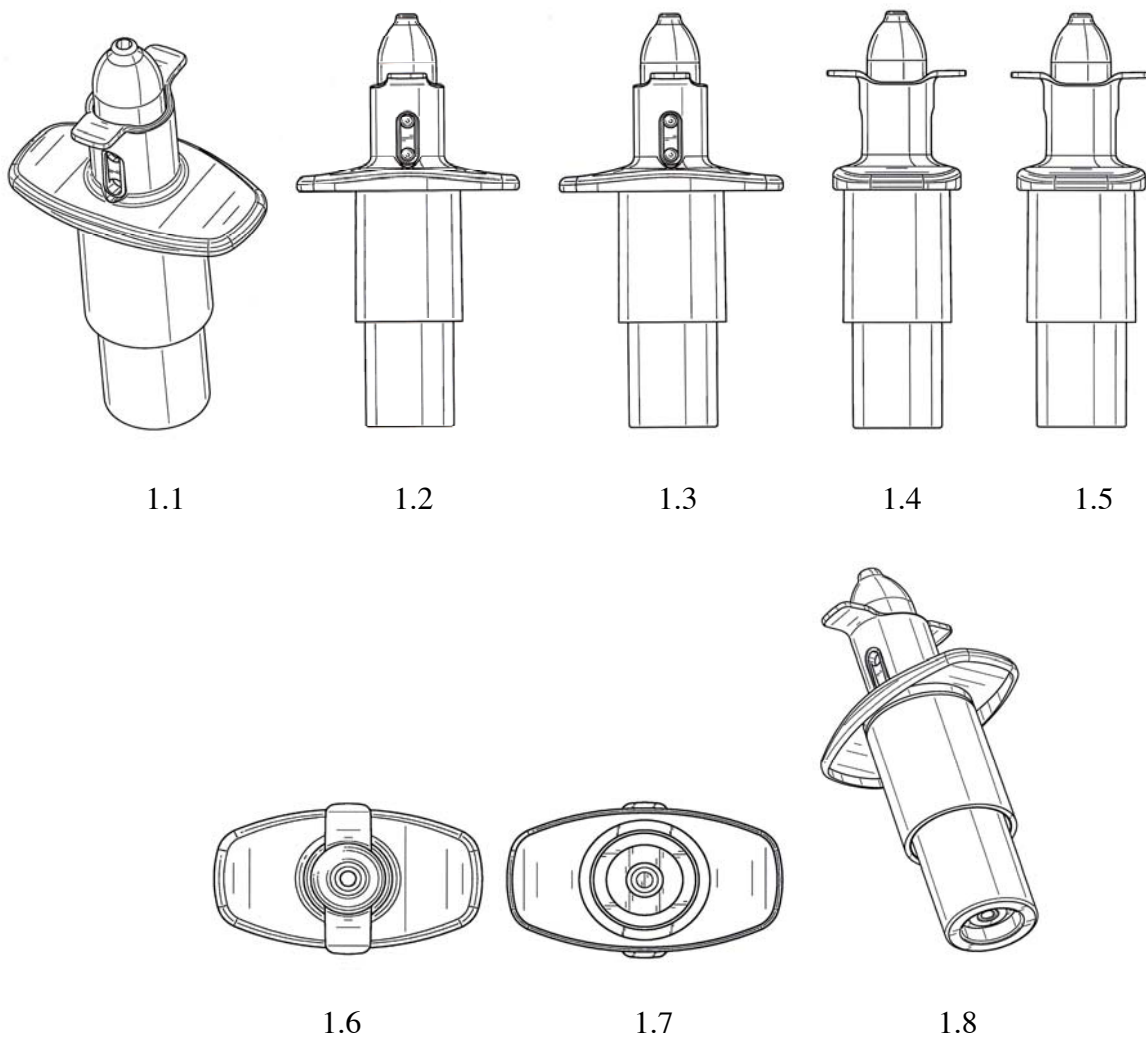

- | | | | |
|------|---|------------|---------------------|
| (11) | 3-0028633 | | |
| (15) | 03.05.2019 | (51) | 15-07 |
| (21) | 3-2017-01652 | (22) | 25.08.2017 |
| (18) | 25.08.2022 | | |
| (54) | TỦ LẠNH | (28) | 01 |
| (30) | 2017-003937 | 28.02.2017 | JP |
| (45) | 25.06.2019 | 375 | (43) 27.11.2017 356 |
| (73) | AQUA CO., LTD. (JP)
2-1-1 Marunouchi, Chiyoda-ku, Tokyo, Japan | | |
| (72) | SATO Makoto (JP), ONOUE Masatoshi (JP) | | |
| (74) | Công ty TNHH Quốc tế D & N (D&N INTERNATIONAL CO.,LTD.) | | |
| (55) | | | |

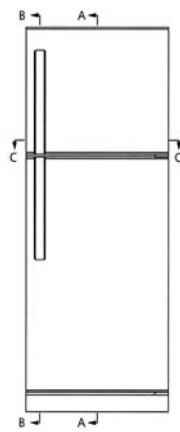

1.1



1.2

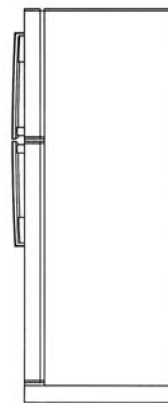

1.3

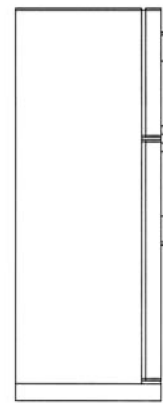

1.4



1.5

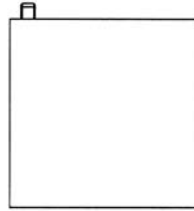

1.6

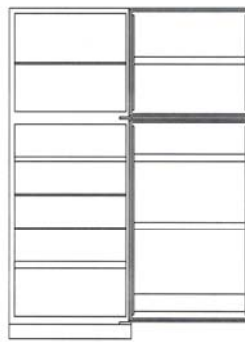

1.7

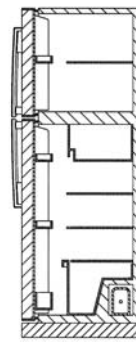

1.8

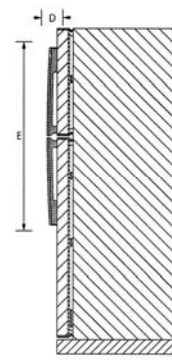

1.9

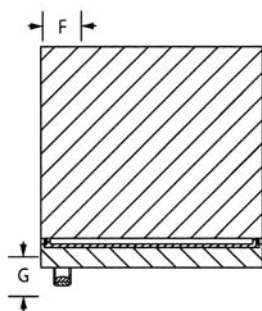

1.10



1.11

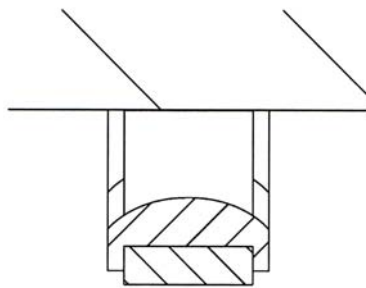

1.12

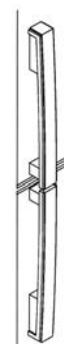

1.13

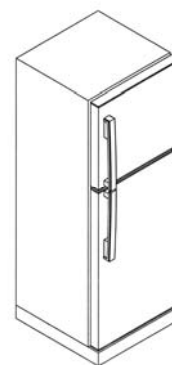

1.14

CÔNG BÁO SỞ HỮU CÔNG NGHIỆP SỐ 375 TẬP B (06.2019)

- | | | | |
|------|--|------|---------------------|
| (11) | 3-0028634 | | |
| (15) | 03.05.2019 | (51) | 19-08 |
| (21) | 3-2018-01419 | (22) | 10.07.2018 |
| (18) | 10.07.2023 | | |
| (54) | NHÃN SẢN PHẨM | (28) | 01 |
| (45) | 25.06.2019 375 | (43) | 25.10.2018 367 |
| (73) | CÔNG TY CỔ PHẦN ĐẦU TƯ & PHÁT TRIỂN APOLLO SILICONE (VN)
18-20 Lê Quý Đôn, phường 06, quận 03, thành phố Hồ Chí Minh | | |
| (72) | Ngô Quốc Cường (VN) | | |
| (74) | Công ty TNHH Tâm nhìn và Liên danh (VISION & ASSOCIATES CO.LTD.) | | |
| (55) | | | |

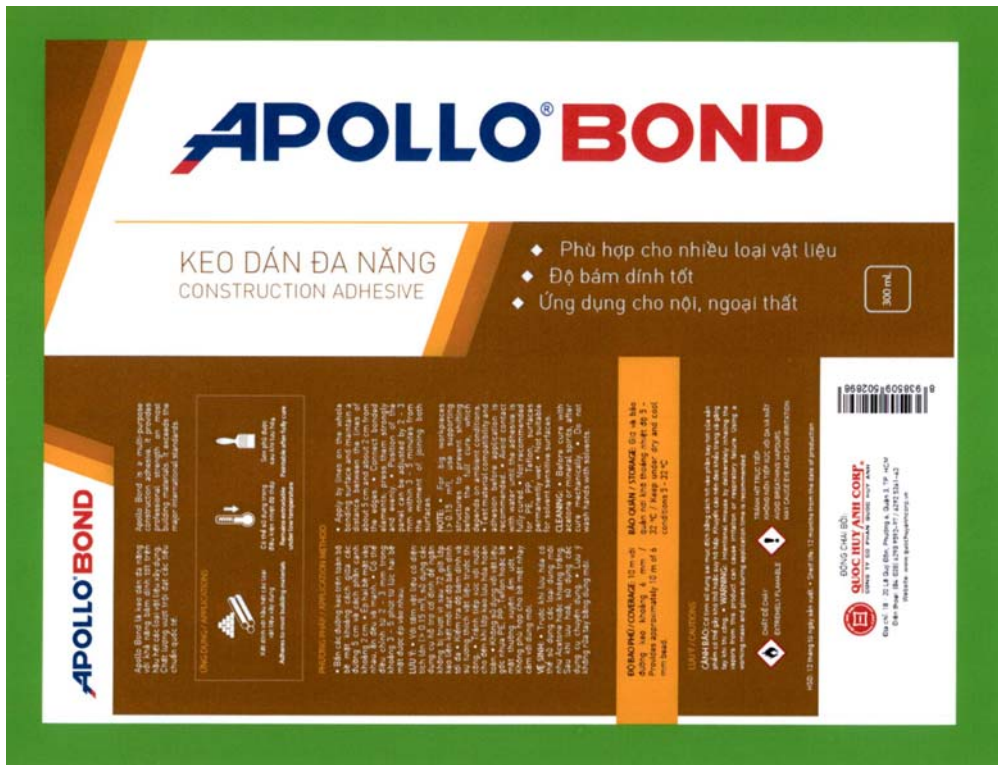

CÔNG BÁO SỞ HỮU CÔNG NGHIỆP SỐ 375 TẬP B (06.2019)

- (11) **3-0028635**
(15) 03.05.2019
(21) 3-2018-01536
(18) 24.07.2023
(54) TÚI ĐỰNG SẢN PHẨM
(45) 25.06.2019 375
(73) CÔNG TY CỔ PHẦN ANKO VIỆT NAM (VN)
Km số 5, quốc lộ 1A, xã Tiên Tân, thành phố Phủ Lý, tỉnh Hà Nam
(72) Trần Bá Thuận (VN)
(74) Công ty TNHH Sở hữu trí tuệ VIPATCO (VIPATCO CO., LTD.)
(55)
- (51) **09-05**
(22) 24.07.2018
(28) 01
(43) 25.10.2018 367



1.1



1.2

CÔNG BÁO SỞ HỮU CÔNG NGHIỆP SỐ 375 TẬP B (06.2019)

- (11) **3-0028636**
(15) 03.05.2019
(21) 3-2017-01252
(18) 05.07.2022
(54) THIẾT BỊ GẤP ĐÁ
(45) 25.06.2019 375
(73) CÔNG TY TNHH MỘT THÀNH VIÊN CƠ KHÍ XÂY DỰNG STC (VN)
01 Nguyễn Văn Lịch, phường Linh Tây, quận Thủ Đức, thành phố Hồ Chí Minh
(72) Nguyễn Nhơn Hòa (AU)
(74) Công ty Luật TNHH Phạm và Liên danh (PHAM & ASSOCIATES)
(55)
- (51) **08-08, 12-05**
(22) 05.07.2017
(28) 01
(43) 27.08.2018 365

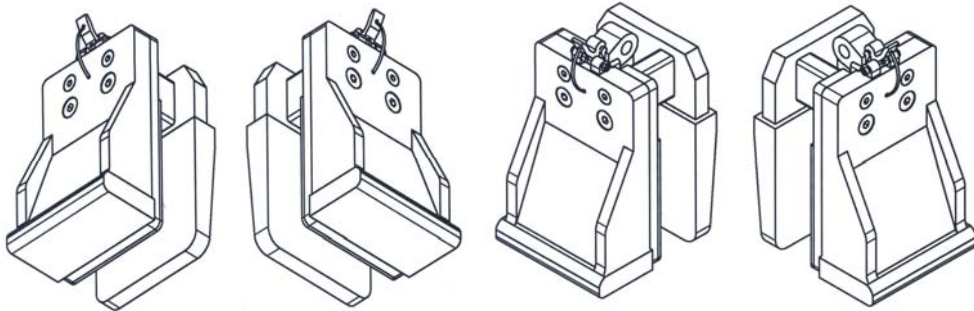

1.1

1.2

1.3

1.4

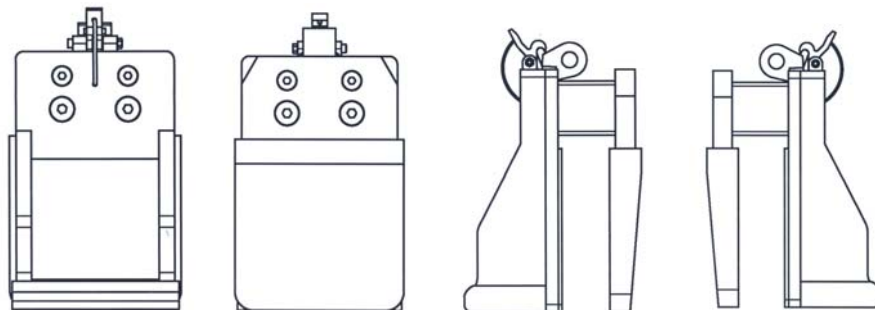

1.5

1.6

1.7

1.8

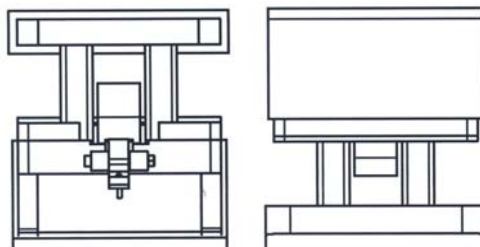

1.9

1.10

CÔNG BÁO SỞ HỮU CÔNG NGHIỆP SỐ 375 TẬP B (06.2019)

- | | | | |
|------|--|------|----------------|
| (11) | 3-0028637 | | |
| (15) | 03.05.2019 | (51) | 09-05 |
| (21) | 3-2015-01877 | (22) | 21.10.2015 |
| (18) | 21.10.2020 | | |
| (54) | TÚI BÁNH | (28) | 03 |
| (45) | 25.06.2019 375 | (43) | 25.04.2016 337 |
| (73) | CÔNG TY CỔ PHẦN BÁNH KẸO TRÀNG AN 2 - VIỆT NAM (VN)
Số 233, đường Sào Nam, phường Nghi Thu, thị xã Cửa Lò, tỉnh Nghệ An | | |
| (72) | Trịnh Sỹ (VN) | | |
| (74) | Công ty TNHH T&T INVENMARK Sở hữu trí tuệ Quốc tế (T&T INVENMARK CO., LTD.) | | |
| (55) | | | |



1.1



1.2



2.1



2.2



3.1



3.2

- (11) **3-0028638**
(15) 03.05.2019
(21) 3-2017-01557
(18) 15.08.2022
(54) BÚP BÊ ĐỒ CHƠI
(30) 30-2017-0016032 06.04.2017 KR
(45) 25.06.2019 375
(73) BIFIDO CO., LTD. (KR)
23-16, Nonggongdanji-gil, Hongcheon-eup, Hongcheon-gun, Gang-won-do, Republic of Korea
(72) Kwon, Bin (KR)
(74) Công ty TNHH Đại Tín và Liên Danh (DAITIN AND ASSOCIATES CO.,LTD)
(55)
- (51) **21-01**
(22) 15.08.2017
(28) 01
(43) 25.10.2018 367

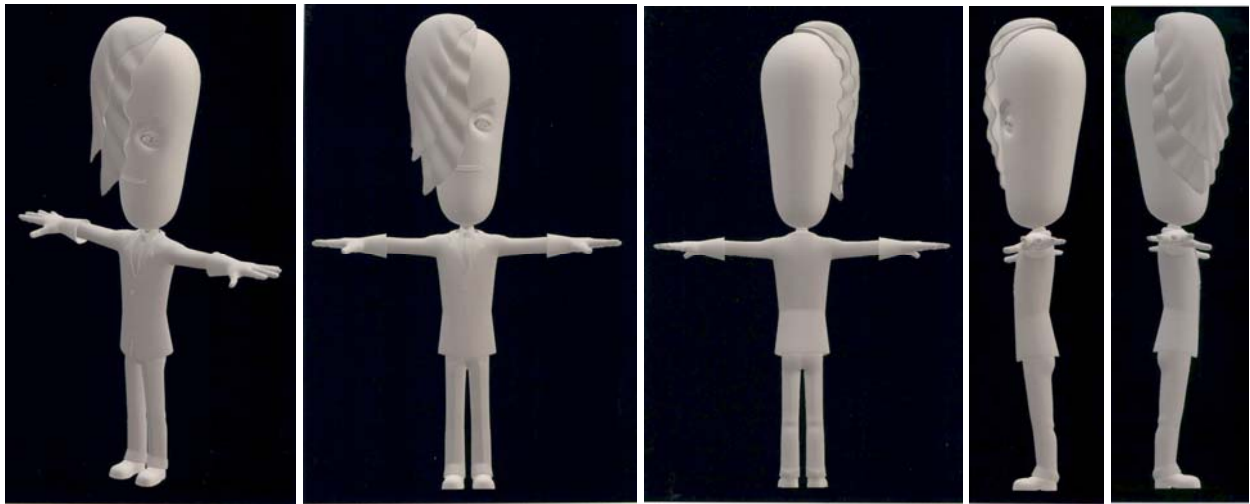

1.1

1.2

1.3

1.4

1.5



1.6

1.7

- (11) **3-0028639**
(15) 03.05.2019
(21) 3-2017-01559
(18) 15.08.2022
(54) BÚP BÊ ĐỒ CHƠI
(30) 30-2017-0016057 06.04.2017 KR
(45) 25.06.2019 375
(73) BIFIDO CO., LTD. (KR)
23-16, Nonggongdanji-gil, Hongcheon-eup, Hongcheon-gun, Gang-won-do, Republic of Korea
(72) Kwon, Bin (KR)
(74) Công ty TNHH Đại Tín và Liên Danh (DAITIN AND ASSOCIATES CO.,LTD)
(55)
- (51) **21-01**
(22) 15.08.2017
(28) 01
(43) 25.10.2018 367

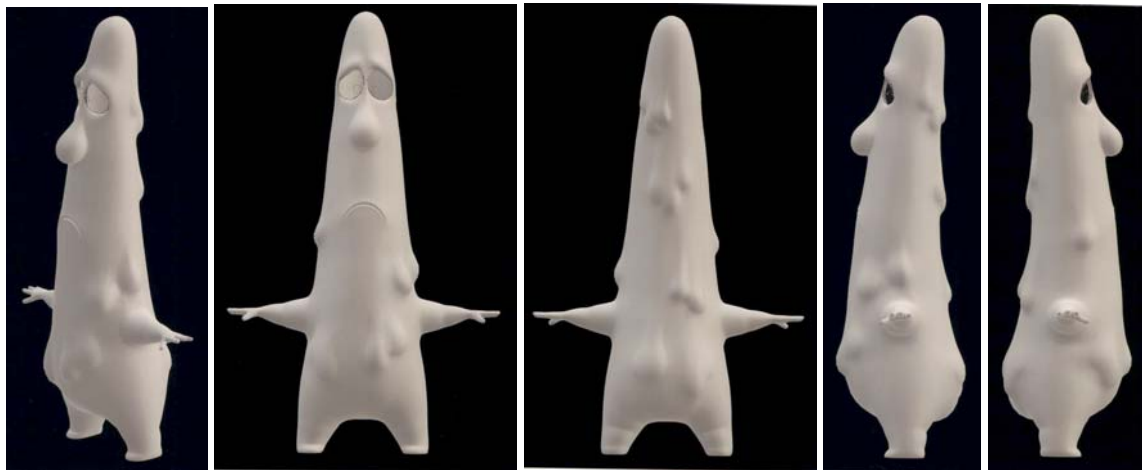

1.1

1.2

1.3

1.4

1.5

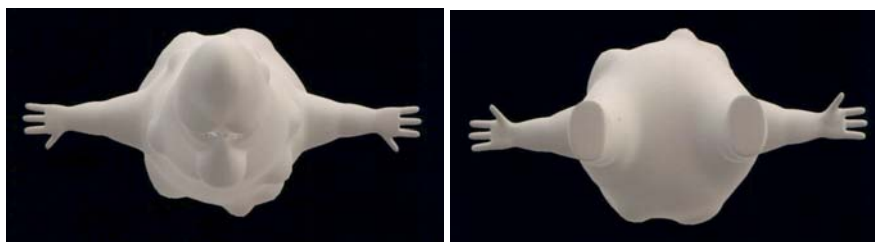

1.6

1.7

- (11) **3-0028640**
(15) 03.05.2019 (51) **21-01**
(21) 3-2017-01560 (22) 15.08.2017
(18) 15.08.2022
(54) BÚP BÊ ĐỒ CHƠI (28) 01
(30) 30-2017-0016061 06.04.2017 KR
(45) 25.06.2019 375 (43) 25.10.2018 367
(73) BIFIDO CO., LTD. (KR)
23-16, Nonggongdanji-gil, Hongcheon-eup, Hongcheon-gun, Gang-won-do, Republic
of Korea
(72) Kwon, Bin (KR)
(74) Công ty TNHH Đại Tín và Liên Danh (DAITIN AND ASSOCIATES CO.,LTD)
(55)

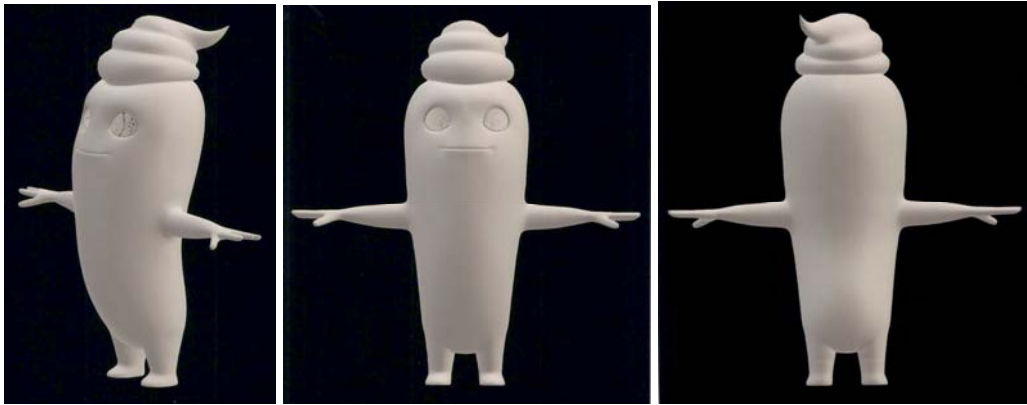

1.1

1.2

1.3

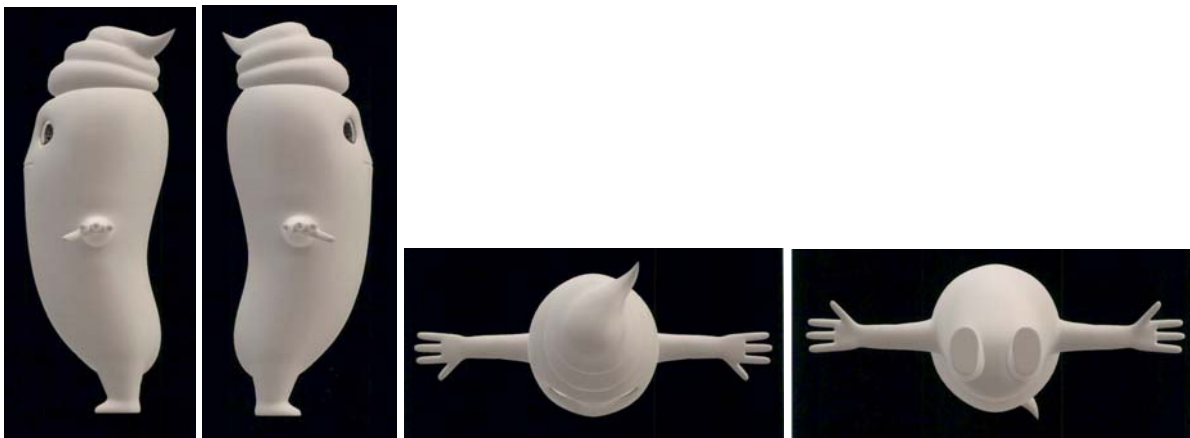

1.4

1.5

1.6

1.7

- (11) **3-0028641**
(15) 03.05.2019
(21) 3-2017-01563
(18) 15.08.2022
(54) BÚP BÊ ĐỒ CHƠI
(30) 30-2017-0016071 06.04.2017 KR
(45) 25.06.2019 375
(73) BIFIDO CO., LTD. (KR)
23-16, Nonggongdanji-gil, Hongcheon-eup, Hongcheon-gun, Gang-won-do, Republic of Korea
(72) Kwon, Bin (KR)
(74) Công ty TNHH Đại Tín và Liên Danh (DAITIN AND ASSOCIATES CO.,LTD)
(55)
- (51) **21-01**
(22) 15.08.2017
(28) 01
(43) 25.10.2018 367

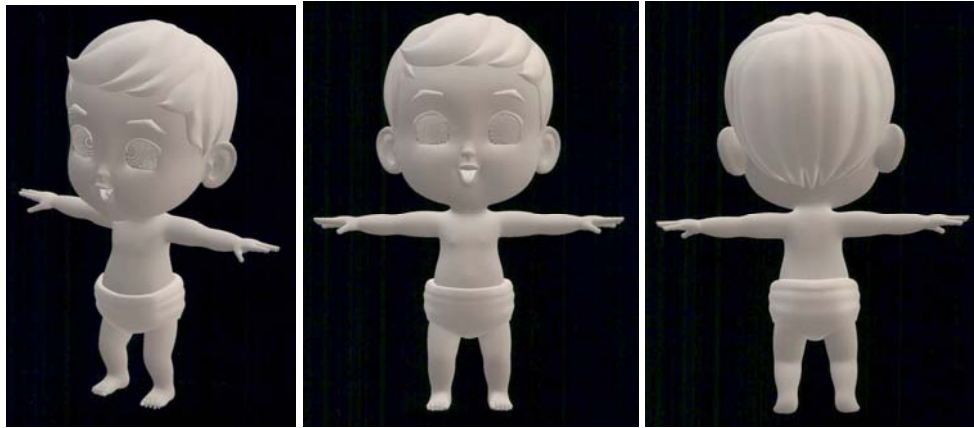

1.1

1.2

1.3

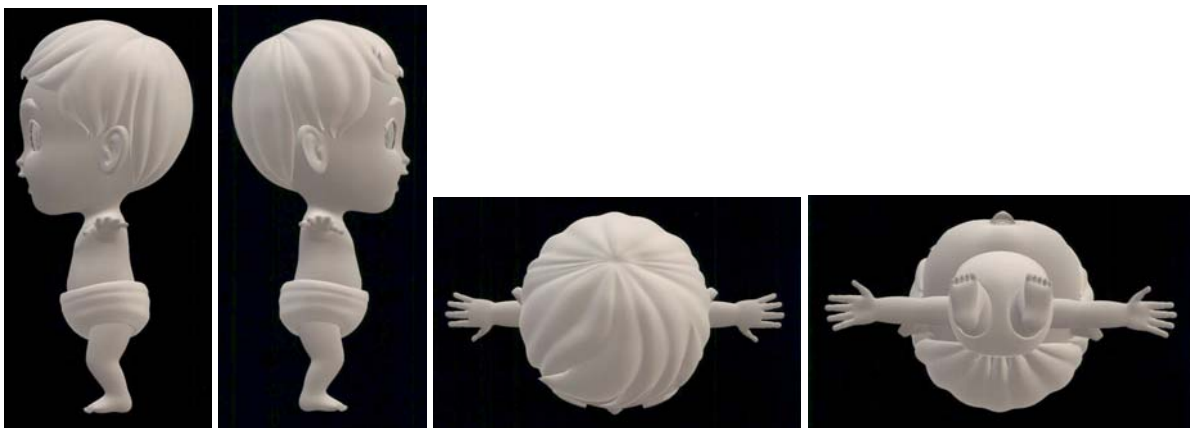

1.4

1.5

1.6

1.7

- (11) **3-0028642**
(15) 03.05.2019 (51) **21-01**
(21) 3-2017-01564 (22) 15.08.2017
(18) 15.08.2022
(54) BÚP BÊ ĐỒ CHƠI (28) 01
(30) 30-2017-0016073 06.04.2017 KR
(45) 25.06.2019 375 (43) 25.10.2018 367
(73) BIFIDO CO., LTD. (KR)
23-16, Nonggongdanji-gil, Hongcheon-eup, Hongcheon-gun, Gang-won-do, Republic
of Korea
(72) Kwon, Bin (KR)
(74) Công ty TNHH Đại Tín và Liên Danh (DAITIN AND ASSOCIATES CO.,LTD)
(55)

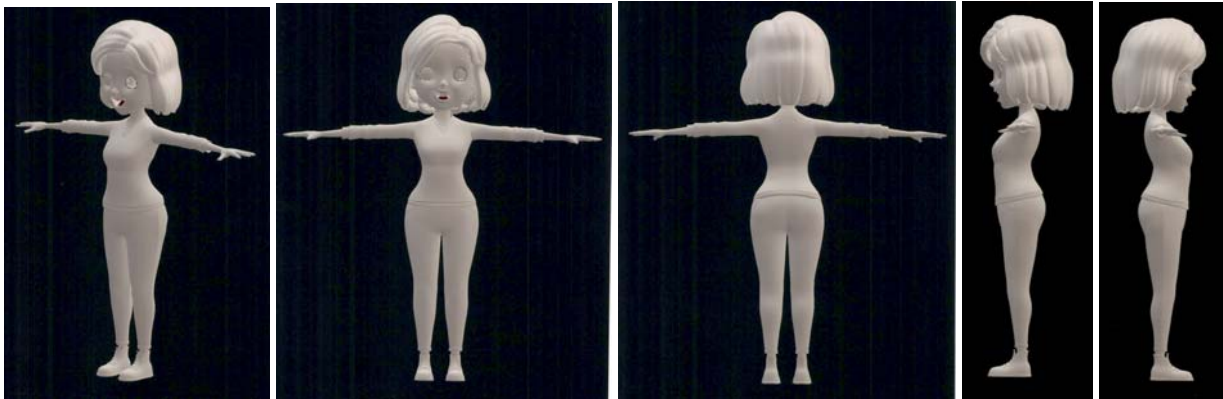

1.1

1.2

1.3

1.4

1.5



1.6

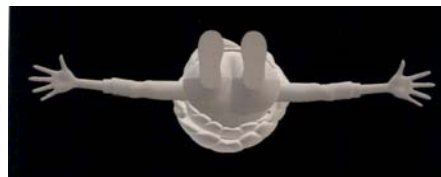

1.7

- | | | | | |
|------|--|------------|------|----------------|
| (11) | 3-0028643 | | | |
| (15) | 03.05.2019 | | (51) | 15-07 |
| (21) | 3-2018-00597 | | (22) | 26.03.2018 |
| (18) | 26.03.2023 | | | |
| (54) | TỦ LẠNH | | (28) | 01 |
| (30) | 201830001529.4 | 03.01.2018 | CN | |
| (45) | 25.06.2019 | 375 | (43) | 25.07.2018 364 |
| (73) | HITACHI APPLIANCES, INC. (JP)
15-12, Nishi Shimbashi 2-chome, Minato-ku, Tokyo, Japan | | | |
| (72) | Kohei SHIRAI (JP), Toru EBIHARA (JP), Yutaka YAGETA (JP) | | | |
| (74) | Công ty TNHH một thành viên Sở hữu trí tuệ VCCI (VCCI-IP CO.,LTD) | | | |
| (55) | | | | |

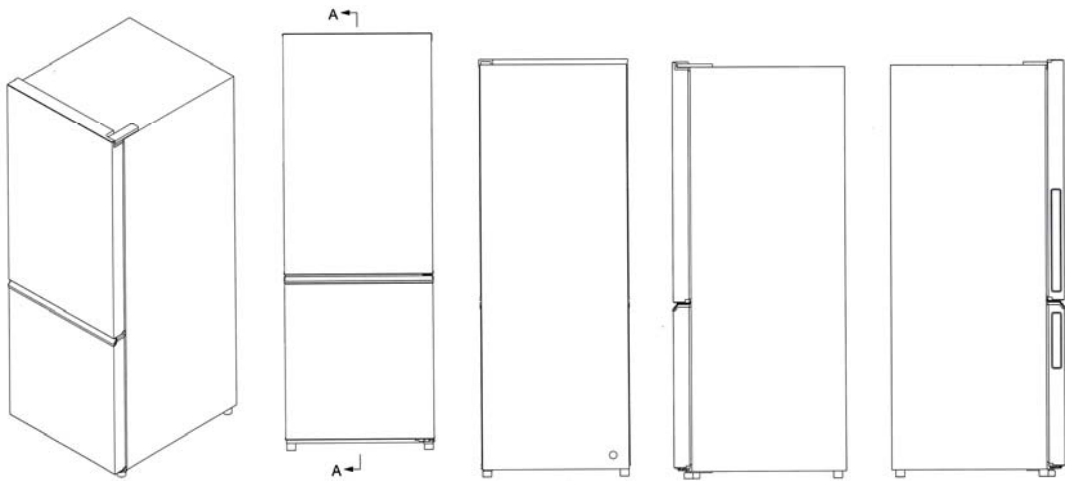

1.1

1.2

1.3

1.4

1.5

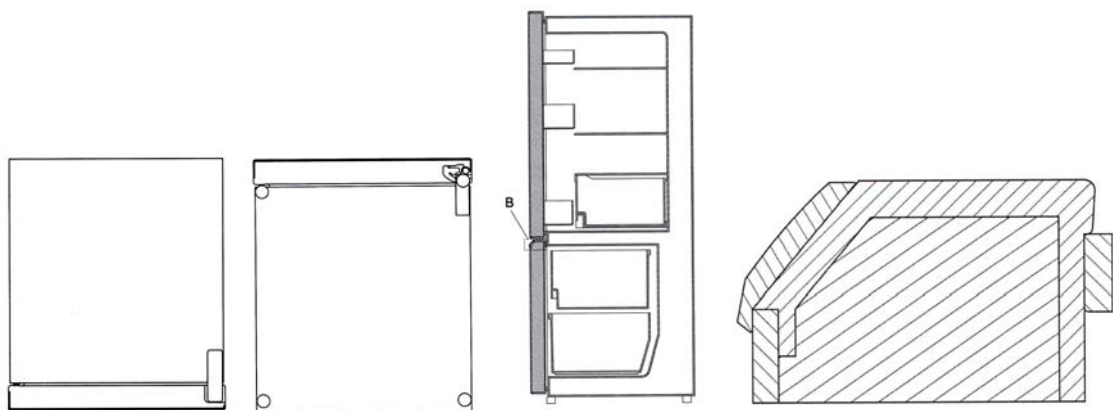

1.6

1.7

1.8

1.9

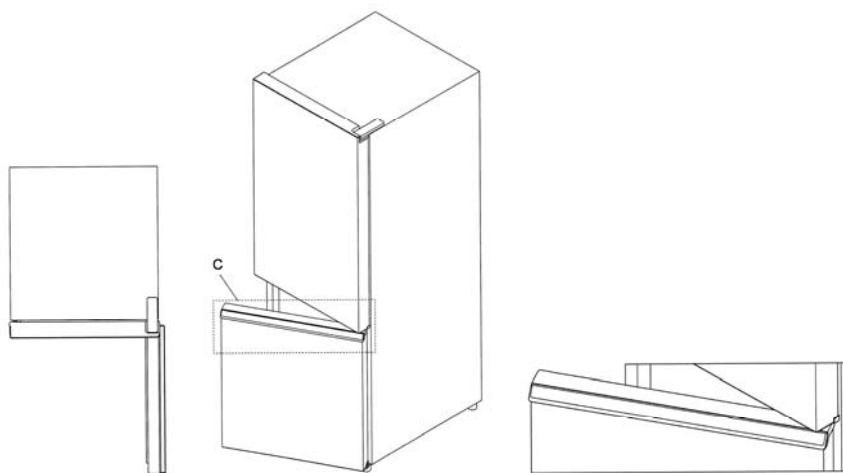

1.10

1.11

1.12

CÔNG BÁO SỞ HỮU CÔNG NGHIỆP SỐ 375 TẬP B (06.2019)

- | | |
|---|---|
| <p>(11) 3-0028644</p> <p>(15) 03.05.2019</p> <p>(21) 3-2018-00638</p> <p>(18) 30.03.2023</p> <p>(54) NHÃN SẢN PHẨM</p> <p>(45) 25.06.2019 375</p> <p>(73) CÔNG TY CỔ PHẦN SAO VIỆT NAM (VN)
Thôn Nhị Châu, xã Liên Ninh, huyện Thanh Trì, thành phố Hà Nội</p> <p>(72) Nguyễn Thị Nhung (VN)</p> <p>(74) Công ty Luật TNHH LEADCONSULT (LEADCONSULT)</p> <p>(55)</p> | <p>(51) 19-08</p> <p>(22) 30.03.2018</p> <p>(28) 01</p> <p>(43) 25.06.2018 363</p> |
|---|---|



CÔNG BÁO SỞ HỮU CÔNG NGHIỆP SỐ 375 TẬP B (06.2019)

- | | | | |
|------|--|------|---------------------|
| (11) | 3-0028645 | | |
| (15) | 03.05.2019 | (51) | 19-08 |
| (21) | 3-2018-00639 | (22) | 30.03.2018 |
| (18) | 30.03.2023 | | |
| (54) | NHÃN SẢN PHẨM | (28) | 01 |
| (45) | 25.06.2019 375 | (43) | 25.06.2018 363 |
| (73) | CÔNG TY CỔ PHẦN SAO VIỆT NAM (VN)
Thôn Nhị Châu, xã Liên Ninh, huyện Thanh Trì, thành phố Hà Nội | | |
| (72) | Nguyễn Thị Nhung (VN) | | |
| (74) | Công ty Luật TNHH LEADCONSULT (LEADCONSULT) | | |
| (55) | | | |



CÔNG BÁO SỞ HỮU CÔNG NGHIỆP SỐ 375 TẬP B (06.2019)

- | | | | |
|------|--|------|---------------------|
| (11) | 3-0028646 | | |
| (15) | 03.05.2019 | (51) | 09-03 |
| (21) | 3-2018-01420 | (22) | 10.07.2018 |
| (18) | 10.07.2023 | | |
| (54) | HỘP | (28) | 01 |
| (45) | 25.06.2019 | 375 | (43) 25.10.2018 367 |
| (73) | CÔNG TY CỔ PHẦN ĐẦU TƯ & PHÁT TRIỂN APOLLO SILICONE (VN)
18-20 Lê Quý Đôn, phường 06, quận 03, thành phố Hồ Chí Minh | | |
| (72) | Ngô Quốc Cường (VN) | | |
| (74) | Công ty TNHH Tâm nhìn và Liên danh (VISION & ASSOCIATES CO.LTD.) | | |
| (55) | | | |



1.1



1.2

CÔNG BÁO SỞ HỮU CÔNG NGHIỆP SỐ 375 TẬP B (06.2019)

- (11) **3-0028647**
(15) 03.05.2019 (51) **15-03**
(21) 3-2018-00213 (22) 25.01.2018
(18) 25.01.2023
(54) TAY ĐIỀU KHIỂN CỦA MÁY CẮT CỎ (28) 01
(45) 25.06.2019 375 (43) 26.04.2018 361
(73) WEN-CHANG WANG (TW)
No. 312 Dashun St. Guiren Dist. Tainan City Taiwan 71148
(72) Wen-Chang Wang (TW)
(74) Công ty TNHH Tâm nhìn và Liên danh (VISION & ASSOCIATES CO.LTD.)
(55)



1.1



1.2

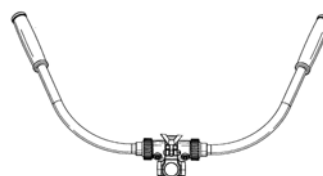

1.3

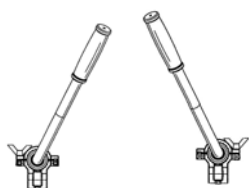

1.4



1.5

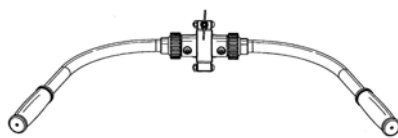

1.6

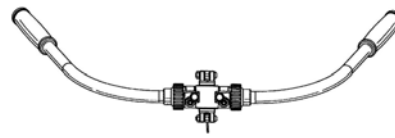

1.7

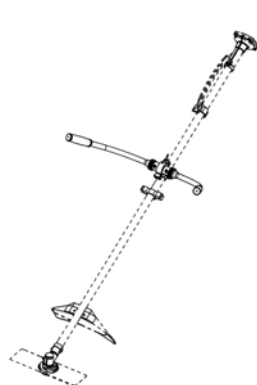

1.8

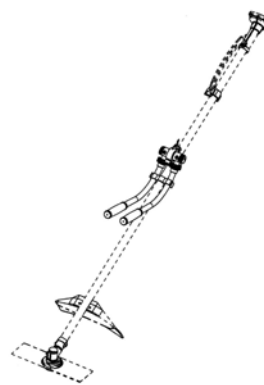

1.9

- (11) **3-0028648**
(15) 03.05.2019
(21) 3-2018-00216
(18) 26.01.2023
(54) LOA
(45) 25.06.2019 375
(73) NGUYỄN CẢNH PHÁT (VN)
Xóm 4, thôn Hòa Trúc, xã Hòa Thạch, huyện Quốc Oai, thành phố Hà Nội
(72) Nguyễn Cảnh Phát (VN)
(74) Công ty TNHH Sở hữu trí tuệ Bình Minh (SUNRISE IP CO.,LTD.)
(55)
- (51) **14-01**
(22) 26.01.2018
(28) 01
(43) 26.04.2018 361



1.1

1.2

1.3

1.4

1.5

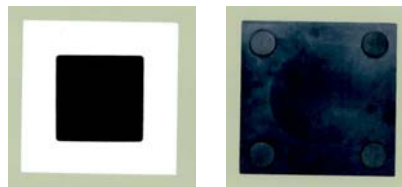

1.6

1.7

- (11) **3-0028649**
(15) 03.05.2019
(21) 3-2018-00280
(18) 05.02.2023
(54) CHAI
(30) 30201804851U 08.01.2018 SG
30201804852X 08.01.2018 SG
(45) 25.06.2019 375 (43) 27.08.2018 365
(73) FRASER AND NEAVE, LIMITED (SG)
438 Alexandra Road, #20-00 Alexandra Point, Singapore 119958
(72) STEFAN AMARIGLIO (DE)
(74) Công ty Cổ phần Sở hữu công nghiệp INVESTIP (INVESTIP)
(55)

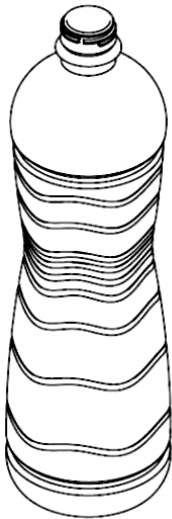

1.1

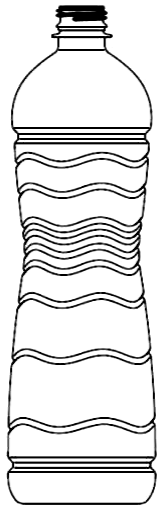

1.2

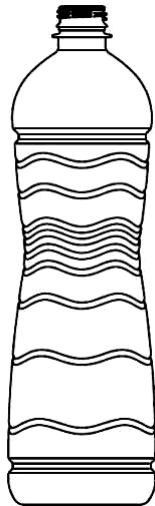

1.3

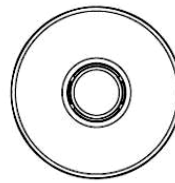

1.4

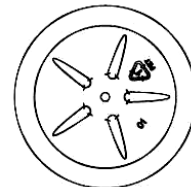

1.5

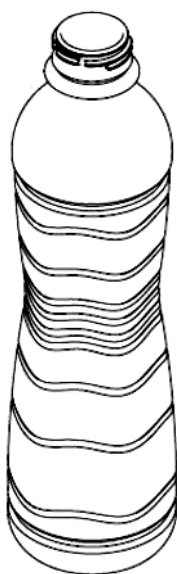

2.1

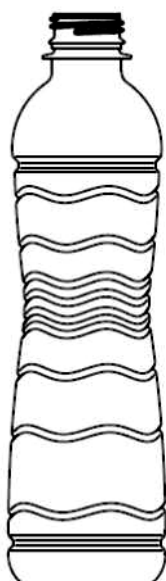

2.2

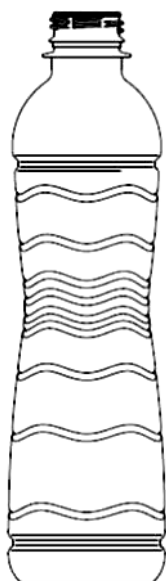

2.3

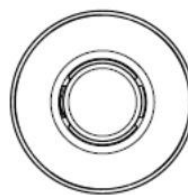

2.4

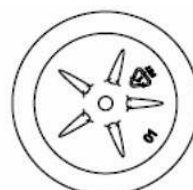

2.5

- (11) **3-0028650**
(15) 09.05.2019
(21) 3-2017-02169
(18) 19.10.2022
(54) **NẮP ĐẬY**
(45) 25.06.2019 375
(73) **CÔNG TY TNHH KHÁNH HUNG (VN)**
Số 24 đường Lê Thiết, phường Phú Thọ Hòa, quận Tân Phú, thành phố Hồ Chí Minh
(72) Phạm Công Khanh (VN)
(74) Công ty Luật TNHH Phạm và Liên danh (PHAM & ASSOCIATES)
(55)
- (51) **09-07**
(22) 19.10.2017
(28) 01
(43) 25.07.2018 364



1.1



1.2



1.3



1.4

1.5



1.6



1.7

- (11) **3-0028651**
(15) 09.05.2019
(21) 3-2017-02170
(18) 19.10.2022
(54) **NẮP ĐẬY**
(45) 25.06.2019 375
(73) **CÔNG TY TNHH KHÁNH HUNG (VN)**
Số 24 đường Lê Thiết, phường Phú Thọ Hòa, quận Tân Phú, thành phố Hồ Chí Minh
(72) Phạm Công Khanh (VN)
(74) Công ty Luật TNHH Phạm và Liên danh (PHAM & ASSOCIATES)
(55)
- (51) **09-07**
(22) 19.10.2017
(28) 01
(43) 25.07.2018 364



1.1



1.2



1.3

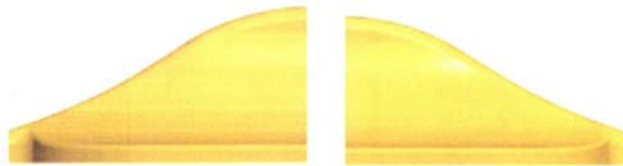

1.4

1.5



1.6



1.7

- (11) **3-0028652**
(15) 09.05.2019
(21) 3-2017-02171
(18) 19.10.2022
(54) **NẮP ĐẬY**
(45) 25.06.2019 375
(73) **CÔNG TY TNHH KHÁNH HUNG (VN)**
Số 24 đường Lê Thiết, phường Phú Thọ Hòa, quận Tân Phú, thành phố Hồ Chí Minh
(72) Phạm Công Khanh (VN)
(74) Công ty Luật TNHH Phạm và Liên danh (PHAM & ASSOCIATES)
(55)
- (51) **09-07**
(22) 19.10.2017
(28) 01
(43) 25.07.2018 364

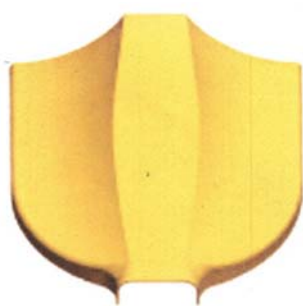

1.1



1.2



1.3



1.4



1.5



1.6



1.7

CÔNG BÁO SỞ HỮU CÔNG NGHIỆP SỐ 375 TẬP B (06.2019)

- (11) **3-0028653**
(15) 09.05.2019
(21) 3-2018-00737
(18) 13.04.2023
(54) CẤU KIỆN KÈ BẬC THANG (28) 01
(45) 25.06.2019 375 (43) 25.09.2018 366
(73) CÔNG TY TNHH THOÁT NƯỚC VÀ PHÁT TRIỂN ĐÔ THỊ TỈNH BR-VT
(BUSADCO) (VN)
Số 6, đường 3/2, phường 8, thành phố Vũng Tàu, tỉnh Bà Rịa - Vũng Tàu
(72) Hoàng Đức Thảo (VN)
(55)

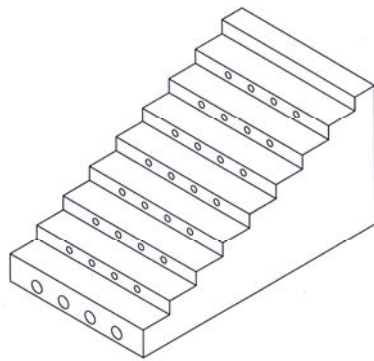

1.1

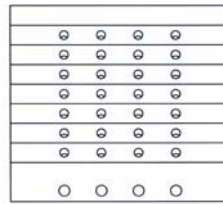

1.2

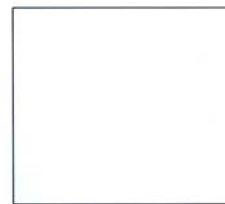

1.3

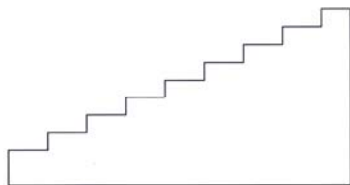

1.4

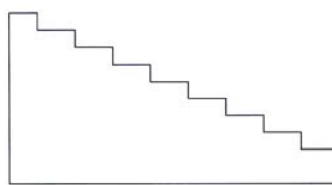

1.5



1.6

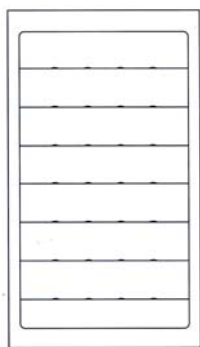

1.7

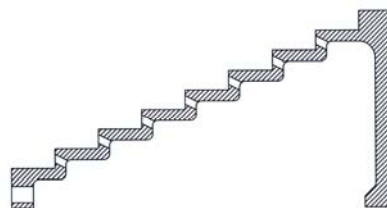

1.8

- (11) **3-0028654**
(15) 09.05.2019
(21) 3-2018-00738
(18) 13.04.2023
(54) CẤU KIỆN KÈ BẬC THANG (28) 01
(45) 25.06.2019 375 (43) 25.07.2018 364
(73) CÔNG TY TNHH THOÁT NƯỚC VÀ PHÁT TRIỂN ĐÔ THỊ TỈNH BR-VT
(BUSADCO) (VN)
Số 6, đường 3/2, phường 8, thành phố Vũng Tàu, tỉnh Bà Rịa - Vũng Tàu
(72) Hoàng Đức Thảo (VN)
(55)

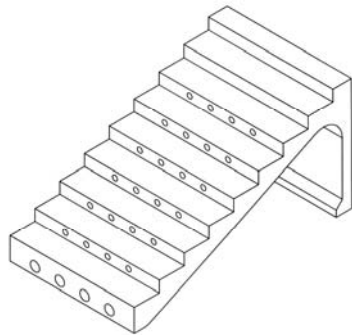

1.1

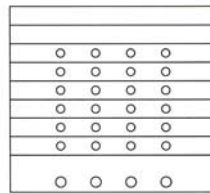

1.2

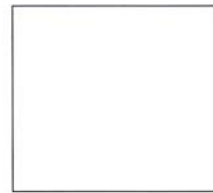

1.3

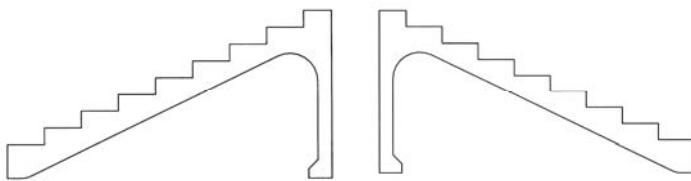

1.4

1.5



1.6

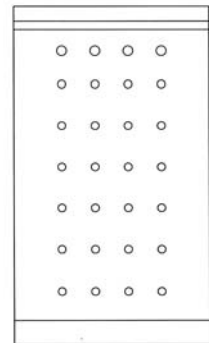

1.7

- (11) **3-0028655**
(15) 09.05.2019
(21) 3-2018-00739
(18) 13.04.2023
(54) CẤU KIỆN KÈ BẬC THANG (28) 01
(45) 25.06.2019 375 (43) 25.07.2018 364
(73) CÔNG TY TNHH THOÁT NƯỚC VÀ PHÁT TRIỂN ĐÔ THỊ TỈNH BR-VT
(BUSADCO) (VN)
Số 6, đường 3/2, phường 8, thành phố Vũng Tàu, tỉnh Bà Rịa - Vũng Tàu
(72) Hoàng Đức Thảo (VN)
(55)

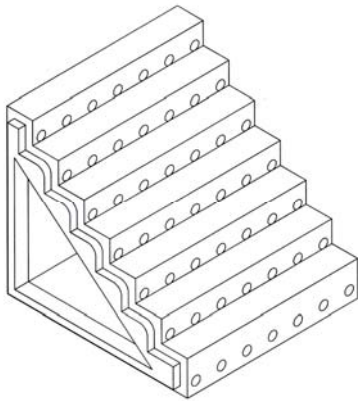

1.1

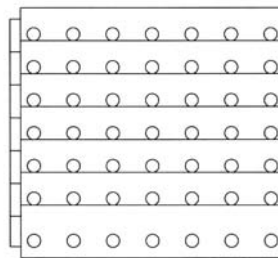

1.2

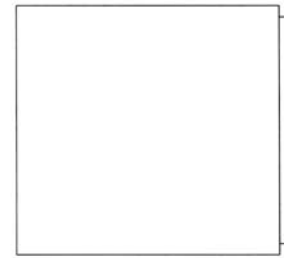

1.3

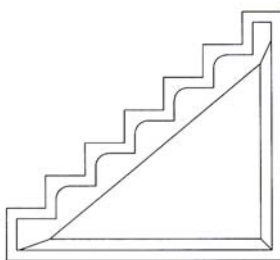

1.4

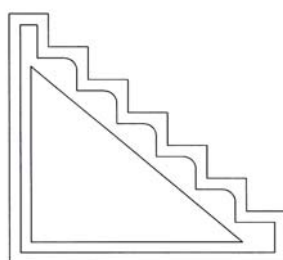

1.5

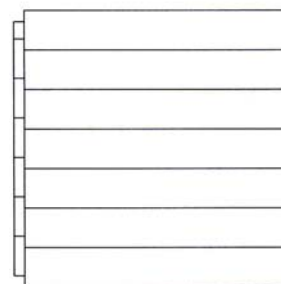

1.6

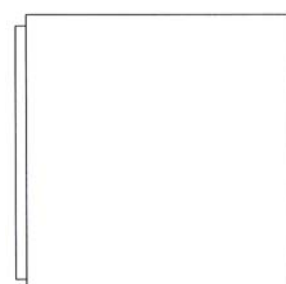

1.7

CÔNG BÁO SỞ HỮU CÔNG NGHIỆP SỐ 375 TẬP B (06.2019)

- (11) **3-0028656**
(15) 09.05.2019
(21) 3-2018-00740
(18) 13.04.2023
(54) CẤU KIỆN KÈ BẬC THANG (28) 01
(45) 25.06.2019 375 (43) 25.09.2018 366
(73) CÔNG TY TNHH THOÁT NƯỚC VÀ PHÁT TRIỂN ĐÔ THỊ TỈNH BR-VT
(BUSADCO) (VN)
Số 6, đường 3/2, phường 8, thành phố Vũng Tàu, tỉnh Bà Rịa - Vũng Tàu
(72) Hoàng Đức Thảo (VN)
(55)

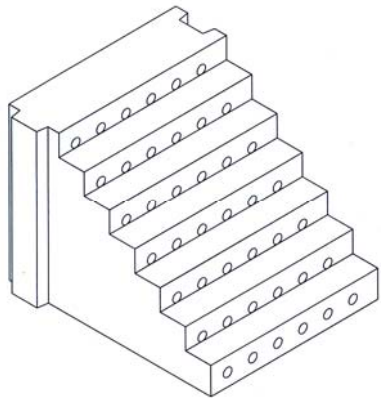

1.1

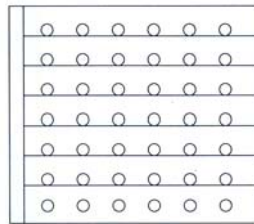

1.2



1.3

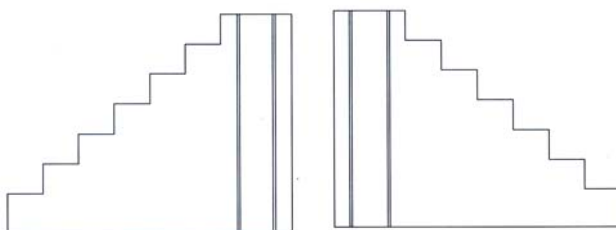

1.4

1.5

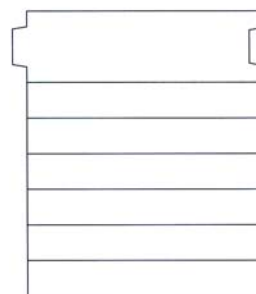

1.6

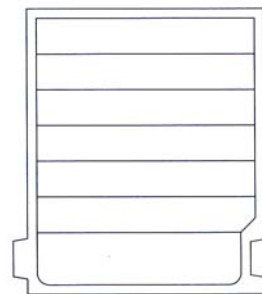

1.7

- (11) **3-0028657**
(15) 09.05.2019
(21) 3-2018-00968
(18) 08.05.2023
(54) CẤU KIỆN KÈ RỌ ĐÁ
(45) 25.06.2019 375
(73) CÔNG TY TNHH THOÁT NƯỚC VÀ PHÁT TRIỂN ĐÔ THỊ TỈNH BR-VT
(BUSADCO) (VN)
Số 6, đường 3/2, phường 8, thành phố Vũng Tàu, tỉnh Bà Rịa - Vũng Tàu
(72) Hoàng Đức Thảo (VN)
(55)
- (51) **25-02**
(22) 08.05.2018
(28) 01
(43) 27.08.2018 365

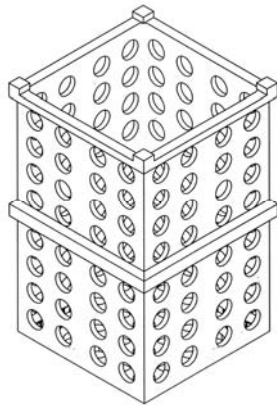

1.1

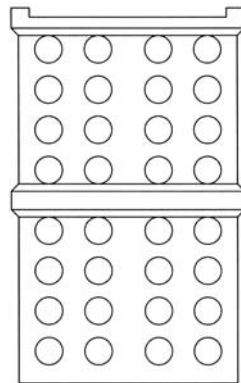

1.2

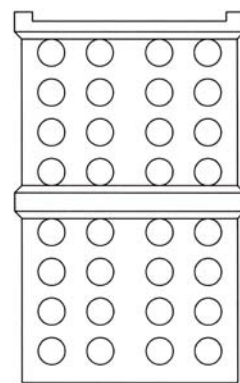

1.3

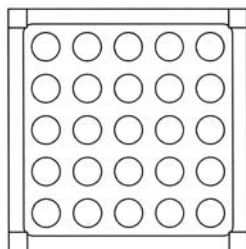

1.4

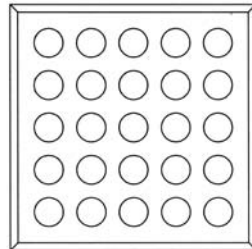

1.5

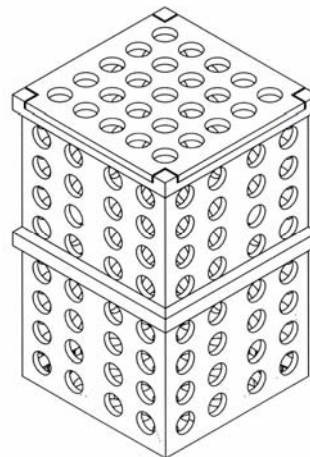

1.6

- (11) **3-0028658**
(15) 09.05.2019 (51) **21-01**
(21) 3-2017-01558 (22) 15.08.2017
(18) 15.08.2022
(54) BÚP BÊ ĐỒ CHƠI (28) 01
(30) 30-2017-0016050 06.04.2017 KR
(45) 25.06.2019 375 (43) 25.10.2018 367
(73) BIFIDO CO., LTD. (KR)
23-16, Nonggongdanji-gil, Hongcheon-eup, Hongcheon-gun, Gang-won-do, Republic
of Korea
(72) Kwon, Bin (KR)
(74) Công ty TNHH Đại Tín và Liên Danh (DAITIN AND ASSOCIATES CO.,LTD)
(55)



1.1

1.2

1.3

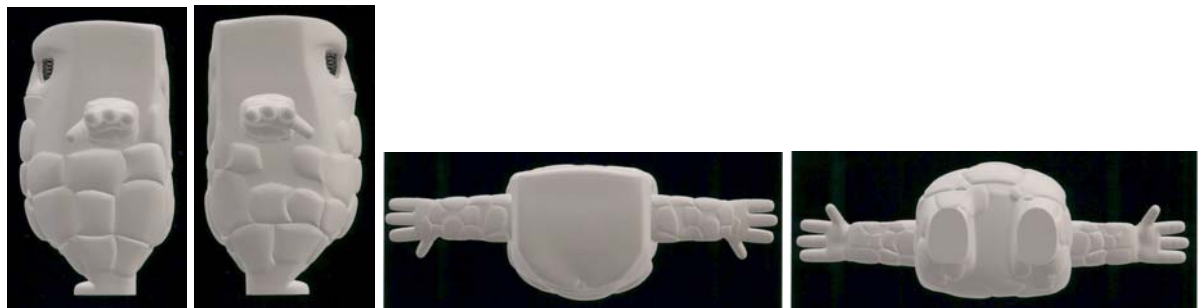

1.4

1.5

1.6

1.7

- (11) **3-0028659**
(15) 09.05.2019
(21) 3-2017-01561
(18) 15.08.2022
(54) BÚP BÊ ĐỒ CHƠI
(30) 30-2017-0016065 06.04.2017 KR
(45) 25.06.2019 375
(73) BIFIDO CO., LTD. (KR)
23-16, Nonggongdanji-gil, Hongcheon-eup, Hongcheon-gun, Gang-won-do, Republic of Korea
(72) Kwon, Bin (KR)
(74) Công ty TNHH Đại Tín và Liên Danh (DAITIN AND ASSOCIATES CO.,LTD)
(55)
- (51) **21-01**
(22) 15.08.2017
(28) 01
(43) 25.10.2018 367



1.1

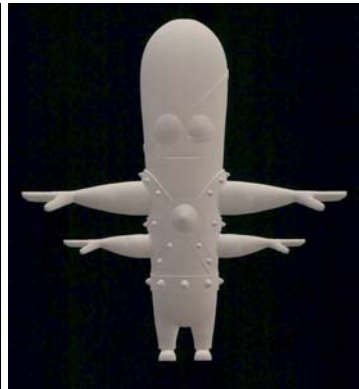

1.2

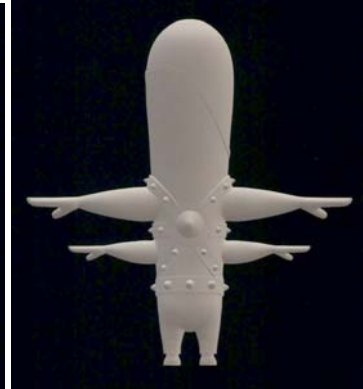

1.3

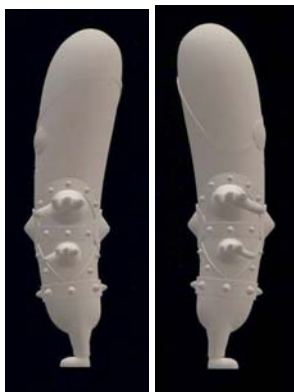

1.4



1.5



1.6



1.7

- (11) **3-0028660**
(15) 09.05.2019
(21) 3-2017-01562
(18) 15.08.2022
(54) BÚP BÊ ĐỒ CHƠI
(30) 30-2017-0016066 06.04.2017 KR
(45) 25.06.2019 375
(73) BIFIDO CO., LTD. (KR)
23-16, Nonggongdanji-gil, Hongcheon-eup, Hongcheon-gun, Gang-won-do, Republic of Korea
(72) Kwon, Bin (KR)
(74) Công ty TNHH Đại Tín và Liên Danh (DAITIN AND ASSOCIATES CO.,LTD)
(55)
- (51) **21-01**
(22) 15.08.2017
(28) 01
(43) 25.10.2018 367



1.1

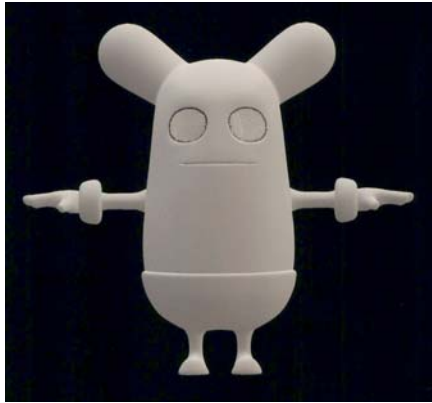

1.2

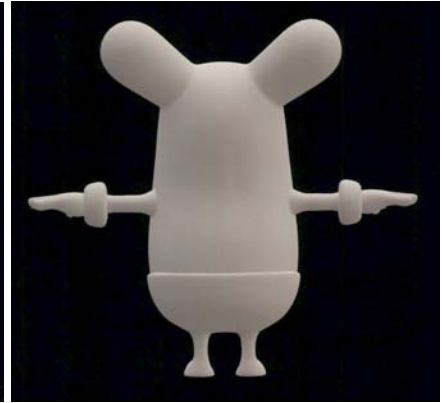

1.3

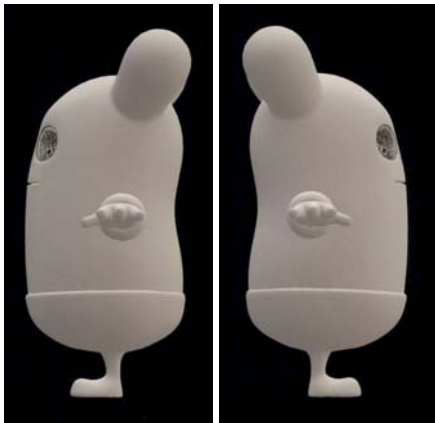

1.4

1.5



1.6



1.7

- (11) **3-0028661**
(15) 09.05.2019
(21) 3-2017-02509
(18) 28.11.2022
(54) MÁY LÀM SẠCH
(45) 25.06.2019 375
(73) CÔNG TY CỔ PHẦN CƠ KHÍ CHẾ TẠO MÁY LONG AN (VN)
Km 1954, quốc lộ 1A, phường Khánh Hậu, thành phố Tân An, tỉnh Long An
(72) Lê Quốc Việt (VN), La Thanh Hải (VN)
(74) Công ty Cổ phần Sở hữu công nghiệp INVESTIP (INVESTIP)
(55)
- (51) **15-03**
(22) 28.11.2017
(28) 01
(43) 27.08.2018 365

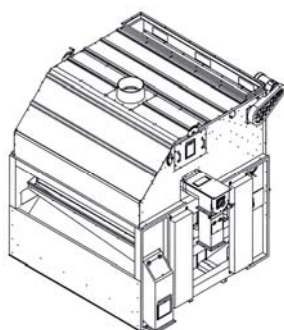

1.1

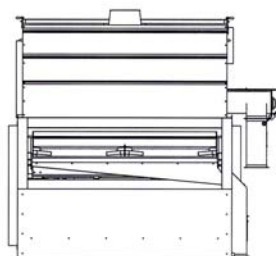

1.2

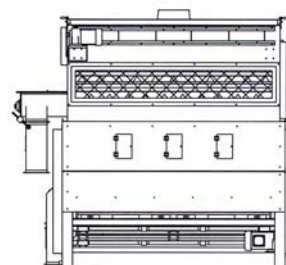

1.3

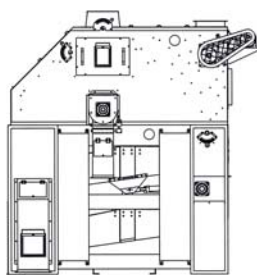

1.4

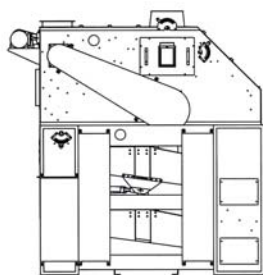

1.5

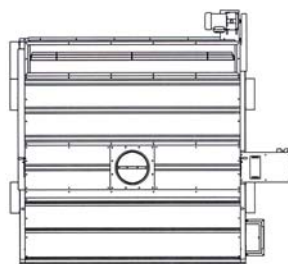

1.6

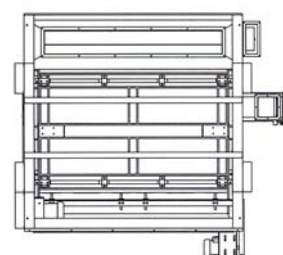

1.7

- (11) **3-0028662**
(15) 09.05.2019
(21) 3-2017-02632
(18) 15.12.2022
(54) MẶT NẠ MIỆNG ỐNG (28) 01
(45) 25.06.2019 375 (43) 26.04.2018 361
(73) 1. TRẦN VĂN CHÍNH (VN)
104 Xuân Thủy, phường Thảo Điền, quận 2, thành phố Hồ Chí Minh
2. TRẦN HIỀN LƯƠNG (VN)
104 Xuân Thủy, phường Thảo Điền, quận 2, thành phố Hồ Chí Minh
(72) 1. Trần Văn Chính (VN)
2. Trần Hiền Lương (VN)
(55)

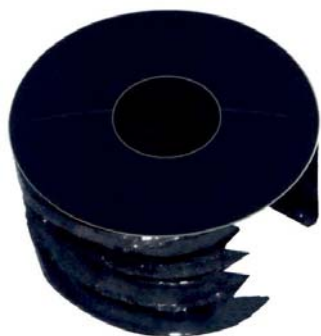

1.1



1.2



1.3



1.4



1.5



1.6

CÔNG BÁO SỞ HỮU CÔNG NGHIỆP SỐ 375 TẬP B (06.2019)

- (11) **3-0028663**
(15) 09.05.2019
(21) 3-2018-00081
(18) 11.01.2023
(54) QUẠT SẤY
(45) 25.06.2019 375
(73) CÔNG TY CỔ PHẦN CƠ KHÍ CHẾ TẠO MÁY LONG AN (VN)
Km 1954 quốc lộ 1A, phường Khánh Hậu, thành phố Tân An, tỉnh Long An
(72) Nguyễn Văn Hoài Phong (VN), Lê Hữu Duyên (VN)
(74) Công ty Cổ phần Sở hữu công nghiệp INVESTIP (INVESTIP)
(55)
- (51) **23-04**
(22) 11.01.2018
(28) 01
(43) 26.04.2018 361

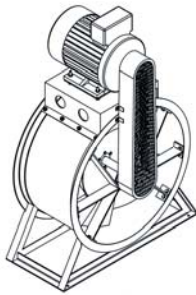

1.1

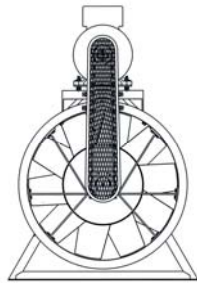

1.2

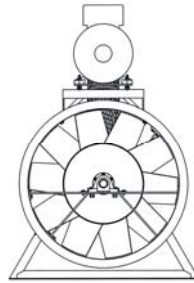

1.3

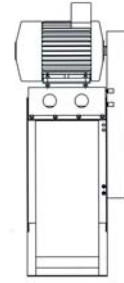

1.4

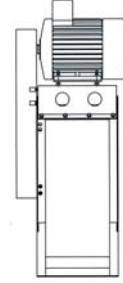

1.5

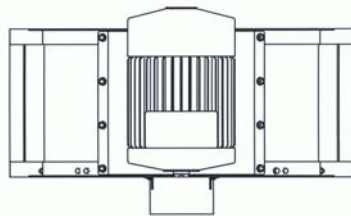

1.6

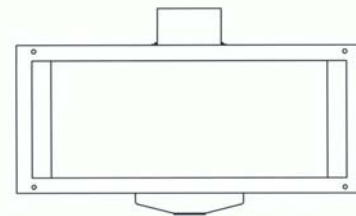

1.7

- (11) **3-0028664**
(15) 09.05.2019
(21) 3-2018-00100
(18) 12.01.2023
(54) QUẠT TRẦN
(45) 25.06.2019 375
(73) CÔNG TY TNHH ÁNH DƯƠNG (VN)
Khu tập thể Thúc Ân Gia Súc, xã An Khánh, huyện Hoài Đức, thành phố Hà Nội
(72) Nguyễn Duy Trinh (VN)
(55)
- (51) **23-04**
(22) 12.01.2018
(28) 01
(43) 26.04.2018 361



1.1



1.2



1.3



1.4



1.5



1.6



1.7

- (11) **3-0028665**
(15) 13.05.2019
(21) 3-2018-00074
(18) 11.01.2023
(54) CỐC
(45) 25.06.2019 375
(73) KANG, JUEI SHENG (TW)
6FL, No. 515, Xuecheng Road, Shulin Dist., New Taipei City 23854, Taiwan
(72) Kang, Juei Sheng (TW)
(74) Công ty Luật TNHH WINCO (WINCO LAW FIRM)
(55)
- (51) **07-01**
(22) 11.01.2018
(28) 01
(43) 26.04.2018 361



1.1

1.2

1.3

1.4

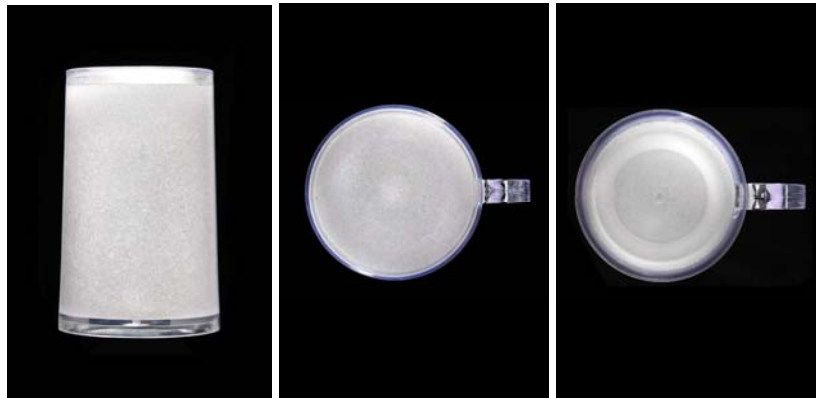

1.5

1.6

1.7

CÔNG BÁO SỞ HỮU CÔNG NGHIỆP SỐ 375 TẬP B (06.2019)

- (11) **3-0028666**
(15) 13.05.2019
(21) 3-2018-00662
(18) 04.04.2023
(54) XE NÂNG
(30) 201730526415.7 31.10.2017 CN
(45) 25.06.2019 375
(73) BYD COMPANY LIMITED (CN)
No.3009, BYD Road, Pingshan, Shenzhen, Guangdong 518118, P. R. China
(72) ZHAN, Chengyu (CN), CHEN, Chan (CN), LV, Hongguang (CN)
(74) Công ty Luật TNHH WINCO (WINCO LAW FIRM)
(55)
- (51) **12-05**
(22) 04.04.2018
(28) 01
(43) 27.08.2018 365



1.1



1.2

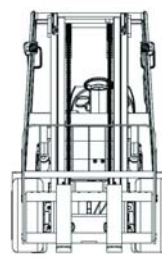

1.3

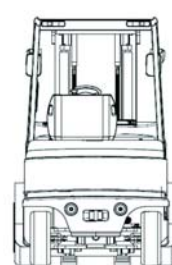

1.4

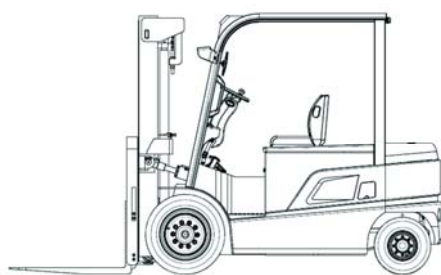

1.5

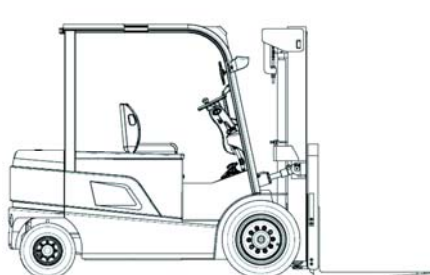

1.6



1.7

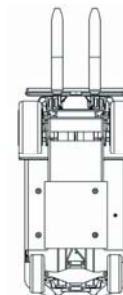

1.8

CÔNG BÁO SỞ HỮU CÔNG NGHIỆP SỐ 375 TẬP B (06.2019)

- (11) **3-0028667**
(15) 13.05.2019
(21) 3-2018-00222
(18) 26.01.2023
(54) **CÂN ĐÓNG BAO**
(45) 25.06.2019 375
(73) **CÔNG TY CỔ PHẦN CƠ KHÍ CHẾ TẠO MÁY LONG AN (VN)**
Km 1954 quốc lộ 1A, phường Khánh Hậu, thành phố Tân An, tỉnh Long An
(72) Dương Văn Minh Triệu (VN), Mai Hoàn Vũ (VN)
(74) Công ty Cổ phần Sở hữu công nghiệp INVESTIP (INVESTIP)
(55)
- (51) **10-04**
(22) 26.01.2018
(28) 01
(43) 26.04.2018 361

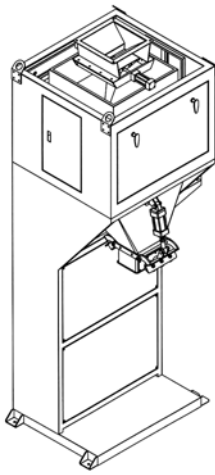

1.1

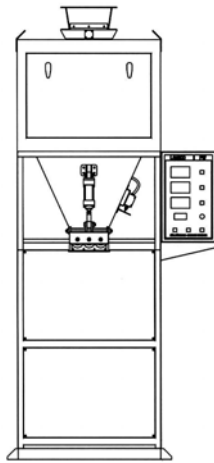

1.2

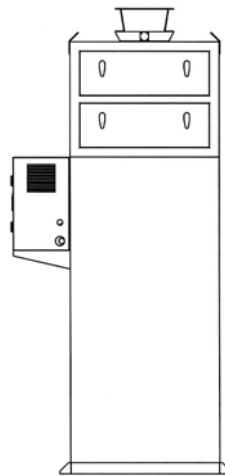

1.3

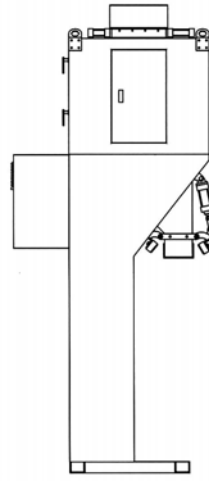

1.4

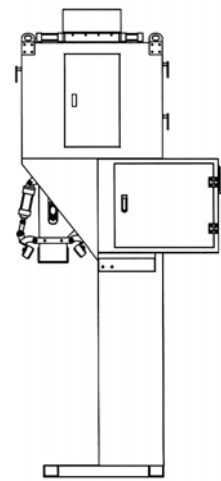

1.5

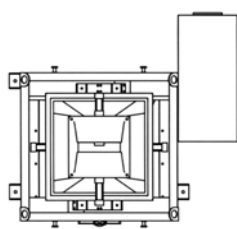

1.6

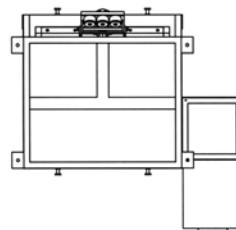

1.7

- (11) **3-0028668**
(15) 13.05.2019
(21) 3-2018-00453
(18) 05.03.2023
(54) LỐP XE
(30) 2017-4410 28.09.2017 FR
(45) 25.06.2019 375 (43) 25.09.2018 366
(73) COMPAGNIE GENERALE DES ETABLISSEMENTS MICHELIN (FR)
12, cours Sablon - 63000 CLERMONT-FERRAND - France
(72) MONTONN Buntaem (TH)
(74) Công ty Luật TNHH quốc tế BMVN (BMVN INTERNATIONAL LLC)
(55)



1.1



1.2



1.3



1.4

CÔNG BÁO SỞ HỮU CÔNG NGHIỆP SỐ 375 TẬP B (06.2019)

- | | | | |
|------|---|------|---------------------|
| (11) | 3-0028671 | | |
| (15) | 13.05.2019 | (51) | 19-01 |
| (21) | 3-2018-00596 | (22) | 26.03.2018 |
| (18) | 26.03.2023 | | |
| (54) | GIẤY VIẾT | (28) | 01 |
| (45) | 25.06.2019 375 | (43) | 27.08.2018 365 |
| (73) | CÔNG TY TNHH TM KOKUYO VIỆT NAM (VN)
Khu văn phòng, lô B2-B7 KCN Nomura, An Dương, thành phố Hải Phòng | | |
| (72) | Atsushi Yoshioka (JP), Kenta Sasahara (JP), Junko Miyanishi (JP), Kotaro Kiyota (JP),
Hiroyuki Akai (JP) | | |
| (74) | Công ty Luật TNHH AMBYS Hà Nội (AMBYS HANOI) | | |
| (55) | | | |

<table border="1" style="width: 100%; border-collapse: collapse;"> <tr> <td style="width: 30%;">date / / ()</td> <td style="width: 70%;">total time</td> </tr> <tr> <td>goal</td> <td>h m</td> </tr> <tr> <td>subject</td> <td>topic/page</td> </tr> <tr> <td style="width: 10%;"></td> <td style="width: 10%;">check</td> </tr> <tr> <td></td> <td>04</td> </tr> <tr> <td></td> <td>05</td> </tr> <tr> <td></td> <td>06</td> </tr> <tr> <td></td> <td>07</td> </tr> <tr> <td></td> <td>08</td> </tr> <tr> <td></td> <td>09</td> </tr> <tr> <td></td> <td>10</td> </tr> <tr> <td></td> <td>11</td> </tr> <tr> <td></td> <td>12</td> </tr> <tr> <td></td> <td>13</td> </tr> <tr> <td></td> <td>14</td> </tr> <tr> <td></td> <td>15</td> </tr> <tr> <td></td> <td>16</td> </tr> <tr> <td></td> <td>17</td> </tr> <tr> <td></td> <td>18</td> </tr> <tr> <td></td> <td>19</td> </tr> <tr> <td></td> <td>20</td> </tr> <tr> <td></td> <td>21</td> </tr> <tr> <td></td> <td>22</td> </tr> <tr> <td></td> <td>23</td> </tr> <tr> <td></td> <td>24</td> </tr> <tr> <td></td> <td>01</td> </tr> <tr> <td></td> <td>02</td> </tr> <tr> <td></td> <td>03</td> </tr> <tr> <td></td> <td>10</td> </tr> <tr> <td></td> <td>20</td> </tr> <tr> <td></td> <td>30</td> </tr> <tr> <td></td> <td>40</td> </tr> <tr> <td></td> <td>50</td> </tr> <tr> <td colspan="2" style="height: 80px; vertical-align: top;">notes</td> </tr> </table>	date / / ()	total time	goal	h m	subject	topic/page		check		04		05		06		07		08		09		10		11		12		13		14		15		16		17		18		19		20		21		22		23		24		01		02		03		10		20		30		40		50	notes		<table border="1" style="width: 100%; border-collapse: collapse;"> <tr> <td style="width: 30%;">date / / ()</td> <td style="width: 70%;">total time</td> </tr> <tr> <td>goal</td> <td>h m</td> </tr> <tr> <td>subject</td> <td>topic/page</td> </tr> <tr> <td style="width: 10%;"></td> <td style="width: 10%;">check</td> </tr> <tr> <td></td> <td>04</td> </tr> <tr> <td></td> <td>05</td> </tr> <tr> <td></td> <td>06</td> </tr> <tr> <td></td> <td>07</td> </tr> <tr> <td></td> <td>08</td> </tr> <tr> <td></td> <td>09</td> </tr> <tr> <td></td> <td>10</td> </tr> <tr> <td></td> <td>11</td> </tr> <tr> <td></td> <td>12</td> </tr> <tr> <td></td> <td>13</td> </tr> <tr> <td></td> <td>14</td> </tr> <tr> <td></td> <td>15</td> </tr> <tr> <td></td> <td>16</td> </tr> <tr> <td></td> <td>17</td> </tr> <tr> <td></td> <td>18</td> </tr> <tr> <td></td> <td>19</td> </tr> <tr> <td></td> <td>20</td> </tr> <tr> <td></td> <td>21</td> </tr> <tr> <td></td> <td>22</td> </tr> <tr> <td></td> <td>23</td> </tr> <tr> <td></td> <td>24</td> </tr> <tr> <td></td> <td>01</td> </tr> <tr> <td></td> <td>02</td> </tr> <tr> <td></td> <td>03</td> </tr> <tr> <td></td> <td>10</td> </tr> <tr> <td></td> <td>20</td> </tr> <tr> <td></td> <td>30</td> </tr> <tr> <td></td> <td>40</td> </tr> <tr> <td></td> <td>50</td> </tr> <tr> <td colspan="2" style="height: 80px; vertical-align: top;">notes</td> </tr> </table>	date / / ()	total time	goal	h m	subject	topic/page		check		04		05		06		07		08		09		10		11		12		13		14		15		16		17		18		19		20		21		22		23		24		01		02		03		10		20		30		40		50	notes	
date / / ()	total time																																																																																																																																								
goal	h m																																																																																																																																								
subject	topic/page																																																																																																																																								
	check																																																																																																																																								
	04																																																																																																																																								
	05																																																																																																																																								
	06																																																																																																																																								
	07																																																																																																																																								
	08																																																																																																																																								
	09																																																																																																																																								
	10																																																																																																																																								
	11																																																																																																																																								
	12																																																																																																																																								
	13																																																																																																																																								
	14																																																																																																																																								
	15																																																																																																																																								
	16																																																																																																																																								
	17																																																																																																																																								
	18																																																																																																																																								
	19																																																																																																																																								
	20																																																																																																																																								
	21																																																																																																																																								
	22																																																																																																																																								
	23																																																																																																																																								
	24																																																																																																																																								
	01																																																																																																																																								
	02																																																																																																																																								
	03																																																																																																																																								
	10																																																																																																																																								
	20																																																																																																																																								
	30																																																																																																																																								
	40																																																																																																																																								
	50																																																																																																																																								
notes																																																																																																																																									
date / / ()	total time																																																																																																																																								
goal	h m																																																																																																																																								
subject	topic/page																																																																																																																																								
	check																																																																																																																																								
	04																																																																																																																																								
	05																																																																																																																																								
	06																																																																																																																																								
	07																																																																																																																																								
	08																																																																																																																																								
	09																																																																																																																																								
	10																																																																																																																																								
	11																																																																																																																																								
	12																																																																																																																																								
	13																																																																																																																																								
	14																																																																																																																																								
	15																																																																																																																																								
	16																																																																																																																																								
	17																																																																																																																																								
	18																																																																																																																																								
	19																																																																																																																																								
	20																																																																																																																																								
	21																																																																																																																																								
	22																																																																																																																																								
	23																																																																																																																																								
	24																																																																																																																																								
	01																																																																																																																																								
	02																																																																																																																																								
	03																																																																																																																																								
	10																																																																																																																																								
	20																																																																																																																																								
	30																																																																																																																																								
	40																																																																																																																																								
	50																																																																																																																																								
notes																																																																																																																																									

- (11) **3-0028672**
 (15) 13.05.2019
 (21) 3-2018-00655
 (18) 03.04.2023
 (54) BÌNH ĐUNG NƯỚC NÓNG
 (30) 201730477752.1 09.10.2017 CN
 (45) 25.06.2019 375
 (73) 1. MIDEA GROUP CO., LTD. (CN)
 26-28/F., Zone B, Headquarters Building of Midea, No.6 Midea Avenue, Beijiao Town,
 Shunde District Foshan City, Guangdong 528311 China
 2. WUHU MIDEA KITCHEN AND BATH APPLIANCES MFG. CO., LTD. (CN)
 East Road Wanchun, Wuhu Committee of Economic-Technological Development Zone
 East Area, Wuhu, Anhui Province 241009, China
 (72) LI Chunli (CN)
 (74) Công ty TNHH Sáng chế ACTIP (ACTIP PATENT LIMITED)
 (55)



1.1



1.2



1.3



1.4



1.5



1.6



1.7



2.1



2.2



2.3



2.4



2.5



2.6



2.7



3.1



3.2



3.3



3.4



3.5



3.6



3.7

CÔNG BÁO SỞ HỮU CÔNG NGHIỆP SỐ 375 TẬP B (06.2019)

- (11) **3-0028673**
(15) 13.05.2019
(21) 3-2018-00960
(18) 07.05.2023
(54) **GHẾ NGỒI XE Ô TÔ**
(45) 25.06.2019 375
(73) **CÔNG TY CỔ PHẦN Ô TÔ GMG (VN)**
Lô D5, đường số 1, khu công nghiệp Hiệp Phước, xã Hiệp Phước, huyện Nhà Bè, thành phố Hồ Chí Minh
(72) Lưu Cẩm Thành (VN)
(74) Công ty Cổ phần Sở hữu công nghiệp INVESTIP (INVESTIP)
(55)
- (51) **06-01**
(22) 07.05.2018
(28) 01
(43) 27.08.2018 365



1.1

1.2

1.3

1.4



1.5

1.6

1.7

CÔNG BÁO SỞ HỮU CÔNG NGHIỆP SỐ 375 TẬP B (06.2019)

- (11) **3-0028674**
(15) 13.05.2019
(21) 3-2018-00961
(18) 07.05.2023
(54) **GHẾ NÀM XE Ô TÔ**
(45) 25.06.2019 375
(73) **CÔNG TY CỔ PHẦN Ô TÔ GMG (VN)**
Lô D5, đường số 1, khu công nghiệp Hiệp Phước, xã Hiệp Phước, huyện Nhà Bè, thành phố Hồ Chí Minh
(72) Lưu Cẩm Thành (VN)
(74) Công ty Cổ phần Sở hữu công nghiệp INVESTIP (INVESTIP)
(55)
- (51) **06-01**
(22) 07.05.2018
(28) 01
(43) 27.08.2018 365



1.1



1.2



1.3



1.4



1.5

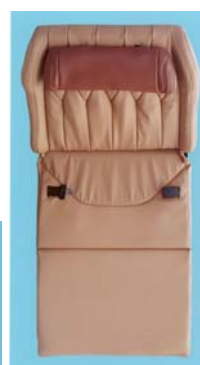

1.6



1.7

CÔNG BÁO SỞ HỮU CÔNG NGHIỆP SỐ 375 TẬP B (06.2019)

- (11) **3-0028675**
(15) 13.05.2019 (51) **15-03**
(21) 3-2018-01011 (22) 15.05.2018
(18) 15.05.2023
(54) THIẾT BỊ TÁCH LÁ MÍA (28) 01
(30) 1802001346 30.03.2018 TH
(45) 25.06.2019 375 (43) 27.08.2018 365
(73) SIAM KUBOTA CORPORATION CO., LTD. (TH)
No.101/19-24 Moo 20, Navanakorn Industrial Estate, Klongneung, Sub-district,
Klongluang District, Pathumtani Province, Thailand
(72) Viradech Suvannakita (TH), Saksorn Ratarpa (TH), Krainara Muandet (TH), Krid
Karnsomdee (TH)
(74) Công ty Luật TNHH Phạm và Liên danh (PHAM & ASSOCIATES)
(55)

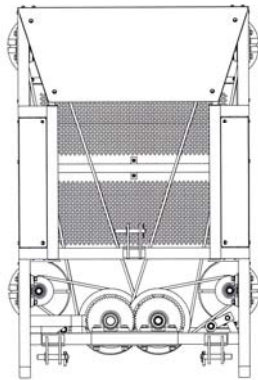

1.1

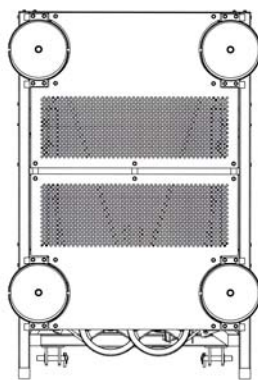

1.2

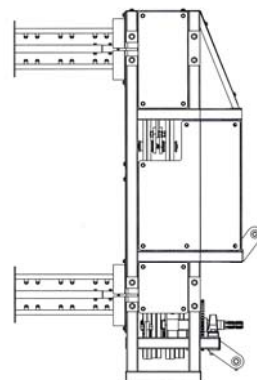

1.3

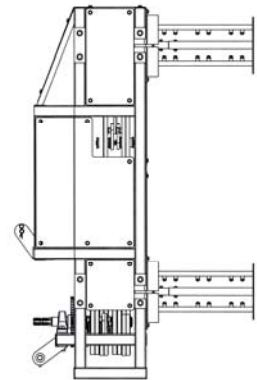

1.4

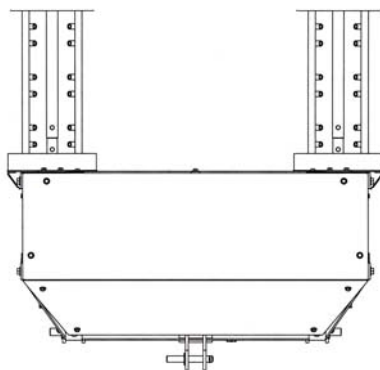

1.5

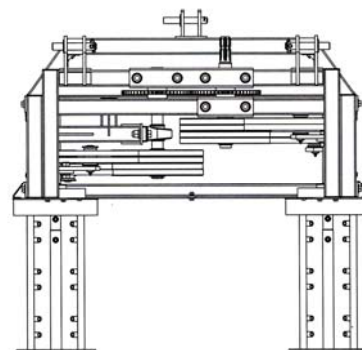

1.6

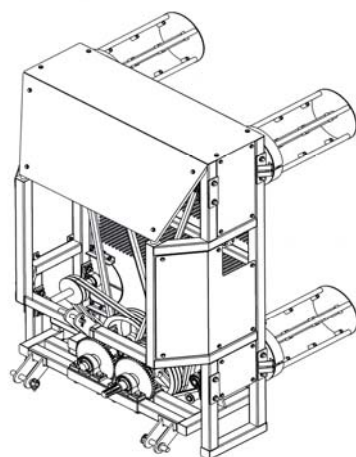

1.7

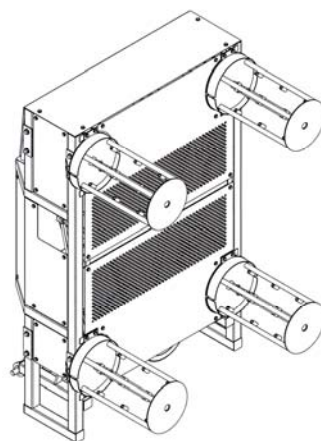

1.8

CÔNG BÁO SỞ HỮU CÔNG NGHIỆP SỐ 375 TẬP B (06.2019)

- (11) **3-0028676**
(15) 13.05.2019 (51) **15-03**
(21) 3-2018-01542 (22) 24.07.2018
(18) 24.07.2023
(54) THÙNG CHỨA (28) 01
(45) 25.06.2019 375 (43) 25.10.2018 367
(73) CÔNG TY CỔ PHẦN CƠ KHÍ XÂY DỰNG LONG AN (VN)
Km 1934, quốc lộ 1A, huyện Bến Lức, tỉnh Long An
(72) Trần Thái Trọng (VN), Trần Hải Triều (VN)
(74) Công ty Cổ phần Sở hữu công nghiệp INVESTIP (INVESTIP)
(55)

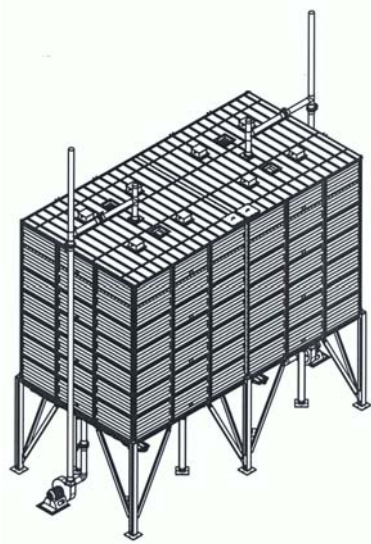

1.1

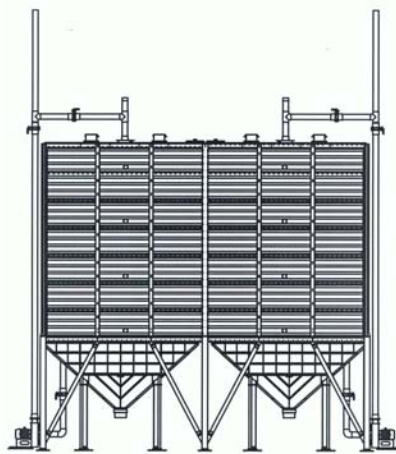

1.2



1.3



1.4

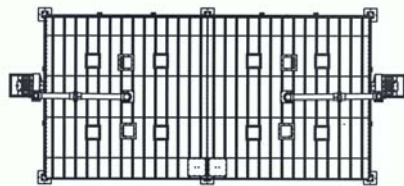

1.5

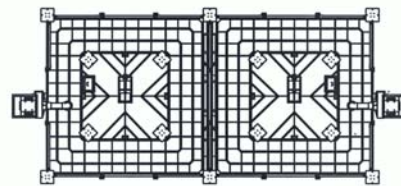

1.6

- | | | | |
|------|--|------------|---------------------|
| (11) | 3-0028677 | | |
| (15) | 14.05.2019 | (51) | 23-01 |
| (21) | 3-2017-02069 | (22) | 09.10.2017 |
| (18) | 09.10.2022 | | |
| (54) | VAN CHUYỂN MẠCH | (28) | 02 |
| (30) | 201730152465.3 | 28.04.2017 | CN |
| (45) | 25.06.2019 | 375 | (43) 25.01.2018 358 |
| (73) | SMC CORPORATION (JP)
14-1, Sotokanda 4-chome, Chiyoda-ku, Tokyo 101-0021, JAPAN | | |
| (72) | Akiho NISHIMURA (JP) | | |
| (74) | Công ty Luật TNHH Phạm và Liên danh (PHAM & ASSOCIATES) | | |
| (55) | | | |

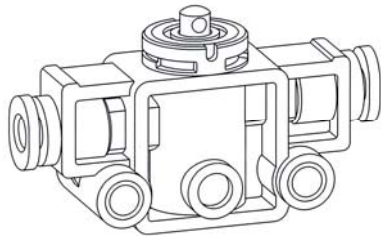

1.1

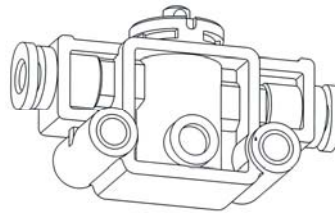

1.2

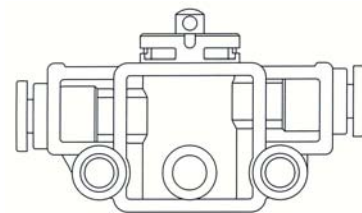

1.3

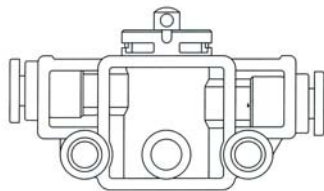

1.4

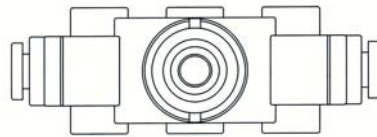

1.5

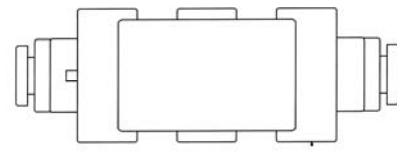

1.6



1.7



1.8

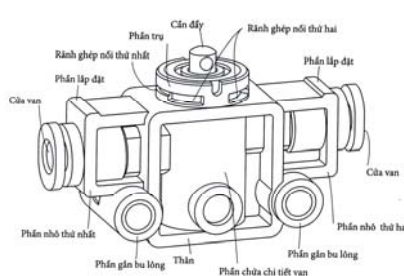

1.9

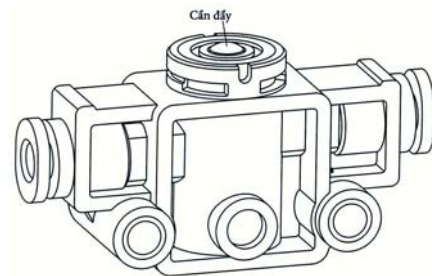

1.10

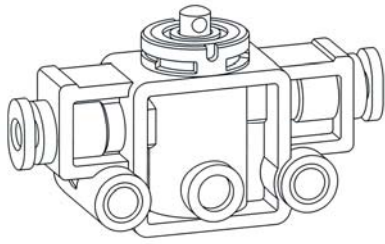

2.1

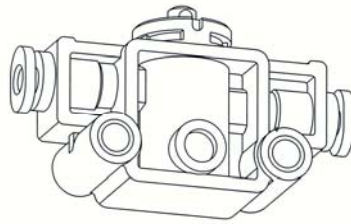

2.2

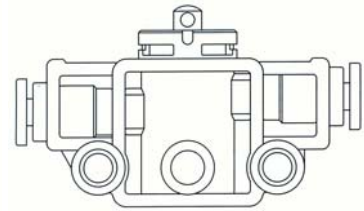

2.3

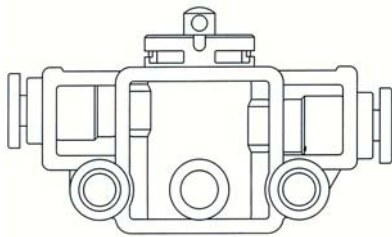

2.4

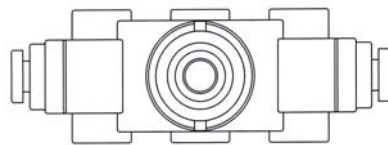

2.5

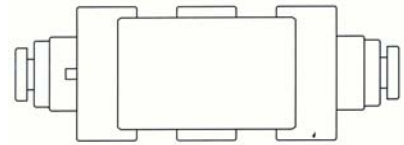

2.6



2.7



2.8

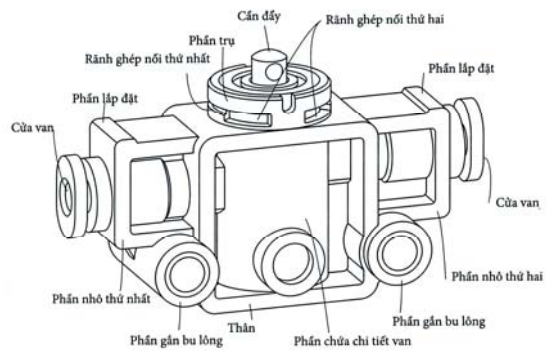

2.9

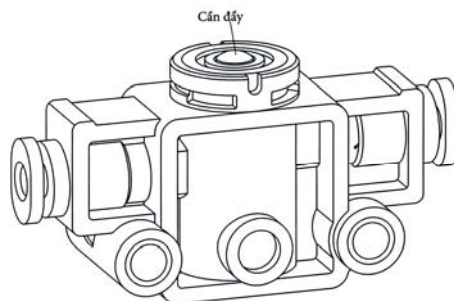

2.10

CÔNG BÁO SỞ HỮU CÔNG NGHIỆP SỐ 375 TẬP B (06.2019)

- (11) **3-0028678**
(15) 14.05.2019
(21) 3-2017-02114
(18) 12.10.2022
(54) **GHẾ**
(45) 25.06.2019 375
(73) **NGUYỄN THỊ TRÀ MY (VN)**
005 trệt chung cư 482 Võ Văn Kiệt, phường Cầu Kho, quận 1, thành phố Hồ Chí Minh
(72) Nguyễn Thị Trà My (VN)
(74) Công ty Luật TNHH WINCO (WINCO LAW FIRM)
(55)
- (51) **06-01**
(22) 12.10.2017
(28) 01
(43) 25.09.2018 366

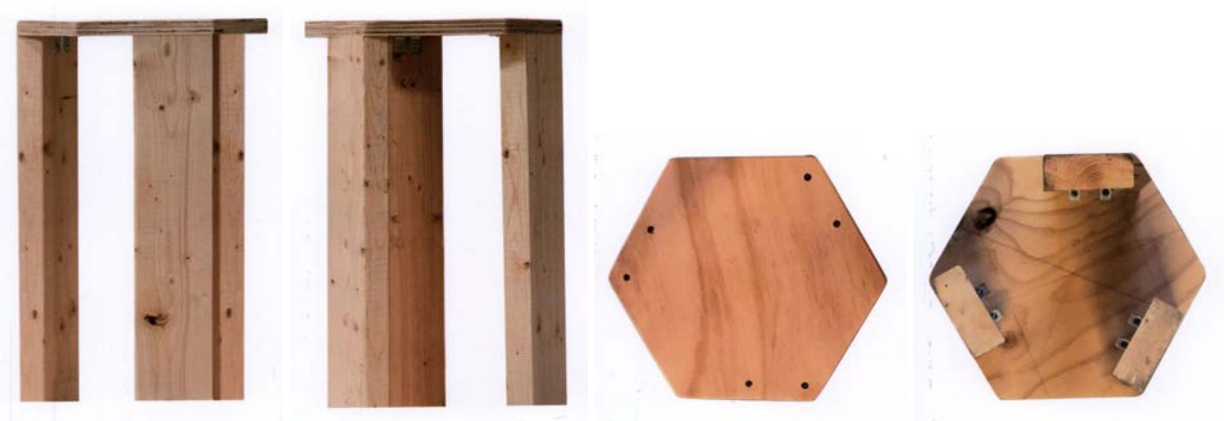

1.1

1.2

1.3

1.4



1.5

1.6

1.7

CÔNG BÁO SỞ HỮU CÔNG NGHIỆP SỐ 375 TẬP B (06.2019)

- (11) **3-0028679**
(15) 14.05.2019
(21) 3-2018-00020
(18) 08.01.2023
(54) **CHẬU TRỒNG CÂY**
(45) 25.06.2019 375
(73) **CÔNG TY CỔ PHẦN SẢN XUẤT NHỰA DUY TÂN (VN)**
298 Hồ Học Lãm, phường An Lạc, quận Bình Tân, thành phố Hồ Chí Minh
(72) Trần Đức Xuyên (VN)
(74) Công ty Luật TNHH Phạm và Liên danh (PHAM & ASSOCIATES)
(55)
- (51) **11-02**
(22) 08.01.2018
(28) 01
(43) 25.07.2018 364



1.1



1.2



1.3



1.4



1.5

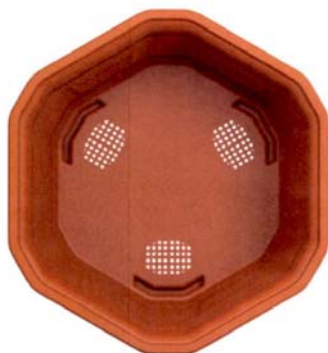

1.6



1.7

- (11) **3-0028680**
(15) 14.05.2019 (51) **14-03**
(21) 3-2018-01150 (22) 01.06.2018
(18) 01.06.2023
(54) THIẾT BỊ ĐIỀU KHIỂN TỪ XA (28) 01
(30) 29/628,468 05.12.2017 US
(45) 25.06.2019 375 (43) 26.11.2018 368
(73) BOSE CORPORATION (US)
The Mountain, Framingham, Massachusetts 01701-9168, United States of America
(72) Sabrina Garcia (US), Seth N. Green (US)
(74) Công ty Luật TNHH Phạm và Liên danh (PHAM & ASSOCIATES)
(55)

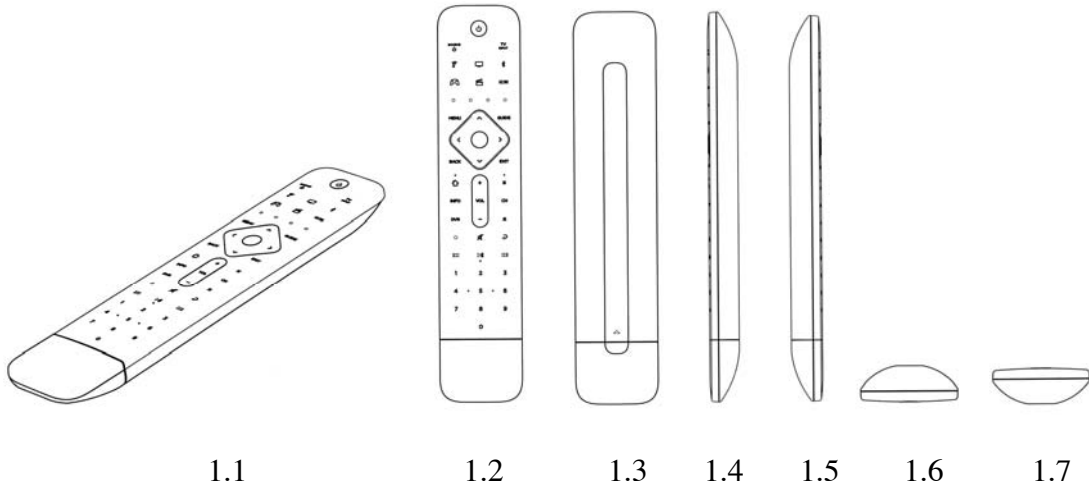

- (11) **3-0028681**
(15) 14.05.2019
(21) 3-2017-01050
(18) 07.06.2022
(54) ĐIỆN THOẠI ĐI ĐỘNG
(30) 30-2016-0059959 09.12.2016 KR
(45) 25.06.2019 375
(73) SAMSUNG ELECTRONICS CO., LTD. (KR)
129, Samsung-ro, Yeongtong-gu, Suwon-si, Gyeonggi-do, Republic of Korea
(72) CHOI, Hyok-Su (KR), PARK, Hyoung-Shin (KR), KIM, Yun-Jin (KR)
(74) Công ty Luật TNHH WINCO (WINCO LAW FIRM)
(55)
- (51) **14-03**
(22) 07.06.2017
(28) 02
(43) 25.08.2017 353

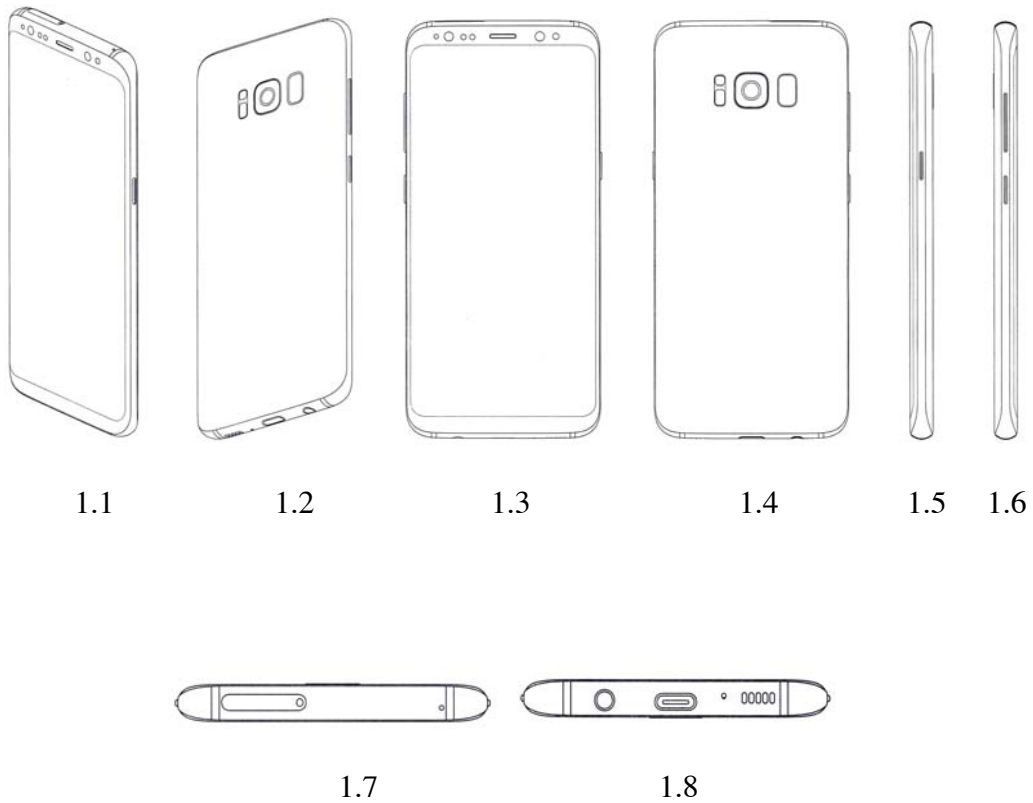

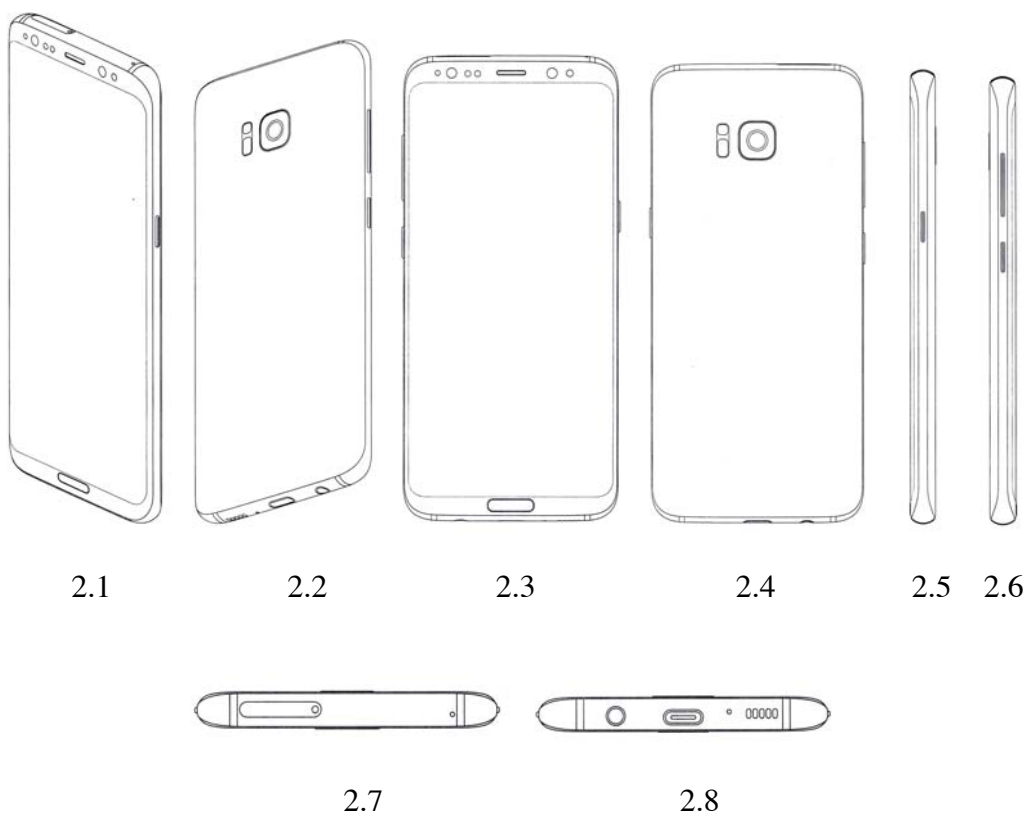

- (11) **3-0028682**
(15) 14.05.2019 (51) **14-03**
(21) 3-2017-01051 (22) 07.06.2017
(18) 07.06.2022
(54) **ĐIỆN THOẠI DI ĐỘNG** (28) 02
(30) 30-2016-0059959 09.12.2016 KR
(45) 25.06.2019 375 (43) 25.08.2017 353
(73) SAMSUNG ELECTRONICS CO., LTD. (KR)
129, Samsung-ro, Yeongtong-gu, Suwon-si, Gyeonggi-do, Republic of Korea
(72) CHOI, Hyok-Su (KR), PARK, Hyoung-Shin (KR), KIM, Yun-Jin (KR)
(74) Công ty Luật TNHH WINCO (WINCO LAW FIRM)
(55)

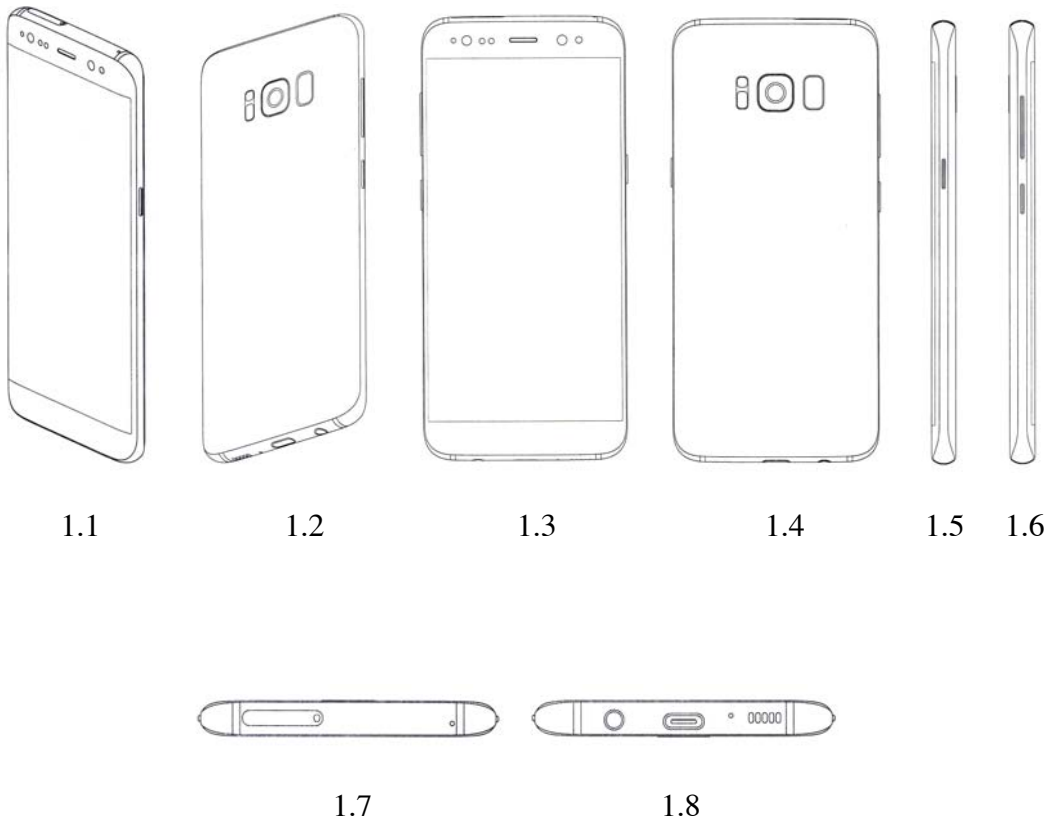



2.1



2.2



2.3



2.4



2.5



2.6



2.7



2.8

- | | | | |
|------|---|------------|---------------------|
| (11) | 3-0028683 | | |
| (15) | 16.05.2019 | (51) | 28-01 |
| (21) | 3-2017-01763 | (22) | 08.09.2017 |
| (18) | 08.09.2022 | | |
| (54) | VIÊN THUỐC | (28) | 03 |
| (30) | 003841915 | 05.04.2017 | EM |
| (45) | 25.06.2019 | 375 | (43) 25.07.2018 364 |
| (73) | H. LUNDBECK A/S (DK)
Ottiliavej 9, 2500 Valby, Denmark | | |
| (72) | Cara DIGNUM (AU), Charlotte MILLER (GB), Ken LILJEGREN (DK) | | |
| (74) | Công ty TNHH một thành viên Sở hữu trí tuệ VCCI (VCCI-IP CO.,LTD) | | |
| (55) | | | |

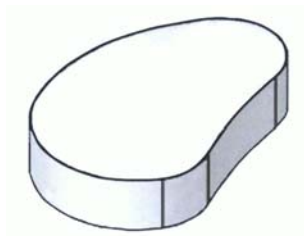

1.1



1.2

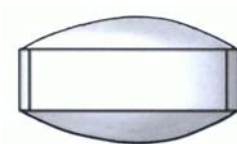

1.3



1.4



1.5



1.6



1.7

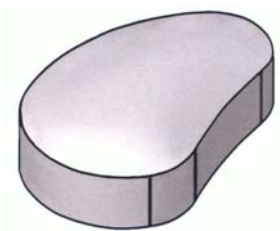

2.1

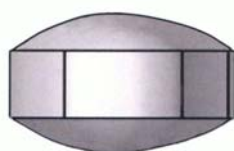

2.2

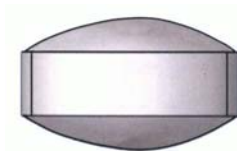

2.3

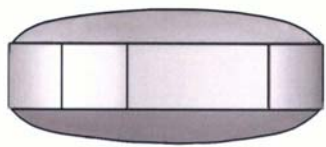

2.4

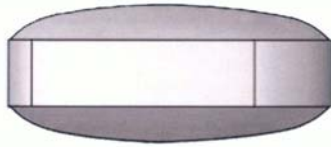

2.5

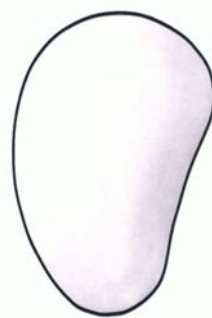

2.6

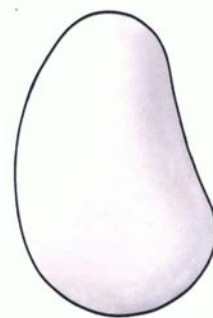

2.7

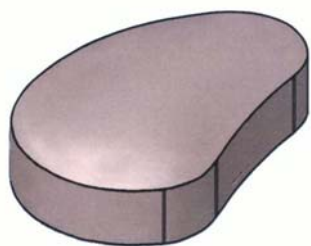

3.1



3.2



3.3



3.4

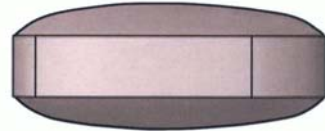

3.5



3.6

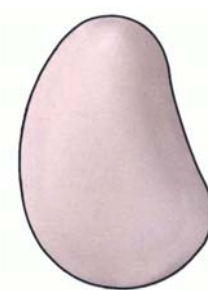

3.7

- (11) **3-0028684**
(15) 16.05.2019
(21) 3-2017-02319
(18) 06.11.2022
(54) GIÀY
(30) 29/604,420 17.05.2017 US
(45) 25.06.2019 375
(73) NIKE INNOVATE C.V. (US)
One Bowerman Drive, Beaverton, Oregon, 97005-6453, United States of America
(72) JoseLuis MARISCAL (US), Andrew WINFIELD (US)
(74) Văn phòng Luật sư Ân Nam (ANNAM IP & LAW)
(55)
- (51) **02-04**
(22) 06.11.2017
(28) 01
(43) 27.08.2018 365



1.1



1.2

1.3



1.4



1.5



1.6



1.7

CÔNG BÁO SỞ HỮU CÔNG NGHIỆP SỐ 375 TẬP B (06.2019)

- (11) **3-0028685**
(15) 16.05.2019
(21) 3-2018-00649
(18) 03.04.2023
(54) NHÃN SẢN PHẨM
(45) 25.06.2019 375
(73) CÔNG TY CỔ PHẦN DẦU KHÍ TOÀN CẦU VIỆT NAM (VN)
Số 75 Đức Giang, phường Đức Giang, quận Long Biên, thành phố Hà Nội
(72) Phùng Văn Thịnh (VN)
(55)
- (51) **19-08**
(22) 03.04.2018
(28) 01
(43) 27.08.2018 365



- (11) **3-0028686**
 (15) 16.05.2019
 (21) 3-2017-00846
 (18) 09.05.2022
 (54) MÁY GIẶT
 (30) 2017-003058 17.02.2017 JP
 (45) 25.06.2019 375 (43) 25.10.2017 355
 (73) TOSHIBA LIFESTYLE PRODUCTS & SERVICES CORPORATION (JP)
 25-1, Ekimae-honcho, Kawasaki-ku, Kawasaki-shi, Kanagawa, Japan
 (72) Kousuke Yoneta (JP), Naoko Chikuma (JP), Fumio Morita (JP), Ryo Suzuki (JP)
 (74) Công ty TNHH một thành viên Sở hữu trí tuệ VCCI (VCCI-IP CO.,LTD)
 (55)



1.1 1.2 1.3 1.4 1.5 1.6

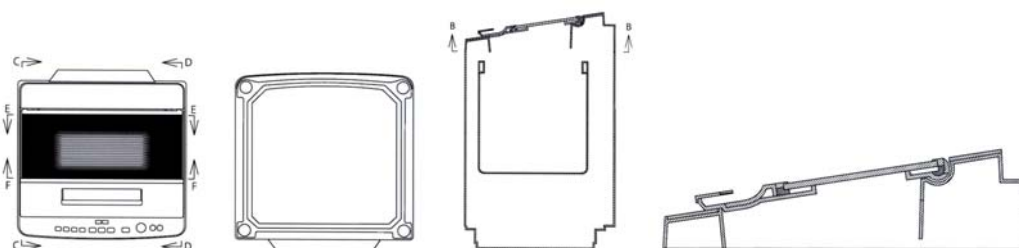

1.7 1.8 1.9 1.10

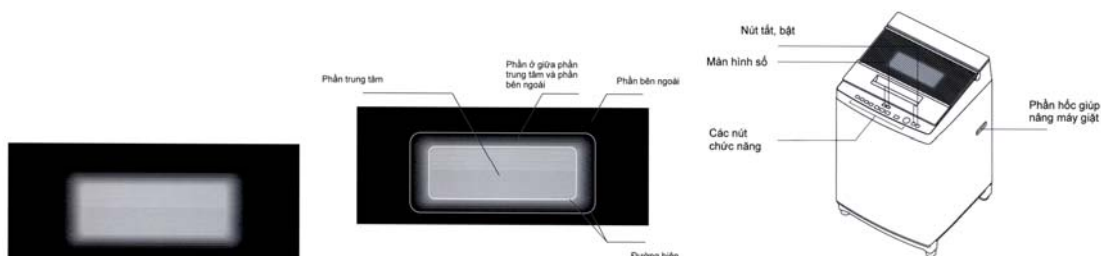

1.11 1.12 1.13

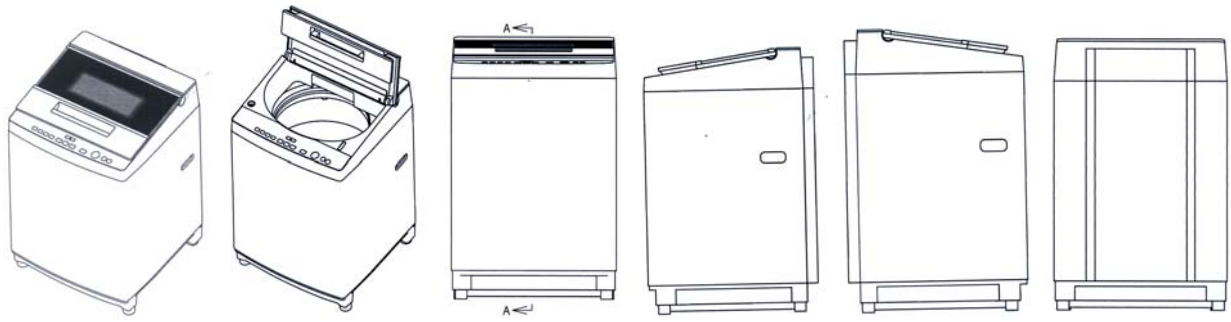

2.1

2.2

2.3

2.4

2.5

2.6

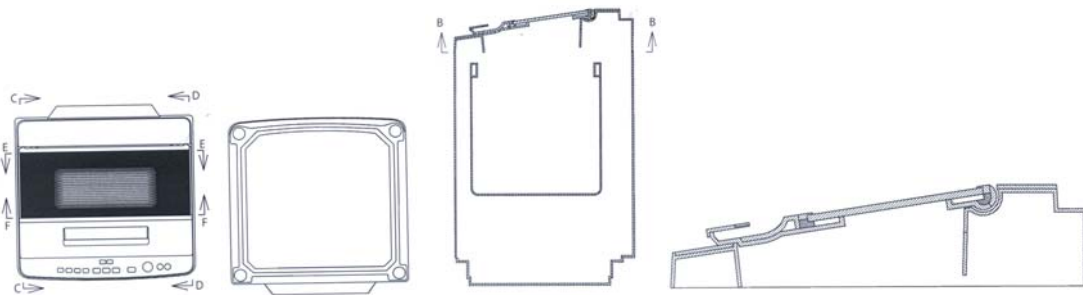

2.7

2.8

2.9

2.10



2.11

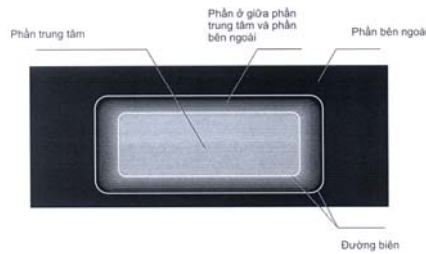

2.12

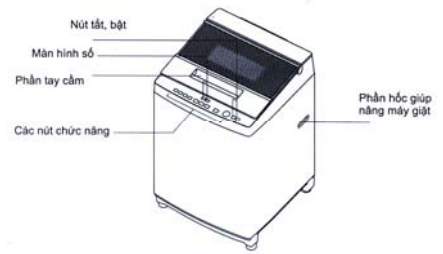

2.13

- (11) **3-0028687**
(15) 16.05.2019 (51) **12-08**
(21) 3-2017-00985 (22) 29.05.2017
(18) 29.05.2022
(54) XE Ô TÔ (28) 01
(30) 2016-026058 30.11.2016 JP
(45) 25.06.2019 375 (43) 25.10.2017 355
(73) ISUZU MOTORS LIMITED (JP)
6-26-1, Minami-Oi, Shinagawa-Ku, Tokyo 1408722, Japan
(72) Naoyuki AKASHI (JP), Ryo KAWAHARA (JP), Chikara SANO (JP), Kei
KAWAKAMI (JP), Atsutomo SERIZAWA (JP), Hiroyuki UTSUMI (JP), Masayuki
NAKAI (JP)
(74) Công ty Luật TNHH AMBYS Hà Nội (AMBYS HANOI)
(55)



1.1

1.2

1.3



1.4

1.5

1.6

CÔNG BÁO SỞ HỮU CÔNG NGHIỆP SỐ 375 TẬP B (06.2019)

- | | | | |
|------|--|------------|---------------------|
| (11) | 3-0028688 | | |
| (15) | 16.05.2019 | (51) | 09-07 |
| (21) | 3-2017-01155 | (22) | 20.06.2017 |
| (18) | 20.06.2022 | | |
| (54) | TAY CẦM CHO HỘ ĐỤNG | (28) | 01 |
| (30) | 29/591,322 | 19.01.2017 | US |
| (45) | 25.06.2019 | 375 | (43) 27.11.2017 356 |
| (73) | DART INDUSTRIES INC. (US)
14901 S. Orange Blossom Trail, Orlando, Florida 32837, United States of America | | |
| (72) | Nathan E. Shirley (US), Lee A. Cooper (US) | | |
| (74) | Công ty Luật TNHH AMBYS Hà Nội (AMBYS HANOI) | | |
| (55) | | | |

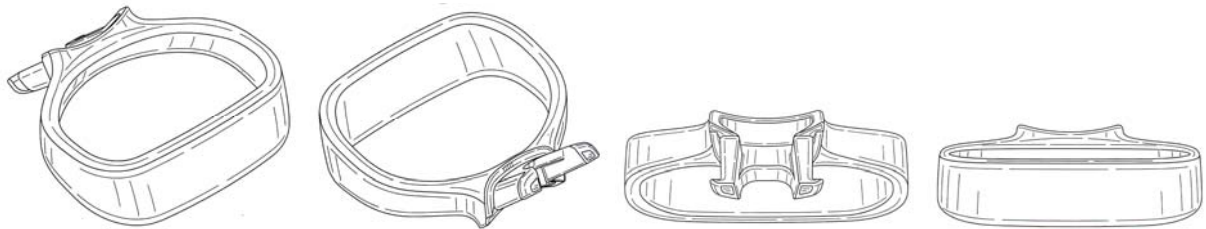

1.1 1.2 1.3 1.4

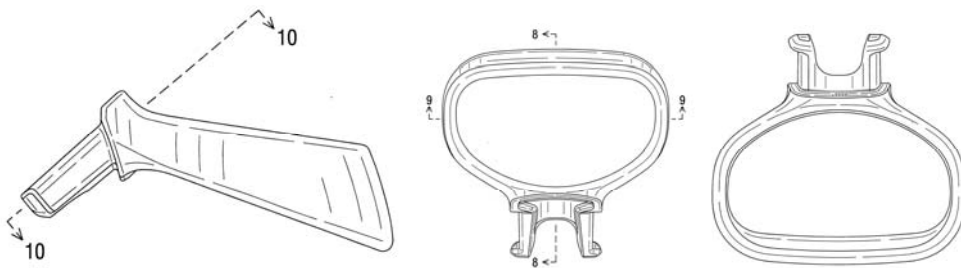

1.5 1.6 1.7

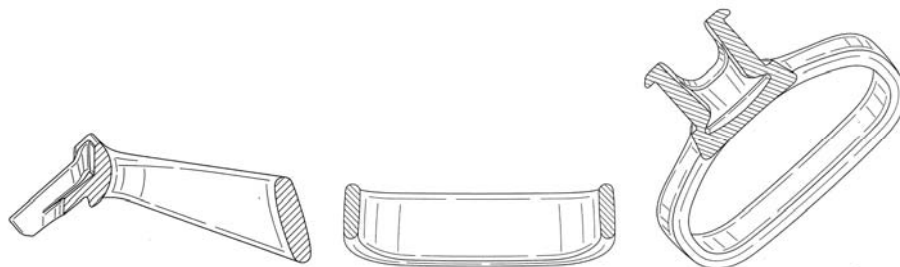

1.8 1.9 1.10

CÔNG BÁO SỞ HỮU CÔNG NGHIỆP SỐ 375 TẬP B (06.2019)

- | | | | |
|------|---|------|---------------------|
| (11) | 3-0028689 | | |
| (15) | 16.05.2019 | (51) | 19-08 |
| (21) | 3-2017-01764 | (22) | 08.09.2017 |
| (18) | 08.09.2022 | | |
| (54) | BỘ NHÃN SẢN PHẨM | (28) | 01 |
| (45) | 25.06.2019 375 | (43) | 25.07.2018 364 |
| (73) | CÔNG TY TNHH NAM CHÂU Á (VN)
20 đường 41, phường Tân Phong, quận 7, thành phố Hồ Chí Minh | | |
| (72) | Nguyễn Thị Ái Trân (VN) | | |
| (55) | | | |



1.1



1.2



1.3



1.4

CÔNG BÁO SỞ HỮU CÔNG NGHIỆP SỐ 375 TẬP B (06.2019)

- (11) **3-0028690**
(15) 16.05.2019
(21) 3-2017-02540
(18) 01.12.2022
(54) BỘ SẠC CHO BÌNH ĐIỆN
(45) 25.06.2019 375
(73) CÔNG TY TNHH POWERNHEAT (VN)
Tầng 4, lô I3B-1, đường N6, khu CNC, phường Tân Phú, quận 9, thành phố Hồ Chí Minh
(72) Nguyễn Ngọc Minh (VN)
(74) Công ty Cổ phần Sở hữu trí tuệ Việt Mỹ (VIET MY IPC)
(55)
- (51) **13-02**
(22) 01.12.2017
(28) 01
(43) 25.09.2018 366

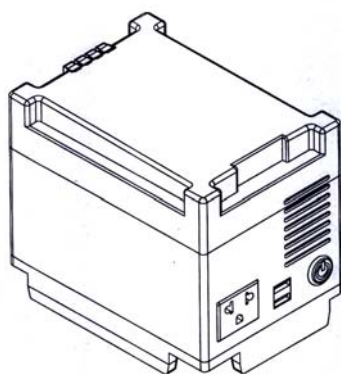

1.1



1.2

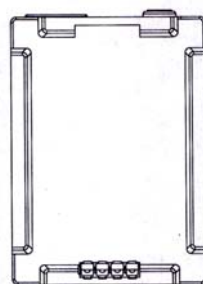

1.3

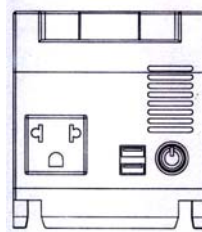

1.4

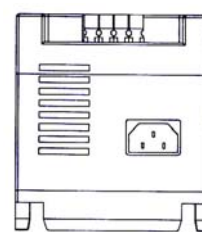

1.5

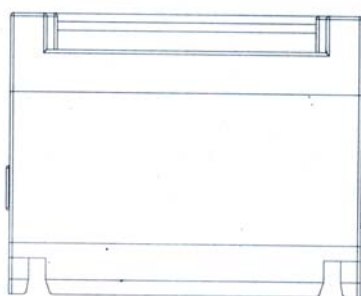

1.6

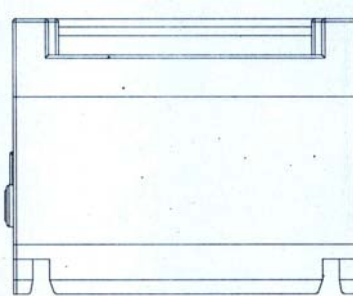

1.7

- (11) **3-0028691**
(15) 16.05.2019
(21) 3-2017-02541
(18) 01.12.2022
(54) BỘ SẠC CHO BÌNH ĐIỆN
(45) 25.06.2019 375
(73) CÔNG TY TNHH POWERNHEAT (VN)
Tầng 4, lô I3B-1, đường N6, khu CNC, phường Tân Phú, quận 9, thành phố Hồ Chí Minh
(72) Nguyễn Ngọc Minh (VN)
(74) Công ty Cổ phần Sở hữu trí tuệ Việt Mỹ (VIET MY IPC)
(55)
- (51) **13-02**
(22) 01.12.2017
(28) 01
(43) 25.10.2018 367

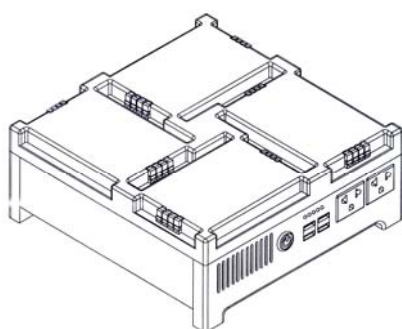

1.1

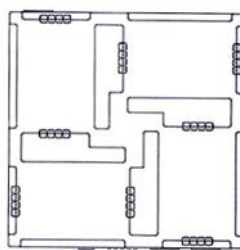

1.2



1.3

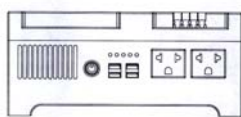

1.4

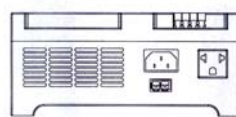

1.5

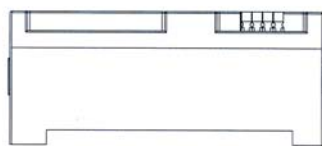

1.6

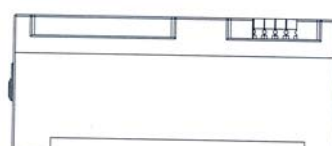

1.7

- (11) **3-0028692**
(15) 16.05.2019 (51) **09-01, 28-02**
(21) 3-2017-02723 (22) 29.12.2017
(18) 29.12.2022
(54) **LỘ ĐỤNG MỸ PHẨM** (28) 01
(30) 30-2017-0061631 26.12.2017 KR
(45) 25.06.2019 375 (43) 26.04.2018 361
(73) **LG HOUSEHOLD & HEALTH CARE LTD. (KR)**
58, Saemunan-ro, Jongno-gu, Seoul, Republic of Korea
(72) **LEE, Ji Hee (KR)**
(74) **Công ty TNHH Sở hữu trí tuệ Việt Á (VIET A IP CO.,LTD)**
(55)

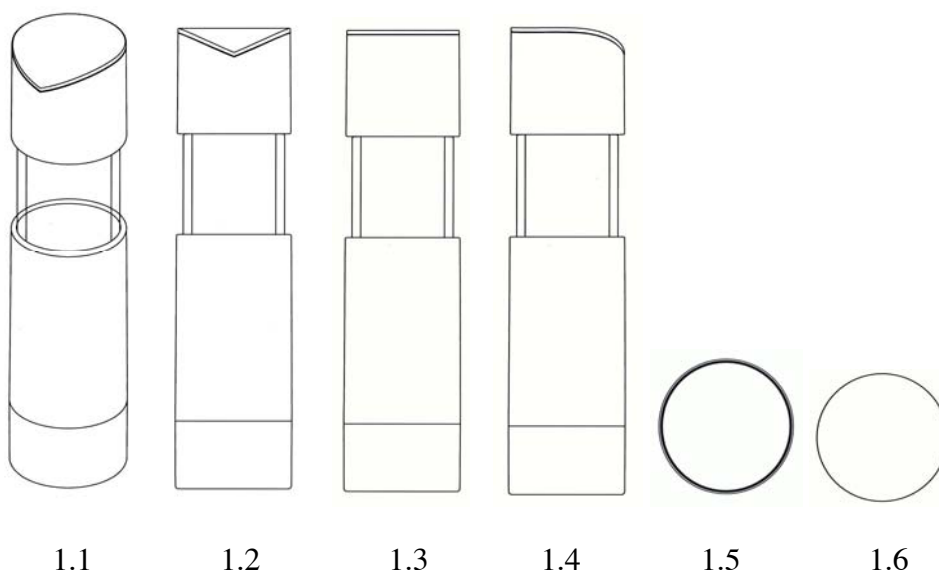

- (11) **3-0028693**
 (15) 17.05.2019 (51) **08-05**
 (21) 3-2017-02286 (22) 03.03.2016
 (62) 3-2016-00369
 (18) 03.03.2021
 (54) DỤNG CỤ PHẾT KEO (28) 01
 (30) 2015-019552 03.09.2015 JP
 (45) 25.06.2019 375 (43) 25.05.2018 362
 (73) VALQUA, LTD. (JP)
 1-1, Osaki 2-chome, Shinagawa-ku, Tokyo 141-6024 Japan
 (72) Shuji SUGAWA (JP), Yoshiko AKAMATSU (JP), Masato HAMADE (JP)
 (74) Công ty TNHH một thành viên Sở hữu trí tuệ VCCI (VCCI-IP CO.,LTD)
 (55)

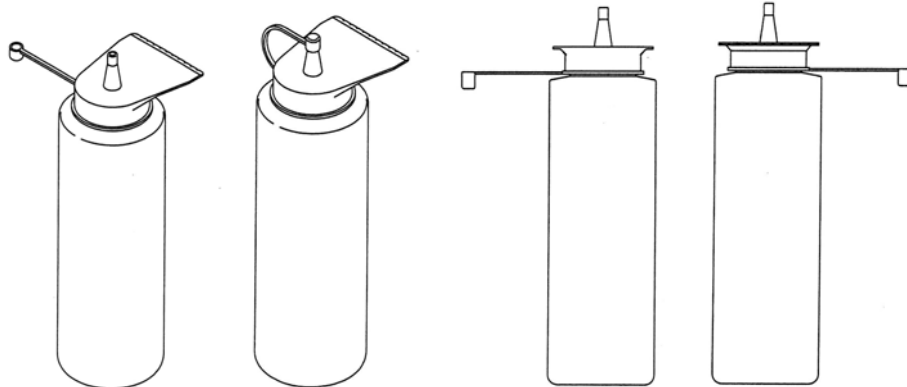

1.1

1.2

1.3

1.4

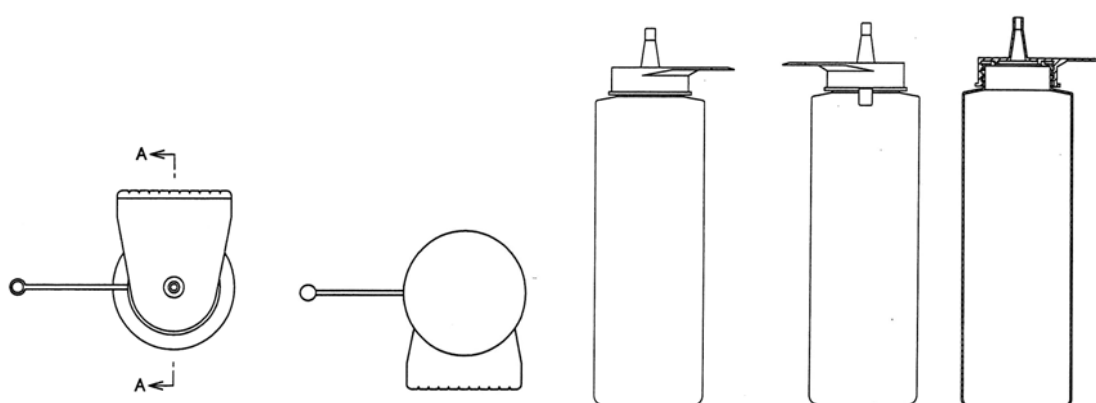

1.5

1.6

1.7

1.8

1.9



1.10

- (11) **3-0028694**
(15) 17.05.2019 (51) **04-02**
(21) 3-2017-02535 (22) 01.12.2017
(18) 01.12.2022
(54) DỤNG CỤ CHĂM SÓC RĂNG (28) 01
MIỆNG
(30) 29/606,140 01.06.2017 US
(45) 25.06.2019 375 (43) 26.04.2018 361
(73) COLGATE-PALMOLIVE COMPANY (US)
300 Park Avenue, New York NY 10022, UNITED STATES OF AMERICA
(72) JIMENEZ, Eduardo (US), NARVAEZ LOPEZ, Dario Alejandro (CO), BAXTER,
Anthony (GB), LLANO, Mauricio Issa (CO)
(74) Văn phòng Luật sư Ân Nam (ANNAM IP & LAW)
(55)



1.1



1.2

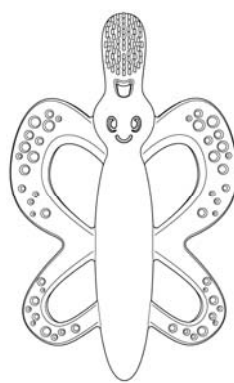

1.3

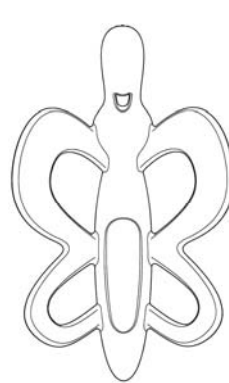

1.4



1.5



1.6

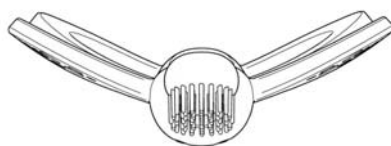

1.7

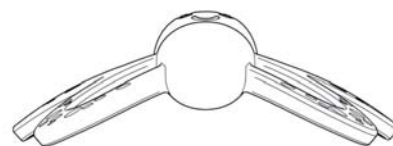

1.8

CÔNG BÁO SỞ HỮU CÔNG NGHIỆP SỐ 375 TẬP B (06.2019)

- (11) **3-0028695**
(15) 17.05.2019 (51) **04-02**
(21) 3-2017-02650 (22) 19.12.2017
(18) 19.12.2022
(54) DỤNG CỤ CHĂM SÓC RĂNG (28) 01
MIỆNG
(30) 29/609,000 27.06.2017 US
(45) 25.06.2019 375 (43) 26.04.2018 361
(73) COLGATE-PALMOLIVE COMPANY (US)
300 Park Avenue, New York New York 10022, UNITED STATES OF AMERICA
(72) WAINLESS, Daniel (US), HOHLBEIN, Douglas (US)
(74) Văn phòng Luật sư Ân Nam (ANNAM IP & LAW)
(55)

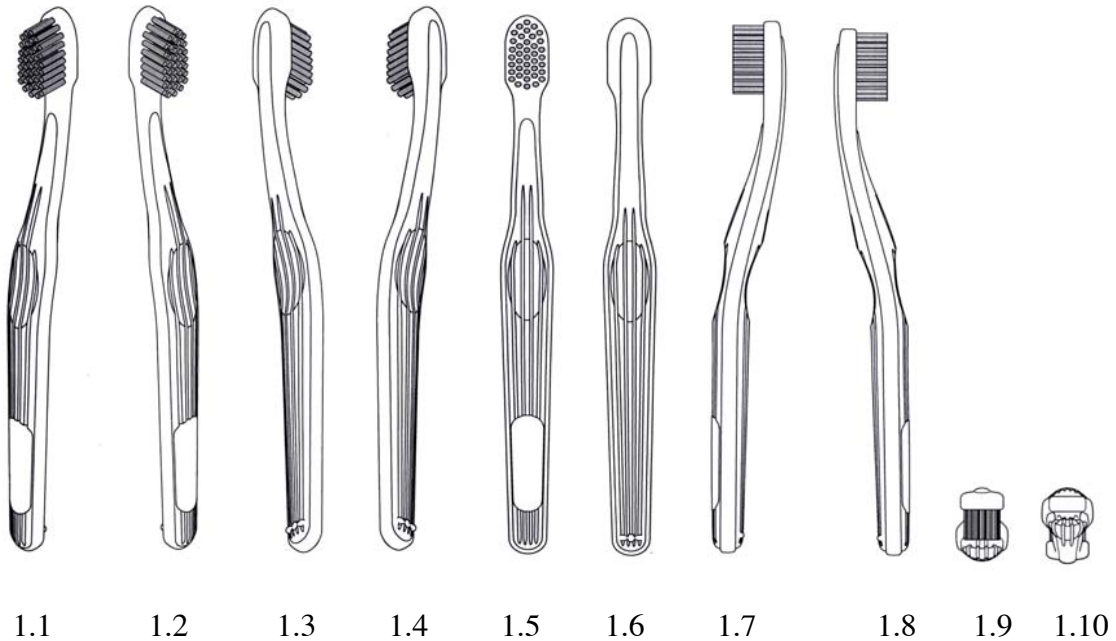

- (11) **3-0028696**
(15) 17.05.2019
(21) 3-2018-00837
(18) 23.04.2023
(54) DỤNG CỤ PHÂN PHỐI
(30) 29/625,723 13.11.2017 US
(45) 25.06.2019 375
(73) COLGATE-PALMOLIVE COMPANY (US)
300 Park Avenue, New York NY 10022, UNITED STATES OF AMERICA
(72) BECKERMAN, Scott (US)
(74) Văn phòng Luật sư Ân Nam (ANNAM IP & LAW)
(55)
- (51) **23-02**
(22) 23.04.2018
(28) 01
(43) 25.07.2018 364

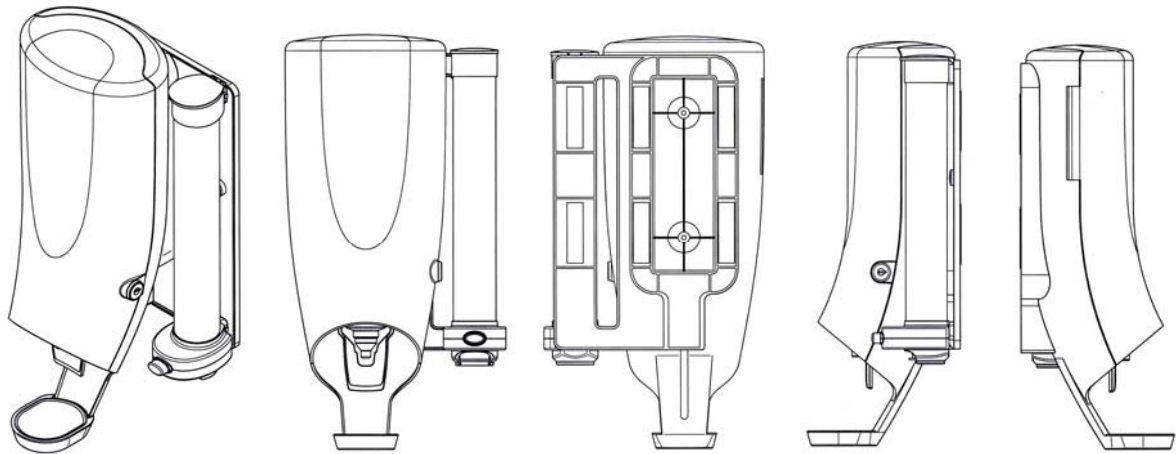

1.1

1.2

1.3

1.4

1.5

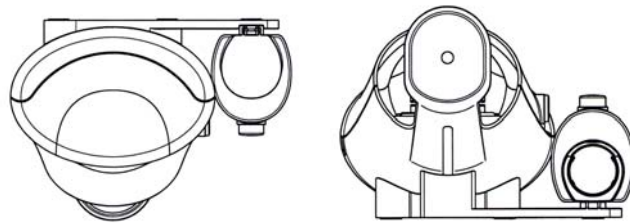

1.6

1.7

- (11) **3-0028697**
(15) 17.05.2019 (51) **25-01**
(21) 3-2018-00553 (22) 19.03.2018
(18) 19.03.2023
(54) THANH ĐỊNH HÌNH (28) 01
(45) 25.06.2019 375 (43) 26.11.2018 368
(73) CÔNG TY TNHH CƠ KIM KHÍ QUANG MINH (VN)
275-NO-07-LK07-12 khu đất dịch vụ 1, phường Đồng Mai, quận Hà Đông, thành phố Hà Nội
(72) Trịnh Tuấn Thắng (VN)
(74) Công ty TNHH Trường Xuân (AGELESS CO.,LTD.)
(55)

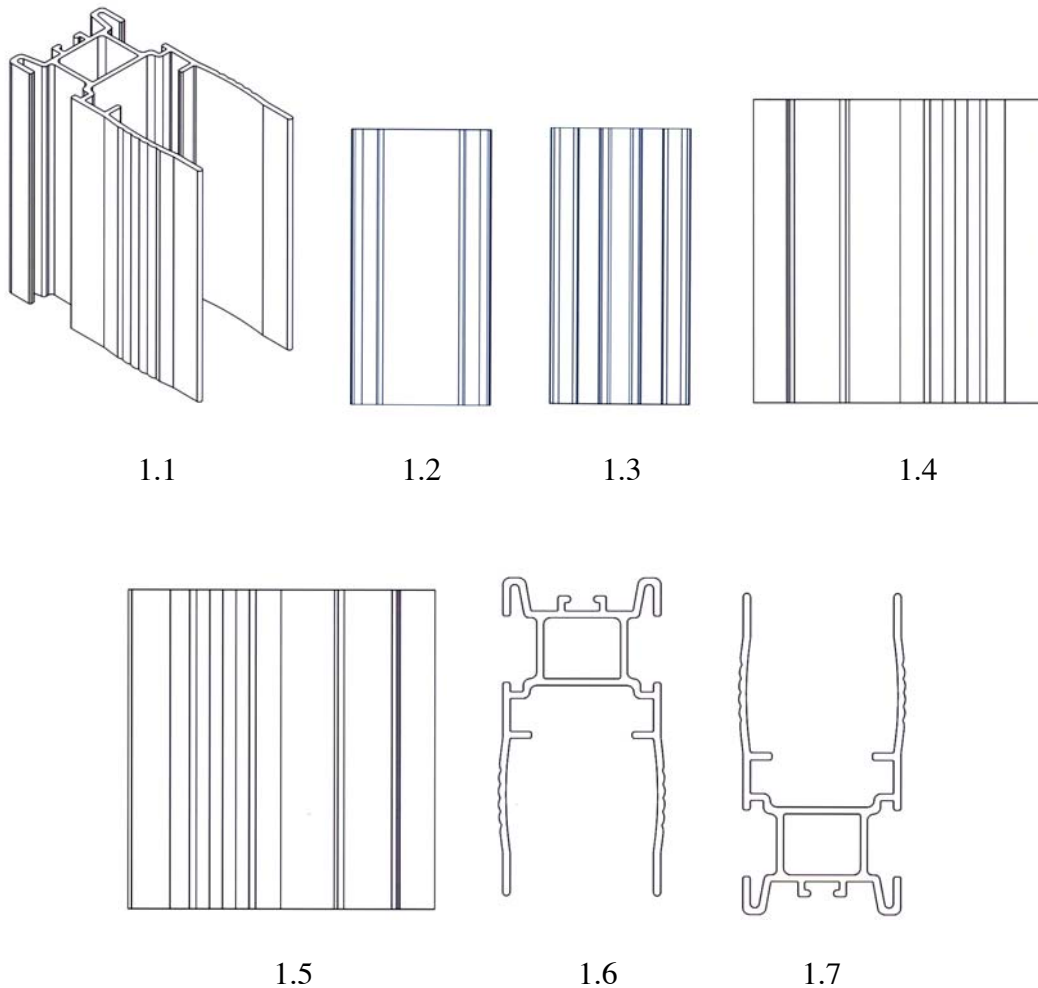

- (11) **3-0028698**
(15) 17.05.2019
(21) 3-2018-00557
(18) 20.03.2023
(54) BÌNH NƯỚC
(45) 25.06.2019 375
(73) CÔNG TY CỔ PHẦN SẢN XUẤT NHỰA DUY TÂN (VN)
298 Hồ Học Lãm, phường An Lạc, quận Bình Tân, thành phố Hồ Chí Minh
(72) Trần Đức Xuyên (VN)
(74) Công ty TNHH Sở hữu trí tuệ Thảo Thọ Quyến (INVENCO.,LTD)
(55)
- (51) **07-07, 09-01**
(22) 20.03.2018
(28) 01
(43) 25.05.2018 362



1.1

1.2

1.3

1.4

1.5

CÔNG BÁO SỞ HỮU CÔNG NGHIỆP SỐ 375 TẬP B (06.2019)

- (11) **3-0028699**
(15) 17.05.2019
(21) 3-2018-00563
(18) 20.03.2023
(54) VÒI NƯỚC
(45) 25.06.2019 375
(73) CÔNG TY TNHH LIXIL VIỆT NAM (VN)
Thôn Yên Bình, xã Dương Xá, huyện Gia Lâm, thành phố Hà Nội
(72) Nguyễn Đình Công (VN)
(74) Công ty TNHH Tâm nhìn và Liên danh (VISION & ASSOCIATES CO.LTD.)
(55)
- (51) **23-01**
(22) 20.03.2018
(28) 02
(43) 26.11.2018 368

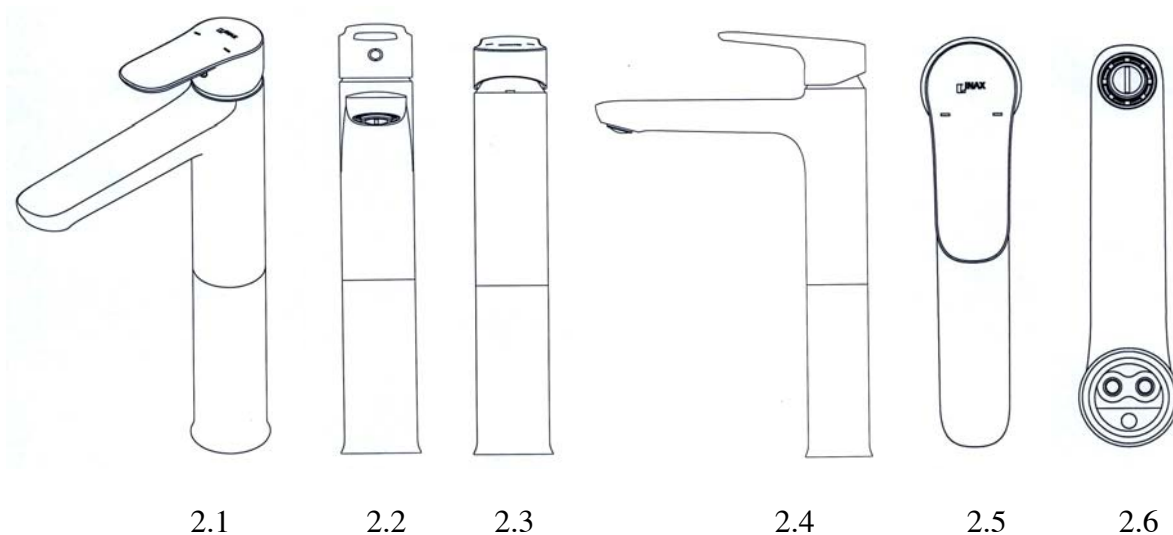
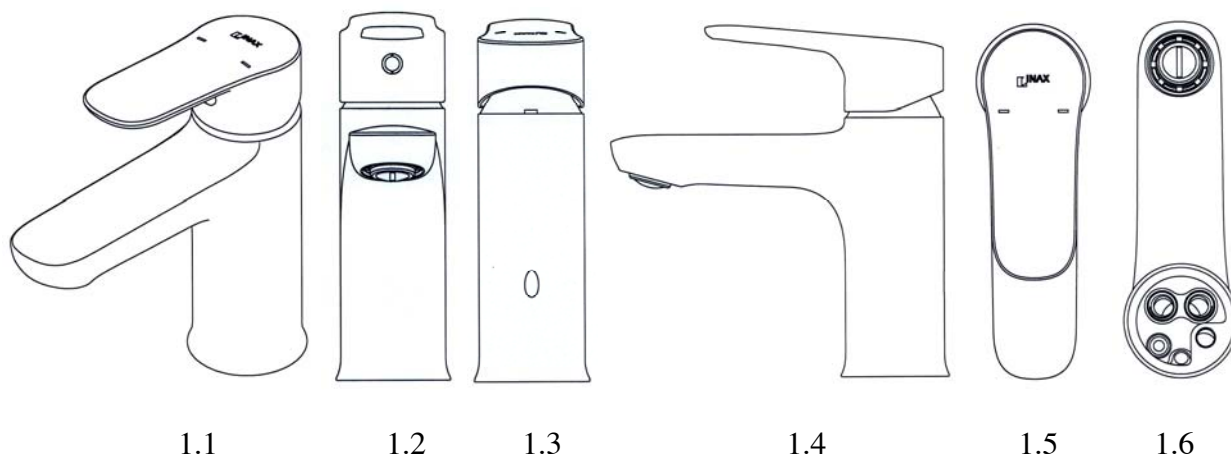

- (11) **3-0028700**
(15) 17.05.2019
(21) 3-2018-00564
(18) 20.03.2023
(54) **VÒI NƯỚC**
(45) 25.06.2019 375
(73) **CÔNG TY TNHH LIXIL VIỆT NAM (VN)**
Thôn Yên Bình, xã Dương Xá, huyện Gia Lâm, thành phố Hà Nội
(72) Nguyễn Đình Công (VN)
(74) Công ty TNHH Tâm nhìn và Liên danh (VISION & ASSOCIATES CO.LTD.)
(55)
- (51) **23-01**
(22) 20.03.2018
(28) 01
(43) 26.11.2018 368



1.1

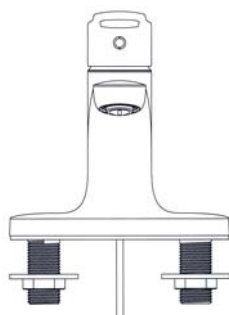

1.2

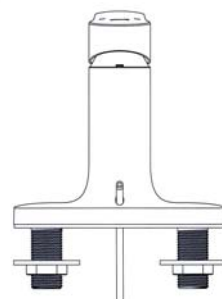

1.3



1.4

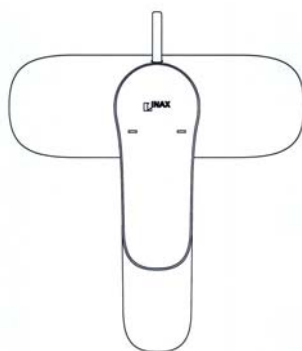

1.5

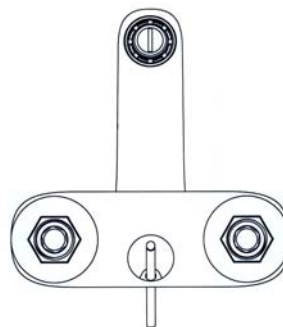

1.6

CÔNG BÁO SỞ HỮU CÔNG NGHIỆP SỐ 375 TẬP B (06.2019)

- (11) **3-0028701**
(15) 17.05.2019
(21) 3-2018-00565
(18) 20.03.2023
(54) **VÒI NƯỚC**
(45) 25.06.2019 375
(73) **CÔNG TY TNHH LIXIL VIỆT NAM (VN)**
Thôn Yên Bình, xã Dương Xá, huyện Gia Lâm, thành phố Hà Nội
(72) Nguyễn Đình Công (VN)
(74) Công ty TNHH Tâm nhìn và Liên danh (VISION & ASSOCIATES CO.LTD.)
(55)
- (51) **23-01**
(22) 20.03.2018
(28) 01
(43) 26.11.2018 368

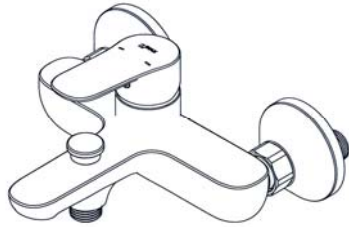

1.1

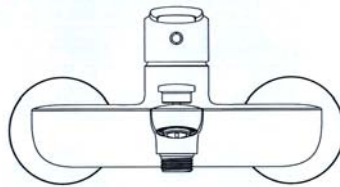

1.2

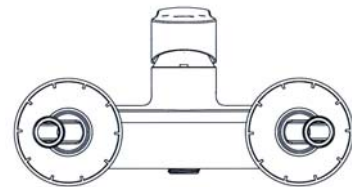

1.3

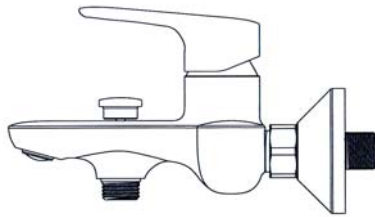

1.4



1.5

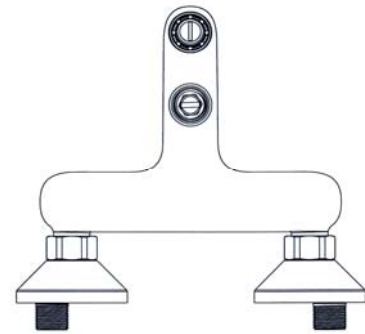

1.6

CÔNG BÁO SỞ HỮU CÔNG NGHIỆP SỐ 375 TẬP B (06.2019)

- (11) **3-0028702**
(15) 17.05.2019
(21) 3-2018-00566
(18) 20.03.2023
(54) **VÒI NƯỚC**
(45) 25.06.2019 375
(73) **CÔNG TY TNHH LIXIL VIỆT NAM (VN)**
Thôn Yên Bình, xã Dương Xá, huyện Gia Lâm, thành phố Hà Nội
(72) Nguyễn Đình Công (VN)
(74) Công ty TNHH Tâm nhìn và Liên danh (VISION & ASSOCIATES CO.LTD.)
(55)
- (51) **23-01**
(22) 20.03.2018
(28) 01
(43) 26.11.2018 368

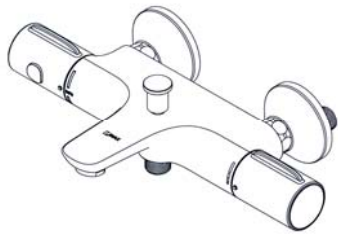

1.1



1.2

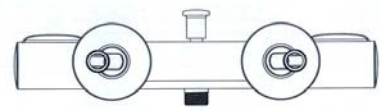

1.3

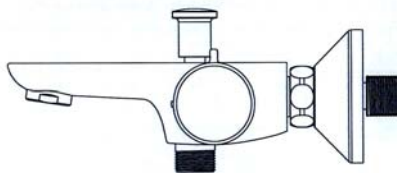

1.4



1.5

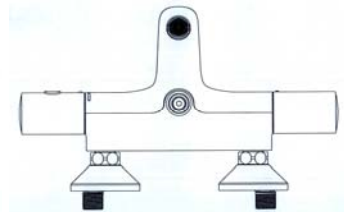

1.6

CÔNG BÁO SỞ HỮU CÔNG NGHIỆP SỐ 375 TẬP B (06.2019)

- (11) **3-0028703**
(15) 20.05.2019
(21) 3-2017-01395
(18) 25.07.2022
(54) BAO GÓI BÁNH
(45) 25.06.2019 375
(73) CÔNG TY CỔ PHẦN LIWAYWAY VIỆT NAM (VN)
Số 14, đường số 5, khu công nghiệp Việt Nam - Singapore, thị xã Thuận An, tỉnh Bình Dương
(72) Robert Tan Li (PH)
(74) Văn phòng Luật sư Tân Hà (VPLS TAN HA)
(55)
- (51) **09-05**
(22) 25.07.2017
(28) 03
(43) 25.07.2018 364



1.1



1.2



2.1



2.2



3.1



3.2

CÔNG BÁO SỞ HỮU CÔNG NGHIỆP SỐ 375 TẬP B (06.2019)

- | | | | |
|------|--|------|----------------|
| (11) | 3-0028704 | | |
| (15) | 20.05.2019 | (51) | 09-03 |
| (21) | 3-2018-00772 | (22) | 17.04.2018 |
| (18) | 17.04.2023 | | |
| (54) | LON ĐỰNG RAU CỦ QUẢ | (28) | 01 |
| (45) | 25.06.2019 375 | (43) | 27.08.2018 365 |
| (73) | CÔNG TY CỔ PHẦN THỰC PHẨM Á CHÂU (VN)
Tổ 20 phường Nam Sơn, thành phố Tam Điệp, tỉnh Ninh Bình | | |
| (72) | Mai Thị Trâm Anh (VN) | | |
| (55) | | | |



1.1



1.2



1.3



1.4



1.5



1.6



1.7

CÔNG BÁO SỞ HỮU CÔNG NGHIỆP SỐ 375 TẬP B (06.2019)

- | | | | |
|------|--|------|----------------|
| (11) | 3-0028705 | | |
| (15) | 20.05.2019 | (51) | 09-03 |
| (21) | 3-2018-00773 | (22) | 17.04.2018 |
| (18) | 17.04.2023 | | |
| (54) | LON ĐỰNG RAU CỦ QUẢ | (28) | 01 |
| (45) | 25.06.2019 375 | (43) | 27.08.2018 365 |
| (73) | CÔNG TY CỔ PHẦN THỰC PHẨM Á CHÂU (VN)
Tổ 20 phường Nam Sơn, thành phố Tam Điệp, tỉnh Ninh Bình | | |
| (72) | Mai Thị Trâm Anh (VN) | | |
| (55) | | | |



1.1



1.2



1.3



1.4



1.5



1.6



1.7

CÔNG BÁO SỞ HỮU CÔNG NGHIỆP SỐ 375 TẬP B (06.2019)

- (11) **3-0028706**
(15) 20.05.2019
(21) 3-2018-00774
(18) 17.04.2023
(54) LON ĐỰNG RAU CỦ QUẢ
(45) 25.06.2019 375
(73) CÔNG TY CỔ PHẦN THỰC PHẨM Á CHÂU (VN)
Tổ 20 phường Nam Sơn, thành phố Tam Điệp, tỉnh Ninh Bình
(72) Mai Thị Trâm Anh (VN)
(55)
(51) **09-03**
(22) 17.04.2018
(28) 01
(43) 27.08.2018 365



1.1



1.2



1.3



1.4



1.5



1.6



1.7

CÔNG BÁO SỞ HỮU CÔNG NGHIỆP SỐ 375 TẬP B (06.2019)

- (11) **3-0028707**
(15) 20.05.2019 (51) **09-03**
(21) 3-2018-00894 (22) 27.04.2018
(18) 27.04.2023
(54) **HỘP ĐỰNG SẢN PHẨM** (28) 01
(45) 25.06.2019 375 (43) 27.08.2018 365
(73) **CÔNG TY CỔ PHẦN THỰC PHẨM Á CHÂU (VN)**
Tổ 20 phường Nam Sơn, thành phố Tam Điệp, tỉnh Ninh Bình
(72) Mai Thị Trâm Anh (VN)
(55)



1.1



1.2

- (11) **3-0028708**
(15) 20.05.2019 (51) **09-03**
(21) 3-2018-00895 (22) 27.04.2018
(18) 27.04.2023
(54) **HỘP ĐỰNG SẢN PHẨM** (28) 01
(45) 25.06.2019 375 (43) 27.08.2018 365
(73) **CÔNG TY CỔ PHẦN THỰC PHẨM Á CHÂU (VN)**
Tổ 20 phường Nam Sơn, thành phố Tam Điệp, tỉnh Ninh Bình
(72) Mai Thị Trâm Anh (VN)
(55)



1.1



1.2

- | | | | |
|------|---|------|----------------|
| (11) | 3-0028709 | | |
| (15) | 20.05.2019 | (51) | 09-03 |
| (21) | 3-2018-00897 | (22) | 27.04.2018 |
| (18) | 27.04.2023 | | |
| (54) | HỘP ĐỰNG SẢN PHẨM | (28) | 01 |
| (45) | 25.06.2019 375 | (43) | 27.08.2018 365 |
| (73) | CÔNG TY CỔ PHẦN THỰC PHẨM Á CHÂU (VN)
Tổ 20 phường Nam Sơn, thành phố Tam Điệp, tỉnh Ninh Bình | | |
| (72) | Mai Thị Trâm Anh (VN) | | |
| (55) | | | |



1.1



1.2

- (11) **3-0028710**
(15) 20.05.2019
(21) 3-2018-01149
(18) 01.06.2023
(54) LỘ ĐỤNG
(30) 30-2018-0025060 30.05.2018 KR
(45) 25.06.2019 375
(73) LG HOUSEHOLD & HEALTH CARE LTD. (KR)
58, Saemunan-ro, Jongno-gu, Seoul, Republic of Korea
(72) CHOI, Jae Eun (KR)
(74) Công ty TNHH Sở hữu trí tuệ Việt Á (VIET A IP CO.,LTD)
(55)
- (51) **09-01**
(22) 01.06.2018
(28) 01
(43) 25.09.2018 366

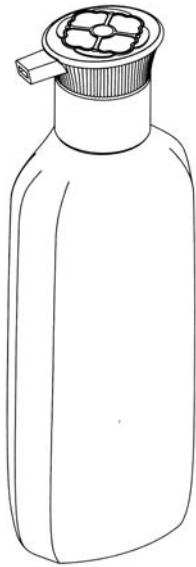

1.1

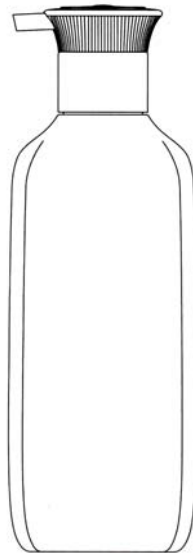

1.2

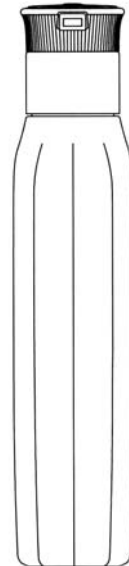

1.3



1.4

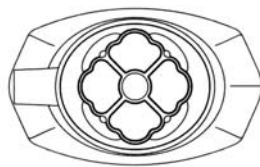

1.5

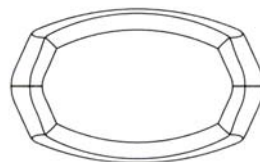

1.6

- (11) **3-0028711**
(15) 20.05.2019
(21) 3-2017-01994
(18) 03.10.2022
(54) KẸP CÁP
(45) 25.06.2019 375
(73) CÔNG TY TNHH THIẾT BỊ ĐIỆN LỰC DUYÊN HÀ (VN)
Xóm Đình Hạ, thôn Tự Khoát, xã Ngũ Hiệp, huyện Thanh Trì, thành phố Hà Nội
(72) Phạm Văn Hà (VN), Phạm Minh Tân (VN)
(55)
- (51) **13-03**
(22) 03.10.2017
(28) 01
(43) 26.04.2018 361



1.1



1.2



1.3



1.4

- | | | | |
|------|---|------------|---------------------|
| (11) | 3-0028712 | | |
| (15) | 20.05.2019 | (51) | 08-08, 23-01 |
| (21) | 3-2017-02271 | (22) | 01.11.2017 |
| (18) | 01.11.2022 | | |
| (54) | KẸP ỐNG | (28) | 01 |
| (30) | 30-2017-0025650 | 07.06.2017 | KR |
| (45) | 25.06.2019 | 375 | (43) 27.08.2018 365 |
| (73) | SEONG HWA EARTHQUAKE-PROOF ELECTRO DEPOSITION COATING BOLT CO., LTD. (KR)
293, Ganghwasandan-ro, Ganghwa-eup, Ganghwa-gun, Incheon, Korea | | |
| (72) | KIM, Dae Sik (KR), KIM, Sang Mun (KR) | | |
| (74) | Công ty TNHH một thành viên Sở hữu trí tuệ VCCI (VCCI-IP CO.,LTD) | | |
| (55) | | | |

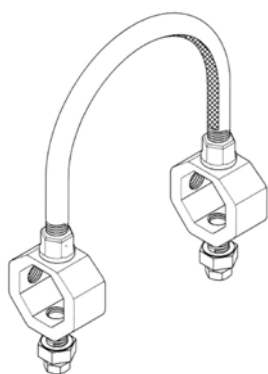

1.1

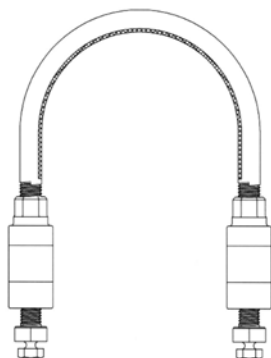

1.2

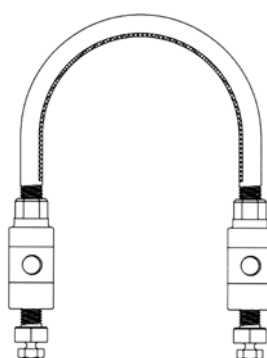

1.3

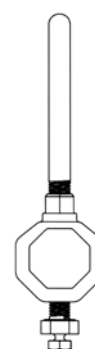

1.4

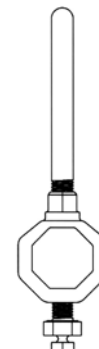

1.5



1.6



1.7

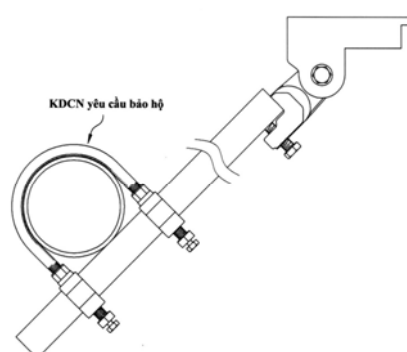

1.8

CÔNG BÁO SỞ HỮU CÔNG NGHIỆP SỐ 375 TẬP B (06.2019)

- (11) **3-0028713**
(15) 21.05.2019
(21) 3-2017-01156
(18) 20.06.2022
(54) CAN
(30) 003844687-0001 06.04.2017 EM
(45) 25.06.2019 375
(73) TOTAL SA (FR)
2, Place Jean Millier, La Défense 6, 92400 COURBEVOIE, FRANCE
(72) Béatrice SALOTTI (FR)
(74) Công ty TNHH Tư vấn sở hữu trí tuệ Việt (VIET IP CO.,LTD.)
(55)
- (51) **09-02**
(22) 20.06.2017
(28) 01
(43) 25.07.2018 364



1.1



1.2

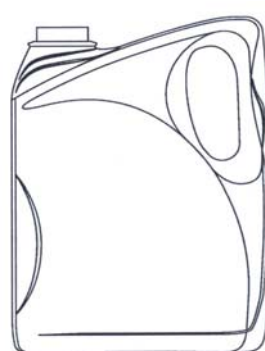

1.3

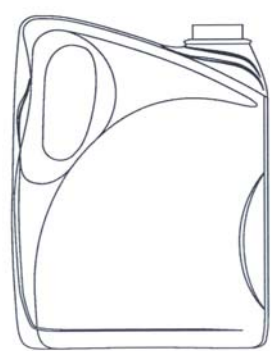

1.4

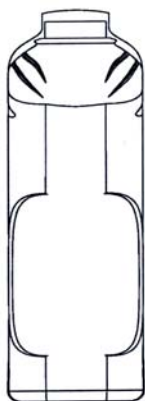

1.5



1.6

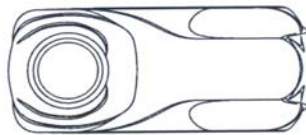

1.7

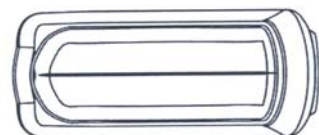

1.8

- (11) **3-0028714**
(15) 21.05.2019 (51) **09-02**
(21) 3-2017-01157 (22) 20.06.2017
(18) 20.06.2022
(54) CAN (28) 01
(30) 003844679-0001 06.04.2017 EM
(45) 25.06.2019 375 (43) 25.09.2018 366
(73) TOTAL SA (FR)
2, Place Jean Millier, La Défense 6, 92400 COURBEVOIE, FRANCE
(72) Béatrice SALOTTI (FR)
(74) Công ty TNHH Tư vấn sở hữu trí tuệ Việt (VIET IP CO.,LTD.)
(55)

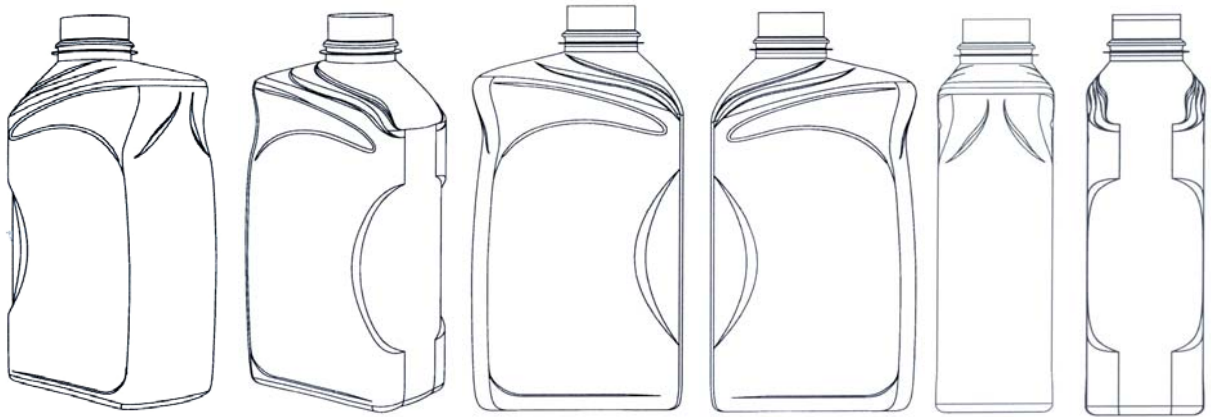

1.1

1.2

1.3

1.4

1.5

1.6

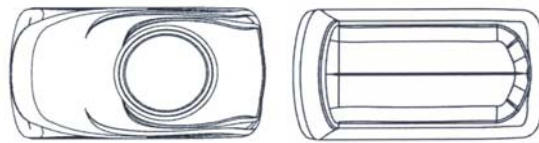

1.7

1.8

CÔNG BÁO SỞ HỮU CÔNG NGHIỆP SỐ 375 TẬP B (06.2019)

- | | | | |
|------|---|------|----------------|
| (11) | 3-0028715 | (51) | 19-06 |
| (15) | 21.05.2019 | (22) | 20.07.2017 |
| (21) | 3-2017-01375 | (28) | 01 |
| (18) | 20.07.2022 | (43) | 26.04.2018 361 |
| (54) | BỘ PHẬN GẮN TẮY | | |
| (45) | 25.06.2019 375 | | |
| (73) | CÔNG TY CỔ PHẦN TẬP ĐOÀN THIÊN LONG (VN)
Lô 6-8-10-12 đường số 3, khu công nghiệp Tân Tạo, quận Bình Tân, thành phố Hồ Chí Minh | | |
| (72) | Cô Gia Thọ (VN) | | |
| (74) | Công ty TNHH Tư vấn sở hữu trí tuệ Việt (VIET IP CO.,LTD.) | | |
| (55) | | | |

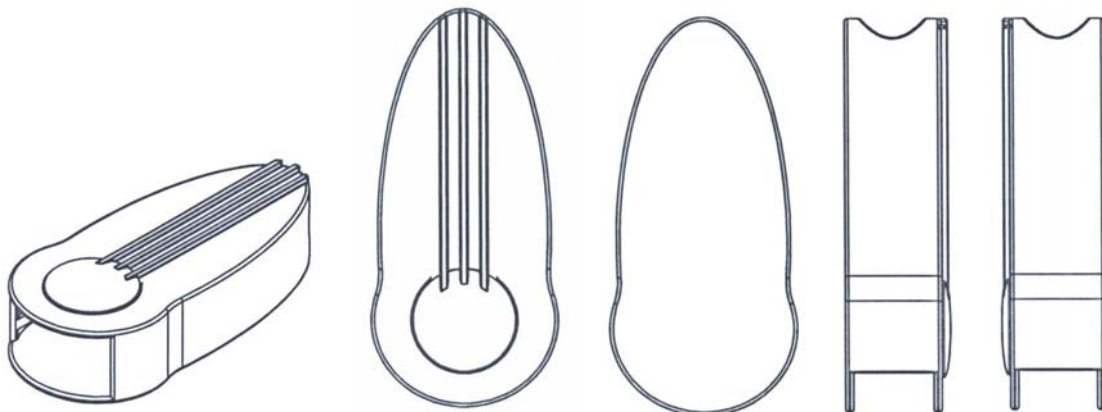

1.1

1.2

1.3

1.4

1.5

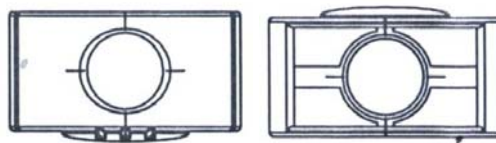

1.6

1.7

- (11) **3-0028716**
(15) 21.05.2019
(21) 3-2017-02419
(18) 21.11.2022
(54) HỘP
(45) 25.06.2019 375
(73) CÔNG TY TNHH SẢN XUẤT - THƯƠNG MẠI TBM - MINH PHÁT (VN)
141-143 Xóm Đất, phường 8, quận 11, thành phố Hồ Chí Minh
(72) Dịp Văn Minh (VN)
(74) Công ty TNHH Tư vấn sở hữu trí tuệ Việt (VIET IP CO.,LTD.)
(55)
- (51) **09-03**
(22) 21.11.2017
(28) 01
(43) 26.02.2018 359



1.1



1.2



1.3



1.4

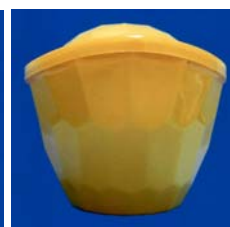

1.5

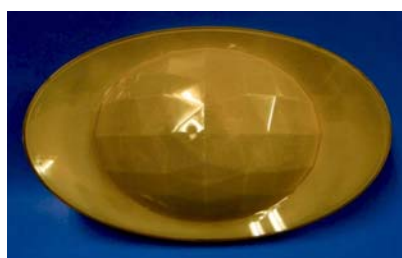

1.6



1.7

- (11) **3-0028717**
(15) 21.05.2019
(21) 3-2017-02563
(18) 05.12.2022
(54) CHAI
(30) 004068823-0001 27.06.2017 EM
(45) 25.06.2019 375
(73) JOINT-STOCK COMPANY "MOSCOW DISTILLERY "CRISTALL" (RU)
ul. Samokatnaya, 4, Moscow 111033, FEDERACIÓN DE RUSIA
(72) Malyshev Roman Y (RU)
(74) Công ty Luật TNHH Tư vấn Quốc tế (INDOCHINE COUNSEL)
(55)
- (51) **09-01**
(22) 05.12.2017
(28) 01
(43) 25.06.2018 363



1.1

1.2

1.3

1.4

1.5



1.6

1.7

- (11) **3-0028718**
(15) 21.05.2019
(21) 3-2017-02625
(62) 3-2016-01876
(18) 14.09.2021
(54) LỒNG NUÔI GIA CẦM
(45) 25.06.2019 375
(73) CÔNG TY TNHH NHỰA DUY TÂN (VN)
298 Hồ Học Lãm, khu phố 3, phường An Lạc, quận Bình Tân, thành phố Hồ Chí Minh
(72) Trần Đức Xuyên (VN)
(74) Công ty TNHH Tư vấn sở hữu trí tuệ Việt (VIET IP CO.,LTD.)
(55)
- (51) **30-02**
(22) 14.09.2016
(28) 01
(43) 25.05.2018 362



1.1



1.2



1.3



1.4



1.5



1.6



1.7

- (11) **3-0028719**
(15) 21.05.2019
(21) 3-2017-02645
(18) 19.12.2022
(54) THANH CÀI CỦA BÚT
(45) 25.06.2019 375
(73) CÔNG TY CỔ PHẦN TẬP ĐOÀN THIÊN LONG (VN)
Lô 6-8-10-12 đường số 3, khu công nghiệp Tân Tạo, quận Bình Tân, thành phố Hồ Chí Minh
(72) Cô Gia Thọ (VN)
(74) Công ty TNHH Tư vấn sở hữu trí tuệ Việt (VIET IP CO.,LTD.)
(55)
- (51) **19-06**
(22) 19.12.2017
(28) 01
(43) 26.04.2018 361

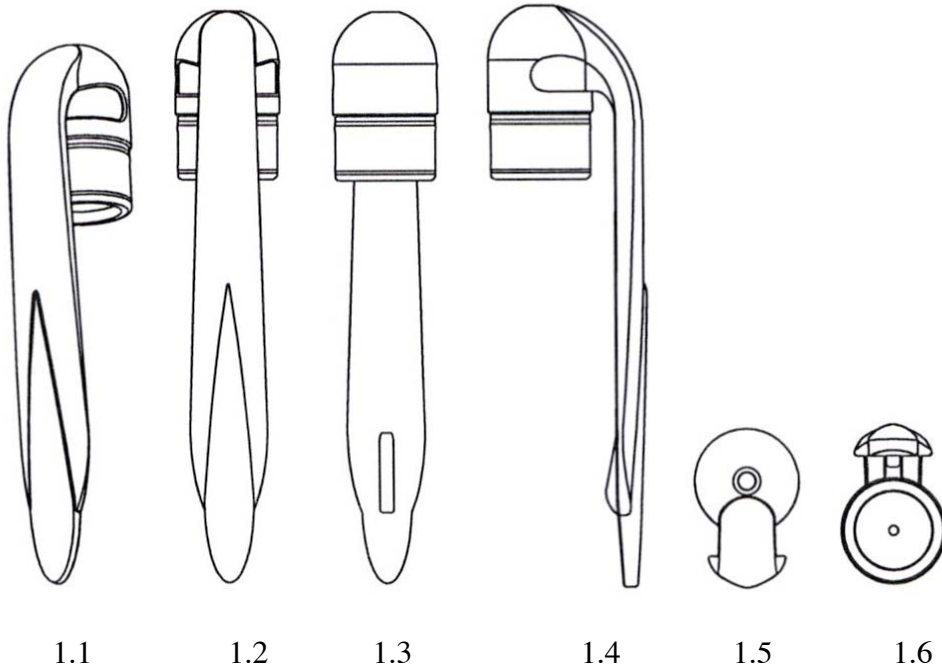

- (11) **3-0028720**
(15) 21.05.2019 (51) **02-04**
(21) 3-2017-02677 (22) 26.12.2017
(18) 26.12.2022
(54) **ĐỂ GIÀY** (28) 01
(45) 25.06.2019 375 (43) 26.04.2018 361
(73) **CÔNG TY TNHH BÌNH TIÊN ĐỒNG NAI (VN)**
1/1 Phạm Văn Thuận, phường Tam Hiệp, thành phố Biên Hoà, tỉnh Đồng Nai
(72) Lai Khiêm (VN)
(74) Công ty TNHH Tư vấn sở hữu trí tuệ Việt (VIET IP CO.,LTD.)
(55)



1.1



1.2



1.3

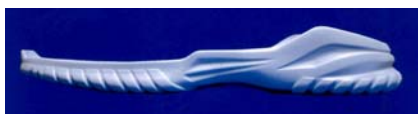

1.4



1.5



1.6



1.7

CÔNG BÁO SỞ HỮU CÔNG NGHIỆP SỐ 375 TẬP B (06.2019)

- (11) **3-0028721**
(15) 21.05.2019
(21) 3-2018-00089
(18) 12.01.2023
(54) BÚT BI
(45) 25.06.2019 375
(73) CÔNG TY CỔ PHẦN TẬP ĐOÀN THIÊN LONG (VN)
Lô 6-8-10-12 đường số 3, khu công nghiệp Tân Tạo, quận Bình Tân, thành phố Hồ Chí Minh
(72) Cô Gia Thọ (VN)
(74) Công ty TNHH Tư vấn sở hữu trí tuệ Việt (VIET IP CO.,LTD.)
(55)
- (51) **19-06**
(22) 12.01.2018
(28) 01
(43) 25.05.2018 362

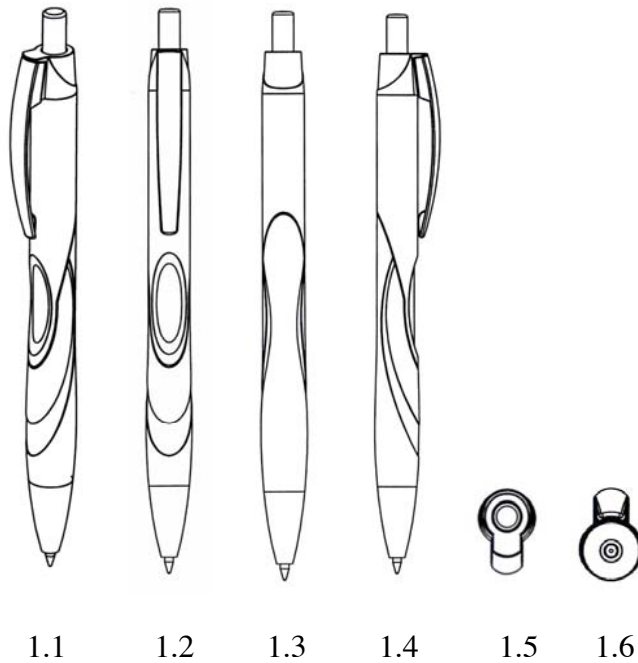

- (11) **3-0028722**
(15) 21.05.2019
(21) 3-2018-00091
(18) 12.01.2023
(54) GIỎ
(45) 25.06.2019 375
(73) CÔNG TY CỔ PHẦN SẢN XUẤT NHỰA DUY TÂN (VN)
298 Hồ Học Lãm, phường An Lạc, quận Bình Tân, thành phố Hồ Chí Minh
(72) Trần Đức Xuyên (VN)
(74) Công ty TNHH Tư vấn sở hữu trí tuệ Việt (VIET IP CO.,LTD.)
(55)
- (51) **09-04**
(22) 12.01.2018
(28) 01
(43) 25.05.2018 362



1.1



1.2



1.3



1.4

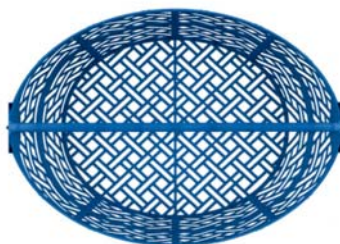

1.5

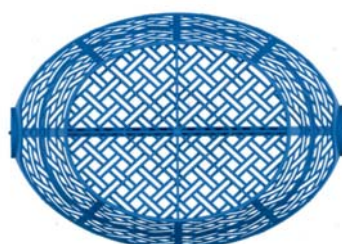

1.6

- (11) **3-0028723**
(15) 21.05.2019
(21) 3-2018-01007
(18) 14.05.2023
(54) **ĐỂ GIÀY**
(45) 25.06.2019 375
(73) **CÔNG TY TNHH BÌNH TIÊN ĐỒNG NAI (VN)**
1/1 Phạm Văn Thuận, phường Tam Hiệp, thành phố Biên Hoà, tỉnh Đồng Nai
(72) Lai Khiêm (VN)
(74) Công ty TNHH Tư vấn sở hữu trí tuệ Việt (VIET IP CO.,LTD.)
(55)
- (51) **02-04**
(22) 14.05.2018
(28) 01
(43) 27.08.2018 365



1.1



1.2



1.3



1.4



1.5



1.6



1.7

CÔNG BÁO SỞ HỮU CÔNG NGHIỆP SỐ 375 TẬP B (06.2019)

- (11) **3-0028724**
(15) 21.05.2019
(21) 3-2018-01291
(18) 22.06.2023
(54) BÚT
(45) 25.06.2019 375
(73) CÔNG TY CỔ PHẦN TẬP ĐOÀN THIÊN LONG (VN)
Lô 6-8-10-12 đường số 3, khu công nghiệp Tân Tạo, quận Bình Tân, thành phố Hồ Chí Minh
(72) Cô Gia Thọ (VN)
(74) Công ty TNHH Tư vấn sở hữu trí tuệ Việt (VIET IP CO.,LTD.)
(55)
- (51) **19-06**
(22) 22.06.2018
(28) 01
(43) 25.09.2018 366

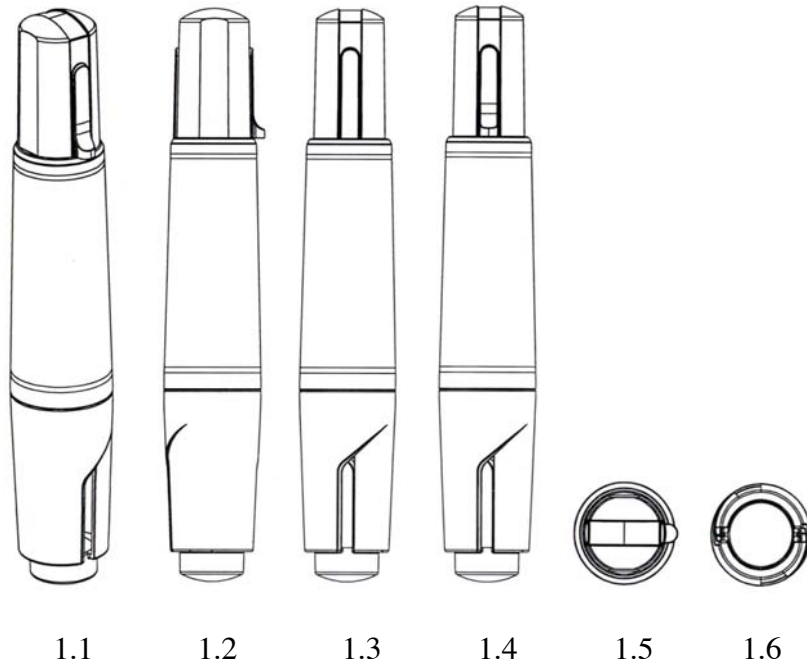

- (11) **3-0028725**
(15) 21.05.2019
(21) 3-2018-01630
(18) 07.08.2023
(54) BÌNH
(45) 25.06.2019 375
(73) HỢP TÁC XÃ NẤM VÀ DUỆC LIỆU KHÁNH CÔNG (VN)
Xóm 10, xã Khánh Công, huyện Yên Khánh, tỉnh Ninh Bình
(72) Phạm Văn Chuyên (VN)
(74) Công ty TNHH Tư vấn ALIATLEGAL (ALIATLEGAL CO., LTD.)
(55)
- (51) **09-01**
(22) 07.08.2018
(28) 01
(43) 26.11.2018 368



1.1



1.2



1.3



1.4



1.5

- (11) **3-0028726**
(15) 21.05.2019
(21) 3-2017-01480
(18) 04.08.2022
(54) NHÃN
(45) 25.06.2019 375
(73) CÔNG TY CỔ PHẦN VÀNG BẠC ĐÁ QUÝ BẾN THÀNH (VN)
312 Hai Bà Trưng, phường Tân Định, quận 1, thành phố Hồ Chí Minh
(72) Trương Thị Diệu Lê (VN)
(74) Công ty Cổ phần PHANLAW VIETNAM (PHANLAW VIETNAM JSC)
(55)
(51) **11-01**
(22) 04.08.2017
(28) 01
(43) 27.08.2018 365



1.1

1.2

1.3



1.4

1.5

1.6

- (11) **3-0028727**
(15) 21.05.2019
(21) 3-2017-01481
(18) 04.08.2022
(54) NHÃN
(45) 25.06.2019 375
(73) CÔNG TY CỔ PHẦN VÀNG BẠC ĐÁ QUÝ BẾN THÀNH (VN)
312 Hai Bà Trưng, phường Tân Định, quận 1, thành phố Hồ Chí Minh
(72) Trương Thị Diệu Lê (VN)
(74) Công ty Cổ phần PHANLAW VIETNAM (PHANLAW VIETNAM JSC)
(55)
- (51) **11-01**
(22) 04.08.2017
(28) 01
(43) 27.08.2018 365



1.1



1.2



1.3



1.4



1.5



1.6

- (11) **3-0028728**
(15) 22.05.2019 (51) **07-02**
(21) 3-2018-00463 (22) 06.03.2018
(18) 06.03.2023
(54) **ĐẦU PHÂN PHỐI KHÍ CỦA BẾP (28) 01**
GAS
(45) 25.06.2019 375 (43) 25.05.2018 362
(73) **CÔNG TY TNHH SẢN XUẤT THƯƠNG MẠI V.C.L (VN)**
52/2/32 đường số 3, phường 15, quận Gò Vấp, thành phố Hồ Chí Minh
(72) **Trần Vũ (VN)**
(74) **Công ty TNHH Dịch vụ thương mại và sở hữu công nghiệp Song Ngọc (I.P.T.S.)**
(55)

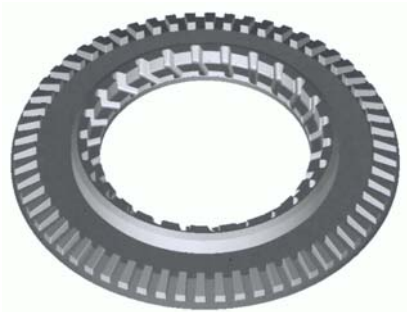

1.1



1.2

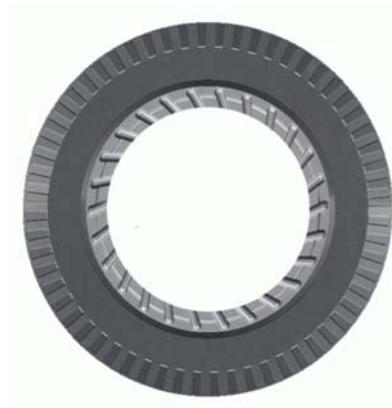

1.3



1.4

- (11) **3-0028729**
(15) 22.05.2019
(21) 3-2018-00478
(18) 09.03.2023
(54) GIƯỜNG SUỐI
(45) 25.06.2019 375
(73) CÔNG TY TNHH CHUYỂN GIAO CÔNG NGHỆ VÀ DỊCH VỤ Y TẾ (VN)
Số 26, ngõ 41, đường An Dương Vương, phường Phú Thượng, quận Tây Hồ, thành phố Hà Nội
(72) Trang Tuyết Ngà (VN)
(55)
- (51) **24-01**
(22) 09.03.2018
(28) 01
(43) 26.11.2018 368



1.1

1.2

1.3

1.4



1.5

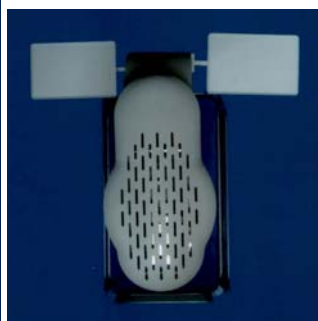

1.6



1.7



1.8

- (11) **3-0028730**
(15) 22.05.2019 (51) **12-16, 11-99**
(21) 3-2018-00860 (22) 24.04.2018
(18) 24.04.2023
(54) **VẬT TRẠNG TRÍ** (28) 01
(30) 30-2018-0013631 22.03.2018 KR
(45) 25.06.2019 375 (43) 25.09.2018 366
(73) **CAMMSYS CORP. (KR)**
26, Venture-ro 100beon-gil, Yeonsu-gu, Incheon, Republic of Korea
(72) **Young Tae PARK (KR)**
(74) **Công ty TNHH Trường Xuân (AGELESS CO.,LTD.)**
(55)

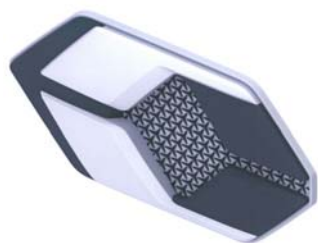

1.1



1.2

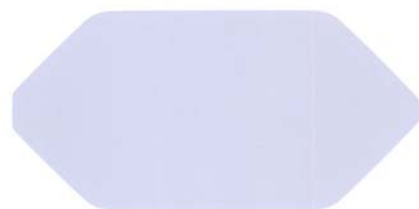

1.3



1.4

1.5



1.6



1.7

CÔNG BÁO SỞ HỮU CÔNG NGHIỆP SỐ 375 TẬP B (06.2019)

- | | | | | | |
|------|---|------|--------------|------------|-----|
| (11) | 3-0028731 | | | | |
| (15) | 22.05.2019 | (51) | 09-03 | | |
| (21) | 3-2018-00928 | (22) | 03.05.2018 | | |
| (18) | 03.05.2023 | | | | |
| (54) | HỘP | (28) | 01 | | |
| (45) | 25.06.2019 | 375 | (43) | 27.08.2018 | 365 |
| (73) | CÔNG TY TNHH ECO SIBERIA VIỆT NAM (VN) | | | | |
| | Số 04, ngõ 152, phố Hào Nam, phường Ô Chợ Dừa, quận Đống Đa, thành phố Hà Nội | | | | |
| (72) | Trần Văn Tuấn (VN) | | | | |
| (55) | | | | | |

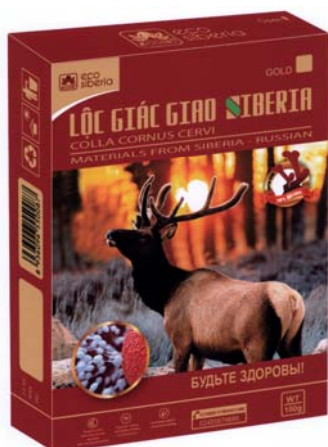

1.1



1.2

- (11) **3-0028732**
(15) 22.05.2019
(21) 3-2018-00972
(18) 08.05.2023
(54) DỤNG CỤ XOA BÓP
(45) 25.06.2019 375
(73) BÙI MINH LUÂN (VN)
76/48 Phan Tây Hồ, phường 7, quận Phú Nhuận, thành phố Hồ Chí Minh
(72) Bùi Minh Luân (VN)
(74) Công ty Luật Hợp danh bản quyền Quốc tế (CIS LAW FIRM)
(55)
- (51) **28-03**
(22) 08.05.2018
(28) 01
(43) 25.10.2018 367



1.1



1.2

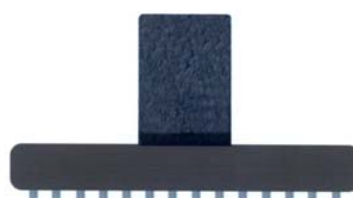

1.3



1.4

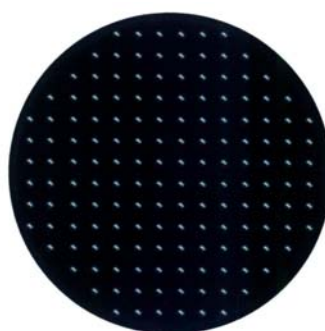

1.5

- (11) **3-0028733**
(15) 22.05.2019
(21) 3-2018-00974
(18) 08.05.2023
(54) MÁY HÚT BỤI
(45) 25.06.2019 375
(73) TOSHIBA LIFESTYLE PRODUCTS & SERVICES CORPORATION (JP)
25-1, Ekimae-honcho, Kawasaki-ku, Kawasaki-shi, Kanagawa, Japan
(72) Masato Ninomiya (JP), Toshiyuki Yamanouchi (JP)
(74) Công ty TNHH một thành viên Sở hữu trí tuệ VCCI (VCCI-IP CO.,LTD)
(55)
- (51) **15-05**
(22) 08.05.2018
(28) 01
(43) 27.08.2018 365



1.1

1.2

1.3

1.4

1.5



1.6

1.7

1.8

1.9



1.10

CÔNG BÁO SỞ HỮU CÔNG NGHIỆP SỐ 375 TẬP B (06.2019)

- | | | | |
|------|---|------|---------------------|
| (11) | 3-0028734 | | |
| (15) | 22.05.2019 | (51) | 09-05 |
| (21) | 3-2018-00992 | (22) | 11.05.2018 |
| (18) | 11.05.2023 | | |
| (54) | BAO GÓI GẠO | (28) | 01 |
| (45) | 25.06.2019 375 | (43) | 25.09.2018 366 |
| (73) | CÔNG TY TNHH MỘT THÀNH VIÊN GẠO NGỌC LONG (VN)
83 Hoàng Hoa Thám, phường 13, quận Tân Bình, thành phố Hồ Chí Minh | | |
| (72) | Nguyễn Ngọc Khoa (VN) | | |
| (74) | Công ty TNHH Tư vấn đầu tư và Sở hữu trí tuệ Hoàng Phi (HOANG PHI INVEST & I.P CO., LTD) | | |
| (55) | | | |



1.1



1.2

CÔNG BÁO SỞ HỮU CÔNG NGHIỆP SỐ 375 TẬP B (06.2019)

- (11) **3-0028735**
(15) 22.05.2019
(21) 3-2017-00708
(18) 14.04.2022
(54) DÉP
(45) 25.06.2019 375
(73) CÔNG TY TNHH GIÀY Á CHÂU (VN)
451/29/8 Tô Hiến Thành, phường 14, quận 10, thành phố Hồ Chí Minh
(72) Nguyễn Đình Kim (VN)
(74) Văn phòng Luật sư A Hoà (AHOA LAW OFFICE)
(55)
- (51) **02-04**
(22) 14.04.2017
(28) 01
(43) 26.04.2018 361



1.1



1.2



1.3



1.4



1.5



1.6



1.7



1.8

- (11) **3-0028736**
(15) 22.05.2019
(21) 3-2017-02302
(18) 03.11.2022
(54) BÌNH
(45) 25.06.2019 375
(73) NGUYỄN NGỌC DINH (VN)
Thôn Trương Xá, xã Toàn Thắng, huyện Kim Động, tỉnh Hưng Yên
(72) Nguyễn Ngọc Dinh (VN)
(74) Công ty TNHH Sở hữu trí tuệ PADEMARK (PADEMARK CO.,LTD.)
(55)
- (51) **09-01**
(22) 03.11.2017
(28) 01
(43) 25.05.2018 362



1.1

1.2

1.3



1.4

1.5

1.6

1.7

- (11) **3-0028737**
(15) 22.05.2019
(21) 3-2017-02630
(18) 15.12.2022
(54) HỘP ĐỰNG
(45) 25.06.2019 375
(73) CÔNG TY CỔ PHẦN ĐẠI ĐỒNG TIẾN (VN)
216 Tân Thành, phường 15, quận 5, thành phố Hồ Chí Minh
(72) Trịnh Chí Cường (VN)
(74) Văn phòng Luật sư A Hoà (AHOA LAW OFFICE)
(55)
(51) **09-03**
(22) 15.12.2017
(28) 01
(43) 26.04.2018 361



1.1



1.2



1.3



1.4



1.5



1.6

CÔNG BÁO SỞ HỮU CÔNG NGHIỆP SỐ 375 TẬP B (06.2019)

- (11) **3-0028738**
(15) 22.05.2019
(21) 3-2017-02631
(18) 15.12.2022
(54) BÌNH
(45) 25.06.2019 375
(73) CÔNG TY CỔ PHẦN ĐẠI ĐỒNG TIẾN (VN)
216 Tân Thành, phường 15, quận 5, thành phố Hồ Chí Minh
(72) Trịnh Chí Cường (VN)
(74) Văn phòng Luật sư A Hoà (AHOA LAW OFFICE)
(55)
- (51) **07-07**
(22) 15.12.2017
(28) 01
(43) 26.04.2018 361



1.1

1.2

1.3

1.4

1.5



1.6

1.7

1.8

CÔNG BÁO SỞ HỮU CÔNG NGHIỆP SỐ 375 TẬP B (06.2019)

- (11) **3-0028739**
(15) 22.05.2019 (51) **07-07, 07-01**
(21) 3-2018-00113 (22) 16.01.2018
(18) 16.01.2023
(54) LY (28) 01
(45) 25.06.2019 375 (43) 26.04.2018 361
(73) **CÔNG TY CỔ PHẦN ĐẠI ĐỒNG TIẾN (VN)**
216 Tân Thành, phường 15, quận 5, thành phố Hồ Chí Minh
(72) **Trịnh Chí Cường (VN)**
(74) **Văn phòng Luật sư A Hoà (AHOA LAW OFFICE)**
(55)

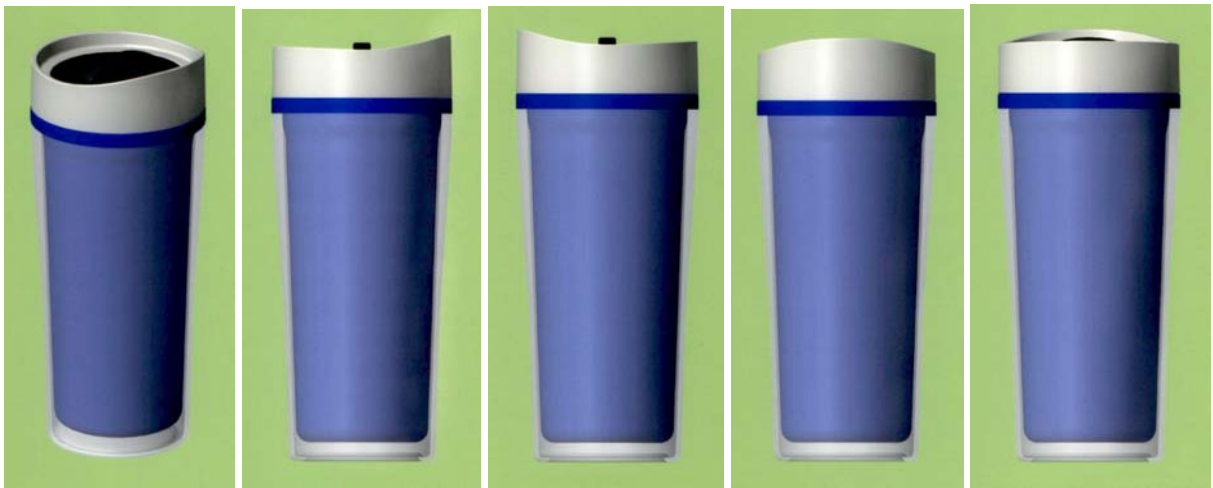

1.1

1.2

1.3

1.4

1.5



1.6

1.7

1.8

- (11) **3-0028740**
(15) 22.05.2019 (51) **09-01, 07-07**
(21) 3-2018-00114 (22) 16.01.2018
(18) 16.01.2023
(54) BÌNH (28) 01
(45) 25.06.2019 375 (43) 26.04.2018 361
(73) CÔNG TY CỔ PHẦN ĐẠI ĐỒNG TIẾN (VN)
216 Tân Thành, phường 15, quận 5, thành phố Hồ Chí Minh
(72) Trịnh Chí Cường (VN)
(74) Văn phòng Luật sư A Hoà (AHOA LAW OFFICE)
(55)



1.1

1.2

1.3

1.4

1.5

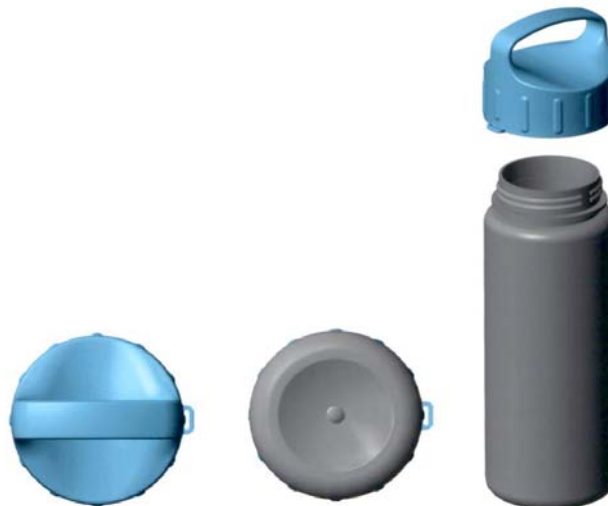

1.6

1.7

1.8

- | | | | |
|------|---|------|----------------|
| (11) | 3-0028741 | | |
| (15) | 22.05.2019 | (51) | 19-08 |
| (21) | 3-2018-01330 | (22) | 28.06.2018 |
| (18) | 28.06.2023 | | |
| (54) | NHÃN SẢN PHẨM | (28) | 01 |
| (45) | 25.06.2019 375 | (43) | 25.09.2018 366 |
| (73) | ĐỖ ĐỨC HIỆP (VN)
Số 42 Trần Cao Vân, phường 6, quận 3, thành phố Hồ Chí Minh | | |
| (72) | Đỗ Đức Hiệp (VN) | | |
| (74) | Văn phòng Luật sư A Hoà (AHOA LAW OFFICE) | | |
| (55) | | | |

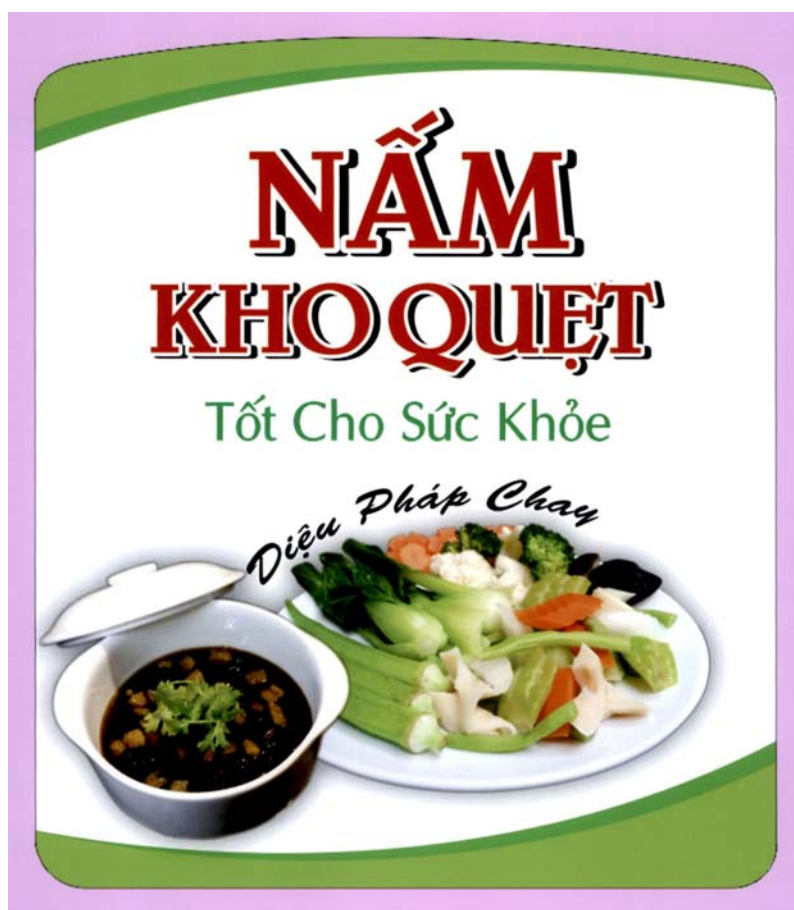

CÔNG BÁO SỞ HỮU CÔNG NGHIỆP SỐ 375 TẬP B (06.2019)

- (11) **3-0028742**
(15) 22.05.2019
(21) 3-2018-01421
(18) 10.07.2023
(54) **NẮP CHAI**
(45) 25.06.2019 375
(73) **CÔNG TY TNHH HOÁ MỸ PHẨM NGỌC THUYẾT (VN)**
101/31 Phạm Đình Hồ, phường 6, quận 6, thành phố Hồ Chí Minh
(72) **Trịnh Gia Phú (VN)**
(74) Văn phòng Luật sư A Hoà (AHOA LAW OFFICE)
(55)
- (51) **09-07**
(22) 10.07.2018
(28) 01
(43) 25.10.2018 367



1.1

1.2

1.3

1.4

1.5



1.6

1.7

1.8

CÔNG BÁO SỞ HỮU CÔNG NGHIỆP SỐ 375 TẬP B (06.2019)

- (11) **3-0028743**
(15) 22.05.2019
(21) 3-2018-01422
(18) 10.07.2023
(54) CHAI
(45) 25.06.2019 375
(73) CÔNG TY TNHH HOÁ MỸ PHẨM NGỌC THUYẾT (VN)
101/31 Phạm Đình Hồ, phường 6, quận 6, thành phố Hồ Chí Minh
(72) Trịnh Gia Phú (VN)
(74) Văn phòng Luật sư A Hoà (AHOA LAW OFFICE)
(55)
- (51) **09-01**
(22) 10.07.2018
(28) 01
(43) 25.10.2018 367



1.1

1.2

1.3



1.4

1.5

1.6

1.7

- (11) **3-0028744**
(15) 22.05.2019
(21) 3-2018-01545
(18) 24.07.2023
(54) HỘP ĐỰNG
(45) 25.06.2019 375
(73) NGUYỄN QUANG HUY (VN)
Số 99, tổ 13, phường Chùa Hang, thành phố Thái Nguyên, tỉnh Thái Nguyên
(72) Nguyễn Quang Huy (VN)
(74) Công ty TNHH Tư vấn A & S (A&S CO.,LTD)
(55)
- (51) **09-03**
(22) 24.07.2018
(28) 01
(43) 25.10.2018 367



1.1

1.2

1.3

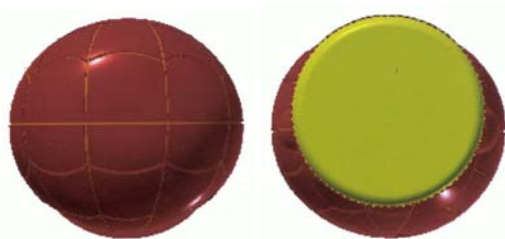

1.4

1.5



1.6

1.7

CÔNG BÁO SỞ HỮU CÔNG NGHIỆP SỐ 375 TẬP B (06.2019)

- | | | | |
|------|---|------|---------------------|
| (11) | 3-0028745 | | |
| (15) | 22.05.2019 | (51) | 09-05 |
| (21) | 3-2018-01520 | (22) | 23.07.2018 |
| (18) | 23.07.2023 | | |
| (54) | BAO GÓI | (28) | 01 |
| (45) | 25.06.2019 375 | (43) | 25.10.2018 367 |
| (73) | CÔNG TY CỔ PHẦN YẾN VIỆT (VN)
Cụm công nghiệp Thành Hải, xã Thành Hải, thành phố Phan Rang - Tháp Chàm, tỉnh Ninh Thuận | | |
| (72) | Đặng Phạm Minh Loan (VN) | | |
| (74) | Công ty TNHH một thành viên Trường Luật (Trường Luật) | | |
| (55) | | | |



1.1

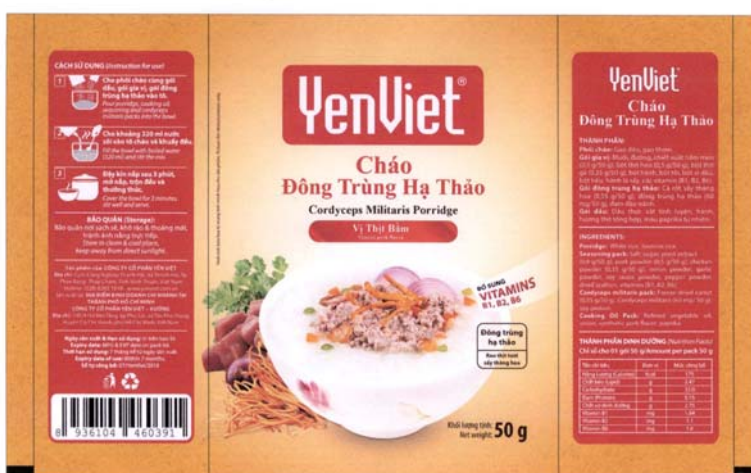

1.2

- (11) **3-0028746**
(15) 22.05.2019
(21) 3-2017-01996
(18) 03.10.2022
(54) BÚT KẸP PHẤN
(45) 25.06.2019 375
(73) CÔNG TY TNHH VĂN PHÒNG PHẨM HÀN MINH (VN)
378 Hồng Bàng, phường 16, quận 11, thành phố Hồ Chí Minh
(72) Hà Hán Mến (VN)
(55)
- (51) **19-06**
(22) 03.10.2017
(28) 01
(43) 26.04.2018 361

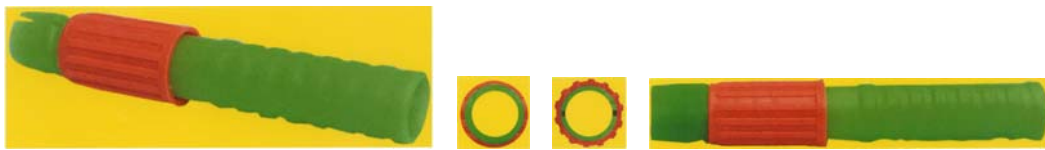

1.1

1.2

1.3

1.4

1.5

- (11) **3-0028747**
 (15) 22.05.2019 (51) **23-01**
 (21) 3-2018-00375 (22) 26.02.2018
 (18) 26.02.2023
 (54) BỘ NỐI DÙNG CHO BỘ KHỞI ĐỘNG (28) 01
 (30) 2017-018868 31.08.2017 JP
 (45) 25.06.2019 375 (43) 25.07.2018 364
 (73) ASAHI YUKIZAI CORPORATION (JP)
 2-5955 Nakanose-cho, Nobeoka-shi, Miyazaki, 882-8688 Japan
 (72) Hideaki Iguchi (JP)
 (74) Công ty TNHH Tâm nhìn và Liên danh (VISION & ASSOCIATES CO.LTD.)
 (55)

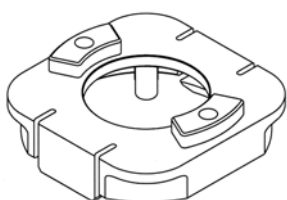

1.1

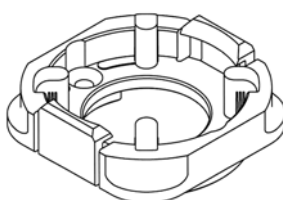

1.2



1.3



1.4

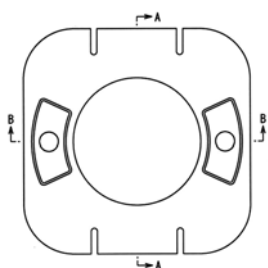

1.5

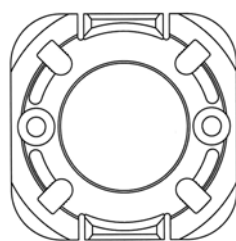

1.6

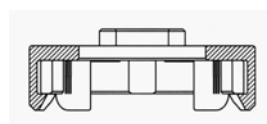

1.7



1.8

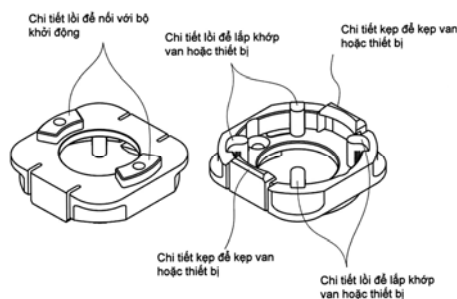

1.9

CÔNG BÁO SỞ HỮU CÔNG NGHIỆP SỐ 375 TẬP B (06.2019)

- (11) **3-0028748**
(15) 22.05.2019
(21) 3-2018-00665
(18) 04.04.2023
(54) THIẾT BỊ VIỄN THÔNG
(45) 25.06.2019 375
(73) CÔNG TY CỔ PHẦN ĐIỆN TỬ VIỄN THÔNG E-TEL VIỆT NAM (VN)
LK11-9, khu đô thị mới Văn Khê, phường La Khê, quận Hà Đông, thành phố Hà Nội
(72) Vương Văn Quý (VN)
(74) Công ty TNHH Tư vấn đầu tư và Sở hữu trí tuệ Hoàng Phi (HOANG PHI INVEST & I.P
CO., LTD)
(55)
- (51) **14-03**
(22) 04.04.2018
(28) 01
(43) 25.09.2018 366

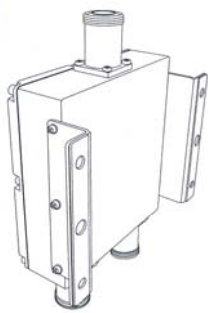

1.1

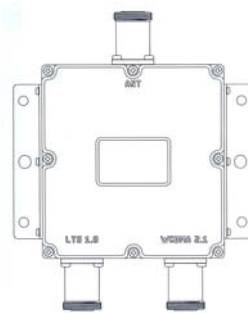

1.2

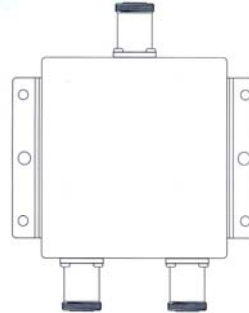

1.3



1.4

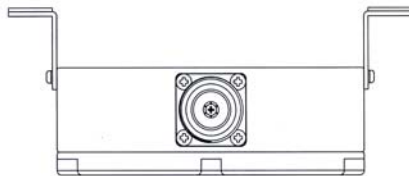

1.5

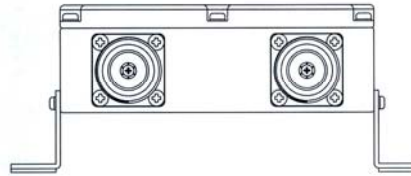

1.6

CÔNG BÁO SỞ HỮU CÔNG NGHIỆP SỐ 375 TẬP B (06.2019)

- | | | | | | |
|------|---|------|--------------|------------|-----|
| (11) | 3-0028749 | | | | |
| (15) | 22.05.2019 | (51) | 09-05 | | |
| (21) | 3-2018-00777 | (22) | 17.04.2018 | | |
| (18) | 17.04.2023 | | | | |
| (54) | BAO GÓI | (28) | 01 | | |
| (45) | 25.06.2019 | 375 | (43) | 27.08.2018 | 365 |
| (73) | CÔNG TY TRÁCH NHIỆM HỮU HẠN THANH AN (VN)
P809 tầng 8, tòa nhà Plaschem, số 562 đường Nguyễn Văn Cừ, phường Gia Thụy, quận Long Biên, thành phố Hà Nội | | | | |
| (72) | Tạ Bá Thuyết (VN) | | | | |
| (74) | Công ty TNHH Sở hữu trí tuệ và Công nghệ Thủ đô (CAPITAL IP&T CO.LTD.) | | | | |
| (55) | | | | | |



1.1



1.2

- (11) **3-0028750**
(15) 22.05.2019
(21) 3-2018-00797
(18) 18.04.2023
(54) Ô TÔ
(30) 004409977 18.10.2017 EM
(45) 25.06.2019 375
(73) FERRARI S.P.A. (IT)
Via Emilia Est 1163, I-41100 MODENA, Italy
(72) Flavio MANZONI (IT)
(74) Công ty TNHH một thành viên Sở hữu trí tuệ VCCI (VCCI-IP CO.,LTD)
(55)
- (51) **12-08**
(22) 18.04.2018
(28) 01
(43) 27.08.2018 365

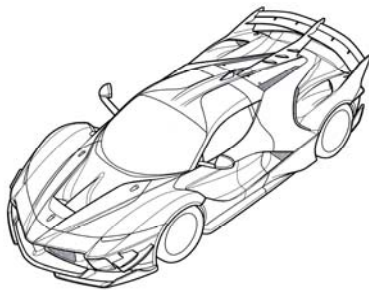

1.1

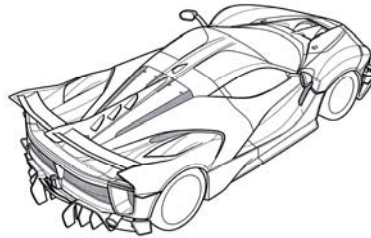

1.2

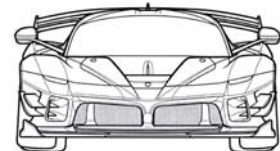

1.3

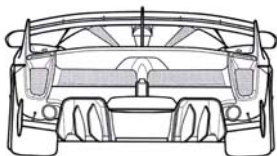

1.4

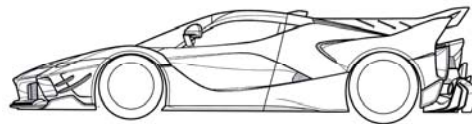

1.5

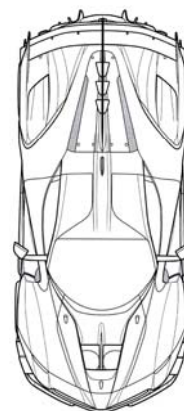

1.6

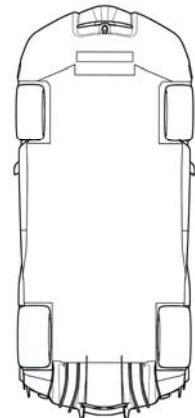

1.7

CÔNG BÁO SỞ HỮU CÔNG NGHIỆP SỐ 375 TẬP B (06.2019)

- | | | | |
|------|--|------|----------------|
| (11) | 3-0028751 | | |
| (15) | 22.05.2019 | (51) | 19-08 |
| (21) | 3-2018-00842 | (22) | 24.04.2018 |
| (18) | 24.04.2023 | | |
| (54) | NHÃN SẢN PHẨM | (28) | 01 |
| (45) | 25.06.2019 375 | (43) | 25.07.2018 364 |
| (73) | CÔNG TY TNHH CÀ PHÊ TRẦN HỮU TRANG (VN)
Số 496/65/52C Dương Quảng Hàm, phường 6, quận Gò Vấp, thành phố Hồ Chí Minh | | |
| (72) | Trần Hữu Trang (VN) | | |
| (55) | | | |



CÔNG BÁO SỞ HỮU CÔNG NGHIỆP SỐ 375 TẬP B (06.2019)

- | | | | |
|------|--|------|----------------|
| (11) | 3-0028752 | | |
| (15) | 22.05.2019 | (51) | 19-08 |
| (21) | 3-2018-00843 | (22) | 24.04.2018 |
| (18) | 24.04.2023 | | |
| (54) | NHÃN SẢN PHẨM | (28) | 01 |
| (45) | 25.06.2019 375 | (43) | 25.07.2018 364 |
| (73) | CÔNG TY TNHH CÀ PHÊ TRẦN HỮU TRANG (VN)
Số 496/65/52C Dương Quảng Hàm, phường 6, quận Gò Vấp, thành phố Hồ Chí Minh | | |
| (72) | Trần Hữu Trang (VN) | | |
| (55) | | | |

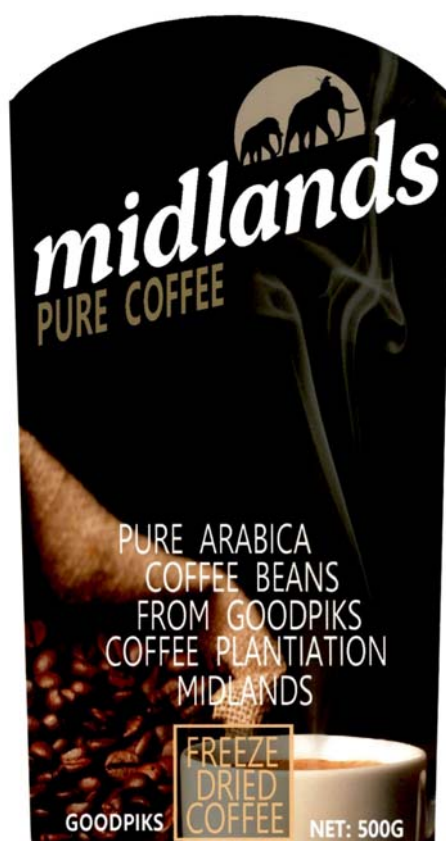

CÔNG BÁO SỞ HỮU CÔNG NGHIỆP SỐ 375 TẬP B (06.2019)

- (11) **3-0028753**
(15) 22.05.2019
(21) 3-2018-00932
(18) 03.05.2023
(54) **ĐẦU Ổ CẮM ĐIỆN NỐI DÀI**
(45) 25.06.2019 375
(73) **CÔNG TY TNHH SẢN XUẤT VÀ THƯƠNG MẠI VƯỢT DŨNG TIẾN (VN)**
Xóm 6, thôn Tân Hưng (tại nhà ông Vũ Văn Vượt), xã Tây Hưng, huyện Tiên Lãng,
thành phố Hải Phòng
(72) Vũ Văn Vượt (VN)
(74) Công ty TNHH Sở hữu trí tuệ và Công nghệ Thủ đô (CAPITAL IP&T CO.LTD.)
(55)
- (51) **13-03**
(22) 03.05.2018
(28) 01
(43) 27.08.2018 365



1.1



1.2



1.3



1.4



1.5



1.6



1.7

- (11) **3-0028754**
(15) 22.05.2019
(21) 3-2018-00788
(18) 18.04.2023
(54) **NẮP BÌNH XỊT**
(30) 2017-023225 20.10.2017 JP
(45) 25.06.2019 375
(73) **EARTH CORPORATION (JP)**
12-1, Kanda Tsukasamachi 2-chome, Chiyoda-ku, Tokyo, Japan
(72) Tomonori Ogawa (JP), Eisaburo Anan (JP), Erina Terao (JP)
(74) Công ty Luật TNHH Phạm và Liên danh (PHAM & ASSOCIATES)
(55)
- (51) **09-07**
(22) 18.04.2018
(28) 01
(43) 27.08.2018 365



1.1



1.2



1.3



1.4



1.5



1.6

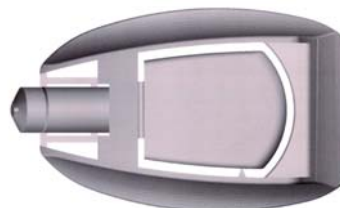

1.7



1.8

CÔNG BÁO SỞ HỮU CÔNG NGHIỆP SỐ 375 TẬP B (06.2019)

- | | | | |
|------|---|------|---------------------|
| (11) | 3-0028755 | | |
| (15) | 22.05.2019 | (51) | 09-05 |
| (21) | 3-2017-02252 | (22) | 30.10.2017 |
| (18) | 30.10.2022 | | |
| (54) | BAO GÓI | (28) | 02 |
| (45) | 25.06.2019 | 375 | (43) 25.01.2018 358 |
| (73) | CÔNG TY CỔ PHẦN YẾN VIỆT (VN)
Cụm công nghiệp Thành Hải, xã Thành Hải, thành phố Phan Rang - Tháp Chàm, tỉnh Ninh Thuận | | |
| (72) | Đặng Phạm Minh Loan (VN) | | |
| (74) | Công ty TNHH một thành viên Trường Luật (Trường Luật) | | |
| (55) | | | |



1.1



1.2



2.1



2.2

- (11) **3-0028756**
(15) 22.05.2019 (51) **07-02**
(21) 3-2018-00909 (22) 27.04.2018
(18) 27.04.2023
(54) KHAY NẤU DÙNG CHO BẾP (28) 01
HỒNG NGOẠI
(30) 30-2017-0056265 29.11.2017 KR
(45) 25.06.2019 375 (43) 25.09.2018 366
(73) ZAIGLE CO., LTD. (KR)
1114. Gayang Techno-Town. 217, Heojun-ro, Gangseo-gu, Seoul, 07531, Republic of
Korea
(72) JIN HEE, LEE (KR)
(74) Công ty TNHH Sở hữu trí tuệ Trần & Trần (TRAN & TRAN CO., LTD.)
(55)

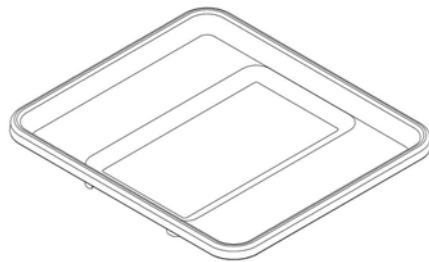

1.1



1.2



1.3



1.4



1.5

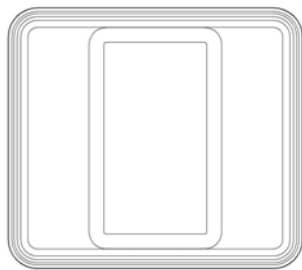

1.6

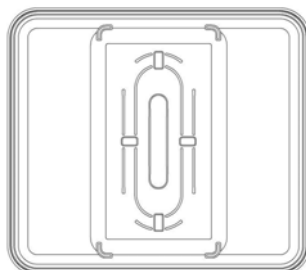

1.7

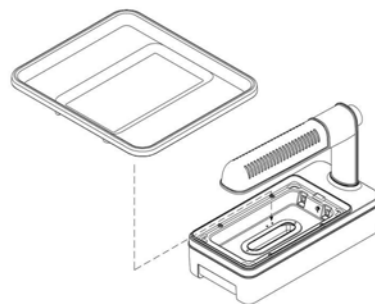

1.8

- (11) **3-0028757**
(15) 22.05.2019 (51) **07-02**
(21) 3-2018-00910 (22) 27.04.2018
(18) 27.04.2023
(54) KHAY NẤU DÙNG CHO BẾP (28) 01
HÔNG NGOẠI
(30) 30-2017-0056266 29.11.2017 KR
(45) 25.06.2019 375 (43) 25.09.2018 366
(73) ZAIGLE CO., LTD. (KR)
1114. Gayang Techno-Town. 217, Heojun-ro, Gangseo-gu, Seoul, 07531, Republic of
Korea
(72) JIN HEE, LEE (KR)
(74) Công ty TNHH Sở hữu trí tuệ Trần & Trần (TRAN & TRAN CO., LTD.)
(55)

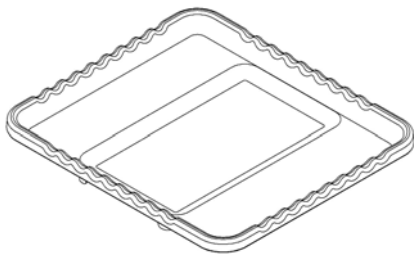

1.1

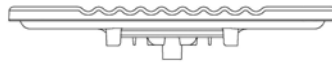

1.2



1.3

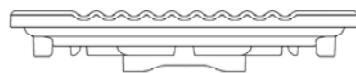

1.4



1.5

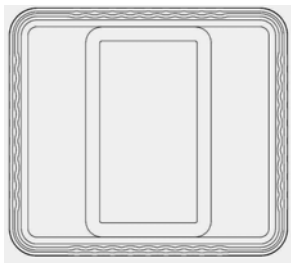

1.6

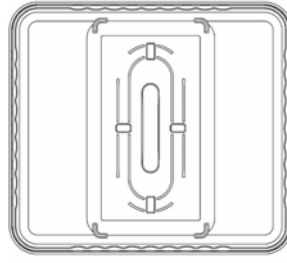

1.7

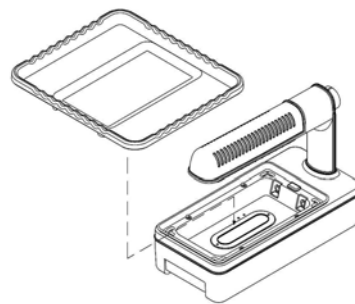

1.8

- (11) **3-0028758**
 (15) 22.05.2019 (51) **07-02**
 (21) 3-2018-00911 (22) 27.04.2018
 (18) 27.04.2023
 (54) KHAY NẤU DÙNG CHO BẾP (28) 01
 HỒNG NGOẠI
 (30) 30-2017-0056267 29.11.2017 KR
 (45) 25.06.2019 375 (43) 25.09.2018 366
 (73) ZAIGLE CO., LTD. (KR)
 1114. Gayang Techno-Town. 217, Heojun-ro, Gangseo-gu, Seoul, 07531, Republic of
 Korea
 (72) JIN HEE, LEE (KR)
 (74) Công ty TNHH Sở hữu trí tuệ Trần & Trần (TRAN & TRAN CO., LTD.)
 (55)

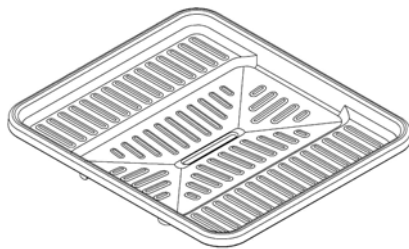

1.1



1.2

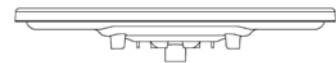

1.3



1.4



1.5

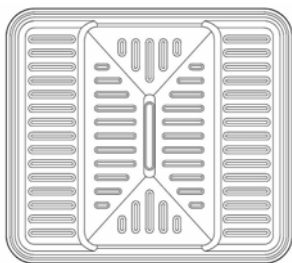

1.6

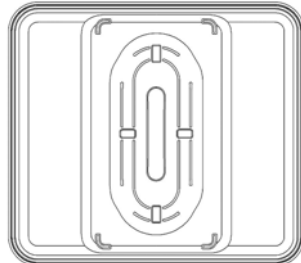

1.7

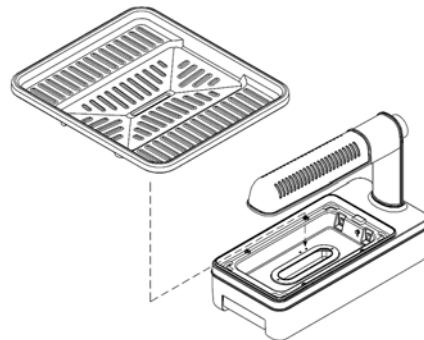

1.8

- (11) **3-0028759**
 (15) 22.05.2019 (51) **07-02**
 (21) 3-2018-00914 (22) 27.04.2018
 (18) 27.04.2023
 (54) KHAY NẤU DỪNG CHO BẾP (28) 01
 HỒNG NGOẠI
 (30) 30-2017-0056268 29.11.2017 KR
 (45) 25.06.2019 375 (43) 25.09.2018 366
 (73) ZAIGLE CO., LTD. (KR)
 1114. Gayang Techno-Town. 217, Heojun-ro, Gangseo-gu, Seoul, 07531, Republic of
 Korea
 (72) JIN HEE, LEE (KR)
 (74) Công ty TNHH Sở hữu trí tuệ Trần & Trần (TRAN & TRAN CO., LTD.)
 (55)

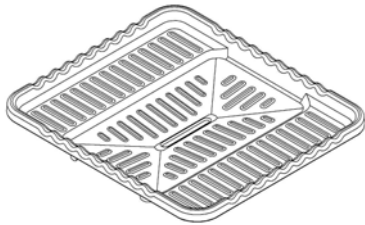

1.1

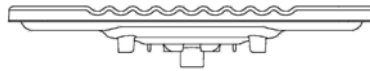

1.2

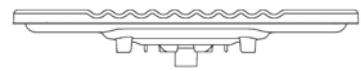

1.3



1.4

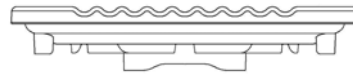

1.5

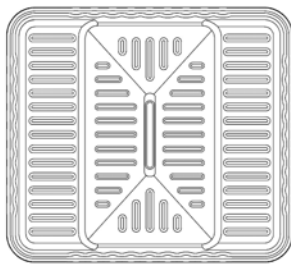

1.6

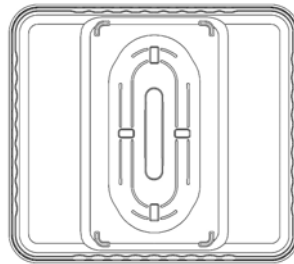

1.7

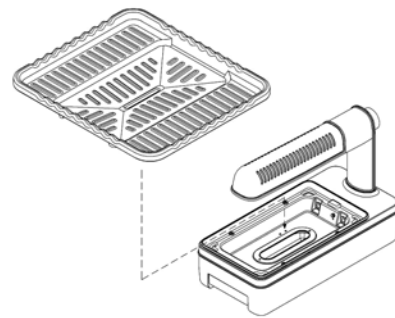

1.8

- (11) **3-0028760**
 (15) 22.05.2019 (51) **07-02**
 (21) 3-2018-00915 (22) 27.04.2018
 (18) 27.04.2023
 (54) KHAY NẤU DÙNG CHO BẾP (28) 01
 HỒNG NGOẠI
 (30) 30-2017-0056269 29.11.2017 KR
 (45) 25.06.2019 375 (43) 25.09.2018 366
 (73) ZAIGLE CO., LTD. (KR)
 1114. Gayang Techno-Town. 217, Heojun-ro, Gangseo-gu, Seoul, 07531, Republic of
 Korea
 (72) JIN HEE, LEE (KR)
 (74) Công ty TNHH Sở hữu trí tuệ Trần & Trần (TRAN & TRAN CO., LTD.)
 (55)

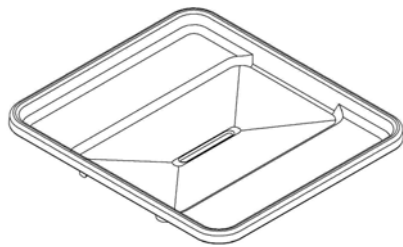

1.1

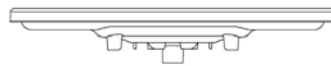

1.2



1.3



1.4



1.5

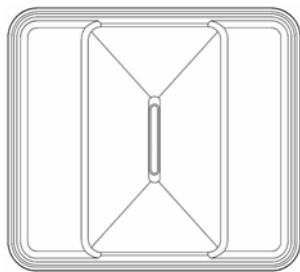

1.6

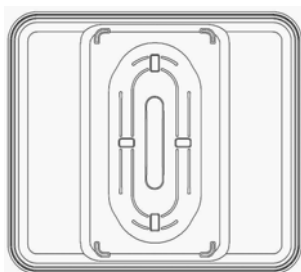

1.7

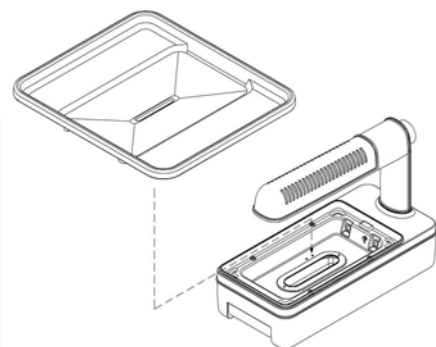

1.8

- (11) **3-0028761**
 (15) 22.05.2019 (51) **07-02**
 (21) 3-2018-00916 (22) 27.04.2018
 (18) 27.04.2023
 (54) KHAY NẤU DÙNG CHO BẾP (28) 01
 HỒNG NGOẠI
 (30) 30-2017-0056270 29.11.2017 KR
 (45) 25.06.2019 375 (43) 25.09.2018 366
 (73) ZAIGLE CO., LTD. (KR)
 1114. Gayang Techno-Town. 217, Heojun-ro, Gangseo-gu, Seoul, 07531, Republic of
 Korea
 (72) JIN HEE, LEE (KR)
 (74) Công ty TNHH Sở hữu trí tuệ Trần & Trần (TRAN & TRAN CO., LTD.)
 (55)

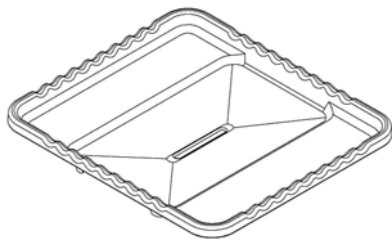

1.1

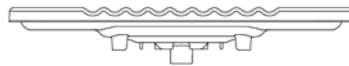

1.2

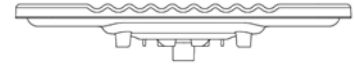

1.3

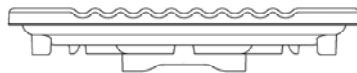

1.4



1.5

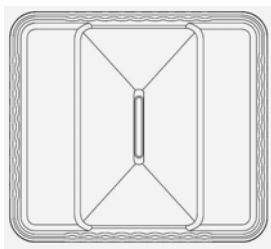

1.6

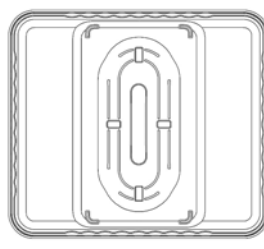

1.7

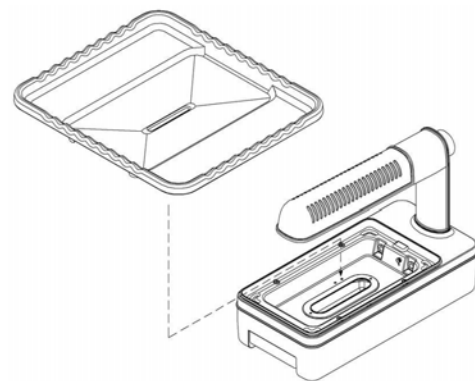

1.8

- (11) **3-0028762**
 (15) 22.05.2019
 (21) 3-2018-00917
 (18) 27.04.2023
 (54) BẾP HỒNG NGOẠI HAI CHIỀU (28) 01
 (30) 30-2017-0056582 30.11.2017 KR
 (45) 25.06.2019 375 (43) 25.09.2018 366
 (73) ZAIGLE CO., LTD. (KR)
 1114. Gayang Techno-Town. 217, Heojun-ro, Gangseo-gu, Seoul, 07531, Republic of Korea
 (72) JIN HEE, LEE (KR)
 (74) Công ty TNHH Sở hữu trí tuệ Trần & Trần (TRAN & TRAN CO., LTD.)
 (55)

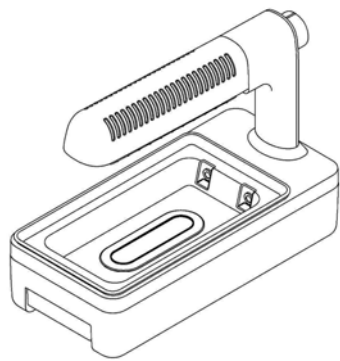

1.1

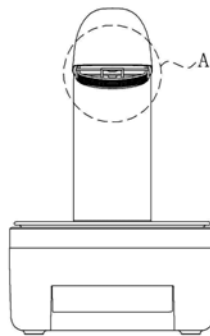

1.2

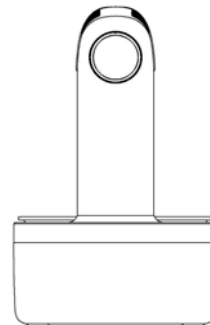

1.3

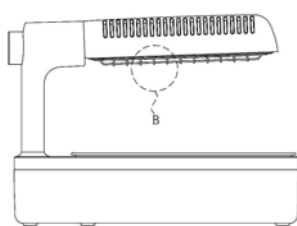

1.4

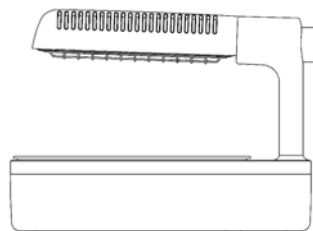

1.5

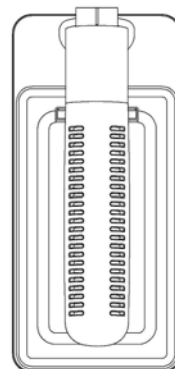

1.6

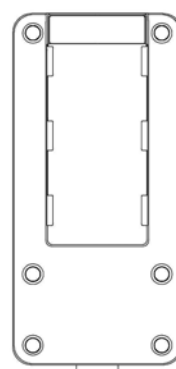

1.7

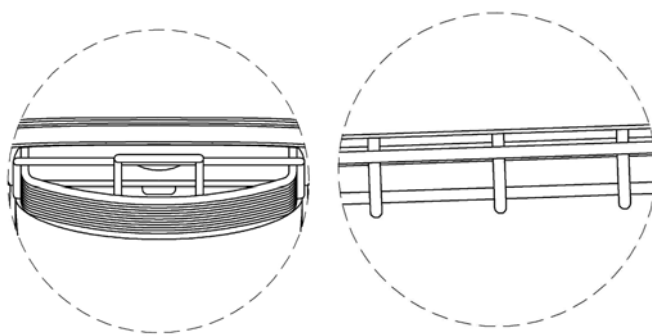

1.8

1.9

CÔNG BÁO SỞ HỮU CÔNG NGHIỆP SỐ 375 TẬP B (06.2019)

- (11) **3-0028763**
(15) 22.05.2019
(21) 3-2018-00918
(18) 27.04.2023
(54) **BẾP HỒNG NGOẠI**
(30) 30-2018-0001187 08.01.2018 KR
(45) 25.06.2019 375
(73) ZAIGLE CO., LTD. (KR)
1114. Gayang Techno-Town. 217, Heojun-ro, Gangseo-gu, Seoul, 07531, Republic of Korea
(72) JIN HEE, LEE (KR)
(74) Công ty TNHH Sở hữu trí tuệ Trần & Trần (TRAN & TRAN CO., LTD.)
(55)
- (51) **07-02**
(22) 27.04.2018
(28) 01
(43) 25.09.2018 366

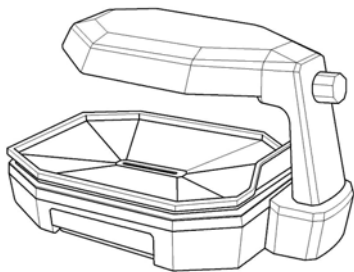

1.1

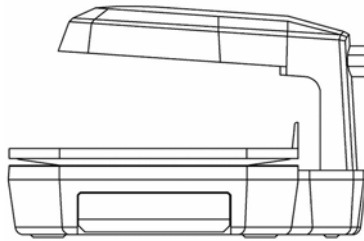

1.2

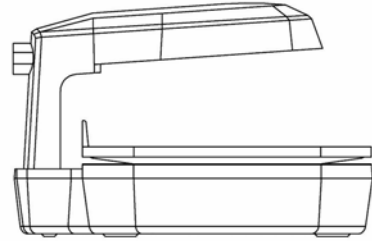

1.3

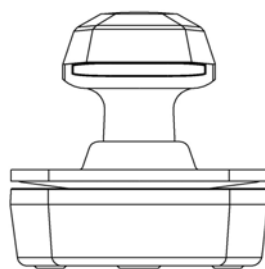

1.4

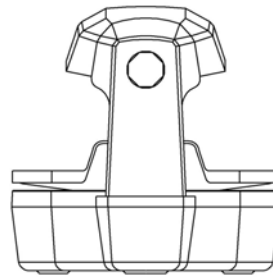

1.5

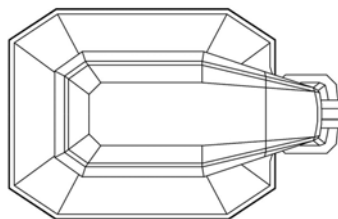

1.6

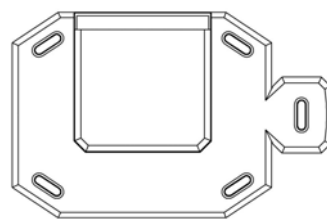

1.7

CÔNG BÁO SỞ HỮU CÔNG NGHIỆP SỐ 375 TẬP B (06.2019)

- (11) **3-0028764**
(15) 22.05.2019
(21) 3-2018-01460
(18) 13.07.2023
(54) BAO GÓI
(45) 25.06.2019 375
(73) **HỘ KINH DOANH SÁU THẠNH (VN)**
Số 51, ấp Nhất, xã Ngãi Tứ, huyện Tam Bình, tỉnh Vĩnh Long
(72) Trương Nhật Thanh (VN)
(74) Công ty TNHH Phát triển tài sản trí tuệ Việt (IPASPRO CO., LTD)
(55)
- (51) **09-05**
(22) 13.07.2018
(28) 01
(43) 25.10.2018 367



1.1



1.2

CÔNG BÁO SỞ HỮU CÔNG NGHIỆP SỐ 375 TẬP B (06.2019)

- (11) **3-0028765**
(15) 22.05.2019 (51) **19-08**
(21) 3-2018-01461 (22) 13.07.2018
(18) 13.07.2023
(54) NHÃN SẢN PHẨM (28) 01
(45) 25.06.2019 375 (43) 25.10.2018 367
(73) CÔNG TY TNHH DUYÊN Ý VĨNH LONG (VN)
Số 215/1, đường 14 tháng 9, phường 5, thành phố Vĩnh Long, tỉnh Vĩnh Long
(72) Lưu Thị Thanh Loan (VN)
(74) Công ty TNHH Phát triển tài sản trí tuệ Việt (IPASPRO CO., LTD)
(55)



- (11) **3-0028766**
 (15) 22.05.2019 (51) **09-03**
 (21) 3-2018-00219 (22) 26.01.2018
 (18) 26.01.2023
 (54) **HỘP** (28) 02
 (30) 2017-022252 06.10.2017 JP
 (45) 25.06.2019 375 (43) 26.04.2018 361
 (73) HISAMITSU PHARMACEUTICAL CO., INC. (JP)
 408, Tashirodaikan-machi, Tosu-shi, Saga 841-0017 Japan
 (72) Yoshio NISHINA (JP), Homare KAMEKURA (JP)
 (74) Công ty TNHH một thành viên Sở hữu trí tuệ VCCI (VCCI-IP CO.,LTD)
 (55)

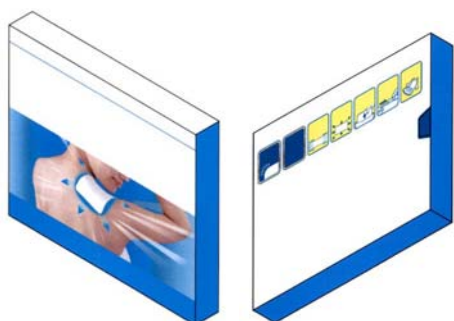

1.1

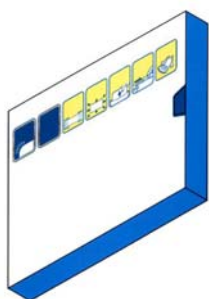

1.2



1.3

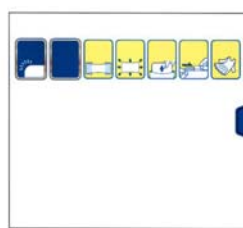

1.4



1.5

1.6



1.7



1.8



1.9



1.10

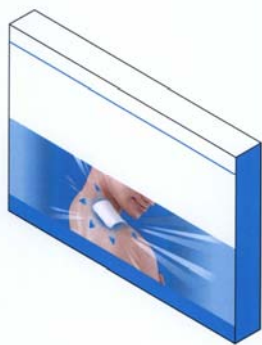

2.1

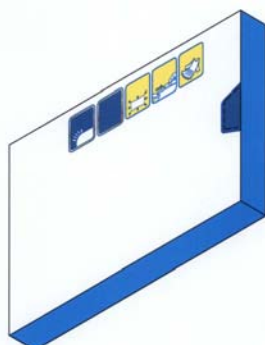

2.2



2.3



2.4



2.5

2.6



2.7



2.8



2.9



2.10

CÔNG BÁO SỞ HỮU CÔNG NGHIỆP SỐ 375 TẬP B (06.2019)

- (11) **3-0028767**
(15) 22.05.2019
(21) 3-2018-01120
(18) 25.05.2023
(54) THÙNG ĐỰNG
(45) 25.06.2019 375
(73) CÔNG TY CỔ PHẦN SẢN XUẤT NHỰA DUY TÂN (VN)
298 Hồ Học Lãm, phường An Lạc, quận Bình Tân, thành phố Hồ Chí Minh
(72) Trần Đức Xuyên (VN)
(74) Công ty Luật TNHH Phạm và Liên danh (PHAM & ASSOCIATES)
(55)
- (51) **09-04**
(22) 25.05.2018
(28) 01
(43) 25.09.2018 366



1.1



1.2

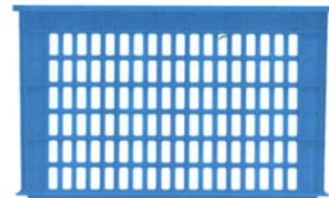

1.3

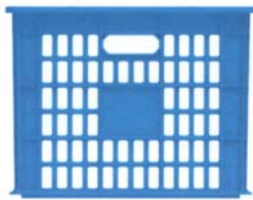

1.4

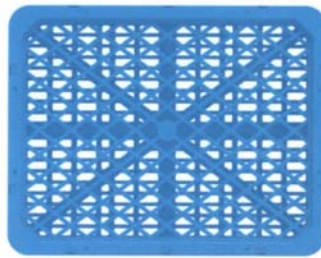

1.5

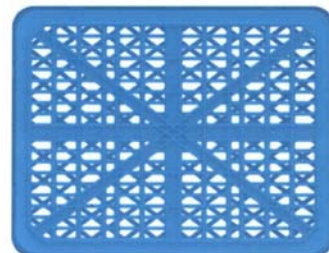

1.6

CÔNG BÁO SỞ HỮU CÔNG NGHIỆP SỐ 375 TẬP B (06.2019)

- | | | | |
|------|---|------|----------------|
| (11) | 3-0028768 | | |
| (15) | 22.05.2019 | (51) | 19-08 |
| (21) | 3-2018-01288 | (22) | 22.06.2018 |
| (18) | 22.06.2023 | | |
| (54) | NHÃN SẢN PHẨM | (28) | 01 |
| (45) | 25.06.2019 375 | (43) | 25.09.2018 366 |
| (73) | CÔNG TY CỔ PHẦN DẦU THỰC VẬT TÂN BÌNH (VN)
889 Trường Chinh, phường Tây Thạnh, quận Tân Phú, thành phố Hồ Chí Minh | | |
| (72) | Trương Hoàng Minh (VN) | | |
| (74) | Công ty Luật TNHH Phạm và Liên danh (PHAM & ASSOCIATES) | | |
| (55) | | | |

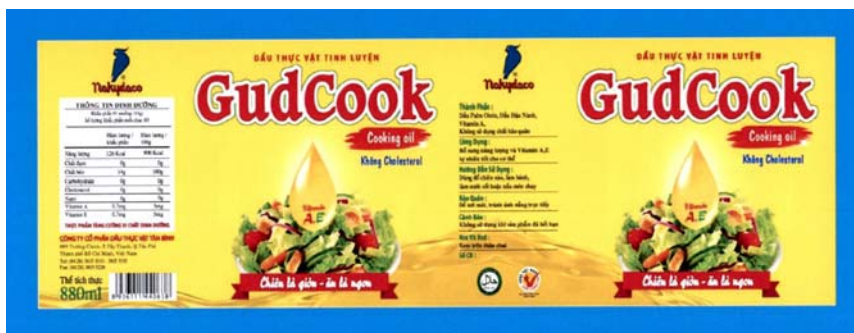

1.1



1.2

- (11) **3-0028769**
(15) 23.05.2019
(21) 3-2017-02349
(18) 10.11.2022
(54) ẶNG TEN
(45) 25.06.2019 375
(73) NHÀ MÁY Z755 - BINH CHỨNG THÔNG TIN LIÊN LẠC - BỘ QUỐC PHÒNG (VN)
Số 2A Phan Văn Trị, phường 10, quận Gò Vấp, thành phố Hồ Chí Minh
(72) Phạm Ngọc Thái (VN)
(55)
- (51) **14-03**
(22) 10.11.2017
(28) 01
(43) 25.05.2018 362

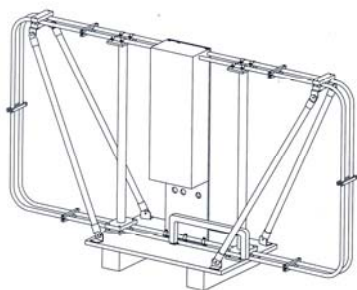

1.1

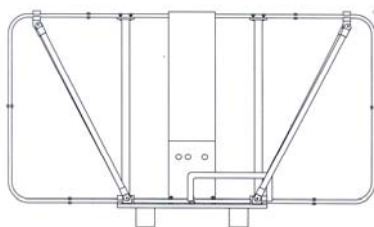

1.2

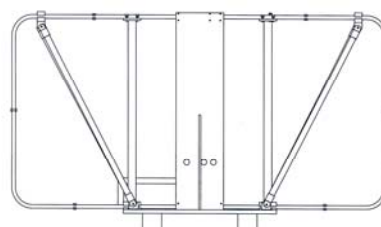

1.3

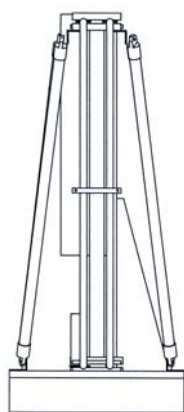

1.4

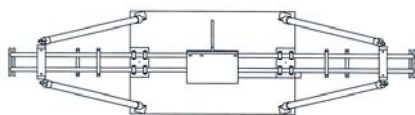

1.5



1.6

- (11) **3-0028770**
 (15) 23.05.2019 (51) **13-99**
 (21) 3-2017-01470 (22) 03.08.2017
 (18) 03.08.2022
 (54) DỤNG CỤ ĐỖ TẮM PIN NĂNG (28) 01
 LƯỢNG MẶT TRỜI
 (30) 003741743-0001 06.02.2017 EM
 (45) 25.06.2019 375 (43) 26.03.2018 360
 (73) SOLARISFLOAT, LDA. (PT)
 Rua da Guarda, 675, P-4455-466 Matosinhos, Portugal
 (72) Jorge Manuel Teixeira da Silva (PT), Luís Miguel Pereira Pina (PT), Nuno André
 Curado Mateus Correia (PT), Carla Filipa Sousa Gomes (PT), Nuno José Eleutério da
 Silva Moita (PT), Ricardo Fernando Rodrigues Pinto (PT)
 (74) Công ty Luật TNHH T&G (TGVN)
 (55)

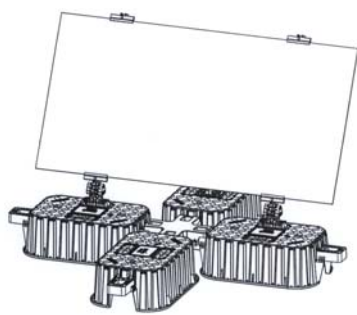

1.1

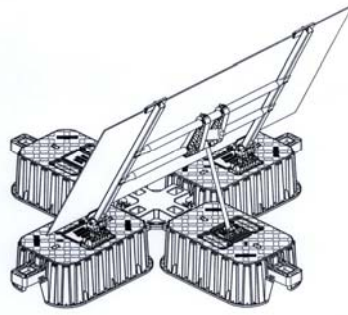

1.2

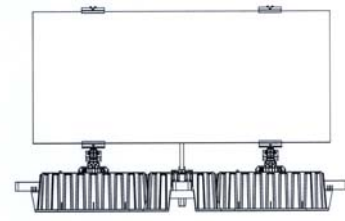

1.3

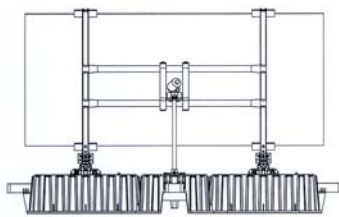

1.4



1.5

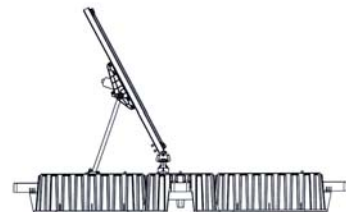

1.6

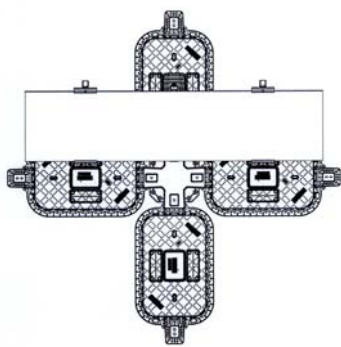

1.7

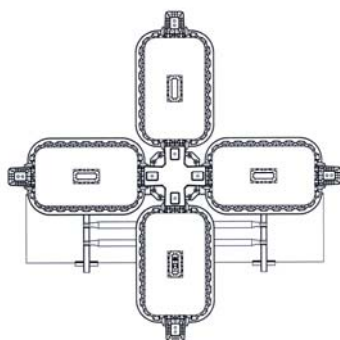

1.8



1.9

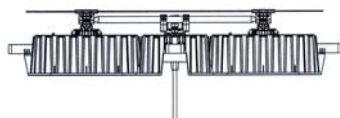

1.10

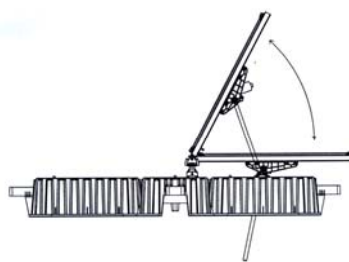

1.11

- (11) **3-0028771**
(15) 23.05.2019
(21) 3-2018-00538
(18) 16.03.2023
(54) MÁY KÉO
(30) 2017-020772 22.09.2017 JP
(45) 25.06.2019 375
(73) ISEKI & CO., LTD. (JP)
700 Umaki-cho, Matsuyama-shi, Ehime-ken, Japan
(72) Akira Okimoto (JP), Seiji Tanaka (JP), Takashi Kawaharada (JP)
(74) Công ty Luật TNHH AMBYS Hà Nội (AMBYS HANOI)
(55)
- (51) **12-09**
(22) 16.03.2018
(28) 01
(43) 25.06.2018 363



1.1



1.2



1.3



1.4



1.5



1.6

- (11) **3-0028772**
(15) 23.05.2019
(21) 3-2018-00539
(18) 16.03.2023
(54) MÁY KÉO
(30) 2017-020779 22.09.2017 JP
(45) 25.06.2019 375
(73) ISEKI & CO., LTD. (JP)
700 Umaki-cho, Matsuyama-shi, Ehime-ken, Japan
(72) Akira Okimoto (JP), Seiji Tanaka (JP)
(74) Công ty Luật TNHH AMBYS Hà Nội (AMBYS HANOI)
(55)
- (51) **12-09**
(22) 16.03.2018
(28) 01
(43) 25.06.2018 363



1.1



1.2



1.3



1.4



1.5



1.6

- (11) **3-0028773**
 (15) 23.05.2019 (51) **15-03**
 (21) 3-2018-00956 (22) 07.05.2018
 (18) 07.05.2023
 (54) KHUNG ẪNG TEN CHO PHƯƠNG (28) 01
 TIỆN LÀM VIỆC
 (30) 2017-024928 08.11.2017 JP
 (45) 25.06.2019 375 (43) 27.08.2018 365
 (73) ISEKI & CO., LTD. (JP)
 700 Umaki-cho, Matsuyama-shi, Ehime-ken, Japan
 (72) Hisashi Kamiya (JP), Hikaru Osano (JP), Naoki Hotta (JP), Shuhei Tobita (JP), Masami Kinoshita (JP)
 (74) Công ty Luật TNHH AMBYS Hà Nội (AMBYS HANOI)
 (55)



1.1

1.2

1.3

1.4

1.5

1.6

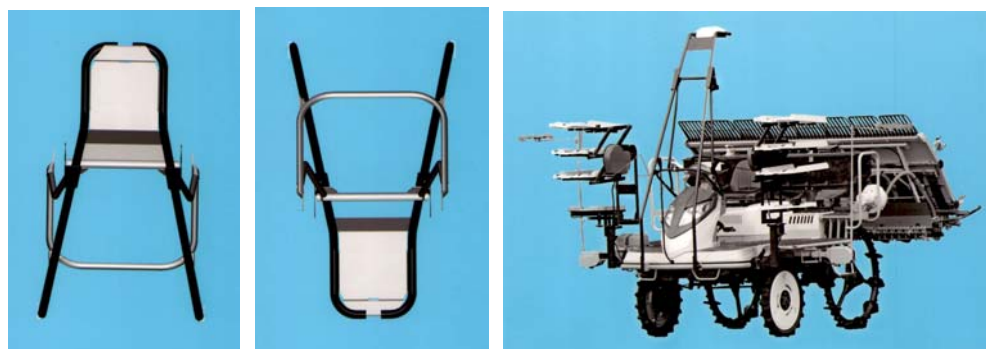

1.7

1.8

1.9

- | | | | |
|------|--|------------|---------------------|
| (11) | 3-0028774 | | |
| (15) | 23.05.2019 | (51) | 15-03 |
| (21) | 3-2018-00957 | (22) | 07.05.2018 |
| (18) | 07.05.2023 | | |
| (54) | MÁY TRỒNG CÂY | (28) | 01 |
| (30) | 2017-024926 | 08.11.2017 | JP |
| (45) | 25.06.2019 | 375 | (43) 27.08.2018 365 |
| (73) | ISEKI & CO., LTD. (JP)
700 Umaki-cho, Matsuyama-shi, Ehime-ken, Japan | | |
| (72) | Hisashi Kamiya (JP), Hikaru Osano (JP), Naoki Hotta (JP), Shuhei Tobita (JP),
Masami Kinoshita (JP) | | |
| (74) | Công ty Luật TNHH AMBYS Hà Nội (AMBYS HANOI) | | |
| (55) | | | |



1.1



1.2

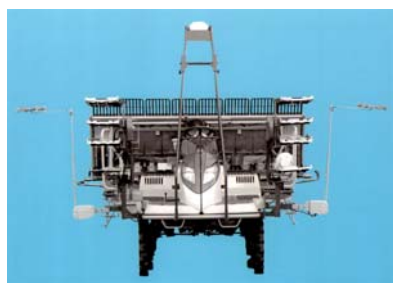

1.3



1.4



1.5



1.6



1.7

- (11) **3-0028775**
(15) 23.05.2019
(21) 3-2018-00958
(18) 07.05.2023
(54) MÁY TRỒNG CÂY
(30) 2017-025134 10.11.2017 JP
(45) 25.06.2019 375
(73) ISEKI & CO., LTD. (JP)
700 Umaki-cho, Matsuyama-shi, Ehime-ken, Japan
(72) Hisashi Kamiya (JP), Hikaru Osano (JP), Naoki Hotta (JP), Shuhei Tobita (JP)
(74) Công ty Luật TNHH AMBYS Hà Nội (AMBYS HANOI)
(55)
- (51) **15-03**
(22) 07.05.2018
(28) 01
(43) 27.08.2018 365

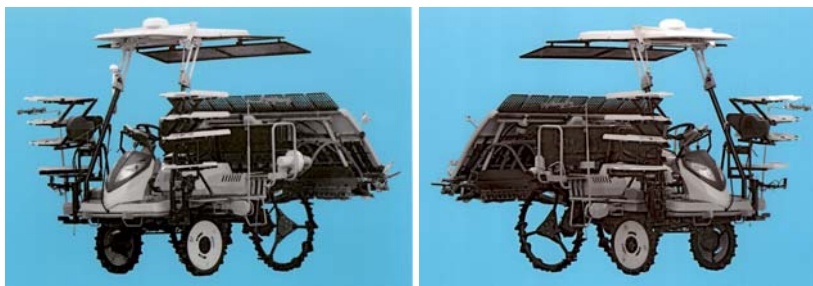

1.1

1.2

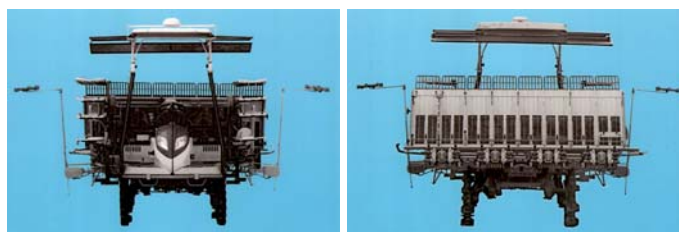

1.3

1.4



1.5

1.6

1.7

CÔNG BÁO SỞ HỮU CÔNG NGHIỆP SỐ 375 TẬP B (06.2019)

- (11) **3-0028776**
(15) 23.05.2019
(21) 3-2018-01020
(18) 16.05.2023
(54) MÁY TRỒNG MÍA
(45) 25.06.2019 375
(73) SIAM KUBOTA CORPORATION CO., LTD. (TH)
No.101/19-24 Moo 20, Navanakorn Industrial Estate, Klongneung, Sub-district,
Klongluang District, Pathumtani Province, Thailand
(72) Jittima Wongniramaikul (TH), Sopon Rujiwan (TH), Amorn Chawobtom (TH),
Chayatat Manochayakorn (TH)
(74) Công ty Luật TNHH Phạm và Liên danh (PHAM & ASSOCIATES)
(55) (51) **15-03**
(22) 16.05.2018
(28) 01
(43) 27.08.2018 365

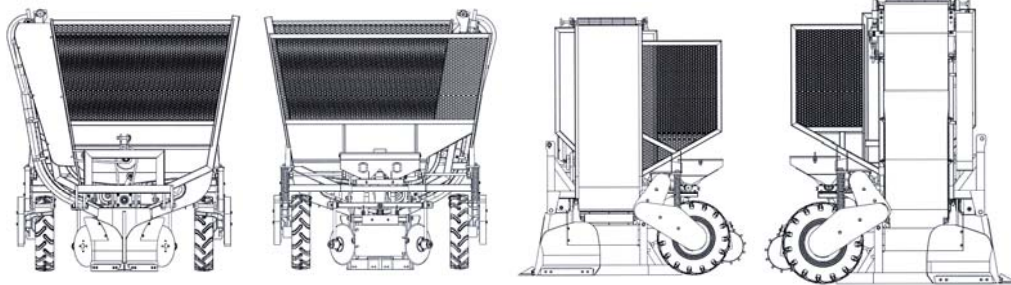

1.1

1.2

1.3

1.4

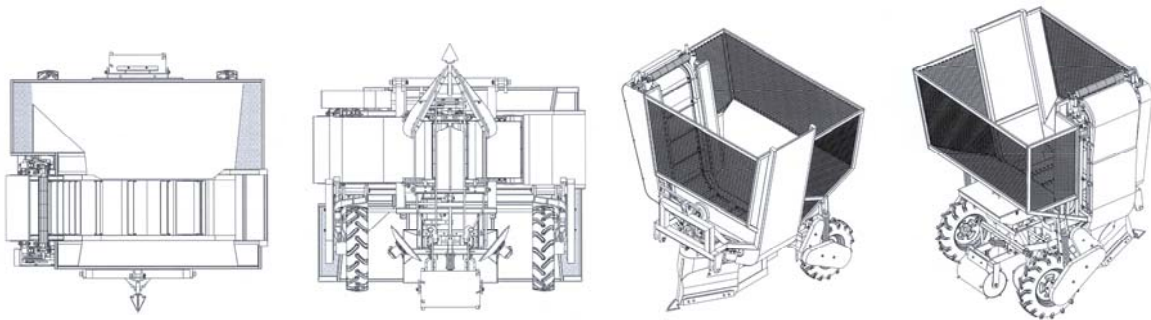

1.5

1.6

1.7

1.8

- (11) **3-0028777**
(15) 23.05.2019 (51) **24-04**
(21) 3-2018-01062 (22) 21.05.2018
(18) 21.05.2023
(54) BỘ PHẬN CỦA DỤNG CỤ THẮM (28) 01
HÚT
(30) 004517480 22.11.2017 EM
(45) 25.06.2019 375 (43) 25.10.2018 367
(73) CALLA LILY PERSONAL CARE LTD. (GB)
159 Iverson Road, London, United Kingdom
(72) VINH THANG VO TA (CA), Ewa RADZIWON (PL)
(74) Công ty TNHH Sở hữu trí tuệ Thảo Quyển (INVENCO.,LTD)
(55)

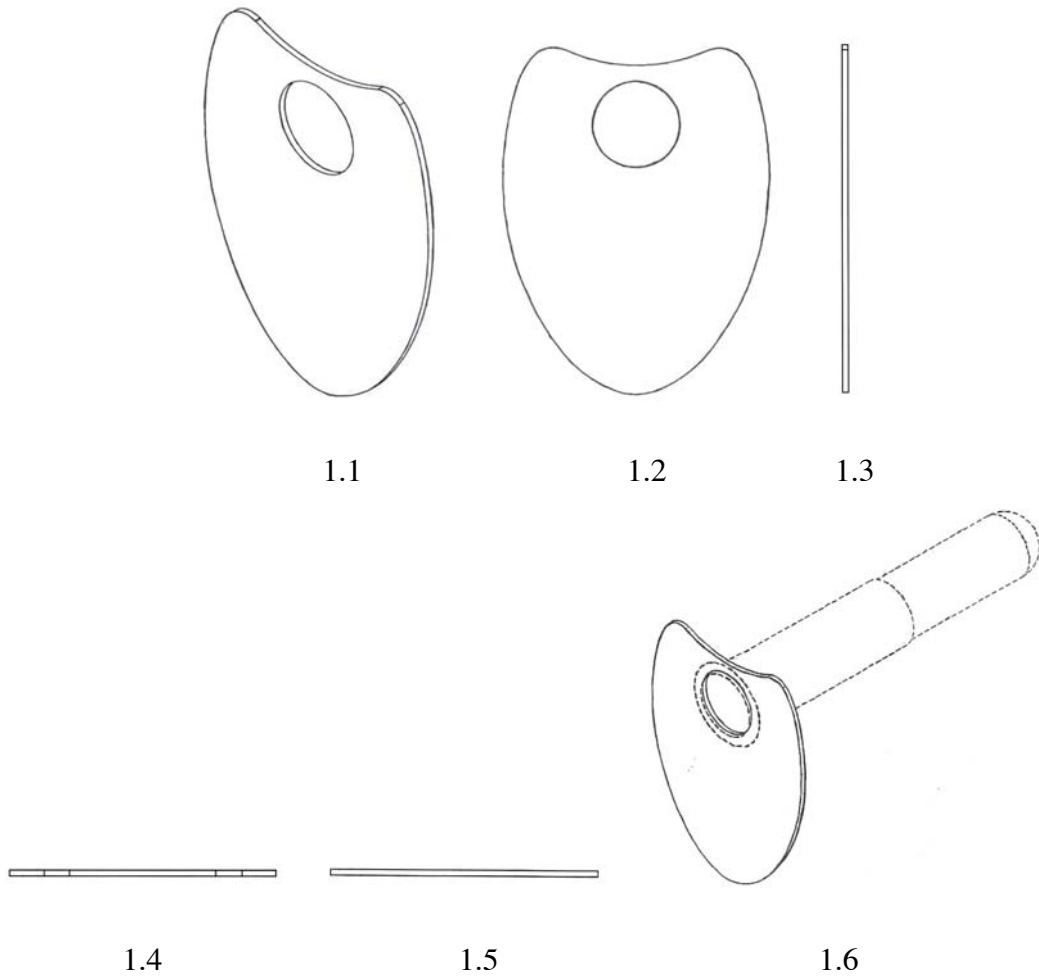

CÔNG BÁO SỞ HỮU CÔNG NGHIỆP SỐ 375 TẬP B (06.2019)

- (11) **3-0028778**
(15) 23.05.2019 (51) **24-04**
(21) 3-2018-01063 (22) 21.05.2018
(18) 21.05.2023
(54) DỤNG CỤ THẨM HÚT (28) 01
(30) 004517480 22.11.2017 EM
(45) 25.06.2019 375 (43) 26.11.2018 368
(73) CALLA LILY PERSONAL CARE LTD. (GB)
159 Iverson Road, London, United Kingdom
(72) VINH THANG VO TA (CA), Ewa RADZIWON (PL)
(74) Công ty TNHH Sở hữu trí tuệ Thảo Thọ Quyển (INVENCO.,LTD)
(55)



1.1

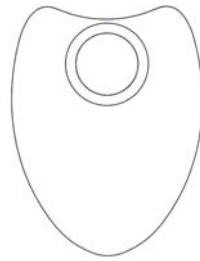

1.2

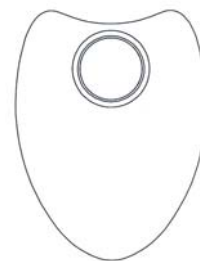

1.3

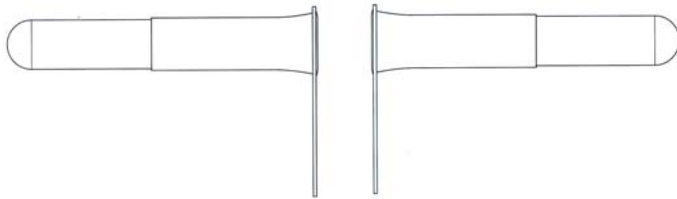

1.4

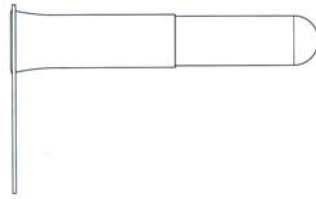

1.5

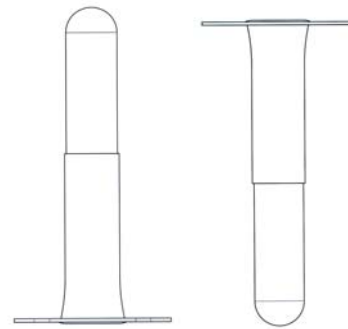

1.6

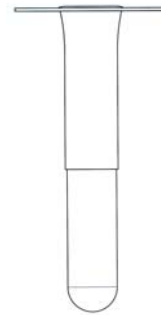

1.7

CÔNG BÁO SỞ HỮU CÔNG NGHIỆP SỐ 375 TẬP B (06.2019)

- | | | | | | |
|------|--|------------|--------------|------------|-----|
| (11) | 3-0028779 | | | | |
| (15) | 23.05.2019 | (51) | 15-99 | | |
| (21) | 3-2016-01881 | (22) | 16.09.2016 | | |
| (18) | 16.09.2021 | | | | |
| (54) | XI LANH THỦY LỰC | (28) | 08 | | |
| (30) | 201630078459.3 | 18.03.2016 | CN | | |
| (45) | 25.06.2019 | 375 | (43) | 27.02.2017 | 347 |
| (73) | SMC CORPORATION (JP)
14-1, Sotokanda 4-chome, Chiyoda-ku, Tokyo 101-0021, JAPAN | | | | |
| (72) | Masayuki KUDO (JP), Shinichiro NEMOTO (JP), Yuu MIZUTANI (JP), Eiko MIYASATO (JP), Masahiko KAWAKAMI (JP), Ken TAMURA (JP) | | | | |
| (74) | Công ty Luật TNHH Phạm và Liên danh (PHAM & ASSOCIATES) | | | | |
| (55) | | | | | |

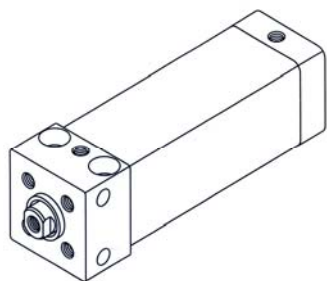

1.1

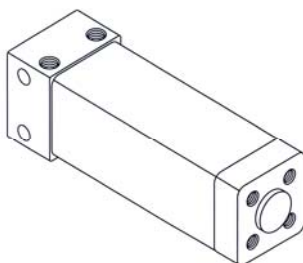

1.2



1.3



1.4



1.5



1.6



1.7

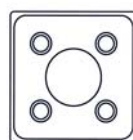

1.8

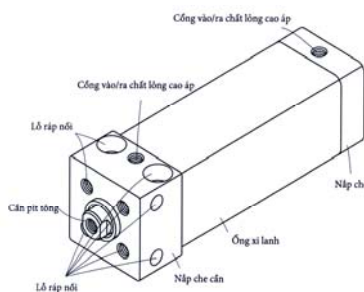

1.9

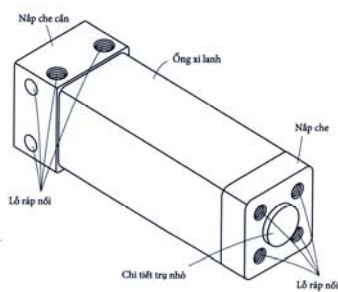

1.10

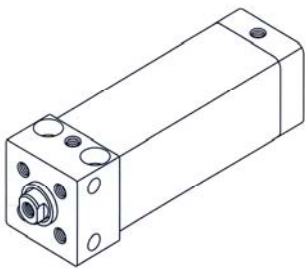

2.1

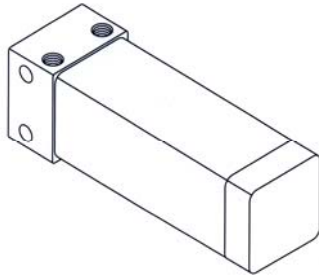

2.2



2.3



2.4

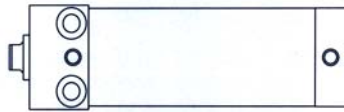

2.5



2.6



2.7



2.8

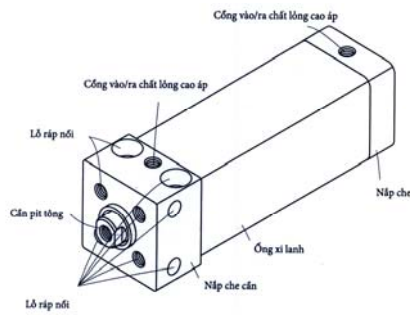

2.9

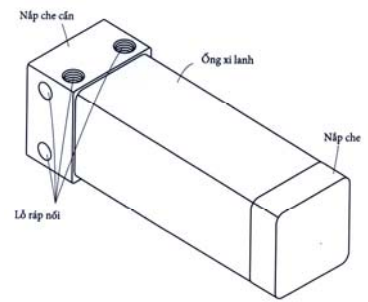

2.10

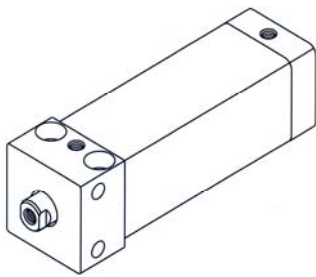

3.1

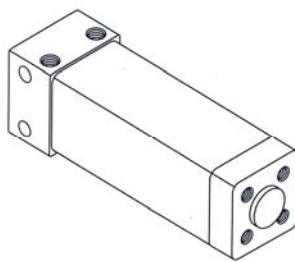

3.2



3.3



3.4



3.5



3.6

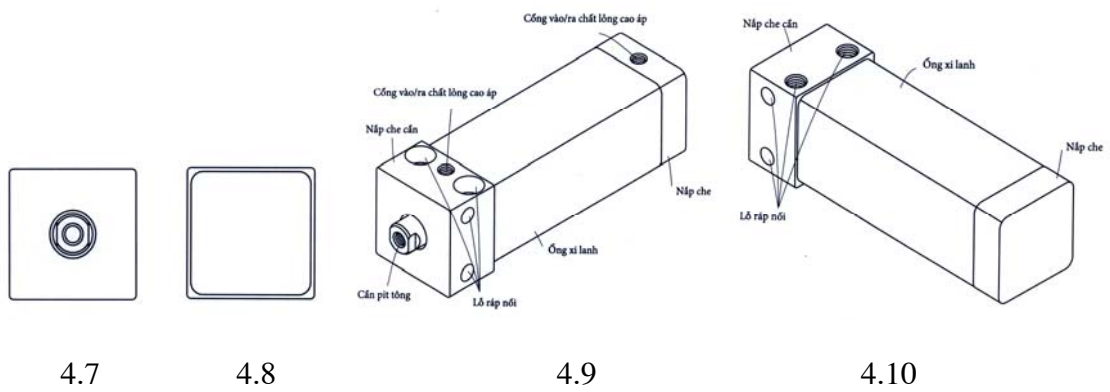
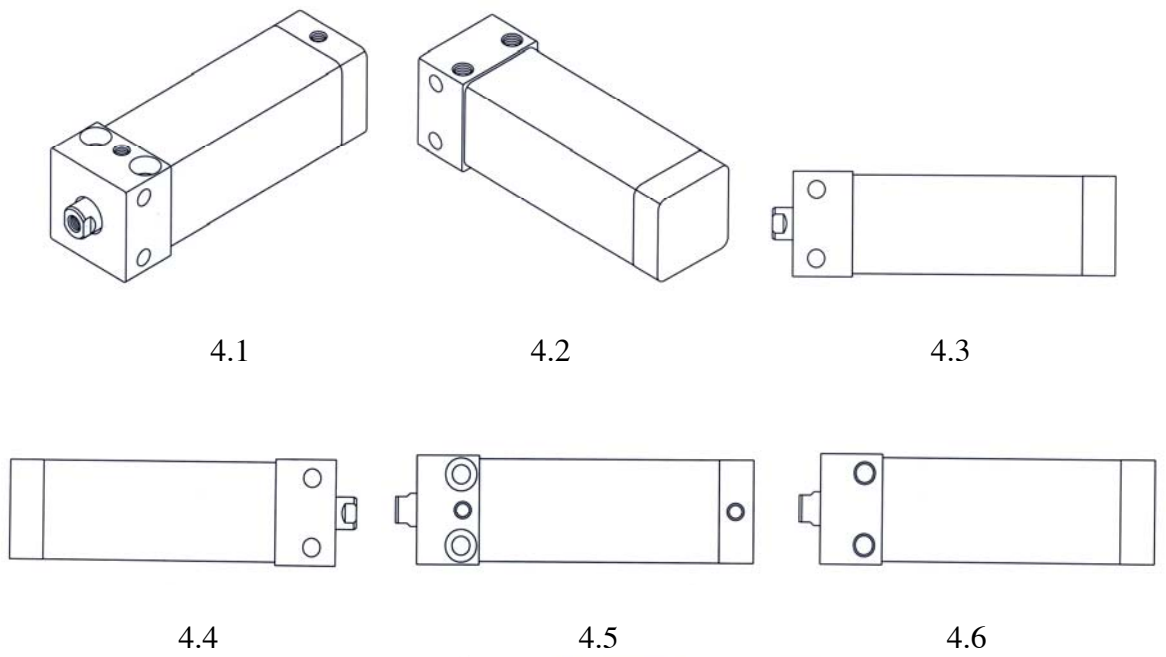
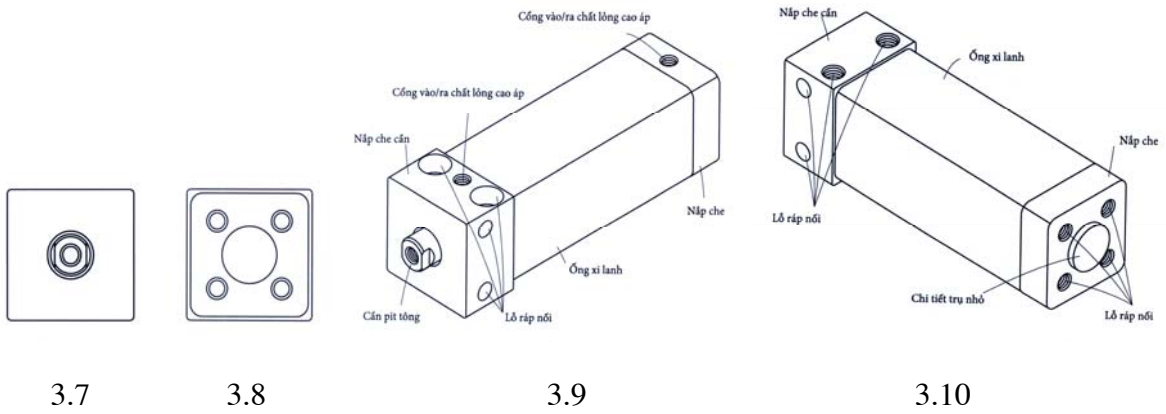

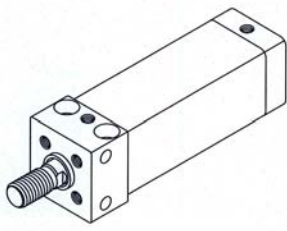

5.1

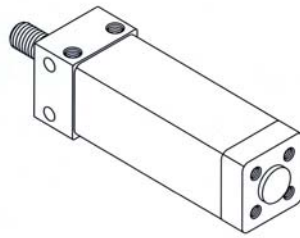

5.2

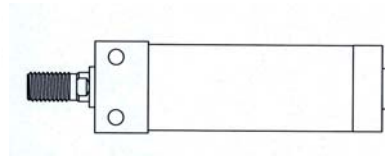

5.3



5.4

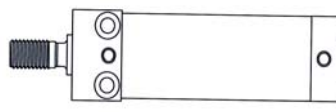

5.5

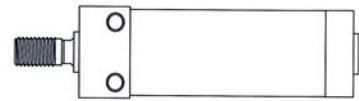

5.6



5.7

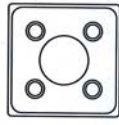

5.8

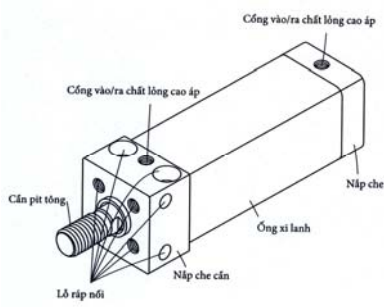

5.9

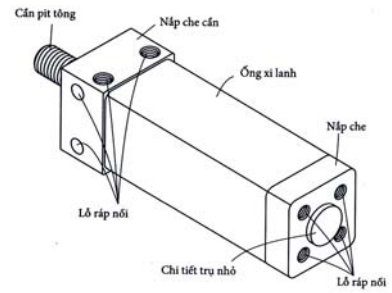

5.10

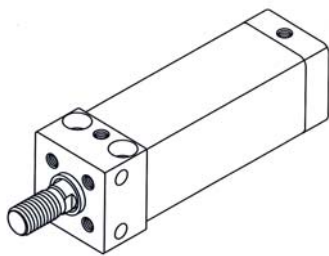

6.1

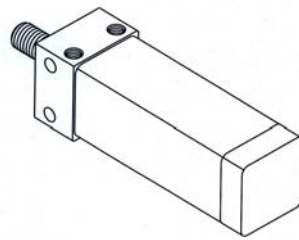

6.2



6.3



6.4



6.5



6.6

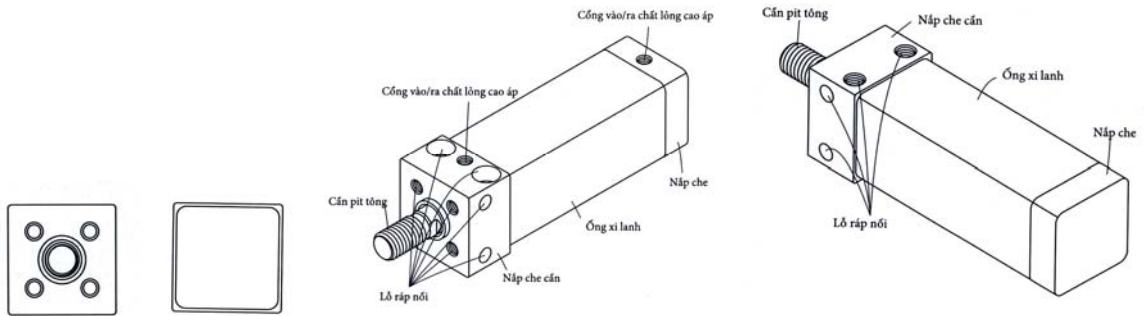

6.7

6.8

6.9

6.10

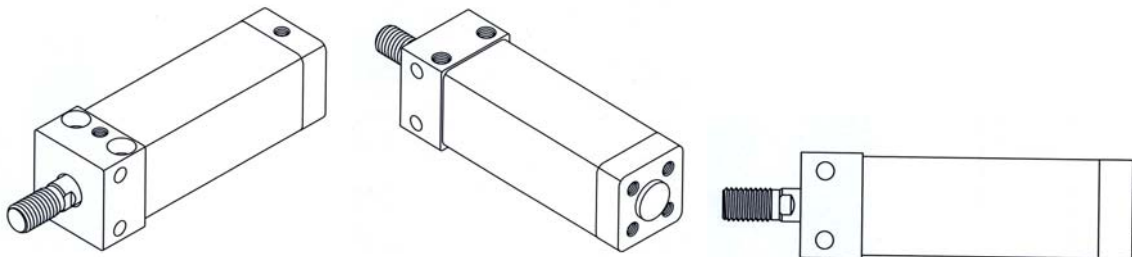

7.1

7.2

7.3



7.4

7.5

7.6

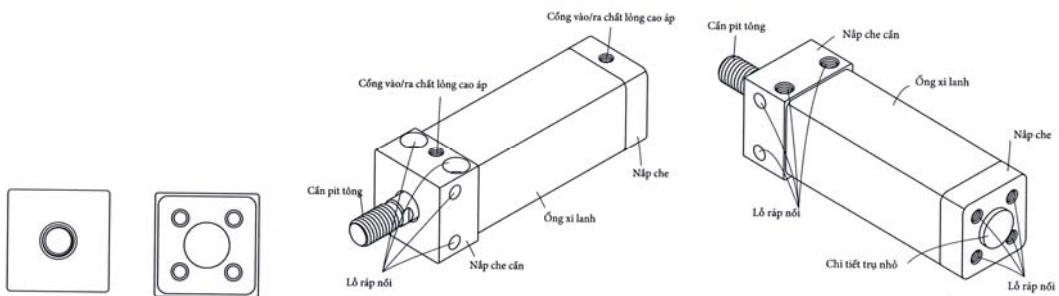

7.7

7.8

7.9

7.10

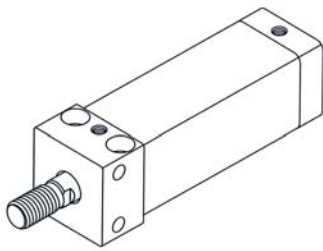

8.1

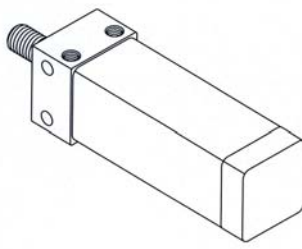

8.2



8.3



8.4



8.5



8.6



8.7



8.8

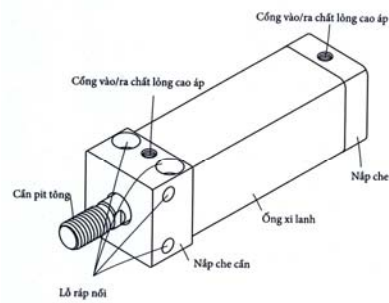

8.9

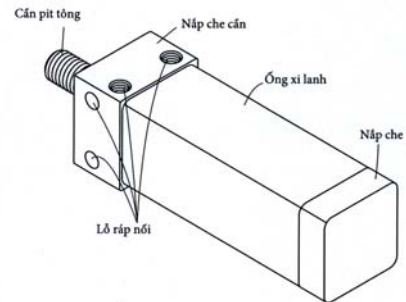

8.10

- | | | | |
|------|--|------------|---------------------|
| (11) | 3-0028780 | | |
| (15) | 23.05.2019 | (51) | 15-99 |
| (21) | 3-2016-01882 | (22) | 16.09.2016 |
| (18) | 16.09.2021 | | |
| (54) | XI LANH THỦY LỰC | (28) | 04 |
| (30) | 201630078458.9 | 18.03.2016 | CN |
| (45) | 25.06.2019 | 375 | (43) 25.01.2017 346 |
| (73) | SMC CORPORATION (JP)
14-1, Sotokanda 4-chome, Chiyoda-ku, Tokyo 101-0021, JAPAN | | |
| (72) | Masayuki KUDO (JP), Shinichiro NEMOTO (JP), Yuu MIZUTANI (JP), Eiko MIYASATO (JP), Masahiko KAWAKAMI (JP), Ken TAMURA (JP) | | |
| (74) | Công ty Luật TNHH Phạm và Liên danh (PHAM & ASSOCIATES) | | |
| (55) | | | |

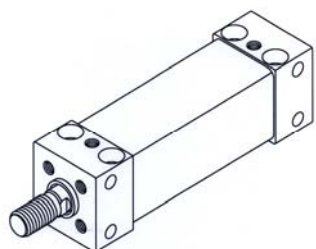

1.1

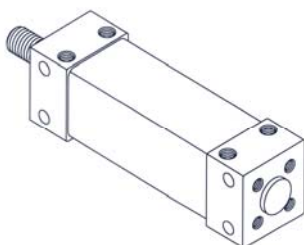

1.2



1.3



1.4



1.5



1.6



1.7

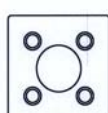

1.8

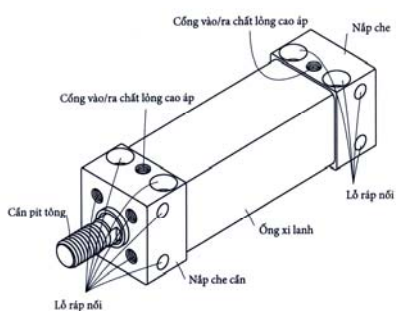

1.9

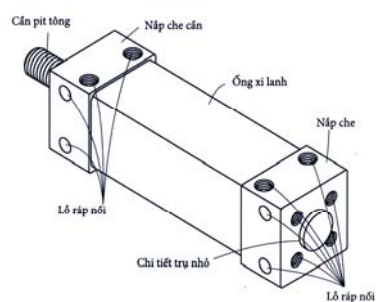

1.10

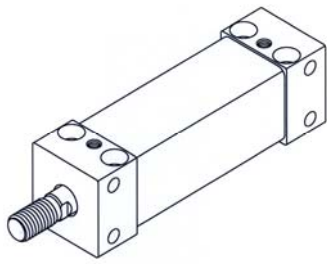

2.1

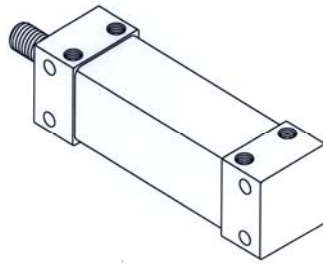

2.2



2.3



2.4



2.5



2.6



2.7



2.8

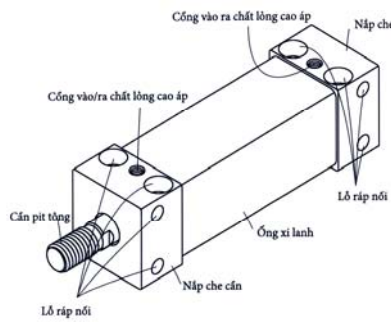

2.9

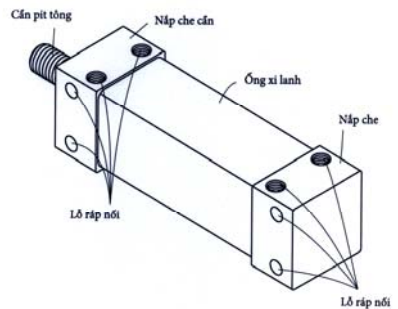

2.10

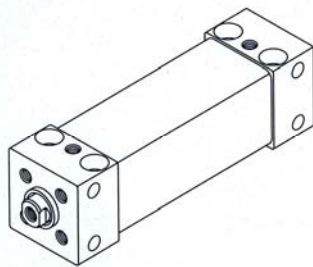

3.1

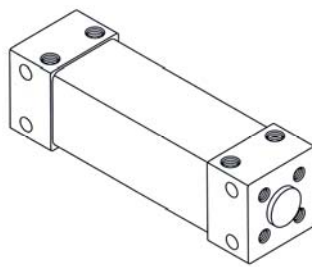

3.2



3.3

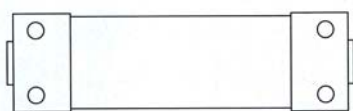

3.4



3.5

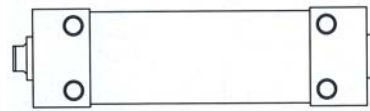

3.6

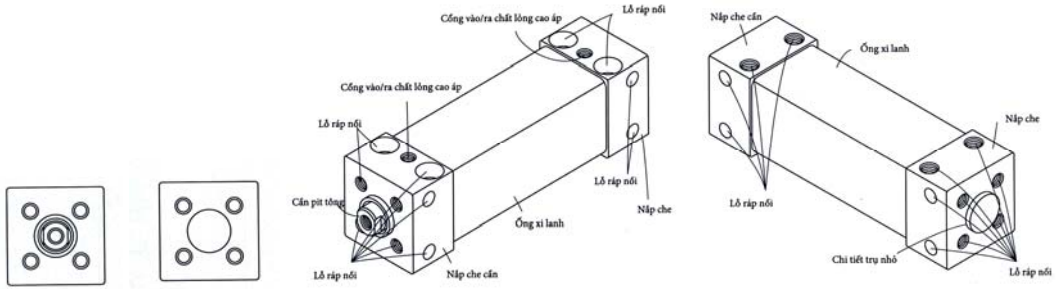

3.7

3.8

3.9

3.10

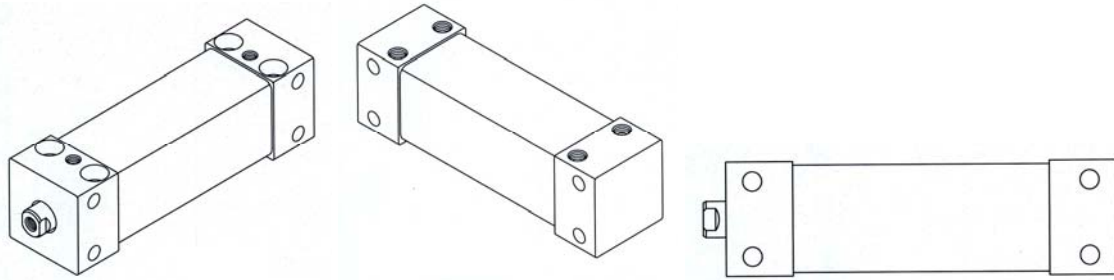

4.1

4.2

4.3

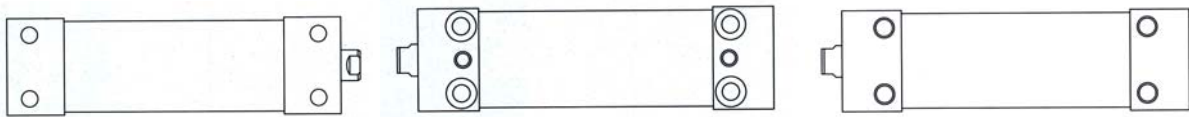

4.4

4.5

4.6

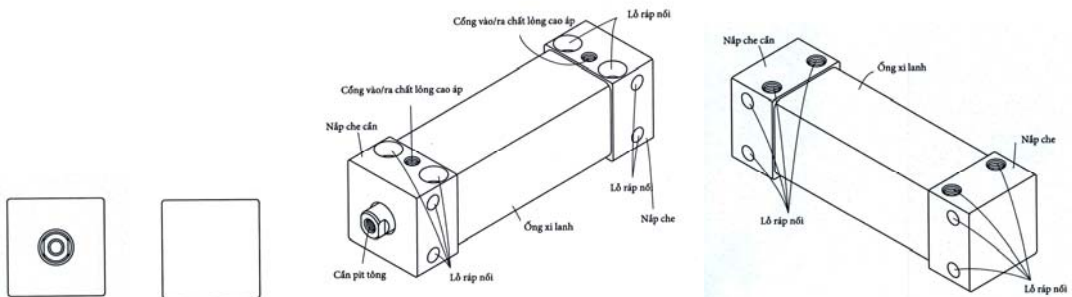

4.7

4.8

4.9

4.10

CÔNG BÁO SỞ HỮU CÔNG NGHIỆP SỐ 375 TẬP B (06.2019)

- (11) **3-0028781**
(15) 23.05.2019
(21) 3-2018-00229
(18) 29.01.2023
(54) ĐÈN
(45) 25.06.2019 375
(73) SUNYEER TECHNOLOGY CO., LTD. (TW)
No. 1, Wunming 3rd St., Gueishan Dist., Taoyuan City, Taiwan
(72) Lien-Kuei LIN (TW)
(74) Công ty TNHH Sở hữu trí tuệ HA VIP (HAVIP CO., LTD.)
(55)
- (51) **26-03, 26-05**
(22) 29.01.2018
(28) 01
(43) 26.04.2018 361

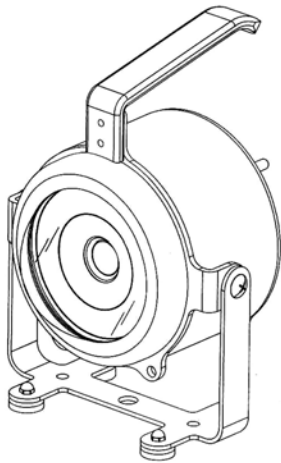

1.1

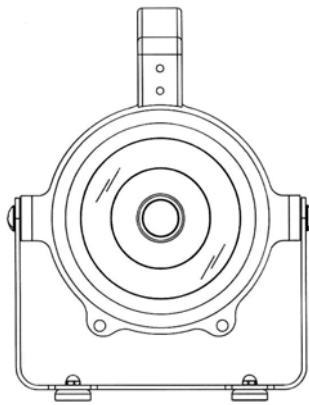

1.2

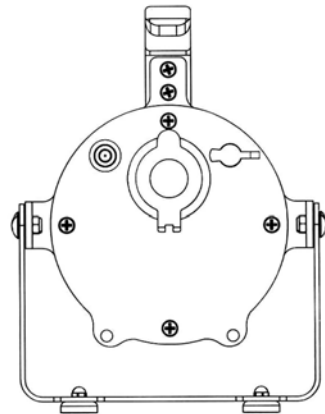

1.3

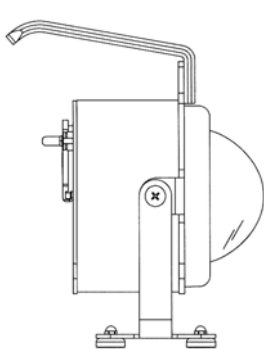

1.4

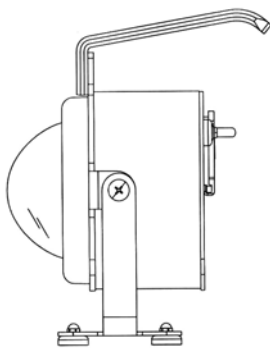

1.5

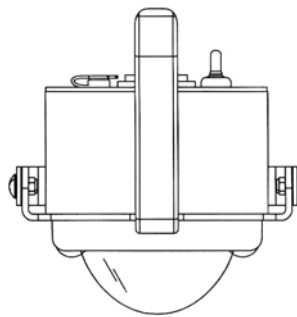

1.6

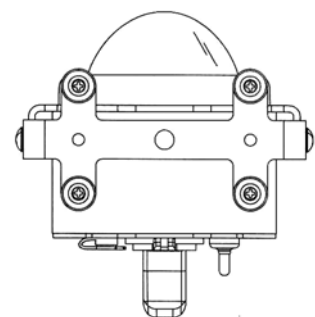

1.7

CÔNG BÁO SỞ HỮU CÔNG NGHIỆP SỐ 375 TẬP B (06.2019)

- (11) **3-0028782**
(15) 23.05.2019
(21) 3-2018-00585
(18) 23.03.2023
(54) MÁY CHƠI TRÒ CHƠI TỰ ĐỘNG (28) 01
(30) 004370401-0001 25.09.2017 EM
(45) 25.06.2019 375 (43) 27.08.2018 365
(73) EAGLELINE LIMITED (MT)
84, St. Francis Street, Balzan, BZN1424, Malta
(72) JAN ZELINKA (CZ)
(74) Công ty Luật TNHH ADMC (ADMC)
(55)

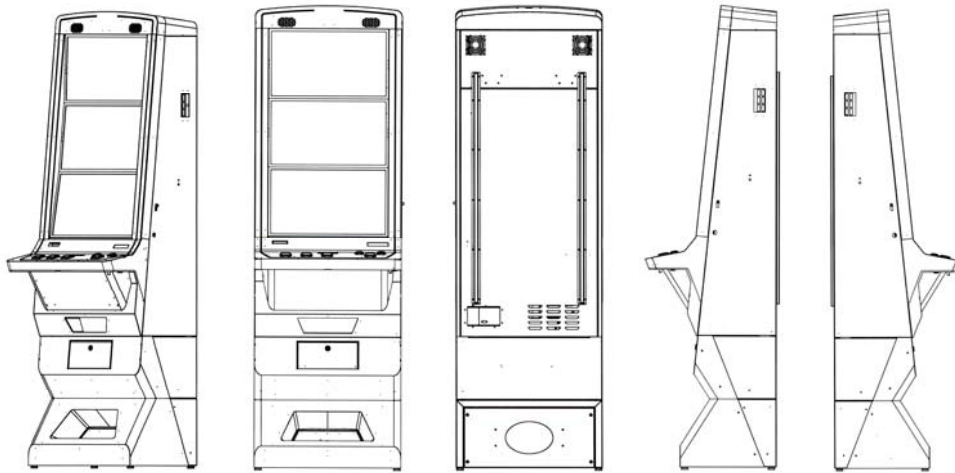

1.1

1.2

1.3

1.4

1.5

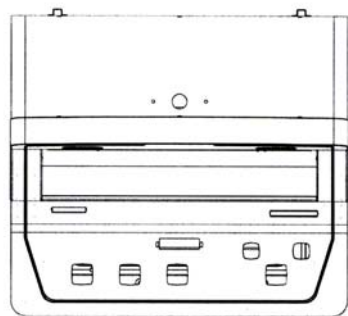

1.6

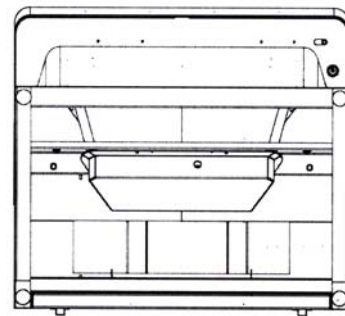

1.7

- (11) **3-0028783**
(15) 23.05.2019
(21) 3-2018-01088
(18) 23.05.2023
(54) GỐI
(45) 25.06.2019 375
(73) CÔNG TY CỔ PHẦN 365-AUTO (VN)
Số 838 đường Bạch Đằng, phường Thanh Lương, quận Hai Bà Trưng, thành phố Hà Nội
(72) Nguyễn Thị Thuý Bình (VN)
(74) Công ty TNHH Sở hữu trí tuệ Gia Việt (GIAVIET CO., LTD.)
(55)
- (51) **06-09**
(22) 23.05.2018
(28) 01
(43) 27.08.2018 365



1.1

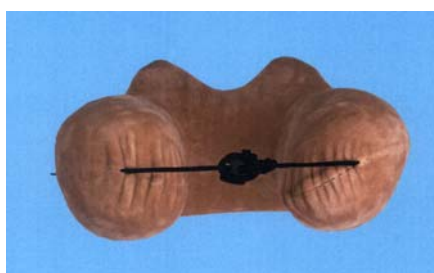

1.2



1.3

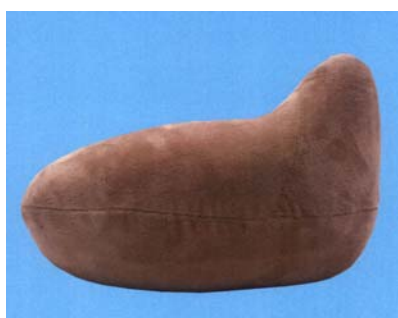

1.4



1.5



1.6

PHẦN IV

NHÃN HIỆU ĐƯỢC CẤP GIẤY CHỨNG NHẬN ĐĂNG KÝ

(111) **4-0319041**
(210) 4-2018-27509
(181) 15.08.2028
(450) 25.06.2019
(540)

375



(151) 25.04.2019

(220) 15.08.2018

(531) 3.7.3; A3.7.24; 6.1.2; 26.1.1

(591) Xanh lá, xanh da trời, đỏ.

(731) ỦY BAN NHÂN DÂN HUYỆN ĐẦM
HÀ (VN)

Phố Lê Lương, thị trấn Đầm Hà, huyện
Đầm Hà, tỉnh Quảng Ninh

(511) Nhóm 29: Thịt gà.

Nhóm 31: Gà giống, con gà thịt còn sống.

Nhóm 35: Mua bán các sản phẩm: gà giống, gà thịt và thịt gà.

(111) **4-0319042**
(210) 4-2018-43880
(181) 12.12.2028
(450) 25.06.2019
(540)

375



(151) 25.04.2019

(220) 12.12.2018

(591) Đỏ, đen, xanh, trắng.

(731) ỦY BAN NHÂN DÂN HUYỆN
LƯƠNG SƠN (VN)

Thị trấn Lương Sơn, huyện Lương Sơn,
tỉnh Hòa Bình

(511) Nhóm 29: Thịt dê và thịt dê đã chế biến (nấu chín).

Nhóm 31: Con dê sống.

Nhóm 43: Nhà hàng mang tên dê núi Lương Sơn (nhà hàng chuyên cung cấp các món ăn từ dê núi Lương Sơn).

CÔNG BÁO SỞ HỮU CÔNG NGHIỆP SỐ 375 TẬP B (06.2019)

(111) **4-0319043**
(210) 4-2016-35898
(181) 11.11.2026
(450) 25.06.2019 375
(540)



(151) 25.04.2019
(220) 11.11.2016

(531) 1.3.1; 6.1.2; A5.3.13; A5.3.14; 26.1.2;
25.5.25
(591) Xanh, trắng, vàng.
(731) CÔNG TY TNHH MỘT THÀNH VIÊN
THỰC PHẨM VÀ NƯỚC GIẢI KHÁT
NAM VIỆT (VN)
Số 994/1C, đường Nguyễn Thị Minh
Khai, khu phố Tân Thắng, phường Tân
Bình, thị xã Dĩ An, tỉnh Bình Dương

(511) Nhóm 29: Chiết xuất của thịt; rau, quả được bảo quản, phơi khô hoặc nấu chín; trái cây đông lạnh.

Nhóm 32: Bia; nước uống không cồn; nước khoáng [đồ uống]; nước hoa quả như: nước thơm, nước xoài, nước nha đam.

Nhóm 35: Quảng cáo; cung ứng và quản lý nguồn lao động; bán buôn thủy sản, rau quả, cà phê, chè, đường sữa, bánh kẹo, ngũ cốc, bia, nước khoáng, nước uống tinh khiết đóng chai, mỹ phẩm.

Nhóm 36: Hoạt động tư vấn đầu tư; đại lý, môi giới bất động sản.

Nhóm 39: Vận tải hàng hóa đường thủy nội địa; kho bãi và lưu trữ hàng hóa; đại lý bán vé máy bay; dịch vụ giao nhận hàng hóa; vận tải hàng hóa bằng đường bộ.

(111) **4-0319044**
(210) 4-2016-35899
(181) 11.11.2026
(450) 25.06.2019 375
(540)



(151) 25.04.2019
(220) 11.11.2016

(531) 1.3.1; 6.1.2; A5.3.13; A5.3.14; 26.1.2;
25.5.25
(591) Xanh, đỏ, trắng, vàng.
(731) CÔNG TY TNHH MỘT THÀNH VIÊN
THỰC PHẨM VÀ NƯỚC GIẢI KHÁT
NAM VIỆT (VN)
Số 994/1C, đường Nguyễn Thị Minh
Khai, khu phố Tân Thắng, phường Tân
Bình, thị xã Dĩ An, tỉnh Bình Dương

(511) Nhóm 29: Chiết xuất của thịt; rau, quả được bảo quản, phơi khô hoặc nấu chín; trái cây đông lạnh.

Nhóm 32: Bia; nước uống không cồn; nước khoáng [đồ uống]; nước hoa quả như: nước thơm, nước xoài, nước nha đam.

CÔNG BÁO SỞ HỮU CÔNG NGHIỆP SỐ 375 TẬP B (06.2019)

Nhóm 35: Quảng cáo; cung ứng và quản lý nguồn lao động; bán buôn thủy sản, rau quả, cà phê, chè, đường sữa, bánh kẹo, ngũ cốc, bia, nước khoáng, nước uống tinh khiết đóng chai, mỹ phẩm.

Nhóm 36: Hoạt động tư vấn đầu tư; đại lý, môi giới bất động sản.

Nhóm 39: Vận tải hàng hóa đường thủy nội địa; kho bãi và lưu trữ hàng hóa; đại lý bán vé máy bay; dịch vụ giao nhận hàng hóa; vận tải hàng hóa bằng đường bộ.

(111)	4-0319045	(151)	25.04.2019
(210)	4-2016-38297	(220)	01.12.2016
(181)	01.12.2026		
(450)	25.06.2019	375	
(540)		(531)	A3.9.24; A5.3.13; 1.15.23; 26.1.1; 1.15.15
		(591)	Xanh rêu, xanh lá cây.
		(731)	VÕ QUANG TUẤN (VN) 83/5B Nguyễn Văn Trỗi, phường 2, thành phố Đà Lạt, tỉnh Lâm Đồng
		(740)	Công ty Luật TNHH WINCO (WINCO LAW FIRM)

(511) Nhóm 35: Mua bán: thực phẩm (thịt, cá, rau, củ, trứng, sữa), bánh, kẹo, trái cây tươi.

(111)	4-0319046	(151)	25.04.2019
(210)	4-2016-38309	(220)	01.12.2016
(181)	01.12.2026		
(450)	25.06.2019	375	
(540)		(731)	LG CORP. (KR) 20 Yeouido-dong, Yeongdeungpo-gu, Seoul 150-721, Republic of Korea
		(740)	Công ty TNHH một thành viên Sở hữu trí tuệ VCCI (VCCI-IP CO.,LTD)

(511) Nhóm 09: Máy vi tính; máy vi tính xách tay; túi chuyên dụng để đựng máy tính xách tay; miếng cảm ứng của máy vi tính; máy tính bảng; chuột máy vi tính.

(111)	4-0319047	(151)	25.04.2019
(210)	4-2016-38358	(220)	01.12.2016
(181)	01.12.2026		
(450)	25.06.2019	375	
(540)		(731)	HỘ KINH DOANH CÁ THỂ NGUYỄN THỊ HIỀN (VN) Khối 5, thị trấn Đức Thọ, huyện Đức Thọ, tỉnh Hà Tĩnh
		(740)	Công ty TNHH Tư vấn ALIATLEGAL (ALIATLEGAL CO., LTD.)

CÔNG BÁO SỞ HỮU CÔNG NGHIỆP SỐ 375 TẬP B (06.2019)

(511) Nhóm 35: Mua bán thiết bị điện tử, điện lạnh, điện gia dụng cụ thể là điện thoại, tivi, máy vi tính, máy ảnh, tủ lạnh, thiết bị điều hòa không khí, máy lọc không khí, máy xay, máy nghiền, máy giặt, máy rửa bát, nồi cơm điện, nồi lẩu điện, lò vi sóng, lò nướng, bình đun nước sử dụng điện, quạt điện, bàn là, máy lọc nước, thiết bị sưởi nóng, thiết bị sấy khô, thiết bị dùng để phân phối nước, đồ nội thất phòng ngủ: chăn, ga, gối nệm, đồ nội thất gia đình: giường, tủ, bàn, ghế; đồ dùng gia đình và bếp núc: nồi, xoong, chảo, đĩa, bát, đũa, tăm, thìa, khăn ăn, vật liệu xây dựng, đồ chơi trẻ em.

Nhóm 43: Dịch vụ cung cấp thức ăn, đồ uống do nhà hàng thực hiện; dịch vụ nhà hàng ăn uống; dịch vụ quán cà phê.

(111) **4-0319048**

(210) 4-2016-38359

(181) 01.12.2026

(450) 25.06.2019

375

(540)



(151) 25.04.2019

(220) 01.12.2016

(531) A1.5.3; A26.11.8

(591) Xanh dương, trắng.

(731) **HỘ KINH DOANH CÁ THỂ NGUYỄN THỊ HIỀN (VN)**

Khối 5, thị trấn Đức Thọ, huyện Đức Thọ, tỉnh Hà Tĩnh

(740) Công ty TNHH Tư vấn ALIATLEGAL (ALIATLEGAL CO., LTD.)

(511) Nhóm 35: Mua bán thiết bị điện tử, điện lạnh, điện gia dụng cụ thể là điện thoại, tivi, máy vi tính, máy ảnh, tủ lạnh, thiết bị điều hòa không khí, máy lọc không khí, máy xay, máy nghiền, máy giặt, máy rửa bát, nồi cơm điện, nồi lẩu điện, lò vi sóng, lò nướng, bình đun nước sử dụng điện, quạt điện, bàn là, máy lọc nước, thiết bị sưởi nóng, thiết bị sấy khô, thiết bị dùng để phân phối nước, đồ nội thất phòng ngủ: chăn, ga, gối nệm, đồ nội thất gia đình: giường, tủ, bàn, ghế; đồ dùng gia đình và bếp núc: nồi, xoong, chảo, đĩa, bát, đũa, tăm, thìa, khăn ăn, vật liệu xây dựng, đồ chơi trẻ em.

Nhóm 41: Dịch vụ giải trí, dịch vụ karaoke.

(111) **4-0319049**

(210) 4-2016-38239

(181) 01.12.2026

(450) 25.06.2019

375

(540)



(151) 25.04.2019

(220) 01.12.2016

(531) A3.9.24; 3.9.1

(731) **SHEN ZHEN QIANHAI KELAN COMMUNICATION CO., LTD. (CN)**

Unit 201, Building A, NO.1 Qianhai first Rd, Qianhaishen Port Cooperative District, Shenzhen, China, 518052

(740) Công ty TNHH Trà và cộng sự (TRA & ASSOCIATES CO.,LTD)

CÔNG BÁO SỞ HỮU CÔNG NGHIỆP SỐ 375 TẬP B (06.2019)

(511) Nhóm 09: Ăng ten; thiết bị chống nhiễu [điện]; hộp đấu nối [điện]; tổng đài điện thoại; thiết bị truyền phát tín hiệu điện tử; bộ thiết bị truyền phát [viễn thông]; máy thu thanh; thiết bị liên lạc; cột ăng ten vô tuyến; thiết bị truyền phát [viễn thông]; bộ thu phát sóng; máy thu thanh trên xe cộ; thiết bị định vị toàn cầu.

(111) **4-0319050**
(210) 4-2016-37761
(181) 28.11.2026
(450) 25.06.2019
(540)

375

DRY MUND

(151) 25.04.2019
(220) 28.11.2016

(731) DONG-A PHARMACEUTICAL CO., LTD. (KR)
64 Cheonho-daero, Dongdaemun-gu, Seoul 02587, South Korea
(740) Công ty TNHH Sở hữu trí tuệ Bình Minh (SUNRISE IP CO.,LTD.)

(511) Nhóm 05: Dược phẩm; thực phẩm chức năng dùng cho mục đích y tế.

(111) **4-0319051**
(210) 4-2016-37850
(181) 28.11.2026
(450) 25.06.2019
(540)

375



(151) 25.04.2019
(220) 28.11.2016

(531) 26.4.2; 25.5.1; 26.4.7
(591) Đen, trắng, xám.
(731) PARK CHANIN (KR)
111-1, 1F, 107-1, Jungang-gil, Jung-gu, Ulsan 44529, Republic of Korea
(740) Công ty TNHH Sở hữu trí tuệ VIPATCO (VIPATCO CO., LTD.)

(511) Nhóm 25: Quần áo [trang phục]; quần dài; áo sơ mi; áo khoác choàng [trang phục]; áo thun ngắn tay; quần áo đan.

(111) **4-0319052**
(210) 4-2016-37851
(181) 28.11.2026
(450) 25.06.2019
(540)

375

DAMP

Don't Ask My Plan.

(151) 25.04.2019
(220) 28.11.2016

(531) A26.11.8
(731) PARK CHANIN (KR)
111-1, 1F, 107-1, Jungang-gil, Jung-gu, Ulsan 44529, Republic of Korea
(740) Công ty TNHH Sở hữu trí tuệ VIPATCO (VIPATCO CO., LTD.)

(511) Nhóm 25: Quần áo [trang phục]; quần dài; áo sơ mi; áo khoác choàng [trang phục]; áo thun ngắn tay; quần áo đan.

CÔNG BÁO SỞ HỮU CÔNG NGHIỆP SỐ 375 TẬP B (06.2019)

(111) **4-0319053**
(210) 4-2016-39568
(181) 12.12.2026
(450) 25.06.2019 375
(540)

NERO SuperStar

(151) 25.04.2019
(220) 12.12.2016

(591) Đen, trắng, đỏ.
(731) CÔNG TY TNHH SƠN NERO (VN)
Lô MC2, KCN Đức Hòa 1 Hạnh Phúc,
ấp 5, xã Đức Hòa Đông, huyện Đức Hòa,
tỉnh Long An
(740) Công ty TNHH Sở hữu trí tuệ
INNETCO-Hoàng Phúc (INNETCO CO.,
LTD)

(511) Nhóm 02: Sơn nước; sơn dầu.

Nhóm 19: Bột trét tường; hỗn hợp xi măng và phụ gia dùng để dán gạch; vữa dùng trong xây dựng; bột trám ron dùng để trét giữa các viên gạch.

(111) **4-0319054**
(210) 4-2016-37835
(181) 28.11.2026
(450) 25.06.2019 375
(540)



(151) 25.04.2019
(220) 28.11.2016

(531) A3.13.4; 26.5.1; 5.5.19
(591) Đỏ, trắng, đen, xanh dương, xanh da trời,
xanh lá cây, xanh dương nhạt, vàng, nâu.
(731) HỘ KINH DOANH PHAN VĂN RÍ
(VN)
Khóm 4, thị trấn U Minh, huyện U
Minh, tỉnh Cà Mau
(740) Văn phòng Luật sư A Hoà (AHOA LAW
OFFICE)

(511) Nhóm 29: Mắm ong; mắm tôm; mắm cá; mắm tép.

(111) **4-0319055**
(210) 4-2016-37836
(181) 28.11.2026
(450) 25.06.2019 375
(540)



(151) 25.04.2019
(220) 28.11.2016

(531) A1.1.10; A1.1.5; 26.1.1
(591) Đỏ, xanh lá cây, trắng, vàng.
(731) CÔNG TY TNHH CAO LẦU VTD
(VN)
187/7 Điện Biên Phủ, phường Đa Kao,
quận 1, thành phố Hồ Chí Minh
(740) Văn phòng Luật sư A Hoà (AHOA LAW
OFFICE)

(511) Nhóm 35: Mua bán gạo, cà phê, cà phê hạt, cà phê rang, cà phê đã chế biến, đồ uống trên cơ sở cà phê, ca cao, ngũ cốc, chế phẩm ngũ cốc, bột mì, trái cây tươi, quả tươi, rau tươi, củ tươi, đậu tươi, hoa tươi, thủy hải sản tươi, thủy hải sản còn sống, thủy hải sản đã chế biến, thịt và các sản phẩm từ thịt, trái cây đông lạnh, trái cây đã chế biến, rau củ quả đông lạnh, rau củ quả đã chế biến, nước ép trái cây, nước ép rau [đồ uống], nước ép củ [đồ uống], nước sinh tố, nước hoa quả ướp lạnh [đồ uống], nước khoáng [đồ uống], bia, nước giải khát, chế phẩm sinh học, phân bón, thuốc trừ sâu, ô tô, phụ tùng và các bộ phận phụ trợ của ô tô.

Nhóm 39: Vận tải; vận tải bằng đường bộ; vận tải hành khách; vận tải hàng hóa; tham quan [du lịch]; sắp xếp các chuyến du lịch.

(111) **4-0319056** (151) 25.04.2019
(210) 4-2016-37450 (220) 24.11.2016
(181) 24.11.2026
(450) 25.06.2019 375
(540)

MAOXIN

(591) Xanh lam.
(731) CÔNG TY TNHH MAOXIN VIỆT NAM (VN)
Số 6, TT3, KĐT Văn Phú, đường Văn Phú, phường Phú La, quận Hà Đông, thành phố Hà Nội

(511) Nhóm 07: Máy móc thiết bị trong ngành sản xuất nhựa, cụ thể là, máy sản xuất nhựa, máy sản xuất bao bì nhựa, máy thổi, máy cán, máy đóng gói, máy in cốc, máy đột cốc; máy phát điện; động cơ điện; động cơ servo (không dùng cho phương tiện giao thông trên bộ); hộp số (không dùng cho phương tiện giao thông trên bộ).

Nhóm 09: Thiết bị điện tử, cụ thể là, máy vi tính, điện thoại, màn hình điều khiển [màn hình máy vi tính]; dây cáp điện; máy biến áp; máy biến tần.

Nhóm 16: Màng mỏng bằng nhựa/chất dẻo dùng để bao gói; túi ni lông; bao bì nhựa để bao gói.

Nhóm 35: Dịch vụ buôn bán các sản phẩm: máy móc thiết bị trong ngành sản xuất nhựa, cụ thể là, máy sản xuất nhựa, máy sản xuất bao bì nhựa, máy thổi, máy cán, máy đóng gói, máy in cốc, máy đột cốc, máy phát điện, động cơ điện, động cơ servo (không dùng cho phương tiện giao thông trên bộ), hộp số (không dùng cho phương tiện giao thông trên bộ), thiết bị điện tử, cụ thể là, máy vi tính, điện thoại, màn hình điều khiển (màn hình máy tính), dây cáp điện, máy biến áp, máy biến tần, màng mỏng bằng nhựa/chất dẻo dùng để bao gói, túi ni lông, bao bì nhựa, màng bằng nhựa/chất dẻo không dùng để bao gói.

CÔNG BÁO SỞ HỮU CÔNG NGHIỆP SỐ 375 TẬP B (06.2019)

(111) **4-0319057**
(210) 4-2016-37498
(181) 24.11.2026
(450) 25.06.2019 375
(540)



(151) 25.04.2019
(220) 24.11.2016

(531) A7.1.12; 7.1.24; 26.1.2; 26.15.15
(591) Xanh tím than, xanh da trời, xám, trắng.
(731) CÔNG TY CỔ PHẦN KINH DOANH VÀ QUẢN LÝ BĐS STARLAND LINK (VN)
P. D401A, nhà D, tòa nhà Vinaconex 1, 289A Khuất Duy Tiến, phường Trung Hòa, quận Cầu Giấy, thành phố Hà Nội
(740) Công ty TNHH Tư vấn sở hữu trí tuệ Việt (VIET IP CO.,LTD.)

(511) Nhóm 36: Mua bán (kinh doanh) bất động sản; sàn môi giới bất động sản; quản lý bất động sản; cho thuê bất động sản; đầu tư vốn; phân tích tài chính.

(111) **4-0319058**
(210) 4-2016-39226
(181) 08.12.2026
(450) 25.06.2019 375
(540)

SAGOS

(151) 25.04.2019
(220) 08.12.2016

(731) LÊ HỒNG HẢI (VN)
Số 16, ngõ 46, phố Phạm Ngọc Thạch, phường Phương Liên, quận Đống Đa, thành phố Hà Nội
(740) Công ty TNHH Sở hữu trí tuệ Tâm Nhìn Mới (FRESHVIEW CO., LTD.)

(511) Nhóm 29: Xúp.

Nhóm 30: Mỳ ăn liền; phở ăn liền; cháo ăn liền.

(111) **4-0319059**
(210) 4-2016-37817
(181) 28.11.2026
(450) 25.06.2019 375
(540)



(151) 25.04.2019
(220) 28.11.2016

(531) 5.7.1; 26.4.2
(591) Xanh, trắng.
(731) PHAN THÙY NHẬT HÂN (VN)
81 Trần Phú, thành phố Pleiku, tỉnh Gia Lai
(740) Công ty Luật TNHH WINCO (WINCO LAW FIRM)

(511) Nhóm 30: Cà phê; ca cao; trà (chè); đường ăn; kem ăn (lạnh).

(111) **4-0319060**
(210) 4-2016-37917
(181) 29.11.2026
(450) 25.06.2019 375
(540)

(151) 25.04.2019
(220) 29.11.2016

Tân Bảo Phúc

(731) VŨ QUANG DŨNG (VN)
Số 34, ngõ 256 Bạch Đằng, phường
Chương Dương, quận Hoàn Kiếm, thành
phố Hà Nội
(740) Công ty Luật TNHH WINCO (WINCO
LAW FIRM)

(511) Nhóm 03: Mỹ phẩm; kem mỹ phẩm; chế phẩm làm sạch; dầu gội đầu; tinh dầu (thuộc nhóm này); nước thơm dùng cho mục đích mỹ phẩm.

Nhóm 05: Dược phẩm; thực phẩm chức năng; vật liệu băng bó (dùng trong y tế); viên ngậm làm thơm miệng; khăn vệ sinh; thuốc thú y.

Nhóm 10: Thiết bị và dụng cụ y tế; vật liệu để khâu vết thương; bao cao su; bình sữa cho trẻ em; răng giả; chân tay giả.

Nhóm 29: Sữa; đồ uống làm từ sữa (sữa là chủ yếu); nút ướ; thực phẩm ăn nhanh trên cơ sở trái cây; rau đã được bảo quản; thực phẩm làm từ cá.

Nhóm 30: Chế phẩm ngũ cốc; chè (trà); cà phê; đường; mật ong; đồ gia vị.

Nhóm 32: Bia; đồ uống (không chứa cồn); nước uống có gaz; nước ép trái cây; tinh dầu để sản xuất đồ uống.

Nhóm 35: Mua bán, xuất nhập khẩu, quảng cáo: dược phẩm, thực phẩm chức năng, mỹ phẩm, thực phẩm, đồ uống, trang thiết bị y tế, hoá chất, thuốc thú y, thuốc bảo vệ thực vật.

Nhóm 44: Dịch vụ khám chữa bệnh; dịch vụ dược sĩ kê đơn thuốc; trợ giúp về thú y; thăm mỹ viện; cho thuê thiết bị y tế; trồng cây dược liệu.

(111) **4-0319061**
(210) 4-2016-23344
(181) 01.08.2026
(450) 25.06.2019 375
(540)

(151) 25.04.2019
(220) 01.08.2016

Timolo R

(731) ROHTO PHARMACEUTICAL CO.,
LTD. (JP)
8-1, Tatsumi-1-chome, Ikuno-ku, Osaka
544-8666, Japan
(740) Công ty TNHH một thành viên Sở hữu trí
tuệ VCCI (VCCI-IP CO.,LTD)

CÔNG BÁO SỞ HỮU CÔNG NGHIỆP SỐ 375 TẬP B (06.2019)

(511) Nhóm 05: Dược phẩm và chế phẩm thú y; chế phẩm vệ sinh dùng cho mục đích y tế; thực phẩm ăn kiêng và chất ăn kiêng thích hợp cho mục đích y tế hoặc thú y; thực phẩm cho em bé; chất bổ sung ăn kiêng cho người và động vật; cao dán (dùng cho mục đích y tế); vật liệu băng bó (dùng trong y tế); vật liệu để hàn răng và sáp nha khoa; chất tẩy uế (dùng cho mục đích vệ sinh); chế phẩm diệt trừ sâu bọ gây hại; chất diệt nấm; thuốc diệt cỏ.

(111) **4-0319062**

(151) 25.04.2019

(210) 4-2016-39592

(220) 12.12.2016

(181) 12.12.2026

(450) 25.06.2019

375

(540)



(531) A1.1.10; A1.1.3; 1.13.1; A1.13.10; 5.7.3; 20.7.1; 15.7.1; 26.1.4

(591) Đỏ, vàng, xanh dương, trắng.

(731) TRƯỜNG TRUNG CẤP NGHỀ KHU VỰC CAI LẬY (VN)
Phường 1, thị xã Cai Lậy, tỉnh Tiền Giang

(740) Công ty TNHH Tư vấn ALIATLEGAL (ALIATLEGAL CO., LTD.)

(511) Nhóm 41: Trường đào tạo [giáo dục]; đào tạo thực hành [thao tác thử]; giảng dạy; đào tạo nghề; thông tin giáo dục, dịch vụ hướng nghiệp [tư vấn đào tạo hoặc giáo dục].

(111) **4-0319063**

(151) 25.04.2019

(210) 4-2016-39593

(220) 12.12.2016

(181) 12.12.2026

(450) 25.06.2019

375

(540)



(531) 26.1.1; A26.11.12; 25.7.20; 25.7.25

(591) Trắng, xanh cỏ vịt.

(731) ĐỖ THỊ HIỀN (VN)

Tổ dân phố 10, phường Bắc Hồng, thị xã Hồng Lĩnh, tỉnh Hà Tĩnh

(740) Công ty TNHH Tư vấn ALIATLEGAL (ALIATLEGAL CO., LTD.)

(511) Nhóm 30: Bún, bánh phở.

Nhóm 35: Mua bán bún, bánh phở.

CÔNG BÁO SỞ HỮU CÔNG NGHIỆP SỐ 375 TẬP B (06.2019)

(111) **4-0319064**
(210) 4-2016-39594
(181) 12.12.2026
(450) 25.06.2019
(540)



(151) 25.04.2019
(220) 12.12.2016

(531) 26.3.23; 26.4.2; A25.7.21
(591) Xanh dương, đỏ, xám, trắng.
(731) TRẦN ĐÌNH LAN (VN)
Khối 1, phường Bắc Hồng, thị xã Hồng
Lĩnh, tỉnh Hà Tĩnh
(740) Công ty TNHH Tư vấn ALIATLEGAL
(ALIATLEGAL CO., LTD.)

(511) Nhóm 19: Gạch bê tông.

Nhóm 35: Mua bán gạch bê tông.

(111) **4-0319065**
(210) 4-2016-23826
(181) 04.08.2026
(450) 25.06.2019
(540)



(151) 25.04.2019
(220) 04.08.2016

(531) A26.11.8
(591) Vàng, nâu, đen.
(731) CÔNG TY TNHH VIỆT HẠ THẢO
(VN)
152/2 Nguyễn Trọng Tuyển, phường 8,
quận Phú Nhuận, thành phố Hồ Chí
Minh

(511) Nhóm 05: Thực phẩm bổ sung vi chất dinh dưỡng; thực phẩm chức năng.

(111) **4-0319066**
(210) 4-2016-21883
(181) 20.07.2026
(450) 25.06.2019
(540)

MURASAKI

(151) 25.04.2019
(220) 20.07.2016

(731) NGÔ THÀNH LONG (VN)
Số 364 Lê Thanh Nghị, phường Lê
Thanh Nghị, thành phố Hải Dương, tỉnh
Hải Dương

(511) Nhóm 11: Bình nước nóng cho nhà tắm; hệ thống và thiết bị vệ sinh; vòi hoa sen; bồn rửa; van khóa (van, đầu vận) (vòi đóng) cho ống dẫn; thiết bị khử mùi không khí.

CÔNG BÁO SỞ HỮU CÔNG NGHIỆP SỐ 375 TẬP B (06.2019)

(111) **4-0319067**
(210) 4-2016-22261
(181) 22.07.2026
(450) 25.06.2019 375
(540)



mahexi nexo

(151) 25.04.2019
(220) 22.07.2016
(531) 3.1.6; A3.1.24
(591) Đen, trắng, đỏ.
(731) CÔNG TY CỔ PHẦN ĐẦU TƯ
THƯỜNG MẠI VÀ DỊCH VỤ SHC
VIỆT NAM (VN)
Số 4, biệt thự 6A khu đô thị Mỹ Đình II,
phường Mỹ Đình 2, quận Nam Từ Liêm,
thành phố Hà Nội
(740) Công ty TNHH Sở hữu trí tuệ và Công
nghệ Thủ đô (CAPITAL IP&T
CO.LTD.)

(511) Nhóm 43: Dịch vụ nhà hàng ăn uống; dịch vụ quán cà phê; dịch vụ quán rượu; dịch vụ khách sạn; dịch vụ nhà nghỉ du lịch.

(111) **4-0319068**
(210) 4-2016-22263
(181) 22.07.2026
(450) 25.06.2019 375
(540)

STAPLES

(151) 25.04.2019
(220) 22.07.2016
(731) CÔNG TY TRÁCH NHIỆM HỮU HẠN
THƯỜNG MẠI SẢN XUẤT THÔN
TRANG (VN)
236/17/6 Thái Phiên, phường 8, quận 11,
thành phố Hồ Chí Minh
(740) Công ty TNHH Sở hữu trí tuệ và Công
nghệ Thủ đô (CAPITAL IP&T
CO.LTD.)

(511) Nhóm 05: Thuốc trừ sâu; thuốc diệt cỏ dại; thuốc diệt nấm mốc; thuốc trừ dịch cho thực vật; thuốc trừ vi khuẩn hại cây trồng; thuốc trừ động vật có hại.

(111) **4-0319069**
(210) 4-2016-22264
(181) 22.07.2026
(450) 25.06.2019 375
(540)

BEFORE

(151) 25.04.2019
(220) 22.07.2016
(731) CÔNG TY TRÁCH NHIỆM HỮU HẠN
THƯỜNG MẠI SẢN XUẤT THÔN
TRANG (VN)
236/17/6 Thái Phiên, phường 8, quận 11,
thành phố Hồ Chí Minh
(740) Công ty TNHH Sở hữu trí tuệ và Công
nghệ Thủ đô (CAPITAL IP&T
CO.LTD.)

CÔNG BÁO SỞ HỮU CÔNG NGHIỆP SỐ 375 TẬP B (06.2019)

(511) Nhóm 05: Thuốc trừ sâu; thuốc diệt cỏ dại; thuốc diệt nấm mốc; thuốc trừ dịch cho thực vật; thuốc trừ vi khuẩn hại cây trồng; thuốc trừ động vật có hại.

(111) **4-0319070** (151) 25.04.2019
(210) 4-2016-22265 (220) 22.07.2016
(181) 22.07.2026
(450) 25.06.2019 375
(540)

AUTOCARD

(731) CÔNG TY TRÁCH NHIỆM HỮU HẠN
THƯỜNG MẠI SẢN XUẤT THÔN
TRANG (VN)
236/17/6 Thái Phiên, phường 8, quận 11,
thành phố Hồ Chí Minh
(740) Công ty TNHH Sở hữu trí tuệ và Công
nghệ Thủ đô (CAPITAL IP&T
CO.LTD.)

(511) Nhóm 05: Thuốc trừ sâu; thuốc diệt cỏ dại; thuốc diệt nấm mốc; thuốc trừ dịch cho thực vật; thuốc trừ vi khuẩn hại cây trồng; thuốc trừ động vật có hại.

(111) **4-0319071** (151) 25.04.2019
(210) 4-2016-23840 (220) 04.08.2016
(181) 04.08.2026
(450) 25.06.2019 375
(540)



(531) 1.3.1; ; A5.1.7
(591) Trắng, xanh dương đậm, xanh dương
nhạt, xanh lá cây, xanh cỏm, đen, xám,
đỏ, hồng, vàng, cam, nâu, tím.
(731) ĐỖ DOÃN PHƯƠNG (VN)
Thôn Văn Miêu, xã Minh Sơn, huyện
Hữu Lũng, tỉnh Lạng Sơn
(740) Công ty TNHH Sở hữu trí tuệ WINCO
(WINCO CO., LTD.)

(511) Nhóm 05: Dược phẩm; thực phẩm chức năng.

(111) **4-0319072** (151) 25.04.2019
(210) 4-2016-23841 (220) 04.08.2016
(181) 04.08.2026
(450) 25.06.2019 375
(540)

GLE

(731) CÔNG TY TNHH BZT USA (VN)
Lô số 1, khu H, đường N7, khu công
nghiệp An Hạ, xã Phạm Văn Hai, huyện
Bình Chánh, thành phố Hồ Chí Minh
(740) Công ty TNHH Sở hữu trí tuệ WINCO
(WINCO CO., LTD.)

CÔNG BÁO SỞ HỮU CÔNG NGHIỆP SỐ 375 TẬP B (06.2019)

(511) Nhóm 01: Chế phẩm xử lý nước ao và hồ nuôi thủy sản; chế phẩm sinh học xử lý môi trường nước.

Nhóm 05: Chế phẩm thú y thủy sản; thuốc dùng cho thú y thủy sản; chế phẩm sinh học dùng cho ngành y; chế phẩm sinh học dùng cho ngành thú y thủy sản; thực phẩm chức năng; dược phẩm.

Nhóm 35: Mua bán: chế phẩm thú y thủy sản, thuốc dùng cho thú y thủy sản, chế phẩm sinh học dùng cho ngành y và thú y thủy sản, chế phẩm xử lý nước ao và hồ nuôi thủy sản, thức ăn cho tôm cá, thực phẩm chức năng, dược phẩm.

(111) **4-0319073**
(210) 4-2016-37683
(181) 25.11.2026
(450) 25.06.2019 375
(540)

(151) 25.04.2019
(220) 25.11.2016

SAMURAI

(731) CÔNG TY CỔ PHẦN VẬT TƯ CƠ ĐIỆN HỒNG PHÚC (VN)
Xóm Nội, thôn Phú Mỹ, phường Mỹ Đình 2, quận Nam Từ Liêm, thành phố Hà Nội
(740) Công ty TNHH Tư vấn A & S (A&S CO.,LTD)

(511) Nhóm 09: Công tác điện; tủ điện; át tô mát; dây điện.

Nhóm 11: Thiết bị chiếu sáng cụ thể: đèn điện; bóng đèn; đèn chiếu sáng; đèn pha xe cộ.

(111) **4-0319074**
(210) 4-2016-21160
(181) 13.07.2026
(450) 25.06.2019 375
(540)



(151) 25.04.2019
(220) 13.07.2016

(531) 26.4.2; A25.1.10; 25.1.25
(591) Đỏ, vàng, trắng, đen, xanh lá cây, xanh da trời nhạt.
(731) CƠ SỞ ĐẶNG NGUYỄN ĐƯỜNG (VN)
240 Bạch Đằng, phường 24, quận Bình Thạnh, thành phố Hồ Chí Minh
(740) Công ty Luật TNHH WINCO (WINCO LAW FIRM)

(511) Nhóm 05: Dược phẩm; thuốc đông y; dầu gió; thực phẩm chức năng; trà giảm béo dùng cho mục đích y tế; dược liệu.

CÔNG BÁO SỞ HỮU CÔNG NGHIỆP SỐ 375 TẬP B (06.2019)

(111) **4-0319075**
 (210) 4-2016-21161
 (181) 13.07.2026
 (450) 25.06.2019
 (540)

375

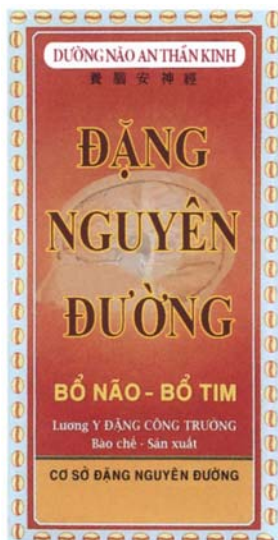

(151) 25.04.2019
 (220) 13.07.2016
 (531) 26.4.2; A25.1.10; 25.1.25; 2.1.1
 (591) Xanh da trời nhạt, đỏ, vàng, trắng, đen.
 (731) **CƠ SỞ ĐẶNG NGUYỄN ĐƯỜNG**
 (VN)
 240 Bạch Đằng, phường 24, quận Bình
 Thạnh, thành phố Hồ Chí Minh
 (740) Công ty Luật TNHH WINCO (WINCO
 LAW FIRM)

(511) Nhóm 05: Dược phẩm; thuốc đông y; dầu gió; thực phẩm chức năng; trà giảm béo dùng cho mục đích y tế; dược liệu.

(111) **4-0319076**
 (210) 4-2016-21162
 (181) 13.07.2026
 (450) 25.06.2019
 (540)

375

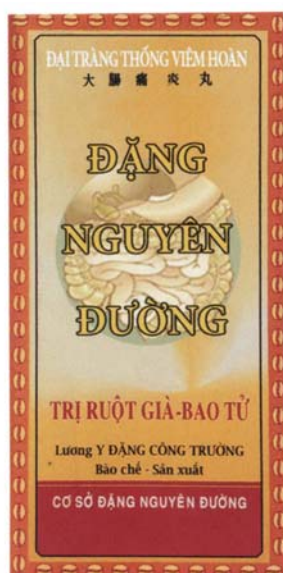

(151) 25.04.2019
 (220) 13.07.2016
 (531) 26.4.2; 25.1.25; A25.1.10; 2.9.25
 (591) Đỏ, vàng, trắng, đen, da cam, xanh da
 trời nhạt.
 (731) **CƠ SỞ ĐẶNG NGUYỄN ĐƯỜNG**
 (VN)
 240 Bạch Đằng, phường 24, quận Bình
 Thạnh, thành phố Hồ Chí Minh
 (740) Công ty Luật TNHH WINCO (WINCO
 LAW FIRM)

(511) Nhóm 05: Dược phẩm; thuốc đông y; dầu gió; thực phẩm chức năng; trà giảm béo dùng cho mục đích y tế; dược liệu.

CÔNG BÁO SỞ HỮU CÔNG NGHIỆP SỐ 375 TẬP B (06.2019)

(111) **4-0319077**
 (210) 4-2016-21163
 (181) 13.07.2026
 (450) 25.06.2019
 (540)

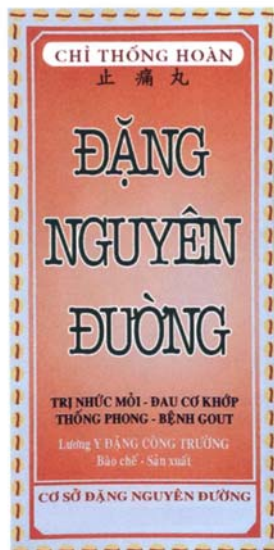

(151) 25.04.2019
 (220) 13.07.2016
 (531) 26.4.2; A25.1.10; 25.1.25
 (591) Xanh da trời nhạt, đỏ, vàng, đen, trắng.
 (731) CƠ SỞ ĐẶNG NGUYỄN ĐƯỜNG (VN)
 240 Bạch Đằng, phường 24, quận Bình Thạnh, thành phố Hồ Chí Minh
 (740) Công ty Luật TNHH WINCO (WINCO LAW FIRM)

(511) Nhóm 05: Dược phẩm; thuốc đông y; dầu gió; thực phẩm chức năng; trà giảm béo dùng cho mục đích y tế; dược liệu.

(111) **4-0319078**
 (210) 4-2016-21164
 (181) 13.07.2026
 (450) 25.06.2019
 (540)

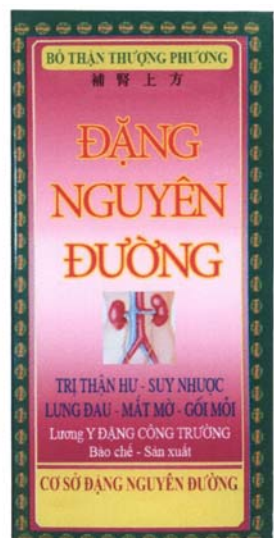

(151) 25.04.2019
 (220) 13.07.2016
 (531) 26.4.2; A25.1.10; 25.1.25; 2.9.25
 (591) Xanh lá cây, vàng, trắng, đen, hồng, đỏ, xanh da trời, xanh lam.
 (731) CƠ SỞ ĐẶNG NGUYỄN ĐƯỜNG (VN)
 240 Bạch Đằng, phường 24, quận Bình Thạnh, thành phố Hồ Chí Minh
 (740) Công ty Luật TNHH WINCO (WINCO LAW FIRM)

(511) Nhóm 05: Dược phẩm; thuốc đông y; dầu gió; thực phẩm chức năng; trà giảm béo dùng cho mục đích y tế; dược liệu.

CÔNG BÁO SỞ HỮU CÔNG NGHIỆP SỐ 375 TẬP B (06.2019)

(111) **4-0319079**
 (210) 4-2016-21165
 (181) 13.07.2026
 (450) 25.06.2019
 (540)



375

(151) 25.04.2019
 (220) 13.07.2016
 (531) 26.4.2; A25.1.10; 25.1.25
 (591) Xanh lá cây, vàng, đỏ, đen, trắng, xanh da trời nhạt, xanh rêu.
 (731) **CƠ SỞ ĐẶNG NGUYỄN ĐƯỜNG (VN)**
 240 Bạch Đằng, phường 24, quận Bình Thạnh, thành phố Hồ Chí Minh
 (740) Công ty Luật TNHH WINCO (WINCO LAW FIRM)

(511) Nhóm 05: Dược phẩm; thuốc đông y; dầu gió; thực phẩm chức năng; trà giảm béo dùng cho mục đích y tế; dược liệu.

(111) **4-0319080**
 (210) 4-2016-23829
 (181) 04.08.2026
 (450) 25.06.2019
 (540)



375

(151) 25.04.2019
 (220) 04.08.2016
 (531) 26.4.4; 26.4.7
 (731) **CÔNG TY TNHH VIMEX VIỆT NAM (VN)**
 Số 10, ngách 24/11/255 đường Lĩnh Nam, phường Vĩnh Hưng, quận Hoàng Mai, thành phố Hà Nội

(511) Nhóm 11: Máy lọc nước dùng điện; dụng cụ nấu nướng dùng điện; nồi cơm điện; ấm đun nước dùng điện; bếp nấu dùng điện; chảo rán dùng điện.

(111) **4-0319081**
 (210) 4-2017-25156
 (181) 11.08.2027
 (450) 25.06.2019
 (540)



375

(151) 25.04.2019
 (220) 11.08.2017
 (731) **NGUYỄN HUY TÂN (VN)**
 Thôn Lê Tiến, xã Nguyên Xá, huyện Đông Hưng, tỉnh Thái Bình

(511) Nhóm 34: Thuốc lá; thuốc lá điếu; xì gà; thuốc lá bao; thuốc lá sợi; thuốc lá để nhai; thuốc lá để cuốn; đầu lọc thuốc lá; vật dụng cho người hút thuốc lá; giấy cuốn thuốc lá.

CÔNG BÁO SỞ HỮU CÔNG NGHIỆP SỐ 375 TẬP B (06.2019)

Nhóm 35: Mua bán, xúc tiến thúc đẩy thương mại xuất nhập khẩu và đại lý mua bán ký gửi các loại hàng hóa cụ thể là: thuốc lá, thuốc lá điếu, xì gà, thuốc lá bao, thuốc lá sợi, thuốc lá để nhai, thuốc lá để cuộn, đầu lọc thuốc lá, vật dụng cho người hút thuốc, nguyên liệu để sản xuất thuốc lá.

(111) **4-0319082** (151) 25.04.2019
(210) 4-2017-25157 (220) 11.08.2017
(181) 11.08.2027
(450) 25.06.2019 375
(540)  (731) NGUYỄN HUY TÂN (VN)
Thôn Lê Tiến, xã Nguyên Xá, huyện
Đông Hưng, tỉnh Thái Bình

(511) Nhóm 34: Thuốc lá; thuốc lá điếu; xì gà; thuốc lá bao; thuốc lá sợi; thuốc lá để nhai; thuốc lá để cuộn; đầu lọc thuốc lá; vật dụng cho người hút thuốc lá; giấy cuốn thuốc lá.

Nhóm 35: Mua bán, xúc tiến thúc đẩy thương mại xuất nhập khẩu và đại lý mua bán ký gửi các loại hàng hóa cụ thể là: thuốc lá, thuốc lá điếu, xì gà, thuốc lá bao, thuốc lá sợi, thuốc lá để nhai, thuốc lá để cuộn, đầu lọc thuốc lá, vật dụng cho người hút thuốc, nguyên liệu để sản xuất thuốc lá.

(111) **4-0319083** (151) 25.04.2019
(210) 4-2016-08660 (220) 01.04.2016
(181) 01.04.2026
(450) 25.06.2019 375
(540)  (591) Cam.
(731) CÔNG TY CỔ PHẦN ĐẦU TƯ XÂY
DỰNG HẢI ĐĂNG (VN)
Ngõ 29, Láng Hạ, phường Thành Công,
quận Ba Đình, thành phố Hà Nội

(511) Nhóm 41: Dịch vụ giáo dục.

(111) **4-0319084** (151) 25.04.2019
(210) 4-2016-08661 (220) 01.04.2016
(181) 01.04.2026
(450) 25.06.2019 375
(540)  (591) Cam.
(731) CÔNG TY CỔ PHẦN ĐẦU TƯ XÂY
DỰNG HẢI ĐĂNG (VN)
Ngõ 29, Láng Hạ, phường Thành Công,
quận Ba Đình, thành phố Hà Nội

(511) Nhóm 36: Dịch vụ bất động sản, dịch vụ tài chính.

CÔNG BÁO SỞ HỮU CÔNG NGHIỆP SỐ 375 TẬP B (06.2019)

Nhóm 37: Dịch vụ xây dựng.

(111) **4-0319085** (151) 25.04.2019
(210) 4-2016-08662 (220) 01.04.2016
(181) 01.04.2026
(450) 25.06.2019 375
(540)

MON Hotel

(591) Cam.
(731) CÔNG TY CỔ PHẦN ĐẦU TƯ XÂY
DỰNG HẢI ĐĂNG (VN)
Ngõ 29, Láng Hạ, phường Thành Công,
quận Ba Đình, thành phố Hà Nội

(511) Nhóm 35: Dịch vụ quảng cáo; quan hệ công chúng; hoạt động văn phòng cụ thể là: sao chụp tài liệu, dịch vụ thư ký, xử lý văn bản; quản lý kinh doanh.

Nhóm 39: Dịch vụ du lịch, dịch vụ vận tải.

(111) **4-0319086** (151) 25.04.2019
(210) 4-2016-08663 (220) 01.04.2016
(181) 01.04.2026
(450) 25.06.2019 375
(540)

MON Office

(591) Cam.
(731) CÔNG TY CỔ PHẦN ĐẦU TƯ XÂY
DỰNG HẢI ĐĂNG (VN)
Ngõ 29, Láng Hạ, phường Thành Công,
quận Ba Đình, thành phố Hà Nội

(511) Nhóm 35: Dịch vụ quảng cáo; quan hệ công chúng; hoạt động văn phòng cụ thể là: sao chụp tài liệu, dịch vụ thư ký, xử lý văn bản; quản lý kinh doanh.

Nhóm 36: Dịch vụ bất động sản, dịch vụ tài chính.

(111) **4-0319087** (151) 25.04.2019
(210) 4-2016-08664 (220) 01.04.2016
(181) 01.04.2026
(450) 25.06.2019 375
(540)

MON Villas

(591) Cam.
(731) CÔNG TY CỔ PHẦN ĐẦU TƯ XÂY
DỰNG HẢI ĐĂNG (VN)
Ngõ 29, Láng Hạ, phường Thành Công,
quận Ba Đình, thành phố Hà Nội

(511) Nhóm 36: Dịch vụ bất động sản, dịch vụ tài chính.

CÔNG BÁO SỞ HỮU CÔNG NGHIỆP SỐ 375 TẬP B (06.2019)

Nhóm 37: Dịch vụ xây dựng.

(111) **4-0319088** (151) 25.04.2019
(210) 4-2016-08665 (220) 01.04.2016
(181) 01.04.2026
(450) 25.06.2019 375
(540)

MON Bay

(591) Cam.
(731) CÔNG TY CỔ PHẦN ĐẦU TƯ XÂY
DỰNG HẢI ĐĂNG (VN)
Ngõ 29, Láng Hạ, phường Thành Công,
quận Ba Đình, thành phố Hà Nội

(511) Nhóm 36: Dịch vụ bất động sản, dịch vụ tài chính.

Nhóm 37: Dịch vụ xây dựng.

Nhóm 39: Dịch vụ vận tải, dịch vụ du lịch.

(111) **4-0319089** (151) 25.04.2019
(210) 4-2016-08666 (220) 01.04.2016
(181) 01.04.2026
(450) 25.06.2019 375
(540)

**MON
Resort and Spa**

(591) Cam.
(731) CÔNG TY CỔ PHẦN ĐẦU TƯ XÂY
DỰNG HẢI ĐĂNG (VN)
Ngõ 29, Láng Hạ, phường Thành Công,
quận Ba Đình, thành phố Hà Nội

(511) Nhóm 35: Dịch vụ quảng cáo; quan hệ công chúng; hoạt động văn phòng cụ thể là: sao chụp tài liệu, dịch vụ thư ký, xử lý văn bản; quản lý kinh doanh.

Nhóm 36: Dịch vụ bất động sản, dịch vụ tài chính.

Nhóm 37: Dịch vụ xây dựng.

Nhóm 39: Dịch vụ du lịch.

CÔNG BÁO SỞ HỮU CÔNG NGHIỆP SỐ 375 TẬP B (06.2019)

(111) **4-0319090**
(210) 4-2012-20694
(181) 17.09.2022
(450) 25.06.2019 375
(540)

STARSHIELD

(151) 25.04.2019
(220) 17.09.2012

(731) PANAX EM CO., LTD. (KR)
#1201, Gyeonggi Venture Building
Anyang Center 572-5, Anyang 8-dong,
Manan-gu, Anyang-si, Gyeonggi-do,
430-731, Republic of Korea
(740) Công ty TNHH Quốc tế D &N (D&N
INTERNATIONAL CO.,LTD.)

(511) Nhóm 01: Thuốc thử hóa học để chẩn điện từ.

Nhóm 17: Đệm lót; đệm lót chắn sóng điện từ; đệm lót dùng trong điện hoặc điện tử.

(111) **4-0319091**
(210) 4-2016-08648
(181) 01.04.2026
(450) 25.06.2019 375
(540)

LEGIBABY

(151) 25.04.2019
(220) 01.04.2016

(731) CÔNG TY TRÁCH NHIỆM HỮU HẠN
Y DƯỢC LEGIPHARM VIỆT NAM
(VN)
Số 84, ngõ 1 phố Gia Quất, phường
Thượng Thanh, quận Long Biên, thành
phố Hà Nội
(740) Công ty TNHH Sở hữu trí tuệ và Công
nghệ Thủ đô (CAPITAL IP&T
CO.LTD.)

(511) Nhóm 05: Dược phẩm; thực phẩm chức năng; thực phẩm dinh dưỡng dùng trong y tế; nước súc miệng dùng cho mục đích y tế; dung dịch làm sạch khử khuẩn sát trùng dùng cho mục đích y tế; nước tắm thảo dược cho trẻ em dùng cho mục đích y tế.

(111) **4-0319092**
(210) 4-2016-08649
(181) 01.04.2026
(450) 25.06.2019 375
(540)

Tân Đất Cảng

(151) 25.04.2019
(220) 01.04.2016

(731) DOÃN VĂN QUÂN (VN)
Số 16/18/178 Nguyễn Văn Linh, phường
Dư Hàng Kênh, quận Lê Chân, thành
phố Hải Phòng
(740) Công ty TNHH Sở hữu trí tuệ và Công
nghệ Thủ đô (CAPITAL IP&T
CO.LTD.)

CÔNG BÁO SỞ HỮU CÔNG NGHIỆP SỐ 375 TẬP B (06.2019)

(511) Nhóm 30: Bánh đa; mì; miến; gạo; bánh; kẹo.

(111) **4-0319093** (151) 25.04.2019
(210) 4-2016-09041 (220) 05.04.2016
(181) 05.04.2026
(450) 25.06.2019 375
(540)

MORNINSICK

(731) CÔNG TY TRÁCH NHIỆM HỮU HẠN FARMACARE (VN)
22 Thẩm Mỹ, phường Tân Thành, quận Tân Phú, thành phố Hồ Chí Minh
(740) Công ty TNHH Sở hữu trí tuệ và Công nghệ Thủ đô (CAPITAL IP&T CO.LTD.)

(511) Nhóm 05: Dược phẩm; thực phẩm chức năng; thực phẩm dinh dưỡng dùng trong y tế; nước súc miệng dùng cho mục đích y tế; dung dịch làm sạch khử khuẩn sát trùng dùng cho mục đích y tế; nước tắm thảo dược cho trẻ em dùng cho mục đích y tế.

(111) **4-0319094** (151) 25.04.2019
(210) 4-2016-09042 (220) 05.04.2016
(181) 05.04.2026
(450) 25.06.2019 375
(540)

REMOWART

(731) CÔNG TY TRÁCH NHIỆM HỮU HẠN DƯỢC PHẨM BÁCH VIỆT (VN)
Số nhà 146, ngõ 230 Định Công Thượng, phường Định Công, quận Hoàng Mai, thành phố Hà Nội
(740) Công ty TNHH Sở hữu trí tuệ và Công nghệ Thủ đô (CAPITAL IP&T CO.LTD.)

(511) Nhóm 05: Dược phẩm; thực phẩm chức năng; thực phẩm dinh dưỡng dùng trong y tế; nước súc miệng dùng cho mục đích y tế; dung dịch làm sạch khử khuẩn sát trùng dùng cho mục đích y tế; nước tắm thảo dược cho trẻ em dùng cho mục đích y tế.

(111) **4-0319095** (151) 25.04.2019
(210) 4-2016-09043 (220) 05.04.2016
(181) 05.04.2026
(450) 25.06.2019 375
(540)

V-GACS

(731) CÔNG TY CỔ PHẦN THƯƠNG MẠI DƯỢC SAO MAI (VN)
Xóm Ngọc, xã Trung Minh, thành phố Hòa Bình, tỉnh Hòa Bình
(740) Công ty TNHH Sở hữu trí tuệ và Công nghệ Thủ đô (CAPITAL IP&T CO.LTD.)

CÔNG BÁO SỞ HỮU CÔNG NGHIỆP SỐ 375 TẬP B (06.2019)

(511) Nhóm 05: Dược phẩm; thực phẩm chức năng; thực phẩm dinh dưỡng dùng trong y tế; nước súc miệng dùng cho mục đích y tế; dung dịch làm sạch khử khuẩn sát trùng dùng cho mục đích y tế; nước tắm thảo dược cho trẻ em dùng cho mục đích y tế.

(111) **4-0319096** (151) 25.04.2019
(210) 4-2016-09044 (220) 05.04.2016
(181) 05.04.2026
(450) 25.06.2019 375
(540)

GAVITEEN

(731) CÔNG TY CỔ PHẦN THƯƠNG MẠI
DUỐC SAO MAI (VN)
Xóm Ngọc, xã Trung Minh, thành phố
Hòa Bình, tỉnh Hòa Bình
(740) Công ty TNHH Sở hữu trí tuệ và Công
nghệ Thủ đô (CAPITAL IP&T
CO.LTD.)

(511) Nhóm 05: Dược phẩm; thực phẩm chức năng; thực phẩm dinh dưỡng dùng trong y tế; nước súc miệng dùng cho mục đích y tế; dung dịch làm sạch khử khuẩn sát trùng dùng cho mục đích y tế; nước tắm thảo dược cho trẻ em dùng cho mục đích y tế, các sản phẩm trên không bao gồm chế phẩm dược dùng để phòng và điều trị các bệnh về dạ dày và ruột.

(111) **4-0319097** (151) 25.04.2019
(210) 4-2016-09045 (220) 05.04.2016
(181) 05.04.2026
(450) 25.06.2019 375
(540)

ENTERFOKID

(731) CÔNG TY CỔ PHẦN ĐẦU TƯ VÀ
THƯƠNG MẠI ARENPHAR (VN)
Số 51, ngách 207/77 phố Bùi Xương
Trạch, phường Khương Đình, quận
Thanh Xuân, thành phố Hà Nội
(740) Công ty TNHH Sở hữu trí tuệ và Công
nghệ Thủ đô (CAPITAL IP&T
CO.LTD.)

(511) Nhóm 05: Dược phẩm; thực phẩm chức năng; thực phẩm dinh dưỡng dùng trong y tế; nước súc miệng dùng cho mục đích y tế; dung dịch làm sạch khử khuẩn sát trùng dùng cho mục đích y tế; nước tắm thảo dược cho trẻ em dùng cho mục đích y tế.

CÔNG BÁO SỞ HỮU CÔNG NGHIỆP SỐ 375 TẬP B (06.2019)

(111) **4-0319098**
(210) 4-2016-21381
(181) 15.07.2026
(450) 25.06.2019 375
(540)

NÀNG THƠ

(151) 25.04.2019
(220) 15.07.2016

(731) CÔNG TY TNHH MỘT THÀNH VIÊN
THƯƠNG MẠI DỊCH VỤ NỮ HOÀNG
SẮC ĐẸP (VN)
263 Lê Cơ, khu phố 3, phường An Lạc,
quận Bình Tân, thành phố Hồ Chí Minh
(740) Trung tâm Tư vấn phát triển thương hiệu
và chất lượng (CBQ)

(511) Nhóm 44: Dịch vụ thẩm mỹ viện; dịch vụ chăm sóc sức khỏe; dịch vụ tắm hơi; xoa bóp;
vật lý trị liệu.

(111) **4-0319099**
(210) 4-2017-24894
(181) 09.08.2027
(450) 25.06.2019 375
(540)



(151) 25.04.2019
(220) 09.08.2017

(531) 18.3.21; 26.1.1
(591) Nâu, trắng.
(731) CÔNG TY TNHH THƯƠNG MẠI VÀ
DỊCH VỤ PHÚ THIÊN PHÁT (VN)
Tầng trệt, nhà số P43, KP 7, đường Võ
Thị Sáu, phường Thống Nhất, thành phố
Biên Hoà, tỉnh Đồng Nai

(511) Nhóm 45: Dịch vụ tang lễ.

(111) **4-0319100**
(210) 4-2016-22058
(181) 21.07.2026
(450) 25.06.2019 375
(540)

Drawer

(151) 25.04.2019
(220) 21.07.2016

(731) TRỊNH BÁ PHÚC (VN)
608 đường Láng, phường Trung Hòa,
quận Đống Đa, thành phố Hà Nội

(511) Nhóm 11: Hệ thống và thiết bị nấu nướng; dụng cụ nấu nướng dùng điện; bếp nấu; chụp
hút khói dùng cho nhà bếp; vòi phun nước; chậu rửa gắn cố định.

CÔNG BÁO SỞ HỮU CÔNG NGHIỆP SỐ 375 TẬP B (06.2019)

(111) **4-0319101**
(210) 4-2015-26834
(181) 30.09.2025
(450) 25.06.2019 375
(540)



(151) 25.04.2019
(220) 30.09.2015
(531) A26.11.12
(591) Xanh dương, đỏ.
(731) HARVEST CHINA HOLDINGS LIMITED (HK)
Rooms 2102-3, China Insurance Group Building, 141, Des Voeux Road Central, Hong Kong
(740) Công ty Luật TNHH Tư vấn Quốc tế (INDOCHINE COUNSEL)

(511) Nhóm 19: Hầm mộ, đài tưởng niệm, hàng rào xung quanh phần mộ hoặc mộ mả không bằng kim loại.

Nhóm 35: Mua bán đồ nội thất thờ cúng như bài vị, bàn thờ, tủ thờ; kinh doanh (mua bán) hầm mộ, tấm bia mộ, hàng rào xung quanh phần mộ và mộ mả.

Nhóm 44: Dịch vụ bảo dưỡng, chăm sóc và làm đẹp phần mộ trong nghĩa trang; chăm sóc cây, cỏ và vườn hoa trong nghĩa trang.

(111) **4-0319102**
(210) 4-2015-23789
(181) 01.09.2025
(450) 25.06.2019 375
(540)



(151) 25.04.2019
(220) 01.09.2015
(531) 26.4.4; 26.15.15; 20.5.16; A16.1.11
(591) Trắng, xanh nước biển.
(731) CÔNG TY CỔ PHẦN PHÁT TRIỂN THẺ THAO ĐIỆN TỬ VIỆT NAM (VN)
Số 28, ngõ 97/24/1, đường Văn Cao, phường Liễu Giai, quận Ba Đình, thành phố Hà Nội

(511) Nhóm 09: Phần mềm; các loại thẻ từ, thẻ thông minh có gắn chip bao gồm thẻ thanh toán, thẻ tín dụng; các thiết bị phục vụ và thực hiện việc thanh toán qua các phương tiện truyền thông điện tử, cụ thể máy rút tiền tự động; máy chấp nhận thanh toán thẻ; thiết bị đọc thẻ chip, thẻ từ, thẻ không dây.

Nhóm 35: Đại lý phân phối các loại thẻ game, thẻ điện thoại, thẻ gọi điện quốc tế, thẻ học trực tuyến; mua bán các loại thẻ trả trước, trả sau qua mạng internet; mua bán thiết bị, phần mềm phục vụ cho hoạt động thanh toán điện tử.

Nhóm 36: Dịch vụ tài chính; ngân hàng; dịch vụ thanh toán điện tử; dịch vụ thu hộ cước phí (internet, điện, nước, điện thoại, truyền hình cáp, chuyển phát nhanh, học phí, viện phí, các dịch vụ hành chính công, phí bảo hiểm, phí dịch vụ tài chính); dịch vụ chuyển tiền qua các phương tiện truyền thông điện tử; dịch vụ thanh toán sử dụng thẻ thanh toán, thẻ tín dụng, thẻ ghi nợ; ví điện tử; dịch vụ giao dịch chứng khoán thông qua tin nhắn và

CÔNG BÁO SỞ HỮU CÔNG NGHIỆP SỐ 375 TẬP B (06.2019)

điện thoại di động; dịch vụ cung cấp thông tin tài chính, chứng khoán; đại lý, môi giới bảo hiểm; dịch vụ chuyển mạch tài chính.

Nhóm 38: Dịch vụ viễn thông; dịch vụ giá trị gia tăng trên mạng điện thoại; dịch vụ truyền tin và hình ảnh có hỗ trợ của máy tính; dịch vụ điện thoại; dịch vụ nhắn tin.

Nhóm 41: Đại lý phân phối vé xem phim, vé sự kiện (thể thao, giải trí, giáo dục, văn hoá, nghệ thuật).

Nhóm 42: Dịch vụ thiết kế, lập trình và gia công phần mềm; thiết kế và lập trình các phần mềm ứng dụng thanh toán điện tử; dịch vụ cung cấp các giải pháp phần mềm và giải pháp công nghệ thông tin phục vụ cho các dịch vụ thanh toán sử dụng các phương tiện truyền thông điện tử và thẻ thanh toán; mua bán giải pháp phần mềm và giải pháp công nghệ thông tin phục vụ cho dịch vụ thanh toán qua các phương tiện truyền thông điện tử, thanh toán bằng thẻ, thanh toán tại các điểm chấp nhận thanh toán; mua bán công nghệ phục vụ cho các hoạt động thanh toán điện tử.

(111)	4-0319103	(151)	25.04.2019
(210)	4-2016-18847	(220)	24.06.2016
(181)	24.06.2026		
(450)	25.06.2019	375	
(540)		(731)	CÔNG TY TNHH VŨ HỒNG MINH

VŨ HỒNG MINH

(VN)
1/69 Cầu Xéo, phường Tân Sơn Nhì,
quận Tân Phú, thành phố Hồ Chí Minh

(511) Nhóm 09: Bộ giải mã và nhận tín hiệu truyền hình vệ tinh, mặt đất và truyền hình cáp; thiết bị giải mã tín hiệu mã hoá gồm bộ thu tín hiệu truyền hình; thiết bị giải mã tín hiệu truyền hình gồm bộ phận giải mã và bộ phận hướng dẫn xem tương hỗ; thiết bị giải mã gồm bộ phận giải mã và bộ phận ghi để ghi lại chương trình truyền hình và truyền thanh; thiết bị giải mã tín hiệu gồm bộ phận giải mã và bộ phận ghi được lập trình để truyền dữ liệu đã ghi được vào bộ nhớ và đồng thời xoá bản ghi trước đó; thiết bị thu tích hợp dùng để giải mã tín hiệu truyền hình vệ tinh, mặt đất và truyền hình cáp; thiết bị thu dùng để giải mã tín hiệu truyền hình vệ tinh, mặt đất và truyền hình cáp; thiết bị để ghi chương trình truyền hình, ăng ten thu phát sóng vô tuyến; ăng ten parabol; bộ khuếch đại tín hiệu; phụ kiện và thiết bị chia tín hiệu truyền hình số; dây, giắc kết nối tín hiệu hình ảnh và âm thanh truyền hình kỹ thuật số.

Nhóm 38: Truyền hình; truyền hình cáp.

(111)	4-0319104	(151)	25.04.2019
(210)	4-2015-33568	(220)	30.11.2015
(181)	30.11.2025		
(450)	25.06.2019	375	
(540)		(591)	Xanh lá cây, trắng.
		(731)	CÔNG TY TNHH PROFA (VN)

PROVIBIOL[®]
516 Phan Xích Long, phường 3, quận
Phú Nhuận, thành phố Hồ Chí Minh

CÔNG BÁO SỞ HỮU CÔNG NGHIỆP SỐ 375 TẬP B (06.2019)

(511) Nhóm 05: Thuốc, thực phẩm chức năng.

(111) **4-0319105**
(210) 4-2016-18981
(181) 24.06.2026
(450) 25.06.2019
(540)



(151) 25.04.2019
(220) 24.06.2016

(531) A5.3.15; 5.7.1
(591) Xanh lá cây, xanh cốm, đỏ, nâu, nâu nhạt, trắng.
(731) NGUYỄN THỊ BẢO THY (VN)
10/12 Kỳ Đồng, phường 9, quận 3, thành phố Hồ Chí Minh

(511) Nhóm 30: Cà phê.

(111) **4-0319106**
(210) 4-2015-21518
(181) 12.08.2025
(450) 25.06.2019
(540)



(151) 25.04.2019
(220) 12.08.2015

(531) 26.4.2; A26.11.12; A25.7.6; 9.1.10
(591) Xanh, đỏ, vàng, trắng.
(731) NGÔ VĂN HIỆN (VN)
Thôn Dương Ổ, phường Phong Khê, thành phố Bắc Ninh, tỉnh Bắc Ninh

(511) Nhóm 16: Giấy vệ sinh; khăn giấy; giấy lau chùi dùng trong gia đình.

(111) **4-0319107**
(210) 4-2015-23880
(181) 01.09.2025
(450) 25.06.2019
(540)



(151) 25.04.2019
(220) 01.09.2015

(531) A5.5.21; 5.5.19; A5.3.15
(591) Đen, trắng, hồng, hồng đậm.
(731) TĂNG TỔNG (VN)
42/276 Hoàng Hoa Thám, phường 7, quận Bình Thạnh, thành phố Hồ Chí Minh

(511) Nhóm 35: Mua bán hoa tươi, hoa khô, hoa vải, cây cảnh dùng để trang trí.

Nhóm 41: Dịch vụ chụp ảnh cưới, quay phim tiệc cưới; chụp ảnh và quay phim các sự kiện, lễ hội.

CÔNG BÁO SỞ HỮU CÔNG NGHIỆP SỐ 375 TẬP B (06.2019)

(111) **4-0319108**
(210) 4-2015-34543
(181) 08.12.2025
(450) 25.06.2019
(540)



375

(151) 25.04.2019
(220) 08.12.2015

(531) A1.3.20; A1.7.20; 25.1.25
(591) Nâu, trắng, vàng.
(731) **ĐẶNG THỊ NGỌC HIỀN (VN)**
178/21 (lầu 2) Trần Hưng Đạo, phường
Nguyễn Cư Trinh, quận 1, thành phố Hồ
Chí Minh

(511) Nhóm 14: Đồ trang sức, vàng, bạc, đá quý, nữ trang, đá mã não (đá phong thủy).

Nhóm 35: Mua bán đồ trang sức, vàng, bạc, đá quý, nữ trang, đá phong thủy, quần áo, giày dép.

(111) **4-0319109**
(210) 4-2015-34641
(181) 09.12.2025
(450) 25.06.2019
(540)



375

(151) 25.04.2019
(220) 09.12.2015

(531) 26.1.1; 26.1.5; 25.5.2; A16.1.16
(591) Đỏ, cam, xanh dương, xanh lá, trắng,
đen.
(731) **CÔNG TY CỔ PHẦN VNG (VN)**
52 Nguyễn Ngọc Lộc, phường 14, quận
10, thành phố Hồ Chí Minh

(511) Nhóm 09: Phim hoạt hình; hệ điều hành dùng cho máy tính; chương trình máy vi tính; phần mềm máy tính; phần mềm trò chơi điện tử; chương trình hoạt động của hệ thống máy vi tính.

Nhóm 38: Dịch vụ truyền thông tin, truyền tin và hình ảnh có hỗ trợ của máy vi tính; dịch vụ truyền thông tin liên lạc bằng thiết bị đầu cuối (cụ thể là máy vi tính, máy trạm); thông tin về viễn thông liên lạc; dịch vụ nhắn tin (vô tuyến điện thoại hoặc các phương tiện liên lạc điện tử khác); thư điện tử; truyền thư tin và hình ảnh bằng máy vi tính.

Nhóm 41: Cung cấp dịch vụ vui chơi giải trí, trò chơi trực tuyến; thông tin về giải trí, sản xuất phim (trừ phim quảng cáo); sản xuất chương trình biểu diễn; giải trí truyền hình; xuất bản sách.

Nhóm 42: Các dịch vụ máy tính, cụ thể là cung cấp việc sử dụng tạm thời các giao diện máy tính không tải xuống được nhằm tạo ra các dịch vụ thông tin cá nhân trực tuyến; cung cấp công cụ tìm kiếm trên internet; thiết kế các bảng chú dẫn thông tin, chú dẫn địa điểm và các nguồn có sẵn trên mạng máy tính cho người khác; dịch vụ cung cấp phương tiện tra cứu cho người khác; cung cấp các trang web trực tuyến theo yêu cầu của khách

CÔNG BÁO SỞ HỮU CÔNG NGHIỆP SỐ 375 TẬP B (06.2019)

hàng về các thông tin được người sử dụng xác định, bao gồm các công cụ tra cứu và các liên kết web trực tuyến với các website khác; dịch vụ bản đồ, cụ thể là cung cấp một website và liên kết website về thông tin địa lý, hình ảnh bản đồ và lộ trình chuyển đi.

(111)	4-0319110	(151)	25.04.2019
(210)	4-2016-34119	(220)	28.10.2016
(181)	28.10.2026		
(450)	25.06.2019		
(540)		(531)	26.1.1; A26.1.24; 24.17.17; 1.15.23
		(731)	CÔNG TY CỔ PHẦN THIẾT BỊ Y TẾ HẢI NAM (VN) Thôn Hồi Quan (NR Nguyễn Hữu Thuân), xã Tương Giang, thị xã Từ Sơn, tỉnh Bắc Ninh
		(740)	Công ty TNHH Tư vấn đầu tư và Sở hữu trí tuệ Hoàng Phi (HOANG PHI INVEST & I.P CO., LTD)

(511) Nhóm 10: Bình sữa cho trẻ em bú, núm vú giả cho trẻ em bú bình; túi trữ sữa; máy hút sữa bằng điện (dùng cho mục đích y tế); thiết bị và dụng cụ y tế; bao cao su.

(111)	4-0319111	(151)	25.04.2019
(210)	4-2016-18865	(220)	24.06.2016
(181)	24.06.2026		
(450)	25.06.2019		
(540)		(531)	26.3.23; 26.3.1
		(591)	Hồng.
		(731)	NGUYỄN HOÀI SANG (VN) 246/10D Hòa Hưng, phường 13, quận 10, thành phố Hồ Chí Minh

(511) Nhóm 25: Quần áo; trang phục.

(111)	4-0319112	(151)	25.04.2019
(210)	4-2016-21244	(220)	14.07.2016
(181)	14.07.2026		
(450)	25.06.2019		
(540)		(731)	LÊ VĂN THANH (VN) Thôn Khê Ngoại, xã Văn Khê, huyện Mê Linh, thành phố Hà Nội
			

(511) Nhóm 09: Thiết bị điện dân dụng (phích cắm điện, ổ cắm điện, dây điện, tủ điện, cầu chì).

CÔNG BÁO SỞ HỮU CÔNG NGHIỆP SỐ 375 TẬP B (06.2019)

(111)	4-0319113	(151)	25.04.2019
(210)	4-2016-21245	(220)	14.07.2016
(181)	14.07.2026		
(450)	25.06.2019		
(540)		(531)	26.1.2; 25.12.1; A5.5.20; 1.3.1
		(591)	Xanh dương đậm, trắng.
		(731)	LÊ VĂN THANH (VN) Thôn Khê Ngoại, xã Văn Khê, huyện Mê Linh, thành phố Hà Nội

(511) Nhóm 09: Thiết bị điện dân dụng (phích cắm điện, ổ cắm điện, dây điện, tủ điện, cầu chì).

(111)	4-0319114	(151)	25.04.2019
(210)	4-2015-24666	(220)	09.09.2015
(181)	09.09.2025		
(450)	25.06.2019		
(540)	 TƯƠNG LAI XANH <i>Điêng bước cho ngày mai</i>	(531)	2.9.14; A2.9.15; 4.5.2; 4.5.3
		(591)	Xanh lá cây, xanh lá mạ, xanh dương, xám.
		(731)	CÔNG TY TNHH DỊCH VỤ VÀ PHÁT TRIỂN ĐÀO TẠO GIÁO DỤC TƯƠNG LAI XANH (VN) 18 Phan Văn Trị, phường 7, quận Gò Vấp, thành phố Hồ Chí Minh

(511) Nhóm 41: Dịch vụ giáo dục, đào tạo.

(111)	4-0319115	(151)	25.04.2019
(210)	4-2015-34545	(220)	08.12.2015
(181)	08.12.2025		
(450)	25.06.2019		
(540)	 LỘC THIÊN ĐẠN YẾN VÀNG CHO SỨC KHỎE VÀNG	(531)	1.15.23; 26.15.15
		(591)	Vàng, vàng nâu.
		(731)	VŨ QUỐC TIẾN (VN) Ấp Phước Thạnh, xã Mỹ Xuân, huyện Tân Thành, tỉnh Bà Rịa - Vũng Tàu

(511) Nhóm 29: Yến sào, yến sào sơ chế, yến sào tinh chế, thực phẩm làm từ tổ yến.

Nhóm 35: Mua bán và xuất nhập khẩu, gồm: yến sào, yến sào sơ chế, yến sào tinh chế, thực phẩm làm từ tổ yến.

CÔNG BÁO SỞ HỮU CÔNG NGHIỆP SỐ 375 TẬP B (06.2019)

(111)	4-0319116	(151)	25.04.2019
(210)	4-2016-18251	(220)	20.06.2016
(181)	20.06.2026		
(450)	25.06.2019	375	
(540)		(531)	2.3.5; A2.3.16; 26.4.2; 2.3.8
		(591)	Đỏ, trắng.
		(731)	CÔNG TY TNHH MỘT THÀNH VIÊN THƯƠNG MẠI DỊCH VỤ VÀ TRUYỀN THÔNG PHỤ NỮ 8 (VN) 14 Phan Tôn, phường Đa Kao, quận 1, thành phố Hồ Chí Minh



(511) Nhóm 35: Quảng cáo; dịch vụ quảng cáo trực tuyến trên mạng máy tính; giới thiệu sản phẩm; tổ chức triển lãm cho mục đích thương mại hoặc quảng cáo; sản xuất phim quảng cáo; tư vấn tổ chức và điều hành kinh doanh; dịch vụ nghiên cứu tiếp thị.

Nhóm 39: Dịch vụ hướng dẫn khách du lịch; tham quan [du lịch]; tham quan [du lịch]; đặt chỗ cho các chuyến đi.

Nhóm 41: Tổ chức và điều hành hội thảo chuyên đề; tổ chức triển lãm cho mục đích văn hóa hoặc giáo dục; dịch vụ câu lạc bộ (giải trí hoặc giáo dục); dàn dựng chương trình phát thanh và truyền hình.

(111)	4-0319117	(151)	25.04.2019
(210)	4-2016-19059	(220)	27.06.2016
(181)	27.06.2026		
(450)	25.06.2019	375	
(540)		(531)	24.7.1; A24.7.23; 26.1.2; 5.7.3
		(591)	Nâu, vàng, xanh, trắng.
		(731)	CÔNG TY CỔ PHẦN CHÈ CỜ ĐỎ MỘC CHÂU (VN) Tiểu khu Cờ Đỏ, thị trấn Nông Trường Mộc Châu, huyện Mộc Châu, tỉnh Sơn La



(511) Nhóm 30: Trà (chè).

CÔNG BÁO SỞ HỮU CÔNG NGHIỆP SỐ 375 TẬP B (06.2019)

(111) **4-0319118**
(210) 4-2016-19489
(181) 29.06.2026
(450) 25.06.2019 375
(540)

Cetrolin

(151) 25.04.2019
(220) 29.06.2016

(731) CÔNG TY TNHH SẢN XUẤT DƯỢC
PHẨM MEDLAC PHARMA ITALY
(VN)

Khu công nghiệp công nghệ cao I, khu
công nghệ cao Hòa Lạc, Km 29, đại lộ
Thăng Long, huyện Thạch Thất, thành
phố Hà Nội

(740) Công ty TNHH INVESTPRO và cộng sự
(INVESTPRO & ASSOCIATES)

(511) Nhóm 05: Dược phẩm.

(111) **4-0319119**
(210) 4-2016-35049
(181) 07.11.2026
(450) 25.06.2019 375
(540)



(151) 25.04.2019
(220) 07.11.2016

(531) 24.9.1
(591) Vàng ánh kim, trắng.
(731) LÊ TRÚC ANH (VN)
310-B5 khu 5 tầng, phường 7, thành phố
Vũng Tàu, tỉnh Bà Rịa - Vũng Tàu

(511) Nhóm 25: Quần áo thời trang, giày, dép, mũ (nón).

(111) **4-0319120**
(210) 4-2015-31725
(181) 12.11.2025
(450) 25.06.2019 375
(540)



(151) 25.04.2019
(220) 12.11.2015

(531) 26.1.2; 10.3.7; 24.17.5; 26.2.3
(591) Xanh dương, đen, đỏ.
(731) CÔNG TY TNHH THƯƠNG MẠI VÀ
DỊCH VỤ TIN HỌC 3A (VN)
Số 134 Tây Sơn, phường Quang Trung,
quận Đống Đa, thành phố Hà Nội

(511) Nhóm 09: Điện thoại di động và linh kiện, phụ kiện cho điện thoại di động; máy tính bảng và linh kiện, phụ kiện cho máy tính bảng; máy nghe nhạc MP3, máy nghe nhạc, xem phim MP4; thiết bị lưu trữ USB; thẻ nhớ dùng cho điện thoại và máy ảnh; thiết bị thu và truyền sóng radio; máy camera dùng để giám sát và an ninh; thiết bị ghi hình (camera); thiết bị báo động và báo cháy.

CÔNG BÁO SỞ HỮU CÔNG NGHIỆP SỐ 375 TẬP B (06.2019)

(111) **4-0319121**
 (210) 4-2016-31923
 (181) 13.10.2026
 (450) 25.06.2019 375
 (540)



(151) 25.04.2019
 (220) 13.10.2016
 (531) 24.1.1; 25.1.25; A5.3.13
 (591) Vàng, nâu, đỏ.
 (731) **HỘ KINH DOANH LÊ VĂN NĂNG**
 (VN)
 Số 69, ấp An Thiện, xã Thành Thới B,
 huyện Mỏ Cày Nam, tỉnh Bến Tre
 (740) Công ty TNHH T&T INVENMARK Sở
 hữu trí tuệ Quốc tế (T&T INVENMARK
 CO., LTD.)

(511) Nhóm 30: Bánh trung thu.

(111) **4-0319122**
 (210) 4-2016-37682
 (181) 25.11.2026
 (450) 25.06.2019 375
 (540)



(151) 25.04.2019
 (220) 25.11.2016
 (531) 26.3.1; 26.1.10; 24.1.1; A3.1.22
 (591) Xanh dương, trắng.
 (731) **CÔNG TY CỔ PHẦN QTS VŨNG**
TÀU (VN)
 Khu 2, ấp Hải Sơn, xã Phước Hòa, huyện
 Tân Thành, tỉnh Bà Rịa - Vũng Tàu
 (740) Công ty TNHH Tư vấn A & S (A&S
 CO.,LTD)

(511) Nhóm 35: Dịch vụ cung ứng lao động.

Nhóm 37: Dịch vụ xây dựng, thi công công trình; dịch vụ cho thuê vật tư thiết bị, máy móc trong lĩnh vực xây dựng.

(111) **4-0319123**
 (210) 4-2016-35457
 (181) 09.11.2026
 (450) 25.06.2019 375
 (540)



연세우유

(151) 25.04.2019
 (220) 09.11.2016
 (531) 24.1.1; 26.1.1; 20.7.1; 13.1.5
 (731) **YONSEI UNIVERSITY (KR)**
 50, Yonsei-ro, seodaemun-gu, seoul,
 republic of korea
 (740) Công ty TNHH Đại Tín và Liên Danh
 (DAITIN AND ASSOCIATES CO.,LTD)

(511) Nhóm 29: Sữa tiệt trùng; sữa; đồ uống làm từ sữa, sữa là chủ yếu; đồ uống làm từ sữa có chứa trái cây; đồ uống trên cơ sở sữa có chứa nước ép trái cây; sữa đậu nành (thay thế sữa).

CÔNG BÁO SỞ HỮU CÔNG NGHIỆP SỐ 375 TẬP B (06.2019)

Nhóm 32: Đồ uống trái cây (không cồn); đồ uống có vị trái cây; nước ép trái cây; đồ uống không cồn có chứa nước ép trái cây; đồ uống trái cây đông lạnh; nước quả cô đặc, không có cồn; nước sinh tố; chất chiết từ quả không chứa cồn dùng cho đồ uống; đồ uống chế biến từ trái cây hoặc rau củ (không cồn).

(111)	4-0319124	(151)	25.04.2019
(210)	4-2016-35458	(220)	09.11.2016
(181)	09.11.2026		
(450)	25.06.2019	375	
(540)		(531)	24.1.1; 26.1.1; 20.7.1; 13.1.5
		(731)	YONSEI UNIVERSITY (KR) 50, Yonsei-ro, seodaemun-gu, seoul, republic of korea
	YONSEI UNIVERSITY DAIRY	(740)	Công ty TNHH Đại Tín và Liên Danh (DAITIN AND ASSOCIATES CO.,LTD)

(511) Nhóm 29: Sữa tiệt trùng; sữa; đồ uống làm từ sữa, sữa là chủ yếu; đồ uống làm từ sữa có chứa trái cây; đồ uống trên cơ sở sữa có chứa nước ép trái cây; sữa đậu nành (thay thế sữa).

Nhóm 32: Đồ uống trái cây (không cồn); đồ uống có vị trái cây; nước ép trái cây; đồ uống không cồn có chứa nước ép trái cây; đồ uống trái cây đông lạnh; nước quả cô đặc, không có cồn; nước sinh tố; chất chiết từ quả không chứa cồn dùng cho đồ uống; đồ uống chế biến từ trái cây hoặc rau củ (không cồn).

(111)	4-0319125	(151)	25.04.2019
(210)	4-2016-25009	(220)	15.08.2016
(181)	15.08.2026		
(450)	25.06.2019	375	
(540)		(531)	26.1.1; 26.1.6; A5.5.20; A5.5.21
		(591)	Trắng, vàng, vàng nâu, xám, đen.
	HADO CENTROSA GARDEN VỊ THỂ TRUNG TÂM - XỨNG TÂM ĐẲNG CẤP	(731)	CÔNG TY CỔ PHẦN HÀ ĐÔ - 756 SÀI GÒN (VN) Số 200, đường 3/2, phường 12, quận 10, thành phố Hồ Chí Minh
		(740)	Công ty TNHH Tư vấn ALIATLEGAL (ALIATLEGAL CO., LTD.)

(511) Nhóm 36: Dịch vụ đầu tư vốn bất động sản; buôn bán bất động sản; định giá bất động sản; môi giới bất động sản; cho thuê bất động sản; quản lý bất động sản.

Nhóm 37: Xây dựng bất động sản (dự án về nhà ở, khu công nghiệp hoặc khu thương mại); giám sát xây dựng các công trình; dịch vụ tư vấn xây dựng; cho thuê thiết bị xây dựng; thông tin về xây dựng.

CÔNG BÁO SỞ HỮU CÔNG NGHIỆP SỐ 375 TẬP B (06.2019)

(111) **4-0319126**
(210) 4-2016-37743
(181) 28.11.2026
(450) 25.06.2019 375
(540)

**IMO HAJIME
KURO**

(151) 25.04.2019
(220) 28.11.2016

(731) CÔNG TY TNHH MỘT THÀNH VIÊN
THỰC PHẨM HUẾ (VN)
4/114 Lê Ngô Cát, phường Thủy Xuân,
thành phố Huế, tỉnh Thừa Thiên Huế
(740) Công ty TNHH Sở hữu trí tuệ
INNETCO-Hoàng Phúc (INNETCO CO.,
LTD)

(511) Nhóm 33: Rượu.

(111) **4-0319127**
(210) 4-2016-24550
(181) 10.08.2026
(300) UK00003176932 27.07.2016 GB
(450) 25.06.2019 375
(540)

VERSAPLUS

(151) 25.04.2019
(220) 10.08.2016

(731) SMITH & NEPHEW PTE LIMITED
(SG)
1A International Business Park, #09-03
Tolaram, Singapore 609933
(740) Công ty TNHH Sở hữu công nghiệp Sao
Bắc Đầu (SAO BAC DAU IP CO.,LTD)

(511) Nhóm 10: Mô cấy khớp nối chỉnh hình [vật liệu nhân tạo]; khớp háng nhân tạo; chuỗi khớp háng nhân tạo; cốt ổ cối nhân tạo; dụng cụ phẫu thuật chỉnh hình.

(111) **4-0319128**
(210) 4-2016-35410
(181) 09.11.2026
(450) 25.06.2019 375
(540)

LÀNG NGHỆ

(151) 25.04.2019
(220) 09.11.2016

(731) CÔNG TY TNHH MỘT THÀNH VIÊN
ANH VŨ GIA NHÀ HÀNG LÀNG
NGHỆ (VN)
119 Lê Lợi, phường Thạch Thang, quận
Hải Châu, thành phố Đà Nẵng

(511) Nhóm 43: Dịch vụ nhà hàng cung cấp thức ăn, đồ uống.

CÔNG BÁO SỞ HỮU CÔNG NGHIỆP SỐ 375 TẬP B (06.2019)

(111) **4-0319129**
(210) 4-2016-35419
(181) 09.11.2026
(450) 25.06.2019
(540)

375



(151) 25.04.2019
(220) 09.11.2016

(531) A1.1.10; A1.1.5; 3.4.18; 26.1.1
(591) Trắng, nâu, đỏ.
(731) NGUYỄN THU VÂN (VN)
1+3 Lô 2 Lạc Trung, phường Vĩnh Tuy,
quận Hai Bà Trưng, thành phố Hà Nội
(740) Văn phòng Luật sư A Hoà (AHOA LAW
OFFICE)

(511) Nhóm 35: Mua bán thịt sạch; mua bán thịt lợn sạch.

(111) **4-0319130**
(210) 4-2016-35477
(181) 09.11.2026
(450) 25.06.2019
(540)

375

(151) 25.04.2019
(220) 09.11.2016

(531) A24.17.9; 24.17.5
(731) VEDAN INTERNATIONAL
(HOLDINGS) LIMITED (KY)
Century Yard, Cricket Square, Hutchins
Drive, P.O. Box 2681 GT, George Town,
Grand Cayman, British West Indies
(740) Công ty TNHH Sở hữu trí tuệ WINCO
(WINCO CO., LTD.)

(511) Nhóm 30: Đồ uống có thành phần chính là trà; sản phẩm ca cao; cháo ngô; bột yến mạch; thực phẩm ăn nhanh có thành phần chính là gạo; thực phẩm ăn nhanh có thành phần chính là ngũ cốc.

(111) **4-0319131**
(210) 4-2016-35478
(181) 09.11.2026
(450) 25.06.2019
(540)

375

(151) 25.04.2019
(220) 09.11.2016

(731) VEDAN INTERNATIONAL
(HOLDINGS) LIMITED (KY)
Century Yard, Cricket Square, Hutchins
Drive, P.O. Box 2681 GT, George Town,
Grand Cayman, British West Indies
(740) Công ty TNHH Sở hữu trí tuệ WINCO
(WINCO CO., LTD.)

(511) Nhóm 30: Đồ uống có thành phần chính là trà; sản phẩm ca cao; cháo ngô; bột yến mạch; thực phẩm ăn nhanh có thành phần chính là gạo; thực phẩm ăn nhanh có thành phần chính là ngũ cốc.

CÔNG BÁO SỞ HỮU CÔNG NGHIỆP SỐ 375 TẬP B (06.2019)

(111) **4-0319132**
(210) 4-2016-35479
(181) 09.11.2026
(450) 25.06.2019 375
(540)



(151) 25.04.2019
(220) 09.11.2016
(531) A24.17.9; 24.17.5; 1.15.15
(591) Đỏ, đen, trắng.
(731) VEDAN INTERNATIONAL
(HOLDINGS) LIMITED (KY)
Century Yard, Cricket Square, Hutchins
Drive, P.O. Box 2681 GT, George Town,
Grand Cayman, British West Indies
(740) Công ty TNHH Sở hữu trí tuệ WINCO
(WINCO CO., LTD.)

(511) Nhóm 30: Đồ uống có thành phần chính là trà; sản phẩm ca cao; cháo ngô; bột yến mạch; thực phẩm ăn nhanh có thành phần chính là gạo; thực phẩm ăn nhanh có thành phần chính là ngũ cốc.

(111) **4-0319133**
(210) 4-2016-21880
(181) 20.07.2026
(450) 25.06.2019 375
(540)

IBAZAKI

(731) NGÔ THÀNH LONG (VN)
Số 364 Lê Thanh Nghị, phường Lê
Thanh Nghị, thành phố Hải Dương, tỉnh
Hải Dương

(511) Nhóm 11: Bình nước nóng cho nhà tắm; hệ thống và thiết bị vệ sinh; vòi hoa sen; bồn rửa; van khóa (van, đầu vặn) (vòi đóng) cho ống dẫn; thiết bị khử mùi không khí.

(111) **4-0319134**
(210) 4-2016-24284
(181) 09.08.2026
(450) 25.06.2019 375
(540)

VELCLUVIR

(151) 25.04.2019
(220) 09.08.2016
(731) CÔNG TY TRÁCH NHIỆM HỮU HẠN
SINH DƯỢC PHẨM HERA (VN)
Lô A17 khu công nghiệp Tứ Hạ, phường
Tứ Hạ, thị xã Hương Trà, tỉnh Thừa
Thiên Huế

(511) Nhóm 05: Các sản phẩm dược (trừ thuốc gây nghiện).

CÔNG BÁO SỞ HỮU CÔNG NGHIỆP SỐ 375 TẬP B (06.2019)

(111)	4-0319135	(151)	25.04.2019
(210)	4-2016-24553	(220)	10.08.2016
(181)	10.08.2026		
(450)	25.06.2019	375	
(540)		(531)	26.2.7; A26.4.24
		(731)	NGUYỄN BÁ HẢI (VN) Làng Vĩnh Ngọc, xã Đông Lĩnh, huyện Đông Sơn, tỉnh Thanh Hóa
		(740)	Công ty Cổ phần Sở hữu công nghiệp INVESTIP (INVESTIP)

(511) Nhóm 35: Mua bán cà phê.

(111)	4-0319136	(151)	25.04.2019
(210)	4-2016-35408	(220)	09.11.2016
(181)	09.11.2026		
(450)	25.06.2019	375	
(540)		(531)	26.1.2; 12.1.6
		(591)	Trắng, xanh, xanh đậm.
		(731)	TRẦN HIỀN LƯƠNG (VN) 730 khu phố 2, phường Thảo Điền, quận 2, thành phố Hồ Chí Minh

(511) Nhóm 22: Võng xếp.

(111)	4-0319137	(151)	25.04.2019
(210)	4-2016-24414	(220)	10.08.2016
(181)	10.08.2026		
(450)	25.06.2019	375	
(540)		(591)	Xanh cổ vịt, đỏ, đen.
		(731)	CÔNG TY TNHH MTV TRANG THIẾT BỊ VẬT TƯ Y TẾ HIỀN LÂM MINH (VN) Số 47 Nguyễn Văn Thèm, phường 3, thành phố Sóc Trăng, tỉnh Sóc Trăng
		(740)	Công ty TNHH Tư vấn Quốc Dân (NACI CO., LTD)

(511) Nhóm 35: Mua bán các loại trang thiết bị vật tư y tế.

CÔNG BÁO SỞ HỮU CÔNG NGHIỆP SỐ 375 TẬP B (06.2019)

(111) **4-0319138**
(210) 4-2016-37340
(181) 24.11.2026
(450) 25.06.2019 375
(540)



(151) 25.04.2019
(220) 24.11.2016
(531) A3.7.24; 3.7.16; A5.3.13
(591) Vàng, đen, vàng đậm.
(731) CÔNG TY CỔ PHẦN THƯƠNG MẠI VÀ DỊCH VỤ AN THÀNH (VN)
Khu 3, thị trấn Kỳ Sơn, huyện Kỳ Sơn, tỉnh Hòa Bình

(511) Nhóm 04: Dầu nhớt, dầu nhờn.

Nhóm 35: Mua bán, xuất nhập khẩu: dầu nhớt, dầu nhờn.

(111) **4-0319139**
(210) 4-2017-16945
(181) 09.06.2027
(450) 25.06.2019 375
(540)

SENPHIAR

(151) 25.04.2019
(220) 09.06.2017
(731) CÔNG TY TNHH MỘT THÀNH VIÊN NHUNG THỨC (VN)
Xóm Trung, xã Nghĩa Trung, huyện Việt Yên, tỉnh Bắc Giang

(511) Nhóm 11: Bình nước nóng cho nhà tắm; máy lọc nước; vòi hoa sen; bồn rửa, chậu rửa gắn cố định; bệ xí vệ sinh; hệ thống và thiết bị vệ sinh.

Nhóm 35: Nhập khẩu; xuất khẩu; quảng cáo; giới thiệu sản phẩm, trưng bày sản phẩm; mua bán các sản phẩm sau: bộ lọc nước uống, bình lọc nước uống, thiết bị lọc nước, thiết bị và máy móc để tinh lọc nước, máy lọc nước, bồn nước bằng inox, bình nước nóng cho nhà tắm, vòi hoa sen, bồn rửa, chậu rửa gắn cố định, hệ thống và thiết bị vệ sinh, máy nước nóng sử dụng năng lượng mặt trời.

(111) **4-0319140**
(210) 4-2017-31927
(181) 02.10.2027
(450) 25.06.2019 375
(540)

RAPALI.R

(151) 25.04.2019
(220) 02.10.2017
(731) CÔNG TY TNHH MỘT THÀNH VIÊN NHUNG THỨC (VN)
Xóm Trung, xã Nghĩa Trung, huyện Việt Yên, tỉnh Bắc Giang

(511) Nhóm 06: Bồn chứa bằng kim loại.

Nhóm 11: Bình nước nóng cho nhà tắm (thiết bị cung cấp nước nóng); máy lọc nước; vòi hoa sen; bồn rửa, chậu rửa gắn cố định; bệ xí vệ sinh; hệ thống và thiết bị vệ sinh; thiết bị điều hòa không khí; máy nước nóng sử dụng năng lượng mặt trời.

CÔNG BÁO SỞ HỮU CÔNG NGHIỆP SỐ 375 TẬP B (06.2019)

Nhóm 21: Đồ chứa đựng dùng cho nhà bếp; thùng chứa cách nhiệt; bồn chứa nước bằng nhựa.

Nhóm 35: Nhập khẩu; xuất khẩu; quảng cáo; giới thiệu sản phẩm, trưng bày sản phẩm; mua bán các sản phẩm sau: bộ lọc nước uống, bình lọc nước uống, thiết bị lọc nước, thiết bị và máy móc để tinh lọc nước, máy lọc nước, bồn nước bằng inox, bình nước nóng cho nhà tắm, vòi hoa sen, bồn rửa, chậu rửa gắn cố định, bệ xí vệ sinh, hệ thống và thiết bị vệ sinh, điều hòa, máy nước nóng sử dụng năng lượng mặt trời, bồn chứa bằng kim loại, đồ chứa đựng dùng cho nhà bếp, thùng chứa cách nhiệt, bồn chứa nước bằng nhựa.

(111) **4-0319141** (151) 25.04.2019
(210) 4-2016-40738 (220) 20.12.2016
(181) 20.12.2026
(450) 25.06.2019 375
(540)

DURECO

(731) CÔNG TY TNHH AN SƠN (VN)
Số 3, ngõ 123 Âu Cơ, phường Tứ Liên,
quận Tây Hồ, thành phố Hà Nội
(740) Công ty Luật TNHH AMBYS Hà Nội
(AMBYS HANOI)

(511) Nhóm 02: Sơn; sơn phủ/lớp phủ (sơn); sơn lót; chất màu/chất nhuộm; chế phẩm kết dính cho sơn; bột nhão dùng để pha trộn màu sơn; sơn chống thấm.

Nhóm 19: Bột bả trét tường; lớp phủ (không phải kim loại) dùng trong xây dựng; vữa lỏng trát phủ tường; chất trám cho tường nhà; hỗn hợp xi măng; lớp ốp tường.

(111) **4-0319142** (151) 25.04.2019
(210) 4-2016-40328 (220) 16.12.2016
(181) 16.12.2026
(450) 25.06.2019 375
(540)



(531) 26.4.1; A26.4.24
(731) SOUTH BEACH BEVERAGE
COMPANY, INC. (US)
700 Anderson Hill Road, Purchase, New
York 10577, United States of America
(740) Văn phòng Luật sư MINERVAS
(MINERVAS)

(511) Nhóm 32: Nước khoáng (đồ uống), nước có ga (đồ uống), và các loại đồ uống không cồn khác; đồ uống trái cây và nước ép trái cây; xi-rô và các chế phẩm khác để làm đồ uống.

CÔNG BÁO SỞ HỮU CÔNG NGHIỆP SỐ 375 TẬP B (06.2019)

(111) **4-0319143**
(210) 4-2016-41091
(181) 22.12.2026
(450) 25.06.2019 375
(540)

Senqiu

(151) 25.04.2019
(220) 22.12.2016

(731) CÔNG TY TNHH LICHİ VIỆT NAM (VN)
Đường 351 xã Hồng Thái, huyện An Dương, thành phố Hải Phòng
(740) Công ty TNHH Sở hữu trí tuệ HA VIP (HAVIP CO., LTD.)

(511) Nhóm 07: Các bộ phận và phụ tùng của phương tiện giao thông trên bộ: pít tông, xi lanh, su páp; thanh truyền động cơ.

(111) **4-0319144**
(210) 4-2016-35695
(181) 11.11.2026
(450) 25.06.2019 375
(540)

GASD Transport

(151) 25.04.2019
(220) 11.11.2016

(731) CÔNG TY CỔ PHẦN PHÂN PHỐI KHÍ THẤP ÁP DẦU KHÍ VIỆT NAM (VN)
Tầng 7, PV Gas Tower, số 673 Nguyễn Hữu Thọ, xã Phước Kiển, huyện Nhà Bè, thành phố Hồ Chí Minh
(740) Văn phòng Luật sư Tân Hà (VPLS TAN HA)

(511) Nhóm 04: Khí đốt; khí ga hóa rắn (nhiên liệu); khí ga hóa lỏng; khí đốt để thắp sáng; dầu nhiên liệu; xăng.

(111) **4-0319145**
(210) 4-2016-35696
(181) 11.11.2026
(450) 25.06.2019 375
(540)

GASD NGV

(151) 25.04.2019
(220) 11.11.2016

(731) CÔNG TY CỔ PHẦN PHÂN PHỐI KHÍ THẤP ÁP DẦU KHÍ VIỆT NAM (VN)
Tầng 7, PV Gas Tower, số 673 Nguyễn Hữu Thọ, xã Phước Kiển, huyện Nhà Bè, thành phố Hồ Chí Minh
(740) Văn phòng Luật sư Tân Hà (VPLS TAN HA)

CÔNG BÁO SỞ HỮU CÔNG NGHIỆP SỐ 375 TẬP B (06.2019)

(511) Nhóm 04: Khí đốt; khí ga hóa rắn (nhiên liệu); khí ga hóa lỏng; khí đốt để thắp sáng; dầu nhiên liệu; xăng.

(111) **4-0319146** (151) 25.04.2019
(210) 4-2016-35697 (220) 11.11.2016
(181) 11.11.2026
(450) 25.06.2019 375
(540)

GASD Vietnam

(731) CÔNG TY CỔ PHẦN PHÂN PHỐI
KHÍ THẤP ÁP DẦU KHÍ VIỆT NAM
(VN)

Tầng 7, PV Gas Tower, số 673 Nguyễn
Hữu Thọ, xã Phước Kiển, huyện Nhà Bè,
thành phố Hồ Chí Minh

(740) Văn phòng Luật sư Tân Hà (VPLS TAN
HA)

(511) Nhóm 04: Khí đốt; khí ga hóa rắn (nhiên liệu); khí ga hóa lỏng; khí đốt để thắp sáng; dầu nhiên liệu; xăng.

(111) **4-0319147** (151) 25.04.2019
(210) 4-2016-35698 (220) 11.11.2016
(181) 11.11.2026
(450) 25.06.2019 375
(540)

GASD CNG

(731) CÔNG TY CỔ PHẦN PHÂN PHỐI
KHÍ THẤP ÁP DẦU KHÍ VIỆT NAM
(VN)

Tầng 7, PV Gas Tower, số 673 Nguyễn
Hữu Thọ, xã Phước Kiển, huyện Nhà Bè,
thành phố Hồ Chí Minh

(740) Văn phòng Luật sư Tân Hà (VPLS TAN
HA)

(511) Nhóm 04: Khí đốt; khí ga hóa rắn (nhiên liệu); khí ga hóa lỏng; khí đốt để thắp sáng; dầu nhiên liệu; xăng.

CÔNG BÁO SỞ HỮU CÔNG NGHIỆP SỐ 375 TẬP B (06.2019)

(111) **4-0319148**
(210) 4-2016-35699
(181) 11.11.2026
(450) 25.06.2019 375
(540)

GASD LNG

(151) 25.04.2019
(220) 11.11.2016

(731) CÔNG TY CỔ PHẦN PHÂN PHỐI
KHÍ THẤP ÁP DẦU KHÍ VIỆT NAM
(VN)
Tầng 7, PV Gas Tower, số 673 Nguyễn
Hữu Thọ, xã Phước Kiển, huyện Nhà Bè,
thành phố Hồ Chí Minh
(740) Văn phòng Luật sư Tân Hà (VPLS TAN
HA)

(511) Nhóm 04: Khí đốt; khí ga hóa rắn (nhiên liệu); khí ga hóa lỏng; khí đốt để thắp sáng; dầu nhiên liệu; xăng.

(111) **4-0319149**
(210) 4-2016-35752
(181) 11.11.2026
(450) 25.06.2019 375
(540)

GASD

Khai phá tiềm năng – Khai sinh giá trị

(151) 25.04.2019
(220) 11.11.2016

(731) CÔNG TY CỔ PHẦN PHÂN PHỐI
KHÍ THẤP ÁP DẦU KHÍ VIỆT NAM
(VN)
Tầng 7, PV Gas Tower, số 673 Nguyễn
Hữu Thọ, xã Phước Kiển, huyện Nhà Bè,
thành phố Hồ Chí Minh
(740) Văn phòng Luật sư Tân Hà (VPLS TAN
HA)

(511) Nhóm 04: Khí đốt; khí ga hóa rắn (nhiên liệu); khí ga hóa lỏng; khí đốt để thắp sáng; dầu nhiên liệu; xăng.

Nhóm 35: Mua bán khí đốt, khí ga hóa rắn (nhiên liệu), khí ga hóa lỏng, khí đốt để thắp sáng, dầu, nhiên liệu, xăng, thiết bị chứa và dẫn khí gas, dầu, nhiên liệu và xăng công nghiệp và dân dụng, vật liệu xây dựng; đại lý mua bán khí đốt, khí ga hóa rắn (nhiên liệu), khí ga hóa lỏng, khí đốt để thắp sáng, dầu, nhiên liệu, xăng, thiết bị chứa và dẫn khí gas, dầu, nhiên liệu và xăng công nghiệp và dân dụng, vật liệu xây dựng; tư vấn tổ chức và điều hành kinh doanh khí gas, dầu, nhiên liệu và xăng; nhượng quyền thương mại; quảng cáo; xuất nhập khẩu các mặt hàng khí gas, xăng và dầu nhiên liệu.

Nhóm 37: Dịch vụ lắp đặt máy móc, thiết bị phục vụ cho hoạt động sản xuất, kinh doanh khí gas, dầu, nhiên liệu và xăng; dịch vụ bảo dưỡng và sửa chữa máy móc, thiết bị phục vụ cho hoạt động sản xuất, kinh doanh khí gas, dầu, nhiên liệu và xăng; xây dựng công trình công nghiệp; lắp đặt hệ thống trữ và dẫn khí gas, dầu, nhiên liệu và xăng; dịch vụ khoan giếng dầu và khí tầng sâu; dịch vụ lắp đặt và bảo dưỡng đường ống dẫn.

CÔNG BÁO SỞ HỮU CÔNG NGHIỆP SỐ 375 TẬP B (06.2019)

Nhóm 39: Dịch vụ vận chuyển khí hóa lỏng, khí ga hóa rắn (nhiên liệu), dầu, nhiên liệu và xăng; dịch vụ cho thuê kho bãi; dịch vụ phân phối năng lượng; dịch vụ chiết nạp khí hóa lỏng; dịch vụ giao hàng; dịch vụ hậu cần vận tải.

Nhóm 42: Dịch vụ tư vấn và hỗ trợ kỹ thuật sản xuất và kinh doanh khí gas, dầu, nhiên liệu và xăng; thiết kế, chuyển giao công nghệ trong lĩnh vực sản xuất, kinh doanh khí gas, dầu, nhiên liệu và xăng; kiểm toán năng lượng; dịch vụ kiểm định kỹ thuật an toàn và giám định kỹ thuật thiết bị chứa khí hóa lỏng và các thiết bị chịu áp lực; phân tích trong lĩnh vực khai thác khí đốt.

(111)	4-0319150	(151)	25.04.2019
(210)	4-2016-40617	(220)	20.12.2016
(181)	20.12.2026		
(450)	25.06.2019	375	
(540)			
	AC-CATONIN SUPER	(731)	CÔNG TY TNHH HÓA SINH Á CHÂU (VN) Số 551/132 Lê Quang Định, phường 1, quận Gò Vấp, thành phố Hồ Chí Minh
		(740)	Công ty Luật TNHH Thăng Phạm và Cộng sự (IP-MARK ASIA LAW FIRM)

(511) Nhóm 01: Phân bón; thuốc kích thích sinh trưởng cho cây trồng.

(111)	4-0319151	(151)	25.04.2019
(210)	4-2016-41076	(220)	22.12.2016
(181)	22.12.2026		
(450)	25.06.2019	375	
(540)			
		(531)	26.1.1; A26.1.18; A5.5.20; A5.5.21
		(591)	Xám nhạt, tím, trắng.
		(731)	CÔNG TY TNHH LƯU BẢO LONG (VN) 11B Nguyễn Công Trứ, phường Phú Hội, thành phố Huế, tỉnh Thừa Thiên Huế
		(740)	Công ty TNHH Sở hữu trí tuệ INNETCO-Hoàng Phúc (INNETCO CO., LTD)

(511) Nhóm 43: Nhà hàng ăn uống; khách sạn.

CÔNG BÁO SỞ HỮU CÔNG NGHIỆP SỐ 375 TẬP B (06.2019)

(111) **4-0319152**
(210) 4-2016-41077
(181) 22.12.2026
(450) 25.06.2019
(540)



(151) 25.04.2019
(220) 22.12.2016

(531) 1.15.5; A5.3.13; 26.1.1; 1.7.6
(591) Đỏ, xanh ngọc, trắng.
(731) CÔNG TY CỔ PHẦN DẦU KHÍ THÁI DƯƠNG (VN)
Lô D1, D7 khu công nghiệp Đình Trám, huyện Việt Yên, tỉnh Bắc Giang
(740) Công ty TNHH Sở hữu trí tuệ INNETCO-Hoàng Phúc (INNETCO CO., LTD)

(511) Nhóm 39: Dịch vụ sang, chiết nạp gas và vận chuyển khí hóa lỏng.

(111) **4-0319153**
(210) 4-2016-31821
(181) 12.10.2026
(450) 25.06.2019
(540)

LONGET

(151) 25.04.2019
(220) 12.10.2016

(731) MO DI (CN)
4/F Institute of Tsinghua University, Nanshan District, Shenzhen, China
(740) Công ty cổ phần Sở hữu trí tuệ BROSS và Cộng sự (BROSS & PARTNERS., JSC)

(511) Nhóm 09: Máy quay video xách tay có kèm theo bộ phận ghi hình; thiết bị sạc điện thoại di động có giá đỡ; thiết bị sạc pin điện thoại di động sử dụng trong xe; dây cáp dữ liệu; tai nghe; thiết bị sạc pin (ắc quy).

(111) **4-0319154**
(210) 4-2016-31822
(181) 12.10.2026
(450) 25.06.2019
(540)



(151) 25.04.2019
(220) 12.10.2016

(531) A25.3.3
(731) MO DI (CN)
4/F Institute of Tsinghua University, Nanshan District, Shenzhen, China
(740) Công ty cổ phần Sở hữu trí tuệ BROSS và Cộng sự (BROSS & PARTNERS., JSC)

(511) Nhóm 28: Đồ chơi; xe cộ đồ chơi; ván lướt sóng; dây leo dùng cho người leo núi; đồ câu cá; mô hình đồ chơi.

CÔNG BÁO SỞ HỮU CÔNG NGHIỆP SỐ 375 TẬP B (06.2019)

(111) **4-0319155**
(210) 4-2016-40322
(181) 16.12.2026
(450) 25.06.2019
(540)

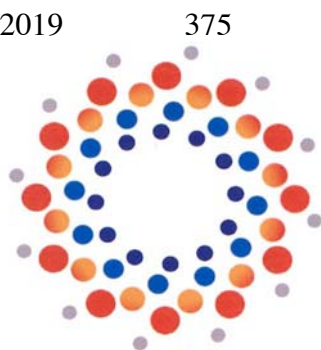

(151) 25.04.2019
(220) 16.12.2016

(531) A25.7.6; A25.7.7; 26.1.6
(591) Xám, đỏ, da cam, xanh dương, xanh dương đậm.
(731) RECOR MEDICAL, INC. (US)
1049 Elwell Court, Palo Alto,
CALIFORNIA 94303, United States
(740) Công ty Luật TNHH WINCO (WINCO
LAW FIRM)

(511) Nhóm 10: Thiết bị ống thông tỏa nhiệt được sử dụng trong các phương pháp y học liên quan đến việc cắt bỏ dây thần kinh; ống thông phát sóng siêu âm được sử dụng để thực hiện việc cắt bỏ dây thần kinh.

(111) **4-0319156**
(210) 4-2016-40323
(181) 16.12.2026
(450) 25.06.2019
(540)

RECOR MEDICAL

375

(151) 25.04.2019
(220) 16.12.2016

(731) RECOR MEDICAL, INC. (US)
1049 Elwell Court, Palo Alto, California
94303, United States
(740) Công ty Luật TNHH WINCO (WINCO
LAW FIRM)

(511) Nhóm 10: Thiết bị y tế dùng để điều trị chứng tăng huyết áp; thiết bị y tế dùng để thực hiện việc cắt bỏ dây thần kinh.

(111) **4-0319157**
(210) 4-2016-31289
(181) 07.10.2026
(450) 25.06.2019
(540)

NIIGATA seiki

375

(151) 25.04.2019
(220) 07.10.2016

(531) 26.4.2; 26.3.23; A26.11.7; A26.11.12
(731) NIIGATA SEIKI CO., LTD. (JP)
3-4-20, Mita, Minato-ku, Tokyo, Japan
(740) Công ty TNHH một thành viên Sở hữu trí
tuệ VCCI (VCCI-IP CO.,LTD)

(511) Nhóm 09: Thước dây (dụng cụ đo); thước đo (dụng cụ đo); thước đo góc (dụng cụ đo); máy đo độ nghiêng; dụng cụ đo độ dài; máy và dụng cụ đo ren (dụng cụ đo); máy thử nghiệm độ cứng của kim loại; máy thử nghiệm cao su; máy thử nghiệm chất dẻo; máy hoặc thiết bị đo khoảng cách (dụng cụ đo khoảng cách); máy đo mức (dùng để đo đạc).

CÔNG BÁO SỞ HỮU CÔNG NGHIỆP SỐ 375 TẬP B (06.2019)

(111)	4-0319158	(151)	25.04.2019
(210)	4-2016-41523	(220)	27.12.2016
(181)	27.12.2026		
(450)	25.06.2019	375	
(540)		(531)	1.15.23
		(591)	Đen, xanh lá cây, vàng, đỏ.
		(731)	CÔNG TY CỔ PHẦN GIÁO DỤC ĐIỂM CAO (VN) Số 3, ngõ 8, phố Trần Quang Diệu, phường Ô Chợ Dừa, quận Đống Đa, thành phố Hà Nội
		(740)	Công ty Cổ phần Tư vấn ENCO (ENCO CONSULTANCY CORP.)

(511) Nhóm 16: Sách [sách tiếng anh cho học sinh].

Nhóm 41: Xuất bản sách.

(111)	4-0319159	(151)	25.04.2019
(210)	4-2016-41697	(220)	28.12.2016
(181)	28.12.2026		
(450)	25.06.2019	375	
(540)		(531)	2.9.1; A5.5.20; A5.5.21; 24.13.1; 25.1.6; 26.1.4
		(591)	Đỏ, vàng, xanh lam, trắng.
		(731)	BỆNH VIỆN QUẬN 11 (VN) 72 đường số 5, cư xá Bình Thới, phường 8, quận 11, thành phố Hồ Chí Minh
		(740)	Công ty TNHH Tư vấn A & S (A&S CO.,LTD)

(511) Nhóm 44: Khám bệnh, chữa bệnh chuẩn đoán y khoa; phòng khám; bệnh viện; dịch vụ vật lý trị liệu.

CÔNG BÁO SỞ HỮU CÔNG NGHIỆP SỐ 375 TẬP B (06.2019)

(111) **4-0319160**
(210) 4-2016-34112
(181) 28.10.2026
(450) 25.06.2019 375
(540)



(151) 25.04.2019
(220) 28.10.2016

(531) 26.4.1; A25.7.7; A5.11.13
(731) TỔNG CÔNG TY CÔNG NGHIỆP THỰC PHẨM ĐỒNG NAI - MỘT THÀNH VIÊN CÔNG TY TNHH (DOFICO) (VN)
833A, xa lộ Hà Nội, KP1, phường Long Bình Tân, thành phố Biên Hoà, tỉnh Đồng Nai
(740) Công ty TNHH Tâm nhìn và Liên danh (VISION & ASSOCIATES CO.LTD.)

(511) Nhóm 34: Thuốc lá.

(111) **4-0319161**
(210) 4-2014-12656
(181) 06.06.2024
(450) 25.06.2019 375
(540)



(151) 26.04.2019
(220) 06.06.2014

(531) 1.15.11; 26.4.2; A26.4.24
(731) OISHI GROUP PUBLIC CO., LTD. (TH)
No. 57 Park Ventures Ecoplex, 19-20th Floor, Wireless Road, Lumpini, Pathumwan, Bangkok 10330, Thailand
(740) Công ty Luật TNHH T&G (TGVN)

(511) Nhóm 43: Dịch vụ cung cấp thức ăn và đồ uống do nhà hàng thực hiện; dịch vụ nhà hàng ăn uống; dịch vụ cung cấp thức ăn và đồ uống tận nơi do nhà hàng thực hiện; dịch vụ quán rượu nhỏ; dịch vụ đồ ăn nhanh do nhà hàng thực hiện; dịch vụ đặt thức ăn trực tuyến; dịch vụ quán café; dịch vụ nhà hàng ăn uống Nhật Bản; quán ăn su-shi.

(111) **4-0319162**
(210) 4-2016-41110
(181) 22.12.2026
(450) 25.06.2019 375
(540)

PNSO

(151) 26.04.2019
(220) 22.12.2016

(731) YINIAO PLANET CULTURE MEDIA (BEIJING) CO., LTD. (CN)
Room 1764A, Bld 3, No. 3 Xijing Road, Badachu Hi-Tech Industrial Park, Shijingshan District, Beijing 100041, People's Republic of China
(740) Công ty TNHH Trà và cộng sự (TRA & ASSOCIATES CO.,LTD)

CÔNG BÁO SỞ HỮU CÔNG NGHIỆP SỐ 375 TẬP B (06.2019)

(511) Nhóm 09: Tập tin hình ảnh có thể tải xuống được; xuất bản phẩm điện tử, có thể tải xuống được; phần mềm trò chơi máy tính; thiết bị dịch thuật điện tử bỏ túi; phim hoạt hình; thiết bị đọc sách điện tử.

Nhóm 16: Tạp chí (định kỳ); tạp chí xuất bản định kỳ; truyện tranh; sách; xuất bản phẩm dạng in; tranh ảnh.

Nhóm 28: Trò chơi; bài lá; trò chơi ghép hình; đồ chơi bằng nhung; đồ chơi; quần áo cho búp bê.

Nhóm 41: Dịch vụ về giáo dục giảng dạy; cung cấp xuất bản phẩm điện tử trực tuyến, không tải xuống được; tổ chức triển lãm cho mục đích giáo dục hoặc văn hoá; sản xuất phim trừu tượng quảng cáo; dịch vụ thư viện cho thuê; xuất bản sách.

(111) **4-0319163**

(210) 4-2016-29090

(181) 19.09.2026

(450) 25.06.2019

(540)

375



(151) 26.04.2019

(220) 19.09.2016

(531) A2.3.16; 2.3.8; 2.3.7

(731) CÔNG TY TNHH MỘT THÀNH VIÊN
THI PHAN (VN)

17A/6, KV6, phường Bình Thủy, quận
Bình Thủy, thành phố Cần Thơ

(740) Công ty TNHH Tư vấn Quốc Dân (NACI
CO., LTD)

(511) Nhóm 35: Mua bán quần áo may sẵn, túi xách, giày dép, phụ kiện thời trang, mỹ phẩm.

(111) **4-0319164**

(210) 4-2016-28577

(181) 14.09.2026

(450) 25.06.2019

(540)

375



(151) 26.04.2019

(220) 14.09.2016

(531) 2.9.14; A2.9.15; 13.1.6

(591) Xanh lá cây, đỏ, trắng.

(731) NGÂN HÀNG THƯƠNG MẠI CỔ
PHẦN VIỆT NAM THỊNH VƯỢNG
(VN)

Số 89 Láng Hạ, phường Láng Hạ, quận
Đống Đa, thành phố Hà Nội

(740) Công ty Cổ phần Tư vấn ENCO (ENCO
CONSULTANCY CORP.)

(511) Nhóm 35: Cập nhật tư liệu quảng cáo; phổ biến các thông báo quảng cáo; dán áp phích quảng cáo; dịch vụ quảng cáo trực tuyến trên mạng máy tính; quảng cáo trên truyền hình; quảng cáo trên đài phát thanh; tổ chức triển lãm cho mục đích thương mại hoặc quảng cáo; phác thảo cách trình bày trên các tài liệu phục vụ cho mục đích quảng cáo; dịch vụ

CÔNG BÁO SỞ HỮU CÔNG NGHIỆP SỐ 375 TẬP B (06.2019)

maket cho mục đích quảng cáo; dịch vụ giới thiệu sản phẩm trên các phương tiện truyền thông; biên tập thông tin vào dữ liệu cơ sở máy tính; biên tập số liệu thống kê; nghiên cứu thị trường; thăm dò dư luận; dịch vụ tóm lược tin tức; quan hệ công chúng [hộp báo].

Nhóm 42: Tạo lập và duy trì trang web cho người khác; cập nhật phần mềm máy tính; cung cấp công cụ tìm kiếm trên internet; số hóa tư liệu [quét].

(111) **4-0319165**
(210) 4-2016-28578
(181) 14.09.2026
(450) 25.06.2019 375
(540)



(151) 26.04.2019
(220) 14.09.2016
(531) 2.9.14; A2.9.15; 13.1.6; 26.4.2
(591) Xanh lá cây đậm, trắng.
(731) NGÂN HÀNG THƯƠNG MẠI CỔ PHẦN VIỆT NAM THỊNH VƯỢNG (VN)
Số 89 Láng Hạ, phường Láng Hạ, quận Đống Đa, thành phố Hà Nội
(740) Công ty Cổ phần Tư vấn ENCO (ENCO CONSULTANCY CORP.)

(511) Nhóm 35: Cập nhật tư liệu quảng cáo; phổ biến các thông báo quảng cáo; dán áp phích quảng cáo; dịch vụ quảng cáo trực tuyến trên mạng máy tính; quảng cáo trên truyền hình; quảng cáo trên đài phát thanh; tổ chức triển lãm cho mục đích thương mại hoặc quảng cáo; phác thảo cách trình bày trên các tài liệu phục vụ cho mục đích quảng cáo; dịch vụ maket cho mục đích quảng cáo; dịch vụ giới thiệu sản phẩm trên các phương tiện truyền thông; biên tập thông tin vào dữ liệu cơ sở máy tính; biên tập số liệu thống kê; nghiên cứu thị trường; thăm dò dư luận; dịch vụ tóm lược tin tức; quan hệ công chúng [hộp báo].

Nhóm 42: Tạo lập và duy trì trang web cho người khác; cập nhật phần mềm máy tính; cung cấp công cụ tìm kiếm trên internet; số hóa tư liệu [quét].

(111) **4-0319166**
(210) 4-2016-28579
(181) 14.09.2026
(450) 25.06.2019 375
(540)



(151) 26.04.2019
(220) 14.09.2016
(531) 2.9.14; A2.9.15; 13.1.6; A26.4.24
(591) Xám, trắng.
(731) NGÂN HÀNG THƯƠNG MẠI CỔ PHẦN VIỆT NAM THỊNH VƯỢNG (VN)
Số 89 Láng Hạ, phường Láng Hạ, quận Đống Đa, thành phố Hà Nội
(740) Công ty Cổ phần Tư vấn ENCO (ENCO CONSULTANCY CORP.)

(511) Nhóm 35: Cập nhật tư liệu quảng cáo; phổ biến các thông báo quảng cáo; dán áp phích quảng cáo; dịch vụ quảng cáo trực tuyến trên mạng máy tính; quảng cáo trên truyền hình;

CÔNG BÁO SỞ HỮU CÔNG NGHIỆP SỐ 375 TẬP B (06.2019)

quảng cáo trên đài phát thanh; tổ chức triển lãm cho mục đích thương mại hoặc quảng cáo; phác thảo cách trình bày trên các tài liệu phục vụ cho mục đích quảng cáo; dịch vụ maket cho mục đích quảng cáo; dịch vụ giới thiệu sản phẩm trên các phương tiện truyền thông; biên tập thông tin vào dữ liệu cơ sở máy tính; biên tập số liệu thống kê; nghiên cứu thị trường; thăm dò dư luận; dịch vụ tóm lược tin tức; quan hệ công chúng [hợp báo].

Nhóm 42: Tạo lập và duy trì trang web cho người khác; cập nhật phần mềm máy tính; cung cấp công cụ tìm kiếm trên internet; số hóa tư liệu [quét].

(111) **4-0319167**

(210) 4-2016-35651

(181) 10.11.2026

(450) 25.06.2019

375

(540)



(151) 26.04.2019

(220) 10.11.2016

(531) A5.5.20; A5.5.21; 26.3.4; A25.7.5

(591) Trắng, đỏ, xanh.

(731) CÔNG TY TNHH SẢN XUẤT -
THƯƠNG MẠI TÂN NGHỆ NAM
(VN)

66A, khu 1, tỉnh lộ 830, ấp 3, xã An
Thạnh, huyện Bến Lức, tỉnh Long An

(740) Công ty Cổ phần Sở hữu công nghiệp
INVESTIP (INVESTIP)

(511) Nhóm 09: Dây điện; dây cáp điện.

(111) **4-0319168**

(210) 4-2016-35690

(181) 11.11.2026

(450) 25.06.2019

375

(540)

GASD Trans

(151) 26.04.2019

(220) 11.11.2016

(731) CÔNG TY CỔ PHẦN PHÂN PHỐI
KHÍ THẤP ÁP DẦU KHÍ VIỆT NAM
(VN)

Tầng 7, PV Gas Tower, số 673 Nguyễn
Hữu Thọ, xã Phước Kiển, huyện Nhà Bè,
thành phố Hồ Chí Minh

(740) Văn phòng Luật sư Tân Hà (VPLS TAN
HA)

(511) Nhóm 04: Khí đốt; khí ga hóa rắn (nhiên liệu); khí ga hóa lỏng; khí đốt để thắp sáng; dầu nhiên liệu; xăng.

CÔNG BÁO SỞ HỮU CÔNG NGHIỆP SỐ 375 TẬP B (06.2019)

(111) **4-0319169**
(210) 4-2016-35691
(181) 11.11.2026
(450) 25.06.2019 375
(540)

GASD Transportation

(151) 26.04.2019
(220) 11.11.2016

(731) CÔNG TY CỔ PHẦN PHÂN PHỐI
KHÍ THẤP ÁP DẦU KHÍ VIỆT NAM
(VN)
Tầng 7, PV Gas Tower, số 673 Nguyễn
Hữu Thọ, xã Phước Kiển, huyện Nhà Bè,
thành phố Hồ Chí Minh
(740) Văn phòng Luật sư Tân Hà (VPLS TAN
HA)

(511) Nhóm 04: Khí đốt; khí ga hóa rắn (nhiên liệu); khí ga hóa lỏng; khí đốt để thắp sáng; dầu
nhiên liệu; xăng.

(111) **4-0319170**
(210) 4-2016-35693
(181) 11.11.2026
(450) 25.06.2019 375
(540)

GASD Commercial

(151) 26.04.2019
(220) 11.11.2016

(731) CÔNG TY CỔ PHẦN PHÂN PHỐI
KHÍ THẤP ÁP DẦU KHÍ VIỆT NAM
(VN)
Tầng 7, PV Gas Tower, số 673 Nguyễn
Hữu Thọ, xã Phước Kiển, huyện Nhà Bè,
thành phố Hồ Chí Minh
(740) Văn phòng Luật sư Tân Hà (VPLS TAN
HA)

(511) Nhóm 04: Khí đốt; khí ga hóa rắn (nhiên liệu); khí ga hóa lỏng; khí đốt để thắp sáng; dầu
nhiên liệu; xăng.

(111) **4-0319171**
(210) 4-2016-41130
(181) 22.12.2026
(450) 25.06.2019 375
(540)

CANAROPE

(151) 26.04.2019
(220) 22.12.2016

(731) CÔNG TY CỔ PHẦN TADA
PHARMA (VN)
44A Đinh Công Tráng, phường Tân
Định, quận 1, thành phố Hồ Chí Minh
(740) Công ty TNHH Tư vấn ALIATLEGAL
(ALIATLEGAL CO., LTD.)

(511) Nhóm 05: Dược phẩm; thực phẩm chức năng.

CÔNG BÁO SỞ HỮU CÔNG NGHIỆP SỐ 375 TẬP B (06.2019)

Nhóm 35: Mua bán, kinh doanh dược phẩm, thực phẩm chức năng.

(111)	4-0319172	(151)	26.04.2019
(210)	4-2016-41520	(220)	27.12.2016
(181)	27.12.2026		
(450)	25.06.2019	375	
(540)		(531)	A11.3.7; 1.15.15
		(591)	Đỏ, trắng.
		(731)	CÔNG TY TNHH PHẦN MỀM VÀ DỊCH VỤ PHẠM CÔNG (VN) Số 5/560/27 Nguyễn Văn Cừ, phường Gia Thụy, quận Long Biên, thành phố Hà Nội
		(740)	Công ty Cổ phần Tư vấn ENCO (ENCO CONSULTANCY CORP.)



(511) Nhóm 09: Phần mềm máy tính [ghi sẵn]; chương trình máy vi tính [phần mềm có thể tải xuống được]; phần mềm máy vi tính đã được ghi; công cụ giám sát [chương trình máy tính].

Nhóm 35: Môi giới thương mại; quảng cáo; dịch vụ so sánh giá cả; giới thiệu sản phẩm; quản lý quá trình đặt hàng; xử lý về mặt hành chính các đơn hàng; cung cấp sản giao dịch trực tuyến cho người mua và người bán hàng hoá và dịch vụ; dịch vụ đẩy mạnh bán hàng [cho người khác].

Nhóm 38: Cung cấp các kênh viễn thông cho dịch vụ mua hàng từ xa.

Nhóm 42: Dịch vụ cài đặt phần mềm máy tính; bảo trì phần mềm máy tính; cập nhật phần mềm máy tính; cung cấp phần mềm như một dịch vụ [SaaS]; điện toán đám mây; giám sát hệ thống máy tính nhờ truy cập từ xa.

(111)	4-0319173	(151)	26.04.2019
(210)	4-2016-41522	(220)	27.12.2016
(181)	27.12.2026		
(450)	25.06.2019	375	
(540)		(531)	26.3.1; 26.3.23; 26.2.7; 18.2.1
		(591)	Xanh dương, da cam.
		(731)	CÔNG TY CỔ PHẦN PHÁT TRIỂN TÀI SẢN VIỆT NAM (VN) Tầng 25 tòa nhà PVI lô VP2 Yên Hòa, phường Yên Hòa, quận Cầu Giấy, thành phố Hà Nội
		(740)	Công ty Cổ phần Tư vấn ENCO (ENCO CONSULTANCY CORP.)



(511) Nhóm 36: Dịch vụ nhà ở (sở hữu bất động sản); quản lý bất động sản; cho thuê căn hộ; định giá bất động sản; dịch vụ thu tiền thuê nhà, bất động sản; đại lý bất động sản; môi

CÔNG BÁO SỞ HỮU CÔNG NGHIỆP SỐ 375 TẬP B (06.2019)

giới bất động sản; đầu tư vốn; cho thuê nông trại; cho thuê bất động sản; cho thuê văn phòng [bất động sản]; cho thuê phòng ở; thu xếp tài chính cho các dự án xây dựng.

Nhóm 37: Lắp đặt và sửa chữa thiết bị điều hoà không khí; dịch vụ xây, lát; giám sát việc xây dựng công trình; dịch vụ về cách điện, cách nhiệt, cách âm trong xây dựng; dịch vụ làm kín công trình; làm sạch bề mặt bên ngoài toà nhà; làm sạch bên trong toà nhà; tư vấn xây dựng; cho thuê thiết bị xây dựng; thông tin về xây dựng; dịch vụ chống ẩm [xây dựng]; phá dỡ các công trình xây dựng; lắp đặt cửa ra vào và cửa sổ; khoan giếng; lắp đặt và sửa chữa thiết bị điện; lắp đặt và sửa chữa thang máy; xây dựng nhà máy, xí nghiệp; lắp đặt và sửa chữa thiết bị báo động hoả hoạn; lắp đặt và sửa chữa thiết bị báo động chống trộm; cho thuê máy đào, máy xúc; bảo dưỡng đồ đạc; xây dựng bến cảng, bến tàu; sơn nội thất và ngoại thất; dán giấy phủ tường; lắp đặt và bảo dưỡng đường ống dẫn; trát vữa; cho thuê xe ủi đất; cho thuê cần trục [thiết bị xây dựng]; dịch vụ lợp mái che; lắp đặt giàn giáo; xây dựng dưới nước; lát đường; xây dựng đê chắn sóng.

(111) **4-0319174**
(210) 4-2016-35671
(181) 11.11.2026
(450) 25.06.2019
(540)

375



(151) 26.04.2019
(220) 11.11.2016

(531) 24.1.1; 26.3.4; A26.11.8; A26.11.9
(591) Trắng, đen, vàng.
(731)

CÔNG TY TNHH MỘT THÀNH VIÊN
THƯƠNG MẠI DỊCH VỤ XUẤT NHẬP
KHẨU KIM VĨNH PHÁT (VN)
518 (số cũ 46) Phan Xích Long, phường
3, quận Phú Nhuận, thành phố Hồ Chí
Minh

(740) Công ty TNHH Dịch vụ sở hữu trí tuệ
ALPHA (ALPHA PLUS CO., LTD.)

(511) Nhóm 03: Nước thơm dùng cho xe ô tô, để phòng; chế phẩm đánh bóng dạng lỏng hoặc dạng kem; chất tẩy trắng để giặt bao gồm chất tẩy trắng thảm, nệm, simili.

(111) **4-0319175**
(210) 4-2016-31101
(181) 06.10.2026
(450) 25.06.2019
(540)

375

Quimodex

(151) 26.04.2019
(220) 06.10.2016

(731) CÔNG TY CỔ PHẦN TRAPHACO
(VN)
75 Yên Ninh, phường Quán Thánh, quận
Ba Đình, thành phố Hà Nội

(740) Công ty TNHH INVESTPRO và cộng sự
(INVESTPRO & ASSOCIATES)

(511) Nhóm 05: Dược phẩm; thực phẩm chức năng dùng cho mục đích y tế; thực phẩm ăn kiêng thích hợp cho mục đích y tế; chế phẩm hóa học dùng cho mục đích y tế; chế phẩm sinh học dùng cho mục đích y tế; chế phẩm hóa dược.

CÔNG BÁO SỞ HỮU CÔNG NGHIỆP SỐ 375 TẬP B (06.2019)

(111) **4-0319176**
(210) 4-2016-31102
(181) 06.10.2026
(450) 25.06.2019 375
(540)

Quimoxi

(151) 26.04.2019
(220) 06.10.2016

(731) CÔNG TY CỔ PHẦN TRAPHACO
(VN)
75 Yên Ninh, phường Quán Thánh, quận
Ba Đình, thành phố Hà Nội
(740) Công ty TNHH INVESTPRO và cộng sự
(INVESTPRO & ASSOCIATES)

(511) Nhóm 05: Dược phẩm; thực phẩm chức năng dùng cho mục đích y tế; thực phẩm ăn kiêng thích hợp cho mục đích y tế; chế phẩm hóa học dùng cho mục đích y tế; chế phẩm sinh học dùng cho mục đích y tế; chế phẩm hóa dược.

(111) **4-0319177**
(210) 4-2016-35653
(181) 10.11.2026
(450) 25.06.2019 375
(540)

EVERCRISP

(151) 26.04.2019
(220) 10.11.2016

(731) MIDWEST APPLE IMPROVEMENT
ASSOCIATION (US)
112 N. Bridge Street, Newcomerstown,
Ohio, 43832, United States of America
(740) Công ty TNHH Sở hữu công nghiệp Sao
Bắc Đầu (SAO BAC DAU IP CO.,LTD)

(511) Nhóm 31: Trái cây tươi; táo tươi.

(111) **4-0319178**
(210) 4-2016-30997
(181) 05.10.2026
(450) 25.06.2019 375
(540)

SAGOBAR

(151) 26.04.2019
(220) 05.10.2016

(731) CÔNG TY TNHH DƯỢC PHẨM SÀI
GÒN (VN)
496/88 đường Dương Quảng Hàm,
phường 6, quận Gò Vấp, thành phố Hồ
Chí Minh
(740) Công ty TNHH Tâm nhìn và Liên danh
(VISION & ASSOCIATES CO.LTD.)

(511) Nhóm 05: Dược phẩm.

CÔNG BÁO SỞ HỮU CÔNG NGHIỆP SỐ 375 TẬP B (06.2019)

(111) **4-0319179**
(210) 4-2016-35692
(181) 11.11.2026
(450) 25.06.2019 375
(540)

GASD Industrial

(151) 26.04.2019
(220) 11.11.2016

(731) CÔNG TY CỔ PHẦN PHÂN PHỐI
KHÍ THẤP ÁP DẦU KHÍ VIỆT NAM
(VN)

Tầng 7, PV Gas Tower, số 673 Nguyễn
Hữu Thọ, xã Phước Kiển, huyện Nhà Bè,
thành phố Hồ Chí Minh

(740) Văn phòng Luật sư Tân Hà (VPLS TAN
HA)

(511) Nhóm 04: Khí đốt; khí ga hóa rắn (nhiên liệu); khí ga hóa lỏng; khí đốt để thắp sáng; dầu
nhiên liệu; xăng.

(111) **4-0319180**
(210) 4-2016-35694
(181) 11.11.2026
(450) 25.06.2019 375
(540)

GASD Residential

(151) 26.04.2019
(220) 11.11.2016

(731) CÔNG TY CỔ PHẦN PHÂN PHỐI
KHÍ THẤP ÁP DẦU KHÍ VIỆT NAM
(VN)

Tầng 7, PV Gas Tower, số 673 Nguyễn
Hữu Thọ, xã Phước Kiển, huyện Nhà Bè,
thành phố Hồ Chí Minh

(740) Văn phòng Luật sư Tân Hà (VPLS TAN
HA)

(511) Nhóm 04: Khí đốt; khí ga hóa rắn (nhiên liệu); khí ga hóa lỏng; khí đốt để thắp sáng; dầu
nhiên liệu; xăng.

(111) **4-0319181**
(210) 4-2016-36215
(181) 15.11.2026
(450) 25.06.2019 375
(540)



(151) 02.05.2019
(220) 15.11.2016

(531) A5.5.20; A5.5.21; 5.5.19; 1.15.5; 26.1.1;
5.5.16

(591) Xanh da trời, đỏ, trắng, nâu đất.

(731) NGÔ THỊ THÚY HẰNG (VN)
Phòng 801, nhà N4B khu đô thị Trung
Hòa - Nhân Chính, phường Nhân Chính,
quận Thanh Xuân, thành phố Hà Nội

CÔNG BÁO SỞ HỮU CÔNG NGHIỆP SỐ 375 TẬP B (06.2019)

(511) Nhóm 03: Hương thơm để thấp; hương trầm để cúng tế.

(111) **4-0319182**
(210) 4-2016-15665
(181) 31.05.2026
(450) 25.06.2019
(540)

375

AZ A DO

(151) 02.05.2019
(220) 31.05.2016

(731) TRẦN DUY ĐỨC (VN)
Số 12, ngõ 65 Vạn Bảo, phường Liễu
Giai, quận Ba Đình, thành phố Hà Nội

(511) Nhóm 18: Ba lô; túi xách; túi du lịch; ví tiền; cặp học sinh.

Nhóm 25: Quần áo; giày; dép; mũ; cà vạt; dây lưng.

(111) **4-0319183**
(210) 4-2016-26042
(181) 23.08.2026
(450) 25.06.2019
(540)

375

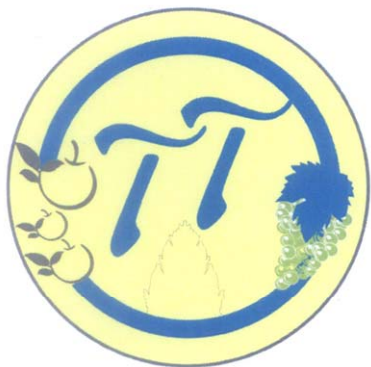

(151) 02.05.2019
(220) 23.08.2016

(531) 5.7.10; 26.1.1; A26.1.18; 5.7.24
(591) Vàng, xanh dương, xanh lá, ghi xám.
(731) CÔNG TY TNHH SẢN XUẤT VÀ
THƯƠNG MẠI NÔNG SẢN THÁI
THUẬN - NINH THUẬN (VN)
Số 28A Tự Đức, phường Bảo An, thành
phố Phan Rang - Tháp Chàm, tỉnh Ninh
Thuận
(740) Công ty TNHH T&T INVENMARK Sở
hữu trí tuệ Quốc tế (T&T INVENMARK
CO., LTD.)

(511) Nhóm 35: Mua bán các sản phẩm: trái cây tươi, trái cây sấy khô.

(111) **4-0319184**
(210) 4-2016-26347
(181) 25.08.2026
(450) 25.06.2019
(540)

375

AVISCO

(151) 02.05.2019
(220) 25.08.2016

(731) CÔNG TY CỔ PHẦN ĐẦU TƯ XÂY
DỰNG AN VIỆT (VN)
Số 36, ngõ 208, đường Giải Phóng,
phường Phương Liệt, quận Thanh Xuân,
thành phố Hà Nội
(740) Công ty TNHH Tư vấn A & S (A&S
CO.,LTD)

CÔNG BÁO SỞ HỮU CÔNG NGHIỆP SỐ 375 TẬP B (06.2019)

(511) Nhóm 06: Cửa và phụ kiện cửa bằng kim loại.

(111)	4-0319185	(151)	02.05.2019
(210)	4-2016-42546	(220)	30.12.2016
(181)	30.12.2026		
(450)	25.06.2019	375	
(540)	Thuốc lào HUY CHƯƠNG NẾP ĐẶC BIỆT	(731)	PHẠM THỊ THƠM (VN) Số 69, tổ 18, khu 2, phường Hà Khẩu, thành phố Hạ Long, tỉnh Quảng Ninh
		(740)	Công ty TNHH Sở hữu trí tuệ VIPATCO (VIPATCO CO., LTD.)

(511) Nhóm 35: Mua bán thuốc lào, thuốc lá, tẩu thuốc lá, vật dụng thông điều [dùng cho điều cày], hộp đựng thuốc lào.

(111)	4-0319186	(151)	02.05.2019
(210)	4-2016-42547	(220)	30.12.2016
(181)	30.12.2026		
(450)	25.06.2019	375	
(540)		(531)	5.5.19; A5.5.22
		(591)	Tím, xanh lá cây, xanh dương, trắng, xám đen.
		(731)	VI THỊ THẢO (VN) Thôn Tùng Cầu, xã Vô Ngại, huyện Bình Liêu, tỉnh Quảng Ninh
		(740)	Công ty TNHH Sở hữu trí tuệ VIPATCO (VIPATCO CO., LTD.)

(511) Nhóm 33: Rượu sim; rượu gạo, rượu táo; đồ uống có cồn [trừ bia]; chiết xuất trái cây [có cồn]; đồ uống có cồn được pha trộn sẵn, không trên cơ sở bia.

(111)	4-0319187	(151)	02.05.2019
(210)	4-2016-42568	(220)	30.12.2016
(181)	30.12.2026		
(450)	25.06.2019	375	
(540)		(591)	Đỏ, xanh dương.
		(731)	BÙI QUỐC CHÂU (VN) 16 Ký Con, phường 7, quận Phú Nhuận, thành phố Hồ Chí Minh

(511) Nhóm 10: Dụng cụ xoa bóp dùng trong ngành y; thiết bị xoa bóp thẩm mỹ; thiết bị rung xoa bóp; thiết bị và dụng cụ thú y; thiết bị vật lý trị liệu.

Nhóm 41: Trường đào tạo; dịch vụ về giáo dục giảng dạy; dịch vụ câu lạc bộ sức khỏe [huấn luyện thể hình và sức khỏe]; cung cấp phòng có dụng cụ để tập thể dục; xuất bản sách; tổ chức triển lãm cho mục đích văn hóa hoặc giáo dục.

CÔNG BÁO SỞ HỮU CÔNG NGHIỆP SỐ 375 TẬP B (06.2019)

Nhóm 44: Xoa bóp; dịch vụ y học không tập quán (y học thay thế); dịch vụ thẩm mỹ viện; dịch vụ khám chữa bệnh cho người; dịch vụ chữa bệnh bằng nước khoáng nóng; dịch vụ tắm hơi.

(111) **4-0319188** (151) 02.05.2019
(210) 4-2016-26380 (220) 25.08.2016
(181) 25.08.2026
(450) 25.06.2019 375
(540)

CAINITO

(731) CÔNG TY TRÁCH NHIỆM HỮU HẠN
MỸ NGHỆ U&I (VN)
Tòa nhà U&I, số 9 đường Ngô Gia Tự,
phường Chánh Nghĩa, thành phố Thủ
Đầu Một, tỉnh Bình Dương
(740) Công ty Cổ phần Sở hữu công nghiệp
INVESTIP (INVESTIP)

(511) Nhóm 43: Dịch vụ khách sạn; khu nghỉ dưỡng (resort) và cơ sở lưu trú tạm thời (nhà trọ, nhà nghỉ du lịch); nhà hàng ăn uống; quán rượu; các dịch vụ cung cấp thực phẩm, đồ uống các loại do nhà hàng thực hiện.

(111) **4-0319189** (151) 02.05.2019
(210) 4-2016-42565 (220) 30.12.2016
(181) 30.12.2026
(450) 25.06.2019 375
(540)



(531) 14.3.1; A14.3.7; A26.11.12; A5.5.20
(731) JIANGXI JINGWEI YILI FASTENER
CO., LTD. (CN)
Lutian Industrial Park, Poyang County,
Shang Rao City, Jiangxi, China
(740) Công ty TNHH Sở hữu trí tuệ ACTIP
(ACTIP IP LIMITED)

(511) Nhóm 06: Vòng đệm bằng kim loại; bu lông bằng kim loại; đinh vít bằng kim loại; đai ốc bằng kim loại; đinh tán bằng kim loại; phụ kiện bằng hợp kim bạc chứa niken dùng trong xây dựng hoặc đồ đạc trong nhà.

(111) **4-0319190** (151) 02.05.2019
(210) 4-2016-25928 (220) 23.08.2016
(181) 23.08.2026
(450) 25.06.2019 375
(540)

DANAPHALIFE

(731) CÔNG TY CỔ PHẦN DƯỢC
DANAPHA (VN)
Số 253 Dững Sĩ Thanh Khê, phường
Thanh Khê Tây, quận Thanh Khê, thành
phố Đà Nẵng
(740) Công ty TNHH Tư vấn Phạm Anh
Nguyễn (ANPHAMCO CO.,LTD.)

CÔNG BÁO SỞ HỮU CÔNG NGHIỆP SỐ 375 TẬP B (06.2019)

(511) Nhóm 05: Dược phẩm; thực phẩm chức năng dùng cho mục đích y tế.

(111)	4-0319191	(151)	02.05.2019
(210)	4-2016-26445	(220)	26.08.2016
(181)	26.08.2026		
(450)	25.06.2019	375	
(540)		(531)	26.15.15; 26.13.1; A20.1.9; A20.1.5
		(731)	CÔNG TY CỔ PHẦN THƯƠNG MẠI NIKKO VIỆT NHẬT (VN) Cụm 6, xã Tân Lập, huyện Đan Phượng, thành phố Hà Nội
		(740)	Công ty TNHH Sở hữu trí tuệ Bình Minh (SUNRISE IP CO.,LTD.)

(511) Nhóm 02: Chất kết dính dùng cho sơn; sơn chống gỉ; sơn amiăng; sơn diệt khuẩn; sơn phủ; sơn lót.

(111)	4-0319192	(151)	02.05.2019
(210)	4-2016-27002	(220)	31.08.2016
(181)	31.08.2026		
(450)	25.06.2019	375	
(540)		(731)	CÔNG TY TNHH ACN VIỆT NAM (VN) Số nhà 238 - 240 đường Nguyễn Văn Linh, phường Thạch Bàn, quận Long Biên, thành phố Hà Nội

(511) Nhóm 09: Phần mềm máy tính.

(111)	4-0319193	(151)	02.05.2019
(210)	4-2016-42564	(220)	30.12.2016
(181)	30.12.2026		
(450)	25.06.2019	375	
(540)		(531)	26.4.3; A26.4.18
		(731)	AEOLUS TYRE CO., LTD (CN) No.48 Jiaodong South Road Jiaozuo Henan, China
		(740)	Công ty TNHH Sở hữu trí tuệ ACTIP (ACTIP IP LIMITED)

(511) Nhóm 12: Lớp cho bánh xe cộ; lớp ô tô; sảm cho bánh xe bơm hơi; bánh/lớp xe bơm hơi; ta-lông lớp xe; chốt chống trượt cho lốp.

CÔNG BÁO SỞ HỮU CÔNG NGHIỆP SỐ 375 TẬP B (06.2019)

(111)	4-0319194	(151)	02.05.2019
(210)	4-2016-26326	(220)	25.08.2016
(181)	25.08.2026		
(450)	25.06.2019	375	
(540)		(531)	3.4.18
		(591)	Đen, ghi.
		(731)	CÔNG TY CỔ PHẦN GREENFEED VIỆT NAM (VN) Xã Nhựt Chánh, huyện Bến Lức, tỉnh Long An
		(740)	Công ty TNHH Tâm nhìn và Liên danh (VISION & ASSOCIATES CO.LTD.)

(511) Nhóm 05: Tinh dịch lợn.

Nhóm 31: Thức ăn cho gia súc, gia cầm, thủy sản; con giống các loại.

(111)	4-0319195	(151)	02.05.2019
(210)	4-2016-26340	(220)	25.08.2016
(181)	25.08.2026		
(450)	25.06.2019	375	
(540)		(531)	5.1.1; A5.1.16; A5.5.22; 3.5.19
		(591)	Xanh lá cây, vàng, cam, hồng, tím, xanh dương, xanh lá mạ, trắng.
		(731)	AEON FANTASY CO., LTD. (JP) 1-5-1 Nakase, Mihama-ku, Chiba-city, Chiba 261-8504, Japan
		(740)	Văn phòng Luật sư MINERVAS (MINERVAS)

(511) Nhóm 14: Vòng đeo chìa khoá [đồ trang sức có giá trị thấp]; đồ trang trí dùng cho cá nhân [đồ trang sức] không phải là khay măng sét.

(111)	4-0319196	(151)	02.05.2019
(210)	4-2016-27154	(220)	01.09.2016
(181)	01.09.2026		
(450)	25.06.2019	375	
(540)		(531)	A5.5.20; A26.11.12; 1.15.23
		(591)	Xanh, đỏ, trắng.
		(731)	CÔNG TY CỔ PHẦN DƯỢC PHẨM THÁI MINH (VN) Biệt thự C3-N08B, khu đô thị mới Dịch Vọng, phường Dịch Vọng, quận Cầu Giấy, thành phố Hà Nội
		(740)	Công ty TNHH Sở hữu trí tuệ và Công nghệ Thủ đô (CAPITAL IP&T CO.LTD.)

(511) Nhóm 35: Mua bán: dược phẩm, dược chất, hóa chất dùng trong sản xuất thuốc, thuốc đông y, thuốc thú y, thực phẩm dinh dưỡng dùng trong y tế, thực phẩm chức năng, nước súc miệng, trang thiết bị y tế và dụng cụ y tế, dụng cụ tránh thai, que thử thai, bao cao su, bơm kim tiêm dùng một lần, dây truyền dịch, bông y tế, băng y tế, băng dán y tế, vật tư y tế như: vật tư y tế tiêu hao như: mỡ bôi y tế dùng cho điện tim, điện não, nội soi và siêu âm, điện cực dán y tế, đệm chống loét, giường hỗ trợ bệnh nhân liệt, mỹ phẩm, nước hoa, dầu gội đầu, kem dưỡng da, sữa rửa mặt, xà phòng, nước rửa chén, tinh dầu, chất tẩy rửa, sữa và các sản phẩm từ sữa, thịt, cá, gia cầm, trứng, dầu ăn thực vật, rượu, thức ăn chăn nuôi cho gà, lợn, cá, tôm, con giống vật nuôi làm thuốc, cây giống dược liệu, con giống, cây giống, hạt giống, dược liệu tươi, trái cây tươi, rau tươi; quảng cáo và giới thiệu sản phẩm.

(111) **4-0319197**
 (210) 4-2016-39496
 (181) 12.12.2026
 (450) 25.06.2019
 (540)

375



(151) 02.05.2019
 (220) 12.12.2016
 (531) 26.3.1; 25.1.25; A25.7.8; 25.7.25
 (731) CÔNG TY CỔ PHẦN BỘT THỰC PHẨM ASEA ĐỒNG TIỀN (VN)
 Thôn Vực, xã Thanh Liệt, huyện Thanh Trì, thành phố Hà Nội

(511) Nhóm 30: Bột thực phẩm; bột chiên giòn; bột năng; bột chiên xù; bột chiên.

(111) **4-0319198**
 (210) 4-2015-27116
 (181) 01.10.2025
 (450) 25.06.2019
 (540)

375

elit

(151) 02.05.2019
 (220) 01.10.2015
 (731) ZHS IP WORLDWIDE SÀRL (CH)
 Avenue Reverdil 14, 1260 Nyon, Switzerland
 (740) Công ty TNHH Tâm nhìn và Liên danh (VISION & ASSOCIATES CO.LTD.)

(511) Nhóm 33: Đồ uống có cồn (trừ bia); rượu vodka; rượu mạnh (đồ uống); rượu vodka mùi (vodka có hương vị); đồ uống trên cơ sở rượu mạnh, đồ uống và rượu pha chế cocktail trên cơ sở vodka.

CÔNG BÁO SỞ HỮU CÔNG NGHIỆP SỐ 375 TẬP B (06.2019)

(111) **4-0319199**
(210) 4-2015-27117
(181) 01.10.2025
(450) 25.06.2019
(540)



(151) 02.05.2019
(220) 01.10.2015
(531) 1.15.5; 26.3.1
(591) Đỏ, đen, trắng.
(731) ZHS IP WORLDWIDE SÀRL (CH)
Avenue Reverdil 14, 1260 Nyon,
Switzerland
(740) Công ty TNHH Tâm nhìn và Liên danh
(VISION & ASSOCIATES CO.LTD.)

(511) Nhóm 33: Đồ uống có cồn (trừ bia); rượu vodka; rượu mạnh (đồ uống); rượu vodka mùi (vodka có hương vị); đồ uống trên cơ sở rượu mạnh, đồ uống và rượu pha chế cocktail trên cơ sở vodka.

(111) **4-0319200**
(210) 4-2015-27118
(181) 01.10.2025
(450) 25.06.2019
(540)



(151) 02.05.2019
(220) 01.10.2015
(531) 1.15.5; 26.3.1; 19.7.1
(591) Đỏ, trắng, đen.
(731) ZHS IP WORLDWIDE SÀRL (CH)
Avenue Reverdil 14, 1260 Nyon,
Switzerland
(740) Công ty TNHH Tâm nhìn và Liên danh
(VISION & ASSOCIATES CO.LTD.)

(511) Nhóm 33: Đồ uống có cồn (trừ bia); rượu vodka; rượu mạnh (đồ uống); rượu vodka mùi (vodka có hương vị); đồ uống trên cơ sở rượu mạnh; đồ uống và rượu pha chế cocktail trên cơ sở vodka.

CÔNG BÁO SỞ HỮU CÔNG NGHIỆP SỐ 375 TẬP B (06.2019)

(111) **4-0319201** (151) 02.05.2019
(210) 4-2018-28198 (220) 21.08.2018
(181) 21.08.2028
(450) 25.06.2019 375
(540)

EEKO CABLE

(591) Xanh rêu đậm.
(731) CÔNG TY CỔ PHẦN TRƯỜNG PHÚ
(VN)
Lô A2 KCN Phúc Điền, xã Cẩm Phúc,
huyện Cẩm Giàng, tỉnh Hải Dương

(511) Nhóm 06: Đầu cốt đồng; thanh cái đồng; dây dẹt đồng; ống đồng thuộc các kích cỡ; dây nhôm; kẹp để nối cáp hoặc ống bằng kim loại; ống dẫn bằng kim loại.

Nhóm 09: Thiết bị điện các loại: các loại cáp điện; ruột đồng dây và cáp điện; dây điện trần; dây điện bọc thuộc các kích cỡ; cáp truyền tín hiệu âm thanh và hình ảnh; dây và cáp điện ngành viễn thông.

Nhóm 35: Dịch vụ mua bán dây điện, cáp điện, phích cắm điện, ổ cắm điện và các loại công tắc, bộ đóng mạch điện, rơle điện, hộp nối đầu dây điện, bảng điều khiển điện, đầu nối cáp, kẹp nối cáp, ổ áp điện, biến áp điện, máy điều áp điện, máy báo mất điện, công tơ điện, bộ lưu điện, cầu dao tự động, thiết bị chiếu sáng; dịch vụ mua bán thiết bị chiếu sáng dùng cho gia đình, thiết bị chiếu sáng dùng cho công trình, thiết bị chiếu sáng dùng cho trang trí.

(111) **4-0319202** (151) 02.05.2019
(210) 4-2016-08626 (220) 01.04.2016
(181) 01.04.2026
(450) 25.06.2019 375
(540)

Safovina

(731) CÔNG TY CỔ PHẦN TẬP ĐOÀN
HOÀNG KHANG (VN)
Số 353 - 355 An Dương Vương, phường
3, quận 5, thành phố Hồ Chí Minh

(511) Nhóm 05: Dược phẩm, dược thảo, dược liệu, thực phẩm chức năng (dùng trong ngành y).

Nhóm 29: Thực phẩm chế biến từ bò, heo, gà, tôm, cua, cá, mực; chả lụa, patê, chả cá; thức ăn đóng hộp được chế biến từ thịt, cá, gia cầm; sữa các loại: sữa tươi, sữa tiệt trùng, sữa chua, váng sữa, sữa đặc; trái cây chế biến sẵn.

Nhóm 30: Chè (trà) các loại; đồ uống chiết xuất từ chè (trà); cà phê các loại; đồ uống chiết xuất từ cà phê; chè ngọt; các sản phẩm chiết xuất từ bột cụ thể: cháo, cơm rang hoặc cơm nấu, cơm cuốn kiểu Nhật Bản (sushi); thức ăn chế biến sẵn làm từ bột ngũ cốc ăn liền và bột mì như bánh mì; hoành thánh; bánh bao; há cảo (bánh có nhân mặn).

Nhóm 31: Thủy sản tươi sống: tôm, cá, cua, mực; nông sản chưa qua chế biến cụ thể là: rau tươi và quả tươi; thực phẩm tươi sống, cụ thể gồm: heo sống, bò sống, gà sống; thức ăn gia súc, gia cầm.

CÔNG BÁO SỞ HỮU CÔNG NGHIỆP SỐ 375 TẬP B (06.2019)

Nhóm 33: Đồ uống có cồn, rượu các loại như: rượu gạo, vốt-ka, whisky, brandy, rượu vang, rượu hoa quả.

Nhóm 44: Trồng rau, củ, quả, nông sản các loại; chăn nuôi gia súc, gia cầm.

(111)	4-0319203	(151)	02.05.2019
(210)	4-2016-27202	(220)	01.09.2016
(181)	01.09.2026		
(450)	25.06.2019	375	
(540)		(531)	A1.1.10; A1.1.5
		(591)	Xanh nước biển, nâu, vàng.
		(731)	CÔNG TY TNHH XÂY DỰNG UNI-ENGS (VN) 11A Hiệp Bình, phường Hiệp Bình Chánh, quận Thủ Đức, thành phố Hồ Chí Minh
		(740)	Công ty TNHH Tư vấn A & S (A&S CO.,LTD)



(511) Nhóm 37: Dịch vụ xây dựng công trình, lắp đặt, sửa chữa công trình xây dựng dân dụng.

Nhóm 42: Dịch vụ tư vấn và thiết kế công trình xây dựng, công trình dân dụng.

(111)	4-0319204	(151)	02.05.2019
(210)	4-2013-26378	(220)	08.11.2013
(181)	08.11.2023		
(450)	25.06.2019	375	
(540)		(531)	A26.11.12; 1.13.1; 24.17.5
		(731)	DIAMOND CHAIN COMPANY, INC. (US) 402 Kentucky Ave., Indianapolis, IN 46225, United States of America
		(740)	Công ty Luật TNHH Phạm và Liên danh (PHAM & ASSOCIATES)



(511) Nhóm 07: Xích truyền lực, cụ thể, xích con lăn dùng để truyền lực dùng trong máy.

Nhóm 12: Xích truyền lực, cụ thể, xích con lăn dùng để truyền lực dùng cho xe cộ.

CÔNG BÁO SỞ HỮU CÔNG NGHIỆP SỐ 375 TẬP B (06.2019)

(111) **4-0319205**
(210) 4-2016-01542
(181) 18.01.2026
(450) 25.06.2019 375
(540)

VỊ HOÀNG

(151) 02.05.2019
(220) 18.01.2016

(531) 26.4.2
(731) NGUYỄN HOÀI ANH (VN)
Số nhà 22, đường số 10, cư xá Ra Đa
Phú Lâm, phường 13, quận 6, thành phố
Hồ Chí Minh
(740) Công ty TNHH Tư vấn Quốc Dân (NACI
CO., LTD)

(511) Nhóm 29: Thực phẩm đóng gói đã qua chế biến như: thịt lợn; tôm; cá; thịt gia súc; thịt gia cầm, thực phẩm trên cơ sở hoa quả đã chế biến.

Nhóm 35: Mua bán, kinh doanh thực phẩm đóng gói đã qua chế biến như: thịt lợn, tôm, cá, thịt gia súc, thịt gia cầm, thực phẩm trên cơ sở hoa quả đã chế biến, sữa, trứng.

Nhóm 43: Dịch vụ ăn uống (do nhà hàng thực hiện); quán ăn; nhà hàng ăn uống; khách sạn.

(111) **4-0319206**
(210) 4-2016-31167
(181) 06.10.2026
(450) 25.06.2019 375
(540)

MINH MINH

(151) 02.05.2019
(220) 06.10.2016

(731) ĐẶNG THÙY LINH (VN)
Thôn 1, xã Đông Mỹ, huyện Thanh Trì,
thành phố Hà Nội
(740) Công ty TNHH Tư vấn Quốc Dân (NACI
CO., LTD)

(511) Nhóm 20: Đồ gỗ nội thất như: sa lông các loại, bàn, ghế, giường, tủ, giá kệ.

(111) **4-0319207**
(210) 4-2016-00746
(181) 11.01.2026
(450) 25.06.2019 375
(540)

The logo for MiniPharma features the word "Mini" in a smaller, pink font and "Pharma" in a larger, green font, both enclosed within a rounded rectangular border with a pink-to-green gradient.

(151) 02.05.2019
(220) 11.01.2016

(531) 24.13.1; 24.17.5; A25.3.3
(591) Xanh lá cây, hồng, trắng.
(731) CÔNG TY TNHH THƯƠNG MẠI MINI
PHARMA (VN)
Số 340 Nguyễn Trọng Tuyển, phường 2,
quận Tân Bình, thành phố Hồ Chí Minh
(740) Công ty Luật Hợp danh Phương Đông
(ORIENT LAW FIRM PARTNERSHIP)

CÔNG BÁO SỞ HỮU CÔNG NGHIỆP SỐ 375 TẬP B (06.2019)

(511) Nhóm 05: Dược phẩm dùng cho nha khoa; dược phẩm dùng cho người; dược phẩm dành cho thú y; đồ uống y tế; chất bổ sung dinh dưỡng; chế phẩm vitamin.

Nhóm 35: Dịch vụ buôn bán, bán lẻ dược phẩm, đồ uống y tế, chất bổ sung dinh dưỡng, chế phẩm vitamin, thực phẩm chức năng.

(111) **4-0319208**
(210) 4-2016-00748
(181) 11.01.2026
(450) 25.06.2019
(540)



375

(151) 02.05.2019
(220) 11.01.2016

(531) 4.5.2; 26.13.25; 26.13.1; 4.5.3
(591) Xanh lá cây, vàng, đen, trắng.
(731) LIÊN ĐOÀN TAEKWONDO THÀNH PHỐ HỒ CHÍ MINH (VN)
2-4 Lê Đại Hành, phường 15, quận 11, thành phố Hồ Chí Minh
(740) Công ty Cổ phần Sở hữu công nghiệp INVESTIP (INVESTIP)

(511) Nhóm 41: Tổ chức các sự kiện thể dục thể thao, đào tạo, huấn luyện thể dục thể thao.

(111) **4-0319209**
(210) 4-2016-18682
(181) 22.06.2026
(450) 25.06.2019
(540)

DEAD TARGET

375

(151) 02.05.2019
(220) 22.06.2016

(731) CÔNG TY TNHH PHÁT TRIỂN PHẦN MỀM VNG (VN)
182 Lê Đại Hành, phường 15, quận 11, thành phố Hồ Chí Minh

(511) Nhóm 09: Phim hoạt hình; hệ điều hành dùng cho máy tính; chương trình máy vi tính; phần mềm máy tính; phần mềm trò chơi điện tử; chương trình hoạt động của hệ thống máy vi tính.

Nhóm 38: Dịch vụ truyền thông tin, truyền tin và hình ảnh có hỗ trợ của máy vi tính; dịch vụ truyền thông tin liên lạc bằng thiết bị đầu cuối (cụ thể là máy vi tính, máy trạm); thông tin về viễn thông liên lạc; dịch vụ nhắn tin (vô tuyến điện thoại hoặc các phương tiện liên lạc điện tử khác); thư điện tử; truyền thư tin và hình ảnh bằng máy vi tính.

Nhóm 41: Cung cấp dịch vụ vui chơi giải trí, trò chơi trực tuyến; thông tin về giải trí; sản xuất phim (trừ phim quảng cáo); sản xuất chương trình biểu diễn; giải trí truyền hình; xuất bản sách.

Nhóm 42: Các dịch vụ máy tính, cụ thể là cung cấp việc sử dụng tạm thời các giao diện máy tính không tải xuống được nhằm tạo ra các dịch vụ thông tin cá nhân trực tuyến; cung cấp công cụ tìm kiếm trên internet; thiết kế các bảng chú dẫn thông tin, chú dẫn địa điểm và các nguồn có sẵn trên mạng máy tính cho người khác; dịch vụ cung cấp phương tiện tra cứu cho người khác; cung cấp các trang web trực tuyến theo yêu cầu của khách hàng về các thông tin được người sử dụng xác định, bao gồm các công cụ tra cứu và các

CÔNG BÁO SỞ HỮU CÔNG NGHIỆP SỐ 375 TẬP B (06.2019)

liên kết web trực tuyến với các website khác; dịch vụ bản đồ, cụ thể là cung cấp một website và liên kết website về thông tin địa lý, hình ảnh bản đồ và lộ trình chuyển đi.

(111)	4-0319210	(151)	02.05.2019
(210)	4-2016-27755	(220)	08.09.2016
(181)	08.09.2026		
(450)	25.06.2019	375	
(540)		(531)	A26.11.8; 26.4.4; 26.4.7; 26.13.25
		(591)	Vàng nhạt, đen.
		(731)	CÔNG TY TNHH ĐỨC HƯƠNG ANH (VN) Số 01, đường Trần Khánh Dư, phường Bạch Đằng, quận Hai Bà Trưng, thành phố Hà Nội

(511) Nhóm 18: Túi du lịch.

Nhóm 26: Huy hiệu (không bằng kim loại quý).

Nhóm 41: Tổ chức sự kiện về văn hóa, thể thao, nghệ thuật và giải trí; tổ chức hội nghị, hội thảo.

Nhóm 43: Dịch vụ nhà nghỉ; dịch vụ khách sạn; dịch vụ nhà hàng ăn uống.

(111)	4-0319211	(151)	02.05.2019
(210)	4-2016-00745	(220)	11.01.2016
(181)	11.01.2026		
(300)	1117223	29.07.2011	IB
(450)	25.06.2019	375	
(540)		(531)	A5.3.14
		(591)	Xanh lá cây, trắng.
		(731)	COWAY CO., LTD. (KR) 136-23, Yugumagoksa-ro Yugu-eup, Gongju Choongcheongnam-do Republic of Korea
		(740)	Công ty Luật TNHH AMBYS Hà Nội (AMBYS HANOI)

(511) Nhóm 11: Thiết bị và máy móc để làm sạch nước cho mục đích gia dụng; bộ lọc cho thiết bị và máy móc để làm sạch nước cho mục đích gia dụng; thiết bị và máy móc để làm sạch không khí cho mục đích gia dụng; máy ion hóa nước cho mục đích gia dụng; hệ thống lọc không khí; máy lọc không khí cho gia dụng; thiết bị tiệt trùng nước; hệ thống và thiết bị làm mềm nước; thiết bị khử trùng; máy giữ độ ẩm chạy bằng điện cho sử dụng trong gia dụng; máy pha cà phê dùng điện; máy hút ẩm chạy bằng điện cho mục đích gia dụng; dụng cụ nấu nướng dùng điện.

CÔNG BÁO SỞ HỮU CÔNG NGHIỆP SỐ 375 TẬP B (06.2019)

(111) **4-0319212**
(210) 4-2016-18488
(181) 21.06.2026
(450) 25.06.2019 375
(540)

CALTINA

(151) 02.05.2019
(220) 21.06.2016

(731) CÔNG TY TNHH MỘT THÀNH VIÊN
THÁI DƯƠNG CHÂU Á (VN)
698/1/9 đường Trường Chinh, phường
15, quận Tân Bình, thành phố Hồ Chí
Minh

(740) Văn phòng Luật sư A Hoà (AHOA LAW
OFFICE)

(511) Nhóm 03: Nước hoa; chế phẩm làm thơm không khí; chế phẩm làm thơm không khí trong xe ô tô; chế phẩm làm thơm không khí trong phòng; nước hoa làm thơm không khí trong xe ô tô; dầu thơm không dùng cho mục đích y tế.

Nhóm 05: Chế phẩm khử mùi không khí; chế phẩm khử mùi không khí trong ô tô; chế phẩm khử mùi không khí trong phòng; dầu thơm dùng cho mục đích y tế.

(111) **4-0319213**
(210) 4-2016-31145
(181) 06.10.2026
(450) 25.06.2019 375
(540)

Quý Hương

(151) 02.05.2019
(220) 06.10.2016

(731) CÔNG TY CỔ PHẦN QUÊ HƯƠNG
(VN)

Ngã tư Bến Hàn, phường Bình Hàn,
thành phố Hải Dương, tỉnh Hải Dương

(740) Công ty cổ phần Sở hữu trí tuệ BROSS và
Cộng sự (BROSS & PARTNERS., JSC)

(511) Nhóm 30: Bánh kẹo; bánh đậu xanh.

(111) **4-0319214**
(210) 4-2016-31148
(181) 06.10.2026
(450) 25.06.2019 375
(540)

Gia Hương

(151) 02.05.2019
(220) 06.10.2016

(731) CÔNG TY CỔ PHẦN QUÊ HƯƠNG
(VN)

Ngã tư Bến Hàn, phường Bình Hàn,
thành phố Hải Dương, tỉnh Hải Dương

(740) Công ty cổ phần Sở hữu trí tuệ BROSS và
Cộng sự (BROSS & PARTNERS., JSC)

(511) Nhóm 30: Bánh kẹo; bánh đậu xanh.

CÔNG BÁO SỞ HỮU CÔNG NGHIỆP SỐ 375 TẬP B (06.2019)

(111) **4-0319215**
(210) 4-2016-36700
(181) 18.11.2026
(450) 25.06.2019
(540)



(151) 02.05.2019
(220) 18.11.2016

(531) 26.1.4; 2.9.1; 4.5.2; 4.5.3
(591) Xanh lá mạ, xanh lá cây, xanh lá cây đậm, xanh dương, trắng.
(731) CÔNG TY CỔ PHẦN DỊCH VỤ HỢP TÁC QUỐC TẾ (VN)
Số nhà 13 ngõ 19 phố Lạc Trung, phường Vĩnh Tuy, quận Hai Bà Trưng, thành phố Hà Nội

(511) Nhóm 35: Hoạt động tuyển dụng lao động; hoạt động tuyển dụng nhân sự.

(111) **4-0319216**
(210) 4-2015-17482
(181) 03.07.2025
(450) 25.06.2019
(540)

LanMei

375

(151) 02.05.2019
(220) 03.07.2015

(731) TRẦN MAI LAN (VN)
Nhà 101 ngõ 191/38 đường Lạc Long Quân, phường Nghĩa Đô, quận Cầu Giấy, thành phố Hà Nội
(740) Văn phòng Luật sư BQH và Cộng sự (BQH AND ASSOCIATES LAW FIRM)

(511) Nhóm 03: Chế phẩm mỹ phẩm để tắm; hương liệu (tinh dầu); mặt nạ làm đẹp; xà phòng vệ sinh dạng bánh; sữa làm sạch dùng cho mục đích vệ sinh; chế phẩm mỹ phẩm giúp cho người thon thả; mỹ phẩm; kem mỹ phẩm; kem làm trắng da; chế phẩm tẩy trang; dầu gội đầu; túi nhỏ làm thơm đồ vải (quần áo, đồ trải giường, khăn bàn).

Nhóm 44: Dịch vụ thẩm mỹ viện; thẩm mỹ viện tóc; dịch vụ cắt sửa móng tay; xoa bóp; phẫu thuật tạo hình; dịch vụ xăm hình.

(111) **4-0319217**
(210) 4-2016-27183
(181) 01.09.2026
(450) 25.06.2019
(540)



(151) 02.05.2019
(220) 01.09.2016

(531) 26.4.2
(591) Đen, trắng, xám, xanh lá cây.
(731) MONSTER ENERGY COMPANY (US)
1 Monster Way, Corona, California 92879, U.S.A
(740) Công ty TNHH Sở hữu trí tuệ Vàng (GINTASSET CO., LTD.)

(511) Nhóm 32: Đồ uống không chứa cồn; bia.

CÔNG BÁO SỞ HỮU CÔNG NGHIỆP SỐ 375 TẬP B (06.2019)

(111) **4-0319218**
(210) 4-2016-27184
(181) 01.09.2026
(450) 25.06.2019
(540)

375

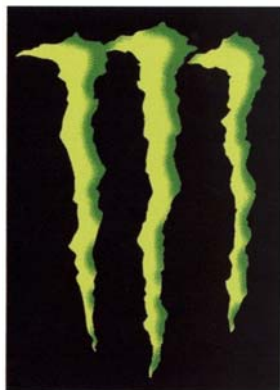

(151) 02.05.2019
(220) 01.09.2016
(531) 26.13.1; 4.3.3; 4.5.15; A3.6.3; A26.4.24
(591) Đen, xanh lá cây, vàng.
(731) MONSTER ENERGY COMPANY (US)
1 Monster Way, Corona, California
92879, U.S.A
(740) Công ty TNHH Sở hữu trí tuệ Vàng
(GINTASSET CO., LTD.)

(511) Nhóm 32: Đồ uống không chứa cồn; bia.

(111) **4-0319219**
(210) 4-2016-27831
(181) 08.09.2026
(450) 25.06.2019
(540)

375

Slim US Phar

(731) CÔNG TY CỔ PHẦN GON SA (VN)
88 đường 152 Cao Lỗ, phường 4, quận 8,
thành phố Hồ Chí Minh
(740) Công ty TNHH Tâm nhìn và Liên danh
(VISION & ASSOCIATES CO.LTD.)

(511) Nhóm 05: Dược phẩm và thực phẩm chức năng.

(111) **4-0319220**
(210) 4-2016-31188
(181) 06.10.2026
(450) 25.06.2019
(540)

375

GUZA

(151) 02.05.2019
(220) 06.10.2016
(731) LÊ MINH VƯƠNG (VN)
254/98/11Q Âu Cơ, phường 9, quận Tân
Bình, thành phố Hồ Chí Minh
(740) Công ty TNHH Dịch vụ thương mại và
sở hữu công nghiệp Song Ngọc (I.P.T.S.)

(511) Nhóm 11: Thiết bị vệ sinh; hệ thống ống vòi như: ống dẫn (bộ phận của thiết bị vệ sinh); hệ thống ống dẫn nước; vòi phun nước; vòi dùng cho đường ống; van nước.

CÔNG BÁO SỞ HỮU CÔNG NGHIỆP SỐ 375 TẬP B (06.2019)

(111) **4-0319221**
(210) 4-2012-10702
(181) 24.05.2022
(450) 25.06.2019 375
(540)

BAC A®

(151) 02.05.2019
(220) 24.05.2012

(591) Xanh dương.
(731) CÔNG TY TNHH SẢN XUẤT VÀ THƯƠNG MẠI NGUYỄN PHÁT (VN)
Xóm 1A Cổ Nhuế, huyện Từ Liêm, thành phố Hà Nội
(740) Công ty TNHH Sở hữu trí tuệ Gia Việt (GIAVIET CO., LTD.)

(511) Nhóm 11: Thiết bị bếp công nghiệp; bình nước nóng sử dụng năng lượng mặt trời; thiết bị làm lạnh không khí; bình nóng lạnh dùng cho nhà tắm; bộ đồ dùng cho bồn tắm cụ thể là vòi hoa sen; bình lọc nước dùng cho gia đình và công nghiệp.

(111) **4-0319222**
(210) 4-2013-14649
(181) 08.07.2023
(450) 25.06.2019 375
(540)

THAIDAI

(151) 02.05.2019
(220) 08.07.2013

(731) CÔNG TY TNHH ĐẦU TƯ, SẢN XUẤT VÀ THƯƠNG MẠI QUỐC TẾ LÂM THÁI (VN)
Số 7c, hẻm 13/90/25 đường Lĩnh Nam, tổ 55, phường Mai Động, quận Hoàng Mai, thành phố Hà Nội
(740) Công ty TNHH Sở hữu trí tuệ HA VIP (HAVIP CO., LTD.)

(511) Nhóm 12: Nhông xích xe máy; vỏ bọc yên xe máy; má phanh dùng cho xe máy; sảm lốp xe máy.

(111) **4-0319223**
(210) 4-2011-28083
(181) 29.12.2021
(450) 25.06.2019 375
(540)

COMMUNITY

(151) 02.05.2019
(220) 29.12.2011

(731) ARITZIA LP (CA)
118 - 611 Alexander Street, Vancouver, British Columbia, V6A 1E1, CANADA
(740) Công ty Luật TNHH Phạm và Liên danh (PHAM & ASSOCIATES)

(511) Nhóm 25: Quần áo; phụ kiện của quần áo, cụ thể là thắt lưng, khăn quàng cổ và găng tay, cà vạt; giày dép, bút tất và mũ nón, khăn đội đầu.

CÔNG BÁO SỞ HỮU CÔNG NGHIỆP SỐ 375 TẬP B (06.2019)

Nhóm 35: Dịch vụ cửa hàng bán lẻ và dịch vụ cửa hàng bán lẻ trực tuyến quần áo, các phụ kiện (thắt lưng, khăn quàng cổ, găng tay, mũ đội đầu, cà vạt), đồ đội đầu, đồ đi chân, túi, túi cầm tay cho phụ nữ và ví.

(111)	4-0319224	(151)	02.05.2019
(210)	4-2013-19348	(220)	23.08.2013
(181)	23.08.2023		
(450)	25.06.2019	375	
(540)		(731)	ULTRADENT PRODUCTS, INC. (US) 505 West 10200 South, South Jordan, UTAH 84095, UNITED STATES
	OPALESCENCE	(740)	Công ty Luật TNHH quốc tế BMVN (BMVN INTERNATIONAL LLC)

(511) Nhóm 03: Chất làm trắng răng dùng cho mục đích mỹ phẩm.

Nhóm 05: Chế phẩm dùng trong nha khoa được sử dụng bởi các nha sĩ chuyên nghiệp, cụ thể là chế phẩm làm trắng răng được sử dụng bởi các nha sĩ chuyên nghiệp (cho mục đích y tế).

(111)	4-0319225	(151)	02.05.2019
(210)	4-2016-03900	(220)	18.02.2016
(181)	18.02.2026		
(450)	25.06.2019	375	
(540)		(531)	26.1.1
	KOBASHI	(591)	Đỏ, trắng.
		(731)	KOBASHI KOGYO CO., LTD. (JP) 684 Nakaune, Minami-ku, Okayama-shi, Okayama, Yubin Bango: 701-0292, Japan
		(740)	Văn phòng Luật sư MINERVAS (MINERVAS)

(511) Nhóm 07: Máy nông nghiệp và máy công cụ; công cụ nông nghiệp trừ dụng cụ thao tác thủ công.

(111)	4-0319226	(151)	02.05.2019
(210)	4-2016-04932	(220)	02.03.2016
(181)	02.03.2026		
(450)	25.06.2019	375	
(540)		(531)	3.7.17
	Fairy Wings	(591)	Trắng, tím.
		(731)	DAIO PAPER CORPORATION (JP) 2-60, Mishima-kamiya-cho, Shikokuchuo-shi, Ehime-ken, Japan
		(740)	Công ty TNHH Sở hữu trí tuệ WINCO (WINCO CO., LTD.)

CÔNG BÁO SỞ HỮU CÔNG NGHIỆP SỐ 375 TẬP B (06.2019)

(511) Nhóm 05: Băng vệ sinh dạng nút dùng khi có kinh nguyệt; tã lót dùng khi có kinh nguyệt; quần lót vệ sinh; băng vệ sinh dùng khi có kinh nguyệt; miếng lót của quần lót (vệ sinh); quần tã dùng cho người không tự kiểm chế được; tã lót dùng cho người không tự kiểm chế được; quần lót thấm hút được dùng cho người không tự kiểm chế được; tã lót trẻ em; quần tã trẻ em (tã lót dạng quần).

(111) **4-0319227**
(210) 4-2016-36870
(181) 21.11.2026
(450) 25.06.2019

375

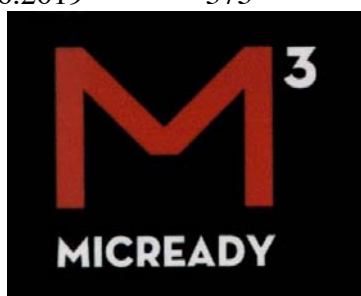

(540)

(151) 02.05.2019
(220) 21.11.2016

(531) A26.4.24
(591) Đen, trắng, đỏ.
(731) TRẦN THỊ THU LAN (VN)
324 Lô D, chung cư Gò Dầu 1, phường
Tân Quý, quận Tân Phú, thành phố Hồ
Chí Minh
(740) Công ty TNHH Sở hữu trí tuệ Toàn Cầu
(GLOBAL IP CO., LTD.)

(511) Nhóm 35: Mua bán thiết bị âm thanh, chiếu sáng như: loa, đài; đèn, dây cáp nối, âm li, micro.

(111) **4-0319228**
(210) 4-2016-01489
(181) 18.01.2026
(450) 25.06.2019

375



(540)

(151) 02.05.2019
(220) 18.01.2016

(731) MYLAN LABORATORIES LIMITED
(IN)
Plot No. 564/A/22, Road No.92, Jubilee
Hills, Hyderabad-500034, Telangana,
India
(740) Công ty Luật TNHH T&G (TGVN)

(511) Nhóm 05: Dược phẩm (cụ thể là thuốc điều trị viêm gan C mạn tính).

(111) **4-0319229**
(210) 4-2016-04645
(181) 28.02.2026
(450) 25.06.2019

375



(540)

(151) 02.05.2019
(220) 29.02.2016

(531) 26.4.4; 6.1.2; A26.11.9; A26.11.13
(591) Trắng, xanh lá cây, đỏ.
(731) DOANH NGHIỆP TƯ NHÂN QUỲNH
LAM (VN)
42/12 Nguyễn Minh Hoàng, phường 12,
quận Tân Bình, thành phố Hồ Chí Minh
(740) Công ty Luật TNHH Phạm và Liên danh
(PHAM & ASSOCIATES)

CÔNG BÁO SỞ HỮU CÔNG NGHIỆP SỐ 375 TẬP B (06.2019)

(511) Nhóm 07: Máy cưa; máy cắt cỏ; máy phun thuốc trừ sâu; máy phát điện.

(111)	4-0319230	(151)	02.05.2019
(210)	4-2016-08028	(220)	29.03.2016
(181)	29.03.2026		
(450)	25.06.2019	375	
(540)		(531)	A24.15.7; 24.15.2; A26.11.9
		(591)	Vàng da cam, đen, trắng.
		(731)	CÔNG TY CỔ PHẦN KTK STEEL (VN) 41/1 Mai Hắc Đế, phường An Hải Tây, quận Sơn Trà, thành phố Đà Nẵng
		(740)	Công ty Luật TNHH Phạm và Liên danh (PHAM & ASSOCIATES)

(511) Nhóm 06: Sắt; thép; nhôm.

Nhóm 35: Mua bán vật liệu xây dựng kim loại (sắt, thép, nhôm).

Nhóm 40: Gia công sắt, thép.

(111)	4-0319231	(151)	02.05.2019
(210)	4-2016-18727	(220)	23.06.2016
(181)	23.06.2026		
(450)	25.06.2019	375	
(540)	COFOLIORGANIC	(731)	CÔNG TY TNHH BACONCO (VN) Khu công nghiệp Phú Mỹ I, huyện Tân Thành, tỉnh Bà Rịa - Vũng Tàu
		(740)	Công ty TNHH Tư vấn ALIATLEGAL (ALIATLEGAL CO., LTD.)

(511) Nhóm 01: Phân bón.

(111)	4-0319232	(151)	02.05.2019
(210)	4-2016-18728	(220)	23.06.2016
(181)	23.06.2026		
(450)	25.06.2019	375	
(540)	COFOLIPK 500	(731)	CÔNG TY TNHH BACONCO (VN) Khu công nghiệp Phú Mỹ I, huyện Tân Thành, tỉnh Bà Rịa - Vũng Tàu
		(740)	Công ty TNHH Tư vấn ALIATLEGAL (ALIATLEGAL CO., LTD.)

(511) Nhóm 01: Phân bón.

(111) **4-0319233** (151) 02.05.2019
 (210) 4-2016-06468 (220) 16.03.2016
 (181) 16.03.2026
 (450) 25.06.2019 375
 (540)

KALLAX

(731) INTER IKEA SYSTEMS B.V. (NL)
 Olof Palmestraat 1, NL-2616 LN Delft,
 The Netherlands
 (740) Công ty Luật TNHH quốc tế BMVN
 (BMVN INTERNATIONAL LLC)

(511) Nhóm 20: Đồ đạc trong nhà, gương, khung ảnh; đồ đạc trong nhà hoặc đồ đạc dùng trong văn phòng bằng gỗ, li-e, lau sậy, cói, liễu, sừng, xương, ngà voi, xương cá voi, vỏ sò, hổ phách, xà cừ, đất sét trắng và chất liệu thay thế cho tất cả các nguyên liệu trên, hoặc làm bằng chất dẻo) (không thuộc các nhóm khác).

Nhóm 35: Dịch vụ bán lẻ, dịch vụ đặt hàng, dịch vụ cửa hàng bán lẻ, dịch vụ cửa hàng bán lẻ, trực tuyến, dịch vụ cửa hàng bách hóa (tất cả liên quan đến các hàng hóa bao gồm chất để tẩy trắng và các chất khác dùng để giặt là, chế phẩm làm sạch, đánh bóng, cọ rửa và mài mòn, xà phòng, nước hoa, tinh dầu, mỹ phẩm, nước xúc tóc, kem đánh răng, dụng cụ cầm tay, cụ thể là, mũi khoan, cái đục, dụng cụ khoan, cái giũa, dụng cụ bào, cái kẹp (cái kim), cái cưa, cái nạo, cái xẻng, ổ cắm điện, đui đèn, thước vuông, và cờ-lê, đồ dao kéo, cụ thể là, dao, đĩa, thìa, dụng cụ kẹp vớ hạt quả không làm bằng kim loại quý, dụng cụ mở hộp, bàn xẻng và kéo, vũ khí đeo bên người, dao cạo, thiết bị và dụng cụ để truyền dẫn, chuyển mạch, biến đổi, tích, điều chỉnh hoặc điều khiển điện, thiết bị ghi, truyền hoặc tái tạo âm thanh hoặc hình ảnh, vật dụng kê tay dùng với máy vi tính, thùng đựng loa, máy vi tính, phần mềm máy tính, đồ nội thất dùng cho máy vi tính, thiết bị ngoại vi máy tính, bộ đầu nối điện, vỏ bọc ổ điện, nam châm, đồng hồ cát cơ học, bộ điều chỉnh ánh sáng điện, công tắc điện (cầu dao điện), cái cân, máy đếm tiền, máy tính, thiết bị dập lửa, thiết bị chiếu sáng, sưởi ấm, nấu nướng, làm lạnh, sấy khô, thông gió, cấp nước và thiết bị vệ sinh, giấy, bìa cứng, hộp làm bằng bìa cứng, hộp bìa cứng (các-tông) đựng hàng, thẻ treo hàng bằng bìa cứng, ấn phẩm in, cụ thể là, tạp chí, báo, sách, ảnh chụp, văn phòng phẩm, chất dính dùng cho văn phòng phẩm hoặc mục đích gia dụng, tài liệu hướng dẫn và giảng dạy in sẵn trong lĩnh vực thiết kế nội thất, quy hoạch nhà bếp, vật liệu đóng gói bằng chất dẻo, cụ thể là, túi bằng chất dẻo dùng để bao gói, vật liệu gói bằng chất dẻo dùng để bọc hoặc đóng gói, catalô, ấn phẩm định kỳ, đồ da hoặc đồ giả da, cụ thể là, da để đánh bóng, quần áo giả da, quần áo da, vật trang trí bằng da thuộc dùng cho đồ đạc, da giả, vật liệu giả da, tấm phủ đồ đạc bằng da, hộp bằng da hoặc giả da, vải và hàng dệt, vải dệt dùng trong sản xuất đồ đạc, rèm, chăn và gối, đồ phủ giường và bàn, khăn trải giường, vỏ gối, mền bông, tấm phủ giường và màn, đồ nội thất (đồ đạc trong nhà), đồ làm từ da hoặc giả da, bao gồm túi, túi xách to đi mua hàng, va li (hành lý), túi du lịch, ví và ví bỏ túi, ô và dù, đồ thủy tinh đựng đồ uống, bát đĩa bằng thủy tinh và đồ nấu ăn bằng thủy tinh, ấm pha cà phê (không dùng điện), bộ đồ uống trà (không làm bằng kim loại quý), dụng cụ và đồ chứa đựng dùng cho mục đích gia dụng hoặc nhà bếp, lược và bọt biển, bàn chải (không kể bút lông), vật liệu làm bàn chải, vật dụng để làm sạch, bụi nhùi thép để làm sạch, thủy tinh/kính thô hoặc bán thành phẩm (trừ thủy tinh/kính dùng trong xây dựng), quần áo, giày dép, mũ nón, bút tất, tạp dề (trang phục), khăn quàng cổ, trò chơi và đồ chơi, dụng cụ tập thể dục và thể thao, đồ trang hoàng và trang trí cho cây nô-en, thú nhồi bông đồ chơi, xe tải đồ chơi, đồ chơi để cưỡi, lều đồ chơi cho trẻ em và gạch đồ chơi, cái đu cho trẻ em, ngựa gỗ bập bênh, túi lưới, diều, cà phê, chè (trà), ca cao, đường, bánh mì, bánh ngọt và bánh kẹo, đá ăn, kem lạnh, sữa chua đông lạnh (dạng kem lạnh), món

ăn có thành phần chính từ mì hoặc gạo, dưới dạng bánh xăng-đuých và sa lát, cụ thể là bánh xăng-đuých (bánh mì kẹp nhân), món sa lát mì, thực phẩm ăn nhanh có thành phần chính từ hoặc chứa bột mì, ngũ cốc hoặc hạt ngũ cốc; bánh quy, bánh quy dạng thanh, bánh quy giòn, sôcôla và thực phẩm ăn nhanh dạng thanh trên cơ sở sôcôla, mật ong, mù tạc, giấm ăn, sốt (gia vị), nước sốt cho sa lát, nước chấm cho sa lát, gia vị, bia, nước khoáng và nước uống có ga và đồ uống không cồn khác, đồ uống làm từ nước ép trái cây không cồn, nước ép trái cây, si rô và các chế phẩm khác dùng để làm đồ uống; đồ đạc trong nhà, gương, khung ảnh, đồ đạc trong nhà hoặc đồ đạc dùng trong văn phòng bằng gỗ, li-e, lau sậy, cối, liểu, sùng, xương, ngà voi, xương cá voi, vỏ sò, hổ phách, xà cừ, đất sét trắng và chất liệu thay thế cho tất cả các nguyên liệu trên, hoặc làm bằng chất dẻo), dịch vụ mua sắm cho người khác (mua hàng hóa và dịch vụ cho người khác); nhượng quyền thương mại, cụ thể là, cung cấp sự hỗ trợ chuyên môn trong việc thành lập và/hoặc điều hành các cửa hàng bách hóa bán lẻ; dịch vụ phân mục hàng hóa, bao gồm biên tập, sắp xếp và công bố các cuốn catalô về hàng hóa; quảng cáo; quảng cáo qua thư trực tiếp; phân phát hàng mẫu; tổ chức trưng bày và triển lãm cho mục đích thương mại và quảng cáo; dịch vụ hỗ trợ kinh doanh để giới thiệu sản phẩm mới ra thị trường; tiếp thị; quảng cáo tại các điểm bán hàng; quảng cáo bán hàng (xúc tiến bán hàng); hỗ trợ điều hành kinh doanh; quản trị kinh doanh; cung cấp thông tin liên quan đến tất cả các dịch vụ nói trên.

(111)	4-0319234	(151)	02.05.2019
(210)	4-2016-08494	(220)	31.03.2016
(181)	31.03.2026		
(450)	25.06.2019	375	
(540)		(531)	A24.15.7; 24.15.2; A26.11.9
		(731)	CÔNG TY TNHH NÔNG VIỆT (VN) Số 3, ngách 53/20, đường Vũ Xuân Thiều, phường Sài Đồng, quận Long Biên, thành phố Hà Nội
		(740)	Công ty cổ phần Sở hữu trí tuệ BROSS và Cộng sự (BROSS & PARTNERS., JSC)

AGRIFERT-L3 Super

(511) Nhóm 01: Phân bón.

(111)	4-0319235	(151)	02.05.2019
(210)	4-2015-34890	(220)	10.12.2015
(181)	10.12.2025		
(450)	25.06.2019	375	
(540)		(531)	1.3.1; 1.3.2
		(731)	NGUYỄN VĂN QUÝ (VN) Thôn Hoàng Nghi, xã Yên Hồng, huyện Ý Yên, tỉnh Nam Định
		(740)	Công ty TNHH Sở hữu trí tuệ WINCO (WINCO CO., LTD.)



BALICO

(511) Nhóm 16: Giấy; vở viết hoặc vẽ; sách; văn phòng phẩm.

Nhóm 18: Túi xách tay; cặp học sinh; vali (hành lý); vật liệu giả da; da thuộc.

Nhóm 23: Sợi; chỉ.

Nhóm 24: Vải; lụa (vải); tấm thảm thêu treo tường, bằng vải; vải không dệt.

Nhóm 25: Quần áo; giày; dép; đồng phục; đồ đội đầu.

Nhóm 26: Hàng thêu thùa để trang trí, trang hoàng; đồ để thêu trang trí.

Nhóm 35: Mua bán, quảng cáo, xuất nhập khẩu: giấy, vở, văn phòng phẩm, túi, cặp, vali, vật liệu giả da, da thuộc, sợi, chỉ, vải, lụa, tấm thảm; quần áo, giày, dép, đồ đội đầu, hàng thêu thùa để trang trí, bao bì, ô tô, xe máy, máy dệt, máy may, máy thêu.

Nhóm 40: Dịch vụ may; dịch vụ in; thêu thùa; dịch vụ dệt; cho thuê máy dệt kim; dịch vụ lắp ráp ô tô, xe máy [cho người khác].

Nhóm 42: Thiết kế thời trang; thiết kế bao bì.

(111) **4-0319236**

(210) 4-2015-34891

(181) 10.12.2025

(450) 25.06.2019

(540)

375



(151) 02.05.2019

(220) 10.12.2015

(531) 1.3.1; 1.3.2

(731) NGUYỄN VĂN QUÝ (VN)
Thôn Hoàng Nghi, xã Yên Hồng, huyện
Ý Yên, tỉnh Nam Định

(740) Công ty TNHH Sở hữu trí tuệ WINCO
(WINCO CO., LTD.)

(511) Nhóm 16: Giấy; vở viết hoặc vẽ; sách; văn phòng phẩm.

Nhóm 18: Túi xách tay; cặp học sinh; vali (hành lý); vật liệu giả da; da thuộc.

Nhóm 23: Sợi; chỉ.

Nhóm 24: Vải; lụa (vải); tấm thảm thêu treo tường, bằng vải; vải không dệt.

Nhóm 25: Quần áo; giày; dép; đồng phục; đồ đội đầu.

Nhóm 26: Hàng thêu thùa để trang trí, trang hoàng; đồ để thêu trang trí.

Nhóm 35: Mua bán, quảng cáo, xuất nhập khẩu: giấy, vở, văn phòng phẩm, túi, cặp, vali, vật liệu giả da, da thuộc, sợi, chỉ, vải, lụa, tấm thảm; quần áo, giày, dép, đồ đội đầu, hàng thêu thùa để trang trí, bao bì, ô tô, xe máy, máy dệt, máy may, máy thêu.

Nhóm 40: Dịch vụ may; dịch vụ in; thêu thùa; dịch vụ dệt; cho thuê máy dệt kim; dịch vụ lắp ráp ô tô, xe máy [cho người khác].

CÔNG BÁO SỞ HỮU CÔNG NGHIỆP SỐ 375 TẬP B (06.2019)

Nhóm 42: Thiết kế thời trang; thiết kế bao bì.

(111)	4-0319237	(151)	02.05.2019
(210)	4-2015-34222	(220)	04.12.2015
(181)	04.12.2025		
(450)	25.06.2019	375	
(540)		(531)	26.4.2; 4.5.2; 4.5.3; A2.1.23
		(591)	Xanh nước biển, xanh lá cây, đỏ, ghi, đen, trắng.
		(731)	FRASER AND NEAVE, LIMITED (SG) 438 Alexandra Road, #20-00 Alexandra Point, Singapore 119958, Singapore
		(740)	Công ty Cổ phần Sở hữu công nghiệp INVESTIP (INVESTIP)

(511) Nhóm 32: Nước uống tinh khiết, là đồ uống không có cồn thuộc nhóm này, nước (đồ uống); nước suối, nước xô-đa: nước khoáng và nước uống có ga và đồ uống không có cồn; nước ép trái cây và đồ uống làm từ hoa quả; chế phẩm từ hoa quả được cô đặc dùng để pha chế đồ uống không có cồn có ga và không có ga; xi-rô và chế phẩm dùng để pha chế đồ uống.

(111)	4-0319238	(151)	02.05.2019
(210)	4-2016-03365	(220)	03.02.2016
(181)	03.02.2026		
(450)	25.06.2019	375	
(540)		(531)	26.3.2; 26.7.25; 26.3.1
		(591)	Vàng đồng, trắng.
		(731)	THAI ROONG RUANG INDUSTRY CO., LTD. (TH) No. 794 Krungkasem Road, Wat Sommanus Sub-District, Pomprabsattropai District, Bangkok 10100, Thailand
		(740)	Công ty Luật TNHH AMBYS Hà Nội (AMBYS HANOI)

(511) Nhóm 30: Đường, đường phèn, nước mật đường, đường xay.

CÔNG BÁO SỞ HỮU CÔNG NGHIỆP SỐ 375 TẬP B (06.2019)

(111)	4-0319239	(151)	02.05.2019
(210)	4-2016-03366	(220)	03.02.2016
(181)	03.02.2026		
(450)	25.06.2019	375	
(540)		(531)	3.7.16; 3.7.21; A3.7.24
		(731)	THAI ROONG RUANG INDUSTRY CO., LTD. (TH) No. 794 Krungkasem Road, Wat Sommanus Sub-District, Pomprabsatrupai District, Bangkok 10100, Thailand
		(740)	Công ty Luật TNHH AMBYS Hà Nội (AMBYS HANOI)

(511) Nhóm 30: Đường, đường phèn, nước mật đường, đường xay.

(111)	4-0319240	(151)	02.05.2019
(210)	4-2016-03367	(220)	03.02.2016
(181)	03.02.2026		
(450)	25.06.2019	375	
(540)		(531)	3.7.16; 3.7.21; A3.7.24
		(731)	THAI ROONG RUANG INDUSTRY CO., LTD. (TH) No. 794 Krungkasem Road, Wat Sommanus Sub-District, Pomprabsatrupai District, Bangkok 10100, Thailand
		(740)	Công ty Luật TNHH AMBYS Hà Nội (AMBYS HANOI)

(511) Nhóm 30: Đường, đường phèn, nước mật đường, đường xay.

(111)	4-0319241	(151)	02.05.2019
(210)	4-2016-08763	(220)	01.04.2016
(181)	01.04.2026		
(450)	25.06.2019	375	
(540)		(531)	26.1.1; 26.13.25; 26.1.9; 26.3.2
		(731)	CÔNG TY TNHH GIÀY THẮNG LỢI (VN) Thôn 4, xã Lại Yên, huyện Hoài Đức, thành phố Hà Nội
	THANGLOISHOE	(740)	Công ty TNHH Trường Xuân (AGELESS CO.,LTD.)

(511) Nhóm 25: Giày đá bóng; đồ đi ở chân; giày tập thể dục; dép; đinh đế giày đá bóng; miếng lót bên trong giày.

CÔNG BÁO SỞ HỮU CÔNG NGHIỆP SỐ 375 TẬP B (06.2019)

(111) **4-0319242**
(210) 4-2015-21597
(181) 12.08.2025
(450) 25.06.2019 375
(540)

JET STAR

(151) 02.05.2019
(220) 12.08.2015
(531) A1.1.10; A1.1.2
(591) Nâu, cam, trắng, đen.
(731) N.V. SUMATRA TOBACCO TRADING COMPANY (ID)
Jalan Pattimura No. 3, Pematang Siantar, Sumatera Utara, Indonesia
(740) Công ty TNHH Tư vấn đầu tư và chuyển giao công nghệ (INVESTCONSULT)

(511) Nhóm 21: Vật liệu dùng làm bàn chải, bàn chải, đồ lau dọn, lược và bột biển.

(111) **4-0319243**
(210) 4-2015-30676
(181) 03.11.2025
(450) 25.06.2019 375
(540)



(151) 02.05.2019
(220) 03.11.2015
(531) 26.4.1; 26.4.2; 26.5.1; 25.7.20
(591) Xanh nước biển, xanh lam, vàng đồng, trắng, đen.
(731) N.V. SUMATRA TOBACCO TRADING COMPANY (ID)
Jalan Pattimura No. 3, Pematang Siantar, Sumatera Utara, Indonesia
(740) Công ty TNHH Tư vấn đầu tư và chuyển giao công nghệ (INVESTCONSULT)

(511) Nhóm 09: Máy đếm tiền; máy quay phim; dụng cụ nhiếp ảnh; đĩa ghi.

(111) **4-0319244**
(210) 4-2016-08769
(181) 01.04.2026
(450) 25.06.2019 375
(540)

NEORELAX

(151) 02.05.2019
(220) 01.04.2016
(731) MEYER ORGANICS PVT. LTD (IN)
A-177, Road No. 16-Z, Wagle Estate, Thane -400 604, India
(740) Công ty TNHH Tư vấn ALIATLEGAL (ALIATLEGAL CO., LTD.)

(511) Nhóm 05: Dược phẩm dùng cho người.

CÔNG BÁO SỞ HỮU CÔNG NGHIỆP SỐ 375 TẬP B (06.2019)

- (111) **4-0319245** (151) 02.05.2019
(210) 4-2016-16080 (220) 02.06.2016
(181) 02.06.2026
(450) 25.06.2019 375
(540)
- PetSmart Pet Insurance**
- (731) PETS MART INTERNATIONAL IP HOLDINGS, INC (US)
19601 N. 27th Road, Phoenix, AZ 85027 USA
(740) Công ty TNHH một thành viên Sở hữu trí tuệ VCCI (VCCI-IP CO.,LTD)
- (511) Nhóm 36: Dịch vụ bảo hiểm cụ thể là: bảo lãnh phát hành bảo hiểm, môi giới bảo hiểm hoặc đại lý bảo hiểm trong lĩnh vực bảo hiểm vật nuôi trong nhà.
-

- (111) **4-0319246** (151) 02.05.2019
(210) 4-2016-16081 (220) 02.06.2016
(181) 02.06.2026
(450) 25.06.2019 375
(540)
- BlogPaws**
- (731) PETS MART INTERNATIONAL IP HODINGS, INC (US)
19601 N. 27th Road, Phoenix, AZ 85027 USA
(740) Công ty TNHH một thành viên Sở hữu trí tuệ VCCI (VCCI-IP CO.,LTD)
- (511) Nhóm 41: Dịch vụ về giáo dục giảng dạy và dịch vụ giải trí cụ thể là: điều hành trực tiếp các hội nghị, các lớp học, các hội nghị chuyên đề, các hội thảo tập huấn, các hội thảo từ xa, các hội thảo trực tuyến qua trang mạng internet và các chương trình trong lĩnh vực truyền thông xã hội, trong lĩnh vực cộng đồng trực tuyến, trong lĩnh vực quảng cáo, trong lĩnh vực tiếp thị và trong lĩnh vực về các chương trình khuyến mại và trong lĩnh vực phân phát các tài liệu in kết hợp với bản in trên giấy hoặc ấn phẩm điện tử về các chủ đề nêu trên; các khóa đào tạo về lập kế hoạch chiến lược liên quan đến quảng cáo, liên quan đến khuyến mại, liên quan đến tiếp thị và kinh doanh; tất cả chủ yếu liên quan đến vật nuôi trong nhà, liên quan đến các sản phẩm cho vật nuôi trong nhà và liên quan đến ngành công nghiệp dịch vụ cho vật nuôi trong nhà.
-

- (111) **4-0319247** (151) 02.05.2019
(210) 4-2015-33927 (220) 02.12.2015
(181) 02.12.2025
(450) 25.06.2019 375
(540)
- INFRACYTE**
- (731) FRASER RESEARCH LABS. INC. (CA)
106 Street Mary East, Whitby, Ontario, L1N 2P2 Canada
(740) Công ty TNHH Sở hữu trí tuệ Vàng (GINTASSET CO., LTD.)

(511) Nhóm 03: Mỹ phẩm; bộ mỹ phẩm; mặt nạ làm đẹp; kem mỹ phẩm; nước thơm mỹ phẩm; son môi; mỹ phẩm cho lông mày; mỹ phẩm bôi mí mắt; mát-ca-ra; phấn nền; phấn hồng dạng bột dùng để trang điểm; dầu gội đầu; nước xúc tóc; kem trang điểm mặt; kem che nếp nhăn; kem làm trắng da; nước hoa hồng cho da; nước thơm cho da; sữa rửa mặt; kem dưỡng da; chế phẩm tẩy tế bào chết trên da; kem tẩy tế bào chết dùng cho da mặt; kem giữ ẩm dùng cho mặt, toàn thân, tay và chân; sữa tắm; chế phẩm chống nắng; tinh dầu thơm; tinh dầu; dầu và nước thơm dùng để xoa bóp (không dùng cho mục đích y tế).

Nhóm 05: Chế phẩm chứa thuốc dùng để chăm sóc da, mặt và toàn thân; thuốc mỡ dược phẩm; chế phẩm chứa thuốc trị cháy nắng; chế phẩm dược dùng điều trị vết trầy xước da; chế phẩm chăm sóc da hỗn hợp có chứa thuốc dùng để làm mịn da hoặc để cải thiện sắc tố da hoặc dùng để giảm nếp nhăn, thu nhỏ lỗ chân lông và loại bỏ tế bào da chết; chế phẩm dược dùng để trị liệu cho da, bảo vệ da và phục hồi da; chế phẩm dược chứa chất tẩy trắng (hydroquinone); chế phẩm chứa thuốc để bảo vệ da khỏi tia cực tím và điều trị da bị cháy nắng.

(111) **4-0319248**

(151) 02.05.2019

(210) 4-2015-21599

(220) 12.08.2015

(181) 12.08.2025

(450) 25.06.2019 375

(540)

Curel



(531) 26.1.1; A3.11.3; 24.11.3; 3.7.17

(731) KAO KABUSHIKI KAISHA (ALSO TRADING AS KAO CORPORATION) (JP)

14-10, Nihonbashi Kayabacho 1-chome, Chuo-ku, Tokyo, Japan

(740) Công ty TNHH Sở hữu trí tuệ HA VIP (HAVIP CO., LTD.)

(511) Nhóm 03: Dầu gội đầu; dầu xả tóc; chế phẩm điều trị tóc (mỹ phẩm); chế phẩm chăm sóc tóc; keo xịt tóc; dầu dưỡng tóc; chế phẩm tạo kiểu tóc; chế phẩm tạo màu tóc; chế phẩm nhuộm tóc; thuốc nhuộm tóc; chất tẩy trắng tóc; chế phẩm làm sạch; mỹ phẩm; nước hoa; nước thơm (nước hoa loãng); bánh xà phòng vệ sinh; xà phòng; sữa rửa mặt và toàn thân; chế phẩm chăm sóc da; chế phẩm làm trắng da; kem dưỡng ẩm; dầu chăm sóc da; kem chăm sóc da; sữa tắm chăm sóc da; phấn nền dạng lỏng; kem chống nắng (UV), dầu chống nắng (UV); sữa chống nắng (UV); chế phẩm tẩy trang; mặt nạ làm đẹp; phấn trang điểm; son môi; phấn bôi mặt; chế phẩm chăm sóc toàn thân; chế phẩm làm trắng da toàn thân; kem bôi tay; muối tắm (không cho mục đích y tế); chế phẩm dùng để tắm (mỹ phẩm), không cho mục đích y tế; thuốc đánh răng.

CÔNG BÁO SỞ HỮU CÔNG NGHIỆP SỐ 375 TẬP B (06.2019)

(111) **4-0319249**
(210) 4-2015-33869
(181) 02.12.2025
(450) 25.06.2019
(540)

375



(151) 02.05.2019
(220) 02.12.2015

(531) 26.4.1; 26.4.7; A26.4.24
(591) Đen, xám, trắng.
(731) NANOSHINE LIMITED (HK)
Room 1501 B2, Grand Millennium Plaza
(Lower Block), 181 Queen's Road,
Central, Hong Kong
(740) Công ty TNHH Sở hữu trí tuệ Bình Minh
(SUNRISE IP CO.,LTD.)

(511) Nhóm 02: Nước men bóng [chất màu, sơn]; sơn phủ; chế phẩm chống mờ xỉn kim loại; sơn lót; chế phẩm bảo vệ kim loại; sơn lót dùng cho khung gầm xe cộ.

Nhóm 37: Lắp đặt, bảo dưỡng và sửa chữa máy móc; đánh véc ni; đóng tàu; dịch vụ bảo dưỡng và sửa chữa xe có động cơ; chống gỉ; bảo dưỡng, làm sạch và sửa chữa đồ da.

(111) **4-0319250**
(210) 4-2016-08766
(181) 01.04.2026
(450) 25.06.2019
(540)

375



(151) 02.05.2019
(220) 01.04.2016

(531) A1.5.3
(591) Xanh dương, đỏ, trắng.
(731) CÔNG TY CỔ PHẦN THƯƠNG MẠI
DỊCH VỤ VÀ XUẤT NHẬP KHẨU
HẢI PHÒNG (VN)
Số 19 Ký Con, phường Phạm Hồng Thái,
quận Hồng Bàng, thành phố Hải Phòng
(740) Công ty TNHH Tư vấn A & S (A&S
CO.,LTD)

(511) Nhóm 35: Dịch vụ tạm nhập tái xuất hàng hóa; cung ứng và quản lý nguồn lao động đi làm ở nước ngoài; đại lý tư vấn, giới thiệu và môi giới lao động, việc làm.

Nhóm 36: Dịch vụ khai thuê hải quan.

Nhóm 39: Kho bãi và lưu giữ hàng hóa (bao gồm kho ngoại quan và kho khác); dịch vụ hậu cần vận tải (logistics); dịch vụ đại lý tàu biển, dịch vụ đại lý vận tải biển; dịch vụ giao nhận hàng hóa, dịch vụ vận tải bằng đường bộ, đường thủy (ô tô tải, xe công-te-nơ, xe bồn, xe téc).

Nhóm 41: Đào tạo hướng nghiệp cho người lao động, dịch vụ hỗ trợ giáo dục, dịch vụ tư vấn hồ sơ du học, dịch vụ hỗ trợ điều kiện học tập và tiện nghi học tập.

CÔNG BÁO SỞ HỮU CÔNG NGHIỆP SỐ 375 TẬP B (06.2019)

(111) **4-0319251**
(210) 4-2016-18726
(181) 23.06.2026
(450) 25.06.2019 375
(540)

COFOLIZIN 50

(151) 02.05.2019
(220) 23.06.2016

(731) CÔNG TY TNHH BACONCO (VN)
Khu công nghiệp Phú Mỹ I, huyện Tân Thành, tỉnh Bà Rịa - Vũng Tàu
(740) Công ty TNHH Tư vấn ALIATLEGAL (ALIATLEGAL CO., LTD.)

(511) Nhóm 01: Phân bón.

(111) **4-0319252**
(210) 4-2015-19021
(181) 20.07.2025
(450) 25.06.2019 375
(540)

NESTA

(151) 02.05.2019
(220) 20.07.2015

(731) CÔNG TY TNHH SƠN NERO (VN)
Lô MC2, khu công nghiệp Đức Hòa 1 Hạnh Phúc, ấp 5, xã Đức Hòa Đông, huyện Đức Hòa, tỉnh Long An
(740) Công ty TNHH Sở hữu trí tuệ INNETCO-Hoàng Phúc (INNETCO CO., LTD)

(511) Nhóm 02: Sơn nước; sơn dầu.

(111) **4-0319253**
(210) 4-2015-31182
(181) 06.11.2025
(450) 25.06.2019 375
(540)

GPMAXGRANDPRIX

(151) 02.05.2019
(220) 06.11.2015

(731) GRAND PRIX CO., LTD. (JP)
241 Kounonakasuka, Matsuyama, Ehime Prefecture, Japan
(740) Công ty TNHH Sở hữu trí tuệ WINCO (WINCO CO., LTD.)

(511) Nhóm 28: Găng tay dùng để chơi gôn; túi đựng vật dụng chơi gôn; gậy chơi gôn; cán gậy chơi gôn; túi đựng vật dụng chơi gôn có bánh xe; quả bóng dùng để chơi gôn; đầu gậy chơi gôn; vỏ bọc đầu gậy chơi gôn.

CÔNG BÁO SỞ HỮU CÔNG NGHIỆP SỐ 375 TẬP B (06.2019)

(111) **4-0319254**
(210) 4-2016-08768
(181) 01.04.2026
(450) 25.06.2019
(540)



(151) 02.05.2019
(220) 01.04.2016

(531) 5.7.1; A3.13.16; A3.13.24
(591) Trắng, xanh da trời, cam, đỏ.
(731) DOANH NGHIỆP TƯ NHÂN VIỆT
TIẾN PHÁT (VN)
Ấp An Thạnh, xã Đông Hòa Hiệp, huyện
Cái Bè, tỉnh Tiền Giang
(740) Công ty TNHH Tư vấn ALIATLEGAL
(ALIATLEGAL CO., LTD.)

(511) Nhóm 35: Kinh doanh (mua bán) các mặt hàng lương thực, cụ thể là gạo, ngũ cốc, đồ gia vị, mì sợi, bột mì.

Nhóm 40: Dịch vụ lau bóng gạo; dịch vụ gia công, chế biến gạo.

(111) **4-0319255**
(210) 4-2016-08786
(181) 04.04.2026
(450) 25.06.2019
(540)



(151) 02.05.2019
(220) 04.04.2016

(531) 26.1.1; A26.1.18
(591) Đen, đỏ, trắng.
(731) CÔNG TY TNHH HOÀNG PHIÊN
(VN)
Số 98/28 đường Năm Châu, phường 11,
quận Bình Tân, thành phố Hồ Chí Minh

(511) Nhóm 19: Vật liệu xây dựng: gạch.

(111) **4-0319256**
(210) 4-2016-12286
(181) 04.05.2026
(450) 25.06.2019
(540)

COOLINKA

(151) 02.05.2019
(220) 04.05.2016

(731) CÔNG TY TRÁCH NHIỆM HỮU HẠN
DUỘC PHẨM NHẤT NHẤT (VN)
Cụm công nghiệp Liên Hưng, ấp Bình
Tiền 2, xã Đức Hòa Hạ, huyện Đức Hòa,
tỉnh Long An

(511) Nhóm 05: Thuốc hạ sốt, miếng dán hạ sốt, nước tắm thảo dược cho trẻ em dùng cho mục đích y tế, dung dịch làm sạch khử khuẩn sát trùng dùng cho mục đích y tế, nước súc miệng dùng cho mục đích y tế.

CÔNG BÁO SỞ HỮU CÔNG NGHIỆP SỐ 375 TẬP B (06.2019)

(111) **4-0319257**
(210) 4-2016-17801
(181) 15.06.2026
(450) 25.06.2019 375
(540)

RỐP RỐP

(151) 02.05.2019
(220) 15.06.2016

(731) CÔNG TY CỔ PHẦN ACECOOK VIỆT NAM (VN)

Lô II-3 và II-5 đường số 11, nhóm CN II, khu công nghiệp Tân Bình, quận Tân Phú, thành phố Hồ Chí Minh

(740) Văn phòng luật sư Phạm và Liên danh (PHAM & ASSOCIATES)

(511) Nhóm 30: Mì ăn liền, phở ăn liền, bún ăn liền, miến ăn liền, hủ tiếu ăn liền, cháo ăn liền.

(111) **4-0319258**
(210) 4-2015-29012
(181) 20.10.2025
(450) 25.06.2019 375
(540)



(151) 02.05.2019
(220) 20.10.2015

(531) 26.13.1; 1.15.5; 26.13.25

(591) Đỏ, đen, trắng.

(731) DINING INNOVATION LTD. (KABUSHIKI KAISHA DINING INNOVATION) (JP)

3-17-11 Nishi-Azabu, Minato-ku, Tokyo, Japan.

(740) Công ty Cổ phần Sở hữu công nghiệp INVESTIP (INVESTIP)

(511) Nhóm 43: Nhà hàng ăn uống; dịch vụ nhà hàng cung cấp đồ ăn nhanh; nhà hàng ăn uống tự phục vụ; quán ăn tự phục vụ; quán ăn tự phục vụ; quán rượu nhỏ; dịch vụ cung cấp thức ăn, đồ uống do nhà hàng thực hiện; dịch vụ quán cà phê; dịch vụ chuẩn bị đồ ăn mang đi và đồ ăn nhanh; dịch vụ cung cấp đồ ăn mang đi; dịch vụ cố vấn liên quan đến các dịch vụ nói trên; dịch vụ thông tin và tư vấn liên quan đến các dịch vụ nói trên.

(111) **4-0319259**
(210) 4-2016-12402
(181) 05.05.2026
(450) 25.06.2019 375
(540)

JASUN

(151) 02.05.2019
(220) 05.05.2016

(731) CÔNG TY TNHH THƯƠNG MẠI VÀ DỊCH VỤ PHẠM GIA NGUYỄN (VN) Số 17-19 đường D15, phường Tây Thạnh, quận Tân Phú, thành phố Hồ Chí Minh

(511) Nhóm 07: Máy phun áp lực dùng điện; máy hút bụi; máy rửa xe; máy lau sàn nhà; máy chà sàn công nghiệp; máy làm mát bằng hơi nước.

CÔNG BÁO SỞ HỮU CÔNG NGHIỆP SỐ 375 TẬP B (06.2019)

Nhóm 35: Buôn bán máy phun áp lực dùng điện, máy hút bụi, máy rửa xe, máy lau sàn nhà, máy chà sàn công nghiệp, máy làm mát bằng hơi nước.

(111) **4-0319260**
(210) 4-2016-16066
(181) 02.06.2026
(450) 25.06.2019
(540)

375



(151) 02.05.2019
(220) 02.06.2016

(531) 1.5.1; 15.7.1
(591) Đỏ, đen, trắng.
(731) CÔNG TY TNHH CƠ KHÍ BAO BÌ
LÂM HUNG (VN)
97/4 Kinh Dương Vương, phường 12,
quận 6, thành phố Hồ Chí Minh

(511) Nhóm 16: Bao bì làm bằng giấy, bao bì làm bằng các tông như: thùng giấy, thùng các tông, hộp giấy, hộp các tông.

Nhóm 35: Mua bán bao bì giấy, bao bì các tông như: thùng giấy, thùng các tông, hộp giấy, hộp các tông.

(111) **4-0319261**
(210) 4-2015-08534
(181) 10.04.2025
(450) 25.06.2019
(540)

375

ELCANTO

(151) 02.05.2019
(220) 10.04.2015

(731) ELCANTO CO., LTD (KR)
(Hogye-dong, New Core Outlet), 10th
Floor, 119 Dongan-ro, Dongan-gu,
Anyang-shi, Gyeonggi-do, Korea
(740) Công ty TNHH Tư vấn đầu tư và chuyển
giao công nghệ (INVESTCONSULT)

(511) Nhóm 35: Dịch vụ cửa hàng bán lẻ quần áo; dịch vụ cửa hàng bán lẻ giày; dịch vụ cửa hàng bán lẻ túi xách; dịch vụ cửa hàng bán lẻ phụ kiện làm từ kim loại quý; dịch vụ cửa hàng bán lẻ đồng hồ; dịch vụ cửa hàng bán lẻ mũ lưỡi trai (đồ đội đầu); dịch vụ cửa hàng bán lẻ ô; dịch vụ cửa hàng bán lẻ kính râm; dịch vụ cửa hàng bán lẻ sản phẩm rau quả đã được chế biến; dịch vụ cửa hàng bán lẻ sản phẩm thực phẩm làm từ hoa quả; dịch vụ cửa hàng bán lẻ sản phẩm thịt đã được chế biến; dịch vụ cửa hàng bán lẻ sản phẩm sữa; dịch vụ cửa hàng bán lẻ sản phẩm thực phẩm làm từ cá và động vật có vỏ; dịch vụ cửa hàng bán lẻ sản phẩm rong biển đã được chế biến; dịch vụ cửa hàng bán lẻ sản phẩm được chế biến trên cơ sở ngũ cốc; dịch vụ cửa hàng bán lẻ bánh, mứt, kẹo; dịch vụ quảng cáo; đại lý xuất nhập khẩu; dịch vụ marketing.

CÔNG BÁO SỞ HỮU CÔNG NGHIỆP SỐ 375 TẬP B (06.2019)

(111)	4-0319262	(151)	02.05.2019
(210)	4-2016-14787	(220)	23.05.2016
(181)	23.05.2026		
(450)	25.06.2019	375	
(540)		(531)	24.15.21; 26.3.23
		(731)	LAVA INTERNATIONAL LIMITED (IN) C-7/227, Sector -7, Rohini, Delhi, - 110085, India
		(740)	Công ty TNHH Trà và cộng sự (TRA & ASSOCIATES CO.,LTD)

(511) Nhóm 37: Lắp đặt và sửa chữa thiết bị điện; lắp đặt, bảo dưỡng và sửa chữa máy móc; lắp đặt, bảo dưỡng, sửa chữa máy và thiết bị văn phòng; khử nhiễu cho các thiết bị điện; lắp đặt và sửa chữa máy điện thoại; lắp đặt và sửa chữa thiết bị báo động chống trộm; lắp đặt, bảo trì và sửa chữa phần cứng máy tính; phục hồi lại máy móc bị hư hỏng một phần hoặc hoàn toàn.

(111)	4-0319263	(151)	02.05.2019
(210)	4-2016-18047	(220)	17.06.2016
(181)	17.06.2026		
(450)	25.06.2019	375	
(540)		(531)	1.3.1; A26.11.13; 26.3.23
		(731)	NGUYỄN BÁ ĐẠI (VN) Số 1 Hàng Vải, phường Hàng Bồ, quận Hoàn Kiếm, thành phố Hà Nội
		(740)	Công ty TNHH Tư vấn A & S (A&S CO.,LTD)

(511) Nhóm 03: Giấy nhám; giấy ráp; vật liệu mài mòn; chế phẩm làm sạch; vải nhám; giấy đánh bóng.

(111)	4-0319264	(151)	02.05.2019
(210)	4-2014-01300	(220)	17.01.2014
(181)	17.01.2024		
(450)	25.06.2019	375	
(540)		(531)	26.1.2; A5.3.13; A5.3.14
		(591)	Đỏ, trắng, đen.
		(731)	UNIVERSAL NUTRIBEVERAGE SDN. BHD. (MY) 4, Jalan Dawai 16/2, 40200 Shah Alam, Selangor Darul Ehsan, Malaysia
		(740)	Công ty Luật TNHH Phạm và Liên danh (PHAM & ASSOCIATES)

CÔNG BÁO SỞ HỮU CÔNG NGHIỆP SỐ 375 TẬP B (06.2019)

(511) Nhóm 32: Nước trái cây cô đặc (không có cồn, không dùng cho mục đích y tế); nước trái cây uống liền (không có cồn, không dùng cho mục đích y tế).

(111) **4-0319265** (151) 02.05.2019
(210) 4-2016-14663 (220) 23.05.2016
(181) 23.05.2026
(450) 25.06.2019 375
(540)

VINATEST

(731) CÔNG TY TNHH HÓA SINH Á CHÂU (VN)
Số 551/132 Lê Quang Định, phường 1, quận Gò Vấp, thành phố Hồ Chí Minh
(740) Công ty Luật TNHH Thăng Phạm và Cộng sự (IP-MARK ASIA LAW FIRM)

(511) Nhóm 42: Nghiên cứu sinh học; phân tích hóa học, nghiên cứu hóa học; dịch vụ nghiên cứu và phát triển công nghệ sinh học; tư vấn trang thiết bị phòng thí nghiệm bao gồm tư vấn về quy hoạch, bố trí phòng thí nghiệm, bố trí các dụng cụ thiết bị phòng thí nghiệm.

(111) **4-0319266** (151) 02.05.2019
(210) 4-2016-14820 (220) 23.05.2016
(181) 23.05.2026
(450) 25.06.2019 375
(540)



(531) 26.4.2; 26.5.1; 26.3.1; A26.3.6
(591) Đỏ, xanh dương, vàng.
(731) CÔNG TY CỔ PHẦN ĐỊA ỐC-CÁP ĐIỆN THỊNH PHÁT (VN)
144A Hồ Học Lãm, phường An Lạc, quận Bình Tân, thành phố Hồ Chí Minh
(740) Công ty Cổ phần Sở hữu công nghiệp INVESTIP (INVESTIP)

(511) Nhóm 09: Dây điện; dây cáp điện; dây cáp thông tin; dây điện bọc nhựa; dây cáp quang; sợi cáp quang học; dây cáp đồng trục truyền hình (dùng để truyền tín hiệu âm thanh và hình ảnh), dây cáp mạng máy vi tính, dây loa.

Nhóm 35: Mua bán dây cáp điện, mua bán hóa chất, mua bán kim loại màu, mua bán vật tư ngành điện, thiết bị ngành điện, phụ kiện ngành điện (đèn led máy may để từ tính, đèn pin sạc chống nước, đèn pin, đèn pin đeo trán, ổ cắm điện nhiều đầu cắm, bộ ổ cắm đơn, bộ ổ cắm đôi, thiết bị điều khiển điện, đèn led, đèn chiếu xa, đèn chiếu rộng, đèn chùm, bộ công tắc); mua bán thiết bị công nghiệp, máy công nghiệp (máy thu dây, máy sang dây (đánh cuộn) dùng trong dây chuyên để sản xuất dây cáp điện, máy kéo dùng trong dây chuyên để sản xuất dây cáp điện, máy đùn chất dẻo, dây chuyên máy xoắn, khuôn ghép lõi dây cáp điện bằng thép dùng cho máy xoắn dây điện, máy xả dây dùng cho sản xuất dây cáp điện, máy rải dây dùng cho sản xuất dây cáp điện); mua bán thiết bị khai khoáng, máy khai khoáng, thiết bị lâm nghiệp, máy lâm nghiệp, thiết bị xây dựng, máy xây dựng; mua bán vật liệu xây dựng; mua bán hàng trang trí nội thất; quản lý dự án xây dựng.

Nhóm 36: Mua bán nhà ở; môi giới bất động sản, cho thuê đất đã xây dựng hạ tầng đầy đủ (điện, nước, giao thông) trong khu công nghiệp, cụm công nghiệp và trong khu công nghệ cao; cho thuê mặt bằng; cho thuê nhà xưởng; đầu tư vốn xây dựng hạ tầng khu công nghiệp; đầu tư vốn xây dựng hạ tầng cụm công nghiệp; đầu tư vốn xây dựng hạ tầng khu công nghệ cao.

Nhóm 37: Xây dựng dân dụng; xây lắp đường dây điện đến 110KV; xây dựng công nghiệp; san lấp mặt bằng; tư vấn thi công xây dựng; xây dựng kết cấu hạ tầng khu công nghiệp; xây dựng kết cấu hạ tầng cụm công nghiệp; xây dựng kết cấu hạ tầng khu công nghệ cao; khai thác khoáng sản.

(111) **4-0319267**

(210) 4-2016-17826

(181) 16.06.2026

(450) 25.06.2019

(540)

375

**Quiches
August Coffee**

(151) 02.05.2019

(220) 16.06.2016

(731) CÔNG TY TNHH THƯƠNG MẠI VÀ XUẤT NHẬP KHẨU AN NAM (VN)
Số 8, ngõ 9, Đào Tấn, phường Ngọc Khánh, quận Ba Đình, thành phố Hà Nội

(511) Nhóm 43: Dịch vụ cung cấp thực phẩm và đồ uống (do nhà hàng thực hiện); dịch vụ cung cấp thực phẩm cho liên hoan, tiệc (do nhà hàng thực hiện); dịch vụ cung cấp cà phê cho văn phòng (do quán cà phê thực hiện); dịch vụ cung cấp thức ăn theo hợp đồng (do nhà hàng thực hiện); chuẩn bị và bán thức ăn và thức uống để mang về (do nhà hàng thực hiện).

(111) **4-0319268**

(210) 4-2016-18392

(181) 21.06.2026

(450) 25.06.2019

(540)

375



(151) 02.05.2019

(220) 21.06.2016

(531) A26.1.24; 2.9.1; 26.1.1

(731) CÔNG TY TNHH THƯƠNG MẠI VÀ DỊCH VỤ TS VIỆT NAM (VN)
Số 4, gác 58, ngõ 30, phố Tạ Quang Bửu, phường Bách Khoa, quận Hai Bà Trưng, thành phố Hà Nội

(740) Công ty Luật TNHH Phạm và Liên danh (PHAM & ASSOCIATES)

(511) Nhóm 03: Mỹ phẩm; nước hoa; chất khử mùi dùng cho cá nhân; sữa tắm; sữa rửa mặt; chế phẩm vệ sinh dùng để làm sạch và trang điểm.

Nhóm 05: Thực phẩm chức năng; dược phẩm.

CÔNG BÁO SỞ HỮU CÔNG NGHIỆP SỐ 375 TẬP B (06.2019)

(111) **4-0319269**
(210) 4-2014-11663
(181) 27.05.2024
(450) 25.06.2019 375
(540)

MILYS

(151) 02.05.2019
(220) 27.05.2014

(731) CÔNG TY CỔ PHẦN THỜI TRANG
DUPHÁT (VN)
Tổ dân phố Tháp, phường Đại Mỗ, quận
Nam Từ Liêm, thành phố Hà Nội
(740) Công ty TNHH Tư vấn Nhiệt tâm và
Cộng sự (NT & PARTNERS CO.,LTD.)

(511) Nhóm 18: Ví; túi xách tay; túi du lịch; ba lô; cặp xách; vali.

Nhóm 25: Mũ; khăn quàng; quần áo; áo lót; quần lót; thắt lưng (trang phục); giày; dép;
giày thể thao; găng tay (trang phục); tất chân.

Nhóm 35: Mua bán ví, túi xách tay, túi du lịch, ba lô, cặp sách, vali, mũ, khăn quàng,
quần áo, áo lót, quần lót, thắt lưng (trang phục), giày, dép, giày thể thao, găng tay (trang
phục), tất chân.

(111) **4-0319270**
(210) 4-2016-14822
(181) 23.05.2026
(450) 25.06.2019 375
(540)

ONDEM

(151) 02.05.2019
(220) 23.05.2016

(731) ALKEM LABORATORIES LIMITED
(IN)
Alkem House, Senapati Bapat Marg,
Lower Parel, Mumbai - 400 013, India
(740) Công ty TNHH Tư vấn ALIATLEGAL
(ALIATLEGAL CO., LTD.)

(511) Nhóm 05: Dược phẩm; chế phẩm dược dành cho người.

(111) **4-0319271**
(210) 4-2016-18229
(181) 17.06.2026
(450) 25.06.2019 375
(540)

RION

(151) 02.05.2019
(220) 17.06.2016

(731) RION CO., LTD. (JP)
3-20-41 Higashimotomachi, Kokubunji,
Tokyo, Japan
(740) Công ty Luật TNHH WINCO (WINCO
LAW FIRM)

(511) Nhóm 10: Máy trợ thính; máy đo thính lực; máy đo thính lực trở kháng; thiết bị kiểm tra
sự phát xạ âm thanh dùng cho mục đích y tế; thiết bị để điều trị bệnh điếc; thiết bị chẩn

CÔNG BÁO SỞ HỮU CÔNG NGHIỆP SỐ 375 TẬP B (06.2019)

đoán dùng cho mục đích y tế; dụng cụ bảo vệ thính giác; ống nghe tim, phổi; thiết bị xét nghiệm dùng cho mục đích y tế; hộp đựng thích hợp cho dụng cụ y tế.

(111)	4-0319272	(151)	02.05.2019
(210)	4-2016-18240	(220)	17.06.2016
(181)	17.06.2026		
(450)	25.06.2019	375	
(540)		(531)	26.4.2; A25.7.7; A24.15.11; 26.3.23
		(591)	Xanh lá cây, xanh lá cây đậm, ghi xám, ghi xám đậm, trắng, vàng.
		(731)	CÔNG TY CỔ PHẦN ĐẦU TƯ KINH DOANH ĐỊA ỐC HÙNG THỊNH (VN) 110-112 Trần Quốc Toản, phường 7, quận 3, thành phố Hồ Chí Minh
		(740)	Công ty Cổ phần Sở hữu công nghiệp INVESTIP (INVESTIP)

(511) Nhóm 36: Mua bán bất động sản; cho thuê bất động sản; môi giới bất động sản; sàn giao dịch bất động sản.

(111)	4-0319273	(151)	02.05.2019
(210)	4-2015-03368	(220)	06.02.2015
(181)	06.02.2025		
(450)	25.06.2019	375	
(540)		(531)	4.5.2; 4.5.3; 26.4.2; 26.3.1
		(591)	Đỏ, đen, trắng.
		(731)	CÔNG TY TNHH MỘT THÀNH VIÊN ĐẠI SONG PHÁT (VN) 18/2 Trung Lang, phường 12, quận Tân Bình, thành phố Hồ Chí Minh

(511) Nhóm 25: Quần áo; áo choàng; cà vạt; giày dép; mũ nón.

Nhóm 35: Mua bán: quần áo, áo choàng, túi xách, cà vạt, giày dép, mũ nón.

(111)	4-0319274	(151)	02.05.2019
(210)	4-2016-15086	(220)	25.05.2016
(181)	25.05.2026		
(450)	25.06.2019	375	
(540)		(531)	26.1.1; A26.1.18
		(591)	Đỏ, vàng, trắng.
		(731)	CÔNG TY CỔ PHẦN VIỆT NAM KỸ NGHỆ BỘT MÌ (VN) Lô 32C/1, đường số 2G, khu công nghiệp Vĩnh Lộc, xã Vĩnh Lộc A, huyện Bình Chánh, thành phố Hồ Chí Minh

CÔNG BÁO SỞ HỮU CÔNG NGHIỆP SỐ 375 TẬP B (06.2019)

(511) Nhóm 30: Bột mì; bột trộn sẵn.

(111)	4-0319275	(151)	02.05.2019
(210)	4-2013-26435	(220)	08.11.2013
(181)	08.11.2023		
(450)	25.06.2019	375	
(540)			
	INTERNATIONAL DELIGHT	(731)	WHITEWAVE SERVICES, INC. (US) 12002 Airport Way, Broomfield, Colorado 80021, United States of America
		(740)	Công ty TNHH Sở hữu công nghiệp Sao Bắc Đầu (SAO BAC DAU IP CO.,LTD)

(511) Nhóm 29: Bột thay thế sữa hoặc kem dùng cho đồ uống; bột thay thế sữa hoặc kem dùng cho cà phê; bột dùng để thay thế sữa hoặc kem; sản phẩm bơ sữa không bao gồm kem, sữa đá và sữa chua đông lạnh (dạng kem lạnh); hỗn hợp chứa sữa và kem (sản phẩm sữa); kem đánh dầy bột; đồ uống trên cơ sở đậu nành bao gồm sữa đậu nành; sữa có hương vị đậu nành; sữa chua; thịt, cá, gia cầm và thú săn không còn sống, chiết xuất từ thịt, trái cây và rau nấu chín, sấy khô, đông lạnh và bảo quản; thạch cho thực phẩm, mút ướ, mút quả ướ, trứng, sữa và sản phẩm sữa; dầu ăn và mỡ ăn; chất thay thế sản phẩm sữa; chất thay thế thịt, sản phẩm tráng miệng trên cơ sở đậu nành; tráng miệng làm từ nguyên liệu thực vật cụ thể là tráng miệng làm từ quả hạch, trái cây và rau; tráng miệng trên cơ sở quả hạch.

Nhóm 32: Nước ép trái cây; sinh tố; đồ uống nhẹ (không có cồn), đồ uống không có cồn; bia; nước khoáng và nước có ga và nước giải khát không có cồn; nước giải khát trái cây; si rô và các chế phẩm làm đồ uống; nước sữa làm từ quả hạnh nhân có hương vị và không có hương vị (đồ uống); nước dừa; sữa gạo (đồ uống không chứa cồn).

(111)	4-0319276	(151)	02.05.2019
(210)	4-2015-06366	(220)	23.03.2015
(181)	23.03.2025		
(450)	25.06.2019	375	
(540)			
	SASHIKO	(731)	CÔNG TY CỔ PHẦN HÓA MỸ PHẨM NIKKO VIỆT NAM (VN) Số 6, tổ 58, thị trấn Đông Anh, huyện Đông Anh, thành phố Hà Nội
		(740)	Công ty TNHH Sở hữu trí tuệ Đại Diện (IPACO.,LTD.)

(511) Nhóm 03: Nước rửa chén; chế phẩm để làm sạch, đánh bóng, tẩy dầu mỡ; chế phẩm làm thơm dùng cho quần áo và các loại vải dệt; bột giặt; mỹ phẩm; nước hoa.

Nhóm 25: Sản phẩm trang phục thời trang gồm: quần, áo, giày, dép, mũ.

CÔNG BÁO SỞ HỮU CÔNG NGHIỆP SỐ 375 TẬP B (06.2019)

(111) **4-0319277**
 (210) 4-2016-14762
 (181) 23.05.2026
 (450) 25.06.2019 375
 (540)

星海遊俠5 誠實與背信
STAR OCEAN 5 Integrity and Faithlessness

(151) 02.05.2019
 (220) 23.05.2016

(731) KABUSHIKI KAISHA SQUARE ENIX
 (ALSO TRADING AS SQUARE ENIX
 CO., LTD.) (JP)
 6-27-30 Shinjuku, Shinjuku-ku, Tokyo,
 Japan

(740) Công ty TNHH Dịch vụ thương mại và
 sở hữu công nghiệp Song Ngọc (I.P.T.S.)

(511) Nhóm 09: Phần mềm trò chơi máy tính, ghi sẵn; phần mềm trò chơi máy tính có thể tải xuống được; chương trình trò chơi máy tính ghi sẵn; phần mềm trò chơi vidêô; chương trình trò chơi điện tử có thể tải xuống; chương trình máy tính dùng cho các trò chơi máy tính và vidêô; trò chơi vidêô ghi sẵn trên máy tính (phần mềm); phần mềm trò chơi nguyên bản, ghi sẵn; phần mềm nguyên bản ảo, ghi sẵn; các chương trình và phần mềm trò chơi dùng cho các trò chơi điện tử trên các loại thiết bị; các chương trình máy tính trò chơi vidêô sử dụng cho các thiết bị chơi các trò chơi; các chương trình trò chơi vidêô sử dụng cho các thiết bị khi chơi các trò chơi dùng đồng xu; phần mềm trò chơi máy tính sử dụng trên điện thoại di động; các tập tin hình ảnh tải về được; thẻ nhớ cho máy chơi các trò chơi video; hình ảnh nhân vật các trò chơi có thể tải xuống tương thích với các trò chơi vidêô và các trò chơi máy tính; ấn phẩm điện tử ghi trên phương tiện truyền thông máy tính; ấn phẩm điện tử, có thể tải xuống; những hình ảnh phủ màn hình máy tính có thể tải xuống được; vidêô ghi hình các nhân vật phim hoạt hình có thể tải xuống được.

(111) **4-0319278**
 (210) 4-2016-18333
 (181) 20.06.2026
 (450) 25.06.2019 375
 (540)



(151) 02.05.2019
 (220) 20.06.2016

(531) A18.3.5; 18.3.2; 18.3.23

(731) CÔNG TY TNHH THƯƠNG MẠI VÀ
 DU LỊCH HUYỀN THOẠI Á CHÂU
 (VN)

DV 09, LK426 Hàng Bè, đường Mậu
 Lương, phường Kiến Hưng, quận Hà
 Đông, thành phố Hà Nội

(740) Công ty Luật TNHH Việt An (VIET AN
 LAW FIRM)

(511) Nhóm 39: Dịch vụ vận tải hành khách và hàng hóa; cho thuê xe ô tô, kho bãi; giao nhận hàng hóa; du lịch trong nước và quốc tế; đại lý vé máy bay.

CÔNG BÁO SỞ HỮU CÔNG NGHIỆP SỐ 375 TẬP B (06.2019)

(111) **4-0319279**
 (210) 4-2016-18334
 (181) 20.06.2026
 (450) 25.06.2019 375
 (540)



(151) 02.05.2019
 (220) 20.06.2016

 (531) 3.3.1; A1.1.10; A1.1.5
 (731) CÔNG TY TNHH THƯƠNG MẠI VÀ
 DU LỊCH HUYỀN THOẠI Á CHÂU
 (VN)
 DV 09, LK426 Hàng Bè, đường Mậu
 Lương, phường Kiến Hưng, quận Hà
 Đông, thành phố Hà Nội
 (740) Công ty Luật TNHH Việt An (VIET AN
 LAW FIRM)

(511) Nhóm 39: Dịch vụ vận tải hành khách và hàng hóa; cho thuê xe ô tô, kho bãi; giao nhận hàng hóa; du lịch trong nước và quốc tế; đại lý vé máy bay.

(111) **4-0319280**
 (210) 4-2016-14627
 (181) 20.05.2026
 (450) 25.06.2019 375
 (540)



(151) 02.05.2019
 (220) 20.05.2016

 (531) 26.4.2; 26.1.2; A26.11.12; 5.7.24
 (591) Vàng, vàng cam, đỏ, xanh lá cây, nâu,
 đen, trắng, xanh tím, xanh ngọc, xám
 đen.
 (731) CÔNG TY TNHH THƯƠNG MẠI -
 SẢN XUẤT PHƯỚC HUNG (VN)
 379 Nguyễn Cửu Phú, ấp 4, xã Tân Kiên,
 huyện Bình Chánh, thành phố Hồ Chí
 Minh
 (740) Công ty TNHH Dịch vụ thương mại và
 sở hữu công nghiệp Song Ngọc (I.P.T.S.)

(511) Nhóm 01: Phân bón.

(111) **4-0319281**
 (210) 4-2016-18782
 (181) 23.06.2026
 (450) 25.06.2019 375
 (540)



(151) 02.05.2019
 (220) 23.06.2016

 (731) CÔNG TY TNHH SẢN XUẤT VÀ
 THƯƠNG MẠI SƠN PHÚC (VN)
 A.33 Lê Thị Riêng, khu phố 1, phường
 Thới An, quận 12, thành phố Hồ Chí
 Minh
 (740) Công ty TNHH Sở hữu trí tuệ Thảo Thọ
 Quyển (INVENCO.,LTD)

CÔNG BÁO SỞ HỮU CÔNG NGHIỆP SỐ 375 TẬP B (06.2019)

(511) Nhóm 02: Sơn (trừ sơn cách điện, cách nhiệt); sơn nước; sơn dầu.

Nhóm 19: Bột trét tường; hỗn hợp xi măng và phụ gia dùng để dán gạch; vữa dùng trong xây dựng; bột trám ron (dùng để trét giữa các viên gạch); gạch; gạch men.

(111) **4-0319282**
(210) 4-2016-18748
(181) 23.06.2026
(450) 25.06.2019
(540)

375

(151) 02.05.2019
(220) 23.06.2016

VỎ TÍM

(731) CÔNG TY TNHH MỘT THÀNH VIÊN
CHẾ BIẾN THỰC PHẨM HÀ CHI
(VN)

Thôn Tranh Đấu, xã Gia Xuyên, huyện
Gia Lộc, tỉnh Hải Dương

(740) Công ty TNHH Sở hữu trí tuệ Bình Minh
(SUNRISE IP CO.,LTD.)

(511) Nhóm 30: Bánh kẹo.

Nhóm 35: Mua bán bánh kẹo các loại.

(111) **4-0319283**
(210) 4-2016-19687
(181) 30.06.2026
(450) 25.06.2019
(540)

375

(151) 02.05.2019
(220) 30.06.2016

DOOG

(731) CÔNG TY TNHH PHÁT TRIỂN
THƯƠNG MẠI KỲ NAM (VN)

Số 56, ngõ 514, đường Thụy Khuê,
phường Bưởi, quận Tây Hồ, thành phố
Hà Nội

(740) Công ty Luật TNHH WINCO (WINCO
LAW FIRM)

(511) Nhóm 31: Thức ăn cho vật nuôi trong nhà; đồ uống cho vật nuôi trong nhà; động vật sống; giống vật nuôi.

(111) **4-0319284**
(210) 4-2016-20647
(181) 08.07.2026
(450) 25.06.2019
(540)

375

(151) 02.05.2019
(220) 08.07.2016

PORTRAZZA

(731) ELI LILLY AND COMPANY (US)
Lilly Corporate Center, Indianapolis,
Indiana 46285 USA

(740) Công ty Luật TNHH Phạm và Liên danh
(PHAM & ASSOCIATES)

CÔNG BÁO SỞ HỮU CÔNG NGHIỆP SỐ 375 TẬP B (06.2019)

(511) Nhóm 05: Chế phẩm dược phẩm, cụ thể là các chế phẩm dược để điều trị các bệnh và rối loạn tâm thần, thiếu máu, rối loạn lo âu, xơ vữa động mạch, các rối loạn và bệnh tự miễn dịch, rối loạn máu, các rối loạn và bệnh về xương và bộ xương, ung thư, bệnh tim mạch, các bệnh và các rối loạn hệ thống thần kinh trung ương, rối loạn cholesterol, xơ nang, chứng mất trí, các rối loạn và bệnh về da, bệnh đái đường, rối loạn lipit máu, các bệnh và rối loạn nội tiết, các bệnh và rối loạn đường tiêu hóa, bệnh và rối loạn hoóc-môn, các bệnh và rối loạn viêm nhiễm và chứng viêm, các rối loạn và bệnh về thận, các rối loạn và bệnh về gan, các bệnh và rối loạn chuyển hóa, chứng đau nửa đầu, bệnh và rối loạn cơ, các rối loạn và bệnh thoái hóa thần kinh, rối loạn thần kinh, chứng đau, bệnh và các rối loạn tuyến tụy, bệnh Parkinson, rối loạn tâm thần, rối loạn giấc ngủ, rối loạn tiết niệu; thuốc chống suy nhược; tác nhân và chất chẩn đoán cho mục đích y tế; chế phẩm chẩn đoán có thuốc phóng xạ sử dụng trong chẩn đoán các bệnh thoái hóa thần kinh.

(111) **4-0319285**

(210) 4-2016-12465

(181) 05.05.2026

(450) 25.06.2019

(540)



375

(151) 02.05.2019

(220) 05.05.2016

(531) A2.3.23; A2.3.16; 2.9.1

(591) Tím than, xanh da trời, hồng đậm, vàng, hồng nhạt, tím, đen.

(731) BÙI QUANG BẬT (VN)

Cụm 2, xã Hạ Mỗ, huyện Đan Phượng, thành phố Hà Nội

(740) Công ty TNHH Tư vấn Quốc Dân (NACI CO., LTD)

(511) Nhóm 25: Quần áo, đồ đi chân, đồ đội đầu.

(111) **4-0319286**

(210) 4-2016-14582

(181) 20.05.2026

(450) 25.06.2019

(540)



375

(151) 02.05.2019

(220) 20.05.2016

(591) Xám.

(731) ROBBY HARDJAHIDJAYA ISMAEL (ID)

Gg. Koper no. 285/34-b Bandung - Indonesia

(740) Công ty Luật TNHH VIETTHINK (VIETTHINK LAW FIRM)

(511) Nhóm 05: Thực phẩm chức năng.

CÔNG BÁO SỞ HỮU CÔNG NGHIỆP SỐ 375 TẬP B (06.2019)

(111) **4-0319287**
(210) 4-2016-18729
(181) 23.06.2026
(450) 25.06.2019 375
(540)

COFOLIK 300

(151) 02.05.2019
(220) 23.06.2016

(731) CÔNG TY TNHH BACONCO (VN)
Khu công nghiệp Phú Mỹ I, huyện Tân Thành, tỉnh Bà Rịa - Vũng Tàu
(740) Công ty TNHH Tư vấn ALIATLEGAL (ALIATLEGAL CO., LTD.)

(511) Nhóm 01: Phân bón.

(111) **4-0319288**
(210) 4-2016-20628
(181) 08.07.2026
(450) 25.06.2019 375
(540)



(151) 02.05.2019
(220) 08.07.2016

(531) A5.1.5; 5.11.1; 25.5.2; 1.17.25
(731) MOUNT GAY DISTILLERIES LIMITED (BB)
Brandons, Saint Michael, Barbados, West Indies
(740) Công ty Cổ phần Sở hữu công nghiệp INVESTIP (INVESTIP)

(511) Nhóm 33: Rượu rum.

(111) **4-0319289**
(210) 4-2016-19566
(181) 29.06.2026
(450) 25.06.2019 375
(540)

MYVIET

(731) TRẦN THIÊN TRÀ (VN)
Căn hộ D. 604, chung cư EHome 2, khu dân cư Nam Long, đường Đỗ Xuân Hợp, phường Phước Long B, quận 9, thành phố Hồ Chí Minh
(740) Công ty Cổ phần Sở hữu công nghiệp INVESTIP (INVESTIP)

(511) Nhóm 03: Xà bông; dầu gội đầu; sữa tắm, sữa dưỡng thể, nước hoa; nước rửa tay.

CÔNG BÁO SỞ HỮU CÔNG NGHIỆP SỐ 375 TẬP B (06.2019)

(111) **4-0319290**
(210) 4-2016-35650
(181) 10.11.2026
(450) 25.06.2019 375
(540)



(151) 02.05.2019
(220) 10.11.2016
(531) A5.5.20; A5.5.21; 26.3.1; 26.3.4;
A25.7.5
(591) Trắng, đỏ.
(731) CÔNG TY TNHH SẢN XUẤT -
THƯƠNG MẠI TÂN NGHỆ NAM
(VN)
66A, khu 1, tỉnh lộ 830, ấp 3, xã An
Thạnh, huyện Bến Lức, tỉnh Long An
(740) Công ty Cổ phần Sở hữu công nghiệp
INVESTIP (INVESTIP)

(511) Nhóm 09: Dây điện; dây cáp điện.

(111) **4-0319291**
(210) 4-2016-35972
(181) 11.11.2026
(450) 25.06.2019 375
(540)



(151) 02.05.2019
(220) 11.11.2016
(531) 26.4.3; 26.4.7; 26.7.25; 26.1.4
(591) Đen, đỏ, vàng, xanh lá cây, da cam,
trắng.
(731) CÔNG TY TNHH QUẢNG CÁO VÀ
TỔ CHỨC SỰ KIỆN BẢO AN (VN)
Ngách 1, ngõ 242, khối phố 2, đường Hà
Huy Tập, phường Hà Huy Tập, thành
phố Hà Tĩnh, tỉnh Hà Tĩnh
(740) Công ty TNHH Tư vấn ALIATLEGAL
(ALIATLEGAL CO., LTD.)

(511) Nhóm 35: Dịch vụ quảng cáo.

Nhóm 41: Dịch vụ tổ chức sự kiện văn hóa, thể thao, giáo dục.

(111) **4-0319292**
(210) 4-2016-35978
(181) 11.11.2026
(450) 25.06.2019 375
(540)

BẢO AN

(151) 02.05.2019
(220) 11.11.2016
(731) CÔNG TY TNHH QUẢNG CÁO VÀ
TỔ CHỨC SỰ KIỆN BẢO AN (VN)
Ngách 1, ngõ 242, khối phố 2, đường Hà
Huy Tập, phường Hà Huy Tập, thành
phố Hà Tĩnh, tỉnh Hà Tĩnh
(740) Công ty TNHH Tư vấn ALIATLEGAL
(ALIATLEGAL CO., LTD.)

CÔNG BÁO SỞ HỮU CÔNG NGHIỆP SỐ 375 TẬP B (06.2019)

(511) Nhóm 35: Dịch vụ quảng cáo.

Nhóm 45: Dịch vụ cưới hỏi, tiệc sinh nhật, gặp mặt.

(111) **4-0319293**

(210) 4-2016-35639

(181) 10.11.2026

(450) 25.06.2019

375



(151) 02.05.2019

(220) 10.11.2016

(531) 6.1.2; 26.1.6; A6.3.5; 26.1.1

(591) Xanh lá cây, vàng nhạt, đỏ, xanh lam, xanh lam nhạt, trắng.

(731) CÔNG TY CỔ PHẦN NƯỚC KHOÁNG QUẢNG NINH (VN)
Tổ 3A, khu 4, phố Suối Mơ, phường Bãi Cháy, thành phố Hạ Long, tỉnh Quảng Ninh

(740) Công ty cổ phần Sở hữu trí tuệ BROSS và Cộng sự (BROSS & PARTNERS., JSC)

(511) Nhóm 32: Nước khoáng (đồ uống); nước uống đóng chai; nước giải khát (đồ uống); nước uống tăng lực (đồ uống không dùng cho mục đích y tế); đồ uống không chứa cồn; đồ uống làm từ nước ép trái cây.

(111) **4-0319294**

(210) 4-2016-36047

(181) 14.11.2026

(450) 25.06.2019

375



(151) 02.05.2019

(220) 14.11.2016

(531) 1.15.23; A26.11.12; 26.11.3

(591) Xanh dương đậm, xanh lá cây, trắng, xanh lá cây đậm.

(731) CÔNG TY CỔ PHẦN PHÂN PHỐI VÀ DỊCH VỤ SAIGONTEL (VN)
Tầng 3A, số 12 Phạm Đình Toái, phường 6, quận 3, thành phố Hồ Chí Minh

(740) Công ty TNHH Dịch vụ thương mại và sở hữu công nghiệp Song Ngọc (I.P.T.S.)

(511) Nhóm 35: Quảng cáo; tổ chức triển lãm cho mục đích thương mại hoặc quảng cáo; bán đấu giá; nghiên cứu thị trường và thăm dò dư luận; dịch vụ đại lý xuất nhập khẩu; mua bán linh kiện điện tử như mạch điện, mạch điều khiển, IC, dụng cụ làm mạch, ốc, vít, cầu chì, transistors, cuộn cảm, còi, loa, dây câu mạch, điện trở, nguồn, pin, sạc pin, mua bán thiết bị điện như: quạt điện, quạt hút, đồng hồ điện, đồng hồ dùng để đo điện, tụ điện, công tắc điện, cầu dao điện, dây điện, ổ cắm điện, ổn áp, máy phát điện, bộ tích điện, đèn, đèn điện, thiết bị âm thanh báo động, chuông điện, bộ ngắt đóng mạch điện, đồng hồ ghi giờ, bộ chuyển đảo mạch điện, cáp chống sét, đầu nối dây điện, bảng phân phối điện cáp điện, thiết bị đo bằng điện, thiết bị đo áp suất, dây cáp điện, động cơ điện, máy biến thế, mua bán hàng điện tử như máy thu hình (tivi), loa, máy tăng âm (ampli), ống nói (micro),

bộ trộn âm (micxo), đầu thu hình kỹ thuật số và thiết bị của chúng, thiết bị ngoại vi của máy vi tính, thiết bị bộ nhớ máy vi tính, phần mềm ứng dụng máy vi tính (có thể tải về), phần mềm máy vi tính đã được ghi, thiết bị lưu trữ dữ liệu, USB, mua bán hàng điện lạnh như: máy lạnh, máy giặt, tủ lạnh, tủ đông, tủ ướp rượu, máy lọc nước, máy nước nóng, máy rửa chén, máy sấy quần áo, máy lọc không khí, máy nước nóng lạnh, tủ mát - tủ giữ lạnh và thiết bị của chúng, mua bán thiết bị viễn thông như: điện thoại và thiết bị của chúng, mua bán thiết bị tin học như: máy tính xách tay, máy tính bảng, máy tính để bàn, màn hình máy vi tính, máy in văn phòng, máy scan, máy fax, máy hủy giấy, máy đếm tiền, dàn loa vi tính và thiết bị của chúng, mua bán thiết bị kỹ thuật số như: máy ảnh, máy quay phim, máy ghi hình, thiết bị ghi hình, máy ghi âm và thiết bị của chúng, mua bán thiết bị giải trí như: máy nghe nhạc mp3, mp4, đầu phát HD, máy chơi game, từ điển điện tử, bút thông minh, mua bán đồ điện gia dụng như: chuông cửa điện, quạt điện - quạt máy, bàn ủi - bàn là, đèn điện - đèn sạc, máy hút bụi, bình lọc nước, bình đun nước nóng, ấm đun nước bằng điện, máy xay sinh tố, máy ép trái cây, máy xay đậu nành, máy pha cà phê, máy vắt cam, máy đánh trứng, máy làm sữa chua và thiết bị của chúng, mua bán đồ nội thất như: giường, tủ, bàn, ghế, ly, chén, đĩa, bình chứa đựng (làm bằng nhựa, thủy tinh, inox), mua bán vật liệu xây dựng như: đá hoa cương, đá cẩm thạch, đá granite, đá marble, gạch, ngói, xi măng, sỏi, cát, sơn, thiết bị vệ sinh, hệ thống vòi như: ống dẫn (bộ phận của thiết bị vệ sinh), hệ thống ống dẫn nước; vòi tắm, vòi phun nước; vòi dùng cho đường ống, mua bán mỹ phẩm, son môi, sữa tẩy rửa (mục đích vệ sinh thân thể, trang điểm), mua bán hàng lưu niệm, mua bán hàng đan lát, thủ công mỹ nghệ như các sản phẩm sợi tự nhiên (mây, tre, cói, lục bình), gốm sứ (trong nhà và ngoài trời), các mặt hàng dệt thủ công, thêu ren, chạm khắc gỗ, sơn mài, đá, đèn trang trí, các sản phẩm sử dụng sợi thủy tinh, nhựa resin, mua bán đồng hồ đeo tay, đồng hồ bỏ túi, mắt kính, mua bán hóa chất sử dụng trong công nghiệp, mua bán lương thực thực phẩm, thịt, thủy sản, nấm, rau củ quả tươi sống và đã qua chế biến, mua bán cà phê, ca cao, đường, gạo, bột sắn và các sản phẩm làm từ bột ngũ cốc, bánh mì, bánh, mứt, kẹo, kem, bột, mật ong, nước mật đường, men, bột nở, muối, giấm và nước cốt (gia vị), gia vị.

(111) **4-0319295**

(151) 02.05.2019

(210) 4-2016-12480

(220) 05.05.2016

(181) 05.05.2026

(450) 25.06.2019 375

(540)

(731) NGUYỄN VĂN LƯỢNG (VN)

A04-2, chung cư Hoàng Anh Gia Lai 2,
783 Trần Xuân Soạn, phường Tân Hưng,
quận 7, thành phố Hồ Chí Minh

Galmoxif

(740) Công ty TNHH Sở hữu trí tuệ WINCO
(WINCO CO., LTD.)

(511) Nhóm 05: Dược phẩm; thực phẩm chức năng.

CÔNG BÁO SỞ HỮU CÔNG NGHIỆP SỐ 375 TẬP B (06.2019)

(111) **4-0319296**
(210) 4-2016-12481
(181) 05.05.2026
(450) 25.06.2019 375
(540)

NANO BA SIÊU

(151) 02.05.2019
(220) 05.05.2016

(731) CÔNG TY TNHH AN NÔNG (VN)
Lô B06-1, khu công nghiệp Đức Hòa I-
Hạnh Phúc, xã Đức Hòa Đông, huyện
Đức Hòa, tỉnh Long An
(740) Công ty TNHH Sở hữu trí tuệ WINCO
(WINCO CO., LTD.)

(511) Nhóm 05: Thuốc bảo vệ thực vật như là: thuốc trừ sâu, thuốc diệt côn trùng, thuốc diệt động vật có hại, thuốc diệt nấm bệnh, thuốc diệt cỏ.

(111) **4-0319297**
(210) 4-2016-12482
(181) 05.05.2026
(450) 25.06.2019 375
(540)



(151) 02.05.2019
(220) 05.05.2016

(531) 26.1.2; A5.3.13; A5.3.15; 2.9.14
(591) Vàng, đen, trắng, xanh lá cây.
(731) CÔNG TY TNHH AN NÔNG (VN)
Lô B06-1, khu công nghiệp Đức Hòa I-
Hạnh Phúc, xã Đức Hòa Đông, huyện
Đức Hòa, tỉnh Long An
(740) Công ty TNHH Sở hữu trí tuệ WINCO
(WINCO CO., LTD.)

(511) Nhóm 05: Thuốc bảo vệ thực vật như là: thuốc trừ sâu, thuốc diệt côn trùng, thuốc diệt động vật có hại, thuốc diệt nấm bệnh, thuốc diệt cỏ.

(111) **4-0319298**
(210) 4-2016-35493
(181) 09.11.2026
(450) 25.06.2019 375
(540)

Viba

(151) 02.05.2019
(220) 09.11.2016

(731) CÔNG TY TNHH KÍNH MẮT VIỆT
BẢO (VN)
Nhà ông Cát, thôn Bắc Lịch Động, xã
Đông Các, huyện Đông Hưng, tỉnh Thái
Bình
(740) Công ty TNHH Tư vấn A & S (A&S
CO.,LTD)

(511) Nhóm 09: Kính đeo mắt.

CÔNG BÁO SỞ HỮU CÔNG NGHIỆP SỐ 375 TẬP B (06.2019)

(111) **4-0319299**
(210) 4-2016-35494
(181) 09.11.2026
(450) 25.06.2019 375
(540)

Evinci

(151) 02.05.2019
(220) 09.11.2016

(731) CÔNG TY TNHH KÍNH MẮT VIỆT BẢO (VN)

Nhà ông Cát, thôn Bắc Lịch Động, xã Đông Các, huyện Đông Hưng, tỉnh Thái Bình

(740) Công ty TNHH Tư vấn A & S (A&S CO.,LTD)

(511) Nhóm 09: Kính đeo mắt.

(111) **4-0319300**
(210) 4-2016-14544
(181) 20.05.2026
(450) 25.06.2019 375
(540)

VIETbrand

(151) 02.05.2019
(220) 20.05.2016

(531) A26.11.12

(591) Đỏ, xanh lá cây.

(731) CÔNG TY TNHH IN ẤN THIẾT KẾ VIETBRAND (VN)

Số 18, ngách 95/86, phố Vũ Xuân Thiều, tổ 21 phường Phúc Lợi, quận Long Biên, thành phố Hà Nội

(740) Công ty TNHH Dương và Đồng sự (DUONG & PARTNERS CO.,LTD.)

(511) Nhóm 40: Dịch vụ in; in mẫu vẽ; in ảnh chụp; in trên lụa; in ộp sét.

(111) **4-0319301**
(210) 4-2016-37068
(181) 22.11.2026
(450) 25.06.2019 375
(540)



(151) 02.05.2019
(220) 22.11.2016

(531) 7.1.24; A7.1.11; A5.5.20; A5.5.21

(591) Đỏ, trắng.

(731) CÔNG TY CỔ PHẦN ĐẦU TƯ DẦU KHÍ ĐẠI VIỆT (VN)

Số 10 ngõ 3, đường Thanh Lãm, phường Phú Lãm, quận Hà Đông, thành phố Hà Nội

(740) Công ty TNHH Tư vấn đầu tư và chuyển giao công nghệ (INVESTCONSULT)

(511) Nhóm 02: Sơn nước, sơn tường.

CÔNG BÁO SỞ HỮU CÔNG NGHIỆP SỐ 375 TẬP B (06.2019)

Nhóm 03: Xà phòng, bột giặt, thuốc đánh răng, nước rửa bát, chất tẩy rửa, mỹ phẩm, dầu gội đầu.

(111) 4-0319302	(151) 02.05.2019
(210) 4-2016-41672	(220) 27.12.2016
(181) 27.12.2026	
(450) 25.06.2019	375
(540)	(531) 3.7.17
	(591) Đen, xám, vàng.
	(731) CÔNG TY CỔ PHẦN VNET (VN) Số 198 Tây Sơn, phường Trung Liet, quận Đống Đa, thành phố Hà Nội
	(740) Công ty Luật TNHH AMBYS Hà Nội (AMBYS HANOI)

(511) Nhóm 16: Con tem.

Nhóm 42: Dịch vụ xác thực điện tử (sử dụng tem xác thực nguồn gốc hàng hóa).

(111) 4-0319303	(151) 02.05.2019
(210) 4-2016-37048	(220) 22.11.2016
(181) 22.11.2026	
(450) 25.06.2019	375
(540)	(531) 5.5.19; 25.7.25; 25.1.25; 24.1.1; 24.9.1; 25.1.6; A5.3.13; A1.1.10
	(591) Đen, trắng, ghi.
	(731) DIAMOND QUEST LIMITED (VG) OMC Chambers, P.O.Box 3152, Road Town, Tortola, British Virgin Islands
	(740) Công ty TNHH Quốc tế D & N (D&N INTERNATIONAL CO.,LTD.)

(511) Nhóm 34: Giấy hút nước dùng cho tẩu thuốc lá; gạt tàn dùng cho người hút thuốc lá; tập giấy cuốn thuốc lá; thuốc lá nhai; hộp đựng xì gà; dụng cụ cắt đầu xì gà; đốt xì gà; hộp đựng thuốc lá điếu; đầu lọc thuốc lá điếu; đốt thuốc lá điếu; giấy cuốn thuốc lá điếu; đầu ngậm thuốc lá điếu; thuốc lá điếu; thuốc lá điếu chứa chất thay thế lá thuốc lá, không dùng cho mục đích y tế; thiết bị cuốn thuốc lá bỏ túi; điếu xì gà nhỏ hở hai đầu; xì gà; đá lửa; bình chứa gaz cho bật lửa hút thuốc; hộp giữ độ ẩm cho xì gà; bật lửa dùng cho người hút thuốc; hộp diêm; ống cắm diêm; diêm; đầu tẩu dùng cho đốt hút thuốc lá; vật dụng thông điếu dùng cho tẩu thuốc lá; giá để tẩu dùng cho tẩu hút thuốc lá; túi đựng (thuốc lá); thuốc lá bột để hút; hộp đựng thuốc lá bột để hút; ống nhỏ dùng cho người hút thuốc; đầu tẩu bằng hổ phách dùng cho đốt xì gà và đốt thuốc lá; thuốc lá; bình đựng thuốc lá; tẩu hút thuốc lá; thuốc lá điện tử.

CÔNG BÁO SỞ HỮU CÔNG NGHIỆP SỐ 375 TẬP B (06.2019)

(111) **4-0319304**
(210) 4-2016-35795
(181) 11.11.2026
(450) 25.06.2019 375
(540)

Viet CNG Commercial

(151) 02.05.2019
(220) 11.11.2016

(731) CÔNG TY CỔ PHẦN PHÂN PHỐI
KHÍ THẤP ÁP DẦU KHÍ VIỆT NAM
(VN)
Tầng 7, PV Gas Tower, số 673 Nguyễn
Hữu Thọ, xã Phước Kiển, huyện Nhà Bè,
thành phố Hồ Chí Minh
(740) Văn phòng Luật sư Tân Hà (VPLS TAN
HA)

(511) Nhóm 04: Khí đốt; khí ga hóa rắn (nhiên liệu), khí ga hóa lỏng; khí đốt để thắp sáng, dầu
nhiên liệu; xăng.

(111) **4-0319305**
(210) 4-2016-35796
(181) 11.11.2026
(450) 25.06.2019 375
(540)

Viet CNG Transport

(151) 02.05.2019
(220) 11.11.2016

(731) CÔNG TY CỔ PHẦN PHÂN PHỐI
KHÍ THẤP ÁP DẦU KHÍ VIỆT NAM
(VN)
Tầng 7, PV Gas Tower, số 673 Nguyễn
Hữu Thọ, xã Phước Kiển, huyện Nhà Bè,
thành phố Hồ Chí Minh
(740) Văn phòng Luật sư Tân Hà (VPLS TAN
HA)

(511) Nhóm 04: Khí đốt; khí ga hóa rắn (nhiên liệu), khí ga hóa lỏng; khí đốt để thắp sáng, dầu
nhiên liệu; xăng.

(111) **4-0319306**
(210) 4-2016-36939
(181) 21.11.2026
(450) 25.06.2019 375
(540)

QUANG THẮNG

(151) 02.05.2019
(220) 21.11.2016

(731) NGUYỄN MẠNH THẮNG (VN)
Tổ dân phố 5, phường Nam Hồng, thị xã
Hồng Lĩnh, tỉnh Hà Tĩnh
(740) Công ty TNHH Tư vấn ALIATLEGAL
(ALIATLEGAL CO., LTD.)

(511) Nhóm 37: Xây dựng, lắp đặt và sửa chữa: công trình dân dụng và công nghiệp; giám sát
thi công các công trình hạ tầng kỹ thuật dân dụng và công nghiệp.

CÔNG BÁO SỞ HỮU CÔNG NGHIỆP SỐ 375 TẬP B (06.2019)

Nhóm 42: Tư vấn lập dự án đầu tư, thiết kế, thẩm định các công trình hạ tầng kỹ thuật dân dụng và công nghiệp.

(111) **4-0319307**
(210) 4-2016-41930
(181) 28.12.2026
(450) 25.06.2019 375
(540)

Flagrole

(151) 02.05.2019
(220) 28.12.2016

(731) SHANDONG WEIFANG RAINBOW
CHEMICAL CO.LTD (CN)
Binhai Economic Development Area,
Weifang, Shandong, China
(740) Công ty Cổ phần Sở hữu công nghiệp
INVESTIP (INVESTIP)

(511) Nhóm 05: Thuốc diệt động vật có hại; thuốc phòng chống mối mọt nông lâm nghiệp; thuốc diệt cỏ; thuốc trừ sâu; thuốc phòng trừ bệnh cho cây trồng; thuốc dẫn dụ côn trùng.

(111) **4-0319308**
(210) 4-2016-41931
(181) 28.12.2026
(450) 25.06.2019 375
(540)

Rockrole

(151) 02.05.2019
(220) 28.12.2016

(731) SHANDONG WEIFANG RAINBOW
CHEMICAL CO.LTD (CN)
Binhai Economic Development Area,
Weifang, Shandong, China
(740) Công ty Cổ phần Sở hữu công nghiệp
INVESTIP (INVESTIP)

(511) Nhóm 05: Thuốc diệt động vật có hại; thuốc phòng chống mối mọt nông lâm nghiệp; thuốc diệt cỏ; thuốc trừ sâu; thuốc phòng trừ bệnh cho cây trồng; thuốc dẫn dụ côn trùng.

(111) **4-0319309**
(210) 4-2016-41932
(181) 28.12.2026
(450) 25.06.2019 375
(540)

Lessick

(151) 02.05.2019
(220) 28.12.2016

(731) SHANDONG WEIFANG RAINBOW
CHEMICAL CO.LTD (CN)
Binhai Economic Development Area,
Weifang, Shandong, China
(740) Công ty Cổ phần Sở hữu công nghiệp
INVESTIP (INVESTIP)

(511) Nhóm 05: Thuốc diệt động vật có hại; thuốc phòng chống mối mọt nông lâm nghiệp; thuốc diệt cỏ; thuốc trừ sâu; thuốc phòng trừ bệnh cho cây trồng; thuốc dẫn dụ côn trùng.

(111) **4-0319310**
(210) 4-2016-41933
(181) 28.12.2026
(450) 25.06.2019 375
(540)

Keyrole

(151) 02.05.2019
(220) 28.12.2016
(731) SHANDONG WEIFANG RAINBOW
CHEMICAL CO.LTD (CN)
Binhai Economic Development Area,
Weifang, Shandong, China
(740) Công ty Cổ phần Sở hữu công nghiệp
INVESTIP (INVESTIP)

(511) Nhóm 05: Thuốc diệt động vật có hại; thuốc phòng chống mối mọt nông lâm nghiệp; thuốc diệt cỏ; thuốc trừ sâu; thuốc phòng trừ bệnh cho cây trồng; thuốc dẫn dụ côn trùng.

(111) **4-0319311**
(210) 4-2016-41955
(181) 29.12.2026
(450) 25.06.2019 375
(540)



(151) 02.05.2019
(220) 29.12.2016
(531) 26.1.1
(731) SHENZHEN AOLEIJINA
INDUSTRIAL DEVELOPMENT CO
(CN)
A4030 of Digital City, Huafa Road,
Huaqiang North Street, Futian District,
Shenzhen City, Guangdong, China.
(740) Công ty TNHH Sở hữu trí tuệ VIPATCO
(VIPATCO CO., LTD.)

(511) Nhóm 09: Giá đỡ cho điện thoại; điện thoại thông minh; pin sạc dự phòng; tai nghe; thiết bị ngoại vi máy tính có thể đeo được; loa rung cầm tay.

(111) **4-0319312**
(210) 4-2016-36952
(181) 21.11.2026
(450) 25.06.2019 375
(540)



(731) SANOFI PASTEUR (FR)
2, Avenue Pont Pasteur, 69007 Lyon,
France
(740) Công ty TNHH Tư vấn đầu tư và chuyên
giao công nghệ (INVESTCONSULT)

(511) Nhóm 09: Ứng dụng trên điện thoại di động có thể tải xuống được.

Nhóm 38: Gửi tin nhắn.

CÔNG BÁO SỞ HỮU CÔNG NGHIỆP SỐ 375 TẬP B (06.2019)

(111) **4-0319313**
(210) 4-2016-37049
(181) 22.11.2026
(450) 25.06.2019
(540)

375



(151) 02.05.2019
(220) 22.11.2016
(531) 24.15.21; 26.1.2; A26.1.18; A24.15.7
(591) Đỏ, vàng, xanh dương.
(731) NGUYỄN VĂN DŨNG (VN)
Khu 7, thôn Phú Mỹ, xã Tự Lập, huyện
Mê Linh, thành phố Hà Nội
(740) Công ty TNHH Sở hữu trí tuệ Hải Hàn
(HAI HAN IP CO., LTD.)

(511) Nhóm 09: Ổn áp; biến áp; bộ đổi nguồn điện; bộ lưu điện UPS; bình ắc quy; tụ điện.

Nhóm 35: Mua bán, quảng cáo, trưng bày giới thiệu sản phẩm, xuất nhập khẩu, đại lý ký gửi các sản phẩm: ổn áp, biến áp, bộ đổi nguồn điện, bộ lưu điện UPS, bình ắc quy, tụ điện.

(111) **4-0319314**
(210) 4-2016-41934
(181) 28.12.2026
(450) 25.06.2019
(540)

375

Topmazin

(731) SHANDONG WEIFANG RAINBOW
CHEMICAL CO.LTD (CN)
Binhai Economic Development Area,
Weifang, Shandong, China
(740) Công ty Cổ phần Sở hữu công nghiệp
INVESTIP (INVESTIP)

(511) Nhóm 05: Thuốc diệt động vật có hại; thuốc phòng chống mối mọt nông lâm nghiệp; thuốc diệt cỏ; thuốc trừ sâu; thuốc phòng trừ bệnh cho cây trồng; thuốc dẫn dụ côn trùng.

(111) **4-0319315**
(210) 4-2016-41935
(181) 28.12.2026
(450) 25.06.2019
(540)

375

Promaize

(151) 02.05.2019
(220) 28.12.2016
(731) SHANDONG WEIFANG RAINBOW
CHEMICAL CO.LTD (CN)
Binhai Economic Development Area,
Weifang, Shandong, China
(740) Công ty Cổ phần Sở hữu công nghiệp
INVESTIP (INVESTIP)

CÔNG BÁO SỞ HỮU CÔNG NGHIỆP SỐ 375 TẬP B (06.2019)

(511) Nhóm 05: Thuốc diệt động vật có hại; thuốc phòng chống mối mọt nông lâm nghiệp; thuốc diệt cỏ; thuốc trừ sâu; thuốc phòng trừ bệnh cho cây trồng; thuốc dẫn dụ côn trùng.

(111) **4-0319316**
(210) 4-2016-41936
(181) 28.12.2026
(450) 25.06.2019
(540)

375

(151) 02.05.2019
(220) 28.12.2016

Worthide

(731) SHANDONG WEIFANG RAINBOW
CHEMICAL CO.LTD (CN)
Binhai Economic Development Area,
Weifang, Shandong, China
(740) Công ty Cổ phần Sở hữu công nghiệp
INVESTIP (INVESTIP)

(511) Nhóm 05: Thuốc diệt động vật có hại; thuốc phòng chống mối mọt nông lâm nghiệp; thuốc diệt cỏ; thuốc trừ sâu; thuốc phòng trừ bệnh cho cây trồng; thuốc dẫn dụ côn trùng.

(111) **4-0319317**
(210) 4-2016-41937
(181) 28.12.2026
(450) 25.06.2019
(540)

375

(151) 02.05.2019
(220) 28.12.2016

Leadrole

(731) SHANDONG WEIFANG RAINBOW
CHEMICAL CO.LTD (CN)
Binhai Economic Development Area,
Weifang, Shandong, China
(740) Công ty Cổ phần Sở hữu công nghiệp
INVESTIP (INVESTIP)

(511) Nhóm 05: Thuốc diệt động vật có hại; thuốc phòng chống mối mọt nông lâm nghiệp; thuốc diệt cỏ; thuốc trừ sâu; thuốc phòng trừ bệnh cho cây trồng; thuốc dẫn dụ côn trùng.

(111) **4-0319318**
(210) 4-2016-36909
(181) 21.11.2026
(450) 25.06.2019
(540)

375

(151) 02.05.2019
(220) 21.11.2016



(531) 26.1.2; 4.5.3; 4.5.2; 26.7.25; 16.3.13
(731) VR EDUCATE LIMITED (HK)
Suite 706, Delta House, 3 On Yiu Street,
Shatin, New Territories, Hong Kong
(740) Công ty TNHH Ban Ca (BANCA)

(511) Nhóm 41: Cung cấp video trực tuyến, không tải về; cung cấp xuất bản phẩm điện tử trực tuyến, không tải xuống được; ghi băng video; dịch vụ trường học [giáo dục]; dịch vụ hướng dẫn, giảng dạy; sắp xếp và tiến hành hội thảo [tập huấn].

CÔNG BÁO SỞ HỮU CÔNG NGHIỆP SỐ 375 TẬP B (06.2019)

(111) **4-0319319**
(210) 4-2016-36953
(181) 21.11.2026
(450) 25.06.2019 375
(540)

SKIP

(151) 02.05.2019
(220) 21.11.2016
(731) UNILEVER N.V. (NL)
Weena 455, 3013 AL Rotterdam, The Netherlands
(740) Công ty Luật TNHH quốc tế BMVN
(BMVN INTERNATIONAL LLC)

(511) Nhóm 03: Chất để làm sạch (không dùng cho mục đích sản xuất và mục đích y tế), chế phẩm và chất dùng để giặt; chế phẩm để xả vải (dùng để giặt); chế phẩm làm mềm vải (dùng để giặt); chế phẩm dùng để tẩy trắng; chế phẩm tẩy vết bẩn, vết màu; xà phòng làm sáng bóng vải, sợi, hàng dệt; chế phẩm để giặt quần áo và hàng dệt bằng tay; hồ bột để giặt là; chế phẩm dạng sữa để bảo dưỡng đồ giặt (làm mềm và dưỡng) dùng trong giặt giũ.

Nhóm 05: Chế phẩm dạng xịt làm mới (khử mùi) quần áo, chế phẩm làm thơm không khí và vải, chất khử mùi không khí và vải.

(111) **4-0319320**
(210) 4-2016-42555
(181) 30.12.2026
(450) 25.06.2019 375
(540)



(151) 02.05.2019
(220) 30.12.2016
(531) A25.7.3; 25.1.6; 26.4.9
(591) Ghi xám, trắng, xanh.
(731) CÔNG TY CỔ PHẦN LỘC KHÔNG
KHÍ VIỆT NAM (VN)
Số 11, tổ 7, khu 7, phường Quán Toan,
quận Hồng Bàng, thành phố Hải Phòng

(511) Nhóm 11: Thiết bị ion hóa dùng để xử lý không khí; thiết bị chia tách bụi.

(111) **4-0319321**
(210) 4-2016-37766
(181) 28.11.2026
(450) 25.06.2019 375
(540)



(151) 03.05.2019
(220) 28.11.2016
(531) 1.5.1; 26.3.23; 26.3.4; 26.3.3
(591) Xanh dương đậm, xanh lá cây, xanh dương nhạt.
(731) CÔNG TY CỔ PHẦN WORLD MAX
(VN)
Số 02 ngách 389/50 ngõ 28 phố Trần
Thái Tông, phường Dịch Vọng Hậu,
quận Cầu Giấy, thành phố Hà Nội

CÔNG BÁO SỞ HỮU CÔNG NGHIỆP SỐ 375 TẬP B (06.2019)

(511) Nhóm 19: Màn chống thấm (vật liệu xây dựng không làm từ kim loại).

Nhóm 35: Nhập khẩu; xuất khẩu; mua bán sản phẩm: màn chống thấm (vật liệu xây dựng không làm từ kim loại).

(111) **4-0319322**

(210) 4-2015-20590

(181) 03.08.2025

(450) 25.06.2019

375

(540)

BIGBOYS[®]

(151) 03.05.2019

(220) 03.08.2015

(531) 2.1.8; A2.1.16; 26.5.1

(731) LƯƠNG VIỆT CHƯƠNG (VN)

58 đường số 19, khu phố 4, phường Bình Hưng Hòa A, quận Bình Tân, thành phố Hồ Chí Minh

(511) Nhóm 25: Quần áo bơi; quần áo thể dục; giày để chơi đá bóng; giày tập thể dục; giày thể thao; áo thun ngắn tay.

(111) **4-0319323**

(210) 4-2016-40311

(181) 16.12.2026

(450) 25.06.2019

375

(540)

ReVigance

(151) 03.05.2019

(220) 16.12.2016

(531) 3.7.17; A3.7.24

(731) AJ PHARMA HOLDING SDN. BHD. (MY)

Level 4, Menara Atlan, 161B, Jalan Ampang, 50450, Kuala Lumpur, Malaysia

(740) Công ty TNHH Trà và cộng sự (TRA & ASSOCIATES CO.,LTD)

(511) Nhóm 03: Xà phòng; nước hoa; tinh dầu; mỹ phẩm bao gồm chế phẩm mỹ phẩm, kem mỹ phẩm, nước thơm, kem mỡ và gel để chăm sóc da, chất làm thơm da và nước hoa hồng (toner) dùng cho mục đích mỹ phẩm; tất cả thuộc nhóm này.

Nhóm 05: Chế phẩm dược và chế phẩm vệ sinh dùng cho mục đích y tế; chất ăn kiêng thích hợp cho mục đích y tế; thực phẩm cho em bé; cao dán, vật liệu để băng bó; chất diệt khuẩn; dược phẩm dùng qua đường tiêm để làm ẩm da và giảm nếp nhăn; chất tương hợp sinh học cho mục đích y tế để giảm nếp nhăn; tất cả thuộc nhóm này.

Nhóm 10: Thiết bị và dụng cụ y tế và phẫu thuật, dụng cụ cấy ghép da, da nhân tạo cho mục đích phẫu thuật, chân tay giả; thiết bị y tế, cụ thể là dụng cụ cấy ghép dạng gel được bán riêng lẻ hoặc theo bộ, bao gồm nhưng không giới hạn bình bơm đổ đầy trước để làm căng vết nhăn, nếp gấp, vết sẹo, môi và mặt và tạo đường nét cho cơ thể và trẻ hóa da; tất cả thuộc nhóm này.

CÔNG BÁO SỞ HỮU CÔNG NGHIỆP SỐ 375 TẬP B (06.2019)

(111) **4-0319324**
(210) 4-2016-40326
(181) 16.12.2026
(450) 25.06.2019 375
(540)

TETRASHIELD

(151) 03.05.2019
(220) 16.12.2016
(731) EASTMAN CHEMICAL COMPANY
(US)
200 South Wilcox Drive, Kingsport,
Tennessee 37660, United States of
America
(740) Công ty TNHH Tư vấn đầu tư và chuyển
giao công nghệ (INVESTCONSULT)

(511) Nhóm 01: Nhựa nhân tạo dạng thô/chưa xử lý dùng trong sản xuất lớp phủ.

(111) **4-0319325**
(210) 4-2016-41631
(181) 27.12.2026
(450) 25.06.2019 375
(540)



(151) 03.05.2019
(220) 27.12.2016
(531) 26.15.15; A5.5.20; 1.15.15; 26.2.7
(591) Xanh dương đậm nhạt.
(731) DOANH NGHIỆP TƯ NHÂN LIÊM
THUẬN (VN)
Xóm Đông Văn, xã Thạch Văn, huyện
Thạch Hà, tỉnh Hà Tĩnh
(740) Công ty TNHH Tư vấn Quốc Dân (NACI
CO., LTD)

(511) Nhóm 35: Bán buôn hàng thủy hải sản tươi sống, thủy hải sản đã qua chế biến.

(111) **4-0319326**
(210) 4-2016-41632
(181) 27.12.2026
(450) 25.06.2019 375
(540)



(151) 03.05.2019
(220) 27.12.2016
(531) 26.1.1; A26.1.18; 5.13.4; 5.7.3; 5.13.1
(591) Đỏ, trắng.
(731) HỘ KINH DOANH LÒ BÚN ÚT BA
(VN)
27/6, Lê Hồng Phong, khu vực 1, phường
Bình Thủy, quận Bình Thủy, thành phố
Cần Thơ
(740) Công ty TNHH Tư vấn Quốc Dân (NACI
CO., LTD)

(511) Nhóm 35: Mua bán bún tươi, bánh hời, bánh tằm, bánh Huế tươi, phở, gạo.

CÔNG BÁO SỞ HỮU CÔNG NGHIỆP SỐ 375 TẬP B (06.2019)

(111) **4-0319327**
(210) 4-2016-41654
(181) 27.12.2026
(450) 25.06.2019 375
(540)



(151) 03.05.2019
(220) 27.12.2016
(531) A5.11.13; A25.1.10; 25.1.9
(731) CÔNG TY TNHH ĐẦU TƯ THƯƠNG
MẠI VÀ SẢN XUẤT HÀNG XUẤT
KHẨU (VN)
Số 5 - K1534, đường Võ Thị Sáu,
phường Thanh Nhân, quận Hai Bà Trưng,
thành phố Hà Nội
(740) Công ty TNHH Sở hữu trí tuệ Tâm Nhìn
Mới (FRESHVIEW CO., LTD.)

(511) Nhóm 20: Đồ nội thất làm bằng gỗ như: bàn; ghế; giường; tủ; giá; kệ.

Nhóm 31: Sản phẩm và hạt của nông nghiệp: rau, củ và quả tươi, hạt giống; cây và hoa tươi.

Nhóm 32: Bia; nước khoáng (đồ uống); nước ga và các loại đồ uống không có cồn; đồ uống hoa quả (không cồn) và nước ép hoa quả; xi-rô và các chế phẩm khác để làm đồ uống.

Nhóm 44: Trồng rau, hoa và cây cảnh; dịch vụ nông nghiệp; dịch vụ chăm sóc sức khỏe; dịch vụ tắm khoáng chăm sóc sắc đẹp (SPA); xoa bóp (massage); thẩm mỹ viện.

(111) **4-0319328**
(210) 4-2016-41673
(181) 27.12.2026
(450) 25.06.2019 375
(540)



(151) 03.05.2019
(220) 27.12.2016
(531) 1.15.23; 26.5.1; A5.5.20; 1.13.1
(591) Xanh lục, cam, trắng.
(731) CÔNG TY CỔ PHẦN NANOMO
TOÀN CẦU (VN)
Số 5, ngõ 530 đường Láng, phường Láng
Hạ, quận Đống Đa, thành phố Hà Nội
(740) Công ty Luật TNHH AMBYS Hà Nội
(AMBYS HANOI)

(511) Nhóm 11: Bếp ga, bếp điện, bếp lẩu (dùng hơi).

Nhóm 37: Dịch vụ vệ sinh công nghiệp, dịch vụ làm sạch các thiết bị vệ sinh, cửa kính, đá ốp nhà tắm bằng dung dịch nano.

CÔNG BÁO SỞ HỮU CÔNG NGHIỆP SỐ 375 TẬP B (06.2019)

(111) **4-0319329**
(210) 4-2016-41878
(181) 28.12.2026
(450) 25.06.2019 375
(540)



(151) 03.05.2019
(220) 28.12.2016
(531) 1.15.23; 3.7.21; A3.7.24; A5.3.13;
24.17.25; 26.13.25
(731) KABUSHIKI KAISHA COSINA (ALSO
TRADING AS COSINA CO., LTD.)
(JP)
1081, Oaza Yoshida, Nakano-City,
Nagano, Japan
(740) Công ty Luật TNHH IP MAX (IPMAX
LAW FIRM)

(511) Nhóm 09: Thiết bị và dụng cụ nhiếp ảnh và quang học.

(111) **4-0319330**
(210) 4-2016-41879
(181) 28.12.2026
(450) 25.06.2019 375
(540)



(151) 03.05.2019
(220) 28.12.2016
(531) 3.7.21; A3.7.24; A5.3.13; 1.15.23
(731) KABUSHIKI KAISHA COSINA (ALSO
TRADING AS COSINA CO., LTD.)
(JP)
1081, Oaza Yoshida, Nakano-City,
Nagano, Japan
(740) Công ty Luật TNHH IP MAX (IPMAX
LAW FIRM)

(511) Nhóm 09: Thiết bị và dụng cụ nhiếp ảnh và quang học.

(111) **4-0319331**
(210) 4-2016-41709
(181) 28.12.2026
(450) 25.06.2019 375
(540)



(151) 03.05.2019
(220) 28.12.2016
(731) SHENZHEN DYS FIBER OPTIC
TECHNOLOGY CO., LTD. (CN)
2/F,7 Building, Tangtou Industrial Zone
3rd, Shiyan Town, BaoAn District,
Shenzhen, P. R. China
(740) Công ty TNHH Sở hữu trí tuệ VIPATCO
(VIPATCO CO., LTD.)

(511) Nhóm 35: Quảng cáo; giới thiệu sản phẩm; tối ưu hóa công cụ tìm kiếm để đẩy mạnh bán hàng; phân phát hàng mẫu; dịch vụ đẩy mạnh bán hàng cho người khác; dịch vụ quảng cáo trực tuyến trên mạng máy tính.

CÔNG BÁO SỞ HỮU CÔNG NGHIỆP SỐ 375 TẬP B (06.2019)

(111)	4-0319332	(151)	03.05.2019
(210)	4-2016-41650	(220)	27.12.2016
(181)	27.12.2026		
(450)	25.06.2019	375	
(540)		(531)	A24.17.12; 26.1.1
		(591)	Trắng, đen, xám.
		(731)	RAN HONGMEI. (CN) 8/F, BLDG 2, Area B, Huafeng 1st Technology Park, Shunchang RD, Gushu, Xixiang ST, Bao'an DIST, Shenzhen, GuangdongChina.
		(740)	Công ty cổ phần Sở hữu trí tuệ BROSS và Cộng sự (BROSS & PARTNERS., JSC)



(511) Nhóm 09: Vành loa cho máy tăng âm; thiết bị tái tạo âm thanh; máy thu thanh và thu hình; loa; loa phóng thanh; micro.

(111)	4-0319333	(151)	03.05.2019
(210)	4-2016-41657	(220)	27.12.2016
(181)	27.12.2026		
(450)	25.06.2019	375	
(540)		(731)	CÔNG TY TNHH MỸ PHẨM KIM DU (VN) 156 khu phố 13, phường Bình Hưng Hòa A, quận Bình Tân, thành phố Hồ Chí Minh
		(740)	Văn phòng Luật sư A Hoà (AHOA LAW OFFICE)



(511) Nhóm 03: Dầu gội đầu; sữa tắm; keo xịt tóc; sáp thơm; dầu bóng tóc; sữa rửa mặt.

(111)	4-0319334	(151)	03.05.2019
(210)	4-2016-41658	(220)	27.12.2016
(181)	27.12.2026		
(450)	25.06.2019	375	
(540)		(731)	CÔNG TY TNHH MỸ PHẨM KIM DU (VN) 156 khu phố 13, phường Bình Hưng Hòa A, quận Bình Tân, thành phố Hồ Chí Minh
		(740)	Văn phòng Luật sư A Hoà (AHOA LAW OFFICE)



(511) Nhóm 03: Sữa tắm; sáp thơm; dầu bóng tóc; sữa rửa mặt; nước xịt phòng hương hoa; nước xịt phòng.

CÔNG BÁO SỞ HỮU CÔNG NGHIỆP SỐ 375 TẬP B (06.2019)

Nhóm 05: Chế phẩm khử mùi không khí; chế phẩm làm trong sạch không khí; chất khử mùi dùng cho quần áo và hàng dệt; chất khử mùi không dùng cho người hoặc động vật.

Nhóm 35: Mua bán dầu gội đầu, keo xịt tóc, sữa tắm, sáp thơm, dầu bóng tóc, sữa rửa mặt, nước xịt phòng hương hoa, nước xịt phòng, chế phẩm khử mùi không khí, chế phẩm làm trong sạch không khí, chất khử mùi dùng cho quần áo và hàng dệt, chất khử mùi không dùng cho người hoặc động vật.

(111) **4-0319335**
(210) 4-2016-41659
(181) 27.12.2026
(450) 25.06.2019 375
(540)



(151) 03.05.2019
(220) 27.12.2016
(531) 5.7.3; 5.13.1; 26.13.25
(731) CÔNG TY TNHH SẢN XUẤT -
THƯƠNG MẠI TÂN BẮC HẢI (VN)
J1B đường số 6, khu công nghiệp Lê
Minh Xuân, xã Lê Minh Xuân, huyện
Bình Chánh, thành phố Hồ Chí Minh
(740) Văn phòng Luật sư A Hoà (AHOA LAW
OFFICE)

(511) Nhóm 21: Khay nhựa định hình; hộp nhựa định hình; ly nhựa định hình; ví nhựa định hình.

(111) **4-0319336**
(210) 4-2016-41870
(181) 28.12.2026
(450) 25.06.2019 375
(540)



(151) 03.05.2019
(220) 28.12.2016
(531) 3.7.21; A3.7.24; A5.3.13
(591) Xám, tím.
(731) VAILEN INVESTMENTS PTE.LTD
(SG)
1 Raffles Place #29-02 One Raffles
Place, Singapore (048616)
(740) Văn phòng luật sư Phạm và Liên danh
(PHAM & ASSOCIATES)

(511) Nhóm 35: Quản lý kinh doanh khách sạn.

Nhóm 36: Quản lý bất động sản; cho thuê bất động sản; mua bán bất động sản; mua bán và cho thuê căn hộ.

Nhóm 42: Thiết kế bản vẽ công trình xây dựng dân dụng công nghiệp và công cộng; thiết kế nội ngoại thất công trình; tư vấn kiến trúc; thiết kế bản vẽ kiểu dáng công nghiệp.

Nhóm 43: Dịch vụ khách sạn; dịch vụ cung cấp đồ ăn thức uống do nhà hàng thực hiện; dịch vụ khu nghỉ dưỡng (spa-resort); dịch vụ cho thuê phòng họp hội nghị, triển lãm.

CÔNG BÁO SỞ HỮU CÔNG NGHIỆP SỐ 375 TẬP B (06.2019)

(111)	4-0319337	(151)	03.05.2019
(210)	4-2016-41871	(220)	28.12.2016
(181)	28.12.2026		
(450)	25.06.2019	375	
(540)		(531)	3.7.21; A3.7.24; A5.3.13
		(591)	Xám, xanh da trời.
		(731)	VAILEN INVESTMENTS PTE.LTD (SG) 1 Raffles Place #29-02 One Raffles Place, Singapore (048616)
		(740)	Văn phòng luật sư Phạm và Liên danh (PHAM & ASSOCIATES)



(511) Nhóm 35: Quản lý kinh doanh khách sạn.

Nhóm 36: Quản lý bất động sản; cho thuê bất động sản; mua bán bất động sản; mua bán và cho thuê căn hộ.

Nhóm 42: Thiết kế bản vẽ công trình xây dựng dân dụng công nghiệp và công cộng; thiết kế nội ngoại thất công trình; tư vấn kiến trúc; thiết kế bản vẽ kiểu dáng công nghiệp.

Nhóm 43: Dịch vụ khách sạn; dịch vụ cung cấp đồ ăn thức uống do nhà hàng thực hiện; dịch vụ khu nghỉ dưỡng (spa-resort); dịch vụ cho thuê phòng họp hội nghị, triển lãm.

(111)	4-0319338	(151)	03.05.2019
(210)	4-2016-41872	(220)	28.12.2016
(181)	28.12.2026		
(450)	25.06.2019	375	
(540)		(531)	3.7.21; A3.7.24; A5.3.13
		(591)	Xám, cam.
		(731)	VAILEN INVESTMENTS PTE.LTD (SG) 1 Raffles Place #29-02 One Raffles Place, Singapore (048616)
		(740)	Văn phòng luật sư Phạm và Liên danh (PHAM & ASSOCIATES)



(511) Nhóm 35: Quản lý kinh doanh khách sạn.

Nhóm 36: Quản lý bất động sản; cho thuê bất động sản; mua bán bất động sản; mua bán và cho thuê căn hộ.

Nhóm 42: Thiết kế bản vẽ công trình xây dựng dân dụng công nghiệp và công cộng; thiết kế nội ngoại thất công trình; tư vấn kiến trúc; thiết kế bản vẽ kiểu dáng công nghiệp.

Nhóm 43: Dịch vụ khách sạn; dịch vụ cung cấp đồ ăn thức uống do nhà hàng thực hiện; dịch vụ khu nghỉ dưỡng (spa-resort); dịch vụ cho thuê phòng họp hội nghị, triển lãm.

CÔNG BÁO SỞ HỮU CÔNG NGHIỆP SỐ 375 TẬP B (06.2019)

(111) **4-0319339**
(210) 4-2016-41873
(181) 28.12.2026
(450) 25.06.2019 375
(540)



(151) 03.05.2019
(220) 28.12.2016
(531) 26.3.4; 26.4.9; A26.11.12; 26.15.15
(591) Xanh dương, xanh ngọc, trắng, đen.
(731) CÔNG TY CỔ PHẦN M&T PICTURES (VN)
170 Nguyễn Văn Hưởng, phường Thảo Điền, quận 2, thành phố Hồ Chí Minh
(740) Công ty Luật TNHH Phạm và Liên danh (PHAM & ASSOCIATES)

(511) Nhóm 35: Dịch vụ quảng cáo, đại lý, môi giới, đấu giá, mua bán băng đĩa.

Nhóm 41: Dịch vụ sản xuất băng, đĩa từ tính và quang học; dịch vụ sản xuất và phát hành phim điện ảnh, phim video và chương trình truyền hình.

(111) **4-0319340**
(210) 4-2016-41636
(181) 27.12.2026
(450) 25.06.2019 375
(540)

TỬ VI BỬU ĐÌNH

(731) BỬU ĐÌNH (VN)
Số 215, Trần Cao Vân, quận Thanh Khê, thành phố Đà Nẵng
(740) Công ty TNHH Tư vấn Quốc Dân (NACI CO., LTD)

(511) Nhóm 41: Dịch vụ xuất bản sách.

(111) **4-0319341**
(210) 4-2016-41906
(181) 28.12.2026
(450) 25.06.2019 375
(540)

KIM MAI

(731) DOANH NGHIỆP TƯ NHÂN KIM MAI (VN)
Ấp Hòa Long 4, thị trấn An Châu, huyện Châu Thành, tỉnh An Giang
(740) Công ty TNHH một thành viên Trường Luật (Trường Luật)

(511) Nhóm 14: Đồ trang sức; vàng; bạc; đá quý; nữ trang; kim loại quý dạng thô hoặc bán thành phẩm.

Nhóm 36: Dịch vụ thu đổi ngoại tệ; dịch vụ định giá đồ trang sức; dịch vụ cầm đồ; dịch vụ môi giới bất động sản; dịch vụ cho thuê bất động sản.

CÔNG BÁO SỞ HỮU CÔNG NGHIỆP SỐ 375 TẬP B (06.2019)

Nhóm 40: Dịch vụ gia công, chế tác vàng bạc, đá quý.

(111)	4-0319342	(151)	03.05.2019
(210)	4-2016-41614	(220)	27.12.2016
(181)	27.12.2026		
(450)	25.06.2019	375	
(540)		(531)	A5.3.13; A5.3.15; 5.7.1; 11.3.18
		(591)	Nâu, đen, trắng.
		(731)	CÔNG TY TNHH NIBU (VN) Số 103 ngõ 347 Cổ Nhuế, phường Cổ Nhuế 2, quận Bắc Từ Liêm, thành phố Hà Nội
		(740)	Công ty TNHH Trà và cộng sự (TRA & ASSOCIATES CO.,LTD)

(511) Nhóm 03: Nước bồn bồn để rửa tay; nước bồn bồn để rửa bát đĩa, nước bồn bồn để lau sàn; nước bồn bồn để giặt; nước bồn bồn để cọ rửa; xà phòng bánh; dầu gội; sữa tắm; sữa rửa mặt.

Nhóm 31: Quả bồn bồn tươi.

(111)	4-0319343	(151)	03.05.2019
(210)	4-2016-41260	(220)	23.12.2016
(181)	23.12.2026		
(450)	25.06.2019	375	
(540)		(531)	26.4.2; 25.5.1; A26.11.8; 7.3.1
		(591)	Xanh nước biển đậm, xanh ngọc, đen, trắng.
		(731)	CÔNG TY TNHH THIẾT KẾ XÂY DỤNG CHÍNH NAM (VN) Số 255/56T, đường Nguyễn Văn Tiên, khu phố 11, phường Tân Phong, thành phố Biên Hòa, tỉnh Đồng Nai
		(740)	Công ty Cổ phần PHANLAW VIETNAM (PHANLAW VIETNAM JSC)

(511) Nhóm 35: Mua bán: bàn, ghế, tủ, giá, kệ, vật liệu xây dựng như, sắt, thép, xi măng; dịch vụ nghiên cứu thị trường.

Nhóm 36: Dịch vụ nhà ở [sở hữu bất động sản]; dịch vụ cho thuê bất động sản; dịch vụ định giá bất động sản; dịch vụ đại lý bất động sản; dịch vụ môi giới bất động sản.

Nhóm 37: Dịch vụ xây dựng; dịch vụ giám sát việc xây dựng công trình; dịch vụ tư vấn xây dựng; dịch vụ cho thuê thiết bị xây dựng; dịch vụ lắp đặt và sửa chữa thiết bị điện.

Nhóm 42: Thiết kế các bản vẽ xây dựng; thiết kế trang trí nội thất; thiết kế kiểu dáng công nghiệp; tư vấn kiến trúc; đo đạc đất đai.

CÔNG BÁO SỞ HỮU CÔNG NGHIỆP SỐ 375 TẬP B (06.2019)

(111) **4-0319344**
(210) 4-2016-35776
(181) 11.11.2026
(450) 25.06.2019 375
(540)

Viet CNG Vietnam

(151) 03.05.2019
(220) 11.11.2016

(731) CÔNG TY CỔ PHẦN PHÂN PHỐI
KHÍ THẤP ÁP DẦU KHÍ VIỆT NAM
(VN)
Tầng 7, PV Gas Tower, số 673 Nguyễn
Hữu Thọ, xã Phước Kiển, huyện Nhà Bè,
thành phố Hồ Chí Minh
(740) Văn phòng Luật sư Tân Hà (VPLS TAN
HA)

(511) Nhóm 04: Khí đốt; khí ga hóa rắn (nhiên liệu), khí ga hóa lỏng; khí đốt để thắp sáng, dầu
nhiên liệu; xăng.

(111) **4-0319345**
(210) 4-2016-40890
(181) 21.12.2026
(450) 25.06.2019 375
(540)



(151) 03.05.2019
(220) 21.12.2016

(531) 26.1.2; 25.3.1
(591) Đen, vàng, trắng, xanh.
(731) CÔNG TY TNHH LIÊN DOANH
TOPCAKE (VN)
Lô M.01 đường Trung Tâm, khu công
nghiệp Long Hậu, xã Long Hậu, huyện
Cần Giuộc, tỉnh Long An
(740) Công ty TNHH một thành viên Trường
Luật (Trường Luật)

(511) Nhóm 30: Bánh kẹo các loại.

Nhóm 35: Mua bán, quảng cáo, tiếp thị và xuất nhập khẩu bánh kẹo các loại.

(111) **4-0319346**
(210) 4-2016-40891
(181) 21.12.2026
(450) 25.06.2019 375
(540)



(151) 03.05.2019
(220) 21.12.2016

(531) 2.9.1; 8.1.9; 25.3.1
(591) Trắng, hồng, tím, vàng, xanh, cam, nâu.
(731) CÔNG TY TNHH LIÊN DOANH
TOPCAKE (VN)
Lô M.01 đường Trung Tâm, khu công
nghiệp Long Hậu, xã Long Hậu, huyện
Cần Giuộc, tỉnh Long An
(740) Công ty TNHH một thành viên Trường
Luật (Trường Luật)

(511) Nhóm 30: Bánh kẹo các loại.

Nhóm 35: Mua bán, quảng cáo, tiếp thị và xuất nhập khẩu bánh kẹo các loại.

(111) 4-0319347

(151) 03.05.2019

(210) 4-2015-36486

(220) 24.12.2015

(181) 24.12.2025

(450) 25.06.2019 375

(540)

(731) KINGSPAN HOLDINGS (IRL)
LIMITED (IE)
Dublin Road, Kingscourt, Co. Cavan,
Ireland

KINGSPAN

(740) Công ty TNHH Sở hữu trí tuệ WINCO
(WINCO CO., LTD.)

(511) Nhóm 06: Vật liệu xây dựng bằng kim loại; vật liệu xây dựng bọc kim loại (kim loại là thành phần chính); lớp phủ bằng kim loại và tấm kim loại dùng cho xây dựng và công trình xây dựng; công trình xây dựng bằng kim loại, có thể chuyên chở được; đồ ngũ kim bằng kim loại (vật liệu nhỏ); ống và ống dẫn bằng kim loại; mái che tường và khung bằng kim loại; linh kiện lắp ghép bằng kim loại dùng cho mái nhà, đèn treo tường và cửa sổ; đỉnh vít, vòng đệm, tấm chắn và ống thông gió bằng kim loại dùng cho mái nhà và tấm che; tấm ốp tường, tấm lợp mái nhà, tấm che, tấm ốp mặt tiền của nhà bằng kim loại; hệ thống tấm ốp tường bằng kim loại dùng cho công trình kiến trúc; hệ thống tấm lợp mái nhà và tấm che bằng kim loại dùng cho bên ngoài công trình xây dựng; tấm ốp mặt tiền làm bằng kim loại hai lớp cách nhiệt dùng cho công trình xây dựng; tấm lợp mái nhà bằng kim loại có các khe nối để cố định; tấm che bằng kim loại dùng trong xây dựng; tấm kim loại và hệ thống tấm che bằng kim loại dùng trong xây dựng và công trình xây dựng; hệ thống tường và mái lợp bằng kim loại được đúc sẵn; hệ thống tấm màng mỏng phủ mái nhà, khe nối, đỉnh vít, bu lông và dây nối bằng kim loại, tấm kim loại dùng trong xây dựng và công trình xây dựng.

Nhóm 09: Pin năng lượng mặt trời; bộ thu năng lượng mặt trời để phát điện; thiết bị điều khiển và giám sát hệ thống sưởi ấm trung tâm dùng cho hộ gia đình; thiết bị điều khiển và giám sát cho thiết bị tạo nhiệt bằng năng lượng mặt trời; thiết bị điều khiển và giám sát cho thiết bị làm lạnh, thiết bị phát điện sử dụng năng lượng mặt trời, bộ thu năng lượng mặt trời; thiết bị kiểm tra điều kiện khí hậu dùng trong xây dựng; thiết bị đo và kiểm tra nhiệt độ; dụng cụ đo nhiệt độ; máy điều nhiệt; dụng cụ cảm biến đo nhiệt độ không khí; hệ thống điều khiển nhiệt độ; thiết bị hiển thị và xử lý dữ liệu; thiết bị hiển thị dạng điện tử dùng để kiểm tra nhiệt độ và độ ẩm; thiết bị điều khiển máy bơm bằng cách điều khiển từ xa và bằng máy tính; thiết bị ghi dữ liệu; thiết bị báo động; đồng hồ đo điện năng; máy biến áp (điện); bộ nối điện; pin; thiết bị sạc pin; cầu dao điện; thiết bị điều khiển năng lượng điện; thiết bị và dụng cụ trắc địa; thiết bị và dụng cụ đo đạc; thiết bị đo dòng điện ở trên không và dưới biển; máy đo tốc độ gió; bộ chuyển mạch điện; bộ đổi tần số điện; thiết bị và máy tính xử lý dữ liệu sử dụng để điều khiển và giám sát hệ thống năng lượng gió, thiết bị đo tốc độ gió; bộ điều chỉnh điện và điện tử dùng cho dòng điện một chiều và dòng điện xoay chiều, điện áp, năng lượng điện và tần số điện; bộ chỉnh lưu dòng điện; bộ đảo điện; bộ biến đổi điện; máy biến thế điện; máy biến đổi dòng điện và điện áp; thiết bị điều khiển tự động và từ xa dùng cho máy phát điện và hệ thống năng lượng gió; hệ thống điện dùng cho thiết bị điều khiển từ xa của hệ thống năng lượng gió; thiết bị điều khiển từ

xa; ác quy điện; thiết bị báo động; bộ ngắt mạch điện; bộ chuyển mạch điện; bảng điều khiển điện và ổ cắm điện; cáp chống sét; đèn tín hiệu cảnh báo điện; máy tính và phần mềm máy tính để điều khiển và giám sát hệ thống năng lượng gió; vật ghi dữ liệu kết nối với phần mềm máy tính; dây cáp điện; tụ điện; hệ thống hoạt động và điều khiển cho các sản phẩm trên; hệ thống hoạt động máy tính và điều khiển dùng cho thiết bị điều khiển và giám sát hệ thống sưởi ấm trung tâm dùng cho hộ gia đình, thiết bị điều khiển và giám sát cho thiết bị tạo nhiệt bằng năng lượng mặt trời, thiết bị điều khiển và giám sát cho thiết bị làm lạnh, thiết bị phát điện sử dụng năng lượng mặt trời, bộ thu năng lượng mặt trời, thiết bị công nghệ khí hậu, thiết bị kiểm tra điều kiện khí hậu dùng trong xây dựng, thiết bị đo và kiểm tra nhiệt độ, dụng cụ đo nhiệt độ, máy điều nhiệt, dụng cụ cảm biến đo nhiệt độ không khí; hệ thống điều khiển nhiệt độ, thiết bị hiển thị và xử lý dữ liệu, thiết bị hiển thị dạng điện tử dùng để kiểm tra nhiệt độ và độ ẩm, thiết bị điều khiển máy bơm, thiết bị ghi dữ liệu, thiết bị báo động, đồng hồ đo điện năng, máy biến áp (điện), bộ nối điện, pin, thiết bị sạc pin, cầu dao điện, thiết bị điều khiển năng lượng điện, thiết bị và dụng cụ trắc địa, đo đạc, báo hiệu và giám sát, thiết bị và dụng cụ trắc địa, thiết bị đo đạc, thiết bị đo dòng điện ở trên không và dưới biển, máy đo tốc độ gió, bộ chuyển mạch điện, bộ đổi tần số điện, thiết bị và máy tính xử lý dữ liệu sử dụng để điều khiển và giám sát hệ thống năng lượng gió, thiết bị đo tốc độ gió, bộ điều chỉnh điện và điện tử dùng cho dòng điện một chiều và dòng điện xoay chiều, điện áp, năng lượng điện và tần số điện, bộ chỉnh lưu dòng điện, bộ đảo điện, bộ biến đổi điện, máy biến thế điện, máy biến đổi dòng điện và điện áp, thiết bị điều khiển tự động và từ xa dùng cho máy phát điện và hệ thống năng lượng gió, hệ thống điện dùng cho thiết bị điều khiển từ xa của hệ thống năng lượng gió, thiết bị điều khiển từ xa, ác quy điện, thiết bị báo động, bộ ngắt mạch điện, bộ chuyển mạch điện, bảng điều khiển điện và ổ cắm điện, cáp chống sét, đèn tín hiệu cảnh báo điện, máy tính và phần mềm máy tính để điều khiển và giám sát hệ thống năng lượng gió, vật ghi dữ liệu kết nối với phần mềm máy tính, dây cáp điện, tụ điện.

Nhóm 17: Vật liệu và tấm cách nhiệt dùng trong xây dựng; tấm ốp cách nhiệt, khung cách nhiệt, tấm ốp mỏng cách nhiệt, lớp phủ cách nhiệt và hệ thống cách nhiệt dùng cho tường, sàn nhà, mái nhà, cửa ra vào và cửa sổ; vật liệu, hệ thống và tấm cách nhiệt sử dụng cho các tòa nhà, sàn nhà, dưới sàn nhà, tường, trần nhà, mái nhà và nền móng cho các tòa nhà; vật liệu cách nhiệt và cách âm; vật liệu cách nhiệt dùng để đặt vào khoảng trống ở giữa tường hai vách; vật liệu cách nhiệt và hạt cách nhiệt; vật liệu cách nhiệt và hạt cách nhiệt có chứa hoặc được phủ chất kết dính và/hoặc than chì; chất dẻo dạng ép sử dụng trong sản xuất; chất dẻo bán thành phẩm ở dạng tấm (không dệt), dạng khối và dạng que; tấm chất dẻo có đặc tính cách nhiệt; vật liệu cách nhiệt làm bằng nhựa bọt; khung, tấm ốp và vật liệu cách nhiệt dùng trong xây dựng, mi-ca thô hoặc bán thành phẩm; cao su thô hoặc bán thành phẩm; gôm ở dạng thô hoặc bán thành phẩm; nhựa thô hoặc bán thành phẩm gồm polyurethane và polyisocyanurate; nhựa tổng hợp gồm polyurethane và dolvisocVanurate, phenolic, polystyrene nở và polystyrene đúc ép; ống mềm không bằng kim loại; vòng đệm không bằng kim loại; vòng đệm không bằng kim loại dùng cho mái nhà và lớp che ngoài; tấm ốp tường cách nhiệt không làm bằng kim loại; tấm lợp mái nhà cách nhiệt không làm bằng kim loại; tấm che bằng vật liệu cách nhiệt; tấm ốp tường bằng vật liệu cách nhiệt dùng cho công trình kiến trúc; tấm lợp mái nhà và tấm che bằng vật liệu cách nhiệt dùng cho bên ngoài công trình xây dựng; tấm ốp mặt tiền hai lớp bằng vật liệu cách nhiệt dùng cho công trình xây dựng; tấm lợp mái nhà bằng vật liệu cách nhiệt có các khe nối để cố định; tấm che ngoài bằng vật liệu cách nhiệt; hệ thống tường và mái lợp được đúc sẵn bằng vật liệu cách nhiệt; tấm ốp tường và tấm lợp mái nhà bằng vật liệu cách nhiệt; hệ thống tấm che làm bằng vật liệu cách nhiệt.

CÔNG BÁO SỞ HỮU CÔNG NGHIỆP SỐ 375 TẬP B (06.2019)

Nhóm 19: Vật liệu xây dựng không bằng kim loại; ống dẫn cứng không bằng kim loại dùng trong xây dựng; nhựa đường, hắc ín và bitum (nhựa rải đường); công trình xây dựng không làm bằng kim loại, có thể chuyên chở được; đài kỷ niệm không bằng kim loại; tấm ốp tường, tấm lợp mái nhà, lớp che ngoài, tấm ốp mặt tiền của nhà không làm bằng kim loại; tấm lợp mái nhà cách nhiệt không làm bằng kim loại; tấm che cách nhiệt không bằng kim loại; hệ thống tấm ốp tường không bằng kim loại dùng cho công trình kiến trúc, hệ thống tấm lợp mái nhà và tấm che không bằng kim loại dùng cho bên ngoài công trình xây dựng; tấm lợp mái nhà có các khe nối để cố định, không làm bằng kim loại; tấm che ngoài, không bằng kim loại; tấm ốp và hệ thống tấm che không làm bằng kim loại dùng trong xây dựng và công trình xây dựng; hệ thống tường và mái lợp được đúc sẵn, không làm bằng kim loại; hệ thống tấm màng mỏng phủ mái nhà, khe nối, dây nối không làm bằng kim loại; vật liệu lợp mái không bằng kim loại tích hợp với pin năng lượng mặt trời; mái che tường và khung không bằng kim loại; tấm chắn và ống thông gió không bằng kim loại; tấm chắn và ống thông gió không bằng kim loại dùng cho mái nhà và lớp che ngoài; tấm ốp tường, tấm lợp mái nhà, lớp che ngoài, tấm ốp mặt tiền của nhà không làm bằng kim loại; hệ thống tấm che không làm bằng kim loại dùng trong xây dựng và công trình xây dựng; hệ thống tấm màng mỏng phủ mái nhà không bằng kim loại; tấm ván ghép bằng vật liệu chịu nhiệt.

(111)	4-0319348	(151)	03.05.2019
(210)	4-2016-02340	(220)	25.01.2016
(181)	25.01.2026		
(450)	25.06.2019	375	
(540)		(531)	A1.1.10; A1.1.2; 25.1.25
		(591)	Nâu, xanh đen.
		(731)	CÔNG TY TNHH TƯ VẤN KINGIER (VN) 652/41 Cộng Hòa, phường 13, quận Tân Bình, thành phố Hồ Chí Minh

(511) Nhóm 35: Tư vấn tổ chức kinh doanh; tư vấn quản lý nhân sự.

Nhóm 41: Trường đào tạo; học viện giáo dục.

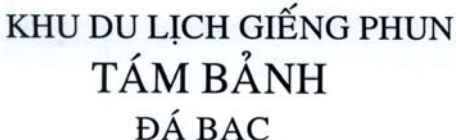
(111)	4-0319349	(151)	03.05.2019
(210)	4-2016-03820	(220)	18.02.2016
(181)	18.02.2026		
(450)	25.06.2019	375	
(540)		(731)	CÔNG TY TNHH QUYẾT THẮNG (VN) 229 Lê Hồng Phong, phường 8, thành phố Vũng Tàu, tỉnh Bà Rịa - Vũng Tàu

(511) Nhóm 41: Dịch vụ giải trí; công viên vui chơi giải trí; dịch vụ câu lạc bộ sức khỏe.

Nhóm 43: Nhà nghỉ du lịch; nhà hàng ăn uống.

CÔNG BÁO SỞ HỮU CÔNG NGHIỆP SỐ 375 TẬP B (06.2019)

(111) **4-0319350** (151) 03.05.2019
(210) 4-2017-08561 (220) 05.04.2017
(181) 05.04.2027
(450) 25.06.2019 375
(540)

San Sheng San Shi

(731) CÔNG TY TNHH MTV GIANG NAM (VN)
Số 105, đường Nguyễn Văn Cừ, phường Ka Long, thành phố Móng Cái, tỉnh Quảng Ninh

(511) Nhóm 34: Thuốc lá, thuốc lá điếu; thuốc lào.

(111) **4-0319351** (151) 03.05.2019
(210) 4-2017-16953 (220) 09.06.2017
(181) 09.06.2027
(450) 25.06.2019 375
(540)

SNOW

(731) CÔNG TY TNHH MTV GIANG NAM (VN)
Số 105, đường Nguyễn Văn Cừ, phường Ka Long, thành phố Móng Cái, tỉnh Quảng Ninh

(511) Nhóm 34: Thuốc lá, thuốc lá điếu; thuốc lào, xì gà.

(111) **4-0319352** (151) 03.05.2019
(210) 4-2017-27302 (220) 29.08.2017
(181) 29.08.2027
(450) 25.06.2019 375
(540)

TIAN RAN

(731) CÔNG TY TNHH MTV GIANG NAM (VN)
Số 105, đường Nguyễn Văn Cừ, phường Ka Long, thành phố Móng Cái, tỉnh Quảng Ninh

(511) Nhóm 34: Thuốc lá; thuốc lá điếu; thuốc lào; xì gà.

(111) **4-0319353** (151) 03.05.2019
(210) 4-2017-31015 (220) 26.09.2017
(181) 26.09.2027
(450) 25.06.2019 375
(540)

SWAN

(731) CÔNG TY TNHH XUẤT NHẬP KHẨU HUY KHANG (VN)
Số 105, đường Nguyễn Văn Cừ, phường Ka Long, thành phố Móng Cái, tỉnh Quảng Ninh

CÔNG BÁO SỞ HỮU CÔNG NGHIỆP SỐ 375 TẬP B (06.2019)

(511) Nhóm 34: Thuốc lá, thuốc lá điếu; thuốc lào, xì gà.

(111) **4-0319354**
(210) 4-2014-23189
(181) 29.09.2024
(450) 25.06.2019 375
(540)

JOLLIE D

(151) 03.05.2019
(220) 29.09.2014

(731) CÔNG TY TNHH MỘT THÀNH VIÊN
THƯỜNG MẠI VÀ DỊCH VỤ JOLLIE
D VIỆT NAM (VN)
Số 91B Hàng Mã, phường Hàng Mã,
quận Hoàn Kiếm, thành phố Hà Nội
(740) Trung tâm Tư vấn phát triển thương hiệu
và chất lượng (CBQ)

(511) Nhóm 03: Mỹ phẩm.

(111) **4-0319355**
(210) 4-2016-40993
(181) 22.12.2026
(450) 25.06.2019 375
(540)



(151) 03.05.2019
(220) 22.12.2016

(531) 26.4.2; 26.4.11; 24.15.21; A24.15.7;
26.15.15
(591) Xanh, xám.
(731) CÔNG TY TNHH MỘT THÀNH VIÊN
SẢN XUẤT THƯỜNG MẠI DỊCH VỤ
THANH HUYỀN (VN)
133/4 - 134A/4 khu phố Bình Đường 3,
phường An Bình, thị xã Dĩ An, tỉnh Bình
Dương
(740) Công ty TNHH Sở hữu trí tuệ Đông
Dương (DONG DUONG IP CO.,LTD)

(511) Nhóm 06: Vật liệu xây dựng bằng kim loại như tôn dạng cuộn và tấm; xà gồ thép dạng cuộn.

(111) **4-0319356**
(210) 4-2016-41022
(181) 22.12.2026
(450) 25.06.2019 375
(540)

RACOLD

(151) 03.05.2019
(220) 22.12.2016

(731) ARISTON THERMO S.P.A. (IT)
Viale Aristide Merloni, 45 I-60044
FABRIANO (AN) Italy
(740) Công ty TNHH Quốc tế D & N (D&N
INTERNATIONAL CO.,LTD.)

(511) Nhóm 09: Máy điều nhiệt; máy điều nhiệt dùng cho thiết bị làm nóng nước; nhiệt kế, không dùng cho mục đích y tế; điện trở; điện trở dùng cho thiết bị làm nóng nước; điện trở dùng cho các thiết bị gia dụng loại nhỏ; điện trở cho thiết bị gia dụng; bảng điều khiển điện và điện tử; bộ điều khiển điện và điện tử dùng để tự động hóa hoàn toàn hệ thống sưởi ấm; dụng cụ và hệ thống điều khiển điện tử dùng cho nồi hơi, thiết bị làm nóng nước và thiết bị làm nóng nước trung tâm; bộ điều khiển điện tử dùng cho thiết bị làm nóng nước; cực dương dùng cho thiết bị làm nóng nước.

Nhóm 11: Thiết bị làm nóng nước; nồi hơi cấp nhiệt trung tâm; nồi hơi [trừ các bộ phận của máy móc]; nồi hơi cấp nhiệt trung tâm bằng khí gas; hệ thống cấp nhiệt trung tâm; hệ thống cấp nhiệt; hệ thống cấp nhiệt bằng nước nóng; thiết bị gia nhiệt dùng cho thiết bị làm nóng nước; thiết bị gia nhiệt bằng điện dùng cho thiết bị gia dụng; máy bơm nhiệt; thiết bị điều hòa không khí; hệ thống điều hòa không khí; tấm cấp nhiệt bằng năng lượng mặt trời; hệ thống cấp nhiệt bằng năng lượng mặt trời; thiết bị cấp nhiệt bằng năng lượng mặt trời; bộ thu nhiệt bằng năng lượng mặt trời; thiết bị làm nóng nước bằng năng lượng mặt trời; thiết bị đốt; bộ phận đốt dùng cho hệ thống cấp nhiệt; bộ phận đốt dùng cho thiết bị cấp nhiệt; bộ phận đốt dùng cho nồi hơi; nồi hơi đun nước; nồi hơi cấp nhiệt; thiết bị làm mát; máy điều hòa không khí; hệ thống cấp nhiệt dưới sàn nhà; bộ tản nhiệt.

Nhóm 37: Lắp đặt và sửa chữa thiết bị làm nóng nước, nồi hơi cấp nhiệt trung tâm, nồi hơi, nồi hơi cấp nhiệt trung tâm bằng khí gas, hệ thống cấp nhiệt trung tâm, hệ thống cấp nhiệt, máy bơm nhiệt, thiết bị điều hòa không khí, hệ thống điều hòa không khí, hệ thống cấp nhiệt bằng nước nóng, tấm cấp nhiệt bằng năng lượng mặt trời, hệ thống cấp nhiệt bằng năng lượng mặt trời, thiết bị cấp nhiệt bằng năng lượng mặt trời, bộ thu nhiệt bằng năng lượng mặt trời, thiết bị làm nóng nước bằng năng lượng mặt trời, thiết bị đốt, bộ phận đốt dùng cho hệ thống cấp nhiệt, bộ phận đốt dùng cho thiết bị cấp nhiệt, bộ phận đốt dùng cho nồi hơi, nồi hơi đun nước, nồi hơi cấp nhiệt, thiết bị làm mát, máy điều hòa không khí, hệ thống cấp nhiệt dưới sàn nhà, bộ tản nhiệt, máy điều nhiệt, máy điều nhiệt dùng cho thiết bị làm nóng nước, nhiệt kế, điện trở, điện trở cho thiết bị làm nóng nước, điện trở cho thiết bị gia dụng loại nhỏ, điện trở cho thiết bị gia dụng, bảng điều khiển điện và điện tử, thiết bị điều khiển điện và điện tử dùng để tự động hóa hoàn toàn hệ thống sưởi ấm, dụng cụ và hệ thống điều khiển điện tử cho nồi hơi, thiết bị làm nóng nước và thiết bị làm nóng nước trung tâm, điều khiển điện tử cho thiết bị làm nóng nước, cực dương/anốt cho thiết bị làm nóng nước.

(111) **4-0319357**

(210) 4-2015-34001

(181) 03.12.2025

(450) 25.06.2019

(540)

375

(151) 03.05.2019

(220) 03.12.2015

CỘNG CÀ PHÊ

(731) CÔNG TY TNHH CỘNG CÀ PHÊ (VN)

Số 101 Hoàng Cầu, phường Ô Chợ Dừa, quận Đống Đa, thành phố Hà Nội

(740) Công ty cổ phần Sở hữu trí tuệ BROSS và Cộng sự (BROSS & PARTNERS., JSC)

(511) Nhóm 03: Xà phòng; nước hoa; mỹ phẩm.

CÔNG BÁO SỞ HỮU CÔNG NGHIỆP SỐ 375 TẬP B (06.2019)

Nhóm 16: Ấn phẩm; văn phòng phẩm; máy chữ và đồ dùng văn phòng (không kể đồ đạc bằng gỗ).

Nhóm 20: Đồ đạc; gương; khung ảnh.

Nhóm 21: Tách; chén; cốc; đồ sứ để chứa đựng.

Nhóm 22: Vải bạt; vải nhựa; bao đựng; túi đựng thư từ; túi cho việc vận chuyển và lưu giữ nguyên liệu có số lượng lớn.

Nhóm 25: Quần áo; đồ đi chân; đồ đội đầu.

Nhóm 30: Cà phê; ca cao, cà phê nhân tạo.

Nhóm 35: Dịch vụ kinh doanh các sản phẩm (cà phê, ca cao, cà phê nhân tạo), dịch vụ mua bán các sản phẩm (cà phê, ca cao, cà phê nhân tạo), dịch vụ xuất nhập khẩu các sản phẩm.

Nhóm 42: Dịch vụ thiết kế quần áo, dịch vụ thiết kế đồ thời trang, dịch vụ thiết kế nội, ngoại thất.

Nhóm 43: Dịch vụ nhà hàng ăn uống; dịch vụ quán cà phê.

(111) **4-0319358**

(151) 03.05.2019

(210) 4-2016-03025

(220) 01.02.2016

(181) 01.02.2026

(450) 25.06.2019 375

(540)

(531) 26.4.4

(591) Đen, đỏ, vàng.

(731) T.C.RADIO & COMMUNICATION CO., LTD. (TH)



44/7 Sukhumvit 46 Rd., Prakanong, Klongtoey, Bangkok, Thailand, 10110

(740) Công ty Luật TNHH AMBYS Hà Nội (AMBYS HANOI)

(511) Nhóm 09: Máy thu phát vô tuyến cầm tay (máy thu và phát vô tuyến xách tay); pin; bộ nạp điện; bộ nắn điện; bộ nạp điện cho xe ô tô; ăng ten dây xoắn cao su cho máy thu phát vô tuyến cầm tay; ăng ten cho máy thu phát vô tuyến cầm tay; cái kẹp dây đai chuyên dụng cho máy thu phát vô tuyến cầm tay; dây đeo tay chuyên dụng cho máy thu phát vô tuyến cầm tay; máy liên lạc vô tuyến hai chiều như là máy thu phát vô tuyến với đầy đủ phụ kiện.

CÔNG BÁO SỞ HỮU CÔNG NGHIỆP SỐ 375 TẬP B (06.2019)

(111)	4-0319359	(151)	03.05.2019
(210)	4-2016-03042	(220)	01.02.2016
(181)	01.02.2026		
(450)	25.06.2019	375	
(540)		(531)	4.5.2; 2.9.10
		(591)	Xám, đen, trắng.
		(731)	CHU ĐỨC TOÀN (VN) 14A, ngõ 100 Tây Sơn, phường Quang Trung, quận Đống Đa, thành phố Hà Nội
		(740)	Công ty TNHH Tư vấn Quốc Dân (NACI CO., LTD)

(511) Nhóm 44: Phòng khám nha khoa; dịch vụ khám và chữa răng hàm mặt.

(111)	4-0319360	(151)	03.05.2019
(210)	4-2016-40977	(220)	22.12.2016
(181)	22.12.2026		
(450)	25.06.2019	375	
(540)		(731)	CÔNG TY TNHH ĐÔNG DƯƠNG SÀI GÒN (VN) Lô L.05, đường số 1, KCN Long Hậu, huyện Cần Giuộc, tỉnh Long An
		(740)	Công ty TNHH Dịch vụ thương mại và sở hữu công nghiệp Song Ngọc (I.P.T.S.)

(511) Nhóm 35: Mua bán: dụng cụ nhà bếp, xoong, nồi, chậu (đồ chứa đựng), chảo (không dùng điện), ly cốc, thiết bị vệ sinh, tủ, kệ, bếp gas, nồi cơm điện, bếp từ; mua bán đồ dùng gia đình như: bàn ghế, giường tủ, đồ trang trí nội ngoại thất; mua bán đồ điện tử viễn thông như: đầu đọc đĩa kỹ thuật số, loa, máy tăng âm (ampli), máy thu hình (tivi), máy vi tính, điện thoại, điện thoại thông minh, bao điện thoại, loa, cân điện tử, tai nghe, sạc pin điện thoại, sách điện tử, thiết bị bluetooth, thiết bị phát wifi, thiết bị thu phát wifi, máy fax, máy photo, máy in; mua bán hàng điện máy như: máy giặt, tủ lạnh, máy lạnh, máy lọc nước, quạt điện.

(111)	4-0319361	(151)	03.05.2019
(210)	4-2016-37222	(220)	23.11.2016
(181)	23.11.2026		
(450)	25.06.2019	375	
(540)		(731)	ĐẶNG QUANG TẶNG (VN) 150/3 ấp Long Tường, xã Long An, huyện Châu Thành, tỉnh Tiền Giang
		(740)	Công ty TNHH T&T INVENMARK Sở hữu trí tuệ Quốc tế (T&T INVENMARK CO., LTD.)

CÔNG BÁO SỞ HỮU CÔNG NGHIỆP SỐ 375 TẬP B (06.2019)

(511) Nhóm 03: Nhang (hương); hương trầm dùng để cúng tế.

Nhóm 30: Bột nếp, bột gạo, bột mỳ; bột ngũ cốc; bột bánh xèo.

Nhóm 35: Bán buôn, bán lẻ, mua bán: bột nếp, bột gạo, bột mỳ; bột ngũ cốc; bột bánh xèo; nhang (hương); hương trầm dùng để cúng tế.

(111) **4-0319362**
(210) 4-2016-07701
(181) 25.03.2026
(450) 25.06.2019
(540)



375

(151) 03.05.2019
(220) 25.03.2016

(531) 6.1.2; 3.7.10; 26.1.1
(591) Đỏ, vàng, trắng.
(731) CÔNG TY TNHH TÂM CAO VIỆT (VN)
42 Đào Duy Anh, phường 9, quận Phú Nhuận, thành phố Hồ Chí Minh
(740) Công ty Cổ phần Sở hữu trí tuệ Việt Mỹ (VIET MY IPC)

(511) Nhóm 29: Tổ chim ăn được, yến sào.

(111) **4-0319363**
(210) 4-2016-40769
(181) 20.12.2026
(450) 25.06.2019
(540)



375

(151) 03.05.2019
(220) 20.12.2016

(531) A1.1.10; A1.1.5; 1.7.6; A26.4.24
(591) Đỏ, đen.
(731) NGUYỄN MINH THỨ (VN)
Thôn Bắc Trạch 2, xóm 6, xã Vân Trường, huyện Tiên Hải, tỉnh Thái Bình

(511) Nhóm 36: Trung tâm thương mại cho thuê gian hàng.

(111) **4-0319364**
(210) 4-2016-35809
(181) 11.11.2026
(450) 25.06.2019
(540)

JEELOOK

375

(151) 03.05.2019
(220) 11.11.2016

(731) TRẦN THANH QUỲNH HOA (VN)
295/3F Cách Mạng Tháng Tám, phường 7, quận Tân Bình, thành phố Hồ Chí Minh

CÔNG BÁO SỞ HỮU CÔNG NGHIỆP SỐ 375 TẬP B (06.2019)

(511) Nhóm 18: Da và giả da, túi xách, ba lô, ví (bóp), vali.

Nhóm 35: Mua bán quần áo, giày dép, túi xách, ba lô, ví (bóp), vali.

(111) **4-0319365**
(210) 4-2016-35831
(181) 11.11.2026
(450) 25.06.2019
(540)

375

(151) 03.05.2019
(220) 11.11.2016

FASDOOR

(731) CÔNG TY TNHH SẢN XUẤT VÀ XUẤT NHẬP KHẨU NAM VIỆT (VN)
Thôn Thọ Am, xã Liên Ninh, huyện Thanh Trì, thành phố Hà Nội

(511) Nhóm 06: Cửa sổ bằng kim loại; cửa ra vào bằng kim loại; phụ kiện kèm theo cửa bằng kim loại.

(111) **4-0319366**
(210) 4-2016-40656
(181) 20.12.2026
(450) 25.06.2019
(540)

375

(151) 03.05.2019
(220) 20.12.2016

CATINO

(731) CÔNG TY TNHH MỘT THÀNH VIÊN THƯỜNG MẠI MẮT KÍNH TUYẾT HÀ (VN)
Số 60 Trương Định, phường Bến Thành, quận 1, thành phố Hồ Chí Minh

(511) Nhóm 09: Kính đeo mắt; kính râm; kính áp tròng; gọng kính; tròng kính; dây đeo kính.

(111) **4-0319367**
(210) 4-2016-40657
(181) 20.12.2026
(450) 25.06.2019
(540)

375

(151) 03.05.2019
(220) 20.12.2016

BLAKE

(731) CÔNG TY TNHH MỘT THÀNH VIÊN THƯỜNG MẠI MẮT KÍNH TUYẾT HÀ (VN)
Số 60 Trương Định, phường Bến Thành, quận 1, thành phố Hồ Chí Minh

(511) Nhóm 09: Kính đeo mắt; kính râm; kính áp tròng; gọng kính; tròng kính; dây đeo kính.

CÔNG BÁO SỞ HỮU CÔNG NGHIỆP SỐ 375 TẬP B (06.2019)

(111) **4-0319368**
(210) 4-2016-40658
(181) 20.12.2026
(450) 25.06.2019 375
(540)

SELINA

(151) 03.05.2019
(220) 20.12.2016

(731) CÔNG TY TNHH MỘT THÀNH VIÊN
THƯỜNG MẠI MẮT KÍNH TUYẾT
HÀ (VN)
Số 60 Trương Định, phường Bến Thành,
quận 1, thành phố Hồ Chí Minh

(511) Nhóm 09: Kính đeo mắt; kính râm; kính áp tròng; gọng kính; tròng kính; dây đeo kính.

(111) **4-0319369**
(210) 4-2016-11005
(181) 21.04.2026
(450) 25.06.2019 375
(540)



(151) 03.05.2019
(220) 21.04.2016

(531) A3.13.4; A3.13.24; A5.3.14; A26.11.12;
26.11.3; 25.7.20; A6.19.9
(591) Xanh lá mạ, vàng.
(731) CÔNG TY TNHH NÔNG SẢN THỰC
PHẨM THẢO NGUYÊN (VN)
744/13 Nguyễn Kiệm, phường 4, quận
Phú Nhuận, thành phố Hồ Chí Minh

(511) Nhóm 29: Rau sấy khô.

Nhóm 31: Hoa tươi; cây trồng; rau và quả tươi; củ tươi; trái cây tươi.

(111) **4-0319370**
(210) 4-2016-35812
(181) 11.11.2026
(450) 25.06.2019 375
(540)



(151) 03.05.2019
(220) 11.11.2016

(531) A5.3.15
(731) CÔNG TY TNHH XUẤT NHẬP KHẨU
CHUẨN ÂU (VN)
Số 10 phố Nguyễn Chế Nghĩa, phường
Hàng Bài, quận Hoàn Kiếm, thành phố
Hà Nội

(511) Nhóm 03: Mỹ phẩm; tinh dầu; nước hoa; kem dưỡng da; xà phòng; chế phẩm làm sạch.

Nhóm 05: Thực phẩm bổ sung dinh dưỡng (dạng viên, dạng bột, dạng nước) (thực phẩm chức năng); dược phẩm; thực phẩm chức năng.

CÔNG BÁO SỞ HỮU CÔNG NGHIỆP SỐ 375 TẬP B (06.2019)

Nhóm 29: Thực phẩm có nguồn gốc từ sữa.

Nhóm 30: Thực phẩm có nguồn gốc từ ngũ cốc.

Nhóm 32: Đồ uống dinh dưỡng dạng lỏng đóng hộp sẵn, không dùng cho mục đích y tế.

Nhóm 35: Trưng bày giới thiệu sản phẩm; quảng cáo; marketing; xuất khẩu; nhập khẩu; mua bán các sản phẩm sau: mỹ phẩm, tinh dầu, nước hoa, kem dưỡng da, xà phòng, chế phẩm làm sạch, thực phẩm bổ sung dinh dưỡng (dạng viên, dạng bột, dạng nước) (thực phẩm chức năng), dược phẩm, thực phẩm chức năng, thực phẩm có nguồn gốc từ sữa, thực phẩm có nguồn gốc từ ngũ cốc, đồ uống dinh dưỡng dạng lỏng đóng hộp sẵn.

Nhóm 38: Viễn thông; phát thanh; thư điện tử; thông tin về lĩnh vực liên lạc viễn thông; cung cấp quyền truy cập mạng máy tính toàn cầu cho người sử dụng; cho thuê thiết bị viễn thông.

Nhóm 41: Giáo dục; đào tạo; tư vấn giáo dục, đào tạo.

Nhóm 42: Thiết kế hệ thống máy tính; nghiên cứu mỹ phẩm.

Nhóm 43: Dịch vụ cung cấp đồ ăn do nhà hàng thực hiện; dịch vụ cung cấp đồ uống do nhà hàng thực hiện; dịch vụ quán cà phê; nhà hàng ăn uống.

Nhóm 44: Dịch vụ thẩm mỹ viện; dịch vụ chăm sóc sắc đẹp; dịch vụ spa; dịch vụ trợ giúp y tế; dịch vụ tắm hơi.

Nhóm 45: Vệ sĩ cá nhân; dịch vụ người đi kèm; câu lạc bộ gặp gỡ; lập kế hoạch và tổ chức hôn lễ; tư vấn an ninh; dịch vụ nghiên cứu pháp luật.

(111) **4-0319371**
(210) 4-2016-39068
(181) 07.12.2026
(450) 25.06.2019 375
(540)



(151) 03.05.2019

(220) 07.12.2016

(531) 26.4.2

(591) Nâu, vàng, trắng.

(731) CÔNG TY TNHH SƠN SANQ SOLITE (VN)

26/25A đường Xuân Thới 6, ấp Xuân Thới Đông 1, xã Xuân Thới Đông, huyện Hóc Môn, thành phố Hồ Chí Minh

(740) Công ty TNHH Dịch vụ thương mại và sở hữu công nghiệp Song Ngọc (I.P.T.S.)

(511) Nhóm 01: Hóa chất chống thấm; hóa chất chống thấm nước cho xi măng; phụ gia dùng cho hóa chất chống thấm.

CÔNG BÁO SỞ HỮU CÔNG NGHIỆP SỐ 375 TẬP B (06.2019)

(111) **4-0319372**
(210) 4-2016-40303
(181) 16.12.2026
(450) 25.06.2019 375
(540)



(151) 03.05.2019
(220) 16.12.2016

(731) JINJIANG BAODU DRESS
MANUFACTURE CO.,LIMITED (CN)
Building 1, No.7, Liangzhong Farm,
Jinjiang City, Quanzhou City, Fujian
Province, China
(740) Công ty cổ phần Sở hữu trí tuệ BROSS và
Cộng sự (BROSS & PARTNERS., JSC)

(511) Nhóm 25: Quần áo; quần áo may sẵn; găng tay [trang phục]; ca vát; giày; áo khoác ngoài; quần dài; dây đai dùng cho trang phục; trang phục dệt kim; mũ.

(111) **4-0319373**
(210) 4-2016-40781
(181) 21.12.2026
(450) 25.06.2019 375
(540)



(151) 03.05.2019
(220) 21.12.2016

(531) A18.1.19
(591) Xanh lá cây, xanh cốm.
(731) CÔNG TY TNHH MỘT THÀNH VIÊN
KIẾT TƯỜNG VINH (VN)
Số 348 đường Trần Hưng Đạo, phường
Quyết Thắng, thành phố Kon Tum, tỉnh
Kon Tum

(511) Nhóm 35: Siêu thị mua bán các mặt hàng như: gia vị, nước giải khát, thuốc bảo vệ thực vật, đồ dùng gia dụng trong gia đình là chén, đĩa, thuốc lá, phân bón.

(111) **4-0319374**
(210) 4-2016-40812
(181) 21.12.2026
(450) 25.06.2019 375
(540)

SAFEHOME KCL

(151) 03.05.2019
(220) 21.12.2016

(731) CÔNG TY TNHH MỘT THÀNH VIÊN
KIM CHẤN LONG (VN)
196/38 Tô Hiệu, phường Hiệp Tân, quận
Tân Phú, thành phố Hồ Chí Minh

(511) Nhóm 35: Mua bán: ổ khóa, khóa cửa, chốt cài, tay nắm cửa sổ, cửa ra vào, lưới cửa, tua vít.

CÔNG BÁO SỞ HỮU CÔNG NGHIỆP SỐ 375 TẬP B (06.2019)

(111) **4-0319375**
(210) 4-2016-11737
(181) 27.04.2026
(450) 25.06.2019 375
(540)

VIETNONG

(151) 03.05.2019
(220) 27.04.2016

(731) CÔNG TY TNHH VIỆT NÔNG (VN)
Số 62A, ấp 1, tỉnh lộ 763, xã Xuân Bắc,
huyện Xuân Lộc, tỉnh Đồng Nai

(511) Nhóm 01: Phân bón.

Nhóm 05: Thuốc trừ sâu, thuốc diệt nấm, thuốc diệt cỏ, thuốc diệt rầy, thuốc dùng để diệt trừ côn trùng có hại, sâu bệnh; cỏ dại hại cây trồng.

Nhóm 35: Mua bán phân phối phân bón; thuốc trừ sâu, thuốc diệt nấm, thuốc diệt cỏ, thuốc diệt rầy, thuốc dùng để diệt trừ côn trùng có hại, sâu bệnh; cỏ dại hại cây trồng.

Nhóm 44: Dịch vụ trồng, chăm sóc, quản lý rừng, lâm nghiệp.

(111) **4-0319376**
(210) 4-2016-39650
(181) 13.12.2026
(450) 25.06.2019 375
(540)



(151) 03.05.2019
(220) 13.12.2016

(531) 2.5.6; 25.5.25; A25.7.6; 1.15.21
(591) Trắng, đỏ, xanh, vàng, da cam, đen.
(731) CÔNG TY TRÁCH NHIỆM HỮU HẠN
MỘT THÀNH VIÊN ORCHID PHÚ
QUÝ (VN)
Cụm công nghiệp Đông Lễ Đông Hà,
phường Đông Lễ, thành phố Đông Hà,
tỉnh Quảng Trị
(740) Công ty TNHH Sở hữu trí tuệ Đại Diện
(IPACO.,LTD.)

(511) Nhóm 16: Giấy vệ sinh; khăn lau bằng giấy; khăn ăn bằng giấy; khăn lau mặt bằng giấy.

Nhóm 35: Mua bán, xuất nhập khẩu giấy vệ sinh, khăn lau bằng giấy các loại.

(111) **4-0319377**
(210) 4-2016-39672
(181) 13.12.2026
(450) 25.06.2019 375
(540)



(151) 03.05.2019
(220) 13.12.2016

(531) A26.11.12; 26.13.1; 26.1.2
(591) Vàng, xanh.
(731) CÔNG TY TNHH THƯƠNG MẠI DẦU
TU XUẤT NHẬP KHẨU NK OIL (VN)
Lầu 5 HD Tower, 25 Bis Nguyễn Thị
Minh Khai, phường Bến Nghé, quận 1,
thành phố Hồ Chí Minh
(740) Công ty TNHH Sở hữu trí tuệ Đông
Dương (DONG DUONG IP CO.,LTD)

CÔNG BÁO SỞ HỮU CÔNG NGHIỆP SỐ 375 TẬP B (06.2019)

(511) Nhóm 35: Mua bán dầu nhớt (dầu nhờn); dầu công nghiệp; mỡ công nghiệp; dầu và chất lỏng bôi trơn; mỡ để bôi trơn; dầu diezen.

(111) **4-0319378**

(151) 03.05.2019

(210) 4-2016-07422

(220) 23.03.2016

(181) 23.03.2026

(450) 25.06.2019

375

(540)



MORRE GARDEN

摩尔农庄

(531) A5.1.6; A7.1.11; 6.7.4; 6.7.25

(731) MEGA CAPITAL INTERNATIONAL HOLDINGS LIMITED (HK)

Unit 2116, 21st Floor, Concordia Plaza,
No.1 Science Museum Road, Tsim Sha
Tsui East, Kowloon, Hong Kong

(740) Công ty TNHH Trường Xuân
(AGELESS CO.,LTD.)

(511) Nhóm 05: Dược phẩm; chất ăn kiêng thích hợp cho mục đích y tế; thực phẩm ăn kiêng thích hợp cho mục đích y tế; đồ uống kiêng thích hợp cho mục đích y tế; khoáng chất bổ sung cho thực phẩm; chất bổ sung ăn kiêng cho người; chất bổ sung dinh dưỡng; thực phẩm cho em bé.

Nhóm 32: Đồ uống không cồn; nước khoáng [đồ uống]; nước uống có ga; đồ uống ép từ quả không chứa cồn; nước ép trái cây; chế phẩm để làm đồ uống.

(111) **4-0319379**

(151) 03.05.2019

(210) 4-2016-34840

(220) 04.11.2016

(181) 04.11.2026

(450) 25.06.2019

375

(540)



Tamba

(531) 26.3.1; 26.3.3; 26.3.4; A1.1.10

(731) CÔNG TY TNHH SẢN XUẤT VÀ DỊCH VỤ TAM BA (VN)

117 Trần Phú, phường Diên Hồng, thành phố Pleiku, tỉnh Gia Lai

(740) Công ty Luật TNHH Phạm và Liên danh
(PHAM & ASSOCIATES)

(511) Nhóm 30: Cà phê; bánh mì; bánh ngọt.

CÔNG BÁO SỞ HỮU CÔNG NGHIỆP SỐ 375 TẬP B (06.2019)

(111) **4-0319380**
 (210) 4-2016-39670
 (181) 13.12.2026
 (450) 25.06.2019 375
 (540)

EYESUSH

(151) 03.05.2019
 (220) 13.12.2016

 (731) BÙI HÙNG VĨNH (VN)
 Số 5 gác 1 ngõ 87 phố Lê Thanh Nghị,
 phường Đồng Tâm, quận Hai Bà Trưng,
 thành phố Hà Nội
 (740) Công ty cổ phần tư vấn Trung Thực
 (TRUNG THUC.,JSC)

(511) Nhóm 09: Kính mắt, mắt kính và gọng kính mắt.

Nhóm 35: Mua bán kính mắt, mắt kính và gọng kính mắt.

(111) **4-0319381**
 (210) 4-2016-00386
 (181) 07.01.2026
 (450) 25.06.2019 375
 (540)



(151) 03.05.2019
 (220) 07.01.2016

 (531) 26.1.1; 25.5.2; 1.15.24; A26.11.12
 (591) Xanh lá cây, nâu, vàng, xanh nước biển,
 đen.
 (731) CÔNG TY TNHH SẢN XUẤT DỊCH
 VỤ THƯƠNG MẠI HIẾU GIANG
 (VN)
 22-24 đường số 9, khu phố 4, phường An
 Phú, quận 2, thành phố Hồ Chí Minh

(511) Nhóm 01: Phân bón, đất sạch và các sản phẩm từ đất, mùn, vi sinh, vi lượng phục vụ nuôi trồng thực vật.

Nhóm 05: Thuốc trừ sâu, thuốc bảo vệ thực vật: chất diệt nấm, thuốc trừ cỏ, thuốc trừ sâu, chất diệt ký sinh trùng.

Nhóm 30: Cà phê bột, chè (trà), ca cao, bánh kẹo, mật ong.

Nhóm 31: Cây giống và hạt giống, hoa tươi, rau quả tươi.

Nhóm 32: Bia, nước khoáng, nước tinh khiết, nước ngọt, nước ép hoa quả (tất cả đều là đồ uống không có cồn).

Nhóm 35: Đại lý mua bán, ký gửi hàng hóa (phân bón, thuốc bảo vệ thực vật, thuốc trừ sâu); mua bán nông lâm, thủy hải sản, vật tư nông ngư nghiệp (cà phê, chè (trà), ca cao, bánh kẹo, rau quả, hoa tươi).

Nhóm 36: Kinh doanh bất động sản, quyền sử dụng đất thuộc chủ sở hữu, chủ sử dụng hoặc đi thuê, cho thuê biệt thự, căn hộ cao cấp, cho thuê nhà xưởng.

CÔNG BÁO SỞ HỮU CÔNG NGHIỆP SỐ 375 TẬP B (06.2019)

Nhóm 37: Dịch vụ khai thác than bùn; dịch vụ xây dựng: xây dựng công trình dân dụng, công trình thủy điện, công trình nhiệt điện, công trình thủy lợi.

Nhóm 39: Cho thuê kho bãi, dịch vụ vận tải và chuyên chở hàng hóa, dịch vụ bốc xếp hàng hóa, dịch vụ đóng gói hàng hóa.

Nhóm 40: Dịch vụ gia công (chế biến) than mùn và đá.

Nhóm 44: Dịch vụ chăn nuôi động vật, trồng rừng, chăm sóc rừng, dịch vụ làm vườn.

(111)	4-0319382	(151)	03.05.2019
(210)	4-2016-26962	(220)	31.08.2016
(181)	31.08.2026		
(450)	25.06.2019		
(540)	 375	(531)	2.9.4
		(591)	Đen, xanh đen, xanh nước biển.
		(731)	KABUSHIKI KAISHA KOBE SEIKO SHO TRADING AS KOBE STEEL, LTD. (JP) 2-4, Wakino-hama-Kaigandori 2-chome, Chuo-ku, Kobe-shi, Hyogo Japan
		(740)	Công ty Luật TNHH T&G (TGVN)

(511) Nhóm 07: Máy nén; (các) máy và (các) dụng cụ vận hành bằng khí nén hoặc thủy lực; (các) máy và thiết bị xử lý hóa chất; (các) động cơ chủ lực không chạy bằng điện (không dùng cho xe cộ mặt đất và các bộ phận khác của chúng); bộ phận của máy móc (không dùng cho phương tiện giao thông trên bộ); (các) bộ khởi động cho (các) động cơ và (các) máy nổ, động cơ AC và động cơ DC [không bao gồm động cơ dùng cho phương tiện giao thông trên bộ nhưng bao gồm (các) bộ phận dùng cho (các) động cơ AC và (các) động cơ DC], (các) máy phát điện; cơ cấu điều khiển dùng cho máy nén.

Nhóm 09: (Các) máy móc, (các) thiết bị thông tin liên lạc điện tử và (các) bộ phận của chúng; (các) máy móc, (các) thiết bị điện tử và (các) bộ phận của chúng; (các) máy móc và (các) dụng cụ đo lường hoặc thử nghiệm; (các) máy móc và (các) thiết bị phân phối hoặc điều khiển điện, (các) bộ biến đổi quay, (các) máy điều chỉnh góc pha; (các) máy đo và (các) máy thử chạy điện hoặc từ tính; (các) đĩa hình và (các) băng hình được lưu sẵn (các) tập tin hình ảnh có thể tải xuống được; (các) ấn phẩm điện tử (có thể tải xuống được); (các) máy móc và (các) dụng cụ đo lường từ xa được điều khiển từ xa dùng cho máy nén; (các) thiết bị điều khiển tự động và (các) thiết bị giám sát từ xa dùng cho máy nén; (các) thiết bị điều khiển từ xa; (các) thiết bị giám sát từ xa; bộ điều khiển điện; (các) thiết bị điều khiển điện tử để vận hành máy nén với mục đích bảo tồn năng lượng, giảm dioxit và giảm chi phí; phần mềm máy tính dùng cho (các) thiết bị điều khiển và sự giám sát từ xa đối với máy nén; (các) chương trình máy tính dùng cho hệ thống điều khiển từ xa và hệ thống giám sát từ xa đối với máy nén.

Nhóm 37: Sửa chữa hoặc bảo dưỡng (các) máy móc và (các) dụng cụ vận hành bằng khí nén hoặc thủy lực sử dụng cho hệ thống điều khiển từ xa và hệ thống giám sát từ xa; sửa chữa hoặc bảo dưỡng (các) máy móc và (các) thiết bị điện tử; sửa chữa hoặc bảo dưỡng (các) máy móc và (các) thiết bị viễn thông; sửa chữa hoặc bảo dưỡng (các) động cơ điện, sửa chữa hoặc bảo dưỡng (các) máy móc và (các) thiết bị phân phối hoặc điều khiển điện;

CÔNG BÁO SỞ HỮU CÔNG NGHIỆP SỐ 375 TẬP B (06.2019)

sửa chữa hoặc bảo dưỡng (các) máy phát điện; sửa chữa hoặc bảo dưỡng (các) máy móc và (các) dụng cụ đo lường hoặc thử nghiệm.

Nhóm 42: Thiết kế (các) máy móc, (các) thiết bị, (các) dụng cụ [bao gồm bộ phận của chúng] hoặc (các) hệ thống được hợp thành từ (các) máy móc, (các) thiết bị, (các) dụng cụ đó; lập trình máy tính, hoặc bảo trì phần mềm máy tính sử dụng cho hệ thống điều khiển từ xa và hệ thống giám sát từ xa; tư vấn kỹ thuật liên quan đến hiệu suất, việc vận hành máy tính, ô tô và máy móc khác yêu cầu trình độ cao về kiến thức cá nhân, kỹ năng hoặc kinh nghiệm của người vận hành để đáp ứng yêu cầu về độ chính xác trong việc vận hành máy tính, ô tô và máy móc đó; cho thuê (các) máy tính, cung cấp (không phải mua bán các) chương trình máy tính; thử nghiệm, kiểm tra hoặc nghiên cứu về (các) máy móc, (các) thiết bị và (các) dụng cụ; cho thuê (các) thiết bị đo lường.

(111) **4-0319383**

(210) 4-2016-26963

(181) 31.08.2026

(450) 25.06.2019

375

(540)



(151) 03.05.2019

(220) 31.08.2016

(531) 26.4.2; A26.4.6

(591) Vàng, xanh lá cây.

(731) PT. SANGHIANG PERKASA (ID)

Graha Kirana Building Floor 5, Suite 501, Jalan Yos Sudarso Kav. 88, Jakarta Utara 14350, Indonesia

(740) Công ty Luật TNHH T&G (TGVN)

(511) Nhóm 29: Chất chiết xuất từ thịt; trái cây và rau củ được bảo quản, đông lạnh, sấy khô và chế biến; thạch trái cây, mứt ướt, mứt quả ướt; trứng; sữa và các sản phẩm sữa; dầu và mỡ có thể ăn được.

Nhóm 30: Ca cao, gạo, bột sắn hạt, bột cọ sagu, bột và các chế phẩm làm từ hạt ngũ cốc, bánh mì, bánh bít cốt, bánh ngọt và kẹo, bánh quy, kem lạnh; mật ong, mật đường, nấm men, bột nở, mù tạt, giấm, nước sốt (gia vị thập cẩm); gia vị, bánh putđinh.

(111) **4-0319384**

(210) 4-2016-23308

(181) 01.08.2026

(450) 25.06.2019

375

(540)



(151) 03.05.2019

(220) 01.08.2016

(531) 26.4.1; 26.1.1

(731) SUZHOU DAKE MACHINERY CO., LTD. (CN)

Room 618, Building Number 1, Lucky City Commercial Center, Suzhou Industrial Park, Suzhou City, Jiangsu Province, China

(740) Công ty TNHH Sở hữu trí tuệ Bình Minh (SUNRISE IP CO.,LTD.)

(511) Nhóm 07: Máy khoan; búa [bộ phận máy móc]; máy cắt [máy móc]; máy cưa; máy chà nhám (máy móc); máy mài góc, dùng điện; máy mài, dùng điện; máy vận ốc, dùng điện;

CÔNG BÁO SỞ HỮU CÔNG NGHIỆP SỐ 375 TẬP B (06.2019)

súng phun khí nóng (vận hành bằng điện); súng phun hồ dính, dùng điện; súng phun sơn; súng bắn ghim (vận hành bằng điện); máy trộn; máy tiện [máy công cụ]; máy gia công gỗ; cần trục; máy rung dùng trong công nghiệp; máy khoan phá; máy đầm (dùng trong xây dựng); máy khoan khí nén; máy đánh bóng khí nén; máy khí nén; máy cắt cỏ (máy móc); máy cắt và thu hoạch cỏ; máy tĩa hàng rào (máy móc); máy bơm; máy giặt áp lực cao; máy hút bụi chân không; máy nông nghiệp; máy phát điện; động cơ, không dùng cho xe cộ mặt đất; máy hàn điện; mũi khoan [bộ phận máy]; mũi khoan phay [bộ phận máy]; mũi tua vít [bộ phận máy]; lưỡi cưa [bộ phận của máy]; máy mài bằng đĩa (máy công cụ); tấm đánh bóng [bộ phận máy]; bánh nhám [bộ phận máy]; đĩa cắt [bộ phận máy]; thiết bị và máy đánh bóng [dùng điện]; máy bào; máy thổi lá; máy nghiền dùng trong công nghiệp; quạt hút gió (bộ phận máy).

(111) **4-0319385**
(210) 4-2016-26725
(181) 30.08.2026
(450) 25.06.2019 375
(540)

(151) 03.05.2019
(220) 30.08.2016

AURA

(731) CÔNG TY TNHH DỊCH VỤ LAO ĐỘNG VÀ ĐÀO TẠO NGHỀ KHAI MINH (VN)
56 đường 643 Tạ Quang Bửu, phường 4, quận 8, thành phố Hồ Chí Minh

(511) Nhóm 32: Nước uống đóng chai; đồ uống có gaz; đồ uống không có cồn; nước khoáng; nước uống đóng chai cung cấp vitamin và khoáng chất cho cơ thể (không dùng cho mục đích y tế).

Nhóm 35: Dịch vụ bán buôn (sỉ) và bán lẻ nước uống đóng chai, đồ uống có gaz, đồ uống không có cồn, nước khoáng, nước uống đóng chai cung cấp vitamin và khoáng chất cho cơ thể (không dùng cho mục đích y tế).

(111) **4-0319386**
(210) 4-2016-26780
(181) 30.08.2026
(450) 25.06.2019 375
(540)



(151) 03.05.2019
(220) 30.08.2016

(531) 1.15.15; 5.7.14; 25.1.6; 5.7.21
(591) Xanh lá cây, vàng, đỏ, trắng, đen.
(731) CÔNG TY TNHH SẢN XUẤT - THƯƠNG MẠI - DỊCH VỤ MI NA (VN)
127 Bình Tây, phường 1, quận 6, thành phố Hồ Chí Minh
(740) Công ty TNHH Nam Việt và Liên danh (VIPCO)

(511) Nhóm 29: Bột cốt dừa (chất béo từ dừa).

CÔNG BÁO SỞ HỮU CÔNG NGHIỆP SỐ 375 TẬP B (06.2019)

(111)	4-0319387	(151)	03.05.2019
(210)	4-2016-22188	(220)	21.07.2016
(181)	21.07.2026		
(450)	25.06.2019	375	
(540)		(531)	A5.5.20; A5.5.21
		(731)	SHANTOU WEINUO GARMENT CO.,LTD (CN) LuGang Industrial Zone, Chaonan Dist, Shantou, Guangdong, China
		(740)	Công ty Cổ phần Sở hữu công nghiệp INVESTIP (INVESTIP)

(511) Nhóm 25: Quần áo; quần áo lót mặc bên trong; yếm (áo lót); quần đùi (quần ngắn của đàn ông).

(111)	4-0319388	(151)	03.05.2019
(210)	4-2016-23292	(220)	01.08.2016
(181)	01.08.2026		
(450)	25.06.2019	375	
(540)		(531)	26.1.2; 5.7.1; A1.1.10; 26.2.7
		(591)	Nâu, đỏ, đen, trắng.
		(731)	CÔNG TY TNHH CÀ PHÊ CAO VIỆT HÙNG (VN) 260/27 Độc Lập, phường Tân Thành, quận Tân Phú, thành phố Hồ Chí Minh
		(740)	Công ty TNHH Dịch vụ thương mại và sở hữu công nghiệp Song Ngọc (I.P.T.S.)

(511) Nhóm 43: Quán cà phê; quán ăn uống; dịch vụ ăn uống; nhà hàng ăn uống; khách sạn.

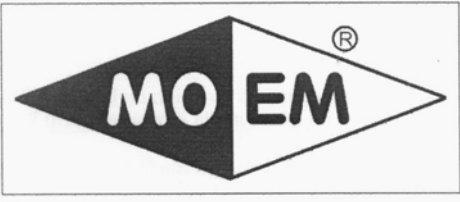
(111)	4-0319389	(151)	03.05.2019
(210)	4-2016-23309	(220)	01.08.2016
(181)	01.08.2026		
(450)	25.06.2019	375	
(540)		(531)	26.4.3; 25.5.1
		(731)	CÔNG TY CP THIẾT BỊ VẬT TƯ NGÂN HÀNG VÀ AN TOÀN KHO QUỸ VIỆT NAM (VN) Lập Thành, Đông Xuân, Quốc Oai, thành phố Hà Nội

(511) Nhóm 06: Két bạc, cửa kho bằng sắt, tủ chống cháy.

CÔNG BÁO SỞ HỮU CÔNG NGHIỆP SỐ 375 TẬP B (06.2019)

(111) **4-0319390**
 (210) 4-2016-22638
 (181) 26.07.2026
 (450) 25.06.2019
 (540)



(151) 03.05.2019
 (220) 26.07.2016
 (531) 1.15.23; A25.7.3; 26.4.9; A5.5.20;
 A1.1.10; A1.1.2
 (591) Đen, trắng, vàng, đỏ, xanh lá cây.
 (731) CÔNG TY CỔ PHẦN ĐẤT VÀNG
 NHÀ ĐẸP (VN)
 Số 79 Lê Hồng Phong, phường Hà Cầu,
 quận Hà Đông, thành phố Hà Nội

(511) Nhóm 36: Kinh doanh bất động sản.

Nhóm 42: Thiết kế trang trí nội ngoại thất, tư vấn kiến trúc, kiến trúc, thiết lập bản vẽ công nghiệp, thiết kế bản vẽ xây dựng.

(111) **4-0319391**
 (210) 4-2016-23651
 (181) 03.08.2026
 (450) 25.06.2019
 (540)



(151) 03.05.2019
 (220) 03.08.2016
 (531) 4.3.3; A3.9.24; 26.1.1
 (591) Xanh, trắng.
 (731) CÔNG TY TNHH THƯƠNG MẠI
 THỰC PHẨM TRUNG KIÊN (VN)
 118/11A đường TCH 08, phường Tân
 Chánh Hiệp, quận 12, thành phố Hồ Chí
 Minh

(511) Nhóm 30: Cơm cháy chà bông, bánh kẹo, bánh snack, bắp, chế phẩm từ ngũ cốc.

(111) **4-0319392**
 (210) 4-2016-22206
 (181) 22.07.2026
 (450) 25.06.2019
 (540)

SUKAI

(151) 03.05.2019
 (220) 22.07.2016
 (731) PHẠM HỮU SINH (VN)
 Thôn Hệ, xã Thụy Ninh, huyện Thái
 Thụy, tỉnh Thái Bình

(511) Nhóm 11: Thiết bị lọc nước; máy lọc nước; thiết bị điều hoà không khí; tủ lạnh; hệ thống và thiết bị vệ sinh; thiết bị nấu bếp.

Nhóm 35: Mua bán thiết bị lọc nước; mua bán máy lọc nước; mua bán thiết bị điều hoà không khí; mua bán tủ lạnh; mua bán hệ thống và thiết bị vệ sinh; mua bán thiết bị nấu bếp.

CÔNG BÁO SỞ HỮU CÔNG NGHIỆP SỐ 375 TẬP B (06.2019)

(111) **4-0319393**
(210) 4-2016-22220
(181) 22.07.2026
(450) 25.06.2019
(540)



(151) 03.05.2019
(220) 22.07.2016
(531) 3.4.13; 3.4.11
(731) LÊ VĂN KÝ (VN)
P208-E2, phường Thanh Xuân Bắc, quận
Thanh Xuân, thành phố Hà Nội

(511) Nhóm 05: Thực phẩm chức năng, thực phẩm cho trẻ sơ sinh dùng cho mục đích y tế.

Nhóm 29: Sữa và sản phẩm sữa.

Nhóm 35: Mua bán, xuất nhập khẩu, quảng cáo, tiếp thị sản phẩm: sữa và sản phẩm làm từ sữa.

(111) **4-0319394**
(210) 4-2016-26721
(181) 30.08.2026
(450) 25.06.2019
(540)



(151) 03.05.2019
(220) 30.08.2016
(531) 26.1.1; A26.1.18; 14.1.13; A14.1.15
(591) Đỏ đậm, trắng.
(731) CÔNG TY TNHH MOTOCO (VN)
Số 14 ngõ 177, phố Thanh Đàm, phường
Thanh Trì, quận Hoàng Mai, thành phố
Hà Nội

(511) Nhóm 12: Phụ tùng xe máy.

(111) **4-0319395**
(210) 4-2016-40255
(181) 16.12.2026
(450) 25.06.2019
(540)

375

(151) 03.05.2019
(220) 16.12.2016
(731) TRẦN SỸ ĐỨC (VN)
Số nhà 32, ngách 12/101, phố Chính
Kính, phường Nhân Chính, quận Thanh
Xuân, thành phố Hà Nội
(740) Công ty TNHH Đại Tín và Liên Danh
(DAITIN AND ASSOCIATES CO.,LTD)

(511) Nhóm 35: Quảng cáo; dịch vụ hăng quảng cáo; giới thiệu sản phẩm; dịch vụ đại lý xuất nhập khẩu; nghiên cứu thị trường; dịch vụ mua bán hàng hóa, cụ thể: thực phẩm chức năng, chế phẩm lô hội dùng cho mục đích dược phẩm, thuốc viên chống oxy hóa, dầu

thơm dùng cho mục đích y tế, chế phẩm để tắm dùng cho mục đích y tế, kẹo dùng cho mục đích y tế, ba lô, túi, túi xách tay, túi mua hàng, túi du lịch, vali, đồng hồ bấm giây, vỏ đồng hồ, kim đồng hồ, đồng hồ, đồng hồ đeo tay, dây đồng hồ đeo tay, quần áo, đồ đi ở chân, đồ đội đầu, giấy, dép, mũ, nước uống có gaz, đồ uống không có cồn, đồ uống làm từ nước ép trái cây, không có cồn, nước ép trái cây, đồ uống cung cấp muối và khoáng cho cơ thể (không dùng cho mục đích y tế), nước khoáng, nông sản và thủ công mỹ nghệ.

(111) **4-0319396**
(210) 4-2016-22516
(181) 25.07.2026
(450) 25.06.2019
(540)

375

(151) 03.05.2019
(220) 25.07.2016

CHING GU

(731) CÔNG TY CỔ PHẦN HÀNG TIÊU
DÙNG MASAN (VN)
Tầng 12, toà nhà MPlaza Saigon, số 39
Lê Duẩn, phường Bến Nghé, quận 1,
thành phố Hồ Chí Minh
(740) Công ty cổ phần Sở hữu trí tuệ BROSS và
Cộng sự (BROSS & PARTNERS., JSC)

(511) Nhóm 29: Thịt, cá, gia cầm và thú săn, không còn sống; chất chiết ra từ thịt; rau quả được bảo quản, phơi khô hoặc nấu chín; nước quả nấu đông, mứt ướt, mứt quả ướt; trứng; sữa và các sản phẩm sữa; dầu có thể ăn được và mỡ có thể ăn được; sữa chua.

Nhóm 30: Bánh mì, cà phê, trà, gạo, ca cao, bánh kẹo, chế phẩm làm từ ngũ cốc, đường, muối nấu ăn, tương ớt [gia vị], dấm, nước xốt.

Nhóm 32: Bia; nước khoáng [đồ uống], nước uống có ga và đồ uống không có cồn; đồ uống ép từ hoa quả không có cồn và nước ép hoa quả; xi-rô dùng cho đồ uống và các chế phẩm để làm đồ uống.

Nhóm 33: Rượu, cốc tai, đồ uống có cồn (trừ bia).

Nhóm 35: Mua bán (kinh doanh) thực phẩm, đồ uống bao gồm: thịt, cá, gia cầm và thú săn, không còn sống; chất chiết ra từ thịt; rau quả được bảo quản, phơi khô hoặc nấu chín; nước quả nấu đông, mứt ướt, mứt quả ướt; trứng; sữa và các sản phẩm sữa; dầu có thể ăn được và mỡ có thể ăn được; sữa chua; bánh mì, cà phê, trà, gạo, ca cao, bánh kẹo, chế phẩm ngũ cốc, đường, muối nấu ăn, tương ớt [gia vị], dấm, nước xốt; bia; nước khoáng [đồ uống], nước uống có ga và đồ uống không có cồn; đồ uống ép từ hoa quả không có cồn và nước ép hoa quả; xi-rô dùng cho đồ uống và các chế phẩm để làm đồ uống; rượu, cốc tai, đồ uống có cồn (trừ bia).

Nhóm 43: Dịch vụ cung cấp thực phẩm và đồ uống do nhà hàng thực hiện.

CÔNG BÁO SỞ HỮU CÔNG NGHIỆP SỐ 375 TẬP B (06.2019)

(111) **4-0319397**
(210) 4-2016-39580
(181) 12.12.2026
(450) 25.06.2019 375
(540)



(151) 03.05.2019
(220) 12.12.2016

(591) Trắng, đỏ, xanh tím than, vàng.
(731) CÔNG TY TNHH SƠN NERO (VN)
Lô MC2, KCN Đức Hòa 1 Hạnh Phúc,
ấp 5, xã Đức Hòa Đông, huyện Đức Hòa,
tỉnh Long An
(740) Công ty TNHH Sở hữu trí tuệ
INNETCO-Hoàng Phúc (INNETCO CO.,
LTD)

(511) Nhóm 02: Sơn nước; sơn dầu.

Nhóm 19: Bột trét tường; hỗn hợp xi măng và phụ gia dùng để dán gạch; vữa dùng trong xây dựng; bột trám ron dùng để trét giữa các viên gạch.

(111) **4-0319398**
(210) 4-2016-39597
(181) 12.12.2026
(450) 25.06.2019 375
(540)

VIỆT PHÁT

(151) 03.05.2019
(220) 12.12.2016

(731) DOANH NGHIỆP TƯ NHÂN BÁNH
KẸO VIỆT PHÁT (VN)
326/14 Trần Hưng Đạo, phường 4, thành
phố Mỹ Tho, tỉnh Tiền Giang
(740) Công ty TNHH Tư vấn ALIATLEGAL
(ALIATLEGAL CO., LTD.)

(511) Nhóm 30: Kẹo me.

(111) **4-0319399**
(210) 4-2016-40128
(181) 15.12.2026
(450) 25.06.2019 375
(540)

HÀ THÀNH

(151) 03.05.2019
(220) 15.12.2016

(731) NGUYỄN DOÃN THIỆU (VN)
Thôn Kim Giao, xã Tiến Thắng, huyện
Mê Linh, thành phố Hà Nội

(511) Nhóm 06: Bồn chứa nước bằng inox.

Nhóm 11: Máy lọc nước RO.

Nhóm 20: Bồn chứa nước bằng nhựa.

Nhóm 21: Chậu rửa bát (không gắn cố định).

CÔNG BÁO SỞ HỮU CÔNG NGHIỆP SỐ 375 TẬP B (06.2019)

(111) **4-0319400**
(210) 4-2016-40301
(181) 16.12.2026
(450) 25.06.2019 375
(540)

DTSCINI

(151) 03.05.2019
(220) 16.12.2016
(731) ZHEJIANG DINGTAI
PHARMACEUTICAL CO., LTD. (CN)
No.1392, Huancheng South Road,
Wutong Subdistrict, Tongxiang, People's
Republic of China
(740) Công ty TNHH Tâm nhìn và Liên danh
(VISION & ASSOCIATES CO.LTD.)

(511) Nhóm 03: Nước thơm dùng cho mục đích mỹ phẩm; mỹ phẩm; kem làm trắng da; mặt nạ làm đẹp; chế phẩm mỹ phẩm để tắm; kem mỹ phẩm dùng cho tay; nước xúc tóc; dầu gội đầu; xà phòng bánh; nước hoa.

Nhóm 05: Vật liệu băng bó dùng trong phẫu thuật; vật liệu băng bó dùng trong y tế; dầu thơm dùng cho mục đích y tế; muối từ nước khoáng; chế phẩm hoá học dùng cho mục đích y tế; thuốc mỡ dược phẩm; chất gây nghiện dùng cho mục đích y tế; chế phẩm hoá dược; chế phẩm dược; dược phẩm dùng cho người.

(111) **4-0319401**
(210) 4-2017-06994
(181) 24.03.2027
(450) 25.06.2019 375
(540)

 **BEST FLOOR**

(151) 03.05.2019
(220) 24.03.2017
(531) 14.1.13; A14.1.15; A5.5.20; 25.1.25
(591) Xanh lá cây thẫm, đen.
(731) CÔNG TY TNHH MỘT THÀNH VIÊN
ĐẦU TƯ XÂY DỰNG VÀ PHÁT
TRIỂN HỢP PHÁT (VN)
Số 9, ngõ 91, tổ 42, đường Nguyễn
Khang, phường Yên Hòa, quận Cầu
Giấy, thành phố Hà Nội

(511) Nhóm 19: Vật liệu xây dựng làm bằng gỗ; gỗ dùng cho xây dựng; tấm gỗ lót sàn; ván sàn bằng gỗ công nghiệp và gỗ tự nhiên.

(111) **4-0319402**
(210) 4-2014-24043
(181) 07.10.2024
(450) 25.06.2019 375
(540)



(151) 03.05.2019
(220) 07.10.2014
(531) 25.1.25; 25.1.6; 25.1.9
(591) Trắng, vàng cam, đỏ, tím than.
(731) A.S.P. INTERNATIONAL HERBAL SOAP
CO., LTD. (TH)
29/112, Moo 2, 345 Road, Lampoo Sub-
district, Bangbuathong District,
Nonthaburi, 11110 Thailand
(740) Công ty Luật TNHH T&G (TGVN)

CÔNG BÁO SỞ HỮU CÔNG NGHIỆP SỐ 375 TẬP B (06.2019)

(511) Nhóm 03: Xà phòng; kem dưỡng thể.

(111) **4-0319403**
(210) 4-2016-28987
(181) 19.09.2026
(450) 25.06.2019 375
(540)

BATICLA

(151) 03.05.2019
(220) 19.09.2016

(731) CÔNG TY CỔ PHẦN DƯỢC PHẨM ĐẤT VIỆT (VN)
Số 14 - LK1 - Tổng Cục V - Bộ Công An, xã Tân Triều, huyện Thanh Trì, thành phố Hà Nội
(740) Công ty TNHH Tư vấn Nhiệt tâm và Cộng sự (NT & PARTNERS CO.,LTD.)

(511) Nhóm 05: Dược phẩm; thực phẩm chức năng dùng cho mục đích y tế.

(111) **4-0319404**
(210) 4-2016-12118
(181) 29.04.2026
(450) 25.06.2019 375
(540)

FantasyGro

(151) 03.05.2019
(220) 29.04.2016

(591) Trắng, vàng đồng.
(731) CÔNG TY CỔ PHẦN FANTASY (VN)
3/41A Quốc Hương, phường Thảo Điền, quận 2, thành phố Hồ Chí Minh
(740) Công ty TNHH một thành viên Trường Luật (Trường Luật)

(511) Nhóm 43: Nhà hàng ăn uống; quán ăn; quán bar; phòng trà; khách sạn.

(111) **4-0319405**
(210) 4-2016-22462
(181) 25.07.2026
(450) 25.06.2019 375
(540)

GO GO GURT

(151) 03.05.2019
(220) 25.07.2016

(731) ASAHI SOFT DRINKS CO., LTD. (JP)
23-1, Azumabashi 1-chome, Sumida-ku, Tokyo, Japan
(740) Công ty TNHH một thành viên Sở hữu trí tuệ VCCI (VCCI-IP CO.,LTD)

(511) Nhóm 29: Đồ uống nhẹ trên cơ sở sữa; đồ uống lợi khuẩn axit lactic trên cơ sở sữa; sữa chua uống và các sản phẩm sữa khác.

Nhóm 32: Đồ uống không chứa cồn; đồ uống làm từ trái cây không chứa cồn và nước ép trái cây; nước ép rau (đồ uống); đồ uống là chất lỏng giống nước còn lại sau khi làm đông

CÔNG BÁO SỞ HỮU CÔNG NGHIỆP SỐ 375 TẬP B (06.2019)

sữa chua; đồ uống không có cồn có hương vị trái cây; chế phẩm cô đặc để làm đồ uống và làm thức uống giải khát; xi rô dùng cho đồ uống và các chế phẩm khác dùng để làm đồ uống.

(111)	4-0319406	(151)	03.05.2019
(210)	4-2016-29538	(220)	22.09.2016
(181)	22.09.2026		
(450)	25.06.2019	375	
(540)		(531)	3.7.17; 26.15.15; A26.11.12; 26.11.3
		(591)	Xanh lá cây, xanh da trời, xám, trắng.
		(731)	CÔNG TY CỔ PHẦN DỊCH VỤ THƯƠNG MẠI HƯƠNG GIANG (VN) Số 45 - 47, đường Trần Phú, phường Lê Mao, thành phố Vinh, tỉnh Nghệ An
		(740)	Công ty Cổ phần Tư vấn ENCO (ENCO CONSULTANCY CORP.)

(511) Nhóm 35: Dịch vụ mua bán hàng hóa: trung tâm thương mại, siêu thị, cửa hàng tiện ích phục vụ các mặt hàng đồ gia dụng (cụ thể: bát, đĩa, xoong, nồi).

(111)	4-0319407	(151)	03.05.2019
(210)	4-2016-14906	(220)	24.05.2016
(181)	24.05.2026		
(450)	25.06.2019	375	
(540)		(531)	18.1.5; A26.11.8; A2.1.16; 2.1.8
		(591)	Vàng cam, đen, trắng.
		(731)	LAI PHÚ CƯỜNG (VN) 633/17 Hồng Bàng, phường 6, quận 6, thành phố Hồ Chí Minh

(511) Nhóm 39: Dịch vụ vận tải, du lịch, vận chuyển hành khách.

(111)	4-0319408	(151)	03.05.2019
(210)	4-2015-26822	(220)	30.09.2015
(181)	30.09.2025		
(450)	25.06.2019	375	
(540)		(531)	A26.11.12
		(591)	Xanh dương, đỏ.
		(731)	HARVEST CHINA HOLDINGS LIMITED (HK) Rooms 2102-3, China Insurance Group Building, 141, Des Voeux Road Central, Hong Kong
		(740)	Công ty Luật TNHH Tư vấn Quốc tế (INDOCHINE COUNSEL)

CÔNG BÁO SỞ HỮU CÔNG NGHIỆP SỐ 375 TẬP B (06.2019)

(511) Nhóm 19: Hầm mộ; đài tưởng niệm; hàng rào xung quanh phần mộ hoặc mộ mả không bằng kim loại.

Nhóm 35: Mua bán đồ nội thất thờ cúng như bài vị, bàn thờ, tủ thờ; kinh doanh hầm mộ, tấm bia mộ, hàng rào xung quanh phần mộ và mộ mả.

Nhóm 44: Dịch vụ bảo dưỡng, chăm sóc là làm đẹp phần mộ trong nghĩa trang; chăm sóc cây, cỏ và vườn hoa trong nghĩa trang.

(111) **4-0319409**

(151) 03.05.2019

(210) 4-2015-26829

(220) 30.09.2015

(181) 30.09.2025

(450) 25.06.2019 375

(540)

**CÔNG VIÊN TƯỞNG NIỆM
NIẾT BÀN**

富貴山莊

(731) HARVEST CHINA HOLDINGS LIMITED (HK)

Rooms 2102-3, China Insurance Group Building, 141, Des Voeux Road Central, Hong Kong

(740) Công ty Luật TNHH Tư vấn Quốc tế (INDOCHINE COUNSEL)

(511) Nhóm 19: Hầm mộ; đài tưởng niệm; hàng rào xung quanh phần mộ hoặc mộ mả không bằng kim loại.

Nhóm 35: Mua bán đồ nội thất thờ cúng như bài vị, bàn thờ, tủ thờ; kinh doanh hầm mộ, tấm bia mộ, hàng rào xung quanh phần mộ và mộ mả.

Nhóm 44: Dịch vụ bảo dưỡng, chăm sóc là làm đẹp phần mộ trong nghĩa trang; chăm sóc cây, cỏ và vườn hoa trong nghĩa trang.

(111) **4-0319410**

(151) 03.05.2019

(210) 4-2016-18565

(220) 22.06.2016

(181) 22.06.2026

(450) 25.06.2019 375

(540)



NYNI STORE
YOUR STYLE IS MY STYLE

(531) 26.1.1; 25.5.25; A26.1.18

(591) Tím, hồng, trắng.

(731) TRƯỜNG LÂM QUẾ PHƯƠNG (VN)
2E Phùng Văn Cung, phường 7, quận Phú Nhuận, thành phố Hồ Chí Minh

(511) Nhóm 35: Mua bán quần áo, giày dép, túi xách, ví (bóp), đồ trang sức, vòng đeo tay, vòng đeo cổ.

CÔNG BÁO SỞ HỮU CÔNG NGHIỆP SỐ 375 TẬP B (06.2019)

(111)	4-0319411	(151)	03.05.2019
(210)	4-2016-07365	(220)	23.03.2016
(181)	23.03.2026		
(450)	25.06.2019		
(540)		(531)	26.4.2; 26.3.23
		(591)	Trắng, vàng, xanh dương.
		(731)	LÊ QUANG THỜI (VN) 81 Bình Quới, phường 27, quận Bình Thạnh, thành phố Hồ Chí Minh

(511) Nhóm 07: Máy làm giá đỗ; máy làm sữa đậu; máy ép nước trái cây; máy ép tinh dầu; máy cắt thịt.

(111)	4-0319412	(151)	03.05.2019
(210)	4-2016-19317	(220)	28.06.2016
(181)	28.06.2026		
(450)	25.06.2019		
(540)		(531)	26.15.15
		(731)	SUPERD CO., LTD. (CN) Level 17, SuperD Building, Keji Nan Ba Lu, Nanshan District, Shenzhen, Guangdong Province, China
		(740)	Công ty TNHH Dương và Trần (DUONG & TRAN CO., LTD)

(511) Nhóm 09: Máy vi tính; thiết bị ngoại vi máy vi tính; phần mềm máy tính (ghi sẵn); màn hình (phần cứng máy tính); công cụ giám sát (chương trình máy tính); bản mạch in; máy tính xách tay; xuất bản phẩm điện tử, có thể tải xuống; phần mềm trò chơi máy tính; bộ vi xử lý; thiết bị dẫn đường cho xe cộ (máy vi tính trên xe cộ); điện thoại di động; điện thoại; máy quay video xách tay có kèm theo bộ phận ghi hình; máy đọc đĩa DVD; thiết bị và dụng cụ quang học; kính quang học; kính xem hình nổi, thiết bị xem hình nổi; chip (mạch tích hợp); màn hình quang; điện thoại thông minh; kính đeo mắt 3D; bộ cấp điện có thể mang đi được (ắc quy có thể sạc lại); pin điện; thiết bị sạc pin; tai nghe; kính thông minh; đồng hồ thông minh; chương trình máy vi tính (phần mềm có thể tải xuống được); máy tính bảng; thiết bị lưu trữ dữ liệu (USB); vỏ cho điện thoại thông minh.

(111)	4-0319413	(151)	03.05.2019
(210)	4-2016-19318	(220)	28.06.2016
(181)	28.06.2026		
(450)	25.06.2019		
(540)		(531)	26.15.15
		(591)	Đen, xám.
		(731)	SUPERD CO., LTD. (CN) Level 17, SuperD Building, Keji Nan Ba Lu, Nanshan District, Shenzhen, Guangdong Province, China
		(740)	Công ty TNHH Dương và Trần (DUONG & TRAN CO., LTD)

(511) Nhóm 35: Quảng cáo; cho thuê không gian quảng cáo; dịch vụ quảng cáo trực tuyến trên mạng máy tính; cho thuê thời gian quảng cáo trên các phương tiện truyền thông; dịch vụ giới thiệu sản phẩm trên các phương tiện truyền thông, cho mục đích bán lẻ; hỗ trợ quản lý kinh doanh; đại lý thông tin thương mại; marketing; quản lý tệp tin máy tính; biên tập thông tin vào cơ sở dữ liệu máy tính; tra cứu dữ liệu trong máy vi tính cho người khác; đăng ký thuê bao dịch vụ viễn thông cho người khác; dịch vụ khuyến mại cho người khác; hệ thống hóa thông tin vào cơ sở dữ liệu máy vi tính.

Nhóm 38: Truyền hình cáp; phát sóng truyền thanh, truyền hình không dây; gửi tin nhắn; thông tin liên lạc bằng điện thoại; dịch vụ điện báo; thông tin liên lạc bằng điện thoại di động, thông tin liên lạc bằng máy vi tính; truyền tin và ảnh có hỗ trợ của máy vi tính; dịch vụ cung cấp kết nối viễn thông đến mạng máy tính toàn cầu; cung cấp quyền truy cập mạng máy tính toàn cầu cho người sử dụng; dịch vụ cung cấp phòng nói chuyện trên internet; cấp quyền truy cập vào cơ sở dữ liệu; truyền thiệp chúc mừng trực tuyến; truyền tập tin số; cung cấp diễn đàn trực tuyến.

Nhóm 41: Xuất bản sách và báo điện tử trực tuyến, sản xuất các chương trình phát thanh và truyền hình; tạo ra tài liệu xuất bản điện tử; cung cấp xuất bản phẩm điện tử trực tuyến, không thể tải xuống được; giải trí trên truyền hình; giới thiệu phim; dịch vụ cung cấp trò chơi trực tuyến từ mạng máy tính, dịch vụ sắp đặt không dùng cho mục đích quảng cáo; xuất bản văn bản (không bao gồm những bài quảng cáo); thông tin giải trí.

Nhóm 42: Cài đặt phần mềm máy tính; cập nhật phần mềm máy tính; thiết kế phần mềm máy tính; điện toán đám mây, thiết kế công nghiệp; thông tin khí tượng; chuyển đổi tài liệu hoặc dữ liệu từ dạng vật lý sang dạng điện tử; cung cấp công cụ tìm kiếm trên internet; chuyển đổi dữ liệu máy tính và dữ liệu của chương trình máy tính (không phải là chuyển đổi vật lý); lưu trữ dữ liệu điện tử.

(111) **4-0319414**
(210) 4-2016-19319
(181) 28.06.2026
(450) 25.06.2019
(540)

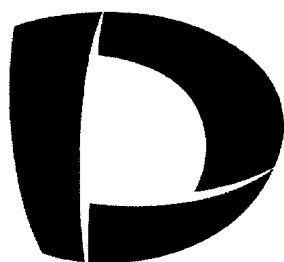

(151) 03.05.2019
(220) 28.06.2016

(531) 26.15.15
(731) SUPERD CO., LTD. (CN)
Level 17, SuperD Building, Keji Nan Ba Lu, Nanshan District, Shenzhen, Guangdong Province, China
(740) Công ty TNHH Dương và Trần (DUONG & TRAN CO., LTD)

(511) Nhóm 09: Máy vi tính; thiết bị ngoại vi máy vi tính; phần mềm máy tính (ghi sẵn); màn hình (phần cứng máy tính); công cụ giám sát (chương trình máy tính); bản mạch in; máy tính xách tay; xuất bản phẩm điện tử, có thể tải xuống; phần mềm trò chơi máy tính; bộ vi xử lý; thiết bị dẫn đường cho xe cộ (máy vi tính trên xe cộ); điện thoại di động; điện thoại, máy quay video xách tay có kèm theo bộ phận ghi hình; máy đọc đĩa DVD; thiết bị và dụng cụ quang học; kính quang học; kính xem hình nổi, thiết bị xem hình nổi; chip (mạch tích hợp); màn hình quang; điện thoại thông minh; kính đeo mắt 3D, bộ cấp điện có thể mang đi được (ắc quy có thể sạc lại); pin điện; thiết bị sạc pin; tai nghe; kính thông

CÔNG BÁO SỞ HỮU CÔNG NGHIỆP SỐ 375 TẬP B (06.2019)

minh; đồng hồ thông minh; chương trình máy vi tính (phần mềm có thể tải xuống được); máy tính bảng; thiết bị lưu trữ dữ liệu (USB); vỏ cho điện thoại thông minh.

(111) **4-0319415**
(210) 4-2016-34828
(181) 04.11.2026
(450) 25.06.2019
(540)



375

(151) 03.05.2019
(220) 04.11.2016
(531) 14.5.21; 14.5.23; 1.15.23
(731) CÔNG TY TNHH DỊCH VỤ THƯƠNG
MẠI TẮT THÀNH CÔNG (VN)
271 Trần Thị Phúc, phường Trần Hưng
Đạo, thành phố Phủ Lý, tỉnh Hà Nam

(511) Nhóm 35: Mua bán: khóa cửa, bản lề, khóa tủ, kẹp kính, chốt cửa, tay nắm cửa.

(111) **4-0319416**
(210) 4-2015-30744
(181) 04.11.2025
(450) 25.06.2019
(540)



375

(151) 03.05.2019
(220) 04.11.2015
(531) 26.1.2; A26.11.12
(591) Đỏ, xanh dương đậm, vàng, trắng.
(731) CÔNG TY CỔ PHẦN SƠN SANNET
VIỆT NAM (VN)
270 đường Phúc Diễn, phường Xuân
Phương, quận Nam Từ Liêm, thành phố
Hà Nội
(740) Công ty TNHH Sở hữu trí tuệ Đại Diện
(IPACO.,LTD.)

(511) Nhóm 02: Sơn; chế phẩm màu (vecni).

Nhóm 19: Vật liệu xây dựng phi kim loại: xi măng; bột bả tường.

(111) **4-0319417**
(210) 4-2016-14922
(181) 24.05.2026
(450) 25.06.2019
(540)

VINTRONAS

375

(151) 03.05.2019
(220) 24.05.2016
(731) CÔNG TY CỔ PHẦN DUỐC PHẨM
VĨNH PHÚC (VN)
Số 777 đường Mê Linh, phường Khai
Quang, thành phố Vĩnh Yên, tỉnh Vĩnh
Phúc
(740) Công ty TNHH Sở hữu trí tuệ và Công
nghệ Thủ đô (CAPITAL IP&T
CO.LTD.)

CÔNG BÁO SỞ HỮU CÔNG NGHIỆP SỐ 375 TẬP B (06.2019)

(511) Nhóm 05: Dược phẩm; thực phẩm chức năng; thực phẩm dinh dưỡng dùng trong y tế.

(111) **4-0319418**
(210) 4-2016-14923
(181) 24.05.2026
(450) 25.06.2019 375
(540)

VINSOTIN

(151) 03.05.2019
(220) 24.05.2016

(731) CÔNG TY CỔ PHẦN DƯỢC PHẨM
VĨNH PHÚC (VN)
Số 777 đường Mê Linh, phường Khai
Quang, thành phố Vĩnh Yên, tỉnh Vĩnh
Phúc
(740) Công ty TNHH Sở hữu trí tuệ và Công
nghệ Thủ đô (CAPITAL IP&T
CO.LTD.)

(511) Nhóm 05: Dược phẩm; thực phẩm chức năng; thực phẩm dinh dưỡng dùng trong y tế.

(111) **4-0319419**
(210) 4-2016-14924
(181) 24.05.2026
(450) 25.06.2019 375
(540)

VINSINAT

(151) 03.05.2019
(220) 24.05.2016

(731) CÔNG TY CỔ PHẦN DƯỢC PHẨM
VĨNH PHÚC (VN)
Số 777 đường Mê Linh, phường Khai
Quang, thành phố Vĩnh Yên, tỉnh Vĩnh
Phúc
(740) Công ty TNHH Sở hữu trí tuệ và Công
nghệ Thủ đô (CAPITAL IP&T
CO.LTD.)

(511) Nhóm 05: Dược phẩm; thực phẩm chức năng; thực phẩm dinh dưỡng dùng trong y tế.

(111) **4-0319420**
(210) 4-2016-14925
(181) 24.05.2026
(450) 25.06.2019 375
(540)

VIN-IRON

(151) 03.05.2019
(220) 24.05.2016

(731) CÔNG TY CỔ PHẦN DƯỢC PHẨM
VĨNH PHÚC (VN)
Số 777 đường Mê Linh, phường Khai
Quang, thành phố Vĩnh Yên, tỉnh Vĩnh
Phúc
(740) Công ty TNHH Sở hữu trí tuệ và Công
nghệ Thủ đô (CAPITAL IP&T
CO.LTD.)

CÔNG BÁO SỞ HỮU CÔNG NGHIỆP SỐ 375 TẬP B (06.2019)

(511) Nhóm 05: Dược phẩm; thực phẩm chức năng; thực phẩm dinh dưỡng dùng trong y tế.

(111)	4-0319421	(151)	03.05.2019
(210)	4-2016-12777	(220)	06.05.2016
(181)	06.05.2026		
(450)	25.06.2019	375	
(540)		(531)	2.9.25; 24.1.1; 24.13.1; 3.4.18
		(591)	Trắng, đỏ, xanh dương.
		(731)	CÔNG TY TNHH MNS FEED (VN) (Trong khuôn viên Công ty cổ phần Dinh Dưỡng Nông nghiệp Quốc tế), lô A4, đường số 2, KCN Sông mây, xã Bắc Sơn, huyện Trảng Bom, tỉnh Đồng Nai
		(740)	Công ty cổ phần Sở hữu trí tuệ BROSS và Cộng sự (BROSS & PARTNERS., JSC)

(511) Nhóm 05: Phụ gia thức ăn chăn nuôi (nhằm bổ sung dinh dưỡng); chất bổ sung dinh dưỡng cho thức ăn chăn nuôi; chế phẩm chứa nguyên tố vi lượng dùng cho động vật.

Nhóm 31: Thức ăn chăn nuôi (gia súc, gia cầm, thủy sản); chế phẩm vỗ béo vật nuôi; phụ gia thức ăn chăn nuôi không dùng cho ngành y.

Nhóm 35: Mua bán các mặt hàng thuốc thú y, nguyên liệu sản xuất thuốc thú y, thức ăn chăn nuôi, nguyên liệu sản xuất thức ăn chăn nuôi; mua bán xuất nhập khẩu phân bón, chất kích thích tăng trưởng cho cây trồng; mua bán con giống, cây giống, động vật sống, thức ăn gia súc, thủy sản sống, gạo, máy móc dùng trong nông nghiệp.

Nhóm 44: Chăn nuôi động vật, gia súc, gia cầm và thủy sản; trang trại trồng trọt và chăn nuôi, trợ giúp về thú y.

(111)	4-0319422	(151)	03.05.2019
(210)	4-2016-27186	(220)	01.09.2016
(181)	01.09.2026		
(450)	25.06.2019	375	
(540)	CHOCOVINA - PIE	(731)	CÔNG TY CỔ PHẦN ĐƯỜNG QUẢNG NGÃI (VN) Số 2 Nguyễn Chí Thanh, thành phố Quảng Ngãi, tỉnh Quảng Ngãi

(511) Nhóm 30: Bánh kẹo.

CÔNG BÁO SỞ HỮU CÔNG NGHIỆP SỐ 375 TẬP B (06.2019)

(111) **4-0319423**
(210) 4-2016-20726
(181) 11.07.2026
(450) 25.06.2019 375
(540)



(151) 03.05.2019
(220) 11.07.2016
(531) 2.7.23; 4.5.2; 4.5.3; A5.5.20
(591) Tím, đỏ, cam, xanh lá, xanh dương, đen.
(731) CÔNG TY CỔ PHẦN TRUYỀN THÔNG TODAY MEDIA (VN)
Số 16, Lô 4A, Trung Yên 6, KĐT Trung Yên, phường Yên Hòa, quận Cầu Giấy, thành phố Hà Nội

(511) Nhóm 41: Tổ chức triển lãm cho mục đích văn hóa hoặc giáo dục; trình diễn các buổi biểu diễn trực tiếp; tổ chức trình diễn thời trang cho mục đích giải trí; tổ chức các cuộc thi đấu thể thao; lập kế hoạch cho buổi tiệc [giải trí]; sắp xếp, tiến hành, tổ chức và điều khiển hội thảo chuyên đề.

(111) **4-0319424**
(210) 4-2016-21688
(181) 18.07.2026
(450) 25.06.2019 375
(540)



(151) 03.05.2019
(220) 18.07.2016
(531) 3.13.1; A3.13.24; A5.5.20; A5.3.13
(591) Đỏ, xanh nước biển, trắng.
(731) CARTINO GELATIN CO., LTD. (TH)
111 Moo 2, Prakasa Road, Prakasa, Muang, Sumutprakarn, Thailand 10280
(740) Công ty TNHH Sở hữu trí tuệ WINCO (WINCO CO., LTD.)

(511) Nhóm 05: Chất bổ sung dinh dưỡng; chất bổ sung dinh dưỡng được làm từ cá; chất bổ sung protein dùng cho ăn kiêng; chất bổ sung lexitin dùng cho ăn kiêng; chất bổ sung glucoza dùng cho ăn kiêng; chất bổ sung enzym dùng cho ăn kiêng.

(111) **4-0319425**
(210) 4-2016-07364
(181) 23.03.2026
(450) 25.06.2019 375
(540)



(151) 03.05.2019
(220) 23.03.2016
(531) 1.15.24; 1.15.23; A26.11.8
(591) Vàng, xanh dương, xanh dương đậm, xanh lá
(731) LÊ QUANG THỜI (VN)
81 Bình Quới, phường 27, quận Bình Thạnh, thành phố Hồ Chí Minh

(511) Nhóm 07: Máy làm giá đỗ.

CÔNG BÁO SỞ HỮU CÔNG NGHIỆP SỐ 375 TẬP B (06.2019)

(111)	4-0319426	(151)	03.05.2019
(210)	4-2016-20784	(220)	11.07.2016
(181)	11.07.2026		
(450)	25.06.2019	375	
(540)		(531)	A26.11.8
		(591)	Đỏ, trắng.
		(731)	CÔNG TY TNHH TÂN HUỖNH CHÂU (VN) 31B ấp 5, xã Xuân Thới Sơn, huyện Hóc Môn, thành phố Hồ Chí Minh

(511) Nhóm 07: Máy bơm, máy bơm nước thuộc nhóm này.

(111)	4-0319427	(151)	03.05.2019
(210)	4-2016-20785	(220)	11.07.2016
(181)	11.07.2026		
(450)	25.06.2019	375	
(540)		(591)	Đỏ.
		(731)	CÔNG TY TNHH TÂN HUỖNH CHÂU (VN) 31B ấp 5, xã Xuân Thới Sơn, huyện Hóc Môn, thành phố Hồ Chí Minh

(511) Nhóm 07: Máy bơm, máy bơm nước thuộc nhóm này.

Nhóm 35: Mua bán máy bơm, máy bơm nước, mô tơ, thiết bị điện - nước gia dụng và công nghiệp.

(111)	4-0319428	(151)	03.05.2019
(210)	4-2016-20786	(220)	11.07.2016
(181)	11.07.2026		
(450)	25.06.2019	375	
(540)		(591)	Đỏ.
		(731)	CÔNG TY TNHH TÂN HUỖNH CHÂU (VN) 31B ấp 5, xã Xuân Thới Sơn, huyện Hóc Môn, thành phố Hồ Chí Minh

(511) Nhóm 07: Máy bơm, máy bơm nước thuộc nhóm này.

CÔNG BÁO SỞ HỮU CÔNG NGHIỆP SỐ 375 TẬP B (06.2019)

(111) **4-0319429**
(210) 4-2016-20787
(181) 11.07.2026
(450) 25.06.2019 375
(540)



(151) 03.05.2019
(220) 11.07.2016
(591) Đỏ, đen.
(731) CÔNG TY TNHH TÂN HUỖNH CHÂU (VN)
31B ấp 5, xã Xuân Thới Sơn, huyện Hóc Môn, thành phố Hồ Chí Minh

(511) Nhóm 07: Máy bơm, máy bơm nước thuộc nhóm này.

(111) **4-0319430**
(210) 4-2016-20788
(181) 11.07.2026
(450) 25.06.2019 375
(540)



(151) 03.05.2019
(220) 11.07.2016
(591) Đỏ, đen.
(731) CÔNG TY TNHH TÂN HUỖNH CHÂU (VN)
31B ấp 5, xã Xuân Thới Sơn, huyện Hóc Môn, thành phố Hồ Chí Minh

(511) Nhóm 07: Máy bơm, máy bơm nước thuộc nhóm này.

(111) **4-0319431**
(210) 4-2016-20789
(181) 11.07.2026
(450) 25.06.2019 375
(540)



(151) 03.05.2019
(220) 11.07.2016
(591) Đỏ, đen.
(731) CÔNG TY TNHH TÂN HUỖNH CHÂU (VN)
31B ấp 5, xã Xuân Thới Sơn, huyện Hóc Môn, thành phố Hồ Chí Minh

(511) Nhóm 07: Máy bơm, máy bơm nước thuộc nhóm này.

CÔNG BÁO SỞ HỮU CÔNG NGHIỆP SỐ 375 TẬP B (06.2019)

(111) **4-0319432**
(210) 4-2016-25066
(181) 16.08.2026
(450) 25.06.2019
(540)



(151) 03.05.2019
(220) 16.08.2016

(531) 26.5.1; A25.1.10; 10.5.25
(731) CÔNG TY TNHH E.B.C MỸ PHẨM
GIANG ĐIỀN (VN)
Đường số 3, dãy nhà xưởng nhỏ và vừa
tại KCN Giang Điền, xã Giang Điền,
huyện Trảng Bom, tỉnh Đồng Nai

(511) Nhóm 03: Mỹ phẩm; nước hoa; kem dưỡng da; dầu gội đầu; sữa rửa mặt; sữa tắm.

(111) **4-0319433**
(210) 4-2016-25227
(181) 17.08.2026
(450) 25.06.2019
(540)

375
Angelcolor

(151) 03.05.2019
(220) 17.08.2016

(731) CÔNG TY CỔ PHẦN LA VO (VN)
11 Nguyễn Sơn, phường Phú Thạnh,
quận Tân Phú, thành phố Hồ Chí Minh

(511) Nhóm 03: Mỹ phẩm.

(111) **4-0319434**
(210) 4-2016-25228
(181) 17.08.2026
(450) 25.06.2019
(540)

375
SPALINE

(151) 03.05.2019
(220) 17.08.2016

(731) CÔNG TY CỔ PHẦN LA VO (VN)
11 Nguyễn Sơn, phường Phú Thạnh,
quận Tân Phú, thành phố Hồ Chí Minh

(511) Nhóm 03: Mỹ phẩm.

(111) **4-0319435**
(210) 4-2016-26874
(181) 30.08.2026
(450) 25.06.2019
(540)



(151) 03.05.2019
(220) 30.08.2016

(531) 1.13.1; 26.1.1
(591) Xanh da trời, đỏ, trắng.
(731) VÕ VĂN TOÀN (VN)
266 Nguyễn Thị Tú, phường Bình Hưng
Hòa B, quận Bình Tân, thành phố Hồ Chí
Minh
(740) Công ty TNHH Dịch vụ thương mại và
sở hữu công nghiệp Song Ngọc (I.P.T.S.)

(511) Nhóm 35: Mua bán hàng điện tử như: máy thu hình (tivi), loa, máy tăng âm (ampli), ống nói (micro), bộ trộn âm (micxo), đầu thu hình kỹ thuật số và thiết bị của chúng; mua bán hàng điện lạnh như: máy lạnh, máy giặt, tủ lạnh, tủ đông, tủ ướp rượu, máy lọc nước, máy nước nóng, máy rửa chén, máy sấy quần áo, máy lọc không khí, máy nước nóng lạnh, tủ mát - tủ giữ lạnh và thiết bị của chúng; mua bán thiết bị viễn thông như: điện thoại và thiết bị của chúng; mua bán thiết bị tin học như: máy tính xách tay, máy tính bảng, máy tính để bàn, màn hình máy vi tính, máy in văn phòng, máy scan, máy fax, máy hủy giấy, máy đếm tiền, dàn loa vi tính và thiết bị của chúng; mua bán thiết bị kỹ thuật số như: máy ảnh, máy quay phim, máy ghi âm và thiết bị của chúng; mua bán thiết bị giải trí như: máy nghe nhạc mp3, mp4, đầu phát HD, máy chơi game, từ điển điện tử, bút thông minh; mua bán đồ gia dụng như: chuông cửa điện, quạt điện, quạt máy, bàn ủi, bàn là, đèn điện, đèn sạc, máy hút bụi, bình lọc nước, bình đun nước nóng, ấm đun nước bằng điện, máy xay sinh tố, máy ép trái cây, máy xay đậu nành, máy pha cà phê, máy vắt cam, máy đánh trứng, máy làm sữa chua và thiết bị của chúng; mua bán thiết bị nhà bếp như: nồi cơm điện, nồi áp suất, bếp gas, bếp điện, bếp từ, lò vi sóng, lò nướng, vỉ nướng, lẩu điện, nồi, xoong, chảo, máy xay thịt, máy rửa chén, ấm nước, bình nước và thiết bị của chúng; mua bán máy móc, dụng cụ thiết bị làm đẹp và chăm sóc sức khỏe như: máy sấy tóc, máy uốn tóc, máy làm thẳng tóc; mua bán dụng cụ cầm tay như: búa, cưa, kìm, cà lê, mỏ lết, ổ khóa, kết sắt, đèn pin, dao, kéo, tua vít, mũi khoan, máy khoan, máy cưa, máy mài và thiết bị của chúng; mua bán điện cơ như: đèn điện, cảm biến, ổn áp, chuỗi đèn, ổ cắm điện, công tắc điện, máy phát điện, máy bơm nước, máy phun áp lực và thiết bị của chúng; mua bán máy móc dùng trong nông nghiệp như: máy gieo hạt, máy thu hoạch rau, củ, quả, hạt, máy gặt lúa, máy sát lúa, máy sấy khô, máy phun thuốc, máy gặt cỏ, máy tỉa cành; mua bán vật liệu xây dựng; mua bán đồ nội thất như: giường, tủ, bàn, ghế, ly, chén, đĩa, bình chứa đựng (làm bằng nhựa, thủy tinh, inox).

(111) **4-0319436**

(210) 4-2016-34764

(181) 03.11.2026

(450) 25.06.2019

(540)

375



(151) 03.05.2019

(220) 03.11.2016

(531) 26.1.1; 26.1.5; 26.15.1; 25.12.1

(591) Vàng, đỏ, xanh da trời, xanh lá cây, xanh lục, trắng.

(731) CÔNG TY TNHH THƯƠNG MẠI
DUỐC PHẨM ĐẶNG KHOA (VN)

Lô P12, số 134/1 Tô Hiến Thành,
phường 15, quận 10, thành phố Hồ Chí
Minh

(511) Nhóm 35: Dịch vụ buôn bán thực phẩm chức năng.

CÔNG BÁO SỞ HỮU CÔNG NGHIỆP SỐ 375 TẬP B (06.2019)

(111) **4-0319437**
(210) 4-2016-34760
(181) 03.11.2026
(450) 25.06.2019 375
(540)

MERAPONLINE

(151) 03.05.2019
(220) 03.11.2016

(731) CÔNG TY CỔ PHẦN TẬP ĐOÀN
MERAP (VN)
Thôn Bá Khê, xã Tân Tiến, huyện Văn
Giang, tỉnh Hưng Yên
(740) Công ty TNHH Tâm nhìn và Liên danh
(VISION & ASSOCIATES CO.LTD.)

(511) Nhóm 05: Dược phẩm.

(111) **4-0319438**
(210) 4-2016-23311
(181) 01.08.2026
(450) 25.06.2019 375
(540)



(151) 03.05.2019
(220) 01.08.2016

(531) A24.1.15; 26.4.2
(591) Xanh dương đậm, trắng.
(731) SHENZHEN EPELSA
TECHNOLOGIES LIMITED (CN)
Room 921, Shangyou Building, Longhua
Street, Longhua District, Shenzhen,
Guangdong, China
(740) Công ty TNHH Sở hữu trí tuệ Trần &
Trần (TRAN & TRAN CO., LTD.)

(511) Nhóm 09: Máy vi tính; máy đếm tiền; máy dập thẻ cho văn phòng; thiết bị và dụng cụ để cân; cân; thiết bị đo tự động; dụng cụ đo; thiết bị đo; bộ chỉ báo áp suất; dụng cụ cảm biến.

(111) **4-0319439**
(210) 4-2016-28088
(181) 12.09.2026
(450) 25.06.2019 375
(540)

NANOMAX

(151) 03.05.2019
(220) 12.09.2016

(731) CÔNG TY CỔ PHẦN XÂY DỰNG VÀ
ĐIỆN TỬ SƠN TÙNG (VN)
83/5 Thoại Ngọc Hầu, phường Hòa
Thạnh, quận Tân Phú, thành phố Hồ Chí
Minh
(740) Công ty TNHH Dịch vụ thương mại và
sở hữu công nghiệp Song Ngọc (I.P.T.S.)

(511) Nhóm 09: Tivi; đầu thu kỹ thuật số mặt đất; ổn áp; role thời gian điện; ổ cắm điện; công tắc điện.

CÔNG BÁO SỞ HỮU CÔNG NGHIỆP SỐ 375 TẬP B (06.2019)

Nhóm 11: Lò sưởi; đèn điện.

(111) **4-0319440**
(210) 4-2016-34748
(181) 03.11.2026
(450) 25.06.2019 375
(540)



(151) 03.05.2019
(220) 03.11.2016
(531) 24.9.1; A17.2.2
(591) Đỏ cam, vàng, đen.
(731) CÔNG TY TNHH ĐẦU TƯ VÀ THƯƠNG MẠI HUYỀN PHƯƠNG (VN)
Số 86, phố Mã Mây, phường Hàng Buồm, quận Hoàn Kiếm, thành phố Hà Nội
(740) Công ty TNHH Tư vấn Quốc Dân (NACI CO., LTD)

(511) Nhóm 43: Dịch vụ khách sạn; dịch vụ nhà hàng ăn uống.

(111) **4-0319441**
(210) 4-2016-36570
(181) 17.11.2026
(450) 25.06.2019 375
(540)



(731) CÔNG TY TNHH THƯƠNG MẠI DỊCH VỤ CÔNG NGHIỆP VIVA (VN)
355/11C Trần Xuân Soạn, phường Tân Hưng, quận 7, thành phố Hồ Chí Minh

(511) Nhóm 11: Đèn led (thiết bị chiếu sáng).

(111) **4-0319442**
(210) 4-2016-36566
(181) 17.11.2026
(450) 25.06.2019 375
(540)



(151) 04.05.2019
(220) 17.11.2016
(531) A26.11.9
(731) CÔNG TY LUẬT TNHH TRÍ MINH (VN)
Tầng 8, tòa nhà Việt/ Viet Tower, số 1 phố Thái Hà, phường Trung Liệt, quận Đống Đa, thành phố Hà Nội

(511) Nhóm 45: Dịch vụ pháp lý.

CÔNG BÁO SỞ HỮU CÔNG NGHIỆP SỐ 375 TẬP B (06.2019)

(111) **4-0319443**
(210) 4-2016-42204
(181) 29.12.2026
(450) 25.06.2019
(540)

375



(151) 04.05.2019
(220) 29.12.2016

(531) 18.1.5; 26.2.7; 18.1.23
(591) Xanh dương đậm, trắng.
(731) CÔNG TY TNHH XE ĐẠP PHI HÙNG
(VN)
Quốc lộ 1A, xóm Tân Phú, xã Thạch
Trung, thành phố Hà Tĩnh, tỉnh Hà Tĩnh
(740) Công ty TNHH Tư vấn ALIATLEGAL
(ALIATLEGAL CO., LTD.)

(511) Nhóm 35: Mua bán xe đạp, xe máy điện.

Nhóm 37: Dịch vụ bảo dưỡng, sửa chữa xe đạp, xe máy điện.

(111) **4-0319444**
(210) 4-2016-35841
(181) 11.11.2026
(450) 25.06.2019
(540)

375

STARICO

(151) 04.05.2019
(220) 11.11.2016

(591) Vàng, nâu, trắng.
(731) CÔNG TY TNHH GOODWELLS (VN)
Số 345/24A Tân Kỳ Tân Quý, phường
Tân Quý, quận Tân Phú, thành phố Hồ
Chí Minh

(511) Nhóm 30: Cà phê.

(111) **4-0319445**
(210) 4-2016-37686
(181) 25.11.2026
(450) 25.06.2019
(540)

375

MAXSU

(151) 04.05.2019
(220) 25.11.2016

(731) CÔNG TY CỔ PHẦN ĐẦU TƯ DẦU
KHÍ ĐẠI VIỆT (VN)
Số 10, ngõ 3, đường Thanh Lãm, phường
Phú Lãm, quận Hà Đông, thành phố Hà
Nội
(740) Công ty TNHH Tư vấn đầu tư và chuyên
giao công nghệ (INVESTCONSULT)

(511) Nhóm 02: Sơn nước, sơn tường.

CÔNG BÁO SỞ HỮU CÔNG NGHIỆP SỐ 375 TẬP B (06.2019)

(111)	4-0319446	(151)	04.05.2019
(210)	4-2016-42479	(220)	30.12.2016
(181)	30.12.2026		
(450)	25.06.2019	375	
(540)		(531)	18.1.21; 15.7.1; 15.7.15; 18.2.1
		(591)	Trắng, xanh dương, xanh ngọc, đỏ, đen.
		(731)	CÔNG TY TNHH MTV THƯƠNG MẠI KỸ THUẬT CƠ KHÍ PHÚ GIA VIỆT (VN) B8A/24V ấp 2, đường Võ Văn Vân, xã Vĩnh Lộc B, huyện Bình Chánh, thành phố Hồ Chí Minh



(511) Nhóm 07: Máy đùn nhôm; máy cắt nhôm tốc độ cao; máy ép nhôm; máy thủy lực ép gạch, mùn cưa, trấu.

Nhóm 35: Mua bán, quảng cáo, xuất nhập khẩu: máy móc, thiết bị phục vụ cho ngành sản xuất cơ khí.

(111)	4-0319447	(151)	04.05.2019
(210)	4-2016-04705	(220)	29.02.2016
(181)	28.02.2026		
(450)	25.06.2019	375	
(540)		(531)	A26.11.12
		(591)	Xanh lá cây, xanh rêu.
		(731)	CÔNG TY TNHH MỘT THÀNH VIÊN ĐÔNG PHƯƠNG ASIA (VN) 24 Bis Đông Du, phường Bến Nghé, quận 1, thành phố Hồ Chí Minh



(511) Nhóm 43: Nhà hàng ăn uống, dịch vụ ăn uống phục vụ lưu động (do nhà hàng thực hiện), quán ăn uống.

(111)	4-0319448	(151)	04.05.2019
(210)	4-2016-35786	(220)	11.11.2016
(181)	11.11.2026		
(450)	25.06.2019	375	
(540)		(531)	24.13.1; A26.11.12
		(591)	Xanh lá cây nhạt, xanh lá cây đậm, đen, trắng.
		(731)	CÔNG TY CỔ PHẦN Y KHOA HOÀN MỸ (VN) Phòng 1103, tòa nhà Maritime Bank Tower, lầu 11, số 180-192 Nguyễn Công Trứ, phường Nguyễn Thái Bình, quận 1, thành phố Hồ Chí Minh



CÔNG BÁO SỞ HỮU CÔNG NGHIỆP SỐ 375 TẬP B (06.2019)

(511) Nhóm 35: Mua bán: dược phẩm, thực phẩm chức năng, trang thiết bị và dụng cụ y tế, nguyên vật liệu phục vụ ngành y, hóa chất, mỹ phẩm; dịch vụ tư vấn quản lý kinh doanh; dịch vụ tư vấn tổ chức và điều hành kinh doanh; dịch vụ tổ chức hội chợ thương mại; dịch vụ quảng cáo.

Nhóm 44: Bệnh viện đa khoa; dịch vụ phòng khám và chữa bệnh; dịch vụ nhà điều dưỡng; phòng khám chữa và chăm sóc răng miệng; dịch vụ điều trị và phục hồi chức năng; dịch vụ trợ giúp y tế; dịch vụ đỡ đẻ; bệnh xá; dịch vụ hộ lý; dịch vụ của chuyên gia nhân khoa; dịch vụ dược sỹ kê đơn thuốc; liệu pháp vật lý; vật lý trị liệu.

(111) **4-0319449** (151) 04.05.2019
(210) 4-2016-36392 (220) 16.11.2016
(181) 16.11.2026
(450) 25.06.2019 375
(540)

Tối Bền Quán

(731) CÔNG TY TNHH NHÀ HÀNG TỐI BỀN (VN)
97 Ung Văn Khiêm, phường 25, quận Bình Thạnh, thành phố Hồ Chí Minh

(511) Nhóm 43: Nhà hàng ăn uống, dịch vụ ăn uống phục vụ lưu động (do nhà hàng thực hiện), quán ăn uống.

(111) **4-0319450** (151) 04.05.2019
(210) 4-2016-37047 (220) 22.11.2016
(181) 22.11.2026
(450) 25.06.2019 375
(540)

LUMOS
COFFEE & CAKE

(591) Đen, xanh lá đậm, xám đen.
(731) NGUYỄN NGỌC MAI ANH (VN)
76/22 A17 Bà Hom, phường 13, quận 6, thành phố Hồ Chí Minh

(511) Nhóm 30: Bánh.

Nhóm 43: Dịch vụ quán cà phê - sinh tố, dịch vụ ăn uống do nhà hàng thực hiện.

(111) **4-0319451** (151) 04.05.2019
(210) 4-2016-40963 (220) 22.12.2016
(181) 22.12.2026
(450) 25.06.2019 375
(540)



(531) 5.5.19; A5.5.21; A26.11.12; 5.7.24; 25.7.25; 1.15.21
(591) Đen, trắng, vàng, đỏ, xanh lá cây, xanh dương, nâu, tím, hồng.
(731) CÔNG TY CỔ PHẦN THƯƠNG MẠI SƠN NGÂN (VN)
Khu Dương Ổ, phường Phong Khê, thành phố Bắc Ninh, tỉnh Bắc Ninh

CÔNG BÁO SỞ HỮU CÔNG NGHIỆP SỐ 375 TẬP B (06.2019)

(511) Nhóm 16: Giấy ăn; giấy vệ sinh.

(111)	4-0319452	(151)	04.05.2019
(210)	4-2016-35405	(220)	09.11.2016
(181)	09.11.2026		
(450)	25.06.2019	375	
(540)		(531)	26.4.2; 25.5.1
		(591)	Cam, đỏ, trắng.
		(731)	CÔNG TY TNHH KHÔNG GIAN VN (VN) 155 Nguyễn Đức Cảnh (Khu The GrandView-Cn1-3), khu phố 4, phường Tân Phong, quận 7, thành phố Hồ Chí Minh



(511) Nhóm 35: Kế toán; lập bảng thanh toán, các báo cáo thống kê kế toán, các báo cáo thống kê tài khoản, lập bản khai thuế; hỗ trợ quản lý kinh doanh, biên tập thông tin vào cơ sở dữ liệu máy tính, biên tập số liệu thống kê, hệ thống hóa thông tin vào cơ sở dữ liệu máy tính, tra cứu dữ liệu trong máy vi tính cho người khác, sao chụp tài liệu, quản lý tư liệu bằng máy tính, marketing, quảng cáo ngoài trời, chuẩn bị bảng tiền lương, tuyển dụng lao động nhân sự, xử lý văn bản, quảng cáo; nghiên cứu kinh doanh, bản ghi thông báo (chức năng văn phòng), cập nhật và duy trì dữ liệu máy tính, tối ưu hóa lượng truy cập trang web, điều hành kinh doanh.

Nhóm 36: Môi giới bất động sản; đại lý bất động sản; dịch vụ cho thuê căn hộ, phòng ở, văn phòng.

(111)	4-0319453	(151)	04.05.2019
(210)	4-2016-35806	(220)	11.11.2016
(181)	11.11.2026		
(450)	25.06.2019	375	
(540)		(531)	6.1.2; 6.1.1
		(591)	Đỏ, xanh nước biển, xám.
		(731)	CÔNG TY TNHH MTV VẬT LIỆU XÂY DỰNG HÀ TIÊN (VN) Số 03, hẻm 97, tổ 23, khu phố 3, đường Huỳnh Văn Lũy, phường Phú Lợi, thành phố Thủ Dầu Một, tỉnh Bình Dương



(511) Nhóm 01: Phụ gia trong xây dựng, chất kết dính cho bê tông, chất bảo quản xi măng, chế phẩm chống thấm nước cho xi măng, chất bảo vệ bê tông.

Nhóm 19: Vật liệu xây dựng không bằng kim loại, xi măng, bột đá, trần thạch cao, gạch, đá vôi.

Nhóm 37: Xây dựng và sửa chữa nhà cửa đường xá, cầu cống, đóng và sửa chữa tàu, cho thuê công cụ và vật liệu xây dựng, tư vấn xây dựng.

CÔNG BÁO SỞ HỮU CÔNG NGHIỆP SỐ 375 TẬP B (06.2019)

Nhóm 39: Vận tải bằng tàu thuyền, vận tải bằng ô tô, vận tải hàng hóa, môi giới vận tải, cho thuê xe.

(111)	4-0319454	(151)	04.05.2019
(210)	4-2016-36072	(220)	14.11.2016
(181)	14.11.2026		
(450)	25.06.2019		
(540)		(531)	26.4.1; 26.3.2; 25.5.3
		(591)	Nâu, trắng.
		(731)	TRẦN VĨ HIỀN (VN) Số nhà 50, đường Độc Lập, tổ 2, khu phố 2, thị trấn Phước Vĩnh, huyện Phú Giáo, tỉnh Bình Dương

(511) Nhóm 20: Đồ đạc bằng gỗ (bàn; ghế; giường; tủ; giá; kệ; salon).

Nhóm 35: Mua bán bàn, ghế, giường, tủ, giá, kệ, salon, nệm, gối, chăn, ga trải giường.

(111)	4-0319455	(151)	04.05.2019
(210)	4-2016-36317	(220)	15.11.2016
(181)	15.11.2026		
(450)	25.06.2019		
(540)		(731)	CÔNG TY TNHH THƯƠNG MẠI THIỆT THÀNH (VN) 258/7/23 Bông Sao, phường 5, quận 8, thành phố Hồ Chí Minh
		(740)	Công ty TNHH Dịch vụ thương mại và sở hữu công nghiệp Song Ngọc (I.P.T.S.)

(511) Nhóm 11: Thiết bị vệ sinh; hệ thống vòi như: ống dẫn (bộ phận của thiết bị vệ sinh); hệ thống ống dẫn nước; vòi phun nước; vòi dùng cho đường ống; van nước (bộ phận của thiết bị vệ sinh).

(111)	4-0319456	(151)	04.05.2019
(210)	4-2016-36358	(220)	16.11.2016
(181)	16.11.2026		
(450)	25.06.2019		
(540)		(531)	A5.5.20; A5.5.21; 26.1.1; 6.1.2
		(591)	Đỏ, xanh lá cây, xanh thẫm, hồng, trắng.
		(731)	CÔNG TY CỔ PHẦN ĐẦU TƯ SAO THÁI DƯƠNG (VN) Số 27, phố Yên Bình, phường Phúc La, quận Hà Đông, thành phố Hà Nội
		(740)	Công ty TNHH Sở hữu trí tuệ Bình Minh (SUNRISE IP CO.,LTD.)

CÔNG BÁO SỞ HỮU CÔNG NGHIỆP SỐ 375 TẬP B (06.2019)

(511) Nhóm 29: Thịt; cá (không còn sống); tôm (không còn sống); gia cầm (không còn sống); trứng; xúc xích; hạt đã chế biến; thực phẩm ăn nhanh trên cơ sở trái cây.

Nhóm 30: Gạo; mì sợi; cà phê; gia vị; bánh kẹo; trà (chè).

Nhóm 31: Động vật sống; cá (còn sống); tôm (còn sống); hạt (ngũ cốc); rau tươi; trái cây tươi.

Nhóm 35: Mua bán: thực phẩm tươi sống, thực phẩm đã qua chế biến, thịt, cá, gia cầm, rau, quả được bảo quản, phơi khô hoặc nấu chín, trứng, dầu thực vật, hàng lâm sản, cà phê, chè, hàng nông sản (nấm, gạo, ngô, khoai, sắn, đỗ), bột và sản phẩm làm từ bột ngũ cốc, bánh mì, muối, gia vị, rau và quả tươi, trái cây tươi, dược phẩm, nguyên liệu dược phẩm, dược liệu, thực phẩm chức năng.

(111) **4-0319457**

(210) 4-2016-37665

(181) 25.11.2026

(450) 25.06.2019

375

(540)



(151) 04.05.2019

(220) 25.11.2016

(531) A16.1.5; 26.11.22

(591) Xanh lá cây, xanh nước biển, trắng, đen, vàng, cam.

(731) GANESH INTERTRADE CO., LTD. (TH)

26/78 Moo 2, Tha-sao, Kratumbaen, Samutsakorn 74110 Thailand

(740) Công ty Luật TNHH WINCO (WINCO LAW FIRM)

(511) Nhóm 32: Đồ uống làm từ nước ép trái cây, không có cồn; nước ép trái cây; đồ uống không có cồn; nước ép rau (đồ uống); sữa làm từ quả dừa (đồ uống); nước dừa (đồ uống).

(111) **4-0319458**

(210) 4-2016-35885

(181) 11.11.2026

(450) 25.06.2019

375

(540)

DHB PAINT

(151) 04.05.2019

(220) 11.11.2016

(731) CÔNG TY TNHH SẢN XUẤT VÀ DỊCH VỤ BẢO TÍN (VN)

Số nhà 45 khu Đường Ngang, phường Cộng Hoà, thị xã Quảng Yên, tỉnh Quảng Ninh

(511) Nhóm 02: Sơn; véc ni; chất nhuộm gỗ; mát tít (nhựa tự nhiên); dầu chống gỉ; dầu dùng để bảo quản gỗ.

CÔNG BÁO SỞ HỮU CÔNG NGHIỆP SỐ 375 TẬP B (06.2019)

(111) **4-0319459**
(210) 4-2016-36920
(181) 21.11.2026
(450) 25.06.2019 375
(540)

WISCOM

(151) 04.05.2019
(220) 21.11.2016
(531) A26.4.24; 26.3.1
(731) WISCOM CO., LTD. (KR)
(Moknae-dong) 237, Gangchon-ro,
Danwon-gu, Ansan-si, Kyonggi-do,
Korea
(740) Công ty TNHH Trường Xuân
(AGELESS CO.,LTD.)

(511) Nhóm 01: Nhựa polyetylen, dạng thô/chưa xử lý; nhựa polyvinyl clorua (PVC), dạng thô/chưa xử lý; nhựa polyxetiren, dạng thô/chưa xử lý; nhựa polyurêtan, dạng thô/chưa xử lý; nhựa polypropilen, dạng thô/chưa xử lý; nhựa tổng hợp hóa học, dạng thô/chưa xử lý; hợp chất polyvinyl clorua (PVC) [hóa chất công nghiệp]; hợp chất polyetylen (PE) [hóa chất công nghiệp].

(111) **4-0319460**
(210) 4-2016-42494
(181) 30.12.2026
(450) 25.06.2019 375
(540)

GUPS-V3

(151) 04.05.2019
(220) 30.12.2016
(731) BẠCH VĂN NAM (VN)
Số nhà 36, phố Phúc Sơn, thị trấn Bút
Sơn, huyện Hoàng Hoá, tỉnh Thanh Hoá

(511) Nhóm 09: Ổn áp điện; thiết bị chuyển đổi dòng điện; thiết bị lưu điện; thiết bị chuyển mạch nguồn tự động (thiết bị điện); dây điện; tủ điều khiển cấp nguồn điện.

(111) **4-0319461**
(210) 4-2018-26265
(641) 4-2016-01965
(181) 21.01.2026
(450) 25.06.2019 375
(540)

ABU.vn
Địa chỉ bán buôn tin cậy

(151) 04.05.2019
(220) 21.01.2016
(531) 26.4.2
(591) Tím, trắng.
(731) CÔNG TY TNHH THƯƠNG MẠI VÀ
DỊCH VỤ SẢN XUẤT HÒA BÌNH
(VN)
Số 131 phố Quan Hoa, phường Quan
Hoa, quận Cầu Giấy, thành phố Hà Nội
(740) Công ty TNHH Sở hữu trí tuệ Hải Hàn
(HAI HAN IP CO., LTD.)

(511) Nhóm 35: Dịch vụ mua bán qua internet, qua điện thoại, qua cửa hàng, siêu thị các mặt hàng: quần áo, giày dép, mũ nón, đồ trang sức, đồ chơi trẻ em, nồi cơm điện, nồi nấu không dùng điện, máy sấy tóc, máy đun nước nóng, chăn điện, bếp điện, chảo điện, chảo rán không dùng điện, ô dù, dao, kéo, hàng thủ công mỹ nghệ làm từ gỗ, mây, tre, nứa lá,

CÔNG BÁO SỞ HỮU CÔNG NGHIỆP SỐ 375 TẬP B (06.2019)

sành, sứ, đất nung, thủy tinh, cây lau nhà; quảng cáo bán hàng hóa; tổ chức hội chợ và triển lãm sản phẩm.

(111)	4-0319462	(151)	04.05.2019
(210)	4-2016-42174	(220)	29.12.2016
(181)	29.12.2026		
(450)	25.06.2019		
(540)		(531)	5.3.20; A5.5.20; 26.4.1
		(591)	Đỏ, trắng, xanh lá, vàng.
		(731)	CÔNG TY TNHH SẢN XUẤT KINH DOANH THƯƠNG MẠI CÔNG ĐỨC (VN) 280E5 Lương Định Của, phường An Phú, quận 2, thành phố Hồ Chí Minh

(511) Nhóm 35: Mua bán phân phối thực phẩm bảo vệ sức khỏe dùng cho mục đích dược phẩm: bổ huyết điều kinh, bổ trung ích khí, can huyết, đại tràng, đơn chi tiêu dao, giải biểu, giải độc, giảm phì, hoạt huyết thông kinh lạc, hồi xuân thận khí, kiện tỳ hòa vị, kim quý thận khí, lợi niệu, long đờm tả can, lục vị, mai hoa phấn, mori, tâm mạch 1, tâm mạch 2, thanh huyết nhiệt, thanh nhiệt, thanh can, thập toàn đại bổ, thiên vương bổ tâm, tiểu đường, toạ cốt, trinh nữ hoàng cung, tỳ uyên, vị quản thống, bạch thiên hoa, trà bổ thận, trà xanh lá sen, trà nhụy gan.

(111)	4-0319463	(151)	04.05.2019
(210)	4-2016-20806	(220)	11.07.2016
(181)	11.07.2026		
(450)	25.06.2019		
(540)		(531)	2.3.1; 3.1.6; A3.1.24; 3.1.16
		(731)	CHOI YUAN (KR) 61, Doksan-ro 54-gil, Geumcheon-gu, Seoul 08561, Republic of Korea
		(740)	Công ty TNHH Sở hữu trí tuệ VIPATCO (VIPATCO CO., LTD.)

(511) Nhóm 18: Túi; túi xách tay; ví đựng danh thiếp; túi mua hàng; cặp đựng giấy tờ, tài liệu; ví tiền.

(111)	4-0319464	(151)	04.05.2019
(210)	4-2018-25604	(220)	01.08.2018
(181)	01.08.2028		
(450)	25.06.2019		
(540)		(591)	Xanh rêu đậm.
		(731)	CÔNG TY CỔ PHẦN TRƯỜNG PHÚ (VN) Lô A2 KCN Phúc Điền, xã Cẩm Phúc, huyện Cẩm Giàng, tỉnh Hải Dương

CÔNG BÁO SỞ HỮU CÔNG NGHIỆP SỐ 375 TẬP B (06.2019)

(511) Nhóm 09: Thiết bị điện các loại: các loại cáp điện; ruột đồng dây và cáp điện; dây điện trần; dây điện bọc thuộc các kích cỡ; cáp truyền tín hiệu âm thanh và hình ảnh; dây và cáp điện ngành viễn thông.

(111) **4-0319465**
(210) 4-2016-20761
(181) 11.07.2026
(450) 25.06.2019
(540)



375

(151) 04.05.2019
(220) 11.07.2016

(531) A26.11.12; 26.11.3; 1.15.23
(591) Xanh dương, xám đậm.
(731) PHẠM QUANG MUỘN (VN)
Số nhà 284, đường Quảng Oai, phố Hưng Đạo, thị trấn Tây Đằng, huyện Ba Vì, thành phố Hà Nội
(740) Công ty TNHH Tư vấn đầu tư và Sở hữu trí tuệ Hoàng Phi (HOANG PHI INVEST & I.P CO., LTD)

(511) Nhóm 35: Mua bán: điện thoại, máy tính bảng, cáp kết nối, pin điện thoại, sạc dự phòng, củ sạc, miếng dán cường lực, ốp lưng, thẻ nhớ điện thoại, máy ghi hình (camera), máy ảnh kỹ thuật số, máy quay phim, loa nghe nhạc đa năng, máy nghe nhạc MP3, máy xem phim MP4, từ điển điện tử, máy tính cầm tay, máy ghi âm, máy in, máy scan, phần mềm máy tính, máy tính và linh phụ kiện của chúng, màn hình máy tính (LCD), máy chiếu, máy fax, máy hủy tài liệu, máy đếm tiền, thẻ lưu trữ (USB) thiết bị lưu trữ, chuột dùng cho máy tính, bàn phím máy tính, tai nghe, mua bán USB 3G, bút trình chiếu, đế tản nhiệt dùng cho máy tính xách tay, balô, cục sạc dùng cho máy tính, máy ghi hình (webcam), tai nghe dùng cho điện thoại và máy nghe nhạc, bao da, vỏ ốp lưng dùng cho điện thoại, miếng dán màn hình, dây cáp, đầu đọc thẻ nhớ, máy in ảnh.

(111) **4-0319466**
(210) 4-2016-20762
(181) 11.07.2026
(450) 25.06.2019
(540)



375

(151) 04.05.2019
(220) 11.07.2016

(531) 26.1.1; A26.1.18
(591) Xanh ngọc, trắng.
(731) NGUYỄN ĐỨC CHIẾN (VN)
Số 13, đường Ngô Quyền, thị trấn Hồ Xá, huyện Vĩnh Linh, tỉnh Quảng Trị
(740) Công ty TNHH Tư vấn đầu tư và Sở hữu trí tuệ Hoàng Phi (HOANG PHI INVEST & I.P CO., LTD)

(511) Nhóm 39: Dịch vụ vận tải hàng hoá đường bộ, hàng không, đường biển; dịch vụ cho thuê kho bãi; dịch vụ giao nhận hàng hoá xuất nhập khẩu; dịch vụ đóng gói bao bì (đóng kiện, bao gói hàng hoá trước khi gửi đi).

CÔNG BÁO SỞ HỮU CÔNG NGHIỆP SỐ 375 TẬP B (06.2019)

(111) **4-0319467**
(210) 4-2016-21269
(181) 14.07.2026
(450) 25.06.2019
(540)



375

(151) 04.05.2019
(220) 14.07.2016
(531) 26.1.2; A26.1.18
(591) Đỏ, trắng.
(731) CÔNG TY TNHH MỘT THÀNH VIÊN
THUẬN QUANG MINH (VN)
240/43 Nguyễn Văn Luông, phường 11,
quận 6, thành phố Hồ Chí Minh

(511) Nhóm 07: Cần phun của máy phun thuốc trừ sâu.

Nhóm 35: Mua bán phân phối, đầu nối ống nước, bét phun nước, bơm dầu, cần phun của máy phun thuốc trừ sâu.

(111) **4-0319468**
(210) 4-2016-20766
(181) 11.07.2026
(450) 25.06.2019
(540)



375

(151) 04.05.2019
(220) 11.07.2016
(531) 26.1.1; A26.1.18; 26.3.23
(731) CÔNG TY CỔ PHẦN NAM TIẾN LÀO
CAI (VN)
SN 157, đường Nhạc Sơn, phường Cốc
Lếu, thành phố Lào Cai, tỉnh Lào Cai

(511) Nhóm 01: Phốt pho và axit phốt pho ríc.

Nhóm 35: Mua bán phốt pho và axit phốt pho ríc.

Nhóm 37: Xây dựng.

Nhóm 43: Khách sạn và nhà hàng ăn uống.

(111) **4-0319469**
(210) 4-2016-20782
(181) 11.07.2026
(450) 25.06.2019
(540)



375

(151) 04.05.2019
(220) 11.07.2016
(531) A7.1.11; 7.1.24; 2.9.14; A2.9.15
(591) Xanh lá đậm, xanh lá nhạt, da cam,
trắng.
(731) CÔNG TY TNHH MINH ĐẠI (VN)
Thôn Đông Yên, xã Đông Phong, huyện
Yên Phong, tỉnh Bắc Ninh

CÔNG BÁO SỞ HỮU CÔNG NGHIỆP SỐ 375 TẬP B (06.2019)

(511) Nhóm 35: Bán lẻ sách, báo, tạp chí văn phòng phẩm trong các cửa hàng chuyên doanh; bán buôn nhiên liệu rắn, lỏng, khí và các sản phẩm liên quan (chi tiết: bán buôn xăng, dầu và các sản phẩm liên quan, than đá, củi, than cốc, gỗ nhiên liệu); bán buôn máy móc, thiết bị và phụ tùng máy khác (chi tiết: thiết bị phòng cháy chữa cháy và thiết bị nâng hạ; máy móc, thiết bị phụ tùng máy văn phòng (trừ máy vi tính và thiết bị ngoại vi).

Nhóm 37: Lắp đặt và sửa chữa thiết bị báo động hỏa hoạn.

Nhóm 39: Dịch vụ kho bãi và lưu giữ hàng hóa; bốc xếp hàng hóa (không bao gồm bốc xếp hàng hóa cảng hàng không); vận tải hàng hóa đường bộ; vận tải hàng hóa đường biển và đường biển dương; vận tải đường thủy nội địa.

Nhóm 40: Dịch vụ xử lý ô nhiễm môi trường (xử lý rác thải, tiêu hủy rác thải, xử lý nước thải).

Nhóm 42: Hoạt động thiết kế chuyên dụng (chi tiết: thiết kế phòng cháy chữa cháy các công trình xây dựng và hạ tầng kỹ thuật đô thị).

(111) **4-0319470**
(210) 4-2016-20783
(181) 11.07.2026
(450) 25.06.2019

375



(151) 04.05.2019
(220) 11.07.2016

(531) 1.15.23; 26.1.1; 26.1.5
(591) Vàng, đỏ, đen.
(731) CÔNG TY TNHH GIAO NHẬN KHO
VẬN MẶT TRỜI MỚI (VN)
Thôn Đông Yên, xã Đông Phong, huyện
Yên Phong, tỉnh Bắc Ninh

(511) Nhóm 36: Dịch vụ khai thuê hải quan.

Nhóm 39: Dịch vụ kho bãi và lưu giữ hàng hóa; bốc xếp hàng hóa (không bao gồm bốc xếp hàng hóa cảng hàng không); vận tải hàng hóa đường bộ; vận tải hàng hóa đường biển và đường biển dương; vận tải đường thủy nội địa; dịch vụ giao nhận hải quan; dịch vụ thông quan cho hàng hóa.

Nhóm 40: Dịch vụ xử lý ô nhiễm môi trường (xử lý rác thải, tiêu hủy rác thải, xử lý nước thải).

(111) **4-0319471**
(210) 4-2016-20767
(181) 11.07.2026
(450) 25.06.2019

375



(151) 04.05.2019
(220) 11.07.2016

(531) A26.11.12
(591) Xanh dương, đỏ.
(731) CÔNG TY CỔ PHẦN ĐẦU TƯ XÂY
DỰNG ĐỨC TOÀN (VN)
Lô DM2-25, điểm tiểu thủ công nghiệp
làng nghề Vạn Phúc, phường Vạn Phúc,
quận Hà Đông, thành phố Hà Nội

CÔNG BÁO SỞ HỮU CÔNG NGHIỆP SỐ 375 TẬP B (06.2019)

(511) Nhóm 02: Sơn và sơn nước dùng trang trí nội ngoại thất (không bao gồm sơn cách nhiệt và cách điện); véc ni; chất tạo màu; chế phẩm chống gỉ (để bảo quản); phẩm màu.

(111) **4-0319472**
(210) 4-2016-06449
(181) 16.03.2026
(450) 25.06.2019
(540)



375

(151) 04.05.2019
(220) 16.03.2016
(531) 2.9.1
(591) Đen, trắng, vàng, xanh lá cây.
(731) MUJU DEOKYUSAN BANDIGOL FARMING ASSOCIATION (KR)
19, Gongdan-ro, Anseong-myeon, Mujugun, Jeollabuk-do, Republic of Korea (Postal Code: 55535)
(740) Công ty TNHH một thành viên Sở hữu trí tuệ VCCI (VCCI-IP CO.,LTD)

(511) Nhóm 30: Bánh kẹo dạng thạch; sản phẩm trên cơ sở trà được cô đặc; đồ uống với trà (trà là chủ yếu); đồ uống trên cơ sở trà.

Nhóm 32: Đồ uống không cồn làm từ củ thiên ma.

(111) **4-0319473**
(210) 4-2016-04962
(181) 02.03.2026
(450) 25.06.2019
(540)



375

(151) 04.05.2019
(220) 02.03.2016
(531) 24.13.1; A25.7.7
(591) Trắng, xanh lá cây, xanh lá cây đậm.
(731) CÔNG TY CỔ PHẦN DUỆC PHẨM PHARMACITY (VN)
248A Nơ Trang Long, phường 12, quận Bình Thạnh, thành phố Hồ Chí Minh

(511) Nhóm 05: Thuốc và chế phẩm dược; chất bổ sung dinh dưỡng; vitamin và khoáng chất; chế phẩm hóa học dùng cho mục đích dược và mục đích y tế.

Nhóm 10: Thiết bị và dụng cụ y tế; khẩu trang (y tế).

Nhóm 35: Dịch vụ bán sỉ (bán buôn) và bán lẻ thuốc và chế phẩm dược, chất bổ sung dinh dưỡng, vitamin và khoáng chất, chế phẩm hóa học dùng cho mục đích dược và y tế, khẩu trang y tế, đồ ăn và thức uống, xà bông, sữa và gel rửa mặt, sữa và gel tắm, kem chống nắng, dầu xoa bóp cho trẻ em, dầu gội đầu, nước hoa, mỹ phẩm, chất khử mùi dùng cho người, chế phẩm đánh răng, bàn chải đánh răng gel và nước xịt dùng cho tóc, son môi và son bóng, nước thơm dùng cho mục đích mỹ phẩm, chế phẩm trang điểm và chế phẩm tẩy

CÔNG BÁO SỞ HỮU CÔNG NGHIỆP SỐ 375 TẬP B (06.2019)

trang, dao cạo râu và lưỡi dao cạo râu. bao cao su, gel xoa bóp không dùng cho y tế, thiết bị và dụng cụ y tế.

(111)	4-0319474	(151)	04.05.2019
(210)	4-2016-05786	(220)	09.03.2016
(181)	09.03.2026		
(450)	25.06.2019	375	
(540)		(531)	A16.1.5; A26.11.12
		(731)	INFOSAT INTERTRADE CO., LTD. (TH) 32/58 Moo.5 Soi Tiwanon-Pakkred 38, Tiwanon Road, Banmai Sub-district, Pakkred District, Nonthaburi 11120, Thailand
		(740)	Công ty TNHH Sở hữu trí tuệ ACTIP (ACTIP IP LIMITED)

(511) Nhóm 09: Anten chảo vệ tinh; bộ định vị anten; thiết bị thu vệ tinh; thiết bị thu thanh và thu hình; bộ thu nhận tín hiệu từ xa; thiết bị đầu cuối truyền hình cáp kỹ thuật số; cáp đồng trục; sợi cáp quang; bộ khuếch đại; thiết bị truyền phát [viễn thông].

(111)	4-0319475	(151)	04.05.2019
(210)	4-2016-07288	(220)	23.03.2016
(181)	23.03.2026		
(450)	25.06.2019	375	
(540)		(531)	5.7.3; A11.3.7
		(591)	Trắng, vàng, xanh lá cây, nâu.
		(731)	VỖ THÀNH NGHIỆP (VN) Số 99, đường 1B, khu dân cư Vĩnh Lộc, phường Bình Hưng Hòa B, quận Bình Tân, thành phố Hồ Chí Minh

(511) Nhóm 30: Gạo.

(111)	4-0319476	(151)	04.05.2019
(210)	4-2016-04921	(220)	02.03.2016
(181)	02.03.2026		
(450)	25.06.2019	375	
(540)		(731)	CÔNG TY CỔ PHẦN DƯỢC PHẨM VÀ THIẾT BỊ Y TẾ NGHĨA DŨNG (VN) Số 44, LK5A, Làng Việt Kiều Châu Âu, KĐT mới Mỹ Lao, phường Mỹ Lao, quận Hà Đông, thành phố Hà Nội
		(740)	Công ty TNHH Sở hữu trí tuệ và Công nghệ Thủ đô (CAPITAL IP&T CO.LTD.)

CÔNG BÁO SỞ HỮU CÔNG NGHIỆP SỐ 375 TẬP B (06.2019)

(511) Nhóm 05: Dược phẩm; thực phẩm chức năng; thực phẩm dinh dưỡng dùng trong y tế.

(111)	4-0319477	(151)	04.05.2019
(210)	4-2016-04947	(220)	02.03.2016
(181)	02.03.2026		
(450)	25.06.2019	375	
(540)		(531)	9.9.1; A9.9.5; 26.15.15
		(591)	Xanh nước biển, đen, trắng, xanh dương nhạt.
		(731)	CÔNG TY CỔ PHẦN ĐẦU TƯ PHÁT TRIỂN LÊ ĐOÀN (VN) 559 Huỳnh Tấn Phát, phường Tân Thuận Đông, quận 7, thành phố Hồ Chí Minh
		(740)	Công ty TNHH Dịch vụ thương mại và sở hữu công nghiệp Song Ngọc (I.P.T.S.)

(511) Nhóm 35: Mua bán giày dép, quần áo, mũ nón, túi xách, cà phê bột, trà (chè).

Nhóm 43: Dịch vụ ăn uống do nhà hàng thực hiện; nhà hàng ăn uống; khách sạn; quán ăn uống; quán giải khát; quán cà phê.

(111)	4-0319478	(151)	04.05.2019
(210)	4-2016-37819	(220)	28.11.2016
(181)	28.11.2026		
(450)	25.06.2019	375	
(540)		(731)	LYU ZIQIN (CN) No.129 Guli Xiaoqu, Limache Village, Longshan Town, Yongkang City, Zhejiang Province, China
		(740)	Công ty TNHH Sở hữu trí tuệ Vàng (GINTASSET CO., LTD.)

(511) Nhóm 07: Dụng cụ cầm tay, không vận hành thủ công; máy gia công kim loại; búa điện; máy cắt đá; máy gia công gỗ; máy xén cỏ; động cơ nhiên liệu không dùng cho các phương tiện giao thông trên bộ; thiết bị rửa; máy hàn điện; máy nhà bếp dùng điện; máy phát điện; máy thổi.

(111)	4-0319479	(151)	04.05.2019
(210)	4-2016-04985	(220)	02.03.2016
(181)	02.03.2026		
(450)	25.06.2019	375	
(540)		(531)	26.3.2; A25.7.21; 26.3.3
		(591)	Đen, trắng, đỏ.
		(731)	CÔNG TY TNHH THƯƠNG MẠI H&P VIỆT NAM (VN) Khu 17 xã Vĩnh Lại, huyện Lâm Thao, tỉnh Phú Thọ
		(740)	Công ty TNHH Tư vấn Quốc Dân (NACI CO., LTD)

CÔNG BÁO SỞ HỮU CÔNG NGHIỆP SỐ 375 TẬP B (06.2019)

(511) Nhóm 25: Sản phẩm thời trang như: quần áo; mũ; giày dép.

(111) **4-0319480**
(210) 4-2016-42785
(181) 30.12.2026
(450) 25.06.2019
(540)



375

(151) 04.05.2019
(220) 30.12.2016

(531) A7.1.12; 7.1.24; A6.7.5; A24.15.7
(591) Xanh lá cây, da cam, xanh dương.
(731) CÔNG TY TNHH DỊCH VỤ BẤT ĐỘNG SẢN TRỌNG TÍN (VN)
117-119 Lý Chính Thắng, phường 7, quận 3, thành phố Hồ Chí Minh
(740) Công ty TNHH Tư vấn Quốc Dân (NACI CO., LTD)

(511) Nhóm 36: Dịch vụ bất động sản, tư vấn tài chính, dịch vụ tài chính tiền tệ.

(111) **4-0319481**
(210) 4-2016-20093
(181) 05.07.2026
(450) 25.06.2019
(540)



375

(151) 04.05.2019
(220) 05.07.2016

(531) 26.7.25; 26.4.1; 26.4.12; 6.1.2
(591) Vàng cam, trắng, đỏ nâu, đen.
(731) CÔNG TY TNHH SẢN XUẤT THƯƠNG MẠI DỊCH VỤ SUNRISE (VN)
C7B/89/16 Phạm Hùng, ấp 4A, xã Bình Hưng, huyện Bình Chánh, thành phố Hồ Chí Minh

(511) Nhóm 30: Bánh mì.

(111) **4-0319482**
(210) 4-2016-33111
(181) 21.10.2026
(450) 25.06.2019
(540)



375

(151) 04.05.2019
(220) 21.10.2016

(531) 4.5.2; 4.5.3; 6.1.2; A5.1.16
(591) Trắng, cam, xanh da trời.
(731) CÔNG TY TNHH VÒNG TAY MẸ (VN)
5B Phùng Khắc Khoan, phường Đakao, quận 1, thành phố Hồ Chí Minh
(740) Công ty TNHH một thành viên Trường Luật (Trường Luật)

CÔNG BÁO SỞ HỮU CÔNG NGHIỆP SỐ 375 TẬP B (06.2019)

(511) Nhóm 09: Phần mềm máy tính dành cho trẻ em dưới dạng các trò chơi hoặc chương trình giáo dục đào tạo.

Nhóm 28: Đồ chơi trẻ em.

Nhóm 35: Dịch vụ mua bán các loại đồ chơi trẻ em, xe đạp cân bằng, thực phẩm chức năng, thực phẩm dành cho trẻ sơ sinh.

Nhóm 41: Dịch vụ giáo dục và đào tạo cho trẻ em, cụ thể là: đào tạo năng khiếu như hội họa, toán trí tuệ, Anh văn, nhạc, phát triển kỹ năng sống, kỹ năng vận động, kỹ năng sinh tồn; tổ chức trò chơi cho trẻ em; trường mầm non; tổ chức sự kiện nhằm mục đích văn hóa, thể thao, giải trí, giáo dục; tổ chức các cuộc thi tài cho trẻ em.

Nhóm 44: Dịch vụ chăm sóc sức khỏe cho bà mẹ và bé; dịch vụ tư vấn tâm lý cho bà mẹ và bé.

(111) **4-0319483**
(210) 4-2016-39224
(181) 08.12.2026
(450) 25.06.2019
(540)

375

(151) 04.05.2019
(220) 08.12.2016

JIEPAK

(731) CÔNG TY TNHH ĐIỆN TỬ VIỆT MỸ (VN)
Cụm công nghiệp Liên Phương, xã Liên Phương, huyện Thường Tín, thành phố Hà Nội
(740) Công ty cổ phần Sở hữu trí tuệ BROSS và Cộng sự (BROSS & PARTNERS., JSC)

(511) Nhóm 09: Loa; bộ tăng âm; đầu đĩa hình DVD; đầu đĩa hình VCD.

(111) **4-0319484**
(210) 4-2016-39225
(181) 08.12.2026
(450) 25.06.2019
(540)

375

(151) 04.05.2019
(220) 08.12.2016

BGB

(731) CÔNG TY TNHH ĐIỆN TỬ VIỆT MỸ (VN)
Cụm công nghiệp Liên Phương, xã Liên Phương, huyện Thường Tín, thành phố Hà Nội
(740) Công ty cổ phần Sở hữu trí tuệ BROSS và Cộng sự (BROSS & PARTNERS., JSC)

(511) Nhóm 09: Loa; bộ tăng âm; đầu đĩa hình DVD; đầu đĩa hình VCD.

CÔNG BÁO SỞ HỮU CÔNG NGHIỆP SỐ 375 TẬP B (06.2019)

(111) **4-0319485**
(210) 4-2016-32426
(181) 18.10.2026
(450) 25.06.2019
(540)



375

(151) 04.05.2019
(220) 18.10.2016

(531) A18.5.7; 2.5.2; 2.5.8
(591) Xanh lá cây đậm, xanh mạ non, cam, trắng.
(731) CÔNG TY TNHH THƯƠNG MẠI DỊCH VỤ DU LỊCH VIETKITE (VN)
331 Lê Quang Định, phường 5, quận Bình Thạnh, thành phố Hồ Chí Minh
(740) Công ty Cổ phần PHANLAW VIETNAM (PHANLAW VIETNAM JSC)

(511) Nhóm 39: Dịch vụ du lịch; dịch vụ vận tải bằng ô tô; dịch vụ vận tải bằng đường hàng không; dịch vụ giao hàng.

(111) **4-0319486**
(210) 4-2016-34336
(181) 01.11.2026
(450) 25.06.2019
(540)



375

(151) 04.05.2019
(220) 01.11.2016

(531) A5.3.15; 26.4.2; 25.5.2
(591) Trắng, xanh lá, đỏ.
(731) CÔNG TY TNHH SODIREX (VIỆT NAM) (VN)
86 Điện Biên Phủ, phường Đakao, quận 1, thành phố Hồ Chí Minh

(511) Nhóm 29: Lát trái cây mỏng, sấy khô; nước quả nấu đông, thạch trái cây, thạch hoa quả; trái cây được bảo quản; thực phẩm ăn nhanh trên cơ sở trái cây; trái cây dầm đường, rắc đường; mứt nhão, mứt ướt.

Nhóm 30: Đồ uống trên cơ sở trà; bánh qui; thạch hoa quả [bánh kẹo]; bánh patê, bánh nướng, bánh hấp; thực phẩm ăn nhanh trên cơ sở gạo; thực phẩm ăn nhanh trên cơ sở ngũ cốc.

Nhóm 32: Đồ uống không có cồn; đồ uống làm từ nước ép trái cây không có cồn; nước ép trái cây, nước ép quả; đồ uống cung cấp muối và khoáng cho cơ thể (không dùng cho mục đích y tế); nước quả cô đặc, mật hoa quả, nước ép rau.

CÔNG BÁO SỞ HỮU CÔNG NGHIỆP SỐ 375 TẬP B (06.2019)

(111) **4-0319487**
(210) 4-2015-24874
(181) 10.09.2025
(450) 25.06.2019 375
(540)

ERGON

(151) 04.05.2019
(220) 10.09.2015
(731) ERGON, INC. (US)
2829 Lakeland Drive, Suite 2000,
Jackson, Mississippi, 39232-7611,
United States of America
(740) Công ty Luật TNHH quốc tế BMVN
(BMVN INTERNATIONAL LLC)

(511) Nhóm 01: Hóa chất dùng trong công nghiệp, khoa học và nhiếp ảnh, cũng như nông nghiệp, nghề làm vườn và lâm nghiệp (trừ chất diệt nấm, diệt cỏ dại, thuốc trừ cỏ, thuốc trừ sâu và chất diệt ký sinh trùng); nhựa nhân tạo dạng thô, chất dẻo dạng thô; phân bón; hợp chất chữa cháy; chế phẩm dùng để tô, ram và hàn kim loại; chế phẩm hóa học để bảo quản thực phẩm; chất để thuộc da; chất dính dùng trong công nghiệp; hóa chất công nghiệp.

Nhóm 04: Dầu và mỡ công nghiệp; chất bôi trơn; chất để thấm hút, làm ướt và làm dính bụi; nhiên liệu (kể cả xăng dùng cho động cơ) và vật liệu cháy sáng; nến và bấc dùng để thắp sáng; dầu bôi trơn, dầu thô và dầu nhiên liệu (nhiên liệu lỏng nặng); dầu công nghiệp; dầu xử lý/chế biến dùng trong sản xuất, dầu paraffin (dầu hỏa) và dầu naphthenic dùng trong sản xuất.

Nhóm 17: Cao su, nhựa pec-ca, gôm, amiang, mi-ca; chất dẻo dạng bán thành phẩm sử dụng trong sản xuất; vật liệu để bao gói, bịt kín và cách ly; ống mềm phi kim loại; dầu để cách ly; dầu cách điện dùng cho máy biến thế.

Nhóm 39: Vận tải; đóng gói và lưu giữ hàng hoá; du lịch; thu gom vận chuyển dầu khí bằng đường ống dẫn, xe tải và xà lan; vận tải hàng hóa của người khác bằng tàu thủy và xe tải và dịch vụ xếp hàng vào kho.

(111) **4-0319488**
(210) 4-2016-09844
(181) 11.04.2026
(450) 25.06.2019 375
(540)



(151) 04.05.2019
(220) 11.04.2016
(531) A5.3.14; 26.1.1
(591) Xanh dương, đỏ.
(731) CÔNG TY TNHH NÔNG THỦY SẢN
GIA HUNG THỊNH (VN)
173/44/15 An Dương Vương, khu phố 4,
phường An Lạc, quận Bình Tân, TP. Hồ
Chí Minh

(511) Nhóm 35: Quản lý kinh doanh; mua bán: các mặt hàng nông, thủy sản đông lạnh.

CÔNG BÁO SỞ HỮU CÔNG NGHIỆP SỐ 375 TẬP B (06.2019)

(111)	4-0319489	(151)	04.05.2019
(210)	4-2016-19663	(220)	30.06.2016
(181)	30.06.2026		
(450)	25.06.2019	375	
(540)			(731) NGUYỄN THỊ MỸ LIÊN (VN) 301 Âu Dương Lân, phường 2, quận 8, thành phố Hồ Chí Minh

(511) Nhóm 43: Dịch vụ nhà hàng ăn uống.

(111)	4-0319490	(151)	04.05.2019
(210)	4-2016-19668	(220)	30.06.2016
(181)	30.06.2026		
(450)	25.06.2019	375	
(540)			(531) 26.4.3; 25.5.1; 1.15.5 (591) Đỏ, xanh dương. (731) CÔNG TY CỔ PHẦN CƠ KHÍ XÂY DỰNG THƯƠNG MẠI ĐẠI DŨNG (VN) B23/474C Trần Đại Nghĩa, ấp 2, xã Tân Nhựt, huyện Bình Chánh, thành phố Hồ Chí Minh (740) Công ty Luật TNHH Tư vấn Quốc tế (INDOCHINE COUNSEL)

(511) Nhóm 01: Phân bón; chế phẩm phân bón; phụ gia hóa chất cho dầu, hóa chất dùng trong công nghiệp; hóa chất dùng trong nông nghiệp, trừ chất diệt nấm, chất diệt ký sinh trùng, chất diệt cỏ dại, thuốc trừ sâu, thuốc trừ cỏ; muối (dạng thô).

Nhóm 04: Năng lượng điện; nhiên liệu; khí hóa rắn (nhiên liệu); khí hóa lỏng (nhiên liệu); than đá; than bùn.

Nhóm 06: Vật liệu xây dựng bằng kim loại; cấu kiện kim loại dùng cho xây dựng; khung nhà thép tiền chế; công trình xây dựng bằng kim loại; công trình xây dựng bằng kim loại có thể di chuyển được; vật liệu gia cố bằng kim loại dùng cho xây dựng; tấm lợp mái bằng kim loại; phụ kiện bằng kim loại dùng cho mái lợp, cụ thể là diềm bao che, úp nóc, viền ốp góc, mặt dựng đuôi mái; máng xối bằng kim loại cho các công trình xây dựng; ống dẫn bằng kim loại; đầu nối ống dẫn bằng kim loại; vật liệu gia cường bằng kim loại dùng cho ống dẫn; tấm panen xây dựng bằng kim loại; quặng kim loại.

Nhóm 19: Vật liệu xây dựng phi kim loại; công trình xây dựng không bằng kim loại; ván sàn gỗ dùng cho xây dựng; tấm panen không bằng kim loại dùng cho xây dựng; gỗ xây dựng; đá xây dựng; đá lát nền.

Nhóm 35: Mua bán vật liệu xây dựng, sắt, thép; mua bán máy móc thiết bị ngành xây dựng; mua bán máy móc thiết bị ngành khai thác mỏ; mua bán phân bón, quặng, hóa chất; dịch vụ quảng cáo; dịch vụ nghiên cứu thị trường; tư vấn quản lý kinh doanh; dịch vụ quản lý dự án kinh doanh cho các công trình xây dựng.

CÔNG BÁO SỞ HỮU CÔNG NGHIỆP SỐ 375 TẬP B (06.2019)

Nhóm 36: Kinh doanh bất động sản; cho thuê nhà xưởng; đầu tư vốn các công trình hạ tầng khu công nghiệp, khu dân cư; dịch vụ quản lý bất động sản; môi giới bất động sản; đại lý bất động sản; thu xếp tài chính cho các công trình xây dựng.

Nhóm 37: Dịch vụ xây dựng công trình công nghiệp, dân dụng và giao thông; dịch vụ san lấp mặt bằng; dịch vụ giám sát thi công công trình xây dựng; tư vấn xây dựng; cho thuê máy móc, thiết bị xây dựng; lắp đặt máy móc, thiết bị cho các công trình xây dựng; lắp đặt biển báo, đường chắn cho các công trình giao thông; dịch vụ khai thác mỏ; khoan giếng dầu hoặc khí tầng sâu.

Nhóm 39: Cho thuê kho, bãi chứa hàng; cho thuê bãi đỗ xe; dịch vụ vận tải; truyền tải và phân phối điện; dịch vụ cung cấp nước.

Nhóm 40: Dịch vụ mạ kim loại; sản xuất năng lượng; lắp ráp vật liệu theo đơn đặt hàng của người khác.

Nhóm 42: Dịch vụ thiết kế công trình xây dựng, công trình công nghiệp, công trình dân dụng; dịch vụ kiến trúc; dịch vụ tư vấn kiến trúc; thăm dò dầu mỏ; phân tích cho lĩnh vực khai thác dầu mỏ; thăm dò địa chất; thử nghiệm vật liệu.

Nhóm 44: Dịch vụ khôi phục đất rừng; dịch vụ trồng cây, gieo hạt trên đất để gây rừng; dịch vụ chăm sóc cây rừng; cho thuê thiết bị trồng trọt.

(111) **4-0319491**

(210) 4-2016-30738

(181) 04.10.2026

(450) 25.06.2019

(540)

375

(151) 04.05.2019

(220) 04.10.2016

(531) 3.7.1; 3.7.16

(591) Đen, đỏ, trắng.

(731) CÔNG TY TNHH THƯƠNG MẠI VÀ SẢN XUẤT CÔNG NGHIỆP MỸ PHÚ (VN)

Tỉnh lộ 825, xã Đức Hòa Đông, huyện Đức Hòa, tỉnh Long An



(511) Nhóm 06: Đồ dùng, đồ trang trí trong gia đình bằng kim loại như: móc quần áo, khung võng, khung xích đu (tất cả đều bằng kim loại thường); vỏ bình gas bằng kim loại.

Nhóm 12: Phụ tùng xe gắn máy, phụ tùng xe đạp điện, phụ tùng xe đạp.

Nhóm 20: Đồ đạc nội thất bằng kim loại: kệ, bàn ghế.

Nhóm 35: Mua bán: phụ tùng gắn máy, phụ tùng xe đạp điện, phụ tùng xe đạp; móc quần áo, giá để bình nước, kệ, khung võng, bàn ghế, xích đu (tất cả đều bằng kim loại thường), gas, bình gas, bếp gas.

Nhóm 39: Dịch vụ chiết nạp gas.

CÔNG BÁO SỞ HỮU CÔNG NGHIỆP SỐ 375 TẬP B (06.2019)

(111) 4-0319492	(151) 04.05.2019
(210) 4-2016-32441	(220) 18.10.2016
(181) 18.10.2026	
(450) 25.06.2019	375
(540)	



(531)	A1.1.12; A1.1.2; 26.4.2; 25.5.1
(591)	Đen, trắng, đỏ.
(731)	NATIONAL AUSTRALIA BANK LIMITED (AU) Level 1, 800 Bourke Street, Docklands VIC, Australia 3008
(740)	Công ty Cổ phần Sở hữu công nghiệp INVESTIP (INVESTIP)

(511) Nhóm 36: Dịch vụ bảo hiểm; dịch vụ liên quan đến vấn đề tài chính; dịch vụ tiền tệ; dịch vụ bất động sản; dịch vụ tài chính và tiền tệ; dịch vụ ngân hàng; dịch vụ tài chính; dịch vụ ngân hàng, tài chính và bảo hiểm theo phương thức điện tử; dịch vụ chuyển tiền điện tử; dịch vụ cung cấp tài chính và cho vay; dịch vụ giao dịch cổ phiếu; dịch vụ môi giới cổ phiếu; dịch vụ môi giới chứng khoán; dịch vụ được cung cấp bởi các máy ngân hàng tự động; dịch vụ gửi tiền, đồ vật quý giá ở ngân hàng; dịch vụ tài khoản ngân hàng, đầu tư và tiết kiệm; dịch vụ thẻ ngân hàng (bao gồm thẻ tín dụng, thẻ ghi nợ và thẻ du lịch); dịch vụ môi giới bao gồm chứng khoán, cổ phiếu và trái phiếu; kinh doanh cổ phiếu; quản lý cổ phiếu; môi giới cổ phần; dịch vụ giao dịch hàng hóa; kinh doanh quyền chọn; dịch vụ tiền trợ cấp, trả lương hưu và trợ cấp hưu trí; dịch vụ ngân hàng quốc tế; dịch vụ hối đoái; dịch vụ cho thuê kết an toàn để giữ đồ vật quý giá; dịch vụ ủy thác quản lý trợ cấp hưu trí và thế chấp; bảo đảm tài chính; dịch vụ thông tin, tư vấn, cố vấn và quản lý liên quan đến ngân hàng, tài chính, đầu tư, tiền tệ, trợ cấp hưu trí và bảo hiểm; dịch vụ thông tin tài khoản ngân hàng; dịch vụ đánh giá tài chính; cung cấp công cụ và dụng cụ tính toán tài chính trực tuyến; cung cấp thông tin tài chính thông qua máy tính trực tuyến.

(111) 4-0319493	(151) 04.05.2019
(210) 4-2016-34147	(220) 31.10.2016
(181) 31.10.2026	
(450) 25.06.2019	375
(540)	



(531)	4.5.1; 26.1.2; 5.5.19
(591)	Đen, trắng, xanh lam, hồng, đỏ, vàng, tím, xanh lá cây, xanh lá chuối.
(731)	PHẠM THÙY DUNG (VN) Chung cư Lexington, Block C, lầu 13, phòng 6, số 67 Mai Chí Thọ, phường An Phú, quận 2, thành phố Hồ Chí Minh

(511) Nhóm 41: Trường đào tạo (bậc học mầm non).

CÔNG BÁO SỞ HỮU CÔNG NGHIỆP SỐ 375 TẬP B (06.2019)

(111) **4-0319494**
(210) 4-2015-22702
(181) 24.08.2025
(450) 25.06.2019 375
(540)



(151) 04.05.2019
(220) 24.08.2015
(531) 5.5.16; A5.5.21
(591) Xanh rêu nhạt, hồng nhạt.
(731) CÔNG TY CỔ PHẦN THƯƠNG MẠI
DỊCH VỤ VÀ ĐẦU TƯ LẤP LÁNH
(VN)
14 Phan Tôn, phường Đa Kao, quận 1,
thành phố Hồ Chí Minh

(511) Nhóm 35: Quảng cáo; quản lý kinh doanh, quản lý giao dịch trong lĩnh vực thương mại, quảng cáo.

Nhóm 39: Vận tải; đóng gói và lưu giữ hàng hoá; du lịch.

Nhóm 41: Giáo dục; đào tạo, giải trí, tổ chức các hoạt động thể thao và văn hoá.

(111) **4-0319495**
(210) 4-2016-08489
(181) 31.03.2026
(450) 25.06.2019 375
(540)

AGRIVIET-Paddy Mix

(151) 04.05.2019
(220) 31.03.2016
(731) CÔNG TY TNHH NÔNG VIỆT (VN)
Số 3, ngách 53/20, đường Vũ Xuân
Thiều, phường Sài Đồng, quận Long
Biên, thành phố Hà Nội
(740) Công ty cổ phần Sở hữu trí tuệ BROSS và
Cộng sự (BROSS & PARTNERS., JSC)

(511) Nhóm 01: Phân bón.

(111) **4-0319496**
(210) 4-2016-19081
(181) 27.06.2026
(450) 25.06.2019 375
(540)

HỒNG MI

(151) 04.05.2019
(220) 27.06.2016
(731) TRẦN NGỌC LINH (VN)
Số nhà 35, đường N10, phường Bắc
Cường, thành phố Lào Cai, tỉnh Lào Cai

(511) Nhóm 33: Rượu trắng, rượu vôteca, rượu vang, đồ uống có cồn chứa hoa quả, đồ uống có cồn (trừ bia), đồ uống được chưng cất.

CÔNG BÁO SỞ HỮU CÔNG NGHIỆP SỐ 375 TẬP B (06.2019)

(111) **4-0319497**
(210) 4-2016-19664
(181) 30.06.2026
(450) 25.06.2019
(540)



(151) 04.05.2019
(220) 30.06.2016

(531) A26.1.18; 26.1.1; 25.1.25

(731) HOÀNG THỊ HỒNG (VN)

Số 7 ngõ 62 đường Đinh Tiên Hoàng,
phường Đông Thành, thành phố Ninh
Bình, tỉnh Ninh Bình

(740) Công ty TNHH Luật Gia Phạm (PHAM
JURIST CO.,LTD.)

(511) Nhóm 44: Dịch vụ thẩm mỹ viện; dịch vụ chăm sóc sắc đẹp; dịch vụ tư vấn về chăm sóc sức khỏe cho phụ nữ; tạo mẫu tóc; dịch vụ giảm béo; xóa nám; nâng cơ mặt; tẩy trắng; xóa sẹo; phun, thêu, tán lông mày.

(111) **4-0319498**
(210) 4-2016-19665
(181) 30.06.2026
(450) 25.06.2019
(540)

375



(151) 04.05.2019
(220) 30.06.2016

(531) 26.1.2

(591) Trắng, đen, cam.

(731) CÔNG TY TNHH THƯƠNG MẠI VÀ
ĐẦU TƯ LEMON (VN)

Số 11, ngõ 151 phố Hoàng Hoa Thám,
phường Ngọc Hà, quận Ba Đình, thành
phố Hà Nội

(740) Công ty Luật TNHH Gia Phạm (GIA
PHAM LAW CO.,LTD)

(511) Nhóm 35: Mua bán xuất nhập khẩu các loại đồ nội thất: bàn, ghế, giường, tủ, giá, kệ, gương, tác phẩm nghệ thuật bằng gỗ, màn che cửa sổ bên trong nhà, giá sách, khung treo hàng, bàn trang điểm, khung tranh, ảnh, giá đồ đạc, đệm, đồ chứa đựng không bằng kim loại.

Nhóm 37: Xây dựng nhà ở, văn phòng, công trình giao thông; dịch vụ giám sát thi công xây dựng; dịch vụ lắp đặt hệ thống điện, hệ thống cấp thoát nước, lò sưởi, điều hòa không khí; dịch vụ làm sạch tòa nhà và các thiết bị trong nhà; dịch vụ cho thuê các thiết bị xây dựng.

CÔNG BÁO SỞ HỮU CÔNG NGHIỆP SỐ 375 TẬP B (06.2019)

(111) **4-0319499**
(210) 4-2016-19688
(181) 30.06.2026
(450) 25.06.2019 375
(540)

MILN

(151) 04.05.2019
(220) 30.06.2016
(731) WU WEN GUI (CN)
1 Building, line 9, 129 case Xin Xing Fa,
138 Ji Chang street, zone Bai Yun,
Guang Zhou City, China
(740) Công ty TNHH Tư vấn Quốc Dân (NACI
CO., LTD)

(511) Nhóm 35: Trung tâm thương mại, siêu thị mua bán các mặt hàng: bàn trang điểm, gương, kìm, nhíp, bấm móng tay.

(111) **4-0319500**
(210) 4-2016-30890
(181) 05.10.2026
(450) 25.06.2019 375
(540)

QUÂN LIÊM

(151) 04.05.2019
(220) 05.10.2016
(731) DƯƠNG THỊ LIÊM (VN)
Phố mới thị trấn Đại Từ, huyện Đại Từ,
tỉnh Thái Nguyên

(511) Nhóm 30: Chè (trà).

Nhóm 35: Mua bán chè (trà).

(111) **4-0319501**
(210) 4-2016-40395
(181) 19.12.2026
(450) 25.06.2019 375
(540)



(151) 04.05.2019
(220) 19.12.2016
(531) A19.7.16
(591) Đỏ vàng, xanh lá, nâu.
(731) WONG QUỐC MINH (VN)
119/47A22 Tân Hòa Đông, phường 14,
quận 6, thành phố Hồ Chí Minh

(511) Nhóm 03: Hương thấp (nhang cây).

CÔNG BÁO SỞ HỮU CÔNG NGHIỆP SỐ 375 TẬP B (06.2019)

(111) **4-0319502**
(210) 4-2016-18389
(181) 21.06.2026
(450) 25.06.2019 375
(540)

KORICE

(151) 04.05.2019
(220) 21.06.2016
(731) CÔNG TY TNHH RƯỢU THẾ GIỚI
(VN)
17 Châu Thới, phường 15, quận 10, thành
phố Hồ Chí Minh

(511) Nhóm 32: Nước giải khát (đồ uống không cồn) như: nước gạo rang, nước gạo lên men.

Nhóm 33: Đồ uống có cồn như: nước ép trái cây (chứa cồn); rượu khai vị có cồn; đồ uống
được chưng cất; rượu vang; rượu ụyt ki; rượu vốt ca.

(111) **4-0319503**
(210) 4-2016-21084
(181) 13.07.2026
(450) 25.06.2019 375
(540)

REPUBLICA DEL CACAO

(151) 04.05.2019
(220) 13.07.2016
(731) INTERNATIONAL CHOCOLATE
GOURMET, S. L. (ES)
Calle Pedro Teixeira 8, 9a Planta,
Madrid 28020, SPAIN
(740) Công ty Cổ phần Sở hữu công nghiệp
INVESTIP (INVESTIP)

(511) Nhóm 30: Cà phê, trà (chè), đường, bánh nướng và bánh kẹo, bánh quy giòn và bánh ngọt,
sôcôla và sản phẩm sôcôla, ca cao và sản phẩm ca cao, mật ong, bánh quy, đồ uống trên
cơ sở cacao, đồ uống trên cơ sở sôcôla, đồ uống trên cơ sở cà phê và đồ uống trên cơ sở
trà.

(111) **4-0319504**
(210) 4-2016-11636
(181) 27.04.2026
(450) 25.06.2019 375
(540)



(531) 26.4.2
(591) Xanh, đỏ, đen, trắng.
(731) CÔNG TY TNHH THIẾT BỊ TIN HỌC
THANH SƠN (VN)
36 Nguyễn Thị Định, phường An Hải
Bắc, quận Sơn Trà, thành phố Đà Nẵng

(511) Nhóm 09: Thiết bị sao chụp; thiết bị in phôi; máy vi tính; thiết bị ngoại vi máy vi tính;
máy in để dùng với máy vi tính; máy quét.

CÔNG BÁO SỞ HỮU CÔNG NGHIỆP SỐ 375 TẬP B (06.2019)

(111) **4-0319505**
(210) 4-2016-37879
(181) 29.11.2026
(450) 25.06.2019 375
(540)

minhhạnh

(151) 04.05.2019
(220) 29.11.2016

(731) DOANH NGHIỆP TƯ NHÂN NỘI
THẤT VĂN PHÒNG MINH MINH
HẠNH (VN)
156/6 A ấp Thới Tây 2, xã Tân Hiệp,
huyện Hóc Môn, thành phố Hồ Chí Minh

(511) Nhóm 20: Tủ; giường; bàn; ghế; quầy hàng (dạng bàn); kệ bếp (kệ đựng đồ trong bếp).

Nhóm 35: Mua bán: tủ, giường, bàn, ghế, quầy hàng, kệ bếp (kệ đựng đồ trong bếp).

(111) **4-0319506**
(210) 4-2016-20288
(181) 06.07.2026
(450) 25.06.2019 375
(540)



(151) 04.05.2019
(220) 06.07.2016

(531) 26.3.1; 26.2.7; 26.13.25
(591) Đỏ, cam, trắng.
(731) CÔNG TY CỔ PHẦN AN ĐẠT PHÁT
(VN)
Số 85, tổ 33 Hoàng Cầu, phường Ô Chợ
Dừa, quận Đống Đa, thành phố Hà Nội
(740) Công ty Luật TNHH Giải Pháp Việt
(VIETLAW SOLUTIONS FIRM)

(511) Nhóm 09: Ống nhựa mềm bảo vệ cáp điện, cáp thông tin; thang cáp điện; máng cáp điện; ống nhựa xoắn dùng để luồn dây điện; ống nhựa xoắn để luồn cáp viễn thông.

Nhóm 19: Ống nhựa PVC cứng dùng trong xây dựng.

Nhóm 35: Mua bán và phân phối ống nhựa mềm bảo vệ cáp điện, thang cáp điện, máng cáp điện, ống nhựa xoắn dùng để luồn dây điện, ống nhựa xoắn để luồn cáp viễn thông, ống nhựa PVC cứng dùng trong xây dựng.

(111) **4-0319507**
(210) 4-2016-35787
(181) 11.11.2026
(450) 25.06.2019 375
(540)



(151) 04.05.2019
(220) 11.11.2016

(531) 24.13.1; A26.11.12
(591) Xanh lá cây nhạt, xanh lá cây đậm, đen,
trắng.
(731) CÔNG TY CỔ PHẦN Y KHOA HOÀN
MỸ (VN)
Phòng 1103, tòa nhà Maritime Bank
Tower, lầu 11, số 180-192 Nguyễn Công
Trứ, phường Nguyễn Thái Bình, quận 1,
thành phố Hồ Chí Minh

CÔNG BÁO SỞ HỮU CÔNG NGHIỆP SỐ 375 TẬP B (06.2019)

(511) Nhóm 35: Mua bán: dược phẩm, thực phẩm chức năng, trang thiết bị và dụng cụ y tế, nguyên vật liệu phục vụ ngành y, hóa chất, mỹ phẩm; dịch vụ tư vấn quản lý kinh doanh; dịch vụ tư vấn tổ chức và điều hành kinh doanh; dịch vụ tổ chức hội chợ thương mại; dịch vụ quảng cáo.

Nhóm 44: Bệnh viện đa khoa; dịch vụ phòng khám và chữa bệnh; dịch vụ nhà điều dưỡng; phòng khám chữa và chăm sóc răng miệng; dịch vụ điều trị và phục hồi chức năng; dịch vụ trợ giúp y tế; dịch vụ đỡ đẻ; bệnh xá; dịch vụ hộ lý; dịch vụ của chuyên gia nhãn khoa; dịch vụ dược sỹ kê đơn thuốc; liệu pháp vật lý; vật lý trị liệu.

(111) **4-0319508**

(210) 4-2016-40960

(181) 22.12.2026

(450) 25.06.2019

375

(540)



(151) 04.05.2019

(220) 22.12.2016

(531) 5.5.19; A5.5.21; A26.11.12

(591) Đen, trắng, vàng, đỏ.

(731) CÔNG TY CỔ PHẦN THƯƠNG MẠI SƠN NGÂN (VN)

Khu Dương Ổ, phường Phong Khê, thành phố Bắc Ninh, tỉnh Bắc Ninh

(511) Nhóm 35: Mua bán: giấy, giấy tái chế/tái sinh (giấy kraft), bì các tông, băng dính.

(111) **4-0319509**

(210) 4-2016-40961

(181) 22.12.2026

(450) 25.06.2019

375

(540)



(151) 04.05.2019

(220) 22.12.2016

(531) 5.5.19; A5.5.21; A26.11.12; 5.7.24

(591) Đen, trắng, vàng, đỏ, xanh lá cây nhạt, nâu, tím, hồng.

(731) CÔNG TY CỔ PHẦN THƯƠNG MẠI SƠN NGÂN (VN)

Khu Dương Ổ, phường Phong Khê, thành phố Bắc Ninh, tỉnh Bắc Ninh

(511) Nhóm 16: Giấy ăn, giấy vệ sinh.

(111) **4-0319510**

(210) 4-2016-40962

(181) 22.12.2026

(450) 25.06.2019

375

(540)



(151) 04.05.2019

(220) 22.12.2016

(531) 5.5.19; A26.11.12; A5.5.21; 5.7.24

(591) Đen, trắng, vàng, đỏ, xanh lá cây, tím, hồng.

(731) CÔNG TY CỔ PHẦN THƯƠNG MẠI SƠN NGÂN (VN)

Khu Dương Ổ, phường Phong Khê, thành phố Bắc Ninh, tỉnh Bắc Ninh

CÔNG BÁO SỞ HỮU CÔNG NGHIỆP SỐ 375 TẬP B (06.2019)

(511) Nhóm 16: Giấy ăn; giấy vệ sinh.

(111) **4-0319511** (151) 04.05.2019
(210) 4-2016-14905 (220) 24.05.2016
(181) 24.05.2026
(450) 25.06.2019 375
(540)

AliSun

(731) CÔNG TY TNHH THỰC PHẨM
NÔNG SẢN THÁI PHONG (VN)
81 Hải Thượng Lãn Ông, phường 10,
quận 5, thành phố Hồ Chí Minh

(511) Nhóm 05: Thực phẩm chức năng (viên nang) được chế biến từ mật nhân.

Nhóm 35: Mua bán thực phẩm chức năng (viên nang) được chế biến từ mật nhân.

(111) **4-0319512** (151) 04.05.2019
(210) 4-2016-28147 (220) 12.09.2016
(181) 12.09.2026
(450) 25.06.2019 375
(540)

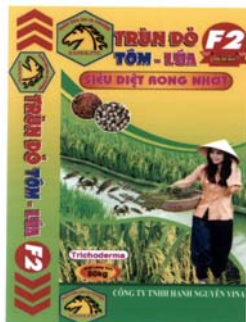

(531) 3.3.1; 26.5.1; 5.7.3; 24.15.21
(591) Vàng, xanh lá cây, đỏ, đen, trắng, xanh dương, cam.
(731) CÔNG TY TRÁCH NHIỆM HỮU HẠN
HẠNH NGUYỄN VINA (VN)
Thôn Phú Hiệp 2, xã Hòa Hiệp Trung,
huyện Đông Hòa, tỉnh Phú Yên

(511) Nhóm 01: Phân bón.

(111) **4-0319513** (151) 04.05.2019
(210) 4-2016-28892 (220) 16.09.2016
(181) 16.09.2026
(450) 25.06.2019 375
(540)

MAGBO

(531) 18.2.1
(591) Đỏ, cam, vàng, xanh lá cây, xanh dương, đen, trắng.
(731) CÔNG TY CỔ PHẦN ALO360.COM
(VN)
131 Trần Huy Liệu, phường 8, quận Phú Nhuận, thành phố Hồ Chí Minh
(740) Công ty TNHH Dịch vụ thương mại và sở hữu công nghiệp Song Ngọc (I.P.T.S.)

CÔNG BÁO SỞ HỮU CÔNG NGHIỆP SỐ 375 TẬP B (06.2019)

(511) Nhóm 28: Trò chơi lắp ráp; bộ ghép hình từ các miếng ghép; đồ chơi giải trí.

(111) **4-0319514** (151) 04.05.2019
(210) 4-2016-38968 (220) 07.12.2016
(181) 07.12.2026
(450) 25.06.2019 375
(540)

TB LUE

(731) CÔNG TY CỔ PHẦN TROLLEY (VN)
Thôn Rùa Hạ, xã Thanh Thù, huyện
Thanh Oai, thành phố Hà Nội

(511) Nhóm 06: Bích thép; hộp bảo vệ đồng hồ bằng kim loại; đai khởi thủy (bằng kim loại); van nước bằng kim loại; van gang; mang sông nổi nhanh (bằng kim loại).

Nhóm 09: Công tơ (đồng hồ) nước; đồng hồ đo mức nước; thiết bị đo mức nước.

Nhóm 19: Ống nhánh không bằng kim loại; ống tiêu nước, không bằng kim loại; nắp thoát nước [van], không bằng kim loại hoặc chất dẻo; ống xối, không bằng kim loại; ống dẫn chịu áp [không bằng kim loại].

Nhóm 35: Trưng bày giới thiệu sản phẩm; quảng cáo; xuất khẩu; nhập khẩu; mua bán sản phẩm sau: bích thép, hộp bảo vệ đồng hồ, đai thủy lực, van nước bằng kim loại, van gang, măng sông nổi nhanh, công tơ (đồng hồ) nước, đồng hồ đo mức nước, thiết bị đo mức nước, khớp nối mềm không bằng kim loại, ống nhánh không bằng kim loại, ống tiêu nước, không bằng kim loại, nắp thoát nước [van], không bằng kim loại hoặc chất dẻo, ống xối, không bằng kim loại, ống dẫn chịu áp [không bằng kim loại].

(111) **4-0319515** (151) 04.05.2019
(210) 4-2016-11489 (220) 26.04.2016
(181) 26.04.2026
(450) 25.06.2019 375
(540)

Woops

(591) Cam đỏ, xanh tím.
(731) ĐOÀN HOÀNG VŨ (VN)
18A/72 Nguyễn Thị Minh Khai, phường
Đakao, quận 1, thành phố Hồ Chí Minh

(511) Nhóm 35: Buôn bán quần áo thời trang, mỹ phẩm; bán hàng trực tuyến: quần áo thời trang, mỹ phẩm, sản phẩm gia dụng (bao gồm nồi cơm điện, bàn ủi, quạt máy, móc áo, ly, chén, đĩa, máy đun nước, ổ cắm điện, ba lô, túi xách, hộp nhựa, bình nước); chuỗi siêu thị thời trang; xuất nhập khẩu hàng thời trang, mỹ phẩm.

CÔNG BÁO SỞ HỮU CÔNG NGHIỆP SỐ 375 TẬP B (06.2019)

(111) **4-0319516**
(210) 4-2016-40330
(181) 16.12.2026
(450) 25.06.2019 375
(540)



(151) 04.05.2019
(220) 16.12.2016
(531) 13.3.23
(591) Đen, trắng, xanh dương.
(731) CÔNG TY TNHH WASH AND GO (VN)
204B Lương Nhữ Học, phường 11, quận 5, thành phố Hồ Chí Minh

(511) Nhóm 35: Mua bán máy giặt.

Nhóm 37: Dịch vụ giặt ủi (giặt là), hấp tẩy.

(111) **4-0319517**
(210) 4-2016-21090
(181) 13.07.2026
(450) 25.06.2019 375
(540)



(151) 04.05.2019
(220) 13.07.2016
(531) 5.7.1; 2.9.10
(731) CÔNG TY CỔ PHẦN ĐẠI THÀNH (VN)
Thôn Hoài Thượng, xã Liên Bảo, huyện Tiên Du, tỉnh Bắc Ninh
(740) Công ty TNHH Sở hữu trí tuệ Gia Việt (GIAVIET CO., LTD.)

(511) Nhóm 31: Hạt giống ngô; bắp ngô tươi.

(111) **4-0319518**
(210) 4-2016-40920
(181) 21.12.2026
(450) 25.06.2019 375
(540)



(151) 04.05.2019
(220) 21.12.2016
(531) 2.5.1; 2.5.2; A2.5.23; 2.9.1
(731) I LAN Foods IND, CO., LTD. (TW)
No.13, Xincheng Rd., Su'ao Township, Yilan County, Taiwan
(740) Công ty TNHH Trường Xuân (AGELESS CO.,LTD.)

(511) Nhóm 29: Ruốc thịt; thực phẩm trên cơ sở cá; cá đã được chế biến; thịt đóng hộp; trái cây dầm đường; dưa muối; trứng; sữa; sản phẩm sữa; đồ uống làm từ sữa, sữa là chủ yếu; đồ uống trên cơ sở sữa (sữa là chủ yếu); đồ uống làm từ sữa, có vị ca cao (sữa là chủ yếu);

CÔNG BÁO SỞ HỮU CÔNG NGHIỆP SỐ 375 TẬP B (06.2019)

dầu có thể ăn được; trái cây trộn; thạch cho thực phẩm; quả hạch đã chế biến; nấm đã được sấy khô; anbumin cho mục đích nấu ăn; đậu phụ; sữa đậu nành [thay thế sữa].

(111) **4-0319519**
(210) 4-2016-40921
(181) 21.12.2026
(450) 25.06.2019
(540)

375

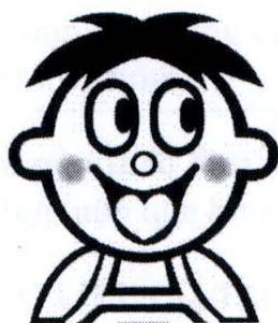

(151) 04.05.2019
(220) 21.12.2016
(531) 2.5.1; 2.5.2; A2.5.23; 2.9.1
(731) I LAN FOODS IND, CO., LTD. (TW)
No.13, Xincheng Rd., Su'ao Township,
Yilan County, Taiwan
(740) Công ty TNHH Trường Xuân
(AGELESS CO.,LTD.)

(511) Nhóm 30: Đường; sôcôla; tinh chất dùng để nấu ăn (trừ tinh dầu); bánh quy; bánh pudding; bánh kẹp; chế phẩm ngũ cốc; mì ăn liền; bánh gạo giòn; gluten được chế biến làm thực phẩm; tinh bột khoai tây cho thực phẩm; kem lạnh; kem lạnh dạng que; muối nấu ăn; xốt đậu nành; mù tạc; nấm men cho thực phẩm; hương liệu, trừ tinh dầu, cho đồ uống; chế phẩm làm mềm thịt cho mục đích gia đình; tinh bột cho thực phẩm; cà phê; chế phẩm dinh dưỡng sử dụng như chất thay thế cà phê, ca cao; đồ uống ca cao có sữa; kẹo; kẹo lạc; bánh kẹo đường; mật ong; mật đường cho thực phẩm; đá lạnh tự nhiên hoặc nhân tạo; đá lạnh có thể ăn được; bánh mỳ; bột nhào; bột đậu xanh; bột nghiền từ đậu xanh; bánh gạo có bột đậu xanh.

(111) **4-0319520**
(210) 4-2016-40922
(181) 21.12.2026
(450) 25.06.2019
(540)

375

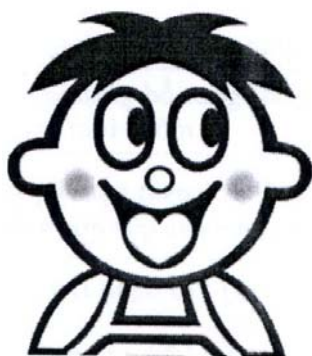

(151) 04.05.2019
(220) 21.12.2016
(531) 2.5.1; 2.5.2; A2.5.23; 2.9.1
(731) I LAN FOODS IND, CO., LTD. (TW)
No.13, Xincheng Rd., Su'ao Township,
Yilan County, Taiwan
(740) Công ty TNHH Trường Xuân
(AGELESS CO.,LTD.)

(511) Nhóm 32: Bia; nước uống có ga; sữa làm từ hạnh nhân [đồ uống]; đồ uống làm từ trái cây không cồn và nước ép trái cây; đồ uống không cồn có hương vị trà; đồ uống là chất lỏng giống nước còn lại sau khi làm đông sữa chua; nước khoáng [đồ uống]; xi rô dùng cho đồ uống; tinh dầu để sản xuất đồ uống; đồ uống không cồn; đồ uống không cồn dùng cho thể thao.

CÔNG BÁO SỞ HỮU CÔNG NGHIỆP SỐ 375 TẬP B (06.2019)

(111) **4-0319521**
(210) 4-2016-35022
(181) 07.11.2026
(450) 25.06.2019 375
(540)



(151) 04.05.2019
(220) 07.11.2016

(591) Vàng, nâu, trắng.
(731) CÔNG TY TNHH REPUBLIC
BISCUIT CORPORATION VIỆT NAM
(VN)
Số 15 VSIP II-A, KCN Việt Nam-
Singapore II-A, xã Tân Bình, huyện Bắc
Tân Uyên, tỉnh Bình Dương

(511) Nhóm 30: Kẹo (candy); kẹo (sweetmeat candy); kẹo (caramen); kẹo mềm; bánh kẹo; kẹo cao su.

(111) **4-0319522**
(210) 4-2016-35023
(181) 07.11.2026
(450) 25.06.2019 375
(540)



(151) 04.05.2019
(220) 07.11.2016

(731) CÔNG TY TNHH REPUBLIC
BISCUIT CORPORATION VIỆT NAM
(VN)
Số 15 VSIP II-A, KCN Việt Nam-
Singapore II-A, xã Tân Bình, huyện Bắc
Tân Uyên, tỉnh Bình Dương

(511) Nhóm 30: Kẹo (candy); kẹo (sweetmeat candy); kẹo (caramen); kẹo mềm; bánh kẹo; kẹo cao su.

(111) **4-0319523**
(210) 4-2016-22525
(181) 25.07.2026
(450) 25.06.2019 375
(540)



(151) 04.05.2019
(220) 25.07.2016

(531) 26.4.1; 7.3.2
(591) Nâu đậm, xám đậm, vàng nhạt.
(731) PHAN ĐỔ MINH ANH (VN)
190 Cao Thắng, phường 11, quận 10,
thành phố Hồ Chí Minh
(740) Công ty TNHH Tư vấn Sở hữu trí tuệ Á
Đông (Á Đông IP CONSULTANCY
CO.,LTD.)

(511) Nhóm 43: Nhà hàng ăn uống; quán ăn uống; dịch vụ ăn uống phục vụ lưu động do nhà hàng thực hiện; quán giải khát.

CÔNG BÁO SỞ HỮU CÔNG NGHIỆP SỐ 375 TẬP B (06.2019)

(111) **4-0319524**
(210) 4-2016-22526
(181) 25.07.2026
(450) 25.06.2019 375
(540)



(151) 04.05.2019
(220) 25.07.2016
(531) 7.3.2; 26.4.1; 26.1.1
(591) Nâu đậm, vàng nhạt, đen, trắng, vàng đất.
(731) PHAN ĐỖ MINH ANH (VN)
190 Cao Thắng, phường 11, quận 10,
thành phố Hồ Chí Minh
(740) Công ty TNHH Tư vấn Sở hữu trí tuệ Á
Đông (Á Đông IP CONSULTANCY
CO.,LTD.)

(511) Nhóm 43: Nhà hàng ăn uống; quán ăn uống; dịch vụ ăn uống phục vụ lưu động do nhà hàng thực hiện; quán giải khát.

(111) **4-0319525**
(210) 4-2016-22121
(181) 21.07.2026
(450) 25.06.2019 375
(540)



(151) 04.05.2019
(220) 21.07.2016
(531) 2.3.1; A2.3.2; 1.15.23; A26.11.12
(591) Đen, đỏ.
(731) 1. NGUYỄN ĐẠI DƯƠNG (VN)
Thôn Tây Thịnh, xã Thọ Vinh, huyện
Kim Động, tỉnh Hưng Yên
2. TẠ VĂN DUY (VN)
Thôn Tây Thịnh, xã Thọ Vinh, huyện
Kim Động, tỉnh Hưng Yên
3. HOÀNG TRẦN TRUNG (VN)
Số 160, ngõ 155 đường Trường Chinh,
phường Trung Liệt, quận Thanh Xuân,
thành phố Hà Nội

(511) Nhóm 44: Dịch vụ chăm sóc tóc; dịch vụ chăm sóc sắc đẹp và spa; dịch vụ trang điểm; dịch vụ xăm hình; dịch vụ chăm sóc móng; dịch vụ uốn mi.

(111) **4-0319526**
(210) 4-2016-22762
(181) 27.07.2026
(450) 25.06.2019 375
(540)



(151) 04.05.2019
(220) 27.07.2016
(531) 26.1.2; A26.1.18
(591) Đỏ, trắng.
(731) CÔNG TY CP THƯƠNG MẠI XUẤT
NHẬP KHẨU HUY TIẾN DŨNG (VN)
Số 326, quốc lộ 30, khóm Mỹ Thượng,
phường Mỹ Phú, thành phố Cao Lãnh,
tỉnh Đồng Tháp

CÔNG BÁO SỞ HỮU CÔNG NGHIỆP SỐ 375 TẬP B (06.2019)

(511) Nhóm 35: Mua bán, xuất nhập khẩu: xe ô tô, xe có động cơ.

Nhóm 37: Bảo dưỡng, sửa chữa: xe ô tô, xe có động cơ.

(111) **4-0319527**
(210) 4-2016-22337
(181) 22.07.2026
(450) 25.06.2019
(540)

375



(151) 04.05.2019
(220) 22.07.2016

(531) 3.11.1; A1.1.10; A1.1.5; 26.1.1; A1.11.8
(591) Trắng, đỏ.
(731) S.P. PLASTIC INDUSTRY CO., LTD
(TH)
39 Soi 75, Prachauthit Road, Thung-
Khru,Thung-Khru, Bangkok, 10140
Thailand
(740) Công ty cổ phần Sở hữu trí tuệ BROSS và
Cộng sự (BROSS & PARTNERS., JSC)

(511) Nhóm 20: Ghế; bàn; tủ đựng quần áo; tấm nâng hàng; giá; tất cả đều làm bằng nhựa.

(111) **4-0319528**
(210) 4-2016-22549
(181) 25.07.2026
(450) 25.06.2019
(540)

375

Kisetsu

(151) 04.05.2019
(220) 25.07.2016

(731) CÔNG TY CỔ PHẦN TRÚC QUANG
(VN)
Số 2 Thi Sách, phường Bến Nghé, quận
1, thành phố Hồ Chí Minh
(740) Công ty TNHH Dịch vụ thương mại và
sở hữu công nghiệp Song Ngọc (I.P.T.S.)

(511) Nhóm 35: Mua bán quần áo thời trang, giày dép, mũ (nón), tất (vớ), túi xách, đồng hồ, mắt kính, mỹ phẩm, thực phẩm chức năng.

(111) **4-0319529**
(210) 4-2016-22705
(181) 26.07.2026
(450) 25.06.2019
(540)

375



(151) 04.05.2019
(220) 26.07.2016

(531) A26.11.8
(591) Đỏ, đen, vàng.
(731) LÊ TRỌNG LỊCH (VN)
Đội 4, thị trấn Thổ Tang, huyện Vĩnh
Tường, tỉnh Vĩnh Phúc
(740) Công ty TNHH Sở hữu trí tuệ và Công
nghệ Thủ đô (CAPITAL IP&T
CO.LTD.)

CÔNG BÁO SỞ HỮU CÔNG NGHIỆP SỐ 375 TẬP B (06.2019)

(511) Nhóm 16: Màng mỏng bằng chất dẻo để bọc thực phẩm; màng mỏng bằng chất dẻo dùng để bao gói.

(111) **4-0319530** (151) 04.05.2019
(210) 4-2016-22721 (220) 26.07.2016
(181) 26.07.2026
(450) 25.06.2019 375
(540)

GXT Helmet

(731) CÔNG TY TNHH SẢN XUẤT
THƯỜNG MẠI MAFA VN (VN)
Lô E 2-3, đường số 10, KCN Hải Sơn
(GD3+4), ấp Bình Tiên 2, xã Đức Hòa
Hạ, huyện Đức Hòa, tỉnh Long An
(740) Công ty TNHH Sở hữu trí tuệ Đại Diện
(IPACO.,LTD.)

(511) Nhóm 09: Mũ bảo hiểm; mũ bảo hiểm dùng trong thể thao; mũ bảo hiểm dùng cho người đi xe đạp, xe máy.

Nhóm 35: Mua bán, xuất nhập khẩu, giới thiệu sản phẩm mũ bảo hiểm các loại.

(111) **4-0319531** (151) 04.05.2019
(210) 4-2016-22980 (220) 28.07.2016
(181) 28.07.2026
(450) 25.06.2019 375
(540)

FREESIZE

(731) CÔNG TY TRÁCH NHIỆM HỮU HẠN
THƯỜNG MẠI SẢN XUẤT THÔN
TRANG (VN)
236/17/6 Thái Phiên, phường 8, quận 11,
thành phố Hồ Chí Minh
(740) Công ty TNHH Sở hữu trí tuệ và Công
nghệ Thủ đô (CAPITAL IP&T
CO.LTD.)

(511) Nhóm 05: Thuốc trừ sâu; thuốc diệt cỏ dại; thuốc diệt nấm mốc; thuốc trừ dịch cho thực vật; thuốc trừ vi khuẩn hại cây trồng; thuốc trừ động vật có hại.

CÔNG BÁO SỞ HỮU CÔNG NGHIỆP SỐ 375 TẬP B (06.2019)

(111) **4-0319532**
(210) 4-2016-22981
(181) 28.07.2026
(450) 25.06.2019 375
(540)

ZUCCAITALIA

(151) 04.05.2019
(220) 28.07.2016

(731) CÔNG TY TRÁCH NHIỆM HỮU HẠN
THƯỜNG MẠI SẢN XUẤT THÔN
TRANG (VN)
236/17/6 Thái Phiên, phường 8, quận 11,
thành phố Hồ Chí Minh
(740) Công ty TNHH Sở hữu trí tuệ và Công
nghệ Thủ đô (CAPITAL IP&T
CO.LTD.)

(511) Nhóm 05: Thuốc trừ sâu; thuốc diệt cỏ dại; thuốc diệt nấm mốc; thuốc trừ dịch cho thực vật; thuốc trừ vi khuẩn hại cây trồng; thuốc trừ động vật có hại.

(111) **4-0319533**
(210) 4-2016-22982
(181) 28.07.2026
(450) 25.06.2019 375
(540)

SANWICH

(151) 04.05.2019
(220) 28.07.2016

(731) CÔNG TY TRÁCH NHIỆM HỮU HẠN
THƯỜNG MẠI SẢN XUẤT THÔN
TRANG (VN)
236/17/6 Thái Phiên, phường 8, quận 11,
thành phố Hồ Chí Minh
(740) Công ty TNHH Sở hữu trí tuệ và Công
nghệ Thủ đô (CAPITAL IP&T
CO.LTD.)

(511) Nhóm 05: Thuốc trừ sâu; thuốc diệt cỏ dại; thuốc diệt nấm mốc; thuốc trừ dịch cho thực vật; thuốc trừ vi khuẩn hại cây trồng; thuốc trừ động vật có hại.

(111) **4-0319534**
(210) 4-2016-22983
(181) 28.07.2026
(450) 25.06.2019 375
(540)

PINOTUSA

(151) 04.05.2019
(220) 28.07.2016

(731) CÔNG TY TRÁCH NHIỆM HỮU HẠN
THƯỜNG MẠI SẢN XUẤT THÔN
TRANG (VN)
236/17/6 Thái Phiên, phường 8, quận 11,
thành phố Hồ Chí Minh
(740) Công ty TNHH Sở hữu trí tuệ và Công
nghệ Thủ đô (CAPITAL IP&T
CO.LTD.)

CÔNG BÁO SỞ HỮU CÔNG NGHIỆP SỐ 375 TẬP B (06.2019)

(511) Nhóm 05: Thuốc trừ sâu; thuốc diệt cỏ dại; thuốc diệt nấm mốc; thuốc trừ dịch cho thực vật; thuốc trừ vi khuẩn hại cây trồng; thuốc trừ động vật có hại.

(111) **4-0319535**
(210) 4-2016-22984
(181) 28.07.2026
(450) 25.06.2019
(540)

375

(151) 04.05.2019
(220) 28.07.2016

PARKINGUSA

(731) CÔNG TY TRÁCH NHIỆM HỮU HẠN
THƯỜNG MẠI SẢN XUẤT THÔN
TRANG (VN)
236/17/6 Thái Phiên, phường 8, quận 11,
thành phố Hồ Chí Minh
(740) Công ty TNHH Sở hữu trí tuệ và Công
nghệ Thủ đô (CAPITAL IP&T
CO.LTD.)

(511) Nhóm 05: Thuốc trừ sâu; thuốc diệt cỏ dại; thuốc diệt nấm mốc; thuốc trừ dịch cho thực vật; thuốc trừ vi khuẩn hại cây trồng; thuốc trừ động vật có hại.

(111) **4-0319536**
(210) 4-2016-22985
(181) 28.07.2026
(450) 25.06.2019
(540)

375

(151) 04.05.2019
(220) 28.07.2016

GATEUSA

(731) CÔNG TY TRÁCH NHIỆM HỮU HẠN
THƯỜNG MẠI SẢN XUẤT THÔN
TRANG (VN)
236/17/6 Thái Phiên, phường 8, quận 11,
thành phố Hồ Chí Minh
(740) Công ty TNHH Sở hữu trí tuệ và Công
nghệ Thủ đô (CAPITAL IP&T
CO.LTD.)

(511) Nhóm 05: Thuốc trừ sâu; thuốc diệt cỏ dại; thuốc diệt nấm mốc; thuốc trừ dịch cho thực vật; thuốc trừ vi khuẩn hại cây trồng; thuốc trừ động vật có hại.

(111) **4-0319537**
(210) 4-2016-39546
(181) 12.12.2026
(450) 25.06.2019
(540)

375

(151) 04.05.2019
(220) 12.12.2016

The logo for Patino features the word "Patino" in a bold, red, italicized sans-serif font. The letters are slightly slanted to the right. Below the text is a thick, blue, curved underline that starts under the 'P' and ends under the 'o', following the curve of the letters.

(531) 26.1.2; A26.1.18
(591) Đỏ, xanh dương.
(731) CÔNG TY CỔ PHẦN PATINO VIỆT
NAM (VN)
159/48 Bạch Đằng, phường 2, quận Tân
Bình, thành phố Hồ Chí Minh
(740) Công ty cổ phần Tư vấn S&B (S&B
CONSULTANT., CORP.)

CÔNG BÁO SỞ HỮU CÔNG NGHIỆP SỐ 375 TẬP B (06.2019)

(511) Nhóm 30: Các loại bánh làm từ bột mì/gạo có nhân thịt, hải sản, rau củ quả bao gồm: bánh pizza, đế pizza, bánh ngọt, bánh kem, bánh bao.

Nhóm 43: Dịch vụ nhà hàng ăn uống.

(111) **4-0319538**
(210) 4-2016-39701
(181) 13.12.2026
(450) 25.06.2019
(540)



375

(151) 04.05.2019
(220) 13.12.2016

(531) 26.4.3; 4.3.3; 25.5.25
(591) Đỏ mặn, trắng, xanh lá cây, xanh lá mạ, đen, vàng xám, nâu, vàng, da cam.
(731) CÔNG TY TRÁCH NHIỆM HỮU HẠN PHÚ NÔNG (VN)
Quốc lộ 91, KV Qui Thạnh 1, phường Trung Kiên, quận Thốt Nốt, thành phố Cần Thơ
(740) Công ty TNHH Sở hữu trí tuệ và Công nghệ Thủ đô (CAPITAL IP&T CO.LTD.)

(511) Nhóm 35: Bán buôn, bán lẻ các sản phẩm: phân bón và hóa chất phục vụ sản xuất nông nghiệp, nghề làm vườn và lâm nghiệp, các chất kích thích tăng trưởng cho cây trồng, mua bán: vật tư nguyên liệu phục vụ nông nghiệp bao gồm cả hệ thống nhà kính và hệ thống tưới, máy và thiết bị sản xuất phân bón, máy nông nghiệp, dụng cụ phục vụ nông nghiệp như cày, cuốc, xẻng, liềm, con giống như con giống tôm, cá, gà, lợn, hạt giống cây trồng như giống lúa, giống khoai, giống sắn, giống cây ăn quả, giống rau, các loại thuốc bảo vệ thực vật như: thuốc diệt cỏ, thuốc diệt trừ sâu bọ, thuốc diệt trừ rầy nâu, thuốc diệt nấm mốc, thuốc trừ dịch cho thực vật, thuốc trừ vi khuẩn hại cây trồng, bình phun thuốc trừ sâu, hàng nông lâm sản, lương thực, thực phẩm, thủy sản và các chế phẩm từ thủy sản, thức ăn chăn nuôi, nguyên liệu sản xuất thức ăn chăn nuôi, cây hoa cảnh, cây lâu năm, dược liệu và hạt giống dược liệu; quảng cáo và giới thiệu sản phẩm.

(111) **4-0319539**
(210) 4-2016-21091
(181) 13.07.2026
(450) 25.06.2019
(540)



375

(151) 04.05.2019
(220) 13.07.2016

(531) A5.3.15
(731) CÔNG TY CỔ PHẦN ĐẠI THÀNH (VN)
Thôn Hoài Thượng, xã Liên Bảo, huyện Tiên Du, tỉnh Bắc Ninh
(740) Công ty TNHH Sở hữu trí tuệ Gia Việt (GIAVIET CO., LTD.)

(511) Nhóm 31: Hạt giống rau; rau tươi.

CÔNG BÁO SỞ HỮU CÔNG NGHIỆP SỐ 375 TẬP B (06.2019)

(111)	4-0319540	(151)	04.05.2019
(210)	4-2016-21092	(220)	13.07.2016
(181)	13.07.2026		
(450)	25.06.2019	375	
(540)		(531)	5.7.1; A5.3.13
		(731)	CÔNG TY CỔ PHẦN ĐẠI THÀNH (VN) Thôn Hoài Thượng, xã Liên Bảo, huyện Tiên Du, tỉnh Bắc Ninh
		(740)	Công ty TNHH Sở hữu trí tuệ Gia Việt (GIAVIET CO., LTD.)



(511) Nhóm 30: Gạo.

Nhóm 31: Hạt giống lúa.

(111)	4-0319541	(151)	06.05.2019
(210)	4-2016-20623	(220)	08.07.2016
(181)	08.07.2026		
(450)	25.06.2019	375	
(540)		(531)	26.5.1; 26.15.9; 26.15.11
		(591)	Trắng, vàng, xanh lá cây, nâu đậm, nâu nhạt.
		(731)	CÔNG TY CỔ PHẦN BÌNH ĐIỀN (VN) 275B Phạm Ngũ Lão, phường Phạm Ngũ Lão, quận 1, thành phố Hồ Chí Minh
		(740)	Công ty TNHH Sở hữu trí tuệ Thảo Thọ Quyển (INVENCO.,LTD)



BD JSC

(511) Nhóm 29: Thực phẩm chế biến bao gồm thịt, gia cầm (sơ chế), thủy hải sản (sơ chế, đóng gói), rau củ quả (sơ chế, đóng gói).

Nhóm 31: Gia cầm sống; thủy hải sản sống; rau củ quả tươi; cây giống; rau mầm; hoa tươi.

Nhóm 35: Mua bán: lương thực (gạo, ngô, bột, khoai mì, mì sợi), thực phẩm chế biến [thịt, gia cầm (sơ chế), thủy hải sản (sơ chế, đóng gói), rau củ quả (sơ chế, đóng gói), hàng thủ công mỹ nghệ, vật liệu xây dựng, hàng trang trí nội thất, hàng dệt may (quần, áo, chăn, màn), kim khí điện máy (tivi, tủ lạnh, máy lạnh, máy giặt, nồi cơm điện, máy xay sinh tố, máy hút bụi, máy giặt), rượu, bia, thuốc lá, phân bón, thức ăn gia súc, xe ô tô, xe gắn máy; quảng cáo để bán hàng; tiếp thị để bán hàng.

Nhóm 36: Kinh doanh bất động sản: mua bán nhà, cho thuê nhà xưởng, cho thuê văn phòng, cho thuê ki-ốt; đầu tư tài chính.

Nhóm 37: Xây dựng công trình dân dụng và công nghiệp; xây dựng cầu, đường.

CÔNG BÁO SỞ HỮU CÔNG NGHIỆP SỐ 375 TẬP B (06.2019)

(111) **4-0319542**
(210) 4-2016-20263
(181) 06.07.2026
(450) 25.06.2019 375
(540)

YaraRega

(151) 06.05.2019
(220) 06.07.2016
(731) YARA INTERNATIONAL ASA (NO)
Drammensveien 131, P.O. Box 343
Skoyen, N-0213 Oslo, Norway
(740) Công ty Luật TNHH Phạm và Liên danh
(PHAM & ASSOCIATES)

(511) Nhóm 01: Sản phẩm hóa học dùng trong công nghiệp; hóa chất dùng trong nông nghiệp, nghề làm vườn và lâm nghiệp, trừ chất diệt nấm, chất diệt cỏ dại, thuốc diệt cỏ, thuốc trừ sâu và chất diệt ký sinh trùng; phân bón.

Nhóm 44: Cho thuê thiết bị nông nghiệp; dịch vụ tư vấn và tư vấn chuyên nghiệp trong lĩnh vực nông nghiệp, làm vườn và lâm nghiệp.

(111) **4-0319543**
(210) 4-2016-20629
(181) 08.07.2026
(450) 25.06.2019 375
(540)



TẬP ĐOÀN VÀNG BẠC ĐÁ QUÝ
KIM TÍN
Giữ Tín Nhiệm Hơn Giữ Vàng

(151) 06.05.2019
(220) 08.07.2016
(531) A17.2.2; 26.4.1
(591) Vàng, đỏ.
(731) CAO KIM TRỌNG (VN)
Số 106 phố Hàng Trống, phường Hàng
Trống, quận Hoàn Kiếm, thành phố Hà
Nội
(740) Công ty TNHH Sở hữu trí tuệ Vàng
(GINTASSET CO., LTD.)

(511) Nhóm 14: Đồ trang sức; vàng; bạc; đá quý; nữ trang.

Nhóm 35: Mua bán, xuất nhập khẩu: đồ trang sức, vàng, bạc, đá quý, nữ trang.

Nhóm 36: Thu đổi ngoại tệ; định giá đồ trang sức; môi giới bất động sản; cho thuê bất động sản.

Nhóm 40: Dịch vụ gia công, chế tác: vàng bạc, đá quý, nữ trang, đồ trang sức.

(111) **4-0319544**
(210) 4-2016-20706
(181) 08.07.2026
(450) 25.06.2019 375
(540)

L'AMOUR

(151) 06.05.2019
(220) 08.07.2016
(731) CJ CGV CO., LTD. (KR)
10th Floor, 434 World Cup buk-ro,
Mapo-gu, Seoul (Sangam-dong),
Republic of Korea
(740) Công ty TNHH Sở hữu trí tuệ ACTIP
(ACTIP IP LIMITED)

CÔNG BÁO SỞ HỮU CÔNG NGHIỆP SỐ 375 TẬP B (06.2019)

(511) Nhóm 41: Dịch vụ công chiếu phim và giới thiệu phim; trung tâm chiếu phim; thông tin giải trí; phân phối phim điện ảnh; cung cấp thông tin và bài viết trong lĩnh vực điện ảnh, làm phim và giải trí; dịch vụ giải trí, cụ thể là, sản xuất các buổi hòa nhạc, buổi trình diễn âm nhạc, nhạc kịch, chương trình truyền hình hoặc kịch; ghi phụ đề cho phim; cho thuê máy và phụ kiện chiếu phim; cho thuê phim điện ảnh; cung cấp và vận hành tiện nghi thể thao; xúc tiến các cuộc thi đấu thể thao cho người khác; cung cấp các xuất bản phẩm điện tử không thể tải xuống dưới dạng sách, ấn phẩm định kỳ, tạp chí trong lĩnh vực âm nhạc, khiêu vũ, hòa nhạc, biểu diễn, giải trí hoặc tiêu khiển; tổ chức triển lãm nhằm mục đích giáo dục hoặc văn hóa; trường mẫu giáo; dịch vụ đánh bạc có tính chất sòng bạc; cung cấp và vận hành tiện nghi giải trí; nhiếp ảnh; công viên vui chơi giải trí; cho thuê đồ dùng trang trí sân khấu; cho thuê thiết bị trò chơi.

(111) **4-0319545**

(151) 06.05.2019

(210) 4-2016-20021

(220) 04.07.2016

(181) 04.07.2026

(450) 25.06.2019 375

(540)

(531) A26.11.8; 26.4.4; 26.4.7

(591) Ghi.

(731) CÔNG TY TNHH NATSTEELVINA (VN)

Lưu Xá, phường Cam Giá, thành phố Thái Nguyên, tỉnh Thái Nguyên

(740) Công ty TNHH Trường Xuân (AGELESS CO.,LTD.)



(511) Nhóm 06: Thép dạng thô hoặc bán thành phẩm; hợp kim thép; thép đúc; phôi thép; ống thép; vật liệu xây dựng bằng kim loại.

(111) **4-0319546**

(151) 06.05.2019

(210) 4-2016-20527

(220) 07.07.2016

(181) 07.07.2026

(450) 25.06.2019 375

(540)

(731) SHENZHEN NEWDELL SCIENCE AND TECHNOLOGY CO., LTD. (CN)
4f/3, Bld.139, Zhongxing Rd., Bantian, Longgang Dist., Shenzhen, China

(740) Công ty TNHH Sở hữu trí tuệ Trần & Trần (TRAN & TRAN CO., LTD.)



(511) Nhóm 09: Điện thoại thông minh; điện thoại di động; điện thoại; thiết bị theo dõi hoạt động đeo tay; ốp điện thoại thông minh; vỏ chuyên dụng cho điện thoại thông minh.

CÔNG BÁO SỞ HỮU CÔNG NGHIỆP SỐ 375 TẬP B (06.2019)

(111)	4-0319547	(151)	06.05.2019
(210)	4-2016-19681	(220)	30.06.2016
(181)	30.06.2026		
(450)	25.06.2019	375	
(540)		(531)	24.13.1; 24.17.5
		(591)	Đen, đỏ, trắng.
		(731)	FORMOSA BIOMEDICAL TECHNOLOGY CORP. (TW) 5f, No.201, Tung Hwan N. Road, Taipei, Taiwan
		(740)	Công ty Luật TNHH WINCO (WINCO LAW FIRM)

(511) Nhóm 03: Nước xúc tóc; keo xịt tóc; dầu xả dưỡng tóc; kem mỹ phẩm; kem làm trắng da; mặt nạ làm đẹp; chế phẩm tẩy trắng (làm phai màu) dùng cho mục đích mỹ phẩm; chế phẩm làm sạch; chất hóa học làm sáng màu dùng cho mục đích gia dụng (giặt giũ); chế phẩm để tẩy màu; mỹ phẩm; mỡ dùng cho mục đích mỹ phẩm; nước thơm dùng cho mục đích mỹ phẩm; chế phẩm trang điểm; chế phẩm loại bỏ cấu bẩn dùng cho mục đích gia dụng; dầu gội đầu; chế phẩm để làm nhẵn; chế phẩm chống nắng; chế phẩm để giặt; chế phẩm mỹ phẩm để tắm.

(111)	4-0319548	(151)	06.05.2019
(210)	4-2016-19683	(220)	30.06.2016
(181)	30.06.2026		
(450)	25.06.2019	375	
(540)		(531)	1.13.1; A1.13.15
		(731)	FORMOSA BIOMEDICAL TECHNOLOGY CORP. (TW) 5F, No.201, Tung Hwan N. Road, Taipei, Taiwan
		(740)	Công ty Luật TNHH WINCO (WINCO LAW FIRM)

(511) Nhóm 32: Đồ uống không cồn; nước khoáng xenxe; nước uống có ga; nước sô đa; đồ uống không cồn có vị trà.

(111)	4-0319549	(151)	06.05.2019
(210)	4-2016-19685	(220)	30.06.2016
(181)	30.06.2026		
(450)	25.06.2019	375	
(540)		(531)	24.13.1; 24.17.5
		(591)	Đen, đỏ, trắng.
		(731)	FORMOSA BIOMEDICAL TECHNOLOGY CORP. (TW) 5F, No.201, Tung Hwan N. Road, Taipei, Taiwan
		(740)	Công ty Luật TNHH WINCO (WINCO LAW FIRM)

CÔNG BÁO SỞ HỮU CÔNG NGHIỆP SỐ 375 TẬP B (06.2019)

(511) Nhóm 03: Nước xúc tóc; keo xịt tóc; dầu xả dưỡng tóc; kem mỹ phẩm; kem làm trắng da; mặt nạ làm đẹp; chế phẩm tẩy trắng (làm phai màu) dùng cho mục đích mỹ phẩm; chế phẩm làm sạch; chất hóa học làm sáng màu dùng cho mục đích gia dụng (giặt giũ); chế phẩm để tẩy màu; mỹ phẩm; mỡ dùng cho mục đích mỹ phẩm; nước thơm dùng cho mục đích mỹ phẩm; chế phẩm trang điểm; chế phẩm loại bỏ cáu bẩn dùng cho mục đích gia dụng; dầu gội đầu; chế phẩm để làm nhẵn; chế phẩm chống nắng; chế phẩm để giặt; chế phẩm mỹ phẩm để tắm.

(111) **4-0319550**

(210) 4-2016-20703

(181) 08.07.2026

(450) 25.06.2019

375

(540)



(151) 06.05.2019

(220) 08.07.2016

(531) 26.15.9; 26.15.11; 26.5.3; 26.5.4;
A24.15.11

(591) Đỏ, đen, trắng.

(731) CÔNG TY TNHH THƯƠNG MẠI VÀ
CÔNG NGHỆ PHÚC HƯNG (VN)
Số 98 đường Tuệ Tĩnh, phường An Tảo,
thành phố Hưng Yên, tỉnh Hưng Yên

(511) Nhóm 35: Mua bán, xuất nhập khẩu: thiết bị cho trường học, trang thiết bị y tế, thiết bị và máy móc cho văn phòng, văn phòng phẩm, nội thất cho văn phòng.

(111) **4-0319551**

(210) 4-2016-18660

(181) 22.06.2026

(450) 25.06.2019

375

(540)



(151) 06.05.2019

(220) 22.06.2016

(531) 1.15.24; 1.15.11; 7.3.1; 7.3.2; 26.4.7

(591) Trắng, đỏ.

(731) CÔNG TY TNHH THƯƠNG MẠI VÀ
DU LỊCH SONG LONG (VN)
Số 13 Nhà Chung, phường Hàng Trống,
quận Hoàn Kiếm, thành phố Hà Nội
(740) Công ty Luật TNHH Phạm và Liên danh
(PHAM & ASSOCIATES)

(511) Nhóm 43: Khách sạn và dịch vụ cung cấp đồ ăn thức uống do nhà hàng thực hiện.

(111) **4-0319552**

(210) 4-2016-18821

(181) 23.06.2026

(450) 25.06.2019

375

(540)



(151) 06.05.2019

(220) 23.06.2016

(531) 24.1.1; 24.9.1; 26.5.1; A5.3.13

(731) CÔNG TY TNHH GẠCH MEN
HOÀNG GIA (VN)

Khu công nghiệp Mỹ Xuân A, huyện
Tân Thành, tỉnh Bà Rịa - Vũng Tàu
(740) Công ty TNHH Tâm nhìn và Liên danh
(VISION & ASSOCIATES CO.LTD.)

CÔNG BÁO SỞ HỮU CÔNG NGHIỆP SỐ 375 TẬP B (06.2019)

(511) Nhóm 19: Gạch lát, đá granit.

(111) **4-0319553**
(210) 4-2016-20723
(181) 08.07.2026
(450) 25.06.2019 375
(540)



(151) 06.05.2019
(220) 08.07.2016
(531) 26.1.6; A25.7.6; A25.7.7
(591) Trắng, đen, xanh dương, xanh lá cây, vàng, đỏ.
(731) CÔNG TY CỔ PHẦN VIETTRONICS THỦ ĐỨC (VN)
15C Nguyễn Văn Trỗi, phường 12, quận Phú Nhuận, thành phố Hồ Chí Minh
(740) Công ty Cổ phần Sở hữu công nghiệp INVESTIP (INVESTIP)

(511) Nhóm 09: Ti vi; máy chiếu; đầu máy karaoke; máy tăng âm (ampli); loa; máy khuếch đại tín hiệu âm thanh (micro).

(111) **4-0319554**
(210) 4-2016-18649
(181) 22.06.2026
(450) 25.06.2019 375
(540)



(151) 06.05.2019
(220) 22.06.2016
(531) 9.9.1; 9.9.10
(731) CÔNG TY TNHH GIÀY Á CHÂU (VN)
451/29/8 Tô Hiến Thành, phường 14, quận 10, thành phố Hồ Chí Minh
(740) Văn phòng Luật sư A Hoà (AHOA LAW OFFICE)

(511) Nhóm 25: Đồ đi ở chân; giày; dép; mũi giày dép; miếng đệm gót dùng cho đồ đi chân; đế cho đồ đi chân.

(111) **4-0319555**
(210) 4-2016-20621
(181) 08.07.2026
(450) 25.06.2019 375
(540)

VIGIKO

(151) 06.05.2019
(220) 08.07.2016
(731) CÔNG TY TNHH LIÊN DOANH SƠN VIGIKO (VN)
Đội 4, thôn 2, xã Quảng Châu, thành phố Hưng Yên, tỉnh Hưng Yên

(511) Nhóm 02: Sơn nước nội ngoại thất.

CÔNG BÁO SỞ HỮU CÔNG NGHIỆP SỐ 375 TẬP B (06.2019)

(111) **4-0319556**
(210) 4-2016-20688
(181) 08.07.2026
(450) 25.06.2019 375
(540)

TOCO & TEHTARIC

(151) 06.05.2019
(220) 08.07.2016

(731) **DƯƠNG THỊ THU HƯỜNG (VN)**
Số 18, ngách 189/80 Hoàng Hoa Thám,
phường Liễu Giai, quận Ba Đình, thành
phố Hà Nội

(511) Nhóm 30: Cà phê đen nóng, cà phê đá, cà phê sữa, cà phê đá xay, trà sữa trân châu (trà là thành phần chủ yếu), trà xanh đá xay.

(111) **4-0319557**
(210) 4-2016-20588
(181) 08.07.2026
(450) 25.06.2019 375
(540)

SPECFLOC

(151) 06.05.2019
(220) 08.07.2016

(731) **CÔNG TY TNHH THƯƠNG MẠI VÀ
CÔNG NGHỆ PHÚ MINH LONG
(VN)**
276/73 Thống Nhất, phường 16, quận Gò
Vấp, thành phố Hồ Chí Minh

(511) Nhóm 01: Hóa chất phụ gia/chất phụ gia hóa học cho bùn khoan; bùn khoan; hóa chất cường tính cho giấy; hóa chất cường tính cho cao su; chế phẩm làm trong/làm sạch.

(111) **4-0319558**
(210) 4-2016-20589
(181) 08.07.2026
(450) 25.06.2019 375
(540)

AWAFLOC

(151) 06.05.2019
(220) 08.07.2016

(731) **CÔNG TY TNHH THƯƠNG MẠI VÀ
CÔNG NGHỆ PHÚ MINH LONG
(VN)**
276/73 Thống Nhất, phường 16, quận Gò
Vấp, thành phố Hồ Chí Minh

(511) Nhóm 01: Hóa chất phụ gia/chất phụ gia hóa học cho bùn khoan; bùn khoan; hóa chất cường tính cho giấy; hóa chất cường tính cho cao su; chế phẩm làm trong/làm sạch.

(111) **4-0319559**
(210) 4-2016-20606
(181) 08.07.2026
(450) 25.06.2019 375
(540)

EASECOLCARE

(151) 06.05.2019
(220) 08.07.2016

(731) **TRẦN KIM CHÂU (VN)**
21B Bùi Thị Xuân, phường Bến Thành,
quận 1, thành phố Hồ Chí Minh
(740) Công ty TNHH Sở hữu trí tuệ
INVENTIO (INVENTIO CO.,LTD)

CÔNG BÁO SỞ HỮU CÔNG NGHIỆP SỐ 375 TẬP B (06.2019)

(511) Nhóm 05: Dược phẩm; thực phẩm chức năng.

(111) **4-0319560**
(210) 4-2016-20641
(181) 08.07.2026
(450) 25.06.2019 375
(540)

WAYCALI

(151) 06.05.2019
(220) 08.07.2016

(731) CÔNG TY TRÁCH NHIỆM HỮU HẠN QUỐC TẾ IBC TÂY ÂU (VN)
Số 48A, tổ 46, đường Trung Yên 9, phường Yên Hòa, quận Cầu Giấy, thành phố Hà Nội
(740) Công ty TNHH Sở hữu trí tuệ và Công nghệ Thủ đô (CAPITAL IP&T CO.LTD.)

(511) Nhóm 05: Dược phẩm; thực phẩm chức năng; thực phẩm dinh dưỡng dùng trong y tế; nước súc miệng dùng cho mục đích y tế; dung dịch làm sạch khử khuẩn sát trùng dùng cho mục đích y tế; nước tắm thảo dược cho trẻ em dùng cho mục đích y tế.

(111) **4-0319561**
(210) 4-2016-18192
(181) 17.06.2026
(450) 25.06.2019 375
(540)

PANA

(151) 06.05.2019
(220) 17.06.2016

(591) Xanh đen.
(731) CÔNG TY CỔ PHẦN SƠN ALO VIỆT NAM (VN)
Số nhà 11, liên kê 1, khu Bemes, phường Kiến Hưng, quận Hà Đông, thành phố Hà Nội

(511) Nhóm 02: Sơn và phụ gia cho sơn.

(111) **4-0319562**
(210) 4-2016-37175
(181) 23.11.2026
(450) 25.06.2019 375
(540)

BESOSTAD

(151) 06.05.2019
(220) 23.11.2016

(731) CÔNG TY TNHH DƯỢC PHẨM KHUÔNG DUY (VN)
NN1 - NN1A, Bạch Mã, phường 15, quận 10, thành phố Hồ Chí Minh
(740) Công ty TNHH Trần Hữu Nam và Đồng sự (TRAN H.N & ASS.)

CÔNG BÁO SỞ HỮU CÔNG NGHIỆP SỐ 375 TẬP B (06.2019)

(511) Nhóm 05: Dược phẩm.

(111) **4-0319563**
(210) 4-2016-37176
(181) 23.11.2026
(450) 25.06.2019 375
(540)

LANZOSTAD

(151) 06.05.2019
(220) 23.11.2016
(731) CÔNG TY TNHH DƯỢC PHẨM
KHƯỜNG DUY (VN)
NN1 - NN1A, Bạch Mã, phường 15,
quận 10, thành phố Hồ Chí Minh
(740) Công ty TNHH Trần Hữu Nam và Đồng
sự (TRAN H.N & ASS.)

(511) Nhóm 05: Dược phẩm.

(111) **4-0319564**
(210) 4-2016-20724
(181) 08.07.2026
(450) 25.06.2019 375
(540)



(151) 06.05.2019
(220) 08.07.2016
(531) 2.9.1; 2.9.14; A2.9.15
(591) Xanh dương, đỏ, hồng, trắng.
(731) CÔNG TY TRÁCH NHIỆM HỮU HẠN
THIẾT BỊ Y TẾ KA NA DA (VN)
585/2C Sư Vạn Hạnh, phường 13, quận
10, thành phố Hồ Chí Minh
(740) Công ty Cổ phần Sở hữu công nghiệp
INVESTIP (INVESTIP)

(511) Nhóm 35: Mua bán thiết bị y tế.

(111) **4-0319565**
(210) 4-2016-20727
(181) 11.07.2026
(450) 25.06.2019 375
(540)

STARTNOW

(591) Đen, đỏ.
(731) CÔNG TY TNHH HAVILAH (VN)
Nhà số 7, ngách 31/4 phố Trần Quốc
Hoàn, phường Dịch Vọng Hậu, quận Cầu
Giấy, thành phố Hà Nội

(511) Nhóm 41: Giáo dục; đào tạo; giải trí; tổ chức các hoạt động thể thao, văn hóa; học viện giáo dục; sắp xếp và tiến hành hội thảo chuyên đề, tổ chức điều khiển hội thảo chuyên đề; dịch vụ về giáo dục giảng dạy; dịch vụ về hướng dẫn giảng dạy; hướng dẫn nghề nghiệp tư vấn đào tạo và giáo dục.

CÔNG BÁO SỞ HỮU CÔNG NGHIỆP SỐ 375 TẬP B (06.2019)

(111) **4-0319566**
(210) 4-2016-41596
(181) 27.12.2026
(450) 25.06.2019 375
(540)



(151) 06.05.2019
(220) 27.12.2016
(591) Vàng đồng, trắng.
(731) CÔNG TY TNHH PROFAS (VN)
516 Phan Xích Long, phường 03, quận
Phú Nhuận, thành phố Hồ Chí Minh

(511) Nhóm 03: Mỹ phẩm.

Nhóm 05: Thực phẩm chức năng.

(111) **4-0319567**
(210) 4-2014-10282
(181) 12.05.2024
(450) 25.06.2019 375
(540)



(151) 06.05.2019
(220) 12.05.2014
(531) 26.4.3; 26.1.1; 1.15.21
(731) CÔNG TY CỔ PHẦN ĐẦU TƯ GIÁO
DỤC VÀ PHÁT TRIỂN CÔNG NGHỆ
QUỐC TẾ LANGMASTER (VN)
Số 27 phố Doãn Kế Thiện, phường Mai
Dịch, quận Cầu Giấy, thành phố Hà Nội

(511) Nhóm 41: Dịch vụ về giáo dục và đào tạo: giảng dạy tiếng Anh.

(111) **4-0319568**
(210) 4-2016-00840
(181) 12.01.2026
(450) 25.06.2019 375
(540)



(151) 06.05.2019
(220) 12.01.2016
(531) A5.3.13; 1.15.15; A5.3.15
(591) Xanh cô ban, xanh da trời, xanh lá cây,
trắng xanh nõn chuối, xanh thổ.
(731) CÔNG TY TNHH HOÀNG NGỌC
PHÁT (VN)
7/57 khu phố 3, phường Tam Hòa, thành
phố Biên Hòa, tỉnh Đồng Nai

(511) Nhóm 32: Nước uống đóng chai, nước khoáng, nước tinh khiết.

CÔNG BÁO SỞ HỮU CÔNG NGHIỆP SỐ 375 TẬP B (06.2019)

(111) **4-0319569**
(210) 4-2016-41081
(181) 22.12.2026
(450) 25.06.2019
(540)



(151) 06.05.2019
(220) 22.12.2016
(531) A3.9.4; A1.1.10; A1.1.3; 5.7.3
(591) Đỏ, trắng, vàng, tím, hồng, xanh dương, xanh lá cây.
(731) CÔNG TY TNHH MỸ LIÊN (VN)
Số 24, phố Thanh Yên, phường Phúc Tân, quận Hoàn Kiếm, thành phố Hà Nội

(511) Nhóm 30: Bánh, kẹo.

(111) **4-0319570**
(210) 4-2016-41301
(181) 23.12.2026
(450) 25.06.2019
(540)

SWACF

(151) 06.05.2019
(220) 23.12.2016
(731) CÔNG TY TNHH MỘT THÀNH VIÊN SWACF VIỆT NAM (VN)
Ấp Mỹ Hoà, xã Mỹ Hội Đông, huyện Chợ Mới, tỉnh An Giang

(511) Nhóm 11: Bộ lọc nước uống; bình lọc nước uống bằng ceramic (gốm).

(111) **4-0319571**
(210) 4-2016-41364
(181) 26.12.2026
(450) 25.06.2019
(540)

BẮC HÀ

(151) 06.05.2019
(220) 26.12.2016
(731) CÔNG TY TNHH ĐẦU TƯ THƯƠNG MẠI VÀ SẢN XUẤT BẮC HÀ (VN)
37N đường Hoàng Quốc Việt, khu dân cư Phú Mỹ, phường Phú Mỹ, quận 7, thành phố Hồ Chí Minh

(511) Nhóm 06: Đinh, bu lông, ốc vít, dây thép, dây cáp thuộc nhóm này.

Nhóm 35: Mua bán: đinh, bu lông, ốc vít, dây thép, dây cáp.

(111) **4-0319572**
(210) 4-2016-42741
(181) 30.12.2026
(450) 25.06.2019
(540)

BELLOIS

(151) 06.05.2019
(220) 30.12.2016
(731) CLEMENS KUECHLER (DE)
Eifelstrasse 18, 65812 Bad Soden, Germany
(740) Công ty TNHH Trường Xuân (AGELESS CO.,LTD.)

CÔNG BÁO SỞ HỮU CÔNG NGHIỆP SỐ 375 TẬP B (06.2019)

(511) Nhóm 34: Các sản phẩm thuốc lá (vật phẩm sang trọng), cụ thể là thuốc lá điếu và thuốc lá điếu có đầu lọc; vật dụng cho người hút thuốc; điem.

(111) **4-0319573**
(210) 4-2015-36988
(181) 30.12.2025
(450) 25.06.2019
(540)

375



(151) 06.05.2019
(220) 30.12.2015

(531) 26.4.2
(591) Đỏ, trắng.
(731) CÔNG TY TNHH HOÀN KIỆT LÂM ĐỒNG (VN)
Số 8 Paster, phường 4, thành phố Đà Lạt, tỉnh Lâm Đồng

(511) Nhóm 43: Dịch vụ nhà hàng ăn uống; quán cà phê; quán rượu (quán bar); quán rượu nhỏ; tiệm rượu; quầy bán rượu pha.

(111) **4-0319574**
(210) 4-2016-41365
(181) 26.12.2026
(450) 25.06.2019
(540)

375

ĐÔNG AN

(151) 06.05.2019
(220) 26.12.2016

(731) CÔNG TY TNHH THƯƠNG MẠI ĐÔNG AN (VN)
61 Lê Trung Nghĩa, phường 12, quận Tân Bình, thành phố Hồ Chí Minh

(511) Nhóm 19: Vật liệu xây dựng như: đá, gạch, thạch cao thuộc nhóm này.

Nhóm 35: Mua bán vật liệu xây dựng như: đá, gạch, thạch cao.

(111) **4-0319575**
(210) 4-2016-42515
(181) 30.12.2026
(450) 25.06.2019
(540)

375



(151) 06.05.2019
(220) 30.12.2016

(531) 24.1.1; 4.3.3
(731) CÔNG TY CỔ PHẦN ĐẦU TƯ VÀ CÔNG NGHỆ AVTEK VIỆT NAM (VN)
Số 59 phố Trung Liệt, phường Trung Liệt, quận Đống Đa, thành phố Hà Nội
(740) Công ty TNHH Tư vấn A & S (A&S CO.,LTD)

CÔNG BÁO SỞ HỮU CÔNG NGHIỆP SỐ 375 TẬP B (06.2019)

(511) Nhóm 09: Máy tính, linh kiện máy tính, thiết bị ngoại vi.

(111) **4-0319576**
(210) 4-2016-00726
(181) 11.01.2026
(450) 25.06.2019 375
(540)

Amtech

(151) 06.05.2019
(220) 11.01.2016

(731) CÔNG TY CỔ PHẦN NÔNG NGHIỆP
HP (VN)
Lô MD3 KCN Đức Hoà 1, Hạnh Phúc,
ấp 5, xã Đức Hoà Đông, huyện Đức Hoà,
tỉnh Long An
(740) Công ty TNHH Sở hữu trí tuệ Đại Diện
(IPACO.,LTD.)

(511) Nhóm 05: Chất diệt động vật có hại; chất diệt côn trùng; thuốc trừ sâu; chất diệt nấm; chất diệt cỏ; thuốc đuổi sâu bọ.

(111) **4-0319577**
(210) 4-2016-00727
(181) 11.01.2026
(450) 25.06.2019 375
(540)

AZsky-HP

(151) 06.05.2019
(220) 11.01.2016

(731) CÔNG TY CỔ PHẦN NÔNG NGHIỆP
HP (VN)
Lô MD3 KCN Đức Hoà 1, Hạnh Phúc,
ấp 5, xã Đức Hoà Đông, huyện Đức Hoà,
tỉnh Long An
(740) Công ty TNHH Sở hữu trí tuệ Đại Diện
(IPACO.,LTD.)

(511) Nhóm 05: Chất diệt động vật có hại; chất diệt côn trùng; thuốc trừ sâu; chất diệt nấm; chất diệt cỏ; thuốc đuổi sâu bọ.

(111) **4-0319578**
(210) 4-2016-00728
(181) 11.01.2026
(450) 25.06.2019 375
(540)

Like-HP

(151) 06.05.2019
(220) 11.01.2016

(731) CÔNG TY CỔ PHẦN NÔNG NGHIỆP
HP (VN)
Lô MD3 KCN Đức Hoà 1, Hạnh Phúc,
ấp 5, xã Đức Hoà Đông, huyện Đức Hoà,
tỉnh Long An
(740) Công ty TNHH Sở hữu trí tuệ Đại Diện
(IPACO.,LTD.)

CÔNG BÁO SỞ HỮU CÔNG NGHIỆP SỐ 375 TẬP B (06.2019)

(511) Nhóm 05: Chất diệt động vật có hại; chất diệt côn trùng; thuốc trừ sâu; chất diệt nấm; chất diệt cỏ; thuốc đuổi sâu bọ.

(111) **4-0319579**
(210) 4-2016-00725
(181) 11.01.2026
(450) 25.06.2019 375
(540)



GOLDEN SUN HOTEL

(151) 06.05.2019
(220) 11.01.2016
(531) 26.1.1; 25.5.1; 24.17.18
(731) DOANH NGHIỆP TƯ NHÂN LONG HẰNG (VN)
Số 23, phố Hàng Hành, phường Hàng Trống, quận Hoàn Kiếm, thành phố Hà Nội
(740) Công ty TNHH Tư vấn và Đầu tư BRANDLINK (BRANDLINK CO.,LTD.)

(511) Nhóm 39: Lữ hành nội địa; lữ hành quốc tế; vận chuyển khách du lịch đường bộ và đường thủy nội địa.

(111) **4-0319580**
(210) 4-2016-41049
(181) 22.12.2026
(450) 25.06.2019 375
(540)

TOKU TSURU

(151) 06.05.2019
(220) 22.12.2016
(731) Y.S.P. INDUSTRIES (M) SDN. BHD. (MY)
Lot 3, 5 & 7, Jalan P/7, Section 13, Kawasan Perindustrian Bandar Baru Bangi, 43000 Kajang, Selangor Darul Ehsan, Malaysia
(740) Công ty Luật TNHH AMBYS Hà Nội (AMBYS HANOI)

(511) Nhóm 05: Dược phẩm; thực phẩm chức năng.

(111) **4-0319581**
(210) 4-2016-06465
(181) 16.03.2026
(450) 25.06.2019 375
(540)

BIM BẠC

(151) 06.05.2019
(220) 16.03.2016
(731) CÔNG TY TNHH AN NÔNG (VN)
Lô B06-1, khu công nghiệp Đức Hòa I - Hạnh Phúc, xã Đức Hòa Đông, huyện Đức Hòa, tỉnh Long An
(740) Công ty TNHH Sở hữu trí tuệ WINCO (WINCO CO., LTD.)

CÔNG BÁO SỞ HỮU CÔNG NGHIỆP SỐ 375 TẬP B (06.2019)

(511) Nhóm 05: Thuốc bảo vệ thực vật như là: thuốc trừ sâu, thuốc diệt côn trùng, thuốc diệt động vật có hại, thuốc diệt nấm bệnh, thuốc diệt cỏ.

(111) **4-0319582** (151) 06.05.2019
(210) 4-2016-06467 (220) 16.03.2016
(181) 16.03.2026
(450) 25.06.2019 375
(540)

KAHAICHI

(731) CÔNG TY TNHH AN NÔNG (VN)
Lô B06-1, khu công nghiệp Đức Hòa I -
Hạnh Phúc, xã Đức Hòa Đông, huyện
Đức Hòa, tỉnh Long An
(740) Công ty TNHH Sở hữu trí tuệ WINCO
(WINCO CO., LTD.)

(511) Nhóm 05: Thuốc bảo vệ thực vật như là: thuốc trừ sâu, thuốc diệt côn trùng, thuốc diệt động vật có hại, thuốc diệt nấm bệnh, thuốc diệt cỏ.

(111) **4-0319583** (151) 06.05.2019
(210) 4-2016-22145 (220) 21.07.2016
(181) 21.07.2026
(450) 25.06.2019 375
(540)

MAMAPHO

(531) A11.3.7; 26.1.1
(731) CÔNG TY TNHH MỘT THÀNH VIÊN
THƯỜNG MẠI - DỊCH VỤ MAMA
PHỞ (VN)
111 đường Hồ Tùng Mậu, phường Bến
Nghé, quận 1, thành phố Hồ Chí Minh
(740) Công ty TNHH Sở hữu trí tuệ ACTIP
(ACTIP IP LIMITED)

(511) Nhóm 43: Dịch vụ nhà hàng ăn uống; dịch vụ cung cấp thức ăn và đồ uống, do nhà hàng thực hiện; dịch vụ quán ăn tự phục vụ.

(111) **4-0319584** (151) 06.05.2019
(210) 4-2016-10298 (220) 14.04.2016
(181) 14.04.2026
(450) 25.06.2019 375
(540)

THUANPHATONLYWHITE

(731) CÔNG TY TRÁCH NHIỆM HỮU HẠN
THƯỜNG MẠI SẢN XUẤT MỸ PHẨM
THUẬN PHÁT (VN)
Số 4, đường TX 39, khu phố 3, phường
Thanh Xuân, quận 12, thành phố Hồ Chí
Minh

CÔNG BÁO SỞ HỮU CÔNG NGHIỆP SỐ 375 TẬP B (06.2019)

(511) Nhóm 03: Mỹ phẩm.

(111)	4-0319585	(151)	06.05.2019
(210)	4-2015-24875	(220)	10.09.2015
(181)	10.09.2025		
(450)	25.06.2019	375	
(540)		(531)	26.4.1; A26.4.24; 26.4.7; 26.3.23
		(731)	ERGON, INC. (US) 2829 Lakeland Drive, Suite 2000, Jackson, Mississippi, 39232-7611, United States of America
		(740)	Công ty Luật TNHH quốc tế BMVN (BMVN INTERNATIONAL LLC)



(511) Nhóm 01: Hóa chất dùng trong công nghiệp, khoa học và nhiếp ảnh, cũng như nông nghiệp, nghề làm vườn và lâm nghiệp (trừ chất diệt nấm, chất diệt cỏ dại, thuốc trừ cỏ, thuốc trừ sâu và chất diệt ký sinh trùng); nhựa nhân tạo dạng thô, chất dẻo dạng thô; phân bón; hợp chất chữa cháy; chế phẩm dùng để tôi, ram và hàn kim loại; chế phẩm hóa học để bảo quản thực phẩm; chất để thuộc da; chất dính dùng trong công nghiệp; hóa chất công nghiệp.

Nhóm 04: Dầu và mỡ công nghiệp; chất bôi trơn; chất để thẩm hút, làm ướt và làm dính bụi; nhiên liệu (kể cả xăng dùng cho động cơ) và vật liệu cháy sáng; nến và bấc dùng để thắp sáng; dầu bôi trơn, dầu thô và dầu nhiên liệu (nhiên liệu lỏng nặng); dầu công nghiệp; dầu xử lý/chế biến dùng trong sản xuất, dầu paraffin (dầu hỏa) và dầu naphthenie dùng trong sản xuất.

Nhóm 17: Cao su, nhựa pec-ca, gôm, amiang, mi-ca; chất dẻo dạng bán thành phẩm sử dụng trong sản xuất; vật liệu để bao gói, bịt kín và cách ly; ống mềm phi kim loại; dầu để cách ly; dầu cách điện dùng cho máy biến thế.

Nhóm 39: Vận tải, đóng gói và lưu giữ hàng hóa; du lịch; thu gom vận chuyển dầu khí bằng đường ống dẫn, xe tải, và xà lan; vận tải hàng hóa của người khác bằng tàu thủy và xe tải và dịch vụ xếp hàng vào kho.

(111)	4-0319586	(151)	06.05.2019
(210)	4-2015-27901	(220)	09.10.2015
(181)	09.10.2025		
(450)	25.06.2019	375	
(540)		(531)	A26.4.24
		(731)	CÔNG TY TNHH THƯƠNG MẠI VÀ SẢN XUẤT AN THẢO (VN) 90A1 Thạch Thị Thanh, phường Tân Định, quận 1, thành phố Hồ Chí Minh



(511) Nhóm 41: Tổ chức và điều khiển hội thảo.

(111) **4-0319587**
(210) 4-2016-41323
(181) 23.12.2026
(450) 25.06.2019 375
(540)

AQUA TORNADO

(151) 06.05.2019
(220) 23.12.2016

(731) LỤC ĐÌNH LƯỢNG (VN)
Số nhà 54 ngõ Ngõ 5, thôn Cương Ngõ,
xã Tứ Hiệp, huyện Thanh Trì, thành phố
Hà Nội

(511) Nhóm 11: Thiết bị lọc nước.

(111) **4-0319588**
(210) 4-2016-41369
(181) 26.12.2026
(450) 25.06.2019 375
(540)

Mr Châu

(151) 06.05.2019
(220) 26.12.2016

(731) CÔNG TY TNHH TÂN HUỖNH
CHÂU (VN)
31B ấp 5, xã Xuân Thới Sơn, huyện Hóc
Môn, thành phố Hồ Chí Minh

(511) Nhóm 07: Máy móc và thiết bị của máy móc thuộc nhóm này như: vòng bi, bạc đạn, mô
tơ, máy bơm, máy khoan, van xả thuộc nhóm này.

(111) **4-0319589**
(210) 4-2015-36940
(181) 30.12.2025
(450) 25.06.2019 375
(540)

The logo for SYBSY features a stylized lightning bolt symbol to the left of the brand name 'SYBSY' in a bold, sans-serif font.

(151) 06.05.2019
(220) 30.12.2015

(531) A26.11.12
(731) CÔNG TY TNHH SHE VIỆT NAM
(VN)
Số 1, ngõ Thi Sách, phố Thi Sách,
phường Ngô Thì Nhậm, quận Hai Bà
Trung, thành phố Hà Nội

(511) Nhóm 25: Quần áo (các loại); váy (các loại); khăn (trang phục) các loại; mũ; giày dép (đồ
thời trang).

Nhóm 40: Dịch vụ in ấn.

CÔNG BÁO SỞ HỮU CÔNG NGHIỆP SỐ 375 TẬP B (06.2019)

(111) **4-0319590**
(210) 4-2016-08480
(181) 31.03.2026
(450) 25.06.2019 375
(540)

AGRIFERT-L1 Super

(151) 06.05.2019
(220) 31.03.2016

(731) CÔNG TY TNHH NÔNG VIỆT (VN)
Số 3, ngách 53/20, đường Vũ Xuân
Thiều, phường Sài Đồng, quận Long
Biên, thành phố Hà Nội
(740) Công ty cổ phần Sở hữu trí tuệ BROSS và
Cộng sự (BROSS & PARTNERS., JSC)

(511) Nhóm 01: Phân bón.

(111) **4-0319591**
(210) 4-2016-08481
(181) 31.03.2026
(450) 25.06.2019 375
(540)

AGRIVIET-TOPBLUE

(151) 06.05.2019
(220) 31.03.2016

(731) CÔNG TY TNHH NÔNG VIỆT (VN)
Số 3, ngách 53/20, đường Vũ Xuân
Thiều, phường Sài Đồng, quận Long
Biên, thành phố Hà Nội
(740) Công ty cổ phần Sở hữu trí tuệ BROSS và
Cộng sự (BROSS & PARTNERS., JSC)

(511) Nhóm 01: Phân bón.

(111) **4-0319592**
(210) 4-2016-08482
(181) 31.03.2026
(450) 25.06.2019 375
(540)

AGRIVIET-P61

(151) 06.05.2019
(220) 31.03.2016

(731) CÔNG TY TNHH NÔNG VIỆT (VN)
Số 3, ngách 53/20, đường Vũ Xuân
Thiều, phường Sài Đồng, quận Long
Biên, thành phố Hà Nội
(740) Công ty cổ phần Sở hữu trí tuệ BROSS và
Cộng sự (BROSS & PARTNERS., JSC)

(511) Nhóm 01: Phân bón.

(111) **4-0319593**
(210) 4-2016-08483
(181) 31.03.2026
(450) 25.06.2019 375
(540)

AGRIFERT-Topbrand

(151) 06.05.2019
(220) 31.03.2016

(731) CÔNG TY TNHH NÔNG VIỆT (VN)
Số 3, ngách 53/20, đường Vũ Xuân
Thiều, phường Sài Đồng, quận Long
Biên, thành phố Hà Nội
(740) Công ty cổ phần Sở hữu trí tuệ BROSS và
Cộng sự (BROSS & PARTNERS., JSC)

CÔNG BÁO SỞ HỮU CÔNG NGHIỆP SỐ 375 TẬP B (06.2019)

(511) Nhóm 01: Phân bón.

(111) **4-0319594**
(210) 4-2016-08484
(181) 31.03.2026
(450) 25.06.2019 375
(540)

AGRIFERT-MagSul

(151) 06.05.2019
(220) 31.03.2016

(731) CÔNG TY TNHH NÔNG VIỆT (VN)
Số 3, ngách 53/20, đường Vũ Xuân
Thiều, phường Sài Đồng, quận Long
Biên, thành phố Hà Nội
(740) Công ty cổ phần Sở hữu trí tuệ BROSS và
Cộng sự (BROSS & PARTNERS., JSC)

(511) Nhóm 01: Phân bón.

(111) **4-0319595**
(210) 4-2016-08485
(181) 31.03.2026
(450) 25.06.2019 375
(540)

AGRIFERT-V6

(151) 06.05.2019
(220) 31.03.2016

(731) CÔNG TY TNHH NÔNG VIỆT (VN)
Số 3, ngách 53/20, đường Vũ Xuân
Thiều, phường Sài Đồng, quận Long
Biên, thành phố Hà Nội
(740) Công ty cổ phần Sở hữu trí tuệ BROSS và
Cộng sự (BROSS & PARTNERS., JSC)

(511) Nhóm 01: Phân bón.

(111) **4-0319596**
(210) 4-2016-08486
(181) 31.03.2026
(450) 25.06.2019 375
(540)

AGRIFERT- Canxi

(151) 06.05.2019
(220) 31.03.2016

(731) CÔNG TY TNHH NÔNG VIỆT (VN)
Số 3, ngách 53/20, đường Vũ Xuân
Thiều, phường Sài Đồng, quận Long
Biên, thành phố Hà Nội
(740) Công ty cổ phần Sở hữu trí tuệ BROSS và
Cộng sự (BROSS & PARTNERS., JSC)

(511) Nhóm 01: Phân bón.

CÔNG BÁO SỞ HỮU CÔNG NGHIỆP SỐ 375 TẬP B (06.2019)

(111) **4-0319597**
(210) 4-2016-08487
(181) 31.03.2026
(450) 25.06.2019 375
(540)

AGRIVIET-Tablet Two

(151) 06.05.2019
(220) 31.03.2016

(731) CÔNG TY TNHH NÔNG VIỆT (VN)
Số 3, ngách 53/20, đường Vũ Xuân
Thiều, phường Sài Đồng, quận Long
Biên, thành phố Hà Nội
(740) Công ty cổ phần Sở hữu trí tuệ BROSS và
Cộng sự (BROSS & PARTNERS., JSC)

(511) Nhóm 01: Phân bón.

(111) **4-0319598**
(210) 4-2016-08488
(181) 31.03.2026
(450) 25.06.2019 375
(540)

AGRIVIET-Tablet Ten

(151) 06.05.2019
(220) 31.03.2016

(731) CÔNG TY TNHH NÔNG VIỆT (VN)
Số 3, ngách 53/20, đường Vũ Xuân
Thiều, phường Sài Đồng, quận Long
Biên, thành phố Hà Nội
(740) Công ty cổ phần Sở hữu trí tuệ BROSS và
Cộng sự (BROSS & PARTNERS., JSC)

(511) Nhóm 01: Phân bón.

(111) **4-0319599**
(210) 4-2016-22986
(181) 28.07.2026
(450) 25.06.2019 375
(540)

SHOPPING

(151) 06.05.2019
(220) 28.07.2016

(731) CÔNG TY TRÁCH NHIỆM HỮU HẠN
THƯỜNG MẠI SẢN XUẤT THÔN
TRANG (VN)
236/17/6 Thái Phiên, phường 8, quận 11,
thành phố Hồ Chí Minh
(740) Công ty TNHH Sở hữu trí tuệ và Công
nghệ Thủ đô (CAPITAL IP&T
CO.LTD.)

(511) Nhóm 05: Thuốc trừ sâu; thuốc diệt cỏ dại; thuốc diệt nấm mốc; thuốc trừ dịch cho thực vật; thuốc trừ vi khuẩn hại cây trồng; thuốc trừ động vật có hại.

CÔNG BÁO SỞ HỮU CÔNG NGHIỆP SỐ 375 TẬP B (06.2019)

(111) **4-0319600**
(210) 4-2016-41594
(181) 27.12.2026
(450) 25.06.2019 375
(540)

SNAILGOODZ

(151) 06.05.2019
(220) 27.12.2016
(731) CÔNG TY CỔ PHẦN GIẢI PHÁP
NÔNG NGHIỆP TIÊN TIẾN (VN)
Số 93 Hồ Bá Kiện, phường 15, quận 10,
thành phố Hồ Chí Minh
(740) Công ty TNHH Sở hữu trí tuệ và Công
nghệ Thủ đô (CAPITAL IP&T
CO.LTD.)

(511) Nhóm 05: Thuốc bảo vệ thực vật như: thuốc trừ bệnh cây trồng; thuốc trừ sâu; thuốc diệt cỏ; thuốc diệt trừ rầy nâu; thuốc diệt nấm mốc.

(111) **4-0319601**
(210) 4-2016-22123
(181) 21.07.2026
(450) 25.06.2019 375
(540)



(151) 06.05.2019
(220) 21.07.2016
(531) 3.1.6; 3.1.8; A3.1.24; A26.4.6
(591) Đen, trắng, đỏ, nâu, vàng.
(731) S.I.P. SIAM INTER PACIFIC CO., LTD.
(TH)
147 Chalongkrung Road, Ladkrabang,
Bangkok 10520, Thailand
(740) Công ty TNHH Sở hữu trí tuệ WINCO
(WINCO CO., LTD.)

(511) Nhóm 31: Thức ăn cho vật nuôi trong nhà; thực phẩm cho động vật; chế phẩm vỗ béo động vật; các sản phẩm làm ổ cho động vật; cát thơm dùng cho vật nuôi trong nhà (lót ổ); bánh quy cho vật nuôi trong nhà.

(111) **4-0319602**
(210) 4-2016-13322
(181) 12.05.2026
(450) 25.06.2019 375
(540)

HANYOUNG NUX

(151) 06.05.2019
(220) 12.05.2016
(591) Đỏ.
(731) CÔNG TY TNHH HANYOUNG NUX
VIỆT NAM (VN)
Tầng 6, tòa nhà Sacom, 152/11B Điện
Biên Phủ, phường 25, quận Bình Thạnh,
thành phố Hồ Chí Minh

(511) Nhóm 09: Bộ cảm biến quang điện tử; bộ điều khiển nhiệt độ; công tắc; thiết bị định thời gian; thiết bị đếm; bộ điều khiển nguồn; bộ báo mức nước; còi báo xoay; đồng hồ đo ampe; đồng hồ đo vôn; đồng hồ đo tầng số; bộ mã hóa vòng quay.

CÔNG BÁO SỞ HỮU CÔNG NGHIỆP SỐ 375 TẬP B (06.2019)

(111) **4-0319603**
(210) 4-2016-22168
(181) 21.07.2026
(450) 25.06.2019 375
(540)

HỒNG THÚY

(151) 06.05.2019
(220) 21.07.2016

(731) HỘ KINH DOANH CÁ THỂ SẢN XUẤT MUA BÁN HỒNG THÚY (VN)
Số 203, Lê Hồng Phong, khóm 7, phường 8, thành phố Cà Mau, tỉnh Cà Mau

(740) Văn phòng Luật sư A Hoà (AHOA LAW OFFICE)

(511) Nhóm 30: Bột gạo lứt; bột gạo lứt đậu đen; bột gạo; bột đậu các loại.

(111) **4-0319604**
(210) 4-2016-22149
(181) 21.07.2026
(450) 25.06.2019 375
(540)



(151) 06.05.2019
(220) 21.07.2016

(531) 18.1.21; 15.7.1

(591) Đen, đỏ, trắng.

(731) ĐẶNG ĐẠT PHAN (VN)

65 Văn Thân, phường 8, quận 6, thành phố Hồ Chí Minh

(740) Công ty TNHH một thành viên Trường Luật (Trường Luật)

(511) Nhóm 30: Ca cao; sản phẩm ca cao; đồ uống trên cơ sở cà phê; cà phê; cà phê chưa rang; chế phẩm thực vật thay thế cà phê; chế phẩm dinh dưỡng sử dụng thay thế cà phê; đồ uống cà phê có sữa.

Nhóm 32: Chiết xuất từ quả không chứa cồn; đồ uống ép từ quả không chứa cồn; nước ép trái cây; nước giải khát bằng trái cây; đồ uống hỗn hợp không có cồn; nước sinh tố.

Nhóm 43: Dịch vụ quán cà phê.

(111) **4-0319605**
(210) 4-2016-16440
(181) 06.06.2026
(450) 25.06.2019 375
(540)



(151) 06.05.2019
(220) 06.06.2016

(531) A5.7.23; A5.3.15; 5.7.13

(731) CÔNG TY TNHH DỊCH VỤ THƯƠNG MẠI DƯỠNG MINH NGỌC (VN)

Số 19, ngõ 62 phố Cù Chính Lan, phường Khương Mai, quận Thanh Xuân, thành phố Hà Nội

CÔNG BÁO SỞ HỮU CÔNG NGHIỆP SỐ 375 TẬP B (06.2019)

(511) Nhóm 35: Kinh doanh (mua bán) hoa quả tươi; kinh doanh (mua bán) hoa quả đóng hộp; kinh doanh (mua bán) hoa quả sấy khô.

(111) **4-0319606**
(210) 4-2016-20820
(181) 11.07.2026
(450) 25.06.2019
(540)

375

MULTI - GREEN

(151) 06.05.2019
(220) 11.07.2016

(591) Trắng, xanh lá cây.
(731) CÔNG TY TNHH HOÁ CHẤT HUNG PHÁT THỊNH (VN)
428 Điện Biên Phủ, phường 11, quận 10, thành phố Hồ Chí Minh

(511) Nhóm 01: Hóa chất dùng để chống mối mọt, ngâm tẩm gỗ và lâm sản.

(111) **4-0319607**
(210) 4-2016-22164
(181) 21.07.2026
(450) 25.06.2019
(540)

375

HUANQIU

(151) 06.05.2019
(220) 21.07.2016

(531) 26.3.1; 26.13.1
(731) ZHEJIANG HUANQIU SHOES CO. LTD. (CN)
Xianjiang Industrial Park, Ruian, Zhejiang, China
(740) Công ty cổ phần Sở hữu trí tuệ BROSS và Cộng sự (BROSS & PARTNERS., JSC)

(511) Nhóm 25: Quần áo; quần áo may sẵn; tã lót trẻ sơ sinh [quần áo]; giày; trang phục dệt kim; mũ.

(111) **4-0319608**
(210) 4-2016-02323
(181) 25.01.2026
(450) 25.06.2019
(540)

375

KAPRO

(151) 06.05.2019
(220) 25.01.2016

(531) 26.3.1; A26.4.24; A15.9.11
(591) Đen, trắng, ghi.
(731) KAPRO TOOLS(SUZHOU) LTD (CN)
Pangjin Road, Wujiang Economic and Technological Development Zone, Suzhou, Jiangsu, China
(740) Công ty TNHH Trường Xuân (AGELESS CO.,LTD.)

CÔNG BÁO SỞ HỮU CÔNG NGHIỆP SỐ 375 TẬP B (06.2019)

(511) Nhóm 09: Thiết bị và dụng cụ trắc địa; thiết bị đo mức nước; thiết bị xác định đường chân trời; ống thủy trắc địa [thiết bị khảo sát]; dụng cụ đo khoảng cách; thước tỷ lệ [dụng cụ đo].

(111) **4-0319609** (151) 06.05.2019
(210) 4-2016-15548 (220) 30.05.2016
(181) 30.05.2026
(450) 25.06.2019 375
(540)



(531) 26.1.1; 26.1.4
(731) NGUYỄN THU HIỀN (VN)
Số 47 hẻm 21 ngách 28 ngõ Văn Hương
phố Tôn Đức Thắng, phường Hàng Bột,
quận Đống Đa, thành phố Hà Nội

(511) Nhóm 20: Giường; giá sách; đồ gỗ mỹ thuật; ghế; tủ đựng; đồ đạc trong nhà.

Nhóm 24: Chăn; đồ vải dùng cho giường; vỏ gối; mền bông; chăn bông.

Nhóm 25: Tạp dề; quần áo may sẵn; áo sơ mi; giày; váy; áo thun ngắn tay.

Nhóm 37: Dịch vụ xây, lát; dịch vụ làm kín công trình; xây dựng; tư vấn xây dựng; thông tin về xây dựng.

(111) **4-0319610** (151) 06.05.2019
(210) 4-2016-24864 (220) 15.08.2016
(181) 15.08.2026
(450) 25.06.2019 375
(540)



(591) Đỏ, trắng, xanh nước biển.
(731) TRƯỜNG NGỌC HƠN (VN)
224 Tên Lửa, phường Bình Trị Đông B,
quận Bình Tân, thành phố Hồ Chí Minh
(740) Công ty TNHH một thành viên Trường
Luật (Trường Luật)

(511) Nhóm 29: Thịt; thịt đóng hộp; thịt muối; thú săn (không còn sống).

Nhóm 35: Giới thiệu sản phẩm, trưng bày sản phẩm (thịt dê); dịch vụ tái lập kinh doanh; dịch vụ giới thiệu sản phẩm trên các phương tiện truyền thông cho mục đích bán lẻ; quản lý quá trình đặt hàng, xử lý về mặt hành chính các đơn đặt hàng.

Nhóm 41: Dịch vụ giải trí; tổ chức và điều khiển hội nghị; cung cấp dịch vụ vui chơi giải trí trong nhà; dịch vụ vũ trường; hộp đêm khiêu vũ hoặc giải trí.

Nhóm 43: Dịch vụ cung cấp thức ăn đồ uống do nhà hàng thực hiện; nhà nghỉ du lịch; dịch vụ khách sạn; nhà hàng ăn uống; căng tin.

CÔNG BÁO SỞ HỮU CÔNG NGHIỆP SỐ 375 TẬP B (06.2019)

(111) **4-0319611**
(210) 4-2016-13021
(181) 10.05.2026
(450) 25.06.2019
(540)



375

(151) 06.05.2019
(220) 10.05.2016

(531) A5.3.13; 5.3.16
(591) Xanh lá cây, đen.
(731) CÔNG TY TNHH THƯƠNG MẠI VÀ
DỊCH VỤ ANH ANH MỸ (VN)
Lô 61 Hoàng Kế Viêm, phường Mỹ An,
quận Ngũ Hành Sơn, thành phố Đà Nẵng

(511) Nhóm 43: Dịch vụ khách sạn.

(111) **4-0319612**
(210) 4-2016-24888
(181) 15.08.2026
(450) 25.06.2019
(540)



375

(151) 06.05.2019
(220) 15.08.2016

(531) 1.3.1; A5.3.13; A5.3.14
(591) Xanh lá cây, đỏ, trắng.
(731) CÔNG TY TNHH MỘT THÀNH VIÊN
PHÂN BÓN THÁI DƯƠNG (VN)
397 khu dân cư Bình Trị Đông B, đường
số 1, phường Bình Trị Đông B, quận
Bình Tân, thành phố Hồ Chí Minh

(511) Nhóm 35: Mua bán phân bón.

(111) **4-0319613**
(210) 4-2016-24889
(181) 15.08.2026
(450) 25.06.2019
(540)



375

(151) 06.05.2019
(220) 15.08.2016

(531) 3.7.1; 3.7.16; 26.1.1; 6.1.2
(591) Đen, vàng, trắng.
(731) CÔNG TY TNHH CỔ PHẦN PHÂN
BÓN BEST ONE (VN)
397 đường số 1, phường Bình Trị Đông
B, quận Bình Tân, thành phố Hồ Chí
Minh

(511) Nhóm 35: Mua bán phân bón; thực phẩm chức năng.

CÔNG BÁO SỞ HỮU CÔNG NGHIỆP SỐ 375 TẬP B (06.2019)

(111) **4-0319614**
(210) 4-2016-06462
(181) 16.03.2026
(450) 25.06.2019 375
(540)

TRIOMPHE

(151) 06.05.2019
(220) 16.03.2016

(731) CÔNG TY TNHH THƯƠNG MẠI
GOLDEN FIVE STARS (VN)
Tầng 19, khu A, tòa nhà Indochina Part
Tower, số 4 Nguyễn Đình Chiểu, phường
Đa Kao, quận 1, thành phố Hồ Chí Minh
(740) Công ty TNHH Sở hữu trí tuệ Đại Diện
(IPACO.,LTD.)

(511) Nhóm 05: Thực phẩm chức năng dùng trong ngành y; dược phẩm; thuốc dùng cho con người.

(111) **4-0319615**
(210) 4-2016-06463
(181) 16.03.2026
(450) 25.06.2019 375
(540)

MOCEM

(151) 06.05.2019
(220) 16.03.2016

(731) CÔNG TY CỔ PHẦN ĐẦU TƯ SON
ĐỒNG (VN)
Thôn Sơn Đồng, xã Tiên Phương, huyện
Chương Mỹ, thành phố Hà Nội
(740) Công ty TNHH Sở hữu trí tuệ Đại Diện
(IPACO.,LTD.)

(511) Nhóm 19: Vật liệu xây dựng phi kim loại; gạch không nung; xi măng; vữa trát trộn sẵn; bột bả tường dùng trong xây dựng.

(111) **4-0319616**
(210) 4-2016-17244
(181) 13.06.2026
(450) 25.06.2019 375
(540)



(151) 06.05.2019
(220) 13.06.2016

(531) 26.3.23; A26.11.8
(591) Đen, đỏ, trắng.
(731) CÔNG TY TNHH ANH EM VINH
(VN)
214B Đỗ Ngọc Thanh, phường 12, quận
5, thành phố Hồ Chí Minh

(511) Nhóm 35: Mua bán: các loại phụ tùng và các bộ phận phụ trợ của xe gắn máy, phụ tùng động cơ xe cộ.

CÔNG BÁO SỞ HỮU CÔNG NGHIỆP SỐ 375 TẬP B (06.2019)

(111) **4-0319617**
(210) 4-2016-17445
(181) 14.06.2026
(450) 25.06.2019 375
(540)

SUNWAY

(151) 06.05.2019
(220) 14.06.2016

(731) CÔNG TY CỔ PHẦN PHÂN BÓN
MAX ONE (VN)
Lô F2A, đường số 2, KCN Tân Kim, Tân
Kim, huyện Cần Giuộc, tỉnh Long An

(511) Nhóm 01: Phân bón.

(111) **4-0319618**
(210) 4-2016-24826
(181) 12.08.2026
(450) 25.06.2019 375
(540)

**TIMES**
CERAMICA

(151) 06.05.2019
(220) 12.08.2016

(531) 26.4.1; A26.11.12; 26.13.25
(591) Đỏ, trắng, đen.
(731) TIMES CERAMICA SDN. BHD. (MY)
Plo 153, Jalan Teruntum 3, Kawasan
Perindustrian Tanjung Langsat, Mukim
Sungai Tiram, 81700 Pasir Gudang,
Johor, Malaysia
(740) Công ty TNHH Sở hữu trí tuệ Vàng
(GINTASSET CO., LTD.)

(511) Nhóm 19: Đá nhân tạo; vật liệu xây dựng không bằng kim loại; đá lát sàn không bằng kim loại; vật liệu khảm ghép phi kim loại dùng trong xây dựng; vật liệu lát sàn không bằng kim loại; gạch lát nền không bằng kim loại dùng trong xây dựng; gạch ốp tường không bằng kim loại.

(111) **4-0319619**
(210) 4-2016-12778
(181) 06.05.2026
(450) 25.06.2019 375
(540)

**Bio-zeem**
Super+

(151) 06.05.2019
(220) 06.05.2016

(531) 2.9.25; 3.4.18; 24.1.1; 24.17.5
(591) Trắng, đỏ, xanh lá cây.
(731) CÔNG TY TNHH MNS FEED (VN)
(Trong khuôn viên Công ty cổ phần Dinh
Dưỡng Nông nghiệp Quốc tế), Lô A4,
đường số 2, KCN Sông Mây, xã Bắc Sơn,
huyện Trảng Bom, tỉnh Đồng Nai
(740) Công ty cổ phần Sở hữu trí tuệ BROSS và
Cộng sự (BROSS & PARTNERS., JSC)

(511) Nhóm 05: Phụ gia thức ăn chăn nuôi (nhằm bổ sung dinh dưỡng); chất bổ sung dinh dưỡng cho thức ăn chăn nuôi; chế phẩm chứa nguyên tố vi lượng dùng cho động vật.

CÔNG BÁO SỞ HỮU CÔNG NGHIỆP SỐ 375 TẬP B (06.2019)

Nhóm 31: Thức ăn chăn nuôi (gia súc, gia cầm, thủy sản); chế phẩm vỗ béo vật nuôi; phụ gia thức ăn chăn nuôi không dùng cho ngành y.

Nhóm 35: Mua bán các mặt hàng thuốc thú y, nguyên liệu sản xuất thuốc thú y, thức ăn chăn nuôi, nguyên liệu sản xuất thức ăn chăn nuôi; mua bán xuất nhập khẩu phân bón, chất kích thích tăng trưởng cho cây trồng; mua bán con giống, cây giống, động vật sống, thức ăn gia súc, thủy sản sống, gạo, máy móc dùng trong nông nghiệp.

Nhóm 44: Chăn nuôi động vật, gia súc, gia cầm và thủy sản; trang trại trồng trọt và chăn nuôi, trợ giúp về thú y.

(111) **4-0319620**

(151) 06.05.2019

(210) 4-2016-24987

(220) 15.08.2016

(181) 15.08.2026

(450) 25.06.2019 375

(540)

(731) CÔNG TY TNHH DƯ HOÀI (VN)

DƯ HOÀI

Quốc lộ 1A, xóm 2, phường 7, thành phố Sóc Trăng, tỉnh Sóc Trăng

(740) Công ty TNHH Tư vấn Quốc Dân (NACI CO., LTD)

(511) Nhóm 35: Mua bán các sản phẩm gồm: nhiên liệu rắn, lỏng, khí, xăng, dầu, giường, tủ, bàn, ghế, đồ nội thất dùng trong gia đình làm bằng các vật liệu như: gỗ, song mây, nhựa và vật liệu khác, động vật sống, thức ăn chăn nuôi.

(111) **4-0319621**

(151) 06.05.2019

(210) 4-2016-06466

(220) 16.03.2016

(181) 16.03.2026

(450) 25.06.2019 375

(540)

(731) CÔNG TY TNHH AN NÔNG (VN)

RAM BẠC

Lô B06-1, khu công nghiệp Đức Hòa I - Hạnh Phúc, xã Đức Hòa Đông, huyện Đức Hòa, tỉnh Long An

(740) Công ty TNHH Sở hữu trí tuệ WINCO (WINCO CO., LTD.)

(511) Nhóm 05: Thuốc bảo vệ thực vật như là: thuốc trừ sâu, thuốc diệt côn trùng, thuốc diệt động vật có hại, thuốc diệt nấm bệnh, thuốc diệt cỏ.

CÔNG BÁO SỞ HỮU CÔNG NGHIỆP SỐ 375 TẬP B (06.2019)

(111) **4-0319622**
(210) 4-2016-40802
(181) 21.12.2026
(450) 25.06.2019 375
(540)

SINGUMENT-S

(151) 06.05.2019
(220) 21.12.2016

(731) CÔNG TY CỔ PHẦN DƯỢC PHẨM
MINH KỶ (VN)
1-3 lô C, cư xá Lạc Long Quân, phường
5, quận 11, thành phố Hồ Chí Minh
(740) Công ty TNHH Dịch vụ thương mại và
sở hữu công nghiệp Song Ngọc (I.P.T.S.)

(511) Nhóm 05: Dược phẩm.

(111) **4-0319623**
(210) 4-2016-40803
(181) 21.12.2026
(450) 25.06.2019 375
(540)

BOCACORT-S

(151) 06.05.2019
(220) 21.12.2016

(731) CÔNG TY CỔ PHẦN DƯỢC PHẨM
MINH KỶ (VN)
1-3 lô C, cư xá Lạc Long Quân, phường
5, quận 11, thành phố Hồ Chí Minh
(740) Công ty TNHH Dịch vụ thương mại và
sở hữu công nghiệp Song Ngọc (I.P.T.S.)

(511) Nhóm 05: Dược phẩm.

(111) **4-0319624**
(210) 4-2016-40805
(181) 21.12.2026
(450) 25.06.2019 375
(540)

TIGEVITAE

(151) 06.05.2019
(220) 21.12.2016

(731) CÔNG TY CỔ PHẦN DƯỢC PHẨM
MINH KỶ (VN)
1-3 lô C, cư xá Lạc Long Quân, phường
5, quận 11, thành phố Hồ Chí Minh
(740) Công ty TNHH Dịch vụ thương mại và
sở hữu công nghiệp Song Ngọc (I.P.T.S.)

(511) Nhóm 05: Dược phẩm.

CÔNG BÁO SỞ HỮU CÔNG NGHIỆP SỐ 375 TẬP B (06.2019)

(111) **4-0319625**
(210) 4-2016-40806
(181) 21.12.2026
(450) 25.06.2019 375
(540)

CLODELIB

(151) 06.05.2019
(220) 21.12.2016

(731) CÔNG TY CỔ PHẦN DƯỢC PHẨM
MINH KỶ (VN)
1-3 lô C, cư xá Lạc Long Quận, phường
5, quận 11, thành phố Hồ Chí Minh
(740) Công ty TNHH Dịch vụ thương mại và
sở hữu công nghiệp Song Ngọc (I.P.T.S.)

(511) Nhóm 05: Dược phẩm.

(111) **4-0319626**
(210) 4-2016-40951
(181) 22.12.2026
(450) 25.06.2019 375
(540)

KYOJAPA

(151) 06.05.2019
(220) 22.12.2016

(731) CÔNG TY CỔ PHẦN QUỐC TẾ ĐẠI
SƠN (VN)
Số 352-354 Kinh Dương Vương, phường
Hòa Minh, quận Liên Chiểu, thành phố
Đà Nẵng
(740) Công ty TNHH Vĩnh Đạt (LACOM CO.,
LTD.)

(511) Nhóm 10: Bao cao su.

(111) **4-0319627**
(210) 4-2016-40952
(181) 22.12.2026
(450) 25.06.2019 375
(540)

SAPORO

(151) 06.05.2019
(220) 22.12.2016

(731) CÔNG TY CỔ PHẦN QUỐC TẾ ĐẠI
SƠN (VN)
Số 352-354 Kinh Dương Vương, phường
Hòa Minh, quận Liên Chiểu, thành phố
Đà Nẵng
(740) Công ty TNHH Vĩnh Đạt (LACOM CO.,
LTD.)

(511) Nhóm 10: Bao cao su.

CÔNG BÁO SỞ HỮU CÔNG NGHIỆP SỐ 375 TẬP B (06.2019)

(111) **4-0319628**
(210) 4-2016-40953
(181) 22.12.2026
(450) 25.06.2019 375
(540)

IGNIS

(151) 06.05.2019
(220) 22.12.2016
(731) PHARMAMATE INTERNATIONAL
CO., LTD (KR)
2P Poongin Bldg, 359-6 Yangjae-dong,
Seocho-gu, Seoul, Korea
(740) Công ty TNHH Vĩnh Đạt (LACOM CO.,
LTD.)

(511) Nhóm 05: Dược phẩm; thực phẩm chức năng dùng trong ngành y.

(111) **4-0319629**
(210) 4-2016-40898
(181) 21.12.2026
(450) 25.06.2019 375
(540)

OKK

(151) 06.05.2019
(220) 21.12.2016
(731) GIANG DŨNG (VN)
536 Hồng Bàng, phường 16, quận 11,
thành phố Hồ Chí Minh
(740) Công ty TNHH một thành viên Trường
Luật (Trường Luật)

(511) Nhóm 17: Phụ tùng xe ô tô được làm bằng cao su: ống cao su chụp giảm sóc (giữ êm cho ống xả (bô) xe); chân máy (cao su dùng để chống rung, cho dàn máy ô tô); cao su giò gà (cao su giàng cầu) (là bộ phận có chức năng làm giảm độ sốc giữa hạt cầu và không làm mòn lớp xe); cao su lóc nhíp (cao su sim lóc nhíp) (là bộ phận gắn vào ca-bin để giữ êm ca-bin và đồng thời làm giảm sóc cho thân xe).

(111) **4-0319630**
(210) 4-2016-40899
(181) 21.12.2026
(450) 25.06.2019 375
(540)

Miyano

(151) 06.05.2019
(220) 21.12.2016
(731) GIANG DŨNG (VN)
536 Hồng Bàng, phường 16, quận 11,
thành phố Hồ Chí Minh
(740) Công ty TNHH một thành viên Trường
Luật (Trường Luật)

(511) Nhóm 17: Phụ tùng xe ô tô được làm bằng cao su: ống cao su chụp giảm sóc (giữ êm cho ống xả (bô) xe); chân máy (cao su dùng để chống rung, cho dàn máy ô tô); cao su giò gà (cao su giàng cầu) (là bộ phận có chức năng làm giảm độ sốc giữa hạt cầu và không làm mòn lớp xe); cao su lóc nhíp (cao su sim lóc nhíp) (là bộ phận gắn vào ca-bin để giữ êm ca-bin và đồng thời làm giảm sóc cho thân xe).

CÔNG BÁO SỞ HỮU CÔNG NGHIỆP SỐ 375 TẬP B (06.2019)

(111) **4-0319631**
 (210) 4-2016-40917
 (181) 21.12.2026
 (450) 25.06.2019
 (540)

375

旺仔
HOT-KID

(151) 06.05.2019
 (220) 21.12.2016

(731) I LAN FOODS IND, CO., LTD. (TW)
 No.13, Xincheng Rd., Su'ao Township,
 Yilan County, Taiwan
 (740) Công ty TNHH Trường Xuân
 (AGELESS CO.,LTD.)

(511) Nhóm 29: Ruốc thịt; thực phẩm trên cơ sở cá; cá đã được chế biến; thịt đóng hộp; trái cây dầm đường; dưa muối; trứng; sữa; sản phẩm sữa; đồ uống làm từ sữa, sữa là chủ yếu; đồ uống trên cơ sở sữa (sữa là chủ yếu); đồ uống làm từ sữa, có vị ca cao (sữa là chủ yếu); dầu có thể ăn được; trái cây trộn; thạch cho thực phẩm; quả hạch đã chế biến; nấm đã được sấy khô; anbumin cho mục đích nấu ăn; đậu phụ; sữa đậu nành [thay thế sữa].

(111) **4-0319632**
 (210) 4-2016-40919
 (181) 21.12.2026
 (450) 25.06.2019
 (540)

375

旺仔
HOT-KID

(151) 06.05.2019
 (220) 21.12.2016

(731) I LAN FOODS IND, CO., LTD. (TW)
 No.13, Xincheng Rd., Su'ao Township,
 Yilan County, Taiwan
 (740) Công ty TNHH Trường Xuân
 (AGELESS CO.,LTD.)

(511) Nhóm 32: Bia, nước uống có ga; sữa làm từ hạnh nhân [đồ uống]; đồ uống làm từ trái cây không cồn và nước ép trái cây; đồ uống không cồn có hương vị trà; đồ uống là chất lỏng giống nước còn lại sau khi làm đông sữa chua; nước khoáng [đồ uống]; xi rô dùng cho đồ uống; tinh dầu để sản xuất đồ uống; đồ uống không cồn; đồ uống không cồn dùng cho thể thao.

(111) **4-0319633**
 (210) 4-2016-40923
 (181) 21.12.2026
 (450) 25.06.2019
 (540)

375

旺-旺
WANT~WANT

(151) 06.05.2019
 (220) 21.12.2016

(731) I LAN FOODS IND, CO., LTD. (TW)
 No.13, Xincheng Rd., Su'ao Township,
 Yilan County, Taiwan
 (740) Công ty TNHH Trường Xuân
 (AGELESS CO.,LTD.)

CÔNG BÁO SỞ HỮU CÔNG NGHIỆP SỐ 375 TẬP B (06.2019)

(511) Nhóm 29: Ruốc thịt; thực phẩm trên cơ sở cá; cá đã được chế biến; thịt đóng hộp; trái cây dầm đường; dưa muối; trứng; sữa; sản phẩm sữa; đồ uống làm từ sữa, sữa là chủ yếu; đồ uống trên cơ sở sữa (sữa là chủ yếu); đồ uống làm từ sữa, có vị ca cao (sữa là chủ yếu); dầu có thể ăn được; trái cây trộn; thạch cho thực phẩm; quả hạch đã chế biến; nấm đã được sấy khô; anbumin cho mục đích nấu ăn; đậu phụ; sữa đậu nành [thay thế sữa].

(111) **4-0319634**

(151) 06.05.2019

(210) 4-2016-40924

(220) 21.12.2016

(181) 21.12.2026

(450) 25.06.2019 375

(540)

旺-旺
WANT~WANT

(731) I LAN FOODS IND, CO., LTD. (TW)
No.13, Xincheng Rd., Su'ao Township,
Yilan County, Taiwan

(740) Công ty TNHH Trường Xuân
(AGELESS CO.,LTD.)

(511) Nhóm 30: Đường; sôcôla; tinh chất dùng để nấu ăn (trừ tinh dầu); bánh quy; bánh pudding; bánh kẹp; chế phẩm ngũ cốc; mì ăn liền; bánh gạo giòn; gluten được chế biến làm thực phẩm; tinh bột khoai tây cho thực phẩm; kem lạnh; kem lạnh dạng que; muối nấu ăn; xốt đậu nành; mù tạc; nấm men cho thực phẩm; hương liệu, trừ tinh dầu, cho đồ uống; chế phẩm làm mềm thịt cho mục đích gia đình; tinh bột cho thực phẩm; cà phê; chế phẩm dinh dưỡng sử dụng như chất thay thế cà phê; ca cao; đồ uống ca cao có sữa; kẹo; kẹo lạc; bánh kẹo đường; mật ong; mật đường cho thực phẩm; đá lạnh tự nhiên hoặc nhân tạo; đá lạnh có thể ăn được; bánh mỳ; bột nhào; bột đậu xanh; bột nghiền từ đậu xanh; bánh gạo có bột đậu xanh.

(111) **4-0319635**

(151) 06.05.2019

(210) 4-2016-40925

(220) 21.12.2016

(181) 21.12.2026

(450) 25.06.2019 375

(540)

旺-旺
WANT~WANT

(731) I LAN FOODS IND, CO., LTD. (TW)
No.13, Xincheng Rd., Su'ao Township,
Yilan County, Taiwan

(740) Công ty TNHH Trường Xuân
(AGELESS CO.,LTD.)

(511) Nhóm 32: Bia; nước uống có ga; sữa làm từ hạnh nhân [đồ uống]; đồ uống làm từ trái cây không cồn và nước ép trái cây; đồ uống không cồn có hương vị trà; đồ uống là chất lỏng giống nước còn lại sau khi làm đông sữa chua; nước khoáng [đồ uống]; xi rô dùng cho đồ uống; tinh dầu để sản xuất đồ uống; đồ uống không cồn; đồ uống không cồn dùng cho thể thao.

CÔNG BÁO SỞ HỮU CÔNG NGHIỆP SỐ 375 TẬP B (06.2019)

(111)	4-0319636	(151)	06.05.2019
(210)	4-2016-40594	(220)	20.12.2016
(181)	20.12.2026		
(450)	25.06.2019	375	
(540)		(531)	7.11.1; A7.1.12; 7.1.24; A26.11.9
		(591)	Đỏ, đen, trắng.
		(731)	CÔNG TY CỔ PHẦN VẬT TƯ - THIẾT BỊ CÔNG TRÌNH MINH ĐỨC (VN) C10 - BT05, khu đô thị mới Việt Hưng, phường Giang Biên, quận Long Biên, thành phố Hà Nội
		(740)	Công ty Luật TNHH PTVN (PTVN LEGAL LLC.)



(511) Nhóm 06: Vật liệu xây dựng bằng kim loại bao gồm: cáp, neo dự ứng lực, ống gen.

Nhóm 35: Mua bán vật liệu xây dựng bằng kim loại bao gồm: cáp, neo dự ứng lực, ống gen.

Nhóm 37: Xây dựng, lắp đặt và sửa chữa cầu, đường, sàn nhà dự ứng lực.

(111)	4-0319637	(151)	06.05.2019
(210)	4-2016-40595	(220)	20.12.2016
(181)	20.12.2026		
(450)	25.06.2019	375	
(540)		(531)	26.3.1; 26.4.3; 26.7.25; 26.15.7; 26.15.15
		(591)	Trắng, xanh, đen, ghi.
		(731)	CÔNG TY TNHH MAASTRICHT VIỆT NAM (VN) Số 661 Ngô Gia Tự, phường Đức Giang, quận Long Biên, thành phố Hà Nội
		(740)	Công ty Luật TNHH PTVN (PTVN LEGAL LLC.)



(511) Nhóm 19: Đá; đá để xây dựng; đá hoa cương; đá granít; đá phiến; tác phẩm nghệ thuật từ đá.

Nhóm 35: Mua bán: đá, đá để xây dựng, đá hoa cương, đá granít, đá phiến, tác phẩm nghệ thuật từ đá.

Nhóm 37: Lắp đặt và sửa chữa đá, đá để xây dựng, đá hoa cương, đá granít, đá phiến, tác phẩm nghệ thuật từ đá.

CÔNG BÁO SỞ HỮU CÔNG NGHIỆP SỐ 375 TẬP B (06.2019)

(111)	4-0319638	(151)	06.05.2019
(210)	4-2016-40875	(220)	21.12.2016
(181)	21.12.2026		
(450)	25.06.2019		
(540)			

375



(531) 1.15.23; A26.11.12; 26.4.2; 26.13.1

(731) SICHUAN GUOHAO SEED INDUSTRY CO., LTD. (CN)
No.18, Songjiang Avenue, Nongke District, Mianyang City Sichuan, China

(740) Công ty TNHH Trường Xuân (AGELESS CO.,LTD.)

(511) Nhóm 31: Hạt giống lúa; hạt giống để trồng.

Nhóm 35: Dịch vụ quảng cáo, dịch vụ đại lý xuất nhập khẩu và mua bán hạt giống lúa, hạt giống để trồng, hạt giống thực vật.

(111)	4-0319639	(151)	06.05.2019
(210)	4-2016-40904	(220)	21.12.2016
(181)	21.12.2026		
(450)	25.06.2019		
(540)			

375



(531) 26.1.1; A26.1.18; A26.11.12; A26.11.8

(591) Trắng, xanh nước biển đậm.

(731) VĂN PHÒNG LUẬT SƯ TAM CỬU (VN)
Số 5, ngõ 219, phố Nguyễn Ngọc Nại, phường Khương Mai, quận Thanh Xuân, thành phố Hà Nội

(511) Nhóm 45: Tham gia tố tụng; đại diện ngoài tố tụng; tư vấn pháp luật; dịch vụ pháp lý khác.

(111)	4-0319640	(151)	06.05.2019
(210)	4-2016-40905	(220)	21.12.2016
(181)	21.12.2026		
(450)	25.06.2019		
(540)			

375



(531) 26.1.1; A26.1.18; A26.11.8; A26.11.12

(591) Trắng, xanh nước biển đậm.

(731) VĂN PHÒNG LUẬT SƯ TAM CỬU (VN)
Số 5, ngõ 219, phố Nguyễn Ngọc Nại, phường Khương Mai, quận Thanh Xuân, thành phố Hà Nội

CÔNG BÁO SỞ HỮU CÔNG NGHIỆP SỐ 375 TẬP B (06.2019)

(511) Nhóm 45: Tham gia tố tụng; đại diện ngoài tố tụng; tư vấn pháp luật; dịch vụ pháp lý khác.

(111) **4-0319641**
 (210) 4-2018-19190
 (181) 12.06.2028
 (450) 25.06.2019
 (540)



375

(151) 07.05.2019
 (220) 12.06.2018

(531) A3.4.4; 25.12.1; 26.1.2; 25.1.6; 25.5.2
 (591) Đỏ, đỏ sẫm, xanh dương, xanh dương đậm, vàng, nâu vàng, nâu, trắng.
 (731) HỢP TÁC XÃ CHĂN NUÔI BÒ THỊT XÃ HÒA KHÁNH ĐÔNG (VN)
 Ấp Thôi Mòi, xã Hòa Khánh Đông, huyện Đức Hòa, tỉnh Long An
 (740) Công ty Cổ phần Sở hữu công nghiệp INVESTIP (INVESTIP)

(511) Nhóm 29: Thịt bò; thịt bò chế biến.

Nhóm 31: Giống bò; bò giống; con bê; con bò.

(111) **4-0319642**
 (210) 4-2018-17865
 (181) 01.06.2028
 (450) 25.06.2019
 (540)



375

(151) 07.05.2019
 (220) 01.06.2018

(531) 5.7.14; A5.7.23
 (591) Xanh lá cây, cam, vàng.
 (731) HỢP TÁC XÃ NÔNG NGHIỆP DỊCH VỤ - THƯƠNG MẠI - DU LỊCH XOÀI PHÚ LÝ (VN)
 Ấp Bình Chánh, xã Phú Lý, huyện Vĩnh Cửu, tỉnh Đồng Nai
 (740) Công ty TNHH Tư vấn sở hữu trí tuệ Việt (VIET IP CO.,LTD.)

(511) Nhóm 31: Trái cây tươi; cây giống; trái xoài.

(111) **4-0319643**
 (210) 4-2018-01323
 (181) 12.01.2028
 (450) 25.06.2019
 (540)



375

(151) 07.05.2019
 (220) 12.01.2018

(531) 5.7.21; 26.1.1; 25.12.1; 25.5.2
 (591) Trắng, xanh lá cây, xanh đậm, vàng, nâu.
 (731) HỢP TÁC XÃ NÔNG NGHIỆP CÂY ĂN QUẢ 1.5 (VN)
 Xóm Bình Thành, xã Nghĩa Bình, huyện Nghĩa Đàn, tỉnh Nghệ An

CÔNG BÁO SỞ HỮU CÔNG NGHIỆP SỐ 375 TẬP B (06.2019)

(511) Nhóm 31: Quả bơ tươi.

Nhóm 35: Mua bán quả bơ tươi.

(111) **4-0319644**
(210) 4-2018-11282
(181) 12.04.2028
(450) 25.06.2019
(540)



(151) 07.05.2019
(220) 12.04.2018

(531) A5.3.13; A5.5.20; 3.7.16; A3.7.24
(591) Xanh lá cây đậm, trắng.
(731) HỢP TÁC XÃ SẢN XUẤT KINH DOANH DỊCH VỤ HUNG PHÁT (VN)
Thôn Tây, xã Vạn Ninh, huyện Quảng Ninh, tỉnh Quảng Bình

(511) Nhóm 29: Thịt thỏ đã qua chế biến; hành tằm (nén) đã qua chế biến.

Nhóm 31: Hành tằm (nén) tươi; thỏ còn sống.

(111) **4-0319645**
(210) 4-2018-17258
(181) 29.05.2028
(450) 25.06.2019
(540)



(151) 07.05.2019
(220) 29.05.2018

(531) 5.7.13; 6.1.2; 7.1.16; 7.1.6; A5.3.15; 18.1.1; A26.11.8
(591) Xanh lá cây, xanh lá cây nhạt, nâu, trắng.
(731) HỘI NÔNG DÂN XÃ CAM THÀNH NAM (VN)
Đường Nguyễn Công Trứ, thôn Quảng Hòa, xã Cam Thành Nam, thành phố Cam Ranh, tỉnh Khánh Hòa
(740) Công ty TNHH Tư vấn sở hữu trí tuệ Việt (VIET IP CO.,LTD.)

(511) Nhóm 29: Trái cây đã chế biến, bảo quản: quả táo khô; mứt táo [mứt quả ứot].

Nhóm 31: Trái cây tươi, cụ thể: quả táo.

Nhóm 32: Nước táo ép (đồ uống); nước táo lên men, không có cồn.

Nhóm 35: Mua bán trái cây tươi (quả táo), nước giải khát làm từ táo, mứt táo, táo khô.

CÔNG BÁO SỞ HỮU CÔNG NGHIỆP SỐ 375 TẬP B (06.2019)

(111) **4-0319646**
 (210) 4-2018-16566
 (181) 24.05.2028
 (450) 25.06.2019
 (540)



(151) 07.05.2019
 (220) 24.05.2018
 (531) 5.7.3; 5.9.19; 1.3.1; 19.9.1
 (591) Đỏ đậm, đỏ nhạt, vàng đậm, vàng nhạt, xanh lá cây.
 (731) HỢP TÁC XÃ DỊCH VỤ SẢN XUẤT VÀ TIÊU THỤ SẢN PHẨM TƯƠNG DỤC MỸ XÃ CAO XÁ (VN)
 Khu 15 xóm Thành, xã Cao Xá, huyện Lâm Thao, tỉnh Phú Thọ

(511) Nhóm 30: Tương, gia vị.

(111) **4-0319647**
 (210) 4-2018-17455
 (181) 30.05.2028
 (450) 25.06.2019
 (540)



(151) 07.05.2019
 (220) 30.05.2018
 (531) 5.5.19; A5.5.22; A5.3.15; A1.1.10; 26.1.1
 (591) Xanh, trắng, hồng, vàng, đen.
 (731) HỢP TÁC XÃ NÔNG NGHIỆP DĨNH TRÌ (VN)
 Xã Dĩnh Trì, thành phố Bắc Giang, tỉnh Bắc Giang

(511) Nhóm 31: Hoa tươi.

(111) **4-0319648**
 (210) 4-2018-27347
 (181) 14.08.2028
 (450) 25.06.2019
 (540)



(151) 07.05.2019
 (220) 14.08.2018
 (531) A1.1.10; A8.5.3; 8.7.25; 26.1.2; 22.5.10; 8.1.25; A2.1.16; A2.3.16
 (591) Xanh, trắng, vàng, đỏ.
 (731) HỘI NÔNG DÂN HUYỆN HIỆP HÒA, TỈNH BẮC GIANG (VN)
 Khu 2, thị trấn Thắng, huyện Hiệp Hòa, tỉnh Bắc Giang

(511) Nhóm 30: Bánh chưng.

CÔNG BÁO SỞ HỮU CÔNG NGHIỆP SỐ 375 TẬP B (06.2019)

(111) **4-0319649**
 (210) 4-2018-27348
 (181) 14.08.2028
 (450) 25.06.2019
 (540)

375



(151) 07.05.2019
 (220) 14.08.2018

(531) 6.1.2; A5.1.5; 26.1.1; 25.1.6
 (591) Nâu, vàng.
 (731) HỢP TÁC XÃ NẤU RƯỢU GẠO TRUYỀN THỐNG NÚI HUYỀN (VN)
 Thôn Xuân Phú, xã Bắc Lũng, huyện Lục Nam, tỉnh Bắc Giang

(511) Nhóm 33: Rượu trắng.

(111) **4-0319650**
 (210) 4-2018-20622
 (181) 22.06.2028
 (450) 25.06.2019
 (540)

375



(151) 07.05.2019
 (220) 22.06.2018

(531) 5.9.15; 5.7.21; 15.7.1; 26.1.1; A5.5.20
 (591) Xanh lá cây, xanh lá cây đậm, xanh rêu, vàng đồng, vàng đồng nhạt, trắng.
 (731) HỢP TÁC XÃ THƯƠNG MẠI- DỊCH VỤ NÔNG NGHIỆP RỪNG DẦU (VN)
 Ấp Rừng Dầu, xã Tân Mỹ, huyện Đức Hòa, tỉnh Long An
 (740) Công ty Cổ phần Sở hữu công nghiệp INVESTIP (INVESTIP)

(511) Nhóm 31: Rau củ quả tươi.

Nhóm 35: Mua bán rau củ quả tươi.

(111) **4-0319651**
 (210) 4-2018-20822
 (181) 25.06.2028
 (450) 25.06.2019
 (540)

375



(151) 07.05.2019
 (220) 25.06.2018

(531) 1.15.23; 5.7.3; 26.1.1; 26.1.5
 (591) Xanh lá cây đậm, xanh lá cây, vàng đồng, vàng, trắng.
 (731) HỢP TÁC XÃ DỊCH VỤ NÔNG NGHIỆP HẬU THẠNH TÂY (VN)
 Ấp Giồng Dung, xã Hậu Thạnh Tây, huyện Tân Thạnh, tỉnh Long An
 (740) Công ty Cổ phần Sở hữu công nghiệp INVESTIP (INVESTIP)

CÔNG BÁO SỞ HỮU CÔNG NGHIỆP SỐ 375 TẬP B (06.2019)

(511) Nhóm 31: Lúa; lúa giống.

Nhóm 35: Mua bán lúa, lúa giống, phân bón, thuốc bảo vệ thực vật.

(111) **4-0319652**
(210) 4-2018-20823
(181) 25.06.2028
(450) 25.06.2019

375



(540)

(151) 07.05.2019
(220) 25.06.2018

(531) 5.7.3; 7.3.11; 25.1.6; 15.1.22
(591) Đỏ, tím, trắng.
(731) HỢP TÁC XÃ DỊCH VỤ NÔNG NGHIỆP ẤP 1/5 (VN)
Ấp 1/5, xã Vĩnh Châu A, huyện Tân Hưng, tỉnh Long An
(740) Công ty Cổ phần Sở hữu công nghiệp INVESTIP (INVESTIP)

(511) Nhóm 31: Lúa; lúa giống.

Nhóm 35: Mua bán lúa, lúa giống, phân bón, thuốc bảo vệ thực vật.

(111) **4-0319653**
(210) 4-2018-34629
(181) 05.10.2028
(450) 25.06.2019

375



(540)

(151) 07.05.2019
(220) 05.10.2018

(531) 26.4.3; 26.4.9; 25.1.25; A26.11.8
(591) Trắng, xanh lá cây, đỏ.
(731) HỘI PHỤ NỮ XÃ TAM THĂNG (VN)
Xã Tam Thăng, thành phố Tam Kỳ, tỉnh Quảng Nam
(740) Công ty TNHH T&T INVENMARK Sở hữu trí tuệ Quốc tế (T&T INVENMARK CO., LTD.)

(511) Nhóm 20: Giỏ cói; quạt cói (quạt tay, không dùng điện); chiếu cói (dùng để ngủ).

Nhóm 25: Mũ cói.

Nhóm 27: Thảm cói.

Nhóm 35: Mua bán, xuất nhập khẩu các sản phẩm làm từ cói như giỏ cói, quạt cói (quạt tay, không dùng điện), chiếu cói (dùng để ngủ), mũ cói, thảm cói.

CÔNG BÁO SỞ HỮU CÔNG NGHIỆP SỐ 375 TẬP B (06.2019)

(111) **4-0319654**
(210) 4-2018-34631
(181) 05.10.2028
(450) 25.06.2019 375
(540)



(151) 07.05.2019
(220) 05.10.2018
(531) 26.4.3; 6.1.2; A5.5.20; 7.3.11
(591) Trắng, cam, đỏ.
(731) HỘI NÔNG DÂN HUYỆN NÔNG SƠN (VN)
Thôn Trung Hạ, xã Quế Trung, huyện Nông Sơn, tỉnh Quảng Nam
(740) Công ty TNHH T&T INVENMARK Sở hữu trí tuệ Quốc tế (T&T INVENMARK CO., LTD.)

(511) Nhóm 03: Nhang trầm; tinh dầu trầm.

Nhóm 14: Vòng đeo tay, vòng đeo cổ, nhẫn, tất cả bằng gỗ trầm và là đồ trang sức.

Nhóm 20: Tượng để bàn bằng gỗ trầm.

Nhóm 31: Trầm thô (trầm nguyên liệu chưa sơ chế hoặc bảo quản).

Nhóm 35: Mua bán, xuất nhập khẩu các sản phẩm trầm hương: nhang trầm, tinh dầu trầm, vòng đeo tay, vòng đeo cổ, nhẫn bằng gỗ trầm, tượng để bàn bằng gỗ trầm, trầm thô.

(111) **4-0319655**
(210) 4-2018-42468
(181) 03.12.2028
(450) 25.06.2019 375
(540)



(151) 07.05.2019
(220) 03.12.2018
(531) A26.1.18; 26.1.1; 5.1.20; 25.1.6
(591) Xanh lá cây, trắng, đỏ, nâu, vàng đất.
(731) HỘI SÂM NÚI NGỌC LINH VÀ QUẾ TRÀ MY (VN)
Số 222 Huỳnh Thúc Kháng, phường An Xuân, thành phố Tam Kỳ, tỉnh Quảng Nam
(740) Công ty TNHH T&T INVENMARK Sở hữu trí tuệ Quốc tế (T&T INVENMARK CO., LTD.)

(511) Nhóm 03: Tinh dầu quế; sữa rửa mặt; sữa tắm; dầu gội; dầu xả (tất cả chiết xuất từ quế và dùng cho mục đích mỹ phẩm).

CÔNG BÁO SỞ HỮU CÔNG NGHIỆP SỐ 375 TẬP B (06.2019)

(111) **4-0319656**
(210) 4-2018-42469
(181) 03.12.2028
(450) 25.06.2019 375
(540)



(151) 07.05.2019
(220) 03.12.2018
(531) 5.1.20; 25.1.6; 26.1.1; A26.1.18
(591) Xanh lá cây, trắng, đỏ, nâu, vàng đất.
(731) HỘI SÂM NÚI NGỌC LINH VÀ QUẾ TRÀ MY (VN)
Số 222 Huỳnh Thúc Kháng, phường An Xuân, thành phố Tam Kỳ, tỉnh Quảng Nam
(740) Công ty TNHH T&T INVENMARK Sở hữu trí tuệ Quốc tế (T&T INVENMARK CO., LTD.)

(511) Nhóm 14: Hộp đựng đồ trang sức (bằng gỗ quế).

Nhóm 18: Túi đựng (túi xách) làm từ quế.

Nhóm 20: Bàn và ghế (bằng gỗ quế).

Nhóm 21: Hộp đựng trà (bằng gỗ quế).

Nhóm 31: Cây quế con (cây quế giống).

Nhóm 44: Dịch vụ nông nghiệp; dịch vụ làm vườn và dịch vụ lâm nghiệp.

(111) **4-0319657**
(210) 4-2018-42470
(181) 03.12.2028
(450) 25.06.2019 375
(540)



(151) 07.05.2019
(220) 03.12.2018
(531) 5.1.20; 25.1.6; 26.1.1; A26.1.18
(591) Xanh lá cây, trắng, đỏ, nâu, vàng đất.
(731) HỘI SÂM NÚI NGỌC LINH VÀ QUẾ TRÀ MY (VN)
Số 222 Huỳnh Thúc Kháng, phường An Xuân, thành phố Tam Kỳ, tỉnh Quảng Nam
(740) Công ty TNHH T&T INVENMARK Sở hữu trí tuệ Quốc tế (T&T INVENMARK CO., LTD.)

(511) Nhóm 05: Quế ngâm chân dùng cho mục đích y tế, gel tiêu mỡ dùng cho mục đích y tế (làm từ quế); quế bột (khử mùi).

Nhóm 10: Nịt bụng làm từ quế (dùng cho mục đích y tế); nịt lưng làm từ quế (dùng cho mục đích y tế).

Nhóm 20: Tấm đệm ngồi và tựa lưng; gối (tất cả làm từ quế).

CÔNG BÁO SỞ HỮU CÔNG NGHIỆP SỐ 375 TẬP B (06.2019)

Nhóm 24: Tấm trải đệm giường làm từ quế.

Nhóm 25: Lót giày quế; dép quế.

Nhóm 30: Kẹo và trà dùng cho mục đích thực phẩm (làm từ quế); quế bột (gia vị).

Nhóm 33: Rượu quế.

(111) **4-0319658**
(210) 4-2018-42471
(181) 03.12.2028
(450) 25.06.2019
(540)

375



(151) 07.05.2019
(220) 03.12.2018

(531) 5.1.20; 25.1.6; A26.1.18
(591) Xanh lá cây, trắng, đỏ, nâu, vàng đất.
(731) HỘI SÂM NÚI NGỌC LINH VÀ QUẾ TRÀ MY (VN)
Số 222 Huỳnh Thúc Kháng, phường An Xuân, thành phố Tam Kỳ, tỉnh Quảng Nam
(740) Công ty TNHH T&T INVENMARK Sở hữu trí tuệ Quốc tế (T&T INVENMARK CO., LTD.)

(511) Nhóm 35: Mua bán các sản phẩm được chế biến từ quế: tinh dầu quế dùng cho mục đích mỹ phẩm, sữa rửa mặt dùng cho mục đích mỹ phẩm, sữa tắm dùng cho mục đích mỹ phẩm, dầu gội dùng cho mục đích mỹ phẩm, dầu xả dùng cho mục đích mỹ phẩm, túi đựng (túi xách), hộp đựng đồ trang sức, bàn, ghế, hộp đựng trà, tấm trải đệm giường, tấm đệm ngò, tựa lưng, gối, lót giày quế, dép quế, nịt bụng dùng cho mục đích y tế, nịt lưng dùng cho mục đích y tế, kẹo và trà dùng cho mục đích thực phẩm, quế bột (gia vị), cây quế con (cây quế giống), rượu quế.

Nhóm 44: Dịch vụ chăm sóc vệ sinh và sắc đẹp cho người.

(111) **4-0319659**
(210) 4-2018-12063
(181) 18.04.2028
(450) 25.06.2019
(540)

375



(151) 07.05.2019
(220) 18.04.2018

(531) 3.9.1; 18.3.2; 26.1.1; A1.1.10
(591) Xanh dương, vàng, đỏ, trắng, xanh nhạt.
(731) HỘI LÀNG NGHỀ NƯỚC MẮM AN DƯƠNG, PHÚ THUẬN (VN)
Thôn An Dương 3, xã Phú Thuận, huyện Phú Vang, tỉnh Thừa Thiên Huế

CÔNG BÁO SỞ HỮU CÔNG NGHIỆP SỐ 375 TẬP B (06.2019)

(511) Nhóm 29: Sản phẩm chế biến từ thủy hải sản như nước mắm, ruốc, mắm các loại như mắm cá, mắm rô, mắm nêm, mắm tôm.

Nhóm 35: Kinh doanh (mua bán) sản phẩm chế biến từ thủy hải sản như nước mắm, ruốc, mắm các loại như mắm cá, mắm rô, mắm nêm, mắm tôm.

(111) **4-0319660**
(210) 4-2017-40036
(181) 01.12.2027
(450) 25.06.2019
(540)



375

(151) 07.05.2019
(220) 01.12.2017

(531) A5.11.13; 5.7.3; 26.4.3; 26.1.2
(591) Vàng, xanh.
(731) HTX DỊCH VỤ TỔNG HỢP NÔNG NGHIỆP NÔNG THÔN XÃ NGHI TRUNG (VN)
Xã Nghi Trung, huyện Nghi Lộc, tỉnh Nghệ An

(511) Nhóm 30: Bánh cốm (bánh làm từ hạt cốm).

(111) **4-0319661**
(210) 4-2018-17647
(181) 31.05.2028
(450) 25.06.2019
(540)

KIỆU PHÚ HIỆP

375

(151) 07.05.2019
(220) 31.05.2018

(731) PHÒNG NÔNG NGHIỆP VÀ PHÁT TRIỂN NÔNG THÔN HUYỆN TAM NÔNG (VN)
Nguyễn Chí Thanh, khóm 5, thị trấn Tràm Chim, huyện Tam Nông, tỉnh Đồng Tháp
(740) Công ty TNHH sở hữu trí tuệ AGL (AGL IP)

(511) Nhóm 29: Củ kiệu khô; củ kiệu chua ngọt.

Nhóm 31: Củ kiệu tươi.

Nhóm 35: Dịch vụ mua bán củ kiệu khô, củ kiệu chua ngọt và củ kiệu tươi; dịch vụ quảng cáo, quảng bá sản phẩm kiệu.

CÔNG BÁO SỞ HỮU CÔNG NGHIỆP SỐ 375 TẬP B (06.2019)

(111) **4-0319662**
(210) 4-2018-17648
(181) 31.05.2028
(450) 25.06.2019 375
(540)

(151) 07.05.2019
(220) 31.05.2018

KHÔ PHÚ THỌ

(731) PHÒNG NÔNG NGHIỆP VÀ PHÁT TRIỂN NÔNG THÔN HUYỆN TAM NÔNG (VN)
Nguyễn Chí Thanh, khóm 5, thị trấn Tràm Chim, huyện Tam Nông, tỉnh Đồng Tháp
(740) Công ty TNHH sở hữu trí tuệ AGL (AGL IP)

(511) Nhóm 29: Khô cá; khô cá ăn liền.

Nhóm 35: Dịch vụ mua bán khô cá và khô cá ăn liền; dịch vụ quảng cáo, quảng bá sản phẩm khô cá.

(111) **4-0319663**
(210) 4-2018-19184
(181) 12.06.2028
(450) 25.06.2019 375
(540)

(151) 07.05.2019
(220) 12.06.2018



(531) 5.7.3; 3.9.1; 26.1.1
(591) Đỏ, vàng, da cam, xanh dương, xanh dương đậm, xanh lá cây, hồng nhạt, trắng.
(731) HỢP TÁC XÃ NÔNG NGHIỆP SẠCH THẠNH ĐẠT (VN)
Ấp Lân Quới 2, xã Thạnh Quới, huyện Vĩnh Thạnh, thành phố Cần Thơ
(740) Công ty Cổ phần Sở hữu công nghiệp INVESTIP (INVESTIP)

(511) Nhóm 30: Gạo.

Nhóm 35: Kinh doanh mua bán gạo.

(111) **4-0319664**
(210) 4-2018-27349
(181) 14.08.2028
(450) 25.06.2019 375
(540)

(151) 07.05.2019
(220) 14.08.2018



(531) A8.5.3; 25.1.25; 1.15.24; 26.1.1
(591) Vàng, đỏ, trắng.
(731) HỢP TÁC XÃ CHẢ GIÃ TAY LỤC NAM (VN)
Phố Đồi Ngô, thị trấn Đồi Ngô, huyện Lục Nam, tỉnh Bắc Giang

CÔNG BÁO SỞ HỮU CÔNG NGHIỆP SỐ 375 TẬP B (06.2019)

(511) Nhóm 29: Chả.

(111) **4-0319665**
(210) 4-2018-42474
(181) 03.12.2028
(450) 25.06.2019
(540)



375

(151) 07.05.2019
(220) 03.12.2018
(531) A26.1.18; 26.1.1; 5.3.20; 25.5.25;
1.15.23
(591) Xanh lá cây, vàng, cam đỏ.
(731) HỘI SÂM NÚI NGỌC LINH VÀ QUẾ
TRÀ MY (VN)
Số 222 Huỳnh Thúc Kháng, phường An
Xuân, thành phố Tam Kỳ, tỉnh Quảng
Nam
(740) Công ty TNHH T&T INVENMARK Sở
hữu trí tuệ Quốc tế (T&T INVENMARK
CO., LTD.)

(511) Nhóm 31: Sâm tươi; cây sâm giống; hoa sâm tươi; hạt sâm giống; lá sâm tươi.

(111) **4-0319666**
(210) 4-2018-35054
(181) 10.10.2028
(450) 25.06.2019
(540)



375

(151) 07.05.2019
(220) 10.10.2018
(531) A11.3.3; 1.3.1; A5.3.13; 5.3.20;
A1.3.17; 26.1.1
(591) Xanh lá cây đậm, xanh lá cây nhạt,
trắng.
(731) HỢP TÁC XÃ NÔNG NGHIỆP SẢN
XUẤT VÀ CHẾ BIẾN CHÈ YÊN KỲ
(VN)
Khu 10, xã Yên Kỳ, huyện Hạ Hòa, tỉnh
Phú Thọ

(511) Nhóm 30: Chè (trà).

(111) **4-0319667**
(210) 4-2016-17300
(181) 13.06.2026
(450) 25.06.2019
(540)



375

(151) 07.05.2019
(220) 13.06.2016
(531) 1.15.15; 26.1.1
(591) Đỏ, đen, xanh lá cây.
(731) CÔNG TY TNHH TRẦN ĐẠI DŨNG
(VN)
B4/11B, ấp 2, xã Hưng Long, huyện Bình
Chánh, thành phố Hồ Chí Minh

CÔNG BÁO SỞ HỮU CÔNG NGHIỆP SỐ 375 TẬP B (06.2019)

(511) Nhóm 04: Dầu nhớt (dùng cho động cơ).

(111) **4-0319668**
(210) 4-2016-17286
(181) 13.06.2026
(450) 25.06.2019
(540)

Leafshop
Natural & Organic
care

375

(151) 07.05.2019
(220) 13.06.2016

(731) NGUYỄN QUANG HÒA (VN)
Số 56, ngõ 12, phố Đào Tấn, phường
Cống Vị, quận Ba Đình, thành phố Hà
Nội

(511) Nhóm 35: Mua bán: mỹ phẩm.

(111) **4-0319669**
(210) 4-2016-17287
(181) 13.06.2026
(450) 25.06.2019
(540)



375

(151) 07.05.2019
(220) 13.06.2016

(531) A5.3.15
(591) Trắng, xanh lá cây.
(731) NGUYỄN QUANG HÒA (VN)
Số 56, ngõ 12, phố Đào Tấn, phường
Cống Vị, quận Ba Đình, thành phố Hà
Nội

(511) Nhóm 35: Mua bán: mỹ phẩm.

(111) **4-0319670**
(210) 4-2016-20765
(181) 11.07.2026
(450) 25.06.2019
(540)

RÉGINE GRT

375

(151) 07.05.2019
(220) 11.07.2016

(731) CÔNG TY TNHH GREATIO (VN)
128 Phan Đăng Lưu, phường 3, quận Phú
Nhuận, thành phố Hồ Chí Minh
(740) Công ty TNHH Tư vấn đầu tư và Sở hữu
trí tuệ Hoàng Phi (HOANG PHI
INVEST & I.P CO., LTD)

(511) Nhóm 18: Vali; balô da và giả da; túi xách da và giả da; ví xách tay.

Nhóm 25: Giày dép; quần áo thời trang; thắt lưng (trang phục); khăn (trang phục), mũ.

CÔNG BÁO SỞ HỮU CÔNG NGHIỆP SỐ 375 TẬP B (06.2019)

(111) **4-0319671**
(210) 4-2016-22141
(181) 21.07.2026
(450) 25.06.2019 375
(540)

Natural Island

(151) 07.05.2019
(220) 21.07.2016
(531) A26.11.12; A26.11.8
(731) NATURAL SCIENCE CO., LTD. (JP)
1-22-11 Shinkawa, Chuo-ku, Tokyo,
Japan
(740) Công ty TNHH Sở hữu trí tuệ ACTIP
(ACTIP IP LIMITED)

(511) Nhóm 03: Chế phẩm tắm, không dùng cho mục đích y tế; dầu xả dưỡng tóc; tinh dầu; dầu gội đầu; chế phẩm chống nắng; chế phẩm mỹ phẩm để chăm sóc da.

Nhóm 05: Chất tẩy uế; thuốc xua đuổi côn trùng; chất bổ sung dinh dưỡng; thực phẩm dùng cho trẻ sơ sinh; chất bổ sung protein dùng cho ăn kiêng; sọ dùng cho ăn kiêng.

(111) **4-0319672**
(210) 4-2016-22564
(181) 26.07.2026
(450) 25.06.2019 375
(540)

CEFESAVI

(151) 07.05.2019
(220) 26.07.2016
(731) CÔNG TY TNHH DƯỢC PHẨM SAO
VIỆT (VN)
Số 684 phố Lê Thanh Nghị, phường Hải
Tân, thành phố Hải Dương, tỉnh Hải
Dương
(740) Công ty TNHH Vĩnh Đạt (LACOM CO.,
LTD.)

(511) Nhóm 05: Dược phẩm; thực phẩm chức năng (dùng trong ngành y).

(111) **4-0319673**
(210) 4-2016-22565
(181) 26.07.2026
(450) 25.06.2019 375
(540)

CEFDISAVI

(151) 07.05.2019
(220) 26.07.2016
(731) CÔNG TY TNHH DƯỢC PHẨM SAO
VIỆT (VN)
Số 684 phố Lê Thanh Nghị, phường Hải
Tân, thành phố Hải Dương, tỉnh Hải
Dương
(740) Công ty TNHH Vĩnh Đạt (LACOM CO.,
LTD.)

(511) Nhóm 05: Dược phẩm; thực phẩm chức năng (dùng trong ngành y).

CÔNG BÁO SỞ HỮU CÔNG NGHIỆP SỐ 375 TẬP B (06.2019)

(111) **4-0319674**
(210) 4-2016-22567
(181) 26.07.2026
(450) 25.06.2019 375
(540)

HDSA VI

(151) 07.05.2019
(220) 26.07.2016

(731) CÔNG TY TNHH DƯỢC PHẨM SAO VIỆT (VN)

Số 684 phố Lê Thanh Nghị, phường Hải Tân, thành phố Hải Dương, tỉnh Hải Dương

(740) Công ty TNHH Vĩnh Đạt (LACOM CO., LTD.)

(511) Nhóm 05: Dược phẩm; thực phẩm chức năng (dùng trong ngành y).

(111) **4-0319675**
(210) 4-2016-22147
(181) 21.07.2026
(450) 25.06.2019 375
(540)



(151) 07.05.2019
(220) 21.07.2016

(531) 26.1.2; 2.9.10

(591) Đỏ, đen.

(731) CÔNG TY TNHH QUỐC TẾ TÂN HOÀNG NAM (VN)

221 đường số 9, khu phố 5, phường Phước Bình, quận 9, thành phố Hồ Chí Minh

(511) Nhóm 03: Nước súc miệng, không dùng cho mục đích y tế; kem đánh răng [thuốc đánh răng]; chế phẩm làm sạch răng miệng; chế phẩm làm bóng răng giả; miếng ngậm làm thơm mát hơi thở; chế phẩm dạng xịt làm thơm mát hơi thở.

Nhóm 21: Bàn chải đánh răng; bàn chải đánh răng dùng điện; tăm.

Nhóm 35: Mua bán, xuất nhập khẩu: nước súc miệng, kem đánh răng [thuốc đánh răng], chế phẩm làm sạch răng miệng, chế phẩm làm bóng răng giả, miếng ngậm làm thơm mát hơi thở, chế phẩm dạng xịt làm thơm mát hơi thở, bàn chải đánh răng, bàn chải đánh răng dùng điện, tăm.

CÔNG BÁO SỞ HỮU CÔNG NGHIỆP SỐ 375 TẬP B (06.2019)

(111) 4-0319676	(151) 07.05.2019
(210) 4-2016-20729	(220) 11.07.2016
(181) 11.07.2026	
(450) 25.06.2019 375	
(540)	

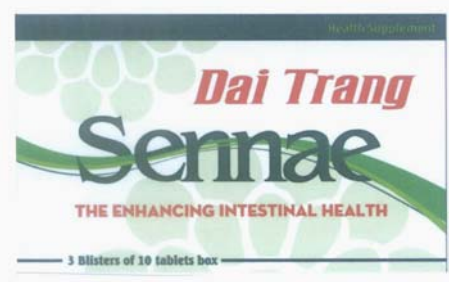

(531) A5.5.22; 25.7.25; A26.11.12; 5.5.19

(591) Đỏ, xanh lam, xanh lá cây, trắng.

(731) CÔNG TY CỔ PHẦN DƯỢC PHẨM NOVACO (VN)
Số 29 ngõ 93 Hoàng Văn Thái, phường Khương Trung, quận Thanh Xuân, thành phố Hà Nội

(740) Công ty TNHH Trà và cộng sự (TRA & ASSOCIATES CO.,LTD)

(511) Nhóm 05: Thực phẩm chức năng bổ sung dinh dưỡng; thực phẩm chức năng bổ sung các chất tăng cường miễn dịch; thực phẩm chức năng bổ sung các chất hỗ trợ điều trị dùng cho mục đích y tế; dược phẩm.

(111) 4-0319677	(151) 07.05.2019
(210) 4-2016-17304	(220) 13.06.2016
(181) 13.06.2026	
(450) 25.06.2019 375	
(540)	



(531) 26.4.4; A5.3.13; 26.4.7; 24.11.3

(591) Xanh lá đậm, xanh lá nhạt, đỏ.

(731) CÔNG TY CỔ PHẦN TẬP ĐOÀN HÀ NỘI (VN)
Số 10 Tràng Thi, phường Hàng Trống, quận Hoàn Kiếm, thành phố Hà Nội

(740) Công ty Luật TNHH BIZCONSULT (BIZCONSULT LAW FIRM)

(511) Nhóm 44: Bệnh viện; phòng khám; dịch vụ y tế.

(111) 4-0319678	(151) 07.05.2019
(210) 4-2016-17305	(220) 13.06.2016
(181) 13.06.2026	
(450) 25.06.2019 375	
(540)	



(531) 26.4.4; A5.3.13; A5.3.15; 4.5.2

(591) Xanh lá đậm, xanh lá nhạt, vàng, đỏ.

(731) CÔNG TY CỔ PHẦN TẬP ĐOÀN HÀ NỘI (VN)
Số 10 Tràng Thi, phường Hàng Trống, quận Hoàn Kiếm, thành phố Hà Nội

(740) Công ty Luật TNHH BIZCONSULT (BIZCONSULT LAW FIRM)

(511) Nhóm 36: Quản lý tài chính; quản lý quỹ; quỹ đầu tư; quỹ tương hỗ; dịch vụ quỹ dự trữ hưu bổng; quyền góp từ thiện.

CÔNG BÁO SỞ HỮU CÔNG NGHIỆP SỐ 375 TẬP B (06.2019)

(111) 4-0319679	(151) 07.05.2019
(210) 4-2016-17306	(220) 13.06.2016
(181) 13.06.2026	
(450) 25.06.2019	375
(540)	



(531) 9.7.1; 26.4.4; A5.3.13; 26.4.7

(591) Đen, đỏ, vàng, ghi.

(731) CÔNG TY CỔ PHẦN TẬP ĐOÀN HÀ NỘI (VN)
Số 10 Tràng Thi, phường Hàng Trống, quận Hoàn Kiếm, thành phố Hà Nội

(740) Công ty Luật TNHH BIZCONSULT (BIZCONSULT LAW FIRM)

(511) Nhóm 41: Dịch vụ câu lạc bộ giải trí; khu vui chơi giải trí; tổ chức các hoạt động thể thao, văn hóa; dịch vụ câu lạc bộ sức khỏe; điều hành các lớp thể dục thể hình; sắp xếp, tiến hành, tổ chức, điều hành buổi hòa nhạc.

(111) 4-0319680	(151) 07.05.2019
(210) 4-2016-22584	(220) 26.07.2016
(181) 26.07.2026	
(300) 86/887,041	26.01.2016 US
(450) 25.06.2019	375
(540)	



(531) 26.1.1; 25.5.1; 26.4.2; 26.7.5; 26.7.25

(731) CAREERBUILDER, LLC (US)
200 North LaSalle Street, Suite 1100, Chicago, Illinois 60601, UNITED STATES

(740) Công ty Luật TNHH Phạm và Liên danh (PHAM & ASSOCIATES)

(511) Nhóm 09: Phần mềm máy tính có thể tải xuống được để sử dụng cho việc quản lý và tạo điều kiện thuận lợi để tuyển dụng lao động và tuyển dụng nhân sự; phần mềm máy tính có thể tải xuống được để sử dụng cho việc tìm kiếm ứng viên (người tham gia ứng tuyển tuyển dụng lao động) tiềm năng.

Nhóm 35: Dịch vụ cung cấp thông tin trực tuyến về tuyển dụng nhân sự, thông tin quản lý nhân sự và thông tin tìm kiếm công việc; dịch vụ cung cấp cơ sở dữ liệu máy vi tính tương tác có tính năng cung cấp thông tin tuyển dụng và giới thiệu việc làm, quảng cáo việc làm, các thông tin và nguồn lực về nghề nghiệp, tạo hồ sơ và đăng hồ sơ cá nhân, truyền tải thông tin hồ sơ cá nhân và truyền đạt thông tin phản hồi khác liên quan thông qua mạng máy tính toàn cầu; dịch vụ quảng cáo tuyển dụng nhân sự, cụ thể là, sáng tạo quảng cáo về công việc tương tác và băng quảng cáo; sáng tạo và cung cấp tư vấn và các nguồn lực để hỗ trợ người tìm việc và nhà tuyển dụng, cụ thể là, bài báo, bản tin, video, bài viết trên nhật ký trực tuyến, thiết kế đồ họa thông tin (thông tin, dữ liệu, kiến thức được thể hiện bằng hình ảnh trực quan) và các dự báo; dịch vụ tư vấn trong các lĩnh vực việc làm và tuyển dụng, cụ thể là, dịch vụ tuyển dụng nhân sự, tư vấn, tuyển dụng, sắp xếp, cho thuê lao động, và dịch vụ tạo dựng mối quan hệ nghề nghiệp; thu thập dữ liệu, phân tích và

CÔNG BÁO SỞ HỮU CÔNG NGHIỆP SỐ 375 TẬP B (06.2019)

cung cấp các báo cáo liên quan đến xu hướng tuyển dụng và hiện tượng trong thị trường lao động; dịch vụ tìm nguồn cung ứng và sàng lọc nhân viên tiềm năng cho nhà tuyển dụng; dịch vụ điều hành trang web tuyển dụng nhận sự cho người khác.

(111) **4-0319681**
(210) 4-2016-07082
(181) 21.03.2026
(450) 25.06.2019
(540)

375

(151) 07.05.2019
(220) 21.03.2016

MINH LONG

(731) CÔNG TY TNHH MINH LONG I
(VN)
333 khu phố Hưng Lộc, phường Hưng
Định, thị xã Thuận An, tỉnh Bình Dương
(740) Công ty TNHH Sở hữu trí tuệ S&O
(S&O IP CO.,LTD.)

(511) Nhóm 09: Thiết bị và dụng cụ khoa học, báo hiệu, kiểm tra, kiểm soát, giám sát, cấp cứu và giảng dạy, thiết bị và dụng cụ dùng để truyền dẫn, chuyển mạch, biến đổi, tích, điều chỉnh hoặc điều khiển năng lượng điện; hộp trang bị cho dụng cụ giải phẫu [kính hiển vi]; hộp kính đeo mắt; thiết bị chống ăn mòn điện hóa, dây treo trang trí điện thoại; dây xích đeo cho kính mát; bộ ghép nối âm thanh; bộ nối điện; kính đeo mắt; gọng kính đeo mắt; bộ điều chỉnh ánh sáng đèn điện; điốt phát quang [LED]; dụng cụ đo; thiết bị đo; ổ cắm, phích cắm và các công cụ tiếp xúc khác [vật nối điện]; hệ thống và thiết bị phát tia X không dùng cho mục đích y tế.

Nhóm 11: Thiết bị để chiếu sáng, sưởi nóng, sinh hơi nước, nấu nướng, làm lạnh, sấy khô, thông gió, cấp nước và mục đích vệ sinh bao gồm bộ tích nhiệt; thiết bị điều hòa không khí; hộp đựng tro của lò đốt; đèn sợi đốt; đèn trần; đèn chùm; bộ tản nhiệt trung tâm; đèn lồng; đèn điện dùng cho cây Noel; đèn xoắn; chụp đèn; phụ kiện bồn tắm; thiết bị dùng cho bồn tắm; thiết bị sinh hơi nóng của bồn tắm; bồn tắm; bồn tắm ngồi; bồn rửa tay; buồng vệ sinh; bình pha cà phê dùng điện; bộ làm nguội cho lò; thiết bị chung cất; bộ lọc nước uống; bình đun nước nóng dùng điện (thiết bị cung cấp nước nóng); hệ thống thiết bị cho điều hòa không khí; côngtenơ làm lạnh.

(111) **4-0319682**
(210) 4-2016-07083
(181) 21.03.2026
(450) 25.06.2019
(540)

375

(151) 07.05.2019
(220) 21.03.2016

MINH LONG I

(731) CÔNG TY TNHH MINH LONG I
(VN)
333 khu phố Hưng Lộc, phường Hưng
Định, thị xã Thuận An, tỉnh Bình Dương
(740) Công ty TNHH Sở hữu trí tuệ S&O
(S&O IP CO.,LTD.)

(511) Nhóm 09: Thiết bị và dụng cụ khoa học, báo hiệu, kiểm tra, kiểm soát, giám sát, cấp cứu và giảng dạy, thiết bị và dụng cụ dùng để truyền dẫn, chuyển mạch, biến đổi, tích, điều

CÔNG BÁO SỞ HỮU CÔNG NGHIỆP SỐ 375 TẬP B (06.2019)

chỉnh hoặc điều khiển năng lượng điện; hộp trang bị cho dụng cụ giải phẫu [kính hiển vi]; hộp kính đeo mắt; thiết bị chống ăn mòn điện hóa, dây treo trang trí điện thoại; dây xích đeo cho kính mắt; bộ ghép nối âm thanh; bộ nối điện; kính đeo mắt; gọng kính đeo mắt; bộ điều chỉnh ánh sáng đèn điện; điốt phát quang [LED]; dụng cụ đo; thiết bị đo; ổ cắm, phích cắm và các công cụ tiếp xúc khác [vật nối điện]; hệ thống và thiết bị phát tia X không dùng cho mục đích y tế.

Nhóm 11: Thiết bị để chiếu sáng, sưởi nóng, sinh hơi nước, nấu nướng, làm lạnh, sấy khô, thông gió, cấp nước và mục đích vệ sinh bao gồm bộ tích nhiệt; thiết bị điều hòa không khí; hộp đựng tro của lò đốt; đèn sợi đốt; đèn trần; đèn chùm; bộ tản nhiệt trung tâm; đèn lồng; đèn điện dùng cho cây Noel; đèn xoắn; chụp đèn; phụ kiện bồn tắm; thiết bị dùng cho bồn tắm; thiết bị sinh hơi nóng của bồn tắm; bồn tắm; bồn tắm ngồi; bồn rửa tay; buồng vệ sinh; bình pha cà phê dùng điện; bộ làm nguội cho lò; thiết bị chung cất; bộ lọc nước uống; bình đun nước nóng dùng điện (thiết bị cung cấp nước nóng); hệ thống thiết bị cho điều hòa không khí; côngtenơ làm lạnh.

(111)	4-0319683	(151)	07.05.2019
(210)	4-2016-07085	(220)	21.03.2016
(181)	21.03.2026		
(450)	25.06.2019		
(540)		(531)	18.3.2; 18.3.23; 24.9.1; A26.3.7
		(591)	Trắng, xanh dương.
		(731)	CÔNG TY TNHH MINH LONG I (VN) 333 khu phố Hưng Lộc, phường Hưng Định, thị xã Thuận An, tỉnh Bình Dương
		(740)	Công ty TNHH Sở hữu trí tuệ S&O (S&O IP CO.,LTD.)

(511) Nhóm 09: Thiết bị và dụng cụ khoa học, báo hiệu, kiểm tra, kiểm soát, giám sát, cấp cứu và giảng dạy, thiết bị và dụng cụ dùng để truyền dẫn, chuyển mạch, biến đổi, tích, điều chỉnh hoặc điều khiển năng lượng điện; hộp trang bị cho dụng cụ giải phẫu [kính hiển vi]; hộp kính đeo mắt; thiết bị chống ăn mòn điện hóa, dây treo trang trí điện thoại; dây xích đeo cho kính mắt; bộ ghép nối âm thanh; bộ nối điện; kính đeo mắt; gọng kính đeo mắt; bộ điều chỉnh ánh sáng đèn điện; điốt phát quang [LED]; dụng cụ đo; thiết bị đo; ổ cắm, phích cắm và các công cụ tiếp xúc khác [vật nối điện]; hệ thống và thiết bị phát tia X không dùng cho mục đích y tế.

Nhóm 11: Thiết bị để chiếu sáng, sưởi nóng, sinh hơi nước, nấu nướng, làm lạnh, sấy khô, thông gió, cấp nước và mục đích vệ sinh bao gồm bộ tích nhiệt; thiết bị điều hòa không khí; hộp đựng tro của lò đốt; đèn sợi đốt; đèn trần; đèn chùm; bộ tản nhiệt trung tâm; đèn lồng; đèn điện dùng cho cây Noel; đèn xoắn; chụp đèn; phụ kiện bồn tắm; thiết bị dùng cho bồn tắm; thiết bị sinh hơi nóng của bồn tắm; bồn tắm; bồn tắm ngồi; bồn rửa tay; buồng vệ sinh; bình pha cà phê dùng điện; bộ làm nguội cho lò; thiết bị chung cất; bộ lọc nước uống; bình đun nước nóng dùng điện (thiết bị cung cấp nước nóng); hệ thống thiết bị cho điều hòa không khí; côngtenơ làm lạnh.

CÔNG BÁO SỞ HỮU CÔNG NGHIỆP SỐ 375 TẬP B (06.2019)

(111) **4-0319684**
(210) 4-2016-16069
(181) 02.06.2026
(450) 25.06.2019 375
(540)

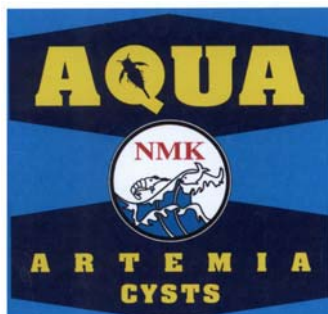

(151) 07.05.2019
(220) 02.06.2016
(531) A3.9.12; 1.15.24; 26.7.25; 26.5.2
(591) Vàng, xanh dương, xanh dương đậm, đỏ, trắng, đen.
(731) CÔNG TY TNHH XUẤT NHẬP KHẨU THỦY SẢN TÂN MÊKÔNG (VN)
102/8, đường Trường Chinh, phường Tân Hưng Thuận, quận 12, thành phố Hồ Chí Minh

(511) Nhóm 31: Trứng giáp xác artemia dùng làm thức ăn thủy sản.

(111) **4-0319685**
(210) 4-2016-06482
(181) 16.03.2026
(450) 25.06.2019 375
(540)



(151) 07.05.2019
(220) 16.03.2016
(531) 26.4.1; 26.4.9; A25.7.3; A25.7.21
(591) Đen, trắng, đỏ.
(731) CÔNG TY TNHH KỸ THUẬT IN PROMAC (VN)
236/59 Điện Biên Phủ, phường 17, quận Bình Thạnh, thành phố Hồ Chí Minh

(511) Nhóm 40: Dịch vụ in ấn.

(111) **4-0319686**
(210) 4-2016-08803
(181) 04.04.2026
(450) 25.06.2019 375
(540)

NHƯ NGUYỆT VƯƠNG

(151) 07.05.2019
(220) 04.04.2016
(731) VŨ QUANG HIỀN (VN)
Số 2 ngõ 441/1/3 phố Vũ Hữu, phường Thanh Xuân Bắc, quận Thanh Xuân, thành phố Hà Nội
(740) Công ty TNHH Vĩnh Đạt (LACOM CO., LTD.)

(511) Nhóm 05: Dược phẩm; thực phẩm chức năng (dùng trong ngành y).

CÔNG BÁO SỞ HỮU CÔNG NGHIỆP SỐ 375 TẬP B (06.2019)

(111) **4-0319687**
(210) 4-2016-08804
(181) 04.04.2026
(450) 25.06.2019 375
(540)

THANH TRÀNG NGUYỄN

(151) 07.05.2019
(220) 04.04.2016

(731) **VŨ QUANG HIỀN (VN)**
Số 2 ngõ 441/1/3 phố Vũ Hữu, phường
Thanh Xuân Bắc, quận Thanh Xuân,
thành phố Hà Nội
(740) Công ty TNHH Vĩnh Đạt (LACOM CO.,
LTD.)

(511) Nhóm 05: Dược phẩm; thực phẩm chức năng (dùng trong ngành y).

(111) **4-0319688**
(210) 4-2016-14843
(181) 24.05.2026
(450) 25.06.2019 375
(540)

MERUKOF PLUS

(151) 07.05.2019
(220) 24.05.2016

(731) **MERCURY LABORATORIES
LIMITED (IN)**
2/13, 14, Gorwa Industrial Estate,
Gorwa, Vadodara-300 016, Gujarat,
India
(740) Công ty TNHH Vĩnh Đạt (LACOM CO.,
LTD.)

(511) Nhóm 05: Dược phẩm; thực phẩm chức năng (dùng trong ngành y).

(111) **4-0319689**
(210) 4-2016-14844
(181) 24.05.2026
(450) 25.06.2019 375
(540)

KLERFUNG

(151) 07.05.2019
(220) 24.05.2016

(731) **AUROBINDO PHARMA LIMITED
(IN)**
Plot No.2, Maitrivihar, Ameerpet,
Hyderabad - 500 038
(740) Công ty TNHH Vĩnh Đạt (LACOM CO.,
LTD.)

(511) Nhóm 05: Dược phẩm; thực phẩm chức năng (dùng trong ngành y).

CÔNG BÁO SỞ HỮU CÔNG NGHIỆP SỐ 375 TẬP B (06.2019)

(111) 4-0319690	(151) 07.05.2019
(210) 4-2016-04940	(220) 02.03.2016
(181) 02.03.2026	
(450) 25.06.2019	375
(540)	
	(531) 2.3.1; A2.3.2 (591) Xanh cốm, xanh lam. (731) TRẦN NGỌC PHƯƠNG (VN) Khu 1, xã Phú Thọ, huyện Đoàn Hùng, tỉnh Phú Thọ (740) Công ty TNHH một thành viên Trường Luật (Trường Luật)

(511) Nhóm 44: Dịch vụ spa (thẩm mỹ viện).

(111) 4-0319691	(151) 07.05.2019
(210) 4-2016-09846	(220) 11.04.2016
(181) 11.04.2026	
(450) 25.06.2019	375
(540)	
	(531) 2.9.1; 2.7.9; 4.5.3; 26.15.15; 1.15.23 (591) Xanh nước biển, vàng. (731) CÔNG TY CỔ PHẦN KIDS PLAZA (VN) Số 20 Thái Thịnh, phường Ngã Tư Sở, quận Đống Đa, thành phố Hà Nội (740) Công ty TNHH Sở hữu trí tuệ PADEMARK (PADEMARK CO.,LTD.)

(511) Nhóm 05: Sữa bột.

Nhóm 29: Sữa tươi; dầu ăn; nước mắm.

Nhóm 30: Bột gạo trẻ em; bột ngũ cốc.

(111) 4-0319692	(151) 07.05.2019
(210) 4-2016-10047	(220) 12.04.2016
(181) 12.04.2026	
(450) 25.06.2019	375
(540)	
	(531) 26.3.1 (731) ALBION CO., LTD. (JP) 1-7-10, Ginza, Chuo-ku, TOKYO, Japan (740) Công ty TNHH Quốc tế D & N (D&N INTERNATIONAL CO.,LTD.)

(511) Nhóm 03: Mỹ phẩm; sữa dùng cho mục đích mỹ phẩm; nước thơm ở dạng sữa; nước thơm dạng sữa làm trắng da; chế phẩm làm trắng da; chế phẩm mỹ phẩm chăm sóc da; chế phẩm trang điểm; chế phẩm tẩy trang; bộ mỹ phẩm; nước hoa; xà phòng; chế phẩm vệ sinh thân thể.

CÔNG BÁO SỞ HỮU CÔNG NGHIỆP SỐ 375 TẬP B (06.2019)

(111) **4-0319693**
(210) 4-2016-03576
(181) 05.02.2026
(450) 25.06.2019 375
(540)

biolusgoldmax

(151) 07.05.2019
(220) 05.02.2016

(731) CÔNG TY TNHH GOLDEN HEALTH
USA (VN)
30A đường số 5, khu dân cư Trung Sơn,
xã Bình Hưng, huyện Bình Chánh, thành
phố Hồ Chí Minh
(740) Công ty TNHH Đại Tín và Liên Danh
(DAITIN AND ASSOCIATES CO.,LTD)

(511) Nhóm 05: Dược phẩm; thực phẩm chức năng; thực phẩm cho em bé; chất bổ sung dinh dưỡng; thực phẩm ăn kiêng thích hợp cho mục đích y tế; đồ uống kiêng thích hợp cho mục đích y tế.

(111) **4-0319694**
(210) 4-2016-05746
(181) 09.03.2026
(450) 25.06.2019 375
(540)

CIÉLO

(151) 07.05.2019
(220) 09.03.2016

(531) 26.3.1
(591) Trắng, xanh dương.
(731) TOTO LIMITED (MT)
Level 1, Blue Harbour Business Centre,
Ta Xbiex Yacht Marina, Ta Xbiex, Xbx
1027, Malta
(740) Công ty Luật TNHH BIZCONSULT
(BIZCONSULT LAW FIRM)

(511) Nhóm 32: Nước khoáng; nước uống có ga và các đồ uống không có cồn khác; nước hoa quả (đồ uống không cồn); nước uống làm từ hoa quả; si rô và các nguyên liệu khác để làm đồ uống.

(111) **4-0319695**
(210) 4-2016-05748
(181) 09.03.2026
(450) 25.06.2019 375
(540)

VOLT

(151) 07.05.2019
(220) 09.03.2016

(531) 26.1.1; 26.1.5
(591) Trắng, xanh dương.
(731) TOTO LIMITED (MT)
Level 1, Blue Harbour Business Centre,
Ta Xbiex Yacht Marina, Ta Xbiex, Xbx
1027, Malta
(740) Công ty Luật TNHH BIZCONSULT
(BIZCONSULT LAW FIRM)

CÔNG BÁO SỞ HỮU CÔNG NGHIỆP SỐ 375 TẬP B (06.2019)

(511) Nhóm 32: Nước khoáng; nước uống có ga và các đồ uống không có cồn khác; nước hoa quả (đồ uống không cồn); nước uống làm từ hoa quả; si rô và các nguyên liệu khác để làm đồ uống.

(111)	4-0319696	(151)	07.05.2019
(210)	4-2016-05749	(220)	09.03.2016
(181)	09.03.2026		
(450)	25.06.2019	375	
(540)		(531)	A5.3.13; A5.5.20; 5.5.19; 1.3.1
		(591)	Trắng, xanh ngọc, xanh dương, vàng chanh.
		(731)	TOTO LIMITED (MT) Level 1, Blue Harbour Business Centre, Ta Xbiex Yacht Marina, Ta Xbiex, Xbx 1027, Malta
		(740)	Công ty Luật TNHH BIZCONSULT (BIZCONSULT LAW FIRM)



(511) Nhóm 32: Nước khoáng; nước uống có ga và các đồ uống không có cồn khác; nước hoa quả (đồ uống không cồn); nước uống làm từ hoa quả; si rô và các nguyên liệu khác để làm đồ uống.

(111)	4-0319697	(151)	07.05.2019
(210)	4-2016-13488	(220)	13.05.2016
(181)	13.05.2026		
(450)	25.06.2019	375	
(540)		(531)	26.11.3; A26.11.13; A25.7.22
		(591)	Xanh nước biển nhạt, xanh nước biển sẫm, trắng.
		(731)	CÔNG TY CỔ PHẦN DỊCH VỤ HÀNG KHÔNG THĂNG LONG (VN) Tầng 1, tòa nhà N02-T1, khu Đoàn Ngoại giao, phố Đỗ Nhuận, phường Xuân Tảo, quận Bắc Từ Liêm, thành phố Hà Nội



(511) Nhóm 36: Dịch vụ định giá bất động sản, dịch vụ tư vấn bất động sản, dịch vụ môi giới bất động sản; dịch vụ thu đổi ngoại tệ, dịch vụ kê khai hải quan.

Nhóm 43: Dịch vụ nhà hàng ăn uống; dịch vụ khách sạn; quán cà phê giải khát.

CÔNG BÁO SỞ HỮU CÔNG NGHIỆP SỐ 375 TẬP B (06.2019)

(111) **4-0319698**
 (210) 4-2016-03489
 (181) 04.02.2026
 (450) 25.06.2019

375



(151) 07.05.2019
 (220) 04.02.2016

(531) 7.1.6; A25.1.10
 (591) Đỏ, vàng, trắng.
 (731) CHEE SENG OIL FACTORY (PTE) LTD (SG)
 No. 1 Defu Lane 9, #01-01 Defu Industrial Estate Singapore 539243
 (740) Công ty TNHH Sở hữu trí tuệ Gia Việt (GIAVIET CO., LTD.)

(511) Nhóm 29: Dầu vừng; dầu ăn và mỡ, tất cả thuộc nhóm này.

(111) **4-0319699**
 (210) 4-2016-05701
 (181) 09.03.2026
 (450) 25.06.2019

375



(151) 07.05.2019
 (220) 09.03.2016

(731) NISSAN JIDOSHA KABUSHIKI KAISHA (ALSO TRADING AS NISSAN MOTOR CO., LTD.) (JP)
 No. 2, Takara-cho, Kanagawa-ku, Yokohama-shi, Kanagawa-ken, Japan
 (740) Công ty Luật TNHH Phạm và Liên danh (PHAM & ASSOCIATES)

(511) Nhóm 12: Xe cộ cho việc đi lại trên mặt đất, trên không, dưới nước hoặc bằng đường ray; xe ô tô; xe cộ chạy bằng điện; toa xe chở hàng; ô tô tải; xe tải chở hành lý hoặc người [xe cộ]; xe cộ tiện ích dùng trong thể thao; xe buýt có động cơ; xe đi dã ngoại (RV); xe ô tô thể thao; xe ô tô đua; xe đạp; xe tải; xe nâng dỡ hàng lý; xe kéo bao gồm cả máy kéo; má phanh dùng cho xe cộ mặt đất; thanh chắn va đập của xe cộ; túi khí [thiết bị an toàn cho xe cộ mặt đất]; cái chắn bùn; phụ tùng của xe cộ trên bộ, trên không và dưới nước cụ thể là động cơ cho phương tiện giao thông trên bộ, động cơ điện cho phương tiện giao thông trên bộ, thân xe cộ, khung gầm xe cộ, cơ cấu truyền động cho xe cộ mặt đất, giảm xóc treo cho xe cộ, lò xo giảm xóc cho xe cộ, bánh xe cộ, phanh cho xe cộ, kính chắn gió cho xe cộ, cần gạt nước cho xe cộ, bánh lái cho xe cộ, tín hiệu điều hướng cho xe cộ [hệ thống đèn vàng gắn 2 bên xe phát tín hiệu rẽ phải hoặc trái], ghế ngồi cho xe cộ, tấm làm lệch dòng khí động (khung xe) dùng cho xe cộ; phụ kiện cho xe cộ, cụ thể là, giá đỡ hàng cho xe cộ, tấm phủ xe cộ [đã tạo hình], vỏ bọc ghế ngồi cho xe cộ, thiết bị châm thuốc cho xe cộ, ghế bảo hiểm cho trẻ em [trong xe cộ].

CÔNG BÁO SỞ HỮU CÔNG NGHIỆP SỐ 375 TẬP B (06.2019)

(111)	4-0319700	(151)	07.05.2019
(210)	4-2016-13905	(220)	17.05.2016
(181)	17.05.2026		
(450)	25.06.2019	375	
(540)		(531)	A1.1.10; A1.1.2
		(591)	Xanh dương đậm, trắng.
		(731)	CÔNG TY CỔ PHẦN NHỰA Á ĐÔNG (VN) Thôn Phương Bảng, xã Song Phương, huyện Hoài Đức, thành phố Hà Nội

(511) Nhóm 01: Nhựa nhân tạo (dạng thô chưa xử lý); chất dẻo (dạng thô chưa xử lý); các chất kết dính dùng trong công nghiệp (không bao gồm trong các nhóm khác); hợp chất chữa cháy dùng trong công nghiệp (không bao gồm trong các nhóm khác); hóa chất dùng trong công nghiệp; nhựa tổng hợp (dạng thô chưa qua xử lý); hạt nguyên liệu phụ gia nhựa dùng trong công nghiệp như: hợp chất nhựa với bột đá vôi (CaCO_3), hạt nhựa tăng trơn trượt, hạt nhựa tăng trong, hạt nhựa khử tĩnh điện, hạt nhựa kháng tia cực tím, hạt nhựa màu các loại dùng tạo màu trong sản xuất công nghiệp nhựa.

Nhóm 02: Nhựa tự nhiên (dạng thô); băng chống ăn mòn; chế phẩm chống ăn mòn.

Nhóm 17: Cao su thô hoặc bán thành phẩm; nhựa pec ca; vật liệu để bao gói, bịt kín, cách ly (không bao gồm trong nhóm khác); nhựa nhân tạo (bán thành phẩm); nhựa tổng hợp (bán thành phẩm); ống mềm phi kim loại (không bao gồm trong nhóm khác).

Nhóm 22: Dây thừng (không bằng kim loại để buộc hoặc để quấn); lều trại (mang đi được); vải nhựa (không xếp vào các nhóm khác); sợi dệt dạng thô (không xếp vào các nhóm khác); bao đựng (bao tải) để vận chuyển và lưu giữ nguyên liệu (không xếp vào các nhóm khác); sợi dây không bằng kim loại để buộc.

Nhóm 23: Các loại sợi dùng để dệt (không bao gồm trong nhóm khác).

Nhóm 35: Mua nhựa, nguyên liệu ngành nhựa, cao su, hạt nhựa, phụ gia ngành nhựa, máy móc thiết bị ngành nhựa, bao bì; bán nhựa, nguyên liệu ngành nhựa, cao su, hạt nhựa, phụ gia ngành nhựa, máy móc thiết bị ngành nhựa, bao bì; xuất khẩu nhựa, nguyên liệu ngành nhựa, cao su, hạt nhựa, phụ gia ngành nhựa, máy móc thiết bị ngành nhựa, bao bì; nhập khẩu nhựa, nguyên liệu ngành nhựa, cao su, hạt nhựa, phụ gia ngành nhựa, máy móc thiết bị ngành nhựa, bao bì; dịch vụ ủy thác xuất nhập khẩu; dịch vụ quảng cáo.

Nhóm 39: Vận tải đường bộ, đường thủy; đóng gói và lưu giữ hàng hóa; cho thuê bãi đỗ xe; dịch vụ giao hàng; cho thuê máy móc, phương tiện vận tải.

Nhóm 40: Xử lý vật liệu (không bao gồm trong các nhóm khác); tiêu hủy rác và chất thải; tái chế rác thải và bã cặn; xử lý rác thải; gia công hàng hóa theo đơn đặt hàng cho người khác; dịch vụ lắp ráp vật liệu theo đơn đặt hàng cho người khác.

Nhóm 42: Dịch vụ nghiên cứu và phân tích công nghiệp (không bao gồm trong nhóm khác); dịch vụ thử nghiệm vật liệu; dịch vụ thiết kế bao bì; dịch vụ thiết kế, thiết lập bản vẽ công nghiệp; dịch vụ thiết kế kiểu dáng công nghiệp; kiểm soát chất lượng, kiểm tra chất lượng.

CÔNG BÁO SỞ HỮU CÔNG NGHIỆP SỐ 375 TẬP B (06.2019)

(111) **4-0319701**
(210) 4-2014-05040
(181) 14.03.2024
(450) 25.06.2019 375
(540)



(151) 07.05.2019
(220) 14.03.2014
(531) A11.3.4; 26.5.1
(591) Trắng, nâu.
(731) CÔNG TY TNHH XÂY DỰNG
THƯƠNG MẠI DỊCH VỤ VƯƠNG
QUỲNH (VN)
197 Nguyễn Trãi, phường Nguyễn Cư
Trinh, quận 1, thành phố Hồ Chí Minh
(740) Công ty TNHH Sở hữu trí tuệ Thảo Thọ
Quyến (INVENCO.,LTD)

(511) Nhóm 30: Cà phê; trà (chè); ca cao; bánh kẹo; kem ăn lạnh.

Nhóm 35: Mua bán: cà phê, trà (chè), ca cao, bánh kẹo, rượu, bia, nước giải khát, nước ép hoa quả, quần áo, mỹ phẩm, túi xách, giày dép; tiếp thị để bán sản phẩm; quảng cáo.

Nhóm 43: Nhà hàng ăn uống; quán ăn; quán cà phê; quán hủ tiếu; quán phở; dịch vụ cung cấp thức ăn từ nhà hàng.

(111) **4-0319702**
(210) 4-2014-05041
(181) 14.03.2024
(450) 25.06.2019 375
(540)



(151) 07.05.2019
(220) 14.03.2014
(531) A11.3.4; 26.5.1
(591) Trắng, nâu.
(731) CÔNG TY TNHH XÂY DỰNG
THƯƠNG MẠI DỊCH VỤ VƯƠNG
QUỲNH (VN)
197 Nguyễn Trãi, phường Nguyễn Cư
Trinh, quận 1, thành phố Hồ Chí Minh
(740) Công ty TNHH Sở hữu trí tuệ Thảo Thọ
Quyến (INVENCO.,LTD)

(511) Nhóm 30: Cà phê; trà (chè); ca cao; bánh kẹo; kem ăn lạnh.

Nhóm 35: Mua bán: cà phê, trà (chè), ca cao, bánh kẹo, rượu, bia, nước giải khát, nước ép hoa quả, quần áo, mỹ phẩm, túi xách, giày dép; tiếp thị để bán sản phẩm; quảng cáo.

Nhóm 43: Nhà hàng ăn uống; quán ăn; quán cà phê; quán hủ tiếu; quán phở; dịch vụ cung cấp thức ăn từ nhà hàng.

CÔNG BÁO SỞ HỮU CÔNG NGHIỆP SỐ 375 TẬP B (06.2019)

(111) **4-0319703**
(210) 4-2014-05042
(181) 14.03.2024
(450) 25.06.2019
(540)



375

(151) 07.05.2019
(220) 14.03.2014

(531) A11.3.4; 26.5.1
(591) Trắng, nâu.

(731) CÔNG TY TNHH XÂY DỰNG
THƯỜNG MẠI DỊCH VỤ VƯƠNG
QUỲNH (VN)

197 Nguyễn Trãi, phường Nguyễn Cư
Trinh, quận 1, thành phố Hồ Chí Minh

(740) Công ty TNHH Sở hữu trí tuệ Thảo Thọ
Quyển (INVENCO.,LTD)

(511) Nhóm 30: Cà phê; trà (chè); ca cao; bánh kẹo; kem ăn lạnh.

Nhóm 35: Mua bán: cà phê, trà (chè), ca cao, bánh kẹo, rượu, bia, nước giải khát, nước ép
hoa quả, quần áo, mỹ phẩm, túi xách, giày dép; tiếp thị để bán sản phẩm; quảng cáo.

Nhóm 43: Nhà hàng ăn uống; quán ăn; quán cà phê; quán hủ tiếu; quán phở; dịch vụ cung
cấp thức ăn từ nhà hàng.

(111) **4-0319704**
(210) 4-2016-17281
(181) 13.06.2026
(450) 25.06.2019
(540)

375

PIRA-C

(151) 07.05.2019
(220) 13.06.2016

(731) CÔNG TY TNHH DƯỢC PHẨM NHƯ
NGỌC (VN)

57 Nguyễn Quyền, phường 11, quận 8,
thành phố Hồ Chí Minh

(740) Công ty TNHH Tư vấn Sở hữu trí tuệ Á
Đông (Á Đông IP CONSULTANCY
CO.,LTD.)

(511) Nhóm 05: Dược phẩm; thực phẩm ăn kiêng thích hợp cho mục đích y tế; thực phẩm chức
năng thích hợp cho mục đích y tế.

CÔNG BÁO SỞ HỮU CÔNG NGHIỆP SỐ 375 TẬP B (06.2019)

(111) **4-0319705**
(210) 4-2016-17282
(181) 13.06.2026
(450) 25.06.2019 375
(540)

METTI-M

(151) 07.05.2019
(220) 13.06.2016

(731) CÔNG TY CỔ PHẦN TRANG THIẾT
BỊ Y TẾ - DƯỢC PHẨM HIỆP NHẤT
(VN)

Số 7, đường số 7, phường 8, quận 11,
thành phố Hồ Chí Minh

(740) Công ty TNHH Tư vấn Sở hữu trí tuệ Á
Đông (Á Đông IP CONSULTANCY
CO.,LTD.)

(511) Nhóm 05: Dược phẩm; thực phẩm ăn kiêng thích hợp cho mục đích y tế; thực phẩm chức năng thích hợp cho mục đích y tế.

(111) **4-0319706**
(210) 4-2016-17285
(181) 13.06.2026
(450) 25.06.2019 375
(540)

KANUWIN

(151) 07.05.2019
(220) 13.06.2016

(731) VŨ XUÂN QUYẾT (VN)
15/52/18A Cầu Xéo, phường Tân Quý,
quận Tân Phú, thành phố Hồ Chí Minh

(740) Công ty TNHH Dịch vụ thương mại và
sở hữu công nghiệp Song Ngọc (I.P.T.S.)

(511) Nhóm 11: Thiết bị vệ sinh; hệ thống ống vòi như: ống dẫn (bộ phận của thiết bị vệ sinh); hệ thống ống dẫn nước; vòi phun nước; vòi dùng cho đường ống.

(111) **4-0319707**
(210) 4-2016-40518
(181) 19.12.2026
(450) 25.06.2019 375
(540)



(151) 07.05.2019
(220) 19.12.2016

(531) 21.1.17; 15.1.13; A25.7.21
(591) Xanh lá cây.

(731) CÔNG TY CỔ PHẦN CÔNG NGHỆ
NÔNG SẠCH (VN)

Tầng 14, toà nhà Vincom, 72 Lê Thánh
Tôn, phường Bến Nghé, quận 1, thành
phố Hồ Chí Minh

(740) Công ty TNHH Tư vấn ALIATLEGAL
(ALIATLEGAL CO., LTD.)

(511) Nhóm 01: Chất nền để trồng cây; giá thể trồng cây, đất sạch để trồng cây.

CÔNG BÁO SỞ HỮU CÔNG NGHIỆP SỐ 375 TẬP B (06.2019)

Nhóm 09: Điện thoại; thiết bị ngoại vi của máy vi tính; bộ điều khiển từ xa; thiết bị điều khiển từ xa qua mạng có dây; thiết bị điều khiển từ xa qua mạng không dây.

Nhóm 21: Vườn trồng cây; vườn trồng cây trong nhà; chậu trồng cây; kết cấu tháp trồng cây; giàn trồng cây.

Nhóm 31: Hoa tự nhiên; măng cỏ; rau cỏ tươi; cây trồng; cây giống; rau xanh.

Nhóm 35: Mua bán: chất nền để trồng cây, giá thể trồng cây, đất sạch để trồng cây, khung đỡ để trồng cây (bằng kim loại), ống máng (kim loại), tháp trồng cây bằng kim loại, khung đỡ để trồng cây (phi kim loại), ống máng (phi kim), tháp trồng cây bằng phi kim, mô-đun trồng cây dùng cho hệ thống vườn trồng cây, mô-đun trồng cây vườn trồng cây trong nhà, chậu trồng cây, kết cấu tháp trồng cây, giàn trồng cây, hoa tự nhiên, măng cỏ, rau cỏ tươi, cây trồng, cây giống, rau, trái cây, điện thoại, thiết bị ngoại vi của máy vi tính, bộ điều khiển từ xa, thiết bị điều khiển từ xa qua mạng có dây, thiết bị điều khiển từ xa qua mạng không dây.

Nhóm 44: Dịch vụ làm vườn; chăm sóc vườn ươm cây; thiết kế và thi công hệ thống vườn rau sạch.

(111) **4-0319708**

(210) 4-2014-32670

(181) 29.12.2024

(450) 25.06.2019

(540)

375

(151) 07.05.2019

(220) 29.12.2014

FILEXI

(731) CÔNG TY CỔ PHẦN BV PHARMA (VN)

Xã Tân Thạnh Tây, huyện Củ Chi, thành phố Hồ Chí Minh

(740) Công ty TNHH Vĩnh Đạt (LACOM CO., LTD.)

(511) Nhóm 05: Dược phẩm; thực phẩm chức năng (dùng trong ngành y).

(111) **4-0319709**

(210) 4-2014-32676

(181) 29.12.2024

(450) 25.06.2019

(540)

375

(151) 07.05.2019

(220) 29.12.2014

FUNGEX

(731) CÔNG TY CỔ PHẦN BV PHARMA (VN)

Xã Tân Thạnh Tây, huyện Củ Chi, thành phố Hồ Chí Minh

(740) Công ty TNHH Vĩnh Đạt (LACOM CO., LTD.)

(511) Nhóm 05: Dược phẩm; thực phẩm chức năng (dùng trong ngành y).

CÔNG BÁO SỞ HỮU CÔNG NGHIỆP SỐ 375 TẬP B (06.2019)

(111) **4-0319710**
(210) 4-2014-32677
(181) 29.12.2024
(450) 25.06.2019 375
(540)

MEXLO

(151) 07.05.2019
(220) 29.12.2014

(731) CÔNG TY CỔ PHẦN BV PHARMA
(VN)
Xã Tân Thạnh Tây, huyện Củ Chi, thành
phố Hồ Chí Minh
(740) Công ty TNHH Vĩnh Đạt (LACOM CO.,
LTD.)

(511) Nhóm 05: Dược phẩm; thực phẩm chức năng (dùng trong ngành y).

(111) **4-0319711**
(210) 4-2014-32678
(181) 29.12.2024
(450) 25.06.2019 375
(540)

OXILAR

(151) 07.05.2019
(220) 29.12.2014

(731) CÔNG TY CỔ PHẦN BV PHARMA
(VN)
Xã Tân Thạnh Tây, huyện Củ Chi, thành
phố Hồ Chí Minh
(740) Công ty TNHH Vĩnh Đạt (LACOM CO.,
LTD.)

(511) Nhóm 05: Dược phẩm; thực phẩm chức năng (dùng trong ngành y).

(111) **4-0319712**
(210) 4-2014-32679
(181) 29.12.2024
(450) 25.06.2019 375
(540)

TRALOP

(151) 07.05.2019
(220) 29.12.2014

(731) CÔNG TY CỔ PHẦN BV PHARMA
(VN)
Xã Tân Thạnh Tây, huyện Củ Chi, thành
phố Hồ Chí Minh
(740) Công ty TNHH Vĩnh Đạt (LACOM CO.,
LTD.)

(511) Nhóm 05: Dược phẩm; thực phẩm chức năng (dùng trong ngành y).

CÔNG BÁO SỞ HỮU CÔNG NGHIỆP SỐ 375 TẬP B (06.2019)

(111) **4-0319713**
(210) 4-2016-24887
(181) 15.08.2026
(450) 25.06.2019
(540)

375



CÔNG TY TNHH HÓA CHẤT DALIANG VN

(151) 07.05.2019
(220) 15.08.2016

(531) A1.5.3
(591) Xanh lá cây, đỏ, đen, trắng.
(731) CÔNG TY TNHH HÓA CHẤT DALIANG VN (VN)
Lô B7, ô 2, đường D2, khu công nghiệp Đất Cuốc, huyện Bắc Tân Uyên, tỉnh Bình Dương

(511) Nhóm 35: Mua bán: hóa chất, hóa chất dùng trong công nghiệp, hóa chất để làm bóng màu (làm sáng màu dùng trong công nghiệp).

(111) **4-0319714**
(210) 4-2016-40316
(181) 16.12.2026
(450) 25.06.2019
(540)

375



(151) 07.05.2019
(220) 16.12.2016

(531) A26.1.18; 26.1.2; 26.3.4; 26.13.1
(591) Vàng, đen.
(731) CÔNG TY TNHH THƯƠNG MẠI VÀ SẢN XUẤT SƠN VINH THANH (VN)
Số 22B ngõ 565 đường Lạc Long Quân, phường Xuân La, quận Tây Hồ, thành phố Hà Nội
(740) Công ty TNHH Tư vấn Quốc Dân (NACI CO., LTD)

(511) Nhóm 02: Sơn màu gốc các loại màu, sơn nhũ, sơn camay, sơn bóng cứng, sơn bả, sơn lót.

(111) **4-0319715**
(210) 4-2013-25927
(181) 04.11.2023
(450) 25.06.2019
(540)

375

Air Sleep

(151) 07.05.2019
(220) 04.11.2013

(731) HITACHI-JOHNSON CONTROLS AIR CONDITIONING, INC. (JP)
16-1, Kaigan 1-chome, Minato-ku, Tokyo 105-0022, Japan
(740) Công ty TNHH một thành viên Sở hữu trí tuệ VCCI (VCCI-IP CO.,LTD)

(511) Nhóm 11: Máy điều hòa không khí trong phòng.

CÔNG BÁO SỞ HỮU CÔNG NGHIỆP SỐ 375 TẬP B (06.2019)

(111) **4-0319716**
(210) 4-2016-17062
(181) 10.06.2026
(450) 25.06.2019 375
(540)

QUÁN ĂN CÔ LIÊNG

(151) 07.05.2019
(220) 10.06.2016
(731) **TRẦN THỊ KIM LIÊNG (VN)**
321 Võ Văn Tần, phường 5, quận 3,
thành phố Hồ Chí Minh

(511) Nhóm 43: Dịch vụ kinh doanh ăn uống, cung cấp thức ăn và thức uống do nhà hàng thực hiện.

(111) **4-0319717**
(210) 4-2016-17245
(181) 13.06.2026
(450) 25.06.2019 375
(540)



(151) 07.05.2019
(220) 13.06.2016
(531) A25.7.21; A7.1.11; 7.1.24; 25.5.1
(731) **NGUYỄN BẢO TRUNG (VN)**
Số 22, gác 65, ngõ 105, đường Xuân
Đỉnh, phường Xuân Đỉnh, quận Bắc Từ
Liêm, thành phố Hà Nội

(511) Nhóm 06: Cửa ra vào bằng kim loại; cửa chớp bằng kim loại; công trình xây dựng bằng thép; lưới mắt cáo bằng kim loại; khung cửa sổ bằng kim loại; cửa sổ bằng kim loại.

(111) **4-0319718**
(210) 4-2016-40358
(181) 16.12.2026
(450) 25.06.2019 375
(540)



(151) 07.05.2019
(220) 16.12.2016
(531) A3.13.24; A5.5.20; A5.5.21; 1.15.15
(591) Đen, vàng.
(731) **DOANH NGHIỆP TƯ NHÂN NÔNG
SẢN XANH SƠN LÂM (VN)**
Số 44, thôn Đồng Lạc 3, xã Đinh Lạc,
huyện Di Linh, tỉnh Lâm Đồng
(740) Công ty TNHH một thành viên Trường
Luật (Trường Luật)

(511) Nhóm 30: Mật ong; sữa ong chúa (thực phẩm).

CÔNG BÁO SỞ HỮU CÔNG NGHIỆP SỐ 375 TẬP B (06.2019)

(111) **4-0319719**
(210) 4-2015-35530
(181) 16.12.2025
(450) 25.06.2019 375
(540)

VPT
VANPHONG TERMINAL

(151) 07.05.2019
(220) 16.12.2015

(591) Đỏ, xanh.
(731) CÔNG TY TNHH LIÊN DOANH KHO
NGOẠI QUAN XĂNG DẦU VÂN
PHONG (VN)
Thôn Mỹ Giang, xã Ninh Phước, thị xã
Ninh Hòa, tỉnh Khánh Hòa
(740) Công ty TNHH một thành viên Trường
Luật (Trường Luật)

(511) Nhóm 35: Quảng cáo, mua bán: xăng, dầu, các thiết bị pha chế xăng, dầu.

Nhóm 39: Cho thuê kho chứa xăng dầu; dịch vụ vận chuyển xăng dầu.

Nhóm 42: Dịch vụ: nghiên cứu, khảo sát, đo lường kho chứa xăng dầu.

(111) **4-0319720**
(210) 4-2016-40317
(181) 16.12.2026
(450) 25.06.2019 375
(540)



(151) 07.05.2019
(220) 16.12.2016

(531) 2.3.1; A2.3.2; A26.4.24
(591) Đen, vàng.
(731) LÊ VĂN THANH (VN)
Số nhà 147 tổ 15, đường Trần Phú,
phường Minh Khai, thành phố Hà Giang,
tỉnh Hà Giang
(740) Công ty TNHH Tư vấn Quốc Dân (NACI
CO., LTD)

(511) Nhóm 44: Dịch vụ làm đẹp, salon tóc.

(111) **4-0319721**
(210) 4-2015-10605
(181) 04.05.2025
(450) 25.06.2019 375
(540)

DENAGIC

(151) 07.05.2019
(220) 04.05.2015

(731) CÔNG TY CỔ PHẦN BV PHARMA
(VN)
Xã Tân Thạnh Tây, huyện Củ Chi, thành
phố Hồ Chí Minh
(740) Công ty TNHH Vĩnh Đạt (LACOM CO.,
LTD.)

(511) Nhóm 05: Dược phẩm; thực phẩm chức năng (dùng trong ngành y).

CÔNG BÁO SỞ HỮU CÔNG NGHIỆP SỐ 375 TẬP B (06.2019)

(111) **4-0319722**
(210) 4-2015-21944
(181) 17.08.2025
(450) 25.06.2019 375
(540)

Menpro

(151) 07.05.2019
(220) 17.08.2015

(731) CÔNG TY CỔ PHẦN HOÀNG QUÂN
TPQ (VN)
14 Cầu Xây, phường Tân Phú, quận 9,
thành phố Hồ Chí Minh

(511) Nhóm 05: Dược phẩm; thực phẩm chức năng; thực phẩm bổ sung chất dinh dưỡng dùng cho mục đích y tế.

(111) **4-0319723**
(210) 4-2016-34801
(181) 03.11.2026
(450) 25.06.2019 375
(540)

PARISKIN

(151) 07.05.2019
(220) 03.11.2016

(731) CÔNG TY CỔ PHẦN DƯỢC PHẨM
PHÚC LONG (VN)
Số 174/107/14 Nguyễn Thiện Thuật,
phường 3, quận 3, thành phố Hồ Chí
Minh
(740) Công ty TNHH Vĩnh Đạt (LACOM CO.,
LTD.)

(511) Nhóm 03: Kem và gel điều trị mụn (mỹ phẩm không chứa dược chất); chế phẩm mỹ phẩm để chăm sóc da; kem làm trắng da (mỹ phẩm); chế phẩm chống nắng; sữa làm sạch dùng cho mục đích vệ sinh; dầu gội đầu.

Nhóm 05: Dược phẩm; thực phẩm chức năng (dùng trong ngành y).

(111) **4-0319724**
(210) 4-2016-34802
(181) 03.11.2026
(450) 25.06.2019 375
(540)

PASIEN

(151) 07.05.2019
(220) 03.11.2016

(731) CÔNG TY CỔ PHẦN DƯỢC PHẨM
PHÚC LONG (VN)
Số 174/107/14 Nguyễn Thiện Thuật,
phường 3, quận 3, thành phố Hồ Chí
Minh
(740) Công ty TNHH Vĩnh Đạt (LACOM CO.,
LTD.)

(511) Nhóm 05: Dược phẩm; thực phẩm chức năng (dùng trong ngành y).

CÔNG BÁO SỞ HỮU CÔNG NGHIỆP SỐ 375 TẬP B (06.2019)

(111) **4-0319725**
(210) 4-2016-34803
(181) 03.11.2026
(450) 25.06.2019 375
(540)

VINOCYCIN

(151) 07.05.2019
(220) 03.11.2016

(731) CÔNG TY CỔ PHẦN DƯỢC PHẨM
PHÚC LONG (VN)
Số 174/107/14 Nguyễn Thiện Thuật,
phường 3, quận 3, thành phố Hồ Chí
Minh
(740) Công ty TNHH Vĩnh Đạt (LACOM CO.,
LTD.)

(511) Nhóm 05: Dược phẩm; thực phẩm chức năng (dùng trong ngành y).

(111) **4-0319726**
(210) 4-2016-34970
(181) 04.11.2026
(450) 25.06.2019 375
(540)

GOUTPEX

(151) 07.05.2019
(220) 04.11.2016

(731) VŨ QUANG HIỀN (VN)
Số 2 ngõ 441/1/3 phố Vũ Hữu, phường
Thanh Xuân Bắc, quận Thanh Xuân,
thành phố Hà Nội
(740) Công ty TNHH Vĩnh Đạt (LACOM CO.,
LTD.)

(511) Nhóm 05: Dược phẩm; thực phẩm chức năng (dùng trong ngành y).

(111) **4-0319727**
(210) 4-2016-34971
(181) 04.11.2026
(450) 25.06.2019 375
(540)

OREGPHARM

(151) 07.05.2019
(220) 04.11.2016

(731) OREGPHARM LIMITED LIABILITY
COMPANY (US)
16192 Coastal Highway, Lewes,
Delaware 19958, USA
(740) Công ty TNHH Vĩnh Đạt (LACOM CO.,
LTD.)

(511) Nhóm 05: Dược phẩm; thực phẩm chức năng (dùng trong ngành y).

CÔNG BÁO SỞ HỮU CÔNG NGHIỆP SỐ 375 TẬP B (06.2019)

(111) **4-0319728**
(210) 4-2016-35817
(181) 11.11.2026
(450) 25.06.2019
(540)



(151) 07.05.2019
(220) 11.11.2016
(531) 26.1.2; A26.1.18; 5.7.1
(731) ĐINH VIẾT KẾT (VN)
189/10 Đặng Văn Bi, phường Trường
Thọ, quận Thủ Đức, thành phố Hồ Chí
Minh

(511) Nhóm 30: Cà phê.

Nhóm 43: Dịch vụ nhà hàng ăn uống, quán cà phê.

(111) **4-0319729**
(210) 4-2016-36354
(181) 16.11.2026
(450) 25.06.2019
(540)



(151) 07.05.2019
(220) 16.11.2016
(531) 26.3.2; A26.11.9
(731) NGUYỄN SƠN XUYÊN (VN)
336 Bạch Mai, phường Bạch Mai, quận
Hai Bà Trưng, thành phố Hà Nội

(511) Nhóm 03: Nhang thắp.

Nhóm 06: Đồ thờ cúng bằng đồng, cụ thể là: lư, đỉnh bát hương, ống hương, mâm bồng, chân nến, hạc thờ, đèn thờ.

Nhóm 14: Đá quý.

Nhóm 20: Đồ thờ cúng bằng gỗ: bàn thờ bằng gỗ.

Nhóm 21: Đồ sứ, vật phẩm phong thủy bằng sứ, cụ thể là: tượng phật, tỳ hưu, cóc, rồng.

(111) **4-0319730**
(210) 4-2016-36545
(181) 17.11.2026
(450) 25.06.2019
(540)



(151) 07.05.2019
(220) 17.11.2016
(531) 26.4.2
(731) CÔNG TY TNHH LK (VN)
Số 17 Hồ Văn Cống, phường Tương Bình
Hiệp, thành phố Thủ Dầu Một, tỉnh Bình
Dương

(511) Nhóm 03: Mỹ phẩm.

CÔNG BÁO SỞ HỮU CÔNG NGHIỆP SỐ 375 TẬP B (06.2019)

(111) **4-0319731**
(210) 4-2016-36592
(181) 17.11.2026
(450) 25.06.2019
(540)



(151) 07.05.2019
(220) 17.11.2016

(531) 26.1.1; A26.1.18
(591) Xanh, trắng.
(731) CÔNG TY TNHH THƯƠNG MẠI
DỊCH VỤ SƠN Ô TÔ THANH PHONG
(VN)
B2/59P, đường Tân Liêm, xã Phong Phú,
huyện Bình Chánh, thành phố Hồ Chí
Minh

(511) Nhóm 02: Sơn.

Nhóm 35: Mua bán sơn.

(111) **4-0319732**
(210) 4-2016-34845
(181) 04.11.2026
(450) 25.06.2019
(540)

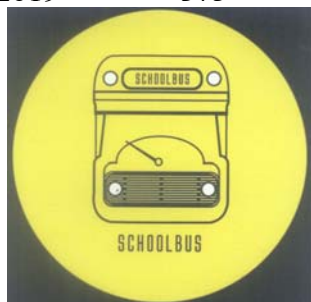

(151) 07.05.2019
(220) 04.11.2016

(531) 18.1.23; A18.1.8; 26.1.1
(591) Vàng, đen, trắng.
(731) HỘ KINH DOANH ĐÀO ĐỨC LỘC
(VN)
25 Tôn Thất Tùng, phường 8, thành phố
Đà Lạt, tỉnh Lâm Đồng

(511) Nhóm 30: Đồ uống trên cơ sở sôcôla; đồ uống trên cơ sở ca cao; đồ uống trên cơ sở cà phê; cà phê; cà phê sữa; chè.

(111) **4-0319733**
(210) 4-2016-36707
(181) 18.11.2026
(450) 25.06.2019
(540)



(151) 07.05.2019
(220) 18.11.2016

(531) 1.15.15
(731) CÔNG TY CỔ PHẦN ĐẦU TƯ HỢP
TRÍ (VN)
Lô B-14, khu công nghiệp Hiệp Phước,
huyện Nhà Bè, thành phố Hồ Chí Minh

(511) Nhóm 01: Hóa chất nông nghiệp (trừ chất diệt nấm, chất diệt cỏ dại, chất diệt cỏ, thuốc trừ sâu và chất diệt ký sinh trùng); phân ủ; phân bón; chất điều tiết sự sinh trưởng cây

CÔNG BÁO SỞ HỮU CÔNG NGHIỆP SỐ 375 TẬP B (06.2019)

trồng; chế phẩm nguyên tố vi lượng dùng cho cây trồng; giá thể (đất/chất nền) dùng để trồng cây thủy canh.

(111)	4-0319734	(151)	07.05.2019
(210)	4-2016-36708	(220)	18.11.2016
(181)	18.11.2026		
(450)	25.06.2019		
(540)		(531)	1.15.15
		(731)	CÔNG TY CỔ PHẦN ĐẦU TƯ HỢP TRÍ (VN) Lô B-14, khu công nghiệp Hiệp Phước, huyện Nhà Bè, thành phố Hồ Chí Minh

(511) Nhóm 01: Hóa chất nông nghiệp (trừ chất diệt nấm, chất diệt cỏ dại, chất diệt cỏ, thuốc trừ sâu và chất diệt ký sinh trùng); phân ủ; phân bón; chất điều tiết sự sinh trưởng cây trồng; chế phẩm nguyên tố vi lượng dùng cho cây trồng; giá thể (đất/chất nền) dùng để trồng cây thủy canh.

(111)	4-0319735	(151)	07.05.2019
(210)	4-2016-36335	(220)	16.11.2016
(181)	16.11.2026		
(450)	25.06.2019		
(540)		(731)	HỘ KINH DOANH NGUYỄN GIA HUY (VN) 77/55A Nhất Chi Mai, phường 13, quận Tân Bình, thành phố Hồ Chí Minh

(511) Nhóm 35: Mua bán: phụ kiện điện thoại, thiết bị ngoại vi máy vi tính.

(111)	4-0319736	(151)	07.05.2019
(210)	4-2016-36355	(220)	16.11.2016
(181)	16.11.2026		
(450)	25.06.2019		
(540)		(531)	4.3.20; A1.1.10; A1.1.3; 26.1.2
		(591)	Xanh lá cây, đỏ.
		(731)	CÔNG TY CỔ PHẦN FOCOCEV VIỆT NAM (VN) Số 21 Bùi Thị Xuân, phường Bến Thành, quận 1, thành phố Hồ Chí Minh

(511) Nhóm 30: Tinh bột sắn.

(111) **4-0319737**
(210) 4-2016-35134
(181) 07.11.2026
(300) 302016023444 16.08.2016 DE
(450) 25.06.2019 375
(540)

(151) 07.05.2019
(220) 07.11.2016

Risumalt

(731) EVONIK DEGUSSA GMBH (DE)
Rellinghauser StrBe 1-11, 45128 Essen,
Germany
(740) Công ty TNHH Nghiên cứu và Tư vấn
chuyển giao công nghệ và đầu tư
(CONCETTI)

(511) Nhóm 01: Hóa chất sử dụng trong công nghiệp; chất làm ngọt nhân tạo (chế phẩm hóa học); hóa chất thay thế đường.

Nhóm 05: Dược phẩm; thực phẩm và chất ăn kiêng phù hợp cho mục đích y tế; chất bổ sung ăn kiêng dùng cho người; chất làm ngọt nhân tạo dùng cho người bị tiểu đường (dùng cho mục đích y tế); chất thay thế đường sử dụng cho người người bị tiểu đường (dùng cho mục đích y tế); chất thay thế đường ăn kiêng dùng cho mục đích y tế.

(111) **4-0319738**
(210) 4-2016-35135
(181) 07.11.2026
(300) 302016023519 16.08.2016 DE
(450) 25.06.2019 375
(540)

(151) 07.05.2019
(220) 07.11.2016

Risulose

(731) EVONIK DEGUSSA GMBH (DE)
Rellinghauser StraBe 1-11, 45128 Essen,
Germany
(740) Công ty TNHH Nghiên cứu và Tư vấn
chuyển giao công nghệ và đầu tư
(CONCETTI)

(511) Nhóm 01: Hóa chất sử dụng trong công nghiệp; chất làm ngọt nhân tạo (chế phẩm hóa học); hóa chất thay thế đường.

Nhóm 05: Dược phẩm; thực phẩm và chất ăn kiêng phù hợp cho mục đích y tế; chất bổ sung ăn kiêng dùng cho người; chất làm ngọt nhân tạo dùng cho người bị tiểu đường (dùng cho mục đích y tế); chất thay thế đường sử dụng cho người người bị tiểu đường (dùng cho mục đích y tế); chất thay thế đường ăn kiêng dùng cho mục đích y tế.

CÔNG BÁO SỞ HỮU CÔNG NGHIỆP SỐ 375 TẬP B (06.2019)

(111) **4-0319739**
(210) 4-2016-36597
(181) 17.11.2026
(450) 25.06.2019 375
(540)



(151) 07.05.2019
(220) 17.11.2016
(531) 26.4.2
(591) Vàng, đỏ.
(731) CÔNG TY CỔ PHẦN THƯƠNG MẠI
VẬN TẢI VÀ XUẤT NHẬP KHẨU AN
PHÁT (VN)
25B - TT Thương Mại, đường Hồ Tùng
Mậu, phường Mai Dịch, quận Cầu Giấy,
thành phố Hà Nội

(511) Nhóm 11: Vòi tắm hoa sen; vòi chậu rửa; vòi xịt dùng trong nhà tắm; chậu rửa bát bằng inox (gắn cố định); chậu rửa dùng trong nhà tắm; bệ xí; máy lọc nước; bình đun nước nóng dùng trong nhà tắm; thiết bị sưởi ấm.

(111) **4-0319740**
(210) 4-2016-36599
(181) 17.11.2026
(450) 25.06.2019 375
(540)

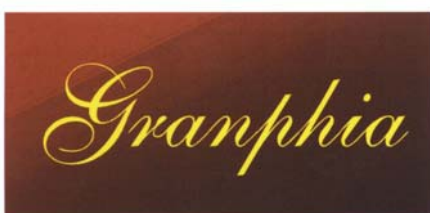

(151) 07.05.2019
(220) 17.11.2016
(531) 26.4.2
(591) Vàng, đỏ.
(731) CÔNG TY CỔ PHẦN THƯƠNG MẠI
VẬN TẢI VÀ XUẤT NHẬP KHẨU AN
PHÁT (VN)
25B - TT Thương Mại, đường Hồ Tùng
Mậu, phường Mai Dịch, quận Cầu Giấy,
thành phố Hà Nội

(511) Nhóm 11: Vòi tắm hoa sen; vòi chậu rửa; vòi xịt dùng trong nhà tắm; chậu rửa bát bằng inox [gắn cố định]; chậu rửa dùng trong nhà tắm [gắn cố định]; bệ xí; máy lọc nước; bình đun nước nóng dùng trong nhà tắm; thiết bị sưởi ấm.

(111) **4-0319741**
(210) 4-2017-06006
(181) 16.03.2027
(450) 25.06.2019 375
(540)



(151) 08.05.2019
(220) 16.03.2017
(531) 26.1.6; 26.1.4; 24.13.1; 24.17.5
(591) Xanh lá cây, xanh nước biển.
(731) CÔNG TY TNHH GENESIS CHÂU Á
(VN)
Tầng 2, tòa nhà 29T1 khu N05 đường
Hoàng Đạo Thúy, phường Trung Hòa,
quận Cầu Giấy, thành phố Hà Nội

CÔNG BÁO SỞ HỮU CÔNG NGHIỆP SỐ 375 TẬP B (06.2019)

(511) Nhóm 05: Dược phẩm; thuốc gây mê; thuốc gây tê; chế phẩm dùng để giảm hoạt động tình dục; thực phẩm chức năng dùng cho mục đích y tế.

Nhóm 35: Mua bán và xuất nhập khẩu: dược phẩm, thực phẩm chức năng, thiết bị điều trị mụn trứng cá, vú giả, mắt giả, xương hàm giả, chân tay giả, răng giả, bộ răng giả, da nhân tạo cho mục đích phẫu thuật, chăn dùng điện cho mục đích y tế, thiết bị khoan răng, dụng cụ kẹp trong phẫu thuật, quần áo chuyên dụng cho phòng mổ, bao cao su, dụng cụ tránh thai (không chứa hóa chất), thiết bị xoa bóp thẩm mỹ, thiết bị và dụng cụ phẫu thuật, thiết bị và dụng cụ nha khoa, dụng cụ chỉnh hình, thiết bị xông hơi cho mục đích y tế, găng tay dùng để xoa bóp, găng tay cho mục đích y tế, dụng cụ cắt tóc giả, hộp dụng cụ dùng cho bác sỹ, đồ đựng thuốc chuyên dụng, máy hô hấp nhân tạo, cửa dùng cho phẫu thuật, dao kéo phẫu thuật, búp bê tình dục, đồ chơi tình dục.

(111) **4-0319742**

(210) 4-2017-06007

(181) 16.03.2027

(450) 25.06.2019

375

(540)



(151) 08.05.2019

(220) 16.03.2017

(531) 26.15.15; A26.11.12

(591) Đen, xanh, đỏ, ghi.

(731) CÔNG TY TNHH GENESIS CHÂU Á (VN)

Tầng 2, tòa nhà 29T1 khu N05 đường Hoàng Đạo Thúy, phường Trung Hòa, quận Cầu Giấy, thành phố Hà Nội

(511) Nhóm 05: Dược phẩm; thuốc gây mê; thuốc gây tê; chế phẩm dùng để giảm hoạt động tình dục; thực phẩm chức năng dùng cho mục đích y tế.

Nhóm 35: Mua bán và xuất nhập khẩu: dược phẩm, thực phẩm chức năng, thiết bị điều trị mụn trứng cá, vú giả, mắt giả, xương hàm giả, chân tay giả, răng giả, bộ răng giả, da nhân tạo cho mục đích phẫu thuật, chăn dùng điện cho mục đích y tế, thiết bị khoan răng, dụng cụ kẹp trong phẫu thuật, quần áo chuyên dụng cho phòng mổ, bao cao su, dụng cụ tránh thai (không chứa hóa chất), thiết bị xoa bóp thẩm mỹ, thiết bị và dụng cụ phẫu thuật, thiết bị và dụng cụ nha khoa, dụng cụ chỉnh hình, thiết bị xông hơi cho mục đích y tế, găng tay dùng để xoa bóp, găng tay cho mục đích y tế, dụng cụ cắt tóc giả, hộp dụng cụ dùng cho bác sỹ, đồ đựng thuốc chuyên dụng, máy hô hấp nhân tạo, cửa dùng cho phẫu thuật, dao kéo phẫu thuật, búp bê tình dục, đồ chơi tình dục.

(111) **4-0319743**

(210) 4-2016-21730

(181) 18.07.2026

(450) 25.06.2019

375

(540)



(151) 08.05.2019

(220) 18.07.2016

(531) A2.3.16; 2.3.30; 2.3.1

(731) HỘ KINH DOANH LA-R-E-I-N-E (VN)

157 Trần Huy Liệu, phường 8, quận Phú Nhuận, thành phố Hồ Chí Minh

(740) Công ty Cổ phần Sở hữu công nghiệp INVESTIP (INVESTIP)

CÔNG BÁO SỞ HỮU CÔNG NGHIỆP SỐ 375 TẬP B (06.2019)

(511) Nhóm 35: Mua bán quần áo.

(111) **4-0319744**
(210) 4-2016-22243
(181) 22.07.2026
(450) 25.06.2019 375
(540)



(151) 08.05.2019
(220) 22.07.2016
(531) A11.3.7; A11.1.6; 26.1.2; 25.1.25
(591) Tím đậm, cam, hồng tím, trắng, đen.
(731) HỒ THANH TRÚC (VN)
Căn hộ 12B15, nhà T11, khu đô thị Times City 458 Minh Khai, phường Vĩnh Tuy, quận Hai Bà Trưng, thành phố Hà Nội

(511) Nhóm 43: Nhà hàng ăn uống, nhà hàng ăn uống tự phục vụ.

(111) **4-0319745**
(210) 4-2016-20664
(181) 08.07.2026
(450) 25.06.2019 375
(540)

PALNOS

(151) 08.05.2019
(220) 08.07.2016
(731) PT DEXA MEDICA (ID)
Jl. Jend. Bambang Utoyo No. 138, Palembang, Indonesia
(740) Công ty TNHH INVESTPRO và cộng sự (INVESTPRO & ASSOCIATES)

(511) Nhóm 05: Dược phẩm dạng liều.

(111) **4-0319746**
(210) 4-2016-20665
(181) 08.07.2026
(450) 25.06.2019 375
(540)

ZANDEX

(151) 08.05.2019
(220) 08.07.2016
(731) PT DEXA MEDICA (ID)
Jl. Jend. Bambang Utoyo No. 138, Palembang, Indonesia
(740) Công ty TNHH INVESTPRO và cộng sự (INVESTPRO & ASSOCIATES)

(511) Nhóm 05: Dược phẩm dạng liều.

CÔNG BÁO SỞ HỮU CÔNG NGHIỆP SỐ 375 TẬP B (06.2019)

(111) **4-0319747**
(210) 4-2016-20666
(181) 08.07.2026
(450) 25.06.2019 375
(540)

KERLING

(151) 08.05.2019
(220) 08.07.2016

(731) CÔNG TY CỔ PHẦN DƯỢC TRUNG
ƯƠNG MEDIPLANTEX (VN)
358 đường Giải Phóng, phường Phương
Liệt, quận Thanh Xuân, thành phố Hà
Nội
(740) Công ty TNHH INVESTPRO và cộng sự
(INVESTPRO & ASSOCIATES)

(511) Nhóm 05: Dược phẩm; thực phẩm chức năng dùng cho mục đích y tế.

(111) **4-0319748**
(210) 4-2016-21124
(181) 13.07.2026
(450) 25.06.2019 375
(540)



(151) 08.05.2019
(220) 13.07.2016

(531) A26.4.24; 26.4.1
(731) CÔNG TY ISHENG ELECTRIC WIRE
& CABLE VIỆT NAM (I SHENG
ELECTRIC WIRE & CABLE
(VIETNAM)) (VN)
Khu công nghiệp Quế Võ, phường Vân
Dương, thành phố Bắc Ninh, tỉnh Bắc
Ninh
(740) Công ty TNHH T&T INVENMARK Sở
hữu trí tuệ Quốc tế (T&T INVENMARK
CO., LTD.)

(511) Nhóm 09: Mối nối cho đường dây điện; bộ nối điện; vật liệu cho đường dây dẫn điện [dây điện, cáp]; ổ cắm, phích cắm và công tắc [mối nối điện]; dây nối [điện]; dây điện.

(111) **4-0319749**
(210) 4-2016-21125
(181) 13.07.2026
(450) 25.06.2019 375
(540)

I – S H E N G

(151) 08.05.2019
(220) 13.07.2016

(731) CÔNG TY ISHENG ELECTRIC WIRE
& CABLE VIỆT NAM (I SHENG
ELECTRIC WIRE & CABLE
(VIETNAM)) (VN)
Khu công nghiệp Quế Võ, phường Vân
Dương, thành phố Bắc Ninh, tỉnh Bắc
Ninh
(740) Công ty TNHH T&T INVENMARK Sở
hữu trí tuệ Quốc tế (T&T INVENMARK
CO., LTD.)

CÔNG BÁO SỞ HỮU CÔNG NGHIỆP SỐ 375 TẬP B (06.2019)

(511) Nhóm 09: Mối nối cho đường dây điện; bộ nối điện; vật liệu cho đường dây dẫn điện [dây điện, cáp]; ổ cắm, phích cắm và công tắc [mối nối điện]; dây nối [điện]; dây điện.

(111) **4-0319750**
(210) 4-2016-22301
(181) 22.07.2026
(450) 25.06.2019
(540)

375

(151) 08.05.2019
(220) 22.07.2016

CEP-NACUR25

(731) CÔNG TY TNHH DƯỢC - MỸ PHẨM KIM (VN)
Số 61, lô 5, khu Đền Lừ 2, phường Hoàng Văn Thụ, quận Hoàng Mai, thành phố Hà Nội
(740) Công ty TNHH Nam Việt và Liên danh (VIPCO)

(511) Nhóm 05: Thực phẩm chức năng dùng cho mục đích y tế.

(111) **4-0319751**
(210) 4-2016-22320
(181) 22.07.2026
(450) 25.06.2019
(540)

375

(151) 08.05.2019
(220) 22.07.2016

The logo features the word 'Won' in a large, elegant, cursive script. To its right, the Korean text '동춘하초' is written in a smaller, clean font.

(731) CÔNG TY TNHH MỘT THÀNH VIÊN SẢN XUẤT THƯƠNG MẠI DỊCH VỤ BÔNG HỒNG XANH (VN)
35 khu dân cư Bình Phú, đường 20, phường 11, quận 6, thành phố Hồ Chí Minh

(511) Nhóm 03: Mỹ phẩm.

(111) **4-0319752**
(210) 4-2016-22321
(181) 22.07.2026
(450) 25.06.2019
(540)

375

(151) 08.05.2019
(220) 22.07.2016

The logo features the word 'Won' in a large, elegant, cursive script. Below it, the words 'GREEN ROSE' are written in a bold, blue, sans-serif font.

(731) CÔNG TY TNHH MỘT THÀNH VIÊN SẢN XUẤT THƯƠNG MẠI DỊCH VỤ BÔNG HỒNG XANH (VN)
35 khu dân cư Bình Phú, đường 20, phường 11, quận 6, thành phố Hồ Chí Minh

(511) Nhóm 03: Mỹ phẩm.

(111) **4-0319753**
(210) 4-2016-21087
(181) 13.07.2026
(450) 25.06.2019 375
(540)

Rhinogold

(151) 08.05.2019
(220) 13.07.2016

(731) CÔNG TY TNHH GOLDEN HEALTH
USA (VN)
30A đường số 5, khu dân cư Trung Sơn,
xã Bình Hưng, huyện Bình Chánh, thành
phố Hồ Chí Minh
(740) Công ty TNHH Đại Tín và Liên Danh
(DAITIN AND ASSOCIATES CO.,LTD)

(511) Nhóm 05: Dược phẩm; thực phẩm chức năng; thực phẩm cho em bé; chất bổ sung dinh dưỡng; thực phẩm ăn kiêng thích hợp cho mục đích y tế; đồ uống kiêng thích hợp cho mục đích y tế.

(111) **4-0319754**
(210) 4-2016-21122
(181) 13.07.2026
(450) 25.06.2019 375
(540)

9blocksoda

(151) 08.05.2019
(220) 13.07.2016

(731) DFD INTERNATIONAL CO., LTD.
(KR)
288-10, Cheongseok-ro, Gwangju-si,
Gyeonggi-do, Korea
(740) Công ty TNHH T&T INVENMARK Sở
hữu trí tuệ Quốc tế (T&T INVENMARK
CO., LTD.)

(511) Nhóm 25: Quần áo; giày dép; tất (vớ); khăn choàng cổ (trang phục); mũ lưỡi trai (đồ đội đầu); áo chui đầu.

(111) **4-0319755**
(210) 4-2016-21123
(181) 13.07.2026
(450) 25.06.2019 375
(540)

9blocksoda

(151) 08.05.2019
(220) 13.07.2016

(731) DFD INTERNATIONAL CO., LTD.
(KR)
288-10, Cheongseok-ro, Gwangju-si,
Gyeonggi-do, Korea
(740) Công ty TNHH T&T INVENMARK Sở
hữu trí tuệ Quốc tế (T&T INVENMARK
CO., LTD.)

(511) Nhóm 43: Dịch vụ quán cà phê; dịch vụ quầy rượu; cung cấp phòng hội nghị; quán rượu; quán cà phê và bánh; nhà hàng ăn uống.

CÔNG BÁO SỞ HỮU CÔNG NGHIỆP SỐ 375 TẬP B (06.2019)

- | | | | |
|-------|------------------|-------|------------|
| (111) | 4-0319756 | (151) | 08.05.2019 |
| (210) | 4-2016-21166 | (220) | 13.07.2016 |
| (181) | 13.07.2026 | | |
| (450) | 25.06.2019 | | |
| (540) | 375 | | |
- 

(531) 26.4.1; A25.1.10; 25.1.25; 2.9.25

(591) Xanh lam, xanh da trời, vàng, đỏ, đen, trắng, xanh lá cây.

(731) **CƠ SỞ ĐẶNG NGUYỄN ĐƯỜNG (VN)**
240 Bạch Đằng, phường 24, quận Bình Thạnh, thành phố Hồ Chí Minh

(740) Công ty Luật TNHH WINCO (WINCO LAW FIRM)
- (511) Nhóm 05: Dược phẩm; thuốc đông y; dầu gió; thực phẩm chức năng; trà giảm béo dùng cho mục đích y tế; dược liệu.

- | | | | |
|-------|------------------|-------|------------|
| (111) | 4-0319757 | (151) | 08.05.2019 |
| (210) | 4-2016-21167 | (220) | 13.07.2016 |
| (181) | 13.07.2026 | | |
| (450) | 25.06.2019 | | |
| (540) | 375 | | |
- 

(531) 24.17.15; 24.17.21; 25.1.25; A25.1.10

(591) Vàng, đỏ, đen, trắng, xanh lá cây.

(731) **CƠ SỞ ĐẶNG NGUYỄN ĐƯỜNG (VN)**
240 Bạch Đằng, phường 24, quận Bình Thạnh, thành phố Hồ Chí Minh

(740) Công ty Luật TNHH WINCO (WINCO LAW FIRM)
- (511) Nhóm 05: Dược phẩm; thuốc đông y; dầu gió; thực phẩm chức năng; trà giảm béo dùng cho mục đích y tế; dược liệu.

- | | | | |
|-------|------------------|-------|------------|
| (111) | 4-0319758 | (151) | 08.05.2019 |
| (210) | 4-2016-21168 | (220) | 13.07.2016 |
| (181) | 13.07.2026 | | |
| (450) | 25.06.2019 | | |
| (540) | 375 | | |
- 

(531) 25.1.25; A25.1.10; 26.1.2

(591) Xanh lam, vàng, đỏ, trắng.

(731) **CƠ SỞ ĐẶNG NGUYỄN ĐƯỜNG (VN)**
240 Bạch Đằng, phường 24, quận Bình Thạnh, thành phố Hồ Chí Minh

(740) Công ty Luật TNHH WINCO (WINCO LAW FIRM)

CÔNG BÁO SỞ HỮU CÔNG NGHIỆP SỐ 375 TẬP B (06.2019)

(511) Nhóm 05: Dược phẩm; thuốc đông y; dầu gió; thực phẩm chức năng; trà giảm béo dùng cho mục đích y tế; dược liệu.

(111)	4-0319759	(151)	08.05.2019
(210)	4-2016-21169	(220)	13.07.2016
(181)	13.07.2026		
(450)	25.06.2019	375	
(540)		(531)	26.13.25; 1.13.1; 26.1.6
		(591)	Xanh dương, đen, trắng.
		(731)	CÔNG TY TNHH THƯƠNG MẠI DƯỢC PHẨM KIM PHÚ HUNG (VN) Số 21, đường số 20, khu dân cư Phước Kiển, đường Lê Văn Lương, ấp 5, xã Phước Kiển, huyện Nhà Bè, thành phố Hồ Chí Minh
		(740)	Công ty Luật TNHH WINCO (WINCO LAW FIRM)



(511) Nhóm 05: Dược phẩm; thực phẩm chức năng.

Nhóm 35: Mua bán: dược phẩm, thực phẩm chức năng.

(111)	4-0319760	(151)	08.05.2019
(210)	4-2016-22285	(220)	22.07.2016
(181)	22.07.2026		
(450)	25.06.2019	375	
(540)		(531)	3.7.3; A3.7.24; 26.13.25
		(591)	Đen, đỏ, xanh lá, cam, trắng.
		(731)	OMFOOD CO., LTD. (KR) 101 Dong 2F., 37, Dongsomun-ro 17-gil, Seongbuk-gu, Seoul, Korea
		(740)	Công ty TNHH Đại Tín và Liên Danh (DAITIN AND ASSOCIATES CO.,LTD)



(511) Nhóm 43: Dịch vụ chuỗi nhà hàng ăn uống; căng tin; dịch vụ ăn uống tại chỗ ở dành cho khách du lịch do nhà hàng thực hiện; nhà hàng ăn uống; nhà hàng ăn uống phong cách phương tây; quán rượu nhỏ; dịch vụ cung cấp thức ăn, đồ uống do nhà hàng thực hiện; dịch vụ chuẩn bị thức ăn và đồ uống do nhà hàng thực hiện; dịch vụ phục vụ thức ăn và đồ uống do nhà hàng thực hiện; cung cấp thức ăn và đồ uống do nhà hàng thực hiện; nhà hàng Hàn Quốc; dịch vụ quán cà phê; nhà hàng ăn uống tự phục vụ.

CÔNG BÁO SỞ HỮU CÔNG NGHIỆP SỐ 375 TẬP B (06.2019)

(111) **4-0319761**
(210) 4-2016-37157
(181) 23.11.2026
(450) 25.06.2019 375
(540)



(151) 08.05.2019
(220) 23.11.2016
(531) 26.13.25; A26.4.24; 26.3.23
(591) Vàng, đen.
(731) NGUYỄN TRẦN PHƯƠNG (VN)
757 Tôn Đức Thắng, phường Hoà Khánh
Bắc, quận Liên Chiểu, thành phố Đà
Nẵng

(511) Nhóm 25: Giày dép.

(111) **4-0319762**
(210) 4-2016-20815
(181) 11.07.2026
(450) 25.06.2019 375
(540)

**MỸ VIỆN
THẢO NGUYỄN**

(151) 08.05.2019
(220) 11.07.2016
(731) TRẦN THỊ HAY (VN)
77 đường Hà Giang, phường 1, thành phố
Bảo Lộc, tỉnh Lâm Đồng

(511) Nhóm 41: Dịch vụ đào tạo: chăm sóc tóc, làm đẹp tóc, trang điểm nghệ thuật, chăm sóc và làm đẹp móng, phun xăm thẩm mỹ.

(111) **4-0319763**
(210) 4-2016-40308
(181) 16.12.2026
(450) 25.06.2019 375
(540)



(151) 08.05.2019
(220) 16.12.2016
(531) 5.3.11; A5.3.14; A26.11.8
(591) Xanh lá cây, nâu đỏ.
(731) TRẦN NGỌC LINH (VN)
232/20 Bình Lợi, phường 13, quận Bình
Thạnh, thành phố Hồ Chí Minh
(740) Công ty Luật TNHH Nhất Luật (VIET
COUNSEL)

(511) Nhóm 25: Quần áo; khăn choàng; giày dép và đồ đi chân; mũ (nón) và đồ đội đầu.

Nhóm 26: Hàng thêu thùa thuộc nhóm này, bao gồm tranh thêu tay.

Nhóm 35: Quảng cáo, mua bán, trưng bày sản phẩm, xuất nhập khẩu: quần áo, giày dép và đồ đi chân, mũ (nón) và đồ đội đầu, túi xách, ví, vòng đeo tay, nhẫn, vali, túi du lịch, tranh thêu, túi thêu.

Nhóm 42: Thiết kế thời trang; thiết kế nội thất.

CÔNG BÁO SỞ HỮU CÔNG NGHIỆP SỐ 375 TẬP B (06.2019)

(111) **4-0319764**
(210) 4-2015-19581
(181) 23.07.2025
(450) 25.06.2019 375
(540)

KATANA

(151) 08.05.2019
(220) 23.07.2015
(731) NORITAKE CO., LIMITED (JP)
1-36, Noritake-Shinmachi 3-chome,
Nishi-ku, Nagoya, Japan
(740) Công ty TNHH một thành viên Sở hữu trí
tuệ VCCI (VCCI-IP CO.,LTD)

(511) Nhóm 10: Thiết bị và dụng cụ y tế; thiết bị và dụng cụ dùng để làm răng giả và dùng để chỉnh răng giả dùng cho nha sỹ; thiết bị và dụng cụ nha khoa.

(111) **4-0319765**
(210) 4-2015-32961
(181) 24.11.2025
(450) 25.06.2019 375
(540)



Hội Việt Trong Tổng Súp Chè

(151) 08.05.2019
(220) 24.11.2015
(531) A5.3.15; 26.4.1; 26.1.1
(591) Đỏ đậm, xanh lá, trắng.
(731) DƯƠNG TUẤN ANH (VN)
39 KP4, phường Linh Tây, quận Thủ
Đức, thành phố Hồ Chí Minh

(511) Nhóm 35: Dịch vụ mua bán chè.

(111) **4-0319766**
(210) 4-2016-22745
(181) 26.07.2026
(450) 25.06.2019 375
(540)

**Thảo Mộc
Hương**

(151) 08.05.2019
(220) 26.07.2016
(531) 1.15.5; A5.3.13; A5.5.20; A5.3.15
(731) UNITED LIFE SCIENCES PTE.
LIMITED (SG)
152 Beach Road, #10-03/04 Gateway
East, Singapore 189721
(740) Văn phòng Luật sư Tân Hà (VPLS TAN
HA)

(511) Nhóm 03: Mỹ phẩm (không bao gồm dầu thơm, nước hoa); kem dưỡng ẩm cho da; kem mặt (mỹ phẩm); chế phẩm dưỡng ẩm toàn thân; dung dịch vệ sinh phụ nữ không chứa thuốc; sản phẩm chăm sóc tóc (hóa mỹ phẩm).

CÔNG BÁO SỞ HỮU CÔNG NGHIỆP SỐ 375 TẬP B (06.2019)

(111) **4-0319767**
(210) 4-2016-40046
(181) 15.12.2026
(450) 25.06.2019 375
(540)

LUBULLET

(151) 08.05.2019
(220) 15.12.2016

(731) CÔNG TY TNHH EKUBERG
PHARMA VIỆT NAM (VN)
B58 Nguyễn Thị Định, khu đô thị Trung
Hòa Nhân Chính, phường Nhân Chính,
quận Thanh Xuân, thành phố Hà Nội
(740) Công ty TNHH Vĩnh Đạt (LACOM CO.,
LTD.)

(511) Nhóm 05: Dược phẩm; thực phẩm chức năng (dùng cho mục đích y tế).

(111) **4-0319768**
(210) 4-2016-40047
(181) 15.12.2026
(450) 25.06.2019 375
(540)

NO-BACTORBULLET

(151) 08.05.2019
(220) 15.12.2016

(731) CÔNG TY TNHH EKUBERG
PHARMA VIỆT NAM (VN)
B58 Nguyễn Thị Định, khu đô thị Trung
Hòa Nhân Chính, phường Nhân Chính,
quận Thanh Xuân, thành phố Hà Nội
(740) Công ty TNHH Vĩnh Đạt (LACOM CO.,
LTD.)

(511) Nhóm 05: Dược phẩm; thực phẩm chức năng (dùng cho mục đích y tế).

(111) **4-0319769**
(210) 4-2016-40049
(181) 15.12.2026
(450) 25.06.2019 375
(540)

MỨT MẸ LÀM

KHÔNG CÓ BÍ QUYẾT NÀO NGOÀI SỰ TRUNG THỰC

(151) 08.05.2019
(220) 15.12.2016

(731) ĐẶNG ĐÌNH QUÝ (VN)
172 Nguyễn Công Trứ, phường 8, thành
phố Đà Lạt, tỉnh Lâm Đồng

(511) Nhóm 29: Hoa quả khô; mứt ướt; mứt nhão; ô mai các loại.

CÔNG BÁO SỞ HỮU CÔNG NGHIỆP SỐ 375 TẬP B (06.2019)

(111)	4-0319770	(151)	08.05.2019
(210)	4-2015-29980	(220)	28.10.2015
(181)	28.10.2025		
(450)	25.06.2019	375	
(540)		(531)	A26.11.8; 26.4.2
		(591)	Xanh lá cây, đỏ, trắng.
		(731)	CÔNG TY TNHH CỘNG CÀ PHÊ (VN) Số 101 Hoàng Cầu, phường Ô Chợ Dừa, quận Đống Đa, thành phố Hà Nội
		(740)	Công ty cổ phần Sở hữu trí tuệ BROSS và Cộng sự (BROSS & PARTNERS., JSC)



(511) Nhóm 16: Ấn phẩm, văn phòng phẩm, máy chữ và đồ dùng văn phòng (không kể đồ đạc bằng gỗ); phong bì bằng giấy.

Nhóm 20: Đồ đạc (bàn, ghế, giường, tủ, giá, kệ), gương, khung ảnh.

Nhóm 21: Tách, chén, cốc, đồ sứ để chứa đựng.

Nhóm 22: Vải bạt, vải nhựa, bao đựng, túi đựng thư từ, túi cho việc vận chuyển và lưu giữ nguyên liệu có số lượng lớn.

Nhóm 25: Quần áo, đồ đi chân, đồ đội đầu.

Nhóm 30: Cà phê, trà (chè), ca cao, cà phê nhân tạo.

(111)	4-0319771	(151)	08.05.2019
(210)	4-2015-33320	(220)	26.11.2015
(181)	26.11.2025		
(450)	25.06.2019	375	
(540)		(531)	1.15.15; 26.1.1; A26.11.12
		(591)	Xanh dương, trắng.
		(731)	CÔNG TY CỔ PHẦN NƯỚC AQUA ONE (VN) Lầu 6, khu B, phòng 606, tòa nhà Indochina, số 4 Nguyễn Đình Chiểu, phường Đa Kao, quận 1, thành phố Hồ Chí Minh
		(740)	Công ty Cổ phần PHANLAW VIETNAM (PHANLAW VIETNAM JSC)



(511) Nhóm 40: Xử lý nước bao gồm: xử lý nước thải.

CÔNG BÁO SỞ HỮU CÔNG NGHIỆP SỐ 375 TẬP B (06.2019)

(111)	4-0319772	(151)	08.05.2019
(210)	4-2016-36709	(220)	18.11.2016
(181)	18.11.2026		
(450)	25.06.2019	375	
(540)		(531)	1.15.15
		(731)	CÔNG TY CỔ PHẦN ĐẦU TƯ HỢP TRÍ (VN) Lô B-14, khu công nghiệp Hiệp Phước, huyện Nhà Bè, thành phố Hồ Chí Minh

(511) Nhóm 01: Hóa chất nông nghiệp (trừ chất diệt nấm, chất diệt cỏ dại, chất diệt cỏ, thuốc trừ sâu và chất diệt ký sinh trùng); phân ủ; phân bón; chất điều tiết sự sinh trưởng cây trồng; chế phẩm nguyên tố vi lượng dùng cho cây trồng; giá thể (đất/chất nền) dùng để trồng cây thủy canh.

(111)	4-0319773	(151)	08.05.2019
(210)	4-2016-36710	(220)	18.11.2016
(181)	18.11.2026		
(450)	25.06.2019	375	
(540)		(531)	1.15.15
		(731)	CÔNG TY CỔ PHẦN ĐẦU TƯ HỢP TRÍ (VN) Lô B-14, khu công nghiệp Hiệp Phước, huyện Nhà Bè, thành phố Hồ Chí Minh

(511) Nhóm 01: Hóa chất nông nghiệp (trừ chất diệt nấm, chất diệt cỏ dại, chất diệt cỏ, thuốc trừ sâu và chất diệt ký sinh trùng); phân ủ; phân bón; chất điều tiết sự sinh trưởng cây trồng; chế phẩm nguyên tố vi lượng dùng cho cây trồng; giá thể (đất/chất nền) dùng để trồng cây thủy canh.

(111)	4-0319774	(151)	08.05.2019
(210)	4-2016-39988	(220)	14.12.2016
(181)	14.12.2026		
(450)	25.06.2019	375	
(540)		(531)	5.7.3; 26.1.1; A6.19.9
		(591)	Vàng, cam, xanh dương, xanh lá cây, tím, đỏ
		(731)	HỢP TÁC XÃ DỊCH VỤ NÔNG NGHIỆP TỔNG HỢP CHỨC SƠN (VN) Xóm Xá, thị trấn Chúc Sơn, huyện Chương Mỹ, thành phố Hà Nội

(511) Nhóm 31: Rau tươi.

CÔNG BÁO SỞ HỮU CÔNG NGHIỆP SỐ 375 TẬP B (06.2019)

(111) **4-0319775**
(210) 4-2016-22741
(181) 26.07.2026
(450) 25.06.2019 375
(540)



(151) 08.05.2019
(220) 26.07.2016
(531) 4.5.3; 4.5.1; 4.5.15; 26.1.1
(591) Đỏ, đen, trắng, xanh rêu, xám.
(731) NGUYỄN THỊ NGỌC THỦY (VN)
98A Lê Thiệt, phường Phú Thọ Hòa,
quận Tân Phú, thành phố Hồ Chí Minh
(740) Công ty TNHH Tư vấn A & S (A&S
CO.,LTD)

(511) Nhóm 43: Dịch vụ nhà hàng ăn uống.

(111) **4-0319776**
(210) 4-2016-40239
(181) 16.12.2026
(450) 25.06.2019 375
(540)



(151) 08.05.2019
(220) 16.12.2016
(531) 24.15.21; 26.1.2; 26.15.15; 26.3.3
(591) Xanh lam.
(731) CÔNG TY CỔ PHẦN GIẢI PHÁP ỨNG
DỤNG CÔNG NGHỆ SỐ DDG (VN)
Số 3 ngõ 85, đường Lĩnh Nam, tổ 49,
phường Mai Động, quận Hoàng Mai,
thành phố Hà Nội

(511) Nhóm 09: Phần mềm máy tính (ghi sẵn).

Nhóm 35: Mua bán, xuất nhập khẩu, phát hành phần mềm máy tính.

(111) **4-0319777**
(210) 4-2016-40048
(181) 15.12.2026
(450) 25.06.2019 375
(540)



(151) 08.05.2019
(220) 15.12.2016
(531) 3.1.8; 3.1.16; 25.1.6; A1.1.10; 26.1.1;
5.13.25; 25.1.25
(591) Đen, trắng, xám.
(731) ĐỖ TIẾN MINH (VN)
31, Lê Hồng Phong, phường Nguyễn
Trãi, quận Hà Đông, thành phố Hà Nội

(511) Nhóm 09: Mũ bảo hiểm, mũ bảo hiểm cho thể thao; mặt nạ bảo hiểm; mặt nạ bảo hộ; kính mũ bảo hiểm; mũ bảo hiểm dùng cho người cưỡi ngựa hoặc đua xe đạp.

CÔNG BÁO SỞ HỮU CÔNG NGHIỆP SỐ 375 TẬP B (06.2019)

Nhóm 35: Mua bán ví, túi xách tay, túi du lịch, ba lô, cặp sách, vali, mũ, khăn quàng, quần áo, áo lót, quần lót, thắt lưng (trang phục), giày, dép, giày thể thao, găng tay (trang phục), tất chân.

(111)	4-0319778	(151)	08.05.2019
(210)	4-2016-40086	(220)	15.12.2016
(181)	15.12.2026		
(450)	25.06.2019		
(540)		(531)	26.13.25; 26.15.15
		(591)	Xanh dương, nâu.
		(731)	CÔNG TY LUẬT TRÁCH NHIỆM HỮU HẠN TÔ CÁT (VN) Số 18 ngõ 99/3 Nguyễn Chí Thanh, phường Láng Hạ, quận Đống Đa, thành phố Hà Nội

(511) Nhóm 45: Dịch vụ pháp lý.

(111)	4-0319779	(151)	08.05.2019
(210)	4-2015-17082	(220)	30.06.2015
(181)	30.06.2025		
(450)	25.06.2019		
(540)		(531)	25.3.1
		(731)	Y.S.P. INDUSTRIES (M) SDN. BHD. (MY) Lot 3, 5 & 7 Jalan P/7, Section 13 Kawasan Perindustrian Bandar Baru Bangi 43000 Kajang, Selangor Darul Ehsan, Malaysia
		(740)	Công ty Luật TNHH AMBYS Hà Nội (AMBYS HANOI)

(511) Nhóm 05: Dược phẩm, thuốc thú y và chế phẩm vệ sinh; thực phẩm chức năng, tất cả được bao gồm trong nhóm này.

(111)	4-0319780	(151)	08.05.2019
(210)	4-2016-34804	(220)	03.11.2016
(181)	03.11.2026		
(450)	25.06.2019		
(540)		(531)	A25.7.4; 4.3.3
		(731)	VŨ ĐÌNH HUNG (VN) Tổ 6, phường Vĩnh Hưng, quận Hoàng Mai, thành phố Hà Nội

CÔNG BÁO SỞ HỮU CÔNG NGHIỆP SỐ 375 TẬP B (06.2019)

(511) Nhóm 18: Túi xách tay; va li; túi đeo lưng; ví da.

Nhóm 25: Quần áo; giày; dép, mũ; ca vát; tất.

(111)	4-0319781	(151)	08.05.2019
(210)	4-2016-38363	(220)	01.12.2016
(181)	01.12.2026		
(450)	25.06.2019	375	
(540)		(731)	DOANH NGHIỆP TƯ NHÂN TRƯỜNG LƯU (VN) Xóm 3, xã Trường Sơn, huyện Đức Thọ, tỉnh Hà Tĩnh
		(740)	Công ty TNHH Tư vấn ALIATLEGAL (ALIATLEGAL CO., LTD.)

TRƯỜNG LƯU

(511) Nhóm 20: Đồ nội thất nhà ở bằng gỗ, cụ thể là: giường, tủ, bàn, kệ, ghế; đồ gỗ văn phòng.

Nhóm 35: Mua bán đồ nội thất nhà ở bằng gỗ, cụ thể là: giường tủ, bàn, kệ, ghế, đồ gỗ văn phòng, vật liệu xây dựng.

(111)	4-0319782	(151)	08.05.2019
(210)	4-2016-38302	(220)	01.12.2016
(181)	01.12.2026		
(450)	25.06.2019	375	
(540)		(531)	26.1.2; A26.1.18
		(591)	Đỏ, vàng, trắng.
		(731)	CÔNG TY CỔ PHẦN THỰC PHẨM ĐÔNG LẠNH KIDO (VN) Lô A2-7, đường số N4, KCN Tây Bắc Củ Chi, ấp Cây Sộp, xã Tân An Hội, huyện Củ Chi, thành phố Hồ Chí Minh
		(740)	Công ty Luật TNHH Tư vấn Quốc tế (INDOCHINE COUNSEL)



(511) Nhóm 29: Khoai tây chiên; xúc xích; cá viên.

(111)	4-0319783	(151)	08.05.2019
(210)	4-2016-39583	(220)	12.12.2016
(181)	12.12.2026		
(450)	25.06.2019	375	
(540)		(531)	26.3.1; 26.3.23; A5.3.13; A5.3.14
		(591)	Nâu, nâu đậm, nâu nhạt.
		(731)	DELTA CHEM GMBH (DE) Hafenweg 18/20, 48155 Muenster, Germany
		(740)	Công ty TNHH Trường Xuân (AGELESS CO.,LTD.)



CÔNG BÁO SỞ HỮU CÔNG NGHIỆP SỐ 375 TẬP B (06.2019)

(511) Nhóm 01: Phân bón dùng trong nông nghiệp; phân bón.

(111)	4-0319784	(151)	08.05.2019
(210)	4-2016-39584	(220)	12.12.2016
(181)	12.12.2026		
(450)	25.06.2019	375	
(540)		(531)	26.3.1; 26.3.23; A5.3.13; A5.3.14
		(591)	Xanh da trời, xanh nước biển, xanh tím than.
		(731)	DELTACHEM GMBH (DE) Hafenweg 18/20, 48155 Muenster, Germany
		(740)	Công ty TNHH Trường Xuân (AGELESS CO.,LTD.)

(511) Nhóm 01: Phân bón dùng trong nông nghiệp; phân bón.

(111)	4-0319785	(151)	08.05.2019
(210)	4-2016-39585	(220)	12.12.2016
(181)	12.12.2026		
(450)	25.06.2019	375	
(540)		(531)	26.3.1; 26.3.23; A5.3.13; A5.3.14
		(591)	Xanh lá cây, xanh lá cây đậm, xanh lá cây nhạt.
		(731)	DELTACHEM GMBH (DE) Hafenweg 18/20, 48155 Muenster, Germany
		(740)	Công ty TNHH Trường Xuân (AGELESS CO.,LTD.)

(511) Nhóm 01: Phân bón dùng trong nông nghiệp; phân bón.

(111)	4-0319786	(151)	08.05.2019
(210)	4-2016-39587	(220)	12.12.2016
(181)	12.12.2026		
(450)	25.06.2019	375	
(540)		(531)	26.3.1; 26.3.23; 26.15.15; A5.3.13
		(591)	Xanh ngọc đậm, xanh lá cây đậm.
		(731)	DELTACHEM GMBH (DE) Hafenweg 18/20, 48155 Muenster, Germany
		(740)	Công ty TNHH Trường Xuân (AGELESS CO.,LTD.)

(511) Nhóm 01: Phân bón dùng trong nông nghiệp; phân bón.

CÔNG BÁO SỞ HỮU CÔNG NGHIỆP SỐ 375 TẬP B (06.2019)

(111) **4-0319787**
(210) 4-2016-39588
(181) 12.12.2026
(450) 25.06.2019 375
(540)



(151) 08.05.2019
(220) 12.12.2016
(531) A5.3.13; A5.3.14; 26.3.1; 26.3.23
(591) Đỏ, hồng đậm, hồng nhạt.
(731) DELTACHEM GMBH (DE)
Hafenweg 18/20, 48155 Muenster,
Germany
(740) Công ty TNHH Trường Xuân
(AGELESS CO.,LTD.)

(511) Nhóm 01: Phân bón dùng trong nông nghiệp; phân bón.

(111) **4-0319788**
(210) 4-2016-39631
(181) 13.12.2026
(450) 25.06.2019 375
(540)

LECUXEN

(731) CÔNG TY TNHH EKUBERG
PHARMA VIỆT NAM (VN)
B58 Nguyễn Thị Định, khu đô thị Trung
Hòa Nhân Chính, phường Nhân Chính,
quận Thanh Xuân, thành phố Hà Nội
(740) Công ty TNHH Vĩnh Đạt (LACOM CO.,
LTD.)

(511) Nhóm 03: Mỹ phẩm; kem mỹ phẩm.

(111) **4-0319789**
(210) 4-2016-39632
(181) 13.12.2026
(450) 25.06.2019 375
(540)

HEMOED

(731) CÔNG TY TNHH EKUBERG
PHARMA VIỆT NAM (VN)
B58 Nguyễn Thị Định, khu đô thị Trung
Hòa Nhân Chính, phường Nhân Chính,
quận Thanh Xuân, thành phố Hà Nội
(740) Công ty TNHH Vĩnh Đạt (LACOM CO.,
LTD.)

(511) Nhóm 03: Mỹ phẩm; chế phẩm thực rửa dùng cho mục đích vệ sinh hoặc khử mùi cá nhân (đồ vệ sinh cá nhân).

CÔNG BÁO SỞ HỮU CÔNG NGHIỆP SỐ 375 TẬP B (06.2019)

(111) **4-0319790**
(210) 4-2016-39633
(181) 13.12.2026
(450) 25.06.2019 375
(540)

BACTOR CONTROL

(151) 08.05.2019
(220) 13.12.2016

(731) CÔNG TY TNHH EKUBERG
PHARMA VIỆT NAM (VN)
B58 Nguyễn Thị Định, khu đô thị Trung
Hòa Nhân Chính, phường Nhân Chính,
quận Thanh Xuân, thành phố Hà Nội
(740) Công ty TNHH Vĩnh Đạt (LACOM CO.,
LTD.)

(511) Nhóm 03: Mỹ phẩm; chế phẩm thực rửa dùng cho mục đích vệ sinh hoặc khử mùi cá nhân (đồ vệ sinh cá nhân).

(111) **4-0319791**
(210) 4-2016-39634
(181) 13.12.2026
(450) 25.06.2019 375
(540)

BACTOR CONTROL CLEANSER 1

(151) 08.05.2019
(220) 13.12.2016

(731) CÔNG TY TNHH EKUBERG
PHARMA VIỆT NAM (VN)
B58 Nguyễn Thị Định, khu đô thị Trung
Hòa Nhân Chính, phường Nhân Chính,
quận Thanh Xuân, thành phố Hà Nội
(740) Công ty TNHH Vĩnh Đạt (LACOM CO.,
LTD.)

(511) Nhóm 03: Mỹ phẩm; chế phẩm thực rửa dùng cho mục đích vệ sinh hoặc khử mùi cá nhân (đồ vệ sinh cá nhân).

(111) **4-0319792**
(210) 4-2016-39635
(181) 13.12.2026
(450) 25.06.2019 375
(540)

BACTOR CONTROL CLEANSER 2

(151) 08.05.2019
(220) 13.12.2016

(731) CÔNG TY TNHH EKUBERG
PHARMA VIỆT NAM (VN)
B58 Nguyễn Thị Định, khu đô thị Trung
Hòa Nhân Chính, phường Nhân Chính,
quận Thanh Xuân, thành phố Hà Nội
(740) Công ty TNHH Vĩnh Đạt (LACOM CO.,
LTD.)

(511) Nhóm 03: Mỹ phẩm; chế phẩm thực rửa dùng cho mục đích vệ sinh hoặc khử mùi cá nhân (đồ vệ sinh cá nhân).

CÔNG BÁO SỞ HỮU CÔNG NGHIỆP SỐ 375 TẬP B (06.2019)

(111) **4-0319793**
(210) 4-2016-39792
(181) 13.12.2026
(450) 25.06.2019 375
(540)



(151) 08.05.2019
(220) 13.12.2016
(531) A26.11.12; 1.17.11
(591) Đỏ, xanh dương.
(731) CÔNG TY CỔ PHẦN DU LỊCH SGO (VN)
Số nhà 9, ngõ 106, đường Hoàng Quốc Việt, phường Nghĩa Tân, quận Cầu Giấy, thành phố Hà Nội
(740) Công ty TNHH Tư vấn Quốc Dân (NACI CO., LTD)

(511) Nhóm 39: Dịch vụ du lịch, lữ hành nội địa, dịch vụ cho thuê các phương tiện vận tải; dịch vụ đặt chỗ cho các chuyến đi cho khách du lịch, cụ thể là qua các hãng du lịch hoặc môi giới du lịch; đại lý bán vé máy bay.

(111) **4-0319794**
(210) 4-2016-38421
(181) 02.12.2026
(450) 25.06.2019 375
(540)



(151) 08.05.2019
(220) 02.12.2016
(531) 26.15.9; 26.15.11
(591) Xanh dương, xanh lá cây.
(731) CÔNG TY TNHH NHỰA TỔNG HỢP KHOA TÍN (VN)
371 quốc lộ 13, phường Hiệp Bình Phước, quận Thủ Đức, thành phố Hồ Chí Minh
(740) Công ty TNHH Sở hữu trí tuệ Đông Dương (DONG DUONG IP CO.,LTD)

(511) Nhóm 06: Cửa nhôm; cửa sắt.

Nhóm 19: Cửa nhựa dùng cho các công trình xây dựng; cửa gỗ dùng cho các công trình xây dựng.

(111) **4-0319795**
(210) 4-2016-38965
(181) 07.12.2026
(450) 25.06.2019 375
(540)

L.I.S.H.A

(151) 08.05.2019
(220) 07.12.2016
(731) CÔNG TY TNHH L.I.S.H.A (VN)
Số 29, ngõ 286 đường Giáp Bát, phường Giáp Bát, quận Hoàng Mai, thành phố Hà Nội

CÔNG BÁO SỞ HỮU CÔNG NGHIỆP SỐ 375 TẬP B (06.2019)

(511) Nhóm 35: Nhập khẩu; mua bán các sản phẩm phụ tùng động cơ xe máy như: biên và các chi tiết của biên, bộ côn và các chi tiết của bộ côn, bộ cắt côn, xi lanh, pitông, secmăng, củ đề, vách máy, đầu bô và các chi tiết của đầu bô, nhôm, xích, chế hòa khí, vòng bi, ốc vít các loại, dây báo số, bộ bơm dầu, gioăng phốt cao su các loại, bộ trục chính phụ, heo số, trục cam, trục khởi động, trục truyền động, bánh răng, bánh tỷ, bánh trung gian, bánh bơm dầu, lò xo, vô lăng điện, nạp, IC, rơ le.

(111) **4-0319796** (151) 08.05.2019

(210) 4-2016-39286 (220) 09.12.2016

(181) 09.12.2026

(450) 25.06.2019 375

(540)

SAO MAI PNT

(731) LÊ QUANG THẠCH (VN)

Cụm 9, xã Thọ Xuân, huyện Đan Phượng, thành phố Hà Nội

(511) Nhóm 11: Thiết bị để chiếu sáng; bóng đèn điện (đèn LED, đèn compact); đèn sợi đốt; đèn chiếu sáng; đèn trần; đèn gắn trên trần nhà.

(111) **4-0319797** (151) 08.05.2019

(210) 4-2016-39589 (220) 12.12.2016

(181) 12.12.2026

(450) 25.06.2019 375

(540)

MAY SQUATTY@

(531) A24.17.7; 24.17.25

(731) CÔNG TY TNHH CÔNG NGHỆ KỸ

THUẬT THIÊN HÀ (VN)

428 Điện Biên Phủ, phường 11, quận 10, thành phố Hồ Chí Minh

(740) Công ty TNHH Tư vấn Quốc Dân (NACI CO., LTD)

(511) Nhóm 10: Thiết bị dụng cụ y tế: là sản phẩm bệ đỡ chân y tế giúp ngồi thoải mái khi đi đại tiện.

(111) **4-0319798** (151) 08.05.2019

(210) 4-2016-39791 (220) 13.12.2016

(181) 13.12.2026

(450) 25.06.2019 375

(540)

KIDOMEDEX

(731) CÔNG TY TNHH DƯỢC PHẨM KINH ĐÔ (VN)

Nhà số NV1-23, khu đô thị Dream Town, phường Tây Mỗ, quận Nam Từ Liêm, thành phố Hà Nội

(740) Công ty TNHH Tư vấn Quốc Dân (NACI CO., LTD)

CÔNG BÁO SỞ HỮU CÔNG NGHIỆP SỐ 375 TẬP B (06.2019)

(511) Nhóm 05: Dược phẩm, thực phẩm chức năng.

(111) **4-0319799**
(210) 4-2016-39088
(181) 08.12.2026
(450) 25.06.2019
(540)

375

SMARTTA IQ

(151) 08.05.2019
(220) 08.12.2016

(731) CÔNG TY TNHH DINH DƯỠNG
NUTRICARE (VN)
Số 5, ngõ 9/76, phố Mai Dịch, phường
Mai Dịch, quận Cầu Giấy, thành phố Hà
Nội
(740) Công ty TNHH Tư vấn và Đầu tư
BRANLINK (BRANLINK
CO.,LTD.)

(511) Nhóm 05: Dược phẩm; thực phẩm chức năng (dùng cho mục đích y tế); thực phẩm bổ sung (dùng cho mục đích y tế); thực phẩm cho trẻ em gồm: sữa bột, bột dinh dưỡng, bột ngũ cốc, cháo dinh dưỡng.

Nhóm 10: Thiết bị y tế, dụng cụ y tế.

Nhóm 29: Thực phẩm bổ sung (không dùng cho mục đích y tế) bao gồm: sữa bột, sữa tươi tiệt trùng đóng hộp; sữa và sản phẩm sữa; đồ uống có sữa là chủ yếu; hoa quả đóng lọ (đã được chế biến).

Nhóm 30: Bánh kẹo; thực phẩm giàu tinh bột; thực phẩm ăn nhanh trên cơ sở gạo; thực phẩm ăn nhanh trên cơ sở ngũ cốc; bột và các sản phẩm bột ngũ cốc; các đồ ăn nhẹ và đồ ăn nhanh dạng thanh giòn đã được bổ sung dinh dưỡng làm chủ yếu từ ngũ cốc; gạo, bột mì, bột yến mạch; mì ăn liền; cháo ăn liền; cà phê; ca cao.

Nhóm 32: Bia; nước khoáng (giải khát); nước uống có ga; nước ép trái cây; xi-rô (để làm đồ uống); chế phẩm để làm đồ uống;

Nhóm 33: Đồ uống có cồn (trừ bia); đồ uống có cồn chứa hoa quả; nước ép trái cây (có cồn)

(111) **4-0319800**
(210) 4-2016-39089
(181) 08.12.2026
(450) 25.06.2019
(540)

375

GRANDCARE

(151) 08.05.2019
(220) 08.12.2016

(731) CÔNG TY TNHH DINH DƯỠNG
NUTRICARE (VN)
Số 5, ngõ 9/76, phố Mai Dịch, phường
Mai Dịch, quận Cầu Giấy, thành phố Hà
Nội
(740) Công ty TNHH Tư vấn và Đầu tư
BRANLINK (BRANLINK
CO.,LTD.)

(511) Nhóm 05: Dược phẩm.

Nhóm 10: Thiết bị y tế, dụng cụ y tế.

Nhóm 30: Bánh kẹo; thực phẩm giàu tinh bột; thực phẩm ăn nhanh trên cơ sở gạo; thực phẩm ăn nhanh trên cơ sở ngũ cốc; bột và các sản phẩm bột ngũ cốc; các đồ ăn nhẹ và đồ ăn nhanh dạng thanh giòn đã được bổ sung dinh dưỡng làm chủ yếu từ ngũ cốc; gạo, bột mì, bột yến mạch; mì ăn liền; cháo ăn liền; cà phê; ca cao.

Nhóm 32: Bia; nước khoáng (giải khát); nước uống có ga; nước ép trái cây; xi-rô (để làm đồ uống); chế phẩm để làm đồ uống.

Nhóm 33: Đồ uống có cồn (trừ bia); đồ uống có cồn chứa hoa quả; nước ép trái cây (có cồn).

Nhóm 35: Mua bán tổng hợp gồm: dược phẩm, thực phẩm chức năng (dùng cho mục đích y tế), thực phẩm bổ sung (dùng cho mục đích y tế), thực phẩm cho trẻ em gồm sữa bột, bột dinh dưỡng, bột ngũ cốc, cháo dinh dưỡng, thực phẩm bổ sung (không dùng cho mục đích y tế), sữa và sản phẩm từ sữa, đồ uống có sữa là chủ yếu, hoa quả đóng lọ (đã được chế biến), thiết bị y tế, dụng cụ y tế, bia, nước khoáng (giải khát), nước uống có ga, nước ép trái cây, xi-rô (để làm đồ uống), chế phẩm để làm đồ uống, đồ uống có cồn (trừ bia), đồ uống có cồn chứa hoa quả, nước ép trái cây (có cồn), bánh kẹo, thực phẩm giàu tinh bột, thực phẩm ăn nhanh trên cơ sở gạo, thực phẩm ăn nhanh trên cơ sở ngũ cốc, bột và các sản phẩm làm từ bột ngũ cốc, các đồ ăn nhẹ và đồ ăn nhanh dạng thanh giòn đã được bổ sung dinh dưỡng làm chủ yếu từ ngũ cốc, gạo, bột mì, bột yến mạch, mì ăn liền, cháo ăn liền, cà phê, ca cao.

(111) **4-0319801**

(151) 08.05.2019

(210) 4-2016-23911

(220) 05.08.2016

(181) 05.08.2026

(450) 25.06.2019 375

(540)

(731) HYUNG-KEUN, CHOI (KR)

24-9, Jeongja-ro 20beong-gil, Jangan-gu,
Suwon-si, Gyeonggi-do, Korea

Black Style

(740) Công ty TNHH Một thành viên Kim Bắc
Việt (KIBVI Co., LTD.)

(511) Nhóm 03: Mỹ phẩm; mỹ phẩm trang điểm; mỹ phẩm có chức năng cải thiện làn da chuyên sâu như giúp làm mờ vết nhăn, che khuyết điểm da, giúp da khỏe mạnh hơn; mỹ phẩm chăm sóc da; mặt nạ chăm sóc da.

CÔNG BÁO SỞ HỮU CÔNG NGHIỆP SỐ 375 TẬP B (06.2019)

(111) **4-0319802**
(210) 4-2016-26184
(181) 24.08.2026
(450) 25.06.2019 375
(540)

PHÚ MẬP

(151) 08.05.2019
(220) 24.08.2016

(731) HỘ KINH DOANH PHÚ MẬP (VN)
56 Nguyễn Thị Minh Khai, phường
Thành Công, thành phố Buôn Ma Thuột,
tỉnh Đắklăk
(740) Văn phòng Luật sư A Hoà (AHOA LAW
OFFICE)

(511) Nhóm 43: Dịch vụ cung cấp thức ăn, đồ uống do nhà hàng thực hiện; nhà hàng ăn uống; nhà hàng ăn uống tự phục vụ; dịch vụ quán cà phê; quán ăn tự phục vụ; căng tin.

(111) **4-0319803**
(210) 4-2016-24444
(181) 10.08.2026
(450) 25.06.2019 375
(540)



(151) 08.05.2019
(220) 10.08.2016

(531) A17.1.2; 1.15.23
(731) CÔNG TY CỔ PHẦN QUẢNG CÁO
TRỰC TUYẾN 24H (VN)
Tầng 12, tòa nhà Geleximco, 36 Hoàng
Cầu, phường Ô Chợ Dừa, quận Đống Đa,
thành phố Hà Nội
(740) Công ty Luật TNHH Phạm và Liên danh
(PHAM & ASSOCIATES)

(511) Nhóm 06: Kim loại thường dạng thô hoặc bán thành phẩm; hợp kim của kim loại thường; vật liệu xây dựng bằng kim loại; cáp và dây kim loại thường không dùng để dẫn điện; đồ ngũ kim bằng kim loại/vật dụng nhỏ làm bằng sắt; kết cấu tiền an toàn/kết cấu an toàn.

Nhóm 07: Máy công cụ; động cơ và đầu máy (trừ loại động cơ dùng cho các phương tiện giao thông trên bộ); các bộ phận ghép nối và truyền động (không dùng cho các phương tiện giao thông trên bộ); dụng cụ cầm tay, không vận hành thủ công; máy bán hàng tự động; máy và thiết bị để làm sạch [dùng điện]/máy và thiết bị điện để làm sạch.

Nhóm 14: Kim loại quý dạng thô hoặc bán thành phẩm; hợp kim của kim loại quý; đồ trang sức; dụng cụ đo thời gian (đồng hồ); khuy măng sét; cái ghim (đồ trang sức, đồ kim hoàn).

Nhóm 37: Xây dựng, sửa chữa (máy móc, thiết bị, động cơ, phương tiện giao thông, các công trình xây dựng, thiết bị điện); lắp đặt (máy móc, thiết bị, động cơ, phương tiện giao thông, các công trình xây dựng, thiết bị điện); bảo dưỡng (máy móc, thiết bị, động cơ, phương tiện giao thông, các công trình xây dựng, thiết bị điện); cho thuê thiết bị xây dựng; giám sát công trình xây dựng; dịch vụ làm vệ sinh máy bay, xe cộ, nhà cửa và các công trình khác.

CÔNG BÁO SỞ HỮU CÔNG NGHIỆP SỐ 375 TẬP B (06.2019)

Nhóm 42: Dịch vụ thiết kế (kiến trúc, xây dựng); tư vấn kỹ thuật lắp ráp và tư vấn thiết kế các công trình điện, dân dụng, công nghiệp, thủy lợi, bưu chính viễn thông; thiết kế quy hoạch các khu dân cư, khu công cộng, các công trình hạ tầng kỹ thuật, các công trình giao thông; thiết kế và phát triển phần cứng, phần mềm máy tính; lập chương trình máy vi tính; nghiên cứu và phát triển sản phẩm mới (cho người thứ ba); dịch vụ hỗ trợ kỹ thuật hàng không, cụ thể là đánh giá và kiểm định chất lượng và tính năng hoạt động của các thiết bị bay, tư vấn thiết kế trong lĩnh vực hàng không.

(111) **4-0319804**
(210) 4-2016-24445
(181) 10.08.2026
(450) 25.06.2019
(540)



(151) 08.05.2019
(220) 10.08.2016

(531) A17.1.2; 1.15.23
(591) Trắng, đen, xanh lá cây, xanh lá nhạt, ghi, ghi nhạt.
(731) CÔNG TY CỔ PHẦN QUẢNG CÁO TRỰC TUYẾN 24H (VN)
Tầng 12, tòa nhà Geleximco, 36 Hoàng Cầu, phường Ô Chợ Dừa, quận Đống Đa, thành phố Hà Nội
(740) Công ty Luật TNHH Phạm và Liên danh (PHAM & ASSOCIATES)

(511) Nhóm 42: Dịch vụ thiết kế (kiến trúc, xây dựng); tư vấn kỹ thuật lắp ráp và tư vấn thiết kế các công trình điện, dân dụng, công nghiệp, thủy lợi, bưu chính viễn thông; thiết kế quy hoạch các khu dân cư, khu công cộng, các công trình hạ tầng kỹ thuật, các công trình giao thông; thiết kế và phát triển phần cứng, phần mềm máy tính; lập chương trình máy vi tính; nghiên cứu và phát triển sản phẩm mới (cho người thứ ba); dịch vụ hỗ trợ kỹ thuật hàng không, cụ thể là đánh giá và kiểm định chất lượng và tính năng hoạt động của các thiết bị bay, tư vấn thiết kế trong lĩnh vực hàng không.

(111) **4-0319805**
(210) 4-2016-24446
(181) 10.08.2026
(450) 25.06.2019
(540)



(151) 08.05.2019
(220) 10.08.2016

(531) 1.15.23; A17.1.2
(591) Trắng, đen, xanh lá cây.
(731) CÔNG TY CỔ PHẦN QUẢNG CÁO TRỰC TUYẾN 24H (VN)
Tầng 12, tòa nhà Geleximco, 36 Hoàng Cầu, phường Ô Chợ Dừa, quận Đống Đa, thành phố Hà Nội
(740) Công ty Luật TNHH Phạm và Liên danh (PHAM & ASSOCIATES)

CÔNG BÁO SỞ HỮU CÔNG NGHIỆP SỐ 375 TẬP B (06.2019)

(511) Nhóm 42: Dịch vụ thiết kế (kiến trúc, xây dựng); tư vấn kỹ thuật lắp ráp và tư vấn thiết kế các công trình điện, dân dụng, công nghiệp, thủy lợi, bưu chính viễn thông; thiết kế quy hoạch các khu dân cư, khu công cộng, các công trình hạ tầng kỹ thuật, các công trình giao thông; thiết kế và phát triển phần cứng, phần mềm máy tính; lập chương trình máy vi tính; nghiên cứu và phát triển sản phẩm mới (cho người thứ ba); dịch vụ hỗ trợ kỹ thuật hàng không, cụ thể là đánh giá và kiểm định chất lượng và tính năng hoạt động của các thiết bị bay, tư vấn thiết kế trong lĩnh vực hàng không.

(111) **4-0319806**
(210) 4-2016-24447
(181) 10.08.2026
(450) 25.06.2019

375



(151) 08.05.2019
(220) 10.08.2016

(531) 26.3.1
(731) CÔNG TY CỔ PHẦN QUẢNG CÁO TRỰC TUYẾN 24H (VN)
Tầng 12, tòa nhà Geleximco, 36 Hoàng Cầu, phường Ô Chợ Dừa, quận Đống Đa, thành phố Hà Nội
(740) Công ty Luật TNHH Phạm và Liên danh (PHAM & ASSOCIATES)

(511) Nhóm 42: Dịch vụ thiết kế (kiến trúc, xây dựng); tư vấn kỹ thuật lắp ráp và tư vấn thiết kế các công trình điện, dân dụng, công nghiệp, thủy lợi, bưu chính viễn thông; thiết kế quy hoạch các khu dân cư, khu công cộng, các công trình hạ tầng kỹ thuật, các công trình giao thông; thiết kế và phát triển phần cứng, phần mềm máy tính; lập chương trình máy vi tính; nghiên cứu và phát triển sản phẩm mới (cho người thứ ba); dịch vụ hỗ trợ kỹ thuật hàng không, cụ thể là đánh giá và kiểm định chất lượng và tính năng hoạt động của các thiết bị bay, tư vấn thiết kế trong lĩnh vực hàng không.

(111) **4-0319807**
(210) 4-2016-24941
(181) 15.08.2026
(450) 25.06.2019

375



(151) 08.05.2019
(220) 15.08.2016

(531) 24.9.1; 25.1.25; 5.13.4; 25.1.9
(591) Vàng, trắng, đỏ.
(731) CÔNG TY TNHH VÀNG TRANG SỨC ĐÁ QUÝ HỒNG KÔNG (VN)
Số 296, phố Trương Định, phường Tương Mai, quận Hoàng Mai, thành phố Hà Nội
(740) Công ty TNHH Đại Tín và Liên Danh (DAITIN AND ASSOCIATES CO.,LTD)

(511) Nhóm 35: Dịch vụ mua bán đồ trang sức, vàng thô hoặc vàng dát mỏng, vàng miếng, vàng trang sức, vàng tây, bạc, nhẫn, dây chuyền, đồ nghệ thuật bằng kim loại quý, thỏi kim loại quý, kim cương, kim loại quý dạng thô hoặc bán thành phẩm, đá quý; dịch vụ quảng cáo

CÔNG BÁO SỞ HỮU CÔNG NGHIỆP SỐ 375 TẬP B (06.2019)

về đồ trang sức, vàng thô hoặc vàng dát mỏng, vàng miếng, vàng trang sức, vàng tây, bạc, nhẫn, dây chuyền, đồ nghệ thuật bằng kim loại quý, thỏi kim loại quý, kim cương, kim loại quý dạng thô hoặc bán thành phẩm, đá quý; dịch vụ giới thiệu đồ trang sức, vàng thô hoặc vàng dát mỏng, vàng miếng, vàng trang sức, vàng tây, bạc, nhẫn, dây chuyền, đồ nghệ thuật bằng kim loại quý, thỏi kim loại quý, kim cương, kim loại quý dạng thô hoặc bán thành phẩm, đá quý; thông tin về thương mại cụ thể là dịch vụ cung cấp thông tin về đồ trang sức, vàng thô hoặc vàng dát mỏng, vàng miếng, vàng trang sức, vàng tây, bạc, nhẫn, dây chuyền, đồ nghệ thuật bằng kim loại quý, thỏi kim loại quý, kim cương, kim loại quý dạng thô hoặc bán thành phẩm, đá quý.

Nhóm 40: Gia công các sản phẩm vàng, bạc, đá quý; chế tác các sản phẩm vàng, bạc, đá quý.

(111) **4-0319808**

(210) 4-2016-24983

(181) 15.08.2026

(450) 25.06.2019

(540)



375

(151) 08.05.2019

(220) 15.08.2016

(531) 26.5.1

(731) CÔNG TY TNHH THƯƠNG MẠI VÀ
VẬN TẢI THÁI TÂN (VN)

Số nhà 29, biệt thự 3, bán đảo Linh Đàm,
phường Hoàng Liệt, quận Hoàng Mai,
thành phố Hà Nội

(740) Công ty Luật TNHH ELITE (ELITE
LAW FIRM)

(511) Nhóm 32: Bia.

(111) **4-0319809**

(210) 4-2016-24984

(181) 15.08.2026

(450) 25.06.2019

(540)

BARETT

375

(151) 08.05.2019

(220) 15.08.2016

(731) CÔNG TY TNHH THƯƠNG MẠI VÀ
VẬN TẢI THÁI TÂN (VN)

Số nhà 29, biệt thự 3, bán đảo Linh Đàm,
phường Hoàng Liệt, quận Hoàng Mai,
thành phố Hà Nội

(740) Công ty Luật TNHH ELITE (ELITE
LAW FIRM)

(511) Nhóm 32: Bia.

CÔNG BÁO SỞ HỮU CÔNG NGHIỆP SỐ 375 TẬP B (06.2019)

(111) **4-0319810**
(210) 4-2016-24985
(181) 15.08.2026
(450) 25.06.2019 375
(540)



(151) 08.05.2019
(220) 15.08.2016

(531) 2.1.1
(731) CÔNG TY TNHH THƯƠNG MẠI VÀ
VẬN TẢI THÁI TÂN (VN)
Số nhà 29, biệt thự 3, bán đảo Linh Đàm,
phường Hoàng Liệt, quận Hoàng Mai,
thành phố Hà Nội
(740) Công ty Luật TNHH ELITE (ELITE
LAW FIRM)

(511) Nhóm 32: Bìa.

(111) **4-0319811**
(210) 4-2016-26045
(181) 23.08.2026
(450) 25.06.2019 375
(540)

HYSCLIZIN

(151) 08.05.2019
(220) 23.08.2016

(731) CÔNG TY TRÁCH NHIỆM HỮU HẠN
SINH DƯỢC PHẨM HERA (VN)
Lô A17 khu công nghiệp Tứ Hạ, phường
Tứ Hạ, thị xã Hương Trà, tỉnh Thừa
Thiên Huế

(511) Nhóm 05: Các sản phẩm dược (trừ thuốc gây nghiện).

(111) **4-0319812**
(210) 4-2016-26046
(181) 23.08.2026
(450) 25.06.2019 375
(540)

SITAVITIN

(151) 08.05.2019
(220) 23.08.2016

(731) CÔNG TY TRÁCH NHIỆM HỮU HẠN
SINH DƯỢC PHẨM HERA (VN)
Lô A17 khu công nghiệp Tứ Hạ, phường
Tứ Hạ, thị xã Hương Trà, tỉnh Thừa
Thiên Huế

(511) Nhóm 05: Các sản phẩm dược (trừ thuốc gây nghiện).

CÔNG BÁO SỞ HỮU CÔNG NGHIỆP SỐ 375 TẬP B (06.2019)

(111) **4-0319813**
(210) 4-2016-23244
(181) 01.08.2026
(450) 25.06.2019 375
(540)

TAGAMEX

(151) 08.05.2019
(220) 01.08.2016

(731) CÔNG TY CỔ PHẦN SƠN SUNTEC
VIỆT NAM (VN)
Số nhà 82 tổ dân phố số 2, phường Phú
Đô, quận Nam Từ Liêm, thành phố Hà
Nội

(511) Nhóm 02: Sơn.

(111) **4-0319814**
(210) 4-2016-24518
(181) 10.08.2026
(450) 25.06.2019 375
(540)



(151) 08.05.2019
(220) 10.08.2016

(531) 15.7.1; 26.1.2; 26.2.7
(731) JIANGMEN CHANGJIU
MECHANICAL EQUIPMENT CO.,
LTD. (CN)
No. 9 Factory, Xinjitang, Xinji Bunk
Hou, Jianghai District, Jiangmen City,
Guangdong Province, P.R.China
(740) Công ty TNHH Sở hữu trí tuệ ACTIP
(ACTIP IP LIMITED)

(511) Nhóm 07: Stato [bộ phận của máy]; chổi vận hành bằng điện; máy xén; bộ phận bảo vệ [bộ phận của máy móc]; máy mài; tấm chắn [bộ phận của máy]; máy và thiết bị đánh bóng dùng điện; mỏ hàn cắt, vận hành bằng khí; công cụ cầm tay không phải loại vận hành thủ công; máy mài góc.

(111) **4-0319815**
(210) 4-2016-21706
(181) 18.07.2026
(450) 25.06.2019 375
(540)

VIETFLOR

(151) 08.05.2019
(220) 18.07.2016

(731) VŨ HỒNG DŨNG (VN)
Số 62, ngõ 56 Ngô Sĩ Liên, phường Văn
Miếu, quận Đống Đa, thành phố Hà Nội
(740) Công ty TNHH Tư vấn A & S (A&S
CO.,LTD)

(511) Nhóm 19: Ván sàn gỗ; sàn không bằng kim loại; tấm ốp tường không bằng kim loại; trần nhà không bằng kim loại; gỗ xây dựng; vật liệu xây dựng (không bằng kim loại).

CÔNG BÁO SỞ HỮU CÔNG NGHIỆP SỐ 375 TẬP B (06.2019)

(111) **4-0319816**
(210) 4-2016-24429
(181) 10.08.2026
(450) 25.06.2019
(540)



375

(151) 08.05.2019
(220) 10.08.2016

(531) A5.3.15; 1.15.15; 26.1.1; 5.3.20
(591) Trắng, đen, ghi, đỏ, vàng, cam, xanh lá cây, xanh lá cây nhạt, xanh nước biển, xanh dương, xanh lá cây đậm.
(731) CÔNG TY TRÁCH NHIỆM HỮU HẠN THƯƠNG MẠI TÂN THÀNH (VN)
3165 thị trấn Thạnh An, huyện Vĩnh Thạnh, thành phố Cần Thơ
(740) Công ty TNHH Dịch vụ sở hữu trí tuệ ALPHA (ALPHA PLUS CO., LTD.)

(511) Nhóm 01: Phân bón; chế phẩm hóa học dùng cho mục đích nông nghiệp (trừ chất diệt nấm, chất diệt cỏ dại, chất diệt cỏ, thuốc diệt sâu, thuốc diệt ký sinh trùng); chế phẩm làm màu mỡ đất; đất mùn; chất điều hòa sinh trưởng cây trồng; chế phẩm vi sinh dùng để xử lý phân bắc và chuồng trại.

Nhóm 05: Thuốc trừ sâu; thuốc diệt cỏ; thuốc diệt nấm; thuốc trừ ốc bươu vàng; thuốc trừ vi khuẩn hại cây trồng; thuốc trừ động vật có hại.

(111) **4-0319817**
(210) 4-2016-23171
(181) 29.07.2026
(450) 25.06.2019
(540)



375

(151) 08.05.2019
(220) 29.07.2016

(531) 2.1.11; 2.1.1; 26.4.2; A1.1.10; A25.1.10
(591) Trắng, đỏ, xanh dương.
(731) CÔNG TY TNHH XUẤT NHẬP KHẨU THẢO MỘC NHIỆT ĐỐI (VN)
Số 53 ngõ 61/17, đường Phùng Chí Kiên, phường Nghĩa Đô, quận Cầu Giấy, thành phố Hà Nội
(740) Công ty TNHH Nam Việt và Liên danh (VIPCO)

(511) Nhóm 29: Hoa quả đóng hộp.

(111) **4-0319818**
(210) 4-2016-24904
(181) 15.08.2026
(450) 25.06.2019
(540)



375

(151) 08.05.2019
(220) 15.08.2016

(531) 26.3.1; 26.1.1; 26.7.9
(591) Nâu đậm, xanh cốm.
(731) BÙI PHƯƠNG LAN (VN)
Xóm Khoát, thôn Tự Khoát, xã Ngũ Hiệp, huyện Thanh Trì, thành phố Hà Nội

CÔNG BÁO SỞ HỮU CÔNG NGHIỆP SỐ 375 TẬP B (06.2019)

(511) Nhóm 30: Bánh kẹo.

(111) **4-0319819**
(210) 4-2016-24969
(181) 15.08.2026
(450) 25.06.2019
(540)



MINH GIANG

375

(151) 08.05.2019
(220) 15.08.2016

(531) 26.5.1
(731) CÔNG TY TNHH SẢN XUẤT VÀ
THƯƠNG MẠI MINH GIANG (VN)
Số 3, ngõ 67, phố Nguyễn Khả Trạc,
phường Mai Dịch, quận Cầu Giấy, thành
phố Hà Nội
(740) Công ty Luật TNHH WINCO (WINCO
LAW FIRM)

(511) Nhóm 01: Phụ gia công nghệ cho xi măng và phụ gia hóa học cho bê tông, cụ thể là: phụ gia trợ nghiền tăng cường độ cho xi măng, phụ gia hóa dẻo chậm đông kết và phụ gia siêu dẻo giảm mức nước cao cho bê tông.

Nhóm 35: Mua bán, xuất nhập khẩu: keo dán công nghiệp, hóa chất phụ gia dẻo polymer, phụ gia hóa chất.

(111) **4-0319820**
(210) 4-2016-26040
(181) 23.08.2026
(450) 25.06.2019
(540)



375

(151) 08.05.2019
(220) 23.08.2016

(531) 26.4.1; 26.4.9; A25.7.3
(731) SMART PAINT MANUFACTURING
SDN. BHD. (MY)
No. 11, jalan indah gemilang 5, taman
perindustrian gemilang, 81800 ulu tiram,
johor, malaysia
(740) Công ty TNHH Sở hữu trí tuệ HA VIP
(HAVIP CO., LTD.)

(511) Nhóm 02: Chất phủ dùng cho tấm lợp mái nhà [son]; sơn phủ; lớp men dùng để vẽ tranh; lớp men [vec ni]; sơn; sơn lót; chất nhuộm màu gỗ; lớp phủ cho gỗ [son].

(111) **4-0319821**
(210) 4-2016-39892
(181) 14.12.2026
(450) 25.06.2019
(540)



375

(151) 09.05.2019
(220) 14.12.2016

(531) 26.2.3; 26.2.1; 11.3.18
(591) Xanh rêu, trắng.
(731) NGUYỄN VĂN QUANG (VN)
Đội 6, thôn Đào Xuyên, xã Đa Tốn,
huyện Gia Lâm, thành phố Hà Nội

CÔNG BÁO SỞ HỮU CÔNG NGHIỆP SỐ 375 TẬP B (06.2019)

(511) Nhóm 31: Giá đỗ tươi.

Nhóm 35: Bán buôn, bán lẻ giá đỗ.

(111) **4-0319822**
(210) 4-2016-39893
(181) 14.12.2026
(450) 25.06.2019
(540)



375

(151) 09.05.2019
(220) 14.12.2016

(531) 26.2.3; 26.2.1; 26.1.1; 11.3.18
(591) Xanh rêu, trắng.
(731) NGUYỄN VĂN QUANG (VN)
Đội 6, thôn Đào Xuyên, xã Đa Tốn,
huyện Gia Lâm, thành phố Hà Nội

(511) Nhóm 31: Giá đỗ tươi.

Nhóm 35: Bán buôn, bán lẻ giá đỗ.

(111) **4-0319823**
(210) 4-2016-11173
(181) 22.04.2026
(450) 25.06.2019
(540)



375

(151) 09.05.2019
(220) 22.04.2016

(531) 25.1.25; 2.9.1
(591) Xám đen, xanh ngọc.
(731) PHẠM THỊ XUÂN (VN)
Số 1 Võ Trường Toản, toà nhà Parkland,
phường Thảo Điền, quận 2, thành phố
Hồ Chí Minh
(740) Công ty TNHH Nam Việt và Liên danh
(VIPCO)

(511) Nhóm 43: Nhà hàng ăn uống; nhà hàng ăn uống tự phục vụ; dịch vụ cung cấp thức ăn, đồ uống do nhà hàng thực hiện; dịch vụ quán cà phê.

(111) **4-0319824**
(210) 4-2017-16753
(641) 4-2014-30715
(181) 11.12.2024
(450) 25.06.2019
(540)



375

(151) 09.05.2019
(220) 11.12.2014

(531) A24.15.7
(591) Đen, trắng, xanh lá cây nhạt, xanh dương nhạt, xanh dương đậm.
(731) CÔNG TY CỔ PHẦN TẬP ĐOÀN ĐIỆN LẠNH ĐIỆN MÁY VIỆT ÚC (VN)
Tầng 5, tòa nhà Ocean Park, số 1 Đào Duy Anh, phường Phương Mai, quận Đống Đa, thành phố Hà Nội
(740) Công ty TNHH một thành viên Sở hữu trí tuệ VCCI (VCCI-IP CO.,LTD)

(511) Nhóm 01: Hoá chất công nghiệp; phân bón; nhựa tổng hợp (dạng thô)/chưa xử lý; men dùng cho mục đích hoá học; kim loại kiềm thổ; kim loại đất hiếm; hợp chất chữa cháy; chất dính dùng trong công nghiệp.

Nhóm 02: Mực in; phẩm màu (thực phẩm); véc ni; sơn (thuộc nhóm này không bao gồm sơn cách điện, cách nhiệt); chất màu; màu nhuộm.

Nhóm 04: Nhiên liệu; chất bôi trơn (dầu nhờn); dầu thẩm ướt; sáp công nghiệp; chất đốt chiếu sáng; chất phụ gia, không phải hoá chất, dùng cho nhiên liệu động cơ.

Nhóm 05: Dược phẩm; thực phẩm chức năng; băng vệ sinh; tã lót (tã trẻ em); sữa bột (cho trẻ sơ sinh); chế phẩm vitamin; thuốc diệt cỏ; thuốc trừ sâu; chất diệt côn trùng, diệt nấm, trừ dịch, động vật có hại.

Nhóm 10: Thiết bị và dụng cụ y tế; thiết bị và dụng cụ thú y; núm vú giả dùng cho trẻ em ngậm; bình sữa cho trẻ em bú; thiết bị xoa bóp; bao cao su; búp bê tình dục.

Nhóm 13: Đạn dược; súng (vũ khí); chất nổ; pháo bông (pháo hoa); vũ khí sử dụng khí làm chảy nước mắt, vũ khí cơ giới; tên lửa đạn đạo.

Nhóm 14: Đồ nữ trang; đồ nữ trang rẻ tiền (đồ trang sức, đồ kim hoàn); đồng hồ; ghim cài áo (đồ trang sức); tác phẩm nghệ thuật bằng kim loại quý; đá quý.

Nhóm 17: Chất cách điện (cách ly); đệm lót; ống mềm phi kim loại; găng tay cách điện; nhựa tổng hợp (sản phẩm bán gia công); màng mỏng bằng chất dẻo, không dùng để bao gói; cao su tổng hợp.

Nhóm 22: Dây thừng, vải dẫu; vật liệu đóng gói (vật liệu nhồi, đệm) không bằng cao su, chất dẻo; lưới không bằng kim loại; lông động vật; lều (mang đi được); tơ dạng thô; bông thô, cái vông.

Nhóm 23: Sợi và chỉ dùng để dệt; sợi và chỉ len; sợi và chỉ tơ; sợi bông đã xe.

Nhóm 24: Vải; khăn trải giường; chăn; vỏ gối; rèm cửa, túi ngủ (chăn phủ).

Nhóm 34: Thuốc lá; xì gà; diêm; bật lửa dành cho người hút thuốc; tẩu thuốc lá, bình chứa gaz dùng cho bật lửa hút thuốc.

Nhóm 38: Truyền hình; phát thanh; hãng tin tức; cho thuê thiết bị viễn thông; dịch vụ điện thoại; dịch vụ điện báo; thư điện tử.

Nhóm 41: Trường đào tạo [giáo dục]; dịch vụ giải trí; tổ chức và điều khiển hội nghị; xuất bản sách; tổ chức các cuộc thi thể thao; dịch vụ vũ trường; dịch vụ karaoke; nhiếp ảnh; đánh bạc.

Nhóm 44: Chăm sóc sức khoẻ và sắc đẹp; thẩm mỹ viện; dịch vụ làm vườn; chăn nuôi động vật; dịch vụ làm vòng hoa.

CÔNG BÁO SỞ HỮU CÔNG NGHIỆP SỐ 375 TẬP B (06.2019)

(111) **4-0319825**
 (210) 4-2016-00044
 (181) 04.01.2026
 (450) 25.06.2019 375
 (540)



(151) 09.05.2019
 (220) 04.01.2016
 (531) 14.7.6; 26.4.2; 2.9.14; A2.9.15; 14.7.1
 (591) Đen, trắng, đỏ, hồng nhạt, ghi.
 (731) CÔNG TY CỔ PHẦN QUẢNG CÁO VÀ HỘI CHỢ THƯỜNG MẠI VINEXAD (VN)
 Số 9 Đinh Lễ, phường Tràng Tiền, quận Hoàn Kiếm, thành phố Hà Nội
 (740) Công ty TNHH Sở hữu trí tuệ Bình Minh (SUNRISE IP CO.,LTD.)

(511) Nhóm 35: Tổ chức hội chợ triển lãm nhằm mục đích thương mại hoặc quảng cáo.

(111) **4-0319826**
 (210) 4-2015-23729
 (181) 31.08.2025
 (450) 25.06.2019 375
 (540)



(151) 09.05.2019
 (220) 31.08.2015
 (531) A1.1.10; 2.9.14; A2.9.17; 2.9.25
 (591) Tím, ghi, trắng.
 (731) BÙI NGUYỆT ANH (VN)
 Số 10, ngõ 64 Lê Trọng Tấn, phường Khương Mai, quận Thanh Xuân, thành phố Hà Nội
 (740) Công ty Cổ phần Tư vấn ENCO (ENCO CONSULTANCY CORP.)

(511) Nhóm 35: Tư vấn quản lý nhân sự.

Nhóm 41: Trường đào tạo [giáo dục]; hướng dẫn nghề nghiệp [tư vấn giáo dục]; dịch vụ hướng dẫn, giảng dạy.

Nhóm 44: Tư vấn sức khỏe.

(111) **4-0319827**
 (210) 4-2015-08382
 (181) 10.04.2025
 (450) 25.06.2019 375
 (540)



(151) 09.05.2019
 (220) 10.04.2015
 (731) E.LAND WORLD LTD. (KR)
 77, Seogang-ro, Mapo-gu, Seoul, Korea
 (740) Công ty TNHH Tư vấn đầu tư và chuyển giao công nghệ (INVESTCONSULT)

(511) Nhóm 03: Mỹ phẩm; nước hoa; chế phẩm mỹ phẩm chăm sóc da; chất khử mùi dùng cho cá nhân; nước thơm (mỹ phẩm); chế phẩm để giặt; mặt nạ làm đẹp; dầu gội đầu; xà phòng dùng cho cá nhân; chế phẩm đánh răng.

CÔNG BÁO SỞ HỮU CÔNG NGHIỆP SỐ 375 TẬP B (06.2019)

(111) **4-0319828**
(210) 4-2015-08502
(181) 10.04.2025
(450) 25.06.2019 375
(540)

THE DAY

(151) 09.05.2019
(220) 10.04.2015

(731) E.LAND WORLD LTD. (KR)
77, Seogang-ro, Mapo-gu, Seoul, Korea
(740) Công ty TNHH Tư vấn đầu tư và chuyển
giao công nghệ (INVESTCONSULT)

(511) Nhóm 14: Đồng hồ; đồ trang sức; kim loại quý dạng thô hoặc bán thành phẩm; ghim cài để trang sức; vòng đeo chìa khóa làm bằng kim loại quý; hộp đựng đồ trang sức; hoa tai; ghim cài ca-vát; khuy măng sét; tượng bằng kim loại quý.

(111) **4-0319829**
(210) 4-2015-08505
(181) 10.04.2025
(450) 25.06.2019 375
(540)

THE DAY

(151) 09.05.2019
(220) 10.04.2015

(731) E.LAND WORLD LTD. (KR)
77, Seogang-ro, Mapo-gu, Seoul, Korea
(740) Công ty TNHH Tư vấn đầu tư và chuyển
giao công nghệ (INVESTCONSULT)

(511) Nhóm 35: Dịch vụ cửa hàng bán lẻ quần áo; dịch vụ cửa hàng bán lẻ giấy; dịch vụ cửa hàng bán lẻ túi xách; dịch vụ cửa hàng bán lẻ phụ kiện làm từ kim loại quý, cụ thể là nhẫn, vòng đeo tay, trâm cài đầu, đồng hồ, vòng đeo chìa khóa, kẹp cài ca vát, ghim cài ca vát; dịch vụ cửa hàng bán lẻ đồng hồ; dịch vụ cửa hàng bán lẻ mũ lưỡi trai (đồ đội đầu); dịch vụ cửa hàng bán lẻ ô; dịch vụ cửa hàng bán lẻ kính râm; dịch vụ cửa hàng bán lẻ sản phẩm rau quả đã được chế biến; dịch vụ cửa hàng bán lẻ sản phẩm thực phẩm làm từ hoa quả; dịch vụ cửa hàng bán lẻ sản phẩm thịt đã được chế biến; dịch vụ cửa hàng bán lẻ sản phẩm sữa; dịch vụ cửa hàng bán lẻ sản phẩm thực phẩm làm từ cá và động vật có vỏ; dịch vụ cửa hàng bán lẻ sản phẩm rong biển đã được chế biến; dịch vụ cửa hàng bán lẻ sản phẩm được chế biến trên cơ sở ngũ cốc; dịch vụ cửa hàng bán lẻ bánh, mứt, kẹo; dịch vụ quảng cáo; đại lý xuất nhập khẩu; dịch vụ marketing.

(111) **4-0319830**
(210) 4-2015-37041
(181) 30.12.2025
(450) 25.06.2019 375
(540)



(151) 09.05.2019
(220) 30.12.2015

(731) TRỊNH HẠ MIÊN (VN)
Số 115 Nguyễn Khuyến, phường Văn
Miếu, quận Đống Đa, thành phố Hà Nội
(740) Công ty TNHH Tư vấn Quốc Dân (NACI
CO., LTD)

(511) Nhóm 35: Mua bán các loại: điện thoại, máy tính, máy điều hoà nhiệt độ, thiết bị điện: công tắc, ổ cắm điện-tụ điện; máy ảnh, máy công nghiệp (cụ thể là: máy khoan, máy

CÔNG BÁO SỞ HỮU CÔNG NGHIỆP SỐ 375 TẬP B (06.2019)

bom, máy đào, máy xúc, máy ủi, máy nghiền, máy phát điện, máy móc ngành dệt, máy ép thủy lực); thiết bị y tế; mỹ phẩm; quần áo; giày dép.

(111) **4-0319831**

(210) 4-2016-24986

(181) 15.08.2026

(450) 25.06.2019

375

(540)



(151) 09.05.2019

(220) 15.08.2016

(531) A1.1.2; A1.1.10; 18.3.21

(591) Xanh dương đậm, xanh dương nhạt, hồng, trắng, cam.

(731) CÔNG TY TNHH DU LỊCH SAO PHƯƠNG BẮC (VN)

Số 1, tổ 10 Phúc Lợi, đường Vũ Xuân Thiều, phường Phúc Lợi, quận Long Biên, thành phố Hà Nội

(740) Công ty TNHH Tư vấn Quốc Dân (NACI CO., LTD)

(511) Nhóm 39: Dịch vụ du lịch; dịch vụ lữ hành nội địa; dịch vụ du lịch lữ hành quốc tế; dịch vụ vận tải hành khách theo hợp đồng; dịch vụ giao nhận hàng hóa.

(111) **4-0319832**

(210) 4-2015-32882

(181) 23.11.2025

(450) 25.06.2019

375

(540)

Dynamic

(151) 09.05.2019

(220) 23.11.2015

(731) CÔNG TY CỔ PHẦN TẬP ĐOÀN HƯỜNG SEN (VN)

Số 18 Trần Thái Tông, phường Bồ Xuyên, thành phố Thái Bình, tỉnh Thái Bình

(740) Công ty TNHH Sở hữu trí tuệ HA VIP (HAVIP CO., LTD.)

(511) Nhóm 32: Đồ uống không cồn; nước giải khát bằng trái cây [đồ uống không cồn]; đồ uống làm từ nước ép trái cây không có cồn; nước uống có ga; nước sô đa.

CÔNG BÁO SỞ HỮU CÔNG NGHIỆP SỐ 375 TẬP B (06.2019)

- (111) **4-0319833** (151) 09.05.2019
(210) 4-2015-33622 (220) 30.11.2015
(181) 30.11.2025
(450) 25.06.2019 375
(540)
- 
- (531) 2.3.1; 2.3.3; 2.7.25; 2.7.23; A17.1.2
(591) Xanh dương, đen, trắng.
(731) CÔNG TY TNHH STRATPHARMA AG (VN)
169/25C Trần Văn Đàng, phường 11, quận 3, thành phố Hồ Chí Minh
(740) Công ty TNHH Đại Tín và Liên Danh (DAITIN AND ASSOCIATES CO.,LTD)

(511) Nhóm 35: Mua bán dược phẩm, mỹ phẩm, thực phẩm chức năng, dung dịch vệ sinh phụ nữ (có chứa thuốc và không chứa thuốc), thực phẩm cho em bé, chất ăn kiêng, đồ uống kiêng thích hợp cho mục đích y tế, thiết bị và dụng cụ y tế, vật tư tiêu hao dùng trong ngành y tế; quảng cáo; giới thiệu sản phẩm.

Nhóm 44: Dịch vụ phòng khám chữa bệnh; cố vấn về lĩnh vực dược học; thẩm mỹ viện; nhà dưỡng bệnh; dịch vụ y tế tại bệnh viện; chăm sóc sức khỏe.

- (111) **4-0319834** (151) 09.05.2019
(210) 4-2016-25001 (220) 15.08.2016
(181) 15.08.2026
(450) 25.06.2019 375
(540)
- 
- (731) BEIJING AN QI ZHI LIAN TECHNOLOGY CO., LTD. (CN)
111, Floor 1, Building 5, No.8, Courtyard, Fazhan Road, Huilongguan Town, Changping District, Beijing, China
(740) Công ty TNHH Sở hữu trí tuệ ACTIP (ACTIP IP LIMITED)

(511) Nhóm 09: Chương trình máy vi tính ghi sẵn; phần mềm máy vi tính ghi sẵn; phần mềm trò chơi trên máy vi tính; phần mềm ứng dụng máy vi tính, có thể tải xuống được; chương trình máy vi tính [phần mềm có thể tải xuống được]; chương trình điều hành máy vi tính ghi sẵn.

Nhóm 42: Lập trình máy vi tính; thiết kế phần mềm máy vi tính; cập nhật phần mềm máy vi tính; bảo trì phần mềm máy vi tính; sao chép chương trình máy vi tính; cài đặt phần mềm máy vi tính; điện toán đám mây; sao lưu dữ liệu off-site (ngoài hệ thống); cung cấp phần mềm như một dịch vụ [SaaS]; cho thuê phần mềm máy vi tính.

CÔNG BÁO SỞ HỮU CÔNG NGHIỆP SỐ 375 TẬP B (06.2019)

(111)	4-0319835	(151)	09.05.2019
(210)	4-2016-37550	(220)	25.11.2016
(181)	25.11.2026		
(450)	25.06.2019	375	
(540)		(531)	3.7.7; 3.7.16; A3.7.24
		(591)	Trắng, đỏ.
		(731)	CÔNG TY TNHH OKATSUNE VIỆT NAM (VN) Khu công nghiệp Nhơn Trạch III, giai đoạn 2, huyện Nhơn Trạch, tỉnh Đồng Nai

(511) Nhóm 04: Dầu nhờn.

Nhóm 07: Máy và thiết bị làm sạch bằng điện như: máy rửa cao áp; máy giặt thảm; máy hút bụi; máy thay dầu bôi trơn động cơ; máy lọc dầu, lọc khí; máy bơm vận hành bằng điện: bơm hơi, bơm nước, bơm dầu; máy bán hàng tự động; máy ép lon kim loại (autopress machine); công cụ tháo lắp, sửa chữa cơ khí (sử dụng điện); các bộ phận ghép nối và truyền động (bộ phận của máy móc - parts of machines).

Nhóm 08: Công cụ tháo lắp, sửa chữa cơ khí không sử dụng điện.

Nhóm 09: Máy tự động chuyển hướng pin năng lượng mặt trời.

Nhóm 11: Máy khử trùng, khử mùi xe ô tô.

(111)	4-0319836	(151)	09.05.2019
(210)	4-2015-31588	(220)	11.11.2015
(181)	11.11.2025		
(450)	25.06.2019	375	
(540)		(531)	26.1.1; 26.1.6; 5.3.6
		(591)	Nâu đỏ, vàng, trắng.
		(731)	CÔNG TY TNHH KHÁCH SẠN SPRING (VN) 44-46 Lê Thánh Tôn, phường Bến Nghé, quận 1, thành phố Hồ Chí Minh
		(740)	Công ty TNHH Dịch vụ thương mại và sở hữu công nghiệp Song Ngọc (I.P.T.S.)

(511) Nhóm 43: Dịch vụ khách sạn; cho thuê chỗ ở tạm thời; nhà nghỉ du lịch; nhà hàng ăn uống.

CÔNG BÁO SỞ HỮU CÔNG NGHIỆP SỐ 375 TẬP B (06.2019)

(111) **4-0319837**
(210) 4-2014-01262
(181) 16.01.2024
(450) 25.06.2019 375
(540)

TER ET BANTINE

(151) 09.05.2019
(220) 16.01.2014
(731) G.F.M. INDUSTRIA S.P.A. (IT)
Via Zanzi, 16, I-48019 Granarolo
Faentino (Ra), Italy
(740) Công ty TNHH Đại Tín và Liên Danh
(DAITIN AND ASSOCIATES CO.,LTD)

(511) Nhóm 18: Túi xách; ví đựng tiền; vòng đeo chìa khóa bằng da (không phải đồ trang sức); vali; da thuộc, thô hoặc bán thành phẩm.

Nhóm 25: Quần áo; đồ đi ở chân; đồ đội đầu.

(111) **4-0319838**
(210) 4-2016-25000
(181) 15.08.2026
(450) 25.06.2019 375
(540)



(151) 09.05.2019
(220) 15.08.2016
(531) A5.5.20; A5.5.21; 15.7.1; A26.11.8
(591) Trắng, xanh da trời, vàng.
(731) CÔNG TY TNHH XUẤT NHẬP KHẨU
VÀ KINH DOANH VHP (VN)
Số nhà 17/331, phố Trần Khát Chân,
phường Thanh Nhàn, quận Hai Bà Trưng,
thành phố Hà Nội
(740) Công ty Cổ phần Tư vấn ENCO (ENCO
CONSULTANCY CORP.)

(511) Nhóm 05: Nấm linh chi đã được bảo quản; đông trùng hạ thảo đã qua chế biến; nấm linh chi chưa qua chế biến; đông trùng hạ thảo chưa qua chế biến.

Nhóm 29: Sâm đã qua chế biến được sử dụng như rau; nhân sâm đông lạnh được sử dụng như rau.

Nhóm 31: Sâm tươi chưa qua chế biến được sử dụng như rau.

Nhóm 32: Bột nhân sâm dùng làm đồ uống (không chứa cồn); chất chiết ra từ nhân sâm để làm đồ uống (không chứa cồn); đồ uống từ nước ép cây nhân sâm (không chứa cồn).

CÔNG BÁO SỞ HỮU CÔNG NGHIỆP SỐ 375 TẬP B (06.2019)

(111) **4-0319839**
(210) 4-2016-30991
(181) 05.10.2026
(450) 25.06.2019 375
(540)

ALTAX

(151) 09.05.2019
(220) 05.10.2016

(731) SUMITOMO HEAVY INDUSTRIES, LTD. (JP)
1-1, Osaki 2-chome, Shinagawa-ku, Tokyo, Japan
(740) Công ty Luật TNHH quốc tế BMVN (BMVN INTERNATIONAL LLC)

(511) Nhóm 07: Bộ truyền động và cơ cấu truyền động/dẫn động (bộ phận của máy móc, không dùng cho xe cộ); các bộ phận máy móc không dùng cho xe cộ hoạt động trên bộ, cụ thể là: các bộ điều tốc cơ khí cho động cơ điện, các bộ giảm tốc và các bộ biến tốc, chi tiết của bộ truyền động/bánh răng, động cơ có gắn bộ truyền động, bộ truyền động/hộp số; các động cơ không dùng cho xe cộ hoạt động trên bộ.

(111) **4-0319840**
(210) 4-2016-30992
(181) 05.10.2026
(450) 25.06.2019 375
(540)

BUDDYBOX

(151) 09.05.2019
(220) 05.10.2016

(731) SUMITOMO HEAVY INDUSTRIES, LTD. (JP)
1-1, Osaki 2-chome, Shinagawa-ku, Tokyo, Japan
(740) Công ty Luật TNHH quốc tế BMVN (BMVN INTERNATIONAL LLC)

(511) Nhóm 07: Bộ truyền động và cơ cấu truyền động/dẫn động (bộ phận của máy móc không dùng cho xe cộ); các bộ phận máy móc không dùng cho xe cộ hoạt động trên bộ, cụ thể là: các bộ điều tốc cơ khí cho động cơ điện, các bộ giảm tốc và các bộ biến tốc, chi tiết của bộ truyền động/bánh răng, động cơ có gắn bộ truyền động, bộ truyền động/hộp số; các động cơ không dùng cho xe cộ hoạt động trên bộ.

(111) **4-0319841**
(210) 4-2014-21929
(181) 17.09.2024
(450) 25.06.2019 375
(540)



(151) 09.05.2019
(220) 17.09.2014

(531) 2.9.14; A2.9.15; 5.5.16; A5.5.21; 25.12.1
(591) Đỏ, vàng.
(731) CÔNG TY TNHH ĐÀM VUA (VN)
80 đường Yên Ninh, phường Văn Hải, thành phố Phan Rang-Tháp Chàm, tỉnh Ninh Thuận
(740) Công ty TNHH Sở hữu trí tuệ Thảo Thọ Quyến (INVENCO.,LTD)

CÔNG BÁO SỞ HỮU CÔNG NGHIỆP SỐ 375 TẬP B (06.2019)

(511) Nhóm 01: Muối i-ốt; muối (dạng thô); muối mỏ; muối dùng để bảo quản (không dùng cho thực phẩm); muối (phân bón); muối dùng trong công nghiệp.

Nhóm 05: Muối dùng cho mục đích y tế; muối từ nước khoáng; muối khoáng dạng lỏng, nước muối biển dùng cho mục đích y tế; muối tắm dùng cho mục đích y tế.

Nhóm 35: Quảng bá du lịch; mua bán muối; mua bán đồ lưu niệm, hàng đan lát, hàng thủ công mỹ nghệ.

(111) **4-0319842**

(210) 4-2017-13773

(181) 17.05.2027

(450) 25.06.2019

375

(540)



(151) 09.05.2019

(220) 17.05.2017

(531) 5.5.19; A5.5.20; A5.3.13; 2.9.14;
A2.9.15; 1.15.15; 3.13.1

(591) Nâu, nâu đậm, xám, vàng, xanh lá cây, đen.

(731) DOANH NGHIỆP TƯ NHÂN PHỤNG THỦY (VN)

4 Đường số 2, khu phố 3, phường Hiệp Bình Chánh, quận Thủ Đức, thành phố Hồ Chí Minh

(740) Công ty TNHH Sở hữu trí tuệ Thảo Thọ Quyển (INVENCO.,LTD)

(511) Nhóm 44: Phòng tắm xông hơi; xoa bóp (mát-xa); phòng cắt tóc, chăm sóc tóc.

(111) **4-0319843**

(210) 4-2018-41506

(181) 26.11.2028

(450) 25.06.2019

375

(540)



(151) 09.05.2019

(220) 26.11.2018

(531) A26.11.12; A26.11.13; 26.1.1; 26.13.25

(731) ỦY BAN NHÂN DÂN TỈNH QUẢNG NAM (VN)

Số 62 đường Hùng Vương, thành phố Tam Kỳ, tỉnh Quảng Nam

(740) Công ty Luật TNHH ELITE (ELITE LAW FIRM)

(511) Nhóm 11: Đèn làm từ lụa, dùng để trang trí.

Nhóm 23: Sợi tơ; tơ đã xe.

Nhóm 24: Lụa (vải); khăn trải bàn bằng lụa tơ tằm.

Nhóm 25: Quần áo bằng lụa tơ; mũ [nón] bằng lụa tơ; khăn quàng cổ bằng lụa tơ.

CÔNG BÁO SỞ HỮU CÔNG NGHIỆP SỐ 375 TẬP B (06.2019)

Nhóm 28: Đồ chơi trẻ em, làm từ lụa, cụ thể là: thú, xe, hoa, quả, bút.

Nhóm 31: Hạt giống dâu tằm; cây giống dâu tằm; con tằm; trứng tằm.

Nhóm 35: Buôn bán các sản phẩm như: đèn làm từ lụa, dùng để trang trí, hộp đựng đồ trang điểm, tơ dạng thô, sợi tơ, tơ đã xe, lụa [vải], khăn trải bàn bằng lụa tơ tằm, quần áo bằng lụa tơ tằm, mũ [nón] bằng lụa tơ tằm, khăn quàng cổ bằng lụa tơ tằm, đồ chơi trẻ em, làm từ lụa, cụ thể là: thú, xe, hoa, quả, bút, hạt giống dâu tằm, cây giống dâu tằm, con tằm, trứng tằm; xuất khẩu các sản phẩm như: đèn làm từ lụa, dùng để trang trí, hộp đựng đồ trang điểm, tơ dạng thô, sợi tơ, tơ đã xe, lụa [vải], khăn trải bàn bằng lụa tơ tằm, quần áo bằng lụa tơ tằm, mũ [nón] bằng lụa tơ tằm, khăn quàng cổ bằng lụa tơ tằm, đồ chơi trẻ em, làm từ lụa, cụ thể là: thú, xe, hoa, quả, bút, hạt giống dâu tằm, cây giống dâu tằm, con tằm, trứng tằm; nhập khẩu các sản phẩm như: đèn làm từ lụa, dùng để trang trí, hộp đựng đồ trang điểm, tơ dạng thô, sợi tơ, tơ đã xe, lụa [vải], khăn trải bàn bằng lụa tơ tằm, quần áo bằng lụa tơ tằm, mũ [nón] bằng lụa tơ tằm, khăn quàng cổ bằng lụa tơ tằm, đồ chơi trẻ em, làm từ lụa, cụ thể là: thú, xe, hoa, quả, bút, hạt giống dâu tằm, cây giống dâu tằm, con tằm, trứng tằm; quảng cáo các sản phẩm như: đèn làm từ lụa, dùng để trang trí, hộp đựng đồ trang điểm, tơ dạng thô, sợi tơ, tơ đã xe, lụa [vải], khăn trải bàn bằng lụa tơ tằm, quần áo bằng lụa tơ tằm, mũ [nón] bằng lụa tơ tằm, khăn quàng cổ bằng lụa tơ tằm, đồ chơi trẻ em, làm từ lụa, cụ thể là: thú, xe, hoa, quả, bút, hạt giống dâu tằm, cây giống dâu tằm, con tằm, trứng tằm.

(111)	4-0319844	(151)	09.05.2019
(210)	4-2016-05485	(220)	07.03.2016
(181)	07.03.2026		
(450)	25.06.2019	375	
(540)		(531)	25.1.6; 26.15.15; 1.15.23
		(591)	Đen, đỏ.
	Tập đoàn Silver Sea Trieu Nghiep	(731)	PENG JIANJUN (CN) Flat A 10/F BLK 13A South Horizons AP Lei CHAU HK, China
		(740)	Công ty TNHH Dương và Đồng sự (DUONG & PARTNERS CO.,LTD.)
(511)	Nhóm 37: Dịch vụ giám sát việc xây dựng công trình; dịch vụ thông tin về xây dựng; dịch vụ xây dựng, cụ thể xây dựng công trình dân dụng; dịch vụ lợp mái che; dịch vụ lắp đặt cửa ra vào và cửa sổ; dịch vụ bọc đệm.		

(111)	4-0319845	(151)	09.05.2019
(210)	4-2016-05486	(220)	07.03.2016
(181)	07.03.2026		
(450)	25.06.2019	375	
(540)		(531)	25.1.6; 26.15.15; 1.15.23
		(591)	Đen, đỏ.
	Silver Sea Trieu Nghiep Group	(731)	PENG JIANJUN (CN) Flat A 10/F Blk 13 South Horizons Ap Lei Chau Hk, China
		(740)	Công ty TNHH Dương và Đồng sự (DUONG & PARTNERS CO.,LTD.)

CÔNG BÁO SỞ HỮU CÔNG NGHIỆP SỐ 375 TẬP B (06.2019)

(511) Nhóm 37: Dịch vụ giám sát việc xây dựng công trình; dịch vụ thông tin về xây dựng; dịch vụ xây dựng, cụ thể xây dựng công trình dân dụng; dịch vụ lợp mái che; dịch vụ lắp đặt cửa ra vào và cửa sổ; dịch vụ bọc đệm.

(111) **4-0319846**
(210) 4-2016-20863
(181) 11.07.2026
(450) 25.06.2019
(540)



D.S.tools
professional tools

(151) 09.05.2019
(220) 11.07.2016

(531) 6.1.2; A25.7.21; A1.1.10
(731) NGUYỄN BÁ ĐẠI (VN)
Số 1 Hàng Vải, phường Hàng Bồ, quận
Hoàn Kiếm, thành phố Hà Nội
(740) Công ty TNHH Tư vấn A & S (A&S
CO.,LTD)

(511) Nhóm 08: Dụng cụ nhỏ đỉnh (kìm nhỏ đỉnh); dụng cụ vặn ốc (cờ lê mỏ lết); dao trở; dụng cụ nông nghiệp, thao tác thủ công; dụng cụ tĩa cây (dụng cụ cầm tay); cưa hình cung (dụng cụ cầm tay); dụng cụ cắt dạng thanh (dụng cụ cầm tay); súng phun [dụng cụ cầm tay]; dụng cụ đánh bóng, láng mịn [công cụ làm bóng láng]; dụng cụ cắt [công cụ cầm tay].

(111) **4-0319847**
(210) 4-2016-04191
(181) 23.02.2026
(450) 25.06.2019
(540)



(151) 09.05.2019
(220) 23.02.2016

(531) 26.3.23; 26.3.2
(731) MAJESTIC APPAREL, LLC (US)
C/o Corporation Service Company, 2711
Centerville Road, Suite 400,
Wilmington, Delaware 19808, United
States of America
(740) Văn phòng Luật sư MINERVAS
(MINERVAS)

(511) Nhóm 09: Kính đeo mắt; kính râm; kính thể thao bảo vệ mắt; hộp đựng kính đeo mắt; dây xích đeo kính mắt; dây đeo kính mắt; dây đai đeo kính mắt; mũ bảo hiểm; mũ chòm cho cầu thủ bắt bóng chày [mũ bảo hiểm]; dụng cụ bảo vệ cổ dùi trong môn bóng chày [mặt nạ bảo vệ]; gọng kính đeo mắt; thị kính.

Nhóm 18: Ba lô; ô; lọng; túi thể thao.

Nhóm 25: Quần áo; đồng phục thể thao; mũ chơi bóng chày; áo vét [trang phục]; áo cổ chui (jerseys), quần dài; áo sơ mi; quần soóc; áo thể thao dài tay cổ chui thường làm bằng

CÔNG BÁO SỞ HỮU CÔNG NGHIỆP SỐ 375 TẬP B (06.2019)

sợi bông dày; găng tay [trang phục]; quần áo lót; quần lót cho các môn thể thao có động tác trượt; giày; khăn choàng đầu, vai, cổ; bút tắt ngấm cổ.

(111) **4-0319848**
(210) 4-2016-05569
(181) 08.03.2026
(450) 25.06.2019

375



(151) 09.05.2019
(220) 08.03.2016

(531) A9.5.12
(591) Đỏ.
(731) CÔNG TY TNHH NÚT LÝ MINH (VN)
Lô B4/II đường số 2A, KCN Vĩnh Lộc, phường Bình Hưng Hoà B, quận Bình Tân, thành phố Hồ Chí Minh

(511) Nhóm 26: Cúc (nút) quần áo bằng nhựa và bằng kim loại (không phải kim loại quý).

(111) **4-0319849**
(210) 4-2016-20964
(181) 12.07.2026
(450) 25.06.2019

375



(151) 09.05.2019
(220) 12.07.2016

(531) 26.4.2; 2.5.2; 2.1.30; 2.1.13
(731) CÔNG TY TNHH VIỆT THẮNG (VN)
Số nhà 398, đường Xương Giang, phường Ngô Quyền, thị xã Bắc Giang, tỉnh Bắc Giang
(740) Công ty TNHH Sở hữu trí tuệ WINCO (WINCO CO., LTD.)

(511) Nhóm 05: Thuốc bảo vệ thực vật như là: thuốc trừ sâu, thuốc diệt côn trùng, thuốc diệt động vật có hại, thuốc diệt nấm bệnh, thuốc diệt cỏ.

(111) **4-0319850**
(210) 4-2016-20965
(181) 12.07.2026
(450) 25.06.2019

375



(151) 09.05.2019
(220) 12.07.2016

(531) 26.4.2; 2.5.2; 2.1.30; 2.1.13
(591) Xanh lá cây, đen, trắng, vàng, xanh lá mạ, xanh lam, đỏ.
(731) CÔNG TY TNHH VIỆT THẮNG (VN)
Số nhà 398, đường Xương Giang, phường Ngô Quyền, thị xã Bắc Giang, tỉnh Bắc Giang
(740) Công ty TNHH Sở hữu trí tuệ WINCO (WINCO CO., LTD.)

CÔNG BÁO SỞ HỮU CÔNG NGHIỆP SỐ 375 TẬP B (06.2019)

(511) Nhóm 05: Thuốc bảo vệ thực vật như là: thuốc trừ sâu, thuốc diệt côn trùng, thuốc diệt động vật có hại, thuốc diệt nấm bệnh, thuốc diệt cỏ.

(111) **4-0319851**

(151) 09.05.2019

(210) 4-2016-20966

(220) 12.07.2016

(181) 12.07.2026

(450) 25.06.2019

375

(540)

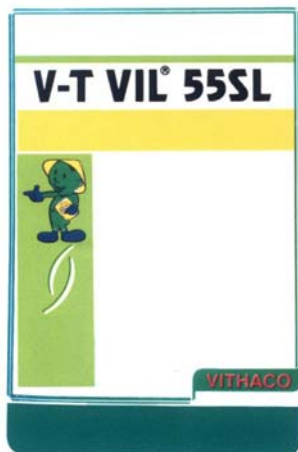

(531) 26.4.2; 2.5.2; 2.1.30; 2.1.13

(591) Xanh lá cây, đen, trắng, vàng, xanh lá mạ, xanh lam, đỏ.

(731) CÔNG TY TNHH VIỆT THẮNG (VN)
Số nhà 398, đường Xương Giang,
phường Ngô Quyền, thị xã Bắc Giang,
tỉnh Bắc Giang

(740) Công ty TNHH Sở hữu trí tuệ WINCO
(WINCO CO., LTD.)

(511) Nhóm 05: Thuốc bảo vệ thực vật như là: thuốc trừ sâu, thuốc diệt côn trùng, thuốc diệt động vật có hại, thuốc diệt nấm bệnh, thuốc diệt cỏ.

(111) **4-0319852**

(151) 09.05.2019

(210) 4-2016-20967

(220) 12.07.2016

(181) 12.07.2026

(450) 25.06.2019

375

(540)

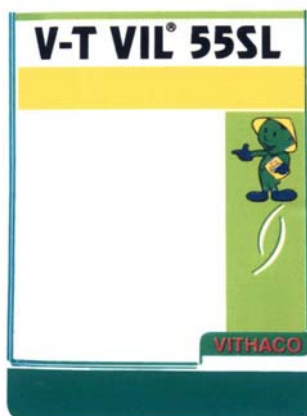

(531) 26.4.2; 2.5.2; 2.1.30; 2.1.13

(591) Xanh lá cây, đen, trắng, vàng, xanh lá mạ, xanh lam, đỏ.

(731) CÔNG TY TNHH VIỆT THẮNG (VN)
Số nhà 398, đường Xương Giang,
phường Ngô Quyền, thị xã Bắc Giang,
tỉnh Bắc Giang

(740) Công ty TNHH Sở hữu trí tuệ WINCO
(WINCO CO., LTD.)

(511) Nhóm 05: Thuốc bảo vệ thực vật như là: thuốc trừ sâu, thuốc diệt côn trùng, thuốc diệt động vật có hại, thuốc diệt nấm bệnh, thuốc diệt cỏ.

CÔNG BÁO SỞ HỮU CÔNG NGHIỆP SỐ 375 TẬP B (06.2019)

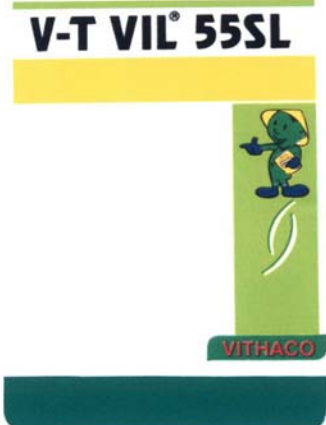
(111)	4-0319853	(151)	09.05.2019
(210)	4-2016-20968	(220)	12.07.2016
(181)	12.07.2026		
(450)	25.06.2019	375	
(540)		(531)	26.4.2; 2.5.2; 2.1.30; 2.1.13
		(591)	Xanh lá cây, đen, trắng, vàng, xanh lá mạ, xanh lam, đỏ.
		(731)	CÔNG TY TNHH VIỆT THẮNG (VN) Số nhà 398, đường Xương Giang, phường Ngô Quyền, thị xã Bắc Giang, tỉnh Bắc Giang
		(740)	Công ty TNHH Sở hữu trí tuệ WINCO (WINCO CO., LTD.)

(511) Nhóm 05: Thuốc bảo vệ thực vật như là: thuốc trừ sâu, thuốc diệt côn trùng, thuốc diệt động vật có hại, thuốc diệt nấm bệnh, thuốc diệt cỏ.

(111)	4-0319854	(151)	09.05.2019
(210)	4-2016-03369	(220)	03.02.2016
(181)	03.02.2026		
(450)	25.06.2019	375	
(540)		(531)	3.11.11; A3.11.24; 26.1.2
		(731)	TURTLE WAX, INC. (US) 2250 West Pinehurst Boulevard, Suite 150, Addison, Illinois 60101, United States of America
		(740)	Công ty Luật TNHH AMBYS Hà Nội (AMBYS HANOI)

(511) Nhóm 03: Chế phẩm để làm sạch, rửa sạch, đánh sáp, đánh bóng, tân trang, làm sáng bóng, sơn sửa, và bảo quản các bề mặt hoàn thiện của xe cộ; chất làm khô các giọt nước đọng lại trên các bề mặt hoàn thiện của xe cộ; chế phẩm làm sạch cho thảm dùng cho gia đình và ô tô và nệm bọc ghế dùng cho gia đình và ô tô; chế phẩm để làm sạch, làm sáng bóng, và bảo vệ các bề mặt động cơ; chế phẩm làm sạch lốp và bánh xe; chế phẩm để làm sạch các bề mặt nội thất của xe cộ.

Nhóm 05: Chế phẩm khử mùi cho thảm dùng cho gia đình và ô tô và nệm bọc ghế dùng cho gia đình và ô tô.

CÔNG BÁO SỞ HỮU CÔNG NGHIỆP SỐ 375 TẬP B (06.2019)

(111)	4-0319855	(151)	09.05.2019
(210)	4-2016-05548	(220)	07.03.2016
(181)	07.03.2026		
(450)	25.06.2019	375	
(540)		(531)	3.7.17; 26.15.15; 26.4.2; 26.3.1
		(591)	Xanh lam, vàng, trắng, cam.
		(731)	CÔNG TY CỔ PHẦN ĐẦU TƯ VÀ XÂY DỰNG FOCESS (VN) Số 10, ngõ 105, phố Nguyễn Đức Cảnh, phường Tương Mai, quận Hoàng Mai, thành phố Hà Nội
		(740)	Văn phòng Luật sư Tân Hà (VPLS TAN HA)

(511) Nhóm 19: Vật liệu xây dựng không bằng kim loại; ván gỗ; kính xây dựng; ống dẫn cứng phi kim loại dùng cho xây dựng; công trình xây dựng, cấu kiện phi kim loại vận chuyển được; khung cửa không bằng kim loại.

(111)	4-0319856	(151)	09.05.2019
(210)	4-2016-06564	(220)	17.03.2016
(181)	17.03.2026		
(450)	25.06.2019	375	
(540)		(531)	21.1.15
		(731)	LETV SPORTS CULTURE DEVELOPMENT (BEIJING) CO., LTD. (CN) Room 1103, 10/F, Building 3, No. 105 Yaojiayuan Road, Chaoyang District, Beijing, China
		(740)	Công ty TNHH Sở hữu trí tuệ Bình Minh (SUNRISE IP CO.,LTD.)

(511) Nhóm 09: Thiết bị ngoại vi máy vi tính; thiết bị đếm bước chân; bảng thông báo điện tử; điện thoại thông minh; thiết bị đo; thiết bị kiểm tra tốc độ dùng cho xe cộ; thiết bị chẩn đoán, không cho mục đích y tế; vật liệu cho mạch điện chính [dây, dây cáp]; chip [mạch tích hợp]; bộ đổi điện; thiết bị đánh lửa điện, từ xa; mũ bảo hiểm; hệ thống phòng trộm, chạy điện; khoá điện; thiết bị sạc cho pin điện; màn hình video; thiết bị điều khiển từ xa; kính đeo mắt; kính bảo hộ cho thể thao; gậy hỗ trợ tự chụp ảnh [gậy cầm tay]; máy ảnh [chụp ảnh]; tai nghe; thiết bị thu hình; vỏ hộp loa; chương trình điều hành máy vi tính, ghi sẵn; phần mềm ứng dụng máy vi tính, có thể tải về; hộp cho điện thoại thông minh; bộ điều biến; đầu thu kỹ thuật số; máy tính bảng; miếng đệm lót chuột máy vi tính; thẻ mạch thích hợp [thẻ thông minh]; phần mềm trò chơi máy tính; chìa khóa dạng thẻ được mã hóa; thiết bị dẫn đường cho xe cộ [máy vi tính trên xe cộ]; máy quay phim; máy nghe nhạc cầm tay; thiết bị chiếu hình; phích cắm, ổ cắm và các công cụ tiếp xúc khác [vật nối điện]; thiết bị lưu trữ dữ liệu; pin điện; phim điện ảnh [đã phơi sáng]; dây treo trang trí điện thoại di động, thiết bị truyền thông mạng; máy vi tính; thiết bị hoa tiêu qua vệ tinh; xuất bản phẩm điện tử, có thể tải xuống; màng chắn [âm thanh]; tệp tin hình ảnh có thể tải về được; thiết bị giám sát, dùng điện; bộ định tuyến mạng; sạc dự phòng cho điện thoại di động/máy tính bảng; thiết bị bộ nhớ máy vi tính; bộ thiết bị truyền phát [viễn thông];

CÔNG BÁO SỞ HỮU CÔNG NGHIỆP SỐ 375 TẬP B (06.2019)

chương trình máy vi tính [phần mềm có thể tải xuống được]; điện thoại cầm tay; điện thoại di động; điện thoại hình; thẻ nhớ dùng cho máy trò chơi video; kính xem hình nổi.

Nhóm 28: Thiết bị trò chơi; bộ điều khiển cho máy chơi trò chơi; đồ chơi; quả bóng hơi để chơi; bài lá; ván trượt tuyết; dụng cụ rèn luyện hình thể; găng tay dùng cho trò chơi; trò chơi (trên máy); đồ câu cá; giày đi tuyết [liếp đi tuyết đeo vào đế giày]; thẻ cào dùng để chơi trò chơi máy rũi; máy trò chơi video; giày trượt pa-tanh; xe đạp đặt cố định để tập luyện thể dục; xe hầy chân [đồ chơi]; súng lục đồ chơi.

Nhóm 41: Tổ chức các cuộc thi [giáo dục và giải trí]; tổ chức các cuộc thi đấu thể thao; dịch vụ xổ số; cung cấp xuất bản phẩm điện tử trực tuyến, không tải xuống được; dịch vụ đại lý bán vé [giải trí]; trình diễn các buổi biểu diễn trực tiếp; thông tin giải trí; dịch vụ cung cấp trò chơi trực tuyến từ mạng máy tính; dịch vụ câu lạc bộ sức khoẻ [huấn luyện thể hình và sức khoẻ]; sản xuất các chương trình phát thanh và truyền hình.

Nhóm 42: Nghiên cứu kỹ thuật; điện toán đám mây; thiết kế công nghiệp; thiết kế trang trí nội thất; cung cấp phần mềm như một dịch vụ [SaaS]; thiết kế phần mềm máy tính; bảo dưỡng phần mềm máy tính; chuyển đổi tài liệu hoặc dữ liệu từ dạng vật lý sang dạng điện tử; cho thuê không gian lưu trữ trên máy tính chủ [địa chỉ trang tin điện tử]; cung cấp công cụ tìm kiếm trên internet.

Nhóm 45: Tư vấn về an ninh; dịch vụ người đi kèm; cho thuê quần áo; dịch vụ an táng; câu lạc bộ gặp gỡ; dịch vụ mạng xã hội trực tuyến; dịch vụ môi giới hôn nhân; dịch vụ li-xăng sở hữu trí tuệ; quản lý quyền tác giả.

(111)	4-0319857	(151)	09.05.2019
(210)	4-2016-20845	(220)	11.07.2016
(181)	11.07.2026		
(450)	25.06.2019	375	
(540)		(731)	CÔNG TY CỔ PHẦN THƯƠNG MẠI DỊCH VỤ CỔNG VÀNG (VN) 60 Giang Văn Minh, phường Đội Cấn, quận Ba Đình, thành phố Hà Nội
	SHICHI FUKU	(740)	Công ty TNHH Sở hữu trí tuệ PADEMARK (PADEMARK CO.,LTD.)

(511) Nhóm 43: Dịch vụ nhà hàng ăn uống; quán rượu; quán cà phê; quán ăn tự phục vụ.

(111)	4-0319858	(151)	09.05.2019
(210)	4-2016-20848	(220)	11.07.2016
(181)	11.07.2026		
(450)	25.06.2019	375	
(540)		(531)	26.3.1; 26.4.4
	FUJIMI	(731)	KABUSHIKI KAISHA FUJIMI INCORPORATED (JP) 1-1, Chiryō 2-Chome, Nishibiwajima- cho, Kiyosu-Shi, Aichi-ken, Japan
		(740)	Công ty Cổ phần Sở hữu công nghiệp INVESTIP (INVESTIP)

CÔNG BÁO SỞ HỮU CÔNG NGHIỆP SỐ 375 TẬP B (06.2019)

(511) Nhóm 01: Hóa chất ở dạng bột để phun nhiệt.

Nhóm 03: Vật liệu mài mòn; chế phẩm để nghiền nhỏ; tán nhỏ; chế phẩm để đánh bóng, tẩy dầu mỡ và mài mòn; chế phẩm mài nghiền.

Nhóm 06: Kim loại không chứa sắt ở dạng bột dùng cho việc phun nhiệt (phủ); hợp chất dạng bột gồm hóa chất và kim loại (dây kim loại) dùng để phun nhiệt (phủ); hợp chất dạng bột gồm hóa chất và kim loại không chứa sắt dùng để phun nhiệt (phủ).

(111) **4-0319859**

(210) 4-2016-20849

(181) 11.07.2026

(450) 25.06.2019

375

(540)

(151) 09.05.2019

(220) 11.07.2016

(731) KABUSHIKI KAISHA FUJIMI
INCORPORATED (JP)

1-1, Chiryō 2-Chome, Nishibiwajima-
cho, Kiyosu-Shi, Aichi-ken, Japan

(740) Công ty Cổ phần Sở hữu công nghiệp
INVESTIP (INVESTIP)

DISKLITE

(511) Nhóm 01: Chất lỏng phụ trợ dùng với tác nhân/vật liệu mài mòn.

Nhóm 03: Vật liệu mài mòn; chế phẩm để nghiền nhỏ, tán nhỏ; chế phẩm để đánh bóng, tẩy dầu mỡ và mài mòn.

(111) **4-0319860**

(210) 4-2016-20960

(181) 12.07.2026

(450) 25.06.2019

375

(540)

(151) 09.05.2019

(220) 12.07.2016

(731) NGÔ THANH LONG (VN)
50L, đường số 7(L), cư xá Ngân hàng,
phường Tân Thuận Tây, quận 7, thành
phố Hồ Chí Minh

(740) Công ty TNHH Dịch vụ Sở hữu trí tuệ
GREENIP (GREENIP CO., LTD)

MỘC HUẾ

(511) Nhóm 43: Nhà hàng ăn uống; dịch vụ cung cấp đồ ăn thức uống do nhà hàng thực hiện.

(111) **4-0319861**

(210) 4-2016-22601

(181) 26.07.2026

(450) 25.06.2019

375

(540)

No Brand
브랜드가 아니다. 소비자다



(151) 09.05.2019

(220) 26.07.2016

(531) 3.7.21; A5.3.13; 26.1.1; 3.7.13

(731) E-MART INC. (KR)
377, Ttukseom-Ro, Seongdong-Gu,
Seoul, Korea

(740) Công ty TNHH Quốc tế D & N (D&N
INTERNATIONAL CO.,LTD.)

CÔNG BÁO SỞ HỮU CÔNG NGHIỆP SỐ 375 TẬP B (06.2019)

(511) Nhóm 13: Súng săn; bột nổ; súng; bột thuốc súng; súng ngắn (vũ khí cầm tay); kính ngắm dùng cho vũ khí và súng trường; súng thể thao; vũ khí hơi cay.

(111) **4-0319862**
(210) 4-2016-05826
(181) 10.03.2026
(450) 25.06.2019
(540)

375

COLLAYON

(151) 09.05.2019
(220) 10.03.2016

(731) CÔNG TY CỔ PHẦN DƯỢC PHẨM AN THIÊN (VN)
314 Bông Sao, phường 5, quận 8, thành phố Hồ Chí Minh
(740) Công ty TNHH Đại Tín và Liên Danh (DAITIN AND ASSOCIATES CO.,LTD)

(511) Nhóm 05: Dược phẩm; thực phẩm chức năng; chất bổ sung dinh dưỡng; thảo dược; dược thảo; thuốc đông y.

(111) **4-0319863**
(210) 4-2016-08142
(181) 29.03.2026
(450) 25.06.2019
(540)

375



(151) 09.05.2019
(220) 29.03.2016

(531) 3.1.8; 3.1.16
(731) CHEN, JUN-CHIA (TW)
8F., No.46, Ln. 150, Xingyun St., Neihu Dist., Taipei City 114, Taiwan
(740) Công ty Luật TNHH IP MAX (IPMAX LAW FIRM)

(511) Nhóm 43: Dịch vụ quầy rượu; dịch vụ quán cà phê; quán ăn tự phục vụ; nhà hàng ăn uống; nhà hàng ăn uống tự phục vụ; quán rượu nhỏ.

(111) **4-0319864**
(210) 4-2016-13548
(181) 13.05.2026
(450) 25.06.2019
(540)

375

PRODERM

(151) 09.05.2019
(220) 13.05.2016

(731) UNILEVER N.V. (NL)
Weena 455, 3013 AL Rotterdam, The Netherlands
(740) Công ty Luật TNHH quốc tế BMVN (BMVN INTERNATIONAL LLC)

(511) Nhóm 03: Xà phòng; xà phòng có chứa dược chất; chế phẩm làm sạch; nước hoa; tinh dầu; chế phẩm khử mùi trên cơ thể (dùng cho cá nhân) và chế phẩm chống chảy nhiều mồ hôi dùng cho cá nhân (mỹ phẩm); mỹ phẩm chăm sóc tóc; dầu gội và dầu xả tóc, chế phẩm màu nhuộm tóc; mỹ phẩm tạo kiểu dáng tóc; chế phẩm dùng để trang điểm không

chứa dược chất; chế phẩm dùng để tắm thường và tắm vòi hoa sen (không chứa dược chất); mỹ phẩm chăm sóc da; dầu dùng cho da (mỹ phẩm), kem bôi và nước xức dùng cho da; chế phẩm dùng để cạo râu; chế phẩm dùng trước và sau khi cạo râu; nước hoa cô-lô-nơ (cologne); chế phẩm làm rụng lông (không chứa dược chất); chế phẩm làm nâu da dưới ánh sáng mặt trời và chế phẩm chống nắng; mỹ phẩm; chế phẩm dùng để trang điểm và tẩy trang; kem mỡ dùng để bôi trơn da (dùng cho mục đích mỹ phẩm); chế phẩm dưỡng môi (không chứa dược chất); phấn bôi da (dùng cho mục đích mỹ phẩm); len bông dùng cho mỹ phẩm; tăm bông dùng cho mỹ phẩm; khăn giấy mỹ phẩm, miếng bông mỹ phẩm hoặc khăn lau mỹ phẩm được làm ẩm hoặc được tẩm chất làm sạch dùng cho cá nhân (dùng cho mục đích mỹ phẩm) hay được làm ẩm hoặc được tẩm nước thơm mỹ phẩm; mặt nạ làm đẹp, miếng đắp mặt (dùng khi trang điểm).

(111) **4-0319865**

(210) 4-2016-28171

(181) 12.09.2026

(450) 25.06.2019

375

(540)



(151) 09.05.2019

(220) 12.09.2016

(531) 26.4.10; 1.15.15; 26.1.1; 25.5.2;
26.15.15

(591) Đen, xanh lá cây đậm, xanh lá cây nhạt, trắng.

(731) UNILEVER N.V. (NL)

Weena 455, 3013 AL Rotterdam, The Netherlands

(740) Công ty Luật TNHH quốc tế BMVN (BMVN INTERNATIONAL LLC)

(511) Nhóm 03: Kem đánh răng; nước súc miệng không chứa dược chất; chế phẩm dùng để đánh bóng răng (không chứa dược chất); chế phẩm dạng bột dùng để đánh răng (không chứa dược chất).

(111) **4-0319866**

(210) 4-2016-30029

(181) 27.09.2026

(450) 25.06.2019

375

(540)

FUNGITHYL

(151) 09.05.2019

(220) 27.09.2016

(731) CÔNG TY CỔ PHẦN CÔNG NGHỆ
TIÊU CHUẨN SINH HỌC VĨNH
THỊNH (VN)

Lô 23 đường Tân Tạo, KCN Tân Tạo, phường Tân Tạo, quận Bình Tân, thành phố Hồ Chí Minh

(740) Công ty TNHH Tư vấn Quốc Dân (NACI CO., LTD)

(511) Nhóm 05: Thuốc trừ sâu, thuốc trừ dịch cho thực vật, thuốc diệt cỏ dại, thuốc diệt nấm mốc, thuốc trừ vi khuẩn hại cây trồng, thuốc trừ ốc bươu vàng.

CÔNG BÁO SỞ HỮU CÔNG NGHIỆP SỐ 375 TẬP B (06.2019)

(111)	4-0319867	(151)	09.05.2019
(210)	4-2016-30809	(220)	04.10.2016
(181)	04.10.2026		
(450)	25.06.2019	375	
(540)		(531)	2.7.23; 2.7.20; 2.7.25
		(591)	Ghi, đỏ, trắng.
		(731)	CÔNG TY CỔ PHẦN VTC DỊCH VỤ DI ĐỘNG (VN) Số 65, phố Lạc Trung, phường Vĩnh Tuy, quận Hai Bà Trưng, thành phố Hà Nội
		(740)	Công ty Cổ phần 2NG và Cộng sự (2NG PARTNERS JSC.)

(511) Nhóm 09: Phần mềm trò chơi máy tính; chương trình máy vi tính [phần mềm có thể tải xuống được]; phần mềm máy tính [ghi sẵn]; phần mềm ứng dụng máy vi tính, có thể tải về; phim hoạt hình; chương trình điều hành máy vi tính, ghi sẵn.

Nhóm 28: Trò chơi; trò chơi chỉ chơi trong nhà, trò chơi đông người; thiết bị trò chơi cầm tay có màn hình tinh thể lỏng.

Nhóm 41: Dịch vụ giải trí; dịch vụ cung cấp trò chơi trực tuyến từ mạng máy tính; thông tin giải trí, thông tin về nơi giải trí; sản xuất các chương trình phát thanh và truyền hình, dàn dựng chương trình phát thanh và truyền hình; sản xuất chương trình biểu diễn, dàn dựng chương trình biểu diễn; giải trí trên truyền hình.

(111)	4-0319868	(151)	09.05.2019
(210)	4-2016-30810	(220)	04.10.2016
(181)	04.10.2026		
(450)	25.06.2019	375	
(540)		(531)	2.1.1; 2.1.2; 1.15.23; A26.1.24
		(591)	Đỏ, đen, vàng, trắng.
		(731)	CÔNG TY CỔ PHẦN VTC DỊCH VỤ DI ĐỘNG (VN) Số 65, phố Lạc Trung, phường Vĩnh Tuy, quận Hai Bà Trưng, thành phố Hà Nội
		(740)	Công ty Cổ phần 2NG và Cộng sự (2NG PARTNERS JSC.)

(511) Nhóm 09: Phần mềm trò chơi máy tính; chương trình máy vi tính [phần mềm có thể tải xuống được]; phần mềm máy tính [ghi sẵn]; phần mềm ứng dụng máy vi tính, có thể tải về; phim hoạt hình; chương trình điều hành máy vi tính, ghi sẵn.

Nhóm 28: Trò chơi; trò chơi chỉ chơi trong nhà, trò chơi đông người; thiết bị trò chơi cầm tay có màn hình tinh thể lỏng.

Nhóm 41: Dịch vụ giải trí; dịch vụ cung cấp trò chơi trực tuyến từ mạng máy tính; thông tin giải trí, thông tin về nơi giải trí; sản xuất các chương trình phát thanh và truyền hình, dàn dựng chương trình phát thanh và truyền hình; sản xuất chương trình biểu diễn, dàn dựng chương trình biểu diễn; giải trí trên truyền hình.

CÔNG BÁO SỞ HỮU CÔNG NGHIỆP SỐ 375 TẬP B (06.2019)

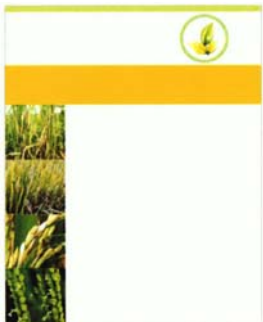
(111)	4-0319869	(151)	09.05.2019
(210)	4-2016-14781	(220)	23.05.2016
(181)	23.05.2026		
(450)	25.06.2019	375	
(540)		(531)	5.7.3; 26.1.1; A5.3.13; A5.3.15; 25.5.25
		(591)	Vàng, xanh lá cây nhạt, xanh lá cây đậm, trắng, đen.
		(731)	CÔNG TY TNHH AN NÔNG (VN) Lô B06-1, khu công nghiệp Đức Hòa I - Hạnh Phúc, xã Đức Hòa Đông, huyện Đức Hòa, tỉnh Long An
		(740)	Công ty TNHH Sở hữu trí tuệ WINCO (WINCO CO., LTD.)

(511) Nhóm 05: Thuốc bảo vệ thực vật như là: thuốc trừ sâu, thuốc diệt côn trùng, thuốc diệt động vật có hại, thuốc diệt nấm bệnh, thuốc diệt cỏ.

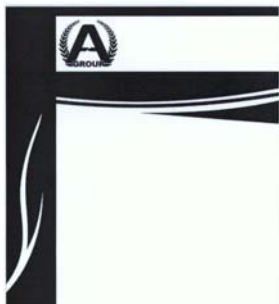
(111)	4-0319870	(151)	09.05.2019
(210)	4-2016-14782	(220)	23.05.2016
(181)	23.05.2026		
(450)	25.06.2019	375	
(540)		(531)	5.7.3; A26.11.12; 25.5.25
		(731)	CÔNG TY TNHH AN NÔNG (VN) Lô B06-1, khu công nghiệp Đức Hòa I - Hạnh Phúc, xã Đức Hòa Đông, huyện Đức Hòa, tỉnh Long An
		(740)	Công ty TNHH Sở hữu trí tuệ WINCO (WINCO CO., LTD.)

(511) Nhóm 05: Thuốc bảo vệ thực vật như là: thuốc trừ sâu, thuốc diệt côn trùng, thuốc diệt động vật có hại, thuốc diệt nấm bệnh, thuốc diệt cỏ.

(111)	4-0319871	(151)	09.05.2019
(210)	4-2016-28370	(220)	13.09.2016
(181)	13.09.2026		
(450)	25.06.2019	375	
(540)		(531)	A26.4.24; 26.4.1
		(731)	EMMA KITCHEN AND BATHROOM CO., LTD. (CN) No. 258, Jinyi Road, Xiangzhou District, Zhuhai City, Guangdong Province, P.R. China
		(740)	Công ty TNHH Sở hữu trí tuệ ACTIP (ACTIP IP LIMITED)

CÔNG BÁO SỞ HỮU CÔNG NGHIỆP SỐ 375 TẬP B (06.2019)

(511) Nhóm 19: Gạch; vật liệu khảm ghép phi kim loại, dùng trong xây dựng; gạch lát không bằng kim loại dùng trong xây dựng; gạch lát sàn, không bằng kim loại; vật liệu khảm ghép bằng thủy tinh, dùng trong xây dựng; gạch đá mài terazo; gạch gốm; ngói, không bằng kim loại; sàn lát, không bằng kim loại; tấm ốp tường, không bằng kim loại.

(111) **4-0319872**
(210) 4-2016-10885
(181) 20.04.2026
(450) 25.06.2019 375
(540)

TOPDECK

(151) 09.05.2019
(220) 20.04.2016
(731) TOP DECK TOURS LIMITED (GB)
107 Power Road, London W4 5py,
United Kingdom
(740) Công ty Cổ phần Sở hữu công nghiệp
INVESTIP (INVESTIP)

(511) Nhóm 39: Dịch vụ du lịch do các đại lý cung cấp thuộc nhóm này; dịch vụ vận chuyển hành khách; dịch vụ du lịch hàng không; dịch vụ cho thuê xe ô tô; dịch vụ vận tải đường bộ; dịch vụ vận tải đường sắt; dịch vụ vận tải đường biển; dịch vụ giữ chỗ và đặt chỗ cho các chuyến đi; dịch vụ đặt vé du lịch; dịch vụ thông tin du lịch; dịch vụ sắp xếp chuyến đi chơi biển và chuyến đi du lịch tham quan; dịch vụ kỳ nghỉ trọn gói; dịch vụ vận tải đường không; dịch vụ vận chuyển và giao hàng; dịch vụ điều hành các chuyến du lịch; dịch vụ sắp xếp chuyến du hành; dịch vụ chuyển đi du lịch và chuyến đi chơi biển; dịch vụ trực tuyến về tìm kiếm, đặt chỗ và giữ chỗ cho các chuyến du lịch; dịch vụ thông tin và tư vấn liên quan đến tất cả các dịch vụ nói trên; cung cấp dịch vụ trực tuyến cho tất cả các dịch vụ nói trên.

Nhóm 43: Dịch vụ đại lý lữ hành và du lịch, cụ thể là cung cấp một cơ sở dữ liệu máy tính có khả năng tra cứu trực tuyến thông tin về lưu trú tạm thời, đặt phòng trực tuyến và giữ trước chỗ lưu trú tạm thời; dịch vụ đại lý du lịch, cụ thể là sắp xếp chỗ ở tạm thời cho các ngày nghỉ trọn gói; sắp xếp chỗ ở; dịch vụ giữ trước chỗ ở; sắp xếp đặt phòng khách sạn; đặt chỗ ở; đặt trước chỗ ở khách sạn; cung cấp chỗ ở tạm thời; cho thuê chỗ ở tạm thời; dịch vụ thông tin, cố vấn và tư vấn liên quan đến tất cả các dịch vụ nói trên; cung cấp dịch vụ trực tuyến cho tất cả các dịch vụ nói trên.

(111) **4-0319873**
(210) 4-2016-10886
(181) 20.04.2026
(450) 25.06.2019 375
(540)



(151) 09.05.2019
(220) 20.04.2016
(731) TOP DECK TOURS LIMITED (GB)
107 Power Road, London W4 5PY,
UNITED KINGDOM
(740) Công ty Cổ phần Sở hữu công nghiệp
INVESTIP (INVESTIP)

(511) Nhóm 39: Dịch vụ du lịch do các đại lý cung cấp thuộc nhóm này; dịch vụ vận chuyển hành khách; dịch vụ du lịch hàng không; dịch vụ cho thuê xe ô tô; dịch vụ vận tải đường bộ; dịch vụ vận tải đường sắt; dịch vụ vận tải đường biển; dịch vụ giữ chỗ và đặt chỗ cho

các chuyến đi; dịch vụ đặt vé du lịch; dịch vụ thông tin du lịch; dịch vụ sắp xếp chuyến đi chơi biển và chuyến đi du lịch tham quan; dịch vụ kỳ nghỉ trọn gói; dịch vụ vận tải đường không; dịch vụ vận chuyển và giao hàng; dịch vụ điều hành các chuyến du lịch; dịch vụ sắp xếp chuyến du hành; dịch vụ chuyển đi du lịch và chuyến đi chơi biển; dịch vụ trực tuyến về tìm kiếm, đặt chỗ và giữ chỗ cho các chuyến du lịch; dịch vụ thông tin và tư vấn liên quan đến tất cả các dịch vụ nói trên; cung cấp dịch vụ trực tuyến cho tất cả các dịch vụ nói trên.

Nhóm 43: Dịch vụ đại lý lữ hành và du lịch, cụ thể là cung cấp một cơ sở dữ liệu máy tính có khả năng tra cứu trực tuyến thông tin về lưu trú tạm thời, đặt phòng trực tuyến và giữ trước chỗ lưu trú tạm thời; dịch vụ đại lý du lịch, cụ thể là sắp xếp chỗ ở tạm thời cho các ngày nghỉ trọn gói; sắp xếp chỗ ở; dịch vụ giữ trước chỗ ở; sắp xếp đặt phòng khách sạn; đặt chỗ ở; đặt trước chỗ ở khách sạn; cung cấp chỗ ở tạm thời; cho thuê chỗ ở tạm thời; dịch vụ thông tin, cố vấn và tư vấn liên quan đến tất cả các dịch vụ nói trên; cung cấp dịch vụ trực tuyến cho tất cả các dịch vụ nói trên.

(111) **4-0319874**

(151) 09.05.2019

(210) 4-2016-13520

(220) 13.05.2016

(181) 13.05.2026

(450) 25.06.2019 375

(540)

(731) AMERICAN AIRLINES, INC. (US)
4333 Amon Carter Boulevard, Fort
Worth, Texas 76155, United States of
America

ADMIRALS CLUB

(740) Công ty TNHH Sở hữu trí tuệ Thảo Thọ
Quyển (INVENCO.,LTD)

(511) Nhóm 35: Dịch vụ cung cấp phòng hội họp đầy đủ tiện nghi để tiến hành kinh doanh, gặp gỡ và hội thảo, cụ thể là máy sao chụp tài liệu, máy in, ổ cắm điện, máy chiếu, người dẫn chương trình, thanh chỉ laze, màn hình hiển thị máy tính mỏng; dịch vụ cho thuê các thiết bị máy móc văn phòng; dịch vụ cung cấp nhân viên hỗ trợ chuyên nghiệp để trợ giúp trong khi tiến hành các cuộc hội họp kinh doanh và hội thảo và nhân viên hỗ trợ trong việc quản lý các kế hoạch di chuyển đi lại.

Nhóm 39: Cung cấp dịch vụ đặt chỗ vận chuyển cho người khác; đặt chỗ chuyên chở và sắp xếp chuyên chở đến phòng chờ; dịch vụ quá cảnh ở phòng chờ sân bay.

Nhóm 43: Dịch vụ cung cấp thức ăn và đồ uống (do nhà hàng thực hiện) đi kèm với dịch vụ cung cấp các tiện nghi phòng hội họp để tiến hành kinh doanh, gặp gỡ và hội thảo; cung cấp các tiện nghi phòng hội thảo, tiện nghi phòng chờ và các tiện ích.

CÔNG BÁO SỞ HỮU CÔNG NGHIỆP SỐ 375 TẬP B (06.2019)

(111) **4-0319875**
(210) 4-2016-13722
(181) 16.05.2026
(450) 25.06.2019 375
(540)

(151) 09.05.2019
(220) 16.05.2016

CELEBRATED LIVING

(731) AMERICAN AIRLINES, INC. (US)
4333 Amon Carter Boulevard, Fort
Worth, Texas 76155, United States of
America

(740) Công ty TNHH Sở hữu trí tuệ Thảo Thọ
Quyến (INVENCO.,LTD)

(511) Nhóm 09: Các xuất bản phẩm có thể tải xuống được; xuất bản phẩm định dạng điện tử; xuất bản phẩm điện tử có thể tải xuống được dùng cho tạp chí thiên nhiên.

Nhóm 16: Ấn phẩm; xuất bản phẩm dạng in; xuất bản phẩm định kỳ; tờ báo; tạp chí; tờ rơi quảng cáo; sách nhỏ quảng cáo; sách; cuốn sách nhỏ; đồ dùng văn phòng, trừ đồ đạc; văn phòng phẩm; sổ tay chỉ dẫn; lịch; tạp chí xuất bản định kỳ; giấy; tạp chí, đặc biệt là tạp chí cho các chuyến bay; các ấn phẩm định kỳ dạng in.

Nhóm 41: Dịch vụ xuất bản, cụ thể là xuất bản phẩm giáo dục, xuất bản phẩm định kỳ, ấn phẩm tạp chí; xuất bản các ấn phẩm và các xuất bản phẩm dạng in; cung cấp các xuất bản điện tử trực tuyến không tải xuống được; xuất bản các ấn phẩm trực tuyến đa phương tiện; dịch vụ tư vấn liên quan đến xuất bản tạp chí.

(111) **4-0319876**
(210) 4-2016-29840
(181) 26.09.2026
(450) 25.06.2019 375
(540)



(151) 09.05.2019
(220) 26.09.2016

(531) 3.1.4; 3.1.16; A3.1.24; 4.5.1

(731) LIMITED LIABILITY COMPANY
"EUREKA" (RU)
RU, 129327, Moscow, Anadyrsky pr-d,
21, pom.V, off. 9

(740) Văn phòng Luật sư Tân Hà (VPLS TAN
HA)

(511) Nhóm 33: Đồ uống có cồn (trừ bia); đồ uống được chưng cất; đồ uống hoa quả có cồn; rượu Brandi (rượu mạnh); đồ uống có cồn được pha trộn sẵn, không trên cơ sở bia; rượu vôtka (Vodka).

CÔNG BÁO SỞ HỮU CÔNG NGHIỆP SỐ 375 TẬP B (06.2019)

(111) **4-0319877**
(210) 4-2016-30858
(181) 04.10.2026
(450) 25.06.2019 375
(540)

Cham Cham

(151) 09.05.2019
(220) 04.10.2016

(731) TRẦN PHÚ HÙNG (VN)
9, C1, tập thể in ngân hàng, ngõ Quan
Thổ 1, phố Tôn Đức Thắng, phường
Hàng Bột, quận Đống Đa, thành phố Hà
Nội
(740) Công ty Luật TNHH WINCO (WINCO
LAW FIRM)

(511) Nhóm 30: Bánh; mứt (dạng kẹo); kẹo; bánh ngọt.

Nhóm 35: Mua bán: bánh, mứt, kẹo, bánh ngọt.

(111) **4-0319878**
(210) 4-2016-10104
(181) 13.04.2026
(450) 25.06.2019 375
(540)

JOURI
DESSERT
& TEA

(151) 09.05.2019
(220) 13.04.2016

(731) CÔNG TY CỔ PHẦN THƯƠNG MẠI
DỊCH VỤ ĐẦU TƯ HOÀNG THỊNH
(VN)
Số 108 Ngô Gia Tự, phường Đức Giang,
quận Long Biên, thành phố Hà Nội
(740) Công ty Luật TNHH Tư vấn Hoàng
Minh (HOANG MINH LAW
CONSULT.CO.,LTD.)

(511) Nhóm 43: Nhà hàng ăn uống, dịch vụ ăn uống, quán cà phê.

(111) **4-0319879**
(210) 4-2016-16021
(181) 02.06.2026
(450) 25.06.2019 375
(540)

Hom

(151) 09.05.2019
(220) 02.06.2016

(531) 26.1.2; A26.1.18
(731) CÔNG TY TNHH THƯƠNG MẠI SAO
SƠN DƯƠNG (VN)
Số 269 đường Phạm Văn Đồng, phường
Xuân Đình, quận Bắc Từ Liêm, thành
phố Hà Nội

(511) Nhóm 02: Chế phẩm màu, sơn, vecni.

CÔNG BÁO SỞ HỮU CÔNG NGHIỆP SỐ 375 TẬP B (06.2019)

(111) **4-0319880**
(210) 4-2016-27143
(181) 01.09.2026
(450) 25.06.2019 375
(540)

LIÊN VIỆT

(151) 09.05.2019
(220) 01.09.2016

(731) CÔNG TY TNHH THƯƠNG MẠI VÀ
SẢN XUẤT LIÊN VIỆT (VN)
16 Phan Huy Chú, phường Phan Chu
Trình, quận Hoàn Kiếm, thành phố Hà
Nội

(740) Công ty TNHH Sở hữu trí tuệ Trần &
Trần (TRAN & TRAN CO., LTD.)

(511) Nhóm 29: Thịt; thịt đã được bảo quản; sữa; trái cây được bảo quản; trứng; cá được bảo quản.

(111) **4-0319881**
(210) 4-2015-15994
(181) 19.06.2025
(450) 25.06.2019 375
(540)

OTTO®

(151) 10.05.2019
(220) 19.06.2015

(531) 26.4.4; 26.4.9; 26.15.15
(591) Trắng, xanh dương, đen.
(731) CÔNG TY TNHH CCS MUKDAHAN
(VN)

Số 03 Lý Thường Kiệt, khóm Tây Chín,
thị trấn Lao Bảo, huyện Hướng Hóa, tỉnh
Quảng Trị

(740) Công ty TNHH Tư vấn A & S (A&S
CO.,LTD)

(511) Nhóm 30: Đá lạnh dùng cho đồ uống.

Nhóm 32: Nước khoáng thiên nhiên đóng chai (đồ uống); nước uống đóng chai (không dùng cho mục đích y tế).

(111) **4-0319882**
(210) 4-2016-16682
(181) 07.06.2026
(450) 25.06.2019 375
(540)



(151) 10.05.2019
(220) 07.06.2016

(531) 25.1.25; 26.4.2; 5.5.19; 26.13.25

(591) Trắng, hồng.

(731) VÕ THỊ KIM THOA (VN)
197 Bùi Văn Ba, phường Tân Thuận
Đông, quận 7, thành phố Hồ Chí Minh

CÔNG BÁO SỞ HỮU CÔNG NGHIỆP SỐ 375 TẬP B (06.2019)

(511) Nhóm 35: Mua bán quần áo.

(111) **4-0319883**
(210) 4-2015-16288
(181) 23.06.2025
(450) 25.06.2019

375



(151) 10.05.2019
(220) 23.06.2015

(531) 5.5.14; 5.5.4; A5.5.20; A5.5.21; 26.1.1;
25.1.25
(591) Tím, vàng, hồng.
(731) CÔNG TY TNHH RỪNG HOA BẠCH
CÚC (VN)
Tiểu khu 227A, thôn Đa Nhặt, xã Lát,
huyện Lạc Dương, tỉnh Lâm Đồng

(511) Nhóm 31: Hoa tự nhiên; rau củ tươi; thảo mộc tươi; nấm tươi; hạt [hạt giống]; rau tươi; cây trồng.

(111) **4-0319884**
(210) 4-2016-20501
(181) 07.07.2026
(450) 25.06.2019

375

ISLAY MIST

(151) 10.05.2019
(220) 07.07.2016

(731) MACDUFF & COMPANY LIMITED
(GB)
6 Newton Place, Glasgow G3 7PR,
United Kingdom
(740) Công ty Luật TNHH Phạm và Liên danh
(PHAM & ASSOCIATES)

(511) Nhóm 33: Đồ uống có cồn; rượu uýt ki; rượu mạnh; rượu mùi.

(111) **4-0319885**
(210) 4-2016-20502
(181) 07.07.2026
(450) 25.06.2019

375

LAUDER'S

(151) 10.05.2019
(220) 07.07.2016

(731) MACDUFF & COMPANY LIMITED
(GB)
6 Newton Place, Glasgow G3 7PR,
United Kingdom
(740) Công ty Luật TNHH Phạm và Liên danh
(PHAM & ASSOCIATES)

(511) Nhóm 33: Đồ uống có cồn; rượu uýt ki; rượu mạnh; rượu mùi.

CÔNG BÁO SỞ HỮU CÔNG NGHIỆP SỐ 375 TẬP B (06.2019)

- (111) **4-0319886** (151) 10.05.2019
(210) 4-2015-10204 (220) 24.04.2015
(181) 24.04.2025
(450) 25.06.2019 375
(540)
- 
- (531) A5.3.13; A5.3.14; A26.11.12; 26.1.2
(591) Đỏ, vàng.
(731) CÔNG TY TNHH GIỐNG CÂY TRỒNG THUẬN THÀNH (VN)
1081 ấp Bình Tiên 2, xã Đức Hòa Hạ, huyện Đức Hoà, tỉnh Long An
(740) Công ty TNHH một thành viên Trường Luật (Trường Luật)
- (511) Nhóm 17: Màng mỏng bằng chất dẻo, không dùng để bao gói; tấm phủ bằng chất dẻo dùng cho mục đích nông nghiệp; vật liệu tổng hợp để ngăn cản bức xạ nhiệt.

- (111) **4-0319887** (151) 10.05.2019
(210) 4-2016-16910 (220) 09.06.2016
(181) 09.06.2026
(450) 25.06.2019 375
(540)
- 
- (531) 26.4.4; 26.4.7
(591) Đỏ, xanh lam, trắng.
(731) CÔNG TY LUẬT TNHH LIÊN VIỆT (VN)
Phòng 911, toà nhà Viglacera, số 1 Đại Lộ Thăng Long, phường Mễ Trì, quận Nam Từ Liêm, thành phố Hà Nội
- (511) Nhóm 41: Sản xuất các chương trình phát thanh và truyền hình; dàn dựng các chương trình phát thanh và truyền hình; sắp xếp và tiến hành hội thảo; tổ chức và điều khiển hội thảo; dịch vụ về giáo dục giảng dạy; giảng dạy.

Nhóm 45: Dịch vụ pháp lý trong lĩnh vực tranh tụng, dịch vụ tư vấn pháp luật trong lĩnh vực dân sự, đầu tư, thương mại, doanh nghiệp, lao động và hợp đồng; dịch vụ trọng tài trong lĩnh vực tranh chấp thương mại và dân sự; dịch vụ tư vấn sở hữu trí tuệ; dịch vụ nghiên cứu pháp lý, dịch vụ tư vấn về bản quyền tác giả.

- (111) **4-0319888** (151) 10.05.2019
(210) 4-2016-19904 (220) 04.07.2016
(181) 04.07.2026
(450) 25.06.2019 375
(540)
- 
- (731) PHẠM VĂN TRỌNG (VN)
Số nhà 136, ngõ 107, đường Lĩnh Nam, phường Vĩnh Hưng, quận Hoàng Mai, thành phố Hà Nội
(740) Công ty TNHH Sở hữu trí tuệ INNETCO-Hoàng Phúc (INNETCO CO., LTD)

CÔNG BÁO SỞ HỮU CÔNG NGHIỆP SỐ 375 TẬP B (06.2019)

(511) Nhóm 25: Giày dép; quần áo; mũ (nón); miếng đệm lót giày; tất; thắt lưng trang phục.

(111) **4-0319889**
(210) 4-2016-20988
(181) 12.07.2026
(450) 25.06.2019
(540)

375

ĐẠI HOÀNG

(151) 10.05.2019
(220) 12.07.2016

(731) CÔNG TY CỔ PHẦN DƯỢC PHẨM
SUNLI (VN)
Tổ 4, khu Hồng Phong, phường Ninh
Dương, thành phố Móng Cái, tỉnh Quảng
Ninh
(740) Công ty TNHH Sở hữu trí tuệ
INNETCO-Hoàng Phúc (INNETCO CO.,
LTD)

(511) Nhóm 30: Bánh kẹo; mứt; thạch (dạng kẹo); sô cô la; ca cao; cà phê.

(111) **4-0319890**
(210) 4-2016-21080
(181) 13.07.2026
(450) 25.06.2019
(540)

375



(151) 10.05.2019
(220) 13.07.2016

(531) 26.3.1; 26.2.7; 26.3.3; A15.9.11;
A26.4.24; 26.7.25
(731) KYOKUTO HOLDINGS CO., LTD.
(JP)
6-2-1, Shinmori, Asaki-ku, Osaka-shi,
Osaka, Japan
(740) Công ty TNHH Sở hữu trí tuệ Thảo Thọ
Quyển (INVENCO.,LTD)

(511) Nhóm 09: Cầu dao điện; rơ le điện; bộ ngắt mạch điện; bảng điều khiển (điện); bộ chỉnh lưu dòng điện; thiết bị lưu điện (tụ điện); bộ nối (điện); điện trở; hộp phân phối điện; bảng phân phối (điện); cầu chì; cột thu lôi; máy biến thế (điện); thiết bị điều chỉnh điện; giắc cắm, ổ cắm và các công cụ tiếp xúc khác (vật nối điện).

(111) **4-0319891**
(210) 4-2016-21081
(181) 13.07.2026
(450) 25.06.2019
(540)

375



(151) 10.05.2019
(220) 13.07.2016

(531) 26.3.1; 26.2.7; 26.3.3; A15.9.11;
A26.4.24; 26.7.25
(731) KYOKUTO HOLDINGS CO., LTD.
(JP)
6-2-1, Shinmori, Asaki-ku, Osaka-shi,
Osaka, Japan
(740) Công ty TNHH Sở hữu trí tuệ Thảo Thọ
Quyển (INVENCO.,LTD)

CÔNG BÁO SỞ HỮU CÔNG NGHIỆP SỐ 375 TẬP B (06.2019)

(511) Nhóm 09: Cầu dao điện; rơ le điện; bộ ngắt mạch điện; bảng điều khiển (điện); bộ chỉnh lưu dòng điện; thiết bị lưu điện (tụ điện); bộ nối (điện); điện trở; hộp phân phối điện; bảng phân phối (điện); cầu chì; cột thu lôi; máy biến thế (điện); thiết bị điều chỉnh điện; giắc cắm, ổ cắm và các công cụ tiếp xúc khác (vật nối điện).

(111) **4-0319892**

(151) 10.05.2019

(210) 4-2016-21082

(220) 13.07.2016

(181) 13.07.2026

(450) 25.06.2019

375

(540)

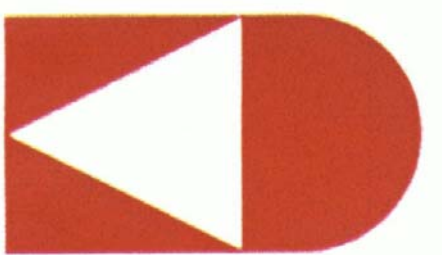

(531) 26.3.1; 26.2.7; 26.3.3; A15.9.11;
A26.4.24; 26.7.25

(591) Trắng, đỏ.

(731) KYOKUTO HOLDINGS CO., LTD.
(JP)

6-2-1, Shinmori, Asaki-ku, Osaka-shi,
Osaka, Japan

(740) Công ty TNHH Sở hữu trí tuệ Thảo Thọ
Quyển (INVENCO.,LTD)

(511) Nhóm 09: Cầu dao điện; rơ le điện; bộ ngắt mạch điện; bảng điều khiển (điện); bộ chỉnh lưu dòng điện; thiết bị lưu điện (tụ điện); bộ nối (điện); điện trở; hộp phân phối điện; bảng phân phối (điện); cầu chì; cột thu lôi; máy biến thế (điện); thiết bị điều chỉnh điện; giắc cắm, ổ cắm và các công cụ tiếp xúc khác (vật nối điện).

(111) **4-0319893**

(151) 10.05.2019

(210) 4-2015-33780

(220) 01.12.2015

(181) 01.12.2025

(450) 25.06.2019

375

(540)



(531) A5.3.15

(731) CÔNG TY TNHH HUY LONG AN MỸ
BÌNH (VN)

Ấp 3, xã Mỹ Bình, huyện Đức Huệ, tỉnh
Long An

(511) Nhóm 31: Trái cây tươi, rau quả tươi, củ hoa, thảo mộc tươi, rau tươi.

Nhóm 32: Đồ uống hoa quả, nước ép trái cây, nước ép rau.

Nhóm 43: Dịch vụ cung cấp thức ăn, nước uống do nhà hàng thực hiện, quán cà phê, nhà hàng ăn uống tự phục vụ.

CÔNG BÁO SỞ HỮU CÔNG NGHIỆP SỐ 375 TẬP B (06.2019)

(111) **4-0319894**
(210) 4-2016-19886
(181) 01.07.2026
(450) 25.06.2019 375
(540)



(151) 10.05.2019
(220) 01.07.2016

(731) CÔNG TY TNHH MÁY XÂY DỰNG
MIK VIỆT NAM (VN)
Xóm Thượng, xã Thanh Liệt, huyện
Thanh Trì, thành phố Hà Nội
(740) Công ty TNHH Tư vấn A & S (A&S
CO.,LTD)

(511) Nhóm 35: Mua bán phân phối máy ủi, máy xúc và phụ tùng máy công trình.

(111) **4-0319895**
(210) 4-2016-21206
(181) 13.07.2026
(450) 25.06.2019 375
(540)



(151) 10.05.2019
(220) 13.07.2016

(531) 26.1.2; A26.1.18
(591) Trắng, xanh da trời.
(731) CÔNG TY CỔ PHẦN THƯƠNG MẠI
QUỐC TẾ SƠN ANH (VN)
Số 2, ngõ 31, phố Sở Thượng, phường
Yên Sở, quận Hoàng Mai, thành phố Hà
Nội
(740) Công ty TNHH Tư vấn A & S (A&S
CO.,LTD)

(511) Nhóm 11: Đèn chiếu sáng; thiết bị chiếu sáng.

Nhóm 35: Dịch vụ mua bán phân phối và xuất nhập khẩu đèn chiếu sáng, thiết bị chiếu sáng.

(111) **4-0319896**
(210) 4-2015-13320
(181) 27.05.2025
(450) 25.06.2019 375
(540)



(151) 10.05.2019
(220) 27.05.2015

(731) KABUSHIKI KAISHA NARIS
KESHOUHIN (JP)
11-17, Ebie 1-Chome, Fukushima-Ku,
Osaka, Japan
(740) Công ty TNHH Tâm nhìn và Liên danh
(VISION & ASSOCIATES CO.LTD.)

(511) Nhóm 03: Chế phẩm tẩy trắng (để giặt); chế phẩm làm sạch; chế phẩm đánh bóng; dung dịch cọ rửa; vật liệu mài mòn; xà phòng; nước hoa; tinh dầu; mỹ phẩm; nước xúc tóc; kem đánh răng; chế phẩm để vệ sinh thân thể; chất tẩy rửa không dùng trong hoạt động sản

CÔNG BÁO SỞ HỮU CÔNG NGHIỆP SỐ 375 TẬP B (06.2019)

xuất và không dùng cho mục đích y tế; chất thơm và hương thơm để thấp; bông và miếng bông dùng cho mục đích mỹ phẩm; móng giả; lông mi giả; sữa rửa mặt; nước tẩy trang; nước thơm để xúc sau khi tắm; nước thơm dạng sữa; kem mỹ phẩm; tinh chất làm đẹp; kem lót trang điểm; kem nền mỹ phẩm; bột trang điểm; son môi; chế phẩm bôi lông mi mắt (mát-ca-ra); mỹ phẩm cho lông mày; màu trang điểm mắt; màu trang điểm má; dầu gội đầu; dầu xả tóc; sữa tắm; bọt tạo kiểu dùng cho tóc; keo xịt tóc; giấy thấm dầu và giấy dùng cho mục đích mỹ phẩm; mỹ phẩm ngừa mụn và xà phòng ngừa mụn; kem chống nắng.

(111) **4-0319897**
(210) 4-2016-16762
(181) 08.06.2026
(450) 25.06.2019
(540)



375

(151) 10.05.2019
(220) 08.06.2016

(531) 26.1.2; A3.7.24; 26.15.15; 26.3.23
(731) CÔNG TY TNHH ĐẦU TƯ VÀ XUẤT NHẬP KHẨU ÁNH NHẬT (VN)
Tầng 3, số nhà 15, ngõ 30 phố Mai Anh Tuấn, phường Ô Chợ Dừa, quận Đống Đa, thành phố Hà Nội

(511) Nhóm 16: Tập giấy viết, bìa, túi đựng đồ viết lách, kẹp hồ sơ, phong bì.

(111) **4-0319898**
(210) 4-2016-18226
(181) 17.06.2026
(450) 25.06.2019
(540)



375

(151) 10.05.2019
(220) 17.06.2016

(531) 7.1.24; 26.3.1; 7.3.11; A25.7.21
(591) Đỏ, xanh lá cây, trắng.
(731) CÔNG TY TNHH TƯ VẤN XÂY DỰNG TỔNG HỢP MIỀN NAM (VN)
132/4 Lê Văn Thọ, phường 11, quận Gò Vấp, thành phố Hồ Chí Minh
(740) Công ty TNHH Tư vấn A & S (A&S CO.,LTD)

(511) Nhóm 37: Dịch vụ xây dựng, thi công công trình các công trình công nghiệp, dân dụng, giao thông, thủy lợi; dịch vụ sửa chữa công trình xây dựng; dịch vụ chống thấm cho công trình xây dựng; dịch vụ lắp đặt hệ thống cấp thoát nước, điều hòa cho toà nhà; dịch vụ vệ sinh công nghiệp.

(111) **4-0319899**
(210) 4-2015-33722
(181) 01.12.2025
(450) 25.06.2019
(540)

375

(151) 10.05.2019
(220) 01.12.2015

(731) CÔNG TY TNHH FORMULA (VN)
Xã Giai Phạm, huyện Yên Mỹ, tỉnh Hưng Yên

CÔNG BÁO SỞ HỮU CÔNG NGHIỆP SỐ 375 TẬP B (06.2019)

(511) Nhóm 08: Dao, dao cạo, kéo, thìa, đĩa.

(111)	4-0319900	(151)	10.05.2019
(210)	4-2015-33766	(220)	01.12.2015
(181)	01.12.2025		
(450)	25.06.2019	375	
(540)		(531)	26.1.1; 25.5.25; A16.1.16; 1.15.23
		(591)	Đen, xanh lá cây, vàng, đỏ.
		(731)	VÒNG TRI PHÙNG (VN) 238 đường Sông Thao, ấp Thuận Trường, xã Sông Thao, huyện Trảng Bom, tỉnh Đồng Nai
		(740)	Công ty TNHH Sở hữu trí tuệ Thảo Thọ Quyến (INVENCO.,LTD)

(511) Nhóm 11: Dụng cụ lọc nước (dùng khi đi du lịch).

(111)	4-0319901	(151)	10.05.2019
(210)	4-2016-26712	(220)	30.08.2016
(181)	30.08.2026		
(450)	25.06.2019	375	
(540)		(731)	TJH2B ANALYTICAL SERVICES, INC. (US) 3123 Fite Circle, Suite 105, Sacramento, California 95827, USA
		(740)	Công ty Luật TNHH Phạm và Liên danh (PHAM & ASSOCIATES)

(511) Nhóm 41: Dịch vụ giáo dục, cụ thể là sắp xếp và tiến hành các hội nghị, hội thảo và hội nghị chuyên đề cho các cá nhân quan tâm đến ngành công nghiệp phát, truyền, và phân phối điện năng.

(111)	4-0319902	(151)	10.05.2019
(210)	4-2016-26429	(220)	26.08.2016
(181)	26.08.2026		
(450)	25.06.2019	375	
(540)		(731)	CÔNG TY TNHH THƯƠNG MẠI VĨNH THẠNH (VN) P1-2, tầng 12, tòa nhà Vinamilk Tower, 10 Tân Trào, phường Tân Phú, quận 7, thành phố Hồ Chí Minh
			

(511) Nhóm 01: Phân bón.

CÔNG BÁO SỞ HỮU CÔNG NGHIỆP SỐ 375 TẬP B (06.2019)

(111) **4-0319903**
 (210) 4-2016-27255
 (181) 05.09.2026
 (450) 25.06.2019
 (540)



(151) 10.05.2019
 (220) 05.09.2016
 (531) 6.1.2; 5.7.3; A1.1.10; 26.4.3; 7.11.23;
 A1.1.5
 (591) Xanh, vàng, trắng.
 (731) CÔNG TY TRÁCH NHIỆM HỮU HẠN
 MỘT THÀNH VIÊN QUẢN LÝ, KHAI
 THÁC CÔNG TRÌNH THỦY LỢI BẮC
 KẠN (VN)
 Tổ 17, phường Nguyễn Thị Minh Khai,
 thành phố Bắc Kạn, tỉnh Bắc Kạn

(511) Nhóm 42: Thiết kế công trình thủy lợi, cấp nước sạch; tư vấn thiết kế công trình trong lĩnh vực nông nghiệp và phát triển nông thôn.

(111) **4-0319904**
 (210) 4-2016-35034
 (181) 07.11.2026
 (450) 25.06.2019
 (540)



(151) 10.05.2019
 (220) 07.11.2016
 (531) A11.3.3; 26.1.1; A1.1.10; 4.5.2
 (591) Trắng, đỏ, đỏ đậm, nâu, vàng nhạt.
 (731) CÔNG TY TNHH MỘT THÀNH VIÊN
 CRV PLUS (VN)
 241 Phan Đăng Lưu, phường Khuê
 Trung, quận Cẩm Lệ, thành phố Đà
 Nẵng
 (740) Công ty Luật TNHH Phạm và Liên danh
 (PHAM & ASSOCIATES)

(511) Nhóm 30: Cà phê bột.

(111) **4-0319905**
 (210) 4-2016-26444
 (181) 26.08.2026
 (450) 25.06.2019
 (540)

GANILEVER

(151) 10.05.2019
 (220) 26.08.2016
 (731) LG CHEM, LTD. (KR)
 128, Yeoui-daero, Yeongdeungpo-gu,
 Seoul, Republic of Korea
 (740) Công ty Luật TNHH T&G (TGVN)

(511) Nhóm 05: Chế phẩm điều trị vô sinh; chế phẩm điều trị học môn; dược phẩm dùng cho sản khoa và phụ khoa; chế phẩm kháng sinh; dược phẩm dùng cho hệ hô hấp; dược chất dùng cho hệ tiêu hóa; dược chất dùng cho các giác quan; chế phẩm dược dùng cho tim mạch; chế phẩm thú y; thuốc trừ sâu; thuốc diệt cỏ; thuốc diệt nấm.

CÔNG BÁO SỞ HỮU CÔNG NGHIỆP SỐ 375 TẬP B (06.2019)

(111) **4-0319906**
(210) 4-2016-26448
(181) 26.08.2026
(450) 25.06.2019 375
(540)



(151) 10.05.2019
(220) 26.08.2016
(531) 1.15.15; 2.9.1; 3.7.6; A3.7.24
(591) Xanh lá cây, trắng.
(731) CÔNG TY TNHH MỘT THÀNH VIÊN
THẾ LINH (VN)
28C/88 khu phố 13, phường Hồ Nai,
thành phố Biên Hòa, tỉnh Đồng Nai

(511) Nhóm 20: Đệm ngủ; đệm lò xo (không dùng cho mục đích y tế); gối.

Nhóm 24: Chăn; ga trải giường bằng vải; vỏ gối; vỏ đệm; rèm cửa bằng vải.

Nhóm 35: Mua bán: đệm, chăn, ga, gối, rèm.

(111) **4-0319907**
(210) 4-2016-31163
(181) 06.10.2026
(450) 25.06.2019 375
(540)

NINJA XPRESS

(731) NINJA LOGISTICS PTE. LTD. (SG)
30 Jalan Kilang Barat, Kewalram House,
SINGAPORE 159363
(740) Công ty TNHH Tâm nhìn và Liên danh
(VISION & ASSOCIATES CO.LTD.)

(511) Nhóm 39: Dịch vụ vận tải [thư tín hoặc hàng hóa]; dịch vụ giao hàng; đóng gói hàng hóa; chuyển phát bưu kiện tận nơi; cất giữ hàng hóa; xếp hàng vào kho; thông tin về kho chứa; hậu cần vận tải; môi giới vận tải; bao gói hàng hóa; vận tải bằng ô tô; vận chuyển hành khách; vận chuyển hàng hóa; thuê tàu chở hàng; cho thuê kho chứa hàng; tất cả nằm trong nhóm này.

(111) **4-0319908**
(210) 4-2016-31243
(181) 07.10.2026
(450) 25.06.2019 375
(540)

TIEUDUONGOB

(731) CÔNG TY TNHH STD QUỐC TẾ
(VN)
Số 20/538 đường Láng, phường Láng Hạ,
quận Đống Đa, thành phố Hà Nội

(511) Nhóm 05: Dược phẩm.

CÔNG BÁO SỞ HỮU CÔNG NGHIỆP SỐ 375 TẬP B (06.2019)

(111) **4-0319909**
(210) 4-2016-31244
(181) 07.10.2026
(450) 25.06.2019 375
(540)

GIAOCOLAMOB

(151) 10.05.2019
(220) 07.10.2016
(731) CÔNG TY TNHH STD QUỐC TẾ
(VN)
Số 20/538 đường Láng, phường Láng Hạ,
quận Đống Đa, thành phố Hà Nội

(511) Nhóm 05: Dược phẩm.

(111) **4-0319910**
(210) 4-2016-31245
(181) 07.10.2026
(450) 25.06.2019 375
(540)

CAGAILEOOB

(151) 10.05.2019
(220) 07.10.2016
(731) CÔNG TY TNHH STD QUỐC TẾ
(VN)
Số 20/538 đường Láng, phường Láng Hạ,
quận Đống Đa, thành phố Hà Nội

(511) Nhóm 05: Dược phẩm.

(111) **4-0319911**
(210) 4-2016-31847
(181) 13.10.2026
(450) 25.06.2019 375
(540)



(151) 10.05.2019
(220) 13.10.2016
(531) 2.9.24; 24.13.1
(591) Xanh dương, xanh tím than, xanh dương
nhạt.
(731) CÔNG TY TNHH TRUNG TÂM HỒ
HẤP PHỔI SÀI GÒN (VN)
476B Nguyễn Tri Phương, phường 9,
quận 10, thành phố Hồ Chí Minh

(511) Nhóm 44: Dịch vụ y tế chuyên khoa phổi - lao.

(111) **4-0319912**
(210) 4-2016-34092
(181) 28.10.2026
(450) 25.06.2019 375
(540)



(151) 10.05.2019
(220) 28.10.2016
(531) 26.1.5; 2.9.4; 26.2.7
(731) DODONUT (KR)
1128 Hanshin Plaza, 331 Sansung-daero,
Sujung-gu, Sungnam-city, Korea
(740) Công ty TNHH một thành viên Trường
Luật (Trường Luật)

CÔNG BÁO SỞ HỮU CÔNG NGHIỆP SỐ 375 TẬP B (06.2019)

(511) Nhóm 30: Bánh rán dạng vòng; bánh rán hình tròn; cà phê pha sẵn; đồ uống trên cơ sở cà phê; cà phê hòa tan; cà phê (rang, chưa rang, dạng bột, dạng hạt).

(111) **4-0319913** (151) 10.05.2019
(210) 4-2016-34093 (220) 28.10.2016
(181) 28.10.2026
(450) 25.06.2019 375
(540)



(531) 26.4.1; A25.7.3; A25.7.4; 26.4.9
(591) Trắng, xanh dương, đỏ, đen.
(731) CÔNG TY TNHH SONG TẠO (VN)
23 Trịnh Văn Cấn, phường Cầu Ông
Lãnh, quận 1, thành phố Hồ Chí Minh
(740) Công ty TNHH một thành viên Trường
Luật (Trường Luật)

(511) Nhóm 16: Giấy viết; bìa tệp hồ sơ [văn phòng phẩm]; phong bì [văn phòng phẩm]; bút vẽ; giấy thiệp cưới; đồ dùng cho trường học [văn phòng phẩm].

Nhóm 35: Quảng cáo; quảng cáo trên đài phát thanh; quảng cáo trên truyền hình; quảng cáo ngoài trời.

Nhóm 39: Dịch vụ du lịch; đại lý du lịch; dịch vụ vận tải.

Nhóm 40: Dịch vụ in; in ốp sét; in đá; in thạch bản.

Nhóm 42: Thiết kế đồ họa nghệ thuật; dịch vụ thiết kế kiểu dáng công nghiệp; dịch vụ thiết kế bao bì.

(111) **4-0319914** (151) 10.05.2019
(210) 4-2016-27022 (220) 31.08.2016
(181) 31.08.2026
(450) 25.06.2019 375
(540)

HD HAI HUNG
Giải pháp nghe nhìn toàn diện

(531) 26.1.1; A26.1.18; 1.15.23
(591) Cam, đỏ.
(731) CÔNG TY TNHH THƯƠNG MẠI
DỊCH VỤ VÀ CÔNG NGHỆ HAI
HUNG (VN)
Số 559/122/2/8 Đông Kim Ngưu, phường
Vĩnh Tuy, quận Hai Bà Trưng, thành phố
Hà Nội

(511) Nhóm 09: Thiết bị chiếu hình; màn hình chiếu; màn hình hiển thị; thiết bị âm thanh.

Nhóm 35: Kinh doanh (mua bán) thiết bị trình chiếu; kinh doanh (mua bán) thiết bị âm thanh.

Nhóm 37: Lắp đặt thiết bị trình chiếu; lắp đặt thiết bị âm thanh.

CÔNG BÁO SỞ HỮU CÔNG NGHIỆP SỐ 375 TẬP B (06.2019)

(111) **4-0319915**
(210) 4-2016-34992
(181) 04.11.2026
(450) 25.06.2019 375
(540)

MAIDONG1

(151) 10.05.2019
(220) 04.11.2016

(731) CÔNG TY CỔ PHẦN MAI ĐỘNG SỐ 1 (VN)

Số 16, đường Tam Trinh, phường Mai Động, quận Hoàng Mai, thành phố Hà Nội

(740) Văn phòng Luật sư Vĩnh Phát và Liên danh (VIFALAW)

(511) Nhóm 06: Ống gang cầu (cấp, thoát nước); trụ cứu hỏa làm bằng gang; lưới chắn rác; nắp hố ga; sản phẩm gia công cơ khí bằng gang đúc và kim loại khác.

(111) **4-0319916**
(210) 4-2016-26500
(181) 26.08.2026
(450) 25.06.2019 375
(540)

TÂN BÉ

(151) 10.05.2019
(220) 26.08.2016

(731) CÔNG TY TNHH TÂN BÉ (VN)

Cụm công nghiệp Quán Lát, xã Đức Chánh, huyện Mộ Đức, tỉnh Quảng Ngãi

(740) Công ty TNHH Nam Việt và Liên danh (VIPCO)

(511) Nhóm 39: Dịch vụ vận chuyển, cho thuê xe.

Nhóm 45: Dịch vụ mai táng, tang lễ.

(111) **4-0319917**
(210) 4-2016-26501
(181) 26.08.2026
(450) 25.06.2019 375
(540)



(151) 10.05.2019
(220) 26.08.2016

(531) 26.7.25; 26.3.4; A24.15.7; 7.1.24

(591) Xanh nước biển, đỏ.

(731) CÔNG TY TNHH MỘT THÀNH VIÊN NGÓI VIỆT (VN)

Số 28, Quang Trung, phường Lê Hồng Phong, thành phố Quảng Ngãi, tỉnh Quảng Ngãi

(740) Công ty TNHH Nam Việt và Liên danh (VIPCO)

(511) Nhóm 19: Ngói, gạch không nung.

CÔNG BÁO SỞ HỮU CÔNG NGHIỆP SỐ 375 TẬP B (06.2019)

(111)	4-0319918	(151)	10.05.2019
(210)	4-2016-32131	(220)	14.10.2016
(181)	14.10.2026		
(450)	25.06.2019	375	
(540)		(531)	A5.3.13; A5.3.14
		(591)	Ghi.
		(731)	SOREN FELDTHUSEN HUSTED (DK) Fjordvaenget 27, 5300 Kerteminde, Denmark
		(740)	Công ty Luật TNHH Tư vấn Hoàng Minh (HOANG MINH LAW CONSULT.CO.,LTD.)



(511) Nhóm 25: Quần dài, quần ngắn, áo choàng mặc sau khi tắm, quần bơi, yếm dãi không bằng giấy, váy, mũ, tất, áo vét, áo nịt len, áo khoác ngoài, bộ áo liền quần, quần áo ngủ, áo bông-sô, quần áo may sẵn, dép, khăn quàng cổ, áo sơ mi, quần áo tắm, áo len, quần áo bơi, quần áo lót.

(111)	4-0319919	(151)	10.05.2019
(210)	4-2016-32132	(220)	14.10.2016
(181)	14.10.2026		
(450)	25.06.2019	375	
(540)		(531)	A5.3.13; A5.3.14
		(591)	Ghi.
		(731)	SOREN FELDTHUSEN HUSTED (DK) Fjordvaenget 27, 5300 Kerteminde, Denmark
		(740)	Công ty Luật TNHH Tư vấn Hoàng Minh (HOANG MINH LAW CONSULT.CO.,LTD.)



(511) Nhóm 11: Đèn điện, thiết bị chiếu sáng bằng đèn điốt phát quang (LED).

Nhóm 14: Đồ trang sức: dây chuyền, đồ nữ trang, hoa tai.

Nhóm 24: Chăn, khăn phủ giường, vỏ đệm, chăn bông, khăn mặt bằng vải, khăn tắm bằng vải, vải len dệt.

Nhóm 28: Đồ trang trí cho cây thông Noel (trừ đồ chiếu sáng và bánh kẹo), búp bê, giường cho búp bê, quần áo cho búp bê, nhà của búp bê, đồ chơi, gấu bông.

CÔNG BÁO SỞ HỮU CÔNG NGHIỆP SỐ 375 TẬP B (06.2019)

(111) **4-0319920**
(210) 4-2016-34018
(181) 28.10.2026
(450) 25.06.2019
(540)



(151) 10.05.2019
(220) 28.10.2016
(531) A3.9.24; 1.15.24; A5.5.20; 26.15.15
(591) Trắng, vàng, xanh lá cây.
(731) CÔNG TY TNHH PHÁT TRIỂN
THƯƠNG MẠI HIỆP LỰC (VN)
378-380 Chợ Lớn, phường 11, quận 6,
thành phố Hồ Chí Minh
(740) Công ty TNHH Sở hữu trí tuệ Thảo Thọ
Quyển (INVENCO.,LTD)

(511) Nhóm 43: Dịch vụ ăn uống; nhà hàng ăn uống; quán cà phê nước giải khát; cung cấp suất ăn công nghiệp.

(111) **4-0319921**
(210) 4-2016-10623
(181) 19.04.2026
(450) 25.06.2019
(540)

OMAP-ONE

(151) 10.05.2019
(220) 19.04.2016
(731) CJ HEALTHCARE CORPORATION
(KR)
CJ Cheiljedang Center, 330, Dongho-ro,
Jung-gu, Seoul, Republic of Korea
(740) Công ty Luật TNHH Phạm và Liên danh
(PHAM & ASSOCIATES)

(511) Nhóm 05: Thuốc tiêm dùng cho y tế; dược chất tác động đến sự trao đổi chất; chất dinh dưỡng (thuốc bổ và thuốc làm thay đổi sự dinh dưỡng); chất bổ sung protein dùng cho ăn kiêng; vitamin và các chế phẩm vitamin; chế phẩm dược dùng cho tim mạch.

(111) **4-0319922**
(210) 4-2016-12964
(181) 10.05.2026
(450) 25.06.2019
(540)



(151) 10.05.2019
(220) 10.05.2016
(531) 26.4.1; A26.11.12
(591) Xanh dương, xanh lá cây, trắng.
(731) CÔNG TY CỔ PHẦN GIẤY SÀI GÒN
(VN)
KCN Mỹ Xuân A, huyện Tân Thành,
tỉnh Bà Rịa Vũng Tàu

(511) Nhóm 16: Giấy các tông, túi giấy hình nón, túi rác bằng giấy, khăn ăn bằng giấy, giấy, khăn lót bằng giấy, khăn giấy các loại, giấy nhà vệ sinh.

CÔNG BÁO SỞ HỮU CÔNG NGHIỆP SỐ 375 TẬP B (06.2019)

(111) **4-0319923**
(210) 4-2016-12965
(181) 10.05.2026
(450) 25.06.2019 375
(540)



(151) 10.05.2019
(220) 10.05.2016
(531) 26.4.1; A26.11.12
(591) Xanh dương, xanh lá cây, trắng.
(731) CÔNG TY CỔ PHẦN GIẤY SÀI GÒN (VN)
KCN Mỹ Xuân A, huyện Tân Thành, tỉnh Bà Rịa - Vũng Tàu

(511) Nhóm 16: Giấy các tông, túi giấy hình nón, túi rác bằng giấy, khăn ăn bằng giấy, giấy, khăn lót bằng giấy, khăn giấy các loại, giấy nhà vệ sinh.

(111) **4-0319924**
(210) 4-2016-12966
(181) 10.05.2026
(450) 25.06.2019 375
(540)



(151) 10.05.2019
(220) 10.05.2016
(531) 3.7.7; A3.7.24
(591) Vàng nghệ.
(731) CÔNG TY CỔ PHẦN GIẤY SÀI GÒN (VN)
Khu công nghiệp Mỹ Xuân A, huyện Tân Thành, tỉnh Bà Rịa Vũng Tàu

(511) Nhóm 16: Giấy các tông, túi giấy hình nón, túi rác bằng giấy, khăn ăn bằng giấy, giấy, khăn lót bằng giấy, khăn giấy các loại, giấy vệ sinh.

(111) **4-0319925**
(210) 4-2013-06621
(181) 09.04.2023
(450) 25.06.2019 375
(540)

AMERISURE

(151) 10.05.2019
(220) 09.04.2013
(731) CÔNG TY TNHH DƯỢC PHẨM HIỆP THUẬN THÀNH (VN)
Phòng 104, nhà A3, tập thể Công ty Cơ khí Hà Nội, quận Thanh Xuân, thành phố Hà Nội
(740) Công ty TNHH Vĩnh Đạt (LACOM CO., LTD.)

(511) Nhóm 05: Dược phẩm; thực phẩm chức năng (dùng trong ngành y).

CÔNG BÁO SỞ HỮU CÔNG NGHIỆP SỐ 375 TẬP B (06.2019)

(111) **4-0319926**
 (210) 4-2016-11241
 (181) 22.04.2026
 (450) 25.06.2019 375
 (540)

ALOZA

(151) 10.05.2019
 (220) 22.04.2016
 (731) NGUYỄN HỮU TÚC (VN)
 Số 4, chung cư 1370, đường Võ Văn
 Kiệt, phường 13, quận 5, thành phố Hồ
 Chí Minh
 (740) Công ty cổ phần Tư vấn S&B (S&B
 CONSULTANT., CORP.)

(511) Nhóm 35: Mua bán, đại lý ký gửi hàng hóa cụ thể là: máy khoan, máy mài, máy đục, máy cưa xích, máy cưa gỗ, máy soi, máy bào, máy đầm rung nén bê tông, máy cắt gạch, máy cắt kim loại, máy sấy, máy cắt bê tông, máy cắt sắt, máy hơi, máy cắt cỏ, kéo cắt kim loại, máy phát điện, máy khắc chữ, kéo cắt tôn, kéo cắt sắt, kéo cắt cỏ, kìm bấm chết, kìm điện, kìm cắt, kìm bấm ri vê (đinh tán), kìm nhọn, kìm bấm đầu dây (lai) điện thoại, vi tính, kìm bấm đầu nối dây cáp (coss), kìm cộng lực, kìm cắt cáp, kìm mở quạ, kìm bấm lỗ, kìm kẹp, kìm que hàn điện, súng phun sơn, súng ghim đinh, súng xịt hơi, súng thổi nóng, dao dọc giấy, dao cắt ống nước, dao cắt kính, thước kéo cuộn, thước cặp đo rem, thước kéo, thước đo thẳng bằng li vô, thước đo bằng tia hồng ngoại, lưỡi cắt kim loại, lưỡi cắt gạch, lưỡi cắt bê tông, lưỡi cắt đá hoa cương, lưỡi cắt sắt, lưỡi dao dọc giấy, lưỡi bào gỗ, cờ lê, mỏ lết, mỏ hàn, kính mũ hàn, khung cưa, đá mài, đá cắt, bộ lục giác, thùng đựng cơ khí bằng nhựa, thùng đựng cơ khí bằng sắt, bơm mỡ, cục tuýp vặn ốc, bình xịt nhớt, dây của máy đầm rung nén bê tông, dây hơi dùng khí nén, dây điện, bút thử điện, đầu khoan, dụng cụ vặn ốc, bộ tuýp vặn ốc cáo (vam) ba châu, cáo (vam) chữ C, dụng cụ bơm hơi có đồng hồ đo, vít hơi dùng khí nén, tua vít mở ốc, mũi khoan kính, mũi khoan sắt, mũi khoan thép, mũi khoan bê tông, mũi khoan đá, mũi vít, đầu bắn tôn, khóa móc bi, khóa tay nắm, khóa tay gạt, khóa tủ, khóa móc cửa, khóa dây, chốt cửa, khóa vân tay, tay tủ bản lề cửa, bản lề sàn búa, kìm cua, kìm tuốt dây điện, dây điện, ống nhựa, máy phát điện, đèn pin, bóng đèn.

(111) **4-0319927**
 (210) 4-2016-12403
 (181) 05.05.2026
 (450) 25.06.2019 375
 (540)



(151) 10.05.2019
 (220) 05.05.2016
 (531) A5.5.20; 26.1.1; A1.1.10; A5.5.21;
 A1.1.2
 (591) Xám, vàng nhạt, xanh lục đậm.
 (731) CÔNG TY TNHH DỊCH VỤ VÀ TƯ
 VẤN HOÀNG ANH (VN)
 Số 48 Bis Xuân Thủy, phường Thảo
 Điền, quận 2, thành phố Hồ Chí Minh
 (740) Công ty cổ phần Tư vấn S&B (S&B
 CONSULTANT., CORP.)

(511) Nhóm 42: Hoạt động thiết kế chuyên dụng (thiết kế website); dịch vụ tư vấn công nghệ thông tin; phân tích, thiết kế hệ thống máy tính; xuất bản phần mềm máy vi tính (sản xuất

CÔNG BÁO SỞ HỮU CÔNG NGHIỆP SỐ 375 TẬP B (06.2019)

phần mềm máy vi tính); dịch vụ khôi phục dữ liệu máy tính; cổng thông tin (thiết lập trang thông tin điện tử).

(111) **4-0319928**
(210) 4-2016-12448
(181) 05.05.2026
(450) 25.06.2019
(540)



375

(151) 10.05.2019
(220) 05.05.2016

(531) A26.11.12; 9.1.10
(591) Đỏ, vàng, đen, trắng.
(731) CÔNG TY CỔ PHẦN THƯƠNG MẠI ĐỒNG HUY PHÁT (VN)
Số 45, ngõ 33 Tân ấp, phường Phúc Xá, quận Ba Đình, thành phố Hà Nội

(511) Nhóm 30: Thực phẩm làm từ ngũ cốc: bánh ngọt và kẹo.

(111) **4-0319929**
(210) 4-2016-12946
(181) 10.05.2026
(450) 25.06.2019
(540)



375

(151) 10.05.2019
(220) 10.05.2016

(731) CÔNG TY TNHH INTERWOOD VIỆT NAM (VN)
Phường Uyên Hưng, thị xã Tân Uyên, tỉnh Bình Dương

(511) Nhóm 20: Đồ gỗ nội thất, bao gồm đồ đạc bằng gỗ dùng trong nhà, đồ đạc bằng gỗ dùng trong văn phòng, phụ kiện gá lắp đồ đạc bằng gỗ, tác phẩm nghệ thuật bằng gỗ, đồ vật trang trí bằng gỗ.

Nhóm 35: Mua bán đồ gỗ nội thất.

(111) **4-0319930**
(210) 4-2016-12947
(181) 10.05.2026
(450) 25.06.2019
(540)



375

(151) 10.05.2019
(220) 10.05.2016

(531) 26.1.1; A26.1.18
(591) Xanh dương nhạt, xanh dương đậm.
(731) CÔNG TY TNHH INTERWOOD VIỆT NAM (VN)
Phường Uyên Hưng, thị xã Tân Uyên, tỉnh Bình Dương

(511) Nhóm 20: Đồ gỗ nội thất, bao gồm đồ đạc bằng gỗ dùng trong nhà, đồ đạc bằng gỗ dùng trong văn phòng, phụ kiện gá lắp đồ đạc bằng gỗ, tác phẩm nghệ thuật bằng gỗ, đồ vật trang trí bằng gỗ.

CÔNG BÁO SỞ HỮU CÔNG NGHIỆP SỐ 375 TẬP B (06.2019)

Nhóm 35: Mua bán đồ gỗ nội thất.

(111)	4-0319931	(151)	10.05.2019
(210)	4-2016-31200	(220)	07.10.2016
(181)	07.10.2026		
(450)	25.06.2019		
(540)		(531)	A26.11.12
		(731)	CÔNG TY TNHH THƯƠNG MẠI THANH KIM LONG (VN) 51 Đoàn Như Hải, phường 12, quận 4, thành phố Hồ Chí Minh

(511) Nhóm 35: Mua bán, giới thiệu, trưng bày sản phẩm về khí ga, ga lạnh.

(111)	4-0319932	(151)	10.05.2019
(210)	4-2016-12384	(220)	05.05.2016
(181)	05.05.2026		
(450)	25.06.2019		
(540)		(531)	A25.3.3
		(591)	Đỏ.
		(731)	TỪ VĨ TRÁC (VN) 802 Nguyễn Chí Thanh, phường 4, quận 11, thành phố Hồ Chí Minh

(511) Nhóm 07: Đá mài (bộ phận của máy móc); đá cắt (bộ phận của máy móc); máy tiện ren đai ốc.

Nhóm 35: Mua bán: đá mài, đá cắt, máy tiện ren đai ốc.

(111)	4-0319933	(151)	10.05.2019
(210)	4-2016-12463	(220)	05.05.2016
(181)	05.05.2026		
(450)	25.06.2019		
(540)		(531)	2.9.1; 7.3.11; 5.5.19; A5.5.20
		(591)	Hồng, trắng.
		(731)	PHẠM LÊ KHÁNH LINH (VN) Thôn Lưu Phái, xã Ngũ Hiệp, huyện Thanh Trì, thành phố Hà Nội
		(740)	Công ty Cổ phần PHANLAW VIETNAM (PHANLAW VIETNAM JSC)

(511) Nhóm 35: Dịch vụ mua bán: khung tranh, khung ảnh, kệ gỗ, tranh ảnh trang trí nội thất, đồng hồ trang trí nội thất, đề can dán tường, thảm trải sàn, đồ lưu niệm, đồ trang trí.

CÔNG BÁO SỞ HỮU CÔNG NGHIỆP SỐ 375 TẬP B (06.2019)

(111) **4-0319934**
(210) 4-2016-38734
(181) 06.12.2026
(450) 25.06.2019 375
(540)

DACLUSA

(151) 10.05.2019
(220) 06.12.2016

(731) CÔNG TY TNHH SINH DƯỢC PHẨM
HERA (VN)
Lô A17 khu công nghiệp Tứ Hạ, phường
Tứ Hạ, thị xã Hương Trà, tỉnh Thừa
Thiên Huế

(511) Nhóm 05: Các sản phẩm dược (trừ thuốc gây nghiện).

(111) **4-0319935**
(210) 4-2016-08805
(181) 04.04.2026
(450) 25.06.2019 375
(540)



(151) 10.05.2019
(220) 04.04.2016

(531) 3.9.1; A3.9.24; A25.7.6; A25.7.7
(591) Vàng, đỏ, xanh lá cây, xám, trắng.
(731) CÔNG TY TNHH THƯƠNG MẠI
XUẤT NHẬP KHẨU Y-H VIỆT NAM
(VN)
Số 477A - 477B Âu Cơ, phường Phú
Trung, quận Tân Phú, thành phố Hồ Chí
Minh

(511) Nhóm 35: Mua bán ô tô.

(111) **4-0319936**
(210) 4-2016-12389
(181) 05.05.2026
(450) 25.06.2019 375
(540)



(151) 10.05.2019
(220) 05.05.2016

(531) A2.1.16; 26.1.2; A26.11.9; 9.5.1
(591) Xanh dương đậm, trắng.
(731) NGUYỄN VĂN HOÀNG (VN)
1194-1196 đường 30/4, phường 12,
thành phố Vũng Tàu, tỉnh Bà Rịa Vũng
Tàu

(511) Nhóm 40: Dịch vụ may.

CÔNG BÁO SỞ HỮU CÔNG NGHIỆP SỐ 375 TẬP B (06.2019)

(111) **4-0319937**
(210) 4-2013-01644
(181) 22.01.2023
(450) 25.06.2019 375
(540)

OMNIARCH

(151) 10.05.2019
(220) 22.01.2013

(731) TOMY INCORPORATED (JP)
3-16-7 Midoricho, Fuchu City, Tokyo,
Japan
(740) Công ty Luật TNHH AMBYS Hà Nội
(AMBYS HANOI)

(511) Nhóm 10: Mắc cài chỉnh hình răng; đai vòng quanh răng dùng trong chỉnh hình răng; ống để nối dây (gắn với đai vòng quanh răng) dùng trong chỉnh hình răng; dây cung chỉnh hình răng; móc để gắn thun kéo dùng trong chỉnh hình răng; kẹp răng dùng trong chỉnh hình răng; mắc cài gắn vào mặt trong của răng dùng trong chỉnh hình răng; thun kéo chỉnh hình răng; dụng cụ chỉnh hình răng; thiết bị chỉnh hình răng.

(111) **4-0319938**
(210) 4-2016-38951
(181) 07.12.2026
(450) 25.06.2019 375
(540)

HANABEER KINGSTAR

(151) 10.05.2019
(220) 07.12.2016

(731) VŨ TRƯỜNG GIANG (VN)
Thôn 5, xã Phú Cát, huyện Quốc Oai,
thành phố Hà Nội
(740) Công ty TNHH Sở hữu trí tuệ Bình Minh
(SUNRISE IP CO.,LTD.)

(511) Nhóm 32: Bia; đồ uống không cồn.

Nhóm 43: Nhà hàng ăn uống; dịch vụ cung cấp thức ăn, đồ uống do nhà hàng thực hiện; dịch vụ khách sạn.

(111) **4-0319939**
(210) 4-2016-09360
(181) 07.04.2026
(450) 25.06.2019 375
(540)

Twinkle Toes

(591) Cam.
(731) CÔNG TY CỔ PHẦN SOUL (VN)
214-216 Pasteur, phường 6, quận 3,
thành phố Hồ Chí Minh

(511) Nhóm 41: Giáo dục văn hóa nghệ thuật; giáo dục nghề nghiệp; hoạt động sáng tác nghệ thuật và giải trí; hoạt động phát hành phim điện ảnh, phim video và chương trình truyền hình; hoạt động ghi âm và xuất bản âm nhạc.

CÔNG BÁO SỞ HỮU CÔNG NGHIỆP SỐ 375 TẬP B (06.2019)

(111) **4-0319940**
(210) 4-2016-12945
(181) 10.05.2026
(450) 25.06.2019 375
(540)

MISS MOON

(151) 10.05.2019
(220) 10.05.2016
(731) CÔNG TY TNHH VICO (VN)
Số 94, đường 208, xã An Đông, huyện
An Dương, thành phố Hải Phòng
(740) Công ty TNHH Tư vấn và Đầu tư
BRANLINK (BRANLINK
CO.,LTD.)

(511) Nhóm 03: Dầu gội đầu; sữa tắm, kem dưỡng da; phấn thơm (mỹ phẩm); nước hoa; nước rửa tay.

(111) **4-0319941**
(210) 4-2018-34634
(181) 05.10.2028
(450) 25.06.2019 375
(540)



(151) 13.05.2019
(220) 05.10.2018
(531) A5.3.13; A5.3.15; 7.3.11
(591) Xanh lá cây, trắng, nâu.
(731) ỦY BAN NHÂN DÂN THÀNH PHỐ
HỘI AN (VN)
09 Trần Hưng Đạo, thành phố Hội An,
tỉnh Quảng Nam
(740) Công ty TNHH T&T INVENMARK Sở
hữu trí tuệ Quốc tế (T&T INVENMARK
CO., LTD.)

(511) Nhóm 30: Gạo.

Nhóm 31: Rau tươi; củ tươi; quả tươi.

Nhóm 35: Mua bán, xuất nhập khẩu các sản phẩm nông nghiệp hữu cơ như gạo, rau tươi, củ tươi, quả tươi.

(111) **4-0319942**
(210) 4-2018-42472
(181) 03.12.2028
(450) 25.06.2019 375
(540)



(151) 13.05.2019
(220) 03.12.2018
(531) 5.3.20; 26.1.1; A26.1.18; 25.5.25;
1.15.23
(591) Xanh lá cây, vàng, cam, đỏ.
(731) HỘI SÂM NÚI NGỌC LINH VÀ QUẾ
TRÀ MY (VN)
Số 222 Huỳnh Thúc Kháng, phường An
Xuân, thành phố Tam Kỳ, tỉnh Quảng
Nam
(740) Công ty TNHH T&T INVENMARK Sở
hữu trí tuệ Quốc tế (T&T INVENMARK
CO., LTD.)

CÔNG BÁO SỞ HỮU CÔNG NGHIỆP SỐ 375 TẬP B (06.2019)

(511) Nhóm 03: Kem dưỡng da; sữa rửa mặt; mặt nạ; sữa tắm; gel sâm; dầu gội; dầu xả; dầu dưỡng tóc (tất cả chiết xuất từ sâm và dùng cho mục đích mỹ phẩm).

(111) **4-0319943**
(210) 4-2018-42473
(181) 03.12.2028
(450) 25.06.2019
(540)

375



(151) 13.05.2019
(220) 03.12.2018

(531) 5.3.20; 26.1.1; A26.1.18; 25.5.25;
1.15.23

(591) Xanh lá cây, vàng, cam đỏ.

(731) HỘI SÂM NÚI NGỌC LINH VÀ QUẾ TRÀ MY (VN)

Số 222 Huỳnh Thúc Kháng, phường An Xuân, thành phố Tam Kỳ, tỉnh Quảng Nam

(740) Công ty TNHH T&T INVENMARK Sở hữu trí tuệ Quốc tế (T&T INVENMARK CO., LTD.)

(511) Nhóm 05: Sâm củ khô; sâm lát; sâm tẩm mật ong; cao sâm; tinh chất sâm; sâm chiết xuất dạng nước; trà sâm; gel sâm; nước cốt sâm; sâm chiết dạng bột, dạng viên, viên gói (sủi); viên cao sâm (tất cả các sản phẩm dùng cho mục đích y tế).

Nhóm 29: Sâm củ khô dùng cho mục đích thực phẩm; sâm lát dùng cho mục đích thực phẩm; sữa sâm (sữa là thành phần chủ yếu).

Nhóm 30: Kẹo sâm và trà sâm (dùng cho mục đích thực phẩm).

Nhóm 32: Nước uống tăng lực chiết xuất từ sâm; nước giải khát làm từ hoa sâm.

Nhóm 33: Rượu sâm (chế biến từ củ, rễ, lá, hoa, thân).

(111) **4-0319944**
(210) 4-2018-42475
(181) 03.12.2028
(450) 25.06.2019
(540)

375



(151) 13.05.2019
(220) 03.12.2018

(591) Xanh lá cây, vàng, cam, đỏ.

(731) HỘI SÂM NÚI NGỌC LINH VÀ QUẾ TRÀ MY (VN)

Số 222 Huỳnh Thúc Kháng, phường An Xuân, thành phố Tam Kỳ, tỉnh Quảng Nam

(740) Công ty TNHH T&T INVENMARK Sở hữu trí tuệ Quốc tế (T&T INVENMARK CO., LTD.)

CÔNG BÁO SỞ HỮU CÔNG NGHIỆP SỐ 375 TẬP B (06.2019)

(511) Nhóm 35: Mua bán các sản phẩm được chế biến từ sâm (chế biến từ củ, rễ, lá, hoa, thân): kem dưỡng da dùng cho mục đích mỹ phẩm, sữa rửa mặt dùng cho mục đích mỹ phẩm, mặt nạ dùng cho mục đích mỹ phẩm, sữa tắm dùng cho mục đích mỹ phẩm, gel dùng cho mục đích mỹ phẩm, dầu gội dùng cho mục đích mỹ phẩm, dầu xả dùng cho mục đích mỹ phẩm, dầu dưỡng tóc dùng cho mục đích mỹ phẩm, sâm củ khô dùng cho mục đích y tế, sâm lát, sâm tẩm mật ong, cao sâm, tinh chất sâm, sâm chiết xuất dạng nước, trà sâm, gel sâm, nước cốt sâm, sâm chiết xuất dạng bột, dạng viên, gói (túi) và viên cao sâm dùng cho mục đích y tế, kẹo sâm và trà sâm dùng cho mục đích thực phẩm, nước uống tăng lực chiết xuất từ sâm, nước giải khát làm từ hoa sâm, rượu sâm, sâm củ khô dùng cho mục đích thực phẩm, sâm lát dùng cho mục đích thực phẩm, sữa sâm (sữa là thành phần chủ yếu), sâm tươi, cây sâm giống, hoa sâm tươi, lá sâm tươi, hạt sâm giống.

Nhóm 43: Dịch vụ cung cấp thực phẩm và đồ uống (do nhà hàng thực hiện); dịch vụ cung cấp chỗ ở tạm thời.

Nhóm 44: Dịch vụ chăm sóc vệ sinh và sắc đẹp cho người; dịch vụ nông nghiệp; dịch vụ làm vườn và dịch vụ lâm nghiệp.

(111) **4-0319945**
(210) 4-2016-10762
(181) 20.04.2026
(450) 25.06.2019

375



(151) 13.05.2019
(220) 20.04.2016

(531) 4.5.2; 4.5.3; 3.7.17; A1.1.10
(731) ĐỖ TIẾN ĐẠT (VN)
B60/46 Nguyễn Thần Hiến, phường 18,
quận 4, thành phố Hồ Chí Minh

(511) Nhóm 25: Quần áo; trang phục; đồ bơi (quần áo bơi); giày; dép; mũ.

(111) **4-0319946**
(210) 4-2016-36671
(181) 18.11.2026
(450) 25.06.2019

375

BẢO ĐẾ

(731) CÔNG TY TNHH RƯỢU THẾ GIỚI
(VN)
17 Châu Thới, phường 15, quận 10, thành
phố Hồ Chí Minh

(511) Nhóm 32: Nước giải khát (đồ uống không cồn) như: nước gạo rang lên men; nước tinh khiết đóng chai; nước khoáng (đồ uống); nước ép rau quả; bia.

Nhóm 33: Đồ uống có cồn như: nước ép trái cây (chứa cồn); rượu khai vị có cồn; đồ uống được chưng cất; rượu vang; rượu uýt ki; rượu vodka.

CÔNG BÁO SỞ HỮU CÔNG NGHIỆP SỐ 375 TẬP B (06.2019)

(111) **4-0319947**
(210) 4-2016-36674
(181) 18.11.2026
(450) 25.06.2019 375
(540)

AC-TAI VOI

(151) 13.05.2019
(220) 18.11.2016

(731) CÔNG TY TNHH HÓA SINH Á CHÂU
(VN)
Số 551/132 Lê Quang Định, phường 1,
quận Gò Vấp, thành phố Hồ Chí Minh
(740) Công ty Luật TNHH Thăng Phạm và
Cộng sự (IP-MARK ASIA LAW FIRM)

(511) Nhóm 01: Phân bón; thuốc kích thích sinh trưởng cho cây trồng.

(111) **4-0319948**
(210) 4-2016-36698
(181) 18.11.2026
(450) 25.06.2019 375
(540)

YAKSHA

(151) 13.05.2019
(220) 18.11.2016

(731) CHUTRARAM NEMARAMJI
GEHLOT (IN)
101, Shree White Heights, Saraswati
nagar, Hirawadi Road, Panchavati,
nashik 422 003, Maharashtra, India
(740) Công ty Luật TNHH ADMC (ADMC)

(511) Nhóm 03: Thuốc nhuộm tóc; thuốc nhuộm màu tóc; chế phẩm để vệ sinh thân thể, chế phẩm làm sạch, chế phẩm tẩy rửa (mỹ phẩm), chế phẩm đánh bóng, chế phẩm cọ rửa, vật liệu mài mòn; chế phẩm mỹ phẩm để chăm sóc da; kem mỹ phẩm; nước thơm dùng cho mục đích mỹ phẩm; xà phòng; chất tẩy rửa không dùng trong hoạt động sản xuất và không dùng cho mục đích y tế; dầu gội đầu; dầu xức tóc; gel vuốt tóc; dầu tắm, không dùng cho mục đích y tế; chất khử mùi và chất chống đổ mồ hôi dùng trong vệ sinh thân thể và trong trong thuốc đánh răng.

(111) **4-0319949**
(210) 4-2016-36699
(181) 18.11.2026
(450) 25.06.2019 375
(540)

YAKSHA

(151) 13.05.2019
(220) 18.11.2016

(731) CHUTRARAM NEMARAMJI
GEHLOT (IN)
101, Shree White Heights, Saraswati
nagar, Hirawadi Road, Panchavati,
nashik 422 003, Maharashtra, India
(740) Công ty Luật TNHH ADMC (ADMC)

(511) Nhóm 05: Chế phẩm dược cổ truyền Ấn Độ, thảo dược, dầu thuốc cổ truyền Ấn Độ dùng cho tóc, chế phẩm thuốc cổ truyền Ấn Độ làm mọc tóc, chế phẩm thuốc cổ truyền Ấn Độ

CÔNG BÁO SỞ HỮU CÔNG NGHIỆP SỐ 375 TẬP B (06.2019)

chống rụng tóc, kem thuốc cổ truyền Ấn Độ, thuốc gội đầu cổ truyền Ấn Độ, dầu chứa thuốc cổ truyền Ấn Độ, chế phẩm thuốc cổ truyền Ấn Độ làm thư giãn cơ thể, chế phẩm thuốc cổ truyền Ấn Độ chăm sóc da, lá móng thảo dược, chế phẩm chứa thuốc cổ truyền Ấn Độ dùng cho người tất cả thuộc nhóm này.

(111)	4-0319950	(151)	13.05.2019
(210)	4-2016-40846	(220)	21.12.2016
(181)	21.12.2026		
(450)	25.06.2019	375	
(540)		(731)	DMM.COM CO., LTD. (JP) 14F Yebisu Garden Place, 4-chome, 20-3, Ebisu, Shibuya-ku, Tokyo, Japan
		(740)	Công ty Cổ phần Sở hữu công nghiệp INVESTIP (INVESTIP)

(511) Nhóm 35: Dịch vụ đại lý xuất nhập khẩu; dịch vụ kiểm soát hàng tồn trữ; cung cấp thông tin liên quan đến bán hàng thương mại; dịch vụ quảng cáo trên internet; dịch vụ marketing trực tuyến; điều hành kinh doanh cho nhà hát; dịch vụ trung gian thương mại liên quan đến việc kết nối các nhà đầu tư tư nhân tiềm năng với những người khởi nghiệp cần cấp vốn; dịch vụ kinh doanh nhượng quyền thương mại liên quan đến kinh doanh máy bay không người lái; cung cấp thông tin và tư vấn về kinh doanh nhượng quyền thương mại đối với máy bay không người lái; dịch vụ marketing và quảng cáo liên quan đến máy bay không người lái; dịch vụ đại lý xuất nhập khẩu cho đồ chơi, búp bê, máy trò chơi, giày, quần áo, máy ảnh kỹ thuật số và phụ kiện của chúng, và thuốc lá; dịch vụ bán buôn hoặc bán lẻ đồ chơi, búp bê, máy trò chơi, giày, quần áo, máy ảnh kỹ thuật số và phụ kiện của chúng, và thuốc lá.

Nhóm 41: Sản xuất và giới thiệu bản ghi âm thanh và hình ảnh, ảnh động và ảnh tĩnh; dịch vụ hướng dẫn, giảng dạy ngôn ngữ sử dụng internet; cung cấp các khóa đào tạo ngôn ngữ; cung cấp thông tin giáo dục; cung cấp xuất bản phẩm điện tử về giảng dạy tiếng anh; dịch vụ trò chơi trực tuyến; cung cấp thông tin liên quan đến tiện nghi giải trí; cung cấp tiện nghi nhà hát và rạp chiếu phim; triển lãm thực vật và động vật cho mục đích văn hóa và giáo dục; cung cấp thông tin về vé có thể đặt trước và sắp xếp vé có thể đặt trước, cụ thể là vé xem thể thao, nhà hát, sự kiện, buổi hòa nhạc qua internet; dịch vụ giảng dạy liên quan đến máy bay không người lái dân dụng; khóa học tổng quan cho những kỳ thi quốc gia liên quan đến máy bay không người lái dân dụng.

(111)	4-0319951	(151)	13.05.2019
(210)	4-2016-40740	(220)	20.12.2016
(181)	20.12.2026		
(300)	1045653	28.06.2016	NZ
(450)	25.06.2019	375	
(540)		(731)	MITSUBISHI JIDOSHA KOGYO KABUSHIKI KAISHA (JP) 33-8, Shiba 5-chome, Minato-ku, Tokyo, Japan
		(740)	Công ty Luật TNHH AMBYS Hà Nội (AMBYS HANOI)

(511) Nhóm 12: Xe ô tô và các bộ phận và phụ kiện gá lắp của xe ô tô; xe ô tô; xe có động cơ hai bánh; xe đạp và các bộ phận và phụ kiện gá lắp của xe đạp; xe ô tô chạy bằng điện; xe có phân động lực được thiết kế kết hợp từ 2 dạng máy trở lên; xe tải (xe cộ); thân xe cộ; mui cho xe cộ; khung gầm của xe ô tô; săm lốp ô tô; thanh chắn va đập của xe ô tô; thiết bị châm thuốc trên xe ô tô; phanh cho xe cộ; túi khí [thiết bị an toàn cho ô tô]; xích ô tô; vỏ bọc cho bánh lái xe cộ; giảm xóc cho xe ô tô; bánh lái cho xe cộ; tấm che nắng cho xe ô tô; màn cửa che nắng thích hợp cho xe ô tô; vỏ bọc cho ghế ngồi của xe ô tô; ghế bảo hiểm cho trẻ em [trong xe cộ]; thắt lưng bảo hiểm dùng cho ghế ngồi trong xe cộ.

(111) **4-0319952**

(210) 4-2016-36678

(181) 18.11.2026

(450) 25.06.2019

375

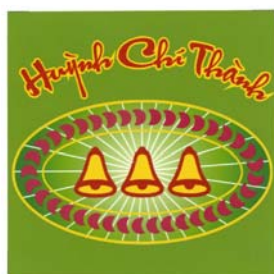

(540)

(151) 13.05.2019

(220) 18.11.2016

(531) A22.3.7; A5.3.13; 5.13.1; 26.1.2;
25.7.25; 25.12.1

(591) Đỏ, xanh lá, vàng, hồng, trắng.

(731) WONG QUỐC MINH (VN)
119/47A22 Tân Hòa Đông, phường 14,
quận 6, thành phố Hồ Chí Minh

(511) Nhóm 03: Hương thấp (nhang cây).

(111) **4-0319953**

(210) 4-2016-39009

(181) 07.12.2026

(450) 25.06.2019

375



(540)

(151) 13.05.2019

(220) 07.12.2016

(531) 26.1.2; A26.11.8; A26.1.18; A26.11.12

(591) Xanh dương, xám.

(731) CÔNG TY TNHH THỰC PHẨM VIỆT
SINH (VN)
Một phần lô A3, một phần lô A4, KCN
Cầu Tràm, xã Long Trạch, huyện Cần
Đước, tỉnh Long An

(511) Nhóm 35: Mua bán phân phối, xuất nhập khẩu: thịt gia cầm (đã qua chế biến), thịt gia súc (đã qua chế biến), đồ uống không cồn cụ thể như: nước khoáng, nước ép rau quả, nước giải khát.

Nhóm 40: Gia công chế biến thực phẩm; bảo quản thực phẩm và đồ uống; làm đông lạnh thực phẩm, xông khói thực phẩm, nghiền ép trái cây.

Nhóm 43: Dịch vụ cung cấp thực phẩm và đồ uống: nhà hàng ăn uống, quán cà phê.

(111) **4-0319954**
(210) 4-2016-40767
(181) 20.12.2026
(450) 25.06.2019
(540)

375

DE MULLER

(151) 13.05.2019
(220) 20.12.2016

(731) DE MULLER SA (ES)
Cami Pedra Estela 34, 43205 Reus
(Tarragona) Spain
(740) Công ty Luật TNHH Phạm và Liên danh
(PHAM & ASSOCIATES)

(511) Nhóm 33: Rượu vang, rượu mùi, rượu brandy.

(111) **4-0319955**
(210) 4-2016-40864
(181) 21.12.2026
(450) 25.06.2019
(540)

375

SUPER NATURAL STAR

(151) 13.05.2019
(220) 21.12.2016

(731) CÔNG TY TNHH MỘT THÀNH VIÊN
NGÔI SAO SIÊU NHIÊN (VN)
103 đường số 13, phường 11, quận Gò
Vấp, thành phố Hồ Chí Minh

(511) Nhóm 35: Mua bán, phân phối cầu đá, cầu mây, quả bóng để chơi thể thao (bóng đá, bóng chuyền, bóng rổ, bóng nước).

(111) **4-0319956**
(210) 4-2016-40461
(181) 19.12.2026
(450) 25.06.2019
(540)

375

Captain Jeans

(151) 13.05.2019
(220) 19.12.2016

(731) CÔNG TY TNHH DỊCH VỤ THƯƠNG
MẠI XUẤT NHẬP KHẨU PHI LÂM
(VN)
91A Nguyễn Tư Giản, phường 12, quận
Gò Vấp, thành phố Hồ Chí Minh

(511) Nhóm 35: Mua bán và xuất khẩu các mặt hàng thời trang: quần áo, giày dép, ba lô, túi xách, mũ, nón.

(111) **4-0319957**
 (210) 4-2016-40868
 (181) 21.12.2026
 (450) 25.06.2019
 (540)



375

(151) 13.05.2019
 (220) 21.12.2016

(531) 3.7.10; 3.7.16; 26.13.1; A26.11.12
 (731) MING-CHENG CHEN (TW)
 No.162, Nanzihsin Rd., Nanzih Dist.,
 Kaohsiung City 811, Taiwan
 (740) Công ty TNHH Sở hữu trí tuệ ACTIP
 (ACTIP IP LIMITED)

(511) Nhóm 29: Tổ chim ăn được.

(111) **4-0319958**
 (210) 4-2016-36691
 (181) 18.11.2026
 (300) 40-2016-0063735 22.08.2016 KR
 (450) 25.06.2019 375
 (540)



Smart Inverter

(151) 13.05.2019
 (220) 18.11.2016

(531) 26.4.1; 26.4.7; A26.4.18; 26.3.23
 (591) Đèn, xám.
 (731) LG ELECTRONICS INC. (KR)
 128, Yeoui-daero, Yeongdeungpo-gu,
 Seoul, 07336, Republic of Korea
 (740) Công ty TNHH Lê & Lê (LE & LE)

(511) Nhóm 07: Máy giặt quần áo dùng điện; máy rửa bát đĩa tự động; máy hút bụi chân không dùng điện; máy giặt và bảo quản quần áo dùng điện dùng cho mục đích gia dụng; ống vòi của máy hút bụi chân không dùng điện; túi của máy hút bụi chân không dùng điện; dụng cụ để chải hoặc quét chạy bằng điện; người máy [máy móc]; máy thổi khí dùng điện; máy bơm khí nén; máy bán hàng tự động; máy nén hồi chuyển; máy nén dùng cho tủ lạnh; máy vắt khô quần áo (không làm nóng); máy trộn dùng điện dùng cho mục đích gia dụng; máy hút bụi tự động; máy chế biến thức ăn dùng điện; thiết bị làm sạch sử dụng hơi nước dùng cho mục đích gia dụng; máy hút bụi chân không cầm tay; máy hút bụi dùng điện dùng cho giường nệm.

Nhóm 11: Máy điều hòa không khí; thiết bị thổi khí nóng; máy giữ độ ẩm; máy hút ẩm dùng điện dùng cho mục đích gia dụng; thiết bị nấu bếp dùng điện; máy lọc nước dùng điện dùng cho mục đích gia dụng; máy lọc nước ion; bộ thu năng lượng mặt trời (sưởi ấm, đốt nóng); máy lọc không khí; thiết bị thông gió [điều hòa không khí] để sưởi ấm; thiết bị chiếu sáng bằng đèn điốt phát quang [LED]; thiết bị chiếu sáng plasma [PLS]; thiết bị nấu bếp dùng gas; lò nướng dùng điện; thiết bị hoặc hệ thống thiết bị nấu nướng; tủ lạnh dùng điện; máy sấy quần áo dùng điện; thiết bị thông gió; máy bảo quản quần áo để sấy quần áo dùng điện dùng cho mục đích gia dụng; lò vi sóng.

CÔNG BÁO SỞ HỮU CÔNG NGHIỆP SỐ 375 TẬP B (06.2019)

(111) 4-0319959	(151) 13.05.2019
(210) 4-2016-38005	(220) 30.11.2016
(181) 30.11.2026	
(450) 25.06.2019	375
(540)	



(531) 3.7.7; A3.7.24; 26.4.1; A26.4.24

(591) Đen, trắng, đỏ.

(731) ETANG INC (KR)
6, Hakdong-ro 11-gil, Gangnam-gu, Seoul 06045, Republic of Korea

(740) Công ty TNHH Sở hữu trí tuệ PADEMARK (PADEMARK CO.,LTD.)

(511) Nhóm 43: Nhà hàng chuyên về các món ăn thịt gà; nhà hàng ăn uống; quán rượu; dịch vụ chuỗi nhà hàng ăn uống; dịch vụ cung cấp thực phẩm và đồ uống do nhà hàng thực hiện.

(111) 4-0319960	(151) 13.05.2019
(210) 4-2016-36880	(220) 21.11.2016
(181) 21.11.2026	
(450) 25.06.2019	375
(540)	



(531) 1.15.23; 4.5.2; 4.5.3; 2.7.23; 26.1.1

(591) Đỏ, vàng, cam, xám, trắng.

(731) CÔNG TY TNHH SẢN XUẤT - THƯƠNG MẠI DÂY VÀ CÁP ĐIỆN TÀI TRƯỜNG THÀNH (VN)
192 Trần Đại Nghĩa, khu phố 4, phường Tân Tạo A, quận Bình Tân, thành phố Hồ Chí Minh

(740) Công ty TNHH Sở hữu trí tuệ Thảo Thọ Quyến (INVENCO.,LTD)

(511) Nhóm 09: Dây điện; cáp điện; cầu dao điện; công tắc điện; chấn lưu điện (ballat).

(111) 4-0319961	(151) 13.05.2019
(210) 4-2016-38374	(220) 01.12.2016
(181) 01.12.2026	
(450) 25.06.2019	375
(540)	



(531) 3.7.16; 3.7.11; A3.7.24; A26.11.12; 14.7.1

(591) Xanh, trắng.

(731) CÔNG TY TNHH CÔNG NGHỆ VÀ DỊCH VỤ THƯƠNG MẠI LẠC TRUNG (VN)
Số 350 Lạc Trung, phường Vĩnh Tuy, quận Hai Bà Trưng, thành phố Hà Nội

(511) Nhóm 16: Túi nilon (dùng để bao gói hàng hóa); túi nhựa; túi bằng giấy hoặc chất dẻo dùng để bao gói; túi giấy.

CÔNG BÁO SỞ HỮU CÔNG NGHIỆP SỐ 375 TẬP B (06.2019)

(111) **4-0319962**
(210) 4-2016-39501
(181) 12.12.2026
(450) 25.06.2019 375
(540)

CANADA GOOSE

(151) 13.05.2019
(220) 12.12.2016

(731) CANADA GOOSE INTERNATIONAL
AG (CH)
Baarerstrasse 133, 6300 Zug, Switzerland
(740) Công ty TNHH Sở hữu trí tuệ Thảo Thọ
Quyển (INVENCO.,LTD)

(511) Nhóm 18: Túi xách tay; túi vải; balô; túi du lịch.

Nhóm 25: Áo khoác ngoài cụ thể là áo choàng ngoài; áo khoác choàng; áo khoác ngắn có mũ không thấm nước; áo chên không tay; mũ; găng tay (trang phục); bao tay (trang phục); đồ đi ở chân.

(111) **4-0319963**
(210) 4-2016-26430
(181) 26.08.2026
(450) 25.06.2019 375
(540)

HERBAGI

(151) 13.05.2019
(220) 26.08.2016

(531) 2.9.14; A2.9.15
(591) Đỏ, nâu.
(731) TRUNG TÂM CÔNG NGHỆ SINH
HỌC TỈNH AN GIANG (VN)
Số 5/2 Ngô Quyền, phường Mỹ Bình,
thành phố Long Xuyên, tỉnh An Giang

(511) Nhóm 30: Trà; trà thảo mộc không chứa dược chất; đồ uống trên cơ sở trà.

(111) **4-0319964**
(210) 4-2016-08465
(181) 31.03.2026
(450) 25.06.2019 375
(540)

GAMEPAY

(151) 13.05.2019
(220) 31.03.2016

(531) 26.1.1; 26.1.4; 21.3.21; A26.1.18
(591) Đỏ, đen.
(731) CÔNG TY TNHH THƯƠNG MẠI
ĐIỆN TỬ GAMEPAY (VN)
585/6 Sư Vạn Hạnh, phường 13, quận 10,
thành phố Hồ Chí Minh

(511) Nhóm 35: Tổ chức triển lãm cho mục đích thương mại hoặc quảng cáo; tổ chức hội chợ thương mại cho mục đích bán hàng hoặc quảng cáo; soạn thảo tài liệu quảng cáo; dịch vụ tìm kiếm nguồn tài trợ quảng cáo, dịch vụ giới thiệu sản phẩm trên các phương tiện truyền thông, cho mục đích bán lẻ, quảng cáo ngoài trời.

CÔNG BÁO SỞ HỮU CÔNG NGHIỆP SỐ 375 TẬP B (06.2019)

(111) **4-0319965**
(210) 4-2016-41830
(181) 28.12.2026
(450) 25.06.2019 375
(540)

FitDurale®

(151) 13.05.2019
(220) 28.12.2016

(731) VŨ VĂN PHONG (VN)
Thôn Nghĩa Lập, xã Châu Can, huyện
Phú Xuyên, thành phố Hà Nội
(740) Công ty TNHH Sở hữu trí tuệ
INNETCO-Hoàng Phúc (INNETCO CO.,
LTD)

(511) Nhóm 25: Giày dép; quần áo; mũ (nón); miếng đệm lót giày; tất; thắt lưng trang phục.

(111) **4-0319966**
(210) 4-2016-40882
(181) 21.12.2026
(450) 25.06.2019 375
(540)

Wizosone

(151) 13.05.2019
(220) 21.12.2016

(731) TRẦN THỊ THIÊN THANH (VN)
B04-07 chung cư Hoàng Anh Gia Lai 3,
số 5 Nguyễn Hữu Thọ, xã Phước Kiển,
huyện Nhà Bè, thành phố Hồ Chí Minh
(740) Công ty Luật TNHH WINCO (WINCO
LAW FIRM)

(511) Nhóm 05: Dược phẩm; thực phẩm chức năng.

(111) **4-0319967**
(210) 4-2016-41817
(181) 28.12.2026
(450) 25.06.2019 375
(540)

Yungcapene

(151) 13.05.2019
(220) 28.12.2016

(731) KOLON GLOBAL CORPORATION.
(KR)
Gyeonggi-do, Gwacheon-si, Kolon road
11 (Byeoryang-dong), Korea
(740) Công ty TNHH Sở hữu trí tuệ Gia Việt
(GIAVIET CO., LTD.)

(511) Nhóm 05: Dược phẩm.

CÔNG BÁO SỞ HỮU CÔNG NGHIỆP SỐ 375 TẬP B (06.2019)

(111) **4-0319968**
(210) 4-2016-41818
(181) 28.12.2026
(450) 25.06.2019 375
(540)

Yungopast

(151) 13.05.2019
(220) 28.12.2016

(731) KOLON GLOBAL CORPORATION.
(KR)
Gyeonggi-do, Gwacheon-si, Kolon road
11 (Byeoryang-dong), Korea
(740) Công ty TNHH Sở hữu trí tuệ Gia Việt
(GIAVIET CO., LTD.)

(511) Nhóm 05: Dược phẩm.

(111) **4-0319969**
(210) 4-2016-06361
(181) 15.03.2026
(450) 25.06.2019 375
(540)



(151) 13.05.2019
(220) 15.03.2016

(531) 1.15.15; A5.3.13
(591) Xanh rêu đậm, xanh da trời, nâu, trắng.
(731) CÔNG TY TNHH NATURA
ORGANICA VIỆT NAM (VN)
Số 153 Nguyễn Thái Học, phường Điện
Biên, quận Ba Đình, thành phố Hà Nội

(511) Nhóm 03: Mỹ phẩm, son môi, kem làm trắng da, nước hoa, sữa rửa mặt.

(111) **4-0319970**
(210) 4-2016-41837
(181) 28.12.2026
(450) 25.06.2019 375
(540)



(151) 13.05.2019
(220) 28.12.2016

(531) 1.15.21; 4.5.2; 4.5.3
(591) Cam vàng, nâu.
(731) SEVEN DAYS HOTEL (SHENZHEN)
CO., LTD. (CN)
1st, 2nd -7th Floor, Complex building,
no. 198 fuhua road, Futian District,
Shenzhen City, Guangdong Province,
China
(740) Công ty TNHH Đại Tín và Liên Danh
(DAITIN AND ASSOCIATES CO.,LTD)

(511) Nhóm 35: Điều tra thương mại; tư vấn tổ chức và quản lý kinh doanh; quản lý kinh doanh của khách sạn; thông tin về thương mại; hỗ trợ quản lý kinh doanh; tư vấn nghiệp vụ thương mại.

CÔNG BÁO SỞ HỮU CÔNG NGHIỆP SỐ 375 TẬP B (06.2019)

Nhóm 43: Dịch vụ cơ sở lưu trú tạm thời (khách sạn, nhà trọ); dịch vụ quây rượu; dịch vụ nhà trọ; đặt chỗ ở tạm thời; cung cấp nơi nghỉ giữ động vật; dịch vụ cung cấp thức ăn, đồ uống do nhà hàng thực hiện; dịch vụ khách sạn; đặt chỗ khách sạn; dịch vụ nhà hàng ăn uống; dịch vụ quán rượu nhỏ; đặt chỗ trước nơi lưu trú tạm thời.

(111) **4-0319971**
(210) 4-2016-40889
(181) 21.12.2026
(450) 25.06.2019
(540)



375

(151) 13.05.2019
(220) 21.12.2016

(531) 26.1.2; 26.1.4; A25.7.6
(591) Xanh dương, xanh dương đậm.
(731) CÔNG TY TNHH THƯƠNG MẠI VÀ
CHĂN NUÔI PHƯỚC SINH (VN)
20/71 Hồ Đắc Di, phường Tây Thạnh,
quận Tân Phú, thành phố Hồ Chí Minh
(740) Công ty TNHH một thành viên Trường
Luật (Trường Luật)

(511) Nhóm 31: Rau sạch; rau củ quả tươi (chưa qua chế biến); thức ăn gia súc, gia cầm.

Nhóm 35: Mua bán, xuất nhập khẩu: rau củ quả tươi (chưa qua chế biến), thức ăn gia súc, gia cầm.

(111) **4-0319972**
(210) 4-2016-23421
(181) 02.08.2026
(450) 25.06.2019
(540)

MAP RONTA

375

(151) 13.05.2019
(220) 02.08.2016

(731) MAP PACIFIC PTE LTD (SG)
20 Malacca Street, # 02-00 Malacca
Centre, Singapore (048979)

(511) Nhóm 05: Thuốc bảo vệ thực vật: thuốc diệt nấm, diệt cỏ, diệt trừ sâu hại, ốc bươu vàng, thuốc diệt động vật có hại, côn trùng có hại.

(111) **4-0319973**
(210) 4-2016-23422
(181) 02.08.2026
(450) 25.06.2019
(540)

MAP PYMA

375

(151) 13.05.2019
(220) 02.08.2016

(731) MAP PACIFIC PTE LTD (SG)
20 Malacca Street, # 02-00 Malacca
Centre, Singapore (048979)

(511) Nhóm 05: Thuốc bảo vệ thực vật: thuốc diệt nấm, diệt cỏ, diệt trừ sâu hại, ốc bươu vàng, thuốc diệt động vật có hại, côn trùng có hại.

CÔNG BÁO SỞ HỮU CÔNG NGHIỆP SỐ 375 TẬP B (06.2019)

(111) **4-0319974**
(210) 4-2016-23423
(181) 02.08.2026
(450) 25.06.2019 375
(540)

MAP SAIBON

(151) 13.05.2019
(220) 02.08.2016
(731) MAP PACIFIC PTE LTD (SG)
20 Malacca Street, # 02-00 Malacca
Centre, Singapore (048979)

(511) Nhóm 05: Thuốc bảo vệ thực vật: thuốc diệt nấm, diệt cỏ, diệt trừ sâu hại, ốc bươu vàng, thuốc diệt động vật có hại, côn trùng có hại.

(111) **4-0319975**
(210) 4-2016-39484
(181) 12.12.2026
(450) 25.06.2019 375
(540)

CHÍ THÀNH

(151) 13.05.2019
(220) 12.12.2016
(731) NGUYỄN ANH DUY (VN)
207/49 khu phố 9, phường Tân Chánh
Hiệp, quận 12, thành phố Hồ Chí Minh

(511) Nhóm 16: Chổi sơn, chổi lăn.

(111) **4-0319976**
(210) 4-2016-39485
(181) 12.12.2026
(450) 25.06.2019 375
(540)

ĐẠI THÀNH

(151) 13.05.2019
(220) 12.12.2016
(731) NGUYỄN ANH DUY (VN)
207/49 khu phố 9, phường Tân Chánh
Hiệp, quận 12, thành phố Hồ Chí Minh

(511) Nhóm 16: Chổi sơn, chổi lăn.

(111) **4-0319977**
(210) 4-2016-40881
(181) 21.12.2026
(450) 25.06.2019 375
(540)

TYSLAND

(151) 13.05.2019
(220) 21.12.2016
(531) 24.15.21; 26.5.1; 25.5.1; 26.4.3; 7.1.24
(591) Đồ dặm, da cam.
(731) CÔNG TY TNHH DỊCH VỤ BẤT
ĐỘNG SẢN TÂN YÊN (VN)
Số NV1,23, KĐT Dream Town, đường
70, phường Tây Mỗ, quận Nam Từ Liêm,
thành phố Hà Nội
(740) Công ty TNHH Tư vấn Quốc Dân (NACI
CO., LTD)

CÔNG BÁO SỞ HỮU CÔNG NGHIỆP SỐ 375 TẬP B (06.2019)

(511) Nhóm 36: Mua bán bất động sản; môi giới bất động sản; cho thuê bất động sản; sàn giao dịch bất động sản; cho thuê nhà; cho thuê văn phòng.

(111) **4-0319978** (151) 13.05.2019
(210) 4-2016-24322 (220) 09.08.2016
(181) 09.08.2026
(450) 25.06.2019 375
(540)

GLUFOSAM

(731) CÔNG TY TNHH NÔNG DƯỢC HAI QUY NHƠN (VN)
Đường Tô Hiệu, cụm công nghiệp Quang Trung, phường Quang Trung, thành phố Quy Nhơn, tỉnh Bình Định
(740) Công ty TNHH Sở hữu trí tuệ Thảo Thọ Quyển (INVENCO.,LTD)

(511) Nhóm 05: Thuốc bảo vệ thực vật: thuốc trừ sâu, thuốc trừ bệnh hại cây trồng, thuốc diệt động vật có hại, thuốc trừ cỏ, thuốc trừ nấm hại cây trồng, thuốc diệt côn trùng.

(111) **4-0319979** (151) 13.05.2019
(210) 4-2016-24323 (220) 09.08.2016
(181) 09.08.2026
(450) 25.06.2019 375
(540)

HDAIDAZO

(731) CÔNG TY TNHH NÔNG DƯỢC HAI QUY NHƠN (VN)
Đường Tô Hiệu, cụm công nghiệp Quang Trung, phường Quang Trung, thành phố Quy Nhơn, tỉnh Bình Định
(740) Công ty TNHH Sở hữu trí tuệ Thảo Thọ Quyển (INVENCO.,LTD)

(511) Nhóm 05: Thuốc bảo vệ thực vật: thuốc trừ sâu, thuốc trừ bệnh hại cây trồng, thuốc diệt động vật có hại, thuốc trừ cỏ, thuốc trừ nấm hại cây trồng, thuốc diệt côn trùng.

(111) **4-0319980** (151) 13.05.2019
(210) 4-2016-40736 (220) 20.12.2016
(181) 20.12.2026
(450) 25.06.2019 375
(540)



(531) 26.4.7; A24.15.11; A26.11.8; A24.15.7
(591) Xanh dương, đỏ.
(731) CÔNG TY CỔ PHẦN CHUYỂN PHÁT NHANH HÀNG KHÔNG AEX (VN)
Số 4, gác 117/15, đường Nguyễn Sơn, phường Gia Thụy, quận Long Biên, thành phố Hà Nội
(740) Công ty TNHH Tư vấn Quốc Dân (NACI CO., LTD)

CÔNG BÁO SỞ HỮU CÔNG NGHIỆP SỐ 375 TẬP B (06.2019)

(511) Nhóm 39: Dịch vụ giao nhận hàng hóa, logistics.

(111) **4-0319981**
(210) 4-2016-25986
(181) 23.08.2026
(450) 25.06.2019 375
(540)



(151) 13.05.2019
(220) 23.08.2016
(531) A5.5.20; 25.1.25; 26.5.1; 24.17.5
(591) Tím than, trắng.
(731) CÔNG TY CỔ PHẦN XÂY DỰNG VÀ
TRANG TRÍ NỘI NGOẠI THẤT MỘT
ĐÔ LA (VN)
81A Hoàng Văn Hòe, phường Tân Quý,
quận Tân Phú, thành phố Hồ Chí Minh
(740) Công ty TNHH Tư vấn Quốc Dân (NACI
CO., LTD)

(511) Nhóm 06: Các loại cửa bằng kim loại; cửa cuốn, cửa sổ, cửa đi, cửa cuốn bằng nhôm; cửa và vách ngăn bằng kim loại.

(111) **4-0319982**
(210) 4-2016-33392
(181) 25.10.2026
(450) 25.06.2019 375
(540)



(151) 13.05.2019
(220) 25.10.2016
(531) A3.4.2; A6.19.11; 1.15.15; 26.1.2
(591) Đen, trắng, xanh dương, xanh lá cây.
(731) CÔNG TY CỔ PHẦN CHĂN NUÔI BÒ
VÀ CHẾ BIẾN SỮA ĐỒNG NAI
(DOMILK) (VN)
Khu 3B, khu liên hợp công nông nghiệp
Đồng Nai (Agropark), ấp 4, xã Xuân
Tâm, huyện Xuân Lộc, tỉnh Đồng Nai
(740) Công ty cổ phần Tư vấn S&B (S&B
CONSULTANT., CORP.)

(511) Nhóm 29: Sữa và các sản phẩm làm từ sữa.

Nhóm 35: Mua bán bánh sữa, kẹo sữa, các sản phẩm làm từ sữa.

(111) **4-0319983**
(210) 4-2016-36481
(181) 17.11.2026
(450) 25.06.2019 375
(540)



(151) 13.05.2019
(220) 17.11.2016
(531) 4.5.2; 4.5.3; 1.5.1; 26.15.1
(591) Xanh dương, vàng cam, nâu cam.
(731) CÔNG TY CỔ PHẦN THƯƠNG MẠI
QUỐC TẾ BẢO MINH (VN)
Số 16 ngách 61 ngõ 1194 đường Láng,
phường Láng Thượng, quận Đống Đa,
thành phố Hà Nội

CÔNG BÁO SỞ HỮU CÔNG NGHIỆP SỐ 375 TẬP B (06.2019)

(511) Nhóm 35: Văn phòng tuyển dụng lao động, văn phòng giới thiệu việc làm; tuyển dụng lao động, tuyển dụng nhân sự.

Nhóm 37: Làm sạch tòa nhà; làm sạch ô tô; cho thuê máy làm sạch.

Nhóm 39: Sắp xếp các chuyến du lịch; dịch vụ hướng dẫn khách du lịch; vận chuyển hành khách; vận tải; du lịch; thu gom rác thải.

Nhóm 41: Đào tạo; giáo dục; thông tin giáo dục; hướng dẫn nghề nghiệp [tư vấn đào tạo hoặc giáo dục]; dịch vụ tư vấn du học.

Nhóm 43: Nhà hàng ăn uống; nhà trọ; đặt chỗ khách sạn; dịch vụ khách sạn; nhà nghỉ du lịch.

(111) **4-0319984**

(210) 4-2016-36627

(181) 17.11.2026

(450) 25.06.2019

(540)

375

(151) 13.05.2019

(220) 17.11.2016

SUPMEA

(731) HANGZHOU SUPMEA
AUTOMATION CO., LTD (CN)
Room 303, Building 2, No.600, Baiyang
Street No.21, Xiasha Development Zone,
Hangzhou, Zhejiang, China

(740) Công ty TNHH Sở hữu trí tuệ ACTIP
(ACTIP IP LIMITED)

(511) Nhóm 09: Thiết bị xử lý dữ liệu; dụng cụ đo; thiết bị đo áp suất; thiết bị và dụng cụ hóa học; lưu lượng kế; thiết bị và dụng cụ trắc địa.

(111) **4-0319985**

(210) 4-2016-36955

(181) 21.11.2026

(450) 25.06.2019

(540)

375

(151) 13.05.2019

(220) 21.11.2016

SUBZERO

(731) EDGEWELL PERSONAL CARE
BRANDS, LLC (US)
6 Research Drive, Shelton, Connecticut
06484, U.S.A.

(740) Công ty Luật TNHH quốc tế BMVN
(BMVN INTERNATIONAL LLC)

(511) Nhóm 08: Dao cạo và lưỡi dao cạo.

CÔNG BÁO SỞ HỮU CÔNG NGHIỆP SỐ 375 TẬP B (06.2019)

(111) **4-0319986**
(210) 4-2016-36956
(181) 21.11.2026
(450) 25.06.2019 375
(540)

SCHICK XTREME 3

(151) 13.05.2019
(220) 21.11.2016

(731) EDGEWELL PERSONAL CARE BRANDS, LLC (US)
6 Research Drive, Shelton, Connecticut 06484, U.S.A.
(740) Công ty Luật TNHH quốc tế BMVN (BMVN INTERNATIONAL LLC)

(511) Nhóm 08: Dao cạo và lưỡi dao cạo.

(111) **4-0319987**
(210) 4-2016-38208
(181) 01.12.2026
(450) 25.06.2019 375
(540)

MOTALO

(151) 13.05.2019
(220) 01.12.2016

(731) CÔNG TY TNHH THỜI TRANG EVEREST (VN)
2150/25/28/14 quốc lộ 1A, khu phố 1, phường Tân Chánh Hiệp, quận 12, thành phố Hồ Chí Minh
(740) Công ty TNHH Sở hữu trí tuệ Đông Dương (DONG DUONG IP CO.,LTD)

(511) Nhóm 35: Mua bán quần áo, giày dép, nước hoa, túi xách, balô, ví tiền, mũ (nón), thắt lưng (dây nịt), áo khoác.

(111) **4-0319988**
(210) 4-2016-41097
(181) 22.12.2026
(450) 25.06.2019 375
(540)



(151) 13.05.2019
(220) 22.12.2016

(531) 26.1.1; A26.1.18
(591) Xanh navy, trắng.
(731) CÔNG TY TNHH QUẢN LÝ KHÁCH SẠN UHM (VN)
74 Dương Văn Nga, phường Nại Hiên Đông, quận Sơn Trà, thành phố Đà Nẵng

(511) Nhóm 35: Mua bán vật liệu xây dựng: cát, đá, sỏi, gạch, vôi, xi măng, sơn, sắt, thép; tư vấn, điều hành và quản lý kinh doanh khách sạn; tư vấn, điều hành và quản lý kinh doanh nhà hàng.

CÔNG BÁO SỞ HỮU CÔNG NGHIỆP SỐ 375 TẬP B (06.2019)

Nhóm 39: Du lịch.

Nhóm 43: Dịch vụ nhà hàng ăn uống; khách sạn.

Nhóm 44: Dịch vụ spa; chăm sóc sắc đẹp; dịch vụ thẩm mỹ viện.

(111) **4-0319989**
(210) 4-2016-41098
(181) 22.12.2026
(450) 25.06.2019

375



(151) 13.05.2019
(220) 22.12.2016

(531) 26.4.4; 26.4.7; A26.4.24
(731) BÙI THẾ HUNG (VN)
10A, đường Dân Thắng 2, xã Tân Thới
Nhì, huyện Hóc Môn, thành phố Hồ Chí
Minh

(511) Nhóm 09: Loa, âm ly.

(111) **4-0319990**
(210) 4-2016-41877
(181) 28.12.2026
(450) 25.06.2019

375



(151) 13.05.2019
(220) 28.12.2016

(531) 26.4.7; A26.4.24; 26.3.23
(591) Vàng, đen, trắng.
(731) CÔNG TY TNHH THIẾT BỊ NGÀNH
ẢNH MẠNH TUẤN (VN)
Số 506, đường Trần Hưng Đạo, phường
Quang Trung, thành phố Nam Định, tỉnh
Nam Định
(740) Công ty TNHH Trí Việt và Cộng sự (TRI
VIET & ASSOCIATES CO.,LTD.)

(511) Nhóm 06: Tủ đựng thiết bị bằng kim loại có chức năng chống ẩm [tủ rỗng].

(111) **4-0319991**
(210) 4-2016-42484
(181) 30.12.2026
(450) 25.06.2019

375



(151) 13.05.2019
(220) 30.12.2016

(531) 26.1.2; A26.1.18; 26.4.4; 26.4.7
(731) SHENZHEN CHENDAHANG
ELECTRONICS CO., LTD (CN)
Rm 3008, Dingcheng Mansion,
Zhonghangyuan, Zhenhua Road,
Huaqiang North Street, Futian District,
Shenzhen City, Guangdong Province,
China
(740) Công ty TNHH Sở hữu trí tuệ Hải Hàn
(HAI HAN IP CO., LTD.)

CÔNG BÁO SỞ HỮU CÔNG NGHIỆP SỐ 375 TẬP B (06.2019)

(511) Nhóm 09: Silic đơn tinh thể dùng cho thiết bị bán dẫn; bản nhỏ silic dùng cho mạch tổng hợp; silic đa tinh thể dùng cho thiết bị bán dẫn; bộ chỉnh lưu dòng điện; thẻ mạch tích hợp [thẻ thông minh]; tranzito [điện tử]; thiết bị bán dẫn; ống phóng điện, trừ loại cho chiếu sáng; bộ nối điện; mạch tích hợp.

(111)	4-0319992	(151)	13.05.2019
(210)	4-2016-37681	(220)	25.11.2016
(181)	25.11.2026		
(450)	25.06.2019	375	
(540)		(531)	1.3.1
		(591)	Xanh dương, vàng.
		(731)	DOLE ASIA HOLDINGS PTE. LTD. (SG) 10 Marina Blvd., #34-03, Tower 2 Marina Bay Financial Centre Singapore, Singapore 018983
		(740)	Công ty TNHH dịch vụ sở hữu trí tuệ DREWMARKS (DREWMARKS CO ,LTD.)



(511) Nhóm 29: Trái cây, hạt và quả hạch được bảo quản và chế biến; trái cây, rau, hạt và quả hạch đông lạnh; sản phẩm sữa (không bao gồm đồ uống); trái cây và rau được chế biến tươi.

(111)	4-0319993	(151)	13.05.2019
(210)	4-2016-37705	(220)	28.11.2016
(181)	28.11.2026		
(450)	25.06.2019	375	
(540)		(531)	26.13.1; 1.15.15; A5.3.13
		(591)	Vàng nâu, xanh lá cây, đen, trắng.
		(731)	CÔNG TY CỔ PHẦN MỸ PHẨM DỪA PHÚ LONG (VN) Ấp Ao Vương, xã Phú Long, huyện Bình Đại, tỉnh Bến Tre
		(740)	Công ty TNHH Dịch vụ thương mại và sở hữu công nghiệp Song Ngọc (I.P.T.S.)



(511) Nhóm 03: Mỹ phẩm; tinh dầu dừa dùng để làm mỹ phẩm dưỡng tóc và dưỡng da; tinh dầu thực vật dùng để làm mỹ phẩm.

CÔNG BÁO SỞ HỮU CÔNG NGHIỆP SỐ 375 TẬP B (06.2019)

(111)	4-0319994	(151)	13.05.2019
(210)	4-2016-37919	(220)	29.11.2016
(181)	29.11.2026		
(450)	25.06.2019	375	
(540)		(531)	26.13.25; A26.4.24
		(731)	CÔNG TY TNHH THƯƠNG MẠI TAISHENG (VN) 128/26 Phạm Văn Hai, phường 3, quận Tân Bình, thành phố Hồ Chí Minh
		(740)	Công ty Luật TNHH WINCO (WINCO LAW FIRM)

(511) Nhóm 11: Đèn chiếu sáng; đèn led (thiết bị chiếu sáng); bóng đèn.

(111)	4-0319995	(151)	13.05.2019
(210)	4-2016-41719	(220)	28.12.2016
(181)	28.12.2026		
(450)	25.06.2019	375	
(540)		(531)	3.7.17; 3.7.7; A3.7.24; A11.7.7
		(591)	Đỏ, xanh.
		(731)	CÔNG TY TNHH THƯƠNG MẠI VÀ XUẤT NHẬP KHẨU TỔNG HỢP F.C (VN) P106-B3, tập thể Thanh Xuân Bắc, phường Thanh Xuân Bắc, quận Thanh Xuân, thành phố Hà Nội

(511) Nhóm 11: Quạt điện dùng cho gia đình và công nghiệp.

(111)	4-0319996	(151)	13.05.2019
(210)	4-2016-36664	(220)	18.11.2016
(181)	18.11.2026		
(450)	25.06.2019	375	
(540)		(531)	6.1.2; 26.1.1; 3.7.10; 3.7.16
		(591)	Vàng, đen, xám.
		(731)	CÔNG TY TNHH THƯƠNG MẠI VÀ SẢN XUẤT THÁI HUNG THỊNH (VN) Lô 40 khu dân cư Núi Nhạn, phường 1, thành phố Tuy Hòa, tỉnh Phú Yên

(511) Nhóm 29: Tổ chim yến ăn được; yến sào đã qua sơ chế; yến tinh chế; bột yến (tổ yến nghiền thành bột không dùng cho mục đích y tế); cháo yến (với thành phần yến là chủ yếu).

Nhóm 31: Tổ yến chưa qua chế biến (tổ yến tươi).

CÔNG BÁO SỞ HỮU CÔNG NGHIỆP SỐ 375 TẬP B (06.2019)

Nhóm 32: Nước yến (đồ uống giải khát).

(111)	4-0319997	(151)	13.05.2019
(210)	4-2016-36782	(220)	18.11.2016
(181)	18.11.2026		
(450)	25.06.2019	375	
(540)		(531)	26.5.1; 26.5.2; A14.1.2; 26.3.23
		(591)	Trắng, xanh lam.
		(731)	CƠ SỞ SẢN XUẤT CHẾ BIẾN ĐƯỜNG CÁT TRẮNG ĐẠI PHÁT (VN) Số 39, đường Đinh Công Tráng, phường Xuân Khánh, quận Ninh Kiều, thành phố Cần Thơ
		(740)	Công ty Luật TNHH WINCO (WINCO LAW FIRM)

(511) Nhóm 30: Đường ăn; bột và các chế phẩm làm từ ngũ cốc; bánh kẹo; cà phê; hạt tiêu.

(111)	4-0319998	(151)	13.05.2019
(210)	4-2016-37486	(220)	24.11.2016
(181)	24.11.2026		
(450)	25.06.2019	375	
(540)		(531)	5.5.16; A5.5.20; A5.5.21; 24.1.1
		(591)	Đỏ, vàng, nâu vàng, đen.
		(731)	CÔNG TY TNHH DỊCH VỤ BẢO VỆ HOA SEN (VN) 239 Thái Phiên, phường 9, quận 11, thành phố Hồ Chí Minh
		(740)	Công ty Luật TNHH WINCO (WINCO LAW FIRM)

(511) Nhóm 45: Dịch vụ bảo vệ, vệ sỹ.

(111)	4-0319999	(151)	13.05.2019
(210)	4-2016-38303	(220)	01.12.2016
(181)	01.12.2026		
(450)	25.06.2019	375	
(540)		(531)	A5.3.14; A5.3.13; 26.1.1
		(591)	Xanh ngọc, xanh cốm, trắng.
		(731)	CÔNG TY TNHH VINFARM (VN) 89/20 Phan Huy Ích, phường 15, quận Tân Bình, thành phố Hồ Chí Minh.
		(740)	Công ty Luật TNHH WINCO (WINCO LAW FIRM)

CÔNG BÁO SỞ HỮU CÔNG NGHIỆP SỐ 375 TẬP B (06.2019)

(511) Nhóm 01: Phân bón; hóa chất dùng trong nông nghiệp và lâm nghiệp trừ chất diệt nấm, diệt cỏ, thuốc trừ sâu và chất diệt ký sinh trùng; hóa chất dùng trong công nghiệp.

Nhóm 31: Hạt giống; giống cây trồng; hoa tươi; rau tươi; quả tươi.

(111) **4-0320000**
(210) 4-2016-38304
(181) 01.12.2026
(450) 25.06.2019
(540)



(151) 13.05.2019
(220) 01.12.2016

(531) 1.7.6; A5.3.13; 18.3.21
(591) Xanh cốm, xanh dương đậm, trắng.
(731) CÔNG TY TNHH VINFARM (VN)
89/20 Phan Huy Ích, phường 15, quận Tân Bình, thành phố Hồ Chí Minh
(740) Công ty Luật TNHH WINCO (WINCO LAW FIRM)

(511) Nhóm 01: Phân bón; hóa chất dùng trong nông nghiệp và lâm nghiệp trừ chất diệt nấm, diệt cỏ, thuốc trừ sâu và chất diệt ký sinh trùng; hóa chất dùng trong công nghiệp.

Nhóm 31: Hạt giống; giống cây trồng; hoa tươi; rau tươi; quả tươi.

(111) **4-0320001**
(210) 4-2016-26264
(181) 25.08.2026
(450) 25.06.2019
(540)



(151) 13.05.2019
(220) 25.08.2016

(531) 26.15.15; 26.1.2; 26.13.25; 26.15.5;
A26.1.3; 26.7.25
(591) Xanh nước biển, xanh nước biển đậm.
(731) RIKEN TECHNOS CORPORATION
(JP)
2-101, Kanda-Awajicho, Chiyoda-ku,
Tokyo, Japan
(740) Công ty Luật TNHH Phạm và Liên danh
(PHAM & ASSOCIATES)

(511) Nhóm 09: Điện thoại di động; điện thoại thông minh; máy trợ lý cá nhân dùng kỹ thuật số; máy thu hình; máy nghe nhạc có thể mang theo; máy ảnh kỹ thuật số; máy quay video; máy đọc đĩa DVD; màn hình hiển thị cho máy và thiết bị viễn thông; màn hình hiển thị cho điện thoại di động; màn hình hiển thị cho điện thoại thông minh; màn hình hiển thị cho máy trợ lý cá nhân dùng kỹ thuật số; màn hình hiển thị cho thiết bị thu hình; màn hình hiển thị cho máy nghe nhạc có thể mang theo; màn hình hiển thị cho máy ảnh kỹ thuật số; màn hình cảm ứng cho điện thoại di động; màn hình cảm ứng cho điện thoại thông minh; màn hình cảm ứng cho máy trợ lý cá nhân dùng kỹ thuật số; màn hình hiển thị cho màn hình điện thoại di động; màn hình hiển thị cho màn hình điện thoại thông minh; máy vi tính; thiết bị ngoại vi máy tính; máy tính notebook; máy tính xách tay; máy tính bảng;

màn hình hiển thị cho máy và thiết bị điện tử, và các bộ phận và phụ kiện của chúng; màn hình hiển thị cho thiết bị máy tính và các bộ phận của chúng; màn hình cảm ứng cho thiết bị máy tính và các bộ phận của chúng; màng bảo vệ cho màn hình máy tính.

Nhóm 17: Sản phẩm bán thành phẩm bằng chất dẻo; chất dẻo ép đùn ở dạng băng và tấm để sử dụng trong sản xuất; chất dẻo ép đùn ở dạng băng và dải để sử dụng trong sản xuất; ống và ống dẫn bằng chất dẻo; chất dẻo ép đùn ở dạng tấm nhiều lớp để sử dụng trong sản xuất; chất dẻo ép đùn ở dạng tấm sợi gia cố để sử dụng trong sản xuất; chất dẻo ép đùn ở dạng tấm chất dẻo phản chiếu để sử dụng trong sản xuất; màng mỏng bằng chất dẻo được sử dụng trong sản xuất tiếp theo và cho mục đích công nghiệp nói chung (bán thành phẩm); que và thanh bằng chất dẻo được sử dụng trong sản xuất tiếp theo và cho mục đích công nghiệp nói chung (bán thành phẩm); màng mỏng bằng chất dẻo cho kính kiến trúc; màng mỏng bằng chất dẻo cho kính cửa sổ; màng mỏng bằng chất dẻo ngăn chặn tia hồng ngoại và cực tím; màng mỏng bằng chất dẻo cho kính cửa sổ ô tô; màng mỏng bằng chất dẻo để bảo vệ thân ô tô; màng mỏng bằng chất dẻo dùng trong công nghiệp; màng mỏng bằng chất dẻo sử dụng trong sản xuất các thiết bị và dụng cụ nhiếp ảnh, thiết bị và dụng cụ điện ảnh, thiết bị và dụng cụ quang học, thiết bị và dụng cụ viễn thông, máy và thiết bị điện tử; màng mỏng bằng chất dẻo không dùng để bao gói; tấm bằng hỗn hợp chất dẻo xếp lớp với các tấm kim loại mỏng trên cả hai mặt có lõi bằng chất dẻo; tấm bằng hỗn hợp chất dẻo xếp lớp với các tấm chất dẻo trên cả hai mặt có lõi bằng kim loại; tấm nhiều lớp bằng chất dẻo; tấm và băng bằng chất dẻo; nhựa nhân tạo [bán thành phẩm]; nhựa tổng hợp [bán thành phẩm]; chất dẻo bán thành phẩm; nắp và nắp chụp bằng cao su cho các thùng chứa đóng gói công nghiệp; nút bằng cao su; tấm cao su.

(111) **4-0320002**

(210) 4-2016-26329

(181) 25.08.2026

(450) 25.06.2019

375

(540)



(151) 13.05.2019

(220) 25.08.2016

(531) A5.5.20; A5.5.21; 26.4.3; 26.4.9

(591) Nâu, trắng.

(731) CÔNG TY CỔ PHẦN THƯƠNG MẠI XUẤT NHẬP KHẨU VŨ GIA (VN)

Số 14, ngõ 35, phố Định Công, phường Thịnh Liệt, quận Hoàng Mai, thành phố Hà Nội

(740) Công ty TNHH Tư vấn Quốc Dân (NACI CO., LTD)

(511) Nhóm 35: Mua bán quà tặng trang trí nhà cửa, đồ lưu niệm, đồ thủ công mỹ nghệ, cụ thể là mua bán đồ thủ công mỹ nghệ bằng tre, lau sậy, gỗ, gốm, sứ như: bàn, ghế, giường, tủ, khung tranh, khung ảnh, giá, kệ, chai, lọ, bình, chum, ấm, chén, bát, đĩa, hoa giả trang trí,

CÔNG BÁO SỞ HỮU CÔNG NGHIỆP SỐ 375 TẬP B (06.2019)

đèn điện trang trí, đồng hồ treo tường, đồng hồ để bàn, tranh ảnh, tượng tranh, mô hình đồ chơi như: thuyền, máy bay, ô tô, đồ âm nhạc, gấu bông, đồ chơi, vòng đeo tay.

(111) **4-0320003**
(210) 4-2016-27122
(181) 01.09.2026
(450) 25.06.2019 375
(540)

ands

(151) 13.05.2019
(220) 01.09.2016

(731) KABUSHIKI KAISHA ANDS
CORPORATION (JP)
3-7, Tanimachi 9-chome, Chuoku,
Osaka, Japan
(740) Công ty Luật TNHH Phạm và Liên danh
(PHAM & ASSOCIATES)

(511) Nhóm 03: Chất thơm và hương thơm để thấp; chế phẩm làm thơm mát hơi thở; chất khử mùi dùng cho động vật; móng (tay, chân) giả; lông mi giả; bông tăm dùng cho mục đích mỹ phẩm; chất để tẩy trắng và các chất dùng để giặt; chất để tẩy rửa, đánh bóng, tẩy dầu mỡ và mài mòn; xà phòng; nước hoa, tinh dầu, mỹ phẩm, nước xúc tóc; thuốc đánh răng.

Nhóm 11: Hệ thống chiếu sáng; dụng cụ nấu nướng dùng điện; tủ lạnh; máy và thiết bị làm sạch không khí; máy sấy tóc [thiết bị sấy khô]; hệ thống sưởi ấm bằng nước nóng; thiết bị chăm sóc mặt sử dụng sóng siêu âm; thiết bị phun hơi nước vào mặt (tắm hơi); hệ thống làm sạch nước; đệm sưởi [dạng tấm], chạy điện, không dùng cho mục đích y tế; thiết bị để chiếu sáng, sưởi nóng, sinh hơi nước, nấu nướng, làm lạnh, sấy khô, thông gió, cấp nước và mục đích vệ sinh.

(111) **4-0320004**
(210) 4-2016-31222
(181) 07.10.2026
(450) 25.06.2019 375
(540)



(151) 13.05.2019
(220) 07.10.2016

(531) 26.4.2; A26.11.8; 26.4.7; 26.4.9
(591) Đỏ, trắng.
(731) CÔNG TY CỔ PHẦN BỀN VỮNG
(VN)
21/23 Bình Lợi, phường 13, quận Bình
Thạnh, thành phố Hồ Chí Minh

(511) Nhóm 09: Ấc quy, pin.

CÔNG BÁO SỞ HỮU CÔNG NGHIỆP SỐ 375 TẬP B (06.2019)

(111) **4-0320005**
(210) 4-2016-34023
(181) 28.10.2026
(450) 25.06.2019
(540)



(151) 13.05.2019
(220) 28.10.2016
(531) 18.3.23; 18.3.2
(731) ASIA YACHTING LIMITED (HK)
Flat 11, G/F., Aberdeen Marina Tower, 8
Shum Wan Road, Aberdeen, Hong Kong
(740) Công ty TNHH Ban Ca (BANCA)

(511) Nhóm 12: Du thuyền.

(111) **4-0320006**
(210) 4-2016-34186
(181) 31.10.2026
(450) 25.06.2019
(540)



(151) 13.05.2019
(220) 31.10.2016
(531) 26.1.1; 24.1.1; 26.5.1; 26.5.4
(731) NGUYỄN THU HUYỀN (VN)
Số 36, ngõ 50, phố Kim Hoa, phường
Phương Liên, quận Đống Đa, thành phố
Hà Nội
(740) Công ty Luật TNHH Phạm và Liên danh
(PHAM & ASSOCIATES)

(511) Nhóm 28: Dụng cụ đi câu gồm: cần câu, dây câu, lưỡi câu, bao đựng cần câu, vợt hứng cá cho người đi câu, bộ báo hiệu cần mồi.

(111) **4-0320007**
(210) 4-2016-34187
(181) 31.10.2026
(450) 25.06.2019
(540)

ONDURLI

(151) 13.05.2019
(220) 31.10.2016
(731) JOHNSON & JOHNSON (US)
One Johnson & Johnson Plaza, New
Brunswick, New Jersey, 08933 U.S.A.
(740) Công ty Luật TNHH Phạm và Liên danh
(PHAM & ASSOCIATES)

(511) Nhóm 05: Chế phẩm dược dùng cho người.

CÔNG BÁO SỞ HỮU CÔNG NGHIỆP SỐ 375 TẬP B (06.2019)

(111) **4-0320008**
(210) 4-2016-22993
(181) 28.07.2026
(450) 25.06.2019 375
(540)

Pesmos

(151) 13.05.2019
(220) 28.07.2016
(731) AGRIA SA (BG)
Asenovgradsko shosse, 4009 Plovdiv,
Bulgaria
(740) Công ty TNHH Tâm nhìn và Liên danh
(VISION & ASSOCIATES CO.LTD.)

(511) Nhóm 05: Chế phẩm diệt trừ động vật gây hại, chất diệt nấm, chất diệt ký sinh trùng, thuốc trừ sinh vật hại, chất diệt cỏ, thuốc trừ sâu.

(111) **4-0320009**
(210) 4-2016-26333
(181) 25.08.2026
(450) 25.06.2019 375
(540)

Better than a boyfriend
CHURROIOI
츄로원오원

(151) 13.05.2019
(220) 25.08.2016
(531) 5.5.19; A5.5.22; 15.7.1
(731) CHOI SUNA (KR)
104 Dong 1002Ho, 5, Dongmak-ro 18-
gil, Mapo-gu, Seoul 04075, Republic of
Korea
(740) Công ty TNHH Sở hữu trí tuệ VIPATCO
(VIPATCO CO., LTD.)

(511) Nhóm 43: Dịch vụ quán cà phê; quán ăn tự phục vụ; căng tin; nhà hàng ăn uống; quán rượu nhỏ; nhà hàng ăn uống tự phục vụ.

(111) **4-0320010**
(210) 4-2016-31201
(181) 07.10.2026
(450) 25.06.2019 375
(540)

dpclean

(151) 13.05.2019
(220) 07.10.2016
(531) 24.13.1; 24.17.5
(591) Đỏ, xanh lá cây.
(731) CÔNG TY TNHH QUỐC TẾ TÂN
HOÀNG NAM (VN)
221 đường số 9, khu phố 5, phường
Phước Bình, quận 9, thành phố Hồ Chí
Minh

(511) Nhóm 03: Nước tẩy rửa, cụ thể là: xà phòng, sữa tắm, nước rửa tay, nước rửa chén, nước lau sàn.

Nhóm 35: Mua bán, xuất nhập khẩu nước tẩy rửa, cụ thể là: xà phòng, sữa tắm, nước rửa tay, nước rửa chén, nước lau sàn.

CÔNG BÁO SỞ HỮU CÔNG NGHIỆP SỐ 375 TẬP B (06.2019)

(111) **4-0320011**
(210) 4-2016-37321
(181) 23.11.2026
(450) 25.06.2019 375
(540)

MIỀN TRUNG

(151) 13.05.2019
(220) 23.11.2016

(731) CÔNG TY TNHH KỸ THUẬT VÀ
CÔNG NGHỆ MIỀN TRUNG (VN)
Số 136 đường Hải Thượng Lãn Ông,
phường Bắc Hà, thành phố Hà Tĩnh, tỉnh
Hà Tĩnh

(740) Công ty TNHH Tư vấn ALIATLEGAL
(ALIATLEGAL CO., LTD.)

(511) Nhóm 09: Phần mềm tin học ứng dụng.

Nhóm 35: Mua bán máy tính, thiết bị văn phòng (cụ thể là máy vi tính, máy hủy giấy tờ, máy in, máy fax, máy photocopy, máy scan), thiết bị kỹ thuật số (cụ thể là máy ảnh, máy quay phim, máy ghi âm và thiết bị của chúng).

Nhóm 37: Sửa chữa máy tính, thiết bị văn phòng, thiết bị kỹ thuật số.

(111) **4-0320012**
(210) 4-2016-37324
(181) 23.11.2026
(450) 25.06.2019 375
(540)

MINH HIỆP THÀNH

(151) 13.05.2019
(220) 23.11.2016

(731) HỢP TÁC XÃ MINH HIỆP THÀNH
(VN)
Tổ dân phố 3, phường Nam Hồng, thị xã
Hồng Lĩnh, tỉnh Hà Tĩnh

(740) Công ty TNHH Tư vấn ALIATLEGAL
(ALIATLEGAL CO., LTD.)

(511) Nhóm 21: Chai nhựa, bình nhựa dùng để đựng nước.

Nhóm 32: Nước tinh khiết đóng chai, nước uống đóng chai.

(111) **4-0320013**
(210) 4-2016-23424
(181) 02.08.2026
(450) 25.06.2019 375
(540)

MAP BONRA

(151) 13.05.2019
(220) 02.08.2016

(731) MAP PACIFIC PTE LTD (SG)
20 Malacca Street, # 02-00 Malacca
Centre, Singapore (048979)

(511) Nhóm 05: Thuốc bảo vệ thực vật: thuốc diệt nấm, diệt cỏ, diệt trừ sâu hại, ốc bươu vàng, thuốc diệt động vật có hại, côn trùng có hại.

CÔNG BÁO SỞ HỮU CÔNG NGHIỆP SỐ 375 TẬP B (06.2019)

(111) **4-0320014**
(210) 4-2016-23425
(181) 02.08.2026
(450) 25.06.2019 375
(540)

MAP MIXFA

(151) 13.05.2019
(220) 02.08.2016
(731) MAP PACIFIC PTE LTD (SG)
20 Malacca Street, # 02-00 Malacca
Centre, Singapore (048979)

(511) Nhóm 05: Thuốc bảo vệ thực vật: thuốc diệt nấm, diệt cỏ, diệt trừ sâu hại, ốc bươu vàng; thuốc diệt động vật có hại, côn trùng có hại.

(111) **4-0320015**
(210) 4-2016-24574
(181) 11.08.2026
(450) 25.06.2019 375
(540)

DIVASEA

(731) CÔNG TY TNHH XUÂN THÌ (VN)
Nhà B2 - TT5 khu đô thị Văn Quán,
phường Văn Quán, quận Hà Đông, thành
phố Hà Nội

(511) Nhóm 03: Mỹ phẩm.

(111) **4-0320016**
(210) 4-2016-36915
(181) 21.11.2026
(450) 25.06.2019 375
(540)

SÁNG TƯƠI

(731) DOANH NGHIỆP TƯ NHÂN HẢI SẢN
KHẢI HOÀN (VN)
Số 11, đường Hùng Vương, khu phố 1,
thị trấn Dương Đông, huyện Phú Quốc,
tỉnh Kiên Giang
(740) Công ty Luật TNHH WINCO (WINCO
LAW FIRM)

(511) Nhóm 29: Nước mắt.

(111) **4-0320017** (151) 13.05.2019
 (210) 4-2016-24507 (220) 10.08.2016
 (181) 10.08.2026
 (300) 2016-019106 23.02.2016 JP
 (450) 25.06.2019 375
 (540)

RODAN

(731) TOHO CO., LTD. (JP)
 1-2-2, Yurakucho, Chiyoda-Ku, Tokyo
 100-8415, Japan
 (740) Công ty TNHH T&T INVENMARK Sở
 hữu trí tuệ Quốc tế (T&T INVENMARK
 CO., LTD.)

(511) Nhóm 09: Thẻ nhớ cho máy chơi trò chơi video; điện thoại di động; điện thoại thông minh; điện thoại không dây; điện thoại video; máy trả lời điện thoại; máy fax; thiết bị điện báo truyền ảnh; thiết bị thu âm thanh-hình ảnh; thiết bị truyền âm; thiết bị đàm thoại; thiết bị theo dõi em bé bằng hình ảnh; thiết bị định vị cho xe [thiết bị máy tính gắn trên xe]; thiết bị ra-đa; thiết bị định vị toàn cầu [GPS]; hệ thống điện dùng cho thiết bị điều khiển từ xa trong hoạt động công nghiệp; thiết bị tái tạo âm thanh; đầu đĩa DVD; khung ảnh kỹ thuật số; máy quay; máy ghi hình; bảng thông báo điện tử; ăngten; cột ăng ten vô tuyến; dây đeo điện thoại di động; ống nghe điện thoại; micro điện thoại; bộ phụ kiện rảnh tay cho điện thoại; cuộn dây điện; hộp đựng cuộn dây điện; băng để lau đầu đọc [máy ghi âm]; loa phát thanh; loa sừng; vỏ cho loa; hệ thống nhận và phát hiệu; màn hình video; tai nghe; micro; loa phóng thanh; cần của máy quay đĩa; kim dùng trong máy quay đĩa; bộ điều chỉnh tốc độ của máy quay đĩa; bộ nối âm thanh; bộ mã hóa từ; dây điện từ bộ khuếch đại âm thanh; đĩa mềm; đĩa từ; máy vi tính; thiết bị ngoại vi máy tính; máy tính bỏ túi; vòng đeo tay nhận dạng mã hóa (từ tính); thẻ điện tử dùng cho hàng hóa; thiết bị điện tử dịch ngôn ngữ bỏ túi; lịch điện tử; thiết bị đọc sách điện tử; máy phóng đại chữ; thẻ nhận dạng từ tính; bóng phát tia X không dùng cho mục đích y tế; ống chân không [radiô]; ống ba cực; ống nhiệt điện tử; ống phóng điện, không dùng để thắp sáng; thiết bị bán dẫn; mạch tích hợp; lát mạch tích hợp; bo mạch in; chương trình điều hành máy tính, đĩa ghi; máy gia tốc cộng hưởng từ; thiết bị và hệ thống để tạo tia X, không phải cho mục đích y tế; thiết bị dò bằng sóng; betatron; máy dò kim loại cho mục đích công nghiệp, quân sự; máy phát lượng tử ánh sáng, không dùng cho mục đích y tế; máy đo độ sâu của biển; máy gia tốc hạt; kính mắt; kính bảo hộ dùng trong thể thao, kính áp tròng; kính chống chói; mặt nạ lặn, hộp chứa kính áp tròng; dây nhỏ đeo kính mắt; thấu kính đeo mắt; dây xích đeo của kính mắt; hộp đựng kính đeo mắt; gọng kính; hộp trò chơi video; máy ghi phát; đĩa than [âm thanh-hình ảnh]; tệp âm nhạc tải về được; phim hoạt hình; tập tin hình ảnh tải về được; bộ phim điện ảnh, đã phơi sáng, phim X quang, đã phơi sáng; ảnh chụp X-quang, không dùng cho mục đích y tế; khung cho phim ảnh dương bản.

Nhóm 16: Hộp bằng các tông hoặc giấy; túi giấy hình nón; giấy để bao gói; giấy vệ sinh; khăn giấy để tẩy trang; khăn giấy; khăn để bàn bằng giấy; khăn tay bằng giấy; giấy; văn phòng phẩm; sách nhạc; lịch; tạp chí [định kỳ]; thời gian biểu in sẵn; sách; báo; bản đồ địa lý; tờ rơi thẻ sưu tập không dùng để chơi trò chơi; áp phích; bản in đồ họa; bức ảnh chụp; bản khắc, hình ảnh [in]; giá dựng ảnh chụp.

CÔNG BÁO SỞ HỮU CÔNG NGHIỆP SỐ 375 TẬP B (06.2019)

(111)	4-0320018	(151)	13.05.2019		
(210)	4-2016-34948	(220)	04.11.2016		
(181)	04.11.2026				
(450)	25.06.2019	375			
(540)					
				(531)	26.4.9
				(731)	KIM EUN GWANG (KR) 113-Dong 1901-Ho, Yeongdeungpo Prugio APT, 28 Dosin-ro 29-gil, Yeongdeungpo-gu Seoul 150-797, Republic of Korea
				(740)	Công ty TNHH Đại Tín và Liên Danh (DAITIN AND ASSOCIATES CO.,LTD)

(511) Nhóm 43: Căng tin; dịch vụ quản lý quầy rượu nhỏ; dịch vụ nhà ăn cho khách du lịch; nhà hàng ăn uống; nhà hàng buffet (tiệc đứng, khách tự chọn món); nhà hàng ăn uống phong cách phương Tây; nhà hàng ăn uống tự phục vụ; quán rượu nhỏ; dịch vụ cung cấp thức ăn, đồ uống trong chuỗi nhà hàng; dịch vụ chuẩn bị và chế biến thực phẩm do nhà hàng thực hiện; dịch vụ cung cấp thức ăn, đồ uống do nhà hàng thực hiện; dịch vụ cung cấp thức ăn, đồ uống do cửa hàng bánh mì thực hiện; nhà hàng Trung Quốc; dịch vụ quán cà phê; quán ăn tự phục vụ, nhà hàng cung cấp thức ăn, đồ uống mang về; nhà hàng cung cấp thức ăn, đồ uống theo phần; dịch vụ quầy rượu.

(111)	4-0320019	(151)	13.05.2019		
(210)	4-2016-35508	(220)	09.11.2016		
(181)	09.11.2026				
(450)	25.06.2019	375			
(540)					
				(531)	24.9.1; 24.1.1; 3.1.1; A3.1.22; A26.11.9; 26.4.7; 26.4.2
				(591)	Xanh dương, đỏ, vàng, cam, xám.
				(731)	BRITISH AMERICAN TOBACCO (BRANDS) LIMITED (GB) Globe House, 4 Temple Place, London, WC2R 2PG, United Kingdom
	(740)	Công ty TNHH Sở hữu công nghiệp Sao Bắc Đẩu (SAO BAC DAU IP CO.,LTD)			

(511) Nhóm 34: Thuốc lá điếu; thuốc lá, dạng thô hoặc đã qua chế biến; các sản phẩm thuốc lá, cụ thể là: thuốc lá để hút, thuốc lá sợi, thuốc lá để nhai, thuốc lá cuốn từ lá thuốc lá, thuốc lá để hít; chất thay thế thuốc lá (không dùng cho mục đích y tế); xì gà, xì gà loại nhỏ hở hai đầu; bật lửa dùng cho người hút thuốc; diêm; vật dụng cho người hút thuốc lá, cụ thể là: hộp đựng thuốc lá không bằng kim loại quý, gạt tàn thuốc lá không bằng kim loại quý, tẩu hút thuốc lá không bằng kim loại quý; giấy cuốn thuốc lá, ống thuốc lá cuốn sẵn từ giấy, đầu lọc thuốc lá; thiết bị bỏ túi dùng để cuốn thuốc lá; thiết bị cầm tay dùng để tra thuốc lá vào ống thuốc lá cuốn sẵn từ giấy; thuốc lá điện tử; chất lỏng dùng cho thuốc lá điện tử; sản phẩm thuốc lá để dùng bằng cách nung nóng; thiết bị và bộ phận điện tử dùng để nung nóng thuốc lá điếu hoặc thuốc lá.

CÔNG BÁO SỞ HỮU CÔNG NGHIỆP SỐ 375 TẬP B (06.2019)

(111) **4-0320020**
(210) 4-2016-40446
(181) 19.12.2026
(450) 25.06.2019 375
(540)



(151) 13.05.2019
(220) 19.12.2016

(531) 26.1.2; A26.1.18
(731) CÔNG TY TNHH PHÂN PHỐI SẢN XUẤT XUẤT NHẬP KHẨU MT (VN)
Số 7/3 đường 266 Bùi Minh Trực, phường 6, quận 8, thành phố Hồ Chí Minh

(511) Nhóm 25: Giày; dép.

(111) **4-0320021**
(210) 4-2016-35773
(181) 11.11.2026
(450) 25.06.2019 375
(540)

**Viet CNG
Transportation**

(151) 13.05.2019
(220) 11.11.2016

(731) CÔNG TY CỔ PHẦN PHÂN PHỐI KHÍ THẤP ÁP DẦU KHÍ VIỆT NAM (VN)
Tầng 7, PV Gas Tower, số 673 Nguyễn Hữu Thọ, xã Phước Kiến, huyện Nhà Bè, thành phố Hồ Chí Minh
(740) Văn phòng Luật sư Tân Hà (VPLS TAN HA)

(511) Nhóm 04: Khí đốt; khí ga hóa rắn (nhiên liệu); khí ga hóa lỏng; khí đốt để thắp sáng; dầu nhiên liệu; xăng.

(111) **4-0320022**
(210) 4-2016-35774
(181) 11.11.2026
(450) 25.06.2019 375
(540)

Viet CNG Industrial

(151) 13.05.2019
(220) 11.11.2016

(731) CÔNG TY CỔ PHẦN PHÂN PHỐI KHÍ THẤP ÁP DẦU KHÍ VIỆT NAM (VN)
Tầng 7, PV Gas Tower, số 673 Nguyễn Hữu Thọ, xã Phước Kiến, huyện Nhà Bè, thành phố Hồ Chí Minh
(740) Văn phòng Luật sư Tân Hà (VPLS TAN HA)

(511) Nhóm 04: Khí đốt; khí ga hóa rắn (nhiên liệu); khí ga hóa lỏng; khí đốt để thắp sáng; dầu nhiên liệu; xăng.

CÔNG BÁO SỞ HỮU CÔNG NGHIỆP SỐ 375 TẬP B (06.2019)

(111) **4-0320023**
(210) 4-2016-35775
(181) 11.11.2026
(450) 25.06.2019 375
(540)

Viet CNG NGV

(151) 13.05.2019
(220) 11.11.2016
(731) CÔNG TY CỔ PHẦN PHÂN PHỐI
KHÍ THẤP ÁP DẦU KHÍ VIỆT NAM
(VN)
Tầng 7, PV Gas Tower, số 673 Nguyễn
Hữu Thọ, xã Phước Kiển, huyện Nhà Bè,
thành phố Hồ Chí Minh
(740) Văn phòng Luật sư Tân Hà (VPLS TAN
HA)

(511) Nhóm 04: Khí đốt; khí ga hóa rắn (nhiên liệu); khí ga hóa lỏng; khí đốt để thắp sáng; dầu
nhiên liệu; xăng.

(111) **4-0320024**
(210) 4-2016-27598
(181) 07.09.2026
(450) 25.06.2019 375
(540)

WAPI

(151) 13.05.2019
(220) 07.09.2016
(591) Vàng cam.
(731) CÔNG TY TNHH NHỰA VI CO (VN)
551/11 tổ 56, khu phố 5, đường Lê Văn
Khương, phường Hiệp Thành, quận 12,
thành phố Hồ Chí Minh
(740) Công ty TNHH một thành viên Trường
Luật (Trường Luật)

(511) Nhóm 35: Mua bán thiết bị vệ sinh: chậu rửa mặt bằng kính cường lực và sứ; chậu rửa
chén bằng inox; bồn cầu, bồn tắm, vòi labo, vòi rửa chén, vòi hồ, sen tắm, máy lọc nước,
mua bán thiết bị điện gia dụng: quạt làm mát không khí, đèn led, mua bán máy nước nóng
năng lượng mặt trời.

(111) **4-0320025**
(210) 4-2016-30833
(181) 04.10.2026
(450) 25.06.2019 375
(540)

FUJIWHITE

(151) 13.05.2019
(220) 04.10.2016
(731) NGUYỄN HẢI PHƯƠNG (VN)
01 đường 17, khu dân cư Bình Hưng, ấp
2, xã Bình Hưng, huyện Bình Chánh,
thành phố Hồ Chí Minh
(740) Công ty TNHH một thành viên Trường
Luật (Trường Luật)

(511) Nhóm 03: Mỹ phẩm.

CÔNG BÁO SỞ HỮU CÔNG NGHIỆP SỐ 375 TẬP B (06.2019)

(111)	4-0320026	(151)	13.05.2019
(210)	4-2016-36833	(220)	18.11.2016
(181)	18.11.2026		
(450)	25.06.2019	375	
(540)		(531)	26.1.2; 26.1.8; 5.7.3; 8.7.5
		(591)	Đỏ, đỏ cam, vàng, vàng cam, vàng đồng, trắng, tím, xanh lá cây, đen, nâu.
		(731)	CÔNG TY CỔ PHẦN LƯƠNG THỰC THỰC PHẨM COLUSA-MILIKET (VN) 1230 Kha Vạn Cân, phường Linh Trung, quận Thủ Đức, thành phố Hồ Chí Minh
		(740)	Công ty Cổ phần Sở hữu công nghiệp INVESTIP (INVESTIP)

(511) Nhóm 30: Mì ăn liền; bún ăn liền; phở ăn liền; miến ăn liền; cháo ăn liền; mì gạo ăn liền.

(111)	4-0320027	(151)	13.05.2019
(210)	4-2016-27895	(220)	09.09.2016
(181)	09.09.2026		
(450)	25.06.2019	375	
(540)		(531)	24.13.1; 24.17.5; 26.5.1; 1.15.23; 26.1.1; 26.7.25
		(591)	Trắng, xanh dương.
		(731)	CÔNG TY TNHH MỸ PHẨM LÀN DA (VN) 65 Hồ Xuân Hương, phường 06, quận 3, thành phố Hồ Chí Minh

(511) Nhóm 35: Mua bán, phân phối mỹ phẩm, dược phẩm, thực phẩm chức năng, bột dinh dưỡng dùng trong mục đích y tế; trang thiết bị y tế; đồ uống có cồn.

(111)	4-0320028	(151)	13.05.2019
(210)	4-2016-35772	(220)	11.11.2016
(181)	11.11.2026		
(450)	25.06.2019	375	
(540)		(731)	CÔNG TY CỔ PHẦN PHÂN PHỐI KHÍ THẤP ÁP DẦU KHÍ VIỆT NAM (VN) Tầng 7, PV Gas Tower, số 673 Nguyễn Hữu Thọ, xã Phước Kiển, huyện Nhà Bè, thành phố Hồ Chí Minh
		(740)	Văn phòng Luật sư Tân Hà (VPLS TAN HA)

CÔNG BÁO SỞ HỮU CÔNG NGHIỆP SỐ 375 TẬP B (06.2019)

(511) Nhóm 04: Khí đốt; khí ga hóa rắn (nhiên liệu); khí ga hóa lỏng; khí đốt để thấp sáng; dầu nhiên liệu; xăng.

(111) **4-0320029** (151) 13.05.2019
(210) 4-2016-36910 (220) 21.11.2016
(181) 21.11.2026
(450) 25.06.2019 375
(540)

WATER PUMP
TOMAHAWK[®]

(591) Xanh nước biển, trắng.
(731) NGUYỄN ĐĂNG PHONG (VN)
137 Ngô Quyền, thành phố Buôn Ma
Thuột, tỉnh Đắk Lắk
(740) Công ty TNHH Ban Ca (BANCA)

(511) Nhóm 07: Máy bơm điện thả chìm.

(111) **4-0320030** (151) 13.05.2019
(210) 4-2016-41447 (220) 26.12.2016
(181) 26.12.2026
(450) 25.06.2019 375
(540)

GTX Airlines
北部湾航空

(531) A26.11.12
(731) GUANGXI BEIBU GULF AIRLINES
CO., LTD. (CN)
Airline Office Building of Wuxu
International Airport, Nanning Guangxi,
China
(740) Công ty TNHH Trà và cộng sự (TRA &
ASSOCIATES CO.,LTD)

(511) Nhóm 39: Đặt chỗ cho vận chuyển; vận chuyển hành khách; môi giới vận tải; cho thuê máy bay, thiết bị bay; đặt chỗ cho các chuyến đi; vận tải bằng đường không.

(111) **4-0320031** (151) 13.05.2019
(210) 4-2016-42561 (220) 30.12.2016
(181) 30.12.2026
(450) 25.06.2019 375
(540)



(531) 2.9.1; 2.9.14; A2.9.15; 26.1.1
(591) Đỏ, trắng, xanh dương.
(731) BỆNH VIỆN ĐA KHOA TỈNH BÌNH
PHƯỚC (VN)
Quốc Lộ 14, ấp 1, xã Tiến Thành, thị xã
Đồng Xoài, tỉnh Bình Phước
(740) Công ty cổ phần Tư vấn S&B (S&B
CONSULTANT., CORP.)

(511) Nhóm 44: Dịch vụ bệnh viện đa khoa.

CÔNG BÁO SỞ HỮU CÔNG NGHIỆP SỐ 375 TẬP B (06.2019)

(111) **4-0320032**
(210) 4-2016-42562
(181) 30.12.2026
(450) 25.06.2019 375
(540)

QUỐC PHONG

(151) 13.05.2019
(220) 30.12.2016

(731) CÔNG TY TNHH THỰC PHẨM QUỐC PHONG (VN)
Xóm 7B, thôn Yên Ngưu, xã Tam Hiệp, huyện Thanh Trì, thành phố Hà Nội
(740) Công ty cổ phần Tư vấn S&B (S&B CONSULTANT., CORP.)

(511) Nhóm 35: Dịch vụ mua bán muối ô mai, trái cây sấy dẻo, trái cây sấy khô, hạt dẻ cười hạt hướng dương, hạt đỗ tương, hạt bí, hoa quả tươi, hải sản tươi sống, thịt gia súc, gia cầm đã qua chế biến, rau củ quả tươi các loại.

(111) **4-0320033**
(210) 4-2016-31162
(181) 06.10.2026
(450) 25.06.2019 375
(540)

NINJA VAN

(151) 13.05.2019
(220) 06.10.2016

(731) NINJA LOGISTICS PTE. LTD. (SG)
30 Jalan Kilang Barat, Kewalram House, SINGAPORE 159363
(740) Công ty TNHH Tâm nhìn và Liên danh (VISION & ASSOCIATES CO.LTD.)

(511) Nhóm 39: Dịch vụ vận tải [thư tín hoặc hàng hóa]; dịch vụ giao hàng; đóng gói hàng hóa; chuyển phát bưu kiện tận nơi; cất giữ hàng hóa; xếp hàng vào kho; thông tin về kho chứa; hậu cần vận tải; môi giới vận tải; bao gói hàng hóa; vận tải bằng ô tô; vận chuyển hành khách; vận chuyển hàng hóa; thuê tàu chở hàng; cho thuê kho chứa hàng; tất cả nằm trong nhóm này.

(111) **4-0320034**
(210) 4-2016-36872
(181) 21.11.2026
(450) 25.06.2019 375
(540)

OMIN *light*
Sáng Đèn Từng Góc Nhỏ

(151) 13.05.2019
(220) 21.11.2016

(731) CÔNG TY CỔ PHẦN SẢN XUẤT VÀ THƯƠNG MẠI OMINSU VIỆT NAM (VN)
Thôn Quy Mông, xã Yên Thường, huyện Gia Lâm, thành phố Hà Nội

(511) Nhóm 11: Bóng đèn điện dân dụng.

CÔNG BÁO SỞ HỮU CÔNG NGHIỆP SỐ 375 TẬP B (06.2019)

(111) **4-0320035**
(210) 4-2016-36912
(181) 21.11.2026
(450) 25.06.2019 375
(540)



(151) 13.05.2019
(220) 21.11.2016

(531) 26.4.4; 25.5.3
(591) Xanh, trắng, đen, đen nhạt.
(731) BANGKOK MEDIA &
BROADCASTING CO., LTD (TH)
5 Soi Songsaard, Vipavadi-Rangsit Road,
Chom Phon, Chatuchak, Bangkok 10900,
Thailand
(740) Công ty Luật TNHH ZC (Việt Nam) (ZC
VN.)

(511) Nhóm 41: Dịch vụ sản xuất phim (trừ phim quảng cáo); dịch vụ sản xuất phim truyền hình; dịch vụ sản xuất các chương trình truyền hình; dịch vụ đồng sản xuất phim (trừ phim quảng cáo); dịch vụ đồng sản xuất phim truyền hình; dịch vụ đồng sản xuất các chương trình truyền hình; dịch vụ cung cấp phim (trừ phim quảng cáo); dịch vụ cung cấp phim truyền hình; dịch vụ cung cấp các chương trình truyền hình; dịch vụ cung cấp nội dung phim truyền hình; dịch vụ cung cấp nội dung giải trí.

(111) **4-0320036**
(210) 4-2016-36913
(181) 21.11.2026
(450) 25.06.2019 375
(540)



(151) 13.05.2019
(220) 21.11.2016

(531) 26.4.4; 25.5.3
(591) Xanh, trắng, đen, đen nhạt.
(731) BANGKOK MEDIA &
BROADCASTING CO., LTD (TH)
5 Soi Songsaard, Vipavadi-Rangsit Road,
Chom Phon, Chatuchak, Bangkok 10900,
Thailand
(740) Công ty Luật TNHH ZC (Việt Nam) (ZC
VN.)

(511) Nhóm 38: Dịch vụ truyền hình cáp; dịch vụ truyền hình; dịch vụ phát chương trình quyền anh qua truyền hình; dịch vụ phát chương trình quyền anh qua truyền hình cáp; dịch vụ phát chương trình quyền anh qua internet; dịch vụ phát sóng trực tiếp qua truyền hình; dịch vụ phát sóng trực tiếp qua truyền hình cáp; dịch vụ phát sóng trực tiếp qua internet.

CÔNG BÁO SỞ HỮU CÔNG NGHIỆP SỐ 375 TẬP B (06.2019)

(111) **4-0320037**
(210) 4-2016-36914
(181) 21.11.2026
(450) 25.06.2019 375
(540)



(151) 13.05.2019
(220) 21.11.2016
(531) 26.4.4; 25.5.3
(591) Xanh, trắng, đen, đen nhạt.
(731) BANGKOK MEDIA &
BROADCASTING CO., LTD (TH)
5 Soi Songsaard, Vipavadi-Rangsit Road,
Chom Phon, Chatuchak, Bangkok 10900,
Thailand
(740) Công ty Luật TNHH ZC (Việt Nam) (ZC
VN.)

(511) Nhóm 09: Phương tiện điện tử và kỹ thuật số đã được ghi trước có tính năng giải trí và thông tin giải trí mang âm thanh, hình ảnh và dữ liệu; thiết bị mang dữ liệu từ đã được ghi trước có tính năng giải trí và thông tin giải trí mang âm thanh, hình ảnh và dữ liệu; thiết bị ghi hình và âm thanh có tính năng giải trí và thông tin giải trí; phim điện ảnh đã lộ sáng.

(111) **4-0320038**
(210) 4-2016-41453
(181) 26.12.2026
(450) 25.06.2019 375
(540)



(151) 13.05.2019
(220) 26.12.2016
(591) Xanh dương, đỏ, trắng.
(731) HÀ DUY THÔNG (VN)
225 Trần Đại Nghĩa, phường Đồng Tâm,
quận Hai Bà Trưng, thành phố Hà Nội
(740) Công ty Luật TNHH Việt An (VIET AN
LAW FIRM)

(511) Nhóm 35: Mua bán và xuất nhập khẩu các mặt hàng: kính đeo mắt; gọng kính đeo mắt; hộp đựng kính đeo mắt; kính đeo mắt loại kẹp mũi; kính thuốc, kính cận.

(111) **4-0320039**
(210) 4-2016-42582
(181) 30.12.2026
(450) 25.06.2019 375
(540)



(151) 13.05.2019
(220) 30.12.2016
(731) CÔNG TY TRÁCH NHIỆM HỮU HẠN
THƯỜNG MẠI ĐÌNH VÀNG (VN)
52 đường số 20, phường 5, quận Gò Vấp,
thành phố Hồ Chí Minh
(740) Công ty Cổ phần PHANLAW
VIETNAM (PHANLAW VIETNAM
JSC)

CÔNG BÁO SỞ HỮU CÔNG NGHIỆP SỐ 375 TẬP B (06.2019)

(511) Nhóm 39: Dịch vụ vận tải; dịch vụ đại lý tàu biển; dịch vụ đại lý vận tải đường biển; giao nhận hàng hóa xuất nhập khẩu; hoạt động của đại lý làm thủ tục hải quan; chuyển phát nhanh.

(111) **4-0320040**

(151) 13.05.2019

(210) 4-2016-38912

(220) 07.12.2016

(181) 07.12.2026

(450) 25.06.2019

375

(540)



(531) 2.9.10; A26.11.8

(591) Tím, tím nhạt.

(731) 1. LÊ NHƯ LÂM (VN)

16 Lê Thanh Nghị, phường Cầu Dền, quận Hai Bà Trưng, thành phố Hà Nội

2. NGUYỄN TUẤN LINH (VN)

403-5B, tập thể đại học Công Đoàn, phường Quang Trung, quận Đống Đa, thành phố Hà Nội

(740) Công ty Luật TNHH VIETTHINK (VIETTHINK LAW FIRM)

(511) Nhóm 44: Dịch vụ phòng khám nha khoa; dịch vụ y tế; dịch vụ khám và chữa bệnh răng hàm mặt.

(111) **4-0320041**

(151) 13.05.2019

(210) 4-2016-35476

(220) 09.11.2016

(181) 09.11.2026

(450) 25.06.2019

375

(540)



(531) 24.17.5; A26.11.8

(731) CÔNG TY CỔ PHẦN ĐTK (VN)

Số 11, ngõ 74 đường Trường Chinh, phường Phương Mai, quận Đống Đa, thành phố Hà Nội

(740) Công ty Luật TNHH WINCO (WINCO LAW FIRM)

(511) Nhóm 29: Thịt, cá, gia cầm, thủy hải sản (không còn sống); trứng; thực phẩm chế biến từ thịt; thực phẩm chế biến từ gia cầm; thực phẩm chế biến từ cá; thực phẩm chế biến từ thủy hải sản.

Nhóm 35: Mua bán, xuất nhập khẩu, cửa hàng bán, giới thiệu sản phẩm: thịt, cá, gia cầm, thủy hải sản, trứng, thực phẩm chế biến từ thịt, thực phẩm chế biến từ gia cầm, thực phẩm chế biến từ cá, thực phẩm chế biến từ thủy hải sản.

CÔNG BÁO SỞ HỮU CÔNG NGHIỆP SỐ 375 TẬP B (06.2019)

(111) **4-0320042**
(210) 4-2016-35042
(181) 07.11.2026
(450) 25.06.2019
(540)



(151) 13.05.2019
(220) 07.11.2016
(531) 3.7.10; 3.7.16
(591) Nâu nhạt, xanh da trời, xanh lơ, xanh lam.
(731) CÔNG TY TNHH LOAN PHÁT HUY (VN)
Số 116B Nguyễn Chí Thanh, khu phố 2, phường 3, thành phố Tây Ninh, tỉnh Tây Ninh

(511) Nhóm 05: Thực phẩm bổ sung, thực phẩm bảo vệ sức khỏe (tất cả dùng cho mục đích y tế).

Nhóm 32: Đồ uống không cồn.

(111) **4-0320043**
(210) 4-2016-35068
(181) 07.11.2026
(450) 25.06.2019
(540)



(151) 13.05.2019
(220) 07.11.2016
(531) A18.1.9; 2.9.20; 2.9.14; A26.11.8
(591) Đỏ, đen, trắng.
(731) CÔNG TY TNHH SẢN XUẤT DECAL VĨNH AN - LONG AN (VN)
Đường số 3, Cụm công nghiệp Liên Hưng, ấp Bình Tiên 2, xã Đức Hòa Hạ, huyện Đức Hòa, tỉnh Long An
(740) Công ty TNHH Dịch vụ thương mại và sở hữu công nghiệp Song Ngọc (I.P.T.S.)

(511) Nhóm 16: Giấy trang trí (giấy decal); giấy màu; giấy; màng mỏng dính bằng chất dẻo có thể kéo giãn; màng mỏng bằng chất dẻo dùng để bao gói.

(111) **4-0320044**
(210) 4-2016-35195
(181) 08.11.2026
(450) 25.06.2019
(540)



(151) 13.05.2019
(220) 08.11.2016
(531) 1.7.6; 1.15.23; 4.5.2; 4.5.3; 26.1.2
(731) CÔNG TY CỔ PHẦN VINA ECOLIFE (VN)
15 Nguyễn Tuân, phường 3, quận Gò Vấp, thành phố Hồ Chí Minh
(740) Văn phòng Luật sư Tân Hà (VPLS TAN HA)

CÔNG BÁO SỞ HỮU CÔNG NGHIỆP SỐ 375 TẬP B (06.2019)

(511) Nhóm 35: Mua bán vật tư, trang thiết bị dùng trong hoạt động xử lý môi trường; quảng cáo; dịch vụ cung cấp thông tin thương mại và tư vấn tiêu dùng; dịch vụ tư vấn quản lý; quản lý kinh doanh chuỗi cửa hàng (franchising); dịch vụ bán đấu giá và điều khiển việc bán đấu giá.

Nhóm 37: Xây dựng các công trình công nghiệp, dân dụng và công trình kỹ thuật khác; lắp đặt, sửa chữa thiết bị xây dựng; cho thuê thiết bị xây dựng; lắp đặt hệ thống điện, cấp thoát nước, lò sưởi; dịch vụ giám sát hoạt động xây dựng; dịch vụ hoàn thiện công trình xây dựng.

Nhóm 40: Thu gom, xử lý, tiêu hủy rác thải, nước thải; dịch vụ xử lý ô nhiễm môi trường; hoạt động quản lý chất thải môi trường; tư vấn các vấn đề về xử lý ô nhiễm môi trường.

(111) **4-0320045**

(210) 4-2016-35451

(181) 09.11.2026

(450) 25.06.2019

(540)

375



HOANG DE LIEM CHINH

(151) 13.05.2019

(220) 09.11.2016

(531) 26.4.1

(731) ZHOU JING YAO (CN)

3B, Building 3, Yufengju,
Yujinghuayuan, Yingbin Road,
Dongcheng District, Dongguan City,
Guangdong Province, China

(740) Công ty TNHH Sở hữu trí tuệ Hải Hàn
(HAI HAN IP CO., LTD.)

(511) Nhóm 30: Đồ uống trên cơ sở cà phê; trà ướp lạnh; đồ uống trên cơ sở trà; trà; mật ong; bột nhào; bánh kẹo đường; chế phẩm ngũ cốc; kem lạnh; gia vị.

(111) **4-0320046**

(210) 4-2016-35672

(181) 11.11.2026

(450) 25.06.2019

(540)

375



BS 22

(151) 13.05.2019

(220) 11.11.2016

(531) A26.11.8

(591) Đen, xanh lá.

(731) CÔNG TY TNHH MỘT THÀNH VIÊN
TÂM TINH NHUỆ (VN)

76 Lý Chiêu Hoàng, phường 10, quận 6,
thành phố Hồ Chí Minh

(511) Nhóm 04: Dầu mỡ bôi trơn dùng trong công nghiệp.

CÔNG BÁO SỞ HỮU CÔNG NGHIỆP SỐ 375 TẬP B (06.2019)

(111) **4-0320047**
(210) 4-2016-35716
(181) 11.11.2026
(450) 25.06.2019 375
(540)

DALCACEE

(151) 13.05.2019
(220) 11.11.2016

(731) CÔNG TY TNHH THƯƠNG MẠI
DUỐC PHẨM GIA PHAN (VN)
248/33/17 Nguyễn Thái Bình, phường
12, quận Tân Bình, thành phố Hồ Chí
Minh
(740) Công ty TNHH Vĩnh Đạt (LACOM CO.,
LTD.)

(511) Nhóm 05: Dược phẩm; thực phẩm chức năng (dùng trong ngành y).

(111) **4-0320048**
(210) 4-2016-35730
(181) 11.11.2026
(450) 25.06.2019 375
(540)

Viet LNG Vehicle

(151) 13.05.2019
(220) 11.11.2016

(731) CÔNG TY CỔ PHẦN PHÂN PHỐI
KHÍ THẤP ÁP DẦU KHÍ VIỆT NAM
(VN)
Tầng 7, PV Gas Tower, số 673 Nguyễn
Hữu Thọ, xã Phước Kiển, huyện Nhà Bè,
thành phố Hồ Chí Minh
(740) Văn phòng Luật sư Tân Hà (VPLS TAN
HA)

(511) Nhóm 04: Khí đốt; khí ga hóa rắn (nhiên liệu); khí ga hóa lỏng; khí đốt để thắp sáng; dầu
nhiên liệu; xăng.

(111) **4-0320049**
(210) 4-2016-35731
(181) 11.11.2026
(450) 25.06.2019 375
(540)

Viet LNG City

(151) 13.05.2019
(220) 11.11.2016

(731) CÔNG TY CỔ PHẦN PHÂN PHỐI
KHÍ THẤP ÁP DẦU KHÍ VIỆT NAM
(VN)
Tầng 7, PV Gas Tower, số 673 Nguyễn
Hữu Thọ, xã Phước Kiển, huyện Nhà Bè,
thành phố Hồ Chí Minh
(740) Văn phòng Luật sư Tân Hà (VPLS TAN
HA)

CÔNG BÁO SỞ HỮU CÔNG NGHIỆP SỐ 375 TẬP B (06.2019)

(511) Nhóm 04: Khí đốt; khí ga hóa rắn (nhiên liệu); khí ga hóa lỏng; khí đốt để thắp sáng; dầu nhiên liệu; xăng.

(111) **4-0320050** (151) 13.05.2019
(210) 4-2016-35732 (220) 11.11.2016
(181) 11.11.2026
(450) 25.06.2019 375
(540)

Viet LNG Trans

(731) CÔNG TY CỔ PHẦN PHÂN PHỐI
KHÍ THẤP ÁP DẦU KHÍ VIỆT NAM
(VN)
Tầng 7, PV Gas Tower, số 673 Nguyễn
Hữu Thọ, xã Phước Kiển, huyện Nhà Bè,
thành phố Hồ Chí Minh
(740) Văn phòng Luật sư Tân Hà (VPLS TAN
HA)

(511) Nhóm 04: Khí đốt; khí ga hóa rắn (nhiên liệu); khí ga hóa lỏng; khí đốt để thắp sáng; dầu nhiên liệu; xăng.

(111) **4-0320051** (151) 13.05.2019
(210) 4-2016-35733 (220) 11.11.2016
(181) 11.11.2026
(450) 25.06.2019 375
(540)

**Viet LNG
Industrial**

(731) CÔNG TY CỔ PHẦN PHÂN PHỐI
KHÍ THẤP ÁP DẦU KHÍ VIỆT NAM
(VN)
Tầng 7, PV Gas Tower, số 673 Nguyễn
Hữu Thọ, xã Phước Kiển, huyện Nhà Bè,
thành phố Hồ Chí Minh
(740) Văn phòng Luật sư Tân Hà (VPLS TAN
HA)

(511) Nhóm 04: Khí đốt; khí ga hóa rắn (nhiên liệu); khí ga hóa lỏng; khí đốt để thắp sáng; dầu nhiên liệu; xăng.

(111) **4-0320052**
(210) 4-2016-35735
(181) 11.11.2026
(450) 25.06.2019 375
(540)

Viet LNG Transport

(151) 13.05.2019
(220) 11.11.2016

(731) CÔNG TY CỔ PHẦN PHÂN PHỐI
KHÍ THẤP ÁP DẦU KHÍ VIỆT NAM
(VN)
Tầng 7, PV Gas Tower, số 673 Nguyễn
Hữu Thọ, xã Phước Kiển, huyện Nhà Bè,
thành phố Hồ Chí Minh
(740) Văn phòng Luật sư Tân Hà (VPLS TAN
HA)

(511) Nhóm 04: Khí đốt; khí ga hóa rắn (nhiên liệu); khí ga hóa lỏng; khí đốt để thắp sáng; dầu
nhiên liệu; xăng.

(111) **4-0320053**
(210) 4-2016-35736
(181) 11.11.2026
(450) 25.06.2019 375
(540)

Viet LNG NGV

(151) 13.05.2019
(220) 11.11.2016

(731) CÔNG TY CỔ PHẦN PHÂN PHỐI
KHÍ THẤP ÁP DẦU KHÍ VIỆT NAM
(VN)
Tầng 7, PV Gas Tower, số 673 Nguyễn
Hữu Thọ, xã Phước Kiển, huyện Nhà Bè,
thành phố Hồ Chí Minh
(740) Văn phòng Luật sư Tân Hà (VPLS TAN
HA)

(511) Nhóm 04: Khí đốt; khí ga hóa rắn (nhiên liệu); khí ga hóa lỏng; khí đốt để thắp sáng; dầu
nhiên liệu; xăng.

(111) **4-0320054**
(210) 4-2016-35777
(181) 11.11.2026
(450) 25.06.2019 375
(540)

HEARTAMIN

(151) 13.05.2019
(220) 11.11.2016

(731) UNITED LABORATORIES, INC (PH)
66 United Street, Mandaluyong City,
Metro Manila, Philippines
(740) Văn phòng Luật sư Tân Hà (VPLS TAN
HA)

(511) Nhóm 05: Dược phẩm; các chế phẩm dược; thực phẩm chức năng (dùng trong ngành y);
thực phẩm bổ sung dinh dưỡng (dùng trong ngành y); chất ăn kiêng dùng trong ngành y;
chế phẩm vệ sinh (dùng cho mục đích y tế).

CÔNG BÁO SỞ HỮU CÔNG NGHIỆP SỐ 375 TẬP B (06.2019)

(111) **4-0320055**
(210) 4-2016-35798
(181) 11.11.2026
(450) 25.06.2019 375
(540)

**Viet LNG
Commercial**

(151) 13.05.2019
(220) 11.11.2016

(731) CÔNG TY CỔ PHẦN PHÂN PHỐI
KHÍ THẤP ÁP DẦU KHÍ VIỆT NAM
(VN)
Tầng 7, PV Gas Tower, số 673 Nguyễn
Hữu Thọ, xã Phước Kiển, huyện Nhà Bè,
thành phố Hồ Chí Minh
(740) Văn phòng Luật sư Tân Hà (VPLS TAN
HA)

(511) Nhóm 04: Khí đốt; khí ga hóa rắn (nhiên liệu); khí ga hóa lỏng; khí đốt để thắp sáng; dầu
nhiên liệu; xăng.

(111) **4-0320056**
(210) 4-2016-35799
(181) 11.11.2026
(450) 25.06.2019 375
(540)

**Viet LNG
Transportation**

(151) 13.05.2019
(220) 11.11.2016

(731) CÔNG TY CỔ PHẦN PHÂN PHỐI
KHÍ THẤP ÁP DẦU KHÍ VIỆT NAM
(VN)
Tầng 7, PV Gas Tower, số 673 Nguyễn
Hữu Thọ, xã Phước Kiển, huyện Nhà Bè,
thành phố Hồ Chí Minh
(740) Văn phòng Luật sư Tân Hà (VPLS TAN
HA)

(511) Nhóm 04: Khí đốt; khí ga hóa rắn (nhiên liệu); khí ga hóa lỏng; khí đốt để thắp sáng; dầu
nhiên liệu; xăng.

(111) **4-0320057**
(210) 4-2016-35065
(181) 07.11.2026
(450) 25.06.2019 375
(540)



(151) 13.05.2019
(220) 07.11.2016

(531) 5.7.1; 26.1.1
(591) Đỏ, đen, trắng.
(731) CÔNG TY CỔ PHẦN THƯƠNG MẠI
DỊCH VỤ THIẾT KẾ 3K (VN)
8 Nguyễn Trọng Lợi, phường 4, quận
Tân Bình, thành phố Hồ Chí Minh
(740) Công ty TNHH Dịch vụ thương mại và
sở hữu công nghiệp Song Ngọc (I.P.T.S.)

CÔNG BÁO SỞ HỮU CÔNG NGHIỆP SỐ 375 TẬP B (06.2019)

(511) Nhóm 30: Cà phê; chè (trà); ca cao; đường; bánh kẹo.

Nhóm 43: Quán cà phê; quán giải khát; quán ăn uống; nhà hàng ăn uống; quán rượu (bar).

(111) **4-0320058** (151) 13.05.2019
(210) 4-2016-35236 (220) 08.11.2016
(181) 08.11.2026
(450) 25.06.2019 375
(540)

Tăm Vạn Phúc

(731) NGUYỄN VĂN BÌNH (VN)
Thôn Lai Triều, xã Thụy Dương, huyện
Thái Thụy, tỉnh Thái Bình
(740) Công ty TNHH Sở hữu trí tuệ Toàn Cầu
(GLOBAL IP CO., LTD.)

(511) Nhóm 21: Tăm.

(111) **4-0320059** (151) 13.05.2019
(210) 4-2016-35245 (220) 08.11.2016
(181) 08.11.2026
(450) 25.06.2019 375
(540)



(531) 24.13.1; A26.11.8
(591) Trắng, xanh dương đậm, đỏ, đen, xám.
(731) JOBEN BIO-MEDICAL CO., LTD.
(TW)
No.9, Shennong E. Rd., Dehe Village,
Changzhi Township, Pingtung County
908, Taiwan
(740) Công ty TNHH Sở hữu trí tuệ Thảo Thọ
Quyển (INVENCO.,LTD)

(511) Nhóm 03: Chất tẩy trắng và các chất khác dùng để giặt; chất để tẩy rửa, đánh bóng, tẩy dầu mỡ và mài mòn; xà phòng; nước hoa; tinh dầu; mỹ phẩm; nước xúc tóc; thuốc đánh răng.

Nhóm 29: Rau củ quả và hoa quả được bảo quản, đông lạnh, sấy khô và nấu chín; nước quả nấu đông; mít (uớt); mít quả (uớt); trứng; sữa và các sản phẩm sữa; dầu thực vật và mỡ ăn.

Nhóm 30: Cà phê; trà (chè); ca cao; cà phê nhân tạo; bột và chế phẩm làm từ ngũ cốc; bánh mì; bánh ngọt; bánh kẹo; đường; mật ong; mật đường; men; bột nở.

CÔNG BÁO SỞ HỮU CÔNG NGHIỆP SỐ 375 TẬP B (06.2019)

(111) **4-0320060**
 (210) 4-2016-35395
 (181) 09.11.2026
 (450) 25.06.2019 375
 (540)



(151) 13.05.2019
 (220) 09.11.2016
 (531) 26.3.1
 (591) Xanh lá, đỏ, xám.
 (731) CÔNG TY CỔ PHẦN DỊCH VỤ FIDEN (VN)
 Số 1A Công Trường Mê Linh, phường Bến Nghé, quận 1, thành phố Hồ Chí Minh

(511) Nhóm 39: Dịch vụ lữ hành nội địa và quốc tế; dịch vụ vận chuyển hành khách và hàng hóa; dịch vụ tổ chức tour du lịch trong và ngoài nước; dịch vụ cho thuê xe ô tô; dịch vụ cho thuê tàu; đại lý du lịch.

(111) **4-0320061**
 (210) 4-2016-39596
 (181) 12.12.2026
 (450) 25.06.2019 375
 (540)



(151) 13.05.2019
 (220) 12.12.2016
 (531) 26.1.1; A7.1.12; 7.1.24; 26.11.3
 (591) Xanh dương, trắng.
 (731) NGUYỄN MẠNH THẮNG (VN)
 Tổ dân phố 5, phường Nam Hồng, thị xã Hồng Lĩnh, tỉnh Hà Tĩnh
 (740) Công ty TNHH Tư vấn ALIATLEGAL (ALIATLEGAL CO., LTD.)

(511) Nhóm 37: Xây dựng, lắp đặt và sửa chữa: công trình dân dụng và công nghiệp; giám sát thi công các công trình hạ tầng kỹ thuật dân dụng và công nghiệp.

Nhóm 42: Tư vấn lập dự án đầu tư, thiết kế, thẩm định các công trình hạ tầng kỹ thuật dân dụng và công nghiệp.

(111) **4-0320062**
 (210) 4-2016-35961
 (181) 11.11.2026
 (450) 25.06.2019 375
 (540)



(151) 13.05.2019
 (220) 11.11.2016
 (531) 26.3.2; A3.7.24; 3.7.7
 (591) Xanh dương đậm, vàng.
 (731) CÔNG TY TNHH THƯƠNG MẠI LỢI TUỒNG (VN)
 98A Trương Phước Phan, phường Bình Trị Đông, quận Bình Tân, thành phố Hồ Chí Minh
 (740) Công ty TNHH một thành viên Trường Luật (Trường Luật)

CÔNG BÁO SỞ HỮU CÔNG NGHIỆP SỐ 375 TẬP B (06.2019)

(511) Nhóm 02: Sơn các loại (trừ sơn cách nhiệt, sơn cách điện).

Nhóm 19: Bột trét tường.

Nhóm 35: Mua bán, phân phối, quảng cáo và xuất nhập khẩu: sơn, bột trét tường; tổ chức sự kiện (event) nhằm mục đích quảng cáo, thương mại.

(111) **4-0320063**
(210) 4-2016-36830
(181) 18.11.2026
(450) 25.06.2019

375



(151) 13.05.2019
(220) 18.11.2016

(531) 26.1.2; A26.1.18; 5.7.3; 26.4.2
(591) Hồng nâu nhạt, hồng, đỏ, đỏ cam, trắng, vàng, vàng cam, tím, xanh dương, xanh lá cây.
(731) CÔNG TY CỔ PHẦN LƯƠNG THỰC THỰC PHẨM COLUSA-MILIKET (VN)
1230 Kha Vạn Cân, phường Linh Trung, quận Thủ Đức, thành phố Hồ Chí Minh
(740) Công ty Cổ phần Sở hữu công nghiệp INVESTIP (INVESTIP)

(511) Nhóm 30: Mì ăn liền; bún ăn liền; phở ăn liền; miến ăn liền; cháo ăn liền; mì gạo ăn liền.

(111) **4-0320064**
(210) 4-2016-36831
(181) 18.11.2026
(450) 25.06.2019

375



(151) 13.05.2019
(220) 18.11.2016

(531) 26.1.2; A26.1.18; 5.7.3; 26.4.2
(591) Hồng nâu nhạt, hồng, đỏ, đỏ cam, trắng, xanh lá cây, xanh lá cây nhạt, vàng, vàng cam, tím, đen.
(731) CÔNG TY CỔ PHẦN LƯƠNG THỰC THỰC PHẨM COLUSA-MILIKET (VN)
1230 Kha Vạn Cân, phường Linh Trung, quận Thủ Đức, thành phố Hồ Chí Minh
(740) Công ty Cổ phần Sở hữu công nghiệp INVESTIP (INVESTIP)

(511) Nhóm 30: Mì ăn liền; bún ăn liền; phở ăn liền; miến ăn liền; cháo ăn liền; mì gạo ăn liền.

CÔNG BÁO SỞ HỮU CÔNG NGHIỆP SỐ 375 TẬP B (06.2019)

(111) **4-0320065**
 (210) 4-2016-36832
 (181) 18.11.2026
 (450) 25.06.2019 375
 (540)



(151) 13.05.2019
 (220) 18.11.2016

(591) Hồng nâu nhạt, hồng, đỏ, đỏ cam, trắng, xanh lá cây, xanh lá cây nhạt, vàng, vàng cam, tím, đen.

(731) CÔNG TY CỔ PHẦN LƯƠNG THỰC THỰC PHẨM COLUSA-MILIKET (VN)

(740) 1230 Kha Vạn Cân, phường Linh Trung, quận Thủ Đức, thành phố Hồ Chí Minh
 Công ty Cổ phần Sở hữu công nghiệp INVESTIP (INVESTIP)

(511) Nhóm 30: Mì ăn liền; bún ăn liền; phở ăn liền; miến ăn liền; cháo ăn liền; mì gạo ăn liền.

(111) **4-0320066**
 (210) 4-2016-39412
 (181) 09.12.2026
 (450) 25.06.2019 375
 (540)

THANH CẠN NHIỆT
Thanh Tuấn

(151) 13.05.2019
 (220) 09.12.2016

(591) Đỏ, xanh, đen, trắng.

(731) CÔNG TY TNHH ĐÔNG Y THANH TUẤN (VN)

(740) Số 72 đường 81, thị trấn Phú Mỹ, huyện Tân Thành, tỉnh Bà Rịa - Vũng Tàu
 Công ty TNHH một thành viên Trường Luật (Trường Luật)

(511) Nhóm 05: Thuốc đặc trị: thanh nhiệt giải độc; mát gan.

Nhóm 35: Mua bán, tiếp thị, quảng cáo và xuất nhập khẩu các sản phẩm: thuốc đặc trị: thanh nhiệt giải độc, mát gan.

(111) **4-0320067**
 (210) 4-2016-39413
 (181) 09.12.2026
 (450) 25.06.2019 375
 (540)

**THANH
 PHẾ
 NHIỆT**
Thanh Tuấn

(151) 13.05.2019
 (220) 09.12.2016

(591) Đỏ, đen, xanh, trắng.

(731) CÔNG TY TNHH ĐÔNG Y THANH TUẤN (VN)

(740) Số 72 đường 81, thị trấn Phú Mỹ, huyện Tân Thành, tỉnh Bà Rịa - Vũng Tàu
 Công ty TNHH một thành viên Trường Luật (Trường Luật)

CÔNG BÁO SỞ HỮU CÔNG NGHIỆP SỐ 375 TẬP B (06.2019)

(511) Nhóm 05: Thuốc đặc trị: thanh nhiệt giảm đau rát họng do bị ho (viêm họng).

Nhóm 35: Mua bán, tiếp thị, quảng cáo và xuất nhập khẩu các sản phẩm: thuốc đặc trị: thanh nhiệt giảm đau rát họng do bị ho (viêm họng).

(111) **4-0320068**

(210) 4-2016-41421

(181) 26.12.2026

(450) 25.06.2019

375

(540)



(151) 13.05.2019

(220) 26.12.2016

(531) ; A5.3.15

(591) Xanh da trời, xanh lá cây, trắng.

(731) CÔNG TY CỔ PHẦN ANOVA FEED (VN)

Cụm công nghiệp Tập Đoàn ANOVA, ấp 4, xã Long Cang, huyện Cần Đước, tỉnh Long An

(740) Văn phòng Luật sư A Hoà (AHOA LAW OFFICE)

(511) Nhóm 31: Thức ăn gia súc; thức ăn gia cầm; thức ăn cho thủy sản; thức ăn chăn nuôi cho heo, gà, vịt.

(111) **4-0320069**

(210) 4-2016-41618

(181) 27.12.2026

(450) 25.06.2019

375

(540)



(151) 13.05.2019

(220) 27.12.2016

(531) 2.1.22; 2.7.11; 4.3.3; 25.1.25

(591) Đỏ, cam, vàng, xanh lá cây, xanh da trời, trắng, đen.

(731) HỘ KINH DOANH THIÊN HƯƠNG (VN)

F8/10B ấp 6, xã Lê Minh Xuân, huyện Bình Chánh, thành phố Hồ Chí Minh

(740) Công ty cổ phần Tư vấn S&B (S&B CONSULTANT., CORP.)

(511) Nhóm 29: Hạt bí, hạt dưa, hạt hướng dương đã qua chế biến.

CÔNG BÁO SỞ HỮU CÔNG NGHIỆP SỐ 375 TẬP B (06.2019)

(111)	4-0320070	(151)	13.05.2019
(210)	4-2016-35893	(220)	11.11.2016
(181)	11.11.2026		
(450)	25.06.2019	375	
(540)		(531)	A5.1.6; A5.1.16; 15.7.1; A15.7.2
		(591)	Xanh lá cây, đen, xám, trắng.
		(731)	CÔNG TY TNHH AN PHƯỚC KHÁNH (VN) 84 đường 13C, khu phố 3, phường Bình Trị Đông B, quận Bình Tân, thành phố Hồ Chí Minh
		(740)	Công ty Cổ phần PHANLAW VIETNAM (PHANLAW VIETNAM JSC)



(511) Nhóm 35: Mua bán chậu trồng cây hoa cảnh như: chậu nhựa mềm, chậu nhựa cứng, chậu thủy tinh, chậu sứ, chậu xi măng, chậu composite, các loại cây cảnh.

(111)	4-0320071	(151)	13.05.2019
(210)	4-2016-41014	(220)	22.12.2016
(181)	22.12.2026		
(450)	25.06.2019	375	
(540)		(531)	4.3.3; 26.13.1
		(591)	Vàng, đỏ, trắng, đen, nâu.
		(731)	CÔNG TY CỔ PHẦN VTC DỊCH VỤ DI ĐỘNG (VN) Số 65, phố Lạc Trung, phường Vĩnh Tuy, quận Hai Bà Trưng, thành phố Hà Nội
		(740)	Công ty Cổ phần 2NG và Cộng sự (2NG PARTNERS JSC.)



(511) Nhóm 09: Phần mềm trò chơi máy tính; chương trình máy vi tính [phần mềm có thể tải xuống được]; phần mềm máy tính [ghi sẵn]; phần mềm ứng dụng máy vi tính, có thể tải về; phim hoạt hình; chương trình điều hành máy vi tính, ghi sẵn.

Nhóm 28: Trò chơi; trò chơi chỉ chơi trong nhà, trò chơi đông người; thiết bị trò chơi cầm tay có màn hình tinh thể lỏng.

Nhóm 41: Dịch vụ giải trí; dịch vụ cung cấp trò chơi trực tuyến từ mạng máy tính; thông tin giải trí, thông tin về nơi giải trí; sản xuất các chương trình phát thanh và truyền hình, dàn dựng chương trình phát thanh và truyền hình; sản xuất chương trình biểu diễn, dàn dựng chương trình biểu diễn; giải trí trên truyền hình.

CÔNG BÁO SỞ HỮU CÔNG NGHIỆP SỐ 375 TẬP B (06.2019)

(111) **4-0320072**
(210) 4-2016-41095
(181) 22.12.2026
(450) 25.06.2019 375
(540)



(151) 13.05.2019
(220) 22.12.2016

(531) 26.3.2; 26.3.4; 26.15.7
(731) CÔNG TY TNHH MỘT THÀNH VIÊN
DỆT UYÊN TRANG (VN)
97/18 đường TA 17A, phường Thới An,
quận 12, thành phố Hồ Chí Minh

(511) Nhóm 25: Quần lót nam.

(111) **4-0320073**
(210) 4-2016-41112
(181) 22.12.2026
(450) 25.06.2019 375
(540)

ACECOOK PHỞ LY

(151) 13.05.2019
(220) 22.12.2016

(731) CÔNG TY CỔ PHẦN ACECOOK
VIỆT NAM (VN)
Lô II-3 và II-5 đường số 11, nhóm CN II,
khu công nghiệp Tân Bình, quận Tân
Phú, thành phố Hồ Chí Minh
(740) Văn phòng luật sư Phạm và Liên danh
(PHAM & ASSOCIATES)

(511) Nhóm 30: Mỳ ăn liền, phở ăn liền, bún ăn liền, miến ăn liền, hủ tiếu ăn liền, cháo ăn liền.

(111) **4-0320074**
(210) 4-2016-41113
(181) 22.12.2026
(450) 25.06.2019 375
(540)

ACE PHỞ LY

(151) 13.05.2019
(220) 22.12.2016

(731) CÔNG TY CỔ PHẦN ACECOOK
VIỆT NAM (VN)
Lô II-3 và II-5 đường số 11, nhóm CN II,
khu công nghiệp Tân Bình, quận Tân
Phú, thành phố Hồ Chí Minh
(740) Văn phòng luật sư Phạm và Liên danh
(PHAM & ASSOCIATES)

(511) Nhóm 30: Mỳ ăn liền, phở ăn liền, bún ăn liền, miến ăn liền, hủ tiếu ăn liền, cháo ăn liền.

CÔNG BÁO SỞ HỮU CÔNG NGHIỆP SỐ 375 TẬP B (06.2019)

(111) **4-0320075**
(210) 4-2016-41114
(181) 22.12.2026
(450) 25.06.2019 375
(540)

PHỞ ACE

(151) 13.05.2019
(220) 22.12.2016
(731) CÔNG TY CỔ PHẦN ACECOOK VIỆT NAM (VN)
Lô II-3 và II-5 đường số 11, nhóm CN II, khu công nghiệp Tân Bình, quận Tân Phú, thành phố Hồ Chí Minh
(740) Văn phòng luật sư Phạm và Liên danh (PHAM & ASSOCIATES)

(511) Nhóm 30: Mỳ ăn liền, phở ăn liền, bún ăn liền, miến ăn liền, hủ tiếu ăn liền, cháo ăn liền.

(111) **4-0320076**
(210) 4-2016-41205
(181) 23.12.2026
(450) 25.06.2019 375
(540)

GRAN MELIÀ
HOTELS & RESORTS

(151) 13.05.2019
(220) 23.12.2016
(531) 1.15.5
(591) Đen, đỏ.
(731) DORPAN, S.L. (ES)
C/ Gremio de Toneleros, 24 - Polígono Son Castelló, E-07009 Palma de Mallorca (Islas Baleares), Spain
(740) Công ty Luật TNHH T&G (TGVN)

(511) Nhóm 43: Dịch vụ khách sạn và nhà hàng ăn uống (cung cấp thực phẩm và đồ uống); chỗ ở tạm thời; khách sạn; quán ăn tự phục vụ, phòng trà, quán rượu nhỏ (trừ câu lạc bộ); dịch vụ đại lý du lịch, cụ thể là đặt phòng khách sạn cho khách du lịch và chỗ ở tạm thời; dịch vụ đại lý du lịch, cụ thể là đặt chỗ tại nhà hàng và các bữa ăn; cung cấp thông tin về khách sạn, chỗ ở tạm thời và nhà hàng ăn uống; đặt chỗ trước và cho thuê phòng, hội trường và phòng hội nghị và phòng họp; đặt chỗ trước và cho thuê phòng, hội trường và các khu vực tổ chức hội thảo, khu vực tiệc, khu vực rượu cốc-tai/đồ uống hỗn hợp và khu vực tiếp tân.

(111) **4-0320077**
(210) 4-2016-41206
(181) 23.12.2026
(450) 25.06.2019 375
(540)

MELIÀ
HOTELS & RESORTS

(151) 13.05.2019
(220) 23.12.2016
(591) Xanh đen.
(731) DORPAN, S.L. (ES)
C/ Gremio de Toneleros, 24 - Polígono Son Castelló, E-07009 Palma de Mallorca (Islas Baleares), Spain
(740) Công ty Luật TNHH T&G (TGVN)

(511) Nhóm 43: Dịch vụ khách sạn và nhà hàng ăn uống (cung cấp thực phẩm và đồ uống); chỗ ở tạm thời; khách sạn; quán ăn tự phục vụ, phòng trà, quán rượu nhỏ (trừ câu lạc bộ); dịch vụ đại lý du lịch, cụ thể là đặt phòng khách sạn cho khách du lịch và chỗ ở tạm thời; dịch vụ đại lý du lịch, cụ thể là đặt chỗ tại nhà hàng và các bữa ăn; cung cấp thông tin về khách

CÔNG BÁO SỞ HỮU CÔNG NGHIỆP SỐ 375 TẬP B (06.2019)

sạn, chỗ ở tạm thời và nhà hàng ăn uống; đặt chỗ trước và cho thuê phòng, hội trường và phòng hội nghị và phòng họp; đặt chỗ trước và cho thuê phòng, hội trường và các khu vực tổ chức hội thảo, khu vực tiệc, khu vực rượu cốc-tai/đồ uống hỗn hợp và khu vực tiếp tân.

(111)	4-0320078	(151)	13.05.2019
(210)	4-2016-41412	(220)	26.12.2016
(181)	26.12.2026		
(450)	25.06.2019	375	
(540)		(531)	A3.4.24; A3.4.4; 3.4.1; 26.4.2
		(731)	LÝ VIỆT HÀ (VN) Xóm Phủ, xã Toàn Sơn, huyện Đà Bắc, tỉnh Hòa Bình
		(740)	Công ty TNHH Tư vấn Nhiệt tâm và Cộng sự (NT & PARTNERS CO.,LTD.)

(511) Nhóm 09: Miếng đệm lót chuột máy tính.

Nhóm 18: Ví da; túi da; bao để móc chìa khóa.

Nhóm 25: Thất lưng da [trang phục]; giày da; áo da.

(111)	4-0320079	(151)	13.05.2019
(210)	4-2016-41556	(220)	27.12.2016
(181)	27.12.2026		
(450)	25.06.2019	375	
(540)		(531)	2.9.14; A2.9.15
		(591)	Xanh lam đậm, xanh lá cây, trắng.
		(731)	CÔNG TY TNHH SẢN XUẤT THƯƠNG MẠI NHỰA PHONG NGUYỄN (VN) 37/54 Trần Đình Xu, phường Cầu Kho, quận 1, thành phố Hồ Chí Minh

(511) Nhóm 19: Vật liệu xây dựng không bằng kim loại; tấm lợp mái, không bằng kim loại.

(111)	4-0320080	(151)	13.05.2019
(210)	4-2016-42588	(220)	30.12.2016
(181)	30.12.2026		
(450)	25.06.2019	375	
(540)		(531)	4.3.3
		(591)	Vàng đồng, đỏ, xanh dương, trắng.
		(731)	CÔNG TY TNHH THƯƠNG MẠI DỊCH VỤ XUẤT NHẬP KHẨU TÂN KIẾN NHUẬN (VN) 238/51 Lê Văn Quới, phường Bình Hưng Hòa A, quận Bình Tân, thành phố Hồ Chí Minh

(511) Nhóm 19: Gạch.

CÔNG BÁO SỞ HỮU CÔNG NGHIỆP SỐ 375 TẬP B (06.2019)

(111)	4-0320081	(151)	13.05.2019
(210)	4-2016-39411	(220)	09.12.2016
(181)	09.12.2026		
(450)	25.06.2019	375	
(540)		(591)	Đỏ, xanh.
		(731)	CÔNG TY TNHH ĐÔNG Y THANH TUẤN (VN) Số 72 đường 81, thị trấn Phú Mỹ, huyện Tân Thành, tỉnh Bà Rịa - Vũng Tàu
		(740)	Công ty TNHH một thành viên Trường Luật (Trường Luật)

(511) Nhóm 05: Thuốc đặc trị: hôi miệng, đắng miệng, chua miệng.

Nhóm 35: Mua bán, tiếp thị, quảng cáo và xuất nhập khẩu các sản phẩm: thuốc đặc trị: hôi miệng, đắng miệng, chua miệng.

(111)	4-0320082	(151)	13.05.2019
(210)	4-2016-36883	(220)	21.11.2016
(181)	21.11.2026		
(450)	25.06.2019	375	
(540)		(531)	A26.11.8
		(591)	Xanh tím than, trắng.
		(731)	CÔNG TY TNHH SẢN XUẤT VÀ DỊCH VỤ THƯƠNG MẠI ĐỨC TÙNG (VN) Số nhà 51, thị trấn Phú Minh, huyện Phú Xuyên, thành phố Hà Nội
		(740)	Công ty TNHH Sở hữu trí tuệ Hải Hàn (HAI HAN IP CO., LTD.)

(511) Nhóm 19: Cửa kính; cửa nhựa; cửa nhựa lõi thép gia cường; vật liệu xây dựng không bằng kim loại.

Nhóm 35: Mua bán, xuất nhập khẩu: cửa kính, cửa nhựa, cửa nhựa lõi thép gia cường, vật liệu xây dựng không bằng kim loại.

(111)	4-0320083	(151)	13.05.2019
(210)	4-2016-37418	(220)	24.11.2016
(181)	24.11.2026		
(450)	25.06.2019	375	
(540)		(531)	2.7.12; 2.7.23; 4.5.2; 4.5.3; 2.9.10; 2.9.1
		(591)	Xanh lá cây đậm, xanh lá cây nhạt, trắng.
		(731)	NGUYỄN VIỆT TUYẾN (VN) Thôn Hoàng Gián, xã Hoàng Tiến, thị xã Chí Linh, tỉnh Hải Dương
		(740)	Công ty cổ phần Tư vấn S&B (S&B CONSULTANT., CORP.)

CÔNG BÁO SỞ HỮU CÔNG NGHIỆP SỐ 375 TẬP B (06.2019)

(511) Nhóm 44: Dịch vụ phòng khám nha khoa.

(111) **4-0320084**
(210) 4-2016-37420
(181) 24.11.2026
(450) 25.06.2019
(540)

375



(151) 13.05.2019
(220) 24.11.2016

(531) 7.1.14; 26.15.9; 26.15.11; 26.15.15
(591) Đỏ, trắng, xanh dương, xanh cỏm, đen.
(731) CÔNG TY TNHH THƯƠNG MẠI VÀ DỊCH VỤ PHƯỢNG ĐỊNH (VN)
22 Trần Bình Trọng, phường Kinh Dinh, thành phố Phan Rang - Tháp Chàm, tỉnh Ninh Thuận
(740) Công ty TNHH T&T INVENMARK Sở hữu trí tuệ Quốc tế (T&T INVENMARK CO., LTD.)

(511) Nhóm 35: Phân phối các sản phẩm bia lon và bia chai, thuốc lá, sữa, mì gói, nước giải khát đóng lon và đóng chai, pin, ắc quy.

(111) **4-0320085**
(210) 4-2016-38343
(181) 01.12.2026
(450) 25.06.2019
(540)

375

JACCOM

(151) 13.05.2019
(220) 01.12.2016

(731) CÔNG TY CỔ PHẦN ĐẦU TƯ DẦU KHÍ ĐẠI VIỆT (VN)
Số 10, ngõ 3, đường Thanh Lãm, phường Phú Lãm, quận Hà Đông, thành phố Hà Nội
(740) Công ty TNHH Tư vấn đầu tư và chuyển giao công nghệ (INVESTCONSULT)

(511) Nhóm 02: Sơn nước, sơn tường.

(111) **4-0320086**
(210) 4-2016-38344
(181) 01.12.2026
(450) 25.06.2019
(540)

375

ACEL

(151) 13.05.2019
(220) 01.12.2016

(731) CÔNG TY CP VẢI ĐỊA KỸ THUẬT VIỆT NAM (VN)
Lô 80, khu công nghiệp Đông Văn, thị trấn Đông Văn, huyện Duy Tiên, tỉnh Hà Nam
(740) Công ty TNHH Tư vấn đầu tư và chuyển giao công nghệ (INVESTCONSULT)

CÔNG BÁO SỞ HỮU CÔNG NGHIỆP SỐ 375 TẬP B (06.2019)

(511) Nhóm 19: Ô địa kỹ thuật (hệ thống các ô vách ngăn được sản xuất từ vật liệu HDPE tỷ trọng cao hoặc Polypropylen hàn bằng phương pháp siêu âm tạo nên một cấu trúc hình mạng ba chiều) được sử dụng nhằm ổn định nền đất và kiểm soát xói mòn cho: các công trình phòng hộ mái dốc (gia cố toàn bộ mặt cắt kênh, gia cố đáy kênh, gia cố thành kênh, gia cố bờ kênh); tường chắn đất có cốt; nền đường tạo nên một hệ thống gia cường vững chắc và bền với thời gian.

(111)	4-0320087	(151)	13.05.2019
(210)	4-2016-41454	(220)	26.12.2016
(181)	26.12.2026		
(450)	25.06.2019	375	
(540)		(531)	26.4.3; 24.15.21; 26.3.23; 26.5.1
		(731)	CÔNG TY TNHH BẢO CHI (VN) Tổ 7, thị trấn Chi Đông, huyện Mê Linh, thành phố Hà Nội
		(740)	Công ty Luật TNHH Việt An (VIET AN LAW FIRM)

(511) Nhóm 06: Tấm kim loại; vật liệu xây dựng bằng kim loại; dây hàn bằng kim loại; hợp kim của kim loại thường; thép chịu mài mòn; thép crôm.

(111)	4-0320088	(151)	13.05.2019
(210)	4-2016-41711	(220)	28.12.2016
(181)	28.12.2026		
(450)	25.06.2019	375	
(540)		(531)	A26.11.12; 26.4.4; 26.4.9; 26.3.23
		(731)	SHENZHEN DYS FIBER OPTIC TECHNOLOGY CO., LTD. (CN) 2/F,7 Building, Tangtou Industrial Zone 3rd, Shiyan Town, BaoAn District, Shenzhen, P. R. China
		(740)	Công ty TNHH Sở hữu trí tuệ VIPATCO (VIPATCO CO., LTD.)

(511) Nhóm 35: Quảng cáo; giới thiệu sản phẩm; tối ưu hóa công cụ tìm kiếm để đẩy mạnh bán hàng; phân phát hàng mẫu; dịch vụ đẩy mạnh bán hàng cho người khác; dịch vụ quảng cáo trực tuyến trên mạng máy tính.

CÔNG BÁO SỞ HỮU CÔNG NGHIỆP SỐ 375 TẬP B (06.2019)

(111) **4-0320089**
(210) 4-2016-41712
(181) 28.12.2026
(450) 25.06.2019
(540)

375



Kiểm tin - Chất lượng cho mọi gia đình!

(151) 13.05.2019
(220) 28.12.2016

(531) 26.5.1; 7.1.24; A7.1.11
(591) Xanh, đen.

(731) CÔNG TY TNHH THƯƠNG MẠI
MINH KIẾT (VN)
Thôn 5, xã Hiệp Hòa, thị xã Quảng Yên,
tỉnh Quảng Ninh

(740) Công ty TNHH Sở hữu trí tuệ VIPATCO
(VIPATCO CO., LTD.)

(511) Nhóm 35: Siêu thị, cửa hàng tự chọn bán các loại hàng hóa: mỹ phẩm, xà phòng, chất tẩy rửa nhà vệ sinh, quần áo, giày dép, túi xách, đường, sữa, các sản phẩm từ sữa, sữa bột, bột ăn dặm, thực phẩm dinh dưỡng, bánh kẹo, thuốc lá, nước trái cây, nước giải khát, rượu, bia, đồ uống có cồn, đồ uống không chứa cồn, thủy sản đã qua chế biến, thủy sản tươi sống, thịt gia súc, gia cầm đã qua chế biến, đồ dùng trong nhà bếp, sách vở, đồ dùng thiết bị học tập, đồ văn phòng phẩm, đồ lưu niệm, đồ chơi trẻ em, đồ gia dụng (cụ thể: bếp ga, nồi cơm điện, ấm siêu tốc, bình lọc nước, bếp điện, máy xay sinh tố).

(111) **4-0320090**
(210) 4-2016-37325
(181) 23.11.2026
(450) 25.06.2019
(540)

375

HÒA HOA

(151) 13.05.2019
(220) 23.11.2016

(731) HỘ KINH DOANH HỒ VIỆT HÒA
(VN)
Số nhà 46, đường Quang Trung, phường
Nam Hồng, thị xã Hồng Lĩnh, tỉnh Hà
Tĩnh

(740) Công ty TNHH Tư vấn ALIATLEGAL
(ALIATLEGAL CO., LTD.)

(511) Nhóm 25: Giày dép, thắt lưng.

Nhóm 35: Mua bán giày dép, thắt lưng.

CÔNG BÁO SỞ HỮU CÔNG NGHIỆP SỐ 375 TẬP B (06.2019)

(111) **4-0320091**
(210) 4-2016-37327
(181) 23.11.2026
(450) 25.06.2019
(540)

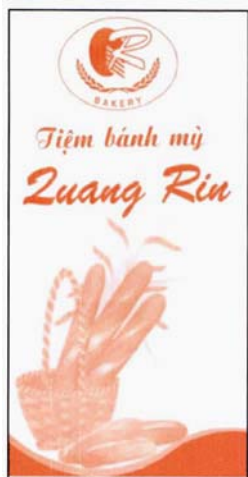

(151) 13.05.2019
(220) 23.11.2016
(531) 8.1.1; 5.7.3; 5.13.4; A19.1.12
(591) Trắng, da cam.
(731) **HỘ KINH DOANH CÁ THỂ HỒ VĂN LOAN (VN)**
Số 35 đường Trần Phú, tổ dân phố 2, phường Nam Hồng, thị xã Hồng Lĩnh, tỉnh Hà Tĩnh
(740) Công ty TNHH Tư vấn ALIATLEGAL (ALIATLEGAL CO., LTD.)

(511) Nhóm 30: Bánh mì, bánh bao, bánh ngọt, bánh kem.

Nhóm 35: Mua bán bánh mì, bánh bao, bánh ngọt, bánh kem.

(111) **4-0320092**
(210) 4-2016-37704
(181) 28.11.2026
(450) 25.06.2019
(540)



(151) 13.05.2019
(220) 28.11.2016
(531) A1.1.10; A1.1.5; A1.11.8
(591) Xanh dương, đỏ, vàng, trắng.
(731) **CÔNG TY TNHH SOWI S.H (VN)**
175 Thoại Ngọc Hầu, phường Phú Thạnh, quận Tân Phú, thành phố Hồ Chí Minh
(740) Công ty TNHH Dịch vụ thương mại và sở hữu công nghiệp Song Ngọc (I.P.T.S.)

(511) Nhóm 05: Dầu gió; dầu nóng; dầu trầm; dầu sả; dầu xoa bóp; dầu khuynh diệp (dùng cho mục đích y tế).

(111) **4-0320093**
(210) 4-2016-37930
(181) 29.11.2026
(450) 25.06.2019
(540)

POLITIZA

(151) 13.05.2019
(220) 29.11.2016
(731) **NGUYỄN VĂN TRƯỜNG (VN)**
Thôn Giẽ Hạ, xã Phú Yên, huyện Phú Xuyên, thành phố Hà Nội

CÔNG BÁO SỞ HỮU CÔNG NGHIỆP SỐ 375 TẬP B (06.2019)

(511) Nhóm 25: Quần áo, giày, dép, mũ, thắt lưng (trang phục).

(111) **4-0320094** (151) 13.05.2019
(210) 4-2016-37995 (220) 30.11.2016
(181) 30.11.2026
(450) 25.06.2019 375
(540)

POLLENSIN

(731) CÔNG TY TNHH VISANTO (VN)
Tầng 8, tòa nhà OIIC, 248-250 Nguyễn
Đình Chiểu, phường 06, quận 03, thành
phố Hồ Chí Minh
(740) Công ty Luật TNHH Thăng Phạm và
Cộng sự (IP-MARK ASIA LAW FIRM)

(511) Nhóm 01: Phân bón; thuốc kích thích sinh trưởng cho cây trồng.

Nhóm 05: Thuốc bảo vệ thực vật như là: thuốc trừ sâu, thuốc diệt động vật có hại, thuốc diệt nấm bệnh, thuốc diệt cỏ, thuốc diệt ốc bươu vàng, thuốc diệt côn trùng.

(111) **4-0320095** (151) 13.05.2019
(210) 4-2016-37996 (220) 30.11.2016
(181) 30.11.2026
(450) 25.06.2019 375
(540)

BB-LUXE

(731) CÔNG TY TNHH VISANTO (VN)
Tầng 8, tòa nhà OIIC, 248-250 Nguyễn
Đình Chiểu, phường 06, quận 03, thành
phố Hồ Chí Minh
(740) Công ty Luật TNHH Thăng Phạm và
Cộng sự (IP-MARK ASIA LAW FIRM)

(511) Nhóm 01: Phân bón; thuốc kích thích sinh trưởng cho cây trồng.

Nhóm 05: Thuốc bảo vệ thực vật như là: thuốc trừ sâu, thuốc diệt động vật có hại, thuốc diệt nấm bệnh, thuốc diệt cỏ, thuốc diệt ốc bươu vàng, thuốc diệt côn trùng.

(111) **4-0320096** (151) 13.05.2019
(210) 4-2016-41691 (220) 27.12.2016
(181) 27.12.2026
(450) 25.06.2019 375
(540)



(531) 5.7.3; A5.3.13; A5.3.15; 26.1.1; 25.3.1
(591) Trắng, cam, nâu.
(731) TRỊNH THỊ LỘC (VN)
Tổ dân phố 3, phường Bắc Hồng, thị xã
Hồng Lĩnh, tỉnh Hà Tĩnh
(740) Công ty TNHH Tư vấn ALIATLEGAL
(ALIATLEGAL CO., LTD.)

CÔNG BÁO SỞ HỮU CÔNG NGHIỆP SỐ 375 TẬP B (06.2019)

(511) Nhóm 05: Thuốc thảo dược, thuốc nam gia truyền.

Nhóm 44: Dịch vụ khám chữa bệnh.

(111) **4-0320097**
(210) 4-2016-41776
(181) 28.12.2026
(450) 25.06.2019
(540)

375

ĐỨC LAN

(151) 13.05.2019
(220) 28.12.2016

(731) NGUYỄN TRỌNG ĐỨC (VN)
Thôn Cẩm Vinh 1, xã Hoàng Tân, huyện
Hoàng Hóa, tỉnh Thanh Hóa
(740) Công ty cổ phần Tư vấn S&B (S&B
CONSULTANT., CORP.)

(511) Nhóm 34: Thuốc lào.

(111) **4-0320098**
(210) 4-2016-41908
(181) 28.12.2026
(450) 25.06.2019
(540)

375

GOOD

(151) 13.05.2019
(220) 28.12.2016

(531) 3.9.1; A3.9.24
(591) Xanh lá cây, trắng.
(731) CÔNG TY TNHH THƯƠNG MẠI
XUẤT NHẬP KHẨU HOA VIỆT C
(VN)
236/53 An Dương Vương, phường 16,
quận 8, thành phố Hồ Chí Minh
(740) Công ty TNHH một thành viên Trường
Luật (Trường Luật)

(511) Nhóm 21: Ống hút để uống; que nhựa có gắn bông hai đầu dùng để ngoáy tai (tăm bông rấy tai).

(111) **4-0320099**
(210) 4-2016-37465
(181) 24.11.2026
(450) 25.06.2019
(540)

375

NGŨ HỒ

(151) 13.05.2019
(220) 24.11.2016

(731) NGUYỄN TUẤN KIẾT (VN)
417 Phan Văn Trị, phường 1, quận Gò
Vấp, thành phố Hồ Chí Minh
(740) Công ty TNHH Tư vấn A & S (A&S
CO.,LTD)

(511) Nhóm 05: Dược phẩm, thực phẩm chức năng, rượu thuốc.

CÔNG BÁO SỞ HỮU CÔNG NGHIỆP SỐ 375 TẬP B (06.2019)

(111) **4-0320100**
(210) 4-2016-37464
(181) 24.11.2026
(450) 25.06.2019 375
(540)



(151) 13.05.2019
(220) 24.11.2016
(531) 26.4.3; A25.7.21; 7.3.1; 7.1.24
(591) Xanh nước biển, trắng, đỏ, xám.
(731) CÔNG TY CỔ PHẦN XÂY DỰNG VÀ
KẾT CẤU THÉP SỐ 1 HÀ NỘI (VN)
Số 2, ngõ 460, đường Khương Đình,
phường Hạ Đình, quận Thanh Xuân,
thành phố Hà Nội
(740) Công ty TNHH Tư vấn A & S (A&S
CO.,LTD)

(511) Nhóm 37: Dịch vụ xây dựng; dịch vụ thi công, xây dựng nhà thép.

(111) **4-0320101**
(210) 4-2016-25867
(181) 22.08.2026
(450) 25.06.2019 375
(540)



(731) CÔNG TY CỔ PHẦN TRUYỀN
THÔNG IO (VN)
Tầng 7, tòa nhà Vinaconex, 47 Điện
Biên Phủ, phường Đa Kao, quận 1, thành
phố Hồ Chí Minh
(740) Công ty TNHH Tư vấn A & S (A&S
CO.,LTD)

(511) Nhóm 09: Thẻ điện thoại trả tiền trước được mã hoá bằng từ tính.

Nhóm 35: Mua bán: thẻ nạp tiền cho thuê bao di động trả trước, thẻ game các loại.

Nhóm 36: Dịch vụ hỗ trợ khách hàng trong việc thực hiện các giao dịch tài chính; dịch vụ thanh toán hóa đơn cho thuê bao di động trả sau và trò chơi.

(111) **4-0320102**
(210) 4-2016-24530
(181) 10.08.2026
(450) 25.06.2019 375
(540)



(151) 13.05.2019
(220) 10.08.2016
(531) A5.3.13
(731) CÔNG TY TNHH BELL ĐỨC (VN)
LK279 đất dịch vụ Đào đất-Hàng bè,
phường Kiến Hưng, quận Hà Đông,
thành phố Hà Nội
(740) Công ty TNHH Tư vấn A & S (A&S
CO.,LTD)

CÔNG BÁO SỞ HỮU CÔNG NGHIỆP SỐ 375 TẬP B (06.2019)

(511) Nhóm 03: Chế phẩm làm thơm không khí; nước xịt phòng; nước hoa; sáp thơm; hóa mỹ phẩm: các chế phẩm dùng để tẩy rửa, làm sạch dùng cho mục đích vệ sinh.

(111) **4-0320103** (151) 13.05.2019
(210) 4-2016-24531 (220) 10.08.2016
(181) 10.08.2026
(450) 25.06.2019 375
(540)



(531) 26.3.1; A26.11.8
(731) CÔNG TY TNHH BELL ĐỨC (VN)
LK279 đất dịch vụ Đào đất-Hàng bè,
phường Kiến Hưng, quận Hà Đông,
thành phố Hà Nội
(740) Công ty TNHH Tư vấn A & S (A&S
CO.,LTD)

(511) Nhóm 03: Hóa mỹ phẩm; các chế phẩm dùng để tẩy rửa, làm sạch dùng cho mục đích vệ sinh; chế phẩm để ngâm giặt (xà phòng); nước rửa chén; sữa rửa tay nước hoa; chế phẩm làm thơm không khí.

(111) **4-0320104** (151) 13.05.2019
(210) 4-2016-25206 (220) 17.08.2016
(181) 17.08.2026
(450) 25.06.2019 375
(540)



(731) ĐẶNG ĐÌNH SƠN (VN)
192 Nguyễn Công Phương, thành phố
Quảng Ngãi, tỉnh Quảng Ngãi
(740) Công ty TNHH Vĩnh Đạt (LACOM CO.,
LTD.)

(511) Nhóm 43: Dịch vụ quán cà phê.

(111) **4-0320105** (151) 13.05.2019
(210) 4-2016-25946 (220) 23.08.2016
(181) 23.08.2026
(450) 25.06.2019 375
(540)



(731) CÔNG TY TNHH THƯƠNG MẠI
VĨNH THẠNH (VN)
P1-2, tầng 12, tòa nhà Vinamilk Tower,
10 Tân Trào, phường Tân Phú, quận 7,
thành phố Hồ Chí Minh

(511) Nhóm 01: Phân bón.

CÔNG BÁO SỞ HỮU CÔNG NGHIỆP SỐ 375 TẬP B (06.2019)

(111) **4-0320106**
(210) 4-2016-34965
(181) 04.11.2026
(450) 25.06.2019 375
(540)

NGÂN DIỆP VƯƠNG

(151) 13.05.2019
(220) 04.11.2016

(731) **VŨ QUANG HIỀN (VN)**
Số 2 ngõ 441/1/3 phố Vũ Hữu, phường
Thanh Xuân Bắc, quận Thanh Xuân,
thành phố Hà Nội
(740) Công ty TNHH Vĩnh Đạt (LACOM CO.,
LTD.)

(511) Nhóm 05: Dược phẩm; thực phẩm chức năng (dùng trong ngành y).

(111) **4-0320107**
(210) 4-2016-34966
(181) 04.11.2026
(450) 25.06.2019 375
(540)

NGÂN LIÊN PHÉ

(151) 13.05.2019
(220) 04.11.2016

(731) **VŨ QUANG HIỀN (VN)**
Số 2 ngõ 441/1/3 phố Vũ Hữu, phường
Thanh Xuân Bắc, quận Thanh Xuân,
thành phố Hà Nội
(740) Công ty TNHH Vĩnh Đạt (LACOM CO.,
LTD.)

(511) Nhóm 05: Dược phẩm; thực phẩm chức năng (dùng trong ngành y).

(111) **4-0320108**
(210) 4-2016-34967
(181) 04.11.2026
(450) 25.06.2019 375
(540)

TIÊU HOÀN TRƯỜNG

(151) 13.05.2019
(220) 04.11.2016

(731) **VŨ QUANG HIỀN (VN)**
Số 2 ngõ 441/1/3 phố Vũ Hữu, phường
Thanh Xuân Bắc, quận Thanh Xuân,
thành phố Hà Nội
(740) Công ty TNHH Vĩnh Đạt (LACOM CO.,
LTD.)

(511) Nhóm 05: Dược phẩm; thực phẩm chức năng (dùng trong ngành y).

(111) **4-0320109**
(210) 4-2016-34968
(181) 04.11.2026
(450) 25.06.2019 375
(540)

KIỀU BẢO ĐÁN

(151) 13.05.2019
(220) 04.11.2016

(731) **VŨ QUANG HIỀN (VN)**
Số 2 ngõ 441/1/3 phố Vũ Hữu, phường
Thanh Xuân Bắc, quận Thanh Xuân,
thành phố Hà Nội
(740) Công ty TNHH Vĩnh Đạt (LACOM CO.,
LTD.)

CÔNG BÁO SỞ HỮU CÔNG NGHIỆP SỐ 375 TẬP B (06.2019)

(511) Nhóm 05: Dược phẩm; thực phẩm chức năng (dùng trong ngành y).

(111) **4-0320110**
(210) 4-2016-35535
(181) 10.11.2026
(450) 25.06.2019
(540)



(151) 13.05.2019
(220) 10.11.2016

(531) 3.9.1; A3.9.24
(591) Đen, trắng, xanh, đỏ.
(731) HOÀNG THỊ LIÊN (VN)
Thôn 10A, xã Hải Xuân, thành phố
Móng Cái, tỉnh Quảng Ninh
(740) Công ty TNHH Sở hữu trí tuệ VIPATCO
(VIPATCO CO., LTD.)

(511) Nhóm 43: Quán ăn phục vụ các món hải sản; dịch vụ nhà hàng ăn uống; dịch vụ nhà hàng ăn uống tự phục vụ; dịch vụ quán rượu nhỏ, dịch vụ cung cấp thức ăn, đồ uống do nhà hàng tự thực hiện; quán giải khát.

(111) **4-0320111**
(210) 4-2016-40439
(181) 19.12.2026
(450) 25.06.2019
(540)

COCO ISLAND

(151) 13.05.2019
(220) 19.12.2016

(731) HỒ SỞ PHÁT (VN)
722 Nguyễn Chí Thanh, phường 4, quận
11, thành phố Hồ Chí Minh
(740) Công ty TNHH Một thành viên Kim Bắc
Việt (KIBVI Co., LTD.)

(511) Nhóm 30: Kem lạnh.

(111) **4-0320112**
(210) 4-2016-41710
(181) 28.12.2026
(450) 25.06.2019
(540)



(151) 13.05.2019
(220) 28.12.2016

(531) A26.11.12; 26.4.4; 26.4.9; 26.3.23
(731) SHENZHEN DYS FIBER OPTIC
TECHNOLOGY CO., LTD. (CN)
2/F,7 Building, Tangtou Industrial Zone
3rd, Shiyan Town, BaoAn District,
Shenzhen, P. R. China
(740) Công ty TNHH Sở hữu trí tuệ VIPATCO
(VIPATCO CO., LTD.)

CÔNG BÁO SỞ HỮU CÔNG NGHIỆP SỐ 375 TẬP B (06.2019)

(511) Nhóm 09: Sợi cáp quang; bộ nối [thiết bị xử lý dữ liệu]; dây cáp điện; sợi quang [dây dẫn tia sáng]; thiết bị điện tử viễn thông; phần mềm nhắn tin qua mạng.

(111)	4-0320113	(151)	13.05.2019
(210)	4-2016-41736	(220)	28.12.2016
(181)	28.12.2026		
(450)	25.06.2019	375	
(540)		(531)	26.4.7; 26.5.2; A26.11.13; 1.15.23
		(731)	CÔNG TY CỔ PHẦN THIẾT BỊ VÀ XÂY DỰNG TRƯỜNG SA (VN) Nhà số 48A - ngách 251/8 đường Nguyễn Khang, phường Yên Hòa, quận Cầu Giấy, thành phố Hà Nội
		(740)	Công ty Luật TNHH Phạm và Liên danh (PHAM & ASSOCIATES)

 **Nitta Casings[®]**

(511) Nhóm 16: Vỏ xúc xích, lạp xưởng và dăm bông (màng mỏng bằng chất dẻo dùng để bao gói).

Nhóm 18: Vỏ xúc xích, lạp xưởng và dăm bông (ruột động vật).

(111)	4-0320114	(151)	13.05.2019
(210)	4-2016-25900	(220)	23.08.2016
(181)	23.08.2026		
(450)	25.06.2019	375	
(540)		(731)	CÔNG TY CỔ PHẦN DƯỢC PHẨM VÀ THIẾT BỊ Y TẾ BẮC SƠN (VN) Tầng 1, tòa nhà HUD3 Tower- Số 121 - 123 đường Tô Hiệu, phường Nguyễn Trãi, quận Hà Đông, thành phố Hà Nội
		(740)	Công ty TNHH INVESTPRO và cộng sự (INVESTPRO & ASSOCIATES)

Basocholin

(511) Nhóm 05: Dược phẩm; thực phẩm chức năng dùng cho mục đích y tế.

(111)	4-0320115	(151)	13.05.2019
(210)	4-2016-25943	(220)	23.08.2016
(181)	23.08.2026		
(450)	25.06.2019	375	
(540)		(531)	A26.1.18; 26.1.1; 26.5.3; 26.5.4
		(731)	HỘ KINH DOANH TUYẾT HẠNH (VN) 115A Phan Đình Phùng, phường 7, thành phố Trà Vinh, tỉnh Trà Vinh
		(740)	Trung tâm Tư vấn phát triển thương hiệu và chất lượng (CBQ)



CÔNG BÁO SỞ HỮU CÔNG NGHIỆP SỐ 375 TẬP B (06.2019)

(511) Nhóm 03: Mỹ phẩm.

(111) **4-0320116**
(210) 4-2016-37431
(181) 24.11.2026
(450) 25.06.2019 375
(540)

MARGIN

(151) 13.05.2019
(220) 24.11.2016

(731) CÔNG TY TNHH ALFA (SÀI GÒN)
(VN)
Lô B45, đường số 11, khu công nghiệp
Lê Minh Xuân, huyện Bình Chánh, thành
phố Hồ Chí Minh
(740) Công ty TNHH Nam Việt và Liên danh
(VIPCO)

(511) Nhóm 05: Thuốc diệt nấm, thuốc diệt cỏ, thuốc trừ sâu.

(111) **4-0320117**
(210) 4-2016-37432
(181) 24.11.2026
(450) 25.06.2019 375
(540)

ALAPTAN

(151) 13.05.2019
(220) 24.11.2016

(731) CÔNG TY CỔ PHẦN PYMEPHARCO
(VN)
166-170 Nguyễn Huệ, phường 7, thành
phố Tuy Hòa, tỉnh Phú Yên
(740) Công ty TNHH Nam Việt và Liên danh
(VIPCO)

(511) Nhóm 05: Dược phẩm và thực phẩm chức năng dùng cho mục đích y tế.

(111) **4-0320118**
(210) 4-2016-37700
(181) 28.11.2026
(450) 25.06.2019 375
(540)

EASTER

(151) 13.05.2019
(220) 28.11.2016

(731) CÔNG TY TNHH SOWI S.H (VN)
175 Thoại Ngọc Hầu, phường Phú
Thạnh, quận Tân Phú, thành phố Hồ Chí
Minh
(740) Công ty TNHH Dịch vụ thương mại và
sở hữu công nghiệp Song Ngọc (I.P.T.S.)

(511) Nhóm 05: Dầu gió; dầu nóng; dầu trầm; dầu sả; dầu xoa bóp; dầu khuynh diệp (dùng cho mục đích y tế).

CÔNG BÁO SỞ HỮU CÔNG NGHIỆP SỐ 375 TẬP B (06.2019)

(111) **4-0320119**
(210) 4-2016-37702
(181) 28.11.2026
(450) 25.06.2019 375
(540)

DẦU PHỤC SINH

(151) 13.05.2019
(220) 28.11.2016

(731) CÔNG TY TNHH SOWI S.H (VN)
175 Thoại Ngọc Hầu, phường Phú
Thạnh, quận Tân Phú, thành phố Hồ Chí
Minh
(740) Công ty TNHH Dịch vụ thương mại và
sở hữu công nghiệp Song Ngọc (I.P.T.S.)

(511) Nhóm 05: Dầu gió; dầu nóng; dầu trầm; dầu sả; dầu xoa bóp; dầu khuynh diệp (dùng cho mục đích y tế).

(111) **4-0320120**
(210) 4-2016-37703
(181) 28.11.2026
(450) 25.06.2019 375
(540)

SOWI

(151) 13.05.2019
(220) 28.11.2016

(731) CÔNG TY TNHH SOWI S.H (VN)
175 Thoại Ngọc Hầu, phường Phú
Thạnh, quận Tân Phú, thành phố Hồ Chí
Minh
(740) Công ty TNHH Dịch vụ thương mại và
sở hữu công nghiệp Song Ngọc (I.P.T.S.)

(511) Nhóm 05: Dầu gió; dầu nóng; dầu trầm; dầu sả; dầu xoa bóp; dầu khuynh diệp (dùng cho mục đích y tế).

(111) **4-0320121**
(210) 4-2016-37243
(181) 23.11.2026
(450) 25.06.2019 375
(540)



(151) 13.05.2019
(220) 23.11.2016

(531) A1.1.10; A1.1.5; 25.5.25; A26.11.12;
1.5.1
(591) Xanh dương đậm, xanh dương nhạt, đỏ,
vàng, trắng, đen.
(731) CÔNG TY TNHH KEO SƠN HÙNG
GIA (VN)
350/12 Lê Đức Thọ, phường 16, quận Gò
Vấp, thành phố Hồ Chí Minh
(740) Công ty TNHH một thành viên Trường
Luật (Trường Luật)

(511) Nhóm 02: Chế phẩm màu; sơn; vecni.

Nhóm 35: Mua bán, quảng cáo, tiếp thị và xuất nhập khẩu: thuốc màu, sơn, vecni.

CÔNG BÁO SỞ HỮU CÔNG NGHIỆP SỐ 375 TẬP B (06.2019)

(111) **4-0320122**
(210) 4-2016-37060
(181) 22.11.2026
(450) 25.06.2019 375
(540)

SEKKISEI MIYABI

(151) 13.05.2019
(220) 22.11.2016
(731) KOSÉ CORPORATION (JP)
6-2, Nihonbashi 3-chome, Chuo-ku,
Tokyo, Japan
(740) Công ty TNHH Tâm nhìn và Liên danh
(VISION & ASSOCIATES CO.LTD.)

(511) Nhóm 03: Mỹ phẩm; nước hoa; xà phòng mỹ phẩm; bông dùng cho mục đích mỹ phẩm; thuốc nhuộm tóc; kem dưỡng tóc; keo xịt tóc; chế phẩm làm ẩm và làm khỏe tóc; dầu xả tóc; chế phẩm dưỡng tóc; bột tạo kiểu cho tóc; sáp vuốt tạo kiểu cho tóc; gel vuốt tạo kiểu cho tóc; nước xúc tóc để tạo kiểu.

Nhóm 21: Bàn chải lông mày; chổi lông trang điểm đánh má; chổi lông đánh nền mắt; miếng bọt biển trang điểm (không dùng cho mục đích y tế) dùng để đánh nền mắt; lược để chải mát-ca-ra vào lông mi mắt; hộp đựng phấn không làm bằng kim loại quý; chổi lông và nùi bông để đánh son môi.

(111) **4-0320123**
(210) 4-2016-37061
(181) 22.11.2026
(450) 25.06.2019 375
(540)

SEKKISEI MIYAVI

(151) 13.05.2019
(220) 22.11.2016
(731) KOSÉ CORPORATION (JP)
6-2, Nihonbashi 3-chome, Chuo-ku,
Tokyo, Japan
(740) Công ty TNHH Tâm nhìn và Liên danh
(VISION & ASSOCIATES CO.LTD.)

(511) Nhóm 03: Mỹ phẩm; nước hoa; xà phòng mỹ phẩm; bông dùng cho mục đích mỹ phẩm; thuốc nhuộm tóc; kem dưỡng tóc; keo xịt tóc; chế phẩm làm ẩm và làm khỏe tóc; dầu xả tóc; chế phẩm dưỡng tóc; bột tạo kiểu cho tóc; sáp vuốt tạo kiểu cho tóc; gel vuốt tạo kiểu cho tóc; nước xúc tóc để tạo kiểu.

Nhóm 21: Bàn chải lông mày; chổi lông trang điểm đánh má; chổi lông đánh nền mắt; miếng bọt biển trang điểm (không dùng cho mục đích y tế) dùng để đánh nền mắt, lược để chải mát-ca-ra vào lông mi mắt; hộp đựng phấn không làm bằng kim loại quý; chổi lông và nùi bông để đánh son môi.

(111) **4-0320124**
(210) 4-2016-37062
(181) 22.11.2026
(450) 25.06.2019 375
(540)

ONE
BY KOSÉ

(151) 13.05.2019
(220) 22.11.2016
(731) KOSÉ CORPORATION (JP)
6-2, Nihonbashi 3-chome, Chuo-ku,
Tokyo, Japan
(740) Công ty TNHH Tâm nhìn và Liên danh
(VISION & ASSOCIATES CO.LTD.)

CÔNG BÁO SỞ HỮU CÔNG NGHIỆP SỐ 375 TẬP B (06.2019)

(511) Nhóm 03: Mỹ phẩm; nước hoa; xà phòng mỹ phẩm; bông dùng cho mục đích mỹ phẩm; thuốc nhuộm tóc; kem dưỡng tóc; keo xịt tóc; chế phẩm làm ẩm và làm khỏe tóc; dầu xả tóc; chế phẩm dưỡng tóc; bột tạo kiểu cho tóc; sáp vuốt tạo kiểu cho tóc; gel vuốt tạo kiểu cho tóc; nước xúc tóc để tạo kiểu.

Nhóm 21: Bàn chải lông mày; chổi lông trang điểm đánh má; chổi lông đánh nền mắt; miếng bọt biển trang điểm (không dùng cho mục đích y tế) dùng để đánh nền mắt; lược để chải mát-ca-ra vào lông mi mắt; hộp đựng phấn không làm bằng kim loại quý; chổi lông và nùi bông để đánh son môi.

(111) **4-0320125**
(210) 4-2016-36933
(181) 21.11.2026
(450) 25.06.2019 375
(540)

CU ĐƠ HIỀN VÕ

(151) 13.05.2019
(220) 21.11.2016
(731) HỘ KINH DOANH CÁ THỂ LƯƠNG
THỊ THU HIỀN (VN)
Khối 10 phường Nam Hồng, thị xã Hồng
Lĩnh, tỉnh Hà Tĩnh
(740) Công ty TNHH Tư vấn ALIATLEGAL
(ALIATLEGAL CO., LTD.)

(511) Nhóm 30: Kẹo cu đơ.

Nhóm 35: Mua bán kẹo cu đơ.

(111) **4-0320126**
(210) 4-2016-36934
(181) 21.11.2026
(450) 25.06.2019 375
(540)

HIỆP BÌNH

(151) 13.05.2019
(220) 21.11.2016
(731) TRẦN ĐĂNG HIỆP (VN)
Tổ dân phố Trung Hậu, phường Trung
Lương, thị xã Hồng Lĩnh, tỉnh Hà Tĩnh
(740) Công ty TNHH Tư vấn ALIATLEGAL
(ALIATLEGAL CO., LTD.)

(511) Nhóm 08: Dao, kéo, thìa bằng kim loại.

Nhóm 40: Gia công kim loại, đúc kim loại.

(111) **4-0320127**
(210) 4-2016-36935
(181) 21.11.2026
(450) 25.06.2019 375
(540)

HÒA YÊN

(151) 13.05.2019
(220) 21.11.2016
(731) TRẦN ĐĂNG HÒA (VN)
Tổ dân phố Trung Lý, phường Trung
Lương, thị xã Hồng Lĩnh, tỉnh Hà Tĩnh
(740) Công ty TNHH Tư vấn ALIATLEGAL
(ALIATLEGAL CO., LTD.)

CÔNG BÁO SỞ HỮU CÔNG NGHIỆP SỐ 375 TẬP B (06.2019)

(511) Nhóm 08: Dao, kéo, thìa bằng kim loại.

Nhóm 40: Gia công kim loại, đúc kim loại.

(111) **4-0320128**
(210) 4-2016-36936
(181) 21.11.2026
(450) 25.06.2019
(540)

375

NGỌC THẮNG

(151) 13.05.2019
(220) 21.11.2016

(731) NGUYỄN NGỌC THẮNG (VN)
Tổ dân phố Trung Lý, phường Trung Lương, thị xã Hồng Lĩnh, tỉnh Hà Tĩnh
(740) Công ty TNHH Tư vấn ALIATLEGAL (ALIATLEGAL CO., LTD.)

(511) Nhóm 08: Dao, kéo, thìa bằng kim loại.

Nhóm 40: Gia công kim loại, đúc kim loại.

(111) **4-0320129**
(210) 4-2016-36937
(181) 21.11.2026
(450) 25.06.2019
(540)

375

LÂM SẢN LAM HỒNG

(151) 13.05.2019
(220) 21.11.2016

(731) CÔNG TY TNHH LÂM SẢN LAM HỒNG (VN)
Khu công nghiệp, tiểu thủ công nghiệp Nam Hồng, thị xã Hồng Lĩnh, tỉnh Hà Tĩnh
(740) Công ty TNHH Tư vấn ALIATLEGAL (ALIATLEGAL CO., LTD.)

(511) Nhóm 19: Ván ép bằng gỗ, ván mỏng, gỗ dán, gỗ lạng.

Nhóm 35: Mua bán ván ép bằng gỗ, ván mỏng, gỗ dán, gỗ lạng.

(111) **4-0320130**
(210) 4-2016-23426
(181) 02.08.2026
(450) 25.06.2019
(540)

375

MAP POCA

(151) 13.05.2019
(220) 02.08.2016

(731) MAP PACIFIC PTE LTD (SG)
20 Malacca Street, # 02-00 Malacca Centre, Singapore (048979)

(511) Nhóm 05: Thuốc bảo vệ thực vật: thuốc diệt nấm, diệt cỏ, diệt trừ sâu hại, ốc bươu vàng; thuốc diệt động vật có hại, côn trùng có hại.

CÔNG BÁO SỞ HỮU CÔNG NGHIỆP SỐ 375 TẬP B (06.2019)

(111) **4-0320131**
(210) 4-2016-23427
(181) 02.08.2026
(450) 25.06.2019 375
(540)

MAP NOJO

(151) 13.05.2019
(220) 02.08.2016
(731) MAP PACIFIC PTE LTD (SG)
20 Malacca Street, # 02-00 Malacca
Centre, Singapore (048979)

(511) Nhóm 05: Thuốc bảo vệ thực vật: thuốc diệt nấm, diệt cỏ, diệt trừ sâu hại, ốc bươu vàng; thuốc diệt động vật có hại, côn trùng có hại.

(111) **4-0320132**
(210) 4-2016-26356
(181) 25.08.2026
(450) 25.06.2019 375
(540)



(151) 13.05.2019
(220) 25.08.2016
(531) 26.2.7; A11.3.7
(731) ROYAL FAMILY FOOD CO., LTD.
(TW)
1F, No.114, Ta Chiu Street., Kung Cheng
Li, Western District, Taichung City,
Taiwan
(740) Công ty Luật TNHH WINCO (WINCO
LAW FIRM)

(511) Nhóm 30: Bánh gạo; bánh gạo giòn; bánh gạo dẻo; bánh rán Dorayaki; bánh kẹo đường; bánh ngọt; bánh mì; bánh quy; bánh trứng cuộn; thạch hoa quả (dạng kẹo bánh); bánh nướng; bánh quế; sôcôla; bánh hấp.

(111) **4-0320133**
(210) 4-2016-26357
(181) 25.08.2026
(450) 25.06.2019 375
(540)



(151) 13.05.2019
(220) 25.08.2016
(531) 26.5.1
(591) Nâu, trắng.
(731) ROYAL FAMILY FOOD CO., LTD.
(TW)
1F, No.114, Ta Chiu Street., Kung Cheng
Li, Western District, Taichung City,
Taiwan
(740) Công ty Luật TNHH WINCO (WINCO
LAW FIRM)

(511) Nhóm 30: Bánh gạo; bánh gạo giòn; bánh gạo dẻo; bánh rán Dorayaki; bánh kẹo đường; bánh ngọt; bánh mì; bánh quy; bánh trứng cuộn; thạch hoa quả (dạng kẹo bánh); bánh nướng; bánh quế; sôcôla; bánh hấp.

CÔNG BÁO SỞ HỮU CÔNG NGHIỆP SỐ 375 TẬP B (06.2019)

(111)	4-0320134	(151)	13.05.2019
(210)	4-2016-26526	(220)	26.08.2016
(181)	26.08.2026		
(450)	25.06.2019	375	
(540)		(531)	26.5.1; A26.5.18
		(591)	Xanh da trời, trắng.
		(731)	CÔNG TY CỔ PHẦN HƠI KỸ NGHỆ QUE HÀN (VN) Số 1-3 Nguyễn Trường Tộ, phường 12, quận 4, thành phố Hồ Chí Minh
		(740)	Công ty TNHH Dịch vụ thương mại và sở hữu công nghiệp Song Ngọc (I.P.T.S.)



(511) Nhóm 01: Khí oxy (oxygene); khí nitơ (nitrogene); acetylene (C₂H₂); khí carbonic (CO₂); bột nhẹ CaCO₃; khí agon; đất đèn.

Nhóm 06: Que hàn bằng kim loại.

Nhóm 19: Xi măng; vôi; thạch cao.

Nhóm 35: Mua bán sản phẩm khí đốt hóa lỏng, các loại khí công nghiệp, khí y tế, đất đèn, các loại bột nhẹ (CaCO₃) và các loại sản phẩm chế biến từ đất đèn, vật tư phụ tùng phục vụ chuyên ngành khí công nghiệp và que hàn điện, hóa chất trong lĩnh vực công nghiệp, hóa chất trong lĩnh vực phụ gia thực phẩm.

Nhóm 37: Sửa chữa các loại bình chứa khí công nghiệp; lắp đặt các thiết bị dây chuyền sử dụng khí công nghiệp, các thiết bị sử dụng phục vụ khí y tế; lắp đặt, bảo dưỡng, kiểm tra, sửa chữa đường ống dẫn dùng trong phòng cháy chữa cháy.

Nhóm 39: Dịch vụ vận tải; dịch vụ bốc xếp hàng hóa.

(111)	4-0320135	(151)	13.05.2019
(210)	4-2016-26527	(220)	26.08.2016
(181)	26.08.2026		
(450)	25.06.2019	375	
(540)		(731)	HỘ KINH DOANH TRẦN THỊ DUYÊN (VN) Thôn Ca Công, xã Hoài Hương, huyện Hoài Nhơn, tỉnh Bình Định
		(740)	Công ty TNHH Dịch vụ thương mại và sở hữu công nghiệp Song Ngọc (I.P.T.S.)

BÀ DUYÊN

(511) Nhóm 29: Nước mắm.

CÔNG BÁO SỞ HỮU CÔNG NGHIỆP SỐ 375 TẬP B (06.2019)

(111) **4-0320136**
(210) 4-2016-26685
(181) 29.08.2026
(450) 25.06.2019 375
(540)

GINKDEVEL

(151) 13.05.2019
(220) 29.08.2016

(731) ĐỖ DOÃN PHƯƠNG (VN)
Thôn Văn Miêu, xã Minh Sơn, huyện
Hữu Lũng, tỉnh Lạng Sơn
(740) Công ty Luật TNHH WINCO (WINCO
LAW FIRM)

(511) Nhóm 05: Dược phẩm; thực phẩm chức năng.

(111) **4-0320137**
(210) 4-2016-26686
(181) 29.08.2026
(450) 25.06.2019 375
(540)

Postiday

(151) 13.05.2019
(220) 29.08.2016

(731) PHẠM VĂN THANH (VN)
Đội 1, xóm 9, xã Hồng Thuận, huyện
Giáo Thủy, tỉnh Nam Định
(740) Công ty Luật TNHH WINCO (WINCO
LAW FIRM)

(511) Nhóm 05: Dược phẩm; thực phẩm chức năng.

(111) **4-0320138**
(210) 4-2016-26687
(181) 29.08.2026
(450) 25.06.2019 375
(540)



(151) 13.05.2019
(220) 29.08.2016

(531) 26.4.1; 26.4.7; A26.11.9
(591) Đỏ, xanh dương, đen, xanh lá cây, hồng,
trắng.
(731) CÔNG TY TNHH SƠN SANQ SOLITE
(VN)
26/25A đường Xuân Thới 6, ấp Xuân
Thới Đông 1, xã Xuân Thới Đông, huyện
Hóc Môn, thành phố Hồ Chí Minh
(740) Công ty TNHH Dịch vụ thương mại và
sở hữu công nghiệp Song Ngọc (I.P.T.S.)

(511) Nhóm 02: Sơn.

Nhóm 19: Bột trét tường.

CÔNG BÁO SỞ HỮU CÔNG NGHIỆP SỐ 375 TẬP B (06.2019)

(111)	4-0320139	(151)	13.05.2019
(210)	4-2016-34906	(220)	04.11.2016
(181)	04.11.2026		
(450)	25.06.2019	375	
(540)		(531)	A26.4.24
		(731)	TRẦN THỊ MINH PHƯỢNG (VN) 267 Khâm Thiên, phường Thổ Quan, quận Đống Đa, thành phố Hà Nội
		(740)	Công ty cổ phần Tư vấn S&B (S&B CONSULTANT., CORP.)

(511) Nhóm 35: Mua bán trầm hương.

(111)	4-0320140	(151)	13.05.2019
(210)	4-2016-26354	(220)	25.08.2016
(181)	25.08.2026		
(450)	25.06.2019	375	
(540)		(531)	26.3.1; 26.1.1; 26.2.7
		(591)	Đỏ.
		(731)	CÔNG TY CỔ PHẦN TƯ VẤN KIẾN TRÚC VÀ XÂY DỰNG THÀNH PHỐ HỒ CHÍ MINH (VN) 98 Trần Quang Khải, phường Tân Định, quận 1, thành phố Hồ Chí Minh
		(740)	Công ty Luật TNHH WINCO (WINCO LAW FIRM)

(511) Nhóm 37: Dịch vụ xây dựng công trình dân dụng và công nghiệp; giám sát thi công công trình xây dựng.

Nhóm 42: Dịch vụ tư vấn kiến trúc công trình xây dựng; dịch vụ thăm dò địa chất; dịch vụ đo đạc đất đai; dịch vụ thử nghiệm vật liệu đất đá (thiên nhiên).

(111)	4-0320141	(151)	13.05.2019
(210)	4-2017-36006	(220)	02.11.2017
(181)	02.11.2027		
(450)	25.06.2019	375	
(540)		(531)	26.4.3; 26.4.7
		(591)	Vàng, đen, trắng.
	GOLDEN GIFT Quà sang tặng khách vàng	(731)	TRẦN VĂN THẮNG (VN) Số 29, tổ 18, phường Yên Sở, quận Hoàng Mai, thành phố Hà Nội

(511) Nhóm 14: Vàng; bạc; đá quý; đồ trang sức; đồng hồ; kẹp cài cà vạt.

CÔNG BÁO SỞ HỮU CÔNG NGHIỆP SỐ 375 TẬP B (06.2019)

Nhóm 40: Dịch vụ mạ kim loại cho ô tô, xe máy; dịch vụ mạ kim loại lên sản phẩm của người khác để làm quà tặng.

(111)	4-0320142	(151)	13.05.2019
(210)	4-2016-34882	(220)	04.11.2016
(181)	04.11.2026		
(450)	25.06.2019	375	
(540)		(531)	A3.4.2; 6.1.2; A1.1.10; A1.1.5
		(591)	Trắng, đỏ, vàng, xanh da trời, nâu, đen, xanh dương.
		(731)	HỘ KINH DOANH BÒ TƠ SÁU TÂM (VN) Số 56, đường số 6, đường Lạc Long Quân, ấp Hiệp Hòa, xã Hiệp Tân, huyện Hòa Thành, tỉnh Tây Ninh
		(740)	Văn phòng Luật sư A Hoà (AHOA LAW OFFICE)

(511) Nhóm 43: Quán ăn uống các món từ bò tơ Tây Ninh; quán ăn các món từ bò tơ Tây Ninh; nhà hàng ăn uống các món từ bò tơ Tây Ninh.

(111)	4-0320143	(151)	13.05.2019
(210)	4-2017-07206	(220)	27.03.2017
(181)	27.03.2027		
(450)	25.06.2019	375	
(540)		(531)	A5.3.15; 26.4.2; 25.5.1
		(591)	Xanh lá cây, trắng, vàng, xanh biển đậm.
		(731)	CÔNG TY CỔ PHẦN DƯỢC LIỆU PHƯỜNG ĐÔNG (VN) Số 1 ngách 69B/33 Hoàng Văn Thái, phường Khương Trung, quận Thanh Xuân, thành phố Hà Nội

(511) Nhóm 03: Mỹ phẩm.

Nhóm 05: Dược phẩm; thực phẩm chức năng; thuốc đông y.

(111)	4-0320144	(151)	13.05.2019
(210)	4-2017-09839	(220)	17.04.2017
(181)	17.04.2027		
(450)	25.06.2019	375	
(540)		(731)	CÔNG TY TNHH VẠN ĐẠT (VN) C9 Hà Thủy, Hoàng Cầu (số 7 phố Võ Văn Dũng), phường Ô Chợ Dừa, quận Đống Đa, thành phố Hà Nội
			

CÔNG BÁO SỞ HỮU CÔNG NGHIỆP SỐ 375 TẬP B (06.2019)

(511) Nhóm 07: Máy mài, máy cắt, đá mài công nghiệp (bộ phận của máy), đá cắt công nghiệp (bộ phận của máy); dây curoa và hệ thống băng chuyền (không dùng cho phương tiện giao thông).

Nhóm 08: Đá mài, đá cắt (dụng cụ cầm tay) thuộc phạm vi nhóm này.

Nhóm 12: Phụ tùng xe máy (bao gồm dây phanh, ống bô, lò xo giảm xóc, đế yên); dây curoa và hệ thống băng chuyền dùng cho phương tiện giao thông thuộc hệ thống nhóm này.

Nhóm 17: Ống hàn hơi; ống nén khí; ống áp lực (tất cả đều làm bằng cao su hoặc nhựa mềm); vật liệu gia lực không làm bằng kim loại dùng cho ống dẫn; ống mềm có thể uốn được (không bằng kim loại); ống nước mềm phi kim loại.

(111) **4-0320145**

(151) 13.05.2019

(210) 4-2017-02400

(220) 09.02.2017

(181) 09.02.2027

(450) 25.06.2019

375

(540)

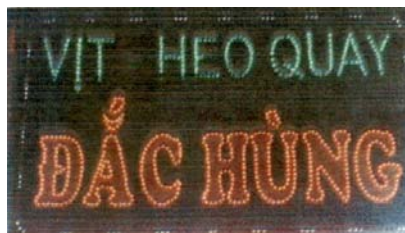

(531) A25.7.7

(591) Trắng, đỏ, xanh lá cây, xanh rêu.

(731) **HỘ KINH DOANH ĐẮC HÙNG (VN)**
295 Nguyễn Oanh, phường 17, quận Gò Vấp, thành phố Hồ Chí Minh

(740) Công ty TNHH Sở hữu trí tuệ Thảo Thọ Quyển (INVENCO.,LTD)

(511) Nhóm 35: Mua bán: vịt quay, heo quay, bánh mì, bánh bao.

(111) **4-0320146**

(151) 13.05.2019

(210) 4-2017-28930

(220) 11.09.2017

(181) 11.09.2027

(450) 25.06.2019

375

(540)



(531) 26.1.2; A26.1.18

(731) **NGUYỄN HỮU HỒNG (VN)**
P.103, N7, chung cư 212, Học viện kỹ thuật quân sự, phường Xuân Đỉnh, quận Bắc Từ Liêm, thành phố Hà Nội

(511) Nhóm 04: Dầu mỡ công nghiệp, dầu bôi trơn cho xe máy, ô tô.

CÔNG BÁO SỞ HỮU CÔNG NGHIỆP SỐ 375 TẬP B (06.2019)

(111) **4-0320147**
(210) 4-2016-36630
(181) 17.11.2026
(450) 25.06.2019 375
(540)



(151) 13.05.2019
(220) 17.11.2016
(531) A5.5.20; A5.5.21; 1.15.15; 26.13.25;
26.11.3
(591) Trắng, xanh dương, xanh lá cây, đỏ.
(731) FUTAMURA KAGAKU KABUSHIKI
KAISHA (JP)
29-16, Meieki 2-chome, Nakamura-ku,
Nagoya-shi, Aichi, Japan
(740) Văn phòng Luật sư MINERVAS
(MINERVAS)

(511) Nhóm 11: Thiết bị làm sạch nước công nghiệp; bộ lọc làm sạch nước công nghiệp; thiết bị làm sạch nước máy; bộ lọc làm sạch nước máy; bộ lọc nước máy gia dụng.

(111) **4-0320148**
(210) 4-2016-36619
(181) 17.11.2026
(450) 25.06.2019 375
(540)



(151) 13.05.2019
(220) 17.11.2016
(531) 3.7.7; A3.7.24; 26.3.23; 26.4.4
(591) Vàng, xanh, trắng.
(731) CÔNG TY CỔ PHẦN XÚC TIẾN
THƯƠNG MẠI VÀ ĐẦU TƯ XÂY
DỰNG VIỆT NAM (VN)
Xóm Gò Nền Chùa, thôn Phú Diễn, xã
Hữu Hoà, huyện Thanh Trì, thành phố
Hà Nội
(740) Công ty Luật TNHH WINCO (WINCO
LAW FIRM)

(511) Nhóm 02: Sơn chống gỉ; sơn diệt khuẩn; sơn phủ; sơn chịu lửa; sơn lót; vecni.

Nhóm 06: Tấm kim loại cho xây dựng; vật liệu xây dựng bằng kim loại; khung kim loại dùng cho xây dựng; đồ ngũ kim bằng kim loại (vật liệu nhỏ); công trình xây dựng bằng kim loại.

Nhóm 19: Xi măng; đá để xây dựng; vật liệu lát bằng nhựa đường; gạch; gỗ xây dựng; kính xây dựng.

Nhóm 20: Giường gỗ; đồ gỗ mỹ thuật; bàn gỗ; ghế gỗ; tủ gỗ; màn che trong nhà có dát những thanh gỗ nhỏ.

Nhóm 37: Xây dựng; tư vấn xây dựng; phá dỡ các công trình; lắp đặt thiết bị xây dựng; giám sát việc xây dựng công trình.

Nhóm 42: Khảo sát địa chất; dịch vụ phòng thí nghiệm; thiết kế trang trí nội thất.

CÔNG BÁO SỞ HỮU CÔNG NGHIỆP SỐ 375 TẬP B (06.2019)

(111) **4-0320149**
(210) 4-2016-36633
(181) 17.11.2026
(450) 25.06.2019 375
(540)



(151) 13.05.2019
(220) 17.11.2016
(531) 5.5.16; A5.5.20; A5.5.21
(731) NGUYỄN PHƯƠNG LÊ (VN)
Tập thể lắp máy 10- 1, phường Trung
Văn, quận Nam Từ Liêm, thành phố Hà
Nội
(740) Công ty TNHH Đại Tín và Liên Danh
(DAITIN AND ASSOCIATES CO.,LTD)

(511) Nhóm 16: Giấy ăn; giấy vệ sinh; giấy thấm; khăn lau mặt bằng giấy; khăn tay bỏ túi bằng giấy; khăn trải bàn bằng giấy.

(111) **4-0320150**
(210) 4-2016-36631
(181) 17.11.2026
(450) 25.06.2019 375
(540)

ANDROID ONE

(151) 13.05.2019
(220) 17.11.2016
(731) GOOGLE LLC (US)
1600 Amphitheatre Parkway, Mountain
View, CA 94043, USA
(740) Công ty TNHH Sở hữu công nghiệp Sao
Bắc Đầu (SAO BAC DAU IP CO.,LTD)

(511) Nhóm 09: Phần mềm máy vi tính (ghi sẵn hay tải xuống được), phần cứng máy vi tính, thiết bị di động, cụ thể là thiết bị vi tính di động và thiết bị viễn thông di động, điện thoại di động, thiết bị ngoại vi di động, cụ thể là thiết bị ngoại vi vi tính di động, máy vi tính, máy tính bảng, máy tính siêu di động (netbook), máy tính xách tay, chip (mạch tích hợp), vi mạch xử lý, bao đựng thiết bị ghi hình, bao đựng máy quay vi-đê-ô xách tay có kèm theo bộ phận ghi hình, máy điều nhiệt, máy thu thanh, điện thoại, bộ điều khiển từ xa dành cho máy thu thanh, máy thu hình và máy nghe nhạc âm thanh nổi, máy chạy đĩa DVD, máy ghi băng cát-sét vi-đê-ô, máy ghi vi-đê-ô kỹ thuật số, máy nghe nhạc MP3, bộ khuếch đại âm thanh, máy tính chủ, máy in (để dùng với máy vi tính), máy quét (thiết bị xử lý dữ liệu), thiết bị sao chụp (dạng chụp ảnh, tĩnh điện, nhiệt), màn hình máy vi tính, máy fax, bộ định tuyến mạng (router), bàn phím (để dùng với máy tính), chuột máy tính, ổ cứng máy vi tính gắn ngoài, máy quay vi-đê-ô xách tay có kèm theo bộ phận ghi hình, thiết bị ghi hình, máy tính toán, thiết bị định vị GPS (hệ thống định vị toàn cầu), linh kiện âm thanh, tai nghe, loa âm thanh, máy thu thanh và thu hình, thiết bị trợ lý kỹ thuật số cá nhân, bộ giải mã tín hiệu truyền hình, hệ thống rạp hát trong nhà, máy chiếu vi-đê-ô, máy chiếu phim, máy báo động an ninh, máy báo cháy, máy dò khói và lửa, máy dò ra đa, thiết bị vi-đê-ô và âm thanh dành cho xe cộ, bộ sạc pin, bộ nắn điện, máy trả lời tự động, bộ tai nghe, bộ công tắc đèn điện.

CÔNG BÁO SỞ HỮU CÔNG NGHIỆP SỐ 375 TẬP B (06.2019)

(111) 4-0320151	(151) 13.05.2019
(210) 4-2016-36655	(220) 18.11.2016
(181) 18.11.2026	
(450) 25.06.2019 375	
(540) 	(531) 1.17.11
	(591) Vàng, xám.
	(731) CÔNG TY TNHH MITHI (VN) Lầu 19, Saigon Trade Center, 37 Tôn Đức Thắng, phường Bến Nghé, quận 1, thành phố Hồ Chí Minh
	(740) Công ty TNHH Sở hữu trí tuệ Đông Dương (DONG DUONG IP CO.,LTD)

(511) Nhóm 03: Mỹ phẩm: kem dưỡng da mặt, kem dưỡng body; serum dưỡng da; sữa rửa mặt; kem chống nắng; son môi; nước hoa hồng.

Nhóm 35: Mua bán mỹ phẩm: kem dưỡng da mặt, kem dưỡng body, serum dưỡng da, sữa rửa mặt, kem chống nắng, son môi, nước hoa hồng.

(111) 4-0320152	(151) 13.05.2019
(210) 4-2016-36657	(220) 18.11.2016
(181) 18.11.2026	
(450) 25.06.2019 375	
(540) 	(531) 5.3.11; A5.3.14; 26.4.4
	(591) Xanh tím, xám, cam, trắng, đỏ.
	(731) CÔNG TY CỔ PHẦN GROW FA (VN) 108 Đào Duy Anh, phường 9, quận Phú Nhuận, thành phố Hồ Chí Minh
	(740) Công ty TNHH Sở hữu trí tuệ Đông Dương (DONG DUONG IP CO.,LTD)

(511) Nhóm 01: Phân ủ, phân trộn; phân bón lá; chế phẩm phân bón; phân hữu cơ vi sinh, phân hữu cơ khoáng; phân bón phức hợp có chứa nitơ, photpho hoặc kali; phân trung lượng.

(111) 4-0320153	(151) 13.05.2019
(210) 4-2016-36656	(220) 18.11.2016
(181) 18.11.2026	
(450) 25.06.2019 375	
(540) 	(531) 24.17.5
	(591) Vàng, xanh.
	(731) CÔNG TY TNHH V&A (VN) Số 17A khu phố Thạnh Lộc, phường An Thạnh, thị xã Thuận An, tỉnh Bình Dương
	(740) Công ty TNHH Sở hữu trí tuệ Đông Dương (DONG DUONG IP CO.,LTD)

CÔNG BÁO SỞ HỮU CÔNG NGHIỆP SỐ 375 TẬP B (06.2019)

(511) Nhóm 32: Đồ uống không có cồn; nước khoáng (đồ uống); nước (đồ uống).

(111)	4-0320154	(151)	13.05.2019
(210)	4-2016-30251	(220)	29.09.2016
(181)	29.09.2026		
(450)	25.06.2019	375	
(540)		(531)	5.5.19; A5.5.21; 2.9.1
		(591)	Trắng, đen, đỏ, hồng.
		(731)	DAIEI CO., LTD. (JP) 2-3-3 Miyakojima hondori, Miyakojima ku, Osaka, Japan 534-0021
		(740)	Công ty Luật TNHH LHD (LHD LAW FIRM)



(511) Nhóm 10: Thiết bị và dụng cụ y tế; dụng cụ chỉnh hình; thiết bị dùng cho vật lý trị liệu; thiết bị phân tích dùng cho ngành y; thiết bị và dụng cụ thú y; thiết bị y tế dùng cho luyện thân thể.

Nhóm 16: Khăn trải bàn giấy; giấy có thành phần khử mùi; văn phòng phẩm; khăn lau bằng giấy; khăn giấy ướt.

Nhóm 20: Tấm đệm ngồi; gối (không dùng cho mục đích y tế); đệm nằm; bàn ghế; giường; tủ; kệ.

Nhóm 24: Tấm trải lót cho trẻ sơ sinh bằng vải; tấm trải giường; vỏ đệm; vỏ gối; chăn sợi (chăn len); khăn mùi xoa (khăn tay bỏ túi bằng vải).

Nhóm 35: Bán buôn, bán lẻ, xuất nhập khẩu, tổ chức hội chợ, tổ chức triển lãm, quảng cáo với mục đích tiêu thụ hàng hóa các sản phẩm như: mỹ phẩm, chất tẩy rửa, tinh dầu, kem đánh răng, xà phòng, phấn rôm, dược phẩm, thực phẩm chức năng, chế phẩm sinh học dùng cho mục đích y tế, cao dán, vật liệu dùng để băng bó (dùng cho mục đích y tế), tã giấy cho trẻ em, tã giấy cho người già (dùng cho người không tự kiểm chế được), bông dùng cho mục đích y tế, băng vệ sinh, thiết bị và dụng cụ y tế, dụng cụ chỉnh hình, thiết bị dùng cho vật lý trị liệu, thiết bị phân tích dùng cho ngành y, thiết bị và dụng cụ thú y, thiết bị y tế dùng cho luyện thân thể, balô, túi xách, vali, ví (bóp), túi đựng, bao đựng, quần áo, giày dép, nón (mũ), tất (vớ), khăn trải bàn giấy, giấy có thành phần khử mùi, các sản phẩm giấy khác, văn phòng phẩm, khăn lau bằng giấy, khăn giấy ướt, tấm đệm ngồi, gối (không dùng cho mục đích y tế), đệm nằm, bàn ghế, giường, tủ, kệ, tấm trải lót cho trẻ sơ sinh, tấm trải giường, vỏ đệm, vỏ gối, chăn sợi (chăn len), rèm cửa.

CÔNG BÁO SỞ HỮU CÔNG NGHIỆP SỐ 375 TẬP B (06.2019)

(111) **4-0320155**
(210) 4-2016-36654
(181) 18.11.2026
(450) 25.06.2019 375
(540)



(151) 13.05.2019
(220) 18.11.2016
(531) A25.3.3
(591) Xanh, đỏ.
(731) CÔNG TY TNHH XUẤT NHẬP KHẨU QUỐC TẾ ALHACO (VN)
93 đường Kênh 19/5, phường Sơn Kỳ, quận Tân Phú, thành phố Hồ Chí Minh
(740) Công ty TNHH Sở hữu trí tuệ Đông Dương (DONG DUONG IP CO.,LTD)

(511) Nhóm 06: Cửa nhôm; tay nắm cửa (bằng kim loại); bản lề cửa bằng kim loại; khoá bằng kim loại; thanh nhôm đã định hình dùng cho cửa nhôm; lá nhôm; khóa an toàn, chốt an toàn bằng kim loại; ke góc liên kết cửa nhôm.

(111) **4-0320156**
(210) 4-2016-41448
(181) 26.12.2026
(450) 25.06.2019 375
(540)



(151) 13.05.2019
(220) 26.12.2016
(531) A5.5.20; 5.5.1; 2.3.1; 4.5.1
(731) JE. 1 COSMETIC CO.,LTD. (TH)
11, 13, 15 Soi Phet Kasem 20 Yaek 9-3, Pak Khlong Phasi Charoen Sub-district, Phasi Charoen District, Bangkok 10160, Thailand
(740) Công ty TNHH Trà và cộng sự (TRA & ASSOCIATES CO.,LTD)

(511) Nhóm 03: Mỹ phẩm; chế phẩm mỹ phẩm để chăm sóc da; chế phẩm mỹ phẩm cho mặt; kem mỹ phẩm trị nứt gót chân; kem mỹ phẩm bôi chân; gel tắm; chế phẩm chăm sóc tóc.

(111) **4-0320157**
(210) 4-2016-42545
(181) 30.12.2026
(450) 25.06.2019 375
(540)

Helen Doron

(151) 13.05.2019
(220) 30.12.2016
(731) HELEN DORON LTD. (IL)
Misgav Industrial Park, DN Misgav, 2017400 Israel
(740) Công ty TNHH Sở hữu trí tuệ S&O (S&O IP CO.,LTD.)

(511) Nhóm 41: Giáo dục và cung cấp dịch vụ đào tạo tại lớp học và trực tuyến, cụ thể là, các lớp học trong lĩnh vực giáo dục trẻ em bao gồm (nhưng không giới hạn) toán học và giảng dạy tiếng Anh, và đào tạo giáo viên trong các lĩnh vực giáo dục trẻ em, toán học và giảng

CÔNG BÁO SỞ HỮU CÔNG NGHIỆP SỐ 375 TẬP B (06.2019)

day tiếng Anh; giáo dục, cụ thể là, cung cấp thông tin trong lĩnh vực giáo dục trẻ em và giảng dạy tiếng Anh.

(111) **4-0320158** (151) 13.05.2019
(210) 4-2016-26689 (220) 29.08.2016
(181) 29.08.2026
(300) 51158 02.03.2016 TT
(450) 25.06.2019 375
(540)

DATALLY

(731) GOOGLE LLC (US)
1600 Amphitheatre Parkway, Mountain
View, CA 94043, USA
(740) Công ty TNHH Sở hữu công nghiệp Sao
Bắc Đầu (SAO BAC DAU IP CO.,LTD)

(511) Nhóm 09: Phần mềm máy vi tính (ghi sẵn hoặc có thể tải xuống được); phần mềm máy vi tính (ghi sẵn hoặc có thể tải xuống được) dùng để kiểm soát, giám sát, quản lý, và đo lường dữ liệu; phần mềm máy vi tính (ghi sẵn hoặc có thể tải xuống được) dùng để quản lý việc sử dụng dữ liệu trên mạng lưới viễn thông.

Nhóm 35: Sắp xếp và tiến hành các chương trình tặng thưởng mang tính khuyến khích để xúc tiến việc sử dụng và bán phần mềm máy vi tính; cung cấp nơi họp chợ trực tuyến cho người bán và người mua đối với các sản phẩm và dịch vụ; cung cấp nơi họp chợ trực tuyến cho các công ty viễn thông và các nhà phát triển ứng dụng di động để đấu giá và trao đổi dữ liệu với mục đích cho phép người sử dụng được tái phân phối việc sử dụng dữ liệu của khách hàng viễn thông (tiến hành các giao dịch thương mại điện tử).

Nhóm 42: Cung cấp dịch vụ ứng dụng có tính năng phần mềm giao diện lập trình ứng dụng (API) dùng để kiểm soát, giám sát, quản lý, và đo lường dữ liệu; cung cấp dịch vụ ứng dụng có tính năng phần mềm giao diện lập trình ứng dụng (API) dùng để quản lý việc sử dụng dữ liệu trên mạng lưới viễn thông.

(111) **4-0320159** (151) 13.05.2019
(210) 4-2016-30894 (220) 05.10.2016
(181) 05.10.2026
(450) 25.06.2019 375
(540)

Magic Press

(731) JC KOREA CORP (KR)
77, Deokcheon-ro 72beon-gil, Manan-
gu, Anyang-si, Gyeonggi-do Republic of
Korea
(740) Công ty TNHH Tư vấn Phạm Anh
Nguyễn (ANPHAMCO CO.,LTD.)

(511) Nhóm 03: Sơn móng; chất tẩy sơn móng; thuốc màu dùng cho móng (mỹ phẩm); dầu làm bóng móng; chế phẩm để chăm sóc móng; hình dán nghệ thuật cho móng; gel làm móng; móng tay, móng chân nhân tạo; mặt nạ (dành cho mục đích thẩm mỹ); mỹ phẩm.

CÔNG BÁO SỞ HỮU CÔNG NGHIỆP SỐ 375 TẬP B (06.2019)

(111) **4-0320160**
(210) 4-2016-41176
(181) 23.12.2026
(450) 25.06.2019 375
(540)

MT KL5-Aqua GOLD

(151) 13.05.2019
(220) 23.12.2016

(731) CÔNG TY TNHH SƠN KOVA (VN)
Lô 32 khu Liên Cơ, phường Cầu Diễn,
quận Nam Từ Liêm, thành phố Hà Nội
(740) Công ty Luật TNHH VIETTHINK
(VIETTHINK LAW FIRM)

(511) Nhóm 02: Sơn, ma tit (tự nhiên) dân dụng và công nghiệp.

(111) **4-0320161**
(210) 4-2018-36721
(181) 23.10.2028
(450) 25.06.2019 375
(540)



(151) 13.05.2019
(220) 23.10.2018

(531) 2.3.9; A2.3.16; A2.3.23; 26.5.1; 26.3.4
(591) Trắng, xanh dương, đỏ, vàng.
(731) HỘI NÔNG DÂN HUYỆN DUY XUYÊN (VN)
Thị trấn Nam Phước, huyện Duy Xuyên,
tỉnh Quảng Nam
(740) Công ty TNHH T&T INVENMARK Sở
hữu trí tuệ Quốc tế (T&T INVENMARK
CO., LTD.)

(511) Nhóm 23: Tơ sợi (tơ dạng sợi).

Nhóm 24: Lụa (sản xuất từ sợi tơ).

Nhóm 25: Quần áo, tất, khăn làm từ tơ, lụa.

Nhóm 35: Mua bán, xuất nhập khẩu tơ, lụa và các sản phẩm từ tơ, lụa: quần, áo, tất, khăn.

(111) **4-0320162**
(210) 4-2018-43221
(181) 07.12.2028
(450) 25.06.2019 375
(540)



(151) 14.05.2019
(220) 07.12.2018

(531) A5.3.13; A5.5.20; 5.5.19; A5.3.15;
2.9.14; A2.9.15
(591) Xanh lá cây, cam, vàng.
(731) ỦY BAN NHÂN DÂN THỊ XÃ ĐÔNG
TRIỆU (VN)
Khu 2, phường Đông Triều, thị xã Đông
Triều, tỉnh Quảng Ninh

CÔNG BÁO SỞ HỮU CÔNG NGHIỆP SỐ 375 TẬP B (06.2019)

(511) Nhóm 31: Cây cảnh và hoa tươi.

(111)	4-0320163	(151)	14.05.2019
(210)	4-2017-03343	(220)	21.02.2017
(181)	21.02.2027		
(450)	25.06.2019	375	
(540)		(531)	A5.3.13; A26.11.12; A5.3.15; A5.5.20
		(731)	KHỔNG MINH HÀ (VN) Căn hộ 2408, tòa nhà VP2, khu đô thị Linh Đàm, phường Hoàng Liệt, quận Hoàng Mai, thành phố Hà Nội
		(740)	Công ty TNHH Sở hữu trí tuệ Hải Hàn (HAI HAN IP CO., LTD.)



(511) Nhóm 03: Mỹ phẩm; bộ mỹ phẩm; chế phẩm mỹ phẩm chăm sóc da mặt; chế phẩm mỹ phẩm chăm sóc da toàn thân; son môi; nước hoa.

Nhóm 18: Vali; túi xách; cặp xách; da thuộc; vật liệu giả da.

Nhóm 25: Quần áo; đồ đi chân; đồ đội đầu; thắt lưng [trang phục].

Nhóm 29: Thủy hải sản đã qua chế biến; thịt gia súc, gia cầm đã qua chế biến; rau, củ, quả đã được bảo quản.

Nhóm 31: Rau xanh, củ, quả tươi; thủy hải sản sống; gia cầm còn sống; nấm tươi.

Nhóm 35: Mua bán, xuất nhập khẩu các sản phẩm: mỹ phẩm, bộ mỹ phẩm, chế phẩm mỹ phẩm chăm sóc da mặt, chế phẩm mỹ phẩm chăm sóc da toàn thân, son môi, nước hoa, vali, túi xách, ví da, cặp xách, da thuộc, vật liệu giả da, quần áo, đồ đi chân, đồ đội đầu, thắt lưng [trang phục], thủy hải sản đã qua chế biến, thịt gia súc, gia cầm đã qua chế biến, rau, củ, quả đã được bảo quản, rau xanh, củ, quả tươi, thủy hải sản sống, gia cầm còn sống, nấm tươi.

Nhóm 44: Dịch vụ chăm sóc sắc đẹp từ các mỹ phẩm tự nhiên; dịch vụ thẩm mỹ viện; dịch vụ chăm sóc sức khỏe; dịch vụ trị liệu; dịch vụ trang điểm.

(111)	4-0320164	(151)	14.05.2019
(210)	4-2018-10608	(220)	09.04.2018
(181)	09.04.2028		
(450)	25.06.2019	375	
(540)		(531)	26.1.1; A26.11.8
		(731)	CÔNG TY CỔ PHẦN PHÁT TRIỂN SẢN PHẨM SÁNG TẠO VIỆT (VN) Số 123C đường Thụy Khuê, phường Thụy Khuê, quận Tây Hồ, thành phố Hà Nội



CÔNG BÁO SỞ HỮU CÔNG NGHIỆP SỐ 375 TẬP B (06.2019)

(511) Nhóm 09: Đèn nháy [tín hiệu ánh sáng]; gọng kính đeo mắt; kính đeo mắt; đồng hồ đo; đồng hồ thông minh; thiết bị ghi thời gian.

Nhóm 14: Vòng đeo tay [đồ kim hoàn]; dụng cụ đo thời gian; đồng hồ; hộp đựng đồ trang sức; nhẫn [đồ kim hoàn]; dây đeo của đồng hồ đeo tay.

(111) **4-0320165** (151) 14.05.2019
(210) 4-2016-35632 (220) 10.11.2016
(181) 10.11.2026
(450) 25.06.2019 375
(540)

TOXEXOP

(731) CÔNG TY TNHH SẢN XUẤT
THƯỜNG MẠI PHÁT TRIỂN TÂY
BẮC (VN)
Khu 15, thị trấn Hùng Sơn, huyện Lâm
Thao, tỉnh Phú Thọ
(740) Công ty TNHH Sở hữu trí tuệ HA VIP
(HAVIP CO., LTD.)

(511) Nhóm 06: Tấm lợp bằng kim loại (tôn); tôn mát; tôn xộp 3 lớp (cách âm, cách nhiệt); tấm lợp kim loại cách nhiệt; tấm lợp kim loại cách âm.

(111) **4-0320166** (151) 14.05.2019
(210) 4-2016-35633 (220) 10.11.2016
(181) 10.11.2026
(450) 25.06.2019 375
(540)



(531) 26.3.2; A5.1.7; 5.1.1
(731) HỘ KINH DOANH NGUYỄN QUANG
CHUNG (VN)
Số nhà 438, tổ 2, khu 8B, phường Quang
Hanh, thành phố Cẩm Phả, tỉnh Quảng
Ninh
(740) Công ty TNHH Tư vấn A & S (A&S
CO.,LTD)

(511) Nhóm 16: Giấy các loại: giấy vệ sinh; giấy ăn; giấy photocopy; giấy bìa hộp carton.

Nhóm 35: Mua bán phân phối và xuất nhập khẩu giấy vệ sinh, giấy ăn, giấy photocopy, giấy bìa hộp carton.

CÔNG BÁO SỞ HỮU CÔNG NGHIỆP SỐ 375 TẬP B (06.2019)

(111) **4-0320167**
 (210) 4-2016-34868
 (181) 04.11.2026
 (450) 25.06.2019 375
 (540)



(151) 14.05.2019
 (220) 04.11.2016

 (531) 24.9.1; A26.11.13
 (731) CÔNG TY CỔ PHẦN THƯƠNG MẠI
 DƯỢC PHẨM BÌNH MINH (VN)
 Số 570 đường Lê Lợi, phường Hoàng
 Văn Thụ, thành phố Bắc Giang, tỉnh Bắc
 Giang
 (740) Công ty TNHH Sở hữu trí tuệ Bình Minh
 (SUNRISE IP CO.,LTD.)

(511) Nhóm 03: Mỹ phẩm; kem làm trắng da; xà phòng; thuốc đánh răng; chế phẩm làm sạch; nước hoa.

Nhóm 05: Dược phẩm; thực phẩm chức năng dùng cho mục đích y tế.

(111) **4-0320168**
 (210) 4-2016-34881
 (181) 04.11.2026
 (450) 25.06.2019 375
 (540)



NHA KHOA An Phát

(151) 14.05.2019
 (220) 04.11.2016

 (531) 1.15.15; A25.3.3
 (591) Đỏ, xanh dương, đen, trắng.
 (731) HUỖNH I LỆ (VN)
 Số 627 Ngô Quyền, phường An Hải Bắc,
 quận Sơn Trà, thành phố Đà Nẵng

(511) Nhóm 44: Dịch vụ khám chữa răng, chỉnh răng; phẫu thuật tạo hình; khám chữa bệnh.

(111) **4-0320169**
 (210) 4-2016-35912
 (181) 11.11.2026
 (450) 25.06.2019 375
 (540)



(151) 14.05.2019
 (220) 11.11.2016

 (531) 2.9.8
 (591) Đen, trắng, đỏ.
 (731) MUSIDOR B.V. (NL)
 Herengracht 566, 1017 CH
 AMSTERDAM, THE NETHERLANDS
 (740) Công ty TNHH Trường Xuân
 (AGELESS CO.,LTD.)

(511) Nhóm 25: Trang phục cho đàn ông, phụ nữ, trẻ em và trẻ sơ sinh, bao gồm áo sơ mi, áo thun dùng khi chơi gôn, áo thun ngắn tay, áo thun ngắn tay có cổ, áo kiểu đan, áo kiểu dệt, áo nỉ, áo ba lỗ, áo len dài tay, áo choàng ngoài khi làm việc, áo nịt len, áo cao cổ, quần đùi, quần dài nỉ, bộ quần áo giữ ấm, áo vét cách điệu, áo choàng ngoài thể thao,

quần dài, quần áo bò, váy, áo váy, váy cưới, bộ quần áo, bộ áo liền quần [trang phục chống bụi mặc ngoài khi làm việc], áo ngoài mặc chui đầu, áo gilê, áo vét, áo choàng ngoài, áo khoác ngắn có mũ không thấm nước, áo bông-sô, quần áo bơi, đồ bơi dạng hai mảnh, quần bơi, áo khoác, trang phục đi mưa, áo vét chống nước mưa, quần áo để nhảy múa cụ thể là quần áo nịt và bộ quần áo dùng khi múa ba lê, quần áo ngủ, áo choàng tắm, mũ tắm, áo choàng lễ, quần áo lót, quần áo lót phụ nữ [đồ vải], quần đùi ống rộng, thắt lưng bằng da, cà vạt, đồ đội đầu cụ thể là mũ, mũ len, mũ lưỡi trai, lưỡi trai, dải băng buộc đầu, mũ che tai; khăn quàng cổ, khăn choàng, cổ tay áo, yếm dải bằng vải; đồ đi chân, giày đế tập thể hình, giày đế mềm, tất ngắn cổ, tất cao cổ, trang phục dệt kim, giày, bốt, giày dùng ở bãi biển, dép, dép đi trong nhà, găng tay, dải đeo quần - tất, tã lót trẻ sơ sinh, dải khăn choàng qua vai dùng trong các cuộc thi.

Nhóm 41: Cung cấp thông tin trực tuyến từ cơ sở dữ liệu máy tính hoặc từ mạng internet liên quan đến dịch vụ giải trí; dịch vụ giáo dục, giảng dạy và giải trí; biên tập, sản xuất, điều khiển và trình diễn chương trình phát thanh, truyền hình, nghe nhìn, âm nhạc, chương trình giải trí và sân khấu, buổi trình diễn âm nhạc; sản xuất phim, trừ phim quảng cáo; sản xuất băng hình; tổ chức sự kiện văn hóa, âm nhạc và giáo dục; tổ chức hội chợ thương mại và triển lãm cho mục đích văn hóa hoặc giáo dục; cung cấp thông tin trong lĩnh vực sân khấu, giải trí, chương trình phát thanh và truyền hình, phim điện ảnh, văn hóa, giáo dục và giải trí; lên ý tưởng cho chương trình trò chơi trên chương trình phát thanh và truyền hình, bao gồm kịch bản chương trình; cho thuê phim và video phim; cho thuê đồ trang trí sân khấu biểu diễn; cho thuê máy thu thanh và máy thu hình; xuất bản, cho thuê và phổ biến sách, báo chí, tạp chí, sách hướng dẫn, danh sách các chương trình và các ấn phẩm khác; xuất bản văn bản [không bao gồm những bài quảng cáo]; các dịch vụ kể trên bao gồm thông qua phát thanh, truyền hình, công nghệ viễn truyền văn bản, mạng internet hoặc các mạng điện tử khác; dịch vụ biên tập (không phải quảng cáo) cụ thể là biên tập băng hình; dịch vụ làm báo cáo bằng nhiếp ảnh, phim và video; nhiếp ảnh.

Nhóm 43: Nhà hàng ăn uống; quán ăn tự phục vụ; quán rượu nhỏ; dịch vụ quầy rượu; dịch vụ quán rượu; dịch vụ cung cấp thức ăn, đồ uống do nhà hàng thực hiện; cho thuê chỗ ở tạm thời; dịch vụ cung cấp trực tuyến các thông tin liên quan đến các dịch vụ nêu trên từ cơ sở dữ liệu hoặc mạng internet.

(111) **4-0320170**
 (210) 4-2016-33242
 (181) 24.10.2026
 (450) 25.06.2019
 (540)



(151) 14.05.2019
 (220) 24.10.2016
 (531) 3.7.1; 24.1.1; 26.4.3
 (591) Xanh tím than, trắng, đỏ.
 (731) CÔNG TY CỔ PHẦN DU LỊCH VÀ THƯỜNG MẠI ĐẠI BÀNG (VN)
 Tổ 4, phường Đại Nài, thành phố Hà Tĩnh, tỉnh Hà Tĩnh
 (740) Công ty TNHH Tư vấn ALIATLEGAL (ALIATLEGAL CO., LTD.)

(511) Nhóm 39: Dịch vụ vận tải.

Nhóm 43: Dịch vụ kinh doanh khách sạn, nhà hàng ăn uống.

(111) **4-0320171**
(210) 4-2016-35617
(181) 10.11.2026
(450) 25.06.2019 375
(540)

MiTot

(151) 14.05.2019
(220) 10.11.2016

(731) CÔNG TY CỔ PHẦN THỰC PHẨM
THIÊN HƯƠNG (VN)

Số 1 đường Lê Đức Thọ, khu phố 2,
phường Tân Thới Hiệp, quận 12, thành
phố Hồ Chí Minh

(740) Công ty TNHH Tâm nhìn và Liên danh
(VISION & ASSOCIATES CO.LTD.)

(511) Nhóm 30: Mì ăn liền, cháo ăn liền, phở ăn liền, bún ăn liền, miến ăn liền, hủ tiếu ăn liền.

(111) **4-0320172**
(210) 4-2016-35618
(181) 10.11.2026
(450) 25.06.2019 375
(540)

MiTop

(151) 14.05.2019
(220) 10.11.2016

(731) CÔNG TY CỔ PHẦN THỰC PHẨM
THIÊN HƯƠNG (VN)

Số 1 đường Lê Đức Thọ, khu phố 2,
phường Tân Thới Hiệp, quận 12, thành
phố Hồ Chí Minh

(740) Công ty TNHH Tâm nhìn và Liên danh
(VISION & ASSOCIATES CO.LTD.)

(511) Nhóm 30: Mì ăn liền, cháo ăn liền, phở ăn liền, bún ăn liền, miến ăn liền, hủ tiếu ăn liền.

(111) **4-0320173**
(210) 4-2016-35619
(181) 10.11.2026
(450) 25.06.2019 375
(540)

PhoTot

(151) 14.05.2019
(220) 10.11.2016

(731) CÔNG TY CỔ PHẦN THỰC PHẨM
THIÊN HƯƠNG (VN)

Số 1 đường Lê Đức Thọ, khu phố 2,
phường Tân Thới Hiệp, quận 12, thành
phố Hồ Chí Minh

(740) Công ty TNHH Tâm nhìn và Liên danh
(VISION & ASSOCIATES CO.LTD.)

(511) Nhóm 30: Mì ăn liền, cháo ăn liền, phở ăn liền, bún ăn liền, miến ăn liền, hủ tiếu ăn liền.

CÔNG BÁO SỞ HỮU CÔNG NGHIỆP SỐ 375 TẬP B (06.2019)

(111) **4-0320174**
(210) 4-2016-34011
(181) 28.10.2026
(450) 25.06.2019
(540)



(151) 14.05.2019
(220) 28.10.2016
(531) 26.3.1; 26.1.2; 1.15.9; A26.3.6
(591) Đen, trắng, đỏ, hồng, vàng.
(731) CÔNG TY TRÁCH NHIỆM HỮU HẠN
THƯỜNG MẠI HOÀNG THẮNG
LONG (VN)
Số 3, ngách 22/163 đường Khuyến
Lương, phường Trần Phú, quận Hoàng
Mai, thành phố Hà Nội

(511) Nhóm 10: Bao cao su.

(111) **4-0320175**
(210) 4-2016-34012
(181) 28.10.2026
(450) 25.06.2019
(540)



(151) 14.05.2019
(220) 28.10.2016
(531) 26.3.1; A17.1.2; A26.3.6
(591) Đen, trắng, đỏ, ghi.
(731) CÔNG TY TRÁCH NHIỆM HỮU HẠN
THƯỜNG MẠI HOÀNG THẮNG
LONG (VN)
Số 3, ngách 22/163 đường Khuyến
Lương, phường Trần Phú, quận Hoàng
Mai, thành phố Hà Nội

(511) Nhóm 10: Bao cao su.

(111) **4-0320176**
(210) 4-2016-35894
(181) 11.11.2026
(450) 25.06.2019
(540)



(151) 14.05.2019
(220) 11.11.2016
(531) 3.7.19; 3.7.17; A5.3.13; A5.3.14; 26.1.1;
25.1.25
(591) Vàng, xanh dương, trắng.
(731) BÙI ĐẶNG MỸ DUYÊN (VN)
509D, khu phố 3, phường 8, thành phố
Bến Tre, tỉnh Bến Tre
(740) Công ty Cổ phần PHANLAW
VIETNAM (PHANLAW VIETNAM
JSC)

CÔNG BÁO SỞ HỮU CÔNG NGHIỆP SỐ 375 TẬP B (06.2019)

(511) Nhóm 29: Trái cây sấy khô (mút quả) như: khoai lang, mít, chuối, đu đủ, dứa, bí đỏ; rau quả sấy khô như: khoai lang, mít, chuối, đu đủ, dứa, bí đỏ; trái cây sấy dẻo như: khoai lang, mít, chuối, đu đủ, dứa, bí đỏ.

Nhóm 30: Bánh kẹo các loại; kẹo dứa; mút dứa (bánh, kẹo); cà phê bột; chè (trà); ngũ cốc.

Nhóm 35: Mua bán lương thực, thực phẩm, đồ uống, rượu bia, trái cây sấy khô, trái cây sấy dẻo, các loại sản phẩm chế biến từ dứa: kẹo dứa, mút dứa, thạch dứa, nước cốt dứa, nước dứa đóng lon, bột dứa, dầu dứa; dịch vụ xuất nhập khẩu lương thực, thực phẩm, đồ uống, rượu bia, trái cây sấy khô, trái cây sấy dẻo, các loại sản phẩm chế biến từ dứa: kẹo dứa, mút dứa, thạch dứa, nước cốt dứa, nước dứa đóng lon, bột dứa, dầu dứa; dịch vụ đại lý ký gửi hàng hóa lương thực thực phẩm, đồ uống, rượu bia, trái cây sấy khô, trái cây sấy dẻo, các loại sản phẩm chế biến từ dứa: kẹo dứa, mút dứa, thạch dứa, nước cốt dứa, nước dứa đóng lon, bột dứa, dầu dứa.

(111) **4-0320177**

(210) 4-2016-34513

(181) 02.11.2026

(450) 25.06.2019

(540)

375

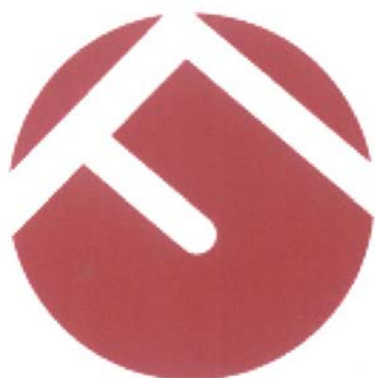

(151) 14.05.2019

(220) 02.11.2016

(531) A5.3.13; A5.3.15; 26.1.1; 26.1.10

(591) Đỏ, trắng.

(731) CÔNG TY TNHH SẢN XUẤT
THƯƠNG MẠI BÌNH PHÁT (VN)
71 Nguyễn An Khương, phường 13, quận
5, thành phố Hồ Chí Minh

(740) Công ty TNHH Sở hữu trí tuệ Đông
Dương (DONG DUONG IP CO.,LTD)

(511) Nhóm 09: Thước kéo; thước thủy (dùng cho thợ nề); thước lá; thước dây; thước cặp; thước đo góc.

Nhóm 35: Mua bán: khóa cửa các loại, bản lề, lưới cửa, lưới sắt, đá cắt dùng để cưa các loại, đá mài, cuốc xẻng làm vườn, giấy nhám, bàn tarô các loại súng bắn đinh, bơm mỡ, con đội (kích nâng), bơm hơi, kìm, búa, tô vít, cờ lê, mỏ lết, vòng miệng vặn đai ốc, đầu khóa, tuýp dùng tháo lắp đai ốc, đầu khẩu dùng tháo lắp đai ốc các loại, văm cảo dùng để mở vòng bi, kéo cắt kim loại, bộ vòng miệng dùng để tháo lắp đai ốc, mũi vít các loại, máy khoan, máy mài, máy cắt cầm tay, thước kéo cuộn, thước dây, thước thủy, thước góc, thước lá, thước cặp (dùng để đo), mũi khoan, đầu khoan, dũa các loại.

CÔNG BÁO SỞ HỮU CÔNG NGHIỆP SỐ 375 TẬP B (06.2019)

(111) **4-0320178**
(210) 4-2016-34031
(181) 28.10.2026
(450) 25.06.2019 375
(540)



(151) 14.05.2019
(220) 28.10.2016

(531) 2.9.1
(591) Xám, nâu, trắng.
(731) CÔNG TY CỔ PHẦN ĐÀO TẠO ASK (VN)
Tầng 4 tòa nhà Láng Trung, số 60, ngõ 850 đường Láng, phường Láng Thượng, quận Đống Đa, thành phố Hà Nội
(740) Công ty TNHH Sở hữu trí tuệ WITIP Việt Nam (WITIP CO., LTD.)

(511) Nhóm 41: Tổ chức và điều khiển thảo luận chuyên đề; dịch vụ khảo thí giáo dục; dịch vụ về giáo dục giảng dạy; tổ chức các khoá đào tạo; dịch vụ tổ chức hội thảo, hội nghị; tổ chức sự kiện nhằm mục đích giáo dục, giải trí.

(111) **4-0320179**
(210) 4-2016-34032
(181) 28.10.2026
(450) 25.06.2019 375
(540)



(151) 14.05.2019
(220) 28.10.2016

(531) 3.7.1; 3.7.19; 25.1.6; 26.5.1
(591) Tím, vàng, cam, đen, trắng.
(731) CÔNG TY CỔ PHẦN ĐÀO TẠO ASK (VN)
Tầng 4 tòa nhà Láng Trung, số 60, ngõ 850 đường Láng, phường Láng Thượng, quận Đống Đa, thành phố Hà Nội
(740) Công ty TNHH Sở hữu trí tuệ WITIP Việt Nam (WITIP CO., LTD.)

(511) Nhóm 41: Tổ chức và điều khiển thảo luận chuyên đề; dịch vụ khảo thí giáo dục; dịch vụ về giáo dục giảng dạy; tổ chức các khoá đào tạo; dịch vụ tổ chức hội thảo, hội nghị; tổ chức sự kiện nhằm mục đích giáo dục, giải trí.

(111) **4-0320180**
(210) 4-2016-35608
(181) 10.11.2026
(450) 25.06.2019 375
(540)



(151) 14.05.2019
(220) 10.11.2016

(531) 1.15.15; 26.4.1; A25.7.21; A26.11.8
(591) Xanh dương, đỏ, đen.
(731) CÔNG TY TNHH CÔNG NGHỆ MÔI TRƯỜNG TÂN PHẠM NGUYỄN (VN)
453/4 Nguyễn Kiệm, phường 09, quận Phú Nhuận, thành phố Hồ Chí Minh

CÔNG BÁO SỞ HỮU CÔNG NGHIỆP SỐ 375 TẬP B (06.2019)

(511) Nhóm 35: Mua bán thiết bị lọc nước uống, thiết bị khử trùng, van điều chỉnh lượng khí cho hệ thống sưởi nóng bằng hơi nước, thiết bị làm lạnh đồ uống.

(111) **4-0320181** (151) 14.05.2019
(210) 4-2016-34113 (220) 28.10.2016
(181) 28.10.2026
(450) 25.06.2019 375
(540)



(531) 26.4.3
(591) Đen, ghi, trắng, vàng, da cam.
(731) HAKUDO CO., LTD. (JP)
2 - 5 - 2, Marunouchi, Chiyoda - ku,
Tokyo 100 - 0005, Japan
(740) Công ty TNHH Trường Xuân
(AGELESS CO.,LTD.)

(511) Nhóm 06: Lá và tấm kim loại; hợp kim của kim loại thường; thép dạng thô hoặc bán thành phẩm; sắt dạng thô hoặc bán thành phẩm; đồng dạng thô hoặc bán thành phẩm.

Nhóm 35: Dịch vụ bán buôn và bán lẻ lá và tấm thép; dịch vụ bán buôn và bán lẻ lá và tấm đồng; dịch vụ bán buôn và bán lẻ lá và tấm nhôm.

(111) **4-0320182** (151) 14.05.2019
(210) 4-2014-07168 (220) 04.04.2014
(181) 04.04.2024
(450) 25.06.2019 375
(540)



(731) CÔNG TY CỔ PHẦN GREENFEED
VIỆT NAM (VN)
Xã Nhứt Chánh, huyện Bến Lức, tỉnh
Long An
(740) Văn phòng luật sư Phạm và Liên danh
(PHAM & ASSOCIATES)

(511) Nhóm 31: Thức ăn cho gia súc, thức ăn cho thủy, hải sản.

(111) **4-0320183** (151) 14.05.2019
(210) 4-2016-35980 (220) 11.11.2016
(181) 11.11.2026
(450) 25.06.2019 375
(540)



(731) LÊ NGỌC NHÂN (VN)
Số 5 ngõ 192, đường Nguyễn Trung
Thiên, phường Thạch Quý, thành phố Hà
Tĩnh, tỉnh Hà Tĩnh
(740) Công ty TNHH Tư vấn ALIATLEGAL
(ALIATLEGAL CO., LTD.)

CÔNG BÁO SỞ HỮU CÔNG NGHIỆP SỐ 375 TẬP B (06.2019)

(511) Nhóm 31: Thức ăn gia súc, thức ăn gia cầm.

Nhóm 44: Dịch vụ thú y.

(111)	4-0320184	(151)	14.05.2019
(210)	4-2016-32580	(220)	19.10.2016
(181)	19.10.2026		
(450)	25.06.2019	375	
(540)		(531)	A5.3.15
		(591)	Xanh lá mạ, xanh lá non, xanh lá cây đậm.
		(731)	CÔNG TY CỔ PHẦN THƯƠNG MẠI GREEN GARDEN (VN) P606, khu B, tòa nhà Indochina, 4 Nguyễn Đình Chiểu, phường Đa Kao, quận 1, thành phố Hồ Chí Minh

(511) Nhóm 01: Phân ủ/phân trộn; guano (phân chim/phân gà/phân vịt) dùng làm phân bón/phân bón tự nhiên làm từ phân chim, gà, vịt); phân bón dùng trong nông nghiệp.

(111)	4-0320185	(151)	14.05.2019
(210)	4-2016-30641	(220)	03.10.2016
(181)	03.10.2026		
(450)	25.06.2019	375	
(540)		(531)	5.5.16; A5.5.20; A5.5.21; A19.7.16
		(591)	Đỏ, đỏ cam, trắng, hồng, đỏ đậm.
		(731)	HỢP TÁC XÃ KINH DOANH DỊCH VỤ LÂM SẢN NGOÀI GỖ BA CHÈ (VN) Thôn Tân Tiến, xã Đồn Đạc, huyện Ba Chẽ, tỉnh Quảng Ninh
		(740)	Công ty TNHH Sở hữu trí tuệ VIPATCO (VIPATCO CO., LTD.)

(511) Nhóm 05: Thảo dược bao gồm: ba kích, nấm lim xanh, nấm linh chi, sâm cau, củ tài lệch và rượu bổ chiết xuất từ các thảo dược trên.

Nhóm 35: Mua bán thảo mộc bao gồm: ba kích, nấm lim xanh, nấm linh chi, sâm cau, củ tài lệch và rượu bổ chiết xuất từ các thảo mộc trên, chuối rừng và rượu ngâm từ chuối rừng; đại lý xuất nhập khẩu thảo mộc bao gồm: ba kích, nấm lim xanh, nấm linh chi, sâm cau, củ tài lệch và rượu bổ chiết xuất từ các thảo mộc trên, chuối rừng và rượu ngâm từ chuối rừng.

CÔNG BÁO SỞ HỮU CÔNG NGHIỆP SỐ 375 TẬP B (06.2019)

(111)	4-0320186	(151)	14.05.2019
(210)	4-2016-31966	(220)	13.10.2016
(181)	13.10.2026		
(450)	25.06.2019	375	
(540)		(531)	A5.1.12; A5.1.5; 5.7.21
		(731)	THAI COCONUT PUBLIC COMPANY LIMITED. (TH) 108/45 Soi Changwattana 20, Changwattana Road, Pakkred, Nonthaburi 11120 Thailand
		(740)	Công ty Luật TNHH WINCO (WINCO LAW FIRM)

(511) Nhóm 29: Dừa sấy khô; mảnh dừa dẹt mỏng; dừa đã chế biến sẵn; dừa khô; sữa dừa dùng cho mục đích nấu ăn; dừa cắt lát mỏng.

Nhóm 32: Sữa làm từ quả dừa (đồ uống); nước dừa có ga; nước dừa; nước ép trái cây; đồ uống không cồn; nước ép rau (đồ uống).

(111)	4-0320187	(151)	14.05.2019
(210)	4-2016-35917	(220)	11.11.2016
(181)	11.11.2026		
(450)	25.06.2019	375	
(540)		(731)	CÔNG TY TNHH LIÊN DOANH STADA-VIỆT NAM (VN) K63/1 Nguyễn Thị Sóc, ấp Mỹ Hòa 2, xã Xuân Thới Đông, huyện Hóc Môn, thành phố Hồ Chí Minh
	Bonestad	(740)	Công ty TNHH Dương và Đồng sự (DUONG & PARTNERS CO.,LTD.)

(511) Nhóm 05: Dược phẩm; thực phẩm chức năng dùng cho mục đích y tế.

(111)	4-0320188	(151)	14.05.2019
(210)	4-2016-35918	(220)	11.11.2016
(181)	11.11.2026		
(450)	25.06.2019	375	
(540)		(731)	CÔNG TY TNHH LIÊN DOANH STADA-VIỆT NAM (VN) K63/1 Nguyễn Thị Sóc, ấp Mỹ Hòa 2, xã Xuân Thới Đông, huyện Hóc Môn, thành phố Hồ Chí Minh
	Alumastad	(740)	Công ty TNHH Dương và Đồng sự (DUONG & PARTNERS CO.,LTD.)

(511) Nhóm 05: Dược phẩm; thực phẩm chức năng dùng cho mục đích y tế.

CÔNG BÁO SỞ HỮU CÔNG NGHIỆP SỐ 375 TẬP B (06.2019)

(111) **4-0320189**
(210) 4-2016-35919
(181) 11.11.2026
(450) 25.06.2019 375
(540)

Castella

(151) 14.05.2019
(220) 11.11.2016

(731) CÔNG TY TNHH LIÊN DOANH STADA-VIỆT NAM (VN)
K63/1 Nguyễn Thị Sóc, ấp Mỹ Hòa 2, xã Xuân Thới Đông, huyện Hóc Môn, thành phố Hồ Chí Minh

(740) Công ty TNHH Dương và Đồng sự (DUONG & PARTNERS CO.,LTD.)

(511) Nhóm 05: Dược phẩm; thực phẩm chức năng dùng cho mục đích y tế.

(111) **4-0320190**
(210) 4-2016-33241
(181) 24.10.2026
(450) 25.06.2019 375
(540)

ĐẠI BÀNG

(151) 14.05.2019
(220) 24.10.2016

(731) CÔNG TY CỔ PHẦN DU LỊCH VÀ THƯƠNG MẠI ĐẠI BÀNG (VN)
Tổ 4, phường Đại Nài, thành phố Hà Tĩnh, tỉnh Hà Tĩnh

(740) Công ty TNHH Tư vấn ALIATLEGAL (ALIATLEGAL CO., LTD.)

(511) Nhóm 45: Dịch vụ tổ chức sự kiện cưới hỏi, sinh nhật, liên hoan (không bao gồm việc cung cấp dịch vụ ăn uống).

(111) **4-0320191**
(210) 4-2016-35973
(181) 11.11.2026
(450) 25.06.2019 375
(540)



(151) 14.05.2019
(220) 11.11.2016

(531) 6.1.2; A1.1.10; 26.1.1; A26.11.8
(591) Đỏ, vàng, xanh lá cây, trắng, xanh dương, xanh da trời.

(731) CÔNG TY CỔ PHẦN TAXI LAM HỒNG (VN)
Xóm Thanh Phú, xã Thạch Trung, thành phố Hà Tĩnh, tỉnh Hà Tĩnh

(740) Công ty TNHH Tư vấn ALIATLEGAL (ALIATLEGAL CO., LTD.)

(511) Nhóm 37: Sửa chữa, bảo dưỡng ô tô.

Nhóm 39: Dịch vụ vận tải hành khách và hàng hóa.

CÔNG BÁO SỞ HỮU CÔNG NGHIỆP SỐ 375 TẬP B (06.2019)

(111) **4-0320192**
(210) 4-2016-35974
(181) 11.11.2026
(450) 25.06.2019 375
(540)



(151) 14.05.2019
(220) 11.11.2016
(531) 26.3.2; 26.3.23
(591) Trắng, đen, xanh dương.
(731) NGUYỄN ĐÌNH DƯƠNG (VN)
Số 128, đường Hà Huy Tập, phường Hà
Huy Tập, thành phố Hà Tĩnh, tỉnh Hà
Tĩnh
(740) Công ty TNHH Tư vấn ALIATLEGAL
(ALIATLEGAL CO., LTD.)

(511) Nhóm 37: Xây dựng, lắp đặt và sửa chữa: công trình dân dụng và công nghiệp; giám sát thi công các công trình hạ tầng kỹ thuật dân dụng và công nghiệp.

Nhóm 42: Tư vấn lập dự án đầu tư, thiết kế, thẩm định các công trình hạ tầng kỹ thuật dân dụng và công nghiệp.

(111) **4-0320193**
(210) 4-2016-35976
(181) 11.11.2026
(450) 25.06.2019 375
(540)

VIỆT NHẬT

(731) TRƯỜNG TRUNG CẤP NGHỀ VIỆT
NHẬT (VN)
Số 18, ngõ 18, đường Lê Duy Điểm,
phường Đại Nài, thành phố Hà Tĩnh, tỉnh
Hà Tĩnh
(740) Công ty TNHH Tư vấn ALIATLEGAL
(ALIATLEGAL CO., LTD.)

(511) Nhóm 41: Tổ chức các hoạt động thể thao và văn hóa.

Nhóm 42: Nghiên cứu và phát triển khoa học công nghệ trong lĩnh vực giáo dục.

(111) **4-0320194**
(210) 4-2016-35979
(181) 11.11.2026
(450) 25.06.2019 375
(540)

LÂM PHÊ

(151) 14.05.2019
(220) 11.11.2016
(731) HỘ KINH DOANH CƠ SỞ SẢN XUẤT
KẸO CU ĐƠ LÂM PHÊ (VN)
Số 10, ngõ 13, đường Hà Huy Tập,
phường Nam Hà, thành phố Hà Tĩnh,
tỉnh Hà Tĩnh
(740) Công ty TNHH Tư vấn ALIATLEGAL
(ALIATLEGAL CO., LTD.)

CÔNG BÁO SỞ HỮU CÔNG NGHIỆP SỐ 375 TẬP B (06.2019)

(511) Nhóm 30: Kẹo cu đơ.

Nhóm 35: Mua bán kẹo cu đơ.

(111) **4-0320195**
(210) 4-2016-35951
(181) 11.11.2026
(450) 25.06.2019 375
(540)

Patrician

(151) 14.05.2019
(220) 11.11.2016
(731) CÔNG TY TNHH SẢN XUẤT
THƯƠNG MẠI DỊCH VỤ XUẤT NHẬP
KHẨU VIỆT THÁI (VN)
49/11D Hoài Thanh, phường 14, quận 8,
thành phố Hồ Chí Minh
(740) Công ty TNHH một thành viên Trường
Luật (Trường Luật)

(511) Nhóm 03: Nước hoa; mỹ phẩm; son môi; sữa tắm có chứa hương thơm; nước hoa chứa hương thơm; dầu thơm dùng chăm sóc thân thể (mỹ phẩm).

(111) **4-0320196**
(210) 4-2016-31879
(181) 13.10.2026
(450) 25.06.2019 375
(540)

Thu Thắm Tình Trao Topcake

(151) 14.05.2019
(220) 13.10.2016
(731) CÔNG TY TNHH LIÊN DOANH
TOPCAKE (VN)
Lô M.01 đường Trung Tâm, khu công
nghiệp Long Hậu, xã Long Hậu, huyện
Cần Giuộc, tỉnh Long An
(740) Công ty TNHH một thành viên Trường
Luật (Trường Luật)

(511) Nhóm 30: Bánh kẹo các loại.

Nhóm 35: Mua bán, quảng cáo, tiếp thị và xuất nhập khẩu bánh kẹo các loại.

(111) **4-0320197**
(210) 4-2016-31989
(181) 13.10.2026
(450) 25.06.2019 375
(540)

HYVAR

(151) 14.05.2019
(220) 13.10.2016
(731) AMVAC C.V., A DUTCH COMPANY
(US)
4695 MacArthur Court, Suite 1200,
Newport Beach, CA 92660
(740) Công ty TNHH dịch vụ sở hữu trí tuệ
DREWMARKS (DREWMARKS CO
.,LTD.)

CÔNG BÁO SỞ HỮU CÔNG NGHIỆP SỐ 375 TẬP B (06.2019)

(511) Nhóm 05: Chất diệt cỏ dại.

(111) **4-0320198**
(210) 4-2016-35915
(181) 11.11.2026
(450) 25.06.2019
(540)

375



(151) 14.05.2019
(220) 11.11.2016

(531) 1.3.1; 1.3.2; 25.12.1; 26.4.3; 26.3.23;
26.4.4
(731) NINGBO SUNLIT INTERNATIONAL
CO., LTD (CN)
<19-1>, No.118 Daliang Street, Haishu,
Ningbo, Zhejiang, China
(740) Công ty TNHH Trường Xuân
(AGELESS CO.,LTD.)

(511) Nhóm 08: Dụng cụ cầm tay, thao tác thủ công; dụng cụ làm vườn [công cụ cầm tay thao tác thủ công]; dùi [dụng cụ cầm tay]; công cụ cắt [dụng cụ cầm tay]; dụng cụ đập nổi [công cụ cầm tay]; súng để bút/trét, không dùng điện; dụng cụ khắc, chạm trổ [công cụ cầm tay]; dao rạch [dao trổ]; kéo cắt; bộ đồ ăn [dao, đĩa và thìa].

Nhóm 16: Dải băng giấy; ấn phẩm; dụng cụ đập ghim [đồ dùng văn phòng]; dụng cụ đục lỗ [đồ dùng văn phòng]; văn phòng phẩm; đồ dùng văn phòng, trừ đồ đạc; dụng cụ viết; chất dính [keo dán] cho mục đích văn phòng hoặc gia dụng; vật liệu vẽ; đồ dùng giảng dạy [trừ thiết bị giảng dạy]; dao rọc giấy [đồ dùng văn phòng]; đồ dùng cho trường học [văn phòng phẩm]; vật liệu đóng sách; thiết bị dán nhãn bằng tay; vật liệu dùng để viết; bộ phân phối băng dính [đồ dùng văn phòng]; dụng cụ vẽ; thiết bị và máy in rô-nê-ô; đất sét để nặn bằng polime; túi [phong bì, bao nhỏ] bằng giấy hoặc chất dẻo, dùng để bao gói.

(111) **4-0320199**
(210) 4-2016-35931
(181) 11.11.2026
(450) 25.06.2019
(540)

375

MOUNTAIN GENIE (MG)

(151) 14.05.2019
(220) 11.11.2016

(731) CÔNG TY TNHH HÓA CHẤT XÂY
DỤNG MATRIX (VN)
Số 01, đường 19A, khu công nghiệp Biên
Hòa 2 (nằm trong khuôn viên DNTN
Quyết Thắng), phường An Bình, thành
phố Biên Hòa, tỉnh Đồng Nai
(740) Trung tâm Tư vấn phát triển thương hiệu
và chất lượng (CBQ)

(511) Nhóm 19: Vật liệu xây dựng công trình, không bằng kim loại; vật liệu xây dựng, không bằng kim loại; vật liệu chống thấm không bằng kim loại dùng trong xây dựng.

CÔNG BÁO SỞ HỮU CÔNG NGHIỆP SỐ 375 TẬP B (06.2019)

(111)	4-0320200	(151)	14.05.2019
(210)	4-2016-35956	(220)	11.11.2016
(181)	11.11.2026		
(450)	25.06.2019	375	
(540)		(531)	4.3.3; A5.3.13; 4.3.19; 26.1.1
		(591)	Vàng, xanh.
		(731)	CÔNG TY CỔ PHẦN ĐỊA ỐC PHÚ LONG (VN) D2-19 khu phố Mỹ Hưng 2, phường Tân Phong, quận 7, thành phố Hồ Chí Minh
		(740)	Công ty TNHH một thành viên Trường Luật (Trường Luật)



(511) Nhóm 35: Quảng cáo; giới thiệu và trưng bày sản phẩm nhằm mục đích thương mại; tổ chức hội chợ triển lãm nhằm mục đích bán hàng; nghiên cứu thị trường và thăm dò dư luận.

Nhóm 36: Môi giới bất động sản; quản lý bất động sản; cho thuê bất động sản; sàn giao dịch bất động sản; dịch vụ ngân hàng; dịch vụ bảo hiểm.

Nhóm 37: Xây dựng và lắp đặt công trình dân dụng và công nghiệp; xây dựng nhà; san lấp mặt bằng; dịch vụ vệ sinh tòa nhà.

Nhóm 39: Dịch vụ du lịch lữ hành nội địa và quốc tế; hướng dẫn khách du lịch; sắp xếp các chuyến du lịch; dịch vụ vận chuyển hành khách và hàng hóa.

Nhóm 43: Dịch vụ nhà hàng khách sạn; dịch vụ đặt chỗ khách sạn; dịch vụ quán ăn tự phục vụ; dịch vụ quán cà phê; khu nghỉ dưỡng; quầy rượu.

(111)	4-0320201	(151)	14.05.2019
(210)	4-2016-35957	(220)	11.11.2016
(181)	11.11.2026		
(450)	25.06.2019	375	
(540)		(731)	CÔNG TY CỔ PHẦN ĐỊA ỐC PHÚ LONG (VN) D2-19 khu phố Mỹ Hưng 2, phường Tân Phong, quận 7, thành phố Hồ Chí Minh
		(740)	Công ty TNHH một thành viên Trường Luật (Trường Luật)

DRAGON VILLAGE®

(511) Nhóm 35: Quảng cáo; giới thiệu và trưng bày sản phẩm nhằm mục đích thương mại; tổ chức hội chợ triển lãm nhằm mục đích bán hàng; nghiên cứu thị trường và thăm dò dư luận.

Nhóm 36: Môi giới bất động sản; quản lý bất động sản; cho thuê bất động sản; sàn giao dịch bất động sản; dịch vụ ngân hàng; dịch vụ bảo hiểm.

Nhóm 37: Xây dựng và lắp đặt công trình dân dụng và công nghiệp; xây dựng nhà; san lấp mặt bằng; dịch vụ vệ sinh tòa nhà.

CÔNG BÁO SỞ HỮU CÔNG NGHIỆP SỐ 375 TẬP B (06.2019)

Nhóm 39: Dịch vụ du lịch lữ hành nội địa và quốc tế; hướng dẫn khách du lịch; sắp xếp các chuyến du lịch; dịch vụ vận chuyển hành khách và hàng hóa.

Nhóm 43: Dịch vụ nhà hàng khách sạn; dịch vụ đặt chỗ khách sạn; dịch vụ quán ăn tự phục vụ; dịch vụ quán cà phê; khu nghỉ dưỡng; quầy rượu.

(111)	4-0320202	(151)	14.05.2019
(210)	4-2016-36618	(220)	17.11.2016
(181)	17.11.2026		
(450)	25.06.2019	375	
(540)		(531)	5.3.6; A5.5.20; 2.9.1; 25.3.1
		(591)	Đen, đỏ, xanh.
		(731)	TRUNG TÂM TƯ VẤN VÀ CUNG ỨNG DỊCH VỤ (VN) Tòa nhà lô D20, ngõ số 8, Tôn Thất Thuyết, phường Mỹ Đình 2, quận Nam Tư Liêm, thành phố Hà Nội
		(740)	Công ty Luật TNHH WINCO (WINCO LAW FIRM)



Con gái thật tuyệt

(511) Nhóm 35: Mua bán các ấn phẩm truyền thông, giáo dục về dân số, kế hoạch hóa gia đình.

Nhóm 41: Giáo dục giới tính.

Nhóm 42: Dịch vụ nghiên cứu trong lĩnh vực dân số, kế hoạch hóa gia đình.

Nhóm 44: Tư vấn về sức khỏe sinh sản và kế hoạch hóa gia đình; dịch vụ chăm sóc sức khỏe.

Nhóm 45: Tư vấn pháp luật trong lĩnh vực dân số, kế hoạch hóa gia đình.

(111)	4-0320203	(151)	14.05.2019
(210)	4-2016-36611	(220)	17.11.2016
(181)	17.11.2026		
(450)	25.06.2019	375	
(540)		(531)	1.15.5; 11.3.18; A13.3.7; A13.3.9; A26.4.24; A24.15.7
		(591)	Vàng, trắng, đen.
		(731)	NGUYỄN THẾ CƯỜNG (VN) Số 3, ngõ 124, phố Thụy Khuê, phường Thụy Khuê, quận Tây Hồ, thành phố Hà Nội
		(740)	Công ty TNHH Sở hữu trí tuệ và Công nghệ Thủ đô (CAPITAL IP&T CO.LTD.)



(511) Nhóm 43: Dịch vụ nhà hàng ăn uống.

CÔNG BÁO SỞ HỮU CÔNG NGHIỆP SỐ 375 TẬP B (06.2019)

(111) 4-0320204	(151) 14.05.2019
(210) 4-2016-36613	(220) 17.11.2016
(181) 17.11.2026	
(450) 25.06.2019	375
(540)	



(531) 2.1.8; 2.3.8; A5.5.20; A5.5.21; A2.1.16; 5.5.16

(591) Trắng, vàng, xanh lá, đỏ, đen.

(731) CÔNG TY TNHH TƯ VẤN PILATE SÀI GÒN (VN)
Số 228, đường Nguyễn Văn Hưởng, phường Thảo Điền, quận 2, thành phố Hồ Chí Minh

(740) Công ty Luật TNHH Tư vấn Quốc tế (INDOCHINE COUNSEL)

(511) Nhóm 41: Dịch vụ câu lạc bộ sức khỏe; dịch vụ câu lạc bộ sức khỏe [huấn luyện thể hình và sức khỏe]; huấn luyện viên thể thao; cho thuê thiết bị thể thao [trục xe cộ]; cung cấp tiện nghi thể thao; trại huấn luyện thể thao.

(111) 4-0320205	(151) 14.05.2019
(210) 4-2016-28715	(220) 15.09.2016
(181) 15.09.2026	
(450) 25.06.2019	375
(540)	

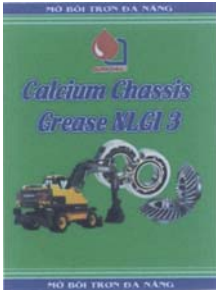

(531) 1.15.15; A26.11.8; 26.4.4; 15.7.11; 15.7.15; A18.1.15

(591) Xanh dương, xanh lá, vàng, trắng, đỏ, xám.

(731) CÔNG TY TNHH SẢN XUẤT - THƯƠNG MẠI QUÂN DIỆU (VN)
92KCA Hòa Bình, phường Hiệp Tân, quận Tân Phú, thành phố Hồ Chí Minh

(511) Nhóm 04: Dầu; dầu nhờn; xăng; nhiên liệu; mỡ công nghiệp; mỡ bôi trơn.

(111) 4-0320206	(151) 14.05.2019
(210) 4-2016-23561	(220) 02.08.2016
(181) 02.08.2026	
(450) 25.06.2019	375
(540)	



(531) A26.11.12; 26.15.15; 1.15.15

(731) CÔNG TY TNHH MỘT THÀNH VIÊN NƯỚC TINH KHIẾT VIỆT ANH PHÁT (VN)
Nhà riêng ông Vũ Minh Khối, xóm Cường Sơn, xã Trục Đại, huyện Trục Ninh, tỉnh Nam Định

(740) Văn phòng Luật sư Tân Hà (VPLS TAN HA)

(511) Nhóm 32: Nước uống tinh khiết; nước uống đóng chai; nước khoáng; đồ uống không có cồn; nước (đồ uống); đồ uống làm từ nước ép trái cây không có cồn.

(111)	4-0320207	(151)	14.05.2019
(210)	4-2016-28367	(220)	13.09.2016
(181)	13.09.2026		
(450)	25.06.2019	375	
(540)			

Live Refreshed.

(731) HELEN OF TROY LIMITED (BB)
Suite 1, Ground Floor, the Financial Services Centre, Bishop's Court Hill, St. Michael, Barbados BB14004

(740) Công ty TNHH Sở hữu trí tuệ HA VIP (HAVIP CO., LTD.)

(511) Nhóm 06: Nắp chai lọ bằng kim loại; nắp đậy bằng kim loại; nắp bình bằng kim loại; nắp đậy bằng kim loại dùng cho bình đựng nước uống; nắp đậy bằng kim loại dùng cho chai lọ rỗng; nắp đậy bằng kim loại dùng cho nắp lồng đựng đồ ăn; nắp đậy bằng kim loại dùng cho bình đựng bia; nắp đậy bằng kim loại dùng cho bình cách nhiệt; nắp đậy bằng kim loại dùng cho bình chân không; nắp đậy bằng kim loại dùng cho bình cách nhiệt chân không.

Nhóm 20: Nắp chai lọ không bằng kim loại; nắp đậy bằng nhựa; nắp bình bằng nhựa; nắp đậy bằng nhựa dùng cho bình đựng nước uống; nắp đậy bằng nhựa dùng cho chai lọ rỗng; nắp đậy bằng nhựa dùng cho hộp đựng đồ ăn; nắp đậy bằng nhựa dùng cho bình đựng bia; nắp đậy bằng nhựa dùng cho bình cách nhiệt; nắp đậy bằng nhựa dùng cho bình chân không; nắp đậy bằng nhựa dùng cho bình cách nhiệt chân không.

Nhóm 21: Bình bệt đựng đồ uống; bình đựng nước uống; chai lọ rỗng; bình đựng đồ ăn; bình đựng bia; bình chứa cách nhiệt; bình chứa hút chân không; bình chứa cách nhiệt chân không; bình đựng nước uống cách nhiệt; bình đựng nước uống chân không; bình đựng nước uống cách nhiệt chân không; chai lọ rỗng cách nhiệt; chai lọ rỗng chân không; chai lọ rỗng cách nhiệt chân không; bình (cặp lồng) đựng đồ ăn cách nhiệt; bình (cặp lồng) đựng đồ ăn chân không; bình (cặp lồng) đựng đồ ăn cách nhiệt chân không; bình để đựng bia cách nhiệt; bình để đựng bia chân không; bình để đựng bia cách nhiệt chân không; bình bệt đựng đồ uống; bình bệt đựng nước uống; bình đựng đồ ăn làm bằng thép không gỉ có thể tái sử dụng; bình đựng bia làm bằng thép không gỉ có thể tái sử dụng; đồ chứa đựng thức ăn cách nhiệt sử dụng trong gia đình; đồ chứa đựng đồ uống cách nhiệt sử dụng trong gia đình; khay đựng nước đá; vật dụng giữ lạnh mang đi được; vật dụng giữ lạnh không dùng điện mang đi được; vật dụng giữ lạnh đồ uống mang đi được; vật dụng giữ lạnh đồ uống không dùng điện mang đi được; túi nhựa dẻo để đựng chất lỏng; bình chứa đồ uống cho hệ thống hydrat hóa (thuộc bộ cung cấp nước cho người tham gia các hoạt động ngoài trời gồm: bình chứa đồ uống, ống hút đồ uống, miệng vòi hút đồ uống); ống hút đồ uống và ống hút nối dùng cho hệ thống hydrat hóa (bộ cung cấp nước cho người tham gia các hoạt động ngoài trời gồm: bình (túi) chứa đồ uống, ống hút đồ uống và miệng vòi hút đồ uống); bình đựng đồ uống cho người đi du lịch; bình để uống nước; chai lọ rỗng có miệng hút; cốc để uống trà và cà phê; cốc giữ nhiệt để đựng đồ uống; cốc dùng cho du lịch; cốc chân không; cốc đựng bia; cốc panh (loại cốc nửa lít) đựng đồ uống; cốc cách nhiệt đựng bia; cốc chân không đựng bia; cốc cách nhiệt chân không dùng đựng bia; cốc panh (loại cốc nửa lít) cách nhiệt đựng đồ uống; cốc panh (loại

CÔNG BÁO SỞ HỮU CÔNG NGHIỆP SỐ 375 TẬP B (06.2019)

cốc nửa lít) chân không đựng đồ uống; cốc panh (loại cốc nửa lít) cách nhiệt chân không đựng đồ uống.

(111)	4-0320208	(151)	14.05.2019
(210)	4-2016-31609	(220)	11.10.2016
(181)	11.10.2026		
(450)	25.06.2019		
(540)		(531)	26.1.1; 25.1.6; A11.1.25; 11.1.10
		(591)	Nâu, trắng.
		(731)	NGUYỄN THỊ HẢI YẾN (VN) 280/70/26A Bùi Hữu Nghĩa, phường 2, quận Bình Thạnh, thành phố Hồ Chí Minh



(511) Nhóm 30: Bánh kẹo.

(111)	4-0320209	(151)	14.05.2019
(210)	4-2016-42504	(220)	30.12.2016
(181)	30.12.2026		
(450)	25.06.2019		
(540)		(531)	2.1.8; A2.1.16
		(731)	CÔNG TY CỔ PHẦN ĐÀO TẠO ASK (VN) Tầng 4 tòa nhà Láng Trung, số 60, ngõ 850 đường Láng, phường Láng Thượng, quận Đống Đa, thành phố Hà Nội
		(740)	Công ty TNHH Sở hữu trí tuệ WITIP Việt Nam (WITIP CO., LTD.)



(511) Nhóm 41: Tổ chức và điều khiển thảo luận chuyên đề; dịch vụ khảo thí giáo dục; dịch vụ về giáo dục giảng dạy; tổ chức các khoá đào tạo; dịch vụ tổ chức hội thảo, hội nghị; tổ chức sự kiện nhằm mục đích giáo dục, giải trí.

(111)	4-0320210	(151)	14.05.2019
(210)	4-2016-42505	(220)	30.12.2016
(181)	30.12.2026		
(450)	25.06.2019		
(540)		(531)	4.3.20; 3.7.16; 3.7.4
		(731)	CÔNG TY CỔ PHẦN ĐÀO TẠO ASK (VN) Tầng 4 tòa nhà Láng Trung, số 60, ngõ 850 đường Láng, phường Láng Thượng, quận Đống Đa, thành phố Hà Nội
		(740)	Công ty TNHH Sở hữu trí tuệ WITIP Việt Nam (WITIP CO., LTD.)



CÔNG BÁO SỞ HỮU CÔNG NGHIỆP SỐ 375 TẬP B (06.2019)

(511) Nhóm 41: Tổ chức và điều khiển thảo luận chuyên đề; dịch vụ khảo thí giáo dục; dịch vụ về giáo dục giảng dạy; tổ chức các khoá đào tạo; dịch vụ tổ chức hội thảo, hội nghị; tổ chức sự kiện nhằm mục đích giáo dục, giải trí.

(111) **4-0320211** (151) 14.05.2019
(210) 4-2016-23866 (220) 04.08.2016
(181) 04.08.2026
(450) 25.06.2019 375
(540)

BINH TU

(731) CÔNG TY TNHH VẠN XUÂN (VN)
231 Chiến Lược, khu phố 18, phường
Bình Trị Đông, quận Bình Tân, thành
phố Hồ Chí Minh
(740) Công ty TNHH INVESTPRO và cộng sự
(INVESTPRO & ASSOCIATES)

(511) Nhóm 05: Trà thảo dược và thuốc đông dược.

(111) **4-0320212** (151) 14.05.2019
(210) 4-2016-30811 (220) 04.10.2016
(181) 04.10.2026
(450) 25.06.2019 375
(540)

youus

(731) GS RETAIL CO., LTD. (KR)
508, Nonhyeon-ro, Gangnam-gu, Seoul,
Republic of Korea
(740) Công ty TNHH Sở hữu trí tuệ
PADEMARK (PADEMARK CO.,LTD.)

(511) Nhóm 30: Bột mì và chế phẩm được làm từ ngũ cốc; gia vị; sô cô la; ngũ cốc; thực phẩm ăn nhanh trên cơ sở ngũ cốc; kẹo gôm; kẹo; bánh gạo, nước tương và bột nhào làm từ bột đậu tương; nước sốt (gia vị); đường cho thực phẩm; đá lạnh; bánh mì kẹp thịt (hamburger); pizza; bánh mì kẹp xúc xích (hot dogs); bánh bao kiểu Hàn Quốc (mandu); cơm được nấu chín cuộn với lá dong biển khô kiểu Hàn quốc (Gimbap); cơm cuộn Gimbap hình tam giác; cơm được đóng gói (cơm nắm); bánh mì kẹp thịt (sandwiches); rau trộn với hải sản và nước sốt mù tạt (nước sốt sa lát); mì xào với rau; đồ uống trên cơ sở trà; đồ uống trên cơ sở cà phê; đồ uống trên cơ sở ca cao; trà (chè); bánh kẹo; bánh rán hình tròn; bánh mì; kem lạnh.

(111) **4-0320213** (151) 14.05.2019
(210) 4-2016-30813 (220) 04.10.2016
(181) 04.10.2026
(450) 25.06.2019 375
(540)

youus

(731) GS RETAIL CO., LTD. (KR)
508, Nonhyeon-ro, Gangnam-gu, Seoul,
Republic of Korea
(740) Công ty TNHH Sở hữu trí tuệ
PADEMARK (PADEMARK CO.,LTD.)

CÔNG BÁO SỞ HỮU CÔNG NGHIỆP SỐ 375 TẬP B (06.2019)

(511) Nhóm 29: Rau, quả được bảo quản, làm lạnh, phơi khô hoặc nấu chín; đậu được làm lạnh; phần hoa đã chế biến làm thực phẩm; các thực phẩm chủ yếu được làm từ trái cây; rau đã qua chế biến; nước ép rau dùng để nấu ăn; sữa và các sản phẩm sữa; đậu được chế biến làm thực phẩm (bao gồm đậu phụ và các thực phẩm được chế biến từ đậu phụ); các thực phẩm được chế biến từ đậu phụ; thực phẩm được làm từ cá và loài động vật có vỏ như tôm, cua, ngao, sò, trai, rong biển đã chế biến (thực phẩm); thực phẩm được làm từ dầu và mỡ; trứng được chế biến làm thực phẩm; trứng; cá và động vật có vỏ cứng (không còn sống) (bao gồm cả đông lạnh hoặc bảo quản bằng muối); cá được chế biến nặn thành bánh như hình tròn, hình vuông hoặc dạng thanh; táo tía cho thực phẩm; tôm tẩm bột; thịt gà chua ngọt; thịt gà; thịt lợn chua ngọt; thịt vịt xông khói; thịt lợn còtlet; sườn tẩm ướp nướng; thịt đã qua chế biến; chân giò lợn; món ăn phụ (như khoai tây chiên, sa lát rau quả, rau củ luộc); thịt.

(111) **4-0320214** (151) 14.05.2019
(210) 4-2016-30814 (220) 04.10.2016
(181) 04.10.2026
(450) 25.06.2019 375
(540)

유어스 YOUUS

(731) GS RETAIL CO., LTD. (KR)
508, Nonhyeon-ro, Gangnam-gu, Seoul,
Republic of Korea
(740) Công ty TNHH Sở hữu trí tuệ
PADEMARK (PADEMARK CO.,LTD.)

(511) Nhóm 29: Rau, quả được bảo quản, làm lạnh, phơi khô hoặc nấu chín; đậu được làm lạnh; phần hoa đã chế biến làm thực phẩm; các thực phẩm chủ yếu được làm từ trái cây; rau đã qua chế biến; nước ép rau dùng để nấu ăn; sữa và các sản phẩm sữa; đậu được chế biến làm thực phẩm (bao gồm đậu phụ và các thực phẩm được chế biến từ đậu phụ); các thực phẩm được chế biến từ đậu phụ; thực phẩm được làm từ cá và loài động vật có vỏ như tôm, cua, ngao, sò, trai, rong biển đã chế biến (thực phẩm); thực phẩm được làm từ dầu và mỡ; trứng được chế biến làm thực phẩm; trứng; cá và động vật có vỏ cứng (không còn sống) (bao gồm cả đông lạnh hoặc bảo quản bằng muối); cá được chế biến nặn thành bánh như hình tròn, hình vuông hoặc dạng thanh; táo tía cho thực phẩm; tôm tẩm bột; thịt gà chua ngọt; thịt gà; thịt lợn chua ngọt; thịt vịt xông khói; thịt lợn còtlet; sườn tẩm ướp nướng; thịt đã qua chế biến; chân giò lợn; món ăn phụ (như khoai tây chiên, sa lát rau quả, rau củ luộc); thịt.

(111) **4-0320215** (151) 14.05.2019
(210) 4-2016-30815 (220) 04.10.2016
(181) 04.10.2026
(450) 25.06.2019 375
(540)

youus

(731) GS RETAIL CO., LTD. (KR)
508, Nonhyeon-ro, Gangnam-gu, Seoul,
Republic of Korea
(740) Công ty TNHH Sở hữu trí tuệ
PADEMARK (PADEMARK CO.,LTD.)

CÔNG BÁO SỞ HỮU CÔNG NGHIỆP SỐ 375 TẬP B (06.2019)

(511) Nhóm 21: Chỉ tơ nha khoa; bàn chải dùng cho móng chân, tay hoặc tóc; dụng cụ làm sạch và cọ rửa (cầm tay, không dùng điện); đồ chứa đựng dùng cho gia đình hoặc nhà bếp; dụng cụ nhà bếp; dụng cụ nấu nướng (không dùng điện); lược và bọt biển (dùng cho mục đích gia dụng); cốc dùng một lần không bằng kim loại quý; bộ đồ ăn (trừ dao, đĩa và thìa); đồ chứa đựng cách nhiệt đựng thức ăn và đồ uống; đĩa dùng một lần; bốt để đi giày.

(111) **4-0320216** (151) 14.05.2019
(210) 4-2016-30816 (220) 04.10.2016
(181) 04.10.2026
(450) 25.06.2019 375
(540) (731) GS RETAIL CO., LTD. (KR)
508, Nonhyeon-ro, Gangnam-gu, Seoul,
Republic of Korea
(740) Công ty TNHH Sở hữu trí tuệ
PADEMARK (PADEMARK CO.,LTD.)

유어스 YOUUS

(511) Nhóm 21: Chỉ tơ nha khoa; bàn chải dùng cho móng chân, tay hoặc tóc; dụng cụ làm sạch và cọ rửa (cầm tay, không dùng điện); đồ chứa đựng dùng cho gia đình hoặc nhà bếp; dụng cụ nhà bếp; dụng cụ nấu nướng (không dùng điện); lược và bọt biển (dùng cho mục đích gia dụng); cốc dùng một lần không bằng kim loại quý; bộ đồ ăn (trừ dao, đĩa và thìa); đồ chứa đựng cách nhiệt đựng thức ăn và đồ uống; đĩa dùng một lần; bốt để đi giày.

(111) **4-0320217** (151) 14.05.2019
(210) 4-2016-30817 (220) 04.10.2016
(181) 04.10.2026
(450) 25.06.2019 375
(540) (731) GS RETAIL CO., LTD. (KR)
508, Nonhyeon-ro, Gangnam-gu, Seoul,
Republic of Korea
(740) Công ty TNHH Sở hữu trí tuệ
PADEMARK (PADEMARK CO.,LTD.)

youus

(511) Nhóm 16: Hồ dán và chất kết dính khác cho mục đích văn phòng hoặc gia đình; hình dán, giấy dán (văn phòng phẩm); văn phòng phẩm; đồ dùng văn phòng (trừ đồ đạc); bao gói bằng bì cứng dùng đựng thực phẩm; giấy ướt; giấy vệ sinh; dải đệm bằng giấy dùng để bịt kín các khe hở ở cửa để tránh rò rỉ nước mưa hoặc gió; lá thiếc mỏng (giấy bạc) dùng cho nhà bếp; bì cứng 2 lớp (có tạo sóng ở giữa); đồ chứa đựng bằng giấy.

(111) **4-0320218** (151) 14.05.2019
(210) 4-2016-30818 (220) 04.10.2016
(181) 04.10.2026
(450) 25.06.2019 375
(540) (731) GS RETAIL CO., LTD. (KR)
508, Nonhyeon-ro, Gangnam-gu, Seoul,
Republic of Korea
(740) Công ty TNHH Sở hữu trí tuệ
PADEMARK (PADEMARK CO.,LTD.)

유어스 YOUUS

CÔNG BÁO SỞ HỮU CÔNG NGHIỆP SỐ 375 TẬP B (06.2019)

(511) Nhóm 16: Hồ dán và chất kết dính khác cho mục đích văn phòng hoặc gia đình; hình dán, giấy dán (văn phòng phẩm); văn phòng phẩm; đồ dùng văn phòng (trừ đồ đạc); bao gói bằng bìa cứng dùng đựng thực phẩm; giấy ướt; giấy vệ sinh; dải đệm bằng giấy dùng để bịt kín các khe hở ở cửa để tránh rò rỉ nước mưa hoặc gió; lá thiếc mỏng (giấy bạc) dùng cho nhà bếp; bìa cứng 2 lớp (có tạo sóng ở giữa); đồ chứa đựng bằng giấy.

(111) **4-0320219**

(151) 14.05.2019

(210) 4-2016-32600

(220) 19.10.2016

(181) 19.10.2026

(450) 25.06.2019

375

(540)



(531) 5.7.3

(591) Đỏ, vàng cam, xanh lá chuối.

(731) **HỘ KINH DOANH PHẠM VĂN KHÁNH (VN)**

Khối 6, thị trấn Con Cuông, huyện Con Cuông, tỉnh Nghệ An

(511) Nhóm 30: Kẹo, bánh trung thu nhân thập cẩm.

(111) **4-0320220**

(151) 14.05.2019

(210) 4-2014-10852

(220) 19.05.2014

(181) 19.05.2024

(450) 25.06.2019

375

(540)



(531) A5.5.20; A5.5.21; A26.4.24; 26.4.1

(731) **NGUYỄN THANH THỦY (VN)**

45/2 Hoàng Diệu, phường 10, quận Phú Nhuận, thành phố Hồ Chí Minh

(511) Nhóm 18: Ba lô, túi xách, ví da.

Nhóm 35: Buôn bán bàn, tủ, giường, chăn, drap, tranh ảnh, điêu khắc.

Nhóm 41: Dịch vụ tổ chức sự kiện (nhằm mục đích thể thao, giải trí, giáo dục); tổ chức biểu diễn nghệ thuật, ca múa nhạc thời trang.

CÔNG BÁO SỞ HỮU CÔNG NGHIỆP SỐ 375 TẬP B (06.2019)

(111) **4-0320221**
(210) 4-2016-36881
(181) 21.11.2026
(450) 25.06.2019 375
(540)



(151) 14.05.2019
(220) 21.11.2016
(531) 1.7.6; A15.9.11; 26.1.2; 26.15.15
(591) Xanh dương, vàng, trắng.
(731) CÔNG TY TNHH SẢN XUẤT -
THƯƠNG MẠI DÂY VÀ CÁP ĐIỆN
TÀI TRƯỜNG THÀNH (VN)
192 Trần Đại Nghĩa, khu phố 4, phường
Tân Tạo A, quận Bình Tân, thành phố
Hồ Chí Minh
(740) Công ty TNHH Sở hữu trí tuệ Thảo Thọ
Quyến (INVENCO.,LTD)

(511) Nhóm 09: Dây điện; cáp điện; cầu dao điện; công tắc điện; chấn lưu điện (ballat).

(111) **4-0320222**
(210) 4-2016-24222
(181) 08.08.2026
(450) 25.06.2019 375
(540)

(591) Tím, hồng, trắng.
(731) CÔNG TY CỔ PHẦN SẢN XUẤT
XUẤT NHẬP KHẨU PHÂN PHỐI
THIẾT BỊ Y TẾ HUY LINH (VN)
Số 3 ngõ 189 Đông Khê, phường Đông
Khê, quận Ngô Quyền, thành phố Hải
Phòng
(740) Công ty cổ phần Tư vấn S&B (S&B
CONSULTANT., CORP.)

(511) Nhóm 10: Máy xông đa năng (dùng cho mục đích y tế).

(111) **4-0320223**
(210) 4-2016-22990
(181) 28.07.2026
(450) 25.06.2019 375
(540)

(151) 14.05.2019
(220) 28.07.2016
(731) AGRIA SA (BG)
Asenovgradsko shosse, 4009 Plovdiv,
Bulgaria
(740) Công ty TNHH Tâm nhìn và Liên danh
(VISION & ASSOCIATES CO.LTD.)

(511) Nhóm 05: Chế phẩm diệt trừ động vật gây hại, chất diệt nấm, chất diệt ký sinh trùng, thuốc trừ sinh vật hại, chất diệt cỏ, thuốc trừ sâu.

CÔNG BÁO SỞ HỮU CÔNG NGHIỆP SỐ 375 TẬP B (06.2019)

(111) **4-0320224**
(210) 4-2016-22991
(181) 28.07.2026
(450) 25.06.2019 375
(540)

Pescon

(151) 14.05.2019
(220) 28.07.2016
(731) AGRIA SA (BG)
Asenovgradsko shosse, 4009 Plovdiv,
Bulgaria
(740) Công ty TNHH Tâm nhìn và Liên danh
(VISION & ASSOCIATES CO.LTD.)

(511) Nhóm 05: Chế phẩm diệt trừ động vật gây hại, chất diệt nấm, chất diệt ký sinh trùng, thuốc trừ sinh vật hại, chất diệt cỏ, thuốc trừ sâu.

(111) **4-0320225**
(210) 4-2016-23428
(181) 02.08.2026
(450) 25.06.2019 375
(540)

MAP SUPPER DZO

(151) 14.05.2019
(220) 02.08.2016
(731) MAP PACIFIC PTE LTD (SG) (SG)
20 Malacca Street, # 02-00 Malacca
Centre, Singapore (048979)

(511) Nhóm 05: Thuốc bảo vệ thực vật: thuốc diệt nấm, diệt cỏ, diệt trừ sâu hại, ốc bươu vàng; thuốc diệt động vật có hại, côn trùng có hại.

(111) **4-0320226**
(210) 4-2016-23429
(181) 02.08.2026
(450) 25.06.2019 375
(540)

MAP GUNTOP

(151) 14.05.2019
(220) 02.08.2016
(731) MAP PACIFIC PTE LTD (SG) (SG)
20 Malacca Street, # 02-00 Malacca
Centre, Singapore (048979)

(511) Nhóm 05: Thuốc bảo vệ thực vật: thuốc diệt nấm, diệt cỏ, diệt trừ sâu hại, ốc bươu vàng; thuốc diệt động vật có hại, côn trùng có hại.

(111) **4-0320227**
(210) 4-2016-23827
(181) 04.08.2026
(450) 25.06.2019 375
(540)



(151) 14.05.2019
(220) 04.08.2016
(531) 26.4.4; A26.4.18
(591) Xanh dương, trắng.
(731) CÔNG TY CỔ PHẦN ĐẦU TƯ
THƯỜNG MẠI THÁI BÌNH (VN)
Số 26 B Phan Chu Trinh, phường Hiệp
Phú, quận 9, thành phố Hồ Chí Minh

CÔNG BÁO SỞ HỮU CÔNG NGHIỆP SỐ 375 TẬP B (06.2019)

(511) Nhóm 35: Mua bán đồ trang trí nội thất như là: bàn, ghế, tủ.

(111)	4-0320228	(151)	14.05.2019
(210)	4-2016-25947	(220)	23.08.2016
(181)	23.08.2026		
(450)	25.06.2019	375	
(540)		(531)	26.4.3; 24.15.2
		(591)	Xanh dương.
		(731)	CÔNG TY TNHH KIPINK (VN) 100 đường 17, khu phố 5, phường An Phú, quận 2, thành phố Hồ Chí Minh

(511) Nhóm 16: Ăn phẩm.

Nhóm 40: Xử lý vật liệu.

(111)	4-0320229	(151)	14.05.2019
(210)	4-2016-41570	(220)	27.12.2016
(181)	27.12.2026		
(450)	25.06.2019	375	
(540)		(531)	6.1.2; 3.7.16; A3.7.24; 26.1.1; 1.7.6
		(591)	Da cam, xanh da trời, xanh đậm.
		(731)	CÔNG TY TNHH HỘI NGHỊ SỰ KIỆN VÀ DU LỊCH NAM VIỆT (VN) Số nhà 8B, ngõ 99/145/2 phố Định Công Hạ, phường Định Công, quận Hoàng Mai, thành phố Hà Nội
		(740)	Công ty TNHH MASTERBRAND (MASTERBRAND)

(511) Nhóm 39: Kinh doanh lữ hành nội địa, lữ hành quốc tế; đại lý du lịch; cho thuê phương tiện vận tải; vận chuyển hành khách, dịch vụ hướng dẫn khách du lịch.

(111)	4-0320230	(151)	14.05.2019
(210)	4-2016-23922	(220)	05.08.2016
(181)	05.08.2026		
(450)	25.06.2019	375	
(540)		(531)	2.9.14; 26.1.1; A1.1.10; A2.9.15
		(731)	VĨ ĐÌNH HOAN (VN) Thôn Hương Triện, xã Nhân Thắng, huyện Gia Bình, tỉnh Bắc Ninh
		(740)	Công ty TNHH Sở hữu trí tuệ Đại Diện (IPACO.,LTD.)

CÔNG BÁO SỞ HỮU CÔNG NGHIỆP SỐ 375 TẬP B (06.2019)

(511) Nhóm 25: Quần áo; quần áo thể thao; giày dép; giày dép thể thao.

Nhóm 28: Dụng cụ rèn luyện hình thể; thiết bị tập luyện thể hình.

Nhóm 41: Dịch vụ câu lạc bộ sức khỏe (huấn luyện thể hình và sức khỏe).

(111) **4-0320231**
(210) 4-2016-23927
(181) 05.08.2026
(450) 25.06.2019
(540)

375



(151) 14.05.2019
(220) 05.08.2016

(531) 3.11.12; A3.11.24
(591) Đỏ, vàng, nâu, đen, xanh lá cây, xanh lá cây nhạt, nâu nhạt.
(731) CÔNG TY CỔ PHẦN INFOR VIỆT NAM (VN)
Nhà số 3, ngách 105/16, phố Hồ Tùng Mậu, phường Mai Dịch, quận Cầu Giấy, thành phố Hà Nội

(511) Nhóm 02: Sơn xây dựng; sơn chống ẩm; sơn lót; sơn diệt khuẩn; chế phẩm kết dính dùng cho sơn; sơn chịu lửa (không bao gồm sơn cách điện, sơn cách nhiệt).

(111) **4-0320232**
(210) 4-2016-23928
(181) 05.08.2026
(450) 25.06.2019
(540)

375



(151) 14.05.2019
(220) 05.08.2016

(531) 3.11.12; A3.11.24
(731) CÔNG TY CỔ PHẦN INFOR VIỆT NAM (VN)
Nhà số 3, ngách 105/16, phố Hồ Tùng Mậu, phường Mai Dịch, quận Cầu Giấy, thành phố Hà Nội

(511) Nhóm 02: Sơn xây dựng; sơn chống ẩm; sơn lót; sơn diệt khuẩn; chế phẩm kết dính dùng cho sơn; sơn chịu lửa (không bao gồm sơn cách điện, sơn cách nhiệt).

(111) **4-0320233**
(210) 4-2016-30936
(181) 05.10.2026
(450) 25.06.2019
(540)

375



SỪNG QUẢN

(151) 14.05.2019
(220) 05.10.2016

(531) 3.4.11; A3.4.24
(591) Trắng, đỏ, đen.
(731) CÔNG TY CỔ PHẦN THƯƠNG MẠI DỊCH VỤ CỔNG VÀNG (VN)
60 Giang Văn Minh, phường Đội Cấn, quận Ba Đình, thành phố Hà Nội
(740) Công ty TNHH Sở hữu trí tuệ PADEMARK (PADEMARK CO.,LTD.)

CÔNG BÁO SỞ HỮU CÔNG NGHIỆP SỐ 375 TẬP B (06.2019)

(511) Nhóm 43: Dịch vụ nhà hàng ăn uống; dịch vụ khách sạn, dịch vụ quán bar; quán ăn tự phục vụ; dịch vụ quán cà phê.

(111) **4-0320234**
 (210) 4-2016-34784
 (181) 03.11.2026
 (450) 25.06.2019
 (540)



375

(151) 14.05.2019
 (220) 03.11.2016
 (531) 3.1.4; 5.7.3; 24.1.1; 24.5.7
 (591) Xanh dương đậm, vàng, đỏ, trắng.
 (731) HEINEKEN ASIA PACIFIC PTE. LTD.
 (SG)
 459 Jalan Ahmad Ibrahim, Singapore
 639934
 (740) Văn phòng Luật sư MINERVAS
 (MINERVAS)

(511) Nhóm 32: Bia; bia nặng (ale); bia nhẹ (lager); bia đen (stout); bia nâu (porter); đồ uống mạch nha; nước khoáng (đồ uống), nước có ga (đồ uống) và các loại đồ uống không cồn khác; bia không cồn, bia nặng (ale) không cồn, bia nhẹ (lager) không cồn, bia đen (stout) không cồn, và bia nâu (porter) không cồn; đồ uống trái cây và nước ép trái cây; đồ uống trên cơ sở bia có chứa cồn và không chứa cồn, trên cơ sở bia nặng (ale) có chứa cồn và không chứa cồn, trên cơ sở bia nhẹ (lager) có chứa cồn và không chứa cồn, trên cơ sở bia đen (stout) có chứa cồn và không chứa cồn, hoặc trên cơ sở bia nâu (porter) có chứa cồn và không chứa cồn; xi rô và các chế phẩm khác dùng để làm đồ uống.

(111) **4-0320235**
 (210) 4-2016-34785
 (181) 03.11.2026
 (450) 25.06.2019
 (540)



375

(151) 14.05.2019
 (220) 03.11.2016
 (531) 3.1.4; 5.7.3; 24.1.1; 24.5.7
 (731) HEINEKEN ASIA PACIFIC PTE. LTD.
 (SG)
 459 Jalan Ahmad Ibrahim, Singapore
 639934
 (740) Văn phòng Luật sư MINERVAS
 (MINERVAS)

(511) Nhóm 32: Bia; bia nặng (ale); bia nhẹ (lager); bia đen (stout); bia nâu (porter); đồ uống mạch nha; nước khoáng (đồ uống), nước có ga (đồ uống) và các loại đồ uống không cồn khác; bia không cồn, bia nặng (ale) không cồn, bia nhẹ (lager) không cồn, bia đen (stout) không cồn, và bia nâu (porter) không cồn; đồ uống trái cây và nước ép trái cây; đồ uống trên cơ sở bia có chứa cồn và không chứa cồn, trên cơ sở bia nặng (ale) có chứa cồn và không chứa cồn, trên cơ sở bia nhẹ (lager) có chứa cồn và không chứa cồn, trên cơ sở bia

CÔNG BÁO SỞ HỮU CÔNG NGHIỆP SỐ 375 TẬP B (06.2019)

đen (stout) có chứa cồn và không chứa cồn, hoặc trên cơ sở bia nâu (porter) có chứa cồn và không chứa cồn; xi rô và các chế phẩm khác dùng để làm đồ uống.

(111) **4-0320236**
(210) 4-2016-23503
(181) 02.08.2026
(450) 25.06.2019
(540)



Phát triển cùng nhau

375

(151) 14.05.2019
(220) 02.08.2016

(531) 26.1.2; A26.1.18
(731) CÔNG TY CỔ PHẦN TƯ VẤN, ĐÀO TẠO VÀ ĐẦU TƯ PHÁT TRIỂN HLT (VN)
Tầng 4, số 23 phố Trung Kính, phường Trung Hòa, quận Cầu Giấy, thành phố Hà Nội

(511) Nhóm 35: Tư vấn quản lý và điều hành kinh doanh; hỗ trợ việc quản lý và điều hành kinh doanh; dịch vụ đánh giá việc kinh doanh; tư vấn nghiệp vụ thương mại; thông tin về thương mại; nghiên cứu về thương mại; tư vấn tổ chức và điều hành kinh doanh; tư vấn tổ chức kinh doanh; nghiên cứu kinh doanh; dịch vụ tái lập kinh doanh; hệ thống hóa thông tin vào cơ sở dữ liệu máy tính; dự báo kinh tế; dịch vụ tổ chức lao động để đạt hiệu suất cao; văn phòng giới thiệu việc làm; tổ chức triển lãm cho mục đích thương mại hoặc quảng cáo; dịch vụ cố vấn quản lý kinh doanh; quản lý tệp tin máy tính; tư vấn quản lý nhân sự, dịch vụ marketing, nghiên cứu thị trường; dịch vụ nghiên cứu tiếp thị; thăm dò dư luận; tuyển dụng lao động; kiểm tra tâm lý cho việc tuyển chọn nhân sự; dịch vụ quan hệ công chúng; dịch vụ giới thiệu sản phẩm trên các phương tiện truyền thông cho mục đích bán lẻ; dịch vụ tổ chức khuyến mại; dịch vụ thư ký; dịch vụ lập bản khai thuế.

Nhóm 36: Dịch vụ đầu tư vốn; tư vấn tài chính; phân tích tài chính; quản lý tài chính; dịch vụ tài chính.

Nhóm 41: Dịch vụ trường đào tạo; tổ chức và điều khiển hội nghị; tổ chức và điều khiển hội thảo; tổ chức và điều khiển hội nghị chuyên đề; dịch vụ xuất bản sách; khóa đào tạo từ xa; thông tin về giáo dục; dịch vụ khảo thí giáo dục; dịch vụ hướng dẫn, giảng dạy cho mục đích giáo dục; tổ chức triển lãm cho mục đích văn hóa hoặc giáo dục; dịch vụ tư vấn về nghề nghiệp; xuất bản sách và báo điện tử trực tuyến; dịch vụ đào tạo lại nghề.

(111) **4-0320237**
(210) 4-2016-24320
(181) 09.08.2026
(450) 25.06.2019
(540)

OXAGRASS

375

(151) 14.05.2019
(220) 09.08.2016

(731) CÔNG TY TNHH NÔNG DƯỢC HAI QUY NHƠN (VN)
Đường Tô Hiệu, cụm công nghiệp Quang Trung, phường Quang Trung, thành phố Quy Nhơn, tỉnh Bình Định
(740) Công ty TNHH Sở hữu trí tuệ Thảo Thọ Quyển (INVENCO.,LTD)

CÔNG BÁO SỞ HỮU CÔNG NGHIỆP SỐ 375 TẬP B (06.2019)

(511) Nhóm 05: Thuốc bảo vệ thực vật: thuốc trừ sâu, thuốc trừ bệnh hại cây trồng, thuốc diệt động vật có hại, thuốc trừ cỏ, thuốc trừ nấm hại cây trồng, thuốc diệt côn trùng.

(111) **4-0320238** (151) 14.05.2019
(210) 4-2016-24321 (220) 09.08.2016
(181) 09.08.2026
(450) 25.06.2019 375
(540)

KORAT

(731) CÔNG TY TNHH NÔNG DƯỢC HAI QUY NHƠN (VN)
Đường Tô Hiệu, cụm công nghiệp Quang Trung, phường Quang Trung, thành phố Quy Nhơn, tỉnh Bình Định
(740) Công ty TNHH Sở hữu trí tuệ Thảo Thọ Quyển (INVENCO.,LTD)

(511) Nhóm 05: Thuốc bảo vệ thực vật: thuốc trừ sâu, thuốc trừ bệnh hại cây trồng, thuốc diệt động vật có hại, thuốc trừ cỏ, thuốc trừ nấm hại cây trồng, thuốc diệt côn trùng.

(111) **4-0320239** (151) 14.05.2019
(210) 4-2016-30883 (220) 05.10.2016
(181) 05.10.2026
(450) 25.06.2019 375
(540)



(531) 18.3.21; 26.1.1; A5.3.13; A5.5.20
(731) CÔNG TY TNHH THƯƠNG MẠI VÀ DU LỊCH VIỆT QUANG - VINTRAVEL (VN)
Số 40T, ngõ 190 Lò Đúc, phường Đồng Mác, quận Hai Bà Trưng, thành phố Hà Nội
(740) Công ty TNHH Tư vấn và Đầu tư BRANDLINK (BRANDLINK CO.,LTD.)

(511) Nhóm 39: Dịch vụ du lịch; dịch vụ lữ hành nội địa và quốc tế; đặt chỗ cho các chuyến đi; vận chuyển hành khách; đại lý bán vé (bao gồm vé máy bay, tàu hỏa, tàu thủy); cho thuê xe cộ.

CÔNG BÁO SỞ HỮU CÔNG NGHIỆP SỐ 375 TẬP B (06.2019)

(111) **4-0320240**
(210) 4-2016-33476
(181) 25.10.2026
(450) 25.06.2019
(540)

375



(151) 14.05.2019
(220) 25.10.2016

(531) 26.4.3; A26.4.24; A26.3.5; A26.11.8
(731) **HỘ KINH DOANH TRẦN VĂN TOẢN**
(VN)
412/2/10 tổ 5, khu phố 4, phường Đông Hưng Thuận, quận 12, thành phố Hồ Chí Minh
(740) Văn phòng Luật sư Bạch Minh (VPLS BACH MINH)

(511) Nhóm 25: Quần áo; áo váy; váy; mũ; quần áo đan; khăn choàng.

Nhóm 35: Mua bán: quần áo, váy, mũ, khăn choàng.

(111) **4-0320241**
(210) 4-2016-33478
(181) 25.10.2026
(450) 25.06.2019
(540)

375



(151) 14.05.2019
(220) 25.10.2016

(531) 24.15.1; A24.15.13; A26.11.8; 25.1.25
(731) **HỘ KINH DOANH TRẦN VĂN TOẢN**
(VN)
412/2/10 tổ 5, khu phố 4, phường Đông Hưng Thuận, quận 12, thành phố Hồ Chí Minh
(740) Văn phòng Luật sư Bạch Minh (VPLS BACH MINH)

(511) Nhóm 25: Quần áo; áo váy; váy; mũ; quần áo đan; khăn choàng.

Nhóm 35: Mua bán: quần áo, váy, mũ, khăn choàng.

(111) **4-0320242**
(210) 4-2016-25240
(181) 17.08.2026
(450) 25.06.2019
(540)

375



(151) 14.05.2019
(220) 17.08.2016

(531) A5.3.15
(731) **CÔNG TY CỔ PHẦN NGHIÊN CỨU DA LIỄU ĐÔNG Y VIỆT NAM (VN)**
Số 145 Hoa Lan, phường 2, quận Phú Nhuận, thành phố Hồ Chí Minh

(511) Nhóm 03: Mỹ phẩm; nước xúc tóc; chế phẩm, mỹ phẩm chăm sóc da; chất làm bóng môi (mỹ phẩm).

CÔNG BÁO SỞ HỮU CÔNG NGHIỆP SỐ 375 TẬP B (06.2019)

(111) **4-0320243**
 (210) 4-2016-41913
 (181) 28.12.2026
 (450) 25.06.2019 375
 (540)



(151) 14.05.2019
 (220) 28.12.2016
 (531) A26.11.12; 7.15.20; 26.13.25
 (591) Xanh dương, đỏ, trắng, vàng.
 (731) CÔNG TY TNHH MỘT THÀNH VIÊN TRẦN HỮU ĐỨC (VN)
 1156 quốc lộ 1A, phường Tân Tạo A, quận Bình Tân, thành phố Hồ Chí Minh
 (740) Công ty TNHH một thành viên Trường Luật (Trường Luật)

(511) Nhóm 06: Tấm lợp mái bằng kim loại; vách ngăn bằng kim loại.

Nhóm 35: Mua bán, xuất nhập khẩu: tấm lợp mái bằng kim loại, vách ngăn bằng kim loại.

(111) **4-0320244**
 (210) 4-2016-26289
 (181) 25.08.2026
 (450) 25.06.2019 375
 (540)



(151) 14.05.2019
 (220) 25.08.2016
 (531) A5.5.20; A5.5.21; 1.15.15
 (591) Đỏ, nâu, vàng.
 (731) CÔNG TY CỔ PHẦN THƯƠNG MẠI NGUYỄN MINH NGỌC (VN)
 36/20 đường Cù Lao, phường 2, quận Phú Nhuận, thành phố Hồ Chí Minh

(511) Nhóm 03: Chế phẩm để tẩy màu; nước rửa chén; bột giặt; xà phòng; tinh dầu; mỹ phẩm.

Nhóm 29: Nước chấm có nguồn gốc từ động vật (nước chấm pha sẵn gia vị trên cơ sở nước mắm là chủ yếu); cá hộp; rau củ quả sấy khô; sữa; đồ uống làm từ sữa, sữa là chủ yếu; mứt ướt.

(111) **4-0320245**
 (210) 4-2016-26368
 (181) 25.08.2026
 (450) 25.06.2019 375
 (540)



(151) 14.05.2019
 (220) 25.08.2016
 (531) 26.1.1; 26.1.4; 26.4.2
 (591) Đỏ gạch, vàng.
 (731) HỘ KINH DOANH KHAI PHÁT (VN)
 94 đường Âu Cơ, phường 9, quận Tân Bình, thành phố Hồ Chí Minh
 (740) Công ty TNHH một thành viên Trường Luật (Trường Luật)

(511) Nhóm 29: Lạp xưởng; thịt heo quay; gà quay; vịt quay; thịt phá lấu (thịt ướp gia vị được chiên và hầm); thịt xá xíu (thịt ướp gia vị được quay hoặc nướng).

CÔNG BÁO SỞ HỮU CÔNG NGHIỆP SỐ 375 TẬP B (06.2019)

Nhóm 40: Quay gà; quay vịt; quay heo.

(111)	4-0320246	(151)	14.05.2019
(210)	4-2016-41914	(220)	28.12.2016
(181)	28.12.2026		
(450)	25.06.2019	375	
(540)		(531)	26.13.25
		(591)	Xanh, xám.
		(731)	CÔNG TY TNHH XÂY DỰNG - TRANG TRÍ VIỆT QUỐC (VN) 27 đường số 3, phường Hiệp Bình Phước, quận Thủ Đức, thành phố Hồ Chí Minh
		(740)	Công ty TNHH một thành viên Trường Luật (Trường Luật)

(511) Nhóm 36: Kinh doanh bất động sản; mua bán bất động sản; cho thuê bất động sản; sàn giao dịch bất động sản; đầu tư xây dựng các dự án bất động sản.

Nhóm 37: Xây dựng công trình dân dụng và công nghiệp; giám sát công trình xây dựng; nghiệm thu công trình xây dựng cho các dự án.

(111)	4-0320247	(151)	14.05.2019
(210)	4-2016-41915	(220)	28.12.2016
(181)	28.12.2026		
(450)	25.06.2019	375	
(540)		(531)	26.13.25
		(591)	Xanh dương đậm, xám.
		(731)	CÔNG TY TNHH XÂY DỰNG - TRANG TRÍ VIỆT QUỐC (VN) 27 đường số 3, phường Hiệp Bình Phước, quận Thủ Đức, thành phố Hồ Chí Minh
		(740)	Công ty TNHH một thành viên Trường Luật (Trường Luật)

(511) Nhóm 36: Kinh doanh bất động sản; mua bán bất động sản; cho thuê bất động sản; sàn giao dịch bất động sản; đầu tư xây dựng các dự án bất động sản.

Nhóm 37: Xây dựng công trình dân dụng và công nghiệp; giám sát công trình xây dựng; nghiệm thu công trình xây dựng cho các dự án.

CÔNG BÁO SỞ HỮU CÔNG NGHIỆP SỐ 375 TẬP B (06.2019)

(111) 4-0320248	(151) 14.05.2019
(210) 4-2016-41951	(220) 28.12.2016
(181) 28.12.2026	
(450) 25.06.2019 375	
(540)	



(531) 8.1.25; A8.5.3; 26.4.7; 25.1.25

(591) Đỏ, vàng, đen, trắng, xanh lá cây.

(731) **TRẦN THỊ VINH (VN)**
Thôn Đại Thành, xã Đức Yên, huyện Đức Thọ, tỉnh Hà Tĩnh

(740) Công ty TNHH Tư vấn ALIATLEGAL (ALIATLEGAL CO., LTD.)

(511) Nhóm 30: Bánh gai.

Nhóm 35: Mua bán bánh gai.

(111) 4-0320249	(151) 14.05.2019
(210) 4-2016-41952	(220) 28.12.2016
(181) 28.12.2026	
(450) 25.06.2019 375	
(540)	



(531) 8.1.25; A8.5.3; 26.4.2

(591) Xanh lá cây, vàng, đỏ, trắng, đen.

(731) **TRẦN THỊ VINH (VN)**
Thôn Đại Thành, xã Đức Yên, huyện Đức Thọ, tỉnh Hà Tĩnh

(740) Công ty TNHH Tư vấn ALIATLEGAL (ALIATLEGAL CO., LTD.)

(511) Nhóm 30: Bánh gai.

Nhóm 35: Mua bán bánh gai.

(111) 4-0320250	(151) 14.05.2019
(210) 4-2016-41954	(220) 28.12.2016
(181) 28.12.2026	
(450) 25.06.2019 375	
(540)	



(531) A17.2.2; 26.1.1; A26.1.18; 26.3.4; A26.11.8

(591) Vàng, xám, đen.

(731) **DOANH NGHIỆP TƯ NHÂN KIM TÙNG SOA (VN)**
Khối 5, thị trấn Đức Thọ, huyện Đức Thọ, tỉnh Hà Tĩnh

(740) Công ty TNHH Tư vấn ALIATLEGAL (ALIATLEGAL CO., LTD.)

(511) Nhóm 14: Đồ trang sức vàng, bạc, đá quý.

CÔNG BÁO SỞ HỮU CÔNG NGHIỆP SỐ 375 TẬP B (06.2019)

Nhóm 35: Mua bán vàng, bạc trang sức, đồ trang sức mỹ nghệ, đá quý mỹ nghệ.

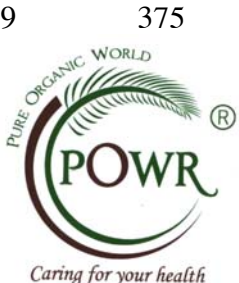
(111)	4-0320251	(151)	14.05.2019
(210)	4-2016-26290	(220)	25.08.2016
(181)	25.08.2026		
(450)	25.06.2019		
(540)		(531)	5.3.7; A5.3.14; 26.1.1
		(591)	Nâu, xanh lá cây.
		(731)	CÔNG TY CỔ PHẦN THẾ GIỚI ORGANIC THUẦN KHIẾT (VN) 206/7F Bình Quới, phường 28, quận Bình Thạnh, thành phố Hồ Chí Minh

(511) Nhóm 03: Mỹ phẩm; chế phẩm đánh bóng; nước súc miệng không dùng cho mục đích y tế; nước súc tóc; nước hoa; dầu dưỡng ẩm cho da người lớn và trẻ em.

Nhóm 05: Chất hỗ trợ điều trị bong; chất hỗ trợ điều trị các bệnh về da (do côn trùng, nấm); thực phẩm chức năng giúp tăng cường sức khỏe; thực phẩm chức năng cho làm đẹp; thực phẩm chức năng giúp giảm cân; thực phẩm chức năng giúp phòng và điều trị bệnh.

Nhóm 29: Dầu nấu ăn.

(111)	4-0320252	(151)	14.05.2019
(210)	4-2016-26341	(220)	25.08.2016
(181)	25.08.2026		
(450)	25.06.2019		
(540)		(731)	MITSUBISHI JIDOSHA KOGYO KABUSHIKI KAISHA (JP) 33-8, Shiba 5-chome, Minato-ku, Tokyo, Japan
		(740)	Công ty Luật TNHH AMBYS Hà Nội (AMBYS HANOI)

(511) Nhóm 12: Ô tô, bộ phận và phụ tùng của xe ô tô.

(111)	4-0320253	(151)	14.05.2019
(210)	4-2016-34752	(220)	03.11.2016
(181)	03.11.2026		
(450)	25.06.2019		
(540)		(531)	26.1.1; A26.1.18; A5.7.22; A5.3.15
		(591)	Xanh đậm, xanh nhạt, cam ánh vàng, tím, hồng, trắng, đen.
		(731)	NGUYỄN VĂN NHÂN (VN) 65/1 khu phố 1, phường Tân Chánh Hiệp, quận 12, thành phố Hồ Chí Minh

CÔNG BÁO SỞ HỮU CÔNG NGHIỆP SỐ 375 TẬP B (06.2019)

(511) Nhóm 35: Mua bán trà sữa, trà chanh, nước giải khát không cồn.

(111) **4-0320254**
(210) 4-2016-37362
(181) 24.11.2026
(450) 25.06.2019
(540)

375

FAZZINI

(151) 14.05.2019
(220) 24.11.2016

(731) FAZZINI S.R.L. (IT)
Via Alessandro Volta 69, 21010 Cardano
al Campo (Varese), Italy
(740) Công ty Luật TNHH Phạm và Liên danh
(PHAM & ASSOCIATES)

(511) Nhóm 24: Vải và hàng dệt, cụ thể là chăn, khăn phủ giường, mền bông, vỏ chăn lông vịt, tấm trải phủ giường, vỏ gối, tấm phủ bàn và khăn trải bàn.

(111) **4-0320255**
(210) 4-2016-25289
(181) 17.08.2026
(450) 25.06.2019
(540)

375

SHANKU

(151) 14.05.2019
(220) 17.08.2016

(731) ROTAM AGROCHEM
INTERNATIONAL COMPANY
LIMITED (CN)
Unit 6, 26/F, Trend Centre, 29 Cheung
Lee Street, Chai Wan, Hong Kong
(740) Công ty Luật TNHH AMBYS Hà Nội
(AMBYS HANOI)

(511) Nhóm 05: Chất diệt loài gây hại; thuốc trừ sâu; thuốc diệt cỏ; chất diệt nấm; chất diệt ký sinh trùng; chế phẩm diệt trừ sâu bọ gây hại.

(111) **4-0320256**
(210) 4-2016-26364
(181) 25.08.2026
(450) 25.06.2019
(540)

375



(151) 14.05.2019
(220) 25.08.2016

(531) A26.4.24; 26.4.3; 20.5.15
(591) Xanh da trời, xanh nước biển, xanh cốm,
trắng.
(731) NGÔ TƯỜNG VI (VN)
95E Lý Nam Đế, phường Cửa Đông,
quận Hoàn Kiếm, thành phố Hà Nội
(740) Công ty TNHH Sở hữu trí tuệ
INNETCO-Hoàng Phúc (INNETCO CO.,
LTD)

CÔNG BÁO SỞ HỮU CÔNG NGHIỆP SỐ 375 TẬP B (06.2019)

(511) Nhóm 35: Mua bán, xuất nhập khẩu, đại lý ký gửi: hoa quả tươi, thuốc lá; giới thiệu sản phẩm.

(111) **4-0320257**
(210) 4-2016-26365
(181) 25.08.2026
(450) 25.06.2019
(540)

375



(151) 14.05.2019
(220) 25.08.2016

(531) 3.9.1; 1.15.23; 26.13.1
(591) Trắng, đen, đỏ.
(731) NGÔ TƯỜNG VI (VN)
95E Lý Nam Đế, phường Cửa Đông,
quận Hoàn Kiếm, thành phố Hà Nội
(740) Công ty TNHH Sở hữu trí tuệ
INETCO-Hoàng Phúc (INETCO CO.,
LTD)

(511) Nhóm 29: Thịt chế biến: lợn, gà, trâu, bò, cá, tôm, cua, ốc; mắm tôm; nước nắm; hoa quả chế biến: chuối sấy, xoài sấy, khoai môn sấy, mít sấy, hạt điều rang muối; dầu ăn; bơ.

Nhóm 30: Gạo; khoai; lạc; vừng; bột ngũ cốc; trà (chè); cà phê; ca cao; bánh kẹo; mứt; mì ăn liền; cháo ăn liền; phở ăn liền; bún ăn liền; gia vị; tương ớt.

Nhóm 35: Mua bán, xuất nhập khẩu, đại lý ký gửi: hoa quả tươi, thực phẩm chế biến (lợn, gà, trâu, bò, cá, tôm, cua, ốc), mắm tôm, nước nắm, hoa quả chế biến (chuối sấy, xoài sấy, khoai môn sấy, mít sấy, hạt điều rang muối), dầu ăn, bơ, trứng, sữa, gạo, ngô, khoai, sắn, lạc, vừng, bột ngũ cốc, trà (chè), cà phê, ca cao, bánh kẹo, mứt, mì ăn liền, cháo ăn liền, phở ăn liền, bún ăn liền, gia vị, tương ớt, rượu, bia, nước giải khát, thuốc lá; giới thiệu sản phẩm.

(111) **4-0320258**
(210) 4-2016-37213
(181) 23.11.2026
(450) 25.06.2019
(540)

375

EMAFIPINDO

(151) 14.05.2019
(220) 23.11.2016

(731) CÔNG TY TNHH AN NÔNG (VN)
Lô B06-1, khu công nghiệp Đức Hòa I -
Hạnh Phúc, xã Đức Hòa Đông, huyện
Đức Hòa, tỉnh Long An
(740) Công ty Luật TNHH WINCO (WINCO
LAW FIRM)

(511) Nhóm 05: Thuốc trừ sâu; thuốc diệt côn trùng, động vật có hại; thuốc diệt nấm bệnh; thuốc diệt cỏ; thuốc diệt ruồi, muỗi, gián, kiến; chế phẩm để kiểm soát sâu bệnh côn trùng có hại.

CÔNG BÁO SỞ HỮU CÔNG NGHIỆP SỐ 375 TẬP B (06.2019)

(111) **4-0320259**
(210) 4-2016-26387
(181) 26.08.2026
(450) 25.06.2019 375
(540)

HENRIQUEZ

(151) 14.05.2019
(220) 26.08.2016
(731) **VŨ THỊ NÊN (VN)**
Số 10, đường Nguyễn Đường, tổ dân phố
2, thị trấn Phú Hòa, huyện Chư Păh, tỉnh
Gia Lai
(740) Công ty Luật TNHH Tư vấn Hoàng
Minh (HOANG MINH LAW
CONSULT.CO.,LTD.)

(511) Nhóm 15: Đàn ghi ta; catanet (một loại nhạc khí); trống (nhạc cụ); sáo; công chiêng;
chũm chọe (nhạc cụ).

(111) **4-0320260**
(210) 4-2016-37042
(181) 22.11.2026
(450) 25.06.2019 375
(540)



(151) 14.05.2019
(220) 22.11.2016
(531) 26.4.1; A26.4.18; A26.1.18; A24.15.7
(591) Trắng, đỏ, tím.
(731) **CÔNG TY TNHH HÙNG ĐỒNG (VN)**
Thôn Hạ Vàng, xã Thiên Lộc, huyện Can
Lộc, tỉnh Hà Tĩnh

(511) Nhóm 06: Chuồng nuôi súc vật bằng kim loại.

Nhóm 19: Tấm sàn không bằng kim loại dùng trong chuồng nuôi súc vật, tấm lót sàn
bằng bê tông dùng trong chuồng nuôi súc vật.

Nhóm 21: Máng ăn cho súc vật, máng ăn cho vật nuôi.

(111) **4-0320261**
(210) 4-2016-37217
(181) 23.11.2026
(450) 25.06.2019 375
(540)

MDM

(151) 14.05.2019
(220) 23.11.2016
(731) **CÔNG TY TNHH SẢN XUẤT -**
THƯƠNG MẠI M.D.M (VN)
B3/20A Liên ấp, ấp 2, xã Vĩnh Lộc A,
huyện Bình Chánh, thành phố Hồ Chí
Minh
(740) Công ty TNHH Trần Hữu Nam và Đồng
sự (TRAN H.N & ASS.)

CÔNG BÁO SỞ HỮU CÔNG NGHIỆP SỐ 375 TẬP B (06.2019)

(511) Nhóm 09: Loa; âm-pli; công tắc điện; mi-crô; dây điện; ổ cắm điện.

(111) **4-0320262**
(210) 4-2016-23021
(181) 28.07.2026
(450) 25.06.2019
(540) 375

Mactacol

(151) 14.05.2019
(220) 28.07.2016

(731) CÔNG TY TNHH DƯỢC PHẨM THÁI THỊNH (VN)
45B đường số 2, cư xá Lữ Gia, phường 15, quận 11, thành phố Hồ Chí Minh
(740) Công ty TNHH một thành viên Trường Luật (Trường Luật)

(511) Nhóm 03: Mỹ phẩm.

Nhóm 05: Dược phẩm.

Nhóm 35: Mua bán mỹ phẩm, dược phẩm.

(111) **4-0320263**
(210) 4-2016-24784
(181) 12.08.2026
(450) 25.06.2019
(540) 375



(151) 14.05.2019
(220) 12.08.2016

(531) 26.3.2; A25.7.7; A1.1.12; A14.3.13
(731) NGUYỄN HỮU DANH (VN)
Ấp Lương Phú A, xã Lương Hòa Lạc, huyện Chợ Gạo, tỉnh Tiền Giang
(740) Công ty TNHH MASTERBRAND (MASTERBRAND)

(511) Nhóm 07: Dây cáp điều khiển của máy và động cơ; máy bơm nước; động cơ làm mát cho tàu thủy.

(111) **4-0320264**
(210) 4-2016-40708
(181) 20.12.2026
(450) 25.06.2019
(540) 375



(151) 14.05.2019
(220) 20.12.2016

(531) 1.7.6; 26.1.1; 26.13.1; 26.1.5
(591) Đỏ, vàng.
(731) CÔNG TY TNHH QL VIETNAM AGRORESOURCES (VN)
Ấp Thanh Xuân, xã Mỹ Công, huyện Tân Biên, tỉnh Tây Ninh
(740) Văn phòng Luật sư A Hoà (AHOA LAW OFFICE)

CÔNG BÁO SỞ HỮU CÔNG NGHIỆP SỐ 375 TẬP B (06.2019)

(511) Nhóm 29: Trứng gà; trứng; lòng đỏ trứng; trứng cá đã chế biến; trứng nghiền thành bột; gia cầm không còn sống.

(111) **4-0320265** (151) 14.05.2019
(210) 4-2016-22729 (220) 26.07.2016
(181) 26.07.2026
(450) 25.06.2019 375
(540)

Trần Quang Ký

(731) CHAN WAILEUNG (MO)
Est. Cacilhas 27-29, ed. Bagueio court,
macau
(740) Công ty TNHH Trường Xuân
(AGELESS CO.,LTD.)

(511) Nhóm 29: Thịt lợn ướp; gia cầm đã được nấu chín; thịt vịt luộc ướp muối; thịt đã được bảo quản; gia cầm nướng; thịt gà; thịt vịt; thịt đã được chế biến; gia cầm đã được chế biến.

Nhóm 43: Căng tin; dịch vụ khách sạn; nhà hàng ăn uống; nhà hàng ăn uống tự phục vụ; quán rượu nhỏ; quán ăn tự phục vụ.

(111) **4-0320266** (151) 14.05.2019
(210) 4-2016-23006 (220) 28.07.2016
(181) 28.07.2026
(450) 25.06.2019 375
(540)



(531) A26.11.8
(731) SHENZHEN SHINEMAX
TECHNOLOGY CO., LTD. (CN)
1002, Building A, No.4 of Tian'an Cyber
Park, Huangge North Road, Longcheng
Street, Longgang District, Shenzhen,
Gangdong Province, China
(740) Công ty TNHH Trường Xuân
(AGELESS CO.,LTD.)

(511) Nhóm 01: Nhựa epoxy, dạng thô/chưa xử lý; nhựa nhân tạo, dạng thô/chưa xử lý; silicon; nhựa tổng hợp dạng thô; nhựa silicon, dạng thô/chưa xử lý; nhựa acrylic, dạng thô/chưa xử lý.

Nhóm 02: Chất cố định màu cho đồ gỗ; phẩm màu, cụ thể là phẩm màu cho thực phẩm, phẩm màu mạch nha; màu nhuộm; nhũ tương bạc [chất nhuộm]; chất nhuộm; chất bảo quản gỗ; nhựa tự nhiên [dạng thô]; dầu để bảo quản gỗ.

CÔNG BÁO SỞ HỮU CÔNG NGHIỆP SỐ 375 TẬP B (06.2019)

(111) **4-0320267**
(210) 4-2016-24886
(181) 15.08.2026
(450) 25.06.2019
(540)



(151) 14.05.2019
(220) 15.08.2016
(531) A1.5.3; A24.15.7; 24.15.1
(591) Xanh lá cây, vàng, đỏ, đen, trắng.
(731) CÔNG TY TNHH HÓA CHẤT
DALIANG VN (VN)
Lô B7, ô 2, đường D2, khu công nghiệp
Đất Cuốc, huyện Bắc Tân Uyên, tỉnh
Bình Dương

(511) Nhóm 35: Mua bán: hóa chất, hóa chất dùng trong công nghiệp, hóa chất để làm bóng màu (làm sáng màu dùng trong công nghiệp).

(111) **4-0320268**
(210) 4-2016-37828
(181) 28.11.2026
(450) 25.06.2019
(540)

WINFUN

(151) 14.05.2019
(220) 28.11.2016
(731) CÔNG TY TNHH DÀNH CHO BÉ
YÊU (VN)
Số 233 Trần Quốc Hoàn, phường Dịch
Vọng Hậu, quận Cầu Giấy, thành phố Hà
Nội
(740) Công ty TNHH Trường Xuân
(AGELESS CO.,LTD.)

(511) Nhóm 35: Dịch vụ mua bán, dịch vụ đại lý xuất nhập khẩu, giới thiệu sản phẩm, quảng cáo các sản phẩm dành cho trẻ em, cụ thể là: đồ dùng trẻ em: ghế ăn dặm, xe tập đi, xe đẩy, xe đạp, nôi cũi, bình hâm sữa, địu, thảm trải sàn trẻ em, đồ chơi trẻ em, đồ chăm sóc và bảo vệ cho trẻ em gồm: khăn ướt, giấy ướt, chăn, màn, đệm, gối, cũi, khăn tắm, bấm móng tay, bấm móng chân, kéo cắt móng tay cho bé, bịt ổ điện, bịt góc bàn, tấm che quạt, dầu gội, sữa tắm, thanh chặn giường, chặn cầu thang, chặn cửa an toàn cho trẻ, khẩu trang, lót đầu gối, bao đầu gối, khăn giữ ấm, đai xe máy cho bé, quần áo cho trẻ em.

(111) **4-0320269**
(210) 4-2016-37841
(181) 28.11.2026
(450) 25.06.2019
(540)

375



(151) 14.05.2019
(220) 28.11.2016
(731) BXB ELECTRONICS., LTD. (TW)
6f.-1, No. 288-5, Xinya Rd., Qianzhen
Dist., Kaohsiung City 806, Taiwan
(740) Công ty TNHH Tư vấn đầu tư và chuyển
giao công nghệ (INVESTCONSULT)

CÔNG BÁO SỞ HỮU CÔNG NGHIỆP SỐ 375 TẬP B (06.2019)

(511) Nhóm 09: Thiết bị liên lạc qua mạng; máy thu phát âm thanh và hình ảnh; loa; micrô; máy quay video xách tay có kèm theo bộ phận ghi hình; thiết bị nghe nhìn dùng cho giảng dạy.

(111) **4-0320270**
(210) 4-2016-39380
(181) 09.12.2026
(450) 25.06.2019
(540)

375



(151) 14.05.2019
(220) 09.12.2016

(531) 3.7.10; 3.7.16; 26.1.1; 25.1.5
(591) Đỏ gạch, vàng nhạt.
(731) CÔNG TY TRÁCH NHIỆM HỮU HẠN THỤẬN THẢO (VN)
179 A đường 21 tháng 8, phường Phước Mỹ, thành phố Phan Rang - Tháp Chàm, tỉnh Ninh Thuận
(740) Công ty TNHH T&T INVENMARK Sở hữu trí tuệ Quốc tế (T&T INVENMARK CO., LTD.)

(511) Nhóm 29: Yến sào, tổ yến (qua sơ chế, làm sạch).

Nhóm 35: Mua bán và xuất nhập khẩu tổ chim yến, yến sào, lương thực thực phẩm chế biến từ chim yến, bào ngư, vi cá.

(111) **4-0320271**
(210) 4-2016-39381
(181) 09.12.2026
(450) 25.06.2019
(540)

375



(151) 14.05.2019
(220) 09.12.2016

(531) 3.1.4; A3.1.21; 1.15.23; A26.11.12
(591) Đen, xanh lá cây, xanh lam.
(731) CÔNG TY TNHH THIÊN THẢO NGUYÊN (VN)
Số 15, ngõ 420, đường Khương Đình, phường Hạ Đình, quận Thanh Xuân, thành phố Hà Nội
(740) Công ty TNHH Trường Xuân (AGELESS CO.,LTD.)

(511) Nhóm 39: Dịch vụ cho thuê xe cộ; cho thuê xe du lịch; dịch vụ vận tải; thông tin trong lĩnh vực vận tải; sắp xếp các chuyến du lịch; vận chuyển hành khách.

CÔNG BÁO SỞ HỮU CÔNG NGHIỆP SỐ 375 TẬP B (06.2019)

(111) **4-0320272**
(210) 4-2016-39382
(181) 09.12.2026
(450) 25.06.2019 375
(540)



(151) 14.05.2019
(220) 09.12.2016
(531) 26.3.1
(591) Xanh dương đậm.
(731) CÔNG TY CỔ PHẦN INTER BUS LINE (VN)
Số 181 Đại Từ, phường Đại Kim, quận Hoàng Mai, thành phố Hà Nội
(740) Công ty TNHH Trường Xuân (AGELESS CO.,LTD.)

(511) Nhóm 39: Dịch vụ cho thuê xe cộ; cho thuê xe du lịch; dịch vụ vận tải; thông tin trong lĩnh vực vận tải; sắp xếp các chuyến du lịch; vận chuyển hành khách.

(111) **4-0320273**
(210) 4-2016-23000
(181) 28.07.2026
(450) 25.06.2019 375
(540)



(151) 14.05.2019
(220) 28.07.2016
(531) 6.1.2; 26.1.1
(731) CÔNG TY TNHH MỘT THÀNH VIÊN BÙI THÁI (VN)
Số 114T đường Tam Thanh, phường Tam Thanh, thành phố Lạng Sơn, tỉnh Lạng Sơn

(511) Nhóm 29: Ót được bảo quản; măng được chế biến làm thức ăn cho người; quả mắc mật được bảo quản; rau muối; rau đã được bảo quản.

(111) **4-0320274**
(210) 4-2016-37844
(181) 28.11.2026
(450) 25.06.2019 375
(540)

555 SPHERE²

(151) 14.05.2019
(220) 28.11.2016
(731) CTBAT INTERNATIONAL CO. LIMITED (CN)
29th Floor, Oxford House, Taikoo Place, 979 King's Road, Island East, Hong Kong.
(740) Công ty TNHH Sở hữu công nghiệp Sao Bắc Đẩu (SAO BAC DAU IP CO.,LTD)

(511) Nhóm 34: Thuốc lá điếu; thuốc lá, dạng thô hoặc đã qua chế biến; các sản phẩm thuốc lá, cụ thể là thuốc lá để hút, thuốc lá sợi, thuốc lá để nhai, thuốc lá cuộn từ lá thuốc lá, thuốc lá để hít; chất thay thế thuốc lá (không dùng cho mục đích y tế); xì gà, xì gà loại nhỏ hở

CÔNG BÁO SỞ HỮU CÔNG NGHIỆP SỐ 375 TẬP B (06.2019)

hai đầu; bật lửa dùng cho người hút thuốc; diêm; vật dụng cho người hút thuốc lá, cụ thể là hộp đựng thuốc lá không bằng kim loại quý, gạt tàn thuốc lá không bằng kim loại quý, tẩu hút thuốc lá không bằng kim loại quý; giấy cuốn thuốc lá, ống thuốc lá cuốn sẵn từ giấy, đầu lọc thuốc lá; thiết bị bỏ túi dùng để cuốn thuốc lá; thiết bị cầm tay dùng để tra thuốc lá vào ống thuốc lá cuốn sẵn từ giấy; thuốc lá điện tử; chất lỏng dùng cho thuốc lá điện tử; sản phẩm thuốc lá để dùng bằng cách nung nóng; thiết bị và bộ phận điện tử dùng để nung nóng thuốc lá điếu hoặc thuốc lá.

(111) **4-0320275** (151) 14.05.2019
(210) 4-2016-37994 (220) 30.11.2016
(181) 30.11.2026
(450) 25.06.2019 375
(540)

HAKINO

(731) CÔNG TY TNHH VISANTO (VN)
Tầng 8, tòa nhà OIIC, 248-250 Nguyễn
Đình Chiểu, phường 06, quận 03, thành
phố Hồ Chí Minh
(740) Công ty Luật TNHH Thăng Phạm và
Cộng sự (IP-MARK ASIA LAW FIRM)

(511) Nhóm 01: Phân bón; thuốc kích thích sinh trưởng cho cây trồng.

Nhóm 05: Thuốc bảo vệ thực vật như là: thuốc trừ sâu, thuốc diệt động vật có hại, thuốc diệt nấm bệnh, thuốc diệt cỏ, thuốc diệt ốc bươu vàng, thuốc diệt côn trùng.

(111) **4-0320276** (151) 14.05.2019
(210) 4-2016-39367 (220) 09.12.2016
(181) 09.12.2026
(450) 25.06.2019 375
(540)

The logo for SAFE consists of a stylized blue wave icon to the left of the word "SAFE" in a bold, blue, sans-serif font.

(531) 1.15.15
(591) Xanh nước biển nhạt, xanh nước biển
đậm, xanh dương.
(731) THIENSURAT PUBLIC COMPANY
LIMITED (TH)
43/9 Moo 7 Soi ChuChart Anusorn 4,
Bangtalad Pakkret, Nonthaburi 11120
Thailand.
(740) Công ty Luật TNHH WINCO (WINCO
LAW FIRM)

(511) Nhóm 11: Thiết bị làm nóng nước; thiết bị làm nóng nước siêu tốc; bể chứa nước tạo áp suất; thiết bị làm sạch nước; bộ lọc của thiết bị làm sạch nước; thiết bị phân phối nước.

CÔNG BÁO SỞ HỮU CÔNG NGHIỆP SỐ 375 TẬP B (06.2019)

(111)	4-0320277	(151)	14.05.2019
(210)	4-2016-39387	(220)	09.12.2016
(181)	09.12.2026		
(300)	40201612902R	10.08.2016	SG
(450)	25.06.2019	375	
(540)		(531)	3.7.13; 3.7.16; 3.7.21
		(731)	HUOLALA GLOBAL INVESTMENT LIMITED (KY) Floor 4, Willow House, Cricket Square, P.O. Box 2582, Grand Cayman KY1-1103, Cayman Islands
		(740)	Công ty TNHH Sở hữu trí tuệ ACTIP (ACTIP IP LIMITED)



(511) Nhóm 09: Chương trình máy vi tính [phần mềm có thể tải xuống được]; ứng dụng phần mềm máy vi tính, có thể tải xuống được; dụng cụ hàng hải; thiết bị ghi thời gian; máy đếm tiền; thiết bị xử lý dữ liệu.

Nhóm 35: Dịch vụ xúc tiến bán hàng cho người khác; quản lý thương mại việc li-xăng hàng hóa và dịch vụ cho người khác; cung cấp thông tin kinh doanh thông qua trang web; quản lý hành chính các đơn hàng; dịch vụ sắp xếp lịch hẹn gặp [chức năng văn phòng]; dịch vụ nhắc nhở cuộc hẹn gặp [chức năng văn phòng].

Nhóm 38: Dịch vụ tạo đường truyền và kết nối viễn thông; gửi tin nhắn; cung cấp quyền truy cập cơ sở dữ liệu; truyền tin nhắn và hình ảnh có sự hỗ trợ của máy tính; thông tin về viễn thông; truyền dữ liệu theo dòng ổn định liên tục.

Nhóm 39: Thông tin về vận tải; đặt chỗ cho vận tải; hậu cần vận tải; môi giới vận tải; dịch vụ khuân vác/bốc dỡ; dịch vụ chuyển phát nhanh (thư tín hoặc hàng hóa).

Nhóm 42: Thiết kế phần mềm máy vi tính; thiết kế hệ thống máy vi tính; cho thuê phần mềm máy vi tính; cập nhật phần mềm máy vi tính; cung cấp thông tin về công nghệ và chương trình máy vi tính thông qua trang web; tư vấn trong lĩnh vực thiết kế và phát triển phần cứng máy vi tính.

(111)	4-0320278	(151)	14.05.2019
(210)	4-2016-37487	(220)	24.11.2016
(181)	24.11.2026		
(450)	25.06.2019	375	
(540)		(591)	Xanh lá cây, nâu.
		(731)	OPG TECH COMPANY LIMITED (TH) 698/46 Bangkhunthian-Chaithale Road, Thakham, Bangkhunthian, Bangkok 10150, THAILAND
		(740)	Công ty Luật TNHH WINCO (WINCO LAW FIRM)



CÔNG BÁO SỞ HỮU CÔNG NGHIỆP SỐ 375 TẬP B (06.2019)

(511) Nhóm 32: Nước dừa (đồ uống); sữa làm từ quả dừa (đồ uống); sữa làm từ quả dừa được kết hợp với xoài (đồ uống); sữa làm từ quả dừa được kết hợp với sầu riêng (đồ uống).

(111) **4-0320279** (151) 14.05.2019
(210) 4-2016-22722 (220) 26.07.2016
(181) 26.07.2026
(450) 25.06.2019 375
(540)

BORIEXTRACT

(731) TRẦN TRUNG NGHĨA (VN)
Số 15a, ngõ 27 Vạn Bảo, phường Liễu
Giai, quận Ba Đình, thành phố Hà Nội
(740) Công ty TNHH Sở hữu trí tuệ Đại Diện
(IPACO.,LTD.)

(511) Nhóm 05: Thuốc dùng cho con người; thuốc uống dùng trong ngành y; thực phẩm chức năng dùng trong ngành y.

Nhóm 32: Nước (đồ uống); xi rô dùng làm đồ uống; nước có ga (đồ uống); nước ép trái cây; nước sô đa (đồ uống); bia.

(111) **4-0320280** (151) 14.05.2019
(210) 4-2011-05507 (220) 29.03.2011
(181) 29.03.2021
(450) 25.06.2019 375
(540)

BODY-SOLID

(731) JOONG CHENN INDUSTRY CO.,
LTD. (TW)
No.35, Dong Hai Rd., Shalu Dist.,
Taichung City, Taiwan
(740) Công ty TNHH một thành viên Sở hữu trí
tuệ VCCI (VCCI-IP CO.,LTD)

(511) Nhóm 28: Quả tạ (tập thể thao); ghế tập thể dục (dụng cụ thể dục thể thao); thiết bị luyện tập thể hình; xe đạp cố định để tập luyện thể dục; máy tập đi bộ tại chỗ điều khiển bằng tay (thiết bị luyện tập thể dục thể thao); thiết bị tập chạy bộ tại chỗ dùng điện (thiết bị luyện tập thể dục thể thao); máy tập kết hợp tay chân và thân mình (máy tập thể hình); máy tập để nâng trọng lượng cơ thể (thiết bị luyện tập thể thao); tấm bạt lò xo căng trên khung để nhào lộn (dụng cụ tập thể dục thể thao); dây chun kéo tập ngực (dụng cụ luyện tập thể thao), thiết bị tập chạy bộ tại chỗ điều khiển bằng tay; thiết bị tập aerobic điều khiển bằng tay (thiết bị luyện tập thể thao); máy luyện tập thể dục tại chỗ (máy luyện tập thể hình).

CÔNG BÁO SỞ HỮU CÔNG NGHIỆP SỐ 375 TẬP B (06.2019)

(111) **4-0320281**
(210) 4-2016-39343
(181) 09.12.2026
(450) 25.06.2019 375
(540)

Duncan

(151) 14.05.2019
(220) 09.12.2016

(731) MAGNUM QUALITY SDN BHD (MY)
No. 23, Jalan Seksyen 2/14, Taman Kajang Utama, 43000 Kajang, SELANGOR MALAYSIA
(740) Công ty TNHH Trần Hữu Nam và Đồng sự (TRAN H.N & ASS.)

(511) Nhóm 34: Thuốc lá điếu; thuốc lá sợi.

(111) **4-0320282**
(210) 4-2016-27047
(181) 31.08.2026
(450) 25.06.2019 375
(540)

Chef new

(151) 14.05.2019
(220) 31.08.2016

(531) 1.15.23
(731) CÔNG TY TNHH ĐẦU TƯ PHÁT TRIỂN DŨNG HÀ (VN)
Số 3 Vũ Hữu Lợi, phường Nguyễn Du, quận Hai Bà Trưng, thành phố Hà Nội
(740) Công ty TNHH Trường Xuân (AGELESS CO.,LTD.)

(511) Nhóm 11: Thiết bị và dụng cụ nhà bếp cụ thể là: thiết bị khử mùi không khí, hệ thống và thiết bị nấu nướng, dụng cụ nấu nướng dùng điện, bếp ga, bếp điện từ, thiết bị làm nóng nước bằng điện, ga.

(111) **4-0320283**
(210) 4-2016-27048
(181) 31.08.2026
(450) 25.06.2019 375
(540)

Chef new

(151) 14.05.2019
(220) 31.08.2016

(531) 1.15.23; A9.7.19
(731) CÔNG TY TNHH ĐẦU TƯ PHÁT TRIỂN DŨNG HÀ (VN)
Số 3 Vũ Hữu Lợi, phường Nguyễn Du, quận Hai Bà Trưng, thành phố Hà Nội
(740) Công ty TNHH Trường Xuân (AGELESS CO.,LTD.)

(511) Nhóm 11: Thiết bị và dụng cụ nhà bếp cụ thể là: thiết bị khử mùi không khí, hệ thống và thiết bị nấu nướng, dụng cụ nấu nướng dùng điện, bếp ga, bếp điện từ, thiết bị làm nóng nước bằng điện, ga.

CÔNG BÁO SỞ HỮU CÔNG NGHIỆP SỐ 375 TẬP B (06.2019)

(111) **4-0320284**
 (210) 4-2016-27902
 (181) 09.09.2026
 (450) 25.06.2019 375
 (540)



(151) 14.05.2019
 (220) 09.09.2016
 (531) 26.1.2; A26.1.18
 (591) Xanh lá cây, da cam, trắng.
 (731) CÔNG TY TNHH MÔI TRƯỜNG &
 CÔNG NGHỆ XANH VIỆT (VN)
 Tòa nhà Xanh Việt, khu đô thị số 1 Đền
 Đô, phường Đình Bảng, thị xã Từ Sơn,
 tỉnh Bắc Ninh
 (740) Công ty TNHH Sở hữu trí tuệ Hải Hàn
 (HAI HAN IP CO., LTD.)

(511) Nhóm 35: Bán buôn, xuất nhập khẩu, quảng cáo, đại lý ký gửi các sản phẩm: máy móc, thiết bị và phụ tùng máy phục vụ trong lĩnh vực xử lý môi trường; lập dự toán công trình.

Nhóm 36: Tư vấn đầu tư cụ thể: đầu tư tài chính; ước lượng giá sửa chữa; cho thuê bất động sản.

Nhóm 37: Thi công xây dựng, lắp đặt, bảo trì, bảo dưỡng hệ thống nước thải và khí thải; tẩy uế; làm sạch đường phố.

Nhóm 39: Vận chuyển rác thải; thu gom rác thải; cho thuê xe; môi giới vận tải.

Nhóm 40: Tiêu hủy rác và chất thải; xử lý ô nhiễm và hoạt động quản lý chất thải; xử lý nước và không khí.

Nhóm 42: Tư vấn về môi trường cụ thể: tư vấn thực hiện dịch vụ kỹ thuật môi trường và môi trường chiến lược, đánh giá tác động môi trường, lập cam kết bảo vệ môi trường, báo cáo giám sát môi trường, lập báo cáo xin cấp giấy phép xin xử lý nước thải, thẩm định các công trình xử lý nước cấp, nước thải và khí thải; dịch vụ nghiên cứu khoa học và chuyển giao công nghệ; tư vấn thiết kế xây dựng các dự án trong lĩnh vực cung cấp nước sạch, xử lý nước thải, rác thải và khí thải; kiểm tra và đo lường các chỉ số môi trường.

(111) **4-0320285**
 (210) 4-2016-26665
 (181) 29.08.2026
 (450) 25.06.2019 375
 (540)



HUITIAN NEW MATERIAL

(151) 14.05.2019
 (220) 29.08.2016
 (531) 26.1.1; 26.1.4; 7.1.6; 24.15.21
 (731) SHANGHAI HUITIAN NEW
 MATERIAL CO., LTD. (CN)
 No.251, Wenji Road, Songjiang District,
 Shanghai, China
 (740) Văn phòng Luật sư MINERVAS
 (MINERVAS)

(511) Nhóm 01: Phụ gia hóa học dùng cho nhiên liệu động cơ; hoá chất công nghiệp; dầu phanh; chất dính dùng cho mục đích công nghiệp; chất dính dùng cho gạch ốp tường; keo,

CÔNG BÁO SỞ HỮU CÔNG NGHIỆP SỐ 375 TẬP B (06.2019)

hồ, chất dính dùng trong công nghiệp; hóa chất pôliurêtan [hóa chất công nghiệp] (polyurethane); hóa chất neôpren [hóa chất công nghiệp] (neoprene); chất chống đông dạng lỏng; gel silica [hóa chất công nghiệp].

(111)	4-0320286	(151)	14.05.2019
(210)	4-2016-26666	(220)	29.08.2016
(181)	29.08.2026		
(450)	25.06.2019	375	
(540)		(531)	A19.11.11; 19.11.4
		(731)	SHANGHAI HUITIAN NEW MATERIAL CO., LTD. (CN) No.251, Wenji Road, Songjiang District, Shanghai, China
		(740)	Văn phòng Luật sư MINERVAS (MINERVAS)

weeton

(511) Nhóm 01: Phụ gia hóa học dùng cho nhiên liệu động cơ; hoá chất công nghiệp; dầu phanh; chất dính dùng cho mục đích công nghiệp; chất dính dùng cho gạch ốp tường; keo, hồ, chất dính dùng trong công nghiệp; hóa chất pôliurêtan [hóa chất công nghiệp] (polyurethane); hóa chất neôpren [hóa chất công nghiệp] (neoprene); chất chống đông dạng lỏng; gel silica [hóa chất công nghiệp].

(111)	4-0320287	(151)	14.05.2019
(210)	4-2016-27149	(220)	01.09.2016
(181)	01.09.2026		
(450)	25.06.2019	375	
(540)		(731)	JACK SEWING MACHINE CO., LTD. (CN) No. 15, Airport South Road, Jiaojiang District, Taizhou City, Zhejiang Province, China
		(740)	Công ty TNHH Sở hữu trí tuệ Bình Minh (SUNRISE IP CO.,LTD.)

JACK

(511) Nhóm 07: Máy may; máy viền; cơ cấu điều khiển bằng bàn đạp dùng cho máy khâu; bàn cho máy may công nghiệp; máy khâu; máy cắt vải.

(111)	4-0320288	(151)	14.05.2019
(210)	4-2016-27375	(220)	05.09.2016
(181)	05.09.2026		
(450)	25.06.2019	375	
(540)		(731)	ĐẶNG PHƯƠNG ANH (VN) Số 2A, ngõ 110, phố Sơn Tây, quận Ba Đình, thành phố Hà Nội
		(740)	Công ty TNHH Sở hữu trí tuệ Tâm Nhìn Mới (FRESHVIEW CO., LTD.)

Lacaito

CÔNG BÁO SỞ HỮU CÔNG NGHIỆP SỐ 375 TẬP B (06.2019)

(511) Nhóm 43: Dịch vụ khách sạn; cho thuê chỗ ở tạm thời; nhà nghỉ du lịch; nhà trọ.

(111) **4-0320289**
(210) 4-2016-23392
(181) 01.08.2026
(450) 25.06.2019
(540)



375

(151) 14.05.2019
(220) 01.08.2016
(531) 26.4.3; 26.4.7; 25.1.6; A11.3.4; 5.7.1
(591) Nâu đậm, trắng, vàng, cam, đỏ, nâu, xanh lá nhạt.
(731) **HỘ KINH DOANH CÀ PHÊ TẤN THẢO (VN)**
Số 96, khu Nội Ô, thị trấn Giồng Riềng, huyện Giồng Riềng, tỉnh Kiên Giang
(740) Công ty Cổ phần Sở hữu công nghiệp INVESTIP (INVESTIP)

(511) Nhóm 30: Cà phê.

(111) **4-0320290**
(210) 4-2017-11058
(181) 25.04.2027
(450) 25.06.2019
(540)



375

(151) 14.05.2019
(220) 25.04.2017
(531) 26.1.1; A26.1.18; 26.13.1
(731) **TRẦN THỊ XUÂN YẾN (VN)**
23 Nguyễn Hữu Cảnh, phường Thuận Phước, quận Hải Châu, thành phố Đà Nẵng

(511) Nhóm 43: Nhà hàng ăn uống; quán ăn tự phục vụ; dịch vụ cung cấp thức ăn do chính nhà hàng thực hiện, cụ thể các thức ăn: bánh bèo, bánh nậm, bánh lọc, ram ít, chả tôm, bánh canh.

(111) **4-0320291**
(210) 4-2016-25685
(181) 19.08.2026
(450) 25.06.2019
(540)



375

(151) 14.05.2019
(220) 19.08.2016
(531) 26.4.2
(591) Trắng, xanh lá mạ.
(731) **CÔNG TY TNHH THỰC PHẨM NAQ (VN)**
621/65/18 Nguyễn Ảnh Thủ, tổ 45, khu phố 4, phường Hiệp Thành, quận 12, thành phố Hồ Chí Minh
(740) Công ty TNHH một thành viên Trường Luật (Trường Luật)

CÔNG BÁO SỞ HỮU CÔNG NGHIỆP SỐ 375 TẬP B (06.2019)

(511) Nhóm 29: Thịt chà bông; chanh muối (quả chanh ngâm muối).

Nhóm 30: Bánh kẹo.

(111) **4-0320292**

(210) 4-2016-30529

(181) 30.09.2026

(450) 25.06.2019

375

(540)



(151) 14.05.2019

(220) 30.09.2016

(531) A25.3.3; 3.7.11; 3.7.16

(591) Xanh dương, trắng.

(731) CÔNG TY TNHH SẢN XUẤT
THƯƠNG MẠI DỊCH VỤ XUẤT NHẬP
KHẨU TRUNG TÍN (VN)

177/3 tổ 19, đường TCH 36, phường Tân
Chánh Hiệp, quận 12, thành phố Hồ Chí
Minh

(740) Công ty TNHH một thành viên Trường
Luật (Trường Luật)

(511) Nhóm 16: Keo dán cho mục đích văn phòng hoặc gia dụng; keo dính cho mục đích văn phòng hoặc gia dụng.

Nhóm 35: Mua bán, quảng cáo, tiếp thị, xuất nhập khẩu, đại lý kí gửi: băng keo dùng cho văn phòng hoặc gia dụng.

(111) **4-0320293**

(210) 4-2016-23786

(181) 04.08.2026

(450) 25.06.2019

375

(540)

POLYVINA

(151) 14.05.2019

(220) 04.08.2016

(731) CÔNG TY TNHH THƯƠNG MẠI VÀ
KỸ THUẬT ĐIỆN HƯƠNG GIANG
(VN)

47/8 M tổ 11, ấp Mỹ Huệ, xã Trung
Chánh, huyện Hóc Môn, thành phố Hồ
Chí Minh

(511) Nhóm 09: Thiết bị đóng cắt điện; thiết bị chống sét van; cầu chì tự rơi.

Nhóm 35: Mua bán thiết bị đóng cắt điện, thiết bị chống sét van, cầu chì tự rơi, ổn áp, máy phát điện, dây điện, bảng điện, công tắc, thiết bị điều hòa nhiệt độ, thiết bị vệ sinh, điều hòa không khí, lò sưởi kim loại.

CÔNG BÁO SỞ HỮU CÔNG NGHIỆP SỐ 375 TẬP B (06.2019)

(111) **4-0320294**
(210) 4-2016-23822
(181) 04.08.2026
(450) 25.06.2019 375
(540)

CADIKOR

(151) 14.05.2019
(220) 04.08.2016

(731) CÔNG TY TNHH TÂN TRƯỜNG
PHÁT (VN)

49 đường Bắc Ninh, phường Nguyễn Du,
thành phố Nam Định, tỉnh Nam Định

(740) Công ty TNHH Sở hữu trí tuệ Đại Diện
(IPACO.,LTD.)

(511) Nhóm 09: Dây điện; dây điện thoại; hộp nối đầu dây (điện); cáp điện; phích điện và các loại tiếp xúc khác (nối điện); dây ăng ten.

Nhóm 35: Mua bán, xuất nhập khẩu dây điện thoại, hộp nối đầu dây (điện), cáp điện, phích điện và các loại tiếp xúc khác (nối điện), dây ăng ten.

(111) **4-0320295**
(210) 4-2016-28732
(181) 16.09.2026
(450) 25.06.2019 375
(540)



GIAYNAMONLINE.COM

(151) 14.05.2019
(220) 16.09.2016

(531) A26.11.8; 3.7.17; A9.9.15

(731) BÙI MINH TUẤN (VN)

Xóm 3, thôn Hoàn, xã Đồng Tâm,
huyện Mỹ Đức, thành phố Hà Nội

(511) Nhóm 25: Quần áo; giày; dép.

(111) **4-0320296**
(210) 4-2016-23605
(181) 03.08.2026
(450) 25.06.2019 375
(540)



(151) 14.05.2019
(220) 03.08.2016

(531) 3.13.1

(591) Vàng, xanh lá cây, nâu.

(731) CÔNG TY TNHH KIREISPA (VN)

15A/8 Lê Thánh Tôn, phường Bến Nghé,
quận 1, thành phố Hồ Chí Minh

(511) Nhóm 44: Thẩm mỹ viện, dịch vụ spa (dịch vụ làm đẹp).

CÔNG BÁO SỞ HỮU CÔNG NGHIỆP SỐ 375 TẬP B (06.2019)

(111) **4-0320297**
(210) 4-2016-01327
(181) 15.01.2026
(450) 25.06.2019 375
(540)



(151) 14.05.2019
(220) 15.01.2016
(531) 10.3.7; A5.11.5
(591) Đỏ, xanh dương, tím, trắng.
(731) CÔNG TY TNHH HOA MẶT TRỜI (VN)
Ngã 3, QL 20, thôn Phú Tân, xã Phú Hội, huyện Đức Trọng, tỉnh Lâm Đồng
(740) Công ty TNHH một thành viên Trường Luật (Trường Luật)

(511) Nhóm 31: Hoa tươi; trái cây tươi; rau quả tươi; cây giống; hạt giống.

Nhóm 35: Quảng cáo, tiếp thị, mua bán, xuất nhập khẩu: hoa tươi, trái cây tươi, rau quả tươi, cây giống, hạt giống.

(111) **4-0320298**
(210) 4-2016-30500
(181) 30.09.2026
(450) 25.06.2019 375
(540)

POLLIA

(731) CÔNG TY CỔ PHẦN 3 SƠN (VN)
Lô 11-C7 khu đô thị mới Đại Kim, phường Đại Kim, quận Hoàng Mai, thành phố Hà Nội

(511) Nhóm 05: Thực phẩm chức năng, thực phẩm cho trẻ sơ sinh dùng cho mục đích y tế.

Nhóm 29: Sữa, sản phẩm sữa.

Nhóm 35: Mua bán, xuất nhập khẩu, quảng cáo, tiếp thị sản phẩm: sữa, sản phẩm sữa, thực phẩm chức năng, thực phẩm cho trẻ sơ sinh dùng cho mục đích y tế.

(111) **4-0320299**
(210) 4-2016-30501
(181) 30.09.2026
(450) 25.06.2019 375
(540)



(151) 14.05.2019
(220) 30.09.2016
(531) A7.1.11; 7.1.24
(731) CÔNG TY CỔ PHẦN 3 SƠN (VN)
Lô 11-C7 khu đô thị mới Đại Kim, phường Đại Kim, quận Hoàng Mai, thành phố Hà Nội

(511) Nhóm 29: Sữa, sản phẩm sữa.

Nhóm 35: Siêu thị sữa; cửa hàng bán sữa, sản phẩm sữa.

CÔNG BÁO SỞ HỮU CÔNG NGHIỆP SỐ 375 TẬP B (06.2019)

(111)	4-0320300	(151)	14.05.2019
(210)	4-2016-39366	(220)	09.12.2016
(181)	09.12.2026		
(450)	25.06.2019	375	
(540)		(531)	A7.1.11; 7.1.24; A26.4.24
		(731)	CÔNG TY TNHH ĐẦU TƯ VÀ DỊCH VỤ PHÚ LÂM (VN) 389 Trương Định, phường Tân Mai, quận Hoàng Mai, thành phố Hà Nội
		(740)	Công ty Luật TNHH WINCO (WINCO LAW FIRM)

(511) Nhóm 11: Máy lọc nước; cây nước uống nóng lạnh; máy làm nóng, lạnh nước uống.

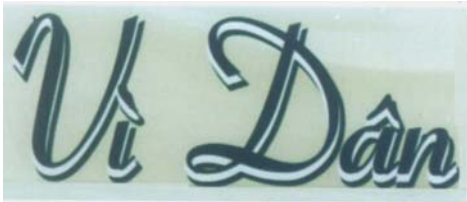
(111)	4-0320301	(151)	15.05.2019
(210)	4-2016-06017	(220)	11.03.2016
(181)	11.03.2026		
(450)	25.06.2019	375	
(540)		(591)	Xanh lá cây, trắng, xám.
		(731)	CÔNG TY TRÁCH NHIỆM HỮU HẠN MỘT THÀNH VIÊN SẢN XUẤT VÀ THƯƠNG MẠI NYNA (VN) Tổ 08 thị trấn Hà Lam, huyện Thăng Bình, tỉnh Quảng Nam

(511) Nhóm 05: Bím, tã lót trẻ em, miếng lót của quần lót (vệ sinh), băng vệ sinh, miếng lót dùng cho phụ nữ khi có kinh nguyệt.

Nhóm 16: Khăn giấy; giấy vệ sinh; khăn ăn bằng giấy và khăn lau mặt bằng giấy được ngâm, tẩm, thấm ướt nước thơm không dùng trong y tế, khăn giấy dùng tẩy trang.

(111)	4-0320302	(151)	15.05.2019
(210)	4-2016-04362	(220)	25.02.2016
(181)	25.02.2026		
(450)	25.06.2019	375	
(540)		(531)	26.3.2; A26.3.5; A26.11.7; A26.11.9
		(731)	CÔNG TY CỔ PHẦN TÀI CHÍNH VIICY VIỆT NAM (VN) Số 2 phố Cửa Bắc, phường Trúc Bạch, quận Ba Đình, thành phố Hà Nội

(511) Nhóm 35: Đấu giá; kế toán; lập các báo cáo thống kê kế toán; kiểm toán; tư vấn và tổ chức điều hành kinh doanh; đánh giá kinh doanh.

Nhóm 36: Phân tích tài chính; định giá bất động sản; tư vấn tài chính; định giá tài chính [ngân hàng, bất động sản]; quản lý tài chính; quản lý bất động sản.

CÔNG BÁO SỞ HỮU CÔNG NGHIỆP SỐ 375 TẬP B (06.2019)

Nhóm 41: Dịch vụ về giảng dạy; hướng dẫn nghề nghiệp [tư vấn đào tạo hoặc giáo dục]; huấn luyện [đào tạo]; dịch vụ hướng dẫn giảng dạy; giảng dạy.

Nhóm 42: Thiết kế đồ họa nghệ thuật; tạo lập và duy trì trang web cho người khác.

(111) **4-0320303**
(210) 4-2015-30488
(181) 02.11.2025
(300) 67059 01.05.2015 JM
67060 01.05.2015 JM
(450) 25.06.2019 375
(540)

SIRI

(151) 15.05.2019
(220) 02.11.2015
(731) APPLE INC. (US)
1 Infinite Loop, Cupertino, California
95014, United States of America
(740) Công ty Luật TNHH quốc tế BMVN
(BMVN INTERNATIONAL LLC)

(511) Nhóm 12: Xe cộ; bảng điều khiển (bộ phận nội thất (phần phía trong) của xe cộ); bảng đồng hồ [bộ phận của xe cộ]; thiết bị chống trộm dùng cho xe cộ; thiết bị báo động chống trộm dùng cho xe cộ; xe máy; xe ô tô.

Nhóm 14: Dụng cụ đo thời gian (đồng hồ) và dụng cụ bấm giờ; đồng hồ đeo tay (bỏ túi); đồng hồ để bàn (treo tường); đồng hồ; máy ghi thời gian dùng làm đồng hồ; thiết bị bấm giờ; dây (quai) đồng hồ đeo tay; dây đồng hồ; hộp đựng đồng hồ đeo tay (bỏ túi), đồng hồ để bàn (treo tường), và dụng cụ đo thời gian và bấm giờ; bộ phận của đồng hồ đeo tay (bỏ túi), đồng hồ để bàn (treo tường), và dụng cụ đo thời gian và bấm giờ; đồ trang sức.

(111) **4-0320304**
(210) 4-2016-10760
(181) 20.04.2026
(450) 25.06.2019 375
(540)



(531) 26.4.1; 26.4.4; 26.3.23; 26.13.25
(591) Vàng.
(731) CÔNG TY CỔ PHẦN HƯƠNG YẾN
(VN)
Số 10, tổ 10, khu 4, phường Hùng Thắng,
thành phố Hạ Long, tỉnh Quảng Ninh
(740) Công ty TNHH Sở hữu trí tuệ VIPATCO
(VIPATCO CO., LTD.)

(511) Nhóm 33: Rượu gạo; rượu ngô; rượu táo; đồ uống có cồn (trừ bia); đồ uống có cồn được pha trộn sẵn, không trên cơ sở bia.

CÔNG BÁO SỞ HỮU CÔNG NGHIỆP SỐ 375 TẬP B (06.2019)

(111) **4-0320305**
 (210) 4-2015-33868
 (181) 02.12.2025
 (450) 25.06.2019 375
 (540)

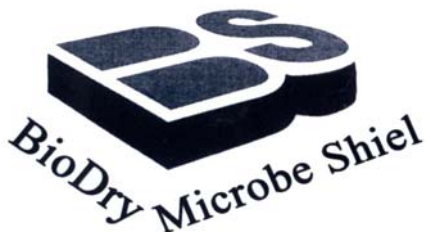

(151) 15.05.2019
 (220) 02.12.2015

 (531) 26.15.15; 26.13.25
 (731) BAOSHEN PAPER AND PLASTIC PRODUCTS CO., LTD. (CN)
 68#, Xiaotang South Rd., Jianggao Town, Baiyun District, Guangzhou, China
 (740) Công ty TNHH Sở hữu trí tuệ Bình Minh (SUNRISE IP CO.,LTD.)

(511) Nhóm 01: Chế phẩm hoá học để chống nấm mindiu (nấm mốc); hoá chất công nghiệp; chế phẩm để nện ép len dạ; chế phẩm khử nước dùng trong công nghiệp; muối để bảo quản, không dùng làm thực phẩm; hoá chất chống thấm nước cho da thuộc.

Nhóm 16: Giấy viết; giấy bao gói; túi [phong bì, bao nhỏ] bằng giấy hoặc chất dẻo, dùng để bao gói; dải băng giấy; giấy sao chụp [văn phòng phẩm]; khăn lau bằng giấy.

(111) **4-0320306**
 (210) 4-2016-00053
 (181) 04.01.2026
 (450) 25.06.2019 375
 (540)



(151) 15.05.2019
 (220) 04.01.2016

 (531) 26.4.2
 (731) ORIENTUS INDUSTRY SDN BHD (MY)
 4, Jalan Dato Yunus 1, Kawasan Perindustrian Dato Yunus Sulaiman, Lima Kedai, 81120 Skudai, Johor, Malaysia
 (740) Công ty TNHH Trà và cộng sự (TRA & ASSOCIATES CO.,LTD)

(511) Nhóm 01: Chế phẩm hóa học dùng để sửa chữa lớp xe; chế phẩm hóa học dùng để xử lý lớp xe; hợp phần để sửa chữa sãm xe; chế phẩm để lưu hóa lớp xe; hợp phần để sửa chữa lớp xe.

(111) **4-0320307**
 (210) 4-2016-11129
 (181) 22.04.2026
 (450) 25.06.2019 375
 (540)



(151) 15.05.2019
 (220) 22.04.2016

 (531) 15.7.1; 1.5.1
 (731) CÔNG TY TNHH KỸ THUẬT CÔNG NGHỆ PHÚC ĐẠT (VN)
 270/9E Lê Đình Cẩn, khu phố 5, phường Tân Tạo, quận Bình Tân, thành phố Hồ Chí Minh
 (740) Công ty TNHH một thành viên Trường Luật (Trường Luật)

CÔNG BÁO SỞ HỮU CÔNG NGHIỆP SỐ 375 TẬP B (06.2019)

(511) Nhóm 35: Mua bán máy móc, thiết bị, linh kiện, vật tư ngành giày, máy may công nghiệp, bao bì các loại.

(111) **4-0320308**

(151) 15.05.2019

(210) 4-2016-23237

(220) 29.07.2016

(181) 29.07.2026

(450) 25.06.2019

375

(540)



(531) A5.5.20; A5.5.21; 25.1.25

(591) Xám, vàng.

(731) CÔNG TY TNHH XUẤT NHẬP KHẨU CHARICE QUỐC TẾ (VN)

41/2 Trần Quý Cáp, phường 12, quận Bình Thạnh, thành phố Hồ Chí Minh

(740) Công ty TNHH một thành viên Trường Luật (Trường Luật)

(511) Nhóm 03: Mỹ phẩm trang điểm (chế phẩm bôi lông mi mắt (mascara), phấn hồng, mỹ phẩm nền dùng trong trang điểm, son môi).

Nhóm 35: Mua bán, quảng cáo, tiếp thị và xuất nhập khẩu mỹ phẩm trang điểm (chế phẩm bôi lông mi mắt (mascara), phấn hồng, mỹ phẩm nền dùng trong trang điểm, son môi).

Nhóm 44: Dịch vụ trang điểm làm đẹp.

(111) **4-0320309**

(151) 15.05.2019

(210) 4-2016-23238

(220) 29.07.2016

(181) 29.07.2026

(450) 25.06.2019

375

(540)



(531) 26.5.1; A26.11.8

(591) Xanh dương, trắng.

(731) CÔNG TY TRÁCH NHIỆM HỮU HẠN THIẾT BỊ CÔNG NGHIỆP TRÍ VIỆT (VN)

Số nhà 12, ngõ 300, phố Nam Dư, phường Trần Phú, quận Hoàng Mai, thành phố Hà Nội

(740) Công ty TNHH một thành viên Trường Luật (Trường Luật)

(511) Nhóm 07: Máy hàn điện.

CÔNG BÁO SỞ HỮU CÔNG NGHIỆP SỐ 375 TẬP B (06.2019)

(111) **4-0320310**
(210) 4-2016-05765
(181) 09.03.2026
(450) 25.06.2019 375
(540)

SHIPSON

(151) 15.05.2019
(220) 09.03.2016

(731) CÔNG TY TNHH SƠN CÔNG NGHIỆP THÁI DƯƠNG (VN)

Thửa đất số 303, tờ bản đồ số 22, khu phố Long Bình, phường Khánh Bình, thị xã Tân Uyên, tỉnh Bình Dương

(740) Công ty TNHH Sở hữu trí tuệ VIPATCO (VIPATCO CO., LTD.)

(511) Nhóm 02: Sơn các loại (trừ sơn cách điện, sơn cách nhiệt): sơn chống gỉ, sơn phủ, sơn lót, sơn amiăng, sơn diệt khuẩn, dung môi cho sơn.

Nhóm 35: Mua bán các loại sơn: sơn chống gỉ, sơn phủ, sơn lót, sơn amiăng, sơn diệt khuẩn, dung môi cho sơn, chất kết dính dùng cho sơn, chất làm đặc sơn, chất pha loãng sơn; đại lý xuất nhập khẩu các loại sơn: sơn chống gỉ, sơn phủ, sơn lót, sơn amiăng, sơn diệt khuẩn, dung môi cho sơn, chất kết dính dùng cho sơn, chất làm đặc sơn, chất pha loãng sơn.

(111) **4-0320311**
(210) 4-2016-09632
(181) 08.04.2026
(450) 25.06.2019 375
(540)

Pharmacy

(151) 15.05.2019
(220) 08.04.2016

(531) A5.3.14

(591) Đen, xám, trắng.

(731) CÔNG TY CỔ PHẦN DƯỢC PHẨM PHARMACITY (VN)

248A Nơ Trang Long, phường 12, quận Bình Thạnh, thành phố Hồ Chí Minh

(511) Nhóm 05: Thuốc và chế phẩm dược; chất bổ sung dinh dưỡng; vitamin và khoáng chất; chế phẩm hóa học dùng cho mục đích dược và mục đích y tế.

Nhóm 10: Thiết bị và dụng cụ y tế; khẩu trang dùng cho mục đích y tế.

Nhóm 35: Dịch vụ bán sỉ (bán buôn) và bán lẻ thuốc và chế phẩm dược, chất bổ sung dinh dưỡng, vitamin và khoáng chất, chế phẩm hóa học dùng cho mục đích dược và y tế, khẩu trang y tế, đồ ăn và thức uống, xà bông, sữa và gel rửa mặt, sữa và gel tắm, kem chống nắng, dầu xoa bóp cho trẻ em, dầu gội đầu, nước hoa, mỹ phẩm, chất khử mùi dùng cho người, thuốc đánh răng, bàn chải đánh răng, gel và nước xịt dùng cho tóc, son môi và son bóng, nước thơm dùng cho mục đích mỹ phẩm, chế phẩm trang điểm và chế phẩm tẩy trang, dao cạo râu và lưỡi dao cạo râu, bao cao su, gel xoa bóp không dùng cho y tế; thiết bị và dụng cụ y tế.

Nhóm 44: Dịch vụ y tế.

CÔNG BÁO SỞ HỮU CÔNG NGHIỆP SỐ 375 TẬP B (06.2019)

(111) **4-0320312** (151) 15.05.2019
(210) 4-2016-09633 (220) 08.04.2016
(181) 08.04.2026
(450) 25.06.2019 375
(540)

PHARMACITY

(731) CÔNG TY CỔ PHẦN DƯỢC PHẨM
PHARMACITY (VN)
248A Nơ Trang Long, phường 12, quận
Bình Thạnh, thành phố Hồ Chí Minh

(511) Nhóm 05: Thuốc và chế phẩm dược; chất bổ sung dinh dưỡng; vitamin và khoáng chất; chế phẩm hóa học dùng cho mục đích dược và mục đích y tế.

Nhóm 10: Thiết bị và dụng cụ y tế; khẩu trang dùng cho mục đích y tế.

Nhóm 35: Dịch vụ bán sỉ (bán buôn) và bán lẻ thuốc và chế phẩm dược, chất bổ sung dinh dưỡng, vitamin và khoáng chất, chế phẩm hóa học dùng cho mục đích dược và y tế, khẩu trang y tế, đồ ăn và thức uống, xà bông, sữa và gel rửa mặt, sữa và gel tắm, kem chống nắng, dầu xoa bóp cho trẻ em, dầu gội đầu, nước hoa, mỹ phẩm, chất khử mùi dùng cho người, thuốc đánh răng, bàn chải đánh răng, gel và nước xịt dùng cho tóc, son môi và son bóng, nước thơm dùng cho mục đích mỹ phẩm, chế phẩm trang điểm và chế phẩm tẩy trang, dao cạo râu và lưỡi dao cạo râu, bao cao su, gel xoa bóp không dùng cho y tế; thiết bị và dụng cụ y tế.

Nhóm 44: Dịch vụ y tế.

(111) **4-0320313** (151) 15.05.2019
(210) 4-2016-10767 (220) 20.04.2016
(181) 20.04.2026
(450) 25.06.2019 375
(540)



(531) A1.5.3; 15.7.1; A17.5.9; A17.5.3
(591) Trắng, xanh da trời.
(731) CÔNG TY TNHH HỒ HOÀN CẦU
(VN)
Xóm 6, xã Quỳnh Văn, huyện Quỳnh
Lưu, tỉnh Nghệ An

(511) Nhóm 07: Máy móc thiết bị ngành công - nông nghiệp: máy ép gạch không nung; máy ép than tổ ong; máy cắt xẻ gỗ; máy nông nghiệp.

(111) **4-0320314** (151) 15.05.2019
(210) 4-2016-12404 (220) 05.05.2016
(181) 05.05.2026
(450) 25.06.2019 375
(540)

CÔNG CHÍ COFFEE

(731) NGUYỄN HỮU CHÍ (VN)
47/7, Long Hải, xã Trường Tây, huyện
Hòa Thành, tỉnh Tây Ninh
(740) Công ty TNHH Lê & Lê (LE & LE)

(511) Nhóm 30: Cà phê.

(111) **4-0320315**
(210) 4-2016-23232
(181) 29.07.2026
(450) 25.06.2019 375
(540)

OHAYO

(151) 15.05.2019
(220) 29.07.2016

(731) CÔNG TY CỔ PHẦN ACECOOK
VIỆT NAM (VN)
Lô II-3 và II-5 đường số 11, nhóm CN II,
khu công nghiệp Tân Bình, quận Tân
Phú, thành phố Hồ Chí Minh
(740) Văn phòng luật sư Phạm và Liên danh
(PHAM & ASSOCIATES)

(511) Nhóm 30: Mì ăn liền, mì đông lạnh, mì sống, phở ăn liền, bún ăn liền, miến ăn liền, hủ
tiếu ăn liền, cháo ăn liền.

(111) **4-0320316**
(210) 4-2016-11364
(181) 25.04.2026
(450) 25.06.2019 375
(540)

Nhện Chúa

(151) 15.05.2019
(220) 25.04.2016

(731) CÔNG TY CỔ PHẦN BẢO VỆ THỰC
VẬT ĐA QUỐC GIA (VN)
Số 44 An Lạc, thị trấn Trâu Quỳ, huyện
Gia Lâm, thành phố Hà Nội

(511) Nhóm 05: Thuốc bảo vệ thực vật (trừ nhện).

(111) **4-0320317**
(210) 4-2016-11365
(181) 25.04.2026
(450) 25.06.2019 375
(540)

Vua Nhện

(151) 15.05.2019
(220) 25.04.2016

(731) CÔNG TY CỔ PHẦN BẢO VỆ THỰC
VẬT ĐA QUỐC GIA (VN)
Số 44 An Lạc, thị trấn Trâu Quỳ, huyện
Gia Lâm, thành phố Hà Nội

(511) Nhóm 05: Thuốc bảo vệ thực vật (trừ nhện).

CÔNG BÁO SỞ HỮU CÔNG NGHIỆP SỐ 375 TẬP B (06.2019)

(111) **4-0320318**
(210) 4-2016-10724
(181) 19.04.2026
(450) 25.06.2019 375
(540)



(151) 15.05.2019
(220) 19.04.2016
(531) 3.1.14; A3.1.24; 26.1.2
(731) **HỘ KINH DOANH TÂN HỒNG PHÁT (VN)**
240/13/18C Nguyễn Văn Luông, phường 11, quận 6, thành phố Hồ Chí Minh
(740) Công ty TNHH Dịch vụ thương mại và sở hữu công nghiệp Song Ngọc (I.P.T.S.)

(511) Nhóm 25: Giày dép.

(111) **4-0320319**
(210) 4-2016-04982
(181) 02.03.2026
(450) 25.06.2019 375
(540)



(151) 15.05.2019
(220) 02.03.2016
(531) 26.4.1; A26.4.24; 24.15.21; A26.11.8
(591) Đen, xám, xanh ngọc bích.
(731) **CÔNG TY TNHH TUẤN TÚ (VN)**
921 đại lộ Tôn Đức Thắng, phường Sở Dầu, quận Hồng Bàng, thành phố Hải Phòng
(740) Công ty cổ phần Sở hữu trí tuệ BROSS và Cộng sự (BROSS & PARTNERS., JSC)

(511) Nhóm 06: Van bằng kim loại (không phải bộ phận của máy); bình chứa bằng kim loại dùng đựng nhiên liệu lỏng; bình chứa bằng kim loại dùng cho khí nén hoặc khí lỏng.

Nhóm 07: Máy xay sinh tố; máy xay dùng trong gia đình; máy xay bột; máy làm bơ; máy trộn; máy rửa bát đĩa; máy giặt.

Nhóm 11: Van bình ga; ấm đun nước siêu tốc chạy điện; nồi cơm điện; thiết bị sấy khô diệt khuẩn bát đĩa gia dụng; bình tắm nóng lạnh (dùng ga hoặc dùng điện); máy hút mùi dùng cho nhà bếp; cây nước nóng lạnh (thiết bị cung cấp nước nóng, lạnh dùng ga hoặc dùng điện).

(111) **4-0320320**
(210) 4-2016-41174
(181) 23.12.2026
(450) 25.06.2019 375
(540)

KL5T - GOLD

(151) 15.05.2019
(220) 23.12.2016
(731) **CÔNG TY TNHH SƠN KOVA (VN)**
Lô 32 khu Liên Cơ, phường Cầu Diễn, quận Nam Từ Liêm, thành phố Hà Nội
(740) Công ty Luật TNHH VIETTHINK (VIETTHINK LAW FIRM)

CÔNG BÁO SỞ HỮU CÔNG NGHIỆP SỐ 375 TẬP B (06.2019)

(511) Nhóm 02: Sơn, ma tit (tự nhiên) dân dụng và công nghiệp.

(111)	4-0320321	(151)	15.05.2019
(210)	4-2015-26180	(220)	23.09.2015
(181)	23.09.2025		
(450)	25.06.2019	375	
(540)		(531)	A26.11.8
		(591)	Đỏ, đen, trắng.
		(731)	NGUYỄN VIỆT HÀ (VN) Phòng 220, CT3C-X2 Linh Đàm, phường Hoàng Liệt, quận Hoàng Mai, thành phố Hà Nội
		(740)	Công ty TNHH Trà và cộng sự (TRA & ASSOCIATES CO.,LTD)



(511) Nhóm 36: Dịch vụ tư vấn đầu tư; dịch vụ tư vấn tài chính; dịch vụ đánh giá tài chính; dịch vụ môi giới chứng khoán và trái phiếu; dịch vụ môi giới bất động sản.

Nhóm 45: Dịch vụ pháp lý; dịch vụ tranh tụng; dịch vụ giải quyết tranh chấp ngoài tòa án; dịch vụ tư vấn luật thường xuyên cho tổ chức, cá nhân; dịch vụ tư vấn sở hữu trí tuệ và đại diện sở hữu công nghiệp.

(111)	4-0320322	(151)	15.05.2019
(210)	4-2015-27928	(220)	09.10.2015
(181)	09.10.2025		
(450)	25.06.2019	375	
(540)		(531)	A3.11.2
		(591)	Đỏ, trắng, xanh dương đậm.
		(731)	LÊ VĂN CUỒNG (VN) M 17, lô B5 chung cư phường 3, quận 4, thành phố Hồ Chí Minh
		(740)	Công ty TNHH Sở hữu trí tuệ INNETCO-Hoàng Phúc (INNETCO CO., LTD)



(511) Nhóm 35: Mua bán, xuất nhập khẩu, đại lý ký gửi: dược phẩm, thuốc chữa bệnh cho người, thực phẩm chức năng, máy móc, thiết bị, vật tư y tế.

CÔNG BÁO SỞ HỮU CÔNG NGHIỆP SỐ 375 TẬP B (06.2019)

(111) **4-0320323**
(210) 4-2015-21194
(181) 10.08.2025
(450) 25.06.2019 375
(540)

THU HIÊN

(151) 15.05.2019
(220) 10.08.2015

(731) 1. ĐỖ THẾ TUYẾN (VN)
Số nhà 38, phố Đỗ Gia, thị trấn Gia Lộc,
huyện Gia Lộc, tỉnh Hải Dương
2. ĐỖ THỊ SIM (VN)
Số nhà 283 đường Nguyễn Chế Nghĩa,
thị trấn Gia Lộc, tỉnh Hải Dương
3. ĐỖ THỊ SEN (VN)
Khu đô thị phía tây, thị trấn Gia Lộc,
huyện Gia Lộc, tỉnh Hải Dương
(740) Công ty TNHH Sở hữu công nghiệp BFG
(BFG IP CO., LTD)

(511) Nhóm 03: Hương (nhang) thấp các loại.

(111) **4-0320324**
(210) 4-2015-23603
(181) 28.08.2025
(450) 25.06.2019 375
(540)



(151) 15.05.2019
(220) 28.08.2015

(531) 1.3.1
(591) Đen, cam.
(731) HENTI CO.,LTD. (KR)
43-2, Jeonho-ro 56beon-gil, Gochon-eup,
Gimpo-si, Gyeonggi-do, Korea
(740) Công ty TNHH một thành viên Trường
Luật (Trường Luật)

(511) Nhóm 12: Ghế an toàn dành cho trẻ em trên xe hơi; xe kéo nhỏ dành cho trẻ em; xe đẩy trẻ em; mui xe đẩy em bé; xe đẩy.

(111) **4-0320325**
(210) 4-2015-27105
(181) 01.10.2025
(450) 25.06.2019 375
(540)



(151) 15.05.2019
(220) 01.10.2015

(531) 26.4.4; 26.4.9; A14.1.6; A1.13.15
(591) Đen, ghi.
(731) CP RETAILINK CO., LTD. (TH)
159/30 Moo 3, Vibhavadee-Rangsit
Road, Tarad-Bangkhen Sub-district,
Laksi District, Bangkok, Thailand
(740) Công ty TNHH Sở hữu trí tuệ WINCO
(WINCO CO., LTD.)

(511) Nhóm 07: Máy xay cà phê, trừ loại vận hành bằng tay.

CÔNG BÁO SỞ HỮU CÔNG NGHIỆP SỐ 375 TẬP B (06.2019)

Nhóm 11: Máy rang cà phê; máy lọc cà phê, dùng điện; bình pha cà phê, dùng điện; thiết bị phân phối cà phê, dùng điện; máy pha cà phê, dùng điện.

Nhóm 35: Dịch vụ bán lẻ thiết bị điện (cụ thể: máy pha cà phê chạy bằng điện và máy rửa bát đĩa chạy bằng điện), thiết bị làm lạnh, phần cứng máy tính, thiết bị điều hòa không khí và thiết bị sưởi ấm.

Nhóm 37: Dịch vụ lắp đặt, bảo dưỡng và sửa chữa thiết bị điện, thiết bị làm lạnh, phần cứng máy tính, thiết bị điều hòa không khí, thiết bị sưởi ấm, thiết bị tưới và máy pha cà phê.

Nhóm 42: Dịch vụ cài đặt phần mềm máy tính cho hệ thống công nghệ thông tin; dịch vụ cài đặt, bảo trì và sửa chữa phần mềm máy tính.

(111)	4-0320326	(151)	15.05.2019
(210)	4-2015-27843	(220)	09.10.2015
(181)	09.10.2025		
(450)	25.06.2019		
(540)		(531)	A26.11.9
		(591)	Vàng, nâu.
		(731)	CÔNG TY TNHH HƯƠNG HẢI GROUP (VN) Ô C2, khu biệt thự cao cấp, đường Hạ Long, phường Bãi Cháy, thành phố Hạ Long, tỉnh Quảng Ninh
		(740)	Công ty TNHH Sở hữu trí tuệ VIPATCO (VIPATCO CO., LTD.)

(511) Nhóm 19: Vật liệu xây dựng phi kim loại: vôi; đá vôi; xi măng; thạch cao; gạch ngói không nung; xỉ quặng (vật liệu xây dựng).

(111)	4-0320327	(151)	15.05.2019
(210)	4-2015-27844	(220)	09.10.2015
(181)	09.10.2025		
(450)	25.06.2019		
(540)		(531)	A26.11.9
		(591)	Vàng, nâu.
		(731)	CÔNG TY TNHH HƯƠNG HẢI GROUP (VN) Ô C2, khu biệt thự cao cấp, đường Hạ Long, phường Bãi Cháy, thành phố Hạ Long, tỉnh Quảng Ninh
		(740)	Công ty TNHH Sở hữu trí tuệ VIPATCO (VIPATCO CO., LTD.)

(511) Nhóm 35: Mua bán vật liệu xây dựng phi kim loại: vôi, đá vôi, xi măng, thạch cao, gạch ngói không nung, xỉ quặng (vật liệu xây dựng), mua bán vôi quét tường, vôi dùng trong

CÔNG BÁO SỞ HỮU CÔNG NGHIỆP SỐ 375 TẬP B (06.2019)

nông nghiệp và nuôi trồng thủy sản; đại lý xuất nhập khẩu vật liệu xây dựng phi kim loại (vôi, đá vôi, xi măng, thạch cao, gạch ngói không nung, xỉ quặng (vật liệu xây dựng)), vôi quét tường, vôi dùng trong nông nghiệp và nuôi trồng thủy sản.

(111)	4-0320328	(151)	15.05.2019
(210)	4-2015-27845	(220)	09.10.2015
(181)	09.10.2025		
(450)	25.06.2019		
(540)		(531)	A26.11.9
		(591)	Vàng, nâu.
		(731)	CÔNG TY TNHH HUƠNG HẢI GROUP (VN) Ô C2, khu biệt thự cao cấp, đường Hạ Long, phường Bãi Cháy, thành phố Hạ Long, tỉnh Quảng Ninh
		(740)	Công ty TNHH Sở hữu trí tuệ VIPATCO (VIPATCO CO., LTD.)

(511) Nhóm 19: Vật liệu xây dựng phi kim loại: vôi; đá vôi; xi măng; thạch cao; gạch ngói không nung; xỉ quặng (vật liệu xây dựng).

(111)	4-0320329	(151)	15.05.2019
(210)	4-2015-27846	(220)	09.10.2015
(181)	09.10.2025		
(450)	25.06.2019		
(540)		(531)	A26.11.9
		(591)	Vàng, nâu.
		(731)	CÔNG TY TNHH HUƠNG HẢI GROUP (VN) Ô C2, khu biệt thự cao cấp, đường Hạ Long, phường Bãi Cháy, thành phố Hạ Long, tỉnh Quảng Ninh
		(740)	Công ty TNHH Sở hữu trí tuệ VIPATCO (VIPATCO CO., LTD.)

(511) Nhóm 35: Mua bán vật liệu xây dựng phi kim loại: vôi, đá vôi, xi măng, thạch cao, gạch ngói không nung, xỉ quặng (vật liệu xây dựng), mua bán vôi quét tường, vôi dùng trong nông nghiệp và nuôi trồng thủy sản; đại lý xuất nhập khẩu vật liệu xây dựng phi kim loại (vôi, đá vôi, xi măng, thạch cao, gạch ngói không nung, xỉ quặng (vật liệu xây dựng)), vôi quét tường, vôi dùng trong nông nghiệp và nuôi trồng thủy sản.

CÔNG BÁO SỞ HỮU CÔNG NGHIỆP SỐ 375 TẬP B (06.2019)

(111) 4-0320330	(151) 15.05.2019
(210) 4-2015-27847	(220) 09.10.2015
(181) 09.10.2025	
(450) 25.06.2019	
(540)	



(531) A26.11.9
(591) Vàng, nâu.
(731) CÔNG TY TNHH HƯƠNG HẢI GROUP (VN)
Ô C2, khu biệt thự cao cấp, đường Hạ Long, phường Bãi Cháy, thành phố Hạ Long, tỉnh Quảng Ninh
(740) Công ty TNHH Sở hữu trí tuệ VIPATCO (VIPATCO CO., LTD.)

(511) Nhóm 19: Vật liệu xây dựng phi kim loại: vôi; đá vôi; xi măng; thạch cao; gạch ngói không nung; xỉ quặng (vật liệu xây dựng).

(111) 4-0320331	(151) 15.05.2019
(210) 4-2015-27848	(220) 09.10.2015
(181) 09.10.2025	
(450) 25.06.2019	
(540)	



(531) A26.11.9
(591) Vàng, nâu.
(731) CÔNG TY TNHH HƯƠNG HẢI GROUP (VN)
Ô C2, khu biệt thự cao cấp, đường Hạ Long, phường Bãi Cháy, thành phố Hạ Long, tỉnh Quảng Ninh
(740) Công ty TNHH Sở hữu trí tuệ VIPATCO (VIPATCO CO., LTD.)

(511) Nhóm 35: Mua bán vật liệu xây dựng phi kim loại: vôi, đá vôi, xi măng, thạch cao, gạch ngói không nung, xỉ quặng (vật liệu xây dựng), mua bán vôi quét tường, vôi dùng trong nông nghiệp và nuôi trồng thủy sản; đại lý xuất nhập khẩu vật liệu xây dựng phi kim loại (vôi, đá vôi, xi măng, thạch cao, gạch ngói không nung, xỉ quặng (vật liệu xây dựng)), vôi quét tường, vôi dùng trong nông nghiệp và nuôi trồng thủy sản.

(111) 4-0320332	(151) 15.05.2019
(210) 4-2015-27849	(220) 09.10.2015
(181) 09.10.2025	
(450) 25.06.2019	
(540)	



(531) A26.11.9
(591) Vàng, nâu.
(731) CÔNG TY TNHH HƯƠNG HẢI GROUP (VN)
Ô C2, khu biệt thự cao cấp, đường Hạ Long, phường Bãi Cháy, thành phố Hạ Long, tỉnh Quảng Ninh
(740) Công ty TNHH Sở hữu trí tuệ VIPATCO (VIPATCO CO., LTD.)

CÔNG BÁO SỞ HỮU CÔNG NGHIỆP SỐ 375 TẬP B (06.2019)

(511) Nhóm 19: Vật liệu xây dựng phi kim loại: vôi; đá vôi; xi măng; thạch cao; gạch ngói không nung; xỉ quặng (vật liệu xây dựng).

(111) **4-0320333** (151) 15.05.2019
(210) 4-2016-20363 (220) 06.07.2016
(181) 06.07.2026
(450) 25.06.2019 375
(540)

GYPCEIL

(731) SAINT-GOBAIN PLACO (FR)
34 Avenue Franklin Roosevelt, F-92150
Suresnes, France
(740) Công ty TNHH Tâm nhìn và Liên danh
(VISION & ASSOCIATES CO.LTD.)

(511) Nhóm 06: Tấm kim loại dùng cho xây dựng và tấm panen xây dựng bằng kim loại; vật liệu ốp lát bằng kim loại [dùng cho xây dựng], lớp phủ bằng kim loại cho xây dựng và công trình xây dựng; trần nhà bằng kim loại; tấm lát nền bằng kim loại cho xây dựng; khung kim loại cho xây dựng; khung nhà bằng kim loại cho xây dựng; vật liệu gia cố bằng kim loại cho xây dựng; rầm nhà bằng kim loại; ốc vít bằng kim loại; rầm kim loại dùng trong xây dựng; phụ kiện gá lắp bằng kim loại cho xây dựng; bản lề bằng kim loại; đinh; đai ốc bằng kim loại; ghim [vật liệu kim loại]; đinh tán bằng kim loại; đinh vít bằng kim loại; chốt cắm vào tường bằng kim loại; vách ngăn, vách chia và vật liệu dựng tường làm bằng kim loại thường (tất cả thuộc nhóm này); dụng cụ định hình dùng trong xây dựng (thuộc nhóm này).

(111) **4-0320334** (151) 15.05.2019
(210) 4-2016-20364 (220) 06.07.2016
(181) 06.07.2026
(450) 25.06.2019 375
(540)

GYPDECOR

(731) SAINT-GOBAIN PLACO (FR)
34 Avenue Franklin Roosevelt, F-92150
Suresnes, France
(740) Công ty TNHH Tâm nhìn và Liên danh
(VISION & ASSOCIATES CO.LTD.)

(511) Nhóm 06: Tấm kim loại dùng cho xây dựng và tấm panen xây dựng bằng kim loại; vật liệu ốp lát bằng kim loại [dùng cho xây dựng], lớp phủ bằng kim loại cho xây dựng và công trình xây dựng; trần nhà bằng kim loại; tấm lát nền bằng kim loại cho xây dựng; khung kim loại cho xây dựng; khung nhà bằng kim loại cho xây dựng; vật liệu gia cố bằng kim loại cho xây dựng; rầm nhà bằng kim loại; ốc vít bằng kim loại; rầm kim loại dùng trong xây dựng; phụ kiện gá lắp bằng kim loại cho xây dựng; bản lề bằng kim loại; đinh; đai ốc bằng kim loại; ghim [vật liệu kim loại]; đinh tán bằng kim loại; đinh vít bằng kim loại; chốt cắm vào tường bằng kim loại; vách ngăn, vách chia và vật liệu dựng tường làm bằng kim loại thường (tất cả thuộc nhóm này); dụng cụ định hình dùng trong xây dựng (thuộc nhóm này).

CÔNG BÁO SỞ HỮU CÔNG NGHIỆP SỐ 375 TẬP B (06.2019)

(111) **4-0320335**
 (210) 4-2015-26967
 (181) 01.10.2025
 (450) 25.06.2019
 (540)



375

(151) 15.05.2019
 (220) 01.10.2015

(531) A5.1.16; 2.9.1; A26.11.12; 2.7.23
 (591) Xanh lá mạ, xanh dương, hồng nhạt, vàng nghệ, tím.
 (731) CÔNG TY TNHH THƯƠNG MẠI DỊCH VỤ & TRUYỀN THÔNG PHỤ NỮ8 (VN)
 14 Phan Tôn, phường Đa Kao, quận 1, thành phố Hồ Chí Minh

(511) Nhóm 35: Quảng cáo; quản lý kinh doanh; quản lý giao dịch trong lĩnh vực thương mại, quảng cáo.

Nhóm 41: Giáo dục; đào tạo; giải trí; tổ chức các hoạt động thể thao và văn hoá.

(111) **4-0320336**
 (210) 4-2015-27920
 (181) 09.10.2025
 (450) 25.06.2019
 (540)

YAHODA

375

(151) 15.05.2019
 (220) 09.10.2015

(731) CÔNG TY TRÁCH NHIỆM HỮU HẠN SẢN XUẤT PHỤ TÙNG XE MÁY ĐỨC MINH (VN)
 Số 130 đường Lê Gia Định, phường Phố Huế, quận Hai Bà Trưng, thành phố Hà Nội
 (740) Công ty TNHH Sở hữu trí tuệ và Công nghệ Thủ đô (CAPITAL IP&T CO.LTD.)

(511) Nhóm 12: Xe máy và phụ tùng xe máy như: vành xe; giảm xóc; gương; xích xe máy; tay nắm.

(111) **4-0320337**
 (210) 4-2015-20269
 (181) 30.07.2025
 (450) 25.06.2019
 (540)



375

(151) 15.05.2019
 (220) 30.07.2015

(531) 5.7.3; 26.1.1; A2.9.16; 26.3.1
 (591) Xanh lá cây, da cam, vàng, trắng.
 (731) CÔNG TY TNHH THƯƠNG MẠI SẢN XUẤT HÓA NÔNG AN GIANG (VN)
 Ấp Long Định, xã Long Kiến, huyện Chợ Mới, tỉnh An Giang
 (740) Công ty TNHH Sở hữu trí tuệ PADEMARK (PADEMARK CO.,LTD.)

CÔNG BÁO SỞ HỮU CÔNG NGHIỆP SỐ 375 TẬP B (06.2019)

(511) Nhóm 35: Mua bán phân bón; thuốc bảo vệ thực vật; thuốc diệt côn trùng; thuốc diệt nấm; thuốc diệt cỏ.

(111) **4-0320338**
(210) 4-2015-22728
(181) 24.08.2025
(450) 25.06.2019
(540)



(151) 15.05.2019
(220) 24.08.2015
(531) A5.3.14; 26.13.25; 26.4.4
(591) Xanh lá cây, trắng.
(731) NGUYỄN QUỲNH NGA (VN)
Phòng 705, tòa nhà 34T, đường Hoàng
Đạo Thúy, phường Trung Hòa, quận Cầu
Giấy, thành phố Hà Nội
(740) Công ty TNHH IPCOM Việt Nam
(IPCOM CO., LTD.)

(511) Nhóm 29: Rau sấy khô; quả sấy khô; củ sấy khô; rau trộn; súp.

Nhóm 32: Đồ uống không có cồn; chiết xuất của trái cây không có cồn; chiết xuất từ rau củ không chứa cồn; đồ uống hỗn hợp không có cồn; nước ép từ củ không chứa cồn (tất cả dùng để uống).

(111) **4-0320339**
(210) 4-2015-17367
(181) 02.07.2025
(450) 25.06.2019
(540)



(151) 15.05.2019
(220) 02.07.2015
(531) 26.4.1; A26.11.12; 25.5.25
(591) Đen, đỏ.
(731) ĐINH HÙNG LÀNH (VN)
127/44/10 Ni Sư Huỳnh Liên, phường
10, quận Tân Bình, thành phố Hồ Chí
Minh

(511) Nhóm 25: Trang phục quần áo thời trang.

(111) **4-0320340**
(210) 4-2016-26742
(181) 30.08.2026
(450) 25.06.2019
(540)



(151) 15.05.2019
(220) 30.08.2016
(531) 1.15.15
(591) Trắng, xanh nước biển.
(731) CÔNG TY CỔ PHẦN ĐẦU TƯ VÀ
PHÁT TRIỂN SUMITECH VIỆT NAM
(VN)
Số nhà 80, đường Nguyễn Văn Linh,
phường Liên Bảo, thành phố Vĩnh Yên,
tỉnh Vĩnh Phúc

CÔNG BÁO SỞ HỮU CÔNG NGHIỆP SỐ 375 TẬP B (06.2019)

(511) Nhóm 11: Thiết bị để chiếu sáng, sưởi nóng, sinh hơi nước, nấu nướng, làm lạnh, sấy khô, thông gió, cấp nước và mục đích vệ sinh, chi tiết: thiết bị lọc nước uống, bình lọc nước uống, bộ lọc nước uống, hệ thống và thiết bị vệ sinh.

(111) **4-0320341**
(210) 4-2016-36868
(181) 21.11.2026
(450) 25.06.2019

375



(151) 15.05.2019
(220) 21.11.2016

(531) 2.3.9; A2.3.16; A2.3.23; A26.4.24
(591) Đen, nhũ vàng.
(731) **HỘ KINH DOANH ÁO DÀI MINH CHÂU (VN)**
835 Lê Hồng Phong (nối dài), phường 12, quận 10, thành phố Hồ Chí Minh

(511) Nhóm 25: Quần áo.

(111) **4-0320342**
(210) 4-2016-20366
(181) 06.07.2026
(450) 25.06.2019

375



(151) 15.05.2019
(220) 06.07.2016

(531) A5.3.15; 26.1.1; A5.7.23; 25.5.25
(591) Xanh da trời, đỏ, trắng, đen.
(731) **CÔNG TY TNHH RAU QUẢ BẢO PHƯƠNG (VN)**
91A Ngô Chí Quốc, phường Bình Chiểu, quận Thủ Đức, thành phố Hồ Chí Minh
(740) Văn phòng Luật sư A Hoà (AHOA LAW OFFICE)

(511) Nhóm 31: Rau củ quả tươi; hạt [ngũ cốc]; động vật sống.

Nhóm 35: Mua bán rau củ quả tươi, rau củ quả đông lạnh, rau củ quả đã được chế biến, hạt [ngũ cốc], động vật sống.

(111) **4-0320343**
(210) 4-2016-20368
(181) 06.07.2026
(450) 25.06.2019

375



(151) 15.05.2019
(220) 06.07.2016

(531) 2.3.1; A2.3.2; 2.7.9; 4.5.21
(591) Xanh dương, trắng, xám, xanh da trời, xanh dương nhạt.
(731) **CÔNG TY CỔ PHẦN KỸ THUẬT Y TẾ NHẬT BẢN (VN)**
Phòng 1, tầng 1, khu tập thể Lý Nam Đế, số 63, phố Lý Nam Đế, phường Cửa Đông, quận Hoàn Kiếm, thành phố Hà Nội
(740) Văn phòng Luật sư A Hoà (AHOA LAW OFFICE)

CÔNG BÁO SỞ HỮU CÔNG NGHIỆP SỐ 375 TẬP B (06.2019)

(511) Nhóm 10: Máy xông khí dung (máy xông mũi họng); huyết áp kế; nhiệt kế đo nhiệt độ cơ thể; máy tạo ô xy dùng cho mục đích y tế; thiết bị để xoa bóp; thiết bị và dụng cụ y tế.

(111) **4-0320344**
(210) 4-2016-20389
(181) 06.07.2026
(450) 25.06.2019
(540)

375

(151) 15.05.2019
(220) 06.07.2016

AQUAPHIL

(731) CÔNG TY CỔ PHẦN DƯỢC HẬU
GIANG (VN)
288 Bis Nguyễn Văn Cừ, phường An
Hòa, quận Ninh Kiều, thành phố Cần
Thơ
(740) Công ty Cổ phần Sở hữu công nghiệp
INVESTIP (INVESTIP)

(511) Nhóm 03: Mỹ phẩm.

Nhóm 05: Dược phẩm; thực phẩm chức năng sử dụng cho mục đích y tế.

(111) **4-0320345**
(210) 4-2016-20365
(181) 06.07.2026
(450) 25.06.2019
(540)

375

(151) 15.05.2019
(220) 06.07.2016



(531) 2.3.1; 2.3.9; 26.4.2
(591) Da cam, đỏ, đen, trắng, vàng, xanh lục
đậm, nâu.
(731) CÔNG TY CỔ PHẦN CÔNG NGHỆ
THỰC PHẨM CHÂU Á (VN)
Số 8, đường TS15, Khu công nghiệp Tiên
Sơn, xã Hoàn Sơn, huyện Tiên Du, tỉnh
Bắc Ninh
(740) Công ty TNHH Tâm nhìn và Liên danh
(VISION & ASSOCIATES CO.LTD.)

(511) Nhóm 29: Chất chiết xuất từ thịt, cá, tôm, tép; nước canh thịt; nước xuyết; súp, các chế phẩm để nấu súp hay nước dùng; nước canh thịt; chế phẩm để làm nước dùng hay nước canh thịt; chiết xuất ra từ thịt; dầu ăn; thịt gia cầm tươi sống; nước thịt đông.

Nhóm 30: Hạt nêm (gia vị); bột canh (gia vị); sate (gia vị); muối nấu ăn; xốt cà chua; nước xốt cho sa-lát; nước xốt cho thức ăn; nước chấm (đồ gia vị); gia vị; đồ gia vị; mù tạt; bún; xốt may-on-ne; giấm.

CÔNG BÁO SỞ HỮU CÔNG NGHIỆP SỐ 375 TẬP B (06.2019)

(111) **4-0320346**
(210) 4-2016-04930
(181) 02.03.2026
(450) 25.06.2019 375
(540)



(151) 15.05.2019
(220) 02.03.2016
(531) 25.1.25; 25.5.25; 26.1.1; 1.15.15; 19.7.1
(591) Vàng, đỏ, xanh lá cây, xanh nước biển.
(731) CÔNG TY CỔ PHẦN THƯƠNG MẠI
NGUỒN LỰC QUỐC TẾ THIÊN ÂN
(VN)
33BT2 khu đô thị Pháp Vân, Hoàng Liệt,
quận Hoàng Mai, thành phố Hà Nội

(511) Nhóm 33: Rượu.

(111) **4-0320347**
(210) 4-2016-20646
(181) 08.07.2026
(450) 25.06.2019 375
(540)

NÀNG CHÙM ĐUÔNG

(731) HỘ KINH DOANH NGUYỄN NGỌC
ẨN (VN)
583/8 Tân Kỳ Tân Quý, phường Tân
Quý, quận Tân Phú, thành phố Hồ Chí
Minh

(511) Nhóm 33: Rượu mạnh; rượu mùi; rượu vang.

(111) **4-0320348**
(210) 4-2016-18700
(181) 23.06.2026
(450) 25.06.2019 375
(540)

Hương Hoa

(591) Xanh dương thẫm.
(731) HỘ KINH DOANH NGUYỄN VĂN
HUỠNG (VN)
Thôn Hợp Tiến, xã Thành Hưng, huyện
Thạch Thành, tỉnh Thanh Hóa

(511) Nhóm 30: Mật ong.

CÔNG BÁO SỞ HỮU CÔNG NGHIỆP SỐ 375 TẬP B (06.2019)

(111) **4-0320349**
(210) 4-2016-20644
(181) 08.07.2026
(450) 25.06.2019
(540)



375

(151) 15.05.2019
(220) 08.07.2016
(531) 5.7.21; 26.1.2
(591) Trắng, xanh lá cây, xanh ngọc, đỏ, vàng.
(731) TRẦN VĂN TUẤN (VN)
Số 10, ấp Phú Hưng, xã Phú Hựu, huyện
Châu Thành, tỉnh Đồng Tháp

(511) Nhóm 31: Quả thanh long tươi.

(111) **4-0320350**
(210) 4-2016-20663
(181) 08.07.2026
(450) 25.06.2019
(540)

Brandiver

375

(151) 15.05.2019
(220) 08.07.2016
(731) SEOUL PHARMA CO., LTD (KR)
59, Gyeongje-ro, Siheung-si, Gyeonggi-
do, 281528 Korea
(740) Công ty TNHH INVESTPRO và cộng sự
(INVESTPRO & ASSOCIATES)

(511) Nhóm 05: Dược phẩm; thực phẩm chức năng dùng cho mục đích y tế.

(111) **4-0320351**
(210) 4-2016-29639
(181) 23.09.2026
(450) 25.06.2019
(540)



375

(151) 15.05.2019
(220) 23.09.2016
(531) A5.3.15; 24.13.1; 26.1.1
(591) Nâu, trắng, vàng.
(731) CÔNG TY CỔ PHẦN THỪA KẾ VÀ
ỨNG DỤNG ĐÔNG Y VIỆT NAM
(VN)
185 Vành Đai Trong, phường Bình Trị
Đông B, quận Bình Tân, thành phố Hồ
Chí Minh

(511) Nhóm 03: Mỹ phẩm.

Nhóm 05: Dược phẩm, thực phẩm chức năng.

Nhóm 31: Giống cây dược liệu.

Nhóm 35: Mua bán và phân phối: dược phẩm, mỹ phẩm, thực phẩm chức năng, dụng cụ và thiết bị y tế.

CÔNG BÁO SỞ HỮU CÔNG NGHIỆP SỐ 375 TẬP B (06.2019)

Nhóm 44: Phòng khám chữa bệnh; dịch vụ chăm sóc sức khỏe; trung tâm chăm sóc sức khỏe; dịch vụ trồng cây dược liệu; dịch vụ thẩm mỹ viện.

(111)	4-0320352	(151)	15.05.2019
(210)	4-2016-18067	(220)	17.06.2016
(181)	17.06.2026		
(450)	25.06.2019	375	
(540)		(531)	A26.4.24
		(731)	NGUYỄN XUÂN THIÊN (VN) 118/32 đường TTH 13, phường Tân Thới Hiệp, quận 12, thành phố Hồ Chí Minh

(511) Nhóm 35: Bán buôn thiết bị linh kiện điện tử viễn thông, bán buôn hàng kim khí điện máy.

(111)	4-0320353	(151)	15.05.2019
(210)	4-2016-37488	(220)	24.11.2016
(181)	24.11.2026		
(450)	25.06.2019	375	
(540)		(531)	26.1.2; A26.1.18; 25.1.25
		(591)	Vàng, nâu, trắng.
		(731)	OPG TECH COMPANY LIMITED (TH) 698/46 Bangkhunthian-Chaithale Road, Thakham, Bangkhunthian, Bangkok 10150, THAILAND
		(740)	Công ty Luật TNHH WINCO (WINCO LAW FIRM)

(511) Nhóm 29: Dầu cọ tinh luyện từ vỏ quả; dầu đậu nành tinh luyện.

(111)	4-0320354	(151)	15.05.2019
(210)	4-2016-00729	(220)	11.01.2016
(181)	11.01.2026		
(450)	25.06.2019	375	
(540)		(731)	CÔNG TY CỔ PHẦN NÔNG NGHIỆP HP (VN) Lô MD3 KCN Đức Hoà 1, Hạnh Phúc, ấp 5, xã Đức Hoà Đông, huyện Đức Hoà, tỉnh Long An
		(740)	Công ty TNHH Sở hữu trí tuệ Đại Diện (IPACO.,LTD.)

(511) Nhóm 05: Chất diệt động vật có hại; chất diệt côn trùng; thuốc trừ sâu; chất diệt nấm; chất diệt cỏ; thuốc đuổi sâu bọ.

CÔNG BÁO SỞ HỮU CÔNG NGHIỆP SỐ 375 TẬP B (06.2019)

(111)	4-0320355	(151)	15.05.2019
(210)	4-2016-30462	(220)	30.09.2016
(181)	30.09.2026		
(450)	25.06.2019	375	
(540)		(531)	26.1.1; A26.1.18
		(591)	Tím, hồng, xanh dương, đen.
		(731)	CÔNG TY TNHH NK CHEMICAL (VN) Nhà số 1, hẻm 33, ngách 5, ngõ 534, đường Lê Trọng Tấn, phường Dương Nội, quận Hà Đông, thành phố Hà Nội
		(740)	Công ty Luật TNHH LEADCONSULT (LEADCONSULT)



(511) Nhóm 19: Gỗ lát sàn; ván sàn gỗ; thanh gỗ để ép tường; gỗ dùng cho việc gia công dụng cụ gia đình; ván gỗ dùng cho xây dựng;

Nhóm 35: Mua bán hóa chất, dung môi, alkyd.

Nhóm 39: Vận tải hàng hóa.

(111)	4-0320356	(151)	15.05.2019
(210)	4-2016-18043	(220)	17.06.2016
(181)	17.06.2026		
(450)	25.06.2019	375	
(540)		(531)	A26.11.8; 26.4.2
		(591)	Xanh dương, trắng.
		(731)	VŨ VĂN GIANG (VN) Thôn Hồng Thắng, xã Yên Mạc, huyện Yên Mô, tỉnh Ninh Bình
		(740)	Công ty Luật TNHH SMARTLAW (SMARTLAW LEGAL SERVICE CO.,LTD.)



(511) Nhóm 06: Cửa cuốn bằng kim loại; lá cửa cuốn bằng kim loại; phụ kiện kèm theo cửa cuốn; trục cửa cuốn bằng kim loại, tay kéo bằng kim loại dùng cho cửa cuốn.

(111)	4-0320357	(151)	15.05.2019
(210)	4-2016-29602	(220)	23.09.2016
(181)	23.09.2026		
(450)	25.06.2019	375	
(540)		(731)	FRONTIER SOFTWARE PLC (GB) Frontier House, 63 Guildford Road, Lightwater, Surrey, GU18 5SA United Kingdom
		(740)	Công ty TNHH Tư vấn Phạm Anh Nguyên (ANPHAMCO CO.,LTD.)

FRONTIER SOFTWARE

CÔNG BÁO SỞ HỮU CÔNG NGHIỆP SỐ 375 TẬP B (06.2019)

(511) Nhóm 09: Phần mềm máy tính sử dụng cho quản lý tính lương và các hoạt động nguồn nhân lực khác.

Nhóm 35: Dịch vụ ủy thác tính lương nhân viên.

(111) **4-0320358**
(210) 4-2016-37918
(181) 29.11.2026
(450) 25.06.2019
(540)

375

D'Lamiela

(151) 15.05.2019
(220) 29.11.2016

(731) CÔNG TY TNHH DƯỢC PHẨM HOA LINH (VN)
B19, D6, khu đô thị mới Cầu Giấy, phường Dịch Vọng, quận Cầu Giấy, thành phố Hà Nội
(740) Công ty Luật TNHH WINCO (WINCO LAW FIRM)

(511) Nhóm 10: Thiết bị và dụng cụ y tế; bao cao su; vòng tránh thai; bơm tiêm âm đạo; bình sữa cho trẻ em.

(111) **4-0320359**
(210) 4-2016-40909
(181) 21.12.2026
(450) 25.06.2019
(540)

375



(151) 15.05.2019
(220) 21.12.2016

(531) A5.5.20; A5.5.21; 26.1.1
(591) Xanh dương, trắng, đỏ, đỏ nhạt, đỏ cam.
(731) CÔNG TY TRÁCH NHIỆM HỮU HẠN THƯỜNG MẠI & DỊCH VỤ THANH LOAN (VN)
77/54 Trần Phú, phường Cái Khế, quận Ninh Kiều, thành phố Cần Thơ
(740) Công ty Cổ phần Sở hữu công nghiệp INVESTIP (INVESTIP)

(511) Nhóm 35: Mua bán bánh kẹo, đồ uống, đồ uống có cồn, trà, cà phê, bia, các loại mứt.

(111) **4-0320360**
(210) 4-2016-40926
(181) 21.12.2026
(450) 25.06.2019
(540)

375



(151) 15.05.2019
(220) 21.12.2016

(591) Đỏ, xanh lá cây, vàng, xám.
(731) VŨ XUÂN KIỂM (VN)
Tổ 5, thôn Anh Trỗi, xã Quỳnh Lưu, huyện Nho Quan, tỉnh Ninh Bình

CÔNG BÁO SỞ HỮU CÔNG NGHIỆP SỐ 375 TẬP B (06.2019)

(511) Nhóm 25: Quần áo; đồ đi chân; đồ đội đầu.

Nhóm 43: Dịch vụ cung cấp thực phẩm và đồ uống do nhà hàng thực hiện; chỗ ở tạm thời.

(111) **4-0320361**
(210) 4-2016-34907
(181) 04.11.2026
(450) 25.06.2019
(540)

375



(151) 15.05.2019
(220) 04.11.2016

(531) 26.4.2
(731) TRẦN THỊ MINH PHƯỢNG (VN)
267 Khâm Thiên, phường Thổ Quan,
quận Đống Đa, thành phố Hà Nội
(740) Công ty cổ phần Tư vấn S&B (S&B
CONSULTANT., CORP.)

(511) Nhóm 35: Mua bán đồ gốm gia dụng.

(111) **4-0320362**
(210) 4-2016-33580
(181) 26.10.2026
(450) 25.06.2019
(540)

375

TRIMISONPLUZ

(151) 15.05.2019
(220) 26.10.2016

(731) CÔNG TY TRÁCH NHIỆM HỮU HẠN
THƯƠNG MẠI VÀ ĐẦU TƯ ĐỒNG
TÂN (VN)
29 đường ĐHT30, khu phố 4, phường
Đông Hưng Thuận, quận 12, thành phố
Hồ Chí Minh
(740) Công ty TNHH Sở hữu trí tuệ và Công
nghệ Thủ đô (CAPITAL IP&T
CO.LTD.)

(511) Nhóm 05: Dược phẩm; thực phẩm chức năng; thực phẩm dinh dưỡng dùng trong y tế; nước súc miệng dùng cho mục đích y tế; dung dịch làm sạch, khử khuẩn, sát trùng dùng cho mục đích y tế; nước tắm thảo dược cho trẻ em dùng cho mục đích y tế.

(111) **4-0320363**
(210) 4-2016-33581
(181) 26.10.2026
(450) 25.06.2019
(540)

375

TRIMISONEXTRA

(151) 15.05.2019
(220) 26.10.2016

(731) CÔNG TY TRÁCH NHIỆM HỮU HẠN
THƯƠNG MẠI VÀ ĐẦU TƯ ĐỒNG
TÂN (VN)
29 đường ĐHT30, khu phố 4, phường
Đông Hưng Thuận, quận 12, thành phố
Hồ Chí Minh
(740) Công ty TNHH Sở hữu trí tuệ và Công
nghệ Thủ đô (CAPITAL IP&T
CO.LTD.)

CÔNG BÁO SỞ HỮU CÔNG NGHIỆP SỐ 375 TẬP B (06.2019)

(511) Nhóm 05: Dược phẩm; thực phẩm chức năng; thực phẩm dinh dưỡng dùng trong y tế; nước súc miệng dùng cho mục đích y tế; dung dịch làm sạch, khử khuẩn, sát trùng dùng cho mục đích y tế; nước tắm thảo dược cho trẻ em dùng cho mục đích y tế.

(111) **4-0320364**

(151) 15.05.2019

(210) 4-2016-33582

(220) 26.10.2016

(181) 26.10.2026

(450) 25.06.2019 375

(540)

TAZOIC

(731) CÔNG TY CỔ PHẦN DƯỢC PHẨM
ME DI SUN (VN)

Số 521, khu phố An Lợi, phường Hòa
Lợi, thị xã Bến Cát, tỉnh Bình Dương

(740) Công ty TNHH Sở hữu trí tuệ và Công
nghệ Thủ đô (CAPITAL IP&T
CO.LTD.)

(511) Nhóm 05: Dược phẩm; thực phẩm chức năng; thực phẩm dinh dưỡng dùng trong y tế; nước súc miệng dùng cho mục đích y tế; dung dịch làm sạch, khử khuẩn, sát trùng dùng cho mục đích y tế; nước tắm thảo dược cho trẻ em dùng cho mục đích y tế.

(111) **4-0320365**

(151) 15.05.2019

(210) 4-2016-33583

(220) 26.10.2016

(181) 26.10.2026

(450) 25.06.2019 375

(540)

MARUKEL

(731) CÔNG TY CỔ PHẦN DƯỢC PHẨM
ME DI SUN (VN)

Số 521, khu phố An Lợi, phường Hòa
Lợi, thị xã Bến Cát, tỉnh Bình Dương

(740) Công ty TNHH Sở hữu trí tuệ và Công
nghệ Thủ đô (CAPITAL IP&T
CO.LTD.)

(511) Nhóm 05: Dược phẩm; thực phẩm chức năng; thực phẩm dinh dưỡng dùng trong y tế; nước súc miệng dùng cho mục đích y tế; dung dịch làm sạch, khử khuẩn, sát trùng dùng cho mục đích y tế; nước tắm thảo dược cho trẻ em dùng cho mục đích y tế.

CÔNG BÁO SỞ HỮU CÔNG NGHIỆP SỐ 375 TẬP B (06.2019)

(111) **4-0320366**
(210) 4-2016-33584
(181) 26.10.2026
(450) 25.06.2019 375
(540)

FORIBAT

(151) 15.05.2019
(220) 26.10.2016

(731) CÔNG TY CỔ PHẦN DƯỢC PHẨM
ME DI SUN (VN)

Số 521, khu phố An Lợi, phường Hòa
Lợi, thị xã Bến Cát, tỉnh Bình Dương

(740) Công ty TNHH Sở hữu trí tuệ và Công
nghệ Thủ đô (CAPITAL IP&T
CO.LTD.)

(511) Nhóm 05: Dược phẩm; thực phẩm chức năng; thực phẩm dinh dưỡng dùng trong y tế; nước súc miệng dùng cho mục đích y tế; dung dịch làm sạch, khử khuẩn, sát trùng dùng cho mục đích y tế; nước tắm thảo dược cho trẻ em dùng cho mục đích y tế.

(111) **4-0320367**
(210) 4-2016-33585
(181) 26.10.2026
(450) 25.06.2019 375
(540)

VOSTOK

(151) 15.05.2019
(220) 26.10.2016

(731) CÔNG TY CỔ PHẦN DƯỢC PHẨM
ME DI SUN (VN)

Số 521, khu phố An Lợi, phường Hòa
Lợi, thị xã Bến Cát, tỉnh Bình Dương

(740) Công ty TNHH Sở hữu trí tuệ và Công
nghệ Thủ đô (CAPITAL IP&T
CO.LTD.)

(511) Nhóm 05: Dược phẩm; thực phẩm chức năng; thực phẩm dinh dưỡng dùng trong y tế; nước súc miệng dùng cho mục đích y tế; dung dịch làm sạch, khử khuẩn, sát trùng dùng cho mục đích y tế; nước tắm thảo dược cho trẻ em dùng cho mục đích y tế.

(111) **4-0320368**
(210) 4-2016-37102
(181) 23.11.2026
(450) 25.06.2019 375
(540)

BlueSeed

(151) 15.05.2019
(220) 23.11.2016

(531) A5.3.13; 26.13.1; A5.1.16; A5.3.15
(731) CÔNG TY CỔ PHẦN BLUESEED
(VN)

68 Nguyễn Huệ, phường Bến Nghé, quận
1, thành phố Hồ Chí Minh

(511) Nhóm 35: Quảng cáo; dịch vụ quảng cáo trực tuyến trên mạng máy tính; đại lý quảng cáo; dịch vụ giới thiệu sản phẩm trên các phương tiện truyền thông; sản xuất phim quảng cáo; quảng cáo trên truyền hình; biên tập thông tin vào cơ sở dữ liệu máy tính; biên tập số

CÔNG BÁO SỞ HỮU CÔNG NGHIỆP SỐ 375 TẬP B (06.2019)

liệu thống kê; hệ thống hóa thông tin vào cơ sở dữ liệu máy tính; phân tích và đánh giá dữ liệu có được thông qua các cuộc khảo sát, bình chọn, thăm dò ý kiến, nghiên cứu, phân tích và đánh giá về nghiên cứu kinh doanh và dịch vụ cung cấp bảng khảo sát trực tuyến; dịch vụ nghiên cứu thị trường.

Nhóm 41: Dịch vụ cung cấp nội dung giải trí đa truyền thông trên mạng máy tính.

(111)	4-0320369	(151)	15.05.2019
(210)	4-2016-33423	(220)	25.10.2016
(181)	25.10.2026		
(450)	25.06.2019	375	
(540)		(531)	26.3.1; A26.3.7; A26.11.9; A22.3.5
		(731)	ACHILLES CORPORATION (JP) 21-1, Kita-Shinjuku 2-chome, Shinjuku-Ku, Tokyo, Japan
		(740)	Công ty Cổ phần Sở hữu công nghiệp INVESTIP (INVESTIP)

(511) Nhóm 12: Bè; thuyền lớn hoặc tàu lớn.

Nhóm 22: Lều (mang đi được); lều hơi; lều để leo núi; lều để leo núi hoặc cắm trại.

(111)	4-0320370	(151)	15.05.2019
(210)	4-2016-33506	(220)	26.10.2016
(181)	26.10.2026		
(450)	25.06.2019	375	
(540)		(531)	18.3.2; 18.3.23; A26.4.24
		(591)	Đen, đỏ.
		(731)	LÊ ĐÌNH LUẬN (VN) Xóm 1, thôn Hoàn, xã Đồng Tâm, huyện Mỹ Đức, thành phố Hà Nội

(511) Nhóm 18: Túi sách, ví, cặp sách, ba lô, túi cho thể thao, vali.

Nhóm 25: Quần áo, thắt lưng (trang phục), giày dép, đồ đội đầu, đồ đi chân, cà vạt, khẩu trang (trang phục).

Nhóm 32: Nước uống tinh khiết, nước uống đóng chai, nước khoáng, nước uống có ga, đồ uống không cồn, nước ép trái cây.

Nhóm 35: Trưng bày giới thiệu sản phẩm, quảng cáo, xuất khẩu, nhập khẩu; mua bán sản phẩm sau: túi sách, ví, cặp sách, ba lô, túi cho thể thao, vali, quần áo, thắt lưng, giày dép, đồ đội đầu, đồ đi chân, khăn, cà vạt, khẩu trang.

CÔNG BÁO SỞ HỮU CÔNG NGHIỆP SỐ 375 TẬP B (06.2019)

(111) **4-0320371**
 (210) 4-2016-35108
 (181) 07.11.2026
 (450) 25.06.2019 375
 (540)



(151) 15.05.2019
 (220) 07.11.2016
 (731) CÔNG TY CỔ PHẦN QUỐC TẾ ĐẠI LỢI (VN)
 Số 16, tổ 18, phường Nghĩa Đô, quận Cầu Giấy, thành phố Hà Nội

(511) Nhóm 05: Các chế phẩm dược; chế phẩm vệ sinh dùng cho mục đích y tế; chất tẩy uế.

(111) **4-0320372**
 (210) 4-2016-40908
 (181) 21.12.2026
 (450) 25.06.2019 375
 (540)



(151) 15.05.2019
 (220) 21.12.2016
 (531) 26.1.1; A1.1.10; A11.3.2; A8.1.16
 (591) Trắng, tím nhạt, nâu.
 (731) HỘ KINH DOANH QUÁN CHÈ NGUYỄN ĐĂNG (VN)
 83-83A, đường Mậu Thân, phường Xuân Khánh, quận Ninh Kiều, thành phố Cần Thơ
 (740) Công ty Cổ phần Sở hữu công nghiệp INVESTIP (INVESTIP)

(511) Nhóm 30: Chè (các món chè ngọt để ăn).

(111) **4-0320373**
 (210) 4-2016-40856
 (181) 21.12.2026
 (450) 25.06.2019 375
 (540)



(151) 15.05.2019
 (220) 21.12.2016
 (531) 24.13.1; 26.4.2
 (591) Xanh, đỏ, xám, nâu.
 (731) NGUYỄN VĂN NGUYỄN (VN)
 Thôn Thân Thượng, xã Yên Trung, huyện Yên Phong, tỉnh Bắc Ninh
 (740) Công ty TNHH Sở hữu trí tuệ Toàn Cầu (GLOBAL IP CO., LTD.)

(511) Nhóm 30: Cà phê.

Nhóm 35: Mua bán cà phê.

CÔNG BÁO SỞ HỮU CÔNG NGHIỆP SỐ 375 TẬP B (06.2019)

(111) **4-0320374** (151) 15.05.2019
(210) 4-2016-40934 (220) 22.12.2016
(181) 22.12.2026
(450) 25.06.2019 375
(540)

(531) 9.9.1; A3.9.24; 3.9.14; A9.9.5
(591) Đen, cam.
(731) CÔNG TY TNHH GIÀY TL (VN)
Ấp Long Hưng, xã Long Thượng, huyện
Cần Giuộc, tỉnh Long An

(511) Nhóm 25: Đồ đi ở chân.

(111) **4-0320375** (151) 15.05.2019
(210) 4-2016-40759 (220) 20.12.2016
(181) 20.12.2026
(300) 20370387 20.06.2016 CN
(450) 25.06.2019 375
(540)

(531) 26.5.1
(731) SHENZHEN TANG'EN
TECHNOLOGY CO., LTD. (CN)
Zone A, 2-3F, No. 6, 6th Factory,
Nanlingcun Community, Nanwan Street,
Longgang, Shenzhen, China
(740) Công ty TNHH Sở hữu trí tuệ Trần &
Trần (TRAN & TRAN CO., LTD.)

(511) Nhóm 09: Vỏ hộp loa; micro; máy nghe nhạc cầm tay; thiết bị ngoại vi máy vi tính; tai nghe.

(111) **4-0320376** (151) 15.05.2019
(210) 4-2016-41025 (220) 22.12.2016
(181) 22.12.2026
(450) 25.06.2019 375
(540)

(731) PHARMANEL COMMERCIAL
PHARMACEUTICAL S.A. (GR)
Marathonos Ave. 106, 15344 Gerakas,
Greece
(740) Công ty TNHH Sở hữu trí tuệ
ALNGUYEN (ALNGUYEN IP
CO.,LTD.)

(511) Nhóm 05: Dược phẩm; thực phẩm chức năng dùng trong ngành y.

CÔNG BÁO SỞ HỮU CÔNG NGHIỆP SỐ 375 TẬP B (06.2019)

(111) **4-0320377**
(210) 4-2016-41021
(181) 22.12.2026
(450) 25.06.2019 375
(540)



(151) 15.05.2019
(220) 22.12.2016
(531) 2.9.1; A19.3.4
(591) Hồng cam, đen.
(731) CÔNG TY TNHH SẢN XUẤT DỊCH VỤ QUẢNG CÁO MINH AN (VN)
153/3 Nơ Trang Long, phường 12, quận Bình Thạnh, thành phố Hồ Chí Minh

(511) Nhóm 39: Dịch vụ giao hàng; gói quà; chuyển phát hoa.

(111) **4-0320378**
(210) 4-2016-40675
(181) 20.12.2026
(450) 25.06.2019 375
(540)

BIONPARA

(151) 15.05.2019
(220) 20.12.2016
(731) CÔNG TY TRÁCH NHIỆM HỮU HẠN Y DƯỢC PARIS-FRANCE (VN)
Số nhà 22, ngách 1/10, phố Thúy Lĩnh, phường Lĩnh Nam, quận Hoàng Mai, thành phố Hà Nội
(740) Công ty TNHH Sở hữu trí tuệ và Công nghệ Thủ đô (CAPITAL IP&T CO.LTD.)

(511) Nhóm 05: Dược phẩm; thực phẩm chức năng; thực phẩm dinh dưỡng dùng trong y tế; nước súc miệng dùng cho mục đích y tế; dung dịch làm sạch khử khuẩn sát trùng dùng cho mục đích y tế; nước tắm thảo dược cho trẻ em dùng cho mục đích y tế.

(111) **4-0320379**
(210) 4-2016-40676
(181) 20.12.2026
(450) 25.06.2019 375
(540)

BIONTARUM

(151) 15.05.2019
(220) 20.12.2016
(731) CÔNG TY TRÁCH NHIỆM HỮU HẠN Y DƯỢC PARIS-FRANCE (VN)
Số nhà 22, ngách 1/10, phố Thúy Lĩnh, phường Lĩnh Nam, quận Hoàng Mai, thành phố Hà Nội
(740) Công ty TNHH Sở hữu trí tuệ và Công nghệ Thủ đô (CAPITAL IP&T CO.LTD.)

(511) Nhóm 05: Dược phẩm; thực phẩm chức năng; thực phẩm dinh dưỡng dùng trong y tế; nước súc miệng dùng cho mục đích y tế; dung dịch làm sạch khử khuẩn sát trùng dùng cho mục đích y tế; nước tắm thảo dược cho trẻ em dùng cho mục đích y tế.

CÔNG BÁO SỞ HỮU CÔNG NGHIỆP SỐ 375 TẬP B (06.2019)

(111)	4-0320380	(151)	15.05.2019
(210)	4-2016-40840	(220)	21.12.2016
(181)	21.12.2026		
(450)	25.06.2019	375	
(540)		(531)	A14.7.7
		(731)	CÔNG TY CỔ PHẦN KÈM NGHĨA (VN) 700/15 Lạc Long Quân, phường 9, quận Tân Bình, thành phố Hồ Chí Minh
	Đăng Cấp Chuyên Nghiệp QUỐC TẾ	(740)	Công ty TNHH Sở hữu trí tuệ và Công nghệ Thủ đô (CAPITAL IP&T CO.LTD.)

(511) Nhóm 08: Kim (kềm) bấm móng; kéo cắt tóc; các loại dũa; nhíp; dao; dao cạo.

(111)	4-0320381	(151)	16.05.2019
(210)	4-2017-05052	(220)	09.03.2017
(181)	09.03.2027		
(450)	25.06.2019	375	
(540)		(731)	NGUYỄN TRƯỜNG MINH (VN) Số 16, ngõ 1, phố Nguyễn Thái Học, phường Chi Lăng, thành phố Lạng Sơn, tỉnh Lạng Sơn
			

(511) Nhóm 18: Túi xách tay; túi thể thao; túi du lịch; túi xách; ví đựng tiền; (được làm bằng da và giả da).

Nhóm 25: Quần áo; váy; quần áo lót; tất chân; giày dép thường (đeo đi chân); mũ; dây lưng bằng da và giả da.

(111)	4-0320382	(151)	16.05.2019
(210)	4-2017-31038	(220)	26.09.2017
(181)	26.09.2027		
(450)	25.06.2019	375	
(540)		(531)	3.7.3; 3.7.19
		(591)	Đỏ, vàng, đỏ nâu, đen, trắng.
		(731)	NGUYỄN TRƯỜNG MINH (VN) Số 16, ngõ 1, phố Nguyễn Thái Học, phường Chi Lăng, thành phố Lạng Sơn, tỉnh Lạng Sơn

(511) Nhóm 18: Túi xách tay; túi thể thao; túi du lịch; túi xách; ví đựng tiền; (được làm bằng da và giả da).

CÔNG BÁO SỞ HỮU CÔNG NGHIỆP SỐ 375 TẬP B (06.2019)

Nhóm 25: Quần áo; váy; quần áo lót; tất chân; giày dép thường (đồ đi chân); mũ; dây lưng bằng da và giả da.

(111) **4-0320383**
(210) 4-2018-14134
(181) 07.05.2028
(450) 25.06.2019
(540)



(151) 16.05.2019
(220) 07.05.2018

(531) 7.1.24; A7.1.11
(591) Trắng, nâu.
(731) CÔNG TY CỔ PHẦN XÂY DỰNG
CÔNG TRÌNH VĂN HÓA VÀ ĐÔ THỊ
(VN)
Số 52/87, đường Nguyễn Khang, phường
Yên Hoà, quận Cầu Giấy, thành phố Hà
Nội

(511) Nhóm 20: Đồ đạc (giường, tủ, bàn, ghế, giá, kệ); đồ đạc dùng trong văn phòng; đồ đạc dùng trong trường học.

(111) **4-0320384**
(210) 4-2017-41656
(181) 14.12.2027
(450) 25.06.2019
(540)

375

HAFUJI

(151) 16.05.2019
(220) 14.12.2017

(731) CÔNG TY TNHH FUJI VIỆT NAM
(VN)
Thôn Bình Dy, xã Kỳ Sơn, huyện Tứ Kỳ,
tỉnh Hải Dương
(740) Công ty TNHH Sở hữu trí tuệ M.I.T
(M.I.T IP CO., LTD)

(511) Nhóm 19: Ngói xi măng màu các loại dùng trong xây dựng như: ngói chính phẳng, ngói rìa trái, ngói rìa phải, ngói cuối mái, ngói nóc, ngói cuối nóc.

(111) **4-0320385**
(210) 4-2016-18587
(181) 22.06.2026
(450) 25.06.2019
(540)

375

Shining Pearl

(151) 16.05.2019
(220) 22.06.2016

(731) CÔNG TY CỔ PHẦN ĐẦU TƯ VÀ
DỊCH VỤ TRƯỜNG GIANG (VN)
Số 169 Bùi Thị Xuân, phường Bùi Thị
Xuân, quận Hai Bà Trưng, thành phố Hà
Nội
(740) Công ty TNHH Sở hữu trí tuệ Gia Việt
(GIAVIET CO., LTD.)

CÔNG BÁO SỞ HỮU CÔNG NGHIỆP SỐ 375 TẬP B (06.2019)

(511) Nhóm 44: Dịch vụ y tế và chăm sóc sắc đẹp cho người, cụ thể là chăm sóc và làm đẹp da, các biện pháp trị liệu để tăng cường sức khỏe và vẻ đẹp của da.

(111) **4-0320386**
(210) 4-2016-16356
(181) 03.06.2026
(450) 25.06.2019
(540)

375

DEPOCYTE

(151) 16.05.2019
(220) 03.06.2016
(731) MUNDIPHARMA AG (CH)
St. Alban-Rheinweg 74, CH-4020 Basel,
Switzerland
(740) Công ty Luật TNHH quốc tế BMVN
(BMVN INTERNATIONAL LLC)

(511) Nhóm 05: Chế phẩm dược; dược phẩm chứa hoặc bao gồm các chất để điều trị bệnh viêm màng não, hội chứng viêm màng não, bệnh máu ác tính và khối u; các chế phẩm dược, cụ thể là chế phẩm điều trị ung thư.

(111) **4-0320387**
(210) 4-2016-18581
(181) 22.06.2026
(450) 25.06.2019
(540)

375



(151) 16.05.2019
(220) 22.06.2016
(531) A5.3.13; 26.1.1; 26.3.2; 25.5.1
(591) Xanh dương.
(731) SHANGHAI XUERONG
BIOTECHNOLOGY CO., LTD. (CN)
No. 999 Gaofeng Road, Modern
Agriculture Park, Fengxian District,
Shanghai 201401, P.R. China
(740) Công ty TNHH Sở hữu trí tuệ Bình Minh
(SUNRISE IP CO.,LTD.)

(511) Nhóm 31: Nấm tươi có thể ăn được; nấm tươi; nấm, nguyên liệu thô; nấm chua chế biến; rau tươi; quả tươi.

(111) **4-0320388**
(210) 4-2016-18789
(181) 23.06.2026
(450) 25.06.2019
(540)

375



(151) 16.05.2019
(220) 23.06.2016
(531) 3.5.19; 26.1.1; A1.1.10; A6.3.5
(591) Xanh lá cây, đỏ, trắng, vàng, xanh nước
biển, đen, xanh lá mạ.
(731) VƯỜN QUỐC GIA CÁT BÀ (VN)
Xã Trân Châu, huyện Cát Hải, thành phố
Hải Phòng
(740) Công ty TNHH Nghiên cứu và Tư vấn
chuyển giao công nghệ và đầu tư
(CONCETTI)

CÔNG BÁO SỞ HỮU CÔNG NGHIỆP SỐ 375 TẬP B (06.2019)

(511) Nhóm 39: Dịch vụ du lịch sinh thái; dịch vụ hướng dẫn khách du lịch; dịch vụ tham quan (du lịch); dịch vụ cho thuê tàu, xe du lịch; cho thuê xe đạp, xe máy.

Nhóm 41: Dịch vụ khu du lịch sinh thái (mục đích vui chơi giải trí); dịch vụ tuyên truyền và giáo dục bảo vệ môi trường; dịch vụ tổ chức hội nghị, hội thảo.

Nhóm 42: Dịch vụ nghiên cứu khoa học; nghiên cứu bảo tồn và phục hồi động thực vật.

Nhóm 43: Dịch vụ cho thuê khu nghỉ dưỡng (cho thuê phòng, nhà tại khu resort).

Nhóm 44: Dịch vụ điều dưỡng.

(111) **4-0320389**

(210) 4-2016-16330

(181) 03.06.2026

(450) 25.06.2019

(540)



(151) 16.05.2019

(220) 03.06.2016

(531) 26.13.25; 1.15.23

(731) CÔNG TY TNHH THỜI TRANG NÓN SƠN (VN)

199 Hai Bà Trưng, phường 6, quận 3, thành phố Hồ Chí Minh

(740) Công ty Luật TNHH WINCO (WINCO LAW FIRM)

(511) Nhóm 09: Mũ bảo hiểm; mũ bảo hiểm cho thể thao; mặt nạ bảo hiểm; mặt nạ bảo hộ; kính mũ bảo hiểm; mũ bảo hiểm dùng cho người cưỡi ngựa hoặc đua xe đạp.

Nhóm 25: Quần áo cụ thể: quần áo lót phụ nữ [đồ vải]; quần áo tắm; áo sơ mi; quần dài; áo phông; áo vét; váy; áo váy; quần áo lót; quần áo thể dục; giày cao cổ; giày thể thao; dép; mũ; mũ lưỡi trai [đồ đội đầu].

Nhóm 35: Mua bán: mũ bảo hiểm, mũ bảo hộ, kính mũ bảo hiểm, quần áo, giày dép, mũ nón.

(111) **4-0320390**

(210) 4-2016-18990

(181) 24.06.2026

(450) 25.06.2019

(540)



(151) 16.05.2019

(220) 24.06.2016

(531) A9.9.15

(731) CÔNG TY TNHH GIÀY Á CHÂU (VN)

451/29/8 Tô Hiến Thành, phường 14, quận 10, thành phố Hồ Chí Minh

(740) Văn phòng Luật sư A Hoà (AHOA LAW OFFICE)

CÔNG BÁO SỞ HỮU CÔNG NGHIỆP SỐ 375 TẬP B (06.2019)

(511) Nhóm 25: Đồ đi ở chân; giày; dép; mũi giày dép; miếng đệm gót dùng cho đồ đi chân; đế cho đồ đi chân.

(111) **4-0320391**

(151) 16.05.2019

(210) 4-2016-18992

(220) 24.06.2016

(181) 24.06.2026

(450) 25.06.2019

375

(540)



(531) A9.9.15

(731) CÔNG TY TNHH GIÀY Á CHÂU (VN)

451/29/8 Tô Hiến Thành, phường 14, quận 10, thành phố Hồ Chí Minh

(740) Văn phòng Luật sư A Hoà (AHOA LAW OFFICE)

(511) Nhóm 25: Đồ đi ở chân; giày; dép; mũi giày dép; miếng đệm gót dùng cho đồ đi chân; đế cho đồ đi chân.

(111) **4-0320392**

(151) 16.05.2019

(210) 4-2016-18993

(220) 24.06.2016

(181) 24.06.2026

(450) 25.06.2019

375

(540)



(531) A9.9.15

(731) CÔNG TY TNHH GIÀY Á CHÂU (VN)

451/29/8 Tô Hiến Thành, phường 14, quận 10, thành phố Hồ Chí Minh

(740) Văn phòng Luật sư A Hoà (AHOA LAW OFFICE)

(511) Nhóm 25: Đồ đi ở chân; giày; dép; mũi giày dép; miếng đệm gót dùng cho đồ đi chân; đế cho đồ đi chân.

CÔNG BÁO SỞ HỮU CÔNG NGHIỆP SỐ 375 TẬP B (06.2019)

(111) **4-0320393**
(210) 4-2016-20228
(181) 05.07.2026
(450) 25.06.2019 375
(540)

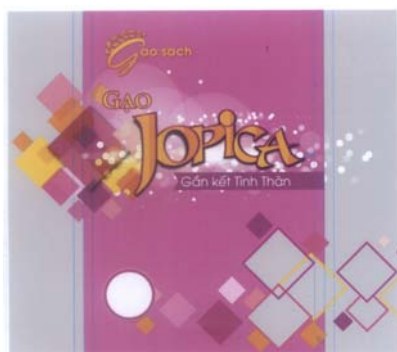

(151) 16.05.2019
(220) 05.07.2016

(531) 5.7.3; 26.4.3; 25.5.2; A25.7.7
(591) Trắng, ghi, hồng, hồng nhạt, hồng đậm, tím hồng, đỏ, vàng, vàng cam, xanh ngọc.
(731) CÔNG TY TRÁCH NHIỆM HỮU HẠN SẢN XUẤT CHẾ BIẾN NÔNG SẢN KIM SÁNG (VN)
288 Trường Chinh, phường Tân Hưng Thuận, quận 12, thành phố Hồ Chí Minh
(740) Công ty Cổ phần Sở hữu công nghiệp INVESTIP (INVESTIP)

(511) Nhóm 30: Gạo.

Nhóm 35: Mua bán gạo.

(111) **4-0320394**
(210) 4-2016-17678
(181) 15.06.2026
(450) 25.06.2019 375
(540)



(151) 16.05.2019
(220) 15.06.2016

(531) 26.1.2; A26.11.12
(591) Xanh da trời, trắng, xám.
(731) CÔNG TY TNHH SƠN SANZO VIỆT NAM (VN)
Căn hộ 7AA tầng 3 khối 2 chung cư Khang Gia, 377 Tân Hương, phường Tân Quý, quận Tân Phú, thành phố Hồ Chí Minh

(511) Nhóm 01: Nhựa epoxy, dạng thô/chưa xử lý; chế phẩm chống thấm nước cho xi măng, trù sơn; hoá chất chống thấm nước cho xi măng, trù sơn; dung môi dùng cho sơn/sơn dầu/vecni.

Nhóm 02: Sơn; sơn chống gỉ; sơn chống lửa; lớp phủ cho gỗ (sơn).

Nhóm 19: Bột trét tường; lớp phủ [vật liệu xây dựng]; lớp phủ mặt ngoài, không bằng kim loại, cho các công trình xây dựng; vữa dùng cho xây dựng; vữa; xi măng amiăng (vật liệu xây dựng hợp thành từ hỗn hợp amiăng, xi măng và nước).

CÔNG BÁO SỞ HỮU CÔNG NGHIỆP SỐ 375 TẬP B (06.2019)

(111) **4-0320395** (151) 16.05.2019
 (210) 4-2016-16393 (220) 06.06.2016
 (181) 06.06.2026
 (450) 25.06.2019 375
 (540)

AQUAVITES

(731) NGUYỄN THỊ NHƯ HOÀI (VN)
 7B/21/2 Thành Thái, phường 14, quận
 10, thành phố Hồ Chí Minh

(511) Nhóm 05: Thuốc và chế phẩm dược; chất bổ sung dinh dưỡng; vitamin và khoáng chất; chế phẩm hóa học dùng cho mục đích dược và mục đích y tế.

Nhóm 32: Đồ uống có gaz; đồ uống không có cồn; đồ uống cung cấp muối và khoáng chất cho cơ thể (không dùng cho mục đích y tế); nước uống đóng chai; nước uống đóng chai cung cấp vitamin và khoáng chất cho cơ thể (không dùng cho mục đích y tế); nước khoáng (đồ uống).

(111) **4-0320396** (151) 16.05.2019
 (210) 4-2016-18621 (220) 22.06.2016
 (181) 22.06.2026
 (450) 25.06.2019 375
 (540)



(531) 4.5.2; 4.5.3; 26.13.25
 (731) SPRINGSTRINGS (KR)
 6F, 17, Gangnam-daero 160-gil,
 Gangnam-gu, Seoul, Korea
 (740) Công ty TNHH một thành viên Trường
 Luật (Trường Luật)

(511) Nhóm 09: Hộp đựng kính đeo mắt; kính đeo mắt; gọng kính đeo mắt và kính râm; kính râm; kính bảo hộ cho thể thao; thấu kính đeo mắt.

(111) **4-0320397** (151) 16.05.2019
 (210) 4-2016-20320 (220) 06.07.2016
 (181) 06.07.2026
 (450) 25.06.2019 375
 (540)



(531) A26.11.13; A1.1.12; A25.7.2; 25.1.6
 (591) Đỏ, xanh dương nhạt, đen.
 (731) HỘ KINH DOANH HUỖNH NGỌC
 LAN (VN)
 180/1/24 Phạm Phú Thứ, phường 4, quận
 6, thành phố Hồ Chí Minh
 (740) Công ty TNHH một thành viên Trường
 Luật (Trường Luật)

(511) Nhóm 07: Bộ lọc (là bộ phận của máy và động cơ).

CÔNG BÁO SỞ HỮU CÔNG NGHIỆP SỐ 375 TẬP B (06.2019)

(111) **4-0320398**
(210) 4-2016-16377
(181) 03.06.2026
(450) 25.06.2019 375
(540)

SALENO

(151) 16.05.2019
(220) 03.06.2016

(731) CÔNG TY CỔ PHẦN MẮT KÍNH SÀI GÒN LENINGRAD (VN)
201 Điện Biên Phủ, phường 6, quận 3, thành phố Hồ Chí Minh
(740) Văn phòng luật sư Phạm và Liên danh (PHAM & ASSOCIATES)

(511) Nhóm 09: Kính gọng, kính thuốc, tròng kính.

(111) **4-0320399**
(210) 4-2016-16310
(181) 03.06.2026
(450) 25.06.2019 375
(540)



(151) 16.05.2019
(220) 03.06.2016

(531) 5.5.19
(591) Xanh lá cây, đỏ, nâu, hồng.
(731) TRƯỜNG KIM HÙNG (VN)
Số 46 Lê Quang Định, phường 14, quận Bình Thạnh, thành phố Hồ Chí Minh

(511) Nhóm 03: Kem đánh răng.

Nhóm 29: Dầu mè.

(111) **4-0320400**
(210) 4-2016-18623
(181) 22.06.2026
(450) 25.06.2019 375
(540)

SHENG CHANG

(151) 16.05.2019
(220) 22.06.2016

(731) CÔNG TY TNHH SHENG CHANG (VN)
Lô I-1A-CN, khu công nghiệp Mỹ Phước 2, thị xã Bến Cát, tỉnh Bình Dương
(740) Công ty TNHH một thành viên Trường Luật (Trường Luật)

(511) Nhóm 09: Bình ắc quy.

Nhóm 35: Mua bán, phân phối xuất nhập khẩu: bình ắc quy.

CÔNG BÁO SỞ HỮU CÔNG NGHIỆP SỐ 375 TẬP B (06.2019)

(111) **4-0320401**
(210) 4-2016-18624
(181) 22.06.2026
(450) 25.06.2019 375
(540)

SHENGCHANG

(151) 16.05.2019
(220) 22.06.2016

(731) CÔNG TY TNHH SHENG CHANG
(VN)
Lô I-1A-CN, khu công nghiệp Mỹ Phước
2, thị xã Bến Cát, tỉnh Bình Dương
(740) Công ty TNHH một thành viên Trường
Luật (Trường Luật)

(511) Nhóm 09: Bình ắc quy.

Nhóm 35: Mua bán, phân phối, xuất nhập khẩu: bình ắc quy.

(111) **4-0320402**
(210) 4-2016-18914
(181) 24.06.2026
(450) 25.06.2019 375
(540)

WET DECK

(151) 16.05.2019
(220) 24.06.2016

(731) STARWOOD HOTELS & RESORTS
WORLDWIDE, LLC (US)
10400 Fernwood Road, Dept. 955.23,
Bethesda, Maryland 20817, United States
(740) Công ty Luật TNHH T&G (TGVN)

(511) Nhóm 43: Dịch vụ chỗ ở tạm thời; dịch vụ cung cấp thực phẩm và đồ uống; dịch vụ nhà hàng và quây rượu.

(111) **4-0320403**
(210) 4-2016-18907
(181) 24.06.2026
(450) 25.06.2019 375
(540)

LUXIS

(151) 16.05.2019
(220) 24.06.2016

(731) CÔNG TY TNHH DỆT MAY THUẬN
THIÊN PHÁT (VN)
102/84 Lê Văn Thọ, phường 11, quận Gò
Vấp, thành phố Hồ Chí Minh
(740) Công ty TNHH một thành viên Trường
Luật (Trường Luật)

(511) Nhóm 25: Quần áo; giày dép; mũ (nón); áo khoác; thắt lưng (dây nịt).

CÔNG BÁO SỞ HỮU CÔNG NGHIỆP SỐ 375 TẬP B (06.2019)

(111) **4-0320404**
(210) 4-2016-16358
(181) 03.06.2026
(450) 25.06.2019 375
(540)

PEARSAT

(151) 16.05.2019
(220) 03.06.2016

(731) SHENZHEN PANTE ELECTRONICS TECHNOLOGY CO.,LTD (CN)
3F, Bldg.5, Hui Mingsheng Industrial Park, Tongfuyu Industrial Zone, Fuyong Street, Baoan Distriet, Shenzhen, China
(740) Công ty TNHH Nghiên cứu và Tư vấn chuyển giao công nghệ và đầu tư (CONCETTI)

(511) Nhóm 09: Máy thu thanh và thu hình; bộ điều biến; thiết bị nghe nhạc cầm tay; ăng ten; bộ khuếch đại âm thanh; thiết bị truyền phát tín hiệu điện tử; dụng cụ và thiết bị liên lạc điện tử như thiết bị truyền phát (viễn thông); bộ thu phát sóng.

(111) **4-0320405**
(210) 4-2016-33093
(181) 21.10.2026
(450) 25.06.2019 375
(540)

KOLINPHARMA

(151) 16.05.2019
(220) 21.10.2016

(731) CÔNG TY CỔ PHẦN DƯỢC PHẨM QUỐC TẾ ABIPHA (VN)
Số 5 liên kề 15 khu đô thị Văn Phú, phường Phú La, quận Hà Đông, thành phố Hà Nội
(740) Công ty TNHH Sở hữu trí tuệ ALNGUYEN (ALNGUYEN IP CO.,LTD.)

(511) Nhóm 35: Mua bán, xuất nhập khẩu: mỹ phẩm, dược phẩm, thực phẩm chức năng dùng trong ngành y.

(111) **4-0320406**
(210) 4-2016-33302
(181) 24.10.2026
(450) 25.06.2019 375
(540)

bông tăm



(151) 16.05.2019
(220) 24.10.2016

(531) A5.5.20; A5.5.21; 3.13.1; A3.13.24
(591) Hồng, nâu, đen, trắng.
(731) CÔNG TY TNHH SẢN XUẤT THƯỜNG MẠI DỊCH VỤ THẢO VY (VN)
Số 33/35, khu 6, tổ 43, đường DX095, phường Hiệp An, thành phố Thủ Dầu Một, tỉnh Bình Dương

CÔNG BÁO SỞ HỮU CÔNG NGHIỆP SỐ 375 TẬP B (06.2019)

(511) Nhóm 21: Miếng bọt biển để kỳ da; dụng cụ lau chùi vận hành bằng tay; miếng cọ rửa, nùi cọ rửa.

(111) **4-0320407**
(210) 4-2016-33306
(181) 24.10.2026
(450) 25.06.2019
(540)

375



(151) 16.05.2019
(220) 24.10.2016

(531) 2.9.10
(591) Đen, xanh dương, trắng.
(731) CÔNG TY TNHH SẢN XUẤT
THƯỜNG MẠI DỊCH VỤ THẢO VY
(VN)
Số 33/35, khu 6, tổ 43, đường DX095,
phường Hiệp An, thành phố Thủ Dầu
Một, tỉnh Bình Dương

(511) Nhóm 21: Bàn chải đánh răng.

(111) **4-0320408**
(210) 4-2016-33351
(181) 25.10.2026
(450) 25.06.2019
(540)

375



Save time, Save money

(151) 16.05.2019
(220) 25.10.2016

(531) 2.9.10; 26.1.1
(591) Trắng, cam, đen, xanh.
(731) CÔNG TY TNHH BỆNH VIỆN BẢO
NGỌC (VN)
Số 410, đường Lương Ngọc Quyến, tổ 4,
phường Đồng Quang, thành phố Thái
Nguyên, tỉnh Thái Nguyên

(511) Nhóm 10: Răng giả, bộ răng giả.

(111) **4-0320409**
(210) 4-2016-33421
(181) 25.10.2026
(450) 25.06.2019
(540)

375

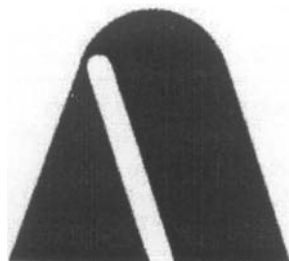

(151) 16.05.2019
(220) 25.10.2016

(531) 26.3.1; A26.3.7; A26.11.9; A22.3.5
(731) ACHILLES CORPORATION (JP)
21-1, Kita-Shinjuku 2-chome, Shinjuku-
Ku, Tokyo, Japan
(740) Công ty Cổ phần Sở hữu công nghiệp
INVESTIP (INVESTIP)

(511) Nhóm 12: Bè; thuyền lớn hoặc tàu lớn.

CÔNG BÁO SỞ HỮU CÔNG NGHIỆP SỐ 375 TẬP B (06.2019)

(111)	4-0320410	(151)	16.05.2019
(210)	4-2016-33422	(220)	25.10.2016
(181)	25.10.2026		
(450)	25.06.2019	375	
(540)		(531)	26.3.1; A26.3.7; A26.11.9; A22.3.5
		(731)	ACHILLES CORPORATION (JP) 21-1, Kita-Shinjuku 2-chome, Shinjuku-Ku, Tokyo, Japan
		(740)	Công ty Cổ phần Sở hữu công nghiệp INVESTIP (INVESTIP)

(511) Nhóm 12: Bè; thuyền lớn hoặc tàu lớn.

(111)	4-0320411	(151)	16.05.2019
(210)	4-2016-42631	(220)	30.12.2016
(181)	30.12.2026		
(450)	25.06.2019	375	
(540)		(531)	1.15.15; 26.5.1; 26.4.2; A5.5.20
		(591)	Trắng, xanh dương, cam.
		(731)	CÔNG TY TRÁCH NHIỆM HỮU HẠN GIA THÀNH (VN) 91A Phạm Hùng, phường 8, thành phố Sóc Trăng, tỉnh Sóc Trăng
		(740)	Công ty Cổ phần Sở hữu công nghiệp INVESTIP (INVESTIP)

(511) Nhóm 04: Xăng dầu.

Nhóm 35: Mua bán xăng dầu.

(111)	4-0320412	(151)	16.05.2019
(210)	4-2016-42632	(220)	30.12.2016
(181)	30.12.2026		
(450)	25.06.2019	375	
(540)		(531)	26.5.1; 1.15.15; A5.5.20; 26.4.2
		(591)	Trắng, xanh dương, cam.
		(731)	CÔNG TY TRÁCH NHIỆM HỮU HẠN GIA THÀNH (VN) 91A Phạm Hùng, phường 8, thành phố Sóc Trăng, tỉnh Sóc Trăng
		(740)	Công ty Cổ phần Sở hữu công nghiệp INVESTIP (INVESTIP)

(511) Nhóm 04: Xăng dầu.

Nhóm 35: Mua bán xăng dầu.

CÔNG BÁO SỞ HỮU CÔNG NGHIỆP SỐ 375 TẬP B (06.2019)

(111) **4-0320413**
(210) 4-2016-42646
(181) 30.12.2026
(450) 25.06.2019
(540)



(151) 16.05.2019
(220) 30.12.2016

(531) 26.5.1; 26.4.2
(591) Trắng, xanh dương, đỏ.
(731) DOANH NGHIỆP TƯ NHÂN MỸ HUNG (VN)
113 ấp Giồng Giữa, thị trấn Lịch Hội Thượng, huyện Trần Đề, tỉnh Sóc Trăng
(740) Công ty Cổ phần Sở hữu công nghiệp INVESTIP (INVESTIP)

(511) Nhóm 04: Xăng dầu.

Nhóm 35: Mua bán xăng dầu.

(111) **4-0320414**
(210) 4-2016-42783
(181) 30.12.2026
(450) 25.06.2019
(540)



(151) 16.05.2019
(220) 30.12.2016

(531) A7.1.11; 7.1.24
(591) Xanh dương đậm, xanh ngọc, xám.
(731) LÊ VŨ HẢI ANH (VN)
Tầng 5, 259A Nguyễn Văn Trỗi, phường 10, quận Phú Nhuận, thành phố Hồ Chí Minh

(511) Nhóm 36: Kinh doanh bất động sản.

Nhóm 37: Xây dựng, sửa chữa, lắp đặt công trình dân dụng, công nghiệp.

Nhóm 42: Dịch vụ thiết kế nội thất, ngoại thất; dịch vụ thiết kế kiến trúc.

(111) **4-0320415**
(210) 4-2017-20054
(181) 04.07.2027
(450) 25.06.2019
(540)

375



(151) 16.05.2019
(220) 04.07.2017

(731) CÔNG TY TNHH THƯƠNG MẠI VÀ SẢN XUẤT GIÀY DÉP LƯƠNG SƠN (VN)
22 phố Cự Lộc, phường Thượng Đình, quận Thanh Xuân, thành phố Hà Nội
(740) Công ty Luật TNHH Phạm và Liên danh (PHAM & ASSOCIATES)

CÔNG BÁO SỞ HỮU CÔNG NGHIỆP SỐ 375 TẬP B (06.2019)

(511) Nhóm 18: Các sản phẩm bằng da như cặp để tài liệu, cặp sách, túi, ba lô, va li, ví.

Nhóm 25: Giày da; dép da; thắt lưng da (quần áo); mũ làm bằng da; găng tay làm bằng da (quần áo).

Nhóm 35: Mua, bán, xuất nhập khẩu và đại lý ký gửi các sản phẩm dệt, may, giày dép và các sản phẩm từ da và giả da, giày da, dép da, thắt lưng da (quần áo), mũ làm bằng da, găng tay làm bằng da (quần áo); mua bán trực tuyến các sản phẩm dệt, may, giày dép và các sản phẩm từ da và giả da, giày da, dép da, thắt lưng da (quần áo), mũ làm bằng da, găng tay làm bằng da (quần áo).

(111) **4-0320416**
(210) 4-2017-20055
(181) 04.07.2027
(450) 25.06.2019 375
(540)

LYVE

(151) 16.05.2019
(220) 04.07.2017

(731) CÔNG TY TNHH THƯƠNG MẠI VÀ
SẢN XUẤT GIÀY DÉP LƯƠNG SON
(VN)
22 phố Cự Lộc, phường Thượng Đình,
quận Thanh Xuân, thành phố Hà Nội
(740) Công ty Luật TNHH Phạm và Liên danh
(PHAM & ASSOCIATES)

(511) Nhóm 18: Các sản phẩm bằng da như cặp để tài liệu, cặp sách, túi, ba lô, va li, ví.

Nhóm 25: Giày da; dép da; thắt lưng da (quần áo); mũ làm bằng da; găng tay làm bằng da (quần áo).

Nhóm 35: Mua, bán, xuất nhập khẩu và đại lý ký gửi các sản phẩm dệt, may, giày dép và các sản phẩm từ da và giả da, giày da, dép da, thắt lưng da (quần áo), mũ làm bằng da, găng tay làm bằng da (quần áo); mua bán trực tuyến các sản phẩm dệt, may, giày dép và các sản phẩm từ da và giả da, giày da, dép da, thắt lưng da (quần áo), mũ làm bằng da, găng tay làm bằng da (quần áo).

(111) **4-0320417**
(210) 4-2016-42767
(181) 30.12.2026
(450) 25.06.2019 375
(540)

DIGESLEEN

(151) 16.05.2019
(220) 30.12.2016

(731) CÔNG TY CỔ PHẦN DƯỢC PHẨM
VIỆT (ĐÔNG DƯỢC VIỆT) (VN)
Đường số 5, khu công nghiệp Long Hậu
- Hòa Bình, xã Nhị Thành, huyện Thủ
Thừa, tỉnh Long An
(740) Công ty TNHH Tư vấn đầu tư và Sở hữu
trí tuệ Hoàng Phi (HOANG PHI
INVEST & I.P CO., LTD)

CÔNG BÁO SỞ HỮU CÔNG NGHIỆP SỐ 375 TẬP B (06.2019)

(511) Nhóm 05: Dược phẩm; thực phẩm chức năng.

(111) **4-0320418**
(210) 4-2016-42768
(181) 30.12.2026
(450) 25.06.2019 375
(540)

BLOSLEN

(151) 16.05.2019
(220) 30.12.2016

(731) CÔNG TY CỔ PHẦN DƯỢC PHẨM VIỆT (ĐÔNG DƯỢC VIỆT) (VN)
Đường số 5, khu công nghiệp Long Hậu - Hòa Bình, xã Nhị Thành, huyện Thủ Thừa, tỉnh Long An
(740) Công ty TNHH Tư vấn đầu tư và Sở hữu trí tuệ Hoàng Phi (HOANG PHI INVEST & I.P CO., LTD)

(511) Nhóm 05: Dược phẩm; thực phẩm chức năng.

(111) **4-0320419**
(210) 4-2016-42769
(181) 30.12.2026
(450) 25.06.2019 375
(540)

REGURIOD

(151) 16.05.2019
(220) 30.12.2016

(731) CÔNG TY CỔ PHẦN DƯỢC PHẨM VIỆT (ĐÔNG DƯỢC VIỆT) (VN)
Đường số 5, khu công nghiệp Long Hậu - Hòa Bình, xã Nhị Thành, huyện Thủ Thừa, tỉnh Long An
(740) Công ty TNHH Tư vấn đầu tư và Sở hữu trí tuệ Hoàng Phi (HOANG PHI INVEST & I.P CO., LTD)

(511) Nhóm 05: Dược phẩm; thực phẩm chức năng.

(111) **4-0320420**
(210) 4-2017-36765
(181) 08.11.2027
(450) 25.06.2019 375
(540)

MBT®

(151) 16.05.2019
(220) 08.11.2017

(731) CÔNG TY CỔ PHẦN CHẾ TẠO BIẾN THỂ ĐIỆN LỰC HÀ NỘI (VN)
Điểm công nghiệp Sông Cù, xã Đồng Tháp, huyện Đan Phượng, thành phố Hà Nội

(511) Nhóm 09: Máy biến thế điện lực, tủ điện.

CÔNG BÁO SỞ HỮU CÔNG NGHIỆP SỐ 375 TẬP B (06.2019)

(111) **4-0320421**
(210) 4-2016-03621
(181) 15.02.2026
(450) 25.06.2019
(540)

375



(151) 17.05.2019
(220) 15.02.2016

(531) 2.9.14; A2.9.15; A1.1.10; A1.1.5
(731) CÔNG TY TNHH HOÀNG HƯƠNG (VN)

Số nhà 57, tổ 1, đường Giáp Nhất, phường Nhân Chính, quận Thanh Xuân, thành phố Hà Nội

(740) Công ty TNHH Sở hữu trí tuệ WINCO (WINCO CO., LTD.)

(511) Nhóm 05: Dược phẩm; thực phẩm chức năng.

Nhóm 35: Mua bán, xuất nhập khẩu, giới thiệu sản phẩm: dược phẩm, thực phẩm chức năng.

(111) **4-0320422**
(210) 4-2016-15228
(181) 26.05.2026
(450) 25.06.2019
(540)

375

Vương Gút Khang

(151) 17.05.2019
(220) 26.05.2016

(731) CÔNG TY TNHH DƯỢC PHẨM TÂN QUANG (VN)

Số 2 ngõ 12 phố Trần Quý Kiên, phường Dịch Vọng, quận Cầu Giấy, thành phố Hà Nội

(740) Công ty TNHH Sở hữu trí tuệ và Công nghệ Thủ đô (CAPITAL IP&T CO.LTD.)

(511) Nhóm 05: Dược phẩm; thực phẩm chức năng; thực phẩm dinh dưỡng dùng trong y tế; nước súc miệng dùng cho mục đích y tế; dung dịch làm sạch khử khuẩn sát trùng dùng cho mục đích y tế; nước tắm thảo dược cho trẻ em dùng cho mục đích y tế.

(111) **4-0320423**
(210) 4-2016-15229
(181) 26.05.2026
(450) 25.06.2019
(540)

375

Lục Vị NHẬT ĐỨC

(151) 17.05.2019
(220) 26.05.2016

(731) CÔNG TY CỔ PHẦN DƯỢC PHẨM VÀ THIẾT BỊ Y TẾ NHẬT ĐỨC (VN)
Số 32, ngõ 47, phố Nguyễn Hồng, phường Láng Hạ, quận Đống Đa, thành phố Hà Nội

(740) Công ty TNHH Sở hữu trí tuệ và Công nghệ Thủ đô (CAPITAL IP&T CO.LTD.)

CÔNG BÁO SỞ HỮU CÔNG NGHIỆP SỐ 375 TẬP B (06.2019)

(511) Nhóm 05: Dược phẩm; thuốc đông y; thực phẩm dinh dưỡng dùng trong y tế; nước súc miệng dùng cho mục đích y tế; dung dịch làm sạch khử khuẩn và sát trùng dùng cho mục đích y tế; dung dịch vệ sinh cá nhân có chứa thuốc dùng trong y tế.

(111) **4-0320424**
(210) 4-2016-16780
(181) 08.06.2026
(450) 25.06.2019
(540)

375

(151) 17.05.2019
(220) 08.06.2016

DEXNATO

(731) VŨ HOÀNG NAM (VN)
Căn hộ 5B-CT5B, khu đô thị mới Văn Khê, phường La Khê, quận Hà Đông, thành phố Hà Nội
(740) Công ty TNHH Sở hữu trí tuệ và Công nghệ Thủ đô (CAPITAL IP&T CO.LTD.)

(511) Nhóm 05: Dược phẩm; thực phẩm chức năng; thực phẩm dinh dưỡng dùng trong y tế; nước súc miệng dùng cho mục đích y tế; dung dịch làm sạch khử khuẩn sát trùng dùng cho mục đích y tế; nước tắm thảo dược cho trẻ em dùng cho mục đích y tế.

(111) **4-0320425**
(210) 4-2016-16781
(181) 08.06.2026
(450) 25.06.2019
(540)

375

(151) 17.05.2019
(220) 08.06.2016

MARKPHARM

(731) VŨ HOÀNG NAM (VN)
Căn hộ 5B-CT5B, khu đô thị mới Văn Khê, phường La Khê, quận Hà Đông, thành phố Hà Nội
(740) Công ty TNHH Sở hữu trí tuệ và Công nghệ Thủ đô (CAPITAL IP&T CO.LTD.)

(511) Nhóm 05: Dược phẩm; thuốc đông y; thực phẩm dinh dưỡng dùng trong y tế; nước súc miệng dùng cho mục đích y tế; dung dịch làm sạch khử khuẩn sát trùng dùng cho mục đích y tế; dung dịch vệ sinh cá nhân có chứa thuốc dùng trong y tế.

(111) **4-0320426**
(210) 4-2016-16782
(181) 08.06.2026
(450) 25.06.2019
(540)

375

(151) 17.05.2019
(220) 08.06.2016

MARKPHARM

(731) VŨ HOÀNG NAM (VN)
Căn hộ 5B-CT5B, khu đô thị mới Văn Khê, phường La Khê, quận Hà Đông, thành phố Hà Nội
(740) Công ty TNHH Sở hữu trí tuệ và Công nghệ Thủ đô (CAPITAL IP&T CO.LTD.)

CÔNG BÁO SỞ HỮU CÔNG NGHIỆP SỐ 375 TẬP B (06.2019)

(511) Nhóm 35: Mua bán: dược phẩm, dược chất, hóa chất dùng trong sản xuất thuốc, thuốc đông y, thuốc thú y, thực phẩm dinh dưỡng dùng trong y tế, thực phẩm chức năng, nước súc miệng, trang thiết bị y tế và dụng cụ y tế, dụng cụ tránh thai, que thử thai, bao cao su, bơm kim tiêm dùng một lần, dây truyền dịch, bông y tế, băng y tế, băng dán y tế, vật tư y tế như: vật tư y tế tiêu hao như: mỡ bôi y tế dùng cho điện tim, điện não, nội soi và siêu âm, điện cực dán y tế, đệm chống loét, giường hỗ trợ bệnh nhân liệt, mỹ phẩm, nước hoa, dầu gội đầu, kem dưỡng da, sữa rửa mặt, xà phòng, nước rửa chén, tinh dầu, chất tẩy rửa, lương thực, thực phẩm, bánh, kẹo, gạo, bột ngũ cốc, chè, cà phê, cacao, gia vị, sữa và các sản phẩm từ sữa, thịt, cá, gia cầm, trứng, dầu ăn thực vật, nước giải khát, nước uống tinh khiết, bia, rượu, thức ăn chăn nuôi cho gà, lợn, cá, tôm, con giống vật nuôi làm thuốc, cây giống dược liệu, con giống, cây giống, hạt giống, dược liệu tươi, trái cây tươi, rau tươi; quảng cáo và giới thiệu sản phẩm.

(111) **4-0320427**

(151) 17.05.2019

(210) 4-2016-16783

(220) 08.06.2016

(181) 08.06.2026

(450) 25.06.2019 375

(540)

SAGO Đồng

(731) CÔNG TY CỔ PHẦN BẢO VỆ THỰC VẬT SÀI GÒN (VN)

Nguyễn Văn Quý khu phố 1, phường Tân Thuận Đông, quận 7, thành phố Hồ Chí Minh

(740) Công ty TNHH Sở hữu trí tuệ và Công nghệ Thủ đô (CAPITAL IP&T CO.LTD.)

(511) Nhóm 05: Thuốc bảo vệ thực vật như: thuốc trừ bệnh cây trồng; thuốc trừ sâu; thuốc diệt cỏ; thuốc diệt trừ rầy nâu; thuốc diệt nấm mốc.

(111) **4-0320428**

(151) 17.05.2019

(210) 4-2016-15249

(220) 26.05.2016

(181) 26.05.2026

(450) 25.06.2019 375

(540)

UMACATHA

(731) CÔNG TY TNHH THƯƠNG MẠI CA THA (VN)

6B Công Trường Quốc Tế, phường 6, quận 3, thành phố Hồ Chí Minh

(740) Công ty TNHH Sở hữu trí tuệ PADEMARK (PADEMARK CO.,LTD.)

(511) Nhóm 05: Tỏi đen (thực phẩm chức năng).

(111) **4-0320429**
(210) 4-2016-15551
(181) 30.05.2026
(450) 25.06.2019 375
(540)

Nakara

(151) 17.05.2019
(220) 30.05.2016

(731) CÔNG TY TNHH SƠN VÂN CẨM
THẠCH (VN)
78 đường 53C, khu phố 9, phường Tân
Tạo, quận Bình Tân, thành phố Hồ Chí
Minh

(511) Nhóm 02: Sơn.

Nhóm 11: Thiết bị vệ sinh như: vòi hoa sen; chậu rửa mặt (gắn cố định); thiết bị lọc nước;
chậu rửa bằng inox dùng cho nhà bếp; máy nước nóng sử dụng năng lượng mặt trời.

(111) **4-0320430**
(210) 4-2016-15599
(181) 30.05.2026
(450) 25.06.2019 375
(540)



(151) 17.05.2019
(220) 30.05.2016

(531) 1.15.24; 1.15.23; 25.1.25
(591) Tím, trắng.
(731) CÔNG TY CỔ PHẦN ĐẦU TƯ
THƯỜNG MẠI KL VIỆT NAM (VN)
Số 50 đường số 1, khu dân cư Nam
Long, phường Tân Thuận Đông, quận 7,
thành phố Hồ Chí Minh

(511) Nhóm 39: Dịch vụ du lịch; tư vấn du lịch.

(111) **4-0320431**
(210) 4-2016-15868
(181) 01.06.2026
(450) 25.06.2019 375
(540)

HÙNG CHẢY MÌ GIA

(151) 17.05.2019
(220) 01.06.2016

(731) HỘ KINH DOANH ÂU DƯƠNG HÀ
(VN)
414 Lê Quang Định, phường 11, quận
Bình Thạnh, thành phố Hồ Chí Minh

(511) Nhóm 43: Dịch vụ kinh doanh ăn uống, dịch vụ cung cấp thức ăn đồ uống do nhà hàng
thực hiện.

CÔNG BÁO SỞ HỮU CÔNG NGHIỆP SỐ 375 TẬP B (06.2019)

(111) **4-0320432** (151) 17.05.2019
(210) 4-2016-15906 (220) 01.06.2016
(181) 01.06.2026
(450) 25.06.2019 375
(540)



(531) 26.1.1; A26.11.8
(591) Đỏ.
(731) CÔNG TY CỔ PHẦN VINA CARCIA (VN)
Số 212/A2 khu phố 1B, phường An Phú, thị xã Thuận An, tỉnh Bình Dương

(511) Nhóm 11: Vòi nước máy, vòi hoa sen, chậu rửa tay (bộ phận của thiết bị vệ sinh), hệ thống dội nước, thiết bị bồn tắm, bệ xí nhà vệ sinh.

(111) **4-0320433** (151) 17.05.2019
(210) 4-2016-40783 (220) 21.12.2016
(181) 21.12.2026
(450) 25.06.2019 375
(540)



(531) 13.1.6; 24.17.5
(591) Xanh lá cây.
(731) CÔNG TY TNHH XÃ HỘI GIÁO DỤC PHI LỢI NHUẬN ZERO PLUS (VN)
39 đường 41, phường 6, quận 4, thành phố Hồ Chí Minh

(511) Nhóm 41: Dịch vụ giáo dục đào tạo; sắp xếp và tiến hành hội thảo chuyên đề; tổ chức các cuộc thi (giáo dục hoặc giải trí); thông tin giáo dục; giảng dạy.

(111) **4-0320434** (151) 17.05.2019
(210) 4-2009-17640 (220) 20.08.2009
(181) 20.08.2019
(450) 25.06.2019 375
(540)



(731) FORD MOTOR COMPANY (US)
One American Road, Dearborn, Michigan 48126, United States of America
(740) Công ty TNHH Sở hữu trí tuệ Vàng (GINTASSET CO., LTD.)

(511) Nhóm 09: Mô-đun ghép nối điện tử dùng cho ghép nối có dây và ghép nối không dây giữa điện thoại di động và máy đa phương tiện điện tử với hệ thống điện của ô tô.

CÔNG BÁO SỞ HỮU CÔNG NGHIỆP SỐ 375 TẬP B (06.2019)

(111) 4-0320435	(151) 17.05.2019
(210) 4-2016-02132	(220) 22.01.2016
(181) 22.01.2026	
(450) 25.06.2019	375
(540)	



(531) 2.9.1; 2.3.1; A2.3.2

(731) CÔNG TY TNHH ĐẦU TƯ THƯƠNG MẠI TỔNG HỢP THIÊN AN (VN)
B02-7, HAGL 2 Building, 769 - 783 Trần Xuân Soạn, phường Tân Hưng, quận 7, thành phố Hồ Chí Minh

(511) Nhóm 25: Quần áo.

Nhóm 35: Mua bán quần áo, giày dép, túi xách, đồ trang sức (vàng, bạc, đá quý, nữ trang).

(111) 4-0320436	(151) 17.05.2019
(210) 4-2014-04914	(220) 13.03.2014
(181) 13.03.2024	
(450) 25.06.2019	375
(540)	



(531) 2.5.1; 2.5.2; A5.3.14; 26.4.2

(591) Đen, đỏ, trắng, vàng, xanh.

(731) CÔNG TY TNHH VĂN VINH PHÁT (VN)
207/60B Hồ Học Lãm, Kp 2, phường An Lạc, quận Bình Tân, thành phố Hồ Chí Minh

(740) Công ty TNHH MASTERBRAND (MASTERBRAND)

(511) Nhóm 30: Trà (chè).

Nhóm 35: Mua bán: trà (chè).

(111) 4-0320437	(151) 17.05.2019
(210) 4-2009-13889	(220) 08.07.2009
(181) 08.07.2019	
(450) 25.06.2019	375
(540)	



(531) 2.1.1; 2.1.11; A1.1.10; A1.1.5; 9.7.1; A9.7.25

(731) CÔNG TY TRÁCH NHIỆM HỮU HẠN THANH AN (VN)
Tầng 3, tòa nhà Mê Công, 137 đường Nguyễn Văn Cừ, phường Ngọc Lâm, quận Long Biên, thành phố Hà Nội

(740) Công ty TNHH Sở hữu trí tuệ và Công nghệ Thủ đô (CAPITAL IP&T CO.LTD.)

CÔNG BÁO SỞ HỮU CÔNG NGHIỆP SỐ 375 TẬP B (06.2019)

(511) Nhóm 29: Sữa và các sản phẩm từ sữa như: sữa bột, sữa tươi, sữa cô đặc.

(111)	4-0320438	(151)	17.05.2019
(210)	4-2014-31543	(220)	18.12.2014
(181)	18.12.2024		
(450)	25.06.2019	375	
(540)		(731)	CÔNG TY TNHH CSV HEALTHCARE (VN) Tầng 8, toà nhà Ngân hàng Nam Á, số 201-203 Cách Mạng Tháng Tám, phường 04, quận 3, thành phố Hồ Chí Minh
	KINGSMEN	(740)	Công ty TNHH Sở hữu trí tuệ và Công nghệ Thủ đô (CAPITAL IP&T CO.LTD.)

(511) Nhóm 35: Buôn bán dược phẩm, dược chất, hóa chất dùng trong sản xuất thuốc, thuốc đông y, thuốc thú y, thực phẩm dinh dưỡng dùng trong y tế, thực phẩm chức năng, nước súc miệng, trang thiết bị y tế và dụng cụ y tế, dụng cụ tránh thai, que thử thai, bao cao su, bơm kim tiêm dùng một lần, dây truyền dịch, bông y tế, băng y tế, băng dán y tế, vật tư y tế như: vật tư y tế tiêu hao như: mỡ bôi y tế dùng cho điện tim, điện não, nội soi và siêu âm, mua bán điện cực dán y tế, đệm chống loét, giường hỗ trợ bệnh nhân liệt, mua bán mỹ phẩm, nước hoa, dầu gội đầu, kem dưỡng da, sữa rửa mặt, xà phòng, nước rửa chén, tinh dầu; mua bán lương thực, thực phẩm, bánh, kẹo, gạo, bột ngũ cốc, chè, cà phê, cacao, gia vị, sữa và các sản phẩm từ sữa, thịt, cá, gia cầm, trứng, dầu ăn thực vật, nước giải khát, nước uống tinh khiết, bia, rượu, mua bán thức ăn chăn nuôi cho gà, lợn, cá, tôm, con giống vật nuôi làm thuốc, cây giống dược liệu, con giống, cây giống, hạt giống, dược liệu tươi, trái cây tươi, rau tươi; quảng cáo và giới thiệu sản phẩm.

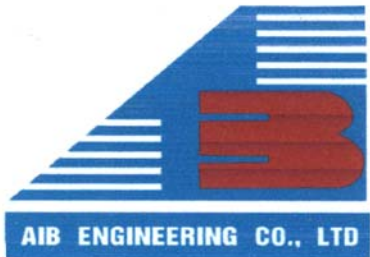
(111)	4-0320439	(151)	17.05.2019
(210)	4-2016-02265	(220)	25.01.2016
(181)	25.01.2026		
(450)	25.06.2019	375	
(540)		(531)	26.4.4; A24.15.11; A26.11.8; A24.15.15
		(591)	Đỏ, trắng, xanh da trời.
		(731)	AIB ENGINEERING COMPANY LIMITED (TH) 96/3 Moo 1, Nongtamlueng, Panthong, Chonburi Thailand 20160
		(740)	Công ty Luật TNHH RHTLAW TAYLORWESSING Việt Nam (RHTLAW TAYLORWESSING Việt Nam)

(511) Nhóm 07: Các loại máy công nghiệp gồm máy phun cát, máy hút cát; phụ kiện của các loại máy công nghiệp gồm máy phun cát, máy hút cát.

Nhóm 35: Mua bán các loại máy công nghiệp gồm máy phun cát, máy hút cát, phụ kiện của các loại máy công nghiệp gồm máy phun cát, máy hút cát.

CÔNG BÁO SỞ HỮU CÔNG NGHIỆP SỐ 375 TẬP B (06.2019)

(111) **4-0320440**
(210) 4-2016-02289
(181) 25.01.2026
(450) 25.06.2019 375
(540)

DOWNLIPITZ

(151) 17.05.2019
(220) 25.01.2016

(731) CÔNG TY CỔ PHẦN THƯƠNG MẠI VÀ DỊCH VỤ HOÀNG HÀ (VN)
Số 15A, hẻm 475/20/49 đường Nguyễn Trãi, phường Hạ Đình, quận Thanh Xuân, thành phố Hà Nội
(740) Công ty TNHH Sở hữu trí tuệ và Công nghệ Thủ đô (CAPITAL IP&T CO.LTD.)

(511) Nhóm 05: Dược phẩm; thực phẩm chức năng; thực phẩm dinh dưỡng dùng trong y tế; nước súc miệng dùng cho mục đích y tế; dung dịch làm sạch khử khuẩn sát trùng dùng cho mục đích y tế; nước tắm thảo dược cho trẻ em dùng cho mục đích y tế.

(111) **4-0320441**
(210) 4-2016-17102
(181) 10.06.2026
(450) 25.06.2019 375
(540)

MAXIBUMOL

(151) 17.05.2019
(220) 10.06.2016

(731) CÔNG TY CỔ PHẦN DƯỢC PHẨM VIAN (VN)
Số 4 B3, tập thể Z179, xã Tứ Hiệp, huyện Thanh Trì, thành phố Hà Nội
(740) Công ty TNHH Sở hữu trí tuệ và Công nghệ Thủ đô (CAPITAL IP&T CO.LTD.)

(511) Nhóm 05: Dược phẩm; thực phẩm chức năng; thực phẩm dinh dưỡng dùng trong y tế; nước súc miệng dùng cho mục đích y tế; dung dịch làm sạch khử khuẩn sát trùng dùng cho mục đích y tế; nước tắm thảo dược cho trẻ em dùng cho mục đích y tế.

(111) **4-0320442**
(210) 4-2016-17103
(181) 10.06.2026
(450) 25.06.2019 375
(540)

ZETAVIAN

(151) 17.05.2019
(220) 10.06.2016

(731) CÔNG TY CỔ PHẦN DƯỢC PHẨM VIAN (VN)
Số 4 B3, tập thể Z179, xã Tứ Hiệp, huyện Thanh Trì, thành phố Hà Nội
(740) Công ty TNHH Sở hữu trí tuệ và Công nghệ Thủ đô (CAPITAL IP&T CO.LTD.)

CÔNG BÁO SỞ HỮU CÔNG NGHIỆP SỐ 375 TẬP B (06.2019)

(511) Nhóm 05: Dược phẩm; thực phẩm chức năng; thực phẩm dinh dưỡng dùng trong y tế; nước súc miệng dùng cho mục đích y tế; dung dịch làm sạch khử khuẩn sát trùng dùng cho mục đích y tế; nước tắm thảo dược cho trẻ em dùng cho mục đích y tế.

(111) **4-0320443**
(210) 4-2016-17104
(181) 10.06.2026
(450) 25.06.2019
(540)

375

CAPTAZIB

(151) 17.05.2019
(220) 10.06.2016

(731) CÔNG TY CỔ PHẦN DƯỢC PHẨM VIAN (VN)
Số 4 B3, tập thể Z179, xã Tứ Hiệp, huyện Thanh Trì, thành phố Hà Nội
(740) Công ty TNHH Sở hữu trí tuệ và Công nghệ Thủ đô (CAPITAL IP&T CO.LTD.)

(511) Nhóm 05: Dược phẩm; thực phẩm chức năng; thực phẩm dinh dưỡng dùng trong y tế; nước súc miệng dùng cho mục đích y tế; dung dịch làm sạch khử khuẩn sát trùng dùng cho mục đích y tế; nước tắm thảo dược cho trẻ em dùng cho mục đích y tế.

(111) **4-0320444**
(210) 4-2016-17105
(181) 10.06.2026
(450) 25.06.2019
(540)

375

SNK

(151) 17.05.2019
(220) 10.06.2016

(731) CÔNG TY CỔ PHẦN DƯỢC PHẨM HOA THIÊN PHÚ (VN)
10 Nguyễn Cửu Đàm, phường Tân Sơn Nhì, quận Tân Phú, thành phố Hồ Chí Minh
(740) Công ty TNHH Sở hữu trí tuệ và Công nghệ Thủ đô (CAPITAL IP&T CO.LTD.)

(511) Nhóm 23: Sợi; chỉ; len đã xe thành sợi; tơ đã xe.

(111) **4-0320445**
(210) 4-2016-17106
(181) 10.06.2026
(450) 25.06.2019
(540)

375

SNK

(151) 17.05.2019
(220) 10.06.2016

(731) CÔNG TY CỔ PHẦN DƯỢC PHẨM HOA THIÊN PHÚ (VN)
10 Nguyễn Cửu Đàm, phường Tân Sơn Nhì, quận Tân Phú, thành phố Hồ Chí Minh
(740) Công ty TNHH Sở hữu trí tuệ và Công nghệ Thủ đô (CAPITAL IP&T CO.LTD.)

CÔNG BÁO SỞ HỮU CÔNG NGHIỆP SỐ 375 TẬP B (06.2019)

(511) Nhóm 24: Vải; chăn; vỏ nệm; rèm cửa; khăn vải dùng trong nhà.

(111) **4-0320446**
(210) 4-2016-17143
(181) 10.06.2026
(450) 25.06.2019

375



(151) 17.05.2019
(220) 10.06.2016

(531) 7.3.2; 26.3.23; 26.3.4; 25.5.3
(591) Xanh dương.
(731) **HỘ KINH DOANH NGUYỄN THỊ BÍCH HẬU (VN)**
353 Phan Đăng Lưu, phường 1, quận Phú Nhuận, thành phố Hồ Chí Minh
(740) Công ty TNHH một thành viên Trường Luật (Trường Luật)

(511) Nhóm 35: Mua bán, xuất nhập khẩu, quảng cáo, đại lý ký gửi: quần áo.

(111) **4-0320447**
(210) 4-2016-42474
(181) 30.12.2026
(450) 25.06.2019

375



BỔ CÔNG ANH
Đồng hành cùng sức khỏe

(151) 17.05.2019
(220) 30.12.2016

(531) 5.5.19; 26.1.1; 4.5.2; 4.5.3; A5.1.16; A5.1.5
(731) **CÔNG TY TRÁCH NHIỆM HỮU HẠN PHÁT TRIỂN P&K (VN)**
405/28/22 Thống Nhất, phường 11, quận Gò Vấp, thành phố Hồ Chí Minh

(511) Nhóm 30: Cà phê bột; chè (trà).

(111) **4-0320448**
(210) 4-2016-42601
(181) 30.12.2026
(450) 25.06.2019

375



(151) 17.05.2019
(220) 30.12.2016

(531) 26.5.1; 26.4.2
(591) Trắng, xanh dương, đỏ.
(731) **DOANH NGHIỆP TƯ NHÂN MỸ HUNG (VN)**
113 ấp Giồng Giữa, thị trấn Lịch Hội Thượng, huyện Trần Đề, tỉnh Sóc Trăng
(740) Công ty Cổ phần Sở hữu công nghiệp INVESTIP (INVESTIP)

(511) Nhóm 04: Xăng dầu.

CÔNG BÁO SỞ HỮU CÔNG NGHIỆP SỐ 375 TẬP B (06.2019)

Nhóm 35: Mua bán xăng dầu.

(111) **4-0320449**
(210) 4-2016-03048
(181) 01.02.2026
(450) 25.06.2019
(540)

375



(151) 17.05.2019
(220) 01.02.2016

(531) A1.1.10; 5.7.3; 25.12.1; 17.2.25
(591) Xanh lá cây, vàng, đỏ, cam, trắng.
(731) CÔNG TY TNHH MỘT THÀNH VIÊN
GIỐNG CÂY TRỒNG LỘC VÀNG
(VN)
104, tổ 4, ấp Bình Hưng II, xã Bình Mỹ,
huyện Châu Phú, tỉnh An Giang

(511) Nhóm 31: Lúa giống.

(111) **4-0320450**
(210) 4-2016-03049
(181) 01.02.2026
(450) 25.06.2019
(540)

375

LỘC VÀNG

(151) 17.05.2019
(220) 01.02.2016

(591) Đỏ, vàng, trắng.
(731) CÔNG TY TNHH MỘT THÀNH VIÊN
GIỐNG CÂY TRỒNG LỘC VÀNG
(VN)
104, tổ 4, ấp Bình Hưng II, xã Bình Mỹ,
huyện Châu Phú, tỉnh An Giang

(511) Nhóm 31: Lúa giống.

(111) **4-0320451**
(210) 4-2016-41189
(181) 23.12.2026
(450) 25.06.2019
(540)

375



(151) 17.05.2019
(220) 23.12.2016

(531) 3.7.17; 26.3.2; A26.3.5; A26.11.12
(591) Tím, nâu.
(731) LÀU SỎI VÀNG (VN)
809/15 Trần Hưng Đạo, phường 1, quận
5, thành phố Hồ Chí Minh

CÔNG BÁO SỞ HỮU CÔNG NGHIỆP SỐ 375 TẬP B (06.2019)

(511) Nhóm 03: Mỹ phẩm.

(111) **4-0320452**
(210) 4-2016-03504
(181) 04.02.2026
(450) 25.06.2019
(540)



(151) 17.05.2019
(220) 04.02.2016
(531) 5.7.1; A11.3.4; A1.1.10; 26.1.1
(591) Trắng, đen, nâu, xanh lá cây, xám.
(731) NGUYỄN DANH LỢI (VN)
52/22A khu phố 6, phường Hiệp Bình
Phước, quận Thủ Đức, thành phố Hồ Chí
Minh
(740) Công ty TNHH sở hữu trí tuệ AGL
(AGL IP)

(511) Nhóm 30: Cà phê.

Nhóm 35: Mua bán cà phê.

Nhóm 43: Dịch vụ quán cà phê.

(111) **4-0320453**
(210) 4-2016-42344
(181) 30.12.2026
(450) 25.06.2019
(540)

375

PLT

(151) 17.05.2019
(220) 30.12.2016
(731) CÔNG TY TNHH THƯƠNG MẠI
LINH THANH (VN)
Số 16, tổ 15, ngõ 272, đường Ngọc Thụy,
phường Ngọc Thụy, quận Long Biên,
thành phố Hà Nội

(511) Nhóm 06: Vật liệu xây dựng bằng kim loại.

(111) **4-0320454**
(210) 4-2016-41468
(181) 26.12.2026
(450) 25.06.2019
(540)



(151) 17.05.2019
(220) 26.12.2016
(531) A26.11.12; 26.3.23; 26.11.3
(591) Đỏ, xanh dương đậm, xanh dương nhạt,
đen.
(731) CÔNG TY TNHH THƯƠNG MẠI ĐẦU
TƯ VÀ PHÁT TRIỂN TIÊN PHÁT
(VN)
Số 16, phố Ngõ Trạm, phường Hàng
Bông, quận Hoàn Kiếm, thành phố Hà
Nội
(740) Công ty TNHH Trường Xuân
(AGELESS CO.,LTD.)

CÔNG BÁO SỞ HỮU CÔNG NGHIỆP SỐ 375 TẬP B (06.2019)

(511) Nhóm 35: Dịch vụ đại lý xuất nhập khẩu, quảng cáo, mua bán các sản phẩm: máy bơm nước, máy điều hòa nhiệt độ, thiết bị thông gió, điều hòa không khí và các bộ phận của thiết bị đó, hệ thống và thiết bị làm lạnh, thiết bị làm khô không khí, thiết bị hút ẩm, bộ lọc không khí dùng cho máy điều hòa, thiết bị và máy làm sạch không khí, quạt điện, hộp kết dính tiên an toàn, hộp bằng kim loại thường, hộp đựng tiền bằng kim loại, kết sắt an toàn.

(111)	4-0320455	(151)	17.05.2019
(210)	4-2016-41474	(220)	26.12.2016
(181)	26.12.2026		
(450)	25.06.2019	375	
(540)		(731)	TẬP ĐOÀN VINGROUP - CÔNG TY CP (VN) Số 7, đường Bằng Lăng 1, khu đô thị sinh thái Vinhomes Riverside, phường Việt Hưng, quận Long Biên, thành phố Hà Nội
	VINHOMES TIMES CITY PARK HILL	(740)	Công ty Luật TNHH AMBYS Hà Nội (AMBYS HANOI)

(511) Nhóm 35: Dịch vụ quản lý kinh doanh tòa nhà văn phòng và khu căn hộ; dịch vụ quản lý kinh doanh khách sạn; dịch vụ quản lý kinh doanh câu lạc bộ.

Nhóm 36: Kinh doanh bất động sản; dịch vụ sàn bất động sản; dịch vụ tư vấn, đại lý, đánh giá, môi giới, tham vấn và đầu tư bất động sản thương mại và bất động sản để ở; dịch vụ quản lý đầu tư và vốn đầu tư cho bất động sản thương mại và bất động sản để ở.

Nhóm 37: Dịch vụ giám sát việc xây dựng các bất động sản thương mại và bất động sản để ở; tân trang, xây mới, nâng cấp bất động sản để làm tăng giá trị của bất động sản; lắp đặt các thiết bị cho tòa nhà văn phòng và căn hộ.

Nhóm 41: Dịch vụ công viên vui chơi giải trí và công viên theo chủ đề trong và ngoài tòa nhà văn phòng và khu căn hộ; dịch vụ câu lạc bộ thể dục thể thao.

Nhóm 43: Dịch vụ khách sạn và khu nghỉ dưỡng (resort); dịch vụ nhà hàng ăn uống.

(111)	4-0320456	(151)	17.05.2019
(210)	4-2016-41475	(220)	26.12.2016
(181)	26.12.2026		
(450)	25.06.2019	375	
(540)		(531)	26.4.3; 26.4.7; 26.3.4; A26.3.5; A26.11.12
		(591)	Xanh lá mạ, trắng.
		(731)	TẬP ĐOÀN VINGROUP - CÔNG TY CP (VN) Số 7, đường Bằng Lăng 1, khu đô thị sinh thái Vinhomes Riverside, phường Việt Hưng, quận Long Biên, thành phố Hà Nội
		(740)	Công ty Luật TNHH AMBYS Hà Nội (AMBYS HANOI)

CÔNG BÁO SỞ HỮU CÔNG NGHIỆP SỐ 375 TẬP B (06.2019)

(511) Nhóm 29: Thịt, cá, gia cầm, thú săn (không còn sống); trái cây, rau (đã được bảo quản).

Nhóm 30: Trà, cà phê, ca cao, đồ gia vị; bột ngũ cốc; gạo; bánh; kẹo.

Nhóm 31: Động vật sống; rau và quả tươi; nấm tươi.

Nhóm 35: Mua bán: thịt, cá, gia cầm, thú săn (không còn sống); trái cây, rau (đã được bảo quản); trà, cà phê, ca cao, đồ gia vị; bột; gạo; động vật sống; rau và quả tươi; nấm tươi.

Nhóm 43: Dịch vụ khách sạn; dịch vụ quầy bán đồ ăn nhẹ; dịch vụ nhà hàng cung cấp đồ ăn nhanh; dịch vụ cung cấp thức ăn, đồ uống do nhà hàng thực hiện; dịch vụ nhà hàng cung cấp đồ uống/thực phẩm để mang đi; dịch vụ quán ăn tự phục vụ.

(111) **4-0320457**

(210) 4-2016-41507

(181) 27.12.2026

(450) 25.06.2019 375

(540)

(151) 17.05.2019

(220) 27.12.2016

ZELDA

(731) CÔNG TY CỔ PHẦN XÂY DỰNG VÀ THIẾT BỊ CÔNG NGHỆ HÙNG HUNG (VN)

Ngõ 10, đường Đèo Giang, phường Chi Lăng, thành phố Lạng Sơn, tỉnh Lạng Sơn

(511) Nhóm 09: Máy tính; máy quay phim; thiết bị ngoại vi máy tính; thiết bị báo động bằng âm thanh; bộ thiết bị truyền phát (viễn thông); thiết bị lưu trữ dữ liệu (thẻ nhớ); camera an ninh.

(111) **4-0320458**

(210) 4-2016-41413

(181) 26.12.2026

(450) 25.06.2019 375

(540)

(151) 17.05.2019

(220) 26.12.2016

MUZ

(531) A5.3.13

(731) OWEVA CORP COMPANY LIMITED (TH)

42/35 Hatairaj Road, Min Buri, Min Buri, Bangkok 10510, Thailand

(740) Công ty TNHH Sở hữu trí tuệ Trần & Trần (TRAN & TRAN CO., LTD.)

(511) Nhóm 30: Ca cao; đồ uống trên cơ sở ca cao; cà phê; đồ uống trên cơ sở cà phê; trà; đồ uống trên cơ sở trà.

CÔNG BÁO SỞ HỮU CÔNG NGHIỆP SỐ 375 TẬP B (06.2019)

(111) **4-0320459**
(210) 4-2016-42570
(181) 30.12.2026
(450) 25.06.2019 375
(540)



(151) 17.05.2019
(220) 30.12.2016
(531) A26.11.12; 26.1.2; 26.4.7; A26.1.18;
26.1.11
(591) Xanh nước biển, đỏ, trắng, đen.
(731) CÔNG TY CỔ PHẦN THIẾT BỊ ĐIỆN
HẢI VIỆT (VN)
Số 2B ngõ 80 phố Lam Sơn, phường Lam
Sơn, quận Lê Chân, thành phố Hải Phòng

(511) Nhóm 09: Van chống sét; cầu chì ống; cầu chì tự rơi; nắp chụp (bảo vệ cầu chì); tủ điện; đầu cáp dây điện.

(111) **4-0320460**
(210) 4-2016-03520
(181) 05.02.2026
(450) 25.06.2019 375
(540)

SAI GETAN

(151) 17.05.2019
(220) 05.02.2016
(731) SHAN DONG HAO YU RUBBER
CO.,LTD (CN)
Fuxingwang Village, Dawang Town,
Guangrao County, Dongying City,
Shandong Province, P.R.China.
(740) Công ty TNHH Nghiên cứu và Tư vấn
chuyển giao công nghệ và đầu tư
(CONCETTI)

(511) Nhóm 12: Túi dụng cụ để sửa chữa săm xe; săm cho lốp xe bơm hơi; lốp cho bánh xe cộ; vỏ bọc cho bánh xe bơm hơi [lốp]; vỏ xe bơm khí [lốp xe]; lốp đặc cho xe cộ; săm lốp ô tô; đai cho ổ trục bánh xe; ổ trục cho bánh xe.

(111) **4-0320461**
(210) 4-2016-11361
(181) 25.04.2026
(450) 25.06.2019 375
(540)



(151) 17.05.2019
(220) 25.04.2016
(531) A3.4.2; 3.4.13; 26.1.2; 7.15.22
(731) HỘ KINH DOANH LABO QUÁN
(VN)
Lô 12 - BT2, khu đô thị mới Mễ Trì Hạ,
phường Mễ Trì, quận Nam Từ Liêm,
thành phố Hà Nội
(740) Công ty cổ phần Tư vấn S&B (S&B
CONSULTANT., CORP.)

(511) Nhóm 43: Dịch vụ nhà hàng ăn uống.

CÔNG BÁO SỞ HỮU CÔNG NGHIỆP SỐ 375 TẬP B (06.2019)

(111) **4-0320462**
(210) 4-2016-11362
(181) 25.04.2026
(450) 25.06.2019 375
(540)



(151) 17.05.2019
(220) 25.04.2016
(531) 7.3.1; 26.1.2; A1.1.10
(591) Xanh lam, vàng, đỏ.
(731) DOANH NGHIỆP TƯ NHÂN SẢN XUẤT KINH DOANH VÀ THƯƠNG MẠI DUY QUANG (VN)
Tổ 3, phường Trung Tâm, thị xã Nghĩa Lộ, tỉnh Yên Bái
(740) Công ty cổ phần Tư vấn S&B (S&B CONSULTANT., CORP.)

(511) Nhóm 06: Tắm lợp kim loại.

(111) **4-0320463**
(210) 4-2016-12726
(181) 06.05.2026
(450) 25.06.2019 375
(540)

NGỌC TRANG

(151) 17.05.2019
(220) 06.05.2016
(731) HOÀNG CÔNG ĐÌNH (VN)
Số 5A Nam Kỳ Khởi Nghĩa, phường 1, thành phố Đà Lạt, tỉnh Lâm Đồng

(511) Nhóm 43: Khách sạn; nhà hàng ăn uống.

(111) **4-0320464**
(210) 4-2016-15227
(181) 26.05.2026
(450) 25.06.2019 375
(540)

Vương Đường Khang

(151) 17.05.2019
(220) 26.05.2016
(731) CÔNG TY TNHH DƯỢC PHẨM TÂN QUANG (VN)
Số 2 ngõ 12 phố Trần Quý Kiên, phường Dịch Vọng, quận Cầu Giấy, thành phố Hà Nội
(740) Công ty TNHH Sở hữu trí tuệ và Công nghệ Thủ đô (CAPITAL IP&T CO.LTD.)

(511) Nhóm 05: Dược phẩm; thực phẩm chức năng; thực phẩm dinh dưỡng dùng trong y tế; nước súc miệng dùng cho mục đích y tế; dung dịch làm sạch khử khuẩn sát trùng dùng cho mục đích y tế; nước tắm thảo dược cho trẻ em dùng cho mục đích y tế.

CÔNG BÁO SỞ HỮU CÔNG NGHIỆP SỐ 375 TẬP B (06.2019)

(111) **4-0320465**
(210) 4-2016-16785
(181) 08.06.2026
(450) 25.06.2019 375
(540)

SNK

(151) 17.05.2019
(220) 08.06.2016

(731) CÔNG TY CỔ PHẦN DƯỢC PHẨM
HOA THIÊN PHÚ (VN)
10 Nguyễn Cửu Đàm, phường Tân Sơn
Nhì, quận Tân Phú, thành phố Hồ Chí
Minh
(740) Công ty TNHH Sở hữu trí tuệ và Công
nghệ Thủ đô (CAPITAL IP&T
CO.LTD.)

(511) Nhóm 13: Vũ khí cháy nổ; đạn dược và đạn phóng (vũ khí); chất nổ; pháo hoa.

(111) **4-0320466**
(210) 4-2016-16786
(181) 08.06.2026
(450) 25.06.2019 375
(540)

SNK

(151) 17.05.2019
(220) 08.06.2016

(731) CÔNG TY CỔ PHẦN DƯỢC PHẨM
HOA THIÊN PHÚ (VN)
10 Nguyễn Cửu Đàm, phường Tân Sơn
Nhì, quận Tân Phú, thành phố Hồ Chí
Minh
(740) Công ty TNHH Sở hữu trí tuệ và Công
nghệ Thủ đô (CAPITAL IP&T
CO.LTD.)

(511) Nhóm 14: Vàng; bạc; đá quý; kim cương; đồng hồ đeo tay.

(111) **4-0320467**
(210) 4-2016-16787
(181) 08.06.2026
(450) 25.06.2019 375
(540)

SNK

(151) 17.05.2019
(220) 08.06.2016

(731) CÔNG TY CỔ PHẦN DƯỢC PHẨM
HOA THIÊN PHÚ (VN)
10 Nguyễn Cửu Đàm, phường Tân Sơn
Nhì, quận Tân Phú, thành phố Hồ Chí
Minh
(740) Công ty TNHH Sở hữu trí tuệ và Công
nghệ Thủ đô (CAPITAL IP&T
CO.LTD.)

(511) Nhóm 15: Dụng cụ âm nhạc; giá để nhạc cụ; thiết bị lật trang của tập bản nhạc; khóa lên
dây đàn; da để làm trống; miếng gảy đàn.

CÔNG BÁO SỞ HỮU CÔNG NGHIỆP SỐ 375 TẬP B (06.2019)

(111) **4-0320468**
(210) 4-2016-12641
(181) 06.05.2026
(450) 25.06.2019 375
(540)

HTBCAVIR

(151) 17.05.2019
(220) 06.05.2016

(731) CÔNG TY TRÁCH NHIỆM HỮU HẠN
DỊCH VỤ Y TẾ HUNG THÀNH (VN)
Số nhà 108, đường Tả Thanh Oai, xã Tả
Thanh Oai, huyện Thanh Trì, thành phố
Hà Nội

(740) Công ty TNHH Sở hữu trí tuệ và Công
nghệ Thủ đô (CAPITAL IP&T
CO.LTD.)

(511) Nhóm 05: Dược phẩm; thực phẩm chức năng; thực phẩm dinh dưỡng dùng trong y tế; nước súc miệng dùng cho mục đích y tế; dung dịch làm sạch khử khuẩn sát trùng dùng cho mục đích y tế; nước tắm thảo dược cho trẻ em dùng cho mục đích y tế.

(111) **4-0320469**
(210) 4-2016-12881
(181) 09.05.2026
(450) 25.06.2019 375
(540)



(151) 17.05.2019
(220) 09.05.2016

(531) 2.9.1
(731) CÔNG TY TNHH HOLSUN (VN)
Tầng 1 - tòa nhà Packsimex, số 52 Đông
Du, phường Bến Nghé, quận 1, thành
phố Hồ Chí Minh

(740) Công ty cổ phần Tư vấn S&B (S&B
CONSULTANT., CORP.)

(511) Nhóm 29: Thịt; cá; rau củ quả; các loại gia cầm; thủy hải sản (tất cả đã qua chế biến).

Nhóm 35: Dịch vụ mua bán sỉ lẻ các loại đồ chơi, đồ dùng, quần áo, sữa, thực phẩm liên quan đến mẹ và bé.

(111) **4-0320470**
(210) 4-2016-13301
(181) 12.05.2026
(450) 25.06.2019 375
(540)

TẮT THẮNG

(151) 17.05.2019
(220) 12.05.2016

(731) LA TẮT THẮNG (VN)
Tổ 2, phường Tân Quang, thành phố
Tuyên Quang, tỉnh Tuyên Quang

(511) Nhóm 16: Giấy vệ sinh; khăn giấy; giấy lau dùng trong gia đình.

CÔNG BÁO SỞ HỮU CÔNG NGHIỆP SỐ 375 TẬP B (06.2019)

(111) **4-0320471**
(210) 4-2016-13444
(181) 13.05.2026
(450) 25.06.2019 375
(540)

PINKBerry

(151) 17.05.2019
(220) 13.05.2016

(731) NGUYỄN THỊ THÙY TRANG (VN)
10.2A khối 2, chung cư Khang Gia, 377
Tân Hương, phường Tân Quý, quận Tân
Phú, thành phố Hồ Chí Minh

(511) Nhóm 25: Quần; áo; quần lót, áo lót, váy đầm lót; giày.

(111) **4-0320472**
(210) 4-2016-15089
(181) 25.05.2026
(450) 25.06.2019 375
(540)



(151) 17.05.2019
(220) 25.05.2016

(531) A3.7.24; 3.7.5
(731) CÔNG TY TNHH ĐẦU TƯ THƯƠNG
MẠI SẢN XUẤT PHONG VÂN (VN)
Số 55/3 khu phố Bình Giao, phường
Thuận Giao, thị xã Thuận An, tỉnh Bình
Dương

(511) Nhóm 18: Ví tiền, vali; túi cầm tay cho phụ nữ; ví đựng danh thiếp; túi xách tay; cặp da.

Nhóm 25: Quần áo may sẵn; áo phòng ngắn tay; quần áo; trang phục; thắt lưng [trang phục]; giày.

(111) **4-0320473**
(210) 4-2016-15100
(181) 25.05.2026
(450) 25.06.2019 375
(540)



(151) 17.05.2019
(220) 25.05.2016

(531) A1.5.3; A1.1.10; 26.1.2
(591) Xanh dương, đỏ, trắng.
(731) CÔNG TY TNHH THƯƠNG MẠI
DỊCH VỤ VẬN TẢI THẾ ANH (VN)
81 khu phố 8, đường số 49, phường Tân
Tạo, quận Bình Tân, thành phố Hồ Chí
Minh

(511) Nhóm 19: Gạch ngói; gạch men; xi măng; đá xây dựng; đá ốp lát; đá granít.

Nhóm 35: Mua bán gạch ngói, gạch men, xi măng, đá xây dựng, đá ốp lát, đá granít.

CÔNG BÁO SỞ HỮU CÔNG NGHIỆP SỐ 375 TẬP B (06.2019)

(111)	4-0320474	(151)	17.05.2019
(210)	4-2016-11588	(220)	26.04.2016
(181)	26.04.2026		
(450)	25.06.2019	375	
(540)		(531)	A26.4.24
		(731)	ĐÀO HỒNG HUNG (VN) Số 18 tổ 2, phường Láng Thượng, quận Đống Đa, thành phố Hà Nội

(511) Nhóm 18: Ba lô; túi xách tay; ví tiền; túi xách học sinh; vali.

Nhóm 25: Quần áo; mũ; dép; khăn; giày; thắt lưng.

Nhóm 35: Xuất khẩu; nhập khẩu; kinh doanh các sản phẩm sau: ba lô, túi xách tay, ví tiền, túi xách học sinh, vali, quần áo, mũ, dép, khăn, giày, thắt lưng.

(111)	4-0320475	(151)	17.05.2019
(210)	4-2016-11589	(220)	26.04.2016
(181)	26.04.2026		
(450)	25.06.2019	375	
(540)		(531)	26.4.2; A26.4.18; 26.4.7
		(591)	Xám, trắng.
		(731)	ĐÀO HỒNG HUNG (VN) Số 18 tổ 2, phường Láng Thượng, quận Đống Đa, thành phố Hà Nội

(511) Nhóm 18: Ba lô; túi xách tay; ví tiền; túi xách học sinh; vali.

Nhóm 25: Quần áo; mũ; dép; khăn; giày; thắt lưng.

Nhóm 35: Xuất khẩu; nhập khẩu; kinh doanh các sản phẩm sau: ba lô, túi xách tay, ví tiền, túi xách học sinh, vali, quần áo, mũ, dép, khăn, giày, thắt lưng.

(111)	4-0320476	(151)	17.05.2019
(210)	4-2016-13143	(220)	11.05.2016
(181)	11.05.2026		
(450)	25.06.2019	375	
(540)		(531)	A26.11.12; A26.11.9; 26.13.25
		(591)	Cam, xanh dương đậm.
		(731)	CÔNG TY CỔ PHẦN VẬT TƯ CÔNG TRÌNH HUNG PHÚ (VN) 385A Cộng Hòa, phường 13, quận Tân Bình, thành phố Hồ Chí Minh

CÔNG BÁO SỞ HỮU CÔNG NGHIỆP SỐ 375 TẬP B (06.2019)

(511) Nhóm 06: Lưới thép; rọ đá bằng thép dùng trong xây dựng.

(111)	4-0320477	(151)	17.05.2019
(210)	4-2016-13145	(220)	11.05.2016
(181)	11.05.2026		
(450)	25.06.2019	375	
(540)		(531)	A25.7.7; A25.7.6
		(591)	Xanh dương đậm, xanh dương nhạt, xám.
		(731)	CÔNG TY TNHH THE COOL VIỆT NAM (VN) 37 Nguyễn Kiệm, phường 3, quận Gò Vấp, thành phố Hồ Chí Minh

(511) Nhóm 11: Tủ lạnh; tủ đông lạnh; tủ ướp lạnh; máy làm nước đá.

(111)	4-0320478	(151)	17.05.2019
(210)	4-2016-13442	(220)	13.05.2016
(181)	13.05.2026		
(450)	25.06.2019	375	
(540)		(531)	1.3.1
		(591)	Cam, vàng, đen.
		(731)	CÔNG TY TNHH MỘT THÀNH VIÊN MÔ TÔ THÁI MỸ (VN) 472 Tên Lửa, phường Bình Trị Đông B, quận Bình Tân, thành phố Hồ Chí Minh

(511) Nhóm 12: Xe máy; động cơ xe máy; thiết bị và phụ tùng xe máy.

(111)	4-0320479	(151)	17.05.2019
(210)	4-2016-13522	(220)	13.05.2016
(181)	13.05.2026		
(450)	25.06.2019	375	
(540)		(531)	A1.1.10; A1.1.5; 26.1.1
		(731)	AMERICAN AIRLINES, INC. (US) 4333 Amon Carter Boulevard, Fort Worth, Texas 76155, United States of America
		(740)	Công ty TNHH Sở hữu trí tuệ Thảo Thọ Quyển (INVENCO.,LTD)

(511) Nhóm 35: Dịch vụ cho thuê các tiện nghi phòng hội họp và các tiện nghi phòng chờ để tiến hành kinh doanh, gặp gỡ và hội thảo, cụ thể là máy sao chụp tài liệu, máy in, ổ cắm điện, máy chiếu, người dẫn chương trình, thanh chỉ laze, màn hình hiển thị máy tính

CÔNG BÁO SỞ HỮU CÔNG NGHIỆP SỐ 375 TẬP B (06.2019)

mỏng; dịch vụ cho thuê các thiết bị, máy móc văn phòng; dịch vụ cung cấp nhân viên hỗ trợ chuyên nghiệp để trợ giúp trong khi tiến hành các cuộc hội họp kinh doanh và hội thảo và nhân viên hỗ trợ trong việc quản lý các kế hoạch di chuyển đi lại.

Nhóm 43: Dịch vụ cung cấp thức ăn và đồ uống (do nhà hàng thực hiện) đi kèm với dịch vụ cung cấp các tiện nghi phòng hội họp để tiến hành kinh doanh, gặp gỡ và hội thảo; cho thuê phòng hội họp tiện nghi, phòng chờ tiện nghi.

(111) **4-0320480**
(210) 4-2016-13302
(181) 12.05.2026
(450) 25.06.2019
(540)



375

(151) 17.05.2019
(220) 12.05.2016
(531) 26.5.1; A9.3.19
(591) Đỏ, đen.
(731) CÔNG TY TNHH GLAMOR JEANS (VN)
Số 3, đường B, khu ADC, phường Phú Thạnh, quận Tân Phú, thành phố Hồ Chí Minh

(511) Nhóm 18: Túi xách tay.

Nhóm 25: Quần áo; đồ đi chân; đồ đội đầu; thắt lưng; găng tay; khăn choàng.

Nhóm 35: Mua bán: quần áo, đồ đi chân, đồ đội đầu, túi xách, thắt lưng, phụ kiện quần áo, phụ kiện đồ đi chân, phụ kiện đồ đội đầu, phụ kiện thời trang, vải, hóa chất nhuộm màu.

(111) **4-0320481**
(210) 4-2015-24485
(181) 07.09.2025
(450) 25.06.2019
(540)



375

(151) 20.05.2019
(220) 07.09.2015
(531) A5.3.15; 26.4.4
(591) Vàng, xanh rêu, trắng.
(731) CÔNG TY CỔ PHẦN PHÂN BÓN MIỀN NAM (VN)
125B Cách Mạng Tháng Tám, phường 5, quận 3, thành phố Hồ Chí Minh
(740) Công ty TNHH MASTERBRAND (MASTERBRAND)

(511) Nhóm 01: Phân bón; hóa chất dùng trong ngành sản xuất phân bón; hóa chất công nghiệp; chất axít.

CÔNG BÁO SỞ HỮU CÔNG NGHIỆP SỐ 375 TẬP B (06.2019)

(111) **4-0320482**
(210) 4-2015-21104
(181) 07.08.2025
(450) 25.06.2019
(540)

375



(151) 20.05.2019
(220) 07.08.2015

(531) 24.9.1; 24.1.1; 3.1.1; A3.1.22
(591) Hồng đậm, trắng, nâu, đen.
(731) TMP GLOBAL CO., LTD (CN)
Room 804, Sino Center, 582-592 Nathan
Road, Mongkok, Kowloon, Hong Kong
(740) Công ty TNHH Trà và cộng sự (TRA &
ASSOCIATES CO.,LTD)

(511) Nhóm 34: Thuốc lá; vật dụng cho người hút thuốc; diêm; thuốc lá điếu.

(111) **4-0320483**
(210) 4-2015-25428
(181) 16.09.2025
(450) 25.06.2019
(540)

375

THATICO
HỒ TIÊU

(731) CÔNG TY TNHH THƯƠNG MẠI SẢN
XUẤT XUẤT NHẬP KHẨU THATICO
VN (VN)
Số 2 Hoàng Hữu Nam, phường Long
Thạnh Mỹ, quận 9, thành phố Hồ Chí
Minh
(740) Công ty TNHH Sở hữu trí tuệ
PADEMARK (PADEMARK CO.,LTD.)

(511) Nhóm 30: Hồ tiêu đã qua chế biến.

(111) **4-0320484**
(210) 4-2016-39441
(181) 09.12.2026
(450) 25.06.2019
(540)

375



(151) 20.05.2019
(220) 09.12.2016

(531) A26.11.12; 25.5.25
(591) Đỏ, xanh dương, trắng, xanh dương đậm.
(731) CÔNG TY TNHH THƯƠNG MẠI VẬN
TẢI BÌNH KÍNH (VN)
Xóm Tân Phú, xã Thạch Trung, thành
phố Hà Tĩnh, tỉnh Hà Tĩnh
(740) Công ty TNHH Tư vấn ALIATLEGAL
(ALIATLEGAL CO., LTD.)

CÔNG BÁO SỞ HỮU CÔNG NGHIỆP SỐ 375 TẬP B (06.2019)

(511) Nhóm 35: Mua bán thiết bị điện và điện tử gia dụng gồm: tivi, thiết bị (điện) nấu nướng sử dụng điện, tủ lạnh, tủ đông lạnh, thiết bị điều hòa không khí, máy lọc không khí, thiết bị làm nóng bằng năng lượng mặt trời.

Nhóm 39: Dịch vụ vận tải.

(111) **4-0320485**
(210) 4-2016-39404
(181) 09.12.2026
(450) 25.06.2019
(540)

375



(151) 20.05.2019
(220) 09.12.2016

(531) A26.11.12; 26.11.3; 1.15.23; A5.5.20;
3.7.17
(591) Xanh dương, xám.
(731) CONCO LTD. (KR)
53 Sikgum-ro, Yangji-myeon, Cheoin-
gu, Yongin-si, Gyeonggi-do, 17156,
S.Korea
(740) Công ty TNHH một thành viên Trường
Luật (Trường Luật)

(511) Nhóm 17: Màn chống lóa dùng trong xây dựng; tấm cách nhiệt; màng mỏng bằng chất dẻo (dùng để dán cửa sổ tàu xe); màng chống lóa dùng cho xe cộ; màng mỏng bằng chất dẻo (dùng để chống nắng); miếng dán (tấm dán) bằng chất dẻo để dán (dính) trên bề mặt (không phải loại chuyên dụng hoặc là bán thành phẩm).

(111) **4-0320486**
(210) 4-2016-39405
(181) 09.12.2026
(450) 25.06.2019
(540)

375

셀스토리
CELLSTORY

(151) 20.05.2019
(220) 09.12.2016

(731) BEAURENKOREA INC (KR)
2W, 146, Bongeunsa-ro, Gangnam-gu,
Seoul, Korea 06125
(740) Công ty TNHH một thành viên Trường
Luật (Trường Luật)

(511) Nhóm 03: Mỹ phẩm.

(111) **4-0320487**
(210) 4-2016-39429
(181) 09.12.2026
(450) 25.06.2019
(540)

375

AN CƯ
LẬP NGHIỆP

(151) 20.05.2019
(220) 09.12.2016

(531) 2.7.12; A7.1.11; 7.1.24; 2.7.23
(591) Xanh dương, vàng, trắng.
(731) CÔNG TY CỔ PHẦN AN CƯ LẬP
NGHIỆP (VN)
Số 28 Lê Nguyễn Đạt (số cũ C85), khu
phố 3, phường Long Bình, thành phố
Biên Hòa, tỉnh Đồng Nai
(740) Công ty TNHH Dịch vụ thương mại và
sở hữu công nghiệp Song Ngọc (I.P.T.S.)

CÔNG BÁO SỞ HỮU CÔNG NGHIỆP SỐ 375 TẬP B (06.2019)

(511) Nhóm 36: Cho thuê bất động sản; mua bán bất động sản; đại lý bất động sản; quản lý bất động sản; môi giới bất động sản; cho thuê căn hộ, văn phòng, phòng ở (bất động sản).

(111) **4-0320488**

(151) 20.05.2019

(210) 4-2016-39421

(220) 09.12.2016

(181) 09.12.2026

(450) 25.06.2019

375

(540)

(531) 5.5.19; 5.3.20

(591) Trắng, xanh dương đậm, xanh dương nhạt, hồng nhạt.

(731) NGUYỄN PHÙNG HUNG (VN)

Khu 1, phường Ngô Quyền, thành phố Vĩnh Yên, tỉnh Vĩnh Phúc

(740) Công ty TNHH Tư vấn đầu tư và Sở hữu trí tuệ Hoàng Phi (HOANG PHI INVEST & I.P CO., LTD)



(511) Nhóm 43: Dịch vụ nhà hàng ăn uống (do nhà hàng tự phục vụ); dịch vụ khách sạn; dịch vụ quán cà phê.

(111) **4-0320489**

(151) 20.05.2019

(210) 4-2016-39440

(220) 09.12.2016

(181) 09.12.2026

(450) 25.06.2019

375

(540)

(531) 24.13.1; 24.17.5; 26.1.1; A26.1.18

(591) Đỏ, trắng, xanh dương, đen.

(731) BỆNH VIỆN ĐA KHOA HUYỆN MỸ TÚ (VN)

01 Trần Phú, ấp Mỹ Thuận, thị trấn Huỳnh Hữu Nghĩa, huyện Mỹ Tú, tỉnh Sóc Trăng

(740) Công ty Cổ phần Sở hữu công nghiệp INVESTIP (INVESTIP)



(511) Nhóm 44: Dịch vụ y tế bao gồm các dịch vụ chăm sóc y tế; khám chữa bệnh; phân tích y tế liên quan đến điều trị ở người.

CÔNG BÁO SỞ HỮU CÔNG NGHIỆP SỐ 375 TẬP B (06.2019)

(111) **4-0320490**
(210) 4-2016-39427
(181) 09.12.2026
(450) 25.06.2019 375
(540)

DELIKESI

(151) 20.05.2019
(220) 09.12.2016

(731) FOSHAN HAOQIANGXING
HYDRAULIC EQUIPMENT CO., LTD.
(CN)

No.6, Factory, Eastern eleven Road,
Luocun industrial district, Shishan Town,
Nanhai District, Foshan City,
Guangdong Province, China

(740) Công ty cổ phần Sở hữu trí tuệ BROSS và
Cộng sự (BROSS & PARTNERS., JSC)

(511) Nhóm 17: Cao su, dạng thô hoặc bán thành phẩm; khớp nối ống, không bằng kim loại; cao su cứng (ebonit); sợi dây để hàn bằng chất dẻo; ống mềm, không bằng kim loại; bao bì không thấm nước.

(111) **4-0320491**
(210) 4-2016-39443
(181) 09.12.2026
(450) 25.06.2019 375
(540)



aquafarm

(151) 20.05.2019
(220) 09.12.2016

(531) 1.15.15
(731) CAMTECH DIAGNOSTICS PTE LTD.
(SG)

5, Jalan Kilang Barat, #01-01 Petro
Centre, Singapore 159349

(740) Công ty Cổ phần Sở hữu công nghiệp
INVESTIP (INVESTIP)

(511) Nhóm 09: Cực dương (anôt); máy dò (cho mục đích khoa học); thiết bị truyền phát (viễn thông); dây điện; thiết bị để xử lý dữ liệu; thiết bị kiểm tra, dùng điện.

Nhóm 35: Dịch vụ hỗ trợ quản lý kinh doanh; dịch vụ tổ chức lao động để đạt hiệu suất cao trong kinh doanh; dịch vụ biên tập số liệu thống kê; dịch vụ quản lý tư liệu bằng máy tính; dịch vụ tối ưu hóa lưu lượng truy cập trang web; dịch vụ lập chỉ mục trang web cho mục đích thương mại hoặc quảng cáo.

Nhóm 42: Dịch vụ giám sát hệ thống máy tính nhờ truy cập từ xa; cung cấp phần mềm như một dịch vụ (SaaS); dịch vụ phân tích nước; dịch vụ kiểm định (đo lường); dịch vụ điện toán đám mây (điện toán máy chủ ảo); dịch vụ lưu trữ dữ liệu điện tử.

CÔNG BÁO SỞ HỮU CÔNG NGHIỆP SỐ 375 TẬP B (06.2019)

(111) **4-0320492**
(210) 4-2016-39327
(181) 09.12.2026
(450) 25.06.2019 375
(540)



(151) 20.05.2019
(220) 09.12.2016
(531) 1.15.15; 4.5.15; 4.5.3; 4.5.2
(591) Đen, trắng, xanh nước biển, đỏ, ghi xám.
(731) CÔNG TY 4 ORANGES CO., LTD.
(VN)
Lô C02-1, khu công nghiệp Đức Hoà 1,
ấp 5, xã Đức Hoà Đông, huyện Đức Hoà,
tỉnh Long An
(740) Công ty TNHH Sở hữu trí tuệ Thảo Thọ
Quyển (INVENCO.,LTD)

(511) Nhóm 02: Sơn; chất kết dính dùng cho sơn; sơn diệt khuẩn; vecni; sơn phủ; sơn chịu lửa.

Nhóm 19: Bột trét dùng trong xây dựng.

(111) **4-0320493**
(210) 4-2016-39328
(181) 09.12.2026
(450) 25.06.2019 375
(540)



(151) 20.05.2019
(220) 09.12.2016
(531) 1.15.15; 4.5.2; 4.5.15; 4.5.3
(591) Đen, trắng, xanh nước biển, đỏ, ghi xám.
(731) CÔNG TY 4 ORANGES CO., LTD.
(VN)
Lô C02-1, khu công nghiệp Đức Hoà 1,
ấp 5, xã Đức Hoà Đông, huyện Đức Hoà,
tỉnh Long An
(740) Công ty TNHH Sở hữu trí tuệ Thảo Thọ
Quyển (INVENCO.,LTD)

(511) Nhóm 02: Sơn; chất kết dính dùng cho sơn; sơn diệt khuẩn; vecni; sơn phủ; sơn chịu lửa.

Nhóm 19: Bột trét dùng trong xây dựng.

(111) **4-0320494**
(210) 4-2016-39329
(181) 09.12.2026
(450) 25.06.2019 375
(540)



(151) 20.05.2019
(220) 09.12.2016
(531) 4.5.2; 4.5.3; 1.15.15; 4.5.15
(591) Đen, trắng, xanh nước biển, đỏ, ghi xám.
(731) CÔNG TY 4 ORANGES CO., LTD.
(VN)
Lô C02-1, khu công nghiệp Đức Hoà 1,
ấp 5, xã Đức Hoà Đông, huyện Đức Hoà,
tỉnh Long An
(740) Công ty TNHH Sở hữu trí tuệ Thảo Thọ
Quyển (INVENCO.,LTD)

CÔNG BÁO SỞ HỮU CÔNG NGHIỆP SỐ 375 TẬP B (06.2019)

(511) Nhóm 02: Sơn; chất kết dính dùng cho sơn; sơn diệt khuẩn; vecni; sơn phủ; sơn chịu lửa.

Nhóm 19: Bột trét dùng trong xây dựng.

(111) **4-0320495**
(210) 4-2016-39386
(181) 09.12.2026
(450) 25.06.2019

375

QUỐC VIỆT
COFFEE

(151) 20.05.2019
(220) 09.12.2016

(731) CÔNG TY TNHH CÀ PHÊ QUỐC VIỆT (VN)
94 Nguyễn Hậu, phường Tân Thành, quận Tân Phú, thành phố Hồ Chí Minh

(511) Nhóm 30: Cà phê.

(111) **4-0320496**
(210) 4-2016-39388
(181) 09.12.2026
(450) 25.06.2019

375

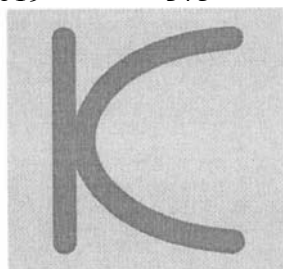

KERATILES

(151) 20.05.2019
(220) 09.12.2016

(531) 18.2.1; 26.4.1
(731) KERATILES CERAMIC CO., LTD. (TH)
238/25 Soi Rachadapisake 18, Rachadapisake Road, Huaykwang Sub-District, Huaykwang District, Bangkok 10310, Thailand
(740) Công ty TNHH Sở hữu trí tuệ ACTIP (ACTIP IP LIMITED)

(511) Nhóm 19: Gạch lát sàn, không bằng kim loại; sàn, không bằng kim loại; ngói/tấm lát không bằng kim loại dùng trong xây dựng; tấm ốp tường không bằng kim loại dùng trong xây dựng.

(111) **4-0320497**
(210) 4-2016-39423
(181) 09.12.2026
(450) 25.06.2019

375

IRHEMA

(151) 20.05.2019
(220) 09.12.2016

(731) CÔNG TY CỔ PHẦN DƯỢC PHẨM VIỆT (ĐÔNG DƯỢC VIỆT) (VN)
Đường số 5, khu công nghiệp Long Hậu - Hòa Bình, xã Nhị Thành, huyện Thủ Thừa, tỉnh Long An
(740) Công ty TNHH Tư vấn đầu tư và Sở hữu trí tuệ Hoàng Phi (HOANG PHI INVEST & I.P CO., LTD)

CÔNG BÁO SỞ HỮU CÔNG NGHIỆP SỐ 375 TẬP B (06.2019)

(511) Nhóm 05: Dược phẩm; thực phẩm chức năng.

(111) **4-0320498**
(210) 4-2016-39424
(181) 09.12.2026
(450) 25.06.2019
(540)

375

CIRCULING

(151) 20.05.2019
(220) 09.12.2016

(731) CÔNG TY CỔ PHẦN DƯỢC PHẨM VIỆT (ĐÔNG DƯỢC VIỆT) (VN)
Đường số 5, khu công nghiệp Long Hậu - Hòa Bình, xã Nhị Thành, huyện Thủ Thừa, tỉnh Long An
(740) Công ty TNHH Tư vấn đầu tư và Sở hữu trí tuệ Hoàng Phi (HOANG PHI INVEST & I.P CO., LTD)

(511) Nhóm 05: Dược phẩm; thực phẩm chức năng.

(111) **4-0320499**
(210) 4-2016-39425
(181) 09.12.2026
(450) 25.06.2019
(540)

375

DESEWOL

(151) 20.05.2019
(220) 09.12.2016

(731) CÔNG TY CỔ PHẦN DƯỢC PHẨM VIỆT (ĐÔNG DƯỢC VIỆT) (VN)
Đường số 5, khu công nghiệp Long Hậu-Hòa Bình, xã Nhị Thành, huyện Thủ Thừa, tỉnh Long An
(740) Công ty TNHH Tư vấn đầu tư và Sở hữu trí tuệ Hoàng Phi (HOANG PHI INVEST & I.P CO., LTD)

(511) Nhóm 05: Dược phẩm; thực phẩm chức năng.

(111) **4-0320500**
(210) 4-2016-39426
(181) 09.12.2026
(450) 25.06.2019
(540)

375

SYLGASTRY

(151) 20.05.2019
(220) 09.12.2016

(731) CÔNG TY CỔ PHẦN DƯỢC PHẨM VIỆT (ĐÔNG DƯỢC VIỆT) (VN)
Đường số 5, khu công nghiệp Long Hậu-Hòa Bình, xã Nhị Thành, huyện Thủ Thừa, tỉnh Long An
(740) Công ty TNHH Tư vấn đầu tư và Sở hữu trí tuệ Hoàng Phi (HOANG PHI INVEST & I.P CO., LTD)

CÔNG BÁO SỞ HỮU CÔNG NGHIỆP SỐ 375 TẬP B (06.2019)

(511) Nhóm 05: Dược phẩm; thực phẩm chức năng.

(111)	4-0320501	(151)	20.05.2019
(210)	4-2016-37772	(220)	28.11.2016
(181)	28.11.2026		
(450)	25.06.2019	375	
(540)		(531)	5.5.16; A5.5.20; A5.5.21; 26.1.6; 2.7.23; 4.5.2; 4.5.3
		(591)	Đỏ tươi, đỏ gạch, vàng, da cam, nâu, xanh lá cây, xanh lá mạ, hồng.
		(731)	CÔNG TY CỔ PHẦN ĐẦU TƯ VÀ PHÁT TRIỂN GIÁO DỤC HÀ LINH (VN) Số 468, phố Thụy Khuê, phường Bưởi, quận Tây Hồ, thành phố Hà Nội

(511) Nhóm 41: Dịch vụ giảng dạy tiếng Anh; trường mầm non.

(111)	4-0320502	(151)	20.05.2019
(210)	4-2015-35540	(220)	16.12.2015
(181)	16.12.2025		
(450)	25.06.2019	375	
(540)		(531)	26.4.3; A25.7.21; 26.4.9; A25.7.3
		(731)	CJ 4DPLEX CO., LTD. (KR) (Gyeong-un-dong, Lions B/D, Gyeongun-dong), 451, Samil-daero, Jongno-gu, Seoul, Korea
		(740)	Công ty TNHH Trường Xuân (AGELESS CO.,LTD.)

(511) Nhóm 41: Sản xuất các chương trình giải trí, cụ thể là, dàn dựng chương trình biểu diễn, trình diễn sân khấu; phân phối các chương trình giải trí, cụ thể là chương trình biểu diễn, chương trình biểu diễn sân khấu, phim trên băng hình, phim chiếu rạp, chương trình truyền hình; trình diễn các chương trình giải trí, cụ thể là, chương trình biểu diễn, chương trình biểu diễn sân khấu, phim trên băng hình, phim chiếu rạp, chương trình truyền hình; dịch vụ giới thiệu phim; giới thiệu phim trình chiếu với các hiệu ứng đặc biệt; sản xuất các chương trình phát thanh và truyền hình; trình diễn các buổi biểu diễn trực tiếp; trình diễn âm nhạc; dịch vụ sản xuất phim hoạt họa, trừ phim quảng cáo; phân phối phim điện ảnh; các dịch vụ giải trí, cụ thể là, lập kế hoạch và tổ chức các chuỗi sự kiện liên hoan phim; sản xuất phim, trừ phim quảng cáo; dịch vụ trường quay; cho thuê phim điện ảnh; xuất bản tạp chí định kỳ; hộp đêm khiêu vũ hoặc giải trí; ghi băng hình; dịch vụ phóng viên tin tức; cung cấp tiện nghi giải trí; cho thuê thiết bị trò chơi; dịch vụ sắp xếp đặt vé xem phim; dịch vụ sắp xếp đặt vé xem các chương trình biểu diễn và các chương trình giải trí khác; cung cấp thông tin và dữ liệu về phim điện ảnh; trường đào tạo công nghệ phát thanh [giáo dục]; tổ chức trình diễn thời trang cho mục đích giải trí; nhiếp ảnh; điều hành công viên vui chơi giải trí.

(111) **4-0320503** (151) 20.05.2019
 (210) 4-2016-13239 (220) 11.05.2016
 (181) 11.05.2026
 (300) 40201519682X 11.11.2015 SG
 (450) 25.06.2019 375
 (540)

SO FRANCE

(731) AGENCE AQUITAINE DE
 PROMOTION AGROALIMENTAIRE
 (FR)
 Cité Mondiale, 6 Parvis des Chartrons,
 33075 Bordeaux France
 (740) Công ty TNHH Tâm nhìn và Liên danh
 (VISION & ASSOCIATES CO.LTD.)

(511) Nhóm 29: Thịt, cá, gia cầm và thú săn (không còn sống); chiết xuất của thịt; trái cây và rau củ đã được bảo quản, làm đông, sấy khô và nấu; thạch, mút nhão, mút quả ươn; trứng, sữa và sản phẩm từ sữa; dầu và mỡ có thể ăn được, chất béo có thể ăn được; bơ; thịt lợn ướp lạnh; thịt ướp muối; động vật giáp xác (không còn sống); thịt và cá đã được bảo quản; pho mát; đồ uống làm từ sữa, với sữa là thành phần chủ yếu.

Nhóm 30: Cà phê, chè, ca cao, đường, gạo, bột sắn, bột cọ sagu, cà phê nhân tạo; bột mì và các chế phẩm làm từ ngũ cốc, bánh mì, bánh ngọt và bánh kẹo, đá lạnh; mật ong, mật đường; nấm men, bột nở; muối, mù tạt; giấm, nước xốt (gia vị); gia vị, đá lạnh dùng cho đồ ăn thức uống, bánh mì kẹp nhân, bánh pizza; bánh quy; bánh ngọt; bánh bít cốt; bánh kẹo; sô cô la; đồ uống trên cơ sở ca cao, cà phê, sô cô la hoặc trà.

Nhóm 31: Nông sản (chưa qua xử lý hoặc chế biến); động vật sống; trái cây và rau quả tươi; thực phẩm cho động vật; mạch nha; măng cỏ; động vật giáp xác, còn sống; mỗi câu cá, còn sống; hạt ngũ cốc, chưa qua chế biến; trái cây có múi (trái cây tươi).

Nhóm 32: Bia; nước khoáng và nước có ga; nước trái cây và nước ép hoa quả; nước xiro và các chế phẩm khác để pha chế đồ uống; nước chanh; nước quả cô đặc; nước sô đa, đồ uống khai vị, không có cồn.

Nhóm 33: Đồ uống có cồn (trừ bia); rượu táo; rượu giúp cho việc tiêu hóa (rượu mùi và rượu mạnh); rượu vang; rượu mạnh [đồ uống]; chiết xuất hoặc tinh dầu alcoholic.

Nhóm 35: Quảng cáo, quảng cáo qua thư; tổ chức triển lãm cho mục đích thương mại hoặc quảng cáo; quảng cáo trực tuyến trên mạng máy tính; cho thuê thời gian quảng cáo trên các phương tiện truyền thông; xuất bản tài liệu quảng cáo; cho thuê không gian quảng cáo; phổ biến các thông báo quảng cáo; quan hệ công chúng, bán cho người khác thực phẩm và đồ uống.

Nhóm 39: Vận tải; đóng gói và lưu kho hàng hóa; lên lịch cho các chuyến đi; đặt chỗ cho các chuyến đi; lưu trữ vật lý vật mang dữ liệu hoặc tài liệu dạng điện tử.

Nhóm 43: Dịch vụ cung cấp thực phẩm và đồ uống; chỗ ở tạm thời, quán bar, dịch vụ phục vụ ăn uống do nhà hàng tự thực hiện, khách sạn, nhà hàng ăn uống.

CÔNG BÁO SỞ HỮU CÔNG NGHIỆP SỐ 375 TẬP B (06.2019)

(111) **4-0320504**
(210) 4-2015-35660
(181) 17.12.2025
(450) 25.06.2019 375
(540)

NABANA

(151) 20.05.2019
(220) 17.12.2015

(731) CÔNG TY TNHH THƯƠNG MẠI KỸ THUẬT CÔNG NGHỆ HOA KỲ (VN)
Số 343, phố Thịnh Liệt, tổ 31, phường Thịnh Liệt, quận Hoàng Mai, thành phố Hà Nội

(740) Công ty TNHH Tư vấn Quốc Dân (NACI CO., LTD)

(511) Nhóm 11: Máy lọc nước; bếp ga; nồi cơm điện; quạt điện; ấm siêu tốc.

(111) **4-0320505**
(210) 4-2016-08703
(181) 01.04.2026
(450) 25.06.2019 375
(540)



(151) 20.05.2019
(220) 01.04.2016

(531) A25.3.3; 26.13.25; 25.1.25; 25.5.1

(591) Xám, vàng, xanh đen.

(731) CÔNG TY CỔ PHẦN THƯƠNG MẠI DỊCH VỤ MỸ PHẨM NGÔI SAO (VN)

13 Sông Thao, phường 2, quận Tân Bình, thành phố Hồ Chí Minh

(740) Công ty cổ phần Tư vấn S&B (S&B CONSULTANT., CORP.)

(511) Nhóm 35: Mua bán mỹ phẩm.

(111) **4-0320506**
(210) 4-2015-28640
(181) 15.10.2025
(450) 25.06.2019 375
(540)



(151) 20.05.2019
(220) 15.10.2015

(531) 25.5.1

(591) Xanh lá cây, trắng, đen, da cam.

(731) TẬP ĐOÀN VIỄN THÔNG QUÂN ĐỘI (VIETTEL) (VN)

Số 1, Trần Hữu Dực, phường Mỹ Đình 2, quận Nam Từ Liêm, thành phố Hà Nội

(740) Công ty Luật TNHH quốc tế BMVN (BMVN INTERNATIONAL LLC)

(511) Nhóm 09: Thiết bị báo hiệu chống trộm, thiết bị định vị toàn cầu, thiết bị dẫn đường cho xe cộ, bộ thiết bị truyền phát (viễn thông), chương trình máy tính ghi sẵn, phần mềm máy tính ghi sẵn, thiết bị giám sát hành trình các phương tiện vận tải.

CÔNG BÁO SỞ HỮU CÔNG NGHIỆP SỐ 375 TẬP B (06.2019)

Nhóm 38: Thông tin liên lạc bằng điện thoại di động.

(111)	4-0320507	(151)	20.05.2019
(210)	4-2015-27888	(220)	09.10.2015
(181)	09.10.2025		
(450)	25.06.2019	375	
(540)		(531)	A17.2.2; 26.4.1
		(591)	Vàng, xanh dương đậm, đỏ, vàng bạc.
		(731)	CÔNG TY TNHH THƯƠNG MẠI DỊCH VỤ HẢI NGHĨA (VN) Khối Quang Trung, phường Quang Tiến, thị xã Thái Hòa, tỉnh Nghệ An

(511) Nhóm 14: Vàng, bạc, đá quý, kim loại quý.

Nhóm 35: Mua bán vàng, bạc, đá quý, kim loại và quặng kim loại.

(111)	4-0320508	(151)	20.05.2019
(210)	4-2015-27889	(220)	09.10.2015
(181)	09.10.2025		
(450)	25.06.2019	375	
(540)		(531)	A17.2.2
		(591)	Đỏ, vàng, cam, trắng.
		(731)	DOANH NGHIỆP TƯ NHÂN VÀNG BẠC BÍCH HẢI (VN) Số 170, khối Kim Tân, phường Hòa Hiếu, thị xã Thái Hòa, tỉnh Nghệ An

(511) Nhóm 14: Vàng, bạc, đá quý, kim loại quý.

Nhóm 35: Mua bán vàng, bạc, đá quý, kim loại và quặng kim loại.

(111)	4-0320509	(151)	20.05.2019
(210)	4-2015-35401	(220)	15.12.2015
(181)	15.12.2025		
(450)	25.06.2019	375	
(540)		(731)	CÔNG TY TNHH THƯƠNG MẠI VÀ DỊCH VỤ NBO (VN) Thôn Thanh Xá, xã Nghĩa Hiệp, huyện Yên Mỹ, tỉnh Hưng Yên
		(740)	Công ty TNHH Tư vấn A & S (A&S CO.,LTD)

(511) Nhóm 12: Xe đạp; xe đạp điện; xe máy; xe máy điện.

CÔNG BÁO SỞ HỮU CÔNG NGHIỆP SỐ 375 TẬP B (06.2019)

(111)	4-0320510	(151)	20.05.2019
(210)	4-2016-01586	(220)	19.01.2016
(181)	19.01.2026		
(450)	25.06.2019	375	
(540)		(531)	24.5.7; 26.1.6
		(591)	Đỏ, da cam.
		(731)	CÔNG TY TNHH ĐẦU TƯ TRIỆU PHÚ (VN) Số 3, tổ 37, khu dân cư 21, phường Định Công, quận Hoàng Mai, thành phố Hà Nội

(511) Nhóm 36: Định giá bất động sản; đại lý bất động sản; quản lý bất động sản; môi giới bất động sản; cho thuê bất động sản.

(111)	4-0320511	(151)	20.05.2019
(210)	4-2016-06408	(220)	16.03.2016
(181)	16.03.2026		
(450)	25.06.2019	375	
(540)		(531)	24.15.1; A24.15.7; 18.1.21; 18.1.5
		(591)	Xám, đỏ.
		(731)	TRƯỜNG QUẾ PHƯỢNG (VN) 325 Chu Văn An, phường 12, quận Bình Thạnh, thành phố Hồ Chí Minh

(511) Nhóm 43: Dịch vụ cung cấp thực phẩm và đồ uống.

(111)	4-0320512	(151)	20.05.2019
(210)	4-2016-41968	(220)	29.12.2016
(181)	29.12.2026		
(450)	25.06.2019	375	
(540)	TOCPRO	(731)	NGUYỄN VĂN NHÂN (VN) 65/1 khu phố 1, phường Tân Chánh Hiệp, quận 12, thành phố Hồ Chí Minh

(511) Nhóm 44: Dịch vụ nối mi nghệ thuật, dịch vụ thẩm mỹ viện, dịch vụ xăm nghệ thuật, dịch vụ chăm sóc sắc đẹp, dịch vụ chăm sóc da, dịch vụ làm tóc.

CÔNG BÁO SỞ HỮU CÔNG NGHIỆP SỐ 375 TẬP B (06.2019)

(111) **4-0320513**
(210) 4-2017-00309
(181) 06.01.2027
(450) 25.06.2019 375
(540)

FLASHTHREE

(151) 20.05.2019
(220) 06.01.2017

(731) CÔNG TY TNHH DƯỢC PHẨM
LEHUTRA (VN)
Thôn Nhân Vinh, xã Dị Sử, huyện Mỹ
Hào, tỉnh Hưng Yên
(740) Công ty TNHH Sở hữu trí tuệ Bình Minh
(SUNRISE IP CO.,LTD.)

(511) Nhóm 03: Mỹ phẩm; kem làm trắng da; xà phòng; thuốc đánh răng; chế phẩm làm sạch; nước hoa.

Nhóm 05: Dược phẩm; thực phẩm chức năng dùng cho mục đích y tế.

(111) **4-0320514**
(210) 4-2017-00310
(181) 06.01.2027
(450) 25.06.2019 375
(540)

FLASHFOUR

(151) 20.05.2019
(220) 06.01.2017

(731) CÔNG TY TNHH DƯỢC PHẨM
LEHUTRA (VN)
Thôn Nhân Vinh, xã Dị Sử, huyện Mỹ
Hào, tỉnh Hưng Yên
(740) Công ty TNHH Sở hữu trí tuệ Bình Minh
(SUNRISE IP CO.,LTD.)

(511) Nhóm 03: Mỹ phẩm; kem làm trắng da; xà phòng; thuốc đánh răng; chế phẩm làm sạch; nước hoa.

Nhóm 05: Dược phẩm; thực phẩm chức năng dùng cho mục đích y tế.

(111) **4-0320515**
(210) 4-2017-00311
(181) 06.01.2027
(450) 25.06.2019 375
(540)

FLASHFIVE

(151) 20.05.2019
(220) 06.01.2017

(731) CÔNG TY TNHH DƯỢC PHẨM
LEHUTRA (VN)
Thôn Nhân Vinh, xã Dị Sử, huyện Mỹ
Hào, tỉnh Hưng Yên
(740) Công ty TNHH Sở hữu trí tuệ Bình Minh
(SUNRISE IP CO.,LTD.)

(511) Nhóm 03: Mỹ phẩm; kem làm trắng da; xà phòng; thuốc đánh răng; chế phẩm làm sạch; nước hoa.

CÔNG BÁO SỞ HỮU CÔNG NGHIỆP SỐ 375 TẬP B (06.2019)

Nhóm 05: Dược phẩm; thực phẩm chức năng dùng cho mục đích y tế.

(111)	4-0320516	(151)	20.05.2019
(210)	4-2016-16126	(220)	02.06.2016
(181)	02.06.2026		
(450)	25.06.2019	375	
(540)		(531)	A1.1.12; 24.15.1; 26.5.1
		(731)	CÔNG TY 4 ORANGES CO., LTD. (VN) Lô C02-1 khu công nghiệp Đức Hoà 1, ấp 5, xã Đức Hoà Đông, huyện Đức Hoà, tỉnh Long An
		(740)	Công ty TNHH Sở hữu trí tuệ Thảo Thọ Quyển (INVENCO.,LTD)

(511) Nhóm 19: Bột trét tường.

(111)	4-0320517	(151)	20.05.2019
(210)	4-2016-16127	(220)	02.06.2016
(181)	02.06.2026		
(450)	25.06.2019	375	
(540)		(531)	A1.1.12
		(731)	CÔNG TY 4 ORANGES CO., LTD. (VN) Lô C02-1 khu công nghiệp Đức Hoà 1, ấp 5, xã Đức Hoà Đông, huyện Đức Hoà, tỉnh Long An
		(740)	Công ty TNHH Sở hữu trí tuệ Thảo Thọ Quyển (INVENCO.,LTD)

(511) Nhóm 19: Bột trét tường.

(111)	4-0320518	(151)	20.05.2019
(210)	4-2016-16128	(220)	02.06.2016
(181)	02.06.2026		
(450)	25.06.2019	375	
(540)		(531)	A1.1.12
		(731)	CÔNG TY 4 ORANGES CO., LTD. (VN) Lô C02-1 khu công nghiệp Đức Hoà 1, ấp 5, xã Đức Hoà Đông, huyện Đức Hoà, tỉnh Long An
		(740)	Công ty TNHH Sở hữu trí tuệ Thảo Thọ Quyển (INVENCO.,LTD)

(511) Nhóm 19: Bột trét tường.

CÔNG BÁO SỞ HỮU CÔNG NGHIỆP SỐ 375 TẬP B (06.2019)

(111)	4-0320519	(151)	20.05.2019
(210)	4-2016-16129	(220)	02.06.2016
(181)	02.06.2026		
(450)	25.06.2019	375	
(540)		(731)	CÔNG TY 4 ORANGES CO., LTD. (VN) Lô C02-1 khu công nghiệp Đức Hoà 1, ấp 5, xã Đức Hoà Đông, huyện Đức Hoà, tỉnh Long An
	POWDER PUTTY	(740)	Công ty TNHH Sở hữu trí tuệ Thảo Thọ Quyển (INVENCO.,LTD)
(511)	Nhóm 19: Bột trét tường.		

(111)	4-0320520	(151)	20.05.2019
(210)	4-2016-42462	(220)	30.12.2016
(181)	30.12.2026		
(450)	25.06.2019	375	
(540)		(731)	CÔNG TY CP DINH DƯỠNG Y HỌC QUỐC TẾ (VN) Số 2, nhà B1, khu tập thể ĐH sư phạm Hà Nội, phường Dịch Vọng Hậu, quận Cầu Giấy, thành phố Hà Nội
		(740)	Công ty TNHH Tư vấn và Đầu tư BRANLINK (BRANLINK CO.,LTD.)
(511)	Nhóm 05: Dược phẩm; thực phẩm chức năng (dùng cho mục đích y tế); thực phẩm bổ sung (dùng cho mục đích y tế).		
	Nhóm 10: Thiết bị y tế, dụng cụ y tế.		
	Nhóm 29: Thực phẩm bổ sung (không dùng cho mục đích y tế); sữa và sản phẩm sữa; đồ uống có sữa là chủ yếu; hoa quả đóng lọ (đã được chế biến); thực phẩm cho trẻ em gồm sữa bột.		
	Nhóm 30: Bánh kẹo; thực phẩm giàu tinh bột; thực phẩm ăn nhanh trên cơ sở gạo; thực phẩm ăn nhanh trên cơ sở ngũ cốc; bột và các sản phẩm làm từ bột ngũ cốc, các đồ ăn nhẹ và đồ ăn nhanh dạng thanh giòn đã được bổ sung dinh dưỡng làm chủ yếu từ ngũ cốc; gạo, bột mì, bột yến mạch; mì ăn liền; cháo ăn liền; cà phê; ca cao; thực phẩm cho trẻ em gồm bột dinh dưỡng, bột ngũ cốc, cháo dinh dưỡng.		
	Nhóm 32: Bia; nước khoáng (giải khát); nước uống có ga; nước ép trái cây; xi-rô (để làm đồ uống); chế phẩm để làm đồ uống.		
	Nhóm 33: Đồ uống có cồn (trừ bia); đồ uống có cồn chứa hoa quả; nước ép trái cây (có cồn).		

CÔNG BÁO SỞ HỮU CÔNG NGHIỆP SỐ 375 TẬP B (06.2019)

(111) **4-0320521**
(210) 4-2016-07404
(181) 23.03.2026
(450) 25.06.2019
(540)



(151) 20.05.2019
(220) 23.03.2016

(531) A1.5.3; 1.5.15; 25.5.2
(591) Xanh lá.
(731) CÔNG TY CỔ PHẦN QUỐC TẾ GIA (VN)
177/24 đường 3/2, phường 11, quận 10, thành phố Hồ Chí Minh
(740) Công ty TNHH một thành viên Trường Luật (Trường Luật)

(511) Nhóm 30: Gạo.

(111) **4-0320522**
(210) 4-2016-00043
(181) 04.01.2026
(450) 25.06.2019
(540)



(151) 20.05.2019
(220) 04.01.2016

(531) 26.1.2; A26.11.12; 18.1.23
(591) Xanh da trời, cam.
(731) CÔNG TY CỔ PHẦN QUẢNG CÁO VÀ HỘI CHỢ THƯỜNG MẠI VINEXAD (VN)
Số 9 Đinh Lễ, phường Tràng Tiền, quận Hoàn Kiếm, thành phố Hà Nội
(740) Công ty TNHH Sở hữu trí tuệ Bình Minh (SUNRISE IP CO.,LTD.)

(511) Nhóm 35: Tổ chức hội chợ triển lãm nhằm mục đích thương mại hoặc quảng cáo.

(111) **4-0320523**
(210) 4-2016-06406
(181) 16.03.2026
(450) 25.06.2019
(540)



(151) 20.05.2019
(220) 16.03.2016

(531) 4.3.5
(591) Đen, đỏ.
(731) VŨ THỊ HẢI VI (VN)
Thôn Điện An, xã Nghĩa Thương, huyện Tư Nghĩa, tỉnh Quảng Ngãi

(511) Nhóm 18: Vali, túi xách, cặp sách học sinh.

CÔNG BÁO SỞ HỮU CÔNG NGHIỆP SỐ 375 TẬP B (06.2019)

(111)	4-0320524	(151)	20.05.2019
(210)	4-2017-04128	(220)	28.02.2017
(181)	28.02.2027		
(450)	25.06.2019	375	
(540)		(531)	26.3.1; 26.3.23; 26.3.2; A26.3.5
		(591)	Xanh dương, đỏ, vàng.
		(731)	CÔNG TY TNHH MỘT THÀNH VIÊN CƠ KHÍ XÂY DỰNG AUSABACO (VN) 944/1 Nguyễn Thị Minh Khai, khu phố Tân Thắng, phường Tân Bình, thị xã Dĩ An, tỉnh Bình Dương
		(740)	Công ty Luật TNHH Phạm và Liên danh (PHAM & ASSOCIATES)



(511) Nhóm 06: Khung bằng kim loại để xếp và giữ tấm đá, tấm kính hay tấm vật liệu dùng trong lĩnh vực xây dựng.

Nhóm 07: Máy và máy công cụ như: dụng cụ để kẹp và nâng tấm đá, tấm kính hay tấm vật liệu, máy cưa, bàn dùng cho máy móc (bàn gia công); giá cầu dùng cho xe nâng.

Nhóm 08: Công cụ và dụng cụ cầm tay thao tác thủ công như: kẹp dán đá, ke vuông (để lắp ghép và dán đá), mặt hút điều chỉnh hai tấm đá (dụng cụ cầm tay để lắp ghép và dán tấm đá), bộ chặn giữ đá, dụng cụ để kẹp và nâng tấm đá, dụng cụ giữ để dán chậu rửa mặt.

Nhóm 09: Áo bảo hộ lao động.

Nhóm 12: Xe đẩy đá, xe cút kít, xe nâng đá dùng trong xây dựng.

(111)	4-0320525	(151)	20.05.2019
(210)	4-2016-16140	(220)	02.06.2016
(181)	02.06.2026		
(450)	25.06.2019	375	
(540)		(731)	CÔNG TY 4 ORANGES CO., LTD. (VN) Lô C02-1 khu công nghiệp Đức Hoà 1, ấp 5, xã Đức Hoà Đông, huyện Đức Hoà, tỉnh Long An
	SONBOSS BỘT TRÉT TƯỜNG NỘI & NGOẠI THẤT	(740)	Công ty TNHH Sở hữu trí tuệ Thảo Thọ Quyến (INVENCO.,LTD)
	WALL FILLER INTERIOR & EXTERIOR		

(511) Nhóm 19: Bột trét tường.

CÔNG BÁO SỞ HỮU CÔNG NGHIỆP SỐ 375 TẬP B (06.2019)

(111)	4-0320526	(151)	20.05.2019
(210)	4-2016-16141	(220)	02.06.2016
(181)	02.06.2026		
(450)	25.06.2019	375	
(540)		(531)	26.4.2
		(731)	CÔNG TY 4 ORANGES CO., LTD. (VN) Lô C02-1 khu công nghiệp Đức Hoà 1, ấp 5, xã Đức Hoà Đông, huyện Đức Hoà, tỉnh Long An
		(740)	Công ty TNHH Sở hữu trí tuệ Thảo Thọ Quyển (INVENCO.,LTD)
(511)	Nhóm 19: Bột trét tường.		

(111)	4-0320527	(151)	20.05.2019
(210)	4-2016-16142	(220)	02.06.2016
(181)	02.06.2026		
(450)	25.06.2019	375	
(540)		(731)	CÔNG TY 4 ORANGES CO., LTD. (VN) Lô C02-1 khu công nghiệp Đức Hoà 1, ấp 5, xã Đức Hoà Đông, huyện Đức Hoà, tỉnh Long An
		(740)	Công ty TNHH Sở hữu trí tuệ Thảo Thọ Quyển (INVENCO.,LTD)
(511)	Nhóm 19: Bột trét tường.		

(111)	4-0320528	(151)	20.05.2019
(210)	4-2016-16143	(220)	02.06.2016
(181)	02.06.2026		
(450)	25.06.2019	375	
(540)		(531)	26.4.2
		(731)	CÔNG TY 4 ORANGES CO., LTD. (VN) Lô C02-1 khu công nghiệp Đức Hoà 1, ấp 5, xã Đức Hoà Đông, huyện Đức Hoà, tỉnh Long An
		(740)	Công ty TNHH Sở hữu trí tuệ Thảo Thọ Quyển (INVENCO.,LTD)
(511)	Nhóm 19: Bột trét tường.		

CÔNG BÁO SỞ HỮU CÔNG NGHIỆP SỐ 375 TẬP B (06.2019)

(111) 4-0320529	(151) 20.05.2019
(210) 4-2016-16144	(220) 02.06.2016
(181) 02.06.2026	
(450) 25.06.2019 375	
(540)	(531) 2.9.1
 INTERIOR POWDER PUTTY	(731) CÔNG TY 4 ORANGES CO., LTD. (VN) Lô C02-1 khu công nghiệp Đức Hoà 1, ấp 5, xã Đức Hoà Đông, huyện Đức Hoà, tỉnh Long An
BỘT TRÉT TRONG NHÀ	(740) Công ty TNHH Sở hữu trí tuệ Thảo Thọ Quyển (INVENCO.,LTD)
(511) Nhóm 19: Bột trét tường.	

(111) 4-0320530	(151) 20.05.2019
(210) 4-2016-16145	(220) 02.06.2016
(181) 02.06.2026	
(450) 25.06.2019 375	
(540)	(531) 26.4.3; 26.4.9
 PROFESSIONAL INTERIOR PROJECT HIGH QUALITY PUTTY BỘT TRÉT TƯỜNG NỘI THẤT	(731) CÔNG TY 4 ORANGES CO., LTD. (VN) Lô C02-1 khu công nghiệp Đức Hoà 1, ấp 5, xã Đức Hoà Đông, huyện Đức Hoà, tỉnh Long An
(511) Nhóm 19: Bột trét tường.	(740) Công ty TNHH Sở hữu trí tuệ Thảo Thọ Quyển (INVENCO.,LTD)

(111) 4-0320531	(151) 20.05.2019
(210) 4-2016-16146	(220) 02.06.2016
(181) 02.06.2026	
(450) 25.06.2019 375	
(540)	(531) 26.4.3; 26.4.9
 PROFESSIONAL EXTERIOR & INTERIOR PROJECT HIGH QUALITY PUTTY BỘT TRÉT NGOẠI THẤT & NỘI THẤT	(731) CÔNG TY 4 ORANGES CO., LTD. (VN) Lô C02-1 khu công nghiệp Đức Hoà 1, ấp 5, xã Đức Hoà Đông, huyện Đức Hoà, tỉnh Long An
(511) Nhóm 19: Bột trét tường.	(740) Công ty TNHH Sở hữu trí tuệ Thảo Thọ Quyển (INVENCO.,LTD)

CÔNG BÁO SỞ HỮU CÔNG NGHIỆP SỐ 375 TẬP B (06.2019)

(111)	4-0320532	(151)	20.05.2019
(210)	4-2016-05820	(220)	10.03.2016
(181)	10.03.2026		
(450)	25.06.2019	375	
(540)		(531)	26.15.9; 26.15.11; 26.15.15
		(591)	Đỏ, xanh dương, trắng.
		(731)	CÔNG TY CỔ PHẦN VẬT LIỆU XÂY DỤNG CHÂU ÂU (VN) Khu công nghiệp Nhơn Trạch III, huyện Nhơn Trạch, tỉnh Đồng Nai

(511) Nhóm 06: Cửa bằng nhôm; vách ngăn bằng nhôm; mặt dựng bằng nhôm; lan can kim loại; cửa sắt.

Nhóm 19: Cửa bằng nhựa; vách ngăn bằng nhựa; cửa gỗ; lan can kính; vách ngăn bằng kính.

(111)	4-0320533	(151)	20.05.2019
(210)	4-2016-05987	(220)	11.03.2016
(181)	11.03.2026		
(450)	25.06.2019	375	
(540)		(531)	3.4.11; 3.4.13
		(591)	Đen, xám, nâu, đỏ, trắng.
		(731)	PHẠM THANH THỦY (VN) 250/64 Bàu Cát, phường 11, quận Tân Bình, thành phố Hồ Chí Minh

(511) Nhóm 25: Quần áo; quần áo lót; quần áo tắm.

(111)	4-0320534	(151)	20.05.2019
(210)	4-2016-05787	(220)	09.03.2016
(181)	09.03.2026		
(450)	25.06.2019	375	
(540)		(531)	26.1.1
		(591)	Đỏ.
		(731)	CÔNG TY TNHH CJ IMC VIỆT NAM (VN) Tầng lửng, số 2Bis-4-6 Lê Thánh Tôn, phường Bến Nghé, quận 1, thành phố Hồ Chí Minh
		(740)	Công ty TNHH Trường Xuân (AGELESS CO.,LTD.)

CÔNG BÁO SỞ HỮU CÔNG NGHIỆP SỐ 375 TẬP B (06.2019)

(511) Nhóm 20: Tủ đựng; mắc quần áo; bàn làm việc; bàn nhỏ gấp, xếp được; giá (đồ đạc); đệm (không dùng điện và không dùng cho mục đích y tế).

(111) **4-0320535**

(151) 20.05.2019

(210) 4-2016-05788

(220) 09.03.2016

(181) 09.03.2026

(450) 25.06.2019

375

(540)

(531) 26.1.1

(591) ĐỎ.

(731) CÔNG TY TNHH CJ IMC VIỆT NAM (VN)

Tầng lửng, số 2Bis-4-6 Lê Thánh Tôn, phường Bến Nghé, quận 1, thành phố Hồ Chí Minh

(740) Công ty TNHH Trường Xuân (AGELESS CO.,LTD.)



(511) Nhóm 21: Bộ nồi nấu không dùng điện; nồi nấu không dùng điện; chảo để rán không dùng điện; đồ chứa đựng dùng cho gia dụng và nhà bếp; dụng cụ nhà bếp; phích đựng chất lỏng.

(111) **4-0320536**

(151) 20.05.2019

(210) 4-2016-08547

(220) 31.03.2016

(181) 31.03.2026

(450) 25.06.2019

375

(540)

(731) CÔNG TY CỔ PHẦN DƯỢC PHẨM AN CHÂU (VN)

Số 134 phố Lê Lai, phường Nguyễn Trãi, quận Hà Đông, thành phố Hà Nội

(740) Công ty TNHH Sở hữu trí tuệ và Công nghệ Thủ đô (CAPITAL IP&T CO.LTD.)

PHYLAMIN An Châu

(511) Nhóm 05: Dược phẩm; thực phẩm chức năng; thực phẩm dinh dưỡng dùng trong y tế; nước súc miệng dùng cho mục đích y tế; dung dịch làm sạch khử khuẩn sát trùng dùng cho mục đích y tế; nước tắm thảo dược cho trẻ em dùng cho mục đích y tế.

CÔNG BÁO SỞ HỮU CÔNG NGHIỆP SỐ 375 TẬP B (06.2019)

(111) **4-0320537**
 (210) 4-2016-09063
 (181) 05.04.2026
 (450) 25.06.2019
 (540)



(151) 20.05.2019
 (220) 05.04.2016
 (531) 2.9.21; 2.3.1; A2.3.24
 (591) Xanh dương, xanh nước biển.
 (731) SHIN YONG WEON (KR)
 102-1008, 86, Gukjegeumyung-ro,
 Yeongdeungpo-gu, Seoul, Republic of
 Korea (Postal Code : 07333)
 (740) Công ty TNHH một thành viên Sở hữu trí
 tuệ VCCI (VCCI-IP CO.,LTD)

(511) Nhóm 44: Bệnh viện; dịch vụ tế từ xa, dịch vụ tư vấn y tế, dịch vụ y tế tại bệnh viện; dịch vụ cung cấp thông tin y tế (chăm sóc sức khỏe); dịch vụ phẫu thuật thẩm mỹ; bệnh viện (không bao gồm nha khoa); dịch vụ y tế tại bệnh viện (không bao gồm nha khoa); dịch vụ phẫu thuật tạo hình; dịch vụ tư vấn trợ giúp y tế được thực hiện bởi các bác sỹ và nhân viên y tế chuyên ngành khác; cung cấp thông tin và bản tin trong lĩnh vực y học (chăm sóc sức khỏe); dịch vụ chăm sóc lông mày; chuỗi tiệm làm đẹp lông mày; dịch vụ trang điểm lông mày; dịch vụ tư vấn làm đẹp; dịch vụ thẩm mỹ viện chăm sóc da; dịch vụ tư vấn làm đẹp da; dịch vụ thẩm mỹ viện làm đẹp da.

(111) **4-0320538**
 (210) 4-2016-04986
 (181) 02.03.2026
 (450) 25.06.2019
 (540)



(151) 20.05.2019
 (220) 02.03.2016
 (531) A5.3.13
 (591) Đen, trắng, xanh cốm.
 (731) KAMERYCAH, INC. (CALIFORNIA
 CORPORATION) (US)
 3878 W. Carson St. Suite 101, Torrance,
 CA 90503, United States of America
 (740) Công ty TNHH Tư vấn Quốc Dân (NACI
 CO., LTD)

(511) Nhóm 05: Dược phẩm; thực phẩm chức năng.

(111) **4-0320539**
 (210) 4-2016-05973
 (181) 11.03.2026
 (450) 25.06.2019
 (540)



(151) 20.05.2019
 (220) 11.03.2016
 (531) 5.13.1; 5.13.4; 26.1.1
 (731) PENRITE OIL CO. PTY LTD (AU)
 110-116 Greens Road, Dandenong
 South, Victoria 3175, Australia
 (740) Công ty TNHH Đại Tín và Liên Danh
 (DAITIN AND ASSOCIATES CO.,LTD)

CÔNG BÁO SỞ HỮU CÔNG NGHIỆP SỐ 375 TẬP B (06.2019)

(511) Nhóm 01: Dầu truyền động; dầu phanh; dầu thủy lực; chất lỏng dẫn hướng động lực; chất lỏng dẫn động máy kéo; dầu giảm xóc; chất làm mát.

Nhóm 04: Dầu, bao gồm, dầu động cơ, dầu bánh răng, dầu dùng cho xe tải, dầu dùng cho động cơ nhỏ, dầu dùng cho xe máy, dầu dùng cho ô tô cổ điển, dầu công nghiệp, dầu dùng khi mài và dầu dùng cho cửa xích; dầu mỡ; dầu nhờn; chất phụ gia, không dùng hóa chất, dùng cho động cơ.

(111) **4-0320540**
 (210) 4-2016-04684
 (181) 28.02.2026
 (450) 25.06.2019
 (540)

375



(151) 20.05.2019
 (220) 29.02.2016

(531) A5.1.5; A5.1.16; A19.13.21
 (591) Xanh cốm, trắng, nâu.
 (731) CÔNG TY TRÁCH NHIỆM HỮU HẠN
 BẢO THIÊN PHÚ (VN)
 Số 5, ngõ 129, tổ 12A, phường Thượng
 Đình, quận Thanh Xuân, thành phố Hà
 Nội
 (740) Công ty TNHH Sở hữu trí tuệ và Công
 nghệ Thủ đô (CAPITAL IP&T
 CO.LTD.)

(511) Nhóm 35: Mua bán: dược phẩm, dược chất, hóa chất dùng trong sản xuất thuốc, thuốc đông y, thuốc thú y, thực phẩm dinh dưỡng dùng trong y tế, thực phẩm chức năng, nước súc miệng, trang thiết bị y tế và dụng cụ y tế, dụng cụ tránh thai, que thử thai, bao cao su, bơm kim tiêm dùng một lần, dây truyền dịch, bông y tế, băng y tế, băng dán y tế, vật tư y tế như: vật tư y tế tiêu hao như: mỡ bôi y tế dùng cho điện tim, điện não, nội soi và siêu âm, điện cực dán y tế, đệm chống loét, giường hỗ trợ bệnh nhân liệt, mỹ phẩm, nước hoa, dầu gội đầu, kem dưỡng da, sữa rửa mặt, xà phòng, nước rửa chén, tinh dầu, chất tẩy rửa, lương thực, thực phẩm, bánh, kẹo, gạo, bột ngũ cốc, chè, cà phê, cacao, gia vị, sữa và các sản phẩm từ sữa, thịt, cá, gia cầm, trứng, dầu ăn thực vật, nước giải khát, nước uống tinh khiết, bia, rượu, thức ăn chăn nuôi cho gà, lợn, cá, tôm, con giống vật nuôi làm thuốc, cây giống dược liệu, con giống, cây giống, hạt giống, dược liệu tươi, trái cây tươi, rau tươi; quảng cáo và giới thiệu sản phẩm.

(111) **4-0320541**
 (210) 4-2015-13041
 (181) 26.05.2025
 (450) 25.06.2019
 (540)

375



(151) 20.05.2019
 (220) 26.05.2015

(531) 5.7.3; A19.7.16; 19.7.1
 (591) Xanh lá cây.
 (731) HỢP TÁC XÃ SẢN XUẤT THƯƠNG
 MẠI VÀ DỊCH VỤ ĐÔNG MAI (VN)
 Thôn Đông Mai, xã Nguyễn Huệ, thị xã
 Đông Triều, tỉnh Quảng Ninh
 (740) Công ty TNHH Sở hữu trí tuệ VIPATCO
 (VIPATCO CO., LTD.)

CÔNG BÁO SỞ HỮU CÔNG NGHIỆP SỐ 375 TẬP B (06.2019)

(511) Nhóm 33: Rượu.

(111)	4-0320542	(151)	20.05.2019
(210)	4-2016-12967	(220)	10.05.2016
(181)	10.05.2026		
(450)	25.06.2019	375	
(540)		(531)	3.7.7; A3.7.24
		(591)	Đỏ tươi.
		(731)	CÔNG TY CỔ PHẦN GIẤY SÀI GÒN (VN) Khu công nghiệp Mỹ Xuân A, huyện Tân Thành, tỉnh Bà Rịa Vũng Tàu

(511) Nhóm 16: Giấy các tông, túi giấy hình nón, túi rác bằng giấy, khăn ăn bằng giấy, giấy, khăn lót bằng giấy, khăn giấy các loại, giấy vệ sinh.

(111)	4-0320543	(151)	20.05.2019
(210)	4-2016-12969	(220)	10.05.2016
(181)	10.05.2026		
(450)	25.06.2019	375	
(540)		(531)	A2.9.17; 2.9.14; 26.2.3; 26.2.1
		(731)	TẠ QUANG THANH (VN) 282 ấp Phú Nhuận, xã Tân Nhuận Đông, huyện Châu Thành, tỉnh Đồng Tháp

(511) Nhóm 25: Thất lung (trang phục), quần áo, giày, dép.

(111)	4-0320544	(151)	20.05.2019
(210)	4-2016-13569	(220)	13.05.2016
(181)	13.05.2026		
(450)	25.06.2019	375	
(540)		(531)	2.1.1; 25.1.6; 25.1.9; 26.15.1
		(591)	Xanh dương đậm, đỏ, vàng, trắng, xanh dương nhạt, đen, xanh lá cây.
		(731)	CƠ SỞ SẢN XUẤT VÀ KINH DOANH THUỐC ĐÔNG DƯỢC LỢI HÒA ĐƯỜNG (VN) 38 đường Nguyễn Đình Chiểu, khóm 2, phường 4, thành phố Sóc Trăng tỉnh Sóc Trăng
		(740)	Công ty TNHH một thành viên Trường Luật (Trường Luật)

CÔNG BÁO SỞ HỮU CÔNG NGHIỆP SỐ 375 TẬP B (06.2019)

(511) Nhóm 05: Thuốc đông dược; thực phẩm chức năng; thực phẩm bảo vệ sức khỏe cụ thể là thực phẩm dùng bổ huyết, điều kinh, rong kinh.

Nhóm 35: Mua bán, quảng cáo, tiếp thị các sản phẩm thuốc đông dược, thực phẩm chức năng, thực phẩm bảo vệ sức khỏe.

(111) **4-0320545**

(151) 20.05.2019

(210) 4-2016-38618

(220) 05.12.2016

(181) 05.12.2026

(450) 25.06.2019 375

(540)



(531) A3.9.4; 26.1.6; 26.1.2

(591) Trắng, hồng, nâu, xanh nhạt, xanh đậm.

(731) CÔNG TY CỔ PHẦN DƯỢC PHẨM BẢO MINH (VN)

Số nhà 18D7, khu đô thị mới Đại Kim, phường Đại Kim, quận Hoàng Mai, thành phố Hà Nội

(740) Công ty TNHH Sở hữu trí tuệ PADEMARK (PADEMARK CO.,LTD.)

(511) Nhóm 05: Dược phẩm; thực phẩm chức năng dùng cho y tế.

(111) **4-0320546**

(151) 20.05.2019

(210) 4-2016-39517

(220) 12.12.2016

(181) 12.12.2026

(450) 25.06.2019 375

(540)

COLCHICINFRAN

(731) CÔNG TY CỔ PHẦN DƯỢC PHẨM VÀ THIẾT BỊ Y TẾ ĐÔNG NAM Á (VN)

Khu công nghiệp Phố Nối B, xã Nghĩa Hiệp, huyện Yên Mỹ, tỉnh Hưng Yên

(740) Công ty TNHH Sở hữu trí tuệ và Công nghệ Thủ đô (CAPITAL IP&T CO.LTD.)

(511) Nhóm 05: Dược phẩm; thực phẩm chức năng; thực phẩm dinh dưỡng dùng trong y tế; nước súc miệng dùng cho mục đích y tế; dung dịch làm sạch khử khuẩn sát trùng dùng cho mục đích y tế; nước tắm thảo dược cho trẻ em dùng cho mục đích y tế.

CÔNG BÁO SỞ HỮU CÔNG NGHIỆP SỐ 375 TẬP B (06.2019)

(111) **4-0320547**
(210) 4-2016-39518
(181) 12.12.2026
(450) 25.06.2019 375
(540)

DAILYZCILON

(151) 20.05.2019
(220) 12.12.2016

(731) CÔNG TY CỔ PHẦN DƯỢC PHẨM
VÀ THIẾT BỊ Y TẾ ĐÔNG NAM Á
(VN)

Khu công nghiệp Phố Nối B, xã Nghĩa
Hiệp, huyện Yên Mỹ, tỉnh Hưng Yên

(740) Công ty TNHH Sở hữu trí tuệ và Công
nghệ Thủ đô (CAPITAL IP&T
CO.LTD.)

(511) Nhóm 05: Dược phẩm; thực phẩm chức năng; thực phẩm dinh dưỡng dùng trong y tế;
nước súc miệng dùng cho mục đích y tế; dung dịch làm sạch khử khuẩn sát trùng dùng
cho mục đích y tế; nước tắm thảo dược cho trẻ em dùng cho mục đích y tế.

(111) **4-0320548**
(210) 4-2016-39519
(181) 12.12.2026
(450) 25.06.2019 375
(540)

MERCIZLADY

(151) 20.05.2019
(220) 12.12.2016

(731) CÔNG TY CỔ PHẦN DƯỢC PHẨM
VÀ THIẾT BỊ Y TẾ ĐÔNG NAM Á
(VN)

Khu công nghiệp Phố Nối B, xã Nghĩa
Hiệp, huyện Yên Mỹ, tỉnh Hưng Yên

(740) Công ty TNHH Sở hữu trí tuệ và Công
nghệ Thủ đô (CAPITAL IP&T
CO.LTD.)

(511) Nhóm 05: Dược phẩm; thực phẩm chức năng; thực phẩm dinh dưỡng dùng trong y tế;
nước súc miệng dùng cho mục đích y tế; dung dịch làm sạch khử khuẩn sát trùng dùng
cho mục đích y tế; nước tắm thảo dược cho trẻ em dùng cho mục đích y tế.

(111) **4-0320549**
(210) 4-2016-15804
(181) 31.05.2026
(450) 25.06.2019 375
(540)



(151) 20.05.2019
(220) 31.05.2016

(531) 26.1.1; 26.1.5
(591) Xanh lá cây, trắng.
(731) CONTEC CO., LTD. (JP)

9-31, Himesato 3-chome,
Nishiyodogawa-ku, Osaka-shi, Osaka-fu
555-0025, JAPAN

(740) Công ty Cổ phần Sở hữu công nghiệp
INVESTIP (INVESTIP)

- (511) Nhóm 09: Đồng hồ chỉ điện năng tiêu thụ điện (công tơ điện); đồng hồ đo điện thế (vôn kế); máy đo khoảng sóng (máy đo khoảng cách hình học trong một sóng điện từ giữa một chuỗi mặt phẳng có cùng pha); thiết bị đo ampe (ampe kế); đồng hồ đo điện năng; máy đo ghi dao động (máy ghi điện tử có khả năng cung cấp một số liệu ghi chép của một dải sóng bằng cách ghi lại các giá trị của khối lượng điện tử trong một thời gian, có thể được trang bị bằng hệ thống ghi ảnh); dao động kế (máy dùng ống tia làm cực vẽ được các dạng sóng quan sát được); máy đo và dụng cụ kiểm tra từ tính hoặc điện; dây cáp viễn thông; đầu nối dây cho dây cáp viễn thông; bộ dây dẫn điện; dây cáp dùng để truyền dữ liệu; dây điện và cáp điện; còi điện; bộ điều khiển từ xa cho máy móc và thiết bị viễn thông; thiết bị điều khiển từ xa; máy móc và dụng cụ đo lường điều khiển từ xa; bộ xử lý tín hiệu hình ảnh cho hệ thống giám sát từ xa; máy quay video xách tay có bộ phận ghi hình cho hệ thống giám sát từ xa; máy móc và thiết bị viễn thông cho hệ thống giám sát từ xa; thiết bị giám sát năng lượng từ xa; máy móc và thiết bị viễn thông dùng cho mục đích cấp nguồn năng lượng không nối dây và dò tìm không nối dây và truyền dẫn tín hiệu điều khiển; máy móc và thiết bị viễn thông dùng cho mạng máy tính cục bộ [LAN]; máy móc và thiết bị viễn thông cho mạng máy tính cục bộ không dây; thiết bị và dụng cụ truyền dữ liệu; giao diện để truyền dữ liệu (ghép nối giữa hai linh kiện hoặc thiết bị thuộc phần cứng, giữa hai trình ứng dụng, hoặc giữa những người sử dụng và các chương trình ứng dụng, giúp cho việc trao đổi, truyền dữ liệu); bộ xử lý tín hiệu tương tự (ASP) cho viễn thông; bộ xử lý tín hiệu số (DSP) cho viễn thông; bộ chỉnh lưu (thiết bị dùng để chuyển dòng điện xoay chiều sang dòng điện một chiều) cho máy móc và thiết bị viễn thông; máy móc và thiết bị viễn thông; bộ điều hợp mạng máy tính (ghép nối máy tính với mạng máy tính); bộ chuyển mạch mạng máy tính (kết nối các thiết bị với nhau trên mạng máy tính bằng cách sử dụng thiết bị chuyển mạch để nhận, xử lý và chuyển tiếp dữ liệu tới thiết bị đích); bộ định tuyến mạng máy tính; bộ phân kênh mạng máy tính (thiết bị có nhiều cổng giao tiếp cho phép nhiều thiết bị mạng kết nối tập trung với nhau tại một điểm); màn hình tinh thể lỏng (LCD: Liquid crystal display) thiết bị hiển thị cấu tạo bởi các tế bào (các điểm ảnh) chứa tinh thể lỏng có khả năng thay đổi tính phân cực của ánh sáng và do đó thay đổi cường độ ánh sáng truyền qua khi kết hợp với các kính lọc phân cực); màn hình hiển thị; bảng thông báo điện tử; bảng chỉ dẫn kỹ thuật số; bảng điều khiển chạm tinh thể lỏng cho máy tính; màn hình cảm ứng chạm cho máy tính; thiết bị hiển thị cho máy tính; máy móc, thiết bị điện tử và các bộ phận của chúng dùng cho mạng máy tính cục bộ [LAN] không dây; máy móc, thiết bị điện tử và các bộ phận của chúng dùng cho mạng máy tính cục bộ [LAN] có dây; máy tính được kết nối với bộ điều hợp; giao diện cho máy tính; thẻ mạch giao diện cho máy tính; bảng mạch giao diện cho máy tính; bảng mạch in; tấm mạch in; bộ vi điều khiển; bộ vi xử lý; máy vi tính dùng cho mục đích công nghiệp; máy vi tính; chương trình máy vi tính dùng để kết nối máy tính và mạng máy tính từ xa; máy vi tính dùng để kiểm tra, giám sát trạng thái của nhà máy điện quang điện bằng cách truy cập từ xa thông qua mạng thông tin liên lạc; chương trình máy vi tính cho hệ thống giám sát từ xa; chương trình máy vi tính cho hệ thống điều khiển từ xa; vật ghi dùng với chương trình máy tính cho hệ thống giám sát từ xa; vật ghi dùng với chương trình máy tính cho hệ thống điều khiển từ xa; máy vi tính cho hệ thống giám sát từ xa; máy vi tính cho hệ thống điều khiển từ xa; máy vi tính dùng để quản lý sản phẩm; máy vi tính dùng để quản lý hàng hóa; máy vi tính dùng để quản lý kho; máy vi tính, dùng để quản lý việc nhập và xuất từ kho hàng; máy vi tính cho dịch vụ hậu cần; máy vi tính dùng để kiểm soát truy cập; máy vi tính để quản lý hỗ trợ chăm sóc sức khỏe và y tế trong các cơ sở chăm sóc sức khỏe và y tế; chương trình máy vi tính dùng để quản lý sản phẩm; chương trình máy tính dùng để quản lý hàng hóa; chương trình máy tính dùng để quản lý kho; chương trình máy tính dùng để quản lý việc nhập và xuất từ kho hàng; chương trình máy vi tính cho dịch vụ hậu cần; chương trình máy vi tính dùng để kiểm soát truy cập; chương trình máy vi tính để quản lý hỗ trợ chăm sóc sức khỏe và y tế trong các cơ sở

CÔNG BÁO SỞ HỮU CÔNG NGHIỆP SỐ 375 TẬP B (06.2019)

chăm sóc sức khỏe và y tế; đĩa CD - ROOM (loại đĩa chứa dữ liệu chỉ đọc); đĩa từ và băng từ, và các phương tiện ghi với chương trình máy vi tính; chương trình máy vi tính.

Nhóm 42: Thiết kế và phát triển thiết bị viễn thông cho người khác; thiết kế và phát triển máy móc, thiết bị điện tử và bộ phận của chúng cho người khác; thiết kế máy móc, thiết bị, dụng cụ (bao gồm bộ phận của chúng) hoặc hệ thống bao gồm các máy móc, thiết bị và dụng cụ này; dịch vụ thiết kế; dịch vụ giám sát hệ thống máy tính bằng truy cập từ xa; dịch vụ giám sát hệ thống an ninh máy tính bằng truy cập từ xa; dịch vụ giám sát tín hiệu viễn thông; lập trình phần mềm điều hành để truy cập và sử dụng mạng điện toán đám mây; thiết kế phần mềm máy tính, lập trình máy tính, hoặc bảo dưỡng phần mềm máy tính; tư vấn kỹ thuật liên quan đến máy tính, ô tô và máy móc công nghiệp; cho thuê máy tính; cung cấp chương trình máy vi tính trên mạng dữ liệu; cung cấp chương trình máy vi tính qua nhà cung cấp dịch vụ ứng dụng; cung cấp quyền sử dụng tạm thời phần mềm điều hành trực tuyến, không tải xuống được để truy cập và sử dụng mạng điện toán đám mây; cho thuê phần mềm điều hành để truy cập và sử dụng mạng điện toán đám mây.

(111) **4-0320550**
(210) 4-2016-09985
(181) 12.04.2026
(450) 25.06.2019
(540)



375

(151) 20.05.2019
(220) 12.04.2016

(531) 26.3.23
(591) Đỏ, đen.
(731) CÔNG TY TNHH MỘT THÀNH VIÊN
ĐÔNG LIGHTING (VN)
K131/37 Lý Thái Tổ, phường Thạc Gián,
quận Thanh Khê, thành phố Đà Nẵng

(511) Nhóm 35: Mua bán thiết bị âm thanh, ánh sáng cụ thể: đèn chiếu sáng, loa.

Nhóm 41: Cho thuê thiết bị âm thanh, cho thuê thiết bị ánh sáng dùng cho trường quay hoặc nhà hát.

(111) **4-0320551**
(210) 4-2016-16331
(181) 03.06.2026
(450) 25.06.2019
(540)



375

(151) 20.05.2019
(220) 03.06.2016

(531) A5.3.14; 26.1.2; 26.1.4; 1.15.23
(591) Trắng, xanh cốm, xanh lá cây, xanh rêu,
xanh dương, xanh dương đậm.
(731) CÔNG TY CỔ PHẦN THƯƠNG MẠI
VÀ DƯỢC PHẨM ĐÔNG NAM Á
(VN)
Phòng 109B, nhà C4, tập thể Quỳnh Mai,
phường Quỳnh Mai, quận Hai Bà Trưng,
thành phố Hà Nội
(740) Công ty Luật TNHH ELITE (ELITE
LAW FIRM)

CÔNG BÁO SỞ HỮU CÔNG NGHIỆP SỐ 375 TẬP B (06.2019)

(511) Nhóm 05: Dược phẩm; thực phẩm chức năng dùng cho mục đích y tế.

(111) **4-0320552**
(210) 4-2017-00307
(181) 06.01.2027
(450) 25.06.2019 375
(540)

FLASHONE

(151) 20.05.2019
(220) 06.01.2017

(731) CÔNG TY TNHH DƯỢC PHẨM
LEHUTRA (VN)
Thôn Nhân Vinh, xã Dị Sử, huyện Mỹ
Hào, tỉnh Hưng Yên
(740) Công ty TNHH Sở hữu trí tuệ Bình Minh
(SUNRISE IP CO.,LTD.)

(511) Nhóm 03: Mỹ phẩm; kem làm trắng da; xà phòng; thuốc đánh răng; chế phẩm làm sạch; nước hoa.

Nhóm 05: Dược phẩm; thực phẩm chức năng dùng cho mục đích y tế.

(111) **4-0320553**
(210) 4-2016-16147
(181) 02.06.2026
(450) 25.06.2019 375
(540)

MYKOLOR®

HI-Q FILLER

EXTERIOR

(151) 20.05.2019
(220) 02.06.2016

(731) CÔNG TY 4 ORANGES CO., LTD.
(VN)
Lô C02-1 khu công nghiệp Đức Hoà 1,
ấp 5, xã Đức Hoà Đông, huyện Đức Hoà,
tỉnh Long An
(740) Công ty TNHH Sở hữu trí tuệ Thảo Thọ
Quyển (INVENCO.,LTD)

(511) Nhóm 19: Bột trét tường.

(111) **4-0320554**
(210) 4-2016-16148
(181) 02.06.2026
(450) 25.06.2019 375
(540)

Spring

EXTERIOR POWDER PUTTY

NEW
BỘT TRÉT NGOÀI NHÀ

(151) 20.05.2019
(220) 02.06.2016

(531) 2.9.1; A1.1.12
(731) CÔNG TY 4 ORANGES CO., LTD.
(VN)
Lô C02-1 khu công nghiệp Đức Hoà 1,
ấp 5, xã Đức Hoà Đông, huyện Đức Hoà,
tỉnh Long An
(740) Công ty TNHH Sở hữu trí tuệ Thảo Thọ
Quyển (INVENCO.,LTD)

CÔNG BÁO SỞ HỮU CÔNG NGHIỆP SỐ 375 TẬP B (06.2019)

(511) Nhóm 19: Bột trét tường.

(111)	4-0320555	(151)	20.05.2019
(210)	4-2016-14101	(220)	18.05.2016
(181)	18.05.2026		
(450)	25.06.2019	375	
(540)		(531)	2.9.4
		(591)	Hồng, vàng, xanh dương, tím, đỏ.
		(731)	CÔNG TY CỔ PHẦN KWIN (VN) Số 10 Đại lộ Thăng Long, phường Mễ Trì, quận Nam Từ Liêm, thành phố Hà Nội

(511) Nhóm 25: Quần áo, đồ đi chân, đồ đội đầu.

(111)	4-0320556	(151)	20.05.2019
(210)	4-2016-41042	(220)	22.12.2016
(181)	22.12.2026		
(450)	25.06.2019	375	
(540)		(531)	26.4.2
		(591)	Đen, trắng, xanh dương.
		(731)	CÔNG TY CỔ PHẦN THƯƠNG MẠI VÀ DỊCH VỤ Y TẾ T&C (VN) 6A Sơn Tây, phường Điện Biên, quận Ba Đình, thành phố Hà Nội

(511) Nhóm 05: Dược phẩm; hóa chất dùng trong y tế; thuốc thành phẩm dùng trong y tế; sinh phẩm y tế.

Nhóm 10: Thiết bị và dụng cụ phẫu thuật; thiết bị và dụng cụ chẩn đoán hình ảnh; thiết bị và dụng cụ nha khoa; dụng cụ chỉnh hình; dụng cụ và vật liệu khâu vết thương.

Nhóm 44: Dịch vụ phân tích y tế liên quan đến điều trị ở người; dịch vụ chăm sóc y tế; dịch vụ trợ giúp y tế; phòng khám; bệnh viện.

(111)	4-0320557	(151)	20.05.2019
(210)	4-2016-41047	(220)	22.12.2016
(181)	22.12.2026		
(450)	25.06.2019	375	
(540)		(531)	5.5.19; 26.4.1
		(591)	Xanh lá cây, vàng, trắng, đen.
		(731)	CÔNG TY CỔ PHẦN CAM LY (VN) Ấp Hồ Tràm, xã Phước Thuận, huyện Xuân Mộc, tỉnh Bà Rịa - Vũng Tàu

(511) Nhóm 43: Dịch vụ khách sạn; nhà hàng ăn uống; cho thuê phòng họp, dịch vụ cắm trại, cho thuê chỗ ở tạm thời, nhà nghỉ du lịch.

CÔNG BÁO SỞ HỮU CÔNG NGHIỆP SỐ 375 TẬP B (06.2019)

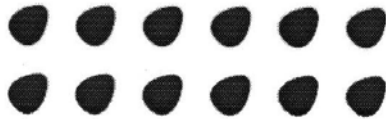
(111)	4-0320558	(151)	20.05.2019
(210)	4-2016-41088	(220)	22.12.2016
(181)	22.12.2026		
(450)	25.06.2019	375	
(540)		(531)	A5.3.13; 5.3.16; A25.7.7; A25.7.8; 25.7.25
		(731)	BROTHER INDUSTRIES, LTD. (JP) 15-1 Naeshiro-cho, Mizuho-ku, Nagoya- shi, 467-8561, Japan
		(740)	Công ty TNHH Sở hữu trí tuệ HA VIP (HAVIP CO., LTD.)

(511) Nhóm 02: Mực; hộp mực (đã có mực); mực, mực in; và hộp mực in (đã có mực in).

Nhóm 09: Máy in chỉ sử dụng với máy tính; máy fax; máy quét (thiết bị xử lý dữ liệu); máy sao chụp; thiết bị đa chức năng dùng trong sao chụp, in ấn, quét, chụp hình ảnh và/hoặc truyền tài liệu và hình ảnh; trống tang nhạy sáng để xử lý hình ảnh; máy in nhãn chỉ sử dụng với máy tính.

(111)	4-0320559	(151)	20.05.2019
(210)	4-2016-41063	(220)	22.12.2016
(181)	22.12.2026		
(450)	25.06.2019	375	
(540)		(531)	18.3.23; 26.13.25; 26.3.23; 24.15.21
		(731)	TAIWAN PROUD CHAIRS CO., LTD. (TW) No.14, Alley 10, Lane 136, Sec.3, Chung Shan Rd., Zhonghe Dist., New Taipei City 235, Taiwan
		(740)	Công ty TNHH Trường Xuân (AGELESS CO.,LTD.)

(511) Nhóm 20: Ghế dùng cho thợ cắt tóc; ghế [ngồi]; ghế bằng kim loại; xe đẩy tay [đồ đạc]; gương soi; bàn trang điểm.

(111)	4-0320560	(151)	20.05.2019
(210)	4-2016-09786	(220)	11.04.2016
(181)	11.04.2026		
(450)	25.06.2019	375	
(540)		(531)	26.1.2; A26.1.18
		(591)	Vàng, xanh lá cây, đỏ.
		(731)	CÔNG TY TNHH SẢN XUẤT - THƯƠNG MẠI - DỊCH VỤ TRẦN HẢI (VN) 119 Tân Chánh Hiệp 10 KP2, phường Tân Chánh Hiệp, quận 12, thành phố Hồ Chí Minh

CÔNG BÁO SỞ HỮU CÔNG NGHIỆP SỐ 375 TẬP B (06.2019)

(511) Nhóm 35: Mua bán vật liệu xây dựng bằng kim loại.

(111)	4-0320561	(151)	20.05.2019
(210)	4-2016-16868	(220)	08.06.2016
(181)	08.06.2026		
(450)	25.06.2019	375	
(540)		(531)	26.1.2; A1.1.10; A26.11.12; 26.11.3
		(591)	Vàng, đỏ, xanh da trời, xanh tím than.
		(731)	VŨ KIỀU HUNG (VN) Thôn Kiêu Ky, xã Kiêu Ky, huyện Gia Lâm, thành phố Hà Nội
		(740)	Công ty TNHH Tư vấn A & S (A&S CO.,LTD)

(511) Nhóm 18: Vali; túi xách; ví; cặp da; vật liệu giả da.

Nhóm 35: Mua bán, xuất nhập khẩu: vali, túi xách, ví, cặp da, vật liệu giả da.

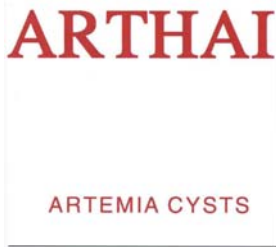
(111)	4-0320562	(151)	20.05.2019
(210)	4-2016-16068	(220)	02.06.2016
(181)	02.06.2026		
(450)	25.06.2019	375	
(540)		(591)	Đỏ, trắng.
		(731)	CÔNG TY TNHH XUẤT NHẬP KHẨU THỦY SẢN TÂN MÊKÔNG (VN) 102/8, đường Trường Chinh, phường Tân Hưng Thuận, quận 12, thành phố Hồ Chí Minh

(511) Nhóm 31: Trứng giáp xác artemia dùng làm thức ăn thủy sản.

(111)	4-0320563	(151)	20.05.2019
(210)	4-2016-14804	(220)	23.05.2016
(181)	23.05.2026		
(450)	25.06.2019	375	
(540)		(731)	LEE MIN (KR) #201-806, 22, Seocho-daero 33-gil, Seocho-gu, Seoul, Republic of Korea
		(740)	Công ty TNHH Sở hữu trí tuệ ACTIP (ACTIP IP LIMITED)

(511) Nhóm 28: Gậy đánh gôn; thân gậy đánh gôn; túi đựng dụng cụ đánh gôn; tay cầm gậy đánh gôn; đầu gậy đánh gôn; túi dùng cho gậy đánh gôn.

CÔNG BÁO SỞ HỮU CÔNG NGHIỆP SỐ 375 TẬP B (06.2019)

(111) **4-0320564**
(210) 4-2016-35737
(181) 11.11.2026
(450) 25.06.2019 375
(540)

Viet LNG Vietnam

(151) 20.05.2019
(220) 11.11.2016

(731) CÔNG TY CỔ PHẦN PHÂN PHỐI
KHÍ THẤP ÁP DẦU KHÍ VIỆT NAM
(VN)
Tầng 7, PV Gas Tower, số 673 Nguyễn
Hữu Thọ, xã Phước Kiển, huyện Nhà Bè,
thành phố Hồ Chí Minh
(740) Văn phòng Luật sư Tân Hà (VPLS TAN
HA)

(511) Nhóm 04: Khí đốt; khí ga hóa rắn (nhiên liệu); khí ga hóa lỏng; khí đốt để thấp sáng; dầu
nhiên liệu; xăng.

(111) **4-0320565**
(210) 4-2016-35750
(181) 11.11.2026
(450) 25.06.2019 375
(540)

NGV City

(151) 20.05.2019
(220) 11.11.2016

(731) CÔNG TY CỔ PHẦN PHÂN PHỐI
KHÍ THẤP ÁP DẦU KHÍ VIỆT NAM
(VN)
Tầng 7, PV Gas Tower, số 673 Nguyễn
Hữu Thọ, xã Phước Kiển, huyện Nhà Bè,
thành phố Hồ Chí Minh
(740) Văn phòng Luật sư Tân Hà (VPLS TAN
HA)

(511) Nhóm 04: Khí đốt; khí ga hóa rắn (nhiên liệu); khí ga hóa lỏng; khí đốt để thấp sáng; dầu
nhiên liệu; xăng.

(111) **4-0320566**
(210) 4-2016-35753
(181) 11.11.2026
(450) 25.06.2019 375
(540)

LNG North

(151) 20.05.2019
(220) 11.11.2016

(731) CÔNG TY CỔ PHẦN PHÂN PHỐI
KHÍ THẤP ÁP DẦU KHÍ VIỆT NAM
(VN)
Tầng 7, PV Gas Tower, số 673 Nguyễn
Hữu Thọ, xã Phước Kiển, huyện Nhà Bè,
thành phố Hồ Chí Minh
(740) Văn phòng Luật sư Tân Hà (VPLS TAN
HA)

(511) Nhóm 04: Khí đốt; khí ga hóa rắn (nhiên liệu); khí ga hóa lỏng; khí đốt để thấp sáng; dầu
nhiên liệu; xăng.

CÔNG BÁO SỞ HỮU CÔNG NGHIỆP SỐ 375 TẬP B (06.2019)

(111) **4-0320567**
(210) 4-2016-35754
(181) 11.11.2026
(450) 25.06.2019 375
(540)

LNG Mien Trung

(151) 20.05.2019
(220) 11.11.2016

(731) CÔNG TY CỔ PHẦN PHÂN PHỐI
KHÍ THẤP ÁP DẦU KHÍ VIỆT NAM
(VN)

Tầng 7, PV Gas Tower, số 673 Nguyễn
Hữu Thọ, xã Phước Kiển, huyện Nhà Bè,
thành phố Hồ Chí Minh

(740) Văn phòng Luật sư Tân Hà (VPLS TAN
HA)

(511) Nhóm 04: Khí đốt; khí ga hóa rắn (nhiên liệu); khí ga hóa lỏng; khí đốt để thắp sáng; dầu
nhiên liệu; xăng.

(111) **4-0320568**
(210) 4-2016-35755
(181) 11.11.2026
(450) 25.06.2019 375
(540)

LNG Mekong

(151) 20.05.2019
(220) 11.11.2016

(731) CÔNG TY CỔ PHẦN PHÂN PHỐI
KHÍ THẤP ÁP DẦU KHÍ VIỆT NAM
(VN)

Tầng 7, PV Gas Tower, số 673 Nguyễn
Hữu Thọ, xã Phước Kiển, huyện Nhà Bè,
thành phố Hồ Chí Minh

(740) Văn phòng Luật sư Tân Hà (VPLS TAN
HA)

(511) Nhóm 04: Khí đốt; khí ga hóa rắn (nhiên liệu); khí ga hóa lỏng; khí đốt để thắp sáng; dầu
nhiên liệu; xăng.

(111) **4-0320569**
(210) 4-2016-35757
(181) 11.11.2026
(450) 25.06.2019 375
(540)

LNG City

(151) 20.05.2019
(220) 11.11.2016

(731) CÔNG TY CỔ PHẦN PHÂN PHỐI
KHÍ THẤP ÁP DẦU KHÍ VIỆT NAM
(VN)

Tầng 7, PV Gas Tower, số 673 Nguyễn
Hữu Thọ, xã Phước Kiển, huyện Nhà Bè,
thành phố Hồ Chí Minh

(740) Văn phòng Luật sư Tân Hà (VPLS TAN
HA)

CÔNG BÁO SỞ HỮU CÔNG NGHIỆP SỐ 375 TẬP B (06.2019)

(511) Nhóm 04: Khí đốt; khí ga hóa rắn (nhiên liệu); khí ga hóa lỏng; khí đốt để thấp sáng; dầu nhiên liệu; xăng.

(111) **4-0320570**
(210) 4-2016-35770
(181) 11.11.2026
(450) 25.06.2019

375

(151) 20.05.2019
(220) 11.11.2016

Viet CNG Vehicle

(731) CÔNG TY CỔ PHẦN PHÂN PHỐI KHÍ THẤP ÁP DẦU KHÍ VIỆT NAM (VN)
Tầng 7, PV Gas Tower, số 673 Nguyễn Hữu Thọ, xã Phước Kiển, huyện Nhà Bè, thành phố Hồ Chí Minh
(740) Văn phòng Luật sư Tân Hà (VPLS TAN HA)

(511) Nhóm 04: Khí đốt; khí ga hóa rắn (nhiên liệu); khí ga hóa lỏng; khí đốt để thấp sáng; dầu nhiên liệu; xăng.

(111) **4-0320571**
(210) 4-2016-35771
(181) 11.11.2026
(450) 25.06.2019

375

(151) 20.05.2019
(220) 11.11.2016

Viet CNG City

(731) CÔNG TY CỔ PHẦN PHÂN PHỐI KHÍ THẤP ÁP DẦU KHÍ VIỆT NAM (VN)
Tầng 7, PV Gas Tower, số 673 Nguyễn Hữu Thọ, xã Phước Kiển, huyện Nhà Bè, thành phố Hồ Chí Minh
(740) Văn phòng Luật sư Tân Hà (VPLS TAN HA)

(511) Nhóm 04: Khí đốt; khí ga hóa rắn (nhiên liệu); khí ga hóa lỏng; khí đốt để thấp sáng; dầu nhiên liệu; xăng.

(111) **4-0320572**
(210) 4-2016-16097
(181) 02.06.2026
(450) 25.06.2019

375

(151) 20.05.2019
(220) 02.06.2016



(531) 1.3.1; 25.1.6; 26.1.2
(591) Vàng, cam, xanh dương, xanh lá, tím.
(731) CÔNG TY CỔ PHẦN TRỰC TUYẾN DTP (VN)
Tầng 5, Block AB, tòa nhà IMG, 27B Nguyễn Đình Chiểu, phường Đa Kao, quận 1, thành phố Hồ Chí Minh

CÔNG BÁO SỞ HỮU CÔNG NGHIỆP SỐ 375 TẬP B (06.2019)

(511) Nhóm 41: Dịch vụ giáo dục và đào tạo; dịch vụ giải trí; thông tin liên quan đến giáo dục, giải trí, các sự kiện thể thao và văn hóa được cung cấp trực tuyến từ cơ sở dữ liệu máy tính hoặc từ internet; tổ chức các trò chơi và cuộc thi; cung cấp ấn phẩm điện tử trực tuyến; xuất bản sách và tạp chí điện tử trực tuyến; xuất bản các văn bản dưới dạng điện tử; dịch vụ xuất bản và sản xuất cho phương tiện truyền thông phát thanh và/hoặc truyền hình; sắp xếp và tổ chức hội nghị, hội thảo chuyên đề; các khóa học tương tác từ xa được cung cấp trực tuyến qua mạng máy tính; dịch vụ thư viện điện tử cung cấp thông tin điện tử (kể cả thông tin lưu trữ) dưới dạng văn bản điện tử.

(111) **4-0320573**

(151) 20.05.2019

(210) 4-2016-18021

(220) 17.06.2016

(181) 17.06.2026

(450) 25.06.2019

375

(540)



(531) 26.4.2

(731) CÔNG TY TNHH THỜI TRANG SEFA (VN)

Số 12 ngõ 25 đường Vương Thừa Vỹ, phường Khương Mai, quận Thanh Xuân, thành phố Hà Nội

(511) Nhóm 23: Các loại sợi dùng để dệt.

Nhóm 24: Vải, vải dệt kim, vải đan móc; ga, vỏ gối.

Nhóm 25: Quần áo (trang phục).

Nhóm 27: Thảm.

Nhóm 35: Mua bán quần áo (trang phục); bán buôn vải; buôn bán tơ.

(111) **4-0320574**

(151) 20.05.2019

(210) 4-2017-00068

(220) 03.01.2017

(181) 03.01.2027

(450) 25.06.2019

375

(540)



(531) 26.1.2

(731) WHIRLPOOL PROPERTIES, INC. (US)

500 Renaissance Drive, Suite 101, Saint Joseph, Michigan 49085, United States of America

(740) Công ty TNHH Sở hữu công nghiệp Sao Bắc Đẩu (SAO BAC DAU IP CO.,LTD)

(511) Nhóm 07: Máy dùng để chế biến hoặc pha chế thực phẩm và đồ uống trong gia đình; máy móc và thiết bị nấu bếp chạy bằng điện dùng để chặt, nạo nghiền, cắt vụn, cạo, xay, ép, vắt, cắt, thái lát, nhào, đánh quện, làm mềm (hóa lỏng), đánh toi (bông), pha trộn, trộn hoặc bóc vỏ thực phẩm, bao gồm máy dùng trong nhà bếp chạy điện; máy đánh toi (bông) thực phẩm; máy trộn lẫn thành phần thực phẩm; máy pha trộn thực phẩm, máy pha sinh

tổ; máy ép trái cây; máy ép nước rau củ và quả; máy ly tâm; máy thái thực phẩm; máy xay thịt; máy chế biến thực phẩm; máy thái lát chạy điện; máy bóc vỏ thực phẩm chạy điện, dao điện; máy mài (làm sắc) dao chạy điện; máy cắt vụn năng; máy mài (làm sắc) vụn năng; máy làm mì pasta; máy xay cà phê; máy nghiền cà phê; máy xay gia vị; dụng cụ mở nắp đồ đóng hộp chạy điện; máy may (máy khâu); máy dệt; máy giặt quần áo, máy rửa bát đĩa; máy ép rác bao gồm máy ép chất thải và phế thải thực phẩm; máy xử lý rác bao gồm máy xử lý chất thải, đai truyền cho băng tải; máy làm sạch chạy điện (máy giặt/rửa bằng áp suất); máy rửa thực phẩm; máy là; máy hút bụi chạy điện; máy đánh bóng sàn nhà chạy điện; đĩa đánh bóng dùng làm bộ phận cho máy đánh bóng sàn nhà chạy điện; máy làm sạch bằng hơi nước chạy điện; động cơ bao gồm động cơ chạy điện (không dùng cho các phương tiện giao thông trên bộ); máy nén cho tủ lạnh và điều hòa; bơm chạy điện; máy ngưng tụ; máy tạo bọt sữa chạy điện; bộ phận và phụ tùng (linh kiện nhỏ) thay thế cho tất cả các sản phẩm nói trên không thuộc các nhóm khác.

Nhóm 09: Dụng cụ và thiết bị dùng để cân, đo và điều chỉnh chạy điện; cân dùng trong nhà bếp; máy điều nhiệt tự động dùng trong nhà bếp; nhiệt kế dùng cho lò nướng và lò nướng dạng quay; máy vi tính cá nhân và máy vi tính xách tay; phần mềm máy tính [ghi sẵn hoặc có thể tải xuống được] và phần sụn (chương trình cơ sở) cho máy tính dùng để vận hành và điều khiển từ xa các thiết bị gia dụng, thiết bị điện nhỏ hệ thống chiếu sáng, hệ thống giải trí và điều khiển trong gia đình, hệ thống an ninh và các thiết bị liên lạc; máy quét quang học; máy in dùng cho máy tính; màn hình máy tính; thiết bị ngoại vi máy tính; thiết bị điều khiển tự động dùng trong nhà, được vận hành thông qua một thiết bị trình duyệt web, cụ thể là bảng điều khiển điện dùng để vận hành và điều khiển (dựa trên nền tảng web kỹ thuật số) các thiết bị gia dụng, thiết bị điện nhỏ, thiết bị chiếu sáng; hệ thống giải trí và điều khiển trong gia đình, hệ thống an ninh và các thiết bị liên lạc; phần cứng cổng kết nối giao tiếp các thiết bị trung tâm trong nhà để tích hợp nhiều phương tiện liên lạc lại thành một cổng giao tiếp duy nhất; mô-đem internet băng thông rộng; phần mềm hệ điều hành cho thiết bị lưu trữ dữ liệu (USB); dụng cụ bấm giờ tự động dùng cho các thiết bị nấu nướng; dụng cụ bấm giờ tự động dùng cho máy pha chế đồ uống, dụng cụ bấm giờ chạy điện; nhiệt kế dùng cho rượu; chương trình máy tính [ghi sẵn hoặc có thể tải xuống được] liên quan đến thực phẩm và nấu ăn; thiết bị lưu trữ dữ liệu cho các thông tin ghi sẵn liên quan đến nấu ăn, pha chế thực phẩm, xử lý (chế biến) thực phẩm, đồ dùng trong nhà bếp hay thiết bị gia dụng; thiết bị điều khiển từ xa (điện tử), thiết bị điều khiển từ xa dùng để vận hành máy sưởi và điều hòa không khí; cơ cấu cho thiết bị vận hành khi bỏ xu vào; thiết bị báo động; pin điện (ắc quy điện); thiết bị sạc điện (nạp ắc quy); thiết bị chỉ báo nhiệt độ; máy biến thế (điện); thiết bị chữa cháy (dập lửa); máy ổn áp; máy ổn định năng lượng; máy cung cấp năng lượng (bộ cấp điện); thiết bị cung cấp năng lượng không gián đoạn (bộ lưu điện); các bộ phận và phụ tùng (linh kiện nhỏ) thay thế cho tất cả sản phẩm trên không thuộc các nhóm khác.

Nhóm 11: Thiết bị nấu ăn, làm nóng, nướng, hấp, làm khô, làm lạnh và làm đông lạnh bao gồm nồi hấp cách thủy được làm nóng bằng điện; tủ làm lạnh, tủ đông lạnh; thiết bị làm mát đồ uống; lò vi sóng; thiết bị có nhiều ngăn kéo hâm nóng thực phẩm, chạy điện; thiết bị để nướng bánh và nướng thức ăn ngoài trời; tủ làm nóng thức ăn chạy điện; thiết bị bao gồm tủ lạnh, máy đông lạnh, thiết bị kết hợp làm lạnh và đông lạnh, máy làm đá; bếp điện có lò nướng và mặt bếp để nấu; bếp ga có lò nướng và mặt bếp để nấu; thiết bị nướng bằng ga, điện và hơi nước; chụp hút khói (dùng cho nhà bếp); tủ làm mát rượu có thể điều chỉnh nhiệt độ; bếp có thể điều chỉnh nhiệt độ chạy điện có gắn thiết bị làm chín thực phẩm theo phương pháp sous vide và nồi nước gấn sẵn (thực phẩm đặt trong túi nhựa hút chân không và sau đó được nấu chín ở nhiệt độ nhất định trong nồi được kiểm soát nhiệt độ chính xác); tủ và máy làm khô quần áo; máy kết hợp khử mùi, chống nấm mốc và làm

khô đồ bằng vải; thiết bị dùng để làm nóng, tạo hơi nước, làm mát và thông gió bao gồm lò sưởi, máy sưởi, mỏ đốt chuyển đổi giữa các loại nhiên liệu, bơm nhiệt, thiết bị ngưng tụ, máy điều hòa không khí, bộ điều hòa không khí, thiết bị làm bay hơi, cuộn dây xoắn của thiết bị làm bay hơi, máy hút ẩm, máy giữ độ ẩm không khí, máy giữ độ ẩm không khí trung tâm, máy lọc không khí, thiết bị làm sạch không khí, thiết bị làm sạch không khí trung tâm, quạt thông gió, quạt điện có thể xách theo người, nồi hơi lò nung, bộ trao đổi nhiệt (không là bộ phận của máy móc); thiết bị làm nóng, làm mát (lạnh), kiểm định chất lượng nước dùng cho gia đình và nhà bếp, bao gồm thiết bị cung cấp nước để phân phối nước lạnh và đá từ tủ lạnh; thiết bị cung cấp nước nóng, nước lạnh, nước đun sôi; nước sủi bọt và nước lọc; thiết bị cung cấp nước nóng, thiết bị làm nóng nước chạy điện và ga; máy làm lạnh nước; đèn điốt phát quang (LED) để chiếu sáng; cụm đèn điốt phát quang (LED) để chiếu sáng dùng cho ứng dụng trong bảng hiển thị, thương mại, công nghiệp, khu dân cư, và các ứng dụng chiếu sáng là điểm nhấn của kiến trúc; cụm đèn điốt phát quang (LED) để chiếu sáng dùng cho ứng dụng chiếu sáng trong nhà và ngoài trời; bộ cấp nước, bộ lọc nước, thiết bị và máy làm sạch nước; thiết bị khử trùng nước; thiết bị lọc nước dùng cho tủ lạnh; bộ lọc và cung cấp nước dùng trong gia đình; bộ thiết bị làm mềm nước bộ thiết bị điều chỉnh chất lượng nước; hệ thống lọc nước đặt dưới bồn rửa bát; bộ phận thẩm thấu ngược dùng để điều hòa chất lượng nước; bộ phận thẩm thấu ngược dùng để giảm độ lợ của nước; bộ phận thẩm thấu ngược; dùng để giảm thành phần muối trong nước; thiết bị lọc nước đặt tại quầy hàng; máy lọc nước đặt ở vòi nước; bộ lọc thay thế cho điều hòa không khí và/hoặc cho thiết bị cấp nước; bồn rửa; bồn giặt; phụ kiện của bồn rửa, cụ thể là vòi nước của bồn rửa, cái ngăn (lọc) rác của bồn rửa và vòi phun của bồn rửa, lò nướng có thể xách theo người hoặc đặt tại quầy hàng; máy đông lạnh có thể xách theo người; chảo rán chạy điện; nồi nấu chậm (nồi hầm) chạy điện; thiết bị nướng có thể xách theo người hoặc đặt tại quầy hàng; vỉ nướng dùng điện có thể xách theo người hoặc đặt tại quầy hàng; bếp hâm nóng có thể xách theo người hoặc đặt tại quầy hàng; bếp nấu (khay hâm nóng) đồ ăn có thể xách theo người hoặc đặt tại quầy hàng; nồi nấu ăn dùng điện có thể xách theo người hoặc đặt tại quầy hàng; tủ lạnh có thể xách theo người; máy làm lạnh rượu có thể xách theo người hoặc đặt ở trên quầy hàng; máy làm đá lạnh có thể xách theo người hoặc ở trên quầy hàng; máy làm bánh quế; bếp lò có thể xách theo người hoặc đặt tại quầy hàng; nồi xào thực phẩm chạy điện; nồi hấp chạy điện; nồi hấp cách thủy (làm chín bằng hơi nóng) chạy điện; nồi cơm điện; thiết bị làm nóng thực phẩm chạy điện; thiết bị hâm nóng (giữ ấm) bình chạy điện; chảo rán sâu lòng chạy điện; máy sấy đĩa có thể xách theo người hoặc đặt tại quầy hàng; nồi áp suất chạy bằng điện; lò quay thịt có thể xách theo người hoặc đặt tại quầy hàng; xiên thịt để nướng trong lò quay; lò nướng bánh bằng điện; lò hấp và nướng bánh bằng điện; ấm đun nước (chạy điện), máy pha chế đồ uống nóng chạy điện; máy pha trà chạy điện; máy pha cà phê chạy điện; máy pha cà phê espresso chạy điện; máy pha cà phê cappuccino chạy điện; nồi nấu mì sợi dùng điện; máy làm sữa chua chạy điện; máy làm kem trái cây; máy làm kem lạnh; thiết bị dùng để làm bánh kẹp; nồi nấu trứng chạy điện; máy làm bánh xăng-uyt; máy làm bánh pizza; thiết bị sấy tóc; bộ phận và phụ tùng (linh kiện nhỏ) thay thế cho tất cả các sản phẩm nói trên không thuộc nhóm khác.

Nhóm 37: Lắp đặt, sửa chữa, bảo trì các thiết bị và phụ tùng cho máy giặt quần áo, máy sấy quần áo, máy rửa bát đĩa, máy xử lý thực phẩm thừa, máy ép thực phẩm thừa và rác, động cơ bao gồm động cơ điện (ngoại trừ động cơ dùng cho phương tiện giao thông trên bộ), máy nén khí dùng cho tủ lạnh và máy điều hòa không khí; máy bơm chạy bằng điện, thiết bị và dụng cụ để sưởi ấm, nấu nướng, làm lạnh, làm đông lạnh, sấy khô, điều hòa không khí, làm sạch không khí, thông gió và cung cấp nước.

CÔNG BÁO SỞ HỮU CÔNG NGHIỆP SỐ 375 TẬP B (06.2019)

Nhóm 40: Dịch vụ gia công lắp ráp (cho người khác) các thiết bị và phụ tùng cho máy giặt quần áo, máy sấy quần áo, máy rửa bát đĩa máy xử lý thực phẩm thừa, máy ép thực phẩm thừa và rác, động cơ bao gồm động cơ điện (ngoại trừ động cơ dùng cho phương tiện giao thông trên bộ), máy nén khí dùng cho tủ lạnh và máy điều hòa không khí, máy bơm chạy bằng điện, thiết bị và dụng cụ để sưởi ấm, nấu nướng, làm lạnh, làm đông lạnh, sấy khô, điều hòa không khí, làm sạch không khí, thông gió và cung cấp nước.

(111) **4-0320575**
(210) 4-2017-02227
(181) 07.02.2027
(450) 25.06.2019
(540)



375

(151) 20.05.2019
(220) 07.02.2017

(531) A7.1.12; 26.3.2; 7.1.24
(591) Trắng, vàng, xanh nước biển, đỏ.
(731) CÔNG TY CỔ PHẦN XÂY LẮP HẢI LONG (VN)
Số 97 Bạch Đằng, phường Hạ Lý, quận Hồng Bàng, thành phố Hải Phòng
(740) Công ty TNHH INVESTPRO và cộng sự (INVESTPRO & ASSOCIATES)

(511) Nhóm 06: Kết cấu thép, vật liệu xây dựng bằng kim loại.

Nhóm 35: Kinh doanh vật liệu xây dựng, thiết bị xây dựng; kinh doanh siêu thị gồm các sản phẩm về lương thực, thực phẩm.

Nhóm 36: Kinh doanh bất động sản, bao gồm bán và cho thuê: văn phòng, căn hộ, nhà xưởng.

Nhóm 37: Tư vấn, thi công, hoàn thiện nhà dân dụng, nhà công nghiệp, công trình giao thông; lắp đặt hệ thống cấp, thoát nước, điều hòa không khí; xây dựng công trình viễn thông, thủy lợi, hạ tầng kỹ thuật khu công nghiệp, khu đô thị; cung cấp dịch vụ bảo hành, bảo trì duy tu, sửa chữa nhà dân dụng, công nghiệp.

Nhóm 42: Thiết kế nhà dân dụng, nhà công nghiệp, công trình giao thông.

(111) **4-0320576**
(210) 4-2017-04570
(181) 06.03.2027
(450) 25.06.2019
(540)

ROMMELSBACHER

(151) 20.05.2019
(220) 06.03.2017

(731) ROMMELSBACHER
ELEKTROHAUSGERATE
GESELLSCHAFT MIT
BESCHRANKTER HAFTUNG (DE)
Rudolf - Schmidt - Strasse 18 91550
Dinkelsbuhl Germany
(740) Công ty TNHH Sở hữu trí tuệ Việt Á (VIET A IP CO.,LTD)

CÔNG BÁO SỞ HỮU CÔNG NGHIỆP SỐ 375 TẬP B (06.2019)

(511) Nhóm 11: Bếp từ; máy pha cà phê chạy điện; máy hút khói dùng trong nhà bếp; ấm đun nước chạy điện; lò vi sóng; lò nướng.

(111) **4-0320577** (151) 20.05.2019
(210) 4-2017-00308 (220) 06.01.2017
(181) 06.01.2027
(450) 25.06.2019 375
(540)

FLASHTWO

(731) CÔNG TY TNHH DƯỢC PHẨM
LEHUTRA (VN)
Thôn Nhân Vinh, xã Dị Sử, huyện Mỹ
Hào, tỉnh Hưng Yên
(740) Công ty TNHH Sở hữu trí tuệ Bình Minh
(SUNRISE IP CO.,LTD.)

(511) Nhóm 03: Mỹ phẩm; kem làm trắng da; xà phòng; thuốc đánh răng; chế phẩm làm sạch; nước hoa.

Nhóm 05: Dược phẩm; thực phẩm chức năng dùng cho mục đích y tế.

(111) **4-0320578** (151) 20.05.2019
(210) 4-2017-02865 (220) 15.02.2017
(181) 15.02.2027
(450) 25.06.2019 375
(540)

SODOHA

(731) VÕ VĂN HOÀNG (VN)
Số 44 ngõ 123 Bằng Liệt, phường Hoàng
Liệt, quận Hoàng Mai, thành phố Hà Nội

(511) Nhóm 25: Quần áo; đồ đi chân; đồ đội đầu.

(111) **4-0320579** (151) 20.05.2019
(210) 4-2016-12428 (220) 05.05.2016
(181) 05.05.2026
(450) 25.06.2019 375
(540)

Ý MỸ TRUST

(591) Xanh lá cây, vàng, trắng.
(731) CÔNG TY TNHH HÓA CHẤT Ý MỸ
(VN)
Lô D08 đường số 2, CCN Đức Thuận, xã
Mỹ Hạnh Bắc, huyện Đức Hòa, tỉnh
Long An

(511) Nhóm 01: Phân bón.

CÔNG BÁO SỞ HỮU CÔNG NGHIỆP SỐ 375 TẬP B (06.2019)

(111) **4-0320580**
(210) 4-2016-12423
(181) 05.05.2026
(450) 25.06.2019 375
(540)

NAT D 50000

(151) 20.05.2019
(220) 05.05.2016

(731) MEGA LIFESCIENCES PUBLIC
COMPANY LIMITED (TH)
384, Village No.4, 6 Alley, Pattana 3
Road, Bangpoo Industrial Estate, Praeksa
Subdistrict, Mueang Samut Prakarn
District, Samut Prakarn Province,
Thailand

(740) Công ty TNHH Sở hữu trí tuệ và Công
nghệ Thủ đô (CAPITAL IP&T
CO.LTD.)

(511) Nhóm 05: Các chế phẩm dược phẩm và thuốc dùng cho mục đích y tế; chất ăn kiêng dùng trong y tế; thực phẩm bổ sung dinh dưỡng dùng trong y tế; thực phẩm cho trẻ sơ sinh dùng trong y tế; dung dịch làm sạch khử khuẩn sát trùng dùng cho mục đích y tế.

(111) **4-0320581**
(210) 4-2017-14108
(181) 19.05.2027
(450) 25.06.2019 375
(540)

HENRY

(151) 20.05.2019
(220) 19.05.2017

(531) A26.11.12; 26.13.25

(731) NGUYỄN HOÀNG ÂN (VN)
Số 224B, tổ 19, phường Hoàng Văn Thụ,
quận Hoàng Mai, thành phố Hà Nội

(511) Nhóm 03: Tinh dầu, nhang (hương thấp); trầm hương.

Nhóm 14: Đồ trang sức; vòng đeo tay phong thủy bằng đá quý, gỗ quý; tượng bằng kim loại quý, đá quý.

Nhóm 16: Bút bằng gỗ quý (trừ loại Nhà nước cấm).

Nhóm 19: Thạch anh; đá phong thủy; tác phẩm nghệ thuật từ đá phong thủy (tất cả không phải là đá quý).

Nhóm 20: Đồ mỹ nghệ dùng để xông (đốt) trầm bằng gỗ như: đỉnh, khay; tượng bằng gỗ quý (trừ loại Nhà nước cấm).

CÔNG BÁO SỞ HỮU CÔNG NGHIỆP SỐ 375 TẬP B (06.2019)

(111) **4-0320582**
(210) 4-2017-35929
(181) 02.11.2027
(450) 25.06.2019
(540)



PENPRO.VN

Bút chuyên nghiệp, viết là nhớ

375

(151) 20.05.2019
(220) 02.11.2017

(531) 24.9.1; 26.1.1; 25.1.25; A20.1.3
(591) Đỏ, vàng đậm, vàng nhạt.
(731) NGUYỄN VĂN HIẾU (VN)
Số 65 phố Ngô Xá, thị trấn Cao Thượng,
huyện Tân Yên, tỉnh Bắc Giang

(511) Nhóm 16: Bút máy; ngòi bút; bút đánh dấu; giá để bút; hộp đựng bút; đồ dùng giảng dạy (không bao gồm thiết bị giảng dạy).

(111) **4-0320583**
(210) 4-2017-04725
(181) 07.03.2027
(450) 25.06.2019
(540)



375

(151) 20.05.2019
(220) 07.03.2017

(531) 7.3.2; 7.3.11; 5.7.3; A5.13.9
(591) Đỏ nâu, vàng nhạt, vàng hổ phách.
(731) CÔNG TY TNHH ĂM THỰC HẢI
ĐĂNG (VN)
Số 97, phố Hàng Bông, phường Hàng
Bông, quận Hoàn Kiếm, thành phố Hà
Nội

(511) Nhóm 30: Bánh mì, bánh mì kẹp.

Nhóm 43: Dịch vụ cung cấp thức ăn nhanh, dịch vụ cung cấp thực phẩm và đồ uống do nhà hàng thực hiện.

(111) **4-0320584**
(210) 4-2017-00113
(181) 04.01.2027
(450) 25.06.2019
(540)

Klairs

375

(151) 20.05.2019
(220) 04.01.2017

(731) WISHCOMPANY INC. (KR)
49, Gangnam-daero 110-gil, Gangnam-
Gu, Seoul 06127, Republic of Korea
(740) Công ty TNHH T&T INVENMARK Sở
hữu trí tuệ Quốc tế (T&T INVENMARK
CO., LTD.)

CÔNG BÁO SỞ HỮU CÔNG NGHIỆP SỐ 375 TẬP B (06.2019)

(511) Nhóm 03: Mỹ phẩm; chế phẩm mỹ phẩm; miếng lót dùng cho mục đích mỹ phẩm; bút chì dùng cho mục đích mỹ phẩm; mặt nạ mỹ phẩm; miếng bông gòn dùng cho mục đích mỹ phẩm; xà phòng mỹ phẩm.

(111) **4-0320585**
(210) 4-2017-02533
(181) 10.02.2027
(450) 25.06.2019 375
(540)

TANAKTIVE

(151) 20.05.2019
(220) 10.02.2017
(731) IPSEN PHARMA S.A.S. (FR)
65 Quai Georges Gorse 92100 Boulogne
Billancourt France
(740) Công ty TNHH Sở hữu công nghiệp Sao
Bắc Đầu (SAO BAC DAU IP CO.,LTD)

(511) Nhóm 05: Chế phẩm dược phẩm; thực phẩm cho người ăn kiêng và chất ăn kiêng dùng cho mục đích y tế; thực phẩm cho em bé; chất bổ sung dinh dưỡng và chất bổ sung dùng cho người ăn kiêng; chất bổ sung cho thực phẩm, cụ thể là chất bổ sung vitamin, khoáng chất, protein, anbumin, anginat, casein, enzym, glucoza, lexithin cho thực phẩm, tất cả dùng cho mục đích y tế; hợp chất từ khuẩn probiotic dùng cho mục đích y tế; cao dán y tế.

(111) **4-0320586**
(210) 4-2017-10683
(181) 21.04.2027
(450) 25.06.2019 375
(540)



(151) 20.05.2019
(220) 21.04.2017
(531) 5.5.19; A5.5.20; A5.5.21; A5.3.13
(591) Tím, xanh dương, xanh tím than, trắng.
(731) CÔNG TY CỔ PHẦN ĐẦU TƯ VÀ
XÂY DỰNG TÂM ĐỒNG (VN)
Số nhà 381 đường Trường Chinh, phường
Thanh Bình, thành phố Hải Dương, tỉnh
Hải Dương
(740) Công ty TNHH Tư vấn Nhiệt tâm và
Cộng sự (NT & PARTNERS CO.,LTD.)

(511) Nhóm 37: Dịch vụ giặt là.

Nhóm 39: Dịch vụ cho thuê xe; dịch vụ xe du lịch đưa đón khách đi sân bay và đi tham quan, du lịch; dịch vụ đặt vé tàu, xe và máy bay.

Nhóm 43: Dịch vụ khách sạn; dịch vụ nhà hàng ăn uống; dịch vụ cho thuê chỗ ở tạm thời; dịch vụ cung cấp thức ăn, đồ uống do nhà hàng thực hiện.

CÔNG BÁO SỞ HỮU CÔNG NGHIỆP SỐ 375 TẬP B (06.2019)

(111) **4-0320587**
(210) 4-2017-38014
(181) 16.11.2027
(450) 25.06.2019 375
(540)



(151) 20.05.2019
(220) 16.11.2017
(531) 26.4.2
(731) CÔNG TY CỔ PHẦN KENWIN (VN)
Số 479 Giải Phóng, phường Phương Liệt,
quận Thanh Xuân, thành phố Hà Nội
(740) Công ty TNHH Sở hữu trí tuệ
PADEMARK (PADEMARK CO.,LTD.)

(511) Nhóm 06: Nhôm; thanh nhôm định hình; thanh nhôm sơn tĩnh điện; thanh kim loại màu; lá nhôm; cửa bằng kim loại.

(111) **4-0320588**
(210) 4-2017-00086
(181) 04.01.2027
(450) 25.06.2019 375
(540)

TUYẾT LAN

(731) TRẦN THỊ TÝ (VN)
Tổ 41 khu 3 phường Hồng Gai, thành
phố Hạ Long, tỉnh Quảng Ninh
(740) Công ty TNHH Sở hữu trí tuệ Hải Hàn
(HAI HAN IP CO., LTD.)

(511) Nhóm 29: Ruoóc tép tôm; chả mực; chả cá; chả tôm; tôm khô; bẻ bẻ đã chế biến.

Nhóm 35: Mua bán, xuất nhập khẩu, quảng cáo, trưng bày giới thiệu sản phẩm, đại lý ký gửi các sản phẩm: ruoóc tép tôm, chả mực, chả cá, chả tôm, tôm khô, bẻ bẻ đã chế biến.

(111) **4-0320589**
(210) 4-2017-00095
(181) 04.01.2027
(450) 25.06.2019 375
(540)

Carring Plus

(731) JIANGLING MOTORS CO., LTD.
(CN)
509, North Yingbin Road, Nanchang
City, Jiangxi Province, P.R. China
(740) Công ty TNHH Sở hữu trí tuệ Bình Minh
(SUNRISE IP CO.,LTD.)

(511) Nhóm 12: Xe ô tô; ô tô tải; xe tải chở hành lý hoặc người [xe cộ]; xe thể thao; xe ô tô ca; xe buýt; nhà xe lưu động; bộ ghế nệm cho xe cộ; động cơ cho phương tiện giao thông trên bộ; sảm lốp ô tô.

CÔNG BÁO SỞ HỮU CÔNG NGHIỆP SỐ 375 TẬP B (06.2019)

(111) **4-0320590**
(210) 4-2017-00299
(181) 06.01.2027
(450) 25.06.2019 375
(540)

POSTANONE

(151) 20.05.2019
(220) 06.01.2017

(731) CÔNG TY TNHH DƯỢC PHẨM
LEHUTRA (VN)
Thôn Nhân Vinh, xã Dị Sử, huyện Mỹ
Hào, tỉnh Hưng Yên
(740) Công ty TNHH Sở hữu trí tuệ Bình Minh
(SUNRISE IP CO.,LTD.)

(511) Nhóm 03: Mỹ phẩm; kem làm trắng da; xà phòng; thuốc đánh răng; chế phẩm làm sạch; nước hoa.

Nhóm 05: Dược phẩm; thực phẩm chức năng dùng cho mục đích y tế.

(111) **4-0320591**
(210) 4-2018-18697
(181) 08.06.2028
(450) 25.06.2019 375
(540)

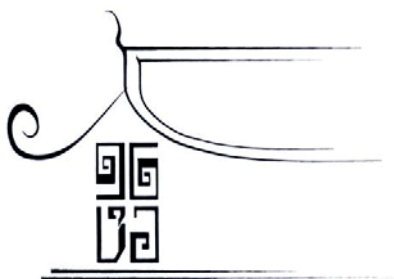

(151) 20.05.2019
(220) 08.06.2018

(531) A7.1.11; 7.1.24; 7.3.2; 25.1.25; 26.4.9
(731) NGUYỄN NGỌC QUỲNH ANH (VN)
P202C khu tập thể Đống Đa, Lê Hồng
Phong, phường Phú Nhuận, thành phố
Huế, tỉnh Thừa Thiên Huế
(740) Công ty TNHH Sở hữu trí tuệ
INNETCO-Hoàng Phúc (INNETCO CO.,
LTD)

(511) Nhóm 25: Giày dép; quần áo.

(111) **4-0320592**
(210) 4-2017-00089
(181) 04.01.2027
(450) 25.06.2019 375
(540)

ALUNOL A

(151) 20.05.2019
(220) 04.01.2017

(731) CÔNG TY TNHH SINH DƯỢC PHẨM
HERA (VN)
Lô A17 khu công nghiệp Tứ Hạ, phường
Tứ Hạ, thị xã Hương Trà, tỉnh Thừa
Thiên Huế

(511) Nhóm 05: Các sản phẩm dược (trừ thuốc gây nghiện).

CÔNG BÁO SỞ HỮU CÔNG NGHIỆP SỐ 375 TẬP B (06.2019)

(111) **4-0320593**
(210) 4-2017-00123
(181) 04.01.2027
(450) 25.06.2019
(540)



(151) 20.05.2019
(220) 04.01.2017

(531) 2.9.1
(731) TY INC. (US)
280 Chestnut Westmont, Illinois 60559,
United States of America
(740) Văn phòng Luật sư Ân Nam (ANNAM
IP & LAW)

(511) Nhóm 28: Đồ chơi bằng nhựa; đồ chơi bằng nhựa được nhồi bông; thú đồ chơi nhồi bông; gấu đồ chơi nhồi bông; đồ chơi nhồi bông; gấu bông; đồ chơi bằng nhựa mềm được tạo hình; đồ chơi mềm được tạo hình.

(111) **4-0320594**
(210) 4-2017-00124
(181) 04.01.2027
(450) 25.06.2019
(540)

BABY TY

375

(151) 20.05.2019
(220) 04.01.2017

(731) TY INC. (US)
280 Chestnut Westmont, Illinois 60559,
United States of America
(740) Văn phòng Luật sư Ân Nam (ANNAM
IP & LAW)

(511) Nhóm 28: Đồ chơi bằng nhựa; đồ chơi bằng nhựa được nhồi bông; thú đồ chơi nhồi bông; gấu đồ chơi nhồi bông; đồ chơi nhồi bông; gấu bông; đồ chơi bằng nhựa mềm được tạo hình; đồ chơi mềm được tạo hình.

(111) **4-0320595**
(210) 4-2017-06402
(181) 20.03.2027
(450) 25.06.2019
(540)



(151) 20.05.2019
(220) 20.03.2017

(531) 26.1.2; A26.1.18; 26.13.1
(731) PHẠM THỊ THUỶ DUNG (VN)
679 Lê Đức Thọ, phường 16, quận Gò
Vấp, thành phố Hồ Chí Minh

(511) Nhóm 25: Quần áo thời trang.

CÔNG BÁO SỞ HỮU CÔNG NGHIỆP SỐ 375 TẬP B (06.2019)

(111) **4-0320596**
(210) 4-2016-11301
(181) 25.04.2026
(450) 25.06.2019 375
(540)

REGAL FEED

(151) 20.05.2019
(220) 25.04.2016

(731) CÔNG TY CỔ PHẦN WAGON VIỆT NAM (VN)
Số E176, đường D9 Võ Thị Sáu, KP7, phường Thống Nhất, thành phố Biên Hòa, tỉnh Đồng Nai

(511) Nhóm 31: Thức ăn gia súc.

(111) **4-0320597**
(210) 4-2016-10861
(181) 20.04.2026
(450) 25.06.2019 375
(540)



(151) 20.05.2019
(220) 20.04.2016

(531) 4.5.2; 4.5.3; A2.3.16; A2.3.23
(591) Xanh lá cây, cam.
(731) CÔNG TY TNHH FUTURE FOODS (VN)
942/18/1 Kha Vạn Cân, phường Trường Thọ, quận Thủ Đức, thành phố Hồ Chí Minh
(740) Công ty TNHH Nam Việt và Liên danh (VIPCO)

(511) Nhóm 05: Thực phẩm chức năng.

Nhóm 43: Nhà hàng ăn uống; dịch vụ cung cấp suất ăn công nghiệp (dịch vụ do nhà hàng ăn uống thực hiện).

(111) **4-0320598**
(210) 4-2016-03833
(181) 18.02.2026
(450) 25.06.2019 375
(540)

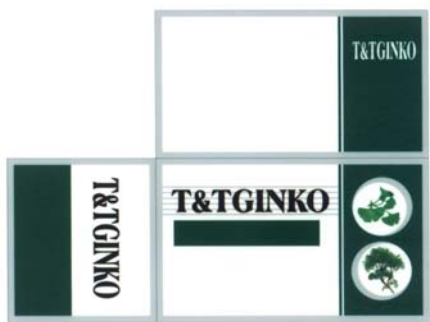

(151) 20.05.2019
(220) 18.02.2016

(531) 5.3.9; A5.1.5; A5.1.16; 26.4.2
(591) Đen, xám, xanh, xám đậm, xanh sẫm, nâu, trắng.
(731) CÔNG TY TNHH T&T THUẬN THẢO (VN)
Số 66/2, tổ dân phố Hà Trì 1, phường Hà Cầu, quận Hà Đông, thành phố Hà Nội
(740) Công ty TNHH Sở hữu trí tuệ và Công nghệ Thủ đô (CAPITAL IP&T CO.LTD.)

CÔNG BÁO SỞ HỮU CÔNG NGHIỆP SỐ 375 TẬP B (06.2019)

(511) Nhóm 05: Dược phẩm; thực phẩm chức năng; thực phẩm dinh dưỡng dùng trong y tế; nước súc miệng dùng cho mục đích y tế; dung dịch làm sạch khử khuẩn sát trùng dùng cho mục đích y tế; nước tắm thảo dược cho trẻ em dùng cho mục đích y tế.

(111) **4-0320599**

(151) 20.05.2019

(210) 4-2016-11084

(220) 22.04.2016

(181) 22.04.2026

(450) 25.06.2019

375

(540)



(531) 26.1.1; A26.1.18

(591) Đen, vàng.

(731) BÙI THỊ LOAN (VN)

Phòng 446 - HH4 A chung cư Linh Đàm, khu đô thị Linh Đàm, phường Hoàng Liệt, quận Hoàng Mai, thành phố Hà Nội

(511) Nhóm 25: Quần áo; đồ đi chân; đồ đội đầu; khăn quàng cổ (trang phục); găng tay (trang phục); thắt lưng (trang phục).

Nhóm 35: Dịch vụ bán buôn, bán lẻ, xuất nhập khẩu quần áo, đồ đi chân, đồ đội đầu, khăn quàng cổ (trang phục), găng tay (trang phục), thắt lưng (trang phục).

(111) **4-0320600**

(151) 20.05.2019

(210) 4-2016-12421

(220) 05.05.2016

(181) 05.05.2026

(450) 25.06.2019

375

(540)

Yến Hoa Thiên

(731) CÔNG TY CỔ PHẦN DƯỢC PHẨM HOA THIÊN PHÚ (VN)

10 Nguyễn Cửu Đàm, phường Tân Sơn Nhì, quận Tân Phú, thành phố Hồ Chí Minh

(740) Công ty TNHH Sở hữu trí tuệ và Công nghệ Thủ đô (CAPITAL IP&T CO.LTD.)

(511) Nhóm 05: Dược phẩm; thực phẩm chức năng; thực phẩm dinh dưỡng dùng trong y tế; nước súc miệng dùng cho mục đích y tế; dung dịch làm sạch khử khuẩn sát trùng dùng cho mục đích y tế; nước tắm thảo dược cho trẻ em dùng cho mục đích y tế.

CÔNG BÁO SỞ HỮU CÔNG NGHIỆP SỐ 375 TẬP B (06.2019)

(111) **4-0320601**
 (210) 4-2015-10760
 (181) 05.05.2025
 (450) 25.06.2019
 (540)



(151) 20.05.2019
 (220) 05.05.2015
 (531) A5.5.20; 26.5.1; 25.1.6; 26.15.15
 (731) SHANGHAI VERYBON
 BIOTECHNOLOGY CO., LTD. (CN)
 Room 121, Building No.10, No.235
 Sanlin Road, Pudong New District,
 Shanghai, China
 (740) Công ty Luật TNHH AMBYS Hà Nội
 (AMBYS HANOI)

(511) Nhóm 05: Chế phẩm vitamin; sợi dùng cho ăn kiêng; chất bổ sung dinh dưỡng; chất bổ sung dinh dưỡng cho ăn kiêng; chất bổ sung ăn kiêng từ sáp ong; thực phẩm cho em bé; chất ăn kiêng thích hợp cho mục đích y tế; thuốc của Trung Quốc đã được chế biến; chất bổ sung chiết xuất từ nhân sâm; chất bổ sung enzym dùng cho ăn kiêng.

(111) **4-0320602**
 (210) 4-2016-38958
 (181) 07.12.2026
 (450) 25.06.2019
 (540)



(151) 20.05.2019
 (220) 07.12.2016
 (531) 26.1.1; 1.15.23; 25.3.1; 26.1.8
 (591) Xanh nước biển, xám, trắng.
 (731) CÔNG TY TNHH SẢN XUẤT
 THƯƠNG MẠI DỊCH VỤ NGUYỄN
 TÂM PHÁT (VN)
 7/134/44 đường Liên Khu 5-6, phường
 Bình Hưng Hòa B, quận Bình Tân, thành
 phố Hồ Chí Minh
 (740) Công ty Luật TNHH Nhất Luật (VIET
 COUNSEL)

(511) Nhóm 07: Máy bơm nước; máy bơm hỏa tiễn; máy bơm hóa chất; máy bơm chân không.

Nhóm 09: Máy bơm chữa cháy; tủ điện điều khiển; tủ chữa cháy; vòi chữa cháy, miệng ống vòi rồng chữa cháy; bình chữa cháy.

(111) **4-0320603**
 (210) 4-2016-38896
 (181) 06.12.2026
 (450) 25.06.2019
 (540)



(151) 20.05.2019
 (220) 06.12.2016
 (531) 3.2.7; A26.11.12
 (591) Đen, vàng.
 (731) HỘ KINH DOANH LÊ NGUYỄN THỊ
 NGỌC NHI (VN)
 Ấp Định Phú B, xã Long Thới, huyện
 Tiểu Cần, tỉnh Trà Vinh

CÔNG BÁO SỞ HỮU CÔNG NGHIỆP SỐ 375 TẬP B (06.2019)

(511) Nhóm 35: Mua bán quần áo, giày dép, vải.

(111) **4-0320604** (151) 20.05.2019
(210) 4-2017-20101 (220) 04.07.2017
(181) 04.07.2027
(450) 25.06.2019 375
(540)

LIÊN THUẬN

(731) CÔNG TY TNHH LIÊN THUẬN (VN)
60 đường số 49, khu phố 8, phường Tân
Tạo, quận Tân Bình, thành phố Hồ Chí
Minh

(511) Nhóm 07: Máy sản xuất ống nhựa; dây chuyền-máy sản xuất tấm nhựa; máy sản xuất dây dựa đóng gói; dây chuyền-máy sản xuất ngói nhựa; dây chuyền rửa nhựa thu hồi; máy đùn ống nhựa và các dòng máy phụ; dây chuyền-máy sản xuất nhựa; máy sản xuất dây đai giả mây và ống hút; máy tạo hạt nhựa, tái sinh, hạt nhựa màu, nhựa thu hồi; máy băm nhựa, nghiền bột nhựa; nòng trục vít, hộp số; máy sản xuất tấm Foam PVC.

Nhóm 35: Mua bán máy sản xuất ống nhựa, dây chuyền-máy sản xuất tấm nhựa, máy sản xuất dây dựa đóng gói, dây chuyền-máy sản xuất ngói nhựa, dây chuyền rửa nhựa thu hồi, máy đùn ống nhựa và các dòng máy phụ, dây chuyền-máy sản xuất nhựa, máy sản xuất dây đai giả mây và ống hút, máy tạo hạt nhựa, tái sinh, hạt nhựa màu, nhựa thu hồi, máy băm nhựa, nghiền bột nhựa, nòng trục vít, hộp số, máy sản xuất tấm Foam PVC.

(111) **4-0320605** (151) 20.05.2019
(210) 4-2016-23400 (220) 02.08.2016
(181) 02.08.2026
(450) 25.06.2019 375
(540)



(531) 26.1.1; A25.7.22; A26.11.12
(591) Xanh dương đậm, cam.
(731) CÔNG TY CỔ PHẦN DỊCH VỤ BƯU
CHÍNH VIỄN THÔNG SÀI GÒN (VN)
10 Cô Giang, phường Cầu Ông Lãnh,
quận 1, thành phố Hồ Chí Minh

(511) Nhóm 09: Thiết bị viễn thông.

Nhóm 35: Mua bán thiết bị bưu chính viễn thông.

Nhóm 36: Dịch vụ chuyển tiền nhanh.

Nhóm 37: Lắp đặt, bảo trì hệ thống thiết bị thuê bao và mạng lưới bưu chính viễn thông chuyên dùng; xây dựng công trình bưu chính viễn thông (nhà trạm, hầm cống cáp); dịch vụ sửa chữa, bảo trì, bảo hành thiết bị đầu cuối.

Nhóm 38: Cung cấp dịch vụ mạng viễn thông công cộng; cung cấp thông tin (dịch vụ viễn thông) lên mạng internet (ICP); cung cấp dịch vụ kết nối internet (IXP); dịch vụ kết nối internet trong nước (NIX) và dịch vụ kết nối internet quốc tế (IIG); cung cấp dịch vụ

CÔNG BÁO SỞ HỮU CÔNG NGHIỆP SỐ 375 TẬP B (06.2019)

thông tin di động mặt đất; cung cấp dịch vụ ứng dụng internet viễn thông; cung cấp dịch vụ viễn thông; cung cấp các loại dịch vụ viễn thông sử dụng giao thức IP.

Nhóm 39: Dịch vụ bưu chính.

(111) **4-0320606**
(210) 4-2013-01643
(181) 22.01.2023
(450) 25.06.2019 375
(540)

MICROARCH

(151) 20.05.2019
(220) 22.01.2013
(731) TOMY INCORPORATED (JP)
3-16-7 Midoricho, Fuchu City, Tokyo,
Japan
(740) Công ty Luật TNHH AMBYS Hà Nội
(AMBYS HANOI)

(511) Nhóm 10: Mắc cài chỉnh hình răng; đai vòng quanh răng dùng trong chỉnh hình răng; ống để nối dây (gắn với đai vòng quanh răng) dùng trong chỉnh hình răng; dây cung chỉnh hình răng; móc để gắn thun kéo dùng trong chỉnh hình răng; kẹp răng dùng trong chỉnh hình răng; mắc cài gắn vào mặt trong của răng dùng trong chỉnh hình răng; thun kéo chỉnh hình răng; dụng cụ chỉnh hình răng; thiết bị chỉnh hình răng.

(111) **4-0320607**
(210) 4-2016-22452
(181) 25.07.2026
(450) 25.06.2019 375
(540)



(151) 20.05.2019
(220) 25.07.2016
(531) 6.1.1; 26.3.23; A26.1.18
(591) Vàng, trắng, xanh đen.
(731) CÔNG TY CỔ PHẦN THÉP ỐNG
VAN XUÂN (VN)
Thôn Ngọc Mai, xã Hưng Thịnh, huyện
Bình Giang, tỉnh Hải Dương

(511) Nhóm 08: Công cụ và dụng cụ cầm tay thao tác thủ công như: thìa, nĩa inox, dao, kéo, muỗng, chày để giã, tua vít, kéo, cờ lê (không bằng kim loại quý hoặc không được mạ bằng kim loại quý).

Nhóm 10: Thiết bị y tế.

Nhóm 14: Hợp kim của kim loại quý; đồ trang sức; kim loại quý; đá quý.

Nhóm 35: Bán buôn, bán lẻ công cụ và dụng cụ cầm tay thao tác thủ công như: thìa, nĩa inox, dao, kéo, muỗng, chày để giã, tua vít, kéo, cờ lê (không bằng kim loại quý hoặc không được mạ bằng kim loại quý), trang sức, kim loại quý, máy móc, ô tô và các loại xe có động cơ khác, kim loại và quặng kim loại (sắt, thép, đồng, nhôm), các loại nhiên liệu rắn, lỏng khí, than, than cốc, khí đốt, vật liệu, thiết bị xây dựng.

CÔNG BÁO SỞ HỮU CÔNG NGHIỆP SỐ 375 TẬP B (06.2019)

Nhóm 40: Dịch vụ gia công, chế tạo cơ khí.

(111)	4-0320608	(151)	20.05.2019
(210)	4-2016-37609	(220)	25.11.2016
(181)	25.11.2026		
(450)	25.06.2019	375	
(540)		(731)	PHẠM NGỌC CẢNH (VN) Số 251 khu 3, thị trấn Diêm Điền, huyện Thái Thụy, tỉnh Thái Bình

(511) Nhóm 03: Tinh dầu thiên nhiên dùng cho mục đích mỹ phẩm; son môi; kem dưỡng da; kem gạo tinh nghệ mật ong dùng làm mỹ phẩm; xà phòng; muối tắm; dầu tắm gội; túi lọc gội đầu (túi có chứa: quả bồ kết, lá hương nhu, quả bồ hòn và một số thành phần khác từ thiên nhiên dùng để gội đầu); nước lá tắm (không dùng cho mục đích y tế).

Nhóm 05: Muối ngâm chân thảo dược; dược liệu có thành phần từ thiên nhiên; cồn xoa bóp; cao thảo dược; trà thảo dược.

Nhóm 10: Vật liệu dùng để cố định như đai quấn, miếng lót giảm đau nhức (lót dưới lưng và quấn quanh các khớp).

(111)	4-0320609	(151)	20.05.2019
(210)	4-2016-38773	(220)	06.12.2016
(181)	06.12.2026		
(450)	25.06.2019	375	
(540)	 KOOL KLUB	(531)	26.1.1; 25.1.25; A24.15.7; 25.1.5
		(591)	Vàng.
		(731)	CÔNG TY CỔ PHẦN SÁNG TẠO Ý TUỞNG KINH DOANH (VN) 79 Hàng Trống, phường Hàng Trống, quận Hoàn Kiếm, thành phố Hà Nội

(511) Nhóm 43: Nhà hàng ăn uống; quán rượu nhỏ; dịch vụ cung cấp thức ăn, đồ uống do nhà hàng thực hiện; quán ăn tự phục vụ; dịch vụ quán cà phê.

(111)	4-0320610	(151)	20.05.2019
(210)	4-2016-38774	(220)	06.12.2016
(181)	06.12.2026		
(450)	25.06.2019	375	
(540)	 KOOL KLUB	(531)	26.1.1; 25.1.25; 25.1.5; A24.15.7
		(591)	Vàng.
		(731)	CÔNG TY CỔ PHẦN SÁNG TẠO Ý TUỞNG KINH DOANH (VN) 79 Hàng Trống, phường Hàng Trống, quận Hoàn Kiếm, thành phố Hà Nội

CÔNG BÁO SỞ HỮU CÔNG NGHIỆP SỐ 375 TẬP B (06.2019)

(511) Nhóm 43: Nhà hàng ăn uống; quán rượu nhỏ; dịch vụ cung cấp thức ăn, đồ uống do nhà hàng thực hiện; quán ăn tự phục vụ; dịch vụ quán cà phê.

(111) **4-0320611**
(210) 4-2016-38775
(181) 06.12.2026
(450) 25.06.2019
(540)



(151) 20.05.2019
(220) 06.12.2016

(531) A24.15.7; 25.1.25; 25.1.5; 26.1.1
(731) CÔNG TY CỔ PHẦN SÁNG TẠO Ý
TUỞNG KINH DOANH (VN)
79 Hàng Trống, phường Hàng Trống,
quận Hoàn Kiếm, thành phố Hà Nội

(511) Nhóm 43: Nhà hàng ăn uống; quán rượu nhỏ; dịch vụ cung cấp thức ăn, đồ uống do nhà hàng thực hiện; quán ăn tự phục vụ; dịch vụ quán cà phê.

(111) **4-0320612**
(210) 4-2016-38776
(181) 06.12.2026
(450) 25.06.2019
(540)



(151) 20.05.2019
(220) 06.12.2016

(531) A24.15.7; 25.1.5; 25.1.25; 26.1.1
(731) CÔNG TY CỔ PHẦN SÁNG TẠO Ý
TUỞNG KINH DOANH (VN)
79 Hàng Trống, phường Hàng Trống,
quận Hoàn Kiếm, thành phố Hà Nội

(511) Nhóm 43: Nhà hàng ăn uống; quán rượu nhỏ; dịch vụ cung cấp thức ăn, đồ uống do nhà hàng thực hiện; quán ăn tự phục vụ; dịch vụ quán cà phê.

(111) **4-0320613**
(210) 4-2016-21668
(181) 18.07.2026
(450) 25.06.2019
(540)

375



VITAL

(151) 20.05.2019
(220) 18.07.2016

(731) CÔNG TY TNHH ĐẦU TƯ VÀ PHÁT
TRIỂN NHƯ PHÁT (VN)
392 Lê Trọng Tấn, phường Tây Thạnh,
quận Tân Phú, thành phố Hồ Chí Minh
(740) Công ty TNHH Trần Hữu Nam và Đồng
sự (TRAN H.N & ASS.)

(511) Nhóm 07: Bộ lọc (lọc gió) [bộ phận của máy móc hoặc động cơ]; máy lọc dầu.

CÔNG BÁO SỞ HỮU CÔNG NGHIỆP SỐ 375 TẬP B (06.2019)

Nhóm 09: Dây công tơ mét (dây dùng cho đồng hồ xe gắn máy).

Nhóm 12: Xe ô-tô; khóa chống trộm cho xe máy; dây phanh (thắng); dây ga; khớp ly hợp cho xe cộ trên mặt đất; khớp truyền động cho phương tiện lưu thông trên bộ (bi nôi).

(111)	4-0320614	(151)	20.05.2019
(210)	4-2016-40275	(220)	16.12.2016
(181)	16.12.2026		
(450)	25.06.2019	375	
(540)		(731)	LÊ THỊ CHÂN CHÍNH (VN) Chợ Vinh Huy, thôn Vinh Đông, xã Bình Trị, huyện Thăng Bình, tỉnh Quảng Nam
	TRINH NỮ PHỤ KHANG	(740)	Công ty TNHH Nam Việt và Liên danh (VIPCO)

(511) Nhóm 05: Dược phẩm; thuốc đông y; thực phẩm chức năng.

(111)	4-0320615	(151)	20.05.2019
(210)	4-2016-40278	(220)	16.12.2016
(181)	16.12.2026		
(450)	25.06.2019	375	
(540)		(731)	CÔNG TY CỔ PHẦN ĐẦU TƯ LIÊN DOANH VIỆT ANH (VN) Cụm công nghiệp Liên Phương, xã Liên Phương, huyện Thường Tín, thành phố Hà Nội
	SANFOBEE	(740)	Công ty TNHH Sở hữu trí tuệ và Công nghệ Thủ đô (CAPITAL IP&T CO.LTD.)

(511) Nhóm 05: Dược phẩm; thực phẩm chức năng; thực phẩm dinh dưỡng dùng trong y tế; nước súc miệng dùng cho mục đích y tế; dung dịch làm sạch khử khuẩn sát trùng dùng cho mục đích y tế; nước tắm thảo dược cho trẻ em dùng cho mục đích y tế.

(111)	4-0320616	(151)	20.05.2019
(210)	4-2016-04683	(220)	29.02.2016
(181)	28.02.2026		
(450)	25.06.2019	375	
(540)		(531)	A7.1.12; 7.1.24; A1.1.10; A1.1.2
		(591)	Trắng, đen, xanh dương, đỏ, ghi, tím nhạt.
		(731)	CƠ SỞ KIM NGA (VN) 165/79 Trần Phú, phường 4, quận 5, thành phố Hồ Chí Minh
		(740)	Công ty TNHH Sở hữu trí tuệ và Công nghệ Thủ đô (CAPITAL IP&T CO.LTD.)

CÔNG BÁO SỞ HỮU CÔNG NGHIỆP SỐ 375 TẬP B (06.2019)

(511) Nhóm 03: Mỹ phẩm; keo xịt tóc; gel tạo kiểu tóc; kem xả tóc; kem dưỡng da; dầu gội đầu.

(111) **4-0320617**
(210) 4-2016-11519
(181) 26.04.2026
(450) 25.06.2019 375
(540)

USANETON

(151) 20.05.2019
(220) 26.04.2016

(731) CÔNG TY TRÁCH NHIỆM HỮU HẠN
DUỐC PHẨM USAPHA (VN)
Đường TS 11, khu công nghiệp Tiên Sơn,
xã Hoàn Sơn, huyện Tiên Du, tỉnh Bắc
Ninh
(740) Công ty TNHH Sở hữu trí tuệ và Công
nghệ Thủ đô (CAPITAL IP&T
CO.LTD.)

(511) Nhóm 05: Dược phẩm, thực phẩm chức năng; thực phẩm dinh dưỡng dùng trong y tế; nước súc miệng dùng cho mục đích y tế; dung dịch làm sạch khử khuẩn sát trùng dùng cho mục đích y tế, nước tắm thảo dược cho trẻ em dùng cho mục đích y tế.

(111) **4-0320618**
(210) 4-2016-12420
(181) 05.05.2026
(450) 25.06.2019 375
(540)

Yến Hoa Thiên

(151) 20.05.2019
(220) 05.05.2016

(731) CÔNG TY CỔ PHẦN DUỐC PHẨM
HOA THIÊN PHÚ (VN)
10 Nguyễn Cửu Đàm, phường Tân Sơn
Nhì, quận Tân Phú, thành phố Hồ Chí
Minh
(740) Công ty TNHH Sở hữu trí tuệ và Công
nghệ Thủ đô (CAPITAL IP&T
CO.LTD.)

(511) Nhóm 03: Mỹ phẩm; kem dưỡng da; dầu gội đầu; sữa tắm; xà phòng; chất tẩy rửa không chứa thuốc dùng cho mục đích vệ sinh.

(111) **4-0320619**
(210) 4-2016-40270
(181) 16.12.2026
(450) 25.06.2019 375
(540)

Artyzen Habitat

(151) 20.05.2019
(220) 16.12.2016

(731) ARTYZEN INTELLECTUAL
PROPERTY LIMITED (CN)
Penthouse 39/F., West Tower, Shun Tak
Centre, 200 Connaught Road Central,
Hong Kong
(740) Công ty TNHH Ban Ca (BANCA)

(511) Nhóm 43: Dịch vụ lưu trú; dịch vụ khách sạn; dịch vụ tư vấn và tiên khai trương khách sạn; cung cấp các căn hộ đã có sẵn nội thất (chỗ ở tạm thời); dịch vụ cung cấp thức ăn và đồ uống (do nhà hàng thực hiện); chỗ ở tạm thời; dịch vụ nhà hàng ăn uống, dịch vụ ăn uống phục vụ lưu động (do nhà hàng thực hiện), dịch vụ quầy bar (quầy rượu) và dịch vụ quán lounge (quán rượu); dịch vụ lưu trú tạm thời và nơi nghỉ dưỡng; dịch vụ hỗ trợ khách hàng tại tiền sảnh khách sạn; cung cấp nơi thuận tiện đa năng cho hội họp, hội thảo và triển lãm; cung cấp nơi thuận tiện để giải trí, giao du bạn bè và tổ chức tiệc trong các dịp đặc biệt; dịch vụ đặt chỗ trước khách sạn; nhà dưỡng lão.

(111) **4-0320620**

(151) 20.05.2019

(210) 4-2016-40674

(220) 20.12.2016

(181) 20.12.2026

(450) 25.06.2019

375

(540)

BIODRIUM

(731) CÔNG TY TRÁCH NHIỆM HỮU HẠN
Y DƯỢC PARIS-FRANCE (VN)

Số nhà 22, ngách 1/10, phố Thúy Lĩnh,
phường Lĩnh Nam, quận Hoàng Mai,
thành phố Hà Nội

(740) Công ty TNHH Sở hữu trí tuệ và Công
nghệ Thủ đô (CAPITAL IP&T
CO.LTD.)

(511) Nhóm 05: Dược phẩm; thực phẩm chức năng; thực phẩm dinh dưỡng dùng trong y tế; nước súc miệng dùng cho mục đích y tế; dung dịch làm sạch khử khuẩn sát trùng dùng cho mục đích y tế; nước tắm thảo dược cho trẻ em dùng cho mục đích y tế.

(111) **4-0320621**

(151) 20.05.2019

(210) 4-2015-12069

(220) 15.05.2015

(181) 15.05.2025

(450) 25.06.2019

375

(540)

RIACÉ

(731) JULIA CO., LTD (KR)

5F Dae Won B/D, 228, Hwagok-ro,
Gangseo-gu, Seoul, Korea

(740) Công ty TNHH một thành viên Trường
Luật (Trường Luật)

(511) Nhóm 03: Mỹ phẩm; chế phẩm mỹ phẩm để tắm; dầu gội; chế phẩm nhuộm tóc; xà phòng làm đẹp dạng bánh; xà phòng cạo râu.

CÔNG BÁO SỞ HỮU CÔNG NGHIỆP SỐ 375 TẬP B (06.2019)

(111) **4-0320622**
(210) 4-2016-21223
(181) 13.07.2026
(450) 25.06.2019
(540)



(151) 20.05.2019
(220) 13.07.2016

(531) 20.7.1; 26.1.1; A26.11.12; 26.11.3
(591) Đỏ đậm, vàng, trắng.
(731) TRƯỜNG TIỂU HỌC, TRUNG HỌC
CƠ SỞ VÀ TRUNG HỌC PHỔ
THÔNG HOÀNG VIỆT (VN)
42 Phạm Hùng, phường Tân An, thành
phố Buôn Ma Thuột, tỉnh Đắk Lắk

(511) Nhóm 41: Dịch vụ trường học; dịch vụ giáo dục và đào tạo.

(111) **4-0320623**
(210) 4-2016-08783
(181) 04.04.2026
(450) 25.06.2019
(540)



(151) 20.05.2019
(220) 04.04.2016

(591) Xanh dương, trắng.
(731) CÔNG TY TNHH THƯƠNG MẠI
DỊCH VỤ SẢN XUẤT THUẬN
THUẬN THÀNH (VN)
Lô 249, cụm công nghiệp Hoàng Gia, xã
Mỹ Hạnh Nam, huyện Đức Hòa, tỉnh
Long An

(511) Nhóm 35: Mua bán đồ dùng nội thất như: kệ đựng đồ đạc (đồ dùng nội thất), tủ đựng hàng (đồ dùng nội thất), bàn làm việc, bàn ăn, ghế ngồi, kệ lưới đựng hàng (đồ dùng nội thất).

(111) **4-0320624**
(210) 4-2016-28654
(181) 15.09.2026
(450) 25.06.2019
(540)



(151) 20.05.2019
(220) 15.09.2016

(531) A3.9.4; A3.9.24
(731) CÔNG TY TNHH THIẾT BỊ VÀ VẬT
TỦY TẾ THẢO NGỌC (VN)
833/62 Kha Vạn Cân, phường Linh Tây,
quận Thủ Đức, thành phố Hồ Chí Minh

(511) Nhóm 10: Khẩu trang y tế.

CÔNG BÁO SỞ HỮU CÔNG NGHIỆP SỐ 375 TẬP B (06.2019)

(111) **4-0320625**
(210) 4-2016-08802
(181) 04.04.2026
(450) 25.06.2019 375
(540)

GASPUKIL

(151) 20.05.2019
(220) 04.04.2016

(731) **VŨ QUANG HIỀN (VN)**
Số 2 ngõ 441/1/3 phố Vũ Hữu, phường
Thanh Xuân Bắc, quận Thanh Xuân,
thành phố Hà Nội
(740) Công ty TNHH Vĩnh Đạt (LACOM CO.,
LTD.)

(511) Nhóm 05: Dược phẩm; thực phẩm chức năng (dùng trong ngành y).

(111) **4-0320626**
(210) 4-2016-17489
(181) 14.06.2026
(450) 25.06.2019 375
(540)



(151) 20.05.2019
(220) 14.06.2016

(531) 26.4.3; 26.3.23; 26.13.25
(731) **VÒNG KIẾN KHƯỜNG (VN)**
338/27/10 Âu Cơ, phường 10, quận Tân
Bình, thành phố Hồ Chí Minh

(511) Nhóm 09: Máy tính; cục sạc điện thoại; đèn nháy (đèn tín hiệu); điện thoại di động; bao da (ốp lưng) cho điện thoại; tai nghe; pin điện thoại; máy nghe nhạc âm thanh nổi cho cá nhân; cáp sạc dữ liệu.

(111) **4-0320627**
(210) 4-2016-21639
(181) 18.07.2026
(450) 25.06.2019 375
(540)



(151) 20.05.2019
(220) 18.07.2016

(531) 15.7.1; A5.1.5; A5.1.16
(591) Cam, đen, xám, vàng.
(731) **1. CÔNG TY TNHH MỘT THÀNH
VIÊN CÔNG NGHIỆP VINATEK
(VN)**
Phòng 509, Thiên Sơn Plaza, 800
Nguyễn Văn Linh, phường Tân Phú,
quận 7, thành phố Hồ Chí Minh
2. ĐỖ THỊ THỦY (VN)
Phòng 509, Thiên Sơn Plaza, 800
Nguyễn Văn Linh, phường Tân Phú,
quận 7, thành phố Hồ Chí Minh

CÔNG BÁO SỞ HỮU CÔNG NGHIỆP SỐ 375 TẬP B (06.2019)

(511) Nhóm 01: Tấm lọc bột gốm (thành phần chủ yếu là nhôm ô xít); chất chống đóng cặn; chế phẩm đánh xỉ (hợp chất kim loại kiềm); nhôm silicat; nhôm oxit; silic.

Nhóm 06: Magiê

Nhóm 07: Hệ thống hút bụi; túi đựng rác máy hút bụi; máy rót, nạp tải, cấp phối; máy sục khí; máy khuấy; máy cắt.

Nhóm 11: Máy và thiết bị làm sạch không khí; thiết bị đốt nóng, chi tiết gia nhiệt, bộ nung; thiết bị nạp liệu, cấp liệu cho lò; lò nung.

Nhóm 17: Mica thô hoặc bán thành phẩm; lưới vải dệt từ thủy tinh, cách nhiệt, cách điện.

(111) **4-0320628**

(151) 20.05.2019

(210) 4-2016-24653

(220) 11.08.2016

(181) 11.08.2026

(450) 25.06.2019 375

(540)

(531) 5.5.19; A5.5.21

(591) Đỏ, trắng.

(731) SF INNOVATION CO.,LTD. (KR)

3F, 145, Teheran-ro, Gangnam-gu,
Seoul, Republic of Korea

(740) Công ty TNHH Quốc tế D & N (D&N
INTERNATIONAL CO.,LTD.)



(511) Nhóm 30: Món ăn đã nấu chín có thành phần chủ yếu là bánh bột gạo chiên dùng với tương ớt (món topokki của Hàn Quốc); bánh bột gạo chiên dùng với mì ramen (món rabokki của Hàn Quốc); món ăn cuốn kiểu Hàn Quốc gồm lớp vỏ là rong biển khô ép thành lá mỏng, cuốn cơm trắng bên trong (món Gimbap của Hàn Quốc); món sushi, dùng với lá rong biển (laver sushi); cơm gạo đã nấu chín; món mì sợi lạnh, dai và cay (món jjolmyeon của Hàn Quốc); món mì sợi trộn cay (món bibim guksu của Hàn Quốc); mì sợi; đồ ăn đã được chế biến trên cơ sở mì sợi; món mì sợi kiểu mạch Hàn Quốc (món Naengmyun); món cơm gạo nấu chín trộn cùng rau và thịt bò (món Bibimbap của Hàn Quốc); món cơm gạo nấu chín, đựng trong bát, dùng với các đồ ăn khác phủ lên trên; cơm chiên; bánh gạo dùng để làm bánh gạo chiên; tương ớt truyền thống của Hàn Quốc (Gochujang); sốt đậu nành (gia vị); và bột nhào làm từ đậu tương (gia vị); sốt đã chế biến sẵn (gia vị).

CÔNG BÁO SỞ HỮU CÔNG NGHIỆP SỐ 375 TẬP B (06.2019)

(111) **4-0320629**
(210) 4-2016-39789
(181) 13.12.2026
(450) 25.06.2019 375
(540)



(151) 20.05.2019
(220) 13.12.2016
(531) A5.3.13; A5.3.15; 26.4.2
(591) Vàng nâu, xanh lá cây, đỏ, nâu nhạt.
(731) CÔNG TY CỔ PHẦN DU LỊCH SGO (VN)
Số nhà 9, ngõ 106, đường Hoàng Quốc Việt, phường Nghĩa Tân, quận Cầu Giấy, thành phố Hà Nội
(740) Công ty TNHH Tư vấn Quốc Dân (NACI CO., LTD)

(511) Nhóm 39: Dịch vụ du lịch, lữ hành nội địa, dịch vụ cho thuê các phương tiện vận tải; dịch vụ đặt chỗ cho các chuyến đi cho khách du lịch, cụ thể là qua các hãng du lịch hoặc môi giới du lịch; đại lý bán vé máy bay.

(111) **4-0320630**
(210) 4-2016-41399
(181) 26.12.2026
(450) 25.06.2019 375
(540)



(151) 20.05.2019
(220) 26.12.2016
(531) 26.5.1; 26.5.11; A26.4.6
(731) CÔNG TY TNHH CÔNG NGHIỆP VINH HIỂN (VN)
4/6c đường Tân Xuân 4, ấp Chánh 2, xã Tân Xuân, huyện Hóc Môn, thành phố Hồ Chí Minh

(511) Nhóm 16: Phần thợ may.

(111) **4-0320631**
(210) 4-2016-37242
(181) 23.11.2026
(450) 25.06.2019 375
(540)

With me

(151) 20.05.2019
(220) 23.11.2016
(731) CÔNG TY CỔ PHẦN VOVOS (VN)
119 Hoàng Quốc Việt, phường Phú Thuận, quận 7, thành phố Hồ Chí Minh
(740) Công ty TNHH một thành viên Trường Luật (Trường Luật)

(511) Nhóm 35: Dịch vụ siêu thị và/hoặc cửa hàng tiện ích bán buôn và bán lẻ các sản phẩm: bánh kẹo, gia vị, rượu, bia, nước giải khát, cặp tóc, tã, bình nước, bình sữa cho em bé, dao, kéo, rau củ quả tươi, bàn chải đánh răng, bát, đĩa, rổ nhựa, chổi quét, địu trẻ em, giấy vệ

CÔNG BÁO SỞ HỮU CÔNG NGHIỆP SỐ 375 TẬP B (06.2019)

sinh, bút viết, lịch để bàn, đồ chơi, máy xay sinh tố, bình đun nước siêu tốc, nồi cơm cắm điện, thịt, cá, tôm tươi, mực tươi, mì tôm, keo dính sắt, rơ lưỡi em bé, sữa, trà, cà phê.

Nhóm 43: Dịch vụ nhà hàng ăn uống tự phục vụ; dịch vụ khách sạn; dịch vụ quán cà phê; dịch vụ quán nước giải khát.

(111)	4-0320632	(151)	20.05.2019
(210)	4-2016-37244	(220)	23.11.2016
(181)	23.11.2026		
(450)	25.06.2019	375	
(540)		(531)	25.7.25; 25.1.25; 1.15.23
		(591)	Vàng, trắng.
		(731)	CÔNG TY TRÁCH NHIỆM HỮU HẠN DỆT MAY MINH THÀNH (VN) 49/9 đường ĐHT06, khu phố 6, phường Tân Hưng Thuận, quận 12, thành phố Hồ Chí Minh
		(740)	Công ty TNHH một thành viên Trường Luật (Trường Luật)



(511) Nhóm 25: Quần áo; mũ (nón); giày dép; tất (vớ); đồ lót nam; đồ lót nữ.

Nhóm 35: Mua bán, tiếp thị, quảng cáo, xuất nhập khẩu các sản phẩm: quần áo, mũ (nón), giày dép, tất (vớ), đồ lót nam, đồ lót nữ.

(111)	4-0320633	(151)	20.05.2019
(210)	4-2016-41316	(220)	23.12.2016
(181)	23.12.2026		
(450)	25.06.2019	375	
(540)		(731)	CÔNG TY CỔ PHẦN CẤP ĐIỆN TOÀN CẦU (VN) Thôn Phụng Đồng, xã Phụng Châu, huyện Chương Mỹ, thành phố Hà Nội

TA-CADI

(511) Nhóm 09: Dây cáp điện; dây điện; đầu nối dây (điện); dây cầu chì bằng hợp kim, dây điện thoại.

(111)	4-0320634	(151)	20.05.2019
(210)	4-2016-20658	(220)	08.07.2016
(181)	08.07.2026		
(450)	25.06.2019	375	
(540)		(531)	26.3.1
		(731)	CÔNG TY CỔ PHẦN THƯƠNG MẠI & XUẤT NHẬP KHẨU BAB (VN) Số 11A ngõ 77 Bùi Xương Trạch, phường Khương Đình, quận Thanh Xuân, thành phố Hà Nội

BULLANT

CÔNG BÁO SỞ HỮU CÔNG NGHIỆP SỐ 375 TẬP B (06.2019)

(511) Nhóm 35: Xuất khẩu; nhập khẩu; kinh doanh (mua bán) các sản phẩm sau: quần áo, quần sịp, váy, giày, dép, thắt lưng, ví da, ốp lưng điện thoại, cặp, túi sách, móc chìa khóa.

(111) **4-0320635**
(210) 4-2016-26128
(181) 24.08.2026
(450) 25.06.2019
(540)

375



(151) 20.05.2019
(220) 24.08.2016
(531) A5.3.15; A5.1.5; A5.1.16
(591) Xanh da trời đậm, xanh da trời nhạt, trắng.
(731) CÔNG TY TNHH THƯƠNG MẠI XUẤT NHẬP KHẨU TRƯỜNG SANH (VN)
81/10 đường TL41, khu phố 9, phường Thạnh Lộc, quận 12, thành phố Hồ Chí Minh

(511) Nhóm 35: Mua bán thiết bị phóng điện, đèn nóng sáng, đèn huỳnh quang, đèn tia cực tím, đèn dùng hồng ngoại, đèn led, thiết bị, phụ kiện cho đèn và bóng đèn, thiết bị chiếu sáng treo cố định trên trần nhà, đèn treo các loại, đèn bàn (đồ chiếu sáng cố định), đèn flash, máy phát điện, động cơ điện, dây điện, đui đèn, công tắc đèn.

(111) **4-0320636**
(210) 4-2016-26539
(181) 26.08.2026
(450) 25.06.2019
(540)

375

THU NGÂN

(151) 20.05.2019
(220) 26.08.2016
(591) Đỏ.
(731) NGÔ VĂN QUÝ (VN)
Tổ 20 D, khu phố 4, phường Trảng Dài, thành phố Biên Hòa, tỉnh Đồng Nai

(511) Nhóm 30: Muối ớt, muối ớt tôm, muối tiêu; bánh tráng; gia vị.

(111) **4-0320637**
(210) 4-2016-27942
(181) 09.09.2026
(450) 25.06.2019
(540)

375



(151) 20.05.2019
(220) 09.09.2016
(531) 20.5.7; 2.9.1; A2.9.15; 2.9.14; 26.1.1
(591) Đỏ, trắng.
(731) NGUYỄN HOÀNG AN (VN)
36/408E Lê Đức Thọ, phường 17, quận Gò Vấp, thành phố Hồ Chí Minh

CÔNG BÁO SỞ HỮU CÔNG NGHIỆP SỐ 375 TẬP B (06.2019)

(511) Nhóm 41: Giáo dục.

Nhóm 44: Dịch vụ y tế.

(111) **4-0320638**
(210) 4-2016-39706
(181) 13.12.2026
(450) 25.06.2019
(540)



(151) 20.05.2019
(220) 13.12.2016

(531) 5.5.19; A5.5.21
(731) YOSHINO GYPSUM CO., LTD. (JP)
Shin-Tokyo Bldg., 3-1, Marunouchi 3-
chome, Chiyoda-ku, Tokyo 100-0005
Japan
(740) Công ty TNHH T&T INVENMARK Sở
hữu trí tuệ Quốc tế (T&T INVENMARK
CO., LTD.)

(511) Nhóm 06: Đinh; đinh vít bằng kim loại; con lăn bằng kim loại dùng cho cửa trượt; đinh chốt bằng thép; vật liệu xây dựng bằng kim loại.

(111) **4-0320639**
(210) 4-2011-03248
(181) 01.03.2021
(450) 25.06.2019
(540)

375



(151) 20.05.2019
(220) 01.03.2011

(731) CÔNG TY TNHH MỘT THÀNH VIÊN
TRANG SỨC NGỌC BÍCH (VN)
128F Phạm Văn Hai, phường 03, quận
Tân Bình, thành phố Hồ Chí Minh
(740) Công ty TNHH Sở hữu trí tuệ Thảo Thọ
Quyển (INVENCO.,LTD)

(511) Nhóm 03: Kem dưỡng da.

(111) **4-0320640**
(210) 4-2016-39769
(181) 13.12.2026
(450) 25.06.2019
(540)

375



(151) 20.05.2019
(220) 13.12.2016

(731) GIFRER BARBEZAT (FR)
8-10 rue Paul Bert, 69150 Decines
Charpieu, France
(740) Công ty TNHH Tâm nhìn và Liên danh
(VISION & ASSOCIATES CO.LTD.)

CÔNG BÁO SỞ HỮU CÔNG NGHIỆP SỐ 375 TẬP B (06.2019)

(511) Nhóm 05: Chế phẩm dược; chế phẩm vệ sinh dùng cho mục đích y tế và vệ sinh cá nhân; thuốc khử trùng dùng cho mục đích y tế hoặc vệ sinh (trừ xà phòng); glycerin và parafin dùng cho mục đích y tế; dung dịch dùng cho mũi, dung dịch vệ sinh mắt.

(111) **4-0320641** (151) 20.05.2019
(210) 4-2016-32372 (220) 17.10.2016
(181) 17.10.2026
(450) 25.06.2019 375
(540)

 **CÀ CHUA TRẮNG**
SKINCARE LASER CLINIC
PHÒNG KHÁM CHĂM SÓC DA LASER

(531) 5.9.17
(591) Đỏ, trắng, xanh lá.
(731) **HỘ KINH DOANH CHĂM SÓC DA CÀ CHUA TRẮNG (VN)**
27 Trần Thiện Chánh, phường 12, quận 10, thành phố Hồ Chí Minh

(511) Nhóm 35: Mua bán mỹ phẩm.

Nhóm 44: Dịch vụ chăm sóc sắc đẹp bao gồm chăm sóc da mặt bằng tay, gội đầu, làm móng.

(111) **4-0320642** (151) 20.05.2019
(210) 4-2016-22459 (220) 25.07.2016
(181) 25.07.2026
(450) 25.06.2019 375
(540)

 **ANAM**
—HOSPITALITY—

(591) Xanh xám, trắng.
(731) **CÔNG TY CỔ PHẦN DỊCH VỤ THƯƠNG MẠI GIẢI TRÍ PHÚC NGUYỄN (VN)**
36/04 Cù Lao, phường 02, quận Phú Nhuận, thành phố Hồ Chí Minh

(511) Nhóm 09: Phần mềm máy tính [ghi sẵn].

Nhóm 35: Quảng cáo.

(111) **4-0320643** (151) 20.05.2019
(210) 4-2016-23277 (220) 01.08.2016
(181) 01.08.2026
(450) 25.06.2019 375
(540)

 **CHESACO**

(731) **CÔNG TY TNHH KING ELONG (VN)**
8 khu phố The Garland, đường Dương Đình Hội, phường Phước Long B, quận 9, thành phố Hồ Chí Minh

CÔNG BÁO SỞ HỮU CÔNG NGHIỆP SỐ 375 TẬP B (06.2019)

(511) Nhóm 05: Thuốc bảo vệ thực vật, cụ thể là: thuốc trừ sâu; thuốc diệt cỏ; thuốc trừ bệnh cho cây trồng; thuốc đuổi sâu bọ; thuốc diệt và ngăn chặn tảo.

(111) **4-0320644**
(210) 4-2016-23300
(181) 01.08.2026
(450) 25.06.2019 375
(540)

MITSUFAN

(151) 20.05.2019
(220) 01.08.2016

(731) HỘ KINH DOANH LƯU VĂN
PHƯỜNG (VN)
96B đường Lạc Long Quân, phường
Phước Tân, thành phố Nha Trang, tỉnh
Khánh Hòa

(511) Nhóm 11: Quạt điện.

(111) **4-0320645**
(210) 4-2016-23350
(181) 01.08.2026
(450) 25.06.2019 375
(540)

BRIGHT

(151) 20.05.2019
(220) 01.08.2016

(731) BRIGHT BREWERS YEAST INC.
(CA)
#410 - 2389 Health Sciences Mall
Vancouver, B.C., Canada V6T 1Z3
(740) Văn phòng Luật sư A Hoà (AHOA LAW
OFFICE)

(511) Nhóm 30: Nấm men.

(111) **4-0320646**
(210) 4-2016-32079
(181) 14.10.2026
(450) 25.06.2019 375
(540)





(151) 20.05.2019
(220) 14.10.2016

(531) 4.3.3; 26.1.1
(591) Đen, trắng, xám.
(731) NGUYỄN THỊ NGỌC ĐIỆP (VN)
Số 03, đường 16, tổ 31, lô 20, ấp Trung
Tâm, xã Xuân Lập, thị xã Long Khánh,
tỉnh Đồng Nai
(740) Công ty cổ phần Tư vấn S&B (S&B
CONSULTANT., CORP.)

(511) Nhóm 35: Dịch vụ mua bán lương thực, thực phẩm, nông sản các loại, cụ thể là: hạt tiêu, hạt cà ri, hạt é, hạt mè, hạt bo bo, hạt đậu.

CÔNG BÁO SỞ HỮU CÔNG NGHIỆP SỐ 375 TẬP B (06.2019)

- (111) **4-0320647** (151) 20.05.2019
(210) 4-2016-39512 (220) 12.12.2016
(181) 12.12.2026
(450) 25.06.2019 375
(540)
- 
- (531) 26.15.15; 1.15.23; A26.11.8; 26.3.1;
26.4.4
(731) NGHIÊM MINH HOÀNG (VN)
Số 64 ngõ Yết Kiêu, phường Cửa Nam,
quận Hoàn Kiếm, thành phố Hà Nội
(740) Công ty TNHH Sở hữu trí tuệ và Công
nghệ Thủ đô (CAPITAL IP&T
CO.LTD.)
- (511) Nhóm 05: Dược phẩm; thuốc đông y; thực phẩm dinh dưỡng dùng trong y tế; nước súc miệng dùng cho mục đích y tế; dung dịch làm sạch khử khuẩn và sát trùng dùng cho mục đích y tế; dung dịch vệ sinh cá nhân có chứa thuốc dùng trong y tế.

- (111) **4-0320648** (151) 20.05.2019
(210) 4-2016-39513 (220) 12.12.2016
(181) 12.12.2026
(450) 25.06.2019 375
(540)
- 
- (531) 26.15.15; 1.15.23; A26.11.8; 26.3.1;
26.4.4
(731) NGHIÊM MINH HOÀNG (VN)
Số 64 ngõ Yết Kiêu, phường Cửa Nam,
quận Hoàn Kiếm, thành phố Hà Nội
(740) Công ty TNHH Sở hữu trí tuệ và Công
nghệ Thủ đô (CAPITAL IP&T
CO.LTD.)

- (511) Nhóm 35: Mua bán: dược phẩm, dược chất, hóa chất dùng trong sản xuất thuốc, thuốc đông y, thuốc thú y, thực phẩm dinh dưỡng dùng trong y tế, thực phẩm chức năng, nước súc miệng, trang thiết bị y tế và dụng cụ y tế, dụng cụ tránh thai, que thử thai, bao cao su, bơm kim tiêm dùng một lần, dây truyền dịch, bông y tế, băng y tế, băng dán y tế, vật tư y tế như: vật tư y tế tiêu hao như: mỡ bôi y tế dùng cho điện tim, điện não, nội soi và siêu âm, điện cực dán y tế, đệm chống loét, giường hỗ trợ bệnh nhân liệt, mỹ phẩm, nước hoa, dầu gội đầu, kem dưỡng da, sữa rửa mặt, xà phòng, nước rửa chén, tinh dầu, chất tẩy rửa, lương thực, thực phẩm, bánh, kẹo, gạo, bột ngũ cốc, chè, cà phê, cacao, gia vị, sữa và các sản phẩm từ sữa, thịt, cá, gia cầm, trứng, dầu ăn thực vật, nước giải khát, nước uống tinh khiết, bia, rượu, thức ăn chăn nuôi cho gà, lợn, cá, tôm, con giống vật nuôi làm thuốc, cây giống dược liệu, con giống, cây giống, hạt giống, dược liệu tươi, trái cây tươi, rau tươi; quảng cáo và giới thiệu sản phẩm.

CÔNG BÁO SỞ HỮU CÔNG NGHIỆP SỐ 375 TẬP B (06.2019)

(111) **4-0320649**
(210) 4-2016-39514
(181) 12.12.2026
(450) 25.06.2019 375
(540)

DAYZCILON

(151) 20.05.2019
(220) 12.12.2016

(731) CÔNG TY CỔ PHẦN DƯỢC PHẨM VÀ THIẾT BỊ Y TẾ ĐÔNG NAM Á (VN)
Khu công nghiệp Phố Nối B, xã Nghĩa Hiệp, huyện Yên Mỹ, tỉnh Hưng Yên
(740) Công ty TNHH Sở hữu trí tuệ và Công nghệ Thủ đô (CAPITAL IP&T CO.LTD.)

(511) Nhóm 05: Dược phẩm; thực phẩm chức năng; thực phẩm dinh dưỡng dùng trong y tế; nước súc miệng dùng cho mục đích y tế; dung dịch làm sạch khử khuẩn sát trùng dùng cho mục đích y tế; nước tắm thảo dược cho trẻ em dùng cho mục đích y tế.

(111) **4-0320650**
(210) 4-2016-39515
(181) 12.12.2026
(450) 25.06.2019 375
(540)

ASEZCILON

(151) 20.05.2019
(220) 12.12.2016

(731) CÔNG TY CỔ PHẦN DƯỢC PHẨM VÀ THIẾT BỊ Y TẾ ĐÔNG NAM Á (VN)
Khu công nghiệp Phố Nối B, xã Nghĩa Hiệp, huyện Yên Mỹ, tỉnh Hưng Yên
(740) Công ty TNHH Sở hữu trí tuệ và Công nghệ Thủ đô (CAPITAL IP&T CO.LTD.)

(511) Nhóm 05: Dược phẩm; thực phẩm chức năng; thực phẩm dinh dưỡng dùng trong y tế; nước súc miệng dùng cho mục đích y tế; dung dịch làm sạch khử khuẩn sát trùng dùng cho mục đích y tế; nước tắm thảo dược cho trẻ em dùng cho mục đích y tế.

(111) **4-0320651**
(210) 4-2016-39516
(181) 12.12.2026
(450) 25.06.2019 375
(540)

FRANCOLCHICINS

(151) 20.05.2019
(220) 12.12.2016

(731) CÔNG TY CỔ PHẦN DƯỢC PHẨM VÀ THIẾT BỊ Y TẾ ĐÔNG NAM Á (VN)
Khu công nghiệp Phố Nối B, xã Nghĩa Hiệp, huyện Yên Mỹ, tỉnh Hưng Yên
(740) Công ty TNHH Sở hữu trí tuệ và Công nghệ Thủ đô (CAPITAL IP&T CO.LTD.)

CÔNG BÁO SỞ HỮU CÔNG NGHIỆP SỐ 375 TẬP B (06.2019)

(511) Nhóm 05: Dược phẩm; thực phẩm chức năng; thực phẩm dinh dưỡng dùng trong y tế; nước súc miệng dùng cho mục đích y tế; dung dịch làm sạch khử khuẩn sát trùng dùng cho mục đích y tế; nước tắm thảo dược cho trẻ em dùng cho mục đích y tế.

(111) **4-0320652**
(210) 4-2016-39888
(181) 14.12.2026
(450) 25.06.2019
(540)



(151) 20.05.2019
(220) 14.12.2016
(531) 24.15.21; 24.15.2
(591) Đỏ, đen, xanh dương nhạt.
(731) CÔNG TY CỔ PHẦN AN PHÁT CUỒNG (VN)
Số 30/7 Trương Văn Vĩnh, khu phố Tân Hiệp, phường Tân Bình, thị xã Dĩ An, tỉnh Bình Dương

(511) Nhóm 20: Đồ gỗ gia dụng và văn phòng cụ thể là các sản phẩm dùng cho nội, ngoại thất như: bàn, ghế, giường, tủ, kệ, đồ gỗ mỹ nghệ.

(111) **4-0320653**
(210) 4-2016-41258
(181) 23.12.2026
(450) 25.06.2019
(540)



(151) 20.05.2019
(220) 23.12.2016
(531) 3.7.15; A3.7.24
(591) Đen, xám, xanh lá cây, xanh nước biển, vàng, xanh xám nhạt, xanh xám đậm, trắng.
(731) ĐẬU NGUYỄN LONG (VN)
506 Nguyễn Đình Chiểu, phường 4, quận 3, thành phố Hồ Chí Minh
(740) Công ty Cổ phần PHANLAW VIETNAM (PHANLAW VIETNAM JSC)

(511) Nhóm 09: Chương trình máy tính; phần cứng máy tính; phần mềm máy tính; trang thiết bị liên lạc viễn thông; thiết bị xử lý dữ liệu; thiết bị ngoại vi máy tính.

Nhóm 35: Mua bán: máy vi tính, thiết bị ngoại vi và phần mềm máy tính, thiết bị và linh kiện viễn thông, thiết bị viễn thông có dây và không dây; tổ chức giới thiệu và xúc tiến thương mại.

Nhóm 42: Dịch vụ tư vấn phần mềm máy tính; dịch vụ thiết kế phần mềm máy tính; dịch vụ cài đặt phần mềm máy tính; dịch vụ bảo dưỡng phần mềm máy tính; dịch vụ lập trình máy tính; dịch vụ quản trị hệ thống máy tính.

CÔNG BÁO SỞ HỮU CÔNG NGHIỆP SỐ 375 TẬP B (06.2019)

(111) **4-0320654**
(210) 4-2016-23331
(181) 01.08.2026
(450) 25.06.2019 375
(540)



(151) 20.05.2019
(220) 01.08.2016
(531) 26.13.1; A5.3.15; 1.15.15
(591) Xanh lá cây, xanh nước biển, trắng.
(731) ĐẬU THỊ THU HIỀN (VN)
33 đường 6, khu phố 4, phường Bình An,
quận 2, thành phố Hồ Chí Minh

(511) Nhóm 35: Mua bán các loại sữa đậu nành, sữa hạt sen, sữa bắp, sữa đậu xanh, sữa đậu đỏ, sữa mè đen, sữa hạt kê.

(111) **4-0320655**
(210) 4-2016-32074
(181) 14.10.2026
(450) 25.06.2019 375
(540)

Dantalux

(591) Xanh dương.
(731) TÔ QUANG MINH (VN)
Xóm Trung Thành, xã Danh Thắng,
huyện Hiệp Hòa, tỉnh Bắc Giang

(511) Nhóm 11: Đèn điện; hệ thống và thiết bị vệ sinh; bệ xí vệ sinh; vòi hoa sen; bồn rửa; chậu rửa vệ sinh [gắn cố định].

Nhóm 35: Xuất khẩu, nhập khẩu, mua bán các sản phẩm sau: đèn điện, hệ thống và thiết bị vệ sinh, bệ xí vệ sinh, vòi hoa sen, bồn rửa, chậu rửa.

(111) **4-0320656**
(210) 4-2016-32254
(181) 17.10.2026
(450) 25.06.2019 375
(540)

NATTOMIX

(731) CÔNG TY TNHH KHÁNH HUY (VN)
9A8 tập thể đại học Ngoại Ngữ, phường
Dịch Vọng Hậu, quận Cầu Giấy, thành
phố Hà Nội

(511) Nhóm 05: Dược phẩm, thuốc đông y, thực phẩm chức năng, thực phẩm tăng cường vi chất dinh dưỡng, thực phẩm dinh dưỡng dùng trong y tế, chất ăn kiêng dùng trong ngành y.

CÔNG BÁO SỞ HỮU CÔNG NGHIỆP SỐ 375 TẬP B (06.2019)

(111) **4-0320657**
(210) 4-2016-32309
(181) 17.10.2026
(450) 25.06.2019 375
(540)



(151) 20.05.2019
(220) 17.10.2016
(531) 26.1.2; A1.1.10; A1.1.5; 3.7.17
(591) Xanh dương, vàng, đỏ, trắng, đen.
(731) CÔNG TY TNHH THƯƠNG MẠI XUẤT NHẬP KHẨU HOA VIỆT ÚC (VN)
236/53 An Dương Vương, phường 16, quận 8, thành phố Hồ Chí Minh
(740) Công ty TNHH một thành viên Trường Luật (Trường Luật)

(511) Nhóm 21: Que nhựa có gắn bông ở hai đầu dùng để ngoáy tai (tăm bông ráy tai); ống hút dùng để uống.

Nhóm 35: Mua bán, phân phối: que nhựa có gắn bông ở hai đầu dùng để ngoáy tai (tăm bông ráy tai), ống hút dùng để uống.

(111) **4-0320658**
(210) 4-2016-39473
(181) 12.12.2026
(450) 25.06.2019 375
(540)



(151) 20.05.2019
(220) 12.12.2016
(531) 5.3.20
(731) HỘ KINH DOANH S.E.P.T.E.M.B.E.R.S.T.U.D.I.O (VN)
351/53 Lê Văn Sỹ, phường 13, quận 3, thành phố Hồ Chí Minh

(511) Nhóm 41: Chụp ảnh, quay phim.

(111) **4-0320659**
(210) 4-2016-39985
(181) 14.12.2026
(450) 25.06.2019 375
(540)



(151) 20.05.2019
(220) 14.12.2016
(531) 26.1.1; 26.3.1; 26.1.10
(731) CÔNG TY CỔ PHẦN SIÊU CƯỜNG BẮC NINH (VN)
Khu phố Phù Lưu, phường Đông Ngàn, thị xã Từ Sơn, tỉnh Bắc Ninh

(511) Nhóm 01: Hóa chất dùng cho công nghiệp; chất dính dùng trong công nghiệp, cụ thể là: hóa chất phụ gia cho xi măng; hóa chất phụ gia cho bê tông.

CÔNG BÁO SỞ HỮU CÔNG NGHIỆP SỐ 375 TẬP B (06.2019)

(111)	4-0320660	(151)	20.05.2019
(210)	4-2016-32398	(220)	18.10.2016
(181)	18.10.2026		
(450)	25.06.2019	375	
(540)		(531)	26.4.2; 26.4.4; A26.11.8
		(591)	Vàng, đen.
		(731)	CÔNG TY TNHH TRUYỀN THÔNG VÀ TƯ VẤN THƯƠNG HIỆU TRÀ (VN) Số 88 Hòa Mã, phường Ngô Thì Nhậm, quận Hai Bà Trưng, thành phố Hà Nội

(511) Nhóm 16: Ấn phẩm (in).

Nhóm 35: Quảng cáo; nghiên cứu kinh doanh; tổ chức triển lãm cho mục đích thương mại, quảng cáo; tư vấn quản lý nhân sự.

(111)	4-0320661	(151)	20.05.2019
(210)	4-2017-18890	(220)	23.06.2017
(181)	23.06.2027		
(450)	25.06.2019	375	
(540)		(531)	1.15.15; 26.4.2; A26.4.24
		(731)	CÔNG TY CỔ PHẦN NIKYO (VN) Số 02, ngách 28, ngõ 123, đường Xuân Phương, phường Phương Canh, quận Nam Từ Liêm, thành phố Hà Nội

(511) Nhóm 09: Ấc quy.

Nhóm 35: Bán buôn, bán lẻ, xuất khẩu, nhập khẩu các sản phẩm: xe cộ, tất cả các loại phương tiện giao thông đường bộ, cùng các bộ phận và phụ tùng của chúng.

(111)	4-0320662	(151)	20.05.2019
(210)	4-2017-19935	(220)	03.07.2017
(181)	03.07.2027		
(450)	25.06.2019	375	
(540)		(531)	3.7.5; 3.7.17; A3.7.24; 26.1.1
		(731)	CÔNG TY CỔ PHẦN NIKYO (VN) Số 02, ngách 28, ngõ 123, đường Xuân Phương, phường Phương Canh, quận Nam Từ Liêm, thành phố Hà Nội

CÔNG BÁO SỞ HỮU CÔNG NGHIỆP SỐ 375 TẬP B (06.2019)

(511) Nhóm 09: Ấc quy.

Nhóm 35: Bán buôn, bán lẻ, xuất khẩu, nhập khẩu các sản phẩm: xe cộ, tất cả các loại phương tiện giao thông đường bộ, cùng các bộ phận và phụ tùng của chúng.

(111) **4-0320663**

(210) 4-2017-20812

(181) 10.07.2027

(450) 25.06.2019

375

(540)



(151) 20.05.2019

(220) 10.07.2017

(531) A26.4.24; 26.4.2

(731) CÔNG TY CỔ PHẦN NIKYO (VN)

Số 02, gác 28, ngõ 123, đường Xuân
Phương, phường Phương Canh, quận
Nam Từ Liêm, thành phố Hà Nội

(511) Nhóm 09: Ấc quy.

Nhóm 35: Bán buôn, bán lẻ, xuất khẩu, nhập khẩu các sản phẩm: xe cộ, tất cả các loại phương tiện giao thông đường bộ, cùng các bộ phận và phụ tùng của chúng.

(111) **4-0320664**

(210) 4-2017-18790

(181) 23.06.2027

(450) 25.06.2019

375

(540)



(151) 20.05.2019

(220) 23.06.2017

(531) 5.3.9; 5.3.11; A5.3.13; 25.1.9

(591) Xanh lá cây đậm, trắng.

(731) ĐỖ QUANG NGỌC (VN)

17A Phùng Hưng, quận Hoàn Kiếm,
thành phố Hà Nội

(511) Nhóm 20: Đồ gỗ nội thất, bàn trà.

Nhóm 21: Ấm trà, chén trà, dụng cụ pha trà, khay trà.

Nhóm 24: Khăn lót cốc, tấm trải bàn bằng vải, khăn lau bằng vải.

Nhóm 30: Trà (chè) khô, trà (chè) tươi, trà túi lọc, nước trà.

Nhóm 41: Dịch vụ văn hóa nghệ thuật, tổ chức sự kiện văn hóa nghệ thuật.

Nhóm 43: Quán trà, quán ăn.

CÔNG BÁO SỞ HỮU CÔNG NGHIỆP SỐ 375 TẬP B (06.2019)

(111) **4-0320665**
(210) 4-2016-39704
(181) 13.12.2026
(450) 25.06.2019 375
(540)

YOSHINO

(151) 20.05.2019
(220) 13.12.2016

(731) YOSHINO GYPSUM CO., LTD. (JP)
Shin-Tokyo Bldg., 3-1, Marunouchi 3-
chome, Chiyoda-ku, Tokyo 100-0005
Japan
(740) Công ty TNHH T&T INVENMARK Sở
hữu trí tuệ Quốc tế (T&T INVENMARK
CO., LTD.)

(511) Nhóm 06: Đinh; đinh vít bằng kim loại; con lăn bằng kim loại dùng cho cửa trượt; đinh chốt bằng thép; vật liệu xây dựng bằng kim loại.

(111) **4-0320666**
(210) 4-2016-39705
(181) 13.12.2026
(450) 25.06.2019 375
(540)



(151) 20.05.2019
(220) 13.12.2016

(531) 5.5.19; A5.5.21
(731) YOSHINO GYPSUM CO., LTD. (JP)
Shin-Tokyo Bldg., 3-1, Marunouchi 3-
chome, Chiyoda-ku, Tokyo 100-0005
Japan
(740) Công ty TNHH T&T INVENMARK Sở
hữu trí tuệ Quốc tế (T&T INVENMARK
CO., LTD.)

(511) Nhóm 06: Đinh; đinh vít bằng kim loại; con lăn bằng kim loại dùng cho cửa trượt; đinh chốt bằng thép; vật liệu xây dựng bằng kim loại.

(111) **4-0320667**
(210) 4-2017-00130
(181) 04.01.2027
(450) 25.06.2019 375
(540)



(151) 20.05.2019
(220) 04.01.2017

(531) 26.4.3; 26.1.1; 25.5.5; 21.3.21
(731) CÔNG TY CỔ PHẦN V-PROUD (VN)
Số nhà 62, hẻm 36, ngách 11, ngõ 8
đường Lê Quang Đạo, phường Phú Đô,
quận Nam Từ Liêm, thành phố Hà Nội
(740) Công ty TNHH Tư vấn A & S (A&S
CO.,LTD)

(511) Nhóm 35: Mua bán thương mại, nhập khẩu: thiết bị đo lường, thiết bị phân tích, kiểm nghiệm, máy gia công và phụ kiện, mua bán các thiết bị trên đã qua sử dụng.

CÔNG BÁO SỞ HỮU CÔNG NGHIỆP SỐ 375 TẬP B (06.2019)

Nhóm 42: Dịch vụ kiểm định, hiệu chuẩn và thử nghiệm, đo lường, đánh giá hệ thống quản lý chất lượng.

(111)	4-0320668	(151)	20.05.2019
(210)	4-2016-31954	(220)	13.10.2016
(181)	13.10.2026		
(450)	25.06.2019	375	
(540)		(531)	7.15.6
		(591)	Da cam, vàng nhạt, xanh dương đậm, xanh dương nhạt.
		(731)	CÔNG TY TNHH THƯƠNG MẠI THÉP TIẾN ĐẠT (VN) Số 33 Phan Đăng Lưu, phường Trần Thành Ngọ, quận Kiến An, thành phố Hải Phòng
		(740)	Công ty TNHH Tư vấn đầu tư và Sở hữu trí tuệ Hoàng Phi (HOANG PHI INVEST & I.P CO., LTD)



(511) Nhóm 06: Tôn xấp; tôn mạ kẽm, mạ màu, mạ nhôm, nhôm kẽm dưới dạng cuộn và tấm; mái tôn và các phụ tùng đi kèm (cụ thể: đinh vít, tấm đáy nóc, đầu ngàm, cầu phong bằng thép); lưới thép; dây thép mạ kẽm; các vật liệu xây dựng bằng kim loại.

(111)	4-0320669	(151)	20.05.2019
(210)	4-2016-31955	(220)	13.10.2016
(181)	13.10.2026		
(450)	25.06.2019	375	
(540)		(531)	7.15.6
		(591)	Da cam, vàng nhạt, xanh dương đậm, xanh dương nhạt.
		(731)	CÔNG TY TNHH THƯƠNG MẠI THÉP TIẾN ĐẠT (VN) Số 33 Phan Đăng Lưu, phường Trần Thành Ngọ, quận Kiến An, thành phố Hải Phòng
		(740)	Công ty TNHH Tư vấn đầu tư và Sở hữu trí tuệ Hoàng Phi (HOANG PHI INVEST & I.P CO., LTD)



(511) Nhóm 06: Tôn xấp; tôn mạ kẽm, mạ màu, mạ nhôm, nhôm kẽm dưới dạng cuộn và tấm; mái tôn và các phụ tùng đi kèm (cụ thể: đinh vít, tấm đáy nóc, đầu ngàm, cầu phong bằng thép); lưới thép; dây thép mạ kẽm; các vật liệu xây dựng bằng kim loại.

CÔNG BÁO SỞ HỮU CÔNG NGHIỆP SỐ 375 TẬP B (06.2019)

(111) **4-0320670**
 (210) 4-2016-39537
 (181) 12.12.2026
 (450) 25.06.2019 375
 (540)



(151) 20.05.2019
 (220) 12.12.2016

 (531) 26.4.3; 25.5.25; 1.15.23
 (591) Xanh, trắng.
 (731) XEPA-SOUL PATTINSON (M)
 SDN.BHD (MY)
 1-5, Cheng Industrial Estate, 75250
 Melaka, Malaysia
 (740) Công ty Luật TNHH LEADCONSULT
 (LEADCONSULT)

(511) Nhóm 05: Dược phẩm; chế phẩm thú y; chế phẩm vệ sinh cho mục đích y tế; thực phẩm ăn kiêng dùng cho mục đích y tế hoặc thú y; chất ăn kiêng thích hợp cho mục đích y tế hoặc thú y; thức ăn cho trẻ sơ sinh; chất bổ sung ăn kiêng cho người; chất bổ sung ăn kiêng động vật; thạch cao dùng để băng bó; vật liệu để hàn răng, sáp nha khoa; chất khử trùng; chế phẩm diệt trừ sâu bọ; thuốc diệt nấm; thuốc diệt cỏ.

(111) **4-0320671**
 (210) 4-2017-00126
 (181) 04.01.2027
 (450) 25.06.2019 375
 (540)



(151) 20.05.2019
 (220) 04.01.2017

 (531) 1.5.1; 1.17.11; A26.11.8
 (591) Đỏ, trắng, xanh dương đậm, xanh nước biển.
 (731) CÔNG TY CỔ PHẦN SƠN SUNTEC
 VIỆT NAM (VN)
 Số nhà 82 tổ dân phố số 2, phường Phú
 Đô, quận Nam Từ Liêm, thành phố Hà
 Nội

(511) Nhóm 02: Sơn.

(111) **4-0320672**
 (210) 4-2017-00137
 (181) 04.01.2027
 (450) 25.06.2019 375
 (540)



(151) 20.05.2019
 (220) 04.01.2017

 (531) 3.3.1; 3.3.15
 (731) NGUYỄN THANH SƠN (VN)
 48/77 Hồ Đắc Di, phường An Cựu, thành
 phố Huế, tỉnh Thừa Thiên Huế
 (740) Công ty TNHH Sở hữu trí tuệ
 INNETCO-Hoàng Phúc (INNETCO CO.,
 LTD)

CÔNG BÁO SỞ HỮU CÔNG NGHIỆP SỐ 375 TẬP B (06.2019)

(511) Nhóm 19: Bột trét tường (bột bả); lớp che ngoài không bằng kim loại dùng cho xây dựng; lớp bao ngoài không bằng kim loại dùng cho xây dựng; lớp ốp tường không bằng kim loại dùng cho xây dựng; lớp lót tường không bằng kim loại dùng cho xây dựng.

(111) **4-0320673**
(210) 4-2017-00300
(181) 06.01.2027
(450) 25.06.2019
(540)

375

POSTANTWO

(151) 20.05.2019
(220) 06.01.2017

(731) CÔNG TY TNHH DƯỢC PHẨM
LEHUTRA (VN)
Thôn Nhân Vinh, xã Dị Sử, huyện Mỹ
Hào, tỉnh Hưng Yên
(740) Công ty TNHH Sở hữu trí tuệ Bình Minh
(SUNRISE IP CO.,LTD.)

(511) Nhóm 03: Mỹ phẩm; kem làm trắng da; xà phòng; thuốc đánh răng; chế phẩm làm sạch; nước hoa.

Nhóm 05: Dược phẩm; thực phẩm chức năng dùng cho mục đích y tế.

(111) **4-0320674**
(210) 4-2017-00301
(181) 06.01.2027
(450) 25.06.2019
(540)

375

POSTANTHREE

(151) 20.05.2019
(220) 06.01.2017

(731) CÔNG TY TNHH DƯỢC PHẨM
LEHUTRA (VN)
Thôn Nhân Vinh, xã Dị Sử, huyện Mỹ
Hào, tỉnh Hưng Yên
(740) Công ty TNHH Sở hữu trí tuệ Bình Minh
(SUNRISE IP CO.,LTD.)

(511) Nhóm 03: Mỹ phẩm; kem làm trắng da; xà phòng; thuốc đánh răng; chế phẩm làm sạch; nước hoa.

Nhóm 05: Dược phẩm; thực phẩm chức năng dùng cho mục đích y tế.

(111) **4-0320675**
(210) 4-2017-00302
(181) 06.01.2027
(450) 25.06.2019
(540)

375

POSTANFOUR

(151) 20.05.2019
(220) 06.01.2017

(731) CÔNG TY TNHH DƯỢC PHẨM
LEHUTRA (VN)
Thôn Nhân Vinh, xã Dị Sử, huyện Mỹ
Hào, tỉnh Hưng Yên
(740) Công ty TNHH Sở hữu trí tuệ Bình Minh
(SUNRISE IP CO.,LTD.)

CÔNG BÁO SỞ HỮU CÔNG NGHIỆP SỐ 375 TẬP B (06.2019)

(511) Nhóm 03: Mỹ phẩm; kem làm trắng da; xà phòng; thuốc đánh răng; chế phẩm làm sạch; nước hoa.

Nhóm 05: Dược phẩm; thực phẩm chức năng dùng cho mục đích y tế.

(111) **4-0320676**

(151) 20.05.2019

(210) 4-2017-00303

(220) 06.01.2017

(181) 06.01.2027

(450) 25.06.2019 375

(540)

POSTANFIVE

(731) CÔNG TY TNHH DƯỢC PHẨM
LEHUTRA (VN)

Thôn Nhân Vinh, xã Dị Sử, huyện Mỹ
Hào, tỉnh Hưng Yên

(740) Công ty TNHH Sở hữu trí tuệ Bình Minh
(SUNRISE IP CO.,LTD.)

(511) Nhóm 03: Mỹ phẩm; kem làm trắng da; xà phòng; thuốc đánh răng; chế phẩm làm sạch; nước hoa.

Nhóm 05: Dược phẩm; thực phẩm chức năng dùng cho mục đích y tế.

(111) **4-0320677**

(151) 20.05.2019

(210) 4-2017-00304

(220) 06.01.2017

(181) 06.01.2027

(450) 25.06.2019 375

(540)

POSTANSIX

(731) CÔNG TY TNHH DƯỢC PHẨM
LEHUTRA (VN)

Thôn Nhân Vinh, xã Dị Sử, huyện Mỹ
Hào, tỉnh Hưng Yên

(740) Công ty TNHH Sở hữu trí tuệ Bình Minh
(SUNRISE IP CO.,LTD.)

(511) Nhóm 03: Mỹ phẩm; kem làm trắng da; xà phòng; thuốc đánh răng; chế phẩm làm sạch; nước hoa.

Nhóm 05: Dược phẩm; thực phẩm chức năng dùng cho mục đích y tế.

CÔNG BÁO SỞ HỮU CÔNG NGHIỆP SỐ 375 TẬP B (06.2019)

(111) **4-0320678**
(210) 4-2017-00305
(181) 06.01.2027
(450) 25.06.2019 375
(540)

POSTANEIGHT

(151) 20.05.2019
(220) 06.01.2017

(731) CÔNG TY TNHH DƯỢC PHẨM
LEHUTRA (VN)
Thôn Nhân Vinh, xã Dị Sử, huyện Mỹ
Hào, tỉnh Hưng Yên
(740) Công ty TNHH Sở hữu trí tuệ Bình Minh
(SUNRISE IP CO.,LTD.)

(511) Nhóm 03: Mỹ phẩm; kem làm trắng da; xà phòng; thuốc đánh răng; chế phẩm làm sạch; nước hoa.

Nhóm 05: Dược phẩm; thực phẩm chức năng dùng cho mục đích y tế.

(111) **4-0320679**
(210) 4-2017-00306
(181) 06.01.2027
(450) 25.06.2019 375
(540)

POSTANTEN

(151) 20.05.2019
(220) 06.01.2017

(731) CÔNG TY TNHH DƯỢC PHẨM
LEHUTRA (VN)
Thôn Nhân Vinh, xã Dị Sử, huyện Mỹ
Hào, tỉnh Hưng Yên
(740) Công ty TNHH Sở hữu trí tuệ Bình Minh
(SUNRISE IP CO.,LTD.)

(511) Nhóm 03: Mỹ phẩm; kem làm trắng da; xà phòng; thuốc đánh răng; chế phẩm làm sạch; nước hoa.

Nhóm 05: Dược phẩm; thực phẩm chức năng dùng cho mục đích y tế.

(111) **4-0320680**
(210) 4-2017-15742
(181) 31.05.2027
(450) 25.06.2019 375
(540)

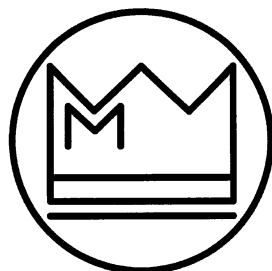

Moore Optimistic

(151) 20.05.2019
(220) 31.05.2017

(531) 26.1.1; 24.9.1; A26.11.8
(731) MOORE ANGUS RICHARD
CAMPBELL (AU)
16 Ballard Street, Maitland. NSW. 2320.
Australia
(740) Công ty Luật TNHH một thành viên
LEADCO (LEADCO)

CÔNG BÁO SỞ HỮU CÔNG NGHIỆP SỐ 375 TẬP B (06.2019)

(511) Nhóm 41: Dịch vụ giáo dục mầm non; dịch vụ giáo dục tiểu học; dịch vụ giáo dục phổ thông; dịch vụ giáo dục cao đẳng và đại học; dịch vụ giáo dục dạy nghề; dịch vụ giáo dục không thường xuyên.

(111) **4-0320681**
(210) 4-2017-29452
(181) 14.09.2027
(450) 25.06.2019

375

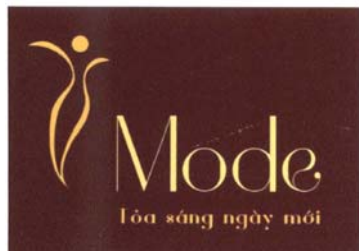

(151) 21.05.2019
(220) 14.09.2017

(531) A5.3.13; 4.5.2; A5.5.20; 4.5.3
(591) Nâu, vàng đậm, vàng nhạt.
(731) VI THỊ NGUYỆT (VN)
189 Nguyễn Xiển, phường Hạ Đình,
quận Thanh Xuân, thành phố Hà Nội

(511) Nhóm 25: Quần áo; váy; áo sơ mi; giày dép; mũ đội đầu (trang phục); thắt lưng (trang phục).

(111) **4-0320682**
(210) 4-2017-00020
(181) 03.01.2027
(450) 25.06.2019

375

Fotel

(151) 21.05.2019
(220) 03.01.2017

(731) PHẠM ANH THẮNG (VN)
Tập thể du lịch công đoàn, phường Cổ
Nhuế 1, quận Bắc Từ Liêm, thành phố
Hà Nội
(740) Công ty TNHH Hùng Sơn và cộng sự
(HUNG SON & PARTNERS)

(511) Nhóm 35: Quản lý kinh doanh cho khách sạn, tư vấn tổ chức và điều hành kinh doanh, khảo sát kinh doanh thương mại, dịch vụ so sánh giá cả, nghiên cứu thị trường, quảng cáo.

Nhóm 43: Đặt chỗ khách sạn, dịch vụ khách sạn, nhà trọ, đặt chỗ trọ, cho thuê chỗ ở tạm thời, nhà nghỉ du lịch.

(111) **4-0320683**
(210) 4-2016-32052
(181) 14.10.2026
(450) 25.06.2019

375



(151) 21.05.2019
(220) 14.10.2016

(531) 26.1.1; A26.1.18; A11.7.3
(591) Trắng, xanh dương, xanh cô ban, tím,
hồng.
(731) NGUYỄN VĂN NHÂN (VN)
65/1 khu phố 1, phường Tân Chánh Hiệp,
quận 12, thành phố Hồ Chí Minh

CÔNG BÁO SỞ HỮU CÔNG NGHIỆP SỐ 375 TẬP B (06.2019)

(511) Nhóm 25: Quần áo thời trang, giày, dép, mũ (nón).

(111) **4-0320684** (151) 21.05.2019
(210) 4-2017-00003 (220) 03.01.2017
(181) 03.01.2027
(450) 25.06.2019 375
(540)

TAITAM[®]

(731) NGUYỄN ĐƯỜNG TÀI (VN)
Số 8 hẻm 58/23/4 phố Trần Bình, phường
Mai Dịch, quận Cầu Giấy, thành phố Hà
Nội

(511) Nhóm 18: Va li; ví; túi xách; cặp xách; dây đeo vai (dây đai) bằng da.

Nhóm 25: Giày; dép.

Nhóm 35: Mua bán và xuất nhập khẩu giày dép, quần áo, va li, ví, túi xách, cặp xách, thắt lưng.

(111) **4-0320685** (151) 21.05.2019
(210) 4-2017-00004 (220) 03.01.2017
(181) 03.01.2027
(450) 25.06.2019 375
(540)

TAITAM[®]

(591) Xanh da trời.
(731) NGUYỄN ĐƯỜNG TÀI (VN)
Số 8 hẻm 58/23/4 phố Trần Bình, phường
Mai Dịch, quận Cầu Giấy, thành phố Hà
Nội

(511) Nhóm 41: Tham gia tổ chức các lớp học, hội thảo về sở hữu trí tuệ.

Nhóm 45: Tư vấn pháp lý; dịch vụ đại diện sở hữu trí tuệ.

(111) **4-0320686** (151) 21.05.2019
(210) 4-2015-08419 (220) 10.04.2015
(181) 10.04.2025
(450) 25.06.2019 375
(540)

SYNRIBO

(731) TEVA PHARMACEUTICALS
INTERNATIONAL GMBH (CH)
Schluesselstrasse 12 8645, Jona,
Switzerland
(740) Công ty TNHH Tư vấn sở hữu trí tuệ
Việt (VIET IP CO.,LTD.)

CÔNG BÁO SỞ HỮU CÔNG NGHIỆP SỐ 375 TẬP B (06.2019)

(511) Nhóm 05: Chế phẩm dược dùng để điều trị bệnh bạch cầu, được pha chế ở dạng dung dịch hoặc chiết trong lọ nhỏ, sử dụng bằng cách tiêm dưới da.

(111) **4-0320687**
(210) 4-2017-00006
(181) 03.01.2027
(450) 25.06.2019
(540)



(151) 21.05.2019
(220) 03.01.2017

(531) 26.1.2; A26.1.18
(731) NGUYỄN THỊ NGỌC MAI (VN)
Số 166 Nguyễn Du, phường Hòa Lạc,
thành phố Móng Cái, tỉnh Quảng Ninh

(511) Nhóm 35: Mua bán mỹ phẩm, son môi.

(111) **4-0320688**
(210) 4-2016-40238
(181) 16.12.2026
(450) 25.06.2019
(540)



(151) 21.05.2019
(220) 16.12.2016

(531) 4.5.1; A5.1.5; A5.1.16
(591) Xanh lá cây.
(731) CÔNG TY CỔ PHẦN THƯƠNG MẠI
DỊCH VỤ VÀ DU LỊCH QUỐC TẾ
NIHONGONOMORI (VN)
Nhà liền kề số 3, khu VNT Tower 19
Nguyễn Trãi, phường Khương Trung,
quận Thanh Xuân, thành phố Hà Nội

(511) Nhóm 41: Trung tâm ngoại ngữ; dịch vụ tư vấn du học; đào tạo ngôn ngữ, văn hóa; dịch vụ phiên dịch viên; cho thuê sách; tổ chức các cuộc thi giáo dục.

(111) **4-0320689**
(210) 4-2015-19689
(181) 24.07.2025
(450) 25.06.2019
(540)

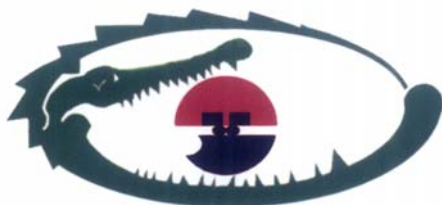

(151) 21.05.2019
(220) 24.07.2015

(531) 3.11.9; A3.11.24; 26.1.1; 25.5.2;
26.13.25; 15.7.1; 26.1.2; 4.5.3
(591) Xanh rêu, đỏ, đen.
(731) NGUYỄN XUÂN SƠN (VN)
Cụm 1, thôn Trung, xã Liên Trung,
huyện Đan Phượng, thành phố Hà Nội

(511) Nhóm 18: Cặp da; ba lô; ví đựng danh thiếp; ví tiền; túi xách tay.

CÔNG BÁO SỞ HỮU CÔNG NGHIỆP SỐ 375 TẬP B (06.2019)

Nhóm 25: Thất lung da; giày da.

(111)	4-0320690	(151)	21.05.2019
(210)	4-2015-20722	(220)	04.08.2015
(181)	04.08.2025		
(450)	25.06.2019	375	
(540)		(731)	CÔNG TY TNHH SẢN XUẤT - THƯƠNG MẠI THANH DUNG (VN) Lô số 12, đường Đức Hòa Hạ, khu công nghiệp Tân Đức, xã Đức Hòa Hạ, huyện Đức Hòa, tỉnh Long An

**BONG BÓNG
THANH-DUNG**

(511) Nhóm 40: Gia công các loại bong bóng (bong bóng quảng cáo, bong bóng cổ vũ, bóng đập, bóng cao su).

(111)	4-0320691	(151)	21.05.2019
(210)	4-2016-39348	(220)	09.12.2016
(181)	09.12.2026		
(450)	25.06.2019	375	
(540)		(731)	COATINGS FOREIGN IP CO. LLC (US) C/o The Corporation Trust Company, Corporation Trust Center, 1209 Orange Street, Wilmington, Delaware 19801, United States of America
		(740)	Công ty Luật TNHH T&G (TGVN)

CHROMAWEB

(511) Nhóm 09: Phần mềm máy tính để sử dụng trong ngành sơn.

Nhóm 42: Cung cấp phần mềm như một dịch vụ (SAAS) để sử dụng trong ngành sơn; cung cấp để sử dụng tạm thời phần mềm trực tuyến không tải xuống được sử dụng trong ngành sơn thông qua mạng máy tính hoặc các mạng thông tin liên lạc khác.

(111)	4-0320692	(151)	21.05.2019
(210)	4-2016-40352	(220)	16.12.2016
(181)	16.12.2026		
(450)	25.06.2019	375	
(540)		(531)	26.3.1; 26.3.23; 26.3.2; 24.15.21
		(591)	Đỏ, đen, trắng.
		(731)	CÔNG TY CỔ PHẦN TÂN BẢO SÀI GÒN (VN) Số 204 đường 3 tháng 2, phường 12, quận 10, thành phố Hồ Chí Minh
		(740)	Công ty TNHH Tư vấn Sở hữu trí tuệ Á Đông (Á Đông IP CONSULTANCY CO.,LTD.)



(511) Nhóm 09: Hệ thống an ninh và giám sát điện tử bao gồm hàng rào điện, camera quan sát, bộ cảm biến điện tử, thẻ điện tử; hệ thống kiểm soát ra vào điện tử để bảo vệ tài sản công ty, bao gồm máy đọc thẻ kiểm soát ra vào, máy vi tính dùng để vận hành và kiểm soát hệ thống kiểm soát ra vào điện tử và chương trình máy tính dùng để vận hành hệ thống kiểm soát ra vào điện tử; hàng rào điện; khóa điện tử; công tắc điện cảm ứng; thiết bị truyền dẫn tín hiệu mạng viễn thông; thiết bị truyền dẫn tín hiệu; camera quan sát kỹ thuật số liên kết mạng (camera ip).

Nhóm 37: Sửa chữa máy móc, thiết bị; sửa chữa thiết bị điện tử và quang học; sửa chữa thiết bị điện; lắp đặt máy móc và thiết bị công nghiệp; lắp đặt hệ thống điện; lắp đặt hệ thống cấp, thoát nước, lò sưởi và điều hòa không khí; lắp đặt hệ thống xây dựng; sửa chữa máy vi tính và thiết bị ngoại vi; sửa chữa thiết bị liên lạc; sửa chữa thiết bị nghe nhìn điện tử gia dụng.

Nhóm 42: Tư vấn thiết kế và phát triển phần cứng máy tính; tư vấn phần mềm máy tính; lập trình máy tính; thiết kế hệ thống máy tính; khôi phục dữ liệu máy tính; cập nhật phần mềm máy tính; bảo trì phần mềm máy tính; thiết kế phần mềm máy tính; xử lý dữ liệu máy tính.

(111)	4-0320693	(151)	21.05.2019
(210)	4-2015-32101	(220)	16.11.2015
(181)	16.11.2025		
(450)	25.06.2019	375	
(540)			

YOUTHBERRY

(731)	STARBUCKS CORPORATION (US) 2401 Utah Avenue South, Seattle, Washington 98134, United States of America
(740)	Công ty Luật TNHH quốc tế BMVN (BMVN INTERNATIONAL LLC)

(511) Nhóm 30: Chè (trà) và chè (trà) thảo mộc; đồ uống trên cơ sở chè (trà) và chè (trà) thảo mộc; hỗn hợp đồ uống trên cơ sở chè (trà); hỗn hợp đồ uống trên cơ sở chè (trà) thảo mộc.

Nhóm 32: Nước trái cây và nước ngọt có chứa nước ép trái cây; nước ép trái cây, đồ uống có ga trên cơ sở trái cây và nước ép từ trái cây hay rau củ và đồ uống sô đa; hỗn hợp dạng bột và dạng lỏng để pha chế đồ uống; xi rô hương vị dùng để pha chế đồ uống trên cơ sở chè (trà) và chè (trà) thảo mộc.

CÔNG BÁO SỞ HỮU CÔNG NGHIỆP SỐ 375 TẬP B (06.2019)

(111) **4-0320694**
(210) 4-2016-39368
(181) 09.12.2026
(450) 25.06.2019 375
(540)

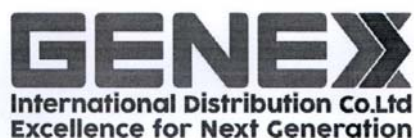

(151) 21.05.2019
(220) 09.12.2016
(531) 24.15.21; A24.15.7; 26.3.2
(731) CÔNG TY CỔ PHẦN PHÂN PHỐI QUỐC TẾ GENEX (VN)
50A Dương Đức Hiền, phường Tây Thạnh, quận Tân Phú, thành phố Hồ Chí Minh
(740) Công ty cổ phần Sở hữu trí tuệ BROSS và Cộng sự (BROSS & PARTNERS., JSC)

(511) Nhóm 35: Mua bán, quảng cáo, xuất nhập khẩu, giới thiệu sản phẩm: máy xay thức ăn dùng điện, máy chế biến thực phẩm dùng điện, máy vắt sữa, máy giám sát trẻ em, máy báo trẻ em khóc, cân điện tử, bình sữa, đầu vú, núm vú, máy bơm hút sữa, túi đựng sữa, bình đựng sữa, miếng lót thấm sữa, nhiệt kế, máy khử trùng bằng tia UV, bình tập uống, bình uống nước, thìa đĩa dao kéo, công cụ cầm tay thao tác thủ công, máy khử trùng, máy tiệt trùng, lò đun nóng bình sữa cho trẻ, dụng cụ hâm bình sữa, máy tạo hơi ẩm, máy lọc không khí, xe đạp, xe nôi cho trẻ em, ghế, giường, nôi, cũi cho trẻ em, bát đĩa cốc chén, xô dùng cho trẻ, chậu tắm dùng cho trẻ, quần áo, giày dép, mũ nón, đồ chơi, nước rửa bình sữa, dầu gội, sữa tắm cho bé.

(111) **4-0320695**
(210) 4-2016-39369
(181) 09.12.2026
(450) 25.06.2019 375
(540)



(151) 21.05.2019
(220) 09.12.2016
(531) 26.3.2; 24.15.21; A24.15.7
(591) Xanh da trời, đỏ.
(731) CÔNG TY CỔ PHẦN PHÂN PHỐI QUỐC TẾ GENEX (VN)
50A Dương Đức Hiền, phường Tây Thạnh, quận Tân Phú, thành phố Hồ Chí Minh
(740) Công ty cổ phần Sở hữu trí tuệ BROSS và Cộng sự (BROSS & PARTNERS., JSC)

(511) Nhóm 35: Mua bán, quảng cáo, xuất nhập khẩu, giới thiệu sản phẩm: máy xay thức ăn dùng điện, máy chế biến thực phẩm dùng điện, máy vắt sữa, máy giám sát trẻ em, máy báo trẻ em khóc, cân điện tử, bình sữa, đầu vú, núm vú, máy bơm hút sữa, túi đựng sữa, bình đựng sữa, miếng lót thấm sữa, nhiệt kế, máy khử trùng bằng tia UV, bình tập uống, bình uống nước, thìa đĩa dao kéo, công cụ cầm tay thao tác thủ công, máy khử trùng, máy tiệt trùng, lò đun nóng bình sữa cho trẻ, dụng cụ hâm bình sữa, máy tạo hơi ẩm, máy lọc không khí, xe đạp, xe nôi cho trẻ em, ghế, giường, nôi, cũi cho trẻ em, bát đĩa cốc chén, xô dùng cho trẻ, chậu tắm dùng cho trẻ, quần áo, giày dép, mũ nón, đồ chơi, nước rửa bình sữa, dầu gội, sữa tắm cho bé.

CÔNG BÁO SỞ HỮU CÔNG NGHIỆP SỐ 375 TẬP B (06.2019)

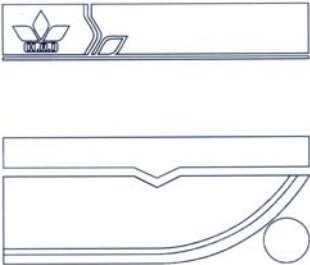
- (111) **4-0320696** (151) 21.05.2019
(210) 4-2015-31304 (220) 09.11.2015
(181) 09.11.2025
(450) 25.06.2019 375
(540)
- 
- (531) A5.3.13; A5.3.15; A5.5.20; 26.4.2
(731) CÔNG TY CỔ PHẦN NÔNG DƯỢC
HAI (VN)
28 Mạc Đĩnh Chi, quận 1, thành phố Hồ
Chí Minh
(740) Công ty TNHH Sở hữu trí tuệ Thảo Thọ
Quyến (INVENCO.,LTD)

(511) Nhóm 01: Phân bón.

Nhóm 05: Thuốc bảo vệ thực vật gồm thuốc trừ sâu bệnh cho cây trồng, thuốc diệt cỏ, thuốc diệt nấm bệnh cho cây trồng, thuốc diệt động vật gây hại, thuốc diệt côn trùng.

Nhóm 30: Nông sản bao gồm: gạo, trà, cà phê, ca cao.

Nhóm 31: Cây giống; hạt giống; con giống.

- (111) **4-0320697** (151) 21.05.2019
(210) 4-2016-39364 (220) 09.12.2016
(181) 09.12.2026
(450) 25.06.2019 375
(540)
- 
- (531) 3.5.19; 26.1.2; 3.5.20; A1.1.10; A5.3.13;
A5.3.15
(591) Nâu, vàng cam, vàng nhạt, trắng, đen,
nâu đỏ, vàng, vàng chanh, xanh lá cây,
xanh nước biển, xám.
(731) CÔNG TY CỔ PHẦN EARLY START
(VN)
12D8, phường Thanh Xuân Bắc, quận
Thanh Xuân, thành phố Hà Nội
(740) Công ty TNHH Sở hữu trí tuệ và Công
nghệ Thủ đô (CAPITAL IP&T
CO.LTD.)

(511) Nhóm 42: Dịch vụ thiết kế phần mềm máy tính; cung cấp phần mềm như một dịch vụ; cung cấp công cụ tìm kiếm trên internet.

CÔNG BÁO SỞ HỮU CÔNG NGHIỆP SỐ 375 TẬP B (06.2019)

(111) **4-0320698**
(210) 4-2014-29848
(181) 02.12.2024
(450) 25.06.2019 375
(540)

MOLZA

(151) 21.05.2019
(220) 02.12.2014
(731) MOLZA CORPORATION (JP)
983, Hachiman, Mugegawa-cho, Seki-shi, Gifu-ken, 501-2603 Japan
(740) Văn phòng Luật sư A Hoà (AHOA LAW OFFICE)

(511) Nhóm 16: Giấy bao gói; khăn lau mặt bằng giấy; yếm dãi của trẻ em bằng giấy; giấy hoặc tấm chất dẻo thấm hút để gói thực phẩm; bao bì chai bằng bìa cứng hoặc giấy; hộp bằng bìa cứng hoặc giấy; giấy than; tấm lót bình, cốc bằng giấy; giấy lọc; cờ bằng giấy; khăn tay bỏ túi bằng giấy; khăn giấy để tẩy trang; giấy bao gói; nơ giấy; vật dụng lọc cà phê bằng giấy; tấm lót bằng giấy; giấy in; giấy công nghiệp; giấy dùng cho máy in phun mực; khăn giấy; khăn bàn bằng giấy; khăn ăn bằng giấy; khăn trải bàn ăn bằng giấy; tấm lót bàn bằng giấy; khăn lau bằng giấy; danh thiếp [văn phòng phẩm]; phong bì [văn phòng phẩm]; tấm lót bàn viết; giấy viết; danh thiếp bằng giấy; lịch; túi đựng bằng giấy; bao đựng bằng giấy; túi bằng giấy dùng để bao gói; giấy [văn phòng phẩm]; giấy bọc bên ngoài cho bàn ghế; văn phòng phẩm; ấn phẩm (trừ sách và tạp chí xuất bản định kỳ).

(111) **4-0320699**
(210) 4-2017-29278
(181) 13.09.2027
(450) 25.06.2019 375
(540)



(151) 21.05.2019
(220) 13.09.2017
(531) 24.9.1; 3.7.10; 3.7.16; 25.1.6; 26.1.2; A26.1.18
(591) Đỏ, vàng, trắng, nâu.
(731) CÔNG TY TNHH SẢN XUẤT THƯƠNG MẠI THỰC PHẨM XANH SNT (VN)
17M/1 đường HT12, khu phố 3, phường Hiệp Thành, quận 12, thành phố Hồ Chí Minh

(511) Nhóm 29: Tổ yến.

Nhóm 32: Nước yến (đồ uống).

CÔNG BÁO SỞ HỮU CÔNG NGHIỆP SỐ 375 TẬP B (06.2019)

(111)	4-0320700	(151)	21.05.2019
(210)	4-2017-41287	(220)	11.12.2017
(181)	11.12.2027		
(450)	25.06.2019	375	
(540)		(531)	26.3.2; 9.7.1; A9.7.25
		(591)	Đỏ, trắng.
		(731)	VŨ QUANG HUY (VN) 87/53 ngõ Hòa Bình, phố Khâm Thiên, phường Thổ Quan, quận Đống Đa, thành phố Hà Nội
		(740)	Công ty TNHH Dịch vụ thương mại và sở hữu công nghiệp Song Ngọc (I.P.T.S.)

(511) Nhóm 30: Trà; cà phê; ca cao; đồ uống trên cơ sở trà, cà phê, ca cao.

(111)	4-0320701	(151)	21.05.2019
(210)	4-2015-01226	(220)	15.01.2015
(181)	15.01.2025		
(450)	25.06.2019	375	
(540)		(731)	GREIF INTERNATIONAL HOLDING B.V. (NL) Bergseweg 6, 3633 AK Vreeland, The Netherlands
		(740)	Công ty Luật TNHH T&G (TGVN)

(511) Nhóm 06: Nắp đậy bằng kim loại; nắp đậy bằng kim loại dùng cho đồ chứa đựng; vung bằng kim loại; vòng kẹp bằng kim loại; nắp bịt kín bằng kim loại; vòng bịt kín bằng kim loại; thiết bị bằng kim loại dùng để khóa kín; nút bịt bằng kim loại.

Nhóm 20: Chốt chặn (nút), không bằng kim loại; nắp đậy không bằng kim loại dùng cho đồ chứa đựng; nắp đậy bằng chất dẻo dùng cho đồ chứa đựng; nắp bằng chất dẻo; nắp bịt kín không bằng kim loại; nút bịt không bằng kim loại.

(111)	4-0320702	(151)	21.05.2019
(210)	4-2015-07522	(220)	02.04.2015
(181)	02.04.2025		
(450)	25.06.2019	375	
(540)		(731)	CÔNG TY TNHH Y TẾ CÁNH CỬA VIỆT (VIETGATE CO., LTD.) (VN) 788/2B Nguyễn Kiệm, phường 3, quận Gò Vấp, thành phố Hồ Chí Minh
		(740)	Công ty TNHH Tư vấn sở hữu trí tuệ Việt (VIET IP CO.,LTD.)

(511) Nhóm 05: Dược phẩm.

CÔNG BÁO SỞ HỮU CÔNG NGHIỆP SỐ 375 TẬP B (06.2019)

(111) **4-0320703**
(210) 4-2015-07649
(181) 03.04.2025
(450) 25.06.2019 375
(540)

RIVOCLOX

(151) 21.05.2019
(220) 03.04.2015

(731) CÔNG TY TNHH Y TẾ CÁNH CỬA VIỆT (VIETGATE CO., LTD.) (VN)
788/2B Nguyễn Kiệm, phường 3, quận Gò Vấp, thành phố Hồ Chí Minh
(740) Công ty TNHH Tư vấn sở hữu trí tuệ Việt (VIET IP CO.,LTD.)

(511) Nhóm 05: Dược phẩm.

(111) **4-0320704**
(210) 4-2015-25066
(181) 11.09.2025
(450) 25.06.2019 375
(540)



(151) 21.05.2019
(220) 11.09.2015

(531) 26.1.1; 26.1.5; 1.15.23
(591) Xanh lá cây, xám.
(731) CÔNG TY CỔ PHẦN RYNAN TECHNOLOGIES VIETNAM (VN)
Ấp Long Trị, xã Long Đức, thành phố Trà Vinh, tỉnh Trà Vinh
(740) Công ty TNHH Tư vấn ALIATLEGAL (ALIATLEGAL CO., LTD.)

(511) Nhóm 07: Máy khắc trở.

Nhóm 09: Khóa thông minh dùng cho hành lý và vận tải hàng hóa (làm bằng kim loại, bên trong được gắn một thiết bị điện tử có thể được điều khiển bằng các ứng dụng công nghệ và điện tử).

(111) **4-0320705**
(210) 4-2014-29421
(181) 27.11.2024
(450) 25.06.2019 375
(540)

UNITED ALMOND

(151) 21.05.2019
(220) 27.11.2014

(731) UNITED FOODS PUBLIC COMPANY LIMITED (TH)
95 Thakarm Road, Samaedam, Bangkhuntien, Bangkok 10150, THAILAND
(740) Văn phòng Luật sư MINERVAS (MINERVAS)

(511) Nhóm 30: Sôcôla và kẹo sôcôla; cà phê; chè (trà); ca cao và cà phê nhân tạo; gạo; bột sắn và bột cọ; bột và chế phẩm làm từ ngũ cốc; bánh mì; bánh ngọt và kẹo; đá lạnh có thể ăn

CÔNG BÁO SỞ HỮU CÔNG NGHIỆP SỐ 375 TẬP B (06.2019)

được; đường; mật ong; mật đường; men; bột nở; muối; tương hạt cải; dấm; nước xốt (gia vị); gia vị; kem lạnh.

(111) **4-0320706** (151) 21.05.2019
(210) 4-2015-30041 (220) 28.10.2015
(181) 28.10.2025
(450) 25.06.2019 375
(540)

QUEEN FOOD

(731) CÔNG TY TNHH THỰC PHẨM
NGUYỄN BÌNH (VN)
8/5H đường Trần Nãi, khu phố 2,
phường Bình An, quận 2, thành phố Hồ
Chí Minh

(511) Nhóm 35: Dịch vụ mua bán hàng hóa trong siêu thị, cửa hàng tiện lợi và trung tâm thương mại, cụ thể là mua bán các hàng hóa như sau: bia, nước ngọt, nước có ga và không ga, nước khoáng, nước yến, trái cây đóng hộp và sấy khô, xi-rô, bánh kẹo, mứt, rau câu, dầu ăn, đường, nước mắm, nước tương, xì dầu, tương ớt, tương cà, bột ngọt, hạt nêm, bột canh, gia vị, muối, tiêu, gạo, nếp, chè, cà phê, sữa, ca cao, kem ăn, sô-cô-la, hạt điều, đậu phộng, đậu nành, đậu xanh, đậu đen, đậu đỏ, mè, mì, hủ tiếu, phở, nui, miến, bún tàu, cháo, thịt gà, thịt vịt, thịt heo, cá, ếch, cua, ghe, thỏ, trứng tôm, mực, mắm, rau, củ, quả, nấm, hải sâm, kim chi, trái cây, bột mì, bột gạo, bột sắn, bột ngũ cốc, bánh tráng, bánh mì, bột dinh dưỡng, dấm, mật ong, mù tạt, khô bò, khô mực, tôm khô, nem, củ kiệu, củ hành, dưa món, bát, đĩa, đũa, chén, ly, tách, ấm, nồi, chảo, bếp ga, dao, kéo, bột giặt, nước rửa chén, xà bông cục, nước xả, giấy vệ sinh, tã giấy, khăn giấy, chất tẩy rửa, nước lau nhà và lau bếp, xà phòng, nước rửa tay, dầu gội, sữa tắm và rửa mặt, kem đánh răng, bàn chải, nước súc miệng, chế phẩm nhuộm tóc, dao cạo râu, bộ cắt móng tay, sơn móng tay, nước hoa xịt phòng, mỹ phẩm, thuốc diệt muỗi, côn trùng, vải, quần áo may sẵn, khăn, ga giường, gối, nệm, chiếu, chăn, giày, dép, túi xách, dây nịt, đồ chơi trẻ em, hoa giả, văn phòng phẩm, tivi, tủ lạnh, đầu đĩa, máy ảnh, bếp điện, máy tính, loa.

(111) **4-0320707** (151) 21.05.2019
(210) 4-2015-25646 (220) 18.09.2015
(181) 18.09.2025
(450) 25.06.2019 375
(540)

DANS LA PEAU

(731) LOUIS VUITTON MALLETIER (FR)
2 rue du Pont Neuf, 75001 Paris, France
(740) Công ty Luật TNHH Phạm và Liên danh
(PHAM & ASSOCIATES)

(511) Nhóm 03: Sản phẩm nước hoa; dầu thơm; nước thơm để xức sau khi tắm; nước thơm; nước thơm Cô-lô-nhơ; chất nền dùng cho nước hoa; chiết xuất của hoa; tinh dầu; sản phẩm làm thơm mát không khí; hỗn hợp thơm làm từ cánh hoa khô và hương liệu (chất thơm); hương thơm để thắp; sản phẩm mỹ phẩm chăm sóc da và môi; chế phẩm mỹ phẩm làm cho người thon thả; nước thơm dùng cho mục đích mỹ phẩm; mặt nạ làm đẹp; sản phẩm mỹ phẩm dùng cho mặt, cơ thể và tay; sản phẩm dùng để cạo râu; xà phòng cạo râu; bột cạo râu; sản phẩm dùng sau khi cạo râu; sản phẩm chống nắng dùng cho mục đích mỹ

CÔNG BÁO SỞ HỮU CÔNG NGHIỆP SỐ 375 TẬP B (06.2019)

phẩm; chế phẩm vệ sinh thân thể; chế phẩm đánh răng; xà phòng; dầu gội; gel tắm; sữa tắm; dầu tắm; muối để tắm không dùng cho mục đích y tế; sản phẩm tạo bọt dùng để tắm; bột ngọc trai dùng để tắm; bột tan dùng cho mục đích vệ sinh thân thể, mục đích trang điểm; sữa làm sạch dùng cho mục đích vệ sinh; chất khử mùi dùng cho người.

(111) **4-0320708**
(210) 4-2014-31806
(181) 22.12.2024
(450) 25.06.2019 375
(540)

Lenvima

(151) 21.05.2019
(220) 22.12.2014
(731) EISAI R&D MANAGEMENT CO., LTD. (JP)
No. 6-10, Koishikawa 4-chome, Bunkyo-ku, Tokyo, Japan
(740) Công ty TNHH một thành viên Sở hữu trí tuệ VCCI (VCCI-IP CO.,LTD)

(511) Nhóm 05: Dược phẩm để điều trị bệnh ung thư.

(111) **4-0320709**
(210) 4-2015-25485
(181) 17.09.2025
(450) 25.06.2019 375
(540)



(151) 21.05.2019
(220) 17.09.2015
(531) 26.13.25; 9.1.10; A9.3.13; 24.17.5
(731) ROHTO PHARMACEUTICAL CO., LTD. (JP)
8-1, Tatsumi-1-chome, Ikuno-ku, Osaka 544-8666, Japan
(740) Công ty TNHH một thành viên Sở hữu trí tuệ VCCI (VCCI-IP CO.,LTD)

(511) Nhóm 05: Thực phẩm ăn kiêng và chất ăn kiêng thích hợp cho mục đích y tế hoặc thú y; thực phẩm cho em bé; chất bổ sung ăn kiêng cho người và động vật.

(111) **4-0320710**
(210) 4-2015-26268
(181) 24.09.2025
(450) 25.06.2019 375
(540)



(151) 21.05.2019
(220) 24.09.2015
(531) A7.1.11; 7.1.1; A5.3.14
(731) CÔNG TY TRÁCH NHIỆM HỮU HẠN NHÀ HÀNG & KHÁCH SẠN GIA AN (VN)
Số 38/25 Trần Phú, phường 4, thành phố Đà Lạt, tỉnh Lâm Đồng

CÔNG BÁO SỞ HỮU CÔNG NGHIỆP SỐ 375 TẬP B (06.2019)

(511) Nhóm 30: Cà phê; đồ uống cà phê có sữa; cà phê chưa rang; kem lạnh; trà; đồ uống trên cơ sở trà.

Nhóm 32: Nước uống có ga; bia; đồ uống hỗn hợp, không có cồn; nước ép trái cây, nước quả ép; nước sô đa; nước (đồ uống).

Nhóm 43: Dịch vụ quán cà phê; dịch vụ quán ăn tự phục vụ; dịch vụ cung cấp thức ăn, đồ uống do nhà hàng thực hiện; quán rượu nhỏ, nhà hàng ăn uống; nhà hàng ăn uống tự phục vụ .

(111) **4-0320711**

(151) 21.05.2019

(210) 4-2015-26269

(220) 24.09.2015

(181) 24.09.2025

(450) 25.06.2019

375

(540)



(531) A7.1.11; 7.1.1; A5.3.14

(731) CÔNG TY TRÁCH NHIỆM HỮU HẠN
NHÀ HÀNG & KHÁCH SẠN GIA AN
(VN)

Số 38/25 Trần Phú, phường 4, thành phố
Đà Lạt, tỉnh Lâm Đồng

(511) Nhóm 43: Cơ sở lưu trú tạm thời (khách sạn, nhà trọ); đặt chỗ trước nơi lưu trú tạm thời, giữ chỗ nơi lưu trú tạm thời; dịch vụ cung cấp thức ăn, đồ uống do nhà hàng thực hiện; đặt chỗ khách sạn; dịch vụ khách sạn; nhà hàng ăn uống.

(111) **4-0320712**

(151) 21.05.2019

(210) 4-2015-27921

(220) 09.10.2015

(181) 09.10.2025

(450) 25.06.2019

375

(540)



(531) 5.5.16; A5.5.20; A5.5.21; 26.1.1

(591) Vàng đồng.

(731) CÔNG TY CỔ PHẦN VQC (VN)

Tầng 5, tòa nhà CTM, số 299 Cầu Giấy,
phường Dịch Vọng, quận Cầu Giấy,
thành phố Hà Nội

(511) Nhóm 05: Các chế phẩm dược; thực phẩm chức năng.

CÔNG BÁO SỞ HỮU CÔNG NGHIỆP SỐ 375 TẬP B (06.2019)

- (111) **4-0320713** (151) 21.05.2019
(210) 4-2015-03971 (220) 12.02.2015
(181) 12.02.2025
(450) 25.06.2019 375
(540)
- SECRET FORMULA OIL EMERALD**
- (731) ALBION CO., LTD. (JP)
1-7-10, Ginza, Chuo-ku, TOKYO, Japan
(740) Công ty TNHH Quốc tế D & N (D&N
INTERNATIONAL CO.,LTD.)
- (511) Nhóm 03: Mỹ phẩm; dầu dùng cho mục đích mỹ phẩm; chế phẩm mỹ phẩm để chăm sóc da; chế phẩm trang điểm; chế phẩm tẩy trang; bộ mỹ phẩm; nước hoa; xà phòng; chế phẩm vệ sinh thân thể; tinh dầu.
-

- (111) **4-0320714** (151) 21.05.2019
(210) 4-2015-07520 (220) 02.04.2015
(181) 02.04.2025
(450) 25.06.2019 375
(540)
- EPOCH**
- (731) KWANG YANG MOTOR CO., LTD.
(TW)
No. 35, Wan Hsing Street, Sanmin
District, Kaohsiung, Taiwan
(740) Công ty TNHH Trường Xuân
(AGELESS CO.,LTD.)
- (511) Nhóm 12: Xe máy; xe máy chạy bằng điện; xe máy bánh nhỏ [xe cộ]; xe máy bánh nhỏ chạy bằng điện [xe cộ]; xe đạp; xe đạp chạy bằng điện.
-

- (111) **4-0320715** (151) 21.05.2019
(210) 4-2015-26836 (220) 30.09.2015
(181) 30.09.2025
(450) 25.06.2019 375
(540)
- NIẾT BÀN**
- (731) HARVEST CHINA HOLDINGS
LIMITED (CN)
Rooms 2102-3, China Insurance Group
Building, 141, Des Voeux Road Central,
Hong Kong
(740) Công ty Luật TNHH Tư vấn Quốc tế
(INDOCHINE COUNSEL)
- (511) Nhóm 19: Hầm mộ; đài tưởng niệm; hàng rào xung quanh phần mộ hoặc mộ mà không bằng kim loại.

Nhóm 35: Mua bán đồ nội thất thờ cúng như bài vị, bàn thờ, tủ thờ; kinh doanh (mua bán) hầm mộ, tấm bia mộ, hàng rào xung quanh phần mộ và mộ mả.

CÔNG BÁO SỞ HỮU CÔNG NGHIỆP SỐ 375 TẬP B (06.2019)

Nhóm 44: Dịch vụ bảo dưỡng, chăm sóc và làm đẹp phần mộ trong nghĩa trang; chăm sóc cây, cỏ và vườn hoa trong nghĩa trang.

(111) **4-0320716**
(210) 4-2017-13685
(181) 16.05.2027
(450) 25.06.2019
(540)

375



(151) 21.05.2019
(220) 16.05.2017

(531) 3.7.17; 26.4.4; 24.15.21; 26.15.15
(731) CÔNG TY TNHH SẢN XUẤT VÀ
PHÁT TRIỂN CÔNG NGHỆ PHỤ GIA
DẦU MỠ VIỆT NHẬT (VN)
Tổ 11 phường Yên Nghĩa, quận Hà
Đông, thành phố Hà Nội

(511) Nhóm 04: Dầu nhờn; dầu công nghiệp và mỡ công nghiệp.

(111) **4-0320717**
(210) 4-2015-30887
(181) 04.11.2025
(450) 25.06.2019
(540)

375

Helen Keller

(151) 21.05.2019
(220) 04.11.2015

(731) SHANGHAI HONGSHENG OPTICAL
GLASSES CO., LTD. (CN)
Room 261, No. 7 Lane 270, Maotai
Road, Changning District, Shanghai,
China
(740) Công ty TNHH Trường Xuân
(AGELESS CO.,LTD.)

(511) Nhóm 09: Kính đeo mắt; kính râm; kính áp tròng; gọng kính đeo mắt; kính đeo mắt [quang học]; hộp đựng kính đeo mắt.

(111) **4-0320718**
(210) 4-2015-13762
(181) 01.06.2025
(450) 25.06.2019
(540)

375

INTELLIFRESH

(151) 21.05.2019
(220) 01.06.2015

(731) THE DOW CHEMICAL COMPANY
(US)
2030 Dow Center, Midland, Michigan
48674, United States of America
(740) Công ty Luật TNHH Phạm và Liên danh
(PHAM & ASSOCIATES)

CÔNG BÁO SỞ HỮU CÔNG NGHIỆP SỐ 375 TẬP B (06.2019)

(511) Nhóm 05: Bioxit; chất diệt khuẩn; chế phẩm kháng khuẩn cấu trúc-chức năng sinh vật; chế phẩm kháng khuẩn để ức chế vi khuẩn.

(111) **4-0320719** (151) 21.05.2019
(210) 4-2015-03606 (220) 09.02.2015
(181) 09.02.2025
(450) 25.06.2019 375
(540)

S6 edge

(731) SAMSUNG ELECTRONICS CO., LTD.
(KR)
129, Samsung-ro, Yeongtong-gu, Suwon-si Gyeonggi-do, Republic of Korea
(740) Công ty TNHH Quốc tế D & N (D&N INTERNATIONAL CO.,LTD.)

(511) Nhóm 09: Điện thoại di động; máy ảnh kỹ thuật số; máy nghe nhạc cầm tay; máy vi tính xách tay; tai nghe không dây dùng cho điện thoại di động, dùng cho điện thoại thông minh và dùng cho máy tính bảng; pin điện có thể nạp lại được; thiết bị nạp ắc quy; bao da chuyên dụng dùng cho điện thoại di động, dùng cho điện thoại thông minh và dùng cho máy tính bảng; vỏ chuyên dụng dùng cho điện thoại di động, dùng cho điện thoại thông minh và dùng cho máy tính bảng; máy tính bảng; bộ thu tín hiệu truyền hình; các bộ phận cấu thành của hệ thống âm thanh điện tử cụ thể là: hệ thống âm thanh vòng; hộp đổi tín hiệu truyền hình kỹ thuật số; máy đọc đĩa DVD; thiết bị hiển thị có đèn điốt phát quang; màn hình (phần cứng máy vi tính); kính mắt ba chiều (3D); máy vi tính; máy in dùng với máy tính; chất bán dẫn; phần mềm máy tính (ghi sẵn).

(111) **4-0320720** (151) 21.05.2019
(210) 4-2015-29702 (220) 26.10.2015
(181) 26.10.2025
(450) 25.06.2019 375
(540)

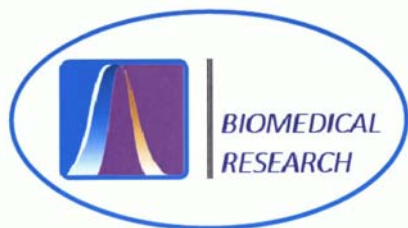

(531) 26.4.1; 26.1.2; 25.5.25; 26.1.11
(591) Xanh nước biển, tím, vàng, nâu, trắng.
(731) CÔNG TY TRÁCH NHIỆM HỮU HẠN
TƯ VẤN NGHIÊN CỨU VIETSTAR
(VN)
Số 109 đường Tô Hiệu, phường Nguyễn
Trãi, quận Hà Đông, thành phố Hà Nội

(511) Nhóm 35: Mua, bán, xuất nhập khẩu; thiết bị y tế, thuốc tân dược, thực phẩm chức năng dùng trong y tế.

Nhóm 42: Nghiên cứu dự án kỹ thuật; nghiên cứu thử nghiệm thuốc (dược phẩm), thiết bị y tế trên lâm sàng.

Nhóm 45: Tư vấn pháp luật; dịch vụ pháp lý hành chính; dịch vụ sở hữu công nghiệp.

CÔNG BÁO SỞ HỮU CÔNG NGHIỆP SỐ 375 TẬP B (06.2019)

(111) **4-0320721**
(210) 4-2015-02427
(181) 28.01.2025
(450) 25.06.2019 375
(540)

JOLLIE D VIỆT NAM
THUỐC MỤN

(151) 21.05.2019
(220) 28.01.2015

(731) CÔNG TY TNHH MỘT THÀNH VIÊN
THƯỜNG MẠI VÀ DỊCH VỤ JOLLIE
D VIỆT NAM (VN)
Số 91B Hàng Mã, phường Hàng Mã,
quận Hoàn Kiếm, thành phố Hà Nội
(740) Trung tâm Tư vấn phát triển thương hiệu
và chất lượng (CBQ)

(511) Nhóm 03: Mỹ phẩm.

(111) **4-0320722**
(210) 4-2016-16295
(181) 03.06.2026
(450) 25.06.2019 375
(540)



(151) 21.05.2019
(220) 03.06.2016

(531) 26.3.1
(731) CAI JIESHENG (CN)
No. 124 East Gate, Xialong Village,
Zhanlong Town, Puning City,
Guangdong Province, China
(740) Công ty TNHH Trà và cộng sự (TRA &
ASSOCIATES CO.,LTD)

(511) Nhóm 25: Quần áo; áo lót thể thao; giày; mũ; trang phục dệt kim; găng tay [trang phục].

(111) **4-0320723**
(210) 4-2016-15802
(181) 31.05.2026
(450) 25.06.2019 375
(540)

THỜI TRANG TRẺ EM
BÌNH VIỆT

(151) 21.05.2019
(220) 31.05.2016

(731) TRƯỜNG THẾ BÌNH (VN)
Tổ 91, khu 6, phường Bạch Đằng, thành
phố Hạ Long, tỉnh Quảng Ninh
(740) Công ty TNHH Sở hữu trí tuệ VIPATCO
(VIPATCO CO., LTD.)

(511) Nhóm 25: Quần áo (trang phục); đồ đi chân (trang phục); đồ đội đầu (trang phục).

CÔNG BÁO SỞ HỮU CÔNG NGHIỆP SỐ 375 TẬP B (06.2019)

(111) **4-0320724**
(210) 4-2016-15800
(181) 31.05.2026
(450) 25.06.2019 375
(540)

登芳
ĐĂNG PHƯƠNG

(151) 21.05.2019
(220) 31.05.2016

(731) CÔNG TY TNHH DƯỢC PHẨM ĐAN PHƯỜNG (VN)

Số 42, BT8, khu đô thị Văn Quán, phường Văn Quán, quận Hà Đông, thành phố Hà Nội

(740) Công ty TNHH Sở hữu trí tuệ VIPATCO (VIPATCO CO., LTD.)

(511) Nhóm 03: Mỹ phẩm; chất tẩy rửa không dùng trong hoạt động sản xuất và không dùng cho mục đích y tế; nước hoa; tinh dầu; chế phẩm đánh răng; chất tẩy trắng để giặt.

Nhóm 05: Dược phẩm; thực phẩm chức năng; thuốc nam từ thảo mộc; thuốc đông y; thảo dược; rễ cây thuốc.

Nhóm 31: Cây giống dược liệu; thảo mộc tươi.

Nhóm 35: Mua bán, đại lý xuất nhập khẩu, phân phối: mỹ phẩm, chất tẩy rửa không dùng trong hoạt động sản xuất và không dùng cho mục đích y tế, nước hoa, tinh dầu, chế phẩm đánh răng, chất tẩy trắng để giặt, thiết bị y tế, thiết bị chẩn đoán cho mục đích y tế, cây dược liệu tươi, cây giống dược liệu, thảo mộc tươi, dược phẩm, thực phẩm chức năng, thuốc nam từ thảo mộc, thuốc đông y, thảo dược, rễ cây thuốc, rễ cây dùng cho mục đích y tế.

Nhóm 44: Dịch vụ khám chữa bệnh; dịch vụ chăm sóc sức khỏe; trung tâm chăm sóc sức khỏe; dịch vụ trợ giúp y tế; dịch vụ trồng cây dược liệu; thẩm mỹ viện.

(111) **4-0320725**
(210) 4-2016-14284
(181) 19.05.2026
(450) 25.06.2019 375
(540)

**DALEE
DALEE**

(151) 21.05.2019
(220) 19.05.2016

(531) 26.13.25; 26.4.2; 26.4.9; A15.9.10

(591) Xanh nước biển, trắng.

(731) LEE, NAM SOO (KR)

1002-302, 73, Seopangyo-ro, Bundang-gu, Seongnam-si, Gyeonggi-do, Republic of Korea

(740) Công ty Luật TNHH T&G (TGVN)

(511) Nhóm 06: Vật liệu xây dựng bằng kim loại, cụ thể là: tấm ván panen bằng kim loại, giàn giáo bằng kim loại, cột chống bằng kim loại dùng cho giàn giáo, bậc cầu thang làm bằng kim loại, tay vịn làm bằng kim loại, đường gờ/gờ chỉ/thanh nẹp trần bằng kim loại.

CÔNG BÁO SỞ HỮU CÔNG NGHIỆP SỐ 375 TẬP B (06.2019)

(111) **4-0320726**
(210) 4-2016-15681
(181) 31.05.2026
(450) 25.06.2019 375
(540)



(151) 21.05.2019
(220) 31.05.2016
(531) A1.5.3; 5.5.16; A5.5.20
(591) Hồng, cam, xanh dương.
(731) CÔNG TY TNHH ĐÀO TẠO VÀ
Khai phát quốc tế nguồn
nhân lực FUTURELINK (VN)
Số 2C, 2B, 2D, tòa nhà 151A3, đường
Nguyễn Đức Cảnh, phường Tương Mai,
quận Hoàng Mai, thành phố Hà Nội

(511) Nhóm 25: Quần áo, trang phục.

Nhóm 35: Hoạt động dịch vụ đưa người lao động đi làm việc ở nước ngoài.

Nhóm 41: Dịch vụ tư vấn du học.

(111) **4-0320727**
(210) 4-2012-01379
(181) 01.02.2022
(300) 85468916 11.09.2011 US
(450) 25.06.2019 375
(540)

PROTECT WHAT MATTERS

(151) 21.05.2019
(220) 01.02.2012
(731) CHEVRON INTELLECTUAL
PROPERTY LLC (US)
6001 Bollinger Canyon Road, San
Ramon, California 94583, United States
of America
(740) Công ty TNHH Tư vấn sở hữu trí tuệ
Việt (VIET IP CO.,LTD.)

(511) Nhóm 04: Dầu bôi trơn.

Nhóm 37: Các dịch vụ thay dầu và bôi trơn cho động cơ máy móc; cung cấp thông tin trong lĩnh vực bảo dưỡng xe cộ liên quan đến các loại dầu để bôi trơn.

(111) **4-0320728**
(210) 4-2015-17382
(181) 02.07.2025
(450) 25.06.2019 375
(540)



(151) 21.05.2019
(220) 02.07.2015
(531) 2.9.14; A2.9.15; 26.1.1
(591) Xám đậm, xanh lá cây.
(731) CÔNG TY TNHH MỸ PHẨM NANO
TECHCO (VN)
149/30 Bành Văn Trân, phường 7, quận
Tân Bình, thành phố Hồ Chí Minh
(740) Văn phòng Luật sư A Hoà (AHOA LAW
OFFICE)

CÔNG BÁO SỞ HỮU CÔNG NGHIỆP SỐ 375 TẬP B (06.2019)

(511) Nhóm 05: Thực phẩm chức năng; thực phẩm ăn kiêng và chất dinh dưỡng được làm phù hợp cho việc sử dụng trong y tế hoặc thú y; chất bổ sung ăn kiêng cho người và động vật; thực phẩm cho em bé; thực phẩm chứa anbumin dùng cho mục đích y tế.

(111) **4-0320729**

(151) 21.05.2019

(210) 4-2016-15766

(220) 31.05.2016

(181) 31.05.2026

(450) 25.06.2019

375

(540)



(531) 26.1.1; 8.7.17; 5.7.25

(591) Xanh lá cây đậm, trắng.

(731) CÔNG TY TNHH THƯƠNG MẠI K&K TOÀN CẦU (VN)

Số 430 Vạn Phúc, phường Vạn Phúc, quận Hà Đông, thành phố Hà Nội

(511) Nhóm 35: Dịch vụ siêu thị tiện ích bán buôn bán lẻ: lương thực, thực phẩm (cụ thể: bánh, kẹo, thịt, cá, gia súc, gia cầm, rượu, bia, thuốc lá, rau củ quả); đồ gia dụng (cụ thể: bát, đĩa, xoong, nồi); mỹ phẩm, chế phẩm vệ sinh (dầu gội đầu, nước rửa bát, sữa tắm, nước tẩy rửa nhà vệ sinh); hàng may mặc (cụ thể: quần, áo, giày, dép).

(111) **4-0320730**

(151) 21.05.2019

(210) 4-2016-15767

(220) 31.05.2016

(181) 31.05.2026

(450) 25.06.2019

375

(540)



(531) 26.1.2; 8.7.17; 5.7.25

(591) Xanh lá cây đậm, trắng.

(731) CÔNG TY TNHH THƯƠNG MẠI K&K TOÀN CẦU (VN)

Số 430 Vạn Phúc, phường Vạn Phúc, quận Hà Đông, thành phố Hà Nội

(511) Nhóm 35: Dịch vụ siêu thị tiện ích bán buôn bán lẻ: lương thực, thực phẩm (cụ thể: bánh, kẹo, thịt, cá, gia súc, gia cầm, rượu, bia, thuốc lá, rau củ quả); đồ gia dụng (cụ thể: bát, đĩa, xoong, nồi); mỹ phẩm, chế phẩm vệ sinh (dầu gội đầu, nước rửa bát, sữa tắm, nước tẩy rửa nhà vệ sinh); hàng may mặc (cụ thể: quần, áo, giày, dép).

CÔNG BÁO SỞ HỮU CÔNG NGHIỆP SỐ 375 TẬP B (06.2019)

(111) **4-0320731**
(210) 4-2016-20929
(181) 12.07.2026
(450) 25.06.2019 375
(540)

DAELIMRC

(151) 21.05.2019
(220) 12.07.2016

(731) CÔNG TY CỔ PHẦN SUMOTOR
(VN)
Đường TS12, khu công nghiệp Tiên Sơn,
xã Hoàn Sơn, huyện Tiên Du, tỉnh Bắc
Ninh

(511) Nhóm 12: Xe ô tô; xe mô tô; xe máy; động cơ và đầu máy dùng cho phương tiện giao thông trên bộ; các bộ phận ghép nối và truyền động dùng cho phương tiện giao thông trên bộ.

(111) **4-0320732**
(210) 4-2010-23581
(181) 08.11.2020
(450) 25.06.2019 375
(540)



(151) 21.05.2019
(220) 08.11.2010

(531) 3.7.1; A1.5.3; A14.5.2; 20.7.1; 13.1.5;
A1.1.10
(591) Vàng, xanh dương đậm.
(731) CÔNG TY TNHH PHÁT TRIỂN GIÁO
DỤC A.P.U (VN)
286 Lĩnh Bình Thăng, phường 11, quận
11, thành phố Hồ Chí Minh
(740) Trung tâm Tư vấn phát triển thương hiệu
và chất lượng (CBQ)

(511) Nhóm 41: Các dịch vụ do các giáo viên và chuyên gia các trường đại học thuộc tổ chức giáo dục "American Pacific University" của Mỹ được thực hiện tại Việt Nam, cụ thể là: giáo dục bậc tiểu học, bậc trung học và sau đại học; giáo dục dạy nghề; giáo dục đào tạo không chính quy: đào tạo bổ sung, tu nghiệp định kỳ, bồi dưỡng nâng cao trình độ, cập nhật kiến thức-kỹ năng; giáo dục đáp ứng nhu cầu người học; tư vấn du học; nghiên cứu lịch sử, văn hóa và các hoạt động phát triển giáo dục.

(111) **4-0320733**
(210) 4-2014-20881
(181) 05.09.2024
(450) 25.06.2019 375
(540)



(151) 21.05.2019
(220) 05.09.2014

(531) 2.1.8; 3.7.17; A5.3.13; A5.3.15
(731) CÔNG TY CỔ PHẦN VIET TIME
HOLDINGS (VN)
P 2304 nhà CT3, khu Vimeco, phường
Trung Hòa, quận Cầu Giấy, thành phố
Hà Nội

CÔNG BÁO SỞ HỮU CÔNG NGHIỆP SỐ 375 TẬP B (06.2019)

(511) Nhóm 41: Câu lạc bộ gôn (golf); dịch vụ cung cấp các phương tiện sử dụng cho chơi; dịch vụ vui chơi, giải trí cụ thể là: hoạt động biểu diễn nghệ thuật, hội họa, thể thao và câu lạc bộ giải trí; tổ chức các cuộc thi đấu gôn (golf); huấn luyện chơi gôn; khu thể thao; kinh doanh sân gôn (golf); khai thác sân chơi golf.

(111)	4-0320734	(151)	21.05.2019
(210)	4-2015-21439	(220)	11.08.2015
(181)	11.08.2025		
(450)	25.06.2019	375	
(540)	EVER DREAM	(531)	A5.3.15; A5.5.20
	The Simple Happiness	(731)	LƯƠNG MINH LÂM (VN) Đội 7, xã Tiên Phong, huyện Thường Tín, thành phố Hà Nội

(511) Nhóm 20: Gối; đệm.

Nhóm 24: Chăn (mền); khăn trải giường (drap giường); áo gối; khăn trải bàn thuộc nhóm này; rèm cửa bằng vải.

(111)	4-0320735	(151)	21.05.2019
(210)	4-2015-20946	(220)	06.08.2015
(181)	06.08.2025		
(450)	25.06.2019	375	
(540)	EIKI	(731)	NAGAKI SEIKI CO., LTD. (JP) 4-31, Tashiden 3-chome, Daito-shi, Osaka, 574-0045, Japan
		(740)	Công ty Luật TNHH AMBYS Hà Nội (AMBYS HANOI)

(511) Nhóm 07: Máy móc và thiết bị chất và bốc dỡ hàng hóa; thiết bị nâng hoặc nhấc; cần trục; tời kéo; ròng rọc xích; cần cầu; cần cầu cáp; máy trục có cần; kích đỡ [máy móc]; dụng cụ cầm tay, không vận hành thủ công; dụng cụ cầm tay chạy bằng động cơ; khoan cầm tay [dụng cụ chạy bằng điện]; cờ lê [dụng cụ chạy bằng điện]; chìa vặn có cơ cấu bánh cóc, chạy bằng điện; tua vít, chạy bằng điện; kìm, chạy bằng điện; sào thao tác cách điện, chạy bằng điện; kìm tuốt dây, chạy bằng điện; kìm tuốt dây điện và dây cáp điện, chạy bằng điện; cơ cấu rút dây, chạy bằng điện; cơ cấu căng dây cho dây điện, dây cáp điện và dây chấu, chạy bằng điện; máy khoan dùng khí nén [cầm tay]; búa khí nén [cầm tay]; máy xay cầm tay, chạy bằng điện; cờ lê vặn đai ốc [chạy bằng điện, điều khiển bằng tay]; dụng cụ cầm tay vận hành bằng khí; công cụ cắt [bộ phận của máy móc].

CÔNG BÁO SỞ HỮU CÔNG NGHIỆP SỐ 375 TẬP B (06.2019)

(111) **4-0320736**
(210) 4-2014-11667
(181) 27.05.2024
(450) 25.06.2019 375
(540)



(151) 21.05.2019
(220) 27.05.2014

(591) Đen, hồng, trắng.
(731) KISS OF BEAUTY INTERNATIONAL CO.,LTD (TH)
23/77 Sukhumvit 63, Sukhumvit Road,
Klongton Nua, Wattana, Bangkok 10110,
Thailand
(740) Văn phòng Luật sư Ân Nam (ANNAM IP & LAW)

(511) Nhóm 03: Chế phẩm chăm sóc da.

(111) **4-0320737**
(210) 4-2014-23522
(181) 01.10.2024
(450) 25.06.2019 375
(540)



(151) 21.05.2019
(220) 01.10.2014

(591) Nâu đất, tím, trắng.
(731) CÔNG TY TNHH THIẾT KẾ - XÂY DỰNG VÀ THƯƠNG MẠI SONG GIA PHÚ (VN)
176 Ngô Tất Tố, phường 22, quận Bình Thạnh, thành phố Hồ Chí Minh

(511) Nhóm 35: Giới thiệu sản phẩm, trưng bày sản phẩm (nội thất nhà ở, vật liệu xây dựng); đại lý thông tin thương mại; dịch vụ giới thiệu sản phẩm trên các phương tiện truyền thông cho mục đích bán lẻ; quản lý quá trình đặt hàng, xử lý về mặt hành chính các đơn đặt hàng.

Nhóm 42: Thiết kế trang trí nội thất; thiết kế đồ họa nghệ thuật.

(111) **4-0320738**
(210) 4-2015-18602
(181) 15.07.2025
(300) 86/607,625 23.04.2015 US
(450) 25.06.2019 375
(540)

LOKRING

(151) 21.05.2019
(220) 15.07.2015

(731) LOKRING TECHNOLOGY, LLC (US)
38376 Apollo Parkway, Willoughby,
Ohio 44094, United States of America
(740) Công ty TNHH Tâm nhìn và Liên danh
(VISION & ASSOCIATES CO.LTD.)

CÔNG BÁO SỞ HỮU CÔNG NGHIỆP SỐ 375 TẬP B (06.2019)

(511) Nhóm 06: Phụ kiện làm bằng kim loại sử dụng cho ống và ống tuýp mà được gắn liền một cách cơ học vào ống và ống tuýp.

Nhóm 07: Dụng cụ vận hành bằng thủy lực cho việc lắp đặt các phụ kiện với ống kim loại.

(111) **4-0320739**

(151) 21.05.2019

(210) 4-2015-22961

(220) 25.08.2015

(181) 25.08.2025

(450) 25.06.2019

375

(540)



(531) A5.5.21; 5.5.19; A5.3.14; 26.1.2

(731) HOU ZHENG (CN)

Room 206, Unit 3, Building 2, Xinxu Community, No. 290-1 of Xinyang Road, Xixiangtang District, Nanning, Guangxi Zhuang Autonomous Region, China

(740) Công ty TNHH Sở hữu trí tuệ Trần & Trần (TRAN & TRAN CO., LTD.)

(511) Nhóm 03: Mỹ phẩm.

Nhóm 05: Dược phẩm, thực phẩm chức năng dùng trong y tế.

(111) **4-0320740**

(151) 21.05.2019

(210) 4-2015-19696

(220) 24.07.2015

(181) 24.07.2025

(450) 25.06.2019

375

(540)



(531) 5.7.5; 8.3.1

(591) Xanh, vàng, nâu, trắng.

(731) CÔNG TY CỔ PHẦN BIA SÀI GÒN - MIỀN TRUNG (VN)

01 Nguyễn Văn Linh, phường Tân An, thành phố Buôn Ma Thuột, tỉnh DakLak

(740) Công ty cổ phần Tư vấn đầu tư và Phát triển Quang Minh (QUANG MINH IDC.,JSC)

(511) Nhóm 32: Đồ uống không chứa cồn, nước ép từ trái cây, đồ uống có chứa vitamin và khoáng chất (không nhằm mục đích y tế).

CÔNG BÁO SỞ HỮU CÔNG NGHIỆP SỐ 375 TẬP B (06.2019)

(111) **4-0320741**
(210) 4-2013-28040
(181) 27.11.2023
(450) 25.06.2019 375
(540)



(151) 21.05.2019
(220) 27.11.2013

(531) 3.1.1; 26.1.2; 26.2.7; A1.1.10; 25.5.1
(591) Đỏ, xanh dương, trắng, đen.
(731) CÔNG TY TNHH SẢN XUẤT -
THƯƠNG MẠI - DỊCH VỤ TÂN
CÔNG QUANG (VN)
05/210 tổ 7, khu phố Hòa Lân 1, phường
Thuận Giao, thị xã Thuận An, tỉnh Bình
Dương
(740) Công ty TNHH một thành viên Trường
Luật (Trường Luật)

(511) Nhóm 35: Mua bán keo dán dùng trong công nghiệp.

(111) **4-0320742**
(210) 4-2016-24428
(181) 10.08.2026
(450) 25.06.2019 375
(540)



(151) 22.05.2019
(220) 10.08.2016

(531) 5.3.20; A5.3.15; 1.15.15; 26.1.1
(591) Trắng, đen, đỏ, vàng, cam, tím, nâu,
xanh lá cây, xanh lá cây nhạt, xanh nước
biển, xanh dương, xanh lá cây đậm.
(731) CÔNG TY TRÁCH NHIỆM HỮU HẠN
THƯƠNG MẠI TÂN THÀNH (VN)
3165 thị trấn Thạnh An, huyện Vĩnh
Thạnh, thành phố Cần Thơ
(740) Công ty TNHH Dịch vụ sở hữu trí tuệ
ALPHA (ALPHA PLUS CO., LTD.)

(511) Nhóm 01: Phân bón; chế phẩm hóa học dùng cho mục đích nông nghiệp (trừ chất diệt nấm, chất diệt cỏ dại, chất diệt cỏ, thuốc diệt sâu, thuốc diệt ký sinh trùng); chế phẩm làm màu mỡ đất; đất mùn; chất điều hòa sinh trưởng cây trồng; chế phẩm vi sinh dùng để xử lý phân bắc và chuồng trại.

Nhóm 05: Thuốc trừ sâu; thuốc diệt cỏ; thuốc diệt nấm; thuốc trừ ốc bươu vàng; thuốc trừ vi khuẩn hại cây trồng; thuốc trừ động vật có hại.

CÔNG BÁO SỞ HỮU CÔNG NGHIỆP SỐ 375 TẬP B (06.2019)

(111) **4-0320743**
(210) 4-2016-24982
(181) 15.08.2026
(450) 25.06.2019 375
(540)

ORGANIC
Thiên Sơn

(151) 22.05.2019
(220) 15.08.2016

(731) CÔNG TY TNHH ĐẦU TƯ VÀ PHÁT TRIỂN THIÊN SƠN (VN)
17/39 Thanh Đa, phường 27, quận Bình Thạnh, thành phố Hồ Chí Minh
(740) Văn phòng Luật sư A Hoà (AHOA LAW OFFICE)

(511) Nhóm 01: Phân bón; chế phẩm phân bón; phân đạm; phân lân; muối [phân bón]; tảo biển [phân bón].

(111) **4-0320744**
(210) 4-2016-25847
(181) 22.08.2026
(450) 25.06.2019 375
(540)



(151) 22.05.2019
(220) 22.08.2016

(531) 11.3.5; 5.9.15; 19.9.1; 5.9.21; 5.9.6; 25.1.6; A26.4.6
(591) Vàng, nâu, đỏ, trắng, xanh lá cây, xanh lá cây đậm.
(731) CERIOTI HOLDING S.A. (LU)
23, Rue Aldringen L-1118 Luxembourg
(740) Công ty TNHH Tâm nhìn và Liên danh (VISION & ASSOCIATES CO.LTD.)

(511) Nhóm 30: Tương ớt.

(111) **4-0320745**
(210) 4-2016-25848
(181) 22.08.2026
(450) 25.06.2019 375
(540)

Aice
HAVE AN AICE DAY

(151) 22.05.2019
(220) 22.08.2016

(731) AICE GROUP HOLDINGS PTE. LTD. (SG)
80 Robinson Road #02-00 Singapore 068898
(740) Công ty TNHH Tâm nhìn và Liên danh (VISION & ASSOCIATES CO.LTD.)

(511) Nhóm 30: Kem lạnh; đá lạnh có thể ăn được; chất liên kết cho kem lạnh [đá lạnh ăn được]; đá lạnh dùng cho đồ uống; đá lạnh tự nhiên hoặc nhân tạo; kem trái cây [đá lạnh].

CÔNG BÁO SỞ HỮU CÔNG NGHIỆP SỐ 375 TẬP B (06.2019)

(111) **4-0320746**
(210) 4-2016-25886
(181) 22.08.2026
(450) 25.06.2019 375
(540)

AMAVIE

(151) 22.05.2019
(220) 22.08.2016

(731) NGUYỄN VIỆT TRUNG (VN)
E34, tổ 7, phường Thịnh Quang, quận
Đống Đa, thành phố Hà Nội
(740) Công ty TNHH Sở hữu trí tuệ
PADEMARK (PADEMARK CO.,LTD.)

(511) Nhóm 29: Rau đã qua chế biến; quả đã qua chế biến; củ đã qua chế biến; thịt đã qua chế biến; cá đã qua chế biến; gia cầm đã qua chế biến.

Nhóm 31: Hoa tươi; quả tươi; rau tươi; củ tươi.

Nhóm 32: Đồ uống được chiết xuất từ hoa quả không cồn.

(111) **4-0320747**
(210) 4-2016-25102
(181) 16.08.2026
(450) 25.06.2019 375
(540)



(151) 22.05.2019
(220) 16.08.2016

(531) 26.1.1; 26.15.15; 25.5.2; 26.4.3
(591) Đỏ, xanh lá cây, xanh dương đậm, trắng, đen.

(731) CÔNG TY TNHH LIÊN DOANH
SUMOTON VIỆT NAM (VN)
Số 19, gác 224/62 đường Hoàng Mai,
phường Hoàng Văn Thụ, quận Hoàng
Mai, thành phố Hà Nội
(740) Công ty TNHH Tư vấn đầu tư và Sở hữu
trí tuệ Hoàng Phi (HOANG PHI
INVEST & I.P CO., LTD)

(511) Nhóm 06: Thép (thép cuộn cán nóng, cán nguội); tôn cuộn (mạ kẽm, hợp kim nhôm kẽm mạ màu); tấm lợp [tấm lợp sóng (tấm lợp kim loại dạng sóng), tấm lợp xốp PU (tấm lợp kim loại làm bằng tôn có chức năng cách nhiệt)]; xà gỗ mạ kẽm; khung nhà kết cấu thép; sắt thép định hình các loại.

CÔNG BÁO SỞ HỮU CÔNG NGHIỆP SỐ 375 TẬP B (06.2019)

(111) **4-0320748**
(210) 4-2016-25860
(181) 22.08.2026
(450) 25.06.2019 375
(540)

TRAGILA

(151) 22.05.2019
(220) 22.08.2016

(731) CÔNG TY CỔ PHẦN DƯỢC THẢO
PHÚC VINH (VN)
Số 22/183 phố Hoàng Văn Thái, phường
Khương Trung, quận Thanh Xuân, thành
phố Hà Nội

(740) Công ty TNHH Sở hữu trí tuệ
ALNGUYEN (ALNGUYEN IP
CO.,LTD.)

(511) Nhóm 05: Dược phẩm; thực phẩm chức năng dùng trong ngành y.

(111) **4-0320749**
(210) 4-2016-25181
(181) 16.08.2026
(450) 25.06.2019 375
(540)



KUK IL VIETNAM CO., LTD

(151) 22.05.2019
(220) 16.08.2016

(531) 25.1.25; 26.4.2; A26.4.18; A9.1.2
(731) CÔNG TY TNHH KUK IL VIỆT NAM
(VN)

Khu công nghiệp Nhơn Trạch 2, xã Phú
Hội, huyện Nhơn Trạch, tỉnh Đồng Nai
(740) Trung tâm Tư vấn sở hữu trí tuệ và đầu
tư (LUVINA LAW FIRM)

(511) Nhóm 23: Sợi và chỉ bằng xơ dừa; sợi và chỉ bằng bông; sợi tơ và chỉ tơ nhân tạo; sợi bông
đã xe; sợi và chỉ đã xe; sợi.

(111) **4-0320750**
(210) 4-2016-25646
(181) 19.08.2026
(450) 25.06.2019 375
(540)



(151) 22.05.2019
(220) 19.08.2016

(531) 2.3.9; 1.15.23; 1.5.1; A2.3.16
(591) Trắng, đen, đỏ.
(731) CÔNG TY TNHH TƯ VẤN THƯƠNG
MẠI DỊCH VỤ HỒN VIỆT (VN)

Số 208 đường Nguyễn Thị Minh Khai,
khu phố 8, phường Phú Hòa, thành phố
Thủ Dầu Một, tỉnh Bình Dương
(740) Công ty Cổ phần PHANLAW
VIETNAM (PHANLAW VIETNAM
JSC)

CÔNG BÁO SỞ HỮU CÔNG NGHIỆP SỐ 375 TẬP B (06.2019)

(511) Nhóm 35: Tổ chức sự kiện nhằm mục đích quảng cáo; tổ chức sự kiện thương mại và xúc tiến thương mại; bán buôn: phụ tùng xe máy, phụ tùng ô tô và các bộ phận phụ trợ của ô tô và xe có động cơ, phân bón.

Nhóm 39: Dịch vụ lữ hành nội địa và quốc tế; đại lý dịch vụ du lịch; dịch vụ vận chuyển hành khách; dịch vụ đặt chỗ, giữ chỗ cho các phương tiện vận chuyển; tổ chức tour du lịch.

Nhóm 41: Dịch vụ tổ chức sự kiện giải trí; cho thuê thiết bị thể thao, vui chơi giải trí.

(111) **4-0320751** (151) 22.05.2019
(210) 4-2016-25849 (220) 22.08.2016
(181) 22.08.2026
(450) 25.06.2019 375
(540)

LAC-Shield

(731) MORINAGA NYUGYO KABUSHIKI
KAISHA (ALSO TRADING AS
MORINAGA MILK INDUSTRY CO.,
LTD.) (JP)
33-1, Shiba 5-chome, Minato-ku, Tokyo,
Japan
(740) Công ty TNHH Tâm nhìn và Liên danh
(VISION & ASSOCIATES CO.LTD.)

(511) Nhóm 01: Vi khuẩn axit lactic (không dùng cho mục đích y tế hoặc thú y); vi khuẩn axit lactic dạng nguyên liệu thô để sản xuất thực phẩm, đồ uống, thực phẩm bổ sung, dược phẩm, các sản phẩm sữa và thức ăn động vật (không dùng cho mục đích y tế hoặc thú y); vi khuẩn axit lactic bột dạng nguyên liệu thô để sản xuất thực phẩm, đồ uống, thực phẩm bổ sung, dược phẩm, các sản phẩm sữa và thức ăn động vật (không dùng cho mục đích y tế hoặc thú y); chế phẩm vi khuẩn không dùng trong y tế và thú y; chủng vi sinh nuôi cấy không dùng cho mục đích y tế và thú y; vi khuẩn nuôi cấy bổ sung cho thực phẩm (không dùng cho mục đích y tế hoặc thú y); vi khuẩn probiotic dùng cho ngành công nghiệp thực phẩm (không dùng cho mục đích y tế hoặc thú y); sữa lên men dùng cho ngành công nghiệp thực phẩm (không dùng cho mục đích y tế hoặc thú y); axit lactic (không dùng cho mục đích y tế hoặc thú y); hóa chất công nghiệp.

(111) **4-0320752** (151) 22.05.2019
(210) 4-2016-36994 (220) 22.11.2016
(181) 22.11.2026
(450) 25.06.2019 375
(540)



(531) 26.3.1; 26.3.4; A26.11.12
(591) Xanh, hồng.
(731) CÔNG TY TNHH THƯƠNG MẠI KIỆT
HỒNG (VN)
Số 40 Nguyễn Công Trứ, phường Vĩnh
Thanh, thành phố Rạch Giá, tỉnh Kiên
Giang

CÔNG BÁO SỞ HỮU CÔNG NGHIỆP SỐ 375 TẬP B (06.2019)

(511) Nhóm 35: Mua bán, quảng cáo: thực phẩm, sữa tươi, nước giải khát, rượu, bia các loại.

Nhóm 39: Dịch vụ kinh doanh lữ hành du lịch nội địa và quốc tế, dịch vụ cho thuê xe du lịch.

Nhóm 43: Dịch vụ kinh doanh khách sạn lưu trú, dịch vụ nhà hàng phục vụ ăn uống, dịch vụ quán nước giải khát.

(111) **4-0320753**

(151) 22.05.2019

(210) 4-2016-37044

(220) 22.11.2016

(181) 22.11.2026

(450) 25.06.2019

375

(540)



(531) 26.15.15; 26.15.5; 26.3.1; A26.3.6

(591) Xanh dương đậm, xanh dương nhạt.

(731) VIÊN THỊ NGỌC TRÂM (VN)

74/20 (số cũ 112) Đồng Đen, phường 14, quận Tân Bình, thành phố Hồ Chí Minh

(740) Công ty Cổ phần Sở hữu trí tuệ Việt Mỹ (VIET MY IPC)

(511) Nhóm 03: Mỹ phẩm; sữa rửa mặt; chế phẩm dưỡng da; kem làm trắng da; kem chống nắng; mặt nạ dưỡng da.

(111) **4-0320754**

(151) 22.05.2019

(210) 4-2016-25154

(220) 16.08.2016

(181) 16.08.2026

(450) 25.06.2019

375

(540)



(591) Xanh dương đậm, cam, trắng.

(731) CÔNG TY CỔ PHẦN BOT QUỐC LỘ

13 AN LỘC - HOA LƯ (VN)

Quốc lộ 14, xã Minh Thành, huyện Chợ Thành, tỉnh Bình Phước

(740) Công ty TNHH Tư vấn Sở hữu trí tuệ á Đông (á Đông IP CONSULTANCY CO.,LTD.)

(511) Nhóm 37: Xây dựng công trình đường sắt và đường bộ; xây dựng công trình kỹ thuật dân dụng; khai thác đá, cát, sỏi, đất sét.

CÔNG BÁO SỞ HỮU CÔNG NGHIỆP SỐ 375 TẬP B (06.2019)

(111) **4-0320755** (151) 22.05.2019
(210) 4-2016-24722 (220) 12.08.2016
(181) 12.08.2026
(450) 25.06.2019 375
(540)

OKAZAKI

(731) NGUYỄN VĂN CƯỜNG (VN)
Số 8, ngách 6/54 ngõ 6 chợ Ngọc Hà,
phường Đội Cấn, quận Ba Đình, thành
phố Hà Nội

(511) Nhóm 10: Máy mát xa dùng điện, máy xoa bóp chân tay dùng điện, máy mát xa cầm tay dùng điện, đai giảm béo.

Nhóm 11: Bếp điện, bếp điện từ; quạt điện, máy điều hòa nhiệt độ.

Nhóm 28: Dụng cụ tập thể dục, máy tập thể dục.

Nhóm 35: Mua bán xuất nhập khẩu các sản phẩm như: máy xay sinh tố chạy bằng điện, máy làm sữa đậu nành chạy bằng điện, máy sản xuất bơ sữa, máy nghiền bột mì, máy chế biến thức ăn bằng điện, máy bóc vỏ hạt ngũ cốc, máy mát xa, máy xoa bóp chân tay, bếp điện, bếp điện từ, quạt điện, quạt điều hòa, máy tập thể dục, quạt phun sương, quạt gió, quạt đá.

(111) **4-0320756** (151) 22.05.2019
(210) 4-2016-25004 (220) 15.08.2016
(181) 15.08.2026
(450) 25.06.2019 375
(540)

Soffell 

(531) 5.5.1; A5.5.21
(591) Đen, xanh lá cây, hồng đậm.
(731) IVAN CHIN (SG)
60 Dalvey Road, Singapore 259510
(740) Công ty TNHH Sở hữu công nghiệp Sao
Bắc Đầu (SAO BAC DAU IP CO.,LTD)

(511) Nhóm 05: Chế phẩm chống muỗi và côn trùng, sâu bọ; nước thơm chống muỗi và côn trùng, sâu bọ; thuốc xua đuổi muỗi và côn trùng, sâu bọ; thuốc xua đuổi muỗi và côn trùng, sâu bọ dạng xịt; thuốc xua đuổi muỗi và côn trùng, sâu bọ dạng kem.

(111) **4-0320757** (151) 22.05.2019
(210) 4-2016-24965 (220) 15.08.2016
(181) 15.08.2026
(450) 25.06.2019 375
(540)

Kleansy

(731) SHERWOOD CHEMICALS PUBLIC
CO., LTD. (TH)
1061, 1063, 1065, 1067, 1069 Srinakarin
Road, Suanluang, Suanluang, Bangkok
10250, Thailand
(740) Công ty TNHH Tâm nhìn và Liên danh
(VISION & ASSOCIATES CO.LTD.)

CÔNG BÁO SỞ HỮU CÔNG NGHIỆP SỐ 375 TẬP B (06.2019)

(511) Nhóm 03: Chất làm sạch vật dụng dành cho trẻ em; chất làm sạch đa dụng; chất làm sạch dành cho thiết bị và dụng cụ nhà bếp; chất làm sạch dùng cho mục đích vệ sinh; chế phẩm làm sạch sàn; chế phẩm làm sạch vải; chất làm sạch phòng tắm; xà phòng; dầu gội đầu.

(111) **4-0320758**
(210) 4-2016-24922
(181) 15.08.2026
(450) 25.06.2019
(540)



(151) 22.05.2019
(220) 15.08.2016

(531) 26.4.1; 26.1.1; A26.1.18
(591) Cam, trắng, vàng, đen.
(731) CÔNG TY TNHH Ý TƯỞNG QUẢNG CÁO AN VIỆT (VN)
21B, tổ 7, khu phố 2, đường Bùi Trọng Nghĩa, phường Trảng Dài, thành phố Biên Hòa, tỉnh Đồng Nai
(740) Công ty TNHH Tư vấn Sở hữu trí tuệ á Đông (á Đông IP CONSULTANCY CO.,LTD.)

(511) Nhóm 35: Quảng cáo.

(111) **4-0320759**
(210) 4-2016-37041
(181) 22.11.2026
(450) 25.06.2019
(540)



(151) 22.05.2019
(220) 22.11.2016

(531) A5.11.5; 5.5.16; A5.5.20
(731) HỘ KINH DOANH NGUYỄN THỊ MINH TẤN (VN)
Ấp Long Thọ, xã Long Hòa, huyện Dầu Tiếng, tỉnh Bình Dương

(511) Nhóm 31: Nấm tươi, nấm mèo, nấm bào ngư, sợi nấm để nhân giống.

(111) **4-0320760**
(210) 4-2016-24968
(181) 15.08.2026
(450) 25.06.2019
(540)



(151) 22.05.2019
(220) 15.08.2016

(531) 26.1.1; A26.1.18
(731) TJ MEDIA CO., LTD. (KR)
(Deungchon-dong) 23, Hwagok-ro 64-gil, Gangseo-gu, Seoul, 07568, Republic of Korea
(740) Công ty Luật TNHH WINCO (WINCO LAW FIRM)

CÔNG BÁO SỞ HỮU CÔNG NGHIỆP SỐ 375 TẬP B (06.2019)

(511) Nhóm 09: Thiết bị để hát karaoke; micrô dùng cho máy hát karaoke; thiết bị ghi âm thanh; máy nghe nhạc tự động vận hành bằng đồng xu; máy nghe nhạc kỹ thuật số; bộ tổng hợp âm thanh kỹ thuật số; bộ khuếch đại và phóng to âm thanh; thiết bị trộn âm thanh; máy nghe nhạc âm thanh nổi dùng cho cá nhân; loa; thiết bị ghi và phát lại âm thanh; máy hát tự động; thiết bị phát, ghi, truyền hoặc tái tạo âm thanh hoặc hình ảnh; bộ khuếch đại âm thanh; ống tai nghe và tai nghe; thiết bị nghe nhìn dùng điện; hệ thống tăng âm điện tử; tệp tin âm nhạc có thể tải về được; vật mang dữ liệu điện tử có chứa nội dung là các buổi trình diễn âm nhạc; máy thu hình.

(111) **4-0320761** (151) 22.05.2019
(210) 4-2016-24720 (220) 12.08.2016
(181) 12.08.2026
(450) 25.06.2019 375
(540)

MAY 10
advancer | 

(591) Nâu đen.
(731) TỔNG CÔNG TY MAY 10 - CÔNG TY
CỔ PHẦN (VN)
765A, đường Nguyễn Văn Linh, phường
Sài Đồng, quận Long Biên, thành phố Hà
Nội

(511) Nhóm 25: Quần áo (trang phục).

(111) **4-0320762** (151) 22.05.2019
(210) 4-2016-41345 (220) 26.12.2016
(181) 26.12.2026
(450) 25.06.2019 375
(540)



(531) 5.1.1; A5.1.16; A5.1.5; 5.7.3
(591) Xanh lá cây đậm, vàng.
(731) CÔNG TY CỔ PHẦN GIỐNG NÔNG
LÂM NGHIỆP QUẢNG NAM - ĐÀ
NẴNG (VN)
193 Hoài Thanh, phường Mỹ An, quận
Ngũ Hành Sơn, thành phố Đà Nẵng

(511) Nhóm 31: Hạt giống.

CÔNG BÁO SỞ HỮU CÔNG NGHIỆP SỐ 375 TẬP B (06.2019)

(111) **4-0320763**
(210) 4-2016-42048
(181) 29.12.2026
(450) 25.06.2019 375
(540)

L.A.V.N

(151) 22.05.2019
(220) 29.12.2016
(731) TRẦN THỊ HIỀN (VN)
Phòng 9.11 chung cư Ngọc Lan, phường
Phú Thuận, quận 7, thành phố Hồ Chí
Minh

(511) Nhóm 45: Dịch vụ pháp lý, điều tra thông tin cá nhân, quản lý quyền tác giả.

(111) **4-0320764**
(210) 4-2016-41794
(181) 28.12.2026
(450) 25.06.2019 375
(540)

SILENT NIGHT

(731) CÔNG TY TNHH NỆM ƯU VIỆT
(VN)
C5/6D quốc lộ 1A, ấp 3, xã Tân Kiên,
huyện Bình Chánh, thành phố Hồ Chí
Minh
(740) Công ty TNHH Dịch vụ thương mại và
sở hữu công nghiệp Song Ngọc (I.P.T.S.)

(511) Nhóm 35: Mua bán nệm (đệm) mousse, nệm (đệm) lò xo dùng để nằm, nệm (đệm) mousse xóp, nệm (đệm) mousse lò xo, gối, bàn ghế, bàn ghế sa-lông, ghế xoay, giường.

(111) **4-0320765**
(210) 4-2016-41795
(181) 28.12.2026
(450) 25.06.2019 375
(540)



(151) 22.05.2019
(220) 28.12.2016
(531) 5.5.19; A5.5.20; A5.5.21
(591) Xanh dương, xanh da trời, hồng, trắng.
(731) CÔNG TY TNHH NỆM ƯU VIỆT
(VN)
C5/6D quốc lộ 1A, ấp 3, xã Tân Kiên,
huyện Bình Chánh, thành phố Hồ Chí
Minh
(740) Công ty TNHH Dịch vụ thương mại và
sở hữu công nghiệp Song Ngọc (I.P.T.S.)

(511) Nhóm 35: Mua bán nệm (đệm) mousse, nệm (đệm) lò xo dùng để nằm, nệm (đệm) mousse xóp, nệm (đệm) mousse lò xo, gối, bàn ghế, bàn ghế sa-lông, ghế xoay, giường.

CÔNG BÁO SỞ HỮU CÔNG NGHIỆP SỐ 375 TẬP B (06.2019)

(111) **4-0320766** (151) 22.05.2019
(210) 4-2016-41796 (220) 28.12.2016
(181) 28.12.2026
(450) 25.06.2019 375
(540)



Bạch Kim
Platinum

(731) CÔNG TY TNHH NỆM ƯU VIỆT (VN)
C5/6D quốc lộ 1A, ấp 3, xã Tân Kiên, huyện Bình Chánh, thành phố Hồ Chí Minh
(740) Công ty TNHH Dịch vụ thương mại và sở hữu công nghiệp Song Ngọc (I.P.T.S.)

(511) Nhóm 35: Mua bán nệm (đệm) mousse, nệm (đệm) lò xo dùng để nằm, nệm (đệm) mousse xóp, nệm (đệm) mousse lò xo, gối, bàn ghế, bàn ghế sa-lông, ghế xoay, giường.

(111) **4-0320767** (151) 22.05.2019
(210) 4-2016-41797 (220) 28.12.2016
(181) 28.12.2026
(450) 25.06.2019 375
(540)



Winter

(731) CÔNG TY TNHH NỆM ƯU VIỆT (VN)
C5/6D quốc lộ 1A, ấp 3, xã Tân Kiên, huyện Bình Chánh, thành phố Hồ Chí Minh
(740) Công ty TNHH Dịch vụ thương mại và sở hữu công nghiệp Song Ngọc (I.P.T.S.)

(511) Nhóm 35: Mua bán nệm (đệm) mousse, nệm (đệm) lò xo dùng để nằm, nệm (đệm) mousse xóp, nệm (đệm) mousse lò xo, gối, bàn ghế, bàn ghế sa-lông, ghế xoay, giường.

(111) **4-0320768** (151) 22.05.2019
(210) 4-2016-41798 (220) 28.12.2016
(181) 28.12.2026
(450) 25.06.2019 375
(540)



ISABELLE

(531) 2.3.8; 4.1.3
(731) CÔNG TY TNHH NỆM ƯU VIỆT (VN)
C5/6D quốc lộ 1A, ấp 3, xã Tân Kiên, huyện Bình Chánh, thành phố Hồ Chí Minh
(740) Công ty TNHH Dịch vụ thương mại và sở hữu công nghiệp Song Ngọc (I.P.T.S.)

(511) Nhóm 35: Mua bán nệm (đệm) mousse, nệm (đệm) lò xo dùng để nằm, nệm (đệm) mousse xóp, nệm (đệm) mousse lò xo, gối, bàn ghế, bàn ghế sa-lông, ghế xoay, giường.

CÔNG BÁO SỞ HỮU CÔNG NGHIỆP SỐ 375 TẬP B (06.2019)

(111) **4-0320769**
(210) 4-2016-41799
(181) 28.12.2026
(450) 25.06.2019 375
(540)

MY MAN

(151) 22.05.2019
(220) 28.12.2016

(591) Xanh đen, trắng.
(731) CÔNG TY TNHH NỆM ƯU VIỆT (VN)
C5/6D quốc lộ 1A, ấp 3, xã Tân Kiên, huyện Bình Chánh, thành phố Hồ Chí Minh
(740) Công ty TNHH Dịch vụ thương mại và sở hữu công nghiệp Song Ngọc (I.P.T.S.)

(511) Nhóm 35: Mua bán nệm (đệm) mousse, nệm (đệm) lò xo dùng để nằm, nệm (đệm) mousse xốp, nệm (đệm) mousse lò xo, gối, bàn ghế, bàn ghế sa-lông, ghế xoay, giường.

(111) **4-0320770**
(210) 4-2016-41775
(181) 28.12.2026
(450) 25.06.2019 375
(540)

PHUONG TRANG

(151) 22.05.2019
(220) 28.12.2016

(731) ĐẶNG THỊ BÉ (VN)
Tổ 17/22, ô2, khu phố Hải Lộc, thị trấn Long Hải, huyện Long Điền, tỉnh Bà Rịa Vũng Tàu
(740) Công ty cổ phần Tư vấn S&B (S&B CONSULTANT., CORP.)

(511) Nhóm 35: Dịch vụ mua bán bếp ga các loại.

(111) **4-0320771**
(210) 4-2016-42057
(181) 29.12.2026
(450) 25.06.2019 375
(540)

MAGIC PLUS

(151) 22.05.2019
(220) 29.12.2016

(731) CÔNG TY 4 ORANGES CO., LTD. (VN)
Lô C02-1 khu công nghiệp Đức Hoà 1, ấp 5, xã Đức Hoà Đông, huyện Đức Hoà, tỉnh Long An
(740) Công ty TNHH Sở hữu trí tuệ Thảo Thọ Quyến (INVENCO.,LTD)

(511) Nhóm 02: Sơn (trừ sơn cách điện, cách nhiệt); chất kết dính dùng cho sơn; sơn diệt khuẩn; vecni; sơn phủ; sơn chịu lửa.

Nhóm 19: Bột trét dùng trong xây dựng.

CÔNG BÁO SỞ HỮU CÔNG NGHIỆP SỐ 375 TẬP B (06.2019)

(111) **4-0320772**
(210) 4-2016-42060
(181) 29.12.2026
(450) 25.06.2019 375
(540)

DAY GREEN

(151) 22.05.2019
(220) 29.12.2016

(731) CÔNG TY 4 ORANGES CO., LTD.
(VN)

Lô C02-1 khu công nghiệp Đức Hoà 1,
ấp 5, xã Đức Hoà Đông, huyện Đức Hoà,
tỉnh Long An

(740) Công ty TNHH Sở hữu trí tuệ Thảo Thọ
Quyển (INVENCO.,LTD)

(511) Nhóm 02: Sơn (trừ sơn cách điện, cách nhiệt); chất kết dính dùng cho sơn; sơn diệt khuẩn;
vecni; sơn phủ; sơn chịu lửa.

Nhóm 19: Bột trét dùng trong xây dựng.

(111) **4-0320773**
(210) 4-2016-42061
(181) 29.12.2026
(450) 25.06.2019 375
(540)

OEXPO

ENVIRON PROTECT

(151) 22.05.2019
(220) 29.12.2016

(731) CÔNG TY 4 ORANGES CO., LTD.
(VN)

Lô C02-1 khu công nghiệp Đức Hoà 1,
ấp 5, xã Đức Hoà Đông, huyện Đức Hoà,
tỉnh Long An

(740) Công ty TNHH Sở hữu trí tuệ Thảo Thọ
Quyển (INVENCO.,LTD)

(511) Nhóm 02: Sơn (trừ sơn cách điện, cách nhiệt); chất kết dính dùng cho sơn; sơn diệt khuẩn;
vecni; sơn phủ; sơn chịu lửa.

Nhóm 19: Bột trét dùng trong xây dựng.

(111) **4-0320774**
(210) 4-2016-42062
(181) 29.12.2026
(450) 25.06.2019 375
(540)

OEXPO

ENVIRONMENY

(151) 22.05.2019
(220) 29.12.2016

(731) CÔNG TY 4 ORANGES CO., LTD.
(VN)

Lô C02-1 khu công nghiệp Đức Hoà 1,
ấp 5, xã Đức Hoà Đông, huyện Đức Hoà,
tỉnh Long An

(740) Công ty TNHH Sở hữu trí tuệ Thảo Thọ
Quyển (INVENCO.,LTD)

CÔNG BÁO SỞ HỮU CÔNG NGHIỆP SỐ 375 TẬP B (06.2019)

(511) Nhóm 02: Sơn (trừ sơn cách điện, cách nhiệt); chất kết dính dùng cho sơn; sơn diệt khuẩn; vecni; sơn phủ; sơn chịu lửa.

Nhóm 19: Bột trét dùng trong xây dựng.

(111) **4-0320775**
(210) 4-2016-42064
(181) 29.12.2026
(450) 25.06.2019
(540)

375

(151) 22.05.2019
(220) 29.12.2016

MULTIKOTE

(731) CÔNG TY 4 ORANGES CO., LTD.
(VN)
Lô C02-1 khu công nghiệp Đức Hoà 1,
ấp 5, xã Đức Hoà Đông, huyện Đức Hoà,
tỉnh Long An
(740) Công ty TNHH Sở hữu trí tuệ Thảo Thọ
Quyến (INVENCO.,LTD)

(511) Nhóm 02: Sơn (trừ sơn cách điện, cách nhiệt); chất kết dính dùng cho sơn; sơn diệt khuẩn; vecni; sơn phủ; sơn chịu lửa.

Nhóm 19: Bột trét dùng trong xây dựng.

(111) **4-0320776**
(210) 4-2016-42066
(181) 29.12.2026
(450) 25.06.2019
(540)

375

(151) 22.05.2019
(220) 29.12.2016



TECNI GREEN

(531) 26.4.3; 26.4.8; A25.7.3
(731) CÔNG TY 4 ORANGES CO., LTD.
(VN)
Lô C02-1 khu công nghiệp Đức Hoà 1,
ấp 5, xã Đức Hoà Đông, huyện Đức Hoà,
tỉnh Long An
(740) Công ty TNHH Sở hữu trí tuệ Thảo Thọ
Quyến (INVENCO.,LTD)

(511) Nhóm 02: Sơn (trừ sơn cách điện, cách nhiệt); chất kết dính dùng cho sơn; sơn diệt khuẩn; vecni; sơn phủ; sơn chịu lửa.

Nhóm 19: Bột trét dùng trong xây dựng.

CÔNG BÁO SỞ HỮU CÔNG NGHIỆP SỐ 375 TẬP B (06.2019)

(111) **4-0320777**
(210) 4-2016-42067
(181) 29.12.2026
(450) 25.06.2019 375
(540)

TECNIKA

(151) 22.05.2019
(220) 29.12.2016

(731) CÔNG TY 4 ORANGES CO., LTD.
(VN)
Lô C02-1 khu công nghiệp Đức Hoà 1,
ấp 5, xã Đức Hoà Đông, huyện Đức Hoà,
tỉnh Long An
(740) Công ty TNHH Sở hữu trí tuệ Thảo Thọ
Quyển (INVENCO.,LTD)

(511) Nhóm 02: Sơn (trừ sơn cách điện, cách nhiệt); chất kết dính dùng cho sơn; sơn diệt khuẩn; vecni; sơn phủ; sơn chịu lửa.

Nhóm 19: Bột trét dùng trong xây dựng.

(111) **4-0320778**
(210) 4-2016-42068
(181) 29.12.2026
(450) 25.06.2019 375
(540)

OEXPO

ENVIRON SHARE

(151) 22.05.2019
(220) 29.12.2016

(731) CÔNG TY 4 ORANGES CO., LTD.
(VN)
Lô C02-1 khu công nghiệp Đức Hoà 1,
ấp 5, xã Đức Hoà Đông, huyện Đức Hoà,
tỉnh Long An
(740) Công ty TNHH Sở hữu trí tuệ Thảo Thọ
Quyển (INVENCO.,LTD)

(511) Nhóm 02: Sơn (trừ sơn cách điện, cách nhiệt); chất kết dính dùng cho sơn; sơn diệt khuẩn; vecni; sơn phủ; sơn chịu lửa.

Nhóm 19: Bột trét dùng trong xây dựng.

(111) **4-0320779**
(210) 4-2016-42069
(181) 29.12.2026
(450) 25.06.2019 375
(540)

OEXPO

GREEN FORMULL

(151) 22.05.2019
(220) 29.12.2016

(731) CÔNG TY 4 ORANGES CO., LTD.
(VN)
Lô C02-1 khu công nghiệp Đức Hoà 1,
ấp 5, xã Đức Hoà Đông, huyện Đức Hoà,
tỉnh Long An
(740) Công ty TNHH Sở hữu trí tuệ Thảo Thọ
Quyển (INVENCO.,LTD)

CÔNG BÁO SỞ HỮU CÔNG NGHIỆP SỐ 375 TẬP B (06.2019)

(511) Nhóm 02: Sơn (trừ sơn cách điện, cách nhiệt); chất kết dính dùng cho sơn; sơn diệt khuẩn; vecni; sơn phủ; sơn chịu lửa.

Nhóm 19: Bột trét dùng trong xây dựng.

(111) **4-0320780**
(210) 4-2016-41381
(181) 26.12.2026
(450) 25.06.2019
(540)



375

(151) 22.05.2019
(220) 26.12.2016

(531) 1.15.23; A5.3.13; A5.3.15; 26.1.1
(591) Xanh lá cây, xanh lá mạ, đỏ, đỏ đậm, đen, trắng, vàng.
(731) LÊ ĐIỀU NGỌC BÍCH (VN)
Hẻm 79 Nguyễn Chí Thanh, khu phố 7, phường 5, thành phố Đông Hà, tỉnh Quảng Trị

(511) Nhóm 05: Cao, trà thảo dược dùng để chữa bệnh.

(111) **4-0320781**
(210) 4-2016-26202
(181) 24.08.2026
(450) 25.06.2019
(540)



375

(151) 22.05.2019
(220) 24.08.2016

(531) 2.9.1; 26.3.1; A3.13.24; 3.13.1
(591) Đen, xám, trắng.
(731) DONGGUAN BOTON FLAVORS & FRAGRANCES CO.,LTD (CN)
Floor 1, Wealth Building, Liaobu Town, Dongguan, Guangdong, China
(740) Công ty cổ phần Sở hữu trí tuệ BROSS và Cộng sự (BROSS & PARTNERS., JSC)

(511) Nhóm 03: Xà phòng bánh; chiết xuất của hoa; hương liệu [tinh dầu]; chất nền dùng cho nước hoa; dầu ete; hương liệu cho bánh ngọt [tinh dầu]; nước hoa; dầu dùng cho nước hoa và nước thơm; tecpen (tinh dầu); hương liệu dùng cho đồ uống [tinh dầu].

Nhóm 30: Trà; chất làm ngọt tự nhiên; chế phẩm ngũ cốc; bạc hà cho kẹo bánh; hương liệu cho đồ uống, trừ tinh dầu; hương liệu cho thực phẩm; vanilin [chất thay thế vani]; tinh chất cho thực phẩm [trừ tinh dầu ete và tinh dầu]; hương liệu, trừ tinh dầu; chế phẩm làm mềm thịt cho mục đích gia đình.

Nhóm 34: Giá để diêm; đầu ngậm điều thuốc lá điếu; bật lửa dùng cho người hút thuốc; thuốc lá bột để hít; nicotine dạng lỏng dùng cho thuốc lá điện tử; thuốc lá điện tử; thuốc lá điếu; thuốc lá điếu chứa chất thay thế lá thuốc lá, không dùng cho mục đích y tế; đầu lọc cho thuốc lá điếu; hương liệu sử dụng cho thuốc lá điện tử, trừ tinh dầu.

CÔNG BÁO SỞ HỮU CÔNG NGHIỆP SỐ 375 TẬP B (06.2019)

(111)	4-0320782	(151)	22.05.2019
(210)	4-2016-26204	(220)	24.08.2016
(181)	24.08.2026		
(450)	25.06.2019	375	
(540)		(731)	AKZO NOBEL COATINGS INTERNATIONAL B.V. (NL) Velperweg 76, 6824 BM Arnhem, The Netherlands

MAXILITE ULTIMA

(740) Công ty TNHH Tư vấn sở hữu trí tuệ Việt (VIET IP CO.,LTD.)

(511) Nhóm 02: Thuốc màu; sơn phủ; véc ni; sơn; chất pha loãng cho sơn; chất tạo màu [tất cả là phụ gia cho thuốc màu, véc ni hoặc sơn]; chất bảo quản chống rỉ sét và chống hư hỏng gỗ; chế phẩm sơn lót (trong sơn tự nhiên); chất nhuộm màu gỗ.

(111)	4-0320783	(151)	22.05.2019
(210)	4-2016-26252	(220)	25.08.2016
(181)	25.08.2026		
(450)	25.06.2019	375	
(540)		(591)	Trắng, nâu xám, nâu cam.



(731) CÔNG TY TNHH HASEKO HIMLAMBC (VN)
Khu đất ký hiệu CT1, dự án khu nhà ở Tư Đình, phường Long Biên, quận Long Biên, thành phố Hà Nội

(511) Nhóm 36: Cho thuê tòa nhà căn hộ dịch vụ; kinh doanh bất động sản; cho thuê bất động sản.

(111)	4-0320784	(151)	22.05.2019
(210)	4-2016-26280	(220)	25.08.2016
(181)	25.08.2026		
(450)	25.06.2019	375	
(540)		(531)	26.1.2; 24.13.1; 24.9.1; 24.5.7; 26.1.6



(591) Vàng, đen, đỏ, hồng.
(731) CORPORACION HABANOS, S.A. (CU)
Carretera Vieja de Guanabacoa y Línea del Ferrocarril Final, Guanabacoa, La Habana, Cuba
(740) Công ty Cổ phần Hỗ trợ phát triển công nghệ Detech (DETECH)

(511) Nhóm 34: Thuốc lá, bao gồm: thuốc lá, xì gà, thuốc lá điếu, điếu xì gà nhỏ hỏ hai đầu, thuốc lá sợi để hút bằng tẩu; dụng cụ dùng cho người hút thuốc, bao gồm: gạt tàn dùng cho người hút thuốc, dụng cụ cắt đầu xì gà, hộp điếu, hộp đựng xì gà, điếu.

CÔNG BÁO SỞ HỮU CÔNG NGHIỆP SỐ 375 TẬP B (06.2019)

(111) **4-0320785**
(210) 4-2016-36065
(181) 14.11.2026
(450) 25.06.2019 375
(540)



(151) 22.05.2019
(220) 14.11.2016
(531) 3.9.1; 25.1.6
(591) Đỏ, vàng, vàng đậm.
(731) CÔNG TY TNHH MỘT THÀNH VIÊN
THÀNH NAM TRƯỜNG (VN)
Tổ 7A, phường Hòa An, quận Cẩm Lệ,
thành phố Đà Nẵng
(740) Công ty TNHH Sở hữu trí tuệ
ALNGUYEN (ALNGUYEN IP
CO.,LTD.)

(511) Nhóm 29: Nước mắm; mắm ruốc; mắm tôm; mắm cá thu.

(111) **4-0320786**
(210) 4-2016-33407
(181) 25.10.2026
(450) 25.06.2019 375
(540)



(151) 22.05.2019
(220) 25.10.2016
(531) 26.3.23
(731) SSANGYONG MOTOR COMPANY
(KR)
150-3, Chilkoi-dong, Pyungtaek-si,
Kyungki-do, Korea
(740) Công ty TNHH một thành viên Sở hữu trí
tuệ VCCI (VCCI-IP CO.,LTD)

(511) Nhóm 12: Xe cộ cho việc đi lại trên mặt đất, cụ thể là xe thể thao hữu dụng; ô tô chở hành khách; xe tải chở hành lý hoặc người (xe cộ); xe ô tô loại nhỏ; xe cộ đa mục đích; xe buýt; rơ moóc (xe cộ); máy kéo; ô tô tải; ô tô đua; bánh xe cộ; xe máy; xe đạp; cùng các phụ tùng và linh kiện cho tất cả các sản phẩm nêu trên.

(111) **4-0320787**
(210) 4-2016-33454
(181) 25.10.2026
(450) 25.06.2019 375
(540)

RINGO

(151) 22.05.2019
(220) 25.10.2016
(731) CÔNG TY TNHH SẢN XUẤT VÀ
THƯƠNG MẠI TUYẾN HUNG PHÚ
(VN)
Số 21 Bàu Cát 4, phường 14, quận Tân
Bình, thành phố Hồ Chí Minh
(740) Công ty Luật TNHH Phạm và Liên danh
(PHAM & ASSOCIATES)

(511) Nhóm 21: Ống hút để uống.

CÔNG BÁO SỞ HỮU CÔNG NGHIỆP SỐ 375 TẬP B (06.2019)

(111) **4-0320788**
(210) 4-2016-33839
(181) 27.10.2026
(450) 25.06.2019 375
(540)



(151) 22.05.2019
(220) 27.10.2016
(531) 15.7.1; A5.3.13; A3.7.24; 3.1.8; 3.1.16
(591) Trắng, đen, đỏ, xanh đậm.
(731) CÔNG TY TNHH MỘT THÀNH VIÊN
THƯƠNG MẠI VÀ SẢN XUẤT SƠN
LINH THU (VN)
Số nhà 30, ngõ 23, tổ 10, cụm 1, phường
Xuân La, quận Tây Hồ, thành phố Hà
Nội
(740) Công ty TNHH Tư vấn Quốc Dân (NACI
CO., LTD)

(511) Nhóm 02: Sơn các loại (trừ sơn cách điện, cách nhiệt).

(111) **4-0320789**
(210) 4-2016-33876
(181) 27.10.2026
(450) 25.06.2019 375
(540)



(151) 22.05.2019
(220) 27.10.2016
(531) A3.13.4; 5.3.20; A26.11.11
(591) Nâu, vàng nhạt, da cam.
(731) CÔNG TY TNHH TÙNG PHÁT HÀ
NỘI (VN)
23 Bạch Mai, phường Cầu Dền, quận Hai
Bà Trưng, thành phố Hà Nội
(740) Công ty TNHH Tư vấn A & S (A&S
CO.,LTD)

(511) Nhóm 30: Chè (trà), café; đồ uống trên cơ sở trà, cà phê, hạt trân châu (làm từ ngũ cốc), bánh ngọt.

Nhóm 32: Sinh tố hoa quả và nước ép hoa quả; nước khoáng (đồ uống); các loại đồ uống không có cồn; xi-rô và các chế phẩm khác để làm đồ uống.

Nhóm 35: Dịch vụ nhượng quyền thương mại cụ thể là tư vấn và hỗ trợ trong quản lý, tổ chức và khuyến khích kinh doanh; cung cấp sự hỗ trợ doanh nghiệp trong việc thành lập và hoạt động nhượng quyền thương mại; dịch vụ quảng cáo kinh doanh liên quan đến nhượng quyền thương mại.

Nhóm 43: Nhà hàng ăn uống, dịch vụ quán café, dịch vụ cung cấp đồ ăn nhanh tại cửa hàng, dịch vụ cung cấp đồ ăn thức uống do nhà hàng thực hiện.

CÔNG BÁO SỞ HỮU CÔNG NGHIỆP SỐ 375 TẬP B (06.2019)

(111)	4-0320790	(151)	22.05.2019
(210)	4-2016-36003	(220)	14.11.2016
(181)	14.11.2026		
(450)	25.06.2019	375	
(540)		(531)	26.1.1; A26.1.18
		(591)	Trắng, xanh nước biển.
		(731)	CÔNG TY TNHH THƯƠNG MẠI THÁI NGUYỄN (VN) Tầng 1, Rosana Tower, số 60 Nguyễn Đình Chiểu, phường Đa Kao, quận 1, thành phố Hồ Chí Minh
		(740)	Công ty TNHH một thành viên Trường Luật (Trường Luật)



(511) Nhóm 35: Bán buôn thiết bị và linh kiện điện tử, viễn thông; quảng cáo; cho thuê thiết bị văn phòng.

Nhóm 37: Sửa chữa máy vi tính và thiết bị ngoại vi máy tính.

Nhóm 42: Tư vấn máy tính và quản trị hệ thống máy vi tính.

(111)	4-0320791	(151)	22.05.2019
(210)	4-2016-36004	(220)	14.11.2016
(181)	14.11.2026		
(450)	25.06.2019	375	
(540)		(531)	A15.9.11; 1.15.7
		(591)	Trắng, đen, hồng.
		(731)	CÔNG TY TNHH THƯƠNG MẠI THÁI NGUYỄN (VN) Tầng 1, Rosana Tower, số 60 Nguyễn Đình Chiểu, phường Đa Kao, quận 1, thành phố Hồ Chí Minh
		(740)	Công ty TNHH một thành viên Trường Luật (Trường Luật)



(511) Nhóm 35: Quảng cáo.

Nhóm 41: Hoạt động sáng tác, nghệ thuật và giải trí; hoạt động nhiếp ảnh; hoạt động hậu kỳ phim.

CÔNG BÁO SỞ HỮU CÔNG NGHIỆP SỐ 375 TẬP B (06.2019)

(111) **4-0320792**
(210) 4-2016-36063
(181) 14.11.2026
(450) 25.06.2019 375
(540)



(151) 22.05.2019
(220) 14.11.2016
(531) A3.7.24; 3.7.4; 1.15.15; A5.5.20
(591) Xanh dương, đỏ, hồng, cam, tím, đen, trắng, xanh dương nhạt, vàng, xanh lá cây.
(731) **CÔNG TY CỔ PHẦN LIÊN DOANH CÔNG NGHỆ VIỆT - ĐỨC (VN)**
Số 171 phố Đông Thiên, phường Vĩnh Hưng, quận Hoàng Mai, thành phố Hà Nội
(740) Công ty TNHH Sở hữu trí tuệ ALNGUYEN (ALNGUYEN IP CO.,LTD.)

(511) Nhóm 02: Sơn nội, ngoại thất.

(111) **4-0320793**
(210) 4-2016-36064
(181) 14.11.2026
(450) 25.06.2019 375
(540)



(151) 22.05.2019
(220) 14.11.2016
(531) A1.1.10; 6.1.2; 26.4.3
(591) Xanh dương, ghi, trắng.
(731) **CÔNG TY TNHH TIẾN LỢI (VN)**
Thôn Lai Xá, xã Kim Chung, huyện Hoài Đức, thành phố Hà Nội
(740) Công ty TNHH Sở hữu trí tuệ ALNGUYEN (ALNGUYEN IP CO.,LTD.)

(511) Nhóm 37: Dịch vụ thi công xây dựng; cung cấp dịch vụ xây dựng.

(111) **4-0320794**
(210) 4-2017-03146
(181) 17.02.2027
(450) 25.06.2019 375
(540)

DIỆP PHỤC LINH

(151) 22.05.2019
(220) 17.02.2017
(731) **NGUYỄN DUY HÙNG (VN)**
Khối 5, phường Hà Huy Tập, thành phố Hà Tĩnh, tỉnh Hà Tĩnh

(511) Nhóm 03: Mỹ phẩm.

Nhóm 44: Dịch vụ làm đẹp (spa), dịch vụ thẩm mỹ.

CÔNG BÁO SỞ HỮU CÔNG NGHIỆP SỐ 375 TẬP B (06.2019)

(111) **4-0320795**
(210) 4-2016-41385
(181) 26.12.2026
(450) 25.06.2019 375
(540)



(151) 22.05.2019
(220) 26.12.2016
(531) 1.5.1; 1.13.1
(591) Xanh dương, đỏ.
(731) CÔNG TY CỔ PHẦN ĐẦU TƯ VÀ THƯƠNG MẠI VIỆT COM (VN)
B7, khu Vacvina, phường Nhân Chính, quận Thanh Xuân, thành phố Hà Nội

(511) Nhóm 11: Thiết bị để chiếu sáng, sưởi nóng, sinh hơi nước, nấu nướng, làm lạnh, sấy khô, thông gió, cấp nước và mục đích vệ sinh; thiết bị chiếu sáng bằng đèn đi ốt phát quang [LED]; đèn chiếu sáng; vỏ đèn, đui đèn điện; đèn đường; đèn pha để rọi sáng; bóng đèn điện.

(111) **4-0320796**
(210) 4-2013-23881
(181) 14.10.2023
(450) 25.06.2019 375
(540)

KITAMURA

(151) 22.05.2019
(220) 14.10.2013
(731) KITAMURA MACHINERY CO., LTD.
(JP)
1870 Toide-komyoji, Takaoka-shi, Toyama, Japan
(740) Công ty TNHH một thành viên Sở hữu trí tuệ VCCI (VCCI-IP CO.,LTD)

(511) Nhóm 07: Máy công cụ gia công kim loại (máy công nghiệp); máy gia công cơ khí có trục tâm nằm ngang (máy công nghiệp); máy gia công cơ khí có trục tâm thẳng đứng (máy công nghiệp); máy gia công cơ khí có trục tâm kiểu cầu (máy công nghiệp); máy gia công cơ khí có năm trục (máy công nghiệp) và máy khoan mỏ.

(111) **4-0320797**
(210) 4-2016-15361
(181) 27.05.2026
(450) 25.06.2019 375
(540)



(151) 23.05.2019
(220) 27.05.2016
(531) A5.3.15
(591) Trắng, xanh rêu.
(731) VIỆN NGHIÊN CỨU BẢO TỒN ĐA DẠNG SINH HỌC VÀ BỆNH NHIỆT ĐỐI (VN)
Số 37-38 đường 1, TT F361 phố An Dương, phường Yên Phụ, quận Tây Hồ, thành phố Hà Nội
(740) Công ty Cổ phần PHANLAW VIETNAM (PHANLAW VIETNAM JSC)

CÔNG BÁO SỞ HỮU CÔNG NGHIỆP SỐ 375 TẬP B (06.2019)

(511) Nhóm 31: Hạt giống thực vật; cây giống; rau củ tươi; quả tươi; củ tươi; động vật sống.

Nhóm 35: Mua bán: quán lưu niệm, hạt giống thực vật, cây giống, rau củ tươi, quả tươi, củ tươi, động vật sống.

Nhóm 42: Nghiên cứu khoa học trong lĩnh vực nông nghiệp (vi sinh vật, công nghệ phôi, công nghệ protein, công nghệ gien, chăn nuôi hữu cơ, trồng trọt hữu cơ).

(111) **4-0320798**

(210) 4-2016-16449

(181) 06.06.2026

(450) 25.06.2019

(540)

375

(151) 23.05.2019

(220) 06.06.2016

HYDLACGYN

(731) CÔNG TY CỔ PHẦN THƯƠNG MẠI
DUỐC PHƯỜNG MINH (VN)

Số 52 H2, ngõ 33 Nguyễn An Ninh,
phường Tương Mai, quận Hoàng Mai,
thành phố Hà Nội

(740) Công ty TNHH Sở hữu trí tuệ và Công
nghệ Thủ đô (CAPITAL IP&T
CO.LTD.)

(511) Nhóm 05: Dược phẩm; thực phẩm chức năng; thực phẩm dinh dưỡng dùng trong y tế; nước súc miệng dùng cho mục đích y tế; dung dịch làm sạch khử khuẩn sát trùng dùng cho mục đích y tế; nước tắm thảo dược cho trẻ em dùng cho mục đích y tế.

(111) **4-0320799**

(210) 4-2016-16463

(181) 06.06.2026

(450) 25.06.2019

(540)

375

(151) 23.05.2019

(220) 06.06.2016

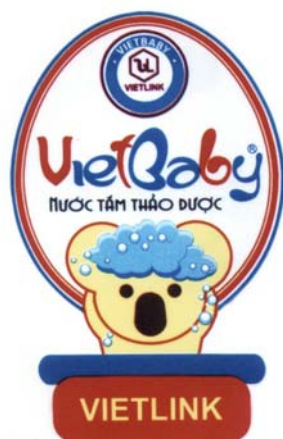

(531) 26.5.1; 1.15.11; 2.9.1; A3.13.24

(591) Đỏ mận, xanh dương, xanh dương nhạt,
trắng, nâu, đen, vàng.

(731) CÔNG TY CỔ PHẦN DUỐC PHẨM
VIÊTLINK (VN)

Số 96 Nguyễn Huy Tưởng, phường
Thanh Xuân Trung, quận Thanh Xuân,
thành phố Hà Nội

(740) Công ty TNHH Sở hữu trí tuệ và Công
nghệ Thủ đô (CAPITAL IP&T
CO.LTD.)

(511) Nhóm 05: Dược phẩm; thực phẩm chức năng; thực phẩm dinh dưỡng dùng trong y tế; nước súc miệng dùng cho mục đích y tế; dung dịch làm sạch khử khuẩn sát trùng dùng cho mục đích y tế; nước tắm thảo dược cho trẻ em dùng cho mục đích y tế.

CÔNG BÁO SỞ HỮU CÔNG NGHIỆP SỐ 375 TẬP B (06.2019)

(111) **4-0320800**
(210) 4-2016-16464
(181) 06.06.2026
(450) 25.06.2019
(540)

375



(151) 23.05.2019
(220) 06.06.2016
(531) 26.1.1; 4.3.3; 1.5.1; 5.7.3
(591) Trắng, xanh da trời, xanh đậm, vàng, đỏ.
(731) CÔNG TY CỔ PHẦN PHÂN BÓN
LONG VIỆT (VN)
Cụm công nghiệp Long Định, xã Long
Định, huyện Cần Đức, tỉnh Long An

(511) Nhóm 35: Mua bán phân phối phân bón, thuốc bảo vệ thực vật, cụ thể là: thuốc trừ rệp cây, thuốc trừ sâu bọ, côn trùng, thuốc diệt cỏ dại.

(111) **4-0320801**
(210) 4-2016-37605
(181) 25.11.2026
(450) 25.06.2019
(540)

375



(151) 23.05.2019
(220) 25.11.2016
(531) 1.15.11; A26.11.9
(591) Xanh đen, trắng.
(731) CÔNG TY TNHH THƯƠNG MẠI
DỊCH VỤ TÂN HẢI LINH (VN)
47/22/10 Ao Đồi, khu phố 10, phường
Bình Trị Đông A, quận Bình Tân, thành
phố Hồ Chí Minh

(511) Nhóm 09: Trung tâm báo trộm (là thiết bị báo động chống trộm, máy báo động bằng âm thanh, hệ thống phòng trộm (chạy điện)), thiết bị cảm ứng từ, trung tâm ngôi nhà thông minh (các thiết bị điện được điều khiển từ xa bằng thao tác công nghiệp), công tác cảm ứng, ổ cảm điện thông minh, camera quan sát, đầu ghi hình.

(111) **4-0320802**
(210) 4-2016-37626
(181) 25.11.2026
(450) 25.06.2019
(540)

375



(151) 23.05.2019
(220) 25.11.2016
(531) 2.9.1; 26.3.1; A26.3.6; 1.15.15
(731) KEN SEAN INDUSTRIES CO., LTD.
(TW)
501, Chang-Lu rd., Sec.6, Fu-shin,
Chang-Hua, Taiwan
(740) Công ty TNHH Trường Xuân
(AGELESS CO.,LTD.)

CÔNG BÁO SỞ HỮU CÔNG NGHIỆP SỐ 375 TẬP B (06.2019)

(511) Nhóm 12: Gương chiếu hậu; thiết bị, máy móc và dụng cụ hàng không; thiết bị chống trộm dùng cho xe cộ; thiết bị chỉ hướng cho xe đạp; tín hiệu điều hướng cho xe cộ [hệ thống đèn vàng gắn 2 bên xe phát tín hiệu rẽ phải hoặc trái]; thiết bị phát tín hiệu báo rẽ cho xe cộ.

(111) **4-0320803** (151) 23.05.2019
(210) 4-2018-00326 (220) 04.01.2018
(181) 04.01.2028
(450) 25.06.2019 375
(540)



(731) LÃ THỊ HẢI YẾN (VN)
Căn 2826 tòa R5B, Royal City, 72 A
Nguyễn Trãi, phường Thượng Đình,
quận Thanh Xuân, thành phố Hà Nội

(511) Nhóm 03: Xà phòng; nước hoa; tinh dầu; mỹ phẩm; nước xúc tóc; thuốc đánh răng.

Nhóm 04: Nến; bấc dùng để thắp sáng.

Nhóm 08: Công cụ và dụng cụ cầm tay thao tác thủ công; dao; kéo; thìa; đĩa; dao cạo.

Nhóm 14: Đồ trang sức; đồng hồ; và dụng cụ đo thời gian.

Nhóm 16: Các loại văn phòng phẩm; dụng cụ học sinh; đồ dùng để hướng dẫn giảng dạy (trừ thiết bị); đồ dùng dạy học bằng nhựa (trừ thiết bị); bút; vở học sinh, giấy viết.

Nhóm 21: Dụng cụ và đồ chứa dùng cho gia đình hoặc bếp núc; lược và bọt biển; bàn chải; đồ lau dọn; sợi thép rỗng; đồ thủy tinh, sành sứ.

Nhóm 24: Vải, khăn mặt bằng vải, chăn ga trải giường bằng vải; khăn trải bàn và trải giường.

Nhóm 25: Quần áo; đồ đi chân; đồ đội đầu.

Nhóm 28: Trò chơi, đồ chơi; đồ trang hoàng cây Noel (trừ thiết bị chiếu sáng và bánh kẹo).

Nhóm 35: Mua bán: các loại văn phòng phẩm, dụng cụ học sinh, đồ dùng để hướng dẫn giảng dạy, đồ dùng dạy học bằng nhựa, bút, vở học sinh; dịch vụ siêu thị và cửa hàng tiện ích cung cấp các sản phẩm như văn phòng phẩm, dụng cụ học sinh, đồ dùng để hướng dẫn giảng dạy, đồ dùng dạy học bằng nhựa, bút, vở học sinh, giấy viết.

CÔNG BÁO SỞ HỮU CÔNG NGHIỆP SỐ 375 TẬP B (06.2019)

(111)	4-0320804	(151)	23.05.2019
(210)	4-2016-37627	(220)	25.11.2016
(181)	25.11.2026		
(450)	25.06.2019	375	
(540)		(531)	2.9.1; 26.3.1; A26.3.6; 1.15.15
		(731)	KEN SEAN INDUSTRIES CO., LTD. (TW) 501, chang-lu rd., sec.6, fu-shin, chang-hua, taiwan
		(740)	Công ty TNHH Trường Xuân (AGELESS CO.,LTD.)

 **ken sean**

(511) Nhóm 12: Gương chiếu hậu; thiết bị, máy móc và dụng cụ hàng không; thiết bị chống trộm dùng cho xe cộ; thiết bị chỉ hướng cho xe đạp; tín hiệu điều hướng cho xe cộ [hệ thống đèn vàng gắn 2 bên xe phát tín hiệu rẽ phải hoặc trái]; thiết bị phát tín hiệu báo rẽ cho xe cộ.

(111)	4-0320805	(151)	23.05.2019
(210)	4-2016-37644	(220)	25.11.2016
(181)	25.11.2026		
(450)	25.06.2019	375	
(540)		(731)	NGUYỄN QUÝ HIỂN (VN) Thôn Ngọc Đình, xã Hồng Dương, huyện Thanh Oai, thành phố Hà Nội
		(740)	Công ty TNHH Sở hữu trí tuệ và Công nghệ Thủ đô (CAPITAL IP&T CO.LTD.)

 **VINAH2O**

(511) Nhóm 11: Thiết bị lọc nước; thiết bị và máy móc để làm sạch nước; bình lọc nước uống; thiết bị diệt trùng nước.

(111)	4-0320806	(151)	23.05.2019
(210)	4-2016-14921	(220)	24.05.2016
(181)	24.05.2026		
(450)	25.06.2019	375	
(540)		(531)	26.1.2; A26.11.12; 5.3.11; 1.15.15
		(591)	Vàng, trắng, xanh dương, xanh lá cây, xanh lá mạ, đen, xám.
		(731)	MEGA LIFESCIENCES PUBLIC COMPANY LIMITED (TH) 384, Village No.4, 6 Alley, Pattana 3 Road, Bangpoo Industrial Estate, Praeksa Subdistrict, Mueang Samut Prakarn District, Samut Prakarn Province, Thailand
		(740)	Công ty TNHH Sở hữu trí tuệ và Công nghệ Thủ đô (CAPITAL IP&T CO.LTD.)



CÔNG BÁO SỞ HỮU CÔNG NGHIỆP SỐ 375 TẬP B (06.2019)

(511) Nhóm 05: Các chế phẩm dược phẩm và thuốc dùng cho mục đích y tế; chất ăn kiêng dùng trong y tế; thực phẩm bổ sung dinh dưỡng dùng trong y tế; thực phẩm cho trẻ sơ sinh dùng trong y tế; dung dịch làm sạch khử khuẩn sát trùng dùng cho mục đích y tế.

(111) **4-0320807** (151) 23.05.2019
(210) 4-2016-14927 (220) 24.05.2016
(181) 24.05.2026
(450) 25.06.2019 375
(540)

thucphamnhata.com

(591) Trắng, xanh lá cây.
(731) NGUYỄN NGỌC TRÚC (VN)
271/196 đường Quang Trung, phường
10, quận Gò Vấp, thành phố Hồ Chí
Minh

(511) Nhóm 35: Mua bán thực phẩm tươi sống (thịt heo, thịt bò, thịt gà, các loại thịt khác, thủy hải sản tươi sống, gia vị, rau củ quả, trái cây các loại, đồ thực phẩm đông lạnh đóng gói và các loại thực phẩm chế biến đóng gói khác).

(111) **4-0320808** (151) 23.05.2019
(210) 4-2016-15045 (220) 25.05.2016
(181) 25.05.2026
(450) 25.06.2019 375
(540)



(531) 24.1.1; 25.5.3; 24.13.1; 24.17.5
(591) Xanh ngọc, xanh dương đậm, đen.
(731) CÔNG TY TNHH SẢN XUẤT
THƯƠNG MẠI DỊCH VỤ XUẤT NHẬP
KHẨU TÂN ANH DŨNG (VN)
189/1A khu phố 1, phường An Phú
Đông, quận 12, thành phố Hồ Chí Minh

(511) Nhóm 18: Túi sách học sinh; ba lô; cặp da; túi xách tay; túi cầm tay cho phụ nữ; túi du lịch.

Nhóm 25: Quần áo; quần áo may sẵn; dép; giày.

Nhóm 35: Mua bán quần áo, giày dép, ba lô, túi sách.

CÔNG BÁO SỞ HỮU CÔNG NGHIỆP SỐ 375 TẬP B (06.2019)

(111) **4-0320809**
(210) 4-2016-16636
(181) 07.06.2026
(450) 25.06.2019 375
(540)



(151) 23.05.2019
(220) 07.06.2016

(531) 26.4.2; 26.1.1; A26.1.18
(591) Xanh lá, vàng, trắng.
(731) CÔNG TY TNHH JOLIE VIỆT NAM
(VN)
Xóm Tân Đức 1, xã Thịnh Đức, thành phố Thái Nguyên, tỉnh Thái Nguyên

(511) Nhóm 02: Sơn dùng cho xây dựng.

Nhóm 19: Vật liệu xây dựng, không bằng kim loại.

(111) **4-0320810**
(210) 4-2016-26083
(181) 23.08.2026
(450) 25.06.2019 375
(540)

WONDERFRUIT

(151) 23.05.2019
(220) 23.08.2016

(731) WONDERFRUIT HOLDINGS LIMITED (VG)
P.O. Box 957, Offshore Incorporations Centre, Road Town, Tortola, British Virgin Islands
(740) Công ty Luật TNHH WINCO (WINCO LAW FIRM)

(511) Nhóm 41: Tổ chức và tiến hành các buổi hòa nhạc; dịch vụ giải trí; dịch vụ hoạt não viên; dịch vụ đại lý bán vé (giải trí); dịch vụ cắm trại (giải trí).

(111) **4-0320811**
(210) 4-2016-26166
(181) 24.08.2026
(450) 25.06.2019 375
(540)



(151) 23.05.2019
(220) 24.08.2016

(531) 5.7.1; A11.3.3; A26.11.12
(591) Cam, nâu.
(731) CƠ SỞ RANG XAY CÀ PHÊ MƯỜI LƯỢNG (VN)
102/3 khu B, khu phố Thạnh Quý, phường An Thạnh, thị xã Thuận An, tỉnh Bình Dương
(740) Công ty TNHH Tư vấn Sở hữu trí tuệ Á Đông (Á Đông IP CONSULTANCY CO.,LTD.)

(511) Nhóm 30: Trà; cà phê.

(111) **4-0320812**
(210) 4-2016-26180
(181) 24.08.2026
(450) 25.06.2019
(540)

375

(151) 23.05.2019
(220) 24.08.2016

ĐỘT KÍCH

(731) SMILEGATE ENTERTAINMENT,
INC. (KR)
5th Floor, Solidspace Bldg., 220,
Pangyoeyeok-ro, Bundang-gu, Seongnam-
si, Gyeonggi-do 463-400, Republic of
Korea
(740) Công ty Luật TNHH ELITE (ELITE
LAW FIRM)

(511) Nhóm 14: Cúp lưu niệm bằng kim loại quý; vòng đeo chìa khoá [đồ nữ trang giả rẻ tiền]; đồng hồ đeo tay; đồ nữ trang rẻ tiền phủ bằng kim loại quý; mặt dây chuyền (đồ trang sức); chuỗi hạt [đồ trang sức]; mô hình nhân vật (đồ trang trí) được làm bằng kim loại quý.

(111) **4-0320813**
(210) 4-2016-26181
(181) 24.08.2026
(450) 25.06.2019
(540)

375

(151) 23.05.2019
(220) 24.08.2016

ĐỘT KÍCH

(731) SMILEGATE ENTERTAINMENT,
INC. (KR)
5th Floor, Solidspace Bldg., 220,
Pangyoeyeok-ro, Bundang-gu, Seongnam-
si, Gyeonggi-do 463-400, Republic of
Korea
(740) Công ty Luật TNHH ELITE (ELITE
LAW FIRM)

(511) Nhóm 25: Đồ đi ở chân; nẹp kim loại dùng cho đồ đi chân; quần áo thể thao; áo chui đầu; quần soóc; quần áo mặc bên trong; bút tắt ngắn cổ cho nam giới; dải băng buộc đầu; găng tay (trang phục) có phần đầu ngón tay dẫn điện có thể đeo khi sử dụng các thiết bị điện tử cầm tay có màn hình cảm ứng; mũ lưới trai [đồ đội đầu]; mặt nạ trùm đầu dùng cho mùa đông (trang phục); bộ quần áo mưa; quần áo.

CÔNG BÁO SỞ HỮU CÔNG NGHIỆP SỐ 375 TẬP B (06.2019)

(111) **4-0320814**
(210) 4-2016-26182
(181) 24.08.2026
(450) 25.06.2019 375
(540)

ĐỘT KÍCH

(151) 23.05.2019
(220) 24.08.2016

(731) SMILEGATE ENTERTAINMENT, INC. (KR)
5th Floor, Solidspace Bldg., 220, Pangyoyeok-ro, Bundang-gu, Seongnam-si, Gyeonggi-do 463-400, Republic of Korea

(740) Công ty Luật TNHH ELITE (ELITE LAW FIRM)

(511) Nhóm 28: Nhân vật đồ chơi bằng cao su; đồ chơi bằng kim loại; súng đồ chơi; đồ chơi bằng chất dẻo; máy trò chơi giải trí; thiết bị trò chơi video cầm tay; ván lướt sóng (tư thế đứng); găng tay thể thao đặc biệt thích hợp cho mục đích thể thao; túi đựng vật dụng đánh gôn, có hoặc không có bánh xe; cần câu cá; trò chơi và đồ chơi.

(111) **4-0320815**
(210) 4-2016-26183
(181) 24.08.2026
(450) 25.06.2019 375
(540)

XUYEN CHI

(151) 23.05.2019
(220) 24.08.2016

(531) 26.1.1

(731) NGUYỄN THỊ THU TRANG (VN)
Số 415 Kim Ngưu, phường Vĩnh Tuy, quận Hai Bà Trưng, thành phố Hà Nội
(740) Công ty TNHH Sở hữu trí tuệ Trần & Trần (TRAN & TRAN CO., LTD.)

(511) Nhóm 25: Quần áo; áo váy; áo vét [quần áo]; quần áo may sẵn; áo sơ mi; bộ quần áo.

(111) **4-0320816**
(210) 4-2016-26200
(181) 24.08.2026
(450) 25.06.2019 375
(540)

DBFF

(151) 23.05.2019
(220) 24.08.2016

(731) DONGGUAN BOTON FLAVORS & FRAGRANCES CO.,LTD (CN)
Floor 1, Wealth Building, Liaobu Town, Dongguan, Guangdong, China

(740) Công ty cổ phần Sở hữu trí tuệ BROSS và Cộng sự (BROSS & PARTNERS., JSC)

(511) Nhóm 03: Xà phòng bánh; chiết xuất của hoa; hương liệu [tinh dầu]; chất nền dùng cho nước hoa; dầu ete; hương liệu cho bánh ngọt [tinh dầu]; nước hoa; dầu dùng cho nước hoa và nước thơm; tecpen [tinh dầu]; hương liệu dùng cho đồ uống [tinh dầu].

CÔNG BÁO SỞ HỮU CÔNG NGHIỆP SỐ 375 TẬP B (06.2019)

Nhóm 30: Trà; chất làm ngọt tự nhiên; chế phẩm ngũ cốc; bạc hà cho kẹo bánh; hương liệu cho đồ uống, trừ tinh dầu; hương liệu cho thực phẩm; vanilin [chất thay thế vani]; tinh chất cho thực phẩm [trừ tinh dầu ete và tinh dầu]; hương liệu, trừ tinh dầu; chế phẩm làm mềm thịt cho mục đích gia đình.

Nhóm 34: Giá để diêm; đầu ngậm điếu thuốc lá điếu; bật lửa dùng cho người hút thuốc; thuốc lá bột để hít; nicotine dạng lỏng dùng cho thuốc lá điện tử; thuốc lá điện tử; thuốc lá điếu; thuốc lá điếu chứa chất thay thế lá thuốc lá, không dùng cho mục đích y tế; đầu lọc cho thuốc lá điếu; hương liệu sử dụng cho thuốc lá điện tử, trừ tinh dầu.

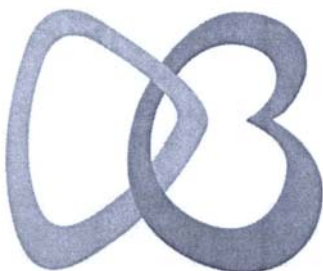
(111)	4-0320817	(151)	23.05.2019
(210)	4-2016-26201	(220)	24.08.2016
(181)	24.08.2026		
(450)	25.06.2019	375	
(540)		(531)	2.9.1; 26.3.1; A3.13.24
		(591)	Xám, trắng.
		(731)	DONGGUAN BOTON FLAVORS & FRAGRANCES CO.,LTD (CN) Floor 1, Wealth Building, Liaobu Town, Dongguan, Guangdong, China
		(740)	Công ty cổ phần Sở hữu trí tuệ BROSS và Cộng sự (BROSS & PARTNERS., JSC)

(511) Nhóm 03: Xà phòng bánh; chiết xuất của hoa; hương liệu [tinh dầu]; chất nền dùng cho nước hoa; dầu ete; hương liệu cho bánh ngọt [tinh dầu]; nước hoa; dầu dùng cho nước hoa và nước thơm; tecpen [tinh dầu]; hương liệu dùng cho đồ uống [tinh dầu].

Nhóm 30: Trà; chất làm ngọt tự nhiên; chế phẩm ngũ cốc; bạc hà cho kẹo bánh; hương liệu cho đồ uống, trừ tinh dầu; hương liệu cho thực phẩm; vanilin [chất thay thế vani]; tinh chất cho thực phẩm [trừ tinh dầu ete và tinh dầu]; hương liệu, trừ tinh dầu; chế phẩm làm mềm thịt cho mục đích gia đình.

Nhóm 34: Giá để diêm; đầu ngậm điếu thuốc lá điếu; bật lửa dùng cho người hút thuốc; thuốc lá bột để hít; nicotine dạng lỏng dùng cho thuốc lá điện tử; thuốc lá điện tử; thuốc lá điếu; thuốc lá điếu chứa chất thay thế lá thuốc lá, không dùng cho mục đích y tế; đầu lọc cho thuốc lá điếu; hương liệu sử dụng cho thuốc lá điện tử, trừ tinh dầu.

(111)	4-0320818	(151)	23.05.2019
(210)	4-2018-03756	(220)	31.01.2018
(181)	31.01.2028		
(450)	25.06.2019	375	
(540)		(591)	Đỏ, đen.
		(731)	CÔNG TY TNHH VIETNAM SUNERGY (VN) Lô C4, khu công nghiệp Quang Châu, xã Quang Châu, huyện Việt Yên, tỉnh Bắc Giang

CÔNG BÁO SỞ HỮU CÔNG NGHIỆP SỐ 375 TẬP B (06.2019)

(511) Nhóm 09: Mạch tích hợp; dây dẫn điện; bảng điều khiển [điện]; sợi quang học [sợi dẫn tia sáng]; pin mặt trời; pin quang điện.

(111) **4-0320819**
(210) 4-2016-17284
(181) 13.06.2026
(450) 25.06.2019
(540)

375



(151) 23.05.2019
(220) 13.06.2016

(531) A26.11.8
(591) Tím, xanh lá cây.
(731) CÔNG TY TNHH ĐẠI ÁNH QUANG (VN)
2A45/1 ấp 2, tỉnh lộ 10, xã Phạm Văn Hai, huyện Bình Chánh, thành phố Hồ Chí Minh

(511) Nhóm 35: Mua bán dung môi, mực in, dầu bôi trơn các loại.

(111) **4-0320820**
(210) 4-2016-17260
(181) 13.06.2026
(450) 25.06.2019
(540)

375



(151) 23.05.2019
(220) 13.06.2016

(531) 26.4.10; 26.4.4; 26.1.2; A26.1.18
(591) Xanh dương, trắng.
(731) CÔNG TY TNHH MỘT THÀNH VIÊN SẢN XUẤT THƯỜNG MẠI DỊCH VỤ HKT (VN)
33 Cách Mạng Tháng Tám, phường 7, quận Tân Bình, thành phố Hồ Chí Minh

(511) Nhóm 17: Nhựa nhân tạo (sản phẩm bán tinh chế); nhựa tổng hợp (bán thành phẩm); ống nhựa mềm các loại và phụ tùng nối của chúng (tê, cút), gioăng cao su và vòng đệm dùng cho phụ tùng nối và để nối ống.

(111) **4-0320821**
(210) 4-2016-14842
(181) 24.05.2026
(450) 25.06.2019
(540)

375



(151) 23.05.2019
(220) 24.05.2016

(531) 26.4.2; 26.5.1; A26.11.12
(731) CÔNG TY TNHH CHB VIỆT NAM (VN)
Phố Ngọc, xã Trung Minh, thành phố Hòa Bình, tỉnh Hòa Bình

(511) Nhóm 02: Sơn alkyt, sơn nước, sơn, sơn epoxy, sơn polyuretan (PU), sơn tĩnh điện, sơn tàu thuyền, sơn cao su clo hóa, sơn tấm lợp, sơn chịu nhiệt, sơn chống hà, sơn acrylic, chất kết dính dùng cho sơn, mực in.

CÔNG BÁO SỞ HỮU CÔNG NGHIỆP SỐ 375 TẬP B (06.2019)

Nhóm 35: Giới thiệu sản phẩm, trưng bày các sản phẩm sơn, sơn alkyt, sơn nước, sơn, sơn epoxy, sơn polyuretan (PU), sơn tĩnh điện, sơn tàu thuyền, sơn cao su clo hóa, sơn tấm lợp, sơn chịu nhiệt, sơn chống hà, sơn acrylic, chất kết dính dùng cho sơn, mực in.

(111) **4-0320822**
(210) 4-2016-14920
(181) 24.05.2026
(450) 25.06.2019 375
(540)

TINZAAR

(151) 23.05.2019
(220) 24.05.2016

(731) MEGA LIFESCIENCES PUBLIC COMPANY LIMITED (TH)
384, Village No.4, 6 Alley, Pattana 3 Road, Bangpoo Industrial Estate, Praeksa Subdistrict, Mueang Samut Prakarn District, Samut Prakarn Province, Thailand
(740) Công ty TNHH Sở hữu trí tuệ và Công nghệ Thủ đô (CAPITAL IP&T CO.LTD.)

(511) Nhóm 05: Các chế phẩm dược phẩm và thuốc dùng cho mục đích y tế; chất ăn kiêng dùng trong y tế; thực phẩm bổ sung dinh dưỡng dùng trong y tế; thực phẩm cho trẻ sơ sinh dùng trong y tế; dung dịch làm sạch khử khuẩn sát trùng dùng cho mục đích y tế.

(111) **4-0320823**
(210) 4-2016-26360
(181) 25.08.2026
(450) 25.06.2019 375
(540)

VNPIC

(151) 23.05.2019
(220) 25.08.2016

(731) CÔNG TY CỔ PHẦN DƯỢC PHẨM QUỐC TẾ ABIPHA (VN)
Số 5 liên kê 15 khu đô thị Văn Phú, phường Phú La, quận Hà Đông, thành phố Hà Nội
(740) Công ty TNHH Sở hữu trí tuệ ALNGUYEN (ALNGUYEN IP CO.,LTD.)

(511) Nhóm 03: Mỹ phẩm.

Nhóm 05: Dược phẩm; thực phẩm chức năng dùng trong ngành y.

CÔNG BÁO SỞ HỮU CÔNG NGHIỆP SỐ 375 TẬP B (06.2019)

(111) **4-0320824**
(210) 4-2016-26361
(181) 25.08.2026
(450) 25.06.2019 375
(540)

LINCOPHAR

(151) 23.05.2019
(220) 25.08.2016

(731) CÔNG TY CỔ PHẦN DƯỢC PHẨM QUỐC TẾ ABIPHA (VN)
Số 5 liên kề 15 khu đô thị Văn Phú, phường Phú La, quận Hà Đông, thành phố Hà Nội
(740) Công ty TNHH Sở hữu trí tuệ ALNGUYEN (ALNGUYEN IP CO.,LTD.)

(511) Nhóm 03: Mỹ phẩm.

Nhóm 05: Dược phẩm; thực phẩm chức năng dùng trong ngành y.

(111) **4-0320825**
(210) 4-2016-26362
(181) 25.08.2026
(450) 25.06.2019 375
(540)

RISPHAR

(151) 23.05.2019
(220) 25.08.2016

(731) CÔNG TY CỔ PHẦN DƯỢC PHẨM QUỐC TẾ ABIPHA (VN)
Số 5 liên kề 15 khu đô thị Văn Phú, phường Phú La, quận Hà Đông, thành phố Hà Nội
(740) Công ty TNHH Sở hữu trí tuệ ALNGUYEN (ALNGUYEN IP CO.,LTD.)

(511) Nhóm 03: Mỹ phẩm.

Nhóm 05: Dược phẩm; thực phẩm chức năng dùng trong ngành y.

(111) **4-0320826**
(210) 4-2016-26363
(181) 25.08.2026
(450) 25.06.2019 375
(540)

VICPHAR

(151) 23.05.2019
(220) 25.08.2016

(731) CÔNG TY CỔ PHẦN DƯỢC PHẨM QUỐC TẾ ABIPHA (VN)
Số 5 liên kề 15 khu đô thị Văn Phú, phường Phú La, quận Hà Đông, thành phố Hà Nội
(740) Công ty TNHH Sở hữu trí tuệ ALNGUYEN (ALNGUYEN IP CO.,LTD.)

CÔNG BÁO SỞ HỮU CÔNG NGHIỆP SỐ 375 TẬP B (06.2019)

(511) Nhóm 03: Mỹ phẩm.

Nhóm 05: Dược phẩm; thực phẩm chức năng dùng trong ngành y.

(111) **4-0320827**

(210) 4-2016-26382

(181) 25.08.2026

(450) 25.06.2019

375

(540)



(151) 23.05.2019

(220) 25.08.2016

(531) 24.1.1; 21.3.1; 5.7.3

(591) Vàng, đỏ, xanh dương, trắng.

(731) **HỘ KINH DOANH HÔNG THANH LAN (VN)**

Số 78 đường Phạm Hồng Thái, phường Bến Thành, quận 1, thành phố Hồ Chí Minh

(511) Nhóm 35: Mua bán quần áo, dụng cụ thể dục thể thao, mũ (nón) bảo hiểm.

(111) **4-0320828**

(210) 4-2016-26420

(181) 26.08.2026

(450) 25.06.2019

375

(540)

CADIN[®]

(151) 23.05.2019

(220) 26.08.2016

(591) Xanh dương.

(731) **CÔNG TY CỔ PHẦN ĐẦU TƯ HỢP THÀNH PHÁT (VN)**

38/2X Đông Lân, xã Bà Điểm, huyện Hóc Môn, thành phố Hồ Chí Minh

(511) Nhóm 02: Sơn; véc ni; sơn chống gỉ; sơn diệt khuẩn.

(111) **4-0320829**

(210) 4-2016-26423

(181) 26.08.2026

(450) 25.06.2019

375

(540)



(151) 23.05.2019

(220) 26.08.2016

(531) 26.1.1; A26.1.18

(731) **UNI-PRESIDENT ENTERPRISES CORP. (TW)**

No. 301, Zhongzheng Rd., Yongkang Dist., Tainan City 71001, Taiwan

(740) Công ty Luật TNHH Phạm và Liên danh (PHAM & ASSOCIATES)

CÔNG BÁO SỞ HỮU CÔNG NGHIỆP SỐ 375 TẬP B (06.2019)

(511) Nhóm 01: Vi khuẩn quang hợp (không dùng trong y tế và thú y); chế phẩm vi khuẩn (không dùng trong y tế và thú y); chế phẩm vi khuẩn điều chỉnh (không dùng trong y tế và thú y); chất xử lý nước; hóa chất dùng để sạch nước; chất làm mềm nước; hóa chất sử dụng trong công nghiệp và nhiếp ảnh; hóa chất sử dụng trong khoa học (không dùng trong y tế hoặc thú y); hóa chất dùng trong nông nghiệp, nghề làm vườn và lâm nghiệp, trừ chất diệt nấm, chất diệt cỏ dại, thuốc trừ cỏ, thuốc trừ sâu và chất diệt ký sinh trùng; nhựa nhân tạo dạng thô, chất dẻo dạng thô; phân bón; hợp chất dập lửa; chế phẩm ram/tôi kim loại; hóa chất để hàn; chế phẩm hóa học để bảo quản thực phẩm; chất để thuộc da; chất dính dùng trong công nghiệp; chất bổ sung khoáng chất cho sự phát triển của tảo sử dụng trong nông nghiệp và nuôi trồng thủy sản; chế phẩm điều hòa sự sinh trưởng của cây.

(111) **4-0320830** (151) 23.05.2019
(210) 4-2016-35437 (220) 09.11.2016
(181) 09.11.2026
(450) 25.06.2019 375
(540)

TÙNG LINH

(731) PHẠM THÚY NINH (VN)
Thôn Thúy Lâm, xã Đoàn Tùng, huyện Thanh Miện, tỉnh Hải Dương
(740) Công ty TNHH Sở hữu trí tuệ PADEMARK (PADEMARK CO.,LTD.)

(511) Nhóm 25: Áo mưa.

(111) **4-0320831** (151) 23.05.2019
(210) 4-2016-35474 (220) 09.11.2016
(181) 09.11.2026
(450) 25.06.2019 375
(540)



(531) 2.1.1
(591) Đen, trắng, đỏ.
(731) FOUNDER ROU GU CHA HOLDING PTE.LTD (SG)
347 Balestier Road, Singapore 329777
(740) Công ty Luật TNHH RHTLAW TAYLORWESSING Việt Nam (RHTLAW TAYLORWESSING Việt Nam)

(511) Nhóm 43: Nhà hàng ăn uống; nhà hàng ăn uống tự phục vụ; dịch vụ nhà hàng ăn uống; dịch vụ cung cấp thực phẩm, đồ uống; dịch vụ tổ chức tiệc; dịch vụ quán cà phê; quán ăn tự phục vụ; dịch vụ cửa hàng cà phê; ki-ốt thực phẩm để cung cấp thực phẩm và đồ uống (do nhà hàng thực hiện); cung cấp thực phẩm và đồ uống tại các khu ẩm thực; dịch vụ tư vấn và thông tin liên quan đến việc cung cấp thực phẩm và đồ uống; dịch vụ tư vấn liên quan đến thực phẩm và chuẩn bị thực phẩm; dịch vụ phục vụ đồ ăn theo hợp đồng (do nhà hàng thực hiện); dịch vụ nấu ăn; chuẩn bị thực phẩm (do nhà hàng thực hiện).

CÔNG BÁO SỞ HỮU CÔNG NGHIỆP SỐ 375 TẬP B (06.2019)

(111) **4-0320832**
(210) 4-2016-18628
(181) 22.06.2026
(450) 25.06.2019 375
(540)



(151) 23.05.2019
(220) 22.06.2016
(531) 5.7.1; 26.1.2
(591) Trắng, xanh lá, cam, xanh dương đậm.
(731) CÔNG TY TNHH THƯƠNG MẠI BBT (VN)
107-109 đường số 6, phường Bình Trị Đông B, quận Bình Tân, thành phố Hồ Chí Minh
(740) Công ty TNHH một thành viên Trường Luật (Trường Luật)

(511) Nhóm 35: Mua bán thực phẩm chức năng, quần áo, bao tay (dùng để tập thể hình), đai lưng (dùng để tập thể hình), giày dép, bình đựng nước, tạ (dùng để tập thể hình), máy chạy bộ, thiết bị tập luyện thể hình.

Nhóm 41: Câu lạc bộ thể hình; câu lạc bộ thể dục thẩm mỹ; dịch vụ câu lạc bộ sức khỏe (huấn luyện thể hình và sức khỏe); điều hành các lớp thể dục thể hình.

(111) **4-0320833**
(210) 4-2016-18664
(181) 22.06.2026
(450) 25.06.2019 375
(540)



Bán đũa mê chất lượng

(151) 23.05.2019
(220) 22.06.2016
(531) 26.1.1; A26.1.18
(731) NGUYỄN ĐĂNG TÙNG (VN)
Thôn Thắng Tây, xã Ngư Lộc, huyện Hậu Lộc, tỉnh Thanh Hóa
(740) Công ty TNHH Sở hữu trí tuệ ALNGUYEN (ALNGUYEN IP CO.,LTD.)

(511) Nhóm 25: Giày dép; đồ đi chân.

(111) **4-0320834**
(210) 4-2016-18805
(181) 23.06.2026
(450) 25.06.2019 375
(540)

CALOI

(151) 23.05.2019
(220) 23.06.2016
(731) CALOI NORTE S.A. (BR)
Av. Abiurana, 150 - Distrito Industrial - 69075-010, Manaus, AM - Brazil
(740) Công ty TNHH Trường Xuân (AGELESS CO.,LTD.)

CÔNG BÁO SỞ HỮU CÔNG NGHIỆP SỐ 375 TẬP B (06.2019)

(511) Nhóm 12: Xe đạp và các bộ phận của xe đạp, cụ thể là, khung xe, bánh xe, ghi đông, yên xe, cọc yên xe và bàn đạp.

(111) **4-0320835** (151) 23.05.2019
(210) 4-2016-36768 (220) 18.11.2016
(181) 18.11.2026
(450) 25.06.2019 375
(540)

OK MEN

(731) NGÔ CAO QUỐC TIẾN (VN)
81 Hùng Vương, phường 4, quận 5,
thành phố Hồ Chí Minh
(740) Công ty TNHH một thành viên Trường
Luật (Trường Luật)

(511) Nhóm 03: Mỹ phẩm.

Nhóm 35: Buôn bán mỹ phẩm.

Nhóm 44: Dịch vụ chăm sóc da; dịch vụ hớt tóc; dịch vụ làm đẹp.

(111) **4-0320836** (151) 23.05.2019
(210) 4-2016-41630 (220) 27.12.2016
(181) 27.12.2026
(450) 25.06.2019 375
(540)



(531) A5.5.20; A5.5.21; A5.3.13; A5.3.15
(591) Xanh da trời, xanh lá.
(731) CÔNG TY CỔ PHẦN NHÀ MÁY
THIẾT BỊ Y HỌC VÀ VẬT LIỆU SINH
HỌC (VN)
Lô I-4b-2.1, đường N3, khu công nghệ
cao, phường Long Thạnh Mỹ, quận 9,
thành phố Hồ Chí Minh
(740) Công ty TNHH Hùng Sơn và cộng sự
(HUNG SON & PARTNERS)

(511) Nhóm 10: Thiết bị y tế, thủy tinh thể nhân tạo.

Nhóm 35: Mua bán: thiết bị y tế, thủy tinh thể nhân tạo.

CÔNG BÁO SỞ HỮU CÔNG NGHIỆP SỐ 375 TẬP B (06.2019)

(111) **4-0320837**
(210) 4-2016-41671
(181) 27.12.2026
(450) 25.06.2019 375
(540)



(151) 23.05.2019
(220) 27.12.2016
(531) 26.1.2; 25.5.2; 26.1.4
(591) Xanh nước biển, đỏ, trắng, đen.
(731) CÔNG TY CỔ PHẦN ĐẦU TƯ VÀ XÂY DỰNG BÌNH MINH (VN)
Nhà N2, chợ đầu mối hoa quả, thực phẩm Đông Hương, đường Đông Hương 2, phường Đông Hương, thành phố Thanh Hóa, tỉnh Thanh Hóa

(511) Nhóm 36: Bất động sản: môi giới bất động sản; cho thuê bất động sản; định giá bất động sản; cho thuê (văn phòng bất động sản); đánh giá bất động sản; quản lý bất động sản.

Nhóm 37: Xây dựng; lắp cho thuê thiết bị xây dựng; tư vấn xây dựng; xây dựng công trình công nghiệp, giao thông, thủy lợi.

Nhóm 42: Thiết kế xây dựng.

(111) **4-0320838**
(210) 4-2016-41674
(181) 27.12.2026
(450) 25.06.2019 375
(540)



(151) 23.05.2019
(220) 27.12.2016
(531) 3.7.17; A5.3.13; 1.15.5; A26.11.12
(591) Đỏ, trắng.
(731) TẬP ĐOÀN VINGROUP - CÔNG TY CP (VN)
Số 7, đường Bằng Lăng 1, khu đô thị sinh thái Vinhomes Riverside, phường Việt Hưng, quận Long Biên, thành phố Hà Nội
(740) Công ty Luật TNHH AMBYS Hà Nội (AMBYS HANOI)

(511) Nhóm 09: Thẻ từ; thẻ ghi dữ liệu từ tính; phần mềm (chương trình) máy tính; phần mềm thương mại điện tử; phần mềm hỗ trợ thanh toán điện tử bằng thẻ.

Nhóm 35: Thương mại điện tử, mua bán hàng hóa qua mạng internet thanh toán bằng thẻ cho các sản phẩm: đồ điện tử văn phòng và gia đình (như ti vi, loa, đài), điện lạnh văn phòng và gia đình (như tủ lạnh, máy giặt, điều hòa), đồ bếp gia đình (như nồi, niêu, xong, chảo), đồ nội thất văn phòng và gia đình (như giường, tủ, bàn ăn), sản phẩm thời trang (mỹ phẩm, quần áo, giày dép); dịch vụ tiếp thị qua điện thoại; dịch vụ giới thiệu sản phẩm trên các phương tiện truyền thông cho mục đích bán lẻ.

Nhóm 36: Phát hành thẻ thanh toán, thẻ rút tiền (ATM), thẻ ghi nợ [do các tổ chức tín dụng thực hiện].

CÔNG BÁO SỞ HỮU CÔNG NGHIỆP SỐ 375 TẬP B (06.2019)

Nhóm 42: Thiết kế phần mềm (chương trình) máy tính, phần mềm thương mại điện tử, phần mềm hỗ trợ thanh toán điện tử bằng thẻ; tư vấn trong thiết kế và phát triển phần cứng máy tính; lập trình máy tính; dịch vụ cài đặt phần mềm máy tính.

(111)	4-0320839	(151)	23.05.2019
(210)	4-2016-41675	(220)	27.12.2016
(181)	27.12.2026		
(450)	25.06.2019	375	
(540)		(531)	3.7.16; A3.7.24; 26.1.1; 26.4.4
		(591)	Xanh đen, trắng.
		(731)	TẬP ĐOÀN VINGROUP - CÔNG TY CP (VN) Số 7, đường Bằng Lăng 1, khu đô thị sinh thái Vinhomes Riverside, phường Việt Hưng, quận Long Biên, thành phố Hà Nội
		(740)	Công ty Luật TNHH AMBYS Hà Nội (AMBYS HANOI)

(511) Nhóm 09: Thẻ từ; thẻ ghi dữ liệu từ tính; phần mềm (chương trình) máy tính; phần mềm thương mại điện tử; phần mềm hỗ trợ thanh toán điện tử bằng thẻ.

Nhóm 35: Thương mại điện tử, mua bán hàng hóa qua mạng internet thanh toán bằng thẻ cho các sản phẩm: đồ điện tử văn phòng và gia đình (như ti vi, loa, đài), điện lạnh văn phòng và gia đình (như tủ lạnh, máy giặt, điều hòa), đồ bếp gia đình (như nồi, niêu, xong, chảo), đồ nội thất văn phòng và gia đình (như giường, tủ, bàn ăn), sản phẩm thời trang (mỹ phẩm, quần áo, giày dép); dịch vụ tiếp thị qua điện thoại; dịch vụ giới thiệu sản phẩm trên các phương tiện truyền thông cho mục đích bán lẻ.

Nhóm 36: Phát hành thẻ thanh toán, thẻ rút tiền (ATM), thẻ ghi nợ [do các tổ chức tín dụng thực hiện].

Nhóm 42: Thiết kế phần mềm (chương trình) máy tính, phần mềm thương mại điện tử, phần mềm hỗ trợ thanh toán điện tử bằng thẻ; tư vấn trong thiết kế và phát triển phần cứng máy tính; lập trình máy tính; dịch vụ cài đặt phần mềm máy tính.

(111)	4-0320840	(151)	23.05.2019
(210)	4-2016-41730	(220)	28.12.2016
(181)	28.12.2026		
(450)	25.06.2019	375	
(540)		(531)	2.9.14; A2.9.15; A1.1.10; A5.1.5; A5.1.16
		(591)	Xanh, đỏ, đen.
		(731)	CÔNG TY TNHH VƯỜN ƯƠM TRÍ TUỆ (VN) 75 Hà Huy Tập, phường Chính Gián, quận Thanh Khê, thành phố Đà Nẵng

CÔNG BÁO SỞ HỮU CÔNG NGHIỆP SỐ 375 TẬP B (06.2019)

(511) Nhóm 41: Dịch vụ giáo dục.

(111)	4-0320841	(151)	23.05.2019
(210)	4-2016-14726	(220)	23.05.2016
(181)	23.05.2026		
(450)	25.06.2019	375	
(540)		(531)	26.4.1; A26.11.12; 26.11.3
		(591)	Trắng, nâu, vàng cam, trắng đục, vàng, đen, nâu đỏ.
		(731)	CÔNG TY CỔ PHẦN DƯỢC PHẨM GOLDHEALTH VIỆT NAM (VN) Số nhà 102, khu tập thể Yên Ngưu, thị trấn Văn Điển, huyện Thanh Trì, thành phố Hà Nội
		(740)	Công ty TNHH Sở hữu trí tuệ và Công nghệ Thủ đô (CAPITAL IP&T CO.LTD.)

(511) Nhóm 05: Dược phẩm; thực phẩm chức năng; thực phẩm dinh dưỡng dùng trong y tế; nước súc miệng dùng cho mục đích y tế; dung dịch làm sạch khử khuẩn sát trùng dung cho mục đích y tế; nước tắm thảo dược cho trẻ em dùng cho mục đích y tế.

(111)	4-0320842	(151)	23.05.2019
(210)	4-2016-14826	(220)	23.05.2016
(181)	23.05.2026		
(450)	25.06.2019	375	
(540)		(531)	3.7.3; A3.7.24
		(591)	Đen, đỏ, vàng.
		(731)	CÔNG TY CỔ PHẦN ĐẦU TƯ VÀ PHÁT TRIỂN DỰ ÁN XANH INTERGREEN (VN) P. D 402C nhà D, khu Vinaconex 1, số 289A Khuất Duy Tiến, phường Trung Hòa, quận Cầu Giấy, thành phố Hà Nội
		(740)	Công ty TNHH Sở hữu trí tuệ ALNGUYEN (ALNGUYEN IP CO.,LTD.)

(511) Nhóm 29: Gà (không còn sống).

CÔNG BÁO SỞ HỮU CÔNG NGHIỆP SỐ 375 TẬP B (06.2019)

(111) **4-0320843**

(210) 4-2016-14841

(181) 24.05.2026

(450) 25.06.2019

(540)

375



(151) 23.05.2019

(220) 24.05.2016

(531) 26.4.2; 26.5.1; A26.11.13

(731) CÔNG TY TNHH CHB VIỆT NAM
(VN)

Phố Ngọc, xã Trung Minh, thành phố
Hòa Bình, tỉnh Hòa Bình

(511) Nhóm 02: Sơn alkyt, sơn nước, sơn, sơn epoxy, sơn polyuretán (PU), sơn tĩnh điện, sơn tàu thuyền, sơn cao su clo hóa, sơn tấm lợp, sơn chịu nhiệt, sơn chống hà, sơn acrylic, chất kết dính dùng cho sơn, mực in.

Nhóm 35: Giới thiệu sản phẩm, trưng bày các sản phẩm sơn, sơn alkyt, sơn nước, sơn, sơn epoxy, sơn polyuretán (PU), sơn tĩnh điện, sơn tàu thuyền, sơn cao su clo hóa, sơn tấm lợp, sơn chịu nhiệt, sơn chống hà, sơn acrylic, chất kết dính dùng cho sơn, mực in.

(111) **4-0320844**

(210) 4-2016-26284

(181) 25.08.2026

(450) 25.06.2019

(540)

375



(151) 23.05.2019

(220) 25.08.2016

(531) 26.5.3; 26.5.4; A25.7.5

(731) SHENZHEN YUANFENG SPORTS
TECHNOLOGY CO.,LTD (CN)

Rm.201, Office Building A of Qianhai
Shenzhen Hong Kong Cooperation Area
Management Bureau, Shenzhen City,
Guangdong Province, China

(740) Công ty TNHH Đại Tín và Liên Danh
(DAITIN AND ASSOCIATES CO.,LTD)

(511) Nhóm 09: Thiết bị để xử lý dữ liệu; kính đeo mắt thông minh; đồng hồ thông minh; phần mềm máy tính (ghi sẵn); thiết bị đếm bước chân; điện thoại di động; thiết bị theo dõi sức khỏe đeo trên người, cụ thể là vòng đeo tay điện tử để theo dõi hoạt động; máy nghe nhạc cầm tay; máy đo; thiết bị báo động.

CÔNG BÁO SỞ HỮU CÔNG NGHIỆP SỐ 375 TẬP B (06.2019)

(111) **4-0320845**
(210) 4-2016-26285
(181) 25.08.2026
(450) 25.06.2019

375



(151) 23.05.2019
(220) 25.08.2016

(531) 3.9.16
(731) CÔNG TY CỔ PHẦN XUẤT NHẬP
KHẨU THỦY SẢN MIỀN TRUNG
(VN)
Số 1 Bùi Quốc Hưng, phường Thọ
Quang, quận Sơn Trà, thành phố Đà
Nẵng

(511) Nhóm 29: Tôm, không còn sống; cá, không còn sống; mực, không còn sống.

Nhóm 31: Thức ăn cho động vật.

Nhóm 35: Dịch vụ xuất khẩu thủy sản; dịch vụ nhập khẩu vật tư.

Nhóm 39: Dịch vụ cho thuê kho lạnh; dịch vụ cho thuê kho chứa hàng.

(111) **4-0320846**
(210) 4-2016-26297
(181) 25.08.2026
(450) 25.06.2019

375

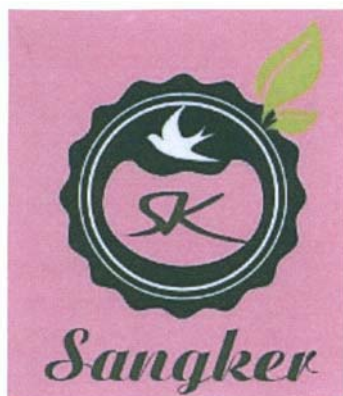

(151) 23.05.2019
(220) 25.08.2016

(531) A5.3.15; 3.7.16; A3.7.24; A15.7.2
(591) Hồng, xanh lá cây đậm, xanh nõn chuối,
trắng.
(731) TRẦN HẢI VÂN (VN)
Ấp Trường An, xã Trường Khánh, huyện
Long Phú, tỉnh Sóc Trăng
(740) Công ty Cổ phần Sở hữu trí tuệ Việt Mỹ
(VIET MY IPC)

(511) Nhóm 30: Trà; cà phê; ca cao; bột và sản phẩm làm từ bột ngũ cốc: bánh mì, bánh quy.

Nhóm 35: Mua bán và xuất nhập khẩu: trà, cà phê, ca cao, bột và sản phẩm làm từ bột ngũ cốc.

CÔNG BÁO SỞ HỮU CÔNG NGHIỆP SỐ 375 TẬP B (06.2019)

(111) **4-0320847**
 (210) 4-2016-26338
 (181) 25.08.2026
 (450) 25.06.2019 375
 (540)



(151) 23.05.2019
 (220) 25.08.2016
 (531) 2.9.1; 24.13.1; 26.1.1
 (591) Đỏ, xanh lá cây, trắng.
 (731) CÔNG TY TNHH MỘT THÀNH VIÊN
 BỆNH VIỆN ĐẠI HỌC Y DƯỢC
 SHING MARK (VN)
 Quốc lộ 51, phường Long Bình Tân,
 thành phố Biên Hòa, tỉnh Đồng Nai
 (740) Công ty TNHH Tư vấn Sở hữu trí tuệ Á
 Đông (Á Đông IP CONSULTANCY
 CO.,LTD.)

(511) Nhóm 44: Bệnh viện; bệnh viện đa khoa.

(111) **4-0320848**
 (210) 4-2016-26343
 (181) 25.08.2026
 (450) 25.06.2019 375
 (540)



(151) 23.05.2019
 (220) 25.08.2016
 (531) 19.9.1; A19.9.3; A24.17.12
 (591) Nâu, đen, ghi, đỏ.
 (731) CÔNG TY CỔ PHẦN SỨ BÁT TRÀNG
 (VN)
 Thôn Bát Tràng, xã Bát Tràng, huyện Gia
 Lâm, thành phố Hà Nội
 (740) Công ty TNHH Trường Xuân
 (AGELESS CO.,LTD.)

(511) Nhóm 01: Men gốm; men tráng gốm; men sứ; gốm dạng hạt dùng để lọc; hợp phần gốm dùng để nung kết, thiêu kết [dạng hạt và dạng bột].

Nhóm 17: Sứ cách nhiệt; sứ cách điện; sứ cách âm dùng trong gia đình hoặc công nghiệp, không dùng trong xây dựng.

Nhóm 19: Vật liệu xây dựng bằng gốm; gạch; ngói, không bằng kim loại; vật liệu xây dựng không bằng kim loại; vật liệu xây dựng bằng sứ.

Nhóm 21: Đồ gốm; đồ sứ để chứa đựng; đồ trang trí bằng sứ; bộ đồ ăn ngoại trừ dao, thìa, đĩa; bộ đồ uống trà (bộ đồ ăn); tác phẩm nghệ thuật bằng sứ, gốm, đất nung hoặc thủy tinh.

CÔNG BÁO SỞ HỮU CÔNG NGHIỆP SỐ 375 TẬP B (06.2019)

(111) **4-0320849**
(210) 4-2016-26344
(181) 25.08.2026
(450) 25.06.2019 375
(540)



(151) 23.05.2019
(220) 25.08.2016

(531) 19.9.1; A19.9.3; A24.17.12
(591) Nâu, đen, ghi, đỏ.
(731) CÔNG TY CỔ PHẦN SỨ BÁT TRÀNG
(VN)
Thôn Bát Tràng, xã Bát Tràng, huyện Gia
Lâm, thành phố Hà Nội
(740) Công ty TNHH Trường Xuân
(AGELESS CO.,LTD.)

(511) Nhóm 01: Men gốm; men tráng gốm; men sứ; gốm dạng hạt dùng để lọc; hợp phần gốm dùng để nung kết, thiêu kết [dạng hạt và dạng bột].

Nhóm 17: Sứ cách nhiệt; sứ cách điện; sứ cách âm dùng trong gia đình hoặc công nghiệp, không dùng trong xây dựng.

Nhóm 19: Vật liệu xây dựng bằng gốm; gạch; ngói, không bằng kim loại; vật liệu xây dựng không bằng kim loại; vật liệu xây dựng bằng sứ.

Nhóm 21: Đồ gốm; đồ sứ để chứa đựng; đồ trang trí bằng sứ; bộ đồ ăn ngoại trừ dao, thìa, đĩa; bộ đồ uống trà (bộ đồ ăn); tác phẩm nghệ thuật bằng sứ, gốm, đất nung hoặc thủy tinh.

(111) **4-0320850**
(210) 4-2016-26345
(181) 25.08.2026
(450) 25.06.2019 375
(540)

HOT6

(151) 23.05.2019
(220) 25.08.2016

(731) LOTTE CHILSUNG BEVERAGE CO.,
LTD. (KR)
15, Seocho-daero 70-gil, Seocho-gu,
Seoul, South Korea
(740) Công ty TNHH Trường Xuân
(AGELESS CO.,LTD.)

(511) Nhóm 32: Nước tăng lực [đồ uống không cồn, không dùng cho mục đích y tế]; bia; nước khoáng [đồ uống] và nước uống có gaz và đồ uống không cồn; đồ uống ép từ quả không chứa cồn và nước ép trái cây; xi rô dùng cho đồ uống và chế phẩm để làm đồ uống.

CÔNG BÁO SỞ HỮU CÔNG NGHIỆP SỐ 375 TẬP B (06.2019)

(111) **4-0320851**
 (210) 4-2016-26346
 (181) 25.08.2026
 (450) 25.06.2019 375
 (540)

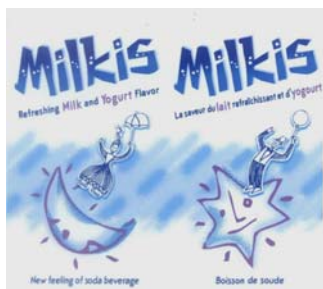

(151) 23.05.2019
 (220) 25.08.2016
 (531) 1.15.13; 1.7.6; A1.1.10; A1.1.2
 (591) Xanh dương đậm, xanh dương nhạt, tím, trắng.
 (731) LOTTE CHILSUNG BEVERAGE CO., LTD. (KR)
 15, Seocho-daero 70-gil, Seocho-gu, Seoul, South Korea
 (740) Công ty TNHH Trường Xuân (AGELESS CO.,LTD.)

(511) Nhóm 32: Nước giải khát [đồ uống không cồn]; bia; nước khoáng [đồ uống] và nước uống có gaz và đồ uống không cồn; đồ uống ép từ quả không chứa cồn và nước ép trái cây; xi rô dùng cho đồ uống và chế phẩm để làm đồ uống.

(111) **4-0320852**
 (210) 4-2016-41754
 (181) 28.12.2026
 (450) 25.06.2019 375
 (540)



(151) 23.05.2019
 (220) 28.12.2016
 (531) A1.1.10; A1.1.2; 26.3.1; A26.11.12
 (591) Xanh, vàng.
 (731) CÔNG TY CỔ PHẦN NHÔM NGỌC DIỆP (VN)
 Đường C2, khu C, KCN Phố Nối A, xã Lạc Hồng, huyện Văn Lâm, tỉnh Hưng Yên

(511) Nhóm 06: Thanh nhôm định hình; hợp kim nhôm; nhôm hộp; nhôm ống (tất cả dùng trong xây dựng); vật liệu xây dựng bằng kim loại; nhôm tấm, nhôm công nghiệp để sản xuất cho các ngành công nghiệp phụ trợ.

(111) **4-0320853**
 (210) 4-2016-16949
 (181) 09.06.2026
 (450) 25.06.2019 375
 (540)



(151) 23.05.2019
 (220) 09.06.2016
 (731) CÔNG TY TNHH SẢN XUẤT THƯỜNG MẠI MỸ PHẨM NGÔ THANH PHÚ (VN)
 Số 39A, đường Chiến Thắng, ấp Bảo Định, xã Xuân Định, huyện Xuân Lộc, tỉnh Đồng Nai
 (740) Công ty TNHH một thành viên Trường Luật (Trường Luật)

(511) Nhóm 03: Mỹ phẩm.

CÔNG BÁO SỞ HỮU CÔNG NGHIỆP SỐ 375 TẬP B (06.2019)

(111) **4-0320854**
 (210) 4-2016-17028
 (181) 09.06.2026
 (450) 25.06.2019 375
 (540)



(151) 23.05.2019
 (220) 09.06.2016
 (531) 26.1.1; A26.1.18
 (591) Đen, trắng, xám.
 (731) ALLDAY FOODS CO., LTD. (BZ)
 Suite 2, 3 Floor, No. 10 Eve Street,
 BeLize City, BeLize
 (740) Công ty TNHH Trường Xuân
 (AGELESS CO.,LTD.)

(511) Nhóm 30: Ca cao; cà phê; đồ uống trên cơ sở trà; bột cọ sagu; bánh mì; bánh kẹo; đá lạnh có thể ăn được; đường; mật ong; nấm men.

Nhóm 32: Bia; nước khoáng [đồ uống]; nước uống có gaz; đồ uống không có cồn; đồ uống làm từ nước ép trái cây không có cồn; xi rô dùng cho đồ uống.

Nhóm 43: Dịch vụ cung cấp thức ăn, đồ uống do nhà hàng thực hiện; dịch vụ quán cà phê; quán ăn tự phục vụ; căng tin; nhà hàng ăn uống; quán rượu nhỏ.

(111) **4-0320855**
 (210) 4-2016-17040
 (181) 09.06.2026
 (450) 25.06.2019 375
 (540)



M I R A M A D I S O N

(151) 23.05.2019
 (220) 09.06.2016
 (531) 26.3.23
 (731) MISS ANYARIN HIRUNSAJJAREART
 (TH)
 13/19 Soi Siripat, Mahachai Rd.,
 Phanakorn, Sumranrat, Bangkok 10200,
 Thailand
 (740) Công ty Luật TNHH ZC (Việt Nam) (ZC
 VN.)

(511) Nhóm 09: Kính râm; kính áp tròng; kính đeo mắt; hộp đựng kính đeo mắt; gọng kính đeo mắt; thấu kính quang học.

(111) **4-0320856**
 (210) 4-2016-17223
 (181) 13.06.2026
 (450) 25.06.2019 375
 (540)

CHARLE SELFIA
 シャルレセルフピア

(151) 23.05.2019
 (220) 13.06.2016
 (731) CHARLE CO., LTD. (JP)
 7-1, Minatojima Naka-machi 7-chome,
 Chuo-ku, Kobe-shi, Hyogo-ken, Japan
 (740) Công ty TNHH Ban Ca (BANCA)

(511) Nhóm 25: Quần áo; quần áo lót; quần lót; yếm; quần áo ngủ; áo nịt ngực [áo lót]; quần đùi [quần áo]; quần áo lót phụ nữ [đồ vải]; bít tất ngắn cổ và tất cao cổ không dùng cho đồ thể thao đặc biệt; giầy; găng tay [trang phục]; đồ đội đầu; quần áo trẻ em; tất cao cổ.

CÔNG BÁO SỞ HỮU CÔNG NGHIỆP SỐ 375 TẬP B (06.2019)

- | | |
|------------------------|------------------|
| (111) 4-0320857 | (151) 23.05.2019 |
| (210) 4-2016-17224 | (220) 13.06.2016 |
| (181) 13.06.2026 | |
| (450) 25.06.2019 | 375 |
| (540) | |
- 

(531) A25.3.3
(731) CHARLE CO., LTD. (JP)
7-1, Minatojima Naka-machi 7-chome,
Chuo-ku, Kobe-shi, Hyogo-ken, Japan
(740) Công ty TNHH Ban Ca (BANCA)
- (511) Nhóm 25: Quần áo; quần áo lót; quần lót; yếm; quần áo ngủ; áo nịt ngực [áo lót]; quần đùi [quần áo]; quần áo lót phụ nữ [đồ vải]; nút tắt ngắn cổ và tắt cao cổ không dùng cho đồ thể thao đặc biệt; giày; găng tay [trang phục]; đồ đội đầu; quần áo trẻ em; tắt cao cổ.

- | | |
|------------------------|------------------|
| (111) 4-0320858 | (151) 23.05.2019 |
| (210) 4-2016-17225 | (220) 13.06.2016 |
| (181) 13.06.2026 | |
| (450) 25.06.2019 | 375 |
| (540) | |
- 

(531) 2.9.1; 2.7.9; 1.15.24; 4.5.3
(731) CHARLE CO., LTD. (JP)
7-1, Minatojima Naka-machi 7-chome,
Chuo-ku, Kobe-shi, Hyogo-ken, Japan
(740) Công ty TNHH Ban Ca (BANCA)
- (511) Nhóm 24: Khăn mặt bằng vải.

- | | |
|------------------------|------------------|
| (111) 4-0320859 | (151) 23.05.2019 |
| (210) 4-2009-18997 | (220) 08.09.2009 |
| (181) 08.09.2019 | |
| (450) 25.06.2019 | 375 |
| (540) | |
- 

(531) 26.1.1; 26.1.4; A5.3.13; A5.3.15; 26.1.2;
A5.9.23; 5.9.21
(591) Trắng, đen, xanh lá cây, xanh lá cây đậm, xanh lá cây nhạt, vàng da cam, đỏ, vàng nhạt.
(731) 1. CÔNG TY TNHH MỘT THÀNH VIÊN ĐẦU TƯ VÀ PHÁT TRIỂN NÔNG NGHIỆP HÀ NỘI (VN)
Số 202 đường Hồ Tùng Mậu, thị trấn Cầu Diễn, huyện Từ Liêm, thành phố Hà Nội
2. HỢP TÁC XÃ NÔNG NGHIỆP SEN CHIẾU (VN)
Xã Sen Chiểu, huyện Phúc Thọ, thành phố Hà Nội
(740) Công ty Luật TNHH Phạm và Liên danh (PHAM & ASSOCIATES)

CÔNG BÁO SỞ HỮU CÔNG NGHIỆP SỐ 375 TẬP B (06.2019)

(511) Nhóm 31: Rau tươi.

(111) **4-0320860**
(210) 4-2014-02541
(181) 12.02.2024
(450) 25.06.2019 375
(540)



(151) 23.05.2019
(220) 12.02.2014
(531) A5.5.20; 5.5.16; 1.5.1; 1.17.11; A1.1.10
(591) Vàng, xanh da trời đậm, xanh da trời nhạt, đỏ.
(731) CÔNG TY CỔ PHẦN XÂY DỰNG THƯƠNG MẠI NAM VIỆT HÙNG (VN)
Tổ 24, phường Hòa Thọ Tây, quận Cẩm Lệ, thành phố Đà Nẵng

(511) Nhóm 37: Xây dựng các công trình dân dụng, công nghiệp, giao thông, thủy lợi, thủy điện, hạ tầng kỹ thuật, khu đô thị, công trình công cộng, khu công nghiệp khu tiểu thủ công nghiệp; trang trí nội, ngoại thất công trình; san lấp mặt bằng cho các công trình hạ tầng kỹ thuật, khu đô thị, công trình công cộng, khu công nghiệp và khu tiểu thủ công nghiệp.

(111) **4-0320861**
(210) 4-2016-34389
(181) 01.11.2026
(450) 25.06.2019 375
(540)

DRAGON

(151) 24.05.2019
(220) 01.11.2016
(731) CÔNG TY CỔ PHẦN SẢN XUẤT THƯƠNG MẠI DỊCH VỤ VIETLINK (VN)
258A Trần Hưng Đạo, phường Nguyễn Cư Trinh, quận 1, thành phố Hồ Chí Minh

(511) Nhóm 09: Còi báo động cháy; gậy chữa cháy; thiết bị dập lửa; miệng ống vòi rồng chữa cháy; hệ thống phun nước dành cho cứu hỏa.

(111) **4-0320862**
(210) 4-2018-46306
(181) 28.12.2028
(450) 25.06.2019 375
(540)



(151) 24.05.2019
(220) 28.12.2018
(591) Vàng, xanh lá cây, xanh lá cây nhạt, nâu.
(731) ỦY BAN NHÂN DÂN HUYỆN YÊN CHÂU (VN)
Tiểu khu 3, thị trấn Yên Châu, huyện Yên Châu, tỉnh Sơn La
(740) Công ty TNHH Nghiên cứu và Tư vấn chuyển giao công nghệ và đầu tư (CONCETTI)

CÔNG BÁO SỞ HỮU CÔNG NGHIỆP SỐ 375 TẬP B (06.2019)

(511) Nhóm 29: Chuối sấy.

Nhóm 31: Quả chuối tươi.

(111) **4-0320863**
(210) 4-2016-25962
(181) 23.08.2026
(450) 25.06.2019
(540)

375

Sino

(151) 24.05.2019
(220) 23.08.2016

(731) CÔNG TY TNHH SẢN XUẤT VÀ XUẤT NHẬP KHẨU HOÀNG NAM (VN)
Số 8k7 ngõ 43 Nguyễn An Ninh, phường Tương Mai, quận Hoàng Mai, thành phố Hà Nội

(511) Nhóm 14: Đồng hồ đeo tay.

Nhóm 18: Túi xách tay; cặp; ví tiền.

Nhóm 25: Giày; dép; quần áo; thắt lưng.

(111) **4-0320864**
(210) 4-2016-31229
(181) 07.10.2026
(450) 25.06.2019
(540)

375

THOMCORDS
SUMO

(151) 24.05.2019
(220) 07.10.2016

(531) 26.1.2; A26.1.18
(731) CÔNG TY TNHH QUỐC TẾ TRẦN THỊ (VN)
173 Thụy Khuê, phường Thụy Khuê, quận Tây Hồ, thành phố Hà Nội

(511) Nhóm 31: Gia cầm sống; rau, củ và hoa quả tươi; thức ăn gia súc; thủy hải sản sống.

(111) **4-0320865**
(210) 4-2016-31228
(181) 07.10.2026
(450) 25.06.2019
(540)

375

FORELLS
NASHII

(151) 24.05.2019
(220) 07.10.2016

(531) 26.1.2; A26.1.18
(731) CÔNG TY TNHH QUỐC TẾ TRẦN THỊ (VN)
173 Thụy Khuê, phường Thụy Khuê, quận Tây Hồ, thành phố Hà Nội

CÔNG BÁO SỞ HỮU CÔNG NGHIỆP SỐ 375 TẬP B (06.2019)

(511) Nhóm 31: Gia cầm sống; rau, củ và hoa quả tươi; thức ăn gia súc; thủy hải sản sống.

(111) **4-0320866**
(210) 4-2016-31227
(181) 07.10.2026
(450) 25.06.2019
(540)



KURREN

375

(151) 24.05.2019
(220) 07.10.2016

(531) 26.1.2; A26.1.18
(731) CÔNG TY TNHH QUỐC TẾ TRẦN THỊ (VN)
173 Thụy Khuê, phường Thụy Khuê, quận Tây Hồ, thành phố Hà Nội

(511) Nhóm 14: Đồng hồ và dụng cụ đo thời gian; đồ trang sức; đồ kim hoàn; đá quý; kim loại quý và các hợp kim của chúng.

(111) **4-0320867**
(210) 4-2016-31226
(181) 07.10.2026
(450) 25.06.2019
(540)



MILERS

375

(151) 24.05.2019
(220) 07.10.2016

(531) 26.1.2; A26.1.18
(731) CÔNG TY TNHH QUỐC TẾ TRẦN THỊ (VN)
173 Thụy Khuê, phường Thụy Khuê, quận Tây Hồ, thành phố Hà Nội

(511) Nhóm 14: Đồng hồ và dụng cụ đo thời gian; đồ trang sức; đồ kim hoàn; đá quý; kim loại quý và các hợp kim của chúng.

(111) **4-0320868**
(210) 4-2016-31223
(181) 07.10.2026
(450) 25.06.2019
(540)

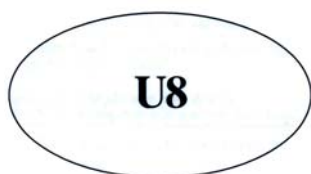

DGJUZ

375

(151) 24.05.2019
(220) 07.10.2016

(531) 26.1.2; 26.1.11
(731) CÔNG TY TNHH QUỐC TẾ TRẦN THỊ (VN)
173 Thụy Khuê, phường Thụy Khuê, quận Tây Hồ, thành phố Hà Nội

(511) Nhóm 14: Đồng hồ và dụng cụ đo thời gian; đồ trang sức; đồ kim hoàn; đá quý; kim loại quý và các hợp kim của chúng.

CÔNG BÁO SỞ HỮU CÔNG NGHIỆP SỐ 375 TẬP B (06.2019)

(111) **4-0320869**
(210) 4-2017-06037
(181) 17.03.2027
(450) 25.06.2019 375
(540)



(151) 24.05.2019
(220) 17.03.2017
(531) A25.7.21; 26.1.1; 26.1.5; 26.1.4
(591) Đỏ, cam, trắng.
(731) CÔNG TY CỔ PHẦN SẢN XUẤT
THIẾT BỊ ĐIỆN HÀ NỘI (VN)
Cụm công nghiệp Quất Động phần mở
rộng, xã Nguyễn Trãi, huyện Thường
Tín, thành phố Hà Nội

(511) Nhóm 07: Máy phát điện xoay chiều; máy đập chạy điện; cáp điều khiển của máy, động cơ điện và động cơ; máy phát điện; máy sản xuất điện; bộ quá nhiệt; máy hàn điện.

Nhóm 09: Dây cáp điện; cuộn dây điện; bộ chỉnh lưu dòng điện; thiết bị điều chỉnh điện; máy biến áp tăng áp; máy biến thế điện; bộ nối điện, đường nối điện.

Nhóm 17: Vật liệu cách điện cho ống dẫn, chất cách điện cho ống điện dẫn điện; chất cách điện cho dây, vật liệu cách điện cho dây.

(111) **4-0320870**
(210) 4-2017-20599
(181) 07.07.2027
(450) 25.06.2019 375
(540)



(151) 24.05.2019
(220) 07.07.2017
(531) 3.7.10; 3.7.16; A3.7.24; 6.1.2
(731) CÔNG TY TNHH SẢN XUẤT VÀ
THƯƠNG MẠI THÁI GIA NGUYỄN
(VN)
34 Lê Đình Lý, phường Thạc Gián, quận
Thanh Khê, thành phố Đà Nẵng

(511) Nhóm 29: Yến sào (tổ chim yến); yến sào đã qua chế biến, đóng hộp (dùng làm món ăn).

Nhóm 32: Nước yến (đồ uống giải khát, không dùng cho mục đích y tế).

(111) **4-0320871**
(210) 4-2017-22520
(181) 21.07.2027
(450) 25.06.2019 375
(540)



(151) 24.05.2019
(220) 21.07.2017
(531) 26.4.2
(591) Trắng, xanh nước biển đậm, đỏ.
(731) CÔNG TY CỔ PHẦN MIKADO HUNG
YÊN (VN)
Thôn Ngọc, xã Lạc Đạo, huyện Văn
Lâm, tỉnh Hưng Yên
(740) Công ty Luật TNHH Phạm và Liên danh
(PHAM & ASSOCIATES)

CÔNG BÁO SỞ HỮU CÔNG NGHIỆP SỐ 375 TẬP B (06.2019)

(511) Nhóm 19: Vật liệu xây dựng phi kim loại như: gạch ốp tường, gạch ốp lát, gạch, ngói xây dựng.

Nhóm 35: Mua bán, xuất nhập khẩu: gạch ốp tường, gạch ốp lát, gạch, ngói xây dựng.

(111)	4-0320872	(151)	24.05.2019
(210)	4-2016-30676	(220)	04.10.2016
(181)	04.10.2026		
(450)	25.06.2019	375	
(540)		(531)	26.4.2; 26.3.23; 25.5.25
		(591)	Đỏ, đen, trắng.
		(731)	CÔNG TY TNHH TÂN HÀ SÁNG (VN) Số 49 ngõ 33 phố Tân Ấp, phường Phúc Xá, quận Ba Đình, thành phố Hà Nội
		(740)	Công ty TNHH Dịch vụ sở hữu trí tuệ ALPHA (ALPHA PLUS CO., LTD.)

(511) Nhóm 25: Quần áo; áo khoác ngoài; quần dài; áo len dài tay; quần áo lót.

(111)	4-0320873	(151)	24.05.2019
(210)	4-2016-41770	(220)	28.12.2016
(181)	28.12.2026		
(450)	25.06.2019	375	
(540)		(731)	LG HOUSEHOLD & HEALTH CARE LTD. (KR) 58, Saemunan-ro, Jongno-gu, Seoul, Republic of Korea
		(740)	Công ty Luật TNHH ELITE (ELITE LAW FIRM)

(511) Nhóm 03: Kem đánh răng; thuốc đánh răng; kem làm trắng răng; chế phẩm súc miệng và súc họng không chứa thuốc; chế phẩm súc miệng không chứa thuốc; gel dùng cho răng (thuốc đánh răng); gel tẩy trắng dùng cho răng; gel làm trắng răng; miếng cao làm trắng răng.

(111)	4-0320874	(151)	24.05.2019
(210)	4-2016-41771	(220)	28.12.2016
(181)	28.12.2026		
(450)	25.06.2019	375	
(540)		(531)	26.1.2; A26.1.18
		(591)	Xanh nước biển, trắng, đen.
		(731)	CÔNG TY TNHH ĐẦU TƯ VÀ THƯƠNG MẠI ĐỒNG TÂM (VN) Số 12, ngách 12, ngõ 23, phố Bồ Đề, tổ 5, phường Bồ Đề, quận Long Biên, thành phố Hà Nội

CÔNG BÁO SỞ HỮU CÔNG NGHIỆP SỐ 375 TẬP B (06.2019)

(511) Nhóm 29: Nước mắm.

Nhóm 30: Bột và chế phẩm làm từ ngũ cốc; bột gạo dùng cho mục đích nấu nướng; bột nở; các loại gia vị; tương ớt.

(111) **4-0320875**
(210) 4-2016-41400
(181) 26.12.2026
(450) 25.06.2019
(540)



375

(151) 24.05.2019
(220) 26.12.2016

(531) 26.5.1; 25.5.1; 26.5.2; 26.2.7
(731) CÔNG TY TNHH CÔNG NGHIỆP
VINH HIỀN (VN)
4/6c đường Tân Xuân 4, ấp Chánh 2, xã
Tân Xuân, huyện Hóc Môn, thành phố
Hồ Chí Minh

(511) Nhóm 16: Phấn thợ may.

(111) **4-0320876**
(210) 4-2016-41407
(181) 26.12.2026
(450) 25.06.2019
(540)

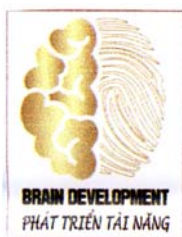

375

(151) 24.05.2019
(220) 26.12.2016

(531) 2.9.25; A2.9.17; 2.9.14
(591) Vàng.
(731) CÔNG TY TNHH PHÁT TRIỂN TÀI
NĂNG TRẺ (VN)
107 Diên Hồng, phường Lý Thường
Kiệt, thành phố Quy Nhơn, tỉnh Bình
Định

(511) Nhóm 40: Dịch vụ giáo dục, đào tạo.

Nhóm 45: Dịch vụ dự báo năng lực tiềm ẩn của con người qua sinh trắc học vân tay.

(111) **4-0320877**
(210) 4-2016-41430
(181) 26.12.2026
(450) 25.06.2019
(540)

Mapa Cafe

375

(151) 24.05.2019
(220) 26.12.2016

(731) CÔNG TY CỔ PHẦN THƯƠNG MẠI
SẢN XUẤT VÀ XÂY DỰNG 405
(VN)
Số 129, phố Phương Mai, phường
Phương Mai, quận Đống Đa, thành phố
Hà Nội
(740) Công ty cổ phần Tư vấn S&B (S&B
CONSULTANT., CORP.)

CÔNG BÁO SỞ HỮU CÔNG NGHIỆP SỐ 375 TẬP B (06.2019)

(511) Nhóm 43: Nhà hàng ăn uống, quán cà phê.

(111)	4-0320878	(151)	24.05.2019
(210)	4-2016-41438	(220)	26.12.2016
(181)	26.12.2026		
(450)	25.06.2019	375	
(540)		(731)	HỘ KINH DOANH NGHỆ PHONG (VN) Số 6, tổ 9 - 40 Kim Biên, phường 13, quận 5, thành phố Hồ Chí Minh
		(740)	Công ty TNHH Tư vấn Sở hữu trí tuệ Á Đông (Á Đông IP CONSULTANCY CO.,LTD.)

(511) Nhóm 07: Đèn xi vận hành bằng ga [khò ga]; mỏ xi vận hành bằng ga.

(111)	4-0320879	(151)	24.05.2019
(210)	4-2016-41439	(220)	26.12.2016
(181)	26.12.2026		
(450)	25.06.2019	375	
(540)		(731)	CÔNG TY TNHH CÔNG THƯƠNG NGHIỆP MINH HÙNG (VN) 527-529 Bình Thới, phường 10, quận 11, thành phố Hồ Chí Minh
		(740)	Công ty TNHH Tư vấn Sở hữu trí tuệ Á Đông (Á Đông IP CONSULTANCY CO.,LTD.)

(511) Nhóm 30: Sữa ong chúa; mật ong; keo ong; sáp ong.

(111)	4-0320880	(151)	24.05.2019
(210)	4-2016-41472	(220)	26.12.2016
(181)	26.12.2026		
(450)	25.06.2019	375	
(540)		(531)	25.1.25; A5.3.13
		(591)	Xanh da trời, xanh lá mạ, xanh lá cây đậm.
	Vinhomes Green Bay	(731)	TẬP ĐOÀN VINGROUP - CÔNG TY CP (VN) Số 7, đường Bằng Lăng 1, khu đô thị sinh thái Vinhomes Riverside, phường Việt Hưng, quận Long Biên, thành phố Hà Nội
		(740)	Công ty Luật TNHH AMBYS Hà Nội (AMBYS HANOI)

CÔNG BÁO SỞ HỮU CÔNG NGHIỆP SỐ 375 TẬP B (06.2019)

(511) Nhóm 35: Dịch vụ quản lý kinh doanh tòa nhà văn phòng, khu căn hộ, trung tâm thương mại trong khu đô thị, khách sạn; dịch vụ quản lý dự án kinh doanh cho các dự án xây dựng; thông tin thương mại và tư vấn tiêu dùng; cho thuê không gian quảng cáo; dịch vụ nghiên cứu kinh doanh; tổ chức hội chợ thương mại nhằm mục đích bán hàng hoặc quảng cáo.

Nhóm 36: Kinh doanh bất động sản; dịch vụ sàn bất động sản; dịch vụ tư vấn, đại lý, đánh giá, môi giới bất động sản.

(111) **4-0320881**
(210) 4-2017-31951
(181) 03.10.2027
(450) 25.06.2019
(540)



(151) 24.05.2019
(220) 03.10.2017

(531) 26.1.2; 26.1.10
(731) CÔNG TY CỔ PHẦN NHÔM VIỆT PHÁP SHAL - NHÀ MÁY NHÔM VIỆT PHÁP (VN)
Lô KT, KCN Phúc Sơn, đường Trần Nhân Tông, phường Ninh Sơn, thành phố Ninh Bình, tỉnh Ninh Bình

(511) Nhóm 06: Nhôm thanh định hình.

(111) **4-0320882**
(210) 4-2017-31952
(181) 03.10.2027
(450) 25.06.2019
(540)

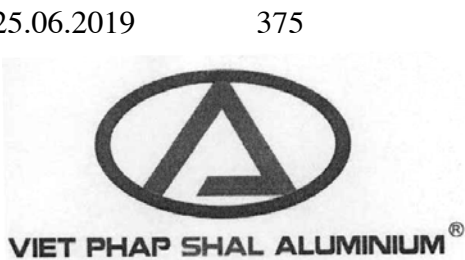

(151) 24.05.2019
(220) 03.10.2017

(531) 26.1.2; 26.1.10
(731) CÔNG TY CỔ PHẦN NHÔM VIỆT PHÁP SHAL - NHÀ MÁY NHÔM VIỆT PHÁP (VN)
Lô KT, KCN Phúc Sơn, đường Trần Nhân Tông, phường Ninh Sơn, thành phố Ninh Bình, tỉnh Ninh Bình

(511) Nhóm 06: Nhôm thanh định hình.

(111) **4-0320883**
(210) 4-2016-23849
(181) 04.08.2026
(450) 25.06.2019
(540)



(151) 24.05.2019
(220) 04.08.2016

(531) 4.5.2; 2.9.1; 4.5.3
(591) Xanh nước biển, đen, nâu, hồng.
(731) ĐOÀN THỊ VĨ (VN)
207-A-T2 Đài Phát Tín, phường Quan Hoa, quận Cầu Giấy, thành phố Hà Nội

CÔNG BÁO SỞ HỮU CÔNG NGHIỆP SỐ 375 TẬP B (06.2019)

(511) Nhóm 25: Quần áo; giày dép; quần áo trẻ em; giày dép trẻ em.

(111)	4-0320884	(151)	24.05.2019
(210)	4-2016-23880	(220)	05.08.2016
(181)	05.08.2026		
(450)	25.06.2019		
(540)		(531)	3.5.19; 26.1.1; 26.1.5
		(591)	Vàng, đen, trắng, nâu.
		(731)	HỘ KINH DOANH PHẠM GIA (VN) 488/1/3 Phạm Văn Chiêu, phường 16, quận Gò Vấp, thành phố Hồ Chí Minh



(511) Nhóm 18: Ba lô; túi đeo chéo; túi du lịch; túi xách tay.

Nhóm 35: Mua bán: ba lô, túi xách tay, vali, túi du lịch, cặp sách học sinh, túi thể thao, ví đựng tiền.

(111)	4-0320885	(151)	24.05.2019
(210)	4-2016-23889	(220)	05.08.2016
(181)	05.08.2026		
(450)	25.06.2019		
(540)		(531)	7.1.5; 7.1.6; A7.1.12; 26.1.1
		(591)	Đỏ, xanh lam đậm, vàng, đen.
		(731)	TRƯỜNG TRUNG CẤP CỘNG ĐỒNG HÀ NỘI (VN) Số 40, ngõ 20, đường Mỹ Đình, phường Mỹ Đình 2, quận Nam Từ Liêm, thành phố Hà Nội



(511) Nhóm 35: Mua bán các thiết bị dạy học.

Nhóm 40: Dịch vụ in ấn trên đồ chơi trẻ em, đồ dùng dạy học, trang phục, sách vở, tạp chí, báo.

Nhóm 41: Giáo dục, đào tạo, giảng dạy.

(111)	4-0320886	(151)	24.05.2019
(210)	4-2016-23890	(220)	05.08.2016
(181)	05.08.2026		
(450)	25.06.2019		
(540)		(531)	A7.1.12; 7.1.5; 7.1.6; 26.1.1
		(591)	Đỏ, xanh lam đậm, vàng.
		(731)	TRƯỜNG TRUNG CẤP CỘNG ĐỒNG HÀ NỘI (VN) Số 40, ngõ 20, đường Mỹ Đình, phường Mỹ Đình 2, quận Nam Từ Liêm, thành phố Hà Nội



CÔNG BÁO SỞ HỮU CÔNG NGHIỆP SỐ 375 TẬP B (06.2019)

(511) Nhóm 35: Mua bán các thiết bị dạy học.

Nhóm 40: Dịch vụ in ấn trên đồ chơi trẻ em, đồ dùng dạy học, trang phục, sách vở, tạp chí, báo.

Nhóm 41: Giáo dục, đào tạo, giảng dạy.

(111) **4-0320887**

(210) 4-2016-23925

(181) 05.08.2026

(450) 25.06.2019

(540)

375

SHANVIE

(151) 24.05.2019

(220) 05.08.2016

(731) CÔNG TY CỔ PHẦN CHÈ HIỆP KHÁNH (VN)

Khu Đồng Minh Tinh, xã Trung Sơn, huyện Lương Sơn, tỉnh Hòa Bình

(740) Công ty TNHH IPCOM Việt Nam (IPCOM CO., LTD.)

(511) Nhóm 30: Chè (trà).

(111) **4-0320888**

(210) 4-2016-23946

(181) 05.08.2026

(450) 25.06.2019

(540)

375

CALLIAS

(151) 24.05.2019

(220) 05.08.2016

(731) TẠ THỊ PHƯƠNG THÚY (VN)

Số 8, ngách 49/6, đường Hoàng Đạo Thành, phường Kim Giang, quận Thanh Xuân, thành phố Hà Nội

(511) Nhóm 44: Dịch vụ thẩm mỹ viện, dịch vụ chăm sóc sắc đẹp cho người.

(111) **4-0320889**

(210) 4-2016-23987

(181) 05.08.2026

(450) 25.06.2019

(540)

375



(151) 24.05.2019

(220) 05.08.2016

(531) A5.3.13; A5.3.15

(731) FOREST CITY BRANDING SDN. BHD. (MY)

Suite 7E, Level 7, Menara Ansar, 65 Jalan Trus, 80000 Johor Bahru, Malaysia

(740) Công ty TNHH Trà và cộng sự (TRA & ASSOCIATES CO.,LTD)

(511) Nhóm 42: Thiết kế trang trí nội thất; thiết kế quần áo; dịch vụ ứng dụng kiến thức khoa học vào việc thiết kế, xây dựng và điều hành máy móc, các dịch vụ công cộng như đường, cầu, thiết bị điện, hoá chất; nghiên cứu dự án kỹ thuật; vẽ kỹ thuật; trắc địa địa chất; nghiên cứu địa chất; dịch vụ kiến trúc; dịch vụ thử nghiệm vật liệu; tư vấn kiến trúc.

CÔNG BÁO SỞ HỮU CÔNG NGHIỆP SỐ 375 TẬP B (06.2019)

(111) **4-0320890**
 (210) 4-2016-23989
 (181) 05.08.2026
 (450) 25.06.2019 375
 (540)

FOREST CITY

(151) 24.05.2019
 (220) 05.08.2016
 (731) FOREST CITY BRANDING SDN.BHD.
 (MY)
 Suite 7E, Level 7, Menara Ansar, 65
 Jalan Trus, 80000 Johor Bahru, Malaysia
 (740) Công ty TNHH Trà và cộng sự (TRA &
 ASSOCIATES CO.,LTD)

(511) Nhóm 16: Giấy; ấn phẩm; xuất bản phẩm dạng in; báo chí; tranh ảnh; văn phòng phẩm; dụng cụ viết; dụng cụ vẽ; vật liệu vẽ; vật liệu để nặn.

(111) **4-0320891**
 (210) 4-2016-41467
 (181) 26.12.2026
 (450) 25.06.2019 375
 (540)



(151) 24.05.2019
 (220) 26.12.2016
 (531) 26.11.3; A26.11.12; 1.15.23; 26.1.1;
 26.1.2; 26.1.4
 (591) Đỏ, xanh da trời, xanh tím than.
 (731) CÔNG TY TNHH THƯỜNG MAI ĐẦU
 TƯ VÀ PHÁT TRIỂN TIẾN PHÁT (VN)
 Số 16, phố Ngõ Trạm, phường Hàng
 Bông, quận Hoàn Kiếm, thành phố Hà
 Nội
 (740) Công ty TNHH Trường Xuân
 (AGELESS CO.,LTD.)

(511) Nhóm 35: Dịch vụ đại lý xuất nhập khẩu, quảng cáo, mua bán các sản phẩm: máy bơm nước, máy điều hòa nhiệt độ, thiết bị thông gió, điều hòa không khí và các bộ phận của thiết bị đó, hệ thống và thiết bị làm lạnh, thiết bị làm khô không khí, thiết bị hút ẩm, bộ lọc không khí dùng cho máy điều hòa, thiết bị và máy làm sạch không khí, quạt điện, hộp kết dính tiền an toàn, hộp bằng kim loại thường, hộp đựng tiền bằng kim loại, kết sắt an toàn.

(111) **4-0320892**
 (210) 4-2016-26020
 (181) 23.08.2026
 (450) 25.06.2019 375
 (540)



(151) 24.05.2019
 (220) 23.08.2016
 (531) A25.7.6; A25.7.7; 1.15.23; A5.3.15
 (591) Tím, hồng, xanh lá cây, đỏ, trắng, xám.
 (731) FRASER AND NEAVE, LIMITED
 (SG)
 438 Alexandra Road, #20-00 Alexandra
 Point, Singapore 119958, Singapore
 (740) Công ty Cổ phần Sở hữu công nghiệp
 INVESTIP (INVESTIP)

CÔNG BÁO SỞ HỮU CÔNG NGHIỆP SỐ 375 TẬP B (06.2019)

(511) Nhóm 32: Nước khoáng và nước có ga và đồ uống không chứa cồn; đồ uống cung cấp muối và khoáng cho cơ thể (không dùng cho mục đích y tế); nước hoa quả và nước ép trái cây; chế phẩm từ trái cây cô đặc dùng để pha đồ uống có các-bon-nic và đồ uống nhẹ không có ga; xi-rô và các chế phẩm khác để pha chế đồ uống; tất cả thuộc nhóm này.

(111) **4-0320893**
 (210) 4-2016-14723
 (181) 23.05.2026
 (450) 25.06.2019
 (540)

375



(151) 24.05.2019
 (220) 23.05.2016
 (531) 26.4.2; 26.1.1; 5.3.11; A26.11.12
 (591) Đỏ nâu, vàng nâu, xám, xanh lá cây, vàng nhạt, vàng nhạt, đỏ nhạt, vàng, vàng cam, đỏ cam, hồng tím, tím nhạt, đen, trắng, nâu, kem, xanh lá cây nhạt.
 (731) CÔNG TY CỔ PHẦN DƯỢC PHẨM HOA THIÊN PHÚ (VN)
 10 Nguyễn Cửu Đàm, phường Tân Sơn Nhì, quận Tân Phú, thành phố Hồ Chí Minh
 (740) Công ty TNHH Sở hữu trí tuệ và Công nghệ Thủ đô (CAPITAL IP&T CO.LTD.)

(511) Nhóm 35: Mua bán: dược phẩm, dược chất, hóa chất dùng trong sản xuất thuốc, thuốc đông y, thuốc thú y, thực phẩm dinh dưỡng dùng trong y tế, thực phẩm chức năng, nước súc miệng, trang thiết bị y tế và dụng cụ y tế, dụng cụ tránh thai, que thử thai, bao cao su, bơm kim tiêm dùng một lần, dây truyền dịch, bông y tế, băng y tế, băng dán y tế, vật tư y tế như: vật tư y tế tiêu hao như: mỡ bôi y tế dùng cho điện tim, điện não, nội soi và siêu âm, điện cực dán y tế, đệm chống loét, giường hỗ trợ bệnh nhân liệt, mỹ phẩm, nước hoa, dầu gội đầu, kem dưỡng da, sữa rửa mặt, xà phòng, nước rửa chén, tinh dầu, chất tẩy rửa, thực phẩm, yến sào (tổ chim yến), yến sào đã qua sơ chế, yến sào tinh chế, yến sào chế biến, thực phẩm làm từ yến sào (chè yến, yến chung đường phèn, súp yến, yến chung có collagen), bánh, kẹo, gạo, bột ngũ cốc, chè, cà phê, cacao, gia vị, sữa và các sản phẩm từ sữa, thịt, cá, gia cầm, trứng, dầu ăn thực vật, nước giải khát, nước uống tinh khiết, nước giải khát làm từ yến (đồ uống không cồn), nước yến (đồ uống không cồn), nước yến có chứa collagen, bia, rượu, thức ăn chăn nuôi cho gà, lợn, cá, tôm, con giống vật nuôi làm thuốc, cây giống dược liệu, con giống, cây giống, hạt giống, dược liệu tươi, trái cây tươi, rau tươi; quảng cáo và giới thiệu sản phẩm.

(111) **4-0320894**
 (210) 4-2016-41477
 (181) 26.12.2026
 (450) 25.06.2019
 (540)

375



(151) 24.05.2019
 (220) 26.12.2016
 (531) 1.15.15; 16.3.17; A18.7.25; 24.17.25
 (591) Xanh dương, xanh tím than, trắng.
 (731) LƯU TÔN HẢI (VN)
 Thôn Yên Nội, xã Tiên Ngoại, huyện Duy Tiên, tỉnh Hà Nam
 (740) Công ty TNHH Sở hữu trí tuệ AL NGUYEN (ALNGUYEN IP CO.,LTD.)

CÔNG BÁO SỞ HỮU CÔNG NGHIỆP SỐ 375 TẬP B (06.2019)

(511) Nhóm 35: Quảng cáo; quản lý kinh doanh; quản lý giao dịch thương mại; hoạt động chức năng văn phòng.

Nhóm 36: Dịch vụ bảo hiểm; dịch vụ tài chính; dịch vụ tiền tệ; dịch vụ bất động sản cụ thể là: đại lý bất động sản, mua và bán bất động sản, môi giới bất động sản.

Nhóm 38: Dịch vụ viễn thông.

Nhóm 41: Dịch vụ giáo dục; dịch vụ đào tạo; dịch vụ giải trí; tổ chức các hoạt động thể thao và văn hóa.

Nhóm 42: Dịch vụ khoa học và công nghệ và nghiên cứu và thiết kế liên quan đến dịch vụ khoa học và công nghệ; dịch vụ nghiên cứu và phân tích công nghiệp; thiết kế và phát triển phần cứng và phần mềm máy vi tính.

(111) **4-0320895**

(210) 4-2016-41490

(181) 26.12.2026

(450) 25.06.2019

(540)

375

(151) 24.05.2019

(220) 26.12.2016

(731) FOSHAN HAOQIANGXING
HYDRAULIC EQUIPMENT CO., LTD.
(CN)

NO.6, Factory, Eastern eleven Road,
Luocun industrial district, Shishan Town,
Nanhai District, Foshan City,
Guangdong Province, China.

(740) Công ty cổ phần Sở hữu trí tuệ BROSS và
Cộng sự (BROSS & PARTNERS., JSC)

DELIKESI

(511) Nhóm 35: Quảng cáo; dịch vụ giới thiệu sản phẩm trên các phương tiện truyền thông, cho mục đích bán lẻ; nghiên cứu thị trường; dịch vụ đại lý xuất nhập khẩu; dịch vụ khuyến mại [cho người khác]; marketing.

(111) **4-0320896**

(210) 4-2016-41550

(181) 27.12.2026

(450) 25.06.2019

(540)

375

(151) 24.05.2019

(220) 27.12.2016

(731) CÔNG TY CỔ PHẦN BẤT ĐỘNG
SẢN TIẾN PHƯỚC (VN)

542 Trần Hưng Đạo, phường 02, quận 5,
thành phố Hồ Chí Minh

Lafont

(511) Nhóm 35: Quảng cáo ngoài trời; giới thiệu sản phẩm; trưng bày sản phẩm; quảng cáo; tổ chức triển lãm cho mục đích thương mại hoặc quảng cáo; cho thuê không gian quảng cáo; điều hành kinh doanh khách sạn; quản lý kinh doanh khách sạn; tổ chức hội chợ thương mại nhằm mục đích bán hàng hoặc quảng cáo.

CÔNG BÁO SỞ HỮU CÔNG NGHIỆP SỐ 375 TẬP B (06.2019)

Nhóm 36: Cho thuê bất động sản; quản lý bất động sản; quản lý các căn hộ cho thuê; cho thuê căn hộ; dịch vụ nhà ở (sở hữu bất động sản); cho thuê văn phòng (bất động sản).

Nhóm 41: Dịch vụ giải trí.

Nhóm 43: Nhà hàng ăn uống; dịch vụ quán cà phê; dịch vụ khách sạn; dịch vụ quầy rượu.

(111)	4-0320897	(151)	24.05.2019
(210)	4-2016-41551	(220)	27.12.2016
(181)	27.12.2026		
(450)	25.06.2019	375	
(540)		(731)	CÔNG TY CỔ PHẦN BẤT ĐỘNG SẢN TIẾN PHƯỚC (VN) 542 Trần Hưng Đạo, phường 02, quận 5, thành phố Hồ Chí Minh

The Skyview

(511) Nhóm 35: Quảng cáo ngoài trời; giới thiệu sản phẩm; trưng bày sản phẩm; quảng cáo; tổ chức triển lãm cho mục đích thương mại hoặc quảng cáo; cho thuê không gian quảng cáo; điều hành kinh doanh khách sạn; quản lý kinh doanh khách sạn; tổ chức hội chợ thương mại nhằm mục đích bán hàng hoặc quảng cáo.

Nhóm 36: Cho thuê bất động sản; quản lý bất động sản; quản lý các căn hộ cho thuê; cho thuê căn hộ; dịch vụ nhà ở (sở hữu bất động sản); cho thuê văn phòng (bất động sản).

Nhóm 41: Dịch vụ giải trí.

Nhóm 43: Nhà hàng ăn uống; dịch vụ quán cà phê; dịch vụ khách sạn; dịch vụ quầy rượu.

(111)	4-0320898	(151)	24.05.2019
(210)	4-2016-41571	(220)	27.12.2016
(181)	27.12.2026		
(450)	25.06.2019	375	
(540)		(531)	9.9.1; A9.9.5; A26.11.12; 26.13.25
		(591)	Đỏ, đen, xám, trắng.
		(731)	TÔ MỸ NHI (VN) 645 Nguyễn Trãi, phường 11, quận 5, thành phố Hồ Chí Minh
		(740)	Công ty TNHH sở hữu trí tuệ AGL (AGL IP)



(511) Nhóm 25: Giày; dép.

Nhóm 35: Mua bán giày, dép.

CÔNG BÁO SỞ HỮU CÔNG NGHIỆP SỐ 375 TẬP B (06.2019)

(111) 4-0320899	(151) 24.05.2019
(210) 4-2016-36687	(220) 18.11.2016
(181) 18.11.2026	
(450) 25.06.2019	375
(540)	



(531) 3.7.5; 26.1.1; A26.1.15

(731) SOO SUNG LIQUOR CO., LTD. (KR)
22 Joya-ro 7-gil, Buk-gu, Daegu, Republic of Korea

(740) Công ty Luật TNHH Phạm và Liên danh (PHAM & ASSOCIATES)

(511) Nhóm 33: Rượu cây cao lương (rượu Trung Quốc); rượu chung cất của Hàn Quốc (soju); rượu trắng Nhật Bản (shochu); rượu mạnh (soju); rượu sa-kê; rượu gạo (tag-ju).

(111) 4-0320900	(151) 24.05.2019
(210) 4-2016-36689	(220) 18.11.2016
(181) 18.11.2026	
(450) 25.06.2019	375
(540)	



(531) 1.15.23; A3.7.24; A5.3.13; 26.11.3; A26.11.12; 9.1.10

(731) UNI-PRESIDENT ENTERPRISES CORP. (TW)
No. 301, Zhongzheng Rd., Yongkang Dist., Tainan City 71001, Taiwan

(740) Công ty Luật TNHH Phạm và Liên danh (PHAM & ASSOCIATES)

(511) Nhóm 05: Thuốc y học cổ truyền Trung Quốc; thuốc tây; dược phẩm dùng cho người; chế phẩm vitamin; chế phẩm dùng cho mục đích thử nghiệm trong y tế; chất bổ sung dinh dưỡng; tinh chất gà; dầu gan cá moruy; chất bổ sung thảo dược; vitamin tổng hợp sử dụng như là chất bổ sung dinh dưỡng; chất bổ sung thay thế bữa ăn dinh dưỡng; chế phẩm vệ sinh môi trường dùng cho mục đích y tế; mặt nạ vệ sinh; băng vệ sinh; vật liệu để hàn răng; dung dịch bảo vệ kính áp tròng; dược phẩm dùng trong thú y; chế phẩm tắm rửa dùng cho động vật; sữa bột dùng cho trẻ sơ sinh; chất bổ sung dinh dưỡng dùng cho trẻ em; hộp đựng thuốc có thuốc bên trong; chế phẩm làm tươi mát bầu không khí; nhẫn đeo ngón tay dùng cho mục đích y tế; tã dùng cho người không kiểm soát được; quần lót dùng trong khi kinh nguyệt; miếng đệm bảo vệ ngực.

PHẦN V

**NHÃN HIỆU HÀNG HOÁ ĐƯỢC BẢO HỘ TẠI VIỆT NAM
THEO THỎA ƯỚC MADRID**

Phần này chỉ công bố các nhãn hiệu đăng ký theo hệ thống Madrid và được chấp nhận bảo hộ tại Việt Nam. Trong đó, Danh mục hàng hoá, dịch vụ (mã số (511)) chỉ công bố đến danh mục nhóm hàng hóa, dịch vụ theo Bảng phân loại quốc tế về hàng hoá và dịch vụ. Mọi thông tin chi tiết hơn về hàng hoá, dịch vụ sẽ được Cục sở hữu trí tuệ thông báo riêng nếu có yêu cầu của người cần dùng tin.

(111) 1001362	(151) 16.01.2009
(822) 10.11.2008 VR200804087 DK	(831) 23.05.2018 VN
(171) 10 năm	
(540)	(732) ZENDESK, INC. 1019 Market Street, San Francisco CA 94103
ZENDESK	(740) Zacco Denmark A/S Arne Jacobsens Allé 15 DK-2300 Copenhagen
(511) 09,35,38,42.	

(111) 1023998	(151) 02.10.2009
(822) 05.03.2010 09 3 680 181 FR	(831) 19.01.2018 VN
(171) 10 năm	
(540)	(732) AUCHAN RETAIL INTERNATIONAL Rue du Maréchal de Lattre de Tassigny, F-59170 CROIX
HISTOIRES DE FILLES	(740) LLR 11 boulevard de Sébastopol F-75001 PARIS
(511) 09,12,16,18,20,21,24.	

(111) 1027907	(151) 16.11.2009
(171) 10 năm	(831) 30.04.2018 VN
(540)	(531) 27.05.10, 27.05.11
Gerflor theflooringgroup	(732) GERFLOR 50 cours de la République, F-69100 VILLEURBANNE
(511) 19,27,37.	(740) Cabinet GERMAIN & MAUREAU 12 rue Boileau F-69006 LYON

CÔNG BÁO SỞ HỮU CÔNG NGHIỆP SỐ 375 TẬP B (06.2019)

(111) **1044168**
(822) 11.06.2010 10 3 702 821 FR
(171) 10 năm
(540)

ARTENS

(151) 17.06.2010
(831) 26.04.2018 VN

(732) GROUPE ADEO
135 rue Sadi Carnot -, CS 00001, F-59790 RONCHIN

(740) CASALONGA
8 avenue Percier F-75008 PARIS

(511) 27.

(111) **1059497**
(171) 10 năm
(540)

AERMEC

(151) 28.10.2010
(831) 09.03.2018 VN

(531) 27.05.17
(732) AERMEC S.P.A.
Via Roma 996, I-37040 Bevilacqua (VR)

(740) STUDIO TORTA S.P.A.
Via Viotti, 9 I-10121 Torino

(511) 11.

(111) **1070670**
(822) 13.12.2010 30 2010 060 113.2/19
DE
(171) 10 năm
(540)

Gutwerk

(151) 17.01.2011
(831) 17.04.2018 VN

(732) PROFINE GMBH
Mülheimer Straße 26, 53840 Troisdorf

(511) 06,19.

(111) **1080447**
(822) 30.05.1996 96 627 650 FR
(171) 10 năm
(540)

MUCOGYNE

(151) 16.05.2011
(831) 04.05.2018 VN

(732) S.P.M.D.
174 quai de Jemmapes, F-75010 PARIS

(740) CABINET PASCALE LAMBERT ET ASSOCIES
18 avenue de l'Opéra F-75001 PARIS

(511) 03,05.

CÔNG BÁO SỞ HỮU CÔNG NGHIỆP SỐ 375 TẬP B (06.2019)

(111) **1099740**
(822) 05.08.2011 11 3 822 915 FR
(171) 10 năm
(540)

ROCHET

(151) 11.10.2011
(831) 19.03.2018 VN

(732) ROCHET GROUP
Parc Altaïs, 6 rue Saturne, F-74650
CHAVANOD
(740) BUGNION S.A.
Route de Florissant 10 CH-1206 Genève

(511) 14.

(111) **1105878**
(822) 25.06.2007 78175 UA
(171) 10 năm
(540)



(151) 26.10.2011
(831) 10.04.2018 VN

(531) 26.05.01, 26.13.25, 27.05.01
(732) TOVARYSTVO Z OBMEZHENOIU
VIDPOVIDALNISTIU "ESO-
AVTOTEKHNIS"
Vul. Zakrevskoho, 16, m. Kyiv 217,
02217
(740) Nevynnyi Mykola Yakovych
vul. Sadovskoho, 12, kv. 98 m. Kyiv
04073

(511) 12.

(111) **1114789**
(822) 03.11.2009 3705756 US
(171) 10 năm
(540)

First Crush

(151) 20.02.2012
(831) 24.04.2018 VN

(732) BECKLEY, WAYNE E.
1519 Camino Alto, El Paso, TX 79902

(511) 03.

(111) **1122193**
(171) 10 năm
(540)

Neyroks

(151) 24.05.2012
(831) 18.04.2018 VN

(732) ZAKRYTOE AKTSIONERNOE
OBSCHESTVO "PHARMFIRMA
"SOTEX"
D. 11, pos. Belikovo, Selskoe poselenie
Berezhnyakovskoe, Sergievo-Posadsky
municipalny rayon, RU-141345
Moscowskaya obl.
(740) S. Lovtsov, Patent & Law Firm "YUS"
d.6, Prospekt Mira. RU-129090 Moscow

(511) 05.

CÔNG BÁO SỞ HỮU CÔNG NGHIỆP SỐ 375 TẬP B (06.2019)

(111) **1131579**

(151) 23.07.2012

(171) 10 năm

(831) 26.04.2018 VN

(540)

SENSEA

(732) GROUPE ADEO

135 rue Sadi Carnot -, CS 00001, F-59790 RONCHIN

(740) CASALONGA

8 avenue Percier F-75008 PARIS

(511) 11,20,21,24,27.

(111) **1133753**

(151) 28.08.2012

(171) 10 năm

(831) 22.03.2018 VN

(540)

SAKURAMASAMUNE

(732) SAKURAMASAMUNE CO., LTD.

10-1, 5-chome, Uozakiminami-machi, Higashinada-ku, Kobe-shi, Hyogo 658-0025

(740) AMANO Kazunori c/o Amano & Partners

6th Floor, Fujikogyo-nishimotomachi Building, 1-18, Aioi-cho 1-chome, Chuo-ku, Kobe-shi Hyogo 650-0025

(511) 33.

(111) **1144020**

(151) 09.10.2012

(822) 28.12.2001 2001/27344 TR

(831) 29.04.2018 VN

(171) 10 năm

(540)

totex

(732) KESENLER KOZMETİK

PAZARLAMA SANAYİ VE TİCARET ANONİM ŞİRKETİ

3. Organize Sanayi Bölgesi 18, Sokak No:7, Selçuklu, Konya

(740) SÖZ PATENT LİMİTED ŞİRKETİ

Feritpaşa Mahallesi, Malazgirt Sokak, Semas İş Merkezi 13/503 Selçuklu - Konya

(511) 03.

CÔNG BÁO SỞ HỮU CÔNG NGHIỆP SỐ 375 TẬP B (06.2019)

(111) **1146921**
(822) 16.11.2012 12 3 936 095 FR
(171) 10 năm
(540)

STERWINS

(151) 06.12.2012
(831) 26.04.2018 VN

(732) GROUPE ADEO
135 rue Sadi Carnot -, CS 00001, F-
59790 RONCHIN
(740) CASALONGA
8 avenue Percier F-75008 PARIS

(511) 04,07,08.

(111) **1147645**
(822) 09.08.2010 1322835 IT
(171) 10 năm
(540)



(151) 03.07.2012
(831) 19.04.2018 VN

(531) 27.05.01
(732) GIMATIC S.P.A.
Via Enzo Ferrari, 2/4, I-25030
RONCADELLE (BS)
(740) SANGIACOMO Fulvia c/o BIESSE Srl
Via Corfù, 71 I-25124 BRESCIA

(511) 07,09.

(111) **1167806**
(822) 12.04.2013 12 3 970 384 FR
(171) 10 năm
(540)

STANDERS

(151) 19.04.2013
(831) 26.04.2018 VN

(732) GROUPE ADEO
135 rue Sadi Carnot -, CS 00001, F-
59790 RONCHIN
(740) CASALONGA
8 avenue Percier F-75008 PARIS

(511) 01,06,09,11,12,17,19,20,22.

(111) **1170291**
(822) 01.02.2013 12 3 951 820 FR
(171) 10 năm
(540)

NATERIAL

(151) 08.03.2013
(831) 26.04.2018 VN

(732) GROUPE ADEO
135 rue Sadi Carnot -, CS 00001, F-
59790 RONCHIN
(740) CASALONGA
8 avenue Percier F-75008 PARIS

(511) 06,08,11,18,19,20,21,22,24,28,31.

CÔNG BÁO SỞ HỮU CÔNG NGHIỆP SỐ 375 TẬP B (06.2019)

(111) **1202354**
(822) 18.02.2014 1579314 IT
(171) 10 năm
(540)



(151) 18.02.2014
(831) 10.04.2018 VN

(531) 26.01.18
(732) I.D.P. SRL
Via Dei Gigli, 24, I-20815 COGLIATE (MB)
(740) DOTT. FRANCO CICOGLA & C. S.R.L.
Via Visconti di Modrone, 14/A I-20122 MILANO

(511) 20.

(111) **1226152**
(822) 18.04.2014 012322723 EM
(171) 10 năm
(540)

BIMBA Y LOLA

(151) 07.08.2014
(831) 06.03.2018 VN

(531) 27.05.01
(732) BIMBA & LOLA STUDIO, S.L.
Parque tecnológico y, logístico de Vigo, Nave D13, E-36312 VIGO (Pontevedra)
(740) GARRIGUES IP, S.L.P.
C/ Hermosilla, 3 E-28001 MADRID

(511) 09,14,18,25,35.

(111) **1228591**
(822) 25.08.2014 012712791 EM
(171) 10 năm
(540)

LIGNAFORM

(151) 26.08.2014
(831) 17.05.2018 VN

(732) THERASCIENCE
3, rue de l'Industrie, MC-98000 Monaco
(740) IN CONCRETO
9 rue de l'Isly F-75008 PARIS

(511) 05,29,30.

(111) **1236970**
(822) 15.12.2006 5011463 JP
(171) 10 năm
(540)

M a k e y o u i m a g i n e

(151) 13.06.2014
(831) 15.09.2017 VN

(732) DESCENTE, LTD.
11-3, Dogashiba 1-chome, Tennoji-ku, Osaka-shi, Osaka 543-8921
(740) Shin-Ei Patent Firm, P.C.
Toranomom East Building 8F, 7-13, Nishi-Shimbashi 1-chome, Minato-ku 105-0003 Tokyo

(511) 25.

CÔNG BÁO SỞ HỮU CÔNG NGHIỆP SỐ 375 TẬP B (06.2019)

(111) **1240163**
(822) 05.04.1991 1.297.658 ES
(171) 10 năm
(540)

NATURCOMPLET

(151) 03.12.2014
(831) 07.05.2018 VN

(732) DESARROLLO AGRICOLA Y
MINERO, S.A.
Camino de Enmedio, 120., Pol. Ind.
Miraflores, E-50013 Zaragoza
(740) JORGE ISERN JARA
Av. Diagonal 463 bis, 2° E-08036
BARCELONA

(511) 01.

(111) **1256737**
(822) 22.07.2014 4572520 US
(171) 10 năm
(540)



(151) 09.01.2015
(831) 11.05.2018 VN

(531) 03.04.11, 03.04.24, 03.04.26
(732) BACKCOUNTRY.COM, LLC
1678 West Redstone Center Drive, Park
City UT 84098
(740) IPLA, LLP
4445 Eastgate Mall, Suite 200 San Diego
CA 92121

(511) 35.

(111) **1257024**
(822) 03.03.2006 734895 NZ
(171) 10 năm
(540)

ANTIPODES

(151) 06.05.2015
(831) 09.05.2018 VN

(732) ANTIPODES NEW ZEALAND
LIMITED
15 Mallam Street, Karori, Wellington
6012
(740) HENRY HUGHES IP LIMITED
PO Box 356 Wellington 6140

(511) 03.

CÔNG BÁO SỞ HỮU CÔNG NGHIỆP SỐ 375 TẬP B (06.2019)

(111) **1257861** (151) 20.02.2015
(822) 25.11.2014 4645736 US (831) 27.04.2018 VN
(171) 10 năm
(540)
BUILDINGPOINT (732) TRIMBLE INC.
935 Stewart Drive, Sunnyvale, CA
94085
(740) MARGARET C. MCHUGH,
KILPATRICK TOWNSEND &
STOCKTON LLP
Two Embarcadero Center, Suite 1900
San Francisco CA 94111
(511) 35,41,42.

(111) **1264597** (151) 10.10.2014
(831) 26.04.2018 VN
(171) 10 năm
(540)
 (531) 27.01.01, 27.05.01, 26.04.09, 26.07.05,
26.07.25, 26.13.25
(732) BRADY CORPORATION
P.O. Box 571, 6555 W. Good Hope
Road, Milwaukee, WI 53201-0571
(740) MARTA S. LEVINE QUARLES &
BRADY LLP
Attention: IP Docket, 411 East
Wisconsin Avenue Milwaukee WI
53202
(511) 01,06,09,16,17,19,20,22,24,35,42,45.

(111) **1265692** (151) 15.07.2015
(822) 12.06.2015 15/4157742 FR (831) 26.04.2018 VN
(171) 10 năm
(540)
NATERIAL (732) GROUPE ADEO
135 rue Sadi Carnot -, CS 00001, F-
59790 RONCHIN
(740) CASALONGA
8 avenue Percier F-75008 PARIS
(511) 04.

CÔNG BÁO SỞ HỮU CÔNG NGHIỆP SỐ 375 TẬP B (06.2019)

(111) **1276055**
(822) 04.07.2006 3110841 US
(171) 10 năm
(540)

OBSESSION

(151) 01.10.2015
(831) 30.04.2018 VN
(732) KAUTZ VINEYARDS, INC.
1894 Six Mile Road, Murphys CA 95247
(740) Jay Begler, Niesar & Vestal LLP
90 New Montgomery Street, San
Francisco California CA 94105

(511) 33.

(111) **1276379**
(822) 02.02.2012 632895 CH
(171) 10 năm
(540)



(151) 17.08.2015
(831) 25.04.2018 VN
(531) 03.01.16
(732) SALEWA SPORT AG
Schützenstrasse 38, CH-9100 Herisau
(740) RLTG Ruttensperger Lachnit Trossin
Gomoll Patent- und Rechtsanwälte
Partnerschaft mbB
Arnulfstrasse 58 80335 München

(511) 09,35.

(111) **1276380**
(822) 02.02.2012 633940 CH
(171) 10 năm
(540)

DYNAFIT

(151) 17.08.2015
(831) 25.04.2018 VN
(732) SALEWA SPORT AG
Schützenstrasse 38, CH-9100 Herisau
(740) RLTG Ruttensperger Lachnit Trossin
Gomoll Patent- und Rechtsanwälte
Partnerschaft mbB
Arnulfstrasse 58 80335 München

(511) 09,35.

(111) **1276733**
(822) 07.08.2007 305 76 061 DE
(171) 10 năm
(540)

WIRECARD

(151) 28.07.2015
(831) 19.04.2018 VN
(732) WIRECARD AG
Einsteinring 35, 85609 Aschheim
(740) Pinsent Masons (Germany) LLP
Ottostraße 21 80333 München

(511) 09,36,42.

CÔNG BÁO SỞ HỮU CÔNG NGHIỆP SỐ 375 TẬP B (06.2019)

(111) **1285593**
(822) 25.09.2015 15 4 185 662 FR
(171) 10 năm
(540)

NATERIAL

(511) 27.

(151) 30.11.2015
(831) 26.04.2018 VN

(732) GROUPE ADEO
135 rue Sadi Carnot -, CS 00001, F-59790 RONCHIN
(740) CASALONGA
8 avenue Percier F-75008 PARIS

(111) **1302118**
(822) 16.02.2016 014754477 EM
(171) 10 năm
(540)



FARMAGAN

(511) 03.

(151) 29.03.2016
(831) 03.05.2018 VN

(531) 03.01.02, 04.03.09, 24.01.13, 24.07.03, 24.07.05, 24.09.01, 25.01.06
(732) ISTITUTO GANASSINI S.P.A. DI RICERCHE BIOCHIMICHE
Via Gaggia, 16, I-20139 MILANO (MI)
(740) GIAMBROCONO & C. S.P.A.
Via Rosolino Pilo, 19/b I-20129 MILANO (MI)

(111) **1305346**
(822) 26.10.2015 205398 UA
(171) 10 năm
(540)

SHERP

(511) 12.

(151) 30.03.2016
(831) 26.04.2018 VN

(732) ENSENER ENTERPRISES LIMITED
Archangelou, 28B, Kaimakli, CY-1022 Nicosia
(740) DANIEL E. BENATOV
P.O. Box #62 Kyiv 04116

(111) **1314413**
(822) 23.03.2016 014896211 EM
(171) 10 năm
(540)



(151) 26.04.2016
(831) 18.05.2018 VN

(531) 27.05.22, 29.01.12, 26.03.23, 24.04.04
(591) (EN: White, azure and blue.)
(732) FORNOVO GAS S.r.l.
Via Ponticelli, 5-7, I-43029 Traversetolo (PR)
(740) CATERINA CAIZZONE
C/o BUGNION S.p.A. Via M. Vellani Marchi, 20 I-41124 MODENA (MO)

(511) 07,37,40.

CÔNG BÁO SỞ HỮU CÔNG NGHIỆP SỐ 375 TẬP B (06.2019)

(111) **1318241**
(822) 25.05.2016 014802731 EM
(171) 10 năm
(540)

ERK

(151) 18.05.2016
(831) 19.05.2018 VN

(732) ERK ECKROHRKESSEL GMBH
Am Treptower Park 28-30, Schuckert-
Höfe, Haus A, 12435 Berlin
(740) Schulz Junghans Patentanwälte
PartGmbH
Großbeerenstraße 71, 1. Hof, Remise
rechts 10963 Berlin

(511) 06,11,42.

(111) **1325970**
(822) 31.03.2016 30 2016 000 687 DE
(171) 10 năm
(540)

LBR IISY

(151) 07.07.2016
(831) 17.05.2018 VN

(732) KUKA DEUTSCHLAND GMBH
Zugspitzstr. 140, 86165 Augsburg
(740) Meister Rechtsanwälte
Partnerschaftsgesellschaft mbB
Unterer Anger 3 80331 München

(511) 07,09.

(111) **1326638**
(822) 19.03.2003 209066 AT
(171) 10 năm
(540)

FEELWOOD

(151) 18.04.2016
(831) 29.03.2018 VN

(732) FRITZ EGGER GMBH & CO. OG
Weiberndorf 20, A-6380 St. Johann in
Tirol

(511) 17,19,20.

(111) **1337169**
(171) 10 năm
(540)

Phonon

(151) 24.11.2016
(831) 25.01.2018 VN

(732) LIMITED LIABILITY COMPANY
SCIENTIFIC «PRODUCTION COMPANY
DIAGNOSTIC TECHNOLOGY FOR
TECHNOSPHERE»
Yamskogo Polya 1-st street, 17-9, RU-
125124 Moscow
(740) BELOKOPYTOV Andrey Viktorovich
A/ya 312 RU-101000 Moskva

(511) 42.

CÔNG BÁO SỞ HỮU CÔNG NGHIỆP SỐ 375 TẬP B (06.2019)

(111) 1346151	(151) 03.03.2017
(822) 08.02.2017 015901986 EM	(831) 11.04.2018 VN
(171) 10 năm	
(540)	(732) VIOLET FOG INTERNATIONAL LIMITED
	12 Merrion Square, Dublin 2
McQueen & the Violet Fog	(740) NOERR ALICANTE IP, S.L.
	Avenida México 20 E-03008 Alicante
(511) 33.	

(111) 1347907	(151) 16.02.2017
(822) 16.12.2016 015753635 EM	(831) 18.04.2018 VN
(171) 10 năm	
(540)	(732) INVE TECHNOLOGIES, NAAMLOZE VENNOOTSCHAP
INVE	Hoogveld 93, B-9200 Dendermonde
	(740) Urquhart-Dykes & Lord LLP
	Cale Cross House, Pilgrim Street
	Newcastle upon Tyne NE1 6SU
(511) 01,05.	

(111) 1353282	(151) 21.12.2016
(822) 31.05.2016 014946818 EM	(831) 25.04.2018 VN
(171) 10 năm	
(540)	(732) C&S PACKAGING SUPPLIER, S.L.U.
EMBATUFF	C/ Vidrieria, 2. Pol. Ind. Riera de Caldes, E-08184 PALAU SOLITA I PLEGAMANS
	(740) V&A VILCHES Y ASOCIADOS, S.L.
	Rambla, 192, 1ª E-08201 SABADELL (BARCELONA)
(511) 17.	

(111) 1359256	(151) 06.03.2017
(822) 10.02.2017 4297110 FR	
(171) 10 năm	
(540)	(531) 27.05.01, 27.05.15
	(732) GOYARD ST-HONORE
	16 Place Vendôme, F-75001 PARIS
	(740) MOULLE-BERTEAUX.MB
	56 avenue Victor Hugo F-75783 Paris Cedex 16
(511) 09,14,16,18,24,25.	

CÔNG BÁO SỞ HỮU CÔNG NGHIỆP SỐ 375 TẬP B (06.2019)

(111) **1359834**

(171) 10 năm

(540)



(151) 23.03.2017

(831) 20.03.2018 VN

(531) 26.04.03, 26.04.09, 27.05.10, 27.05.22,
29.01.13, 26.04.07

(591) (EN: Navy-blue color and gold color.)

(732) NOTES CO., LTD.

Asakusabashi 4-2-2, Taito-ku, Tokyo
111-0053

(740) SAWAKI Norikazu

Asahi Bldg. 2F, 5-6, Toranomom 1-
chome, Minato-ku Tokyo 105-0001

(511) 06,14,16,18,20,21,24,25,26,28,35,42.

(111) **1363619**

(822) 29.12.2016 Z-201671549 SI

(171) 10 năm

(540)

TADILECTO

(151) 14.06.2017

(831) 23.04.2018 VN

(732) KRKA, TOVARNA ZDRAVIL, D.D.

NOVO MESTO

Šmarješka cesta 6, SI-8000 Novo mesto

(511) 05.

(111) **1364279**

(171) 10 năm

(540)



(151) 22.03.2017

(831) 21.03.2018 VN

(531) 02.09.01, 27.05.01

(732) ANDOK' S LITSON CORPORATION

24 Bulacan Street, Brgy. Bungad,
Quezon City

(511) 35.

(111) **1376268**

(171) 10 năm

(540)



(151) 14.08.2017

(831) 26.04.2018 VN

(531) 24.09.03, 26.13.25

(732) ENSE NOR ENTERPRISES LIMITED

Archangelou, 28B, Kaimakli, CY-1022
Nicosia

(740) Daniel E. Benatov

P.b. 62, Kyiv 04116

(511) 12.

(111) **1380854**
(822) 10.06.2015 680091 CH
(171) 10 năm
(540)

Heimat

(511) 34.

(151) 11.09.2017
(831) 05.03.2018 VN

(732) ROGER KOCH
Mühlackerstrasse 80a, CH-9436 Balgach
(740) Christoph Byland
BYLANDLAW Technoparkstrasse 1
CH-8005 Zürich

(111) **1382220**
(171) 10 năm
(540)



GNATION

(511) 35,38,41.

(151) 06.11.2017
(831) 03.04.2018 VN

(531) 02.09.15, 27.03.02
(732) DA CREATION PTE. LTD.
176 Joo Chiat Road, #02-02, Singapore
427447
(740) SOJUZPATENT
13, bldg. 5, Myasnitskaya Str. RU-
101000 Moscow

(111) **1382510**
(171) 10 năm
(540)

TWINSET CASA

(511) 24.

(151) 29.09.2017
(831) 09.04.2018 VN

(732) TWINSET S.P.A.
Via del Commercio, 32, I-41012 CARPI
(MODENA)
(740) GUERZONI DONATELLA, c/o
Gidienne S.R.L.
Via Giardini, 474 - Scala M I-41124
Modena (MO)

CÔNG BÁO SỞ HỮU CÔNG NGHIỆP SỐ 375 TẬP B (06.2019)

(111) **1384153**

(171) 10 năm

(540)



(151) 05.12.2017

(831) 24.04.2018 VN

(531) 26.11.02, 26.11.09

(732) DWS INVESTMENT GMBH

Mainzer Landstrasse 178-190, 60327

Frankfurt am Main

(740) FPS PARTNERSCHAFT VON

RECHTSANWÄLTEN MBB

Eschersheimer Landstr. 25-27 60322

Frankfurt am Main

(511) 36.

(111) **1394723**

(822) 21.06.2016 4982568 US

(171) 10 năm

(540)



(151) 02.11.2017

(831) 30.04.2018 VN

(531) 04.05.05, 04.05.14, 26.04.24

(732) REDDIT, INC.

548 Market Street, #16093, San

Francisco CA 94104-5401

(740) Scott Lonardo Orrick, Herrington &
Sutcliffe LLP

2050 Main Street, Suite 1100, IP

Prosecution Department Irvine CA

92614-8255

(511) 38,41.

(111) **1395507**

(822) 07.03.1969 537282 ES

(171) 10 năm

(540)

SKEYNDOR

(151) 27.11.2017

(831) 08.05.2018 VN

(732) SKEYNDOR, S.L.U.

Calle Navas de Tolosa, 148, E-08223

Terrassa (Barcelona)

(740) Alexander Zuazo Araluze

Capitán Haya, 51 - 4º, oficina 8 E-28020

Madrid

(511) 03,05,44.

CÔNG BÁO SỞ HỮU CÔNG NGHIỆP SỐ 375 TẬP B (06.2019)

(111) **1400327**
(171) 10 năm
(540)

AUDIOJUNGLE

(511) 09,35.

(151) 20.12.2017

(732) ENVATO PTY LTD
L1, 121 King St, Melbourne VIC 3000,
King & Wood Mallesons
(740) Level 50 Bourke Place, 600 Bourke
Street Melbourne VIC 3000

(111) **1400328**
(171) 10 năm
(540)

3DOCEAN

(511) 09,35.

(151) 20.12.2017

(732) ENVATO PTY LTD
L1, 121 King St, Melbourne VIC 3000,
King & Wood Mallesons
(740) Level 50 Bourke Place, 600 Bourke
Street Melbourne VIC 3000

(111) **1400331**
(171) 10 năm
(540)



(511) 14,15,16,18,21,22,23,24,25,26,27,28.

(151) 12.01.2018

(531) 26.04.03, 26.04.18, 27.05.21, 27.05.24,
29.01.12
(591) (EN: Red and white.)
(732) LOTTE CORPORATION
(Sincheon-dong), 300, Olympic-ro,
Songpa-gu, Seoul
(740) LEE INTERNATIONAL IP & LAW
GROUP
14F, Poongsan Bldg., 23 Chungjeongro,
Seodaemun-gu Seoul 03737

CÔNG BÁO SỞ HỮU CÔNG NGHIỆP SỐ 375 TẬP B (06.2019)

(111) **1400341**
 (822) 14.10.2014 12602008 CN
 (171) 10 năm
 (540)

medox 麦逗

(151) 05.12.2017
 (531) 27.05.01, 28.03.00
 (732) SHENZHENSHI MAIDOU KEJI
 YOUXIANGONGSI
 14B, 5 Building, Haiyunjiayuan, NO. 88,
 Wanghai Road, Shekou, Nanshan
 District, Shenzhen City, GuangDong
 (740) Quanzhou Tianyi Intellectual Property
 Agency CO., LTD
 12-F Yuntong Building, Quanxiu Road,
 Fengze District, Quanzhou Fujian

(511) 09.

(111) **1400370**
 (822) 07.10.2015 15035867 CN
 (171) 10 năm
 (540)



COOFIX

(151) 27.11.2017
 (531) 15.07.01, 26.03.23, 27.03.15
 (732) JINHUA COOFIXTOOLS I&E CO., LTD.
 Tianzhai Industry Area, East Of
 Yongkang City, Zhejiang Province
 (740) Beijing Century Power International
 Intellectual Property Agency Co., Ltd.
 Room 409, Tower A, 6-1 HongLian
 Bldg, No. 28 Hong Lian South Road, Xi
 Cheng District 100055 Beijing

(511) 07.

(111) **1400376**
 (822) 14.07.2017 20099986 CN
 (171) 10 năm
 (540)



(151) 27.12.2017
 (531) 01.15.11, 11.03.14, 26.13.25
 (732) MENGHAI TEA FACTORY
 (GENERAL PARTNERSHIP)
 No. 1 New Tea Road, Menghai Town,
 Menghai County, Xishuangbanna Dai
 Autonomous Prefecture, Yunnan
 Province
 (740) Tee & Howe Intellectual Property
 Attorneys
 10th Floor, Tower D, Minsheng
 Financial Center, 28 Jianguomennei
 Avenue, Dongcheng District 100005
 Beijing

(511) 43.

CÔNG BÁO SỞ HỮU CÔNG NGHIỆP SỐ 375 TẬP B (06.2019)

(111) 1400404	(151) 13.11.2017
(171) 10 năm	
(540)	(732) WINSTON NUTRITIONAL LIMITED 37 Banks Road, Mount Wellington, Auckland 1060
Zeapure	(740) JAMES & WELLS Level 12, KPMG Centre, 85 Alexandra Street Hamilton
(511) 05,29,30.	

(111) 1400413	(151) 12.12.2017
(171) 10 năm	
(540)	(531) 26.05.04, 26.05.24
	(732) CNH INDUSTRIAL DANMARK A/S Roholmsvej 19, DK-2620 Albertslund
	(740) Otello Law Firm Dalgasgade 25, 8. DK-7400 Herning
(511) 07.	

(111) 1400431	(151) 07.12.2016
(171) 10 năm	
(540)	(531) 15.01.13, 26.01.03, 26.01.24, 27.05.02
	(591) (EN: White and black)
	(732) LIPIDOS TOLEDO S.A. Calle San Romualdo, 12-14, E-28037 MADRID
	(740) GB LAZARO Y ASOCIADOS, S.L. C/ Risco de Peloché, N° 4-3°D E-28038 MADRID
(511) 31.	

(111) 1400436	(151) 05.01.2018
(822) 26.12.2017 016962797 EM	
(171) 10 năm	
(540)	(531) 26.04.09, 27.05.24, 29.01.13
	(591) (EN: Black, red and white)
	(732) TOUPRET SA 24, rue du 14 Juillet, F-91100 CORBEIL-ESSONNES
	(740) CABINET SABATIER 83, avenue Foch F-75116 PARIS
(511) 02,17,19,35.	

CÔNG BÁO SỞ HỮU CÔNG NGHIỆP SỐ 375 TẬP B (06.2019)

(111) 1400473	(151) 05.02.2018
(171) 10 năm	
(540)	(531) 27.05.10, 27.07.01, 29.01.04
E V L O X	(591) (EN: Blue)
	(732) TAVEX EUROPE, S.L.
denimaker	Tellez, 56, E-28007 MADRID
since 1846	(740) Ignacio Maria TORO GORDILLO
	Viriato, 56 - 1º izda E-28010 Madrid
(511) 23,24,25.	

(111) 1400483	(151) 25.01.2018
(822) 01.12.2017 4382448 FR	
(171) 10 năm	
(540) MYOLECTIV	(732) BIOFARMA
	50 rue Carnot, F-92284 SURESNES Cedex
(511) 05.	

(111) 1400484	(151) 25.01.2018
(822) 01.12.2017 4382454 FR	
(171) 10 năm	
(540) OMYOCARE	(732) BIOFARMA
	50 rue Carnot, F-92284 SURESNES Cedex
(511) 05.	

(111) 1400493	(151) 25.01.2018
(822) 01.12.2017 4382444 FR	
(171) 10 năm	
(540) MYOARTIL	(732) BIOFARMA
	50 rue Carnot, F-92284 Suresnes Cedex
(511) 05.	

(111) 1400513	(151) 31.10.2017
(822) 26.06.2017 24992175 CN	
(171) 10 năm	
(540)	(531) 27.05.01
	(732) EUROCRANE (CHINA) CO., LTD.
FRONTEQ	No. 288&388, Fen Yue Road, Foho New
	& Hi-Tech Industrial Development
	Zone, Suzhou, Jiangsu
	(740) Chofn Intellectual Property
	B316 Guangyi Plaza, 5 Guangyi Str.,
	Xicheng 100053 Beijing
(511) 07.	

CÔNG BÁO SỞ HỮU CÔNG NGHIỆP SỐ 375 TẬP B (06.2019)

(111) **1400516**
(171) 10 năm
(540)

ARTIFACT

(151) 05.02.2018

(732) VALVE CORPORATION
10400 NE 4th Street, Suite 1400,
Bellevue WA 98004
(740) David J. Byer K&L Gates LLP
One Lincoln Street Boston MA 02111

(511) 09,28,41.

(111) **1400517**
(171) 10 năm
(540)

EBNY

(151) 06.02.2018

(732) EVERBEAUTY INC.
10 Henry Street, Teterboro NJ 07608
(740) Ieback Paick Law Offices of Shim and
Paick PC
272 State Rt 5 Fort Lee NJ 07024

(511) 03.

(111) **1400543**
(822) 08.11.2017 016953267 EM
(171) 10 năm
(540)



(151) 21.12.2017

(531) 26.01.03, 26.01.05, 26.03.01, 26.04.01,
26.04.10, 26.04.11, 26.04.24
(732) ALGRA S.P.A.
Via Magnavacche, 4, I-24012 Brembilla
(BG)
(740) LECCE & CALCIATI S.R.L.
INTERNAZIONALE BREVETTI
Via Ariberto, 24 I-20123 Milano

(511) 07,42.

(111) **1400547**
(171) 10 năm
(540)

BARDESE

(151) 13.11.2017

(531) 26.03.01, 27.05.01
(732) GUANGDONG BARDESE CHEMICAL
CO., LTD.
Zhengxing Road, Nantou Town,
Zhongshan City, Guangdong
(740) Jiaquan IP Law Firm Jiangmen Branch
Room 301, No. 183, Gangkou Rd.,
Jiangmen 529000 Guangdong

(511) 02.

CÔNG BÁO SỞ HỮU CÔNG NGHIỆP SỐ 375 TẬP B (06.2019)

(111) **1400562** (151) 21.11.2017
(822) 15.02.2017 015903198 EM
(171) 10 năm
(540)
FLEDBAG (732) OMP TRADE GMBH
Ruthensteinstraße 6, A-4522 Sierning
(740) PROF. HINTERMAYR & PARTNER
Landstr. 12 / Arkade A-4020 Linz

(511) 08,20.

(111) **1400580** (151) 25.01.2018
(822) 18.11.2016 UK00003180928 GB
(171) 10 năm
(540)
AGG (531) 27.05.19, 27.05.22
(732) AGG POWER TECHNOLOGY (UK)
CO., LTD
35 Ivor Place, Downstairs Office,
London NW1 6EA
(740) Bayer & Norton Business Consultant Ltd
Wisteria House, Clarendon Road, South
Woodford, London E18 2AW

(511) 07.

(111) **1400594** (151) 16.03.2018
(171) 10 năm
(540)
ILLUMABOOST (732) CGTN C.V.
Abraham de Veerstraat 2, Willemstad
(740) Robert J. Ward Gardere Wynne Sewell
LLP
2021 McKinney Avenue, Suite 1600
Dallas TX 75201

(511) 05.

(111) **1400608** (151) 12.01.2018
(171) 10 năm
(540)
SALTONEO (732) SALTO SYSTEMS, S.L.
Arkotz, 9, E-20180 OIARTZUN
(Guipúzcoa)
(740) UNGRIA PATENTES Y MARCAS, S.A.
Avda. Ramón y Cajal, 78 E-28043
MADRID

(511) 09.

CÔNG BÁO SỞ HỮU CÔNG NGHIỆP SỐ 375 TẬP B (06.2019)

(111) **1400614**
(171) 10 năm
(540)

NORMOCARE

(151) 01.03.2018

(732) LABORATORIOS NORMON, S.A.
Ronda de Valdecarrizo, 6, E-28760 Tres
Cantos (Madrid)
(740) VADIMARK, S.L.
Galería de Vallehermoso, 4 -1º E-28003
Madrid

(511) 03,05.

(111) **1400672**
(822) 06.10.2017 5986134 JP
(171) 10 năm
(540)

Sodick

(151) 11.12.2017

(531) 27.05.17
(732) SODICK CO., LTD.
12-1, Nakamachidai 3-chome, Tsuzuki-
ku, Yokohama-shi, 224-8522 Kanagawa

(511) 09.

(111) **1400680**
(171) 10 năm
(540)

JUICY CLEANSE

(151) 16.02.2018

(732) UTENA CO., LTD.
No. 10-22, Minami-Karasuyama 1-
chome, Setagaya-ku, 157-8567 Tokyo
(740) HATANO, Kohji
YAMADA PATENT OFFICE 2nd
Yahagi Bldg., 5-3, Uchikanda 3-chome,
Chiyoda-ku 101-0047 Tokyo

(511) 03.

(111) **1400681**
(822) 26.05.2014 1625080 AU
(171) 10 năm
(540)

 PENTA
BLOCK

(151) 11.10.2017

(531) 26.04.01, 26.04.09, 26.04.24, 27.05.10,
25.07.03
(732) PENTABLOCK PTY. LTD.
70 Males Rd, MOOROODUC VIC 3933
(740) Protectmyidea.com.au
PO BOX 5005 EMPIRE BAY NSW
2257

(511) 19.

CÔNG BÁO SỞ HỮU CÔNG NGHIỆP SỐ 375 TẬP B (06.2019)

(111) **1400689** (151) 08.12.2017
 (822) 23.02.2016 4905243 US
 (171) 10 năm
 (540)

BEVINCO (732) SHH GROUP, LLC
 10181 Scripps Gateway Court, San
 Diego CA 92131-5152,
 (740) Warren L. Dranit, Spaulding
 McCullough & Tansil LLP
 90 South E Street, Suite 200 Santa Rosa
 CA 95404

(511) 35,42.

(111) **1400706** (151) 29.11.2017
 (822) 09.06.2006 003424281 EM
 (171) 10 năm
 (540)

DUMA (732) GERRESHEIMER VAERLOESE A/S
 Walgerholm 2, Jonstrup, DK-3500
 Værløse
 (740) PATRADE A/S
 Ceresbyen 75 DK-8000 Aarhus C

(511) 20,21.

(111) **1400730** (151) 10.10.2017
 (822) 07.07.2017 UK00003224621 GB
 (171) 10 năm
 (540)

GRIDSERVE (732) GRIDSERVE SUSTAINABLE
 ENERGY LIMITED
 Thorney Weir House, Thorney Mill
 Lane, Iver, Buckinghamshire SL0 9AQ
 (740) Stobbs
 Building 1000, Cambridge Research
 Park Cambridge CB25 9PD

(511) 09,35,36,37.

(111) **1400749** (151) 03.01.2018
 (822) 28.01.2012 8651142 CN
 (171) 10 năm
 (540)

 (531) 05.03.15, 26.11.12, 28.03.00, 05.03.13,
 05.09.12
 (732) QINGDAO SHUNWANG AGRICULTURAL
 PRODUCTS LIMITED COMPANY
 Gaozhaogezhuang Village, Renzhao
 Town, Pingdu, Qingdao, Shandong
 (740) QIANHUI IP ATTORNEYS
 20F, Building 1, Zhongrun Century
 Center, No. 12111, Jingshi Road, Jinan
 City 250014 Shandong Province

(511) 31.

CÔNG BÁO SỞ HỮU CÔNG NGHIỆP SỐ 375 TẬP B (06.2019)

(111) **1400757**
(171) 10 năm
(540)

BARKER FORD

(151) 17.01.2018

(732) BARKER FORD, LLC
160 John Street, Greenwich CT 06831
(740) Jan Tamulewicz Katten Muchin
Rosenman LLP
575 Madison Avenue New York NY
10022

(511) 03,18,25,35.

(111) **1400760**
(171) 10 năm
(540)



(151) 11.12.2017

(531) 26.04.04, 26.04.05, 26.04.18, 26.04.24,
27.05.10, 27.05.24
(732) HBIS GROUP CO., LTD.
No. 385, Tiyunan Street, Yuhua District,
Shijiazhuang, Hebei
(740) Ming & Sure Intellectual Property Law
Firm
Building 3, Court 1, Gaolizhang Road,
Wenquan Town, Haidian District
100095 Beijing

(511) 06.

(111) **1400765**
(822) 03.11.2014 012956141 EM
(171) 10 năm
(540)

RIEGL

(151) 23.01.2018

(732) RIEGL LASER MEASUREMENT
SYSTEMS GMBH
Riedenburgstr. 48, A-3580 Horn
(740) WEISER & VOITH Patentanwälte
Partnerschaft
Kopfgasse 7 A-1130 Wien

(511) 09,12,41,42.

CÔNG BÁO SỞ HỮU CÔNG NGHIỆP SỐ 375 TẬP B (06.2019)

(111) **1400778**
(171) 10 năm
(540)

CEMOY

(151) 08.01.2018

(732) WATERLY PHARMACEUTICALS
PTY LTD
L10, 80 Martin Place, SYDNEY NSW
2000,
(740) WATERLY PHARMACEUTICALS
PTY LTD
L10, 80 Martin Place SYDNEY NSW
2000

(511) 03.

(111) **1400817**
(822) 08.12.2017 4382016 FR
(171) 10 năm
(540)

TENSGUARD

(151) 31.01.2018

(732) BIOFARMA
50 rue Carnot, F-92284 Suresnes Cedex

(511) 09,35,44.

(111) **1400824**
(822) 25.01.2018 017323635 EM
(171) 10 năm
(540)

ORVEDA

(151) 19.02.2018

(732) ORVEDA LIMITED
3 Rutland Road, LONDON SW7 1BL

(511) 04.

(111) **1400825**
(822) 05.06.2003 002519528 EM
(171) 10 năm
(540)

BIO-UV

(151) 22.01.2018

(732) BIO-UV GROUP
850 avenue Louis Médard, F-34400 Lunel
(740) CABINET CLAUDE BES
2bis rue de Verdun F-34000 Montpellier

(511) 11.

(111) **1400831**
(822) 25.05.2017 016281396 EM
(171) 10 năm
(540)

F-TKO

(151) 14.07.2017

(732) F-TKO OÜ
Hobujaama 4, EE-10151 Tallinn
(740) AAA LEGAL SERVICES
Tartu mnt 16 EE-10117 Tallinn

(511) 31.

CÔNG BÁO SỞ HỮU CÔNG NGHIỆP SỐ 375 TẬP B (06.2019)

(111) **1400839**
(822) 09.05.2017 30 2017 102 116 DE
(171) 10 năm
(540)



S O U L M A D E

(511) 43.

(151) 31.08.2017

(531) 26.01.05, 26.11.12, 26.13.25
(732) SOULMADE PROPERTY GMBH +
CO. KG
Bavariafilmplatz 7, 82031 Grünwald
(740) ZIRNGIBL RECHTSANWÄLTE
PARTNERSCHAFT MBB
Brienner Straße 9 80333 München

(111) **1400853**
(822) 29.06.2017 30 2017 216 289 DE
(171) 10 năm
(540)



(511) 16,35,41.

(151) 21.11.2017

(531) 02.09.25, 09.01.11, 13.01.17, 26.11.13,
26.13.25, 29.01.15
(591) (EN: Blue, white, grey, pink, orange-red
and purple.)
(732) MERZ PHARMA GMBH & CO.
KGAA
Eckenheimer Landstr. 100, 60318
Frankfurt am Main

(111) **1400855**
(822) 29.11.1991 2350204 JP
(171) 10 năm
(540)

Bishamon

(511) 07,09,12.

(151) 13.11.2017

(531) 27.05.02, 27.05.10, 27.05.11
(732) SUGIYASU CORPORATION
3-21, 4-chome, Hongo-cho, Takahama
City, 444-1394 Aichi Pref
(740) FUJIKAWA Yukiharu
3-2-5 Meieki, Nakamura-ku, Nagoya
450-0002 Aichi

CÔNG BÁO SỞ HỮU CÔNG NGHIỆP SỐ 375 TẬP B (06.2019)

(111) **1400856**
(822) 20.11.2015 5807835 JP
(171) 10 năm
(540)

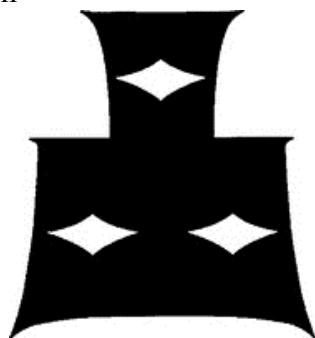

(511) 30.

(151) 10.11.2017

(531) 26.04.04, 26.07.25, 26.13.25
(732) SUZUKIHONTEN CO., LTD.
1124 Shuzeicho, Senbon-higashiiru,
Takeyamachi-dori, Kamigyo-ku, Kyoto-
shi, 602-8155 Kyoto
(740) OSHIMOTO Yasuhiko
AKASAKA CHALLET II No.201, 18-
19, Akasaka 2-chome, Minato-ku 107-
0052 Tokyo

(111) **1400914**
(171) 10 năm
(540)

DEFINISSE

(511) 05,10.

(151) 18.01.2018

(732) RELIFE S.R.L.
Via dei Sette Santi, 3, I-50131 Firenze
(740) Società Italiana Brevetti S.p.A.
Corso dei Tintori, 25 I-50122 Firenze

(111) **1400919**
(171) 10 năm
(540)

NAJARIAN

(511) 20.

(151) 02.03.2018

(732) NAJARIAN FURNITURE COMPANY, INC.
265 North Euclid Ave, Pasadena CA
91101
(740) Sheila Fox Morrison Davis Wright
Tremaine LLP
1300 SW Fifth Avenue, Suite 2400
Portland OR 97201

(111) **1400920**
(822) 18.01.2018 017242561 EM
(171) 10 năm
(540)

MaXecution

(511) 09.

(151) 01.03.2018

(732) KRAUSSMAFFEI TECHNOLOGIES
GMBH
Krauss-Maffei-Str. 2, 80997 München
(740) Ludwig Wilhelm
Krauss-Maffei-Str. 2 80997 München

CÔNG BÁO SỞ HỮU CÔNG NGHIỆP SỐ 375 TẬP B (06.2019)

(111) **1400922** (151) 28.02.2018
(822) 19.01.2018 30 2018 000 251 DE
(171) 10 năm
(540)
DHL SmarTrucking
(732) DHL INTERNATIONAL GMBH
Charles-de-Gaulle-Strasse 20, 53113
Bonn
(740) Taylor Wessing
Benrather Str. 15 40213 Duesseldorf

(511) 39.

(111) **1400947** (151) 18.12.2017
(171) 10 năm
(540)

(531) 01.15.15, 26.11.01, 26.11.13, 27.03.12,
27.05.01, 29.01.12
(591) (EN: Blue and yellow)
(732) GELATINES WEISHARDT
Rue Maurice Weishardt, F-81300
Graulhet
(740) Novagraaf France, Mme. Laurence
Rivière
2 rue Sarah Bernhardt, CS 90017 F-
92665 Asnières-sur-Seine Cedex

(511) 32.

(111) **1400959** (151) 18.01.2018
(822) 30.06.1999 466773 CH
(171) 10 năm
(540)
COVOTEK
(732) PANCOSMA SA
Voie-des-Traz 6, CH-1218 Le Grand-
Saconnex
(740) NEOVIA
Talhouët F-56250 SAINT-NOLFF

(511) 05,31.

(111) **1401000** (151) 26.04.2017
(171) 10 năm
(540)
AMAG
(732) AMAG AUSTRIA METALL AG
Lamprechtshausener Straße 61, A-5282
Ranshofen
(740) PROF. HINTERMAYR & PARTNER
Landstr. 12 A-4020 Linz

(511) 06,11,12,28,35,40,42.

CÔNG BÁO SỞ HỮU CÔNG NGHIỆP SỐ 375 TẬP B (06.2019)

(111) **1401012**
(171) 10 năm
(540)



(511) 07,09,28.

(151) 12.09.2017

(531) 04.05.04, 04.05.05, 15.09.01, 16.01.04, 26.01.06, 29.01.14, 04.05.02, 04.05.03

(591) (EN: White, black, yellow, red, ivory, gray and silver.)

(732) TOYOTA JIDOSHA KABUSHIKI KAISHA (also trading as TOYOTA MOTOR CORPORATION)
1, Toyota-cho, Toyota-shi, Aichi-ken 471-8571

(740) ONDA Makoto
12-1, Omiya-cho 2-chome, Gifu-shi Gifu-ken 500-8731

(111) **1401015**
(822) 01.09.2017 016685935 EM
(171) 10 năm
(540)

MERADISO

(511) 07,10,12,16,17,18,19,20,21,22,23,24,25,27,28.

(151) 19.10.2017

(732) LIDL STIFTUNG & CO. KG
Stiftsbergstr. 1, 74172 Neckarsulm
(740) HARMSSEN UTESCHER
Neuer Wall 80 20354 HAMBURG

(111) **1401020**
(822) 14.09.2017 016733214 EM
(171) 10 năm
(540)

BRAWL STARS

(511) 06,09,16,18,20,21,25,26,28,41.

(151) 07.11.2017

(732) SUPERCELL OY
Itämerenkatu 11, FI-00180 Helsinki
(740) Roschier Brands, Attorneys Ltd.
Keskuskatu 7 A FI-00100 Helsinki

(111) **1401043**
(171) 10 năm
(540)



(511) 06,07.

(151) 03.01.2018

(531) 26.04.04, 26.04.12, 26.04.24, 26.11.01, 26.11.13, 28.03.00

(732) SHANDONG IRAETA HEAVY INDUSTRY STOCK CO., LTD.
No. 9001 Jiwang Road, Guanzhuang Town, Zhangqiu, Jinan, 250000 Shandong

(740) QIANHUI IP ATTORNEYS
20F, Building 1, Zhongrun Century Center, No. 12111, Jingshi Road, Jinan City 250014 Shandong Province

CÔNG BÁO SỞ HỮU CÔNG NGHIỆP SỐ 375 TẬP B (06.2019)

(111) **1401048**
(171) 10 năm
(540)

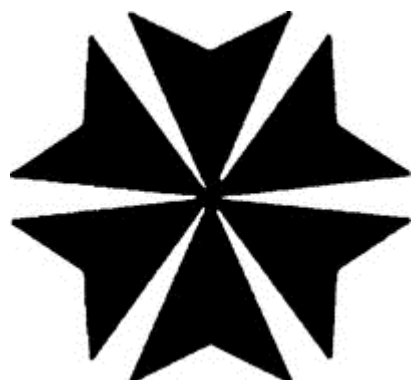

(151) 14.11.2017

(531) 01.15.17, 05.05.20, 24.15.21, 05.05.21,
24.15.05, 24.15.21, 01.01.10, 01.01.02

(732) GUANGDONG SACA PRECISION
MANUFACTURING CO., LTD.

No. 7 Xingye Road, Industrial Zone,
Beijiao Town, Shunde District, Foshan
City, Guangdong

(740) Jiaquan IP Law Firm

No. 910, Building A, Winner Plaza, No.
100, Huangpu Avenue, Tianhe District,
Guangzhou 510627 Guangdong

(511) 06.

(111) **1401063**
(822) 28.06.2017 19270047 CN
(171) 10 năm
(540)



(151) 18.01.2018

(531) 05.03.15, 26.07.04, 27.05.02, 29.01.14
(591) (EN: Light blue, red, green, white and
blue.)

(732) QINGDAO OKALIER BIOTECHNOLOGY
CO., LTD.

Dawanjia Village, Liaolan Town,
Pingdu, Qingdao, Shandong

(740) Qingdao Yingjia Intellectual Property
Agency Co., Ltd.

No. 12-12 Hongqi Road, Pingdu City,
Qingdao Shandong

(511) 01.

(111) **1401095**
(171) 10 năm
(540)

EQ-ANDON

(151) 19.01.2018

(732) OMRON CORPORATION

801, Minamifudodo-cho,
Horikawahigashiiru, Shiokoji-dori,
Shimogyo-ku, Kyoto-shi, 600-8530
Kyoto

(740) HASHIMOTO Chikako

Hogan Lovells Horitsu Jimusho,
Gaikokuho Kyodo Jigyo, 15th Floor
Daido Seimei Kasumigaseki Building, 1-
4-2 Kasumigaseki, Chiyoda-ku 100-
0013 Tokyo

(511) 09.

CÔNG BÁO SỞ HỮU CÔNG NGHIỆP SỐ 375 TẬP B (06.2019)

(111) **1401096**
(171) 10 năm
(540)

LUBCASTER

(151) 22.01.2018

(732) MORESCO CORPORATION
5-3, Minatojima Minamimachi 5-chome,
Chuo-ku, Kobe-Shi, 650-0047 Hyogo
(740) SAEGUSA & PARTNERS
Kitahama TNK Building, 7-1, Doshomachi 1-chome, Chuo-ku, Osaka-shi
541-0045 Osaka

(511) 01,04.

(111) **1401107**
(171) 10 năm
(540)

EMSELLA

(151) 27.02.2018

(732) BTL INDUSTRIES LTD.
8 Tzar Kaloyan str, BG-1000 Sofia
(740) Libor Komberec
Ke Spálenému křížku 680 CZ-270 61
Lány

(511) 10.

(111) **1401108**
(822) 28.12.2017 017169921 EM
(171) 10 năm
(540)

NAPCON

(151) 01.03.2018

(732) NESTE OYJ
Keilaranta 21, FI-02150 Espoo
(740) KROGERUS ATTORNEYS LTD
Unioninkatu 22 FI-00130 HELSINKI

(511) 09,41,42.

(111) **1401144**
(822) 13.10.2017 UK00003239265 GB
(171) 10 năm
(540)



(151) 24.11.2017

(531) 04.05.05, 07.01.24, 07.01.11, 26.05.01
(732) GOOD HOME PRODUCTS LIMITED
90 Fetter Lane, London EC4A 1EQ
(740) Bird & Bird LLP
12 New Fetter Lane London EC4A 1JP

(511) 01,02,03,04,05,06,07,08,09,11,12,14,16,17,19,20,21,22,24,25,27,35,36,37,40,41,42,44.

CÔNG BÁO SỞ HỮU CÔNG NGHIỆP SỐ 375 TẬP B (06.2019)

(111) **1401145**
(171) 10 năm
(540)



(151) 04.09.2017

(531) 02.09.01, 04.05.15, 27.05.03, 27.05.07,
27.05.08, 27.05.17, 04.05.02, 04.05.03,
02.05.01

(732) ALPHA GROUP CO., LTD.
Auldey Industrial Area, Wenguan Rd.,
Chenghai District, Shantou City, 515800
Guangdong Province

(740) GUANGZHOU HUAXUE INTELLECTUAL
PROPERTY AGENCY CO.,LTD
1st Floor, Material Building, No.8 the
2nd Teaching Area, South China
University of Technology, No.381
Wushan Road, Tianhe District 510640
Guangzhou, Guangdong Province

(511) 28.

(111) **1401153**
(171) 10 năm
(540)

CON & COM

(151) 31.10.2017

(732) ELEKTROSKANDIA (SHANGHAI)
CO., LTD.

Suite G, 6th Floor, 17# Building, No. 33
Xiya Road, China (Shanghai) Pilot Free
Trade Zone, Shanghai

(740) Orient Patent & Trademark Attorneys,
LLC.

Room 1911, Shen Xin Building, No. 200
Ning Hai E. Road 200021 Shanghai

(511) 09,17.

(111) **1401159**
(822) 07.09.2010 3846355 US
(171) 10 năm
(540)

MINUTE SUITES

(151) 03.02.2018

(732) MINUTE SUITES, LLC
100 Saunders Road, Lake Forest IL
60045

(740) Joshua M. Gerben, Esq. Gerben Law
Firm, PLLC
1050 Connecticut Ave NW, Suite 500
Washington DC 20036

(511) 43.

(111) **1401168**
(171) 10 năm
(540)

TRIDEC

(151) 06.02.2018

(732) TRANSPORT INDUSTRY
DEVELOPMENT CENTRE B.V.
Ekkersrijt 6030, NL-5692 GA Son
(740) KEIL & SCHAAFHAUSEN PATENT-
UND RECHTSANWÄLTE PARTGMBB
Friedrichstraße 2-6 60323 Frankfurt Am
Main

(511) 09,12.

(111) **1401171**
(822) 21.12.2017 1021866 BX
(171) 10 năm
(540)

REPIDERMA

(151) 30.03.2018

(732) INTRACARE B.V.
Voltaweg 4, NL-5466 AZ Veghel
(740) Bakker & Verkuijl B.V.
Alexander Office, Prinsenkade 9D NL-
4811 VB Breda

(511) 03,05.

(111) **1401174**
(171) 10 năm
(540)

IMERTOUCHE

(151) 20.03.2018

(732) IMERYS MINERALS LIMITED
Par Moor Centre, Par Moor Road, Par,
Cornwall PL24 2SQ
(740) HASELTINE LAKE LLP
Redcliff Quay, 120 Redcliff Street
Bristol BS1 6HU

(511) 01,09,10,17,21.

(111) **1401176**
(822) 14.08.2011 6036022 CN
(171) 10 năm
(540)

ChanGee

(151) 27.11.2017

(531) 05.03.14, 26.11.12, 27.05.01, 05.03.13
(732) GANSU CHANGEE BIO-
PHARMACEUTICAL CO., LTD.
Nian Pu Industrial Zone, Maiji District
of Tianshui City, Gansu Province
(740) Unitalen Attorneys At Law
7th Floor, Scitech Place, No. 22 Jian
Guo Men Wai Ave., Chaoyang District
100004 Beijing

(511) 10.

CÔNG BÁO SỞ HỮU CÔNG NGHIỆP SỐ 375 TẬP B (06.2019)

(111) **1401177** (151) 25.01.2018
 (822) 01.12.2017 4382430 FR
 (171) 10 năm
 (540) **MYOFORSA** (732) BIOFARMA
 50 rue Carnot, F-92284 Suresnes Cedex
 (511) 05.

(111) **1401191** (151) 03.01.2018
 (822) 21.08.2016 17091002 CN
 (171) 10 năm
 (540)  (531) 28.03.00
 (732) QINGDAO WANLV FOODS CO.,
 LTD.
 Renzhao Town, Namely, opposite side
 of, Tongsan Expressway Tollgate,
 Pingdu City, Qingdao City, 266700
 Shandong Province
 (740) QIANHUI IP ATTORNEYS
 20F, Building 1, Zhongrun Century
 Center, No. 12111, Jingshi Road, Jinan
 City 250014 Shandong Province
 (511) 30.

(111) **1401202** (151) 12.01.2018
 (822) 28.02.2017 18984567 CN
 (171) 10 năm
 (540)  (531) 27.05.01, 28.03.00
 (732) YUNNAN TAETEA INDUSTRY
 GROUP CO., LTD.
 Floor 12, Donghang Investment
 Building, No. 219 Chuncheng Road,
 Kunming City, Yunnan Province
 (740) Tee & Howe Intellectual Property
 Attorneys
 10th Floor, Tower D, Minsheng
 Financial Center, 28 Jianguomennei
 Avenue, Dongcheng District 100005
 Beijing
 (511) 21,41.

CÔNG BÁO SỞ HỮU CÔNG NGHIỆP SỐ 375 TẬP B (06.2019)

(111) **1401212**
(822) 14.02.2010 6109362 CN
(171) 10 năm
(540)

Mascotop

(151) 18.01.2018

(531) 01.15.03, 27.05.08
(732) ANHUI MASCOTOP ELECTRONIC CO., LTD
No. 168 Dongcheng Avenue, Heli Industrial Zone, Ningguo City, Anhui Province
(740) Shanghai Xinwang Aizhishi Intellectual Property Office
Room 513, No 2199 South Qilian Road Shanghai

(511) 09.

(111) **1401237**
(822) 14.09.2012 010724326 EM
(171) 10 năm
(540)

MOTO GUZZI

(151) 30.03.2018

(732) PIAGGIO & C. S.P.A.
Viale Rinaldo Piaggio, 25, Pontedera, I-56025 Pisa (PI)
(740) JACOBACCI & PARTNERS S.P.A.
Corso Emilia, 8 I-10152 Torino (TO)

(511) 25.

(111) **1401238**
(171) 10 năm
(540)

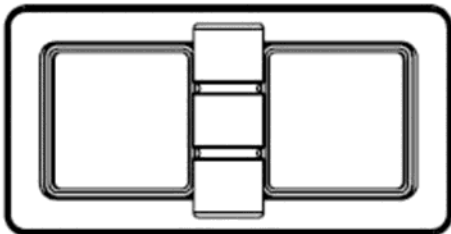

(151) 08.11.2017

(531) 10.03.14, 26.04.09
(732) CHANEL
135 avenue Charles de Gaulle, F-92200 NEUILLY-SUR-SEINE
(740) CHANEL Département des Marques
135 avenue Charles de Gaulle F-92521 NEUILLY-SUR-SEINE Cedex

(511) 03,09,14,16,18,20,25.

CÔNG BÁO SỞ HỮU CÔNG NGHIỆP SỐ 375 TẬP B (06.2019)

(111) **1401241**
(822) 17.07.2017 709752 CH
(171) 10 năm
(540)



(151) 03.01.2018
(531) 27.05.01, 29.01.12, 24.17.01, 26.01.01, 26.04.18
(591) (EN: Red and white)
(732) PI-DESIGN AG
Kantonsstrasse 100, CH-6234 Triengen
(740) Schreiber Hahn Sommerlad
Rechtsanwälte PartG mbB
Niederuau 13-19 60319 Frankfurt am
Main

(511) 03,04,21,27.

(111) **1401276**
(171) 10 năm
(540)



(151) 05.10.2017
(531) 27.05.01
(732) AVNET, INC.
2211 South 47th Street, Phoenix AZ
85034
(740) DLA PIPER LLP (US)
555 Mission Street, Ste 2400, ATTN:
Gina Durham, Esq. San Francisco CA
94105-0922

(511) 09,35,39,40,41,42.

(111) **1401282**
(171) 10 năm
(540)

KIROBO

(151) 12.09.2017
(732) TOYOTA JIDOSHA KABUSHIKI
KAISHA (ALSO TRADING AS
TOYOTA MOTOR CORPORATION)
1, Toyota-cho, Toyota-shi, Aichi-ken
471-8571
(740) ONDA Makoto
12-1, Omiya-cho 2-chome, Gifu-shi
Gifu-ken 500-8731

(511) 07,09,28.

CÔNG BÁO SỞ HỮU CÔNG NGHIỆP SỐ 375 TẬP B (06.2019)

(111) **1401291**
 (171) 10 năm
 (540)

IIAZE

(151) 20.10.2017
 (531) 27.05, 27.05.01, 26.11.02, 26.03.23,
 26.11.03
 (732) GUANGZHOU XI ZE IMPORT &
 EXPORT TRADING CO., LTD.
 Room 4501, No. 16 Zhu Jiang East
 Road, Tianhe District, Guangzhou City,
 510627 Guangdong Province
 (740) DAIJVN LAW FIRM OF GUANGDONG
 No. 38, si bei tong jin Rd, Yuexiu
 District, Guangzhou Guangdong
 Province

(511) 09,14,18,25.

(111) **1401312**
 (822) 29.09.2017 5983802 JP
 (171) 10 năm
 (540)

COSMOSTART

(151) 26.10.2017
 (531) 01.05.01, 01.05.02, 01.05.03, 01.05.06,
 27.05.01
 (732) COSMOSTART CO., LTD.
 Grand Avenue Sakae 1401, 1-20-10,
 Sakae, Naka-ku, Nagoya-sh i, Aichi 460-
 0008
 (740) SK INTELLECTUAL PROPERTY
 LAW FIRM
 Hiroo-Building 4th Floor, 3-12-40,
 Hiroo, Shibuya-ku Tokyo 150-0012

(511) 03,05.

(111) **1401320**
 (822) 28.03.2010 6545249 CN
 (171) 10 năm
 (540)

YLONG

(151) 05.12.2017
 (531) 15.07.01, 27.03.15, 28.03.00
 (732) ZHANGQIU YULONG MACHINE
 CO.,LTD
 Duhong Li Village, Xiuhui Town,
 Zhangqiu District, Jinan City, Shandong
 Province
 (740) QILU TRADEMARK OFFICE
 SHANDONG PROVINCE
 Rm 2002, Tower C, Donghuan
 International Plaza, No.3966
 Erhuandong Rd, Jinan Shandong
 Province

(511) 07.

CÔNG BÁO SỞ HỮU CÔNG NGHIỆP SỐ 375 TẬP B (06.2019)

(111) **1401322** (151) 11.12.2017
(822) 03.11.2017 UK00003249825 GB
(171) 10 năm
(540)
STRATHBERRY (732) STRATHBERRY LIMITED
4 Walker Street, Edinburgh EH3 7LA
(740) Barker Brettell LLP
100 Hagley Road Edgbaston,
Birmingham B16 8QQ
(511) 09,25.

(111) **1401323** (151) 24.10.2017
(822) 10.12.2015 4/2015/00006506 PH
(171) 10 năm
(540)
cebu pacific (531) 27.05.01, 29.01.04
(591) (EN: Blue.)
(732) CEBU AIR, INC.
Cebu Pacific Building, Domestic Road,
Barangay 191, Zone 20, 1301 Pasay City
(511) 39.

(111) **1401343** (151) 03.01.2018
(822) 14.12.2014 13000930 CN
(171) 10 năm
(540)
Golfjoy (732) SHENZHEN GREENJOY
TECHNOLOGY CO., LTD.
Room No. 701-A, Kingdom Technology
Building, No.9 High-tech South 5th
Avenue, Nanshan, Shenzhen,
Guangdong Province
(740) STANDARD PATENT&TRADEMARK
AGENT LTD.
Rm. 810-815, Sunshine Golf Building,
No. 7008 Shennan Boulevard, Shenzhen
Guangdong Province
(511) 09,42.

CÔNG BÁO SỞ HỮU CÔNG NGHIỆP SỐ 375 TẬP B (06.2019)

(111) **1401345**
(822) 07.07.1998 1188024 CN
(171) 10 năm
(540)

WEIPREN

(151) 03.01.2018

(531) 27.05.17
(732) WEIFANG YAXING CHEMICAL CO., LTD.
No. 529 Minzhu Street, Hanting District, Weifang City, 261100 Shandong Province
(740) Qianhui IP Attorneys
20F, Building 1, Zhongrun Century Centre, No. 12111, Jingshi Road, Jinan City 250014 Shandong Province

(511) 01.

(111) **1401359**
(171) 10 năm
(540)

WILLIAMSWARN

(151) 12.01.2018

(732) WILLIAMSWARN HOLDINGS LIMITED
C/- Shepherd Hensman Limited, 107 Market Street South, Hastings 4122
(740) AJ PARK
State Insurance Tower, Level 22, 1 Willis Street Wellington 6011

(511) 07,11,32.

(111) **1401364**
(171) 10 năm
(540)

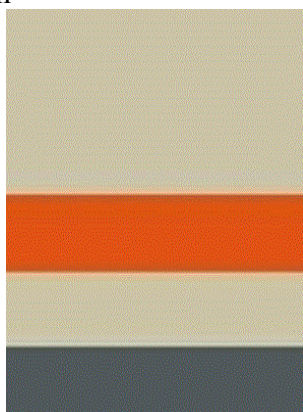

(151) 27.12.2017

(531) 29.01.13, 26.11.08, 26.04.02, 26.11.03, 26.11.06
(591) (EN: Beige (Pantone 454 C), dark grey (Pantone 425 C) and terracotta (Pantone 159).)
(732) METSO CORPORATION
Töölönlahdenkatu 2, FI-00100 Helsinki
(740) Roschier Brands, Attorneys Ltd.
Keskuskatu 7 A FI-00100 Helsinki

(511) 07,09,11.

(111) **1401392**
(171) 10 năm
(540)

WABI

(151) 31.01.2018

(732) WOWKIDO LLC
5999 Custer Road, Ste 110-188, Frisco
TX 75035

(740) AMANDA K. GREENSPON MUNCK
WILSON MANDALA LLP
P.O. Drawer 800889 Docket Clerk
Dallas TX 75380

(511) 10,11,21.

(111) **1401413**
(171) 10 năm
(540)

EMULSIMUNE

(151) 05.01.2018

(732) PHIBRO ANIMAL HEALTH
CORPORATION
300 Frank W. Burr Blvd., Ste. 21,
Teaneck NJ 07666

(740) BERNARD MALINA MALINA &
ASSOCIATES, PLLC
305 Madison Avenue, Suite 1420 New
York NY 10165

(511) 05.

(111) **1401433**
(822) 26.12.2017 017091281 EM
(171) 10 năm
(540)

**medipharma
cosmetics**

EYELINER
med

(151) 07.02.2018

(531) 26.11.02, 26.11.13, 27.05.10, 29.01.12
(591) (EN: Dark grey and petrol blue.)

(732) DR. THEISS NATURWAREN GMBH
Michelinstr. 10, 66424 Homburg

(740) ZEITLER VOLPERT KANDBINDER
PATENT- UND RECHTSANWÄLTE
PARTNERSCHAFT MBB
Herrnstr. 44 80539 München

(511) 03,05.

(111) **1401457**
(171) 10 năm
(540)

MAESTRO

(151) 02.02.2018
(732) BUCCI AUTOMATIONS S.P.A.
Via Granarolo, 167, I-48018 FAENZA
(RAVENNA)
(740) Dr. Modiano & Associati
Via Meravigli, 16 I-20123 MILANO

(511) 07.

(111) **1401458**
(822) 21.10.2016 5890201 JP
(171) 10 năm
(540)

SPOPS

(151) 31.01.2018
(732) NIPPON PAPER INDUSTRIES CO., LTD.
4-1, Ohji 1-chome, Kita-ku, Tokyo 114-
0002
(740) KAYAHARA Yuji
302, Wisteria Woods, 29-7, Shinjuku 6-
chome, Shinjuku-ku Tokyo 160-0022

(511) 16,20.

(111) **1401480**
(171) 10 năm
(540)

ACHIEVE

(151) 19.03.2018
(732) HERBALIFE INTERNATIONAL, INC.
800 W. Olympic Boulevard, Suite 406,
Los Angeles CA 90015
(740) WWIPPS Sàrl
P.O. Box 2265 L-1022 Luxembourg

(511) 29.

(111) **1401496**
(822) 15.06.2017 707168 CH
(171) 10 năm
(540)



(151) 14.12.2017
(531) 05.01.03, 05.01.12, 29.01.12, 05.01.05
(591) (EN: Green, white, black and brown)
(732) DIETHELM KELLER HOLDING AG
Mühlebachstrasse 20, CH-8032 Zürich
(740) ISLER & PEDRAZZINI AG
Postfach 1772 CH-8027 Zürich

(511) 02,03,04,05,06,07,08,09,11,12,14,16,17,18,19,20,21,24,25,27,29,30,35,36,37,39,41,42,43,
45.

CÔNG BÁO SỞ HỮU CÔNG NGHIỆP SỐ 375 TẬP B (06.2019)

(111) 1401513 (171) 10 năm (540)		(151) 27.03.2017 (531) 27.05.01, 29.01.12 (732) PHC HOLDINGS CORPORATION 2-38-5 Nishishimbashi, Minato-ku, Tokyo 105-8433 (740) Eikoh Patent Firm, P.C. Toranomom East Bldg. 10F, 7-13, Nishi- Shimbashi 1-chome, Minato-ku Tokyo 105-0003
---	---	--

(511) 05,09,10,11,37.

(111) 1401522 (822) 26.07.1988 1497634 US (171) 10 năm (540)		(151) 20.03.2018 (732) AUSTIN POWDER COMPANY 25800 SCIENCE PARK DRIVE, CLEVELAND OH 44122 (740) Philip J. Moy Jr. Fay Sharpe LLP 1228 Euclid Avenue The Halle Building, 5th Floor Cleveland OH 44115
--	---	--

(511) 13.

(111) 1401533 (822) 14.03.2014 8412174 CN (171) 10 năm (540)		(151) 14.12.2017 (531) 27.05.01 (732) HEALTHCARE CO., LTD. No. 999, Gaonan Road, Dingyan Town, Rugao City, Jiangsu Province (740) JIANGSU NEW&HIGH TRADEMARK AGENCY 15/F SOHO Mansion, No.8 South Zhongshan Road Nanjing
--	---	--

(511) 20.

(111) 1401542 (171) 10 năm (540)		(151) 05.02.2018 (732) ENTEGRIS, INC. 129 Concord Road, Billerica MA 01821 (740) Fish & Richardson P.C. P.O. Box 1022 Minneapolis MN 55440- 1022
---	---	---

(511) 07,09,11.

CÔNG BÁO SỞ HỮU CÔNG NGHIỆP SỐ 375 TẬP B (06.2019)

(111) **1401551** (151) 14.03.2018
(822) 17.02.2017 606070 RU
(171) 10 năm
(540)
SVOBODA (732) AKTSIONERNOE OBSHCHESTVO
"KOSMETICHESKOE OBYEDINENIE
"SVOBODA"
Ul. Vyatskaya, d. 47, RU-127015
MOSCOW
(511) 03.

(111) **1401557** (151) 08.03.2018
(171) 10 năm
(540)
skypack (732) FG BEAUTY CO., LTD
56, Seolleung-ro 130-gil, Gangnam-gu,
Seoul 06089
(740) AHN, JAE HYUN
111-203, 27, Yonggu-daero 2394-gil,
Giheung-gu, Yongin-si Gyeonggi-do
16909
(511) 03.

(111) **1401559** (151) 03.04.2018
(822) 22.02.2018 017413642 EM
(171) 10 năm
(540)
FORTARO (732) DSM IP Assets B.V.
Het Overloon 1, NL-6411 TE Heerlen
(740) DSM INTELLECTUAL PROPERTY
P.O. Box 9 NL-6160 MA Geleen
(511) 05,30.

(111) **1401633** (151) 22.01.2018
(171) 10 năm
(540)
VELVIA (732) FUJIFILM CORPORATION
26-30, Nishiazabu 2-chome, Minato-ku,
106-8620 Tokyo
(740) Eikoh Patent Firm, P.C.
Toranomom East Bldg. 10F, 7-13, Nishi-
Shimbashi 1-chome, Minato-ku 105-
0003 Tokyo
(511) 09.

(111) **1401639**
(822) 18.08.2017 5973155 JP
(171) 10 năm
(540)

COOOLa

(151) 08.02.2018

(732) BRYCEN CO., LTD.
8-1, Akashi-cho, Chuo-ku, Tokyo 104-6591

(740) HAYASHI EIJI
C/o Shobayashi International Patent and Trademark Office Sapia Tower, 1-7-12, Marunouchi, Chiyoda-ku Tokyo 100-0005

(511) 09,35,39,42.

(111) **1401644**
(171) 10 năm
(540)

TERASCOPE

(151) 23.02.2018

(732) HELMUT FISCHER GMBH INSTITUT FÜR ELEKTRONIK UND MESSTECHNIK
Industriestr. 21, 71069 Sindelfingen

(740) MAMMEL & MASER
Tilsiter Str. 3 71065 Sindelfingen

(511) 09.

(111) **1401646**
(171) 10 năm
(540)

NESCAUTO

(151) 06.02.2018

(732) ALFRESA PHARMA CORPORATION
2-2-9 Kokumachi, Chuo-ku, Osaka-shi, 540-8575 Osaka

(740) SAEGUSA & PARTNERS
Kitahama TNK Building, 7-1, Doshomachi 1-chome, Chuo-ku, Osaka-shi 541-0045 Osaka

(511) 05.

(111) **1401647**
(171) 10 năm
(540)

3 D Shaper

(151) 07.02.2018

(732) RIZAP GROUP INC.
2-21-1 Kita-shinjuku, Shinjuku-ku, 169-0074 Tokyo

(740) OOGAI Hiroshi
BUREX 601, 1-5-15, Hirakawa-cho, Chiyoda-ku 102-0093 Tokyo

(511) 10.

(111) **1401659** (151) 08.03.2018
(822) 31.01.2018 30 2018 000 533 DE
(171) 10 năm
(540)
ICOMBI (732) RATIONAL AKTIENGESELLSCHAFT
Siegfried-Meister-Straße 1, 86899
Landsberg am Lech
(740) BOEHMERT & BOEHMERT
Hollerallee 32 28209 Bremen

(511) 11.

(111) **1401668** (151) 16.02.2018
(171) 10 năm
(540)
magiabotanica (732) UTENA CO., LTD.
No. 10-22, Minami-Karasuyama 1-
chome, Setagaya-ku, 157-8567 Tokyo
(740) HATANO, Kohji, YAMADA PATENT
OFFICE
2nd Yahagi Bldg., 5-3, Uchikanda 3-
chome, Chiyoda-ku 101-0047 Tokyo

(511) 03.

(111) **1401676** (151) 23.03.2018
(822) 16.06.2016 015175813 EM
(171) 10 năm
(540)
JAMESON (732) IRISH DISTILLERS LIMITED
Simmons Court House, Simmons Court
Road - Ballsbridge, Dublin 4
(740) Eve-Marie Wilmann-Courteau
12 Place des Etats-Unis F-75016 Paris

(511) 32.

(111) **1401680** (151) 26.03.2018
(171) 10 năm
(540)
SERENEDIVINE (732) AMOREPACIFIC CORPORATION
100, Hangang-daero, Yongsan-gu, Seoul
(740) Young-chol Kim
Coal Center, 10th Floor, 58, Jongno-5-
gil, Jongno-gu, Seoul (KIM, CHOI &
LIM)

(511) 03.

(111) **1401697**
(171) 10 năm
(540)

FIOREVER

(151) 29.03.2018

(732) BULGARI S.P.A.
Lungotevere Marzio, 11, I-00186 Roma
(RM)
(740) Bulgari S.p.A. - Brand Protection
Department
Lungotevere Marzio 11 I-00186 Rome

(511) 14.

(111) **1401714**
(822) 08.03.2018 714139 CH
(171) 10 năm
(540)

INTEGRIDE

(151) 16.03.2018

(732) MOBILITY INTERNATIONAL AG
Suurstoffi 16, CH-6343 Rotkreuz

(511) 39.

(111) **1401736**
(171) 10 năm
(540)

RELEUKO

(151) 07.02.2018

(732) ADELLO BIOLOGICS, LLC
20 New England Avenue, Piscataway NJ
08854
(740) Anita B. Polott Morgan, Lewis &
Bockius LLP
1111 Pennsylvania Avenue, N.W.
Attention: TMSU Washington DC
20004

(511) 05.

(111) **1401754**
(171) 10 năm
(540)

A I R M A G I C

(151) 21.02.2018

(732) KABUSHIKI KAISHA LOGOS
CORPORATION
2-11-1, Hirabayashi-minami, Suminoe-
ku, Osaka-shi, Osaka 559-0025
(740) ONISHI Masao
Diapalace Tanimachi No. 2 6-9
Tanimachi 5-Chome, Chuo-ku Osaka-
shi, Osaka 540-0012

(511) 22.

CÔNG BÁO SỞ HỮU CÔNG NGHIỆP SỐ 375 TẬP B (06.2019)

(111) 1401767	(151) 03.01.2018
(171) 10 năm	
(540)	(531) 01.15.15, 26.11.02, 26.11.13, 27.05.10, 29.01.13
	(591) (EN: Blue and green)
	(732) SODIAAL INTERNATIONAL 200-216 rue Raymond Losserand, F-75014 Paris
(511) 05,29,31.	

(111) 1401774	(151) 26.01.2018
(822) 07.08.2016 17103891 CN	
(171) 10 năm	
(540)	(531) 28.03.00
	(732) JIANGSU SHENGFANG NANO MATERIAL TECHNOLOGY CO., LTD 2 South Tongcheng Road, Bacheng Town, Kunshan, Jiangsu
	(740) Shanghai Zhongxu Intellectual Property Agency Co., Ltd Room 301, Pentagon fengda Square, No.8, Zhengyi Road, Yangpu District Shanghai
(511) 05.	

(111) 1401781	(151) 07.02.2018
(822) 29.08.2017 30 2017 020 676 DE	
(171) 10 năm	
(540)	(732) ROCHE DIAGNOSTICS GMBH Sandhofer Strasse 116, 68305 Mannheim
	(740) F. Hoffmann-La Roche AG Grenzacherstrasse 124 CH-4070 Basel
(511) 09,10.	

(111) 1401782	(151) 14.02.2018
(822) 29.08.2017 30 2017 020 675 DE	
(171) 10 năm	
(540)	(732) ROCHE DIAGNOSTICS GMBH Sandhofer Strasse 116, 68305 Mannheim
	(740) F. Hoffmann-La Roche AG Trademark Department CH-4070 Basel
(511) 09,10.	

CÔNG BÁO SỞ HỮU CÔNG NGHIỆP SỐ 375 TẬP B (06.2019)

(111) 1401785	(151) 22.12.2017
(822) 22.08.2017 1060945 NZ	
(171) 10 năm	
(540)	(531) 26.11.01, 26.11.13, 27.05.01, 29.01.13
	(732) HEALTHY START (NZ) LIMITED
"LIFE AT THE MAX"	16 Seaview Road, Paraparaumu Beach, Paraparaumu 5032
	(740) HENRY HUGHES IP LIMITED
	PO Box 356 Wellington 6140

(511) 05.

(111) 1401797	(151) 02.03.2018
(822) 14.02.2018 017412099 EM	
(171) 10 năm	
(540)	(732) SUPERCELL OY
	Itämerenkatu 11, FI-00180 Helsinki
	(740) ROSCHIER BRANDS, ATTORNEYS LTD.
	Keskuskatu 7 A FI-00100 Helsinki

(511) 09,41.

(111) 1401823	(151) 06.12.2017
(822) 13.12.2016 5101851 US	
(171) 10 năm	
(540)	(732) ZUAN TECHNOLOGIES, LLC
	1435 Fourth Street, Berkeley CA 94710
	(740) H. Michael Brucker H. Michael Brucker
	Law Corp.
	5855 Doyle Street, Suite 110 Emeryville CA 94608

(511) 30.

(111) 1401824	(151) 16.11.2017
(822) 05.10.2017 294436 AT	
(171) 10 năm	
(540)	(531) 27.05.01, 29.01.02
	(591) (EN: Golden yellow.)
	(732) FARFALLA ESSENTIALS AG
	Leusbündtweg 49a, A-6805 Feldkirch
	(740) RA Dr. Alexander Cizek LL.M
	Laudongasse 25/6 A-1080 Wien

(511) 03,05,44.

CÔNG BÁO SỞ HỮU CÔNG NGHIỆP SỐ 375 TẬP B (06.2019)

(111) **1401833**
 (822) 07.11.2013 11108618 CN
 (171) 10 năm
 (540)



(151) 25.01.2018

(531) 02.09.01, 05.03.15, 26.01.21, 28.03.00, 26.01.01, 26.01.06

(732) HUNAN LIAOTIAN AGRICULTURAL PRODUCTS DEVELOPMENT CO., LTD.
 Huangjin Road, Dongkou Economic Development Zone, Dongkou County, Shaoyang City, Hunan province

(740) HUNAN HUIXIN TRADEMARK AGENCY CO., LTD
 Room 504, No. 12 Building, Living Art City, No. 103, Furong South Road 2nd sec, Tianxin, Changsha Hunan

(511) 30.

(111) **1401837**
 (822) 21.03.2015 12076767 CN
 (171) 10 năm
 (540)



(151) 25.01.2018

(531) 28.03.00

(732) SHANDONG CAO COUNTY HUIYUAN WOOD INDUSTRY CO., LTD.
 Houxi Street, Taoyuan Town, Cao County, Heze City, Shandong Province

(740) Shan Dong Fang Yu Shang Biao Shi Wu Suo You Xian Gong Si
 Room 904, Building 1, Yinzuo Zhongxin, No. 22799, Jingshi Road, Huaiyin District, Jinan City Shandong Province

(511) 19.

(111) **1401840**
 (822) 14.04.2015 13995420 CN
 (171) 10 năm
 (540)



(151) 25.01.2018

(531) 14.01.01, 26.11.01, 26.11.13

(732) SUNRESIN NEW MATERIALS CO. LTD., XI'AN
 72 2nd Keji Road, Tian Ze Building, Xi'an Hi-Tech Industrial Park, 710075 Shaanxi

(740) Shaanxi Hualin Trademark Co., Ltd
 fl 7 building d, wangdu No. 3 first zhangba road, high-tech zone xi'an shaanxi province

(511) 11,42.

CÔNG BÁO SỞ HỮU CÔNG NGHIỆP SỐ 375 TẬP B (06.2019)

(111) **1401854** (151) 15.01.2018
(822) 18.11.2011 5450939 JP
(171) 10 năm
(540)
METAL - ESTE (732) ST-LINK CO., LTD.
1365-1, Oigashima, Tsubame-shi, 959-
0113 Niigata
(740) YOSHII Takeshi
5-8, Johnai-cho 3-chome, Nagaoka-shi
940-0061 Niigata

(511) 07.

(111) **1401858** (151) 08.02.2018
(171) 10 năm
(540)
SKYBERRY (732) TOCHIGI PREFECTURAL
GOVERNMENT
1-1-20, Hanawada, Utsunomiya-shi,
320-8501 Tochigi Prefecture
(740) NAKAZATO Kouichi
A-TOM Kojimachi Tower 5F, 4-4-7,
Kojimachi, Chiyoda-ku Tokyo 102-0083

(511) 31.

(111) **1401859** (151) 16.03.2018
(822) 05.02.2018 30 2017 031 848 DE
(171) 10 năm
(540) **RYGOTRAK** (732) BAYER AKTIENGESELLSCHAFT
Kaiser-Wihelm-Allee, 51373
Leverkusen

(511) 05.

(111) **1401861** (151) 16.02.2018
(171) 10 năm
(540)
PROQUALITE (732) UTENA CO., LTD.
No. 10-22, Minami-Karasuyama 1-
chome, Setagaya-ku, 157-8567 Tokyo
(740) HATANO, Kohji, YAMADA PATENT
OFFICE
2nd Yahagi Bldg., 5-3, Uchikanda 3-
chome, Chiyoda-ku 101-0047 Tokyo

(511) 03.

(111) **1401862**
(171) 10 năm
(540)

massini

(151) 16.02.2018

(732) UTENA CO., LTD.
No. 10-22, Minami-Karasuyama 1-
chome, Setagaya-ku, 157-8567 Tokyo
(740) HATANO, Kohji, YAMADA PATENT
OFFICE
2nd Yahagi Bldg., 5-3, Uchikanda 3-
chome, Chiyoda-ku 101-0047 Tokyo

(511) 03.

(111) **1401890**
(171) 10 năm
(540)

PHERIUM

(151) 11.04.2018

(732) PROVIVI, INC.
1701 Colorado Avenue, Santa Monica
CA 90404
(740) Martin Schwimmer Leason Ellis LLP
1 Barker Avenue, 5th Floor White Plains
NY 10601

(511) 05.

(111) **1401893**
(822) 12.07.2016 4996094 US
(171) 10 năm
(540)

THANK GOD IT'S MONDAY

(151) 11.04.2018

(732) WEWORK COMPANIES INC.
115 West 18th Street, New York Ny
10011
(740) Nadine H. Jacobson, Esq. FROSS
ZELNICK LEHRMAN & ZISSU, P.C.
4 Times Square, 17th Floor New York
NY 10036

(511) 36.

(111) **1401898**
(822) 02.03.2018 017493222 EM
(171) 10 năm
(540)

NOVAROSS

(151) 09.04.2018

(732) HECTOR CUE SPORTS B.V.
Dam 21, NL-4331 Ge Middelburg
(740) ARNOLD & SIEDSMA
Meir 24 B-2000 ANTWERPEN

(511) 28.

CÔNG BÁO SỞ HỮU CÔNG NGHIỆP SỐ 375 TẬP B (06.2019)

(111) **1401905**
 (822) 14.03.2017 5162446 US
 (171) 10 năm
 (540)

RUMILIFE

(151) 17.04.2018
 (732) COOPERATIVE RESOURCES
 INTERNATIONAL
 117 E. Green Bay Street, Shawano WI
 54166
 (740) Novagraaf Nederland B.V.
 Hoogoorddreef 5 NL-1101 BA
 Amsterdam

(511) 05.

(111) **1401916**
 (822) 26.01.2018 4394230 FR
 (171) 10 năm
 (540)

MAYBELLINE FIT ME

(151) 13.02.2018
 (732) L'OREAL
 14 rue Royale, F-75008 Paris
 (740) L'OREAL, Mme. Delphine de
 CHALVRON
 41 rue Martre F-92110 Clichy Cedex

(511) 03.

(111) **1401920**
 (822) 14.02.2018 017412123 EM
 (171) 10 năm
 (540)

COC

(151) 02.03.2018
 (732) SUPERCELL OY
 Itämerenkatu 11, FI-00180 Helsinki
 (740) Roschier Brands, Attorneys Ltd.
 Keskuskatu 7 A FI-00100 Helsinki

(511) 09,41.

(111) **1401925**
 (822) 14.08.2016 17380932 CN
 (171) 10 năm
 (540)



(151) 08.11.2017
 (531) 26.01.16, 26.01.24, 26.13.25, 26.01.01,
 25.01.25, 05.05.20, 05.05.21
 (732) JINZHOU DPF-TH CHEMICALS CO.,
 LTD.
 No. 2, South Junmin Road, Yizhou
 Town, Yi County, Jinzhou City, 121100
 Liaoning Province
 (740) WANG & ASSOCIATES
 Suite 306, China Life Tower, No. 16
 Chaoyangmenwai Street, Chaoyang
 District 100020 Beijing

(511) 01.

CÔNG BÁO SỞ HỮU CÔNG NGHIỆP SỐ 375 TẬP B (06.2019)

(111) **1401937**
(171) 10 năm
(540)



(151) 25.01.2018
(531) 27.05.04, 28.03.00, 05.03.14
(732) SHANDONG DISAI
ELECTROMECHANICAL CO., LTD.
No.69, Xuzhou Road, Dongying District,
Dongying City, Shandong Province
(740) Beijing Runwen Trademark Agency
Firm (General Partnership)
Room 2007, Building B, Century Trade
Building, No.72, Xisanhuan North Road,
Haidian District Beijing

(511) 09.

(111) **1401949**
(822) 07.08.2017 61286 BY
(171) 10 năm
(540)

WILD LEGEND

(151) 23.03.2018
(732) SOVMESTNOE OBSHESTVO S
OGRANITCHENNOY
OTVETSTVENNOSTYU
"BELWINGROUP"
Ul. Nakhimova, of. 402, d. 20, 220033
MINSK
(740) Svetlana Koroliova
LLC "Lexpatent", P.O. Box 418 220131
Minsk

(511) 33.

(111) **1401956**
(171) 10 năm
(540)

HOMELOK

(151) 22.12.2017
(732) SALTO SYSTEMS, S.L.
Arkotz, 9, E-20180 OIARTZUN
(Guipúzcoa)
(740) UNGRIA PATENTES Y MARCAS,
S.A.
Avda. Ramón y Cajal, 78 E-28043
MADRID

(511) 09.

CÔNG BÁO SỞ HỮU CÔNG NGHIỆP SỐ 375 TẬP B (06.2019)

(111) **1401963** (151) 17.01.2018
(171) 10 năm
(540)
GEFCO. Infinite Proximity (732) GEFCO
77/81 rue des Lilas d'Espagne, F-92402
COURBEVOIE
(740) MARKS & CLERK FRANCE
Immeuble "Visium", 22 avenue Aristide
Briand F-94117 Arcueil Cedex
(511) 20,35,37,39.

(111) **1401971** (151) 31.01.2018
(171) 10 năm
(540) **DIAGOFAST** (732) BIOFARMA
50 rue Carnot, F-92284 Suresnes Cedex
(511) 09,35,44.

(111) **1401998** (151) 25.01.2018
(822) 28.05.2016 16619456 CN
(171) 10 năm
(540)
MEMSDrive (531) 27.05.01
(732) MEMS DRIVE, INC
No.201, A Building, No.1 Of Qianwan
1st Road, Qianhai Shenzhen Hong Kong,
Cooperation Area, Shenzhen
(740) Shenzhen Talent Trademark Service
A 20/F, Building B, Lvjing Square
(NEO), 6009 Shennan Middle Road,
Futian District 518048 Shenzhen City,
Guangdong
(511) 09.

(111) **1402018** (151) 12.03.2018
(171) 10 năm
(540)
STEFANO ACCORDINI (732) AZ.AGRICOLA ACCORDINI
STEFANO DI ACCORDINI
GIACOMO E FELIPPI ELEONORA
SOCIETA' AGRICOLA S.S.
Localita' Camparol, 10, Frazione Cavalo
FUMANE (VR)
(740) MONDIAL MARCHI S.R.L.
Via Olindo Malagodi, 1 I-44042 Cento
(FE)
(511) 33.

CÔNG BÁO SỞ HỮU CÔNG NGHIỆP SỐ 375 TẬP B (06.2019)

(111) **1402035**
(822) 21.09.2016 17236485A CN
(171) 10 năm
(540)

天合化工
TIANHE CHEMICALS

(151) 08.11.2017

(531) 28.03.00
(732) JINZHOU DPF-TH CHEMICALS CO., LTD.
No. 2, South Junmin Road, Yizhou Town, Yi County, Jinzhou City, 121100 Liaoning Province
(740) WANG & ASSOCIATES
Suite 306, China Life Tower, No. 16 Chaoyangmenwai Street, Chaoyang District 100020 Beijing

(511) 01.

(111) **1402045**
(171) 10 năm
(540)

JAGGER

(151) 18.01.2018

(531) 27.05.11
(732) SANJIAO ORAL HEALTH CO., LTD
No. 1 Building, 4th Street, Hulu Industrial Area, Xiangang, Simapu, Chaonan District, Shantou City, Guangdong
(740) Chofn Intellectual Property
B316 Guangyi Plaza, 5 Guangyi Str., Xicheng 100053 Beijing

(511) 21.

(111) **1402050**
(822) 08.12.2017 6001919 JP
(171) 10 năm
(540)

TOHO

(151) 21.12.2017

(531) 27.05.01
(732) TOHO ELECTRONICS INC.
4-3 Nishihashimoto 2-chome, Midori-Ku, Sagamihara-Shi, 252-0131 Kanagawa
(740) HIDAKA Kenji
Asakusa KS Bldg., 3F, 2-5, Hanakawado 1-chome, Taito-ku 111-0033 Tokyo

(511) 09.

CÔNG BÁO SỞ HỮU CÔNG NGHIỆP SỐ 375 TẬP B (06.2019)

(111) **1402053**
(171) 10 năm
(540)

JCLEAN

(151) 14.12.2017
(531) 27.05.10, 27.05.17
(732) JFE SHOJI ELECTRONICS
CORPORATION
7-1, Otemachi 2-chome, Chiyoda-ku,
100-0004 Tokyo
(740) TAKINO Fumio
c/o TAKINO, KAWASAKI AND
ASSOCIATES, 4F, HULIC GINZA EAST
BLDG., 5-13-16, GINZA, CHUO-KU 104-
0061 Tokyo

(511) 01.

(111) **1402054**
(822) 31.01.1992 2375576 JP
(171) 10 năm
(540)

Teikoku Printing Inks Mfg.Co.,Ltd

(151) 19.12.2017
(732) TEIKOKU PRINTING INKS MFG.
CO., LTD.
4-12, Mita 4-Chome, Minato-Ku, 108-
0073 Tokyo
(740) KAYAHARA Yuji
302, Wisteria Woods, 29-7, Shinjuku 6-
chome, Shinjuku-ku 160-0022 Tokyo

(511) 02.

(111) **1402068**
(822) 28.05.2015 1694548 AU
(171) 10 năm
(540)

Goodlife.
HEALTH CLUBS

(151) 15.02.2018
(531) 24.17.01, 27.05.09, 27.05.10
(732) GOODLIFE OPERATIONS PTY LTD
9 Godwin Street, Bulimba QLD 4171
(740) Fitness and Lifestyle Group Bidco Pty
Ltd
L 3, 55 Grafton Street Bondi Junction
NSW 2022

(511) 41,44.

CÔNG BÁO SỞ HỮU CÔNG NGHIỆP SỐ 375 TẬP B (06.2019)

(111) **1402123**
(822) 21.02.2015 13742324 CN
(171) 10 năm
(540)

PRORIL

(151) 12.01.2018

(531) 27.05.01
(732) WU, SHIH-TUN
No. 60, Ln. 251, ZhongZheng Rd.,
Dashe Dist., Kaohsiung City 815,
Taiwan Province
(740) ShenZhen Benny Kong Intellectual
Property Agent Ltd
Room 1506, 15/F, West Block,
International Trading Building, Renmain
South Road, ShenZhen Guangdong

(511) 07,35.

(111) **1402127**
(171) 10 năm
(540)

TOKIN

(151) 14.12.2017

(531) 27.05.01, 29.01.04
(591) (EN: Blue RGB (41,61,130).)
(732) TOKIN CORPORATION
7-1, Kohriyama 6-chome, Taihaku-ku,
Sendai-shi, Miyagi 982-8510
(740) IEIRI Takeshi
HIBIKI IP Law Firm, Asahi Bldg. 5th
Floor, 3-33-8, Tsuruya-cho, Kanagawa-
ku, Yokohama-shi Kanagawa 221-0835

(511) 01,06,07,09,42.

(111) **1402132**
(822) 25.08.2017 5975449 JP
(171) 10 năm
(540)



(151) 14.12.2017

(531) 26.04.18, 27.05.24, 29.01.12
(591) (EN: Red and white.)
(732) LEC, INC.
3-15-1, Nihonbashiamacho, Chuo-ku,
103-0007 Tokyo
(740) MORISHITA Sakaki
Primeworks IP Attorneys, 2-11-12,
Ebisu-Nishi, Shibuya-ku 150-0021
Tokyo

(511) 05.

CÔNG BÁO SỞ HỮU CÔNG NGHIỆP SỐ 375 TẬP B (06.2019)

(111) **1402135**
(171) 10 năm
(540)

HKOBO

(151) 26.01.2018
(531) 27.05.01
(732) SHANGDONG OBO NEWMATERIAL CO.,LTD.
West of Donggang Road and, North of Gangbeiyi Road, Dongying Port Economic, Develement Zone, Dongying, Shandong
(740) Beijing Runwen Intellectual Property Attorney Co., Ltd.
Floor 3, Unit 1, Bldg 4, Courtyard 6, Chama Street, Xicheng District 100055 Beijing

(511) 01.

(111) **1402141**
(822) 24.07.2015 5781254 JP
(171) 10 năm
(540)

TRANSISTAR
"Get over it" Overcome any weakness.

(151) 13.12.2017
(531) 26.03.01, 26.03.05, 27.05.07
(732) FIRST FRONTIER CO., LTD.
Sanki Bldg. 6F, 2-12-12, Shibuya, Shibuya-ku, 150-0002 Tokyo
(740) HONYA Takao
Masukawa Building 7F, 2-6, Kandaawajicyo, Chiyoda-ku 101-0063 Tokyo

(511) 25.

(111) **1402162**
(822) 09.10.2017 016783029 EM
(171) 10 năm
(540)

VITRUST

(151) 30.11.2017
(732) NOKIA SOLUTIONS AND NETWORKS OY
Karaportti 3, FI-02610 Espoo
(740) Stéphane Thierry, Alcatel-Lucent International, Trademark Department, Site de Nokia Paris-Saclay
Route de Villejust F-91620 Nozay

(511) 09,37,42.

CÔNG BÁO SỞ HỮU CÔNG NGHIỆP SỐ 375 TẬP B (06.2019)

(111) **1402176** (151) 02.02.2018
(822) 19.09.2017 712538 CH
(171) 10 năm
(540)  **EuroGroup** (531) 26.07.04, 27.05.10
(732) COOP-GRUPPE GENOSSENSCHAFT
Thiersteinallee 12, CH-4053 Basel

(511) 35,36.

(111) **1402200** (151) 29.11.2017
(822) 21.11.2012 9853094 CN
(171) 10 năm
(540)  **AITEL** (531) 24.15.07, 27.05.01
(732) QINGDAO AITEL MECHANICAL
ELECTRONIC TECHNOLOGY CO.,LTD
Bowan Society, Xuejiadao Street Office,
Economic and Technological,
Development Zone, Qingdao City,
Shandong Province
(740) QILU TRADEMARK OFFICE
SHANDONG PROVINCE
Rm2002, Tower C, Donghuan
International Plaza, No.3966
Erhuandong Rd. Jinan

(511) 07.

(111) **1402204** (151) 30.11.2017
(171) 10 năm
(540)  **GOPRO** (732) GOPRO, INC.
3000 Clearview Way, San Mateo CA
94402
(740) Steven Lane, Lane IP Limited
2 Throgmorton Avenue London EC2N
2DG

(511) 18,25.

CÔNG BÁO SỞ HỮU CÔNG NGHIỆP SỐ 375 TẬP B (06.2019)

(111) **1402205**
 (822) 21.01.2012 8724553 CN
 (171) 10 năm
 (540)



(151) 14.12.2017
 (531) 26.04.04, 26.04.05, 26.04.19, 26.04.24,
 27.05.02, 27.05.10, 28.03.00, 29.01.12
 (591) (EN: Black and red.)
 (732) FENG JING (CHINA) BUILDING
 MATERIALS GROUP CO., LTD.
 Madian industrial park, in the village of
 dahoutun, Madian town, Jiaozhou city,
 Qingdao city, Shandong province
 (740) QINGDAO ZHIJIA SHANG BIAO SHI
 WU SUO
 Room 1501 and 1511, Zhonghaiguoji
 Plaza, No. 237 of Wannianquan Road,
 Licang District, Qingdao City Shandong
 Province

(511) 01,02.

(111) **1402212**
 (822) 07.05.2001 1564747 CN
 (171) 10 năm
 (540)

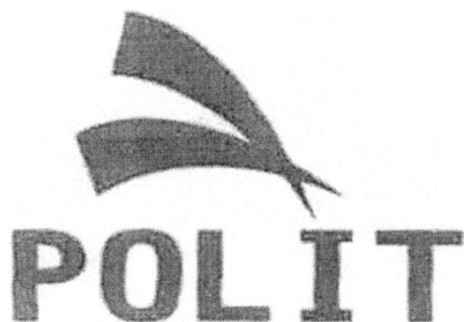

(151) 01.11.2017
 (531) 26.11.02, 26.11.12
 (732) YIWU CHUANHUI HOROLOGE
 FACTORY
 No. 195-1, Tiedong South Road,
 Choujiang Street, Yiwu City, Zhejiang
 Province
 (740) YIWUSHI XUJIE SHANGBIAO
 SHIWUSUO YOUXIAN GONGSI
 3/F, No. 178, Zongze Road, Yiwu City
 Zhejiang Province

(511) 14.

(111) **1402220**
 (171) 10 năm
 (540)

avex trax

(151) 06.10.2017
 (732) AVEX INC.
 3-1-30, Minami-Aoyama, Minato-ku,
 Tokyo 107-8577
 (740) SHIGA Masatake, c/o Shiga
 International Patent Office
 Gran Tokyo South Tower, 1-9-2,
 Marunouchi, Chiyoda-ku 100-6620
 Tokyo

(511) 09,41.

CÔNG BÁO SỞ HỮU CÔNG NGHIỆP SỐ 375 TẬP B (06.2019)

(111) **1402228**
 (171) 10 năm
 (540)



ONE SMARTDIET

(151) 12.01.2018
 (531) 17.05.01, 17.05.02, 26.11.01, 26.11.12, 29.01.12
 (591) (EN: Black and blue.)
 (732) ONESOFTDIGM CO., LTD
 101, 77, Cheongam-ro, Nam-gu, Pohang-si, Gyeongsangbuk-do 37673
 (740) E-SANG PATENT & TRADEMARK LAW FIRM
 3F., 188, Baumoe-ro, Seocho-gu Seoul 06747

(511) 10,44.

(111) **1402230**
 (171) 10 năm
 (540)



(151) 12.01.2018
 (531) 26.04.03, 26.04.18, 27.05.21, 27.05.24, 29.01.12
 (591) (EN: Red and white.)
 (732) LOTTE CORPORATION
 (Sincheon-dong), 300, Olympic-ro, Songpa-gu, Seoul
 (740) LEE INTERNATIONAL IP & LAW GROUP
 14F, Poongsan Bldg., 23 Chungjeongro, Seodaemun-gu Seoul 03737

(511) 01,02,03,04,11,17,20.

(111) **1402247**
 (822) 21.03.2010 5368460 CN
 (171) 10 năm
 (540)



(151) 27.12.2017
 (531) 01.15.23, 26.04.05, 26.04.13, 26.04.24, 27.05.01, 28.03.00
 (732) SHANDONG XIN CHENGHUA CULTURE INDUSTRY ENGINEERING CO., LTD
 Bldg G, North University Scientific Park, Jinan High-Tech Zone, Shandong Province
 (740) QILU TRADEMARK OFFICE SHANDONG PROVINCE
 Rm 2002, Tower C, Donghuan International Plaza, No.3966 Erhuandong Rd. Jinan

(511) 41.

CÔNG BÁO SỞ HỮU CÔNG NGHIỆP SỐ 375 TẬP B (06.2019)

(111) **1402259**
(171) 10 năm
(540)

TOUGH DRAG

(151) 18.12.2017

(531) 26.13.25, 27.05.09, 27.05.10
(732) SHIMANO INC.
3-77 Oimatsu-cho, Sakai-ku, Sakai City,
590-8577 Osaka

(511) 28.

(111) **1402260**
(171) 10 năm
(540)

RIGID ROTOR

(151) 18.12.2017

(531) 26.13.25, 27.05.09, 27.05.10
(732) SHIMANO INC.
3-77 Oimatsu-cho, Sakai-ku, Sakai City,
590-8577 Osaka

(511) 28.

(111) **1402268**
(822) 05.06.2014 0957537 BX
(171) 10 năm
(540)

SO FEVER ORIFLAME

(151) 29.03.2018

(732) ORIFLAME COSMETICS AG
C/o Oriflame Global Management AG,
Bleicheplatz 3, CH-8200 Schaffhausen
(740) Sipara Limited
Rochester House, Eynsham Road
Farmoor Oxford OX2 9NH

(511) 03.

(111) **1402274**
(171) 10 năm
(540)

PHEROGEN

(151) 18.04.2018

(732) PROVIVI, INC.
1701 Colorado Avenue, Santa Monica
CA 90404
(740) Martin Schwimmer Leason Ellis LLP
1 Barker Avenue, 5th Floor White Plains
NY 10601

(511) 05.

CÔNG BÁO SỞ HỮU CÔNG NGHIỆP SỐ 375 TẬP B (06.2019)

(111) **1402282**
 (822) 26.08.2014 4591062 US
 (171) 10 năm
 (540)



(151) 07.02.2018
 (531) 14.07.04, 26.05.18, 29.01.13, 26.05.01
 (591) (EN: The color(s) black, red and white is/are claimed as a feature of the mark.)
 (732) BILTWELL CUSTOM MOTORCYCLE CORP.
 42349 Winchester Rd, Temecula CA 92590
 (740) Jeana Sciarappa Schott, Esq. Sciarappa Schott ip, PLC
 36 Andiamo Newport Coast CA 92657

(511) 35.

(111) **1402308**
 (171) 10 năm
 (540)



(151) 04.09.2017
 (531) 27.05.09, 27.05.10
 (732) KESHUN WATERPROOF TECHNOLOGY CO., LTD.
 Floor 3, Tiancheng Building, No. 15 Rongguirongqi Avenue, Shunde District, Foshan City, 528303 Guangdong Province
 (740) Beijing Bright IP Agency Co., Ltd.
 B228, Ronghuang Dongli, No. 5, Guangshun North Avenue, Chaoyang District 100102 Beijing

(511) 02,19.

(111) **1402316**
 (171) 10 năm
 (540)



(151) 31.10.2017
 (531) 27.05.01, 28.03.00, 29.01.12
 (591) (EN: Red and blue.)
 (732) ZHENJIANG HUANTAI SILICON SCIENCE TECHNOLOGY CO., LTD
 Yangzhong Chemical Industrial Park, Zhengjiang City, Jiangsu Province
 (740) Chofn Intellectual Property
 B316 Guangyi Plaza, 5 Guangyi Str., Xicheng 100053 Beijing

(511) 09.

CÔNG BÁO SỞ HỮU CÔNG NGHIỆP SỐ 375 TẬP B (06.2019)

(111) **1402323**
 (822) 07.02.2017 18775090 CN
 (171) 10 năm
 (540)



(151) 20.11.2017
 (531) 01.07.06, 26.01.19, 29.01.13, 01.15.23,
 26.01.01, 26.01.04, 26.11.12, 26.11.02
 (591) (EN: Red, orange and black.)
 (732) LUOYANG NORTHGLASS
 TECHNOLOGY CO., LTD
 No. 20 Binhe Road, High-New
 Technology Development Zone,
 Luoyang City, Henan Province
 (740) ADVANCE CHINA IP LAW OFFICE
 45/F, CTF Finance Center, No. 6
 Zhujiang East Road, Tianhe District
 510623 Guangzhou

(511) 07,19.

(111) **1402330**
 (822) 21.08.2011 8244622 CN
 (171) 10 năm
 (540)



(151) 27.11.2017
 (531) 27.05.01, 28.03.00
 (732) HUIAN PURPLE RIDGE FARM
 A ridge village, purple hills, Huian,
 Quanzhou city, Fujian province
 (740) Quanzhou Daye Intellectual Property
 Agency Co., Ltd.
 401, 4th Floor, new office building, Pre-
 hospital road no. 7, Donghai Sub-
 District, Fengze District, Quanzhou city
 Fujian

(511) 29.

(111) **1402341**
 (171) 10 năm
 (540)

YOUTUBE

(151) 08.12.2017
 (732) GOOGLE LLC
 1600 Amphitheatre Parkway, Mountain
 View CA 94043
 (740) JOHN C. NISHI DICKINSON
 WRIGHT PLLC
 International Square, 1825 Eye St. N.W.,
 Suite 900 Washington Dc 20006

(511) 09,35,41,42.

CÔNG BÁO SỞ HỮU CÔNG NGHIỆP SỐ 375 TẬP B (06.2019)

(111) **1402347**
 (822) 10.12.2015 4/2015/00006505 PH
 (171) 10 năm
 (540)



(151) 24.10.2017
 (531) 03.07.21, 03.07.24, 03.07.01
 (732) CEBU AIR, INC.
 Cebu Pacific Building, Domestic Road,
 Barangay 191, Zone 20, 1301 Pasay City

(511) 39.

(111) **1402348**
 (171) 10 năm
 (540)



(151) 08.12.2017
 (531) 27.05.01, 28.03.00, 29.01.12, 26.11.12,
 26.01.02, 01.07.06
 (591) (EN: Red and blue.)
 (732) JIANGSU MEIKE SILICON ENERGY
 CO., LTD
 Ganglong Road, Yangzhong Economic,
 Development Zone, Zhenjiang City,
 Jiangsu Province
 (740) Chofn Intellectual Property
 B316 Guangyi Plaza, 5 Guangyi Str.,
 Xicheng 100053 Beijing

(511) 09.

(111) **1402349**
 (171) 10 năm
 (540)



(151) 11.12.2017
 (531) 26.03.01, 26.03.12, 28.03.00, 29.01.12,
 26.03.10, 01.13.01, 1501.03
 (591) (EN: Yellow and black.)
 (732) QINGDAO LKC HYDRAULIC
 MACHINERY CO., LTD.
 No. 36, Siyuan Road, Qingdao High-
 Tech Industrial, Development Zone,
 Qingdao City, Shandong Province
 (740) Beijing Kppc Patent And Trademark
 Law Office
 Room 901, Unit 2, West Building 1,
 Longhuchangyingtianjie, Changtong
 Road 3, Chaoyang District 100024
 Beijing

(511) 07.

CÔNG BÁO SỞ HỮU CÔNG NGHIỆP SỐ 375 TẬP B (06.2019)

(111) **1402361**
(171) 10 năm
(540)



(151) 28.11.2017
(531) 27.05.19, 27.05.22, 29.01.12
(591) (EN: Navy blue, light blue, black, gray and white.)
(732) B C U TRADING L.L.C
Abdulla Al Fahed - 4, Office No. 210, Al Qusais second, Dubai
(740) Marta Miczkowska
Ul. Kusocińskiego 14/6 PL-44-100 Gliwice

(511) 35,38,41,42.

(111) **1402372**
(171) 10 năm
(540)



(151) 12.12.2017
(531) 26.04.04, 26.04.12, 26.04.18, 26.04.24, 27.05.17, 27.05.21, 26.05.01
(732) CNH INDUSTRIAL DANMARK A/S
Roholmsvej 19, DK-2620 Albertslund
(740) Otello Law Firm
Dalgasgade 25, 8. DK-7400 Herning

(511) 07.

(111) **1402401**
(171) 10 năm
(540)

HINOMOTO

(151) 21.12.2017
(531) 27.05.17
(732) HINOMOTO JOMAE, LTD
1-19-19, Nishigahara, Kita-ku, Tokyo 114-0024
(740) Kazuyoshi Kato c/o TAIYO,
NAKAJIMA & KATO Intellectual
Property Law
4-3-17, Shinjuku, Shinjuku-ku Tokyo 160-0022

(511) 06,18,20.

CÔNG BÁO SỞ HỮU CÔNG NGHIỆP SỐ 375 TẬP B (06.2019)

(111) **1402402**
(171) 10 năm
(540)



(511) 28.

(151) 18.12.2017

(531) 26.13.25, 27.05.09, 27.05.10
(732) SHIMANO INC.
3-77 Oimatsu-cho, Sakai-ku, Sakai City,
590-8577 Osaka

(111) **1402418**
(822) 01.03.2018 1025860 BX
(171) 10 năm
(540)



(511) 36.

(151) 15.03.2018

(531) 27.05.01, 27.05.22
(732) STICHTING IDH SUSTAINABLE
TRADE INITIATIVE
Arthur van Schendelstraat 500, NL-3511
MH Utrecht
(740) NLO Shieldmark B.V.
New Babylon City Offices, Anna van
Buerenplein 21 A NL-2595 DA Den
Haag

(111) **1402432**
(822) 15.09.2017 4363626 FR
(171) 10 năm
(540)



(511) 09,16,35,36,38,41,42.

(151) 17.11.2017

(531) 27.05.10
(732) INTERNATIONAL BUSINESS
MACHINES CORPORATION
New Orchard Road, Armonk NY 10504
(740) Compagnie IBM FRANCE, Mme.
Sylvie Martin
ZAC MERIDIA - Immeuble "The
Crown", 21 avenue Simone Veil -
CS43338 F-06206 NICE

CÔNG BÁO SỞ HỮU CÔNG NGHIỆP SỐ 375 TẬP B (06.2019)

(111) **1402487**
(822) 31.01.2018 017297094 EM
(171) 10 năm
(540)

SENOTHERM

(151) 29.03.2018

(732) WEILBURGER COATINGS GMBH
Ahäuser Weg 12-22, 35781 Weilburg
(740) WSL PATENTANWÄLTE
PARTNERSCHAFT MBB
Kaiser-Friedrich-Ring 98 65185
Wiesbaden

(511) 02.

(111) **1402492**
(171) 10 năm
(540)

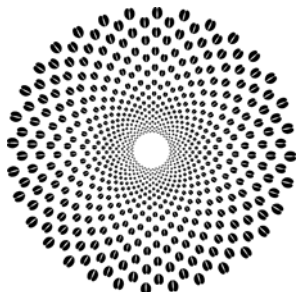

(151) 20.12.2017

(531) 05.05.19, 05.07.06, 25.07.01
(732) YARA INTERNATIONAL ASA
P.O. Box 343 Skøyen, N-0213 Oslo
(740) Onsagers AS
P.O. Box 1813 Vika N-0123 Oslo

(511) 01,05,31.

(111) **1402495**
(822) 02.01.2018 1022489 BX
(171) 10 năm
(540)

SUREMASTR

(151) 17.01.2018

(732) MULTIPLICOM NV
Galileilaan 18, B-2845 Niel
(740) PROMARK
62 avenue des Champs Elysées F-75008
Paris

(511) 01,05.

(111) **1402507**
(822) 01.09.2014 012774428 EM
(171) 10 năm
(540)

CONTORION

(151) 20.12.2017

(732) CONTORION GMBH
Friedrichstraße 224, 10969 Berlin
(740) Raphael Thomas
Oranienburger Str. 23 10178 Berlin

(511) 35,36,38,42.

CÔNG BÁO SỞ HỮU CÔNG NGHIỆP SỐ 375 TẬP B (06.2019)

(111) **1402517**
(822) 28.03.2010 6853089 CN
(171) 10 năm
(540)



(151) 18.12.2017

(531) 03.07.19, 26.04.16, 26.04.24, 27.05.11,
28.03.00, 05.03.15
(732) ANHUI GINHU AGRICULTURE CO.,
LTD
No. 93, Renmin Road, Jinxi Town,
Taihu County, Anqing City, Anhui
Province
(740) Anhui Hongdun Trademark Office Co.,
Ltd
Room 3301, 33F, Building B, Dongyi
Financial Plaza, No. 169 Funan Rd.,
Luyang Dist., Hefei City 230000 Anhui
Province

(511) 29.

(111) **1402521**
(171) 10 năm
(540)



(151) 02.01.2018

(531) 21.03.01, 26.15.01, 27.05.08, 29.01.12
(591) (EN: Orangish-red and gray.)
(732) SMART SATU GLOBAL PTE. LTD.
205 Balestier Road, #02-03 The Mezzo,
Singapore 329682
(740) GLOBAL INTELLECTS
P.O. Box 171, Towner Post Office
Singapore 913226

(511) 35,38,42.

(111) **1402545**
(822) 08.09.2017 5978088 JP
(171) 10 năm
(540)



(151) 04.10.2017

(531) 26.03.23, 26.07.15, 26.13.25
(732) YONEX KABUSHIKI KAISHA
23-13, Yushima 3-Chome, Bunkyo-ku,
113-0034 Tokyo
(740) felicite Patent Professional Corporation
21st Floor, Atago Greenhills Mori
Tower, 2-5-1 Atago, Minato-ku 105-
6221 Tokyo

(511) 18,25,28.

(111) **1402551**
(171) 10 năm
(540)

SPORTEC

(151) 20.11.2017

(732) TSO INTERNATIONAL INC.
852 Nii, Kokubunji-Cho, Takamatsu-Shi, 769-0101 Kagawa
(740) RYUKA IP Law Firm
Shinjuku L Tower 22nd Floor, 1-6-1 Nishi-shinjuku, Shinjuku-ku 163-1522 Tokyo

(511) 35,41.

(111) **1402552**
(171) 10 năm
(540)



(151) 09.01.2018

(531) 01.03.17, 26.01.03, 26.01.13, 26.01.24
(732) BECTON, DICKINSON AND COMPANY
1 Becton Drive, MC 090, Franklin Lakes NJ 07417

(511) 10.

(111) **1402561**
(822) 25.03.2016 5836314 JP
(171) 10 năm
(540)

LIVE JAPAN
PERFECT GUIDE

(151) 11.04.2017

(531) 02.09.19, 27.03.02, 27.05.01, 29.01.12
(591) (EN: Red and black.)
(732) GURUNAVI, INC.
1-2-2 Yurakucho, Chiyoda-ku, Tokyo 100-0006
(740) IJIMA Nobuyuki
IJIMA TRADEMARK AND PATENT OFFICE, 6F, Samon Eleven Building, 3-1, Samon-cho, Shinjuku-ku Tokyo 160-0017

(511) 35,38,39,41,43.

CÔNG BÁO SỞ HỮU CÔNG NGHIỆP SỐ 375 TẬP B (06.2019)

(111) **1402562**
 (822) 12.06.2017 30 2017 104 773 DE
 (171) 10 năm
 (540)



(151) 12.07.2017
 (531) 26.01.02, 26.01.03, 26.01.19, 27.05.08,
 27.05.10, 29.01.04
 (591) (EN: Blue.)
 (732) MEKRA LANG GMBH & CO. KG
 Buchheimer Str. 4, 91465 Ergersheim
 (740) Patent- Und Rechtsanwaltskanzlei
 Winter Brandl Fürniss Hübner Röss
 Kaiser Polte - Partnerschaft Mbb
 Alois-Steinecker-Straße 22 85354
 Freising

(511) 07,09,12,20,21,37,40,41,42.

(111) **1402577**
 (171) 10 năm
 (540)



(151) 25.10.2017
 (531) 26.04.02, 26.04.04, 26.04.09
 (732) SHENZHEN BOUNCING SPIRIT
 BRAND MANAGEMENT CO., LTD
 B-1F, Creativity Bonded Park, 2-1
 Binglang Road, Futian Bonded Zone,
 Futian District, Shenzhen, Guangdong
 Province
 (740) Guangzhou Dearfriend Trademark
 Agency Co., Ltd
 Room 405 Tuoye Building, No. 51
 Zhongshanyi Road, Guangzhou City
 510600 Guangdong Province

(511) 18,25,35.

(111) **1402578**
 (171) 10 năm
 (540)



(151) 10.10.2017
 (531) 18.01.07, 18.01.08, 18.01.14, 26.05.01,
 29.01.12
 (591) (EN: Light blue and dark blue.)
 (732) RESEARCH AND PRODUCTION
 ENTERPRISE "KALUGA-BASED
 INSTRUMENT-MAKING PLANT
 "TYPHOON" JOINT-STOCK COMPANY
 Grabcevscoe shosse, 174, RU-248009
 Kaluga

(511) 13.

CÔNG BÁO SỞ HỮU CÔNG NGHIỆP SỐ 375 TẬP B (06.2019)

(111) **1402582**
(822) 07.02.2017 18775010 CN
(171) 10 năm
(540)



(151) 20.11.2017
(531) 01.07.19, 26.01.01, 26.01.04, 26.01.19,
26.11.02, 26.11.22, 28.03.00, 29.01.13,
01.15.23
(591) (EN: Red, orange and black.)
(732) LUOYANG NORTHGLASS
TECHNOLOGY CO., LTD
No. 20 Binhe Road, High-New
Technology Development Zone,
Luoyang City, Henan Province
(740) ADVANCE CHINA IP LAW OFFICE
45/F, CTF Finance Center, No. 6
Zhujiang East Road, Tianhe District
510623 Guangzhou

(511) 07,19.

(111) **1402609**
(822) 28.10.2011 8764535 CN
(171) 10 năm
(540)



(151) 04.01.2018
(531) 26.04.10, 26.04.18, 26.04.24
(732) QINGDAO GUANGYUANFA GROUP
PINGDU GLASS CO., LTD.
No. 78, Renmin Road, Baishahe
Subdistrict Office, Pingdu City, Qingdao
City, 266700 Shandong Province
(740) QIANHUI IP ATTORNEYS
20F, Building 1, Zhongrun Century
Center, No. 12111, Jingshi Road, Jinan
City 250014 Shandong Province

(511) 21.

(111) **1402626**
(822) 15.12.2017 016953291 EM
(171) 10 năm
(540)

Haptoprene

(151) 02.01.2018
(732) HOFFMANN GMBH
QUALITÄTSWERKZEUGE
Haberlandstr. 55, 81241 München
(740) Seemann & Partner Patentanwälte mbB
Raboisen 6 20095 Hamburg

(511) 07,08,17.

CÔNG BÁO SỞ HỮU CÔNG NGHIỆP SỐ 375 TẬP B (06.2019)

(111) **1402628**
(171) 10 năm
(540)



clé de peau
B E A U T É

(511) 03,21,35,44.

(151) 29.11.2017

(531) 02.09.01, 27.03.02, 27.05.22, 26.13.25
(732) SHISEIDO COMPANY, LIMITED
7-5-5, Ginza, Chuo-ku, 104-0061 Tokyo
(740) Naofumi TANAKA
Marunouchi Park Building, 2-6-1,
Marunouchi, Chiyoda-ku 100-8222
Tokyo

(111) **1402634**
(171) 10 năm
(540)



(511) 05.

(151) 12.12.2017

(531) 26.13.25, 26.15.01, 01.15.05, 01.15.23,
03.07.17
(732) KUMIAI CHEMICAL INDUSTRY
CO., LTD.
4-26, Ikenohata 1-Chome, Taito-ku, 110-
8782 Tokyo
(740) SUGIMURA Kenji
36F, Kasumigaseki Common Gate West,
3-2-1, Kasumigaseki, Chiyoda-ku 100-
0013 Tokyo

(111) **1402662**
(822) 25.10.2004 003041746 EM
(171) 10 năm
(540)

MIP

(511) 19,37.

(151) 08.02.2018

(732) BAUER Spezialtiefbau GmbH
BAUER-Straße 1, 86529
Schrobenhausen
(740) WUNDERLICH & HEIM
PATENTANWÄLTE
Irmgardstrasse 3 81479 München

CÔNG BÁO SỞ HỮU CÔNG NGHIỆP SỐ 375 TẬP B (06.2019)

(111) **1402673** (151) 17.04.2018
(171) 10 năm
(540) (732) SGII, INC.
19651 Alter, Foothill Ranch CA 92610
SENESTYLE (740) Jason M. Lamb SeneGence International
19651 Alter Foothill Ranch CA 92610
(511) 16,18,21,25.

(111) **1402680** (151) 16.02.2018
(171) 10 năm
(540) (732) THE MACALLAN DISTILLERS
LIMITED
Macallan Distillery, Craigellachie,
Aberlour, Banffshire AB38 9RX
MACALLAN AERA (740) Murgitroyd & Company
Scotland House, 165-169 Scotland Street
Glasgow G5 8PL
(511) 33.

(111) **1402688** (151) 15.12.2017
(171) 10 năm
(540) (531) 27.05.09
(732) MRI INC.
3-12-24, Hiroo, Shibuya-ku, 150-0012
Tokyo
MRi Beauty (740) Kyosei International Patent Office
Toyama Bldg., 8-14 Akasaka, 3-chome,
Minato-ku 107-0052 Tokyo
(511) 05.

(111) **1402700** (151) 31.01.2018
(171) 10 năm
(540) (531) 01.03.15, 18.03.02, 18.03.05, 25.01.06
STRAITS PINT (732) BESPOKE BREWING PTE LTD
50 Tagore Lane, #03-01P Entrepreneur
Centre, Singapore 787494
 (740) Lim Jia Qing
612D Punggol Drive, #12-865 Damai
Grove Singapore 824612
(511) 32,43.

CÔNG BÁO SỞ HỮU CÔNG NGHIỆP SỐ 375 TẬP B (06.2019)

(111) **1402706** (151) 19.04.2018
(822) 27.03.2018 017582057 EM
(171) 10 năm
(540)

ICE BREAKER

(732) UNILEVER N.V.
Weena 455, NL-3013 AL Rotterdam
(740) BAKER & MCKENZIE LLP
100 New Bridge Street London EC4V
6JA

(511) 03.

(111) **1402712** (151) 22.02.2018
(822) 09.02.2018 30 2018 001 900 DE
(171) 10 năm
(540)

 **THE
BAHLSEN
FAMILY**

(531) 03.11.01, 03.11.24, 26.04.04, 26.04.05,
26.04.15, 26.04.16, 26.04.18, 26.13.25,
27.05.09, 27.05.24, 29.01.13
(591) (EN: Red, blue and white.)
(732) BAHLSEN GMBH & CO. KG
Podbielskistraße 11, 30163 Hannover
(740) KNPZ Rechtsanwälte Klawitter Neben
Plath Zintler
Kaiser-Wilhelm-Straße 9 20355
Hamburg

(511) 29,30,41.

(111) **1402713** (151) 22.02.2018
(822) 15.02.2018 30 2018 001 899 DE
(171) 10 năm
(540)



(531) 03.11.01, 03.11.24, 26.04.04, 26.04.05,
26.04.15, 26.04.16, 26.04.18, 26.04.24,
26.13.25
(732) BAHLSEN GMBH & CO. KG
Podbielskistraße 11, 30163 Hannover
(740) KNPZ Rechtsanwälte Klawitter Neben
Plath Zintler
Kaiser-Wilhelm-Straße 9 20355
Hamburg

(511) 29,30,41.

CÔNG BÁO SỞ HỮU CÔNG NGHIỆP SỐ 375 TẬP B (06.2019)

(111) **1402717**
 (171) 10 năm
 (540)



(151) 06.03.2018

(531) 26.04.04, 26.04.08, 26.04.18, 27.05.10
 (732) CSP DISTRIBUTION PTY LTD
 12/386 Scarborough Beach Rd,
 OSBORNE PARK WA 6017

(511) 09.

(111) **1402736**
 (822) 10.06.2011 T1107541I SG
 (171) 10 năm
 (540)



(151) 30.01.2018

(531) 01.03.02, 01.03.17, 04.05.05, 16.01.08,
 27.05.08, 28.03.00
 (732) EDNOVATION PTE LTD
 61 Tai Seng Avenue, #03-12, Singapore
 534167
 (740) Yusarn Audrey
 24 Raffles Place, #27-01 Clifford Centre
 Singapore 048621

(511) 41.

(111) **1402746**
 (171) 10 năm
 (540)



(151) 10.02.2017

(531) 27.05.19, 29.01.13
 (591) (EN: Red, blue and purple.)
 (732) WINCOR NIXDORF INTERNATIONAL
 GMBH
 Heinz-Nixdorf-Ring 1, 33106 Paderborn
 (740) Rechtsanwälte Siebeke - Lange -
 Wilbert
 Cecilienallee 42 40474 Düsseldorf

(511) 07,09,37,42.

CÔNG BÁO SỞ HỮU CÔNG NGHIỆP SỐ 375 TẬP B (06.2019)

(111) **1402765**
(822) 28.07.2017 20253619 CN
(171) 10 năm
(540)



(151) 25.01.2018

(531) 27.05.24, 28.03.00
(732) CAO COUNTY XINGWANG WOOD INDUSTRY CO., LTD.
Qinhai Village, Zhuangzhai Town, Cao County, Heze City, Shandong Province
(740) SHAN DONG FANG YU SHANG BIAO SHI WU SUO YOU XIAN GONG SI
Room 904, Building 1, Yinzuo Zhongxin, No. 22799, Jingshi Road, Huaiyin District, Jinan City Shandong Province

(511) 35.

(111) **1402773**
(822) 23.01.2017 40201701391R SG
(171) 10 năm
(540)



(151) 29.01.2018

(531) 27.05.17
(732) HVALA PRIVATE LIMITED
200 Jalan Sultan, #03-17 Textile Centre, Singapore 199018
(740) YUEN LAW LLC
50 South Bridge Road #03-00 CMO Building Singapore 058682

(511) 43.

(111) **1402780**
(171) 10 năm
(540)



(151) 08.01.2018

(732) ALINA VISION PTE. LTD.
50 Raffles Place, #06-00 Singapore Land Tower, Singapore 048623
(740) Amica Law LLC
30 Raffles Place, #14-01 Chevron House Singapore 048622

(511) 09,10,35,41,44.

CÔNG BÁO SỞ HỮU CÔNG NGHIỆP SỐ 375 TẬP B (06.2019)

(111) 1402786	(151) 15.02.2018
(171) 10 năm	
(540) PRIMELINK	(732) XEROX CORPORATION 201 Merritt 7, Norwalk CT 068511056
(511) 09.	

(111) 1402787	(151) 12.02.2018
(822) 18.07.2017 016546798 EM	
(171) 10 năm	
(540) 	(531) 03.01.02, 05.07.02, 11.03.01, 24.01.05, 24.01.20, 25.01.06, 26.11.14, 29.01.13 (591) (EN: Blue and silver.) (732) ZBIGNIEW ZYGMUNT KOMOROWSKI Bielice 21A, PL-96-500 Sochaczew (740) DRESZER & PARTNERS SP. Z O.O. al. Niepodległości 188 B PL-00-608 Warszawa
(511) 33.	

(111) 1402797	(151) 12.02.2018
(822) 28.04.2017 19388549 CN	
(171) 10 năm	
(540) 	(531) 02.07.23, 04.05.03, 27.05.01 (732) PUJIANG SALE CRAFT CO.,LTD NO.1-4th, NO.12 Building, The East Crystal Gathering Area, Pujiang, Zhejiang (740) Beijing Huacheng Tianshun Trademark Agency Co.,Ltd. 0901, 9F, No.7, Building, No.2 Courtyard, Wuliqiao second Street, Chaoyang District Beijing
(511) 09,11.	

(111) 1402808	(151) 25.01.2018
(822) 21.12.2017 30 2017 237 188 DE	
(171) 10 năm	
(540) 	(531) 27.05.01, 29.01.12 (591) (EN: Blue and red.) (732) TAKEDA PHARMACEUTICAL COMPANY LIMITED 1-1, Doshomachi 4-chome, Chuo-ku, 540-8645 Osaka
(511) 05.	

CÔNG BÁO SỞ HỮU CÔNG NGHIỆP SỐ 375 TẬP B (06.2019)

(111) **1402812**
(171) 10 năm
(540)

POSME

(151) 18.01.2018

(732) SHISEIDO COMPANY, LIMITED
7-5-5, Ginza, Chuo-ku, 104-0061 Tokyo
(740) TANAKA Naofumi
Marunouchi Park Building, 2-6-1
Marunouchi, Chioda-ku 100-8222
Tokyo

(511) 03.

(111) **1402821**
(822) 02.02.2018 30 2017 031 851 DE
(171) 10 năm
(540)

VITRAKVI

(151) 16.03.2018

(732) BAYER AKTIENGESELLSCHAFT
Kaiser-Wilhelm-Allee, 51373
Leverkusen

(511) 05.

(111) **1402824**
(171) 10 năm
(540)

CARDINAL DU FOUR

(151) 28.03.2018

(732) CHRISTOPHE L NAMER
1735 N. Fuller Ave., Apt. 427, Los
Angeles CA 90046
(740) Rod S. Berman Jeffer Mangels Butler &
Mitchell LLP
1900 Avenue of the Stars, 7th Floor Los
Angeles CA 90067

(511) 33.

(111) **1402826**
(822) 15.01.2018 017283151 EM
(171) 10 năm
(540)

Forforin

(151) 23.03.2018

(732) DR. THEISS NATURWAREN GMBH
Michelinstr. 10, 66406 Homburg
(740) ZEITLER VOLPERT KANDBINDER
PATENT- UND RECHTSANWÄLTE
PARTNERSCHAFT MBB
Herrnstr. 44 80539 München

(511) 03,05.

CÔNG BÁO SỞ HỮU CÔNG NGHIỆP SỐ 375 TẬP B (06.2019)

(111) **1402829** (151) 23.02.2018
(171) 10 năm
(540) (732) NINTENDO CO., LTD.
ANIMAL CROSSING 11-1, Hokotate-cho, Kamitoba, Minami-
ku, Kyoto-shi, 601-8501 Kyoto
(511) 09,28,41.

(111) **1402843** (151) 11.04.2018
(171) 10 năm
(540) TAKE HOME THE (732) SHIPMAN ASSOCIATES, LLC
BRONZE 1000 Atlantic Avenue, Suite 100,
Alameda CA 94501
(511) 03.

(111) **1402844** (151) 12.03.2018
(171) 10 năm
(540) (732) PIRELLI & C. S.P.A.
P ZERO Viale Piero e Alberto Pirelli 25, I-20126
MILANO
(740) BUGNION S.P.A.
Viale Lancetti, 17 I-20158 MILANO
(511) 16,18.

(111) **1402848** (151) 17.04.2018
(822) 02.02.2017 1823535 AU
(171) 10 năm
(540) (531) 24.17.25, 26.01.18, 29.01.12
(732) PG GROUP PTY LTD
L 106, 63-85 Turner Street, Port
Melbourne VIC 3207
(740) PG Group Pty Ltd
L 106,63-85, Turner Street Port
Melbourne Victoria 3207

CUTZ & PATCHES
(511) 25,35.

CÔNG BÁO SỞ HỮU CÔNG NGHIỆP SỐ 375 TẬP B (06.2019)

(111) **1402904**
 (822) 15.12.2017 UK00003246286 GB
 (171) 10 năm
 (540)



(151) 26.01.2018
 (531) 27.01.01, 27.05.09, 27.05.10
 (732) MITCHEL GALVIN-FARNOL
 238-240 Bethnal Green Road, London
 E2 0AA
 (740) Wilson Gunn
 5th Floor, Blackfriars House The
 Parsonage, Manchester M3 2JA

(511) 18,25,35.

(111) **1402907**
 (822) 19.06.2017 40201711404Q SG
 (171) 10 năm
 (540)



(151) 30.01.2018
 (531) 26.04.04, 26.04.09, 26.04.24, 27.01.01,
 25.07.03
 (732) YALE HOLDINGS INTERNATIONAL
 PTE LTD
 61 Tai Seng Avenue, #03-12 Print Media
 Hub @ Paya Lebar IPark, Singapore
 534167
 (740) Yusarn Audrey
 24 Raffles Place, #27-01 Clifford Centre
 Singapore 048621

(511) 41.

(111) **1402915**
 (822) 21.01.2014 11368818 CN
 (171) 10 năm
 (540)



(151) 12.02.2018
 (531) 04.05.21, 26.11.12, 27.05.01
 (732) GUANGZHOU BANGGOOD NETWORK
 TECHNOLOGY CO., LTD.
 Room 605, 1-8F, Building A, No. 1
 Airport East Road, Baiyun District,
 Guangzhou
 (740) Wuxi Huichengyongxin Patent Agency
 Office (General Partnership)
 Room 1506, Building C, Wangzhuang
 Software Zone, No. 4 Longshan Road,
 Xin District Wuxi

(511) 35.

CÔNG BÁO SỞ HỮU CÔNG NGHIỆP SỐ 375 TẬP B (06.2019)

(111) **1402916** (151) 12.02.2018
(822) 21.09.2007 4448150 CN
(171) 10 năm
(540)
QIANJI (531) 27.05.01
(732) YUEQING QIANJI RELAY CO., LTD.
Houjie Industrial Street, Liushi Town,
Yueqing, Wenzhou, Zhejiang
(740) Unitalen Attorneys At Law
7th Floor, Scitech Place, No. 22 Jian
Guo Men Wai Ave. 100004 Beijing
(511) 09.

(111) **1402924** (151) 20.02.2018
(822) 18.12.2012 4261452 US
(171) 10 năm
(540)
STORMCRETE (732) POROUS TECHNOLOGIES, LLC
8 Blue Moon Drive, North Yarmouth
ME 04097
(740) Jeffrey C. Joyce Bohan Mathers, LLC
PO Box 449 Portland ME 04112-0449
(511) 19.

(111) **1402938** (151) 22.01.2018
(822) 02.08.2013 5604049 JP
(171) 10 năm
(540)
ESTERAR (732) ARONKASEI CO., LTD.
2-8-6, Nishi-shimbashi, Minato-ku, Tokyo
(740) HIROTA Miho, c/o AIGI Intellectual
Property Law Firm
Daiichi Hasegawa Bldg. 6F, 13-24,
Meieki 3-chome, Nakamura-ku, Nagoya-
shi 450-0002 Aichi
(511) 01,17.

(111) **1402989** (151) 06.02.2018
(171) 10 năm
(540)
PIERRE FERRAND 10 GENERATIONS (732) COGNAC FERRAND
4 rue de Saint-Petersbourg, F-75008 Paris
(740) IPSILON
Le Centralis - 63 Avenue du Général
Leclerc F-92340 BOURG LA REINE
(511) 33.

CÔNG BÁO SỞ HỮU CÔNG NGHIỆP SỐ 375 TẬP B (06.2019)

(111) **1403034**
 (171) 10 năm
 (540)



(151) 25.01.2018

(531) 26.01.03, 26.01.16, 26.01.24, 26.11.25
 (732) SHENZHEN MARK TRADING CO., LTD.
 607 & 608 & 609 Room, 6th Floor,
 Building A, DongFangYaYuan, BaoMin
 2nd Road, Chen Tian communities,
 Xixiang, Bao'an District, Shenzhen

(740) Shenzhen ThinkPower Intellectual
 Property Agency Co., Ltd.
 1509, Tower A, Building 3,
 Hechengshijimingyuan, Wuhe Avenue,
 Bantian Street, Longgang District
 518000 Shenzhen, Guangdong

(511) 09.

(111) **1403045**
 (171) 10 năm
 (540)

LIPSMOOTH

(151) 03.04.2018

(732) SGII, INC.
 19651 Alter, Foothill Ranch CA 92610
 (740) Jason M. Lamb SeneGence International
 19651 Alter Foothill Ranch CA 92610

(511) 03.

(111) **1403051**
 (171) 10 năm
 (540)

DERATIN

(151) 01.03.2018

(732) LABORATORIOS NORMON, S.A.
 Ronda de Valdecarrizo, 6, E-28760 Tres
 Cantos (Madrid)
 (740) VADIMARK, S.L.
 Galería de Vallehermoso, 4 -1º E-28003
 Madrid

(511) 05.

(111) **1403054**
 (822) 29.12.2017 4387018 FR
 (171) 10 năm
 (540)

A WOMAN IN CHANEL

(151) 20.02.2018

(732) CHANEL
 135 avenue Charles de Gaulle, F-92200
 Neuilly-sur-Seine
 (740) CHANEL, Département des Marques
 135 avenue Charles de Gaulle F-92521
 Neuilly-sur-Seine Cedex

(511) 16,35,41.

CÔNG BÁO SỞ HỮU CÔNG NGHIỆP SỐ 375 TẬP B (06.2019)

(111) **1403055**
(822) 29.12.2017 4387010 FR
(171) 10 năm
(540)

SINGULAR MAGNETISM

(151) 20.02.2018
(732) CHANEL
135 avenue Charles de Gaulle, F-92200
Neuilly-sur-Seine
(740) CHANEL, Département des Marques
135 avenue Charles de Gaulle F-92521
Neuilly-sur-Seine Cedex

(511) 16,35,41.

(111) **1403056**
(822) 10.10.2017 016799397 EM
(171) 10 năm
(540)



(151) 29.11.2017
(531) 02.01.15, 02.01.16, 15.07.01, 15.07.09,
29.01.12
(591) (EN: Blue and orange.)
(732) HOFFMANN GMBH
QUALITÄTSWERKZEUGE
Haberlandstr. 55, 81241 München
(740) Seemann & Partner Patentanwälte mbB
Raboisen 6 Hamburg 20095

(511) 05,06,07,08,09,18,20,25,35,40,41.

(111) **1403087**
(171) 10 năm
(540)



(151) 13.12.2017
(531) 24.15.13, 26.01.03, 27.05.01, 29.01.01
(732) TERAGLOW PTY LTD
6 Piper Drive, BALLINA NSW 2478
(740) Sommerville Laundry Lomax
1 Carrington St LISMORE NSW 2480

(511) 28.

(111) **1403093**
(171) 10 năm
(540)



(151) 14.03.2018
(531) 28.03.00
(732) LG HOUSEHOLD & HEALTH CARE
LTD.
58, Saemunan-ro, Jongno-gu, Seoul
(740) YOU ME PATENT & LAW FIRM
12Fl, Seolim Building, 115 Teheran-ro,
Gangnam-gu Seoul

(511) 03.

CÔNG BÁO SỞ HỮU CÔNG NGHIỆP SỐ 375 TẬP B (06.2019)

(111) 1403094	(151) 14.03.2018
(171) 10 năm	
(540)	(531) 28.03.00
天率丹	(732) LG HOUSEHOLD & HEALTH CARE LTD.
Cheonyuldan	58, Saemunan-ro, Jongno-gu, Seoul
	(740) YOU ME PATENT & LAW FIRM
	12Fl, Seolim Building, 115 Teheran-ro, Gangnam-gu Seoul
(511) 03.	

(111) 1403096	(151) 14.03.2018
(171) 10 năm	
(540)	(531) 28.03.00
明義享	(732) LG HOUSEHOLD & HEALTH CARE LTD.
Myunguihyang	58, Saemunan-ro, Jongno-gu, Seoul
	(740) YOU ME PATENT & LAW FIRM
	12Fl, Seolim Building, 115 Teheran-ro, Gangnam-gu Seoul
(511) 03.	

(111) 1403098	(151) 14.03.2018
(171) 10 năm	
(540)	(531) 24.09.02, 24.09.03, 24.09.05, 26.11.12
	(732) LG HOUSEHOLD & HEALTH CARE LTD.
	58, Saemunan-ro, Jongno-gu, Seoul
	(740) YOU ME PATENT & LAW FIRM
	12Fl, Seolim Building, 115 Teheran-ro, Gangnam-gu Seoul
(511) 03.	

(111) 1403099	(151) 14.03.2018
(171) 10 năm	
(540)	(531) 28.03.00
天氣丹	(732) LG HOUSEHOLD & HEALTH CARE LTD.
Cheongidan	58, Saemunan-ro, Jongno-gu, Seoul
	(740) YOU ME PATENT & LAW FIRM
	12Fl, Seolim Building, 115 Teheran-ro, Gangnam-gu Seoul
(511) 03.	

CÔNG BÁO SỞ HỮU CÔNG NGHIỆP SỐ 375 TẬP B (06.2019)

(111) **1403100**
(171) 10 năm
(540)

香理淡
Hyangridam

(151) 14.03.2018

(531) 28.03.00
(732) LG HOUSEHOLD & HEALTH CARE LTD.
58, Saemunan-ro, Jongno-gu, Seoul
(740) YOU ME PATENT & LAW FIRM
12Fl, Seolim Building, 115 Teheran-ro, Gangnam-gu Seoul

(511) 03.

(111) **1403101**
(171) 10 năm
(540)

SKIN
RENAISSANCE
byNATURE

(151) 29.03.2018

(531) 24.09.02, 24.09.03, 24.09.05, 26.11.12, 27.05.10
(732) LG HOUSEHOLD & HEALTH CARE LTD.
58, Saemunan-ro, Jongno-gu, Seoul
(740) YOU ME PATENT & LAW FIRM
12Fl, Seolim Building, 115 Teheran-ro, Gangnam-gu Seoul

(511) 03.

(111) **1403122**
(171) 10 năm
(540)

PALOMA'S GROOVE

(151) 24.04.2018

(732) ANNE PALOMA RUIZ-PICASSO
Avenue Mon Repos 14, Case Postale
7602, CH-1002 Lausanne
(740) HGF BV
Gedempt Hamerkanaal 147 NL-1021 KP
Amsterdam

(511) 14,16.

(111) **1403149**
(171) 10 năm
(540)

Akrobat

(151) 15.12.2017

(732) AKROBAT PTE. LTD.
53 Ubi Avenue 1, #05-13 Paya UBI
Industrial Park, Singapore 408934

(511) 09.

CÔNG BÁO SỞ HỮU CÔNG NGHIỆP SỐ 375 TẬP B (06.2019)

(111) **1403160**
(822) 20.10.2017 28979 GE
(171) 10 năm
(540)



MARANI

(151) 06.12.2017
(531) 02.01.13, 19.09.01, 27.05.01, 02.11.03,
22.05.10, 22.05.13
(732) JSC "TELAVI WINE CELLAR"
Village Kurdgelauri, 2200 Telavi
(740) Alexander Kvernadze
S. Akhmeteli Str., 7, Apt.13, Digomi
district 0159 Tbilisi

(511) 33.

(111) **1403178**
(822) 05.01.2018 UK00003263103 GB
(171) 10 năm
(540)

STAR GOLD

(151) 09.04.2018
(732) LONDON DOLLAR LTD
Kemp House, 160 City Road, London
EC1V 2NX
(740) A. A. Thornton & Co.
10 Old Bailey London EC4M 7NG

(511) 34.

(111) **1403222**
(171) 10 năm
(540)

BAXXE

(151) 08.02.2018
(732) ARIANE PATRICIA JOANNOU
7002 Via Estrada, La Jolla CA 92037
(740) Milord A. Keshishian Milord &
Associates, P.C.
10517 West Pico Boulevard Los Angeles
CA 90064

(511) 25.

(111) **1403224**
(171) 10 năm
(540)



(151) 24.01.2018
(531) 01.15.23, 15.01.13, 25.01.19, 29.01.13,
26.11.12
(591) (EN: Red, dark red, gray, light gray.)
(732) DELFOOD Limited Liability Company
Ul. Berzarina, d.34, str.3, et.2, pom. 1,
kom. 14, RU-123060 Moscow
(740) Chizhenok V.P.
ab.ya. 46 RU-107258 Moscow

(511) 29,30,32.

CÔNG BÁO SỞ HỮU CÔNG NGHIỆP SỐ 375 TẬP B (06.2019)

(111) **1403225**
(171) 10 năm
(540)

FLITE

(511) 28.

(151) 16.02.2018

(732) FLITEBOARD PTY LTD
C/- PKF Melbourne, L12, 440 Collins
St, MELBOURNE VIC 3000
(740) King & Wood Mallesons
Level 50, Bourke Place, 600 Bourke
Street MELBOURNE VIC 3000

(111) **1403226**
(171) 10 năm
(540)

FLITEBOARD

(511) 28.

(151) 16.02.2018

(732) FLITEBOARD PTY LTD
C/- PKF Melbourne, L12, 440 Collins
St, MELBOURNE VIC 3000
(740) King & Wood Mallesons
Level 50, Bourke Place, 600 Bourke
Street MELBOURNE VIC 3000

(111) **1403232**
(822) 16.09.2014 4606519 US
(171) 10 năm
(540)

NIAGEN

(511) 05.

(151) 14.02.2018
(732) CHROMADEX INC.
10005 Muirlands Blvd., Suite G, Irvine
CA 92618
(740) Joseph T. Nabor Fitch, Even, Tabin &
Flannery, LLP
120 S. LaSalle Street, Suite 2100
Chicago IL 60603

(111) **1403234**
(822) 10.05.1991 551199 CN
(171) 10 năm
(540)

**HONB** 恒得宝

(511) 05.

(151) 13.02.2018

(531) 27.05.01, 28.03.00
(732) WEIFANG SHENGTAI MEDICINE
CO.,LTD.
The East of Changda Road,
Development District, Changle Couty,
Shandong Province
(740) Beijing JinXinCheng International
Intellectual Property Agency Co.,Ltd
Room 1108, Huamu building #1, No.6,
Maliandao south street, Xicheng district
Beijing city

CÔNG BÁO SỞ HỮU CÔNG NGHIỆP SỐ 375 TẬP B (06.2019)

(111) 1403237	(151) 29.03.2018
(171) 10 năm	
(540)	(531) 27.05.17, 28.03.00
科宏	(732) DONGYING KEHONG CHEMICAL CO., LTD.
HEHONG	North of No. 1 Gangbei Road, and West of No.3 Gangxi Road, in Dongying Port Economic Development Zone, Dongying, Shandong
	(740) Beijing Runwen Trademark Agency Firm (General Partnership) Room 2007, Building B, Century Trade Building, No.72, Xisanhuan North Road, Haidian District Beijing

(511) 35.

(111) 1403241	(151) 16.04.2018
(822) 27.06.2017 5230994 US	
(171) 10 năm	
(540)	(732) EMERALD PET PRODUCTS, INC. Unit 4128, 2070 N. Broadway, Walnut Creek CA 94596
EMERALD PET	(740) William D. O'Neill, Senniger Powers LLP 100 N. Broadway, 17th Floor St. Louis MO 63102

(511) 31.

(111) 1403251	(151) 26.01.2018
(822) 11.08.2017 4339393 FR	
(171) 10 năm	
(540)	(531) 24.01.15, 24.01.18, 24.09.05, 27.05.24, 29.01.13
	(591) (EN: Pantone codes: green 355, red 485 and black)
	(732) CERAFEL 8 rue Marcellin Berthelot, ZI de Kérivin, F-29600 SAINT-MARTIN-DES-CHAMPS
	(740) CASALONGA 8 avenue Percier F-75008 PARIS

(511) 29,31.

CÔNG BÁO SỞ HỮU CÔNG NGHIỆP SỐ 375 TẬP B (06.2019)

(111) **1403257**
(822) 07.04.2017 5938454 JP
(171) 10 năm
(540)

SEMBA

(151) 17.04.2017

(531) 27.05.01
(732) SEMBA CORPORATION
1-2-3 Shibaura, Minato-ku, 105-0023
Tokyo
(740) SAEGUSA & PARTNERS
TORANOMON MITSUI Building 9F,
8-1, Kasumigaseki 3-chome, Chiyoda-ku
100-0013 Tokyo

(511) 37,42.

(111) **1403276**
(171) 10 năm
(540)



(151) 06.11.2017

(531) 03.01.02, 20.07.01, 20.07.02, 24.01.03,
24.01.05, 24.01.09, 24.13.09, 24.13.25
(732) THE CHANCELLOR, MASTERS AND
SCHOLARS OF THE UNIVERSITY
OF CAMBRIDGE
The Old Schools, Cambridge CB2 1TN
(740) Stobbs
Building 1000, Cambridge Research
Park Cambridge CB25 9PD

(511) 42.

(111) **1403291**
(822) 14.12.2015 15540174 CN
(171) 10 năm
(540)

STAVIX

(151) 08.11.2017

(531) 27.05.01
(732) ZHUHAI GOTECH INTELLIGENT
TECHNOLOGY CO., LTD.
Bldg. 2, No. 66, Yongda Road, Hongqi
Town, Jinwan District, Zhuhai City,
Guangdong Province
(740) Beyond Attorneys at Law
F6, Xijin Centre, 39 Lianhuachi East
Rd., Haidian District 100036 Beijing

(511) 09.

CÔNG BÁO SỞ HỮU CÔNG NGHIỆP SỐ 375 TẬP B (06.2019)

(111) **1403300**
(822) 30.05.2017 30 2017 104 715 DE
(171) 10 năm
(540)



(151) 08.11.2017

(531) 26.03.23, 26.11.03, 26.11.08, 26.11.10,
24.15.01, 24.15.21
(732) MOUNTING SYSTEMS GMBH
Mittenwalder Straße 9a, 15834
Rangsdorf
(740) Kohler Schmid Möbus Patentanwälte
PartG mbB
Gropiusplatz 10 70563 Stuttgart

(511) 06,09,37,42.

(111) **1403302**
(822) 21.04.2017 5941923 JP
(171) 10 năm
(540)



(151) 18.10.2017

(531) 02.03.04, 02.03.09, 05.05.04, 05.05.19,
05.05.20, 10.03.01, 10.03.04, 29.01.14
(732) AOISHI CORPORATION.,LTD.
5-16-3 Nishitemma five Bld. 3F,
Nishitemma, Kita-ku, Osaka-shi, 530-
0047 Osaka
(740) KAYAMA Hironobu
IP-Seed Patent Office, Tosen Bldg, 7F,
2-4-23, Minamisenba, Chuo-ku, Osaka-
shi 542-0081 Osaka

(511) 03,05,35.

(111) **1403336**
(171) 10 năm
(540)



(151) 31.10.2017

(531) 26.01.03, 26.01.18, 26.11.01, 26.11.12,
27.05.21, 26.01.04, 26.01.05, 16.01.05
(732) ELEKTROSKANDIA (SHANGHAI)
CO., LTD.
Suite G, 6th Floor, 17# Building, No. 33
Xiya Road, China (Shanghai) Pilot Free
Trade Zone, Shanghai
(740) Orient Patent & Trademark Attorneys,
LLC.
Room 1911, Shen Xin Building, No. 200
Ning Hai E. Road 200021 Shanghai

(511) 09,17.

CÔNG BÁO SỞ HỮU CÔNG NGHIỆP SỐ 375 TẬP B (06.2019)

(111) **1403337**
(822) 21.04.2015 14055860 CN
(171) 10 năm
(540)

 **GREE**

(151) 11.12.2017
(531) 26.01.16, 27.05.01, 26.01.01, 26.01.24,
26.03.23, 26.13.25
(732) GREE ELECTRIC APPLIANCES, INC.
OF ZHUHAI
Jinji West Road, Qianshan Zhuhai,
Guangdong
(740) CCPIT PATENT AND TRADEMARK
LAW OFFICE
10/F, Ocean Plaza, 158 Fuxingmennei
Street 100031 Beijing

(511) 09.

(111) **1403340**
(171) 10 năm
(540)

TECH

(151) 18.12.2017
(732) TECHNICAL RUBBER COMPANY, INC.
PO Box 486, 200 E. Coshocton Street,
Johnstown OH 43031
(740) John M. Mueller Baker & Hostetler LLP
312 Walnut Street, Suite 3200 Cincinnati
OH 45202

(511) 01,12.

(111) **1403344**
(822) 11.10.2017 016863888 EM
(171) 10 năm
(540)

TATAMI FIGHTWEAR

(151) 14.12.2017
(732) TATAMI FIGHTWEAR LTD
20 Endeavour Close, Purcell Avenue
Industrial Estate, Port Talbot SA12 7PT
(740) OAKLEIGH IP SERVICES LIMITED
Unit 19, Wrotham Business Park Barnet
EN5 4SZ

(511) 18,25,28.

(111) **1403360**
(171) 10 năm
(540)

VEOCEL

(151) 29.12.2017
(732) LENZING AKTIENGESELLSCHAFT
Werkstr. 2, A-4860 Lenzing
(740) Binder Grösswang Rechtsanwälte GmbH
Kaiserjägerstr. 1/B9 A-6020 Innsbruck

(511) 03,05,09,10,16,17,20,21,22,23,24,25,27.

CÔNG BÁO SỞ HỮU CÔNG NGHIỆP SỐ 375 TẬP B (06.2019)

(111) **1403364**
(822) 01.09.2017 30 2017 108 432 DE
(171) 10 năm
(540)



(151) 29.12.2017

(531) 01.03.01, 03.01.04, 03.01.24, 03.01.26,
06.19.11, 08.07.15, 11.01.02, 24.15.01,
26.04.09, 29.01.15

(591) (EN: White, orange, yellow, black, pink,
beige, red, grey, green, blue, brown and
silver.)

(732) ZOTT SE & CO. KG

Dr. Steichele-Str. 4, 86690 Mertingen

(740) Squire Patton Boggs (US) LLP

Neue Mainzer Str. 66-68 60311
Frankfurt am Main

(511) 29,30.

(111) **1403366**
(822) 20.06.2017 5229474 US
(171) 10 năm
(540)

KICK STOPS

(151) 12.01.2018

(732) CDCE ENGINEERED SOLUTIONS, INC.
22641 Old Canal Road, Yorba Linda CA
92887

(740) Kent M. Walker Lewis Kohn & Walker
LLP

15030 Avenue of Science, Suite 201 San
Diego CA 92128

(511) 06.

(111) **1403373**
(171) 10 năm
(540)

GRANDSTONE

(151) 11.01.2018

(531) 26.11.21, 27.03.12, 27.05.01

(732) QINGDAO GRANDSTONE TYRE
CORPORATION LIMITED

Room 509, No.54 Beijing Road, Baoshui
DIST, Qingdao, Shandong Prov.

(740) CIPRUN (Beijing) Intellectual Property
Agent Co., Ltd.

Ciprun Mansion, Ciprun IP Science
Park, Changyang Road, Fangshan
District Beijing City

(511) 12.

CÔNG BÁO SỞ HỮU CÔNG NGHIỆP SỐ 375 TẬP B (06.2019)

(111) **1403405**
(171) 10 năm
(540)

I ♥ SPIKE

(511) 18,25,35.

(151) 27.12.2017

(531) 02.09.01, 24.17.25
(732) VALENTINO S.P.A.
Via Turati, 16/18, I-20121 MILANO
(740) JACOBACCI & PARTNERS S.P.A.
Via Senato, 8 I-20121 MILANO

(111) **1403412**
(171) 10 năm
(540)



(511) 12.

(151) 18.01.2018

(531) 26.01.03, 26.01.18, 27.05.02
(732) JINAN GOLD PHOENIX BRAKE
SYSTEMS CO., LTD
No 6, Anshun Street, Jibei Economic
Development Zone, Jiyang County,
Jinan, 251400 Shandong Province
(740) Chofn Intellectual Property
B316 Guangyi Plaza, 5 Guangyi Str.,
Xicheng 100053 Beijing

(111) **1403425**
(171) 10 năm
(540)

MICROSCAN

(511) 09,11.

(151) 13.12.2017

(531) 27.05.01
(732) OMRON CORPORATION
801, Minamifudodo-cho,
Horikawahigashiiru, Shiokoji-dori,
Shimogyo-Ku, Kyoto-Shi, 600-8530
Kyoto
(740) YAMAO Norihito
AOYAMA & PARTNERS, Umeda
Hankyu Bldg. Office Tower, 8-1,
Kakuda-cho, Kita-ku, Osaka-shi Osaka
530-0017

CÔNG BÁO SỞ HỮU CÔNG NGHIỆP SỐ 375 TẬP B (06.2019)

(111) **1403429**
(171) 10 năm
(540)



(151) 29.12.2017
(531) 27.05.01, 29.01.12
(732) FARPLAS OTOMOTIV ANONIM Sirketi
Tosb Otomotiv (OsB) Mahallesi 3. Cad.,
No:1 - 1 Cayirova, Kocaeli
(740) SIMAJ PATENT DANISMANLIK LTD. STI.
Hekimkoy Sitesi 1933, Sokak No:8,
Umitkoy TR-06810 ANKARA

(511) 12,40.

(111) **1403436**
(822) 07.05.2015 13075161 CN
(171) 10 năm
(540)



(151) 19.01.2018
(531) 26.03.04, 29.01.12, 26.03.06, 26.03.24
(591) (EN: Red and grey.)
(732) JINAN GOLD PHOENIX BRAKE SYSTEMS CO., LTD
No 6, Anshun Street, Jibei Economic Development Zone, Jiyang County, Jinan, 251400 Shandong Province
(740) Chofn Intellectual Property
B316 Guangyi Plaza, 5 Guangyi Str., Xicheng 100053 Beijing

(511) 12.

(111) **1403438**
(822) 27.10.1987 1988519 JP
(171) 10 năm
(540)



(151) 01.12.2017
(531) 27.05.15
(732) SHINKI MANUFACTURING CO., LTD.
1-16, Ooimazatomnami 4-chome, Higashinari-ku, Osaka-shi, 537-0013 Osaka
(740) TSUJIMOTO KAZUYOSHI
TSUJIMOTO LAW & PATENT FIRM,
Nice-One Building, 6-20, Ueshio 2-chome, Chuo-ku, Osaka-shi 542-0064 Osaka

(511) 07,08.

CÔNG BÁO SỞ HỮU CÔNG NGHIỆP SỐ 375 TẬP B (06.2019)

(111) 1403469	(151) 12.01.2018
(822) 25.03.2011 2011 24749 TR	
(171) 10 năm	
(540)	(531) 03.04.01, 25.05.01, 26.04.01, 26.04.18, 27.05.01
	(732) ALTINBOĞA GAZ ALETLERİ MAKİNE SANAYİ TİCARET LİMİTED ŞİRKETİ Litros Hastane Yolu Baltaş, Sanayi Sitesi No:10/14, Maltepe Topkapı, Zeytinburnu, İstanbul
	(740) İbrahim EKDİAL Vişnezade Mahallesi Süleyman Seba, Caddesi Acısu, Sokak No: 3/4, Maçka, Beşiktaş TR-34357 İstanbul
(511) 11.	

(111) 1403484	(151) 29.01.2018
(171) 10 năm	
(540)	(531) 01.01.03, 01.01.10, 27.03.12, 27.05.01, 29.01.02, 05.03.20
	(591) (EN: Gold.)
	(732) IRENE URSULA Jl. Mahoni Hijau I Blok F.2/1, RT/RW: 005/009, Kel. Duri Kosambi, Kec. Cengkareng, Jakarta Barat 11750
	(740) Benny Muliawan PT. BNL Patent, BNL Patent Building, Jl. Ngagel Jaya no. 40 Surabaya 60283
(511) 35.	

(111) 1403501	(151) 08.02.2018
(822) 28.04.2015 4726891 US	
(171) 10 năm	
(540)	(732) SYNTONIC WIRELESS, INC. Suite 100, 119 First Ave S, Seattle WA 98104
FREEWAY	(740) Frances M. Jagla Lane Powell PC 601 S.W. Second Avenue, Suite 2100 Portland OR 97204
(511) 09,42.	

CÔNG BÁO SỞ HỮU CÔNG NGHIỆP SỐ 375 TẬP B (06.2019)

(111) **1403502**
(822) 27.09.2016 5047686 US
(171) 10 năm
(540)

SYNTONIC

(151) 08.02.2018

(732) SYNTONIC WIRELESS, INC.
Suite 100, 119 First Ave S, Seattle WA
98104
(740) Frances M. Jagla Lane Powell PC
601 S.W. Second Avenue, Suite 2100
Portland OR 97204

(511) 42.

(111) **1403533**
(822) 01.06.2012 5498527 JP
(171) 10 năm
(540)

Dr.Arrivo

(151) 27.12.2017

(531) 27.05.01
(732) ARTISTIC&CO. CO., LTD
15 Aza-Numakitanokiri Kuroda,
Kisogawa-Cho, Ichinomiya-City, Aichi
493-0001
(740) MURAYAMA Nobuyoshi
C/o Aiso Patent Office, 601 Marunouchi
Office Forum, 2-1-30, Marunouchi
Naka-Ku, Nagoya Aichi 460-0002

(511) 03,10,11,21.

(111) **1403601**
(171) 10 năm
(540)

CANNACELL

(151) 01.03.2018

(732) ANDALOU NATURALS
7250 Redwood Blvd., Suite 208, Novato
CA 94945
(740) Jamie R. Shelden Law Office of Jamie
Shelden
1760-F Airline Highway PMB 220
Hollister CA 95023

(511) 03.

(111) **1403621**
(171) 10 năm
(540)

REACH BEYOND

(151) 22.01.2018

(732) MIZUNO CORPORATION
1-23, Kitahama 4-chome, Chuo-ku,
Osaka-shi, Osaka 541-8538

(511) 25,28.

CÔNG BÁO SỞ HỮU CÔNG NGHIỆP SỐ 375 TẬP B (06.2019)

(111) 1403638	(151) 13.03.2018
(822) 15.09.2017 1020549 BX	
(171) 10 năm	
(540) 	(531) 01.15.15, 08.01.19, 27.05.03, 27.05.07, 27.05.17, 29.01.14
	(591) (EN: Black, orange-red, several shades of brown and several shades of yellow.)
	(732) SOREMARTEC SA
	Findel Business Center, Complexe B, Rue de Trèves, FINDEL, L-2632
	(740) Jacobacci & Partners S.p.A. (ID 599303)
	Corso Emilia, 8 I-10152 Torino
(511) 28,30.	

(111) 1403650	(151) 06.03.2018
(822) 25.01.2018 30 2017 023 811 DE	
(171) 10 năm	
(540) 	(732) EMERY OLEOCHEMICALS GMBH
	Paul-Thomas-Strasse 56, 40599 Düsseldorf
	(740) Bird & Bird LLP
	Maximiliansplatz 22 80333 München
(511) 01.	

(111) 1403653	(151) 15.02.2018
(822) 26.09.2017 30 2017 107 024 DE	
(171) 10 năm	
(540) 	(732) R-PHARM GERMANY GMBH
	Heinrich-Mack-Straße 35, 89257 Illertissen
	(740) Kanzlei Maiwald Patentanwalts GmbH
	Elisenhof/Elisenstr. 3 80335 München
(511) 05,30,32.	

(111) 1403659	(151) 13.03.2018
(822) 18.01.2018 017227091 EM	(732) FUJITSU TECHNOLOGY
(171) 10 năm	SOLUTIONS INTELLECTUAL
(540) 	PROPERTY GMBH
	Mies-van-der-Rohe-Str. 8, 80807 München
	(740) Epping Hermann Fischer
	Patentanwaltsgesellschaft MbH
	Schloßschmidstr. 5 80639 München
(511) 09,38,42.	

CÔNG BÁO SỞ HỮU CÔNG NGHIỆP SỐ 375 TẬP B (06.2019)

(111) **1403670**
(171) 10 năm
(540)

GEOSTEP

(151) 26.02.2018

(732) OBSHCHESTVO S
OGRANICHENNOY
OTVETSTVENNOSTYU "MIKI"
1-y Zheleznodorozhny tup., d. 2, mkr.
Skhodnya, g. Khimki, RU-141421
Moskovskaya obl.

(740) E. Schelkunova, Patent and Law Firm
"YUS", LLC
Prospekt Mira, d. 6 RU-129090
Moscow

(511) 19,35.

(111) **1403681**
(822) 22.01.2018 017240896 EM
(171) 10 năm
(540)

DYSON

(151) 23.03.2018

(732) DYSON TECHNOLOGY LIMITED
Tetbury Hill, Malmesbury, Wiltshire
SN16 0RP

(740) Craig MACPHERSON
Tetbury Hill Malmesbury, Wiltshire
SN16 0RP

(511) 12.

(111) **1403743**
(822) 12.10.2017 30 2017 016 023 DE
(171) 10 năm
(540)

KEYRA

(151) 03.04.2018

(732) BASF SE
Carl-Bosch-Strasse 38, 67063
Ludwigshafen am Rhein

(511) 01,05.

(111) **1403745**
(171) 10 năm
(540)

BCS SowDition

(151) 04.04.2018

(732) BAYER INTELLECTUAL PROPERTY
GMBH
Alfred-Nobel-Str. 10, 40789 Monheim
am Rhein

(511) 09,42.

CÔNG BÁO SỞ HỮU CÔNG NGHIỆP SỐ 375 TẬP B (06.2019)

(111) **1403750**
(171) 10 năm
(540)

SPIR-O-LITE

(151) 11.04.2018

(732) DOWNHOLE PRODUCTS LIMITED
Badentoy Park, Badentoy Road,
Portlethen, Aberdeen AB12 4YA

(740) SANDVIK INTELLECTUAL
PROPERTY AB
Storgatan 4 SE-811 81 Sandviken

(511) 17.

(111) **1403770**
(171) 10 năm
(540)



(151) 11.08.2017

(531) 03.07.13, 03.07.21, 26.04.06, 27.05.01,
29.01.13, 26.04.04

(732) AUCHAN HOLDING
40 avenue de Flandre, F-59170 CROIX

(740) LLR, Kristell GAUDY-EROUT
11 boulevard de Sébastopol F-75001
PARIS

(511) 03,09,11,16,29,30,31,32,33,35,41.

(111) **1403864**
(171) 10 năm
(540)



(151) 13.06.2017

(531) 27.05.01

(732) ANICECOMPANY INC.
B1F, 2-17-13, Nishiazabu, Minato-ku,
Tokyo 106-0031

(740) Fukami Patent Office, P.C.
Nakanoshima Festival Tower West, 2-4,
Nakanoshima 3-chome, Kita-ku, Osaka-
shi Osaka 530-0005

(511) 03,09,16,21,24,26.

(111) **1403909**
(171) 10 năm
(540)



(151) 06.02.2018

(531) 25.01.13, 26.04.03, 26.04.09

(732) MICROSOFT CORPORATION
One Microsoft Way, Redmond WA
980526399

(740) Matthew E. Moersfelder, Esq. Davis
Wright Tremaine LLP
920 Fifth Avenue, Suite 3300 Seattle
WA 98104-1610

(511) 09,42.

CÔNG BÁO SỞ HỮU CÔNG NGHIỆP SỐ 375 TẬP B (06.2019)

(111) **1403934**
(171) 10 năm
(540)

POIRET BEAUTÉ

(151) 06.02.2018

(732) SHINSEGAE INTERNATIONAL INC.
(Cheongdam-dong), 449, Dosan-daero,
Gangnam-gu, Seoul
(740) WOO Jong Kyun
Jeongdong Building, 17F, 21-15
Jeongdong-gil, Jung-gu Seoul 04518

(511) 03,21,35,44.

(111) **1403936**
(171) 10 năm
(540)



(151) 09.02.2018

(531) 03.04.07, 03.04.13, 27.05.19, 26.03.01,
26.03.05, 26.03.15

(732) K2 SAFETY CO., LTD.
3, Ahasan-ro 11 ga-gil, Seongdong-gu,
Seoul

(740) FIRSTLAW P.C.
19th Floor, Dongwon F & B Building,
60, Mabang-Ro, Seocho-Ku Seoul
06775

(511) 09,25.

(111) **1403963**
(171) 10 năm
(540)



(151) 12.01.2018

(531) 26.04.03, 26.04.18, 27.05.21, 27.05.24,
29.01.12

(591) (EN: Red and white.)

(732) LOTTE CORPORATION
(Sincheon-dong), 300, Olympic-ro,
Songpa-gu, Seoul

(740) LEE INTERNATIONAL IP & LAW
GROUP
14F, Poongsan Bldg., 23 Chungjeongro,
Seodaemun-gu Seoul 03737

(511) 35,36,37,38,39,40,41,42,43,44,45.

CÔNG BÁO SỞ HỮU CÔNG NGHIỆP SỐ 375 TẬP B (06.2019)

(111) **1403987** (151) 02.01.2018
(171) 10 năm
(540)
**MICROSOFT UNIFIED
SUPPORT** (732) MICROSOFT CORPORATION
One Microsoft Way, Redmond WA
98052-6399
(740) Matthew E. Moersfelder, Esq. Davis
Wright Tremaine LLP
920 Fifth Avenue, Suite 3300 Seattle
WA 98104-1610
(511) 35,37,41,42.

(111) **1403990** (151) 15.03.2018
(822) 12.08.2015 014000079 EM
(171) 10 năm
(540) **Poésie** (732) VITAKRAFT PET CARE GMBH &
CO. KG
Mahndorfer Heerstr. 9, 28307 Bremen
(511) 31.

(111) **1403991** (151) 19.03.2018
(822) 05.01.2018 4382580 FR
(171) 10 năm
(540) **ZYNQUISTA** (732) SANOFI
54 rue La Boétie, F-75008 Paris
(740) CASALONGA
8 avenue Percier F-75008 PARIS
(511) 05.

(111) **1404006** (151) 10.05.2017
(171) 10 năm
(540) **tzmo group** (732) TORUŃSKIE ZAKŁADY MATERIAŁÓW
OPATRUNKOWYCH, SPÓŁKA
AKCYJNA
Żółkiewskiego 20/26, PL-87-100 Toruń
(740) Genowefa Borczykowska
Toruńskie Zakłady Materiałów
Opatrunkowych SA, Żółkiewskiego
20/26 PL-87-100 Toruń
(511) 03,05,10,16,24,25.

CÔNG BÁO SỞ HỮU CÔNG NGHIỆP SỐ 375 TẬP B (06.2019)

(111) 1404007 (822) 20.07.2017 016430142 EM (171) 10 năm (540)		(151) 22.08.2017 (531) 27.05.01 (732) DEMP B.V. Hagenweg 1F, NL-4131 LX Vianen (740) Reble Klose Schmitt Partnergesellschaft von Rechts- und Patentanwälten mbB Postfach 12 15 19 68066 Mannheim
(511) 10,11,20,35.		

(111) 1404020 (171) 10 năm (540)		(151) 24.10.2017 (732) EPIROC AKTIEBOLAG P.O. Box 4015, SE-131 04 NACKA (740) BRANN AB PO BOX 3690 SE-103 59 Stockholm
(511) 04,06,07,08,09,11,12,16,17,19,20,25,35,36,37,39,41,42,45.		

(111) 1404026 (822) 14.09.2017 30 2017 104 283 DE (171) 10 năm (540)		(151) 09.10.2017 (531) 26.03.01, 26.03.18, 27.01.16, 27.05.01 (732) PROBAT-WERKE VON GIMBORN MASCHINENFABRIK GMBH Reeser Straße 94, 46446 Emmerich (740) Patentanwälte ter Smitten Eberlein-Van Hoof Rütten Partnerschaftsgesellschaft mbB Burgunderstrasse 29 40549 Düsseldorf
(511) 07,09,11,37,42.		

(111) 1404034 (171) 10 năm (540)		(151) 16.11.2017 (732) COMMSCOPE, INC. OF NORTH CAROLINA 1100 CommScope Place, S.E., Hickory NC 28602 (740) Scott W. Johnston Merchant & Gould P.C. P.O. Box 2910 Minneapolis MN 55402- 0910
(511) 06,08,09,37,42.		

CÔNG BÁO SỞ HỮU CÔNG NGHIỆP SỐ 375 TẬP B (06.2019)

(111) **1404046**
(171) 10 năm
(540)



(151) 06.12.2017
(531) 24.17.25, 26.04.04, 26.04.11, 26.04.16,
26.04.24, 27.05.01, 29.01.13
(591) (EN: The color(s) red, black and white
is/are claimed as a feature of the mark.)
(732) GOOGLE LLC
1600 Amphitheatre Parkway, Mountain
View CA 94043
(740) Matthew J. Snider Dickinson Wright
Pllc
International Square, 1825 Eye St.
N.W., Suite 900 Washington Dc 20006

(511) 09,25,35,38,41,42,45.

(111) **1404048**
(171) 10 năm
(540)

SILVERCREST

(151) 06.12.2017
(732) LIDL STIFTUNG & CO. KG
Stiftsbergstraße 1, 74172 Neckarsulm
(740) HARMSSEN UTESCHER
Neuer Wall 80 20354 Hamburg

(511) 07,08,09,10,11,12,16,21,25,26,28.

(111) **1404049**
(171) 10 năm
(540)

VULI

(151) 15.12.2017
(732) CALA HEALTH, INC.
Suite 168, 875 Mahler Road, Burlingame
CA 94010
(740) Knobbe, Martens, Olson & Bear, LLP
2040 Main Street, 14th Floor Irvine CA
92614

(511) 09,10,44.

(111) **1404078**
(822) 09.11.2017 1023637 BX
(171) 10 năm
(540)



(151) 10.11.2017
(531) 03.01.16, 03.01.24, 03.01.06, 03.01.04
(732) MAVIC S.A.R.L.
11, rue de l'Industrie, L-8399 Windhof
(740) Merk-Echt B.V.
Keizerstraat 7 NL-4811 HL Breda

(511) 09,14,18,25.

CÔNG BÁO SỞ HỮU CÔNG NGHIỆP SỐ 375 TẬP B (06.2019)

(111) **1404088**
(171) 10 năm
(540)

KOUNTABLE

(151) 28.11.2017
(732) KOUNTABLE, INC.
Building B, Suite 290, 300 Drakes
Landing, Greenbrae CA 94904
(740) John M. Kim IPLA, LLP
4445 Eastgate Mall, Suite 200 San Diego
CA 92121

(511) 09,35,36,42.

(111) **1404089**
(822) 15.11.2016 015696503 EM
(171) 10 năm
(540)

INGOS

(151) 16.11.2017
(732) INGOS GMBH
Mimminger Str. 37B, 94491 Hengersberg
(740) Rödl Rechtsanwaltsgesellschaft
Steuerberatungsgesellschaft mbH
Aeussere Sulzbacher Strasse 100 90491
Nuremberg

(511) 09,42.

(111) **1404090**
(822) 07.03.2007 4287937 CN
(171) 10 năm
(540)



(151) 27.11.2017
(531) 26.01.04, 26.01.18, 27.05.22, 28.03.00
(732) PINGDU DATIAN FRUIT ASSOCIATION
Datian Town, Pingdu, Shandong
(740) Qingdao Yingjia Intellectual Property
Agency Co., Ltd.
No. 12-12 Hongqi Road, Pingdu City,
Qingdao Shandong

(511) 31.

(111) **1404095**
(822) 07.04.2014 9092077 CN
(171) 10 năm
(540)

H i R O N

(151) 27.11.2017
(531) 27.05.01
(732) QINGDAO HIRON COMMERCIAL
COLD CHAIN CO., LTD
No.1817, Hidden Pearl Road, Huangdao
District, Qingdao, Shandong Province
(740) QILU TRADEMARK OFFICE
SHANDONG PROVINCE
Rm 2002, Tower C, Donghuan
International Plaza, No. 3966
Erhuandong Rd. Jinan

(511) 11.

CÔNG BÁO SỞ HỮU CÔNG NGHIỆP SỐ 375 TẬP B (06.2019)

(111) **1404102**
(171) 10 năm
(540)



(151) 10.11.2017

(531) 05.03.11, 05.03.13, 05.03.15, 07.01.20,
07.01.24, 26.05.02, 26.05.15, 05.01.16,
07.01.11

(732) SUPER PLANNING CO., LTD.
1937, Uriuchi-cho, Hamamatsu-shi,
Shizuoka 430-0854

(740) IWAHORI Kunio
Tokodo Bldg. 2nd Fl., 21-12, Akasaka 3-
chome, Minato-ku Tokyo 107-0052

(511) 21.

(111) **1404104**
(822) 02.10.2015 5795150 JP
(171) 10 năm
(540)

ETVOS

(151) 14.11.2017

(732) ETVOS CO.,LTD.
6-1-19-3F, Nishinakajima, Yodogawa-
ku, Osaka-shi, 532-0011 Osaka

(740) KOBAYASHI Masaki
IPM International Patent&Trademark
Office, OsakaekimaeNo.4-15F, 11-4,
Umeda 1-chome, kita-ku, Osaka-shi
530-0001 Osaka

(511) 03.

(111) **1404108**
(822) 18.03.2015 1005339 NZ
(171) 10 năm
(540)

AURAJET

(151) 31.01.2018

(732) METHVEN LIMITED
41 Jomac Place, Avondale, Auckland
1026

(740) BALDWINS INTELLECTUAL
PROPERTY
Level 20, 157 Lambton Quay 6011
Wellington

(511) 11.

CÔNG BÁO SỞ HỮU CÔNG NGHIỆP SỐ 375 TẬP B (06.2019)

(111) **1404136**
(822) 11.08.2017 4355864 FR
(171) 10 năm
(540)



(151) 12.02.2018

(531) 27.01.06, 27.05.21, 24.17.17, 24.17.25
(732) S.C. JOHNSON & SON, INC.
1525 Howe Street, Racine, WI 53403
(740) GILBEY LEGAL, M. RICHARD
GILBEY
43 boulevard Haussmann F-75009 Paris

(511) 03,04,05.

(111) **1404143**
(822) 26.01.2018 4393014 FR
(171) 10 năm
(540)



(151) 15.02.2018

(531) 27.05.22
(732) LOUIS VUITTON MALLETIER
2 rue du Pont-Neuf, F-75001 Paris
(740) SOCIETE LOUIS VUITTON
SERVICES, MME. SÉVERINE GATTI
2 rue du Pont-Neuf F-75001 PARIS

(511) 35,38,41.

(111) **1404152**
(171) 10 năm
(540)

HENSOLDT

(151) 21.11.2016

(732) HENSOLDT OPTRONICS GMBH
Carl-Zeiss-Straße 22, 73447 Oberkochen
(740) LORENZ & KOLLEGEN
PATENTANWÄLTE
Partnerschaftsgesellschaft mbB
Alte Ulmer Strasse 2 89522 Heidenheim

(511) 09,12,13,37,38,41,42.

CÔNG BÁO SỞ HỮU CÔNG NGHIỆP SỐ 375 TẬP B (06.2019)

(111) **1404205**
(822) 21.03.2017 015992936 EM
(171) 10 năm
(540)

PROLIND

(151) 01.06.2017

(732) SOMONT HOLDING INVESTMENT, S.L.
C. Enric Granados 86, 5°, E-08008
BARCELONA
(740) JOSÉ FERNANDO GALLEGO
JIMÉNEZ, INGENIAS
Av. Diagonal, 421,2° E-08008
BARCELONA

(511) 18,25.

(111) **1404213**
(171) 10 năm
(540)

ProPath

(151) 01.03.2018

(732) ZINPRO CORPORATION
Suite 240, 10400 Viking Drive, Eden
Prairie MN 55344
(740) Edmund J. Sease McKee, Voorhees &
Sease, P.L.C.
801 Grand Avenue Suite 3200 Des
Moines IA 50309-2721

(511) 05.

(111) **1404215**
(822) 07.09.2016 17306404 CN
(171) 10 năm
(540)



(151) 11.12.2017

(531) 02.09.01, 02.09.14, 26.01.06, 26.11.14,
28.03.00
(732) HENAN XIEREN SAFETY SCREENS
CO., LTD.
Kangcun Industrial Zone, Huojia
County, Xinxiang City, Henan Province
(740) Beijing Xinpeng Intellectual Property
Agency Co., Ltd.
Room 601-025, 6/F, No.15,
Wanquanzhuang Road, Haidian District
Beijing

(511) 17.

CÔNG BÁO SỞ HỮU CÔNG NGHIỆP SỐ 375 TẬP B (06.2019)

(111) **1404230**
(822) 19.10.2017 585923 PT
(171) 10 năm
(540)



GLOWING LIFE

(151) 24.01.2018

(531) 26.04.02, 26.04.05, 26.04.18, 26.04.24,
27.05.09, 27.05.10, 27.05.24
(732) GEONEXT - PRODUTOS ELÉCTRICOS,
S.A.
Rua António Silva Marinh0, N° 197, P-
4100-064 Porto
(740) ABEL DÁRIO PINTO DE OLIVEIRA
Rua Nossa Senhora De Fátima, N° 419,
3°, Frente P-4050-428 Porto

(511) 07,09,11.

(111) **1404238**
(822) 24.07.2017 016492332 EM
(171) 10 năm
(540)

JAGUAR

(151) 02.05.2018

(732) JAGUAR LAND ROVER LIMITED
Abbey Road, Whitley, Coventry CV3
4LF
(740) Robyn Lederman, Brooks Kushman PC
1000 Town Center, #2200 Southfield MI
480745

(511) 28.

(111) **1404249**
(822) 08.01.1998 397 38 692 DE
(171) 10 năm
(540)



(151) 19.01.2018

(531) 07.01.20, 26.11.01, 27.03.15, 27.05.09,
29.01.12
(591) (EN: Red and black.)
(732) XTEND ADVENTURE GMBH & CO. KG
Frankfurter Str. 62, 36043 Fulda
(740) LoschelderLeisenberg Rechtsanwälte
Maximilianstraße 29 80539 München

(511) 06,22,24,25,28.

(111) **1404261** (151) 31.01.2018
(822) 04.04.2012 458568 RU
(171) 10 năm
(540)
SUBETTA (732) OBSHESTVO S OGRANICHENNOI
OTVETSTVENNOSTYU "NAUCHNO-
PROIZVODSTVENNANYA
FIRMA "MATERA MEDICA HOLDING"
Trety Samotechny pereulok, 9, RU-
127473 Moscow
(511) 05.

(111) **1404268** (151) 09.01.2018
(171) 10 năm
(540)
BS-A Dark (732) NIPPON ELECTRIC GLASS CO.,
LTD.
7-1, Seiran 2-chome, Otsu-shi, Shiga
520-8639
(740) Shin-Ei Patent Firm, P.C.
Toranomom East Building 8F, 7-13,
Nishi-Shimbashi 1-chome, Minato-ku
105-0003 Tokyo
(511) 10,21.

(111) **1404283** (151) 18.04.2018
(171) 10 năm
(540)
PHEROTOP (732) PROVIVI, INC.
1701 Colorado Avenue, Santa Monica
CA 90404
(740) Martin Schwimmer Leason Ellis LLP
1 Barker Avenue, 5th Floor White Plains
NY 10601
(511) 05.

(111) **1404291** (151) 23.04.2018
(822) 08.03.2011 3930075 US
(171) 10 năm
(540)
Whopper Plopper (732) LARRY DAHLBERG PRODUCTIONS
INC
591 Rieke Road, Taylors Falls Mn 55084
(740) Abcor B.V.
Postbus 2134 NL-2301 CC Leiden
(511) 28.

CÔNG BÁO SỞ HỮU CÔNG NGHIỆP SỐ 375 TẬP B (06.2019)

(111) **1404309**
(171) 10 năm
(540)



(151) 23.05.2017
(531) 27.05.02, 27.05.10, 27.05.17, 29.01.12
(591) (EN: White; Topaz "(RGB: 46,255,236)")
(732) WEGOWMUSICA S.L.
C/ Ormeche N 13, 2 Izq, E-48992 Getxo
(740) D. JOSE RAMON TRIGO PECES
Gran Vía, 40-6° 2 E-28013 MADRID

(511) 38.

(111) **1404342**
(822) 22.12.2008 30 2008 063 083 DE
(171) 10 năm
(540)

doorout.com

(151) 19.01.2018
(732) DOOROUT.COM GMBH & CO. KG
Frankfurter Str. 62, 36043 Fulda
(740) LoschelderLeisenberg Rechtsanwälte
Maximilianstraße 29 80539 München

(511) 22,24,25,28.

(111) **1404349**
(822) 02.12.2016 5901967 JP
(171) 10 năm
(540)



USHICHAN FARM

(151) 04.01.2018
(531) 01.03.01, 01.03.08, 03.04.01, 03.04.04,
26.03.06, 26.03.15, 29.01.13
(732) YUGEN KAISHA USHICHAN FARM
1-2, Aza Shikenmae,
Monouchounakatsuyama, Ishinomaki-
shi, Miyagi 986-0313
(740) Suda Atsushi
5F, Suda Building, 1-30, Chuo 2-chome,
Aoba-ku, Sendai-shi Miyagi 980-0021

(511) 29,35.

CÔNG BÁO SỞ HỮU CÔNG NGHIỆP SỐ 375 TẬP B (06.2019)

(111) **1404395**
 (171) 10 năm
 (540)

bluemind

(151) 21.03.2018
 (732) LEE KWANG YULL
 Bisan Samsung Raemian Apt. 125-1501,
 Kwanakdaero 135, Dongan-gu, Anyang-
 si, Gyeonggi-do
 (740) YOU ME PATENT & LAW FIRM
 12FI, Seolim Bldg., 115 Teheran-ro,
 Gangnam-gu Seoul

(511) 03.

(111) **1404418**
 (822) 14.08.2017 25856532 CN
 (171) 10 năm
 (540)

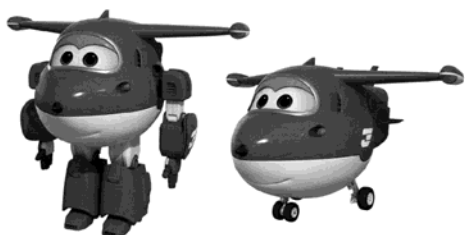

(151) 13.02.2018
 (531) 04.05.02, 18.05.03
 (732) ALPHA GROUP CO., LTD.
 Auldey Industrial Area, Wenguan Rd.,
 Chenghai District, Shantou City, 515800
 Guangdong Province
 (740) Guangzhou Huaxue Intellectual Property
 Agency Co., Ltd.
 1st Floor, Material Building, No. 8, 2nd
 Teaching Area, South China University
 of Technology, No. 381 Wushan Road,
 Tianhe District, Guangzhou City 510640
 Guangdong Province

(511) 09,28,41.

(111) **1404426**
 (822) 14.09.2010 7427753 CN
 (171) 10 năm
 (540)

好利来 Holiland

(151) 08.12.2017
 (531) 02.09.01, 27.05.07, 28.03.00
 (732) BEIJING HOLILAND ENTERPRISE
 INVESTMENT MANAGEMENT CO.,
 LTD
 Unit 2308, 20/F, Building 1, Wanda
 Plaza, 93 Jianguo Street, Chaoyang
 District, Beijing
 (740) BEIJING ZHONGLITONG INTELLECTUAL
 PROPERTY AGENCY CO.,LTD
 102/1F, Tower 1, No.57, Honglian South
 Road, Xicheng District Beijing

(511) 30.

CÔNG BÁO SỞ HỮU CÔNG NGHIỆP SỐ 375 TẬP B (06.2019)

(111) **1404434**
(822) 10.08.2017 5972342 JP
(171) 10 năm
(540)



(151) 26.12.2017

(531) 26.01.03, 26.01.12, 26.01.24, 27.05.10
(732) MODERN ROYAL KABUSHIKI
KAISHA (MODERN ROYAL, CO.,
LTD)
19-8, Yanagibashi 2 chome, Taito-ku,
111-0052 Tokyo
(740) YAMADA Katsushige
Yamada Law and Patent offices, 5-1,
Yushima 4-chome, Bunkyo-ku 113-0034
Tokyo

(511) 35.

(111) **1404445**
(171) 10 năm
(540)

FRIGERIO

(151) 16.02.2018

(732) FRIGERIO POLTRONE E DIVANI S.R.L.
Corso Brianza, 21, I-22066 Mariano
Comense (CO)
(740) Perani & Partners S.p.A.
Piazza Armando Diaz, 7 I-20123 Milano
(MI)

(511) 20.

(111) **1404454**
(822) 07.03.2013 10366370 CN
(171) 10 năm
(540)



(151) 12.02.2018

(531) 27.05.01, 28.03.00, 29.01.13
(591) (EN: Red, blue and yellow.)
(732) TINGTAO SUNVENO CO.,LTD
No. 11, Huqing Road, Sifang District,
Qingdao, Shandong
(740) HangZhou SEBE Intellectual Property
Service Co., Ltd.
Room 303, Building 4, NO. 9 JiuHuan
Road, JiangGan District, HangZhou
ZheJiang

(511) 18.

CÔNG BÁO SỞ HỮU CÔNG NGHIỆP SỐ 375 TẬP B (06.2019)

(111) **1404456**
(171) 10 năm
(540)



(151) 13.02.2018

(531) 24.17.01, 26.04.18, 26.04.24, 27.05.01
(591) (EN: Gray and white.)
(732) NINGBO MOBIWIRE MOBILES
(NINGBO) CO., LTD.
No.999, East Dacheng Road, Fenghua
City, Zhejiang Province
(740) Ningbo Zhecheng Science and
Technology Advisory Co., Ltd.
5F, No. 311, Yuelin East Road, Fenghua,
Ningbo Zhejiang

(511) 09.

(111) **1404459**
(171) 10 năm
(540)

LES MILLS

(151) 07.03.2018

(732) LES MILLS INTERNATIONAL
LIMITED
22 Centre Street, Auckland 1010

(511) 28.

(111) **1404466**
(822) 19.06.2013 1563542 AU
(171) 10 năm
(540)



(151) 16.01.2018

(531) 03.13.05, 27.05.10, 29.01.02
(732) HONEYBIZ AUSTRALIA PTY LTD
U4 27 Godwin Street, Bulimba QLD
4171
(740) Wynnes Patent & Trade Mark Attorneys
Unit 4/27 Godwin Street Bulimba QLD
4171

(511) 03,05.

(111) **1404481**
(171) 10 năm
(540)

REVERB by JNBY

(151) 21.12.2017

(732) HANGZHOU JNBY FINERY CO.,LTD.
Room 18A01, Building 1, No.39 Yile
Road, Xihu District, Hangzhou, Zhejiang
Province
(740) Hangzhou Delong Brand Planning Co.
Ltd.
Rm. 703, 334 Fengqi Road, Xiacheng
District, Hangzhou 310003 Zhejiang

(511) 25.

CÔNG BÁO SỞ HỮU CÔNG NGHIỆP SỐ 375 TẬP B (06.2019)

(111) 1404521 (171) 10 năm (540) AMPERE SEMICONDUCTOR	(151) 06.03.2018 (732) AMPERE COMPUTING LLC 4555 Great America Parkway, Santa Clara CA 95054 (740) Michele M. Glessner Alston & Bird LLP 101 South Tryon Street, Suite 4000 Charlotte NC 28280-4000
(511) 09,42.	

(111) 1404544 (822) 27.10.2017 UK00003237939 GB (171) 10 năm (540) PRETTYLITTLETHING	(151) 18.12.2017 (732) PRETTYLITTLETHING.COM LIMITED 49-51 Dale Street, Manchester M1 2HF (740) Wilson Gunn 5th Floor, Blackfriars House, Parsonage Manchester M3 2JA
(511) 03,24,35.	

(111) 1404560 (822) 17.07.2001 2469437 US (171) 10 năm (540) 	(151) 28.02.2018 (531) 14.07.09, 27.03.15, 27.05.21 (732) SNAP-ON INCORPORATED 2801 80th Street, Kenosha WI 53143 (740) Gina L. Durham, Esq. DLA Piper LLP (US) P.O. Box 64807 Chicago IL 60664-0807
(511) 08,14,16,25.	

(111) 1404580 (822) 14.11.2011 6991779 CN (171) 10 năm (540) 	(151) 27.11.2017 (531) 27.05.01, 28.03.00, 24.15.01, 24.15.21, 26.13.25, 26.04.04 (732) SHANDONG HI-SPEED GROUP CO., LTD No. 8 Long Ao North Road, Lixia District, Jinan, 250100 Shandong (740) QILU TRADEMARK OFFICE SHANDONG PROVINCE Rm 2002, Tower C, Donghuan International Plaza, No.3966 Erhuandong Rd Jinan
(511) 19,36,39.	

CÔNG BÁO SỞ HỮU CÔNG NGHIỆP SỐ 375 TẬP B (06.2019)

(111) 1404588 (171) 10 năm (540) Broncholytin Ambro (511) 05.	(151) 30.11.2017 (732) "SOPHARMA AD" "Iliensko shose" str 16, BG-1220 Sofia
(111) 1404591 (171) 10 năm (540) UNIQBERRY (511) 29.	(151) 18.01.2018 (732) SUJON MARKETING LIMITED 17 Bullen Street, Tahunanui, Nelson 7011 (740) In-Legal Limited 2 Buchanan Street, Wadestown Wellington 6012
(111) 1404598 (822) 14.04.2015 13995414 CN (171) 10 năm (540) SEPLITE (511) 42.	(151) 12.02.2018 (531) 26.05.01, 26.05.19 (732) SUNRESIN NEW MATERIALS CO. LTD., XI'AN 72 2nd Keji Road, Tian Ze Building, Xi'an Hi-Tech Industrial Park, 710075 Shaanxi (740) Shaanxi Hualin Trademark Co., Ltd F1 7 Building d, Wangdu No. 3 First Zhangba road, High-tech zone, Xi'an Shaanxi province
(111) 1404599 (171) 10 năm (540) TRUST (511) 06,09,11.	(151) 13.02.2018 (531) 07.01.24, 27.05.08, 27.05.17, 07.01.11, 26.11.09, 26.04.04 (732) ZHONGSHAN TRUST HARDWARE MANUFACTURE CO., LTD. #2 Building, Guangfeng Industry Village, Liexiyi, Xiaolan Town, Zhongshan City, 528415 Guangdong Province (740) Zhongshan Zhiyi Information Technology Co., Ltd. 2-323A, 3rd Floor, 2 Building, No.9, Boai San Road, Shiqi District, Zhongshan City Guangdong Province

CÔNG BÁO SỞ HỮU CÔNG NGHIỆP SỐ 375 TẬP B (06.2019)

(111) **1404611** (151) 04.04.2018
(822) 21.12.2017 1021897 BX
(171) 10 năm
(540)
MYMOMENTS (732) SIGNIFY HOLDING B.V.
High Tech Campus 48, NL-5656 AE
Eindhoven
(740) Philips Lighting Intellectual Property
High Tech Campus 45 NL-5656 AE
Eindhoven
(511) 11.

(111) **1404612** (151) 04.04.2018
(822) 21.12.2017 1022321 BX
(171) 10 năm
(540)
MYCARE (732) SIGNIFY HOLDING B.V.
High Tech Campus 48, NL-5656 AE
Eindhoven
(740) Philips Lighting Intellectual Property
High Tech Campus 45 NL-5656 AE
Eindhoven
(511) 11.

(111) **1404625** (151) 12.02.2018
(171) 10 năm
(540)
 (531) 27.05.01, 26.04.04
(732) QUADRO VEHICLES S.A.
Via dei Lauri, 4, CH-6833 Vacallo
(740) CON LOR SPA
Via Bronzino, 8 I-20133 Milan
(511) 12,25,37.

(111) **1404647** (151) 19.03.2018
(822) 21.03.2018 017475849 EM
(171) 10 năm
(540)
AF COMPRESSORS (732) ATELIERS FRANÇOIS, SOCIÉTÉ
ANONYME
Rue Côte-d'Or 274, B-4000 LIÈGE
(740) ABYOO SPRL
Centre Monnet, Avenue Jean Monnet 1
B-1348 Louvain-La-Neuve
(511) 07,11,37.

CÔNG BÁO SỞ HỮU CÔNG NGHIỆP SỐ 375 TẬP B (06.2019)

(111) **1404650**
(171) 10 năm
(540)



(151) 20.12.2016

(531) 13.01.17, 26.01.04, 26.01.11, 26.04.05,
26.04.06, 26.01.05, 26.01.01, 26.13.25

(732) IDYOO U.K. LIMITED

6 Langdale Court, Witney, Oxfordshire
OX28 6FG

(740) SILVERMAN SHERLIKER SOLICITORS
7 Bath Place London EC2A 3DR

(511) 42.

(111) **1404651**
(171) 10 năm
(540)

dentsu x

(151) 17.05.2017

(531) 27.05.01, 29.01.12

(732) DENTSU INC.

1-8-1, Higashi-shimbashi, Minato-ku,
Tokyo 105-7001

(740) TANAKA Shinichiro c/o NAKAMURA
& PARTNERS
Shin-Tokyo Bldg., 6F, 3-1, Marunouchi
3-chome, Chiyoda-ku Tokyo 100-8355

(511) 35.

(111) **1404652**
(171) 10 năm
(540)

 **PIRELLI**

(151) 30.06.2017

(531) 27.03.15, 27.05.01, 26.11.03, 26.11.12

(732) PIRELLI TYRE S.P.A.

Viale Piero e Alberto Pirelli, 25, I-20126
Milan

(740) Porta, Checcacci & Associati S.p.A.
Via Vittoria Colonna, 4 I-20149 Milan

(511) 09,12,17,37,38,39,41,42.

(111) **1404654**
(171) 10 năm
(540)

TODAY AT APPLE

(151) 18.09.2017

(732) APPLE INC.

One Apple Park Way, Cupertino, CA
95014

(740) Thomas R. La Perle
Apple Inc. One Apple Park Way MS:
169-3IPL Cupertino, CA 95014

(511) 42.

CÔNG BÁO SỞ HỮU CÔNG NGHIỆP SỐ 375 TẬP B (06.2019)

(111) **1404660**
(171) 10 năm
(540)



(151) 29.09.2017
(531) 26.15.25, 27.05.19, 29.01.13
(591) (EN: Light green, dark blue and light blue.)
(732) DAMCO INTERNATIONAL B.V.
Turfmarkt 107, NL-2511 DP Den Haag
(740) Plesner Law Firm
Amerika Plads 37 DK-2100 Copenhagen Ø

(511) 36,39.

(111) **1404687**
(822) 22.12.2017 640225 RU
(171) 10 năm
(540)



(151) 11.01.2018
(531) 03.01.04, 03.01.06, 03.01.14, 29.01.14
(591) (EN: Brown, purple, gray, white, black, red, green and beige.)
(732) AKTSIONERNOE OBSHCHESTVO
«TSIFROVOE TELEVIDENIE»
Leningradskii prospect, 31A, str. 1, et.
15, pom. I, com. 1, RU-125284 Moscow
(740) Evgenii Zlotnikov
Pyatnitskoe Shosse, 36-149 RU-125310
Moscow

(511) 09,16,28,38,41.

(111) **1404688**
(822) 26.09.2017 30 2017 105 697 DE
(171) 10 năm
(540)

Grünberger

(151) 06.12.2017
(732) GÜNTER GRÜNBERGER
Münchner Straße 62a, 82008
Unterhaching
(740) AMPERSAND Rechtsanwälte LLP
Widenmayerstrasse 4, 80538 Munich

(511) 06,11,19,20,21.

CÔNG BÁO SỞ HỮU CÔNG NGHIỆP SỐ 375 TẬP B (06.2019)

(111) **1404690**
(822) 09.05.2014 5667712 JP
(171) 10 năm
(540)



(151) 19.12.2017

(531) 02.01.15, 02.01.23
(732) TOAGOSEI CO., LTD.
1-14-1, Nishi Shimbashi, Minato-ku,
105-8419 Tokyo

(511) 01,16.

(111) **1404694**
(822) 21.02.2015 13674190 CN
(171) 10 năm
(540)



(151) 25.01.2018

(531) 27.05.21, 28.03.00, 29.01.15, 26.11.12,
26.11.03
(732) BAODING HUARONG PAPER MILL
Nanzhang Xinshi Distract, Baoding City,
Hebei Province
(740) Beijing Shujing International
Intellectual Property Agency Co.,Ltd.
Room 1205 China Culture Building,
No.57, HL Road, Xicheng District
100055 Beijing

(511) 16.

(111) **1404695**
(822) 21.11.2017 295085 NO
(171) 10 năm
(540)

Custus

(151) 21.12.2017

(732) ACD PHARMACEUTICALS AS
Postboks 344, N-8376 8376 Leknes
(740) Flechsler Consulting AS
Tromsøgata 12C N-0565 0565 Oslo

(511) 01,05,44.

CÔNG BÁO SỞ HỮU CÔNG NGHIỆP SỐ 375 TẬP B (06.2019)

(111) **1404697**
(822) 07.10.2009 5827716 CN
(171) 10 năm
(540)



(151) 25.01.2018
(531) 25.03.01, 26.11.12, 28.03.00, 01.01.02,
01.01.08, 26.07.15
(732) SHANDONG HENGFENG RUBBER &
PLASTIC CO., LTD.
Dawang Economic and Technological,
Development Zone, Guangrao County,
Dongying City, 257335 Shandong
Province
(740) QIANHUI IP ATTORNEYS
20F, Building 1, Zhongrun Century
Center, No. 12111, Jingshi Road, Jinan
City 250014 Shandong Province

(511) 12.

(111) **1404708**
(171) 10 năm
(540)



(151) 06.02.2018
(531) 26.03.02, 26.03.05, 26.03.12, 26.03.24
(732) VALVE CORPORATION
10400 NE 4th Street, Suite 1400,
Bellevue WA 98004
(740) David J. Byer K&L Gates LLP
One Lincoln Street Boston MA 02111

(511) 09,28,41.

(111) **1404709**
(822) 02.06.1981 1156140 US
(171) 10 năm
(540)

TORXALIGN

(151) 05.02.2018
(732) ACUMENT INTELLECTUAL
PROPERTIES, LLC
6125 Eighteen Mile Road, Sterling
Heights MI 48314
(740) James R. Foley Clark Hill PLC
130 East Randolph Street, Suite 3900
Chicago IL 60601

(511) 07,08.

CÔNG BÁO SỞ HỮU CÔNG NGHIỆP SỐ 375 TẬP B (06.2019)

(111) **1404713**
(171) 10 năm
(540)

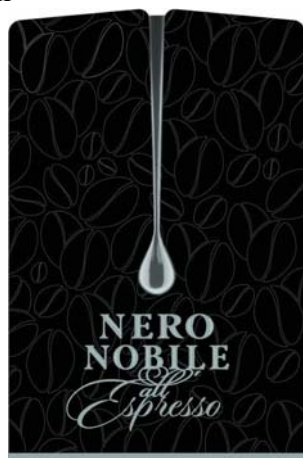

(151) 29.01.2018

(531) 01.15.15, 05.07.01, 25.07.25, 29.01.13
(591) (EN: Black, grey and silver.)
(732) WSC WINE & SPIRIT COMPANY
GMBH & CO. KG
Ringstr. 2, 04749 Ostrau

(511) 33.

(111) **1404735**
(171) 10 năm
(540)



(151) 12.02.2018

(531) 26.01.19, 27.05.01, 28.03.00, 26.07.03,
26.03.23, 26.01.02, 26.01.03, 26.01.18
(732) WEIFANG XINSHUN CASTING CO.,
LTD.
Jianhua Village, Fangan Office, Fangzi
District, Weifang City, 261000
Shandong Province
(740) QIANHUI IP ATTORNEYS
20F, Building 1, Zhongrun Century
Center, No. 12111, Jingshi Road, Jinan
City 250014 Shandong Province

(511) 06.

(111) **1404737**
(171) 10 năm
(540)



(151) 19.02.2018

(732) EXXON MOBIL CORPORATION
5959 Las Colinas Blvd, Irving TX 75039
(740) Philip M. Davison Exxon Mobil
Corporation
22777 Springwoods Village Parkway
Spring TX 77389

(511) 37,42,45.

CÔNG BÁO SỞ HỮU CÔNG NGHIỆP SỐ 375 TẬP B (06.2019)

(111) **1404794** (151) 22.01.2018
(171) 10 năm
(540)
PRO Neg. Std (732) FUJIFILM CORPORATION
26-30, Nishiazabu 2-chome, Minato-ku,
106-8620 Tokyo
(740) Eikoh Patent Firm, P.C.
Toranomom East Bldg. 10F, 7-13, Nishi-
Shimbashi 1-chome, Minato-ku 105-
0003 Tokyo
(511) 09.

(111) **1404796** (151) 06.03.2018
(171) 10 năm
(540)
AMPERE COMPUTING (732) AMPERE COMPUTING LLC
4555 Great America Parkway, Santa
Clara CA 95054
(740) Michele M. Glessner, Alston & Bird
LLP
101 South Tryon Street, Suite 4000
Charlotte NC 28280-4000
(511) 09,42.

(111) **1404817** (151) 28.03.2018
(171) 10 năm
(540)

(531) 26.04.18, 26.04.24, 27.05.02, 29.01.13
(591) (EN: The color(s) beige, black and red
is/are claimed as a feature of the mark.)
(732) GENERAL MILLS SPECIALTY
PRODUCTS, LLC
Number One General Mills Blvd.,
Minneapolis MN 55426
(740) Alexandria M. Christian General Mills
Specialty Products, LLC
Number One General Mills Blvd.
Minneapolis MN 55426
(511) 29.

CÔNG BÁO SỞ HỮU CÔNG NGHIỆP SỐ 375 TẬP B (06.2019)

(111) **1404830**
(171) 10 năm
(540)

PreserVis

(151) 12.03.2018

(732) SANTEN PHARMACEUTICAL CO., LTD.
9-19, Shimoshinjo 3-chome,
Higashiyodogawa-ku, Osaka-shi, Osaka-
fu 533-8651
(740) SAEGUSA & PARTNERS
Kitahama TNK Building, 7-1, Dosho-
machi 1-chome, Chuo-ku, Osaka-shi
541-0045 Osaka

(511) 10.

(111) **1404841**
(822) 02.02.2018 017171885 EM
(171) 10 năm
(540)

LIMELIFE

(151) 19.04.2018

(732) LIMELIFE CO-INVEST S.À R.L.
49, Boulevard du Prince Henri, L-1724
Luxembourg
(740) BRANDSTOCK LEGAL
RECHTSANWALTSGESELLSCHAFT MBH
Rückertstr. 1 80336 München

(511) 03.

(111) **1404847**
(822) 22.06.2010 008663403 EM
(171) 10 năm
(540)

KS
EKSEPTION
SKIN CARE

(151) 21.02.2018

(531) 27.05.10
(591) (EN: White, black)
(732) EKSEPTION LIMITED
Al Jazeera, Al Hamra, Ras Al Khaimah
(740) Angel Pons Ariño
Glorieta Rubén Dario 4 E-28010 Madrid

(511) 03.

(111) **1404862**
(822) 06.10.2017 710179 CH
(171) 10 năm
(540)

APPLITEC

(151) 19.03.2018

(732) APPLITEC MOUTIER SA
Chemin Nicolas-Junker 2, CH-2740
Moutier
(740) Intellectual Property Avenue Sàrl
Ruelle des Templiers 4 CH-1207 Genève

(511) 07.

CÔNG BÁO SỞ HỮU CÔNG NGHIỆP SỐ 375 TẬP B (06.2019)

- (111) **1404864** (151) 08.03.2018
(171) 10 năm
(540)
- CLOS LA MADELEINE** (732) SA DU CLOS LA MADELEINE
La Gaffeliere Ouest, F-33330 SAINT-EMILION
(740) NOVAGRAAF FRANCE
2 rue Sarah Bernhardt Bâtiment O2 CS
90017 F-92665 ASNIERES-SUR-SEINE Cedex
- (511) 33.
-

- (111) **1404872** (151) 28.11.2017
(822) 29.03.2016 4929234 US
(171) 10 năm
(540)
-  (531) 05.07.21, 27.05.04
(732) HIMATSINGKA AMERICA INC.
Suite 1400, 261 Fifth Avenue, New York NY 10016
(740) Beth H. Alter, James E. Abbott, Mark J. Hyland
Seward & Kissel LLP, One Battery Park Plaza New York NY 10004
- (511) 22,23,24,25.
-

- (111) **1404876** (151) 26.02.2018
(171) 10 năm
(540)
-  (531) 24.15.21, 26.01.04, 26.03.23, 27.05.01, 27.05.17, 26.03.06, 26.01.01
(732) GMA GARNET PTY LTD
Level 4, 108 St Georges, Terrace, Perth WA 6000
(740) Bennett + Co
Ground Floor, BGC Centre, 28 The Esplanade PERTH WA 6000
- (511) 03.
-

CÔNG BÁO SỞ HỮU CÔNG NGHIỆP SỐ 375 TẬP B (06.2019)

(111) **1404878**
(171) 10 năm
(540)

afp

(151) 20.11.2017

(732) SHANGHAI ALL FOR PAWS CO.,
LTD.

(740) No. 2, Floor 8, Building 1, No. 889 of
Yishan Road, Xuhui District, Shanghai
Unitalen Attorneys At Law
7th Floor, Scitech Place, No. 22 Jian
Guo Men Wai Ave., Chaoyang District
100004 Beijing

(511) 03,18,21,31.

(111) **1404911**
(171) 10 năm
(540)

PRO Neg. Hi

(151) 22.01.2018

(732) FUJIFILM CORPORATION
26-30, Nishiazabu 2-chome, Minato-ku,
106-8620 Tokyo

(740) Eikoh Patent Firm, P.C.
Toranomom East Bldg. 10F, 7-13, Nishi-
Shimbashi 1-chome, Minato-ku 105-
0003 Tokyo

(511) 09.

(111) **1404913**
(171) 10 năm
(540)

desmatsuda

(151) 22.02.2018

(732) KLÖCKNER DESMA
ELASTOMERTECHNIK GMBH
An der Baera, 78567 Fridingen

(740) KOBAYASHI Yoshimi, Iwaki Patent
Office
Shimbashi Amano Bldg. 5F, 1-5-10,
Nishi-shimbashi, Minatoku-ku 105-0003
Tokyo

(511) 07.

CÔNG BÁO SỞ HỮU CÔNG NGHIỆP SỐ 375 TẬP B (06.2019)

(111) 1404929	(151) 08.12.2017
(822) 28.12.2016 18348295 CN	
(171) 10 năm	
(540)	(531) 27.05.01, 28.03.00
	(732) JIEYANG LIANYU RUSTLESS STEEL CO., LTD. No. D1-D2, Xinxing Industrial Park, Rongcheng Dist., Jieyang City, Guangdong Province
	(740) JieyangZhenli Cultural Transmission Co., Ltd. No. 69 Jinfengdiyuan, North of Tianhu East Road, East of Donghu Road, Rongcheng District, Jieyang City Guangdong Province
(511) 21.	

Beihe
贝合

(111) 1404934	(151) 03.01.2018
(822) 14.06.2013 10726615 CN	
(171) 10 năm	
(540)	(531) 15.07.01, 28.03.00, 26.11.12
	(732) QINGDAO RENTONG MACHINERY CO., LTD. East of Guoren Road, Renzhao Town, Pingdu, Qingdao, 266700 Shandong
	(740) QIANHUI IP ATTORNEYS 20F, Building 1, Zhongrun Century Center, No. 12111, Jingshi Road, Jinan City 250014 Shandong Province
(511) 07.	

RENTONG
仁通

(111) 1404938	(151) 26.01.2018
(822) 21.04.2010 6381133 CN	
(171) 10 năm	
(540)	(531) 27.03.15, 27.05.01, 28.03.00
	(732) CHENGDU DAHONGLI MACHINERY CO., LTD. 128 Industrial Road, Jinyuan Town, Dayi County, Chengdu, Sichuan
	(740) Chofn Intellectual Property B316 Guangyi Plaza, 5 Guangyi Str., Xicheng 100053 Beijing
(511) 07.	

大宏立机器
DAHONGLI

(111) **1404953** (151) 22.02.2018
 (171) 10 năm
 (540)
BRAoVO
 (732) SPECIALIST DIAGNOSTIC SERVICES PTY LTD
 L1/30-38 Short Street, Leichhardt NSW 2040
 (740) Gilbert + Tobin Lawyers
 GPO Box 3810 Sydney NSW 2001
 (511) 42,44.

(111) **1404962** (151) 01.03.2018
 (822) 26.01.2010 3741470 US (732) APPLE INC.
 (171) 10 năm One Apple Park Way, Cupertino CA 95014
 (540) **iPod** (740) Thomas R. La Perle Apple Inc.
 One Apple Park Way, MS: 169-3IPL
 Cupertino CA 95014
 (511) 28.

(111) **1404968** (151) 27.02.2018
 (822) 30.03.2011 30 2011 002 654 DE
 (171) 10 năm
 (540) **PurWipe**
 (732) HYDROFLEX OHG
 Am Weidenhäuser Bahnhof 10, 35075 Gladenbach
 (740) BOEHMERT & BOEHMERT
 Anwaltspartnerschaft mbB -
 Patentanwälte Rechtsanwälte
 Kurfürstendamm 185 10707 Berlin
 (511) 21.

(111) **1404974** (151) 29.03.2018
 (171) 10 năm
 (540) **科宏**
 (531) 27.05.17, 28.03.00
 (732) DONGYING KEHONG CHEMICAL CO., LTD.
 North of No. 1 Gangbei Road, and West of No.3 Gangxi Road, in Dongying Port Economic Development Zone, Dongying, Shandong
 (740) Beijing Runwen Trademark Agency Firm (General Partnership)
 Room 2007, Building B, Century Trade Building, No.72, Xisanhuan North Road, Haidian District Beijing
HEHONG
 (511) 40.

CÔNG BÁO SỞ HỮU CÔNG NGHIỆP SỐ 375 TẬP B (06.2019)

(111) **1404994**
(822) 03.02.2018 015081565 EM
(171) 10 năm
(540)

VELAR

(151) 02.05.2018

(732) JAGUAR LAND ROVER LIMITED
Abbey Road, Whitley, Coventry CV3
4LF

(740) Robyn Lederman, Brooks Kushman PC
1000 Town Center, #2200 Southfield MI
480745

(511) 28.

(111) **1405003**
(822) 17.10.2017 016631657 EM
(171) 10 năm
(540)

CoolCell

(151) 27.12.2017

(531) 26.11.01, 26.11.13, 26.11.22, 27.05.10,
29.01.04

(591) (EN: Dark blue)

(732) BEAUTYGUN, S.L.
AYMERICH, 1, SANT CUGAT DEL
VALLES, E-08172 BARCELONA

(740) Sonia Del Valle Valiente
C/ Miguel Angel Cantero Oliva, 5, 53
Boadilla del Monte E-28660 Madrid

(511) 03,10.

(111) **1405010**
(171) 10 năm
(540)

GALOTAM

(151) 05.02.2018

(732) LABORATORIOS NORMON, S.A.
Ronda de Valdecarrizo, 6, E-28760 Tres
Cantos (Madrid)

(740) CONSUELO VADILLO MOGENA
Galería de Vallehermoso, 4 E-28003
Madrid

(511) 05.

CÔNG BÁO SỞ HỮU CÔNG NGHIỆP SỐ 375 TẬP B (06.2019)

(111) **1405038**
(171) 10 năm
(540)



(151) 08.02.2017
(531) 27.05.17, 29.01.12
(732) JXTG HOLDINGS, INC.
1-2 Otemachi 1-chome, Chiyoda-ku,
Tokyo 100-8161
(740) AOKI Atsushi
C/o SEIWA PATENT & LAW,
Toranomom 37 Mori Bldg., 3-5-1,
Toranomom, Minato-ku 105-8423 Tokyo

(511) 01,03,04,06,07,09,11,12,17,21,37,39,42.

(111) **1405056**
(822) 27.09.2017 294046 NO
(171) 10 năm
(540)



(151) 05.12.2017
(531) 27.05.01
(732) ACTIVE BRANDS AS
Kabelgatan 6, N-0580 Oslo
(740) Protector IP AS
Oscargate 20 N-0352 Oslo

(511) 25.

(111) **1405088**
(822) 15.08.2017 5264762 US
(171) 10 năm
(540)



(151) 20.02.2018
(531) 05.11.01, 05.11.02, 27.05.05, 27.05.08,
27.05.10, 27.07.01
(732) XOPIA LIFE INC.
Suite D, 2106 Gallows Rd., Vienna VA
22182
(740) JUNG, Young Joon
3793 Inverness Rd. Fairfax VA 22033

(511) 32.

CÔNG BÁO SỞ HỮU CÔNG NGHIỆP SỐ 375 TẬP B (06.2019)

(111) **1405089**
(171) 10 năm
(540)



(151) 20.02.2018

(531) 27.05.01, 27.07.12, 27.07.17
(732) 7-ELEVEN, INC.
3200 Hackberry Road, Irving TX 75063
(740) Allison McDade 7-Eleven, Inc.
3200 Hackberry Road Irving TX 75063

(511) 43.

(111) **1405110**
(171) 10 năm
(540)

CENTRI-SPIN GEL

(151) 08.03.2018

(732) SPECIALTY MINERALS
(MICHIGAN) INC.
30600 Telegraph Road, Bingham Farms
MI 48025

(511) 01.

(111) **1405126**
(171) 10 năm
(540)

PreserFlo

(151) 12.03.2018

(732) SANTEN PHARMACEUTICAL CO., LTD.
9-19, Shimoshinjo 3-chome,
Higashiyodogawa-ku, Osaka-shi, Osaka-
fu 533-8651
(740) SAEGUSA & PARTNERS
Kitahama TNK Building, 7-1, Doshomachi
1-chome, Chuo-ku, Osaka-shi
Osaka 541-0045

(511) 10.

(111) **1405127**
(171) 10 năm
(540)

Regavis

(151) 12.03.2018

(732) SANTEN PHARMACEUTICAL CO., LTD.
9-19, Shimoshinjo 3-chome,
Higashiyodogawa-ku, Osaka-shi, Osaka-
fu 533-8651
(740) SAEGUSA & PARTNERS
Kitahama TNK Building, 7-1, Doshomachi
1-chome, Chuo-ku, Osaka-shi
Osaka 541-0045

(511) 10.

CÔNG BÁO SỞ HỮU CÔNG NGHIỆP SỐ 375 TẬP B (06.2019)

(111) **1405134**
 (822) 01.04.2008 005709456 EM
 (171) 10 năm
 (540)

RANGE ROVER

(151) 02.05.2018
 (732) JAGUAR LAND ROVER LIMITED
 Abbey Road, Whitley, Coventry CV3
 4LF
 (740) Robyn Lederman, Brooks Kushman PC
 1000 Town Center, #2200 Southfield MI
 480745

(511) 28.

(111) **1405161**
 (171) 10 năm
 (540)

juvo

(151) 06.11.2017
 (531) 27.05.01, 29.01.11
 (732) JUVO SOLUTIONS PTY LTD
 29 Alexander Pl, BENTLEY WA 6102
 (740) Baxter Patent Attorneys Pty Ltd
 Suite 2, Level 3A, 1 Bligh St SYDNEY
 NSW 2000

(511) 10,12.

(111) **1405174**
 (171) 10 năm
 (540)



(151) 07.02.2018
 (531) 24.15.01, 26.15.01
 (732) MONEYGRAM PAYMENT
 SYSTEMS, INC.
 1550 Utica Avenue So., Suite 100,
 Minneapolis MN 55416
 (740) Jennifer C. Debrow Gray, Plant, Mooty,
 Mooty & Bennett, P.A.
 80 South Eighth Street, 500 IDS
 Minneapolis MN 55402

(511) 36.

(111) **1405184**
 (171) 10 năm
 (540)

AQUABRID

(151) 04.01.2018
 (732) SANYO CHEMICAL INDUSTRIES, LTD.
 11-1, Ikkyo Nomoto-cho, Higashiyama-
 ku, Kyoto-shi, 605-0995 Kyoto
 (740) SAEGUSA & PARTNERS
 Kitahama TNK Building, 7-1, Doshomachi
 1-chome, Chuo-ku, Osaka-shi
 541-0045 Osaka

(511) 05,10.

CÔNG BÁO SỞ HỮU CÔNG NGHIỆP SỐ 375 TẬP B (06.2019)

(111) **1405191** (151) 27.02.2018
(171) 10 năm
(540)
BE A SUPERHERO (732) LIM HAN YONG
8 Pulasan Road, #02-02, Singapore
424376
(740) Withers KhattarWong LLP
80 Raffles Place, #25-01 UOB Plaza 1
Singapore 048624

(511) 41.

(111) **1405193** (151) 23.03.2018
(171) 10 năm
(540)
DURAFORCE (732) WIRTGEN GMBH
Reinhard-Wirtgen-Straße 2 53578
Windhagen
(740) RLTG Ruttensperger Lachnit Trossin
Gomoll Patent- und Rechtsanwälte
PartG mbB
Arnulfstraße 58 80335 München

(511) 07.

(111) **1405199** (151) 11.12.2017
(171) 10 năm
(540)
 (732) 14.07.09, 26.05.01, 26.05.18, 27.03.15
GAO XING
No. 82 Si Zhuang Cun, flagpole Group,
Nian Zhuang Zhen, town of PiZhou,
Jiangsu
(740) XUZHOU PENGCHENG
TRADEMARK SERVICE AGENT
Flat 705, No.75 Jianguo West Road,
Xuzhou City Jiangsu Province

(511) 07,08,09.

(111) **1405222** (151) 18.01.2018
(171) 10 năm
(540)
 (531) 26.04.18, 26.04.24, 27.05.24, 29.01.13
(591) (EN: Black, red and white.)
(732) A. MENARINI INDUSTRIE
FARMACEUTICHE RIUNITE S.R.L.
Via dei Sette Santi, 3, I-50131 Firenze
(740) Società Italiana Brevetti S.p.A.
Corso dei Tintori, 25 I-50122 Firenze

(511) 05.

CÔNG BÁO SỞ HỮU CÔNG NGHIỆP SỐ 375 TẬP B (06.2019)

(111) **1405245** (151) 08.03.2018
(171) 10 năm
(540) (732) SGII, INC.
19651 Alter, Foothill Ranch CA 92610
SENEDERM SOLUTIONS (740) Jason M. Lamb SeneGence International
19651 Alter Foothill Ranch CA 92610
(511) 03.

(111) **1405246** (151) 08.03.2018
(171) 10 năm
(540) (732) AKEBIA THERAPEUTICS, INC.
245 First Street, Suite 1100, Cambridge
MA 02142
VDT (740) John L. DuPre' Hamilton, Brook, Smith
& Reynolds, P.C.
530 Virginia Road, P.O. Box 9133
Concord MA 01742-9133
(511) 05.

(111) **1405258** (151) 16.04.2018
(822) 21.10.2015 15277742 CN
(171) 10 năm
(540) (531) 26.13.25, 05.05*, 25.01*
(732) QINGDAO SHUANGHEYUAN
CATERING MANAGEMENT CO.,LTD
2nd Floor of the No.30, Shangqing
Road, Shibe District, Qingdao, 266000
Shandong

(740) QINGDAO JIONDA INTELLECTUAL
PROPERTY AGENCY CO.,LTD
Rm 207, 2nd Bldg 17 Kunshan Road,
Shibe District 266034 Qingdao
(511) 43.

(111) **1405294** (151) 05.03.2018
(822) 16.02.2018 4397350 FR
(171) 10 năm
(540) (732) CHANEL
135 avenue Charles de Gaulle, F-92200
Neuilly-sur-Seine
LE VOLUME REVOLUTION
(511) 03.

CÔNG BÁO SỞ HỮU CÔNG NGHIỆP SỐ 375 TẬP B (06.2019)

(111) **1405319**
 (822) 24.07.2017 4012712070000 KR
 (171) 10 năm
 (540)



A L B I R E O

(151) 22.03.2018

(531) 01.01.02, 01.01.10, 27.05.10
 (732) TOBEI INTERNATIONAL Co., Ltd.
 #801, 198, Bangbaejungang-ro, Seocho-gu, Seoul
 (740) B&IP-JOOWON Patent and Law Firm
 (Nonhyeon-Dong), 9th Fl., Construction Center, Eonju-ro 711, Gangnam-gu Seoul 06050

(511) 03.

(111) **1405320**
 (171) 10 năm
 (540)



(151) 21.11.2017

(531) 01.01.02, 01.01.10, 01.01.12, 27.03.12, 27.05.01, 29.01.12
 (732) MONSTAR LAB INC.
 Ebisu Prime Square Tower 4F, 1-1-39, Hiroo, Shibuya-ku, Tokyo 150-0012
 (740) ESAKI Koushi
 ESAKI & ASSOCIATES, Mark Light Toranomom, 3-1, Nishi-shimbashi 2-chome, Minato-ku Tokyo 105-0003

(511) 35,41,42.

(111) **1405324**
 (171) 10 năm
 (540)





(151) 05.03.2018

(531) 20.07.01, 26.04.04, 26.04.05, 26.04.16, 26.04.24, 29.01.12
 (591) (EN: The color(s) orange, white is/are claimed as a feature of the mark.)
 (732) APPLE INC.
 One Apple Park Way, Cupertino CA 95014
 (740) Thomas R. La Perle Apple Inc.
 One Apple Park Way, MS: 169-3IPL Cupertino CA 95014

(511) 09.

CÔNG BÁO SỞ HỮU CÔNG NGHIỆP SỐ 375 TẬP B (06.2019)

(111) 1405355 (822) 09.03.2017 30 2017 001 507 DE (171) 10 năm (540)		(151) 25.07.2017 (531) 26.11.01, 26.11.06, 26.11.13 (732) RYZON GMBH Lindenstrasse 17, 50674 Köln (740) CMS Hasche Sigle Partnerschaft von Rechtsanwälten und Steuerberatern mbB Krankenhaus 1/Im Zollhafen 18 50678 Köln
(511) 03,09,14,18,25,28,41.		

(111) 1405380 (171) 10 năm (540)		(151) 10.01.2018 (732) ACTIVE INTELLIGENCE PTE. LTD. 10 Anson Road, #05-17 International Plaza, Singapore 079903 (740) Francine Tan Law Corporation 133 New Bridge Road, #13-02 Chinatown Point Singapore 059413
(511) 09,36,38,42.		

(111) 1405400 (171) 10 năm (540)		(151) 10.01.2018 (732) ARONKASEI CO., LTD. 2-8-6, Nishi-shimbashi, Minato-ku, Tokyo (740) HIROTA Miho C/o AIGI Intellectual Property Law Firm, Daiichi Hasegawa Bldg. 6F, 13- 24, Meieki 3-chome, Nakamura-ku Nagoya 450-0002
(511) 01,17.		

(111) 1405404 (171) 10 năm (540)		(151) 20.02.2018 (531) 25.05.25, 26.04.04, 26.04.18, 27.05.09, 27.05.24, 29.01.14 (591) (EN: White, blue, pink and light green.) (732) SAMSUNG ELECTRONICS CO., LTD. 129, Samsung-ro, Yeongtong-gu, Suwon-si, Gyeonggi-do (740) Y.P. Lee, Mock & Partners 12F, Daelim Acrotel, 13 Eonju-ro 30-gil, (Dogok-dong), Gangnam-gu Seoul
(511) 09,11.		

CÔNG BÁO SỞ HỮU CÔNG NGHIỆP SỐ 375 TẬP B (06.2019)

(111) **1405428**
(822) 12.07.2017 016453128 EM
(171) 10 năm
(540) **ERREPPI**

(151) 15.03.2018
(732) ERREPPI S.R.L.
Via dell'industria, 2 - Z.I., I-06031
Bevagna (PG)
(740) Stefano Merico
Via Eschilo, 190 int. 7 I-00125 Roma

(511) 07,12.

(111) **1405442**
(822) 12.02.2017 013437281 EM
(171) 10 năm
(540) **EVOQUE**

(151) 02.05.2018
(732) JAGUAR LAND ROVER LIMITED
Abbey Road, Whitley, Coventry CV3
4LF
(740) Robyn Lederman, Brooks Kushman PC
1000 Town Center, #2200 Southfield MI
480745

(511) 28.

(111) **1405500**
(822) 11.01.2018 1023193 BX
(171) 10 năm
(540) 

(151) 23.02.2018
(531) 26.11.01, 26.11.06, 26.11.13, 26.15.25,
29.01.12, 26.11.12
(591) (EN: Dark blue and several shades of
grey.)
(732) VEKOMA RIDES ENGINEERING B.V.
Schaapweg 18, NL-6063 BA Vlodrop
(740) Chiever B.V.
Barbara Strozzilaan 201 NL-1083 HN
Amsterdam

(511) 06,28,37,41,42.

(111) **1405501**
(171) 10 năm
(540) 

(151) 08.12.2017
(531) 26.11.12, 27.05.01, 27.05.07
(732) INFISENSE TECHNOLOGY CO., LTD.
No.200, Linghu Avenue, Xinwu District,
Wuxi, Jiangsu
(740) Unitalen Attorneys At Law
7th Floor, Scitech Place, No. 22 Jian
Guo Men Wai Ave. 100004 Beijing

(511) 09.

CÔNG BÁO SỞ HỮU CÔNG NGHIỆP SỐ 375 TẬP B (06.2019)

(111) **1405504**
(822) 14.09.2017 293865 NO
(171) 10 năm
(540)



(151) 05.12.2017

(531) 27.05.21
(732) ACTIVE BRANDS AS
Kabelgaten 6, N-0580 Oslo
(740) Protector IP AS
Oscargate 20 N-0352 Oslo

(511) 25.

(111) **1405508**
(822) 07.11.2017 30 2017 020 233 DE
(171) 10 năm
(540)

polysius

(151) 19.12.2017

(732) THYSSENKRUPP INDUSTRIAL
SOLUTIONS AG
ThyssenKrupp Allee 1, 45143 Essen
(740) thyssenkrupp Intellectual Property
GmbH
ThyssenKrupp Allee 1 45143 Essen

(511) 07,09,11,37,41,42.

(111) **1405509**
(171) 10 năm
(540)

TOPCURE

(151) 12.03.2018

(732) TRANSHIELD, INC.
2932 Thorne Drive, Elkhart IN 46514
(740) Gerard T. Gallagher Barnes &
Thornburg LLP
100 North Michigan Street, 700 First
Source Bank Center South Bend IN
46601

(511) 22.

(111) **1405517**
(171) 10 năm
(540)

Fitoinformatica

(151) 07.03.2018

(732) TECHNOLOGY IDEAL PTE. LTD.
1 Raffles Quay 25-01, Singapore 048583
(740) Belousova Elena Valerevna
post office 138 for Belousova E. V. RU-
630032 Novosibirsk

(511) 44.

CÔNG BÁO SỞ HỮU CÔNG NGHIỆP SỐ 375 TẬP B (06.2019)

(111) **1405554**
(171) 10 năm
(540)

INSPECTORIO

(151) 23.02.2018
(732) INSPECTORIO INC.
60 South 6th Street, Suite 2800,
Minneapolis MN 55402
(740) Joshua Jarvis, Esq. Foley Hoag LLP
155 Seaport Boulevard Boston MA
02210

(511) 09,42.

(111) **1405564**
(171) 10 năm
(540)

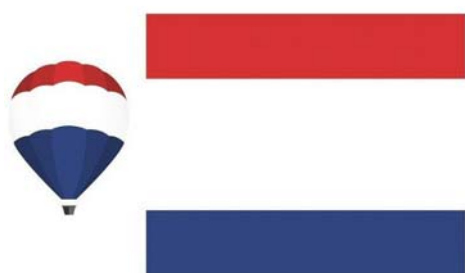

(151) 21.03.2018
(531) 18.05.06, 26.11.08, 29.01.14
(591) (EN: The color(s) red, white, blue, and
gray is/are claimed as a feature of the
mark.)
(732) RE/MAX, LLC
5075 South Syracuse Street, Denver CO
80237
(740) Peter Spies Dineff Trademark Law
Limited
160 North Wacker Drive Chicago IL
60606

(511) 36.

(111) **1405567**
(822) 28.02.2018 017426438 EM
(171) 10 năm
(540)

VÄLINGE

(151) 23.04.2018
(732) VÄLINGE INNOVATION AB
Prästavägen 513, SE-263 65 Viken
(740) Susanne Lindeskog
Prästavägen 513 SE-263 65 Viken

(511) 19,20,27,42,45.

(111) **1405580**
(171) 10 năm
(540)

SYNECO

(151) 29.01.2018
(732) SYNECO S.P.A.
Via Abruzzi, 10/12, I-20098 San
Giuliano Milanese (MI)
(740) Giulia Lavizzari c/o Dragotti &
Associati Srl
Via Nino Bixio, 7 I-20129 Milano

(511) 01,04.

CÔNG BÁO SỞ HỮU CÔNG NGHIỆP SỐ 375 TẬP B (06.2019)

(111) **1405591**
(171) 10 năm
(540)



(151) 22.11.2017

(531) 01.01.17, 03.01.02, 25.07.20, 27.05.17,
27.05.24

(591) (EN: Gray, black and white)

(732) MONUS D.O.O.

Aleksandra Dubčeka 14, 11080
Beograd-Zemun

(740) Dragoljub M. Čosović, avokat
Andre Nikolića 3 11040 Beograd

(511) 34.

(111) **1405607**
(822) 30.01.2018 712702 CH
(171) 10 năm
(540)



(151) 28.02.2018

(531) 05.03.11, 05.03.14, 27.03.11, 27.05.08,
27.05.10, 29.01.13

(591) (EN: Dark blue, light blue, dark green,
light green, yellow and white)

(732) SOCIÉTÉ DES PRODUITS NESTLÉ S.A.
CH-1800 Vevey

(740) Nestec S.A.
Nestlé Legal IP, Avenue Nestlé 55 CH-
1800 Vevey

(511) 05,29.

(111) **1405617**
(171) 10 năm
(540)

RARE EARTH

(151) 09.03.2018

(732) L'OREAL

14 rue Royale, F-75008 PARIS

(740) Delphine de CHALVRON
41 rue Martre F-92117 Clichy Cedex

(511) 03.

(111) **1405619**
(171) 10 năm
(540)

CLOUDACE

(151) 22.03.2018

(732) ON CLOUDS GMBH

Seeallee 14, CH-9410 Heiden

(740) RENTSCH PARTNER AG
Bellerivestrasse 203, Postfach CH-8034
Zürich

(511) 25,28,42.

CÔNG BÁO SỞ HỮU CÔNG NGHIỆP SỐ 375 TẬP B (06.2019)

(111) **1405630** (151) 23.03.2018
(822) 03.02.2014 656988 CH
(171) 10 năm
(540)

SECRET COLLECTION BY HARRY WINSTON

(732) HARRY WINSTON INC.
718 Fifth Avenue, New York, NY 10019
(740) The Swatch Group AG (The Swatch
Group SA) (The Swatch Group Ltd)
Faubourg du Lac 6 CH-2501
Biel/Bienne

(511) 14.

(111) **1405631** (151) 02.03.2018
(171) 10 năm
(540) **Silver Eagle** (732) SKY GROUP SLOVAKIA, S. R. O.
Nálepkova 7122/28, SK-921 01
Piešť'any

(511) 33.

(111) **1405683** (151) 05.12.2017
(822) 27.09.2017 VR 2017 01909 DK
(171) 10 năm
(540) **PLEAT** (732) H & M HENNES & MAURITZ AB
SE-106 38 Stockholm
(740) Westerberg & Partners Advokatbyrå AB
Box 3101 SE-103 62 Stockholm

(511) 29,30,31,32,33,35,43.

(111) **1405690** (151) 05.02.2018
(822) 18.01.2017 1821012 AU
(171) 10 năm
(540) **SEASONFORT** (732) IPBB PTY LTD AS TRUSTEE FOR
THE IPBB TRUST
11 Margarets View, CLEVELAND,
QLD 4163
(740) K&L Gates
Level 25 South Tower, 525 Collins
Street MELBOURNE VIC 3000

(511) 18,20,22,24,25,35.

CÔNG BÁO SỞ HỮU CÔNG NGHIỆP SỐ 375 TẬP B (06.2019)

(111) 1405700	(151) 28.12.2017
(822) 22.07.2016 5868269 JP	
(171) 10 năm	
(540)	(531) 27.05.10, 29.01.12
	(732) AZUMANEJI CO., LTD. 2-12-4, Yokokawa, Sumida-ku, Tokyo 130-0003
	(740) NAKAGAWA Kiyomune Yokohama Excellent 3 5th Floor E, 3-35 Minaminakadori, Naka-ku, Yokohama- shi Kanagawa 231-0006
(511) 06,42.	

(111) 1405706	(151) 27.12.2017
(171) 10 năm	
(540)	(531) 27.05.01
	(732) BALMUDA INC. 5-1-21, Kyonancho, Musashino-shi, 180- 0023 Tokyo
	(740) KAYAHARA Yuji 302, Wisteria Woods, 29-7, Shinjuku 6- chome, Shinjuku-ku 160-0022 Tokyo
(511) 11.	

(111) 1405710	(151) 12.02.2018
(171) 10 năm	
(540)	(531) 27.05.17
	(732) SUNRESIN NEW MATERIALS CO. LTD., XI'AN 72 2nd Keji Road, Tian Ze Building, Xi'an Hi-Tech Industrial Park, 710075 Shaanxi
	(740) Shaanxi Hualin Trademark Co., Ltd Fl 7 Building d, Wangdu No. 3 First Zhangba road, High-tech zone, Xi'an Shaanxi province
(511) 01.	

CÔNG BÁO SỞ HỮU CÔNG NGHIỆP SỐ 375 TẬP B (06.2019)

(111) **1405718**
(171) 10 năm
(540)



(151) 24.01.2018
(531) 25.01.09, 25.03.25, 27.05.10, 29.01.14
(591) (EN: Ocre yellow, black, gray and white.)
(732) SEVEN FOLD S.R.L.
Via Atto Vannucci, 7, I-50134 FIRENZE
(740) STUDIO FERRARIO Srl
Via Collina, 36 I-00187 ROMA

(511) 25.

(111) **1405719**
(171) 10 năm
(540)



(151) 29.01.2018
(531) 25.07.20, 26.04.04, 27.05.02, 29.01.13
(591) (EN: White, yellow, dark blue and green.)
(732) SYNECO S.P.A.
Via Abruzzi, 10/12, I-20098 San Giuliano Milanese (MI)
(740) Giulia Lavizzari c/o Dragotti & Associati Srl
Via Nino Bixio, 7 I-20129 Milano

(511) 01,04.

(111) **1405722**
(171) 10 năm
(540)



(151) 18.01.2018
(531) 26.11.03, 26.11.06, 26.11.08, 27.05.01
(732) FUJISLATE Co., Ltd.
11-8 Sakorokuban-cho, Tokushima-shi, 770-0026 Tokushima
(740) HONMA Masanori
Rivermall West 518, 15, Koyo-cho Naka 5-chome, Higashinada-ku, Kobe-shi 658-0032 Hyogo

(511) 19.

(111) **1405739**
(171) 10 năm
(540)

GEOCORD

(151) 26.02.2018

(732) OBSHCHESTVO S
OGRANICHENNOY
OTVETSTVENNOSTYU "MIKI"
1-y Zheleznodorozhny tup., d. 2, mkr.
Skhodnya, g. Khimki, RU-141421
Moskovskaya obl.
(740) E. Schelkunova, Patent and Law Firm
"YUS", LLC
Prospekt Mira, d. 6 RU-129090
Moscow

(511) 19,35.

(111) **1405752**
(171) 10 năm
(540)

Alphaeus

(151) 12.03.2018

(732) SANTEN PHARMACEUTICAL CO.,
LTD.
9-19, Shimoshinjo 3-chome,
Higashiyodogawa-ku, Osaka-shi, Osaka-
fu 533-8651
(740) SAEGUSA & PARTNERS
Kitahama TNK Building, 7-1, Dosho-
machi 1-chome, Chuo-ku, Osaka-shi
Osaka 541-0045

(511) 10.

(111) **1405753**
(171) 10 năm
(540)

OLYMPUS

(151) 27.02.2018

(732) OLYMPUS CORPORATION
2951 Ishikawa-machi, Hachioji-shi,
Tokyo 192-8507
(740) SUGIMURA Kenji
36F, Kasumigaseki Common Gate West
3-2-1, Kasumigaseki, Chiyoda-ku
Tokyo 100-0013

(511) 09,35,37,41,42,44.

CÔNG BÁO SỞ HỮU CÔNG NGHIỆP SỐ 375 TẬP B (06.2019)

(111) **1405754**
(171) 10 năm
(540)

TECH PLANTER

(151) 28.02.2018

(732) LEAVE A NEST CO., LTD.
Iidabashi Miyuki Building 5F, 1-4
Shimomiyabicho, Shinjuku-ku, Tokyo
162-0822

(740) KAYAHARA Yuji
302, Wisteria Woods, 29-7, Shinjuku 6-
chome, Shinjuku-ku Tokyo 160-0022

(511) 35,41.

(111) **1405757**
(822) 23.03.2018 017540303 EM
(171) 10 năm
(540)

CAPTERA

(151) 18.04.2018

(732) ROCHE DIAGNOSTICS GMBH
Sandhofer Str. 116, 68305 Mannheim
(740) F. Hoffmann - La Roche AG
Grenzacherstrasse 124 CH-4070 Basel

(511) 09,10,42,44.

(111) **1405774**
(822) 20.07.2017 1017856 BX
(171) 10 năm
(540)

DOVIT

(151) 19.12.2017

(732) T-COMALUX S.A. (SOCIÉTÉ
ANONYME)
Rue Peternelchen 1, Howald, L-2370
(740) Office Freylinger S.A.
234, route d'Arlon L-8010 Strassen

(511) 09,11,38,42,45.

(111) **1405775**
(822) 28.07.2017 710798 CH
(171) 10 năm
(540)



(151) 26.01.2018

(531) 27.05.17, 27.05.22, 27.07.11, 27.07.17,
26.13.25

(732) SEVENFRIDAY AG
Staffelstrasse 10, CH-8045 Zürich
(740) Troesch Scheidegger Werner AG,
Patent- und Markenanwälte
Schwättenmos 14 CH-8126 Zumikon

(511) 09,14,18,25,32,43.

CÔNG BÁO SỞ HỮU CÔNG NGHIỆP SỐ 375 TẬP B (06.2019)

(111) **1405780** (151) 09.02.2018
(822) 11.08.2017 712387 CH
(171) 10 năm
(540)

SWATCH PAY

(732) SWATCH AG (SWATCH SA)
(SWATCH LTD)
Jakob-Stämpfli-Strasse 94, CH-2502
Biel/Bienne
(740) The Swatch Group AG (The Swatch
Group SA) (The Swatch Group Ltd)
Faubourg du Lac 6 CH-2501
Biel/Bienne

(511) 09,14,35,36.

(111) **1405799** (151) 24.01.2018
(171) 10 năm
(540)

MYGAS

(732) L'AIR LIQUIDE, SOCIÉTÉ
ANONYME POUR L'ÉTUDE ET
L'EXPLOITATION DES PROCÉDÉS
GEORGES CLAUDE
75 Quai d'Orsay, F-75007 Paris
(740) L'Air Liquide, Société Anonyme pour
l'Étude et l'Exploitation des Procédés
Georges Claude, M. Julien Losser,
Département Propriété
75 Quai d'Orsay, F-75007 Paris

(511) 09,35,38.

(111) **1405804** (151) 04.12.2017
(171) 10 năm
(540)

FINASTRA

(732) FINASTRA INTERNATIONAL LIMITED
One Kingdom Street, Paddington,
London W2 6BL
(740) Kempner & Partners LLP
Fountain House, 4 South Parade Leeds,
LS1 5QX

(511) 09,35,36,38,42.

CÔNG BÁO SỞ HỮU CÔNG NGHIỆP SỐ 375 TẬP B (06.2019)

(111) **1405821**
(822) 17.11.2017 30 2017 108 783 DE
(171) 10 năm
(540)

URSAPHARM

(151) 23.02.2018
(732) URSAPHARM ARZNEIMITTEL GMBH
Industriestraße 35, 66129 Saarbrücken
(740) WAGNER webvocat®
Rechtsanwalts-gesellschaft mbH
Großherzog-Friedrich-Straße 40 66111
Saarbrücken

(511) 05,10,16,35.

(111) **1405823**
(822) 14.10.2016 13351049 CN
(171) 10 năm
(540)

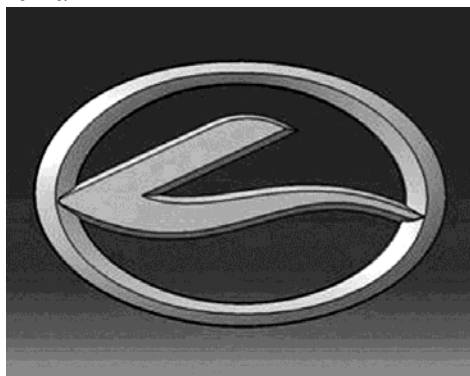

(151) 21.02.2018
(531) 26.01.02, 26.04.10, 26.11.25, 26.13.25
(732) JIANGLING MOTOR HOLDING CO.,
LTD.
319 Yingbin Centre Avenue, Nanchang,
330200 Jiangxi
(740) BTA INTELLECTUAL PROPERTY
AGENCY CO.,LTD.
16th Floor, Yuetan Tower, No. 2 Yuetan
North Street, Xicheng District 100045
Beijing

(511) 12,37.

(111) **1405859**
(822) 14.03.2015 13820348 CN
(171) 10 năm
(540)

ULTRANY

(151) 27.12.2017
(531) 27.05.01
(732) XIAMEN CHANGSU INDUSTRIAL
CO., LTD.
No. 268 Wengjiao Road, Haicang
District, Xiamen, 361000 Fujian
(740) XIAMEN LANDUN TRADEMARK
CO.,LTD.
Room 302, No. 43 Meihu Road, Siming
District, Xiamen 361000 Fujian

(511) 16.

CÔNG BÁO SỞ HỮU CÔNG NGHIỆP SỐ 375 TẬP B (06.2019)

(111) **1405860**
(171) 10 năm
(540)



(151) 13.02.2018

(531) 02.03.01, 02.03.23, 11.03.07, 26.01.03,
26.01.14, 26.01.24, 28.03.00, 02.05.01,
02.05.03

(732) GRANNY MI BIOTECHNOLOGY
(HUBEI) CO., LTD.

No. 388, Huangpi Road, Xiaogan City,
Hubei Province

(740) WUHAN BTA INTELLECTUAL
PROPERTY AGENCY CO., LTD.

902, Building 5, Oceanwide
International Soho City, JiangHan
District Wuhan

(511) 33.

(111) **1405890**
(822) 19.09.2017 30 2017 021 275 DE
(171) 10 năm
(540) **LIGHTELLIGENCE**

(151) 30.11.2017

(732) OSRAM GMBH

Marcel-Breuer-Straße 6, 80807 München

(511) 09,11,35,38.

(111) **1405903**
(822) 26.03.2018 017528407 EM
(171) 10 năm
(540) **BASETAG**

(151) 19.04.2018

(732) ROCHE DIAGNOSTICS GMBH

Sandhofer Str. 116, 68305 Mannheim

(740) F. Hoffmann-La Roche AG

Grenzacherstrasse 124 CH-4070 Basel

(511) 09,10,42,44.

(111) **1405932**
(822) 26.07.1988 1497633 US
(171) 10 năm
(540)

(151) 20.03.2018

(732) AUSTIN POWDER COMPANY

25800 Science Park Drive, Cleveland Oh
44122

(740) Philip J. Moy Jr. Fay Sharpe LLP

1228 Euclid Avenue The Halle Building,
5th Floor Cleveland OH 44115

(511) 13.

CÔNG BÁO SỞ HỮU CÔNG NGHIỆP SỐ 375 TẬP B (06.2019)

(111) **1405950**
(822) 13.03.2018 015447188 EM
(171) 10 năm
(540)

STILIO

(151) 18.04.2018

(732) MOTTURA VINI DEL SALENTO s.r.l.
Piazza Melica, 4, I-73058 Tuglie Lecce
(740) AKRAN INTELLECTUAL
PROPERTY SRL
Via Del Tritone, 169 I-00187 ROMA

(511) 33.

(111) **1405956**
(171) 10 năm
(540)



(151) 14.12.2017

(531) 26.01.06, 26.01.10, 26.07.03, 26.01.01,
26.03.01
(732) INVENTIO AG
Postfach, CH-6052 Hergiswil NW

(511) 06,07,09,35,37,38,42,45.

(111) **1405959**
(822) 01.12.2017 4379561 FR
(171) 10 năm
(540)

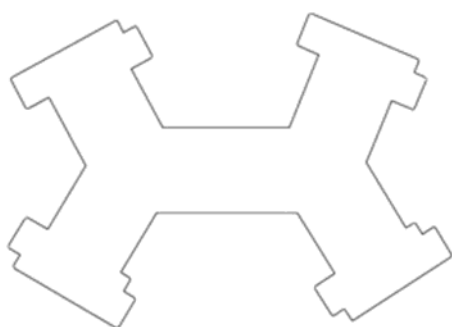

(151) 24.01.2018

(531) 10.03.14, 14.03.20, 26.13.25, 27.05.17,
27.05.21
(732) HERMES INTERNATIONAL
24 rue du Faubourg Saint-Honoré, F-
75008 PARIS
(740) HERMES INTERNATIONAL, Mme.
Annick de CHAUNAC
24 rue du Faubourg Saint-Honoré F-
75008 PARIS

(511) 14,25.

(111) **1405962**
(171) 10 năm
(540)

CEETRUS

(151) 27.02.2018

(732) CEETRUS
rue du Maréchal de Lattre de Tassigny,
F-59170 CROIX
(740) LLR, Mme Kristell GAUDY-EROUT
11 boulevard de Sébastopol F-75001
PARIS

(511) 35,36,37,41,43.

CÔNG BÁO SỞ HỮU CÔNG NGHIỆP SỐ 375 TẬP B (06.2019)

(111) 1405968 (822) 14.08.2015 014010755 EM (171) 10 năm (540)	E-MOKE	(151) 12.03.2018 (732) AB HOLDING MANAGEMENT 119 rue Michel Aulas, Parc Millesime, F-69400 Limas (740) REGIMBEAU 139 Rue Vendôme F-69477 LYON CEDEX 06
(511) 12.		

(111) 1405970 (822) 29.12.2017 4386279 FR (171) 10 năm (540)	PRONTADOL	(151) 02.03.2018 (732) IPSEN PHARMA GMBH Willy-Brandt-Str. 3, 76275 Ettlingen
(511) 05.		

(111) 1405987 (171) 10 năm (540)		(151) 07.05.2018 (531) 26.13.25, 24.15.21 (732) GUANGZHOU AOJIE TECHNOLOGY CO., LTD. Building A, 18th She Industrial Zone, Gaozeng Village, Fang Hua Road East, Renhe Town, Baiyun District, Guangzhou City, Guangdong Province (740) Jinhonglai International Intellectual Property (Beijing) Ltd Unit 3, Floor 7, Building 3, No. 1 Courtyard, Futong East Street, Chaoyang District 130805 Beijing
(511) 09.		

(111) 1405991 (171) 10 năm (540)		(151) 15.12.2017 (531) 06.01.02, 06.01.04, 24.01.05, 24.01.07, 26.04.24 (732) AIRWIRL LLC 1224 U.S. Highway One, Suite H, North Palm Beach FL 33408 (740) Sean D. Detweiler Morse, Barnes-Brown & Pendleton, P.C. 230 Third Avenue, 4th Floor Waltham MA 02451
(511) 11.		

CÔNG BÁO SỞ HỮU CÔNG NGHIỆP SỐ 375 TẬP B (06.2019)

(111) **1405995**
 (822) 28.06.2012 9338428 CN
 (171) 10 năm
 (540)



(151) 14.12.2017
 (531) 26.04.18, 27.05.22, 28.03.00, 29.01.13, 26.11.12, 26.04.04
 (591) (EN: Blue.)
 (732) SHANDONG HUADONG BLOWER CO.,LTD
 Taiping Industrial Park, Xiuhui Town, Zhangqiu City, Shandong Province
 (740) QILU TRADEMARK OFFICE SHANDONG PROVINCE
 Rm 2002, Tower C, Donghuan International Plaza, No.3966 Erhuandong Rd Jinan

(511) 07.

(111) **1406002**
 (822) 01.09.2017 5976507 JP
 (171) 10 năm
 (540)

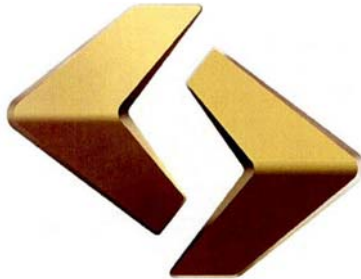

(151) 24.11.2017
 (531) 24.15.21, 26.03.03, 29.01.07, 26.03.23, 24.15.02, 26.15.15
 (591) (EN: Beige.)
 (732) SODICK CO., LTD.
 12-1, Nakamachidai 3-chome, Tsuzuki-ku, Yokohama-shi, 224-8522 Kanagawa

(511) 01,04,07,09,11,37,40.

(111) **1406017**
 (171) 10 năm
 (540)



(151) 30.01.2018
 (531) 26.13.25, 27.05.11, 29.01.12, 26.11.12, 26.11.13
 (732) PANASONIC CORPORATION
 1006, Oaza Kadoma, Kadoma-shi, Osaka 571-8501
 (740) YAMAO Norihito Aoyama & Partners
 Umeda Hankyu Bldg. Office Tower, 8-1, Kakuda-cho, Kita-ku, Osaka-shi Osaka 530-0017

(511) 11.

CÔNG BÁO SỞ HỮU CÔNG NGHIỆP SỐ 375 TẬP B (06.2019)

(111) **1406022**
(171) 10 năm
(540)



(151) 20.12.2017

(531) 26.04.04, 26.04.09, 26.04.24, 27.05.01,
28.03.00

(732) AGRIMING AGRICULTURE
EQUIPMENT CO., LTD.
No 237 Zhangbei Rd, Guoli, Huantai,
Zibo, Shandong

(740) HFG Intellectual Property Consulting
Co., Ltd
14/F, Hua Qi Building, No 969, Wuding
Road 200040 Shanghai

(511) 07,12.

(111) **1406026**
(822) 20.10.2017 5989260 JP
(171) 10 năm
(540)



(151) 09.01.2018

(531) 26.04.07, 26.04.18, 26.04.19, 27.05.10,
27.05.24

(732) SODICK CO., LTD.
12-1, Nakamachidai 3-chome, Tsuzuki-
ku, Yokohama-shi, Kanagawa 224-8522

(511) 07.

(111) **1406029**
(822) 07.04.2010 6588697 CN
(171) 10 năm
(540)



(151) 12.02.2018

(531) 26.01.03, 26.01.10, 26.01.12, 07.01.24,
26.03.23

(732) SHANGHAI FUJI ELEVATOR CO.,
LTD.
No. 7505-7515, Daye Road, Fengxian
District, Shanghai

(740) Unitalen Attorneys At Law
7th Floor, Scitech Place, No. 22 Jian
Guo Men Wai Ave. 100004 Beijing

(511) 37.

CÔNG BÁO SỞ HỮU CÔNG NGHIỆP SỐ 375 TẬP B (06.2019)

(111) **1406035**
(171) 10 năm
(540)

Ainuo

(151) 13.02.2018

(531) 27.05.17
(732) QINGDAO AINUO INTELLIGENT
INSTRUMENT CO., LTD.

No. 134 Zhuzhou Road, Laoshan
District, Qingdao, Shandong

(740) Qingdao Fanya Trademark Agency CO.,
LTD

Room1501, Software Building, 172
Minjiang Road, Shinan District, Qingdao
Shandong

(511) 09.

(111) **1406061**
(822) 09.08.2011 4009791 US
(171) 10 năm
(540)

APPLECARE

(151) 09.03.2018

(732) APPLE INC.

One Apple Park Way, Cupertino CA
95014

(740) Thomas R. La Perle Apple Inc.

One Apple Park Way, MS: 169-3IPL
Cupertino CA 95014

(511) 41.

(111) **1406070**
(822) 18.04.1989 1535199 US
(171) 10 năm
(540)

EMULEX

(151) 19.03.2018

(732) AUSTIN POWDER COMPANY
25800 Science Park Drive, Cleveland Oh
44122

(740) Philip J. Moy Jr. Fay Sharpe LLP

1228 Euclid Avenue The Halle Building,
5th Floor Cleveland OH 44115

(511) 13.

(111) **1406088**
(822) 03.12.2015 013909478 EM
(171) 10 năm
(540)

ORCAN

(151) 12.04.2018

(732) ORCAN ENERGY AG

Rupert-Mayer-Straße 44, 81379 München

(740) GRÜNECKER Patent- und

Rechtsanwälte PartG mbB

Leopoldstr. 4 80802 München

(511) 07,11,42.

CÔNG BÁO SỞ HỮU CÔNG NGHIỆP SỐ 375 TẬP B (06.2019)

(111) **1406134** (151) 16.03.2018
(171) 10 năm
(540)
BRAIN MASSAGE (531) 27.05.01
(732) BODY FRIEND CO., LTD.
163, Yangjaecheon-ro, Gangnam-gu,
Seoul 06302
(740) HMP IP GROUP
5F. (Yeoksam-dong, Sungbo Yeoksam
Bldg.), 120, Yeoksam-ro, Gangnam-gu
Seoul 06251
(511) 20.

(111) **1406142** (151) 07.05.2018
(822) 10.02.2015 013312301 EM
(171) 10 năm
(540)
NEILL KATTER (732) GRUPPO MODA FRAGEMA Srl
Via Vecchia Sarno, 43/A, I-80044
OTTAVIANO (NA)
(740) G.D. DI GRAZIA D'ALTO & C.S.N.C.
Centro Direzionale Isola E1 I-80143
NAPOLI (NA)
(511) 25.

(111) **1406143** (151) 16.02.2018
(822) 07.12.2017 638293 RU
(171) 10 năm
(540)
TURBOZAURS (732) ANIMATION STUDIOS CAMEL &
CO, LIMITED LIABILITY COMPANY
per. Savyinskiy B., d. 12, pom. No.1, et.
3, str. 8, kom. No. 23B, RU-119435
Moscow
(740) Law Firm Gorodissky & Partners Ltd.
B. Spasskaya Str., 25, bldg. 3 RU-
129090 Moscow
(511) 16,25,28,41.

(111) **1406163** (151) 18.12.2017
(171) 10 năm
(540)
1889 BONACINA (531) 26.07.04, 27.05.01, 27.07.01
(732) BONACINA1889 S.R.L.
Via Madonnina, 12, I-22040 Lurago
d'Erba (CO)
(740) De Gaspari Osgnach S.R.L.
Via Oberdan, 20 I-35122 Padova (PD)
(511) 20,24.

CÔNG BÁO SỞ HỮU CÔNG NGHIỆP SỐ 375 TẬP B (06.2019)

(111) **1406169**
(822) 22.01.2013 011140332 EM
(171) 10 năm
(540)



(151) 05.03.2018

(531) 01.05.24, 01.13.01, 01.13.05, 26.01.03,
26.01.18, 27.05.21
(732) EMKA BESCHLAGTEILE GMBH &
CO. KG
Langenberger Str. 32, 42551 Velbert
(740) FEDER WALTER EBERT
PATENTANWÄLTE
Achenbachstr. 59 40237 Düsseldorf

(511) 06,17,20.

(111) **1406171**
(822) 14.06.2015 14472809 CN
(171) 10 năm
(540)



(151) 13.02.2018

(531) 26.01.05, 26.01.18, 01.15.23
(732) GBOS LASER INC
East Street No.1, Tai chu fang Village,
Tongsha, Dongcheng District, Dongguan
City, Guangdong Province
(740) Dongguan Guancheng Intellectual
Property Agency Co.,Ltd.
Room 2001, 20th Floor, Yujing
Building, Dongcheng Avenue,
Dongcheng District, Dongguan City
Guangdong Province

(511) 07.

(111) **1406191**
(822) 20.12.2017 016520264 EM
(171) 10 năm
(540)



(151) 24.01.2018

(732) LEON CYCLE GMBH
Eckenerstr. 3, 30179 Hannover
(740) HORAK RECHTSANWÄLTE
Georgstr. 48 30159 Hannover

(511) 12.

CÔNG BÁO SỞ HỮU CÔNG NGHIỆP SỐ 375 TẬP B (06.2019)

(111) **1406196**
(171) 10 năm
(540)



(151) 24.01.2018
(531) 01.15.15, 02.09.01, 26.01.03, 26.01.04,
27.05.01
(732) UTENA CO., LTD.
No. 10-22, Minami-Karasuyama 1-
chome, Setagaya-ku, 157-8567 Tokyo
(740) HATANO, Kohji, YAMADA PATENT
OFFICE
2nd Yahagi Bldg., 5-3, Uchikanda 3-
chome, Chiyoda-ku 101-0047 Tokyo

(511) 03.

(111) **1406197**
(171) 10 năm
(540)



(151) 24.01.2018
(531) 01.01.02, 01.01.12, 26.04.02, 26.04.08,
26.04.18, 26.04.24, 27.05.09, 28.03.00
(732) UTENA CO., LTD.
No. 10-22, Minami-Karasuyama 1-
chome, Setagaya-ku, 157-8567 Tokyo
(740) HATANO, Kohji, YAMADA PATENT
OFFICE
2nd Yahagi Bldg., 5-3, Uchikanda 3-
chome, Chiyoda-ku 101-0047 Tokyo

(511) 03.

(111) **1406198**
(822) 24.03.2006 4939816 JP
(171) 10 năm
(540)

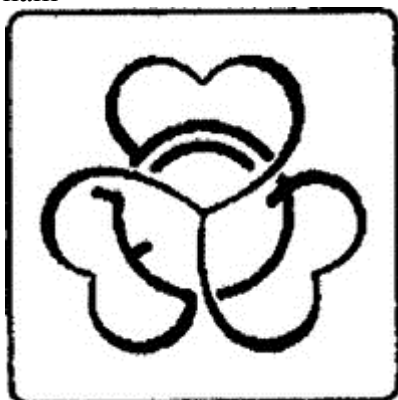

(151) 24.01.2018
(531) 02.09.01, 05.05.19, 05.05.20, 05.05.21,
26.04.04, 26.04.05, 26.04.16, 26.13.25
(732) UTENA CO., LTD.
No. 10-22, Minami-Karasuyama 1-
chome, Setagaya-ku, 157-8567 Tokyo
(740) HATANO, Kohji, YAMADA PATENT
OFFICE
2nd Yahagi Bldg., 5-3, Uchikanda 3-
chome, Chiyoda-ku 101-0047 Tokyo

(511) 03.

(111) **1406221**
(822) 29.12.2017 4386159 FR
(171) 10 năm
(540)

LIGHT-IN-WHITE

(151) 27.02.2018

(732) PARFUMS CHRISTIAN DIOR
33, Avenue Hoche, F-75008 Paris
(740) Parfums Christian Dior Direction
Juridique Mme Céline FOURNIOL
33, avenue Hoche F-75008 Paris

(511) 03.

(111) **1406228**
(171) 10 năm
(540)



(511) 09,35,41,45.

(151) 23.06.2017

(531) 09.01.07, 26.01.03, 26.01.18, 27.05.21,
29.01.13, 09.01.10, 26.01.02, 09.01.01
(591) (EN: Blue, white and gray.)
(732) AVEX INC.
3-1-30, Minami-Aoyama, Minato-ku,
Tokyo
(740) SHIGA Masatake c/o Shiga International
Patent Office
Gran Tokyo South Tower, 1-9-2
Marunouchi, Chiyoda-ku +81-3-5288-
5811 Tokyo 100-6620

(111) **1406235**
(822) 19.10.2017 30 2017 017 462 DE
(171) 10 năm
(540)

CORDIAL

(151) 23.11.2017

(732) CORDIAL GMBH SOUND & AUDIO
EQUIPMENT
Otto-Hahn-Strasse 20, 85221 Dachau
(740) Rechts- und Patentanwaltskanzlei
Lewinsky & Kollegen
Bahnhofstraße 7 82166 Gräfelfing

(511) 09,35.

CÔNG BÁO SỞ HỮU CÔNG NGHIỆP SỐ 375 TẬP B (06.2019)

(111) **1406242**
(822) 19.10.2017 294635 AT
(171) 10 năm
(540)



(151) 23.11.2017
(531) 26.05.01, 26.05.24, 29.01.15
(591) (EN: Shades of blue, shades of green, shades of red and shades of orange.)
(732) HOERBIGER WIEN GMBH
Seestadtstrasse 25, A-1220 Vienna
(740) Patentanwälte Pinter & Weiss OG
Prinz-Eugen-Straße 70 A-1040 Wien

(511) 06,09,37,42.

(111) **1406265**
(171) 10 năm
(540)

eMPack

(151) 01.03.2018
(732) SEMIKRON INTERNATIONAL
GMBH
Sigmundstrasse 200, 90431 Nürnberg

(511) 09,12.

(111) **1406269**
(171) 10 năm
(540)

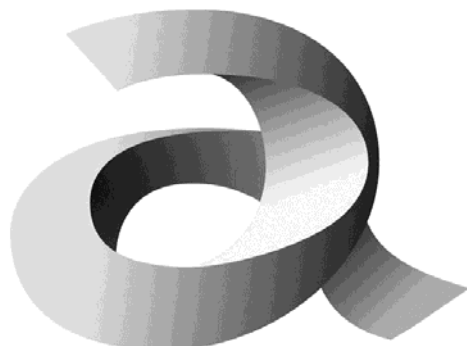

(151) 23.06.2017
(531) 09.01.07, 27.05.21, 26.15.15, 09.01.10
(591) (EN: White and gray.)
(732) AVEX INC.
3-1-30, Minami-Aoyama, Minato-ku,
Tokyo
(740) SHIGA Masatake c/o Shiga International
Patent Office
Gran Tokyo South Tower, 1-9-2
Marunouchi, Chiyoda-ku +81-3-5288-
5811 Tokyo 100-6620

(511) 09,35,41,45.

(111) **1406294**
(822) 11.01.2018 1023194 BX
(171) 10 năm
(540)

V E K O M A

(151) 23.02.2018
(531) 27.05.01, 29.01.04
(591) (EN: Dark blue.)
(732) Vekoma Rides Engineering B.V.
Schaapweg 18, NL-6063 BA Vlodrop
(740) Chiever B.V.
Barbara Strozzilaan 201 NL-1083 HN
Amsterdam

(511) 06,28,37,41,42.

CÔNG BÁO SỞ HỮU CÔNG NGHIỆP SỐ 375 TẬP B (06.2019)

(111) **1406297** (151) 20.03.2018
(822) 01.12.1998 2207019 US
(171) 10 năm
(540)
HYDROX (732) AUSTIN POWDER COMPANY
25800 Science Park Drive, Cleveland
OH 44122
(740) Philip J. Moy Jr. Fay Sharpe LLP
1228 Euclid Avenue The Halle Building,
5th Floor Cleveland OH 44115

(511) 13.

(111) **1406321** (151) 23.04.2018
(822) 03.11.2017 30 2017 018 494 DE
(171) 10 năm
(540)

(531) 26.01.01, 26.01.05, 26.01.24, 27.05.01,
26.01.04
(732) LEOBEO GMBH
Mevissenstraße 16/03, 50668 Köln
(740) Rechtsanwalt Gerd Schumacher
Wörthstr. 22 50668 Köln

(511) 12,18,20.

(111) **1406330** (151) 18.01.2018
(822) 14.12.2017 711318 CH
(171) 10 năm
(540)
TUMLARE (732) KUONI GLOBAL TRAVEL
SERVICES (SCHWEIZ) AG
Elias-Canetti-Strasse 2, CH-8050 Zürich
(740) WEINMANN ZIMMERLI
Apollostrasse 2, Postfach CH-8032
Zürich

(511) 09,16,35,39,41,43.

(111) **1406336** (151) 02.03.2018
(822) 06.09.2017 708746 CH
(171) 10 năm
(540)

(531) 24.13.22, 24.13.01, 24.17.05, 26.01.01
(732) BANG & CLEAN GMBH
Bünzweg 15, CH-5504 Othmarsingen
(740) Frei Patentanwaltsbüro AG
Postfach 1771 CH-8032 Zürich

(511) 07,16,37.

CÔNG BÁO SỞ HỮU CÔNG NGHIỆP SỐ 375 TẬP B (06.2019)

(111) **1406337**
(822) 20.12.2017 713821 CH
(171) 10 năm
(540)

CONSURIS

(511) 01,05.

(151) 08.03.2018
(732) BASF AGRO B.V., ARNHEM (NL),
ZWEIGNIEDERLASSUNG
FREIENBACH
Huobstrasse 3, CH-8808 Pfäffikon SZ
(740) Schmauder & Partner AG Patent- und
Markenanwälte VSP
Zwängiweg 7 CH-8038 Zürich

(111) **437994**
(822) 20.02.1978 967 849 DT
(171) 10 năm
(540)

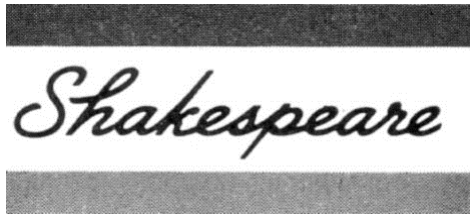

(511) 28.

(151) 26.04.1978
(831) 27.04.2018 VN
(531) 26.01.06, 26.04.02, 26.11.02, 27.05.01,
29.01.03, 29.01.04, 29.01.01
(591) (EN: Blue and green.)
(732) SHAKESPEARE COMPANY, L.L.C.
COLUMBIA, South Carolina
(740) Boehmert & Boehmert
Anwaltspartnerschaft mbB
Patentanwälte Rechtsanwälte
Hollerallee 32 28209 Bremen

(111) **445679**
(822) 26.03.1976 950 532 FR
(171) 10 năm
(540)

SUPERSOL

(511) 01.

(151) 25.06.1979
(831) 10.04.2018 VN
(732) RHODIA CHIMIE
25 rue de Clichy, F-75009 PARIS
(740) RHODIA OPERATIONS
40 rue de la Haie Coq F-93306
AUBERVILLIERS Cedex

(111) **624212**
(822) 06.06.1994 2 066 829 DE
(171) 10 năm
(540)

Pyranova

(511) 19.

(151) 19.08.1994
(831) 24.04.2018 VN
(732) SCHOTT AKTIENGESELLSCHAFT
Hattenbergstrasse 10, 55122 Mainz

CÔNG BÁO SỞ HỮU CÔNG NGHIỆP SỐ 375 TẬP B (06.2019)

(111) **635994**
(822) 08.06.1994 620 955 IT
(171) 10 năm
(540)

LACTOFLORENE

(151) 04.04.1995
(831) 30.04.2018 VN
(732) MONTEFARMACO OTC S.P.A.
Via IV Novembre, 92, I-20021
BOLLATE (MI)
(740) GIAMBROCONO & C. S.P.A.
Via Rosolino Pilo, 19/B I-20129
MILANO (MI)

(511) 05.

(111) **701915**
(822) 30.12.1997 450197 CH
(171) 10 năm
(540)

FUTURO

(151) 20.10.1998
(831) 23.02.2018 VN
(732) BRÜTSCH/RÜEGGER WERKZEUGE
AG
Heinrich Stutz-Strasse 20, CH-8902
Urdorf
(740) VISCHER AG
Schützengasse 1, Postfach 5090 CH-
8021 Zürich

(511) 07,08,35.

(111) **732968**
(822) 17.08.1999 399 23 114.5/33 DE
(171) 10 năm
(540)

NÜWÁNG

(151) 09.03.2000
(831) 24.07.2017 VN
(531) 27.05, 27.05.01
(732) WSC WINE & SPIRIT COMPANY
GMBH & CO. KG
Ringstr. 2, 04749 Ostrau

(511) 33.

(111) **738249**
(822) 16.03.2000 471805 CH
(171) 10 năm
(540)

FUTURO

(151) 03.05.2000
(831) 23.02.2018 VN
(732) BRÜTSCH/RÜEGGER WERKZEUGE AG
Heinrich Stutz-Strasse 20, CH-8902
Urdorf
(740) VISCHER AG
Schützengasse 1, Postfach 5090 CH-
8021 Zürich

(511) 09.

CÔNG BÁO SỞ HỮU CÔNG NGHIỆP SỐ 375 TẬP B (06.2019)

(111) **761131**
(822) 30.11.2000 300 69 469.5/07 DE
(171) 10 năm
(540)

ARTU

(151) 06.03.2001
(831) 12.05.2018 VN

(732) ARTU WERKZEUGE GMBH
459, Aplerbecker Strasse, 44287
Dortmund
(740) Patent- und Rechtsanwälte Meinke,
Dabringhaus -und Partner
Rosa-Luxemburg-Straße 18 44141
Dortmund

(511) 07,08.

(111) **805593**
(822) 14.11.2002 876720 IT
(171) 10 năm
(540)

HOME PHILOSOPHY
visionnaire

(151) 14.11.2002
(831) 13.04.2018 VN

(531) 27.05.01
(732) IPE S.R.L.
Via Enrico Mattei, 1, Zola Predosa (BO)
(740) LUPPI INTELLECTUAL PROPERTY
S.R.L.
Viale Corassori, 54 I-41124 MODENA

(511) 20.

(111) **809762**
(822) 25.03.2003 731117 BX
(171) 10 năm
(540)

Soudafoam

(151) 17.07.2003
(831) 29.03.2018 VN

(732) "SOUDAL", NAAMLOZE
VENNOOTSCHAP
Everdongenlaan 20, B-2300 Turnhout
(740) BUREAU GEVERS SA
Holidaystraat 5 B-1831 Diegem

(511) 17.

(111) **816698**
(822) 06.07.2001 01.22645 MC
(171) 10 năm
(540)

PHYSIOMANCE

(151) 14.11.2003
(831) 17.05.2018 VN

(732) THERASCIENCE SAM
3 rue de l'Industrie, MC-98000 Monaco
(740) IN CONCRETO
9 rue de l'Isly F-75008 PARIS

(511) 05,44.

CÔNG BÁO SỞ HỮU CÔNG NGHIỆP SỐ 375 TẬP B (06.2019)

(111) **820383**
(822) 25.02.2003 03.23518 MC
(171) 10 năm
(540)

THERASCIENCE

(151) 14.11.2003
(831) 17.05.2018 VN

(732) THERASCIENCE SAM
3 rue de l'Industrie, MC-98000 Monaco
(740) IN CONCRETO
9 rue de l'Isly F-75008 PARIS

(511) 05,29,30,32,42,44.

(111) **830992**
(822) 04.05.2004 928099 IT
(171) 10 năm
(540)



(151) 04.05.2004
(831) 07.05.2018 VN

(531) 26.04.01, 26.04.18, 26.04.24, 27.05.01,
26.04.09
(732) MARAZZI GROUP S.R.L.
Viale Regina Pacis, 39, I-41049
Sassuolo (MO)
(740) Barzano & Zanardo Milano Spa
Via Borgonuovo, 10 I-20121 MILANO

(511) 11,19,20.

(111) **863451**
(822) 12.08.2005 05 3 346 414 FR
(171) 10 năm
(540)

SELECLINE

(151) 09.09.2005
(831) 26.03.2018 VN

(732) AUCHAN HOLDING
40 avenue de Flandre, F-59170 CROIX
(740) LLR
11 boulevard de Sébastopol F-75001
PARIS

(511) 09.

(111) **878230**
(822) 05.11.2004 304 45 567.9/06 DE
(171) 10 năm
(540)



(151) 02.02.2005
(831) 12.04.2018 VN

(531) 26.04.18, 27.05.01, 29.01.12
(591) (EN: Red and white.)
(732) ACO SEVERIN AHLMANN GMBH &
CO. KG
Am Ahlmannkai, 24768 Rendsburg
(740) MEISSNER BOLTE PATENTANWÄLTE
RECHTSANWÄLTE PARTNERSCHAFT
MBB
Widenmayerstraße 47 80538 München

(511) 06,07,11,17,19.

CÔNG BÁO SỞ HỮU CÔNG NGHIỆP SỐ 375 TẬP B (06.2019)

(111) **879030**
(822) 10.02.2006 05 3 378 655 FR
(171) 10 năm
(540)

SELECLINE

(151) 17.02.2006
(831) 26.03.2018 VN

(732) AUCHAN HOLDING
40 avenue de Flandre, F-59170 CROIX
(740) LLR
11 boulevard de Sébastopol F-75001
PARIS

(511) 07,08,11.

(111) **901447**
(822) 22.09.2006 06 3 423 641 FR
(171) 10 năm
(540)

SPACEO

(151) 27.09.2006
(831) 26.04.2018 VN

(732) GROUPE ADEO
135 rue Sadi Carnot -, CS 00001, F-
59790 RONCHIN
(740) CASALONGA
8 avenue Percier F-75008 PARIS

(511) 06,19,20.

(111) **903757**
(822) 22.09.2006 06 3 423 637 FR
(171) 10 năm
(540)

DELINIA

(151) 27.09.2006
(831) 26.04.2018 VN

(732) GROUPE ADEO
135 rue Sadi Carnot -, CS 00001, F-
59790 RONCHIN
(740) CASALONGA
8 avenue Percier F-75008 PARIS

(511) 07,08,11,20,21.

(111) **907302**
(822) 27.10.2006 06 3 429 936 FR
(171) 10 năm
(540)

GEOLIA

(151) 09.11.2006
(831) 26.04.2018 VN

(732) GROUPE ADEO
135 rue Sadi Carnot -, CS 00001, F-
59790 RONCHIN
(740) CASALONGA
8 avenue Percier F-75008 PARIS

(511) 01,05,07,08,17,21,31.

(111) **919487**
(822) 22.12.2006 06 3 441 414 FR
(171) 10 năm
(540)

EVOLOGY

(151) 12.01.2007
(831) 26.04.2018 VN
(732) GROUPE ADEO
135 rue Sadi Carnot -, CS 00001, F-
59790 RONCHIN
(740) CASALONGA
8 avenue Percier F-75008 PARIS

(511) 06,07,09,45.

(111) **929460**
(822) 06.06.2005 003473923 EM
(171) 10 năm
(540)

CEKACAN

(151) 20.02.2007
(831) 09.04.2018 VN
(732) A&R CARTON AB
Adelgatan 6, SE-211 22 Malmö
(740) VALEA AB
Anna Lindhs Plats 4 SE-211 19 Malmö

(511) 06.

(111) **944750**
(822) 28.09.2007 073496599 FR
(171) 10 năm
(540)

EVIMIX

(151) 19.10.2007
(831) 10.04.2018 VN
(732) NEOVIA
Talhouët, F-56250 SAINT-NOLFF
(740) FILY Catherine
B.P. 234 F-56006 VANNES CEDEX

(511) 31.

(111) **946825**
(822) 02.11.2007 07 3 502 524 FR
(171) 10 năm
(540)

CELCIA

(151) 09.11.2007
(831) 26.04.2018 VN
(732) GROUPE ADEO
135 rue Sadi Carnot -, CS 00001, F-
59790 RONCHIN
(740) CASALONGA
8 avenue Percier F-75008 PARIS

(511) 06,11.

CÔNG BÁO SỞ HỮU CÔNG NGHIỆP SỐ 375 TẬP B (06.2019)

(111) **955444** (151) 30.01.2008
(822) 25.09.2007 307 45 919.5/01 DE (831) 04.05.2018 VN
(171) 10 năm
(540)
AMBITION (732) BAYER INTELLECTUAL PROPERTY
GMBH
Alfred-Nobel-Straße 10, 40789
Monheim am Rhein
(511) 01,05,31,35,44.

(111) **955882** (151) 05.02.2008
(822) 26.02.2003 239289 RU (831) 13.04.2018 VN
(171) 10 năm
(540)
GEMASE (732) OBSHCHESTVO S OGRANICHENNOJ
OTVETSTVTNNOST'YU NAUCHNO-
PROIZVODSTVENNOE PREDPRIYATIE
"TECHNOGENE"
15a, ul. 3-ya Cherepkovskaya, RU-
121552 Moskva
(740) Marina A. Bibikova c/o OOO NPP
"Technogene"
15a, ul. 3-ya Cherepkovskaya RU-
121552 Moskva
(511) 05.

(111) **959231** (151) 10.10.2007
(822) 10.10.2007 1068447 IT (831) 21.03.2018 VN
(171) 10 năm
(540)

MOLMED (531) 09.07.01, 09.07.01, 01.03.01, 09.07.17,
09.07.25, 26.02.07, 26.11.01
(732) MOLECULAR MEDICINE S.p.A.
abbreviated MOLMED S.p.A.
Via Olgettina, 58, I-20132 Milano (MI)
(740) Bianchetti Bracco Minoja S.r.l.
Via Plinio, 63 I-20129 Milano
(511) 05,42.

(111) **962528** (151) 18.03.2008
(822) 31.01.2008 307 77 590.9/21 DE (831) 10.05.2018 VN
(171) 10 năm
(540)

SCHÖNWALD (732) BHS tabletop Aktiengesellschaft
Ludwigsmühle 1, 95100 Selb
(740) Rechtsanwälte May & Pursch-May
Brühler Berg 26 42657 Solingen
(511) 21.

(111) **966773**
(822) 07.04.2008 836204 BX
(171) 10 năm
(540)

INTERMECH

(151) 18.04.2008
(831) 23.04.2018 VN

(732) ATLAS COPCO AIRPOWER,
naamloze vennootschap
Boomsesteenweg 957, B-2610 Wilrijk
(740) Novagraaf Belgium S.A./N.V.
Chaussée de la Hulpe 187,
Terhulpensesteenweg 187 B-1170
BRUXELLES/BRUSSEL

(511) 07,08,37.

(111) **977747**
(171) 10 năm
(540)

TRILLIANT

(151) 13.05.2008
(831) 14.05.2018 VN

(732) TRILLIANT NETWORKS, INC.
1100 Island Drive, Redwood City, CA
94065
(740) Raymond Moser, Alan Taboada,
Leonard Linardakis, Eileen Hansen,
Charles Guarino
Moser Taboada, 1030 Broad Street,
Suite 203 Shrewsbury NJ 07702

(511) 09,37,42.

(111) **979690**
(822) 07.08.2008 843017 BX
(171) 10 năm
(540)



(151) 29.08.2008
(831) 29.03.2018 VN

(531) 26.05.04, 26.05.18, 27.05.24
(732) SOUDAL, NAAMLOZE
VENNOOTSCHAP
Everdongenlaan 20, B-2300 Turnhout
(740) BUREAU GEVERS S.A.
Intellectual Property House,
Holidaystraat 5 B-1831 Diegem

(511) 01,17.

PHẦN VI

CHỈ DẪN ĐỊA LÝ ĐƯỢC CẤP GIẤY CHỨNG NHẬN ĐĂNG KÝ

Quyết định: 2588/QĐ-SHTT, ngày 27/05/2019

Số đơn: 6-2016-00004

Chủ đơn: Ủy ban nhân dân thành phố Tam Điệp

Địa chỉ: Tổ 10, phường Bắc Sơn, thành phố Tam Điệp, tỉnh Ninh Bình

Cấp Giấy chứng nhận đăng ký chỉ dẫn địa lý số: 00074

Tổ chức quản lý chỉ dẫn địa lý: Ủy ban nhân dân thành phố Tam Điệp

Chỉ dẫn địa lý: Đồng Giao

Sản phẩm: Quả dứa

Khu vực địa lý: Xã Phú Long, xã Quảng Lạc thuộc huyện Nho Quan; xã Đông Sơn, xã Quang Sơn, phường Trung Sơn, phường Nam Sơn thuộc thành phố Tam Điệp, tỉnh Ninh Bình (theo bản đồ khu vực địa lý nêu tại Điều 2).

Tính chất, chất lượng đặc thù của sản phẩm:

* Quả dứa Cayene:

- Quả dứa Cayene có hình trụ, màu vàng cam nhạt, mùi thơm, vị ngọt đậm, không xơ;

- Khối lượng quả: 1,53 - 1,78 kg;

- Đường kính quả: 12,90 - 13,90 cm;

- Chiều dài quả: 19,45 - 20,39 cm;

- Số lượng mắt dứa: 111 - 115 mắt;

- Tỷ lệ phần ăn được: 72 - 75 %;

- Các giá trị dinh dưỡng đặc thù có trong quả dứa Cayene bao gồm: Hàm lượng chất khô hòa tan tổng số từ 12,71 - 14,03 °Bx; hàm lượng vitamin C từ 27,87 - 28,57 mg/100g; hàm lượng đường tổng số từ 8,62 - 9,31%; hàm lượng axit tổng số từ 0,75 - 0,71 %; hàm lượng chất khô từ 13,61 - 14,26 %, hàm lượng nước từ 85,87 - 86,26 %.

* Quả dứa Queen:

- Quả dứa Queen có hình trụ, màu vàng rom, mùi thơm, vị ngọt, không xơ;

- Khối lượng quả: 0,54 - 0,61 kg;

- Đường kính quả: 7,71 - 8,49 cm;
- Chiều dài quả: 10,46 - 11,27 cm;
- Số lượng mắt dứa: 92 - 94 mắt;
- Tỷ lệ phần ăn được: 60 - 74 %;
- Các giá trị dinh dưỡng đặc thù có trong dứa Queen Đồng Giao bao gồm: Hàm lượng chất khô hòa tan tổng số từ 16,70 - 17,87 03 °bx, hàm lượng vitamin C từ 26,52 - 27,10 mg/100g, hàm lượng đường tổng số từ 12,47 - 14,29 %, hàm lượng axit tổng số từ 0,78 - 0,79 %; hàm lượng chất khô tổng số từ 16,39 - 17,32 %, hàm lượng nước từ 82,66 - 83,63 %.

Tính chất đặc thù về điều kiện địa lý:

** Đặc thù về địa hình*

Khu vực địa lý có địa hình đặc trưng của vùng bán sơn địa, đồi núi thấp, sườn thoải, dốc từ Tây sang Đông, mức độ phân cắt địa hình ít.

** Đặc thù về khí hậu*

Khu vực địa lý nằm trong đới gió mùa chí tuyến cận nhiệt đới, lượng bức xạ lớn, tổng xạ từ 110 - 120 kcal/cm²/năm, cân cân bức xạ cao 87,2 kcal/cm²/năm, nhiệt độ trung bình năm 23,3 - 24,0 °C. Tổng nhiệt độ trung bình năm đạt 8.800 °C. Số tháng có nhiệt độ trên 20 °C từ 8 đến 9 tháng trong năm, lượng mưa trung bình năm khoảng 2.078 mm, phân bố tương đối đều. Mùa mưa tập trung từ tháng 4 đến tháng 10, mưa nhiều vào tháng 8 và tháng 9.

** Đặc thù về thổ nhưỡng*

Khu vực địa lý có 2 nhóm đất chính là nhóm đất đỏ nâu và nhóm đất đỏ vàng. Đất có thành phần cơ giới sét, hàm lượng sét cao. Tầng mặt của đất tơi xốp, các nguyên tố vi lượng trong đất ở mức khá.

Quy trình kỹ thuật sản xuất:

- Giống: Giống dứa Cayene và giống dứa Queen.
- Thời vụ trồng: Vụ chính: tháng 1 - tháng 3; Vụ phụ: tháng 5 - tháng 7.
- Mật độ trồng: 6 - 6,6 vạn chồi/ha trồng theo hàng kép, khoảng cách cây cách cây trên hàng 30 cm, khoảng cách giữa hai hàng đơn 35 cm, khoảng cách giữa hai hàng kép 95 cm.
- Phương pháp trồng: Chồi giống trồng theo kiểu hình chữ nhật hoặc nanh sấu. Chồi giống gồm chồi giống là chồi nách, chồi giống bằng cách giâm hom, chồi giống bằng cách khử đỉnh sinh trưởng.

- Bón phân: Bón phân được chia nhỏ thành 5 đợt mỗi Vụ.
 - Xử lý ra hoa: Xử lý ra hoa bằng đất đèn khô hoặc đất đèn ướt.
 - Thu hoạch: Thu hoạch từ tháng 4 - tháng 6 và từ tháng 7 - tháng 9. Không thu hoạch vào ngày mưa hoặc nắng gắt. Vận chuyển quả về nơi bảo quản ngay sau khi thu hoạch.
 - Bảo quản: Vật bỏ lá ở gốc quả, cắt bằng cuông cách góc 2 cm, phân loại, đóng gói đưa vào kho mát, vận chuyển bằng xe lạnh có nhiệt độ 7 - 8 °C, ẩm độ 85 - 90 %. Thời gian từ thu hoạch đến khi đưa vào kho mát không quá 24 giờ vào mùa hè và 36 giờ vào mùa xuân.
-

Quyết định: 2665/QĐ-SHTT, ngày 28/05/2019

Số đơn: 6-2018-00004

Chủ đơn: Sở Khoa học và Công nghệ tỉnh Sóc Trăng

Địa chỉ: Số 217 đường Trần Bình Trọng, phường 2, thành phố Sóc Trăng, tỉnh Sóc Trăng

Cấp Giấy chứng nhận đăng ký chỉ dẫn địa lý số: 00075

Tổ chức quản lý chỉ dẫn địa lý: Sở Khoa học và Công nghệ tỉnh Sóc Trăng

Chỉ dẫn địa lý: Vĩnh Châu

Sản phẩm: Hành tím

Khu vực địa lý: Phường 1, phường 2, phường Vĩnh Phước, xã Vĩnh Hải, xã Vĩnh Tân, xã Lạc Hòa, xã Lai Hòa thuộc thị xã Vĩnh Châu, tỉnh Sóc Trăng (theo bản đồ khu vực địa lý nêu tại Điều 2).

Tính chất, chất lượng đặc thù của sản phẩm

* *Cảm quan*

- **Hình dáng: Hình tròn và hơi thon;**

- Màu sắc: Màu tím hoặc đỏ nhạt;

- Vỏ củ: Mượt;

- Mùi: Cay nồng, không hắc;

- Vị: Ngọt;

- Đường kính củ hành (cm): $4,40 \pm 0,38$;

- Đường kính tép hành (cm): $2,73 \pm 0,22$;

- Số tép hành/củ hành (tép): $3,03 \pm 0,35$;

- Độ chặt củ hành (N): $1,85 \pm 0,11$.

* **Chất lượng**

- Hàm lượng đường tổng (%): $7,5 \pm 0,3$;

- Hàm lượng các hợp chất lưu huỳnh tổng số (mg/100g): $\geq 723,1$

- Độ Brix (%): $11,4 \pm 0,66$;

- Độ ẩm (%): $73,8 \pm 2,08$.

Tính chất đặc thù về điều kiện địa lý:

* *Đặc thù về địa hình:* Khu vực địa lý là vùng đất bằng phẳng chạy dọc theo bờ biển và thuộc vùng cửa sông Hậu.

* *Đặc thù về khí hậu:* Khu vực địa lý có nhiệt độ trung bình năm $26,08^{\circ}\text{C}$, biên độ nhiệt độ là $2,8^{\circ}\text{C}$, lượng mưa trung bình năm là 1.846mm/năm.

* *Đặc thù về thổ nhưỡng:* Thổ nhưỡng của khu vực địa lý được bồi lắng chủ yếu bởi các vật liệu trầm tích là sét, cát, bột mịn và các di tích thực vật, mảnh vỏ sò..., là loại đất thịt pha cát có hàm lượng Sét và hàm lượng lưu huỳnh tổng số cao. Hàm lượng Sét là 24,50%. Hàm lượng lưu huỳnh tổng số là 473,50mg/kg.

Quy trình kỹ thuật sản xuất

* *Giống:* Giống “Tùa coóng” và giống “Sài coóng”.

* *Thời vụ trồng:*

- Vụ hành sớm: Từ tháng 10-11 dương lịch, lượng giống từ 80-100kg giống/1.000m².

- Vụ hành chính: Từ tháng 11-12 dương lịch, lượng giống từ 100-120kg giống/1.000m².

Có thể kéo dài thời gian trồng đến tháng 1 năm sau vào những năm mưa dút muện và nước trên đồng rút chậm.

- Vụ hành giống: Từ tháng 02-03 dương lịch, lượng giống từ 400-500kg giống/1.000m².

* *Tưới nước:* Tưới nước sát đến thời điểm thu hoạch, ngưng tưới nước từ 3-5 ngày trước thời điểm thu hoạch.

* *Thu hoạch:*

- Vụ hành sớm: Sau khi trồng từ 60-65 ngày, khi buội hành nghiêng và lá hành chuyển sang màu vàng khoảng 70-80%, tiến hành thu hoạch.

- Vụ hành chính: Sau khi trồng từ 75-90 ngày, khi củ hành mềm, buội hành nằm rạp và lá hành chuyển sang màu vàng từ 80-100%, tiến hành thu hoạch.

- Vụ hành giống: Sau khi trồng từ 40-45 ngày, khi buội hành hơi nghiêng và lá hành chuyển sang màu vàng khoảng 40%, tiến hành thu hoạch.

* *Bảo quản sau thu hoạch:* Bảo quản hành bằng phương pháp cột chùm (bó từ 10-15kg/chùm).

PHẦN VI

**SỬA ĐỔI, GIA HẠN, DUY TRÌ, CẤP LẠI, CHẤM DỨT, HUỖ BỎ
VĂN BẰNG BẢO HỘ**

1 - SỬA ĐỔI VĂN BẰNG BẢO HỘ

a - Sửa đổi Bằng độc quyền sáng chế

Quyết định sửa đổi số: 32255/QĐ-SHTT, ngày: 26.04.2019

(11) Số Văn bằng	(24) Ngày cấp
1-0009166	22.03.2011
1-0009257	04.05.2011
1-0009923	20.12.2011
1-0012144	10.12.2013
1-0012182	17.12.2013
1-0016034	26.09.2016
1-0016468	17.01.2017
1-0017794	14.11.2017
1-0019234	16.05.2018

Mục sửa đổi: Tên, địa chỉ chủ văn bằng

Nội dung mới:

- (73) DOLBY LABORATORIES LICENSING CORPORATION (US)
1275 Market Street, San Francisco, California 94103, United States of America
-

Quyết định sửa đổi số: 32256/QĐ-SHTT, ngày: 26.04.2019

(11) Số Văn bằng	(24) Ngày cấp
1-0016075	10.10.2016
1-0017066	13.06.2017
1-0019342	30.05.2018

Mục sửa đổi: Tên, địa chỉ chủ văn bằng

Nội dung mới:

CÔNG BÁO SỞ HỮU CÔNG NGHIỆP SỐ 375 TẬP B (06.2019)

- (73) 1. DOLBY LABORATORIES LICENSING CORPORATION (US)
1275 Market Street, San Francisco, California 94103, United States of America
2. DOLBY INTERNATIONAL AB (NL)
Apollo Building, 3E, Herikerbergweg 1-35, NL-1101 CN Amsterdam Zuid-Oost,
Netherlands
-

Quyết định sửa đổi số: 34291/QĐ-SHTT, ngày: 06.05.2019

(11) Số Văn bằng	(24) Ngày cấp
1-0008999	18.01.2011
1-0012420	18.02.2014

Mục sửa đổi: Tên, địa chỉ chủ văn bằng

Nội dung mới:

- (73) 1. UNIMED PHARMACEUTICALS LLC (US)
901 Sawyer Road MARIETTA, GA 30062, United States of America.
2. BESINS HEALTHCARE LUXEMBOURG SARL (LU)
2-8 rue Julien Vesque, L-2668 Luxembourg, Luxembourg
-

Quyết định sửa đổi số: 34292/QĐ-SHTT, ngày: 06.05.2019

- (11) Số Văn bằng: 1-0012363 (24) Ngày cấp: 07.02.2014

Mục sửa đổi: Tên, địa chỉ chủ văn bằng

Nội dung mới:

- (73) MEDICAL RESEARCH COUNCIL (GB)
2nd Floor, David Phillips Building, Polaris House, North Star Avenue, Swindon, SN2
1FL, United Kingdom
-

Quyết định sửa đổi số: 34413/QĐ-SHTT, ngày: 06.05.2019

(11) Số Văn bằng	(24) Ngày cấp
1-0013735	03.02.2015
1-0013809	03.03.2015
1-0013813	03.03.2015
1-0018078	18.12.2017

Mục sửa đổi: Tên, địa chỉ chủ văn bằng

Nội dung mới:

- (73) THE BABCOCK & WILCOX COMPANY (US)
20 S. Van Buren Avenue, Barberton, OH 44203, United States of America
-

Quyết định sửa đổi số: 35976/QĐ-SHTT, ngày: 10.05.2019

- (11) Số Văn bằng: 1-0015070 (24) Ngày cấp: 18.01.2016
Mục sửa đổi: Tên, địa chỉ chủ văn bằng
Nội dung mới:

- (73) JANSSEN VACCINES & PREVENTION B.V. (NL)
Archimedesweg 4, 2333 CN Leiden, the Netherlands
-

Quyết định sửa đổi số: 35998/QĐ-SHTT, ngày: 10.05.2019

- (11) Số Văn bằng: 1-0011984 (24) Ngày cấp: 04.11.2013
Mục sửa đổi: Tên, địa chỉ chủ văn bằng
Nội dung mới:

- (73) HUNTSMAN PETROCHEMICAL LLC (US)
10003 Woodloch Forest Drive, The Woodlands, Texas 77380, United States of America
-

Quyết định sửa đổi số: 37270/QĐ-SHTT, ngày: 15.05.2019

(11) Số Văn bằng	(24) Ngày cấp
1-0009418	05.07.2011
1-0016162	31.10.2016

Mục sửa đổi: Tên, địa chỉ chủ văn bằng

Nội dung mới:

- (73) TAKEDA AS (NO)
Drammensveien 852, 1383 Asker, Norway
-

Quyết định sửa đổi số: 40342/QĐ-SHTT, ngày: 22.05.2019

- (11) Số Văn bằng: 1-0016112 (24) Ngày cấp: 17.10.2016
Mục sửa đổi: Tên, địa chỉ chủ văn bằng
Nội dung mới:

- (73) ANACOR PHARMACEUTICALS, INC. (US)
235 East 42nd Street New York NY 10017 - U.S.A.
-

CÔNG BÁO SỞ HỮU CÔNG NGHIỆP SỐ 375 TẬP B (06.2019)

Quyết định sửa đổi số: 40343/QĐ-SHTT, ngày: 22.05.2019

(11) Số Văn bằng	(24) Ngày cấp
1-0008058	09.11.2009
1-0009766	25.10.2011

Mục sửa đổi: Tên, địa chỉ chủ văn bằng

Nội dung mới:

- (73) GLAXO GROUP LIMITED (GB)
980 Great West Road, Brentford, Middlesex TW8 9GS, United Kingdom
-

Quyết định sửa đổi số: 40344/QĐ-SHTT, ngày: 22.05.2019

- (11) Số Văn bằng: 1-0007437 (24) Ngày cấp: 29.12.2008

Mục sửa đổi: Tên, địa chỉ chủ văn bằng

Nội dung mới:

- (73) ONEEMPOWER PTE LTD (SG)
750C Chai Chee Road, #03-09 Viva Business Park, Singapore 469003
-

Quyết định sửa đổi số: 41118/QĐ-SHTT, ngày: 24.05.2019

- (11) Số Văn bằng: 1-0010584 (24) Ngày cấp: 22.08.2012

Mục sửa đổi: Tên, địa chỉ chủ văn bằng

Nội dung mới:

- (73) 1. MERCK CANADA INC. (CA)
16750 Trans-Canada Highway, Kirkland, Quebec H9H 4M7, Canada
2. AXYS PHARMACEUTICALS, INC. (US)
180 Kimball Way, South San Francisco, CA 94010, United States of America
-

Quyết định sửa đổi số: 41119/QĐ-SHTT, ngày: 24.05.2019

- (11) Số Văn bằng: 1-0011775 (24) Ngày cấp: 16.09.2013

Mục sửa đổi: Tên, địa chỉ chủ văn bằng

Nội dung mới:

- (73) 1. BIOGEN MA INC. (US)
225 Binney Street, Cambridge, Massachusetts 02142, US.
2. UCB PHARMA S.A. (BE)
60 Allee de la Recherche, B-1070 Brussels, Belgium
-

b- Sửa đổi Bằng độc quyền kiểu dáng công nghiệp

Quyết định sửa đổi số: 35094/QĐ-SHTT, ngày: 08.05.2019

(11) Số Văn bằng	(15) Ngày cấp
3-0027580	20.11.2018
3-0027581	20.11.2018
3-0027582	20.11.2018

Mục sửa đổi: Tên, địa chỉ chủ văn bằng

Nội dung mới:

- (73) CÔNG TY CỔ PHẦN TẬP ĐOÀN VINACAM (VN)
28 Mạc Đĩnh Chi, phường Đa Kao, quận 1, thành phố Hồ Chí Minh
-

Quyết định sửa đổi số: 35107/QĐ-SHTT, ngày: 08.05.2019

(11) Số Văn bằng	(15) Ngày cấp
3-0020622	25.02.2015
3-0020623	25.02.2015
3-0020624	25.02.2015

Mục sửa đổi: Tên, địa chỉ chủ văn bằng

Nội dung mới:

- (73) CÔNG TY TNHH SON HẢI - VĨNH LONG (VN)
Số 35 đường Lê Thái Tổ, phường 2, thành phố Vĩnh Long, tỉnh Vĩnh Long
-

Quyết định sửa đổi số: 35540/QĐ-SHTT, ngày: 09.05.2019

- (11) Số Văn bằng: 3-0027206 (15) Ngày cấp: 13.09.2018

Mục sửa đổi: Tác giả

Nội dung mới: Bổ sung 02 tác giả sau đây vào danh sách các tác giả kiểu dáng công nghiệp

Jeffrey Tung (US)

Hankak Lee (KR)

CÔNG BÁO SỞ HỮU CÔNG NGHIỆP SỐ 375 TẬP B (06.2019)

Quyết định sửa đổi số: 39914/QĐ-SHTT, ngày: 21.05.2019

(11) Số Văn bằng	(15) Ngày cấp
3-0019961	10.10.2014
3-0019962	10.10.2014
3-0021638	23.11.2015
3-0021765	29.12.2015
3-0025413	13.12.2017

Mục sửa đổi: Tên, địa chỉ chủ văn bằng

Nội dung mới:

- (73) CÔNG TY CỔ PHẦN ĐẠI VIỆT HƯƠNG (VN)
111 Nguyễn Trãi, phường Bến Thành, quận 1, thành phố Hồ Chí Minh
-

Quyết định sửa đổi số: 41120/QĐ-SHTT, ngày: 24.05.2019

(11) Số Văn bằng	(15) Ngày cấp
3-0022740	30.09.2016
3-0022741	30.09.2016
3-0022742	30.09.2016
3-0023470	14.03.2017
3-0023471	14.03.2017
3-0023472	14.03.2017
3-0023473	14.03.2017
3-0023474	14.03.2017
3-0023475	14.03.2017
3-0023476	14.03.2017
3-0023477	14.03.2017
3-0023478	14.03.2017
3-0024292	21.07.2017
3-0024293	21.07.2017
3-0024294	21.07.2017
3-0024295	21.07.2017
3-0024296	21.07.2017

CÔNG BÁO SỞ HỮU CÔNG NGHIỆP SỐ 375 TẬP B (06.2019)

3-0025280	28.11.2017
3-0025285	28.11.2017
3-0025286	28.11.2017
3-0025287	28.11.2017
3-0025288	28.11.2017
3-0025289	28.11.2017
3-0025380	12.12.2017
3-0025940	13.03.2018
3-0026255	10.04.2018
3-0027212	14.09.2018
3-0027213	14.09.2018
3-0027320	02.10.2018
3-0027321	02.10.2018
3-0027324	02.10.2018
3-0027362	09.10.2018
3-0027689	05.12.2018
3-0027690	05.12.2018
3-0027692	05.12.2018
3-0027693	05.12.2018
3-0027698	05.12.2018
3-0027737	10.12.2018
3-0027738	10.12.2018
3-0027739	10.12.2018

Mục sửa đổi: Tên, địa chỉ chủ văn bằng

Nội dung mới:

- (73) CÔNG TY CỔ PHẦN KHOA HỌC CÔNG NGHỆ VIỆT NAM (BUSADCO) (VN)
Số 6, đường 3/2, phường 8, thành phố Vũng Tàu, tỉnh Bà Rịa - Vũng Tàu
-

CÔNG BÁO SỞ HỮU CÔNG NGHIỆP SỐ 375 TẬP B (06.2019)

c- Sửa đổi giấy chứng nhận đăng ký nhãn hiệu hàng hóa

Quyết định sửa đổi số: 31684/QĐ-SHTT, ngày: 25.04.2019

(111) Số Văn bằng	(151) Ngày cấp
4-0158894	02.03.2011
4-0158895	02.03.2011
4-0158896	02.03.2011
4-0158897	02.03.2011
4-0159225	08.03.2011
4-0159226	08.03.2011
4-0159227	08.03.2011
4-0159228	08.03.2011
4-0159229	08.03.2011
4-0159262	08.03.2011
4-0164772	01.06.2011
4-0164773	01.06.2011
4-0164774	01.06.2011
4-0165449	10.06.2011

Mục sửa đổi: Tên, địa chỉ chủ văn bằng

Nội dung mới:

(732) CÔNG TY TNHH NEW TOYO PULPPY (VIỆT NAM) (VN)

Số 8, đường số 6, khu công nghiệp Việt Nam - Singapore, phường Bình Hòa, thị xã Thuận An, tỉnh Bình Dương

Quyết định sửa đổi số: 31685/QĐ-SHTT, ngày: 25.04.2019

(111) Số Văn bằng: 4-0145417 (151) Ngày cấp: 21.04.2010

Mục sửa đổi: Tên, địa chỉ chủ văn bằng

Nội dung mới:

(732) CÔNG TY CỔ PHẦN VICEM THƯƠNG MẠI XI MĂNG (VN)

348 đường Giải Phóng, phường Phương Liệt, quận Thanh Xuân, thành phố Hà Nội

CÔNG BÁO SỞ HỮU CÔNG NGHIỆP SỐ 375 TẬP B (06.2019)

Quyết định sửa đổi số: 31686/QĐ-SHTT, ngày: 25.04.2019

(111) Số Văn bằng	(151) Ngày cấp
4-0141040	20.01.2010
4-0144159	31.03.2010

Mục sửa đổi: Tên, địa chỉ chủ văn bằng

Nội dung mới:

(732) CÔNG TY CỔ PHẦN TRUYỀN THÔNG ID (VN)

Tầng 5, tòa nhà số 22 Láng Hạ, phường Láng Hạ, quận Đống Đa, thành phố Hà Nội

Quyết định sửa đổi số: 31687/QĐ-SHTT, ngày: 25.04.2019

(111) Số Văn bằng: 4-0177849 (151) Ngày cấp: 29.12.2011

Mục sửa đổi: Tên, địa chỉ chủ văn bằng

Nội dung mới:

(732) CÔNG TY CỔ PHẦN TẬP ĐOÀN KỸ NGUYÊN (VN)

Số nhà 102 đường Lạc Long Quân, phường Bưởi, quận Tây Hồ, thành phố Hà Nội

Quyết định sửa đổi số: 31688/QĐ-SHTT, ngày: 25.04.2019

(111) Số Văn bằng	(151) Ngày cấp
4-0140664	14.01.2010
4-0146770	20.05.2010
4-0146771	20.05.2010
4-0151685	06.09.2010
4-0153262	21.10.2010
4-0154419	11.11.2010
4-0156531	05.01.2011

Mục sửa đổi: Tên, địa chỉ chủ văn bằng

Nội dung mới:

(732) CÔNG TY CỔ PHẦN KÈM NGHĨA (VN)

700/15 đường Lạc Long Quân, phường 9, quận Tân Bình, thành phố Hồ Chí Minh

CÔNG BÁO SỞ HỮU CÔNG NGHIỆP SỐ 375 TẬP B (06.2019)

Quyết định sửa đổi số: 31791/QĐ-SHTT, ngày: 25.04.2019

(111) Số Văn bằng	(151) Ngày cấp
4-0235993	25.11.2014
4-0235994	25.11.2014
4-0236087	26.11.2014
4-0236088	26.11.2014
4-0236089	26.11.2014
4-0236090	26.11.2014
4-0257390	26.01.2016
4-0298508	16.04.2018

Mục sửa đổi: Tên, địa chỉ chủ văn bằng

Nội dung mới:

- (732) CÔNG TY CỔ PHẦN TỔNG CÔNG TY TRUYỀN HÌNH CẤP VIỆT NAM (VN)
Số 3/84 đường Ngọc Khánh, phường Giảng Võ, quận Ba Đình, thành phố Hà Nội
-

Quyết định sửa đổi số: 32207/QĐ-SHTT, ngày: 26.04.2019

- (111) Số Văn bằng: 4-0071033 (151) Ngày cấp: 30.03.2006

Mục sửa đổi: Tên, địa chỉ chủ văn bằng

Nội dung mới:

- (732) CÔNG TY TNHH MTV VĨNH NGHIỆP (VN)
79 Trần Phú, khóm 2, phường 4, thành phố Vĩnh Long, tỉnh Vĩnh Long
-

Quyết định sửa đổi số: 32210/QĐ-SHTT, ngày: 26.04.2019

- (111) Số Văn bằng: 4-0289979 (151) Ngày cấp: 25.10.2017

Mục sửa đổi: Tên, địa chỉ chủ văn bằng

Nội dung mới:

- (732) CÔNG TY TNHH SẢN XUẤT THƯƠNG MẠI MỸ PHẨM VIỆT MỸ (VN)
E12/2B đường Thới Hòa, ấp 5, xã Vĩnh Lộc A, huyện Bình Chánh, TP. Hồ Chí Minh
-

Quyết định sửa đổi số: 32211/QĐ-SHTT, ngày: 26.04.2019

(111) Số Văn bằng	(151) Ngày cấp
4-0206699	29.05.2013
4-0220697	03.03.2014

CÔNG BÁO SỞ HỮU CÔNG NGHIỆP SỐ 375 TẬP B (06.2019)

Mục sửa đổi: Tên, địa chỉ chủ văn bằng

Nội dung mới:

- (732) WUXI WORLD BEST KAMA POWER CO., LTD. (CN)
No.88 Dingzhuang Road, Yangshan Town, Huishan District, Wuxi City, China
-

Quyết định sửa đổi số: 32251/QĐ-SHTT, ngày: 26.04.2019

- (111) Số Văn bằng: 4-0134541 (151) Ngày cấp: 07.10.2009

Mục sửa đổi: Tên, địa chỉ chủ văn bằng

Nội dung mới:

- (732) CÔNG TY CP ĐÁ VÀ KHOÁNG SẢN PHỦ QUỲ (VN)
Khối Hợp Thành, thị trấn Quỳ Hợp, huyện Quỳ Hợp, tỉnh Nghệ An
-

Quyết định sửa đổi số: 32252/QĐ-SHTT, ngày: 26.04.2019

(111) Số Văn bằng	(151) Ngày cấp
4-0034288	21.06.2000
4-0034648	23.08.2000
4-0034853	12.09.2000
4-0034854	12.09.2000
4-0035641	07.12.2000
4-0035665	11.12.2000
4-0035666	11.12.2000
4-0035668	11.12.2000
4-0035957	11.01.2001
4-0035958	11.01.2001
4-0035977	11.01.2001
4-0036091	01.02.2001

Mục sửa đổi: Tên, địa chỉ chủ văn bằng

Nội dung mới:

- (732) CÔNG TY CỔ PHẦN DƯỢC PHẨM TW 25 (VN)
448B Nguyễn Tất Thành, phường 18, quận 4, thành phố Hồ Chí Minh
-

CÔNG BÁO SỞ HỮU CÔNG NGHIỆP SỐ 375 TẬP B (06.2019)

Quyết định sửa đổi số: 32257/QĐ-SHTT, ngày: 26.04.2019

(111) Số Văn bằng	(151) Ngày cấp
4-0208950	17.07.2013
4-0208951	17.07.2013
4-0208952	17.07.2013
4-0208953	17.07.2013
4-0213511	02.10.2013
4-0299974	23.05.2018
4-0299975	23.05.2018
4-0299976	23.05.2018
4-0299977	23.05.2018
4-0299978	23.05.2018

Mục sửa đổi: Tên, địa chỉ chủ văn bằng

Nội dung mới:

(732) CÔNG TY TNHH TRÀ BẢO TÍN (VN)

Số 526 đường Trần Phú, phường Lộc Tiến, thành phố Bảo Lộc, tỉnh Lâm Đồng

Quyết định sửa đổi số: 32782/QĐ-SHTT, ngày: 02.05.2019

(111) Số Văn bằng: 4-0106485 (151) Ngày cấp: 04.08.2008

Mục sửa đổi: Tên, địa chỉ chủ văn bằng

Nội dung mới:

(732) SRI CORPORATION (JP)

45-1, Ouke, Shimada-shi, Shizuoka Pref., Japan

Quyết định sửa đổi số: 32783/QĐ-SHTT, ngày: 02.05.2019

(111) Số Văn bằng	(151) Ngày cấp
4-0186058	08.06.2012
4-0187585	04.07.2012
4-0187586	04.07.2012
4-0187587	04.07.2012
4-0187599	04.07.2012

CÔNG BÁO SỞ HỮU CÔNG NGHIỆP SỐ 375 TẬP B (06.2019)

Mục sửa đổi: Tên, địa chỉ chủ văn bằng

Nội dung mới:

- (732) CÔNG TY CỔ PHẦN TẬP ĐOÀN BIA SÀI GÒN BÌNH TÂY (VN)
08 Nam Kỳ Khởi Nghĩa, phường Nguyễn Thái Bình, quận 1, thành phố Hồ Chí Minh
-

Quyết định sửa đổi số: 32943/QĐ-SHTT, ngày: 02.05.2019

(111) Số Văn bằng	(151) Ngày cấp
4-0261925	06.05.2016
4-0284881	24.07.2017

Mục sửa đổi: Tên, địa chỉ chủ văn bằng

Nội dung mới:

- (732) APPLE INC. (US)
One Apple Park Way, Cupertino, California 95014, USA
-

Quyết định sửa đổi số: 32944/QĐ-SHTT, ngày: 02.05.2019

(111) Số Văn bằng	(151) Ngày cấp
4-0014356	26.11.1994
4-0026046	03.01.1998

Mục sửa đổi: Tên, địa chỉ chủ văn bằng

Nội dung mới:

- (732) JACKEL INTERNATIONAL LIMITED (GB)
Northumberland Business Park West, Cramlington Northumberland, NE23 7RH, England
-

Quyết định sửa đổi số: 32945/QĐ-SHTT, ngày: 02.05.2019

- (111) Số Văn bằng: 4-0281352 (151) Ngày cấp: 11.05.2017

Mục sửa đổi: Tên, địa chỉ chủ văn bằng

Nội dung mới:

- (732) CÔNG TY TNHH DIỆU CHÂU (VN)
Thôn Trinh Tiết, xã Đại Hưng, huyện Mỹ Đức, thành phố Hà Nội
-

CÔNG BÁO SỞ HỮU CÔNG NGHIỆP SỐ 375 TẬP B (06.2019)

Quyết định sửa đổi số: 32946/QĐ-SHTT, ngày: 02.05.2019

(111) Số Văn bằng	(151) Ngày cấp
4-0246558	05.06.2015
4-0287169	29.08.2017
4-0287170	29.08.2017

Mục sửa đổi: Tên, địa chỉ chủ văn bằng

Nội dung mới:

- (732) WESTERN DIGITAL TECHNOLOGIES, INC. (US)
5601 Great Oaks Parkway, San Jose, California 95119, United States of America
-

Quyết định sửa đổi số: 32947/QĐ-SHTT, ngày: 02.05.2019

- (111) Số Văn bằng: 4-0160064 (151) Ngày cấp: 18.03.2011

Mục sửa đổi: Tên, địa chỉ chủ văn bằng

Nội dung mới:

- (732) CÔNG TY TNHH SẢN XUẤT - THƯƠNG MẠI MEBIPHA (VN)
18/8A đường 143 Quang Trung, phường 14, quận Gò Vấp, thành phố Hồ Chí Minh
-

Quyết định sửa đổi số: 32948/QĐ-SHTT, ngày: 02.05.2019

- (111) Số Văn bằng: 4-0262917 (151) Ngày cấp: 24.05.2016

Mục sửa đổi: Tên, địa chỉ chủ văn bằng

Nội dung mới:

- (732) CALERES, INC. (US)
8300 Maryland Avenue, St. Louis, Missouri 63105, U.S.A.
-

Quyết định sửa đổi số: 32949/QĐ-SHTT, ngày: 02.05.2019

(111) Số Văn bằng	(151) Ngày cấp
4-0035102	04.10.2000
4-0035360	08.11.2000
4-0035361	08.11.2000
4-0036879	17.04.2001
4-0150191	28.07.2010
4-0150271	28.07.2010

CÔNG BÁO SỞ HỮU CÔNG NGHIỆP SỐ 375 TẬP B (06.2019)

4-0155108	24.11.2010
4-0155111	24.11.2010
4-0156653	07.01.2011
4-0164488	27.05.2011

Mục sửa đổi: Tên, địa chỉ chủ văn bằng

Nội dung mới:

(732) CÔNG TY CỔ PHẦN DUỆC PHẨM CỬU LONG (VN)

Số 150 đường 14 tháng 9, phường 5, thành phố Vĩnh Long, tỉnh Vĩnh Long.

Quyết định sửa đổi số: 32950/QĐ-SHTT, ngày: 02.05.2019

(111) Số Văn bằng: 4-0154081 (151) Ngày cấp: 08.11.2010

Mục sửa đổi: Tên, địa chỉ chủ văn bằng

Nội dung mới:

(732) CÔNG TY CỔ PHẦN PHƯƠNG XUÂN (VN)

Số 07 Nguyễn Công Trứ, phường Nam Hà, thành phố Hà Tĩnh, tỉnh Hà Tĩnh

Quyết định sửa đổi số: 33443/QĐ-SHTT, ngày: 03.05.2019

(111) Số Văn bằng	(151) Ngày cấp
4-0152319	28.09.2010
4-0153252	21.10.2010
4-0153494	27.10.2010
4-0153655	28.10.2010
4-0153777	01.11.2010
4-0154397	11.11.2010
4-0154398	11.11.2010
4-0154412	11.11.2010
4-0154413	11.11.2010
4-0154414	11.11.2010
4-0154415	11.11.2010
4-0155040	23.11.2010
4-0157464	28.01.2011
4-0157588	09.02.2011

CÔNG BÁO SỞ HỮU CÔNG NGHIỆP SỐ 375 TẬP B (06.2019)

4-0158480	22.02.2011
4-0161432	07.04.2011

Mục sửa đổi: Tên, địa chỉ chủ văn bằng

Nội dung mới:

- (732) CÔNG TY CỔ PHẦN DUỐC PHẨM OSAKA (VN)
TT38-17, khu đô thị mới Văn Phú, phường Phú La, quận Hà Đông, thành phố Hà Nội
-

Quyết định sửa đổi số: 33444/QĐ-SHTT, ngày: 03.05.2019

(111) Số Văn bằng	(151) Ngày cấp
4-0158874	01.03.2011
4-0159010	03.03.2011

Mục sửa đổi: Tên, địa chỉ chủ văn bằng

Nội dung mới:

- (732) CÔNG TY CỔ PHẦN THƯƠNG MẠI VÀ DUỐC PHẨM NGỌC THIÊN (VN)
Số 2-4, ngõ 3, đường Lý Bôn, phường Ngô Quyền, thành phố Vĩnh Yên, tỉnh Vĩnh Phúc
-

Quyết định sửa đổi số: 33445/QĐ-SHTT, ngày: 03.05.2019

- (111) Số Văn bằng: 4-0032502 (151) Ngày cấp: 02.11.1999

Mục sửa đổi: Tên, địa chỉ chủ văn bằng

Nội dung mới:

- (732) CÔNG TY CỔ PHẦN THỰC PHẨM Á CHÂU (VN)
Số 9/2, đường ĐT 743, khu phố 1B, phường An Phú, thị xã Thuận An, tỉnh Bình Dương
-

Quyết định sửa đổi số: 33446/QĐ-SHTT, ngày: 03.05.2019

- (111) Số Văn bằng: 4-0033404 (151) Ngày cấp: 02.03.2000

Mục sửa đổi: Tên, địa chỉ chủ văn bằng

Nội dung mới:

- (732) CÔNG TY CỔ PHẦN THỰC PHẨM Á CHÂU (VN)
Số 9/2, đường ĐT 743, khu phố 1B, phường An Phú, thị xã Thuận An, tỉnh Bình Dương
-

Quyết định sửa đổi số: 33519/QĐ-SHTT, ngày: 03.05.2019

- (111) Số Văn bằng: 4-0152570 (151) Ngày cấp: 07.10.2010

CÔNG BÁO SỞ HỮU CÔNG NGHIỆP SỐ 375 TẬP B (06.2019)

Mục sửa đổi: Tên, địa chỉ chủ văn bằng

Nội dung mới:

- (732) OATH INC. (US)
22000 AOL Way, Dulles, Virginia 20166, USA
-

Quyết định sửa đổi số: 33520/QĐ-SHTT, ngày: 03.05.2019

- (111) Số Văn bằng: 4-0257228 (151) Ngày cấp: 21.01.2016

Mục sửa đổi: Tên, địa chỉ chủ văn bằng

Nội dung mới:

- (732) HYUNDAI L&C CORPORATION (KR)
7-8F, CENTRER1 Bldg, 26, Uljiro 5-gil, Jung-gu, Seoul, Republic of Korea
-

Quyết định sửa đổi số: 33521/QĐ-SHTT, ngày: 03.05.2019

(111) Số Văn bằng	(151) Ngày cấp
4-0129804	20.07.2009
4-0132089	21.08.2009

Mục sửa đổi: Tên, địa chỉ chủ văn bằng

Nội dung mới:

- (732) TUMI, INC. (US)
499 Thornall Street, 10th Floor, Edison, New Jersey 08837, United States of America
-

Quyết định sửa đổi số: 33522/QĐ-SHTT, ngày: 03.05.2019

- (111) Số Văn bằng: 4-0206257 (151) Ngày cấp: 22.05.2013

Mục sửa đổi: Tên, địa chỉ chủ văn bằng

Nội dung mới:

- (732) SHICHIDA EDUCATIONAL INSTITUTE, INC. (JP)
526-1, Gotsu-cho, Gotsu City, Shimane 695-8577, Japan
-

Quyết định sửa đổi số: 33523/QĐ-SHTT, ngày: 03.05.2019

- (111) Số Văn bằng: 4-0302367 (151) Ngày cấp: 21.06.2018

Mục sửa đổi: Tên, địa chỉ chủ văn bằng

Nội dung mới:

- (732) GREENMAX (CHANGZHOU) ENTERPRISE CO., LTD. (CN)
Room 1201/03/05/07, Jincheng Building, NO.368 Hanjiang RD., Xinbei District, Changzhou, Jiangsu, China
-

CÔNG BÁO SỞ HỮU CÔNG NGHIỆP SỐ 375 TẬP B (06.2019)

Quyết định sửa đổi số: 33524/QĐ-SHTT, ngày: 03.05.2019

(111) Số Văn bằng: 4-0295530 (151) Ngày cấp: 09.02.2018

Mục sửa đổi: Tên, địa chỉ chủ văn bằng

Nội dung mới:

(732) CÔNG TY CỔ PHẦN GIẢI PHÁP NĂNG LƯỢNG VIỆT (VN)
8 Nguyễn Cửu Vân, phường 17, quận Bình Thạnh, thành phố Hồ Chí Minh

Quyết định sửa đổi số: 33525/QĐ-SHTT, ngày: 03.05.2019

(111) Số Văn bằng	(151) Ngày cấp
4-0207300	07.06.2013
4-0239076	20.01.2015

Mục sửa đổi: Tên, địa chỉ chủ văn bằng

Nội dung mới:

(732) CÔNG TY CỔ PHẦN DILIGO HOLDINGS (VN)
Tầng 2, toà nhà N03T5, khu Đoàn Ngoại Giao, phường Xuân Tảo, quận Bắc Từ Liêm, thành phố Hà Nội

Quyết định sửa đổi số: 33526/QĐ-SHTT, ngày: 03.05.2019

(111) Số Văn bằng	(151) Ngày cấp
4-0160157	22.03.2011
4-0222576	08.04.2014
4-0229939	14.08.2014

Mục sửa đổi: Tên, địa chỉ chủ văn bằng

Nội dung mới:

(732) CÔNG TY CỔ PHẦN ONG TAM ĐẢO (VN)
Thôn Hương Lộc, xã Đạo Đức, huyện Bình Xuyên, tỉnh Vĩnh Phúc

Quyết định sửa đổi số: 33527/QĐ-SHTT, ngày: 03.05.2019

(111) Số Văn bằng	(151) Ngày cấp
4-0199119	25.01.2013
4-0199600	31.01.2013

Mục sửa đổi: Tên, địa chỉ chủ văn bằng

Nội dung mới:

(732) CÔNG TY CỔ PHẦN UV (VN)

Lô số 18, khu G, đường D1, khu công nghiệp An Hạ, xã Phạm Văn Hai, huyện Bình Chánh, thành phố Hồ Chí Minh

Quyết định sửa đổi số: 33528/QĐ-SHTT, ngày: 03.05.2019

(111) Số Văn bằng: 4-0225938 (151) Ngày cấp: 10.06.2014

Mục sửa đổi: Tên, địa chỉ chủ văn bằng

Nội dung mới:

(732) CÔNG TY TRÁCH NHIỆM HỮU HẠN VI BO (VN)

Lô số 20, khu G, đường D1, KCN An Hạ, xã Phạm Văn Hai, huyện Bình Chánh, thành phố Hồ Chí Minh

Quyết định sửa đổi số: 33529/QĐ-SHTT, ngày: 03.05.2019

(111) Số Văn bằng: 4-0308080 (151) Ngày cấp: 14.11.2018

Mục sửa đổi: Tên, địa chỉ chủ văn bằng

Nội dung mới:

(732) CÔNG TY TNHH TÂM CAO VIỆT (VN)

75/5R Phan Văn Hớn, phường Tân Thới Nhất, quận 12, thành phố Hồ Chí Minh

Quyết định sửa đổi số: 33530/QĐ-SHTT, ngày: 03.05.2019

(111) Số Văn bằng: 4-0308625 (151) Ngày cấp: 21.11.2018

Mục sửa đổi: Tên, địa chỉ chủ văn bằng

Nội dung mới:

(732) CÔNG TY TNHH ANGEL BEAUTY (VN)

182-184 Cao Thắng, phường 11, quận 10, thành phố Hồ Chí Minh

Quyết định sửa đổi số: 33531/QĐ-SHTT, ngày: 03.05.2019

(111) Số Văn bằng: 4-0297049 (151) Ngày cấp: 20.03.2018

Mục sửa đổi: Tên, địa chỉ chủ văn bằng

Nội dung mới:

(732) 1. CÔNG TY CỔ PHẦN TỔNG CÔNG TY TRUYỀN HÌNH CÁP VIỆT NAM (VN)

Số 3/84 đường Ngọc Khánh, phường Giảng Võ, quận Ba Đình, thành phố Hà Nội

2. CÔNG TY CỔ PHẦN THỂ THAO 24H (VN)

Số 79 phố Hàng Trống, phường Hàng Trống, quận Hoàn Kiếm, thành phố Hà Nội

CÔNG BÁO SỞ HỮU CÔNG NGHIỆP SỐ 375 TẬP B (06.2019)

Quyết định sửa đổi số: 33536/QĐ-SHTT, ngày: 03.05.2019

(111) Số Văn bằng: 4-0034286 (151) Ngày cấp: 21.06.2000

Mục sửa đổi: Tên, địa chỉ chủ văn bằng

Nội dung mới:

(732) CÔNG TY TNHH VIỆT NAM PARKERIZING (VIETNAM PARKERIZING CO., LTD) (VN)

Số 12, đại lộ Độc Lập, khu công nghiệp Việt Nam - Singapore, thị xã Thuận An, tỉnh Bình Dương

Quyết định sửa đổi số: 33537/QĐ-SHTT, ngày: 03.05.2019

(111) Số Văn bằng: 4-0143872 (151) Ngày cấp: 24.03.2010

Mục sửa đổi: Tên, địa chỉ chủ văn bằng

Nội dung mới:

(732) CÔNG TY CỔ PHẦN THƯƠNG MẠI DUỆC HOÀNG LONG (VN)

Số 143 đường số 17A, khu B An Phú - An Khánh, phường An Phú, quận 2, thành phố Hồ Chí Minh

Quyết định sửa đổi số: 33538/QĐ-SHTT, ngày: 03.05.2019

(111) Số Văn bằng: 4-0175159 (151) Ngày cấp: 09.11.2011

Mục sửa đổi: Tên, địa chỉ chủ văn bằng

Nội dung mới:

(732) CÔNG TY CỔ PHẦN GẠCH ỐP LÁT THÁI BÌNH (VN)

Lô đất 33954,4m², xã Đông Lâm, huyện Tiên Hải, tỉnh Thái Bình

Quyết định sửa đổi số: 33539/QĐ-SHTT, ngày: 03.05.2019

(111) Số Văn bằng: 4-0180375 (151) Ngày cấp: 02.03.2012

Mục sửa đổi: Tên, địa chỉ chủ văn bằng

Nội dung mới:

(732) CÔNG TY LUẬT HỢP DANH BẢN QUYỀN QUỐC TẾ (VN)

109 Hoàng Sa, phường Đa Kao, quận 1, thành phố Hồ Chí Minh

Quyết định sửa đổi số: 33540/QĐ-SHTT, ngày: 03.05.2019

(111) Số Văn bằng: 4-0176460 (151) Ngày cấp: 29.11.2011

Mục sửa đổi: Tên, địa chỉ chủ văn bằng

Nội dung mới:

(732) CÔNG TY CỔ PHẦN XÂY DỰNG CÔNG TRÌNH GIAO THÔNG VÀ CƠ GIỚI (VN)

Số 1025 đường Ngô Gia Tự, phường Đằng Hải, quận Hải An, thành phố Hải Phòng

CÔNG BÁO SỞ HỮU CÔNG NGHIỆP SỐ 375 TẬP B (06.2019)

Quyết định sửa đổi số: 33541/QĐ-SHTT, ngày: 03.05.2019

(111) Số Văn bằng: 4-0165897 (151) Ngày cấp: 17.06.2011

Mục sửa đổi: Tên, địa chỉ chủ văn bằng

Nội dung mới:

(732) CÔNG TY CỔ PHẦN NHA KHOA MỘT CHĂM SÓC (VN)

346 Võ Văn Tần, phường 5, quận 3, thành phố Hồ Chí Minh

Quyết định sửa đổi số: 33542/QĐ-SHTT, ngày: 03.05.2019

(111) Số Văn bằng	(151) Ngày cấp
4-0048339	20.06.2003
4-0144581	08.04.2010
4-0150194	28.07.2010
4-0198142	07.01.2013

Mục sửa đổi: Tên, địa chỉ chủ văn bằng

Nội dung mới:

(732) REMARKABLE CHOICE LIMITED (VG)

Vistra Corporate Services Centre, Wickhams Cay II, Road Town, Tortola, VG1110,
British Virgin Islands

Quyết định sửa đổi số: 33543/QĐ-SHTT, ngày: 03.05.2019

(111) Số Văn bằng	(151) Ngày cấp
4-0156866	12.01.2011
4-0156867	12.01.2011
4-0156868	12.01.2011
4-0156882	12.01.2011
4-0156883	12.01.2011
4-0163453	12.05.2011
4-0163454	12.05.2011

Mục sửa đổi: Tên, địa chỉ chủ văn bằng

Nội dung mới:

CÔNG BÁO SỞ HỮU CÔNG NGHIỆP SỐ 375 TẬP B (06.2019)

(732) CÔNG TY TRÁCH NHIỆM HỮU HẠN THƯƠNG MẠI DUỐC MỸ PHẨM NAM PHƯƠNG (VN)

Ô số 14, BT3, tiểu khu đô thị Vạn Phúc, phường Vạn Phúc, quận Hà Đông, thành phố Hà Nội

Quyết định sửa đổi số: 33544/QĐ-SHTT, ngày: 03.05.2019

(111) Số Văn bằng	(151) Ngày cấp
4-0140877	19.01.2010
4-0157560	29.01.2011

Mục sửa đổi: Tên, địa chỉ chủ văn bằng

Nội dung mới:

(732) CÔNG TY CỔ PHẦN SẢN XUẤT THƯƠNG MẠI TÀI TÀI (VN)

54 Nguyễn Thị Thử, ấp 5, xã Xuân Thới Thượng, huyện Hóc Môn, thành phố Hồ Chí Minh

Quyết định sửa đổi số: 33545/QĐ-SHTT, ngày: 03.05.2019

(111) Số Văn bằng: 4-0187082 (151) Ngày cấp: 26.06.2012

Mục sửa đổi: Tên, địa chỉ chủ văn bằng

Nội dung mới:

(732) HỘ KINH DOANH DƯỠNG TUẤN KIẾT (VN)

Số 122 đường Cách Mạng, khóm 7, phường 1, thành phố Bạc Liêu, tỉnh Bạc Liêu

Quyết định sửa đổi số: 33546/QĐ-SHTT, ngày: 03.05.2019

(111) Số Văn bằng: 4-0161907 (151) Ngày cấp: 18.04.2011

Mục sửa đổi: Tên, địa chỉ chủ văn bằng

Nội dung mới:

(732) CÔNG TY TNHH BZT USA (VN)

Lô số 01, khu H, đường N7, khu công nghiệp An Hạ, xã Phạm Văn Hai, huyện Bình Chánh, thành phố Hồ Chí Minh

Quyết định sửa đổi số: 33547/QĐ-SHTT, ngày: 03.05.2019

(111) Số Văn bằng	(151) Ngày cấp
4-0152125	21.09.2010

CÔNG BÁO SỞ HỮU CÔNG NGHIỆP SỐ 375 TẬP B (06.2019)

4-0155161	25.11.2010
4-0155163	25.11.2010
4-0158977	02.03.2011
4-0163534	13.05.2011
4-0163535	13.05.2011
4-0170569	29.08.2011
4-0173599	12.10.2011

Mục sửa đổi: Tên, địa chỉ chủ văn bằng

Nội dung mới:

(732) SUN PHARMACETICAL INDUSTRIES LIMITED (IN)

Sun House, 201 B/1, Western Express Highway, Goregaon (E), Mumbai - 400063, Maharashtra, India

Quyết định sửa đổi số: 34281/QĐ-SHTT, ngày: 06.05.2019

(111) Số Văn bằng: 4-0146451 (151) Ngày cấp: 12.05.2010

Mục sửa đổi: Tên, địa chỉ chủ văn bằng

Nội dung mới:

(732) MEDLINE INDUSTRIES, INC. (US)

Three Lakes Drive, Northfield, Illinois 60093, USA

Quyết định sửa đổi số: 34282/QĐ-SHTT, ngày: 06.05.2019

(111) Số Văn bằng: 4-0164147 (151) Ngày cấp: 24.05.2011

Mục sửa đổi: Tên, địa chỉ chủ văn bằng

Nội dung mới:

(732) SAMSUNG ELECTRONICS CO., LTD. (KR)

129, Samsung-ro, Yeongtong-gu, Suwon-si Gyeonggi-do, Republic of Korea

Quyết định sửa đổi số: 34283/QĐ-SHTT, ngày: 06.05.2019

(111) Số Văn bằng	(151) Ngày cấp
4-0215219	18.11.2013
4-0216242	09.12.2013

Mục sửa đổi: Tên, địa chỉ chủ văn bằng

Nội dung mới:

CÔNG BÁO SỞ HỮU CÔNG NGHIỆP SỐ 375 TẬP B (06.2019)

(732) CÔNG TY TNHH NEXTG SOLUTIONS (VN)

Phòng 908A, Indochina Plaza Hà Nội, 241 Xuân Thủy, phường Dịch Vọng Hậu, quận Cầu Giấy, thành phố Hà Nội

Quyết định sửa đổi số: 34284/QĐ-SHTT, ngày: 06.05.2019

(111) Số Văn bằng: 4-0195040 (151) Ngày cấp: 02.11.2012

Mục sửa đổi: Tên, địa chỉ chủ văn bằng

Nội dung mới:

(732) CÔNG TY CỔ PHẦN HÀNG TIÊU DÙNG MASAN (VN)

Tầng 12, tòa nhà MPlaza Saigon, số 39 Lê Duẩn, phường Bến Nghé, quận 1, thành phố Hồ Chí Minh

Quyết định sửa đổi số: 34288/QĐ-SHTT, ngày: 06.05.2019

(111) Số Văn bằng	(151) Ngày cấp
4-0099487	14.04.2008
4-0174098	25.10.2011
4-0201064	04.03.2013

Mục sửa đổi: Tên, địa chỉ chủ văn bằng

Nội dung mới:

(732) CÔNG TY TRÁCH NHIỆM HỮU HẠN HONG KY (VIỆT NAM) (VN)

Lô F9-F10-F11-F12, đường D3-N4-N5, khu công nghiệp Nam Tân Uyên Mở Rộng, phường Uyên Hưng, thị xã Tân Uyên, tỉnh Bình Dương

Quyết định sửa đổi số: 34289/QĐ-SHTT, ngày: 06.05.2019

(111) Số Văn bằng: 4-0197985 (151) Ngày cấp: 04.01.2013

Mục sửa đổi: Sửa đổi mẫu nhãn hiệu hàng hoá

Nội dung mới:

(540)



CÔNG BÁO SỞ HỮU CÔNG NGHIỆP SỐ 375 TẬP B (06.2019)

Quyết định sửa đổi số: 34290/QĐ-SHTT, ngày: 06.05.2019

(111) Số Văn bằng: 4-0197984 (151) Ngày cấp: 04.01.2013

Mục sửa đổi: Sửa đổi mẫu nhãn hiệu hàng hoá

Nội dung mới:

(540)



Quyết định sửa đổi số: 34293/QĐ-SHTT, ngày: 06.05.2019

(111) Số Văn bằng: 4-0200158 (151) Ngày cấp: 19.02.2013

Mục sửa đổi: Tên, địa chỉ chủ văn bằng

Nội dung mới:

(732) CÔNG TY TNHH XUẤT NHẬP KHẨU MAY MẶC QUẾ LÂM (VN)
35/7 Phan Bội Châu, phường 14, quận Bình Thạnh, thành phố Hồ Chí Minh

Quyết định sửa đổi số: 34294/QĐ-SHTT, ngày: 06.05.2019

(111) Số Văn bằng	(151) Ngày cấp
4-0253204	19.10.2015
4-0258381	24.02.2016

Mục sửa đổi: Tên, địa chỉ chủ văn bằng

Nội dung mới:

(732) CÔNG TY TNHH CAPITALAND-VISTA (VN)
Số 628C đường Xa Lộ Hà Nội, phường An Phú, quận 2, thành phố Hồ Chí Minh

Quyết định sửa đổi số: 34299/QĐ-SHTT, ngày: 06.05.2019

(111) Số Văn bằng	(151) Ngày cấp
4-0156970	14.01.2011

CÔNG BÁO SỞ HỮU CÔNG NGHIỆP SỐ 375 TẬP B (06.2019)

4-0163492	13.05.2011
4-0164213	24.05.2011

Mục sửa đổi: Tên, địa chỉ chủ văn bằng

Nội dung mới:

(732) DSG INVESTMENT (IP) LIMITED (HK)

Room 1505, Millennium Trade Centre, 56 Kwai Cheong Road, Kwai Chung, N.T., Hong Kong

Quyết định sửa đổi số: 34305/QĐ-SHTT, ngày: 06.05.2019

(111) Số Văn bằng: 4-0164759 (151) Ngày cấp: 01.06.2011

Mục sửa đổi: Tên, địa chỉ chủ văn bằng

Nội dung mới:

(732) CÔNG TY TNHH TẬP ĐOÀN QUẢN LÝ CHÂU Á THÁI BÌNH DƯƠNG (ASIA PACIFIC MANAGEMENT GROUP - APMG CO., LTD) (VN)

Tầng 21 toà nhà Capital Tower, 109 Trần Hưng Đạo, phường Cửa Nam, quận Hoàn Kiếm, thành phố Hà Nội

Quyết định sửa đổi số: 34306/QĐ-SHTT, ngày: 06.05.2019

(111) Số Văn bằng: 4-0163212 (151) Ngày cấp: 09.05.2011

Mục sửa đổi: Tên, địa chỉ chủ văn bằng

Nội dung mới:

(732) CÔNG TY TNHH TẬP ĐOÀN QUẢN LÝ CHÂU Á THÁI BÌNH DƯƠNG (ASIA PACIFIC MANAGEMENT GROUP - APMG CO., LTD) (VN)

Tầng 21 toà nhà Capital Tower, 109 Trần Hưng Đạo, phường Cửa Nam, quận Hoàn Kiếm, thành phố Hà Nội

Quyết định sửa đổi số: 34307/QĐ-SHTT, ngày: 06.05.2019

(111) Số Văn bằng	(151) Ngày cấp
4-0129087	08.07.2009
4-0133424	21.09.2009
4-0134109	01.10.2009
4-0134110	01.10.2009
4-0146317	11.05.2010
4-0146702	19.05.2010

CÔNG BÁO SỞ HỮU CÔNG NGHIỆP SỐ 375 TẬP B (06.2019)

4-0152447	30.09.2010
4-0159437	10.03.2011
4-0163077	05.05.2011
4-0187180	27.06.2012
4-0190705	31.08.2012

Mục sửa đổi: Tên, địa chỉ chủ văn bằng

Nội dung mới:

- (732) CÔNG TY CỔ PHẦN THƯƠNG MẠI DUỆC PHẨM QUỐC TẾ (VN)
Số nhà 40 đường Nguyễn Hồng, phường Láng Hạ, quận Đống Đa, thành phố Hà Nội
-

Quyết định sửa đổi số: 34311/QĐ-SHTT, ngày: 06.05.2019

(111) Số Văn bằng	(151) Ngày cấp
4-0062972	24.05.2005
4-0062973	24.05.2005

Mục sửa đổi: Tên, địa chỉ chủ văn bằng

Nội dung mới:

- (732) CÔNG TY TNHH MAY MẶC QUỐC TẾ VIỆT HSING (VN)
Đường ĐT 746, phường Bình Chuẩn, thị xã Thuận An, tỉnh Bình Dương
-

Quyết định sửa đổi số: 34312/QĐ-SHTT, ngày: 06.05.2019

(111) Số Văn bằng	(151) Ngày cấp
4-0190781	04.09.2012
4-0190782	04.09.2012
4-0190783	04.09.2012

Mục sửa đổi: Tên, địa chỉ chủ văn bằng

Nội dung mới:

- (732) CÔNG TY CỔ PHẦN PVI (VN)
Toà nhà PVI, lô VP2, phố Phạm Văn Bạch, phường Yên Hoà, quận Cầu Giấy, thành phố Hà Nội
-

CÔNG BÁO SỞ HỮU CÔNG NGHIỆP SỐ 375 TẬP B (06.2019)

Quyết định sửa đổi số: 34313/QĐ-SHTT, ngày: 06.05.2019

(111) Số Văn bằng	(151) Ngày cấp
4-0145923	05.05.2010
4-0145924	05.05.2010

Mục sửa đổi: Tên, địa chỉ chủ văn bằng

Nội dung mới:

- (732) ILLINOIS TOOL WORKS INC. (US)
155 Harlem Avenue, Glenview, Illinois 60025, USA
-

Quyết định sửa đổi số: 34314/QĐ-SHTT, ngày: 06.05.2019

- (111) Số Văn bằng: 4-0159994 (151) Ngày cấp: 17.03.2011

Mục sửa đổi: Tên, địa chỉ chủ văn bằng

Nội dung mới:

- (732) CÔNG TY TNHH MỘT THÀNH VIÊN NHÀ HÀNG NĂM NHỎ (VN)
Lô D7, số 35-41 đường Tôn Đức Thắng, phường Vĩnh Lạc, thành phố Rạch Giá, tỉnh Kiên Giang
-

Quyết định sửa đổi số: 34315/QĐ-SHTT, ngày: 06.05.2019

- (111) Số Văn bằng: 4-0157513 (151) Ngày cấp: 29.01.2011

Mục sửa đổi: Tên, địa chỉ chủ văn bằng

Nội dung mới:

- (732) CÔNG TY TNHH DỊCH VỤ BẢO VỆ HOÀ BÌNH (VN)
Số 328 đường Bưởi, phường Vĩnh Phúc, quận Ba Đình, thành phố Hà Nội
-

Quyết định sửa đổi số: 34319/QĐ-SHTT, ngày: 06.05.2019

- (111) Số Văn bằng: 4-0175007 (151) Ngày cấp: 08.11.2011

Mục sửa đổi: Tên, địa chỉ chủ văn bằng

Nội dung mới:

- (732) CÔNG TY CỔ PHẦN THAN HÀ TU - VINACOMIN (VN)
Tổ 6, khu 3, phường Hà Tu, thành phố Hạ Long, tỉnh Quảng Ninh
-

Quyết định sửa đổi số: 34404/QĐ-SHTT, ngày: 06.05.2019

- (111) Số Văn bằng: 4-0275385 (151) Ngày cấp: 06.02.2017

Mục sửa đổi: Tên, địa chỉ chủ văn bằng

Nội dung mới:

(732) CÔNG TY CỔ PHẦN FOODY (VN)

Lầu 8, toà nhà Jabes 1, số 244 đường Cống Quỳnh, phường Phạm Ngũ Lão, quận 1, thành phố Hồ Chí Minh

Quyết định sửa đổi số: 34405/QĐ-SHTT, ngày: 06.05.2019

(111) Số Văn bằng: 4-0307840 (151) Ngày cấp: 08.11.2018

Mục sửa đổi: Tên, địa chỉ chủ văn bằng

Nội dung mới:

(732) YUIDEA INC. (JP)

4-5-16 Kohinata, Bunkyo-ku, Tokyo, Japan

Quyết định sửa đổi số: 34406/QĐ-SHTT, ngày: 06.05.2019

(111) Số Văn bằng: 4-0142368 (151) Ngày cấp: 09.02.2010

Mục sửa đổi: Tên, địa chỉ chủ văn bằng

Nội dung mới:

(732) CODENT TECHNICAL INDUSTRY CO., LTD. (TW)

2F., No. 100, Luke 5th Rd., Luzhu Dist., Kaohsiung City 821, Southern Taiwan Science Park, Taiwan

Quyết định sửa đổi số: 34407/QĐ-SHTT, ngày: 06.05.2019

(111) Số Văn bằng: 4-0151054 (151) Ngày cấp: 11.08.2010

Mục sửa đổi: Tên, địa chỉ chủ văn bằng

Nội dung mới:

(732) HỘ KINH DOANH MINH VŨ (VN)

Số 38 đường 3/2, phường 1, thành phố Vĩnh Long, tỉnh Vĩnh Long

Quyết định sửa đổi số: 34408/QĐ-SHTT, ngày: 06.05.2019

(111) Số Văn bằng: 4-0063659 (151) Ngày cấp: 14.06.2005

Mục sửa đổi: Tên, địa chỉ chủ văn bằng

Nội dung mới:

(732) ABLE C & C CO., LTD (KR)

13F, 12, Seocho-daero 38-gil, Seocho-gu, Seoul, 06655, Republic of Korea

CÔNG BÁO SỞ HỮU CÔNG NGHIỆP SỐ 375 TẬP B (06.2019)

Quyết định sửa đổi số: 34409/QĐ-SHTT, ngày: 06.05.2019

(111) Số Văn bằng	(151) Ngày cấp
4-0138816	14.12.2009
4-0139580	25.12.2009

Mục sửa đổi: Tên, địa chỉ chủ văn bằng

Nội dung mới:

- (732) CÔNG TY CỔ PHẦN CHÈ HÀ THÁI THÁI NGUYỄN (VN)
Xóm 6, xã Hà Thượng, huyện Đại Từ, tỉnh Thái Nguyên
-

Quyết định sửa đổi số: 34410/QĐ-SHTT, ngày: 06.05.2019

- (111) Số Văn bằng: 4-0037838 (151) Ngày cấp: 23.07.2001

Mục sửa đổi: Tên, địa chỉ chủ văn bằng

Nội dung mới:

- (732) CÔNG TY TNHH LE LONG VIỆT NAM (VN)
Số 40, đường Bà Chánh Thâu, khu phố 2, thị trấn Bến Lức, huyện Bến Lức, tỉnh Long An
-

Quyết định sửa đổi số: 34411/QĐ-SHTT, ngày: 06.05.2019

- (111) Số Văn bằng: 4-0149535 (151) Ngày cấp: 15.07.2010

Mục sửa đổi: Tên, địa chỉ chủ văn bằng

Nội dung mới:

- (732) HOKKO CHEMICAL INDUSTRY CO., LTD. (JP)
5-4, Nihonbashi Hon-cho 1-chome, Chuo-ku, Tokyo, Japan
-

Quyết định sửa đổi số: 34412/QĐ-SHTT, ngày: 06.05.2019

- (111) Số Văn bằng: 4-0186930 (151) Ngày cấp: 22.06.2012

Mục sửa đổi: Tên, địa chỉ chủ văn bằng

Nội dung mới:

- (732) CÔNG TY CỔ PHẦN HỖ TRỢ PHÁT TRIỂN CÔNG NGHỆ DETECH (VN)
Toà nhà DETECH, số 8, đường Tôn Thất Thuyết, phường Mỹ Đình 2, quận Nam Từ Liêm, thành phố Hà Nội
-

Quyết định sửa đổi số: 35090/QĐ-SHTT, ngày: 08.05.2019

- (111) Số Văn bằng: 4-0151344 (151) Ngày cấp: 23.08.2010

Mục sửa đổi: Tên, địa chỉ chủ văn bằng

CÔNG BÁO SỞ HỮU CÔNG NGHIỆP SỐ 375 TẬP B (06.2019)

Nội dung mới:

- (732) TRƯỜNG TIỂU HỌC ĐOÀN THỊ ĐIỂM - HÀ NỘI (VN)
Phường Mỹ Đình 2, quận Nam Từ Liêm, thành phố Hà Nội
-

Quyết định sửa đổi số: 35091/QĐ-SHTT, ngày: 08.05.2019

- (111) Số Văn bằng: 4-0033685 (151) Ngày cấp: 03.04.2000

Mục sửa đổi: Tên, địa chỉ chủ văn bằng

Nội dung mới:

- (732) CÔNG TY CỔ PHẦN CHẾ BIẾN THỰC PHẨM THÁI MINH (VN)
Cụm công nghiệp Phú Minh, phường Cổ Nhuế 2, quận Bắc Từ Liêm, thành phố Hà Nội
-

Quyết định sửa đổi số: 35092/QĐ-SHTT, ngày: 08.05.2019

(111) Số Văn bằng	(151) Ngày cấp
4-0144178	31.03.2010
4-0167514	12.07.2011

Mục sửa đổi: Tên, địa chỉ chủ văn bằng

Nội dung mới:

- (732) KABUSHIKI KAISHA KOBE SEIKO SHO TRADING ALSO AS KOBE STEEL, LTD. (JP)
2-4, Wakinohama-Kaigandori 2-chome, Chuo-ku, Kobe-shi, Hyogo Japan 651-8585, Japan
-

Quyết định sửa đổi số: 35093/QĐ-SHTT, ngày: 08.05.2019

(111) Số Văn bằng	(151) Ngày cấp
4-0002249	26.02.1991
4-0014400	30.11.1994
4-0014574	10.12.1994
4-0023249	02.12.1996
4-0032010	04.09.1999
4-0056441	18.08.2004
4-0056661	26.08.2004
4-0061585	05.04.2005

CÔNG BÁO SỞ HỮU CÔNG NGHIỆP SỐ 375 TẬP B (06.2019)

4-0062521	10.05.2005
4-0077508	04.12.2006
4-0109471	19.09.2008
4-0132853	07.09.2009
4-0132854	07.09.2009
4-0143167	04.03.2010
4-0145456	26.04.2010
4-0147856	16.06.2010
4-0176281	24.11.2011
4-0177415	21.12.2011
4-0179145	13.02.2012
4-0195410	09.11.2012
4-0207286	07.06.2013

Mục sửa đổi: Tên, địa chỉ chủ văn bằng

Nội dung mới:

- (732) NISSAN CHEMICAL CORPORATION (JP)
5-1, Nihonbashi 2-chome, Chuo-ku, Tokyo, Japan
-

Quyết định sửa đổi số: 35098/QĐ-SHTT, ngày: 08.05.2019

- (111) Số Văn bằng: 4-0183032 (151) Ngày cấp: 13.04.2012

Mục sửa đổi: Tên, địa chỉ chủ văn bằng

Nội dung mới:

- (732) CÔNG TY CỔ PHẦN CITY GARDEN (VN)
59 đường Ngô Tất Tố, phường 21, quận Bình Thạnh, thành phố Hồ Chí Minh
-

Quyết định sửa đổi số: 35099/QĐ-SHTT, ngày: 08.05.2019

- (111) Số Văn bằng: 4-0215843 (151) Ngày cấp: 27.11.2013

Mục sửa đổi: Tên, địa chỉ chủ văn bằng

Nội dung mới:

- (732) CÔNG TY TRÁCH NHIỆM HỮU HẠN THƯƠNG MẠI DỊCH VỤ DUỐC PHẨM PHAN NAM (VN)
99 Trần Đình Xu, phường Nguyễn Cư Trinh, quận 1, thành phố Hồ Chí Minh
-

CÔNG BÁO SỞ HỮU CÔNG NGHIỆP SỐ 375 TẬP B (06.2019)

Quyết định sửa đổi số: 35100/QĐ-SHTT, ngày: 08.05.2019

(111) Số Văn bằng	(151) Ngày cấp
4-0158356	18.02.2011
4-0171632	13.09.2011

Mục sửa đổi: Tên, địa chỉ chủ văn bằng

Nội dung mới:

- (732) CÔNG TY TNHH MAY MẶC QUỐC TẾ VIỆT HSING (VN)
Đường ĐT 746, phường Bình Chuẩn, thị xã Thuận An, tỉnh Bình Dương
-

Quyết định sửa đổi số: 35101/QĐ-SHTT, ngày: 08.05.2019

(111) Số Văn bằng	(151) Ngày cấp
4-0162379	21.04.2011
4-0169287	08.08.2011

Mục sửa đổi: Tên, địa chỉ chủ văn bằng

Nội dung mới:

- (732) CÔNG TY TNHH NHỰA CÂY TRUNG BỘ (VIỆT NAM) (VN)
Lô D2-3, khu công nghiệp Đại Đăng, phường Phú Tân, thành phố Thủ Dầu Một, tỉnh Bình Dương
-

Quyết định sửa đổi số: 35102/QĐ-SHTT, ngày: 08.05.2019

- (111) Số Văn bằng: 4-0164919 (151) Ngày cấp: 02.06.2011

Mục sửa đổi: Tên, địa chỉ chủ văn bằng

Nội dung mới:

- (732) CÔNG TY CỔ PHẦN AN NINH AN TOÀN THÔNG TIN CMC (VN)
Toà nhà CMC, số 11 phố Duy Tân, phường Dịch Vọng Hậu, quận Cầu Giấy, thành phố Hà Nội
-

Quyết định sửa đổi số: 35103/QĐ-SHTT, ngày: 08.05.2019

- (111) Số Văn bằng: 4-0176383 (151) Ngày cấp: 28.11.2011

Mục sửa đổi: Tên, địa chỉ chủ văn bằng

Nội dung mới:

CÔNG BÁO SỞ HỮU CÔNG NGHIỆP SỐ 375 TẬP B (06.2019)

(732) CÔNG TY CỔ PHẦN AN NINH AN TOÀN THÔNG TIN CMC (VN)

Toà nhà CMC, số 11 phố Duy Tân, phường Dịch Vọng Hậu, quận Cầu Giấy, thành phố Hà Nội

Quyết định sửa đổi số: 35104/QĐ-SHTT, ngày: 08.05.2019

(111) Số Văn bằng: 4-0151477 (151) Ngày cấp: 26.08.2010

Mục sửa đổi: Tên, địa chỉ chủ văn bằng

Nội dung mới:

(732) CÔNG TY CỔ PHẦN CHỨNG KHOÁN PHÚ HUNG (VN)

Tầng 3, CR3-03A, 109 Tôn Dật Tiên, phường Tân Phú, quận 7, thành phố Hồ Chí Minh

Quyết định sửa đổi số: 35105/QĐ-SHTT, ngày: 08.05.2019

(111) Số Văn bằng: 4-0136066 (151) Ngày cấp: 28.10.2009

Mục sửa đổi: Tên, địa chỉ chủ văn bằng

Nội dung mới:

(732) CÔNG TY TRÁCH NHIỆM HỮU HẠN THƯỜNG MẠI HOÀNH ĐẠT (VN)

Số 100A Lò Siêu, phường 12, quận 11, thành phố Hồ Chí Minh

Quyết định sửa đổi số: 35106/QĐ-SHTT, ngày: 08.05.2019

(111) Số Văn bằng	(151) Ngày cấp
4-0014265	16.11.1994
4-0226546	19.06.2014
4-0300254	29.05.2018
4-0300255	29.05.2018
4-0304269	06.08.2018

Mục sửa đổi: Tên, địa chỉ chủ văn bằng

Nội dung mới:

(732) ELITE GOLD LTD (VG)

Portcullis TrustNet Chambers, P.O. Box 3444, Road Town, Tortola, British Virgin Islands

Quyết định sửa đổi số: 35117/QĐ-SHTT, ngày: 08.05.2019

(111) Số Văn bằng	(151) Ngày cấp
4-0160957	31.03.2011
4-0160958	31.03.2011

CÔNG BÁO SỞ HỮU CÔNG NGHIỆP SỐ 375 TẬP B (06.2019)

4-0160959	31.03.2011
4-0160960	31.03.2011
4-0170557	26.08.2011
4-0171001	05.09.2011
4-0177593	23.12.2011
4-0209199	22.07.2013
4-0226118	11.06.2014

Mục sửa đổi: Tên, địa chỉ chủ văn bằng

Nội dung mới:

- (732) NGÂN HÀNG THƯƠNG MẠI CỔ PHẦN QUÂN ĐỘI (VN)
Số 21 Cát Linh, phường Cát Linh, quận Đống Đa, thành phố Hà Nội
-

Quyết định sửa đổi số: 35118/QĐ-SHTT, ngày: 08.05.2019

- (111) Số Văn bằng: 4-0296505 (151) Ngày cấp: 07.03.2018

Mục sửa đổi: Tên, địa chỉ chủ văn bằng

Nội dung mới:

- (732) SAGINOMIYA SEISAKUSHO, INC. (JP)
55-5, Wakamiya 2-chome, Nakano-ku, Tokyo, Japan
-

Quyết định sửa đổi số: 35119/QĐ-SHTT, ngày: 08.05.2019

(111) Số Văn bằng	(151) Ngày cấp
4-0046781	16.05.2003
4-0049873	20.06.2003
4-0049932	20.06.2003

Mục sửa đổi: Tên, địa chỉ chủ văn bằng

Nội dung mới:

- (732) MEDIACORP PTE. LTD. (SG)
1 STARS AVENUE, MEDIACORP CAMPUS, SINGAPORE 138507
-

Quyết định sửa đổi số: 35120/QĐ-SHTT, ngày: 08.05.2019

(111) Số Văn bằng	(151) Ngày cấp
4-0242131	24.03.2015

CÔNG BÁO SỞ HỮU CÔNG NGHIỆP SỐ 375 TẬP B (06.2019)

4-0246528	05.06.2015
4-0288123	19.09.2017

Mục sửa đổi: Tên, địa chỉ chủ văn bằng

Nội dung mới:

- (732) CÔNG TY TNHH TM KBVISION VIỆT NAM (VN)
278 Lũy Bán Bích, phường Hòa Thạnh, quận Tân Phú, thành phố Hồ Chí Minh
-

Quyết định sửa đổi số: 35121/QĐ-SHTT, ngày: 08.05.2019

(111) Số Văn bằng	(151) Ngày cấp
4-0305817	24.09.2018
4-0305818	24.09.2018
4-0305819	24.09.2018

Mục sửa đổi: Tên, địa chỉ chủ văn bằng

Nội dung mới:

- (732) CÔNG TY TNHH MTV NÔNG SẢN XUẤT NHẬP KHẨU HOÀNG HUY (VN)
Số 103 Hùng Vương, khu phố 4, thị trấn Hòa Thành, huyện Hòa Thành, tỉnh Tây Ninh
-

Quyết định sửa đổi số: 35122/QĐ-SHTT, ngày: 08.05.2019

- (111) Số Văn bằng: 4-0194964 (151) Ngày cấp: 01.11.2012

Mục sửa đổi: Tên, địa chỉ chủ văn bằng

Nội dung mới:

- (732) CHLORIDE GROUP LIMITED (GB)
C/o Vertiv, TOR, Saint-Cloud Way, Maidenhead SL6 8BN, United Kingdom
-

Quyết định sửa đổi số: 35123/QĐ-SHTT, ngày: 08.05.2019

- (111) Số Văn bằng: 4-0045730 (151) Ngày cấp: 26.03.2003

Mục sửa đổi: Tên, địa chỉ chủ văn bằng

Nội dung mới:

- (732) CÔNG TY TNHH VẬT TƯ THIẾT BỊ ĐIỆN TUYẾT CƯỜNG (VN)
29 Trần Kế Xương, phường Hải Châu II, quận Hải Châu, thành phố Đà Nẵng
-

CÔNG BÁO SỞ HỮU CÔNG NGHIỆP SỐ 375 TẬP B (06.2019)

Quyết định sửa đổi số: 35124/QĐ-SHTT, ngày: 08.05.2019

(111) Số Văn bằng: 4-0046086 (151) Ngày cấp: 11.04.2003

Mục sửa đổi: Tên, địa chỉ chủ văn bằng

Nội dung mới:

(732) CÔNG TY TNHH VẬT TƯ THIẾT BỊ ĐIỆN TUYẾT CƯỜNG (VN)
29 Trần Kế Xương, phường Hải Châu II, quận Hải Châu, thành phố Đà Nẵng

Quyết định sửa đổi số: 35125/QĐ-SHTT, ngày: 08.05.2019

(111) Số Văn bằng	(151) Ngày cấp
4-0157520	29.01.2011
4-0157555	29.01.2011
4-0157556	29.01.2011
4-0157557	29.01.2011
4-0168235	22.07.2011

Mục sửa đổi: Tên, địa chỉ chủ văn bằng

Nội dung mới:

(732) CÔNG TY CỔ PHẦN BỘT GIẶT LIX (VN)
Số 3 đường số 2, khu phố 4, phường Linh Trung, quận Thủ Đức, thành phố Hồ Chí Minh

Quyết định sửa đổi số: 35126/QĐ-SHTT, ngày: 08.05.2019

(111) Số Văn bằng: 4-0135220 (151) Ngày cấp: 16.10.2009

Mục sửa đổi: Tên, địa chỉ chủ văn bằng

Nội dung mới:

(732) CÔNG TY TNHH BẮC KIM THANG (VN)
Ấp 1, xã Tam Hiệp, huyện Châu Thành, tỉnh Tiền Giang

Quyết định sửa đổi số: 35210/QĐ-SHTT, ngày: 08.05.2019

(111) Số Văn bằng: 4-0134692 (151) Ngày cấp: 09.10.2009

Mục sửa đổi: Tên, địa chỉ chủ văn bằng

Nội dung mới:

(732) MITSUI CHEMICALS AGRO, INC. (JP)
1-19-1, Nihonbashi, Chuo-ku, Tokyo, JAPAN

CÔNG BÁO SỞ HỮU CÔNG NGHIỆP SỐ 375 TẬP B (06.2019)

Quyết định sửa đổi số: 35211/QĐ-SHTT, ngày: 08.05.2019

(111) Số Văn bằng: 4-0167469 (151) Ngày cấp: 11.07.2011

Mục sửa đổi: Tên, địa chỉ chủ văn bằng

Nội dung mới:

(732) CÔNG TY TRÁCH NHIỆM HỮU HẠN TRI VIN SA (VN)

Số 10, ngách 268/21/55 Ngọc Thụy, tổ 17, phường Ngọc Thụy, quận Long Biên, thành phố Hà Nội

Quyết định sửa đổi số: 35212/QĐ-SHTT, ngày: 08.05.2019

(111) Số Văn bằng	(151) Ngày cấp
4-0306772	17.10.2018
4-0306773	17.10.2018

Mục sửa đổi: Tên, địa chỉ chủ văn bằng

Nội dung mới:

(732) CÔNG TY CỔ PHẦN DƯỢC PHẨM ECO (VN)

Số 180 đường Trường Chinh, phường Khương Thượng, quận Đống Đa, thành phố Hà Nội

Quyết định sửa đổi số: 35213/QĐ-SHTT, ngày: 08.05.2019

(111) Số Văn bằng	(151) Ngày cấp
4-0299381	10.05.2018
4-0299853	21.05.2018
4-0301282	07.06.2018

Mục sửa đổi: Tên, địa chỉ chủ văn bằng

Nội dung mới:

(732) NINGBO SUPREME INVESTMENT MANAGEMENT LTD. (CN)

No. 160, Building 23, No. 818 Qiming Rd, Yinzhou District, Ningbo, China

Quyết định sửa đổi số: 35943/QĐ-SHTT, ngày: 10.05.2019

(111) Số Văn bằng: 4-0282408 (151) Ngày cấp: 02.06.2017

Mục sửa đổi: Tên, địa chỉ chủ văn bằng

Nội dung mới:

CÔNG BÁO SỞ HỮU CÔNG NGHIỆP SỐ 375 TẬP B (06.2019)

(732) INGRES AESTHETICS LABORATORY CO. (TW)
No.18, Bengong 5th Rd., Gangshan Dist., Kaohsiung City 820, Taiwan

Quyết định sửa đổi số: 35944/QĐ-SHTT, ngày: 10.05.2019

(111) Số Văn bằng: 4-0141755 (151) Ngày cấp: 01.02.2010
Mục sửa đổi: Tên, địa chỉ chủ văn bằng
Nội dung mới:

(732) FROMAGERIES BEL (FR)
2 Allée de Longchamp, 92150 Suresnes, France

Quyết định sửa đổi số: 35945/QĐ-SHTT, ngày: 10.05.2019

(111) Số Văn bằng	(151) Ngày cấp
4-0017880	29.08.1995
4-0017881	29.08.1995
4-0018039	14.09.1995
4-0083305	25.06.2007
4-0086821	21.08.2007
4-0299536	15.05.2018
4-0302148	20.06.2018

Mục sửa đổi: Tên, địa chỉ chủ văn bằng
Nội dung mới:

(732) ARYSTA LIFESCIENCE INC. (US)
15401 Weston Parkway, Suite 100, Cary, NC 27513, USA

Quyết định sửa đổi số: 35949/QĐ-SHTT, ngày: 10.05.2019

(111) Số Văn bằng: 4-0035929 (151) Ngày cấp: 04.01.2001
Mục sửa đổi: Tên, địa chỉ chủ văn bằng
Nội dung mới:

(732) CÔNG TY TNHH MÁY TÍNH CMS (VN)
Tầng 12 tòa nhà CMC, phố Duy Tân, phường Dịch Vọng Hậu, quận Cầu Giấy, thành phố Hà Nội

CÔNG BÁO SỞ HỮU CÔNG NGHIỆP SỐ 375 TẬP B (06.2019)

Quyết định sửa đổi số: 35954/QĐ-SHTT, ngày: 10.05.2019

(111) Số Văn bằng: 4-0134641 (151) Ngày cấp: 08.10.2009

Mục sửa đổi: Tên, địa chỉ chủ văn bằng

Nội dung mới:

(732) CÔNG TY CỔ PHẦN PVI (VN)

Toà nhà PVI, lô VP2, phố Phạm Văn Bạch, phường Yên Hoà, quận Cầu Giấy, thành phố Hà Nội

Quyết định sửa đổi số: 35955/QĐ-SHTT, ngày: 10.05.2019

(111) Số Văn bằng: 4-0164374 (151) Ngày cấp: 26.05.2011

Mục sửa đổi: Tên, địa chỉ chủ văn bằng

Nội dung mới:

(732) FOOD IDEAS INTERNATIONAL PTE LTD (SG)

100J Pasir Panjang Road, #05-00 SUTL House, Singapore 118525

Quyết định sửa đổi số: 35956/QĐ-SHTT, ngày: 10.05.2019

(111) Số Văn bằng: 4-0149311 (151) Ngày cấp: 13.07.2010

Mục sửa đổi: Tên, địa chỉ chủ văn bằng

Nội dung mới:

(732) ASSA ABLOY CHILE SPA (O ASSA ABLOY CHILE LIMITADA O CERRADURAS POLI LIMITADA) (CL)

Avda Los Vientos 19930, Pudahuel, Santiago, Republic of Chile

Quyết định sửa đổi số: 35957/QĐ-SHTT, ngày: 10.05.2019

(111) Số Văn bằng: 4-0034812 (151) Ngày cấp: 08.09.2000

Mục sửa đổi: Tên, địa chỉ chủ văn bằng

Nội dung mới:

(732) CÔNG TY LUẬT TNHH QUỐC TẾ VIỆT NAM (VILAF - HỒNG ĐỨC) (VN)

Tầng 4, tòa nhà MPlaza Saigon, số 39 Lê Duẩn, phường Bến Nghé, quận 1, thành phố Hồ Chí Minh

Quyết định sửa đổi số: 35958/QĐ-SHTT, ngày: 10.05.2019

(111) Số Văn bằng: 4-0034813 (151) Ngày cấp: 08.09.2000

Mục sửa đổi: Tên, địa chỉ chủ văn bằng

Nội dung mới:

(732) CÔNG TY LUẬT TNHH QUỐC TẾ VIỆT NAM (VILAF - HỒNG ĐỨC) (VN)

Tầng 4, tòa nhà MPlaza Saigon, số 39 Lê Duẩn, phường Bến Nghé, quận 1, thành phố Hồ Chí Minh

CÔNG BÁO SỞ HỮU CÔNG NGHIỆP SỐ 375 TẬP B (06.2019)

Quyết định sửa đổi số: 35959/QĐ-SHTT, ngày: 10.05.2019

(111) Số Văn bằng: 4-0034814 (151) Ngày cấp: 08.09.2000

Mục sửa đổi: Tên, địa chỉ chủ văn bằng

Nội dung mới:

(732) CÔNG TY LUẬT TNHH QUỐC TẾ VIỆT NAM (VILAF - HỒNG ĐỨC) (VN)

Tầng 4, toà nhà MPlaza Saigon, số 39 Lê Duẩn, phường Bến Nghé, quận 1, thành phố Hồ Chí Minh

Quyết định sửa đổi số: 35960/QĐ-SHTT, ngày: 10.05.2019

(111) Số Văn bằng	(151) Ngày cấp
4-0040472	28.03.2002
4-0041071	10.05.2002

Mục sửa đổi: Tên, địa chỉ chủ văn bằng

Nội dung mới:

(732) AB MAURI TECHNOLOGY PTY LIMITED (AU)

Level 1, Building A, 11 Talavera Road, North Ryde Nsw 2113, Australia

Quyết định sửa đổi số: 35968/QĐ-SHTT, ngày: 10.05.2019

(111) Số Văn bằng	(151) Ngày cấp
4-0180724	08.03.2012
4-0182573	06.04.2012
4-0189207	10.08.2012
4-0195153	07.11.2012
4-0207391	10.06.2013
4-0234404	30.10.2014
4-0258113	19.02.2016
4-0259984	18.03.2016

Mục sửa đổi: Tên, địa chỉ chủ văn bằng

Nội dung mới:

(732) CÔNG TY CỔ PHẦN GON SA (VN)

88 đường Phạm Thị Tánh, phường 4, quận 8, thành phố Hồ Chí Minh

CÔNG BÁO SỞ HỮU CÔNG NGHIỆP SỐ 375 TẬP B (06.2019)

Quyết định sửa đổi số: 35969/QĐ-SHTT, ngày: 10.05.2019

(111) Số Văn bằng	(151) Ngày cấp
4-0187856	17.07.2012
4-0228027	15.07.2014
4-0241745	16.03.2015
4-0241746	16.03.2015

Mục sửa đổi: Tên, địa chỉ chủ văn bằng

Nội dung mới:

- (732) CÔNG TY TNHH DƯỢC PHẨM TÂM NHẤT (VN)
196/51 Vườn Lài, phường Tân Thành, quận Tân Phú, thành phố Hồ Chí Minh
-

Quyết định sửa đổi số: 35970/QĐ-SHTT, ngày: 10.05.2019

- (111) Số Văn bằng: 4-0192491 (151) Ngày cấp: 28.09.2012

Mục sửa đổi: Tên, địa chỉ chủ văn bằng

Nội dung mới:

- (732) GRAVITY GAMES CORP. (KR)
(Sangam-dong) 15F. Nuritkum Square R&D Tower, 396, World Cup Buk-Ro, Mapo-Gu, Seoul, Republic of Korea
-

Quyết định sửa đổi số: 35971/QĐ-SHTT, ngày: 10.05.2019

- (111) Số Văn bằng: 4-0148084 (151) Ngày cấp: 23.06.2010

Mục sửa đổi: Tên, địa chỉ chủ văn bằng

Nội dung mới:

- (732) LG CORP. (KR)
128, Yeoui-daero, Yeongdeungpo-gu, Seoul, Republic of Korea
-

Quyết định sửa đổi số: 35972/QĐ-SHTT, ngày: 10.05.2019

- (111) Số Văn bằng: 4-0208047 (151) Ngày cấp: 24.06.2013

Mục sửa đổi: Tên, địa chỉ chủ văn bằng

Nội dung mới:

- (732) SAMSUNG ELECTRONICS CO., LTD. (KR)
129, Samsung-ro, Yeongtong-gu, Suwon-si Gyeonggi-do, Republic of Korea
-

CÔNG BÁO SỞ HỮU CÔNG NGHIỆP SỐ 375 TẬP B (06.2019)

Quyết định sửa đổi số: 35973/QĐ-SHTT, ngày: 10.05.2019

(111) Số Văn bằng	(151) Ngày cấp
4-0017649	14.08.1995
4-0017654	14.08.1995

Mục sửa đổi: Tên, địa chỉ chủ văn bằng

Nội dung mới:

- (732) BEAM SUNTORY UK LIMITED (GB)
2 Longwalk Road, Stockley Park, Uxbridge, Middlesex England UB11 1BA
-

Quyết định sửa đổi số: 35974/QĐ-SHTT, ngày: 10.05.2019

- (111) Số Văn bằng: 4-0014326 (151) Ngày cấp: 24.11.1994

Mục sửa đổi: Tên, địa chỉ chủ văn bằng

Nội dung mới:

- (732) CANADIAN CLUB CANADA INC. (CA)
3300 Bloor Street West, Center Tower, 5th Floor, Suite 2510, Toronto, Ontario M8X 2X3, Canada
-

Quyết định sửa đổi số: 35975/QĐ-SHTT, ngày: 10.05.2019

(111) Số Văn bằng	(151) Ngày cấp
4-0167857	18.07.2011
4-0174135	25.10.2011
4-0181248	16.03.2012

Mục sửa đổi: Tên, địa chỉ chủ văn bằng

Nội dung mới:

- (732) GRADUATE MANAGEMENT ADMISSION COUNCIL (US)
11921 Freedom Drive, Suite 300, Reston, Virginia 20190, United States
-

Quyết định sửa đổi số: 35999/QĐ-SHTT, ngày: 10.05.2019

- (111) Số Văn bằng: 4-0218560 (151) Ngày cấp: 17.01.2014

Mục sửa đổi: Tên, địa chỉ chủ văn bằng

Nội dung mới:

- (732) CÔNG TY TNHH TNK KIM LONG (VN)
Thôn Minh Hiệp 3, xã Minh Khai, huyện Hoài Đức, thành phố Hà Nội
-

CÔNG BÁO SỞ HỮU CÔNG NGHIỆP SỐ 375 TẬP B (06.2019)

Quyết định sửa đổi số: 36000/QĐ-SHTT, ngày: 10.05.2019

(111) Số Văn bằng: 4-0308737 (151) Ngày cấp: 22.11.2018

Mục sửa đổi: Tên, địa chỉ chủ văn bằng

Nội dung mới:

(732) CÔNG TY CỔ PHẦN ĐẦU TƯ MẶT TRỜI VIỆT (VN)

Lô III-3A, đường CN1, nhóm công nghiệp III, khu công nghiệp Tân Bình, phường Tây Thạnh, quận Tân Phú, thành phố Hồ Chí Minh

Quyết định sửa đổi số: 36001/QĐ-SHTT, ngày: 10.05.2019

(111) Số Văn bằng: 4-0185367 (151) Ngày cấp: 24.05.2012

Mục sửa đổi: Tên, địa chỉ chủ văn bằng

Nội dung mới:

(732) CÔNG TY TNHH CÔNG NGHIỆP GỖ KAISER 1 (VIỆT NAM) (VN)

Lô L_CN, đường D9, khu công nghiệp Mỹ Phước, phường Thới Hòa, thị xã Bến Cát, tỉnh Bình Dương

Quyết định sửa đổi số: 36002/QĐ-SHTT, ngày: 10.05.2019

(111) Số Văn bằng	(151) Ngày cấp
4-0156115	23.12.2010
4-0157245	25.01.2011

Mục sửa đổi: Tên, địa chỉ chủ văn bằng

Nội dung mới:

(732) SANG-JIN ELECTRIC WIRE CO., LTD (KR)

501 Yupo-Ri, Geumwang-Eup, Eumseong-Gun, ChungcheongBuk-Do, R.O. Korea

Quyết định sửa đổi số: 36003/QĐ-SHTT, ngày: 10.05.2019

(111) Số Văn bằng: 4-0180946 (151) Ngày cấp: 13.03.2012

Mục sửa đổi: Tên, địa chỉ chủ văn bằng

Nội dung mới:

(732) VIỆN NGHIÊN CỨU BÔNG VÀ PHÁT TRIỂN NÔNG NGHIỆP NHA HỔ (VN)

Thôn Nha Hổ 2, xã Nhơn Sơn, huyện Ninh Sơn, tỉnh Ninh Thuận

Quyết định sửa đổi số: 36004/QĐ-SHTT, ngày: 10.05.2019

(111) Số Văn bằng: 4-0147934 (151) Ngày cấp: 21.06.2010

Mục sửa đổi: Tên, địa chỉ chủ văn bằng

Nội dung mới:

- (732) CÔNG TY TNHH XUẤT NHẬP KHẨU THƯỜNG MẠI TÂN LONG PHÁT (VN)
Số 1 đường 18, khu nhà ở Hiệp Bình, khu phố 4, phường Hiệp Bình Phước, quận Thủ Đức, thành phố Hồ Chí Minh
-

Quyết định sửa đổi số: 36268/QĐ-SHTT, ngày: 13.05.2019

- (111) Số Văn bằng: 4-0197693 (151) Ngày cấp: 19.12.2012

Mục sửa đổi: Tên, địa chỉ chủ văn bằng

Nội dung mới:

- (732) CÔNG TY CỔ PHẦN NHÔM VIỆT PHÁP - NHÀ MÁY NHÔM VIỆT PHÁP (VN)
Số 1, nhà N3, tập thể Đại học Sư phạm 1, phường Dịch Vọng Hậu, quận Cầu Giấy, thành phố Hà Nội
-

Quyết định sửa đổi số: 36269/QĐ-SHTT, ngày: 13.05.2019

- (111) Số Văn bằng: 4-0174856 (151) Ngày cấp: 04.11.2011

Mục sửa đổi: Tên, địa chỉ chủ văn bằng

Nội dung mới:

- (732) CÔNG TY CỔ PHẦN NHÔM VIỆT PHÁP - NHÀ MÁY NHÔM VIỆT PHÁP (VN)
Số 1, nhà N3, tập thể Đại học Sư phạm 1, phường Dịch Vọng Hậu, quận Cầu Giấy, thành phố Hà Nội
-

Quyết định sửa đổi số: 37271/QĐ-SHTT, ngày: 15.05.2019

- (111) Số Văn bằng: 4-0224410 (151) Ngày cấp: 16.05.2014

Mục sửa đổi: Tên, địa chỉ chủ văn bằng

Nội dung mới:

- (732) PHẠM CÔNG ANH (VN)
Số 67, ngõ 38 Phương Mai, phường Kim Liên, quận Đống Đa, thành phố Hà Nội
-

Quyết định sửa đổi số: 37272/QĐ-SHTT, ngày: 15.05.2019

- (111) Số Văn bằng: 4-0274409 (151) Ngày cấp: 29.12.2016

Mục sửa đổi: Tên, địa chỉ chủ văn bằng

Nội dung mới:

- (732) CÔNG TY TNHH THƯỜNG MẠI DỊCH VỤ XUẤT NHẬP KHẨU THỦY HÀNG (VN)
52 đường 7, khu dân cư Hương Lộ 5, phường An Lạc, quận Bình Tân, thành phố Hồ Chí Minh
-

CÔNG BÁO SỞ HỮU CÔNG NGHIỆP SỐ 375 TẬP B (06.2019)

Quyết định sửa đổi số: 37273/QĐ-SHTT, ngày: 15.05.2019

(111) Số Văn bằng: 4-0195936 (151) Ngày cấp: 21.11.2012

Mục sửa đổi: Tên, địa chỉ chủ văn bằng

Nội dung mới:

(732) CÔNG TY CỔ PHẦN H-T GIANG SAN (VN)

327-329 Tô Hiến Thành, phường 13, quận 10, thành phố Hồ Chí Minh

Quyết định sửa đổi số: 37274/QĐ-SHTT, ngày: 15.05.2019

(111) Số Văn bằng: 4-0269584 (151) Ngày cấp: 05.10.2016

Mục sửa đổi: Tên, địa chỉ chủ văn bằng

Nội dung mới:

(732) CÔNG TY CỔ PHẦN SAMETEL (VN)

Khu công nghiệp Long Thành, đường số 1, xã Tam An, huyện Long Thành, tỉnh Đồng Nai

Quyết định sửa đổi số: 37275/QĐ-SHTT, ngày: 15.05.2019

(111) Số Văn bằng: 4-0268553 (151) Ngày cấp: 19.09.2016

Mục sửa đổi: Tên, địa chỉ chủ văn bằng

Nội dung mới:

(732) CÔNG TY TNHH ANH EM QUÊ NHÀ (VN)

Phòng 1508, tầng 15, Vincom Center, số 72 Lê Thánh Tôn, phường Bến Nghé, quận 1, thành phố Hồ Chí Minh

Quyết định sửa đổi số: 37276/QĐ-SHTT, ngày: 15.05.2019

(111) Số Văn bằng	(151) Ngày cấp
4-0287469	05.09.2017
4-0287470	05.09.2017
4-0298409	13.04.2018
4-0299121	03.05.2018

Mục sửa đổi: Tên, địa chỉ chủ văn bằng

Nội dung mới:

(732) CÔNG TY CỔ PHẦN TẬP ĐOÀN PAN (VN)

Lô A1-9, đường VL3, khu công nghiệp Vĩnh Lộc 2, xã Long Hiệp, huyện Bến Lức, tỉnh Long An

CÔNG BÁO SỞ HỮU CÔNG NGHIỆP SỐ 375 TẬP B (06.2019)

Quyết định sửa đổi số: 37277/QĐ-SHTT, ngày: 15.05.2019

(111) Số Văn bằng	(151) Ngày cấp
4-0010766	05.01.1994
4-0192761	04.10.2012

Mục sửa đổi: Tên, địa chỉ chủ văn bằng

Nội dung mới:

- (732) HENRI BENDEL, LLC (US)
1740 Broadway, 7th Floor, New York, New York 10019, U.S.A.
-

Quyết định sửa đổi số: 38794/QĐ-SHTT, ngày: 17.05.2019

- (111) Số Văn bằng: 4-0114616 (151) Ngày cấp: 25.11.2008

Mục sửa đổi: Tên, địa chỉ chủ văn bằng

Nội dung mới:

- (732) NEIGHBORHOOD CO., LTD. (JP)
2-8-14, Sendagaya, Shibuya-ku, Tokyo 151-0051, Japan
-

Quyết định sửa đổi số: 38795/QĐ-SHTT, ngày: 17.05.2019

(111) Số Văn bằng	(151) Ngày cấp
4-0149780	21.07.2010
4-0159200	07.03.2011
4-0166480	27.06.2011

Mục sửa đổi: Tên, địa chỉ chủ văn bằng

Nội dung mới:

- (732) CÔNG TY TNHH MINH (VN)
5/9 Nguyễn Siêu, phường Bến Nghé, quận 1, thành phố Hồ Chí Minh
-

Quyết định sửa đổi số: 38796/QĐ-SHTT, ngày: 17.05.2019

- (111) Số Văn bằng: 4-0032580 (151) Ngày cấp: 10.11.1999

Mục sửa đổi: Tên, địa chỉ chủ văn bằng

Nội dung mới:

- (732) CÔNG TY TNHH NƯỚC GIẢI KHÁT DELTA (VN)
Số 42, Võ Ngọc Quận, phường 6, thành phố Tân An, tỉnh Long An
-

CÔNG BÁO SỞ HỮU CÔNG NGHIỆP SỐ 375 TẬP B (06.2019)

Quyết định sửa đổi số: 38797/QĐ-SHTT, ngày: 17.05.2019

(111) Số Văn bằng: 4-0158281 (151) Ngày cấp: 17.02.2011

Mục sửa đổi: Tên, địa chỉ chủ văn bằng

Nội dung mới:

(732) CÔNG TY CỔ PHẦN L&A (VN)

323A Lê Quang Định, phường 5, quận Bình Thạnh, thành phố Hồ Chí Minh

Quyết định sửa đổi số: 38852/QĐ-SHTT, ngày: 17.05.2019

(111) Số Văn bằng	(151) Ngày cấp
4-0266223	27.07.2016
4-0271866	17.11.2016

Mục sửa đổi: Tên, địa chỉ chủ văn bằng

Nội dung mới:

(732) SHINE TV LIMITED (GB)

Shepherds Building Central, Charecroft Way, London W14 0EE, United Kingdom

Quyết định sửa đổi số: 38853/QĐ-SHTT, ngày: 17.05.2019

(111) Số Văn bằng: 4-0258640 (151) Ngày cấp: 29.02.2016

Mục sửa đổi: Tên, địa chỉ chủ văn bằng

Nội dung mới:

(732) FARN-YEU INTERNATIONAL CO., LTD. (TW)

2F., No.102, Ln. 155, Gongyi Rd., West Dist., Taichung City 403, Taiwan

Quyết định sửa đổi số: 38854/QĐ-SHTT, ngày: 17.05.2019

(111) Số Văn bằng	(151) Ngày cấp
4-0036905	17.04.2001
4-0046226	16.04.2003
4-0046227	16.04.2003
4-0046959	26.05.2003
4-0047790	18.06.2003
4-0050107	23.10.2003
4-0075755	05.10.2006

CÔNG BÁO SỞ HỮU CÔNG NGHIỆP SỐ 375 TẬP B (06.2019)

Mục sửa đổi: Tên, địa chỉ chủ văn bằng

Nội dung mới:

- (732) CÔNG TY TNHH SẢN XUẤT - THƯƠNG MẠI ĐÔNG THĂNG (VN)
Số 3, Kênh Tân Hóa, phường Tân Thới Hòa, quận Tân Phú, thành phố Hồ Chí Minh
-

Quyết định sửa đổi số: 38855/QĐ-SHTT, ngày: 17.05.2019

- (111) Số Văn bằng: 4-0136051 (151) Ngày cấp: 28.10.2009

Mục sửa đổi: Tên, địa chỉ chủ văn bằng

Nội dung mới:

- (732) CÔNG TY CỔ PHẦN THÉP VICASA - VNSTEEL (VN)
Khu công nghiệp Biên Hoà 1, đường số 9, phường An Bình, thành phố Biên Hoà, tỉnh Đồng Nai
-

Quyết định sửa đổi số: 38856/QĐ-SHTT, ngày: 17.05.2019

- (111) Số Văn bằng: 4-0191969 (151) Ngày cấp: 21.09.2012

Mục sửa đổi: Tên, địa chỉ chủ văn bằng

Nội dung mới:

- (732) CÔNG TY TNHH SẢN XUẤT VÀ THƯƠNG MẠI NHỰA TRỌNG TẤN (VN)
Ấp Rừng Dầu, xã Mỹ Hạnh Bắc, huyện Đức Hòa, tỉnh Long An
-

Quyết định sửa đổi số: 38857/QĐ-SHTT, ngày: 17.05.2019

(111) Số Văn bằng	(151) Ngày cấp
4-0212113	12.09.2013
4-0212114	12.09.2013
4-0281321	11.05.2017

Mục sửa đổi: Tên, địa chỉ chủ văn bằng

Nội dung mới:

- (732) CÔNG TY TNHH AN CƯỜNG (VN)
Tổ 1, ấp Cửa Lấp, xã Dương Tơ, huyện Phú Quốc, tỉnh Kiên Giang
-

Quyết định sửa đổi số: 38862/QĐ-SHTT, ngày: 17.05.2019

- (111) Số Văn bằng: 4-0139635 (151) Ngày cấp: 28.12.2009

Mục sửa đổi: Tên, địa chỉ chủ văn bằng

Nội dung mới:

CÔNG BÁO SỞ HỮU CÔNG NGHIỆP SỐ 375 TẬP B (06.2019)

(732) SKY CAPITAL LIMITED (KY)

P.O. Box 31119, Grand Pavilion, Hibiscus Way, 802 West Bay Road, Grand Cayman, KY1-1205, Cayman Islands

Quyết định sửa đổi số: 38863/QĐ-SHTT, ngày: 17.05.2019

(111) Số Văn bằng: 4-0032096 (151) Ngày cấp: 19.09.1999

Mục sửa đổi: Tên, địa chỉ chủ văn bằng

Nội dung mới:

(732) CASCADE BREWERY COMPANY PTY LTD. (AU)

77 Southbank Bvd, SOUTHBANK, VIC, 3006, Australia

Quyết định sửa đổi số: 38864/QĐ-SHTT, ngày: 17.05.2019

(111) Số Văn bằng	(151) Ngày cấp
4-0033686	03.04.2000
4-0033687	03.04.2000
4-0033688	03.04.2000
4-0033689	03.04.2000
4-0033693	03.04.2000
4-0033694	03.04.2000
4-0035513	21.11.2000

Mục sửa đổi: Tên, địa chỉ chủ văn bằng

Nội dung mới:

(732) ADVANCED LIGHTING TECHNOLOGIES, LLC (US)

7905 Cochran Road, Suite 300 Glenwillow, Ohio 44139, United States

Quyết định sửa đổi số: 38865/QĐ-SHTT, ngày: 17.05.2019

(111) Số Văn bằng	(151) Ngày cấp
4-0042088	12.07.2002
4-0042089	12.07.2002

Mục sửa đổi: Tên, địa chỉ chủ văn bằng

Nội dung mới:

(732) ETW CORP. (US)

145 Soundings Avenue, Suite 200, Jupiter, Florida 33477, U.S.A.

CÔNG BÁO SỞ HỮU CÔNG NGHIỆP SỐ 375 TẬP B (06.2019)

Quyết định sửa đổi số: 39320/QĐ-SHTT, ngày: 20.05.2019

(111) Số Văn bằng: 4-0181038 (151) Ngày cấp: 14.03.2012

Mục sửa đổi: Tên, địa chỉ chủ văn bằng

Nội dung mới:

(732) CÔNG TY CỔ PHẦN ĐẦU TƯ SẢN XUẤT VÀ THƯƠNG MẠI HỒNG PHÚC (VN)

Thôn Đại Hạnh, xã Hoàn Long, huyện Yên Mỹ, tỉnh Hưng Yên

Quyết định sửa đổi số: 39321/QĐ-SHTT, ngày: 20.05.2019

(111) Số Văn bằng: 4-0141426 (151) Ngày cấp: 26.01.2010

Mục sửa đổi: Tên, địa chỉ chủ văn bằng

Nội dung mới:

(732) VĂN PHÒNG CÔNG CHỨNG NGUYỄN TÚ (VN)

92C Lý Thường Kiệt, phường Cửa Nam, quận Hoàn Kiếm, thành phố Hà Nội

Quyết định sửa đổi số: 39322/QĐ-SHTT, ngày: 20.05.2019

(111) Số Văn bằng	(151) Ngày cấp
4-0265123	06.07.2016
4-0270357	20.10.2016

Mục sửa đổi: Tên, địa chỉ chủ văn bằng

Nội dung mới:

(732) BLK DNM GROUP, INC. (US)

237 Lafayette Street, New York, NY 10012. U.S.A.

Quyết định sửa đổi số: 39323/QĐ-SHTT, ngày: 20.05.2019

(111) Số Văn bằng	(151) Ngày cấp
4-0216830	19.12.2013
4-0222734	11.04.2014

Mục sửa đổi: Tên, địa chỉ chủ văn bằng

Nội dung mới:

(732) SOLUTIA SINGAPORE PTE. LTD. (SG)

9 North Buona Vista Drive, #05-01, The Metropolis, 138588 Singapore

CÔNG BÁO SỞ HỮU CÔNG NGHIỆP SỐ 375 TẬP B (06.2019)

Quyết định sửa đổi số: 39324/QĐ-SHTT, ngày: 20.05.2019

(111) Số Văn bằng: 4-0235215 (151) Ngày cấp: 12.11.2014

Mục sửa đổi: Tên, địa chỉ chủ văn bằng

Nội dung mới:

(732) CÔNG TY CỔ PHẦN VIỆT TINH ANH (VN)

33-35 đường số D4, khu đô thị mới Him Lam, phường Tân Hưng, quận 7, thành phố Hồ Chí Minh

Quyết định sửa đổi số: 39325/QĐ-SHTT, ngày: 20.05.2019

(111) Số Văn bằng	(151) Ngày cấp
4-0197339	12.12.2012
4-0197347	13.12.2012
4-0240002	05.02.2015
4-0240964	04.03.2015
4-0272998	05.12.2016
4-0274274	28.12.2016

Mục sửa đổi: Tên, địa chỉ chủ văn bằng

Nội dung mới:

(732) VALVE CORPORATION (US)

10400 NE 4th Street, Suite 1400, Bellevue, Washington 98004-4359 United States Of America

Quyết định sửa đổi số: 39326/QĐ-SHTT, ngày: 20.05.2019

(111) Số Văn bằng: 4-0165502 (151) Ngày cấp: 13.06.2011

Mục sửa đổi: Tên, địa chỉ chủ văn bằng

Nội dung mới:

(732) CÔNG TY CỔ PHẦN TẬP ĐOÀN NHỮNG TRÁI TIM VÀNG (VN)

74/13/1 Trương Quốc Dung, phường 10, quận Phú Nhuận, thành phố Hồ Chí Minh

Quyết định sửa đổi số: 39327/QĐ-SHTT, ngày: 20.05.2019

(111) Số Văn bằng	(151) Ngày cấp
4-0302258	21.06.2018
4-0302259	21.06.2018

CÔNG BÁO SỞ HỮU CÔNG NGHIỆP SỐ 375 TẬP B (06.2019)

Mục sửa đổi: Tên, địa chỉ chủ văn bằng

Nội dung mới:

(732) HARBIN HARVAC BIOTECHNOLOGY CO., LTD. (CN)

NO.680 Haping Road, Concentration District Haping Road, Harbin Economic And Technological Development Zone, Heilongjiang, China

Quyết định sửa đổi số: 39328/QĐ-SHTT, ngày: 20.05.2019

(111) Số Văn bằng: 4-0304370 (151) Ngày cấp: 08.08.2018

Mục sửa đổi: Tên, địa chỉ chủ văn bằng

Nội dung mới:

(732) CÔNG TY TNHH SẢN XUẤT THƯƠNG MẠI DỊCH VỤ TRĂNG NON (VN)

Số 27 đường Nguyễn Khuyến, phường An Cư, quận Ninh Kiều, thành phố Cần Thơ

Quyết định sửa đổi số: 39329/QĐ-SHTT, ngày: 20.05.2019

(111) Số Văn bằng	(151) Ngày cấp
4-0142710	26.02.2010
4-0156525	05.01.2011
4-0156526	05.01.2011
4-0157333	27.01.2011

Mục sửa đổi: Tên, địa chỉ chủ văn bằng

Nội dung mới:

(732) CÔNG TY TNHH VIỆT THẮNG (VN)

Toà nhà đa năng Việt Thắng, đường Hoàng Văn Thụ, phường Xương Giang, thành phố Bắc Giang, tỉnh Bắc Giang

Quyết định sửa đổi số: 39533/QĐ-SHTT, ngày: 20.05.2019

(111) Số Văn bằng	(151) Ngày cấp
4-0037465	11.06.2001
4-0037466	11.06.2001
4-0156894	12.01.2011
4-0156896	12.01.2011
4-0156953	13.01.2011

CÔNG BÁO SỞ HỮU CÔNG NGHIỆP SỐ 375 TẬP B (06.2019)

4-0157247	25.01.2011
4-0159137	04.03.2011
4-0159629	11.03.2011
4-0170970	05.09.2011
4-0182223	03.04.2012

Mục sửa đổi: Tên, địa chỉ chủ văn bằng

Nội dung mới:

- (732) CÔNG TY CỔ PHẦN DUỆC PHẨM 3/2 (VN)
601 Cách Mạng Tháng Tám, phường 15, quận 10, thành phố Hồ Chí Minh
-

Quyết định sửa đổi số: 39534/QĐ-SHTT, ngày: 20.05.2019

- (111) Số Văn bằng: 4-0149959 (151) Ngày cấp: 22.07.2010

Mục sửa đổi: Tên, địa chỉ chủ văn bằng

Nội dung mới:

- (732) FYH INC. (JP)
2306 Hirao, Mihara-ku, Sakai-shi, Osaka, Japan
-

Quyết định sửa đổi số: 39535/QĐ-SHTT, ngày: 20.05.2019

- (111) Số Văn bằng: 4-0166140 (151) Ngày cấp: 22.06.2011

Mục sửa đổi: Tên, địa chỉ chủ văn bằng

Nội dung mới:

- (732) CÔNG TY TNHH TƯ VẤN HÀNG SINH (VN)
Lầu 4, tòa nhà Cholimex, 1368 Võ Văn Kiệt, phường 13, quận 5, thành phố Hồ Chí Minh
-

Quyết định sửa đổi số: 39536/QĐ-SHTT, ngày: 20.05.2019

(111) Số Văn bằng	(151) Ngày cấp
4-0146088	07.05.2010
4-0164098	23.05.2011
4-0168108	21.07.2011

Mục sửa đổi: Tên, địa chỉ chủ văn bằng

Nội dung mới:

- (732) CÔNG TY CỔ PHẦN THIÊN SINH (VN)
Số 234 đường ĐT 744, ấp Dồng Sỏi, xã An Tây, thị xã Bến Cát, tỉnh Bình Dương
-

CÔNG BÁO SỞ HỮU CÔNG NGHIỆP SỐ 375 TẬP B (06.2019)

Quyết định sửa đổi số: 39537/QĐ-SHTT, ngày: 20.05.2019

(111) Số Văn bằng: 4-0034061 (151) Ngày cấp: 22.05.2000

Mục sửa đổi: Tên, địa chỉ chủ văn bằng

Nội dung mới:

(732) CÔNG TY TNHH THƯƠNG MẠI-SẢN XUẤT PHÁT THÀNH (VN)
149 đường Lê Thị Bạch Cát, phường 11, quận 11, thành phố Hồ Chí Minh

Quyết định sửa đổi số: 39538/QĐ-SHTT, ngày: 20.05.2019

(111) Số Văn bằng: 4-0145747 (151) Ngày cấp: 04.05.2010

Mục sửa đổi: Tên, địa chỉ chủ văn bằng

Nội dung mới:

(732) DAIRYAMERICA, INC. (US)
7815 N. Palm Ave., Suite 250, Fresno, California, 93711, United States of America

Quyết định sửa đổi số: 39539/QĐ-SHTT, ngày: 20.05.2019

(111) Số Văn bằng	(151) Ngày cấp
4-0148807	06.07.2010
4-0148808	06.07.2010
4-0148809	06.07.2010
4-0148969	07.07.2010
4-0148994	07.07.2010
4-0148995	07.07.2010
4-0148996	07.07.2010
4-0148997	07.07.2010
4-0149050	08.07.2010
4-0149051	08.07.2010
4-0149052	08.07.2010
4-0149092	08.07.2010
4-0151932	14.09.2010
4-0154524	12.11.2010
4-0154565	15.11.2010
4-0158083	15.02.2011
4-0158084	15.02.2011
4-0162165	20.04.2011

CÔNG BÁO SỞ HỮU CÔNG NGHIỆP SỐ 375 TẬP B (06.2019)

4-0162166	20.04.2011
4-0162167	20.04.2011
4-0162267	21.04.2011
4-0162293	21.04.2011
4-0162368	21.04.2011
4-0162764	28.04.2011
4-0165433	10.06.2011
4-0165434	10.06.2011
4-0165512	13.06.2011
4-0165513	13.06.2011
4-0165675	15.06.2011
4-0166894	04.07.2011
4-0169133	04.08.2011
4-0171237	07.09.2011
4-0171243	07.09.2011
4-0171255	07.09.2011
4-0171736	14.09.2011
4-0175550	15.11.2011
4-0175605	16.11.2011
4-0178860	03.02.2012
4-0178873	03.02.2012
4-0188295	23.07.2012
4-0222698	10.04.2014

Mục sửa đổi: Tên, địa chỉ chủ văn bằng

Nội dung mới:

- (732) CÔNG TY TNHH DƯỢC PHẨM BÍCH CHÂU (VN)
456/64 Cao Thắng, phường 12, quận 10, thành phố Hồ Chí Minh
-

Quyết định sửa đổi số: 40000/QĐ-SHTT, ngày: 21.05.2019

- (111) Số Văn bằng: 4-0295723 (151) Ngày cấp: 22.02.2018

Mục sửa đổi: Tên, địa chỉ chủ văn bằng

Nội dung mới:

- (732) NGUYỄN CHIẾN CÔNG (VN)
P6 nhà 31 Nguyễn Thiệp, phường Đồng Xuân, quận Hoàn Kiếm, thành phố Hà Nội
-

CÔNG BÁO SỞ HỮU CÔNG NGHIỆP SỐ 375 TẬP B (06.2019)

Quyết định sửa đổi số: 40001/QĐ-SHTT, ngày: 21.05.2019

(111) Số Văn bằng	(151) Ngày cấp
4-0179325	15.02.2012
4-0189164	10.08.2012

Mục sửa đổi: Tên, địa chỉ chủ văn bằng

Nội dung mới:

- (732) CÔNG TY TNHH LCMS HOLDINGS VIỆT NAM (VN)
Sân Golf Vân Trì, thôn Thọ Đa, xã Kim Nỗ, huyện Đông Anh, thành phố Hà Nội
-

Quyết định sửa đổi số: 39891/QĐ-SHTT, ngày: 21.05.2019

- (111) Số Văn bằng: 4-0163180 (151) Ngày cấp: 09.05.2011

Mục sửa đổi: Tên, địa chỉ chủ văn bằng

Nội dung mới:

- (732) TRẦN THỊ TỰ NHIÊN (VN)
151 Lý Tế Xuyên, phường Linh Đông, quận Thủ Đức, thành phố Hồ Chí Minh
-

Quyết định sửa đổi số: 39912/QĐ-SHTT, ngày: 21.05.2019

- (111) Số Văn bằng: 4-0045591 (151) Ngày cấp: 20.03.2003

Mục sửa đổi: Tên, địa chỉ chủ văn bằng

Nội dung mới:

- (732) CÔNG TY CỔ PHẦN VI NA MIT (VN)
Số 81/3, khu phố 1, phường Tân Định, thị xã Bến Cát, tỉnh Bình Dương
-

Quyết định sửa đổi số: 39915/QĐ-SHTT, ngày: 21.05.2019

- (111) Số Văn bằng: 4-0136759 (151) Ngày cấp: 09.11.2009

Mục sửa đổi: Tên, địa chỉ chủ văn bằng

Nội dung mới:

- (732) CÔNG TY CỔ PHẦN KHOÁNG SẢN VÀ LUYỆN KIM VIỆT NAM (VN)
Tầng 6, toà nhà Việt Á, số 9 Duy Tân, phường Dịch Vọng Hậu, quận Cầu Giấy, thành phố Hà Nội
-

Quyết định sửa đổi số: 39916/QĐ-SHTT, ngày: 21.05.2019

- (111) Số Văn bằng: 4-0178869 (151) Ngày cấp: 03.02.2012

Mục sửa đổi: Tên, địa chỉ chủ văn bằng

CÔNG BÁO SỞ HỮU CÔNG NGHIỆP SỐ 375 TẬP B (06.2019)

Nội dung mới:

- (732) CÔNG TY TNHH THƯƠNG MẠI DỊCH VỤ CÔNG NGHỆ THÔNG TIN G.O.L (VN)
Số 288/17 An Dương Vương, phường 04, quận 5, thành phố Hồ Chí Minh
-

Quyết định sửa đổi số: 39917/QĐ-SHTT, ngày: 21.05.2019

(111) Số Văn bằng	(151) Ngày cấp
4-0035607	06.12.2000
4-0148450	30.06.2010
4-0160503	25.03.2011
4-0164132	23.05.2011
4-0164133	23.05.2011
4-0167074	06.07.2011

Mục sửa đổi: Tên, địa chỉ chủ văn bằng

Nội dung mới:

- (732) CÔNG TY CỔ PHẦN HÀNG TIÊU DÙNG MASAN (VN)
Tầng 12, toà nhà MPlaza Saigon, số 39 Lê Duẩn, phường Bến Nghé, quận 1, thành phố Hồ Chí Minh
-

Quyết định sửa đổi số: 39918/QĐ-SHTT, ngày: 21.05.2019

- (111) Số Văn bằng: 4-0172423 (151) Ngày cấp: 23.09.2011

Mục sửa đổi: Tên, địa chỉ chủ văn bằng

Nội dung mới:

- (732) TRUNG TÂM GIỐNG THỦY SẢN AN GIANG (VN)
58 Bùi Văn Danh, phường Mỹ Xuyên, thành phố Long Xuyên, tỉnh An Giang
-

Quyết định sửa đổi số: 39919/QĐ-SHTT, ngày: 21.05.2019

(111) Số Văn bằng	(151) Ngày cấp
4-0072218	23.05.2006
4-0261035	13.04.2016

Mục sửa đổi: Tên, địa chỉ chủ văn bằng

Nội dung mới:

CÔNG BÁO SỞ HỮU CÔNG NGHIỆP SỐ 375 TẬP B (06.2019)

(732) CÔNG TY CỔ PHẦN TTC (VN)

CN6, khu công nghiệp Phúc Yên, phường Phúc Thắng, thành phố Phúc Yên, tỉnh Vĩnh Phúc.

Quyết định sửa đổi số: 39920/QĐ-SHTT, ngày: 21.05.2019

(111) Số Văn bằng: 4-0182384 (151) Ngày cấp: 05.04.2012

Mục sửa đổi: Tên, địa chỉ chủ văn bằng

Nội dung mới:

(732) DOANH NGHIỆP TƯ NHÂN THƯƠNG MẠI NHẬT ANH (VN)

28C6 Hoa Sữa, phường 7, quận Phú Nhuận, thành phố Hồ Chí Minh

Quyết định sửa đổi số: 39921/QĐ-SHTT, ngày: 21.05.2019

(111) Số Văn bằng: 4-0091527 (151) Ngày cấp: 13.11.2007

Mục sửa đổi: Tên, địa chỉ chủ văn bằng

Nội dung mới:

(732) CÔNG TY TNHH THƯƠNG MẠI DỊCH VỤ THANH THÙY (VN)

17 Nguyễn Thái Học, phường Đức Nghĩa, thành phố Phan Thiết, tỉnh Bình Thuận

Quyết định sửa đổi số: 39927/QĐ-SHTT, ngày: 21.05.2019

(111) Số Văn bằng	(151) Ngày cấp
4-0306434	09.10.2018
4-0306627	12.10.2018
4-0306628	12.10.2018
4-0306629	12.10.2018
4-0306630	12.10.2018

Mục sửa đổi: Tên, địa chỉ chủ văn bằng

Nội dung mới:

(732) CÔNG TY CỔ PHẦN DƯỢC PHẨM VÀ THIẾT BỊ Y TẾ ĐÔNG NAM Á (VN)

Thôn Phan Bôi, xã Dị Sử, huyện Mỹ Hòa, tỉnh Hưng Yên

Quyết định sửa đổi số: 39973/QĐ-SHTT, ngày: 21.05.2019

(111) Số Văn bằng: 4-0033503 (151) Ngày cấp: 16.03.2000

Mục sửa đổi: Tên, địa chỉ chủ văn bằng

Nội dung mới:

CÔNG BÁO SỞ HỮU CÔNG NGHIỆP SỐ 375 TẬP B (06.2019)

- (732) BEROL CORPORATION (US)
6655 Peachtree Dunwoody Road, Atlanta, GA 30328, United States of America
-

Quyết định sửa đổi số: 39974/QĐ-SHTT, ngày: 21.05.2019

(111) Số Văn bằng	(151) Ngày cấp
4-0132659	01.09.2009
4-0132660	01.09.2009

Mục sửa đổi: Tên, địa chỉ chủ văn bằng

Nội dung mới:

- (732) NGÂN HÀNG THƯƠNG MẠI CỔ PHẦN QUỐC TẾ VIỆT NAM (VN)
Tầng 1,6,7 tòa nhà Cornerstone, số 16 Phan Chu Trinh, phường Phan Chu Trinh, quận Hoàn Kiếm, thành phố Hà Nội
-

Quyết định sửa đổi số: 39975/QĐ-SHTT, ngày: 21.05.2019

(111) Số Văn bằng	(151) Ngày cấp
4-0157043	21.01.2011
4-0157044	21.01.2011
4-0157045	21.01.2011

Mục sửa đổi: Tên, địa chỉ chủ văn bằng

Nội dung mới:

- (732) CÔNG TY CỔ PHẦN NÔNG DƯỢC QUỐC TẾ NHẬT BẢN (VN)
TT3-37, khu đấu giá quyền sử dụng đất Tứ Hiệp - Ngũ Hiệp, xã Tứ Hiệp, huyện Thanh Trì, thành phố Hà Nội
-

Quyết định sửa đổi số: 39976/QĐ-SHTT, ngày: 21.05.2019

(111) Số Văn bằng	(151) Ngày cấp
4-0144612	08.04.2010
4-0144613	08.04.2010
4-0144614	08.04.2010
4-0144615	08.04.2010

CÔNG BÁO SỞ HỮU CÔNG NGHIỆP SỐ 375 TẬP B (06.2019)

4-0144616	08.04.2010
4-0160164	22.03.2011
4-0160165	22.03.2011

Mục sửa đổi: Tên, địa chỉ chủ văn bằng

Nội dung mới:

- (732) CƠ SỞ HÓA MỸ PHẨM VIỆT HƯƠNG (VN)
29 đường 3/2, phường Hưng Lợi, quận Ninh Kiều, thành phố Cần Thơ
-

Quyết định sửa đổi số: 39977/QĐ-SHTT, ngày: 21.05.2019

- (111) Số Văn bằng: 4-0148707 (151) Ngày cấp: 05.07.2010

Mục sửa đổi: Tên, địa chỉ chủ văn bằng

Nội dung mới:

- (732) CÔNG TY CỔ PHẦN DU LỊCH KHOA VIỆT (VN)
Số 7B, ngách 268/2, đường Ngọc Thụy, phường Ngọc Thụy, quận Long Biên, thành phố Hà Nội
-

Quyết định sửa đổi số: 39978/QĐ-SHTT, ngày: 21.05.2019

- (111) Số Văn bằng: 4-0164171 (151) Ngày cấp: 24.05.2011

Mục sửa đổi: Tên, địa chỉ chủ văn bằng

Nội dung mới:

- (732) CÔNG TY CỔ PHẦN TẬP ĐOÀN TRUNG THỦY (VN)
Tầng 12 - tầng 13 tòa nhà Miss áo dài, số 21 Nguyễn Trung Ngạn, phường Bến Nghé, quận 1, thành phố Hồ Chí Minh
-

Quyết định sửa đổi số: 39979/QĐ-SHTT, ngày: 21.05.2019

(111) Số Văn bằng	(151) Ngày cấp
4-0163166	09.05.2011
4-0173878	19.10.2011
4-0197151	10.12.2012
4-0221662	25.03.2014

Mục sửa đổi: Tên, địa chỉ chủ văn bằng

Nội dung mới:

CÔNG BÁO SỞ HỮU CÔNG NGHIỆP SỐ 375 TẬP B (06.2019)

(732) CÔNG TY TNHH SON DUNY SHIELD VIỆT NAM (VN)
20 đường DC7, phường Sơn Kỳ, quận Tân Phú, thành phố Hồ Chí Minh

Quyết định sửa đổi số: 39980/QĐ-SHTT, ngày: 21.05.2019

(111) Số Văn bằng: 4-0154331 (151) Ngày cấp: 10.11.2010

Mục sửa đổi: Tên, địa chỉ chủ văn bằng

Nội dung mới:

(732) HỒ TRẦN DẠ THẢO (VN)

534/27 đường Rừng Sác, ấp Bình Thạnh, xã Bình Khánh, huyện Cần Giờ, thành phố Hồ Chí Minh

Quyết định sửa đổi số: 39981/QĐ-SHTT, ngày: 21.05.2019

(111) Số Văn bằng: 4-0169401 (151) Ngày cấp: 09.08.2011

Mục sửa đổi: Tên, địa chỉ chủ văn bằng

Nội dung mới:

(732) BIOFARMA (FR)

50, rue Carnot, 92284 Suresnes Cedex, France

Quyết định sửa đổi số: 39982/QĐ-SHTT, ngày: 21.05.2019

(111) Số Văn bằng: 4-0152668 (151) Ngày cấp: 12.10.2010

Mục sửa đổi: Tên, địa chỉ chủ văn bằng

Nội dung mới:

(732) CÔNG TY CỔ PHẦN THƯƠNG MẠI VÀ SẢN XUẤT NHANG THÁI HUNG (VN)

57 Độc Lập, phường Tứ Hạ, thị xã Hương Trà, tỉnh Thừa Thiên Huế

Quyết định sửa đổi số: 39983/QĐ-SHTT, ngày: 21.05.2019

(111) Số Văn bằng: 4-0160404 (151) Ngày cấp: 24.03.2011

Mục sửa đổi: Tên, địa chỉ chủ văn bằng

Nội dung mới:

(732) CÔNG TY TNHH DU LỊCH ĐẤT NẮNG (SUNNY LAND TRAVEL CO.,LTD) (VN)

1B đường 37, khu phố 5, phường Bình Trưng Tây, quận 2, thành phố Hồ Chí Minh

Quyết định sửa đổi số: 39984/QĐ-SHTT, ngày: 21.05.2019

(111) Số Văn bằng	(151) Ngày cấp
4-0044040	15.11.2002

CÔNG BÁO SỞ HỮU CÔNG NGHIỆP SỐ 375 TẬP B (06.2019)

4-0045207	17.02.2003
4-0045759	27.03.2003
4-0048490	20.06.2003
4-0049890	20.06.2003
4-0056274	11.08.2004
4-0061223	21.03.2005
4-0063777	16.06.2005
4-0074344	10.08.2006
4-0095783	14.02.2008
4-0097154	06.03.2008
4-0151046	11.08.2010
4-0192508	28.09.2012
4-0194795	31.10.2012
4-0194796	31.10.2012
4-0196146	22.11.2012
4-0196147	22.11.2012
4-0198448	10.01.2013
4-0202443	22.03.2013
4-0204619	25.04.2013
4-0207503	11.06.2013
4-0208916	16.07.2013
4-0209165	22.07.2013
4-0214332	16.10.2013
4-0218842	21.01.2014
4-0220170	21.02.2014
4-0220491	27.02.2014
4-0222289	02.04.2014
4-0222290	02.04.2014
4-0228619	23.07.2014

Mục sửa đổi: Tên, địa chỉ chủ văn bằng

Nội dung mới:

(732) CÔNG TY TNHH MỸ PHẨM MIRA (VN)

320/6A Trường Chinh, phường 13, quận Tân Bình, thành phố Hồ Chí Minh

CÔNG BÁO SỞ HỮU CÔNG NGHIỆP SỐ 375 TẬP B (06.2019)

Quyết định sửa đổi số: 39997/QĐ-SHTT, ngày: 21.05.2019

(111) Số Văn bằng	(151) Ngày cấp
4-0023814	27.02.1997
4-0197686	19.12.2012
4-0225759	06.06.2014

Mục sửa đổi: Tên, địa chỉ chủ văn bằng

Nội dung mới:

- (732) CÔNG TY CỔ PHẦN BIA HÀ NỘI - THANH HÓA (VN)
152 đường Quang Trung, phường Ngọc Trạo, thành phố Thanh Hoá, tỉnh Thanh Hoá
-

Quyết định sửa đổi số: 39998/QĐ-SHTT, ngày: 21.05.2019

(111) Số Văn bằng	(151) Ngày cấp
4-0106280	31.07.2008
4-0207431	11.06.2013
4-0245283	19.05.2015
4-0245284	19.05.2015
4-0280772	28.04.2017
4-0288885	03.10.2017
4-0293463	25.12.2017

Mục sửa đổi: Tên, địa chỉ chủ văn bằng

Nội dung mới:

- (732) CÔNG TY CỔ PHẦN TẬP ĐOÀN VINACAM (VN)
28 Mạc Đĩnh Chi, phường Đa Kao, quận 1, thành phố Hồ Chí Minh
-

Quyết định sửa đổi số: 39999/QĐ-SHTT, ngày: 21.05.2019

(111) Số Văn bằng	(151) Ngày cấp
4-0176601	01.12.2011
4-0176683	05.12.2011

CÔNG BÁO SỞ HỮU CÔNG NGHIỆP SỐ 375 TẬP B (06.2019)

Mục sửa đổi: Tên, địa chỉ chủ văn bằng

Nội dung mới:

- (732) CÔNG TY TNHH SẢN XUẤT - THƯƠNG MẠI - DỊCH VỤ THỜI TRANG LITA (VN)
72 đường số 55, khu phố 9, phường Tân Tạo, quận Bình Tân, thành phố Hồ Chí Minh
-

Quyết định sửa đổi số: 40332/QĐ-SHTT, ngày: 22.05.2019

(111) Số Văn bằng	(151) Ngày cấp
4-0078938	29.01.2007
4-0078939	29.01.2007

Mục sửa đổi: Tên, địa chỉ chủ văn bằng

Nội dung mới:

- (732) NINGBO SHENZHOU KNITTING CO., LTD (CN)
No. 18, Yongjiang Road, Xinqi, Beilun, Ningbo, Zhejiang, China
-

Quyết định sửa đổi số: 40333/QĐ-SHTT, ngày: 22.05.2019

- (111) Số Văn bằng: 4-0298337 (151) Ngày cấp: 12.04.2018

Mục sửa đổi: Tên, địa chỉ chủ văn bằng

Nội dung mới:

- (732) ASAHI KASEI HOME PRODUCTS CORPORATION (JP)
1-1-2 Yurakucho, Chiyoda-ku, Tokyo 100-0006, Japan
-

Quyết định sửa đổi số: 40334/QĐ-SHTT, ngày: 22.05.2019

- (111) Số Văn bằng: 4-0090721 (151) Ngày cấp: 23.10.2007

Mục sửa đổi: Tên, địa chỉ chủ văn bằng

Nội dung mới:

- (732) HỘ KINH DOANH THÊM XUA (VN)
Trong số nhà 371D1-371D3 Nguyễn Cảnh Chân, phường Nguyễn Cư Trinh, quận 1, thành phố Hồ Chí Minh
-

Quyết định sửa đổi số: 40341/QĐ-SHTT, ngày: 22.05.2019

- (111) Số Văn bằng: 4-0191958 (151) Ngày cấp: 20.09.2012

Mục sửa đổi: Tên, địa chỉ chủ văn bằng

Nội dung mới:

(732) CÔNG TY CỔ PHẦN ĐẦU TƯ SÀI GÒN - BÌNH DƯƠNG (VN)

Số 179, đường Nguyễn Chí Thanh, tổ 62, khu 5, phường Tương Bình Hiệp, thành phố Thủ Dầu Một, tỉnh Bình Dương

Quyết định sửa đổi số: 40352/QĐ-SHTT, ngày: 22.05.2019

(111) Số Văn bằng: 4-0157016 (151) Ngày cấp: 21.01.2011

Mục sửa đổi: Tên, địa chỉ chủ văn bằng

Nội dung mới:

(732) CÔNG TY TNHH CÔNG NGHỆ DƯỢC MINH AN (VN)

Số 19D-TT5, khu đô thị Tây Nam Linh Đàm, phường Hoàng Liệt, quận Hoàng Mai, thành phố Hà Nội

Quyết định sửa đổi số: 40353/QĐ-SHTT, ngày: 22.05.2019

(111) Số Văn bằng: 4-0163349 (151) Ngày cấp: 12.05.2011

Mục sửa đổi: Tên, địa chỉ chủ văn bằng

Nội dung mới:

(732) CÔNG TY CỔ PHẦN GIẤY VÀ BAO BÌ BÌNH XUYỀN (VN)

Cụm công nghiệp Hương Canh, thị trấn Hương Canh, huyện Bình Xuyên, tỉnh Vĩnh Phúc

Quyết định sửa đổi số: 40354/QĐ-SHTT, ngày: 22.05.2019

(111) Số Văn bằng: 4-0296343 (151) Ngày cấp: 05.03.2018

Mục sửa đổi: Tên, địa chỉ chủ văn bằng

Nội dung mới:

(732) APPLE INC. (US)

One Apple Park Way, Cupertino, California 95014, United States of America

Quyết định sửa đổi số: 40355/QĐ-SHTT, ngày: 22.05.2019

(111) Số Văn bằng: 4-0135975 (151) Ngày cấp: 27.10.2009

Mục sửa đổi: Tên, địa chỉ chủ văn bằng

Nội dung mới:

(732) CÔNG TY TNHH XUẤT NHẬP KHẨU VÀ THƯƠNG MẠI AN ĐỨC (VN)

Số 55 ngõ 283 Trần Khát Chân, phường Thanh Nhân, quận Hai Bà Trưng, thành phố Hà Nội

Quyết định sửa đổi số: 40356/QĐ-SHTT, ngày: 22.05.2019

(111) Số Văn bằng: 4-0159012 (151) Ngày cấp: 03.03.2011

CÔNG BÁO SỞ HỮU CÔNG NGHIỆP SỐ 375 TẬP B (06.2019)

Mục sửa đổi: Tên, địa chỉ chủ văn bằng

Nội dung mới:

- (732) CÔNG TY CỔ PHẦN IN VÀ VẬT TƯ SÀI GÒN (VN)
54-56 Tân Hưng, phường 12, quận 5, thành phố Hồ Chí Minh
-

Quyết định sửa đổi số: 40357/QĐ-SHTT, ngày: 22.05.2019

- (111) Số Văn bằng: 4-0169351 (151) Ngày cấp: 09.08.2011

Mục sửa đổi: Tên, địa chỉ chủ văn bằng

Nội dung mới:

- (732) CÔNG TY CỔ PHẦN THƯƠNG MẠI VIỆT HỒNG (VN)
Số 19, phố Hàng Đồng, phường Hàng Bồ, quận Hoàn Kiếm, thành phố Hà Nội
-

Quyết định sửa đổi số: 40358/QĐ-SHTT, ngày: 22.05.2019

- (111) Số Văn bằng: 4-0132180 (151) Ngày cấp: 25.08.2009

Mục sửa đổi: Tên, địa chỉ chủ văn bằng

Nội dung mới:

- (732) ĐẶNG QUỐC BẢO (VN)
Thôn Xuân Lễ, xã Tân Dân, huyện Sóc Sơn, thành phố Hà Nội
-

Quyết định sửa đổi số: 40365/QĐ-SHTT, ngày: 22.05.2019

(111) Số Văn bằng	(151) Ngày cấp
4-0179760	22.02.2012
4-0184944	15.05.2012

Mục sửa đổi: Tên, địa chỉ chủ văn bằng

Nội dung mới:

- (732) BEST WORLD INTERNATIONAL LTD (SG)
26 Tai Seng Street #05-01 Singapore 534057
-

Quyết định sửa đổi số: 40366/QĐ-SHTT, ngày: 22.05.2019

(111) Số Văn bằng	(151) Ngày cấp
4-0304343	07.08.2018
4-0304344	07.08.2018

CÔNG BÁO SỞ HỮU CÔNG NGHIỆP SỐ 375 TẬP B (06.2019)

Mục sửa đổi: Tên, địa chỉ chủ văn bằng

Nội dung mới:

- (732) BEIJING DAJIA INTERNET INFORMATION TECHNOLOGY CO., LTD. (CN)
Room B2201, 20th Floor, Building 8, Yard No.1, Zhongguancun East Road, Haidian District, Beijing, China
-

Quyết định sửa đổi số: 40367/QĐ-SHTT, ngày: 22.05.2019

(111) Số Văn bằng	(151) Ngày cấp
4-0142232	08.02.2010
4-0142233	08.02.2010

Mục sửa đổi: Tên, địa chỉ chủ văn bằng

Nội dung mới:

- (732) MHG IP HOLDING (SINGAPORE) PTE. LTD. (SG)
2 Alexandra Road, #05-04/05 Delta House, Singapore (159919)
-

Quyết định sửa đổi số: 40368/QĐ-SHTT, ngày: 22.05.2019

(111) Số Văn bằng	(151) Ngày cấp
4-0149022	07.07.2010
4-0201001	28.02.2013
4-0205581	14.05.2013

Mục sửa đổi: Tên, địa chỉ chủ văn bằng

Nội dung mới:

- (732) DUANGSIRI NEO COSMETIC CO., LTD. (TH)
73/13 Soi Romkiao, Salaya-Thivas Rd., Bhuddamonthon, Nakhon Phathom, Thailand 73170
-

Quyết định sửa đổi số: 40369/QĐ-SHTT, ngày: 22.05.2019

- (111) Số Văn bằng: 4-0159470 (151) Ngày cấp: 10.03.2011

Mục sửa đổi: Tên, địa chỉ chủ văn bằng

Nội dung mới:

- (732) CÔNG TY TNHH ĐIỆN TỬ VÀ THƯƠNG MẠI SƠN TOÀN (VN)
Thôn 8, xã Đình Xuyên, huyện Gia Lâm, thành phố Hà Nội
-

CÔNG BÁO SỞ HỮU CÔNG NGHIỆP SỐ 375 TẬP B (06.2019)

Quyết định sửa đổi số: 40370/QĐ-SHTT, ngày: 22.05.2019

(111) Số Văn bằng: 4-0140777 (151) Ngày cấp: 15.01.2010

Mục sửa đổi: Tên, địa chỉ chủ văn bằng

Nội dung mới:

(732) CÔNG TY CỔ PHẦN DỊCH VỤ THƯƠNG MẠI AHB VIỆT NAM (VN)

Nhà số 50A, hẻm 58/95/92 đường Nguyễn Khánh Toàn, tổ 46, phường Quan Hoa, quận Cầu Giấy, thành phố Hà Nội

Quyết định sửa đổi số: 40439/QĐ-SHTT, ngày: 22.05.2019

(111) Số Văn bằng	(151) Ngày cấp
4-0001164	05.06.1989
4-0001165	05.06.1989
4-0001335	30.12.1989
4-0006826	10.12.1992
4-0013054	24.08.1994
4-0035652	11.12.2000
4-0041812	27.06.2002
4-0066716	20.09.2005
4-0226855	23.06.2014
4-0246419	04.06.2015
4-0246420	04.06.2015
4-0246453	04.06.2015
4-0252926	14.10.2015
4-0255326	03.12.2015
4-0271629	15.11.2016
4-0277635	14.03.2017
4-0293659	26.12.2017

Mục sửa đổi: Tên, địa chỉ chủ văn bằng

Nội dung mới:

(732) ROTHMANS OF PALL MALL LIMITED (CH)

Route de France 17, 2926 Boncourt, Switzerland

Quyết định sửa đổi số: 40774/QĐ-SHTT, ngày: 23.05.2019

(111) Số Văn bằng: 4-0171281 (151) Ngày cấp: 08.09.2011

CÔNG BÁO SỞ HỮU CÔNG NGHIỆP SỐ 375 TẬP B (06.2019)

Mục sửa đổi: Tên, địa chỉ chủ văn bằng

Nội dung mới:

- (732) CÔNG TY CỔ PHẦN PHẦN MỀM TRÍ TUỆ VIỆT (VN)
584/39 Phạm Văn Chiêu, phường 16, quận Gò Vấp, thành phố Hồ Chí Minh
-

Quyết định sửa đổi số: 40775/QĐ-SHTT, ngày: 23.05.2019

- (111) Số Văn bằng: 4-0034393 (151) Ngày cấp: 17.07.2000

Mục sửa đổi: Tên, địa chỉ chủ văn bằng

Nội dung mới:

- (732) BECHTEL GROUP, INC. (US)
12011 Sunset Hills Road, Reston Virginia 20190, United States of America
-

Quyết định sửa đổi số: 40776/QĐ-SHTT, ngày: 23.05.2019

- (111) Số Văn bằng: 4-0164406 (151) Ngày cấp: 26.05.2011

Mục sửa đổi: Tên, địa chỉ chủ văn bằng

Nội dung mới:

- (732) CÔNG TY CỔ PHẦN DỊCH VỤ THƯƠNG MẠI THÀNH PHỐ HỒ CHÍ MINH (VN)
05 Công Trường Mê Linh, phường Bến Nghé, quận 1, thành phố Hồ Chí Minh
-

Quyết định sửa đổi số: 40777/QĐ-SHTT, ngày: 23.05.2019

- (111) Số Văn bằng: 4-0159837 (151) Ngày cấp: 15.03.2011

Mục sửa đổi: Tên, địa chỉ chủ văn bằng

Nội dung mới:

- (732) CÔNG TY TRÁCH NHIỆM HỮU HẠN SẢN XUẤT THƯƠNG MẠI DỊCH VỤ
DƯƠNG TÍN PHÁT (VN)
226/21 đường số 8, khu phố 3, phường Linh Xuân, quận Thủ Đức, thành phố Hồ Chí Minh
-

Quyết định sửa đổi số: 40778/QĐ-SHTT, ngày: 23.05.2019

(111) Số Văn bằng	(151) Ngày cấp
4-0158119	15.02.2011
4-0160332	23.03.2011
4-0162392	22.04.2011
4-0162393	22.04.2011

CÔNG BÁO SỞ HỮU CÔNG NGHIỆP SỐ 375 TẬP B (06.2019)

Mục sửa đổi: Tên, địa chỉ chủ văn bằng

Nội dung mới:

(732) CÔNG TY CỔ PHẦN SƠN ĐỨC VIỆT (VN)

Số 68, ngõ 35 đường Đông Ngạc, phường Đông Ngạc, quận Bắc Từ Liêm, TP. Hà Nội

Quyết định sửa đổi số: 40779/QĐ-SHTT, ngày: 23.05.2019

(111) Số Văn bằng: 4-0160728 (151) Ngày cấp: 29.03.2011

Mục sửa đổi: Tên, địa chỉ chủ văn bằng

Nội dung mới:

(732) CÔNG TY TNHH MỘT THÀNH VIÊN THIẾT KẾ QUY HOẠCH XÂY DỰNG VIỆT (VN)

Tầng 01 toà nhà Rosana, số 60 Nguyễn Đình Chiểu, phường Đa Kao, quận 1, thành phố Hồ Chí Minh

Quyết định sửa đổi số: 40780/QĐ-SHTT, ngày: 23.05.2019

(111) Số Văn bằng: 4-0149602 (151) Ngày cấp: 20.07.2010

Mục sửa đổi: Tên, địa chỉ chủ văn bằng

Nội dung mới:

(732) CÔNG TY CỔ PHẦN H-T GIANG SAN (VN)

327-329 Tô Hiến Thành, phường 13, quận 10, thành phố Hồ Chí Minh

Quyết định sửa đổi số: 40781/QĐ-SHTT, ngày: 23.05.2019

(111) Số Văn bằng	(151) Ngày cấp
4-0159842	15.03.2011
4-0175081	08.11.2011

Mục sửa đổi: Tên, địa chỉ chủ văn bằng

Nội dung mới:

(732) CÔNG TY CỔ PHẦN DƯỢC PHẨM KHÁNH HOÀ (VN)

Số 74 đường Thống Nhất, phường Vạn Thắng, thành phố Nha Trang, tỉnh Khánh Hoà

Quyết định sửa đổi số: 40782/QĐ-SHTT, ngày: 23.05.2019

(111) Số Văn bằng	(151) Ngày cấp
4-0036769	05.04.2001
4-0036895	17.04.2001

CÔNG BÁO SỞ HỮU CÔNG NGHIỆP SỐ 375 TẬP B (06.2019)

Mục sửa đổi: Tên, địa chỉ chủ văn bằng

Nội dung mới:

(732) CÔNG TY CỔ PHẦN DƯỢC PHẨM KHÁNH HOÀ (VN)

Số 74 đường Thống Nhất, phường Vạn Thắng, thành phố Nha Trang, tỉnh Khánh Hoà

2 - GHI NHẬN ĐẠI DIỆN SỞ HỮU CÔNG NGHIỆP

a- Sáng chế

STT	SỐ KÝ HIỆU VĂN BẢN	NGÀY BAN HÀNH	SỐ YÊU CẦU	SỐ ĐƠN/BẢNG LIÊN QUAN
1	2512/QĐ-SHTT	22/05/2019	GNĐB-2017-00031	1-0012269
2	2513/QĐ-SHTT	22/05/2019	GNĐB-2017-00032	1-0013238
3	2526/QĐ-SHTT	22/05/2019	GNĐB-2018-00104	1-0011789
4	2530/QĐ-SHTT	22/05/2019	GNĐB-2018-00112	1-0008922

BỘ KHOA HỌC VÀ CÔNG NGHỆ
CỤC SỞ HỮU TRÍ TUỆ

CỘNG HÒA XÃ HỘI CHỦ NGHĨA VIỆT NAM
Độc lập - Tự do - Hạnh phúc

Số: 2512/QĐ-SHTT

Hà Nội, ngày 22 tháng 05 năm 2019

QUYẾT ĐỊNH

Về việc ghi nhận đại diện sở hữu công nghiệp

CỤC TRƯỞNG CỤC SỞ HỮU TRÍ TUỆ

Căn cứ Điều lệ Tổ chức và hoạt động của Cục Sở hữu trí tuệ ban hành theo Quyết định số 2525/QĐ-BKHCN ngày 04/09/2018 của Bộ trưởng Bộ Khoa học và Công nghệ;

Căn cứ điểm 20.1.d Thông tư số 01/2007/TT-BKHCN ngày 14/02/2007 của Bộ Khoa học và Công nghệ hướng dẫn thi hành Nghị định số 103/2006/NĐ-CP ngày 22/09/2006 của Chính phủ quy định chi tiết và hướng dẫn thi hành một số điều của Luật Sở hữu trí tuệ về sở hữu công nghiệp, được sửa đổi, bổ sung theo Thông tư số 13/2010/TT-BKHCN ngày 30/07/2010, Thông tư số 18/2011/TT-BKHCN ngày 22/07/2011, Thông tư số 05/2013/TT-BKHCN ngày 20/02/2013 và Thông tư số 16/2016/TT-BKHCN ngày 30/06/2016;

Căn cứ kết quả thẩm định đơn yêu cầu ghi nhận đại diện sở hữu công nghiệp:

Số đơn: GNĐB-2017-00031

Ngày nộp đơn: 22/06/2017

Người nộp đơn: KNOWLES IPC (M) SDN. BHD. (MY)

Văn bằng bảo hộ số (*): 1-12269

Xét đề nghị của Giám đốc Trung tâm Thẩm định sau cấp văn bằng bảo hộ,

QUYẾT ĐỊNH

Điều 1. Chấp nhận yêu cầu ghi nhận đại diện sở hữu công nghiệp với thông tin như sau:

Đại diện sở hữu công nghiệp của chủ sở hữu Bằng độc quyền Sáng chế số 12269 là:
Công ty TNHH Tầm nhìn và liên danh (Vision & Associates)

Phòng 308-310, tầng 3, Tháp Hà Nội, số 49 Hai Bà Trưng, phường Trần Hưng Đạo, quận Hoàn Kiếm, thành phố Hà Nội

Điều 2. Ghi nhận đại diện sở hữu công nghiệp nêu tại Điều 1 vào Sổ đăng ký quốc gia về Sáng chế và công bố trên Công báo sở hữu công nghiệp trong thời hạn 02 tháng kể từ ngày ký Quyết định này.

Điều 3. Chánh Văn phòng, Giám đốc Trung tâm Thẩm định sau cấp văn bằng bảo hộ và Giám đốc Trung tâm Thông tin sở hữu công nghiệp chịu trách nhiệm thi hành Quyết định này./.

He

Nơi nhận:

- Như Điều 3;
- Người nộp đơn;
- Lưu: VT, Hồ sơ.

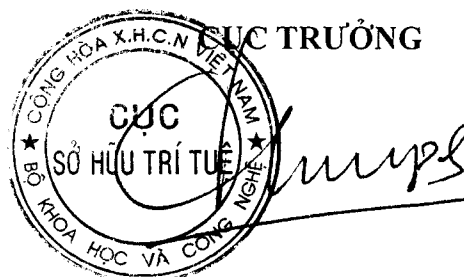

Đinh Hữu Phú

BỘ KHOA HỌC VÀ CÔNG NGHỆ
CỤC SỞ HỮU TRÍ TUỆ

CỘNG HOÀ XÃ HỘI CHỦ NGHĨA VIỆT NAM
Độc lập - Tự do - Hạnh phúc

Số: 2513/QĐ-SHTT

Hà Nội, ngày 22 tháng 05 năm 2019

QUYẾT ĐỊNH

Về việc ghi nhận đại diện sở hữu công nghiệp

CỤC TRƯỞNG CỤC SỞ HỮU TRÍ TUỆ

Căn cứ Điều lệ Tổ chức và hoạt động của Cục Sở hữu trí tuệ ban hành theo Quyết định số 2525/QĐ-BKHCN ngày 04/09/2018 của Bộ trưởng Bộ Khoa học và Công nghệ;

Căn cứ điểm 20.1.d Thông tư số 01/2007/TT-BKHCN ngày 14/02/2007 của Bộ Khoa học và Công nghệ hướng dẫn thi hành Nghị định số 103/2006/NĐ-CP ngày 22/09/2006 của Chính phủ quy định chi tiết và hướng dẫn thi hành một số điều của Luật Sở hữu trí tuệ về sở hữu công nghiệp, được sửa đổi, bổ sung theo Thông tư số 13/2010/TT-BKHCN ngày 30/07/2010, Thông tư số 18/2011/TT-BKHCN ngày 22/07/2011, Thông tư số 05/2013/TT-BKHCN ngày 20/02/2013 và Thông tư số 16/2016/TT-BKHCN ngày 30/06/2016;

Căn cứ kết quả thẩm định đơn yêu cầu ghi nhận đại diện sở hữu công nghiệp:

Số đơn: GNĐB-2017-00032

Ngày nộp đơn: 22/06/2017

Người nộp đơn: KNOWLES IPC (M) SDN. BHD. (MY)

Văn bằng bảo hộ số (*): 1-13238

Xét đề nghị của Giám đốc Trung tâm Thẩm định sau cấp văn bằng bảo hộ,

QUYẾT ĐỊNH

Điều 1. Chấp nhận yêu cầu ghi nhận đại diện sở hữu công nghiệp với thông tin như sau:

Đại diện sở hữu công nghiệp của chủ sở hữu Bằng độc quyền Sáng chế số 13238 là:

Công ty TNHH Tầm nhìn và liên danh (Vision & Associates)

Phòng 308-310, tầng 3, Tháp Hà Nội, số 49 Hai Bà Trưng, phường Trần Hưng Đạo, quận Hoàn Kiếm, thành phố Hà Nội

Điều 2. Ghi nhận đại diện sở hữu công nghiệp nêu tại Điều 1 vào Sổ đăng ký quốc gia về Sáng chế và công bố trên Công báo sở hữu công nghiệp trong thời hạn 02 tháng kể từ ngày ký Quyết định này.

Điều 3. Chánh Văn phòng, Giám đốc Trung tâm Thẩm định sau cấp văn bằng bảo hộ và Giám đốc Trung tâm Thông tin sở hữu công nghiệp chịu trách nhiệm thi hành Quyết định này./.

He

Nơi nhận:

- Như Điều 3;
- Người nộp đơn;
- Lưu: VT, Hồ sơ.

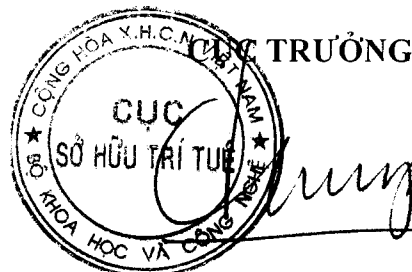

Đinh Hữu Phú

Số: 2526/QĐ-SHTT

Hà Nội, ngày 22 tháng 05 năm 2019

QUYẾT ĐỊNH

Về việc ghi nhận đại diện sở hữu công nghiệp

CỤC TRƯỞNG CỤC SỞ HỮU TRÍ TUỆ

Căn cứ Điều lệ Tổ chức và hoạt động của Cục Sở hữu trí tuệ ban hành theo Quyết định số 2525/QĐ-BKHCN ngày 04/09/2018 của Bộ trưởng Bộ Khoa học và Công nghệ;

Căn cứ điểm 20.1.d Thông tư số 01/2007/TT-BKHCN ngày 14/02/2007 của Bộ Khoa học và Công nghệ hướng dẫn thi hành Nghị định số 103/2006/NĐ-CP ngày 22/09/2006 của Chính phủ quy định chi tiết và hướng dẫn thi hành một số điều của Luật Sở hữu trí tuệ về sở hữu công nghiệp, được sửa đổi, bổ sung theo Thông tư số 13/2010/TT-BKHCN ngày 30/07/2010, Thông tư số 18/2011/TT-BKHCN ngày 22/07/2011, Thông tư số 05/2013/TT-BKHCN ngày 20/02/2013 và Thông tư số 16/2016/TT-BKHCN ngày 30/06/2016;

Căn cứ kết quả thẩm định đơn yêu cầu ghi nhận đại diện sở hữu công nghiệp:

Số đơn: GNĐB-2018-00104

Ngày nộp đơn: 20/08/2018

Người nộp đơn: SURREY AQUATECHNOLOGY LIMITED (GB)

Văn bằng bảo hộ số (*): 1-11789

Xét đề nghị của Giám đốc Trung tâm Thẩm định sau cấp văn bằng bảo hộ,

QUYẾT ĐỊNH

Điều 1. Chấp nhận yêu cầu ghi nhận đại diện sở hữu công nghiệp với thông tin như sau:

Đại diện sở hữu công nghiệp của chủ sở hữu Bằng độc quyền Sáng chế số 11789 là:

Công ty Luật TNHH T&G (TGVN)

Phòng số 05, tầng 15, Toà nhà Harec, 4A Láng Hạ, phường Thành Công, quận Ba Đình, thành phố Hà Nội

Điều 2. Ghi nhận đại diện sở hữu công nghiệp nêu tại Điều 1 vào Sổ đăng ký quốc gia về Sáng chế và công bố trên Công báo sở hữu công nghiệp trong thời hạn 02 tháng kể từ ngày ký Quyết định này.

Điều 3. Chánh Văn phòng, Giám đốc Trung tâm Thẩm định sau cấp văn bằng bảo hộ và Giám đốc Trung tâm Thông tin sở hữu công nghiệp chịu trách nhiệm thi hành Quyết định này./.

Nơi nhận:

- Như Điều 3;
- Người nộp đơn;
- Lưu: VT, Hồ sơ.

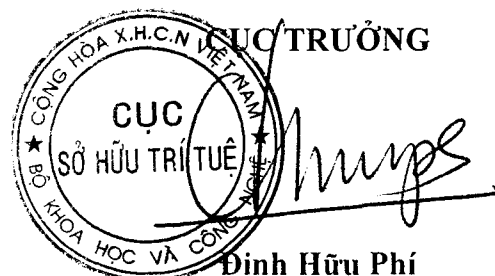

BỘ KHOA HỌC VÀ CÔNG NGHỆ
CỤC SỞ HỮU TRÍ TUỆ

CỘNG HÒA XÃ HỘI CHỦ NGHĨA VIỆT NAM
Độc lập - Tự do - Hạnh phúc

Số: 2530/QĐ-SHTT

Hà Nội, ngày 22 tháng 05 năm 2019

QUYẾT ĐỊNH

Về việc ghi nhận đại diện sở hữu công nghiệp

CỤC TRƯỞNG CỤC SỞ HỮU TRÍ TUỆ

Căn cứ Điều lệ Tổ chức và hoạt động của Cục Sở hữu trí tuệ ban hành theo Quyết định số 2525/QĐ-BKHCN ngày 04/09/2018 của Bộ trưởng Bộ Khoa học và Công nghệ;

Căn cứ điểm 20.1.d Thông tư số 01/2007/TT-BKHCN ngày 14/02/2007 của Bộ Khoa học và Công nghệ hướng dẫn thi hành Nghị định số 103/2006/NĐ-CP ngày 22/09/2006 của Chính phủ quy định chi tiết và hướng dẫn thi hành một số điều của Luật Sở hữu trí tuệ về sở hữu công nghiệp, được sửa đổi, bổ sung theo Thông tư số 13/2010/TT-BKHCN ngày 30/07/2010, Thông tư số 18/2011/TT-BKHCN ngày 22/07/2011, Thông tư số 05/2013/TT-BKHCN ngày 20/02/2013 và Thông tư số 16/2016/TT-BKHCN ngày 30/06/2016;

Căn cứ kết quả thẩm định đơn yêu cầu ghi nhận đại diện sở hữu công nghiệp:

Số đơn: GNĐB-2018-00112

Ngày nộp đơn: 20/09/2018

Người nộp đơn: WARNER-LAMBERT COMPANY LLC (US)

Văn bằng bảo hộ số (*): 1-8922

Xét đề nghị của Giám đốc Trung tâm Thẩm định sau cấp văn bằng bảo hộ,

QUYẾT ĐỊNH

Điều 1. Chấp nhận yêu cầu ghi nhận đại diện sở hữu công nghiệp với thông tin như sau:

Đại diện sở hữu công nghiệp của chủ sở hữu các Bằng độc quyền Sáng chế (Danh sách kèm theo) là:

Công ty Luật TNHH T&G (TGVN)

Phòng số 05, tầng 15, Toà nhà Harec, 4A Láng Hạ, phường Thành Công, quận Ba Đình, thành phố Hà Nội

Điều 2. Ghi nhận đại diện sở hữu công nghiệp nêu tại Điều 1 vào Sổ đăng ký quốc gia Sáng chế và công bố trên Công báo sở hữu công nghiệp trong thời hạn 02 tháng kể từ ngày ký Quyết định này.

Điều 3. Chánh Văn phòng, Giám đốc Trung tâm Thẩm định sau cấp văn bằng bảo hộ và Giám đốc Trung tâm Thông tin sở hữu công nghiệp chịu trách nhiệm thi hành Quyết định này./.

Nơi nhận:

- Như Điều 3;
- Người nộp đơn;
- Lưu: VT, Hồ sơ.

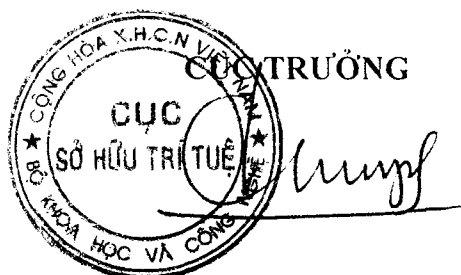

Đinh Hữu Phí



Danh sách các Văn bằng bảo hộ được ghi nhận đại diện sở hữu công nghiệp
theo Quyết định số 253.0/QĐ-SHTT, ngày...22.1.05.1...2019

TT	Tên đối tượng	Số Văn bằng bảo hộ
1.	Bằng độc quyền Sáng chế	8922
2.		9942

Tổng số: 02 Văn bằng bảo hộ

b- Nhãn hiệu

STT	SỐ KÝ HIỆU VĂN BẢN	NGÀY BAN HÀNH	SỐ YÊU CẦU	SỐ ĐƠN/BẢNG LIÊN QUAN
1	2511/QĐ-SHTT	22/05/2019	GNĐB-2017-00025	4-0041219
2	2514/QĐ-SHTT	22/05/2019	GNĐB-2017-00053	4-0249620
3	2515/QĐ-SHTT	22/05/2019	GNĐB-2017-00069	4-0143152
4	2516/QĐ-SHTT	22/05/2019	GNĐB-2017-00081	4-0021856
5	2517/QĐ-SHTT	22/05/2019	GNĐB-2018-00028	4-0173933
6	2518/QĐ-SHTT	22/05/2019	GNĐB-2018-00049	4-0032614
7	2519/QĐ-SHTT	22/05/2019	GNĐB-2018-00054	4-0120014
8	2520/QĐ-SHTT	22/05/2019	GNĐB-2018-00062	4-0134434
9	2521/QĐ-SHTT	22/05/2019	GNĐB-2018-00063	4-0164221
10	2522/QĐ-SHTT	22/05/2019	GNĐB-2018-00066	4-0091794
11	2523/QĐ-SHTT	22/05/2019	GNĐB-2018-00080	4-0141782
12	2524/QĐ-SHTT	22/05/2019	GNĐB-2018-00086	4-0296981
13	2525/QĐ-SHTT	22/05/2019	GNĐB-2018-00089	4-0012369
14	2527/QĐ-SHTT	22/05/2019	GNĐB-2018-00109	4-0061582
15	2528/QĐ-SHTT	22/05/2019	GNĐB-2018-00110	4-0137240
16	2529/QĐ-SHTT	22/05/2019	GNĐB-2018-00111	4-0154971
17	2531/QĐ-SHTT	22/05/2019	GNĐB-2018-00116	4-0141552
18	2532/QĐ-SHTT	22/05/2019	GNĐB-2018-00117	4-0014356
19	2533/QĐ-SHTT	22/05/2019	GNĐB-2018-00119	4-0157809
20	2534/QĐ-SHTT	22/05/2019	GNĐB-2018-00120	4-0145727
21	2535/QĐ-SHTT	22/05/2019	GNĐB-2018-00122	4-0176348
22	2536/QĐ-SHTT	22/05/2019	GNĐB-2018-00123	4-0164373
23	2537/QĐ-SHTT	22/05/2019	GNĐB-2018-00124	4-0247837
24	2538/QĐ-SHTT	22/05/2019	GNĐB-2018-00132	4-0155246
25	2539/QĐ-SHTT	22/05/2019	GNĐB-2018-00133	4-0142368
26	2540/QĐ-SHTT	22/05/2019	GNĐB-2018-00134	4-0174072
27	2541/QĐ-SHTT	22/05/2019	GNĐB-2018-00138	4-0067811
28	2542/QĐ-SHTT	22/05/2019	GNĐB-2018-00139	4-0274132
32	2543/QĐ-SHTT	22/05/2019	GNĐB-2018-00140	4-0195032
34	2544/QĐ-SHTT	22/05/2019	GNĐB-2018-00141	4-0191979
35	2545/QĐ-SHTT	22/05/2019	GNĐB-2018-00142	4-0222494

BỘ KHOA HỌC VÀ CÔNG NGHỆ
CỤC SỞ HỮU TRÍ TUỆ

CỘNG HOÀ XÃ HỘI CHỦ NGHĨA VIỆT NAM
Độc lập - Tự do - Hạnh phúc

Số: 2511/QĐ-SHTT

Hà Nội, ngày 22 tháng 05 năm 2019

QUYẾT ĐỊNH

Về việc ghi nhận đại diện sở hữu công nghiệp

CỤC TRƯỞNG CỤC SỞ HỮU TRÍ TUỆ

Căn cứ Điều lệ Tổ chức và hoạt động của Cục Sở hữu trí tuệ ban hành theo Quyết định số 2525/QĐ-BKHCN ngày 04/09/2018 của Bộ trưởng Bộ Khoa học và Công nghệ;

Căn cứ điểm 20.1.d Thông tư số 01/2007/TT-BKHCN ngày 14/02/2007 của Bộ Khoa học và Công nghệ hướng dẫn thi hành Nghị định số 103/2006/NĐ-CP ngày 22/09/2006 của Chính phủ quy định chi tiết và hướng dẫn thi hành một số điều của Luật Sở hữu trí tuệ về sở hữu công nghiệp, được sửa đổi, bổ sung theo Thông tư số 13/2010/TT-BKHCN ngày 30/07/2010, Thông tư số 18/2011/TT-BKHCN ngày 22/07/2011, Thông tư số 05/2013/TT-BKHCN ngày 20/02/2013 và Thông tư số 16/2016/TT-BKHCN ngày 30/06/2016;

Căn cứ kết quả thẩm định đơn yêu cầu ghi nhận đại diện sở hữu công nghiệp:

Số đơn: GNĐB-2017-00025

Ngày nộp đơn: 19/05/2017

Người nộp đơn: BIG STAR CO., LTD. (TH)

Văn bằng bảo hộ số (*): 4-41219

Xét đề nghị của Giám đốc Trung tâm Thẩm định sau cấp văn bằng bảo hộ,

QUYẾT ĐỊNH

Điều 1. Chấp nhận yêu cầu ghi nhận đại diện sở hữu công nghiệp với thông tin như sau:

Đại diện sở hữu công nghiệp của chủ sở hữu các Giấy chứng nhận Đăng ký nhãn hiệu (Danh sách kèm theo) là:

Công ty Luật TNHH T&G (TGVN)

Phòng số 05, tầng 15, Toà nhà Harec, 4A Láng Hạ, phường Thành Công, quận Ba Đình, thành phố Hà Nội

Điều 2. Ghi nhận đại diện sở hữu công nghiệp nêu tại Điều 1 vào Sổ đăng ký quốc gia về nhãn hiệu và công bố trên Công báo sở hữu công nghiệp trong thời hạn 02 tháng kể từ ngày ký Quyết định này.

Điều 3. Chánh Văn phòng, Giám đốc Trung tâm Thẩm định sau cấp văn bằng bảo hộ và Giám đốc Trung tâm Thông tin sở hữu công nghiệp chịu trách nhiệm thi hành Quyết định này./.

Nơi nhận:

- Như Điều 3;
- Người nộp đơn;
- Lưu: VT, Hồ sơ.

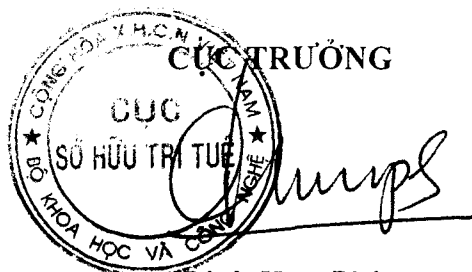

Đinh Hữu Phí

Danh sách các Văn bằng bảo hộ được ghi nhận đại diện sở hữu công nghiệp
theo Quyết định số 2511/QĐ-SHTT, ngày 22.1.05.2019



TT	Tên đối tượng	Số Văn bằng bảo hộ
1.	Giấy chứng nhận Đăng ký nhãn hiệu	41219
2.		41220

Tổng số: 02 Văn bằng bảo hộ

BỘ KHOA HỌC VÀ CÔNG NGHỆ
CỤC SỞ HỮU TRÍ TUỆ

CỘNG HOÀ XÃ HỘI CHỦ NGHĨA VIỆT NAM
Độc lập - Tự do - Hạnh phúc

Số: 2514/QĐ-SHTT

Hà Nội, ngày 22 tháng 05 năm 2019

QUYẾT ĐỊNH

Về việc ghi nhận đại diện sở hữu công nghiệp

CỤC TRƯỞNG CỤC SỞ HỮU TRÍ TUỆ

Căn cứ Điều lệ Tổ chức và hoạt động của Cục Sở hữu trí tuệ ban hành theo Quyết định số 2525/QĐ-BKHCN ngày 04/09/2018 của Bộ trưởng Bộ Khoa học và Công nghệ;

Căn cứ điểm 20.1.d Thông tư số 01/2007/TT-BKHCN ngày 14/02/2007 của Bộ Khoa học và Công nghệ hướng dẫn thi hành Nghị định số 103/2006/NĐ-CP ngày 22/09/2006 của Chính phủ quy định chi tiết và hướng dẫn thi hành một số điều của Luật Sở hữu trí tuệ về sở hữu công nghiệp, được sửa đổi, bổ sung theo Thông tư số 13/2010/TT-BKHCN ngày 30/07/2010, Thông tư số 18/2011/TT-BKHCN ngày 22/07/2011, Thông tư số 05/2013/TT-BKHCN ngày 20/02/2013 và Thông tư số 16/2016/TT-BKHCN ngày 30/06/2016;

Căn cứ kết quả thẩm định đơn yêu cầu ghi nhận đại diện sở hữu công nghiệp:

Số đơn: GNĐB-2017-00053

Ngày nộp đơn: 07/09/2017

Người nộp đơn: PHARMALYS LABORATORIES SA (CH)

Văn bằng bảo hộ số (*): 4-249620

Xét đề nghị của Giám đốc Trung tâm Thẩm định sau cấp văn bằng bảo hộ,

QUYẾT ĐỊNH

Điều 1. Chấp nhận yêu cầu ghi nhận đại diện sở hữu công nghiệp với thông tin như sau:

Đại diện sở hữu công nghiệp của chủ sở hữu Giấy chứng nhận đăng ký nhãn hiệu số 249620 là:

Công ty Cổ phần Sở hữu công nghiệp INVESTIP (INVESTIP)

Tầng 5, toà nhà Charmvit Tower, 117 Trần Duy Hưng, phường Trung Hoà, quận Cầu Giấy, thành phố Hà Nội

Điều 2. Ghi nhận đại diện sở hữu công nghiệp nêu tại Điều 1 vào Sổ đăng ký quốc gia về nhãn hiệu và công bố trên Công báo sở hữu công nghiệp trong thời hạn 02 tháng kể từ ngày ký Quyết định này.

Điều 3. Chánh Văn phòng, Giám đốc Trung tâm Thẩm định sau cấp văn bằng bảo hộ và Giám đốc Trung tâm Thông tin sở hữu công nghiệp chịu trách nhiệm thi hành Quyết định này./

Nơi nhận:

- Như Điều 3;
- Người nộp đơn;
- Lưu: VT, Hồ sơ.

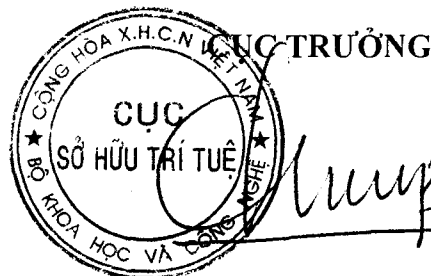

Đinh Hữu Phú

BỘ KHOA HỌC VÀ CÔNG NGHỆ
CỤC SỞ HỮU TRÍ TUỆ

CỘNG HÒA XÃ HỘI CHỦ NGHĨA VIỆT NAM
Độc lập - Tự do - Hạnh phúc

Số: 2515/QĐ-SHTT

Hà Nội, ngày 22 tháng 05 năm 2019

QUYẾT ĐỊNH

Về việc ghi nhận đại diện sở hữu công nghiệp

CỤC TRƯỞNG CỤC SỞ HỮU TRÍ TUỆ

Căn cứ Điều lệ Tổ chức và hoạt động của Cục Sở hữu trí tuệ ban hành theo Quyết định số 2525/QĐ-BKHCN ngày 04/09/2018 của Bộ trưởng Bộ Khoa học và Công nghệ;

Căn cứ điểm 20.1.d Thông tư số 01/2007/TT-BKHCN ngày 14/02/2007 của Bộ Khoa học và Công nghệ hướng dẫn thi hành Nghị định số 103/2006/NĐ-CP ngày 22/09/2006 của Chính phủ quy định chi tiết và hướng dẫn thi hành một số điều của Luật Sở hữu trí tuệ về sở hữu công nghiệp, được sửa đổi, bổ sung theo Thông tư số 13/2010/TT-BKHCN ngày 30/07/2010, Thông tư số 18/2011/TT-BKHCN ngày 22/07/2011, Thông tư số 05/2013/TT-BKHCN ngày 20/02/2013 và Thông tư số 16/2016/TT-BKHCN ngày 30/06/2016;

Căn cứ kết quả thẩm định đơn yêu cầu ghi nhận đại diện sở hữu công nghiệp:

Số đơn: GNĐB-2017-00069

Ngày nộp đơn: 07/11/2017

Người nộp đơn: United Proarc Corporation (TW)

Văn bằng bảo hộ số (*): 4-143152

Xét đề nghị của Giám đốc Trung tâm Thẩm định sau cấp văn bằng bảo hộ,

QUYẾT ĐỊNH

Điều 1. Chấp nhận yêu cầu ghi nhận đại diện sở hữu công nghiệp với thông tin như sau:

Đại diện sở hữu công nghiệp của chủ sở hữu Giấy chứng nhận đăng ký nhãn hiệu số 143152 là:

Công ty Luật TNHH Leadconsult

Số 58, ngõ 192, ngách 72 đường Lê Trọng Tấn, phường Khương Mai, quận Thanh Xuân, thành phố Hà Nội

Điều 2. Ghi nhận đại diện sở hữu công nghiệp nêu tại Điều 1 vào Sổ đăng ký quốc gia về nhãn hiệu và công bố trên Công báo sở hữu công nghiệp trong thời hạn 02 tháng kể từ ngày ký Quyết định này.

Điều 3. Chánh Văn phòng, Giám đốc Trung tâm Thẩm định sau cấp văn bằng bảo hộ và Giám đốc Trung tâm Thông tin sở hữu công nghiệp chịu trách nhiệm thi hành Quyết định này./

Nơi nhận:

- Như Điều 3;
- Người nộp đơn;
- Lưu: VT, Hồ sơ.

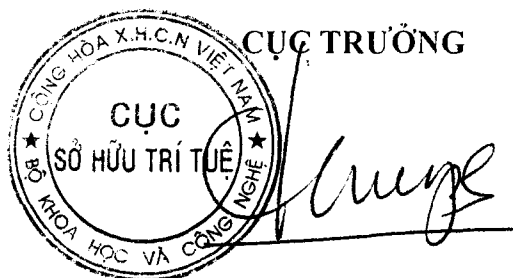

Đinh Hữu Phú

BỘ KHOA HỌC VÀ CÔNG NGHỆ
CỤC SỞ HỮU TRÍ TUỆ

CỘNG HÒA XÃ HỘI CHỦ NGHĨA VIỆT NAM
Độc lập - Tự do - Hạnh phúc

Số: 2516/QĐ-SHTT

Hà Nội, ngày 22 tháng 05 năm 2019

QUYẾT ĐỊNH

Về việc ghi nhận đại diện sở hữu công nghiệp

CỤC TRƯỞNG CỤC SỞ HỮU TRÍ TUỆ

Căn cứ Điều lệ Tổ chức và hoạt động của Cục Sở hữu trí tuệ ban hành theo Quyết định số 2525/QĐ-BKHCN ngày 04/09/2018 của Bộ trưởng Bộ Khoa học và Công nghệ;

Căn cứ điểm 20.1.d Thông tư số 01/2007/TT-BKHCN ngày 14/02/2007 của Bộ Khoa học và Công nghệ hướng dẫn thi hành Nghị định số 103/2006/NĐ-CP ngày 22/09/2006 của Chính phủ quy định chi tiết và hướng dẫn thi hành một số điều của Luật Sở hữu trí tuệ về sở hữu công nghiệp, được sửa đổi, bổ sung theo Thông tư số 13/2010/TT-BKHCN ngày 30/07/2010, Thông tư số 18/2011/TT-BKHCN ngày 22/07/2011, Thông tư số 05/2013/TT-BKHCN ngày 20/02/2013 và Thông tư số 16/2016/TT-BKHCN ngày 30/06/2016;

Căn cứ kết quả thẩm định đơn yêu cầu ghi nhận đại diện sở hữu công nghiệp:

Số đơn: GNĐB-2017-00081

Ngày nộp đơn: 29/12/2017

Người nộp đơn: Elizabeth Arden International, Sarl (CH)

Văn bằng bảo hộ số (*): 4-21856

Xét đề nghị của Giám đốc Trung tâm Thẩm định sau cấp văn bằng bảo hộ,

QUYẾT ĐỊNH

Điều 1. Chấp nhận yêu cầu ghi nhận đại diện sở hữu công nghiệp với thông tin như sau:

Đại diện sở hữu công nghiệp của chủ sở hữu các Giấy chứng nhận Đăng ký nhãn hiệu (Danh sách kèm theo) là:

Công ty Luật TNHH T&G (TGVN)

Phòng số 05, tầng 15, Toà nhà Harec, 4A Láng Hạ, phường Thành Công, quận Ba Đình, thành phố Hà Nội

Điều 2. Ghi nhận đại diện sở hữu công nghiệp nêu tại Điều 1 vào Sổ đăng ký quốc gia về nhãn hiệu và công bố trên Công báo sở hữu công nghiệp trong thời hạn 02 tháng kể từ ngày ký Quyết định này.

Điều 3. Chánh Văn phòng, Giám đốc Trung tâm Thẩm định sau cấp văn bằng bảo hộ và Giám đốc Trung tâm Thông tin sở hữu công nghiệp chịu trách nhiệm thi hành Quyết định này./

Nơi nhận:

- Như Điều 3;
- Người nộp đơn;
- Lưu: VT, Hồ sơ.

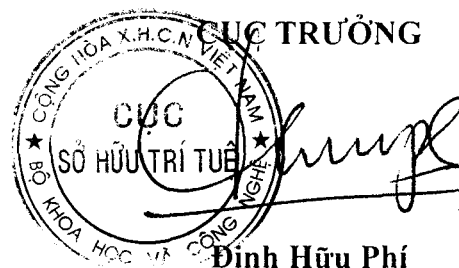



Danh sách các Văn bằng bảo hộ được ghi nhận đại diện sở hữu công nghiệp theo Quyết định số 2516/QĐ-SHTT, ngày 22.10.2019

Số TT	Tên đối tượng	Số Văn bằng bảo hộ
1.	Giấy chứng nhận Đăng ký nhãn hiệu	21856
2.		22078
3.		25475
4.		25476
5.		25477
6.		33828

Tổng số: 06 Văn bằng bảo hộ

BỘ KHOA HỌC VÀ CÔNG NGHỆ
CỤC SỞ HỮU TRÍ TUỆ

CỘNG HOÀ XÃ HỘI CHỦ NGHĨA VIỆT NAM
Độc lập - Tự do - Hạnh phúc

Số: 2517/QĐ-SHTT

Hà Nội, ngày 22 tháng 05 năm 2019

QUYẾT ĐỊNH

Về việc ghi nhận đại diện sở hữu công nghiệp

CỤC TRƯỞNG CỤC SỞ HỮU TRÍ TUỆ

Căn cứ Điều lệ Tổ chức và hoạt động của Cục Sở hữu trí tuệ ban hành theo Quyết định số 2525/QĐ-BKHCN ngày 04/09/2018 của Bộ trưởng Bộ Khoa học và Công nghệ;

Căn cứ điểm 20.1.d Thông tư số 01/2007/TT-BKHCN ngày 14/02/2007 của Bộ Khoa học và Công nghệ hướng dẫn thi hành Nghị định số 103/2006/NĐ-CP ngày 22/09/2006 của Chính phủ quy định chi tiết và hướng dẫn thi hành một số điều của Luật Sở hữu trí tuệ về sở hữu công nghiệp, được sửa đổi, bổ sung theo Thông tư số 13/2010/TT-BKHCN ngày 30/07/2010, Thông tư số 18/2011/TT-BKHCN ngày 22/07/2011, Thông tư số 05/2013/TT-BKHCN ngày 20/02/2013 và Thông tư số 16/2016/TT-BKHCN ngày 30/06/2016;

Căn cứ kết quả thẩm định đơn yêu cầu ghi nhận đại diện sở hữu công nghiệp:

Số đơn: GNĐB-2018-00028

Ngày nộp đơn: 07/03/2018

Người nộp đơn: SK Holdings Co., Ltd. (KR)

Văn bằng bảo hộ số (*): 4-173933

Xét đề nghị của Giám đốc Trung tâm Thẩm định sau cấp văn bằng bảo hộ,

QUYẾT ĐỊNH

Điều 1. Chấp nhận yêu cầu ghi nhận đại diện sở hữu công nghiệp với thông tin như sau:

Đại diện sở hữu công nghiệp của chủ sở hữu Giấy chứng nhận Đăng ký nhãn hiệu số 173933 là:

Công ty TNHH Quốc tế D&N (D&N International)

Phòng 2303, Tầng 23, Số 101 Láng Hạ, phường Láng Hạ, quận Đống Đa, thành phố Hà Nội

Điều 2. Ghi nhận đại diện sở hữu công nghiệp nêu tại Điều 1 vào Sổ đăng ký quốc gia về nhãn hiệu và công bố trên Công báo sở hữu công nghiệp trong thời hạn 02 tháng kể từ ngày ký Quyết định này.

Điều 3. Chánh Văn phòng, Giám đốc Trung tâm Thẩm định sau cấp văn bằng bảo hộ và Giám đốc Trung tâm Thông tin sở hữu công nghiệp chịu trách nhiệm thi hành Quyết định này. /

Nơi nhận:

- Như Điều 3;
- Người nộp đơn;
- Lưu: VT, Hồ sơ.

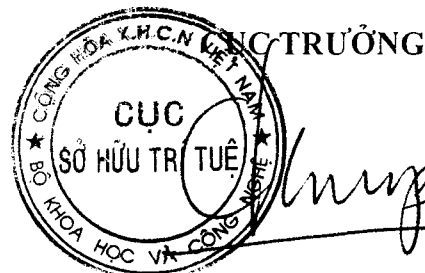

Đinh Hữu Phí

Số: 2518/QĐ-SHTT

Hà Nội, ngày 22 tháng 05 năm 2019

QUYẾT ĐỊNH

Về việc ghi nhận đại diện sở hữu công nghiệp

CỤC TRƯỞNG CỤC SỞ HỮU TRÍ TUỆ

Căn cứ Điều lệ Tổ chức và hoạt động của Cục Sở hữu trí tuệ ban hành theo Quyết định số 2525/QĐ-BKHCN ngày 04/09/2018 của Bộ trưởng Bộ Khoa học và Công nghệ;

Căn cứ điểm 20.1.d Thông tư số 01/2007/TT-BKHCN ngày 14/02/2007 của Bộ Khoa học và Công nghệ hướng dẫn thi hành Nghị định số 103/2006/NĐ-CP ngày 22/09/2006 của Chính phủ quy định chi tiết và hướng dẫn thi hành một số điều của Luật Sở hữu trí tuệ về sở hữu công nghiệp, được sửa đổi, bổ sung theo Thông tư số 13/2010/TT-BKHCN ngày 30/07/2010, Thông tư số 18/2011/TT-BKHCN ngày 22/07/2011, Thông tư số 05/2013/TT-BKHCN ngày 20/02/2013 và Thông tư số 16/2016/TT-BKHCN ngày 30/06/2016;

Căn cứ kết quả thẩm định đơn yêu cầu ghi nhận đại diện sở hữu công nghiệp:

Số đơn: GNĐB-2018-00049

Ngày nộp đơn: 16/05/2018

Người nộp đơn: M.S. Beautyline Co., Ltd. (TH)

Văn bằng bảo hộ số (*): 4-32614

Xét đề nghị của Giám đốc Trung tâm Thẩm định sau cấp văn bằng bảo hộ,

QUYẾT ĐỊNH

Điều 1. Chấp nhận yêu cầu ghi nhận đại diện sở hữu công nghiệp với thông tin như sau:

Đại diện sở hữu công nghiệp của chủ sở hữu Giấy chứng nhận đăng ký nhãn hiệu số 32614 là:

Công ty TNHH Sở hữu trí tuệ ACTIP (ACTIP IP Limited)

M04-L16, Khu A – Khu đô thị mới Dương Nội, phường La Khê, quận Hà Đông, thành phố Hà Nội

Điều 2. Ghi nhận đại diện sở hữu công nghiệp nêu tại Điều 1 vào Sổ đăng ký quốc gia về nhãn hiệu và công bố trên Công báo sở hữu công nghiệp trong thời hạn 02 tháng kể từ ngày ký Quyết định này.

Điều 3. Chánh Văn phòng, Giám đốc Trung tâm Thẩm định sau cấp văn bằng bảo hộ và Giám đốc Trung tâm Thông tin sở hữu công nghiệp chịu trách nhiệm thi hành Quyết định này./.

Nơi nhận:

- Như Điều 3;
- Người nộp đơn;
- Lưu: VT, Hồ sơ.

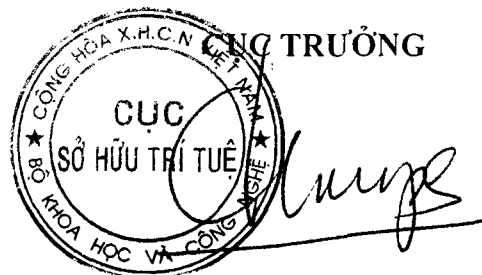

Đinh Hữu Phí

BỘ KHOA HỌC VÀ CÔNG NGHỆ
CỤC SỞ HỮU TRÍ TUỆ

CỘNG HÒA XÃ HỘI CHỦ NGHĨA VIỆT NAM
Độc lập - Tự do - Hạnh phúc

Số: 2519/QĐ-SHTT

Hà Nội, ngày 22 tháng 05 năm 2019

QUYẾT ĐỊNH

Về việc ghi nhận đại diện sở hữu công nghiệp

CỤC TRƯỞNG CỤC SỞ HỮU TRÍ TUỆ

Căn cứ Điều lệ Tổ chức và hoạt động của Cục Sở hữu trí tuệ ban hành theo Quyết định số 2525/QĐ-BKHCN ngày 04/09/2018 của Bộ trưởng Bộ Khoa học và Công nghệ;

Căn cứ điểm 20.1.d Thông tư số 01/2007/TT-BKHCN ngày 14/02/2007 của Bộ Khoa học và Công nghệ hướng dẫn thi hành Nghị định số 103/2006/NĐ-CP ngày 22/09/2006 của Chính phủ quy định chi tiết và hướng dẫn thi hành một số điều của Luật Sở hữu trí tuệ về sở hữu công nghiệp, được sửa đổi, bổ sung theo Thông tư số 13/2010/TT-BKHCN ngày 30/07/2010, Thông tư số 18/2011/TT-BKHCN ngày 22/07/2011, Thông tư số 05/2013/TT-BKHCN ngày 20/02/2013 và Thông tư số 16/2016/TT-BKHCN ngày 30/06/2016;

Căn cứ kết quả thẩm định đơn yêu cầu ghi nhận đại diện sở hữu công nghiệp:

Số đơn: GNĐB-2018-00054

Ngày nộp đơn: 16/05/2018

Người nộp đơn: T.L. Marketing Co., Ltd. (TH)

Văn bằng bảo hộ số (*): 4-120014

Xét đề nghị của Giám đốc Trung tâm Thẩm định sau cấp văn bằng bảo hộ,

QUYẾT ĐỊNH

Điều 1. Chấp nhận yêu cầu ghi nhận đại diện sở hữu công nghiệp với thông tin như sau:

Đại diện sở hữu công nghiệp của chủ sở hữu Giấy chứng nhận đăng ký nhãn hiệu số 120014 là:

Công ty TNHH Sở hữu trí tuệ ACTIP (ACTIP IP Limited)

M04-L16, Khu A – Khu đô thị mới Dương Nội, phường La Khê, quận Hà Đông, thành phố Hà Nội

Điều 2. Ghi nhận đại diện sở hữu công nghiệp nêu tại Điều 1 vào Sổ đăng ký quốc gia về nhãn hiệu và công bố trên Công báo sở hữu công nghiệp trong thời hạn 02 tháng kể từ ngày ký Quyết định này.

Điều 3. Chánh Văn phòng, Giám đốc Trung tâm Thẩm định sau cấp văn bằng bảo hộ và Giám đốc Trung tâm Thông tin sở hữu công nghiệp chịu trách nhiệm thi hành Quyết định này./.

Nơi nhận:

- Như Điều 3;
- Người nộp đơn;
- Lưu: VT, Hồ sơ.

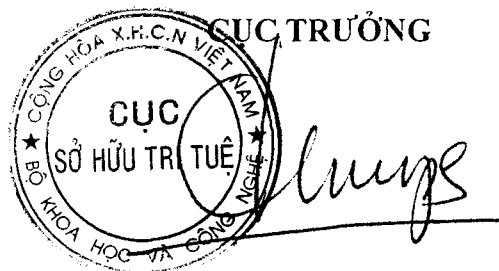

Đinh Hữu Phú

BỘ KHOA HỌC VÀ CÔNG NGHỆ
CỤC SỞ HỮU TRÍ TUỆ

CỘNG HOÀ XÃ HỘI CHỦ NGHĨA VIỆT NAM
Độc lập - Tự do - Hạnh phúc

Số: 2520/QĐ-SHTT

Hà Nội, ngày 22 tháng 05 năm 2019

QUYẾT ĐỊNH

Về việc ghi nhận đại diện sở hữu công nghiệp

CỤC TRƯỞNG CỤC SỞ HỮU TRÍ TUỆ

Căn cứ Điều lệ Tổ chức và hoạt động của Cục Sở hữu trí tuệ ban hành theo Quyết định số 2525/QĐ-BKHCN ngày 04/09/2018 của Bộ trưởng Bộ Khoa học và Công nghệ;

Căn cứ điểm 20.1.d Thông tư số 01/2007/TT-BKHCN ngày 14/02/2007 của Bộ Khoa học và Công nghệ hướng dẫn thi hành Nghị định số 103/2006/NĐ-CP ngày 22/09/2006 của Chính phủ quy định chi tiết và hướng dẫn thi hành một số điều của Luật Sở hữu trí tuệ về sở hữu công nghiệp, được sửa đổi, bổ sung theo Thông tư số 13/2010/TT-BKHCN ngày 30/07/2010, Thông tư số 18/2011/TT-BKHCN ngày 22/07/2011, Thông tư số 05/2013/TT-BKHCN ngày 20/02/2013 và Thông tư số 16/2016/TT-BKHCN ngày 30/06/2016;

Căn cứ kết quả thẩm định đơn yêu cầu ghi nhận đại diện sở hữu công nghiệp:

Số đơn: GNDB-2018-00062

Ngày nộp đơn: 08/06/2018

Người nộp đơn: Franklin Electric Co., Inc. (US)

Văn bằng bảo hộ số (*): 4-134434

Xét đề nghị của Giám đốc Trung tâm Thẩm định sau cấp văn bằng bảo hộ,

QUYẾT ĐỊNH

Điều 1. Chấp nhận yêu cầu ghi nhận đại diện sở hữu công nghiệp với thông tin như sau:

Đại diện sở hữu công nghiệp của chủ sở hữu các Giấy chứng nhận Đăng ký nhãn hiệu (Danh sách kèm theo) là:

Văn phòng Luật sư Phạm và Liên danh (PHAM & ASSOCIATES)

Số 8 Trần Hưng Đạo, thành phố Hà Nội

Điều 2. Ghi nhận đại diện sở hữu công nghiệp nêu tại Điều 1 vào Sổ đăng ký quốc gia về nhãn hiệu và công bố trên Công báo sở hữu công nghiệp trong thời hạn 02 tháng kể từ ngày ký Quyết định này.

Điều 3. Chánh Văn phòng, Giám đốc Trung tâm Thẩm định sau cấp văn bằng bảo hộ và Giám đốc Trung tâm Thông tin sở hữu công nghiệp chịu trách nhiệm thi hành Quyết định này./.

Hé

Nơi nhận:

- Như Điều 3;
- Người nộp đơn;
- Lưu: VT, Hồ sơ.

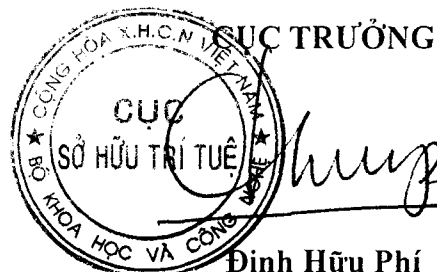

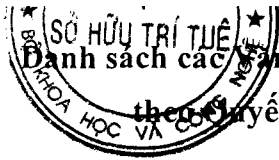

Đang sách các Văn bằng bảo hộ được ghi nhận đại diện sở hữu công nghiệp
theo Quyết định số 2520./QĐ-SHTT, ngày..22 ./05/...2019

Số TT	Tên đối tượng	Số Văn bằng bảo hộ
1.	Giấy chứng nhận Đăng ký nhãn hiệu	134434
2.		134435
3.		207125
4.		208244
5.		237804

Tổng số: 05 Văn bằng bảo hộ

BỘ KHOA HỌC VÀ CÔNG NGHỆ
CỤC SỞ HỮU TRÍ TUỆ

CỘNG HOÀ XÃ HỘI CHỦ NGHĨA VIỆT NAM
Độc lập - Tự do - Hạnh phúc

Số: 2521/QĐ-SHTT

Hà Nội, ngày 22 tháng 05 năm 2019

QUYẾT ĐỊNH

Về việc ghi nhận đại diện sở hữu công nghiệp

CỤC TRƯỞNG CỤC SỞ HỮU TRÍ TUỆ

Căn cứ Điều lệ Tổ chức và hoạt động của Cục Sở hữu trí tuệ ban hành theo Quyết định số 2525/QĐ-BKHCN ngày 04/09/2018 của Bộ trưởng Bộ Khoa học và Công nghệ;

Căn cứ điểm 20.1.d Thông tư số 01/2007/TT-BKHCN ngày 14/02/2007 của Bộ Khoa học và Công nghệ hướng dẫn thi hành Nghị định số 103/2006/NĐ-CP ngày 22/09/2006 của Chính phủ quy định chi tiết và hướng dẫn thi hành một số điều của Luật Sở hữu trí tuệ về sở hữu công nghiệp, được sửa đổi, bổ sung theo Thông tư số 13/2010/TT-BKHCN ngày 30/07/2010, Thông tư số 18/2011/TT-BKHCN ngày 22/07/2011, Thông tư số 05/2013/TT-BKHCN ngày 20/02/2013 và Thông tư số 16/2016/TT-BKHCN ngày 30/06/2016;

Căn cứ kết quả thẩm định đơn yêu cầu ghi nhận đại diện sở hữu công nghiệp:

Số đơn: GNDB-2018-00063

Ngày nộp đơn: 11/06/2018

Người nộp đơn: Jaspal Company Limited (TH)

Văn bằng bảo hộ số (*): 4-164221

Xét đề nghị của Giám đốc Trung tâm Thẩm định sau cấp văn bằng bảo hộ,

QUYẾT ĐỊNH

Điều 1. Chấp nhận yêu cầu ghi nhận đại diện sở hữu công nghiệp với thông tin như sau:

Đại diện sở hữu công nghiệp của chủ sở hữu Giấy chứng nhận đăng ký nhãn hiệu số 164221 là:

Công ty Luật TNHH T&G (TGVN)

Phòng số 05, tầng 15, Toà nhà Harec, 4A Láng Hạ, phường Thành Công, quận Ba Đình, thành phố Hà Nội

Điều 2. Ghi nhận đại diện sở hữu công nghiệp nêu tại Điều 1 vào Sổ đăng ký quốc gia về nhãn hiệu và công bố trên Công báo sở hữu công nghiệp trong thời hạn 02 tháng kể từ ngày ký Quyết định này.

Điều 3. Chánh Văn phòng, Giám đốc Trung tâm Thẩm định sau cấp văn bằng bảo hộ và Giám đốc Trung tâm Thông tin sở hữu công nghiệp chịu trách nhiệm thi hành Quyết định này./.

Nơi nhận:

- Như Điều 3;
- Người nộp đơn;
- Lưu: VT, Hồ sơ.

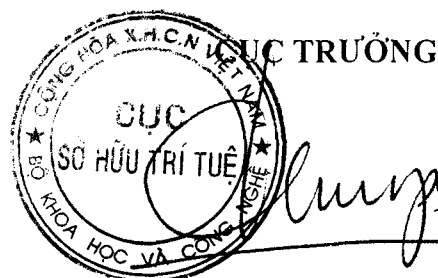

Đinh Hữu Phí

Số: 2522/QĐ-SHTT

Hà Nội, ngày 22 tháng 05 năm 2019

QUYẾT ĐỊNH

Về việc ghi nhận đại diện sở hữu công nghiệp

CỤC TRƯỞNG CỤC SỞ HỮU TRÍ TUỆ

Căn cứ Điều lệ Tổ chức và hoạt động của Cục Sở hữu trí tuệ ban hành theo Quyết định số 2525/QĐ-BKHCN ngày 04/09/2018 của Bộ trưởng Bộ Khoa học và Công nghệ;

Căn cứ điểm 20.1.d Thông tư số 01/2007/TT-BKHCN ngày 14/02/2007 của Bộ Khoa học và Công nghệ hướng dẫn thi hành Nghị định số 103/2006/NĐ-CP ngày 22/09/2006 của Chính phủ quy định chi tiết và hướng dẫn thi hành một số điều của Luật Sở hữu trí tuệ về sở hữu công nghiệp, được sửa đổi, bổ sung theo Thông tư số 13/2010/TT-BKHCN ngày 30/07/2010, Thông tư số 18/2011/TT-BKHCN ngày 22/07/2011, Thông tư số 05/2013/TT-BKHCN ngày 20/02/2013 và Thông tư số 16/2016/TT-BKHCN ngày 30/06/2016;

Căn cứ kết quả thẩm định đơn yêu cầu ghi nhận đại diện sở hữu công nghiệp:

Số đơn: GNĐB-2018-00066

Ngày nộp đơn: 21/06/2018

Người nộp đơn: DAEWOONG PHARMACEUTICAL CO., LTD (KR)

Văn bằng bảo hộ số (*): 4-91794

Xét đề nghị của Giám đốc Trung tâm Thẩm định sau cấp văn bằng bảo hộ,

QUYẾT ĐỊNH

Điều 1. Chấp nhận yêu cầu ghi nhận đại diện sở hữu công nghiệp với thông tin như sau:

Đại diện sở hữu công nghiệp của chủ sở hữu các Giấy chứng nhận đăng ký nhãn hiệu (Danh sách kèm theo) là:

Công ty Luật TNHH Quốc tế BMVN (BMVN International LLC)

Phòng 1002, tầng 10, Indochina Plaza Hanoi, 241 phố Xuân Thủy, phường Dịch Vọng Hậu, quận Cầu Giấy, thành phố Hà Nội

Điều 2. Ghi nhận đại diện sở hữu công nghiệp nêu tại Điều 1 vào Sổ đăng ký quốc gia về nhãn hiệu và công bố trên Công báo sở hữu công nghiệp trong thời hạn 02 tháng kể từ ngày ký Quyết định này.

Điều 3. Chánh Văn phòng, Giám đốc Trung tâm Thẩm định sau cấp văn bằng bảo hộ và Giám đốc Trung tâm Thông tin sở hữu công nghiệp chịu trách nhiệm thi hành Quyết định này./.

Nơi nhận:

- Như Điều 3;
- Người nộp đơn;
- Lưu: VT, Hồ sơ.

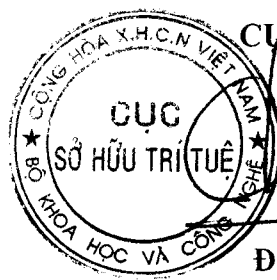

CỤC TRƯỞNG

Đình Hữu Phí

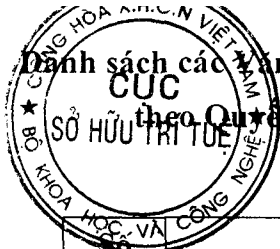

Danh sách các Văn bằng bảo hộ được ghi nhận đại diện sở hữu công nghiệp
 theo Quyết định số 2522/QĐ-SHTT, ngày...22/1/2019

Số TT	Tên đối tượng	Số Văn bằng bảo hộ
1.	Giấy chứng nhận Đăng ký nhãn hiệu	91794
2.		112639

Tổng số: 02 Văn bằng bảo hộ

Số: 2523/QĐ-SHTT

Hà Nội, ngày 22 tháng 05 năm 2019

QUYẾT ĐỊNH

Về việc ghi nhận đại diện sở hữu công nghiệp

CỤC TRƯỞNG CỤC SỞ HỮU TRÍ TUỆ

Căn cứ Điều lệ Tổ chức và hoạt động của Cục Sở hữu trí tuệ ban hành theo Quyết định số 2525/QĐ-BKHCN ngày 04/09/2018 của Bộ trưởng Bộ Khoa học và Công nghệ;

Căn cứ điểm 20.1.d Thông tư số 01/2007/TT-BKHCN ngày 14/02/2007 của Bộ Khoa học và Công nghệ hướng dẫn thi hành Nghị định số 103/2006/NĐ-CP ngày 22/09/2006 của Chính phủ quy định chi tiết và hướng dẫn thi hành một số điều của Luật Sở hữu trí tuệ về sở hữu công nghiệp, được sửa đổi, bổ sung theo Thông tư số 13/2010/TT-BKHCN ngày 30/07/2010, Thông tư số 18/2011/TT-BKHCN ngày 22/07/2011, Thông tư số 05/2013/TT-BKHCN ngày 20/02/2013 và Thông tư số 16/2016/TT-BKHCN ngày 30/06/2016;

Căn cứ kết quả thẩm định đơn yêu cầu ghi nhận đại diện sở hữu công nghiệp:

Số đơn: GNĐB-2018-00080

Ngày nộp đơn: 10/07/2018

Người nộp đơn: DIPSOL CHEMICALS CO., LTD. (JP)

Văn bằng bảo hộ số (*): 4-141782

Xét đề nghị của Giám đốc Trung tâm Thẩm định sau cấp văn bằng bảo hộ,

QUYẾT ĐỊNH

Điều 1. Chấp nhận yêu cầu ghi nhận đại diện sở hữu công nghiệp với thông tin như sau:

Đại diện sở hữu công nghiệp của chủ sở hữu các Giấy chứng nhận Đăng ký nhãn hiệu (Danh sách kèm theo) là:

Công ty Cổ phần Sở hữu công nghiệp INVESTIP (INVESTIP)

Tầng 5, tòa nhà Charmvit Tower, 117 Trần Duy Hưng, phường Trung Hòa, quận Cầu Giấy, thành phố Hà Nội

Điều 2. Ghi nhận đại diện sở hữu công nghiệp nêu tại Điều 1 vào Sổ đăng ký quốc gia về nhãn hiệu và công bố trên Công báo sở hữu công nghiệp trong thời hạn 02 tháng kể từ ngày ký Quyết định này.

Điều 3. Chánh Văn phòng, Giám đốc Trung tâm Thẩm định sau cấp văn bằng bảo hộ và Giám đốc Trung tâm Thông tin sở hữu công nghiệp chịu trách nhiệm thi hành Quyết định này./

Nơi nhận:

- Như Điều 3;
- Người nộp đơn;
- Lưu: VT, Hồ sơ.

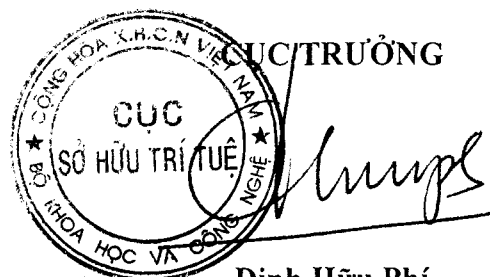

Đinh Hữu Phí



Danh sách các Văn bằng bảo hộ được ghi nhận đại diện sở hữu công nghiệp theo Quyết định số 2523/QĐ-SHTT, ngày... 22.1.05/...2019

Số	Tên đối tượng	Số Văn bằng bảo hộ
1.	Giấy chứng nhận Đăng ký nhãn hiệu	141782
2.		141783

Tổng số: 02 Văn bằng bảo hộ

Số: 2524/QĐ-SHTT

Hà Nội, ngày 22 tháng 05 năm 2019

QUYẾT ĐỊNH

Về việc ghi nhận đại diện sở hữu công nghiệp

CỤC TRƯỞNG CỤC SỞ HỮU TRÍ TUỆ

Căn cứ Điều lệ Tổ chức và hoạt động của Cục Sở hữu trí tuệ ban hành theo Quyết định số 2525/QĐ-BKHCN ngày 04/09/2018 của Bộ trưởng Bộ Khoa học và Công nghệ;

Căn cứ điểm 20.1.d Thông tư số 01/2007/TT-BKHCN ngày 14/02/2007 của Bộ Khoa học và Công nghệ hướng dẫn thi hành Nghị định số 103/2006/NĐ-CP ngày 22/09/2006 của Chính phủ quy định chi tiết và hướng dẫn thi hành một số điều của Luật Sở hữu trí tuệ về sở hữu công nghiệp, được sửa đổi, bổ sung theo Thông tư số 13/2010/TT-BKHCN ngày 30/07/2010, Thông tư số 18/2011/TT-BKHCN ngày 22/07/2011, Thông tư số 05/2013/TT-BKHCN ngày 20/02/2013 và Thông tư số 16/2016/TT-BKHCN ngày 30/06/2016;

Căn cứ kết quả thẩm định đơn yêu cầu ghi nhận đại diện sở hữu công nghiệp:

Số đơn: GNĐB-2018-00086

Ngày nộp đơn: 24/07/2018

Người nộp đơn: Công ty TNHH Daehan Motors (VN)

Văn bằng bảo hộ số (*): 4-296981

Xét đề nghị của Giám đốc Trung tâm Thẩm định sau cấp văn bằng bảo hộ,

QUYẾT ĐỊNH

Điều 1. Chấp nhận yêu cầu ghi nhận đại diện sở hữu công nghiệp với thông tin như sau:

Đại diện sở hữu công nghiệp của chủ sở hữu các Giấy chứng nhận đăng ký nhãn hiệu (Danh sách kèm theo) là:

Công ty TNHH Sở hữu công nghiệp Sao Bắc Đẩu

Tầng 7, toà nhà VIT, số 519, đường Kim Mã, phường Ngọc Khánh, quận Ba Đình, thành phố Hà Nội

Điều 2. Ghi nhận đại diện sở hữu công nghiệp nêu tại Điều 1 vào Sổ đăng ký quốc gia về nhãn hiệu và công bố trên Công báo sở hữu công nghiệp trong thời hạn 02 tháng kể từ ngày ký Quyết định này.

Điều 3. Chánh Văn phòng, Giám đốc Trung tâm Thẩm định sau cấp văn bằng bảo hộ và Giám đốc Trung tâm Thông tin sở hữu công nghiệp chịu trách nhiệm thi hành Quyết định này./.

Nơi nhận:

- Như Điều 3;
- Người nộp đơn;
- Lưu: VT, Hồ sơ.

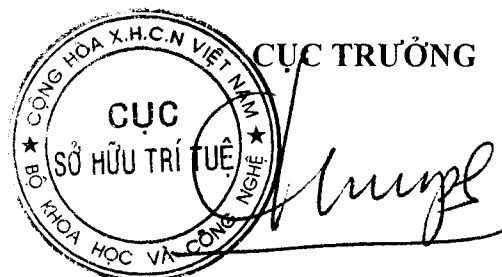

Đình Hữu Phí



Danh sách các Văn bằng bảo hộ được ghi nhận đại diện sở hữu công nghiệp theo Quyết định số ...25.24../QĐ-SHTT, ngày .22./1.25../2019

Số TT	Tên đối tượng	Số VBBH
1.	Giấy chứng nhận đăng ký nhãn hiệu	296981
2.		296982

Tổng số: 02 Văn bằng bảo hộ

BỘ KHOA HỌC VÀ CÔNG NGHỆ
CỤC SỞ HỮU TRÍ TUỆ

CỘNG HÒA XÃ HỘI CHỦ NGHĨA VIỆT NAM
Độc lập - Tự do - Hạnh phúc

Số: 2525/QĐ-SHTT

Hà Nội, ngày 22 tháng 05 năm 2019

QUYẾT ĐỊNH

Về việc ghi nhận đại diện sở hữu công nghiệp

CỤC TRƯỞNG CỤC SỞ HỮU TRÍ TUỆ

Căn cứ Điều lệ Tổ chức và hoạt động của Cục Sở hữu trí tuệ ban hành theo Quyết định số 2525/QĐ-BKHCN ngày 04/09/2018 của Bộ trưởng Bộ Khoa học và Công nghệ;

Căn cứ điểm 20.1.d Thông tư số 01/2007/TT-BKHCN ngày 14/02/2007 của Bộ Khoa học và Công nghệ hướng dẫn thi hành Nghị định số 103/2006/NĐ-CP ngày 22/09/2006 của Chính phủ quy định chi tiết và hướng dẫn thi hành một số điều của Luật Sở hữu trí tuệ về sở hữu công nghiệp, được sửa đổi, bổ sung theo Thông tư số 13/2010/TT-BKHCN ngày 30/07/2010, Thông tư số 18/2011/TT-BKHCN ngày 22/07/2011, Thông tư số 05/2013/TT-BKHCN ngày 20/02/2013 và Thông tư số 16/2016/TT-BKHCN ngày 30/06/2016;

Căn cứ kết quả thẩm định đơn yêu cầu ghi nhận đại diện sở hữu công nghiệp:

Số đơn: GNĐB-2018-00089

Ngày nộp đơn: 26/07/2018

Người nộp đơn: iNova Pharmaceuticals (Singapore) Pte Limited (SG)

Văn bằng bảo hộ số (*): 4-12369

Xét đề nghị của Giám đốc Trung tâm Thẩm định sau cấp văn bằng bảo hộ,

QUYẾT ĐỊNH

Điều 1. Chấp nhận yêu cầu ghi nhận đại diện sở hữu công nghiệp với thông tin như sau:

Đại diện sở hữu công nghiệp của chủ sở hữu các Giấy chứng nhận đăng ký nhãn hiệu (Danh sách kèm theo) là:

Văn phòng luật sư Phạm và Liên danh (PHAM & ASSOCIATES)

Số 8, Trần Hưng Đạo, thành phố Hà Nội

Điều 2. Ghi nhận đại diện sở hữu công nghiệp nêu tại Điều 1 vào Sổ đăng ký quốc gia về nhãn hiệu và công bố trên Công báo sở hữu công nghiệp trong thời hạn 02 tháng kể từ ngày ký Quyết định này.

Điều 3. Chánh Văn phòng, Giám đốc Trung tâm Thẩm định sau cấp văn bằng bảo hộ và Giám đốc Trung tâm Thông tin sở hữu công nghiệp chịu trách nhiệm thi hành Quyết định này./

hc

Nơi nhận:

- Như Điều 3;
- Người nộp đơn;
- Lưu: VT, Hồ sơ.

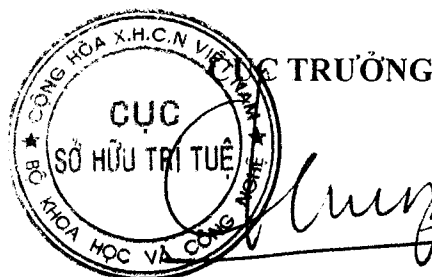

Đinh Hữu Phí



Danh sách các Văn bằng bảo hộ được ghi nhận đại diện sở hữu công nghiệp
theo Quyết định số 2525/QĐ-SHTT, ngày 22/10/2019

Số TT	Tên đối tượng	Số Văn bằng bảo hộ
1.	Giấy chứng nhận Đăng ký nhãn hiệu	12369
2.		12376
3.		14883
4.		18429
5.		27861
6.		135677
7.		191001

Tổng số: 07 Văn bằng bảo hộ

BỘ KHOA HỌC VÀ CÔNG NGHỆ
CỤC SỞ HỮU TRÍ TUỆ

CỘNG HOÀ XÃ HỘI CHỦ NGHĨA VIỆT NAM
Độc lập - Tự do - Hạnh phúc

Số: 2527/QĐ-SHTT

Hà Nội, ngày 22 tháng 05 năm 2019

QUYẾT ĐỊNH

Về việc ghi nhận đại diện sở hữu công nghiệp

CỤC TRƯỞNG CỤC SỞ HỮU TRÍ TUỆ

Căn cứ Điều lệ Tổ chức và hoạt động của Cục Sở hữu trí tuệ ban hành theo Quyết định số 2525/QĐ-BKHCN ngày 04/09/2018 của Bộ trưởng Bộ Khoa học và Công nghệ;

Căn cứ điểm 20.1.d Thông tư số 01/2007/TT-BKHCN ngày 14/02/2007 của Bộ Khoa học và Công nghệ hướng dẫn thi hành Nghị định số 103/2006/NĐ-CP ngày 22/09/2006 của Chính phủ quy định chi tiết và hướng dẫn thi hành một số điều của Luật Sở hữu trí tuệ về sở hữu công nghiệp, được sửa đổi, bổ sung theo Thông tư số 13/2010/TT-BKHCN ngày 30/07/2010, Thông tư số 18/2011/TT-BKHCN ngày 22/07/2011, Thông tư số 05/2013/TT-BKHCN ngày 20/02/2013 và Thông tư số 16/2016/TT-BKHCN ngày 30/06/2016;

Căn cứ kết quả thẩm định đơn yêu cầu ghi nhận đại diện sở hữu công nghiệp:

Số đơn: GNĐB-2018-00109

Ngày nộp đơn: 14/09/2018

Người nộp đơn: Cuckoo Holdings Co., Ltd. (KR)

Văn bằng bảo hộ số (*): 4-61582

Xét đề nghị của Giám đốc Trung tâm Thẩm định sau cấp văn bằng bảo hộ,

QUYẾT ĐỊNH

Điều 1. Chấp nhận yêu cầu ghi nhận đại diện sở hữu công nghiệp với thông tin như sau:

Đại diện sở hữu công nghiệp của chủ sở hữu các Giấy chứng nhận Đăng ký nhãn hiệu (Danh sách kèm theo) là:

Công ty TNHH Tâm nhìn và liên danh (Vision & Associates)

Phòng 308-310, tầng 3, Tháp Hà Nội, số 49 Hai Bà Trưng, phường Trần Hưng Đạo, quận Hoàn Kiếm, thành phố Hà Nội

Điều 2. Ghi nhận đại diện sở hữu công nghiệp nêu tại Điều 1 vào Sổ đăng ký quốc gia về nhãn hiệu và công bố trên Công báo sở hữu công nghiệp trong thời hạn 02 tháng kể từ ngày ký Quyết định này.

Điều 3. Chánh Văn phòng, Giám đốc Trung tâm Thẩm định sau cấp văn bằng bảo hộ và Giám đốc Trung tâm Thông tin sở hữu công nghiệp chịu trách nhiệm thi hành Quyết định này./.

Nơi nhận:

- Như Điều 3;
- Người nộp đơn;
- Lưu: VT, Hồ sơ.

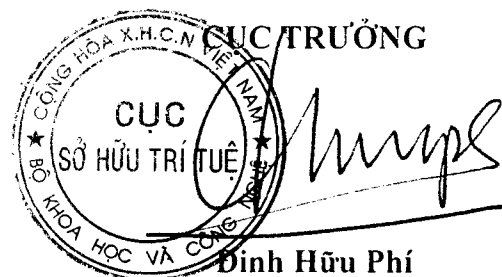



Danh sách các Văn bằng bảo hộ được ghi nhận đại diện sở hữu công nghiệp
 theo Quyết định số 257/QĐ-SHTT, ngày... 22.1.2019

TT	Tên đối tượng	Số Văn bằng bảo hộ
1.	Giấy chứng nhận Đăng ký nhãn hiệu	61582
2.		76557
3.		82603
4.		82604
5.		176511
6.		275827

Tổng số: 06 Văn bằng bảo hộ

BỘ KHOA HỌC VÀ CÔNG NGHỆ
CỤC SỞ HỮU TRÍ TUỆ

CỘNG HOÀ XÃ HỘI CHỦ NGHĨA VIỆT NAM
Độc lập - Tự do - Hạnh phúc

Số: 2528/QĐ-SHTT

Hà Nội, ngày 22 tháng 05 năm 2019

QUYẾT ĐỊNH

Về việc ghi nhận đại diện sở hữu công nghiệp

CỤC TRƯỞNG CỤC SỞ HỮU TRÍ TUỆ

Căn cứ Điều lệ Tổ chức và hoạt động của Cục Sở hữu trí tuệ ban hành theo Quyết định số 2525/QĐ-BKHCN ngày 04/09/2018 của Bộ trưởng Bộ Khoa học và Công nghệ;

Căn cứ điểm 20.1.d Thông tư số 01/2007/TT-BKHCN ngày 14/02/2007 của Bộ Khoa học và Công nghệ hướng dẫn thi hành Nghị định số 103/2006/NĐ-CP ngày 22/09/2006 của Chính phủ quy định chi tiết và hướng dẫn thi hành một số điều của Luật Sở hữu trí tuệ về sở hữu công nghiệp, được sửa đổi, bổ sung theo Thông tư số 13/2010/TT-BKHCN ngày 30/07/2010, Thông tư số 18/2011/TT-BKHCN ngày 22/07/2011, Thông tư số 05/2013/TT-BKHCN ngày 20/02/2013 và Thông tư số 16/2016/TT-BKHCN ngày 30/06/2016;

Căn cứ kết quả thẩm định đơn yêu cầu ghi nhận đại diện sở hữu công nghiệp:

Số đơn: GNĐB-2018-00110

Ngày nộp đơn: 18/09/2018

Người nộp đơn: Marine Resources and Development Co., Ltd (TH)

Văn bằng bảo hộ số (*): 4-137240

Xét đề nghị của Giám đốc Trung tâm Thẩm định sau cấp văn bằng bảo hộ,

QUYẾT ĐỊNH

Điều 1. Chấp nhận yêu cầu ghi nhận đại diện sở hữu công nghiệp với thông tin như sau:

Đại diện sở hữu công nghiệp của chủ sở hữu Giấy chứng nhận đăng ký nhãn hiệu số 137240 là:

Công ty TNHH Sở hữu trí tuệ ACTIP (ACTIP IP Limited)

M04-L16, Khu A – Khu đô thị mới Dương Nội, phường La Khê, quận Hà Đông, thành phố Hà Nội

Điều 2. Ghi nhận đại diện sở hữu công nghiệp nêu tại Điều 1 vào Sổ đăng ký quốc gia về nhãn hiệu và công bố trên Công báo sở hữu công nghiệp trong thời hạn 02 tháng kể từ ngày ký Quyết định này.

Điều 3. Chánh Văn phòng, Giám đốc Trung tâm Thẩm định sau cấp văn bằng bảo hộ và Giám đốc Trung tâm Thông tin sở hữu công nghiệp chịu trách nhiệm thi hành Quyết định này./.

Nơi nhận:

- Như Điều 3;
- Người nộp đơn;
- Lưu: VT, Hồ sơ.

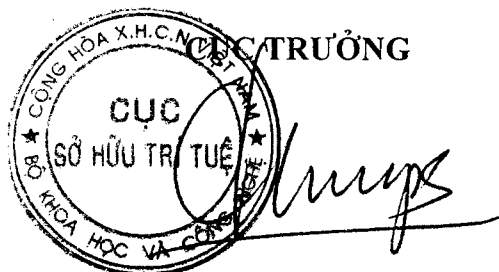

Đinh Hữu Phí

BỘ KHOA HỌC VÀ CÔNG NGHỆ
CỤC SỞ HỮU TRÍ TUỆ

CỘNG HOÀ XÃ HỘI CHỦ NGHĨA VIỆT NAM
Độc lập - Tự do - Hạnh phúc

Số: 2529/QĐ-SHTT

Hà Nội, ngày 22 tháng 05 năm 2019

QUYẾT ĐỊNH

Về việc ghi nhận đại diện sở hữu công nghiệp

CỤC TRƯỞNG CỤC SỞ HỮU TRÍ TUỆ

Căn cứ Điều lệ Tổ chức và hoạt động của Cục Sở hữu trí tuệ ban hành theo Quyết định số 2525/QĐ-BKHCN ngày 04/09/2018 của Bộ trưởng Bộ Khoa học và Công nghệ;

Căn cứ điểm 20.1.d Thông tư số 01/2007/TT-BKHCN ngày 14/02/2007 của Bộ Khoa học và Công nghệ hướng dẫn thi hành Nghị định số 103/2006/NĐ-CP ngày 22/09/2006 của Chính phủ quy định chi tiết và hướng dẫn thi hành một số điều của Luật Sở hữu trí tuệ về sở hữu công nghiệp, được sửa đổi, bổ sung theo Thông tư số 13/2010/TT-BKHCN ngày 30/07/2010, Thông tư số 18/2011/TT-BKHCN ngày 22/07/2011, Thông tư số 05/2013/TT-BKHCN ngày 20/02/2013 và Thông tư số 16/2016/TT-BKHCN ngày 30/06/2016;

Căn cứ kết quả thẩm định đơn yêu cầu ghi nhận đại diện sở hữu công nghiệp:

Số đơn: GNĐB-2018-00111

Ngày nộp đơn: 18/09/2018

Người nộp đơn: Marine Resources and Development Co., Ltd (TH)

Văn bằng bảo hộ số (*): 4-154971

Xét đề nghị của Giám đốc Trung tâm Thẩm định sau cấp văn bằng bảo hộ,

QUYẾT ĐỊNH

Điều 1. Chấp nhận yêu cầu ghi nhận đại diện sở hữu công nghiệp với thông tin như sau:

Đại diện sở hữu công nghiệp của chủ sở hữu Giấy chứng nhận đăng ký nhãn hiệu số 154971 là:

Công ty TNHH Sở hữu trí tuệ ACTIP (ACTIP IP Limited)

M04-L16, Khu A – Khu đô thị mới Dương Nội, phường La Khê, quận Hà Đông, thành phố Hà Nội

Điều 2. Ghi nhận đại diện sở hữu công nghiệp nêu tại Điều 1 vào Sổ đăng ký quốc gia về nhãn hiệu và công bố trên Công báo sở hữu công nghiệp trong thời hạn 02 tháng kể từ ngày ký Quyết định này.

Điều 3. Chánh Văn phòng, Giám đốc Trung tâm Thẩm định sau cấp văn bằng bảo hộ và Giám đốc Trung tâm Thông tin sở hữu công nghiệp chịu trách nhiệm thi hành Quyết định này./.

H

Nơi nhận:

- Như Điều 3;
- Người nộp đơn;
- Lưu: VT, Hồ sơ.

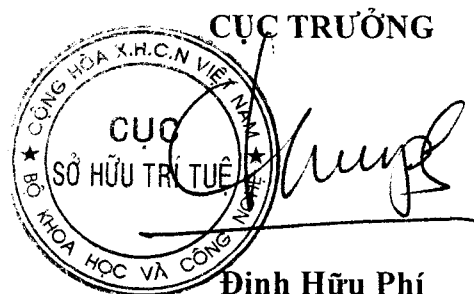

BỘ KHOA HỌC VÀ CÔNG NGHỆ
CỤC SỞ HỮU TRÍ TUỆ

CỘNG HÒA XÃ HỘI CHỦ NGHĨA VIỆT NAM
Độc lập - Tự do - Hạnh phúc

Số: 2531/QĐ-SHTT

Hà Nội, ngày 22 tháng 05 năm 2019

QUYẾT ĐỊNH

Về việc ghi nhận đại diện sở hữu công nghiệp

CỤC TRƯỞNG CỤC SỞ HỮU TRÍ TUỆ

Căn cứ Điều lệ Tổ chức và hoạt động của Cục Sở hữu trí tuệ ban hành theo Quyết định số 2525/QĐ-BKHCN ngày 04/09/2018 của Bộ trưởng Bộ Khoa học và Công nghệ;

Căn cứ điểm 20.1.d Thông tư số 01/2007/TT-BKHCN ngày 14/02/2007 của Bộ Khoa học và Công nghệ hướng dẫn thi hành Nghị định số 103/2006/NĐ-CP ngày 22/09/2006 của Chính phủ quy định chi tiết và hướng dẫn thi hành một số điều của Luật Sở hữu trí tuệ về sở hữu công nghiệp, được sửa đổi, bổ sung theo Thông tư số 13/2010/TT-BKHCN ngày 30/07/2010, Thông tư số 18/2011/TT-BKHCN ngày 22/07/2011, Thông tư số 05/2013/TT-BKHCN ngày 20/02/2013 và Thông tư số 16/2016/TT-BKHCN ngày 30/06/2016;

Căn cứ kết quả thẩm định đơn yêu cầu ghi nhận đại diện sở hữu công nghiệp:

Số đơn: GNĐB-2018-00116

Ngày nộp đơn: 20/09/2018

Người nộp đơn: Jiangsu Sanfangxiang Group Co., Ltd. (CN)

Văn bằng bảo hộ số (*): 4-141552

Xét đề nghị của Giám đốc Trung tâm Thẩm định sau cấp văn bằng bảo hộ,

QUYẾT ĐỊNH

Điều 1. Chấp nhận yêu cầu ghi nhận đại diện sở hữu công nghiệp với thông tin như sau:

Đại diện sở hữu công nghiệp của chủ sở hữu Giấy chứng nhận đăng ký nhãn hiệu số 141552 là:

Công ty TNHH Sở hữu trí tuệ ACTIP (ACTIP IP Limited)

M04-L16, Khu A – Khu đô thị mới Dương Nội, phường La Khê, quận Hà Đông, thành phố Hà Nội

Điều 2. Ghi nhận đại diện sở hữu công nghiệp nêu tại Điều 1 vào Sổ đăng ký quốc gia về nhãn hiệu và công bố trên Công báo sở hữu công nghiệp trong thời hạn 02 tháng kể từ ngày ký Quyết định này.

Điều 3. Chánh Văn phòng, Giám đốc Trung tâm Thẩm định sau cấp văn bằng bảo hộ và Giám đốc Trung tâm Thông tin sở hữu công nghiệp chịu trách nhiệm thi hành Quyết định này./.

Nơi nhận:

- Như Điều 3;
- Người nộp đơn;
- Lưu: VT, Hồ sơ.

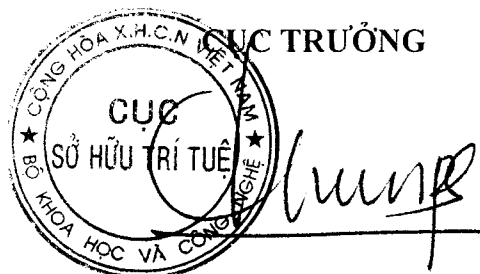

Đinh Hữu Phí

BỘ KHOA HỌC VÀ CÔNG NGHỆ
CỤC SỞ HỮU TRÍ TUỆ

CỘNG HÒA XÃ HỘI CHỦ NGHĨA VIỆT NAM
Độc lập - Tự do - Hạnh phúc

Số: 2532/QĐ-SHTT

Hà Nội, ngày 22 tháng 05 năm 2019

QUYẾT ĐỊNH

Về việc ghi nhận đại diện sở hữu công nghiệp

CỤC TRƯỞNG CỤC SỞ HỮU TRÍ TUỆ

Căn cứ Điều lệ Tổ chức và hoạt động của Cục Sở hữu trí tuệ ban hành theo Quyết định số 2525/QĐ-BKHCN ngày 04/09/2018 của Bộ trưởng Bộ Khoa học và Công nghệ;

Căn cứ điểm 20.1.d Thông tư số 01/2007/TT-BKHCN ngày 14/02/2007 của Bộ Khoa học và Công nghệ hướng dẫn thi hành Nghị định số 103/2006/NĐ-CP ngày 22/09/2006 của Chính phủ quy định chi tiết và hướng dẫn thi hành một số điều của Luật Sở hữu trí tuệ về sở hữu công nghiệp, được sửa đổi, bổ sung theo Thông tư số 13/2010/TT-BKHCN ngày 30/07/2010, Thông tư số 18/2011/TT-BKHCN ngày 22/07/2011, Thông tư số 05/2013/TT-BKHCN ngày 20/02/2013 và Thông tư số 16/2016/TT-BKHCN ngày 30/06/2016;

Căn cứ kết quả thẩm định đơn yêu cầu ghi nhận đại diện sở hữu công nghiệp:

Số đơn: GNĐB-2018-00117

Ngày nộp đơn: 03/10/2018

Người nộp đơn: JACKEL INTERNATIONAL LIMITED (GB)

Văn bằng bảo hộ số (*): 4-14356

Xét đề nghị của Giám đốc Trung tâm Thẩm định sau cấp văn bằng bảo hộ,

QUYẾT ĐỊNH

Điều 1. Chấp nhận yêu cầu ghi nhận đại diện sở hữu công nghiệp với thông tin như sau:

Đại diện sở hữu công nghiệp của chủ sở hữu các Giấy chứng nhận Đăng ký nhãn hiệu (Danh sách kèm theo) là:

Văn phòng luật sư Phạm và Liên danh (PHAM & ASSOCIATES)

Số 8, Trần Hưng Đạo, thành phố Hà Nội

Điều 2. Ghi nhận đại diện sở hữu công nghiệp nêu tại Điều 1 vào Sổ đăng ký quốc gia về nhãn hiệu và công bố trên Công báo sở hữu công nghiệp trong thời hạn 02 tháng kể từ ngày ký Quyết định này.

Điều 3. Chánh Văn phòng, Giám đốc Trung tâm Thẩm định sau cấp văn bằng bảo hộ và Giám đốc Trung tâm Thông tin sở hữu công nghiệp chịu trách nhiệm thi hành Quyết định này./.

Nơi nhận:

- Như Điều 3;
- Người nộp đơn;
- Lưu: VT, Hồ sơ.

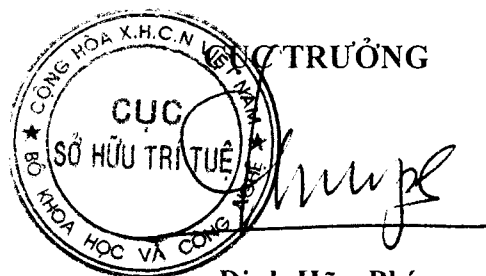

Đinh Hữu Phí



Danh sách các Văn bằng bảo hộ được ghi nhận đại diện sở hữu công nghiệp theo Quyết định số 2532/QĐ-SHTT, ngày... 22/1/2019

TT	Tên đối tượng	Số Văn bằng bảo hộ
1.	Giấy chứng nhận Đăng ký nhãn hiệu	14356
2.		26046

Tổng số: 02 Văn bằng bảo hộ

BỘ KHOA HỌC VÀ CÔNG NGHỆ
CỤC SỞ HỮU TRÍ TUỆ

CỘNG HÒA XÃ HỘI CHỦ NGHĨA VIỆT NAM
Độc lập - Tự do - Hạnh phúc

Số: 2533/QĐ-SHTT

Hà Nội, ngày 22 tháng 05 năm 2019

QUYẾT ĐỊNH

Về việc ghi nhận đại diện sở hữu công nghiệp

CỤC TRƯỞNG CỤC SỞ HỮU TRÍ TUỆ

Căn cứ Điều lệ Tổ chức và hoạt động của Cục Sở hữu trí tuệ ban hành theo Quyết định số 2525/QĐ-BKHCN ngày 04/09/2018 của Bộ trưởng Bộ Khoa học và Công nghệ;

Căn cứ điểm 20.1.d Thông tư số 01/2007/TT-BKHCN ngày 14/02/2007 của Bộ Khoa học và Công nghệ hướng dẫn thi hành Nghị định số 103/2006/NĐ-CP ngày 22/09/2006 của Chính phủ quy định chi tiết và hướng dẫn thi hành một số điều của Luật Sở hữu trí tuệ về sở hữu công nghiệp, được sửa đổi, bổ sung theo Thông tư số 13/2010/TT-BKHCN ngày 30/07/2010, Thông tư số 18/2011/TT-BKHCN ngày 22/07/2011, Thông tư số 05/2013/TT-BKHCN ngày 20/02/2013 và Thông tư số 16/2016/TT-BKHCN ngày 30/06/2016;

Căn cứ kết quả thẩm định đơn yêu cầu ghi nhận đại diện sở hữu công nghiệp:

Số đơn: GNĐB-2018-00119

Ngày nộp đơn: 10/10/2018

Người nộp đơn: Chalong Rasmeesaengthong (TH)

Văn bằng bảo hộ số (*): 4-157809

Xét đề nghị của Giám đốc Trung tâm Thẩm định sau cấp văn bằng bảo hộ,

QUYẾT ĐỊNH

Điều 1. Chấp nhận yêu cầu ghi nhận đại diện sở hữu công nghiệp với thông tin như sau:

Đại diện sở hữu công nghiệp của chủ sở hữu các Giấy chứng nhận Đăng ký nhãn hiệu (Danh sách kèm theo) là:

Công ty Luật TNHH T&G (TGVN)

Phòng số 05, tầng 15, Toà nhà Harec, 4A Láng Hạ, phường Thành Công, quận Ba Đình, thành phố Hà Nội

Điều 2. Ghi nhận đại diện sở hữu công nghiệp nêu tại Điều 1 vào Sổ đăng ký quốc gia về nhãn hiệu và công bố trên Công báo sở hữu công nghiệp trong thời hạn 02 tháng kể từ ngày ký Quyết định này.

Điều 3. Chánh Văn phòng, Giám đốc Trung tâm Thẩm định sau cấp văn bằng bảo hộ và Giám đốc Trung tâm Thông tin sở hữu công nghiệp chịu trách nhiệm thi hành Quyết định này./.

Nơi nhận:

- Như Điều 3;
- Người nộp đơn;
- Lưu: VT, Hồ sơ.

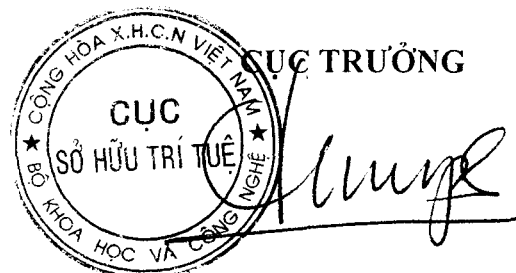

Đinh Hữu Phí



Danh sách các Văn bằng bảo hộ được ghi nhận đại diện sở hữu công nghiệp

theo Quyết định số 2533/QĐ-SHTT, ngày.. 22/10/...2019

Số TT	Tên đối tượng	Số Văn bằng bảo hộ
1.	Giấy chứng nhận Đăng ký nhãn hiệu	157809
2.		158292

Tổng số: 02 Văn bằng bảo hộ

BỘ KHOA HỌC VÀ CÔNG NGHỆ
CỤC SỞ HỮU TRÍ TUỆ

CỘNG HÒA XÃ HỘI CHỦ NGHĨA VIỆT NAM
Độc lập - Tự do - Hạnh phúc

Số: 2534/QĐ-SHTT

Hà Nội, ngày 22 tháng 05 năm 2019

QUYẾT ĐỊNH

Về việc ghi nhận đại diện sở hữu công nghiệp

CỤC TRƯỞNG CỤC SỞ HỮU TRÍ TUỆ

Căn cứ Điều lệ Tổ chức và hoạt động của Cục Sở hữu trí tuệ ban hành theo Quyết định số 2525/QĐ-BKHCN ngày 04/09/2018 của Bộ trưởng Bộ Khoa học và Công nghệ;

Căn cứ điểm 20.1.d Thông tư số 01/2007/TT-BKHCN ngày 14/02/2007 của Bộ Khoa học và Công nghệ hướng dẫn thi hành Nghị định số 103/2006/NĐ-CP ngày 22/09/2006 của Chính phủ quy định chi tiết và hướng dẫn thi hành một số điều của Luật Sở hữu trí tuệ về sở hữu công nghiệp, được sửa đổi, bổ sung theo Thông tư số 13/2010/TT-BKHCN ngày 30/07/2010, Thông tư số 18/2011/TT-BKHCN ngày 22/07/2011, Thông tư số 05/2013/TT-BKHCN ngày 20/02/2013 và Thông tư số 16/2016/TT-BKHCN ngày 30/06/2016;

Căn cứ kết quả thẩm định đơn yêu cầu ghi nhận đại diện sở hữu công nghiệp:

Số đơn: GNĐB-2018-00120

Ngày nộp đơn: 11/10/2018

Người nộp đơn: Folio Apparel Sdn Bhd (MY)

Văn bằng bảo hộ số (*): 4-145727

Xét đề nghị của Giám đốc Trung tâm Thẩm định sau cấp văn bằng bảo hộ,

QUYẾT ĐỊNH

Điều 1. Chấp nhận yêu cầu ghi nhận đại diện sở hữu công nghiệp với thông tin như sau:
Đại diện sở hữu công nghiệp của chủ sở hữu Giấy chứng nhận Đăng ký nhãn hiệu số 145727 là:

Công ty TNHH Đại Tín và Liên danh

Tầng 4, số 66/57 phố Ngọc Lâm, quận Long Biên, thành phố Hà Nội

Điều 2. Ghi nhận đại diện sở hữu công nghiệp nêu tại Điều 1 vào Sổ đăng ký quốc gia về nhãn hiệu và công bố trên Công báo sở hữu công nghiệp trong thời hạn 02 tháng kể từ ngày ký Quyết định này.

Điều 3. Chánh Văn phòng, Giám đốc Trung tâm Thẩm định sau cấp văn bằng bảo hộ và Giám đốc Trung tâm Thông tin sở hữu công nghiệp chịu trách nhiệm thi hành Quyết định này./.

Nơi nhận:

- Như Điều 3;
- Người nộp đơn;
- Lưu: VT, Hồ sơ.

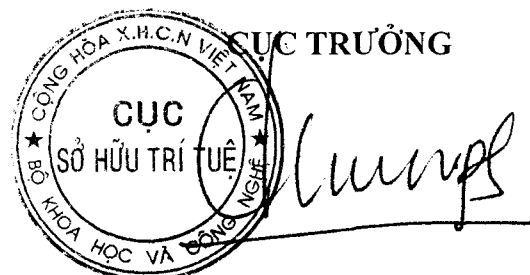

Đinh Hữu Phí

BỘ KHOA HỌC VÀ CÔNG NGHỆ
CỤC SỞ HỮU TRÍ TUỆ

CỘNG HÒA XÃ HỘI CHỦ NGHĨA VIỆT NAM
Độc lập - Tự do - Hạnh phúc

Số: 2535/QĐ-SHTT

Hà Nội, ngày 22 tháng 05 năm 2019

QUYẾT ĐỊNH

Về việc ghi nhận đại diện sở hữu công nghiệp

CỤC TRƯỞNG CỤC SỞ HỮU TRÍ TUỆ

Căn cứ Điều lệ Tổ chức và hoạt động của Cục Sở hữu trí tuệ ban hành theo Quyết định số 2525/QĐ-BKHCN ngày 04/09/2018 của Bộ trưởng Bộ Khoa học và Công nghệ;

Căn cứ điểm 20.1.d Thông tư số 01/2007/TT-BKHCN ngày 14/02/2007 của Bộ Khoa học và Công nghệ hướng dẫn thi hành Nghị định số 103/2006/NĐ-CP ngày 22/09/2006 của Chính phủ quy định chi tiết và hướng dẫn thi hành một số điều của Luật Sở hữu trí tuệ về sở hữu công nghiệp, được sửa đổi, bổ sung theo Thông tư số 13/2010/TT-BKHCN ngày 30/07/2010, Thông tư số 18/2011/TT-BKHCN ngày 22/07/2011, Thông tư số 05/2013/TT-BKHCN ngày 20/02/2013 và Thông tư số 16/2016/TT-BKHCN ngày 30/06/2016;

Căn cứ kết quả thẩm định đơn yêu cầu ghi nhận đại diện sở hữu công nghiệp:

Số đơn: GNĐB-2018-00122

Ngày nộp đơn: 17/10/2018

Người nộp đơn: Western Digital Technologies, Inc. (US)

Văn bằng bảo hộ số (*): 4-176348

Xét đề nghị của Giám đốc Trung tâm Thẩm định sau cấp văn bằng bảo hộ,

QUYẾT ĐỊNH

Điều 1. Chấp nhận yêu cầu ghi nhận đại diện sở hữu công nghiệp với thông tin như sau:

Đại diện sở hữu công nghiệp của chủ sở hữu các Giấy chứng nhận Đăng ký nhãn hiệu (Danh sách kèm theo) là:

Công ty TNHH Sở hữu công nghiệp Sao Bắc Đẩu

Tầng 7, toà nhà VIT, số 519, đường Kim Mã, phường Ngọc Khánh, quận Ba Đình, thành phố Hà Nội

Điều 2. Ghi nhận đại diện sở hữu công nghiệp nêu tại Điều 1 vào Sổ đăng ký quốc gia về nhãn hiệu và công bố trên Công báo sở hữu công nghiệp trong thời hạn 02 tháng kể từ ngày ký Quyết định này.

Điều 3. Chánh Văn phòng, Giám đốc Trung tâm Thẩm định sau cấp văn bằng bảo hộ và Giám đốc Trung tâm Thông tin sở hữu công nghiệp chịu trách nhiệm thi hành Quyết định này./.

Nơi nhận:

- Như Điều 3;
- Người nộp đơn;
- Lưu: VT, Hồ sơ.



CỤC TRƯỞNG

Đinh Hữu Phí



Danh sách các Văn bằng bảo hộ được ghi nhận đại diện sở hữu công nghiệp
 Quyết định số 2535/QĐ-SHTT, ngày... 2.2.1.05/...2019

SỐ TT	Tên đối tượng	Số Văn bằng bảo hộ
1.	Giấy chứng nhận Đăng ký nhãn hiệu	176348
2.		176349
3.		186018
4.		222597

Tổng số: 04 Văn bằng bảo hộ

BỘ KHOA HỌC VÀ CÔNG NGHỆ
CỤC SỞ HỮU TRÍ TUỆ

CỘNG HOÀ XÃ HỘI CHỦ NGHĨA VIỆT NAM
Độc lập - Tự do - Hạnh phúc

Số: 2536/QĐ-SHTT

Hà Nội, ngày 22 tháng 05 năm 2019

QUYẾT ĐỊNH

Về việc ghi nhận đại diện sở hữu công nghiệp

CỤC TRƯỞNG CỤC SỞ HỮU TRÍ TUỆ

Căn cứ Điều lệ Tổ chức và hoạt động của Cục Sở hữu trí tuệ ban hành theo Quyết định số 2525/QĐ-BKHCN ngày 04/09/2018 của Bộ trưởng Bộ Khoa học và Công nghệ;

Căn cứ điểm 20.1.d Thông tư số 01/2007/TT-BKHCN ngày 14/02/2007 của Bộ Khoa học và Công nghệ hướng dẫn thi hành Nghị định số 103/2006/NĐ-CP ngày 22/09/2006 của Chính phủ quy định chi tiết và hướng dẫn thi hành một số điều của Luật Sở hữu trí tuệ về sở hữu công nghiệp, được sửa đổi, bổ sung theo Thông tư số 13/2010/TT-BKHCN ngày 30/07/2010, Thông tư số 18/2011/TT-BKHCN ngày 22/07/2011, Thông tư số 05/2013/TT-BKHCN ngày 20/02/2013 và Thông tư số 16/2016/TT-BKHCN ngày 30/06/2016;

Căn cứ kết quả thẩm định đơn yêu cầu ghi nhận đại diện sở hữu công nghiệp:

Số đơn: GNĐB-2018-00123

Ngày nộp đơn: 18/10/2018

Người nộp đơn: MOV CO., LTD. (KR)

Văn bằng bảo hộ số (*): 4-164373

Xét đề nghị của Giám đốc Trung tâm Thẩm định sau cấp văn bằng bảo hộ,

QUYẾT ĐỊNH

Điều 1. Chấp nhận yêu cầu ghi nhận đại diện sở hữu công nghiệp với thông tin như sau:

Đại diện sở hữu công nghiệp của chủ sở hữu Giấy chứng nhận đăng ký nhãn hiệu số 164373 là:

Công ty TNHH Sở hữu trí tuệ ACTIP (ACTIP IP Limited)

M04-L16, Khu A – Khu đô thị mới Dương Nội, phường La Khê, quận Hà Đông, thành phố Hà Nội

Điều 2. Ghi nhận đại diện sở hữu công nghiệp nêu tại Điều 1 vào Sổ đăng ký quốc gia về nhãn hiệu và công bố trên Công báo sở hữu công nghiệp trong thời hạn 02 tháng kể từ ngày ký Quyết định này.

Điều 3. Chánh Văn phòng, Giám đốc Trung tâm Thẩm định sau cấp văn bằng bảo hộ và Giám đốc Trung tâm Thông tin sở hữu công nghiệp chịu trách nhiệm thi hành Quyết định này./.

Nơi nhận:

- Như Điều 3;
- Người nộp đơn;
- Lưu: VT, Hồ sơ.

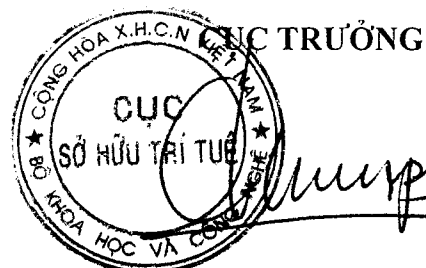

Đinh Hữu Phí

BỘ KHOA HỌC VÀ CÔNG NGHỆ
CỤC SỞ HỮU TRÍ TUỆ

CỘNG HÒA XÃ HỘI CHỦ NGHĨA VIỆT NAM
Độc lập - Tự do - Hạnh phúc

Số: 2537/QĐ-SHTT

Hà Nội, ngày 22 tháng 05 năm 2019

QUYẾT ĐỊNH

Về việc ghi nhận đại diện sở hữu công nghiệp

CỤC TRƯỞNG CỤC SỞ HỮU TRÍ TUỆ

Căn cứ Điều lệ Tổ chức và hoạt động của Cục Sở hữu trí tuệ ban hành theo Quyết định số 2525/QĐ-BKHCN ngày 04/09/2018 của Bộ trưởng Bộ Khoa học và Công nghệ;

Căn cứ điểm 20.1.d Thông tư số 01/2007/TT-BKHCN ngày 14/02/2007 của Bộ Khoa học và Công nghệ hướng dẫn thi hành Nghị định số 103/2006/NĐ-CP ngày 22/09/2006 của Chính phủ quy định chi tiết và hướng dẫn thi hành một số điều của Luật Sở hữu trí tuệ về sở hữu công nghiệp, được sửa đổi, bổ sung theo Thông tư số 13/2010/TT-BKHCN ngày 30/07/2010, Thông tư số 18/2011/TT-BKHCN ngày 22/07/2011, Thông tư số 05/2013/TT-BKHCN ngày 20/02/2013 và Thông tư số 16/2016/TT-BKHCN ngày 30/06/2016;

Căn cứ kết quả thẩm định đơn yêu cầu ghi nhận đại diện sở hữu công nghiệp:

Số đơn: GNĐB-2018-00124

Ngày nộp đơn: 19/10/2018

Người nộp đơn: Jinguan Electric Co., Ltd (CN)

Văn bằng bảo hộ số (*): 4-247837

Xét đề nghị của Giám đốc Trung tâm Thẩm định sau cấp văn bằng bảo hộ,

QUYẾT ĐỊNH

Điều 1. Chấp nhận yêu cầu ghi nhận đại diện sở hữu công nghiệp với thông tin như sau:

Đại diện sở hữu công nghiệp của chủ sở hữu Giấy chứng nhận đăng ký nhãn hiệu số 247837 là:

Công ty TNHH Sở hữu trí tuệ ACTIP (ACTIP IP Limited)

M04-L16, Khu A – Khu đô thị mới Dương Nội, phường La Khê, quận Hà Đông, thành phố Hà Nội

Điều 2. Ghi nhận đại diện sở hữu công nghiệp nêu tại Điều 1 vào Sổ đăng ký quốc gia về nhãn hiệu và công bố trên Công báo sở hữu công nghiệp trong thời hạn 02 tháng kể từ ngày ký Quyết định này.

Điều 3. Chánh Văn phòng, Giám đốc Trung tâm Thẩm định sau cấp văn bằng bảo hộ và Giám đốc Trung tâm Thông tin sở hữu công nghiệp chịu trách nhiệm thi hành Quyết định này./.

Nơi nhận:

- Như Điều 3;
- Người nộp đơn;
- Lưu: VT, Hồ sơ.

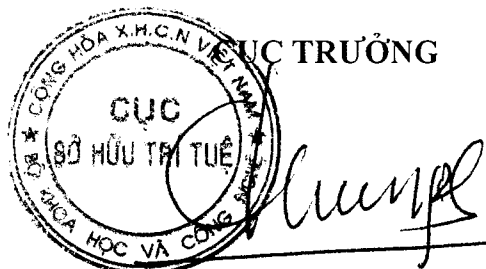

Đinh Hữu Phí

BỘ KHOA HỌC VÀ CÔNG NGHỆ
CỤC SỞ HỮU TRÍ TUỆ

CỘNG HÒA XÃ HỘI CHỦ NGHĨA VIỆT NAM
Độc lập - Tự do - Hạnh phúc

Số: 2538/QĐ-SHTT

Hà Nội, ngày 22 tháng 05 năm 2019

QUYẾT ĐỊNH

Về việc ghi nhận đại diện sở hữu công nghiệp

CỤC TRƯỞNG CỤC SỞ HỮU TRÍ TUỆ

Căn cứ Điều lệ Tổ chức và hoạt động của Cục Sở hữu trí tuệ ban hành theo Quyết định số 2525/QĐ-BKHCN ngày 04/09/2018 của Bộ trưởng Bộ Khoa học và Công nghệ;

Căn cứ điểm 20.1.d Thông tư số 01/2007/TT-BKHCN ngày 14/02/2007 của Bộ Khoa học và Công nghệ hướng dẫn thi hành Nghị định số 103/2006/NĐ-CP ngày 22/09/2006 của Chính phủ quy định chi tiết và hướng dẫn thi hành một số điều của Luật Sở hữu trí tuệ về sở hữu công nghiệp, được sửa đổi, bổ sung theo Thông tư số 13/2010/TT-BKHCN ngày 30/07/2010, Thông tư số 18/2011/TT-BKHCN ngày 22/07/2011, Thông tư số 05/2013/TT-BKHCN ngày 20/02/2013 và Thông tư số 16/2016/TT-BKHCN ngày 30/06/2016;

Căn cứ kết quả thẩm định đơn yêu cầu ghi nhận đại diện sở hữu công nghiệp:

Số đơn: GNĐB-2018-00132

Ngày nộp đơn: 21/11/2018

Người nộp đơn: SHEN PAO ENTERPRISE CO., LTD. (TW)

Văn bằng bảo hộ số (*): 4-155246

Xét đề nghị của Giám đốc Trung tâm Thẩm định sau cấp văn bằng bảo hộ,

QUYẾT ĐỊNH

Điều 1. Chấp nhận yêu cầu ghi nhận đại diện sở hữu công nghiệp với thông tin như sau:

Đại diện sở hữu công nghiệp của chủ sở hữu Giấy chứng nhận đăng ký nhãn hiệu số 155246 là:

Công ty TNHH Sở hữu trí tuệ ACTIP (ACTIP IP Limited)

M04-L16, Khu A – Khu đô thị mới Dương Nội, phường La Khê, quận Hà Đông, thành phố Hà Nội

Điều 2. Ghi nhận đại diện sở hữu công nghiệp nêu tại Điều 1 vào Sổ đăng ký quốc gia về nhãn hiệu và công bố trên Công báo sở hữu công nghiệp trong thời hạn 02 tháng kể từ ngày ký Quyết định này.

Điều 3. Chánh Văn phòng, Giám đốc Trung tâm Thẩm định sau cấp văn bằng bảo hộ và Giám đốc Trung tâm Thông tin sở hữu công nghiệp chịu trách nhiệm thi hành Quyết định này./.

Nơi nhận:

- Như Điều 3;
- Người nộp đơn;
- Lưu: VT, Hồ sơ.

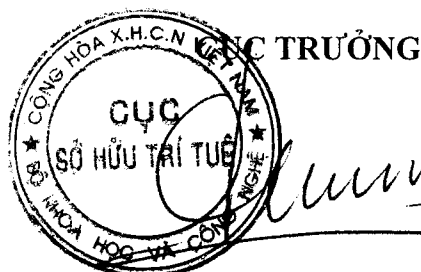

Đinh Hữu Phí

BỘ KHOA HỌC VÀ CÔNG NGHỆ
CỤC SỞ HỮU TRÍ TUỆ

CỘNG HÒA XÃ HỘI CHỦ NGHĨA VIỆT NAM
Độc lập - Tự do - Hạnh phúc

Số: 2539/QĐ-SHTT

Hà Nội, ngày 22 tháng 05 năm 2019

QUYẾT ĐỊNH

Về việc ghi nhận đại diện sở hữu công nghiệp

CỤC TRƯỞNG CỤC SỞ HỮU TRÍ TUỆ

Căn cứ Điều lệ Tổ chức và hoạt động của Cục Sở hữu trí tuệ ban hành theo Quyết định số 2525/QĐ-BKHCN ngày 04/09/2018 của Bộ trưởng Bộ Khoa học và Công nghệ;

Căn cứ điểm 20.1.d Thông tư số 01/2007/TT-BKHCN ngày 14/02/2007 của Bộ Khoa học và Công nghệ hướng dẫn thi hành Nghị định số 103/2006/NĐ-CP ngày 22/09/2006 của Chính phủ quy định chi tiết và hướng dẫn thi hành một số điều của Luật Sở hữu trí tuệ về sở hữu công nghiệp, được sửa đổi, bổ sung theo Thông tư số 13/2010/TT-BKHCN ngày 30/07/2010, Thông tư số 18/2011/TT-BKHCN ngày 22/07/2011, Thông tư số 05/2013/TT-BKHCN ngày 20/02/2013 và Thông tư số 16/2016/TT-BKHCN ngày 30/06/2016;

Căn cứ kết quả thẩm định đơn yêu cầu ghi nhận đại diện sở hữu công nghiệp:

Số đơn: GNĐB-2018-00133

Ngày nộp đơn: 26/11/2018

Người nộp đơn: Codent Technical Industry Co., Ltd. (TW)

Văn bằng bảo hộ số (*): 4-142368

Xét đề nghị của Giám đốc Trung tâm Thẩm định sau cấp văn bằng bảo hộ.

QUYẾT ĐỊNH

Điều 1. Chấp nhận yêu cầu ghi nhận đại diện sở hữu công nghiệp với thông tin như sau:

Đại diện sở hữu công nghiệp của chủ sở hữu Giấy chứng nhận Đăng ký nhãn hiệu số 142368 là:

Công ty TNHH Đại Tín và Liên danh

Tầng 4, số 66/57 phố Ngọc Lâm, quận Long Biên, thành phố Hà Nội

Điều 2. Ghi nhận đại diện sở hữu công nghiệp nêu tại Điều 1 vào Sổ đăng ký quốc gia về nhãn hiệu và công bố trên Công báo sở hữu công nghiệp trong thời hạn 02 tháng kể từ ngày ký Quyết định này.

Điều 3. Chánh Văn phòng, Giám đốc Trung tâm Thẩm định sau cấp văn bằng bảo hộ và Giám đốc Trung tâm Thông tin sở hữu công nghiệp chịu trách nhiệm thi hành Quyết định này./.

Nơi nhận:

- Như Điều 3;
- Người nộp đơn;
- Lưu: VT, Hồ sơ.

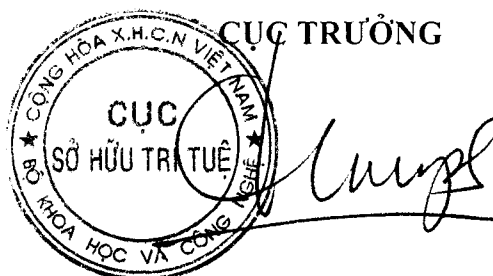

Đinh Hữu Phí

BỘ KHOA HỌC VÀ CÔNG NGHỆ
CỤC SỞ HỮU TRÍ TUỆ

CỘNG HÒA XÃ HỘI CHỦ NGHĨA VIỆT NAM
Độc lập - Tự do - Hạnh phúc

Số: 2540/QĐ-SHTT

Hà Nội, ngày 22 tháng 05 năm 2019

QUYẾT ĐỊNH

Về việc ghi nhận đại diện sở hữu công nghiệp

CỤC TRƯỞNG CỤC SỞ HỮU TRÍ TUỆ

Căn cứ Điều lệ Tổ chức và hoạt động của Cục Sở hữu trí tuệ ban hành theo Quyết định số 2525/QĐ-BKHCN ngày 04/09/2018 của Bộ trưởng Bộ Khoa học và Công nghệ;

Căn cứ điểm 20.1.d Thông tư số 01/2007/TT-BKHCN ngày 14/02/2007 của Bộ Khoa học và Công nghệ hướng dẫn thi hành Nghị định số 103/2006/NĐ-CP ngày 22/09/2006 của Chính phủ quy định chi tiết và hướng dẫn thi hành một số điều của Luật Sở hữu trí tuệ về sở hữu công nghiệp, được sửa đổi, bổ sung theo Thông tư số 13/2010/TT-BKHCN ngày 30/07/2010, Thông tư số 18/2011/TT-BKHCN ngày 22/07/2011, Thông tư số 05/2013/TT-BKHCN ngày 20/02/2013 và Thông tư số 16/2016/TT-BKHCN ngày 30/06/2016;

Căn cứ kết quả thẩm định đơn yêu cầu ghi nhận đại diện sở hữu công nghiệp:

Số đơn: GNĐB-2018-00134

Ngày nộp đơn: 27/11/2018

Người nộp đơn: Shimano Inc. (JP)

Văn bằng bảo hộ số (*): 4-174072

Xét đề nghị của Giám đốc Trung tâm Thẩm định sau cấp văn bằng bảo hộ,

QUYẾT ĐỊNH

Điều 1. Chấp nhận yêu cầu ghi nhận đại diện sở hữu công nghiệp với thông tin như sau:

Đại diện sở hữu công nghiệp của chủ sở hữu Giấy chứng nhận đăng ký nhãn hiệu số 174072 là:

Công ty Cổ phần Sở hữu công nghiệp INVESTIP (INVESTIP)

Tầng 5, toà nhà Charmvit Tower, 117 Trần Duy Hưng, phường Trung Hoà, quận Cầu Giấy, thành phố Hà Nội

Điều 2. Ghi nhận đại diện sở hữu công nghiệp nêu tại Điều 1 vào Sổ đăng ký quốc gia về nhãn hiệu và công bố trên Công báo sở hữu công nghiệp trong thời hạn 02 tháng kể từ ngày ký Quyết định này.

Điều 3. Chánh Văn phòng, Giám đốc Trung tâm Thẩm định sau cấp văn bằng bảo hộ và Giám đốc Trung tâm Thông tin sở hữu công nghiệp chịu trách nhiệm thi hành Quyết định này./.

Nơi nhận:

- Như Điều 3;
- Người nộp đơn;
- Lưu: VT, Hồ sơ.

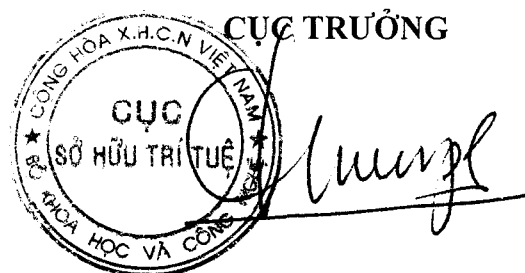

Đình Hữu Phú

BỘ KHOA HỌC VÀ CÔNG NGHỆ
CỤC SỞ HỮU TRÍ TUỆ

CỘNG HÒA XÃ HỘI CHỦ NGHĨA VIỆT NAM
Độc lập - Tự do - Hạnh phúc

Số: 2541/QĐ-SHTT

Hà Nội, ngày 22 tháng 05 năm 2019

QUYẾT ĐỊNH

Về việc ghi nhận đại diện sở hữu công nghiệp

CỤC TRƯỞNG CỤC SỞ HỮU TRÍ TUỆ

Căn cứ Điều lệ Tổ chức và hoạt động của Cục Sở hữu trí tuệ ban hành theo Quyết định số 2525/QĐ-BKHCN ngày 04/09/2018 của Bộ trưởng Bộ Khoa học và Công nghệ;

Căn cứ điểm 20.1.d Thông tư số 01/2007/TT-BKHCN ngày 14/02/2007 của Bộ Khoa học và Công nghệ hướng dẫn thi hành Nghị định số 103/2006/NĐ-CP ngày 22/09/2006 của Chính phủ quy định chi tiết và hướng dẫn thi hành một số điều của Luật Sở hữu trí tuệ về sở hữu công nghiệp, được sửa đổi, bổ sung theo Thông tư số 13/2010/TT-BKHCN ngày 30/07/2010, Thông tư số 18/2011/TT-BKHCN ngày 22/07/2011, Thông tư số 05/2013/TT-BKHCN ngày 20/02/2013 và Thông tư số 16/2016/TT-BKHCN ngày 30/06/2016;

Căn cứ kết quả thẩm định đơn yêu cầu ghi nhận đại diện sở hữu công nghiệp:

Số đơn: GNĐB-2018-00138

Ngày nộp đơn: 04/12/2018

Người nộp đơn: KOCH AGRONOMIC SERVICES, LLC. (US)

Văn bằng bảo hộ số (*): 4-67811

Xét đề nghị của Giám đốc Trung tâm Thẩm định sau cấp văn bằng bảo hộ,

QUYẾT ĐỊNH

Điều 1. Chấp nhận yêu cầu ghi nhận đại diện sở hữu công nghiệp với thông tin như sau:

Đại diện sở hữu công nghiệp của chủ sở hữu các Giấy chứng nhận Đăng ký nhãn hiệu (Danh sách kèm theo) là:

Công ty Luật TNHH T&G (TGVN)

Phòng số 05, tầng 15, Toà nhà Harec, 4A Láng Hạ, phường Thành Công, quận Ba Đình, thành phố Hà Nội

Điều 2. Ghi nhận đại diện sở hữu công nghiệp nêu tại Điều 1 vào Sổ đăng ký quốc gia về nhãn hiệu và công bố trên Công báo sở hữu công nghiệp trong thời hạn 02 tháng kể từ ngày ký Quyết định này.

Điều 3. Chánh Văn phòng, Giám đốc Trung tâm Thẩm định sau cấp văn bằng bảo hộ và Giám đốc Trung tâm Thông tin sở hữu công nghiệp chịu trách nhiệm thi hành Quyết định này./.

Nơi nhận:

- Như Điều 3;
- Người nộp đơn;
- Lưu: VT, Hồ sơ.

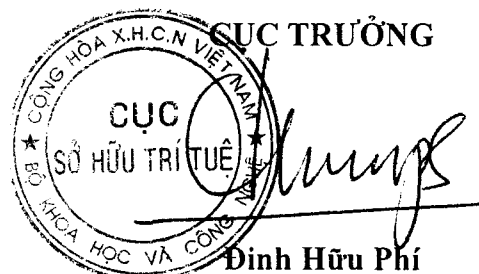

Danh sách các Văn bằng bảo hộ được ghi nhận đại diện sở hữu công nghiệp
theo Quyết định số 2541/QĐ-SHTT, ngày...22.1.2019



TT	Tên đối tượng	Số Văn bằng bảo hộ
1.	Giấy chứng nhận Đăng ký nhãn hiệu	67811
2.		172895
3.		178493
4.		178494
5.		178495
6.		187012
7.		187013
8.		187020
9.		188722
10.		190851
11.		190852
12.		192826
13.		192843

Tổng số: 13 Văn bằng bảo hộ

Số: 2542/QĐ-SHTT

Hà Nội, ngày 22 tháng 05 năm 2019

QUYẾT ĐỊNH

Về việc ghi nhận đại diện sở hữu công nghiệp

CỤC TRƯỞNG CỤC SỞ HỮU TRÍ TUỆ

Căn cứ Điều lệ Tổ chức và hoạt động của Cục Sở hữu trí tuệ ban hành theo Quyết định số 2525/QĐ-BKHCN ngày 04/09/2018 của Bộ trưởng Bộ Khoa học và Công nghệ;

Căn cứ điểm 20.1.d Thông tư số 01/2007/TT-BKHCN ngày 14/02/2007 của Bộ Khoa học và Công nghệ hướng dẫn thi hành Nghị định số 103/2006/NĐ-CP ngày 22/09/2006 của Chính phủ quy định chi tiết và hướng dẫn thi hành một số điều của Luật Sở hữu trí tuệ về sở hữu công nghiệp, được sửa đổi, bổ sung theo Thông tư số 13/2010/TT-BKHCN ngày 30/07/2010, Thông tư số 18/2011/TT-BKHCN ngày 22/07/2011, Thông tư số 05/2013/TT-BKHCN ngày 20/02/2013 và Thông tư số 16/2016/TT-BKHCN ngày 30/06/2016;

Căn cứ kết quả thẩm định đơn yêu cầu ghi nhận đại diện sở hữu công nghiệp:

Số đơn: GNĐB-2018-00139

Ngày nộp đơn: 04/12/2018

Người nộp đơn: Parkland Design and Manufacturing Inc. (CA)

Văn bằng bảo hộ số (*): 4-274132

Xét đề nghị của Giám đốc Trung tâm Thẩm định sau cấp văn bằng bảo hộ,

QUYẾT ĐỊNH

Điều 1. Chấp nhận yêu cầu ghi nhận đại diện sở hữu công nghiệp với thông tin như sau:

Đại diện sở hữu công nghiệp của chủ sở hữu các Giấy chứng nhận Đăng ký nhãn hiệu (Danh sách kèm theo) là:

Công ty TNHH Sở hữu trí tuệ HA VIP (HAVIP CO., LTD.)

Số 15, ngõ 102, đường Khuất Duy Tiên, phường Nhân Chính, quận Thanh Xuân, thành phố Hà Nội

Điều 2. Ghi nhận đại diện sở hữu công nghiệp nêu tại Điều 1 vào Sổ đăng ký quốc gia về nhãn hiệu và công bố trên Công báo sở hữu công nghiệp trong thời hạn 02 tháng kể từ ngày ký Quyết định này.

Điều 3. Chánh Văn phòng, Giám đốc Trung tâm Thẩm định sau cấp văn bằng bảo hộ và Giám đốc Trung tâm Thông tin sở hữu công nghiệp chịu trách nhiệm thi hành Quyết định này./.

Nơi nhận:

- Như Điều 3;
- Người nộp đơn;
- Lưu: VT, Hồ sơ.



CỤC TRƯỞNG

Đình Hữu Phí

Danh sách các Văn bằng bảo hộ được ghi nhận đại diện sở hữu công nghiệp
 theo Quyết định số 25.421/QĐ-SHTT, ngày 22.10.2019



STT	Tên đối tượng	Số Văn bằng bảo hộ
1.	Giấy chứng nhận Đăng ký nhãn hiệu	274132
2.		283002
3.		283003
4.		285333

Tổng số: 04 Văn bằng bảo hộ

BỘ KHOA HỌC VÀ CÔNG NGHỆ
CỤC SỞ HỮU TRÍ TUỆ

CỘNG HÒA XÃ HỘI CHỦ NGHĨA VIỆT NAM
Độc lập - Tự do - Hạnh phúc

Số: 2543/QĐ-SHTT

Hà Nội, ngày 22 tháng 05 năm 2019

QUYẾT ĐỊNH

Về việc ghi nhận đại diện sở hữu công nghiệp

CỤC TRƯỞNG CỤC SỞ HỮU TRÍ TUỆ

Căn cứ Điều lệ Tổ chức và hoạt động của Cục Sở hữu trí tuệ ban hành theo Quyết định số 2525/QĐ-BKHCN ngày 04/09/2018 của Bộ trưởng Bộ Khoa học và Công nghệ;

Căn cứ điểm 20.1.d Thông tư số 01/2007/TT-BKHCN ngày 14/02/2007 của Bộ Khoa học và Công nghệ hướng dẫn thi hành Nghị định số 103/2006/NĐ-CP ngày 22/09/2006 của Chính phủ quy định chi tiết và hướng dẫn thi hành một số điều của Luật Sở hữu trí tuệ về sở hữu công nghiệp, được sửa đổi, bổ sung theo Thông tư số 13/2010/TT-BKHCN ngày 30/07/2010, Thông tư số 18/2011/TT-BKHCN ngày 22/07/2011, Thông tư số 05/2013/TT-BKHCN ngày 20/02/2013 và Thông tư số 16/2016/TT-BKHCN ngày 30/06/2016;

Căn cứ kết quả thẩm định đơn yêu cầu ghi nhận đại diện sở hữu công nghiệp:

Số đơn: GNĐB-2018-00140

Ngày nộp đơn: 04/12/2018

Người nộp đơn: Herschel Supply Company Ltd. (CA)

Văn bằng bảo hộ số (*): 4-195032

Xét đề nghị của Giám đốc Trung tâm Thẩm định sau cấp văn bằng bảo hộ,

QUYẾT ĐỊNH

Điều 1. Chấp nhận yêu cầu ghi nhận đại diện sở hữu công nghiệp với thông tin như sau:

Đại diện sở hữu công nghiệp của chủ sở hữu các Giấy chứng nhận Đăng ký nhãn hiệu (Danh sách kèm theo) là:

Công ty TNHH Sở hữu trí tuệ HA VIP (HAVIP CO., LTD.)

Số 15, ngõ 102, đường Khuất Duy Tiến, phường Nhân Chính, quận Thanh Xuân, thành phố Hà Nội

Điều 2. Ghi nhận đại diện sở hữu công nghiệp nêu tại Điều 1 vào Sổ đăng ký quốc gia về nhãn hiệu và công bố trên Công báo sở hữu công nghiệp trong thời hạn 02 tháng kể từ ngày ký Quyết định này.

Điều 3. Chánh Văn phòng, Giám đốc Trung tâm Thẩm định sau cấp văn bằng bảo hộ và Giám đốc Trung tâm Thông tin sở hữu công nghiệp chịu trách nhiệm thi hành Quyết định này./.

Nơi nhận:

- Như Điều 3;
- Người nộp đơn;
- Lưu: VT, Hồ sơ.

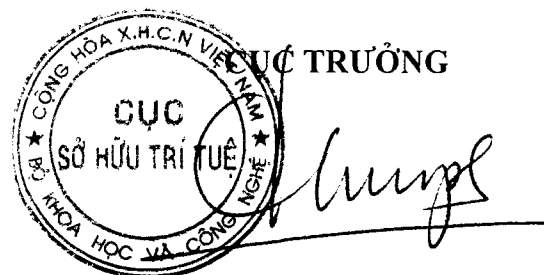

Đinh Hữu Phí



Danh sách các Văn bằng bảo hộ được ghi nhận đại diện sở hữu công nghiệp
theo Quyết định số 2543/QĐ-SHTT, ngày 22.10.2019

TT	Tên đối tượng	Số Văn bằng bảo hộ
1.	Giấy chứng nhận Đăng ký nhãn hiệu	195032
2.		247839
3.		247840
4.		248163
5.		248801
6.		259589
7.		259590
8.		259591

Tổng số: 08 Văn bằng bảo hộ

Số: 2544/QĐ-SHTT

Hà Nội, ngày 22 tháng 05 năm 2019

QUYẾT ĐỊNH

Về việc ghi nhận đại diện sở hữu công nghiệp

CỤC TRƯỞNG CỤC SỞ HỮU TRÍ TUỆ

Căn cứ Điều lệ Tổ chức và hoạt động của Cục Sở hữu trí tuệ ban hành theo Quyết định số 2525/QĐ-BKHCN ngày 04/09/2018 của Bộ trưởng Bộ Khoa học và Công nghệ;

Căn cứ điểm 20.1.d Thông tư số 01/2007/TT-BKHCN ngày 14/02/2007 của Bộ Khoa học và Công nghệ hướng dẫn thi hành Nghị định số 103/2006/NĐ-CP ngày 22/09/2006 của Chính phủ quy định chi tiết và hướng dẫn thi hành một số điều của Luật Sở hữu trí tuệ về sở hữu công nghiệp, được sửa đổi, bổ sung theo Thông tư số 13/2010/TT-BKHCN ngày 30/07/2010, Thông tư số 18/2011/TT-BKHCN ngày 22/07/2011, Thông tư số 05/2013/TT-BKHCN ngày 20/02/2013 và Thông tư số 16/2016/TT-BKHCN ngày 30/06/2016;

Căn cứ kết quả thẩm định đơn yêu cầu ghi nhận đại diện sở hữu công nghiệp:

Số đơn: GNĐB-2018-00141

Ngày nộp đơn: 05/12/2018

Người nộp đơn: PIP CO., LTD (JP)

Văn bằng bảo hộ số (*): 4-191979

Xét đề nghị của Giám đốc Trung tâm Thẩm định sau cấp văn bằng bảo hộ,

QUYẾT ĐỊNH

Điều 1. Chấp nhận yêu cầu ghi nhận đại diện sở hữu công nghiệp với thông tin như sau:

Đại diện sở hữu công nghiệp của chủ sở hữu Giấy chứng nhận đăng ký nhãn hiệu số 191979 là:

Văn phòng Luật sư Phạm và Liên danh (PHAM & ASSOCIATES)

Số 8 Trần Hưng Đạo, thành phố Hà Nội

Điều 2. Ghi nhận đại diện sở hữu công nghiệp nêu tại Điều 1 vào Sổ đăng ký quốc gia về nhãn hiệu và công bố trên Công báo sở hữu công nghiệp trong thời hạn 02 tháng kể từ ngày ký Quyết định này.

Điều 3. Chánh Văn phòng, Giám đốc Trung tâm Thẩm định sau cấp văn bằng bảo hộ và Giám đốc Trung tâm Thông tin sở hữu công nghiệp chịu trách nhiệm thi hành Quyết định này./.

Nơi nhận:

- Như Điều 3;
- Người nộp đơn;
- Lưu: VT, Hồ sơ.

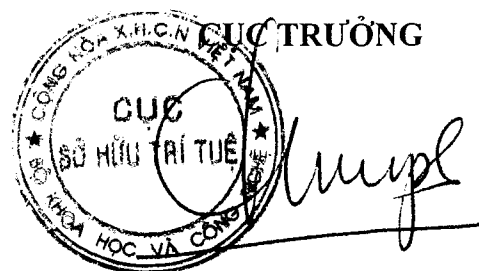

Đinh Hữu Phú

Số: 2545/QĐ-SHTT

Hà Nội, ngày 22 tháng 05 năm 2019

QUYẾT ĐỊNH

Về việc ghi nhận đại diện sở hữu công nghiệp

CỤC TRƯỞNG CỤC SỞ HỮU TRÍ TUỆ

Căn cứ Điều lệ Tổ chức và hoạt động của Cục Sở hữu trí tuệ ban hành theo Quyết định số 2525/QĐ-BKHCN ngày 04/09/2018 của Bộ trưởng Bộ Khoa học và Công nghệ;

Căn cứ điểm 20.1.d Thông tư số 01/2007/TT-BKHCN ngày 14/02/2007 của Bộ Khoa học và Công nghệ hướng dẫn thi hành Nghị định số 103/2006/NĐ-CP ngày 22/09/2006 của Chính phủ quy định chi tiết và hướng dẫn thi hành một số điều của Luật Sở hữu trí tuệ về sở hữu công nghiệp, được sửa đổi, bổ sung theo Thông tư số 13/2010/TT-BKHCN ngày 30/07/2010, Thông tư số 18/2011/TT-BKHCN ngày 22/07/2011, Thông tư số 05/2013/TT-BKHCN ngày 20/02/2013 và Thông tư số 16/2016/TT-BKHCN ngày 30/06/2016;

Căn cứ kết quả thẩm định đơn yêu cầu ghi nhận đại diện sở hữu công nghiệp:

Số đơn: GNĐB-2018-00142

Ngày nộp đơn: 06/12/2018

Người nộp đơn: Guardian Industries Corp. Ltd. (TH)

Văn bằng bảo hộ số (*): 4-222494

Xét đề nghị của Giám đốc Trung tâm Thẩm định sau cấp văn bằng bảo hộ,

QUYẾT ĐỊNH

Điều 1. Chấp nhận yêu cầu ghi nhận đại diện sở hữu công nghiệp với thông tin như sau:

Đại diện sở hữu công nghiệp của chủ sở hữu các Giấy chứng nhận Đăng ký nhãn hiệu (Danh sách kèm theo) là:

Công ty Luật TNHH T&G (TGVN)

Phòng số 05, tầng 15, Toà nhà Harec, 4A Láng Hạ, phường Thành Công, quận Ba Đình, thành phố Hà Nội

Điều 2. Ghi nhận đại diện sở hữu công nghiệp nêu tại Điều 1 vào Sổ đăng ký quốc gia về nhãn hiệu và công bố trên Công báo sở hữu công nghiệp trong thời hạn 02 tháng kể từ ngày ký Quyết định này.

Điều 3. Chánh Văn phòng, Giám đốc Trung tâm Thẩm định sau cấp văn bằng bảo hộ và Giám đốc Trung tâm Thông tin sở hữu công nghiệp chịu trách nhiệm thi hành Quyết định này./.

Nơi nhận:

- Như Điều 3;
- Người nộp đơn;
- Lưu: VT, Hồ sơ.

CỤC TRƯỞNG

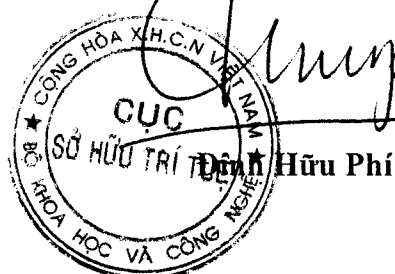

Danh sách các Văn bằng bảo hộ được ghi nhận đại diện sở hữu công nghiệp
 theo Quyết định số 2545/QĐ-SHTT, ngày 22/10/2019



TT	Tên đối tượng	Số Văn bằng bảo hộ
1.	Giấy chứng nhận Đăng ký nhãn hiệu	222494
2.		241579
3.		266275

Tổng số: 03 Văn bằng bảo hộ

3 - GIA HẠN HIỆU LỰC VĂN BẰNG BẢO HỘ

a - Gia hạn hiệu lực Bằng độc quyền kiểu dáng công nghiệp

Quyết định gia hạn số: 33532/QĐ-SHTT, ngày: 03.05.2019

- (11) Số Văn bằng: 3-0014117 (18) Gia hạn đến ngày: 25.12.2023
(73) Chủ Văn bằng:
DECKERS OUTDOOR CORPORATION (US)
495-A South Fairview Avenue, Goleta, CA 93117, United States of America
-

Quyết định gia hạn số: 34402/QĐ-SHTT, ngày: 06.05.2019

(11) Số Văn bằng	(18) Gia hạn đến ngày
3-0020747	17.04.2024
3-0020849	14.04.2024
3-0021500	23.04.2024
3-0021547	25.04.2024

- (73) Chủ Văn bằng:
PANASONIC CORPORATION (JP)
1006, Oaza Kadoma, Kadoma-shi, Osaka 571-8501, Japan
-

Quyết định gia hạn số: 34403/QĐ-SHTT, ngày: 06.05.2019

- (11) Số Văn bằng: 3-0021075 (18) Gia hạn đến ngày: 22.09.2024
(73) Chủ Văn bằng:
HỘ KINH DOANH TRÀ & CAFE ĐẠI NGUYỄN (VN)
Ấp Bình Hưng, xã Bạch Đằng, thị xã Tân Uyên, tỉnh Bình Dương
-

Quyết định gia hạn số: 34420/QĐ-SHTT, ngày: 06.05.2019

- (11) Số Văn bằng: 3-0014392 (18) Gia hạn đến ngày: 11.06.2024
(73) Chủ Văn bằng:
HONDA MOTOR CO., LTD. (JP)
1-1, Minamiaoyama 2-chome, Minato-ku, Tokyo, Japan
-

Quyết định gia hạn số: 34421/QĐ-SHTT, ngày: 06.05.2019

- (11) Số Văn bằng: 3-0020878 (18) Gia hạn đến ngày: 08.04.2024
(73) Chủ Văn bằng:
CÔNG TY TNHH THƯƠNG MẠI SẢN XUẤT ĐẠI LIM (VN)
887 Lũy Bán Bích, phường Tân Thành, quận Tân Phú, thành phố Hồ Chí Minh
-

CÔNG BÁO SỞ HỮU CÔNG NGHIỆP SỐ 375 TẬP B (06.2019)

Quyết định gia hạn số: 34422/QĐ-SHTT, ngày: 06.05.2019

- (11) Số Văn bằng: 3-0023699 (18) Gia hạn đến ngày: 13.11.2024
(73) Chủ Văn bằng:
CÔNG TY TRÁCH NHIỆM HỮU HẠN SẢN XUẤT VÀ THƯƠNG MẠI TÂN QUANG
MINH (VN)
Lô C21/I, đường 2F, KCN Vĩnh Lộc, xã Vĩnh Lộc A, huyện Bình Chánh, thành phố Hồ
Chí Minh
-

Quyết định gia hạn số: 34423/QĐ-SHTT, ngày: 06.05.2019

(11) Số Văn bằng	(18) Gia hạn đến ngày
3-0022156	08.01.2025
3-0022157	08.01.2025
3-0022158	08.01.2025
3-0022159	08.01.2025
3-0022443	05.01.2025

- (73) Chủ Văn bằng:
WOJIN PLASTIC CO. LTD (KR)
68, Damteo-gil 21beon-gil, Guri-si, Gyeonggi-do 471-858 Republic of Korea
-

Quyết định gia hạn số: 34424/QĐ-SHTT, ngày: 06.05.2019

- (11) Số Văn bằng: 3-0020841 (18) Gia hạn đến ngày: 12.02.2024
(73) Chủ Văn bằng:
LG HOUSEHOLD & HEALTH CARE LTD. (KR)
58, Saemunan-ro, Jongno-gu, Seoul, (110-783), Republic of Korea
-

Quyết định gia hạn số: 34425/QĐ-SHTT, ngày: 06.05.2019

- (11) Số Văn bằng: 3-0020333 (18) Gia hạn đến ngày: 24.02.2024
(73) Chủ Văn bằng:
THEFACESHOP CO., LTD. (KR)
58, Saemunan-ro, Jongno-gu, Seoul, (110-783), Republic of Korea
-

Quyết định gia hạn số: 34426/QĐ-SHTT, ngày: 06.05.2019

- (11) Số Văn bằng: 3-0020478 (18) Gia hạn đến ngày: 07.02.2024
(73) Chủ Văn bằng:
ROBINSONS SOFT DRINKS LIMITED (GB)
Breakspear Park, Breakspear Way, Hemel Hempstead, Hertfordshire, HP2 4TZ, UK
-

CÔNG BÁO SỞ HỮU CÔNG NGHIỆP SỐ 375 TẬP B (06.2019)

Quyết định gia hạn số: 34427/QĐ-SHTT, ngày: 06.05.2019

- (11) Số Văn bằng: 3-0020840 (18) Gia hạn đến ngày: 08.02.2024
(73) Chủ Văn bằng:
DART INDUSTRIES INC. (US)
14901 S. Orange Blossom Trail, Orlando, Florida 32837, U.S.A.
-

Quyết định gia hạn số: 34428/QĐ-SHTT, ngày: 06.05.2019

- (11) Số Văn bằng: 3-0020839 (18) Gia hạn đến ngày: 08.02.2024
(73) Chủ Văn bằng:
DART INDUSTRIES INC. (US)
14901 S. Orange Blossom Trail, Orlando, Florida 32837, U.S.A.
-

Quyết định gia hạn số: 34429/QĐ-SHTT, ngày: 06.05.2019

- (11) Số Văn bằng: 3-0020838 (18) Gia hạn đến ngày: 08.02.2024
(73) Chủ Văn bằng:
DART INDUSTRIES INC. (US)
14901 S. Orange Blossom Trail, Orlando, Florida 32837, U.S.A.
-

Quyết định gia hạn số: 34430/QĐ-SHTT, ngày: 06.05.2019

- (11) Số Văn bằng: 3-0021892 (18) Gia hạn đến ngày: 15.05.2024
(73) Chủ Văn bằng:
SATAKE CORPORATION (JP)
7-2, Sotokanda 4-chome, Chiyoda-ku, Tokyo 101-0021, Japan
-

Quyết định gia hạn số: 34431/QĐ-SHTT, ngày: 06.05.2019

- (11) Số Văn bằng: 3-0014543 (18) Gia hạn đến ngày: 06.05.2024
(73) Chủ Văn bằng:
OGK KABUTO CO., LTD. (JP)
3-4, Nagata-nishi 6-chome, Higashi-Osaka-shi, Osaka, Japan
-

Quyết định gia hạn số: 34432/QĐ-SHTT, ngày: 06.05.2019

- (11) Số Văn bằng: 3-0021028 (18) Gia hạn đến ngày: 11.03.2024
(73) Chủ Văn bằng:
FUJIKURA LTD. (JP)
1-5-1, Kiba, Koto-ku, Tokyo 135-8512 Japan
-

Quyết định gia hạn số: 34433/QĐ-SHTT, ngày: 06.05.2019

- (11) Số Văn bằng: 3-0021365 (18) Gia hạn đến ngày: 08.08.2024

CÔNG BÁO SỞ HỮU CÔNG NGHIỆP SỐ 375 TẬP B (06.2019)

- (73) Chủ Văn bằng:
CÔNG TY TNHH SẢN XUẤT VÀ THƯƠNG MẠI TÂN Á (VN)
Số 124 đường Tôn Đức Thắng, phường Quốc Tử Giám, quận Đống Đa, thành phố Hà Nội
-

Quyết định gia hạn số: 34434/QĐ-SHTT, ngày: 06.05.2019

- (11) Số Văn bằng: 3-0013953 (18) Gia hạn đến ngày: 27.02.2024

- (73) Chủ Văn bằng:
FISCHERWERKE GMBH & CO. KG (DE)
Weinhalde 14-18, 72178 Waldachtal, Germany
-

Quyết định gia hạn số: 34435/QĐ-SHTT, ngày: 06.05.2019

(11) Số Văn bằng	(18) Gia hạn đến ngày
3-0020429	24.02.2024
3-0020580	24.02.2024

- (73) Chủ Văn bằng:
UNILEVER N.V. (NL)
Weena 455, 3013 AL Rotterdam, The Netherlands
-

Quyết định gia hạn số: 34436/QĐ-SHTT, ngày: 06.05.2019

(11) Số Văn bằng	(18) Gia hạn đến ngày
3-0014043	25.02.2024
3-0014044	25.02.2024

- (73) Chủ Văn bằng:
UNILEVER N.V. (NL), A DUTCH COMPANY (NL)
Weena 455, 3013 AL Rotterdam, Netherlands
-

Quyết định gia hạn số: 34437/QĐ-SHTT, ngày: 06.05.2019

(11) Số Văn bằng	(18) Gia hạn đến ngày
3-0020721	21.03.2024
3-0020722	21.03.2024

- (73) Chủ Văn bằng:
CÔNG TY TNHH SẢN XUẤT VÀ THƯƠNG MẠI TỔNG HỢP VIỆT MY (VN)
101/35 Gò Dầu, phường Tân Quý, quận Tân Phú, thành phố Hồ Chí Minh
-

CÔNG BÁO SỞ HỮU CÔNG NGHIỆP SỐ 375 TẬP B (06.2019)

Quyết định gia hạn số: 34438/QĐ-SHTT, ngày: 06.05.2019

(11) Số Văn bằng	(18) Gia hạn đến ngày
3-0015237	29.05.2024
3-0021331	04.07.2024
3-0022887	24.04.2025
3-0022888	24.04.2025

- (73) Chủ Văn bằng:
CÔNG TY CỔ PHẦN CHẾ BIẾN KINH DOANH LƯƠNG THỰC - THỰC PHẨM HÀ NỘI (VN)
67A, đường Trương Định, quận Hai Bà Trưng, thành phố Hà Nội
-

Quyết định gia hạn số: 34439/QĐ-SHTT, ngày: 06.05.2019

- (11) Số Văn bằng: 3-0020579 (18) Gia hạn đến ngày: 24.02.2024
(73) Chủ Văn bằng:
CÔNG TY CỔ PHẦN ĐẦU TƯ PHÁT TRIỂN ĐIỆN LỰC (EDI) (VN)
Phòng 804, toà nhà A3B 92 Thanh Nhàn, quận Hai Bà Trưng, thành phố Hà Nội
-

Quyết định gia hạn số: 34440/QĐ-SHTT, ngày: 06.05.2019

- (11) Số Văn bằng: 3-0022476 (18) Gia hạn đến ngày: 20.03.2025
(73) Chủ Văn bằng:
CÔNG TY TNHH THÀNH HIỆP PHÁT (VN)
B4/12A, ấp 2, xã Tân Kiên, huyện Bình Chánh, thành phố Hồ Chí Minh
-

Quyết định gia hạn số: 35108/QĐ-SHTT, ngày: 08.05.2019

(11) Số Văn bằng	(18) Gia hạn đến ngày
3-0020622	27.12.2023
3-0020623	27.12.2023
3-0020624	27.12.2023

- (73) Chủ Văn bằng:
CÔNG TY TNHH SƠN HẢI - VĨNH LONG (VN)
Số 35 đường Lê Thái Tổ, phường 2, thành phố Vĩnh Long, tỉnh Vĩnh Long
-

Quyết định gia hạn số: 35217/QĐ-SHTT, ngày: 08.05.2019

- (11) Số Văn bằng: 3-0022069 (18) Gia hạn đến ngày: 19.03.2024

CÔNG BÁO SỞ HỮU CÔNG NGHIỆP SỐ 375 TẬP B (06.2019)

(73) Chủ Văn bằng:
HISAMITSU PHARMACEUTICAL CO., INC. (JP)
408, Tashirodaikan-machi, Tosu-shi, Saga 841-0017 Japan

Quyết định gia hạn số: 35218/QĐ-SHTT, ngày: 08.05.2019

(11) Số Văn bằng: 3-0022075 (18) Gia hạn đến ngày: 28.03.2024
(73) Chủ Văn bằng:
MICROSOFT CORPORATION (US)
One Microsoft Way, Redmond, WA 98052, Washington, U.S.A.

Quyết định gia hạn số: 35219/QĐ-SHTT, ngày: 08.05.2019

(11) Số Văn bằng: 3-0013993 (18) Gia hạn đến ngày: 30.03.2024
(73) Chủ Văn bằng:
YKK CORPORATION (JP)
1, Kandaizumi-cho, Chiyoda-ku, Tokyo 101-8642, Japan

Quyết định gia hạn số: 35220/QĐ-SHTT, ngày: 08.05.2019

(11) Số Văn bằng: 3-0014271 (18) Gia hạn đến ngày: 19.03.2024
(73) Chủ Văn bằng:
PANASONIC CORPORATION (JP)
1006, Oaza Kadoma, Kadoma-shi, OSAKA 571-8501, JAPAN

Quyết định gia hạn số: 35221/QĐ-SHTT, ngày: 08.05.2019

(11) Số Văn bằng: 3-0014179 (18) Gia hạn đến ngày: 06.03.2024
(73) Chủ Văn bằng:
HAMAMATSU PHOTONICS K.K. (JP)
1126-1, Ichino-cho, Higashi-ku, Hamamatsu-shi, Shizuoka 435-8558 Japan

Quyết định gia hạn số: 35222/QĐ-SHTT, ngày: 08.05.2019

(11) Số Văn bằng: 3-0014388 (18) Gia hạn đến ngày: 11.03.2024
(73) Chủ Văn bằng:
KUBOTA CORPORATION (JP)
2-47, Shikitsuhihashi 1-chome, Naniwa-ku, Osaka-shi, Osaka 5568601, Japan

Quyết định gia hạn số: 35223/QĐ-SHTT, ngày: 08.05.2019

(11) Số Văn bằng: 3-0016638 (18) Gia hạn đến ngày: 19.02.2024
(73) Chủ Văn bằng:

CÔNG BÁO SỞ HỮU CÔNG NGHIỆP SỐ 375 TẬP B (06.2019)

MAHAPHANT FIBRE-CEMENT PUBLIC CO., LTD. (TH)
99 Moo 9 Petchakasem Road, Raikhing, Sampran, Nakornpathom, 73210, THAILAND

Quyết định gia hạn số: 35224/QĐ-SHTT, ngày: 08.05.2019

- (11) Số Văn bằng: 3-0024645 (18) Gia hạn đến ngày: 29.05.2024
(73) Chủ Văn bằng:
CÔNG TY TNHH THƯƠNG MẠI VÀ GIAO NHẬN R&P (VN)
58/57 Nguyễn Minh Hoàng, phường 12, quận Tân Bình, thành phố Hồ Chí Minh
-

Quyết định gia hạn số: 35951/QĐ-SHTT, ngày: 10.05.2019

- (11) Số Văn bằng: 3-0022323 (18) Gia hạn đến ngày: 27.12.2023
(73) Chủ Văn bằng:
CÔNG TY CỔ PHẦN CHẾ BIẾN KINH DOANH LƯƠNG THỰC - THỰC PHẨM HÀ NỘI (VN)
67A, đường Trương Định, quận Hai Bà Trưng, thành phố Hà Nội
-

Quyết định gia hạn số: 36005/QĐ-SHTT, ngày: 10.05.2019

- (11) Số Văn bằng: 3-0020261 (18) Gia hạn đến ngày: 22.11.2023
(73) Chủ Văn bằng:
CÔNG TY TNHH ĐẦU TƯ VÀ THƯƠNG MẠI QUỐC TẾ VIỆT PHÁP (VN)
Phòng 201 - C3 Khương Thượng, tổ 4D, phường Ngã Tư Sở, quận Đống Đa, thành phố Hà Nội
-

Quyết định gia hạn số: 36006/QĐ-SHTT, ngày: 10.05.2019

(11) Số Văn bằng	(18) Gia hạn đến ngày
3-0021187	21.05.2024
3-0021188	21.05.2024

- (73) Chủ Văn bằng:
CÔNG TY TNHH MỘT THÀNH VIÊN MỸ PHẨM MỸ HẠNH (VN)
Số 240, tổ 6, ấp Long Hạ, xã Kiến An, huyện Chợ Mới, tỉnh An Giang
-

Quyết định gia hạn số: 36282/QĐ-SHTT, ngày: 13.05.2019

- (11) Số Văn bằng: 3-0020895 (18) Gia hạn đến ngày: 26.02.2024
(73) Chủ Văn bằng:
CJ CHEILJEDANG CORP. (KR)
(Ssangnim-dong)330, Dongho-ro, Jung-gu, Seoul 100-400 Republic of Korea
-

CÔNG BÁO SỞ HỮU CÔNG NGHIỆP SỐ 375 TẬP B (06.2019)

Quyết định gia hạn số: 36283/QĐ-SHTT, ngày: 13.05.2019

- (11) Số Văn bằng: 3-0020896 (18) Gia hạn đến ngày: 26.02.2024
(73) Chủ Văn bằng:
CJ CHEILJEDANG CORP. (KR)
(Ssangnim-dong)330, Dongho-ro, Jung-gu, Seoul 100-400 Republic of Korea
-

Quyết định gia hạn số: 36284/QĐ-SHTT, ngày: 13.05.2019

- (11) Số Văn bằng: 3-0020897 (18) Gia hạn đến ngày: 26.02.2024
(73) Chủ Văn bằng:
CJ CHEILJEDANG CORP. (KR)
(Ssangnim-dong)330, Dongho-ro, Jung-gu, Seoul 100-400 Republic of Korea
-

Quyết định gia hạn số: 36285/QĐ-SHTT, ngày: 13.05.2019

- (11) Số Văn bằng: 3-0020463 (18) Gia hạn đến ngày: 28.02.2024
(73) Chủ Văn bằng:
TYCO FIRE & SECURITY GMBH (CH)
Victor von Bruns-Strasse 21, 8212 Neuhausen am Rheinfall, Switzerland
-

Quyết định gia hạn số: 36286/QĐ-SHTT, ngày: 13.05.2019

- (11) Số Văn bằng: 3-0020608 (18) Gia hạn đến ngày: 25.01.2024
(73) Chủ Văn bằng:
KARSTEN MANUFACTURING CORPORATION (US)
2201 West Desert Cove, Phoenix, Arizona 85029, United States of America
-

Quyết định gia hạn số: 36287/QĐ-SHTT, ngày: 13.05.2019

- (11) Số Văn bằng: 3-0013968 (18) Gia hạn đến ngày: 04.03.2024
(73) Chủ Văn bằng:
EVERPADS CO., LTD. (TW)
No. 83, 32nd Road, Taichung Industrial Park, Taichung, 40768, Taiwan
-

Quyết định gia hạn số: 36288/QĐ-SHTT, ngày: 13.05.2019

- (11) Số Văn bằng: 3-0020870 (18) Gia hạn đến ngày: 25.08.2024
(73) Chủ Văn bằng:
HÀ THỊ THU HIỀN (VN)
Khu 8, phường Việt Hòa, thành phố Hải Dương, tỉnh Hải Dương
-

CÔNG BÁO SỞ HỮU CÔNG NGHIỆP SỐ 375 TẬP B (06.2019)

Quyết định gia hạn số: 36289/QĐ-SHTT, ngày: 13.05.2019

- (11) Số Văn bằng: 3-0014400 (18) Gia hạn đến ngày: 13.03.2024
(73) Chủ Văn bằng:
KONINKLIJKE PHILIPS ELECTRONICS N.V (NL)
Groenewoudseweg 1, 5621 BA Eindhoven, The Netherlands
-

Quyết định gia hạn số: 36290/QĐ-SHTT, ngày: 13.05.2019

- (11) Số Văn bằng: 3-0021465 (18) Gia hạn đến ngày: 12.11.2024
(73) Chủ Văn bằng:
HỘ KINH DOANH HUỖNH THỊ LÀI (VN)
Ấp Quy Thạnh 2, xã Trung Kiên, huyện Thốt Nốt, thành phố Cần Thơ
-

Quyết định gia hạn số: 36291/QĐ-SHTT, ngày: 13.05.2019

- (11) Số Văn bằng: 3-0020950 (18) Gia hạn đến ngày: 03.03.2024
(73) Chủ Văn bằng:
WANG LAP RONNY NG (CN)
Room 618, Trans Asia Centre, No.18 Kin Hong Street, Kwai Chung, New Territories,
Hong Kong SAR
-

Quyết định gia hạn số: 36292/QĐ-SHTT, ngày: 13.05.2019

- (11) Số Văn bằng: 3-0020548 (18) Gia hạn đến ngày: 28.03.2024
(73) Chủ Văn bằng:
NGUYỄN QUANG HIỆN (VN)
31A đường 4, khu phố 3, phường Thảo Điền, quận 2, thành phố Hồ Chí Minh
-

Quyết định gia hạn số: 39283/QĐ-SHTT, ngày: 20.05.2019

- (11) Số Văn bằng: 3-0014473 (18) Gia hạn đến ngày: 29.04.2024
(73) Chủ Văn bằng:
ULVAC, INC. (JP)
2500, Hagisono, Chigasaki-shi, Kanagawa 253-8543 Japan
-

Quyết định gia hạn số: 39284/QĐ-SHTT, ngày: 20.05.2019

- (11) Số Văn bằng: 3-0020885 (18) Gia hạn đến ngày: 13.03.2024
(73) Chủ Văn bằng:
HỘ KINH DOANH TRÀ - CÀ PHÊ THẢO NGUYỄN (VN)
145/2A, khu phố 2, thị trấn Hòa Thành, huyện Hòa Thành, tỉnh Tây Ninh
-

CÔNG BÁO SỞ HỮU CÔNG NGHIỆP SỐ 375 TẬP B (06.2019)

Quyết định gia hạn số: 39285/QĐ-SHTT, ngày: 20.05.2019

(11) Số Văn bằng	(18) Gia hạn đến ngày
3-0021104	05.08.2024
3-0021105	05.08.2024
3-0021106	26.08.2024
3-0021107	26.08.2024
3-0022576	27.08.2024

- (73) Chủ Văn bằng:
CÔNG TY TNHH MỘT THÀNH VIÊN NHỰA TÝ LIÊN (VN)
130B ấp Long Hoà, thị trấn Phước Long, huyện Phước Long, tỉnh Bạc Liêu
-

Quyết định gia hạn số: 39286/QĐ-SHTT, ngày: 20.05.2019

- (11) Số Văn bằng: 3-0022280 (18) Gia hạn đến ngày: 23.09.2024
(73) Chủ Văn bằng:
CÔNG TY TNHH MỘT THÀNH VIÊN MỸ PHẨM MỸ HẠNH (VN)
Số 240, tổ 6, ấp Long Hạ, xã Kiến An, huyện Chợ Mới, tỉnh An Giang
-

Quyết định gia hạn số: 39287/QĐ-SHTT, ngày: 20.05.2019

- (11) Số Văn bằng: 3-0021609 (18) Gia hạn đến ngày: 10.04.2024
(73) Chủ Văn bằng:
SANYANG MOTOR CO., LTD. (TW)
No. 184, Keng Tzu Kou, Shang Keng Village, Hsin Fong Shiang, Hsinchu County 304, Taiwan
-

Quyết định gia hạn số: 39288/QĐ-SHTT, ngày: 20.05.2019

- (11) Số Văn bằng: 3-0023518 (18) Gia hạn đến ngày: 26.02.2025
(73) Chủ Văn bằng:
DOANH NGHIỆP TƯ NHÂN BÌNH AN (VN)
Ấp Tân Giao, xã Láng Lớn, huyện Châu Đức, tỉnh Bà Rịa - Vũng Tàu
-

Quyết định gia hạn số: 39289/QĐ-SHTT, ngày: 20.05.2019

- (11) Số Văn bằng: 3-0015355 (18) Gia hạn đến ngày: 05.08.2024
(73) Chủ Văn bằng:
CÔNG TY CỔ PHẦN THỰC PHẨM CHOLIMEX (VN)
Lô C40-43/I, C51-55/II, đường số 7, khu công nghiệp Vĩnh Lộc, huyện Bình Chánh, thành phố Hồ Chí Minh
-

CÔNG BÁO SỞ HỮU CÔNG NGHIỆP SỐ 375 TẬP B (06.2019)

Quyết định gia hạn số: 39290/QĐ-SHTT, ngày: 20.05.2019

- (11) Số Văn bằng: 3-0013729 (18) Gia hạn đến ngày: 16.01.2024
(73) Chủ Văn bằng:
DECKERS OUTDOOR CORPORATION (US)
495-A South Fairview Avenue, Goleta, CA 93117, U.S.A.
-

Quyết định gia hạn số: 39291/QĐ-SHTT, ngày: 20.05.2019

- (11) Số Văn bằng: 3-0021111 (18) Gia hạn đến ngày: 25.02.2024
(73) Chủ Văn bằng:
KOVEA CO., LTD. (KR)
(Yakdae-dong, Bucheon Technopark) #202-401, 388, Songnae-daero, Wonmi-gu,
Bucheon-si, Gyeonggi-do, 420-733, Republic of Korea
-

Quyết định gia hạn số: 39292/QĐ-SHTT, ngày: 20.05.2019

- (11) Số Văn bằng: 3-0021110 (18) Gia hạn đến ngày: 25.02.2024
(73) Chủ Văn bằng:
KOVEA CO., LTD. (KR)
(Yakdae-dong, Bucheon Technopark) #202-401, 388, Songnae-daero, Wonmi-gu,
Bucheon-si, Gyeonggi-do, 420-733, Republic of Korea
-

Quyết định gia hạn số: 39293/QĐ-SHTT, ngày: 20.05.2019

- (11) Số Văn bằng: 3-0021880 (18) Gia hạn đến ngày: 25.02.2024
(73) Chủ Văn bằng:
KOVEA CO., LTD. (KR)
(Yakdae-dong, Bucheon Technopark) #202-401, 388, Songnae-daero, Wonmi-gu,
Bucheon-si, Gyeonggi-do, 420-733, Republic of Korea
-

Quyết định gia hạn số: 40004/QĐ-SHTT, ngày: 21.05.2019

(11) Số Văn bằng	(18) Gia hạn đến ngày
3-0020850	29.04.2024
3-0021296	21.04.2024

- (73) Chủ Văn bằng:
APPLE INC. (US)
1 Infinite Loop, Cupertino, California 95014, U.S.A.
-

Quyết định gia hạn số: 39910/QĐ-SHTT, ngày: 21.05.2019

(11) Số Văn bằng	(18) Gia hạn đến ngày
3-0020049	07.08.2023

CÔNG BÁO SỞ HỮU CÔNG NGHIỆP SỐ 375 TẬP B (06.2019)

3-0020050	07.08.2023
3-0020051	07.08.2023
3-0020052	07.08.2023
3-0020062	07.08.2023
3-0020063	07.08.2023
3-0020064	07.08.2023
3-0020065	07.08.2023
3-0021013	07.08.2023

- (73) Chủ Văn bằng:
SAMSUNG ELECTRONICS CO., LTD. (KR)
129, Samsung-ro, Yeongtong-gu, Suwon-si, Gyeonggi-do, 443-742, Republic of Korea
-

Quyết định gia hạn số: 39911/QĐ-SHTT, ngày: 21.05.2019

- (11) Số Văn bằng: 3-0020472 (18) Gia hạn đến ngày: 01.04.2024

- (73) Chủ Văn bằng:
MARS, INCORPORATED (US)
6885 Elm Street, McLean, Virginia, 22101, U.S.A.
-

Quyết định gia hạn số: 39926/QĐ-SHTT, ngày: 21.05.2019

(11) Số Văn bằng	(18) Gia hạn đến ngày
3-0019961	13.12.2023
3-0019962	13.12.2023
3-0021638	02.01.2024
3-0021765	23.12.2024
3-0025413	30.12.2024

- (73) Chủ Văn bằng:
CÔNG TY CỔ PHẦN ĐẠI VIỆT HƯƠNG (VN)
111 Nguyễn Trãi, phường Bến Thành, quận 1, thành phố Hồ Chí Minh
-

Quyết định gia hạn số: 39952/QĐ-SHTT, ngày: 21.05.2019

- (11) Số Văn bằng: 3-0014521 (18) Gia hạn đến ngày: 19.06.2024

- (73) Chủ Văn bằng:
LG HOUSEHOLD & HEALTH CARE CO., LTD. (KR)
LG Twin Towers, 20 Yeouido-dong, Yeongdeungpo-gu, Seoul, Korea
-

CÔNG BÁO SỞ HỮU CÔNG NGHIỆP SỐ 375 TẬP B (06.2019)

Quyết định gia hạn số: 40324/QĐ-SHTT, ngày: 22.05.2019

(11) Số Văn bằng	(18) Gia hạn đến ngày
3-0015228	16.06.2024
3-0015866	16.06.2024

- (73) Chủ Văn bằng:
CÔNG TY TNHH THƯƠNG MẠI VÀ SẢN XUẤT HẢI NAM (VN)
55 Phạm Ngọc Thạch, phường 6, quận 3, thành phố Hồ Chí Minh
-

Quyết định gia hạn số: 40336/QĐ-SHTT, ngày: 22.05.2019

- (11) Số Văn bằng: 3-0014347 (18) Gia hạn đến ngày: 23.04.2024
(73) Chủ Văn bằng:
JISOOK PAIK (KR)
108-403 LG Zai Apartment, Icheon-dong, Yongsan-Ku, Seoul, Republic of Korea
-

Quyết định gia hạn số: 40337/QĐ-SHTT, ngày: 22.05.2019

- (11) Số Văn bằng: 3-0014365 (18) Gia hạn đến ngày: 23.04.2024
(73) Chủ Văn bằng:
JISOOK PAIK (KR)
108-403 LG Zai Apartment, Icheon-dong, Yongsan-Ku, Seoul, Republic of Korea
-

Quyết định gia hạn số: 40338/QĐ-SHTT, ngày: 22.05.2019

- (11) Số Văn bằng: 3-0014894 (18) Gia hạn đến ngày: 23.04.2024
(73) Chủ Văn bằng:
JISOOK PAIK (KR)
108-403 LG Zai Apartment, Icheon-dong, Yongsan-Ku, Seoul, Republic of Korea
-

Quyết định gia hạn số: 41093/QĐ-SHTT, ngày: 24.05.2019

- (11) Số Văn bằng: 3-0014202 (18) Gia hạn đến ngày: 13.05.2024
(73) Chủ Văn bằng:
CÔNG TY CỔ PHẦN XUẤT NHẬP KHẨU VÀ XÂY DỰNG TÂN TRƯỜNG SƠN
(VN)
Số 3/357 Bạch Đằng, phường Chương Dương, quận Hoàn Kiếm, thành phố Hà Nội
-

Quyết định gia hạn số: 41094/QĐ-SHTT, ngày: 24.05.2019

- (11) Số Văn bằng: 3-0014246 (18) Gia hạn đến ngày: 27.03.2024
(73) Chủ Văn bằng:

CÔNG BÁO SỞ HỮU CÔNG NGHIỆP SỐ 375 TẬP B (06.2019)

MAHAPHANT CONCRETE ROOF TILE CO., LTD. (TH)
90 Moo 1, Namai, Lardlumkao, Pratumthani 12140, Thailand

Quyết định gia hạn số: 41096/QĐ-SHTT, ngày: 24.05.2019

- (11) Số Văn bằng: 3-0021490 (18) Gia hạn đến ngày: 26.08.2024
(73) Chủ Văn bằng:
CÔNG TY CHÈ PHÚ ĐÀ (VN)
Thị trấn Thanh Sơn, huyện Thanh Sơn, tỉnh Phú Thọ
-

Quyết định gia hạn số: 41097/QĐ-SHTT, ngày: 24.05.2019

- (11) Số Văn bằng: 3-0021218 (18) Gia hạn đến ngày: 07.03.2024
(73) Chủ Văn bằng:
CÔNG TY CỔ PHẦN SẢN XUẤT THƯỜNG MẠI NAM ĐÔ (VN)
2C đường số 10, phường Bình Hưng Hoà A, quận Bình Tân, thành phố Hồ Chí Minh
-

Quyết định gia hạn số: 41098/QĐ-SHTT, ngày: 24.05.2019

- (11) Số Văn bằng: 3-0021491 (18) Gia hạn đến ngày: 15.05.2024
(73) Chủ Văn bằng:
YUEI CASTER CO., LTD. (JP)
2-4-32, Honjonishi, Higashiosaka-shi, Osaka, Japan
-

Quyết định gia hạn số: 41099/QĐ-SHTT, ngày: 24.05.2019

- (11) Số Văn bằng: 3-0020951 (18) Gia hạn đến ngày: 08.04.2024
(73) Chủ Văn bằng:
WANG LAP RONNY NG (HK)
Room 618, Trans Asia Centre, No.18 Kin Hong Street, Kwai Chung, New Territories,
Hong Kong SAR
-

Quyết định gia hạn số: 41100/QĐ-SHTT, ngày: 24.05.2019

- (11) Số Văn bằng: 3-0021550 (18) Gia hạn đến ngày: 16.06.2024
(73) Chủ Văn bằng:
SATAKE CORPORATION (JP)
7-2, Sotokanda 4-chome, Chiyoda-ku, Tokyo, 101-0021 Japan
-

b- Gia hạn hiệu lực giấy chứng nhận đăng ký nhãn hiệu hàng hóa

Quyết định gia hạn số: 31689/QĐ-SHTT, ngày: 25.04.2019

- (111) Số Văn bằng: 4-0168679 (186) Gia hạn đến ngày: 24.05.2030
(732) Chủ Văn bằng:
DOANH NGHIỆP TỰNHÂN DU LỊCH NHIỆT ĐỐI (VN)
Số 143 đường Trần Hưng Đạo, khu phố 7, thị trấn Dương Đông, huyện Phú Quốc, tỉnh Kiên Giang
(511) Nhóm sản phẩm/dịch vụ: 39, 41, 43
-

Quyết định gia hạn số: 31690/QĐ-SHTT, ngày: 25.04.2019

- (111) Số Văn bằng: 4-0148179 (186) Gia hạn đến ngày: 25.05.2029
(732) Chủ Văn bằng:
CÔNG TY CỔ PHẦN FIDITOUR (VN)
127-129-129A Nguyễn Huệ, phường Bến Nghé, quận 1, thành phố Hồ Chí Minh
(511) Nhóm sản phẩm/dịch vụ: 39, 43
-

Quyết định gia hạn số: 31691/QĐ-SHTT, ngày: 25.04.2019

(111) Số Văn bằng	(186) Gia hạn đến ngày	(511) Nhóm sản phẩm/dịch vụ
4-0140664	10.12.2028	03
4-0145779	29.10.2028	08
4-0146770	12.03.2029	08
4-0146771	12.03.2029	08
4-0151685	27.08.2029	08
4-0153262	24.07.2029	08
4-0154419	11.06.2029	03
4-0156531	30.09.2029	08

- (732) Chủ Văn bằng:
CÔNG TY CỔ PHẦN KÈM NGHĨA (VN)
700/15 đường Lạc Long Quân, phường 9, quận Tân Bình, thành phố Hồ Chí Minh
-

Quyết định gia hạn số: 31692/QĐ-SHTT, ngày: 25.04.2019

- (111) Số Văn bằng: 4-0177849 (186) Gia hạn đến ngày: 09.02.2029
(732) Chủ Văn bằng:
CÔNG TY CỔ PHẦN TẬP ĐOÀN KỶ NGUYÊN (VN)
Số nhà 102 đường Lạc Long Quân, phường Bưởi, quận Tây Hồ, thành phố Hà Nội
(511) Nhóm sản phẩm/dịch vụ: 38, 40, 41
-

CÔNG BÁO SỞ HỮU CÔNG NGHIỆP SỐ 375 TẬP B (06.2019)

Quyết định gia hạn số: 31693/QĐ-SHTT, ngày: 25.04.2019

(111) Số Văn bằng	(186) Gia hạn đến ngày	(511) Nhóm sản phẩm/dịch vụ
4-0141040	23.07.2028	35
4-0144159	23.07.2028	35

(732) Chủ Văn bằng:
CÔNG TY CỔ PHẦN TRUYỀN THÔNG ID (VN)
Tầng 5, tòa nhà số 22 Láng Hạ, phường Láng Hạ, quận Đống Đa, thành phố Hà Nội

Quyết định gia hạn số: 31694/QĐ-SHTT, ngày: 25.04.2019

(111) Số Văn bằng: 4-0145417 (186) Gia hạn đến ngày: 13.10.2028
(732) Chủ Văn bằng:
CÔNG TY CỔ PHẦN VICEM THƯƠNG MẠI XI MĂNG (VN)
348 đường Giải Phóng, phường Phương Liệt, quận Thanh Xuân, thành phố Hà Nội
(511) Nhóm sản phẩm/dịch vụ: 19

Quyết định gia hạn số: 31790/QĐ-SHTT, ngày: 25.04.2019

(111) Số Văn bằng	(186) Gia hạn đến ngày	(511) Nhóm sản phẩm/dịch vụ
4-0158894	19.10.2029	16, 35
4-0158895	19.10.2029	16, 35
4-0158896	19.10.2029	16, 35
4-0158897	19.10.2029	16, 35
4-0159225	19.10.2029	16, 35
4-0159226	19.10.2029	16, 35
4-0159227	19.10.2029	16, 35
4-0159228	19.10.2029	16, 35
4-0159229	19.10.2029	16, 35
4-0159262	19.10.2029	16, 35
4-0164772	19.10.2029	16, 35
4-0164773	19.10.2029	16, 35
4-0164774	19.10.2029	16, 35
4-0165449	19.10.2029	16, 35

CÔNG BÁO SỞ HỮU CÔNG NGHIỆP SỐ 375 TẬP B (06.2019)

(732) Chủ Văn bằng:

CÔNG TY TNHH NEW TOYO PULPPY (VIỆT NAM) (VN)

Số 8, đường số 6, khu công nghiệp Việt Nam - Singapore, phường Bình Hòa, thị xã Thuận An, tỉnh Bình Dương

Quyết định gia hạn số: 32208/QĐ-SHTT, ngày: 26.04.2019

(111) Số Văn bằng: 4-0165562 (186) Gia hạn đến ngày: 24.04.2029

(732) Chủ Văn bằng:

CÔNG TY CỔ PHẦN ATQ (VN)

Số 46, ngõ 1, đường Hoàng Quốc Việt, quận Cầu Giấy, thành phố Hà Nội

(511) Nhóm sản phẩm/dịch vụ: 01, 35

Quyết định gia hạn số: 32209/QĐ-SHTT, ngày: 26.04.2019

(111) Số Văn bằng: 4-0154847 (186) Gia hạn đến ngày: 19.05.2029

(732) Chủ Văn bằng:

CÔNG TY CỔ PHẦN VẬT TƯ NÔNG NGHIỆP THÁI NGUYÊN (VN)

Số 64A, đường Việt Bắc tổ 15, phường Đồng Quang, thành phố Thái Nguyên, tỉnh Thái Nguyên

(511) Nhóm sản phẩm/dịch vụ: 01, 31, 39, 40

Quyết định gia hạn số: 32212/QĐ-SHTT, ngày: 26.04.2019

(111) Số Văn bằng	(186) Gia hạn đến ngày	(511) Nhóm sản phẩm/dịch vụ
4-0206699	18.11.2028	07
4-0220697	18.11.2028	07

(732) Chủ Văn bằng:

WUXI WORLD BEST KAMA POWER CO., LTD. (CN)

No.88 Dingzhuang Road, Yangshan Town, Huishan District, Wuxi City, China

Quyết định gia hạn số: 32253/QĐ-SHTT, ngày: 26.04.2019

(111) Số Văn bằng: 4-0134541 (186) Gia hạn đến ngày: 09.06.2028

(732) Chủ Văn bằng:

CÔNG TY CP ĐÁ VÀ KHOÁNG SẢN PHỦ QUỲ (VN)

Khối Hợp Thành, thị trấn Quỳ Hợp, huyện Quỳ Hợp, tỉnh Nghệ An

(511) Nhóm sản phẩm/dịch vụ: 19

Quyết định gia hạn số: 32254/QĐ-SHTT, ngày: 26.04.2019

(111) Số Văn bằng	(186) Gia hạn đến ngày	(511) Nhóm sản phẩm/dịch vụ
4-0034288	16.03.2029	05

CÔNG BÁO SỞ HỮU CÔNG NGHIỆP SỐ 375 TẬP B (06.2019)

4-0034648	11.05.2029	05
4-0034853	08.06.2029	05
4-0034854	08.06.2029	05
4-0035641	14.08.2029	05
4-0035665	30.08.2029	05
4-0035666	30.08.2029	05
4-0035668	30.08.2029	05
4-0035957	17.09.2029	05
4-0035958	17.09.2029	05
4-0035977	08.06.2029	05
4-0036091	15.10.2029	05

(732) Chủ Văn bằng:
CÔNG TY CỔ PHẦN DƯỢC PHẨM TW 25 (VN)
448B Nguyễn Tất Thành, phường 18, quận 4, thành phố Hồ Chí Minh

Quyết định gia hạn số: 32743/QĐ-SHTT, ngày: 02.05.2019

(111) Số Văn bằng	(186) Gia hạn đến ngày	(511) Nhóm sản phẩm/dịch vụ
4-0178916	09.02.2029	19
4-0184926	22.09.2028	01, 19

(732) Chủ Văn bằng:
CÔNG TY TNHH SƠN VÀ CHỐNG THẤM NAM VIỆT (VN)
78 đường S5, khu công nghiệp Tân Bình, phường Tây Thạnh, quận Tân Phú, thành phố Hồ Chí Minh

Quyết định gia hạn số: 32744/QĐ-SHTT, ngày: 02.05.2019

(111) Số Văn bằng: 4-0033510 (186) Gia hạn đến ngày: 12.11.2028

(732) Chủ Văn bằng:
I.P. MANUFACTURING CO., LTD. (TH)
319 Moo 4, Bangpoo Industrial Estate Soi 6, Samutprakarn 10280, Thailand

(511) Nhóm sản phẩm/dịch vụ: 29, 30, 32

Quyết định gia hạn số: 32745/QĐ-SHTT, ngày: 02.05.2019

(111) Số Văn bằng: 4-0138085 (186) Gia hạn đến ngày: 21.03.2028

(732) Chủ Văn bằng:

CÔNG BÁO SỞ HỮU CÔNG NGHIỆP SỐ 375 TẬP B (06.2019)

CÔNG TY TNHH QUYỀN SƠN (VN)

302/3 Hai Bà Trưng, phường Tân Định, quận 1, thành phố Hồ Chí Minh

(511) Nhóm sản phẩm/dịch vụ: 35

Quyết định gia hạn số: 32746/QĐ-SHTT, ngày: 02.05.2019

(111) Số Văn bằng: 4-0148942 (186) Gia hạn đến ngày: 29.08.2028

(732) Chủ Văn bằng:

DATALOGIC S.P.A (IT)

Via Candini, 2, 40012 Lippo di Calderara di Reno, Bologna, Italy

(511) Nhóm sản phẩm/dịch vụ: 09

Quyết định gia hạn số: 32747/QĐ-SHTT, ngày: 02.05.2019

(111) Số Văn bằng	(186) Gia hạn đến ngày	(511) Nhóm sản phẩm/dịch vụ
4-0139055	02.07.2028	16
4-0143179	02.07.2028	18, 20, 27
4-0148545	02.07.2028	18
4-0196575	02.07.2028	18
4-0196576	02.07.2028	16
4-0196977	02.07.2028	16

(732) Chủ Văn bằng:

SCIENTEX BERHAD (MY)

Jalan Utas 15/7, 40000, Shah Alam, Selangor Darul Ehsan, Malaysia

Quyết định gia hạn số: 32748/QĐ-SHTT, ngày: 02.05.2019

(111) Số Văn bằng: 4-0137949 (186) Gia hạn đến ngày: 28.07.2028

(732) Chủ Văn bằng:

PHẠM NGỌC ÁNH (VN)

8 Hoàng Hoa Thám, phường 12, quận Tân Bình, thành phố Hồ Chí Minh

(511) Nhóm sản phẩm/dịch vụ: 30

Quyết định gia hạn số: 32749/QĐ-SHTT, ngày: 02.05.2019

(111) Số Văn bằng	(186) Gia hạn đến ngày	(511) Nhóm sản phẩm/dịch vụ
4-0132698	26.06.2028	05
4-0133337	26.06.2028	05
4-0136912	01.07.2028	05

CÔNG BÁO SỞ HỮU CÔNG NGHIỆP SỐ 375 TẬP B (06.2019)

4-0137185	01.07.2028	05
4-0137190	01.07.2028	05
4-0142951	12.06.2028	05
4-0142952	12.06.2028	05
4-0143020	08.07.2028	05
4-0143036	01.07.2028	05
4-0143037	01.07.2028	05
4-0143045	01.07.2028	05
4-0143046	01.07.2028	05
4-0147777	29.09.2028	05

(732) Chủ Văn bằng:
ALKEM LABORATORIES LIMITED (IN)
Alkem House, Senapati Bapat Marg, Lower Parel, Mumbai-400 013, India

Quyết định gia hạn số: 32750/QĐ-SHTT, ngày: 02.05.2019

(111) Số Văn bằng: 4-0149968 (186) Gia hạn đến ngày: 26.11.2028

(732) Chủ Văn bằng:
TE CONNECTIVITY CORPORATION (US)
1050 Westlakes Drive, Berwyn, PA 19312, U.S.A.

(511) Nhóm sản phẩm/dịch vụ: 09

Quyết định gia hạn số: 32751/QĐ-SHTT, ngày: 02.05.2019

(111) Số Văn bằng	(186) Gia hạn đến ngày	(511) Nhóm sản phẩm/dịch vụ
4-0142114	26.09.2028	33
4-0142116	26.09.2028	33

(732) Chủ Văn bằng:
TEQUILA CUERVO, S. A. DE C. V. (MX)
Avenida Periferico Sur #8500 Tlaquepaque, Jalisco, CP 45601 Mexico

Quyết định gia hạn số: 32752/QĐ-SHTT, ngày: 02.05.2019

(111) Số Văn bằng: 4-0155674 (186) Gia hạn đến ngày: 23.04.2028

(732) Chủ Văn bằng:
CÔNG TY TNHH TÂN ĐỨC (VN)
Số 1, ngách 2, ngõ Kiến Thiết, phố Khâm Thiên, phường Thổ Quan, quận Đống Đa, thành phố Hà Nội

(511) Nhóm sản phẩm/dịch vụ: 05

CÔNG BÁO SỞ HỮU CÔNG NGHIỆP SỐ 375 TẬP B (06.2019)

Quyết định gia hạn số: 32753/QĐ-SHTT, ngày: 02.05.2019

(111) Số Văn bằng	(186) Gia hạn đến ngày	(511) Nhóm sản phẩm/dịch vụ
4-0153033	01.04.2029	05
4-0153115	16.03.2029	05
4-0153177	29.05.2029	05
4-0153516	27.05.2029	05
4-0153899	08.04.2029	05
4-0157975	12.06.2029	05
4-0157977	12.06.2029	05
4-0158433	09.06.2029	05
4-0159793	16.03.2029	05
4-0164931	20.05.2029	05
4-0165810	03.07.2029	05

(732) Chủ Văn bằng:

CÔNG TY CỔ PHẦN DƯỢC PHẨM HOA THIÊN PHÚ (VN)

Số 10 Nguyễn Cửu Đàm, phường Tân Sơn Nhì, quận Tân Phú, thành phố Hồ Chí Minh

Quyết định gia hạn số: 32754/QĐ-SHTT, ngày: 02.05.2019

(111) Số Văn bằng: 4-0038966 (186) Gia hạn đến ngày: 07.01.2029

(732) Chủ Văn bằng:

HISAMITSU PHARMACEUTICAL CO., INC (JP)

408, Tashiro Daikancho, Tosu, Saga, Japan

(511) Nhóm sản phẩm/dịch vụ: 05

Quyết định gia hạn số: 32755/QĐ-SHTT, ngày: 02.05.2019

(111) Số Văn bằng	(186) Gia hạn đến ngày	(511) Nhóm sản phẩm/dịch vụ
4-0143930	16.01.2029	05
4-0146297	24.02.2029	05
4-0156328	18.09.2029	05
4-0157524	04.08.2029	05
4-0157525	04.08.2029	05
4-0157826	09.11.2029	05

CÔNG BÁO SỞ HỮU CÔNG NGHIỆP SỐ 375 TẬP B (06.2019)

- (732) Chủ Văn bằng:
CÔNG TY TNHH MỘT THÀNH VIÊN BẢO VỆ THỰC VẬT THANH HUNG (VN)
Số 40 Nguyễn Trãi, phường Mỹ Long, thành phố Long Xuyên, tỉnh An Giang
-

Quyết định gia hạn số: 32756/QĐ-SHTT, ngày: 02.05.2019

- (111) Số Văn bằng: 4-0001117 (186) Gia hạn đến ngày: 23.11.2028
(732) Chủ Văn bằng:
CƠ SỞ LANA (VN)
C4-32A quốc lộ 1A, ấp 3, xã Tân Túc, huyện Bình Chánh, thành phố Hồ Chí Minh
(511) Nhóm sản phẩm/dịch vụ: 03
-

Quyết định gia hạn số: 32757/QĐ-SHTT, ngày: 02.05.2019

- (111) Số Văn bằng: 4-0034541 (186) Gia hạn đến ngày: 09.12.2028
(732) Chủ Văn bằng:
CÔNG TY TNHH TRUNG THÀNH (VN)
Số 2 đường Lĩnh Nam, phường Mai Động, quận Hoàng Mai, TP. Hà Nội
(511) Nhóm sản phẩm/dịch vụ: 29, 30
-

Quyết định gia hạn số: 32758/QĐ-SHTT, ngày: 02.05.2019

(111) Số Văn bằng	(186) Gia hạn đến ngày	(511) Nhóm sản phẩm/dịch vụ
4-0149377	17.02.2029	30
4-0150042	17.02.2029	43
4-0162088	17.02.2029	43

- (732) Chủ Văn bằng:
AMERICAN DAIRY QUEEN CORPORATION (US)
7505 Metro Boulevard, Edina, Minnesota 55439-0286, U.S.A.
-

Quyết định gia hạn số: 32759/QĐ-SHTT, ngày: 02.05.2019

- (111) Số Văn bằng: 4-0165783 (186) Gia hạn đến ngày: 16.04.2030
(732) Chủ Văn bằng:
CÔNG TY LIÊN DOANH NUÔI VÀ PHÁT TRIỂN KHỈ VIỆT NAM (VN)
Xã Tam Phước, thành phố Biên Hòa, tỉnh Đồng Nai
(511) Nhóm sản phẩm/dịch vụ: 35, 44
-

Quyết định gia hạn số: 32760/QĐ-SHTT, ngày: 02.05.2019

- (111) Số Văn bằng: 4-0164441 (186) Gia hạn đến ngày: 22.03.2030
(732) Chủ Văn bằng:

CÔNG BÁO SỞ HỮU CÔNG NGHIỆP SỐ 375 TẬP B (06.2019)

CÔNG TY TNHH HÀNG SƠN ĐIỀN (VN)

Thôn 3, xã Lộc Tân, huyện Bảo Lâm, tỉnh Lâm Đồng

(511) Nhóm sản phẩm/dịch vụ: 30

Quyết định gia hạn số: 32761/QĐ-SHTT, ngày: 02.05.2019

(111) Số Văn bằng: 4-0170145 (186) Gia hạn đến ngày: 11.05.2030

(732) Chủ Văn bằng:

CÔNG TY TNHH THƯƠNG MẠI DỊCH VỤ TIN HỌC CÔNG THÀNH (VN)

Số 22A đường 16 tháng 4, thành phố Phan Rang - Tháp Chàm, tỉnh Ninh Thuận

(511) Nhóm sản phẩm/dịch vụ: 09

Quyết định gia hạn số: 32762/QĐ-SHTT, ngày: 02.05.2019

(111) Số Văn bằng: 4-0166757 (186) Gia hạn đến ngày: 11.03.2030

(732) Chủ Văn bằng:

TRẦN ĐĂNG TÂM (VN)

208 Mỹ Hoàng, phường Phú Mỹ Hưng, quận 7, thành phố Hồ Chí Minh

(511) Nhóm sản phẩm/dịch vụ: 25

Quyết định gia hạn số: 32763/QĐ-SHTT, ngày: 02.05.2019

(111) Số Văn bằng: 4-0169885 (186) Gia hạn đến ngày: 24.05.2030

(732) Chủ Văn bằng:

CÔNG TY TNHH MỘT THÀNH VIÊN LINH ĐẠT (VN)

84 Trần Chánh Chiếu, phường 14, quận 5, thành phố Hồ Chí Minh

(511) Nhóm sản phẩm/dịch vụ: 09

Quyết định gia hạn số: 32764/QĐ-SHTT, ngày: 02.05.2019

(111) Số Văn bằng	(186) Gia hạn đến ngày	(511) Nhóm sản phẩm/dịch vụ
4-0165793	16.04.2030	06, 40
4-0178792	16.04.2030	06, 40

(732) Chủ Văn bằng:

CÔNG TY CỔ PHẦN THÉP ĐẶC BIỆT PRO-VISION (VN)

221/1 khu công nghiệp Long Bình hiện đại (AMATA), thành phố Biên Hòa, tỉnh Đồng Nai

Quyết định gia hạn số: 32765/QĐ-SHTT, ngày: 02.05.2019

(111) Số Văn bằng: 4-0167464 (186) Gia hạn đến ngày: 06.02.2029

(732) Chủ Văn bằng:

CÔNG BÁO SỞ HỮU CÔNG NGHIỆP SỐ 375 TẬP B (06.2019)

CÔNG TY TNHH SẢN XUẤT VÀ THƯƠNG MẠI TỔNG HỢP VIỆT MY (VN)
101/35 Gò Dầu, phường Tân Quý, quận Tân Phú, thành phố Hồ Chí Minh
(511) Nhóm sản phẩm/dịch vụ: 03, 21, 24, 25, 30, 32, 33, 35, 41, 43, 44

Quyết định gia hạn số: 32766/QĐ-SHTT, ngày: 02.05.2019

(111) Số Văn bằng: 4-0161561 (186) Gia hạn đến ngày: 28.09.2029
(732) Chủ Văn bằng:
PFIZER ITALIA S.R.L. (XX)
Strada Statale 156, Km 50 I-04010 Latina
(511) Nhóm sản phẩm/dịch vụ: 05

Quyết định gia hạn số: 32767/QĐ-SHTT, ngày: 02.05.2019

(111) Số Văn bằng: 4-0162458 (186) Gia hạn đến ngày: 25.08.2029
(732) Chủ Văn bằng:
HỘ KINH DOANH MÃ LAI (VN)
16/2 khu vực 2, phường Trà Nóc, quận Bình Thủy, thành phố Cần Thơ
(511) Nhóm sản phẩm/dịch vụ: 30

Quyết định gia hạn số: 32768/QĐ-SHTT, ngày: 02.05.2019

(111) Số Văn bằng: 4-0177667 (186) Gia hạn đến ngày: 26.05.2030
(732) Chủ Văn bằng:
CÔNG TY TNHH THIẾT KẾ XÂY DỰNG NỘI THẤT NHÀ ẤM (VN)
17 Lê Thạch, phường 12, quận 4, thành phố Hồ Chí Minh
(511) Nhóm sản phẩm/dịch vụ: 35, 37, 42

Quyết định gia hạn số: 32769/QĐ-SHTT, ngày: 02.05.2019

(111) Số Văn bằng: 4-0182469 (186) Gia hạn đến ngày: 27.12.2030
(732) Chủ Văn bằng:
CÔNG TY TNHH SẢN XUẤT THƯƠNG MẠI HẢI HUNG THỊNH (VN)
28/14/17, đường TA19, tổ 8, khu phố 2, phường Thới An, quận 12, thành phố Hồ Chí Minh
(511) Nhóm sản phẩm/dịch vụ: 30, 35

Quyết định gia hạn số: 32770/QĐ-SHTT, ngày: 02.05.2019

(111) Số Văn bằng: 4-0170390 (186) Gia hạn đến ngày: 05.02.2030
(732) Chủ Văn bằng:
CÔNG TY TNHH SẢN XUẤT THƯƠNG MẠI HẢI HUNG THỊNH (VN)
28/14/17 đường TA 19, tổ 8, khu phố 2, phường Thới An, quận 12, TP. Hồ Chí Minh
(511) Nhóm sản phẩm/dịch vụ: 30, 35

CÔNG BÁO SỞ HỮU CÔNG NGHIỆP SỐ 375 TẬP B (06.2019)

Quyết định gia hạn số: 32771/QĐ-SHTT, ngày: 02.05.2019

- (111) Số Văn bằng: 4-0176625 (186) Gia hạn đến ngày: 18.05.2030
(732) Chủ Văn bằng:
CÔNG TY TNHH SẢN XUẤT VÀ THƯỜNG MẠI TÚ GIA PHÁT (VN)
95/3A Hòa Bình, phường Hiệp Tân, quận Tân Phú, thành phố Hồ Chí Minh
(511) Nhóm sản phẩm/dịch vụ: 09
-

Quyết định gia hạn số: 32772/QĐ-SHTT, ngày: 02.05.2019

- (111) Số Văn bằng: 4-0155192 (186) Gia hạn đến ngày: 04.06.2029
(732) Chủ Văn bằng:
KABUSHIKI KAISHA MARY CHOCOLATE COMPANY (MARY CHOCOLATE CO.,
LTD.) (JP)
1 - 14, Oomori Nishi 7-chome, Ota-ku, Tokyo, Japan.
(511) Nhóm sản phẩm/dịch vụ: 30
-

Quyết định gia hạn số: 32773/QĐ-SHTT, ngày: 02.05.2019

- (111) Số Văn bằng: 4-0035299 (186) Gia hạn đến ngày: 07.06.2029
(732) Chủ Văn bằng:
MOTOROLA TRADEMARK HOLDINGS, LLC (US)
222 W. Merchandise Mart Plaza, Suite 1800, Chicago, IL 60654, USA
(511) Nhóm sản phẩm/dịch vụ: 09, 18
-

Quyết định gia hạn số: 32774/QĐ-SHTT, ngày: 02.05.2019

- (111) Số Văn bằng: 4-0166760 (186) Gia hạn đến ngày: 22.03.2030
(732) Chủ Văn bằng:
NGUYỄN THỊ HƯƠNG (VN)
Số 206 đường Quang Trung, quận Hà Đông, thành phố Hà Nội
(511) Nhóm sản phẩm/dịch vụ: 11, 20, 35
-

Quyết định gia hạn số: 32775/QĐ-SHTT, ngày: 02.05.2019

- (111) Số Văn bằng: 4-0149724 (186) Gia hạn đến ngày: 22.12.2028
(732) Chủ Văn bằng:
CÔNG TY CỔ PHẦN TẬP ĐOÀN ĐẦU TƯ VÀ XÂY DỰNG H.O.U.S.I.N.G (VN)
Toà nhà Housing, đường Trung Kính, phường Yên Hoà, quận Cầu Giấy, TP. Hà Nội
(511) Nhóm sản phẩm/dịch vụ: 36, 37
-

Quyết định gia hạn số: 32776/QĐ-SHTT, ngày: 02.05.2019

(111) Số Văn bằng	(186) Gia hạn đến ngày	(511) Nhóm sản phẩm/dịch vụ
4-0146336	13.02.2029	03
4-0169406	13.02.2029	03

CÔNG BÁO SỞ HỮU CÔNG NGHIỆP SỐ 375 TẬP B (06.2019)

(732) Chủ Văn bằng:
CLIO COSMETICS (KR)
598-5, Shinsa-dong, Kangnam-Ku, Seoul, Korea, 135-893

Quyết định gia hạn số: 32777/QĐ-SHTT, ngày: 02.05.2019

(111) Số Văn bằng: 4-0157549 (186) Gia hạn đến ngày: 12.03.2029
(732) Chủ Văn bằng:
EASTERN POLYPACK CO., LTD (TH)
47 Moo 6, Tambon Maenam Khu, Amphoe Pluak Daeng, Rayong, Thailand 21140
(511) Nhóm sản phẩm/dịch vụ: 21

Quyết định gia hạn số: 32778/QĐ-SHTT, ngày: 02.05.2019

(111) Số Văn bằng	(186) Gia hạn đến ngày	(511) Nhóm sản phẩm/dịch vụ
4-0172311	02.03.2029	01, 02, 07, 09, 11, 37, 42
4-0172312	02.03.2029	01, 02, 07, 09, 11, 37, 42
4-0172313	02.03.2029	01, 02, 07, 09, 11, 37, 42
4-0172314	02.03.2029	01, 02, 07, 09, 11, 37, 42

(732) Chủ Văn bằng:
DAIKIN INDUSTRIES, LTD. (JP)
Umeda Center Bldg., 4-12 Nakazaki-nishi 2-chome, Kita-ku, Osaka, JAPAN

Quyết định gia hạn số: 32779/QĐ-SHTT, ngày: 02.05.2019

(111) Số Văn bằng: 4-0001421 (186) Gia hạn đến ngày: 09.09.2029
(732) Chủ Văn bằng:
JUKI KABUSHIKI KAISHA (JUKI CORPORATION) (JP)
2-11-1, Tsurumaki, Tama-shi, Tokyo 206-8551, Japan
(511) Nhóm sản phẩm/dịch vụ: 07

Quyết định gia hạn số: 32780/QĐ-SHTT, ngày: 02.05.2019

(111) Số Văn bằng: 4-0172130 (186) Gia hạn đến ngày: 18.05.2030
(732) Chủ Văn bằng:
CÔNG TY CỔ PHẦN MÁY TÍNH HẢI ANH (VN)
Số 24, phố Quang Trung, tổ 14B, phường Trần Hưng Đạo, thành phố Thái Bình, tỉnh Thái Bình
(511) Nhóm sản phẩm/dịch vụ: 09

CÔNG BÁO SỞ HỮU CÔNG NGHIỆP SỐ 375 TẬP B (06.2019)

Quyết định gia hạn số: 32781/QĐ-SHTT, ngày: 02.05.2019

- (111) Số Văn bằng: 4-0034933 (186) Gia hạn đến ngày: 17.05.2029
(732) Chủ Văn bằng:
CÔNG TY CỔ PHẦN IN VÀ BAO BÌ MỸ CHÂU (VN)
18 Lũy Bán Bích, phường Tân Thới Hòa, quận Tân Phú, thành phố Hồ Chí Minh
(511) Nhóm sản phẩm/dịch vụ: 06, 42
-

Quyết định gia hạn số: 32784/QĐ-SHTT, ngày: 02.05.2019

- (111) Số Văn bằng: 4-0170751 (186) Gia hạn đến ngày: 12.08.2028
(732) Chủ Văn bằng:
CÔNG TY CỔ PHẦN MUỐI VÀ THƯƠNG MẠI NAM ĐỊNH (VN)
Số 363 đường Trần Nhân Tông, thành phố Nam Định, tỉnh Nam Định
(511) Nhóm sản phẩm/dịch vụ: 30
-

Quyết định gia hạn số: 32785/QĐ-SHTT, ngày: 02.05.2019

- (111) Số Văn bằng: 4-0001197 (186) Gia hạn đến ngày: 26.01.2029
(732) Chủ Văn bằng:
CANON KABUSHIKI KAISHA (JP)
30-2, 3-Chome Shimomaruko, Ohta-ku, Tokyo, Japan
(511) Nhóm sản phẩm/dịch vụ: 09
-

Quyết định gia hạn số: 32786/QĐ-SHTT, ngày: 02.05.2019

- (111) Số Văn bằng: 4-0166880 (186) Gia hạn đến ngày: 11.03.2029
(732) Chủ Văn bằng:
CÔNG TY CỔ PHẦN TẬP ĐOÀN MẶT TRỜI (VN)
Tầng 7, toà nhà Đà Nẵng ACB Tower - 218 Bạch Đằng, phường Phước Ninh, quận Hải Châu, thành phố Đà Nẵng
(511) Nhóm sản phẩm/dịch vụ: 36, 39, 41, 43, 44
-

Quyết định gia hạn số: 32951/QĐ-SHTT, ngày: 02.05.2019

- (111) Số Văn bằng: 4-0154081 (186) Gia hạn đến ngày: 11.06.2029
(732) Chủ Văn bằng:
CÔNG TY CỔ PHẦN PHƯƠNG XUÂN (VN)
Số 07 Nguyễn Công Trứ, phường Nam Hà, thành phố Hà Tĩnh, tỉnh Hà Tĩnh
(511) Nhóm sản phẩm/dịch vụ: 35
-

Quyết định gia hạn số: 32952/QĐ-SHTT, ngày: 02.05.2019

(111) Số Văn bằng	(186) Gia hạn đến ngày	(511) Nhóm sản phẩm/dịch vụ
4-0035102	28.05.2029	05

CÔNG BÁO SỞ HỮU CÔNG NGHIỆP SỐ 375 TẬP B (06.2019)

4-0035360	28.06.2029	05
4-0035361	28.06.2029	05
4-0036879	24.08.2029	05
4-0150191	28.05.2029	05
4-0150271	28.05.2029	05
4-0155108	09.07.2029	05
4-0155111	09.07.2029	05
4-0156653	06.08.2029	05
4-0164488	28.05.2029	05

(732) Chủ Văn bằng:
CÔNG TY CỔ PHẦN DƯỢC PHẨM CỬU LONG (VN)
Số 150 đường 14 tháng 9, phường 5, thành phố Vĩnh Long, tỉnh Vĩnh Long.

Quyết định gia hạn số: 32953/QĐ-SHTT, ngày: 02.05.2019

(111) Số Văn bằng: 4-0262917 (186) Gia hạn đến ngày: 01.08.2028

(732) Chủ Văn bằng:
CALERES, INC. (US)
8300 Maryland Avenue, St. Louis, Missouri 63105, U.S.A.

(511) Nhóm sản phẩm/dịch vụ: 35

Quyết định gia hạn số: 32954/QĐ-SHTT, ngày: 02.05.2019

(111) Số Văn bằng: 4-0160064 (186) Gia hạn đến ngày: 15.06.2029

(732) Chủ Văn bằng:
CÔNG TY TNHH SẢN XUẤT - THƯƠNG MẠI MEBIPHA (VN)
18/8A đường 143 Quang Trung, phường 14, quận Gò Vấp, thành phố Hồ Chí Minh

(511) Nhóm sản phẩm/dịch vụ: 05

Quyết định gia hạn số: 33439/QĐ-SHTT, ngày: 03.05.2019

(111) Số Văn bằng: 4-0145583 (186) Gia hạn đến ngày: 20.11.2028

(732) Chủ Văn bằng:
CÔNG TY TNHH CARGILL VIỆT NAM (VN)
Lô 29 khu công nghiệp Biên Hòa 2, thành phố Biên Hòa, tỉnh Đồng Nai

(511) Nhóm sản phẩm/dịch vụ: 31

CÔNG BÁO SỞ HỮU CÔNG NGHIỆP SỐ 375 TẬP B (06.2019)

Quyết định gia hạn số: 33440/QĐ-SHTT, ngày: 03.05.2019

(111) Số Văn bằng	(186) Gia hạn đến ngày	(511) Nhóm sản phẩm/dịch vụ
4-0143831	31.10.2028	34
4-0172950	24.12.2028	34

(732) Chủ Văn bằng:
TABACALERA BRANDS, INC. (US)
300 Delaware Avenue, Suite 1267, Wilmington, Delaware 19801, U.S.A.

Quyết định gia hạn số: 33441/QĐ-SHTT, ngày: 03.05.2019

(111) Số Văn bằng: 4-0177022 (186) Gia hạn đến ngày: 30.10.2028

(732) Chủ Văn bằng:
CÔNG TY TNHH MỘT THÀNH VIÊN PHƯỜNG GIA (VN)
32 Nguyễn Tri Phương, quận Thanh Khê, thành phố Đà Nẵng

(511) Nhóm sản phẩm/dịch vụ: 35, 36

Quyết định gia hạn số: 33442/QĐ-SHTT, ngày: 03.05.2019

(111) Số Văn bằng: 4-0144850 (186) Gia hạn đến ngày: 09.10.2028

(732) Chủ Văn bằng:
CÔNG TY TRÁCH NHIỆM HỮU HẠN ĐẦU TƯ XÂY DỰNG TRƯỜNG PHÚC HẢI (VN)
166-168 Nguyễn Hậu, phường Tân Thành, quận Tân Phú, thành phố Hồ Chí Minh

(511) Nhóm sản phẩm/dịch vụ: 20, 36, 37

Quyết định gia hạn số: 33447/QĐ-SHTT, ngày: 03.05.2019

(111) Số Văn bằng	(186) Gia hạn đến ngày	(511) Nhóm sản phẩm/dịch vụ
4-0032502	06.08.2028	30
4-0033404	07.11.2028	30

(732) Chủ Văn bằng:
CÔNG TY CỔ PHẦN THỰC PHẨM Á CHÂU (VN)
Số 9/2, đường ĐT 743, khu phố 1B, phường An Phú, thị xã Thuận An, tỉnh Bình Dương

Quyết định gia hạn số: 33448/QĐ-SHTT, ngày: 03.05.2019

(111) Số Văn bằng	(186) Gia hạn đến ngày	(511) Nhóm sản phẩm/dịch vụ
4-0158874	23.07.2029	05
4-0159010	17.07.2029	05

CÔNG BÁO SỞ HỮU CÔNG NGHIỆP SỐ 375 TẬP B (06.2019)

- (732) Chủ Văn bằng:
CÔNG TY CỔ PHẦN THƯƠNG MẠI VÀ DƯỢC PHẨM NGỌC THIÊN (VN)
Số 2-4, ngõ 3, đường Lý Bôn, phường Ngô Quyền, thành phố Vĩnh Yên, tỉnh Vĩnh Phúc
-

Quyết định gia hạn số: 33449/QĐ-SHTT, ngày: 03.05.2019

(111) Số Văn bằng	(186) Gia hạn đến ngày	(511) Nhóm sản phẩm/dịch vụ
4-0152319	22.07.2029	05
4-0153252	20.07.2029	05
4-0153494	20.07.2029	05
4-0153655	20.07.2029	05
4-0153777	22.07.2029	05
4-0154397	22.07.2029	05
4-0154398	23.07.2029	05
4-0154412	23.07.2029	05
4-0154413	23.07.2029	05
4-0154414	23.07.2029	05
4-0154415	23.07.2029	05
4-0155040	04.06.2029	05
4-0157464	17.04.2029	35
4-0157588	17.04.2029	05
4-0158480	23.07.2029	05
4-0161432	31.07.2029	05

- (732) Chủ Văn bằng:
CÔNG TY CỔ PHẦN DƯỢC PHẨM OSAKA (VN)
TT38-17, khu đô thị mới Văn Phú, phường Phú La, quận Hà Đông, thành phố Hà Nội
-

Quyết định gia hạn số: 33533/QĐ-SHTT, ngày: 03.05.2019

(111) Số Văn bằng	(186) Gia hạn đến ngày	(511) Nhóm sản phẩm/dịch vụ
4-0140379	19.06.2028	43
4-0147872	09.09.2028	43

- (732) Chủ Văn bằng:
ĐÌNH QUANG MINH (VN)
Số 10 nhà A, 25 Láng Hạ, Thành Công, thành phố Hà Nội
-

CÔNG BÁO SỞ HỮU CÔNG NGHIỆP SỐ 375 TẬP B (06.2019)

Quyết định gia hạn số: 33534/QĐ-SHTT, ngày: 03.05.2019

(111) Số Văn bằng	(186) Gia hạn đến ngày	(511) Nhóm sản phẩm/dịch vụ
4-0035811	24.09.2029	04
4-0149583	10.04.2029	04, 35, 37, 41

- (732) Chủ Văn bằng:
CASTROL LIMITED (GB)
Technology Centre, Whitchurch Hill, Pangbourne, Reading RG8 7QR, United Kingdom

Quyết định gia hạn số: 33535/QĐ-SHTT, ngày: 03.05.2019

(111) Số Văn bằng	(186) Gia hạn đến ngày	(511) Nhóm sản phẩm/dịch vụ
4-0141481	17.09.2028	31
4-0141581	17.09.2028	31
4-0141582	17.09.2028	05
4-0141583	17.09.2028	31
4-0148533	17.09.2028	05
4-0148534	17.09.2028	31
4-0148535	17.09.2028	31

- (732) Chủ Văn bằng:
ĐỖ VĂN HÙNG (VN)
299B5 Thân Văn Nhiếp, KDC Sông Giồng, phường An Phú, quận 2, thành phố Hồ Chí Minh

Quyết định gia hạn số: 33548/QĐ-SHTT, ngày: 03.05.2019

(111) Số Văn bằng	(186) Gia hạn đến ngày	(511) Nhóm sản phẩm/dịch vụ
4-0146667	22.01.2029	05
4-0146701	11.02.2029	05
4-0151848	13.01.2029	05
4-0152125	13.01.2029	05
4-0155161	02.04.2029	05
4-0155162	02.04.2029	05
4-0155163	02.04.2029	05
4-0173599	02.04.2029	05

CÔNG BÁO SỞ HỮU CÔNG NGHIỆP SỐ 375 TẬP B (06.2019)

(732) Chủ Văn bằng:
SUN PHARMACEUTICAL INDUSTRIES LIMITED (IN)
Sun House, Plot No. 201 B/1, Western Express Highway, Goregaon-East, Mumbai-400063, India

Quyết định gia hạn số: 33549/QĐ-SHTT, ngày: 03.05.2019

(111) Số Văn bằng: 4-0161907 (186) Gia hạn đến ngày: 15.01.2030

(732) Chủ Văn bằng:

CÔNG TY TNHH BZT USA (VN)

Lô số 01, khu H, đường N7, khu công nghiệp An Hạ, xã Phạm Văn Hai, huyện Bình Chánh, thành phố Hồ Chí Minh

(511) Nhóm sản phẩm/dịch vụ: 03, 09, 35

Quyết định gia hạn số: 33550/QĐ-SHTT, ngày: 03.05.2019

(111) Số Văn bằng: 4-0187082 (186) Gia hạn đến ngày: 23.12.2030

(732) Chủ Văn bằng:

HỘ KINH DOANH DƯƠNG TUẤN KIẾT (VN)

Số 122 đường Cách Mạng, khóm 7, phường 1, thành phố Bạc Liêu, tỉnh Bạc Liêu

(511) Nhóm sản phẩm/dịch vụ: 40

Quyết định gia hạn số: 33551/QĐ-SHTT, ngày: 03.05.2019

(111) Số Văn bằng	(186) Gia hạn đến ngày	(511) Nhóm sản phẩm/dịch vụ
4-0140877	05.12.2028	30
4-0157560	12.05.2029	29

(732) Chủ Văn bằng:

CÔNG TY CỔ PHẦN SẢN XUẤT THƯƠNG MẠI TÀI TÀI (VN)

54 Nguyễn Thị Thử, ấp 5, xã Xuân Thới Thượng, huyện Hóc Môn, thành phố Hồ Chí Minh

Quyết định gia hạn số: 33552/QĐ-SHTT, ngày: 03.05.2019

(111) Số Văn bằng	(186) Gia hạn đến ngày	(511) Nhóm sản phẩm/dịch vụ
4-0156866	11.09.2029	05
4-0156867	11.09.2029	05
4-0156868	11.09.2029	05
4-0156882	11.09.2029	05
4-0156883	11.09.2029	05

CÔNG BÁO SỞ HỮU CÔNG NGHIỆP SỐ 375 TẬP B (06.2019)

4-0163453	11.09.2029	05
4-0163454	11.09.2029	05

(732) Chủ Văn bằng:
CÔNG TY TRÁCH NHIỆM HỮU HẠN THƯƠNG MẠI DUỐC MỸ PHẨM NAM
PHƯỜNG (VN)
Ô số 14, BT3, tiểu khu đô thị Vạn Phúc, phường Vạn Phúc, quận Hà Đông, thành phố Hà
Nội

Quyết định gia hạn số: 33553/QĐ-SHTT, ngày: 03.05.2019

(111) Số Văn bằng: 4-0150194 (186) Gia hạn đến ngày: 18.02.2029

(732) Chủ Văn bằng:
REMARKABLE CHOICE LIMITED (VG)
Vistra Corporate Services Centre, Wickhams Cay II, Road Town, Tortola, VG1110,
British Virgin Islands

(511) Nhóm sản phẩm/dịch vụ: 05

Quyết định gia hạn số: 33554/QĐ-SHTT, ngày: 03.05.2019

(111) Số Văn bằng: 4-0165897 (186) Gia hạn đến ngày: 16.03.2030

(732) Chủ Văn bằng:
CÔNG TY CỔ PHẦN NHA KHOA MỘT CHĂM SÓC (VN)
346 Võ Văn Tần, phường 5, quận 3, thành phố Hồ Chí Minh

(511) Nhóm sản phẩm/dịch vụ: 44

Quyết định gia hạn số: 33555/QĐ-SHTT, ngày: 03.05.2019

(111) Số Văn bằng: 4-0176460 (186) Gia hạn đến ngày: 29.03.2030

(732) Chủ Văn bằng:
CÔNG TY CỔ PHẦN XÂY DỰNG CÔNG TRÌNH GIAO THÔNG VÀ CƠ GIỚI (VN)
Số 1025 đường Ngô Gia Tự, phường Đằng Hải, quận Hải An, thành phố Hải Phòng

(511) Nhóm sản phẩm/dịch vụ: 37

Quyết định gia hạn số: 33556/QĐ-SHTT, ngày: 03.05.2019

(111) Số Văn bằng: 4-0180375 (186) Gia hạn đến ngày: 12.11.2029

(732) Chủ Văn bằng:
CÔNG TY LUẬT HỢP DANH BẢN QUYỀN QUỐC TẾ (VN)
109 Hoàng Sa, phường Đa Kao, quận 1, thành phố Hồ Chí Minh

(511) Nhóm sản phẩm/dịch vụ: 45

CÔNG BÁO SỞ HỮU CÔNG NGHIỆP SỐ 375 TẬP B (06.2019)

Quyết định gia hạn số: 33557/QĐ-SHTT, ngày: 03.05.2019

- (111) Số Văn bằng: 4-0175159 (186) Gia hạn đến ngày: 05.10.2029
(732) Chủ Văn bằng:
CÔNG TY CỔ PHẦN GẠCH ỐP LÁT THÁI BÌNH (VN)
Lô đất 33954,4m², xã Đông Lâm, huyện Tiên Hải, tỉnh Thái Bình
(511) Nhóm sản phẩm/dịch vụ: 19
-

Quyết định gia hạn số: 33558/QĐ-SHTT, ngày: 03.05.2019

- (111) Số Văn bằng: 4-0143872 (186) Gia hạn đến ngày: 18.09.2028
(732) Chủ Văn bằng:
CÔNG TY CỔ PHẦN THƯƠNG MẠI DUỆC HOÀNG LONG (VN)
Số 143 đường số 17A, khu B An Phú - An Khánh, phường An Phú, quận 2, thành phố Hồ Chí Minh
(511) Nhóm sản phẩm/dịch vụ: 35
-

Quyết định gia hạn số: 33559/QĐ-SHTT, ngày: 03.05.2019

- (111) Số Văn bằng: 4-0198143 (186) Gia hạn đến ngày: 19.01.2029
(732) Chủ Văn bằng:
CÔNG TY CỔ PHẦN TƯ VẤN THƯƠNG MẠI LẠC VIỆT (VN)
Tổ dân phố 18B, phường Cổ Nhuế 2, quận Bắc Từ Liêm, thành phố Hà Nội.
(511) Nhóm sản phẩm/dịch vụ: 07, 09, 11, 17
-

Quyết định gia hạn số: 33560/QĐ-SHTT, ngày: 03.05.2019

- (111) Số Văn bằng: 4-0034286 (186) Gia hạn đến ngày: 12.03.2029
(732) Chủ Văn bằng:
CÔNG TY TNHH VIỆT NAM PARKERIZING (VIETNAM PARKERIZING CO., LTD) (VN)
Số 12, đại lộ Độc Lập, khu công nghiệp Việt Nam - Singapore, thị xã Thuận An, tỉnh Bình Dương
(511) Nhóm sản phẩm/dịch vụ: 01
-

Quyết định gia hạn số: 34285/QĐ-SHTT, ngày: 06.05.2019

- (111) Số Văn bằng: 4-0195040 (186) Gia hạn đến ngày: 14.08.2029
(732) Chủ Văn bằng:
CÔNG TY CỔ PHẦN HÀNG TIÊU DÙNG MASAN (VN)
Tầng 12, tòa nhà MPlaza Saigon, số 39 Lê Duẩn, phường Bến Nghé, quận 1, thành phố Hồ Chí Minh
(511) Nhóm sản phẩm/dịch vụ: 29, 30
-

CÔNG BÁO SỞ HỮU CÔNG NGHIỆP SỐ 375 TẬP B (06.2019)

Quyết định gia hạn số: 34286/QĐ-SHTT, ngày: 06.05.2019

- (111) Số Văn bằng: 4-0146451 (186) Gia hạn đến ngày: 03.12.2028
(732) Chủ Văn bằng:
MEDLINE INDUSTRIES, INC. (US)
Three Lakes Drive, Northfield, Illinois 60093, USA
(511) Nhóm sản phẩm/dịch vụ: 10, 24, 25
-

Quyết định gia hạn số: 34287/QĐ-SHTT, ngày: 06.05.2019

(111) Số Văn bằng	(186) Gia hạn đến ngày	(511) Nhóm sản phẩm/dịch vụ
4-0147857	01.12.2028	25
4-0147887	01.12.2028	18
4-0147888	01.12.2028	18
4-0147889	01.12.2028	25

- (732) Chủ Văn bằng:
SEUNG HYUNG, BYUN (KR)
97-28, Seongbuk-dong, Seongbuk-gu, Seoul, 136-020, Korea
-

Quyết định gia hạn số: 34295/QĐ-SHTT, ngày: 06.05.2019

(111) Số Văn bằng	(186) Gia hạn đến ngày	(511) Nhóm sản phẩm/dịch vụ
4-0159664	22.09.2029	36
4-0161462	22.09.2029	36
4-0165667	22.09.2029	36

- (732) Chủ Văn bằng:
CÔNG TY TNHH GIẢI PHÁP THÔNG MINH (VN)
Số 4 (tòa nhà Indochina Park Tower) Nguyễn Đình Chiểu, phường ĐaKao, quận 1, thành phố Hồ Chí Minh
-

Quyết định gia hạn số: 34296/QĐ-SHTT, ngày: 06.05.2019

- (111) Số Văn bằng: 4-0140219 (186) Gia hạn đến ngày: 04.09.2028
(732) Chủ Văn bằng:
CÔNG TY CỔ PHẦN SẢN XUẤT VÀ THƯƠNG MẠI ĐIỆN TỬ BẮC Á (VN)
Khu Ninh Kiều, thị trấn Chúc Sơn, huyện Chương Mỹ, thành phố Hà Nội
(511) Nhóm sản phẩm/dịch vụ: 09
-

CÔNG BÁO SỞ HỮU CÔNG NGHIỆP SỐ 375 TẬP B (06.2019)

Quyết định gia hạn số: 34297/QĐ-SHTT, ngày: 06.05.2019

- (111) Số Văn bằng: 4-0226990 (186) Gia hạn đến ngày: 29.12.2028
(732) Chủ Văn bằng:
KWANGDONG PHARMACEUTICAL CO., LTD. (KR)
85, Seochojungang-ro, Seocho-gu, Seoul, Korea
(511) Nhóm sản phẩm/dịch vụ: 32
-

Quyết định gia hạn số: 34298/QĐ-SHTT, ngày: 06.05.2019

- (111) Số Văn bằng: 4-0200158 (186) Gia hạn đến ngày: 28.10.2029
(732) Chủ Văn bằng:
CÔNG TY TNHH XUẤT NHẬP KHẨU MAY MẶC QUẾ LÂM (VN)
35/7 Phan Bội Châu, phường 14, quận Bình Thạnh, thành phố Hồ Chí Minh
(511) Nhóm sản phẩm/dịch vụ: 25, 35, 40
-

Quyết định gia hạn số: 34300/QĐ-SHTT, ngày: 06.05.2019

(111) Số Văn bằng	(186) Gia hạn đến ngày	(511) Nhóm sản phẩm/dịch vụ
4-0156970	21.04.2029	25
4-0157519	21.04.2029	25
4-0163492	26.11.2029	05
4-0164213	21.04.2029	25
4-0165750	21.04.2029	25

- (732) Chủ Văn bằng:
DSG INVESTMENT (IP) LIMITED (HK)
Room 1505, Millennium Trade Centre, 56 Kwai Cheong Road, Kwai Chung, N.T., Hong Kong
-

Quyết định gia hạn số: 34301/QĐ-SHTT, ngày: 06.05.2019

- (111) Số Văn bằng: 4-0141800 (186) Gia hạn đến ngày: 06.10.2028
(732) Chủ Văn bằng:
ROMULUS LIFESTYLE PTE LTD (SG)
203B Henderson Road, #12-10 Singapore 159546
(511) Nhóm sản phẩm/dịch vụ: 18, 25
-

Quyết định gia hạn số: 34302/QĐ-SHTT, ngày: 06.05.2019

- (111) Số Văn bằng: 4-0149366 (186) Gia hạn đến ngày: 16.03.2029
(732) Chủ Văn bằng:
FOSHAN SHUNDE YIDA ELECTRICAL MANUFACTURE CO., LTD (CN)
No. 5, Dasheng Rd., Nanqu Ronggui, Shunde, Foshan, Guangdong, P.R.C
(511) Nhóm sản phẩm/dịch vụ: 11
-

CÔNG BÁO SỞ HỮU CÔNG NGHIỆP SỐ 375 TẬP B (06.2019)

Quyết định gia hạn số: 34303/QĐ-SHTT, ngày: 06.05.2019

(111) Số Văn bằng: 4-0139955 (186) Gia hạn đến ngày: 29.09.2028

(732) Chủ Văn bằng:

IBIQUITY DIGITAL CORPORATION (US)

6711 Columbia Gateway Drive, Suite 500, Columbia, Maryland 21046, United States of America

(511) Nhóm sản phẩm/dịch vụ: 38

Quyết định gia hạn số: 34304/QĐ-SHTT, ngày: 06.05.2019

(111) Số Văn bằng	(186) Gia hạn đến ngày	(511) Nhóm sản phẩm/dịch vụ
4-0141431	31.12.2028	43
4-0152858	31.12.2028	43
4-0152859	31.12.2028	43
4-0152860	31.12.2028	43

(732) Chủ Văn bằng:

LOTTE HOTEL CO., LTD. (KR)

1 Sogong-Dong, Jung-Gu, Seoul, Korea

Quyết định gia hạn số: 34308/QĐ-SHTT, ngày: 06.05.2019

(111) Số Văn bằng	(186) Gia hạn đến ngày	(511) Nhóm sản phẩm/dịch vụ
4-0129087	24.04.2028	05
4-0133424	02.04.2028	03
4-0134109	18.04.2028	05
4-0134110	18.04.2028	05
4-0146317	10.02.2029	05
4-0146702	10.02.2029	05
4-0152447	10.02.2029	05
4-0159437	28.08.2029	05
4-0163077	24.11.2029	05
4-0187180	10.02.2029	05
4-0190705	24.11.2028	05

(732) Chủ Văn bằng:

CÔNG TY CỔ PHẦN THƯƠNG MẠI DUỆC PHẨM QUỐC TẾ (VN)

Số nhà 40 đường Nguyễn Hồng, phường Láng Hạ, quận Đống Đa, thành phố Hà Nội

CÔNG BÁO SỞ HỮU CÔNG NGHIỆP SỐ 375 TẬP B (06.2019)

Quyết định gia hạn số: 34309/QĐ-SHTT, ngày: 06.05.2019

- (111) Số Văn bằng: 4-0163212 (186) Gia hạn đến ngày: 17.04.2029
(732) Chủ Văn bằng:
CÔNG TY TNHH TẬP ĐOÀN QUẢN LÝ CHÂU Á THÁI BÌNH DƯƠNG (ASIA PACIFIC MANAGEMENT GROUP - APMG CO., LTD) (VN)
Tầng 21 toà nhà Capital Tower, 109 Trần Hưng Đạo, phường Cửa Nam, quận Hoàn Kiếm, thành phố Hà Nội
(511) Nhóm sản phẩm/dịch vụ: 35, 36, 41
-

Quyết định gia hạn số: 34310/QĐ-SHTT, ngày: 06.05.2019

- (111) Số Văn bằng: 4-0164759 (186) Gia hạn đến ngày: 08.12.2029
(732) Chủ Văn bằng:
CÔNG TY TNHH TẬP ĐOÀN QUẢN LÝ CHÂU Á THÁI BÌNH DƯƠNG (ASIA PACIFIC MANAGEMENT GROUP - APMG CO., LTD) (VN)
Tầng 21 toà nhà Capital Tower, 109 Trần Hưng Đạo, phường Cửa Nam, quận Hoàn Kiếm, thành phố Hà Nội
(511) Nhóm sản phẩm/dịch vụ: 41
-

Quyết định gia hạn số: 34316/QĐ-SHTT, ngày: 06.05.2019

- (111) Số Văn bằng: 4-0157513 (186) Gia hạn đến ngày: 06.07.2029
(732) Chủ Văn bằng:
CÔNG TY TNHH DỊCH VỤ BẢO VỆ HOÀ BÌNH (VN)
Số 328 đường Bưởi, phường Vĩnh Phúc, quận Ba Đình, thành phố Hà Nội
(511) Nhóm sản phẩm/dịch vụ: 45
-

Quyết định gia hạn số: 34317/QĐ-SHTT, ngày: 06.05.2019

- (111) Số Văn bằng: 4-0159994 (186) Gia hạn đến ngày: 02.11.2029
(732) Chủ Văn bằng:
CÔNG TY TNHH MỘT THÀNH VIÊN NHÀ HÀNG NĂM NHỎ (VN)
Lô D7, số 35-41 đường Tôn Đức Thắng, phường Vĩnh Lạc, thành phố Rạch Giá, tỉnh Kiên Giang
(511) Nhóm sản phẩm/dịch vụ: 43
-

Quyết định gia hạn số: 34318/QĐ-SHTT, ngày: 06.05.2019

(111) Số Văn bằng	(186) Gia hạn đến ngày	(511) Nhóm sản phẩm/dịch vụ
4-0145923	10.09.2028	09
4-0145924	10.09.2028	09

CÔNG BÁO SỞ HỮU CÔNG NGHIỆP SỐ 375 TẬP B (06.2019)

(732) Chủ Văn bằng:
ILLINOIS TOOL WORKS INC. (US)
155 Harlem Avenue, Glenview, Illinois 60025, USA

Quyết định gia hạn số: 34320/QĐ-SHTT, ngày: 06.05.2019

(111) Số Văn bằng: 4-0175007 (186) Gia hạn đến ngày: 23.11.2029

(732) Chủ Văn bằng:
CÔNG TY CỔ PHẦN THAN HÀ TU - VINACOMIN (VN)
Tổ 6, khu 3, phường Hà Tu, thành phố Hạ Long, tỉnh Quảng Ninh

(511) Nhóm sản phẩm/dịch vụ: 04

Quyết định gia hạn số: 34401/QĐ-SHTT, ngày: 06.05.2019

(111) Số Văn bằng	(186) Gia hạn đến ngày	(511) Nhóm sản phẩm/dịch vụ
4-0038320	19.06.2030	21, 25
4-0040335	11.02.2030	05, 16
4-0174127	16.07.2030	16
4-0193966	15.12.2030	16

(732) Chủ Văn bằng:
CÔNG TY TNHH YAHON (VN)
Thôn Tây Lạc, xã Bắc Sơn, huyện Trảng Bom, tỉnh Đồng Nai

Quyết định gia hạn số: 34414/QĐ-SHTT, ngày: 06.05.2019

(111) Số Văn bằng: 4-0186930 (186) Gia hạn đến ngày: 11.06.2029

(732) Chủ Văn bằng:
CÔNG TY CỔ PHẦN HỖ TRỢ PHÁT TRIỂN CÔNG NGHỆ DETECH (VN)
Toà nhà DETECH, số 8, đường Tôn Thất Thuyết, phường Mỹ Đình 2, quận Nam Từ Liêm, thành phố Hà Nội

(511) Nhóm sản phẩm/dịch vụ: 03, 05

Quyết định gia hạn số: 34415/QĐ-SHTT, ngày: 06.05.2019

(111) Số Văn bằng: 4-0149535 (186) Gia hạn đến ngày: 03.03.2029

(732) Chủ Văn bằng:
HOKKO CHEMICAL INDUSTRY CO., LTD. (JP)
5-4, Nihonbashi Hon-cho 1-chome, Chuo-ku, Tokyo, Japan

(511) Nhóm sản phẩm/dịch vụ: 05

CÔNG BÁO SỞ HỮU CÔNG NGHIỆP SỐ 375 TẬP B (06.2019)

Quyết định gia hạn số: 34416/QĐ-SHTT, ngày: 06.05.2019

- (111) Số Văn bằng: 4-0037838 (186) Gia hạn đến ngày: 24.01.2030
(732) Chủ Văn bằng:
CÔNG TY TNHH LE LONG VIỆT NAM (VN)
Số 40, đường Bà Chánh Thâu, khu phố 2, thị trấn Bến Lức, huyện Bến Lức, tỉnh Long An
(511) Nhóm sản phẩm/dịch vụ: 09
-

Quyết định gia hạn số: 34417/QĐ-SHTT, ngày: 06.05.2019

(111) Số Văn bằng	(186) Gia hạn đến ngày	(511) Nhóm sản phẩm/dịch vụ
4-0138816	30.10.2028	30
4-0139580	30.10.2028	30

- (732) Chủ Văn bằng:
CÔNG TY CỔ PHẦN CHÈ HÀ THÁI THÁI NGUYÊN (VN)
Xóm 6, xã Hà Thượng, huyện Đại Từ, tỉnh Thái Nguyên
-

Quyết định gia hạn số: 34418/QĐ-SHTT, ngày: 06.05.2019

- (111) Số Văn bằng: 4-0151054 (186) Gia hạn đến ngày: 21.04.2029
(732) Chủ Văn bằng:
HỘ KINH DOANH MINH VŨ (VN)
Số 38 đường 3/2, phường 1, thành phố Vĩnh Long, tỉnh Vĩnh Long
(511) Nhóm sản phẩm/dịch vụ: 35
-

Quyết định gia hạn số: 34419/QĐ-SHTT, ngày: 06.05.2019

- (111) Số Văn bằng: 4-0142368 (186) Gia hạn đến ngày: 04.09.2028
(732) Chủ Văn bằng:
CODENT TECHNICAL INDUSTRY CO., LTD. (TW)
2F., No. 100, Luke 5th Rd., Luzhu Dist., Kaohsiung City 821, Southern Taiwan Science
Park, Taiwan
(511) Nhóm sản phẩm/dịch vụ: 10
-

Quyết định gia hạn số: 34730/QĐ-SHTT, ngày: 07.05.2019

- (111) Số Văn bằng: 4-0045496 (186) Gia hạn đến ngày: 29.04.2029
(732) Chủ Văn bằng:
SUREE DEERITDECHA (TH)
122-124 Sawang Road, Bangrak District, Bangkok, Thailand
(511) Nhóm sản phẩm/dịch vụ: 03
-

CÔNG BÁO SỞ HỮU CÔNG NGHIỆP SỐ 375 TẬP B (06.2019)

Quyết định gia hạn số: 34731/QĐ-SHTT, ngày: 07.05.2019

- (111) Số Văn bằng: 4-0034739 (186) Gia hạn đến ngày: 24.05.2029
(732) Chủ Văn bằng:
INTEL CORPORATION (US)
2200 Mission College Boulevard, Santa Clara, California 95052-8119, U.S.A
(511) Nhóm sản phẩm/dịch vụ: 09
-

Quyết định gia hạn số: 34732/QĐ-SHTT, ngày: 07.05.2019

(111) Số Văn bằng	(186) Gia hạn đến ngày	(511) Nhóm sản phẩm/dịch vụ
4-0150452	24.02.2029	45
4-0150477	24.02.2029	42
4-0150478	24.02.2029	43
4-0150479	24.02.2029	44
4-0151195	24.02.2029	09
4-0155409	24.02.2029	40
4-0155410	24.02.2029	36
4-0155411	24.02.2029	37
4-0155412	24.02.2029	39

- (732) Chủ Văn bằng:
CÔNG TY TNHH COMPAL VIỆT NAM (COMPAL (VIETNAM) CO., LTD.) (VN)
Nhà máy Exxon, khu công nghiệp Bá Thiện, xã Bá Thiện, huyện Bình Xuyên, tỉnh Vĩnh Phúc
-

Quyết định gia hạn số: 34733/QĐ-SHTT, ngày: 07.05.2019

- (111) Số Văn bằng: 4-0262304 (186) Gia hạn đến ngày: 08.07.2029
(732) Chủ Văn bằng:
EXXON MOBIL CORPORATION (US)
5959 Las Colinas Boulevard, IRVING, Texas, 75039-2298, United States of America
(511) Nhóm sản phẩm/dịch vụ: 01, 04
-

Quyết định gia hạn số: 34734/QĐ-SHTT, ngày: 07.05.2019

- (111) Số Văn bằng: 4-0196782 (186) Gia hạn đến ngày: 17.04.2029
(732) Chủ Văn bằng:
MIURA KOGYO KABUSHIKI KAISHA (MIURA CO., LTD.) (JP)
7 Horie-cho, Matsuyama, Ehime 799-2696, JAPAN
(511) Nhóm sản phẩm/dịch vụ: 01, 10, 11, 37
-

CÔNG BÁO SỞ HỮU CÔNG NGHIỆP SỐ 375 TẬP B (06.2019)

Quyết định gia hạn số: 34735/QĐ-SHTT, ngày: 07.05.2019

- (111) Số Văn bằng: 4-0037578 (186) Gia hạn đến ngày: 21.06.2029
(732) Chủ Văn bằng:
ANHEUSER-BUSCH, LLC (US)
One Busch Place, St. Louis, Missouri, 63118, United States of America
(511) Nhóm sản phẩm/dịch vụ: 32
-

Quyết định gia hạn số: 34736/QĐ-SHTT, ngày: 07.05.2019

- (111) Số Văn bằng: 4-0169994 (186) Gia hạn đến ngày: 27.02.2029
(732) Chủ Văn bằng:
AB INBEV INTERNATIONAL BRANDS LIMITED (GB)
AB InBev House Church Street West, Woking, Surrey, United Kingdom, GU21 6HT
(511) Nhóm sản phẩm/dịch vụ: 32
-

Quyết định gia hạn số: 34737/QĐ-SHTT, ngày: 07.05.2019

(111) Số Văn bằng	(186) Gia hạn đến ngày	(511) Nhóm sản phẩm/dịch vụ
4-0036270	05.11.2029	32
4-0039053	05.11.2029	32

- (732) Chủ Văn bằng:
GREEN SPOT CO., LTD. (TH)
288 Srinagarindra Road, Hua Mak, Bangkok, Bangkok 10240 Thailand
-

Quyết định gia hạn số: 34738/QĐ-SHTT, ngày: 07.05.2019

- (111) Số Văn bằng: 4-0169544 (186) Gia hạn đến ngày: 10.03.2029
(732) Chủ Văn bằng:
ETIKA DAIRIES SDN. BHD. (MY)
Lot Ls.1, Persiaran Satu Meru Industrial Park Persiaran Hamzah Alang Klang Selangor
42200 Malaysia.
(511) Nhóm sản phẩm/dịch vụ: 29
-

Quyết định gia hạn số: 34739/QĐ-SHTT, ngày: 07.05.2019

(111) Số Văn bằng	(186) Gia hạn đến ngày	(511) Nhóm sản phẩm/dịch vụ
4-0036599	19.11.2029	35
4-0036600	19.11.2029	36
4-0036601	19.11.2029	42

CÔNG BÁO SỞ HỮU CÔNG NGHIỆP SỐ 375 TẬP B (06.2019)

(732) Chủ Văn bằng:
ASCOTT INTERNATIONAL MANAGEMENT (2001) PTE. LTD. (SG)
168 Robinson Road, #30-01 Capital Tower, Singapore 068912

Quyết định gia hạn số: 34740/QĐ-SHTT, ngày: 07.05.2019

(111) Số Văn bằng: 4-0156375 (186) Gia hạn đến ngày: 10.02.2029
(732) Chủ Văn bằng:
NOVA CHEMICALS (INTERNATIONAL) S.A. (CH)
Avenue de la Gare 14, 1700 Fribourg, Switzerland
(511) Nhóm sản phẩm/dịch vụ: 01, 17

Quyết định gia hạn số: 34741/QĐ-SHTT, ngày: 07.05.2019

(111) Số Văn bằng: 4-0184565 (186) Gia hạn đến ngày: 14.09.2030
(732) Chủ Văn bằng:
HOÀNG THỊ MIẾN (VN)
19/391 đường 26/3, phường 15, quận Gò Vấp, thành phố Hồ Chí Minh
(511) Nhóm sản phẩm/dịch vụ: 35

Quyết định gia hạn số: 34742/QĐ-SHTT, ngày: 07.05.2019

(111) Số Văn bằng: 4-0170841 (186) Gia hạn đến ngày: 09.02.2030
(732) Chủ Văn bằng:
NGUYỄN THỊ QUỲNH (VN)
Số 188 Văn Cao, quận Ngô Quyền, thành phố Hải Phòng
(511) Nhóm sản phẩm/dịch vụ: 43

Quyết định gia hạn số: 34743/QĐ-SHTT, ngày: 07.05.2019

(111) Số Văn bằng: 4-0168125 (186) Gia hạn đến ngày: 31.08.2029
(732) Chủ Văn bằng:
CÔNG TY TNHH HOA NAM (VN)
14/21A, Bình Đường, xã An Bình, huyện Dĩ An, tỉnh Bình Dương
(511) Nhóm sản phẩm/dịch vụ: 29

Quyết định gia hạn số: 34744/QĐ-SHTT, ngày: 07.05.2019

(111) Số Văn bằng	(186) Gia hạn đến ngày	(511) Nhóm sản phẩm/dịch vụ
4-0163189	13.08.2029	01, 31
4-0171907	06.03.2029	05, 29, 30, 32

CÔNG BÁO SỞ HỮU CÔNG NGHIỆP SỐ 375 TẬP B (06.2019)

(732) Chủ Văn bằng:
MEIJI HOLDINGS CO., LTD. (JP)
4-16, Kyobashi 2-chome, Chuo-ku, Tokyo, Japan

Quyết định gia hạn số: 34745/QĐ-SHTT, ngày: 07.05.2019

(111) Số Văn bằng: 4-0161968 (186) Gia hạn đến ngày: 14.07.2029

(732) Chủ Văn bằng:
FUJIREBIO INC. (JP)
1-1, Nishishinjuku 2-chome, Shinjuku-ku, Tokyo, Japan

(511) Nhóm sản phẩm/dịch vụ: 05

Quyết định gia hạn số: 34746/QĐ-SHTT, ngày: 07.05.2019

(111) Số Văn bằng: 4-0186928 (186) Gia hạn đến ngày: 12.06.2029

(732) Chủ Văn bằng:
CÔNG TY CỔ PHẦN THUYẾT TIÊN (VN)
179/9 Tô Hiến Thành, phường 13, quận 10, thành phố Hồ Chí Minh

(511) Nhóm sản phẩm/dịch vụ: 11

Quyết định gia hạn số: 34747/QĐ-SHTT, ngày: 07.05.2019

(111) Số Văn bằng: 4-0164664 (186) Gia hạn đến ngày: 03.12.2029

(732) Chủ Văn bằng:
CÔNG TY TRÁCH NHIỆM HỮU HẠN SẢN XUẤT MỸ PHẨM LAN HẢO (VN)
241 BIS Cách Mạng Tháng Tám, phường 4, quận 3, thành phố Hồ Chí Minh

(511) Nhóm sản phẩm/dịch vụ: 03

Quyết định gia hạn số: 34748/QĐ-SHTT, ngày: 07.05.2019

(111) Số Văn bằng	(186) Gia hạn đến ngày	(511) Nhóm sản phẩm/dịch vụ
4-0035662	26.08.2029	05
4-0036828	20.12.2029	05
4-0036829	20.12.2029	05
4-0036830	20.12.2029	05
4-0040191	20.12.2029	05
4-0160038	15.12.2029	05
4-0160963	15.12.2029	05
4-0160992	10.12.2029	05
4-0162493	10.12.2029	05
4-0162494	10.12.2029	05

CÔNG BÁO SỞ HỮU CÔNG NGHIỆP SỐ 375 TẬP B (06.2019)

4-0162593	21.12.2029	05
4-0162668	01.12.2029	05
4-0163273	01.12.2029	05
4-0163274	01.12.2029	05
4-0163275	01.12.2029	05
4-0163511	01.12.2029	05
4-0165730	01.12.2029	05
4-0170764	10.12.2029	05
4-0197687	10.12.2029	05

(732) Chủ Văn bằng:

CÔNG TY CỔ PHẦN DƯỢC PHẨM IMEXPHARM (VN)
Số 04 đường 30/4, thị xã Cao Lãnh, tỉnh Đồng Tháp

Quyết định gia hạn số: 34749/QĐ-SHTT, ngày: 07.05.2019

(111) Số Văn bằng	(186) Gia hạn đến ngày	(511) Nhóm sản phẩm/dịch vụ
4-0146758	30.03.2029	03
4-0150138	07.04.2029	03
4-0150139	07.04.2029	03
4-0150358	07.04.2029	03
4-0154591	07.04.2029	03

(732) Chủ Văn bằng:

THE BURT'S BEES PRODUCTS COMPANY (US)
1221 Broadway, Oakland, California 94612, USA.

Quyết định gia hạn số: 34750/QĐ-SHTT, ngày: 07.05.2019

(111) Số Văn bằng: 4-0152753 (186) Gia hạn đến ngày: 31.03.2029

(732) Chủ Văn bằng:

CÔNG TY CỔ PHẦN AN PHÚ HUNG (VN)
Thôn Khả Duy, xã Đoàn Đào, huyện Phù Cừ, tỉnh Hưng Yên

(511) Nhóm sản phẩm/dịch vụ: 06

Quyết định gia hạn số: 34751/QĐ-SHTT, ngày: 07.05.2019

(111) Số Văn bằng	(186) Gia hạn đến ngày	(511) Nhóm sản phẩm/dịch vụ
4-0147011	02.02.2029	31

CÔNG BÁO SỞ HỮU CÔNG NGHIỆP SỐ 375 TẬP B (06.2019)

4-0152469	02.02.2029	31
4-0152470	02.02.2029	31
4-0161311	02.02.2029	31
4-0163215	02.02.2029	31

- (732) Chủ Văn bằng:
BETAGRO PUBLIC CO., LTD (TH)
323 Moo 6, Thungsonghong, Laksi, Bangkok, Thailand
-

Quyết định gia hạn số: 34752/QĐ-SHTT, ngày: 07.05.2019

- (111) Số Văn bằng: 4-0158169 (186) Gia hạn đến ngày: 25.06.2029
(732) Chủ Văn bằng:
ICHIBANYA CO., LTD. (JP)
6-12-23, Mitsui, Ichinomiya-shi, Aichi-ken, 491-8601 Japan (JP)
(511) Nhóm sản phẩm/dịch vụ: 29, 30
-

Quyết định gia hạn số: 34753/QĐ-SHTT, ngày: 07.05.2019

- (111) Số Văn bằng: 4-0224109 (186) Gia hạn đến ngày: 18.01.2030
(732) Chủ Văn bằng:
CÔNG TY TNHH TRƯỜNG SƠN (VN)
B18/TT12 khu đô Thị Văn Quán, quận Hà Đông, thành phố Hà Nội
(511) Nhóm sản phẩm/dịch vụ: 05
-

Quyết định gia hạn số: 34754/QĐ-SHTT, ngày: 07.05.2019

(111) Số Văn bằng	(186) Gia hạn đến ngày	(511) Nhóm sản phẩm/dịch vụ
4-0153056	01.04.2029	30
4-0153057	01.04.2029	29, 30, 32

- (732) Chủ Văn bằng:
C.P. INTERTRADE CO.,LTD. (TH)
313 C.P. Tower, Silom Road, Silom Sub-district, Bangrak District, Bangkok, Thailand
-

Quyết định gia hạn số: 34755/QĐ-SHTT, ngày: 07.05.2019

- (111) Số Văn bằng: 4-0161416 (186) Gia hạn đến ngày: 10.04.2029
(732) Chủ Văn bằng:
VIỆN KHOA HỌC KINH TẾ XÂY DỰNG (VN)
Số 26, ngõ 16, phố Hoàng Cầu, phường Ô Chợ Dừa, quận Đống Đa, thành phố Hà Nội
(511) Nhóm sản phẩm/dịch vụ: 37, 41, 42
-

CÔNG BÁO SỞ HỮU CÔNG NGHIỆP SỐ 375 TẬP B (06.2019)

Quyết định gia hạn số: 34756/QĐ-SHTT, ngày: 07.05.2019

- (111) Số Văn bằng: 4-0148756 (186) Gia hạn đến ngày: 09.03.2029
(732) Chủ Văn bằng:
CÔNG TY CỔ PHẦN THƯƠNG MẠI DUỐC PHẨM QUỐC KỲ (VN)
Số 15 dãy D, lô 18, khu đô thị mới Định Công, xã Định Công, huyện Thanh Trì, thành phố Hà Nội
(511) Nhóm sản phẩm/dịch vụ: 05
-

Quyết định gia hạn số: 34757/QĐ-SHTT, ngày: 07.05.2019

(111) Số Văn bằng	(186) Gia hạn đến ngày	(511) Nhóm sản phẩm/dịch vụ
4-0169516	25.02.2030	29, 35
4-0176310	15.01.2030	29, 35

- (732) Chủ Văn bằng:
CÔNG TY CỔ PHẦN XUẤT NHẬP KHẨU THỦY SẢN NĂM CĂN (VN)
KVI, K.3, thị trấn Năm Căn, huyện Năm Căn, tỉnh Cà Mau
-

Quyết định gia hạn số: 34758/QĐ-SHTT, ngày: 07.05.2019

- (111) Số Văn bằng: 4-0178643 (186) Gia hạn đến ngày: 13.05.2029
(732) Chủ Văn bằng:
NOVO NORDISK A/S (DK)
Novo Allé DK-2880 Bagsvaerd, Denmark
(511) Nhóm sản phẩm/dịch vụ: 05
-

Quyết định gia hạn số: 34759/QĐ-SHTT, ngày: 07.05.2019

(111) Số Văn bằng	(186) Gia hạn đến ngày	(511) Nhóm sản phẩm/dịch vụ
4-0145316	20.02.2029	05
4-0148222	11.03.2029	05

- (732) Chủ Văn bằng:
CÔNG TY CỔ PHẦN DUỐC PHẨM TIPHARCO (VN)
15 Đốc Bình Kiều, phường 2, thành phố Mỹ Tho, tỉnh Tiền Giang
-

Quyết định gia hạn số: 34760/QĐ-SHTT, ngày: 07.05.2019

- (111) Số Văn bằng: 4-0169551 (186) Gia hạn đến ngày: 25.02.2029
(732) Chủ Văn bằng:
TRẦN VĂN TÁM (VN)
Số nhà 100, khu Phú Gia, thị trấn Thanh Sơn, huyện Thanh Sơn, tỉnh Phú Thọ

CÔNG BÁO SỞ HỮU CÔNG NGHIỆP SỐ 375 TẬP B (06.2019)

(511) Nhóm sản phẩm/dịch vụ: 11, 21

Quyết định gia hạn số: 34761/QĐ-SHTT, ngày: 07.05.2019

(111) Số Văn bằng	(186) Gia hạn đến ngày	(511) Nhóm sản phẩm/dịch vụ
4-0159052	08.09.2029	05
4-0160726	15.12.2029	05
4-0161531	28.08.2029	05
4-0162164	10.12.2029	05
4-0162370	17.11.2029	05
4-0163294	18.12.2029	05
4-0171230	25.11.2029	05
4-0171231	25.11.2029	05
4-0175006	23.11.2029	05
4-0178877	22.12.2029	05

(732) Chủ Văn bằng:

CÔNG TY CỔ PHẦN THƯƠNG MẠI VÀ DƯỢC PHẨM TRÚC TÂM (VN)
Số nhà 06, ngách 560/65, đường Nguyễn Văn Cừ, phường Gia Thụy, quận Long Biên,
thành phố Hà Nội

Quyết định gia hạn số: 34762/QĐ-SHTT, ngày: 07.05.2019

(111) Số Văn bằng: 4-0157459 (186) Gia hạn đến ngày: 17.07.2029

(732) Chủ Văn bằng:

CƠ SỞ ĐIỆN CƠ AIDI (VN)
Số nhà 233, đường Long Hưng, thành phố Thái Bình, tỉnh Thái Bình

(511) Nhóm sản phẩm/dịch vụ: 11

Quyết định gia hạn số: 34763/QĐ-SHTT, ngày: 07.05.2019

(111) Số Văn bằng	(186) Gia hạn đến ngày	(511) Nhóm sản phẩm/dịch vụ
4-0150756	11.05.2029	09, 35, 36, 38, 42
4-0162424	08.07.2029	16, 36, 41
4-0177065	11.05.2029	09, 35, 38, 42

(732) Chủ Văn bằng:

ALIBABA.COM LIMITED (KY)
Fourth Floor, One Capital Place, P.O. Box 847, Grand Cayman, Cayman Islands.

CÔNG BÁO SỞ HỮU CÔNG NGHIỆP SỐ 375 TẬP B (06.2019)

Quyết định gia hạn số: 34764/QĐ-SHTT, ngày: 07.05.2019

(111) Số Văn bằng	(186) Gia hạn đến ngày	(511) Nhóm sản phẩm/dịch vụ
4-0191057	08.09.2029	09, 35, 36, 38, 42
4-0195392	17.08.2029	09, 16, 35, 38, 41, 42

(732) Chủ Văn bằng:
ALIBABA GROUP HOLDING LIMITED (KY)
Fourth Floor, One Capital Place, P.O. Box 847, Grand Cayman, Cayman Islands

Quyết định gia hạn số: 34765/QĐ-SHTT, ngày: 07.05.2019

(111) Số Văn bằng: 4-0160820 (186) Gia hạn đến ngày: 30.11.2029
(732) Chủ Văn bằng:
CÔNG TY TNHH XUẤT NHẬP KHẨU VÀ THƯƠNG MẠI ĐÔNG THÀNH (VN)
Số 16, ngõ 118 Đào Tấn, phường Cống Vị, quận Ba Đình, thành phố Hà Nội
(511) Nhóm sản phẩm/dịch vụ: 07

Quyết định gia hạn số: 34766/QĐ-SHTT, ngày: 07.05.2019

(111) Số Văn bằng: 4-0156027 (186) Gia hạn đến ngày: 02.04.2029
(732) Chủ Văn bằng:
CÔNG TY TNHH TIN HỌC VI NA (VN)
160/57/36/1B Nguyễn Văn Quỳ, Kp1, Phú Thuận, quận 7, thành phố Hồ Chí Minh
(511) Nhóm sản phẩm/dịch vụ: 09, 42

Quyết định gia hạn số: 34767/QĐ-SHTT, ngày: 07.05.2019

(111) Số Văn bằng: 4-0037691 (186) Gia hạn đến ngày: 27.03.2030
(732) Chủ Văn bằng:
CÔNG TY CỔ PHẦN MAY THÊU GIÀY DÉP W.E.C SÀI GÒN (VN)
146 (Lầu 4) Nguyễn Công Trứ, quận 1, thành phố Hồ Chí Minh
(511) Nhóm sản phẩm/dịch vụ: 20

Quyết định gia hạn số: 34768/QĐ-SHTT, ngày: 07.05.2019

(111) Số Văn bằng: 4-0176035 (186) Gia hạn đến ngày: 12.01.2030
(732) Chủ Văn bằng:
CÔNG TY CỔ PHẦN THƯƠNG MẠI TIN HỌC VIỄN THÔNG PHAN NHÂN (VN)
529 Phan Văn Trị, phường 7, quận 5, thành phố Hồ Chí Minh
(511) Nhóm sản phẩm/dịch vụ: 09

CÔNG BÁO SỞ HỮU CÔNG NGHIỆP SỐ 375 TẬP B (06.2019)

Quyết định gia hạn số: 34769/QĐ-SHTT, ngày: 07.05.2019

- (111) Số Văn bằng: 4-0179439 (186) Gia hạn đến ngày: 31.05.2030
(732) Chủ Văn bằng:
CÔNG TY TNHH SẢN XUẤT VÀ THƯƠNG MẠI HUNG LONG PHÁT (VN)
270/122A Phan Đình Phùng, phường 01, quận Phú Nhuận, thành phố Hồ Chí Minh
(511) Nhóm sản phẩm/dịch vụ: 16
-

Quyết định gia hạn số: 35095/QĐ-SHTT, ngày: 08.05.2019

(111) Số Văn bằng	(186) Gia hạn đến ngày	(511) Nhóm sản phẩm/dịch vụ
4-0144178	04.12.2028	09
4-0167514	04.12.2028	01, 04, 14, 16, 25, 28, 35, 36, 37, 39, 40

- (732) Chủ Văn bằng:
KABUSHIKI KAISHA KOBE SEIKO SHO TRADING ALSO AS KOBE STEEL, LTD.
(JP)
2-4, Wakinohama-Kaigandori 2-chome, Chuo-ku, Kobe-shi, Hyogo Japan 651-8585,
Japan
-

Quyết định gia hạn số: 35096/QĐ-SHTT, ngày: 08.05.2019

- (111) Số Văn bằng: 4-0033685 (186) Gia hạn đến ngày: 19.08.2028
(732) Chủ Văn bằng:
CÔNG TY CỔ PHẦN CHẾ BIẾN THỰC PHẨM THÁI MINH (VN)
Cụm công nghiệp Phú Minh, phường Cổ Nhuế 2, quận Bắc Từ Liêm, thành phố Hà Nội
(511) Nhóm sản phẩm/dịch vụ: 30
-

Quyết định gia hạn số: 35097/QĐ-SHTT, ngày: 08.05.2019

- (111) Số Văn bằng: 4-0151344 (186) Gia hạn đến ngày: 07.10.2028
(732) Chủ Văn bằng:
TRƯỜNG TIỂU HỌC ĐOÀN THỊ ĐIỂM - HÀ NỘI (VN)
Phường Mỹ Đình 2, quận Nam Từ Liêm, thành phố Hà Nội
(511) Nhóm sản phẩm/dịch vụ: 41
-

Quyết định gia hạn số: 35109/QĐ-SHTT, ngày: 08.05.2019

- (111) Số Văn bằng: 4-0136066 (186) Gia hạn đến ngày: 13.05.2028
(732) Chủ Văn bằng:
CÔNG TY TRÁCH NHIỆM HỮU HẠN THƯƠNG MẠI HOÀNH ĐẠT (VN)
Số 100A Lò Siêu, phường 12, quận 11, thành phố Hồ Chí Minh
(511) Nhóm sản phẩm/dịch vụ: 35
-

CÔNG BÁO SỞ HỮU CÔNG NGHIỆP SỐ 375 TẬP B (06.2019)

Quyết định gia hạn số: 35110/QĐ-SHTT, ngày: 08.05.2019

- (111) Số Văn bằng: 4-0151477 (186) Gia hạn đến ngày: 28.04.2029
(732) Chủ Văn bằng:
CÔNG TY CỔ PHẦN CHỨNG KHOÁN PHÚ HUNG (VN)
Tầng 3, CR3-03A, 109 Tôn Dật Tiên, phường Tân Phú, quận 7, thành phố Hồ Chí Minh
(511) Nhóm sản phẩm/dịch vụ: 36
-

Quyết định gia hạn số: 35111/QĐ-SHTT, ngày: 08.05.2019

- (111) Số Văn bằng: 4-0215107 (186) Gia hạn đến ngày: 01.09.2029
(732) Chủ Văn bằng:
VƯỜN QUỐC GIA XUÂN THỦY (VN)
Xã Giao Thiện, huyện Giao Thủy, tỉnh Nam Định
(511) Nhóm sản phẩm/dịch vụ: 30, 31, 39, 43
-

Quyết định gia hạn số: 35112/QĐ-SHTT, ngày: 08.05.2019

- (111) Số Văn bằng: 4-0176383 (186) Gia hạn đến ngày: 21.08.2029
(732) Chủ Văn bằng:
CÔNG TY CỔ PHẦN AN NINH AN TOÀN THÔNG TIN CMC (VN)
Toà nhà CMC, số 11 phố Duy Tân, phường Dịch Vọng Hậu, quận Cầu Giấy, thành phố Hà Nội
(511) Nhóm sản phẩm/dịch vụ: 35, 42
-

Quyết định gia hạn số: 35113/QĐ-SHTT, ngày: 08.05.2019

- (111) Số Văn bằng: 4-0164919 (186) Gia hạn đến ngày: 21.08.2029
(732) Chủ Văn bằng:
CÔNG TY CỔ PHẦN AN NINH AN TOÀN THÔNG TIN CMC (VN)
Toà nhà CMC, số 11 phố Duy Tân, phường Dịch Vọng Hậu, quận Cầu Giấy, thành phố Hà Nội
(511) Nhóm sản phẩm/dịch vụ: 09
-

Quyết định gia hạn số: 35114/QĐ-SHTT, ngày: 08.05.2019

- (111) Số Văn bằng: 4-0162379 (186) Gia hạn đến ngày: 22.12.2029
(732) Chủ Văn bằng:
CÔNG TY TNHH NHỰA CÂY TRUNG BỘ (VIỆT NAM) (VN)
Lô D2-3, khu công nghiệp Đại Đăng, phường Phú Tân, thành phố Thủ Dầu Một, tỉnh Bình Dương
(511) Nhóm sản phẩm/dịch vụ: 01, 03
-

CÔNG BÁO SỞ HỮU CÔNG NGHIỆP SỐ 375 TẬP B (06.2019)

Quyết định gia hạn số: 35115/QĐ-SHTT, ngày: 08.05.2019

(111) Số Văn bằng: 4-0169287 (186) Gia hạn đến ngày: 22.12.2029

(732) Chủ Văn bằng:

CÔNG TY TNHH NHỰA CÂY TRUNG BỘ (VIỆT NAM) (VN)

Lô D2-3, khu công nghiệp Đại Đăng, phường Phú Tân, thành phố Thủ Dầu Một, tỉnh Bình Dương

(511) Nhóm sản phẩm/dịch vụ: 01, 03

Quyết định gia hạn số: 35116/QĐ-SHTT, ngày: 08.05.2019

(111) Số Văn bằng	(186) Gia hạn đến ngày	(511) Nhóm sản phẩm/dịch vụ
4-0158356	06.10.2029	25
4-0171632	06.10.2029	25

(732) Chủ Văn bằng:

CÔNG TY TNHH MAY MẶC QUỐC TẾ VIỆT HSING (VN)

Đường ĐT 746, phường Bình Chuẩn, thị xã Thuận An, tỉnh Bình Dương

Quyết định gia hạn số: 35127/QĐ-SHTT, ngày: 08.05.2019

(111) Số Văn bằng: 4-0135220 (186) Gia hạn đến ngày: 22.08.2028

(732) Chủ Văn bằng:

CÔNG TY TNHH BẮC KIM THANG (VN)

Ấp 1, xã Tam Hiệp, huyện Châu Thành, tỉnh Tiền Giang

(511) Nhóm sản phẩm/dịch vụ: 43

Quyết định gia hạn số: 35128/QĐ-SHTT, ngày: 08.05.2019

(111) Số Văn bằng	(186) Gia hạn đến ngày	(511) Nhóm sản phẩm/dịch vụ
4-0157520	22.10.2029	03
4-0157555	22.10.2029	03
4-0157556	22.10.2029	03
4-0157557	22.10.2029	03
4-0168235	22.10.2029	03

(732) Chủ Văn bằng:

CÔNG TY CỔ PHẦN BỘT GIẶT LIX (VN)

Số 3 đường số 2, khu phố 4, phường Linh Trung, quận Thủ Đức, thành phố Hồ Chí Minh

CÔNG BÁO SỞ HỮU CÔNG NGHIỆP SỐ 375 TẬP B (06.2019)

Quyết định gia hạn số: 35129/QĐ-SHTT, ngày: 08.05.2019

- (111) Số Văn bằng: 4-0159164 (186) Gia hạn đến ngày: 18.03.2029
(732) Chủ Văn bằng:
CÔNG TY TNHH MÓN NGON VIỆT NAM (VN)
P205, C5, khu tập thể Vĩnh Hồ, phường Ngã Tư Sở, quận Đống Đa, thành phố Hà Nội
(511) Nhóm sản phẩm/dịch vụ: 16, 29, 30, 31, 35, 40, 41, 43
-

Quyết định gia hạn số: 35130/QĐ-SHTT, ngày: 08.05.2019

- (111) Số Văn bằng: 4-0034916 (186) Gia hạn đến ngày: 20.04.2029
(732) Chủ Văn bằng:
ELECOM CO., LTD. (JP)
1-1, Fushimi-machi 4-chome, Chuo-ku, Osaka-shi, Osaka, Japan
(511) Nhóm sản phẩm/dịch vụ: 09, 16, 18, 20
-

Quyết định gia hạn số: 35131/QĐ-SHTT, ngày: 08.05.2019

(111) Số Văn bằng	(186) Gia hạn đến ngày	(511) Nhóm sản phẩm/dịch vụ
4-0001535	04.12.2029	34
4-0001536	04.12.2029	34

- (732) Chủ Văn bằng:
TỔNG CÔNG TY CÔNG NGHIỆP THỰC PHẨM ĐỒNG NAI - MỘT THÀNH VIÊN
CÔNG TY TNHH (DOFICO) (VN)
833A, xa lộ Hà Nội, KP1, phường Long Bình Tân, thành phố Biên Hoà, tỉnh Đồng Nai
-

Quyết định gia hạn số: 35132/QĐ-SHTT, ngày: 08.05.2019

(111) Số Văn bằng	(186) Gia hạn đến ngày	(511) Nhóm sản phẩm/dịch vụ
4-0178861	17.12.2029	30
4-0186803	25.12.2029	29, 30
4-0214641	25.12.2029	29, 30

- (732) Chủ Văn bằng:
UNIVERSAL ROBINA CORPORATION (PH)
8th Floor, Tera Tower, Bridgetowne, E. Rodriguez Jr. Ave. (C5 Road), Ugong Norte,
Quezon City, Philippines
-

Quyết định gia hạn số: 35133/QĐ-SHTT, ngày: 08.05.2019

- (111) Số Văn bằng: 4-0034103 (186) Gia hạn đến ngày: 27.02.2029
(732) Chủ Văn bằng:

CÔNG BÁO SỞ HỮU CÔNG NGHIỆP SỐ 375 TẬP B (06.2019)

P.M. FOOD CO., LTD. (TH)

1 Premier Corporate Park, Soi Premier 2, Srinakarin Road, Nongbon, Pravet, Bangkok
10250, Thailand

(511) Nhóm sản phẩm/dịch vụ: 29

Quyết định gia hạn số: 35134/QĐ-SHTT, ngày: 08.05.2019

(111) Số Văn bằng: 4-0149564 (186) Gia hạn đến ngày: 24.02.2029

(732) Chủ Văn bằng:

TAISHO PHARMACEUTICAL CO., LTD (JP)

24-1 Takada 3-Chome, Toshima-ku, Tokyo, Japan, 170-8633

(511) Nhóm sản phẩm/dịch vụ: 05

Quyết định gia hạn số: 35135/QĐ-SHTT, ngày: 08.05.2019

(111) Số Văn bằng: 4-0149565 (186) Gia hạn đến ngày: 24.02.2029

(732) Chủ Văn bằng:

TAISHO PHARMACEUTICAL CO., LTD (JP)

24-1 Takada 3-Chome, Toshima-ku, Tokyo, Japan, 170-8633

(511) Nhóm sản phẩm/dịch vụ: 05

Quyết định gia hạn số: 35136/QĐ-SHTT, ngày: 08.05.2019

(111) Số Văn bằng: 4-0262959 (186) Gia hạn đến ngày: 24.02.2029

(732) Chủ Văn bằng:

TAISHO PHARMACEUTICAL CO., LTD (JP)

24-1 Takada 3-Chome, Toshima-ku, Tokyo, Japan, 170-8633

(511) Nhóm sản phẩm/dịch vụ: 05

Quyết định gia hạn số: 35137/QĐ-SHTT, ngày: 08.05.2019

(111) Số Văn bằng: 4-0157017 (186) Gia hạn đến ngày: 12.06.2029

(732) Chủ Văn bằng:

TSURUMI MANUFACTURING CO., LTD. (JP)

16-40, Tsurumi 4-Chome, Tsurumi-ku Osaka-shi, Osaka 538-0053, Japan

(511) Nhóm sản phẩm/dịch vụ: 37

Quyết định gia hạn số: 35138/QĐ-SHTT, ngày: 08.05.2019

(111) Số Văn bằng: 4-0198043 (186) Gia hạn đến ngày: 19.03.2029

(732) Chủ Văn bằng:

AZBIL CORPORATION (JP)

19F Tokyo Building 2-7-3 Marunouchi, Chiyoda-ku, Tokyo 100-6419, Japan

(511) Nhóm sản phẩm/dịch vụ: 07, 09, 10, 11, 35, 37, 38, 39, 40, 41, 42, 43, 44, 45

Quyết định gia hạn số: 35139/QĐ-SHTT, ngày: 08.05.2019

CÔNG BÁO SỞ HỮU CÔNG NGHIỆP SỐ 375 TẬP B (06.2019)

(111) Số Văn bằng: 4-0204562 (186) Gia hạn đến ngày: 12.03.2029

(732) Chủ Văn bằng:

OTSUKA PHARMACEUTICAL CO., LTD. (JP)

2-9 Kanda-Tsukasamachi, Chiyoda-ku, Tokyo, Japan

(511) Nhóm sản phẩm/dịch vụ: 05

Quyết định gia hạn số: 35140/QĐ-SHTT, ngày: 08.05.2019

(111) Số Văn bằng	(186) Gia hạn đến ngày	(511) Nhóm sản phẩm/dịch vụ
4-0166234	28.05.2030	14, 35
4-0166235	28.05.2030	14, 35
4-0166236	28.05.2030	14, 35
4-0170459	27.05.2030	14, 35
4-0184285	27.05.2030	14, 35
4-0186350	06.10.2030	14, 35

(732) Chủ Văn bằng:

CÔNG TY TNHH THẾ GIỚI KIM CƯỜNG (VN)

Số 59-61, đường 27, phường 6, quận Gò Vấp, thành phố Hồ Chí Minh

Quyết định gia hạn số: 35141/QĐ-SHTT, ngày: 08.05.2019

(111) Số Văn bằng	(186) Gia hạn đến ngày	(511) Nhóm sản phẩm/dịch vụ
4-0002060	02.07.2030	03, 29
4-0169892	24.05.2030	29
4-0179555	04.06.2030	29
4-0189258	27.12.2030	29
4-0189259	27.12.2030	29
4-0189260	27.12.2030	29

(732) Chủ Văn bằng:

CÔNG TY CỔ PHẦN DẦU THỰC VẬT TƯỜNG AN (VN)

Lầu 10, toà nhà Empress Tower, số 138-142 đường Hai Bà Trưng, phường Đa Kao, quận 1, thành phố Hồ Chí Minh

Quyết định gia hạn số: 35142/QĐ-SHTT, ngày: 08.05.2019

(111) Số Văn bằng: 4-0035214 (186) Gia hạn đến ngày: 15.04.2029

(732) Chủ Văn bằng:

CÔNG BÁO SỞ HỮU CÔNG NGHIỆP SỐ 375 TẬP B (06.2019)

THAI AGRI FOODS PUBLIC COMPANY LIMITED (TH)

155/1 Moo 1 Theparak Road, Bangsaothong, Samutprakarn 10540, Thailand

(511) Nhóm sản phẩm/dịch vụ: 29, 31, 32, 35

Quyết định gia hạn số: 35143/QĐ-SHTT, ngày: 08.05.2019

(111) Số Văn bằng: 4-0152455 (186) Gia hạn đến ngày: 13.03.2029

(732) Chủ Văn bằng:

CÔNG TY TRÁCH NHIỆM HỮU HẠN MỘT THÀNH VIÊN THUỐC LÁ LONG AN (VN)

Số 08A, quốc lộ 1A, xã Thạnh Đức, huyện Bến Lức, tỉnh Long An

(511) Nhóm sản phẩm/dịch vụ: 34

Quyết định gia hạn số: 35144/QĐ-SHTT, ngày: 08.05.2019

(111) Số Văn bằng: 4-0153568 (186) Gia hạn đến ngày: 05.06.2029

(732) Chủ Văn bằng:

CÔNG TY TRÁCH NHIỆM HỮU HẠN CHẾ BIẾN - THỰC PHẨM MAI TÚ (VN)

729 A đường 3/2, phường 6, quận 10, thành phố Hồ Chí Minh

(511) Nhóm sản phẩm/dịch vụ: 30

Quyết định gia hạn số: 35145/QĐ-SHTT, ngày: 08.05.2019

(111) Số Văn bằng: 4-0198156 (186) Gia hạn đến ngày: 27.07.2029

(732) Chủ Văn bằng:

Recruit Holdings Co., Ltd. (JP)

4-17, Ginza 8-chome Chuo-ku, Tokyo, Japan

(511) Nhóm sản phẩm/dịch vụ: 35

Quyết định gia hạn số: 35146/QĐ-SHTT, ngày: 08.05.2019

(111) Số Văn bằng: 4-0169285 (186) Gia hạn đến ngày: 16.07.2029

(732) Chủ Văn bằng:

YUNG CHI PAINT & VARNISH MFG. CO., LTD. (TW)

No. 26, Yenhai 3rd Rd., Siaogang District, Kaohsiung, Taiwan

(511) Nhóm sản phẩm/dịch vụ: 02

Quyết định gia hạn số: 35147/QĐ-SHTT, ngày: 08.05.2019

(111) Số Văn bằng	(186) Gia hạn đến ngày	(511) Nhóm sản phẩm/dịch vụ
4-0148228	06.02.2029	05
4-0149808	28.04.2029	05
4-0149809	28.04.2029	05

CÔNG BÁO SỞ HỮU CÔNG NGHIỆP SỐ 375 TẬP B (06.2019)

4-0149810	28.04.2029	05
4-0149889	07.05.2029	05
4-0149890	07.05.2029	05
4-0149891	07.05.2029	05
4-0152758	29.04.2029	05
4-0152759	29.04.2029	05
4-0153151	27.04.2029	05
4-0153152	27.04.2029	05
4-0153153	27.04.2029	05
4-0153258	23.07.2029	05
4-0153259	23.07.2029	05
4-0153260	23.07.2029	05
4-0153279	29.07.2029	05
4-0153693	12.05.2029	05
4-0153801	27.04.2029	05
4-0154158	22.07.2029	05
4-0155620	10.08.2029	05
4-0156818	24.07.2029	05
4-0158137	28.04.2029	05
4-0159607	16.07.2029	05
4-0159608	16.07.2029	05
4-0159609	16.07.2029	05
4-0159610	16.07.2029	05
4-0159928	23.07.2029	05
4-0161618	12.05.2029	05
4-0162518	23.04.2029	05
4-0169656	22.07.2029	05
4-0174669	23.07.2029	05
4-0195817	12.05.2029	05
4-0199149	24.04.2029	05

(732) Chủ Văn bằng:
SRS LIFE SCIENCES PTE. LTD. (SG)
140 Paya Lebar Road, #06-04 AZ Building, Singapore 409015

Quyết định gia hạn số: 35208/QĐ-SHTT, ngày: 08.05.2019

CÔNG BÁO SỞ HỮU CÔNG NGHIỆP SỐ 375 TẬP B (06.2019)

- (111) Số Văn bằng: 4-0169977 (186) Gia hạn đến ngày: 29.04.2030
(732) Chủ Văn bằng:
TRUNG TÂM NGHIÊN CỨU ĐỊA CHẤT ĐÁ QUÝ (VN)
155/11 Cống Quỳnh, phường Nguyễn Cư Trinh, quận 1, thành phố Hồ Chí Minh
(511) Nhóm sản phẩm/dịch vụ: 41, 42
-

Quyết định gia hạn số: 35209/QĐ-SHTT, ngày: 08.05.2019

(111) Số Văn bằng	(186) Gia hạn đến ngày	(511) Nhóm sản phẩm/dịch vụ
4-0174083	13.09.2030	03
4-0190026	22.10.2030	03

- (732) Chủ Văn bằng:
CÔNG TY TNHH MỸ PHẨM HOA VIỆT (VN)
127/2/26 Bình Lợi, phường 13, quận Bình Thạnh, thành phố Hồ Chí Minh
-

Quyết định gia hạn số: 35214/QĐ-SHTT, ngày: 08.05.2019

- (111) Số Văn bằng: 4-0155413 (186) Gia hạn đến ngày: 26.02.2029
(732) Chủ Văn bằng:
CÔNG TY TRÁCH NHIỆM HỮU HẠN PHẦN MỀM TRÍ NGUYÊN (VN)
404 lô 10, cư xá Thanh Đa, phường 27, quận Bình Thạnh, thành phố Hồ Chí Minh
(511) Nhóm sản phẩm/dịch vụ: 09
-

Quyết định gia hạn số: 35215/QĐ-SHTT, ngày: 08.05.2019

- (111) Số Văn bằng: 4-0167469 (186) Gia hạn đến ngày: 28.04.2029
(732) Chủ Văn bằng:
CÔNG TY TRÁCH NHIỆM HỮU HẠN TRI VIN SA (VN)
Số 10, ngách 268/21/55 Ngọc Thụy, tổ 17, phường Ngọc Thụy, quận Long Biên, thành phố Hà Nội
(511) Nhóm sản phẩm/dịch vụ: 33
-

Quyết định gia hạn số: 35216/QĐ-SHTT, ngày: 08.05.2019

- (111) Số Văn bằng: 4-0134692 (186) Gia hạn đến ngày: 27.10.2028
(732) Chủ Văn bằng:
MITSUI CHEMICALS AGRO, INC. (JP)
1-19-1, Nihonbashi, Chuo-ku, Tokyo, JAPAN
(511) Nhóm sản phẩm/dịch vụ: 05
-

Quyết định gia hạn số: 35225/QĐ-SHTT, ngày: 08.05.2019

CÔNG BÁO SỞ HỮU CÔNG NGHIỆP SỐ 375 TẬP B (06.2019)

(111) Số Văn bằng	(186) Gia hạn đến ngày	(511) Nhóm sản phẩm/dịch vụ
4-0036588	12.11.2029	09, 12, 16, 18, 25, 28
4-0049374	12.11.2029	09, 12, 16, 18, 25, 28

(732) Chủ Văn bằng:
THE BOEING COMPANY (US)
2201 Seal Beach Boulevard, Seal Beach, California 90740, U.S.A.

Quyết định gia hạn số: 35226/QĐ-SHTT, ngày: 08.05.2019

(111) Số Văn bằng: 4-0154758 (186) Gia hạn đến ngày: 04.06.2029

(732) Chủ Văn bằng:
BEST WESTERN INTERNATIONAL, INC. (US)
6201 N. 24th parkway, Phoenix, Arizona 85016-2023, U.S.A.

(511) Nhóm sản phẩm/dịch vụ: 35

Quyết định gia hạn số: 35227/QĐ-SHTT, ngày: 08.05.2019

(111) Số Văn bằng: 4-0160218 (186) Gia hạn đến ngày: 23.06.2029

(732) Chủ Văn bằng:
3M COMPANY (US)
3M Center, 2501 Hudson Road, St. Paul, Minnesota 55144, U.S.A.

(511) Nhóm sản phẩm/dịch vụ: 21

Quyết định gia hạn số: 35228/QĐ-SHTT, ngày: 08.05.2019

(111) Số Văn bằng: 4-0151070 (186) Gia hạn đến ngày: 03.02.2029

(732) Chủ Văn bằng:
SIAM PIONEER RUBBER COMPANY LIMITED (TH)
129/225 Moo 4, Petchkasem Road, Omnoi, Krathumbaen, Samutsakorn 74130, Thailand

(511) Nhóm sản phẩm/dịch vụ: 12

Quyết định gia hạn số: 35229/QĐ-SHTT, ngày: 08.05.2019

(111) Số Văn bằng: 4-0155953 (186) Gia hạn đến ngày: 13.08.2029

(732) Chủ Văn bằng:
CÔNG TY TNHH THƯƠNG MẠI SẢN XUẤT TÚI XÁCH HOÀNG DUY (VN)
B66 đường số 6, khu Himlam, Đồng Điều, xã Bình Hưng, huyện Bình Chánh, thành phố Hồ Chí Minh

(511) Nhóm sản phẩm/dịch vụ: 18

Quyết định gia hạn số: 35230/QĐ-SHTT, ngày: 08.05.2019

CÔNG BÁO SỞ HỮU CÔNG NGHIỆP SỐ 375 TẬP B (06.2019)

- (111) Số Văn bằng: 4-0034653 (186) Gia hạn đến ngày: 13.05.2029
(732) Chủ Văn bằng:
HISAMITSU PHARMACEUTICAL CO., INC. (JP)
408, Tashiro Daikancho, Tosu, Saga, Japan
(511) Nhóm sản phẩm/dịch vụ: 05
-

Quyết định gia hạn số: 35231/QĐ-SHTT, ngày: 08.05.2019

- (111) Số Văn bằng: 4-0150509 (186) Gia hạn đến ngày: 15.04.2029
(732) Chủ Văn bằng:
HISAMITSU PHARMACEUTICAL CO., INC. (JP)
408, Tashirodaikan-machi, Tosu-shi, Saga 841-0017 Japan
(511) Nhóm sản phẩm/dịch vụ: 05
-

Quyết định gia hạn số: 35232/QĐ-SHTT, ngày: 08.05.2019

- (111) Số Văn bằng: 4-0156697 (186) Gia hạn đến ngày: 24.07.2029
(732) Chủ Văn bằng:
HISAMITSU PHARMACEUTICAL CO., INC. (JP)
408, Tashirodaikan-machi, Tosu-shi, Saga 841 -0017 Japan
(511) Nhóm sản phẩm/dịch vụ: 05
-

Quyết định gia hạn số: 35233/QĐ-SHTT, ngày: 08.05.2019

- (111) Số Văn bằng: 4-0034622 (186) Gia hạn đến ngày: 21.04.2029
(732) Chủ Văn bằng:
NTT COMWARE KABUSHIKI KAISHA (NTT COMWARE CORPORATION) (JP)
1-9-1, Konan, Minato-ku, Tokyo, Japan
(511) Nhóm sản phẩm/dịch vụ: 09, 37, 38, 41, 42
-

Quyết định gia hạn số: 35234/QĐ-SHTT, ngày: 08.05.2019

- (111) Số Văn bằng: 4-0156376 (186) Gia hạn đến ngày: 17.03.2029
(732) Chủ Văn bằng:
SG HOLDINGS CO., LTD. (JP)
68, Tsunoda-cho, Kamitoba, Minami-ku, Kyoto-shi, Kyoto 601-8104 Japan
(511) Nhóm sản phẩm/dịch vụ: 39
-

Quyết định gia hạn số: 35235/QĐ-SHTT, ngày: 08.05.2019

(111) Số Văn bằng	(186) Gia hạn đến ngày	(511) Nhóm sản phẩm/dịch vụ
4-0036001	09.09.2029	05
4-0036002	09.09.2029	05

CÔNG BÁO SỞ HỮU CÔNG NGHIỆP SỐ 375 TẬP B (06.2019)

4-0040851	20.04.2029	05
-----------	------------	----

- (732) Chủ Văn bằng:
SUMITOMO CHEMICAL COMPANY, LIMITED (JP)
27-1, Shinkawa 2-chome, Chuo-ku, Tokyo 104-8260, Japan

Quyết định gia hạn số: 35236/QĐ-SHTT, ngày: 08.05.2019

(111) Số Văn bằng	(186) Gia hạn đến ngày	(511) Nhóm sản phẩm/dịch vụ
4-0151752	10.06.2029	05
4-0156337	02.06.2029	05
4-0156398	28.08.2029	05
4-0156399	28.08.2029	05
4-0156412	02.06.2029	05
4-0156535	14.09.2029	05
4-0156536	14.09.2029	05
4-0171435	28.10.2029	05
4-0171761	28.10.2029	05
4-0198516	12.06.2029	01, 05, 07, 08, 12, 25, 30, 31, 32, 35, 39, 41, 43, 44
4-0216747	14.09.2029	05

- (732) Chủ Văn bằng:
CÔNG TY CỔ PHẦN BMC VĨNH PHÚC (VN)
Cụm Kinh tế - Xã hội, xã Đại Đồng, huyện Vĩnh Tường, tỉnh Vĩnh Phúc

Quyết định gia hạn số: 35237/QĐ-SHTT, ngày: 08.05.2019

(111) Số Văn bằng	(186) Gia hạn đến ngày	(511) Nhóm sản phẩm/dịch vụ
4-0144939	13.02.2029	09
4-0144940	13.02.2029	09
4-0150486	13.02.2029	09

- (732) Chủ Văn bằng:
KOSS CORPORATION (US)
4129 North Port Washington Road, Milwaukee, Wisconsin 53212, U.S.A.

CÔNG BÁO SỞ HỮU CÔNG NGHIỆP SỐ 375 TẬP B (06.2019)

Quyết định gia hạn số: 35238/QĐ-SHTT, ngày: 08.05.2019

- (111) Số Văn bằng: 4-0184925 (186) Gia hạn đến ngày: 16.06.2029
(732) Chủ Văn bằng:
MITKAMMAKON (BANGKOK) LTD. PART. (TH)
105 Soi Petchkasem 65/1, Bangkae, Bangkok, Bangkok 10160, Thailand
(511) Nhóm sản phẩm/dịch vụ: 07, 12
-

Quyết định gia hạn số: 35239/QĐ-SHTT, ngày: 08.05.2019

(111) Số Văn bằng	(186) Gia hạn đến ngày	(511) Nhóm sản phẩm/dịch vụ
4-0151316	27.02.2029	29
4-0154065	11.05.2029	05
4-0154485	16.04.2029	05
4-0154486	16.04.2029	05
4-0162154	25.11.2029	05
4-0162372	22.12.2029	01, 05, 30

- (732) Chủ Văn bằng:
ABBOTT LABORATORIES (US)
100 Abbott Park Road, Abbott Park, Illinois, USA 60064
-

Quyết định gia hạn số: 35240/QĐ-SHTT, ngày: 08.05.2019

- (111) Số Văn bằng: 4-0178173 (186) Gia hạn đến ngày: 03.03.2029
(732) Chủ Văn bằng:
BROOKS BROTHERS GROUP, INC. (US)
100 Phoenix Avenue Enfield, CT 06082, United States of America (US)
(511) Nhóm sản phẩm/dịch vụ: 25
-

Quyết định gia hạn số: 35241/QĐ-SHTT, ngày: 08.05.2019

- (111) Số Văn bằng: 4-0151194 (186) Gia hạn đến ngày: 18.02.2029
(732) Chủ Văn bằng:
THE PROCTER & GAMBLE COMPANY (US)
One Procter & Gamble Plaza, Cincinnati, Ohio 45202, United States of America
(511) Nhóm sản phẩm/dịch vụ: 03
-

Quyết định gia hạn số: 35242/QĐ-SHTT, ngày: 08.05.2019

- (111) Số Văn bằng: 4-0171378 (186) Gia hạn đến ngày: 20.07.2029
(732) Chủ Văn bằng:

CÔNG BÁO SỞ HỮU CÔNG NGHIỆP SỐ 375 TẬP B (06.2019)

KLIPSCH GROUP, INC. (US)
3502 Woodview Trace, Suit 200, Indianapolis, IN 46268, U.S.A.

(511) Nhóm sản phẩm/dịch vụ: 09

Quyết định gia hạn số: 35243/QĐ-SHTT, ngày: 08.05.2019

(111) Số Văn bằng: 4-0148734 (186) Gia hạn đến ngày: 13.02.2029

(732) Chủ Văn bằng:

NGUYỄN NGỌC TÚ (VN)

Số 2 dốc Tam Đa, phường Thụy Khuê, quận Tây Hồ, thành phố Hà Nội

(511) Nhóm sản phẩm/dịch vụ: 11, 20

Quyết định gia hạn số: 35244/QĐ-SHTT, ngày: 08.05.2019

(111) Số Văn bằng: 4-0034401 (186) Gia hạn đến ngày: 06.03.2029

(732) Chủ Văn bằng:

OPTEX CO., LTD. (JP)

7-5, Nionohama 4-chome, Otsu-shi, Shiga 520-0801 Japan

(511) Nhóm sản phẩm/dịch vụ: 09

Quyết định gia hạn số: 35245/QĐ-SHTT, ngày: 08.05.2019

(111) Số Văn bằng	(186) Gia hạn đến ngày	(511) Nhóm sản phẩm/dịch vụ
4-0154580	15.05.2029	08
4-0157640	15.05.2029	08

(732) Chủ Văn bằng:

KABUSHIKI KAISHA TOKOSHA (JP)

6-12-16, Honkomagome, Bunkyo-ku, Tokyo, Japan

Quyết định gia hạn số: 35246/QĐ-SHTT, ngày: 08.05.2019

(111) Số Văn bằng: 4-0047904 (186) Gia hạn đến ngày: 09.11.2029

(732) Chủ Văn bằng:

CHARLES SCHWAB & CO., INC. (US)

211 Main Street, San Francisco, California 94105, United States of America

(511) Nhóm sản phẩm/dịch vụ: 35, 36, 42

Quyết định gia hạn số: 35541/QĐ-SHTT, ngày: 09.05.2019

(111) Số Văn bằng	(186) Gia hạn đến ngày	(511) Nhóm sản phẩm/dịch vụ
4-0153877	11.03.2029	14

CÔNG BÁO SỞ HỮU CÔNG NGHIỆP SỐ 375 TẬP B (06.2019)

4-0153878	11.03.2029	14
4-0153879	11.03.2029	14
4-0155171	11.03.2029	14

- (732) Chủ Văn bằng:
CITIZEN TOKEI KABUSHIKI KAISHA ALSO TRADING AS CITIZEN WATCH CO.,
LTD. (JP)
1-12, 6-chome, Tanashi-cho, Nishi-tokyo-shi, Tokyo, Japan

Quyết định gia hạn số: 35542/QĐ-SHTT, ngày: 09.05.2019

(111) Số Văn bằng	(186) Gia hạn đến ngày	(511) Nhóm sản phẩm/dịch vụ
4-0161423	14.08.2029	06
4-0161424	14.08.2029	06
4-0161551	14.08.2029	06

- (732) Chủ Văn bằng:
XIANGTAN STEEL & IRON GROUP COMPANY LIMITED (CN)
Steel City Road, Yuetang District Xiangtan City, Hunan Province, P. R. China

Quyết định gia hạn số: 35543/QĐ-SHTT, ngày: 09.05.2019

(111) Số Văn bằng	(186) Gia hạn đến ngày	(511) Nhóm sản phẩm/dịch vụ
4-0202521	26.02.2029	03, 09, 11, 16, 25, 29, 30, 31, 32, 33, 35, 42, 43
4-0202522	26.02.2029	03, 09, 11, 16, 25, 29, 30, 31, 32, 33, 35, 42, 43
4-0204761	26.02.2029	16, 35, 36, 37, 38, 39, 41, 42

- (732) Chủ Văn bằng:
AUCHAN HOLDING (FR)
40, Avenue de Flandre, 59170 Croix, France

Quyết định gia hạn số: 35544/QĐ-SHTT, ngày: 09.05.2019

- (111) Số Văn bằng: 4-0137080 (186) Gia hạn đến ngày: 17.03.2029

- (732) Chủ Văn bằng:
CÔNG TY CỔ PHẦN TƯ VẤN XÂY DỰNG COVIC (VN)
Tầng 6, toà nhà Sông Thao, 140/2 Đội Cấn, phường Đội Cấn, quận Ba Đình, thành phố Hà Nội

- (511) Nhóm sản phẩm/dịch vụ: 37, 42

CÔNG BÁO SỞ HỮU CÔNG NGHIỆP SỐ 375 TẬP B (06.2019)

Quyết định gia hạn số: 35546/QĐ-SHTT, ngày: 09.05.2019

- (111) Số Văn bằng: 4-0156172 (186) Gia hạn đến ngày: 04.08.2029
(732) Chủ Văn bằng:
PRONA AIR TOOL MANUFACTURING LIMITED (HK)
Room 1003-1004, Hing Wai Centre, 7 Aberdeen Praya Road, Aberdeen, Hong Kong
(511) Nhóm sản phẩm/dịch vụ: 07
-

Quyết định gia hạn số: 35547/QĐ-SHTT, ngày: 09.05.2019

(111) Số Văn bằng	(186) Gia hạn đến ngày	(511) Nhóm sản phẩm/dịch vụ
4-0158243	16.09.2029	33
4-0163183	08.04.2029	33
4-0262258	02.11.2029	33

- (732) Chủ Văn bằng:
E. & J. GALLO WINERY (US)
600 Yosemite Boulevard, Modesto, California 95354, U.S.A.
-

Quyết định gia hạn số: 35548/QĐ-SHTT, ngày: 09.05.2019

- (111) Số Văn bằng: 4-0150515 (186) Gia hạn đến ngày: 17.04.2029
(732) Chủ Văn bằng:
MITSUBISHI PENCIL COMPANY, LIMITED (JP)
5-23-37, Higashi-Ohi, Shinagawa-ku, Tokyo, Japan
(511) Nhóm sản phẩm/dịch vụ: 16
-

Quyết định gia hạn số: 35549/QĐ-SHTT, ngày: 09.05.2019

- (111) Số Văn bằng: 4-0170572 (186) Gia hạn đến ngày: 22.12.2029
(732) Chủ Văn bằng:
SAVA HEALTHCARE LIMITED (IN)
508, G.I.D.C. Estate, Wadhwan City, 363 035, Dist. Surendranagar, Gujarat State, India
(511) Nhóm sản phẩm/dịch vụ: 05
-

Quyết định gia hạn số: 35550/QĐ-SHTT, ngày: 09.05.2019

(111) Số Văn bằng	(186) Gia hạn đến ngày	(511) Nhóm sản phẩm/dịch vụ
4-0153517	10.06.2029	05
4-0154976	04.06.2029	05
4-0159488	23.07.2029	05
4-0162822	11.09.2029	05

CÔNG BÁO SỞ HỮU CÔNG NGHIỆP SỐ 375 TẬP B (06.2019)

4-0162840	11.09.2029	05
4-0179151	09.01.2029	05
4-0182583	04.12.2029	05

- (732) Chủ Văn bằng:
SAVA HEALTHCARE LIMITED (IN)
508, GIDC Estate, Wadhwan City, 363 0356, Dist. Surendranagar, Gujarat State, India

Quyết định gia hạn số: 35551/QĐ-SHTT, ngày: 09.05.2019

- (111) Số Văn bằng: 4-0170618 (186) Gia hạn đến ngày: 25.08.2029
(732) Chủ Văn bằng:
HỘ KINH DOANH PHẠM THỊ NGỌC THÚY (VN)
102/20A Lý Thường Kiệt, phường 7, quận Gò Vấp, thành phố Hồ Chí Minh
(511) Nhóm sản phẩm/dịch vụ: 11

Quyết định gia hạn số: 35552/QĐ-SHTT, ngày: 09.05.2019

- (111) Số Văn bằng: 4-0035889 (186) Gia hạn đến ngày: 29.09.2029
(732) Chủ Văn bằng:
CÔNG TY TNHH NGỌC THẢO (VN)
143 Y Định, phường 5, thành phố Đà Lạt, tỉnh Lâm Đồng
(511) Nhóm sản phẩm/dịch vụ: 30, 35

Quyết định gia hạn số: 35553/QĐ-SHTT, ngày: 09.05.2019

- (111) Số Văn bằng: 4-0175459 (186) Gia hạn đến ngày: 28.04.2029
(732) Chủ Văn bằng:
CÔNG TY TNHH THIẾT KẾ THỜI TRANG TÂN MỸ (VN)
61 Hàng Gai, quận Hoàn Kiếm, thành phố Hà Nội
(511) Nhóm sản phẩm/dịch vụ: 24, 25, 26, 35

Quyết định gia hạn số: 35554/QĐ-SHTT, ngày: 09.05.2019

- (111) Số Văn bằng: 4-0159880 (186) Gia hạn đến ngày: 13.08.2029
(732) Chủ Văn bằng:
CÔNG TY TNHH XUẤT NHẬP KHẨU PHÚ MỸ HUNG (VN)
Số 226 Yên Hoà, quận Cầu Giấy, thành phố Hà Nội
(511) Nhóm sản phẩm/dịch vụ: 27, 35

Quyết định gia hạn số: 35555/QĐ-SHTT, ngày: 09.05.2019

- (111) Số Văn bằng: 4-0218336 (186) Gia hạn đến ngày: 15.10.2029

CÔNG BÁO SỞ HỮU CÔNG NGHIỆP SỐ 375 TẬP B (06.2019)

- (732) Chủ Văn bằng:
CÔNG TY TNHH SẢN XUẤT THƯƠNG MẠI DỊCH VỤ HÓA NÔNG (VN)
252 đường TA 32, khu phố 2, phường Thới An, quận 12, thành phố Hồ Chí Minh
(511) Nhóm sản phẩm/dịch vụ: 01
-

Quyết định gia hạn số: 35556/QĐ-SHTT, ngày: 09.05.2019

- (111) Số Văn bằng: 4-0159847 (186) Gia hạn đến ngày: 03.09.2029
(732) Chủ Văn bằng:
CÔNG TY TNHH THƯƠNG MẠI XUẤT NHẬP KHẨU MÙA VÀNG (VN)
289 Nguyễn Văn Đậu, phường 11, quận Bình Thạnh, thành phố Hồ Chí Minh
(511) Nhóm sản phẩm/dịch vụ: 01
-

Quyết định gia hạn số: 35557/QĐ-SHTT, ngày: 09.05.2019

- (111) Số Văn bằng: 4-0164468 (186) Gia hạn đến ngày: 14.07.2029
(732) Chủ Văn bằng:
CÔNG TY CỔ PHẦN CHỨNG KHOÁN VNDIRECT (VN)
Số 1 Nguyễn Thượng Hiền, phường Nguyễn Du, quận Hai Bà Trưng, thành phố Hà Nội
(511) Nhóm sản phẩm/dịch vụ: 36
-

Quyết định gia hạn số: 35558/QĐ-SHTT, ngày: 09.05.2019

- (111) Số Văn bằng: 4-0201589 (186) Gia hạn đến ngày: 06.11.2028
(732) Chủ Văn bằng:
PHAN THỊ HẢI ANH (VN)
Số 6, lô 1 A36, khu tập thể Xi Măng, phường Lam Sơn, quận Lê Chân, thành phố Hải Phòng
(511) Nhóm sản phẩm/dịch vụ: 36
-

Quyết định gia hạn số: 35559/QĐ-SHTT, ngày: 09.05.2019

- (111) Số Văn bằng: 4-0168539 (186) Gia hạn đến ngày: 12.04.2030
(732) Chủ Văn bằng:
CÔNG TY TNHH THỰC PHẨM BÔNG MAI (VN)
421 Hùng Vương, thị trấn D'ran, huyện Đơn Dương, tỉnh Lâm Đồng
(511) Nhóm sản phẩm/dịch vụ: 30
-

Quyết định gia hạn số: 35560/QĐ-SHTT, ngày: 09.05.2019

- (111) Số Văn bằng: 4-0157222 (186) Gia hạn đến ngày: 26.06.2029
(732) Chủ Văn bằng:
ĐẶNG THỊ MỘNG HIỀN (VN)
Số 32 Lê Lợi, quận Ngô Quyền, thành phố Hải Phòng
(511) Nhóm sản phẩm/dịch vụ: 35
-

CÔNG BÁO SỞ HỮU CÔNG NGHIỆP SỐ 375 TẬP B (06.2019)

Quyết định gia hạn số: 35561/QĐ-SHTT, ngày: 09.05.2019

- (111) Số Văn bằng: 4-0173281 (186) Gia hạn đến ngày: 05.10.2029
(732) Chủ Văn bằng:
SHANGHAI JAHWA UNITED CO., LTD. (CN)
527 Bao Ding Road, Shanghai, China
(511) Nhóm sản phẩm/dịch vụ: 03
-

Quyết định gia hạn số: 35562/QĐ-SHTT, ngày: 09.05.2019

- (111) Số Văn bằng: 4-0156237 (186) Gia hạn đến ngày: 10.09.2029
(732) Chủ Văn bằng:
BÙU PHƯỚC (VN)
7/61/9 Thành Thái, phường 14, quận 10, thành phố Hồ Chí Minh
(511) Nhóm sản phẩm/dịch vụ: 03
-

Quyết định gia hạn số: 35563/QĐ-SHTT, ngày: 09.05.2019

- (111) Số Văn bằng: 4-0173313 (186) Gia hạn đến ngày: 07.12.2029
(732) Chủ Văn bằng:
BÙI THỊ TUYẾT (VN)
Số 66/1 Hùng Vương, phường Tự An, thành phố Buôn Ma Thuột, tỉnh Đắk Lắk
(511) Nhóm sản phẩm/dịch vụ: 43
-

Quyết định gia hạn số: 35564/QĐ-SHTT, ngày: 09.05.2019

- (111) Số Văn bằng: 4-0164393 (186) Gia hạn đến ngày: 25.01.2030
(732) Chủ Văn bằng:
HỘ KINH DOANH QUỐC AN (VN)
Ấp Đường Bào, xã Dương Tơ, huyện Phú Quốc, tỉnh Kiên Giang
(511) Nhóm sản phẩm/dịch vụ: 44
-

Quyết định gia hạn số: 35565/QĐ-SHTT, ngày: 09.05.2019

- (111) Số Văn bằng: 4-0035734 (186) Gia hạn đến ngày: 10.08.2029
(732) Chủ Văn bằng:
CÔNG TY LƯƠNG THỰC LONG AN (VN)
Số 10 đường Cử Luyện, phường 5, thị xã Tân An, tỉnh Long An
(511) Nhóm sản phẩm/dịch vụ: 30
-

Quyết định gia hạn số: 35566/QĐ-SHTT, ngày: 09.05.2019

(111) Số Văn bằng	(186) Gia hạn đến ngày	(511) Nhóm sản phẩm/dịch vụ
4-0174315	06.05.2030	14, 35, 36, 40, 43, 44, 45

CÔNG BÁO SỞ HỮU CÔNG NGHIỆP SỐ 375 TẬP B (06.2019)

4-0174316	06.05.2030	14, 36, 40, 44, 45
4-0175983	06.05.2030	14, 35, 36, 40, 45
4-0180725	26.04.2030	35, 36, 40, 43, 44, 45
4-0180726	26.04.2030	35, 36, 40, 43, 44, 45

(732) Chủ Văn bằng:

DOANH NGHIỆP TƯ NHÂN HIỆU VÀNG VĨNH THẠNH 2 (VN)

Số nhà 100 đường Trần Phú, phường Diên Hồng, thành phố Pleiku, tỉnh Gia Lai

Quyết định gia hạn số: 35567/QĐ-SHTT, ngày: 09.05.2019

(111) Số Văn bằng	(186) Gia hạn đến ngày	(511) Nhóm sản phẩm/dịch vụ
4-0146199	04.03.2029	05
4-0146200	04.03.2029	05
4-0146296	04.03.2029	05
4-0146931	06.01.2029	05
4-0146932	06.01.2029	05
4-0146937	06.01.2029	05
4-0146938	06.01.2029	05
4-0146939	06.01.2029	05
4-0147990	03.03.2029	05
4-0148396	25.03.2029	05
4-0148397	25.03.2029	05
4-0150662	04.03.2029	05
4-0157132	25.03.2029	05

(732) Chủ Văn bằng:

CÔNG TY TRÁCH NHIỆM HỮU HẠN ĐẠI BẮC (VN)

Số 11, đường công nghiệp 4, khu công nghiệp Sài Đồng B, phường Thạch Bàn, quận Long Biên, thành phố Hà Nội

Quyết định gia hạn số: 35568/QĐ-SHTT, ngày: 09.05.2019

(111) Số Văn bằng	(186) Gia hạn đến ngày	(511) Nhóm sản phẩm/dịch vụ
4-0142199	11.09.2028	05
4-0142200	11.09.2028	05
4-0156864	11.09.2029	05

CÔNG BÁO SỞ HỮU CÔNG NGHIỆP SỐ 375 TẬP B (06.2019)

4-0156865	11.09.2029	05
4-0160034	10.12.2029	05
4-0160035	10.12.2029	35
4-0160138	10.12.2029	05
4-0168079	10.12.2029	05

(732) Chủ Văn bằng:

CÔNG TY CỔ PHẦN DƯỢC PHẨM DAVINCI - PHÁP (VN)

Số 405-D1 Thanh Xuân Bắc, phường Thanh Xuân Bắc, quận Thanh Xuân, thành phố Hà Nội

Quyết định gia hạn số: 35569/QĐ-SHTT, ngày: 09.05.2019

(111) Số Văn bằng	(186) Gia hạn đến ngày	(511) Nhóm sản phẩm/dịch vụ
4-0163403	18.09.2029	09
4-0169263	18.09.2029	09

(732) Chủ Văn bằng:

CÔNG TY TNHH DỊCH VỤ THƯƠNG MẠI THỐNG THẮNG (VN)

46 Trần Chánh Chiếu, phường 14, quận 5, thành phố Hồ Chí Minh

Quyết định gia hạn số: 35570/QĐ-SHTT, ngày: 09.05.2019

(111) Số Văn bằng	(186) Gia hạn đến ngày	(511) Nhóm sản phẩm/dịch vụ
4-0163845	22.03.2030	29
4-0166367	23.03.2030	29, 30
4-0187070	15.12.2030	29, 35

(732) Chủ Văn bằng:

CÔNG TY TNHH THƯƠNG MẠI - SẢN XUẤT TRẠI VIỆT (VN)

181/51 Phan Đăng Lưu, phường 1, quận Phú Nhuận, thành phố Hồ Chí Minh

Quyết định gia hạn số: 35571/QĐ-SHTT, ngày: 09.05.2019

(111) Số Văn bằng: 4-0160244 (186) Gia hạn đến ngày: 01.07.2029

(732) Chủ Văn bằng:

CÔNG TY TRÁCH NHIỆM HỮU HẠN SẢN XUẤT HÀNG TIÊU DÙNG BÌNH TIÊN (VN)

22 Lý Chiêu Hoàng, phường 10, quận 6, thành phố Hồ Chí Minh

(511) Nhóm sản phẩm/dịch vụ: 39, 41, 43

CÔNG BÁO SỞ HỮU CÔNG NGHIỆP SỐ 375 TẬP B (06.2019)

Quyết định gia hạn số: 35572/QĐ-SHTT, ngày: 09.05.2019

- (111) Số Văn bằng: 4-0151993 (186) Gia hạn đến ngày: 13.03.2029
(732) Chủ Văn bằng:
CÔNG TY TNHH HÀN QUỐC SHAB VINA (VN)
Số 505 phố Kim Mã, phường Ngọc Khánh, quận Ba Đình, thành phố Hà Nội
(511) Nhóm sản phẩm/dịch vụ: 43
-

Quyết định gia hạn số: 35573/QĐ-SHTT, ngày: 09.05.2019

- (111) Số Văn bằng: 4-0151788 (186) Gia hạn đến ngày: 23.03.2029
(732) Chủ Văn bằng:
HỘ KINH DOANH TRẦN MINH LUÂN (VN)
C27 CMT8, phường An Thái, quận Bình Thủy, thành phố Cần Thơ
(511) Nhóm sản phẩm/dịch vụ: 08, 35
-

Quyết định gia hạn số: 35574/QĐ-SHTT, ngày: 09.05.2019

- (111) Số Văn bằng: 4-0152485 (186) Gia hạn đến ngày: 14.05.2029
(732) Chủ Văn bằng:
HILTON WORLDWIDE HOLDING LLP (GB)
Maple Court, Central Park, Reeds Crescent, UK WD24 4QQ
(511) Nhóm sản phẩm/dịch vụ: 43
-

Quyết định gia hạn số: 35575/QĐ-SHTT, ngày: 09.05.2019

- (111) Số Văn bằng: 4-0152120 (186) Gia hạn đến ngày: 14.05.2029
(732) Chủ Văn bằng:
HILTON WORLDWIDE HOLDING LLP (GB)
Maple Court, Central Park, Reeds Crescent, UK WD24 4QQ
(511) Nhóm sản phẩm/dịch vụ: 43
-

Quyết định gia hạn số: 35576/QĐ-SHTT, ngày: 09.05.2019

(111) Số Văn bằng	(186) Gia hạn đến ngày	(511) Nhóm sản phẩm/dịch vụ
4-0154123	25.03.2029	16
4-0154124	25.03.2029	16
4-0155276	13.04.2029	16

- (732) Chủ Văn bằng:
CÔNG TY TRÁCH NHIỆM HỮU HẠN VPP THĂNG LONG (VN)
Số 4, gác 376/35, đường Bưởi, phường Vĩnh Phúc, quận Ba Đình, thành phố Hà Nội
-

CÔNG BÁO SỞ HỮU CÔNG NGHIỆP SỐ 375 TẬP B (06.2019)

Quyết định gia hạn số: 35577/QĐ-SHTT, ngày: 09.05.2019

(111) Số Văn bằng	(186) Gia hạn đến ngày	(511) Nhóm sản phẩm/dịch vụ
4-0152137	13.05.2029	05
4-0152138	13.05.2029	05
4-0153074	22.05.2029	05
4-0153075	22.05.2029	05
4-0155988	14.04.2029	05
4-0155989	14.04.2029	05
4-0158238	02.06.2029	05
4-0158428	02.06.2029	05
4-0163016	12.05.2029	05
4-0176279	08.06.2029	05

(732) Chủ Văn bằng:

CÔNG TY TNHH ĐẠI BẮC (VN)

Số 11, đường Công nghiệp 4, khu công nghiệp Sài Đồng B, phường Thạch Bàn, quận Long Biên, thành phố Hà Nội

Quyết định gia hạn số: 35578/QĐ-SHTT, ngày: 09.05.2019

(111) Số Văn bằng: 4-0169549 (186) Gia hạn đến ngày: 13.03.2029

(732) Chủ Văn bằng:

CÔNG TY CỔ PHẦN XUẤT NHẬP KHẨU HOA NAM (VN)

Số 96, phố Định Công, quận Thanh Xuân, thành phố Hà Nội

(511) Nhóm sản phẩm/dịch vụ: 11

Quyết định gia hạn số: 35579/QĐ-SHTT, ngày: 09.05.2019

(111) Số Văn bằng: 4-0168044 (186) Gia hạn đến ngày: 24.09.2029

(732) Chủ Văn bằng:

LINING SPORTS (SHANGHAI) COMPANY LIMITED (CN)

Suite 3201, China Merchants Tower, No. 161 Lujiazui (E) Road, Pudong, Shanghai 200120, PRC

(511) Nhóm sản phẩm/dịch vụ: 18, 25, 28

Quyết định gia hạn số: 35580/QĐ-SHTT, ngày: 09.05.2019

(111) Số Văn bằng: 4-0152722 (186) Gia hạn đến ngày: 09.03.2029

(732) Chủ Văn bằng:

CÔNG BÁO SỞ HỮU CÔNG NGHIỆP SỐ 375 TẬP B (06.2019)

LAM SOON EDIBLE OILS SDN. BHD. (MY)

Wisma DLS, No. 6, Jalan Jurunilai U1/20, Hicom-Glenmarie Industrial Park, 40716 Shah Alam, Selangor Darul Ehsan, Malaysia

(511) Nhóm sản phẩm/dịch vụ: 03

Quyết định gia hạn số: 35581/QĐ-SHTT, ngày: 09.05.2019

(111) Số Văn bằng: 4-0214437 (186) Gia hạn đến ngày: 14.07.2029

(732) Chủ Văn bằng:

ROSSMAX INTERNATIONAL LTD. (TW)

12F, No. 189, Kang Chien Road, Taipei 114, Taiwan

(511) Nhóm sản phẩm/dịch vụ: 10

Quyết định gia hạn số: 35582/QĐ-SHTT, ngày: 09.05.2019

(111) Số Văn bằng	(186) Gia hạn đến ngày	(511) Nhóm sản phẩm/dịch vụ
4-0141448	10.02.2029	16, 35
4-0151974	17.06.2029	16, 35
4-0155244	15.04.2029	16, 35
4-0167556	23.10.2029	18, 35

(732) Chủ Văn bằng:

CÔNG TY TNHH GIA PHÁT (VN)

20/165 Cầu Giấy, phường Quan Hoa, quận Cầu Giấy, thành phố Hà Nội

Quyết định gia hạn số: 35583/QĐ-SHTT, ngày: 09.05.2019

(111) Số Văn bằng: 4-0146287 (186) Gia hạn đến ngày: 12.03.2029

(732) Chủ Văn bằng:

KABUSHIKI KAISHA PASONA GROUP D/B/A PASONA GROUP, INC. (JP)

1-5-1 Marunouchi, Chiyoda-ku, Tokyo, Japan

(511) Nhóm sản phẩm/dịch vụ: 35

Quyết định gia hạn số: 35584/QĐ-SHTT, ngày: 09.05.2019

(111) Số Văn bằng: 4-0146249 (186) Gia hạn đến ngày: 12.03.2029

(732) Chủ Văn bằng:

KABUSHIKI KAISHA PASONA GROUP D/B/A PASONA GROUP, INC (JP)

1-5-1 Marunouchi, Chiyoda-Ku, Tokyo, Japan.

(511) Nhóm sản phẩm/dịch vụ: 35, 42

CÔNG BÁO SỞ HỮU CÔNG NGHIỆP SỐ 375 TẬP B (06.2019)

Quyết định gia hạn số: 35585/QĐ-SHTT, ngày: 09.05.2019

- (111) Số Văn bằng: 4-0146286 (186) Gia hạn đến ngày: 12.03.2029
(732) Chủ Văn bằng:
KABUSHIKI KAISHA PASONA GROUP D/B/A PASONA GROUP, INC. (JP)
1-5-1 Marunouchi, Chiyoda-ku, Tokyo, Japan
(511) Nhóm sản phẩm/dịch vụ: 35
-

Quyết định gia hạn số: 35586/QĐ-SHTT, ngày: 09.05.2019

(111) Số Văn bằng	(186) Gia hạn đến ngày	(511) Nhóm sản phẩm/dịch vụ
4-0151630	11.03.2029	36
4-0151648	11.03.2029	16
4-0151649	11.03.2029	39
4-0151650	11.03.2029	41
4-0151651	11.03.2029	43
4-0151652	11.03.2029	44
4-0167154	11.03.2029	35

- (732) Chủ Văn bằng:
YTL CORPORATION BERHAD (MY)
11th Floor, Yeoh Tiong Lay Plaza, 55 Jalan Bukit Bintang, 55100 Kuala Lumpur,
Malaysia
-

Quyết định gia hạn số: 35587/QĐ-SHTT, ngày: 09.05.2019

(111) Số Văn bằng	(186) Gia hạn đến ngày	(511) Nhóm sản phẩm/dịch vụ
4-0157434	14.09.2029	05
4-0163942	09.03.2030	05
4-0171434	23.11.2029	05

- (732) Chủ Văn bằng:
CÔNG TY TNHH DƯỢC PHẨM MINH TRÍ (VN)
36 Vũ Huy Tấn, phường 3, quận Bình Thạnh, thành phố Hồ Chí Minh
-

Quyết định gia hạn số: 35588/QĐ-SHTT, ngày: 09.05.2019

- (111) Số Văn bằng: 4-0173487 (186) Gia hạn đến ngày: 27.01.2030
(732) Chủ Văn bằng:
CÔNG TY TNHH HOÁ MỸ PHẨM NGỌC THUY (VN)
101/31 Phạm Đình Hổ, phường 6, quận 6, thành phố Hồ Chí Minh

CÔNG BÁO SỞ HỮU CÔNG NGHIỆP SỐ 375 TẬP B (06.2019)

(511) Nhóm sản phẩm/dịch vụ: 03

Quyết định gia hạn số: 35946/QĐ-SHTT, ngày: 10.05.2019

(111) Số Văn bằng: 4-0141755 (186) Gia hạn đến ngày: 28.11.2028

(732) Chủ Văn bằng:

FROMAGERIES BEL (FR)

2 Allée de Longchamp, 92150 Suresnes, France

(511) Nhóm sản phẩm/dịch vụ: 29

Quyết định gia hạn số: 35947/QĐ-SHTT, ngày: 10.05.2019

(111) Số Văn bằng: 4-0145128 (186) Gia hạn đến ngày: 13.02.2029

(732) Chủ Văn bằng:

CÔNG TY CỔ PHẦN LILAMA 3 (VN)

Lô số 24-25, khu công nghiệp Quang Minh, huyện Mê Linh, thành phố Hà Nội

(511) Nhóm sản phẩm/dịch vụ: 02, 04, 06, 19, 35, 36, 37, 39, 42

Quyết định gia hạn số: 35948/QĐ-SHTT, ngày: 10.05.2019

(111) Số Văn bằng: 4-0170884 (186) Gia hạn đến ngày: 21.12.2029

(732) Chủ Văn bằng:

CÔNG TY TNHH VẬT TƯ-MAY XUẤT NHẬP KHẨU TÂN BÌNH (VN)

Số 151B đường Đinh Bộ Lĩnh, khu phố 6, phường 9, thành phố Mỹ Tho, tỉnh Tiền Giang

(511) Nhóm sản phẩm/dịch vụ: 25

Quyết định gia hạn số: 35950/QĐ-SHTT, ngày: 10.05.2019

(111) Số Văn bằng: 4-0035929 (186) Gia hạn đến ngày: 28.09.2029

(732) Chủ Văn bằng:

CÔNG TY TNHH MÁY TÍNH CMS (VN)

Tầng 12 tòa nhà CMC, phố Duy Tân, phường Dịch Vọng Hậu, quận Cầu Giấy, thành phố Hà Nội

(511) Nhóm sản phẩm/dịch vụ: 09

Quyết định gia hạn số: 35952/QĐ-SHTT, ngày: 10.05.2019

(111) Số Văn bằng: 4-0032702 (186) Gia hạn đến ngày: 27.08.2028

(732) Chủ Văn bằng:

CLINIQUE LABORATORIES, LLC. (US)

767 Fifth Avenue, New York, New York 10153, U.S.A

(511) Nhóm sản phẩm/dịch vụ: 03

CÔNG BÁO SỞ HỮU CÔNG NGHIỆP SỐ 375 TẬP B (06.2019)

Quyết định gia hạn số: 35953/QĐ-SHTT, ngày: 10.05.2019

- (111) Số Văn bằng: 4-0160213 (186) Gia hạn đến ngày: 12.06.2029
(732) Chủ Văn bằng:
CÔNG TY CỔ PHẦN VÀNG BẠC ĐÁ QUÝ HOÀNG GIA BẢO (VN)
15 Lê Thánh Tôn, phường Bến Nghé, quận 1, thành phố Hồ Chí Minh
(511) Nhóm sản phẩm/dịch vụ: 14, 35, 40
-

Quyết định gia hạn số: 35961/QĐ-SHTT, ngày: 10.05.2019

(111) Số Văn bằng	(186) Gia hạn đến ngày	(511) Nhóm sản phẩm/dịch vụ
4-0040472	07.10.2028	29, 30, 31
4-0041071	07.10.2028	30, 31

- (732) Chủ Văn bằng:
AB MAURI TECHNOLOGY PTY LIMITED (AU)
Level 1, Building A, 11 Talavera Road, NORTH RYDE NSW 2113, AUSTRALIA
-

Quyết định gia hạn số: 35962/QĐ-SHTT, ngày: 10.05.2019

- (111) Số Văn bằng: 4-0034814 (186) Gia hạn đến ngày: 22.05.2029
(732) Chủ Văn bằng:
CÔNG TY LUẬT TNHH QUỐC TẾ VIỆT NAM (VILAF - HỒNG ĐỨC) (VN)
Tầng 4, toà nhà MPlaza Saigon, số 39 Lê Duẩn, phường Bến Nghé, quận 1, thành phố Hồ Chí Minh
(511) Nhóm sản phẩm/dịch vụ: 42
-

Quyết định gia hạn số: 35963/QĐ-SHTT, ngày: 10.05.2019

- (111) Số Văn bằng: 4-0034813 (186) Gia hạn đến ngày: 22.05.2029
(732) Chủ Văn bằng:
CÔNG TY LUẬT TNHH QUỐC TẾ VIỆT NAM (VILAF - HỒNG ĐỨC) (VN)
Tầng 4, toà nhà MPlaza Saigon, số 39 Lê Duẩn, phường Bến Nghé, quận 1, thành phố Hồ Chí Minh
(511) Nhóm sản phẩm/dịch vụ: 42
-

Quyết định gia hạn số: 35964/QĐ-SHTT, ngày: 10.05.2019

- (111) Số Văn bằng: 4-0034812 (186) Gia hạn đến ngày: 22.05.2029
(732) Chủ Văn bằng:
CÔNG TY LUẬT TNHH QUỐC TẾ VIỆT NAM (VILAF - HỒNG ĐỨC) (VN)
Tầng 4, toà nhà MPlaza Saigon, số 39 Lê Duẩn, phường Bến Nghé, quận 1, thành phố Hồ Chí Minh
(511) Nhóm sản phẩm/dịch vụ: 42
-

CÔNG BÁO SỞ HỮU CÔNG NGHIỆP SỐ 375 TẬP B (06.2019)

Quyết định gia hạn số: 35965/QĐ-SHTT, ngày: 10.05.2019

- (111) Số Văn bằng: 4-0149311 (186) Gia hạn đến ngày: 09.12.2028
(732) Chủ Văn bằng:
ASSA ABLOY CHILE SPA (O ASSA ABLOY CHILE LIMITADA O CERRADURAS POLI LIMITADA) (CL)
Avda Los Vientos 19930, Pudahuel, Santiago, Republic of Chile
(511) Nhóm sản phẩm/dịch vụ: 06, 09
-

Quyết định gia hạn số: 35966/QĐ-SHTT, ngày: 10.05.2019

- (111) Số Văn bằng: 4-0164374 (186) Gia hạn đến ngày: 04.12.2028
(732) Chủ Văn bằng:
FOOD IDEAS INTERNATIONAL PTE LTD (SG)
100J Pasir Panjang Road, #05-00 SUTL House, Singapore 118525
(511) Nhóm sản phẩm/dịch vụ: 43
-

Quyết định gia hạn số: 35967/QĐ-SHTT, ngày: 10.05.2019

- (111) Số Văn bằng: 4-0134641 (186) Gia hạn đến ngày: 13.02.2028
(732) Chủ Văn bằng:
CÔNG TY CỔ PHẦN PVI (VN)
Toà nhà PVI, lô VP2, phố Phạm Văn Bạch, phường Yên Hoà, quận Cầu Giấy, thành phố Hà Nội
(511) Nhóm sản phẩm/dịch vụ: 36
-

Quyết định gia hạn số: 35977/QĐ-SHTT, ngày: 10.05.2019

- (111) Số Văn bằng: 4-0167838 (186) Gia hạn đến ngày: 01.09.2028
(732) Chủ Văn bằng:
WONG YOKE WAH (SG)
407 Sin Ming Avenue, #03-211 Singapore 570407
(511) Nhóm sản phẩm/dịch vụ: 05
-

Quyết định gia hạn số: 36007/QĐ-SHTT, ngày: 10.05.2019

- (111) Số Văn bằng: 4-0179102 (186) Gia hạn đến ngày: 30.01.2029
(732) Chủ Văn bằng:
C'BON COSMETICS CO., LTD. (JP)
No.18-12, Roppongi 7-Chome, Minato-Ku, Tokyo, Japan
(511) Nhóm sản phẩm/dịch vụ: 03
-

Quyết định gia hạn số: 36008/QĐ-SHTT, ngày: 10.05.2019

(111) Số Văn bằng	(186) Gia hạn đến ngày	(511) Nhóm sản phẩm/dịch vụ
4-0149432	06.02.2029	29

CÔNG BÁO SỞ HỮU CÔNG NGHIỆP SỐ 375 TẬP B (06.2019)

4-0149433	06.02.2029	29
4-0149434	06.02.2029	29
4-0149621	06.02.2029	29

(732) Chủ Văn bằng:

CÔNG TY CỔ PHẦN NƯỚC MẮM PHAN THIẾT (VN)

65 Nguyễn Thông, phường Phú Hải, thành phố Phan Thiết, tỉnh Bình Thuận

Quyết định gia hạn số: 36009/QĐ-SHTT, ngày: 10.05.2019

(111) Số Văn bằng: 4-0164519 (186) Gia hạn đến ngày: 22.10.2029

(732) Chủ Văn bằng:

CÔNG TY TNHH THƯƠNG MẠI VÀ SẢN XUẤT NỘI THẤT HÀ VŨ (VN)

K612- Tổng cục công nghiệp quốc phòng, xã Dương Xá, huyện Gia Lâm, thành phố Hà Nội

(511) Nhóm sản phẩm/dịch vụ: 20

Quyết định gia hạn số: 36010/QĐ-SHTT, ngày: 10.05.2019

(111) Số Văn bằng: 4-0176225 (186) Gia hạn đến ngày: 25.01.2030

(732) Chủ Văn bằng:

LÊ THỊ THU HÀ (VN)

Số 106, phố Nguyễn Lương Bằng, phường Nam Đồng, quận Đống Đa, thành phố Hà Nội

(511) Nhóm sản phẩm/dịch vụ: 30

Quyết định gia hạn số: 36011/QĐ-SHTT, ngày: 10.05.2019

(111) Số Văn bằng: 4-0147934 (186) Gia hạn đến ngày: 08.12.2028

(732) Chủ Văn bằng:

CÔNG TY TNHH XUẤT NHẬP KHẨU THƯƠNG MẠI TÂN LONG PHÁT (VN)

Số 1 đường 18, khu nhà ở Hiệp Bình, khu phố 4, phường Hiệp Bình Phước, quận Thủ Đức, thành phố Hồ Chí Minh

(511) Nhóm sản phẩm/dịch vụ: 35

Quyết định gia hạn số: 36012/QĐ-SHTT, ngày: 10.05.2019

(111) Số Văn bằng: 4-0180946 (186) Gia hạn đến ngày: 20.11.2029

(732) Chủ Văn bằng:

VIỆN NGHIÊN CỨU BÔNG VÀ PHÁT TRIỂN NÔNG NGHIỆP NHA HỔ (VN)

Thôn Nha Hổ 2, xã Nhơn Sơn, huyện Ninh Sơn, tỉnh Ninh Thuận

(511) Nhóm sản phẩm/dịch vụ: 33

CÔNG BÁO SỞ HỮU CÔNG NGHIỆP SỐ 375 TẬP B (06.2019)

Quyết định gia hạn số: 36013/QĐ-SHTT, ngày: 10.05.2019

(111) Số Văn bằng	(186) Gia hạn đến ngày	(511) Nhóm sản phẩm/dịch vụ
4-0156115	19.08.2029	09
4-0157245	05.08.2029	09

- (732) Chủ Văn bằng:
SANG-JIN ELECTRIC WIRE CO., LTD (KR)
501 Yupo-Ri, Geumwang-Eup, Eumseong-Gun, ChungcheongBuk-Do, R.O. Korea
-

Quyết định gia hạn số: 36270/QĐ-SHTT, ngày: 13.05.2019

- (111) Số Văn bằng: 4-0142194 (186) Gia hạn đến ngày: 13.08.2028
(732) Chủ Văn bằng:
NEIL PRYDE LIMITED (HK)
20/F YKK Building Phase 2, No.2 San Lik Street, Tuen Mun, Hong Kong
(511) Nhóm sản phẩm/dịch vụ: 18, 25, 28
-

Quyết định gia hạn số: 36271/QĐ-SHTT, ngày: 13.05.2019

- (111) Số Văn bằng: 4-0034888 (186) Gia hạn đến ngày: 14.04.2029
(732) Chủ Văn bằng:
SHIONOGI & CO., LTD. (JP)
1-8, Doshomachi 3-chome, Chuo-ku, Osaka, Japan
(511) Nhóm sản phẩm/dịch vụ: 05
-

Quyết định gia hạn số: 36272/QĐ-SHTT, ngày: 13.05.2019

(111) Số Văn bằng	(186) Gia hạn đến ngày	(511) Nhóm sản phẩm/dịch vụ
4-0035671	16.09.2029	01
4-0035940	16.09.2029	01

- (732) Chủ Văn bằng:
SUN ACE KAKOH (PTE.) LTD. (SG)
34 Tanjong Penjuru, Jurong Town, Singapore 609030
-

Quyết định gia hạn số: 36273/QĐ-SHTT, ngày: 13.05.2019

- (111) Số Văn bằng: 4-0177783 (186) Gia hạn đến ngày: 02.02.2030
(732) Chủ Văn bằng:
CÔNG TY TNHH CÔNG NGHIỆP NGHỆ NĂNG (VN)
Đường ĐT 743, ấp Đông An, xã Tân Đông Hiệp, huyện Dĩ An, tỉnh Bình Dương
(511) Nhóm sản phẩm/dịch vụ: 11
-

CÔNG BÁO SỞ HỮU CÔNG NGHIỆP SỐ 375 TẬP B (06.2019)

Quyết định gia hạn số: 36274/QĐ-SHTT, ngày: 13.05.2019

(111) Số Văn bằng	(186) Gia hạn đến ngày	(511) Nhóm sản phẩm/dịch vụ
4-0034463	05.03.2029	35
4-0034464	05.03.2029	35
4-0034465	05.03.2029	35

- (732) Chủ Văn bằng:
THE HONGKONG LAND COMPANY LIMITED (HK)
8th Floor, One Exchange Square, Central, Hongkong
-

Quyết định gia hạn số: 36275/QĐ-SHTT, ngày: 13.05.2019

- (111) Số Văn bằng: 4-0154736 (186) Gia hạn đến ngày: 07.04.2029
(732) Chủ Văn bằng:
CÔNG TY TNHH NAM CƯỜNG (VN)
91 Nguyễn Thái Học, thành phố Hà Nội
(511) Nhóm sản phẩm/dịch vụ: 07
-

Quyết định gia hạn số: 36276/QĐ-SHTT, ngày: 13.05.2019

- (111) Số Văn bằng: 4-0157204 (186) Gia hạn đến ngày: 14.09.2029
(732) Chủ Văn bằng:
TRUNG TÂM TƯ VẤN PHÁP LUẬT VÀ HUẤN LUYỆN AN TOÀN LAO ĐỘNG
CÔNG ĐOÀN QUẢNG NINH (VN)
Phường Bãi Cháy, thành phố Hạ Long, tỉnh Quảng Ninh
(511) Nhóm sản phẩm/dịch vụ: 32
-

Quyết định gia hạn số: 36277/QĐ-SHTT, ngày: 13.05.2019

- (111) Số Văn bằng: 4-0177401 (186) Gia hạn đến ngày: 02.04.2030
(732) Chủ Văn bằng:
CÔNG TY TNHH SẢN XUẤT DUY LỢI (VN)
Lô 2, đường Tân Tạo, khu công nghiệp Tân Tạo, phường Tân Tạo A, quận Bình Tân,
thành phố Hồ Chí Minh
(511) Nhóm sản phẩm/dịch vụ: 06, 20, 21, 22, 35
-

Quyết định gia hạn số: 36278/QĐ-SHTT, ngày: 13.05.2019

- (111) Số Văn bằng: 4-0175681 (186) Gia hạn đến ngày: 23.09.2030
(732) Chủ Văn bằng:
CÔNG TY CỔ PHẦN DỊCH VỤ IN TRẦN NGỌC HY CÀ MAU (VN)
Số 98 Lý Thường Kiệt, phường 7, thành phố Cà Mau, tỉnh Cà Mau
(511) Nhóm sản phẩm/dịch vụ: 40
-

CÔNG BÁO SỞ HỮU CÔNG NGHIỆP SỐ 375 TẬP B (06.2019)

Quyết định gia hạn số: 36279/QĐ-SHTT, ngày: 13.05.2019

- (111) Số Văn bằng: 4-0159967 (186) Gia hạn đến ngày: 12.10.2029
(732) Chủ Văn bằng:
CÔNG TY TNHH SẢN XUẤT - THƯƠNG MẠI TÂN KHẢI HOÀN (VN)
176/37 Trần Huy Liệu, phường 15, quận Phú Nhuận, thành phố Hồ Chí Minh
(511) Nhóm sản phẩm/dịch vụ: 11, 20, 28
-

Quyết định gia hạn số: 36280/QĐ-SHTT, ngày: 13.05.2019

(111) Số Văn bằng	(186) Gia hạn đến ngày	(511) Nhóm sản phẩm/dịch vụ
4-0159895	14.10.2029	05
4-0159897	14.10.2029	05
4-0170416	16.10.2029	05
4-0170975	14.10.2029	05
4-0170976	14.10.2029	05
4-0170977	14.10.2029	05
4-0170978	14.10.2029	05
4-0170997	16.10.2029	05
4-0171000	27.10.2029	05
4-0175859	14.10.2029	05
4-0185993	16.10.2029	05

- (732) Chủ Văn bằng:
CÔNG TY CỔ PHẦN DƯỢC PHẨM BẾN TRE (VN)
6A3 quốc lộ 60, phường Phú Tân, thành phố Bến Tre, tỉnh Bến Tre
-

Quyết định gia hạn số: 36281/QĐ-SHTT, ngày: 13.05.2019

- (111) Số Văn bằng: 4-0175523 (186) Gia hạn đến ngày: 05.01.2030
(732) Chủ Văn bằng:
CÔNG TY TNHH MỸ PHẨM HỒNG PHÚC (VN)
13/19A Gò Ô Môi, phường Phú Thuận, quận 7, thành phố Hồ Chí Minh
(511) Nhóm sản phẩm/dịch vụ: 03
-

Quyết định gia hạn số: 37269/QĐ-SHTT, ngày: 15.05.2019

- (111) Số Văn bằng: 4-0034284 (186) Gia hạn đến ngày: 06.03.2039
(732) Chủ Văn bằng:
SANDVIK INTELLECTUAL PROPERTY AB (SE)

SE-811 81 Sandviken, Sweden
(511) Nhóm sản phẩm/dịch vụ: 07, 08

Quyết định gia hạn số: 38719/QĐ-SHTT, ngày: 17.05.2019

(111) Số Văn bằng: 4-0035575 (186) Gia hạn đến ngày: 13.07.2029
(732) Chủ Văn bằng:
CƠ SỞ LỤC KIẾN NHƠN (VN)
127/8 Lê Thị Hồng Gấm, phường 6, thành phố Mỹ Tho, tỉnh Tiền Giang
(511) Nhóm sản phẩm/dịch vụ: 30

Quyết định gia hạn số: 38720/QĐ-SHTT, ngày: 17.05.2019

(111) Số Văn bằng: 4-0035576 (186) Gia hạn đến ngày: 13.07.2029
(732) Chủ Văn bằng:
CƠ SỞ LỤC KIẾN NHƠN (VN)
127/8 Lê Thị Hồng Gấm, phường 6, thành phố Mỹ Tho, tỉnh Tiền Giang
(511) Nhóm sản phẩm/dịch vụ: 30

Quyết định gia hạn số: 38721/QĐ-SHTT, ngày: 17.05.2019

(111) Số Văn bằng: 4-0180411 (186) Gia hạn đến ngày: 16.11.2030
(732) Chủ Văn bằng:
CƠ SỞ THANH CHÂU (VN)
244 Đinh Tiên Hoàng, phường Đa Kao, quận 1, thành phố Hồ Chí Minh
(511) Nhóm sản phẩm/dịch vụ: 40

Quyết định gia hạn số: 38722/QĐ-SHTT, ngày: 17.05.2019

(111) Số Văn bằng: 4-0160446 (186) Gia hạn đến ngày: 09.07.2029
(732) Chủ Văn bằng:
CÔNG TY TNHH THƯƠNG MẠI KINH DOANH ĐỊA ỐC TRIẾT NHUNG (VN)
623I Đỗ Xuân Hợp, phường Phước Long B, quận 9, thành phố Hồ Chí Minh
(511) Nhóm sản phẩm/dịch vụ: 35, 36

Quyết định gia hạn số: 38723/QĐ-SHTT, ngày: 17.05.2019

(111) Số Văn bằng: 4-0037502 (186) Gia hạn đến ngày: 08.09.2029
(732) Chủ Văn bằng:
DOANH NGHIỆP TƯ NHÂN CHẾ BIẾN THỰC PHẨM VÀ THƯƠNG MẠI HỒNG
HƯỜNG (VN)
Số 96 ấp An Thành, xã An Bình, huyện Long Hồ, tỉnh Vĩnh Long
(511) Nhóm sản phẩm/dịch vụ: 29, 30

Quyết định gia hạn số: 38724/QĐ-SHTT, ngày: 17.05.2019

CÔNG BÁO SỞ HỮU CÔNG NGHIỆP SỐ 375 TẬP B (06.2019)

- (111) Số Văn bằng: 4-0172337 (186) Gia hạn đến ngày: 12.05.2029
(732) Chủ Văn bằng:
DOANH NGHIỆP TƯ NHÂN CHẾ BIẾN THỰC PHẨM VÀ THƯƠNG MẠI HỒNG
HUƠNG (VN)
Số 96 ấp An Thành, xã An Bình, huyện Long Hồ, tỉnh Vĩnh Long
(511) Nhóm sản phẩm/dịch vụ: 29, 30
-

Quyết định gia hạn số: 38725/QĐ-SHTT, ngày: 17.05.2019

- (111) Số Văn bằng: 4-0208119 (186) Gia hạn đến ngày: 05.10.2029
(732) Chủ Văn bằng:
CÔNG TY CỔ PHẦN ĐẦU TƯ SẢN XUẤT VẬT LIỆU XÂY DỰNG SAO VIỆT NHẬT
MIỀN TRUNG (VN)
Lô 6, KCN Điện Nam Điện Ngọc, phường Điện Ngọc, thị xã Điện Bàn, tỉnh Quảng Nam
(511) Nhóm sản phẩm/dịch vụ: 35
-

Quyết định gia hạn số: 38726/QĐ-SHTT, ngày: 17.05.2019

- (111) Số Văn bằng: 4-0187778 (186) Gia hạn đến ngày: 26.06.2029
(732) Chủ Văn bằng:
TRẦN HỮU HIỆP (VN)
Số 130 ấp An Lợi B, xã Định Yên, huyện Lấp Vò, tỉnh Đồng Tháp
(511) Nhóm sản phẩm/dịch vụ: 35
-

Quyết định gia hạn số: 38727/QĐ-SHTT, ngày: 17.05.2019

- (111) Số Văn bằng: 4-0043993 (186) Gia hạn đến ngày: 22.02.2029
(732) Chủ Văn bằng:
HOTEL EQUATORIAL MANAGEMENT SDN BHD (MY)
Menara Dion, #28-01, 27 Jalan Sultan Ismail, 50250 Kuala Lumpur, Malaysia
(511) Nhóm sản phẩm/dịch vụ: 42
-

Quyết định gia hạn số: 38728/QĐ-SHTT, ngày: 17.05.2019

- (111) Số Văn bằng: 4-0035426 (186) Gia hạn đến ngày: 16.07.2029
(732) Chủ Văn bằng:
AMOREPACIFIC CORPORATION (KR)
100, Hangang-daero, Yongsan-gu, Seoul, Republic of Korea
(511) Nhóm sản phẩm/dịch vụ: 03
-

Quyết định gia hạn số: 38729/QĐ-SHTT, ngày: 17.05.2019

- (111) Số Văn bằng: 4-0035410 (186) Gia hạn đến ngày: 22.07.2029
(732) Chủ Văn bằng:

CÔNG BÁO SỞ HỮU CÔNG NGHIỆP SỐ 375 TẬP B (06.2019)

SONY INTERACTIVE ENTERTAINMENT INC. (JP)

1-7-1 Konan, Minato-ku Tokyo JAPAN

(511) Nhóm sản phẩm/dịch vụ: 09

Quyết định gia hạn số: 38730/QĐ-SHTT, ngày: 17.05.2019

(111) Số Văn bằng: 4-0035428 (186) Gia hạn đến ngày: 19.07.2029

(732) Chủ Văn bằng:

INNISFREE CORPORATION (KR)

100, Hangang-daero, Yongsan-gu, Seoul, Republic of Korea

(511) Nhóm sản phẩm/dịch vụ: 03

Quyết định gia hạn số: 38731/QĐ-SHTT, ngày: 17.05.2019

(111) Số Văn bằng: 4-0034635 (186) Gia hạn đến ngày: 29.04.2029

(732) Chủ Văn bằng:

SEIKO HOLDINGS KABUSHIKI KAISHA (TRADING AS SEIKO HOLDINGS CORPORATION) (JP)

5 - 11, Ginza 4 - chome, Chuo - ku, Tokyo, Japan

(511) Nhóm sản phẩm/dịch vụ: 14

Quyết định gia hạn số: 38732/QĐ-SHTT, ngày: 17.05.2019

(111) Số Văn bằng: 4-0152590 (186) Gia hạn đến ngày: 24.04.2029

(732) Chủ Văn bằng:

MAKITA CORPORATION (JP)

3-11-8 Sumiyoshi-cho, Anjo, Aichi 446-8502, Japan

(511) Nhóm sản phẩm/dịch vụ: 07

Quyết định gia hạn số: 38733/QĐ-SHTT, ngày: 17.05.2019

(111) Số Văn bằng: 4-0035116 (186) Gia hạn đến ngày: 28.04.2029

(732) Chủ Văn bằng:

HONDA GIKEN KOGYO KABUSHIKI KAISHA (HONDA MOTOR CO., LTD.) (JP)

1-1, Minami-Aoyama 2-chome, Minato-ku, Tokyo, Japan

(511) Nhóm sản phẩm/dịch vụ: 01, 04, 07, 09, 11, 12, 16

Quyết định gia hạn số: 38734/QĐ-SHTT, ngày: 17.05.2019

(111) Số Văn bằng: 4-0034915 (186) Gia hạn đến ngày: 17.04.2029

(732) Chủ Văn bằng:

YAMAHA HATSUDOKI KABUSHIKI KAISHA (JP)

2500 Shingai, Iwata-shi, Shizuoka-ken, Japan

(511) Nhóm sản phẩm/dịch vụ: 04, 07, 12

Quyết định gia hạn số: 38735/QĐ-SHTT, ngày: 17.05.2019

CÔNG BÁO SỞ HỮU CÔNG NGHIỆP SỐ 375 TẬP B (06.2019)

(111) Số Văn bằng	(186) Gia hạn đến ngày	(511) Nhóm sản phẩm/dịch vụ
4-0138586	28.10.2028	21
4-0170658	18.11.2029	21

(732) Chủ Văn bằng:

DOANH NGHIỆP TƯ NHÂN SẢN XUẤT VÀ THƯƠNG MẠI Á ĐÔNG (VN)
Số 53, ngõ 15, đường Hồng Hà, phường Phúc Xá, quận Ba Đình, thành phố Hà Nội

Quyết định gia hạn số: 38736/QĐ-SHTT, ngày: 17.05.2019

(111) Số Văn bằng: 4-0034714 (186) Gia hạn đến ngày: 13.04.2029

(732) Chủ Văn bằng:

BRIDGESTONE SPORTS CO., LTD. (JP)
2-4-1 Hamamatsu-cho, Minato-ku, Tokyo, Japan.

(511) Nhóm sản phẩm/dịch vụ: 28

Quyết định gia hạn số: 38737/QĐ-SHTT, ngày: 17.05.2019

(111) Số Văn bằng: 4-0154801 (186) Gia hạn đến ngày: 17.04.2029

(732) Chủ Văn bằng:

UNIPHARM, INC. (US)
715 Saint Paul Street, Baltimore, Maryland 21202 USA

(511) Nhóm sản phẩm/dịch vụ: 05, 30

Quyết định gia hạn số: 38738/QĐ-SHTT, ngày: 17.05.2019

(111) Số Văn bằng: 4-0160295 (186) Gia hạn đến ngày: 20.08.2029

(732) Chủ Văn bằng:

EA PHARMA CO., LTD. (JP)
2-1-1, Irifune, Chuo-ku, Tokyo 104-0042, Japan

(511) Nhóm sản phẩm/dịch vụ: 05

Quyết định gia hạn số: 38739/QĐ-SHTT, ngày: 17.05.2019

(111) Số Văn bằng: 4-0179704 (186) Gia hạn đến ngày: 12.04.2030

(732) Chủ Văn bằng:

CÔNG TY TNHH TRẠNG THIẾT BỊ Y TẾ THỜI THANH BÌNH (VN)
159/13 Phạm Thế Hiển, phường 3, quận 8, thành phố Hồ Chí Minh

(511) Nhóm sản phẩm/dịch vụ: 10, 25, 35

CÔNG BÁO SỞ HỮU CÔNG NGHIỆP SỐ 375 TẬP B (06.2019)

Quyết định gia hạn số: 38740/QĐ-SHTT, ngày: 17.05.2019

- (111) Số Văn bằng: 4-0149501 (186) Gia hạn đến ngày: 06.03.2029
(732) Chủ Văn bằng:
BAYER AKTIENGESELLSCHAFT (DE)
Kaiser-Wilhelm-Allee, 51373 Leverkusen, Germany
(511) Nhóm sản phẩm/dịch vụ: 01, 05
-

Quyết định gia hạn số: 38741/QĐ-SHTT, ngày: 17.05.2019

- (111) Số Văn bằng: 4-0049809 (186) Gia hạn đến ngày: 21.06.2029
(732) Chủ Văn bằng:
THE ABSOLUT COMPANY AKTIEBOLAG (SE)
117 97 Stockholm, Sweden
(511) Nhóm sản phẩm/dịch vụ: 33
-

Quyết định gia hạn số: 38742/QĐ-SHTT, ngày: 17.05.2019

- (111) Số Văn bằng: 4-0161129 (186) Gia hạn đến ngày: 06.07.2029
(732) Chủ Văn bằng:
CÔNG TY CỔ PHẦN SẢN XUẤT VÀ THƯƠNG MẠI XUYÊN VIỆT (VN)
Thị tứ Hồng Hưng, xã Hồng Hưng, huyện Gia Lộc, tỉnh Hải Dương
(511) Nhóm sản phẩm/dịch vụ: 29
-

Quyết định gia hạn số: 38743/QĐ-SHTT, ngày: 17.05.2019

(111) Số Văn bằng	(186) Gia hạn đến ngày	(511) Nhóm sản phẩm/dịch vụ
4-0159138	08.09.2029	25
4-0159920	13.10.2029	25
4-0167499	14.09.2029	25

- (732) Chủ Văn bằng:
CÔNG TY TNHH NAM BÌNH (VN)
20C ấp Nội Hoá, xã Bình An, huyện Dĩ An, tỉnh Bình Dương
-

Quyết định gia hạn số: 38744/QĐ-SHTT, ngày: 17.05.2019

- (111) Số Văn bằng: 4-0155405 (186) Gia hạn đến ngày: 09.03.2029
(732) Chủ Văn bằng:
TRẦN THỊ MỸ LIÊN (VN)
Số 20/24, đường Đồng Khởi, khóm 1, phường 4, thị xã Gò Công, tỉnh Tiền Giang
(511) Nhóm sản phẩm/dịch vụ: 30
-

CÔNG BÁO SỞ HỮU CÔNG NGHIỆP SỐ 375 TẬP B (06.2019)

Quyết định gia hạn số: 38745/QĐ-SHTT, ngày: 17.05.2019

(111) Số Văn bằng	(186) Gia hạn đến ngày	(511) Nhóm sản phẩm/dịch vụ
4-0147646	07.05.2029	05, 44
4-0147647	07.05.2029	05, 44

- (732) Chủ Văn bằng:
OBSHESTVO S OGRANICHENNOI OTVIETSTVENNOSTYU NAUCHNO-
PROIZVODSTVENNAYA FIRMA "MATERIA MEDICA HOLDING" (RU)
9, 3rd Samotyochny per., Moscow, Russia, 127473
-

Quyết định gia hạn số: 38746/QĐ-SHTT, ngày: 17.05.2019

- (111) Số Văn bằng: 4-0167000 (186) Gia hạn đến ngày: 18.05.2029
(732) Chủ Văn bằng:
CÔNG TY TNHH 1 THÀNH VIÊN BIA RƯỢU ERESSON (VN)
Lô 46, khu công nghiệp Quang Minh, Mê Linh, thành phố Hà Nội
(511) Nhóm sản phẩm/dịch vụ: 32, 33, 35
-

Quyết định gia hạn số: 38747/QĐ-SHTT, ngày: 17.05.2019

- (111) Số Văn bằng: 4-0190519 (186) Gia hạn đến ngày: 31.03.2029
(732) Chủ Văn bằng:
CÔNG TY TRÁCH NHIỆM HỮU HẠN MỘT THÀNH VIÊN THUỐC LÁ BẮC SƠN
(VN)
Phường Đáp Cầu, thành phố Bắc Ninh, tỉnh Bắc Ninh
(511) Nhóm sản phẩm/dịch vụ: 34
-

Quyết định gia hạn số: 38748/QĐ-SHTT, ngày: 17.05.2019

- (111) Số Văn bằng: 4-0034226 (186) Gia hạn đến ngày: 25.02.2029
(732) Chủ Văn bằng:
WARNER/CHAPPELL MUSIC INC. (US)
10585 Santa Monica Boulevard, Los Angeles, States of California 90025-4950, United
States of America
(511) Nhóm sản phẩm/dịch vụ: 16
-

Quyết định gia hạn số: 38749/QĐ-SHTT, ngày: 17.05.2019

(111) Số Văn bằng	(186) Gia hạn đến ngày	(511) Nhóm sản phẩm/dịch vụ
4-0155516	12.08.2029	03
4-0155517	12.08.2029	05
4-0160428	12.08.2029	16

CÔNG BÁO SỞ HỮU CÔNG NGHIỆP SỐ 375 TẬP B (06.2019)

4-0164796	09.11.2029	16
4-0164799	09.11.2029	16
4-0164800	09.11.2029	16
4-0168078	09.12.2029	16

(732) Chủ Văn bằng:

CÔNG TY TNHH MỘT THÀNH VIÊN VINA PAPER (VN)
Cụm công nghiệp Tân Chi, xã Tân Chi, huyện Tiên Du, tỉnh Bắc Ninh

Quyết định gia hạn số: 38750/QĐ-SHTT, ngày: 17.05.2019

(111) Số Văn bằng	(186) Gia hạn đến ngày	(511) Nhóm sản phẩm/dịch vụ
4-0155995	22.10.2029	05
4-0155996	22.10.2029	05

(732) Chủ Văn bằng:

CÔNG TY TRÁCH NHIỆM HỮU HẠN DƯỢC PHẨM QUANG ANH (VN)
83A Hòa Hưng, phường 12, quận 10, thành phố Hồ Chí Minh

Quyết định gia hạn số: 38751/QĐ-SHTT, ngày: 17.05.2019

(111) Số Văn bằng: 4-0190360 (186) Gia hạn đến ngày: 02.06.2029

(732) Chủ Văn bằng:

SỞ KHOA HỌC VÀ CÔNG NGHỆ TỈNH KIÊN GIANG (VN)
320 Ngô Quyền, phường Vĩnh Lạc, thành phố Rạch Giá, tỉnh Kiên Giang

(511) Nhóm sản phẩm/dịch vụ: 18, 29, 30, 33, 39, 41, 43

Quyết định gia hạn số: 38752/QĐ-SHTT, ngày: 17.05.2019

(111) Số Văn bằng: 4-0036425 (186) Gia hạn đến ngày: 21.10.2029

(732) Chủ Văn bằng:

CÔNG TY TNHH THƯƠNG MẠI DỊCH VỤ TÂN NAM ĐÔ (VN)
14 Trần Thiện Chánh, phường 12, quận 10, thành phố Hồ Chí Minh

(511) Nhóm sản phẩm/dịch vụ: 35

Quyết định gia hạn số: 38753/QĐ-SHTT, ngày: 17.05.2019

(111) Số Văn bằng	(186) Gia hạn đến ngày	(511) Nhóm sản phẩm/dịch vụ
4-0146236	30.03.2029	09, 38
4-0161695	30.03.2029	35, 42
4-0162462	18.08.2029	38, 42

CÔNG BÁO SỞ HỮU CÔNG NGHIỆP SỐ 375 TẬP B (06.2019)

(732) Chủ Văn bằng:
CÔNG TY CỔ PHẦN TRUYỀN THÔNG QUỐC TẾ INCOM (VN)
Tầng 3 toà nhà IC, số 82 phố Duy Tân, phường Dịch Vọng Hậu, quận Cầu Giấy, thành phố Hà Nội

Quyết định gia hạn số: 38754/QĐ-SHTT, ngày: 17.05.2019

(111) Số Văn bằng: 4-0162578 (186) Gia hạn đến ngày: 07.12.2029

(732) Chủ Văn bằng:
NGUYỄN THỊ DIỆU (VN)
17 Trần Tống, quận Thanh Khê, thành phố Đà Nẵng

(511) Nhóm sản phẩm/dịch vụ: 43

Quyết định gia hạn số: 38755/QĐ-SHTT, ngày: 17.05.2019

(111) Số Văn bằng: 4-0187779 (186) Gia hạn đến ngày: 08.07.2029

(732) Chủ Văn bằng:
CÔNG TY TNHH GIA HỒI (VN)
20/41 Hồ Đắc Di, phường Tây Thạnh, quận Tân Phú, thành phố Hồ Chí Minh

(511) Nhóm sản phẩm/dịch vụ: 25

Quyết định gia hạn số: 38756/QĐ-SHTT, ngày: 17.05.2019

(111) Số Văn bằng: 4-0171341 (186) Gia hạn đến ngày: 08.12.2029

(732) Chủ Văn bằng:
ENVIROCYCLE SYSTEMS INC (CA)
101, rue du Moulin, Suite 116, Magog, Canada, J1X 4A1

(511) Nhóm sản phẩm/dịch vụ: 07, 21

Quyết định gia hạn số: 38757/QĐ-SHTT, ngày: 17.05.2019

(111) Số Văn bằng: 4-0185035 (186) Gia hạn đến ngày: 13.05.2030

(732) Chủ Văn bằng:
CÔNG TY TNHH LOGISTICS SHIBUSAWA VIỆT NAM (VN)
40 Bà Huyện Thanh Quan, phường 6, quận 3, thành phố Hồ Chí Minh

(511) Nhóm sản phẩm/dịch vụ: 39

Quyết định gia hạn số: 38758/QĐ-SHTT, ngày: 17.05.2019

(111) Số Văn bằng: 4-0168547 (186) Gia hạn đến ngày: 06.05.2029

(732) Chủ Văn bằng:
POWER BUY CO., LTD. (TH)
No. 919/555, South Tower Building, 11th Floor, Silom Road, Silom, Bangrak, Bangkok, Thailand

(511) Nhóm sản phẩm/dịch vụ: 07, 08, 09, 11

CÔNG BÁO SỞ HỮU CÔNG NGHIỆP SỐ 375 TẬP B (06.2019)

Quyết định gia hạn số: 38759/QĐ-SHTT, ngày: 17.05.2019

(111) Số Văn bằng	(186) Gia hạn đến ngày	(511) Nhóm sản phẩm/dịch vụ
4-0038547	07.05.2029	29
4-0038548	07.05.2029	29

(732) Chủ Văn bằng:
AYAM S.A.R.L (FR)
27 Rue Du General Foy, Paris 75008, France

Quyết định gia hạn số: 38760/QĐ-SHTT, ngày: 17.05.2019

(111) Số Văn bằng	(186) Gia hạn đến ngày	(511) Nhóm sản phẩm/dịch vụ
4-0150337	21.05.2029	02
4-0154016	13.02.2029	02

(732) Chủ Văn bằng:
CÔNG TY CỔ PHẦN ĐẦU TƯ PHÁT TRIỂN CÔNG NGHỆ SƠN VIỆT - ÚC (VN)
Số 45, phố Vũ Trọng Phụng, phường Thanh Xuân Trung, quận Thanh Xuân, thành phố Hà Nội

Quyết định gia hạn số: 38761/QĐ-SHTT, ngày: 17.05.2019

(111) Số Văn bằng: 4-0034689 (186) Gia hạn đến ngày: 01.04.2029
(732) Chủ Văn bằng:
CÔNG TY TNHH NHÔM ĐỊNH HÌNH SAPA BẾN THÀNH (VN)
Lô C đường số 3, khu công nghiệp Bình Chiểu, quận Thủ Đức, thành phố Hồ Chí Minh
(511) Nhóm sản phẩm/dịch vụ: 06

Quyết định gia hạn số: 38762/QĐ-SHTT, ngày: 17.05.2019

(111) Số Văn bằng: 4-0157089 (186) Gia hạn đến ngày: 13.05.2029
(732) Chủ Văn bằng:
CÔNG TY TNHH THƯƠNG MẠI HUY PHÁT (VN)
Số 1 ngách 69A/131 Hoàng Văn Thái, quận Thanh Xuân, thành phố Hà Nội
(511) Nhóm sản phẩm/dịch vụ: 07, 35

Quyết định gia hạn số: 38763/QĐ-SHTT, ngày: 17.05.2019

(111) Số Văn bằng: 4-0154583 (186) Gia hạn đến ngày: 16.04.2029
(732) Chủ Văn bằng:
CÔNG TY TNHH THƯƠNG MẠI LONG QUANG (VN)
68 Kim Ngưu, phường Thanh Nhân, quận Hai Bà Trưng, thành phố Hà Nội
(511) Nhóm sản phẩm/dịch vụ: 07

CÔNG BÁO SỞ HỮU CÔNG NGHIỆP SỐ 375 TẬP B (06.2019)

Quyết định gia hạn số: 38764/QĐ-SHTT, ngày: 17.05.2019

- (111) Số Văn bằng: 4-0169647 (186) Gia hạn đến ngày: 20.08.2029
(732) Chủ Văn bằng:
CÔNG TY CỔ PHẦN LIWAYWAY VIỆT NAM (VN)
14 đường số 5, khu công nghiệp Việt Nam - Singapore, huyện Thuận An, tỉnh Bình Dương
(511) Nhóm sản phẩm/dịch vụ: 30
-

Quyết định gia hạn số: 38765/QĐ-SHTT, ngày: 17.05.2019

- (111) Số Văn bằng: 4-0168520 (186) Gia hạn đến ngày: 15.04.2030
(732) Chủ Văn bằng:
CÔNG TY TNHH NHÀ HÀNG BỐN MƯƠI LĂM (VN)
533 Lê Trọng Tấn, phường Sơn Kỳ, quận Tân Phú, thành phố Hồ Chí Minh
(511) Nhóm sản phẩm/dịch vụ: 43
-

Quyết định gia hạn số: 38766/QĐ-SHTT, ngày: 17.05.2019

(111) Số Văn bằng	(186) Gia hạn đến ngày	(511) Nhóm sản phẩm/dịch vụ
4-0161474	22.06.2029	29, 35
4-0162402	22.06.2029	29, 35

- (732) Chủ Văn bằng:
CÔNG TY CỔ PHẦN THỰC PHẨM HƯƠNG QUÊ VIỆT (VN)
Ấp Phú Lợi A, xã Phú Kiết, huyện Chợ Gạo, tỉnh Tiền Giang
-

Quyết định gia hạn số: 38767/QĐ-SHTT, ngày: 17.05.2019

(111) Số Văn bằng	(186) Gia hạn đến ngày	(511) Nhóm sản phẩm/dịch vụ
4-0034918	17.05.2029	30, 32
4-0035319	17.06.2029	30, 32
4-0036059	17.05.2029	32

- (732) Chủ Văn bằng:
CÔNG TY CỔ PHẦN CHẾ BIẾN KINH DOANH LƯƠNG THỰC - THỰC PHẨM HÀ NỘI (VN)
67A đường Trương Định, quận Hai Bà Trưng, thành phố Hà Nội
-

Quyết định gia hạn số: 38768/QĐ-SHTT, ngày: 17.05.2019

- (111) Số Văn bằng: 4-0001106 (186) Gia hạn đến ngày: 15.03.2029

CÔNG BÁO SỞ HỮU CÔNG NGHIỆP SỐ 375 TẬP B (06.2019)

(732) Chủ Văn bằng:
SUPARA COMPANY LIMITED (TH)
363 Rama IV Road, Rongmuang Sub-District, Patumwan District, Bangkok 10330
Thailand

(511) Nhóm sản phẩm/dịch vụ: 25

Quyết định gia hạn số: 38769/QĐ-SHTT, ngày: 17.05.2019

(111) Số Văn bằng: 4-0144711 (186) Gia hạn đến ngày: 18.02.2029

(732) Chủ Văn bằng:

1. ĐẶNG THỊ MUỖI (VN)

Số 243 Trần Hưng Đạo, phường 10, quận 5, thành phố Hồ Chí Minh

2. LƯƠNG THỊ KIỀU VÂN (VN)

Số 243 Trần Hưng Đạo, phường 10, quận 5, thành phố Hồ Chí Minh

3. VŨ HỮU DŨNG (VN)

Số 402 Lê Hồng Phong, phường 01, quận 10, thành phố Hồ Chí Minh

(511) Nhóm sản phẩm/dịch vụ: 35, 36

Quyết định gia hạn số: 38770/QĐ-SHTT, ngày: 17.05.2019

(111) Số Văn bằng: 4-0201568 (186) Gia hạn đến ngày: 10.08.2029

(732) Chủ Văn bằng:

CÔNG TY TNHH CƠ KHÍ VÀ XÂY LẮP HỒNG PHÁT (VN)

K356/105 Hoàng Diệu, quận Hải Châu, thành phố Đà Nẵng

(511) Nhóm sản phẩm/dịch vụ: 37, 40

Quyết định gia hạn số: 38771/QĐ-SHTT, ngày: 17.05.2019

(111) Số Văn bằng: 4-0156267 (186) Gia hạn đến ngày: 25.06.2029

(732) Chủ Văn bằng:

CÔNG TY CỔ PHẦN LOGISTICS HÀNG KHÔNG (VN)

Tầng 4 ga hàng hoá ALS, cảng hàng không quốc tế Nội Bài, xã Phú Minh, huyện Sóc Sơn, thành phố Hà Nội

(511) Nhóm sản phẩm/dịch vụ: 35, 36, 39

Quyết định gia hạn số: 38772/QĐ-SHTT, ngày: 17.05.2019

(111) Số Văn bằng	(186) Gia hạn đến ngày	(511) Nhóm sản phẩm/dịch vụ
4-0037607	11.09.2029	05
4-0156796	10.09.2029	05
4-0158969	10.09.2029	05
4-0161571	10.09.2029	05
4-0161631	10.09.2029	05

CÔNG BÁO SỞ HỮU CÔNG NGHIỆP SỐ 375 TẬP B (06.2019)

(732) Chủ Văn bằng:
CÔNG TY CỔ PHẦN DƯỢC PHẨM OPV (VN)
Khu công nghiệp Biên Hòa 2, thành phố Biên Hòa, tỉnh Đồng Nai

Quyết định gia hạn số: 38773/QĐ-SHTT, ngày: 17.05.2019

(111) Số Văn bằng: 4-0160377 (186) Gia hạn đến ngày: 16.04.2029
(732) Chủ Văn bằng:
NINGBO WT BEARING CO., LTD. (CN)
Industrial Development West Zone, Shengshan Town, Cixi, Zhejiang, P.R. China
(511) Nhóm sản phẩm/dịch vụ: 07

Quyết định gia hạn số: 38774/QĐ-SHTT, ngày: 17.05.2019

(111) Số Văn bằng	(186) Gia hạn đến ngày	(511) Nhóm sản phẩm/dịch vụ
4-0162276	06.11.2029	05
4-0162277	06.11.2029	35

(732) Chủ Văn bằng:
CÔNG TY TRÁCH NHIỆM HỮU HẠN VIỄN BĂNG (VN)
Số nhà 261, đường Phú Diễn, phường Phú Diễn, quận Bắc Từ Liêm, thành phố Hà Nội

Quyết định gia hạn số: 38775/QĐ-SHTT, ngày: 17.05.2019

(111) Số Văn bằng: 4-0157205 (186) Gia hạn đến ngày: 09.06.2029
(732) Chủ Văn bằng:
NOHMI BOSAI LTD. (JP)
7-3, Kudan-Minami 4-chome, Chiyoda-ku, Tokyo, Japan
(511) Nhóm sản phẩm/dịch vụ: 09

Quyết định gia hạn số: 38776/QĐ-SHTT, ngày: 17.05.2019

(111) Số Văn bằng: 4-0170720 (186) Gia hạn đến ngày: 12.03.2030
(732) Chủ Văn bằng:
CÔNG TY CỔ PHẦN VẬT TƯ NÔNG NGHIỆP ĐỒNG NAI (VN)
Đường số 1, khu công nghiệp Biên Hòa 1, phường An Bình, thành phố Biên Hòa, tỉnh Đồng Nai
(511) Nhóm sản phẩm/dịch vụ: 01, 35

Quyết định gia hạn số: 38777/QĐ-SHTT, ngày: 17.05.2019

(111) Số Văn bằng: 4-0034410 (186) Gia hạn đến ngày: 30.03.2029
(732) Chủ Văn bằng:

CÔNG BÁO SỞ HỮU CÔNG NGHIỆP SỐ 375 TẬP B (06.2019)

CÔNG TY TNHH THƯƠNG MẠI - DỊCH VỤ TIN HỌC TIN VI (VN)
242A Nguyễn Thị Minh Khai, phường 6, quận 3, TP. Hồ Chí Minh
(511) Nhóm sản phẩm/dịch vụ: 35

Quyết định gia hạn số: 38778/QĐ-SHTT, ngày: 17.05.2019

(111) Số Văn bằng: 4-0155367 (186) Gia hạn đến ngày: 05.05.2029
(732) Chủ Văn bằng:
CÔNG TY CỔ PHẦN PHÁT TRIỂN QUỐC TẾ KIM TỰ THÁP (VN)
Số 127 Hoàng Ngân, phường Trung Hoà, quận Cầu Giấy, thành phố Hà Nội
(511) Nhóm sản phẩm/dịch vụ: 09, 16, 28, 35, 38, 41

Quyết định gia hạn số: 38779/QĐ-SHTT, ngày: 17.05.2019

(111) Số Văn bằng: 4-0151956 (186) Gia hạn đến ngày: 29.05.2029
(732) Chủ Văn bằng:
CÔNG TY CỔ PHẦN PHÁT TRIỂN QUỐC TẾ KIM TỰ THÁP (VN)
Số 127 Hoàng Ngân, phường Trung Hoà, quận Cầu Giấy, thành phố Hà Nội
(511) Nhóm sản phẩm/dịch vụ: 09, 16, 28, 35, 38, 41

Quyết định gia hạn số: 38780/QĐ-SHTT, ngày: 17.05.2019

(111) Số Văn bằng: 4-0152974 (186) Gia hạn đến ngày: 29.05.2029
(732) Chủ Văn bằng:
CÔNG TY CỔ PHẦN PHÁT TRIỂN QUỐC TẾ KIM TỰ THÁP (VN)
Số 127 Hoàng Ngân, phường Trung Hoà, quận Cầu Giấy, thành phố Hà Nội
(511) Nhóm sản phẩm/dịch vụ: 09, 16, 28, 35, 38, 41

Quyết định gia hạn số: 38781/QĐ-SHTT, ngày: 17.05.2019

(111) Số Văn bằng: 4-0165507 (186) Gia hạn đến ngày: 15.12.2029
(732) Chủ Văn bằng:
CÔNG TY CỔ PHẦN NĂNG LƯỢNG TOÀN MỸ (VN)
Số 115, tổ 20 phường Láng Hạ, quận Đống Đa, thành phố Hà Nội
(511) Nhóm sản phẩm/dịch vụ: 11

Quyết định gia hạn số: 38782/QĐ-SHTT, ngày: 17.05.2019

(111) Số Văn bằng: 4-0155500 (186) Gia hạn đến ngày: 03.11.2029
(732) Chủ Văn bằng:
CÔNG TY CỔ PHẦN NĂNG LƯỢNG TOÀN MỸ (VN)
Số 115, tổ 20, phường Láng Hạ, quận Đống Đa, thành phố Hà Nội
(511) Nhóm sản phẩm/dịch vụ: 11

CÔNG BÁO SỞ HỮU CÔNG NGHIỆP SỐ 375 TẬP B (06.2019)

Quyết định gia hạn số: 38783/QĐ-SHTT, ngày: 17.05.2019

- (111) Số Văn bằng: 4-0148981 (186) Gia hạn đến ngày: 16.01.2029
(732) Chủ Văn bằng:
CÔNG TY TNHH AK VIỆT NAM (VN)
Số 16/54A/603 đường Lạc Long Quân, phường Xuân La, quận Tây Hồ, thành phố Hà Nội
(511) Nhóm sản phẩm/dịch vụ: 40, 42
-

Quyết định gia hạn số: 38784/QĐ-SHTT, ngày: 17.05.2019

(111) Số Văn bằng	(186) Gia hạn đến ngày	(511) Nhóm sản phẩm/dịch vụ
4-0148797	20.05.2029	05
4-0148798	20.05.2029	05
4-0148799	20.05.2029	05
4-0148800	20.05.2029	05
4-0148975	21.05.2029	05
4-0148976	21.05.2029	05
4-0150254	22.05.2029	05
4-0150255	22.05.2029	05
4-0150367	20.03.2029	05
4-0153282	17.08.2029	05
4-0158576	17.11.2029	05
4-0158732	18.11.2029	05
4-0158733	18.11.2029	05
4-0166849	30.11.2029	05
4-0167373	17.09.2029	05
4-0168208	09.10.2029	05
4-0168209	09.10.2029	05

- (732) Chủ Văn bằng:
CÔNG TY TRÁCH NHIỆM HỮU HẠN DUỘC PHẨM DO HA (VN)
Số 30, tập thể Trần Phú, ngõ 105, đường Nguyễn Phong Sắc, tổ 16, phường Dịch Vọng Hậu, quận Cầu Giấy, thành phố Hà Nội
-

Quyết định gia hạn số: 38785/QĐ-SHTT, ngày: 17.05.2019

- (111) Số Văn bằng: 4-0049882 (186) Gia hạn đến ngày: 19.03.2029
(732) Chủ Văn bằng:

CÔNG BÁO SỞ HỮU CÔNG NGHIỆP SỐ 375 TẬP B (06.2019)

NEW WAVE MODE AB (SE)
Akarevagen 18, SE-455 83 Dingle, Sweden

(511) Nhóm sản phẩm/dịch vụ: 18, 25

Quyết định gia hạn số: 38786/QĐ-SHTT, ngày: 17.05.2019

(111) Số Văn bằng: 4-0159634 (186) Gia hạn đến ngày: 25.06.2029

(732) Chủ Văn bằng:

BABYBJORN AB (SE)
Box 913, 170 09 Solna, Sweden

(511) Nhóm sản phẩm/dịch vụ: 08, 11, 18, 20, 21, 25, 28

Quyết định gia hạn số: 38787/QĐ-SHTT, ngày: 17.05.2019

(111) Số Văn bằng: 4-0155105 (186) Gia hạn đến ngày: 22.07.2029

(732) Chủ Văn bằng:

CÔNG TY TNHH MỘT THÀNH VIÊN VÀNG BẠC ĐA QUÝ THÀNH LONG (VN)
102 Phan Xích Long, phường 2, quận Phú Nhuận, thành phố Hồ Chí Minh

(511) Nhóm sản phẩm/dịch vụ: 35

Quyết định gia hạn số: 38788/QĐ-SHTT, ngày: 17.05.2019

(111) Số Văn bằng: 4-0034468 (186) Gia hạn đến ngày: 19.03.2029

(732) Chủ Văn bằng:

LUXOR WRITING INSTRUMENTS PVT. LTD. (IN)
229 Okhla Industrial Estate, New Delhi 110 020, India

(511) Nhóm sản phẩm/dịch vụ: 16

Quyết định gia hạn số: 38789/QĐ-SHTT, ngày: 17.05.2019

(111) Số Văn bằng: 4-0153956 (186) Gia hạn đến ngày: 06.07.2029

(732) Chủ Văn bằng:

CÔNG TY CỔ PHẦN ĐẦU TƯ VÀ PHÂN PHỐI DTJ (VN)
Số 4-A24 phường Nghĩa Tân, quận Cầu Giấy, thành phố Hà Nội

(511) Nhóm sản phẩm/dịch vụ: 35

Quyết định gia hạn số: 38790/QĐ-SHTT, ngày: 17.05.2019

(111) Số Văn bằng: 4-0160781 (186) Gia hạn đến ngày: 10.03.2029

(732) Chủ Văn bằng:

VINA MORANDE S.A. (CL)
Rosario Norte No 615, Piso 21, Oficina 2101, Las Condes, Santiago, CHILE

(511) Nhóm sản phẩm/dịch vụ: 33

CÔNG BÁO SỞ HỮU CÔNG NGHIỆP SỐ 375 TẬP B (06.2019)

Quyết định gia hạn số: 38791/QĐ-SHTT, ngày: 17.05.2019

(111) Số Văn bằng	(186) Gia hạn đến ngày	(511) Nhóm sản phẩm/dịch vụ
4-0162180	25.09.2029	03
4-0168080	15.09.2029	43

(732) Chủ Văn bằng:
SHERATON INTERNATIONAL IP, LLC (US)
One StarPoint, Stamford, Connecticut 06902, U.S.A.

Quyết định gia hạn số: 38792/QĐ-SHTT, ngày: 17.05.2019

(111) Số Văn bằng: 4-0190147 (186) Gia hạn đến ngày: 15.09.2030
(732) Chủ Văn bằng:
NGUYỄN THÀNH TRỌNG (VN)
142 đường 30/4, phường An Phú, quận Ninh Kiều, thành phố Cần Thơ
(511) Nhóm sản phẩm/dịch vụ: 05, 10, 35, 44

Quyết định gia hạn số: 38793/QĐ-SHTT, ngày: 17.05.2019

(111) Số Văn bằng: 4-0191738 (186) Gia hạn đến ngày: 10.11.2029
(732) Chủ Văn bằng:
NGUYỄN THỊ TÚ (VN)
Xã Hải Hòa, huyện Tĩnh Gia, tỉnh Thanh Hóa
(511) Nhóm sản phẩm/dịch vụ: 16

Quyết định gia hạn số: 38798/QĐ-SHTT, ngày: 17.05.2019

(111) Số Văn bằng: 4-0158281 (186) Gia hạn đến ngày: 17.03.2029
(732) Chủ Văn bằng:
CÔNG TY CỔ PHẦN L&A (VN)
323A Lê Quang Định, phường 5, quận Bình Thạnh, thành phố Hồ Chí Minh
(511) Nhóm sản phẩm/dịch vụ: 35, 41

Quyết định gia hạn số: 38799/QĐ-SHTT, ngày: 17.05.2019

(111) Số Văn bằng: 4-0032580 (186) Gia hạn đến ngày: 20.08.2028
(732) Chủ Văn bằng:
CÔNG TY TNHH NƯỚC GIẢI KHÁT DELTA (VN)
Số 42, Võ Ngọc Quận, phường 6, thành phố Tân An, tỉnh Long An
(511) Nhóm sản phẩm/dịch vụ: 29, 32

CÔNG BÁO SỞ HỮU CÔNG NGHIỆP SỐ 375 TẬP B (06.2019)

Quyết định gia hạn số: 38800/QĐ-SHTT, ngày: 17.05.2019

(111) Số Văn bằng	(186) Gia hạn đến ngày	(511) Nhóm sản phẩm/dịch vụ
4-0149780	10.04.2029	43
4-0159200	21.08.2029	43
4-0166480	30.10.2029	43

- (732) Chủ Văn bằng:
CÔNG TY TNHH MINH (VN)
5/9 Nguyễn Siêu, phường Bến Nghé, quận 1, thành phố Hồ Chí Minh
-

Quyết định gia hạn số: 38801/QĐ-SHTT, ngày: 17.05.2019

- (111) Số Văn bằng: 4-0146912 (186) Gia hạn đến ngày: 11.02.2029
(732) Chủ Văn bằng:
CÔNG TY TRÁCH NHIỆM HỮU HẠN KIM HOÀN (VN)
12A Mẹ Suốt, phường Hải Đình, thành phố Đồng Hới, tỉnh Quảng Bình
(511) Nhóm sản phẩm/dịch vụ: 14, 35
-

Quyết định gia hạn số: 38858/QĐ-SHTT, ngày: 17.05.2019

- (111) Số Văn bằng: 4-0141021 (186) Gia hạn đến ngày: 06.10.2028
(732) Chủ Văn bằng:
NGUYỄN THỊ LOAN (VN)
Số 14 Hoàng Diệu, quận Hồng Bàng, thành phố Hải Phòng
(511) Nhóm sản phẩm/dịch vụ: 43
-

Quyết định gia hạn số: 38859/QĐ-SHTT, ngày: 17.05.2019

- (111) Số Văn bằng: 4-0136051 (186) Gia hạn đến ngày: 07.08.2028
(732) Chủ Văn bằng:
CÔNG TY CỔ PHẦN THÉP VICASA - VNSTEEL (VN)
Khu công nghiệp Biên Hoà 1, đường số 9, phường An Bình, thành phố Biên Hoà, tỉnh Đồng Nai
(511) Nhóm sản phẩm/dịch vụ: 06
-

Quyết định gia hạn số: 38860/QĐ-SHTT, ngày: 17.05.2019

- (111) Số Văn bằng: 4-0036905 (186) Gia hạn đến ngày: 18.11.2029
(732) Chủ Văn bằng:
CÔNG TY TNHH SẢN XUẤT - THƯƠNG MẠI ĐÔNG THẮNG (VN)
Số 3, Kênh Tân Hóa, phường Tân Thới Hòa, quận Tân Phú, thành phố Hồ Chí Minh
(511) Nhóm sản phẩm/dịch vụ: 12
-

CÔNG BÁO SỞ HỮU CÔNG NGHIỆP SỐ 375 TẬP B (06.2019)

Quyết định gia hạn số: 38861/QĐ-SHTT, ngày: 17.05.2019

- (111) Số Văn bằng: 4-0139710 (186) Gia hạn đến ngày: 21.07.2028
(732) Chủ Văn bằng:
CÔNG TY TNHH BẤT ĐỘNG SẢN SMARTLAND (VN)
7B/8 Nguyễn Thị Minh Khai, phường Bến Nghé, quận 1, thành phố Hồ Chí Minh
(511) Nhóm sản phẩm/dịch vụ: 36
-

Quyết định gia hạn số: 38866/QĐ-SHTT, ngày: 17.05.2019

(111) Số Văn bằng	(186) Gia hạn đến ngày	(511) Nhóm sản phẩm/dịch vụ
4-0148587	28.05.2029	16
4-0148588	28.05.2029	18
4-0148589	28.05.2029	20
4-0148590	28.05.2029	21
4-0148591	28.05.2029	24
4-0148592	28.05.2029	25
4-0148593	28.05.2029	28
4-0148594	28.05.2029	29
4-0148595	28.05.2029	30
4-0148596	28.05.2029	32
4-0156056	28.05.2029	03
4-0156057	28.05.2029	14
4-0156058	28.05.2029	09
4-0156059	28.05.2029	41
4-0156184	01.06.2029	41
4-0156335	01.06.2029	32
4-0156336	01.06.2029	20
4-0164118	19.11.2029	25
4-0164119	19.11.2029	28
4-0173679	19.11.2029	41
4-0186960	19.11.2029	16
4-0210081	19.11.2029	09

- (732) Chủ Văn bằng:
DISNEY ENTERPRISES, INC., A DELAWARE CORPORATION (US)
500 South Buena Vista Street, Burbank, California 91521, USA.
-

CÔNG BÁO SỞ HỮU CÔNG NGHIỆP SỐ 375 TẬP B (06.2019)

Quyết định gia hạn số: 38867/QĐ-SHTT, ngày: 17.05.2019

(111) Số Văn bằng	(186) Gia hạn đến ngày	(511) Nhóm sản phẩm/dịch vụ
4-0033686	26.08.2028	11
4-0033687	26.08.2028	11
4-0033688	26.08.2028	11
4-0033689	26.08.2028	11
4-0033693	29.09.2028	11, 37, 42
4-0033694	29.09.2028	11, 37, 42
4-0035513	26.08.2028	11

(732) Chủ Văn bằng:
ADVANCED LIGHTING TECHNOLOGIES, LLC (US)
7905 Cochran Road, Suite 300 Glenwillow, Ohio 44139, United States

Quyết định gia hạn số: 38868/QĐ-SHTT, ngày: 17.05.2019

(111) Số Văn bằng: 4-0139029 (186) Gia hạn đến ngày: 09.09.2028
(732) Chủ Văn bằng:
COLGATE-PALMOLIVE COMPANY (US)
300 Park Avenue, New York, N.Y. 10022, U.S.A.
(511) Nhóm sản phẩm/dịch vụ: 03

Quyết định gia hạn số: 38869/QĐ-SHTT, ngày: 17.05.2019

(111) Số Văn bằng: 4-0032096 (186) Gia hạn đến ngày: 08.07.2028
(732) Chủ Văn bằng:
CASCADE BREWERY COMPANY PTY LTD. (AU)
77 Southbank Bvd, Southbank, VIC, 3006, Australia
(511) Nhóm sản phẩm/dịch vụ: 32

Quyết định gia hạn số: 38870/QĐ-SHTT, ngày: 17.05.2019

(111) Số Văn bằng: 4-0139635 (186) Gia hạn đến ngày: 05.12.2028
(732) Chủ Văn bằng:
SKY CAPITAL LIMITED (KY)
P.O. Box 31119, Grand Pavilion, Hibiscus Way, 802 West Bay Road, Grand Cayman,
KY1-1205, Cayman Islands
(511) Nhóm sản phẩm/dịch vụ: 07, 11

CÔNG BÁO SỞ HỮU CÔNG NGHIỆP SỐ 375 TẬP B (06.2019)

Quyết định gia hạn số: 39276/QĐ-SHTT, ngày: 20.05.2019

(111) Số Văn bằng	(186) Gia hạn đến ngày	(511) Nhóm sản phẩm/dịch vụ
4-0157314	19.08.2029	05, 29, 30, 35
4-0161245	19.08.2029	41

(732) Chủ Văn bằng:
CÔNG TY CỔ PHẦN GIỐNG BÒ SỮA MỘC CHÂU (VN)
Km 194, thị trấn Nông trường Mộc Châu, huyện Mộc Châu, tỉnh Sơn La

Quyết định gia hạn số: 39277/QĐ-SHTT, ngày: 20.05.2019

(111) Số Văn bằng: 4-0195902 (186) Gia hạn đến ngày: 01.04.2029
(732) Chủ Văn bằng:
NIKKEN KOSAKUSHO WORKS LTD. (JP)
1-5-1, Minami-shinden, Daito-shi, Osaka-fu, Japan
(511) Nhóm sản phẩm/dịch vụ: 07, 09

Quyết định gia hạn số: 39278/QĐ-SHTT, ngày: 20.05.2019

(111) Số Văn bằng: 4-0035729 (186) Gia hạn đến ngày: 28.08.2029
(732) Chủ Văn bằng:
LINKLATERS BUSINESS SERVICES (GB)
One Silk Street, London EC2Y 8HQ, England
(511) Nhóm sản phẩm/dịch vụ: 35, 36, 42

Quyết định gia hạn số: 39279/QĐ-SHTT, ngày: 20.05.2019

(111) Số Văn bằng: 4-0147711 (186) Gia hạn đến ngày: 13.01.2029
(732) Chủ Văn bằng:
CÔNG TY CỔ PHẦN CÔNG NGHỆ CAO TRAPHACO (VN)
Xã Tân Quang, huyện Văn Lâm, tỉnh Hưng Yên
(511) Nhóm sản phẩm/dịch vụ: 05

Quyết định gia hạn số: 39280/QĐ-SHTT, ngày: 20.05.2019

(111) Số Văn bằng: 4-0037164 (186) Gia hạn đến ngày: 22.12.2029
(732) Chủ Văn bằng:
HỘ KINH DOANH THẮNG LỢI (VN)
Số 103/3 Lò Siêu, phường 16, quận 11, thành phố Hồ Chí Minh
(511) Nhóm sản phẩm/dịch vụ: 28

CÔNG BÁO SỞ HỮU CÔNG NGHIỆP SỐ 375 TẬP B (06.2019)

Quyết định gia hạn số: 39281/QĐ-SHTT, ngày: 20.05.2019

- (111) Số Văn bằng: 4-0144071 (186) Gia hạn đến ngày: 12.11.2028
(732) Chủ Văn bằng:
HSU CHIA WEI (TW)
3F., No. 14, lane 63, Young Kang St, Lujhou City, Taipei Country 247, Taiwan
(511) Nhóm sản phẩm/dịch vụ: 07, 09, 11
-

Quyết định gia hạn số: 39282/QĐ-SHTT, ngày: 20.05.2019

- (111) Số Văn bằng: 4-0169901 (186) Gia hạn đến ngày: 18.03.2029
(732) Chủ Văn bằng:
F&CO CO., LTD. (KR)
541, Eonju-ro, Gangnam-gu, Seoul, Korea
(511) Nhóm sản phẩm/dịch vụ: 03
-

Quyết định gia hạn số: 39294/QĐ-SHTT, ngày: 20.05.2019

- (111) Số Văn bằng: 4-0204564 (186) Gia hạn đến ngày: 23.12.2029
(732) Chủ Văn bằng:
CÔNG TY CỔ PHẦN Y KHOA HOÀN MỸ (VN)
Phòng 1103, toà nhà Maritime Bank Tower, lầu 11, số 180-192 Nguyễn Công Trứ,
phường Nguyễn Thái Bình, quận 1, thành phố Hồ Chí Minh
(511) Nhóm sản phẩm/dịch vụ: 35, 42, 44
-

Quyết định gia hạn số: 39295/QĐ-SHTT, ngày: 20.05.2019

- (111) Số Văn bằng: 4-0195806 (186) Gia hạn đến ngày: 18.09.2029
(732) Chủ Văn bằng:
CÔNG TY TRÁCH NHIỆM HỮU HẠN SẢN XUẤT THƯƠNG MẠI DỊCH VỤ QUỐC
HUY (VN)
194/39 Lạc Long Quân, phường 10, quận 11, thành phố Hồ Chí Minh
(511) Nhóm sản phẩm/dịch vụ: 29, 32
-

Quyết định gia hạn số: 39296/QĐ-SHTT, ngày: 20.05.2019

- (111) Số Văn bằng: 4-0149590 (186) Gia hạn đến ngày: 13.04.2029
(732) Chủ Văn bằng:
CÔNG TY TNHH MỘT THÀNH VIÊN THIẾT BỊ ĐIỆN CHÍNH THÁI (VN)
288/8 Tân Hòa Đông, phường Bình Trị Đông, quận Bình Tân, thành phố Hồ Chí Minh
(511) Nhóm sản phẩm/dịch vụ: 09
-

CÔNG BÁO SỞ HỮU CÔNG NGHIỆP SỐ 375 TẬP B (06.2019)

Quyết định gia hạn số: 39297/QĐ-SHTT, ngày: 20.05.2019

(111) Số Văn bằng	(186) Gia hạn đến ngày	(511) Nhóm sản phẩm/dịch vụ
4-0195341	08.12.2029	19, 35
4-0195342	08.12.2029	35

(732) Chủ Văn bằng:
CÔNG TY TNHH MỘT THÀNH VIÊN XÂY LẤP AN GIANG (VN)
316/1A, Trần Hưng Đạo, phường Mỹ Long, thành phố Long Xuyên, tỉnh An Giang

Quyết định gia hạn số: 39298/QĐ-SHTT, ngày: 20.05.2019

(111) Số Văn bằng: 4-0166907 (186) Gia hạn đến ngày: 22.09.2029
(732) Chủ Văn bằng:
CÔNG TY CỔ PHẦN THƯƠNG MẠI QUỐC TẾ GIA PHÁT (VN)
Xóm Đình, xã Tân Triều, huyện Thanh Trì, thành phố Hà Nội
(511) Nhóm sản phẩm/dịch vụ: 06

Quyết định gia hạn số: 39299/QĐ-SHTT, ngày: 20.05.2019

(111) Số Văn bằng: 4-0152642 (186) Gia hạn đến ngày: 03.02.2029
(732) Chủ Văn bằng:
FOSHAN NANHAI JIN GANG NEW MATERIALS CO., LTD. (CN)
Changjiang Carton Factory, Dalan Industrial Zone, Guanyao, Shishan Town, Nanhai District, Foshan, Guangdong, China
(511) Nhóm sản phẩm/dịch vụ: 03, 07

Quyết định gia hạn số: 39300/QĐ-SHTT, ngày: 20.05.2019

(111) Số Văn bằng: 4-0185191 (186) Gia hạn đến ngày: 26.10.2029
(732) Chủ Văn bằng:
CÔNG TY TNHH HÓA SINH Á CHÂU (VN)
551/132 Lê Quang Định, phường 1, quận Gò Vấp, thành phố Hồ Chí Minh
(511) Nhóm sản phẩm/dịch vụ: 05, 35

Quyết định gia hạn số: 39301/QĐ-SHTT, ngày: 20.05.2019

(111) Số Văn bằng: 4-0162803 (186) Gia hạn đến ngày: 08.10.2029
(732) Chủ Văn bằng:
CÔNG TY TRÁCH NHIỆM HỮU HẠN HOÁ SINH Á CHÂU (VN)
551/132 Lê Quang Định, phường 1, quận Gò Vấp, thành phố Hồ Chí Minh
(511) Nhóm sản phẩm/dịch vụ: 01

CÔNG BÁO SỞ HỮU CÔNG NGHIỆP SỐ 375 TẬP B (06.2019)

Quyết định gia hạn số: 39302/QĐ-SHTT, ngày: 20.05.2019

- (111) Số Văn bằng: 4-0156532 (186) Gia hạn đến ngày: 08.10.2029
(732) Chủ Văn bằng:
CÔNG TY TRÁCH NHIỆM HỮU HẠN HOÁ SINH Á CHÂU (VN)
551/132 Lê Quang Định, phường 1, quận Gò Vấp, thành phố Hồ Chí Minh
(511) Nhóm sản phẩm/dịch vụ: 01
-

Quyết định gia hạn số: 39303/QĐ-SHTT, ngày: 20.05.2019

- (111) Số Văn bằng: 4-0162177 (186) Gia hạn đến ngày: 11.09.2029
(732) Chủ Văn bằng:
CÔNG TY TNHH HÓA SINH Á CHÂU (VN)
551/132 Lê Quang Định, phường 1, quận Gò Vấp, thành phố Hồ Chí Minh
(511) Nhóm sản phẩm/dịch vụ: 01, 05, 35, 39
-

Quyết định gia hạn số: 39304/QĐ-SHTT, ngày: 20.05.2019

- (111) Số Văn bằng: 4-0158390 (186) Gia hạn đến ngày: 09.07.2029
(732) Chủ Văn bằng:
CÔNG TY TRÁCH NHIỆM HỮU HẠN HOÁ SINH Á CHÂU (VN)
551/132 Lê Quang Định, phường 1, quận Gò Vấp, thành phố Hồ Chí Minh
(511) Nhóm sản phẩm/dịch vụ: 05
-

Quyết định gia hạn số: 39305/QĐ-SHTT, ngày: 20.05.2019

- (111) Số Văn bằng: 4-0153774 (186) Gia hạn đến ngày: 09.07.2029
(732) Chủ Văn bằng:
CÔNG TY TRÁCH NHIỆM HỮU HẠN HOÁ SINH Á CHÂU (VN)
551/132 Lê Quang Định, phường 1, quận Gò Vấp, thành phố Hồ Chí Minh
(511) Nhóm sản phẩm/dịch vụ: 05
-

Quyết định gia hạn số: 39306/QĐ-SHTT, ngày: 20.05.2019

- (111) Số Văn bằng: 4-0154354 (186) Gia hạn đến ngày: 09.07.2029
(732) Chủ Văn bằng:
CÔNG TY TRÁCH NHIỆM HỮU HẠN HOÁ SINH Á CHÂU (VN)
551/132 Lê Quang Định, phường 1, quận Gò Vấp, thành phố Hồ Chí Minh
(511) Nhóm sản phẩm/dịch vụ: 05
-

Quyết định gia hạn số: 39307/QĐ-SHTT, ngày: 20.05.2019

- (111) Số Văn bằng: 4-0148035 (186) Gia hạn đến ngày: 25.05.2029
(732) Chủ Văn bằng:

CÔNG BÁO SỞ HỮU CÔNG NGHIỆP SỐ 375 TẬP B (06.2019)

CÔNG TY TRÁCH NHIỆM HỮU HẠN HOÁ SINH Á CHÂU (VN)
551/132 Lê Quang Định, phường 1, quận Gò Vấp, thành phố Hồ Chí Minh
(511) Nhóm sản phẩm/dịch vụ: 05

Quyết định gia hạn số: 39308/QĐ-SHTT, ngày: 20.05.2019

(111) Số Văn bằng: 4-0148034 (186) Gia hạn đến ngày: 25.05.2029
(732) Chủ Văn bằng:
CÔNG TY TRÁCH NHIỆM HỮU HẠN HOÁ SINH Á CHÂU (VN)
551/132 Lê Quang Định, phường 1, quận Gò Vấp, thành phố Hồ Chí Minh
(511) Nhóm sản phẩm/dịch vụ: 05

Quyết định gia hạn số: 39309/QĐ-SHTT, ngày: 20.05.2019

(111) Số Văn bằng: 4-0152212 (186) Gia hạn đến ngày: 05.05.2029
(732) Chủ Văn bằng:
CÔNG TY TRÁCH NHIỆM HỮU HẠN HOÁ SINH Á CHÂU (VN)
551/132 Lê Quang Định, phường 1, quận Gò Vấp, thành phố Hồ Chí Minh
(511) Nhóm sản phẩm/dịch vụ: 05

Quyết định gia hạn số: 39310/QĐ-SHTT, ngày: 20.05.2019

(111) Số Văn bằng: 4-0152211 (186) Gia hạn đến ngày: 05.05.2029
(732) Chủ Văn bằng:
CÔNG TY TRÁCH NHIỆM HỮU HẠN HOÁ SINH Á CHÂU (VN)
551/132 Lê Quang Định, phường 1, quận Gò Vấp, thành phố Hồ Chí Minh
(511) Nhóm sản phẩm/dịch vụ: 05

Quyết định gia hạn số: 39311/QĐ-SHTT, ngày: 20.05.2019

(111) Số Văn bằng: 4-0145059 (186) Gia hạn đến ngày: 21.11.2028
(732) Chủ Văn bằng:
EPTECH CORPORATION, INC. (US)
1048 Irvine Avenue, Suite 629, Newport Beach, California 92660, United States of
America
(511) Nhóm sản phẩm/dịch vụ: 04

Quyết định gia hạn số: 39312/QĐ-SHTT, ngày: 20.05.2019

(111) Số Văn bằng	(186) Gia hạn đến ngày	(511) Nhóm sản phẩm/dịch vụ
4-0036256	11.03.2029	16, 41, 42
4-0152581	08.04.2029	05
4-0166661	02.10.2029	05, 10

CÔNG BÁO SỞ HỮU CÔNG NGHIỆP SỐ 375 TẬP B (06.2019)

- (732) Chủ Văn bằng:
GLAXOSMITHKLINE CONSUMER HEALTHCARE (UK) IP LIMITED (GB)
980 Great West Road, Brentford, Middlesex, TW8 9GS, England
-

Quyết định gia hạn số: 39313/QĐ-SHTT, ngày: 20.05.2019

(111) Số Văn bằng	(186) Gia hạn đến ngày	(511) Nhóm sản phẩm/dịch vụ
4-0151001	03.06.2029	05
4-0169546	11.03.2029	05

- (732) Chủ Văn bằng:
FERRING B.V. (NL)
Polarisavenue 144, NL-2132 JX Hoofddorp, The Netherlands
-

Quyết định gia hạn số: 39314/QĐ-SHTT, ngày: 20.05.2019

(111) Số Văn bằng	(186) Gia hạn đến ngày	(511) Nhóm sản phẩm/dịch vụ
4-0034594	23.03.2029	05
4-0034949	16.04.2029	10
4-0034952	19.04.2029	05, 10
4-0034953	19.04.2029	05, 10
4-0034974	10.05.2029	05
4-0034982	10.05.2029	05
4-0036182	10.07.2029	03
4-0036224	07.09.2029	05, 10
4-0038064	10.05.2029	05
4-0149198	09.03.2029	03, 05, 09, 10

- (732) Chủ Văn bằng:
GLAXO GROUP LIMITED (GB)
980 Great West Road, Brentford, Middlesex, TW8 9GS, England
-

Quyết định gia hạn số: 39315/QĐ-SHTT, ngày: 20.05.2019

- (111) Số Văn bằng: 4-0170593 (186) Gia hạn đến ngày: 18.02.2029
(732) Chủ Văn bằng:
CÔNG TY TNHH SẢN XUẤT THƯƠNG MẠI TRÍ PHÁT (VN)
26/7 tổ 1, khu 1, ấp Chợ, xã Tân Phú Trung, huyện Củ Chi, thành phố Hồ Chí Minh
(511) Nhóm sản phẩm/dịch vụ: 11, 35
-

CÔNG BÁO SỞ HỮU CÔNG NGHIỆP SỐ 375 TẬP B (06.2019)

Quyết định gia hạn số: 39316/QĐ-SHTT, ngày: 20.05.2019

- (111) Số Văn bằng: 4-0162445 (186) Gia hạn đến ngày: 18.12.2028
(732) Chủ Văn bằng:
CÔNG TY CỔ PHẦN ĐẦU TƯ DU LỊCH QUANG MINH - VINASHIN (VN)
Khu đô thị du lịch Quang Minh, xã Thủy Sơn, huyện Thủy Nguyên, thành phố Hải Phòng
(511) Nhóm sản phẩm/dịch vụ: 36
-

Quyết định gia hạn số: 39317/QĐ-SHTT, ngày: 20.05.2019

- (111) Số Văn bằng: 4-0033861 (186) Gia hạn đến ngày: 26.01.2029
(732) Chủ Văn bằng:
MIKASA CORPORATION (JP)
No. 11-2, 3-chome, Kusunoki-cho, Nishi-ku, Hiroshima-shi, Hiroshima-ken, Japan
(511) Nhóm sản phẩm/dịch vụ: 18, 25, 28
-

Quyết định gia hạn số: 39318/QĐ-SHTT, ngày: 20.05.2019

- (111) Số Văn bằng: 4-0147165 (186) Gia hạn đến ngày: 21.11.2028
(732) Chủ Văn bằng:
VŨ QUỐC THỤY (VN)
355 Lê Văn Sỹ, phường 13, quận 3, thành phố Hồ Chí Minh
(511) Nhóm sản phẩm/dịch vụ: 40
-

Quyết định gia hạn số: 39319/QĐ-SHTT, ngày: 20.05.2019

- (111) Số Văn bằng: 4-0034136 (186) Gia hạn đến ngày: 28.01.2029
(732) Chủ Văn bằng:
INDEX LIVING MALL CO., LTD (TH)
147 Soi Rama 2 Soi 50, Rama 2 Rd., Samaedam, Bangkhunthien, Bangkok 10150, Thailand
(511) Nhóm sản phẩm/dịch vụ: 20, 35
-

Quyết định gia hạn số: 39330/QĐ-SHTT, ngày: 20.05.2019

(111) Số Văn bằng	(186) Gia hạn đến ngày	(511) Nhóm sản phẩm/dịch vụ
4-0142710	02.01.2029	05
4-0156525	16.09.2029	05
4-0156526	16.09.2029	05
4-0157333	26.05.2029	05

CÔNG BÁO SỞ HỮU CÔNG NGHIỆP SỐ 375 TẬP B (06.2019)

(732) Chủ Văn bằng:

CÔNG TY TNHH VIỆT THẮNG (VN)

Toà nhà đa năng Việt Thắng, đường Hoàng Văn Thụ, phường Xương Giang, thành phố Bắc Giang, tỉnh Bắc Giang

Quyết định gia hạn số: 39331/QĐ-SHTT, ngày: 20.05.2019

(111) Số Văn bằng: 4-0141426 (186) Gia hạn đến ngày: 26.12.2028

(732) Chủ Văn bằng:

VĂN PHÒNG CÔNG CHỨNG NGUYỄN TÚ (VN)

92C Lý Thường Kiệt, phường Cửa Nam, quận Hoàn Kiếm, thành phố Hà Nội

(511) Nhóm sản phẩm/dịch vụ: 45

Quyết định gia hạn số: 39332/QĐ-SHTT, ngày: 20.05.2019

(111) Số Văn bằng: 4-0181038 (186) Gia hạn đến ngày: 23.02.2029

(732) Chủ Văn bằng:

CÔNG TY CỔ PHẦN ĐẦU TƯ SẢN XUẤT VÀ THƯƠNG MẠI HỒNG PHÚC (VN)

Thôn Đại Hạnh, xã Hoàn Long, huyện Yên Mỹ, tỉnh Hưng Yên

(511) Nhóm sản phẩm/dịch vụ: 19

Quyết định gia hạn số: 39540/QĐ-SHTT, ngày: 20.05.2019

(111) Số Văn bằng	(186) Gia hạn đến ngày	(511) Nhóm sản phẩm/dịch vụ
4-0148807	03.02.2029	05
4-0148808	03.02.2029	05
4-0148809	03.02.2029	05
4-0148969	17.03.2029	05
4-0148994	17.03.2029	05
4-0148995	17.03.2029	05
4-0148996	17.03.2029	05
4-0148997	17.03.2029	05
4-0149050	13.03.2029	05
4-0149051	13.03.2029	05
4-0149052	13.03.2029	05
4-0149092	18.03.2029	05
4-0151932	18.05.2029	05
4-0154524	01.04.2029	05
4-0154565	01.04.2029	05

CÔNG BÁO SỞ HỮU CÔNG NGHIỆP SỐ 375 TẬP B (06.2019)

4-0158083	22.10.2029	05
4-0158084	22.10.2029	05
4-0162165	10.12.2029	05
4-0162166	10.12.2029	05
4-0162167	10.12.2029	05
4-0162267	26.10.2029	05
4-0162293	26.10.2029	05
4-0162368	22.10.2029	05
4-0162764	11.12.2029	05
4-0165433	29.10.2029	05
4-0165434	29.10.2029	05
4-0165512	17.12.2029	05
4-0165513	17.12.2029	05
4-0165675	24.09.2029	05
4-0166894	20.10.2029	05
4-0169133	30.06.2029	05
4-0171237	09.12.2029	05
4-0171243	01.10.2029	05
4-0171255	09.12.2029	05
4-0171736	09.12.2029	05
4-0175550	28.10.2029	05
4-0175605	20.10.2029	05
4-0178860	24.09.2029	05
4-0178873	28.10.2029	05
4-0188295	01.10.2029	05
4-0222698	29.04.2029	05

(732) Chủ Văn bằng:

CÔNG TY TNHH DƯỢC PHẨM BÍCH CHÂU (VN)
456/64 Cao Thắng, phường 12, quận 10, thành phố Hồ Chí Minh

Quyết định gia hạn số: 39541/QĐ-SHTT, ngày: 20.05.2019

(111) Số Văn bằng: 4-0145747 (186) Gia hạn đến ngày: 03.11.2028

(732) Chủ Văn bằng:

CÔNG BÁO SỞ HỮU CÔNG NGHIỆP SỐ 375 TẬP B (06.2019)

DAIRYAMERICA, INC. (US)

7815 N. Palm Ave., Suite 250, Fresno, California, 93711, United States of America

(511) Nhóm sản phẩm/dịch vụ: 29

Quyết định gia hạn số: 39542/QĐ-SHTT, ngày: 20.05.2019

(111) Số Văn bằng: 4-0034061 (186) Gia hạn đến ngày: 03.02.2029

(732) Chủ Văn bằng:

CÔNG TY TNHH THƯƠNG MẠI-SẢN XUẤT PHÁT THÀNH (VN)

149 đường Lê Thị Bạch Cát, phường 11, quận 11, thành phố Hồ Chí Minh

(511) Nhóm sản phẩm/dịch vụ: 35

Quyết định gia hạn số: 39543/QĐ-SHTT, ngày: 20.05.2019

(111) Số Văn bằng	(186) Gia hạn đến ngày	(511) Nhóm sản phẩm/dịch vụ
4-0146088	18.02.2029	01
4-0164098	18.12.2029	35
4-0168108	18.12.2029	01, 35

(732) Chủ Văn bằng:

CÔNG TY CỔ PHẦN THIÊN SINH (VN)

Số 234 đường ĐT 744, ấp Đồng Sỏi, xã An Tây, thị xã Bến Cát, tỉnh Bình Dương

Quyết định gia hạn số: 39544/QĐ-SHTT, ngày: 20.05.2019

(111) Số Văn bằng: 4-0166140 (186) Gia hạn đến ngày: 22.05.2029

(732) Chủ Văn bằng:

CÔNG TY TNHH TƯ VẤN HÀNG SINH (VN)

Lầu 4, tòa nhà Cholimex, 1368 Võ Văn Kiệt, phường 13, quận 5, thành phố Hồ Chí Minh

(511) Nhóm sản phẩm/dịch vụ: 35

Quyết định gia hạn số: 39545/QĐ-SHTT, ngày: 20.05.2019

(111) Số Văn bằng: 4-0149959 (186) Gia hạn đến ngày: 23.01.2029

(732) Chủ Văn bằng:

FYH INC. (JP)

2306 Hirao, Mihara-ku, Sakai-shi, Osaka, Japan

(511) Nhóm sản phẩm/dịch vụ: 07

CÔNG BÁO SỞ HỮU CÔNG NGHIỆP SỐ 375 TẬP B (06.2019)

Quyết định gia hạn số: 39546/QĐ-SHTT, ngày: 20.05.2019

(111) Số Văn bằng	(186) Gia hạn đến ngày	(511) Nhóm sản phẩm/dịch vụ
4-0037465	25.10.2029	05
4-0037466	25.10.2029	05
4-0156894	30.07.2029	05
4-0156896	30.07.2029	05
4-0156953	05.08.2029	05
4-0157247	05.08.2029	05
4-0159137	23.12.2029	05
4-0159629	06.07.2029	05
4-0170970	14.10.2029	05
4-0182223	30.07.2029	05

(732) Chủ Văn bằng:
CÔNG TY CỔ PHẦN DƯỢC PHẨM 3/2 (VN)
601 Cách Mạng Tháng Tám, phường 15, quận 10, thành phố Hồ Chí Minh

Quyết định gia hạn số: 40002/QĐ-SHTT, ngày: 21.05.2019

(111) Số Văn bằng: 4-0180178 (186) Gia hạn đến ngày: 10.06.2030
(732) Chủ Văn bằng:
CÔNG TY CỔ PHẦN HOÁ SINH NAM VIỆT (VN)
Quốc lộ 30, ấp Đông Mỹ, xã Mỹ Hội, huyện Cao Lãnh, tỉnh Đồng Tháp
(511) Nhóm sản phẩm/dịch vụ: 01

Quyết định gia hạn số: 40003/QĐ-SHTT, ngày: 21.05.2019

(111) Số Văn bằng: 4-0172249 (186) Gia hạn đến ngày: 17.11.2029
(732) Chủ Văn bằng:
CÔNG TY CỔ PHẦN ĐẦU TƯ CÔNG NGHỆ SẢN XUẤT THƯƠNG MẠI DỊCH VỤ
QUANG MINH (VN)
C4 bis Phan Văn Trị, phường 10, quận Gò Vấp, thành phố Hồ Chí Minh
(511) Nhóm sản phẩm/dịch vụ: 16

Quyết định gia hạn số: 40005/QĐ-SHTT, ngày: 21.05.2019

(111) Số Văn bằng	(186) Gia hạn đến ngày	(511) Nhóm sản phẩm/dịch vụ
4-0176601	14.08.2029	25
4-0176683	14.08.2029	25

CÔNG BÁO SỞ HỮU CÔNG NGHIỆP SỐ 375 TẬP B (06.2019)

- (732) Chủ Văn bằng:
CÔNG TY TNHH SẢN XUẤT - THƯƠNG MẠI - DỊCH VỤ THỜI TRANG LITA (VN)
72 đường số 55, khu phố 9, phường Tân Tạo, quận Bình Tân, thành phố Hồ Chí Minh
-

Quyết định gia hạn số: 39892/QĐ-SHTT, ngày: 21.05.2019

- (111) Số Văn bằng: 4-0143938 (186) Gia hạn đến ngày: 11.11.2028
(732) Chủ Văn bằng:
GB FOODS AFRICA GLOBAL TRADING, S.L.U. (ES)
Hospitalet de Llobregat, Barcelona (Spain), Plaza Europa, número 42
(511) Nhóm sản phẩm/dịch vụ: 30
-

Quyết định gia hạn số: 39893/QĐ-SHTT, ngày: 21.05.2019

- (111) Số Văn bằng: 4-0034359 (186) Gia hạn đến ngày: 31.12.2028
(732) Chủ Văn bằng:
CÔNG TY TNHH SẢN XUẤT THƯƠNG MẠI PHÚC LONG (VN)
42/24-42/26 đường 643 Tạ Quang Bửu, phường 4, quận 8, thành phố Hồ Chí Minh
(511) Nhóm sản phẩm/dịch vụ: 30
-

Quyết định gia hạn số: 39894/QĐ-SHTT, ngày: 21.05.2019

- (111) Số Văn bằng: 4-0151799 (186) Gia hạn đến ngày: 09.03.2029
(732) Chủ Văn bằng:
CÔNG TY TNHH SẢN XUẤT THƯƠNG MẠI DỊCH VỤ VẠN PHÁT (VN)
Số 3085, ấp An Quy, xã Đa Phước Hội, huyện Mỏ Cày Nam, tỉnh Bến Tre
(511) Nhóm sản phẩm/dịch vụ: 35
-

Quyết định gia hạn số: 39895/QĐ-SHTT, ngày: 21.05.2019

- (111) Số Văn bằng: 4-0055141 (186) Gia hạn đến ngày: 23.02.2029
(732) Chủ Văn bằng:
GOH JOO HIN PTE LTD. (SG)
116 Pasir Panjang Road, Singapore 118540
(511) Nhóm sản phẩm/dịch vụ: 29
-

Quyết định gia hạn số: 39896/QĐ-SHTT, ngày: 21.05.2019

- (111) Số Văn bằng: 4-0189687 (186) Gia hạn đến ngày: 22.05.2029
(732) Chủ Văn bằng:
CÔNG TY CỔ PHẦN DU LỊCH AN GIANG (VN)
Số 80E Trần Hưng Đạo, phường Mỹ Xuyên, thành phố Long Xuyên, tỉnh An Giang
(511) Nhóm sản phẩm/dịch vụ: 43
-

CÔNG BÁO SỞ HỮU CÔNG NGHIỆP SỐ 375 TẬP B (06.2019)

Quyết định gia hạn số: 39897/QĐ-SHTT, ngày: 21.05.2019

- (111) Số Văn bằng: 4-0158239 (186) Gia hạn đến ngày: 14.09.2029
(732) Chủ Văn bằng:
HỘ KINH DOANH VŨ HOÀNG CHUÔNG (VN)
Số 8, Ca Văn Thỉnh, phường 11, quận Tân Bình, thành phố Hồ Chí Minh
(511) Nhóm sản phẩm/dịch vụ: 43
-

Quyết định gia hạn số: 39898/QĐ-SHTT, ngày: 21.05.2019

- (111) Số Văn bằng: 4-0171716 (186) Gia hạn đến ngày: 26.05.2030
(732) Chủ Văn bằng:
CÔNG TY TNHH MỘT THÀNH VIÊN THẾ LINH (VN)
28C/88, KP 13, phường Hồ Nai, thành phố Biên Hòa, tỉnh Đồng Nai
(511) Nhóm sản phẩm/dịch vụ: 20, 24
-

Quyết định gia hạn số: 39899/QĐ-SHTT, ngày: 21.05.2019

- (111) Số Văn bằng: 4-0147059 (186) Gia hạn đến ngày: 20.02.2029
(732) Chủ Văn bằng:
CÔNG TY TNHH PHÚC ĐẠT (VN)
Số 14, tổ 61, khu tập thể Địa Chính, phường Yên Hòa, quận Cầu Giấy, thành phố Hà Nội
(511) Nhóm sản phẩm/dịch vụ: 11, 21
-

Quyết định gia hạn số: 39900/QĐ-SHTT, ngày: 21.05.2019

- (111) Số Văn bằng: 4-0161396 (186) Gia hạn đến ngày: 28.08.2029
(732) Chủ Văn bằng:
CÔNG TY TNHH DUỐC PHẨM TRÍ TÍN (VN)
K338/12 Hải Phòng, quận Thanh Khê, thành phố Đà Nẵng
(511) Nhóm sản phẩm/dịch vụ: 35
-

Quyết định gia hạn số: 39901/QĐ-SHTT, ngày: 21.05.2019

- (111) Số Văn bằng: 4-0147745 (186) Gia hạn đến ngày: 13.01.2029
(732) Chủ Văn bằng:
CÔNG TY TRÁCH NHIỆM HỮU HẠN NHẤT NHẤT (VN)
Số 3, ngõ 189 Hoàng Hoa Thám, phường Liễu Giai, quận Ba Đình, thành phố Hà Nội
(511) Nhóm sản phẩm/dịch vụ: 05, 35
-

Quyết định gia hạn số: 39902/QĐ-SHTT, ngày: 21.05.2019

- (111) Số Văn bằng: 4-0034605 (186) Gia hạn đến ngày: 09.04.2029

CÔNG BÁO SỞ HỮU CÔNG NGHIỆP SỐ 375 TẬP B (06.2019)

(732) Chủ Văn bằng:
TAIWAN US-BABY ARTICLES CO., LTD. (TW)
292, Sec. 2, Chien-Kuo S. Road, Taipei, Taiwan

(511) Nhóm sản phẩm/dịch vụ: 10

Quyết định gia hạn số: 39903/QĐ-SHTT, ngày: 21.05.2019

(111) Số Văn bằng	(186) Gia hạn đến ngày	(511) Nhóm sản phẩm/dịch vụ
4-0162018	20.07.2029	16
4-0164862	20.07.2029	12

(732) Chủ Văn bằng:
CEAT LIMITED (IN)
Ceat Mahal, 463, Annie Besant Road, Worli, Mumbai - 400 030, India

Quyết định gia hạn số: 39904/QĐ-SHTT, ngày: 21.05.2019

(111) Số Văn bằng: 4-0165104 (186) Gia hạn đến ngày: 03.02.2030

(732) Chủ Văn bằng:
CÔNG TY TNHH PHÚ ĐIỀN (VN)
80-82 Hoàng Văn Thụ, phường Quảng Phú, thành phố Quảng Ngãi, tỉnh Quảng Ngãi

(511) Nhóm sản phẩm/dịch vụ: 19, 21

Quyết định gia hạn số: 39905/QĐ-SHTT, ngày: 21.05.2019

(111) Số Văn bằng	(186) Gia hạn đến ngày	(511) Nhóm sản phẩm/dịch vụ
4-0034450	18.03.2029	11
4-0034451	18.03.2029	11

(732) Chủ Văn bằng:
TYLO HOLDING AB (SE)
Svarvaregatan 6, 302 50 HALMSTAD, Sweden

Quyết định gia hạn số: 39906/QĐ-SHTT, ngày: 21.05.2019

(111) Số Văn bằng: 4-0189696 (186) Gia hạn đến ngày: 12.08.2029

(732) Chủ Văn bằng:
RAM GOLF LTD. (HK)
Suite 14a Capri Building, 130 Austin Road, Kowloon, Hong Kong

(511) Nhóm sản phẩm/dịch vụ: 18, 25, 28

CÔNG BÁO SỞ HỮU CÔNG NGHIỆP SỐ 375 TẬP B (06.2019)

Quyết định gia hạn số: 39907/QĐ-SHTT, ngày: 21.05.2019

- (111) Số Văn bằng: 4-0153525 (186) Gia hạn đến ngày: 12.03.2029
(732) Chủ Văn bằng:
UNIVERSAL CITY STUDIOS LLC (US)
100 Universal City Plaza, Universal City, California 91608, United States of America
(511) Nhóm sản phẩm/dịch vụ: 09, 28, 38, 41
-

Quyết định gia hạn số: 39908/QĐ-SHTT, ngày: 21.05.2019

(111) Số Văn bằng	(186) Gia hạn đến ngày	(511) Nhóm sản phẩm/dịch vụ
4-0033668	07.10.2028	27
4-0033669	07.10.2028	27

- (732) Chủ Văn bằng:
MOHAWK CARPET CORPORATION (US)
160 South Industrial Blvd, Calhoun, GA 30701, U.S.A.
-

Quyết định gia hạn số: 39909/QĐ-SHTT, ngày: 21.05.2019

- (111) Số Văn bằng: 4-0172204 (186) Gia hạn đến ngày: 23.03.2030
(732) Chủ Văn bằng:
CÔNG TY CỔ PHẦN HUY MINH (VN)
Đường số 12, khu công nghiệp Đông Xuyên, phường Rạch Dừa, thành phố Vũng Tàu, tỉnh Bà Rịa - Vũng Tàu
(511) Nhóm sản phẩm/dịch vụ: 06, 35, 37, 39
-

Quyết định gia hạn số: 39913/QĐ-SHTT, ngày: 21.05.2019

- (111) Số Văn bằng: 4-0045591 (186) Gia hạn đến ngày: 13.03.2029
(732) Chủ Văn bằng:
CÔNG TY CỔ PHẦN VI NA MIT (VN)
Số 81/3, khu phố 1, phường Tân Định, thị xã Bến Cát, tỉnh Bình Dương
(511) Nhóm sản phẩm/dịch vụ: 29, 30
-

Quyết định gia hạn số: 39922/QĐ-SHTT, ngày: 21.05.2019

- (111) Số Văn bằng: 4-0172423 (186) Gia hạn đến ngày: 23.11.2029
(732) Chủ Văn bằng:
TRUNG TÂM GIỐNG THỦY SẢN AN GIANG (VN)
58 Bùi Văn Danh, phường Mỹ Xuyên, thành phố Long Xuyên, tỉnh An Giang
(511) Nhóm sản phẩm/dịch vụ: 31, 42
-

CÔNG BÁO SỞ HỮU CÔNG NGHIỆP SỐ 375 TẬP B (06.2019)

Quyết định gia hạn số: 39923/QĐ-SHTT, ngày: 21.05.2019

(111) Số Văn bằng	(186) Gia hạn đến ngày	(511) Nhóm sản phẩm/dịch vụ
4-0035607	05.08.2029	30
4-0148450	20.05.2029	32, 33
4-0160503	14.08.2029	29
4-0164132	14.08.2029	29
4-0164133	14.08.2029	29
4-0167074	14.08.2029	29

(732) Chủ Văn bằng:

CÔNG TY CỔ PHẦN HÀNG TIÊU DÙNG MASAN (VN)

Tầng 12, toà nhà MPlaza Saigon, số 39 Lê Duẩn, phường Bến Nghé, quận 1, thành phố Hồ Chí Minh

Quyết định gia hạn số: 39924/QĐ-SHTT, ngày: 21.05.2019

(111) Số Văn bằng: 4-0178869 (186) Gia hạn đến ngày: 24.11.2029

(732) Chủ Văn bằng:

CÔNG TY TNHH THƯƠNG MẠI DỊCH VỤ CÔNG NGHỆ THÔNG TIN G.O.L (VN)

Số 288/17 An Dương Vương, phường 04, quận 5, thành phố Hồ Chí Minh

(511) Nhóm sản phẩm/dịch vụ: 42

Quyết định gia hạn số: 39925/QĐ-SHTT, ngày: 21.05.2019

(111) Số Văn bằng: 4-0136759 (186) Gia hạn đến ngày: 29.09.2028

(732) Chủ Văn bằng:

CÔNG TY CỔ PHẦN KHOÁNG SẢN VÀ LUYỆN KIM VIỆT NAM (VN)

Tầng 6, toà nhà Việt Á, số 9 Duy Tân, phường Dịch Vọng Hậu, quận Cầu Giấy, thành phố Hà Nội

(511) Nhóm sản phẩm/dịch vụ: 35, 36, 37, 39, 40, 41, 42

Quyết định gia hạn số: 39928/QĐ-SHTT, ngày: 21.05.2019

(111) Số Văn bằng: 4-0195442 (186) Gia hạn đến ngày: 28.12.2030

(732) Chủ Văn bằng:

TSÀN KHỖ (VN)

Thôn Hải Thụy, xã Hải Ninh, huyện Bắc Bình, tỉnh Bình Thuận

(511) Nhóm sản phẩm/dịch vụ: 30

CÔNG BÁO SỞ HỮU CÔNG NGHIỆP SỐ 375 TẬP B (06.2019)

Quyết định gia hạn số: 39929/QĐ-SHTT, ngày: 21.05.2019

(111) Số Văn bằng	(186) Gia hạn đến ngày	(511) Nhóm sản phẩm/dịch vụ
4-0156598	01.06.2029	38, 41
4-0156599	01.06.2029	38, 41

(732) Chủ Văn bằng:
HALLMARK CARDS, INCORPORATED (US)
2501 McGee Trafficway, Kansas City, Missouri 64108, United States of America

Quyết định gia hạn số: 39930/QĐ-SHTT, ngày: 21.05.2019

(111) Số Văn bằng: 4-0180531 (186) Gia hạn đến ngày: 09.12.2030
(732) Chủ Văn bằng:
HỘ KINH DOANH LÒ RƯỢU THU THI (VN)
Số 302B1 Nguyễn Văn Tư, phường 5, thành phố Bến Tre, tỉnh Bến Tre
(511) Nhóm sản phẩm/dịch vụ: 33

Quyết định gia hạn số: 39931/QĐ-SHTT, ngày: 21.05.2019

(111) Số Văn bằng: 4-0177301 (186) Gia hạn đến ngày: 06.05.2030
(732) Chủ Văn bằng:
HỘ KINH DOANH CÁ THỂ ANH DŨNG (VN)
46 lô C Phạm Văn Chí, phường 7, quận 6, thành phố Hồ Chí Minh
(511) Nhóm sản phẩm/dịch vụ: 17

Quyết định gia hạn số: 39932/QĐ-SHTT, ngày: 21.05.2019

(111) Số Văn bằng	(186) Gia hạn đến ngày	(511) Nhóm sản phẩm/dịch vụ
4-0185689	16.12.2030	07
4-0192089	09.12.2030	37

(732) Chủ Văn bằng:
CÔNG TY TNHH M.E.A (VN)
48/3A Nguyễn Văn Đậu, phường 6, quận Bình Thạnh, thành phố Hồ Chí Minh

Quyết định gia hạn số: 39933/QĐ-SHTT, ngày: 21.05.2019

(111) Số Văn bằng: 4-0158968 (186) Gia hạn đến ngày: 10.09.2029
(732) Chủ Văn bằng:
HOÀNG VĂN ĐỊNH (VN)
9B Hoàng Văn Thụ, phường 5, thành phố Đà Lạt, tỉnh Lâm Đồng
(511) Nhóm sản phẩm/dịch vụ: 43

CÔNG BÁO SỞ HỮU CÔNG NGHIỆP SỐ 375 TẬP B (06.2019)

Quyết định gia hạn số: 39934/QĐ-SHTT, ngày: 21.05.2019

- (111) Số Văn bằng: 4-0150195 (186) Gia hạn đến ngày: 14.04.2029
(732) Chủ Văn bằng:
ORION ELEKTRONIKAI KORLATOLT FELELOSSEGU TARSASAG (HU)
Budapest X., Jaszberenyi ut 29, Hungary
(511) Nhóm sản phẩm/dịch vụ: 09
-

Quyết định gia hạn số: 39935/QĐ-SHTT, ngày: 21.05.2019

- (111) Số Văn bằng: 4-0149759 (186) Gia hạn đến ngày: 17.03.2029
(732) Chủ Văn bằng:
CÔNG TY TRÁCH NHIỆM HỮU HẠN LỮ HÀNH PHƯƠNG ĐÔNG (VN)
Số 10 ngách 24, ngõ 203 đường Hồng Hà (tổ 29), phường Phúc Tân, quận Hoàn Kiếm,
thành phố Hà Nội
(511) Nhóm sản phẩm/dịch vụ: 39
-

Quyết định gia hạn số: 39936/QĐ-SHTT, ngày: 21.05.2019

- (111) Số Văn bằng: 4-0180571 (186) Gia hạn đến ngày: 03.06.2030
(732) Chủ Văn bằng:
LUU THÁI THUẬN (VN)
Số 8, L6 Tôn Đức Thắng, phường Tân Lợi, thành phố Buôn Mê Thuột, tỉnh Daklak
(511) Nhóm sản phẩm/dịch vụ: 30
-

Quyết định gia hạn số: 39937/QĐ-SHTT, ngày: 21.05.2019

- (111) Số Văn bằng: 4-0159870 (186) Gia hạn đến ngày: 27.08.2029
(732) Chủ Văn bằng:
BESTYLE WORLDWIDE COLLECTION SDN BHD (MY)
217-I Jalan Burma, 10050 Georgetown, Penang, Malaysia
(511) Nhóm sản phẩm/dịch vụ: 25
-

Quyết định gia hạn số: 39938/QĐ-SHTT, ngày: 21.05.2019

- (111) Số Văn bằng: 4-0178896 (186) Gia hạn đến ngày: 25.06.2030
(732) Chủ Văn bằng:
HỘ KINH DOANH HOÀNG VĂN KÍNH (VN)
15 Tự Quyết, phường Tân Sơn Nhì, quận Tân Phú, thành phố Hồ Chí Minh
(511) Nhóm sản phẩm/dịch vụ: 11
-

Quyết định gia hạn số: 39939/QĐ-SHTT, ngày: 21.05.2019

- (111) Số Văn bằng: 4-0183333 (186) Gia hạn đến ngày: 28.05.2030
(732) Chủ Văn bằng:

CÔNG BÁO SỞ HỮU CÔNG NGHIỆP SỐ 375 TẬP B (06.2019)

CÔNG TY TNHH LÊ MINH KHANG (VN)

155 Võ Văn Tần, phường 6, quận 3, thành phố Hồ Chí Minh

(511) Nhóm sản phẩm/dịch vụ: 43

Quyết định gia hạn số: 39940/QĐ-SHTT, ngày: 21.05.2019

(111) Số Văn bằng: 4-0173530 (186) Gia hạn đến ngày: 08.07.2030

(732) Chủ Văn bằng:

CÔNG TY TNHH THƯƠNG MẠI DỊCH VỤ CƠ ĐIỆN KIM MỸ (VN)

Số 119 Trần Trọng Cung, phường Tân Thuận Đông, quận 7, thành phố Hồ Chí Minh

(511) Nhóm sản phẩm/dịch vụ: 11

Quyết định gia hạn số: 39941/QĐ-SHTT, ngày: 21.05.2019

(111) Số Văn bằng: 4-0188456 (186) Gia hạn đến ngày: 25.06.2030

(732) Chủ Văn bằng:

CÔNG TY TNHH GIAO NHẬN QUỐC TẾ GIA NGUYỄN (VN)

Lầu 10, 201-203 Cách Mạng Tháng Tám, phường 4, quận 3, thành phố Hồ Chí Minh

(511) Nhóm sản phẩm/dịch vụ: 39

Quyết định gia hạn số: 39942/QĐ-SHTT, ngày: 21.05.2019

(111) Số Văn bằng: 4-0166659 (186) Gia hạn đến ngày: 07.04.2030

(732) Chủ Văn bằng:

CÔNG TY TRÁCH NHIỆM HỮU HẠN IN VĂN HỌC (VN)

Số 103 Kim Mã, quận Ba Đình, thành phố Hà Nội

(511) Nhóm sản phẩm/dịch vụ: 40

Quyết định gia hạn số: 39943/QĐ-SHTT, ngày: 21.05.2019

(111) Số Văn bằng: 4-0164456 (186) Gia hạn đến ngày: 16.03.2030

(732) Chủ Văn bằng:

PHAN BẢO (VN)

45S/7, khu vực 3, phường An Khánh, quận Ninh Kiều, thành phố Cần Thơ

(511) Nhóm sản phẩm/dịch vụ: 30

Quyết định gia hạn số: 39944/QĐ-SHTT, ngày: 21.05.2019

(111) Số Văn bằng: 4-0175930 (186) Gia hạn đến ngày: 08.03.2030

(732) Chủ Văn bằng:

DƯƠNG QUẬN (VN)

Thôn Đông, xã An Vĩnh, huyện Lý Sơn, tỉnh Quảng Ngãi

(511) Nhóm sản phẩm/dịch vụ: 35

CÔNG BÁO SỞ HỮU CÔNG NGHIỆP SỐ 375 TẬP B (06.2019)

Quyết định gia hạn số: 39945/QĐ-SHTT, ngày: 21.05.2019

- (111) Số Văn bằng: 4-0039558 (186) Gia hạn đến ngày: 31.07.2030
(732) Chủ Văn bằng:
CÔNG TY CỔ PHẦN SƠN LONG (VN)
Phường Sơn Giang, thị xã Phước Long, tỉnh Bình Phước
(511) Nhóm sản phẩm/dịch vụ: 30
-

Quyết định gia hạn số: 39946/QĐ-SHTT, ngày: 21.05.2019

- (111) Số Văn bằng: 4-0177988 (186) Gia hạn đến ngày: 04.02.2030
(732) Chủ Văn bằng:
CÔNG TY CỔ PHẦN IN VÀ PHÁT TRIỂN THƯƠNG MẠI NHẬT MINH (VN)
Số 22 ngách 192/92, Lê Trọng Tấn, phường Khương Mai, quận Thanh Xuân, thành phố Hà Nội
(511) Nhóm sản phẩm/dịch vụ: 40
-

Quyết định gia hạn số: 39947/QĐ-SHTT, ngày: 21.05.2019

- (111) Số Văn bằng: 4-0156290 (186) Gia hạn đến ngày: 05.05.2029
(732) Chủ Văn bằng:
CÔNG TY TNHH THƯƠNG MẠI VÀ DỊCH VỤ NGUYỄN HUY (VN)
Số 2 ngõ 124, đường Thụy Khuê, quận Tây Hồ, thành phố Hà Nội
(511) Nhóm sản phẩm/dịch vụ: 07
-

Quyết định gia hạn số: 39948/QĐ-SHTT, ngày: 21.05.2019

- (111) Số Văn bằng: 4-0186705 (186) Gia hạn đến ngày: 04.02.2030
(732) Chủ Văn bằng:
CÔNG TY TRÁCH NHIỆM HỮU HẠN MỘT THÀNH VIÊN TƯ VẤN SẢN XUẤT VÀ THƯƠNG MẠI ĐỒNG NHÂN PHÁT (VN)
36 Thích Bửu Đăng, phường 1, quận Gò Vấp, thành phố Hồ Chí Minh
(511) Nhóm sản phẩm/dịch vụ: 03, 05
-

Quyết định gia hạn số: 39949/QĐ-SHTT, ngày: 21.05.2019

(111) Số Văn bằng	(186) Gia hạn đến ngày	(511) Nhóm sản phẩm/dịch vụ
4-0035525	07.08.2029	30
4-0035526	07.08.2029	30
4-0035527	07.08.2029	30
4-0035528	07.08.2029	30
4-0036501	20.08.2029	30
4-0037067	20.12.2029	30

CÔNG BÁO SỞ HỮU CÔNG NGHIỆP SỐ 375 TẬP B (06.2019)

(732) Chủ Văn bằng:
CÔNG TY CỔ PHẦN BIBICA (VN)
443 Lý Thường Kiệt, phường 8, quận Tân Bình, thành phố Hồ Chí Minh

Quyết định gia hạn số: 39950/QĐ-SHTT, ngày: 21.05.2019

(111) Số Văn bằng: 4-0034808 (186) Gia hạn đến ngày: 21.05.2029
(732) Chủ Văn bằng:
YUNNAN YUNTIANHUA INTERNATIONAL CHEMICAL CO., LTD. (CN)
No. 1417, Dianchi Road, Kunming City, Yunnan Province, P.R. China
(511) Nhóm sản phẩm/dịch vụ: 01

Quyết định gia hạn số: 39951/QĐ-SHTT, ngày: 21.05.2019

(111) Số Văn bằng: 4-0156559 (186) Gia hạn đến ngày: 11.09.2029
(732) Chủ Văn bằng:
CÔNG TY CỔ PHẦN DU LỊCH VẺ ĐẸP VIỆT (VN)
Số 41 lô 3, tổ 37 A, phường Thanh Lương, quận Hai Bà Trưng, thành phố Hà Nội
(511) Nhóm sản phẩm/dịch vụ: 39

Quyết định gia hạn số: 39985/QĐ-SHTT, ngày: 21.05.2019

(111) Số Văn bằng: 4-0151046 (186) Gia hạn đến ngày: 09.04.2029
(732) Chủ Văn bằng:
CÔNG TY TNHH MỸ PHẨM MIRA (VN)
320/6A Trường Chinh, phường 13, quận Tân Bình, thành phố Hồ Chí Minh
(511) Nhóm sản phẩm/dịch vụ: 03

Quyết định gia hạn số: 39986/QĐ-SHTT, ngày: 21.05.2019

(111) Số Văn bằng: 4-0160404 (186) Gia hạn đến ngày: 17.08.2029
(732) Chủ Văn bằng:
CÔNG TY TNHH DU LỊCH ĐẤT NẮNG (SUNNY LAND TRAVEL CO.,LTD) (VN)
1B đường 37, khu phố 5, phường Bình Trưng Tây, quận 2, thành phố Hồ Chí Minh
(511) Nhóm sản phẩm/dịch vụ: 39

Quyết định gia hạn số: 39987/QĐ-SHTT, ngày: 21.05.2019

(111) Số Văn bằng: 4-0152668 (186) Gia hạn đến ngày: 15.05.2029
(732) Chủ Văn bằng:
CÔNG TY CỔ PHẦN THƯƠNG MẠI VÀ SẢN XUẤT NHANG THÁI HUNG (VN)
57 Độc Lập, phường Tứ Hạ, thị xã Hương Trà, tỉnh Thừa Thiên Huế
(511) Nhóm sản phẩm/dịch vụ: 03

CÔNG BÁO SỞ HỮU CÔNG NGHIỆP SỐ 375 TẬP B (06.2019)

Quyết định gia hạn số: 39988/QĐ-SHTT, ngày: 21.05.2019

- (111) Số Văn bằng: 4-0169401 (186) Gia hạn đến ngày: 03.12.2028
(732) Chủ Văn bằng:
BIOFARMA (FR)
50, rue Carnot, 92284 Suresnes Cedex, France
(511) Nhóm sản phẩm/dịch vụ: 05
-

Quyết định gia hạn số: 39989/QĐ-SHTT, ngày: 21.05.2019

- (111) Số Văn bằng: 4-0154331 (186) Gia hạn đến ngày: 07.11.2028
(732) Chủ Văn bằng:
HỒ TRẦN DẠ THẢO (VN)
534/27 đường Rừng Sác, ấp Bình Thạnh, xã Bình Khánh, huyện Cần Giờ, thành phố Hồ Chí Minh
(511) Nhóm sản phẩm/dịch vụ: 25, 35
-

Quyết định gia hạn số: 39990/QĐ-SHTT, ngày: 21.05.2019

(111) Số Văn bằng	(186) Gia hạn đến ngày	(511) Nhóm sản phẩm/dịch vụ
4-0163166	05.05.2029	19
4-0173878	04.01.2030	02
4-0197151	21.10.2031	19
4-0221662	01.11.2032	19

- (732) Chủ Văn bằng:
CÔNG TY TNHH SƠN DUNY SHIELD VIỆT NAM (VN)
20 đường DC7, phường Sơn Kỳ, quận Tân Phú, thành phố Hồ Chí Minh
-

Quyết định gia hạn số: 39991/QĐ-SHTT, ngày: 21.05.2019

- (111) Số Văn bằng: 4-0164171 (186) Gia hạn đến ngày: 23.11.2029
(732) Chủ Văn bằng:
CÔNG TY CỔ PHẦN TẬP ĐOÀN TRUNG THỦY (VN)
Tầng 12 - tầng 13 tòa nhà Miss áo dài, số 21 Nguyễn Trung Ngạn, phường Bến Nghé, quận 1, thành phố Hồ Chí Minh
(511) Nhóm sản phẩm/dịch vụ: 35, 36, 37, 39, 41, 43, 44
-

Quyết định gia hạn số: 39992/QĐ-SHTT, ngày: 21.05.2019

- (111) Số Văn bằng: 4-0148707 (186) Gia hạn đến ngày: 19.01.2029
(732) Chủ Văn bằng:

CÔNG BÁO SỞ HỮU CÔNG NGHIỆP SỐ 375 TẬP B (06.2019)

CÔNG TY CỔ PHẦN DU LỊCH KHOA VIỆT (VN)

Số 7B, ngách 268/2, đường Ngọc Thụy, phường Ngọc Thụy, quận Long Biên, thành phố Hà Nội

(511) Nhóm sản phẩm/dịch vụ: 39, 43

Quyết định gia hạn số: 39993/QĐ-SHTT, ngày: 21.05.2019

(111) Số Văn bằng	(186) Gia hạn đến ngày	(511) Nhóm sản phẩm/dịch vụ
4-0144612	07.11.2028	03
4-0144613	07.11.2028	03
4-0144614	07.11.2028	03
4-0144615	07.11.2028	03
4-0144616	07.11.2028	03
4-0160164	21.11.2028	03
4-0160165	21.11.2028	03

(732) Chủ Văn bằng:

CƠ SỞ HÓA MỸ PHẨM VIỆT HƯƠNG (VN)

29 đường 3/2, phường Hưng Lợi, quận Ninh Kiều, thành phố Cần Thơ

Quyết định gia hạn số: 39994/QĐ-SHTT, ngày: 21.05.2019

(111) Số Văn bằng	(186) Gia hạn đến ngày	(511) Nhóm sản phẩm/dịch vụ
4-0157043	07.08.2029	01
4-0157044	07.08.2029	05
4-0157045	07.08.2029	05

(732) Chủ Văn bằng:

CÔNG TY CỔ PHẦN NÔNG DƯỢC QUỐC TẾ NHẬT BẢN (VN)

TT3-37, khu đấu giá quyền sử dụng đất Tứ Hiệp - Ngũ Hiệp, xã Tứ Hiệp, huyện Thanh Trì, thành phố Hà Nội

Quyết định gia hạn số: 39995/QĐ-SHTT, ngày: 21.05.2019

(111) Số Văn bằng	(186) Gia hạn đến ngày	(511) Nhóm sản phẩm/dịch vụ
4-0132659	04.02.2029	36
4-0132660	04.02.2029	36

CÔNG BÁO SỞ HỮU CÔNG NGHIỆP SỐ 375 TẬP B (06.2019)

- (732) Chủ Văn bằng:
NGÂN HÀNG THƯƠNG MẠI CỔ PHẦN QUỐC TẾ VIỆT NAM (VN)
Tầng 1,6,7 tòa nhà Cornerstone, số 16 Phan Chu Trinh, phường Phan Chu Trinh, quận Hoàn Kiếm, thành phố Hà Nội
-

Quyết định gia hạn số: 39996/QĐ-SHTT, ngày: 21.05.2019

- (111) Số Văn bằng: 4-0033503 (186) Gia hạn đến ngày: 26.10.2028
(732) Chủ Văn bằng:
BEROL CORPORATION (US)
6655 Peachtree Dunwoody Road, Atlanta, GA 30328, United States of America
(511) Nhóm sản phẩm/dịch vụ: 16
-

Quyết định gia hạn số: 40325/QĐ-SHTT, ngày: 22.05.2019

- (111) Số Văn bằng: 4-0149012 (186) Gia hạn đến ngày: 11.03.2029
(732) Chủ Văn bằng:
CÔNG TY CỔ PHẦN CHỨNG NHẬN VÀ GIÁM ĐỊNH VINACERT (VN)
Tầng 4, toà nhà 130 Nguyễn Đức Cảnh, phường Tương Mai, quận Hoàng Mai, thành phố Hà Nội
(511) Nhóm sản phẩm/dịch vụ: 42
-

Quyết định gia hạn số: 40326/QĐ-SHTT, ngày: 22.05.2019

(111) Số Văn bằng	(186) Gia hạn đến ngày	(511) Nhóm sản phẩm/dịch vụ
4-0157608	27.08.2029	31
4-0165079	27.08.2029	31
4-0173661	26.02.2029	31
4-0210082	26.02.2029	31

- (732) Chủ Văn bằng:
CÔNG TY CỔ PHẦN NAM VIỆT (VN)
Khối phố II, phường Phố Cò, thị xã Sông Công, tỉnh Thái Nguyên
-

Quyết định gia hạn số: 40327/QĐ-SHTT, ngày: 22.05.2019

- (111) Số Văn bằng: 4-0167477 (186) Gia hạn đến ngày: 12.05.2029
(732) Chủ Văn bằng:
CÔNG TY TRÁCH NHIỆM HỮU HẠN CÔNG NGHỆ ỨNG DỤNG AN VINH (VN)
Tầng 4 số 27 ngõ Thái Thịnh 1, phường Thịnh Quang, quận Đống Đa, thành phố Hà Nội
(511) Nhóm sản phẩm/dịch vụ: 09
-

CÔNG BÁO SỞ HỮU CÔNG NGHIỆP SỐ 375 TẬP B (06.2019)

Quyết định gia hạn số: 40328/QĐ-SHTT, ngày: 22.05.2019

- (111) Số Văn bằng: 4-0168023 (186) Gia hạn đến ngày: 12.05.2029
(732) Chủ Văn bằng:
CÔNG TY TRÁCH NHIỆM HỮU HẠN CÔNG NGHỆ ỨNG DỤNG AN VINH (VN)
Tầng 4 số 27 ngõ Thái Thịnh 1, phường Thịnh Quang, quận Đống Đa, thành phố Hà Nội
(511) Nhóm sản phẩm/dịch vụ: 09
-

Quyết định gia hạn số: 40329/QĐ-SHTT, ngày: 22.05.2019

- (111) Số Văn bằng: 4-0168546 (186) Gia hạn đến ngày: 12.05.2029
(732) Chủ Văn bằng:
CÔNG TY TRÁCH NHIỆM HỮU HẠN CÔNG NGHỆ ỨNG DỤNG AN VINH (VN)
Tầng 4 số 27 ngõ Thái Thịnh 1, phường Thịnh Quang, quận Đống Đa, thành phố Hà Nội
(511) Nhóm sản phẩm/dịch vụ: 09
-

Quyết định gia hạn số: 40330/QĐ-SHTT, ngày: 22.05.2019

- (111) Số Văn bằng: 4-0172480 (186) Gia hạn đến ngày: 20.05.2030
(732) Chủ Văn bằng:
CÔNG TY TNHH HOÁ MỸ PHẨM HOÀ HỢP (VN)
Đắc Sở, Hoài Đức, thành phố Hà Nội
(511) Nhóm sản phẩm/dịch vụ: 32
-

Quyết định gia hạn số: 40331/QĐ-SHTT, ngày: 22.05.2019

(111) Số Văn bằng	(186) Gia hạn đến ngày	(511) Nhóm sản phẩm/dịch vụ
4-0032721	03.07.2028	24
4-0033221	08.09.2028	24

- (732) Chủ Văn bằng:
CÔNG TY CỔ PHẦN CÔNG NGHIỆP ASIA GOLDEN (VN)
Lô C, đường số 3, khu công nghiệp Anh Hồng, xã Đức Lập Hạ, huyện Đức Hoà, tỉnh Long An
-

Quyết định gia hạn số: 40335/QĐ-SHTT, ngày: 22.05.2019

- (111) Số Văn bằng: 4-0162735 (186) Gia hạn đến ngày: 27.01.2030
(732) Chủ Văn bằng:
CÔNG TY TNHH THƯƠNG MẠI & SẢN XUẤT HÙNG CHUÔNG (VN)
364/52 Thoại Ngọc Hầu, phường Phú Thạnh, quận Tân Phú, thành phố Hồ Chí Minh
(511) Nhóm sản phẩm/dịch vụ: 30
-

CÔNG BÁO SỞ HỮU CÔNG NGHIỆP SỐ 375 TẬP B (06.2019)

Quyết định gia hạn số: 40339/QĐ-SHTT, ngày: 22.05.2019

- (111) Số Văn bằng: 4-0175059 (186) Gia hạn đến ngày: 05.11.2029
(732) Chủ Văn bằng:
CÔNG TY TNHH TONGKOOK VIỆT NAM SPINNING (VN)
KCN Nhơn Trạch I, xã Phước Thiên, huyện Nhơn Trạch, tỉnh Đồng Nai
(511) Nhóm sản phẩm/dịch vụ: 23, 24
-

Quyết định gia hạn số: 40340/QĐ-SHTT, ngày: 22.05.2019

- (111) Số Văn bằng: 4-0152511 (186) Gia hạn đến ngày: 27.02.2029
(732) Chủ Văn bằng:
ELMICH GROUP S.R.O (CZ)
Ostrava Nová Ves, U Hrubku 1570/123. PSC 709 00 Czech Republic
(511) Nhóm sản phẩm/dịch vụ: 03, 04, 06, 07, 11, 16, 20, 21, 24, 27, 28, 35
-

Quyết định gia hạn số: 40345/QĐ-SHTT, ngày: 22.05.2019

- (111) Số Văn bằng: 4-0156682 (186) Gia hạn đến ngày: 18.09.2028
(732) Chủ Văn bằng:
CÔNG TY PHÂN BÓN BÌNH ĐIỀN (VN)
C12/21 xã Tân Kiên, huyện Bình Chánh, thành phố Hồ Chí Minh
(511) Nhóm sản phẩm/dịch vụ: 01, 35
-

Quyết định gia hạn số: 40346/QĐ-SHTT, ngày: 22.05.2019

- (111) Số Văn bằng: 4-0183817 (186) Gia hạn đến ngày: 29.06.2030
(732) Chủ Văn bằng:
CÔNG TY TNHH DU LỊCH VUI VÀ TỔ CHỨC SỰ KIỆN (VN)
Số 7 nhà B, khu 343 Đội Cấn, Liễu Giai, quận Ba Đình, thành phố Hà Nội
(511) Nhóm sản phẩm/dịch vụ: 35, 39, 41, 43
-

Quyết định gia hạn số: 40347/QĐ-SHTT, ngày: 22.05.2019

(111) Số Văn bằng	(186) Gia hạn đến ngày	(511) Nhóm sản phẩm/dịch vụ
4-0151515	13.01.2029	05
4-0182585	28.09.2029	05

- (732) Chủ Văn bằng:
CÔNG TY TRÁCH NHIỆM HỮU HẠN DUỢC PHẨM ÍCH NHÂN (VN)
Lô A18/D7 khu đô thị mới Cầu Giấy, phường Dịch Vọng, quận Cầu Giấy, thành phố Hà Nội
-

CÔNG BÁO SỞ HỮU CÔNG NGHIỆP SỐ 375 TẬP B (06.2019)

Quyết định gia hạn số: 40348/QĐ-SHTT, ngày: 22.05.2019

- (111) Số Văn bằng: 4-0034284 (186) Gia hạn đến ngày: 06.03.2039
(732) Chủ Văn bằng:
SANDVIK INTELLECTUAL PROPERTY AB (SE)
SE-811 81 Sandviken, Sweden
(511) Nhóm sản phẩm/dịch vụ: 07, 08
-

Quyết định gia hạn số: 40349/QĐ-SHTT, ngày: 22.05.2019

- (111) Số Văn bằng: 4-0157734 (186) Gia hạn đến ngày: 07.04.2029
(732) Chủ Văn bằng:
PEARL ROYAL CO., LTD. (TH)
149/3 Modern Home Tower, Chongnonsi Road, Chongnonsi Sub-district, Bangkok 10120
Thailand
(511) Nhóm sản phẩm/dịch vụ: 32
-

Quyết định gia hạn số: 40350/QĐ-SHTT, ngày: 22.05.2019

- (111) Số Văn bằng: 4-0174518 (186) Gia hạn đến ngày: 13.11.2029
(732) Chủ Văn bằng:
CÔNG TY TNHH SẢN XUẤT VÀ PHÁT TRIỂN THƯƠNG MẠI MINH ĐỨC (VN)
Số 36 ngách 7/105 phố Bạch Mai, phường Thanh Nhân, quận Hai Bà Trưng, thành phố Hà
Nội
(511) Nhóm sản phẩm/dịch vụ: 11, 20
-

Quyết định gia hạn số: 40351/QĐ-SHTT, ngày: 22.05.2019

- (111) Số Văn bằng: 4-0147993 (186) Gia hạn đến ngày: 09.04.2029
(732) Chủ Văn bằng:
CÔNG TY TNHH DƯỢC PHẨM TUYẾN THẠC (VN)
Số 10A/29 đường Văn Cao, phường Năng Tĩnh, thành phố Nam Định
(511) Nhóm sản phẩm/dịch vụ: 05
-

Quyết định gia hạn số: 40359/QĐ-SHTT, ngày: 22.05.2019

- (111) Số Văn bằng: 4-0132180 (186) Gia hạn đến ngày: 08.09.2028
(732) Chủ Văn bằng:
ĐẶNG QUỐC BẢO (VN)
Thôn Xuân Lễ, xã Tân Dân, huyện Sóc Sơn, thành phố Hà Nội
(511) Nhóm sản phẩm/dịch vụ: 31
-

Quyết định gia hạn số: 40360/QĐ-SHTT, ngày: 22.05.2019

- (111) Số Văn bằng: 4-0169351 (186) Gia hạn đến ngày: 14.05.2029
(732) Chủ Văn bằng:

CÔNG BÁO SỞ HỮU CÔNG NGHIỆP SỐ 375 TẬP B (06.2019)

CÔNG TY CỔ PHẦN THƯƠNG MẠI VIỆT HỒNG (VN)
Số 19, phố Hàng Đồng, phường Hàng Bồ, quận Hoàn Kiếm, thành phố Hà Nội
(511) Nhóm sản phẩm/dịch vụ: 07, 09

Quyết định gia hạn số: 40361/QĐ-SHTT, ngày: 22.05.2019

(111) Số Văn bằng: 4-0159012 (186) Gia hạn đến ngày: 05.08.2029
(732) Chủ Văn bằng:

CÔNG TY CỔ PHẦN IN VÀ VẬT TƯ SÀI GÒN (VN)
54-56 Tân Hưng, phường 12, quận 5, thành phố Hồ Chí Minh
(511) Nhóm sản phẩm/dịch vụ: 02, 36

Quyết định gia hạn số: 40362/QĐ-SHTT, ngày: 22.05.2019

(111) Số Văn bằng: 4-0135975 (186) Gia hạn đến ngày: 21.07.2028
(732) Chủ Văn bằng:

CÔNG TY TNHH XUẤT NHẬP KHẨU VÀ THƯƠNG MẠI AN ĐỨC (VN)
Số 55 ngõ 283 Trần Khát Chân, phường Thanh Nhân, quận Hai Bà Trưng, thành phố Hà Nội
(511) Nhóm sản phẩm/dịch vụ: 07

Quyết định gia hạn số: 40363/QĐ-SHTT, ngày: 22.05.2019

(111) Số Văn bằng: 4-0157016 (186) Gia hạn đến ngày: 24.06.2029
(732) Chủ Văn bằng:

CÔNG TY TNHH CÔNG NGHỆ DUỆC MINH AN (VN)
Số 19D-TT5, khu đô thị Tây Nam Linh Đàm, phường Hoàng Liệt, quận Hoàng Mai, thành phố Hà Nội
(511) Nhóm sản phẩm/dịch vụ: 05

Quyết định gia hạn số: 40364/QĐ-SHTT, ngày: 22.05.2019

(111) Số Văn bằng: 4-0163349 (186) Gia hạn đến ngày: 17.11.2028
(732) Chủ Văn bằng:

CÔNG TY CỔ PHẦN GIẤY VÀ BAO BÌ BÌNH XUYỀN (VN)
Cụm công nghiệp Hương Canh, thị trấn Hương Canh, huyện Bình Xuyên, tỉnh Vĩnh Phúc
(511) Nhóm sản phẩm/dịch vụ: 16

Quyết định gia hạn số: 40371/QĐ-SHTT, ngày: 22.05.2019

(111) Số Văn bằng: 4-0152098 (186) Gia hạn đến ngày: 17.06.2029
(732) Chủ Văn bằng:

IHI AGRI-TECH CORPORATION (JP)
1061-2, Kamiosatsu, Chitose-shi, Hokkaido, 066-8555, Japan
(511) Nhóm sản phẩm/dịch vụ: 07

CÔNG BÁO SỞ HỮU CÔNG NGHIỆP SỐ 375 TẬP B (06.2019)

Quyết định gia hạn số: 40372/QĐ-SHTT, ngày: 22.05.2019

- (111) Số Văn bằng: 4-0140777 (186) Gia hạn đến ngày: 09.10.2028
(732) Chủ Văn bằng:
CÔNG TY CỔ PHẦN DỊCH VỤ THƯƠNG MẠI AHB VIỆT NAM (VN)
Nhà số 50A, hẻm 58/95/92 đường Nguyễn Khánh Toàn, tổ 46, phường Quan Hoa, quận Cầu Giấy, thành phố Hà Nội
(511) Nhóm sản phẩm/dịch vụ: 07, 11
-

Quyết định gia hạn số: 40373/QĐ-SHTT, ngày: 22.05.2019

- (111) Số Văn bằng: 4-0159470 (186) Gia hạn đến ngày: 02.03.2029
(732) Chủ Văn bằng:
CÔNG TY TNHH ĐIỆN TỬ VÀ THƯƠNG MẠI SƠN TOÀN (VN)
Thôn 8, xã Đình Xuyên, huyện Gia Lâm, thành phố Hà Nội
(511) Nhóm sản phẩm/dịch vụ: 09
-

Quyết định gia hạn số: 40374/QĐ-SHTT, ngày: 22.05.2019

(111) Số Văn bằng	(186) Gia hạn đến ngày	(511) Nhóm sản phẩm/dịch vụ
4-0149022	05.11.2028	03
4-0201001	05.11.2028	03
4-0205581	05.11.2028	03

- (732) Chủ Văn bằng:
DUANGSIRI NEO COSMETIC CO., LTD. (TH)
73/13 Soi Romklat, Salaya-Thivas Rd., Bhuddamonthon, Nakhon Phathom, Thailand 73170
-

Quyết định gia hạn số: 40375/QĐ-SHTT, ngày: 22.05.2019

(111) Số Văn bằng	(186) Gia hạn đến ngày	(511) Nhóm sản phẩm/dịch vụ
4-0142232	12.01.2029	43
4-0142233	12.01.2029	43, 44

- (732) Chủ Văn bằng:
MHG IP HOLDING (SINGAPORE) PTE. LTD. (SG)
2 Alexandra Road, #05-04/05 Delta House, Singapore (159919)
-

CÔNG BÁO SỞ HỮU CÔNG NGHIỆP SỐ 375 TẬP B (06.2019)

Quyết định gia hạn số: 40376/QĐ-SHTT, ngày: 22.05.2019

(111) Số Văn bằng	(186) Gia hạn đến ngày	(511) Nhóm sản phẩm/dịch vụ
4-0179760	20.03.2029	03, 05
4-0184944	20.03.2029	35

(732) Chủ Văn bằng:
BEST WORLD INTERNATIONAL LTD (SG)
26 Tai Seng Street #05-01 Singapore 534057

Quyết định gia hạn số: 40440/QĐ-SHTT, ngày: 22.05.2019

(111) Số Văn bằng	(186) Gia hạn đến ngày	(511) Nhóm sản phẩm/dịch vụ
4-0001164	02.05.2029	34
4-0001165	02.05.2029	34
4-0001335	09.09.2029	34

(732) Chủ Văn bằng:
ROTHMANS OF PALL MALL LIMITED (CH)
Route de France 17, 2926 Boncourt, Switzerland

Quyết định gia hạn số: 40745/QĐ-SHTT, ngày: 23.05.2019

(111) Số Văn bằng: 4-0169591 (186) Gia hạn đến ngày: 02.06.2030
(732) Chủ Văn bằng:
LƯU CHÂU (VN)
468/1 Phạm Văn Chí, phường 8, quận 6, thành phố Hồ Chí Minh
(511) Nhóm sản phẩm/dịch vụ: 12, 35

Quyết định gia hạn số: 40746/QĐ-SHTT, ngày: 23.05.2019

(111) Số Văn bằng: 4-0178284 (186) Gia hạn đến ngày: 22.02.2030
(732) Chủ Văn bằng:
DOANH NGHIỆP TƯ NHÂN NHÀ HÀNG MÂY HỒNG (VN)
300 Điện Biên Phủ, phường 17, quận Bình Thạnh, thành phố Hồ Chí Minh
(511) Nhóm sản phẩm/dịch vụ: 29

Quyết định gia hạn số: 40747/QĐ-SHTT, ngày: 23.05.2019

(111) Số Văn bằng: 4-0166921 (186) Gia hạn đến ngày: 11.08.2029
(732) Chủ Văn bằng:

CÔNG BÁO SỞ HỮU CÔNG NGHIỆP SỐ 375 TẬP B (06.2019)

CÔNG TY TNHH QUỐC ANH (VN)

Ô 36, lô B2, khu dân cư Chánh Nghĩa, phường Chánh Nghĩa, thị xã Thủ Dầu Một, tỉnh Bình Dương

(511) Nhóm sản phẩm/dịch vụ: 37

Quyết định gia hạn số: 40748/QĐ-SHTT, ngày: 23.05.2019

(111) Số Văn bằng: 4-0165234 (186) Gia hạn đến ngày: 20.01.2030

(732) Chủ Văn bằng:

CÔNG TY TNHH CÔNG NGHIỆP THỰC PHẨM TẮT THẮNG (VN)

226 Cầu Sắt, xã Tâm Thắng, huyện Cư Jút, tỉnh Đắk Nông

(511) Nhóm sản phẩm/dịch vụ: 30

Quyết định gia hạn số: 40749/QĐ-SHTT, ngày: 23.05.2019

(111) Số Văn bằng: 4-0161323 (186) Gia hạn đến ngày: 22.09.2029

(732) Chủ Văn bằng:

CÔNG TY TNHH MÁY VÀ THIẾT BỊ CÔNG NGHIỆP BẢO HUY (VN)

366/7 Gò Dầu, phường Tân Quý, quận Tân Phú, thành phố Hồ Chí Minh

(511) Nhóm sản phẩm/dịch vụ: 11

Quyết định gia hạn số: 40750/QĐ-SHTT, ngày: 23.05.2019

(111) Số Văn bằng: 4-0163204 (186) Gia hạn đến ngày: 07.01.2029

(732) Chủ Văn bằng:

CÔNG TY CỔ PHẦN INFOR VIỆT NAM (VN)

Nhà số 3, ngách 105/16, phố Hồ Tùng Mậu, phường Mai Dịch, quận Cầu Giấy, thành phố Hà Nội

(511) Nhóm sản phẩm/dịch vụ: 19

Quyết định gia hạn số: 40751/QĐ-SHTT, ngày: 23.05.2019

(111) Số Văn bằng: 4-0165565 (186) Gia hạn đến ngày: 29.06.2029

(732) Chủ Văn bằng:

CÔNG TY TNHH VÀNG BẠC KẾT NHUNG (VN)

Số 157, phố Hàng Bạc, phường Hàng Bạc, quận Hoàn Kiếm, thành phố Hà Nội

(511) Nhóm sản phẩm/dịch vụ: 14, 36

Quyết định gia hạn số: 40752/QĐ-SHTT, ngày: 23.05.2019

(111) Số Văn bằng	(186) Gia hạn đến ngày	(511) Nhóm sản phẩm/dịch vụ
4-0157036	14.08.2029	30
4-0177162	19.08.2029	30

CÔNG BÁO SỞ HỮU CÔNG NGHIỆP SỐ 375 TẬP B (06.2019)

(732) Chủ Văn bằng:
STARBUCKS CORPORATION (US)
2401 Utah Avenue South, Seattle, Washington, 98134, U.S.A.

Quyết định gia hạn số: 40753/QĐ-SHTT, ngày: 23.05.2019

(111) Số Văn bằng	(186) Gia hạn đến ngày	(511) Nhóm sản phẩm/dịch vụ
4-0159420	23.04.2029	29
4-0190357	23.04.2029	29
4-0207126	23.04.2029	30
4-0207127	23.04.2029	29, 30

(732) Chủ Văn bằng:
RICH PRODUCTS CORPORATION (US)
One Robert Rich Way, Buffalo, NY 14213, United States of America.

Quyết định gia hạn số: 40754/QĐ-SHTT, ngày: 23.05.2019

(111) Số Văn bằng	(186) Gia hạn đến ngày	(511) Nhóm sản phẩm/dịch vụ
4-0034438	02.03.2029	09
4-0144902	20.02.2029	44
4-0157482	03.03.2029	44
4-0158546	03.03.2029	44
4-0184931	23.06.2029	03
4-0184932	23.06.2029	03

(732) Chủ Văn bằng:
SHISEIDO COMPANY, LIMITED (JP)
7-5-5, Ginza, Chuo-ku, Tokyo 104-0061, JAPAN

Quyết định gia hạn số: 40755/QĐ-SHTT, ngày: 23.05.2019

(111) Số Văn bằng	(186) Gia hạn đến ngày	(511) Nhóm sản phẩm/dịch vụ
4-0244832	07.04.2029	05
4-0244833	07.04.2029	05

(732) Chủ Văn bằng:
AVENTISUB LLC (US)
3711 Kennett Pike, Suite 200, 19807 Greenville Delaware, United States Of America.

CÔNG BÁO SỞ HỮU CÔNG NGHIỆP SỐ 375 TẬP B (06.2019)

Quyết định gia hạn số: 40756/QĐ-SHTT, ngày: 23.05.2019

- (111) Số Văn bằng: 4-0188485 (186) Gia hạn đến ngày: 15.03.2030
(732) Chủ Văn bằng:
HỘ KINH DOANH TRẦN VĂN TÂN (VN)
192/64/21 Phú Thọ Hòa, phường Phú Thọ Hòa, quận Tân Phú, thành phố Hồ Chí Minh
(511) Nhóm sản phẩm/dịch vụ: 30
-

Quyết định gia hạn số: 40757/QĐ-SHTT, ngày: 23.05.2019

- (111) Số Văn bằng: 4-0152961 (186) Gia hạn đến ngày: 14.04.2029
(732) Chủ Văn bằng:
CÔNG TY CỔ PHẦN VĨNH TIẾN (VN)
87 Cao Xuân Dục, phường 12, quận 8, thành phố Hồ Chí Minh
(511) Nhóm sản phẩm/dịch vụ: 36
-

Quyết định gia hạn số: 40758/QĐ-SHTT, ngày: 23.05.2019

- (111) Số Văn bằng: 4-0153664 (186) Gia hạn đến ngày: 29.07.2029
(732) Chủ Văn bằng:
CƠ SỞ SẢN XUẤT ĐÔNG DƯỢC 408 (VN)
Trong khuôn viên trại rắn Đồng Tâm, ấp Tân Thuận B, xã Bình Đức, huyện Châu Thành, tỉnh Tiền Giang
(511) Nhóm sản phẩm/dịch vụ: 05
-

Quyết định gia hạn số: 40759/QĐ-SHTT, ngày: 23.05.2019

(111) Số Văn bằng	(186) Gia hạn đến ngày	(511) Nhóm sản phẩm/dịch vụ
4-0156322	01.04.2030	14, 35
4-0156520	29.03.2030	14, 35

- (732) Chủ Văn bằng:
CÔNG TY TNHH MỘT THÀNH VIÊN TIÊM VÀNG NGỌC BÍCH (VN)
83 Lê Minh Ngươn, phường Mỹ Long, thành phố Long Xuyên, tỉnh An Giang
-

Quyết định gia hạn số: 40760/QĐ-SHTT, ngày: 23.05.2019

- (111) Số Văn bằng: 4-0149265 (186) Gia hạn đến ngày: 16.01.2029
(732) Chủ Văn bằng:
TAIZHOU SUNNY AGRICULTURAL MACHINERY CO., LTD. (CN)
Hengjiezhen Ind. Zone, Luqiao District, Taizhou, Zhejiang, China
(511) Nhóm sản phẩm/dịch vụ: 07
-

CÔNG BÁO SỞ HỮU CÔNG NGHIỆP SỐ 375 TẬP B (06.2019)

Quyết định gia hạn số: 40761/QĐ-SHTT, ngày: 23.05.2019

- (111) Số Văn bằng: 4-0148161 (186) Gia hạn đến ngày: 10.04.2029
(732) Chủ Văn bằng:
CASIO KEISANKI KABUSHIKI KAISHA (CASIO COMPUTER CO., LTD.) (JP)
6-2, Hon-machi 1-chome, Shibuya-ku, Tokyo, Japan
(511) Nhóm sản phẩm/dịch vụ: 09
-

Quyết định gia hạn số: 40762/QĐ-SHTT, ngày: 23.05.2019

- (111) Số Văn bằng: 4-0040443 (186) Gia hạn đến ngày: 06.11.2030
(732) Chủ Văn bằng:
DOANH NGHIỆP TƯ NHÂN VÀNG BẠC NGỌC SƯƠNG (VN)
12/2 ấp Ga, thị trấn Tân Hiệp, huyện Châu Thành, tỉnh Tiền Giang
(511) Nhóm sản phẩm/dịch vụ: 14
-

Quyết định gia hạn số: 40763/QĐ-SHTT, ngày: 23.05.2019

(111) Số Văn bằng	(186) Gia hạn đến ngày	(511) Nhóm sản phẩm/dịch vụ
4-0148080	15.10.2029	05
4-0151981	21.10.2029	05
4-0154664	05.06.2029	05

- (732) Chủ Văn bằng:
CÔNG TY CỔ PHẦN CÔNG NGHỆ SINH HỌC - DUỘC PHẨM ICA (VN)
Lô 10, đường số 5 - VSIP, khu công nghiệp Việt Nam - Singapore, huyện Thuận An, tỉnh Bình Dương
-

Quyết định gia hạn số: 40764/QĐ-SHTT, ngày: 23.05.2019

- (111) Số Văn bằng: 4-0175119 (186) Gia hạn đến ngày: 06.08.2029
(732) Chủ Văn bằng:
NHÀ XUẤT BẢN KIM ĐỒNG (VN)
55 Quang Trung, quận Hai Bà Trưng, thành phố Hà Nội
(511) Nhóm sản phẩm/dịch vụ: 09, 15, 16, 18, 25, 28, 35, 41, 45
-

Quyết định gia hạn số: 40765/QĐ-SHTT, ngày: 23.05.2019

- (111) Số Văn bằng: 4-0165815 (186) Gia hạn đến ngày: 14.08.2029
(732) Chủ Văn bằng:
AD INCORPORATION PTE LTD (SG)
3 Philip Street, Commerce Point, #10-04, Singapore 048693
(511) Nhóm sản phẩm/dịch vụ: 42
-

CÔNG BÁO SỞ HỮU CÔNG NGHIỆP SỐ 375 TẬP B (06.2019)

Quyết định gia hạn số: 40766/QĐ-SHTT, ngày: 23.05.2019

(111) Số Văn bằng	(186) Gia hạn đến ngày	(511) Nhóm sản phẩm/dịch vụ
4-0037742	14.02.2030	41, 42
4-0037743	14.02.2030	41, 42
4-0037744	14.02.2030	41, 42
4-0197351	27.08.2030	41, 43

(732) Chủ Văn bằng:

LÊ THỊ MINH THẢO (VN)

238H Nguyễn Thị Minh Khai, phường 6, quận 3, thành phố Hồ Chí Minh

Quyết định gia hạn số: 40767/QĐ-SHTT, ngày: 23.05.2019

(111) Số Văn bằng	(186) Gia hạn đến ngày	(511) Nhóm sản phẩm/dịch vụ
4-0038252	13.04.2030	05
4-0038253	13.04.2030	01
4-0038254	13.04.2030	05
4-0039071	29.05.2030	05
4-0043511	29.05.2030	05
4-0043512	29.05.2030	05
4-0043513	29.05.2030	05
4-0043514	29.05.2030	05
4-0043515	29.05.2030	05
4-0165103	01.02.2030	05
4-0165125	01.02.2030	05
4-0165244	11.01.2030	05
4-0165245	11.01.2030	05
4-0165246	11.01.2030	05
4-0165247	11.01.2030	05
4-0166134	12.01.2030	05
4-0175769	20.10.2030	05
4-0180652	22.07.2030	05
4-0180688	01.02.2030	05

CÔNG BÁO SỞ HỮU CÔNG NGHIỆP SỐ 375 TẬP B (06.2019)

(732) Chủ Văn bằng:
CÔNG TY TNHH THƯƠNG MẠI THÁI PHONG (VN)
95 Trang Tử, phường 14, quận 5, thành phố Hồ Chí Minh

Quyết định gia hạn số: 40768/QĐ-SHTT, ngày: 23.05.2019

(111) Số Văn bằng: 4-0042131 (186) Gia hạn đến ngày: 07.04.2029

(732) Chủ Văn bằng:
THE PROCTER & GAMBLE COMPANY (US)
One Procter & Gamble Plaza, Cincinnati, Ohio, 45202, USA

(511) Nhóm sản phẩm/dịch vụ: 03

Quyết định gia hạn số: 40769/QĐ-SHTT, ngày: 23.05.2019

(111) Số Văn bằng: 4-0034477 (186) Gia hạn đến ngày: 06.03.2029

(732) Chủ Văn bằng:
CÔNG TY TNHH HẠT GIỐNG C.P. VIỆT NAM (VN)
Lô I-4, đường số 1, KCN Định Quán, xã La Ngà, huyện Định Quán, tỉnh Đồng Nai

(511) Nhóm sản phẩm/dịch vụ: 31

Quyết định gia hạn số: 40770/QĐ-SHTT, ngày: 23.05.2019

(111) Số Văn bằng: 4-0182749 (186) Gia hạn đến ngày: 20.07.2030

(732) Chủ Văn bằng:
HỘ KINH DOANH THOẠI TUỒNG (VN)
B11/5 Phạm Thế Hiển, phường 3, quận 8, thành phố Hồ Chí Minh

(511) Nhóm sản phẩm/dịch vụ: 43

Quyết định gia hạn số: 40771/QĐ-SHTT, ngày: 23.05.2019

(111) Số Văn bằng: 4-0159868 (186) Gia hạn đến ngày: 02.03.2029

(732) Chủ Văn bằng:
CÔNG TY CỔ PHẦN SƠN HẢI PHÒNG (VN)
Số 12 Lạch Tray, phường Lạch Tray, quận Ngô Quyền, thành phố Hải Phòng

(511) Nhóm sản phẩm/dịch vụ: 02

Quyết định gia hạn số: 40772/QĐ-SHTT, ngày: 23.05.2019

(111) Số Văn bằng: 4-0179050 (186) Gia hạn đến ngày: 19.04.2030

(732) Chủ Văn bằng:
INDUSTRIAS QUÍMICAS DEL VALLÉS, S.A. (ES)
Av. Rafael Casanova, 81 - 08100 Mollet del Vallés - Barcelona - Spain

(511) Nhóm sản phẩm/dịch vụ: 05

CÔNG BÁO SỞ HỮU CÔNG NGHIỆP SỐ 375 TẬP B (06.2019)

Quyết định gia hạn số: 40773/QĐ-SHTT, ngày: 23.05.2019

(111) Số Văn bằng	(186) Gia hạn đến ngày	(511) Nhóm sản phẩm/dịch vụ
4-0153010	25.06.2029	05
4-0153011	25.06.2029	05
4-0155512	25.06.2029	05
4-0158180	25.06.2029	05

(732) Chủ Văn bằng:
CÔNG TY CỔ PHẦN DƯỢC PHẨM TRUNG ƯƠNG 1 - PHARBACO (VN)
Số 160 Tôn Đức Thắng, phường Hàng Bột, quận Đống Đa, thành phố Hà Nội

Quyết định gia hạn số: 40783/QĐ-SHTT, ngày: 23.05.2019

(111) Số Văn bằng	(186) Gia hạn đến ngày	(511) Nhóm sản phẩm/dịch vụ
4-0036769	25.11.2029	05
4-0036895	30.12.2029	05
4-0159842	03.09.2029	05
4-0175081	10.12.2029	05

(732) Chủ Văn bằng:
CÔNG TY CỔ PHẦN DƯỢC PHẨM KHÁNH HOÀ (VN)
Số 74 đường Thống Nhất, phường Vạn Thắng, thành phố Nha Trang, tỉnh Khánh Hoà

Quyết định gia hạn số: 40784/QĐ-SHTT, ngày: 23.05.2019

(111) Số Văn bằng: 4-0149602 (186) Gia hạn đến ngày: 02.12.2028

(732) Chủ Văn bằng:
CÔNG TY CỔ PHẦN H-T GIANG SAN (VN)
327-329 Tô Hiến Thành, phường 13, quận 10, thành phố Hồ Chí Minh

(511) Nhóm sản phẩm/dịch vụ: 07

Quyết định gia hạn số: 40785/QĐ-SHTT, ngày: 23.05.2019

(111) Số Văn bằng: 4-0160728 (186) Gia hạn đến ngày: 30.11.2029

(732) Chủ Văn bằng:
CÔNG TY TNHH MỘT THÀNH VIÊN THIẾT KẾ QUY HOẠCH XÂY DỰNG VIỆT (VN)
Tầng 01 toà nhà Rosana, số 60 Nguyễn Đình Chiểu, phường Đa Kao, quận 1, thành phố Hồ Chí Minh

(511) Nhóm sản phẩm/dịch vụ: 42

CÔNG BÁO SỞ HỮU CÔNG NGHIỆP SỐ 375 TẬP B (06.2019)

Quyết định gia hạn số: 40786/QĐ-SHTT, ngày: 23.05.2019

(111) Số Văn bằng	(186) Gia hạn đến ngày	(511) Nhóm sản phẩm/dịch vụ
4-0158119	04.05.2029	02
4-0160332	04.05.2029	02
4-0162392	04.05.2029	02
4-0162393	04.05.2029	02

(732) Chủ Văn bằng:

CÔNG TY CỔ PHẦN SƠN ĐỨC VIỆT (VN)

Số 68, ngõ 35 đường Đông Ngạc, phường Đông Ngạc, quận Bắc Từ Liêm, thành phố Hà Nội

Quyết định gia hạn số: 40787/QĐ-SHTT, ngày: 23.05.2019

(111) Số Văn bằng: 4-0159837 (186) Gia hạn đến ngày: 19.10.2029

(732) Chủ Văn bằng:

CÔNG TY TRÁCH NHIỆM HỮU HẠN SẢN XUẤT THƯƠNG MẠI DỊCH VỤ
DUƠNG TÍN PHÁT (VN)

226/21 đường số 8, khu phố 3, phường Linh Xuân, quận Thủ Đức, thành phố Hồ Chí Minh

(511) Nhóm sản phẩm/dịch vụ: 25

Quyết định gia hạn số: 40788/QĐ-SHTT, ngày: 23.05.2019

(111) Số Văn bằng: 4-0164406 (186) Gia hạn đến ngày: 01.02.2030

(732) Chủ Văn bằng:

CÔNG TY CỔ PHẦN DỊCH VỤ THƯƠNG MẠI THÀNH PHỐ HỒ CHÍ MINH (VN)

05 Công Trường Mê Linh, phường Bến Nghé, quận 1, thành phố Hồ Chí Minh

(511) Nhóm sản phẩm/dịch vụ: 36

Quyết định gia hạn số: 40789/QĐ-SHTT, ngày: 23.05.2019

(111) Số Văn bằng: 4-0034393 (186) Gia hạn đến ngày: 22.07.2028

(732) Chủ Văn bằng:

BECHTEL GROUP, INC. (US)

12011 Sunset Hills Road, Reston Virginia 20190, United States of America

(511) Nhóm sản phẩm/dịch vụ: 37, 42

Quyết định gia hạn số: 40790/QĐ-SHTT, ngày: 23.05.2019

(111) Số Văn bằng: 4-0171281 (186) Gia hạn đến ngày: 05.02.2030

(732) Chủ Văn bằng:

CÔNG BÁO SỞ HỮU CÔNG NGHIỆP SỐ 375 TẬP B (06.2019)

CÔNG TY CỔ PHẦN PHẦN MỀM TRÍ TUỆ VIỆT (VN)

584/39 Phạm Văn Chiêu, phường 16, quận Gò Vấp, thành phố Hồ Chí Minh

(511) Nhóm sản phẩm/dịch vụ: 09

Quyết định gia hạn số: 41101/QĐ-SHTT, ngày: 24.05.2019

(111) Số Văn bằng	(186) Gia hạn đến ngày	(511) Nhóm sản phẩm/dịch vụ
4-0039798	17.08.2030	05
4-0169019	07.06.2030	03
4-0169176	07.06.2030	03
4-0169177	07.06.2030	03
4-0169178	07.06.2030	03
4-0169179	07.06.2030	03
4-0181844	05.05.2030	05

(732) Chủ Văn bằng:

CÔNG TY CỔ PHẦN TẬP ĐOÀN MERAP (VN)

Thôn Bá Khê, xã Tân Tiến, huyện Văn Giang, tỉnh Hưng Yên

Quyết định gia hạn số: 41102/QĐ-SHTT, ngày: 24.05.2019

(111) Số Văn bằng: 4-0152958 (186) Gia hạn đến ngày: 24.07.2029

(732) Chủ Văn bằng:

COMPAGNIE GERVAIS DANONE (FR)

17 boulevard Haussmann, 75009 Paris, France

(511) Nhóm sản phẩm/dịch vụ: 29

Quyết định gia hạn số: 41103/QĐ-SHTT, ngày: 24.05.2019

(111) Số Văn bằng	(186) Gia hạn đến ngày	(511) Nhóm sản phẩm/dịch vụ
4-0152380	11.12.2029	30, 32, 33, 43
4-0163563	11.12.2029	32, 43

(732) Chủ Văn bằng:

SAPPORO HOLDINGS LIMITED (JP)

20-1, Ebisu 4-chome, Shibuya-ku, Tokyo 150-8522, Japan

Quyết định gia hạn số: 41104/QĐ-SHTT, ngày: 24.05.2019

(111) Số Văn bằng: 4-0163552 (186) Gia hạn đến ngày: 10.12.2029

(732) Chủ Văn bằng:

CÔNG BÁO SỞ HỮU CÔNG NGHIỆP SỐ 375 TẬP B (06.2019)

CÔNG TY CỔ PHẦN THỰC PHẨM LÂM ĐỒNG (VN)
Số 31 Ngô Văn Sở, phường 9, thành phố Đà Lạt, tỉnh Lâm Đồng
(511) Nhóm sản phẩm/dịch vụ: 33

Quyết định gia hạn số: 41105/QĐ-SHTT, ngày: 24.05.2019

(111) Số Văn bằng: 4-0173389 (186) Gia hạn đến ngày: 23.12.2029
(732) Chủ Văn bằng:
CÔNG TY CỔ PHẦN THỰC PHẨM LÂM ĐỒNG (VN)
Số 31 Ngô Văn Sở, phường 9, thành phố Đà Lạt, tỉnh Lâm Đồng
(511) Nhóm sản phẩm/dịch vụ: 33

Quyết định gia hạn số: 41106/QĐ-SHTT, ngày: 24.05.2019

(111) Số Văn bằng: 4-0043478 (186) Gia hạn đến ngày: 09.04.2031
(732) Chủ Văn bằng:
CÔNG TY TNHH HƯỜNG THANH (VN)
27/24 Nguyễn Bình Khiêm, phường 1, quận Gò Vấp, thành phố Hồ Chí Minh
(511) Nhóm sản phẩm/dịch vụ: 32

Quyết định gia hạn số: 41107/QĐ-SHTT, ngày: 24.05.2019

(111) Số Văn bằng: 4-0140317 (186) Gia hạn đến ngày: 20.11.2028
(732) Chủ Văn bằng:
CÔNG TY CỔ PHẦN BT VIỆT NAM (VN)
Số 1B phố Trung Liệt, phường Trung Liệt, quận Đống Đa, thành phố Hà Nội
(511) Nhóm sản phẩm/dịch vụ: 05, 35

Quyết định gia hạn số: 41108/QĐ-SHTT, ngày: 24.05.2019

(111) Số Văn bằng: 4-0148701 (186) Gia hạn đến ngày: 05.02.2029
(732) Chủ Văn bằng:
CÔNG TY TNHH SẢN PHẨM GỖ BÙI VĂN NGỌ (VN)
Ấp 5, xã Đức Hòa Đông, huyện Đức Hòa, tỉnh Long An
(511) Nhóm sản phẩm/dịch vụ: 20

Quyết định gia hạn số: 41109/QĐ-SHTT, ngày: 24.05.2019

(111) Số Văn bằng	(186) Gia hạn đến ngày	(511) Nhóm sản phẩm/dịch vụ
4-0150350	20.04.2029	12
4-0151759	20.04.2029	12

CÔNG BÁO SỞ HỮU CÔNG NGHIỆP SỐ 375 TẬP B (06.2019)

(732) Chủ Văn bằng:
CÔNG TY CỔ PHẦN PHƯƠNG ĐÔNG (VN)
Cụm CN xã Tân Quang, huyện Văn Lâm, tỉnh Hưng Yên

Quyết định gia hạn số: 41110/QĐ-SHTT, ngày: 24.05.2019

(111) Số Văn bằng	(186) Gia hạn đến ngày	(511) Nhóm sản phẩm/dịch vụ
4-0165205	12.04.2030	43
4-0166665	12.04.2030	43
4-0178639	15.07.2030	43
4-0178640	15.07.2030	43

(732) Chủ Văn bằng:
CÔNG TY TNHH PHÚC HUNG THỊNH (VN)
Tầng 19, tòa nhà Pacific Place, số 83B Lý Thường Kiệt, phường Trần Hưng Đạo, quận Hoàn Kiếm, thành phố Hà Nội

Quyết định gia hạn số: 41111/QĐ-SHTT, ngày: 24.05.2019

(111) Số Văn bằng: 4-0151656 (186) Gia hạn đến ngày: 09.06.2029

(732) Chủ Văn bằng:
KNORR-NAEHRMITTEL AKTIENGESELLSCHAFT (CH)
Bahnhofstrasse 19, CH-8240 Thayngen, Switzerland

(511) Nhóm sản phẩm/dịch vụ: 29, 30, 35, 36, 41

Quyết định gia hạn số: 41112/QĐ-SHTT, ngày: 24.05.2019

(111) Số Văn bằng: 4-0149764 (186) Gia hạn đến ngày: 23.03.2029

(732) Chủ Văn bằng:
MARCEL GANIE SUTEDJO (ID)
Jl. Cello I/ No. 15A, Citra Raya, Komp. Taman Puspa Cikupa, Tangerang, Indonesia

(511) Nhóm sản phẩm/dịch vụ: 12

Quyết định gia hạn số: 41113/QĐ-SHTT, ngày: 24.05.2019

(111) Số Văn bằng	(186) Gia hạn đến ngày	(511) Nhóm sản phẩm/dịch vụ
4-0156349	31.08.2029	03
4-0157361	31.08.2029	03
4-0162842	31.08.2029	03

CÔNG BÁO SỞ HỮU CÔNG NGHIỆP SỐ 375 TẬP B (06.2019)

(732) Chủ Văn bằng:
CÔNG TY TNHH HUNG ĐỨC (VN)
Xã Đức Lập Hạ, huyện Đức Hòa, tỉnh Long An

Quyết định gia hạn số: 41114/QĐ-SHTT, ngày: 24.05.2019

(111) Số Văn bằng: 4-0038484 (186) Gia hạn đến ngày: 28.12.2028
(732) Chủ Văn bằng:
THE NIELSEN COMPANY (US), LLC (US)
85 Broad Street, New York, New York 10004, United States of America
(511) Nhóm sản phẩm/dịch vụ: 09, 16, 35, 42

Quyết định gia hạn số: 41115/QĐ-SHTT, ngày: 24.05.2019

(111) Số Văn bằng: 4-0148752 (186) Gia hạn đến ngày: 03.04.2029
(732) Chủ Văn bằng:
S. C. JOHNSON & SON, INC. (US)
1525 Howe Street, Racine, Wisconsin 53403-2236, USA
(511) Nhóm sản phẩm/dịch vụ: 05

Quyết định gia hạn số: 41116/QĐ-SHTT, ngày: 24.05.2019

(111) Số Văn bằng	(186) Gia hạn đến ngày	(511) Nhóm sản phẩm/dịch vụ
4-0034620	21.04.2029	11
4-0034621	21.04.2029	11

(732) Chủ Văn bằng:
NIDEC CORPORATION (JP)
338 Tonoshiro-cho, Kuze, Minami-ku, Kyoto 601-8205, Japan

Quyết định gia hạn số: 41117/QĐ-SHTT, ngày: 24.05.2019

(111) Số Văn bằng: 4-0206998 (186) Gia hạn đến ngày: 27.08.2029
(732) Chủ Văn bằng:
CÔNG TY CỔ PHẦN DU LỊCH HẠ LONG (VN)
Số 1, đường Hậu Cần, phường Bãi Cháy, thành phố Hạ Long, tỉnh Quảng Ninh
(511) Nhóm sản phẩm/dịch vụ: 39

CÔNG BÁO SỞ HỮU CÔNG NGHIỆP SỐ 375 TẬP B (06.2019)

c- Gia hạn đối với nhãn hiệu đăng ký quốc tế được bảo hộ tại Việt Nam

(116) **135833**
(822) 28.11.1967 111 382 CS
(176) 10 năm
(540)



(511) 06,07,08,09,12.

(156) 14.04.1948

(531) 03.07, 24.15, 26.01, 27.05, 03.07.17,
03.07.19, 24.15.01, 24.15.21, 26.01.15
(732) ŠKODA INVESTMENT A.S.
Evropská 2690/17, Dejvice, CZ-160 00
Praha 6
(740) Čermák a spol.
Elišky Peškové 735/15 CZ-150 00 Praha
5

(116) **135833A**
(822) 28.11.1967 111 382 CS
(176) 10 năm
(540)



(511) 12.

(156) 14.04.1948

(531) 03.07, 24.15, 26.01, 27.05, 03.07.17,
03.07.19, 24.15.01, 24.15.21, 26.01.15
(732) ŠKODA AUTO A.S.
tř. Václava Klementa 869, Mladá
Boleslav II, CZ-293 01 Mladá Boleslav

(116) **135833B**
(822) 28.11.1967 111 382 CS
(176) 10 năm
(540)



(511) 06,09,12.

(156) 14.04.1948

(531) 03.07, 24.15, 26.01, 27.05, 03.07.17,
03.07.19, 24.15.01, 24.15.21, 26.01.15
(732) ŠKODA INVESTMENT A.S.
Evropská 2690/17, Dejvice, CZ-160 00
Praha 6
(740) Čermák a spol.
Elišky Peškové 735/15 CZ-150 00 Praha
5

(116) **136407**
(822) 21.07.1966 109 342 HU
(176) 10 năm
(540)

OVENALL

(156) 20.05.1948
(831) 14.03.1988 VN

(732) CAOLA KOZMETIKAI ÉS
HÁZTARTÁS VEGYIPARI
ZÁRTKÖRŰEN MŰKÖDŐ
RÉSZVÉNYTÁRSASÁG
Homokbánya út 77, H-2049 Diósd
(740) DANUBIA PATENT & LAW OFFICE
LLC
Bajcsy-Zsilinszky út 16 H-1051
Budapest

(511) 03.

(116) **203545**
(822) 08.08.1957 323 487 ES
(176) 10 năm
(540)

BLANCO - ETERNO - NUCLEAR

(156) 26.09.1957
(732) AC MARCA, S.A.
Avda. Carrilet, 293-299, E-08907
L'HOSPITALET DE LLOBREGAT
(Barcelona)
(740) Teresa CANELA GIMÉNEZ
C/ Girona, 148, 1-2 E-08037 Barcelona

(511) 01,03.

(116) **208084**
(822) 02.11.1957 168 344 CH
(176) 10 năm
(540)

Mövenpick

(156) 11.03.1958
(732) MÖVENPICK HOLDING AG
Oberneuhofstrasse 12, CH-6340 Baar

(511) 16,29,30,31,33,34.

(116) **208808**
(822) 13.02.1958 103 001 FR
(176) 10 năm
(540)

CLARINS

(156) 10.04.1958
(732) CLARINS
9 rue du Commandant Pilot, F-92200
NEUILLY SUR SEINE
(740) TMARK CONSEILS
9 avenue Percier F-75008 PARIS

(511) 03,05,07,09,10,11,21,28.

(116) **209000** (156) 17.04.1958
(822) 28.01.1952 508 080 FR (831) 02.07.1990 VN
(176) 10 năm
(540) **ARCANCIL** (732) INSTITUT CAMEANE
23 rue des Jeûneurs, F-75002 PARIS
(740) SODEMA CONSEILS S.A.
16, rue du Général Foy F-75008 Paris

(511) 03,21.

(116) **209231** (156) 24.04.1958
(822) 18.01.1958 169 369 CH (732) ROLEX SA
3-5-7 rue François-Dussaud, CH-1211
(176) 10 năm Genève 26
(540) **DAY-DATE** (740) ROLEX SA Marques et Domaines
3-5-7 rue François-Dussaud CH-1211
Genève 26

(511) 14.

(116) **209241** (156) 25.04.1958
(822) 11.09.1955 85 675 DT
(176) 10 năm
(540) **Schwarzkopf** (732) HENKEL AG & CO. KGAA
Henkelstrasse 67, 40589 Düsseldorf

(511) 01,02,03,04,05,07,08,09,10,11,16,19,21,22,26,28,32.

(116) **209250** (156) 25.04.1958
(822) 15.12.1952 631 694 DT
(176) 10 năm
(540) **Modulat** (732) HENKEL AG & CO. KGAA
Henkelstrasse 67, 40589 Düsseldorf

(511) 03.

(116) **209302** (156) 26.04.1958
(822) 26.06.1957 92 405 FR
(176) 10 năm
(540) **THERMOCOAX** (732) THERMOCOAX
Usine de Planquivon Athis-de-l'Orne, F-
61430 ATHIS-VAL DE ROUVRE
(740) ERNEST GUTMANN - YVES
PLASSERAUD SAS
3 rue Auber F-75009 PARIS

(511) 09.

(116) **209559**
(822) 29.01.1958 168 969 CH
(176) 10 năm
(540)

OTRIVINE

(511) 05.

(156) 05.05.1958

(732) GSK CONSUMER HEALTHCARE S.A.
Route de l'Etraz, CH-1197 Prangins
(740) Legal: Global Trade Marks,
GlaxoSmithKline
980 Great West Road Brentford,
Middlesex TW8 9GS

(116) **209641**
(822) 02.04.1958 38 625 AT
(176) 10 năm
(540)

PROFILIT

(511) 19,21.

(156) 08.05.1958
(831) 25.11.2009 VN

(732) BAUGLASINDUSTRIE GMBH
Hüttenstraße 33, 66839 SCHMELZ
(740) DAVID MOTTRAM
PILKINGTON GROUP LIMITED,
European Technical Centre, Hall Lane
Lathom, Lancashire L40 5UF

(116) **209663**
(822) 11.03.1958 169 458 CH
(176) 10 năm
(540)



(511) 14.

(156) 08.05.1958

(531) 24.15, 26.02, 27.05, 18.04.01, 24.15.02,
24.15.11, 27.05.01, 24.15.01, 26.02.01,
29.01.15, 24.15.09
(732) RADO UHREN AG, (Rado Watch Co.
Ltd.), (Montres Rado S.A.)
Bielstrasse 45, CH-2543 Lengnau BE
(740) The Swatch Group AG (The Swatch
Group SA) (The Swatch Group Ltd)
Faubourg du Lac 6 CH-2501
Biel/Bienne

CÔNG BÁO SỞ HỮU CÔNG NGHIỆP SỐ 375 TẬP B (06.2019)

(116) **209664**
(822) 11.03.1958 169 459 CH
(176) 10 năm
(540)



(156) 08.05.1958

(531) 24.15, 26.02, 27.05, 24.15.02, 24.15.11, 27.05.04, 27.05.06, 26.02.01, 24.15.01, 27.05.01, 29.01.15
(732) RADO UHREN AG, (Rado Watch Co. Ltd.), (Montres Rado S.A.)
Bielstrasse 45, CH-2543 Lengnau BE
(740) The Swatch Group AG (The Swatch Group SA) (The Swatch Group Ltd)
Faubourg du Lac 6 CH-2501 Biel/Bienne

(511) 14.

(116) **209665**
(822) 11.03.1958 169 460 CH
(176) 10 năm
(540)



(156) 08.05.1958

(531) 24.15, 26.02, 27.05, 24.15.02, 24.15.11, 27.05.04, 27.05.06, 26.02.01, 24.15.01, 27.05.01, 29.01.15
(732) RADO UHREN AG, (RADO WATCH CO. LTD.), (MONTRES RADO S.A.)
Bielstrasse 45, CH-2543 Lengnau BE
(740) The Swatch Group AG (The Swatch Group SA) (The Swatch Group Ltd)
Faubourg du Lac 6 CH-2501 Biel/Bienne

(511) 14.

(116) **209702**
(822) 15.04.1958 153 355 CS
(176) 10 năm
(540)



(156) 09.05.1958

(531) 03.07.16, 03.07.17, 24.15.01, 24.15.05, 24.15.11, 26.01.01, 26.01.16, 26.04.10, 03.07.18
(732) ŠKODA INVESTMENT a.s.
Evropská 2690/17, Dejvice, CZ-160 00 Praha 6
(740) Čermák a spol.
Elišky Peškové 735/15 CZ-150 00 Praha 5

(511) 06,07,08,09,11,12,16.

CÔNG BÁO SỞ HỮU CÔNG NGHIỆP SỐ 375 TẬP B (06.2019)

(116) **209702B**
(822) 15.04.1958 153 355 CS
(176) 10 năm
(540)



(156) 09.05.1958

(531) 03.07.16, 03.07.17, 24.15.01, 24.15.05,
24.15.11, 26.01.01, 26.01.16, 26.04.10
(732) ŠKODA INVESTMENT A.S.
Evropská 2690/17, Dejvice, CZ-160 00
Praha 6
(740) Čermák a spol.
Elišky Peškové 735/15 CZ-150 00 Praha
5

(511) 06,07,08,09,11,12.

(116) **209702C**
(822) 15.04.1958 153 355 CS
(176) 10 năm
(540)



(156) 09.05.1958

(531) 03.07.16, 03.07.17, 24.15.01, 24.15.05,
24.15.11, 26.01.01, 26.01.16, 26.04.10
(732) ŠKODA INVESTMENT A.S.
Evropská 2690/17, Dejvice, CZ-160 00
Praha 6
(740) Čermák a spol.
Elišky Peškové 735/15 CZ-150 00 Praha
5

(511) 07.

(116) **209702G**
(822) 15.04.1958 153 355 CS
(176) 10 năm
(540)



(156) 09.05.1958

(531) 03.07, 24.15, 26.01, 27.05, 03.07.16,
03.07.17, 24.15.01, 24.15.05, 24.15.11,
26.01.01, 26.01.16, 26.04.10, 27.05.01
(732) ŠKODA TRANSPORTATION A.S.
Emila Škody 2922/1, Plzeň, CZ-301 00
Jižní Předměstí
(740) Čermák a spol.
Elišky Peškové 735/15 CZ-150 00 Praha
5

(511) 12.

CÔNG BÁO SỞ HỮU CÔNG NGHIỆP SỐ 375 TẬP B (06.2019)

(116) **209702H**
(822) 15.04.1958 153 355 CS
(176) 10 năm
(540)



(156) 09.05.1958

(531) 03.07, 24.15, 26.01, 27.05, 03.07.16,
03.07.17, 24.15.01, 24.15.05, 24.15.11,
26.01.01, 26.01.16, 26.04.10, 27.05.01
(732) ŠKODA ELECTRIC a.s.
Tylova 1/57, CZ-301 28 Plzeň
(740) Čermák a spol., Mgr. Lukáš Lorenc
Elišky Peškové 735/15 CZ-150 00 Praha
5

(511) 09.

(116) **209702I**
(822) 15.04.1958 153 355 CS
(176) 10 năm
(540)



(156) 09.05.1958

(531) 03.07, 24.15, 26.01, 27.05, 03.07.16,
03.07.17, 24.15.01, 24.15.05, 24.15.11,
26.01.01, 26.01.16, 26.04.10, 27.05.01
(732) ŠKODA ELECTRIC a.s.
Tylova 1/57, CZ-301 28 Plzeň
(740) Čermák a spol., Mgr. Lukáš Lorenc
Elišky Peškové 735/15 CZ-150 00 Praha
5

(511) 07.

(116) **209702J**
(822) 15.04.1958 153 355 CS
(176) 10 năm
(540)



(156) 09.05.1958

(531) 03.07, 24.15, 26.01, 27.05, 03.07.16,
03.07.17, 24.15.01, 24.15.05, 24.15.11,
26.01.01, 26.01.16, 26.04.10, 27.05.01
(732) ŠKODA ELECTRIC a.s.
Tylova 1/57, CZ-301 28 Plzeň
(740) Čermák a spol., Mgr. Lukáš Lorenc
Elišky Peškové 735/15 CZ-150 00 Praha
5

(511) 09,12.

(116) **209727**
(822) 14.02.1958 104 139 HU
(176) 10 năm
(540)

PIPOLPHEN

(156) 12.05.1958
(732) EGIS GYÓGYSZERGYÁR ZRT.
Keresztúri út 30-38, H-1106 Budapest
(740) ADVOPATENT Szabadalmi és Védjegy
Iroda
Fő u. 19 H-1011 Budapest

(511) 05.

(116) **209743**
(822) 15.11.1955 158 871 CH
(176) 10 năm
(540)

ECHINAFORCE

(156) 14.05.1958
(831) 25.05.2010 VN
(732) BIOFORCE AG ROGGWIL TG
Au, CH-9325 ROGGWIL
(740) A.W. Metz & Co. AG
Kreuzbühlstrasse 8 CH-8008 Zürich

(511) 05.

(116) **209890**
(822) 07.10.1957 707 109 DT
(176) 10 năm
(540)

RHENOFLEX

(156) 19.05.1958
(732) RHENOFLEX GMBH
Giulinistraße 2, 67065 Ludwigshafen
(740) Günter Link
Giulinistr. 2 67065 Ludwigshafen

(511) 01,17,24,25.

(116) **209909**
(822) 24.01.1958 710 330 DT
(176) 10 năm
(540)

NORAPOR

(156) 19.05.1958
(732) NORA SYSTEMS GMBH
Höhnerweg 2-4, 69469 Weinheim
(740) Reiser & Partner Patentanwälte mbB
Weinheimer Str. 102 69469 Weinheim

(511) 17,18,25.

(116) 209915	(156) 19.05.1958
(822) 28.10.1957 707 758 DT	
(176) 10 năm	
(540)	(732) FERRERO GESELLSCHAFT MBH 35260 STADT ALLENDORF
Chérie	
(511) 30.	

(116) 209984	(156) 23.05.1958
(822) 28.01.1953 455 217 DT	
(176) 10 năm	
(540)	(732) PFEIFER DRAKO DRAHTSEILWERK GMBH Rheinstraße 19-23, 45478 Mülheim
Drako	
	(740) COHAUSZ & FLORACK Patent- und Rechtsanwälte Partnerschaftsgesellschaft mbB Bleichstr. 14 40211 Düsseldorf
(511) 06,22.	

(116) 210005	(156) 23.05.1958
(822) 23.10.1957 707 610 DT	
(176) 10 năm	
(540)	(732) BASF SE Carl-Bosch-Strasse 38, 67056 Ludwigshafen
AFRANIL	
(511) 01.	

(116) 210031	(156) 23.05.1958
(822) 15.03.1958 89 885 PT	
(176) 10 năm	
(540)	(531) 07.01.14, 07.01.25, 25.01.06, 25.01.19, 24.01.05, 06.07.25, 25.01.15, 01.07.25
	
	(591) (FR: Vert clair, sépia, rose, crème et or.)
	(732) SOGRAPE VINHOS, S.A. Aldeia Nova, Avintes, P-4430 VILA NOVA DE GAIA
	(740) J. PEREIRA DA CRUZ S.A. Rua Victor Cordon, N°. 14 P-1249-103 LISBOA
(511) 33.	

CÔNG BÁO SỞ HỮU CÔNG NGHIỆP SỐ 375 TẬP B (06.2019)

(116) **344173**
(822) 28.06.1967 225 995 CH
(176) 10 năm
(540)



(511) 01,02,03,04,05,06,16,17,19.

(156) 14.03.1968
(831) 07.12.1994 VN

(531) 27.01, 27.05, 27.01.16, 27.05.01,
26.02.07
(732) OMYA AG
Baslerstrasse 42, CH-4665 Oftringen
(740) ISARPATENT
Friedrichstr. 31 80801 München

(116) **344620**
(822) 12.03.1968 843 429 DT
(176) 10 năm
(540)

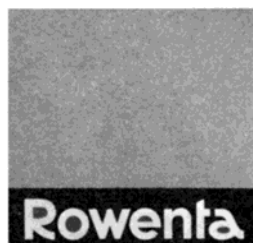

(511) 11,34.

(156) 08.05.1968
(531) 25.05, 27.05, 29.01, 25.05.02, 27.05.01,
29.01.13
(591) (FR: rouge, noir et blanc.)
(732) ROWENTA WERKE GMBH
Carl-Benz-Strasse 14-18, 64711
ERBACH
(740) Isabelle BISSEY-PIERRE
112 chemin du Moulin Carron F-69130
ECULLY

(116) **344845**
(822) 15.05.1953 11 931 FR
(176) 10 năm
(540) **CALCIUM CORBIERE**

(511) 05.

(156) 09.05.1968
(831) 08.03.1990 VN
(732) SANOFI
54 rue La Boétie, F-75008 Paris

(116) **344999**
(822) 21.01.1959 119 609 FR
(176) 10 năm
(540)

MEHARI

(511) 12.

(156) 10.05.1968
(732) AUTOMOBILES CITROËN
7 Rue Henri Sainte-Claire Déville, F-
92500 RUEIL-MALMAISON
(740) PEUGEOT S.A.
SG/DAJ/INDT - RU042, 7 Rue Henri
Sainte-Claire Déville F-92500 Rueil-
Malmaison

CÔNG BÁO SỞ HỮU CÔNG NGHIỆP SỐ 375 TẬP B (06.2019)

(116) **345143** (156) 21.05.1968
(831) 29.06.1988 VN
(176) 10 năm
(540)
HARDTMUTH (732) ÉTABLISSEMENT INTERNATIONAL
CRAYOMINE
Hauptstrasse 33, FL-9490 VADUZ
(740) KOREJZOVA LEGAL v.o.s.
Korunní 810/104 E CZ-101 00 Praha 10
(511) 16.

(116) **345189** (156) 11.05.1968
(822) 22.04.1968 844 360 DT (831) 15.04.1988 VN
(176) 10 năm
(540)
Minimatic (732) KNIRPS LICENCE CORPORATION
GMBH & CO. KG
Lindnerstrasse 19 84347 Pfarrkirchen
(740) WOLF & WOLF Patent- und
Rechtsanwaltsgesellschaft mbH
Hirschstrasse 7 63450 Hanau
(511) 18.

(116) **345354** (156) 21.05.1968
(822) 02.02.1968 110 816 HU (831) 19.04.1988 VN
(176) 10 năm
(540)
NEVIGRAMON (732) CHINOIN GYÓGYSZER ÉS
VEGYÉSZETI TERMÉKEK GYÁRA ZRT.
Tó utca 1-5, H-1045 Budapest
(740) Sanofi-Aventis Groupe
Avenue de France 174 F-75013 Paris
(511) 05.

(116) **345410** (156) 25.04.1968
(822) 22.02.1968 735 745 FR
(176) 10 năm
(540)
DOVENIX (732) MERIAL (SOCIÉTÉ PAR ACTIONS
SIMPLIFIÉE)
29, avenue Tony Garnier, F-69007 Lyon
(740) CABINET REGIMBEAU
20 rue de Chazelles F-75847 PARIS
CEDEX 17
(511) 05.

(116) **345504** (156) 07.05.1968
(822) 21.02.1968 736 398 FR (831) 02.07.2015 VN
(176) 10 năm
(540) **PARADE** (732) ERAM
F-49110 Saint-Pierre-Montlimart
(740) JACOBACCI CORALIS HARLE
32 Rue de l'Arcade F-75008 Paris

(511) 03,18,25.

(116) **345515** (156) 15.05.1968
(822) 28.07.1967 736 969 FR
(176) 10 năm
(540) **NEWMAN** (732) BELLE ETOILE
8 rue Lincoln, F-75008 PARIS
(740) Cabinet MEYER & Partenaires
Espace Européen de l'Entreprise, 2 rue
de Dublin F-67300 SCHILTIGHEIM

(511) 25.

(116) **346087** (156) 25.04.1968
(822) 02.02.1968 842 090 DT (831) 29.03.1994 VN
(176) 10 năm
(540) **Droncit** (732) BAYER AKTIENGESELLSCHAFT
Bayerwerk 51368 Leverkusen

(511) 05.

(116) **436731** (156) 21.04.1978
(822) 28.12.1977 1 030 534 FR
(176) 10 năm
(540) **ALIETTE** (732) BAYER S.A.S.
16, rue Jean-Marie Leclair, F-69009
LYON
(740) CABINET HIRSCH
58 avenue Marceau F-75008 PARIS

(511) 05.

(116) **436893**
(822) 06.01.1978 1 031 108 FR
(176) 10 năm
(540)

DURATRANS

(156) 28.04.1978

(732) KODAK ALARIS INC.
336 Initiative Drive, Rochester NY
14624
(740) Valerie Brennan, Hogan Lovells US
LLP
7930 Jones Branch Drive, 9th Floor, Box
Intellectual Property McLean VA 22102

(511) 01.

(116) **436900**
(822) 23.12.1977 1 031 103 FR
(176) 10 năm
(540)

**LE RÉNOVATEUR
CARITA**

(156) 14.04.1978
(531) 27.05, 27.05.01
(732) L'OREAL
14 rue Royale, F-75008 PARIS
(740) L'OREAL
41, rue Martre F-92117 Clichy Cedex

(511) 03.

(116) **436965**
(822) 22.10.1974 923 947 DT
(176) 10 năm
(540)

Ureofix

(156) 24.04.1978
(831) 12.09.2012 VN

(732) B. BRAUN MELSUNGEN
AKTIENGESELLSCHAFT
Carl-Braun-Strasse 1, 34212 Melsungen

(511) 10.

(116) **437000**
(822) 21.12.1977 1 032 136 FR
(176) 10 năm
(540)

LACOSTE

(156) 25.04.1978

(732) LACOSTE
23-25 rue de Provence, F-75009 PARIS
(740) MAUS FRERES INTERNATIONAL
SERVICES
23-25 rue de Provence F-75009 PARIS

(511) 01,02,03,04,05,06,07,08,09,10,11,12,13,14,15,16,17,18,19,20,21,22,23,24,25,26,27,28,29,
30,31,32,33,34,35,36,37,38,39,40,41,42.

CÔNG BÁO SỞ HỮU CÔNG NGHIỆP SỐ 375 TẬP B (06.2019)

(116) **437001**
(822) 21.12.1977 1 032 137 FR
(176) 10 năm
(540)

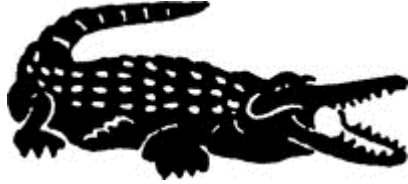

(156) 25.04.1978

(531) 03.11, 01.17.25, 03.11.09, 18.03.01

(732) LACOSTE

23-25 rue de Provence, F-75009 PARIS

(740) MAUS FRERES INTERNATIONAL SERVICES

23-25 rue de Provence F-75009 PARIS

(511) 01,02,03,04,05,06,07,08,09,10,11,12,13,14,15,16,17,18,19,20,21,22,23,24,25,26,27,28,29, 30,31,32,33,34,35,36,37,38,39,40,41,42.

(116) **437130A**
(822) 26.01.1978 1 032 799 FR
(176) 10 năm
(540)

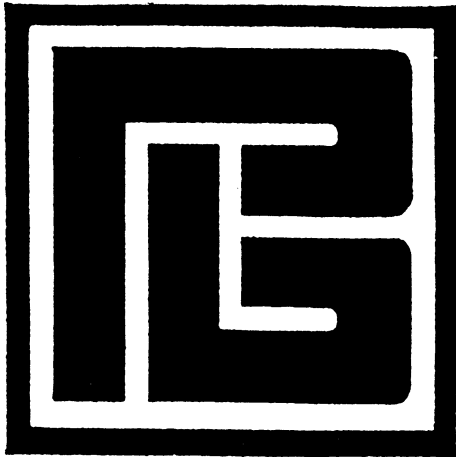

(156) 12.05.1978

(831) 01.09.1997 VN

(531) 26.04, 27.01, 27.01.02, 27.05.11, 27.05.22, 18.03.02, 26.04.01, 26.04.11, 27.01.01, 29.01.01

(732) THE SWATCH GROUP MANAGEMENT SERVICES AG (THE SWATCH GROUP MANAGEMENT SERVICES SA) (THE SWATCH GROUP MANAGEMENT SERVICES LTD.)

Seevorstadt 6, CH-2502 Bienne

(740) The Swatch Group AG (The Swatch Group SA) (The Swatch Group Ltd)

Faubourg du Lac 6 CH-2501 Biel/Bienne

(511) 14.

(116) **437219**
(822) 19.01.1978 292 200 CH
(176) 10 năm
(540)

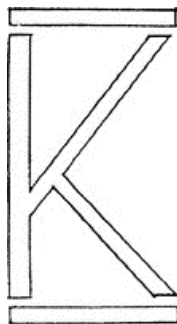

(156) 05.04.1978

(732) KRC TRADE CORPORATION
2835 Kemet Way, Simpsonville, South Carolina

(740) Kirker & Cie SA, Conseils en Marques
Rue de Genève 122, Case postale 153
CH-1226 Genève-Thônex

(511) 01,09.

(116) **437325** (156) 24.05.1978
(822) 17.01.1978 1 032 151 FR
(176) 10 năm
(540) **CLAFORAN** (732) SANOFI MATURE IP
54 rue La Boétie, F-75008 Paris

(511) 05.

(116) **437371** (156) 21.04.1978
(822) 28.02.1978 293 104 CH (831) 10.08.2016 VN
(176) 10 năm
(540) **Lenco** (531) 27.05.01, 26.11.01, 26.01.01
(732) Lenco TRADEMARK B.V.
Grubbenhove 25, NL-5971 CZ
Grubbenvorst
(740) Arnold + Siedsma
P.O. Box 71720 NL-1008 DE
Amsterdam

(511) 03,09,11.

(116) **437434** (156) 24.04.1978
(822) 04.11.1977 347 994 BX
(176) 10 năm
(540) **PROXIMATE** (732) JANSSEN PHARMACEUTICA N.V.
Turnhoutseweg 30, B-2340 Beerse
(740) Novagraaf Nederland BV
Hoogoorddreef 5 NL-1101 BA
Amsterdam

(511) 01,10.

(116) **437435** (156) 24.04.1978
(822) 04.11.1977 347 995 BX
(176) 10 năm
(540) **FUNGORAL** (732) TRIMB HEALTHCARE AB
Östermalmsgatan 19, SE-114 26
Stockholm
(740) Advokatfirman Lindahl KB
Box 1065 SE-101 39 Stockholm

(511) 01,03,05.

CÔNG BÁO SỞ HỮU CÔNG NGHIỆP SỐ 375 TẬP B (06.2019)

(116) **437450** (156) 15.05.1978
(822) 10.03.1978 120 097 HU
(176) 10 năm
(540) **QUAMATEL** (732) RICHTER GEDEON NYRT.
Gyömrői út 19-21, H-1103 Budapest
(511) 05.

(116) **437462A** (156) 09.05.1978
(822) 24.01.1978 292 485 CH
(176) 10 năm
(540) **SOLCODERM** (732) MEDA AB
Box 906, SE-170 09 SOLNA
(740) A.W. Metz & Co. AG
Kreuzbühlstrasse 8 CH-8008 Zürich
(511) 05.

(116) **437468** (156) 28.04.1978
(822) 08.03.1978 293 132 CH (831) 29.04.2008 VN
(176) 10 năm
(540) **BUBBLEGUMMERS** (732) BATA BRANDS S.À R.L.,
LUXEMBOURG, SUCCURSALE DE
LAUSANNE
Avenue de Rhodanie 70 CH-1007
Lausanne
(740) Isler & Pedrazzini AG
Postfach 1772 CH-8027 Zürich
(511) 25.

(116) **437563** (156) 19.05.1978
(822) 09.02.1978 1 034 279 FR (831) 15.09.1987 VN
(176) 10 năm
(540) **Chloé** (531) 19.03.25
(732) CHLOÉ SOCIÉTÉ PAR ACTIONS
SIMPLIFIÉE (SAS)
5-7 avenue Percier, F-75008 Paris
(740) Richemont International Limited
15 Hill Street London W1J 5QT
(511) 09.

CÔNG BÁO SỞ HỮU CÔNG NGHIỆP SỐ 375 TẬP B (06.2019)

(116) **437738**
(822) 16.12.1977 292 547 CH
(176) 10 năm
(540)



(156) 17.05.1978

(531) 26.05.01, 07.01.24
(732) LVMH SWISS MANUFACTURES SA
Rue Louis-Joseph Chevrolet 6A, CH-
2300 La Chaux-de-Fonds
(740) NOVAGRAAF FRANCE
2 rue Sarah Bernhardt, Bâtiment O2, CS
90017 F-92665 ASNIERES SUR SEINE
Cedex

(511) 09,10,14.

(116) **437782**
(822) 21.02.1978 1 034 961 FR
(176) 10 năm
(540)



(156) 11.05.1978
(531) 27.05, 27.05.01
(732) SAINT-GOBAIN GLASS FRANCE,
SOCIÉTÉ ANONYME
"Les Miroirs", 18 avenue d'Alsace, F-
92400 COURBEVOIE
(740) Olivier ADAM, Compagnie de Saint-
Gobain
"Les Miroirs", 18 avenue d'Alsace F-
92400 COURBEVOIE

(511) 09,12,17,19,20,21,28,37,42.

(116) **437821**
(822) 23.05.1978 971 375 DT
(176) 10 năm
(540)

LUTAVIT

(156) 23.05.1978
(732) BASF SE
Carl-Bosch-Strasse 38, 67056
Ludwigshafen

(511) 01.

(116) **437935**
(822) 14.07.1976 946 707 DT
(176) 10 năm
(540)

poly-clip

(156) 10.05.1978
(831) 26.04.1995 VN

(732) POLY-CLIP SYSTEM GMBH & CO. KG
Niederckerstraße 1, 65795 Hattersheim
(740) Eisenführ Speiser Patentanwälte
Rechtsanwälte PartGmbH
Am Kaffee-Quartier 3 28217 Bremen

(511) 06,07,08.

(116) **437982** (156) 09.05.1978
(822) 09.05.1978 5643 LI (831) 09.03.1994 VN
(176) 10 năm
(540)
PIM POM (732) WM. WRIGLEY JR. COMPANY
1132 W. Blackhawk Street, Chicago IL
60642
(740) Grünecker Patent- und Rechtsanwälte
Leopoldstr. 4 80802 München

(511) 29,30,32.

(116) **438131** (156) 03.05.1978
(822) 13.01.1978 966 656 DT
(176) 10 năm
(540)
Ultralac (732) ARLA FOODS INGREDIENTS
(DEUTSCHLAND) GMBH
Am Bahnhof 1, 31097 Harbarnsen
(740) JONAS Rechtsanwaltsgesellschaft mbH
Hohenstaufenring 62 50674 Köln

(511) 01,03,29,31,32.

(116) **438237** (156) 22.05.1978
(822) 27.04.1978 970 642 DT (732) OERLIKON TEXTILE GMBH & CO. KG
(176) 10 năm Landgrafenstrasse 45 41069
(540) Mönchengladbach
AUTOCORO (740) Patentanwälte Ruff, Wilhelm, Beier,
Dauster & Partner mbB
Kronenstraße 30 70174 Stuttgart

(511) 07.

(116) **438381** (156) 12.05.1978
(822) 15.11.1977 1 038 279 FR (831) 23.06.1993 VN
(176) 10 năm
(540)
Tann's (732) ALISEO
Place du Granier, BP 97143, F-35571
CHANTEPIE Cedex
(740) AVOXA CONSEILS EN PROPRIETE
INDUSTRIELLE
Parc d'affaires "Oberthur" 1 rue Raoul
Ponchon F-35000 RENNES

(511) 16,18,25.

CÔNG BÁO SỞ HỮU CÔNG NGHIỆP SỐ 375 TẬP B (06.2019)

(116) **522094**
(822) 16.12.1987 359 764 CH
(176) 10 năm
(540)

GIORGIO ARMANI

(156) 17.03.1988
(831) 01.12.1998 VN
(732) GIORGIO ARMANI S.P.A.
Via Borgonuovo, 11, I-20121 MILANO
(740) ING. C. CORRADINI & C. S.R.L.
Piazza Luigi di Savoia, 24 I-20124
Milano (MI)

(511) 03,14,18,24,25.

(116) **522276**
(822) 05.04.1988 1 218 990 ES
(176) 10 năm
(540)



(511) 30.

(116) **522277**
(822) 05.04.1988 1 218 991 ES
(176) 10 năm
(540)

GALLO

(511) 30.

(156) 26.04.1988
(531) 03.07, 26.04, 27.05, 03.07.03, 26.04.15,
27.05.02, 27.05.03, 27.05.17
(732) PRODUCTOS ALIMENTICIOS
GALLO S.L.
Avda. Sant Julia, 114-116, E-08403
GRANOLLERS (Barcelona)
(740) EDUARDO MARIA ESPIELL
VOLART
Pau Claris, 77 E-08010 BARCELONA

(156) 26.04.1988
(531) 27.05, 27.05.02
(732) PRODUCTOS ALIMENTICIOS
GALLO S.L.
Avda. Sant Julia, 114-116, E-08403
GRANOLLERS (Barcelona)
(740) EDUARDO MARIA ESPIELL
VOLART
Pau Claris, 77 E-08010 BARCELONA

CÔNG BÁO SỞ HỮU CÔNG NGHIỆP SỐ 375 TẬP B (06.2019)

- (116) **522285** (156) 22.04.1988
(822) 30.10.1987 358 488 CH
(176) 10 năm
(540) **NIGHT** (732) PHILIP MORRIS PRODUCTS S.A.
Quai Jeanrenaud 3, CH-2000 Neuchâtel
(740) FMP Fuhrer Marbach & Partner
Konsumstrasse 16A CH-3007 Bern
- (511) 34.
-

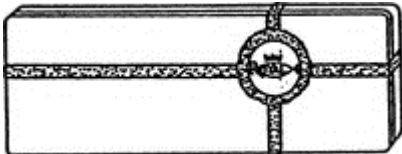
- (116) **522688** (156) 13.05.1988
(822) 04.12.1975 663 021 ES
(176) 10 năm
(540)  (531) 03.09, 19.03, 24.03, 27.03, 03.09.01,
03.09.24, 19.03.25, 24.09.24, 26.04.01,
19.03.03, 24.03.01, 27.03.01, 27.05.01
(732) COPESCO & SEFRISA, S.A.
Guipúzcoa, 177-191, E-08020 Barcelona
(740) Eduardo M^a ESPIELL VOLART
C. Pau Claris, 77 E-08010
BARCELONA
- (511) 29.
-

- (116) **522758G** (156) 27.04.1988
(822) 27.04.1988 492 721 IT
(176) 10 năm
(540)  (531) 05.05, 25.01, 05.05.20, 25.01.25
(732) AROMA PROJECTS INC. I.b.c.
460900 Pasea Estate, Road Town,
TORTOLA
(740) STUDIO FERRARIO
Via Collina, 36 I-00187 ROMA
- (511) 09,25.
-

- (116) **522815** (156) 22.04.1988
(822) 16.04.1987 1 105 090 DT
(176) 10 năm
(540) **Recormon** (732) F. HOFFMANN-LA ROCHE AG
Grenzacher Strasse 124, CH-4002 Basel
- (511) 05.
-

CÔNG BÁO SỞ HỮU CÔNG NGHIỆP SỐ 375 TẬP B (06.2019)

(116) **522931**
(822) 27.04.1988 492 703 IT
(176) 10 năm
(540)

NOLAN

(156) 27.04.1988
(831) 15.07.1996 VN

(531) 26.11.05, 25.01.06, 26.04.11
(732) NOLANGROUP SPA
Via G. Terzi di S. Agata, 2, I-24030
Brembate di Sopra (BG)
(740) MARIETTI GISLON E TRUPIANO
SRL
Via Larga, 16 I-20122 MILANO

(511) 09.

(116) **523115**
(822) 12.01.1988 360 017 CH
(176) 10 năm
(540)

GALDERMA

(156) 22.04.1988

(732) NESTLÉ SKIN HEALTH S.A.
Avenue Gratta-Paille 2, CH-1018
Lausanne
(740) TROLLER HITZ TROLLER
Münstergasse 38 CH-3011 BERNE

(511) 03,05.

(116) **523221B**
(822) 12.05.1988 493 289 IT
(176) 10 năm
(540)

TRANSMETIL

(156) 12.05.1988

(732) ABBOTT GMBH & CO. KG
Max-Planck-Ring 2, 65205 Wiesbaden
(740) Baker & McKenzie LLP
100 New Bridge Street London EC4V
6JA

(511) 05.

(116) **523238**
(822) 27.04.1988 492 729 IT
(176) 10 năm
(540)

ALTEN

(156) 27.04.1988

(732) ROTTAPHARM SPA
Galleria Unione, 5, I-20122 Milano
(740) Jacobacci & Partners S.p.A.
Corso Emilia, 8 I-10152 Torino

(511) 05.

(116) **523395**
(822) 01.07.1980 1 004 207 DT
(176) 10 năm
(540)

CHANTY

(156) 22.04.1988
(831) 24.06.2015 VN

(732) CHANTY SPITZENFABRIK GMBH &
CO. KG
Messenhäuser Strasse 40, 63322
RÖDERMARK
(740) Lovells
Untermainanlage 1 60329 Frankfurt am
Main

(511) 24,26.

(116) **523460**
(822) 27.11.1987 1 437 470 FR
(176) 10 năm
(540)

OSTRAM

(156) 28.04.1988
(831) 11.02.1994 VN

(732) MERCK SANTE - SOCIÉTÉ PAR
ACTIONS SIMPLIFIÉE
37 rue Saint Romain, F-69008 LYON
(740) Merck KGaA
Frankfurter Str. 250 64293 Darmstadt

(511) 05.

(116) **523531**
(822) 26.04.1988 1 121 181 DT
(176) 10 năm
(540)

Blues

(156) 04.05.1988

(732) PHILIP MORRIS BRANDS SÀRL
Quai Jeanrenaud 3, CH-2000 Neuchâtel
(740) FMP Fuhrer Marbach & Partner
Konsumstrasse 16A CH-3007 Bern

(511) 34.

(116) **523578**
(822) 28.12.1987 1 116 008 DT
(176) 10 năm
(540)

MICARDIS

(156) 18.05.1988
(831) 27.11.1998 VN

(732) BOEHRINGER INGELHEIM
PHARMA GMBH & CO. KG
55218 Ingelheim

(511) 05.

(116) **524037**
(822) 02.07.1987 1 416 339 FR
(176) 10 năm
(540)

CERNEVIT

(156) 09.05.1988

(732) BAXTER INTERNATIONAL INC.
One Baxter Parkway, Deerfield, IL
60015

(740) Annie Prat GAMBRO INDUSTRIE
Intellectual Property Department
7, avenue Lionel Terray F-69330
Meyzieu cedex

(511) 05.

(116) **524156**
(822) 03.12.1987 358 896 CH
(176) 10 năm
(540)

TURBOTECT

(156) 26.04.1988

(732) TURBOTECT AG
Badstrasse 15, CH-5400 Baden

(740) Wild Schnyder AG
Forchstrasse 30, Postfach CH-8032
Zürich

(511) 01,02,04.

(116) **524290**
(822) 16.01.1981 310 365 CH
(176) 10 năm
(540)

Lutteur's

(156) 06.05.1988

(531) 27.05, 27.05.01

(732) WORKFASHION.COM AG
Frauentalstrasse 1, CH-6332 Hagendorn

(740) Gloor & Sieger Rechtsanwälte
Utoquai 37 CH-8008 Zürich

(511) 25.

(116) **524360**
(822) 18.12.1987 436 396 BX
(176) 10 năm
(540)

PANTHERE

(156) 11.05.1988

(831) 22.05.1991 VN

(732) CARTIER INTERNATIONAL B.V.
Herengracht 436 NL-1017 BZ
Amsterdam

(740) Richemont International SA,
Département Propriété Intellectuelle
50 chemin de la Chênaie CH-1293
Bellevue

(511) 18.

CÔNG BÁO SỞ HỮU CÔNG NGHIỆP SỐ 375 TẬP B (06.2019)

(116) **524471**
(822) 17.05.1988 493 434 IT
(176) 10 năm
(540)



TRUSSARDI

(511) 02,32,35.

(156) 17.05.1988

(531) 03.01.08, 03.01.16, 24.01.05
(732) TRUSSARDI S.P.A.
Piazza Della Scala, 5, I-20121 Milano
(740) Studio Legale Bird & Bird
Via Borgogna, 8 I-20122 Milano

(116) **525155**
(822) 18.11.1987 438 613 BX
(176) 10 năm
(540)



(511) 09,16,35,36,38,42.

(156) 17.05.1988

(531) 26.04.18, 26.07.25
(732) SIX TELEKURS AG
Hardturmstrasse 201, CH-8005 Zürich
(740) Meisser & Partners AG
Schulstrasse 1 CH-7302 Landquart

(116) **525158**
(822) 18.11.1987 438 616 BX
(176) 10 năm
(540)



(511) 09,16,35,36,38,42.

(156) 17.05.1988

(732) SIX FINANCIAL INFORMATION AG
Hardturmstrasse 201, CH-8005 Zürich
(740) Meisser & Partners AG
Schulstrasse 1 CH-7302 Landquart

(116) **525521**
(822) 05.04.1988 490 808 IT
(176) 10 năm
(540)



(511) 06,07,09,11,21.

(156) 05.04.1988

(831) 14.06.1996 VN

(531) 26.04.05
(732) MO-EL S.P.A.
Via Galvani, 18, I-42027
MONTECCHIO EMILIA
(740) BUGNION S.p.A.
Viale Lancetti, 17 I-20158 MILANO

CÔNG BÁO SỞ HỮU CÔNG NGHIỆP SỐ 375 TẬP B (06.2019)

(116) **526127** (156) 22.03.1988
(822) 19.10.1987 1 431 235 FR (831) 03.10.1997 VN
(176) 10 năm
(540) **SALOMON** (732) SALOMON S.A.
Lieu dit Les Croiselets F-74370 METZ-
TESSY
(511) 01,02,06,07,08,09,12,16,18,25,28,35,36,41.

(116) **526405** (156) 11.05.1988
(822) 27.11.1987 436 391 BX (732) ALCATEL LUCENT
(176) 10 năm Nokia Paris Saclay, Route de Villejust,
(540) **ALCATEL** (740) F-91620 Nozay
ALCATEL-LUCENT INTERNATIONAL
TRADEMARK DEPARTMENT
Site de Nokia Paris-Saclay, Route de
Villejust F-91620 Nozay
(511) 07,09,14,16,35,37,38,41,42.

(116) **526849** (156) 29.04.1988
(822) 03.06.1982 898 990 DT (831) 11.05.1998 VN
(176) 10 năm
(540)  (531) 26.04.02
(732) ROMMELAG KUNSTSTOFF-
MASCHINEN
VERTRIEBSGESELLSCHAFT MBH
Mayenner Strasse 18-20, 71332
WAIBLINGEN
(740) Bartels & Partner Patentanwälte
Lange Strasse 51 70174 Stuttgart
(511) 07.

(116) **526857** (156) 28.04.1988
(822) 24.06.1976 82 994 AT (831) 12.10.1998 VN
(176) 10 năm
(540)  (531) 27.05, 27.05.01
(732) MAM BABYARTIKEL
GESELLSCHAFT M.B.H.
Lorenz-Mandl-Gasse 50, A-1160 Wien
(740) Sonn & Partner Patentanwälte
Riemergasse 14 A-1010 Wien
(511) 10,12,18,21,24,25.

CÔNG BÁO SỞ HỮU CÔNG NGHIỆP SỐ 375 TẬP B (06.2019)

(116) **527480**

(822) 16.02.1988 360 773 CH

(176) 10 năm

(540)

ABB

(511) 01,06,07,08,09,10,11,12,14,16,17.

(156) 11.05.1988

(732) ABB ASEA BROWN BOVERI LTD
Affolternstrasse 44, CH-8050 Zürich

(740) ABB Schweiz AG Intellectual Property,
CH-LC/IP

Brown Boveri Strasse 6 CH-5400 Baden

(116) **677794**

(822) 05.08.1997 170 917 AT

(176) 10 năm

(540)

TITANIC

(511) 03,09,14.

(156) 05.08.1997

(831) 15.05.1998 VN

(732) ANDREAS PIRKHEIM

Hoef 127, A-8063 Eggersdorf

(740) PHH Prochaska Havranek

Rechtsanwälte GmbH & Co KG

Julius-Raab-Platz 4 A-1010 Wien

(116) **682350**

(822) 25.04.1996 395 51 457 DE

(176) 10 năm

(540)

WILD

(511) 05,29,30,32.

(156) 05.06.1997

(531) 01.15, 05.05, 27.03, 27.05, 01.15.15,
05.05.16, 05.05.19, 27.03.01, 27.05.01,
05.05.21

(732) ADM WILD EUROPE GMBH & CO. KG

Rudolf-Wild-Str. 107-115, 69214
Eppelheim

(116) **684902**

(822) 28.02.1991 544 911 CN

(176) 10 năm

(540)

XING PAI
星牌

(511) 28.

(156) 12.12.1997

(531) 01.01, 27.05, 28.03, 01.01.01, 27.05.01,
28.03.00

(732) BEIJING XING WEI SPORTS GOODS
CO., LTD

8 Minhe Road, Niantan Industrial
Development Zone, Huangcun Town,
Daxing District, BEIJING CITY

(740) HIGENIUS Intellectual Property Agency
Co., LTD.

Rm. 423, Block B, FuCheng Building,
No.A98, Beilishi Rd. Xicheng District
100037 Beijing

CÔNG BÁO SỞ HỮU CÔNG NGHIỆP SỐ 375 TẬP B (06.2019)

(116) **686913**
(822) 20.07.1997 99026 EG
(176) 10 năm
(540)



(156) 22.11.1997

(531) 26.04, 27.05, 28.01, 26.04.02, 27.05.01,
28.01.00

(732) AHMED BAHGAT FATOOH &
Partners INTERNATIONAL
ELECTRONICS
Industrial Zone, 6 October City, 258,
Giza

(740) DR. HELMY AHMED MOUSSA Trade
Marks Attorney
26 July St NO 58 Cairo

(511) 09.

(116) **687951**
(822) 19.09.1997 97 695 807 FR
(176) 10 năm
(540)



(156) 06.01.1998

(531) 02.01, 19.03, 25.01, 27.05, 02.01.25,
19.03.01, 25.01.15, 27.05.01

(732) PASTACORP
58 avenue Emile Zola, F-92100
BOULOGNE BILLANCOURT

(740) TMARK CONSEILS
9 avenue Percier F-75008 PARIS

(511) 29,30.

(116) **688083**
(822) 03.10.1997 97 697 794 FR
(176) 10 năm
(540)

SIAL ASIA

(156) 02.03.1998

(732) COMEXPOSIUM HOLDING
70 avenue du Général de Gaulle, F-
92058 PARIS LA DEFENSE Cedex

(740) IPSIDE
29 rue de Lisbonne F-75008 PARIS

(511) 35.

CÔNG BÁO SỞ HỮU CÔNG NGHIỆP SỐ 375 TẬP B (06.2019)

(116) **688285**
(822) 28.08.1997 1086888 CN
(176) 10 năm
(540)



(156) 10.02.1998

(531) 03.01.04
(732) JIANGSU XUEBAO (SNOWLEOPARD)
DAILY CHEMICAL COMPANY
LIMITED

Lijiaoqiaodongce, Jiangyinshidongmen,
214432 Jiangsu Province

(740) Jiangsu Tianyang Trademark Agency
Co., Ltd.

4th Floor, 214 West Chengjiang Road
Jiangyin Jiangsu Province

(511) 03.

(116) **688678**
(822) 24.06.1997 447396 CH
(176) 10 năm
(540)

PRIVATE STOCK

(156) 30.01.1998
(831) 25.04.2007 VN

(732) DAVIDOFF & CIE SA
Rue de Rive 2, CH-1200 Genève

(740) Meisser & Partners AG
Schulstrasse 1 CH-7302 Landquart

(511) 34.

(116) **688982**
(822) 07.02.1997 97 663 667 FR
(176) 10 năm
(540)

MEIDILAND

(156) 27.02.1998

(732) MEILLAND INTERNATIONAL,
SOCIÉTÉ ANONYME
Domaine de Saint-André, Le Cannet des
Maires, F-83340 LE LUC EN
PROVENCE

(740) JOURDAN Hélène MEILLAND
INTERNATIONAL S.A.
Domaine de Saint-André, Le Cannet des
Maires F-83340 LE LUC EN
PROVENCE

(511) 26,31.

CÔNG BÁO SỞ HỮU CÔNG NGHIỆP SỐ 375 TẬP B (06.2019)

(116) **689572**
(822) 18.11.1992 92442229 FR
(176) 10 năm
(540)



(511) 31.

(156) 10.03.1998

(531) 01.03.01, 05.01.03, 26.04.01, 26.04.02
(732) JARDINOVA
ZAC Anjou Actiparc de Jumelles, F-49160 Longue Jumelles
(740) CABINET BOUCHARA - AVOCATS
17 rue du Colisée F-75008 PARIS

(116) **690237**
(822) 11.09.1997 618103 BX
(176) 10 năm
(540)

王子

(511) 16,25,28,29,30,31,32,33,41,42.

(156) 11.03.1998

(531) 28.03.00
(732) KRAFT FOODS BELGIUM
INTELLECTUAL PROPERTY
Brusselsesteenweg 450, B-1500 Halle
(740) TMARK CONSEILS
31 rue Tronchet F-75008 PARIS

(116) **690562**
(822) 12.02.1998 450350 CH
(176) 10 năm
(540)

HUBER THE NOSE.

(511) 03,30,42.

(156) 27.03.1998
(831) 25.11.2003 VN

(732) DR. W. HUBER AG
Strubenacher 1, CH-8126 Zumikon
(740) WEINMANN ZIMMERLI
Apollostrasse 2, Postfach 1021 CH-8032
Zürich

(116) **691342**
(822) 21.12.1995 95 602 259 FR
(176) 10 năm
(540)

RESULTIME

(156) 14.04.1998
(831) 15.04.2008 VN

(732) LABORATOIRE COSMETIQUE DE
LECOUSSE

19 rue Pécelet F-75015 PARIS

(740) IPSILON

Le Centralis, 63 avenue du Général
Leclerc F-92340 Bourg-la-Reine

(511) 03.

(116) **691428**
(822) 10.10.1997 450762 CH
(176) 10 năm
(540)



(156) 14.04.1998

(531) 02.09, 27.05, 02.09.25, 27.05.01

(732) BRAINSTORE AG

Rüschlistrasse 31, CH-2502 Biel/Bienne

(740) BOVARD LTD, Patent and Trademark
Attorneys

Optingenstrasse 16 CH-3000 Bern 25

(511) 35,42.

(116) **691606A**
(822) 15.09.1997 450 479 CH
(176) 10 năm
(540)

REB

(156) 01.04.1998

(732) ILLINOIS TOOL WORKS INC.

155 Harlem Avenue, Glenview IL 60025

(740) Finnegan Europe LLP

1 London Bridge London SE1 9BG

(511) 08.

(116) **691674**
(822) 26.11.1997 97 706040 FR
(176) 10 năm
(540)

ST. DALFOUR

(156) 22.04.1998

(732) ST DALFOUR SAS

58 avenue de Wagram, F-75017 PARIS

(740) CABINET HERRBURGER

115 boulevard Haussmann F-75008
PARIS

(511) 30.

CÔNG BÁO SỞ HỮU CÔNG NGHIỆP SỐ 375 TẬP B (06.2019)

(116) **691816** (156) 21.04.1998
(822) 12.11.1997 97 704 489 FR (831) 01.04.2011 VN
(176) 10 năm
(540)
LILI GAUFRETTE (732) KIDILIZ GROUP
6 bis rue Gabriel Laumain, F-75010
PARIS
(740) KIDILIZ GROUP - Laurence
SERMET-COLLY
34 rue Font Rozet, BP 88 F-42400
SAINT CHAMOND
(511) 25.

(116) **691924** (156) 23.04.1998
(822) 28.11.1997 97/706 477 FR
(176) 10 năm
(540)
CAMP ROMAIN (732) DISTILLERIE DU CAMP ROMAIN
Le Camp Romain, F-16200 SAINTE
SEVERE
(740) SODEMA CONSEILS S.A.
16, rue du Général Foy F-75008 Paris
(511) 33.

(116) **691951** (156) 05.05.1998
(822) 16.09.1997 97695551 FR
(176) 10 năm
(540)
PULCO (732) SCHWEPPEs INTERNATIONAL
LIMITED
7 Albemarle Street, London W1S 4HQ
(740) Novagraaf Nederland BV
Hoogoorddreef 5 NL-1101 BA
Amsterdam
(511) 30,32,33.

(116) **691973** (156) 08.05.1998
(822) 11.12.1997 451 318 CH
(176) 10 năm
(540)
Tele-File (732) SONY CORPORATION
1-7-1 Konan, Minato-ku, Tokyo
(740) Novagraaf Switzerland SA
Chemin de l'Echo 3 CH-1213 Onex
(511) 09.

CÔNG BÁO SỞ HỮU CÔNG NGHIỆP SỐ 375 TẬP B (06.2019)

(116) **692149**
(822) 16.10.1997 619652 BX
(176) 10 năm
(540)

YOGO BRIOSS

(156) 10.04.1998

(732) SOREMARTEC S.A.
Drève de l'Arc-en-Ciel 102 B-6700
SCHOPPACH-ARLON
(740) Jacobacci & Partners S.p.A.
Corso Emilia, 8 I-10152 Torino

(511) 29,30.

(116) **692254**
(822) 24.04.1998 745774 IT
(176) 10 năm
(540)

RHEA 
V E N D O R S

(156) 24.04.1998

(531) 02.09, 25.05, 26.04, 26.07, 27.05,
02.09.14, 25.05.01, 26.04.01, 26.07.05,
27.05.01
(732) RHEAVENDORS SERVICES SPA
Via Valleggio, 2 bis, I-22100 Como
(740) STUDIO TORTA S.p.A.
Via Viotti, 9 I-10121 TORINO

(511) 09,11,30,32.

(116) **692419**
(822) 18.11.1997 97 704656 FR
(176) 10 năm
(540)

FLAMEBLOCKER

(156) 15.05.1998

(732) W.L. GORE & ASSOCIES (SARL)
Bercy International, 20 place des Vins de
France, F-75012 PARIS
(740) W.L. Gore & Associates GmbH
Hermann-Oberth-Strasse 22 85640
Putzbrunn

(511) 09,24.

(116) **692434**
(822) 18.11.1997 97 704652 FR
(176) 10 năm
(540)

FIREBLOCKER

(156) 15.05.1998

(732) W.L. GORE & ASSOCIES (SARL)
Bercy International, 20 place des Vins de
France, F-75012 PARIS
(740) W.L. Gore & Associates GmbH
Hermann-Oberth-Strasse 22 85640
Putzbrunn

(511) 09,24.

(116) **692492**
(822) 14.11.1997 619660 BX
(176) 10 năm
(540)

INTIMISSIMI

(156) 20.04.1998
(831) 08.02.2000 VN
(732) CALZEDONIA S.P.A.
Via Portici Umberto I, 5, I-37018
Malcesine
(740) Novagraaf Nederland B.V.
Hoogoorddreef 5 NL-1101 BA
Amsterdam Zuidoost

(511) 25,35.

(116) **692646**
(822) 18.11.1997 97 704654 FR
(176) 10 năm
(540)

SUPERFLEX

(156) 15.05.1998
(732) W.L. GORE & ASSOCIES (SARL)
Bercy International, 20 place des Vins de
France, F-75012 PARIS
(740) W.L. Gore & Associates GmbH
Hermann-Oberth-Strasse 22 85640
Putzbrunn

(511) 07,11,24.

(116) **692653**
(822) 12.12.1988 1 513 386 FR
(176) 10 năm
(540)

CHATEAU L'EGLISE CLINET
Appellation
Pomerol Controlée

(156) 11.05.1998
(732) G.F.A. DU CHÂTEAU L'EGLISE CLINET
Château L'Eglise Clinet, F-33500
Pomerol
(740) SELARL STRATEGIE IMMATERIELLE
110 rue Sainte Catherine F-33000
BORDEAUX

(511) 33.

(116) **692849**
(822) 28.10.1997 97 702 574 FR
(176) 10 năm
(540)

CHATEAU AUSONE

(156) 11.05.1998
(732) ALAIN VAUTHIER, CATHERINE
VAUTHIER
Château Ausone, F-33330 Saint-Emilion
(740) INLEX IP EXPERTISE
16 rue Danjou F-33000 Bordeaux

(511) 32,33,35.

CÔNG BÁO SỞ HỮU CÔNG NGHIỆP SỐ 375 TẬP B (06.2019)

(116) **692852**
(822) 31.10.1997 97/702.341 FR
(176) 10 năm
(540)

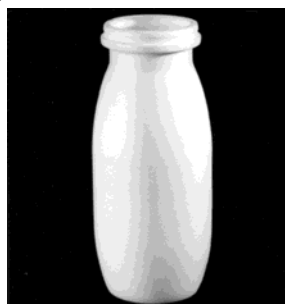

(156) 14.04.1998

(531) 19.07, 26.04, 19.07.01, 26.04.02
(732) COMPAGNIE GERVAIS DANONE
17 boulevard Haussmann, F-75009
PARIS
(740) Cabinet REGIMBEAU
20 rue de Chazelles F-75847 PARIS
CEDEX 17

(511) 05,29,30,32.

(116) **692908**
(822) 23.10.1997 619625 BX
(176) 10 năm
(540)

KINDER MERENDERO

(156) 10.04.1998

(732) SOREMARTEC S.A.
Drève de l'Arc-en-Ciel 102 B-6700
SCHOPPACH-ARLON
(740) Jacobacci & Partners S.p.A.
Corso Emilia, 8 I-10152 Torino

(511) 29,30,32.

(116) **692929**
(822) 05.05.1998 745789 IT
(176) 10 năm
(540)

HYAL-SYSTEM

(156) 05.05.1998
(831) 26.10.2004 VN

(732) FIDIA FARMACEUTICI S.p.A.
Via Ponte della Fabbrica, 3/A, I-35031
ABANO TERME (PD)

(511) 03,05.

(116) **693062**
(822) 12.06.1990 1 596 793 FR
(176) 10 năm
(540)

KERLOCAL

(156) 25.05.1998
(732) PIERRE FABRE DERMATOLOGIE
45 Place Abel Gance, F-92100
BOULOGNE
(740) Pierick Rousseau Direction Propriété
Intellectuelle PIERRE FABRE
DERMATOLOGIE
17, avenue Jean Moulin F-81106
CASTRES Cedex

(511) 03,05.

CÔNG BÁO SỞ HỮU CÔNG NGHIỆP SỐ 375 TẬP B (06.2019)

(116) **693141**
(822) 17.06.1994 94/525.168 FR
(176) 10 năm
(540)

ACTIMEL

(156) 23.04.1998
(732) COMPAGNIE GERVAIS DANONE
17 boulevard Haussmann, F-75009
PARIS
(740) Cabinet REGIMBEAU
20 rue de Chazelles F-75847 PARIS
CEDEX 17

(511) 29,20,32.

(116) **693309A**
(822) 06.03.1998 621409 BX
(176) 10 năm
(540)

NOVIAL

(156) 09.04.1998
(732) ASPEN GLOBAL INCORPORATED
GBS Plaza, Cnr. La Salette & Royal
Roads, Grand Bay
(740) Dennemeyer & Associates
55, rue des Bruyères L-1274 HOWALD

(511) 05,10.

(116) **693323**
(822) 07.01.1998 397 54 096 DE
(176) 10 năm
(540)

FlexiSoft

(156) 21.04.1998
(831) 18.12.2006 VN
(732) BRAUN GMBH
Frankfurter Strasse 145, 61476 Kronberg
(740) Mrs. Deborah Brincat
163/165 quai Aulagnier F-92600
Asnières-sur-Seine

(511) 21.

(116) **693369**
(822) 31.10.1997 205228 CZ
(176) 10 năm
(540)



(156) 15.05.1998
(531) 01.01.01, 25.01.15
(591) (FR: Or, bleu.)
(732) SKLÁRNÝ BOHEMIA, A.S.
nám. T.G. Masaryka 1130 CZ-290 34
Poděbrady
(740) Mgr. Jaroslav Ungr - UNGRPATENT
Újezd 172 CZ-267 61 Cerhovice

(511) 21.

CÔNG BÁO SỞ HỮU CÔNG NGHIỆP SỐ 375 TẬP B (06.2019)

(116) **693431** (156) 28.04.1998
(822) 13.03.1998 398 11 421 DE
(176) 10 năm
(540)

QUADROPOL

(732) THYSSENKRUPP INDUSTRIAL SOLUTIONS AG
ThyssenKrupp Allee 1, 45143 Essen
(740) thyssenkrupp Intellectual Property GmbH
ThyssenKrupp Allee 1 45143 Essen

(511) 07.

(116) **693455** (156) 22.05.1998
(822) 07.01.1998 1141915 CN
(176) 10 năm
(540)

COSCO

(531) 27.05, 27.05.01
(732) CHINA COSCO SHIPPING CORPORATION LIMITED
628 Minsheng Road, Shanghai Pilot Free Trade Zone, Shanghai
(740) CCPIT PATENT & TRADEMARK LAW OFFICE
10/F, Ocean Plaza, 158 Fuxingmennei Street 100031 Beijing

(511) 39.

(116) **693621** (156) 05.05.1998
(822) 29.12.1997 97 710 933 FR (831) 01.09.1998 VN
(176) 10 năm
(540)

HYDRA-ZEN

(732) LANCOME PARFUMS ET BEAUTE & CIE, SOCIÉTÉ EN NOM COLLECTIF
29 rue du Faubourg Saint-Honoré, F-75008 PARIS
(740) L'OREAL Département International des Marques
63-65 rue Henri Barbusse F-92585 Clichy

(511) 03.

CÔNG BÁO SỞ HỮU CÔNG NGHIỆP SỐ 375 TẬP B (06.2019)

(116) **693625**
(822) 27.02.1998 449956 CH
(176) 10 năm
(540)



(511) 29,30,31.

(156) 07.05.1998

(531) 26.01.05
(591) (EN: Red, white, blue.)
(732) NUTRISWISS AG
Industriering 30, CH-3250 Lyss
(740) Walder Wyss AG
Seefeldstrasse 123, Postfach 1236 Zürich
CH-8034

(116) **693658**
(822) 07.11.1997 620529 BX
(176) 10 năm
(540)



(511) 05,09,14,16,18,24,25,28,29,30,31,32,33,35,38,41,42.

(156) 28.04.1998

(531) 04.05.02, 08.07.11
(732) SOREMARTEC S.A.
Drève de l'Arc-en-Ciel 102 B-6700
Schoppach-Arlon
(740) Jacobacci & Partners S.p.A.
Corso Emilia, 8 I-10152 Torino

(116) **693811**
(822) 08.12.1997 451186 CH
(176) 10 năm
(540)

BICART SELECT

(511) 05,10.

(156) 30.04.1998

(732) BAXTER HEALTHCARE SA
Thurgauerstrasse 130, CH-8152
Glattpark (Opfikon)
(740) Mme Annie PRAT, GAMBRO
INDUSTRIES
7 avenue Lionel Terray - BP 126 F-
69883 MEYZIEU Cedex

CÔNG BÁO SỞ HỮU CÔNG NGHIỆP SỐ 375 TẬP B (06.2019)

(116) **693823** (156) 20.04.1998
(822) 07.07.1988 364738 CH
(176) 10 năm
(540) **MONTEGO** (732) SOCIÉTÉ DES PRODUITS NESTLÉ S.A.
CH-1800 Vevey
(511) 30.

(116) **693854** (156) 28.04.1998
(822) 26.09.1996 437520 CH (831) 07.12.2004 VN
(176) 10 năm
(540) **VISMED** (732) TRB Chemedica SA
Chemin St. Marc 3, CH-1896 Vouvry
(740) Reuteler & Cie SA
Chemin de la Vuarpillière 29 CH-1260
Nyon
(511) 05.

(116) **693878** (156) 05.05.1998
(822) 07.07.1997 2070609 ES
(176) 10 năm
(540)  (531) 03.07, 29.01, 03.07.03, 29.01.04
(591) (FR: Blanc, bleu.)
(732) THE GB FOODS, S.A.
Plaza Europa, 42, E-08902 L'Hospitalet
de Llobregat
(740) Elisabet Torner Lasalle
Gran Vía de les Corts Catalanes, 669 bis,
1°-2a E-08013 Barcelona
(511) 29,30,32.

(116) **693884A** (156) 15.05.1998
(822) 29.03.1971 019865 BX
(176) 10 năm
(540) **DECA-DURABOLIN** (732) ASPEN GLOBAL INCORPORATED
GBS Plaza, Cnr. La Salette & Royal
Roads, Grand Bay
(740) Dennemeyer & Associates
55, rue des Bruyères L-1274 HOWALD
(511) 05.

CÔNG BÁO SỞ HỮU CÔNG NGHIỆP SỐ 375 TẬP B (06.2019)

(116) **693888**
(822) 20.01.1989 336 810 CN
(176) 10 năm
(540)

胡慶餘堂

(156) 22.05.1998
(732) HANGZHOU HU QING YU TANG
GROUP CO., LTD
No.95 Dajing Alley, Shangcheng
District, Hangzhou, 310000 Zhejiang
(740) HANGZHOU SHUNLI TRADEMARK
AGENCY CO., LTD
G Zuo, 7 Lou, XinshijiDasha, 15 Hao,
Miduqiaolu, Hangzhoushi 310005
Zhejiang

(511) 05.

(116) **693922**
(822) 19.04.1988 1 120 836 DE
(176) 10 năm
(540)

PHYSIOTENS

(156) 29.04.1998
(732) SOLVAY PHARMACEUTICALS GMBH
Hans-Böckler-Allee 20 30173 Hannover
(740) Baker & McKenzie LLP
100 New Bridge Street London EC4V
6JA

(511) 05.

(116) **693928**
(822) 03.11.1997 623115 BX
(176) 10 năm
(540)

HAZEMEYER HH

(156) 29.04.1998
(531) 27.01, 27.05, 27.01.01, 27.05.01
(732) EATON INDUSTRIES
(NETHERLANDS) B.V.
Europalaan 202, NL-7559 SC Hengelo Ov
(740) Daniel S. Kalka, Eaton Corporation
1000 Eaton Boulevard Cleveland OH
44122

(511) 09.

(116) **693955**
(822) 18.11.1997 97 704 827 FR
(176) 10 năm
(540)



(156) 18.05.1998
(531) 19.07.02
(732) KENZO S.A
18 rue Vivienne, F-75002 PARIS
(740) DANIEL PONSY Direction Juridique/
Département Propriété Intellectuelle
125, Rue du Président Wilson F-92593
LEVALLOIS PERRET

(511) 03,16,25.

CÔNG BÁO SỞ HỮU CÔNG NGHIỆP SỐ 375 TẬP B (06.2019)

(116) **693976** (156) 31.03.1998
(822) 31.01.1991 1 642 621 FR
(176) 10 năm
(540) **LAFUMA** (732) LAFUMA SA (Société Anonyme)
F-26140 ANNEYRON
(740) Cabinet GERMAIN & MAUREAU
12 rue Boileau F-69006 LYON

(511) 18,20,22,25,28.

(116) **694052** (156) 13.03.1998
(822) 11.10.1994 2 080 141 DE
(176) 10 năm
(540) **FREECOM** (732) FREECOM B.V.
Laan van Vredenoord 33, NL-2289 DA
DA RIJSWIJK
(740) Rise
Frederik van Eedenplein 4 NL-2106 ED
Heemstede

(511) 09,42.

(116) **694053** (156) 25.05.1998
(822) 27.01.1998 98/715.161 FR (831) 21.01.2010 VN
(176) 10 năm
(540) **T'nB** (531) 27.05.01
(732) T'NB SA FRANCE
Rue Nicolas Joseph Cugnot, Parc
d'Activité de la Crau, F-13300 SALON-
DE-PROVENCE
(740) CABINET BEAU DE LOMENIE
Tour Méditerranée, 65 avenue Jules
Cantini F-13006 MARSEILLE

(511) 09,16,20.

(116) **694079** (156) 29.04.1998
(822) 08.08.1996 395 42 216 DE (831) 10.02.2012 VN
(176) 10 năm
(540) **MASTERLOCK** (732) METALOCK ENGINEERING
GERMANY GMBH
Gutenbergring 64, 22848 Norderstedt
(740) Raffay & Fleck
Große Bleichen 6 20354 Hamburg

(511) 06,37.

CÔNG BÁO SỞ HỮU CÔNG NGHIỆP SỐ 375 TẬP B (06.2019)

(116) 694117 (822) 19.05.1998 175 807 AT (176) 10 năm (540)		(156) 19.05.1998 (531) 27.05, 27.05.01 (732) HENRY - THE ART OF LIVING GMBH Stephansplatz 12, A-1010 Wien (740) Dr. Felix Winischhofer, Rechtsanwalt / Attorney-at-Law Falkestraße 6 A-1010 Wien
(511) 29,30,31,32,33,34,39,42.		

(116) 694145 (822) 18.02.1998 450973 CH (176) 10 năm (540)		(156) 23.04.1998 (732) SOCIÉTÉ DES PRODUITS NESTLÉ S.A. CH-1800 Vevey (740) Nestec S.A. Av. Nestlé 55 CH-1800 Vevey
(511) 05.		

(116) 694313 (822) 20.03.1998 2070606 ES (176) 10 năm (540)		(156) 19.05.1998 (531) 03.07.03, 26.04.02 (591) (FR: Blanc, jaune, rouge, bleu, noir, rose.) (732) THE GB FOODS, S.A. Plaza Europa, 42, E-08902 L'Hospitalet de Llobregat (740) Elisabet Torner Lasalle Gran Vía de les Corts Catalanes, 669 bis, 1°-2a E-08013 Barcelona
(511) 29,30,32.		

(116) 694522 (822) 05.10.1995 1951849 ES (176) 10 năm (540)		(156) 21.05.1998 (732) INDUSTRIA DE DISEÑO TEXTIL, S.A. (INDITEX, S.A.) Avda. de la Diputación, "Edificio Inditex", E-15142 Arteixo (A CORUÑA) (740) Clarke, Modet y Compañía, S.L Calle Suero de Quiñones, 34-36 E-28002 Madrid
(511) 09,14.		

CÔNG BÁO SỞ HỮU CÔNG NGHIỆP SỐ 375 TẬP B (06.2019)

(116) **694845** (156) 13.05.1998
(822) 17.04.1998 398 07 188 DE
(176) 10 năm
(540)  (531) 25.05, 26.04, 27.05, 25.05.01, 26.04.02,
26.04.09, 27.05.01
(732) ALEXANDER VOGEL
C/o FlexiCAM GmbH, Benkertsweg,
97246 Eibelstadt

(511) 07.

(116) **694893** (156) 20.05.1998
(822) 24.04.1998 398 00 936 DE
(176) 10 năm
(540) **COLORIST** (732) HENKEL AG & CO. KGAA
Henkelstraße 67, 40589 Düsseldorf

(511) 03,21,42.

(116) **694894** (156) 20.05.1998
(822) 24.04.1998 398 00 940 DE
(176) 10 năm
(540) **ASIA** (732) HENKEL AG & CO. KGAA
Henkelstraße 67, 40589 Düsseldorf

(511) 03,42.

(116) **694934** (156) 16.05.1998
(822) 17.04.1998 397 58 056 DE
(176) 10 năm
(540) **Colorperls** (732) HENKEL AG & CO. KGAA
Henkelstraße 67, 40589 Düsseldorf

(511) 01,03,05.

(116) **695000** (156) 14.05.1998
(822) 20.01.1998 451425 CH (831) 05.08.2003 VN
(176) 10 năm
(540) **ARMANDO** (732) KARL VÖGELE AG
Zentralverwaltung, CH-8730 Uznach
(740) RUOSS VÖGELE PARTNER
Kreuzstrasse 54 CH-8032 Zürich

(511) 18,25.

(116) **695210**
 (822) 26.11.1997 97705993 FR
 (176) 10 năm
 (540)

PEUGEOT 607

(156) 20.05.1998
 (831) 15.11.2000 VN

(732) AUTOMOBILES PEUGEOT
 7 Rue Henri Sainte-Claire Déville, F-92500 RUEIL-MALMAISON
 (740) PEUGEOT, SA
 SG/DAJ/INDT - RU042, 7 Rue Henri Sainte-Claire Déville F-92500 Rueil-Malmaison

(511) 12.

(116) **695339**
 (822) 30.01.1986 270870 CN
 (176) 10 năm
 (540)



(156) 25.05.1998

(531) 04.03, 27.05, 28.03, 04.03.03, 27.05.01, 28.03.00
 (732) NANJING JINBANG KYLIN HOUSEHOLD SHARE CO., LTD.
 Room 625, Building 028, Gaoxin Kaifaqu, Nanjing, 210000 Jiangsu
 (740) NANJING ORIENT TRADEMARK AGENCY CO., LTD
 Room 2914, Building 3, Zhengtaidasha, No. 388 Jiangdong Beilu (Dinghuaimendajie) Nanjing 210036 Jiangsu

(511) 20.

(116) **695398**
 (822) 20.11.1997 97/705290 FR
 (176) 10 năm
 (540)



(156) 12.05.1998

(531) 25.05, 26.04, 27.05, 29.01, 25.05.02, 26.04.01, 27.05.01, 29.01.01, 29.01.08
 (591) (EN: Square consisting of a red upper strip and a black lower strip, the letters "SG" are written in white.)
 (732) SOCIETE GENERALE
 29 boulevard Haussmann, F-75009 PARIS
 (740) CABINET LAVOIX
 2, place d'Estienne d'Orves F-75009 PARIS

(511) 16,35,36,38.

(116) **695508**
(822) 25.11.1997 97705827 FR
(176) 10 năm
(540)

PROLABO

(156) 25.05.1998
(732) VWR INTERNATIONAL
201, rue Carnot, F-94120 FONTENAY
SOUS BOIS
(740) CABINET REGIMBEAU
20 rue de Chazelles F-75847 PARIS
CEDEX 17

(511) 01,09.

(116) **695685**
(822) 25.11.1997 450 913 CH
(176) 10 năm
(540)



(156) 22.04.1998
(531) 03.07.01, 03.07.16, 25.07.20
(732) GIORGIO ARMANI S.P.A.
Via Borgonuovo, 11, I-20121 MILANO
(740) ING. C. CORRADINI & C. S.R.L.
Piazza Luigi di Savoia, 24 I-20124
Milano (MI)

(511) 03,09,14,16,18,25.

(116) **695922**
(822) 29.10.1997 97 702 596 FR
(176) 10 năm
(540)

CAMPINGAZ

(156) 22.04.1998
(732) APPLICATION DES GAZ (SOCIÉTÉ
PAR ACTIONS SIMPLIFIÉE)
Lieudit le Favier, Route de Brignais, F-
69230 SAINT GENIS LAVAL
(740) CABINET GERMAIN & MAUREAU
12 rue Boileau F-69006 LYON

(511) 04,06,07,08,11,18,20,21,22,25.

(116) **695931**
(822) 04.05.1998 175 419 AT
(176) 10 năm
(540)

KOMBUCHA

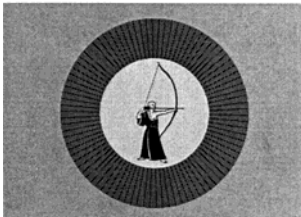

(156) 04.05.1998
(531) 02.03, 26.01, 26.04, 27.05, 02.01.08,
02.03.07, 02.03.08, 26.01.01, 26.01.04,
26.01.11, 26.04.02, 26.04.10, 27.05.01
(732) CARPE DIEM GMBH & CO KG
Am Brunnen 1, A-5330 Fuschl am See
(740) Schönherr Rechtsanwälte GmbH
Tuchlauben 17 A-1014 Wien

(511) 01,05,30,32.

CÔNG BÁO SỞ HỮU CÔNG NGHIỆP SỐ 375 TẬP B (06.2019)

(116) **695964**
 (822) 29.10.1997 97 702 595 FR
 (176) 10 năm
 (540)



(156) 22.04.1998
 (531) 25.07, 26.04, 26.11, 27.05, 29.01,
 25.07.20, 26.04.08, 26.11.03, 27.05.01,
 29.01.01, 29.01.04, 29.01.06
 (591) (EN: Blue, red and white.)
 (732) APPLICATION DES GAZ (SOCIÉTÉ
 PAR ACTIONS SIMPLIFIÉE)
 Lieudit le Favier, Route de Brignais, F-
 69230 SAINT GENIS LAVAL
 (740) CABINET GERMAIN & MAUREAU
 12 rue Boileau F-69006 LYON

(511) 04,06,07,08,11,18,20,21,22,25.

(116) **696254**
 (822) 18.02.1998 621408 BX
 (176) 10 năm
 (540)

roberto cavalli

(156) 25.05.1998
 (732) ROBERTO CAVALLI S.P.A.
 Piazza San Babila, 3, I-20122 MILANO
 (740) JACOBACCI & PARTNERS S.P.A.
 Via Senato, 8 I-20121 MILANO

(511) 03,24,25.

(116) **696578**
 (822) 09.04.1998 398 15 274 DE
 (176) 10 năm
 (540)

TFL

(156) 30.04.1998
 (732) TFL LEDERTECHNIK GMBH
 Im Schwarzenbach 2, 79576 Weil am
 Rhein
 (740) Dr. Carsten Schulze
 Güstrasse 10a CH-8700 Küsnacht/ZH

(511) 01,02,40.

(116) **697054**
 (822) 25.03.1998 208837 CZ
 (176) 10 năm
 (540)



(156) 25.03.1998
 (531) 03.07.01, 25.01.06, 25.01.15, 26.07.05
 (591) (FR: Bleu, rouge, blanc.)
 (732) KARLOVARSKÉ MINERÁLNÍ
 VODY, A.S.
 Horova 3, CZ-360 21 Karlovy Vary
 (740) JUDr. Josef Mrázek, advokát
 Pernerova 11 CZ-186 00 Praha 8 -
 Karlin

(511) 32.

CÔNG BÁO SỞ HỮU CÔNG NGHIỆP SỐ 375 TẬP B (06.2019)

(116) **697055** (156) 07.05.1998
(822) 18.03.1998 451 299 CH
(176) 10 năm
(540) **ACTIVELLE** (732) NOVO NORDISK HEALTH CARE AG
Thurgauerstrasse 36/38, CH-8050 Zürich
(740) Isler & Pedrazzini AG
Postfach 1772 CH-8027 Zürich

(511) 05.

(116) **697418** (156) 07.05.1998
(822) 08.08.1995 2 098 174 DE
(176) 10 năm
(540) **Funny Fanten** (732) FERRERO OHG MBH
Rheinstrasse 3-7, 35260 Stadtallendorf

(511) 14,16,28,30.

(116) **697419** (156) 28.04.1998
(822) 16.03.1995 426713 CH
(176) 10 năm
(540) **SCHINDLER** (732) INVENTIO AG
Postfach, CH-6052 Hergiswil

(511) 37,42.

(116) **697444** (156) 04.05.1998
(822) 07.11.1997 1125639 CN
(176) 10 năm
(540) **CHANGHONG** (531) 01.01.01
(732) SICHUAN CHANGHONG ELECTRIC
CO., LTD.
No. 35 East Mianxing Road, High-Tech
Park, Mianyang, Sichuan
(740) CHINA TRADEMARK & PATENT
LAW OFFICE CO., LTD.
14, Yuetan Nanjie, Xichengqu, Yuexin
Bldg. 100045 Beijing

(511) 09,11.

CÔNG BÁO SỞ HỮU CÔNG NGHIỆP SỐ 375 TẬP B (06.2019)

(116) **697515** (156) 14.05.1998
(822) 20.11.1992 2 024 978 DE
(176) 10 năm
(540) **Skater** (732) VOLKSWAGEN
AKTIENGESELLSCHAFT
38436 Wolfsburg

(511) 07,12.

(116) **698102** (156) 12.05.1998
(822) 17.04.1998 398 07 050 DE
(176) 10 năm
(540) **aquatherm** (732) AQUATHERM GMBH
KUNSTSTOFF-EXTRUSIONS- UND
SPRITZGIESSTECHNIK
Finnentroper Strasse 82 57439
Attendorn
(740) Baker & McKenzie LLP
Bethmannstrasse 50-54 60311 Frankfurt
am Main

(511) 19.

(116) **698192** (156) 24.04.1998
(822) 02.04.1998 745645 IT (831) 14.11.2000 VN
(176) 10 năm
(540)  **barbieri & tarozzi** (531) 25.05.01, 26.04.08
(591) (EN: Blue and white.)
(732) SITI - B&T GROUP SPA
Via Prampolini, 18, I-41043
FORMIGINE (MO)
(740) APTA S.r.l.
Via Ca' di Cozzi, 41 I-37124 VERONA

(511) 07,09,11.

(116) **698563** (156) 24.04.1998
(822) 24.04.1998 745755 IT
(176) 10 năm
(540) **BRIKO** (732) BRIKO S.R.L.
Via Giovanni Battista Grassi, 15 I-20157
MILANO (MI)
(740) Dr. MODIANO & ASSOCIATI S.p.A.
Via Meravigli, 16 I-20123 MILANO

(511) 09,18,25,28.

CÔNG BÁO SỞ HỮU CÔNG NGHIỆP SỐ 375 TẬP B (06.2019)

(116) **698566**
(822) 14.05.1998 747589 IT
(176) 10 năm
(540)



(511) 12.

(156) 14.05.1998

(531) 26.11.03
(732) SKF INDUSTRIE S.P.A.
Via Dell' Arcivescovado, 1, I-10121
TORINO
(740) Groth & Co KB
Box 6107 SE-102 32 Stockholm

(116) **698567**
(822) 14.05.1998 747590 IT
(176) 10 năm
(540)



(511) 12.

(156) 14.05.1998

(531) 26.04.02, 26.11.03
(732) SKF INDUSTRIE S.P.A.
Via Dell' Arcivescovado, 1, I-10121
TORINO
(740) Groth & Co KB
Box 6107 SE-102 32 Stockholm

(116) **698636**
(822) 28.06.1995 139 445 HU
(176) 10 năm
(540)



budmil

(511) 16,18,25,26,28.

(156) 29.04.1998

(531) 05.03.11, 26.04.01
(591) (FR: Vert, rouge.)
(732) BUDMIL TERMELŐ, KERESKEDŐ
ÉS SZOLGÁLTATÓ ZRT.
Szőlőkert köz 6, H-1033 Budapest
(740) EMRI-PATENT LTD.
Kartács u. 36 H-4032 Debrecen

CÔNG BÁO SỞ HỮU CÔNG NGHIỆP SỐ 375 TẬP B (06.2019)

(116) **698657**
(822) 22.04.1998 745737 IT
(176) 10 năm
(540)

•Silvano Mazza•

(156) 22.04.1998

(531) 26.01.01, 26.11.01
(732) ARTISANS SHOES S.R.L.
Via Alpi, 97, I-63014 Montegranaro
(740) IPSO S.r.l.
Corso Regina Margherita, 87 I-10124
Torino

(511) 03,09,14,16,18,25.

(116) **698737**
(822) 18.02.1998 397 46 183 DE
(176) 10 năm
(540)

 **SCHENCK**

(156) 21.03.1998
(831) 16.08.2000 VN

(531) 26.04.01, 26.04.10, 26.07.09
(732) CARL SCHENCK AG
Landwehrstraße 55, 64293 Darmstadt
(740) Patentanwälte Krämer Meyer
Goethestrasse 2 Bad Nauheim 61231

(511) 07,08,09,42.

(116) **698926**
(822) 31.07.1997 449183 CH
(176) 10 năm
(540)

MÖVENPICK

(156) 27.03.1998

(531) 03.07.09
(732) MÖVENPICK HOLDING AG
Oberneuhofstrasse 12, CH-6340 Baar

(511) 29,30,42.

(116) **699685**
(822) 24.04.1998 397 52 460 DE
(176) 10 năm
(540)

SEMITOP

(156) 24.04.1998

(732) SEMIKRON ELEKTRONIK GmbH &
Co. KG
Sigmundstrasse 200, 90431 Nürnberg

(511) 09.

CÔNG BÁO SỞ HỮU CÔNG NGHIỆP SỐ 375 TẬP B (06.2019)

(116) 699879	(156) 27.04.1998
(176) 10 năm	(831) 21.06.2007 VN
(540)	(732) ECOLEAN AB
ECOLEAN	Box 812, SE-251 08 Helsingborg
	(740) AWA Sweden AB
	Box 1066 SE-251 10 Helsingborg
(511) 01,07,16,17,20.	

(116) 700340	(156) 22.05.1998
(822) 07.01.1997 924656 CN	
(176) 10 năm	(732) CHINA BEIJING TONG REN TANG
(540)	GROUP CO., LTD.
	No. 52, Dongxinglong Street, Chongwen District, BEIJING 100062
	(740) CCPIT PATENT AND TRADEMARK LAW OFFICE
	10F Ocean Plaza, No. 158, Fuxingmennei Street 100031 Beijing
(511) 05.	

(116) 703284	(156) 09.05.1998
(822) 25.06.1987 1 107 759 DE	(831) 31.01.1999 VN
(176) 10 năm	(732) SILESIA GERHARD HANKE GMBH & CO KG
(540)	Am Alten Bach 20-24, 41470 Neuss
Silarom	(740) Franz LLP
	Adlerstr. 63 40211 Düsseldorf
(511) 02,03,05,29,30,32,33.	

(116) 921588	(156) 07.03.2007
(176) 10 năm	
(540)	(531) 26.01, 27.05, 26.01.16, 27.05.03
	(732) CHO, SYUNG HYUN
	RM 1205, Usung APT 12 dong, 101-1 Zamsll-dong, Songpa-gu Seoul 138-220
	(740) Patent Law Firm GRAND KOREA
	2nd Floor, Bubong Bldg. 735-36, Yeoksam-Dong, Gangnam-gu Seoul 135-080
(511) 10,35.	

CÔNG BÁO SỞ HỮU CÔNG NGHIỆP SỐ 375 TẬP B (06.2019)

(116) **951123**
(822) 07.11.2007 14490 LI
(176) 10 năm
(540)



(156) 14.12.2007
(531) 03.04, 19.07, 03.04.07, 19.07.01
(732) BACARDI & COMPANY LIMITED
Aeulestrasse 5, FL-9490 Vaduz
(740) Brandstock Legal GmbH
Rueckertstr. 1 80336 Munich

(511) 33.

(116) **956546**
(176) 10 năm
(540)

YARTU

(156) 22.01.2008
(831) 07.05.2013 VN
(732) ZHONGCE RUBBER GROUP
COMPANY LIMITED
No.2 10th Avenue, Hangzhou Economic
and Technological, Development Zone,
Hangzhou, Zhejiang
(740) BSFD INTELLECTUAL PROPERTY
AGENCY LIMITED
701 New Land Plaza, No. 58 Fucheng
Road, Haidian District 100036 Beijing

(511) 12.

(116) **956702**
(822) 08.01.2008 005694757 EM
(176) 10 năm
(540)

MAC IN A SAC

(156) 03.03.2008
(732) TARGET DRY LTD.
7 Alan Brooke Park, Belfast
(740) MARCARIA.COM LLC
Business Center Bach, Bachstrasse 1
CH-9606 Butschwill

(511) 25.

CÔNG BÁO SỞ HỮU CÔNG NGHIỆP SỐ 375 TẬP B (06.2019)

(116) **958952**
(822) 28.11.2001 1673994 CN
(176) 10 năm
(540)



(156) 11.01.2008

(531) 26.04, 27.05, 26.04.18, 26.04.24,
27.05.24
(732) ZHEJIANG PAITER ELECTRIC CO.,
LTD
Ouhai Gaoxin Technology, Industrial
Park, Wenzhou City, Zhejiang Province
(740) Fuzhou Long Zhe Intellectual Property
Agency Co., Ltd.
Unit 7B, Tianli Building, No. 235, Wusi
Road, Gulou District, Fuzhou, Fujian

(511) 08.

(116) **959183**

(176) 10 năm
(540)

CARLO PAZOLINI

(156) 11.03.2008

(531) 27.05, 27.05.01
(732) CARLO PAZOLINI TM GLOBAL
SERVICE LIMITED
70 Sir John Rogerson's Quay, Dublin 2
(740) ISEA S.R.L. - Francesco Statti
Via G. Carducci, 6 I-62012
CIVITANOVA MARCHE (MC)

(511) 18,25,35.

(116) **959197**
(822) 05.11.2007 569232 CH
(176) 10 năm
(540)



(156) 13.03.2008

(732) SOCIÉTÉ DES PRODUITS NESTLÉ
S.A.
CH-1800 Vevey
(740) Nestec S.A.
Avenue Nestlé 55 CH-1800 Vevey

(511) 29,30.

CÔNG BÁO SỞ HỮU CÔNG NGHIỆP SỐ 375 TẬP B (06.2019)

(116) **959457**
 (822) 07.09.2006 4020366 CN
 (176) 10 năm
 (540)



(156) 26.03.2008

 (531) 26.02.07, 26.01.01
 (732) SHENKE SLIDE BEARING CORPORATION
 No. 132 Wangyun Road, Zhuji City, Zhejiang Province
 (740) BTA INTELLECTUAL PROPERTY AGENCY CO., LTD.
 16th Floor, Yue Tan Tower, 2 Yue Tan North Street, Xicheng District 100045 Beijing

(511) 07.

(116) **960448**
 (822) 15.08.2007 828152 BX
 (176) 10 năm
 (540)



(156) 01.02.2008

 (531) 26.01, 27.05, 29.01, 26.01.18, 27.05.15, 29.01.15
 (591) (EN: Red, raspberry red, blue, green, electric blue, yellow, orange and black.)
 (732) MAGIC PRODUCTION GROUP (M.P.G.) S.A.
 Findel Business Center, complexe B, rue de Trèves, L-2632 Findel
 (740) Jacobacci & Partners S.p.A.
 Corso Emilia, 8 I-10152 Torino

(511) 09,18,21,25.

(116) **960475**
 (822) 08.01.2008 569452 CH
 (176) 10 năm
 (540)

Ermenegildo Zegna

Oasi Zegna

(156) 25.03.2008

 (531) 27.05, 27.05.01
 (732) CONSITEX S.A.
 Via Ligornetto 13, CH-6855 Stabio
 (740) SILVIA LAZZAROTTO c/o NOTARBARTOLO & GERVASI S.P.A.
 Via Luigi Mercantini 5 I-10121 Torino

(511) 24,25.

CÔNG BÁO SỞ HỮU CÔNG NGHIỆP SỐ 375 TẬP B (06.2019)

(116) **960539**
(822) 10.10.2007 831140 BX
(176) 10 năm
(540)

KINDER KANDY

(156) 07.04.2008

(732) SOREMARTEC S.A.
Findel Business Center, Complexe B,
Rue de Trèves, L-2632 Findel
(740) Jacobacci & Partners S.p.A.
Corso Emilia, 8 I-10152 Torino

(511) 30.

(116) **960607**
(822) 07.06.1994 692483 CN
(176) 10 năm
(540)



(156) 17.03.2008

(531) 28.03, 28.03.00
(732) JUHUA GROUP CORPORATION
No. 849, Jiangcheng Road, Hangzhou
city, Zhejiang Province
(740) ZHEJIANG YUYANG INTELLECTUAL
PROPERTY AGENCY CO., LTD.
8th Floor, Cathaya Business Mansion,
105 Tiyuchang Road, Xiacheng District,
Hangzhou 310004 Zhejiang Province

(511) 01.

(116) **960777**
(822) 21.03.2004 3391276 CN
(176) 10 năm
(540)



(156) 10.04.2008

(531) 24.15.02, 25.05.01, 26.04.01
(732) SHAO YANPING
No. 19 Gao Toushang, Model Country,
Beiguo Town, Jiangyin City, Jiangsu
Province
(740) WUXI CREATFAME TRADEMARK
AGENCY CO., LTD.
No. 2-307, Jiankang Rd., Wuxi Jiangsu
Province

(511) 06.

CÔNG BÁO SỞ HỮU CÔNG NGHIỆP SỐ 375 TẬP B (06.2019)

(116) 960909

(176) 10 năm
(540)



(156) 17.04.2008
(831) 25.08.2009 VN

(531) 01.01, 26.01, 26.04, 27.05, 29.01,
01.01.15, 26.01.05, 26.04.13, 26.04.18,
27.05.02, 29.01.15

(591) (EN: Shades of grey, shades of silver,
shades of red, yellow, orange, white and
black.)

(732) RECKITT & COLMAN (OVERSEAS)
HEALTH LIMITED
103-105 Bath Road, Slough, Berkshire,
SL1 3UH

(740) Rosina Baxter
Dansom Lane Hull HU8 7DS

(511) 05.

(116) 961096

(176) 10 năm
(540)

GENERATION NEWS

(156) 08.04.2008

(732) EASTMAN KODAK COMPANY
343 State Street, Rochester, NY 14650
(740) Dianne G. Harrington Eastman Kodak
Company
343 State Street Rochester NY 14650

(511) 07.

(116) 961223

(176) 10 năm
(540)

DR's
Secret

(156) 24.03.2008

(732) BEST WORLD INTERNATIONAL
LIMITED
26 Tai Seng Street, #05-01, Singapore
534057

(740) DREW & NAPIER LLC
10 Collyer Quay, #10-01 Ocean
Financial Centre Singapore 049315

(511) 10.

CÔNG BÁO SỞ HỮU CÔNG NGHIỆP SỐ 375 TẬP B (06.2019)

(116) **961576**
(822) 04.02.2005 04 3 310 271 FR
(176) 10 năm
(540)



Nathalie DECOSTER

(511) 06,16,20,25,41.

(116) **962156**
(822) 10.08.2004 2872473 US
(176) 10 năm
(540)

VITALQIP

(511) 09.

(116) **962358**
(822) 14.03.2008 07 3 530 395 FR
(176) 10 năm
(540)

THE KAGE

(511) 28.

(116) **962366**
(822) 28.11.2007 570189 CH
(176) 10 năm
(540)

iswatch

(511) 14,35,37.

(156) 02.04.2008
(531) 02.01, 26.01, 02.01.16, 02.01.23,
26.01.14
(732) NATHALIE DECOSTER
5 bis rue Garnier, F-92200 Neuilly sur
Seine
(740) IPSIDE (SCHMIT CHRETIEN)
29 rue de Lisbonne F-75008 PARIS

(156) 01.05.2008
(831) 31.03.2016 VN
(732) NOKIA OF AMERICA CORPORATION
600 Mountain Avenue, Murray Hill NJ
07974
(740) ALCATEL-LUCENT INTERNATIONAL
TRADEMARK DEPARTMENT
Site de Nokia Paris-Saclay, Route de
Villejust F-91620 Nozay

(156) 10.04.2008
(831) 23.10.2008 VN
(732) DECATHLON
4 boulevard de Mons, F-59650
VILLENEUVE D'ASCQ
(740) TMARK CONSEILS
9 avenue Percier F-75008 PARIS

(156) 07.04.2008
(732) SWATCH AG (SWATCH SA)
(SWATCH LTD)
Jakob-Stämpfli-Strasse 94, CH-2502
Biel/Bienne
(740) The Swatch Group AG (The Swatch
Group SA) (The Swatch Group Ltd)
Faubourg du Lac 6 CH-2501
Biel/Bienne

CÔNG BÁO SỞ HỮU CÔNG NGHIỆP SỐ 375 TẬP B (06.2019)

(116) **962367**
(822) 28.11.2007 570188 CH
(176) 10 năm
(540)

The logo for 'eswatch' features a stylized lowercase 'e' followed by the word 'swatch' in a lowercase, sans-serif font.

(156) 07.04.2008
(732) SWATCH AG (SWATCH SA)
(SWATCH LTD)
Jakob-Stämpfli-Strasse 94, CH-2502
Biel/Bienne
(740) The Swatch Group AG (The Swatch
Group SA) (The Swatch Group Ltd)
Faubourg du Lac 6 CH-2501
Biel/Bienne

(511) 14,35,37.

(116) **962406**
(176) 10 năm
(540)

The logo for 'RIO' consists of the word 'RIO' in a large, bold, serif font.

(156) 01.05.2008
(732) NATIONAL PEN CO. LLC
12121 Scripps Summit Drive, San
Diego, CA 92131
(740) Michael A. Doctrow, McNEES
WALLACE & NURICK LLC
100 Pine Street, P.O. Box 1166
Harrisburg, PA 17108-1166

(511) 16.

(116) **962407**
(176) 10 năm
(540)

The logo for 'SPECTRUM' features the word 'SPECTRUM' in a large, bold, serif font.

(156) 01.05.2008
(732) NATIONAL PEN CO. LLC
12121 Scripps Summit Drive, San Diego,
CA 92131
(740) Michael A. Doctrow, McNEES
WALLACE & NURICK LLC
100 Pine Street, P.O. Box 1166
Harrisburg, PA 17108-1166

(511) 16.

(116) **962408**
(176) 10 năm
(540)

The logo for 'ALLURE' features the word 'ALLURE' in a large, bold, serif font.

(156) 01.05.2008
(732) NATIONAL PEN CO. LLC
12121 Scripps Summit Drive, San
Diego, CA 92131
(740) Michael A. Doctrow, McNEES
WALLACE & NURICK LLC
100 Pine Street, P.O. Box 1166
Harrisburg, PA 17108-1166

(511) 16.

CÔNG BÁO SỞ HỮU CÔNG NGHIỆP SỐ 375 TẬP B (06.2019)

(116) 962409 (176) 10 năm (540)	COLORAMA	(156) 01.05.2008 (732) NATIONAL PEN CO. LLC 12121 Scripps Summit Drive, San Diego, CA 92131 (740) Michael A. Doctrow, McNEES WALLACE & NURICK LLC 100 Pine Street, P.O. Box 1166 Harrisburg, PA 17108-1166
--	----------	--

(511) 16.

(116) 962552 (176) 10 năm (540)	ULTIMATE DIAMOND	(156) 28.04.2008 (831) 26.11.2013 VN (732) BEAUTYBANK INC. 767 Fifth Avenue, New York, NY 10153 (740) Lesley A. Moradian The Estee Lauder Companies Inc. 767 Fifth Avenue New York, NY 10153
--	------------------	---

(511) 03.

(116) 962782 (176) 10 năm (540)		(156) 23.04.2008 (531) 26.04.04, 26.04.18, 26.04.01 (732) MYLAN INC. Global IP Trademarks, 1000 Mylan Blvd., 4 South, Canonsburg PA 15317 (740) Global IP Trademarks Mylan Inc. 1000 Mylan Blvd., 4 South Canonsburg PA 15317
--	---	--

(511) 05.

(116) 962789 (822) 31.08.2007 07 3 491 908 FR (176) 10 năm (540)		(156) 15.04.2008 (531) 26.13.25, 01.15.15 (591) (EN: White and Pantone 383U CMJN: 3411 94 2, RGB: 187 190 33.) (732) GROUPE GO SPORT 17, avenue de la Falaise, F-38360 Sassenage (740) Bird & Bird AARPI Le Bonnel - 20 rue de la Villette F-69328 LYON CEDEX 03
--	---	--

(511) 25,28,35,38.

CÔNG BÁO SỞ HỮU CÔNG NGHIỆP SỐ 375 TẬP B (06.2019)

(116) **962876**
(822) 27.10.1983 1622021 JP
(176) 10 năm
(540)



(156) 31.03.2008

(531) 26.04.01, 26.13.25
(732) SONY CORPORATION
1-7-1 Konan, Minato-ku, Tokyo 108-0075

(511) 09.

(116) **962887**
(822) 18.05.1954 590040 US
(176) 10 năm
(540)

MICRONIZER

(156) 30.04.2008

(732) STURTEVANT, INC.
348 Circuit Street, Hanover, Ma 02339
(740) Cynthia Johnson Walden Fish & Richardson P.C.
P.O. Box 1022 Minneapolis, MN 55440-1022

(511) 07.

(116) **962923**
(822) 25.04.2008 07 3 538 293 FR
(176) 10 năm
(540)

**MAYBELLINE
MINERAL POWER**

(156) 25.04.2008

(732) L'OREAL
14 rue Royale, F-75008 PARIS
(740) L'OREAL, Département International
des Marques
63/65 rue Henri Barbusse F-92585
CLICHY Cedex

(511) 03.

(116) **962965**
(176) 10 năm
(540)

STAR GENERICS

(156) 08.05.2008

(732) STADA ARZNEIMITTEL AG
Stadastr. 2-18, 61118 Bad Vilbel
(740) HARMSSEN & UTESCHER
Neuer Wall 80 20354 Hamburg

(511) 05,44.

CÔNG BÁO SỞ HỮU CÔNG NGHIỆP SỐ 375 TẬP B (06.2019)

(116) **963239**
(822) 01.03.2007 2448411 GB
(176) 10 năm
(540)



(156) 15.04.2008
(831) 21.12.2011 VN
(531) 26.05.18, 26.05.24, 27.05.24, 26.05.01,
26.05.02
(732) HILTON WORLDWIDE HOLDING LLP
Maple Court, Central Park, Watford
WD24 4QQ
(740) HLT International IP LLC
755 Crossover Lane Memphis TN 38117

(511) 43.

(116) **963295**
(822) 30.10.2007 832074 BX
(176) 10 năm
(540)

KINDER AKUA

(156) 24.04.2008
(732) SOREMARTEC S.A.
Findel Business Center, Complexe B,
Rue de Trèves, L-2632 Findel
(740) Jacobacci & Partners S.p.A.
Corso Emilia, 8 I-10152 Torino

(511) 29,30,32.

(116) **963297**
(822) 25.04.2008 07 3 538 819 FR
(176) 10 năm
(540)

LES TISSAGES

(156) 25.04.2008
(732) CHANEL
135 avenue Charles de Gaulle, F-92200
NEUILLY-SUR-SEINE

(511) 03.

(116) **963329**
(822) 10.11.1987 437991 BX
(176) 10 năm
(540)

HAMLET

(156) 25.04.2008
(831) 18.11.2008 VN
(732) HAMLET, NAAMLOZE
VENNOOTSCHAP
Kerkstraat 77, B-9120 VRASENE
(740) BUREAU DE RYCKER NV
Arenbergstraat 13 B-2000 Antwerpen

(511) 30.

CÔNG BÁO SỞ HỮU CÔNG NGHIỆP SỐ 375 TẬP B (06.2019)

(116) 963333	(156) 23.04.2008
(822) 11.04.2008 07 3 536 163 FR	
(176) 10 năm	
(540)	(531) 27.05, 27.05.19
	(732) SOLUXURY HMC
	2 rue de la Mare Neuve F-91000 EVRY
	(740) SANTARELLI
	14 avenue de la Grande Armée F-75017 PARIS

(511) 43.

(116) 963355	(156) 22.04.2008
(822) 19.10.1995 95 593 397 FR	(831) 29.12.2008 VN
(176) 10 năm	
(540)	(732) INTERSCIENCE
	30 chemin du Bois des Arpents, F-78860 SAINT-NOM LA BRETECHE

(511) 09.

(116) 963365	(156) 15.04.2008
(822) 29.11.2007 570473 CH	
(176) 10 năm	
(540)	(732) QUADRANT AG
	Hardstrasse 5, CH-5600 Lenzburg
	(740) Jurg Burger
	Grafenauweg 6, P.O. Box 7243 CH-6302 Zug

(511) 12,17.

(116) 963369	(156) 01.05.2008
(176) 10 năm	
(540)	(531) 26.01, 27.05, 26.01.18, 27.05.22
	(732) AUTO EUROPE, LLC
	39 Commercial Street, Portland, ME 04104
	(740) James F. Keenan, Jr. Bernstein, Shur, Sawyer & Nelson
	100 Middle Street Portland ME 04104

(511) 39.

CÔNG BÁO SỞ HỮU CÔNG NGHIỆP SỐ 375 TẬP B (06.2019)

(116) 963386	(156) 14.04.2008
(176) 10 năm	(831) 27.06.2008 VN
(540)	(531) 26.01.02, 26.01.16
	(732) TAIHO PHARMACEUTICAL CO., LTD. 1-27, Kandanishiki-cho, Chiyoda-ku, Tokyo 101-8444
	(740) YOSHIMIZU Yasuyo Saegusa Honkan Bldg., 3-5-12, Ginza, Chuo-ku Tokyo 104-0061
(511) 05,16.	

(116) 963404	(156) 07.05.2008
(176) 10 năm	(831) 17.04.2013 VN
(540)	(732) VSKO TEEPAC BELGIUM NV Maatheide 81, B-3920 Lommel
VISKOTEEPAC	(740) Papula Oy Mechelininkatu 1 a FI-00180 Helsinki
(511) 18.	

(116) 963405	(156) 07.05.2008
(176) 10 năm	(831) 17.04.2013 VN
(540)	(531) 24.15.13
	(732) VSKO TEEPAC BELGIUM NV Maatheide 81, B-3920 Lommel
	(740) Papula Oy Mechelininkatu 1 a FI-00180 Helsinki
(511) 18.	

(116) 963507	(156) 21.04.2008
(822) 12.07.2004 1010452 AU	
(176) 10 năm	
(540)	(531) 24.17, 26.01, 24.17.02, 26.01.06
	(732) AUSTRALIAN SKIN PRODUCTS PTY LTD 4 Meaden Street, Southbank VIC 3006
	(740) Watermark Intellectual Property Pty Ltd Level 1, 109 Burwood Road Hawthorn VIC 3122
(511) 35.	

CÔNG BÁO SỞ HỮU CÔNG NGHIỆP SỐ 375 TẬP B (06.2019)

(116) 963571	(156) 28.03.2008
(822) 28.03.2008 07 3 532 197 FR	
(176) 10 năm	
(540)	(531) 26.11, 27.05, 26.11.12, 27.05.01
	(732) ARC MANAGEMENT & SERVICES 104 avenue du Général de Gaulle, F-62510 ARQUES
	(740) Cabinet GERMAIN & MAUREAU 12 rue Boileau F-69006 LYON
(511) 08,21,33.	

(116) 963579	(156) 02.05.2008
(822) 13.02.2007 558966 CH	
(176) 10 năm	
(540)	(732) RIEKER HOLDING AG Stockwiesenstrasse 1, CH-8240 Thayngen
ANTISTRESS	(740) HEUKING KÜHN LÜER WOJTEK Partnerschaft mbB Augustenstraße 1 70178 Stuttgart
(511) 18,25.	

(116) 963608	(156) 28.04.2008
(176) 10 năm	
(540)	(732) LAUGHING BUDDHA LLC 5022 Highway 493 North, Meridian, Ms 39305
BUDDA	(740) Matthew B. Dernier, Kaplan Gilman Gibson & Dernier LLP 900 Route 9 North Woodbridge, NJ 07095
(511) 09,15.	

(116) 963616	(156) 25.04.2008
(176) 10 năm	(831) 26.11.2013 VN
(540)	(732) NORDLAND PAPIER GMBH Nordlandallee 1, 26892 Dörpen
Yes	(740) Busse & Busse Patentanwälte Großhandelsring 6 49084 Osnabrück
(511) 16.	

CÔNG BÁO SỞ HỮU CÔNG NGHIỆP SỐ 375 TẬP B (06.2019)

(116) **963623**
(822) 16.04.2008 570991 CH
(176) 10 năm
(540)



(156) 29.04.2008
(531) 03.07, 19.03, 29.01, 03.07.16, 03.07.17,
19.03.01, 29.01.13
(591) (EN: White, blue, silver and gold.)
(732) JAPAN TOBACCO INC.
2-2-1 Toranomom, Minato-ku, Tokyo
(740) JT International S.A.
Rue Kazem-Radjavi 8 CH-1202 Genève

(511) 34.

(116) **963635**
(822) 10.01.2008 307 72 843.9/25 DE
(176) 10 năm
(540)

Schwarzkopf

(156) 22.04.2008
(732) HENKEL AG & CO. KGAA
Henkelstraße 67, 40589 Düsseldorf

(511) 18,24,25.

(116) **963756**
(822) 25.04.2008 07 3 538 078 FR
(176) 10 năm
(540)

NEWFEEL

(156) 25.04.2008
(732) DECATHLON
4 boulevard de Mons, F-59650
VILLENEUVE D'ASCQ
(740) TMARK CONSEILS
9 avenue Percier F-75008 PARIS

(511) 25.

(116) **963760**
(822) 22.11.2007 569782 CH
(176) 10 năm
(540)

GALAPAGOS ISLANDS

(156) 25.04.2008
(732) RICHEMONT INTERNATIONAL SA
Route des Biches 10, CH-1752 Villars-
sur-Glâne
(740) Richemont International SA,
Département Propriété Intellectuelle
50 chemin de la Chênaie CH-1293
Bellevue

(511) 14.

CÔNG BÁO SỞ HỮU CÔNG NGHIỆP SỐ 375 TẬP B (06.2019)

(116) **963805**

(822) 19.11.2007 569466 CH

(176) 10 năm

(540)



(156) 02.05.2008

(531) 27.05, 27.05.02

(732) JAS WORLDWIDE S.À R.L
6C, rue Gabriel Lippmann, L-5365
Munsbach

(740) Cabinet Chaillot
16/20 Avenue de l'Agent Sarre, BP 74 F-
92703 Colombes Cedex

(511) 39.

(116) **963883**

(822) 09.07.2007 004630711 EM

(176) 10 năm

(540)

Carrera

(156) 09.11.2007

(732) BEAN INDUSTRIES LIMITED
5 Pullman Court, Great Western Road,
Gloucester GL1 3ND

(740) SAMSON & PARTNER Patentanwälte
mbB
Widenmayerstraße 5 80538 München

(511) 07,08,09,10,11,21.

(116) **963899**

(822) 13.12.2007 565991 CH

(176) 10 năm

(540)



ZAKUMI

(156) 04.02.2008

(531) 04.02, 04.02.20

(732) FÉDÉRATION INTERNATIONALE DE
FOOTBALL ASSOCIATION (FIFA)
FIFA-Strasse 20, CH-8044 Zürich

(740) Fédération Internationale de Football
Association (FIFA), IP Unit
FIFA-Strasse 20 CH-8044 Zürich

(511) 01,03,04,05,06,07,08,09,10,11,12,14,15,16,18,20,21,24,25,26,27,28,29,30,31,32,33,34,35,
36,37,38,39,40,41,42,43,45.

CÔNG BÁO SỞ HỮU CÔNG NGHIỆP SỐ 375 TẬP B (06.2019)

(116) **963952**
(822) 09.01.2008 VR 2008 00138 DK
(176) 10 năm
(540)

ELEPHANT



(511) 32,33.

(156) 29.04.2008

(531) 03.02.01, 03.02.03
(591) (EN: Grey, white, black and gold.)
(732) CARLSBERG A/S

Ny Carlsberg Vej 100, DK-1760
Copenhagen V.

(740) ZACCO DENMARK A/S
Hans Bekkevolds Allé 7 DK-2900
Hellerup

(116) **963978**

(176) 10 năm
(540)

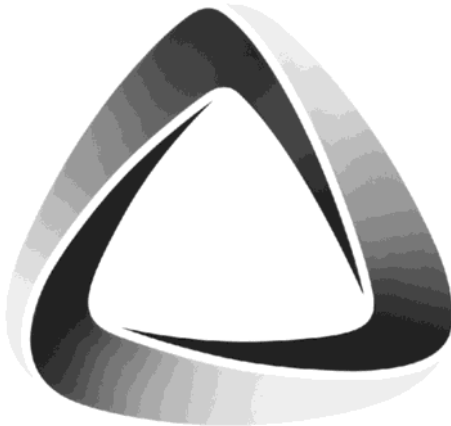

(511) 05.

(156) 25.04.2008

(831) 01.03.2017 VN

(531) 01.15.23, 26.03.07, 26.03.23
(732) GLAXOSMITHKLINE CONSUMER
HEALTHCARE (UK) IP LIMITED
980 Great West Road, Brentford,
Middlesex TW8 9GS

(740) Legal: Global Trade Marks,
GlaxoSmithKline
980 Great West Rd. Brentford,
Middlesex TW8 9GS

(116) **964027**
(822) 30.09.2004 T0416344H SG
(176) 10 năm
(540)

FLEMISH-LOCK

(511) 06.

(156) 08.04.2008

(732) FRANKLIN OFFSHORE
INTERNATIONAL PTE. LTD.

No. 11 Pandan Road, Singapore 609259

(740) DREW & NAPIER LLC
10 Collyer Quay, #10-01 Ocean
Financial Centre Singapore 049315

CÔNG BÁO SỞ HỮU CÔNG NGHIỆP SỐ 375 TẬP B (06.2019)

(116) **964108**
(822) 10.01.2008 307 72 844.7/25 DE
(176) 10 năm
(540)



(156) 23.04.2008

(531) 02.01.01, 02.03.01
(732) HENKEL AG & CO. KGAA
Henkelstraße 67, 40589 Düsseldorf

(511) 18,24,25.

(116) **964123**
(822) 25.04.2008 07 3 538 748 FR
(176) 10 năm
(540)

CLOTTAFACT

(156) 29.04.2008
(831) 02.06.2015 VN

(732) LABORATOIRE FRANÇAIS DU
FRACTIONNEMENT ET DES
BIOTECHNOLOGIES
3 avenue des Tropiques, F-91940 Les
Ulis
(740) Hirsch & Associés Selarl d'Avocats
137 rue de l'Université F-75007 PARIS

(511) 05.

(116) **964138**
(176) 10 năm
(540)

ASTER SPRING
ORIGIN OF BEAUTY

(156) 24.04.2008

(531) 05.05.20, 05.05.21
(732) EIG GLOBAL PTE LTD
80 Tras Street #01-03, Singapore 079019
(740) PINTAS PTE LTD
Block 116, #01-1655 Jalan Bukit Merah
Singapore 160116

(511) 44.

CÔNG BÁO SỞ HỮU CÔNG NGHIỆP SỐ 375 TẬP B (06.2019)

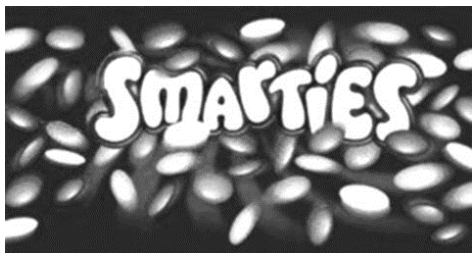
(116) **964348** (156) 02.04.2008
(822) 09.01.2008 569967 CH
(176) 10 năm
(540)  (531) 08.01.19, 25.07.01
(591) (EN: Dark blue, light blue, green, orange, yellow, red, brown, pink, violet and white.)
(732) SOCIÉTÉ DES PRODUITS NESTLÉ S.A.
CH-1800 Vevey
(740) Nestec S.A.
Avenue Nestlé 55 CH-1800 Vevey

(511) 05,29,30,32.

(116) **964372** (156) 13.05.2008
(822) 15.10.2002 2635779 US
(176) 10 năm
(540)  (732) NABI BIOPHARMACEUTICALS
12776 Wilkins Avenue Rockville, MD
20852
(740) HERRERO & ASOCIADOS
C/ Cedaceros, 1 E-28014 MADRID

(511) 05.

(116) **964595** (156) 14.04.2008
(822) 08.04.2008 570355 CH
(176) 10 năm
(540)  (732) SOCIÉTÉ DES PRODUITS NESTLÉ S.A.
CH-1800 Vevey
(740) Nestec S.A.
Avenue Nestlé 55 CH-1800 Vevey

(511) 29,30.

(116) **964739** (156) 30.04.2008
(822) 05.02.2008 571030 CH
(176) 10 năm
(540)  (732) STOXX LTD.
Manessestr. 85-87, CH-8045 Zürich
(740) GRÜNECKER Patent- und
Rechtsanwälte PartG mbB
Leopoldstr. 4 80802 München

(511) 35,36,41.

CÔNG BÁO SỞ HỮU CÔNG NGHIỆP SỐ 375 TẬP B (06.2019)

(116) **964782** (156) 26.04.2008
(822) 20.12.2007 307 72 850.1/09 DE
(176) 10 năm
(540)
HUGO BOSS (732) HUGO BOSS TRADE MARK
MANAGEMENT GMBH & CO. KG
Dieselstrasse 12, 72555 Metzingen
(740) Dennemeyer & Associates S.A.
Poccistr. 11 80336 Munich

(511) 09.

(116) **964879** (156) 01.04.2008
(822) 07.01.1997 924392 CN
(176) 10 năm
(540)
RARONE (732) SHENZHEN RARONE WATCH
INDUSTRY CO., LTD.
3/F., No. 1 bldg., Abram Industry Zone,
Qiao Tou, Fuyong, Shenzhen
(740) GUANGDONG XINZHI
TRADEMARK AGENCY CO., LTD
Rm 814 Centre Business Bldg., 88
Mintian Road 518026 Shenzhen

(511) 14.

(116) **965145** (156) 24.04.2008
(822) 09.01.2008 307 70 292.8/01 DE (831) 09.05.2009 VN
(176) 10 năm
(540) **AQACell** (732) BASF SE
Carl-Bosch-Strasse 38, 67063
Ludwigshafen am Rhein

(511) 01.

(116) **965265** (156) 14.05.2008
(822) 07.02.2003 4643070 JP
(176) 10 năm
(540)
Light & Fast (732) KABUSHIKI KAISHA MONTBELL
2-2-2 Shinmachi Nishi-ku, Osaka-shi,
Osaka 550-0013
(740) INABA Yoshiyuki c/o TMI Associates
23rd Floor, Roppongi Hills Mori Tower,
6-10-1, Roppongi, Minato-ku Tokyo
106-6123

(511) 18,20,25,28.

CÔNG BÁO SỞ HỮU CÔNG NGHIỆP SỐ 375 TẬP B (06.2019)

(116) **965327**
(822) 25.01.2008 5107966 JP
(176) 10 năm
(540)



(156) 28.04.2008

(531) 26.01.01, 26.01.16, 26.01.10
(591) (EN: Red and black.)
(732) DAIWA CAN COMPANY
2-7-2, marunouchi, chiyoda-ku, Tokyo
100-7009
(740) HIDAKA Kazuki
4F, Hirakawacho Urban Bldg., 2-4-8
Hirakawa-cho Chiyoda-ku Tokyo 102-
0093

(511) 06,07,20.

(116) **965449**
(822) 14.05.2002 1766869 CN
(176) 10 năm
(540)



(156) 05.05.2008

(732) FUJIANSHENG JINJIANGSHI
XINJIYUAN XIEYE FAZHAN
YOUXIANGONGSI
Chendai Xiacun, Jinjiang Fujian
(740) Xiamen Shihua Patent and Trademark
Agency Co., Ltd
Room 201, No. 15 Wanghai Road, 2nd
Software Park, Xiamen 361008 Fujian

(511) 25.

(116) **965454**

(176) 10 năm
(540)



HOTELS

(156) 05.05.2008
(831) 21.04.2015 VN

(531) 27.05.01
(732) STARWOOD HOTELS & RESORTS
WORLDWIDE, LLC
10400 Fernwood Road, Dept. 955.23,
Bethesda MD 20817
(740) Brian Scanlon, Esq., Starwood Hotels &
Resorts Worldwide, LLC
One StarPoint Stamford CT 06902

(511) 43.

CÔNG BÁO SỞ HỮU CÔNG NGHIỆP SỐ 375 TẬP B (06.2019)

(116) **965475**

(156) 19.05.2008

(176) 10 năm
(540)

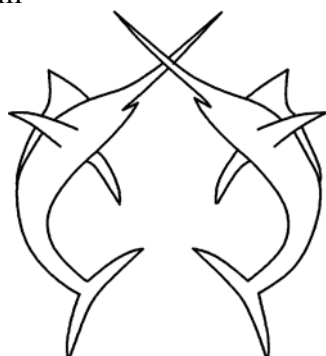

(531) 03.09.05
(732) CAMPIONE-TEXTIL-VERTRIEBS
GMBH

Modering 5, Hs D/2, 22457 Hamburg
(740) GLAWE, DELFS, MOLL
Rothenbaumchaussee 58 20148
Hamburg

(511) 09,18,25.

(116) **965491**
(822) 18.10.2006 T06/21894J SG
(176) 10 năm
(540)

(156) 08.04.2008



(531) 26.01.01
(732) MINDCHAMPS HOLDINGS PTE LTD
480 Lorong 6 Toa Payoh, #17-00, HDB
Hub East Wing, Singapore 310480

(740) MindChamps Holdings Pte Ltd
480 Lorong 6 Toa Payoh, #17-00, HDB
Hub East Wing Singapore 310480

(511) 41.

(116) **965503**
(822) 11.04.2008 07 3 536 524 FR
(176) 10 năm
(540)

(156) 06.05.2008



(531) 25.01.19, 26.04.02
(591) (EN: White, black, gray and red.)
(732) PARFUMS CHRISTIAN DIOR

33 avenue Hoche, F-75008 PARIS
(740) PARFUMS CHRISTIAN DIOR -
Direction Juridique
125, rue du Président Wilson F-92593
LEVALLOIS-PERRET cedex

(511) 03.

CÔNG BÁO SỞ HỮU CÔNG NGHIỆP SỐ 375 TẬP B (06.2019)

(116) **965541** (156) 13.05.2008
(822) 02.05.2008 07 3 539 927 FR
(176) 10 năm
(540)
RICHARD HENNESSY (732) SOCIÉTÉ JAS HENNESSY & CO.
Rue de la Richonne, Cognac, , , F-16100
(740) Baker & McKenzie
1 rue Paul Baudry F-75008 Paris

(511) 33.

(116) **965578** (156) 19.05.2008
(176) 10 năm
(540)
REVITABROW (732) ATHENA COSMETICS, INC.
1838 Eastman Ave., Suite 200, Ventura
CA 93003
(740) Marina L. Lang SoCal IP Law Group
LLP
310 N. Westlake Blvd., Suite 120
Westlake Village CA 91362

(511) 03.

(116) **965622** (156) 05.05.2008
(176) 10 năm
(540)
FRANKLIN BAKER (732) FRANKLIN BAKER, INC.
60 German Town Court, Suite 210,
Cordova, TN 38018
(740) Eugene Pak, Esq., Wendel, Rosen, Black
& Dean LLP
1111 Broadway, Suite 2400 Oakland CA
94607

(511) 29.

(116) **965648** (156) 23.05.2008
(176) 10 năm
(540)
JOYAU DE FRANCE (732) CHAMPAGNE BOIZEL
46 Avenue de Champagne, F-51200
Epernay
(740) NONY
11 rue Saint Georges F-75009 Paris

(511) 33.

CÔNG BÁO SỞ HỮU CÔNG NGHIỆP SỐ 375 TẬP B (06.2019)

(116) 965690 (822) 21.11.2005 3681749 CN (176) 10 năm (540)		(156) 23.04.2008 (531) 26.04.09, 25.07.02 (732) EDAN INSTRUMENTS, INC. No.15 Jinhui Rd., Jinsha Community, Kengzi Subdistrict, Pingshan District, 518122 Shenzhen (740) Tsingyihua Intellectual Property LLC 2nd Floor, East Building, No. 45, Beiwa Road, Haidian District 100142 Beijing
(511) 10.		

(116) 965716 (822) 17.02.2006 003478898 EM (176) 10 năm (540)		(156) 26.03.2008 (531) 26.01.18, 26.02.01, 19.11.04 (732) BK GIULINI GMBH Giulinistraße 2, 67065 Ludwigshafen
(511) 01,03,05,19,29,30.		

(116) 965774 (822) 20.05.2008 3430661 US (176) 10 năm (540)		(156) 21.05.2008 (732) ASHAWAY LINE & TWINE MFG. CO. 24 Laurel St., Ashaway, RI 02804 (740) Robert S. Salter, SALTER & MICHAELSON 21 Park Street, Suite 402 Attleboro MA 02703
(511) 25,28.		

(116) 965780 (822) 12.10.2007 5083583 JP (176) 10 năm (540)		(156) 28.04.2008 (831) 07.02.2013 VN (531) 27.05.01 (732) HONMA GOLF CO., LTD. Roppongi Hills Mori Tower, 6-10-1, Roppongi, Minato-ku, Tokyo 106-6135 (740) NOMOTO Yoichi c/o NOMOTO & KIRIYAMA INTERNATIONAL PATENT OFFICE Terao Building 7th Floor, 8-4, Nishi- Shinbashi 2-chome, Minato-ku Tokyo 105-0003
(511) 28.		

(116) 965794	(156) 07.05.2008
(822) 19.03.2008 30 2008 010 053.2/05	(831) 08.03.2013 VN
DE	
(176) 10 năm	
(540)	(732) SCHAPER & BRÜMMER GMBH & CO. KG
	Bahnhofstrasse 35, 38259 Salzgitter
Remifemin	(740) Gramm, Lins & Partner Patent- und Rechtsanwälte PartGmbH
	Theodor-Heuss-Straße 1 38122
	Braunschweig
(511) 03,05,29,30.	

(116) 965820	(156) 07.05.2008
(822) 04.02.2008 571436 CH	(831) 01.09.2009 VN
(176) 10 năm	
(540) FULMAPA	(732) NOVARTIS AG
	CH-4002 Basel
(511) 05.	

(116) 965938	(156) 14.05.2008
(822) 08.01.2008 571498 CH	
(176) 10 năm	
(540)	(732) MONTRES JAQUET DROZ SA
	(MONTRES JAQUET DROZ AG)
	(MONTRES JAQUET DROZ LTD)
	Allée du Tourbillon 2, CH-2300 La
	Chaux-de-Fonds
JAQUET DROZ	(740) The Swatch Group AG (The Swatch
	Group SA) (The Swatch Group Ltd)
	Faubourg du Lac 6 CH-2501
	Biel/Bienne
(511) 14,28.	

(116) 966233	(156) 06.05.2008
(822) 06.05.2008 1110462 IT	
(176) 10 năm	
(540) 	(531) 05.01.01, 05.01.16, 26.01.15
	(591) (FR: Vert, vert clair, noir et blanc.)
	(732) MIROGLIO S.P.A.
	Via S. Margherita 23, I-12051 Alba (Cn)
	(740) Jacobacci & Partners S.p.A.
	Corso Emilia, 8 I-10152 Torino
(511) 23,24.	

CÔNG BÁO SỞ HỮU CÔNG NGHIỆP SỐ 375 TẬP B (06.2019)

(116) 966268	(156) 06.05.2008
(822) 09.01.2008 571337 CH	
(176) 10 năm	
(540) 	(531) 26.02.09
	(591) (EN: Red, dark red, yellow, dark yellow, black.)
	(732) VIVE SA
	Matthofstrand 8, CH-6005 Luzern
	(740) Wild Schnyder AG
	Forchstrasse 30, PO Box 1077 CH-8032
	Zürich
(511) 35.	

(116) 966299	(156) 09.04.2008
(176) 10 năm	
(540) 	(732) BECKHOFF AUTOMATION GMBH
	Eiserstr. 5, 33415 Verl
	(740) Patentanwaltskanzlei WILHELM & BECK
	Prinzenstraße 13 80639 München
(511) 07.	

(116) 966347	(156) 19.03.2008
(822) 22.02.2008 07 3 526 028 FR	
(176) 10 năm	
(540) 	(732) L'AIR LIQUIDE, SOCIÉTÉ ANONYME POUR L'ETUDE ET L'EXPLOITATION DES PROCÉDÉS GEORGES CLAUDE
	75 quai d'Orsay, F-75007 PARIS
	(740) Yvon HELARY c/o L'AIR LIQUIDE SA Département des Marques
	75 quai d'Orsay F-75321 PARIS Cedex 07
(511) 01,06,09,11.	

(116) 966373	(156) 22.05.2008
(822) 28.01.2005 003286317 EM	
(176) 10 năm	
(540) 	(732) RECORDATI IRELAND LIMITED
	Raheens East, Ringaskiddy, Co. Cork
	(740) Serjeants LLP
	Dock, 75 Exploration Drive Leicester LE4 5NU
(511) 05.	

CÔNG BÁO SỞ HỮU CÔNG NGHIỆP SỐ 375 TẬP B (06.2019)

(116) 966378	(156) 15.05.2008
(176) 10 năm	
(540)	(531) 02.03.01, 26.01.01, 26.01.03, 26.01.14, 26.01.18
	(732) NIPPON MENARD COSMETIC CO., LTD. 130, Torimi-cho 2-chome, Nishi-ku, Nagoya-shi, Aichi 451-0071
	(740) TOKKYO GYOMUHOJIN MEISEI INTERNATIONAL PATENT FIRM 1-12-17, Sakae, Naka-ku Nagoya-shi, Aichi 460-0008
(511) 44.	



(116) 966410	(156) 02.05.2008
(822) 29.02.2008 305 27 224.1/24 DE	
(176) 10 năm	
(540) INTERCEPTOR	(732) BASF SE Carl-Bosch-Strasse 38, 67063 Ludwigshafen am Rhein
(511) 05,24.	

(116) 966412	(156) 05.05.2008
(822) 05.05.2008 302008003972.8/01 DE	
(176) 10 năm	
(540) 	(531) 26.15.01
	(732) BASF SE Carl-Bosch-Strasse 38, 67063 Ludwigshafen am Rhein
(511) 01,17.	

(116) 966517	(156) 16.05.2008
(822) 05.02.2008 571658 CH	
(176) 10 năm	
(540) ALTISSIO	(732) SOCIÉTÉ DES PRODUITS NESTLÉ S.A. CH-1800 Vevey
	(740) Nestec S.A. Av. Nestlé 55 CH-1800 Vevey
(511) 30.	

CÔNG BÁO SỞ HỮU CÔNG NGHIỆP SỐ 375 TẬP B (06.2019)

(116) **966561**
(822) 22.11.2007 565475 CH
(176) 10 năm
(540)

CAFÉ SWISS

(156) 13.05.2008
(531) 27.01, 29.01, 27.01.01, 29.01.12
(591) (EN: Red.)
(732) SWISSÔTEL MANAGEMENT GMBH
Balz-Zimmermannstrasse 7, CH-8302
Kloten
(740) Peter Silverman - Fross Zelnick
Lehrman & Zissu, P.C.
4 Times Square New York, NY 10036

(511) 43.

(116) **966612**
(822) 28.03.2008 07 3 532 380 FR
(176) 10 năm
(540)

EVOLIS Twin Plus

(156) 15.04.2008
(732) BIO-RAD LABORATORIES SAS
3 boulevard Raymond Poincaré, F-92430
Marnes-la-Coquette
(740) CABINET BEAU DE LOMENIE
51 avenue Jean Jaurès - B.P. 7073 F-
69301 LYON Cedex

(511) 10.

(116) **966687**
(822) 14.11.2007 2472242 GB
(176) 10 năm
(540)

HILDON

(156) 08.05.2008
(732) HILDON LIMITED
Hildon House, Broughton, Hampshire
SO20 8DG
(740) Laura Trapnell Paris Smith LLP
No. 1 London Road Southampton SO15
2AE

(511) 32,33.

(116) **966696**
(822) 10.02.2004 002638617 EM
(176) 10 năm
(540)



(156) 15.04.2008
(831) 29.06.2009 VN
(531) 03.07, 03.07.01, 03.07.16
(732) LYLE & SCOTT LIMITED
3rd Floor, Kent House, 14-17 Market
Place, London W1W 8AJ
(740) ROOME ASSOCIATES LIMITED
12 Basepoint Business Centre,
Bromsgrove Technology Park, Aston
Road Bromsgrove, Worcestershire B60
3EX

(511) 25.

CÔNG BÁO SỞ HỮU CÔNG NGHIỆP SỐ 375 TẬP B (06.2019)

(116) **966762**
(822) 08.10.1996 2006820 US
(176) 10 năm
(540)

RO4000

(156) 15.05.2008

(732) ROGERS CORPORATION
2225 W. Chandler Blvd., Chandler AZ
85224
(740) Michelle P. Ciotola Cantor Colburn LLP
20 Church Street, Floor 22 Hartford CT
06103

(511) 09.

(116) **966834**
(822) 02.05.2008 07 3 540 007 FR
(176) 10 năm
(540)

FREECURVE

(156) 16.05.2008

(732) ESSILOR INTERNATIONAL
147 rue de Paris, F-94220 Charenton-le-
Pont
(740) IPSILON
63 Avenue du Général Leclerc F-92340
BOURG LA REINE

(511) 09.

(116) **966870**
(822) 06.05.2008 1110458 IT
(176) 10 năm
(540)



(156) 06.05.2008

(531) 24.11.25, 27.05.01, 26.01.01
(732) FCA GROUP MARKETING S.P.A.
Via Nizza, 250, I-10126 TORINO
(740) BARZANO' & ZANARDO MILANO SPA
Corso Vittorio Emanuele II, 61 TORINO

(511) 12,38.

(116) **966931**
(822) 06.05.2008 1110446 IT
(176) 10 năm
(540)



(156) 06.05.2008
(831) 14.05.2015 VN

(531) 27.05.01
(732) GUALA CLOSURES S.P.A.
Via Rana, 12, Frazione Spinetta
Marengo, I-15122 Alessandria
(740) PERANI & PARTNERS S.p.A.
Piazza Armando Diaz, 7 I-20123 Milano

(511) 06,20.

(116) **966983**

(156) 15.05.2008

(176) 10 năm

(540)

ANOPRIL

(732) ORICA EXPLOSIVES TECHNOLOGY
PTY LTD

(740) 1 Nicholson Street, Melbourne Vic 3000
Davies Collison Cave Pty Ltd
Level 15, 1 Nicholson Street
MELBOURNE VIC 3000

(511) 01,13.

(116) **966985**

(156) 07.05.2008

(176) 10 năm

(540)



(831) 26.12.2013 VN

(531) 04.05, 04.05.21

(732) DAIEI CO., LTD.

3-3, Miyakojima-hondori 2-chome,
Miyakojima-ku, Osaka-shi, Osaka 534-
0021

(740) SHIMIZU Yoshihito c/o SHIMIZU
PATENT ATTORNEYS OFFICE
Idemitsu-Nagahori Bldg., 4-26,
Minamisemba 3-chome, Chuo-ku,
Osaka-shi Osaka 542-0081

(511) 16.

(116) **967071**

(156) 23.05.2008

(822) 29.08.1996 96639858 FR

(831) 02.10.2017 VN

(176) 10 năm

(540)

RENOPHASE

(732) MICHÈLE EYMARD

3 rue des Orangers, F-33200

BORDEAUX CAUDERAN

(740) IPSILON

Le Centralis, 63 avenue du Général
Leclerc F-92340 Bourg-la-Reine

(511) 03,05.

CÔNG BÁO SỞ HỮU CÔNG NGHIỆP SỐ 375 TẬP B (06.2019)

(116) **967078**
(822) 06.05.2008 1110457 IT
(176) 10 năm
(540)



(156) 06.05.2008

(531) 08.01.19
(591) (EN: Light brown and dark brown.)
(732) FERRERO S.p.A.
Piazzale Pietro Ferrero, 1, I-12051
ALBA, CUNEO
(740) Jacobacci & Partners S.p.A.
Corso Emilia, 8 I-10152 Torino

(511) 30.

(116) **967159**

(176) 10 năm
(540)



(156) 29.04.2008

(531) 26.04, 26.04.03, 26.04.24
(732) CONRAD GMBH
Birkgartenstr. 15, 90562 Kalchreuth
(740) Meissner Bolte Partnerschaft mbB
Bankgasse 3 90402 Nürnberg

(511) 28.

(116) **967366**

(176) 10 năm
(540)

RAFCYCLE

(156) 22.05.2008

(732) UPM RAFLATAC OY
Tesomankatu 31, FI-33310 Tampere
(740) Heinonen & Co. Attorneys-at-Law, Ltd
P.O. Box 671 FI-00101 Helsinki

(511) 16,39,40.

CÔNG BÁO SỞ HỮU CÔNG NGHIỆP SỐ 375 TẬP B (06.2019)

(116)	967472	(156)	16.04.2008
(822)	16.04.2008 2804665 ES		
(176)	10 năm		
(540)		(732)	SEAT S.A. Autovía A-2, Km. 585, E-08760 MARTORELL (Barcelona)
	SEAT SPORTOURER ST	(740)	Clarke, Modet y Compañía, S.L Calle Suero de Quiñones, 34-36 E-28002 Madrid
(511)	12.		

(116)	967473	(156)	16.04.2008
(822)	16.04.2008 2804676 ES		
(176)	10 năm		
(540)		(531)	26.13.01, 26.04.02
		(591)	(EN: Black, white and red.)(FR: Noir, blanc et rouge.)(ES: Negro, blanco y rojo.)
		(732)	SEAT S.A. Autovía A-2, Km. 585, E-08760 MARTORELL (Barcelona)
		(740)	Clarke, Modet y Compañía, S.L Calle Suero de Quiñones, 34-36 E-28002 Madrid
(511)	12.		

(116)	967519	(156)	14.05.2008
(822)	14.05.2008 194119 HU		
(176)	10 năm		
(540)		(732)	EGIS GYÓGYSZERGYÁR ZRT. Keresztúri út 30-38, H-1106 Budapest
	EGIZEPIN	(740)	ADVOPATENT Szabadalmi és Védjegy Iroda POB 80 H-1255 Budapest
(511)	05.		

CÔNG BÁO SỞ HỮU CÔNG NGHIỆP SỐ 375 TẬP B (06.2019)

(116) **967520** (156) 29.04.2008
(822) 29.04.2008 842045 BX
(176) 10 năm
(540)



(531) 24.15.11, 24.15.21, 25.01.25
(732) BISCUITERIE JULES DESTROOPER,
NAAMLOZE VENNOOTSCHAP
Gravestraat 5, B-8647 Lo-Reninge
(740) Bureau Gevers S.A.
Holidaystraat 5 B-1831 Diegem

(511) 05,29,30.

(116) **967596** (156) 14.04.2008
(176) 10 năm
(540)

JETSAVER LIGHT

(732) QANTAS AIRWAYS LIMITED
10 Bourke Road, Mascot NSW 2020
(740) MinterEllison, Attention John Fairbairn
GPO Box 521 SYDNEY NSW 2001

(511) 39,43.

(116) **967612** (156) 07.05.2008
(822) 07.05.2008 194003 HU
(176) 10 năm
(540)

EGITUMAB

(732) EGIS GYÓGYSZERGYÁR ZRT.
Keresztúri út 30-38, H-1106 Budapest
(740) ADVOPATENT
POB 80 H-1255 Budapest

(511) 05.

(116) **967619** (156) 20.05.2008
(822) 13.09.2007 307 49 371.7/03 DE
(176) 10 năm
(540)

Ice Green

(732) MÄURER & WIRTZ GMBH & CO.
KG
Zweifaller Strasse 120, 52224 Stolberg

(511) 03.

CÔNG BÁO SỞ HỮU CÔNG NGHIỆP SỐ 375 TẬP B (06.2019)

(116) **968005**
(822) 07.03.2008 07 3 527 709 FR
(176) 10 năm
(540)

INERGY

(156) 19.03.2008
(831) 13.09.2012 VN
(732) PLASTIC OMNIUM AUTO INERGY
19 boulevard Jules Carteret, F-69007
LYON
(740) LLR
11 Boulevard de Sébastopol F-75001
PARIS

(511) 09,12,17.

(116) **968075**
(176) 10 năm
(540)

 **Columbia**
Sportswear Company

(156) 07.05.2008
(831) 02.06.2009 VN
(531) 17.02.04, 26.04.03, 25.07.02
(732) COLUMBIA SPORTSWEAR COMPANY
14375 NW Science Park Drive, Portland,
OR 97229

(511) 18,25.

(116) **968162**
(822) 07.05.2008 194006 HU
(176) 10 năm
(540)

PEGFILEGIS

(156) 07.05.2008
(732) EGIS GYÓGYSZERGYÁR ZRT.
Keresztúri út 30-38, H-1106 Budapest
(740) ADVOPATENT Szabadalmi és Védjegy
Iroda
POB 80 H-1255 Budapest

(511) 05.

(116) **968163**
(822) 07.05.2008 194005 HU
(176) 10 năm
(540)

GRANEGIS

(156) 07.05.2008
(732) EGIS GYÓGYSZERGYÁR ZRT.
Keresztúri út 30-38, H-1106 Budapest
(740) ADVOPATENT Szabadalmi és Védjegy
Iroda
POB 80 H-1255 Budapest

(511) 05.

CÔNG BÁO SỞ HỮU CÔNG NGHIỆP SỐ 375 TẬP B (06.2019)

(116) **968164** (156) 07.05.2008
(822) 07.05.2008 194002 HU (732) EGIS GYÓGYSZERGYÁR ZRT.
(176) 10 năm Keresztúri út 30-38, H-1106 Budapest
(540) **PEGSTIMULIN** (740) ADVOPATENT Szabadalmi és Védjegy
Iroda
POB 80 H-1255 Budapest

(511) 05.

(116) **968173** (156) 08.05.2008
(822) 15.08.2003 2003 21661 TR (831) 25.01.2016 VN
(176) 10 năm
(540)  (531) 02.09.01, 25.01.06, 27.05.24, 29.01.13
(591) (EN: Red, white and green.)
(732) TAT MAKARNACILIK SANAYİ VE
TİCARET ANONİM ŞİRKETİ
1 Organize Sanayi Bölgesi, Başpınar -
GAZİANTEP
(740) GÖK-SEL DANIŞMANLIK VE
TİCARET LİMİTED ŞİRKETİ
Nene Hatun Caddesi No:8/6 Küçükesat
TR-06660 ANKARA

(511) 30.

(116) **968238** (156) 07.02.2008
(822) 17.12.2007 835179 BX (732) SINGLE BUOY MOORINGS INC.
(176) 10 năm Route de Fribourg 5, CH-1723 Marly
(540) **SBM OFFSHORE** (740) NLO Shieldmark
New Babylon City Offices, Anna van
Buerenplein 21A NL-2595 DA Den
Haag

(511) 06,37,42.

(116) **968281** (156) 01.04.2008
(822) 08.11.2006 569840 CH
(176) 10 năm
(540) **DIAMANT NOIR** (732) WEITNAUER HOLDING AG
Malzgasse 29, CH-4052 Basel
(740) ARGYMARK
52 boulevard Sébastopol F-75003
PARIS

(511) 03,14,18,21,25.

CÔNG BÁO SỞ HỮU CÔNG NGHIỆP SỐ 375 TẬP B (06.2019)

(116) **968290**
(822) 21.03.2005 96474 MA
(176) 10 năm
(540)

RAHAL

(156) 11.04.2008

(732) MANZEH DIAFA SARL
50 rue Normandie Maarif, Casablanca
(740) DAYA MOHAMED
Hay Hassani Groupe Barraka G13 L151
4ème étage Casablanca

(511) 29,30,32,43.

(116) **968293**
(822) 21.04.2008 307 83 718.1/11 DE
(176) 10 năm
(540)

HERLT

(156) 21.04.2008

(732) CHRISTIAN HERLT, DIPL.-ING.
An den Buchen, 17194 Vielist
(740) Kietzmann, Vosseberg, Röhnicke
Patentanwälte
Friedrichstrasse 95 10117 Berlin

(511) 11,37,42.

(116) **968303**

(176) 10 năm
(540)

RESULT

(156) 13.05.2008
(831) 20.06.2014 VN

(732) RESULT CLOTHING LIMITED
Clement House, Commerce Way,
COLCHESTER, ESSEX, CO2 8HY
(740) Briffa
Business Design Centre, 52 Upper Street
Islington, London N1 0QH

(511) 24,25,35.

(116) **968304**

(176) 10 năm
(540)

Result

(156) 13.05.2008
(831) 20.06.2014 VN

(531) 27.05.11
(732) RESULT CLOTHING LIMITED
Clement House, Commerce Way,
COLCHESTER, ESSEX, CO2 8HY
(740) Briffa
Business Design Centre, 52 Upper Street
Islington, London N1 0QH

(511) 24,25,35.

CÔNG BÁO SỞ HỮU CÔNG NGHIỆP SỐ 375 TẬP B (06.2019)

(116) **968309**
(822) 14.06.2005 1059693 AU
(176) 10 năm
(540)



(511) 16,30,35,41,43.

(156) 30.04.2008

(531) 05.03.07
(591) (EN: PMS 5767.)
(732) THIRTY SECOND BEAN COMPANY
PTY LIMITED
42/112 McEvoy Street, Alexandria NSW
2015
(740) Gilbert + Tobin Lawyers
GPO Box 3810 Sydney, New South
Wales 2001

(116) **968313**
(822) 25.04.2008 07 3 539 207 FR
(176) 10 năm
(540)

DÔME

(511) 09.

(156) 20.05.2008

(732) FOCAL JMLAB (SOCIÉTÉ PAR
ACTIONS SIMPLIFIÉE)
108 rue de l'Avenir, ZI Molina La
Chazotte, F-42350 LA TALAUDIÈRE
(740) Cabinet Laurent & Charras
Le Contemporain, 50 Chemin de la
Bruyère F-69574 DARDILLY Cedex

(116) **968541**
(822) 28.04.2008 2804637 ES
(176) 10 năm
(540)

SEAT SPORTCOUPE SC

(511) 12.

(156) 28.04.2008

(732) SEAT S.A.
Autovía A-2, Km. 585, E-08760
MARTORELL (Barcelona)
(740) Clarke, Modet y Compañía, S.L
Calle Suero de Quiñones, 34-36 E-28002
Madrid

CÔNG BÁO SỞ HỮU CÔNG NGHIỆP SỐ 375 TẬP B (06.2019)

(116) **968617** (156) 12.05.2008
(822) 04.08.2006 004653135 EM
(176) 10 năm
(540)

MALDON

(732) MALDON CRYSTAL SALT
COMPANY LIMITED
Wycke Hill Business Park, Maldon,
Essex CM9 6UZ
(740) Sandersons
D2 Knowledge Gateway, Nesfield Road
COLCHESTER Essex CO4 3ZL

(511) 30.

(116) **968650** (156) 19.05.2008
(831) 16.07.2014 VN
(176) 10 năm
(540)

RIMBONIQ

(732) ASTRAZENECA AB
SE-151 85 Södertälje
(740) DENNEMEYER & ASSOCIATES S.A.
55, rue des Bruyères L-1274 HOWALD

(511) 05.

(116) **968765** (156) 09.05.2008
(822) 14.06.2007 003218294 EM
(176) 10 năm
(540)

 **PYRAMIS**

(531) 07.05.01, 26.15.07
(591) (EN: White, red and black.)(FR: Blanc,
rouge et noir.)(ES: Blanco, rojo y negro.)
(732) PYRAMIS METALLOURGIA AE
17th km National Road, Thessalonikis-
Serron, GR-541 10 Thessaloniki
(740) THESIS LAW FIRM - K. TSIAGA &
PARTN4RS LAW FIRM
4 Sekeri Street GR-105 74 ATHENS

(511) 11.

CÔNG BÁO SỞ HỮU CÔNG NGHIỆP SỐ 375 TẬP B (06.2019)

(116) **969081**
(822) 03.08.2005 003677606 EM
(176) 10 năm
(540)



(156) 07.05.2008

(531) 16.03.25, 21.03.21, 24.17.07, 26.01.05
(732) JOS. SCHNEIDER OPTISCHE
WERKE GMBH
Ringstrasse 132, 55543 Bad Kreuznach
(740) NEUSSEL & MARTIN
RECHTSANWÄLTE
im Atiq, Dr.-Karl-Aschoff-Str. 9 55543
Bad Kreuznach

(511) 09.

(116) **969398**
(822) 07.05.2008 194004 HU
(176) 10 năm
(540)

BORTEGIS

(156) 07.05.2008

(732) EGIS GYÓGYSZERGYÁR ZRT.
Keresztúri út 30-38, H-1106 Budapest
(740) ADVOPATENT Szabadalmi és Védjegy
Iroda
POB 80 H-1255 Budapest

(511) 05.

(116) **969457**
(822) 29.11.2000 509790 CH
(176) 10 năm
(540)

SPIDERCONTROL

(156) 07.05.2008

(732) ININET SOLUTIONS GMBH
Fichtenhagstrasse 2, CH-4132 Muttenz
(740) Braunpat Braun Eder AG
Holeestrasse 87 CH-4054 Basel

(511) 09,38,42.

(116) **969574**
(176) 10 năm
(540)

MARIE STOPES

(156) 20.03.2008

(732) MARIE STOPES INTERNATIONAL
1 Conway Street, Fitzroy Square,
London W1T 6LP
(740) ADDLESHAW GODDARD LLP
1 St. Peter's Square Manchester M2 3DE

(511) 05,10,35,36,41,44.

(116) **969588**

(176) 10 năm
(540)

Diamondfire

(156) 28.04.2008
(831) 09.07.2010 VN

(732) BURKHARD MÜLLER SCHMUCK
GMBH
Mauritiusstr. 40-42, 76761 Rülzheim
(740) MAS&P Rechtsanwälte
Partnerschaftsgesellschaft
Kaiserring 48-50 68161 Mannheim

(511) 14,18.

(116) **969599**

(822) 03.04.2008 30 2008 010 299.3/03
DE

(176) 10 năm
(540)



(156) 26.04.2008

(531) 25.05.02, 26.04.18
(591) (EN: Blue, white and silver.)(FR: Bleu, blanc et argent.)(ES: Azul, blanco y plata.)
(732) BEIERSDORF AG
Unnastrasse 48, 20253 Hamburg

(511) 03.

(116) **969638**

(822) 07.05.2008 193999 HU
(176) 10 năm
(540)

PEGEPO

(156) 07.05.2008

(732) Egis Gyógyszergyár Zrt.
Keresztúri út 30-38, H-1106 Budapest
(740) ADVOPATENT Szabadalmi és Védjegy
Iroda
POB 80 H-1255 Budapest

(511) 05.

(116) **969758**

(822) 06.05.2008 1110467 IT
(176) 10 năm
(540)

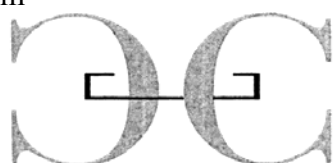

CORNELIO CAPPELLINI

(156) 08.05.2008

(531) 12.01.01
(732) CORNELIO CAPPELLINI S.R.L.
Via Pio X, 54/56, I-22066 Mariano
Comense (CO)
(740) de Dominicis & Mayer S.r.l.
Piazzale Marengo, 6 I-20121 Milano

(511) 20.

CÔNG BÁO SỞ HỮU CÔNG NGHIỆP SỐ 375 TẬP B (06.2019)

(116) **969775** (156) 15.04.2008
(822) 13.11.2007 M0703804 HU
(176) 10 năm
(540)
EGIDUL (732) EGIS GYÓGYSZERGYÁR ZRT.
Keresztúri út 30-38, H-1106 Budapest
(740) ADVOPATENT Szabadalmi és Védjegy
Iroda
POB 80 H-1255 Budapest

(511) 05.

(116) **970221** (156) 23.04.2008

(176) 10 năm
(540)
K-1  (531) 25.05.06, 26.04.11
(732) K-1 GLOBAL HOLDINGS LIMITED
Units 1502-03, 15/F., Connaught
Commercial Building, 185 Wanchai
Road, Wanchai, HONG KONG
(740) MUHANN Patent & Law Firm
8F, Jinyoung Bldg., 560, Eonju-ro,
Gangnam-gu Seoul 06144

(511) 35,41.

(116) **970423** (156) 10.04.2008
(822) 14.03.2008 07 3 526 285 FR
(176) 10 năm
(540)
 (531) 20.01.03, 26.04.16, 26.04.02
(732) DECATHLON SA
4, boulevard de Mons, F-59650
VILLENEUVE D'ASCQ
(740) TMARK CONSEILS
9 avenue Percier F-75008 PARIS

(511) 06,09,13,18,20,21,25,28,31.

(116) **970507** (156) 25.04.2008
(822) 06.02.2008 307 43 896.1/35 DE
(176) 10 năm
(540)
Hybridica (732) MESSE MÜNCHEN GMBH
Am Messesee 2, 81829 München
(740) Mitscherlich & Partner Patent- und
Rechtsanwälte
Sonnenstrasse 33 80031 München

(511) 16,35,41.

CÔNG BÁO SỞ HỮU CÔNG NGHIỆP SỐ 375 TẬP B (06.2019)

(116) **970879**
(822) 14.07.2000 1419910 CN
(176) 10 năm
(540)

The logo consists of the letters 'G' and 'W' in a bold, black, sans-serif font. The 'G' is on the left and the 'W' is on the right, both rendered in a thick, blocky style.

(511) 28.

(156) 20.05.2008

(732) WEIHAI GUANGWEI GROUP CO.,
LTD.
No. 307, West Wenhua Road, Hi-Tech
Zone, Weihai, Shandong
(740) Beijing Voson Int'l Intellectual Property
Attorney Co., Ltd.
Room 206B, Yangguang Building,
No.112, Xizhimenwai Street, Xicheng
District 100044 Beijing

(116) **970999**
(822) 13.03.2008 30 2008 007 531.7/30
DE
(176) 10 năm
(540)

The logo features the word 'ORBIT' in a large, bold, black, serif font. The letters are closely spaced and have a classic, slightly ornate appearance.

(511) 30.

(156) 05.05.2008

(732) WM. WRIGLEY JR. COMPANY
1132 W. Blackhawk Street, Chicago
Illinois 60642
(740) Grünecker, Kinkeldey, Stockmair &
Schwanhäusser
Leopoldstrasse 4 80802 München

(116) **971127**
(822) 21.12.2002 1970762 CN
(176) 10 năm
(540)

The logo features a stylized, black, flame-like or leaf-like graphic on the left. To its right, the word 'SULI' is written in a bold, black, sans-serif font. Below 'SULI', the Chinese characters '苏' and '利' are written in a smaller, black, sans-serif font, separated by a thin horizontal line.

(511) 01.

(156) 05.05.2008

(531) 01.15.05
(732) SULI CO., LTD.
No.7-1, Runhua Road, Ligang Town,
Lingang New City, Jiangyin City,
Jiangsu Province
(740) ChinaHongKong IP Limited
3011, 30/F, Office Tower, Convention
Plaza, 1 Harbour Road Hong Kong

CÔNG BÁO SỞ HỮU CÔNG NGHIỆP SỐ 375 TẬP B (06.2019)

(116) **971303**

(176) 10 năm
(540)



(511) 05,09,10.

(156) 07.04.2008

(531) 26.11.03, 26.11.13

(732) TERUMO BCT, INC.

10811 West Collins Avenue, Lakewood,
Colorado 80215

(740) John R. MERKLING

10810 West Collins Avenue, Mail Stop:
8101F2 Lakewood, Colorado 80215

(116) **971304**

(176) 10 năm
(540)

CARIDIANBCT

(511) 05,09,10.

(156) 07.04.2008

(732) TERUMO BCT, INC.

10811 West Collins Avenue, Lakewood,
Colorado 80215

(740) John R. MERKLING

10810 West Collins Avenue, Mail Stop:
8101F2 Lakewood, Colorado 80215

(116) **971306**

(822) 24.10.1967 837476 US

(176) 10 năm
(540)

VISHAY

(511) 09.

(156) 09.04.2008

(732) VISHAY INTERTECHNOLOGY, INC.

63 Lancaster Avenue, Malvern, PA
19355-2143

(740) John J. O'Malley, Esquire, Volpe and
Koenig, P.C.

30 S. 17th Street, Suite 1600
Philadelphia, PA 19103

(116) **971308**

(822) 09.06.1992 1692580 US

(176) 10 năm
(540)



(511) 09.

(156) 11.04.2008

(531) 26.03.05, 26.03.19, 26.03.24

(732) VISHAY INTERTECHNOLOGY, INC.

63 Lancaster Avenue, Malvern, PA
19355-2143

(740) John J. O'Malley, Esquire, Volpe and
Koenig, P.C.

30 S. 17th Street, Suite 1600
Philadelphia, PA 19103

CÔNG BÁO SỞ HỮU CÔNG NGHIỆP SỐ 375 TẬP B (06.2019)

(116) **971402**
(822) 02.04.2008 1105197 IT
(176) 10 năm
(540)

Gürmi

(156) 02.04.2008
(591) (EN: Red.)
(732) TREVIDEA S.R.L.
Strada statale consolare, Rimini - San Marino, 62, I-47924 RIMINI (RN)
(740) ALESSANDRA LOVISETTO
Via Rosa Luxemburg, 3 I-41011 CAMPOGALLIANO (MODENA)

(511) 07,09,11,21.

(116) **971699**
(822) 07.02.2008 307 78 882.2/15 DE
(176) 10 năm
(540)

HANS HOYER

(156) 22.04.2008
(831) 31.01.2012 VN
(732) BUFFET CRAMPON
DEUTSCHLAND GmbH
Isaak-Eschenbach-Platz 1, 08258 Markneukirchen
(740) IPAZ
Parc Les Algorithmes - Bâtiment Platon CS 70003 Saint Aubin F-91192 GIF SUR YVETTE CEDEX

(511) 15.

(116) **972401**
(822) 28.04.2001 1563181 CN
(176) 10 năm
(540)



(156) 25.04.2008
(531) 04.05.21, 26.01.21
(732) SICHUAN UNCLE POP FOODSTUFF INDUSTRIAL CO., LTD
Yueliang Village, Xiangyang Town, Guanghan City, 618300 Sichuan Province
(740) GUANGDONG HONGLV SHANGBIAO DAILI YOUXIAN GONGSI
Room 1015, Xingdu Hotel, No. 172, Changgang Middle Road, Haizhu District, Guangzhou City Guangdong Province

(511) 30.

CÔNG BÁO SỞ HỮU CÔNG NGHIỆP SỐ 375 TẬP B (06.2019)

(116) **972508**
 (822) 28.12.2006 4225437 CN
 (176) 10 năm
 (540)

Starcraft

(156) 28.04.2008

 (732) STARCRAFT INDUSTRIES LTD.
 No. 906 First Road Building, No. 2,
 Wuyi (West) Road, Furong District,
 Changsha Hunan
 (740) Orient Patent & Trademark Attorneys,
 LLC.
 Room 1911, Shen-xin Building, 200
 Ning Hai East Road 200021 Shanghai

(511) 07,08,09.

(116) **972516**
 (822) 25.04.2008 07 3 538 079 FR
 (176) 10 năm
 (540)

ESSENSOLE

(156) 25.04.2008

 (732) PROJETCLUB
 4 boulevard de Mons, F-59650
 VILLENEUVE D'ASCQ
 (740) TMARK CONSEILS
 9 avenue Percier F-75008 PARIS

(511) 25.

(116) **972618**
 (822) 27.12.2001 01 3 139 108 FR
 (176) 10 năm
 (540)



(156) 16.05.2008

 (531) 01.05.01
 (732) VINEXPO
 17 Place de la Bourse, F-33000
 BORDEAUX
 (740) NONY
 11 rue Saint Georges F-75009 Paris

(511) 16,35,41.

(116) **972672**
 (822) 14.03.2008 07 3 529 023 FR
 (176) 10 năm
 (540)



(156) 03.04.2008

 (531) 03.09.24
 (732) DECATHLON
 4, Boulevard de Mons, F-59650
 VILLENEUVE D'ASCQ
 (740) TMARK CONSEILS
 9 avenue Percier F-75008 PARIS

(511) 18,20,22,25,28,31.

CÔNG BÁO SỞ HỮU CÔNG NGHIỆP SỐ 375 TẬP B (06.2019)

(116) **972678** (156) 12.05.2008
(822) 12.05.2008 297925 CZ
(176) 10 năm
(540)

ALCHYMIST

(732) ALCHYMIST, S.R.O.
Vlaská 330/24, CZ-110 00 Praha 1
(740) Dana Lukajová, patentový zástupce
Voršilská 10 CZ-110 00 Praha 1

(511) 43,44.

(116) **972785** (156) 25.04.2008
(822) 26.12.1990 2290911 JP
(176) 10 năm
(540)

ASTRODESIGN

(732) ASTRODESIGN, INC.
1-5-2, Minami-Yukigaya, Ohta-ku,
Tokyo 145-0066
(740) OKABE Yuzuru
Shin-Aoyama Bldg. East 8F, 1-1-1,
Minamiaoyama, Minato-ku Tokyo 107-
0062

(511) 09.

(116) **972863** (156) 29.04.2008
(822) 29.04.2008 297614 CZ (831) 07.12.2017 VN
(176) 10 năm
(540)

ITOMED

(732) PRO.MED.CS PRAHA A.S.
Telčská 1, CZ-141 00 Praha 4
(740) Studená - Labalestra, Patent And Legal
Office, Mgr. Klára Labalestra
Na Poříčí 12 CZ-110 00 Prague 1

(511) 05.

(116) **972885** (156) 07.05.2008
(822) 18.07.2006 3116869 US
(176) 10 năm
(540)



(531) 26.04.24
(732) NEMO EQUIPMENT, INC.
383 Central Ave., Suite 275, Dover NH
03820
(740) Daniel J. Bourque Bourque &
Associates, P.A.
835 Hanover Street Suite 301
Manchester, NH 03104

(511) 22.

CÔNG BÁO SỞ HỮU CÔNG NGHIỆP SỐ 375 TẬP B (06.2019)

- (116) **972962**
(822) 26.10.2007 T0721025I SG
(176) 10 năm
(540)
- TruMarine**

- (156) 22.04.2008
(531) 26.11.13
(732) TRU-MARINE PTE LTD
35 Tuas Basin Link, SINGAPORE 638769
(740) JOYCE A. TAN & PARTNERS
8 Temasek Boulevard, #15-04 Suntec Tower Three SINGAPORE 038988
- (511) 07,37.
-

- (116) **973353**
(176) 10 năm
(540)
- KEB** 
- (156) 11.04.2008
(531) 26.11.03, 26.11.12
(591) (EN: Blue, light blue, red.)
(732) KEB HANA BANK
35, Eulji-ro, Jung-gu, Seoul
(740) NAM & NAM World Patent & Law Firm
(KAL Bldg. 3rd Fl., Seosomun-dong) 117, Seosomun-ro, Jung-gu Seoul
- (511) 36.
-

- (116) **973514**
(822) 19.04.2005 003417367 EM
(176) 10 năm
(540)
- MATO**
- (156) 29.04.2008
(732) MATO GMBH & CO. KG
Benzstraße 16-24, 63165 Mühlheim am Main
(740) Quermann Sturm Weilnau Patentanwälte Partnerschaft mbB
Unter den Eichen 5 65195 Wiesbaden
- (511) 06,07,08,17.
-

- (116) **973849**
(822) 14.03.2008 07/3529728 FR
(176) 10 năm
(540)
- GIMAEX** 
- (156) 01.04.2008
(831) 22.06.2011 VN
(531) 24.15.02, 27.05.02, 27.05.08, 27.05.22, 29.01.12
(732) GIMAEX INTERNATIONAL
1 Bis, Avenue Foch, F-94100 ST Maur Des Fosses
(740) Hirsch & Associés Selarl d'Avocats
137 rue de l'Université F-75007 PARIS
- (511) 09,12.
-

CÔNG BÁO SỞ HỮU CÔNG NGHIỆP SỐ 375 TẬP B (06.2019)

(116) **973862**
(822) 07.05.2008 193998 HU
(176) 10 năm
(540)

REDEPO

(156) 07.05.2008

(732) EGIS GYÓGYSZERGYÁR ZRT.
Keresztúri út 30-38, H-1106 Budapest
(740) ADVOPATENT Szabadalmi és Védjegy
Iroda
POB 80 H-1255 Budapest

(511) 05.

(116) **974002**
(822) 07.01.2008 831419 BX
(176) 10 năm
(540)

HUSKY
Keeping our customers in the lead

(156) 17.04.2008
(831) 25.06.2009 VN

(531) 27.05, 29.01, 27.05.11, 29.01.13
(591) (EN: Red, black, yellow.)
(732) HUSKY INJECTION MOLDING
SYSTEMS LTD.
500 Queen Street South, Boltron ON
L7E 5S5
(740) Hélène Corbellari, Husky Injection
Molding Systems S.A.
Z.I. Riedgen, B.P. 93 L-3401 Dudelange

(511) 37,42.

(116) **974357**
(176) 10 năm
(540)



(156) 09.05.2008
(831) 15.04.2013 VN

(531) 26.01.03, 26.04.10, 29.01.13
(732) LIDL STIFTUNG & CO. KG
Stiftsbergstr. 1, 74172 Neckarsulm
(740) Harmsen Utescher
Neuer Wall 80 20354 Hamburg

(511) 35.

CÔNG BÁO SỞ HỮU CÔNG NGHIỆP SỐ 375 TẬP B (06.2019)

(116) **974368**
(822) 19.06.2007 2743721(3) ES
(176) 10 năm
(540)

ALMIREZ

(156) 05.05.2008
(831) 06.11.2014 VN
(732) TESO LA MONJA, S.L.
Ctra. Navaridas, s/n, E-01307 Párganos-
Laguardia (ALAVA)
(740) P.E. ENTERPRISE, SL
Gran Vía, 81, planta 5, dpto. 9 E-48011
Bilbao (Vizcaya)

(511) 33.

(116) **974556**
(822) 01.04.2007 106032 SY
(176) 10 năm
(540)

داود
DAOUD

(156) 30.04.2008
(732) DAOUD BROTHERS COMPANY
Damascus, Midan Jazmatieh
(740) KARAWANI LAW FIRM
P.O. BOX 3158, Thoura Street, Moselly
Bldg, 3rd Floor DAMASCUS

(511) 30.

(116) **974560**
(822) 05.07.2000 2241200(X) ES
(176) 10 năm
(540)

VICTORINO

(156) 05.05.2008
(831) 06.11.2014 VN
(732) TESO LA MONJA, S.L.
Ctra. Navaridas, s/n, E-01307 Párganos-
Laguardia (ALAVA)
(740) P.E. ENTERPRISE, SL
Gran Vía, 81, planta 5, dpto. 9 E-48011
Bilbao (Vizcaya)

(511) 33.

(116) **974827**
(822) 29.01.1980 1130163 US
(176) 10 năm
(540)

**QUAKER STEAK &
LUBE**

(156) 19.05.2008
(732) TA OPERATING LLC
24601 Center Ridge Road, Suite 300,
Westlake OH 44145
(740) Stacey C. Friends, Esq., Ruberto, Israel
& Weiner, P.C.
255 State Street, 7th Floor Boston MA
02109

(511) 43.

CÔNG BÁO SỞ HỮU CÔNG NGHIỆP SỐ 375 TẬP B (06.2019)

(116) **975102** (156) 16.05.2008
(822) 03.01.2008 92/2008 IS (732) ACTAVIS GROUP PTC EHF.
(176) 10 năm Reykjavikurvegi 76-78, IS-220
(540) **SUPREGRAF** (740) Hafnarfjordur
Arnason Faktor
Gudridarstig 2-4 IS-113 Reykjavik

(511) 05.

(116) **975735** (156) 16.04.2008
(822) 13.03.2008 307 62 061.1/11 DE
(176) 10 năm
(540) **TRANSONIC** (732) HOYER HANDEL GMBH
Tasköprüstraße 3, 22761 Hamburg
(740) CBH Rechtsanwälte Cornelius
Bartenbach Haesemann & Partner
Tesdaorfstr. 8 20148 Hamburg

(511) 07,08,09,10,11,21,28.

(116) **975850** (156) 16.04.2008
(822) 06.11.2007 568505 CH (831) 23.11.2012 VN
(176) 10 năm
(540)  (531) 01.03.20, 25.01.25
(732) KUR- UND VERKEHRSVEREIN ST.
MORITZ
Via Maistra 12, CH-7500 St. Moritz
(740) Meisser & Partners AG
Schulstrasse 1 CH-7302 Landquart

(511) 33.

(116) **976171** (156) 22.04.2008
(831) 27.06.2014 VN
(176) 10 năm
(540)  (531) 26.04.16, 26.13.25, 27.05.17
(732) KINLOCH ANDERSON LIMITED
Commercial Street/Dock Street, Leith,
Edinburgh EH6 6EY
(740) Marks & Clerk LLP
40 Torphichen Street Edinburgh EH3
8JB

(511) 25,33.

CÔNG BÁO SỞ HỮU CÔNG NGHIỆP SỐ 375 TẬP B (06.2019)

(116) **976231**
(822) 21.05.2003 3027410 CN
(176) 10 năm
(540)



(156) 31.03.2008

(531) 26.02.01, 26.05.16
(732) ZHEJIANG CATEL HARDWARE CO., LTD.
Shacheng Southern Industrial Zone,
Longwan, Wenzhou
(740) WENZHOU XINGYE TRADEMARK
SERVICE CO., LTD
12F Balidasha, Xiaonanlu Wenzhou
325000 Zhejiang

(511) 06.

(116) **976404**
(822) 11.04.2008 307 69 699.5/03 DE
(176) 10 năm
(540)



(156) 22.04.2008

(531) 25.03.01
(732) L. KELLENBERGER & Co. AG
Heiligkreuzstrasse 28, CH-9008 St.
Gallen
(740) Patrick J. Jennings,
Pillsbury Winthrop Shaw Pittman LLP
1200 Seventeenth Street, NW
Washington DC 20036-3006

(511) 03,07,08,09,37,40,42.

(116) **976721**
(822) 30.11.2007 569821 CH
(176) 10 năm
(540)



(156) 21.05.2008

(732) ROLEX SA
3-5-7 rue François-Dussaud, CH-1211
Genève 26
(740) ROLEX SA Marques et Domaines
3-5-7 rue François-Dussaud CH-1211
Genève 26

(511) 14,35,37.

(116) **976738**
(822) 14.12.2006 004749685 EM
(176) 10 năm
(540)

BlueConnect

(156) 25.04.2008

(732) SOCIÉTÉ AIR FRANCE
45 rue de Paris, F-95747 ROISSY-
CHARLES-DE-GAULLE
(740) Cabinet MEYER & Partenaires
Espace Européen de l'Entreprise, 2 rue
de Dublin F-67300 SCHILTIGHEIM

(511) 35,36,38,39.

(116) **976881**
(822) 09.10.2007 30746302.8/09 DE
(176) 10 năm
(540)

omnimate

(156) 24.04.2008

(732) WEIDMÜLLER INTERFACE GMBH
& CO. KG
Klingenbergstraße 16, 32758 Detmold
(740) Loesenbeck Specht Dantz Patent- und
Rechtsanwälte
Am Zwinger 2 33602 Bielefeld

(511) 09.

(116) **976979**
(822) 07.12.2006 3830556 CN
(176) 10 năm
(540)



(156) 19.05.2008

(531) 26.01.18
(732) SHANTOU JINXING PLASTICS CO.,
LTD.
Industrial District, Pengfa Rd, Waisha,
Longhu, Shantou, Guangdong Province
(740) Shenzhen Talent Trademark Service
A 20/F, Building B, Lvjing Square
(NEO), 6009 Shennan Middle Road,
Futian District, Shenzhen City 518048
Guangdong

(511) 28.

CÔNG BÁO SỞ HỮU CÔNG NGHIỆP SỐ 375 TẬP B (06.2019)

(116) **977077**

(156) 01.02.2008

(176) 10 năm
(540)



(531) 26.13.25
(591) (EN: Green.)
(732) VAG GMBH
Carl-Reuther-Str. 1, 68305 Mannheim
(740) Luther Rechtsanwaltsgesellschaft mbH
Gänsemarkt 45 20354 Hamburg

(511) 06,07,11,17,19,20,37.

(116) **977289A**
(822) 14.03.2008 839872 BX
(176) 10 năm
(540)

(156) 24.04.2008

QUADROCLAD

(732) HUNTER DOUGLAS INDUSTRIES
SWITZERLAND GMBH
Adligenswilerstrasse 37, CH-6006
Luzern
(740) Hunter Douglas Industries BV
Piekstraat 2 NL-3071 EL Rotterdam

(511) 06,19.

(116) **977513**

(156) 13.03.2008

(176) 10 năm
(540)

FUNKTION-ONE

(732) WALL, MARTIN SYDNEY
16 Fairfield Avenue Horley, Surrey RH6
7PD
(740) Marks & Clerk LLP
Alpha Tower, Suffolk Street Queensway
Birmingham B1 1TT

(511) 09.

(116) **977636**

(156) 16.05.2008

(176) 10 năm
(540) **BubbleDeck**

(732) BUBBLEDECK INTERNATIONAL A/S
Røsevænget 8, DK-3520 Farum

(511) 06,19,37.

CÔNG BÁO SỞ HỮU CÔNG NGHIỆP SỐ 375 TẬP B (06.2019)

(116) **977734**
(822) 07.03.2008 07 3 515 916 FR
(176) 10 năm
(540)

KARA

(156) 07.03.2008

(732) APERAM STAINLESS FRANCE
1-5 rue Luigi Chérubini F-93200 Saint
Denis

(740) AB INITIO
5 rue Daunou F-75002 PARIS

(511) 06,07,11,12,20,21,40.

(116) **977737**
(822) 07.03.2008 07 3 515 611 FR
(176) 10 năm
(540)

KARA 

(156) 07.03.2008

(531) 26.04.03, 26.04.18, 26.04.24
(732) APERAM STAINLESS FRANCE
1-5 rue Luigi Chérubini F-93200 Saint
Denis

(740) AB INITIO
5 rue Daunou F-75002 PARIS

(511) 06,07,11,12,20,21,40.

(116) **978326**
(822) 19.05.2008 2810625 ES
(176) 10 năm
(540)

SEAT EXEO

(156) 19.05.2008

(732) SEAT S.A.
Autovía A-2, Km. 585, E-08760
MARTORELL (Barcelona)
(740) Clarke, Modet y Compañía, S.L
Calle Suero de Quiñones, 34-36 E-28002
Madrid

(511) 12.

(116) **978347**
(822) 07.09.2002 2016355 CN
(176) 10 năm
(540)

SINOPEC

(156) 17.03.2008

(732) CHINA PETROCHEMICAL
CORPORATION
22 Chaoyangmen North Street,
Chaoyang District, 100728 Beijing
(740) CCPIT Patent and Trademark Law
Office
10/F Ocean Plaza, 158 Fuxingmennei
Street 100031 Beijing

(511) 01,04,17,19,35,37,42.

CÔNG BÁO SỞ HỮU CÔNG NGHIỆP SỐ 375 TẬP B (06.2019)

(116) **978452**
(822) 29.02.2008 07 3 523 133 FR
(176) 10 năm
(540)

GDF SUEZ

(156) 06.03.2008
(732) ENGIE
1 Place Samuel de Champlain, F-92400
COURBEVOIE
(740) CABINET WEINSTEIN
176 avenue Charles de Gaulle F-92200
Neuilly-Sur-Seine

(511) 01,04,06,07,09,11,12,16,19,35,36,37,38,39,40,42,45.

(116) **978521**
(176) 10 năm
(540)

TOUCHWIZ

(156) 24.04.2008
(831) 14.10.2008 VN
(732) SAMSUNG ELECTRONICS CO., LTD.
416, Maetan-dong, Yeongtong-Gu,
Suwon-Si, Gyeonggi-Do
(740) Y.P. Lee, Mock & Partners
12F, Daelim Acrotel, 13 Eonju-ro 30-gil
(Dogok-dong), Gangnam-gu Seoul

(511) 09.

(116) **979040**
(176) 10 năm
(540)



(156) 07.05.2008
(831) 02.05.2013 VN
(531) 02.05.23, 27.05.21
(732) MOTHERCARE UK LIMITED
Cherry Tree Road, Watford,
Hertfordshire WD24 6SH
(740) Stobbs
Building 1000, Cambridge Research
Park Cambridge CB25 9PD

(511) 03,05,08,09,10,11,12,16,18,20,21,24,25,27,28,35.

(116) **980521**
(176) 10 năm
(540)

HYDRAMARINE

(156) 23.05.2008
(732) MACGREGOR HYDRAMARINE AS
Andøyveien 23, N-4623 Kristiansand
(740) Berggren Oy
Eteläinen Rautatiekatu 10 A FI-00100
Helsinki

(511) 06,07,12,19,37,42.

CÔNG BÁO SỞ HỮU CÔNG NGHIỆP SỐ 375 TẬP B (06.2019)

- (116) **981828** (156) 02.05.2008
- (176) 10 năm
(540)
- (531) 26.15.01
(591) (EN: Orange, green, light blue and blue.)(FR: Orange, vert, bleu clair et bleu.)(ES: Anaranjado, verde, azul claro y azul.)
-  (732) DEVELOPMENT BANK OF JAPAN
9-6, Otemachi 1-chome, Chiyoda-ku,
100-8178 Tokyo
- (740) HASEGAWA YOSHIKI C/O SOEI
PATENT AND LAW FIRM
MY PLAZA (meiji Yasuda Life Bldg.)
9th fl. 1-1, Marunouchi 2-chome
Chiyoda-ku Tokyo 100-0005
- (511) 35,36,41.
-

- (116) **982413** (156) 29.04.2008
(822) 20.03.2008 307 69 512.3/12 DE
- (176) 10 năm
(540)
- (732) ZF FRIEDRICHSHAFEN AG
Löwentaler Str. 20, 88046
Friedrichshafen
- 采埃孚股份公司 (ZF Friedrichshafen AG)
- (511) 04,06,07,09,12,16,17,35,36,37,38,41,42,45.
-

- (116) **982505** (156) 14.03.2008
- (176) 10 năm
(540)
- (732) ALV GMBH & CO. KG
Birkensteige 10/1, 88069 Tett nang
-  (740) Baker Tilly Rechtsanwalts-gesellschaft
mbH
Nymphenburger Strasse 3 b 80335
München
- (511) 09,38,41,42,45.
-

CÔNG BÁO SỞ HỮU CÔNG NGHIỆP SỐ 375 TẬP B (06.2019)

(116) **982529**
(822) 11.02.2008 2783447 (6) ES
(176) 10 năm
(540)

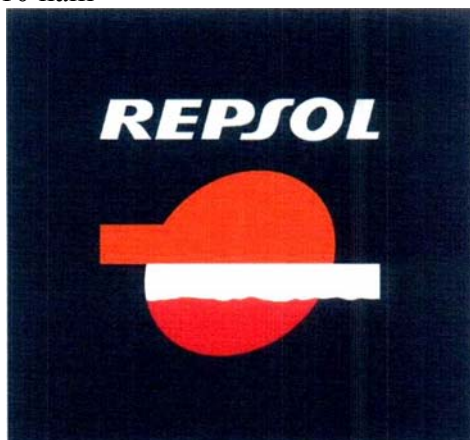

(511) 01,04,25,37,39,40,41,42.

(156) 11.02.2008

(531) 26.01.03, 26.04.10
(591) (EN: Blue, orange, white and red.)(FR: Bleu, orange, blanc et rouge.)(ES: Azul, naranja, blanco y rojo.)
(732) REPSOL, S.A.
C/ Méndez Álvaro 44, E-28045 Madrid
(740) Ángel Pons Ariño
Glorieta de Rubén Darío, 4 E-28010 Madrid

(116) **983307**
(822) 19.10.2007 005200861 EM
(176) 10 năm
(540)

ORANGE

(511) 09,36,37,38,42.

(156) 20.05.2008

(732) ORANGE BRAND SERVICES
LIMITED
3 More London Riverside, London SE1
2AQ
(740) Taylor Wessing LLP
5 New Street Square London EC4A
3TW

(116) **985233**
(822) 22.04.2008 203163 PL
(176) 10 năm
(540)

zelmer

(511) 07,09,11.

(156) 22.04.2008
(831) 13.04.2010 VN

(531) 27.05.01
(732) BSH Hausgeräte GmbH Dr. Ursula
Brink
Carl-Wery-Str. 34, 81739 München
(740) Robert Kruczek
ul. Hoffmanowej 19 PL-35-016 Rzeszów

CÔNG BÁO SỞ HỮU CÔNG NGHIỆP SỐ 375 TẬP B (06.2019)

- (116) **985400** (156) 16.05.2008
(822) 18.08.2005 2399717 GB
(176) 10 năm
(540) 
- (531) 26.04.01, 27.05.01
(591) (EN: The applicant claims the colour orange as an element of the mark.)
(732) ORANGE BRAND SERVICES LIMITED
3 More London Riverside, London SE1 2AQ
(740) Taylor Wessing LLP
5 New Street Square London EC4A 3TW
- (511) 09,36,37,38,42.
-

- (116) **986950** (156) 30.04.2008
(822) 04.04.2008 07 3 534 578 FR
(176) 10 năm
(540) **PLAY EVERYWHERE**
- (732) DECATHLON
4 boulevard de Mons, F-59650
VILLENEUVE D'ASCQ
(740) TMARK CONSEILS
9 avenue Percier F-75008 PARIS
- (511) 18,25,28.
-

- (116) **987114** (156) 06.05.2008
(822) 20.02.1996 395 08 676.0/01 DE (831) 15.03.2016 VN
(176) 10 năm
(540) **Kluthe**
- (732) CHEMISCHE WERKE KLUTHE GMBH
Gottlieb-Daimler-Strasse 12, 69115
Heidelberg
(740) Rechtsanwälte MAS&P, Dr. Wolfgang
W. Göpfert
Kaiserring 48-50 68161 Mannheim
- (511) 01,02,03,04.
-

CÔNG BÁO SỞ HỮU CÔNG NGHIỆP SỐ 375 TẬP B (06.2019)

(116) **987311**
(822) 30.09.1994 2695624 JP
(176) 10 năm
(540)



(156) 13.05.2008

(531) 26.04.01, 26.04.16, 26.11.02
(732) NIHON KOHDEN CORPORATION
31-4, Nishiochiai 1-chome, Shinjuku-ku,
Tokyo 161-8560
(740) OGURI Shohei, Eikoh Patent Firm
7-13, Nishi-Shimbashi 1-chome, Minato-
ku Tokyo 105-0003

(511) 10.

(116) **987312**
(822) 28.04.1994 2654758 JP
(176) 10 năm
(540)

NIHON KOHDEN

(156) 13.05.2008

(732) NIHON KOHDEN CORPORATION
31-4, Nishiochiai 1-chome, Shinjuku-ku,
Tokyo 161-8560
(740) OGURI Shohei, Eikoh Patent Firm
7-13, Nishi-Shimbashi 1-chome, Minato-
ku Tokyo 105-0003

(511) 10.

(116) **987458**
(176) 10 năm
(540)



(156) 18.03.2008
(831) 09.08.2010 VN

(531) 26.01.06, 26.04.03
(591) (EN: Blue green.)
(732) SOCIETY OF INTERNATIONAL
SUSTAINING GROWTH FOR
ANTIMICROBIAL ARTICLES
812 Nishi-shinjuku Diamond Palace, 3-
5-3 Nishi-shinjuku, Shinjuku-ku, Tokyo
160-0023
(740) KAMADA Bunji, Kamada Patent Office
18-12, Nipponbashi 1-chome, Chuo-ku,
Osaka-shi Osaka 542-0073

(511) 42.

CÔNG BÁO SỞ HỮU CÔNG NGHIỆP SỐ 375 TẬP B (06.2019)

(116) 988856	(156) 09.05.2008
(822) 07.09.2004 2882537 US	
(176) 10 năm	
(540)	(732) KALEIDESCAPE, INC. 440 Potrero Ave., Intellectual Property Counsel, Sunnyvale, CA 94085-4117
KALEIDESCAPE	(740) Kevin Brown Kaleidescape, Inc. 440 Potrero Ave Intellectual Property Counsel Sunnyvale, CA 94085-4117
(511) 09,16,38,41.	

(116) 989484	(156) 19.05.2008
(822) 21.11.2007 200771713 SI	
(176) 10 năm	
(540)	(591) (EN: Red (Pantone 032C) and black (black C).)
	(732) ADVANSYS D.O.O. Velika pot 20, SI-5250 Solkan
	(740) PATENTNA PISARNA, d.o.o. Čopova 14, p.p. 1725 SI-1001 Ljubljana
(511) 09,28,37,41.	

(116) 989729	(156) 29.02.2008
(822) 29.02.2008 07 3 527 168 FR	
(176) 10 năm	
(540)	(732) LAGARDERE SCA 4 rue de Presbourg, F-75116 PARIS
LAGARDÈRE	(740) MARKPLUS INTERNATIONAL 39 rue Fessart F-92100 Boulogne- Billancourt
(511) 05,07,10,12,27,30,32,37.	

(116) 993398	(156) 19.05.2008
(822) 21.11.2007 200771714 SI	
(176) 10 năm	
(540)	(531) 25.07.07, 24.17.02
	(591) (EN: Red (Pantone 032C) and black (black C).)
	(732) ADVANSYS d.o.o. Velika pot 20, SI-5250 Solkan
	(740) PATENTNA PISARNA, d.o.o. Čopova 14, p.p. 1725 SI-1001 Ljubljana
(511) 09,28,35,37,41,42.	

CÔNG BÁO SỞ HỮU CÔNG NGHIỆP SỐ 375 TẬP B (06.2019)

(116)	994680	(156)	28.04.2008
(822)	28.04.2008 2.802.190/8 ES		
(176)	10 năm		
(540)		(531)	27.05, 29.01, 27.05.01, 29.01.01
		(591)	(EN: Red.)
		(732)	GRUPO TECNOLÓGICO E INDUSTRIAL GMV, S.A. C/ Isaac Newton, 11 P.T.M., E-28760 TRES CANTOS (Madrid)
		(740)	AURELIO FERNANDEZ LERROUX Nuñez de Balboa, 54-3° E-28001 MADRID
(511)	09,38,42.		

4 - DUY TRÌ HIỆU LỰC VĂN BẢN BẢO HỘ

a - Duy trì hiệu lực Bằng độc quyền sáng chế

STT	SỐ KÝ HIỆU VĂN BẢN	NGÀY BAN HÀNH	SỐ YÊU CẦU	SỐ ĐƠN/BẰNG LIÊN QUAN
1	5723 /TB-SHTT	22/03/2019	DT1-2018-06538	1-0017872
2	5724 /TB-SHTT	22/03/2019	DT1-2018-06726	1-0016281
3	5725 /TB-SHTT	22/03/2019	DT1-2018-06727	1-0016251
4	5726 /TB-SHTT	22/03/2019	DT1-2018-06728	1-0017757
5	5727 /TB-SHTT	22/03/2019	DT1-2018-06729	1-0014783
6	5728 /TB-SHTT	22/03/2019	DT1-2018-06731	1-0006672
7	5729 /TB-SHTT	22/03/2019	DT1-2018-06732	1-0006675
8	5730 /TB-SHTT	22/03/2019	DT1-2018-06733	1-0006668
9	5731 /TB-SHTT	22/03/2019	DT1-2018-06734	1-0011975
10	5732 /TB-SHTT	22/03/2019	DT1-2018-06735	1-0014747
11	5733 /TB-SHTT	22/03/2019	DT1-2018-06736	1-0018045
12	5734 /TB-SHTT	22/03/2019	DT1-2018-06737	1-0011973
13	5735 /TB-SHTT	22/03/2019	DT1-2018-06738	1-0017745
14	5736 /TB-SHTT	22/03/2019	DT1-2018-06739	1-0009003
15	5737 /TB-SHTT	22/03/2019	DT1-2018-06740	1-0007284
16	5738 /TB-SHTT	22/03/2019	DT1-2018-06741	1-0017560
17	5739 /TB-SHTT	22/03/2019	DT1-2018-06742	1-0014781
18	5740 /TB-SHTT	22/03/2019	DT1-2018-06743	1-0014808
19	5741 /TB-SHTT	22/03/2019	DT1-2018-06746	1-0017944
20	5742 /TB-SHTT	22/03/2019	DT1-2018-06747	1-0017821
21	5743 /TB-SHTT	22/03/2019	DT1-2018-06748	1-0008033
22	5746 /TB-SHTT	22/03/2019	DT1-2018-06750	1-0014816
23	5747 /TB-SHTT	22/03/2019	DT1-2018-06751	1-0017815
24	5748 /TB-SHTT	22/03/2019	DT1-2018-06752	1-0017805
25	5749 /TB-SHTT	22/03/2019	DT1-2018-06753	1-0016197
26	5750 /TB-SHTT	22/03/2019	DT1-2018-06754	1-0017788
27	5751 /TB-SHTT	22/03/2019	DT1-2018-06755	1-0008031
28	5752 /TB-SHTT	22/03/2019	DT1-2018-06756	1-0014760
29	5753 /TB-SHTT	22/03/2019	DT1-2018-06758	1-0014716
30	5754 /TB-SHTT	22/03/2019	DT1-2018-06759	1-0005258
31	5755 /TB-SHTT	22/03/2019	DT1-2018-06760	1-0009786
32	5756 /TB-SHTT	22/03/2019	DT1-2018-06761	1-0005255
33	5757 /TB-SHTT	22/03/2019	DT1-2018-06762	1-0008034
34	5758 /TB-SHTT	22/03/2019	DT1-2018-06763	1-0009799
35	5759 /TB-SHTT	22/03/2019	DT1-2018-06764	1-0014743
36	5760 /TB-SHTT	22/03/2019	DT1-2018-06765	1-0008839
37	5761 /TB-SHTT	22/03/2019	DT1-2018-06766	1-0009731
38	5762 /TB-SHTT	22/03/2019	DT1-2018-06767	1-0017740
39	5763 /TB-SHTT	22/03/2019	DT1-2018-06768	1-0017742
40	5764 /TB-SHTT	22/03/2019	DT1-2018-06769	1-0017730
41	5765 /TB-SHTT	22/03/2019	DT1-2018-06770	1-0017726
42	5766 /TB-SHTT	22/03/2019	DT1-2018-06771	1-0017712

CÔNG BÁO SỞ HỮU CÔNG NGHIỆP SỐ 375 TẬP B (06.2019)

43	5767	/TB-SHTT	22/03/2019	DT1-2018-06772	1-0014850
44	5768	/TB-SHTT	22/03/2019	DT1-2018-06773	1-0014931
45	5769	/TB-SHTT	22/03/2019	DT1-2018-06774	1-0017811
46	5770	/TB-SHTT	22/03/2019	DT1-2018-06775	1-0017912
47	5771	/TB-SHTT	22/03/2019	DT1-2018-06776	1-0017710
48	5772	/TB-SHTT	22/03/2019	DT1-2018-06777	1-0005963
49	5773	/TB-SHTT	22/03/2019	DT1-2018-06780	1-0008875
50	5774	/TB-SHTT	22/03/2019	DT1-2018-06781	1-0017725
51	5775	/TB-SHTT	22/03/2019	DT1-2018-06782	1-0017822
52	5776	/TB-SHTT	22/03/2019	DT1-2018-06783	1-0020025
53	5777	/TB-SHTT	22/03/2019	DT1-2018-06784	1-0020025
54	5778	/TB-SHTT	22/03/2019	DT1-2018-06785	1-0020025
55	5779	/TB-SHTT	22/03/2019	DT1-2018-06786	1-0020025
56	5780	/TB-SHTT	22/03/2019	DT1-2018-06787	1-0020024
57	5781	/TB-SHTT	22/03/2019	DT1-2018-06788	1-0020024
58	5782	/TB-SHTT	22/03/2019	DT1-2018-06789	1-0020024
59	5783	/TB-SHTT	22/03/2019	DT1-2018-06790	1-0020024
60	5784	/TB-SHTT	22/03/2019	DT1-2018-06791	1-0007984
61	5785	/TB-SHTT	22/03/2019	DT1-2018-06792	1-0014761
62	5786	/TB-SHTT	22/03/2019	DT1-2018-06793	1-0017736
63	5787	/TB-SHTT	22/03/2019	DT1-2018-07908	1-0012294
64	5788	/TB-SHTT	22/03/2019	DT1-2018-05229	1-0013491
65	5789	/TB-SHTT	22/03/2019	DT1-2018-06278	1-0017593
66	5790	/TB-SHTT	22/03/2019	DT1-2018-06480	1-0014847
67	5791	/TB-SHTT	22/03/2019	DT1-2018-06476	1-0010860
68	5792	/TB-SHTT	22/03/2019	DT1-2018-06473	1-0006706
69	5793	/TB-SHTT	22/03/2019	DT1-2018-06455	1-0011038
70	5794	/TB-SHTT	22/03/2019	DT1-2018-05922	1-0004004
71	5795	/TB-SHTT	22/03/2019	DT1-2018-06037	1-0005243
72	5796	/TB-SHTT	22/03/2019	DT1-2018-06029	1-0009757
73	5797	/TB-SHTT	22/03/2019	DT1-2018-06024	1-0011872
74	5798	/TB-SHTT	22/03/2019	DT1-2018-06035	1-0017685
75	5799	/TB-SHTT	22/03/2019	DT1-2018-06036	1-0017683
76	5961	/TB-SHTT	26/03/2019	DT1-2018-06847	1-0005328
77	5962	/TB-SHTT	26/03/2019	DT1-2018-06848	1-0018483
78	5963	/TB-SHTT	26/03/2019	DT1-2018-06849	1-0018121
79	5964	/TB-SHTT	26/03/2019	DT1-2018-06850	1-0012287
80	5966	/TB-SHTT	26/03/2019	DT1-2018-06853	1-0012237
81	5967	/TB-SHTT	26/03/2019	DT1-2018-06854	1-0012104
82	5968	/TB-SHTT	26/03/2019	DT1-2018-06855	1-0016311
83	5969	/TB-SHTT	26/03/2019	DT1-2018-06856	1-0017993
84	5970	/TB-SHTT	26/03/2019	DT1-2018-06857	1-0014797
85	5971	/TB-SHTT	26/03/2019	DT1-2018-06858	1-0007351
86	5972	/TB-SHTT	26/03/2019	DT1-2018-06860	1-0016214
87	5973	/TB-SHTT	26/03/2019	DT1-2018-06861	1-0016236
88	5974	/TB-SHTT	26/03/2019	DT1-2018-06862	1-0005281
89	5975	/TB-SHTT	26/03/2019	DT1-2018-06863	1-0017803

CÔNG BÁO SỞ HỮU CÔNG NGHIỆP SỐ 375 TẬP B (06.2019)

90	5976	/TB-SHTT	26/03/2019	DT1-2018-06864	1-0017817
91	5977	/TB-SHTT	26/03/2019	DT1-2018-06865	1-0009856
92	5978	/TB-SHTT	26/03/2019	DT1-2018-06866	1-0005987
93	5979	/TB-SHTT	26/03/2019	DT1-2018-06867	1-0008950
94	5980	/TB-SHTT	26/03/2019	DT1-2018-06869	1-0016194
95	5981	/TB-SHTT	26/03/2019	DT1-2018-06870	1-0013577
96	5982	/TB-SHTT	26/03/2019	DT1-2018-06871	1-0017976
97	5983	/TB-SHTT	26/03/2019	DT1-2018-06872	1-0005273
98	5984	/TB-SHTT	26/03/2019	DT1-2018-06873	1-0016195
99	5985	/TB-SHTT	26/03/2019	DT1-2018-06875	1-0016208
100	5986	/TB-SHTT	26/03/2019	DT1-2018-06877	1-0009900
101	5987	/TB-SHTT	26/03/2019	DT1-2018-06878	1-0014975
102	5988	/TB-SHTT	26/03/2019	DT1-2018-06880	1-0012223
103	5989	/TB-SHTT	26/03/2019	DT1-2018-06881	1-0016360
104	5990	/TB-SHTT	26/03/2019	DT1-2018-06882	1-0014801
105	5991	/TB-SHTT	26/03/2019	DT1-2019-00958	1-0012420
106	6748	/TB-SHTT	11/04/2019	DT1-2019-00138	1-0018291
107	6749	/TB-SHTT	11/04/2019	DT1-2018-07071	1-0010953
108	6750	/TB-SHTT	11/04/2019	DT1-2018-07072	1-0010931
109	6751	/TB-SHTT	11/04/2019	DT1-2018-07073	1-0018063
110	6752	/TB-SHTT	11/04/2019	DT1-2018-07074	1-0018098
111	6753	/TB-SHTT	11/04/2019	DT1-2018-07075	1-0018097
112	6754	/TB-SHTT	11/04/2019	DT1-2018-07076	1-0018080
113	6755	/TB-SHTT	11/04/2019	DT1-2018-07077	1-0018089
114	6756	/TB-SHTT	11/04/2019	DT1-2018-07078	1-0018067
115	6757	/TB-SHTT	11/04/2019	DT1-2018-07079	1-0018066
116	6758	/TB-SHTT	11/04/2019	DT1-2018-07080	1-0007426
117	6759	/TB-SHTT	11/04/2019	DT1-2018-07081	1-0018084
118	6760	/TB-SHTT	11/04/2019	DT1-2018-07082	1-0018079
119	6761	/TB-SHTT	11/04/2019	DT1-2018-07083	1-0006044
120	6762	/TB-SHTT	11/04/2019	DT1-2018-07084	1-0009936
121	6763	/TB-SHTT	11/04/2019	DT1-2018-07085	1-0016387
122	6764	/TB-SHTT	11/04/2019	DT1-2018-07086	1-0016382
123	6765	/TB-SHTT	11/04/2019	DT1-2018-07087	1-0010968
124	6766	/TB-SHTT	11/04/2019	DT1-2018-07088	1-0018134
125	6767	/TB-SHTT	11/04/2019	DT1-2018-07089	1-0018160
126	6768	/TB-SHTT	11/04/2019	DT1-2018-07090	1-0018126
127	6769	/TB-SHTT	11/04/2019	DT1-2018-07142	1-0010937
128	6770	/TB-SHTT	11/04/2019	DT1-2018-07143	1-0007446
129	6771	/TB-SHTT	11/04/2019	DT1-2018-07144	1-0012164
130	6772	/TB-SHTT	11/04/2019	DT1-2018-07145	1-0014991
131	6773	/TB-SHTT	11/04/2019	DT1-2018-07146	1-0014980
132	6774	/TB-SHTT	11/04/2019	DT1-2018-07147	1-0012220
133	6775	/TB-SHTT	11/04/2019	DT1-2018-07148	1-0008969
134	6776	/TB-SHTT	11/04/2019	DT1-2018-07149	1-0012227
135	6777	/TB-SHTT	11/04/2019	DT1-2018-07150	1-0012226
136	6778	/TB-SHTT	11/04/2019	DT1-2018-07151	1-0012238

CÔNG BÁO SỞ HỮU CÔNG NGHIỆP SỐ 375 TẬP B (06.2019)

137	6779	/TB-SHTT	11/04/2019	DT1-2018-07152	1-0012242
138	6780	/TB-SHTT	11/04/2019	DT1-2018-07153	1-0012219
139	6781	/TB-SHTT	11/04/2019	DT1-2018-07154	1-0010996
140	6782	/TB-SHTT	11/04/2019	DT1-2018-07156	1-0011000
141	6783	/TB-SHTT	11/04/2019	DT1-2018-07157	1-0013620
142	6784	/TB-SHTT	11/04/2019	DT1-2018-07158	1-0016441
143	6785	/TB-SHTT	11/04/2019	DT1-2018-07159	1-0015045
144	6786	/TB-SHTT	11/04/2019	DT1-2018-07160	1-0015038
145	6787	/TB-SHTT	11/04/2019	DT1-2018-07161	1-0009987
146	6788	/TB-SHTT	11/04/2019	DT1-2018-07162	1-0013656
147	6789	/TB-SHTT	11/04/2019	DT1-2018-07163	1-0013655
148	6790	/TB-SHTT	11/04/2019	DT1-2018-07164	1-0013654
149	6791	/TB-SHTT	11/04/2019	DT1-2018-07165	1-0012305
150	6792	/TB-SHTT	11/04/2019	DT1-2018-07166	1-0012304
151	6793	/TB-SHTT	11/04/2019	DT1-2018-07167	1-0010000
152	6794	/TB-SHTT	11/04/2019	DT1-2018-07168	1-0018304
153	6795	/TB-SHTT	11/04/2019	DT1-2018-07169	1-0015141
154	6796	/TB-SHTT	11/04/2019	DT1-2018-07170	1-0013727
155	6797	/TB-SHTT	11/04/2019	DT1-2018-07171	1-0013726
156	6798	/TB-SHTT	11/04/2019	DT1-2018-07172	1-0018355
157	6799	/TB-SHTT	11/04/2019	DT1-2018-07173	1-0018415
158	6800	/TB-SHTT	11/04/2019	DT1-2018-07174	1-0018464
159	6801	/TB-SHTT	11/04/2019	DT1-2018-07175	1-0018461
160	6802	/TB-SHTT	11/04/2019	DT1-2018-07176	1-0018460
161	6803	/TB-SHTT	11/04/2019	DT1-2018-07177	1-0016571
162	6804	/TB-SHTT	11/04/2019	DT1-2018-07178	1-0015169
163	6805	/TB-SHTT	11/04/2019	DT1-2018-07179	1-0018538
164	6806	/TB-SHTT	11/04/2019	DT1-2018-07180	1-0011159
165	6807	/TB-SHTT	11/04/2019	DT1-2018-07181	1-0011158
166	6808	/TB-SHTT	11/04/2019	DT1-2018-07182	1-0011157
167	6809	/TB-SHTT	11/04/2019	DT1-2018-07183	1-0018609
168	6810	/TB-SHTT	11/04/2019	DT1-2018-07184	1-0018561
169	6811	/TB-SHTT	11/04/2019	DT1-2018-07185	1-0015227
170	6812	/TB-SHTT	11/04/2019	DT1-2018-07186	1-0013825
171	6813	/TB-SHTT	11/04/2019	DT1-2018-07187	1-0018682
172	6814	/TB-SHTT	11/04/2019	DT1-2018-07188	1-0015254
173	6815	/TB-SHTT	11/04/2019	DT1-2018-07189	1-0015243
174	6816	/TB-SHTT	11/04/2019	DT1-2018-07190	1-0012514
175	6817	/TB-SHTT	11/04/2019	DT1-2018-07191	1-0012513
176	6818	/TB-SHTT	11/04/2019	DT1-2018-07192	1-0011200
177	6819	/TB-SHTT	11/04/2019	DT1-2018-07193	1-0018771
178	6820	/TB-SHTT	11/04/2019	DT1-2018-07194	1-0018765
179	6821	/TB-SHTT	11/04/2019	DT1-2018-07195	1-0016689
180	6822	/TB-SHTT	11/04/2019	DT1-2018-07196	1-0015257
181	6823	/TB-SHTT	11/04/2019	DT1-2018-07197	1-0018825
182	6824	/TB-SHTT	11/04/2019	DT1-2018-07198	1-0016722
183	6825	/TB-SHTT	11/04/2019	DT1-2018-07199	1-0012572

CÔNG BÁO SỞ HỮU CÔNG NGHIỆP SỐ 375 TẬP B (06.2019)

184	6826	/TB-SHTT	11/04/2019	DT1-2018-07200	1-0015318
185	6827	/TB-SHTT	11/04/2019	DT1-2018-07201	1-0015317
186	6829	/TB-SHTT	11/04/2019	DT1-2018-07203	1-0006720
187	6830	/TB-SHTT	11/04/2019	DT1-2018-07204	1-0012088
188	6831	/TB-SHTT	11/04/2019	DT1-2018-07205	1-0017910
189	6832	/TB-SHTT	11/04/2019	DT1-2018-07206	1-0012120
190	6833	/TB-SHTT	11/04/2019	DT1-2018-07207	1-0013493
191	6834	/TB-SHTT	11/04/2019	DT1-2018-07208	1-0013492
192	6835	/TB-SHTT	11/04/2019	DT1-2018-07209	1-0013490
193	6836	/TB-SHTT	11/04/2019	DT1-2018-07210	1-0013489
194	6837	/TB-SHTT	11/04/2019	DT1-2018-07212	1-0013500
195	6838	/TB-SHTT	11/04/2019	DT1-2018-07213	1-0012105
196	6839	/TB-SHTT	11/04/2019	DT1-2018-07214	1-0012107
197	6840	/TB-SHTT	11/04/2019	DT1-2018-07215	1-0013479
198	6841	/TB-SHTT	11/04/2019	DT1-2018-07216	1-0010901
199	6842	/TB-SHTT	11/04/2019	DT1-2018-07217	1-0010910
200	6843	/TB-SHTT	11/04/2019	DT1-2018-07218	1-0010893
201	6844	/TB-SHTT	11/04/2019	DT1-2018-07219	1-0010908
202	6845	/TB-SHTT	11/04/2019	DT1-2018-07220	1-0006729
203	6846	/TB-SHTT	11/04/2019	DT1-2018-07221	1-0013456
204	6847	/TB-SHTT	11/04/2019	DT1-2018-07222	1-0018000
205	6848	/TB-SHTT	11/04/2019	DT1-2018-07223	1-0017982
206	6849	/TB-SHTT	11/04/2019	DT1-2018-07225	1-0017992
207	6850	/TB-SHTT	11/04/2019	DT1-2018-07226	1-0016324
208	6851	/TB-SHTT	11/04/2019	DT1-2018-07227	1-0016323
209	6852	/TB-SHTT	11/04/2019	DT1-2018-07228	1-0017962
210	6853	/TB-SHTT	11/04/2019	DT1-2018-07229	1-0017953
211	6854	/TB-SHTT	11/04/2019	DT1-2018-07230	1-0017978
212	6855	/TB-SHTT	11/04/2019	DT1-2018-07231	1-0017972
213	6856	/TB-SHTT	11/04/2019	DT1-2018-07232	1-0017963
214	6857	/TB-SHTT	11/04/2019	DT1-2018-07233	1-0016325
215	6858	/TB-SHTT	11/04/2019	DT1-2018-07234	1-0017975
216	6859	/TB-SHTT	11/04/2019	DT1-2018-07235	1-0016309
217	6860	/TB-SHTT	11/04/2019	DT1-2018-07236	1-0016305
218	6861	/TB-SHTT	11/04/2019	DT1-2018-07237	1-0008896
219	6862	/TB-SHTT	11/04/2019	DT1-2018-07238	1-0005330
220	6863	/TB-SHTT	11/04/2019	DT1-2018-07239	1-0009886
221	6864	/TB-SHTT	11/04/2019	DT1-2018-07241	1-0014915
222	6865	/TB-SHTT	11/04/2019	DT1-2018-07242	1-0016241
223	6866	/TB-SHTT	11/04/2019	DT1-2018-07243	1-0013369
224	6867	/TB-SHTT	11/04/2019	DT1-2018-07244	1-0018042
225	6868	/TB-SHTT	11/04/2019	DT1-2018-07245	1-0006725
226	6869	/TB-SHTT	11/04/2019	DT1-2018-07247	1-0018290
227	7131	/TB-SHTT	19/04/2019	DT1-2018-05686	1-0018853
228	7132	/TB-SHTT	19/04/2019	DT1-2018-05708	1-0016167
229	7133	/TB-SHTT	19/04/2019	DT1-2018-05895	1-0017359
230	7134	/TB-SHTT	19/04/2019	DT1-2018-06079	1-0010852

CÔNG BÁO SỞ HỮU CÔNG NGHIỆP SỐ 375 TẬP B (06.2019)

231	7135	/TB-SHTT	19/04/2019	DT1-2018-06084	1-0013353
232	7136	/TB-SHTT	19/04/2019	DT1-2018-06086	1-0009834
233	7137	/TB-SHTT	19/04/2019	DT1-2018-06354	1-0008822
234	7138	/TB-SHTT	19/04/2019	DT1-2018-06355	1-0018866
235	7268	/TB-SHTT	19/04/2019	DT1-2018-07561	1-0018151
236	7269	/TB-SHTT	19/04/2019	DT1-2018-07562	1-0011847
237	7270	/TB-SHTT	19/04/2019	DT1-2018-07563	1-0017743
238	7271	/TB-SHTT	19/04/2019	DT1-2018-07564	1-0008105
239	7272	/TB-SHTT	19/04/2019	DT1-2018-07565	1-0019520
240	7273	/TB-SHTT	19/04/2019	DT1-2018-07566	1-0016350
241	7274	/TB-SHTT	19/04/2019	DT1-2018-07567	1-0012154
242	7275	/TB-SHTT	19/04/2019	DT1-2018-07569	1-0012152
243	7276	/TB-SHTT	19/04/2019	DT1-2018-07570	1-0012145
244	7277	/TB-SHTT	19/04/2019	DT1-2018-07571	1-0014914
245	7278	/TB-SHTT	19/04/2019	DT1-2018-07572	1-0014912
246	7279	/TB-SHTT	19/04/2019	DT1-2018-07573	1-0009919
247	7280	/TB-SHTT	19/04/2019	DT1-2018-07574	1-0014993
248	7281	/TB-SHTT	19/04/2019	DT1-2018-07576	1-0008909
249	7282	/TB-SHTT	19/04/2019	DT1-2018-07577	1-0018266
250	7283	/TB-SHTT	19/04/2019	DT1-2018-07578	1-0011048
251	7284	/TB-SHTT	19/04/2019	DT1-2018-07579	1-0016371
252	7285	/TB-SHTT	19/04/2019	DT1-2018-07580	1-0013511
253	7286	/TB-SHTT	19/04/2019	DT1-2018-07581	1-0014891
254	7287	/TB-SHTT	19/04/2019	DT1-2018-07582	1-0014893
255	7288	/TB-SHTT	19/04/2019	DT1-2018-07583	1-0014901
256	7289	/TB-SHTT	19/04/2019	DT1-2018-07584	1-0014907
257	7290	/TB-SHTT	19/04/2019	DT1-2018-07585	1-0014917
258	7291	/TB-SHTT	19/04/2019	DT1-2018-07586	1-0014918
259	7292	/TB-SHTT	19/04/2019	DT1-2018-07587	1-0010692
260	7293	/TB-SHTT	19/04/2019	DT1-2018-07588	1-0018447
261	7294	/TB-SHTT	19/04/2019	DT1-2018-07589	1-0018204
262	7295	/TB-SHTT	19/04/2019	DT1-2018-07590	1-0018110
263	7296	/TB-SHTT	19/04/2019	DT1-2018-07591	1-0018094
264	7297	/TB-SHTT	19/04/2019	DT1-2018-07592	1-0015154
265	7298	/TB-SHTT	19/04/2019	DT1-2018-07593	1-0014965
266	7299	/TB-SHTT	19/04/2019	DT1-2018-07594	1-0014904
267	7300	/TB-SHTT	19/04/2019	DT1-2018-07595	1-0012140
268	7301	/TB-SHTT	19/04/2019	DT1-2018-07596	1-0009889
269	7302	/TB-SHTT	19/04/2019	DT1-2018-07597	1-0012142
270	7303	/TB-SHTT	19/04/2019	DT1-2018-07598	1-0008892
271	7304	/TB-SHTT	19/04/2019	DT1-2018-07600	1-0009924
272	7305	/TB-SHTT	19/04/2019	DT1-2018-07601	1-0010945
273	7306	/TB-SHTT	19/04/2019	DT1-2018-07602	1-0018022
274	7307	/TB-SHTT	19/04/2019	DT1-2018-07603	1-0018008
275	7308	/TB-SHTT	19/04/2019	DT1-2018-07604	1-0006033
276	7309	/TB-SHTT	19/04/2019	DT1-2018-07605	1-0016333
277	7310	/TB-SHTT	19/04/2019	DT1-2018-07606	1-0014926

CÔNG BÁO SỞ HỮU CÔNG NGHIỆP SỐ 375 TẬP B (06.2019)

278	7311	/TB-SHTT	19/04/2019	DT1-2018-07607	1-0014655
279	7312	/TB-SHTT	19/04/2019	DT1-2018-07608	1-0018002
280	7313	/TB-SHTT	19/04/2019	DT1-2018-07609	1-0018004
281	7314	/TB-SHTT	19/04/2019	DT1-2018-07610	1-0018005
282	7315	/TB-SHTT	19/04/2019	DT1-2018-07611	1-0018006
283	7316	/TB-SHTT	19/04/2019	DT1-2018-07612	1-0018013
284	7317	/TB-SHTT	19/04/2019	DT1-2018-07613	1-0018015
285	7318	/TB-SHTT	19/04/2019	DT1-2018-07614	1-0018017
286	7319	/TB-SHTT	19/04/2019	DT1-2018-07617	1-0018027
287	7320	/TB-SHTT	19/04/2019	DT1-2018-07618	1-0018036
288	7321	/TB-SHTT	19/04/2019	DT1-2018-07619	1-0018040
289	7322	/TB-SHTT	19/04/2019	DT1-2018-07620	1-0018043
290	7323	/TB-SHTT	19/04/2019	DT1-2018-07621	1-0018049
291	7324	/TB-SHTT	19/04/2019	DT1-2018-07624	1-0010982
292	7325	/TB-SHTT	19/04/2019	DT1-2018-07622	1-0018048
293	7326	/TB-SHTT	19/04/2019	DT1-2018-07625	1-0008219
294	7327	/TB-SHTT	19/04/2019	DT1-2018-07627	1-0018274
295	7328	/TB-SHTT	19/04/2019	DT1-2018-07628	1-0015030
296	7329	/TB-SHTT	19/04/2019	DT1-2018-07630	1-0018149
297	7330	/TB-SHTT	19/04/2019	DT1-2018-07631	1-0016397
298	7331	/TB-SHTT	19/04/2019	DT1-2018-07632	1-0016501
299	7332	/TB-SHTT	19/04/2019	DT1-2018-07633	1-0003984
300	7333	/TB-SHTT	19/04/2019	DT1-2018-07634	1-0016331
301	7334	/TB-SHTT	19/04/2019	DT1-2018-07635	1-0016334
302	7335	/TB-SHTT	19/04/2019	DT1-2018-07636	1-0016346
303	7336	/TB-SHTT	19/04/2019	DT1-2018-07637	1-0016352
304	7337	/TB-SHTT	19/04/2019	DT1-2018-07575	1-0016383
305	7772	/TB-SHTT	02/05/2019	DT1-2018-06356	1-0018596
306	7773	/TB-SHTT	02/05/2019	DT1-2018-06357	1-0018906
307	7774	/TB-SHTT	02/05/2019	DT1-2018-06358	1-0018886
308	7775	/TB-SHTT	02/05/2019	DT1-2018-06359	1-0018628
309	7776	/TB-SHTT	02/05/2019	DT1-2018-06360	1-0014820
310	7777	/TB-SHTT	02/05/2019	DT1-2018-06361	1-0003759
311	7778	/TB-SHTT	02/05/2019	DT1-2018-06362	1-0011889
312	7779	/TB-SHTT	02/05/2019	DT1-2018-06363	1-0011893
313	7780	/TB-SHTT	02/05/2019	DT1-2018-06364	1-0011894
314	7781	/TB-SHTT	02/05/2019	DT1-2018-06365	1-0011896
315	7782	/TB-SHTT	02/05/2019	DT1-2018-06366	1-0011905
316	7783	/TB-SHTT	02/05/2019	DT1-2018-06368	1-0006662
317	7784	/TB-SHTT	02/05/2019	DT1-2018-06369	1-0008052
318	7785	/TB-SHTT	02/05/2019	DT1-2018-06370	1-0016238
319	7786	/TB-SHTT	02/05/2019	DT1-2018-06373	1-0009872
320	7787	/TB-SHTT	02/05/2019	DT1-2018-06374	1-0014744
321	7788	/TB-SHTT	02/05/2019	DT1-2018-06376	1-0014743
322	7789	/TB-SHTT	02/05/2019	DT1-2018-06377	1-0014757
323	7790	/TB-SHTT	02/05/2019	DT1-2018-06378	1-0009800
324	7791	/TB-SHTT	02/05/2019	DT1-2018-06379	1-0014768

CÔNG BÁO SỞ HỮU CÔNG NGHIỆP SỐ 375 TẬP B (06.2019)

325	7792	/TB-SHTT	02/05/2019	DT1-2018-06380	1-0014767
326	7793	/TB-SHTT	02/05/2019	DT1-2018-06381	1-0009791
327	7794	/TB-SHTT	02/05/2019	DT1-2018-06382	1-0009793
328	7795	/TB-SHTT	02/05/2019	DT1-2018-06383	1-0013365
329	7796	/TB-SHTT	02/05/2019	DT1-2018-06385	1-0013373
330	7797	/TB-SHTT	02/05/2019	DT1-2018-06386	1-0013378
331	7798	/TB-SHTT	02/05/2019	DT1-2018-06387	1-0013364
332	7799	/TB-SHTT	02/05/2019	DT1-2018-06389	1-0011999
333	7800	/TB-SHTT	02/05/2019	DT1-2018-06390	1-0007343
334	7801	/TB-SHTT	02/05/2019	DT1-2018-06392	1-0011990
335	7802	/TB-SHTT	02/05/2019	DT1-2018-06393	1-0017791
336	7803	/TB-SHTT	02/05/2019	DT1-2018-06395	1-0017784
337	7804	/TB-SHTT	02/05/2019	DT1-2018-06396	1-0005267
338	7805	/TB-SHTT	02/05/2019	DT1-2018-06397	1-0017775
339	7806	/TB-SHTT	02/05/2019	DT1-2018-06398	1-0016182
340	7807	/TB-SHTT	02/05/2019	DT1-2018-06399	1-0016185
341	7808	/TB-SHTT	02/05/2019	DT1-2018-06400	1-0008853
342	7809	/TB-SHTT	02/05/2019	DT1-2018-06401	1-0009818
343	7810	/TB-SHTT	02/05/2019	DT1-2018-06402	1-0008050
344	7811	/TB-SHTT	02/05/2019	DT1-2018-06403	1-0008049
345	7812	/TB-SHTT	02/05/2019	DT1-2018-06542	1-0007326
346	7813	/TB-SHTT	02/05/2019	DT1-2018-06543	1-0018985
347	7815	/TB-SHTT	02/05/2019	DT1-2018-06546	1-0008669
348	7816	/TB-SHTT	02/05/2019	DT1-2018-06547	1-0013228
349	7817	/TB-SHTT	02/05/2019	DT1-2018-06548	1-0005235
350	7818	/TB-SHTT	02/05/2019	DT1-2018-06549	1-0005934
351	7819	/TB-SHTT	02/05/2019	DT1-2018-06550	1-0008810
352	7820	/TB-SHTT	02/05/2019	DT1-2018-06551	1-0008817
353	7821	/TB-SHTT	02/05/2019	DT1-2018-06552	1-0017635
354	7822	/TB-SHTT	02/05/2019	DT1-2018-06553	1-0017639
355	7823	/TB-SHTT	02/05/2019	DT1-2018-06554	1-0017645
356	7824	/TB-SHTT	02/05/2019	DT1-2018-06555	1-0017648
357	7825	/TB-SHTT	02/05/2019	DT1-2018-06556	1-0017649
358	7826	/TB-SHTT	02/05/2019	DT1-2018-06557	1-0017665
359	7827	/TB-SHTT	02/05/2019	DT1-2018-06558	1-0017666
360	7828	/TB-SHTT	02/05/2019	DT1-2018-06559	1-0010764
361	7829	/TB-SHTT	02/05/2019	DT1-2018-06561	1-0016102
362	7830	/TB-SHTT	02/05/2019	DT1-2018-06562	1-0018159
363	7831	/TB-SHTT	02/05/2019	DT1-2018-06563	1-0018128
364	7832	/TB-SHTT	02/05/2019	DT1-2018-06564	1-0017930
365	7833	/TB-SHTT	02/05/2019	DT1-2018-06565	1-0017919
366	7834	/TB-SHTT	02/05/2019	DT1-2018-06566	1-0017913
367	7835	/TB-SHTT	02/05/2019	DT1-2018-06567	1-0009851
368	7836	/TB-SHTT	02/05/2019	DT1-2018-06569	1-0005993
369	7837	/TB-SHTT	02/05/2019	DT1-2018-06674	1-0017916
370	7838	/TB-SHTT	02/05/2019	DT1-2018-06676	1-0013335
371	7839	/TB-SHTT	02/05/2019	DT1-2018-06677	1-0013338

CÔNG BÁO SỞ HỮU CÔNG NGHIỆP SỐ 375 TẬP B (06.2019)

372	7840	/TB-SHTT	02/05/2019	DT1-2018-06678	1-0013349
373	7841	/TB-SHTT	02/05/2019	DT1-2018-06679	1-0013354
374	7842	/TB-SHTT	02/05/2019	DT1-2018-06680	1-0013358
375	7843	/TB-SHTT	02/05/2019	DT1-2018-06681	1-0013359
376	7844	/TB-SHTT	02/05/2019	DT1-2018-06682	1-0014715
377	7845	/TB-SHTT	02/05/2019	DT1-2018-06683	1-0014728
378	7846	/TB-SHTT	02/05/2019	DT1-2018-06684	1-0014729
379	7847	/TB-SHTT	02/05/2019	DT1-2018-06685	1-0014732
380	7848	/TB-SHTT	02/05/2019	DT1-2018-06686	1-0017559
381	7849	/TB-SHTT	02/05/2019	DT1-2018-06687	1-0012204
382	7850	/TB-SHTT	02/05/2019	DT1-2018-06688	1-0017800
383	7851	/TB-SHTT	02/05/2019	DT1-2018-06689	1-0013198
384	7852	/TB-SHTT	02/05/2019	DT1-2018-06690	1-0016312
385	7853	/TB-SHTT	02/05/2019	DT1-2018-06691	1-0013875
386	7854	/TB-SHTT	02/05/2019	DT1-2018-06692	1-0007420
387	7855	/TB-SHTT	02/05/2019	DT1-2018-06693	1-0005003
388	7856	/TB-SHTT	02/05/2019	DT1-2018-06694	1-0018157
389	7857	/TB-SHTT	02/05/2019	DT1-2018-06695	1-0009787
390	7858	/TB-SHTT	02/05/2019	DT1-2018-06696	1-0018315
391	7859	/TB-SHTT	02/05/2019	DT1-2018-06697	1-0017954
392	7860	/TB-SHTT	02/05/2019	DT1-2018-06698	1-0017899
393	7861	/TB-SHTT	02/05/2019	DT1-2018-06699	1-0008820
394	7862	/TB-SHTT	02/05/2019	DT1-2018-06700	1-0016206
395	7863	/TB-SHTT	02/05/2019	DT1-2018-06702	1-0005971
396	7864	/TB-SHTT	02/05/2019	DT1-2018-06704	1-0017778
397	7865	/TB-SHTT	02/05/2019	DT1-2018-06705	1-0016207
398	7866	/TB-SHTT	02/05/2019	DT1-2018-06706	1-0017755
399	7867	/TB-SHTT	02/05/2019	DT1-2018-06708	1-0008057
400	7868	/TB-SHTT	02/05/2019	DT1-2018-06710	1-0016225
401	7869	/TB-SHTT	02/05/2019	DT1-2018-06711	1-0016221
402	7870	/TB-SHTT	02/05/2019	DT1-2018-06712	1-0014810
403	7871	/TB-SHTT	02/05/2019	DT1-2018-06713	1-0012049
404	7872	/TB-SHTT	02/05/2019	DT1-2018-06714	1-0012045
405	7873	/TB-SHTT	02/05/2019	DT1-2018-06715	1-0014843
406	7874	/TB-SHTT	02/05/2019	DT1-2018-06716	1-0014842
407	7875	/TB-SHTT	02/05/2019	DT1-2018-06718	1-0017896
408	7876	/TB-SHTT	02/05/2019	DT1-2018-06719	1-0014879
409	7877	/TB-SHTT	02/05/2019	DT1-2018-06723	1-0004054
410	7878	/TB-SHTT	02/05/2019	DT1-2018-06724	1-0016161
411	7879	/TB-SHTT	02/05/2019	DT1-2018-06725	1-0013122
412	7922	/TB-SHTT	02/05/2019	DT1-2018-07249	1-0017849
413	7923	/TB-SHTT	02/05/2019	DT1-2018-07251	1-0016252
414	7924	/TB-SHTT	02/05/2019	DT1-2018-07256	1-0016513
415	7925	/TB-SHTT	02/05/2019	DT1-2018-07258	1-0016348
416	7926	/TB-SHTT	02/05/2019	DT1-2018-07264	1-0016244
417	7927	/TB-SHTT	02/05/2019	DT1-2018-07269	1-0018681
418	7928	/TB-SHTT	02/05/2019	DT1-2018-07278	1-0015010

CÔNG BÁO SỞ HỮU CÔNG NGHIỆP SỐ 375 TẬP B (06.2019)

419	7929	/TB-SHTT	02/05/2019	DT1-2018-07280	1-0015304
420	7930	/TB-SHTT	02/05/2019	DT1-2018-07281	1-0015305
421	7931	/TB-SHTT	02/05/2019	DT1-2018-07282	1-0016210
422	7932	/TB-SHTT	02/05/2019	DT1-2018-07283	1-0016272
423	7933	/TB-SHTT	02/05/2019	DT1-2018-07285	1-0018001
424	7934	/TB-SHTT	02/05/2019	DT1-2018-07288	1-0014941
425	7935	/TB-SHTT	02/05/2019	DT1-2018-07289	1-0014939
426	7936	/TB-SHTT	02/05/2019	DT1-2018-07290	1-0014936
427	7937	/TB-SHTT	02/05/2019	DT1-2018-07296	1-0017894
428	7938	/TB-SHTT	02/05/2019	DT1-2018-07297	1-0016245
429	7939	/TB-SHTT	02/05/2019	DT1-2018-07298	1-0016255
430	7940	/TB-SHTT	02/05/2019	DT1-2018-07299	1-0017841
431	7941	/TB-SHTT	02/05/2019	DT1-2018-07300	1-0017863
432	7942	/TB-SHTT	02/05/2019	DT1-2018-07301	1-0017873
433	7943	/TB-SHTT	02/05/2019	DT1-2018-07313	1-0017915
434	7944	/TB-SHTT	02/05/2019	DT1-2018-07316	1-0016347
435	7945	/TB-SHTT	02/05/2019	DT1-2018-07317	1-0018114
436	7946	/TB-SHTT	02/05/2019	DT1-2018-07320	1-0018082
437	7947	/TB-SHTT	02/05/2019	DT1-2018-07332	1-0016639
438	7948	/TB-SHTT	02/05/2019	DT1-2018-07334	1-0016310
439	7949	/TB-SHTT	02/05/2019	DT1-2018-07341	1-0018431
440	7950	/TB-SHTT	02/05/2019	DT1-2018-07342	1-0018158
441	7951	/TB-SHTT	02/05/2019	DT1-2018-07344	1-0015270
442	7954	/TB-SHTT	02/05/2019	DT1-2018-06673	1-0014267
443	7955	/TB-SHTT	02/05/2019	DT1-2018-07118	1-0014973
444	7956	/TB-SHTT	02/05/2019	DT1-2018-07349	1-0017946
445	7958	/TB-SHTT	02/05/2019	DT1-2018-07351	1-0010976
446	7959	/TB-SHTT	02/05/2019	DT1-2018-07352	1-0018219
447	7960	/TB-SHTT	02/05/2019	DT1-2018-07353	1-0016301
448	7961	/TB-SHTT	02/05/2019	DT1-2018-07354	1-0017897
449	7962	/TB-SHTT	02/05/2019	DT1-2018-07355	1-0016291
450	7963	/TB-SHTT	02/05/2019	DT1-2018-07356	1-0016300
451	7964	/TB-SHTT	02/05/2019	DT1-2018-07357	1-0014871
452	7965	/TB-SHTT	02/05/2019	DT1-2018-07358	1-0014883
453	7966	/TB-SHTT	02/05/2019	DT1-2018-07359	1-0014884
454	7967	/TB-SHTT	02/05/2019	DT1-2018-07360	1-0017933
455	7968	/TB-SHTT	02/05/2019	DT1-2018-07361	1-0010951
456	7969	/TB-SHTT	02/05/2019	DT1-2018-07362	1-0020004
457	7970	/TB-SHTT	02/05/2019	DT1-2018-07363	1-0020004
458	7971	/TB-SHTT	02/05/2019	DT1-2018-07364	1-0019955
459	7972	/TB-SHTT	02/05/2019	DT1-2018-07365	1-0008883
460	7973	/TB-SHTT	02/05/2019	DT1-2018-07367	1-0015123
461	7974	/TB-SHTT	02/05/2019	DT1-2018-07368	1-0015122
462	7975	/TB-SHTT	02/05/2019	DT1-2018-07369	1-0016449
463	7976	/TB-SHTT	02/05/2019	DT1-2018-07370	1-0018195
464	7977	/TB-SHTT	02/05/2019	DT1-2018-07372	1-0007398
465	7978	/TB-SHTT	02/05/2019	DT1-2018-07373	1-0008120

CÔNG BÁO SỞ HỮU CÔNG NGHIỆP SỐ 375 TẬP B (06.2019)

466	7979	/TB-SHTT	02/05/2019	DT1-2018-07374	1-0018334
467	7980	/TB-SHTT	02/05/2019	DT1-2018-07375	1-0018153
468	7981	/TB-SHTT	02/05/2019	DT1-2018-07376	1-0017670
469	7982	/TB-SHTT	02/05/2019	DT1-2018-07377	1-0017853
470	7983	/TB-SHTT	02/05/2019	DT1-2018-07378	1-0012156
471	7984	/TB-SHTT	02/05/2019	DT1-2018-07380	1-0016314
472	7985	/TB-SHTT	02/05/2019	DT1-2018-07381	1-0008090
473	7986	/TB-SHTT	02/05/2019	DT1-2018-07382	1-0008091
474	7987	/TB-SHTT	02/05/2019	DT1-2018-07383	1-0009884
475	7988	/TB-SHTT	02/05/2019	DT1-2018-07384	1-0014864
476	7989	/TB-SHTT	02/05/2019	DT1-2018-07385	1-0014866
477	7990	/TB-SHTT	02/05/2019	DT1-2018-07386	1-0014869
478	7991	/TB-SHTT	02/05/2019	DT1-2018-07387	1-0016282
479	7992	/TB-SHTT	02/05/2019	DT1-2018-07388	1-0017895
480	7993	/TB-SHTT	02/05/2019	DT1-2018-07389	1-0017901
481	7994	/TB-SHTT	02/05/2019	DT1-2018-07390	1-0017906
482	7995	/TB-SHTT	02/05/2019	DT1-2018-07391	1-0017908
483	7996	/TB-SHTT	02/05/2019	DT1-2018-07392	1-0017920
484	7997	/TB-SHTT	02/05/2019	DT1-2018-07393	1-0017926
485	7998	/TB-SHTT	02/05/2019	DT1-2018-07394	1-0017932
486	7999	/TB-SHTT	02/05/2019	DT1-2018-07395	1-0017937
487	8000	/TB-SHTT	02/05/2019	DT1-2018-07396	1-0009879
488	8001	/TB-SHTT	02/05/2019	DT1-2018-07397	1-0016297
489	8002	/TB-SHTT	02/05/2019	DT1-2018-07398	1-0017903
490	8003	/TB-SHTT	02/05/2019	DT1-2018-07399	1-0017909
491	8004	/TB-SHTT	02/05/2019	DT1-2018-07400	1-0017929
492	8005	/TB-SHTT	02/05/2019	DT1-2018-07401	1-0013486
493	8006	/TB-SHTT	02/05/2019	DT1-2018-07405	1-0013551
494	8008	/TB-SHTT	02/05/2019	DT1-2018-07407	1-0013534
495	8009	/TB-SHTT	02/05/2019	DT1-2018-07408	1-0018145
496	8010	/TB-SHTT	02/05/2019	DT1-2018-07409	1-0016328
497	8011	/TB-SHTT	02/05/2019	DT1-2018-07410	1-0019365
498	8012	/TB-SHTT	02/05/2019	DT1-2018-07411	1-0018041
499	8013	/TB-SHTT	02/05/2019	DT1-2018-07412	1-0018093
500	8014	/TB-SHTT	02/05/2019	DT1-2018-07413	1-0008967
501	8015	/TB-SHTT	02/05/2019	DT1-2018-07414	1-0007414
502	8016	/TB-SHTT	02/05/2019	DT1-2018-07415	1-0018108
503	8017	/TB-SHTT	02/05/2019	DT1-2018-07416	1-0018275
504	8018	/TB-SHTT	02/05/2019	DT1-2018-07417	1-0018320
505	8019	/TB-SHTT	02/05/2019	DT1-2018-07418	1-0018329
506	8020	/TB-SHTT	02/05/2019	DT1-2018-07419	1-0014998
507	8021	/TB-SHTT	02/05/2019	DT1-2018-07420	1-0015480
508	8022	/TB-SHTT	02/05/2019	DT1-2018-07421	1-0018019
509	8023	/TB-SHTT	02/05/2019	DT1-2018-07422	1-0010985
510	8024	/TB-SHTT	02/05/2019	DT1-2018-07752	1-0013561
511	8025	/TB-SHTT	02/05/2019	DT1-2018-07767	1-0005400
512	8026	/TB-SHTT	02/05/2019	DT1-2018-07768	1-0005399

CÔNG BÁO SỞ HỮU CÔNG NGHIỆP SỐ 375 TẬP B (06.2019)

513	8027	/TB-SHTT	02/05/2019	DT1-2018-07769	1-0005407
514	8028	/TB-SHTT	02/05/2019	DT1-2018-07770	1-0008976
515	8029	/TB-SHTT	02/05/2019	DT1-2018-07771	1-0005398
516	8030	/TB-SHTT	02/05/2019	DT1-2018-07772	1-0013638
517	8031	/TB-SHTT	02/05/2019	DT1-2018-07773	1-0013627
518	8032	/TB-SHTT	02/05/2019	DT1-2018-07774	1-0012273
519	8033	/TB-SHTT	02/05/2019	DT1-2018-07775	1-0012253
520	8034	/TB-SHTT	02/05/2019	DT1-2018-07777	1-0012261
521	8035	/TB-SHTT	02/05/2019	DT1-2018-07778	1-0012260
522	8036	/TB-SHTT	02/05/2019	DT1-2018-07779	1-0012254
523	8037	/TB-SHTT	02/05/2019	DT1-2018-07780	1-0012270
524	8038	/TB-SHTT	02/05/2019	DT1-2018-07781	1-0012265
525	8039	/TB-SHTT	02/05/2019	DT1-2018-07782	1-0007461
526	8040	/TB-SHTT	02/05/2019	DT1-2018-07788	1-0006069
527	8041	/TB-SHTT	02/05/2019	DT1-2018-07790	1-0012198
528	8042	/TB-SHTT	02/05/2019	DT1-2018-07791	1-0012197
529	8043	/TB-SHTT	02/05/2019	DT1-2018-07794	1-0010995
530	8044	/TB-SHTT	02/05/2019	DT1-2018-07795	1-0010987
531	8045	/TB-SHTT	02/05/2019	DT1-2018-07796	1-0010986
532	8046	/TB-SHTT	02/05/2019	DT1-2018-07799	1-0011001
533	8047	/TB-SHTT	02/05/2019	DT1-2018-07803	1-0011005
534	8048	/TB-SHTT	02/05/2019	DT1-2018-05509	1-0016306
535	8049	/TB-SHTT	02/05/2019	DT1-2018-05698	1-0011976
536	8050	/TB-SHTT	02/05/2019	DT1-2018-05828	1-0016276
537	8051	/TB-SHTT	02/05/2019	DT1-2018-06054	1-0016947
538	8052	/TB-SHTT	02/05/2019	DT1-2018-06371	1-0016099
539	8053	/TB-SHTT	02/05/2019	DT1-2018-06372	1-0016100
540	8054	/TB-SHTT	02/05/2019	DT1-2018-06394	1-0016204
541	8055	/TB-SHTT	02/05/2019	DT1-2018-06568	1-0012019
542	8056	/TB-SHTT	02/05/2019	DT1-2018-06709	1-0017799
543	8057	/TB-SHTT	02/05/2019	DT1-2018-06953	1-0016247
544	8058	/TB-SHTT	02/05/2019	DT1-2018-06954	1-0018903
545	8059	/TB-SHTT	02/05/2019	DT1-2018-06955	1-0010914
546	8060	/TB-SHTT	02/05/2019	DT1-2018-06956	1-0018231
547	8061	/TB-SHTT	02/05/2019	DT1-2018-06957	1-0018250
548	8062	/TB-SHTT	02/05/2019	DT1-2018-06958	1-0010828
549	8063	/TB-SHTT	02/05/2019	DT1-2018-06960	1-0016223
550	8064	/TB-SHTT	02/05/2019	DT1-2018-06961	1-0016222
551	8065	/TB-SHTT	02/05/2019	DT1-2018-06962	1-0010861
552	8066	/TB-SHTT	02/05/2019	DT1-2018-06963	1-0006744
553	8067	/TB-SHTT	02/05/2019	DT1-2018-06964	1-0014811
554	8068	/TB-SHTT	02/05/2019	DT1-2018-06965	1-0014826
555	8069	/TB-SHTT	02/05/2019	DT1-2018-06966	1-0016275
556	8070	/TB-SHTT	02/05/2019	DT1-2018-06967	1-0016322
557	8071	/TB-SHTT	02/05/2019	DT1-2018-06968	1-0017884
558	8072	/TB-SHTT	02/05/2019	DT1-2018-06969	1-0009004
559	8073	/TB-SHTT	02/05/2019	DT1-2018-06970	1-0005428

CÔNG BÁO SỞ HỮU CÔNG NGHIỆP SỐ 375 TẬP B (06.2019)

560	8074	/TB-SHTT	02/05/2019	DT1-2018-06971	1-0005442
561	8075	/TB-SHTT	02/05/2019	DT1-2018-06972	1-0016220
562	8076	/TB-SHTT	02/05/2019	DT1-2018-06973	1-0007341
563	8077	/TB-SHTT	02/05/2019	DT1-2018-06975	1-0012093
564	8078	/TB-SHTT	02/05/2019	DT1-2018-06976	1-0010847
565	8079	/TB-SHTT	02/05/2019	DT1-2018-06977	1-0008855
566	8080	/TB-SHTT	02/05/2019	DT1-2018-06978	1-0008846
567	8081	/TB-SHTT	02/05/2019	DT1-2018-06979	1-0008907
568	8082	/TB-SHTT	02/05/2019	DT1-2018-06980	1-0018268
569	8083	/TB-SHTT	02/05/2019	DT1-2018-06981	1-0013392
570	8084	/TB-SHTT	02/05/2019	DT1-2018-06982	1-0005307
571	8085	/TB-SHTT	02/05/2019	DT1-2018-06983	1-0016224
572	8086	/TB-SHTT	02/05/2019	DT1-2018-06984	1-0009920
573	8087	/TB-SHTT	02/05/2019	DT1-2018-06985	1-0004654
574	8088	/TB-SHTT	02/05/2019	DT1-2018-06986	1-0013356
575	8089	/TB-SHTT	02/05/2019	DT1-2018-06987	1-0016131
576	8090	/TB-SHTT	02/05/2019	DT1-2018-06988	1-0010866
577	8091	/TB-SHTT	02/05/2019	DT1-2018-06989	1-0012041
578	8092	/TB-SHTT	02/05/2019	DT1-2018-06990	1-0017925
579	8093	/TB-SHTT	02/05/2019	DT1-2018-06991	1-0017851
580	8094	/TB-SHTT	02/05/2019	DT1-2018-06992	1-0016298
581	8095	/TB-SHTT	02/05/2019	DT1-2018-07091	1-0018154
582	8096	/TB-SHTT	02/05/2019	DT1-2018-07092	1-0018161
583	8097	/TB-SHTT	02/05/2019	DT1-2018-07093	1-0016404
584	8098	/TB-SHTT	02/05/2019	DT1-2018-07094	1-0016407
585	8099	/TB-SHTT	02/05/2019	DT1-2018-07095	1-0016420
586	8100	/TB-SHTT	02/05/2019	DT1-2018-07096	1-0016425
587	8101	/TB-SHTT	02/05/2019	DT1-2018-07097	1-0016406
588	8102	/TB-SHTT	02/05/2019	DT1-2018-07098	1-0009941
589	8103	/TB-SHTT	02/05/2019	DT1-2018-07099	1-0016411
590	8104	/TB-SHTT	02/05/2019	DT1-2018-07100	1-0009956
591	8105	/TB-SHTT	02/05/2019	DT1-2018-07102	1-0009955
592	8106	/TB-SHTT	02/05/2019	DT1-2018-07103	1-0018131
593	8107	/TB-SHTT	02/05/2019	DT1-2018-07104	1-0008927
594	8108	/TB-SHTT	02/05/2019	DT1-2018-07105	1-0016394
595	8109	/TB-SHTT	02/05/2019	DT1-2018-07106	1-0016368
596	8110	/TB-SHTT	02/05/2019	DT1-2018-07107	1-0016363
597	8111	/TB-SHTT	02/05/2019	DT1-2018-07110	1-0008939
598	8112	/TB-SHTT	02/05/2019	DT1-2018-07111	1-0009925
599	8113	/TB-SHTT	02/05/2019	DT1-2018-07112	1-0016378
600	8114	/TB-SHTT	02/05/2019	DT1-2018-07113	1-0016377
601	8115	/TB-SHTT	02/05/2019	DT1-2018-07114	1-0008930
602	8116	/TB-SHTT	02/05/2019	DT1-2018-07115	1-0014963
603	8117	/TB-SHTT	02/05/2019	DT1-2018-07116	1-0014971
604	8118	/TB-SHTT	02/05/2019	DT1-2018-07117	1-0014968
605	8119	/TB-SHTT	02/05/2019	DT1-2018-07119	1-0013589
606	8120	/TB-SHTT	02/05/2019	DT1-2018-07120	1-0010974

CÔNG BÁO SỞ HỮU CÔNG NGHIỆP SỐ 375 TẬP B (06.2019)

607	8121	/TB-SHTT	02/05/2019	DT1-2018-06721	1-0016357
608	8122	/TB-SHTT	02/05/2019	DT1-2018-07122	1-0016336
609	8123	/TB-SHTT	02/05/2019	DT1-2018-07123	1-0006031
610	8124	/TB-SHTT	02/05/2019	DT1-2018-07124	1-0016342
611	8125	/TB-SHTT	02/05/2019	DT1-2018-07125	1-0006032
612	8126	/TB-SHTT	02/05/2019	DT1-2018-07126	1-0016337
613	8127	/TB-SHTT	02/05/2019	DT1-2018-07127	1-0014938
614	8128	/TB-SHTT	02/05/2019	DT1-2018-07128	1-0014933
615	8129	/TB-SHTT	02/05/2019	DT1-2018-07129	1-0014928
616	8130	/TB-SHTT	02/05/2019	DT1-2018-07130	1-0013543
617	8131	/TB-SHTT	02/05/2019	DT1-2018-07131	1-0013538
618	8132	/TB-SHTT	02/05/2019	DT1-2018-07132	1-0009902
619	8133	/TB-SHTT	02/05/2019	DT1-2018-07133	1-0013541
620	8134	/TB-SHTT	02/05/2019	DT1-2018-07134	1-0013540
621	8135	/TB-SHTT	02/05/2019	DT1-2018-07135	1-0013559
622	8136	/TB-SHTT	02/05/2019	DT1-2018-07136	1-0013550
623	8137	/TB-SHTT	02/05/2019	DT1-2018-07137	1-0014999
624	8138	/TB-SHTT	02/05/2019	DT1-2018-07138	1-0013545
625	8139	/TB-SHTT	02/05/2019	DT1-2018-07139	1-0014983
626	8140	/TB-SHTT	02/05/2019	DT1-2018-07140	1-0013539
627	8141	/TB-SHTT	02/05/2019	DT1-2018-07141	1-0014982
628	8144	/TB-SHTT	03/05/2019	DT1-2018-07448	1-0014934
629	8145	/TB-SHTT	03/05/2019	DT1-2018-07449	1-0012115
630	8146	/TB-SHTT	03/05/2019	DT1-2018-07451	1-0006762
631	8147	/TB-SHTT	03/05/2019	DT1-2018-07452	1-0004707
632	8148	/TB-SHTT	03/05/2019	DT1-2018-07453	1-0018162
633	8149	/TB-SHTT	03/05/2019	DT1-2018-07454	1-0017902
634	8150	/TB-SHTT	03/05/2019	DT1-2018-07455	1-0018207
635	8151	/TB-SHTT	03/05/2019	DT1-2018-07456	1-0017979
636	8152	/TB-SHTT	03/05/2019	DT1-2018-07457	1-0012170
637	8153	/TB-SHTT	03/05/2019	DT1-2018-07458	1-0011983
638	8154	/TB-SHTT	03/05/2019	DT1-2018-07460	1-0018363
639	8155	/TB-SHTT	03/05/2019	DT1-2018-07461	1-0018218
640	8156	/TB-SHTT	03/05/2019	DT1-2018-07463	1-0018273
641	8157	/TB-SHTT	03/05/2019	DT1-2018-07464	1-0017674
642	8158	/TB-SHTT	03/05/2019	DT1-2018-07465	1-0007394
643	8159	/TB-SHTT	03/05/2019	DT1-2018-07466	1-0010899
644	8160	/TB-SHTT	03/05/2019	DT1-2018-07468	1-0012112
645	8161	/TB-SHTT	03/05/2019	DT1-2018-07469	1-0013480
646	8162	/TB-SHTT	03/05/2019	DT1-2018-07470	1-0013483
647	8163	/TB-SHTT	03/05/2019	DT1-2018-07471	1-0013484
648	8164	/TB-SHTT	03/05/2019	DT1-2018-07472	1-0013485
649	8165	/TB-SHTT	03/05/2019	DT1-2018-07473	1-0012149
650	8166	/TB-SHTT	03/05/2019	DT1-2018-07474	1-0018289
651	8167	/TB-SHTT	03/05/2019	DT1-2018-07475	1-0018495
652	8168	/TB-SHTT	03/05/2019	DT1-2018-07476	1-0013665
653	8170	/TB-SHTT	03/05/2019	DT1-2018-07478	1-0018228

CÔNG BÁO SỞ HỮU CÔNG NGHIỆP SỐ 375 TẬP B (06.2019)

654	8171	/TB-SHTT	03/05/2019	DT1-2018-07479	1-0018458
655	8172	/TB-SHTT	03/05/2019	DT1-2018-07480	1-0018148
656	8173	/TB-SHTT	03/05/2019	DT1-2018-07482	1-0018096
657	8175	/TB-SHTT	03/05/2019	DT1-2018-07484	1-0015017
658	8176	/TB-SHTT	03/05/2019	DT1-2018-07485	1-0017951
659	8177	/TB-SHTT	03/05/2019	DT1-2018-07486	1-0016307
660	8178	/TB-SHTT	03/05/2019	DT1-2018-07487	1-0014900
661	8179	/TB-SHTT	03/05/2019	DT1-2018-07488	1-0014889
662	8180	/TB-SHTT	03/05/2019	DT1-2018-07489	1-0013526
663	8181	/TB-SHTT	03/05/2019	DT1-2018-07490	1-0013517
664	8182	/TB-SHTT	03/05/2019	DT1-2018-07491	1-0012132
665	8183	/TB-SHTT	03/05/2019	DT1-2018-07492	1-0018039
666	8184	/TB-SHTT	03/05/2019	DT1-2018-07493	1-0010930
667	8185	/TB-SHTT	03/05/2019	DT1-2018-07494	1-0010923
668	8186	/TB-SHTT	03/05/2019	DT1-2018-07495	1-0010919
669	8187	/TB-SHTT	03/05/2019	DT1-2018-07496	1-0018030
670	8188	/TB-SHTT	03/05/2019	DT1-2018-07497	1-0016356
671	8189	/TB-SHTT	03/05/2019	DT1-2018-07500	1-0007432
672	8190	/TB-SHTT	03/05/2019	DT1-2018-07501	1-0018123
673	8191	/TB-SHTT	03/05/2019	DT1-2018-07502	1-0008188
674	8192	/TB-SHTT	03/05/2019	DT1-2018-07503	1-0007484
675	8193	/TB-SHTT	03/05/2019	DT1-2018-07504	1-0018370
676	8194	/TB-SHTT	03/05/2019	DT1-2018-07505	1-0018427
677	8195	/TB-SHTT	03/05/2019	DT1-2018-07506	1-0010060
678	8196	/TB-SHTT	03/05/2019	DT1-2018-07507	1-0012476
679	8197	/TB-SHTT	03/05/2019	DT1-2018-07508	1-0013849
680	8198	/TB-SHTT	03/05/2019	DT1-2018-07509	1-0018758
681	8199	/TB-SHTT	03/05/2019	DT1-2018-07510	1-0012529
682	8200	/TB-SHTT	03/05/2019	DT1-2018-07511	1-0018865
683	8201	/TB-SHTT	03/05/2019	DT1-2018-07513	1-0013931
684	8202	/TB-SHTT	03/05/2019	DT1-2018-07514	1-0005365
685	8203	/TB-SHTT	03/05/2019	DT1-2018-07515	1-0013544
686	8204	/TB-SHTT	03/05/2019	DT1-2018-07516	1-0015483
687	8205	/TB-SHTT	03/05/2019	DT1-2018-07517	1-0003799
688	8206	/TB-SHTT	03/05/2019	DT1-2018-07518	1-0006734
689	8207	/TB-SHTT	03/05/2019	DT1-2018-07519	1-0016315
690	8208	/TB-SHTT	03/05/2019	DT1-2018-07520	1-0017949
691	8209	/TB-SHTT	03/05/2019	DT1-2018-07521	1-0017955
692	8210	/TB-SHTT	03/05/2019	DT1-2018-07522	1-0017958
693	8211	/TB-SHTT	03/05/2019	DT1-2018-07523	1-0017959
694	8212	/TB-SHTT	03/05/2019	DT1-2018-07524	1-0017960
695	8213	/TB-SHTT	03/05/2019	DT1-2018-07525	1-0017981
696	8214	/TB-SHTT	03/05/2019	DT1-2018-07526	1-0017991
697	8215	/TB-SHTT	03/05/2019	DT1-2018-07527	1-0017997
698	8216	/TB-SHTT	03/05/2019	DT1-2018-07528	1-0017998
699	8217	/TB-SHTT	03/05/2019	DT1-2018-07529	1-0018498
700	8218	/TB-SHTT	03/05/2019	DT1-2018-07530	1-0017974

CÔNG BÁO SỞ HỮU CÔNG NGHIỆP SỐ 375 TẬP B (06.2019)

701	8219	/TB-SHTT	03/05/2019	DT1-2018-07532	1-0017989
702	8220	/TB-SHTT	03/05/2019	DT1-2018-07534	1-0017990
703	8221	/TB-SHTT	03/05/2019	DT1-2018-07533	1-0009890
704	8222	/TB-SHTT	03/05/2019	DT1-2018-07535	1-0016318
705	8224	/TB-SHTT	03/05/2019	DT1-2018-07538	1-0018217
706	8225	/TB-SHTT	03/05/2019	DT1-2018-07539	1-0018434
707	8229	/TB-SHTT	03/05/2019	DT1-2018-07543	1-0015728
708	8230	/TB-SHTT	03/05/2019	DT1-2018-07544	1-0005327
709	8231	/TB-SHTT	03/05/2019	DT1-2018-07545	1-0018180
710	8232	/TB-SHTT	03/05/2019	DT1-2018-07546	1-0005325
711	8233	/TB-SHTT	03/05/2019	DT1-2018-07547	1-0008893
712	8234	/TB-SHTT	03/05/2019	DT1-2018-07548	1-0008894
713	8235	/TB-SHTT	03/05/2019	DT1-2018-07549	1-0008899
714	8236	/TB-SHTT	03/05/2019	DT1-2018-07550	1-0018479
715	8237	/TB-SHTT	03/05/2019	DT1-2018-07551	1-0012274
716	8239	/TB-SHTT	03/05/2019	DT1-2018-07553	1-0018068
717	8240	/TB-SHTT	03/05/2019	DT1-2018-07462	1-0018265
718	8241	/TB-SHTT	03/05/2019	DT1-2018-07498	1-0016349
719	8242	/TB-SHTT	03/05/2019	DT1-2018-07499	1-0006757
720	8243	/TB-SHTT	03/05/2019	DT1-2018-07554	1-0018236
721	8244	/TB-SHTT	03/05/2019	DT1-2018-07555	1-0006782
722	8245	/TB-SHTT	03/05/2019	DT1-2018-07556	1-0006783
723	8247	/TB-SHTT	03/05/2019	DT1-2018-07559	1-0015087
724	8248	/TB-SHTT	03/05/2019	DT1-2019-01758	1-0005297
725	8249	/TB-SHTT	03/05/2019	DT1-2018-07639	1-0013568
726	8250	/TB-SHTT	03/05/2019	DT1-2018-07640	1-0014930
727	8251	/TB-SHTT	03/05/2019	DT1-2018-07641	1-0013661
728	8252	/TB-SHTT	03/05/2019	DT1-2018-07642	1-0012289
729	8253	/TB-SHTT	03/05/2019	DT1-2018-07643	1-0014923
730	8254	/TB-SHTT	03/05/2019	DT1-2018-07644	1-0008124
731	8255	/TB-SHTT	03/05/2019	DT1-2018-07645	1-0008122
732	8256	/TB-SHTT	03/05/2019	DT1-2018-07646	1-0008110
733	8257	/TB-SHTT	03/05/2019	DT1-2018-07647	1-0004693
734	8258	/TB-SHTT	03/05/2019	DT1-2018-07648	1-0015008
735	8291	/TB-SHTT	03/05/2019	DT1-2018-07459	1-0013584
736	8292	/TB-SHTT	03/05/2019	DT1-2018-07649	1-0018245
737	8293	/TB-SHTT	03/05/2019	DT1-2018-07653	1-0014979
738	8294	/TB-SHTT	03/05/2019	DT1-2018-07654	1-0010961
739	8295	/TB-SHTT	03/05/2019	DT1-2018-07655	1-0018164
740	8296	/TB-SHTT	03/05/2019	DT1-2018-07657	1-0009908
741	8297	/TB-SHTT	03/05/2019	DT1-2018-07658	1-0013532
742	8298	/TB-SHTT	03/05/2019	DT1-2018-07659	1-0009910
743	8299	/TB-SHTT	03/05/2019	DT1-2018-07660	1-0013553
744	8300	/TB-SHTT	03/05/2019	DT1-2018-07661	1-0013622
745	8301	/TB-SHTT	03/05/2019	DT1-2018-07662	1-0009018
746	8302	/TB-SHTT	03/05/2019	DT1-2018-07663	1-0016522
747	8303	/TB-SHTT	03/05/2019	DT1-2018-07666	1-0009903

CÔNG BÁO SỞ HỮU CÔNG NGHIỆP SỐ 375 TẬP B (06.2019)

748	8304	/TB-SHTT	03/05/2019	DT1-2018-07667	1-0012161
749	8305	/TB-SHTT	03/05/2019	DT1-2018-07668	1-0006754
750	8306	/TB-SHTT	03/05/2019	DT1-2018-07669	1-0009913
751	8307	/TB-SHTT	03/05/2019	DT1-2018-07670	1-0010958
752	8308	/TB-SHTT	03/05/2019	DT1-2018-07671	1-0012181
753	8309	/TB-SHTT	03/05/2019	DT1-2018-07672	1-0013537
754	8310	/TB-SHTT	03/05/2019	DT1-2018-07673	1-0016448
755	8311	/TB-SHTT	03/05/2019	DT1-2018-07674	1-0018337
756	8312	/TB-SHTT	03/05/2019	DT1-2018-07675	1-0018337
757	8313	/TB-SHTT	03/05/2019	DT1-2018-07676	1-0018337
758	8314	/TB-SHTT	03/05/2019	DT1-2018-07677	1-0018337
759	8315	/TB-SHTT	03/05/2019	DT1-2018-07678	1-0018337
760	8316	/TB-SHTT	03/05/2019	DT1-2018-07679	1-0018115
761	8317	/TB-SHTT	03/05/2019	DT1-2018-07680	1-0018189
762	8318	/TB-SHTT	03/05/2019	DT1-2018-07681	1-0013619
763	8319	/TB-SHTT	03/05/2019	DT1-2018-07682	1-0012134
764	8320	/TB-SHTT	03/05/2019	DT1-2018-07683	1-0018570
765	8321	/TB-SHTT	03/05/2019	DT1-2018-07684	1-0018102
766	8322	/TB-SHTT	03/05/2019	DT1-2018-07685	1-0010939
767	8323	/TB-SHTT	03/05/2019	DT1-2018-07687	1-0016400
768	8324	/TB-SHTT	03/05/2019	DT1-2018-07688	1-0013612
769	8325	/TB-SHTT	03/05/2019	DT1-2018-07689	1-0007450
770	8326	/TB-SHTT	03/05/2019	DT1-2018-07690	1-0018104
771	8327	/TB-SHTT	03/05/2019	DT1-2018-07691	1-0016370
772	8328	/TB-SHTT	03/05/2019	DT1-2018-07692	1-0018069
773	8329	/TB-SHTT	03/05/2019	DT1-2018-07693	1-0017153
774	8330	/TB-SHTT	03/05/2019	DT1-2018-07694	1-0004742
775	8331	/TB-SHTT	03/05/2019	DT1-2018-07695	1-0018512
776	8332	/TB-SHTT	03/05/2019	DT1-2018-07698	1-0018210
777	8333	/TB-SHTT	03/05/2019	DT1-2018-07699	1-0017109
778	8334	/TB-SHTT	03/05/2019	DT1-2018-07700	1-0010979
779	8335	/TB-SHTT	03/05/2019	DT1-2018-07702	1-0018107
780	8336	/TB-SHTT	03/05/2019	DT1-2018-07703	1-0018075
781	8337	/TB-SHTT	03/05/2019	DT1-2018-07704	1-0007425
782	8338	/TB-SHTT	03/05/2019	DT1-2018-07705	1-0004679
783	8339	/TB-SHTT	03/05/2019	DT1-2018-07706	1-0016078
784	8340	/TB-SHTT	03/05/2019	DT1-2018-07707	1-0017678
785	8341	/TB-SHTT	03/05/2019	DT1-2018-07708	1-0018062
786	8342	/TB-SHTT	03/05/2019	DT1-2018-07709	1-0018133
787	8343	/TB-SHTT	03/05/2019	DT1-2018-07710	1-0018188
788	8344	/TB-SHTT	03/05/2019	DT1-2018-07711	1-0018198
789	8345	/TB-SHTT	03/05/2019	DT1-2018-07712	1-0018224
790	8346	/TB-SHTT	03/05/2019	DT1-2018-07713	1-0016431
791	8347	/TB-SHTT	03/05/2019	DT1-2018-07714	1-0013658
792	8348	/TB-SHTT	03/05/2019	DT1-2018-07715	1-0013666
793	8349	/TB-SHTT	03/05/2019	DT1-2018-07716	1-0013667
794	8350	/TB-SHTT	03/05/2019	DT1-2018-07717	1-0016478

CÔNG BÁO SỞ HỮU CÔNG NGHIỆP SỐ 375 TẬP B (06.2019)

795	8351	/TB-SHTT	03/05/2019	DT1-2018-07718	1-0016486
796	8352	/TB-SHTT	03/05/2019	DT1-2018-07719	1-0016487
797	8353	/TB-SHTT	03/05/2019	DT1-2018-07720	1-0016488
798	8354	/TB-SHTT	03/05/2019	DT1-2018-07721	1-0008185
799	8355	/TB-SHTT	03/05/2019	DT1-2018-07722	1-0018298
800	8356	/TB-SHTT	03/05/2019	DT1-2018-07726	1-0020364
801	8357	/TB-SHTT	03/05/2019	DT1-2018-07727	1-0020364
802	8360	/TB-SHTT	03/05/2019	DT1-2018-07730	1-0015115
803	8361	/TB-SHTT	03/05/2019	DT1-2018-07731	1-0008229
804	8362	/TB-SHTT	03/05/2019	DT1-2018-07732	1-0008288
805	8363	/TB-SHTT	03/05/2019	DT1-2018-07733	1-0009934
806	8364	/TB-SHTT	03/05/2019	DT1-2018-07734	1-0009937
807	8365	/TB-SHTT	03/05/2019	DT1-2018-07736	1-0016364
808	8366	/TB-SHTT	03/05/2019	DT1-2018-07737	1-0016372
809	8367	/TB-SHTT	03/05/2019	DT1-2018-07738	1-0016369
810	8368	/TB-SHTT	03/05/2019	DT1-2018-07739	1-0016385
811	8369	/TB-SHTT	03/05/2019	DT1-2018-07741	1-0018314
812	8370	/TB-SHTT	03/05/2019	DT1-2018-07742	1-0018253
813	8371	/TB-SHTT	03/05/2019	DT1-2018-07743	1-0015331
814	8372	/TB-SHTT	03/05/2019	DT1-2018-07744	1-0018839
815	8373	/TB-SHTT	03/05/2019	DT1-2018-07745	1-0018260
816	8374	/TB-SHTT	03/05/2019	DT1-2018-07746	1-0009943
817	8375	/TB-SHTT	03/05/2019	DT1-2018-07747	1-0013754
818	8377	/TB-SHTT	03/05/2019	DT1-2018-07750	1-0016473
819	8378	/TB-SHTT	03/05/2019	DT1-2018-07751	1-0016474
820	8379	/TB-SHTT	03/05/2019	DT1-2018-07818	1-0009975
821	8380	/TB-SHTT	03/05/2019	DT1-2018-07819	1-0015056
822	8381	/TB-SHTT	03/05/2019	DT1-2018-07820	1-0015065
823	8382	/TB-SHTT	03/05/2019	DT1-2018-07821	1-0012285
824	8383	/TB-SHTT	03/05/2019	DT1-2018-07824	1-0013662
825	8384	/TB-SHTT	03/05/2019	DT1-2018-07827	1-0008162
826	8385	/TB-SHTT	03/05/2019	DT1-2018-07828	1-0007451
827	8386	/TB-SHTT	03/05/2019	DT1-2018-07830	1-0015027
828	8387	/TB-SHTT	03/05/2019	DT1-2018-07831	1-0015028
829	8388	/TB-SHTT	03/05/2019	DT1-2018-07832	1-0007458
830	8389	/TB-SHTT	03/05/2019	DT1-2018-07833	1-0007456
831	8390	/TB-SHTT	03/05/2019	DT1-2018-07835	1-0004725
832	8391	/TB-SHTT	03/05/2019	DT1-2018-07836	1-0015016
833	8392	/TB-SHTT	03/05/2019	DT1-2018-07837	1-0015015
834	8393	/TB-SHTT	03/05/2019	DT1-2018-07838	1-0004721
835	8394	/TB-SHTT	03/05/2019	DT1-2018-07839	1-0015033
836	8395	/TB-SHTT	03/05/2019	DT1-2018-07840	1-0013629
837	8396	/TB-SHTT	03/05/2019	DT1-2018-07841	1-0013628
838	8397	/TB-SHTT	03/05/2019	DT1-2018-07842	1-0013636
839	8398	/TB-SHTT	03/05/2019	DT1-2018-07843	1-0009972
840	8399	/TB-SHTT	03/05/2019	DT1-2018-07844	1-0006123
841	8400	/TB-SHTT	03/05/2019	DT1-2018-07845	1-0006125

CÔNG BÁO SỞ HỮU CÔNG NGHIỆP SỐ 375 TẬP B (06.2019)

842	8401	/TB-SHTT	03/05/2019	DT1-2018-07846	1-0006122
843	8402	/TB-SHTT	03/05/2019	DT1-2018-07848	1-0018332
844	8403	/TB-SHTT	03/05/2019	DT1-2018-07849	1-0018331
845	8404	/TB-SHTT	03/05/2019	DT1-2018-07850	1-0018319
846	8405	/TB-SHTT	03/05/2019	DT1-2018-07851	1-0018309
847	8406	/TB-SHTT	03/05/2019	DT1-2018-07852	1-0006837
848	8407	/TB-SHTT	03/05/2019	DT1-2018-07853	1-0018297
849	8408	/TB-SHTT	03/05/2019	DT1-2018-07854	1-0004766
850	8409	/TB-SHTT	03/05/2019	DT1-2018-07855	1-0015153
851	8410	/TB-SHTT	03/05/2019	DT1-2018-07856	1-0010015
852	8411	/TB-SHTT	03/05/2019	DT1-2018-07857	1-0013749
853	8412	/TB-SHTT	03/05/2019	DT1-2018-07858	1-0013743
854	8413	/TB-SHTT	03/05/2019	DT1-2018-07859	1-0018375
855	8414	/TB-SHTT	03/05/2019	DT1-2018-07860	1-0018347
856	8415	/TB-SHTT	03/05/2019	DT1-2018-07861	1-0008257
857	8416	/TB-SHTT	03/05/2019	DT1-2018-07862	1-0012570
858	8417	/TB-SHTT	03/05/2019	DT1-2018-07863	1-0011026
859	8418	/TB-SHTT	03/05/2019	DT1-2018-07864	1-0018341
860	8419	/TB-SHTT	03/05/2019	DT1-2018-07865	1-0018388
861	8420	/TB-SHTT	03/05/2019	DT1-2018-07866	1-0012339
862	8421	/TB-SHTT	03/05/2019	DT1-2018-07867	1-0012338
863	8422	/TB-SHTT	03/05/2019	DT1-2018-07868	1-0012337
864	8423	/TB-SHTT	03/05/2019	DT1-2018-07869	1-0018420
865	8424	/TB-SHTT	03/05/2019	DT1-2018-07870	1-0018428
866	8425	/TB-SHTT	03/05/2019	DT1-2018-07871	1-0018402
867	8426	/TB-SHTT	03/05/2019	DT1-2018-07872	1-0008274
868	8427	/TB-SHTT	03/05/2019	DT1-2018-07873	1-0013774
869	8428	/TB-SHTT	03/05/2019	DT1-2018-07874	1-0013752
870	8429	/TB-SHTT	03/05/2019	DT1-2018-07875	1-0013751
871	8430	/TB-SHTT	03/05/2019	DT1-2018-07876	1-0013750
872	8431	/TB-SHTT	03/05/2019	DT1-2018-07877	1-0007509
873	8432	/TB-SHTT	03/05/2019	DT1-2018-07878	1-0007506
874	8433	/TB-SHTT	03/05/2019	DT1-2018-07879	1-0004105
875	8435	/TB-SHTT	03/05/2019	DT1-2018-07885	1-0015076
876	8436	/TB-SHTT	03/05/2019	DT1-2018-07886	1-0009822
877	8437	/TB-SHTT	03/05/2019	DT1-2018-07887	1-0014285
878	8438	/TB-SHTT	03/05/2019	DT1-2018-07888	1-0004772
879	8439	/TB-SHTT	03/05/2019	DT1-2018-07889	1-0014972
880	8440	/TB-SHTT	03/05/2019	DT1-2018-07890	1-0018527
881	8441	/TB-SHTT	03/05/2019	DT1-2018-07891	1-0008934
882	8442	/TB-SHTT	03/05/2019	DT1-2018-07892	1-0009927
883	8443	/TB-SHTT	03/05/2019	DT1-2018-07893	1-0009932
884	8444	/TB-SHTT	03/05/2019	DT1-2018-07894	1-0014957
885	8445	/TB-SHTT	03/05/2019	DT1-2018-07895	1-0014962
886	8446	/TB-SHTT	03/05/2019	DT1-2018-07896	1-0016374
887	8447	/TB-SHTT	03/05/2019	DT1-2018-07897	1-0016379
888	8448	/TB-SHTT	03/05/2019	DT1-2018-07898	1-0016381

CÔNG BÁO SỞ HỮU CÔNG NGHIỆP SỐ 375 TẬP B (06.2019)

889	8449	/TB-SHTT	03/05/2019	DT1-2018-07899	1-0016386
890	8450	/TB-SHTT	03/05/2019	DT1-2018-07900	1-0016391
891	8451	/TB-SHTT	03/05/2019	DT1-2018-07954	1-0016617
892	8452	/TB-SHTT	03/05/2019	DT1-2018-07955	1-0016603
893	8453	/TB-SHTT	03/05/2019	DT1-2018-07956	1-0016597
894	8454	/TB-SHTT	03/05/2019	DT1-2018-07957	1-0015198
895	8455	/TB-SHTT	03/05/2019	DT1-2018-07958	1-0015073
896	8456	/TB-SHTT	03/05/2019	DT1-2018-07960	1-0010003
897	8457	/TB-SHTT	03/05/2019	DT1-2018-07961	1-0008204
898	8458	/TB-SHTT	03/05/2019	DT1-2018-07962	1-0015074
899	8459	/TB-SHTT	03/05/2019	DT1-2018-07963	1-0015091
900	8460	/TB-SHTT	03/05/2019	DT1-2018-07964	1-0015072
901	8461	/TB-SHTT	03/05/2019	DT1-2018-07965	1-0007489
902	8462	/TB-SHTT	03/05/2019	DT1-2018-07966	1-0013676
903	8463	/TB-SHTT	03/05/2019	DT1-2018-07967	1-0013675
904	8464	/TB-SHTT	03/05/2019	DT1-2018-07968	1-0013674
905	8465	/TB-SHTT	03/05/2019	DT1-2018-07969	1-0013673
906	8466	/TB-SHTT	03/05/2019	DT1-2018-07970	1-0012332
907	8467	/TB-SHTT	03/05/2019	DT1-2018-07971	1-0012316
908	8468	/TB-SHTT	03/05/2019	DT1-2018-07974	1-0011057
909	8469	/TB-SHTT	03/05/2019	DT1-2018-07975	1-0011056
910	8470	/TB-SHTT	03/05/2019	DT1-2018-07880	1-0018499
911	8471	/TB-SHTT	03/05/2019	DT1-2018-07834	1-0004726
912	8472	/TB-SHTT	03/05/2019	DT1-2018-07823	1-0012279
913	8728	/TB-SHTT	13/05/2019	DT1-2019-02548	1-0008366
914	8729	/TB-SHTT	13/05/2019	DT1-2018-01577	1-0010168
915	8730	/TB-SHTT	13/05/2019	DT1-2019-00742	1-0013782
916	8731	/TB-SHTT	13/05/2019	DT1-2018-01570	1-0013840
917	8732	/TB-SHTT	13/05/2019	DT1-2019-00447	1-0015158
918	8733	/TB-SHTT	13/05/2019	DT1-2019-01376	1-0015326
919	8734	/TB-SHTT	13/05/2019	DT1-2019-02945	1-0015331
920	8735	/TB-SHTT	13/05/2019	DT1-2019-01879	1-0016724
921	8736	/TB-SHTT	13/05/2019	DT1-2019-01155	1-0018871
922	8976	/TB-SHTT	16/05/2019	DT1-2018-07805	1-0008165
923	8977	/TB-SHTT	16/05/2019	DT1-2018-07806	1-0005388
924	8978	/TB-SHTT	16/05/2019	DT1-2018-07807	1-0003925
925	8979	/TB-SHTT	16/05/2019	DT1-2018-07811	1-0015044
926	8980	/TB-SHTT	16/05/2019	DT1-2018-07813	1-0015042
927	8981	/TB-SHTT	16/05/2019	DT1-2018-07816	1-0015046
928	8982	/TB-SHTT	16/05/2019	DT1-2018-07881	1-0011027
929	8983	/TB-SHTT	16/05/2019	DT1-2018-07903	1-0013643
930	8984	/TB-SHTT	16/05/2019	DT1-2018-07904	1-0013652
931	8985	/TB-SHTT	16/05/2019	DT1-2018-07905	1-0013651
932	8986	/TB-SHTT	16/05/2019	DT1-2018-07906	1-0012284
933	8987	/TB-SHTT	16/05/2019	DT1-2018-07907	1-0012280
934	8988	/TB-SHTT	16/05/2019	DT1-2018-07911	1-0011041
935	8989	/TB-SHTT	16/05/2019	DT1-2018-07912	1-0006787

936	8990	/TB-SHTT	16/05/2019	DT1-2018-07913	1-0011035
937	8991	/TB-SHTT	16/05/2019	DT1-2018-07914	1-0011030
938	8992	/TB-SHTT	16/05/2019	DT1-2018-07915	1-0011029
939	8993	/TB-SHTT	16/05/2019	DT1-2018-07916	1-0011036
940	8995	/TB-SHTT	16/05/2019	DT1-2018-07926	1-0009011
941	8996	/TB-SHTT	16/05/2019	DT1-2018-07927	1-0009991
942	8997	/TB-SHTT	16/05/2019	DT1-2018-07928	1-0009990
943	8998	/TB-SHTT	16/05/2019	DT1-2018-07930	1-0015077
944	8999	/TB-SHTT	16/05/2019	DT1-2018-07931	1-0009006
945	9000	/TB-SHTT	16/05/2019	DT1-2018-07933	1-0015075
946	9001	/TB-SHTT	16/05/2019	DT1-2018-07935	1-0015081
947	9002	/TB-SHTT	16/05/2019	DT1-2018-07936	1-0008209
948	9003	/TB-SHTT	16/05/2019	DT1-2018-07937	1-0008190
949	9004	/TB-SHTT	16/05/2019	DT1-2018-07938	1-0004746
950	9005	/TB-SHTT	16/05/2019	DT1-2018-07941	1-0004112
951	9006	/TB-SHTT	16/05/2019	DT1-2018-07943	1-0006839
952	9007	/TB-SHTT	16/05/2019	DT1-2018-07944	1-0006072
953	9008	/TB-SHTT	16/05/2019	DT1-2018-07945	1-0010070
954	9009	/TB-SHTT	16/05/2019	DT1-2018-07948	1-0012400
955	9010	/TB-SHTT	16/05/2019	DT1-2018-07949	1-0012399
956	9011	/TB-SHTT	16/05/2019	DT1-2018-07950	1-0011145
957	9012	/TB-SHTT	16/05/2019	DT1-2018-07951	1-0005475
958	9013	/TB-SHTT	16/05/2019	DT1-2018-07952	1-0005465

BỘ KHOA HỌC VÀ CÔNG NGHỆ
CỤC SỞ HỮU TRÍ TUỆ

CỘNG HOÀ XÃ HỘI CHỦ NGHĨA VIỆT NAM
Độc lập - Tự do - Hạnh phúc

Số: 5723 /TB-SHTT

Hà Nội, ngày 22 tháng 03 năm 2019

THÔNG BÁO

Ghi nhận yêu cầu duy trì hiệu lực Bằng độc quyền sáng chế

Kính gửi: Công ty Luật TNHH WINCO (WINCO LAW FIRM)
Số 54 Trần Quốc Vượng, phường Dịch Vọng Hậu, quận Cầu Giấy,
TP Hà Nội

Căn cứ kết quả thẩm định yêu cầu duy trì hiệu lực Bằng độc quyền sáng chế:

Số đơn: DT1-2018-06538

Ngày nộp: 16/10/2018

Chủ đơn: SAMSUNG ELECTRONICS CO., LTD. (KR)

Đại diện của Chủ đơn: WINCO LAW FIRM

Bằng độc quyền sáng chế số: 17872

Năm yêu cầu duy trì hiệu lực: 2

Cục Sở hữu trí tuệ thông báo:

1. Yêu cầu duy trì hiệu lực Bằng độc quyền sáng chế nêu trên được chấp nhận.

2. Hiệu lực Bằng độc quyền sáng chế số 17872 được duy trì đến 21/11/2019.

Nơi nhận:

- Như trên;
- TT (để công bố);
- Lưu: VT, Hồ sơ.

CỤC TRƯỞNG



Đinh Hữu Phí

BỘ KHOA HỌC VÀ CÔNG NGHỆ
CỤC SỞ HỮU TRÍ TUỆ

CỘNG HÒA XÃ HỘI CHỦ NGHĨA VIỆT NAM
Độc lập - Tự do - Hạnh phúc

Số: 5724 /TB-SHTT

Hà Nội, ngày 22 tháng 03 năm 2019

THÔNG BÁO
Ghi nhận yêu cầu duy trì hiệu lực Bằng độc quyền sáng chế

Kính gửi: Công ty TNHH Lê & Lê (LE & LE)
Số 25 ngõ 465 Ngọc Thụy, tổ 20, phường Ngọc Thụy, quận Long Biên,
Tp. Hà Nội

Căn cứ kết quả thẩm định yêu cầu duy trì hiệu lực Bằng độc quyền sáng chế:

Số đơn: DT1-2018-06726

Ngày nộp: 29/10/2018

Chủ đơn: LABORATOIRES THEA (FR)

Đại diện của Chủ đơn: LE & LE

Bằng độc quyền sáng chế số: 16281

Năm yêu cầu duy trì hiệu lực: 3

Cục Sở hữu trí tuệ thông báo:

1. Yêu cầu duy trì hiệu lực Bằng độc quyền sáng chế nêu trên được chấp nhận.

2. Hiệu lực Bằng độc quyền sáng chế số 16281 được duy trì đến 29/11/2019.

Nơi nhận:

- Như trên;
- TT (để công bố);
- Lưu: VT, Hồ sơ.

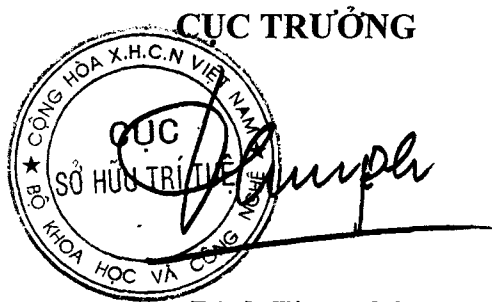
CỤC TRƯỞNG

Đinh Hữu Phí

BỘ KHOA HỌC VÀ CÔNG NGHỆ
CỤC SỞ HỮU TRÍ TUỆ

CỘNG HÒA XÃ HỘI CHỦ NGHĨA VIỆT NAM
Độc lập - Tự do - Hạnh phúc

Số: 5725/TB-SHTT

Hà Nội, ngày 22 tháng 03 năm 2019

THÔNG BÁO

Ghi nhận yêu cầu duy trì hiệu lực Bằng độc quyền sáng chế

Kính gửi: Công ty TNHH Lê & Lê (LE & LE)

Số 25 ngõ 465 Ngọc Thụy, tổ 20, phường Ngọc Thụy, quận Long Biên,
Tp. Hà Nội

Căn cứ kết quả thẩm định yêu cầu duy trì hiệu lực Bằng độc quyền sáng chế:

Số đơn: DT1-2018-06727

Ngày nộp: 29/10/2018

Chủ đơn: LES LABORATOIRES SERVIER (FR)

Đại diện của Chủ đơn: LE & LE

Bằng độc quyền sáng chế số: 16251

Năm yêu cầu duy trì hiệu lực: 3

Cục Sở hữu trí tuệ thông báo:

1. Yêu cầu duy trì hiệu lực Bằng độc quyền sáng chế nêu trên được chấp nhận.

2. Hiệu lực Bằng độc quyền sáng chế số 16251 được duy trì đến 21/11/2019.

hệ

Nơi nhận:

- Như trên;
- TT (để công bố);
- Lưu: VT, Hồ sơ.

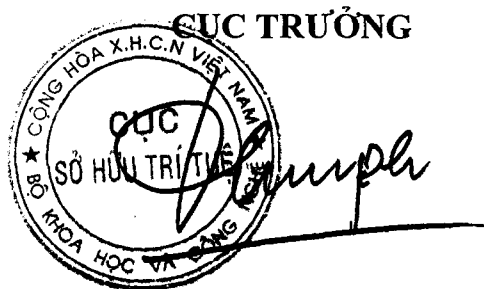

Đinh Hữu Phí

BỘ KHOA HỌC VÀ CÔNG NGHỆ
CỤC SỞ HỮU TRÍ TUỆ

CỘNG HOÀ XÃ HỘI CHỦ NGHĨA VIỆT NAM
Độc lập - Tự do - Hạnh phúc

Số: 5726/TB-SHTT

Hà Nội, ngày 22 tháng 03 năm 2019

THÔNG BÁO
Ghi nhận yêu cầu duy trì hiệu lực Bằng độc quyền sáng chế

Kính gửi: Công ty TNHH Lê & Lê (LE & LE)
Số 25 ngõ 465 Ngọc Thụy, tổ 20, phường Ngọc Thụy, quận Long Biên,
Tp. Hà Nội

Căn cứ kết quả thẩm định yêu cầu duy trì hiệu lực Bằng độc quyền sáng chế:

Số đơn: DT1-2018-06728

Ngày nộp: 29/10/2018

Chủ đơn: LES LABORATOIRES SERVIER (FR)

Đại diện của Chủ đơn: LE & LE

Bằng độc quyền sáng chế số: 17757

Năm yêu cầu duy trì hiệu lực: 2

Cục Sở hữu trí tuệ thông báo:

1. Yêu cầu duy trì hiệu lực Bằng độc quyền sáng chế nêu trên được chấp nhận.

2. Hiệu lực Bằng độc quyền sáng chế số 17757 được duy trì đến 07/11/2019.

HC

Nơi nhận:

- Như trên;
- TT (để công bố);
- Lưu: VT, Hồ sơ.

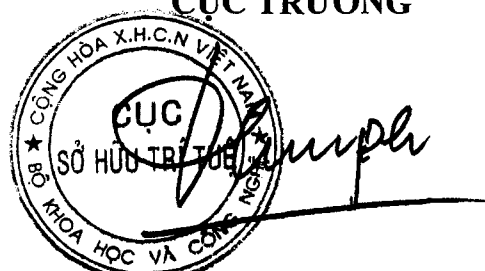
CỤC TRƯỞNG

Đinh Hữu Phí

BỘ KHOA HỌC VÀ CÔNG NGHỆ
CỤC SỞ HỮU TRÍ TUỆ

CỘNG HÒA XÃ HỘI CHỦ NGHĨA VIỆT NAM
Độc lập - Tự do - Hạnh phúc

Số: 5727/TB-SHTT

Hà Nội, ngày 22 tháng 03 năm 2019

THÔNG BÁO

Ghi nhận yêu cầu duy trì hiệu lực Bằng độc quyền sáng chế

Kính gửi: Công ty TNHH Lê & Lê (LE & LE)

Số 25 ngõ 465 Ngọc Thụy, tổ 20, phường Ngọc Thụy, quận Long Biên,
Tp. Hà Nội

Căn cứ kết quả thẩm định yêu cầu duy trì hiệu lực Bằng độc quyền sáng chế:

Số đơn: DT1-2018-06729

Ngày nộp: 29/10/2018

Chủ đơn: LES LABORATOIRES SERVIER (FR)

Đại diện của Chủ đơn: LE & LE

Bằng độc quyền sáng chế số: 14783

Năm yêu cầu duy trì hiệu lực: 4

Cục Sở hữu trí tuệ thông báo:

1. Yêu cầu duy trì hiệu lực Bằng độc quyền sáng chế nêu trên được chấp nhận.

2. Hiệu lực Bằng độc quyền sáng chế số 14783 được duy trì đến 10/11/2019.

Nơi nhận:

- Như trên;
- TT (để công bố);
- Lưu: VT, Hồ sơ.

CỤC TRƯỞNG



Đinh Hữu Phí

BỘ KHOA HỌC VÀ CÔNG NGHỆ
CỤC SỞ HỮU TRÍ TUỆ

CỘNG HÒA XÃ HỘI CHỦ NGHĨA VIỆT NAM
Độc lập - Tự do - Hạnh phúc

Số: 5728/TB-SHTT

Hà Nội, ngày 22 tháng 03 năm 2019

THÔNG BÁO
Ghi nhận yêu cầu duy trì hiệu lực Bằng độc quyền sáng chế

Kính gửi: Công ty TNHH một thành viên Sở hữu trí tuệ VCCI
(VCCI-IP CO.,LTD)
Tầng 8, Toà nhà VCCI, số 9 Đào Duy Anh, phường Phương mai,
quận Đống Đa, thành phố Hà Nội

Căn cứ kết quả thẩm định yêu cầu duy trì hiệu lực Bằng độc quyền sáng chế:

Số đơn: DT1-2018-06731

Ngày nộp: 29/10/2018

Chủ đơn: SHELL INTERNATIONALE RESEARCH MAATSCHAPPIJ
B.V. (NL)

Đại diện của Chủ đơn: VCCI-IP CO.,LTD

Bằng độc quyền sáng chế số: 6672

Năm yêu cầu duy trì hiệu lực: 12

Cục Sở hữu trí tuệ thông báo:

1. Yêu cầu duy trì hiệu lực Bằng độc quyền sáng chế nêu trên được chấp nhận.

2. Hiệu lực Bằng độc quyền sáng chế số 6672 được duy trì đến 29/10/2019. *hc*

Nơi nhận:

- Như trên;
- TT (để công bố);
- Lưu: VT, Hồ sơ.

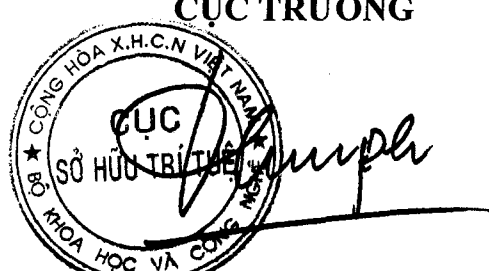
CỤC TRƯỞNG

Đình Hữu Phí

BỘ KHOA HỌC VÀ CÔNG NGHỆ
CỤC SỞ HỮU TRÍ TUỆ

CỘNG HOÀ XÃ HỘI CHỦ NGHĨA VIỆT NAM
Độc lập - Tự do - Hạnh phúc

Số: 5729/TB-SHTT

Hà Nội, ngày 22 tháng 03 năm 2019

THÔNG BÁO
Ghi nhận yêu cầu duy trì hiệu lực Bằng độc quyền sáng chế

Kính gửi: Công ty TNHH một thành viên Sở hữu trí tuệ VCCI
(VCCI-IP CO.,LTD)
Tầng 8, Toà nhà VCCI, số 9 Đào Duy Anh, phường Phương mai,
quận Đống Đa, thành phố Hà Nội

Căn cứ kết quả thẩm định yêu cầu duy trì hiệu lực Bằng độc quyền sáng chế:

Số đơn: DT1-2018-06732

Ngày nộp: 29/10/2018

Chủ đơn: TOYO CHEMICAL CO., LTD. (JP)

Đại diện của Chủ đơn: VCCI-IP CO.,LTD

Bằng độc quyền sáng chế số: 6675

Năm yêu cầu duy trì hiệu lực: 12

Cục Sở hữu trí tuệ thông báo:

1. Yêu cầu duy trì hiệu lực Bằng độc quyền sáng chế nêu trên được chấp nhận.

2. Hiệu lực Bằng độc quyền sáng chế số 6675 được duy trì đến 29/10/2019. *je*

Nơi nhận:

- Như trên;
- TT (để công bố);
- Lưu: VT, Hồ sơ.



Đinh Hữu Phí

BỘ KHOA HỌC VÀ CÔNG NGHỆ
CỤC SỞ HỮU TRÍ TUỆ

CỘNG HÒA XÃ HỘI CHỦ NGHĨA VIỆT NAM
Độc lập - Tự do - Hạnh phúc

Số: 5730/TB-SHTT

Hà Nội, ngày 22 tháng 03 năm 2019

THÔNG BÁO

Ghi nhận yêu cầu duy trì hiệu lực Bằng độc quyền sáng chế

Kính gửi: Công ty TNHH một thành viên Sở hữu trí tuệ VCCI
(VCCI-IP CO.,LTD)
Tầng 8, Toà nhà VCCI, số 9 Đào Duy Anh, phường Phương mai,
quận Đống Đa, thành phố Hà Nội

Căn cứ kết quả thẩm định yêu cầu duy trì hiệu lực Bằng độc quyền sáng chế:

Số đơn: DT1-2018-06733

Ngày nộp: 29/10/2018

Chủ đơn: NIPPO CO., LTD (JP)

Đại diện của Chủ đơn: VCCI-IP CO.,LTD

Bằng độc quyền sáng chế số: 6668

Năm yêu cầu duy trì hiệu lực: 12

Cục Sở hữu trí tuệ thông báo:

1. Yêu cầu duy trì hiệu lực Bằng độc quyền sáng chế nêu trên được chấp nhận.
2. Hiệu lực Bằng độc quyền sáng chế số 6668 được duy trì đến 29/10/2019. *K*

Nơi nhận:

- Như trên;
- TT (để công bố);
- Lưu: VT, Hồ sơ.

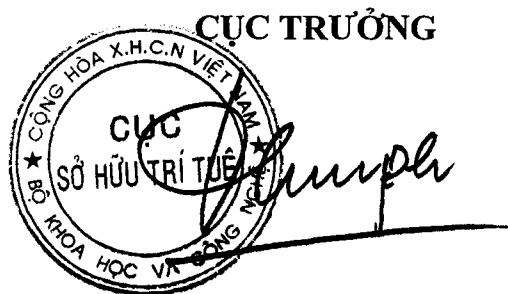

Đinh Hữu Phí

BỘ KHOA HỌC VÀ CÔNG NGHỆ
CỤC SỞ HỮU TRÍ TUỆ

CỘNG HOÀ XÃ HỘI CHỦ NGHĨA VIỆT NAM
Độc lập - Tự do - Hạnh phúc

Số: 5731/TB-SHTT

Hà Nội, ngày 22 tháng 03 năm 2019

THÔNG BÁO
Ghi nhận yêu cầu duy trì hiệu lực Bằng độc quyền sáng chế

Kính gửi: Công ty TNHH một thành viên Sở hữu trí tuệ VCCI
(VCCI-IP CO.,LTD)
Tầng 8, Toà nhà VCCI, số 9 Đào Duy Anh, phường Phương mai,
quận Đống Đa, thành phố Hà Nội

Căn cứ kết quả thẩm định yêu cầu duy trì hiệu lực Bằng độc quyền sáng chế:

Số đơn: DT1-2018-06734

Ngày nộp: 29/10/2018

Chủ đơn: CARVICO S.p.A. (IT)

Đại diện của Chủ đơn: VCCI-IP CO.,LTD

Bằng độc quyền sáng chế số: 11975

Năm yêu cầu duy trì hiệu lực: 6

Cục Sở hữu trí tuệ thông báo:

1. Yêu cầu duy trì hiệu lực Bằng độc quyền sáng chế nêu trên được chấp nhận.

2. Hiệu lực Bằng độc quyền sáng chế số 11975 được duy trì đến 29/10/2019.

Nơi nhận:

- Như trên;
- TT (để công bố);
- Lưu: VT, Hồ sơ.

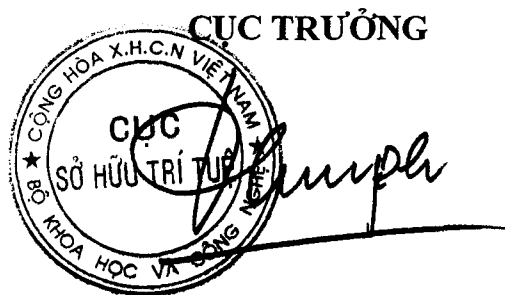

Đình Hữu Phí

BỘ KHOA HỌC VÀ CÔNG NGHỆ
CỤC SỞ HỮU TRÍ TUỆ

CỘNG HÒA XÃ HỘI CHỦ NGHĨA VIỆT NAM
Độc lập - Tự do - Hạnh phúc

Số: 5732/TB-SHTT

Hà Nội, ngày 22 tháng 03 năm 2019

THÔNG BÁO
Ghi nhận yêu cầu duy trì hiệu lực Bằng độc quyền sáng chế

Kính gửi: Công ty Luật TNHH WINCO (WINCO LAW FIRM)
Số 54 Trần Quốc Vượng, phường Dịch Vọng Hậu, quận Cầu Giấy,
TP Hà Nội

Căn cứ kết quả thẩm định yêu cầu duy trì hiệu lực Bằng độc quyền sáng chế:

Số đơn: DT1-2018-06735

Ngày nộp: 29/10/2018

Chủ đơn: GRG Banking Equipment Co., Ltd. (CN)

Đại diện của Chủ đơn: WINCO LAW FIRM

Bằng độc quyền sáng chế số: 14747

Năm yêu cầu duy trì hiệu lực: 4

Cục Sở hữu trí tuệ thông báo:

1. Yêu cầu duy trì hiệu lực Bằng độc quyền sáng chế nêu trên được chấp nhận.

2. Hiệu lực Bằng độc quyền sáng chế số 14747 được duy trì đến 02/11/2019.

Nơi nhận:

- Như trên;
- TT (để công bố);
- Lưu: VT, Hồ sơ.

CỤC TRƯỞNG

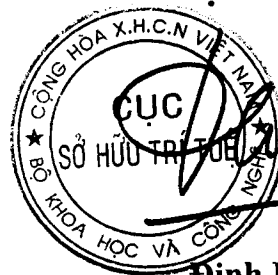

Đinh Hữu Phí

BỘ KHOA HỌC VÀ CÔNG NGHỆ
CỤC SỞ HỮU TRÍ TUỆ

CỘNG HÒA XÃ HỘI CHỦ NGHĨA VIỆT NAM
Độc lập - Tự do - Hạnh phúc

Số: 5733/TB-SHTT

Hà Nội, ngày 22 tháng 03 năm 2019

THÔNG BÁO

Ghi nhận yêu cầu duy trì hiệu lực Bằng độc quyền sáng chế

Kính gửi: Công ty Luật TNHH WINCO (WINCO LAW FIRM)
Số 54 Trần Quốc Vượng, phường Dịch Vọng Hậu, quận Cầu Giấy,
TP Hà Nội

Căn cứ kết quả thẩm định yêu cầu duy trì hiệu lực Bằng độc quyền sáng chế:

Số đơn: DT1-2018-06736

Ngày nộp: 29/10/2018

Chủ đơn: Guo-Chi Wang (TW)

Đại diện của Chủ đơn: WINCO LAW FIRM

Bằng độc quyền sáng chế số: 18045

Năm yêu cầu duy trì hiệu lực: 2

Cục Sở hữu trí tuệ thông báo:

1. Yêu cầu duy trì hiệu lực Bằng độc quyền sáng chế nêu trên được chấp nhận.

2. Hiệu lực Bằng độc quyền sáng chế số 18045 được duy trì đến 11/12/2019.

Nơi nhận:

- Như trên;
- TT (để công bố);
- Lưu: VT, Hồ sơ.

CỤC TRƯỞNG



Đinh Hữu Phí

Đinh Hữu Phí

BỘ KHOA HỌC VÀ CÔNG NGHỆ
CỤC SỞ HỮU TRÍ TUỆ

CỘNG HOÀ XÃ HỘI CHỦ NGHĨA VIỆT NAM
Độc lập - Tự do - Hạnh phúc

Số: 5734/TB-SHTT

Hà Nội, ngày 22 tháng 03 năm 2019

THÔNG BÁO
Ghi nhận yêu cầu duy trì hiệu lực Bằng độc quyền sáng chế

Kính gửi: Công ty TNHH Ban Ca (BANCA)
15B Triệu Việt Vương, thành phố Hà Nội

Căn cứ kết quả thẩm định yêu cầu duy trì hiệu lực Bằng độc quyền sáng chế:

Số đơn: DT1-2018-06737

Ngày nộp: 29/10/2018

Chủ đơn: Yamaha Hatsudoki Kabushiki Kaisha (JP)

Đại diện của Chủ đơn: BANCA

Bằng độc quyền sáng chế số: 11973

Năm yêu cầu duy trì hiệu lực: 6

Cục Sở hữu trí tuệ thông báo:

1. Yêu cầu duy trì hiệu lực Bằng độc quyền sáng chế nêu trên được chấp nhận.

2. Hiệu lực Bằng độc quyền sáng chế số 11973 được duy trì đến 29/10/2019.

Nơi nhận:

- Như trên;
- TT (để công bố);
- Lưu: VT, Hồ sơ.

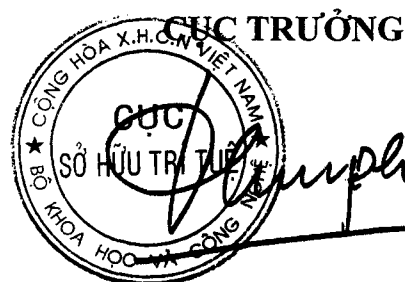

Đinh Hữu Phú

BỘ KHOA HỌC VÀ CÔNG NGHỆ
CỤC SỞ HỮU TRÍ TUỆ

CỘNG HÒA XÃ HỘI CHỦ NGHĨA VIỆT NAM
Độc lập - Tự do - Hạnh phúc

Số: 5735/TB-SHTT

Hà Nội, ngày 22 tháng 03 năm 2019

THÔNG BÁO
Ghi nhận yêu cầu duy trì hiệu lực Bằng độc quyền sáng chế

Kính gửi: Công ty TNHH Ban Ca (BANCA)
15B Triệu Việt Vương, thành phố Hà Nội

Căn cứ kết quả thẩm định yêu cầu duy trì hiệu lực Bằng độc quyền sáng chế:

Số đơn: DT1-2018-06738

Ngày nộp: 29/10/2018

Chủ đơn: UNILEVER N.V. (NL)

Đại diện của Chủ đơn: BANCA

Bằng độc quyền sáng chế số: 17745

Năm yêu cầu duy trì hiệu lực: 2

Cục Sở hữu trí tuệ thông báo:

1. Yêu cầu duy trì hiệu lực Bằng độc quyền sáng chế nêu trên được chấp nhận.

2. Hiệu lực Bằng độc quyền sáng chế số 17745 được duy trì đến 31/10/2019.

Hé

Nơi nhận:

- Như trên;
- TT (để công bố);
- Lưu: VT, Hồ sơ.

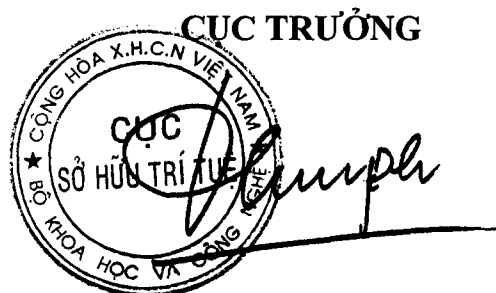

Đình Hữu Phí

BỘ KHOA HỌC VÀ CÔNG NGHỆ
CỤC SỞ HỮU TRÍ TUỆ

CỘNG HÒA XÃ HỘI CHỦ NGHĨA VIỆT NAM
Độc lập - Tự do - Hạnh phúc

Số: 5736/TB-SHTT

Hà Nội, ngày 22 tháng 03 năm 2019

THÔNG BÁO
Ghi nhận yêu cầu duy trì hiệu lực Bằng độc quyền sáng chế

Kính gửi: Văn phòng luật sư Phạm và Liên danh (PHAM & ASSOCIATES)
8 Trần Hưng Đạo, thành phố Hà Nội

Căn cứ kết quả thẩm định yêu cầu duy trì hiệu lực Bằng độc quyền sáng chế:

Số đơn: DT1-2018-06739

Ngày nộp: 30/10/2018

Chủ đơn: QUALICAPS CO., LTD. (JP)

Đại diện của Chủ đơn: PHAM & ASSOCIATES

Bằng độc quyền sáng chế số: 9003

Năm yêu cầu duy trì hiệu lực: 9

Cục Sở hữu trí tuệ thông báo:

1. Yêu cầu duy trì hiệu lực Bằng độc quyền sáng chế nêu trên được chấp nhận.

2. Hiệu lực Bằng độc quyền sáng chế số 9003 được duy trì đến 18/01/2020. *h*

Nơi nhận:

- Như trên;
- TT (để công bố);
- Lưu: VT, Hồ sơ.

CỤC TRƯỞNG

Đinh Hữu Phí

BỘ KHOA HỌC VÀ CÔNG NGHỆ
CỤC SỞ HỮU TRÍ TUỆ

CỘNG HÒA XÃ HỘI CHỦ NGHĨA VIỆT NAM
Độc lập - Tự do - Hạnh phúc

Số: 5737/TB-SHTT

Hà Nội, ngày 22 tháng 03 năm 2019

THÔNG BÁO

Ghi nhận yêu cầu duy trì hiệu lực Bằng độc quyền sáng chế

Kính gửi: Tô Anh Đức

Số 2, ngõ 106/4 Hoàng Quốc Việt, quận Cầu Giấy, thành phố Hà Nội.

Căn cứ kết quả thẩm định yêu cầu duy trì hiệu lực Bằng độc quyền sáng chế:

Số đơn: DT1-2018-06740

Ngày nộp: 30/10/2018

Chủ đơn: Tô Anh Đức (VN)

Bằng độc quyền sáng chế số: 7284

Năm yêu cầu duy trì hiệu lực: 11

Cục Sở hữu trí tuệ thông báo:

1. Yêu cầu duy trì hiệu lực Bằng độc quyền sáng chế nêu trên được chấp nhận.

2. Hiệu lực Bằng độc quyền sáng chế số 7284 được duy trì đến 30/09/2019. *h*

Nơi nhận:

- Như trên;
- TT (để công bố);
- Lưu: VT, Hồ sơ.

CỤC TRƯỞNG

Đinh Hữu Phí

BỘ KHOA HỌC VÀ CÔNG NGHỆ
CỤC SỞ HỮU TRÍ TUỆ

CỘNG HÒA XÃ HỘI CHỦ NGHĨA VIỆT NAM
Độc lập - Tự do - Hạnh phúc

Số: 5738/TB-SHTT

Hà Nội, ngày 22 tháng 03 năm 2019

THÔNG BÁO

Ghi nhận yêu cầu duy trì hiệu lực Bằng độc quyền sáng chế

Kính gửi: Công ty Luật TNHH T&G (TGVN)

Phòng số 5 tầng 15 Toà nhà Harec, 4A Láng Hạ, phường Thành Công
quận Ba Đình, TP Hà Nội

Căn cứ kết quả thẩm định yêu cầu duy trì hiệu lực Bằng độc quyền sáng chế:

Số đơn: DT1-2018-06741

Ngày nộp: 30/10/2018

Chủ đơn: UNITED STATES GYPSUM COMPANY (US)

Đại diện của Chủ đơn: TGVN

Bằng độc quyền sáng chế số: 17560

Năm yêu cầu duy trì hiệu lực: 2

Cục Sở hữu trí tuệ thông báo:

1. Yêu cầu duy trì hiệu lực Bằng độc quyền sáng chế nêu trên được chấp nhận.

2. Hiệu lực Bằng độc quyền sáng chế số 17560 được duy trì đến 03/10/2019.

Nơi nhận:

- Như trên;
- TT (để công bố);
- Lưu: VT, Hồ sơ.

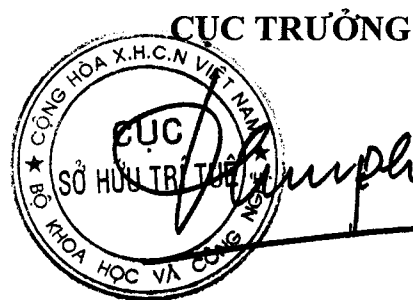

Đinh Hữu Phí

BỘ KHOA HỌC VÀ CÔNG NGHỆ
CỤC SỞ HỮU TRÍ TUỆ

CỘNG HÒA XÃ HỘI CHỦ NGHĨA VIỆT NAM
Độc lập - Tự do - Hạnh phúc

Số: 5739/TB-SHTT

Hà Nội, ngày 22 tháng 03 năm 2019

THÔNG BÁO

Ghi nhận yêu cầu duy trì hiệu lực Bằng độc quyền sáng chế

Kính gửi: Công ty Cổ phần Sở hữu công nghiệp INVESTIP (INVESTIP)
Tầng 5, tòa nhà Charmvit Tower, 117 Trần Duy Hưng, phường Trung Hòa,
quận Cầu Giấy, thành phố Hà Nội

Căn cứ kết quả thẩm định yêu cầu duy trì hiệu lực Bằng độc quyền sáng chế:

Số đơn: DT1-2018-06742

Ngày nộp: 30/10/2018

Chủ đơn: LABORATOIRES THEA (FR)

Đại diện của Chủ đơn: INVESTIP

Bằng độc quyền sáng chế số: 14781

Năm yêu cầu duy trì hiệu lực: 4

Cục Sở hữu trí tuệ thông báo:

1. Yêu cầu duy trì hiệu lực Bằng độc quyền sáng chế nêu trên được chấp nhận.

2. Hiệu lực Bằng độc quyền sáng chế số 14781 được duy trì đến 10/11/2019.

Nơi nhận:

- Như trên;
- TT (để công bố);
- Lưu: VT, Hồ sơ.

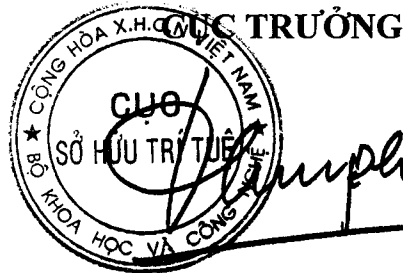

Đinh Hữu Phí

BỘ KHOA HỌC VÀ CÔNG NGHỆ
CỤC SỞ HỮU TRÍ TUỆ

CỘNG HÒA XÃ HỘI CHỦ NGHĨA VIỆT NAM
Độc lập - Tự do - Hạnh phúc

Số: 5740/TB-SHTT

Hà Nội, ngày 22 tháng 03 năm 2019

THÔNG BÁO

Ghi nhận yêu cầu duy trì hiệu lực Bằng độc quyền sáng chế

Kính gửi: Công ty Cổ phần Sở hữu công nghiệp INVESTIP (INVESTIP)
Tầng 5, tòa nhà Charmvit Tower, 117 Trần Duy Hưng, phường Trung Hòa,
quận Cầu Giấy, thành phố Hà Nội

Căn cứ kết quả thẩm định yêu cầu duy trì hiệu lực Bằng độc quyền sáng chế:

Số đơn: DT1-2018-06743

Ngày nộp: 30/10/2018

Chủ đơn: Pandrol Limited (GB)

Đại diện của Chủ đơn: INVESTIP

Bằng độc quyền sáng chế số: 14808

Năm yêu cầu duy trì hiệu lực: 4

Cục Sở hữu trí tuệ thông báo:

1. Yêu cầu duy trì hiệu lực Bằng độc quyền sáng chế nêu trên được chấp nhận.

2. Hiệu lực Bằng độc quyền sáng chế số 14808 được duy trì đến 16/11/2019.

Nơi nhận:

- Như trên;
- TT (để công bố);
- Lưu: VT, Hồ sơ.



Đinh Hữu Phí

BỘ KHOA HỌC VÀ CÔNG NGHỆ
CỤC SỞ HỮU TRÍ TUỆ

CỘNG HÒA XÃ HỘI CHỦ NGHĨA VIỆT NAM
Độc lập - Tự do - Hạnh phúc

Số: 5741/TB-SHTT

Hà Nội, ngày 22 tháng 03 năm 2019

THÔNG BÁO

Ghi nhận yêu cầu duy trì hiệu lực Bằng độc quyền sáng chế

Kính gửi: Công ty TNHH Tầm nhìn và Liên danh
(VISION & ASSOCIATES CO.LTD.)
Phòng 308-310, tầng 3, Tháp Hà Nội, số 49 Hai Bà Trưng,
phường Trần Hưng Đạo, quận Hoàn Kiếm, thành phố Hà Nội

Căn cứ kết quả thẩm định yêu cầu duy trì hiệu lực Bằng độc quyền sáng chế:

Số đơn: DT1-2018-06746

Ngày nộp: 30/10/2018

Chủ đơn: SHINDENGEN ELECTRIC MANUFACTURING CO., LTD.
(JP)

Đại diện của Chủ đơn: VISION & ASSOCIATES CO.LTD.

Bằng độc quyền sáng chế số: 17944

Năm yêu cầu duy trì hiệu lực: 2

Cục Sở hữu trí tuệ thông báo:

1. Yêu cầu duy trì hiệu lực Bằng độc quyền sáng chế nêu trên được chấp nhận.

2. Hiệu lực Bằng độc quyền sáng chế số 17944 được duy trì đến 05/12/2019.

Nơi nhận:

- Như trên;
- TT (để công bố);
- Lưu: VT, Hồ sơ.

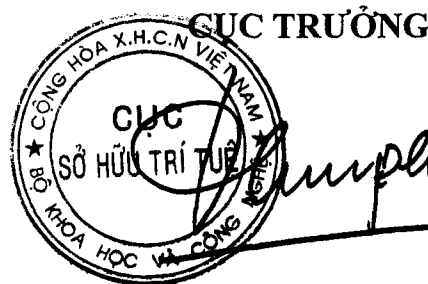

Đinh Hữu Phí

BỘ KHOA HỌC VÀ CÔNG NGHỆ
CỤC SỞ HỮU TRÍ TUỆ

CỘNG HÒA XÃ HỘI CHỦ NGHĨA VIỆT NAM
Độc lập - Tự do - Hạnh phúc

Số: 5742 /TB-SHTT

Hà Nội, ngày 22 tháng 03 năm 2019

THÔNG BÁO

Ghi nhận yêu cầu duy trì hiệu lực Bằng độc quyền sáng chế

Kính gửi: Văn phòng Luật sư Ân Nam (ANNAM IP & LAW)
Số 10 ngõ 34 đường Âu Cơ, phường Quảng An, quận Tây Hồ, TP Hà Nội

Căn cứ kết quả thẩm định yêu cầu duy trì hiệu lực Bằng độc quyền sáng chế:

Số đơn: DT1-2018-06747

Ngày nộp: 30/10/2018

Chủ đơn: GUANGXI MANGROVE RESEARCH CENTER (CN)

Đại diện của Chủ đơn: ANNAM IP & LAW

Bằng độc quyền sáng chế số: 17821

Năm yêu cầu duy trì hiệu lực: 2

Cục Sở hữu trí tuệ thông báo:

1. Yêu cầu duy trì hiệu lực Bằng độc quyền sáng chế nêu trên được chấp nhận.

2. Hiệu lực Bằng độc quyền sáng chế số 17821 được duy trì đến 14/11/2019.

Nơi nhận:

- Như trên;
- TT (để công bố);
- Lưu: VT, Hồ sơ.



Đinh Hữu Phí

BỘ KHOA HỌC VÀ CÔNG NGHỆ
CỤC SỞ HỮU TRÍ TUỆ

CỘNG HÒA XÃ HỘI CHỦ NGHĨA VIỆT NAM
Độc lập - Tự do - Hạnh phúc

Số: 5743 /TB-SHTT

Hà Nội, ngày 22 tháng 03 năm 2019

THÔNG BÁO

Ghi nhận yêu cầu duy trì hiệu lực Bằng độc quyền sáng chế

Kính gửi: Công ty Luật TNHH WINCO (WINCO LAW FIRM)
Số 54 Trần Quốc Vương, phường Dịch Vọng Hậu, quận Cầu Giấy,
TP Hà Nội

Căn cứ kết quả thẩm định yêu cầu duy trì hiệu lực Bằng độc quyền sáng chế:

Số đơn: DT1-2018-06748

Ngày nộp: 30/10/2018

Chủ đơn: PANION & BF BIOTECH INC. (TW)

Đại diện của Chủ đơn: WINCO LAW FIRM

Bằng độc quyền sáng chế số: 8033

Năm yêu cầu duy trì hiệu lực: 10

Cục Sở hữu trí tuệ thông báo:

1. Yêu cầu duy trì hiệu lực Bằng độc quyền sáng chế nêu trên được chấp nhận.

2. Hiệu lực Bằng độc quyền sáng chế số 8033 được duy trì đến 02/11/2019.

Nơi nhận:

- Như trên;
- TT (để công bố);
- Lưu: VT, Hồ sơ.

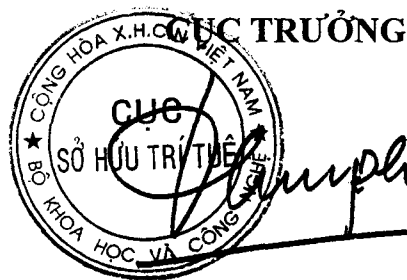

Đinh Hữu Phí

BỘ KHOA HỌC VÀ CÔNG NGHỆ
CỤC SỞ HỮU TRÍ TUỆ

CỘNG HÒA XÃ HỘI CHỦ NGHĨA VIỆT NAM
Độc lập - Tự do - Hạnh phúc

Số: 5746/TB-SHTT

Hà Nội, ngày 22 tháng 03 năm 2019

THÔNG BÁO
Ghi nhận yêu cầu duy trì hiệu lực Bằng độc quyền sáng chế

Kính gửi: Văn phòng luật sư Phạm và Liên danh (PHAM & ASSOCIATES)
8 Trần Hưng Đạo, thành phố Hà Nội

Căn cứ kết quả thẩm định yêu cầu duy trì hiệu lực Bằng độc quyền sáng chế:

Số đơn: DT1-2018-06750

Ngày nộp: 31/10/2018

Chủ đơn: PURDUE PHARMA L.P. (US)

Đại diện của Chủ đơn: PHAM & ASSOCIATES

Bằng độc quyền sáng chế số: 14816

Năm yêu cầu duy trì hiệu lực: 4

Cục Sở hữu trí tuệ thông báo:

1. Yêu cầu duy trì hiệu lực Bằng độc quyền sáng chế nêu trên được chấp nhận.
2. Hiệu lực Bằng độc quyền sáng chế số 14816 được duy trì đến 16/11/2019.

Nơi nhận:

- Như trên;
- TT (để công bố);
- Lưu: VT, Hồ sơ.



Đinh Hữu Phí

BỘ KHOA HỌC VÀ CÔNG NGHỆ
CỤC SỞ HỮU TRÍ TUỆ

CỘNG HÒA XÃ HỘI CHỦ NGHĨA VIỆT NAM
Độc lập - Tự do - Hạnh phúc

Số: 5747/TB-SHTT

Hà Nội, ngày 22 tháng 03 năm 2019

THÔNG BÁO
Ghi nhận yêu cầu duy trì hiệu lực Bằng độc quyền sáng chế

Kính gửi: Văn phòng luật sư Phạm và Liên danh (PHAM & ASSOCIATES)
8 Trần Hưng Đạo, thành phố Hà Nội

Căn cứ kết quả thẩm định yêu cầu duy trì hiệu lực Bằng độc quyền sáng chế:

Số đơn: DT1-2018-06751

Ngày nộp: 31/10/2018

Chủ đơn: NIPPON STEEL & SUMITOMO METAL CORPORATION

Đại diện của Chủ đơn: PHAM & ASSOCIATES

Bằng độc quyền sáng chế số: 17815

Năm yêu cầu duy trì hiệu lực: 2

Cục Sở hữu trí tuệ thông báo:

1. Yêu cầu duy trì hiệu lực Bằng độc quyền sáng chế nêu trên được chấp nhận.

2. Hiệu lực Bằng độc quyền sáng chế số 17815 được duy trì đến 14/11/2019.

Nơi nhận:

- Như trên;
- TT (để công bố);
- Lưu: VT, Hồ sơ.

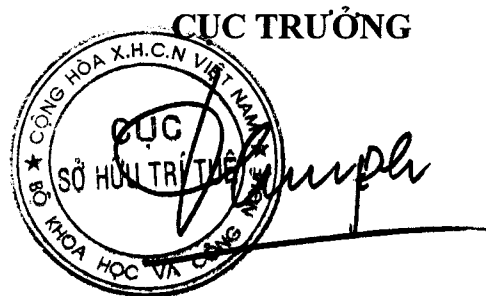

Đinh Hữu Phí

BỘ KHOA HỌC VÀ CÔNG NGHỆ
CỤC SỞ HỮU TRÍ TUỆ

CỘNG HOÀ XÃ HỘI CHỦ NGHĨA VIỆT NAM
Độc lập - Tự do - Hạnh phúc

Số: 5748/TB-SHTT

Hà Nội, ngày 22 tháng 03 năm 2019

THÔNG BÁO
Ghi nhận yêu cầu duy trì hiệu lực Bằng độc quyền sáng chế

Kính gửi: Văn phòng luật sư Phạm và Liên danh (PHAM & ASSOCIATES)
8 Trần Hưng Đạo, thành phố Hà Nội

Căn cứ kết quả thẩm định yêu cầu duy trì hiệu lực Bằng độc quyền sáng chế:

Số đơn: DT1-2018-06752

Ngày nộp: 31/10/2018

Chủ đơn: Cole Haan LLC (US)

Đại diện của Chủ đơn: PHAM & ASSOCIATES

Bằng độc quyền sáng chế số: 17805

Năm yêu cầu duy trì hiệu lực: 2

Cục Sở hữu trí tuệ thông báo:

1. Yêu cầu duy trì hiệu lực Bằng độc quyền sáng chế nêu trên được chấp nhận.

2. Hiệu lực Bằng độc quyền sáng chế số 17805 được duy trì đến 14/11/2019.

Se

Nơi nhận:

- Như trên;
- TT (để công bố);
- Lưu: VT, Hồ sơ.



Đinh Hữu Phí

BỘ KHOA HỌC VÀ CÔNG NGHỆ
CỤC SỞ HỮU TRÍ TUỆ

CỘNG HÒA XÃ HỘI CHỦ NGHĨA VIỆT NAM
Độc lập - Tự do - Hạnh phúc

Số: 5749/TB-SHTT

Hà Nội, ngày 22 tháng 03 năm 2019

THÔNG BÁO
Ghi nhận yêu cầu duy trì hiệu lực Bằng độc quyền sáng chế

Kính gửi: Văn phòng luật sư Phạm và Liên danh (PHAM & ASSOCIATES)
8 Trần Hưng Đạo, thành phố Hà Nội

Căn cứ kết quả thẩm định yêu cầu duy trì hiệu lực Bằng độc quyền sáng chế:

Số đơn: DT1-2018-06753

Ngày nộp: 31/10/2018

Chủ đơn: Valinge Innovation AB (SE)

Đại diện của Chủ đơn: PHAM & ASSOCIATES

Bằng độc quyền sáng chế số: 16197

Năm yêu cầu duy trì hiệu lực: 3

Cục Sở hữu trí tuệ thông báo:

1. Yêu cầu duy trì hiệu lực Bằng độc quyền sáng chế nêu trên được chấp nhận.

2. Hiệu lực Bằng độc quyền sáng chế số 16197 được duy trì đến 07/11/2019.

Nơi nhận:

- Như trên;
- TT (để công bố);
- Lưu: VT, Hồ sơ.

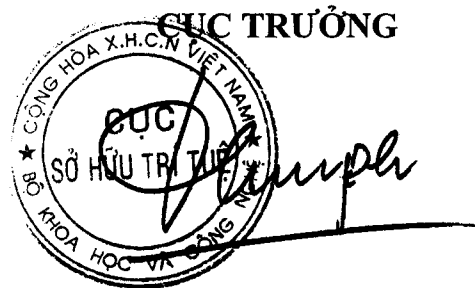

Đinh Hữu Phí

BỘ KHOA HỌC VÀ CÔNG NGHỆ
CỤC SỞ HỮU TRÍ TUỆ

CỘNG HÒA XÃ HỘI CHỦ NGHĨA VIỆT NAM
Độc lập - Tự do - Hạnh phúc

Số: 5750/TB-SHTT

Hà Nội, ngày 22 tháng 03 năm 2019

THÔNG BÁO
Ghi nhận yêu cầu duy trì hiệu lực Bằng độc quyền sáng chế

Kính gửi: Văn phòng luật sư Phạm và Liên danh (PHAM & ASSOCIATES)
8 Trần Hưng Đạo, thành phố Hà Nội

Căn cứ kết quả thẩm định yêu cầu duy trì hiệu lực Bằng độc quyền sáng chế:

Số đơn: DT1-2018-06754

Ngày nộp: 31/10/2018

Chủ đơn: General Electric Technology GmbH (CH)

Đại diện của Chủ đơn: PHAM & ASSOCIATES

Bằng độc quyền sáng chế số: 17788

Năm yêu cầu duy trì hiệu lực: 2

Cục Sở hữu trí tuệ thông báo:

1. Yêu cầu duy trì hiệu lực Bằng độc quyền sáng chế nêu trên được chấp nhận.
2. Hiệu lực Bằng độc quyền sáng chế số 17788 được duy trì đến 07/11/2019.

Nơi nhận:

- Như trên;
- TT (để công bố);
- Lưu: VT, Hồ sơ.



Đinh Hữu Phí

BỘ KHOA HỌC VÀ CÔNG NGHỆ
CỤC SỞ HỮU TRÍ TUỆ

CỘNG HÒA XÃ HỘI CHỦ NGHĨA VIỆT NAM
Độc lập - Tự do - Hạnh phúc

Số: 5751/TB-SHTT

Hà Nội, ngày 22 tháng 03 năm 2019

THÔNG BÁO

Ghi nhận yêu cầu duy trì hiệu lực Bằng độc quyền sáng chế

Kính gửi: Văn phòng luật sư Phạm và Liên danh (PHAM & ASSOCIATES)
8 Trần Hưng Đạo, thành phố Hà Nội

Căn cứ kết quả thẩm định yêu cầu duy trì hiệu lực Bằng độc quyền sáng chế:

Số đơn: DT1-2018-06755

Ngày nộp: 31/10/2018

Chủ đơn: SICPA HOLDING SA (CH)

Đại diện của Chủ đơn: PHAM & ASSOCIATES

Bằng độc quyền sáng chế số: 8031

Năm yêu cầu duy trì hiệu lực: 10

Cục Sở hữu trí tuệ thông báo:

1. Yêu cầu duy trì hiệu lực Bằng độc quyền sáng chế nêu trên được chấp nhận.
2. Hiệu lực Bằng độc quyền sáng chế số 8031 được duy trì đến 02/11/2019. *HC*

Nơi nhận:

- Như trên;
- TT (để công bố);
- Lưu: VT, Hồ sơ.

CỤC TRƯỞNG

Đinh Hữu Phí

BỘ KHOA HỌC VÀ CÔNG NGHỆ
CỤC SỞ HỮU TRÍ TUỆ

CỘNG HÒA XÃ HỘI CHỦ NGHĨA VIỆT NAM
Độc lập - Tự do - Hạnh phúc

Số: 5752/TB-SHTT

Hà Nội, ngày 22 tháng 03 năm 2019

THÔNG BÁO
Ghi nhận yêu cầu duy trì hiệu lực Bằng độc quyền sáng chế

Kính gửi: Văn phòng luật sư Phạm và Liên danh (PHAM & ASSOCIATES)
8 Trần Hưng Đạo, thành phố Hà Nội

Căn cứ kết quả thẩm định yêu cầu duy trì hiệu lực Bằng độc quyền sáng chế:

Số đơn: DT1-2018-06756

Ngày nộp: 31/10/2018

Chủ đơn: ARCELORMITTAL FRANCE (FR)

Đại diện của Chủ đơn: PHAM & ASSOCIATES

Bằng độc quyền sáng chế số: 14760

Năm yêu cầu duy trì hiệu lực: 4

Cục Sở hữu trí tuệ thông báo:

1. Yêu cầu duy trì hiệu lực Bằng độc quyền sáng chế nêu trên được chấp nhận.

2. Hiệu lực Bằng độc quyền sáng chế số 14760 được duy trì đến 02/11/2019.

Nơi nhận:

- Như trên;
- TT (để công bố);
- Lưu: VT, Hồ sơ.

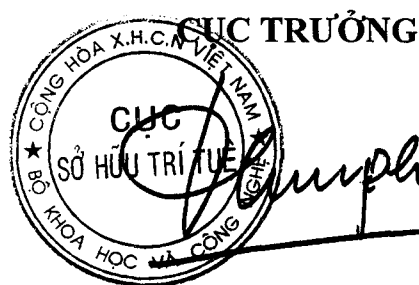

Đinh Hữu Phí

BỘ KHOA HỌC VÀ CÔNG NGHỆ
CỤC SỞ HỮU TRÍ TUỆ

CỘNG HÒA XÃ HỘI CHỦ NGHĨA VIỆT NAM
Độc lập - Tự do - Hạnh phúc

Số: 5753/TB-SHTT

Hà Nội, ngày 22 tháng 03 năm 2019

THÔNG BÁO

Ghi nhận yêu cầu duy trì hiệu lực Bằng độc quyền sáng chế

Kính gửi: Công ty TNHH Ban Ca (BANCA)
15B Triệu Việt Vương, thành phố Hà Nội

Căn cứ kết quả thẩm định yêu cầu duy trì hiệu lực Bằng độc quyền sáng chế:

Số đơn: DT1-2018-06758

Ngày nộp: 31/10/2018

Chủ đơn: COMTECH CHEMICAL CO., LTD. (KR)

Đại diện của Chủ đơn: BANCA

Bằng độc quyền sáng chế số: 14716

Năm yêu cầu duy trì hiệu lực: 4

Cục Sở hữu trí tuệ thông báo:

1. Yêu cầu duy trì hiệu lực Bằng độc quyền sáng chế nêu trên được chấp nhận.

2. Hiệu lực Bằng độc quyền sáng chế số 14716 được duy trì đến 27/10/2019.

Nơi nhận:

- Như trên;
- TT (để công bố);
- Lưu: VT, Hồ sơ.

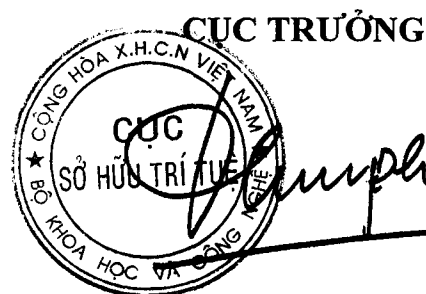

Đình Hữu Phí

BỘ KHOA HỌC VÀ CÔNG NGHỆ
CỤC SỞ HỮU TRÍ TUỆ

CỘNG HÒA XÃ HỘI CHỦ NGHĨA VIỆT NAM
Độc lập - Tự do - Hạnh phúc

Số: 5754/TB-SHTT

Hà Nội, ngày 22 tháng 03 năm 2019

THÔNG BÁO

Ghi nhận yêu cầu duy trì hiệu lực Bằng độc quyền sáng chế

Kính gửi: Công ty TNHH Ban Ca (BANCA)
15B Triệu Việt Vương, thành phố Hà Nội

Căn cứ kết quả thẩm định yêu cầu duy trì hiệu lực Bằng độc quyền sáng chế:

Số đơn: DT1-2018-06759

Ngày nộp: 31/10/2018

Chủ đơn: ORION CORPORATION (FI)

Đại diện của Chủ đơn: BANCA

Bằng độc quyền sáng chế số: 5258

Năm yêu cầu duy trì hiệu lực: 14

Cục Sở hữu trí tuệ thông báo:

1. Yêu cầu duy trì hiệu lực Bằng độc quyền sáng chế nêu trên được chấp nhận.

2. Hiệu lực Bằng độc quyền sáng chế số 5258 được duy trì đến 01/11/2019. *he*

Nơi nhận:

- Như trên;
- TT (để công bố);
- Lưu: VT, Hồ sơ.

CỤC TRƯỞNG

Đinh Hữu Phí

BỘ KHOA HỌC VÀ CÔNG NGHỆ
CỤC SỞ HỮU TRÍ TUỆ

CỘNG HÒA XÃ HỘI CHỦ NGHĨA VIỆT NAM
Độc lập - Tự do - Hạnh phúc

Số: 5755 /TB-SHTT

Hà Nội, ngày 22 tháng 03 năm 2019

THÔNG BÁO
Ghi nhận yêu cầu duy trì hiệu lực Bằng độc quyền sáng chế

Kính gửi: Công ty TNHH Ban Ca (BANCA)
15B Triệu Việt Vương, thành phố Hà Nội

Căn cứ kết quả thẩm định yêu cầu duy trì hiệu lực Bằng độc quyền sáng chế:

Số đơn: DT1-2018-06760

Ngày nộp: 31/10/2018

Chủ đơn: UNILEVER N.V. (NL)

Đại diện của Chủ đơn: BANCA

Bằng độc quyền sáng chế số: 9786

Năm yêu cầu duy trì hiệu lực: 8

Cục Sở hữu trí tuệ thông báo:

1. Yêu cầu duy trì hiệu lực Bằng độc quyền sáng chế nêu trên được chấp nhận.

2. Hiệu lực Bằng độc quyền sáng chế số 9786 được duy trì đến 02/11/2019. *ke*

Nơi nhận:

- Như trên;
- TT (để công bố);
- Lưu: VT, Hồ sơ.

CỤC TRƯỞNG

Đinh Hữu Phí

BỘ KHOA HỌC VÀ CÔNG NGHỆ
CỤC SỞ HỮU TRÍ TUỆ

CỘNG HÒA XÃ HỘI CHỦ NGHĨA VIỆT NAM
Độc lập - Tự do - Hạnh phúc

Số: 5756/TB-SHTT

Hà Nội, ngày 22 tháng 03 năm 2019

THÔNG BÁO

Ghi nhận yêu cầu duy trì hiệu lực Bằng độc quyền sáng chế

Kính gửi: Công ty TNHH Ban Ca (BANCA)
15B Triệu Việt Vương, thành phố Hà Nội

Căn cứ kết quả thẩm định yêu cầu duy trì hiệu lực Bằng độc quyền sáng chế:

Số đơn: DT1-2018-06761

Ngày nộp: 31/10/2018

Chủ đơn: ISHIHARA SANGYO KAISHA, LTD. (JP)

Đại diện của Chủ đơn: BANCA

Bằng độc quyền sáng chế số: 5255

Năm yêu cầu duy trì hiệu lực: 14

Cục Sở hữu trí tuệ thông báo:

1. Yêu cầu duy trì hiệu lực Bằng độc quyền sáng chế nêu trên được chấp nhận.
2. Hiệu lực Bằng độc quyền sáng chế số 5255 được duy trì đến 01/11/2019. *hc*

Nơi nhận:

- Như trên;
- TT (để công bố);
- Lưu: VT, Hồ sơ.

CỤC TRƯỞNG



Đinh Hữu Phí

BỘ KHOA HỌC VÀ CÔNG NGHỆ
CỤC SỞ HỮU TRÍ TUỆ

CỘNG HÒA XÃ HỘI CHỦ NGHĨA VIỆT NAM
Độc lập - Tự do - Hạnh phúc

Số: 5757/TB-SHTT

Hà Nội, ngày 22 tháng 03 năm 2019

THÔNG BÁO

Ghi nhận yêu cầu duy trì hiệu lực Bằng độc quyền sáng chế

Kính gửi: Công ty TNHH Ban Ca (BANCA)
15B Triệu Việt Vương, thành phố Hà Nội

Căn cứ kết quả thẩm định yêu cầu duy trì hiệu lực Bằng độc quyền sáng chế:

Số đơn: DT1-2018-06762

Ngày nộp: 31/10/2018

Chủ đơn: MITSUI CHEMICALS, INC. (JP)

Đại diện của Chủ đơn: BANCA

Bằng độc quyền sáng chế số: 8034

Năm yêu cầu duy trì hiệu lực: 10

Cục Sở hữu trí tuệ thông báo:

1. Yêu cầu duy trì hiệu lực Bằng độc quyền sáng chế nêu trên được chấp nhận.

2. Hiệu lực Bằng độc quyền sáng chế số 8034 được duy trì đến 02/11/2019. *se*

Nơi nhận:

- Như trên;
- TT (để công bố);
- Lưu: VT, Hồ sơ.

CỤC TRƯỞNG

Đinh Hữu Phú
Đinh Hữu Phú

BỘ KHOA HỌC VÀ CÔNG NGHỆ
CỤC SỞ HỮU TRÍ TUỆ

CỘNG HÒA XÃ HỘI CHỦ NGHĨA VIỆT NAM
Độc lập - Tự do - Hạnh phúc

Số: 5758 /TB-SHTT

Hà Nội, ngày 22 tháng 03 năm 2019

THÔNG BÁO
Ghi nhận yêu cầu duy trì hiệu lực Bằng độc quyền sáng chế

Kính gửi: Công ty TNHH Ban Ca (BANCA)
15B Triệu Việt Vương, thành phố Hà Nội

Căn cứ kết quả thẩm định yêu cầu duy trì hiệu lực Bằng độc quyền sáng chế:

Số đơn: DT1-2018-06763

Ngày nộp: 31/10/2018

Chủ đơn: INVENTIO AG (CH)

Đại diện của Chủ đơn: BANCA

Bằng độc quyền sáng chế số: 9799

Năm yêu cầu duy trì hiệu lực: 8

Cục Sở hữu trí tuệ thông báo:

1. Yêu cầu duy trì hiệu lực Bằng độc quyền sáng chế nêu trên được chấp nhận.
2. Hiệu lực Bằng độc quyền sáng chế số 9799 được duy trì đến 02/11/2019. *ke*

Nơi nhận:

- Như trên;
- TT (để công bố);
- Lưu: VT, Hồ sơ.

CỤC TRƯỞNG



Đinh Hữu Phí

BỘ KHOA HỌC VÀ CÔNG NGHỆ
CỤC SỞ HỮU TRÍ TUỆ

CỘNG HÒA XÃ HỘI CHỦ NGHĨA VIỆT NAM
Độc lập - Tự do - Hạnh phúc

Số: 5759/TB-SHTT

Hà Nội, ngày 22 tháng 03 năm 2019

THÔNG BÁO

Ghi nhận yêu cầu duy trì hiệu lực Bằng độc quyền sáng chế

Kính gửi: Công ty TNHH Ban Ca (BANCA)
15B Triệu Việt Vương, thành phố Hà Nội

Căn cứ kết quả thẩm định yêu cầu duy trì hiệu lực Bằng độc quyền sáng chế:

Số đơn: DT1-2018-06764

Ngày nộp: 31/10/2018

Chủ đơn: Yamaha Hatsudoki Kabushiki Kaisha (JP)

Đại diện của Chủ đơn: BANCA

Bằng độc quyền sáng chế số: 14743

Năm yêu cầu duy trì hiệu lực: 4

Cục Sở hữu trí tuệ thông báo:

1. Yêu cầu duy trì hiệu lực Bằng độc quyền sáng chế nêu trên được chấp nhận.

2. Hiệu lực Bằng độc quyền sáng chế số 14743 được duy trì đến 02/11/2019.

H

Nơi nhận:

- Như trên;
- TT (để công bố);
- Lưu: VT, Hồ sơ.

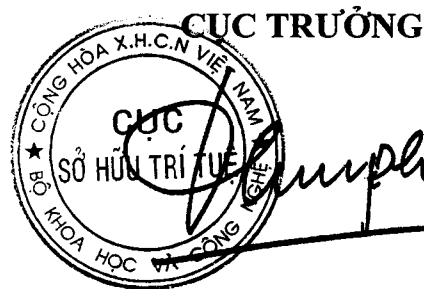

Đinh Hữu Phí

BỘ KHOA HỌC VÀ CÔNG NGHỆ
CỤC SỞ HỮU TRÍ TUỆ

CỘNG HÒA XÃ HỘI CHỦ NGHĨA VIỆT NAM
Độc lập - Tự do - Hạnh phúc

Số: 5760/TB-SHTT

Hà Nội, ngày 22 tháng 03 năm 2019

THÔNG BÁO
Ghi nhận yêu cầu duy trì hiệu lực Bằng độc quyền sáng chế

Kính gửi: Công ty TNHH Ban Ca (BANCA)
15B Triệu Việt Vương, thành phố Hà Nội

Căn cứ kết quả thẩm định yêu cầu duy trì hiệu lực Bằng độc quyền sáng chế:

Số đơn: DT1-2018-06765

Ngày nộp: 31/10/2018

Chủ đơn: Teijin Frontier Co., Ltd. (JP)

Đại diện của Chủ đơn: BANCA

Bằng độc quyền sáng chế số: 8839

Năm yêu cầu duy trì hiệu lực: 9

Cục Sở hữu trí tuệ thông báo:

1. Yêu cầu duy trì hiệu lực Bằng độc quyền sáng chế nêu trên được chấp nhận.

2. Hiệu lực Bằng độc quyền sáng chế số 8839 được duy trì đến 01/11/2019. *16*

Nơi nhận:

- Như trên;
- TT (để công bố);
- Lưu: VT, Hồ sơ.

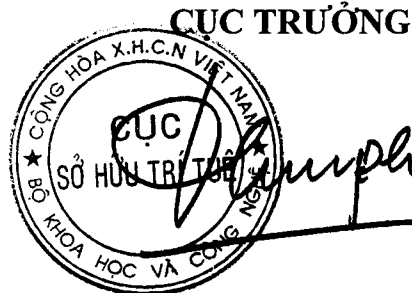

Đinh Hữu Phí

BỘ KHOA HỌC VÀ CÔNG NGHỆ
CỤC SỞ HỮU TRÍ TUỆ

CỘNG HOÀ XÃ HỘI CHỦ NGHĨA VIỆT NAM
Độc lập - Tự do - Hạnh phúc

Số: 5761/TB-SHTT

Hà Nội, ngày 2 tháng 03 năm 2019

THÔNG BÁO
Ghi nhận yêu cầu duy trì hiệu lực Bằng độc quyền sáng chế

Kính gửi: Công ty TNHH Ban Ca (BANCA)
15B Triệu Việt Vương, thành phố Hà Nội

Căn cứ kết quả thẩm định yêu cầu duy trì hiệu lực Bằng độc quyền sáng chế:

Số đơn: DT1-2018-06766

Ngày nộp: 31/10/2018

Chủ đơn: Kuraray Europe GmbH (DE)

Đại diện của Chủ đơn: BANCA

Bằng độc quyền sáng chế số: 9731

Năm yêu cầu duy trì hiệu lực: 8

Cục Sở hữu trí tuệ thông báo:

1. Yêu cầu duy trì hiệu lực Bằng độc quyền sáng chế nêu trên được chấp nhận.

2. Hiệu lực Bằng độc quyền sáng chế số 9731 được duy trì đến 11/10/2019. *ke*

Nơi nhận:

- Như trên;
- TT (để công bố);
- Lưu: VT, Hồ sơ.

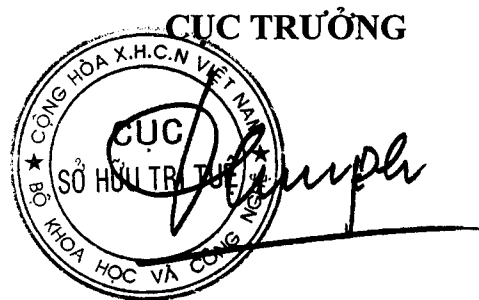

Đinh Hữu Phí

BỘ KHOA HỌC VÀ CÔNG NGHỆ
CỤC SỞ HỮU TRÍ TUỆ

CỘNG HÒA XÃ HỘI CHỦ NGHĨA VIỆT NAM
Độc lập - Tự do - Hạnh phúc

Số: 5762/TB-SHTT

Hà Nội, ngày 22 tháng 03 năm 2019

THÔNG BÁO
Ghi nhận yêu cầu duy trì hiệu lực Bằng độc quyền sáng chế

Kính gửi: Công ty TNHH Ban Ca (BANCA)
15B Triệu Việt Vương, thành phố Hà Nội

Căn cứ kết quả thẩm định yêu cầu duy trì hiệu lực Bằng độc quyền sáng chế:

Số đơn: DT1-2018-06767

Ngày nộp: 31/10/2018

Chủ đơn: UNILEVER N.V. (NL)

Đại diện của Chủ đơn: BANCA

Bằng độc quyền sáng chế số: 17740

Năm yêu cầu duy trì hiệu lực: 2

Cục Sở hữu trí tuệ thông báo:

1. Yêu cầu duy trì hiệu lực Bằng độc quyền sáng chế nêu trên được chấp nhận.

2. Hiệu lực Bằng độc quyền sáng chế số 17740 được duy trì đến 31/10/2019.

Nơi nhận:

- Như trên;
- TT (để công bố);
- Lưu: VT, Hồ sơ.

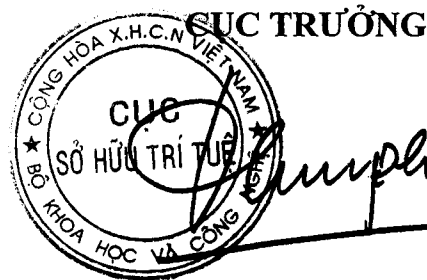

Đinh Hữu Phí

BỘ KHOA HỌC VÀ CÔNG NGHỆ
CỤC SỞ HỮU TRÍ TUỆ

CỘNG HÒA XÃ HỘI CHỦ NGHĨA VIỆT NAM
Độc lập - Tự do - Hạnh phúc

Số: 5763/TB-SHTT

Hà Nội, ngày 22 tháng 03 năm 2019

THÔNG BÁO
Ghi nhận yêu cầu duy trì hiệu lực Bằng độc quyền sáng chế

Kính gửi: Công ty TNHH Ban Ca (BANCA)
15B Triệu Việt Vương, thành phố Hà Nội

Căn cứ kết quả thẩm định yêu cầu duy trì hiệu lực Bằng độc quyền sáng chế:

Số đơn: DT1-2018-06768

Ngày nộp: 31/10/2018

Chủ đơn: UNILEVER N.V. (NL)

Đại diện của Chủ đơn: BANCA

Bằng độc quyền sáng chế số: 17742

Năm yêu cầu duy trì hiệu lực: 2

Cục Sở hữu trí tuệ thông báo:

1. Yêu cầu duy trì hiệu lực Bằng độc quyền sáng chế nêu trên được chấp nhận.

2. Hiệu lực Bằng độc quyền sáng chế số 17742 được duy trì đến 31/10/2019.

Nơi nhận:

- Như trên;
- TT (để công bố);
- Lưu: VT, Hồ sơ.

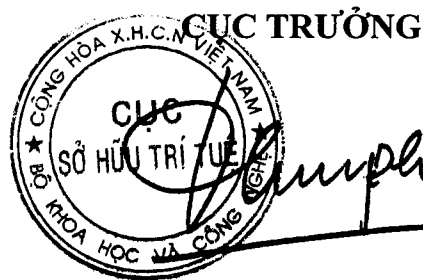

Đinh Hữu Phí

BỘ KHOA HỌC VÀ CÔNG NGHỆ
CỤC SỞ HỮU TRÍ TUỆ

CỘNG HOÀ XÃ HỘI CHỦ NGHĨA VIỆT NAM
Độc lập - Tự do - Hạnh phúc

Số: 5764/TB-SHTT

Hà Nội, ngày 22 tháng 03 năm 2019

THÔNG BÁO
Ghi nhận yêu cầu duy trì hiệu lực Bằng độc quyền sáng chế

Kính gửi: Công ty TNHH Ban Ca (BANCA)
15B Triệu Việt Vương, thành phố Hà Nội

Căn cứ kết quả thẩm định yêu cầu duy trì hiệu lực Bằng độc quyền sáng chế:

Số đơn: DT1-2018-06769

Ngày nộp: 31/10/2018

Chủ đơn: CARL ZEISS VISION INTERNATIONAL GMBH (DE)

Đại diện của Chủ đơn: BANCA

Bằng độc quyền sáng chế số: 17730

Năm yêu cầu duy trì hiệu lực: 2

Cục Sở hữu trí tuệ thông báo:

1. Yêu cầu duy trì hiệu lực Bằng độc quyền sáng chế nêu trên được chấp nhận.

2. Hiệu lực Bằng độc quyền sáng chế số 17730 được duy trì đến 31/10/2019.

Nơi nhận:

- Như trên;
- TT (để công bố);
- Lưu: VT, Hồ sơ.

CỤC TRƯỞNG



Đinh Hữu Phí

BỘ KHOA HỌC VÀ CÔNG NGHỆ
CỤC SỞ HỮU TRÍ TUỆ

CỘNG HÒA XÃ HỘI CHỦ NGHĨA VIỆT NAM
Độc lập - Tự do - Hạnh phúc

Số: 5765/TB-SHTT

Hà Nội, ngày 22 tháng 03 năm 2019

THÔNG BÁO
Ghi nhận yêu cầu duy trì hiệu lực Bằng độc quyền sáng chế

Kính gửi: Công ty TNHH Ban Ca (BANCA)
15B Triệu Việt Vương, thành phố Hà Nội

Căn cứ kết quả thẩm định yêu cầu duy trì hiệu lực Bằng độc quyền sáng chế:

Số đơn: DT1-2018-06770

Ngày nộp: 31/10/2018

Chủ đơn: MITSUI CHEMICALS, INC., (JP)

Đại diện của Chủ đơn: BANCA

Bằng độc quyền sáng chế số: 17726

Năm yêu cầu duy trì hiệu lực: 2

Cục Sở hữu trí tuệ thông báo:

1. Yêu cầu duy trì hiệu lực Bằng độc quyền sáng chế nêu trên được chấp nhận.

2. Hiệu lực Bằng độc quyền sáng chế số 17726 được duy trì đến 31/10/2019.

Nơi nhận:

- Như trên;
- TT (để công bố);
- Lưu: VT, Hồ sơ.

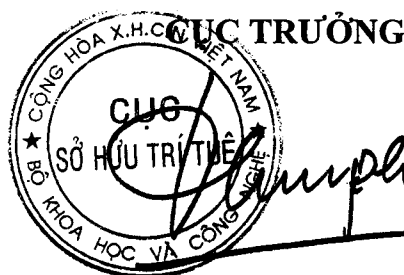

Đinh Hữu Phí

BỘ KHOA HỌC VÀ CÔNG NGHỆ
CỤC SỞ HỮU TRÍ TUỆ

CỘNG HOÀ XÃ HỘI CHỦ NGHĨA VIỆT NAM
Độc lập - Tự do - Hạnh phúc

Số: 5766/TB-SHTT

Hà Nội, ngày 22 tháng 03 năm 2019

THÔNG BÁO
Ghi nhận yêu cầu duy trì hiệu lực Bằng độc quyền sáng chế

Kính gửi: Công ty TNHH Ban Ca (BANCA)
15B Triệu Việt Vương, thành phố Hà Nội

Căn cứ kết quả thẩm định yêu cầu duy trì hiệu lực Bằng độc quyền sáng chế:

Số đơn: DT1-2018-06771

Ngày nộp: 31/10/2018

Chủ đơn: TMT-BBG Research and Development GmbH (AT)

Đại diện của Chủ đơn: BANCA

Bằng độc quyền sáng chế số: 17712

Năm yêu cầu duy trì hiệu lực: 2

Cục Sở hữu trí tuệ thông báo:

1. Yêu cầu duy trì hiệu lực Bằng độc quyền sáng chế nêu trên được chấp nhận.

2. Hiệu lực Bằng độc quyền sáng chế số 17712 được duy trì đến 31/10/2019.

Nơi nhận:

- Như trên;
- TT (để công bố);
- Lưu: VT, Hồ sơ.



Đinh Hữu Phí

BỘ KHOA HỌC VÀ CÔNG NGHỆ
CỤC SỞ HỮU TRÍ TUỆ

CỘNG HÒA XÃ HỘI CHỦ NGHĨA VIỆT NAM
Độc lập - Tự do - Hạnh phúc

Số: 5767/TB-SHTT

Hà Nội, ngày 22 tháng 03 năm 2019

THÔNG BÁO

Ghi nhận yêu cầu duy trì hiệu lực Bằng độc quyền sáng chế

Kính gửi: Công ty TNHH Quốc tế D &N (D&N INTERNATIONAL CO.,LTD.)

Phòng 2303, số 101 Láng Hạ, phường Láng Hạ, quận Đống Đa, thành phố Hà Nội

Căn cứ kết quả thẩm định yêu cầu duy trì hiệu lực Bằng độc quyền sáng chế:

Số đơn: DT1-2018-06772

Ngày nộp: 31/10/2018

Chủ đơn: YAMATO MISHIN SEIZO KABUSHIKI KAISHA (JP)

Đại diện của Chủ đơn: D&N INTERNATIONAL CO.,LTD.

Bằng độc quyền sáng chế số: 14850

Năm yêu cầu duy trì hiệu lực: 4

Cục Sở hữu trí tuệ thông báo:

1. Yêu cầu duy trì hiệu lực Bằng độc quyền sáng chế nêu trên được chấp nhận.

2. Hiệu lực Bằng độc quyền sáng chế số 14850 được duy trì đến 23/11/2019.

Nơi nhận:

- Như trên;
- TT (để công bố);
- Lưu: VT, Hồ sơ.



CỤC TRƯỞNG

Đinh Hữu Phí

BỘ KHOA HỌC VÀ CÔNG NGHỆ
CỤC SỞ HỮU TRÍ TUỆ

CỘNG HOÀ XÃ HỘI CHỦ NGHĨA VIỆT NAM
Độc lập - Tự do - Hạnh phúc

Số: 5768/TB-SHTT

Hà Nội, ngày 22 tháng 03 năm 2019

THÔNG BÁO
Ghi nhận yêu cầu duy trì hiệu lực Bằng độc quyền sáng chế

Kính gửi: Công ty TNHH Quốc tế D & N (D&N INTERNATIONAL CO.,LTD.)

Phòng 2303, số 101 Láng Hạ, phường Láng Hạ, quận Đống Đa,
thành phố Hà Nội

Căn cứ kết quả thẩm định yêu cầu duy trì hiệu lực Bằng độc quyền sáng chế:

Số đơn: DT1-2018-06773

Ngày nộp: 31/10/2018

Chủ đơn: WIND-DIRECT GMBH (DE)

Đại diện của Chủ đơn: D&N INTERNATIONAL CO.,LTD.

Bằng độc quyền sáng chế số: 14931

Năm yêu cầu duy trì hiệu lực: 4

Cục Sở hữu trí tuệ thông báo:

1. Yêu cầu duy trì hiệu lực Bằng độc quyền sáng chế nêu trên được chấp nhận.

2. Hiệu lực Bằng độc quyền sáng chế số 14931 được duy trì đến 14/12/2019.

Nơi nhận:

- Như trên;
- TT (để công bố);
- Lưu: VT, Hồ sơ.

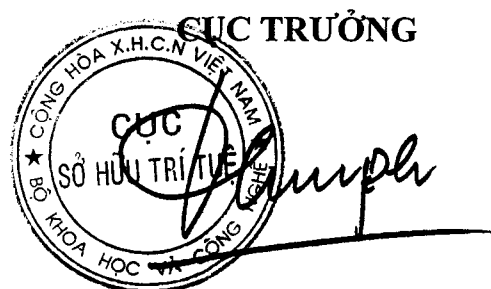

Đinh Hữu Phí

BỘ KHOA HỌC VÀ CÔNG NGHỆ
CỤC SỞ HỮU TRÍ TUỆ

CỘNG HÒA XÃ HỘI CHỦ NGHĨA VIỆT NAM
Độc lập - Tự do - Hạnh phúc

Số: 5769 /TB-SHTT

Hà Nội, ngày 22 tháng 03 năm 2019

THÔNG BÁO
Ghi nhận yêu cầu duy trì hiệu lực Bằng độc quyền sáng chế

Kính gửi: Công ty TNHH Quốc tế D &N (D&N INTERNATIONAL CO.,LTD.)

Phòng 2303, số 101 Láng Hạ, phường Láng Hạ, quận Đống Đa,
thành phố Hà Nội

Căn cứ kết quả thẩm định yêu cầu duy trì hiệu lực Bằng độc quyền sáng chế:

Số đơn: DT1-2018-06774

Ngày nộp: 31/10/2018

Chủ đơn: YAMATO MISHIN SEIZO KABUSHIKI KAISHA (JP)

Đại diện của Chủ đơn: D&N INTERNATIONAL CO.,LTD.

Bằng độc quyền sáng chế số: 17811

Năm yêu cầu duy trì hiệu lực: 2

Cục Sở hữu trí tuệ thông báo:

1. Yêu cầu duy trì hiệu lực Bằng độc quyền sáng chế nêu trên được chấp nhận.

2. Hiệu lực Bằng độc quyền sáng chế số 17811 được duy trì đến 14/11/2019.

Nơi nhận:

- Như trên;
- TT (để công bố);
- Lưu: VT, Hồ sơ.



Đinh Hữu Phí

BỘ KHOA HỌC VÀ CÔNG NGHỆ
CỤC SỞ HỮU TRÍ TUỆ

CỘNG HÒA XÃ HỘI CHỦ NGHĨA VIỆT NAM
Độc lập - Tự do - Hạnh phúc

Số: 5770/TB-SHTT

Hà Nội, ngày 22 tháng 03 năm 2019

THÔNG BÁO

Ghi nhận yêu cầu duy trì hiệu lực Bằng độc quyền sáng chế

Kính gửi: Công ty TNHH Quốc tế D &N (D&N INTERNATIONAL CO.,LTD.)

Phòng 2303, số 101 Láng Hạ, phường Láng Hạ, quận Đống Đa,
thành phố Hà Nội

Căn cứ kết quả thẩm định yêu cầu duy trì hiệu lực Bằng độc quyền sáng chế:

Số đơn: DT1-2018-06775

Ngày nộp: 31/10/2018

Chủ đơn: TSUCHIYA TSCO CO., LTD. (JP)

Đại diện của Chủ đơn: D&N INTERNATIONAL CO.,LTD.

Bằng độc quyền sáng chế số: 17912

Năm yêu cầu duy trì hiệu lực: 2

Cục Sở hữu trí tuệ thông báo:

1. Yêu cầu duy trì hiệu lực Bằng độc quyền sáng chế nêu trên được chấp nhận.

2. Hiệu lực Bằng độc quyền sáng chế số 17912 được duy trì đến 28/11/2019.

Nơi nhận:

- Như trên;
- TT (để công bố);
- Lưu: VT, Hồ sơ.

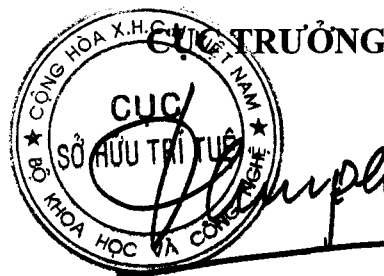

Đinh Hữu Phí

BỘ KHOA HỌC VÀ CÔNG NGHỆ
CỤC SỞ HỮU TRÍ TUỆ

CỘNG HOÀ XÃ HỘI CHỦ NGHĨA VIỆT NAM
Độc lập - Tự do - Hạnh phúc

Số: 5771/TB-SHTT

Hà Nội, ngày 22 tháng 03 năm 2019

THÔNG BÁO
Ghi nhận yêu cầu duy trì hiệu lực Bằng độc quyền sáng chế

Kính gửi: Công ty TNHH một thành viên Sở hữu trí tuệ VCCI
(VCCI-IP CO.,LTD)
Tầng 8, Toà nhà VCCI, số 9 Đào Duy Anh, phường Phương mai,
quận Đống Đa, thành phố Hà Nội

Căn cứ kết quả thẩm định yêu cầu duy trì hiệu lực Bằng độc quyền sáng chế:

Số đơn: DT1-2018-06776

Ngày nộp: 31/10/2018

Chủ đơn: JP STEEL PLANTECH CO. (JP)

Đại diện của Chủ đơn: VCCI-IP CO.,LTD

Bằng độc quyền sáng chế số: 17710

Năm yêu cầu duy trì hiệu lực: 2

Cục Sở hữu trí tuệ thông báo:

1. Yêu cầu duy trì hiệu lực Bằng độc quyền sáng chế nêu trên được chấp nhận.

2. Hiệu lực Bằng độc quyền sáng chế số 17710 được duy trì đến 31/10/2019.

Nơi nhận:

- Như trên;
- TT (để công bố);
- Lưu: VT, Hồ sơ.

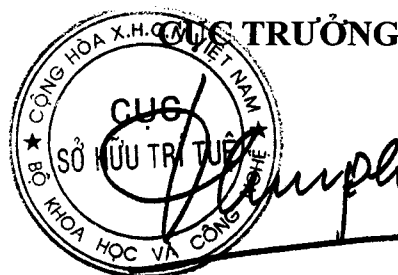

Đinh Hữu Phí

BỘ KHOA HỌC VÀ CÔNG NGHỆ
CỤC SỞ HỮU TRÍ TUỆ

CỘNG HÒA XÃ HỘI CHỦ NGHĨA VIỆT NAM
Độc lập - Tự do - Hạnh phúc

Số: 5772/TB-SHTT

Hà Nội, ngày 22 tháng 03 năm 2019

THÔNG BÁO

Ghi nhận yêu cầu duy trì hiệu lực Bằng độc quyền sáng chế

Kính gửi: Công ty TNHH một thành viên Sở hữu trí tuệ VCCI
(VCCI-IP CO.,LTD)
Tầng 8, Toà nhà VCCI, số 9 Đào Duy Anh, phường Phương mai,
quận Đống Đa, thành phố Hà Nội

Căn cứ kết quả thẩm định yêu cầu duy trì hiệu lực Bằng độc quyền sáng chế:

Số đơn: DT1-2018-06777

Ngày nộp: 31/10/2018

Chủ đơn: Dainichiseika Color & Chemicals MFG. Co., Ltd. (JP)

Đại diện của Chủ đơn: VCCI-IP CO.,LTD

Bằng độc quyền sáng chế số: 5963

Năm yêu cầu duy trì hiệu lực: 13

Cục Sở hữu trí tuệ thông báo:

1. Yêu cầu duy trì hiệu lực Bằng độc quyền sáng chế nêu trên được chấp nhận.

2. Hiệu lực Bằng độc quyền sáng chế số 5963 được duy trì đến 31/10/2019. *ke*

Nơi nhận:

- Như trên;
- TT (để công bố);
- Lưu: VT, Hồ sơ.

CỤC TRƯỞNG



Đinh Hữu Phí

BỘ KHOA HỌC VÀ CÔNG NGHỆ
CỤC SỞ HỮU TRÍ TUỆ

CỘNG HÒA XÃ HỘI CHỦ NGHĨA VIỆT NAM
Độc lập - Tự do - Hạnh phúc

Số: 5773 /TB-SHTT

Hà Nội, ngày 22 tháng 03 năm 2019

THÔNG BÁO

Ghi nhận yêu cầu duy trì hiệu lực Bằng độc quyền sáng chế

Kính gửi: Công ty TNHH một thành viên Sở hữu trí tuệ VCCI
(VCCI-IP CO.,LTD)
Tầng 8, Toà nhà VCCI, số 9 Đào Duy Anh, phường Phương mai,
quận Đống Đa, thành phố Hà Nội

Căn cứ kết quả thẩm định yêu cầu duy trì hiệu lực Bằng độc quyền sáng chế:

Số đơn: DT1-2018-06780

Ngày nộp: 31/10/2018

Chủ đơn: SEAONE HOLDINGS, LLC (US)

Đại diện của Chủ đơn: VCCI-IP CO.,LTD

Bằng độc quyền sáng chế số: 8875

Năm yêu cầu duy trì hiệu lực: 9

Cục Sở hữu trí tuệ thông báo:

1. Yêu cầu duy trì hiệu lực Bằng độc quyền sáng chế nêu trên được chấp nhận.

2. Hiệu lực Bằng độc quyền sáng chế số 8875 được duy trì đến 22/11/2019. *je*

Nơi nhận:

- Như trên;
- TT (để công bố);
- Lưu: VT, Hồ sơ.



Đinh Hữu Phí

BỘ KHOA HỌC VÀ CÔNG NGHỆ
CỤC SỞ HỮU TRÍ TUỆ

CỘNG HÒA XÃ HỘI CHỦ NGHĨA VIỆT NAM
Độc lập - Tự do - Hạnh phúc

Số: 5774/TB-SHTT

Hà Nội, ngày 22 tháng 03 năm 2019

THÔNG BÁO

Ghi nhận yêu cầu duy trì hiệu lực Bằng độc quyền sáng chế

Kính gửi: Công ty TNHH một thành viên Sở hữu trí tuệ VCCI
(VCCI-IP CO.,LTD)
Tầng 8, Toà nhà VCCI, số 9 Đào Duy Anh, phường Phương mai,
quận Đống Đa, thành phố Hà Nội

Căn cứ kết quả thẩm định yêu cầu duy trì hiệu lực Bằng độc quyền sáng chế:

Số đơn: DT1-2018-06781

Ngày nộp: 31/10/2018

Chủ đơn: UNIVERSITY OF WASHINGTON (US)

Đại diện của Chủ đơn: VCCI-IP CO.,LTD

Bằng độc quyền sáng chế số: 17725

Năm yêu cầu duy trì hiệu lực: 2

Cục Sở hữu trí tuệ thông báo:

1. Yêu cầu duy trì hiệu lực Bằng độc quyền sáng chế nêu trên được chấp nhận.
2. Hiệu lực Bằng độc quyền sáng chế số 17725 được duy trì đến 31/10/2019.

Nơi nhận:

- Như trên;
- TT (để công bố);
- Lưu: VT, Hồ sơ.

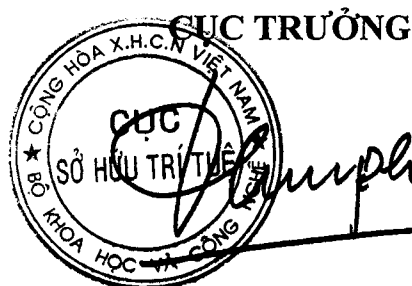

Đinh Hữu Phí

BỘ KHOA HỌC VÀ CÔNG NGHỆ
CỤC SỞ HỮU TRÍ TUỆ

CỘNG HÒA XÃ HỘI CHỦ NGHĨA VIỆT NAM
Độc lập - Tự do - Hạnh phúc

Số: 5775/TB-SHTT

Hà Nội, ngày 22 tháng 03 năm 2019

THÔNG BÁO

Ghi nhận yêu cầu duy trì hiệu lực Bằng độc quyền sáng chế

Kính gửi: Công ty TNHH một thành viên Sở hữu trí tuệ VCCI
(VCCI-IP CO.,LTD)
Tầng 8, Toà nhà VCCI, số 9 Đào Duy Anh, phường Phương mai,
quận Đống Đa, thành phố Hà Nội

Căn cứ kết quả thẩm định yêu cầu duy trì hiệu lực Bằng độc quyền sáng chế:

Số đơn: DT1-2018-06782

Ngày nộp: 31/10/2018

Chủ đơn: BRISTOL-MYERS SQUIBB COMPANY (US)

Đại diện của Chủ đơn: VCCI-IP CO.,LTD

Bằng độc quyền sáng chế số: 17822

Năm yêu cầu duy trì hiệu lực: 2

Cục Sở hữu trí tuệ thông báo:

1. Yêu cầu duy trì hiệu lực Bằng độc quyền sáng chế nêu trên được chấp nhận.
2. Hiệu lực Bằng độc quyền sáng chế số 17822 được duy trì đến 14/11/2019.

Nơi nhận:

- Như trên;
- TT (để công bố);
- Lưu: VT, Hồ sơ.

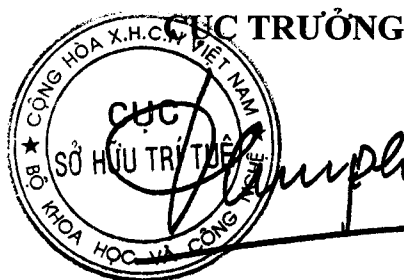

Đinh Hữu Phí

BỘ KHOA HỌC VÀ CÔNG NGHỆ
CỤC SỞ HỮU TRÍ TUỆ

CỘNG HÒA XÃ HỘI CHỦ NGHĨA VIỆT NAM
Độc lập - Tự do - Hạnh phúc

Số: 5776/TB-SHTT

Hà Nội, ngày 22 tháng 03 năm 2019

THÔNG BÁO

Ghi nhận yêu cầu duy trì hiệu lực Bằng độc quyền sáng chế

Kính gửi: Công ty TNHH Tâm nhìn và Liên danh
(VISION & ASSOCIATES CO.LTD.)
Phòng 308-310, tầng 3, Tháp Hà Nội, số 49 Hai Bà Trưng,
phường Trần Hưng Đạo, quận Hoàn Kiếm, thành phố Hà Nội

Căn cứ kết quả thẩm định yêu cầu duy trì hiệu lực Bằng độc quyền sáng chế:

Số đơn: DT1-2018-06783

Ngày nộp: 31/10/2018

Chủ đơn: AKAGI NYUGYO CO., LTD. (JP)

Đại diện của Chủ đơn: VISION & ASSOCIATES CO.LTD.

Bằng độc quyền sáng chế số: 20025

Năm yêu cầu duy trì hiệu lực: 2

Cục Sở hữu trí tuệ thông báo:

1. Yêu cầu duy trì hiệu lực Bằng độc quyền sáng chế nêu trên được chấp nhận.

2. Hiệu lực Bằng độc quyền sáng chế số 20025 được duy trì đến 08/10/2020.

H

Nơi nhận:

- Như trên;
- TT (để công bố);
- Lưu: VT, Hồ sơ.



Đinh Hữu Phí

BỘ KHOA HỌC VÀ CÔNG NGHỆ
CỤC SỞ HỮU TRÍ TUỆ

CỘNG HÒA XÃ HỘI CHỦ NGHĨA VIỆT NAM
Độc lập - Tự do - Hạnh phúc

Số: 5777/TB-SHTT

Hà Nội, ngày 22 tháng 03 năm 2019

THÔNG BÁO

Ghi nhận yêu cầu duy trì hiệu lực Bằng độc quyền sáng chế

Kính gửi: Công ty TNHH Tầm nhìn và Liên danh
(VISION & ASSOCIATES CO.LTD.)
Phòng 308-310, tầng 3, Tháp Hà Nội, số 49 Hai Bà Trưng,
phường Trần Hưng Đạo, quận Hoàn Kiếm, thành phố Hà Nội

Căn cứ kết quả thẩm định yêu cầu duy trì hiệu lực Bằng độc quyền sáng chế:

Số đơn: DT1-2018-06784

Ngày nộp: 31/10/2018

Chủ đơn: AKAGI NYUGYO CO., LTD. (JP)

Đại diện của Chủ đơn: VISION & ASSOCIATES CO.LTD.

Bằng độc quyền sáng chế số: 20025

Năm yêu cầu duy trì hiệu lực: 3

Cục Sở hữu trí tuệ thông báo:

1. Yêu cầu duy trì hiệu lực Bằng độc quyền sáng chế nêu trên được chấp nhận.

2. Hiệu lực Bằng độc quyền sáng chế số 20025 được duy trì đến 08/10/2021.

Nơi nhận:

- Như trên;
- TT (để công bố);
- Lưu: VT, Hồ sơ.

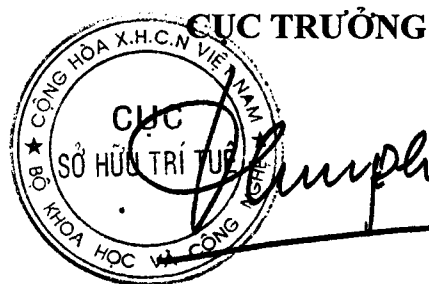

Đinh Hữu Phí

BỘ KHOA HỌC VÀ CÔNG NGHỆ
CỤC SỞ HỮU TRÍ TUỆ

CỘNG HÒA XÃ HỘI CHỦ NGHĨA VIỆT NAM
Độc lập - Tự do - Hạnh phúc

Số: 5778 /TB-SHTT

Hà Nội, ngày 22 tháng 03 năm 2019

THÔNG BÁO

Ghi nhận yêu cầu duy trì hiệu lực Bằng độc quyền sáng chế

Kính gửi: Công ty TNHH Tầm nhìn và Liên danh
(VISION & ASSOCIATES CO.LTD.)
Phòng 308-310, tầng 3, Tháp Hà Nội, số 49 Hai Bà Trưng,
phường Trần Hưng Đạo, quận Hoàn Kiếm, thành phố Hà Nội

Căn cứ kết quả thẩm định yêu cầu duy trì hiệu lực Bằng độc quyền sáng chế:

Số đơn: DT1-2018-06785

Ngày nộp: 31/10/2018

Chủ đơn: AKAGI NYUGYO CO., LTD. (JP)

Đại diện của Chủ đơn: VISION & ASSOCIATES CO.LTD.

Bằng độc quyền sáng chế số: 20025

Năm yêu cầu duy trì hiệu lực: 4

Cục Sở hữu trí tuệ thông báo:

1. Yêu cầu duy trì hiệu lực Bằng độc quyền sáng chế nêu trên được chấp nhận.

2. Hiệu lực Bằng độc quyền sáng chế số 20025 được duy trì đến 08/10/2022.

Nơi nhận:

- Như trên;
- TT (để công bố);
- Lưu: VT, Hồ sơ.

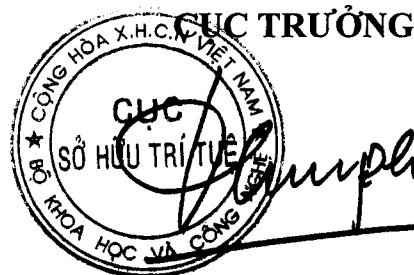

Đinh Hữu Phí

BỘ KHOA HỌC VÀ CÔNG NGHỆ
CỤC SỞ HỮU TRÍ TUỆ

CỘNG HÒA XÃ HỘI CHỦ NGHĨA VIỆT NAM
Độc lập - Tự do - Hạnh phúc

Số: 5779/TB-SHTT

Hà Nội, ngày 22 tháng 03 năm 2019

THÔNG BÁO

Ghi nhận yêu cầu duy trì hiệu lực Bằng độc quyền sáng chế

Kính gửi: Công ty TNHH Tầm nhìn và Liên danh
(VISION & ASSOCIATES CO.LTD.)
Phòng 308-310, tầng 3, Tháp Hà Nội, số 49 Hai Bà Trưng,
phường Trần Hưng Đạo, quận Hoàn Kiếm, thành phố Hà Nội

Căn cứ kết quả thẩm định yêu cầu duy trì hiệu lực Bằng độc quyền sáng chế:

Số đơn: DT1-2018-06786

Ngày nộp: 31/10/2018

Chủ đơn: AKAGI NYUGYO CO., LTD. (JP)

Đại diện của Chủ đơn: VISION & ASSOCIATES CO.LTD.

Bằng độc quyền sáng chế số: 20025

Năm yêu cầu duy trì hiệu lực: 5

Cục Sở hữu trí tuệ thông báo:

1. Yêu cầu duy trì hiệu lực Bằng độc quyền sáng chế nêu trên được chấp nhận.

2. Hiệu lực Bằng độc quyền sáng chế số 20025 được duy trì đến 08/10/2023.

Nơi nhận:

- Như trên;
- TT (để công bố);
- Lưu: VT, Hồ sơ.

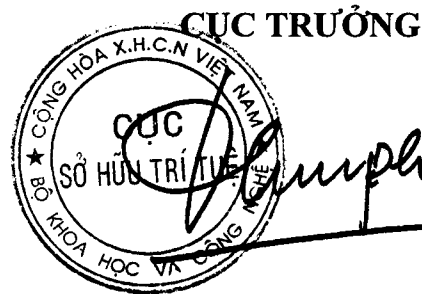

Đinh Hữu Phú

BỘ KHOA HỌC VÀ CÔNG NGHỆ
CỤC SỞ HỮU TRÍ TUỆ

CỘNG HÒA XÃ HỘI CHỦ NGHĨA VIỆT NAM
Độc lập - Tự do - Hạnh phúc

Số: 5780 /TB-SHTT

Hà Nội, ngày 22 tháng 03 năm 2019

THÔNG BÁO

Ghi nhận yêu cầu duy trì hiệu lực Bằng độc quyền sáng chế

Kính gửi: Công ty TNHH Tâm nhìn và Liên danh
(VISION & ASSOCIATES CO.LTD.)

Phòng 308-310, tầng 3, Tháp Hà Nội, số 49 Hai Bà Trưng, phường Trần Hưng
quận Hoàn Kiếm, thành phố Hà Nội

Căn cứ kết quả thẩm định yêu cầu duy trì hiệu lực Bằng độc quyền sáng chế:

Số đơn: DT1-2018-06787

Ngày nộp: 31/10/2018

Chủ đơn: AKAGI NYUGYO CO., LTD. (JP)

Đại diện của Chủ đơn: VISION & ASSOCIATES CO.LTD.

Bằng độc quyền sáng chế số: 20024

Năm yêu cầu duy trì hiệu lực: 2

Cục Sở hữu trí tuệ thông báo:

1. Yêu cầu duy trì hiệu lực Bằng độc quyền sáng chế nêu trên được chấp nhận.

2. Hiệu lực Bằng độc quyền sáng chế số 20024 được duy trì đến 08/10/2020.

Nơi nhận:

- Như trên;
- TT (để công bố);
- Lưu: VT, Hồ sơ.

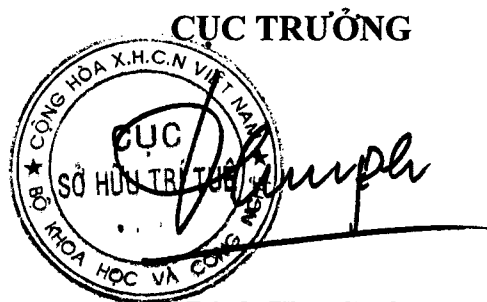

Đinh Hữu Phí

BỘ KHOA HỌC VÀ CÔNG NGHỆ
CỤC SỞ HỮU TRÍ TUỆ

CỘNG HÒA XÃ HỘI CHỦ NGHĨA VIỆT NAM
Độc lập - Tự do - Hạnh phúc

Số: 5781/TB-SHTT

Hà Nội, ngày 22 tháng 03 năm 2019

THÔNG BÁO
Ghi nhận yêu cầu duy trì hiệu lực Bằng độc quyền sáng chế

Kính gửi: Công ty TNHH Tầm nhìn và Liên danh
(VISION & ASSOCIATES CO.LTD.)

Phòng 308-310, tầng 3, Tháp Hà Nội, số 49 Hai Bà Trưng, phường Trần Hưng
quận Hoàn Kiếm, thành phố Hà Nội

Căn cứ kết quả thẩm định yêu cầu duy trì hiệu lực Bằng độc quyền sáng chế:

Số đơn: DT1-2018-06788

Ngày nộp: 31/10/2018

Chủ đơn: AKAGI NYUGYO CO., LTD. (JP)

Đại diện của Chủ đơn: VISION & ASSOCIATES CO.LTD.

Bằng độc quyền sáng chế số: 20024

Năm yêu cầu duy trì hiệu lực: 3

Cục Sở hữu trí tuệ thông báo:

1. Yêu cầu duy trì hiệu lực Bằng độc quyền sáng chế nêu trên được chấp nhận.

2. Hiệu lực Bằng độc quyền sáng chế số 20024 được duy trì đến 08/10/2021.

H

Nơi nhận:

- Như trên;
- TT (để công bố);
- Lưu: VT, Hồ sơ.

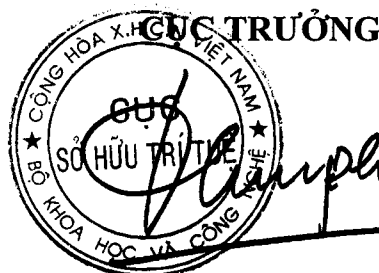

Đinh Hữu Phí

BỘ KHOA HỌC VÀ CÔNG NGHỆ
CỤC SỞ HỮU TRÍ TUỆ

CỘNG HÒA XÃ HỘI CHỦ NGHĨA VIỆT NAM
Độc lập - Tự do - Hạnh phúc

Số: 5782/TB-SHTT

Hà Nội, ngày 22 tháng 03 năm 2019

THÔNG BÁO
Ghi nhận yêu cầu duy trì hiệu lực Bằng độc quyền sáng chế

Kính gửi: Công ty TNHH Tâm nhìn và Liên danh
(VISION & ASSOCIATES CO.LTD.)

Phòng 308-310, tầng 3, Tháp Hà Nội, số 49 Hai Bà Trưng, phường Trần Hưng
quận Hoàn Kiếm, thành phố Hà Nội

Căn cứ kết quả thẩm định yêu cầu duy trì hiệu lực Bằng độc quyền sáng chế:

Số đơn: DT1-2018-06789

Ngày nộp: 31/10/2018

Chủ đơn: AKAGI NYUGYO CO., LTD. (JP)

Đại diện của Chủ đơn: VISION & ASSOCIATES CO.LTD.

Bằng độc quyền sáng chế số: 20024

Năm yêu cầu duy trì hiệu lực: 4

Cục Sở hữu trí tuệ thông báo:

1. Yêu cầu duy trì hiệu lực Bằng độc quyền sáng chế nêu trên được chấp nhận.

2. Hiệu lực Bằng độc quyền sáng chế số 20024 được duy trì đến 08/10/2022.

Nơi nhận:

- Như trên;
- TT (để công bố);
- Lưu: VT, Hồ sơ.



Đinh Hữu Phí

BỘ KHOA HỌC VÀ CÔNG NGHỆ
CỤC SỞ HỮU TRÍ TUỆ

CỘNG HÒA XÃ HỘI CHỦ NGHĨA VIỆT NAM
Độc lập - Tự do - Hạnh phúc

Số: 5783/TB-SHTT

Hà Nội, ngày 22 tháng 03 năm 2019

THÔNG BÁO
Ghi nhận yêu cầu duy trì hiệu lực Bằng độc quyền sáng chế

Kính gửi: Công ty TNHH Tâm nhìn và Liên danh
(VISION & ASSOCIATES CO.LTD.)
Phòng 308-310, tầng 3, Tháp Hà Nội, số 49 Hai Bà Trưng, phường Trần Hưng
quận Hoàn Kiếm, thành phố Hà Nội

Căn cứ kết quả thẩm định yêu cầu duy trì hiệu lực Bằng độc quyền sáng chế:

Số đơn: DT1-2018-06790

Ngày nộp: 31/10/2018

Chủ đơn: AKAGI NYUGYO CO., LTD. (JP)

Đại diện của Chủ đơn: VISION & ASSOCIATES CO.LTD.

Bằng độc quyền sáng chế số: 20024

Năm yêu cầu duy trì hiệu lực: 5

Cục Sở hữu trí tuệ thông báo:

1. Yêu cầu duy trì hiệu lực Bằng độc quyền sáng chế nêu trên được chấp nhận.
2. Hiệu lực Bằng độc quyền sáng chế số 20024 được duy trì đến 08/10/2023.

Nơi nhận:

- Như trên;
- TT (để công bố);
- Lưu: VT, Hồ sơ.



Đinh Hữu Phí

BỘ KHOA HỌC VÀ CÔNG NGHỆ
CỤC SỞ HỮU TRÍ TUỆ

CỘNG HÒA XÃ HỘI CHỦ NGHĨA VIỆT NAM
Độc lập - Tự do - Hạnh phúc

Số: 5784/TB-SHTT

Hà Nội, ngày 22 tháng 03 năm 2019

THÔNG BÁO

Ghi nhận yêu cầu duy trì hiệu lực Bằng độc quyền sáng chế

Kính gửi: Công ty Luật TNHH T&G (TGVN)
Phòng số 5 tầng 15 Toà nhà Harec, 4A Láng Hạ, phường Thành Công
quận Ba Đình, TP Hà Nội

Căn cứ kết quả thẩm định yêu cầu duy trì hiệu lực Bằng độc quyền sáng chế:

Số đơn: DT1-2018-06791

Ngày nộp: 31/10/2018

Chủ đơn: NEW BALANCE ATHLETIC SHOE, INC. (US)

Đại diện của Chủ đơn: TGVN

Bằng độc quyền sáng chế số: 7984

Năm yêu cầu duy trì hiệu lực: 10

Cục Sở hữu trí tuệ thông báo:

1. Yêu cầu duy trì hiệu lực Bằng độc quyền sáng chế nêu trên được chấp nhận.

2. Hiệu lực Bằng độc quyền sáng chế số 7984 được duy trì đến 05/10/2019.

Nơi nhận:

- Như trên;
- TT (để công bố);
- Lưu: VT, Hồ sơ.

CỤC TRƯỞNG

Đinh Hữu Phí

BỘ KHOA HỌC VÀ CÔNG NGHỆ
CỤC SỞ HỮU TRÍ TUỆ

CỘNG HOÀ XÃ HỘI CHỦ NGHĨA VIỆT NAM
Độc lập - Tự do - Hạnh phúc

Số: 5785/TB-SHTT

Hà Nội, ngày 22 tháng 03 năm 2019

THÔNG BÁO

Ghi nhận yêu cầu duy trì hiệu lực Bằng độc quyền sáng chế

Kính gửi: Công ty Luật TNHH WINCO (WINCO LAW FIRM)
Số 54 Trần Quốc Vượng, phường Dịch Vọng Hậu, quận Cầu Giấy,
TP Hà Nội

Căn cứ kết quả thẩm định yêu cầu duy trì hiệu lực Bằng độc quyền sáng chế:

Số đơn: DT1-2018-06792

Ngày nộp: 31/10/2018

Chủ đơn: LOESCHE GmbH (DE)

Đại diện của Chủ đơn: WINCO LAW FIRM

Bằng độc quyền sáng chế số: 14761

Năm yêu cầu duy trì hiệu lực: 4

Cục Sở hữu trí tuệ thông báo:

1. Yêu cầu duy trì hiệu lực Bằng độc quyền sáng chế nêu trên được chấp nhận.

2. Hiệu lực Bằng độc quyền sáng chế số 14761 được duy trì đến 02/11/2019.

Nơi nhận:

- Như trên;
- TT (để công bố);
- Lưu: VT, Hồ sơ.

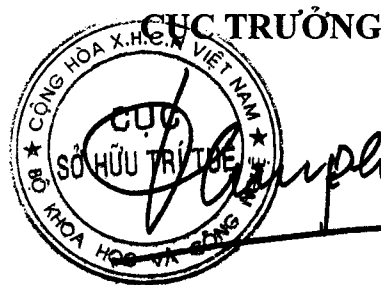

Đinh Hữu Phí

BỘ KHOA HỌC VÀ CÔNG NGHỆ
CỤC SỞ HỮU TRÍ TUỆ

CỘNG HOÀ XÃ HỘI CHỦ NGHĨA VIỆT NAM
Độc lập - Tự do - Hạnh phúc

Số: 5786 /TB-SHTT

Hà Nội, ngày 22 tháng 03 năm 2019

THÔNG BÁO
Ghi nhận yêu cầu duy trì hiệu lực Bằng độc quyền sáng chế

Kính gửi: Công ty TNHH Dương và Trần (DUONG & TRAN CO., LTD)
Số 85, phố Ngô Gia Tự, phường Đức Giang, quận Long Biên, TP. Hà nội

Căn cứ kết quả thẩm định yêu cầu duy trì hiệu lực Bằng độc quyền sáng chế:

Số đơn: DT1-2018-06793

Ngày nộp: 31/10/2018

Chủ đơn: Hangzhou Shunwang Technology Co., Ltd (CN)

Đại diện của Chủ đơn: DUONG & TRAN CO., LTD

Bằng độc quyền sáng chế số: 17736

Năm yêu cầu duy trì hiệu lực: 2

Cục Sở hữu trí tuệ thông báo:

1. Yêu cầu duy trì hiệu lực Bằng độc quyền sáng chế nêu trên được chấp nhận.

2. Hiệu lực Bằng độc quyền sáng chế số 17736 được duy trì đến 31/10/2019.

He

Nơi nhận:

- Như trên;
- TT (để công bố);
- Lưu: VT, Hồ sơ.

CỤC TRƯỞNG

Đinh Hữu Phí

BỘ KHOA HỌC VÀ CÔNG NGHỆ
CỤC SỞ HỮU TRÍ TUỆ

CỘNG HÒA XÃ HỘI CHỦ NGHĨA VIỆT NAM
Độc lập - Tự do - Hạnh phúc

Số: 5787/TB-SHTT

Hà Nội, ngày 22 tháng 03 năm 2019

THÔNG BÁO
Ghi nhận yêu cầu duy trì hiệu lực Bằng độc quyền sáng chế

Kính gửi: Công ty TNHH một thành viên Sở hữu trí tuệ VCCI
(VCCI-IP CO.,LTD)
Tầng 8, Toà nhà VCCI, số 9 Đào Duy Anh, phường Phương mai,
quận Đống Đa, thành phố Hà Nội

Căn cứ kết quả thẩm định yêu cầu duy trì hiệu lực Bằng độc quyền sáng chế:

Số đơn: DT1-2018-07908

Ngày nộp: 21/12/2018

Chủ đơn: Gunze Limited (JP)

Đại diện của Chủ đơn: VCCI-IP CO.,LTD

Bằng độc quyền sáng chế số: 12294

Năm yêu cầu duy trì hiệu lực: 6

Cục Sở hữu trí tuệ thông báo:

1. Yêu cầu duy trì hiệu lực Bằng độc quyền sáng chế nêu trên được chấp nhận.

2. Hiệu lực Bằng độc quyền sáng chế số 12294 được duy trì đến 13/01/2020.

hc

Nơi nhận:

- Như trên;
- TT (để công bố);
- Lưu: VT, Hồ sơ.

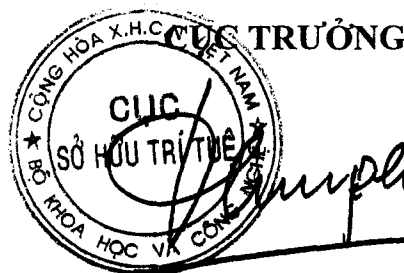

Đinh Hữu Phú

BỘ KHOA HỌC VÀ CÔNG NGHỆ
CỤC SỞ HỮU TRÍ TUỆ

CỘNG HÒA XÃ HỘI CHỦ NGHĨA VIỆT NAM
Độc lập - Tự do - Hạnh phúc

Số: 5788 /TB-SHTT

Hà Nội, ngày 22 tháng 03 năm 2019

THÔNG BÁO
Ghi nhận yêu cầu duy trì hiệu lực Bằng độc quyền sáng chế

Kính gửi: Công ty TNHH một thành viên Sở hữu trí tuệ VCCI
(VCCI-IP CO.,LTD)
Tầng 8, Toà nhà VCCI, số 9 Đào Duy Anh, phường Phương Mai,
quận Đống Đa, thành phố Hà Nội

Căn cứ kết quả thẩm định yêu cầu duy trì hiệu lực Bằng độc quyền sáng chế:

Số đơn: DT1-2018-05229

Ngày nộp: 29/08/2018

Chủ đơn: Toshiba Lifestyle Products & Services Corporation (JP)

Đại diện của Chủ đơn: VCCI-IP CO.,LTD

Bằng độc quyền sáng chế số: 13491

Năm yêu cầu duy trì hiệu lực: 5

Cục Sở hữu trí tuệ thông báo:

1. Yêu cầu duy trì hiệu lực Bằng độc quyền sáng chế nêu trên được chấp nhận.

2. Hiệu lực Bằng độc quyền sáng chế số 13491 được duy trì đến 02/12/2019.

Nơi nhận:

- Như trên;
- TT (để công bố);
- Lưu: VT, Hồ sơ.

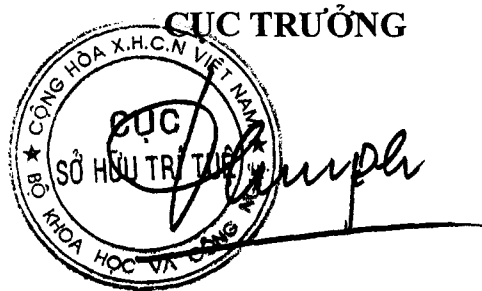

Đinh Hữu Phí

BỘ KHOA HỌC VÀ CÔNG NGHỆ
CỤC SỞ HỮU TRÍ TUỆ

CỘNG HÒA XÃ HỘI CHỦ NGHĨA VIỆT NAM
Độc lập - Tự do - Hạnh phúc

Số: 5789 /TB-SHTT

Hà Nội, ngày 22 tháng 03 năm 2019

THÔNG BÁO

Ghi nhận yêu cầu duy trì hiệu lực Bằng độc quyền sáng chế

Kính gửi: Công ty TNHH một thành viên Sở hữu trí tuệ VCCI
(VCCI-IP CO.,LTD)
Tầng 8, Toà nhà VCCI, số 9 Đào Duy Anh, phường Phương mai,
quận Đống Đa, thành phố Hà Nội

Căn cứ kết quả thẩm định yêu cầu duy trì hiệu lực Bằng độc quyền sáng chế:

Số đơn: DT1-2018-06278

Ngày nộp: 10/10/2018

Chủ đơn: TOYOKANETSUSOLUTIONS KABUSHIKI KAISHA (JP)

Đại diện của Chủ đơn: VCCI-IP CO.,LTD

Bằng độc quyền sáng chế số: 17593

Năm yêu cầu duy trì hiệu lực: 2

Cục Sở hữu trí tuệ thông báo:

1. Yêu cầu duy trì hiệu lực Bằng độc quyền sáng chế nêu trên được chấp nhận.

2. Hiệu lực Bằng độc quyền sáng chế số 17593 được duy trì đến 10/10/2019.

Nơi nhận:

- Như trên;
- TT (để công bố);
- Lưu: VT, Hồ sơ.

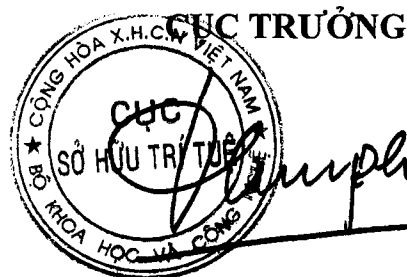

Đinh Hữu Phí

BỘ KHOA HỌC VÀ CÔNG NGHỆ
CỤC SỞ HỮU TRÍ TUỆ

CỘNG HÒA XÃ HỘI CHỦ NGHĨA VIỆT NAM
Độc lập - Tự do - Hạnh phúc

Số: 5790 /TB-SHTT

Hà Nội, ngày 22 tháng 03 năm 2019

THÔNG BÁO

Ghi nhận yêu cầu duy trì hiệu lực Bằng độc quyền sáng chế

Kính gửi: Công ty TNHH một thành viên Sở hữu trí tuệ VCCI
(VCCI-IP CO.,LTD)
Tầng 8, Toà nhà VCCI, số 9 Đào Duy Anh, phường Phương mai,
quận Đống Đa, thành phố Hà Nội

Căn cứ kết quả thẩm định yêu cầu duy trì hiệu lực Bằng độc quyền sáng chế:

Số đơn: DT1-2018-06480

Ngày nộp: 16/10/2018

Chủ đơn: MITSUBISHI HITACHI POWER SYSTEMS, LTD. (JP)

Đại diện của Chủ đơn: VCCI-IP CO.,LTD

Bằng độc quyền sáng chế số: 14847

Năm yêu cầu duy trì hiệu lực: 4

Cục Sở hữu trí tuệ thông báo:

1. Yêu cầu duy trì hiệu lực Bằng độc quyền sáng chế nêu trên được chấp nhận.

2. Hiệu lực Bằng độc quyền sáng chế số 14847 được duy trì đến 23/11/2019.

Nơi nhận:

- Như trên;
- TT (để công bố);
- Lưu: VT, Hồ sơ.

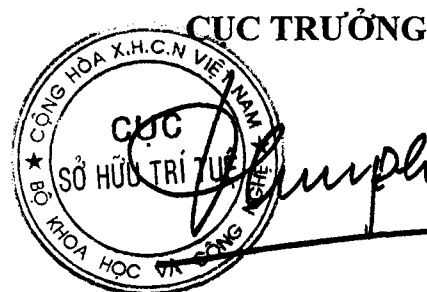

Đinh Hữu Phí

BỘ KHOA HỌC VÀ CÔNG NGHỆ
CỤC SỞ HỮU TRÍ TUỆ

CỘNG HÒA XÃ HỘI CHỦ NGHĨA VIỆT NAM
Độc lập - Tự do - Hạnh phúc

Số: 5791 /TB-SHTT

Hà Nội, ngày 22 tháng 03 năm 2019

THÔNG BÁO
Ghi nhận yêu cầu duy trì hiệu lực Bằng độc quyền sáng chế

Kính gửi: Công ty TNHH một thành viên Sở hữu trí tuệ VCCI
(VCCI-IP CO.,LTD)
Tầng 8, Toà nhà VCCI, số 9 Đào Duy Anh, phường Phương mai,
quận Đống Đa, thành phố Hà Nội

Căn cứ kết quả thẩm định yêu cầu duy trì hiệu lực Bằng độc quyền sáng chế:

Số đơn: DT1-2018-06476

Ngày nộp: 16/10/2018

Chủ đơn: EA PHARMA CO., LTD. (JP)

Đại diện của Chủ đơn: VCCI-IP CO.,LTD

Bằng độc quyền sáng chế số: 10860

Năm yêu cầu duy trì hiệu lực: 7

Cục Sở hữu trí tuệ thông báo:

1. Yêu cầu duy trì hiệu lực Bằng độc quyền sáng chế nêu trên được chấp nhận.

2. Hiệu lực Bằng độc quyền sáng chế số 10860 được duy trì đến 20/11/2019.

Nơi nhận:

- Như trên;
- TT (để công bố);
- Lưu: VT, Hồ sơ.

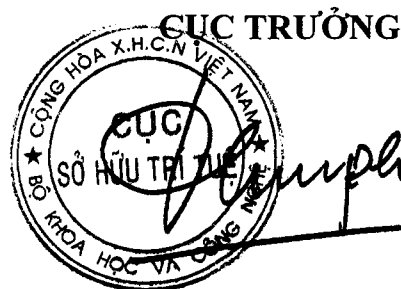

Đình Hữu Phí

BỘ KHOA HỌC VÀ CÔNG NGHỆ
CỤC SỞ HỮU TRÍ TUỆ

CỘNG HÒA XÃ HỘI CHỦ NGHĨA VIỆT NAM
Độc lập - Tự do - Hạnh phúc

Số: 5792/TB-SHTT

Hà Nội, ngày 22 tháng 03 năm 2019

THÔNG BÁO

Ghi nhận yêu cầu duy trì hiệu lực Bằng độc quyền sáng chế

Kính gửi: Công ty TNHH một thành viên Sở hữu trí tuệ VCCI
(VCCI-IP CO.,LTD)
Tầng 8, Toà nhà VCCI, số 9 Đào Duy Anh, phường Phương mai,
quận Đống Đa, thành phố Hà Nội

Căn cứ kết quả thẩm định yêu cầu duy trì hiệu lực Bằng độc quyền sáng chế:

Số đơn: DT1-2018-06473

Ngày nộp: 16/10/2018

Chủ đơn: PANASONIC CORPORATION (JP)

Đại diện của Chủ đơn: VCCI-IP CO.,LTD

Bằng độc quyền sáng chế số: 6706

Năm yêu cầu duy trì hiệu lực: 12

Cục Sở hữu trí tuệ thông báo:

1. Yêu cầu duy trì hiệu lực Bằng độc quyền sáng chế nêu trên được chấp nhận.

2. Hiệu lực Bằng độc quyền sáng chế số 6706 được duy trì đến 19/11/2019. *hc*

Nơi nhận:

- Như trên;
- TT (để công bố);
- Lưu: VT, Hồ sơ.



Đinh Hữu Phí

BỘ KHOA HỌC VÀ CÔNG NGHỆ
CỤC SỞ HỮU TRÍ TUỆ

CỘNG HÒA XÃ HỘI CHỦ NGHĨA VIỆT NAM
Độc lập - Tự do - Hạnh phúc

Số: 5793 /TB-SHTT

Hà Nội, ngày 22 tháng 03 năm 2019

THÔNG BÁO
Ghi nhận yêu cầu duy trì hiệu lực Bằng độc quyền sáng chế

Kính gửi: Công ty TNHH một thành viên Sở hữu trí tuệ VCCI
(VCCI-IP CO.,LTD)
Tầng 8, Toà nhà VCCI, số 9 Đào Duy Anh, phường Phương mai,
quận Đống Đa, thành phố Hà Nội

Căn cứ kết quả thẩm định yêu cầu duy trì hiệu lực Bằng độc quyền sáng chế:

Số đơn: DT1-2018-06455

Ngày nộp: 16/10/2018

Chủ đơn: Sanofi Pasteur Biologics Co. (US)

Đại diện của Chủ đơn: VCCI-IP CO.,LTD

Bằng độc quyền sáng chế số: 11038

Năm yêu cầu duy trì hiệu lực: 7

Cục Sở hữu trí tuệ thông báo:

1. Yêu cầu duy trì hiệu lực Bằng độc quyền sáng chế nêu trên được chấp nhận.

2. Hiệu lực Bằng độc quyền sáng chế số 11038 được duy trì đến 14/01/2020.

Nơi nhận:

- Như trên;
- TT (để công bố);
- Lưu: VT, Hồ sơ.



Đinh Hữu Phí

BỘ KHOA HỌC VÀ CÔNG NGHỆ
CỤC SỞ HỮU TRÍ TUỆ

CỘNG HOÀ XÃ HỘI CHỦ NGHĨA VIỆT NAM
Độc lập - Tự do - Hạnh phúc

Số: 5794/TB-SHTT

Hà Nội, ngày 22 tháng 03 năm 2019

THÔNG BÁO
Ghi nhận yêu cầu duy trì hiệu lực Bằng độc quyền sáng chế

Kính gửi: Công ty TNHH một thành viên Sở hữu trí tuệ VCCI
(VCCI-IP CO.,LTD)
Tầng 8, Toà nhà VCCI, số 9 Đào Duy Anh, phường Phương mai,
quận Đống Đa, thành phố Hà Nội

Căn cứ kết quả thẩm định yêu cầu duy trì hiệu lực Bằng độc quyền sáng chế:

Số đơn: DT1-2018-05922

Ngày nộp: 24/09/2018

Chủ đơn: SCHNEIDER ELECTRIC INDUSTRIES SA (FR)

Đại diện của Chủ đơn: VCCI-IP CO.,LTD

Bằng độc quyền sáng chế số: 4004

Năm yêu cầu duy trì hiệu lực: 16

Cục Sở hữu trí tuệ thông báo:

1. Yêu cầu duy trì hiệu lực Bằng độc quyền sáng chế nêu trên được chấp nhận.

2. Hiệu lực Bằng độc quyền sáng chế số 4004 được duy trì đến 30/12/2019. *h*

Nơi nhận:

- Như trên;
- TT (để công bố);
- Lưu: VT, Hồ sơ.

CỤC TRƯỞNG

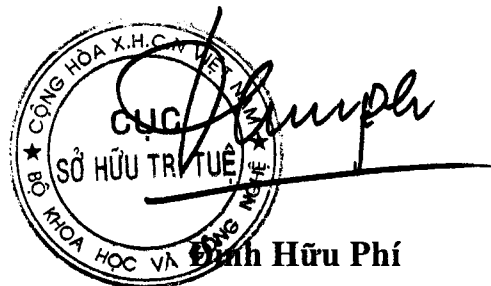

BỘ KHOA HỌC VÀ CÔNG NGHỆ
CỤC SỞ HỮU TRÍ TUỆ

CỘNG HÒA XÃ HỘI CHỦ NGHĨA VIỆT NAM
Độc lập - Tự do - Hạnh phúc

Số: 5795 /TB-SHTT

Hà Nội, ngày 22 tháng 03 năm 2019

THÔNG BÁO

Ghi nhận yêu cầu duy trì hiệu lực Bằng độc quyền sáng chế

Kính gửi: Công ty TNHH một thành viên Sở hữu trí tuệ VCCI
(VCCI-IP CO.,LTD)

Tầng 8, Toà nhà VCCI, số 9 Đào Duy Anh, phường Phương mai,
quận Đống Đa, thành phố Hà Nội

Căn cứ kết quả thẩm định yêu cầu duy trì hiệu lực Bằng độc quyền sáng chế:

Số đơn: DT1-2018-06037

Ngày nộp: 28/09/2018

Chủ đơn: NOVARTIS AG (CH)

Đại diện của Chủ đơn: VCCI-IP CO.,LTD

Bằng độc quyền sáng chế số: 5243

Năm yêu cầu duy trì hiệu lực: 14

Cục Sở hữu trí tuệ thông báo:

1. Yêu cầu duy trì hiệu lực Bằng độc quyền sáng chế nêu trên được chấp nhận.

2. Hiệu lực Bằng độc quyền sáng chế số 5243 được duy trì đến 25/10/2019. *hc*

Nơi nhận:

- Như trên;
- TT (để công bố);
- Lưu: VT, Hồ sơ.

CỤC TRƯỞNG

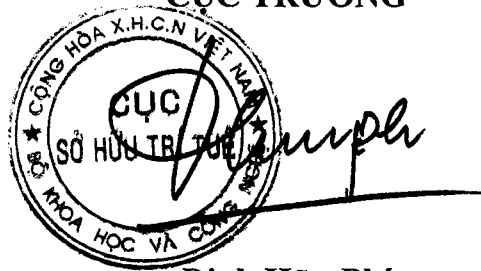

The stamp is circular with the text 'CỤC SỞ HỮU TRÍ TUỆ' in the center and 'BỘ KHOA HỌC VÀ CÔNG NGHỆ' around the perimeter. A handwritten signature is written over the stamp.

Đinh Hữu Phí

BỘ KHOA HỌC VÀ CÔNG NGHỆ
CỤC SỞ HỮU TRÍ TUỆ

CỘNG HÒA XÃ HỘI CHỦ NGHĨA VIỆT NAM
Độc lập - Tự do - Hạnh phúc

Số: 5796 /TB-SHTT

Hà Nội, ngày 22 tháng 03 năm 2019

THÔNG BÁO

Ghi nhận yêu cầu duy trì hiệu lực Bằng độc quyền sáng chế

Kính gửi: Công ty TNHH một thành viên Sở hữu trí tuệ VCCI
(VCCI-IP CO.,LTD)

Tầng 8, Toà nhà VCCI, số 9 Đào Duy Anh, phường Phương mai,
quận Đống Đa, thành phố Hà Nội

Căn cứ kết quả thẩm định yêu cầu duy trì hiệu lực Bằng độc quyền sáng chế:

Số đơn: DT1-2018-06029

Ngày nộp: 28/09/2018

Chủ đơn: NOVARTIS AG (CH)

Đại diện của Chủ đơn: VCCI-IP CO.,LTD

Bằng độc quyền sáng chế số: 9757

Năm yêu cầu duy trì hiệu lực: 8

Cục Sở hữu trí tuệ thông báo:

1. Yêu cầu duy trì hiệu lực Bằng độc quyền sáng chế nêu trên được chấp nhận.

2. Hiệu lực Bằng độc quyền sáng chế số 9757 được duy trì đến 19/10/2019. *He*

Nơi nhận:

- Như trên;
- TT (để công bố);
- Lưu: VT, Hồ sơ.

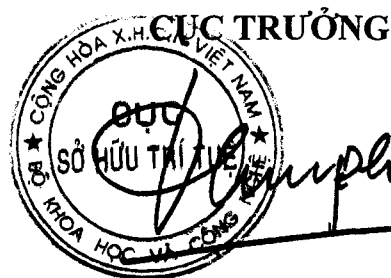

Đình Hữu Phí

BỘ KHOA HỌC VÀ CÔNG NGHỆ
CỤC SỞ HỮU TRÍ TUỆ

CỘNG HÒA XÃ HỘI CHỦ NGHĨA VIỆT NAM
Độc lập - Tự do - Hạnh phúc

Số: 5797/TB-SHTT

Hà Nội, ngày 22 tháng 03 năm 2019

THÔNG BÁO
Ghi nhận yêu cầu duy trì hiệu lực Bằng độc quyền sáng chế

Kính gửi: Công ty TNHH một thành viên Sở hữu trí tuệ VCCI
(VCCI-IP CO.,LTD)
Tầng 8, Toà nhà VCCI, số 9 Đào Duy Anh, phường Phương mai,
quận Đống Đa, thành phố Hà Nội

Căn cứ kết quả thẩm định yêu cầu duy trì hiệu lực Bằng độc quyền sáng chế:

Số đơn: DT1-2018-06024

Ngày nộp: 28/09/2018

Chủ đơn: NOVARTIS AG (CH)

Đại diện của Chủ đơn: VCCI-IP CO.,LTD

Bằng độc quyền sáng chế số: 11872

Năm yêu cầu duy trì hiệu lực: 6

Cục Sở hữu trí tuệ thông báo:

1. Yêu cầu duy trì hiệu lực Bằng độc quyền sáng chế nêu trên được chấp nhận.

2. Hiệu lực Bằng độc quyền sáng chế số 11872 được duy trì đến 07/10/2019.

He

Nơi nhận:

- Như trên;
- TT (để công bố);
- Lưu: VT, Hồ sơ.

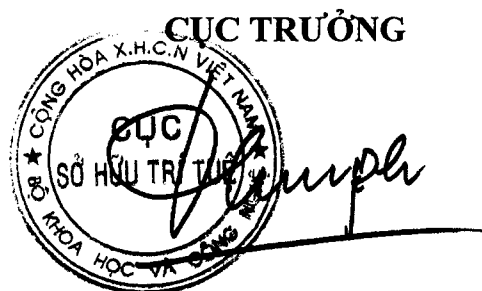

Đinh Hữu Phí

BỘ KHOA HỌC VÀ CÔNG NGHỆ
CỤC SỞ HỮU TRÍ TUỆ

CỘNG HÒA XÃ HỘI CHỦ NGHĨA VIỆT NAM
Độc lập - Tự do - Hạnh phúc

Số: 5798 /TB-SHTT

Hà Nội, ngày 22 tháng 03 năm 2019

THÔNG BÁO
Ghi nhận yêu cầu duy trì hiệu lực Bằng độc quyền sáng chế

Kính gửi: Công ty TNHH một thành viên Sở hữu trí tuệ VCCI
(VCCI-IP CO.,LTD)
Tầng 8, Toà nhà VCCI, số 9 Đào Duy Anh, phường Phương mai,
quận Đống Đa, thành phố Hà Nội

Căn cứ kết quả thẩm định yêu cầu duy trì hiệu lực Bằng độc quyền sáng chế:

Số đơn: DT1-2018-06035

Ngày nộp: 28/09/2018

Chủ đơn: NOVARTIS AG (CH)

Đại diện của Chủ đơn: VCCI-IP CO.,LTD

Bằng độc quyền sáng chế số: 17685

Năm yêu cầu duy trì hiệu lực: 2

Cục Sở hữu trí tuệ thông báo:

1. Yêu cầu duy trì hiệu lực Bằng độc quyền sáng chế nêu trên được chấp nhận.

2. Hiệu lực Bằng độc quyền sáng chế số 17685 được duy trì đến 24/10/2019.

Nơi nhận:

- Như trên;
- TT (để công bố);
- Lưu: VT, Hồ sơ.

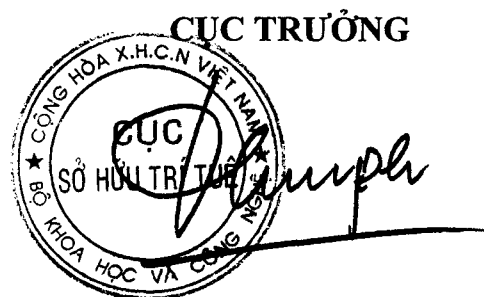

Đinh Hữu Phí

BỘ KHOA HỌC VÀ CÔNG NGHỆ
CỤC SỞ HỮU TRÍ TUỆ

CỘNG HÒA XÃ HỘI CHỦ NGHĨA VIỆT NAM
Độc lập - Tự do - Hạnh phúc

Số: 5799 /TB-SHTT

Hà Nội, ngày 22 tháng 03 năm 2019

THÔNG BÁO
Ghi nhận yêu cầu duy trì hiệu lực Bằng độc quyền sáng chế

Kính gửi: Công ty TNHH một thành viên Sở hữu trí tuệ VCCI
(VCCI-IP CO.,LTD)
Tầng 8, Tòa nhà VCCI, số 9 Đào Duy Anh, phường Phương mai,
quận Đống Đa, thành phố Hà Nội

Căn cứ kết quả thẩm định yêu cầu duy trì hiệu lực Bằng độc quyền sáng chế:

Số đơn: DT1-2018-06036

Ngày nộp: 28/09/2018

Chủ đơn: NOVARTIS AG (CH)

Đại diện của Chủ đơn: VCCI-IP CO.,LTD

Bằng độc quyền sáng chế số: 17683

Năm yêu cầu duy trì hiệu lực: 2

Cục Sở hữu trí tuệ thông báo:

1. Yêu cầu duy trì hiệu lực Bằng độc quyền sáng chế nêu trên được chấp nhận.

2. Hiệu lực Bằng độc quyền sáng chế số 17683 được duy trì đến 24/10/2019. *hc*

Nơi nhận:

- Như trên;
- TT (để công bố);
- Lưu: VT, Hồ sơ.

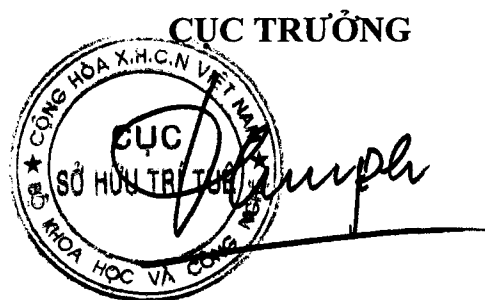

Đinh Hữu Phí

BỘ KHOA HỌC VÀ CÔNG NGHỆ
CỤC SỞ HỮU TRÍ TUỆ

CỘNG HÒA XÃ HỘI CHỦ NGHĨA VIỆT NAM
Độc lập - Tự do - Hạnh phúc

Số: 5961 /TB-SHTT

Hà Nội, ngày 24 tháng 03 năm 2019

THÔNG BÁO

Ghi nhận yêu cầu duy trì hiệu lực Bằng độc quyền sáng chế

Kính gửi: Công ty Luật TNHH WINCO (WINCO LAW FIRM)
Số 54 Trần Quốc Vượng, phường Dịch Vọng Hậu, quận Cầu Giấy,
vvTP Hà Nội

Căn cứ kết quả thẩm định yêu cầu duy trì hiệu lực Bằng độc quyền sáng chế:

Số đơn: DT1-2018-06847

Ngày nộp: 05/11/2018

Chủ đơn: Baxter International Inc. (US)

Đại diện của Chủ đơn: WINCO LAW FIRM

Bằng độc quyền sáng chế số: 5328

Năm yêu cầu duy trì hiệu lực: 14

Cục Sở hữu trí tuệ thông báo:

1. Yêu cầu duy trì hiệu lực Bằng độc quyền sáng chế nêu trên được chấp nhận.

2. Hiệu lực Bằng độc quyền sáng chế số 5328 được duy trì đến 06/12/2019.

Nơi nhận:

- Như trên;
- TT (để công bố);
- Lưu: VT, Hồ sơ.



CỤC TRƯỞNG

Đinh Hữu Phí

BỘ KHOA HỌC VÀ CÔNG NGHỆ
CỤC SỞ HỮU TRÍ TUỆ

CỘNG HÒA XÃ HỘI CHỦ NGHĨA VIỆT NAM
Độc lập - Tự do - Hạnh phúc

Số: 5962 /TB-SHTT

Hà Nội, ngày 26 tháng 03 năm 2019

THÔNG BÁO
Ghi nhận yêu cầu duy trì hiệu lực Bằng độc quyền sáng chế

Kính gửi: Văn phòng luật sư Phạm và Liên danh (PHAM & ASSOCIATES)
8 Trần Hưng Đạo, thành phố Hà Nội

Căn cứ kết quả thẩm định yêu cầu duy trì hiệu lực Bằng độc quyền sáng chế:

Số đơn: DT1-2018-06848

Ngày nộp: 06/11/2018

Chủ đơn: SOMETHING CO., LTD. (JP)

Đại diện của Chủ đơn: PHAM & ASSOCIATES

Bằng độc quyền sáng chế số: 18483

Năm yêu cầu duy trì hiệu lực: 2

Cục Sở hữu trí tuệ thông báo:

1. Yêu cầu duy trì hiệu lực Bằng độc quyền sáng chế nêu trên được chấp nhận.

2. Hiệu lực Bằng độc quyền sáng chế số 18483 được duy trì đến 12/02/2020.

h

Nơi nhận:

- Như trên;
- TT (để công bố);
- Lưu: VT, Hồ sơ.

CỤC TRƯỞNG



Đình Hữu Phí

BỘ KHOA HỌC VÀ CÔNG NGHỆ
CỤC SỞ HỮU TRÍ TUỆ

CỘNG HÒA XÃ HỘI CHỦ NGHĨA VIỆT NAM
Độc lập - Tự do - Hạnh phúc

Số: 5963/TB-SHTT

Hà Nội, ngày 26 tháng 03 năm 2019

THÔNG BÁO

Ghi nhận yêu cầu duy trì hiệu lực Bằng độc quyền sáng chế

Kính gửi: Công ty Cổ phần Sở hữu công nghiệp INVESTIP (INVESTIP)
Tầng 5, tòa nhà Charmvit Tower, 117 Trần Duy Hưng, phường Trung Hòa,
quận Cầu Giấy, thành phố Hà Nội

Căn cứ kết quả thẩm định yêu cầu duy trì hiệu lực Bằng độc quyền sáng chế:

Số đơn: DT1-2018-06849

Ngày nộp: 06/11/2018

Chủ đơn: UNICHARM CORPORATION (JP)

Đại diện của Chủ đơn: INVESTIP

Bằng độc quyền sáng chế số: 18121

Năm yêu cầu duy trì hiệu lực: 2

Cục Sở hữu trí tuệ thông báo:

1. Yêu cầu duy trì hiệu lực Bằng độc quyền sáng chế nêu trên được chấp nhận.

2. Hiệu lực Bằng độc quyền sáng chế số 18121 được duy trì đến 25/12/2019.

ke

Nơi nhận:

- Như trên;
- TT (để công bố);
- Lưu: VT, Hồ sơ.

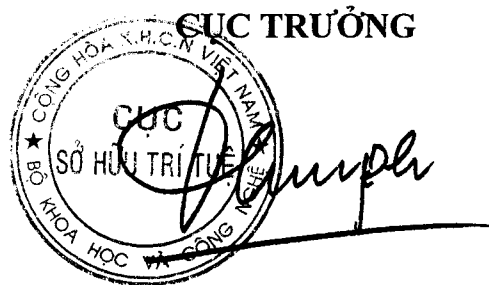

Đình Hữu Phí

BỘ KHOA HỌC VÀ CÔNG NGHỆ
CỤC SỞ HỮU TRÍ TUỆ

CỘNG HÒA XÃ HỘI CHỦ NGHĨA VIỆT NAM
Độc lập - Tự do - Hạnh phúc

Số: 5964 /TB-SHTT

Hà Nội, ngày 26 tháng 03 năm 2019

THÔNG BÁO

Ghi nhận yêu cầu duy trì hiệu lực Bằng độc quyền sáng chế

Kính gửi: Công ty Cổ phần Sở hữu công nghiệp INVESTIP (INVESTIP)
Tầng 5, tòa nhà Charmvit Tower, 117 Trần Duy Hưng, phường Trung Hòa,
quận Cầu Giấy, thành phố Hà Nội

Căn cứ kết quả thẩm định yêu cầu duy trì hiệu lực Bằng độc quyền sáng chế:

Số đơn: DT1-2018-06850

Ngày nộp: 06/11/2018

Chủ đơn: SHANDONG LUYE PHARMACEUTICAL CO., LTD. (CN)

Đại diện của Chủ đơn: INVESTIP

Bằng độc quyền sáng chế số: 12287

Năm yêu cầu duy trì hiệu lực: 6

Cục Sở hữu trí tuệ thông báo:

1. Yêu cầu duy trì hiệu lực Bằng độc quyền sáng chế nêu trên được chấp nhận.

2. Hiệu lực Bằng độc quyền sáng chế số 12287 được duy trì đến 13/01/2020.

Ke

Nơi nhận:

- Như trên;
- TT (để công bố);
- Lưu: VT, Hồ sơ.



CỤC TRƯỞNG

Đinh Hữu Phí
Đinh Hữu Phí

BỘ KHOA HỌC VÀ CÔNG NGHỆ
CỤC SỞ HỮU TRÍ TUỆ

CỘNG HOÀ XÃ HỘI CHỦ NGHĨA VIỆT NAM
Độc lập - Tự do - Hạnh phúc

Số: 5966 /TB-SHTT

Hà Nội, ngày 26 tháng 03 năm 2019

THÔNG BÁO

Ghi nhận yêu cầu duy trì hiệu lực Bằng độc quyền sáng chế

Kính gửi: Công ty TNHH một thành viên Sở hữu trí tuệ VCCI
(VCCI-IP CO.,LTD)
Tầng 8, Toà nhà VCCI, số 9 Đào Duy Anh, phường Phương mai,
quận Đống Đa, thành phố Hà Nội

Căn cứ kết quả thẩm định yêu cầu duy trì hiệu lực Bằng độc quyền sáng chế:

Số đơn: DT1-2018-06853

Ngày nộp: 06/11/2018

Chủ đơn: CHUGAI SEIYAKU KABUSHIKI KAISHA (JP)

Đại diện của Chủ đơn: VCCI-IP CO.,LTD

Bằng độc quyền sáng chế số: 12237

Năm yêu cầu duy trì hiệu lực: 6

Cục Sở hữu trí tuệ thông báo:

1. Yêu cầu duy trì hiệu lực Bằng độc quyền sáng chế nêu trên được chấp nhận.

2. Hiệu lực Bằng độc quyền sáng chế số 12237 được duy trì đến 31/12/2019.

tc

Nơi nhận:

- Như trên;
- TT (để công bố);
- Lưu: VT, Hồ sơ.

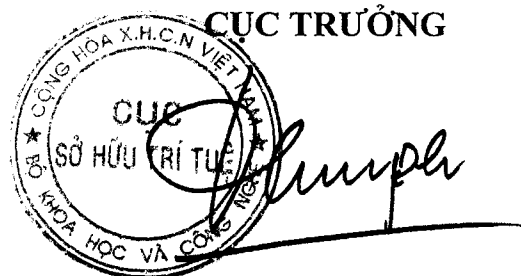

Đinh Hữu Phí

BỘ KHOA HỌC VÀ CÔNG NGHỆ
CỤC SỞ HỮU TRÍ TUỆ

CỘNG HOÀ XÃ HỘI CHỦ NGHĨA VIỆT NAM
Độc lập - Tự do - Hạnh phúc

Số: 5467/TB-SHTT

Hà Nội, ngày 26 tháng 03 năm 2019

THÔNG BÁO
Ghi nhận yêu cầu duy trì hiệu lực Bằng độc quyền sáng chế

Kính gửi: Công ty Luật TNHH T&G (TGVN)

Phòng số 5 tầng 15 Toà nhà Harec, 4A Láng Hạ, phường Thành Công
quận Ba Đình, TP Hà Nội

Căn cứ kết quả thẩm định yêu cầu duy trì hiệu lực Bằng độc quyền sáng chế:

Số đơn: DT1-2018-06854

Ngày nộp: 06/11/2018

Chủ đơn: CEPESA QUIMICA, S.A. (ES)

Đại diện của Chủ đơn: TGVN

Bằng độc quyền sáng chế số: 12104

Năm yêu cầu duy trì hiệu lực: 6

Cục Sở hữu trí tuệ thông báo:

1. Yêu cầu duy trì hiệu lực Bằng độc quyền sáng chế nêu trên được chấp nhận.

2. Hiệu lực Bằng độc quyền sáng chế số 12104 được duy trì đến 02/12/2019.

Ke

Nơi nhận:

- Như trên;
- TT (để công bố);
- Lưu: VT, Hồ sơ.

CỤC TRƯỞNG



Đình Hữu Phí

BỘ KHOA HỌC VÀ CÔNG NGHỆ
CỤC SỞ HỮU TRÍ TUỆ

CỘNG HOÀ XÃ HỘI CHỦ NGHĨA VIỆT NAM
Độc lập - Tự do - Hạnh phúc

Số: 5968 /TB-SHTT

Hà Nội, ngày 26 tháng 03 năm 2019

THÔNG BÁO
Ghi nhận yêu cầu duy trì hiệu lực Bằng độc quyền sáng chế

Kính gửi: Công ty Luật TNHH T&G (TGVN)

Phòng số 5 tầng 15 Toà nhà Harec, 4A Láng Hạ, phường Thành Công
quận Ba Đình, TP Hà Nội

Căn cứ kết quả thẩm định yêu cầu duy trì hiệu lực Bằng độc quyền sáng chế:

Số đơn: DT1-2018-06855

Ngày nộp: 06/11/2018

Chủ đơn: PIAGGIO & C. S.P.A. (IT)

Đại diện của Chủ đơn: TGVN

Bằng độc quyền sáng chế số: 16311

Năm yêu cầu duy trì hiệu lực: 3

Cục Sở hữu trí tuệ thông báo:

1. Yêu cầu duy trì hiệu lực Bằng độc quyền sáng chế nêu trên được chấp nhận.

2. Hiệu lực Bằng độc quyền sáng chế số 16311 được duy trì đến 05/12/2019.

Hé

Nơi nhận:

- Như trên;
- TT (để công bố);
- Lưu: VT, Hồ sơ.

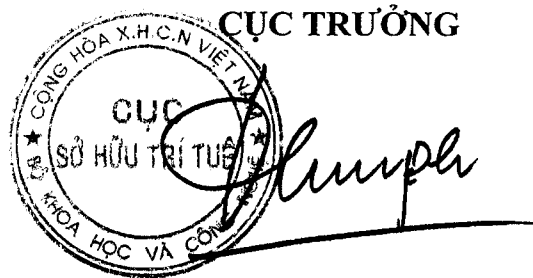

Đình Hữu Phí

BỘ KHOA HỌC VÀ CÔNG NGHỆ
CỤC SỞ HỮU TRÍ TUỆ

CỘNG HOÀ XÃ HỘI CHỦ NGHĨA VIỆT NAM
Độc lập - Tự do - Hạnh phúc

Số: 549/TB-SHTT

Hà Nội, ngày 26 tháng 03 năm 2019

THÔNG BÁO
Ghi nhận yêu cầu duy trì hiệu lực Bằng độc quyền sáng chế

Kính gửi: Công ty Luật TNHH T&G (TGVN)
Phòng số 5 tầng 15 Toà nhà Harec, 4A Láng Hạ, phường Thành Công
quận Ba Đình, TP Hà Nội

Căn cứ kết quả thẩm định yêu cầu duy trì hiệu lực Bằng độc quyền sáng chế:

Số đơn: DT1-2018-06856

Ngày nộp: 06/11/2018

Chủ đơn: PIAGGIO & C. S.P.A. (IT)

Đại diện của Chủ đơn: TGVN

Bằng độc quyền sáng chế số: 17993

Năm yêu cầu duy trì hiệu lực: 2

Cục Sở hữu trí tuệ thông báo:

1. Yêu cầu duy trì hiệu lực Bằng độc quyền sáng chế nêu trên được chấp nhận.

2. Hiệu lực Bằng độc quyền sáng chế số 17993 được duy trì đến 05/12/2019.

h

Nơi nhận:

- Như trên;
- TT (để công bố);
- Lưu: VT, Hồ sơ.



CỤC TRƯỞNG

Đình Hữu Phí

BỘ KHOA HỌC VÀ CÔNG NGHỆ
CỤC SỞ HỮU TRÍ TUỆ

CỘNG HÒA XÃ HỘI CHỦ NGHĨA VIỆT NAM
Độc lập - Tự do - Hạnh phúc

Số: 5470 /TB-SHTT

Hà Nội, ngày 26 tháng 03 năm 2019

THÔNG BÁO

Ghi nhận yêu cầu duy trì hiệu lực Bằng độc quyền sáng chế

Kính gửi: Công ty Luật TNHH T&G (TGVN)

Phòng số 5 tầng 15 Toà nhà Harec, 4A Láng Hạ, phường Thành Công
quận Ba Đình, TP Hà Nội

Căn cứ kết quả thẩm định yêu cầu duy trì hiệu lực Bằng độc quyền sáng chế:

Số đơn: DT1-2018-06857

Ngày nộp: 06/11/2018

Chủ đơn: W. R. GRACE & CO.-CONN. (US)

Đại diện của Chủ đơn: TGVN

Bằng độc quyền sáng chế số: 14797

Năm yêu cầu duy trì hiệu lực: 4

Cục Sở hữu trí tuệ thông báo:

1. Yêu cầu duy trì hiệu lực Bằng độc quyền sáng chế nêu trên được chấp nhận.

2. Hiệu lực Bằng độc quyền sáng chế số 14797 được duy trì đến 10/11/2019.

Ke

Nơi nhận:

- Như trên;
- TT (để công bố);
- Lưu: VT, Hồ sơ.

CỤC TRƯỞNG



Đinh Hữu Phí

BỘ KHOA HỌC VÀ CÔNG NGHỆ
CỤC SỞ HỮU TRÍ TUỆ

CỘNG HÒA XÃ HỘI CHỦ NGHĨA VIỆT NAM
Độc lập - Tự do - Hạnh phúc

Số: 5971 /TB-SHTT

Hà Nội, ngày 26 tháng 03 năm 2019

THÔNG BÁO

Ghi nhận yêu cầu duy trì hiệu lực Bằng độc quyền sáng chế

Kính gửi: Công ty Luật TNHH T&G (TGVN)

Phòng số 5 tầng 15 Tòa nhà Harec, 4A Láng Hạ, phường Thành Công
quận Ba Đình, TP Hà Nội

Căn cứ kết quả thẩm định yêu cầu duy trì hiệu lực Bằng độc quyền sáng chế:

Số đơn: DT1-2018-06858

Ngày nộp: 06/11/2018

Chủ đơn: AKZO NOBEL COATINGS INTERNATIONAL B.V. (NL)

Đại diện của Chủ đơn: TGVN

Bằng độc quyền sáng chế số: 7351

Năm yêu cầu duy trì hiệu lực: 11

Cục Sở hữu trí tuệ thông báo:

1. Yêu cầu duy trì hiệu lực Bằng độc quyền sáng chế nêu trên được chấp nhận.
2. Hiệu lực Bằng độc quyền sáng chế số 7351 được duy trì đến 12/11/2019.

Nơi nhận:

- Như trên;
- TT (để công bố);
- Lưu: VT, Hồ sơ.

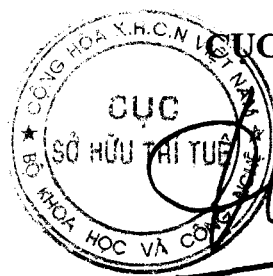

Đinh Hữu Phí

BỘ KHOA HỌC VÀ CÔNG NGHỆ
CỤC SỞ HỮU TRÍ TUỆ

CỘNG HÒA XÃ HỘI CHỦ NGHĨA VIỆT NAM
Độc lập - Tự do - Hạnh phúc

Số: 5972 /TB-SHTT

Hà Nội, ngày 26 tháng 03 năm 2019

THÔNG BÁO
Ghi nhận yêu cầu duy trì hiệu lực Bằng độc quyền sáng chế

Kính gửi: Công ty Luật TNHH T&G (TGVN)
Phòng số 5 tầng 15 Toà nhà Harec, 4A Láng Hạ, phường Thành Công
quận Ba Đình, TP Hà Nội

Căn cứ kết quả thẩm định yêu cầu duy trì hiệu lực Bằng độc quyền sáng chế:

Số đơn: DT1-2018-06860

Ngày nộp: 06/11/2018

Chủ đơn: W. R. GRACE & CO.-CONN. (US)

Đại diện của Chủ đơn: TGVN

Bằng độc quyền sáng chế số: 16214

Năm yêu cầu duy trì hiệu lực: 3

Cục Sở hữu trí tuệ thông báo:

1. Yêu cầu duy trì hiệu lực Bằng độc quyền sáng chế nêu trên được chấp nhận.

2. Hiệu lực Bằng độc quyền sáng chế số 16214 được duy trì đến 14/11/2019.

Ke

Nơi nhận:

- Như trên;
- TT (để công bố);
- Lưu: VT, Hồ sơ.



CỤC TRƯỞNG

Đình Hữu Phí

BỘ KHOA HỌC VÀ CÔNG NGHỆ
CỤC SỞ HỮU TRÍ TUỆ

CỘNG HOÀ XÃ HỘI CHỦ NGHĨA VIỆT NAM
Độc lập - Tự do - Hạnh phúc

Số: 5973 /TB-SHTT

Hà Nội, ngày 24 tháng 03 năm 2019

THÔNG BÁO

Ghi nhận yêu cầu duy trì hiệu lực Bằng độc quyền sáng chế

Kính gửi: Công ty Luật TNHH T&G (TGVN)

Phòng số 5 tầng 15 Toà nhà Harec, 4A Láng Hạ, phường Thành Công
quận Ba Đình, TP Hà Nội

Căn cứ kết quả thẩm định yêu cầu duy trì hiệu lực Bằng độc quyền sáng chế:

Số đơn: DT1-2018-06861

Ngày nộp: 06/11/2018

Chủ đơn: W. R. GRACE & CO.-CONN. (US)

Đại diện của Chủ đơn: TGVN

Bằng độc quyền sáng chế số: 16236

Năm yêu cầu duy trì hiệu lực: 3

Cục Sở hữu trí tuệ thông báo:

1. Yêu cầu duy trì hiệu lực Bằng độc quyền sáng chế nêu trên được chấp nhận.

2. Hiệu lực Bằng độc quyền sáng chế số 16236 được duy trì đến 14/11/2019.

Ke

Nơi nhận:

- Như trên;
- TT (để công bố);
- Lưu: VT, Hồ sơ.



CỤC TRƯỞNG

Đinh Hữu Phí

BỘ KHOA HỌC VÀ CÔNG NGHỆ
CỤC SỞ HỮU TRÍ TUỆ

CỘNG HOÀ XÃ HỘI CHỦ NGHĨA VIỆT NAM
Độc lập - Tự do - Hạnh phúc

Số: 5974 /TB-SHTT

Hà Nội, ngày 26 tháng 06 năm 2019

THÔNG BÁO

Ghi nhận yêu cầu duy trì hiệu lực Bằng độc quyền sáng chế

Kính gửi: Công ty Luật TNHH T&G (TGVN)

Phòng số 5 tầng 15 Tòa nhà Harec, 4A Láng Hạ, phường Thành Công
quận Ba Đình, TP Hà Nội

Căn cứ kết quả thẩm định yêu cầu duy trì hiệu lực Bằng độc quyền sáng chế:

Số đơn: DT1-2018-06862

Ngày nộp: 06/11/2018

Chủ đơn: CENTRE NATIONAL DE LA RECHERCHE SCIENTIFIQUE
(CNRS) (FR)

Đại diện của Chủ đơn: TGVN

Bằng độc quyền sáng chế số: 5281

Năm yêu cầu duy trì hiệu lực: 14

Cục Sở hữu trí tuệ thông báo:

1. Yêu cầu duy trì hiệu lực Bằng độc quyền sáng chế nêu trên được chấp nhận.

2. Hiệu lực Bằng độc quyền sáng chế số 5281 được duy trì đến 15/11/2019.

Nơi nhận:

- Như trên;
- TT (để công bố);
- Lưu: VT, Hồ sơ.

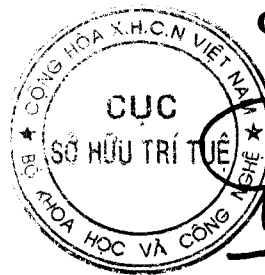

CỤC TRƯỞNG

Đình Hữu Phí

BỘ KHOA HỌC VÀ CÔNG NGHỆ
CỤC SỞ HỮU TRÍ TUỆ

CỘNG HOÀ XÃ HỘI CHỦ NGHĨA VIỆT NAM
Độc lập - Tự do - Hạnh phúc

Số: 5975 /TB-SHTT

Hà Nội, ngày 21 tháng 03 năm 2019

THÔNG BÁO

Ghi nhận yêu cầu duy trì hiệu lực Bằng độc quyền sáng chế

Kính gửi: Công ty Luật TNHH T&G (TGVN)

Phòng số 5 tầng 15 Toà nhà Harec, 4A Láng Hạ, phường Thành Công
quận Ba Đình, TP Hà Nội

Căn cứ kết quả thẩm định yêu cầu duy trì hiệu lực Bằng độc quyền sáng chế:

Số đơn: DT1-2018-06863

Ngày nộp: 06/11/2018

Chủ đơn: OHIO UNIVERSITY (US)

Đại diện của Chủ đơn: TGVN

Bằng độc quyền sáng chế số: 17803

Năm yêu cầu duy trì hiệu lực: 2

Cục Sở hữu trí tuệ thông báo:

1. Yêu cầu duy trì hiệu lực Bằng độc quyền sáng chế nêu trên được chấp nhận.

2. Hiệu lực Bằng độc quyền sáng chế số 17803 được duy trì đến 14/11/2019.

h

Nơi nhận:

- Như trên;
- TT (để công bố);
- Lưu: VT, Hồ sơ.

CỤC TRƯỞNG



Đinh Hữu Phí
Đinh Hữu Phí

BỘ KHOA HỌC VÀ CÔNG NGHỆ
CỤC SỞ HỮU TRÍ TUỆ

CỘNG HÒA XÃ HỘI CHỦ NGHĨA VIỆT NAM
Độc lập - Tự do - Hạnh phúc

Số: 5976 /TB-SHTT

Hà Nội, ngày 26 tháng 03 năm 2019

THÔNG BÁO

Ghi nhận yêu cầu duy trì hiệu lực Bằng độc quyền sáng chế

Kính gửi: Công ty Luật TNHH T&G (TGVN)

Phòng số 5 tầng 15 Toà nhà Harec, 4A Láng Hạ, phường Thành Công
quận Ba Đình, TP Hà Nội

Căn cứ kết quả thẩm định yêu cầu duy trì hiệu lực Bằng độc quyền sáng chế:

Số đơn: DT1-2018-06864

Ngày nộp: 06/11/2018

Chủ đơn: SAPA HEAT TRANSFER AB (SE)

Đại diện của Chủ đơn: TGVN

Bằng độc quyền sáng chế số: 17817

Năm yêu cầu duy trì hiệu lực: 2

Cục Sở hữu trí tuệ thông báo:

1. Yêu cầu duy trì hiệu lực Bằng độc quyền sáng chế nêu trên được chấp nhận.

2. Hiệu lực Bằng độc quyền sáng chế số 17817 được duy trì đến 14/11/2019.

ke

Nơi nhận:

- Như trên;
- TT (để công bố);
- Lưu: VT, Hồ sơ.

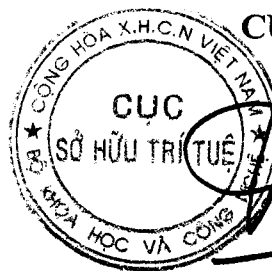

CỤC TRƯỞNG

Đình Hữu Phí

BỘ KHOA HỌC VÀ CÔNG NGHỆ
CỤC SỞ HỮU TRÍ TUỆ

CỘNG HÒA XÃ HỘI CHỦ NGHĨA VIỆT NAM
Độc lập - Tự do - Hạnh phúc

Số: 5977/TB-SHTT

Hà Nội, ngày 26 tháng 03 năm 2019

THÔNG BÁO
Ghi nhận yêu cầu duy trì hiệu lực Bằng độc quyền sáng chế

Kính gửi: Công ty Luật TNHH T&G (TGVN)

Phòng số 5 tầng 15 Toà nhà Harec, 4A Láng Hạ, phường Thành Công
quận Ba Đình, TP Hà Nội

Căn cứ kết quả thẩm định yêu cầu duy trì hiệu lực Bằng độc quyền sáng chế:

Số đơn: DT1-2018-06865

Ngày nộp: 06/11/2018

Chủ đơn: ALCOA OF AUSTRALIA LIMITED (AU)

Đại diện của Chủ đơn: TGVN

Bằng độc quyền sáng chế số: 9856

Năm yêu cầu duy trì hiệu lực: 8

Cục Sở hữu trí tuệ thông báo:

1. Yêu cầu duy trì hiệu lực Bằng độc quyền sáng chế nêu trên được chấp nhận.

2. Hiệu lực Bằng độc quyền sáng chế số 9856 được duy trì đến 22/11/2019.

Nơi nhận:

- Như trên;
- TT (để công bố);
- Lưu: VT, Hồ sơ.

CỤC TRƯỞNG



Đinh Hữu Phí

BỘ KHOA HỌC VÀ CÔNG NGHỆ
CỤC SỞ HỮU TRÍ TUỆ

CỘNG HÒA XÃ HỘI CHỦ NGHĨA VIỆT NAM
Độc lập - Tự do - Hạnh phúc

Số: 5978 /TB-SHTT

Hà Nội, ngày 26 tháng 03 năm 2019

THÔNG BÁO

Ghi nhận yêu cầu duy trì hiệu lực Bằng độc quyền sáng chế

Kính gửi: Công ty Luật TNHH T&G (TGVN)

Phòng số 5 tầng 15 Toà nhà Harec, 4A Láng Hạ, phường Thành Công
quận Ba Đình, TP Hà Nội

Căn cứ kết quả thẩm định yêu cầu duy trì hiệu lực Bằng độc quyền sáng chế:

Số đơn: DT1-2018-06866

Ngày nộp: 06/11/2018

Chủ đơn: MENARINI RICERCHE S.P.A. (IT)

Đại diện của Chủ đơn: TGVN

Bằng độc quyền sáng chế số: 5987

Năm yêu cầu duy trì hiệu lực: 13

Cục Sở hữu trí tuệ thông báo:

1. Yêu cầu duy trì hiệu lực Bằng độc quyền sáng chế nêu trên được chấp nhận.

2. Hiệu lực Bằng độc quyền sáng chế số 5987 được duy trì đến 13/11/2019.

Nơi nhận:

- Như trên;
- TT (để công bố);
- Lưu: VT, Hồ sơ.

CỤC TRƯỞNG



Đinh Hữu Phí

BỘ KHOA HỌC VÀ CÔNG NGHỆ
CỤC SỞ HỮU TRÍ TUỆ

CỘNG HÒA XÃ HỘI CHỦ NGHĨA VIỆT NAM
Độc lập - Tự do - Hạnh phúc

Số: 5979/TB-SHTT

Hà Nội, ngày 26 tháng 03 năm 2019

THÔNG BÁO

Ghi nhận yêu cầu duy trì hiệu lực Bằng độc quyền sáng chế

Kính gửi: Công ty TNHH T&T INVENMARK Sở hữu trí tuệ Quốc tế
(T&T INVENMARK CO., LTD.)
Phòng 101, tòa nhà 30 Nguyễn Du, phường Bùi Thị Xuân,
quận Hai Bà Trưng, TP. Hà Nội

Căn cứ kết quả thẩm định yêu cầu duy trì hiệu lực Bằng độc quyền sáng chế:

Số đơn: DT1-2018-06867

Ngày nộp: 06/11/2018

Chủ đơn: Health Insurance Review & Assessment Service (KR)

Đại diện của Chủ đơn: T&T INVENMARK CO., LTD.

Bằng độc quyền sáng chế số: 8950

Năm yêu cầu duy trì hiệu lực: 9

Cục Sở hữu trí tuệ thông báo:

1. Yêu cầu duy trì hiệu lực Bằng độc quyền sáng chế nêu trên được chấp nhận.
2. Hiệu lực Bằng độc quyền sáng chế số 8950 được duy trì đến 27/12/2019.

Nơi nhận:

- Như trên;
- TT (để công bố);
- Lưu: VT, Hồ sơ.

CỤC TRƯỞNG



Đinh Hữu Phí

BỘ KHOA HỌC VÀ CÔNG NGHỆ
CỤC SỞ HỮU TRÍ TUỆ

CỘNG HOÀ XÃ HỘI CHỦ NGHĨA VIỆT NAM
Độc lập - Tự do - Hạnh phúc

Số: 5480 /TB-SHTT

Hà Nội, ngày 26 tháng 03 năm 2019

THÔNG BÁO
Ghi nhận yêu cầu duy trì hiệu lực Bằng độc quyền sáng chế

Kính gửi: Công ty TNHH Đại Tín và Liên Danh
(DAITIN AND ASSOCIATES CO.,LTD)
Tầng 4, số 57 ngõ 66 phố Ngọc Lâm, phường Ngọc Lâm, quận Long Biên,
TP. Hà Nội

Căn cứ kết quả thẩm định yêu cầu duy trì hiệu lực Bằng độc quyền sáng chế:

Số đơn: DT1-2018-06869

Ngày nộp: 06/11/2018

Chủ đơn: SWEETGUM SARL (LU)

Đại diện của Chủ đơn: DAITIN AND ASSOCIATES CO.,LTD

Bằng độc quyền sáng chế số: 16194

Năm yêu cầu duy trì hiệu lực: 3

Cục Sở hữu trí tuệ thông báo:

1. Yêu cầu duy trì hiệu lực Bằng độc quyền sáng chế nêu trên được chấp nhận.

2. Hiệu lực Bằng độc quyền sáng chế số 16194 được duy trì đến 07/11/2019.

Nơi nhận:

- Như trên;
- TT (để công bố);
- Lưu: VT, Hồ sơ.

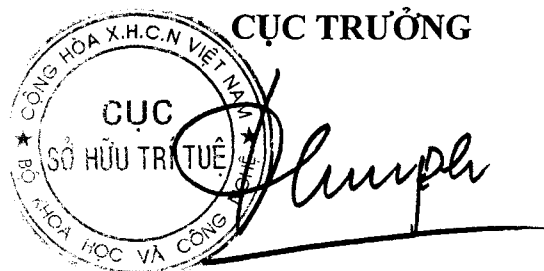

Đinh Hữu Phí

BỘ KHOA HỌC VÀ CÔNG NGHỆ
CỤC SỞ HỮU TRÍ TUỆ

CỘNG HOÀ XÃ HỘI CHỦ NGHĨA VIỆT NAM
Độc lập - Tự do - Hạnh phúc

Số: 5981 /TB-SHTT

Hà Nội, ngày 26 tháng 03 năm 2019

THÔNG BÁO
Ghi nhận yêu cầu duy trì hiệu lực Bằng độc quyền sáng chế

Kính gửi: Văn phòng Luật sư Ân Nam (ANNAM IP & LAW)
Số 10 ngõ 34 đường Âu Cơ, phường Quảng An, quận Tây Hồ, TP Hà Nội

Căn cứ kết quả thẩm định yêu cầu duy trì hiệu lực Bằng độc quyền sáng chế:

Số đơn: DT1-2018-06870

Ngày nộp: 06/11/2018

Chủ đơn: GE HEALTHCARE AS (NO)

Đại diện của Chủ đơn: ANNAM IP & LAW

Bằng độc quyền sáng chế số: 13577

Năm yêu cầu duy trì hiệu lực: 5

Cục Sở hữu trí tuệ thông báo:

1. Yêu cầu duy trì hiệu lực Bằng độc quyền sáng chế nêu trên được chấp nhận.

2. Hiệu lực Bằng độc quyền sáng chế số 13577 được duy trì đến 22/12/2019.

ke

Nơi nhận:

- Như trên;
- TT (để công bố);
- Lưu: VT, Hồ sơ.

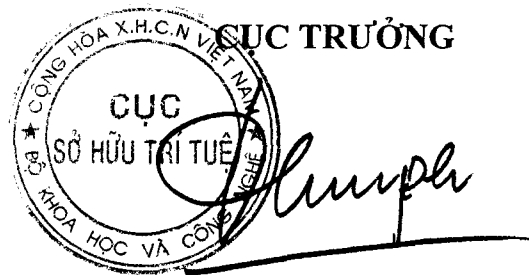

Đinh Hữu Phí

BỘ KHOA HỌC VÀ CÔNG NGHỆ
CỤC SỞ HỮU TRÍ TUỆ

CỘNG HÒA XÃ HỘI CHỦ NGHĨA VIỆT NAM
Độc lập - Tự do - Hạnh phúc

Số: 5982 /TB-SHTT

Hà Nội, ngày 26 tháng 03 năm 2019

THÔNG BÁO

Ghi nhận yêu cầu duy trì hiệu lực Bằng độc quyền sáng chế

Kính gửi: Công ty TNHH Tâm nhìn và Liên danh
(VISION & ASSOCIATES CO.LTD.)
Phòng 308-310, tầng 3, Tháp Hà Nội, số 49 Hai Bà Trưng,
phường Trần Hưng Đạo, quận Hoàn Kiếm, thành phố Hà Nội

Căn cứ kết quả thẩm định yêu cầu duy trì hiệu lực Bằng độc quyền sáng chế:

Số đơn: DT1-2018-06871

Ngày nộp: 06/11/2018

Chủ đơn: ZE ENERGY INC. (JP)

Đại diện của Chủ đơn: VISION & ASSOCIATES CO.LTD.

Bằng độc quyền sáng chế số: 17976

Năm yêu cầu duy trì hiệu lực: 2

Cục Sở hữu trí tuệ thông báo:

1. Yêu cầu duy trì hiệu lực Bằng độc quyền sáng chế nêu trên được chấp nhận.

2. Hiệu lực Bằng độc quyền sáng chế số 17976 được duy trì đến 05/12/2019.

h

Nơi nhận:

- Như trên;
- TT (để công bố);
- Lưu: VT, Hồ sơ.

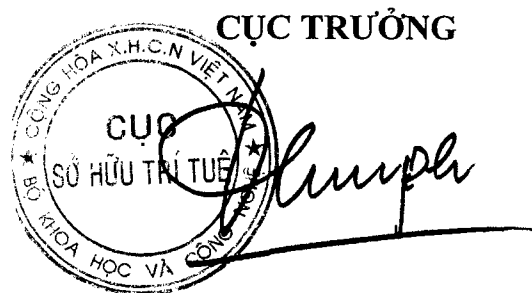

Đinh Hữu Phí

BỘ KHOA HỌC VÀ CÔNG NGHỆ
CỤC SỞ HỮU TRÍ TUỆ

CỘNG HOÀ XÃ HỘI CHỦ NGHĨA VIỆT NAM
Độc lập - Tự do - Hạnh phúc

Số: 5485 /TB-SHTT

Hà Nội, ngày 26 tháng 03 năm 2019

THÔNG BÁO
Ghi nhận yêu cầu duy trì hiệu lực Bằng độc quyền sáng chế

Kính gửi: Công ty TNHH Ban Ca (BANCA)
15B Triệu Việt Vương, thành phố Hà Nội

Căn cứ kết quả thẩm định yêu cầu duy trì hiệu lực Bằng độc quyền sáng chế:

Số đơn: DT1-2018-06872

Ngày nộp: 06/11/2018

Chủ đơn: Yamaha Hatsudoki Kabushiki Kaisha (JP)

Đại diện của Chủ đơn: BANCA

Bằng độc quyền sáng chế số: 5273

Năm yêu cầu duy trì hiệu lực: 14

Cục Sở hữu trí tuệ thông báo:

1. Yêu cầu duy trì hiệu lực Bằng độc quyền sáng chế nêu trên được chấp nhận.
2. Hiệu lực Bằng độc quyền sáng chế số 5273 được duy trì đến 07/11/2019.

Nơi nhận:

- Như trên;
- TT (để công bố);
- Lưu: VT, Hồ sơ.

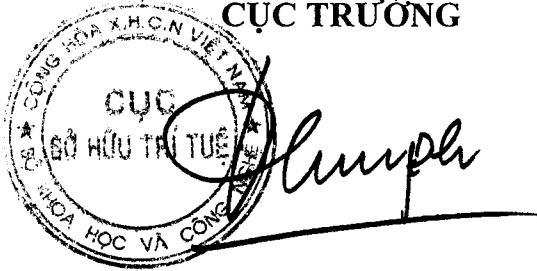
CỤC TRƯỞNG

Đinh Hữu Phí

BỘ KHOA HỌC VÀ CÔNG NGHỆ
CỤC SỞ HỮU TRÍ TUỆ

CỘNG HÒA XÃ HỘI CHỦ NGHĨA VIỆT NAM
Độc lập - Tự do - Hạnh phúc

Số: 5984 /TB-SHTT

Hà Nội, ngày 26 tháng 03 năm 2019

THÔNG BÁO

Ghi nhận yêu cầu duy trì hiệu lực Bằng độc quyền sáng chế

Kính gửi: Công ty TNHH Ban Ca (BANCA)
15B Triệu Việt Vương, thành phố Hà Nội

Căn cứ kết quả thẩm định yêu cầu duy trì hiệu lực Bằng độc quyền sáng chế:

Số đơn: DT1-2018-06873

Ngày nộp: 06/11/2018

Chủ đơn: UNILEVER N.V. (NL)

Đại diện của Chủ đơn: BANCA

Bằng độc quyền sáng chế số: 16195

Năm yêu cầu duy trì hiệu lực: 3

Cục Sở hữu trí tuệ thông báo:

1. Yêu cầu duy trì hiệu lực Bằng độc quyền sáng chế nêu trên được chấp nhận.

2. Hiệu lực Bằng độc quyền sáng chế số 16195 được duy trì đến 07/11/2019.

ke

Nơi nhận:

- Như trên;
- TT (để công bố);
- Lưu: VT, Hồ sơ.

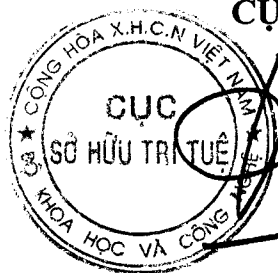

CỤC TRƯỞNG

Đinh Hữu Phí

BỘ KHOA HỌC VÀ CÔNG NGHỆ
CỤC SỞ HỮU TRÍ TUỆ

CỘNG HOÀ XÃ HỘI CHỦ NGHĨA VIỆT NAM
Độc lập - Tự do - Hạnh phúc

Số: 5985 /TB-SHTT

Hà Nội, ngày 20 tháng 03 năm 2019

THÔNG BÁO
Ghi nhận yêu cầu duy trì hiệu lực Bằng độc quyền sáng chế

Kính gửi: Công ty TNHH Ban Ca (BANCA)
15B Triệu Việt Vương, thành phố Hà Nội

Căn cứ kết quả thẩm định yêu cầu duy trì hiệu lực Bằng độc quyền sáng chế:

Số đơn: DT1-2018-06875

Ngày nộp: 06/11/2018

Chủ đơn: Yamaha Hatsudoki Kabushiki Kaisha (JP)

Đại diện của Chủ đơn: BANCA

Bằng độc quyền sáng chế số: 16208

Năm yêu cầu duy trì hiệu lực: 3

Cục Sở hữu trí tuệ thông báo:

1. Yêu cầu duy trì hiệu lực Bằng độc quyền sáng chế nêu trên được chấp nhận.

2. Hiệu lực Bằng độc quyền sáng chế số 16208 được duy trì đến 07/11/2019.

He

Nơi nhận:

- Như trên;
- TT (để công bố);
- Lưu: VT, Hồ sơ.

CỤC TRƯỞNG

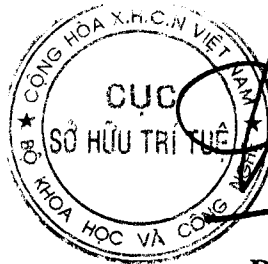

Đình Hữu Phí

BỘ KHOA HỌC VÀ CÔNG NGHỆ
CỤC SỞ HỮU TRÍ TUỆ

CỘNG HÒA XÃ HỘI CHỦ NGHĨA VIỆT NAM
Độc lập - Tự do - Hạnh phúc

Số: 5986 /TB-SHTT

Hà Nội, ngày 26 tháng 03 năm 2019

THÔNG BÁO

Ghi nhận yêu cầu duy trì hiệu lực Bằng độc quyền sáng chế

Kính gửi: Công ty TNHH Tư vấn đầu tư và chuyển giao công nghệ
(INVESTCONSULT)

Số 26 ngõ 41, phố Thái Hà, phường Trung Liệt, quận Đống Đa,
thành phố Hà Nội

Căn cứ kết quả thẩm định yêu cầu duy trì hiệu lực Bằng độc quyền sáng chế:

Số đơn: DT1-2018-06877

Ngày nộp: 06/11/2018

Chủ đơn: Abbvie Inc. (US)

Đại diện của Chủ đơn: INVESTCONSULT

Bằng độc quyền sáng chế số: 9900

Năm yêu cầu duy trì hiệu lực: 8

Cục Sở hữu trí tuệ thông báo:

1. Yêu cầu duy trì hiệu lực Bằng độc quyền sáng chế nêu trên được chấp nhận.

2. Hiệu lực Bằng độc quyền sáng chế số 9900 được duy trì đến 08/12/2019.

Nơi nhận:

- Như trên;
- TT (để công bố);
- Lưu: VT, Hồ sơ.

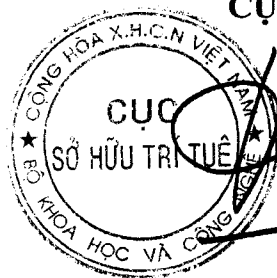

CỤC TRƯỞNG

Đinh Hữu Phí

BỘ KHOA HỌC VÀ CÔNG NGHỆ
CỤC SỞ HỮU TRÍ TUỆ

CỘNG HOÀ XÃ HỘI CHỦ NGHĨA VIỆT NAM
Độc lập - Tự do - Hạnh phúc

Số: 5987 /TB-SHTT

Hà Nội, ngày 26 tháng 03 năm 2019

THÔNG BÁO

Ghi nhận yêu cầu duy trì hiệu lực Bằng độc quyền sáng chế

Kính gửi: Công ty TNHH Tư vấn đầu tư và chuyển giao công nghệ
(INVESTCONSULT)

Số 26 ngõ 41, phố Thái Hà, phường Trung Liệt, quận Đống Đa,
thành phố Hà Nội

Căn cứ kết quả thẩm định yêu cầu duy trì hiệu lực Bằng độc quyền sáng chế:

Số đơn: DT1-2018-06878

Ngày nộp: 06/11/2018

Chủ đơn: ABBVIE IRELAND UNLIMITED COMPANY (BM)

Đại diện của Chủ đơn: INVESTCONSULT

Bằng độc quyền sáng chế số: 14975

Năm yêu cầu duy trì hiệu lực: 4

Cục Sở hữu trí tuệ thông báo:

1. Yêu cầu duy trì hiệu lực Bằng độc quyền sáng chế nêu trên được chấp nhận.

2. Hiệu lực Bằng độc quyền sáng chế số 14975 được duy trì đến 21/12/2019.

ke

Nơi nhận:

- Như trên;
- TT (để công bố);
- Lưu: VT, Hồ sơ.

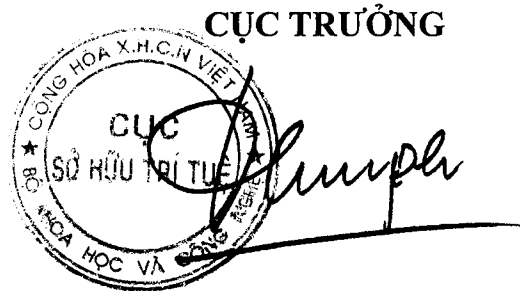

Đình Hữu Phí

BỘ KHOA HỌC VÀ CÔNG NGHỆ
CỤC SỞ HỮU TRÍ TUỆ

CỘNG HOÀ XÃ HỘI CHỦ NGHĨA VIỆT NAM
Độc lập - Tự do - Hạnh phúc

Số: 5788 /TB-SHTT

Hà Nội, ngày 26 tháng 03 năm 2019

THÔNG BÁO

Ghi nhận yêu cầu duy trì hiệu lực Bằng độc quyền sáng chế

Kính gửi: Công ty Luật TNHH WINCO (WINCO LAW FIRM)
Số 54 Trần Quốc Vượng, phường Dịch Vọng Hậu, quận Cầu Giấy,
TP Hà Nội

Căn cứ kết quả thẩm định yêu cầu duy trì hiệu lực Bằng độc quyền sáng chế:

Số đơn: DT1-2018-06880

Ngày nộp: 06/11/2018

Chủ đơn: LG Electronics Inc. (KR)

Đại diện của Chủ đơn: WINCO LAW FIRM

Bằng độc quyền sáng chế số: 12223

Năm yêu cầu duy trì hiệu lực: 6

Cục Sở hữu trí tuệ thông báo:

1. Yêu cầu duy trì hiệu lực Bằng độc quyền sáng chế nêu trên được chấp nhận.

2. Hiệu lực Bằng độc quyền sáng chế số 12223 được duy trì đến 31/12/2019.

Nơi nhận:

- Như trên;
- TT (để công bố);
- Lưu: VT, Hồ sơ.

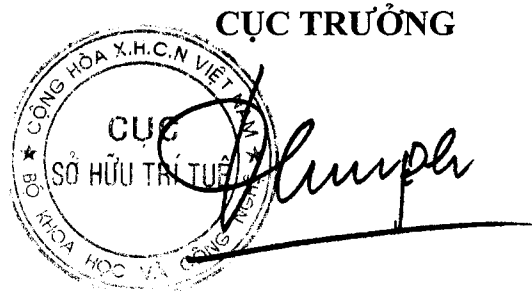

Đinh Hữu Phí

BỘ KHOA HỌC VÀ CÔNG NGHỆ
CỤC SỞ HỮU TRÍ TUỆ

CỘNG HOÀ XÃ HỘI CHỦ NGHĨA VIỆT NAM
Độc lập - Tự do - Hạnh phúc

Số: 5989 /TB-SHTT

Hà Nội, ngày 26 tháng 03 năm 2019

THÔNG BÁO
Ghi nhận yêu cầu duy trì hiệu lực Bằng độc quyền sáng chế

Kính gửi: Công ty Luật TNHH WINCO (WINCO LAW FIRM)
Số 54 Trần Quốc Vượng, phường Dịch Vọng Hậu, quận Cầu Giấy,
TP Hà Nội

Căn cứ kết quả thẩm định yêu cầu duy trì hiệu lực Bằng độc quyền sáng chế:

Số đơn: DT1-2018-06881

Ngày nộp: 06/11/2018

Chủ đơn: SOLUM CO., LTD. (KR)

Đại diện của Chủ đơn: WINCO LAW FIRM

Bằng độc quyền sáng chế số: 16360

Năm yêu cầu duy trì hiệu lực: 3

Cục Sở hữu trí tuệ thông báo:

1. Yêu cầu duy trì hiệu lực Bằng độc quyền sáng chế nêu trên được chấp nhận.

2. Hiệu lực Bằng độc quyền sáng chế số 16360 được duy trì đến 12/12/2019.

Kc

Nơi nhận:

- Như trên;
- TT (để công bố);
- Lưu: VT, Hồ sơ.

CỤC TRƯỞNG



Đình Hữu Phí

BỘ KHOA HỌC VÀ CÔNG NGHỆ
CỤC SỞ HỮU TRÍ TUỆ

CỘNG HOÀ XÃ HỘI CHỦ NGHĨA VIỆT NAM
Độc lập - Tự do - Hạnh phúc

Số: 5390 /TB-SHTT

Hà Nội, ngày 26 tháng 03 năm 2019

THÔNG BÁO
Ghi nhận yêu cầu duy trì hiệu lực Bằng độc quyền sáng chế

Kính gửi: Công ty Luật TNHH WINCO (WINCO LAW FIRM)
Số 54 Trần Quốc Vượng, phường Dịch Vọng Hậu, quận Cầu Giấy,
TP Hà Nội

Căn cứ kết quả thẩm định yêu cầu duy trì hiệu lực Bằng độc quyền sáng chế:

Số đơn: DT1-2018-06882

Ngày nộp: 06/11/2018

Chủ đơn: CHAE, Dong-Seuk (KR)

Đại diện của Chủ đơn: WINCO LAW FIRM

Bằng độc quyền sáng chế số: 14801

Năm yêu cầu duy trì hiệu lực: 4

Cục Sở hữu trí tuệ thông báo:

1. Yêu cầu duy trì hiệu lực Bằng độc quyền sáng chế nêu trên được chấp nhận.

2. Hiệu lực Bằng độc quyền sáng chế số 14801 được duy trì đến 16/11/2019.

Nơi nhận:

- Như trên;
- TT (để công bố);
- Lưu: VT, Hồ sơ.

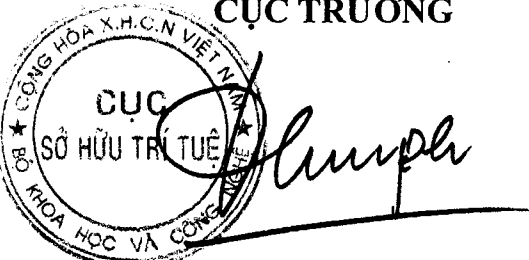
CỤC TRƯỞNG

Đình Hữu Phí

BỘ KHOA HỌC VÀ CÔNG NGHỆ
CỤC SỞ HỮU TRÍ TUỆ

CỘNG HOÀ XÃ HỘI CHỦ NGHĨA VIỆT NAM
Độc lập - Tự do - Hạnh phúc

Số: 5991 /TB-SHTT

Hà Nội, ngày 26 tháng 03 năm 2019

THÔNG BÁO

Ghi nhận yêu cầu duy trì hiệu lực Bằng độc quyền sáng chế

Kính gửi: Văn phòng Luật sư Ân Nam (ANNAM IP & LAW)
Số 10 ngõ 34 đường Âu Cơ, phường Quảng An, quận Tây Hồ, TP Hà Nội

Căn cứ kết quả thẩm định yêu cầu duy trì hiệu lực Bằng độc quyền sáng chế:

Số đơn: DT1-2019-00958

Ngày nộp: 12/02/2019

Chủ đơn: UNIMED PHARMACEUTICALS LLC (US)

Đại diện của Chủ đơn: ANNAM IP & LAW

Bằng độc quyền sáng chế số: 12420

Năm yêu cầu duy trì hiệu lực: 6

Cục Sở hữu trí tuệ thông báo:

1. Yêu cầu duy trì hiệu lực Bằng độc quyền sáng chế nêu trên được chấp nhận.

2. Hiệu lực Bằng độc quyền sáng chế số 12420 được duy trì đến 18/02/2020.

ke

Nơi nhận:

- Như trên;
- TT (để công bố);
- Lưu: VT, Hồ sơ.

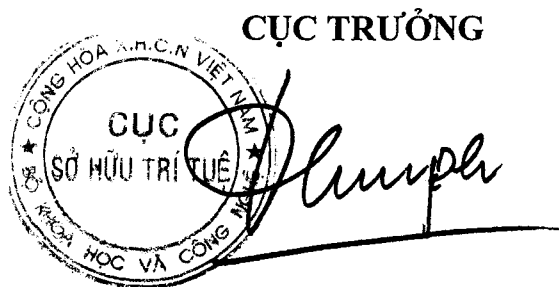

Đình Hữu Phí

BỘ KHOA HỌC VÀ CÔNG NGHỆ
CỤC SỞ HỮU TRÍ TUỆ

CỘNG HÒA XÃ HỘI CHỦ NGHĨA VIỆT NAM
Độc lập - Tự do - Hạnh phúc

Số: 6748/TB-SHTT

Hà Nội, ngày 11 tháng 04 năm 2019

THÔNG BÁO

Ghi nhận yêu cầu duy trì hiệu lực Bằng độc quyền sáng chế

Kính gửi: Công ty TNHH Thoát nước và Phát triển đô thị tỉnh Bà Rịa - Vũng Tàu (BUSADCO)

Số 6, đường 3/2, phường 8, thành phố Vũng Tàu, tỉnh Bà Rịa – Vũng Tàu.

Số điện thoại: 0254. 3853125

Căn cứ kết quả thẩm định yêu cầu duy trì hiệu lực Bằng độc quyền sáng chế:

Số đơn: DT1-2019-00138

Ngày nộp: 08/01/2019

Chủ đơn: Công ty TNHH Thoát nước và Phát triển đô thị tỉnh Bà Rịa - Vũng Tàu (BUSADCO) (VN)

Bằng độc quyền sáng chế số: 18291

Năm yêu cầu duy trì hiệu lực: 2

Cục Sở hữu trí tuệ thông báo:

1. Yêu cầu duy trì hiệu lực Bằng độc quyền sáng chế nêu trên được chấp nhận.

2. Hiệu lực Bằng độc quyền sáng chế số 18291 được duy trì đến 11/01/2020.

Ke

Nơi nhận:

- Như trên;
- TT (để công bố);
- Lưu: VT, Hồ sơ.

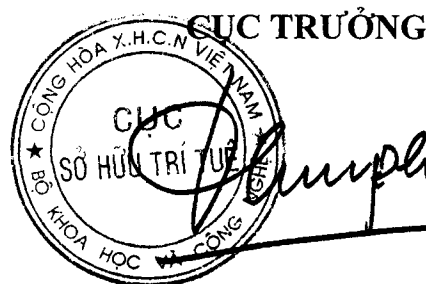

Đinh Hữu Phí

BỘ KHOA HỌC VÀ CÔNG NGHỆ
CỤC SỞ HỮU TRÍ TUỆ

CỘNG HÒA XÃ HỘI CHỦ NGHĨA VIỆT NAM
Độc lập - Tự do - Hạnh phúc

Số: 6749/TB-SHTT

Hà Nội, ngày 11 tháng 04 năm 2019

THÔNG BÁO
Ghi nhận yêu cầu duy trì hiệu lực Bằng độc quyền sáng chế

Kính gửi: Công ty TNHH một thành viên Sở hữu trí tuệ VCCI
(VCCI-IP CO.,LTD)
Tầng 8, Toà nhà VCCI, số 9 Đào Duy Anh, phường Phương mai,
quận Đống Đa, thành phố Hà Nội

Căn cứ kết quả thẩm định yêu cầu duy trì hiệu lực Bằng độc quyền sáng chế:

Số đơn: DT1-2018-07071

Ngày nộp: 16/11/2018

Chủ đơn: JANSSEN PHARMACEUTICA N.V. (BE)

Đại diện của Chủ đơn: VCCI-IP CO.,LTD

Bằng độc quyền sáng chế số: 10953

Năm yêu cầu duy trì hiệu lực: 7

Cục Sở hữu trí tuệ thông báo:

1. Yêu cầu duy trì hiệu lực Bằng độc quyền sáng chế nêu trên được chấp nhận.

2. Hiệu lực Bằng độc quyền sáng chế số 10953 được duy trì đến 17/12/2019.

Nơi nhận:

- Như trên;
- TT (để công bố);
- Lưu: VT, Hồ sơ.

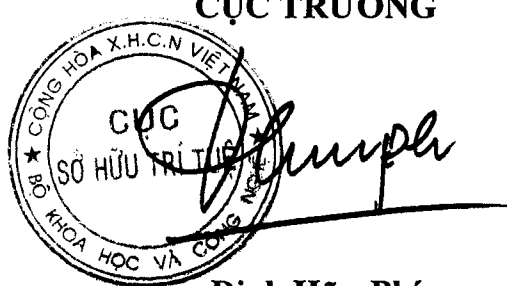
CỤC TRƯỞNG

Đinh Hữu Phí

BỘ KHOA HỌC VÀ CÔNG NGHỆ
CỤC SỞ HỮU TRÍ TUỆ

CỘNG HÒA XÃ HỘI CHỦ NGHĨA VIỆT NAM
Độc lập - Tự do - Hạnh phúc

Số: 6750/TB-SHTT

Hà Nội, ngày 11 tháng 04 năm 2019

THÔNG BÁO
Ghi nhận yêu cầu duy trì hiệu lực Bằng độc quyền sáng chế

Kính gửi: Công ty TNHH một thành viên Sở hữu trí tuệ VCCI
(VCCI-IP CO.,LTD)
Tầng 8, Toà nhà VCCI, số 9 Đào Duy Anh, phường Phương mai,
quận Đống Đa, thành phố Hà Nội

Căn cứ kết quả thẩm định yêu cầu duy trì hiệu lực Bằng độc quyền sáng chế:

Số đơn: DT1-2018-07072

Ngày nộp: 16/11/2018

Chủ đơn: NOKIA TECHNOLOGIES OY (FI)

Đại diện của Chủ đơn: VCCI-IP CO.,LTD

Bằng độc quyền sáng chế số: 10931

Năm yêu cầu duy trì hiệu lực: 7

Cục Sở hữu trí tuệ thông báo:

1. Yêu cầu duy trì hiệu lực Bằng độc quyền sáng chế nêu trên được chấp nhận.

2. Hiệu lực Bằng độc quyền sáng chế số 10931 được duy trì đến 17/12/2019.

Nơi nhận:

- Như trên;
- TT (để công bố);
- Lưu: VT, Hồ sơ.

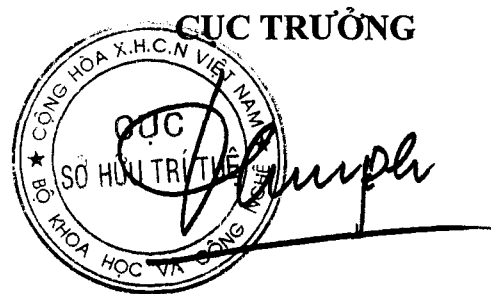

Đinh Hữu Phí

BỘ KHOA HỌC VÀ CÔNG NGHỆ
CỤC SỞ HỮU TRÍ TUỆ

CỘNG HÒA XÃ HỘI CHỦ NGHĨA VIỆT NAM
Độc lập - Tự do - Hạnh phúc

Số: 6751/TB-SHTT

Hà Nội, ngày 11 tháng 04 năm 2019

THÔNG BÁO
Ghi nhận yêu cầu duy trì hiệu lực Bằng độc quyền sáng chế

Kính gửi: Công ty TNHH một thành viên Sở hữu trí tuệ VCCI
(VCCI-IP CO.,LTD)
Tầng 8, Toà nhà VCCI, số 9 Đào Duy Anh, phường Phương mai,
quận Đống Đa, thành phố Hà Nội

Căn cứ kết quả thẩm định yêu cầu duy trì hiệu lực Bằng độc quyền sáng chế:

Số đơn: DT1-2018-07073

Ngày nộp: 16/11/2018

Chủ đơn: NIPPON STEEL & SUMITOMO METAL CORPORATION
(JP)

Đại diện của Chủ đơn: VCCI-IP CO.,LTD

Bằng độc quyền sáng chế số: 18063

Năm yêu cầu duy trì hiệu lực: 2

Cục Sở hữu trí tuệ thông báo:

1. Yêu cầu duy trì hiệu lực Bằng độc quyền sáng chế nêu trên được chấp nhận.

2. Hiệu lực Bằng độc quyền sáng chế số 18063 được duy trì đến 18/12/2019.

Nơi nhận:

- Như trên;
- TT (để công bố);
- Lưu: VT, Hồ sơ.

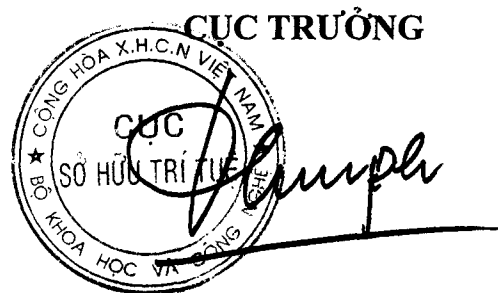

Đinh Hữu Phí

BỘ KHOA HỌC VÀ CÔNG NGHỆ
CỤC SỞ HỮU TRÍ TUỆ

CỘNG HÒA XÃ HỘI CHỦ NGHĨA VIỆT NAM
Độc lập - Tự do - Hạnh phúc

Số: 6752/TB-SHTT

Hà Nội, ngày 11 tháng 04 năm 2019

THÔNG BÁO
Ghi nhận yêu cầu duy trì hiệu lực Bằng độc quyền sáng chế

Kính gửi: Công ty TNHH một thành viên Sở hữu trí tuệ VCCI
(VCCI-IP CO.,LTD)
Tầng 8, Toà nhà VCCI, số 9 Đào Duy Anh, phường Phương mai,
quận Đống Đa, thành phố Hà Nội

Căn cứ kết quả thẩm định yêu cầu duy trì hiệu lực Bằng độc quyền sáng chế:

Số đơn: DT1-2018-07074

Ngày nộp: 16/11/2018

Chủ đơn: HISAMITSU PHARMACEUTICAL CO., INC. (JP)

Đại diện của Chủ đơn: VCCI-IP CO.,LTD

Bằng độc quyền sáng chế số: 18098

Năm yêu cầu duy trì hiệu lực: 2

Cục Sở hữu trí tuệ thông báo:

1. Yêu cầu duy trì hiệu lực Bằng độc quyền sáng chế nêu trên được chấp nhận.

2. Hiệu lực Bằng độc quyền sáng chế số 18098 được duy trì đến 18/12/2019.

Nơi nhận:

- Như trên;
- TT (để công bố);
- Lưu: VT, Hồ sơ.

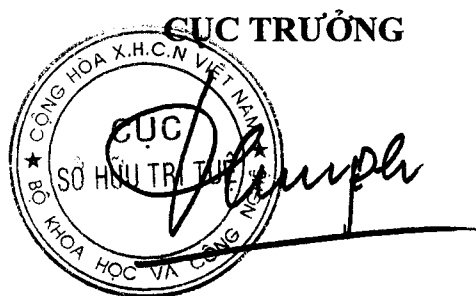

Đinh Hữu Phí

BỘ KHOA HỌC VÀ CÔNG NGHỆ
CỤC SỞ HỮU TRÍ TUỆ

CỘNG HÒA XÃ HỘI CHỦ NGHĨA VIỆT NAM
Độc lập - Tự do - Hạnh phúc

Số: 6753/TB-SHTT

Hà Nội, ngày 11 tháng 04 năm 2019

THÔNG BÁO
Ghi nhận yêu cầu duy trì hiệu lực Bằng độc quyền sáng chế

Kính gửi: Công ty TNHH một thành viên Sở hữu trí tuệ VCCI
(VCCI-IP CO.,LTD)
Tầng 8, Toà nhà VCCI, số 9 Đào Duy Anh, phường Phương mai,
quận Đống Đa, thành phố Hà Nội

Căn cứ kết quả thẩm định yêu cầu duy trì hiệu lực Bằng độc quyền sáng chế:

Số đơn: DT1-2018-07075

Ngày nộp: 16/11/2018

Chủ đơn: HISAMITSU PHARMACEUTICAL CO., INC. (JP)

Đại diện của Chủ đơn: VCCI-IP CO.,LTD

Bằng độc quyền sáng chế số: 18097

Năm yêu cầu duy trì hiệu lực: 2

Cục Sở hữu trí tuệ thông báo:

1. Yêu cầu duy trì hiệu lực Bằng độc quyền sáng chế nêu trên được chấp nhận.

2. Hiệu lực Bằng độc quyền sáng chế số 18097 được duy trì đến 18/12/2019.

Nơi nhận:

- Như trên;
- TT (để công bố);
- Lưu: VT, Hồ sơ.

CỤC TRƯỞNG

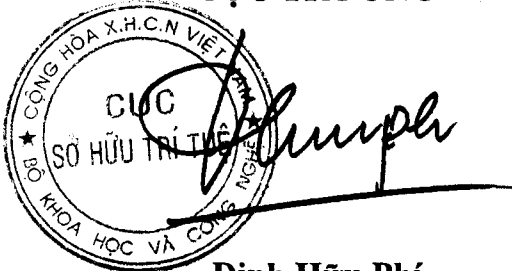

Đinh Hữu Phí

BỘ KHOA HỌC VÀ CÔNG NGHỆ
CỤC SỞ HỮU TRÍ TUỆ

CỘNG HÒA XÃ HỘI CHỦ NGHĨA VIỆT NAM
Độc lập - Tự do - Hạnh phúc

Số: 6754/TB-SHTT

Hà Nội, ngày 11 tháng 04 năm 2019

THÔNG BÁO
Ghi nhận yêu cầu duy trì hiệu lực Bằng độc quyền sáng chế

Kính gửi: Công ty TNHH một thành viên Sở hữu trí tuệ VCCI
(VCCI-IP CO.,LTD)
Tầng 8, Toà nhà VCCI, số 9 Đào Duy Anh, phường Phương Mai,
quận Đống Đa, thành phố Hà Nội

Căn cứ kết quả thẩm định yêu cầu duy trì hiệu lực Bằng độc quyền sáng chế:

Số đơn: DT1-2018-07076

Ngày nộp: 16/11/2018

Chủ đơn: ISHIHARA SANGYO KAISHA, LTD. (JP)

Đại diện của Chủ đơn: VCCI-IP CO.,LTD

Bằng độc quyền sáng chế số: 18080

Năm yêu cầu duy trì hiệu lực: 2

Cục Sở hữu trí tuệ thông báo:

1. Yêu cầu duy trì hiệu lực Bằng độc quyền sáng chế nêu trên được chấp nhận.

2. Hiệu lực Bằng độc quyền sáng chế số 18080 được duy trì đến 18/12/2019.

Nơi nhận:

- Như trên;
- TT (để công bố);
- Lưu: VT, Hồ sơ.

CỤC TRƯỞNG



Đinh Hữu Phí

BỘ KHOA HỌC VÀ CÔNG NGHỆ
CỤC SỞ HỮU TRÍ TUỆ

CỘNG HÒA XÃ HỘI CHỦ NGHĨA VIỆT NAM
Độc lập - Tự do - Hạnh phúc

Số: 6755/TB-SHTT

Hà Nội, ngày 11 tháng 04 năm 2019

THÔNG BÁO

Ghi nhận yêu cầu duy trì hiệu lực Bằng độc quyền sáng chế

Kính gửi: Công ty TNHH một thành viên Sở hữu trí tuệ VCCI
(VCCI-IP CO.,LTD)

Tầng 8, Toà nhà VCCI, số 9 Đào Duy Anh, phường Phương Mai,
quận Đống Đa, thành phố Hà Nội

Căn cứ kết quả thẩm định yêu cầu duy trì hiệu lực Bằng độc quyền sáng chế:

Số đơn: DT1-2018-07077

Ngày nộp: 16/11/2018

Chủ đơn: HOYA CORPORATION (JP)

Đại diện của Chủ đơn: VCCI-IP CO.,LTD

Bằng độc quyền sáng chế số: 18089

Năm yêu cầu duy trì hiệu lực: 2

Cục Sở hữu trí tuệ thông báo:

1. Yêu cầu duy trì hiệu lực Bằng độc quyền sáng chế nêu trên được chấp nhận.

2. Hiệu lực Bằng độc quyền sáng chế số 18089 được duy trì đến 18/12/2019.

Nơi nhận:

- Như trên;
- TT (để công bố);
- Lưu: VT, Hồ sơ.

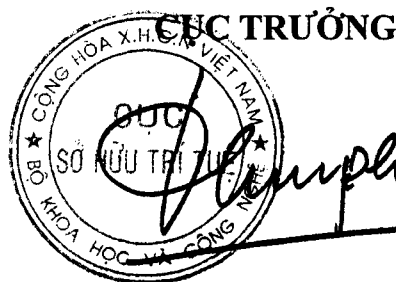

Đình Hữu Phí

BỘ KHOA HỌC VÀ CÔNG NGHỆ
CỤC SỞ HỮU TRÍ TUỆ

CỘNG HÒA XÃ HỘI CHỦ NGHĨA VIỆT NAM
Độc lập - Tự do - Hạnh phúc

Số: 6756 /TB-SHTT

Hà Nội, ngày 11 tháng 04 năm 2019

THÔNG BÁO

Ghi nhận yêu cầu duy trì hiệu lực Bằng độc quyền sáng chế

Kính gửi: Công ty TNHH một thành viên Sở hữu trí tuệ VCCI
(VCCI-IP CO.,LTD)
Tầng 8, Toà nhà VCCI, số 9 Đào Duy Anh, phường Phương mai,
quận Đống Đa, thành phố Hà Nội

Căn cứ kết quả thẩm định yêu cầu duy trì hiệu lực Bằng độc quyền sáng chế:

Số đơn: DT1-2018-07078

Ngày nộp: 16/11/2018

Chủ đơn: S umitomo Heavy Industries Material Handling Systems Co.,
LTD. (JP)

Đại diện của Chủ đơn: VCCI-IP CO.,LTD

Bằng độc quyền sáng chế số: 18067

Năm yêu cầu duy trì hiệu lực: 2

Cục Sở hữu trí tuệ thông báo:

1. Yêu cầu duy trì hiệu lực Bằng độc quyền sáng chế nêu trên được chấp nhận.
2. Hiệu lực Bằng độc quyền sáng chế số 18067 được duy trì đến 18/12/2019.

Nơi nhận:

- Như trên;
- TT (để công bố);
- Lưu: VT, Hồ sơ.

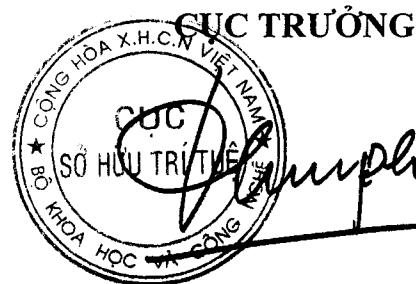

Đinh Hữu Phí

BỘ KHOA HỌC VÀ CÔNG NGHỆ
CỤC SỞ HỮU TRÍ TUỆ

CỘNG HÒA XÃ HỘI CHỦ NGHĨA VIỆT NAM
Độc lập - Tự do - Hạnh phúc

Số: 6757/TB-SHTT

Hà Nội, ngày 11 tháng 11 năm 2019

THÔNG BÁO
Ghi nhận yêu cầu duy trì hiệu lực Bằng độc quyền sáng chế

Kính gửi: Công ty TNHH một thành viên Sở hữu trí tuệ VCCI
(VCCI-IP CO.,LTD)
Tầng 8, Toà nhà VCCI, số 9 Đào Duy Anh, phường Phương mai,
quận Đống Đa, thành phố Hà Nội

Căn cứ kết quả thẩm định yêu cầu duy trì hiệu lực Bằng độc quyền sáng chế:

Số đơn: DT1-2018-07079

Ngày nộp: 16/11/2018

Chủ đơn: TOYOTA JIDOSHA KABUSHIKI KAISHA (JP)

Đại diện của Chủ đơn: VCCI-IP CO.,LTD

Bằng độc quyền sáng chế số: 18066

Năm yêu cầu duy trì hiệu lực: 2

Cục Sở hữu trí tuệ thông báo:

1. Yêu cầu duy trì hiệu lực Bằng độc quyền sáng chế nêu trên được chấp nhận.

2. Hiệu lực Bằng độc quyền sáng chế số 18066 được duy trì đến 18/12/2019.

H

Nơi nhận:

- Như trên;
- TT (để công bố);
- Lưu: VT, Hồ sơ.

CỤC TRƯỞNG

Đinh Hữu Phí

BỘ KHOA HỌC VÀ CÔNG NGHỆ
CỤC SỞ HỮU TRÍ TUỆ

CỘNG HÒA XÃ HỘI CHỦ NGHĨA VIỆT NAM
Độc lập - Tự do - Hạnh phúc

Số: 6758/TB-SHTT

Hà Nội, ngày 11 tháng 04 năm 2019

THÔNG BÁO

Ghi nhận yêu cầu duy trì hiệu lực Bằng độc quyền sáng chế

Kính gửi: Công ty TNHH một thành viên Sở hữu trí tuệ VCCI
(VCCI-IP CO.,LTD)
Tầng 8, Toà nhà VCCI, số 9 Đào Duy Anh, phường Phương mai,
quận Đống Đa, thành phố Hà Nội

Căn cứ kết quả thẩm định yêu cầu duy trì hiệu lực Bằng độc quyền sáng chế:

Số đơn: DT1-2018-07080

Ngày nộp: 16/11/2018

Chủ đơn: SHOWA CORPORATION (JP)

Đại diện của Chủ đơn: VCCI-IP CO.,LTD

Bằng độc quyền sáng chế số: 7426

Năm yêu cầu duy trì hiệu lực: 11

Cục Sở hữu trí tuệ thông báo:

1. Yêu cầu duy trì hiệu lực Bằng độc quyền sáng chế nêu trên được chấp nhận.

2. Hiệu lực Bằng độc quyền sáng chế số 7426 được duy trì đến 18/12/2019.

Nơi nhận:

- Như trên;
- TT (để công bố);
- Lưu: VT, Hồ sơ.

CỤC TRƯỞNG



Đinh Hữu Phí

BỘ KHOA HỌC VÀ CÔNG NGHỆ
CỤC SỞ HỮU TRÍ TUỆ

CỘNG HOÀ XÃ HỘI CHỦ NGHĨA VIỆT NAM
Độc lập - Tự do - Hạnh phúc

Số: 6759/TB-SHTT

Hà Nội, ngày 11 tháng 04 năm 2019

THÔNG BÁO

Ghi nhận yêu cầu duy trì hiệu lực Bằng độc quyền sáng chế

Kính gửi: Công ty TNHH một thành viên Sở hữu trí tuệ VCCI
(VCCI-IP CO.,LTD)
Tầng 8, Toà nhà VCCI, số 9 Đào Duy Anh, phường Phương mai,
quận Đống Đa, thành phố Hà Nội

Căn cứ kết quả thẩm định yêu cầu duy trì hiệu lực Bằng độc quyền sáng chế:

Số đơn: DT1-2018-07081

Ngày nộp: 16/11/2018

Chủ đơn: JANSSEN SCIENCES IRELAND UC (IE)

Đại diện của Chủ đơn: VCCI-IP CO.,LTD

Bằng độc quyền sáng chế số: 18084

Năm yêu cầu duy trì hiệu lực: 2

Cục Sở hữu trí tuệ thông báo:

1. Yêu cầu duy trì hiệu lực Bằng độc quyền sáng chế nêu trên được chấp nhận.

2. Hiệu lực Bằng độc quyền sáng chế số 18084 được duy trì đến 18/12/2019.

Nơi nhận:

- Như trên;
- TT (để công bố);
- Lưu: VT, Hồ sơ.

CỤC TRƯỞNG

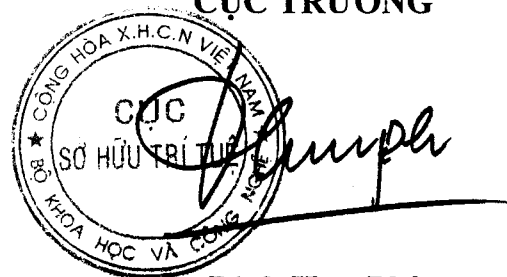

The seal is circular with the text 'CỤC SỞ HỮU TRÍ TUỆ' in the center and 'BỘ KHOA HỌC VÀ CÔNG NGHỆ' around the perimeter. A handwritten signature is written over the seal.

Đinh Hữu Phí

BỘ KHOA HỌC VÀ CÔNG NGHỆ
CỤC SỞ HỮU TRÍ TUỆ

CỘNG HÒA XÃ HỘI CHỦ NGHĨA VIỆT NAM
Độc lập - Tự do - Hạnh phúc

Số: 6760/TB-SHTT

Hà Nội, ngày 11 tháng 04 năm 2019

THÔNG BÁO

Ghi nhận yêu cầu duy trì hiệu lực Bằng độc quyền sáng chế

Kính gửi: Công ty TNHH một thành viên Sở hữu trí tuệ VCCI
(VCCI-IP CO.,LTD)
Tầng 8, Toà nhà VCCI, số 9 Đào Duy Anh, phường Phương mai,
quận Đống Đa, thành phố Hà Nội

Căn cứ kết quả thẩm định yêu cầu duy trì hiệu lực Bằng độc quyền sáng chế:

Số đơn: DT1-2018-07082

Ngày nộp: 16/11/2018

Chủ đơn: JANSSEN PHARMACEUTICA N.V. (BE)

Đại diện của Chủ đơn: VCCI-IP CO.,LTD

Bằng độc quyền sáng chế số: 18079

Năm yêu cầu duy trì hiệu lực: 2

Cục Sở hữu trí tuệ thông báo:

1. Yêu cầu duy trì hiệu lực Bằng độc quyền sáng chế nêu trên được chấp nhận.

2. Hiệu lực Bằng độc quyền sáng chế số 18079 được duy trì đến 18/12/2019.

HE

Nơi nhận:

- Như trên;
- TT (để công bố);
- Lưu: VT, Hồ sơ.

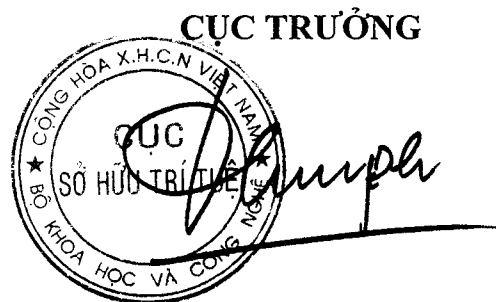

Đinh Hữu Phí

BỘ KHOA HỌC VÀ CÔNG NGHỆ
CỤC SỞ HỮU TRÍ TUỆ

CỘNG HÒA XÃ HỘI CHỦ NGHĨA VIỆT NAM
Độc lập - Tự do - Hạnh phúc

Số: 6761/TB-SHTT

Hà Nội, ngày 11 tháng 04 năm 2019

THÔNG BÁO

Ghi nhận yêu cầu duy trì hiệu lực Bằng độc quyền sáng chế

Kính gửi: Công ty TNHH một thành viên Sở hữu trí tuệ VCCI
(VCCI-IP CO.,LTD)
Tầng 8, Toà nhà VCCI, số 9 Đào Duy Anh, phường Phương mai,
quận Đống Đa, thành phố Hà Nội

Căn cứ kết quả thẩm định yêu cầu duy trì hiệu lực Bằng độc quyền sáng chế:

Số đơn: DT1-2018-07083

Ngày nộp: 16/11/2018

Chủ đơn: PANASONIC CORPORATION (JP)

Đại diện của Chủ đơn: VCCI-IP CO.,LTD

Bằng độc quyền sáng chế số: 6044

Năm yêu cầu duy trì hiệu lực: 13

Cục Sở hữu trí tuệ thông báo:

1. Yêu cầu duy trì hiệu lực Bằng độc quyền sáng chế nêu trên được chấp nhận.

2. Hiệu lực Bằng độc quyền sáng chế số 6044 được duy trì đến 19/12/2019. *16*

Nơi nhận:

- Như trên;
- TT (để công bố);
- Lưu: VT, Hồ sơ.

CỤC TRƯỞNG



Đinh Hữu Phí

BỘ KHOA HỌC VÀ CÔNG NGHỆ
CỤC SỞ HỮU TRÍ TUỆ

CỘNG HÒA XÃ HỘI CHỦ NGHĨA VIỆT NAM
Độc lập - Tự do - Hạnh phúc

Số: 6762/TB-SHTT

Hà Nội, ngày 11 tháng 04 năm 2019

THÔNG BÁO

Ghi nhận yêu cầu duy trì hiệu lực Bằng độc quyền sáng chế

Kính gửi: Công ty TNHH một thành viên Sở hữu trí tuệ VCCI
(VCCI-IP CO.,LTD)
Tầng 8, Toà nhà VCCI, số 9 Đào Duy Anh, phường Phương mai,
quận Đống Đa, thành phố Hà Nội

Căn cứ kết quả thẩm định yêu cầu duy trì hiệu lực Bằng độc quyền sáng chế:

Số đơn: DT1-2018-07084

Ngày nộp: 16/11/2018

Chủ đơn: NITTO DENKO CORPORATION (JP)

Đại diện của Chủ đơn: VCCI-IP CO.,LTD

Bằng độc quyền sáng chế số: 9936

Năm yêu cầu duy trì hiệu lực: 8

Cục Sở hữu trí tuệ thông báo:

1. Yêu cầu duy trì hiệu lực Bằng độc quyền sáng chế nêu trên được chấp nhận.

2. Hiệu lực Bằng độc quyền sáng chế số 9936 được duy trì đến 20/12/2019. *H*

Nơi nhận:

- Như trên;
- TT (để công bố);
- Lưu: VT, Hồ sơ.

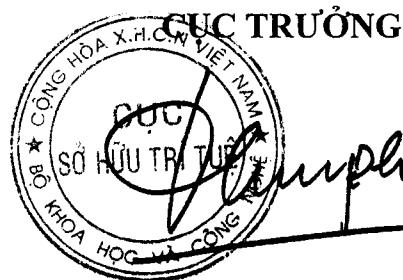

Đinh Hữu Phí

BỘ KHOA HỌC VÀ CÔNG NGHỆ
CỤC SỞ HỮU TRÍ TUỆ

CỘNG HÒA XÃ HỘI CHỦ NGHĨA VIỆT NAM
Độc lập - Tự do - Hạnh phúc

Số: 6763/TB-SHTT

Hà Nội, ngày 11 tháng 04 năm 2019

THÔNG BÁO
Ghi nhận yêu cầu duy trì hiệu lực Bằng độc quyền sáng chế

Kính gửi: Công ty TNHH một thành viên Sở hữu trí tuệ VCCI
(VCCI-IP CO.,LTD)
Tầng 8, Toà nhà VCCI, số 9 Đào Duy Anh, phường Phương mai,
quận Đống Đa, thành phố Hà Nội

Căn cứ kết quả thẩm định yêu cầu duy trì hiệu lực Bằng độc quyền sáng chế:

Số đơn: DT1-2018-07085

Ngày nộp: 16/11/2018

Chủ đơn: Sumitomo Rubber Industries, Ltd. (JP)

Đại diện của Chủ đơn: VCCI-IP CO.,LTD

Bằng độc quyền sáng chế số: 16387

Năm yêu cầu duy trì hiệu lực: 3

Cục Sở hữu trí tuệ thông báo:

1. Yêu cầu duy trì hiệu lực Bằng độc quyền sáng chế nêu trên được chấp nhận.

2. Hiệu lực Bằng độc quyền sáng chế số 16387 được duy trì đến 20/12/2019.

Nơi nhận:

- Như trên;
- TT (để công bố);
- Lưu: VT, Hồ sơ.

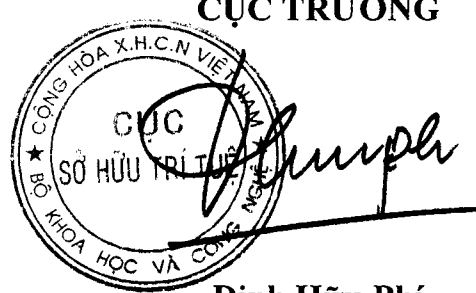
CỤC TRƯỞNG

Đinh Hữu Phí

BỘ KHOA HỌC VÀ CÔNG NGHỆ
CỤC SỞ HỮU TRÍ TUỆ

CỘNG HÒA XÃ HỘI CHỦ NGHĨA VIỆT NAM
Độc lập - Tự do - Hạnh phúc

Số: 6764/TB-SHTT

Hà Nội, ngày 11 tháng 04 năm 2019

THÔNG BÁO

Ghi nhận yêu cầu duy trì hiệu lực Bằng độc quyền sáng chế

Kính gửi: Công ty TNHH một thành viên Sở hữu trí tuệ VCCI
(VCCI-IP CO.,LTD)
Tầng 8, Toà nhà VCCI, số 9 Đào Duy Anh, phường Phương mai,
quận Đống Đa, thành phố Hà Nội

Căn cứ kết quả thẩm định yêu cầu duy trì hiệu lực Bằng độc quyền sáng chế:

Số đơn: DT1-2018-07086

Ngày nộp: 16/11/2018

Chủ đơn: KAO CORPORATION (JP)

Đại diện của Chủ đơn: VCCI-IP CO.,LTD

Bằng độc quyền sáng chế số: 16382

Năm yêu cầu duy trì hiệu lực: 3

Cục Sở hữu trí tuệ thông báo:

1. Yêu cầu duy trì hiệu lực Bằng độc quyền sáng chế nêu trên được chấp nhận.

2. Hiệu lực Bằng độc quyền sáng chế số 16382 được duy trì đến 20/12/2019.

Nơi nhận:

- Như trên;
- TT (để công bố);
- Lưu: VT, Hồ sơ.

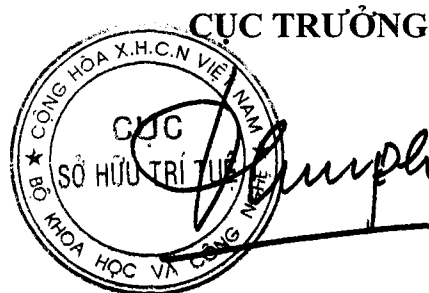

Đinh Hữu Phí

BỘ KHOA HỌC VÀ CÔNG NGHỆ
CỤC SỞ HỮU TRÍ TUỆ

CỘNG HÒA XÃ HỘI CHỦ NGHĨA VIỆT NAM
Độc lập - Tự do - Hạnh phúc

Số: 6765/TB-SHTT

Hà Nội, ngày 11 tháng 04 năm 2019

THÔNG BÁO
Ghi nhận yêu cầu duy trì hiệu lực Bằng độc quyền sáng chế

Kính gửi: Công ty TNHH một thành viên Sở hữu trí tuệ VCCI
(VCCI-IP CO.,LTD)
Tầng 8, Toà nhà VCCI, số 9 Đào Duy Anh, phường Phương mai,
quận Đống Đa, thành phố Hà Nội

Căn cứ kết quả thẩm định yêu cầu duy trì hiệu lực Bằng độc quyền sáng chế:

Số đơn: DT1-2018-07087

Ngày nộp: 16/11/2018

Chủ đơn: OTSUKA PHARMACEUTICAL CO., LTD. (JP)

Đại diện của Chủ đơn: VCCI-IP CO.,LTD

Bằng độc quyền sáng chế số: 10968

Năm yêu cầu duy trì hiệu lực: 7

Cục Sở hữu trí tuệ thông báo:

1. Yêu cầu duy trì hiệu lực Bằng độc quyền sáng chế nêu trên được chấp nhận.

2. Hiệu lực Bằng độc quyền sáng chế số 10968 được duy trì đến 24/12/2019.

Nơi nhận:

- Như trên;
- TT (để công bố);
- Lưu: VT, Hồ sơ.

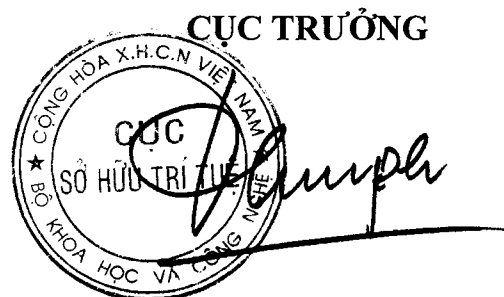

CỤC TRƯỞNG

Đinh Hữu Phí

BỘ KHOA HỌC VÀ CÔNG NGHỆ
CỤC SỞ HỮU TRÍ TUỆ

CỘNG HÒA XÃ HỘI CHỦ NGHĨA VIỆT NAM
Độc lập - Tự do - Hạnh phúc

Số: 6766/TB-SHTT

Hà Nội, ngày 11 tháng 04 năm 2019

THÔNG BÁO

Ghi nhận yêu cầu duy trì hiệu lực Bằng độc quyền sáng chế

Kính gửi: Công ty TNHH một thành viên Sở hữu trí tuệ VCCI
(VCCI-IP CO.,LTD)
Tầng 8, Toà nhà VCCI, số 9 Đào Duy Anh, phường Phương mai,
quận Đống Đa, thành phố Hà Nội

Căn cứ kết quả thẩm định yêu cầu duy trì hiệu lực Bằng độc quyền sáng chế:

Số đơn: DT1-2018-07088

Ngày nộp: 16/11/2018

Chủ đơn: HUAWEI TECHNOLOGIES CO., LTD. (CN)

Đại diện của Chủ đơn: VCCI-IP CO.,LTD

Bằng độc quyền sáng chế số: 18134

Năm yêu cầu duy trì hiệu lực: 2

Cục Sở hữu trí tuệ thông báo:

1. Yêu cầu duy trì hiệu lực Bằng độc quyền sáng chế nêu trên được chấp nhận.

2. Hiệu lực Bằng độc quyền sáng chế số 18134 được duy trì đến 25/12/2019.

HC

Nơi nhận:

- Như trên;
- TT (để công bố);
- Lưu: VT, Hồ sơ.

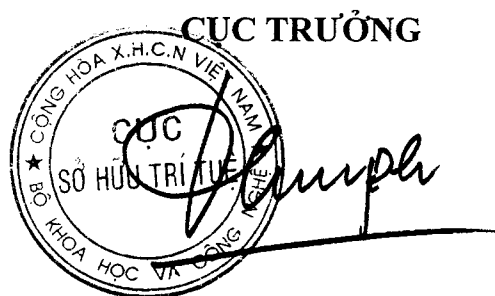

Đinh Hữu Phí

BỘ KHOA HỌC VÀ CÔNG NGHỆ
CỤC SỞ HỮU TRÍ TUỆ

CỘNG HÒA XÃ HỘI CHỦ NGHĨA VIỆT NAM
Độc lập - Tự do - Hạnh phúc

Số: 6767/TB-SHTT

Hà Nội, ngày 11 tháng 04 năm 2019

THÔNG BÁO

Ghi nhận yêu cầu duy trì hiệu lực Bằng độc quyền sáng chế

Kính gửi: Công ty TNHH một thành viên Sở hữu trí tuệ VCCI
(VCCI-IP CO.,LTD)
Tầng 8, Toà nhà VCCI, số 9 Đào Duy Anh, phường Phương mai,
quận Đống Đa, thành phố Hà Nội

Căn cứ kết quả thẩm định yêu cầu duy trì hiệu lực Bằng độc quyền sáng chế:

Số đơn: DT1-2018-07089

Ngày nộp: 16/11/2018

Chủ đơn: NIPPON STEEL & SUMITOMO METAL CORPORATION
(JP)

Đại diện của Chủ đơn: VCCI-IP CO.,LTD

Bằng độc quyền sáng chế số: 18160

Năm yêu cầu duy trì hiệu lực: 2

Cục Sở hữu trí tuệ thông báo:

1. Yêu cầu duy trì hiệu lực Bằng độc quyền sáng chế nêu trên được chấp nhận.
2. Hiệu lực Bằng độc quyền sáng chế số 18160 được duy trì đến 25/12/2019.

He

Nơi nhận:

- Như trên;
- TT (để công bố);
- Lưu: VT, Hồ sơ.

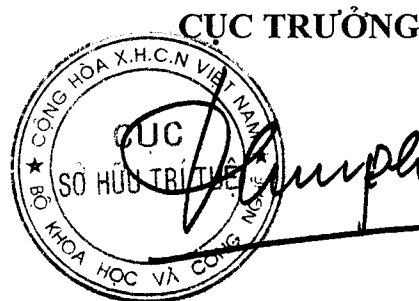

Đinh Hữu Phí

BỘ KHOA HỌC VÀ CÔNG NGHỆ
CỤC SỞ HỮU TRÍ TUỆ

CỘNG HÒA XÃ HỘI CHỦ NGHĨA VIỆT NAM
Độc lập - Tự do - Hạnh phúc

Số: 6768/TB-SHTT

Hà Nội, ngày 11 tháng 04 năm 2019

THÔNG BÁO

Ghi nhận yêu cầu duy trì hiệu lực Bằng độc quyền sáng chế

Kính gửi: Công ty TNHH một thành viên Sở hữu trí tuệ VCCI
(VCCI-IP CO.,LTD)
Tầng 8, Toà nhà VCCI, số 9 Đào Duy Anh, phường Phương mai,
quận Đống Đa, thành phố Hà Nội

Căn cứ kết quả thẩm định yêu cầu duy trì hiệu lực Bằng độc quyền sáng chế:

Số đơn: DT1-2018-07090

Ngày nộp: 16/11/2018

Chủ đơn: NIPPON STEEL & SUMITOMO METAL CORPORATION
(JP)

Đại diện của Chủ đơn: VCCI-IP CO.,LTD

Bằng độc quyền sáng chế số: 18126

Năm yêu cầu duy trì hiệu lực: 2

Cục Sở hữu trí tuệ thông báo:

1. Yêu cầu duy trì hiệu lực Bằng độc quyền sáng chế nêu trên được chấp nhận.
2. Hiệu lực Bằng độc quyền sáng chế số 18126 được duy trì đến 25/12/2019.

Nơi nhận:

- Như trên;
- TT (để công bố);
- Lưu: VT, Hồ sơ.

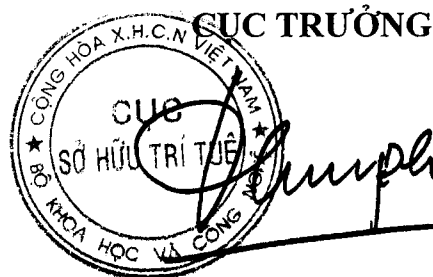

Đinh Hữu Phí

BỘ KHOA HỌC VÀ CÔNG NGHỆ
CỤC SỞ HỮU TRÍ TUỆ

CỘNG HÒA XÃ HỘI CHỦ NGHĨA VIỆT NAM
Độc lập - Tự do - Hạnh phúc

Số: 6769 /TB-SHTT

Hà Nội, ngày 11 tháng 04 năm 2019

THÔNG BÁO

Ghi nhận yêu cầu duy trì hiệu lực Bằng độc quyền sáng chế

Kính gửi: Công ty TNHH một thành viên Sở hữu trí tuệ VCCI
(VCCI-IP CO.,LTD)

Tầng 8, Toà nhà VCCI, số 9 Đào Duy Anh, phường Phương mai,
quận Đống Đa, thành phố Hà Nội

Căn cứ kết quả thẩm định yêu cầu duy trì hiệu lực Bằng độc quyền sáng chế:

Số đơn: DT1-2018-07142

Ngày nộp: 16/11/2018

Chủ đơn: ASAHI DENSO CO., LTD. (JP)

Đại diện của Chủ đơn: VCCI-IP CO.,LTD

Bằng độc quyền sáng chế số: 10937

Năm yêu cầu duy trì hiệu lực: 7

Cục Sở hữu trí tuệ thông báo:

1. Yêu cầu duy trì hiệu lực Bằng độc quyền sáng chế nêu trên được chấp nhận.

2. Hiệu lực Bằng độc quyền sáng chế số 10937 được duy trì đến 17/12/2019.

Nơi nhận:

- Như trên;
- TT (để công bố);
- Lưu: VT, Hồ sơ.

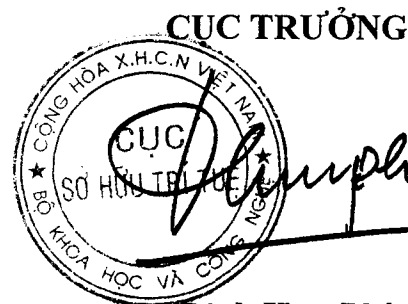

Đinh Hữu Phí

BỘ KHOA HỌC VÀ CÔNG NGHỆ
CỤC SỞ HỮU TRÍ TUỆ

CỘNG HOÀ XÃ HỘI CHỦ NGHĨA VIỆT NAM
Độc lập - Tự do - Hạnh phúc

Số: 6770/TB-SHTT

Hà Nội, ngày 11 tháng 04 năm 2019

THÔNG BÁO

Ghi nhận yêu cầu duy trì hiệu lực Bằng độc quyền sáng chế

Kính gửi: Công ty TNHH một thành viên Sở hữu trí tuệ VCCI
(VCCI-IP CO.,LTD)

Tầng 8, Toà nhà VCCI, số 9 Đào Duy Anh, phường Phương mai,
quận Đống Đa, thành phố Hà Nội

Căn cứ kết quả thẩm định yêu cầu duy trì hiệu lực Bằng độc quyền sáng chế:

Số đơn: DT1-2018-07143

Ngày nộp: 16/11/2018

Chủ đơn: NIPPON STEEL & SUMIKIN STAINLESS STEEL
CORPORATION (JP)

Đại diện của Chủ đơn: VCCI-IP CO.,LTD

Bằng độc quyền sáng chế số: 7446

Năm yêu cầu duy trì hiệu lực: 11

Cục Sở hữu trí tuệ thông báo:

1. Yêu cầu duy trì hiệu lực Bằng độc quyền sáng chế nêu trên được chấp nhận.

2. Hiệu lực Bằng độc quyền sáng chế số 7446 được duy trì đến 29/12/2019.

Nơi nhận:

- Như trên;
- TT (để công bố);
- Lưu: VT, Hồ sơ.



Đinh Hữu Phí

BỘ KHOA HỌC VÀ CÔNG NGHỆ
CỤC SỞ HỮU TRÍ TUỆ

CỘNG HÒA XÃ HỘI CHỦ NGHĨA VIỆT NAM
Độc lập - Tự do - Hạnh phúc

Số: 6771/TB-SHTT

Hà Nội, ngày 11 tháng 04 năm 2019

THÔNG BÁO

Ghi nhận yêu cầu duy trì hiệu lực Bằng độc quyền sáng chế

Kính gửi: Công ty TNHH một thành viên Sở hữu trí tuệ VCCI
(VCCI-IP CO.,LTD)
Tầng 8, Toà nhà VCCI, số 9 Đào Duy Anh, phường Phương mai,
quận Đống Đa, thành phố Hà Nội

Căn cứ kết quả thẩm định yêu cầu duy trì hiệu lực Bằng độc quyền sáng chế:

Số đơn: DT1-2018-07144

Ngày nộp: 16/11/2018

Chủ đơn: NTT DoCoMo, Inc. (JP)

Đại diện của Chủ đơn: VCCI-IP CO.,LTD

Bằng độc quyền sáng chế số: 12164

Năm yêu cầu duy trì hiệu lực: 6

Cục Sở hữu trí tuệ thông báo:

1. Yêu cầu duy trì hiệu lực Bằng độc quyền sáng chế nêu trên được chấp nhận.

2. Hiệu lực Bằng độc quyền sáng chế số 12164 được duy trì đến 17/12/2019.

Nơi nhận:

- Như trên;
- TT (để công bố);
- Lưu: VT, Hồ sơ.

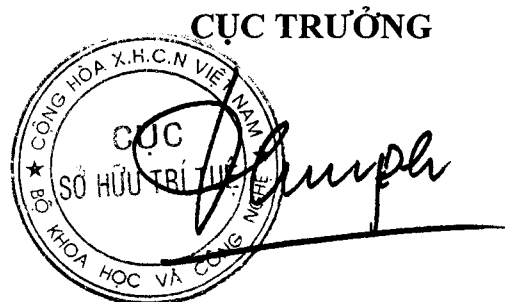

CỤC TRƯỞNG

Đinh Hữu Phí

BỘ KHOA HỌC VÀ CÔNG NGHỆ
CỤC SỞ HỮU TRÍ TUỆ

CỘNG HÒA XÃ HỘI CHỦ NGHĨA VIỆT NAM
Độc lập - Tự do - Hạnh phúc

Số: 6772/TB-SHTT

Hà Nội, ngày 11 tháng 04 năm 2019

THÔNG BÁO

Ghi nhận yêu cầu duy trì hiệu lực Bằng độc quyền sáng chế

Kính gửi: Công ty TNHH một thành viên Sở hữu trí tuệ VCCI
(VCCI-IP CO.,LTD)
Tầng 8, Toà nhà VCCI, số 9 Đào Duy Anh, phường Phương mai,
quận Đống Đa, thành phố Hà Nội

Căn cứ kết quả thẩm định yêu cầu duy trì hiệu lực Bằng độc quyền sáng chế:

Số đơn: DT1-2018-07145

Ngày nộp: 16/11/2018

Chủ đơn: DAICEL CORPORATION (JP)

Đại diện của Chủ đơn: VCCI-IP CO.,LTD

Bằng độc quyền sáng chế số: 14991

Năm yêu cầu duy trì hiệu lực: 4

Cục Sở hữu trí tuệ thông báo:

1. Yêu cầu duy trì hiệu lực Bằng độc quyền sáng chế nêu trên được chấp nhận.

2. Hiệu lực Bằng độc quyền sáng chế số 14991 được duy trì đến 29/12/2019.

Nơi nhận:

- Như trên;
- TT (để công bố);
- Lưu: VT, Hồ sơ.

CỤC TRƯỞNG

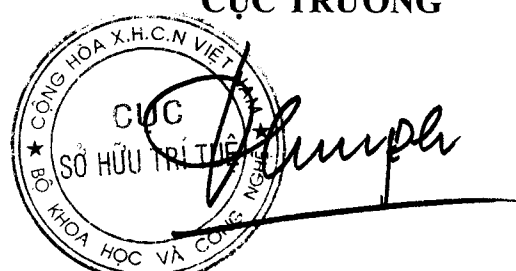

Đinh Hữu Phí

BỘ KHOA HỌC VÀ CÔNG NGHỆ
CỤC SỞ HỮU TRÍ TUỆ

CỘNG HÒA XÃ HỘI CHỦ NGHĨA VIỆT NAM
Độc lập - Tự do - Hạnh phúc

Số: 6773/TB-SHTT

Hà Nội, ngày 11 tháng 11 năm 2019

THÔNG BÁO
Ghi nhận yêu cầu duy trì hiệu lực Bằng độc quyền sáng chế

Kính gửi: Công ty TNHH một thành viên Sở hữu trí tuệ VCCI
(VCCI-IP CO.,LTD)
Tầng 8, Toà nhà VCCI, số 9 Đào Duy Anh, phường Phương mai,
quận Đống Đa, thành phố Hà Nội

Căn cứ kết quả thẩm định yêu cầu duy trì hiệu lực Bằng độc quyền sáng chế:

Số đơn: DT1-2018-07146

Ngày nộp: 16/11/2018

Chủ đơn: DYNACO EUROPE (BE)

Đại diện của Chủ đơn: VCCI-IP CO.,LTD

Bằng độc quyền sáng chế số: 14980

Năm yêu cầu duy trì hiệu lực: 4

Cục Sở hữu trí tuệ thông báo:

1. Yêu cầu duy trì hiệu lực Bằng độc quyền sáng chế nêu trên được chấp nhận.

2. Hiệu lực Bằng độc quyền sáng chế số 14980 được duy trì đến 29/12/2019.

Nơi nhận:

- Như trên;
- TT (để công bố);
- Lưu: VT, Hồ sơ.

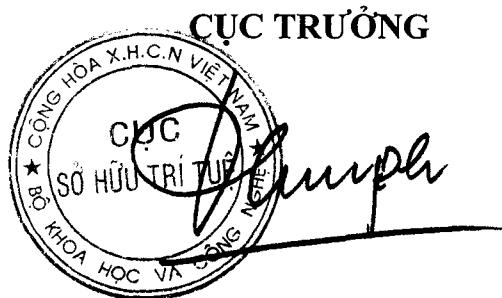

Đinh Hữu Phí

BỘ KHOA HỌC VÀ CÔNG NGHỆ
CỤC SỞ HỮU TRÍ TUỆ

CỘNG HÒA XÃ HỘI CHỦ NGHĨA VIỆT NAM
Độc lập - Tự do - Hạnh phúc

Số: 6774/TB-SHTT

Hà Nội, ngày 11 tháng 04 năm 2019

THÔNG BÁO
Ghi nhận yêu cầu duy trì hiệu lực Bằng độc quyền sáng chế

Kính gửi: Công ty TNHH một thành viên Sở hữu trí tuệ VCCI
(VCCI-IP CO.,LTD)
Tầng 8, Toà nhà VCCI, số 9 Đào Duy Anh, phường Phương mai,
quận Đống Đa, thành phố Hà Nội

Căn cứ kết quả thẩm định yêu cầu duy trì hiệu lực Bằng độc quyền sáng chế:

Số đơn: DT1-2018-07147

Ngày nộp: 16/11/2018

Chủ đơn: NITTO DENKO CORPORATION (JP)

Đại diện của Chủ đơn: VCCI-IP CO.,LTD

Bằng độc quyền sáng chế số: 12220

Năm yêu cầu duy trì hiệu lực: 6

Cục Sở hữu trí tuệ thông báo:

1. Yêu cầu duy trì hiệu lực Bằng độc quyền sáng chế nêu trên được chấp nhận.

2. Hiệu lực Bằng độc quyền sáng chế số 12220 được duy trì đến 31/12/2019.

Nơi nhận:

- Như trên;
- TT (để công bố);
- Lưu: VT, Hồ sơ.

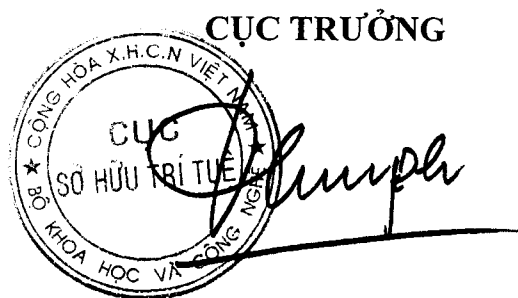

CỤC TRƯỞNG

Đình Hữu Phí

BỘ KHOA HỌC VÀ CÔNG NGHỆ
CỤC SỞ HỮU TRÍ TUỆ

CỘNG HOÀ XÃ HỘI CHỦ NGHĨA VIỆT NAM
Độc lập - Tự do - Hạnh phúc

Số: 6775/TB-SHTT

Hà Nội, ngày 11 tháng 04 năm 2019

THÔNG BÁO
Ghi nhận yêu cầu duy trì hiệu lực Bằng độc quyền sáng chế

Kính gửi: Công ty TNHH một thành viên Sở hữu trí tuệ VCCI
(VCCI-IP CO.,LTD)
Tầng 8, Toà nhà VCCI, số 9 Đào Duy Anh, phường Phương mai,
quận Đống Đa, thành phố Hà Nội

Căn cứ kết quả thẩm định yêu cầu duy trì hiệu lực Bằng độc quyền sáng chế:

Số đơn: DT1-2018-07148

Ngày nộp: 16/11/2018

Chủ đơn: KAO CORPORATION (JP)

Đại diện của Chủ đơn: VCCI-IP CO.,LTD

Bằng độc quyền sáng chế số: 8969

Năm yêu cầu duy trì hiệu lực: 9

Cục Sở hữu trí tuệ thông báo:

1. Yêu cầu duy trì hiệu lực Bằng độc quyền sáng chế nêu trên được chấp nhận.

2. Hiệu lực Bằng độc quyền sáng chế số 8969 được duy trì đến 31/12/2019. *ke*

Nơi nhận:

- Như trên;
- TT (để công bố);
- Lưu: VT, Hồ sơ.

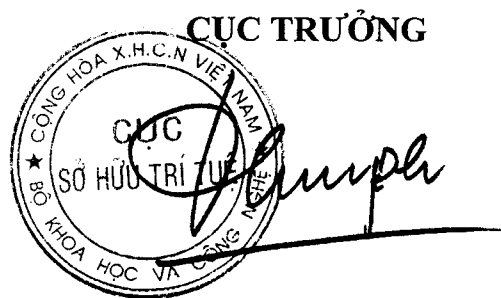

Đinh Hữu Phí

BỘ KHOA HỌC VÀ CÔNG NGHỆ
CỤC SỞ HỮU TRÍ TUỆ

CỘNG HÒA XÃ HỘI CHỦ NGHĨA VIỆT NAM
Độc lập - Tự do - Hạnh phúc

Số: 6776 /TB-SHTT

Hà Nội, ngày 11 tháng 04 năm 2019

THÔNG BÁO
Ghi nhận yêu cầu duy trì hiệu lực Bằng độc quyền sáng chế

Kính gửi: Công ty TNHH một thành viên Sở hữu trí tuệ VCCI
(VCCI-IP CO.,LTD)
Tầng 8, Toà nhà VCCI, số 9 Đào Duy Anh, phường Phương mai,
quận Đống Đa, thành phố Hà Nội

Căn cứ kết quả thẩm định yêu cầu duy trì hiệu lực Bằng độc quyền sáng chế:

Số đơn: DT1-2018-07149

Ngày nộp: 16/11/2018

Chủ đơn: PANASONIC CORPORATION (JP)

Đại diện của Chủ đơn: VCCI-IP CO.,LTD

Bằng độc quyền sáng chế số: 12227

Năm yêu cầu duy trì hiệu lực: 6

Cục Sở hữu trí tuệ thông báo:

1. Yêu cầu duy trì hiệu lực Bằng độc quyền sáng chế nêu trên được chấp nhận.

2. Hiệu lực Bằng độc quyền sáng chế số 12227 được duy trì đến 31/12/2019.

Nơi nhận:

- Như trên;
- TT (để công bố);
- Lưu: VT, Hồ sơ.

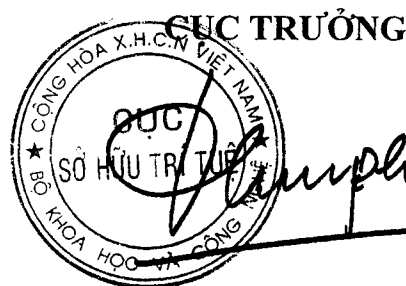

Đinh Hữu Phí

BỘ KHOA HỌC VÀ CÔNG NGHỆ
CỤC SỞ HỮU TRÍ TUỆ

CỘNG HÒA XÃ HỘI CHỦ NGHĨA VIỆT NAM
Độc lập - Tự do - Hạnh phúc

Số: 6777/TB-SHTT

Hà Nội, ngày 11 tháng 04 năm 2019

THÔNG BÁO
Ghi nhận yêu cầu duy trì hiệu lực Bằng độc quyền sáng chế

Kính gửi: Công ty TNHH một thành viên Sở hữu trí tuệ VCCI
(VCCI-IP CO.,LTD)
Tầng 8, Toà nhà VCCI, số 9 Đào Duy Anh, phường Phương mai,
quận Đống Đa, thành phố Hà Nội

Căn cứ kết quả thẩm định yêu cầu duy trì hiệu lực Bằng độc quyền sáng chế:

Số đơn: DT1-2018-07150

Ngày nộp: 16/11/2018

Chủ đơn: Panasonic Corporation (JP)

Đại diện của Chủ đơn: VCCI-IP CO.,LTD

Bằng độc quyền sáng chế số: 12226

Năm yêu cầu duy trì hiệu lực: 6

Cục Sở hữu trí tuệ thông báo:

1. Yêu cầu duy trì hiệu lực Bằng độc quyền sáng chế nêu trên được chấp nhận.

2. Hiệu lực Bằng độc quyền sáng chế số 12226 được duy trì đến 31/12/2019.

Nơi nhận:

- Như trên;
- TT (để công bố);
- Lưu: VT, Hồ sơ.

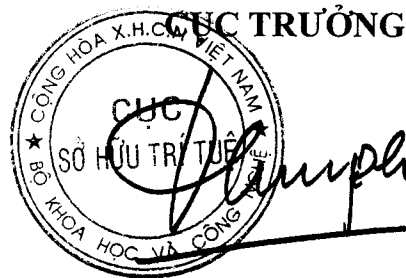

Đinh Hữu Phí

BỘ KHOA HỌC VÀ CÔNG NGHỆ
CỤC SỞ HỮU TRÍ TUỆ

CỘNG HOÀ XÃ HỘI CHỦ NGHĨA VIỆT NAM
Độc lập - Tự do - Hạnh phúc

Số: 6778/TB-SHTT

Hà Nội, ngày 11 tháng 04 năm 2019

THÔNG BÁO
Ghi nhận yêu cầu duy trì hiệu lực Bằng độc quyền sáng chế

Kính gửi: Công ty TNHH một thành viên Sở hữu trí tuệ VCCI
(VCCI-IP CO.,LTD)
Tầng 8, Toà nhà VCCI, số 9 Đào Duy Anh, phường Phương mai,
quận Đống Đa, thành phố Hà Nội

Căn cứ kết quả thẩm định yêu cầu duy trì hiệu lực Bằng độc quyền sáng chế:

Số đơn: DT1-2018-07151

Ngày nộp: 16/11/2018

Chủ đơn: NIFCO INC. (JP)

Đại diện của Chủ đơn: VCCI-IP CO.,LTD

Bằng độc quyền sáng chế số: 12238

Năm yêu cầu duy trì hiệu lực: 6

Cục Sở hữu trí tuệ thông báo:

1. Yêu cầu duy trì hiệu lực Bằng độc quyền sáng chế nêu trên được chấp nhận.

2. Hiệu lực Bằng độc quyền sáng chế số 12238 được duy trì đến 31/12/2019.

Nơi nhận:

- Như trên;
- TT (để công bố);
- Lưu: VT, Hồ sơ.

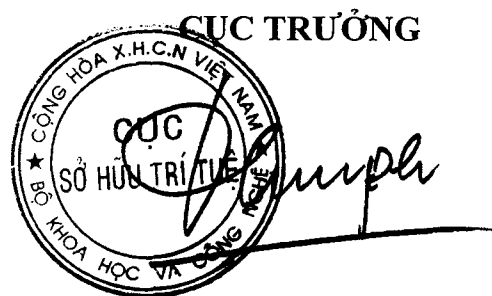

Đinh Hữu Phí

BỘ KHOA HỌC VÀ CÔNG NGHỆ
CỤC SỞ HỮU TRÍ TUỆ

CỘNG HOÀ XÃ HỘI CHỦ NGHĨA VIỆT NAM
Độc lập - Tự do - Hạnh phúc

Số: 6779/TB-SHTT

Hà Nội, ngày 11 tháng 04 năm 2019

THÔNG BÁO
Ghi nhận yêu cầu duy trì hiệu lực Bằng độc quyền sáng chế

Kính gửi: Công ty TNHH một thành viên Sở hữu trí tuệ VCCI
(VCCI-IP CO.,LTD)
Tầng 8, Toà nhà VCCI, số 9 Đào Duy Anh, phường Phương mai,
quận Đống Đa, thành phố Hà Nội

Căn cứ kết quả thẩm định yêu cầu duy trì hiệu lực Bằng độc quyền sáng chế:

Số đơn: DT1-2018-07152

Ngày nộp: 16/11/2018

Chủ đơn: JANSSEN PHARMACEUTICA N.V. (BE)

Đại diện của Chủ đơn: VCCI-IP CO.,LTD

Bằng độc quyền sáng chế số: 12242

Năm yêu cầu duy trì hiệu lực: 6

Cục Sở hữu trí tuệ thông báo:

1. Yêu cầu duy trì hiệu lực Bằng độc quyền sáng chế nêu trên được chấp nhận.

2. Hiệu lực Bằng độc quyền sáng chế số 12242 được duy trì đến 31/12/2019.

Nơi nhận:

- Như trên;
- TT (để công bố);
- Lưu: VT, Hồ sơ.

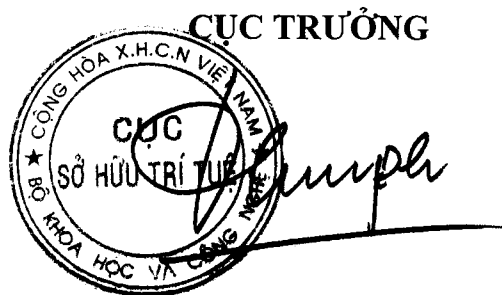

Đinh Hữu Phí

BỘ KHOA HỌC VÀ CÔNG NGHỆ
CỤC SỞ HỮU TRÍ TUỆ

CỘNG HÒA XÃ HỘI CHỦ NGHĨA VIỆT NAM
Độc lập - Tự do - Hạnh phúc

Số: 6780/TB-SHTT

Hà Nội, ngày 11 tháng 11 năm 2019

THÔNG BÁO
Ghi nhận yêu cầu duy trì hiệu lực Bằng độc quyền sáng chế

Kính gửi: Công ty TNHH một thành viên Sở hữu trí tuệ VCCI
(VCCI-IP CO.,LTD)
Tầng 8, Toà nhà VCCI, số 9 Đào Duy Anh, phường Phương mai,
quận Đống Đa, thành phố Hà Nội

Căn cứ kết quả thẩm định yêu cầu duy trì hiệu lực Bằng độc quyền sáng chế:

Số đơn: DT1-2018-07153

Ngày nộp: 16/11/2018

Chủ đơn: NOKIA TECHNOLOGIES OY (FI)

Đại diện của Chủ đơn: VCCI-IP CO.,LTD

Bằng độc quyền sáng chế số: 12219

Năm yêu cầu duy trì hiệu lực: 6

Cục Sở hữu trí tuệ thông báo:

1. Yêu cầu duy trì hiệu lực Bằng độc quyền sáng chế nêu trên được chấp nhận.

2. Hiệu lực Bằng độc quyền sáng chế số 12219 được duy trì đến 31/12/2019.

Nơi nhận:

- Như trên;
- TT (để công bố);
- Lưu: VT, Hồ sơ.

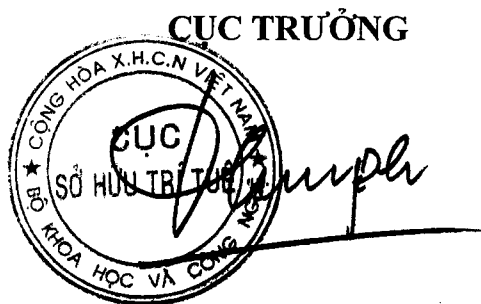

Đinh Hữu Phí

BỘ KHOA HỌC VÀ CÔNG NGHỆ
CỤC SỞ HỮU TRÍ TUỆ

CỘNG HÒA XÃ HỘI CHỦ NGHĨA VIỆT NAM
Độc lập - Tự do - Hạnh phúc

Số: 6781/TB-SHTT

Hà Nội, ngày 11 tháng 04 năm 2019

THÔNG BÁO

Ghi nhận yêu cầu duy trì hiệu lực Bằng độc quyền sáng chế

Kính gửi: Công ty TNHH một thành viên Sở hữu trí tuệ VCCI
(VCCI-IP CO.,LTD)
Tầng 8, Toà nhà VCCI, số 9 Đào Duy Anh, phường Phương mai,
quận Đống Đa, thành phố Hà Nội

Căn cứ kết quả thẩm định yêu cầu duy trì hiệu lực Bằng độc quyền sáng chế:

Số đơn: DT1-2018-07154

Ngày nộp: 16/11/2018

Chủ đơn: TENCENT TECHNOLOGY (SHENZHEN) COMPANY
LIMITED (CN)

Đại diện của Chủ đơn: VCCI-IP CO.,LTD

Bằng độc quyền sáng chế số: 10996

Năm yêu cầu duy trì hiệu lực: 7

Cục Sở hữu trí tuệ thông báo:

1. Yêu cầu duy trì hiệu lực Bằng độc quyền sáng chế nêu trên được chấp nhận.
2. Hiệu lực Bằng độc quyền sáng chế số 10996 được duy trì đến 02/01/2020.

Nơi nhận:

- Như trên;
- TT (để công bố);
- Lưu: VT, Hồ sơ.

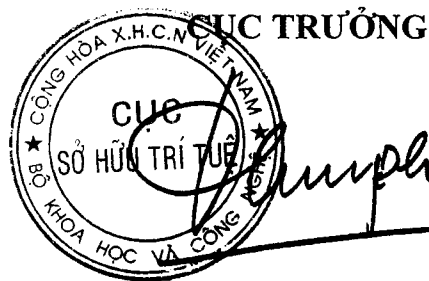

Đình Hữu Phí

BỘ KHOA HỌC VÀ CÔNG NGHỆ
CỤC SỞ HỮU TRÍ TUỆ

CỘNG HÒA XÃ HỘI CHỦ NGHĨA VIỆT NAM
Độc lập - Tự do - Hạnh phúc

Số: 6782/TB-SHTT

Hà Nội, ngày 11 tháng 04 năm 2019

THÔNG BÁO
Ghi nhận yêu cầu duy trì hiệu lực Bằng độc quyền sáng chế

Kính gửi: Công ty TNHH một thành viên Sở hữu trí tuệ VCCI
(VCCI-IP CO.,LTD)
Tầng 8, Toà nhà VCCI, số 9 Đào Duy Anh, phường Phương mai,
quận Đống Đa, thành phố Hà Nội

Căn cứ kết quả thẩm định yêu cầu duy trì hiệu lực Bằng độc quyền sáng chế:

Số đơn: DT1-2018-07156

Ngày nộp: 16/11/2018

Chủ đơn: Japan Tobacco Inc. (JP)

Đại diện của Chủ đơn: VCCI-IP CO.,LTD

Bằng độc quyền sáng chế số: 11000

Năm yêu cầu duy trì hiệu lực: 7

Cục Sở hữu trí tuệ thông báo:

1. Yêu cầu duy trì hiệu lực Bằng độc quyền sáng chế nêu trên được chấp nhận.

2. Hiệu lực Bằng độc quyền sáng chế số 11000 được duy trì đến 02/01/2020.

Nơi nhận:

- Như trên;
- TT (để công bố);
- Lưu: VT, Hồ sơ.

CỤC TRƯỞNG

Đinh Hữu Phí

BỘ KHOA HỌC VÀ CÔNG NGHỆ
CỤC SỞ HỮU TRÍ TUỆ

CỘNG HÒA XÃ HỘI CHỦ NGHĨA VIỆT NAM
Độc lập - Tự do - Hạnh phúc

Số: 6783/TB-SHTT

Hà Nội, ngày 11 tháng 04 năm 2019

THÔNG BÁO
Ghi nhận yêu cầu duy trì hiệu lực Bằng độc quyền sáng chế

Kính gửi: Công ty TNHH một thành viên Sở hữu trí tuệ VCCI
(VCCI-IP CO.,LTD)
Tầng 8, Toà nhà VCCI, số 9 Đào Duy Anh, phường Phương mai,
quận Đống Đa, thành phố Hà Nội

Căn cứ kết quả thẩm định yêu cầu duy trì hiệu lực Bằng độc quyền sáng chế:

Số đơn: DT1-2018-07157

Ngày nộp: 16/11/2018

Chủ đơn: TENCENT TECHNOLOGY (SHENZHEN) COMPANY LIMITED (CN)

Đại diện của Chủ đơn: VCCI-IP CO.,LTD

Bằng độc quyền sáng chế số: 13620

Năm yêu cầu duy trì hiệu lực: 5

Cục Sở hữu trí tuệ thông báo:

1. Yêu cầu duy trì hiệu lực Bằng độc quyền sáng chế nêu trên được chấp nhận.
2. Hiệu lực Bằng độc quyền sáng chế số 13620 được duy trì đến 06/01/2020.

Nơi nhận:

- Như trên;
- TT (để công bố);
- Lưu: VT, Hồ sơ.



CỤC TRƯỞNG

Đinh Hữu Phí

BỘ KHOA HỌC VÀ CÔNG NGHỆ
CỤC SỞ HỮU TRÍ TUỆ

CỘNG HÒA XÃ HỘI CHỦ NGHĨA VIỆT NAM
Độc lập - Tự do - Hạnh phúc

Số: 6784/TB-SHTT

Hà Nội, ngày 11 tháng 04 năm 2019

THÔNG BÁO

Ghi nhận yêu cầu duy trì hiệu lực Bằng độc quyền sáng chế

Kính gửi: Công ty TNHH một thành viên Sở hữu trí tuệ VCCI
(VCCI-IP CO.,LTD)
Tầng 8, Toà nhà VCCI, số 9 Đào Duy Anh, phường Phương mai,
quận Đống Đa, thành phố Hà Nội

Căn cứ kết quả thẩm định yêu cầu duy trì hiệu lực Bằng độc quyền sáng chế:

Số đơn: DT1-2018-07158

Ngày nộp: 16/11/2018

Chủ đơn: Tencent Technology (Shenzhen) Company Limited (CN)

Đại diện của Chủ đơn: VCCI-IP CO.,LTD

Bằng độc quyền sáng chế số: 16441

Năm yêu cầu duy trì hiệu lực: 3

Cục Sở hữu trí tuệ thông báo:

1. Yêu cầu duy trì hiệu lực Bằng độc quyền sáng chế nêu trên được chấp nhận.

2. Hiệu lực Bằng độc quyền sáng chế số 16441 được duy trì đến 09/01/2020.

Nơi nhận:

- Như trên;
- TT (để công bố);
- Lưu: VT, Hồ sơ.

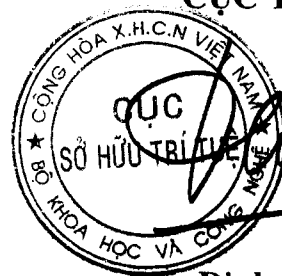
CỤC TRƯỞNG

Đinh Hữu Phí

BỘ KHOA HỌC VÀ CÔNG NGHỆ
CỤC SỞ HỮU TRÍ TUỆ

CỘNG HÒA XÃ HỘI CHỦ NGHĨA VIỆT NAM
Độc lập - Tự do - Hạnh phúc

Số: 6785/TB-SHTT

Hà Nội, ngày 11 tháng 04 năm 2019

THÔNG BÁO
Ghi nhận yêu cầu duy trì hiệu lực Bằng độc quyền sáng chế

Kính gửi: Công ty TNHH một thành viên Sở hữu trí tuệ VCCI
(VCCI-IP CO.,LTD)
Tầng 8, Toà nhà VCCI, số 9 Đào Duy Anh, phường Phương mai,
quận Đống Đa, thành phố Hà Nội

Căn cứ kết quả thẩm định yêu cầu duy trì hiệu lực Bằng độc quyền sáng chế:

Số đơn: DT1-2018-07159

Ngày nộp: 16/11/2018

Chủ đơn: TENCENT TECHNOLOGY (SHENZHEN) COMPANY LIMITED (CN)

Đại diện của Chủ đơn: VCCI-IP CO.,LTD

Bằng độc quyền sáng chế số: 15045

Năm yêu cầu duy trì hiệu lực: 4

Cục Sở hữu trí tuệ thông báo:

1. Yêu cầu duy trì hiệu lực Bằng độc quyền sáng chế nêu trên được chấp nhận.

2. Hiệu lực Bằng độc quyền sáng chế số 15045 được duy trì đến 11/01/2020.

Nơi nhận:

- Như trên;
- TT (để công bố);
- Lưu: VT, Hồ sơ.

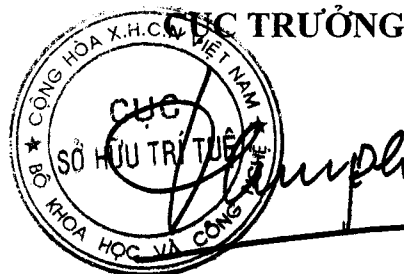

Đinh Hữu Phí

BỘ KHOA HỌC VÀ CÔNG NGHỆ
CỤC SỞ HỮU TRÍ TUỆ

CỘNG HOÀ XÃ HỘI CHỦ NGHĨA VIỆT NAM
Độc lập - Tự do - Hạnh phúc

Số: 6786 /TB-SHTT

Hà Nội, ngày 11 tháng 04 năm 2019

THÔNG BÁO

Ghi nhận yêu cầu duy trì hiệu lực Bằng độc quyền sáng chế

Kính gửi: Công ty TNHH một thành viên Sở hữu trí tuệ VCCI
(VCCI-IP CO.,LTD)
Tầng 8, Toà nhà VCCI, số 9 Đào Duy Anh, phường Phương mai,
quận Đống Đa, thành phố Hà Nội

Căn cứ kết quả thẩm định yêu cầu duy trì hiệu lực Bằng độc quyền sáng chế:

Số đơn: DT1-2018-07160

Ngày nộp: 16/11/2018

Chủ đơn: TENCENT TECHNOLOGY (SHENZHEN) COMPANY
LIMITED (CN)

Đại diện của Chủ đơn: VCCI-IP CO.,LTD

Bằng độc quyền sáng chế số: 15038

Năm yêu cầu duy trì hiệu lực: 4

Cục Sở hữu trí tuệ thông báo:

1. Yêu cầu duy trì hiệu lực Bằng độc quyền sáng chế nêu trên được chấp nhận.
2. Hiệu lực Bằng độc quyền sáng chế số 15038 được duy trì đến 11/01/2020.

Nơi nhận:

- Như trên;
- TT (để công bố);
- Lưu: VT, Hồ sơ.

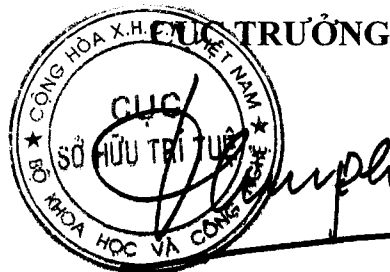

Đinh Hữu Phí

BỘ KHOA HỌC VÀ CÔNG NGHỆ
CỤC SỞ HỮU TRÍ TUỆ

CỘNG HÒA XÃ HỘI CHỦ NGHĨA VIỆT NAM
Độc lập - Tự do - Hạnh phúc

Số: 6787/TB-SHTT

Hà Nội, ngày 11 tháng 04 năm 2019

THÔNG BÁO

Ghi nhận yêu cầu duy trì hiệu lực Bằng độc quyền sáng chế

Kính gửi: Công ty TNHH một thành viên Sở hữu trí tuệ VCCI
(VCCI-IP CO.,LTD)
Tầng 8, Toà nhà VCCI, số 9 Đào Duy Anh, phường Phương mai,
quận Đống Đa, thành phố Hà Nội

Căn cứ kết quả thẩm định yêu cầu duy trì hiệu lực Bằng độc quyền sáng chế:

Số đơn: DT1-2018-07161

Ngày nộp: 16/11/2018

Chủ đơn: TENCENT TECHNOLOGY (SHENZHEN) COMPANY LIMITED (CN)

Đại diện của Chủ đơn: VCCI-IP CO.,LTD

Bằng độc quyền sáng chế số: 9987

Năm yêu cầu duy trì hiệu lực: 8

Cục Sở hữu trí tuệ thông báo:

1. Yêu cầu duy trì hiệu lực Bằng độc quyền sáng chế nêu trên được chấp nhận.

2. Hiệu lực Bằng độc quyền sáng chế số 9987 được duy trì đến 11/01/2020.

Nơi nhận:

- Như trên;
- TT (để công bố);
- Lưu: VT, Hồ sơ.

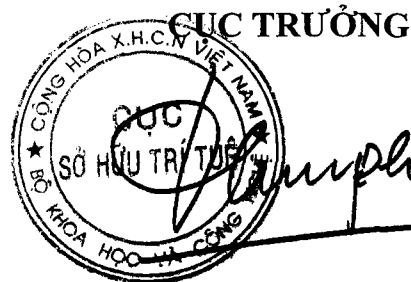

Đinh Hữu Phí

BỘ KHOA HỌC VÀ CÔNG NGHỆ
CỤC SỞ HỮU TRÍ TUỆ

CỘNG HÒA XÃ HỘI CHỦ NGHĨA VIỆT NAM
Độc lập - Tự do - Hạnh phúc

Số: 6788/TB-SHTT

Hà Nội, ngày 11 tháng 04 năm 2019

THÔNG BÁO

Ghi nhận yêu cầu duy trì hiệu lực Bằng độc quyền sáng chế

Kính gửi: Công ty TNHH một thành viên Sở hữu trí tuệ VCCI
(VCCI-IP CO.,LTD)
Tầng 8, Toà nhà VCCI, số 9 Đào Duy Anh, phường Phương mai,
quận Đống Đa, thành phố Hà Nội

Căn cứ kết quả thẩm định yêu cầu duy trì hiệu lực Bằng độc quyền sáng chế:

Số đơn: DT1-2018-07162

Ngày nộp: 16/11/2018

Chủ đơn: TENCENT TECHNOLOGY (SHENZHEN) COMPANY LIMITED (CN)

Đại diện của Chủ đơn: VCCI-IP CO.,LTD

Bằng độc quyền sáng chế số: 13656

Năm yêu cầu duy trì hiệu lực: 5

Cục Sở hữu trí tuệ thông báo:

1. Yêu cầu duy trì hiệu lực Bằng độc quyền sáng chế nêu trên được chấp nhận.

2. Hiệu lực Bằng độc quyền sáng chế số 13656 được duy trì đến 13/01/2020.

Nơi nhận:

- Như trên;
- TT (để công bố);
- Lưu: VT, Hồ sơ.

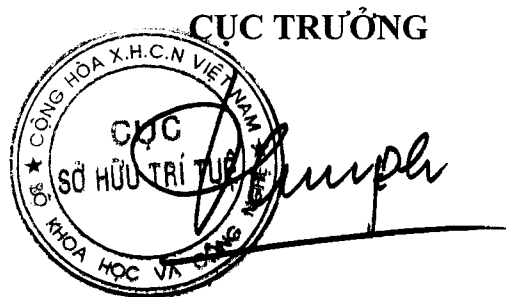

CỤC TRƯỞNG

Đình Hữu Phí

BỘ KHOA HỌC VÀ CÔNG NGHỆ
CỤC SỞ HỮU TRÍ TUỆ

CỘNG HÒA XÃ HỘI CHỦ NGHĨA VIỆT NAM
Độc lập - Tự do - Hạnh phúc

Số: 6789/TB-SHTT

Hà Nội, ngày 11 tháng 04 năm 2019

THÔNG BÁO

Ghi nhận yêu cầu duy trì hiệu lực Bằng độc quyền sáng chế

Kính gửi: Công ty TNHH một thành viên Sở hữu trí tuệ VCCI
(VCCI-IP CO.,LTD)
Tầng 8, Toà nhà VCCI, số 9 Đào Duy Anh, phường Phương mai,
quận Đống Đa, thành phố Hà Nội

Căn cứ kết quả thẩm định yêu cầu duy trì hiệu lực Bằng độc quyền sáng chế:

Số đơn: DT1-2018-07163

Ngày nộp: 16/11/2018

Chủ đơn: TENCENT TECHNOLOGY (SHENZHEN) COMPANY
LIMITED (CN)

Đại diện của Chủ đơn: VCCI-IP CO.,LTD

Bằng độc quyền sáng chế số: 13655

Năm yêu cầu duy trì hiệu lực: 5

Cục Sở hữu trí tuệ thông báo:

1. Yêu cầu duy trì hiệu lực Bằng độc quyền sáng chế nêu trên được chấp nhận.

2. Hiệu lực Bằng độc quyền sáng chế số 13655 được duy trì đến 13/01/2020.

Nơi nhận:

- Như trên;
- TT (để công bố);
- Lưu: VT, Hồ sơ.

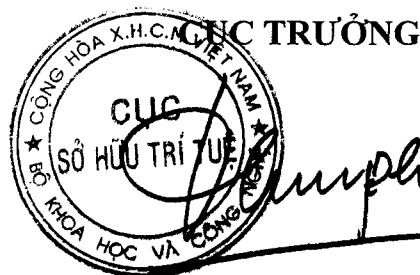

Đinh Hữu Phí

BỘ KHOA HỌC VÀ CÔNG NGHỆ
CỤC SỞ HỮU TRÍ TUỆ

CỘNG HÒA XÃ HỘI CHỦ NGHĨA VIỆT NAM
Độc lập - Tự do - Hạnh phúc

Số: 6790/TB-SHTT

Hà Nội, ngày 11 tháng 04 năm 2019

THÔNG BÁO
Ghi nhận yêu cầu duy trì hiệu lực Bằng độc quyền sáng chế

Kính gửi: Công ty TNHH một thành viên Sở hữu trí tuệ VCCI
(VCCI-IP CO.,LTD)
Tầng 8, Toà nhà VCCI, số 9 Đào Duy Anh, phường Phương mai,
quận Đống Đa, thành phố Hà Nội

Căn cứ kết quả thẩm định yêu cầu duy trì hiệu lực Bằng độc quyền sáng chế:

Số đơn: DT1-2018-07164

Ngày nộp: 16/11/2018

Chủ đơn: TENCENT TECHNOLOGY (SHENZHEN) COMPANY LIMITED (CN)

Đại diện của Chủ đơn: VCCI-IP CO.,LTD

Bằng độc quyền sáng chế số: 13654

Năm yêu cầu duy trì hiệu lực: 5

Cục Sở hữu trí tuệ thông báo:

1. Yêu cầu duy trì hiệu lực Bằng độc quyền sáng chế nêu trên được chấp nhận.

2. Hiệu lực Bằng độc quyền sáng chế số 13654 được duy trì đến 13/01/2020.

Nơi nhận:

- Như trên;
- TT (để công bố);
- Lưu: VT, Hồ sơ.

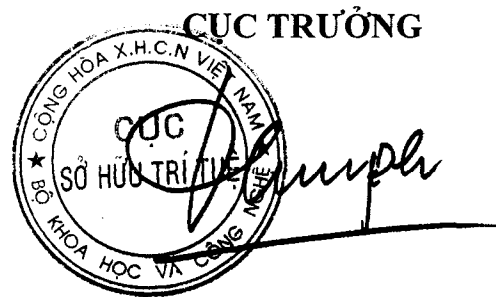

Đinh Hữu Phí

BỘ KHOA HỌC VÀ CÔNG NGHỆ
CỤC SỞ HỮU TRÍ TUỆ

CỘNG HÒA XÃ HỘI CHỦ NGHĨA VIỆT NAM
Độc lập - Tự do - Hạnh phúc

Số: 6791/TB-SHTT

Hà Nội, ngày 11 tháng 04 năm 2019

THÔNG BÁO

Ghi nhận yêu cầu duy trì hiệu lực Bằng độc quyền sáng chế

Kính gửi: Công ty TNHH một thành viên Sở hữu trí tuệ VCCI
(VCCI-IP CO.,LTD)
Tầng 8, Toà nhà VCCI, số 9 Đào Duy Anh, phường Phương mai,
quận Đống Đa, thành phố Hà Nội

Căn cứ kết quả thẩm định yêu cầu duy trì hiệu lực Bằng độc quyền sáng chế:

Số đơn: DT1-2018-07165

Ngày nộp: 16/11/2018

Chủ đơn: TENCENT TECHNOLOGY (SHENZHEN) COMPANY LIMITED (CN)

Đại diện của Chủ đơn: VCCI-IP CO.,LTD

Bằng độc quyền sáng chế số: 12305

Năm yêu cầu duy trì hiệu lực: 6

Cục Sở hữu trí tuệ thông báo:

1. Yêu cầu duy trì hiệu lực Bằng độc quyền sáng chế nêu trên được chấp nhận.
2. Hiệu lực Bằng độc quyền sáng chế số 12305 được duy trì đến 13/01/2020.

Nơi nhận:

- Như trên;
- TT (để công bố);
- Lưu: VT, Hồ sơ.

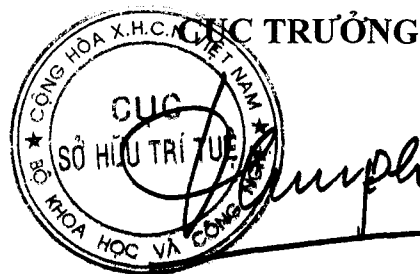

Đinh Hữu Phí

BỘ KHOA HỌC VÀ CÔNG NGHỆ
CỤC SỞ HỮU TRÍ TUỆ

CỘNG HÒA XÃ HỘI CHỦ NGHĨA VIỆT NAM
Độc lập - Tự do - Hạnh phúc

Số: 6792/TB-SHTT

Hà Nội, ngày 11 tháng 04 năm 2019

THÔNG BÁO
Ghi nhận yêu cầu duy trì hiệu lực Bằng độc quyền sáng chế

Kính gửi: Công ty TNHH một thành viên Sở hữu trí tuệ VCCI
(VCCI-IP CO.,LTD)
Tầng 8, Toà nhà VCCI, số 9 Đào Duy Anh, phường Phương mai,
quận Đống Đa, thành phố Hà Nội

Căn cứ kết quả thẩm định yêu cầu duy trì hiệu lực Bằng độc quyền sáng chế:

Số đơn: DT1-2018-07166

Ngày nộp: 16/11/2018

Chủ đơn: TENCENT TECHNOLOGY (SHENZHEN) COMPANY
LIMITED (CN)

Đại diện của Chủ đơn: VCCI-IP CO.,LTD

Bằng độc quyền sáng chế số: 12304

Năm yêu cầu duy trì hiệu lực: 6

Cục Sở hữu trí tuệ thông báo:

1. Yêu cầu duy trì hiệu lực Bằng độc quyền sáng chế nêu trên được chấp nhận.
2. Hiệu lực Bằng độc quyền sáng chế số 12304 được duy trì đến 13/01/2020.

Nơi nhận:

- Như trên;
- TT (để công bố);
- Lưu: VT, Hồ sơ.

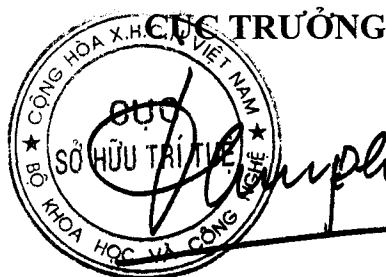

Đinh Hữu Phú

BỘ KHOA HỌC VÀ CÔNG NGHỆ
CỤC SỞ HỮU TRÍ TUỆ

CỘNG HÒA XÃ HỘI CHỦ NGHĨA VIỆT NAM
Độc lập - Tự do - Hạnh phúc

Số: 6793 /TB-SHTT

Hà Nội, ngày 11 tháng 04 năm 2019

THÔNG BÁO

Ghi nhận yêu cầu duy trì hiệu lực Bằng độc quyền sáng chế

Kính gửi: Công ty TNHH một thành viên Sở hữu trí tuệ VCCI
(VCCI-IP CO.,LTD)
Tầng 8, Toà nhà VCCI, số 9 Đào Duy Anh, phường Phương mai,
quận Đống Đa, thành phố Hà Nội

Căn cứ kết quả thẩm định yêu cầu duy trì hiệu lực Bằng độc quyền sáng chế:

Số đơn: DT1-2018-07167

Ngày nộp: 16/11/2018

Chủ đơn: TENCENT TECHNOLOGY (SHENZHEN) COMPANY
LIMITED (CN)

Đại diện của Chủ đơn: VCCI-IP CO.,LTD

Bằng độc quyền sáng chế số: 10000

Năm yêu cầu duy trì hiệu lực: 8

Cục Sở hữu trí tuệ thông báo:

1. Yêu cầu duy trì hiệu lực Bằng độc quyền sáng chế nêu trên được chấp nhận.

2. Hiệu lực Bằng độc quyền sáng chế số 10000 được duy trì đến 18/01/2020.

Nơi nhận:

- Như trên;
- TT (để công bố);
- Lưu: VT, Hồ sơ.

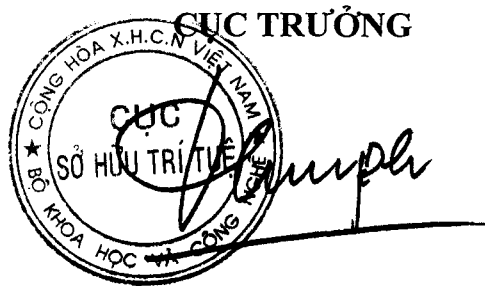

Đinh Hữu Phí

BỘ KHOA HỌC VÀ CÔNG NGHỆ
CỤC SỞ HỮU TRÍ TUỆ

CỘNG HÒA XÃ HỘI CHỦ NGHĨA VIỆT NAM
Độc lập - Tự do - Hạnh phúc

Số: 6794/TB-SHTT

Hà Nội, ngày 11 tháng 04 năm 2019

THÔNG BÁO

Ghi nhận yêu cầu duy trì hiệu lực Bằng độc quyền sáng chế

Kính gửi: Công ty TNHH một thành viên Sở hữu trí tuệ VCCI
(VCCI-IP CO.,LTD)
Tầng 8, Toà nhà VCCI, số 9 Đào Duy Anh, phường Phương mai,
quận Đống Đa, thành phố Hà Nội

Căn cứ kết quả thẩm định yêu cầu duy trì hiệu lực Bằng độc quyền sáng chế:

Số đơn: DT1-2018-07168

Ngày nộp: 16/11/2018

Chủ đơn: TENCENT TECHNOLOGY (SHENZHEN) COMPANY LIMITED (CN)

Đại diện của Chủ đơn: VCCI-IP CO.,LTD

Bằng độc quyền sáng chế số: 18304

Năm yêu cầu duy trì hiệu lực: 2

Cục Sở hữu trí tuệ thông báo:

1. Yêu cầu duy trì hiệu lực Bằng độc quyền sáng chế nêu trên được chấp nhận.

2. Hiệu lực Bằng độc quyền sáng chế số 18304 được duy trì đến 31/01/2020.

Nơi nhận:

- Như trên;
- TT (để công bố);
- Lưu: VT, Hồ sơ.

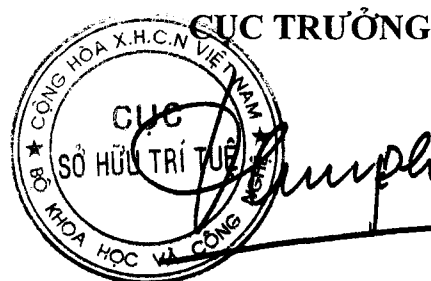

Đình Hữu Phí

BỘ KHOA HỌC VÀ CÔNG NGHỆ
CỤC SỞ HỮU TRÍ TUỆ

CỘNG HOÀ XÃ HỘI CHỦ NGHĨA VIỆT NAM
Độc lập - Tự do - Hạnh phúc

Số: 6795/TB-SHTT

Hà Nội, ngày 11 tháng 04 năm 2019

THÔNG BÁO
Ghi nhận yêu cầu duy trì hiệu lực Bằng độc quyền sáng chế

Kính gửi: Công ty TNHH một thành viên Sở hữu trí tuệ VCCI
(VCCI-IP CO.,LTD)
Tầng 8, Toà nhà VCCI, số 9 Đào Duy Anh, phường Phương mai,
quận Đống Đa, thành phố Hà Nội

Căn cứ kết quả thẩm định yêu cầu duy trì hiệu lực Bằng độc quyền sáng chế:

Số đơn: DT1-2018-07169

Ngày nộp: 16/11/2018

Chủ đơn: TENCENT TECHNOLOGY (SHENZHEN) COMPANY
LIMITED (CN)

Đại diện của Chủ đơn: VCCI-IP CO.,LTD

Bằng độc quyền sáng chế số: 15141

Năm yêu cầu duy trì hiệu lực: 4

Cục Sở hữu trí tuệ thông báo:

1. Yêu cầu duy trì hiệu lực Bằng độc quyền sáng chế nêu trên được chấp nhận.

2. Hiệu lực Bằng độc quyền sáng chế số 15141 được duy trì đến 01/02/2020.

Nơi nhận:

- Như trên;
- TT (để công bố);
- Lưu: VT, Hồ sơ.

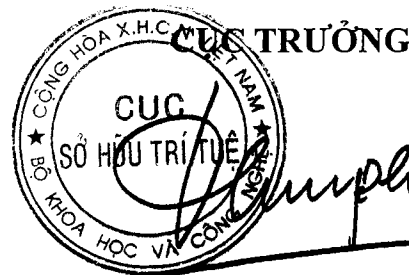

Đinh Hữu Phí

BỘ KHOA HỌC VÀ CÔNG NGHỆ
CỤC SỞ HỮU TRÍ TUỆ

CỘNG HOÀ XÃ HỘI CHỦ NGHĨA VIỆT NAM
Độc lập - Tự do - Hạnh phúc

Số: 6796/TB-SHTT

Hà Nội, ngày 11 tháng 04 năm 2019

THÔNG BÁO
Ghi nhận yêu cầu duy trì hiệu lực Bằng độc quyền sáng chế

Kính gửi: Công ty TNHH một thành viên Sở hữu trí tuệ VCCI
(VCCI-IP CO.,LTD)
Tầng 8, Toà nhà VCCI, số 9 Đào Duy Anh, phường Phương mai,
quận Đống Đa, thành phố Hà Nội

Căn cứ kết quả thẩm định yêu cầu duy trì hiệu lực Bằng độc quyền sáng chế:

Số đơn: DT1-2018-07170

Ngày nộp: 16/11/2018

Chủ đơn: TENCENT TECHNOLOGY (SHENZHEN) COMPANY LIMITED (CN)

Đại diện của Chủ đơn: VCCI-IP CO.,LTD

Bằng độc quyền sáng chế số: 13727

Năm yêu cầu duy trì hiệu lực: 5

Cục Sở hữu trí tuệ thông báo:

1. Yêu cầu duy trì hiệu lực Bằng độc quyền sáng chế nêu trên được chấp nhận.

2. Hiệu lực Bằng độc quyền sáng chế số 13727 được duy trì đến 03/02/2020.

Nơi nhận:

- Như trên;
- TT (để công bố);
- Lưu: VT, Hồ sơ.

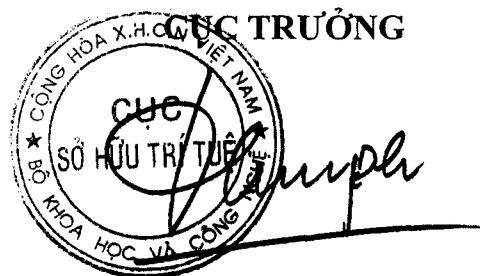

Đinh Hữu Phí

BỘ KHOA HỌC VÀ CÔNG NGHỆ
CỤC SỞ HỮU TRÍ TUỆ

CỘNG HOÀ XÃ HỘI CHỦ NGHĨA VIỆT NAM
Độc lập - Tự do - Hạnh phúc

Số: 6797/TB-SHTT

Hà Nội, ngày 11 tháng 04 năm 2019

THÔNG BÁO
Ghi nhận yêu cầu duy trì hiệu lực Bằng độc quyền sáng chế

Kính gửi: Công ty TNHH một thành viên Sở hữu trí tuệ VCCI
(VCCI-IP CO.,LTD)
Tầng 8, Toà nhà VCCI, số 9 Đào Duy Anh, phường Phương mai,
quận Đống Đa, thành phố Hà Nội

Căn cứ kết quả thẩm định yêu cầu duy trì hiệu lực Bằng độc quyền sáng chế:

Số đơn: DT1-2018-07171

Ngày nộp: 16/11/2018

Chủ đơn: TENCENT TECHNOLOGY (SHENZHEN) COMPANY LIMITED (CN)

Đại diện của Chủ đơn: VCCI-IP CO.,LTD

Bằng độc quyền sáng chế số: 13726

Năm yêu cầu duy trì hiệu lực: 5

Cục Sở hữu trí tuệ thông báo:

1. Yêu cầu duy trì hiệu lực Bằng độc quyền sáng chế nêu trên được chấp nhận.

2. Hiệu lực Bằng độc quyền sáng chế số 13726 được duy trì đến 03/02/2020.

Nơi nhận:

- Như trên;
- TT (để công bố);
- Lưu: VT, Hồ sơ.

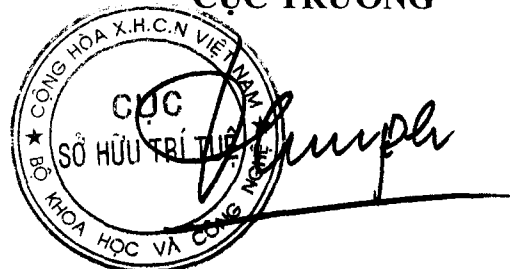
CỤC TRƯỞNG

Đinh Hữu Phí

BỘ KHOA HỌC VÀ CÔNG NGHỆ
CỤC SỞ HỮU TRÍ TUỆ

CỘNG HOÀ XÃ HỘI CHỦ NGHĨA VIỆT NAM
Độc lập - Tự do - Hạnh phúc

Số: 6798/TB-SHTT

Hà Nội, ngày 11 tháng 04 năm 2019

THÔNG BÁO
Ghi nhận yêu cầu duy trì hiệu lực Bằng độc quyền sáng chế

Kính gửi: Công ty TNHH một thành viên Sở hữu trí tuệ VCCI
(VCCI-IP CO.,LTD)
Tầng 8, Toà nhà VCCI, số 9 Đào Duy Anh, phường Phương mai,
quận Đống Đa, thành phố Hà Nội

Căn cứ kết quả thẩm định yêu cầu duy trì hiệu lực Bằng độc quyền sáng chế:

Số đơn: DT1-2018-07172

Ngày nộp: 16/11/2018

Chủ đơn: TENCENT TECHNOLOGY (SHENZHEN) COMPANY LIMITED (CN)

Đại diện của Chủ đơn: VCCI-IP CO.,LTD

Bằng độc quyền sáng chế số: 18355

Năm yêu cầu duy trì hiệu lực: 2

Cục Sở hữu trí tuệ thông báo:

1. Yêu cầu duy trì hiệu lực Bằng độc quyền sáng chế nêu trên được chấp nhận.

2. Hiệu lực Bằng độc quyền sáng chế số 18355 được duy trì đến 05/02/2020.

Nơi nhận:

- Như trên;
- TT (để công bố);
- Lưu: VT, Hồ sơ.

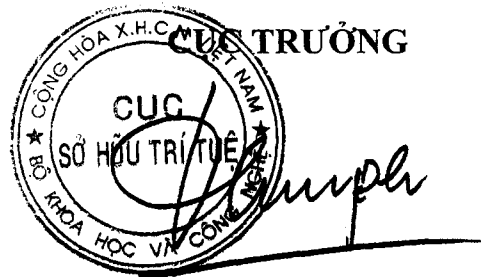

Đinh Hữu Phí

BỘ KHOA HỌC VÀ CÔNG NGHỆ
CỤC SỞ HỮU TRÍ TUỆ

CỘNG HÒA XÃ HỘI CHỦ NGHĨA VIỆT NAM
Độc lập - Tự do - Hạnh phúc

Số: 6799/TB-SHTT

Hà Nội, ngày 11 tháng 04 năm 2019

THÔNG BÁO

Ghi nhận yêu cầu duy trì hiệu lực Bằng độc quyền sáng chế

Kính gửi: Công ty TNHH một thành viên Sở hữu trí tuệ VCCI
(VCCI-IP CO.,LTD)
Tầng 8, Toà nhà VCCI, số 9 Đào Duy Anh, phường Phương mai,
quận Đống Đa, thành phố Hà Nội

Căn cứ kết quả thẩm định yêu cầu duy trì hiệu lực Bằng độc quyền sáng chế:

Số đơn: DT1-2018-07173

Ngày nộp: 16/11/2018

Chủ đơn: TENCENT TECHNOLOGY (SHENZHEN) COMPANY LIMITED (CN)

Đại diện của Chủ đơn: VCCI-IP CO.,LTD

Bằng độc quyền sáng chế số: 18415

Năm yêu cầu duy trì hiệu lực: 2

Cục Sở hữu trí tuệ thông báo:

1. Yêu cầu duy trì hiệu lực Bằng độc quyền sáng chế nêu trên được chấp nhận.
2. Hiệu lực Bằng độc quyền sáng chế số 18415 được duy trì đến 07/02/2020.

Nơi nhận:

- Như trên;
- TT (để công bố);
- Lưu: VT, Hồ sơ.

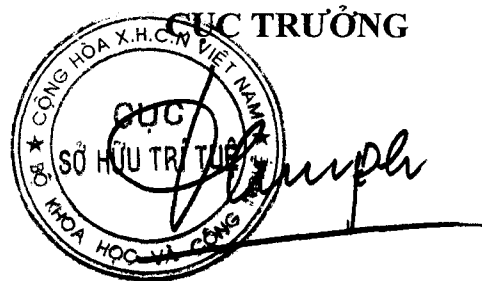

Đinh Hữu Phí

BỘ KHOA HỌC VÀ CÔNG NGHỆ
CỤC SỞ HỮU TRÍ TUỆ

CỘNG HÒA XÃ HỘI CHỦ NGHĨA VIỆT NAM
Độc lập - Tự do - Hạnh phúc

Số: 6800/TB-SHTT

Hà Nội, ngày 11 tháng 04 năm 2019

THÔNG BÁO
Ghi nhận yêu cầu duy trì hiệu lực Bằng độc quyền sáng chế

Kính gửi: Công ty TNHH một thành viên Sở hữu trí tuệ VCCI
(VCCI-IP CO.,LTD)
Tầng 8, Toà nhà VCCI, số 9 Đào Duy Anh, phường Phương mai,
quận Đống Đa, thành phố Hà Nội

Căn cứ kết quả thẩm định yêu cầu duy trì hiệu lực Bằng độc quyền sáng chế:

Số đơn: DT1-2018-07174

Ngày nộp: 16/11/2018

Chủ đơn: Tencent Technology (Shenzhen) Company Limited (CN)

Đại diện của Chủ đơn: VCCI-IP CO.,LTD

Bằng độc quyền sáng chế số: 18464

Năm yêu cầu duy trì hiệu lực: 2

Cục Sở hữu trí tuệ thông báo:

1. Yêu cầu duy trì hiệu lực Bằng độc quyền sáng chế nêu trên được chấp nhận.

2. Hiệu lực Bằng độc quyền sáng chế số 18464 được duy trì đến 12/02/2020.

Nơi nhận:

- Như trên;
- TT (để công bố);
- Lưu: VT, Hồ sơ.

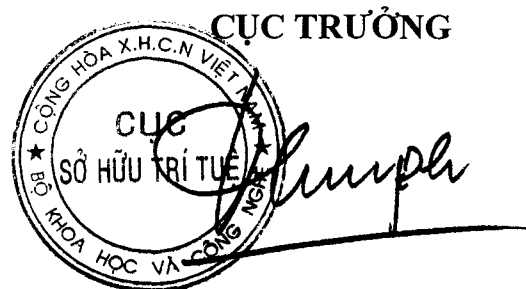

Đinh Hữu Phí

BỘ KHOA HỌC VÀ CÔNG NGHỆ
CỤC SỞ HỮU TRÍ TUỆ

CỘNG HÒA XÃ HỘI CHỦ NGHĨA VIỆT NAM
Độc lập - Tự do - Hạnh phúc

Số: 6801/TB-SHTT

Hà Nội, ngày 11 tháng 04 năm 2019

THÔNG BÁO
Ghi nhận yêu cầu duy trì hiệu lực Bằng độc quyền sáng chế

Kính gửi: Công ty TNHH một thành viên Sở hữu trí tuệ VCCI
(VCCI-IP CO.,LTD)
Tầng 8, Toà nhà VCCI, số 9 Đào Duy Anh, phường Phương mai,
quận Đống Đa, thành phố Hà Nội

Căn cứ kết quả thẩm định yêu cầu duy trì hiệu lực Bằng độc quyền sáng chế:

Số đơn: DT1-2018-07175

Ngày nộp: 16/11/2018

Chủ đơn: TENCENT TECHNOLOGY (SHENZHEN) COMPANY
LIMITED (CN)

Đại diện của Chủ đơn: VCCI-IP CO.,LTD

Bằng độc quyền sáng chế số: 18461

Năm yêu cầu duy trì hiệu lực: 2

Cục Sở hữu trí tuệ thông báo:

1. Yêu cầu duy trì hiệu lực Bằng độc quyền sáng chế nêu trên được chấp nhận.

2. Hiệu lực Bằng độc quyền sáng chế số 18461 được duy trì đến 12/02/2020.

Nơi nhận:

- Như trên;
- TT (để công bố);
- Lưu: VT, Hồ sơ.

CỤC TRƯỞNG



Đinh Hữu Phí

BỘ KHOA HỌC VÀ CÔNG NGHỆ
CỤC SỞ HỮU TRÍ TUỆ

CỘNG HÒA XÃ HỘI CHỦ NGHĨA VIỆT NAM
Độc lập - Tự do - Hạnh phúc

Số: 6802/TB-SHTT

Hà Nội, ngày 11 tháng 04 năm 2019

THÔNG BÁO

Ghi nhận yêu cầu duy trì hiệu lực Bằng độc quyền sáng chế

Kính gửi: Công ty TNHH một thành viên Sở hữu trí tuệ VCCI
(VCCI-IP CO.,LTD)
Tầng 8, Toà nhà VCCI, số 9 Đào Duy Anh, phường Phương mai,
quận Đống Đa, thành phố Hà Nội

Căn cứ kết quả thẩm định yêu cầu duy trì hiệu lực Bằng độc quyền sáng chế:

Số đơn: DT1-2018-07176

Ngày nộp: 16/11/2018

Chủ đơn: TENCENT TECHNOLOGY (SHENZHEN) COMPANY
LIMITED (CN)

Đại diện của Chủ đơn: VCCI-IP CO.,LTD

Bằng độc quyền sáng chế số: 18460

Năm yêu cầu duy trì hiệu lực: 2

Cục Sở hữu trí tuệ thông báo:

1. Yêu cầu duy trì hiệu lực Bằng độc quyền sáng chế nêu trên được chấp nhận.
2. Hiệu lực Bằng độc quyền sáng chế số 18460 được duy trì đến 12/02/2020.

Ke

Nơi nhận:

- Như trên;
- TT (để công bố);
- Lưu: VT, Hồ sơ.

CỤC TRƯỞNG

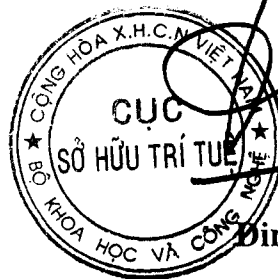

Đinh Hữu Phí

BỘ KHOA HỌC VÀ CÔNG NGHỆ
CỤC SỞ HỮU TRÍ TUỆ

CỘNG HOÀ XÃ HỘI CHỦ NGHĨA VIỆT NAM
Độc lập - Tự do - Hạnh phúc

Số: 6803/TB-SHTT

Hà Nội, ngày 11 tháng 04 năm 2019

THÔNG BÁO
Ghi nhận yêu cầu duy trì hiệu lực Bằng độc quyền sáng chế

Kính gửi: Công ty TNHH một thành viên Sở hữu trí tuệ VCCI
(VCCI-IP CO.,LTD)
Tầng 8, Toà nhà VCCI, số 9 Đào Duy Anh, phường Phương mai,
quận Đống Đa, thành phố Hà Nội

Căn cứ kết quả thẩm định yêu cầu duy trì hiệu lực Bằng độc quyền sáng chế:

Số đơn: DT1-2018-07177

Ngày nộp: 16/11/2018

Chủ đơn: TENCENT TECHNOLOGY (SHENZHEN) COMPANY
LIMITED (CN)

Đại diện của Chủ đơn: VCCI-IP CO.,LTD

Bằng độc quyền sáng chế số: 16571

Năm yêu cầu duy trì hiệu lực: 3

Cục Sở hữu trí tuệ thông báo:

1. Yêu cầu duy trì hiệu lực Bằng độc quyền sáng chế nêu trên được chấp nhận.
2. Hiệu lực Bằng độc quyền sáng chế số 16571 được duy trì đến 13/02/2020.

Nơi nhận:

- Như trên;
- TT (để công bố);
- Lưu: VT, Hồ sơ.

CỤC TRƯỞNG



Đinh Hữu Phí

BỘ KHOA HỌC VÀ CÔNG NGHỆ
CỤC SỞ HỮU TRÍ TUỆ

CỘNG HOÀ XÃ HỘI CHỦ NGHĨA VIỆT NAM
Độc lập - Tự do - Hạnh phúc

Số: 6804/TB-SHTT

Hà Nội, ngày 11 tháng 04 năm 2019

THÔNG BÁO
Ghi nhận yêu cầu duy trì hiệu lực Bằng độc quyền sáng chế

Kính gửi: Công ty TNHH một thành viên Sở hữu trí tuệ VCCI
(VCCI-IP CO.,LTD)
Tầng 8, Toà nhà VCCI, số 9 Đào Duy Anh, phường Phương mai,
quận Đống Đa, thành phố Hà Nội

Căn cứ kết quả thẩm định yêu cầu duy trì hiệu lực Bằng độc quyền sáng chế:

Số đơn: DT1-2018-07178

Ngày nộp: 16/11/2018

Chủ đơn: TENCENT TECHNOLOGY (SHENZHEN) COMPANY LIMITED (CN)

Đại diện của Chủ đơn: VCCI-IP CO.,LTD

Bằng độc quyền sáng chế số: 15169

Năm yêu cầu duy trì hiệu lực: 4

Cục Sở hữu trí tuệ thông báo:

1. Yêu cầu duy trì hiệu lực Bằng độc quyền sáng chế nêu trên được chấp nhận.

2. Hiệu lực Bằng độc quyền sáng chế số 15169 được duy trì đến 16/02/2020.

Nơi nhận:

- Như trên;
- TT (để công bố);
- Lưu: VT, Hồ sơ.

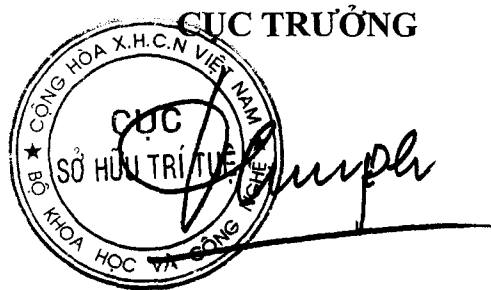

Đinh Hữu Phí

BỘ KHOA HỌC VÀ CÔNG NGHỆ
CỤC SỞ HỮU TRÍ TUỆ

CỘNG HOÀ XÃ HỘI CHỦ NGHĨA VIỆT NAM
Độc lập - Tự do - Hạnh phúc

Số: 6805/TB-SHTT

Hà Nội, ngày 11 tháng 04 năm 2019

THÔNG BÁO
Ghi nhận yêu cầu duy trì hiệu lực Bằng độc quyền sáng chế

Kính gửi: Công ty TNHH một thành viên Sở hữu trí tuệ VCCI
(VCCI-IP CO.,LTD)
Tầng 8, Toà nhà VCCI, số 9 Đào Duy Anh, phường Phương mai,
quận Đống Đa, thành phố Hà Nội

Căn cứ kết quả thẩm định yêu cầu duy trì hiệu lực Bằng độc quyền sáng chế:

Số đơn: DT1-2018-07179

Ngày nộp: 16/11/2018

Chủ đơn: TENCENT TECHNOLOGY (SHENZHEN) COMPANY LIMITED (CN)

Đại diện của Chủ đơn: VCCI-IP CO.,LTD

Bằng độc quyền sáng chế số: 18538

Năm yêu cầu duy trì hiệu lực: 2

Cục Sở hữu trí tuệ thông báo:

1. Yêu cầu duy trì hiệu lực Bằng độc quyền sáng chế nêu trên được chấp nhận.

2. Hiệu lực Bằng độc quyền sáng chế số 18538 được duy trì đến 23/02/2020.

Nơi nhận:

- Như trên;
- TT (để công bố);
- Lưu: VT, Hồ sơ.

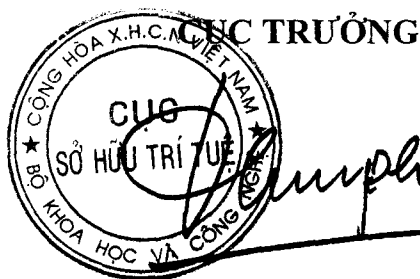

Đinh Hữu Phí

BỘ KHOA HỌC VÀ CÔNG NGHỆ
CỤC SỞ HỮU TRÍ TUỆ

CỘNG HÒA XÃ HỘI CHỦ NGHĨA VIỆT NAM
Độc lập - Tự do - Hạnh phúc

Số: 6806/TB-SHTT

Hà Nội, ngày 11 tháng 04 năm 2019

THÔNG BÁO

Ghi nhận yêu cầu duy trì hiệu lực Bằng độc quyền sáng chế

Kính gửi: Công ty TNHH một thành viên Sở hữu trí tuệ VCCI
(VCCI-IP CO.,LTD)
Tầng 8, Toà nhà VCCI, số 9 Đào Duy Anh, phường Phương mai,
quận Đống Đa, thành phố Hà Nội

Căn cứ kết quả thẩm định yêu cầu duy trì hiệu lực Bằng độc quyền sáng chế:

Số đơn: DT1-2018-07180

Ngày nộp: 16/11/2018

Chủ đơn: TENCENT TECHNOLOGY (SHENZHEN) COMPANY
LIMITED (CN)

Đại diện của Chủ đơn: VCCI-IP CO.,LTD

Bằng độc quyền sáng chế số: 11159

Năm yêu cầu duy trì hiệu lực: 7

Cục Sở hữu trí tuệ thông báo:

1. Yêu cầu duy trì hiệu lực Bằng độc quyền sáng chế nêu trên được chấp nhận.

2. Hiệu lực Bằng độc quyền sáng chế số 11159 được duy trì đến 25/02/2020.

Nơi nhận:

- Như trên;
- TT (để công bố);
- Lưu: VT, Hồ sơ.

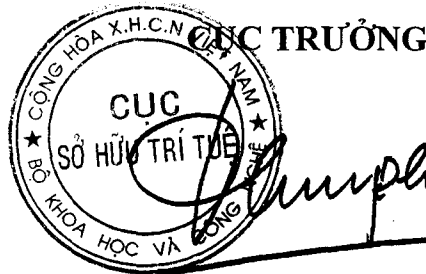

Đinh Hữu Phí

BỘ KHOA HỌC VÀ CÔNG NGHỆ
CỤC SỞ HỮU TRÍ TUỆ

CỘNG HÒA XÃ HỘI CHỦ NGHĨA VIỆT NAM
Độc lập - Tự do - Hạnh phúc

Số: 6807/TB-SHTT

Hà Nội, ngày 11 tháng 04 năm 2019

THÔNG BÁO
Ghi nhận yêu cầu duy trì hiệu lực Bằng độc quyền sáng chế

Kính gửi: Công ty TNHH một thành viên Sở hữu trí tuệ VCCI
(VCCI-IP CO.,LTD)
Tầng 8, Toà nhà VCCI, số 9 Đào Duy Anh, phường Phương mai,
quận Đống Đa, thành phố Hà Nội

Căn cứ kết quả thẩm định yêu cầu duy trì hiệu lực Bằng độc quyền sáng chế:

Số đơn: DT1-2018-07181

Ngày nộp: 16/11/2018

Chủ đơn: TENCENT TECHNOLOGY (SHENZHEN) COMPANY LIMITED (CN)

Đại diện của Chủ đơn: VCCI-IP CO.,LTD

Bằng độc quyền sáng chế số: 11158

Năm yêu cầu duy trì hiệu lực: 7

Cục Sở hữu trí tuệ thông báo:

1. Yêu cầu duy trì hiệu lực Bằng độc quyền sáng chế nêu trên được chấp nhận.

2. Hiệu lực Bằng độc quyền sáng chế số 11158 được duy trì đến 25/02/2020.

Nơi nhận:

- Như trên;
- TT (để công bố);
- Lưu: VT, Hồ sơ.

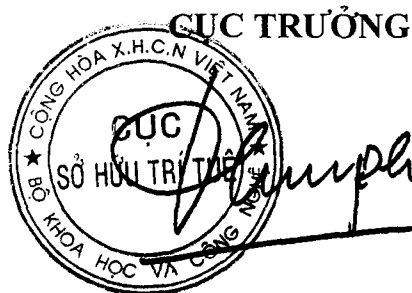

Đinh Hữu Phí

BỘ KHOA HỌC VÀ CÔNG NGHỆ
CỤC SỞ HỮU TRÍ TUỆ

CỘNG HOÀ XÃ HỘI CHỦ NGHĨA VIỆT NAM
Độc lập - Tự do - Hạnh phúc

Số: 6808 /TB-SHTT

Hà Nội, ngày 11 tháng 04 năm 2019

THÔNG BÁO
Ghi nhận yêu cầu duy trì hiệu lực Bằng độc quyền sáng chế

Kính gửi: Công ty TNHH một thành viên Sở hữu trí tuệ VCCI
(VCCI-IP CO.,LTD)
Tầng 8, Toà nhà VCCI, số 9 Đào Duy Anh, phường Phương mai,
quận Đống Đa, thành phố Hà Nội

Căn cứ kết quả thẩm định yêu cầu duy trì hiệu lực Bằng độc quyền sáng chế:

Số đơn: DT1-2018-07182

Ngày nộp: 16/11/2018

Chủ đơn: TENCENT TECHNOLOGY (SHENZHEN) COMPANY LIMITED (CN)

Đại diện của Chủ đơn: VCCI-IP CO.,LTD

Bằng độc quyền sáng chế số: 11157

Năm yêu cầu duy trì hiệu lực: 7

Cục Sở hữu trí tuệ thông báo:

1. Yêu cầu duy trì hiệu lực Bằng độc quyền sáng chế nêu trên được chấp nhận.

2. Hiệu lực Bằng độc quyền sáng chế số 11157 được duy trì đến 25/02/2020.

He

Nơi nhận:

- Như trên;
- TT (để công bố);
- Lưu: VT, Hồ sơ.

CỤC TRƯỞNG



Đinh Hữu Phí

BỘ KHOA HỌC VÀ CÔNG NGHỆ
CỤC SỞ HỮU TRÍ TUỆ

CỘNG HOÀ XÃ HỘI CHỦ NGHĨA VIỆT NAM
Độc lập - Tự do - Hạnh phúc

Số: 6809/TB-SHTT

Hà Nội, ngày 11 tháng 04 năm 2019

THÔNG BÁO

Ghi nhận yêu cầu duy trì hiệu lực Bằng độc quyền sáng chế

Kính gửi: Công ty TNHH một thành viên Sở hữu trí tuệ VCCI
(VCCI-IP CO.,LTD)
Tầng 8, Toà nhà VCCI, số 9 Đào Duy Anh, phường Phương mai,
quận Đống Đa, thành phố Hà Nội

Căn cứ kết quả thẩm định yêu cầu duy trì hiệu lực Bằng độc quyền sáng chế:

Số đơn: DT1-2018-07183

Ngày nộp: 16/11/2018

Chủ đơn: TENCENT TECHNOLOGY (SHENZHEN) COMPANY
LIMITED (CN)

Đại diện của Chủ đơn: VCCI-IP CO.,LTD

Bằng độc quyền sáng chế số: 18609

Năm yêu cầu duy trì hiệu lực: 2

Cục Sở hữu trí tuệ thông báo:

1. Yêu cầu duy trì hiệu lực Bằng độc quyền sáng chế nêu trên được chấp nhận.
2. Hiệu lực Bằng độc quyền sáng chế số 18609 được duy trì đến 26/02/2020.

Nơi nhận:

- Như trên;
- TT (để công bố);
- Lưu: VT, Hồ sơ.

CỤC TRƯỞNG

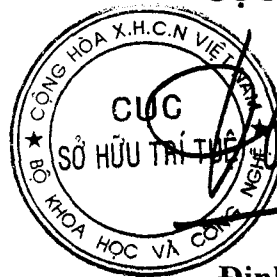

Đinh Hữu Phí

BỘ KHOA HỌC VÀ CÔNG NGHỆ
CỤC SỞ HỮU TRÍ TUỆ

CỘNG HÒA XÃ HỘI CHỦ NGHĨA VIỆT NAM
Độc lập - Tự do - Hạnh phúc

Số: 6810/TB-SHTT

Hà Nội, ngày 11 tháng 04 năm 2019

THÔNG BÁO

Ghi nhận yêu cầu duy trì hiệu lực Bằng độc quyền sáng chế

Kính gửi: Công ty TNHH một thành viên Sở hữu trí tuệ VCCI
(VCCI-IP CO.,LTD)
Tầng 8, Toà nhà VCCI, số 9 Đào Duy Anh, phường Phương mai,
quận Đống Đa, thành phố Hà Nội

Căn cứ kết quả thẩm định yêu cầu duy trì hiệu lực Bằng độc quyền sáng chế:

Số đơn: DT1-2018-07184

Ngày nộp: 16/11/2018

Chủ đơn: TENCENT TECHNOLOGY (SHENZHEN) COMPANY LIMITED (CN)

Đại diện của Chủ đơn: VCCI-IP CO.,LTD

Bằng độc quyền sáng chế số: 18561

Năm yêu cầu duy trì hiệu lực: 2

Cục Sở hữu trí tuệ thông báo:

1. Yêu cầu duy trì hiệu lực Bằng độc quyền sáng chế nêu trên được chấp nhận.

2. Hiệu lực Bằng độc quyền sáng chế số 18561 được duy trì đến 26/02/2020.

Nơi nhận:

- Như trên;
- TT (để công bố);
- Lưu: VT, Hồ sơ.

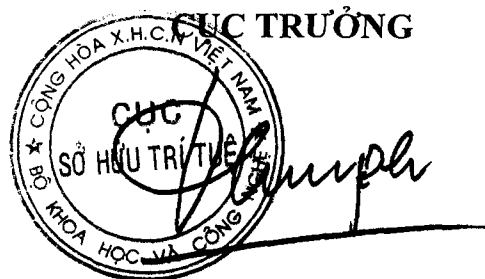

Đinh Hữu Phí

BỘ KHOA HỌC VÀ CÔNG NGHỆ
CỤC SỞ HỮU TRÍ TUỆ

CỘNG HOÀ XÃ HỘI CHỦ NGHĨA VIỆT NAM
Độc lập - Tự do - Hạnh phúc

Số: 6811/TB-SHTT

Hà Nội, ngày 11 tháng 04 năm 2019

THÔNG BÁO
Ghi nhận yêu cầu duy trì hiệu lực Bằng độc quyền sáng chế

Kính gửi: Công ty TNHH một thành viên Sở hữu trí tuệ VCCI
(VCCI-IP CO.,LTD)
Tầng 8, Toà nhà VCCI, số 9 Đào Duy Anh, phường Phương mai,
quận Đống Đa, thành phố Hà Nội

Căn cứ kết quả thẩm định yêu cầu duy trì hiệu lực Bằng độc quyền sáng chế:

Số đơn: DT1-2018-07185

Ngày nộp: 16/11/2018

Chủ đơn: TENCENT TECHNOLOGY (SHENZHEN) COMPANY LIMITED (CN)

Đại diện của Chủ đơn: VCCI-IP CO.,LTD

Bằng độc quyền sáng chế số: 15227

Năm yêu cầu duy trì hiệu lực: 4

Cục Sở hữu trí tuệ thông báo:

1. Yêu cầu duy trì hiệu lực Bằng độc quyền sáng chế nêu trên được chấp nhận.

2. Hiệu lực Bằng độc quyền sáng chế số 15227 được duy trì đến 29/02/2020.

Nơi nhận:

- Như trên;
- TT (để công bố);
- Lưu: VT, Hồ sơ.

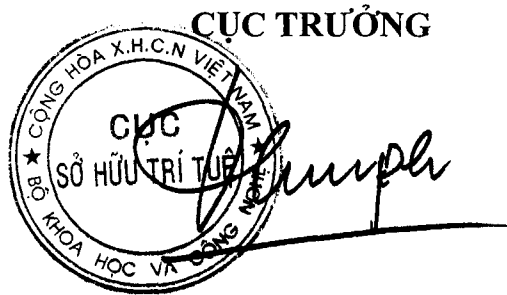

Đình Hữu Phí

BỘ KHOA HỌC VÀ CÔNG NGHỆ
CỤC SỞ HỮU TRÍ TUỆ

CỘNG HOÀ XÃ HỘI CHỦ NGHĨA VIỆT NAM
Độc lập - Tự do - Hạnh phúc

Số: 6812 /TB-SHTT

Hà Nội, ngày 11 tháng 04 năm 2019

THÔNG BÁO
Ghi nhận yêu cầu duy trì hiệu lực Bằng độc quyền sáng chế

Kính gửi: Công ty TNHH một thành viên Sở hữu trí tuệ VCCI
(VCCI-IP CO.,LTD)
Tầng 8, Toà nhà VCCI, số 9 Đào Duy Anh, phường Phương mai,
quận Đống Đa, thành phố Hà Nội

Căn cứ kết quả thẩm định yêu cầu duy trì hiệu lực Bằng độc quyền sáng chế:

Số đơn: DT1-2018-07186

Ngày nộp: 16/11/2018

Chủ đơn: TENCENT TECHNOLOGY (SHENZHEN) COMPANY
LIMITED (CN)

Đại diện của Chủ đơn: VCCI-IP CO.,LTD

Bằng độc quyền sáng chế số: 13825

Năm yêu cầu duy trì hiệu lực: 5

Cục Sở hữu trí tuệ thông báo:

1. Yêu cầu duy trì hiệu lực Bằng độc quyền sáng chế nêu trên được chấp nhận.

2. Hiệu lực Bằng độc quyền sáng chế số 13825 được duy trì đến 03/03/2020.

Nơi nhận:

- Như trên;
- TT (để công bố);
- Lưu: VT, Hồ sơ.

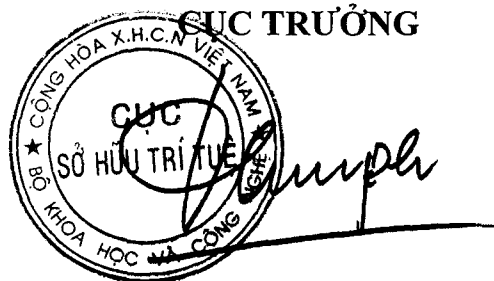

Đinh Hữu Phí

BỘ KHOA HỌC VÀ CÔNG NGHỆ
CỤC SỞ HỮU TRÍ TUỆ

CỘNG HOÀ XÃ HỘI CHỦ NGHĨA VIỆT NAM
Độc lập - Tự do - Hạnh phúc

Số: 6813/TB-SHTT

Hà Nội, ngày 11 tháng 04 năm 2019

THÔNG BÁO

Ghi nhận yêu cầu duy trì hiệu lực Bằng độc quyền sáng chế

Kính gửi: Công ty TNHH một thành viên Sở hữu trí tuệ VCCI
(VCCI-IP CO.,LTD)
Tầng 8, Toà nhà VCCI, số 9 Đào Duy Anh, phường Phương mai,
quận Đống Đa, thành phố Hà Nội

Căn cứ kết quả thẩm định yêu cầu duy trì hiệu lực Bằng độc quyền sáng chế:

Số đơn: DT1-2018-07187

Ngày nộp: 16/11/2018

Chủ đơn: TENCENT TECHNOLOGY (SHENZHEN) COMPANY LIMITED (CN)

Đại diện của Chủ đơn: VCCI-IP CO.,LTD

Bằng độc quyền sáng chế số: 18682

Năm yêu cầu duy trì hiệu lực: 2

Cục Sở hữu trí tuệ thông báo:

1. Yêu cầu duy trì hiệu lực Bằng độc quyền sáng chế nêu trên được chấp nhận.

2. Hiệu lực Bằng độc quyền sáng chế số 18682 được duy trì đến 05/03/2020.

Nơi nhận:

- Như trên;
- TT (để công bố);
- Lưu: VT, Hồ sơ.

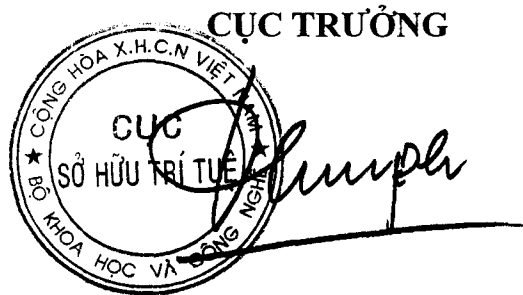

Đinh Hữu Phí

BỘ KHOA HỌC VÀ CÔNG NGHỆ
CỤC SỞ HỮU TRÍ TUỆ

CỘNG HOÀ XÃ HỘI CHỦ NGHĨA VIỆT NAM
Độc lập - Tự do - Hạnh phúc

Số: 6814/TB-SHTT

Hà Nội, ngày 11 tháng 04 năm 2019

THÔNG BÁO

Ghi nhận yêu cầu duy trì hiệu lực Bằng độc quyền sáng chế

Kính gửi: Công ty TNHH một thành viên Sở hữu trí tuệ VCCI
(VCCI-IP CO.,LTD)
Tầng 8, Toà nhà VCCI, số 9 Đào Duy Anh, phường Phương mai,
quận Đống Đa, thành phố Hà Nội

Căn cứ kết quả thẩm định yêu cầu duy trì hiệu lực Bằng độc quyền sáng chế:

Số đơn: DT1-2018-07188

Ngày nộp: 16/11/2018

Chủ đơn: TENCENT TECHNOLOGY (SHENZHEN) COMPANY LIMITED (CN)

Đại diện của Chủ đơn: VCCI-IP CO.,LTD

Bằng độc quyền sáng chế số: 15254

Năm yêu cầu duy trì hiệu lực: 4

Cục Sở hữu trí tuệ thông báo:

1. Yêu cầu duy trì hiệu lực Bằng độc quyền sáng chế nêu trên được chấp nhận.

2. Hiệu lực Bằng độc quyền sáng chế số 15254 được duy trì đến 08/03/2020.

Nơi nhận:

- Như trên;
- TT (để công bố);
- Lưu: VT, Hồ sơ.

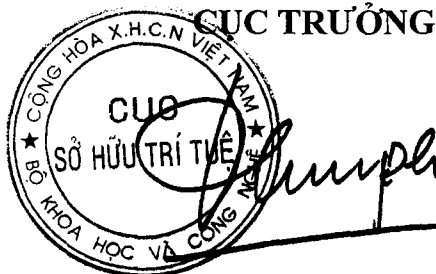

Đinh Hữu Phí

BỘ KHOA HỌC VÀ CÔNG NGHỆ
CỤC SỞ HỮU TRÍ TUỆ

CỘNG HOÀ XÃ HỘI CHỦ NGHĨA VIỆT NAM
Độc lập - Tự do - Hạnh phúc

Số: 68/5/TB-SHTT

Hà Nội, ngày 11 tháng 04 năm 2019

THÔNG BÁO

Ghi nhận yêu cầu duy trì hiệu lực Bằng độc quyền sáng chế

Kính gửi: Công ty TNHH một thành viên Sở hữu trí tuệ VCCI
(VCCI-IP CO.,LTD)
Tầng 8, Toà nhà VCCI, số 9 Đào Duy Anh, phường Phương mai,
quận Đống Đa, thành phố Hà Nội

Căn cứ kết quả thẩm định yêu cầu duy trì hiệu lực Bằng độc quyền sáng chế:

Số đơn: DT1-2018-07189

Ngày nộp: 16/11/2018

Chủ đơn: TENCENT TECHNOLOGY (SHENZHEN) COMPANY LIMITED (CN)

Đại diện của Chủ đơn: VCCI-IP CO.,LTD

Bằng độc quyền sáng chế số: 15243

Năm yêu cầu duy trì hiệu lực: 4

Cục Sở hữu trí tuệ thông báo:

1. Yêu cầu duy trì hiệu lực Bằng độc quyền sáng chế nêu trên được chấp nhận.

2. Hiệu lực Bằng độc quyền sáng chế số 15243 được duy trì đến 08/03/2020.

Nơi nhận:

- Như trên;
- TT (để công bố);
- Lưu: VT, Hồ sơ.

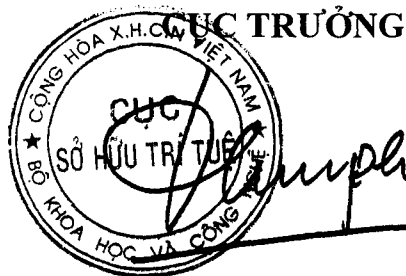

Đình Hữu Phí

BỘ KHOA HỌC VÀ CÔNG NGHỆ
CỤC SỞ HỮU TRÍ TUỆ

CỘNG HÒA XÃ HỘI CHỦ NGHĨA VIỆT NAM
Độc lập - Tự do - Hạnh phúc

Số: 6816 /TB-SHTT

Hà Nội, ngày 11 tháng 04 năm 2019

THÔNG BÁO
Ghi nhận yêu cầu duy trì hiệu lực Bằng độc quyền sáng chế

Kính gửi: Công ty TNHH một thành viên Sở hữu trí tuệ VCCI
(VCCI-IP CO.,LTD)
Tầng 8, Toà nhà VCCI, số 9 Đào Duy Anh, phường Phương mai,
quận Đống Đa, thành phố Hà Nội

Căn cứ kết quả thẩm định yêu cầu duy trì hiệu lực Bằng độc quyền sáng chế:

Số đơn: DT1-2018-07190

Ngày nộp: 16/11/2018

Chủ đơn: TENCENT TECHNOLOGY (SHENZHEN) COMPANY LIMITED (CN)

Đại diện của Chủ đơn: VCCI-IP CO.,LTD

Bằng độc quyền sáng chế số: 12514

Năm yêu cầu duy trì hiệu lực: 6

Cục Sở hữu trí tuệ thông báo:

1. Yêu cầu duy trì hiệu lực Bằng độc quyền sáng chế nêu trên được chấp nhận.

2. Hiệu lực Bằng độc quyền sáng chế số 12514 được duy trì đến 10/03/2020.

Nơi nhận:

- Như trên;
- TT (để công bố);
- Lưu: VT, Hồ sơ.

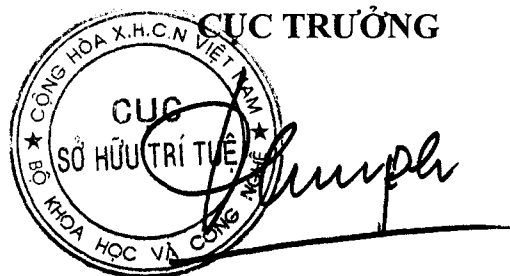

Đình Hữu Phí

BỘ KHOA HỌC VÀ CÔNG NGHỆ
CỤC SỞ HỮU TRÍ TUỆ

CỘNG HOÀ XÃ HỘI CHỦ NGHĨA VIỆT NAM
Độc lập - Tự do - Hạnh phúc

Số: 6817/TB-SHTT

Hà Nội, ngày 11 tháng 04 năm 2019

THÔNG BÁO
Ghi nhận yêu cầu duy trì hiệu lực Bằng độc quyền sáng chế

Kính gửi: Công ty TNHH một thành viên Sở hữu trí tuệ VCCI
(VCCI-IP CO.,LTD)
Tầng 8, Toà nhà VCCI, số 9 Đào Duy Anh, phường Phương mai,
quận Đống Đa, thành phố Hà Nội

Căn cứ kết quả thẩm định yêu cầu duy trì hiệu lực Bằng độc quyền sáng chế:

Số đơn: DT1-2018-07191

Ngày nộp: 16/11/2018

Chủ đơn: TENCENT TECHNOLOGY (SHENZHEN) COMPANY LIMITED (CN)

Đại diện của Chủ đơn: VCCI-IP CO.,LTD

Bằng độc quyền sáng chế số: 12513

Năm yêu cầu duy trì hiệu lực: 6

Cục Sở hữu trí tuệ thông báo:

1. Yêu cầu duy trì hiệu lực Bằng độc quyền sáng chế nêu trên được chấp nhận.

2. Hiệu lực Bằng độc quyền sáng chế số 12513 được duy trì đến 10/03/2020.

Nơi nhận:

- Như trên;
- TT (để công bố);
- Lưu: VT, Hồ sơ.

CỤC TRƯỞNG



Đinh Hữu Phí

BỘ KHOA HỌC VÀ CÔNG NGHỆ
CỤC SỞ HỮU TRÍ TUỆ

CỘNG HOÀ XÃ HỘI CHỦ NGHĨA VIỆT NAM
Độc lập - Tự do - Hạnh phúc

Số: 6818/TB-SHTT

Hà Nội, ngày 11 tháng 04 năm 2019

THÔNG BÁO

Ghi nhận yêu cầu duy trì hiệu lực Bằng độc quyền sáng chế

Kính gửi: Công ty TNHH một thành viên Sở hữu trí tuệ VCCI
(VCCI-IP CO.,LTD)
Tầng 8, Toà nhà VCCI, số 9 Đào Duy Anh, phường Phương mai,
quận Đống Đa, thành phố Hà Nội

Căn cứ kết quả thẩm định yêu cầu duy trì hiệu lực Bằng độc quyền sáng chế:

Số đơn: DT1-2018-07192

Ngày nộp: 16/11/2018

Chủ đơn: TENCENT TECHNOLOGY (SHENZHEN) COMPANY LIMITED (CN)

Đại diện của Chủ đơn: VCCI-IP CO.,LTD

Bằng độc quyền sáng chế số: 11200

Năm yêu cầu duy trì hiệu lực: 7

Cục Sở hữu trí tuệ thông báo:

1. Yêu cầu duy trì hiệu lực Bằng độc quyền sáng chế nêu trên được chấp nhận.

2. Hiệu lực Bằng độc quyền sáng chế số 11200 được duy trì đến 11/03/2020.

Nơi nhận:

- Như trên;
- TT (để công bố);
- Lưu: VT, Hồ sơ.

CỤC TRƯỞNG



Đinh Hữu Phí

BỘ KHOA HỌC VÀ CÔNG NGHỆ
CỤC SỞ HỮU TRÍ TUỆ

CỘNG HOÀ XÃ HỘI CHỦ NGHĨA VIỆT NAM
Độc lập - Tự do - Hạnh phúc

Số: 6819/TB-SHTT

Hà Nội, ngày 11 tháng 04 năm 2019

THÔNG BÁO
Ghi nhận yêu cầu duy trì hiệu lực Bằng độc quyền sáng chế

Kính gửi: Công ty TNHH một thành viên Sở hữu trí tuệ VCCI
(VCCI-IP CO.,LTD)
Tầng 8, Toà nhà VCCI, số 9 Đào Duy Anh, phường Phương mai,
quận Đống Đa, thành phố Hà Nội

Căn cứ kết quả thẩm định yêu cầu duy trì hiệu lực Bằng độc quyền sáng chế:

Số đơn: DT1-2018-07193

Ngày nộp: 16/11/2018

Chủ đơn: TENCENT TECHNOLOGY (SHENZHEN) COMPANY LIMITED (CN)

Đại diện của Chủ đơn: VCCI-IP CO.,LTD

Bằng độc quyền sáng chế số: 18771

Năm yêu cầu duy trì hiệu lực: 2

Cục Sở hữu trí tuệ thông báo:

1. Yêu cầu duy trì hiệu lực Bằng độc quyền sáng chế nêu trên được chấp nhận.

2. Hiệu lực Bằng độc quyền sáng chế số 18771 được duy trì đến 12/03/2020.

Nơi nhận:

- Như trên;
- TT (để công bố);
- Lưu: VT, Hồ sơ.

CỤC TRƯỞNG



Đinh Hữu Phí

BỘ KHOA HỌC VÀ CÔNG NGHỆ
CỤC SỞ HỮU TRÍ TUỆ

CỘNG HOÀ XÃ HỘI CHỦ NGHĨA VIỆT NAM
Độc lập - Tự do - Hạnh phúc

Số: 6820/TB-SHTT

Hà Nội, ngày 11 tháng 04 năm 2019

THÔNG BÁO
Ghi nhận yêu cầu duy trì hiệu lực Bằng độc quyền sáng chế

Kính gửi: Công ty TNHH một thành viên Sở hữu trí tuệ VCCI
(VCCI-IP CO.,LTD)
Tầng 8, Toà nhà VCCI, số 9 Đào Duy Anh, phường Phương mai,
quận Đống Đa, thành phố Hà Nội

Căn cứ kết quả thẩm định yêu cầu duy trì hiệu lực Bằng độc quyền sáng chế:

Số đơn: DT1-2018-07194

Ngày nộp: 16/11/2018

Chủ đơn: TENCENT TECHNOLOGY (SHENZHEN) COMPANY LIMITED (CN)

Đại diện của Chủ đơn: VCCI-IP CO.,LTD

Bằng độc quyền sáng chế số: 18765

Năm yêu cầu duy trì hiệu lực: 2

Cục Sở hữu trí tuệ thông báo:

1. Yêu cầu duy trì hiệu lực Bằng độc quyền sáng chế nêu trên được chấp nhận.

2. Hiệu lực Bằng độc quyền sáng chế số 18765 được duy trì đến 12/03/2020.

Nơi nhận:

- Như trên;
- TT (để công bố);
- Lưu: VT, Hồ sơ.

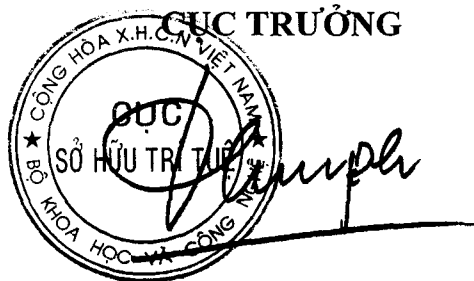

Đinh Hữu Phí

BỘ KHOA HỌC VÀ CÔNG NGHỆ
CỤC SỞ HỮU TRÍ TUỆ

CỘNG HOÀ XÃ HỘI CHỦ NGHĨA VIỆT NAM
Độc lập - Tự do - Hạnh phúc

Số: 6821/TB-SHTT

Hà Nội, ngày 11 tháng 04 năm 2019

THÔNG BÁO
Ghi nhận yêu cầu duy trì hiệu lực Bằng độc quyền sáng chế

Kính gửi: Công ty TNHH một thành viên Sở hữu trí tuệ VCCI
(VCCI-IP CO.,LTD)
Tầng 8, Toà nhà VCCI, số 9 Đào Duy Anh, phường Phương mai,
quận Đống Đa, thành phố Hà Nội

Căn cứ kết quả thẩm định yêu cầu duy trì hiệu lực Bằng độc quyền sáng chế:

Số đơn: DT1-2018-07195

Ngày nộp: 16/11/2018

Chủ đơn: TENCENT TECHNOLOGY (SHENZHEN) COMPANY LIMITED (CN)

Đại diện của Chủ đơn: VCCI-IP CO.,LTD

Bằng độc quyền sáng chế số: 16689

Năm yêu cầu duy trì hiệu lực: 3

Cục Sở hữu trí tuệ thông báo:

1. Yêu cầu duy trì hiệu lực Bằng độc quyền sáng chế nêu trên được chấp nhận.

2. Hiệu lực Bằng độc quyền sáng chế số 16689 được duy trì đến 13/03/2020.

Nơi nhận:

- Như trên;
- TT (để công bố);
- Lưu: VT, Hồ sơ.

CỤC TRƯỞNG

Đình Hữu Phí

BỘ KHOA HỌC VÀ CÔNG NGHỆ
CỤC SỞ HỮU TRÍ TUỆ

CỘNG HOÀ XÃ HỘI CHỦ NGHĨA VIỆT NAM
Độc lập - Tự do - Hạnh phúc

Số: 6822 /TB-SHTT

Hà Nội, ngày 11 tháng 04 năm 2019

THÔNG BÁO

Ghi nhận yêu cầu duy trì hiệu lực Bằng độc quyền sáng chế

Kính gửi: Công ty TNHH một thành viên Sở hữu trí tuệ VCCI
(VCCI-IP CO.,LTD)

Tầng 8, Toà nhà VCCI, số 9 Đào Duy Anh, phường Phương mai,
quận Đống Đa, thành phố Hà Nội

Căn cứ kết quả thẩm định yêu cầu duy trì hiệu lực Bằng độc quyền sáng chế:

Số đơn: DT1-2018-07196

Ngày nộp: 16/11/2018

Chủ đơn: TENCENT TECHNOLOGY (SHENZHEN) COMPANY
LIMITED (CN)

Đại diện của Chủ đơn: VCCI-IP CO.,LTD

Bằng độc quyền sáng chế số: 15257

Năm yêu cầu duy trì hiệu lực: 4

Cục Sở hữu trí tuệ thông báo:

1. Yêu cầu duy trì hiệu lực Bằng độc quyền sáng chế nêu trên được chấp nhận.

2. Hiệu lực Bằng độc quyền sáng chế số 15257 được duy trì đến 14/03/2020.

Nơi nhận:

- Như trên;
- TT (để công bố);
- Lưu: VT, Hồ sơ.

CỤC TRƯỞNG



Đinh Hữu Phí

BỘ KHOA HỌC VÀ CÔNG NGHỆ
CỤC SỞ HỮU TRÍ TUỆ

CỘNG HOÀ XÃ HỘI CHỦ NGHĨA VIỆT NAM
Độc lập - Tự do - Hạnh phúc

Số: 6823 /TB-SHTT

Hà Nội, ngày 11 tháng 04 năm 2019

THÔNG BÁO

Ghi nhận yêu cầu duy trì hiệu lực Bằng độc quyền sáng chế

Kính gửi: Công ty TNHH một thành viên Sở hữu trí tuệ VCCI
(VCCI-IP CO.,LTD)
Tầng 8, Toà nhà VCCI, số 9 Đào Duy Anh, phường Phương mai,
quận Đống Đa, thành phố Hà Nội

Căn cứ kết quả thẩm định yêu cầu duy trì hiệu lực Bằng độc quyền sáng chế:

Số đơn: DT1-2018-07197

Ngày nộp: 16/11/2018

Chủ đơn: TENCENT TECHNOLOGY (SHENZHEN) COMPANY LIMITED (CN)

Đại diện của Chủ đơn: VCCI-IP CO.,LTD

Bằng độc quyền sáng chế số: 18825

Năm yêu cầu duy trì hiệu lực: 2

Cục Sở hữu trí tuệ thông báo:

1. Yêu cầu duy trì hiệu lực Bằng độc quyền sáng chế nêu trên được chấp nhận.

2. Hiệu lực Bằng độc quyền sáng chế số 18825 được duy trì đến 19/03/2020.

Nơi nhận:

- Như trên;
- TT (để công bố);
- Lưu: VT, Hồ sơ.

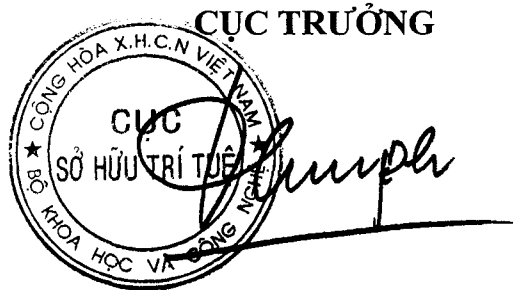

Đinh Hữu Phí

BỘ KHOA HỌC VÀ CÔNG NGHỆ
CỤC SỞ HỮU TRÍ TUỆ

CỘNG HÒA XÃ HỘI CHỦ NGHĨA VIỆT NAM
Độc lập - Tự do - Hạnh phúc

Số: 6824/TB-SHTT

Hà Nội, ngày 11 tháng 04 năm 2019

THÔNG BÁO

Ghi nhận yêu cầu duy trì hiệu lực Bằng độc quyền sáng chế

Kính gửi: Công ty TNHH một thành viên Sở hữu trí tuệ VCCI
(VCCI-IP CO.,LTD)

Tầng 8, Toà nhà VCCI, số 9 Đào Duy Anh, phường Phương mai,
quận Đống Đa, thành phố Hà Nội

Căn cứ kết quả thẩm định yêu cầu duy trì hiệu lực Bằng độc quyền sáng chế:

Số đơn: DT1-2018-07198

Ngày nộp: 16/11/2018

Chủ đơn: TENCENT TECHNOLOGY (SHENZHEN) COMPANY
LIMITED (CN)

Đại diện của Chủ đơn: VCCI-IP CO.,LTD

Bằng độc quyền sáng chế số: 16722

Năm yêu cầu duy trì hiệu lực: 3

Cục Sở hữu trí tuệ thông báo:

1. Yêu cầu duy trì hiệu lực Bằng độc quyền sáng chế nêu trên được chấp nhận.

2. Hiệu lực Bằng độc quyền sáng chế số 16722 được duy trì đến 21/03/2020.

Nơi nhận:

- Như trên;
- TT (để công bố);
- Lưu: VT, Hồ sơ.

CỤC TRƯỞNG



Đinh Hữu Phí

BỘ KHOA HỌC VÀ CÔNG NGHỆ
CỤC SỞ HỮU TRÍ TUỆ

CỘNG HÒA XÃ HỘI CHỦ NGHĨA VIỆT NAM
Độc lập - Tự do - Hạnh phúc

Số: 6825 /TB-SHTT

Hà Nội, ngày 11 tháng 04 năm 2019

THÔNG BÁO
Ghi nhận yêu cầu duy trì hiệu lực Bằng độc quyền sáng chế

Kính gửi: Công ty TNHH một thành viên Sở hữu trí tuệ VCCI
(VCCI-IP CO.,LTD)
Tầng 8, Toà nhà VCCI, số 9 Đào Duy Anh, phường Phương mai,
quận Đống Đa, thành phố Hà Nội

Căn cứ kết quả thẩm định yêu cầu duy trì hiệu lực Bằng độc quyền sáng chế:

Số đơn: DT1-2018-07199

Ngày nộp: 16/11/2018

Chủ đơn: TENCENT TECHNOLOGY (SHENZHEN) COMPANY LIMITED (CN)

Đại diện của Chủ đơn: VCCI-IP CO.,LTD

Bằng độc quyền sáng chế số: 12572

Năm yêu cầu duy trì hiệu lực: 6

Cục Sở hữu trí tuệ thông báo:

1. Yêu cầu duy trì hiệu lực Bằng độc quyền sáng chế nêu trên được chấp nhận.

2. Hiệu lực Bằng độc quyền sáng chế số 12572 được duy trì đến 24/03/2020.

Nơi nhận:

- Như trên;
- TT (để công bố);
- Lưu: VT, Hồ sơ.

CỤC TRƯỞNG

Đinh Hữu Phí

BỘ KHOA HỌC VÀ CÔNG NGHỆ
CỤC SỞ HỮU TRÍ TUỆ

CỘNG HOÀ XÃ HỘI CHỦ NGHĨA VIỆT NAM
Độc lập - Tự do - Hạnh phúc

Số: 6826 /TB-SHTT

Hà Nội, ngày 11 tháng 04 năm 2019

THÔNG BÁO
Ghi nhận yêu cầu duy trì hiệu lực Bằng độc quyền sáng chế

Kính gửi: Công ty TNHH một thành viên Sở hữu trí tuệ VCCI
(VCCI-IP CO.,LTD)
Tầng 8, Toà nhà VCCI, số 9 Đào Duy Anh, phường Phương mai,
quận Đống Đa, thành phố Hà Nội

Căn cứ kết quả thẩm định yêu cầu duy trì hiệu lực Bằng độc quyền sáng chế:

Số đơn: DT1-2018-07200

Ngày nộp: 16/11/2018

Chủ đơn: TENCENT TECHNOLOGY (SHENZHEN) COMPANY
LIMITED (CN)

Đại diện của Chủ đơn: VCCI-IP CO.,LTD

Bằng độc quyền sáng chế số: 15318

Năm yêu cầu duy trì hiệu lực: 4

Cục Sở hữu trí tuệ thông báo:

1. Yêu cầu duy trì hiệu lực Bằng độc quyền sáng chế nêu trên được chấp nhận.

2. Hiệu lực Bằng độc quyền sáng chế số 15318 được duy trì đến 28/03/2020.

Nơi nhận:

- Như trên;
- TT (để công bố);
- Lưu: VT, Hồ sơ.

CỤC TRƯỞNG

Đinh Hữu Phí

BỘ KHOA HỌC VÀ CÔNG NGHỆ
CỤC SỞ HỮU TRÍ TUỆ

CỘNG HOÀ XÃ HỘI CHỦ NGHĨA VIỆT NAM
Độc lập - Tự do - Hạnh phúc

Số: 6827/TB-SHTT

Hà Nội, ngày 11 tháng 04 năm 2019

THÔNG BÁO
Ghi nhận yêu cầu duy trì hiệu lực Bằng độc quyền sáng chế

Kính gửi: Công ty TNHH một thành viên Sở hữu trí tuệ VCCI
(VCCI-IP CO.,LTD)
Tầng 8, Toà nhà VCCI, số 9 Đào Duy Anh, phường Phương mai,
quận Đống Đa, thành phố Hà Nội

Căn cứ kết quả thẩm định yêu cầu duy trì hiệu lực Bằng độc quyền sáng chế:

Số đơn: DT1-2018-07201

Ngày nộp: 16/11/2018

Chủ đơn: TENCENT TECHNOLOGY (SHENZHEN) COMPANY
LIMITED (CN)

Đại diện của Chủ đơn: VCCI-IP CO.,LTD

Bằng độc quyền sáng chế số: 15317

Năm yêu cầu duy trì hiệu lực: 4

Cục Sở hữu trí tuệ thông báo:

1. Yêu cầu duy trì hiệu lực Bằng độc quyền sáng chế nêu trên được chấp nhận.

2. Hiệu lực Bằng độc quyền sáng chế số 15317 được duy trì đến 28/03/2020.

Nơi nhận:

- Như trên;
- TT (để công bố);
- Lưu: VT, Hồ sơ.

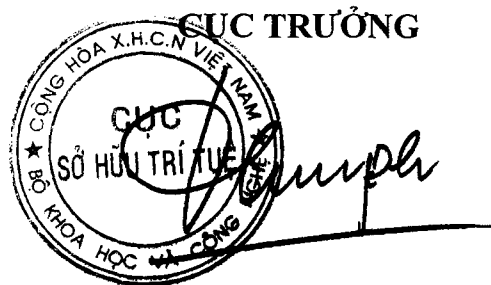

Đinh Hữu Phí

BỘ KHOA HỌC VÀ CÔNG NGHỆ
CỤC SỞ HỮU TRÍ TUỆ

CỘNG HÒA XÃ HỘI CHỦ NGHĨA VIỆT NAM
Độc lập - Tự do - Hạnh phúc

Số: 6829 /TB-SHTT

Hà Nội, ngày 11 tháng 04 năm 2019

THÔNG BÁO

Ghi nhận yêu cầu duy trì hiệu lực Bằng độc quyền sáng chế

Kính gửi: Công ty TNHH một thành viên Sở hữu trí tuệ VCCI
(VCCI-IP CO.,LTD)
Tầng 8, Toà nhà VCCI, số 9 Đào Duy Anh, phường Phương mai,
quận Đống Đa, thành phố Hà Nội

Căn cứ kết quả thẩm định yêu cầu duy trì hiệu lực Bằng độc quyền sáng chế:

Số đơn: DT1-2018-07203

Ngày nộp: 16/11/2018

Chủ đơn: SHIRAIISHI KOGYO KAISHA LTD. (JP)

Đại diện của Chủ đơn: VCCI-IP CO.,LTD

Bằng độc quyền sáng chế số: 6720

Năm yêu cầu duy trì hiệu lực: 12

Cục Sở hữu trí tuệ thông báo:

1. Yêu cầu duy trì hiệu lực Bằng độc quyền sáng chế nêu trên được chấp nhận.
2. Hiệu lực Bằng độc quyền sáng chế số 6720 được duy trì đến 26/11/2019. *ke*

Nơi nhận:

- Như trên;
- TT (để công bố);
- Lưu: VT, Hồ sơ.

CỤC TRƯỞNG



Đinh Hữu Phí

BỘ KHOA HỌC VÀ CÔNG NGHỆ
CỤC SỞ HỮU TRÍ TUỆ

CỘNG HÒA XÃ HỘI CHỦ NGHĨA VIỆT NAM
Độc lập - Tự do - Hạnh phúc

Số: 6830/TB-SHTT

Hà Nội, ngày 11 tháng 04 năm 2019

THÔNG BÁO

Ghi nhận yêu cầu duy trì hiệu lực Bằng độc quyền sáng chế

Kính gửi: Công ty TNHH một thành viên Sở hữu trí tuệ VCCI
(VCCI-IP CO.,LTD)
Tầng 8, Toà nhà VCCI, số 9 Đào Duy Anh, phường Phương mai,
quận Đống Đa, thành phố Hà Nội

Căn cứ kết quả thẩm định yêu cầu duy trì hiệu lực Bằng độc quyền sáng chế:

Số đơn: DT1-2018-07204

Ngày nộp: 16/11/2018

Chủ đơn: TAKEDA VACCINES, INC. (US)

Đại diện của Chủ đơn: VCCI-IP CO.,LTD

Bằng độc quyền sáng chế số: 12088

Năm yêu cầu duy trì hiệu lực: 6

Cục Sở hữu trí tuệ thông báo:

1. Yêu cầu duy trì hiệu lực Bằng độc quyền sáng chế nêu trên được chấp nhận.

2. Hiệu lực Bằng độc quyền sáng chế số 12088 được duy trì đến 26/11/2019.

h

Nơi nhận:

- Như trên;
- TT (để công bố);
- Lưu: VT, Hồ sơ.

CỤC TRƯỞNG



Đinh Hữu Phí

BỘ KHOA HỌC VÀ CÔNG NGHỆ
CỤC SỞ HỮU TRÍ TUỆ

CỘNG HOÀ XÃ HỘI CHỦ NGHĨA VIỆT NAM
Độc lập - Tự do - Hạnh phúc

Số: *CSA*/TB-SHTT

Hà Nội, ngày *11* tháng *04* năm 2019

THÔNG BÁO
Ghi nhận yêu cầu duy trì hiệu lực Bằng độc quyền sáng chế

Kính gửi: Công ty TNHH một thành viên Sở hữu trí tuệ VCCI
(VCCI-IP CO.,LTD)
Tầng 8, Toà nhà VCCI, số 9 Đào Duy Anh, phường Phương mai,
quận Đống Đa, thành phố Hà Nội

Căn cứ kết quả thẩm định yêu cầu duy trì hiệu lực Bằng độc quyền sáng chế:

Số đơn: DT1-2018-07205

Ngày nộp: 16/11/2018

Chủ đơn: JIANGSU HENGRUI MEDICINE CO., LTD. (CN)

Đại diện của Chủ đơn: VCCI-IP CO.,LTD

Bằng độc quyền sáng chế số: 17910

Năm yêu cầu duy trì hiệu lực: 2

Cục Sở hữu trí tuệ thông báo:

1. Yêu cầu duy trì hiệu lực Bằng độc quyền sáng chế nêu trên được chấp nhận.

2. Hiệu lực Bằng độc quyền sáng chế số 17910 được duy trì đến 28/11/2019.

Nơi nhận:

- Như trên;
- TT (để công bố);
- Lưu: VT, Hồ sơ.

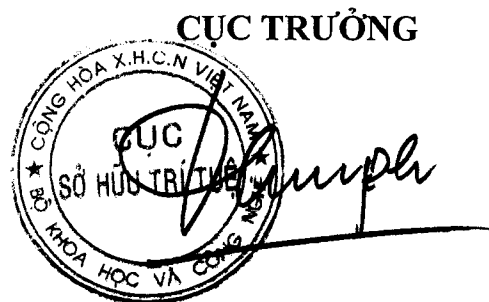

Đinh Hữu Phí

BỘ KHOA HỌC VÀ CÔNG NGHỆ
CỤC SỞ HỮU TRÍ TUỆ

CỘNG HOÀ XÃ HỘI CHỦ NGHĨA VIỆT NAM
Độc lập - Tự do - Hạnh phúc

Số: 6832/TB-SHTT

Hà Nội, ngày 11 tháng 04 năm 2019

THÔNG BÁO
Ghi nhận yêu cầu duy trì hiệu lực Bằng độc quyền sáng chế

Kính gửi: Công ty TNHH một thành viên Sở hữu trí tuệ VCCI
(VCCI-IP CO.,LTD)
Tầng 8, Toà nhà VCCI, số 9 Đào Duy Anh, phường Phương mai,
quận Đống Đa, thành phố Hà Nội

Căn cứ kết quả thẩm định yêu cầu duy trì hiệu lực Bằng độc quyền sáng chế:

Số đơn: DT1-2018-07206

Ngày nộp: 16/11/2018

Chủ đơn: NIHON SUPERIOR SHA CO., LTD. (JP)

Đại diện của Chủ đơn: VCCI-IP CO.,LTD

Bằng độc quyền sáng chế số: 12120

Năm yêu cầu duy trì hiệu lực: 6

Cục Sở hữu trí tuệ thông báo:

1. Yêu cầu duy trì hiệu lực Bằng độc quyền sáng chế nêu trên được chấp nhận.

2. Hiệu lực Bằng độc quyền sáng chế số 12120 được duy trì đến 02/12/2019.

Nơi nhận:

- Như trên;
- TT (để công bố);
- Lưu: VT, Hồ sơ.

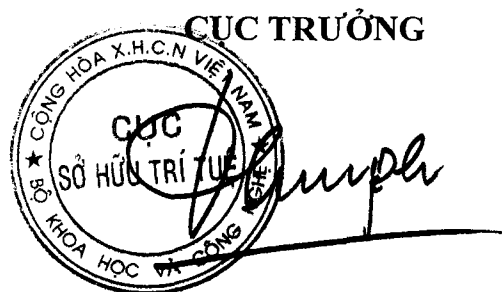

Đinh Hữu Phí

BỘ KHOA HỌC VÀ CÔNG NGHỆ
CỤC SỞ HỮU TRÍ TUỆ

CỘNG HÒA XÃ HỘI CHỦ NGHĨA VIỆT NAM
Độc lập - Tự do - Hạnh phúc

Số: 6833 /TB-SHTT

Hà Nội, ngày 11 tháng 04 năm 2019

THÔNG BÁO
Ghi nhận yêu cầu duy trì hiệu lực Bằng độc quyền sáng chế

Kính gửi: Công ty TNHH một thành viên Sở hữu trí tuệ VCCI
(VCCI-IP CO.,LTD)
Tầng 8, Toà nhà VCCI, số 9 Đào Duy Anh, phường Phương mai,
quận Đống Đa, thành phố Hà Nội

Căn cứ kết quả thẩm định yêu cầu duy trì hiệu lực Bằng độc quyền sáng chế:

Số đơn: DT1-2018-07207

Ngày nộp: 16/11/2018

Chủ đơn: NIPPON STEEL & SUMITOMO METAL CORPORATION
(JP)

Đại diện của Chủ đơn: VCCI-IP CO.,LTD

Bằng độc quyền sáng chế số: 13493

Năm yêu cầu duy trì hiệu lực: 5

Cục Sở hữu trí tuệ thông báo:

1. Yêu cầu duy trì hiệu lực Bằng độc quyền sáng chế nêu trên được chấp nhận.

2. Hiệu lực Bằng độc quyền sáng chế số 13493 được duy trì đến 02/12/2019.

Nơi nhận:

- Như trên;
- TT (để công bố);
- Lưu: VT, Hồ sơ.

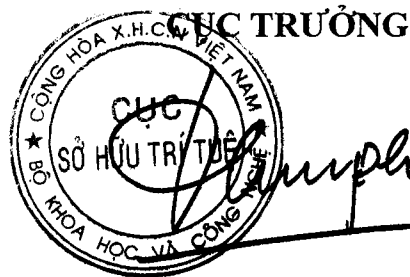

Đình Hữu Phí

BỘ KHOA HỌC VÀ CÔNG NGHỆ
CỤC SỞ HỮU TRÍ TUỆ

CỘNG HÒA XÃ HỘI CHỦ NGHĨA VIỆT NAM
Độc lập - Tự do - Hạnh phúc

Số: 6834 /TB-SHTT

Hà Nội, ngày 11 tháng 04 năm 2019

THÔNG BÁO

Ghi nhận yêu cầu duy trì hiệu lực Bằng độc quyền sáng chế

Kính gửi: Công ty TNHH một thành viên Sở hữu trí tuệ VCCI
(VCCI-IP CO.,LTD)
Tầng 8, Toà nhà VCCI, số 9 Đào Duy Anh, phường Phương mai,
quận Đống Đa, thành phố Hà Nội

Căn cứ kết quả thẩm định yêu cầu duy trì hiệu lực Bằng độc quyền sáng chế:

Số đơn: DT1-2018-07208

Ngày nộp: 16/11/2018

Chủ đơn: NIPPON STEEL & SUMITOMO METAL CORPORATION
(JP)

Đại diện của Chủ đơn: VCCI-IP CO.,LTD

Bằng độc quyền sáng chế số: 13492

Năm yêu cầu duy trì hiệu lực: 5

Cục Sở hữu trí tuệ thông báo:

1. Yêu cầu duy trì hiệu lực Bằng độc quyền sáng chế nêu trên được chấp nhận.

2. Hiệu lực Bằng độc quyền sáng chế số 13492 được duy trì đến 02/12/2019.

Nơi nhận:

- Như trên;
- TT (để công bố);
- Lưu: VT, Hồ sơ.

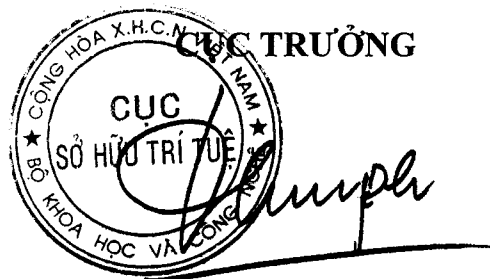

Đinh Hữu Phí

BỘ KHOA HỌC VÀ CÔNG NGHỆ
CỤC SỞ HỮU TRÍ TUỆ

CỘNG HOÀ XÃ HỘI CHỦ NGHĨA VIỆT NAM
Độc lập - Tự do - Hạnh phúc

Số: 6835 /TB-SHTT

Hà Nội, ngày 11 tháng 11 năm 2019

THÔNG BÁO

Ghi nhận yêu cầu duy trì hiệu lực Bằng độc quyền sáng chế

Kính gửi: Công ty TNHH một thành viên Sở hữu trí tuệ VCCI
(VCCI-IP CO.,LTD)
Tầng 8, Toà nhà VCCI, số 9 Đào Duy Anh, phường Phương mai,
quận Đống Đa, thành phố Hà Nội

Căn cứ kết quả thẩm định yêu cầu duy trì hiệu lực Bằng độc quyền sáng chế:

Số đơn: DT1-2018-07209

Ngày nộp: 16/11/2018

Chủ đơn: NIPPON STEEL & SUMITOMO METAL CORPORATION
(JP)

Đại diện của Chủ đơn: VCCI-IP CO.,LTD

Bằng độc quyền sáng chế số: 13490

Năm yêu cầu duy trì hiệu lực: 5

Cục Sở hữu trí tuệ thông báo:

1. Yêu cầu duy trì hiệu lực Bằng độc quyền sáng chế nêu trên được chấp nhận.

2. Hiệu lực Bằng độc quyền sáng chế số 13490 được duy trì đến 02/12/2019.

Nơi nhận:

- Như trên;
- TT (để công bố);
- Lưu: VT, Hồ sơ.

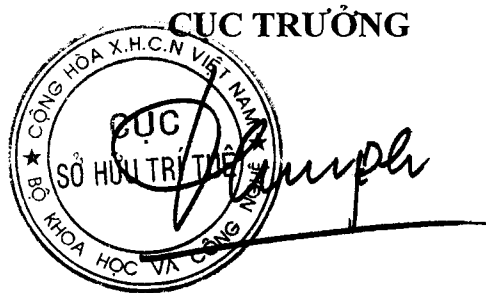

Đình Hữu Phí

BỘ KHOA HỌC VÀ CÔNG NGHỆ CỘNG HOÀ XÃ HỘI CHỦ NGHĨA VIỆT NAM
CỤC SỞ HỮU TRÍ TUỆ Độc lập - Tự do - Hạnh phúc

Số: 6836 /TB-SHTT

Hà Nội, ngày 11 tháng 04 năm 2019

THÔNG BÁO
Ghi nhận yêu cầu duy trì hiệu lực Bằng độc quyền sáng chế

Kính gửi: Công ty TNHH một thành viên Sở hữu trí tuệ VCCI
(VCCI-IP CO.,LTD)
Tầng 8, Toà nhà VCCI, số 9 Đào Duy Anh, phường Phương mai,
quận Đống Đa, thành phố Hà Nội

Căn cứ kết quả thẩm định yêu cầu duy trì hiệu lực Bằng độc quyền sáng chế:

Số đơn: DT1-2018-07210

Ngày nộp: 16/11/2018

Chủ đơn: NIPPON STEEL & SUMITOMO METAL CORPORATION
(JP)

Đại diện của Chủ đơn: VCCI-IP CO.,LTD

Bằng độc quyền sáng chế số: 13489

Năm yêu cầu duy trì hiệu lực: 5

Cục Sở hữu trí tuệ thông báo:

1. Yêu cầu duy trì hiệu lực Bằng độc quyền sáng chế nêu trên được chấp nhận.
2. Hiệu lực Bằng độc quyền sáng chế số 13489 được duy trì đến 02/12/2019.

Nơi nhận:

- Như trên;
- TT (để công bố);
- Lưu: VT, Hồ sơ.



Đình Hữu Phí

BỘ KHOA HỌC VÀ CÔNG NGHỆ
CỤC SỞ HỮU TRÍ TUỆ

CỘNG HÒA XÃ HỘI CHỦ NGHĨA VIỆT NAM
Độc lập - Tự do - Hạnh phúc

Số: 6837/TB-SHTT

Hà Nội, ngày 11 tháng 04 năm 2019

THÔNG BÁO
Ghi nhận yêu cầu duy trì hiệu lực Bằng độc quyền sáng chế

Kính gửi: Công ty TNHH một thành viên Sở hữu trí tuệ VCCI
(VCCI-IP CO.,LTD)
Tầng 8, Toà nhà VCCI, số 9 Đào Duy Anh, phường Phương mai,
quận Đống Đa, thành phố Hà Nội

Căn cứ kết quả thẩm định yêu cầu duy trì hiệu lực Bằng độc quyền sáng chế:

Số đơn: DT1-2018-07212

Ngày nộp: 16/11/2018

Chủ đơn: SATAKE CORPORATION (JP)

Đại diện của Chủ đơn: VCCI-IP CO.,LTD

Bằng độc quyền sáng chế số: 13500

Năm yêu cầu duy trì hiệu lực: 5

Cục Sở hữu trí tuệ thông báo:

1. Yêu cầu duy trì hiệu lực Bằng độc quyền sáng chế nêu trên được chấp nhận.

2. Hiệu lực Bằng độc quyền sáng chế số 13500 được duy trì đến 02/12/2019.

Nơi nhận:

- Như trên;
- TT (để công bố);
- Lưu: VT, Hồ sơ.

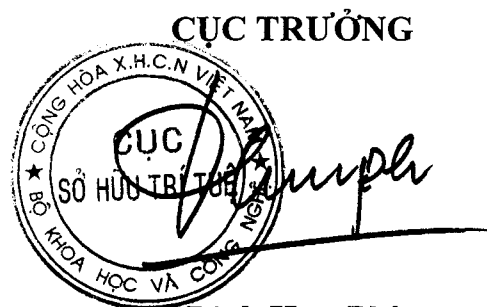

Đinh Hữu Phí

BỘ KHOA HỌC VÀ CÔNG NGHỆ
CỤC SỞ HỮU TRÍ TUỆ

CỘNG HÒA XÃ HỘI CHỦ NGHĨA VIỆT NAM
Độc lập - Tự do - Hạnh phúc

Số: 6838/TB-SHTT

Hà Nội, ngày 11 tháng 04 năm 2019

THÔNG BÁO
Ghi nhận yêu cầu duy trì hiệu lực Bằng độc quyền sáng chế

Kính gửi: Công ty TNHH một thành viên Sở hữu trí tuệ VCCI
(VCCI-IP CO.,LTD)
Tầng 8, Toà nhà VCCI, số 9 Đào Duy Anh, phường Phương mai,
quận Đống Đa, thành phố Hà Nội

Căn cứ kết quả thẩm định yêu cầu duy trì hiệu lực Bằng độc quyền sáng chế:

Số đơn: DT1-2018-07213

Ngày nộp: 16/11/2018

Chủ đơn: Kabushiki Kaisha Kobe Seiko Sho (Kobe Steel, Ltd.) (JP)

Đại diện của Chủ đơn: VCCI-IP CO.,LTD

Bằng độc quyền sáng chế số: 12105

Năm yêu cầu duy trì hiệu lực: 6

Cục Sở hữu trí tuệ thông báo:

1. Yêu cầu duy trì hiệu lực Bằng độc quyền sáng chế nêu trên được chấp nhận.

2. Hiệu lực Bằng độc quyền sáng chế số 12105 được duy trì đến 02/12/2019.

Nơi nhận:

- Như trên;
- TT (để công bố);
- Lưu: VT, Hồ sơ.

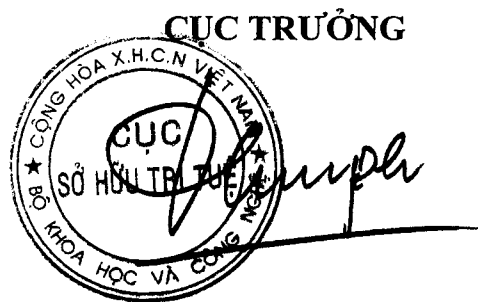

Đình Hữu Phí

BỘ KHOA HỌC VÀ CÔNG NGHỆ
CỤC SỞ HỮU TRÍ TUỆ

CỘNG HOÀ XÃ HỘI CHỦ NGHĨA VIỆT NAM
Độc lập - Tự do - Hạnh phúc

Số: 6839 /TB-SHTT

Hà Nội, ngày 11 tháng 04 năm 2019

THÔNG BÁO
Ghi nhận yêu cầu duy trì hiệu lực Bằng độc quyền sáng chế

Kính gửi: Công ty TNHH một thành viên Sở hữu trí tuệ VCCI
(VCCI-IP CO.,LTD)
Tầng 8, Toà nhà VCCI, số 9 Đào Duy Anh, phường Phương mai,
quận Đống Đa, thành phố Hà Nội

Căn cứ kết quả thẩm định yêu cầu duy trì hiệu lực Bằng độc quyền sáng chế:

Số đơn: DT1-2018-07214

Ngày nộp: 16/11/2018

Chủ đơn: HAIER GROUP CORPORATION (CN)

Đại diện của Chủ đơn: VCCI-IP CO.,LTD

Bằng độc quyền sáng chế số: 12107

Năm yêu cầu duy trì hiệu lực: 6

Cục Sở hữu trí tuệ thông báo:

1. Yêu cầu duy trì hiệu lực Bằng độc quyền sáng chế nêu trên được chấp nhận.

2. Hiệu lực Bằng độc quyền sáng chế số 12107 được duy trì đến 02/12/2019.

Nơi nhận:

- Như trên;
- TT (để công bố);
- Lưu: VT, Hồ sơ.

CỤC TRƯỞNG



Đình Hữu Phí

BỘ KHOA HỌC VÀ CÔNG NGHỆ
CỤC SỞ HỮU TRÍ TUỆ

CỘNG HÒA XÃ HỘI CHỦ NGHĨA VIỆT NAM
Độc lập - Tự do - Hạnh phúc

Số: 6840/TB-SHTT

Hà Nội, ngày 11 tháng 04 năm 2019

THÔNG BÁO
Ghi nhận yêu cầu duy trì hiệu lực Bằng độc quyền sáng chế

Kính gửi: Công ty TNHH một thành viên Sở hữu trí tuệ VCCI
(VCCI-IP CO.,LTD)
Tầng 8, Toà nhà VCCI, số 9 Đào Duy Anh, phường Phương mai,
quận Đống Đa, thành phố Hà Nội

Căn cứ kết quả thẩm định yêu cầu duy trì hiệu lực Bằng độc quyền sáng chế:

Số đơn: DT1-2018-07215

Ngày nộp: 16/11/2018

Chủ đơn: NOKIA TECHNOLOGIES OY (FI)

Đại diện của Chủ đơn: VCCI-IP CO.,LTD

Bằng độc quyền sáng chế số: 13479

Năm yêu cầu duy trì hiệu lực: 5

Cục Sở hữu trí tuệ thông báo:

1. Yêu cầu duy trì hiệu lực Bằng độc quyền sáng chế nêu trên được chấp nhận.

2. Hiệu lực Bằng độc quyền sáng chế số 13479 được duy trì đến 02/12/2019.

Nơi nhận:

- Như trên;
- TT (để công bố);
- Lưu: VT, Hồ sơ.

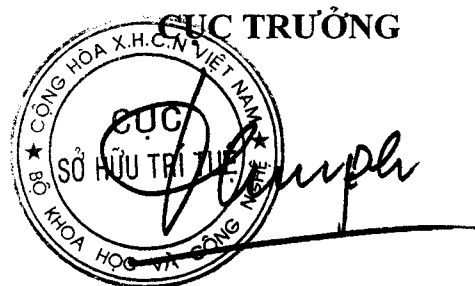

Đinh Hữu Phí

BỘ KHOA HỌC VÀ CÔNG NGHỆ
CỤC SỞ HỮU TRÍ TUỆ

CỘNG HÒA XÃ HỘI CHỦ NGHĨA VIỆT NAM
Độc lập - Tự do - Hạnh phúc

Số: 6841/TB-SHTT

Hà Nội, ngày 11 tháng 04 năm 2019

THÔNG BÁO

Ghi nhận yêu cầu duy trì hiệu lực Bằng độc quyền sáng chế

Kính gửi: Công ty TNHH một thành viên Sở hữu trí tuệ VCCI
(VCCI-IP CO.,LTD)
Tầng 8, Toà nhà VCCI, số 9 Đào Duy Anh, phường Phương mai,
quận Đống Đa, thành phố Hà Nội

Căn cứ kết quả thẩm định yêu cầu duy trì hiệu lực Bằng độc quyền sáng chế:

Số đơn: DT1-2018-07216

Ngày nộp: 16/11/2018

Chủ đơn: NTT DOCOMO, INC. (JP)

Đại diện của Chủ đơn: VCCI-IP CO.,LTD

Bằng độc quyền sáng chế số: 10901

Năm yêu cầu duy trì hiệu lực: 7

Cục Sở hữu trí tuệ thông báo:

1. Yêu cầu duy trì hiệu lực Bằng độc quyền sáng chế nêu trên được chấp nhận.

2. Hiệu lực Bằng độc quyền sáng chế số 10901 được duy trì đến 03/12/2019.

Nơi nhận:

- Như trên;
- TT (để công bố);
- Lưu: VT, Hồ sơ.

CỤC TRƯỞNG

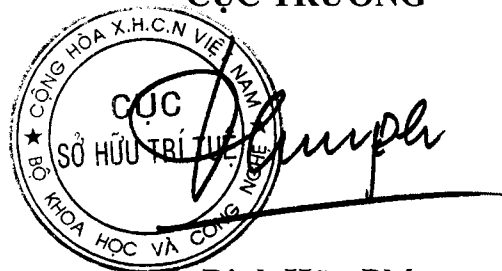

Đinh Hữu Phí

BỘ KHOA HỌC VÀ CÔNG NGHỆ
CỤC SỞ HỮU TRÍ TUỆ

CỘNG HÒA XÃ HỘI CHỦ NGHĨA VIỆT NAM
Độc lập - Tự do - Hạnh phúc

Số: 6842/TB-SHTT

Hà Nội, ngày 11 tháng 04 năm 2019

THÔNG BÁO
Ghi nhận yêu cầu duy trì hiệu lực Bằng độc quyền sáng chế

Kính gửi: Công ty TNHH một thành viên Sở hữu trí tuệ VCCI
(VCCI-IP CO.,LTD)
Tầng 8, Toà nhà VCCI, số 9 Đào Duy Anh, phường Phương mai,
quận Đống Đa, thành phố Hà Nội

Căn cứ kết quả thẩm định yêu cầu duy trì hiệu lực Bằng độc quyền sáng chế:

Số đơn: DT1-2018-07217

Ngày nộp: 16/11/2018

Chủ đơn: NIPPON OIL CORPORATION (JP)

Đại diện của Chủ đơn: VCCI-IP CO.,LTD

Bằng độc quyền sáng chế số: 10910

Năm yêu cầu duy trì hiệu lực: 7

Cục Sở hữu trí tuệ thông báo:

1. Yêu cầu duy trì hiệu lực Bằng độc quyền sáng chế nêu trên được chấp nhận.

2. Hiệu lực Bằng độc quyền sáng chế số 10910 được duy trì đến 03/12/2019.

Nơi nhận:

- Như trên;
- TT (để công bố);
- Lưu: VT, Hồ sơ.

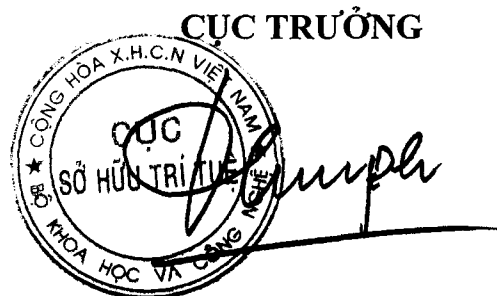

Đinh Hữu Phí

BỘ KHOA HỌC VÀ CÔNG NGHỆ
CỤC SỞ HỮU TRÍ TUỆ

CỘNG HÒA XÃ HỘI CHỦ NGHĨA VIỆT NAM
Độc lập - Tự do - Hạnh phúc

Số: 6843/TB-SHTT

Hà Nội, ngày 11 tháng 04 năm 2019

THÔNG BÁO

Ghi nhận yêu cầu duy trì hiệu lực Bằng độc quyền sáng chế

Kính gửi: Công ty TNHH một thành viên Sở hữu trí tuệ VCCI
(VCCI-IP CO.,LTD)
Tầng 8, Toà nhà VCCI, số 9 Đào Duy Anh, phường Phương mai,
quận Đống Đa, thành phố Hà Nội

Căn cứ kết quả thẩm định yêu cầu duy trì hiệu lực Bằng độc quyền sáng chế:

Số đơn: DT1-2018-07218

Ngày nộp: 16/11/2018

Chủ đơn: MITSUBISHI TANABE PHARMA CORPORATION (JP)

Đại diện của Chủ đơn: VCCI-IP CO.,LTD

Bằng độc quyền sáng chế số: 10893

Năm yêu cầu duy trì hiệu lực: 7

Cục Sở hữu trí tuệ thông báo:

1. Yêu cầu duy trì hiệu lực Bằng độc quyền sáng chế nêu trên được chấp nhận.

2. Hiệu lực Bằng độc quyền sáng chế số 10893 được duy trì đến 03/12/2019.

Nơi nhận:

- Như trên;
- TT (để công bố);
- Lưu: VT, Hồ sơ.

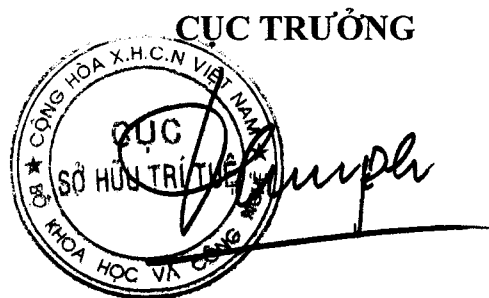

Đình Hữu Phí

BỘ KHOA HỌC VÀ CÔNG NGHỆ
CỤC SỞ HỮU TRÍ TUỆ

CỘNG HÒA XÃ HỘI CHỦ NGHĨA VIỆT NAM
Độc lập - Tự do - Hạnh phúc

Số: 6844/TB-SHTT

Hà Nội, ngày 11 tháng 04 năm 2019

THÔNG BÁO
Ghi nhận yêu cầu duy trì hiệu lực Bằng độc quyền sáng chế

Kính gửi: Công ty TNHH một thành viên Sở hữu trí tuệ VCCI
(VCCI-IP CO.,LTD)
Tầng 8, Toà nhà VCCI, số 9 Đào Duy Anh, phường Phương mai,
quận Đống Đa, thành phố Hà Nội

Căn cứ kết quả thẩm định yêu cầu duy trì hiệu lực Bằng độc quyền sáng chế:

Số đơn: DT1-2018-07219

Ngày nộp: 16/11/2018

Chủ đơn: DYNACO EUROPE (BE)

Đại diện của Chủ đơn: VCCI-IP CO.,LTD

Bằng độc quyền sáng chế số: 10908

Năm yêu cầu duy trì hiệu lực: 7

Cục Sở hữu trí tuệ thông báo:

1. Yêu cầu duy trì hiệu lực Bằng độc quyền sáng chế nêu trên được chấp nhận.

2. Hiệu lực Bằng độc quyền sáng chế số 10908 được duy trì đến 03/12/2019.

Nơi nhận:

- Như trên;
- TT (để công bố);
- Lưu: VT, Hồ sơ.

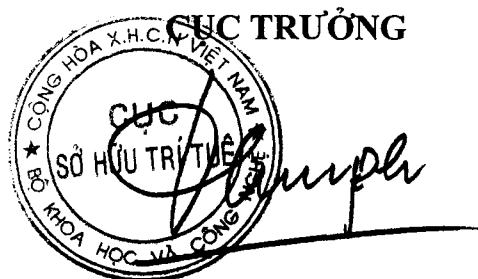

Đinh Hữu Phí

BỘ KHOA HỌC VÀ CÔNG NGHỆ
CỤC SỞ HỮU TRÍ TUỆ

CỘNG HÒA XÃ HỘI CHỦ NGHĨA VIỆT NAM
Độc lập - Tự do - Hạnh phúc

Số: 6845/TB-SHTT

Hà Nội, ngày 11 tháng 11 năm 2019

THÔNG BÁO

Ghi nhận yêu cầu duy trì hiệu lực Bằng độc quyền sáng chế

Kính gửi: Công ty TNHH một thành viên Sở hữu trí tuệ VCCI
(VCCI-IP CO.,LTD)
Tầng 8, Toà nhà VCCI, số 9 Đào Duy Anh, phường Phương mai,
quận Đống Đa, thành phố Hà Nội

Căn cứ kết quả thẩm định yêu cầu duy trì hiệu lực Bằng độc quyền sáng chế:

Số đơn: DT1-2018-07220

Ngày nộp: 16/11/2018

Chủ đơn: YKK CORPORATION (JP)

Đại diện của Chủ đơn: VCCI-IP CO.,LTD

Bằng độc quyền sáng chế số: 6729

Năm yêu cầu duy trì hiệu lực: 12

Cục Sở hữu trí tuệ thông báo:

1. Yêu cầu duy trì hiệu lực Bằng độc quyền sáng chế nêu trên được chấp nhận.

2. Hiệu lực Bằng độc quyền sáng chế số 6729 được duy trì đến 04/12/2019. *hc*

Nơi nhận:

- Như trên;
- TT (để công bố);
- Lưu: VT, Hồ sơ.

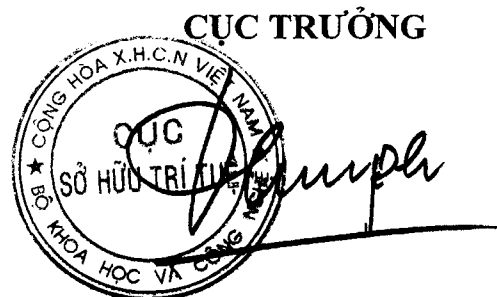

Đình Hữu Phí

BỘ KHOA HỌC VÀ CÔNG NGHỆ
CỤC SỞ HỮU TRÍ TUỆ

CỘNG HOÀ XÃ HỘI CHỦ NGHĨA VIỆT NAM
Độc lập - Tự do - Hạnh phúc

Số: 6846/TB-SHTT

Hà Nội, ngày 11 tháng 11 năm 2019

THÔNG BÁO
Ghi nhận yêu cầu duy trì hiệu lực Bằng độc quyền sáng chế

Kính gửi: Công ty TNHH Sở hữu trí tuệ HA VIP (HAVIP CO., LTD.)
Số 15, ngõ 102, đường Khuất Duy Tiến, phường Nhân Chính,
quận Thanh Xuân, TP Hà Nội

Căn cứ kết quả thẩm định yêu cầu duy trì hiệu lực Bằng độc quyền sáng chế:

Số đơn: DT1-2018-07221

Ngày nộp: 16/11/2018

Chủ đơn: HUANG, Chun-Teng (TW)

Đại diện của Chủ đơn: HAVIP CO., LTD.

Bằng độc quyền sáng chế số: 13456

Năm yêu cầu duy trì hiệu lực: 5

Cục Sở hữu trí tuệ thông báo:

1. Yêu cầu duy trì hiệu lực Bằng độc quyền sáng chế nêu trên được chấp nhận.

2. Hiệu lực Bằng độc quyền sáng chế số 13456 được duy trì đến 24/11/2019.

Nơi nhận:

- Như trên;
- TT (để công bố);
- Lưu: VT, Hồ sơ.

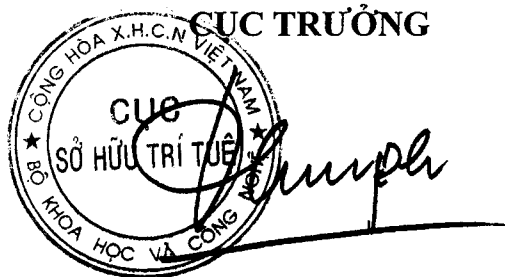

Đinh Hữu Phí

BỘ KHOA HỌC VÀ CÔNG NGHỆ
CỤC SỞ HỮU TRÍ TUỆ

CỘNG HÒA XÃ HỘI CHỦ NGHĨA VIỆT NAM
Độc lập - Tự do - Hạnh phúc

Số: 6847/TB-SHTT

Hà Nội, ngày 11 tháng 04 năm 2019

THÔNG BÁO
Ghi nhận yêu cầu duy trì hiệu lực Bằng độc quyền sáng chế

Kính gửi: Công ty TNHH một thành viên Sở hữu trí tuệ VCCI
(VCCI-IP CO.,LTD)
Tầng 8, Toà nhà VCCI, số 9 Đào Duy Anh, phường Phương mai,
quận Đống Đa, thành phố Hà Nội

Căn cứ kết quả thẩm định yêu cầu duy trì hiệu lực Bằng độc quyền sáng chế:

Số đơn: DT1-2018-07222

Ngày nộp: 16/11/2018

Chủ đơn: HUAWEI TECHNOLOGIES CO., LTD. (CN)

Đại diện của Chủ đơn: VCCI-IP CO.,LTD

Bằng độc quyền sáng chế số: 18000

Năm yêu cầu duy trì hiệu lực: 2

Cục Sở hữu trí tuệ thông báo:

1. Yêu cầu duy trì hiệu lực Bằng độc quyền sáng chế nêu trên được chấp nhận.

2. Hiệu lực Bằng độc quyền sáng chế số 18000 được duy trì đến 05/12/2019.

Nơi nhận:

- Như trên;
- TT (để công bố);
- Lưu: VT, Hồ sơ.

CỤC TRƯỞNG



Đinh Hữu Phí

BỘ KHOA HỌC VÀ CÔNG NGHỆ
CỤC SỞ HỮU TRÍ TUỆ

CỘNG HÒA XÃ HỘI CHỦ NGHĨA VIỆT NAM
Độc lập - Tự do - Hạnh phúc

Số: 6848 /TB-SHTT

Hà Nội, ngày 11 tháng 04 năm 2019

THÔNG BÁO
Ghi nhận yêu cầu duy trì hiệu lực Bằng độc quyền sáng chế

Kính gửi: Công ty TNHH một thành viên Sở hữu trí tuệ VCCI
(VCCI-IP CO.,LTD)
Tầng 8, Toà nhà VCCI, số 9 Đào Duy Anh, phường Phương mai,
quận Đống Đa, thành phố Hà Nội

Căn cứ kết quả thẩm định yêu cầu duy trì hiệu lực Bằng độc quyền sáng chế:

Số đơn: DT1-2018-07223

Ngày nộp: 16/11/2018

Chủ đơn: NITTO DENKO CORPORATION (JP)

Đại diện của Chủ đơn: VCCI-IP CO.,LTD

Bằng độc quyền sáng chế số: 17982

Năm yêu cầu duy trì hiệu lực: 2

Cục Sở hữu trí tuệ thông báo:

1. Yêu cầu duy trì hiệu lực Bằng độc quyền sáng chế nêu trên được chấp nhận.

2. Hiệu lực Bằng độc quyền sáng chế số 17982 được duy trì đến 05/12/2019.

Nơi nhận:

- Như trên;
- TT (để công bố);
- Lưu: VT, Hồ sơ.

CỤC TRƯỞNG



Đinh Hữu Phí

BỘ KHOA HỌC VÀ CÔNG NGHỆ
CỤC SỞ HỮU TRÍ TUỆ

CỘNG HOÀ XÃ HỘI CHỦ NGHĨA VIỆT NAM
Độc lập - Tự do - Hạnh phúc

Số: 6849 /TB-SHTT

Hà Nội, ngày 11 tháng 04 năm 2019

THÔNG BÁO
Ghi nhận yêu cầu duy trì hiệu lực Bằng độc quyền sáng chế

Kính gửi: Công ty TNHH một thành viên Sở hữu trí tuệ VCCI
(VCCI-IP CO.,LTD)
Tầng 8, Toà nhà VCCI, số 9 Đào Duy Anh, phường Phương mai,
quận Đống Đa, thành phố Hà Nội

Căn cứ kết quả thẩm định yêu cầu duy trì hiệu lực Bằng độc quyền sáng chế:

Số đơn: DT1-2018-07225

Ngày nộp: 16/11/2018

Chủ đơn: IDEMITSU KOSAN CO., LTD. (JP)

Đại diện của Chủ đơn: VCCI-IP CO.,LTD

Bằng độc quyền sáng chế số: 17992

Năm yêu cầu duy trì hiệu lực: 2

Cục Sở hữu trí tuệ thông báo:

1. Yêu cầu duy trì hiệu lực Bằng độc quyền sáng chế nêu trên được chấp nhận.

2. Hiệu lực Bằng độc quyền sáng chế số 17992 được duy trì đến 05/12/2019.

Nơi nhận:

- Như trên;
- TT (để công bố);
- Lưu: VT, Hồ sơ.

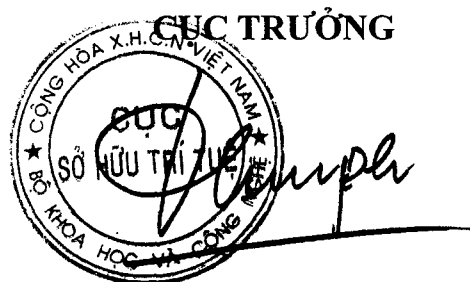

Đinh Hữu Phí

BỘ KHOA HỌC VÀ CÔNG NGHỆ
CỤC SỞ HỮU TRÍ TUỆ

CỘNG HOÀ XÃ HỘI CHỦ NGHĨA VIỆT NAM
Độc lập - Tự do - Hạnh phúc

Số: 6850/TB-SHTT

Hà Nội, ngày 11 tháng 04 năm 2019

THÔNG BÁO
Ghi nhận yêu cầu duy trì hiệu lực Bằng độc quyền sáng chế

Kính gửi: Công ty TNHH một thành viên Sở hữu trí tuệ VCCI
(VCCI-IP CO.,LTD)
Tầng 8, Toà nhà VCCI, số 9 Đào Duy Anh, phường Phương mai,
quận Đống Đa, thành phố Hà Nội

Căn cứ kết quả thẩm định yêu cầu duy trì hiệu lực Bằng độc quyền sáng chế:

Số đơn: DT1-2018-07226

Ngày nộp: 16/11/2018

Chủ đơn: Shin-Etsu Chemical Co., Ltd. (JP)

Đại diện của Chủ đơn: VCCI-IP CO.,LTD

Bằng độc quyền sáng chế số: 16324

Năm yêu cầu duy trì hiệu lực: 3

Cục Sở hữu trí tuệ thông báo:

1. Yêu cầu duy trì hiệu lực Bằng độc quyền sáng chế nêu trên được chấp nhận.

2. Hiệu lực Bằng độc quyền sáng chế số 16324 được duy trì đến 05/12/2019.

Nơi nhận:

- Như trên;
- TT (để công bố);
- Lưu: VT, Hồ sơ.

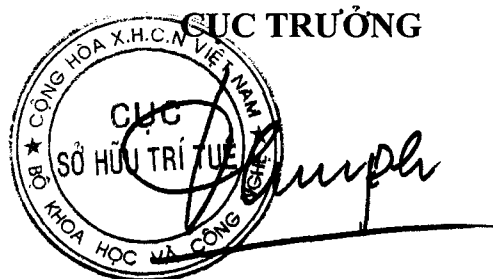

Đinh Hữu Phí

BỘ KHOA HỌC VÀ CÔNG NGHỆ
CỤC SỞ HỮU TRÍ TUỆ

CỘNG HOÀ XÃ HỘI CHỦ NGHĨA VIỆT NAM
Độc lập - Tự do - Hạnh phúc

Số: 6851/TB-SHTT

Hà Nội, ngày 11 tháng 04 năm 2019

THÔNG BÁO
Ghi nhận yêu cầu duy trì hiệu lực Bằng độc quyền sáng chế

Kính gửi: Công ty TNHH một thành viên Sở hữu trí tuệ VCCI
(VCCI-IP CO.,LTD)
Tầng 8, Toà nhà VCCI, số 9 Đào Duy Anh, phường Phương mai,
quận Đống Đa, thành phố Hà Nội

Căn cứ kết quả thẩm định yêu cầu duy trì hiệu lực Bằng độc quyền sáng chế:

Số đơn: DT1-2018-07227

Ngày nộp: 16/11/2018

Chủ đơn: Shin-Etsu Chemical Co., Ltd. (JP)

Đại diện của Chủ đơn: VCCI-IP CO.,LTD

Bằng độc quyền sáng chế số: 16323

Năm yêu cầu duy trì hiệu lực: 3

Cục Sở hữu trí tuệ thông báo:

1. Yêu cầu duy trì hiệu lực Bằng độc quyền sáng chế nêu trên được chấp nhận.

2. Hiệu lực Bằng độc quyền sáng chế số 16323 được duy trì đến 05/12/2019.

Nơi nhận:

- Như trên;
- TT (để công bố);
- Lưu: VT, Hồ sơ.

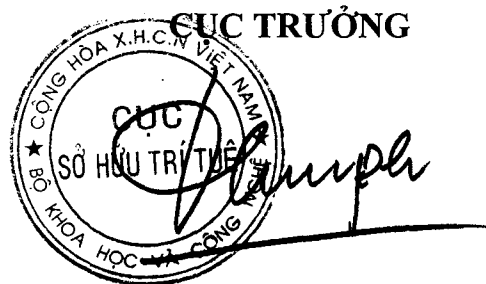

Đinh Hữu Phí

BỘ KHOA HỌC VÀ CÔNG NGHỆ
CỤC SỞ HỮU TRÍ TUỆ

CỘNG HÒA XÃ HỘI CHỦ NGHĨA VIỆT NAM
Độc lập - Tự do - Hạnh phúc

Số: 6852/TB-SHTT

Hà Nội, ngày 11 tháng 04 năm 2019

THÔNG BÁO
Ghi nhận yêu cầu duy trì hiệu lực Bằng độc quyền sáng chế

Kính gửi: Công ty TNHH một thành viên Sở hữu trí tuệ VCCI
(VCCI-IP CO.,LTD)
Tầng 8, Toà nhà VCCI, số 9 Đào Duy Anh, phường Phương mai,
quận Đống Đa, thành phố Hà Nội

Căn cứ kết quả thẩm định yêu cầu duy trì hiệu lực Bằng độc quyền sáng chế:

Số đơn: DT1-2018-07228

Ngày nộp: 16/11/2018

Chủ đơn: MITSUBOSHI BELTING LTD. (JP)

Đại diện của Chủ đơn: VCCI-IP CO.,LTD

Bằng độc quyền sáng chế số: 17962

Năm yêu cầu duy trì hiệu lực: 2

Cục Sở hữu trí tuệ thông báo:

1. Yêu cầu duy trì hiệu lực Bằng độc quyền sáng chế nêu trên được chấp nhận.

2. Hiệu lực Bằng độc quyền sáng chế số 17962 được duy trì đến 05/12/2019.

HC

Nơi nhận:

- Như trên;
- TT (để công bố);
- Lưu: VT, Hồ sơ.

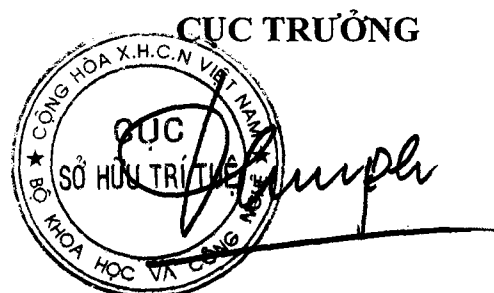

Đinh Hữu Phí

BỘ KHOA HỌC VÀ CÔNG NGHỆ
CỤC SỞ HỮU TRÍ TUỆ

CỘNG HÒA XÃ HỘI CHỦ NGHĨA VIỆT NAM
Độc lập - Tự do - Hạnh phúc

Số: 6853 /TB-SHTT

Hà Nội, ngày 11 tháng 04 năm 2019

THÔNG BÁO
Ghi nhận yêu cầu duy trì hiệu lực Bằng độc quyền sáng chế

Kính gửi: Công ty TNHH một thành viên Sở hữu trí tuệ VCCI
(VCCI-IP CO.,LTD)
Tầng 8, Toà nhà VCCI, số 9 Đào Duy Anh, phường Phương mai,
quận Đống Đa, thành phố Hà Nội

Căn cứ kết quả thẩm định yêu cầu duy trì hiệu lực Bằng độc quyền sáng chế:

Số đơn: DT1-2018-07229

Ngày nộp: 16/11/2018

Chủ đơn: AJINOMOTO CO., INC. (JP)

Đại diện của Chủ đơn: VCCI-IP CO.,LTD

Bằng độc quyền sáng chế số: 17953

Năm yêu cầu duy trì hiệu lực: 2

Cục Sở hữu trí tuệ thông báo:

1. Yêu cầu duy trì hiệu lực Bằng độc quyền sáng chế nêu trên được chấp nhận.

2. Hiệu lực Bằng độc quyền sáng chế số 17953 được duy trì đến 05/12/2019.

Nơi nhận:

- Như trên;
- TT (để công bố);
- Lưu: VT, Hồ sơ.

CỤC TRƯỞNG

Đinh Hữu Phí

BỘ KHOA HỌC VÀ CÔNG NGHỆ
CỤC SỞ HỮU TRÍ TUỆ

CỘNG HÒA XÃ HỘI CHỦ NGHĨA VIỆT NAM
Độc lập - Tự do - Hạnh phúc

Số: 6854 /TB-SHTT

Hà Nội, ngày 11 tháng 04 năm 2019

THÔNG BÁO

Ghi nhận yêu cầu duy trì hiệu lực Bằng độc quyền sáng chế

Kính gửi: Công ty TNHH một thành viên Sở hữu trí tuệ VCCI
(VCCI-IP CO.,LTD)
Tầng 8, Toà nhà VCCI, số 9 Đào Duy Anh, phường Phương mai,
quận Đống Đa, thành phố Hà Nội

Căn cứ kết quả thẩm định yêu cầu duy trì hiệu lực Bằng độc quyền sáng chế:

Số đơn: DT1-2018-07230

Ngày nộp: 16/11/2018

Chủ đơn: Panasonic Intellectual Property Management Co., Ltd. (JP)

Đại diện của Chủ đơn: VCCI-IP CO.,LTD

Bằng độc quyền sáng chế số: 17978

Năm yêu cầu duy trì hiệu lực: 2

Cục Sở hữu trí tuệ thông báo:

1. Yêu cầu duy trì hiệu lực Bằng độc quyền sáng chế nêu trên được chấp nhận.

2. Hiệu lực Bằng độc quyền sáng chế số 17978 được duy trì đến 05/12/2019.

Nơi nhận:

- Như trên;
- TT (để công bố);
- Lưu: VT, Hồ sơ.

CỤC TRƯỞNG

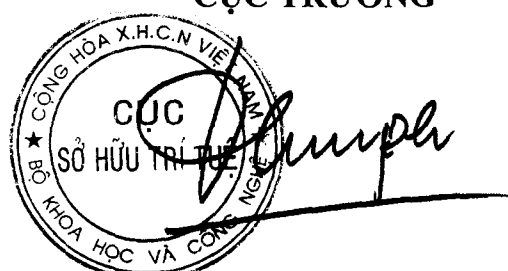

Đình Hữu Phí

BỘ KHOA HỌC VÀ CÔNG NGHỆ
CỤC SỞ HỮU TRÍ TUỆ

CỘNG HÒA XÃ HỘI CHỦ NGHĨA VIỆT NAM
Độc lập - Tự do - Hạnh phúc

Số: 6855 /TB-SHTT

Hà Nội, ngày 11 tháng 04 năm 2019

THÔNG BÁO
Ghi nhận yêu cầu duy trì hiệu lực Bằng độc quyền sáng chế

Kính gửi: Công ty TNHH một thành viên Sở hữu trí tuệ VCCI
(VCCI-IP CO.,LTD)
Tầng 8, Toà nhà VCCI, số 9 Đào Duy Anh, phường Phương mai,
quận Đống Đa, thành phố Hà Nội

Căn cứ kết quả thẩm định yêu cầu duy trì hiệu lực Bằng độc quyền sáng chế:

Số đơn: DT1-2018-07231

Ngày nộp: 16/11/2018

Chủ đơn: SEI Optifrontier Co., Ltd. (JP)

Đại diện của Chủ đơn: VCCI-IP CO.,LTD

Bằng độc quyền sáng chế số: 17972

Năm yêu cầu duy trì hiệu lực: 2

Cục Sở hữu trí tuệ thông báo:

1. Yêu cầu duy trì hiệu lực Bằng độc quyền sáng chế nêu trên được chấp nhận.

2. Hiệu lực Bằng độc quyền sáng chế số 17972 được duy trì đến 05/12/2019.

Nơi nhận:

- Như trên;
- TT (để công bố);
- Lưu: VT, Hồ sơ.

CỤC TRƯỞNG

Đinh Hữu Phí

BỘ KHOA HỌC VÀ CÔNG NGHỆ
CỤC SỞ HỮU TRÍ TUỆ

CỘNG HÒA XÃ HỘI CHỦ NGHĨA VIỆT NAM
Độc lập - Tự do - Hạnh phúc

Số: 6856 /TB-SHTT

Hà Nội, ngày 11 tháng 04 năm 2019

THÔNG BÁO
Ghi nhận yêu cầu duy trì hiệu lực Bằng độc quyền sáng chế

Kính gửi: Công ty TNHH một thành viên Sở hữu trí tuệ VCCI
(VCCI-IP CO.,LTD)
Tầng 8, Toà nhà VCCI, số 9 Đào Duy Anh, phường Phương mai,
quận Đống Đa, thành phố Hà Nội

Căn cứ kết quả thẩm định yêu cầu duy trì hiệu lực Bằng độc quyền sáng chế:

Số đơn: DT1-2018-07232

Ngày nộp: 16/11/2018

Chủ đơn: SATAKE CORPORATION (JP)

Đại diện của Chủ đơn: VCCI-IP CO.,LTD

Bằng độc quyền sáng chế số: 17963

Năm yêu cầu duy trì hiệu lực: 2

Cục Sở hữu trí tuệ thông báo:

1. Yêu cầu duy trì hiệu lực Bằng độc quyền sáng chế nêu trên được chấp nhận.

2. Hiệu lực Bằng độc quyền sáng chế số 17963 được duy trì đến 05/12/2019.

HC

Nơi nhận:

- Như trên;
- TT (để công bố);
- Lưu: VT, Hồ sơ.

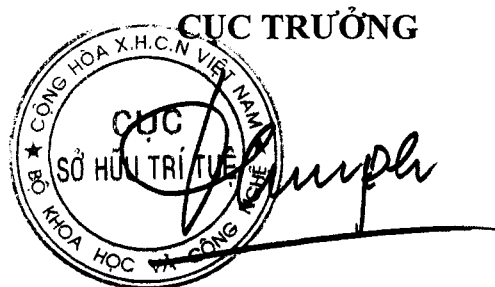

Đinh Hữu Phí

BỘ KHOA HỌC VÀ CÔNG NGHỆ
CỤC SỞ HỮU TRÍ TUỆ

CỘNG HOÀ XÃ HỘI CHỦ NGHĨA VIỆT NAM
Độc lập - Tự do - Hạnh phúc

Số: 6857/TB-SHTT

Hà Nội, ngày 11 tháng 04 năm 2019

THÔNG BÁO
Ghi nhận yêu cầu duy trì hiệu lực Bằng độc quyền sáng chế

Kính gửi: Công ty TNHH một thành viên Sở hữu trí tuệ VCCI
(VCCI-IP CO.,LTD)
Tầng 8, Toà nhà VCCI, số 9 Đào Duy Anh, phường Phương mai,
quận Đống Đa, thành phố Hà Nội

Căn cứ kết quả thẩm định yêu cầu duy trì hiệu lực Bằng độc quyền sáng chế:

Số đơn: DT1-2018-07233

Ngày nộp: 16/11/2018

Chủ đơn: SUZUKI MOTOR CORPORATION (JP)

Đại diện của Chủ đơn: VCCI-IP CO.,LTD

Bằng độc quyền sáng chế số: 16325

Năm yêu cầu duy trì hiệu lực: 3

Cục Sở hữu trí tuệ thông báo:

1. Yêu cầu duy trì hiệu lực Bằng độc quyền sáng chế nêu trên được chấp nhận.

2. Hiệu lực Bằng độc quyền sáng chế số 16325 được duy trì đến 05/12/2019.

Nơi nhận:

- Như trên;
- TT (để công bố);
- Lưu: VT, Hồ sơ.

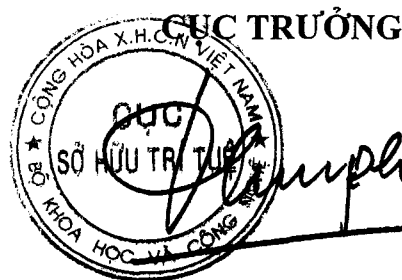

Đinh Hữu Phí

BỘ KHOA HỌC VÀ CÔNG NGHỆ
CỤC SỞ HỮU TRÍ TUỆ

CỘNG HÒA XÃ HỘI CHỦ NGHĨA VIỆT NAM
Độc lập - Tự do - Hạnh phúc

Số: 6858 /TB-SHTT

Hà Nội, ngày 11 tháng 04 năm 2019

THÔNG BÁO

Ghi nhận yêu cầu duy trì hiệu lực Bằng độc quyền sáng chế

Kính gửi: Công ty TNHH một thành viên Sở hữu trí tuệ VCCI
(VCCI-IP CO.,LTD)
Tầng 8, Toà nhà VCCI, số 9 Đào Duy Anh, phường Phương mai,
quận Đống Đa, thành phố Hà Nội

Căn cứ kết quả thẩm định yêu cầu duy trì hiệu lực Bằng độc quyền sáng chế:

Số đơn: DT1-2018-07234

Ngày nộp: 16/11/2018

Chủ đơn: CANON KABUSHIKI KAISHA (JP)

Đại diện của Chủ đơn: VCCI-IP CO.,LTD

Bằng độc quyền sáng chế số: 17975

Năm yêu cầu duy trì hiệu lực: 2

Cục Sở hữu trí tuệ thông báo:

1. Yêu cầu duy trì hiệu lực Bằng độc quyền sáng chế nêu trên được chấp nhận.

2. Hiệu lực Bằng độc quyền sáng chế số 17975 được duy trì đến 05/12/2019.

Nơi nhận:

- Như trên;
- TT (để công bố);
- Lưu: VT, Hồ sơ.

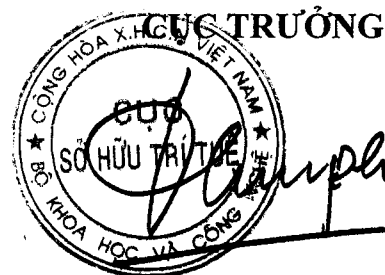

Đinh Hữu Phí

BỘ KHOA HỌC VÀ CÔNG NGHỆ
CỤC SỞ HỮU TRÍ TUỆ

CỘNG HÒA XÃ HỘI CHỦ NGHĨA VIỆT NAM
Độc lập - Tự do - Hạnh phúc

Số: 6859/TB-SHTT

Hà Nội, ngày 11 tháng 04 năm 2019

THÔNG BÁO

Ghi nhận yêu cầu duy trì hiệu lực Bằng độc quyền sáng chế

Kính gửi: Công ty TNHH một thành viên Sở hữu trí tuệ VCCI
(VCCI-IP CO.,LTD)

Tầng 8, Toà nhà VCCI, số 9 Đào Duy Anh, phường Phương mai,
quận Đống Đa, thành phố Hà Nội

Căn cứ kết quả thẩm định yêu cầu duy trì hiệu lực Bằng độc quyền sáng chế:

Số đơn: DT1-2018-07235

Ngày nộp: 16/11/2018

Chủ đơn: JANSSEN PHARMACEUTICA N.V. (BE)

Đại diện của Chủ đơn: VCCI-IP CO.,LTD

Bằng độc quyền sáng chế số: 16309

Năm yêu cầu duy trì hiệu lực: 3

Cục Sở hữu trí tuệ thông báo:

1. Yêu cầu duy trì hiệu lực Bằng độc quyền sáng chế nêu trên được chấp nhận.

2. Hiệu lực Bằng độc quyền sáng chế số 16309 được duy trì đến 05/12/2019.

Nơi nhận:

- Như trên;
- TT (để công bố);
- Lưu: VT, Hồ sơ.

CỤC TRƯỞNG

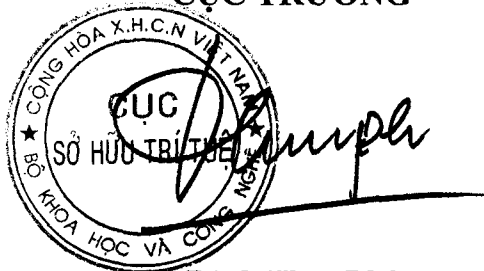

Đinh Hữu Phí

BỘ KHOA HỌC VÀ CÔNG NGHỆ
CỤC SỞ HỮU TRÍ TUỆ

CỘNG HÒA XÃ HỘI CHỦ NGHĨA VIỆT NAM
Độc lập - Tự do - Hạnh phúc

Số: 6860/TB-SHTT

Hà Nội, ngày 11 tháng 04 năm 2019

THÔNG BÁO

Ghi nhận yêu cầu duy trì hiệu lực Bằng độc quyền sáng chế

Kính gửi: Công ty TNHH một thành viên Sở hữu trí tuệ VCCI
(VCCI-IP CO.,LTD)
Tầng 8, Toà nhà VCCI, số 9 Đào Duy Anh, phường Phương mai,
quận Đống Đa, thành phố Hà Nội

Căn cứ kết quả thẩm định yêu cầu duy trì hiệu lực Bằng độc quyền sáng chế:

Số đơn: DT1-2018-07236

Ngày nộp: 16/11/2018

Chủ đơn: JANSSEN PHARMACEUTICA N.V. (BE)

Đại diện của Chủ đơn: VCCI-IP CO.,LTD

Bằng độc quyền sáng chế số: 16305

Năm yêu cầu duy trì hiệu lực: 3

Cục Sở hữu trí tuệ thông báo:

1. Yêu cầu duy trì hiệu lực Bằng độc quyền sáng chế nêu trên được chấp nhận.

2. Hiệu lực Bằng độc quyền sáng chế số 16305 được duy trì đến 05/12/2019.

Nơi nhận:

- Như trên;
- TT (để công bố);
- Lưu: VT, Hồ sơ.

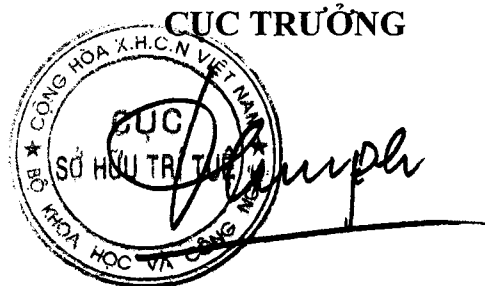

Đinh Hữu Phí

BỘ KHOA HỌC VÀ CÔNG NGHỆ
CỤC SỞ HỮU TRÍ TUỆ

CỘNG HÒA XÃ HỘI CHỦ NGHĨA VIỆT NAM
Độc lập - Tự do - Hạnh phúc

Số: 6861/TB-SHTT

Hà Nội, ngày 11 tháng 04 năm 2019

THÔNG BÁO

Ghi nhận yêu cầu duy trì hiệu lực Bằng độc quyền sáng chế

Kính gửi: Công ty TNHH một thành viên Sở hữu trí tuệ VCCI
(VCCI-IP CO.,LTD)
Tầng 8, Toà nhà VCCI, số 9 Đào Duy Anh, phường Phương mai,
quận Đống Đa, thành phố Hà Nội

Căn cứ kết quả thẩm định yêu cầu duy trì hiệu lực Bằng độc quyền sáng chế:

Số đơn: DT1-2018-07237

Ngày nộp: 16/11/2018

Chủ đơn: AJINOMOTO CO., INC. (JP)

Đại diện của Chủ đơn: VCCI-IP CO.,LTD

Bằng độc quyền sáng chế số: 8896

Năm yêu cầu duy trì hiệu lực: 9

Cục Sở hữu trí tuệ thông báo:

1. Yêu cầu duy trì hiệu lực Bằng độc quyền sáng chế nêu trên được chấp nhận.

2. Hiệu lực Bằng độc quyền sáng chế số 8896 được duy trì đến 06/12/2019. *He*

Nơi nhận:

- Như trên;
- TT (để công bố);
- Lưu: VT, Hồ sơ.

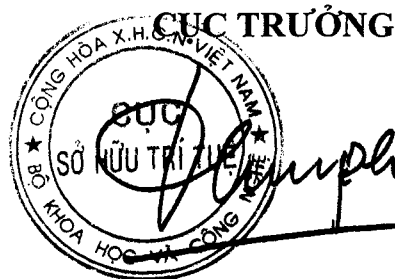

Đinh Hữu Phí

BỘ KHOA HỌC VÀ CÔNG NGHỆ
CỤC SỞ HỮU TRÍ TUỆ

CỘNG HÒA XÃ HỘI CHỦ NGHĨA VIỆT NAM
Độc lập - Tự do - Hạnh phúc

Số: 6862/TB-SHTT

Hà Nội, ngày 11 tháng 04 năm 2019

THÔNG BÁO

Ghi nhận yêu cầu duy trì hiệu lực Bằng độc quyền sáng chế

Kính gửi: Công ty TNHH một thành viên Sở hữu trí tuệ VCCI
(VCCI-IP CO.,LTD)
Tầng 8, Toà nhà VCCI, số 9 Đào Duy Anh, phường Phương mai,
quận Đống Đa, thành phố Hà Nội

Căn cứ kết quả thẩm định yêu cầu duy trì hiệu lực Bằng độc quyền sáng chế:

Số đơn: DT1-2018-07238

Ngày nộp: 16/11/2018

Chủ đơn: UNI-CHARM CORPORATION (JP)

Đại diện của Chủ đơn: VCCI-IP CO.,LTD

Bằng độc quyền sáng chế số: 5330

Năm yêu cầu duy trì hiệu lực: 14

Cục Sở hữu trí tuệ thông báo:

1. Yêu cầu duy trì hiệu lực Bằng độc quyền sáng chế nêu trên được chấp nhận.
2. Hiệu lực Bằng độc quyền sáng chế số 5330 được duy trì đến 06/12/2019. *Ke*

Nơi nhận:

- Như trên;
- TT (để công bố);
- Lưu: VT, Hồ sơ.

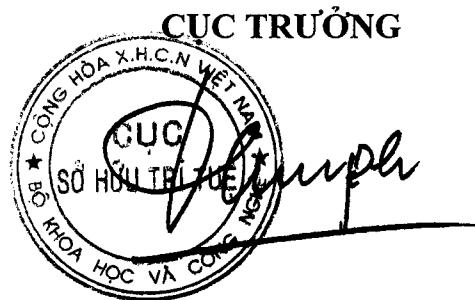

Đinh Hữu Phí

BỘ KHOA HỌC VÀ CÔNG NGHỆ
CỤC SỞ HỮU TRÍ TUỆ

CỘNG HÒA XÃ HỘI CHỦ NGHĨA VIỆT NAM
Độc lập - Tự do - Hạnh phúc

Số: 6863/TB-SHTT

Hà Nội, ngày 11 tháng 04 năm 2019

THÔNG BÁO

Ghi nhận yêu cầu duy trì hiệu lực Bằng độc quyền sáng chế

Kính gửi: Công ty TNHH một thành viên Sở hữu trí tuệ VCCI
(VCCI-IP CO.,LTD)
Tầng 8, Toà nhà VCCI, số 9 Đào Duy Anh, phường Phương mai,
quận Đống Đa, thành phố Hà Nội

Căn cứ kết quả thẩm định yêu cầu duy trì hiệu lực Bằng độc quyền sáng chế:

Số đơn: DT1-2018-07239

Ngày nộp: 16/11/2018

Chủ đơn: NOKIA TECHNOLOGIES OY (FI)

Đại diện của Chủ đơn: VCCI-IP CO.,LTD

Bằng độc quyền sáng chế số: 9886

Năm yêu cầu duy trì hiệu lực: 8

Cục Sở hữu trí tuệ thông báo:

1. Yêu cầu duy trì hiệu lực Bằng độc quyền sáng chế nêu trên được chấp nhận.

2. Hiệu lực Bằng độc quyền sáng chế số 9886 được duy trì đến 06/12/2019. *KE*

Nơi nhận:

- Như trên;
- TT (để công bố);
- Lưu: VT, Hồ sơ.

CỤC TRƯỞNG

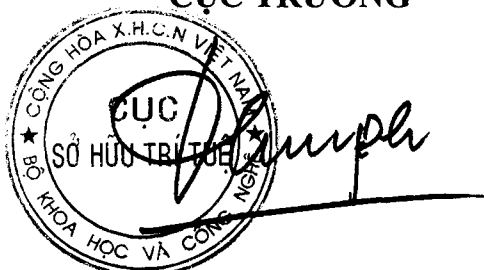

Đinh Hữu Phí

BỘ KHOA HỌC VÀ CÔNG NGHỆ
CỤC SỞ HỮU TRÍ TUỆ

CỘNG HÒA XÃ HỘI CHỦ NGHĨA VIỆT NAM
Độc lập - Tự do - Hạnh phúc

Số: 6864 /TB-SHTT

Hà Nội, ngày 11 tháng 04 năm 2019

THÔNG BÁO

Ghi nhận yêu cầu duy trì hiệu lực Bằng độc quyền sáng chế

Kính gửi: Công ty TNHH một thành viên Sở hữu trí tuệ VCCI
(VCCI-IP CO.,LTD)

Tầng 8, Toà nhà VCCI, số 9 Đào Duy Anh, phường Phương mai,
quận Đống Đa, thành phố Hà Nội

Căn cứ kết quả thẩm định yêu cầu duy trì hiệu lực Bằng độc quyền sáng chế:

Số đơn: DT1-2018-07241

Ngày nộp: 16/11/2018

Chủ đơn: BPB LIMITED (GB)

Đại diện của Chủ đơn: VCCI-IP CO.,LTD

Bằng độc quyền sáng chế số: 14915

Năm yêu cầu duy trì hiệu lực: 4

Cục Sở hữu trí tuệ thông báo:

1. Yêu cầu duy trì hiệu lực Bằng độc quyền sáng chế nêu trên được chấp nhận.

2. Hiệu lực Bằng độc quyền sáng chế số 14915 được duy trì đến 08/12/2019.

Nơi nhận:

- Như trên;
- TT (để công bố);
- Lưu: VT, Hồ sơ.

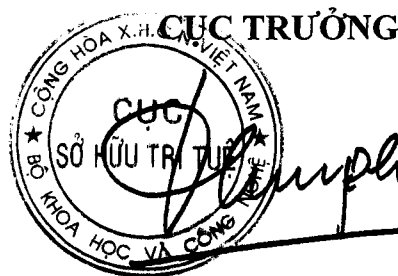

Đinh Hữu Phí

BỘ KHOA HỌC VÀ CÔNG NGHỆ
CỤC SỞ HỮU TRÍ TUỆ

CỘNG HÒA XÃ HỘI CHỦ NGHĨA VIỆT NAM
Độc lập - Tự do - Hạnh phúc

Số: 6865/TB-SHTT

Hà Nội, ngày 11 tháng 04 năm 2019

THÔNG BÁO

Ghi nhận yêu cầu duy trì hiệu lực Bằng độc quyền sáng chế

Kính gửi: Công ty TNHH T&T INVENMARK Sở hữu trí tuệ Quốc tế
(T&T INVENMARK CO., LTD.)
Phòng 101, tòa nhà 30 Nguyễn Du, phường Bùi Thị Xuân,
quận Hai Bà Trưng, TP. Hà Nội

Căn cứ kết quả thẩm định yêu cầu duy trì hiệu lực Bằng độc quyền sáng chế:

Số đơn: DT1-2018-07242

Ngày nộp: 16/11/2018

Chủ đơn: GustoMSC Resources B.V. (NL)

Đại diện của Chủ đơn: T&T INVENMARK CO., LTD.

Bằng độc quyền sáng chế số: 16241

Năm yêu cầu duy trì hiệu lực: 3

Cục Sở hữu trí tuệ thông báo:

1. Yêu cầu duy trì hiệu lực Bằng độc quyền sáng chế nêu trên được chấp nhận.

2. Hiệu lực Bằng độc quyền sáng chế số 16241 được duy trì đến 21/11/2019.

He

Nơi nhận:

- Như trên;
- TT (để công bố);
- Lưu: VT, Hồ sơ.

CỤC TRƯỞNG



Đình Hữu Phí

BỘ KHOA HỌC VÀ CÔNG NGHỆ
CỤC SỞ HỮU TRÍ TUỆ

CỘNG HÒA XÃ HỘI CHỦ NGHĨA VIỆT NAM
Độc lập - Tự do - Hạnh phúc

Số: 6866/TB-SHTT

Hà Nội, ngày 11 tháng 04 năm 2019

THÔNG BÁO
Ghi nhận yêu cầu duy trì hiệu lực Bằng độc quyền sáng chế

Kính gửi: Công ty TNHH T&T INVENMARK Sở hữu trí tuệ Quốc tế
(T&T INVENMARK CO., LTD.)
Phòng 101, tòa nhà 30 Nguyễn Du, phường Bùi Thị Xuân,
quận Hai Bà Trưng, TP. Hà Nội

Căn cứ kết quả thẩm định yêu cầu duy trì hiệu lực Bằng độc quyền sáng chế:

Số đơn: DT1-2018-07243

Ngày nộp: 16/11/2018

Chủ đơn: GEOX S.p.A. (IT)

Đại diện của Chủ đơn: T&T INVENMARK CO., LTD.

Bằng độc quyền sáng chế số: 13369

Năm yêu cầu duy trì hiệu lực: 5

Cục Sở hữu trí tuệ thông báo:

1. Yêu cầu duy trì hiệu lực Bằng độc quyền sáng chế nêu trên được chấp nhận.

2. Hiệu lực Bằng độc quyền sáng chế số 13369 được duy trì đến 03/11/2019.

Nơi nhận:

- Như trên;
- TT (để công bố);
- Lưu: VT, Hồ sơ.

CỤC TRƯỞNG



Đinh Hữu Phí

BỘ KHOA HỌC VÀ CÔNG NGHỆ
CỤC SỞ HỮU TRÍ TUỆ

CỘNG HOÀ XÃ HỘI CHỦ NGHĨA VIỆT NAM
Độc lập - Tự do - Hạnh phúc

Số: 867 /TB-SHTT

Hà Nội, ngày 11 tháng 04 năm 2019

THÔNG BÁO
Ghi nhận yêu cầu duy trì hiệu lực Bằng độc quyền sáng chế

Kính gửi: Công ty Luật TNHH WINCO (WINCO LAW FIRM)
Số 54 Trần Quốc Vượng, phường Dịch Vọng Hậu, quận Cầu Giấy,
TP Hà Nội

Căn cứ kết quả thẩm định yêu cầu duy trì hiệu lực Bằng độc quyền sáng chế:

Số đơn: DT1-2018-07244

Ngày nộp: 16/11/2018

Chủ đơn: TEH YOR CO., LTD. (TW)

Đại diện của Chủ đơn: WINCO LAW FIRM

Bằng độc quyền sáng chế số: 18042

Năm yêu cầu duy trì hiệu lực: 2

Cục Sở hữu trí tuệ thông báo:

1. Yêu cầu duy trì hiệu lực Bằng độc quyền sáng chế nêu trên được chấp nhận.

2. Hiệu lực Bằng độc quyền sáng chế số 18042 được duy trì đến 11/12/2019.

Nơi nhận:

- Như trên;
- TT (để công bố);
- Lưu: VT, Hồ sơ.

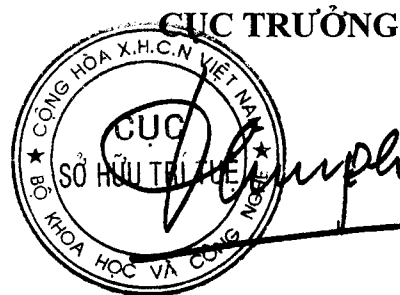

Đinh Hữu Phí

BỘ KHOA HỌC VÀ CÔNG NGHỆ
CỤC SỞ HỮU TRÍ TUỆ

CỘNG HÒA XÃ HỘI CHỦ NGHĨA VIỆT NAM
Độc lập - Tự do - Hạnh phúc

Số: 6868 /TB-SHTT

Hà Nội, ngày 11 tháng 11 năm 2018

THÔNG BÁO

Ghi nhận yêu cầu duy trì hiệu lực Bằng độc quyền sáng chế

Kính gửi: Công ty TNHH Tâm nhìn và Liên danh
(VISION & ASSOCIATES CO.LTD.)
Phòng 308-310, tầng 3, Tháp Hà Nội, số 49 Hai Bà Trưng,
phường Trần Hưng Đạo, quận Hoàn Kiếm, thành phố Hà Nội

Căn cứ kết quả thẩm định yêu cầu duy trì hiệu lực Bằng độc quyền sáng chế:

Số đơn: DT1-2018-07245

Ngày nộp: 16/11/2018

Chủ đơn: PVC CO., LTD (JP)

Đại diện của Chủ đơn: VISION & ASSOCIATES CO.LTD.

Bằng độc quyền sáng chế số: 6725

Năm yêu cầu duy trì hiệu lực: 12

Cục Sở hữu trí tuệ thông báo:

1. Yêu cầu duy trì hiệu lực Bằng độc quyền sáng chế nêu trên được chấp nhận.

2. Hiệu lực Bằng độc quyền sáng chế số 6725 được duy trì đến 04/12/2019. *HE*

Nơi nhận:

- Như trên;
- TT (để công bố);
- Lưu: VT, Hồ sơ.

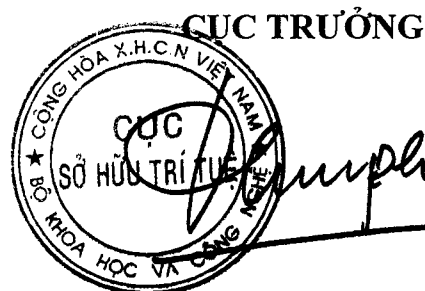

Đinh Hữu Phí

BỘ KHOA HỌC VÀ CÔNG NGHỆ
CỤC SỞ HỮU TRÍ TUỆ

CỘNG HÒA XÃ HỘI CHỦ NGHĨA VIỆT NAM
Độc lập - Tự do - Hạnh phúc

Số: 0869/TB-SHTT

Hà Nội, ngày 11 tháng 11 năm 2019

THÔNG BÁO
Ghi nhận yêu cầu duy trì hiệu lực Bằng độc quyền sáng chế

Kính gửi: Viện Nghiên cứu điều trị các bệnh hiểm nghèo
Km 10, đường 5, Phú Thị, huyện Gia Lâm, thành phố Hà Nội

Căn cứ kết quả thẩm định yêu cầu duy trì hiệu lực Bằng độc quyền sáng chế:

Số đơn: DT1-2018-07247

Ngày nộp: 16/11/2018

Chủ đơn: Viện Nghiên cứu điều trị các bệnh hiểm nghèo (VN)

Bằng độc quyền sáng chế số: 18290

Năm yêu cầu duy trì hiệu lực: 2

Cục Sở hữu trí tuệ thông báo:

1. Yêu cầu duy trì hiệu lực Bằng độc quyền sáng chế nêu trên được chấp nhận.
2. Hiệu lực Bằng độc quyền sáng chế số 18290 được duy trì đến 11/01/2020.

Ke

Nơi nhận:

- Như trên;
- TT (để công bố);
- Lưu: VT, Hồ sơ.



CỤC TRƯỞNG

Đình Hữu Phí

BỘ KHOA HỌC VÀ CÔNG NGHỆ
CỤC SỞ HỮU TRÍ TUỆ

CỘNG HOÀ XÃ HỘI CHỦ NGHĨA VIỆT NAM
Độc lập - Tự do - Hạnh phúc

Số: 777 /TB-SHTT

Hà Nội, ngày 19 tháng 4 năm 2019

THÔNG BÁO
Ghi nhận yêu cầu duy trì hiệu lực Bằng độc quyền sáng chế

Kính gửi: Công ty TNHH Trường Xuân (AGELESS CO.,LTD.)
Tầng 11, số 102 đường Trần Phú, phường Mộ Lao, quận Hà Đông,
TP. Hà Nội

Căn cứ kết quả thẩm định yêu cầu duy trì hiệu lực Bằng độc quyền sáng chế:

Số đơn: DT1-2018-05686

Ngày nộp: 20/09/2018

Chủ đơn: VENYGOOD Co., Ltd. (KR)

Đại diện của Chủ đơn: AGELESS CO.,LTD.

Bằng độc quyền sáng chế số: 18853

Năm yêu cầu duy trì hiệu lực: 3

Cục Sở hữu trí tuệ thông báo:

1. Yêu cầu duy trì hiệu lực Bằng độc quyền sáng chế nêu trên được chấp nhận.
2. Hiệu lực Bằng độc quyền sáng chế số 18853 được duy trì đến 20/03/2021.

Nơi nhận:

- Như trên;
- TT (để công bố);
- Lưu: VT, Hồ sơ.

CỤC TRƯỞNG



Đinh Hữu Phí

BỘ KHOA HỌC VÀ CÔNG NGHỆ
CỤC SỞ HỮU TRÍ TUỆ

CỘNG HÒA XÃ HỘI CHỦ NGHĨA VIỆT NAM
Độc lập - Tự do - Hạnh phúc

Số: 7752 /TB-SHTT

Hà Nội, ngày 19 tháng 4 năm 2019

THÔNG BÁO
Ghi nhận yêu cầu duy trì hiệu lực Bằng độc quyền sáng chế

Kính gửi: Công ty TNHH một thành viên Sở hữu trí tuệ VCCI
(VCCI-IP CO.,LTD)
Tầng 8, Toà nhà VCCI, số 9 Đào Duy Anh, phường Phương mai,
quận Đống Đa, thành phố Hà Nội

Căn cứ kết quả thẩm định yêu cầu duy trì hiệu lực Bằng độc quyền sáng chế:

Số đơn: DT1-2018-05708

Ngày nộp: 21/09/2018

Chủ đơn: NOKIA CORPORATION (FI)

Đại diện của Chủ đơn: VCCI-IP CO.,LTD

Bằng độc quyền sáng chế số: 16167

Năm yêu cầu duy trì hiệu lực: 3

Cục Sở hữu trí tuệ thông báo:

1. Yêu cầu duy trì hiệu lực Bằng độc quyền sáng chế nêu trên được chấp nhận.

2. Hiệu lực Bằng độc quyền sáng chế số 16167 được duy trì đến 31/10/2019.

Nơi nhận:

- Như trên;
- TT (để công bố);
- Lưu: VT, Hồ sơ.

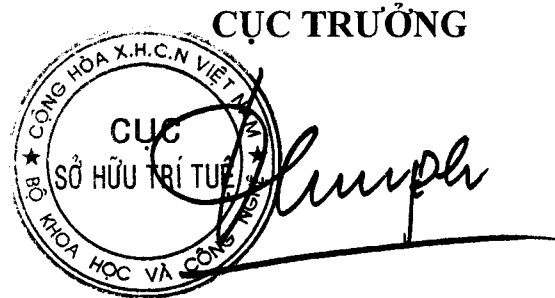

Đình Hữu Phí

BỘ KHOA HỌC VÀ CÔNG NGHỆ
CỤC SỞ HỮU TRÍ TUỆ

CỘNG HOÀ XÃ HỘI CHỦ NGHĨA VIỆT NAM
Độc lập - Tự do - Hạnh phúc

Số: *733* /TB-SHTT

Hà Nội, ngày *19* tháng *4* năm 2019

THÔNG BÁO
Ghi nhận yêu cầu duy trì hiệu lực Bằng độc quyền sáng chế

Kính gửi: Công ty TNHH Ban Ca (BANCA)
15B Triệu Việt Vương, thành phố Hà Nội

Căn cứ kết quả thẩm định yêu cầu duy trì hiệu lực Bằng độc quyền sáng chế:

Số đơn: DT1-2018-05895

Ngày nộp: 21/09/2018

Chủ đơn: TRISA HOLDING AG (CH)

Đại diện của Chủ đơn: BANCA

Bằng độc quyền sáng chế số: 17359

Năm yêu cầu duy trì hiệu lực: 2

Cục Sở hữu trí tuệ thông báo:

1. Yêu cầu duy trì hiệu lực Bằng độc quyền sáng chế nêu trên được chấp nhận.
2. Hiệu lực Bằng độc quyền sáng chế số 17359 được duy trì đến 22/08/2019.

Nơi nhận:

- Như trên;
- TT (để công bố);
- Lưu: VT, Hồ sơ.

CỤC TRƯỞNG

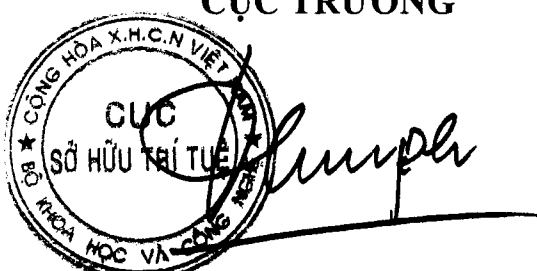

The stamp is circular with the text 'CỤC SỞ HỮU TRÍ TUỆ' in the center and 'BỘ KHOA HỌC VÀ CÔNG NGHỆ' around the perimeter. A handwritten signature is written over the stamp.

Đình Hữu Phí

BỘ KHOA HỌC VÀ CÔNG NGHỆ
CỤC SỞ HỮU TRÍ TUỆ

CỘNG HÒA XÃ HỘI CHỦ NGHĨA VIỆT NAM
Độc lập - Tự do - Hạnh phúc

Số: 7154/TB-SHTT

Hà Nội, ngày 19 tháng 4 năm 2019

THÔNG BÁO

Ghi nhận yêu cầu duy trì hiệu lực Bằng độc quyền sáng chế

Kính gửi: Công ty TNHH Sở hữu trí tuệ Việt á (VIET A IP CO.,LTD)
Phòng 1504, tầng 15, tòa nhà Hàn Việt, số 203 Minh Khai,
phường Minh Khai, quận Hai Bà Trưng, TP. Hà Nội

Căn cứ kết quả thẩm định yêu cầu duy trì hiệu lực Bằng độc quyền sáng chế:

Số đơn: DT1-2018-06079

Ngày nộp: 03/10/2018

Chủ đơn: LG HOUSEHOLD & HEALTH CARE LTD. (KR)

Đại diện của Chủ đơn: VIET A IP CO.,LTD

Bằng độc quyền sáng chế số: 10852

Năm yêu cầu duy trì hiệu lực: 7

Cục Sở hữu trí tuệ thông báo:

1. Yêu cầu duy trì hiệu lực Bằng độc quyền sáng chế nêu trên được chấp nhận.
2. Hiệu lực Bằng độc quyền sáng chế số 10852 được duy trì đến 20/11/2019.

Nơi nhận:

- Như trên;
- TT (để công bố);
- Lưu: VT, Hồ sơ.

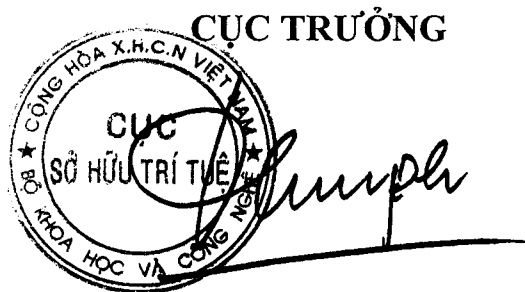

Đinh Hữu Phí

BỘ KHOA HỌC VÀ CÔNG NGHỆ
CỤC SỞ HỮU TRÍ TUỆ

CỘNG HÒA XÃ HỘI CHỦ NGHĨA VIỆT NAM
Độc lập - Tự do - Hạnh phúc

Số: *735* /TB-SHTT

Hà Nội, ngày *19* tháng *4* năm 2019

THÔNG BÁO

Ghi nhận yêu cầu duy trì hiệu lực Bằng độc quyền sáng chế

Kính gửi: Công ty TNHH một thành viên Sở hữu trí tuệ VCCI
(VCCI-IP CO.,LTD)
Tầng 8, Toà nhà VCCI, số 9 Đào Duy Anh, phường Phương mai,
quận Đống Đa, thành phố Hà Nội

Căn cứ kết quả thẩm định yêu cầu duy trì hiệu lực Bằng độc quyền sáng chế:

Số đơn: DT1-2018-06084

Ngày nộp: 03/10/2018

Chủ đơn: HITACHI INDUSTRIAL EQUIPMENT SYSTEMS CO., LTD.

(JP)

Đại diện của Chủ đơn: VCCI-IP CO.,LTD

Bằng độc quyền sáng chế số: 13353

Năm yêu cầu duy trì hiệu lực: 5

Cục Sở hữu trí tuệ thông báo:

1. Yêu cầu duy trì hiệu lực Bằng độc quyền sáng chế nêu trên được chấp nhận.

2. Hiệu lực Bằng độc quyền sáng chế số 13353 được duy trì đến 27/10/2019.

HE

Nơi nhận:

- Như trên;
- TT (để công bố);
- Lưu: VT, Hồ sơ.

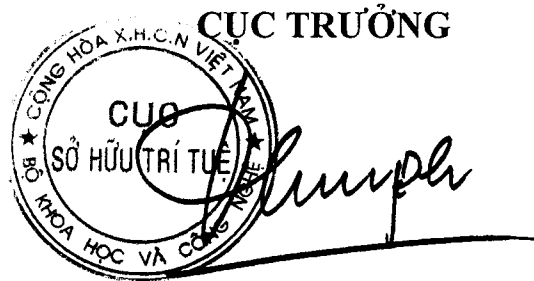

Đinh Hữu Phí

BỘ KHOA HỌC VÀ CÔNG NGHỆ
CỤC SỞ HỮU TRÍ TUỆ

CỘNG HOÀ XÃ HỘI CHỦ NGHĨA VIỆT NAM
Độc lập - Tự do - Hạnh phúc

Số: 7136 /TB-SHTT

Hà Nội, ngày 19 tháng 4 năm 2019

THÔNG BÁO

Ghi nhận yêu cầu duy trì hiệu lực Bằng độc quyền sáng chế

Kính gửi: Công ty TNHH một thành viên Sở hữu trí tuệ VCCI
(VCCI-IP CO.,LTD)
Tầng 8, Toà nhà VCCI, số 9 Đào Duy Anh, phường Phương mai,
quận Đống Đa, thành phố Hà Nội

Căn cứ kết quả thẩm định yêu cầu duy trì hiệu lực Bằng độc quyền sáng chế:

Số đơn: DT1-2018-06086

Ngày nộp: 03/10/2018

Chủ đơn: KMW INC. (KR)

Đại diện của Chủ đơn: VCCI-IP CO.,LTD

Bằng độc quyền sáng chế số: 9834

Năm yêu cầu duy trì hiệu lực: 8

Cục Sở hữu trí tuệ thông báo:

1. Yêu cầu duy trì hiệu lực Bằng độc quyền sáng chế nêu trên được chấp nhận.

2. Hiệu lực Bằng độc quyền sáng chế số 9834 được duy trì đến 16/11/2019. *ke*

Nơi nhận:

- Như trên;
- TT (để công bố);
- Lưu: VT, Hồ sơ.

CỤC TRƯỞNG



Đinh Hữu Phí

BỘ KHOA HỌC VÀ CÔNG NGHỆ
CỤC SỞ HỮU TRÍ TUỆ

CỘNG HÒA XÃ HỘI CHỦ NGHĨA VIỆT NAM
Độc lập - Tự do - Hạnh phúc

Số: 71.7 /TB-SHTT

Hà Nội, ngày 19 tháng 4 năm 2019

THÔNG BÁO
Ghi nhận yêu cầu duy trì hiệu lực Bằng độc quyền sáng chế

Kính gửi: Công ty TNHH Sở hữu trí tuệ Việt á (VIET A IP CO.,LTD)
Phòng 1504, tầng 15, tòa nhà Hàn Việt, số 203 Minh Khai,
phường Minh Khai, quận Hai Bà Trưng, TP. Hà Nội

Căn cứ kết quả thẩm định yêu cầu duy trì hiệu lực Bằng độc quyền sáng chế:

Số đơn: DT1-2018-06354

Ngày nộp: 15/10/2018

Chủ đơn: FWU KUANG ENTERPRISES CO., LTD. (TW)

Đại diện của Chủ đơn: VIET A IP CO.,LTD

Bằng độc quyền sáng chế số: 8822

Năm yêu cầu duy trì hiệu lực: 9

Cục Sở hữu trí tuệ thông báo:

1. Yêu cầu duy trì hiệu lực Bằng độc quyền sáng chế nêu trên được chấp nhận.
2. Hiệu lực Bằng độc quyền sáng chế số 8822 được duy trì đến 26/10/2019. *ke*

Nơi nhận:

- Như trên;
- TT (để công bố);
- Lưu: VT, Hồ sơ.

CỤC TRƯỞNG



Đình Hữu Phí

BỘ KHOA HỌC VÀ CÔNG NGHỆ
CỤC SỞ HỮU TRÍ TUỆ

CỘNG HOÀ XÃ HỘI CHỦ NGHĨA VIỆT NAM
Độc lập - Tự do - Hạnh phúc

Số: *778* /TB-SHTT

Hà Nội, ngày 19 tháng 4 năm 2019

THÔNG BÁO
Ghi nhận yêu cầu duy trì hiệu lực Bằng độc quyền sáng chế

Kính gửi: Văn phòng luật sư Phạm và Liên danh (PHAM & ASSOCIATES)
8 Trần Hưng Đạo, thành phố Hà Nội

Căn cứ kết quả thẩm định yêu cầu duy trì hiệu lực Bằng độc quyền sáng chế:

Số đơn: DT1-2018-06355

Ngày nộp: 15/10/2018

Chủ đơn: HONDA MOTOR CO., LTD. (JP)

Đại diện của Chủ đơn: PHAM & ASSOCIATES

Bằng độc quyền sáng chế số: 18866

Năm yêu cầu duy trì hiệu lực: 2

Cục Sở hữu trí tuệ thông báo:

1. Yêu cầu duy trì hiệu lực Bằng độc quyền sáng chế nêu trên được chấp nhận.

2. Hiệu lực Bằng độc quyền sáng chế số 18866 được duy trì đến 20/03/2020.

Nơi nhận:

- Như trên;
- TT (để công bố);
- Lưu: VT, Hồ sơ.

CỤC TRƯỞNG



Đinh Hữu Phí

BỘ KHOA HỌC VÀ CÔNG NGHỆ
CỤC SỞ HỮU TRÍ TUỆ

CỘNG HOÀ XÃ HỘI CHỦ NGHĨA VIỆT NAM
Độc lập - Tự do - Hạnh phúc

Số: 1268 /TB-SHTT

Hà Nội, ngày 19 tháng 04 năm 2019

THÔNG BÁO
Ghi nhận yêu cầu duy trì hiệu lực Bằng độc quyền sáng chế

Kính gửi: Văn phòng luật sư Phạm và Liên danh (PHAM & ASSOCIATES)
8 Trần Hưng Đạo, thành phố Hà Nội

Căn cứ kết quả thẩm định yêu cầu duy trì hiệu lực Bằng độc quyền sáng chế:

Số đơn: DT1-2018-07561

Ngày nộp: 07/12/2018

Chủ đơn: PROFESSIONALS FOR ENERGY - ENVIRONMENT AND
WATER SOLUTIONS LTD. CO. (JO)

Đại diện của Chủ đơn: PHAM & ASSOCIATES

Bằng độc quyền sáng chế số: 18151

Năm yêu cầu duy trì hiệu lực: 2

Cục Sở hữu trí tuệ thông báo:

1. Yêu cầu duy trì hiệu lực Bằng độc quyền sáng chế nêu trên được chấp nhận.

2. Hiệu lực Bằng độc quyền sáng chế số 18151 được duy trì đến 25/12/2019.

He

Nơi nhận:

- Như trên;
- TT (để công bố);
- Lưu: VT, Hồ sơ.

CỤC TRƯỞNG



Đinh Hữu Phí

BỘ KHOA HỌC VÀ CÔNG NGHỆ
CỤC SỞ HỮU TRÍ TUỆ

CỘNG HOÀ XÃ HỘI CHỦ NGHĨA VIỆT NAM
Độc lập - Tự do - Hạnh phúc

Số: 1269/TB-SHTT

Hà Nội, ngày 19 tháng 04 năm 2019

THÔNG BÁO
Ghi nhận yêu cầu duy trì hiệu lực Bằng độc quyền sáng chế

Kính gửi: Văn phòng luật sư Phạm và Liên danh (PHAM & ASSOCIATES)
8 Trần Hưng Đạo, thành phố Hà Nội

Căn cứ kết quả thẩm định yêu cầu duy trì hiệu lực Bằng độc quyền sáng chế:

Số đơn: DT1-2018-07562

Ngày nộp: 07/12/2018

Chủ đơn: RHODIA UK LIMITED (GB)

Đại diện của Chủ đơn: PHAM & ASSOCIATES

Bằng độc quyền sáng chế số: 11847

Năm yêu cầu duy trì hiệu lực: 6

Cục Sở hữu trí tuệ thông báo:

1. Yêu cầu duy trì hiệu lực Bằng độc quyền sáng chế nêu trên được chấp nhận.

2. Hiệu lực Bằng độc quyền sáng chế số 11847 được duy trì đến 30/09/2019.

Nơi nhận:

- Như trên;
- TT (để công bố);
- Lưu: VT, Hồ sơ.

CỤC TRƯỞNG



Đinh Hữu Phí

BỘ KHOA HỌC VÀ CÔNG NGHỆ
CỤC SỞ HỮU TRÍ TUỆ

CỘNG HÒA XÃ HỘI CHỦ NGHĨA VIỆT NAM
Độc lập - Tự do - Hạnh phúc

Số: 7270 /TB-SHTT

Hà Nội, ngày 19 tháng 04 năm 2019

THÔNG BÁO
Ghi nhận yêu cầu duy trì hiệu lực Bằng độc quyền sáng chế

Kính gửi: Văn phòng luật sư Phạm và Liên danh (PHAM & ASSOCIATES)
8 Trần Hưng Đạo, thành phố Hà Nội

Căn cứ kết quả thẩm định yêu cầu duy trì hiệu lực Bằng độc quyền sáng chế:

Số đơn: DT1-2018-07563

Ngày nộp: 07/12/2018

Chủ đơn: SPHENIC TECHNOLOGIES INC. (CA)

Đại diện của Chủ đơn: PHAM & ASSOCIATES

Bằng độc quyền sáng chế số: 17743

Năm yêu cầu duy trì hiệu lực: 2

Cục Sở hữu trí tuệ thông báo:

1. Yêu cầu duy trì hiệu lực Bằng độc quyền sáng chế nêu trên được chấp nhận.

2. Hiệu lực Bằng độc quyền sáng chế số 17743 được duy trì đến 31/10/2019.

Nơi nhận:

- Như trên;
- TT (để công bố);
- Lưu: VT, Hồ sơ.

CỤC TRƯỞNG



Đinh Hữu Phí

BỘ KHOA HỌC VÀ CÔNG NGHỆ
CỤC SỞ HỮU TRÍ TUỆ

CỘNG HÒA XÃ HỘI CHỦ NGHĨA VIỆT NAM
Độc lập - Tự do - Hạnh phúc

Số: 72.71 /TB-SHTT

Hà Nội, ngày 14 tháng 04 năm 2019

THÔNG BÁO
Ghi nhận yêu cầu duy trì hiệu lực Bằng độc quyền sáng chế

Kính gửi: Văn phòng luật sư Phạm và Liên danh (PHAM & ASSOCIATES)
8 Trần Hưng Đạo, thành phố Hà Nội

Căn cứ kết quả thẩm định yêu cầu duy trì hiệu lực Bằng độc quyền sáng chế:

Số đơn: DT1-2018-07564

Ngày nộp: 07/12/2018

Chủ đơn: TRIPOD COMPONENTS PTY LTD (AU)

Đại diện của Chủ đơn: PHAM & ASSOCIATES

Bằng độc quyền sáng chế số: 8105

Năm yêu cầu duy trì hiệu lực: 10

Cục Sở hữu trí tuệ thông báo:

1. Yêu cầu duy trì hiệu lực Bằng độc quyền sáng chế nêu trên được chấp nhận.
2. Hiệu lực Bằng độc quyền sáng chế số 8105 được duy trì đến 07/12/2019. *hc*

Nơi nhận:

- Như trên;
- TT (để công bố);
- Lưu: VT, Hồ sơ.

CỤC TRƯỞNG

Đinh Hữu Phí
Đinh Hữu Phí

BỘ KHOA HỌC VÀ CÔNG NGHỆ
CỤC SỞ HỮU TRÍ TUỆ

CỘNG HÒA XÃ HỘI CHỦ NGHĨA VIỆT NAM
Độc lập - Tự do - Hạnh phúc

Số: 72.72 /TB-SHTT

Hà Nội, ngày 19 tháng 04 năm 2019

THÔNG BÁO

Ghi nhận yêu cầu duy trì hiệu lực Bằng độc quyền sáng chế

Kính gửi: Công ty cổ phần Tư vấn S&B (S&B CONSULTANT., CORP.)
Tầng 18, Hapulico Complex, 85 Vũ Trọng Phụng, phường Nhân Chính,
quận Thanh Xuân, Tp. Hà Nội

Căn cứ kết quả thẩm định yêu cầu duy trì hiệu lực Bằng độc quyền sáng chế:

Số đơn: DT1-2018-07565

Ngày nộp: 07/12/2018

Chủ đơn: Plus Stationery Corporation (JP)

Đại diện của Chủ đơn: S&B CONSULTANT., CORP.

Bằng độc quyền sáng chế số: 19520

Năm yêu cầu duy trì hiệu lực: 2

Cục Sở hữu trí tuệ thông báo:

1. Yêu cầu duy trì hiệu lực Bằng độc quyền sáng chế nêu trên được chấp nhận.

2. Hiệu lực Bằng độc quyền sáng chế số 19520 được duy trì đến 27/06/2020.

Nơi nhận:

- Như trên;
- TT (để công bố);
- Lưu: VT, Hồ sơ.

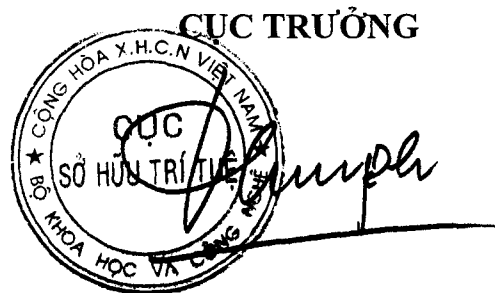

Đinh Hữu Phí

BỘ KHOA HỌC VÀ CÔNG NGHỆ
CỤC SỞ HỮU TRÍ TUỆ

CỘNG HÒA XÃ HỘI CHỦ NGHĨA VIỆT NAM
Độc lập - Tự do - Hạnh phúc

Số: 7273/TB-SHTT

Hà Nội, ngày 19 tháng 07 năm 2019

THÔNG BÁO

Ghi nhận yêu cầu duy trì hiệu lực Bằng độc quyền sáng chế

Kính gửi: Công ty Luật TNHH T&G (TGVN)

Phòng số 5 tầng 15 Toà nhà Harec, 4A Láng Hạ, phường Thành Công
quận Ba Đình, TP Hà Nội

Căn cứ kết quả thẩm định yêu cầu duy trì hiệu lực Bằng độc quyền sáng chế:

Số đơn: DT1-2018-07566

Ngày nộp: 07/12/2018

Chủ đơn: J.JUAN, S.A. (ES)

Đại diện của Chủ đơn: TGVN

Bằng độc quyền sáng chế số: 16350

Năm yêu cầu duy trì hiệu lực: 3

Cục Sở hữu trí tuệ thông báo:

1. Yêu cầu duy trì hiệu lực Bằng độc quyền sáng chế nêu trên được chấp nhận.

2. Hiệu lực Bằng độc quyền sáng chế số 16350 được duy trì đến 12/12/2019.

Nơi nhận:

- Như trên;
- TT (để công bố);
- Lưu: VT, Hồ sơ.

CỤC TRƯỞNG



Đình Hữu Phí

BỘ KHOA HỌC VÀ CÔNG NGHỆ
CỤC SỞ HỮU TRÍ TUỆ

CỘNG HÒA XÃ HỘI CHỦ NGHĨA VIỆT NAM
Độc lập - Tự do - Hạnh phúc

Số: 72 74/TB-SHTT

Hà Nội, ngày 19 tháng 04 năm 2019

THÔNG BÁO

Ghi nhận yêu cầu duy trì hiệu lực Bằng độc quyền sáng chế

Kính gửi: Công ty Luật TNHH T&G (TGVN)

Phòng số 5 tầng 15 Toà nhà Harec, 4A Láng Hạ, phường Thành Công
quận Ba Đình, TP Hà Nội

Căn cứ kết quả thẩm định yêu cầu duy trì hiệu lực Bằng độc quyền sáng chế:

Số đơn: DT1-2018-07567

Ngày nộp: 07/12/2018

Chủ đơn: Emerson Electric Co. (US)

Đại diện của Chủ đơn: TGVN

Bằng độc quyền sáng chế số: 12154

Năm yêu cầu duy trì hiệu lực: 6

Cục Sở hữu trí tuệ thông báo:

1. Yêu cầu duy trì hiệu lực Bằng độc quyền sáng chế nêu trên được chấp nhận.

2. Hiệu lực Bằng độc quyền sáng chế số 12154 được duy trì đến 10/12/2019.

Nơi nhận:

- Như trên;
- TT (để công bố);
- Lưu: VT, Hồ sơ.

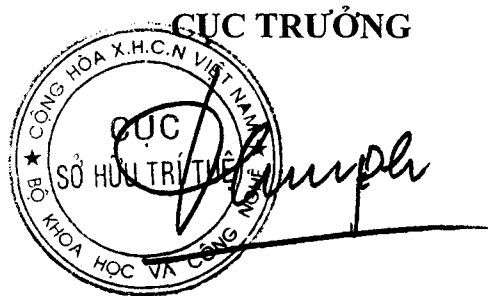

Đinh Hữu Phí

BỘ KHOA HỌC VÀ CÔNG NGHỆ
CỤC SỞ HỮU TRÍ TUỆ

CỘNG HÒA XÃ HỘI CHỦ NGHĨA VIỆT NAM
Độc lập - Tự do - Hạnh phúc

Số: 7275 /TB-SHTT

Hà Nội, ngày 19 tháng 04 năm 2019

THÔNG BÁO

Ghi nhận yêu cầu duy trì hiệu lực Bằng độc quyền sáng chế

Kính gửi: Công ty Luật TNHH T&G (TGVN)

Phòng số 5 tầng 15 Toà nhà Harec, 4A Láng Hạ, phường Thành Công
quận Ba Đình, TP Hà Nội

Căn cứ kết quả thẩm định yêu cầu duy trì hiệu lực Bằng độc quyền sáng chế:

Số đơn: DT1-2018-07569

Ngày nộp: 07/12/2018

Chủ đơn: CHIESI FARMACEUTICI S.P.A. (IT)

Đại diện của Chủ đơn: TGVN

Bằng độc quyền sáng chế số: 12152

Năm yêu cầu duy trì hiệu lực: 6

Cục Sở hữu trí tuệ thông báo:

1. Yêu cầu duy trì hiệu lực Bằng độc quyền sáng chế nêu trên được chấp nhận.

2. Hiệu lực Bằng độc quyền sáng chế số 12152 được duy trì đến 10/12/2019.

Nơi nhận:

- Như trên;
- TT (để công bố);
- Lưu: VT, Hồ sơ.

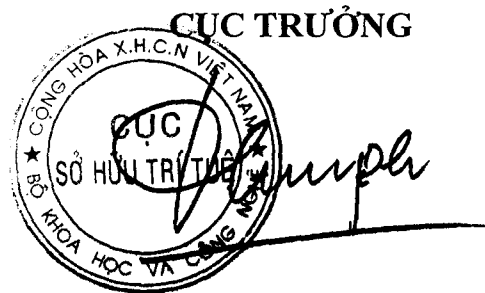

Đinh Hữu Phí

BỘ KHOA HỌC VÀ CÔNG NGHỆ
CỤC SỞ HỮU TRÍ TUỆ

CỘNG HÒA XÃ HỘI CHỦ NGHĨA VIỆT NAM
Độc lập - Tự do - Hạnh phúc

Số: 71.76 /TB-SHTT

Hà Nội, ngày 19 tháng 04 năm 2019

THÔNG BÁO
Ghi nhận yêu cầu duy trì hiệu lực Bằng độc quyền sáng chế

Kính gửi: Công ty Luật TNHH T&G (TGVN)

Phòng số 5 tầng 15 Toà nhà Harec, 4A Láng Hạ, phường Thành Công
quận Ba Đình, TP Hà Nội

Căn cứ kết quả thẩm định yêu cầu duy trì hiệu lực Bằng độc quyền sáng chế:

Số đơn: DT1-2018-07570

Ngày nộp: 07/12/2018

Chủ đơn: DREDGING INTERNATIONAL N.V. (BE)

Đại diện của Chủ đơn: TGVN

Bằng độc quyền sáng chế số: 12145

Năm yêu cầu duy trì hiệu lực: 6

Cục Sở hữu trí tuệ thông báo:

1. Yêu cầu duy trì hiệu lực Bằng độc quyền sáng chế nêu trên được chấp nhận.

2. Hiệu lực Bằng độc quyền sáng chế số 12145 được duy trì đến 10/12/2019.

Nơi nhận:

- Như trên;
- TT (để công bố);
- Lưu: VT, Hồ sơ.

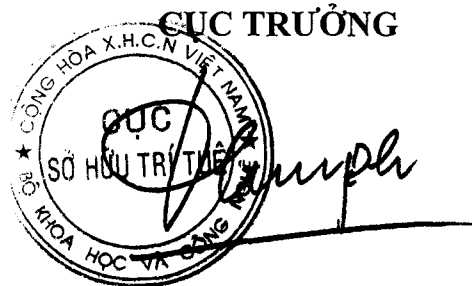

Đinh Hữu Phí

BỘ KHOA HỌC VÀ CÔNG NGHỆ
CỤC SỞ HỮU TRÍ TUỆ

CỘNG HÒA XÃ HỘI CHỦ NGHĨA VIỆT NAM
Độc lập - Tự do - Hạnh phúc

Số: 7277/TB-SHTT

Hà Nội, ngày 19 tháng 04 năm 2019

THÔNG BÁO

Ghi nhận yêu cầu duy trì hiệu lực Bằng độc quyền sáng chế

Kính gửi: Công ty Luật TNHH T&G (TGVN)

Phòng số 5 tầng 15 Toà nhà Harec, 4A Láng Hạ, phường Thành Công
quận Ba Đình, TP Hà Nội

Căn cứ kết quả thẩm định yêu cầu duy trì hiệu lực Bằng độc quyền sáng chế:

Số đơn: DT1-2018-07571

Ngày nộp: 07/12/2018

Chủ đơn: KNOWLES IPC (M) SDN. BHD. (MY)

Đại diện của Chủ đơn: TGVN

Bằng độc quyền sáng chế số: 14914

Năm yêu cầu duy trì hiệu lực: 4

Cục Sở hữu trí tuệ thông báo:

1. Yêu cầu duy trì hiệu lực Bằng độc quyền sáng chế nêu trên được chấp nhận.

2. Hiệu lực Bằng độc quyền sáng chế số 14914 được duy trì đến 08/12/2019.

Nơi nhận:

- Như trên;
- TT (để công bố);
- Lưu: VT, Hồ sơ.

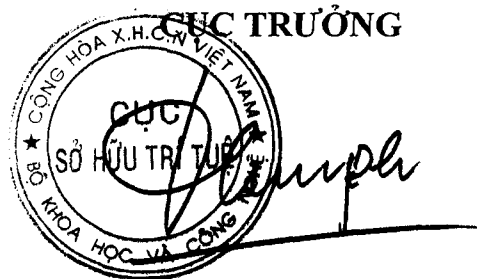

Đinh Hữu Phí

BỘ KHOA HỌC VÀ CÔNG NGHỆ
CỤC SỞ HỮU TRÍ TUỆ

CỘNG HÒA XÃ HỘI CHỦ NGHĨA VIỆT NAM
Độc lập - Tự do - Hạnh phúc

Số: 7278 /TB-SHTT

Hà Nội, ngày 14 tháng 07 năm 2019

THÔNG BÁO
Ghi nhận yêu cầu duy trì hiệu lực Bằng độc quyền sáng chế

Kính gửi: Công ty Luật TNHH T&G (TGVN)
Phòng số 5 tầng 15 Toà nhà Harec, 4A Láng Hạ, phường Thành Công
quận Ba Đình, TP Hà Nội

Căn cứ kết quả thẩm định yêu cầu duy trì hiệu lực Bằng độc quyền sáng chế:

Số đơn: DT1-2018-07572

Ngày nộp: 07/12/2018

Chủ đơn: DOLBY INTERNATIONAL AB (NL)

Đại diện của Chủ đơn: TGVN

Bằng độc quyền sáng chế số: 14912

Năm yêu cầu duy trì hiệu lực: 4

Cục Sở hữu trí tuệ thông báo:

1. Yêu cầu duy trì hiệu lực Bằng độc quyền sáng chế nêu trên được chấp nhận.

2. Hiệu lực Bằng độc quyền sáng chế số 14912 được duy trì đến 08/12/2019.

Nơi nhận:

- Như trên;
- TT (để công bố);
- Lưu: VT, Hồ sơ.

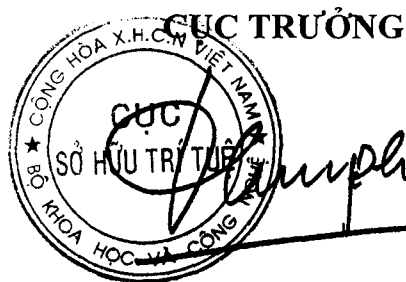

Đinh Hữu Phí

BỘ KHOA HỌC VÀ CÔNG NGHỆ
CỤC SỞ HỮU TRÍ TUỆ

CỘNG HÒA XÃ HỘI CHỦ NGHĨA VIỆT NAM
Độc lập - Tự do - Hạnh phúc

Số: 7279 /TB-SHTT

Hà Nội, ngày 16 tháng 07 năm 2019

THÔNG BÁO
Ghi nhận yêu cầu duy trì hiệu lực Bằng độc quyền sáng chế

Kính gửi: Văn phòng Luật sư Ân Nam (ANNAM IP & LAW)
Số 10 ngõ 34 đường Âu Cơ, phường Quảng An, quận Tây Hồ, TP Hà Nội

Căn cứ kết quả thẩm định yêu cầu duy trì hiệu lực Bằng độc quyền sáng chế:

Số đơn: DT1-2018-07573

Ngày nộp: 07/12/2018

Chủ đơn: JANSSEN PHARMACEUTICA N.V. (BE)

Đại diện của Chủ đơn: ANNAM IP & LAW

Bằng độc quyền sáng chế số: 9919

Năm yêu cầu duy trì hiệu lực: 8

Cục Sở hữu trí tuệ thông báo:

1. Yêu cầu duy trì hiệu lực Bằng độc quyền sáng chế nêu trên được chấp nhận.
2. Hiệu lực Bằng độc quyền sáng chế số 9919 được duy trì đến 15/12/2019. *JE*

Nơi nhận:

- Như trên;
- TT (để công bố);
- Lưu: VT, Hồ sơ.

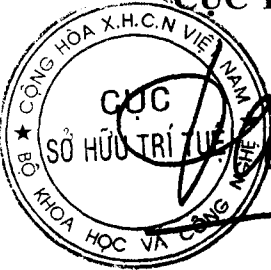
CỤC TRƯỞNG

Đinh Hữu Phí
Đinh Hữu Phí

BỘ KHOA HỌC VÀ CÔNG NGHỆ
CỤC SỞ HỮU TRÍ TUỆ

CỘNG HÒA XÃ HỘI CHỦ NGHĨA VIỆT NAM
Độc lập - Tự do - Hạnh phúc

Số: 7280/TB-SHTT

Hà Nội, ngày 19 tháng 04 năm 2019

THÔNG BÁO

Ghi nhận yêu cầu duy trì hiệu lực Bằng độc quyền sáng chế

Kính gửi: Văn phòng Luật sư Ân Nam (ANNAM IP & LAW)
Số 10 ngõ 34 đường Âu Cơ, phường Quảng An, quận Tây Hồ, TP Hà Nội

Căn cứ kết quả thẩm định yêu cầu duy trì hiệu lực Bằng độc quyền sáng chế:

Số đơn: DT1-2018-07574

Ngày nộp: 07/12/2018

Chủ đơn: BASF AKTIENGESELLSCHAFT (DE)

Đại diện của Chủ đơn: ANNAM IP & LAW

Bằng độc quyền sáng chế số: 14993

Năm yêu cầu duy trì hiệu lực: 4

Cục Sở hữu trí tuệ thông báo:

1. Yêu cầu duy trì hiệu lực Bằng độc quyền sáng chế nêu trên được chấp nhận.

2. Hiệu lực Bằng độc quyền sáng chế số 14993 được duy trì đến 29/12/2019.

Nơi nhận:

- Như trên;
- TT (để công bố);
- Lưu: VT, Hồ sơ.

CỤC TRƯỞNG



Đinh Hữu Phí

BỘ KHOA HỌC VÀ CÔNG NGHỆ
CỤC SỞ HỮU TRÍ TUỆ

CỘNG HÒA XÃ HỘI CHỦ NGHĨA VIỆT NAM
Độc lập - Tự do - Hạnh phúc

Số: 72.81 /TB-SHTT

Hà Nội, ngày 19 tháng 04 năm 2019

THÔNG BÁO
Ghi nhận yêu cầu duy trì hiệu lực Bằng độc quyền sáng chế

Kính gửi: Văn phòng Luật sư Ân Nam (ANNAM IP & LAW)
Số 10 ngõ 34 đường Âu Cơ, phường Quảng An, quận Tây Hồ, TP Hà Nội

Căn cứ kết quả thẩm định yêu cầu duy trì hiệu lực Bằng độc quyền sáng chế:

Số đơn: DT1-2018-07576

Ngày nộp: 07/12/2018

Chủ đơn: Optis wireless Technology, LLC (US)

Đại diện của Chủ đơn: ANNAM IP & LAW

Bằng độc quyền sáng chế số: 8909

Năm yêu cầu duy trì hiệu lực: 9

Cục Sở hữu trí tuệ thông báo:

1. Yêu cầu duy trì hiệu lực Bằng độc quyền sáng chế nêu trên được chấp nhận.
2. Hiệu lực Bằng độc quyền sáng chế số 8909 được duy trì đến 13/12/2019. *ye*

Nơi nhận:

- Như trên;
- TT (để công bố);
- Lưu: VT, Hồ sơ.

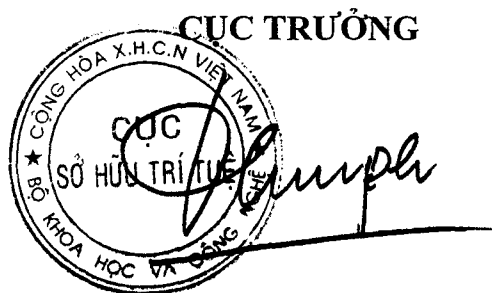

Đinh Hữu Phí

BỘ KHOA HỌC VÀ CÔNG NGHỆ
CỤC SỞ HỮU TRÍ TUỆ

CỘNG HOÀ XÃ HỘI CHỦ NGHĨA VIỆT NAM
Độc lập - Tự do - Hạnh phúc

Số: 7282 /TB-SHTT

Hà Nội, ngày 14 tháng 04 năm 2019

THÔNG BÁO
Ghi nhận yêu cầu duy trì hiệu lực Bằng độc quyền sáng chế

Kính gửi: Công ty TNHH một thành viên Sở hữu trí tuệ VCCI (VCCI-IP CO.,LTD)

Tầng 8, Toà nhà VCCI, số 9 Đào Duy Anh, phường Phương mai, quận Đống Đa, thành phố Hà Nội

Căn cứ kết quả thẩm định yêu cầu duy trì hiệu lực Bằng độc quyền sáng chế:

Số đơn: DT1-2018-07577

Ngày nộp: 07/12/2018

Chủ đơn: KINYOSHA CO., LTD. (JP)

Đại diện của Chủ đơn: VCCI-IP CO.,LTD

Bằng độc quyền sáng chế số: 18266

Năm yêu cầu duy trì hiệu lực: 2

Cục Sở hữu trí tuệ thông báo:

1. Yêu cầu duy trì hiệu lực Bằng độc quyền sáng chế nêu trên được chấp nhận.

2. Hiệu lực Bằng độc quyền sáng chế số 18266 được duy trì đến 09/01/2020.

He

Nơi nhận:

- Như trên;
- TT (để công bố);
- Lưu: VT, Hồ sơ.

CỤC TRƯỞNG



Đinh Hữu Phí

BỘ KHOA HỌC VÀ CÔNG NGHỆ
CỤC SỞ HỮU TRÍ TUỆ

CỘNG HÒA XÃ HỘI CHỦ NGHĨA VIỆT NAM
Độc lập - Tự do - Hạnh phúc

Số: 7283/TB-SHTT

Hà Nội, ngày 19 tháng 04 năm 2019

THÔNG BÁO
Ghi nhận yêu cầu duy trì hiệu lực Bằng độc quyền sáng chế

Kính gửi: Công ty TNHH một thành viên Sở hữu trí tuệ VCCI (VCCI-IP CO.,LTD)

Tầng 8, Toà nhà VCCI, số 9 Đào Duy Anh, phường Phương mai, quận Đống Đa, thành phố Hà Nội

Căn cứ kết quả thẩm định yêu cầu duy trì hiệu lực Bằng độc quyền sáng chế:

Số đơn: DT1-2018-07578

Ngày nộp: 07/12/2018

Chủ đơn: BUNRI INCORPORATION (JP)

Đại diện của Chủ đơn: VCCI-IP CO.,LTD

Bằng độc quyền sáng chế số: 11048

Năm yêu cầu duy trì hiệu lực: 7

Cục Sở hữu trí tuệ thông báo:

1. Yêu cầu duy trì hiệu lực Bằng độc quyền sáng chế nêu trên được chấp nhận.

2. Hiệu lực Bằng độc quyền sáng chế số 11048 được duy trì đến 14/01/2020.

Nơi nhận:

- Như trên;
- TT (để công bố);
- Lưu: VT, Hồ sơ.



Đinh Hữu Phí

BỘ KHOA HỌC VÀ CÔNG NGHỆ
CỤC SỞ HỮU TRÍ TUỆ

CỘNG HÒA XÃ HỘI CHỦ NGHĨA VIỆT NAM
Độc lập - Tự do - Hạnh phúc

Số: 7284 /TB-SHTT

Hà Nội, ngày 19 tháng 07 năm 2019

THÔNG BÁO
Ghi nhận yêu cầu duy trì hiệu lực Bằng độc quyền sáng chế

Kính gửi: Công ty TNHH một thành viên Sở hữu trí tuệ VCCI (VCCI-IP CO.,LTD)

Tầng 8, Toà nhà VCCI, số 9 Đào Duy Anh, phường Phương mai, quận Đống Đa, thành phố Hà Nội

Căn cứ kết quả thẩm định yêu cầu duy trì hiệu lực Bằng độc quyền sáng chế:

Số đơn: DT1-2018-07579

Ngày nộp: 07/12/2018

Chủ đơn: STAEDTLER + UHL KG (DE)

Đại diện của Chủ đơn: VCCI-IP CO.,LTD

Bằng độc quyền sáng chế số: 16371

Năm yêu cầu duy trì hiệu lực: 3

Cục Sở hữu trí tuệ thông báo:

1. Yêu cầu duy trì hiệu lực Bằng độc quyền sáng chế nêu trên được chấp nhận.

2. Hiệu lực Bằng độc quyền sáng chế số 16371 được duy trì đến 20/12/2019.

Nơi nhận:

- Như trên;
- TT (để công bố);
- Lưu: VT, Hồ sơ.

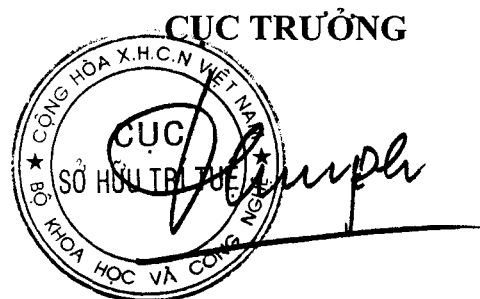

BỘ KHOA HỌC VÀ CÔNG NGHỆ
CỤC SỞ HỮU TRÍ TUỆ

CỘNG HÒA XÃ HỘI CHỦ NGHĨA VIỆT NAM
Độc lập - Tự do - Hạnh phúc

Số: 7185/TB-SHTT

Hà Nội, ngày 19 tháng 07 năm 2019

THÔNG BÁO
Ghi nhận yêu cầu duy trì hiệu lực Bằng độc quyền sáng chế

Kính gửi: Công ty TNHH Ban Ca (BANCA)
15B Triệu Việt Vương, thành phố Hà Nội

Căn cứ kết quả thẩm định yêu cầu duy trì hiệu lực Bằng độc quyền sáng chế:

Số đơn: DT1-2018-07580

Ngày nộp: 07/12/2018

Chủ đơn: SHANG JIANZHONG (CN)

Đại diện của Chủ đơn: BANCA

Bằng độc quyền sáng chế số: 13511

Năm yêu cầu duy trì hiệu lực: 5

Cục Sở hữu trí tuệ thông báo:

1. Yêu cầu duy trì hiệu lực Bằng độc quyền sáng chế nêu trên được chấp nhận.

2. Hiệu lực Bằng độc quyền sáng chế số 13511 được duy trì đến 09/12/2019.

Nơi nhận:

- Như trên;
- TT (để công bố);
- Lưu: VT, Hồ sơ.

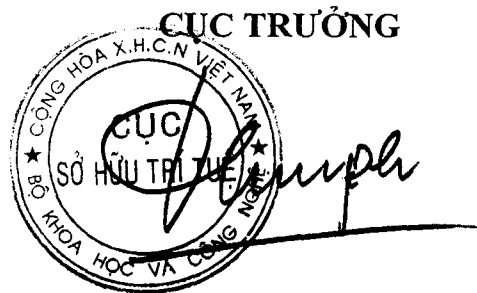

Đinh Hữu Phí

BỘ KHOA HỌC VÀ CÔNG NGHỆ
CỤC SỞ HỮU TRÍ TUỆ

CỘNG HÒA XÃ HỘI CHỦ NGHĨA VIỆT NAM
Độc lập - Tự do - Hạnh phúc

Số: 7286 /TB-SHTT

Hà Nội, ngày 19 tháng 04 năm 2019

THÔNG BÁO
Ghi nhận yêu cầu duy trì hiệu lực Bằng độc quyền sáng chế

Kính gửi: Công ty TNHH Ban Ca (BANCA)
15B Triệu Việt Vương, thành phố Hà Nội

Căn cứ kết quả thẩm định yêu cầu duy trì hiệu lực Bằng độc quyền sáng chế:

Số đơn: DT1-2018-07581

Ngày nộp: 07/12/2018

Chủ đơn: Sharp Kabushiki Kaisha (JP)

Đại diện của Chủ đơn: BANCA

Bằng độc quyền sáng chế số: 14891

Năm yêu cầu duy trì hiệu lực: 4

Cục Sở hữu trí tuệ thông báo:

1. Yêu cầu duy trì hiệu lực Bằng độc quyền sáng chế nêu trên được chấp nhận.

2. Hiệu lực Bằng độc quyền sáng chế số 14891 được duy trì đến 08/12/2019.

Nơi nhận:

- Như trên;
- TT (để công bố);
- Lưu: VT, Hồ sơ.

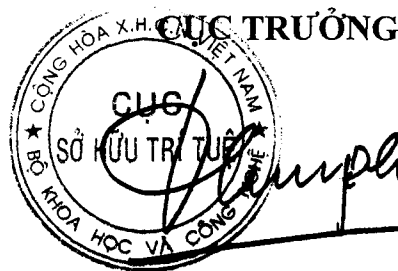

Đinh Hữu Phí

BỘ KHOA HỌC VÀ CÔNG NGHỆ
CỤC SỞ HỮU TRÍ TUỆ

CỘNG HÒA XÃ HỘI CHỦ NGHĨA VIỆT NAM
Độc lập - Tự do - Hạnh phúc

Số: 7287/TB-SHTT

Hà Nội, ngày 19 tháng 07 năm 2019

THÔNG BÁO
Ghi nhận yêu cầu duy trì hiệu lực Bằng độc quyền sáng chế

Kính gửi: Công ty TNHH Ban Ca (BANCA)
15B Triệu Việt Vương, thành phố Hà Nội

Căn cứ kết quả thẩm định yêu cầu duy trì hiệu lực Bằng độc quyền sáng chế:

Số đơn: DT1-2018-07582

Ngày nộp: 07/12/2018

Chủ đơn: DUBLIN CITY UNIVERSITY (IE)

Đại diện của Chủ đơn: BANCA

Bằng độc quyền sáng chế số: 14893

Năm yêu cầu duy trì hiệu lực: 4

Cục Sở hữu trí tuệ thông báo:

1. Yêu cầu duy trì hiệu lực Bằng độc quyền sáng chế nêu trên được chấp nhận.

2. Hiệu lực Bằng độc quyền sáng chế số 14893 được duy trì đến 08/12/2019.

Nơi nhận:

- Như trên;
- TT (để công bố);
- Lưu: VT, Hồ sơ.

CỤC TRƯỞNG



Đinh Hữu Phí

BỘ KHOA HỌC VÀ CÔNG NGHỆ
CỤC SỞ HỮU TRÍ TUỆ

CỘNG HOÀ XÃ HỘI CHỦ NGHĨA VIỆT NAM
Độc lập - Tự do - Hạnh phúc

Số: 7288 /TB-SHTT

Hà Nội, ngày 19 tháng 04 năm 2019

THÔNG BÁO
Ghi nhận yêu cầu duy trì hiệu lực Bằng độc quyền sáng chế

Kính gửi: Công ty TNHH Ban Ca (BANCA)
15B Triệu Việt Vương, thành phố Hà Nội

Căn cứ kết quả thẩm định yêu cầu duy trì hiệu lực Bằng độc quyền sáng chế:

Số đơn: DT1-2018-07583

Ngày nộp: 07/12/2018

Chủ đơn: Rinnai Corporation (JP)

Đại diện của Chủ đơn: BANCA

Bằng độc quyền sáng chế số: 14901

Năm yêu cầu duy trì hiệu lực: 4

Cục Sở hữu trí tuệ thông báo:

1. Yêu cầu duy trì hiệu lực Bằng độc quyền sáng chế nêu trên được chấp nhận.

2. Hiệu lực Bằng độc quyền sáng chế số 14901 được duy trì đến 08/12/2019.

Nơi nhận:

- Như trên;
- TT (để công bố);
- Lưu: VT, Hồ sơ.



Đình Hữu Phí

BỘ KHOA HỌC VÀ CÔNG NGHỆ
CỤC SỞ HỮU TRÍ TUỆ

CỘNG HÒA XÃ HỘI CHỦ NGHĨA VIỆT NAM
Độc lập - Tự do - Hạnh phúc

Số: 7289/TB-SHTT

Hà Nội, ngày 16 tháng 07 năm 2019

THÔNG BÁO
Ghi nhận yêu cầu duy trì hiệu lực Bằng độc quyền sáng chế

Kính gửi: Công ty TNHH Ban Ca (BANCA)
15B Triệu Việt Vương, thành phố Hà Nội

Căn cứ kết quả thẩm định yêu cầu duy trì hiệu lực Bằng độc quyền sáng chế:

Số đơn: DT1-2018-07584

Ngày nộp: 07/12/2018

Chủ đơn: Sharp Kabushiki Kaisha (JP)

Đại diện của Chủ đơn: BANCA

Bằng độc quyền sáng chế số: 14907

Năm yêu cầu duy trì hiệu lực: 4

Cục Sở hữu trí tuệ thông báo:

1. Yêu cầu duy trì hiệu lực Bằng độc quyền sáng chế nêu trên được chấp nhận.

2. Hiệu lực Bằng độc quyền sáng chế số 14907 được duy trì đến 08/12/2019.

Nơi nhận:

- Như trên;
- TT (để công bố);
- Lưu: VT, Hồ sơ.

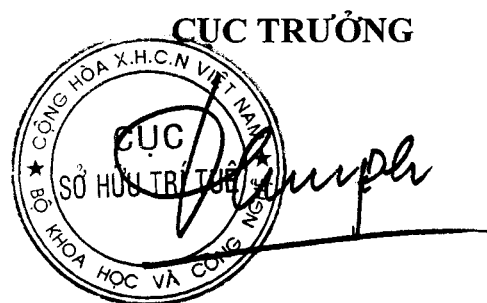

Đình Hữu Phí

BỘ KHOA HỌC VÀ CÔNG NGHỆ
CỤC SỞ HỮU TRÍ TUỆ

CỘNG HÒA XÃ HỘI CHỦ NGHĨA VIỆT NAM
Độc lập - Tự do - Hạnh phúc

Số: 7290 /TB-SHTT

Hà Nội, ngày 19 tháng 07 năm 2019

THÔNG BÁO
Ghi nhận yêu cầu duy trì hiệu lực Bằng độc quyền sáng chế

Kính gửi: Công ty TNHH Ban Ca (BANCA)
15B Triệu Việt Vương, thành phố Hà Nội

Căn cứ kết quả thẩm định yêu cầu duy trì hiệu lực Bằng độc quyền sáng chế:

Số đơn: DT1-2018-07585

Ngày nộp: 07/12/2018

Chủ đơn: ISHIHARA SANGYO KAISHA, LTD. (JP)

Đại diện của Chủ đơn: BANCA

Bằng độc quyền sáng chế số: 14917

Năm yêu cầu duy trì hiệu lực: 4

Cục Sở hữu trí tuệ thông báo:

1. Yêu cầu duy trì hiệu lực Bằng độc quyền sáng chế nêu trên được chấp nhận.

2. Hiệu lực Bằng độc quyền sáng chế số 14917 được duy trì đến 08/12/2019.

Nơi nhận:

- Như trên;
- TT (để công bố);
- Lưu: VT, Hồ sơ.

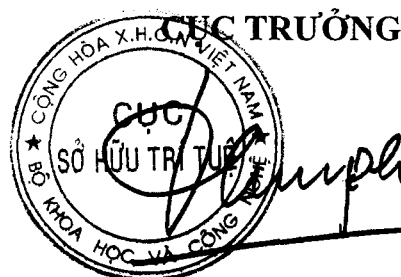

Đình Hữu Phú

BỘ KHOA HỌC VÀ CÔNG NGHỆ
CỤC SỞ HỮU TRÍ TUỆ

CỘNG HÒA XÃ HỘI CHỦ NGHĨA VIỆT NAM
Độc lập - Tự do - Hạnh phúc

Số: 7291/TB-SHTT

Hà Nội, ngày 19 tháng 04 năm 2019

THÔNG BÁO
Ghi nhận yêu cầu duy trì hiệu lực Bằng độc quyền sáng chế

Kính gửi: Công ty TNHH Ban Ca (BANCA)
15B Triệu Việt Vương, thành phố Hà Nội

Căn cứ kết quả thẩm định yêu cầu duy trì hiệu lực Bằng độc quyền sáng chế:

Số đơn: DT1-2018-07586

Ngày nộp: 07/12/2018

Chủ đơn: SHISEIDO COMPANY, LTD. (JP)

Đại diện của Chủ đơn: BANCA

Bằng độc quyền sáng chế số: 14918

Năm yêu cầu duy trì hiệu lực: 4

Cục Sở hữu trí tuệ thông báo:

1. Yêu cầu duy trì hiệu lực Bằng độc quyền sáng chế nêu trên được chấp nhận.

2. Hiệu lực Bằng độc quyền sáng chế số 14918 được duy trì đến 08/12/2019.

Nơi nhận:

- Như trên;
- TT (để công bố);
- Lưu: VT, Hồ sơ.

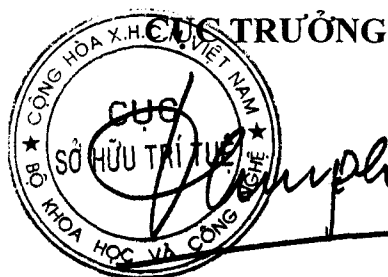

Đinh Hữu Phí

BỘ KHOA HỌC VÀ CÔNG NGHỆ
CỤC SỞ HỮU TRÍ TUỆ

CỘNG HÒA XÃ HỘI CHỦ NGHĨA VIỆT NAM
Độc lập - Tự do - Hạnh phúc

Số: 7292 /TB-SHTT

Hà Nội, ngày 19 tháng 04 năm 2019

THÔNG BÁO
Ghi nhận yêu cầu duy trì hiệu lực Bằng độc quyền sáng chế

Kính gửi: Công ty TNHH Trần Hữu Nam và Đồng sự (TRAN H.N & ASS.)
Số 1 phố Nguyễn Gia Thiều, phường Trần Hưng Đạo, quận Hoàn Kiếm,
TP Hà Nội

Căn cứ kết quả thẩm định yêu cầu duy trì hiệu lực Bằng độc quyền sáng chế:

Số đơn: DT1-2018-07587

Ngày nộp: 07/12/2018

Chủ đơn: IDENIX (CAYMAN) LIMITED (KY)

Đại diện của Chủ đơn: TRAN H.N & ASS.

Bằng độc quyền sáng chế số: 10692

Năm yêu cầu duy trì hiệu lực: 7

Cục Sở hữu trí tuệ thông báo:

1. Yêu cầu duy trì hiệu lực Bằng độc quyền sáng chế nêu trên được chấp nhận.

2. Hiệu lực Bằng độc quyền sáng chế số 10692 được duy trì đến 20/09/2019.

Nơi nhận:

- Như trên;
- TT (để công bố);
- Lưu: VT, Hồ sơ.

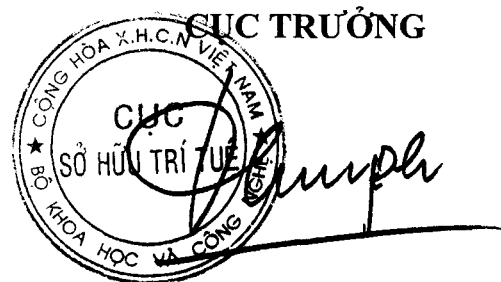

Đình Hữu Phí

BỘ KHOA HỌC VÀ CÔNG NGHỆ
CỤC SỞ HỮU TRÍ TUỆ

CỘNG HOÀ XÃ HỘI CHỦ NGHĨA VIỆT NAM
Độc lập - Tự do - Hạnh phúc

Số: 7293 /TB-SHTT

Hà Nội, ngày 17 tháng 07 năm 2019

THÔNG BÁO
Ghi nhận yêu cầu duy trì hiệu lực Bằng độc quyền sáng chế

Kính gửi: Văn phòng luật sư Phạm và Liên danh (PHAM & ASSOCIATES)
8 Trần Hưng Đạo, thành phố Hà Nội

Căn cứ kết quả thẩm định yêu cầu duy trì hiệu lực Bằng độc quyền sáng chế:

Số đơn: DT1-2018-07588

Ngày nộp: 10/12/2018

Chủ đơn: HONDA MOTOR CO., LTD. (JP)

Đại diện của Chủ đơn: PHAM & ASSOCIATES

Bằng độc quyền sáng chế số: 18447

Năm yêu cầu duy trì hiệu lực: 2

Cục Sở hữu trí tuệ thông báo:

1. Yêu cầu duy trì hiệu lực Bằng độc quyền sáng chế nêu trên được chấp nhận.

2. Hiệu lực Bằng độc quyền sáng chế số 18447 được duy trì đến 12/02/2020.

Nơi nhận:

- Như trên;
- TT (để công bố);
- Lưu: VT, Hồ sơ.

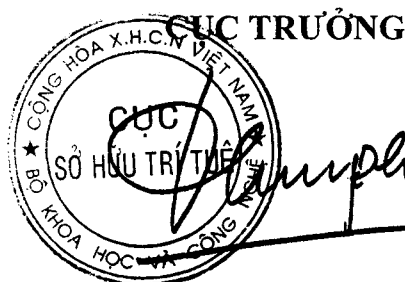

Đinh Hữu Phí

BỘ KHOA HỌC VÀ CÔNG NGHỆ
CỤC SỞ HỮU TRÍ TUỆ

CỘNG HÒA XÃ HỘI CHỦ NGHĨA VIỆT NAM
Độc lập - Tự do - Hạnh phúc

Số: 7264/TB-SHTT

Hà Nội, ngày 19 tháng 04 năm 2019

THÔNG BÁO
Ghi nhận yêu cầu duy trì hiệu lực Bằng độc quyền sáng chế

Kính gửi: Công ty TNHH Quốc tế D & N (D&N INTERNATIONAL CO.,LTD.)

Phòng 2303, số 101 Láng Hạ, phường Láng Hạ, quận Đống Đa,
thành phố Hà Nội

Căn cứ kết quả thẩm định yêu cầu duy trì hiệu lực Bằng độc quyền sáng chế:

Số đơn: DT1-2018-07589

Ngày nộp: 10/12/2018

Chủ đơn: Lotte Co., Ltd. (JP)

Đại diện của Chủ đơn: D&N INTERNATIONAL CO.,LTD.

Bằng độc quyền sáng chế số: 18204

Năm yêu cầu duy trì hiệu lực: 2

Cục Sở hữu trí tuệ thông báo:

1. Yêu cầu duy trì hiệu lực Bằng độc quyền sáng chế nêu trên được chấp nhận.

2. Hiệu lực Bằng độc quyền sáng chế số 18204 được duy trì đến 02/01/2020.

Nơi nhận:

- Như trên;
- TT (để công bố);
- Lưu: VT, Hồ sơ.



Đinh Hữu Phí

BỘ KHOA HỌC VÀ CÔNG NGHỆ
CỤC SỞ HỮU TRÍ TUỆ

CỘNG HOÀ XÃ HỘI CHỦ NGHĨA VIỆT NAM
Độc lập - Tự do - Hạnh phúc

Số: 7195 /TB-SHTT

Hà Nội, ngày 16 tháng 04 năm 2019

THÔNG BÁO
Ghi nhận yêu cầu duy trì hiệu lực Bằng độc quyền sáng chế

Kính gửi: Công ty TNHH một thành viên Sở hữu trí tuệ VCCI (VCCI-IP CO.,LTD)

Tầng 8, Toà nhà VCCI, số 9 Đào Duy Anh, phường Phương mai, quận Đống Đa, thành phố Hà Nội

Căn cứ kết quả thẩm định yêu cầu duy trì hiệu lực Bằng độc quyền sáng chế:

Số đơn: DT1-2018-07590

Ngày nộp: 10/12/2018

Chủ đơn: Meiji Seika Pharma Co., Ltd. (JP)

Đại diện của Chủ đơn: VCCI-IP CO.,LTD

Bằng độc quyền sáng chế số: 18110

Năm yêu cầu duy trì hiệu lực: 2

Cục Sở hữu trí tuệ thông báo:

1. Yêu cầu duy trì hiệu lực Bằng độc quyền sáng chế nêu trên được chấp nhận.

2. Hiệu lực Bằng độc quyền sáng chế số 18110 được duy trì đến 18/12/2019.

Nơi nhận:

- Như trên;
- TT (để công bố);
- Lưu: VT, Hồ sơ.



Đinh Hữu Phí

BỘ KHOA HỌC VÀ CÔNG NGHỆ
CỤC SỞ HỮU TRÍ TUỆ

CỘNG HÒA XÃ HỘI CHỦ NGHĨA VIỆT NAM
Độc lập - Tự do - Hạnh phúc

Số: 7296/TB-SHTT

Hà Nội, ngày 19 tháng 04 năm 2019

THÔNG BÁO

Ghi nhận yêu cầu duy trì hiệu lực Bằng độc quyền sáng chế

Kính gửi: Công ty TNHH T&T INVENMARK Sở hữu trí tuệ Quốc tế
(T&T INVENMARK CO., LTD.)
Phòng 101, tòa nhà 30 Nguyễn Du, phường Bùi Thị Xuân,
quận Hai Bà Trưng, TP. Hà Nội

Căn cứ kết quả thẩm định yêu cầu duy trì hiệu lực Bằng độc quyền sáng chế:

Số đơn: DT1-2018-07591

Ngày nộp: 10/12/2018

Chủ đơn: BIGTEC PRIVATE LIMITED (IN)

Đại diện của Chủ đơn: T&T INVENMARK CO., LTD.

Bằng độc quyền sáng chế số: 18094

Năm yêu cầu duy trì hiệu lực: 2

Cục Sở hữu trí tuệ thông báo:

1. Yêu cầu duy trì hiệu lực Bằng độc quyền sáng chế nêu trên được chấp nhận.

2. Hiệu lực Bằng độc quyền sáng chế số 18094 được duy trì đến 18/12/2019.

Nơi nhận:

- Như trên;
- TT (để công bố);
- Lưu: VT, Hồ sơ.

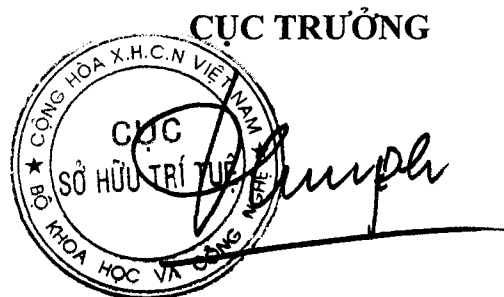

Đinh Hữu Phí

BỘ KHOA HỌC VÀ CÔNG NGHỆ
CỤC SỞ HỮU TRÍ TUỆ

CỘNG HÒA XÃ HỘI CHỦ NGHĨA VIỆT NAM
Độc lập - Tự do - Hạnh phúc

Số: 7297/TB-SHTT

Hà Nội, ngày 19 tháng 04 năm 2019

THÔNG BÁO
Ghi nhận yêu cầu duy trì hiệu lực Bằng độc quyền sáng chế

Kính gửi: Công ty TNHH Tư vấn đầu tư và chuyển giao công nghệ
(INVESTCONSULT)

Số 26 ngõ 41, phố Thái Hà, phường Trung Liệt, quận Đống Đa,
thành phố Hà Nội

Căn cứ kết quả thẩm định yêu cầu duy trì hiệu lực Bằng độc quyền sáng chế:

Số đơn: DT1-2018-07592

Ngày nộp: 10/12/2018

Chủ đơn: Reliance International Corp. (TW)

Đại diện của Chủ đơn: INVESTCONSULT

Bằng độc quyền sáng chế số: 15154

Năm yêu cầu duy trì hiệu lực: 4

Cục Sở hữu trí tuệ thông báo:

1. Yêu cầu duy trì hiệu lực Bằng độc quyền sáng chế nêu trên được chấp nhận.

2. Hiệu lực Bằng độc quyền sáng chế số 15154 được duy trì đến 01/02/2020.

Nơi nhận:

- Như trên;
- TT (để công bố);
- Lưu: VT, Hồ sơ.

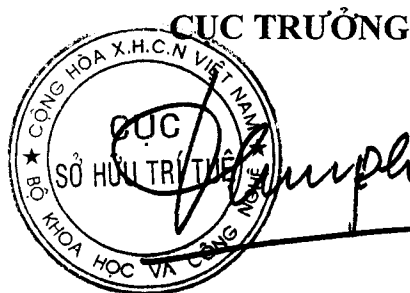

Đinh Hữu Phí

BỘ KHOA HỌC VÀ CÔNG NGHỆ
CỤC SỞ HỮU TRÍ TUỆ

CỘNG HOÀ XÃ HỘI CHỦ NGHĨA VIỆT NAM
Độc lập - Tự do - Hạnh phúc

Số: 72/98 /TB-SHTT

Hà Nội, ngày 19 tháng 04 năm 2019

THÔNG BÁO

Ghi nhận yêu cầu duy trì hiệu lực Bằng độc quyền sáng chế

Kính gửi: Công ty TNHH Sở hữu trí tuệ Vàng (GINTASSET CO., LTD.)
Số 20 ngách 1/48 ngõ 1 phố Phạm Tuấn Tài, phường Dịch Vọng Hậu,
quận Cầu Giấy, TP. Hà Nội

Căn cứ kết quả thẩm định yêu cầu duy trì hiệu lực Bằng độc quyền sáng chế:

Số đơn: DT1-2018-07593

Ngày nộp: 10/12/2018

Chủ đơn: SYNTHESIS ENERGY SYSTEMS, INC. (US)

Đại diện của Chủ đơn: GINTASSET CO., LTD.

Bằng độc quyền sáng chế số: 14965

Năm yêu cầu duy trì hiệu lực: 4

Cục Sở hữu trí tuệ thông báo:

1. Yêu cầu duy trì hiệu lực Bằng độc quyền sáng chế nêu trên được chấp nhận.

2. Hiệu lực Bằng độc quyền sáng chế số 14965 được duy trì đến 21/12/2019.

Nơi nhận:

- Như trên;
- TT (để công bố);
- Lưu: VT, Hồ sơ.

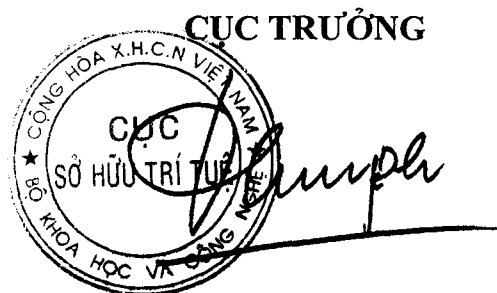

Đinh Hữu Phí

BỘ KHOA HỌC VÀ CÔNG NGHỆ
CỤC SỞ HỮU TRÍ TUỆ

CỘNG HÒA XÃ HỘI CHỦ NGHĨA VIỆT NAM
Độc lập - Tự do - Hạnh phúc

Số: 7799 /TB-SHTT

Hà Nội, ngày 19 tháng 04 năm 2019

THÔNG BÁO
Ghi nhận yêu cầu duy trì hiệu lực Bằng độc quyền sáng chế

Kính gửi: Công ty TNHH Ban Ca (BANCA)
15B Triệu Việt Vương, thành phố Hà Nội

Căn cứ kết quả thẩm định yêu cầu duy trì hiệu lực Bằng độc quyền sáng chế:

Số đơn: DT1-2018-07594

Ngày nộp: 10/12/2018

Chủ đơn: ABB Research Ltd. (CH)

Đại diện của Chủ đơn: BANCA

Bằng độc quyền sáng chế số: 14904

Năm yêu cầu duy trì hiệu lực: 4

Cục Sở hữu trí tuệ thông báo:

1. Yêu cầu duy trì hiệu lực Bằng độc quyền sáng chế nêu trên được chấp nhận.
2. Hiệu lực Bằng độc quyền sáng chế số 14904 được duy trì đến 08/12/2019.

Nơi nhận:

- Như trên;
- TT (để công bố);
- Lưu: VT, Hồ sơ.

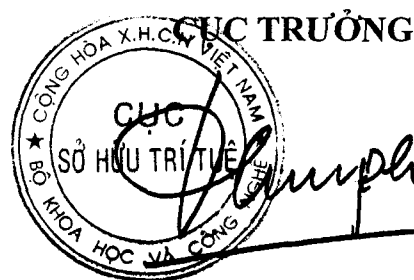

Đinh Hữu Phí

BỘ KHOA HỌC VÀ CÔNG NGHỆ
CỤC SỞ HỮU TRÍ TUỆ

CỘNG HOÀ XÃ HỘI CHỦ NGHĨA VIỆT NAM
Độc lập - Tự do - Hạnh phúc

Số: 7307/TB-SHTT

Hà Nội, ngày 19 tháng 04 năm 2019

THÔNG BÁO
Ghi nhận yêu cầu duy trì hiệu lực Bằng độc quyền sáng chế

Kính gửi: Công ty TNHH Ban Ca (BANCA)
15B Triệu Việt Vương, thành phố Hà Nội

Căn cứ kết quả thẩm định yêu cầu duy trì hiệu lực Bằng độc quyền sáng chế:

Số đơn: DT1-2018-07595

Ngày nộp: 10/12/2018

Chủ đơn: YAMAHA HATSUDOKI KABUSHIKI KAISHA (JP)

Đại diện của Chủ đơn: BANCA

Bằng độc quyền sáng chế số: 12140

Năm yêu cầu duy trì hiệu lực: 6

Cục Sở hữu trí tuệ thông báo:

1. Yêu cầu duy trì hiệu lực Bằng độc quyền sáng chế nêu trên được chấp nhận.

2. Hiệu lực Bằng độc quyền sáng chế số 12140 được duy trì đến 10/12/2019.

Nơi nhận:

- Như trên;
- TT (để công bố);
- Lưu: VT, Hồ sơ.

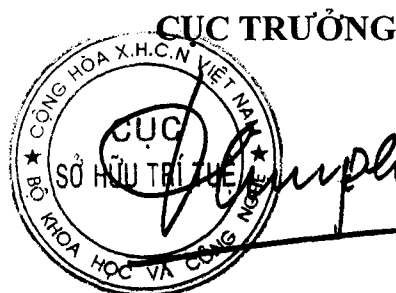

Đinh Hữu Phí

BỘ KHOA HỌC VÀ CÔNG NGHỆ
CỤC SỞ HỮU TRÍ TUỆ

CỘNG HÒA XÃ HỘI CHỦ NGHĨA VIỆT NAM
Độc lập - Tự do - Hạnh phúc

Số: 301/TB-SHTT

Hà Nội, ngày 19 tháng 04 năm 2019

THÔNG BÁO
Ghi nhận yêu cầu duy trì hiệu lực Bằng độc quyền sáng chế

Kính gửi: Công ty TNHH Ban Ca (BANCA)
15B Triệu Việt Vương, thành phố Hà Nội

Căn cứ kết quả thẩm định yêu cầu duy trì hiệu lực Bằng độc quyền sáng chế:

Số đơn: DT1-2018-07596

Ngày nộp: 10/12/2018

Chủ đơn: ALSTOM TRANSPORT TECHNOLOGIES (FR)

Đại diện của Chủ đơn: BANCA

Bằng độc quyền sáng chế số: 9889

Năm yêu cầu duy trì hiệu lực: 8

Cục Sở hữu trí tuệ thông báo:

1. Yêu cầu duy trì hiệu lực Bằng độc quyền sáng chế nêu trên được chấp nhận.

2. Hiệu lực Bằng độc quyền sáng chế số 9889 được duy trì đến 06/12/2019. *HE*

Nơi nhận:

- Như trên;
- TT (để công bố);
- Lưu: VT, Hồ sơ.

CỤC TRƯỞNG

Đinh Hữu Phí

BỘ KHOA HỌC VÀ CÔNG NGHỆ
CỤC SỞ HỮU TRÍ TUỆ

CỘNG HÒA XÃ HỘI CHỦ NGHĨA VIỆT NAM
Độc lập - Tự do - Hạnh phúc

Số: 7302/TB-SHTT

Hà Nội, ngày 19 tháng 07 năm 2019

THÔNG BÁO
Ghi nhận yêu cầu duy trì hiệu lực Bằng độc quyền sáng chế

Kính gửi: Công ty TNHH Ban Ca (BANCA)
15B Triệu Việt Vương, thành phố Hà Nội

Căn cứ kết quả thẩm định yêu cầu duy trì hiệu lực Bằng độc quyền sáng chế:

Số đơn: DT1-2018-07597

Ngày nộp: 10/12/2018

Chủ đơn: RICOH COMPANY, LTD. (JP)

Đại diện của Chủ đơn: BANCA

Bằng độc quyền sáng chế số: 12142

Năm yêu cầu duy trì hiệu lực: 6

Cục Sở hữu trí tuệ thông báo:

1. Yêu cầu duy trì hiệu lực Bằng độc quyền sáng chế nêu trên được chấp nhận.

2. Hiệu lực Bằng độc quyền sáng chế số 12142 được duy trì đến 10/12/2019.

Nơi nhận:

- Như trên;
- TT (để công bố);
- Lưu: VT, Hồ sơ.

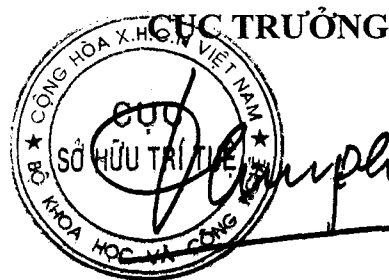

Đinh Hữu Phí

BỘ KHOA HỌC VÀ CÔNG NGHỆ
CỤC SỞ HỮU TRÍ TUỆ

CỘNG HÒA XÃ HỘI CHỦ NGHĨA VIỆT NAM
Độc lập - Tự do - Hạnh phúc

Số: 700 /TB-SHTT

Hà Nội, ngày 19 tháng 04 năm 2019

THÔNG BÁO

Ghi nhận yêu cầu duy trì hiệu lực Bằng độc quyền sáng chế

Kính gửi: Công ty TNHH Ban Ca (BANCA)
15B Triệu Việt Vương, thành phố Hà Nội

Căn cứ kết quả thẩm định yêu cầu duy trì hiệu lực Bằng độc quyền sáng chế:

Số đơn: DT1-2018-07598

Ngày nộp: 10/12/2018

Chủ đơn: VERITAS CORPORATION (JP)

Đại diện của Chủ đơn: BANCA

Bằng độc quyền sáng chế số: 8892

Năm yêu cầu duy trì hiệu lực: 9

Cục Sở hữu trí tuệ thông báo:

1. Yêu cầu duy trì hiệu lực Bằng độc quyền sáng chế nêu trên được chấp nhận.

2. Hiệu lực Bằng độc quyền sáng chế số 8892 được duy trì đến 06/12/2019. *KE*

Nơi nhận:

- Như trên;
- TT (để công bố);
- Lưu: VT, Hồ sơ.

CỤC TRƯỞNG



Đinh Hữu Phí

BỘ KHOA HỌC VÀ CÔNG NGHỆ
CỤC SỞ HỮU TRÍ TUỆ

CỘNG HÒA XÃ HỘI CHỦ NGHĨA VIỆT NAM
Độc lập - Tự do - Hạnh phúc

Số: 7304 /TB-SHTT

Hà Nội, ngày 19 tháng 04 năm 2019

THÔNG BÁO

Ghi nhận yêu cầu duy trì hiệu lực Bằng độc quyền sáng chế

Kính gửi: Công ty TNHH Sở hữu trí tuệ Việt á (VIET A IP CO.,LTD)
Phòng 1504, tầng 15, tòa nhà Hàn Việt, số 203 Minh Khai,
phường Minh Khai, quận Hai Bà Trưng, TP. Hà Nội

Căn cứ kết quả thẩm định yêu cầu duy trì hiệu lực Bằng độc quyền sáng chế:

Số đơn: DT1-2018-07600

Ngày nộp: 11/12/2018

Chủ đơn: Kolon Fashion Material, Inc. (KR)

Đại diện của Chủ đơn: VIET A IP CO.,LTD

Bằng độc quyền sáng chế số: 9924

Năm yêu cầu duy trì hiệu lực: 8

Cục Sở hữu trí tuệ thông báo:

1. Yêu cầu duy trì hiệu lực Bằng độc quyền sáng chế nêu trên được chấp nhận.

2. Hiệu lực Bằng độc quyền sáng chế số 9924 được duy trì đến 20/12/2019. *ke*

Nơi nhận:

- Như trên;
- TT (để công bố);
- Lưu: VT, Hồ sơ.

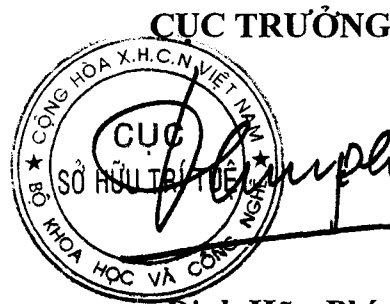

Đình Hữu Phí

BỘ KHOA HỌC VÀ CÔNG NGHỆ
CỤC SỞ HỮU TRÍ TUỆ

CỘNG HÒA XÃ HỘI CHỦ NGHĨA VIỆT NAM
Độc lập - Tự do - Hạnh phúc

Số: 7305/TB-SHTT

Hà Nội, ngày 19 tháng 04 năm 2019

THÔNG BÁO

Ghi nhận yêu cầu duy trì hiệu lực Bằng độc quyền sáng chế

Kính gửi: Công ty TNHH Sở hữu trí tuệ Việt á (VIET A IP CO.,LTD)
Phòng 1504, tầng 15, tòa nhà Hàn Việt, số 203 Minh Khai,
phường Minh Khai, quận Hai Bà Trưng, TP. Hà Nội

Căn cứ kết quả thẩm định yêu cầu duy trì hiệu lực Bằng độc quyền sáng chế:

Số đơn: DT1-2018-07601

Ngày nộp: 11/12/2018

Chủ đơn: MARTINSWERK GMBH (DE)

Đại diện của Chủ đơn: VIET A IP CO.,LTD

Bằng độc quyền sáng chế số: 10945

Năm yêu cầu duy trì hiệu lực: 7

Cục Sở hữu trí tuệ thông báo:

1. Yêu cầu duy trì hiệu lực Bằng độc quyền sáng chế nêu trên được chấp nhận.

2. Hiệu lực Bằng độc quyền sáng chế số 10945 được duy trì đến 17/12/2019.

Nơi nhận:

- Như trên;
- TT (để công bố);
- Lưu: VT, Hồ sơ.

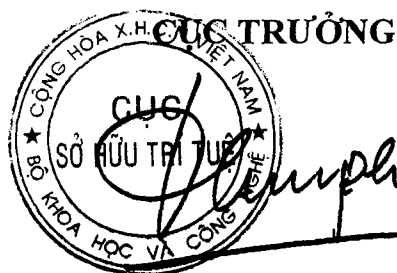

Đinh Hữu Phí

BỘ KHOA HỌC VÀ CÔNG NGHỆ CỘNG HOÀ XÃ HỘI CHỦ NGHĨA VIỆT NAM
CỤC SỞ HỮU TRÍ TUỆ Độc lập - Tự do - Hạnh phúc

Số: 7306 /TB-SHTT

Hà Nội, ngày 19 tháng 04 năm 2019

THÔNG BÁO

Ghi nhận yêu cầu duy trì hiệu lực Bằng độc quyền sáng chế

Kính gửi: Công ty Luật TNHH T&G (TGVN)
Phòng số 5 tầng 15 Toà nhà Harec, 4A Láng Hạ, phường Thành Công
quận Ba Đình, TP Hà Nội

Căn cứ kết quả thẩm định yêu cầu duy trì hiệu lực Bằng độc quyền sáng chế:

Số đơn: DT1-2018-07602

Ngày nộp: 11/12/2018

Chủ đơn: TELEFONAKTIEBOLAGET L M ERICSSON (PUBL) (SE)

Đại diện của Chủ đơn: TGVN

Bằng độc quyền sáng chế số: 18022

Năm yêu cầu duy trì hiệu lực: 2

Cục Sở hữu trí tuệ thông báo:

1. Yêu cầu duy trì hiệu lực Bằng độc quyền sáng chế nêu trên được chấp nhận.

2. Hiệu lực Bằng độc quyền sáng chế số 18022 được duy trì đến 11/12/2019.

Nơi nhận:

- Như trên;
- TT (để công bố);
- Lưu: VT, Hồ sơ.

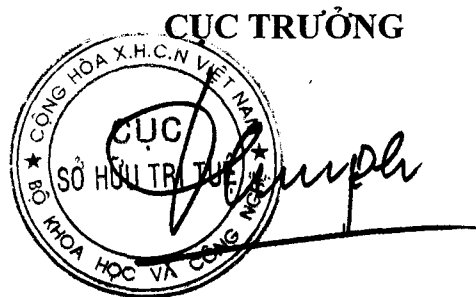

Đinh Hữu Phí

BỘ KHOA HỌC VÀ CÔNG NGHỆ
CỤC SỞ HỮU TRÍ TUỆ

CỘNG HOÀ XÃ HỘI CHỦ NGHĨA VIỆT NAM
Độc lập - Tự do - Hạnh phúc

Số: 7307 /TB-SHTT

Hà Nội, ngày 19 tháng 04 năm 2019

THÔNG BÁO
Ghi nhận yêu cầu duy trì hiệu lực Bằng độc quyền sáng chế

Kính gửi: Công ty Luật TNHH T&G (TGVN)
Phòng số 5 tầng 15 Toà nhà Harec, 4A Láng Hạ, phường Thành Công
quận Ba Đình, TP Hà Nội

Căn cứ kết quả thẩm định yêu cầu duy trì hiệu lực Bằng độc quyền sáng chế:

Số đơn: DT1-2018-07603

Ngày nộp: 11/12/2018

Chủ đơn: KARYOPHARM THERAPEUTICS, INC (US)

Đại diện của Chủ đơn: TGVN

Bằng độc quyền sáng chế số: 18008

Năm yêu cầu duy trì hiệu lực: 2

Cục Sở hữu trí tuệ thông báo:

1. Yêu cầu duy trì hiệu lực Bằng độc quyền sáng chế nêu trên được chấp nhận.

2. Hiệu lực Bằng độc quyền sáng chế số 18008 được duy trì đến 11/12/2019.
K

Nơi nhận:

- Như trên;
- TT (để công bố);
- Lưu: VT, Hồ sơ.

CỤC TRƯỞNG



Đinh Hữu Phí

BỘ KHOA HỌC VÀ CÔNG NGHỆ
CỤC SỞ HỮU TRÍ TUỆ

CỘNG HOÀ XÃ HỘI CHỦ NGHĨA VIỆT NAM
Độc lập - Tự do - Hạnh phúc

Số: 7308 /TB-SHTT

Hà Nội, ngày 19 tháng 04 năm 2019

THÔNG BÁO

Ghi nhận yêu cầu duy trì hiệu lực Bằng độc quyền sáng chế

Kính gửi: Công ty Luật TNHH T&G (TGVN)
Phòng số 5 tầng 15 Toà nhà Harec, 4A Láng Hạ, phường Thành Công
quận Ba Đình, TP Hà Nội

Căn cứ kết quả thẩm định yêu cầu duy trì hiệu lực Bằng độc quyền sáng chế:

Số đơn: DT1-2018-07604

Ngày nộp: 11/12/2018

Chủ đơn: Dolby International AB (SE)

Đại diện của Chủ đơn: TGVN

Bằng độc quyền sáng chế số: 6033

Năm yêu cầu duy trì hiệu lực: 13

Cục Sở hữu trí tuệ thông báo:

1. Yêu cầu duy trì hiệu lực Bằng độc quyền sáng chế nêu trên được chấp nhận.

2. Hiệu lực Bằng độc quyền sáng chế số 6033 được duy trì đến 12/12/2019. *HE*

Nơi nhận:

- Như trên;
- TT (để công bố);
- Lưu: VT, Hồ sơ.

CỤC TRƯỞNG

Đinh Hữu Phí

BỘ KHOA HỌC VÀ CÔNG NGHỆ
CỤC SỞ HỮU TRÍ TUỆ

CỘNG HÒA XÃ HỘI CHỦ NGHĨA VIỆT NAM
Độc lập - Tự do - Hạnh phúc

Số: 7309 /TB-SHTT

Hà Nội, ngày 19 tháng 12 năm 2019

THÔNG BÁO

Ghi nhận yêu cầu duy trì hiệu lực Bằng độc quyền sáng chế

Kính gửi: Công ty Luật TNHH T&G (TGVN)
Phòng số 5 tầng 15 Tòa nhà Harec, 4A Láng Hạ, phường Thành Công,
quận Ba Đình, TP Hà Nội

Căn cứ kết quả thẩm định yêu cầu duy trì hiệu lực Bằng độc quyền sáng chế:

Số đơn: DT1-2018-07605

Ngày nộp: 11/12/2018

Chủ đơn: INCYTE HOLDINGS CORPORATION (US)

Đại diện của Chủ đơn: TGVN

Bằng độc quyền sáng chế số: 16333

Năm yêu cầu duy trì hiệu lực: 3

Cục Sở hữu trí tuệ thông báo:

1. Yêu cầu duy trì hiệu lực Bằng độc quyền sáng chế nêu trên được chấp nhận.

2. Hiệu lực Bằng độc quyền sáng chế số 16333 được duy trì đến 12/12/2019.

Nơi nhận:

- Như trên;
- TT (để công bố);
- Lưu: VT, Hồ sơ.

CỤC TRƯỞNG



Đinh Hữu Phí

BỘ KHOA HỌC VÀ CÔNG NGHỆ
CỤC SỞ HỮU TRÍ TUỆ

CỘNG HÒA XÃ HỘI CHỦ NGHĨA VIỆT NAM
Độc lập - Tự do - Hạnh phúc

Số: 7310/TB-SHTT

Hà Nội, ngày 19 tháng 04 năm 2019

THÔNG BÁO

Ghi nhận yêu cầu duy trì hiệu lực Bằng độc quyền sáng chế

Kính gửi: Công ty Luật TNHH T&G (TGVN)
Phòng số 5 tầng 15 Toà nhà Harec, 4A Láng Hạ, phường Thành Công
quận Ba Đình, TP Hà Nội

Căn cứ kết quả thẩm định yêu cầu duy trì hiệu lực Bằng độc quyền sáng chế:

Số đơn: DT1-2018-07606

Ngày nộp: 11/12/2018

Chủ đơn: KNOWLES IPC (M) SDN. BHD. (MY)

Đại diện của Chủ đơn: TGVN

Bằng độc quyền sáng chế số: 14926

Năm yêu cầu duy trì hiệu lực: 4

Cục Sở hữu trí tuệ thông báo:

1. Yêu cầu duy trì hiệu lực Bằng độc quyền sáng chế nêu trên được chấp nhận.

2. Hiệu lực Bằng độc quyền sáng chế số 14926 được duy trì đến 14/12/2019.

Nơi nhận:

- Như trên;
- TT (để công bố);
- Lưu: VT, Hồ sơ.

CỤC TRƯỞNG



Đinh Hữu Phí

BỘ KHOA HỌC VÀ CÔNG NGHỆ
CỤC SỞ HỮU TRÍ TUỆ

CỘNG HÒA XÃ HỘI CHỦ NGHĨA VIỆT NAM
Độc lập - Tự do - Hạnh phúc

Số: 7311 /TB-SHTT

Hà Nội, ngày 14 tháng 04 năm 2019

THÔNG BÁO

Ghi nhận yêu cầu duy trì hiệu lực Bằng độc quyền sáng chế

Kính gửi: Công ty Luật TNHH T&G (TGVN)

Phòng số 5 tầng 15 Toà nhà Harec, 4A Láng Hạ, phường Thành Công
quận Ba Đình, TP Hà Nội

Căn cứ kết quả thẩm định yêu cầu duy trì hiệu lực Bằng độc quyền sáng chế:

Số đơn: DT1-2018-07607

Ngày nộp: 11/12/2018

Chủ đơn: CENTREXION THERAPEUTICS CORPORATION (US)

Đại diện của Chủ đơn: TGVN

Bằng độc quyền sáng chế số: 14655

Năm yêu cầu duy trì hiệu lực: 4

Cục Sở hữu trí tuệ thông báo:

1. Yêu cầu duy trì hiệu lực Bằng độc quyền sáng chế nêu trên được chấp nhận.

2. Hiệu lực Bằng độc quyền sáng chế số 14655 được duy trì đến 12/10/2019.

Nơi nhận:

- Như trên;
- TT (để công bố);
- Lưu: VT, Hồ sơ.

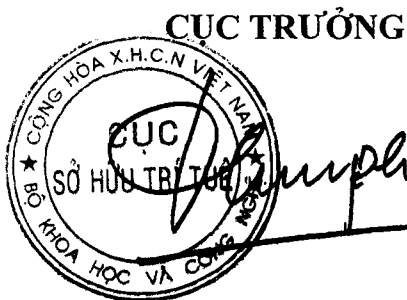

Đinh Hữu Phí

BỘ KHOA HỌC VÀ CÔNG NGHỆ
CỤC SỞ HỮU TRÍ TUỆ

CỘNG HÒA XÃ HỘI CHỦ NGHĨA VIỆT NAM
Độc lập - Tự do - Hạnh phúc

Số: 73/12/TB-SHTT

Hà Nội, ngày 19 tháng 04 năm 2019

THÔNG BÁO
Ghi nhận yêu cầu duy trì hiệu lực Bằng độc quyền sáng chế

Kính gửi: Công ty TNHH Ban Ca (BANCA)
15B Triệu Việt Vương, thành phố Hà Nội

Căn cứ kết quả thẩm định yêu cầu duy trì hiệu lực Bằng độc quyền sáng chế:

Số đơn: DT1-2018-07608

Ngày nộp: 11/12/2018

Chủ đơn: Toyo Seikan Group Holdings, Ltd. (JP)

Đại diện của Chủ đơn: BANCA

Bằng độc quyền sáng chế số: 18002

Năm yêu cầu duy trì hiệu lực: 2

Cục Sở hữu trí tuệ thông báo:

1. Yêu cầu duy trì hiệu lực Bằng độc quyền sáng chế nêu trên được chấp nhận.

2. Hiệu lực Bằng độc quyền sáng chế số 18002 được duy trì đến 11/12/2019.

Nơi nhận:

- Như trên;
- TT (để công bố);
- Lưu: VT, Hồ sơ.

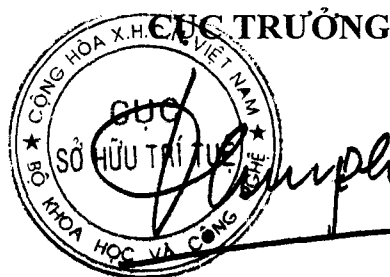

Đinh Hữu Phí

BỘ KHOA HỌC VÀ CÔNG NGHỆ
CỤC SỞ HỮU TRÍ TUỆ

CỘNG HÒA XÃ HỘI CHỦ NGHĨA VIỆT NAM
Độc lập - Tự do - Hạnh phúc

Số: 7313 /TB-SHTT

Hà Nội, ngày 19 tháng 04 năm 2019

THÔNG BÁO

Ghi nhận yêu cầu duy trì hiệu lực Bằng độc quyền sáng chế

Kính gửi: Công ty TNHH Ban Ca (BANCA)
15B Triệu Việt Vương, thành phố Hà Nội

Căn cứ kết quả thẩm định yêu cầu duy trì hiệu lực Bằng độc quyền sáng chế:

Số đơn: DT1-2018-07609

Ngày nộp: 11/12/2018

Chủ đơn: SHARP KABUSHIKI KAISHA (JP)

Đại diện của Chủ đơn: BANCA

Bằng độc quyền sáng chế số: 18004

Năm yêu cầu duy trì hiệu lực: 2

Cục Sở hữu trí tuệ thông báo:

1. Yêu cầu duy trì hiệu lực Bằng độc quyền sáng chế nêu trên được chấp nhận.

2. Hiệu lực Bằng độc quyền sáng chế số 18004 được duy trì đến 11/12/2019.

Nơi nhận:

- Như trên;
- TT (để công bố);
- Lưu: VT, Hồ sơ.

CỤC TRƯỞNG



Đinh Hữu Phí

BỘ KHOA HỌC VÀ CÔNG NGHỆ
CỤC SỞ HỮU TRÍ TUỆ

CỘNG HÒA XÃ HỘI CHỦ NGHĨA VIỆT NAM
Độc lập - Tự do - Hạnh phúc

Số: 7314 /TB-SHTT

Hà Nội, ngày 19 tháng 04 năm 2019

THÔNG BÁO

Ghi nhận yêu cầu duy trì hiệu lực Bằng độc quyền sáng chế

Kính gửi: Công ty TNHH Ban Ca (BANCA)
15B Triệu Việt Vương, thành phố Hà Nội

Căn cứ kết quả thẩm định yêu cầu duy trì hiệu lực Bằng độc quyền sáng chế:

Số đơn: DT1-2018-07610

Ngày nộp: 11/12/2018

Chủ đơn: WACOM CO., LTD. (JP)

Đại diện của Chủ đơn: BANCA

Bằng độc quyền sáng chế số: 18005

Năm yêu cầu duy trì hiệu lực: 2

Cục Sở hữu trí tuệ thông báo:

1. Yêu cầu duy trì hiệu lực Bằng độc quyền sáng chế nêu trên được chấp nhận.

2. Hiệu lực Bằng độc quyền sáng chế số 18005 được duy trì đến 11/12/2019.

Nơi nhận:

- Như trên;
- TT (để công bố);
- Lưu: VT, Hồ sơ.

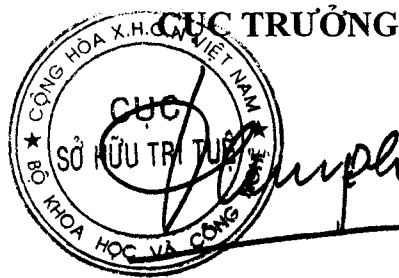

Đinh Hữu Phí

BỘ KHOA HỌC VÀ CÔNG NGHỆ
CỤC SỞ HỮU TRÍ TUỆ

CỘNG HÒA XÃ HỘI CHỦ NGHĨA VIỆT NAM
Độc lập - Tự do - Hạnh phúc

Số: 7315 /TB-SHTT

Hà Nội, ngày 19 tháng 04 năm 2019

THÔNG BÁO

Ghi nhận yêu cầu duy trì hiệu lực Bằng độc quyền sáng chế

Kính gửi: Công ty TNHH Ban Ca (BANCA)
15B Triệu Việt Vương, thành phố Hà Nội

Căn cứ kết quả thẩm định yêu cầu duy trì hiệu lực Bằng độc quyền sáng chế:

Số đơn: DT1-2018-07611

Ngày nộp: 11/12/2018

Chủ đơn: WACOM CO., LTD. (JP)

Đại diện của Chủ đơn: BANCA

Bằng độc quyền sáng chế số: 18006

Năm yêu cầu duy trì hiệu lực: 2

Cục Sở hữu trí tuệ thông báo:

1. Yêu cầu duy trì hiệu lực Bằng độc quyền sáng chế nêu trên được chấp nhận.

2. Hiệu lực Bằng độc quyền sáng chế số 18006 được duy trì đến 11/12/2019.

Nơi nhận:

- Như trên;
- TT (để công bố);
- Lưu: VT, Hồ sơ.

CỤC TRƯỞNG



Đinh Hữu Phí

BỘ KHOA HỌC VÀ CÔNG NGHỆ
CỤC SỞ HỮU TRÍ TUỆ

CỘNG HÒA XÃ HỘI CHỦ NGHĨA VIỆT NAM
Độc lập - Tự do - Hạnh phúc

Số: 756 /TB-SHTT

Hà Nội, ngày 17 tháng 11 năm 2019

THÔNG BÁO

Ghi nhận yêu cầu duy trì hiệu lực Bằng độc quyền sáng chế

Kính gửi: Công ty TNHH Ban Ca (BANCA)
15B Triệu Việt Vương, thành phố Hà Nội

Căn cứ kết quả thẩm định yêu cầu duy trì hiệu lực Bằng độc quyền sáng chế:

Số đơn: DT1-2018-07612

Ngày nộp: 11/12/2018

Chủ đơn: EMITEC GESELLSCHAFT FUR EMISSIONSTECHNOLOGIE
MBH (DE)

Đại diện của Chủ đơn: BANCA

Bằng độc quyền sáng chế số: 18013

Năm yêu cầu duy trì hiệu lực: 2

Cục Sở hữu trí tuệ thông báo:

1. Yêu cầu duy trì hiệu lực Bằng độc quyền sáng chế nêu trên được chấp nhận.

2. Hiệu lực Bằng độc quyền sáng chế số 18013 được duy trì đến 11/12/2019.

Nơi nhận:

- Như trên;
- TT (để công bố);
- Lưu: VT, Hồ sơ.

CỤC TRƯỞNG

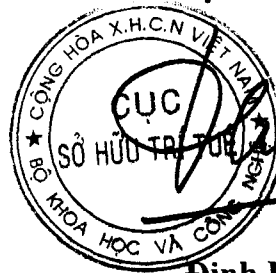

Đinh Hữu Phí

BỘ KHOA HỌC VÀ CÔNG NGHỆ
CỤC SỞ HỮU TRÍ TUỆ

CỘNG HÒA XÃ HỘI CHỦ NGHĨA VIỆT NAM
Độc lập - Tự do - Hạnh phúc

Số: 3317/TB-SHTT

Hà Nội, ngày 19 tháng 04 năm 2019

THÔNG BÁO
Ghi nhận yêu cầu duy trì hiệu lực Bằng độc quyền sáng chế

Kính gửi: Công ty TNHH Ban Ca (BANCA)
15B Triệu Việt Vương, thành phố Hà Nội

Căn cứ kết quả thẩm định yêu cầu duy trì hiệu lực Bằng độc quyền sáng chế:

Số đơn: DT1-2018-07613

Ngày nộp: 11/12/2018

Chủ đơn: SMC KABUSHIKI KAISHA (JP)

Đại diện của Chủ đơn: BANCA

Bằng độc quyền sáng chế số: 18015

Năm yêu cầu duy trì hiệu lực: 2

Cục Sở hữu trí tuệ thông báo:

1. Yêu cầu duy trì hiệu lực Bằng độc quyền sáng chế nêu trên được chấp nhận.

2. Hiệu lực Bằng độc quyền sáng chế số 18015 được duy trì đến 11/12/2019.

Nơi nhận:

- Như trên;
- TT (để công bố);
- Lưu: VT, Hồ sơ.

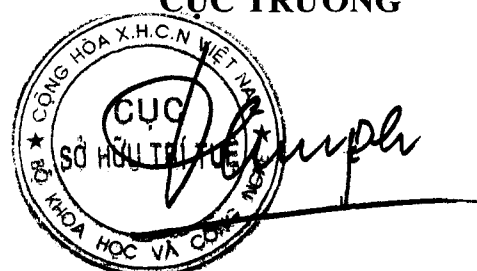
CỤC TRƯỞNG

Đinh Hữu Phí

BỘ KHOA HỌC VÀ CÔNG NGHỆ
CỤC SỞ HỮU TRÍ TUỆ

CỘNG HÒA XÃ HỘI CHỦ NGHĨA VIỆT NAM
Độc lập - Tự do - Hạnh phúc

Số: 7518 /TB-SHTT

Hà Nội, ngày 19 tháng 04 năm 2019

THÔNG BÁO

Ghi nhận yêu cầu duy trì hiệu lực Bằng độc quyền sáng chế

Kính gửi: Công ty TNHH Ban Ca (BANCA)
15B Triệu Việt Vương, thành phố Hà Nội

Căn cứ kết quả thẩm định yêu cầu duy trì hiệu lực Bằng độc quyền sáng chế:

Số đơn: DT1-2018-07614

Ngày nộp: 11/12/2018

Chủ đơn: Yamaha Hatsudoki Kabushiki Kaisha (JP)

Đại diện của Chủ đơn: BANCA

Bằng độc quyền sáng chế số: 18017

Năm yêu cầu duy trì hiệu lực: 2

Cục Sở hữu trí tuệ thông báo:

1. Yêu cầu duy trì hiệu lực Bằng độc quyền sáng chế nêu trên được chấp nhận.

2. Hiệu lực Bằng độc quyền sáng chế số 18017 được duy trì đến 11/12/2019.

Nơi nhận:

- Như trên;
- TT (để công bố);
- Lưu: VT, Hồ sơ.

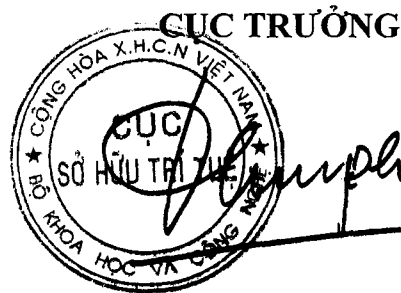

Đình Hữu Phí

BỘ KHOA HỌC VÀ CÔNG NGHỆ
CỤC SỞ HỮU TRÍ TUỆ

CỘNG HÒA XÃ HỘI CHỦ NGHĨA VIỆT NAM
Độc lập - Tự do - Hạnh phúc

Số: 7319 /TB-SHTT

Hà Nội, ngày 19 tháng 04 năm 2019

THÔNG BÁO

Ghi nhận yêu cầu duy trì hiệu lực Bằng độc quyền sáng chế

Kính gửi: Công ty TNHH Ban Ca (BANCA)
15B Triệu Việt Vương, thành phố Hà Nội

Căn cứ kết quả thẩm định yêu cầu duy trì hiệu lực Bằng độc quyền sáng chế:

Số đơn: DT1-2018-07617

Ngày nộp: 11/12/2018

Chủ đơn: ISHIHARA SANGYO KAISHA, LTD. (JP)

Đại diện của Chủ đơn: BANCA

Bằng độc quyền sáng chế số: 18027

Năm yêu cầu duy trì hiệu lực: 2

Cục Sở hữu trí tuệ thông báo:

1. Yêu cầu duy trì hiệu lực Bằng độc quyền sáng chế nêu trên được chấp nhận.

2. Hiệu lực Bằng độc quyền sáng chế số 18027 được duy trì đến 11/12/2019.

Nơi nhận:

- Như trên;
- TT (để công bố);
- Lưu: VT, Hồ sơ.



Đinh Hữu Phí

BỘ KHOA HỌC VÀ CÔNG NGHỆ
CỤC SỞ HỮU TRÍ TUỆ

CỘNG HÒA XÃ HỘI CHỦ NGHĨA VIỆT NAM
Độc lập - Tự do - Hạnh phúc

Số: 7320 /TB-SHTT

Hà Nội, ngày 19 tháng 04 năm 2019

THÔNG BÁO

Ghi nhận yêu cầu duy trì hiệu lực Bằng độc quyền sáng chế

Kính gửi: Công ty TNHH Ban Ca (BANCA)
15B Triệu Việt Vương, thành phố Hà Nội

Căn cứ kết quả thẩm định yêu cầu duy trì hiệu lực Bằng độc quyền sáng chế:

Số đơn: DT1-2018-07618

Ngày nộp: 11/12/2018

Chủ đơn: MITSUI CHEMICALS, INC. (JP)

Đại diện của Chủ đơn: BANCA

Bằng độc quyền sáng chế số: 18036

Năm yêu cầu duy trì hiệu lực: 2

Cục Sở hữu trí tuệ thông báo:

1. Yêu cầu duy trì hiệu lực Bằng độc quyền sáng chế nêu trên được chấp nhận.

2. Hiệu lực Bằng độc quyền sáng chế số 18036 được duy trì đến 11/12/2019.

hc

Nơi nhận:

- Như trên;
- TT (để công bố);
- Lưu: VT, Hồ sơ.

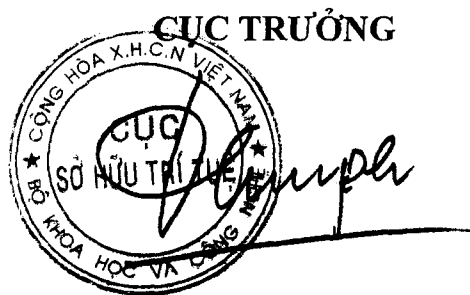

Đinh Hữu Phí

BỘ KHOA HỌC VÀ CÔNG NGHỆ
CỤC SỞ HỮU TRÍ TUỆ

CỘNG HÒA XÃ HỘI CHỦ NGHĨA VIỆT NAM
Độc lập - Tự do - Hạnh phúc

Số: 7321 /TB-SHTT

Hà Nội, ngày 19 tháng 04 năm 2019

THÔNG BÁO

Ghi nhận yêu cầu duy trì hiệu lực Bằng độc quyền sáng chế

Kính gửi: Công ty TNHH Ban Ca (BANCA)
15B Triệu Việt Vương, thành phố Hà Nội

Căn cứ kết quả thẩm định yêu cầu duy trì hiệu lực Bằng độc quyền sáng chế:

Số đơn: DT1-2018-07619

Ngày nộp: 11/12/2018

Chủ đơn: BOEHRINGER INGELHEIM INTERNATIONAL GMBH (DE)

Đại diện của Chủ đơn: BANCA

Bằng độc quyền sáng chế số: 18040

Năm yêu cầu duy trì hiệu lực: 2

Cục Sở hữu trí tuệ thông báo:

1. Yêu cầu duy trì hiệu lực Bằng độc quyền sáng chế nêu trên được chấp nhận.

2. Hiệu lực Bằng độc quyền sáng chế số 18040 được duy trì đến 11/12/2019.

Nơi nhận:

- Như trên;
- TT (để công bố);
- Lưu: VT, Hồ sơ.



Đinh Hữu Phí

BỘ KHOA HỌC VÀ CÔNG NGHỆ
CỤC SỞ HỮU TRÍ TUỆ

CỘNG HÒA XÃ HỘI CHỦ NGHĨA VIỆT NAM
Độc lập - Tự do - Hạnh phúc

Số: 7322 /TB-SHTT

Hà Nội, ngày 19 tháng 04 năm 2019

THÔNG BÁO

Ghi nhận yêu cầu duy trì hiệu lực Bằng độc quyền sáng chế

Kính gửi: Công ty TNHH Ban Ca (BANCA)
15B Triệu Việt Vương, thành phố Hà Nội

Căn cứ kết quả thẩm định yêu cầu duy trì hiệu lực Bằng độc quyền sáng chế:

Số đơn: DT1-2018-07620

Ngày nộp: 11/12/2018

Chủ đơn: MITSUI CHEMICALS, INC. (JP)

Đại diện của Chủ đơn: BANCA

Bằng độc quyền sáng chế số: 18043

Năm yêu cầu duy trì hiệu lực: 2

Cục Sở hữu trí tuệ thông báo:

1. Yêu cầu duy trì hiệu lực Bằng độc quyền sáng chế nêu trên được chấp nhận.

2. Hiệu lực Bằng độc quyền sáng chế số 18043 được duy trì đến 11/12/2019.

Nơi nhận:

- Như trên;
- TT (để công bố);
- Lưu: VT, Hồ sơ.

CỤC TRƯỞNG

Đinh Hữu Phú

BỘ KHOA HỌC VÀ CÔNG NGHỆ
CỤC SỞ HỮU TRÍ TUỆ

CỘNG HÒA XÃ HỘI CHỦ NGHĨA VIỆT NAM
Độc lập - Tự do - Hạnh phúc

Số: 7323 /TB-SHTT

Hà Nội, ngày 14 tháng 04 năm 2019

THÔNG BÁO
Ghi nhận yêu cầu duy trì hiệu lực Bằng độc quyền sáng chế

Kính gửi: Công ty TNHH Ban Ca (BANCA)
15B Triệu Việt Vương, thành phố Hà Nội

Căn cứ kết quả thẩm định yêu cầu duy trì hiệu lực Bằng độc quyền sáng chế:

Số đơn: DT1-2018-07621

Ngày nộp: 11/12/2018

Chủ đơn: Yamaha Hatsudoki Kabushiki Kaisha (JP)

Đại diện của Chủ đơn: BANCA

Bằng độc quyền sáng chế số: 18049

Năm yêu cầu duy trì hiệu lực: 2

Cục Sở hữu trí tuệ thông báo:

1. Yêu cầu duy trì hiệu lực Bằng độc quyền sáng chế nêu trên được chấp nhận.

2. Hiệu lực Bằng độc quyền sáng chế số 18049 được duy trì đến 11/12/2019.

Nơi nhận:

- Như trên;
- TT (để công bố);
- Lưu: VT, Hồ sơ.

CỤC TRƯỞNG

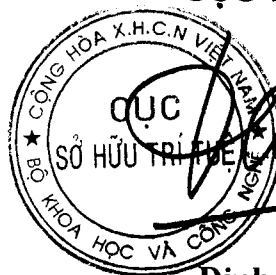

Đinh Hữu Phí

BỘ KHOA HỌC VÀ CÔNG NGHỆ
CỤC SỞ HỮU TRÍ TUỆ

CỘNG HÒA XÃ HỘI CHỦ NGHĨA VIỆT NAM
Độc lập - Tự do - Hạnh phúc

Số: 7324 /TB-SHTT

Hà Nội, ngày 19 tháng 04 năm 2019

THÔNG BÁO

Ghi nhận yêu cầu duy trì hiệu lực Bằng độc quyền sáng chế

Kính gửi: Công ty TNHH Tầm nhìn và Liên danh

(VISION & ASSOCIATES CO.LTD.)

Phòng 308-310, tầng 3, Tháp Hà Nội, số 49 Hai Bà Trưng, .

phường Trần Hưng Đạo, quận Hoàn Kiếm, thành phố Hà Nội

Căn cứ kết quả thẩm định yêu cầu duy trì hiệu lực Bằng độc quyền sáng chế:

Số đơn: DT1-2018-07624

Ngày nộp: 11/12/2018

Chủ đơn: SANDWICH PANEL CONSTRUCTION SDN. BHD (MY)

Đại diện của Chủ đơn: VISION & ASSOCIATES CO.LTD.

Bằng độc quyền sáng chế số: 10982

Năm yêu cầu duy trì hiệu lực: 7

Cục Sở hữu trí tuệ thông báo:

1. Yêu cầu duy trì hiệu lực Bằng độc quyền sáng chế nêu trên được chấp nhận.

2. Hiệu lực Bằng độc quyền sáng chế số 10982 được duy trì đến 24/12/2019.

Nơi nhận:

- Như trên;
- TT (để công bố);
- Lưu: VT, Hồ sơ.

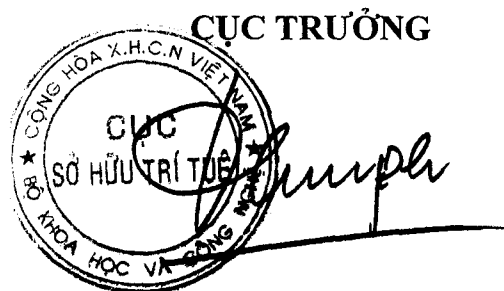

Đình Hữu Phú

BỘ KHOA HỌC VÀ CÔNG NGHỆ
CỤC SỞ HỮU TRÍ TUỆ

CỘNG HÒA XÃ HỘI CHỦ NGHĨA VIỆT NAM
Độc lập - Tự do - Hạnh phúc

Số: 7315/TB-SHTT

Hà Nội, ngày 11 tháng 12 năm 2019

THÔNG BÁO

Ghi nhận yêu cầu duy trì hiệu lực Bằng độc quyền sáng chế

Kính gửi: Công ty Luật TNHH IP MAX (IPMAX LAW FIRM)
Tầng 5, Tòa nhà Toserco, số 273 phố Kim Mã, phường Giảng Võ,
quận Ba Đình, TP Hà Nội

Căn cứ kết quả thẩm định yêu cầu duy trì hiệu lực Bằng độc quyền sáng chế:

Số đơn: DT1-2018-07622

Ngày nộp: 11/12/2018

Chủ đơn: T-DATA SYSTEMS (S) PTE LTD. (SG)

Đại diện của Chủ đơn: IPMAX LAW FIRM

Bằng độc quyền sáng chế số: 18048

Năm yêu cầu duy trì hiệu lực: 2

Cục Sở hữu trí tuệ thông báo:

1. Yêu cầu duy trì hiệu lực Bằng độc quyền sáng chế nêu trên được chấp nhận.

2. Hiệu lực Bằng độc quyền sáng chế số 18048 được duy trì đến 11/12/2019.

Nơi nhận:

- Như trên;
- TT (để công bố);
- Lưu: VT, Hồ sơ.

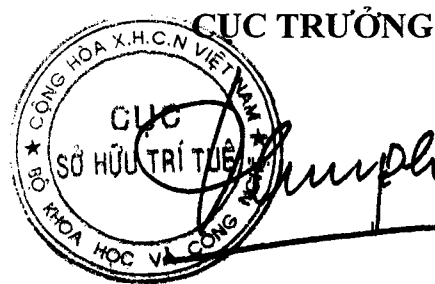

Đinh Hữu Phí

BỘ KHOA HỌC VÀ CÔNG NGHỆ
CỤC SỞ HỮU TRÍ TUỆ

CỘNG HÒA XÃ HỘI CHỦ NGHĨA VIỆT NAM
Độc lập - Tự do - Hạnh phúc

Số: 4326 /TB-SHTT

Hà Nội, ngày 19 tháng 04 năm 2019

THÔNG BÁO

Ghi nhận yêu cầu duy trì hiệu lực Bằng độc quyền sáng chế

Kính gửi: Công ty TNHH một thành viên Sở hữu trí tuệ VCCI
(VCCI-IP CO.,LTD)
Tầng 8, Toà nhà VCCI, số 9 Đào Duy Anh, phường Phương mai,
quận Đống Đa, thành phố Hà Nội

Căn cứ kết quả thẩm định yêu cầu duy trì hiệu lực Bằng độc quyền sáng chế:

Số đơn: DT1-2018-07625

Ngày nộp: 12/12/2018

Chủ đơn: University of Tsukuba (JP)

Đại diện của Chủ đơn: VCCI-IP CO.,LTD

Bằng độc quyền sáng chế số: 8219

Năm yêu cầu duy trì hiệu lực: 10

Cục Sở hữu trí tuệ thông báo:

1. Yêu cầu duy trì hiệu lực Bằng độc quyền sáng chế nêu trên được chấp nhận.

2. Hiệu lực Bằng độc quyền sáng chế số 8219 được duy trì đến 25/01/2020. *ke*

Nơi nhận:

- Như trên;
- TT (để công bố);
- Lưu: VT, Hồ sơ.

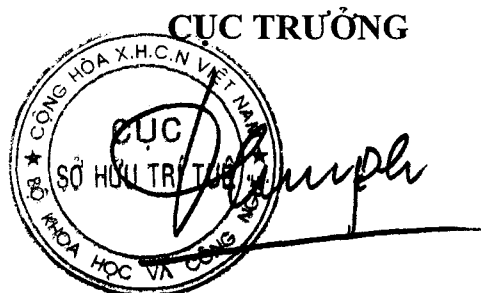

Đinh Hữu Phí

BỘ KHOA HỌC VÀ CÔNG NGHỆ
CỤC SỞ HỮU TRÍ TUỆ

CỘNG HÒA XÃ HỘI CHỦ NGHĨA VIỆT NAM
Độc lập - Tự do - Hạnh phúc

Số: 7327/TB-SHTT

Hà Nội, ngày 19 tháng 04 năm 2019

THÔNG BÁO

Ghi nhận yêu cầu duy trì hiệu lực Bằng độc quyền sáng chế

Kính gửi: Công ty TNHH T&T INVENMARK Sở hữu trí tuệ Quốc tế .
(T&T INVENMARK CO., LTD.)
Phòng 101, tòa nhà 30 Nguyễn Du, phường Bùi Thị Xuân,
quận Hai Bà Trưng, TP. Hà Nội

Căn cứ kết quả thẩm định yêu cầu duy trì hiệu lực Bằng độc quyền sáng chế:

Số đơn: DT1-2018-07627

Ngày nộp: 12/12/2018

Chủ đơn: Council of Scientific & Industrial Research (IN)

Đại diện của Chủ đơn: T&T INVENMARK CO., LTD.

Bằng độc quyền sáng chế số: 18274

Năm yêu cầu duy trì hiệu lực: 2

Cục Sở hữu trí tuệ thông báo:

1. Yêu cầu duy trì hiệu lực Bằng độc quyền sáng chế nêu trên được chấp nhận.

2. Hiệu lực Bằng độc quyền sáng chế số 18274 được duy trì đến 09/01/2020.

Nơi nhận:

- Như trên;
- TT (để công bố);
- Lưu: VT, Hồ sơ.



Đinh Hữu Phí

BỘ KHOA HỌC VÀ CÔNG NGHỆ
CỤC SỞ HỮU TRÍ TUỆ

CỘNG HÒA XÃ HỘI CHỦ NGHĨA VIỆT NAM
Độc lập - Tự do - Hạnh phúc

Số: 7328 /TB-SHTT

Hà Nội, ngày 19 tháng 04 năm 2019

THÔNG BÁO

Ghi nhận yêu cầu duy trì hiệu lực Bằng độc quyền sáng chế

Kính gửi: Công ty Luật TNHH AMBYS Hà Nội (AMBYS HANOI)
Số 3, ngõ 123, đường Âu Cơ, phường Tứ Liên, quận Tây Hồ, TP. Hà Nội

Căn cứ kết quả thẩm định yêu cầu duy trì hiệu lực Bằng độc quyền sáng chế:

Số đơn: DT1-2018-07628

Ngày nộp: 12/12/2018

Chủ đơn: MAINTECH CO., LTD. (JP)

Đại diện của Chủ đơn: AMBYS HANOI

Bằng độc quyền sáng chế số: 15030

Năm yêu cầu duy trì hiệu lực: 4

Cục Sở hữu trí tuệ thông báo:

1. Yêu cầu duy trì hiệu lực Bằng độc quyền sáng chế nêu trên được chấp nhận.

2. Hiệu lực Bằng độc quyền sáng chế số 15030 được duy trì đến 05/01/2020.

H.

Nơi nhận:

- Như trên;
- TT (để công bố);
- Lưu: VT, Hồ sơ.

CỤC TRƯỞNG



Đinh Hữu Phí

BỘ KHOA HỌC VÀ CÔNG NGHỆ
CỤC SỞ HỮU TRÍ TUỆ

CỘNG HÒA XÃ HỘI CHỦ NGHĨA VIỆT NAM
Độc lập - Tự do - Hạnh phúc

Số: 7329 /TB-SHTT

Hà Nội, ngày 19 tháng 04 năm 2019

THÔNG BÁO

Ghi nhận yêu cầu duy trì hiệu lực Bằng độc quyền sáng chế

Kính gửi: Công ty TNHH Trường Xuân (AGELESS CO.,LTD.)
Tầng 11, số 102 đường Trần Phú, phường Mộ Lao, quận Hà Đông,
TP. Hà Nội

Căn cứ kết quả thẩm định yêu cầu duy trì hiệu lực Bằng độc quyền sáng chế:

Số đơn: DT1-2018-07630

Ngày nộp: 12/12/2018

Chủ đơn: BAE, Myung-soon (KR)

Đại diện của Chủ đơn: AGELESS CO.,LTD.

Bằng độc quyền sáng chế số: 18149

Năm yêu cầu duy trì hiệu lực: 2

Cục Sở hữu trí tuệ thông báo:

1. Yêu cầu duy trì hiệu lực Bằng độc quyền sáng chế nêu trên được chấp nhận.

2. Hiệu lực Bằng độc quyền sáng chế số 18149 được duy trì đến 25/12/2019.

Nơi nhận:

- Như trên;
- TT (để công bố);
- Lưu: VT, Hồ sơ.

CỤC TRƯỞNG



Đinh Hữu Phí

BỘ KHOA HỌC VÀ CÔNG NGHỆ
CỤC SỞ HỮU TRÍ TUỆ

CỘNG HÒA XÃ HỘI CHỦ NGHĨA VIỆT NAM
Độc lập - Tự do - Hạnh phúc

Số: 7350 /TB-SHTT

Hà Nội, ngày 14 tháng 04 năm 2019

THÔNG BÁO

Ghi nhận yêu cầu duy trì hiệu lực Bằng độc quyền sáng chế

Kính gửi: Công ty TNHH Trường Xuân (AGELESS CO.,LTD.)
Tầng 11, số 102 đường Trần Phú, phường Mộ Lao, quận Hà Đông,
TP. Hà Nội

Căn cứ kết quả thẩm định yêu cầu duy trì hiệu lực Bằng độc quyền sáng chế:

Số đơn: DT1-2018-07631

Ngày nộp: 12/12/2018

Chủ đơn: DUCK SHIN HOUSING CO., LTD. (KR)

Đại diện của Chủ đơn: AGELESS CO.,LTD.

Bằng độc quyền sáng chế số: 16397

Năm yêu cầu duy trì hiệu lực: 3

Cục Sở hữu trí tuệ thông báo:

1. Yêu cầu duy trì hiệu lực Bằng độc quyền sáng chế nêu trên được chấp nhận.

2. Hiệu lực Bằng độc quyền sáng chế số 16397 được duy trì đến 26/12/2019.

Nơi nhận:

- Như trên;
- TT (để công bố);
- Lưu: VT, Hồ sơ.

CỤC TRƯỞNG

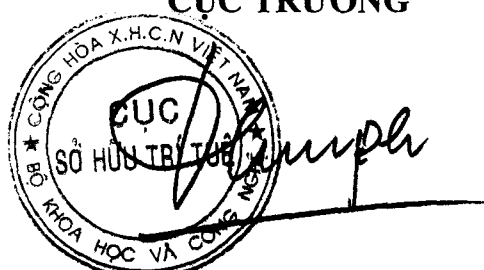

Đinh Hữu Phí

BỘ KHOA HỌC VÀ CÔNG NGHỆ
CỤC SỞ HỮU TRÍ TUỆ

CỘNG HOÀ XÃ HỘI CHỦ NGHĨA VIỆT NAM
Độc lập - Tự do - Hạnh phúc

Số: 73b1 /TB-SHTT

Hà Nội, ngày 19 tháng 12 năm 2019

THÔNG BÁO
Ghi nhận yêu cầu duy trì hiệu lực Bằng độc quyền sáng chế

Kính gửi: Công ty TNHH Trường Xuân (AGELESS CO.,LTD.)
Tầng 11, số 102 đường Trần Phú, phường Mộ Lao, quận Hà Đông,
TP. Hà Nội

Căn cứ kết quả thẩm định yêu cầu duy trì hiệu lực Bằng độc quyền sáng chế:

Số đơn: DT1-2018-07632

Ngày nộp: 12/12/2018

Chủ đơn: DUCK SHIN HOUSING CO., LTD. (KR)

Đại diện của Chủ đơn: AGELESS CO.,LTD.

Bằng độc quyền sáng chế số: 16501

Năm yêu cầu duy trì hiệu lực: 3

Cục Sở hữu trí tuệ thông báo:

1. Yêu cầu duy trì hiệu lực Bằng độc quyền sáng chế nêu trên được chấp nhận.

2. Hiệu lực Bằng độc quyền sáng chế số 16501 được duy trì đến 24/01/2020.

Nơi nhận:

- Như trên;
- TT (để công bố);
- Lưu: VT, Hồ sơ.

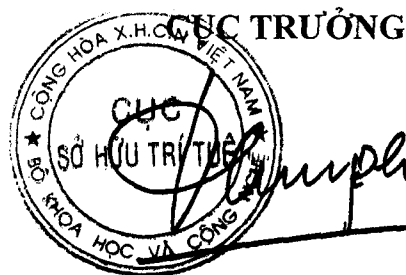

Đinh Hữu Phí

BỘ KHOA HỌC VÀ CÔNG NGHỆ
CỤC SỞ HỮU TRÍ TUỆ

CỘNG HÒA XÃ HỘI CHỦ NGHĨA VIỆT NAM
Độc lập - Tự do - Hạnh phúc

Số: 7332/TB-SHTT

Hà Nội, ngày 19 tháng 04 năm 2019

THÔNG BÁO

Ghi nhận yêu cầu duy trì hiệu lực Bằng độc quyền sáng chế

Kính gửi: Công ty TNHH Ban Ca (BANCA)
15B Triệu Việt Vương, thành phố Hà Nội

Căn cứ kết quả thẩm định yêu cầu duy trì hiệu lực Bằng độc quyền sáng chế:

Số đơn: DT1-2018-07633

Ngày nộp: 12/12/2018

Chủ đơn: CROWN CORK & SEAL TECHNOLOGIES CORPORATION
(US)

Đại diện của Chủ đơn: BANCA

Bằng độc quyền sáng chế số: 3984

Năm yêu cầu duy trì hiệu lực: 16

Cục Sở hữu trí tuệ thông báo:

1. Yêu cầu duy trì hiệu lực Bằng độc quyền sáng chế nêu trên được chấp nhận.

2. Hiệu lực Bằng độc quyền sáng chế số 3984 được duy trì đến 12/12/2019. *KE*

Nơi nhận:

- Như trên;
- TT (để công bố);
- Lưu: VT, Hồ sơ.

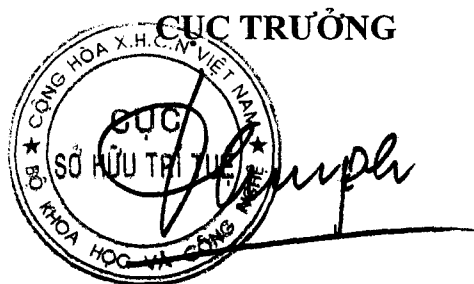

Đình Hữu Phí

BỘ KHOA HỌC VÀ CÔNG NGHỆ
CỤC SỞ HỮU TRÍ TUỆ

CỘNG HÒA XÃ HỘI CHỦ NGHĨA VIỆT NAM
Độc lập - Tự do - Hạnh phúc

Số: 7777 /TB-SHTT

Hà Nội, ngày 19 tháng 04 năm 2019

THÔNG BÁO
Ghi nhận yêu cầu duy trì hiệu lực Bằng độc quyền sáng chế

Kính gửi: Công ty TNHH Ban Ca (BANCA)
15B Triệu Việt Vương, thành phố Hà Nội

Căn cứ kết quả thẩm định yêu cầu duy trì hiệu lực Bằng độc quyền sáng chế:

Số đơn: DT1-2018-07634

Ngày nộp: 12/12/2018

Chủ đơn: LAY LINE GENOMICS S.P.A. (IT)

Đại diện của Chủ đơn: BANCA

Bằng độc quyền sáng chế số: 16331

Năm yêu cầu duy trì hiệu lực: 3

Cục Sở hữu trí tuệ thông báo:

1. Yêu cầu duy trì hiệu lực Bằng độc quyền sáng chế nêu trên được chấp nhận.

2. Hiệu lực Bằng độc quyền sáng chế số 16331 được duy trì đến 12/12/2019.

Nơi nhận:

- Như trên;
- TT (để công bố);
- Lưu: VT, Hồ sơ.

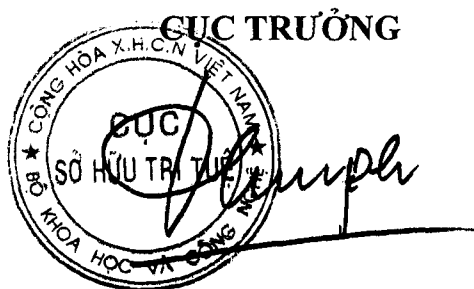

Đinh Hữu Phí

BỘ KHOA HỌC VÀ CÔNG NGHỆ
CỤC SỞ HỮU TRÍ TUỆ

CỘNG HÒA XÃ HỘI CHỦ NGHĨA VIỆT NAM
Độc lập - Tự do - Hạnh phúc

Số: 7454 /TB-SHTT

Hà Nội, ngày 19 tháng 04 năm 2019

THÔNG BÁO

Ghi nhận yêu cầu duy trì hiệu lực Bằng độc quyền sáng chế

Kính gửi: Công ty TNHH Ban Ca (BANCA)
15B Triệu Việt Vương, thành phố Hà Nội

Căn cứ kết quả thẩm định yêu cầu duy trì hiệu lực Bằng độc quyền sáng chế:

Số đơn: DT1-2018-07635

Ngày nộp: 12/12/2018

Chủ đơn: BOEHRINGER INGELHEIM INTERNATIONAL GMBH (DE)

Đại diện của Chủ đơn: BANCA

Bằng độc quyền sáng chế số: 16334

Năm yêu cầu duy trì hiệu lực: 3

Cục Sở hữu trí tuệ thông báo:

1. Yêu cầu duy trì hiệu lực Bằng độc quyền sáng chế nêu trên được chấp nhận.

2. Hiệu lực Bằng độc quyền sáng chế số 16334 được duy trì đến 12/12/2019.

He

Nơi nhận:

- Như trên;
- TT (để công bố);
- Lưu: VT, Hồ sơ.

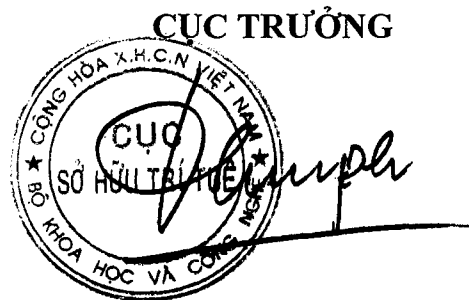

Đinh Hữu Phí

BỘ KHOA HỌC VÀ CÔNG NGHỆ
CỤC SỞ HỮU TRÍ TUỆ

CỘNG HÒA XÃ HỘI CHỦ NGHĨA VIỆT NAM
Độc lập - Tự do - Hạnh phúc

Số: 735 /TB-SHTT

Hà Nội, ngày 19 tháng 04 năm 2019

THÔNG BÁO

Ghi nhận yêu cầu duy trì hiệu lực Bằng độc quyền sáng chế

Kính gửi: Công ty TNHH Ban Ca (BANCA)
15B Triệu Việt Vương, thành phố Hà Nội

Căn cứ kết quả thẩm định yêu cầu duy trì hiệu lực Bằng độc quyền sáng chế:

Số đơn: DT1-2018-07636

Ngày nộp: 12/12/2018

Chủ đơn: THINK LABORATORY CO., LTD. (JP)

Đại diện của Chủ đơn: BANCA

Bằng độc quyền sáng chế số: 16346

Năm yêu cầu duy trì hiệu lực: 3

Cục Sở hữu trí tuệ thông báo:

1. Yêu cầu duy trì hiệu lực Bằng độc quyền sáng chế nêu trên được chấp nhận.

2. Hiệu lực Bằng độc quyền sáng chế số 16346 được duy trì đến 12/12/2019.

Nơi nhận:

- Như trên;
- TT (để công bố);
- Lưu: VT, Hồ sơ.

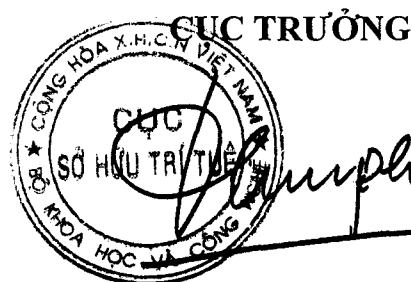

Đinh Hữu Phí

BỘ KHOA HỌC VÀ CÔNG NGHỆ
CỤC SỞ HỮU TRÍ TUỆ

CỘNG HÒA XÃ HỘI CHỦ NGHĨA VIỆT NAM
Độc lập - Tự do - Hạnh phúc

Số: *375* /TB-SHTT

Hà Nội, ngày *19* tháng *04* năm 2019

THÔNG BÁO

Ghi nhận yêu cầu duy trì hiệu lực Bằng độc quyền sáng chế

Kính gửi: Công ty TNHH Ban Ca (BANCA)
15B Triệu Việt Vương, thành phố Hà Nội

Căn cứ kết quả thẩm định yêu cầu duy trì hiệu lực Bằng độc quyền sáng chế:

Số đơn: DT1-2018-07637

Ngày nộp: 12/12/2018

Chủ đơn: OOPARTS, INC. (JP)

Đại diện của Chủ đơn: BANCA

Bằng độc quyền sáng chế số: 16353

Năm yêu cầu duy trì hiệu lực: 3

Cục Sở hữu trí tuệ thông báo:

1. Yêu cầu duy trì hiệu lực Bằng độc quyền sáng chế nêu trên được chấp nhận.

2. Hiệu lực Bằng độc quyền sáng chế số 16353 được duy trì đến 12/12/2019.

Nơi nhận:

- Như trên;
- TT (để công bố);
- Lưu: VT, Hồ sơ.

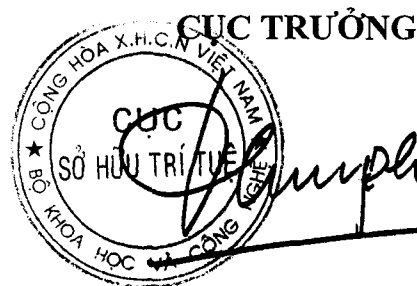

Đinh Hữu Phí

BỘ KHOA HỌC VÀ CÔNG NGHỆ
CỤC SỞ HỮU TRÍ TUỆ

CỘNG HÒA XÃ HỘI CHỦ NGHĨA VIỆT NAM
Độc lập - Tự do - Hạnh phúc

Số: 7337/TB-SHTT

Hà Nội, ngày 19 tháng 04 năm 2019

THÔNG BÁO
Ghi nhận yêu cầu duy trì hiệu lực Bằng độc quyền sáng chế

Kính gửi: Văn phòng Luật sư Ân Nam (ANNAM IP & LAW)
Số 10 ngõ 34 đường Âu Cơ, phường Quảng An, quận Tây Hồ, TP Hà Nội

Căn cứ kết quả thẩm định yêu cầu duy trì hiệu lực Bằng độc quyền sáng chế:

Số đơn: DT1-2018-07575

Ngày nộp: 07/12/2018

Chủ đơn: JANSSEN PHARMACEUTICA N.V. (BE)

Đại diện của Chủ đơn: ANNAM IP & LAW

Bằng độc quyền sáng chế số: 16383

Năm yêu cầu duy trì hiệu lực: 3

Cục Sở hữu trí tuệ thông báo:

1. Yêu cầu duy trì hiệu lực Bằng độc quyền sáng chế nêu trên được chấp nhận.

2. Hiệu lực Bằng độc quyền sáng chế số 16383 được duy trì đến 20/12/2019.

Nơi nhận:

- Như trên;
- TT (để công bố);
- Lưu: VT, Hồ sơ.

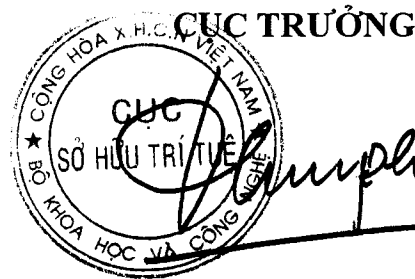

Đinh Hữu Phí

BỘ KHOA HỌC VÀ CÔNG NGHỆ
CỤC SỞ HỮU TRÍ TUỆ

CỘNG HÒA XÃ HỘI CHỦ NGHĨA VIỆT NAM
Độc lập - Tự do - Hạnh phúc

Số: 7772/TB-SHTT

Hà Nội, ngày 02 tháng 05 năm 2019

THÔNG BÁO
Ghi nhận yêu cầu duy trì hiệu lực Bằng độc quyền sáng chế

Kính gửi: Văn phòng luật sư Phạm và Liên danh (PHAM & ASSOCIATES)
8 Trần Hưng Đạo, thành phố Hà Nội

Căn cứ kết quả thẩm định yêu cầu duy trì hiệu lực Bằng độc quyền sáng chế:

Số đơn: DT1-2018-06356

Ngày nộp: 15/10/2018

Chủ đơn: HONDA MOTOR CO., LTD. (JP)

Đại diện của Chủ đơn: PHAM & ASSOCIATES

Bằng độc quyền sáng chế số: 18596

Năm yêu cầu duy trì hiệu lực: 2

Cục Sở hữu trí tuệ thông báo:

1. Yêu cầu duy trì hiệu lực Bằng độc quyền sáng chế nêu trên được chấp nhận.

2. Hiệu lực Bằng độc quyền sáng chế số 18596 được duy trì đến 26/02/2020.

Nơi nhận:

- Như trên;
- TT (để công bố);
- Lưu: VT, Hồ sơ.

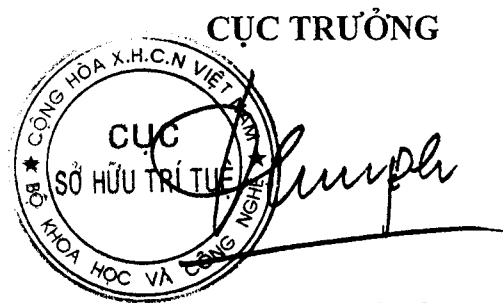
CỤC TRƯỞNG

Đinh Hữu Phí

BỘ KHOA HỌC VÀ CÔNG NGHỆ
CỤC SỞ HỮU TRÍ TUỆ

CỘNG HOÀ XÃ HỘI CHỦ NGHĨA VIỆT NAM
Độc lập - Tự do - Hạnh phúc

Số: 7773 /TB-SHTT

Hà Nội, ngày 02 tháng 05 năm 2019

THÔNG BÁO
Ghi nhận yêu cầu duy trì hiệu lực Bằng độc quyền sáng chế

Kính gửi: Văn phòng luật sư Phạm và Liên danh (PHAM & ASSOCIATES)
8 Trần Hưng Đạo, thành phố Hà Nội

Căn cứ kết quả thẩm định yêu cầu duy trì hiệu lực Bằng độc quyền sáng chế:

Số đơn: DT1-2018-06357

Ngày nộp: 15/10/2018

Chủ đơn: HONDA MOTOR CO., LTD. (JP)

Đại diện của Chủ đơn: PHAM & ASSOCIATES

Bằng độc quyền sáng chế số: 18906

Năm yêu cầu duy trì hiệu lực: 2

Cục Sở hữu trí tuệ thông báo:

1. Yêu cầu duy trì hiệu lực Bằng độc quyền sáng chế nêu trên được chấp nhận.
2. Hiệu lực Bằng độc quyền sáng chế số 18906 được duy trì đến 26/03/2020.

Ke

Nơi nhận:

- Như trên;
- TT (để công bố);
- Lưu: VT, Hồ sơ.

CỤC TRƯỞNG

Đinh Hữu Phí

BỘ KHOA HỌC VÀ CÔNG NGHỆ
CỤC SỞ HỮU TRÍ TUỆ

CỘNG HÒA XÃ HỘI CHỦ NGHĨA VIỆT NAM
Độc lập - Tự do - Hạnh phúc

Số: 7774 /TB-SHTT

Hà Nội, ngày 02 tháng 05 năm 2019

THÔNG BÁO
Ghi nhận yêu cầu duy trì hiệu lực Bằng độc quyền sáng chế

Kính gửi: Văn phòng luật sư Phạm và Liên danh (PHAM & ASSOCIATES)
8 Trần Hưng Đạo, thành phố Hà Nội

Căn cứ kết quả thẩm định yêu cầu duy trì hiệu lực Bằng độc quyền sáng chế:

Số đơn: DT1-2018-06358

Ngày nộp: 15/10/2018

Chủ đơn: HONDA MOTOR CO., LTD. (JP)

Đại diện của Chủ đơn: PHAM & ASSOCIATES

Bằng độc quyền sáng chế số: 18886

Năm yêu cầu duy trì hiệu lực: 2

Cục Sở hữu trí tuệ thông báo:

1. Yêu cầu duy trì hiệu lực Bằng độc quyền sáng chế nêu trên được chấp nhận.

2. Hiệu lực Bằng độc quyền sáng chế số 18886 được duy trì đến 26/03/2020.

ke

Nơi nhận:

- Như trên;
- TT (để công bố);
- Lưu: VT, Hồ sơ.

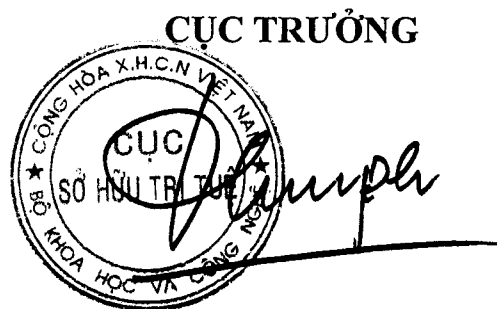

Đinh Hữu Phí

BỘ KHOA HỌC VÀ CÔNG NGHỆ
CỤC SỞ HỮU TRÍ TUỆ

CỘNG HOÀ XÃ HỘI CHỦ NGHĨA VIỆT NAM
Độc lập - Tự do - Hạnh phúc

Số: 7775 /TB-SHTT

Hà Nội, ngày 02 tháng 05 năm 2019

THÔNG BÁO
Ghi nhận yêu cầu duy trì hiệu lực Bằng độc quyền sáng chế

Kính gửi: Văn phòng luật sư Phạm và Liên danh (PHAM & ASSOCIATES)
8 Trần Hưng Đạo, thành phố Hà Nội

Căn cứ kết quả thẩm định yêu cầu duy trì hiệu lực Bằng độc quyền sáng chế:

Số đơn: DT1-2018-06359

Ngày nộp: 15/10/2018

Chủ đơn: HONDA MOTOR CO., LTD. (JP)

Đại diện của Chủ đơn: PHAM & ASSOCIATES

Bằng độc quyền sáng chế số: 18628

Năm yêu cầu duy trì hiệu lực: 2

Cục Sở hữu trí tuệ thông báo:

1. Yêu cầu duy trì hiệu lực Bằng độc quyền sáng chế nêu trên được chấp nhận.

2. Hiệu lực Bằng độc quyền sáng chế số 18628 được duy trì đến 05/03/2020.

Nơi nhận:

- Như trên;
- TT (để công bố);
- Lưu: VT, Hồ sơ.

CỤC TRƯỞNG



Đinh Hữu Phí

BỘ KHOA HỌC VÀ CÔNG NGHỆ
CỤC SỞ HỮU TRÍ TUỆ

CỘNG HÒA XÃ HỘI CHỦ NGHĨA VIỆT NAM
Độc lập - Tự do - Hạnh phúc

Số: 7776 /TB-SHTT

Hà Nội, ngày 02 tháng 05 năm 2019

THÔNG BÁO
Ghi nhận yêu cầu duy trì hiệu lực Bằng độc quyền sáng chế

Kính gửi: Công ty TNHH Sở hữu trí tuệ ACTIP (ACTIP IP LIMITED)
M04-L16, Khu A - Khu đô thị mới Dương Nội, phường La Khê,
quận Hà Đông, Tp. Hà Nội

Căn cứ kết quả thẩm định yêu cầu duy trì hiệu lực Bằng độc quyền sáng chế:

Số đơn: DT1-2018-06360

Ngày nộp: 15/10/2018

Chủ đơn: OMNI SYSTEM CO., LTD. (KR)

Đại diện của Chủ đơn: ACTIP IP LIMITED

Bằng độc quyền sáng chế số: 14820

Năm yêu cầu duy trì hiệu lực: 4

Cục Sở hữu trí tuệ thông báo:

1. Yêu cầu duy trì hiệu lực Bằng độc quyền sáng chế nêu trên được chấp nhận.
2. Hiệu lực Bằng độc quyền sáng chế số 14820 được duy trì đến 16/11/2019.

Nơi nhận:

- Như trên;
- TT (để công bố);
- Lưu: VT, Hồ sơ.

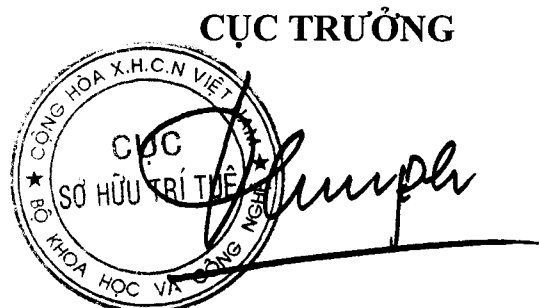

Đình Hữu Phí

BỘ KHOA HỌC VÀ CÔNG NGHỆ
CỤC SỞ HỮU TRÍ TUỆ

CỘNG HÒA XÃ HỘI CHỦ NGHĨA VIỆT NAM
Độc lập - Tự do - Hạnh phúc

Số: 7777/TB-SHTT

Hà Nội, ngày 02 tháng 05 năm 2019

THÔNG BÁO
Ghi nhận yêu cầu duy trì hiệu lực Bằng độc quyền sáng chế

Kính gửi: Công ty TNHH Ban Ca (BANCA)
15B Triệu Việt Vương, thành phố Hà Nội

Căn cứ kết quả thẩm định yêu cầu duy trì hiệu lực Bằng độc quyền sáng chế:

Số đơn: DT1-2018-06361

Ngày nộp: 15/10/2018

Chủ đơn: SONY CORPORATION (JP)

Đại diện của Chủ đơn: BANCA

Bằng độc quyền sáng chế số: 3759

Năm yêu cầu duy trì hiệu lực: 20

Cục Sở hữu trí tuệ thông báo:

1. Yêu cầu duy trì hiệu lực Bằng độc quyền sáng chế nêu trên được chấp nhận.
2. Hiệu lực Bằng độc quyền sáng chế số 3759 được duy trì đến 15/10/2019. *ke*

Nơi nhận:

- Như trên;
- TT (để công bố);
- Lưu: VT, Hồ sơ.

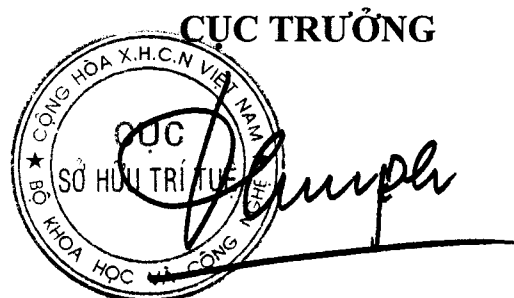

Đinh Hữu Phí

BỘ KHOA HỌC VÀ CÔNG NGHỆ
CỤC SỞ HỮU TRÍ TUỆ

CỘNG HÒA XÃ HỘI CHỦ NGHĨA VIỆT NAM
Độc lập - Tự do - Hạnh phúc

Số: 7778/TB-SHTT

Hà Nội, ngày 02 tháng 05 năm 2019

THÔNG BÁO
Ghi nhận yêu cầu duy trì hiệu lực Bằng độc quyền sáng chế

Kính gửi: Công ty TNHH Ban Ca (BANCA)
15B Triệu Việt Vương, thành phố Hà Nội

Căn cứ kết quả thẩm định yêu cầu duy trì hiệu lực Bằng độc quyền sáng chế:

Số đơn: DT1-2018-06362

Ngày nộp: 15/10/2018

Chủ đơn: UNILEVER N.V. (NL)

Đại diện của Chủ đơn: BANCA

Bằng độc quyền sáng chế số: 11889

Năm yêu cầu duy trì hiệu lực: 6

Cục Sở hữu trí tuệ thông báo:

1. Yêu cầu duy trì hiệu lực Bằng độc quyền sáng chế nêu trên được chấp nhận.

2. Hiệu lực Bằng độc quyền sáng chế số 11889 được duy trì đến 15/10/2019.

He

Nơi nhận:

- Như trên;
- TT (để công bố);
- Lưu: VT, Hồ sơ.

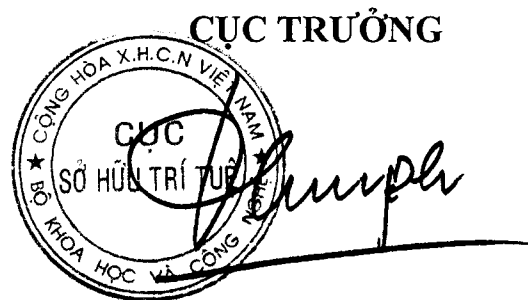

Đinh Hữu Phí

BỘ KHOA HỌC VÀ CÔNG NGHỆ
CỤC SỞ HỮU TRÍ TUỆ

CỘNG HÒA XÃ HỘI CHỦ NGHĨA VIỆT NAM
Độc lập - Tự do - Hạnh phúc

Số: 7779/TB-SHTT

Hà Nội, ngày 02 tháng 05 năm 2019

THÔNG BÁO
Ghi nhận yêu cầu duy trì hiệu lực Bằng độc quyền sáng chế

Kính gửi: Công ty TNHH Ban Ca (BANCA)
15B Triệu Việt Vương, thành phố Hà Nội

Căn cứ kết quả thẩm định yêu cầu duy trì hiệu lực Bằng độc quyền sáng chế:

Số đơn: DT1-2018-06363

Ngày nộp: 15/10/2018

Chủ đơn: UNILEVER N.V. (NL)

Đại diện của Chủ đơn: BANCA

Bằng độc quyền sáng chế số: 11893

Năm yêu cầu duy trì hiệu lực: 6

Cục Sở hữu trí tuệ thông báo:

1. Yêu cầu duy trì hiệu lực Bằng độc quyền sáng chế nêu trên được chấp nhận.

2. Hiệu lực Bằng độc quyền sáng chế số 11893 được duy trì đến 15/10/2019.

Nơi nhận:

- Như trên;
- TT (để công bố);
- Lưu: VT, Hồ sơ.

CỤC TRƯỞNG



Đinh Hữu Phí

BỘ KHOA HỌC VÀ CÔNG NGHỆ
CỤC SỞ HỮU TRÍ TUỆ

CỘNG HÒA XÃ HỘI CHỦ NGHĨA VIỆT NAM
Độc lập - Tự do - Hạnh phúc

Số: 7780/TB-SHTT

Hà Nội, ngày 02 tháng 05 năm 2019

THÔNG BÁO
Ghi nhận yêu cầu duy trì hiệu lực Bằng độc quyền sáng chế

Kính gửi: Công ty TNHH Ban Ca (BANCA)
15B Triệu Việt Vương, thành phố Hà Nội

Căn cứ kết quả thẩm định yêu cầu duy trì hiệu lực Bằng độc quyền sáng chế:

Số đơn: DT1-2018-06364

Ngày nộp: 15/10/2018

Chủ đơn: UNILEVER N.V. (NL)

Đại diện của Chủ đơn: BANCA

Bằng độc quyền sáng chế số: 11894

Năm yêu cầu duy trì hiệu lực: 6

Cục Sở hữu trí tuệ thông báo:

1. Yêu cầu duy trì hiệu lực Bằng độc quyền sáng chế nêu trên được chấp nhận.
2. Hiệu lực Bằng độc quyền sáng chế số 11894 được duy trì đến 15/10/2019.

Nơi nhận:

- Như trên;
- TT (để công bố);
- Lưu: VT, Hồ sơ.

CỤC TRƯỞNG



Đinh Hữu Phí

BỘ KHOA HỌC VÀ CÔNG NGHỆ
CỤC SỞ HỮU TRÍ TUỆ

CỘNG HÒA XÃ HỘI CHỦ NGHĨA VIỆT NAM
Độc lập - Tự do - Hạnh phúc

Số: 7781/TB-SHTT

Hà Nội, ngày 02 tháng 05 năm 2019

THÔNG BÁO

Ghi nhận yêu cầu duy trì hiệu lực Bằng độc quyền sáng chế

Kính gửi: Công ty TNHH Ban Ca (BANCA)
15B Triệu Việt Vương, thành phố Hà Nội

Căn cứ kết quả thẩm định yêu cầu duy trì hiệu lực Bằng độc quyền sáng chế:

Số đơn: DT1-2018-06365

Ngày nộp: 15/10/2018

Chủ đơn: EVONIK DEGUSSA GMBH (DE)

Đại diện của Chủ đơn: BANCA

Bằng độc quyền sáng chế số: 11896

Năm yêu cầu duy trì hiệu lực: 6

Cục Sở hữu trí tuệ thông báo:

1. Yêu cầu duy trì hiệu lực Bằng độc quyền sáng chế nêu trên được chấp nhận.

2. Hiệu lực Bằng độc quyền sáng chế số 11896 được duy trì đến 15/10/2019.

Nơi nhận:

- Như trên;
- TT (để công bố);
- Lưu: VT, Hồ sơ.

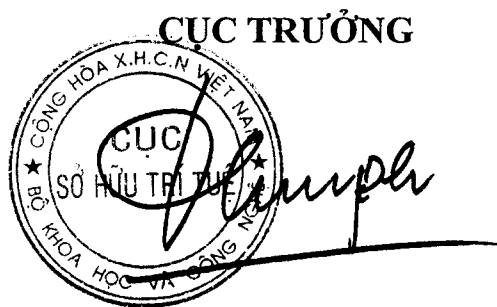

Đinh Hữu Phí

BỘ KHOA HỌC VÀ CÔNG NGHỆ
CỤC SỞ HỮU TRÍ TUỆ

CỘNG HÒA XÃ HỘI CHỦ NGHĨA VIỆT NAM
Độc lập - Tự do - Hạnh phúc

Số: 7782/TB-SHTT

Hà Nội, ngày 02 tháng 05 năm 2019

THÔNG BÁO
Ghi nhận yêu cầu duy trì hiệu lực Bằng độc quyền sáng chế

Kính gửi: Công ty TNHH Ban Ca (BANCA)
15B Triệu Việt Vương, thành phố Hà Nội

Căn cứ kết quả thẩm định yêu cầu duy trì hiệu lực Bằng độc quyền sáng chế:

Số đơn: DT1-2018-06366

Ngày nộp: 15/10/2018

Chủ đơn: MITSUI CHEMICALS, INC. (JP)

Đại diện của Chủ đơn: BANCA

Bằng độc quyền sáng chế số: 11905

Năm yêu cầu duy trì hiệu lực: 6

Cục Sở hữu trí tuệ thông báo:

1. Yêu cầu duy trì hiệu lực Bằng độc quyền sáng chế nêu trên được chấp nhận.

2. Hiệu lực Bằng độc quyền sáng chế số 11905 được duy trì đến 15/10/2019.

Nơi nhận:

- Như trên;
- TT (để công bố);
- Lưu: VT, Hồ sơ.



Đinh Hữu Phí

BỘ KHOA HỌC VÀ CÔNG NGHỆ
CỤC SỞ HỮU TRÍ TUỆ

CỘNG HÒA XÃ HỘI CHỦ NGHĨA VIỆT NAM
Độc lập - Tự do - Hạnh phúc

Số: 7783/TB-SHTT

Hà Nội, ngày 02 tháng 05 năm 2019

THÔNG BÁO
Ghi nhận yêu cầu duy trì hiệu lực Bằng độc quyền sáng chế

Kính gửi: Công ty Luật TNHH WINCO (WINCO LAW FIRM)
Số 54 Trần Quốc Vượng, phường Dịch Vọng Hậu,
quận Cầu Giấy, TP Hà Nội

Căn cứ kết quả thẩm định yêu cầu duy trì hiệu lực Bằng độc quyền sáng chế:

Số đơn: DT1-2018-06368

Ngày nộp: 15/10/2018

Chủ đơn: Công ty trách nhiệm hữu hạn Long Huei (VN)

Đại diện của Chủ đơn: WINCO LAW FIRM

Bằng độc quyền sáng chế số: 6662

Năm yêu cầu duy trì hiệu lực: 12

Cục Sở hữu trí tuệ thông báo:

1. Yêu cầu duy trì hiệu lực Bằng độc quyền sáng chế nêu trên được chấp nhận.
2. Hiệu lực Bằng độc quyền sáng chế số 6662 được duy trì đến 23/10/2019.

Nơi nhận:

- Như trên;
- TT (để công bố);
- Lưu: VT, Hồ sơ.

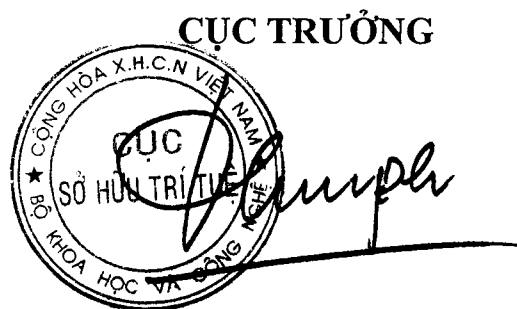

Đình Hữu Phí

BỘ KHOA HỌC VÀ CÔNG NGHỆ
CỤC SỞ HỮU TRÍ TUỆ

CỘNG HÒA XÃ HỘI CHỦ NGHĨA VIỆT NAM
Độc lập - Tự do - Hạnh phúc

Số: 7784/TB-SHTT

Hà Nội, ngày 02 tháng 05 năm 2019

THÔNG BÁO

Ghi nhận yêu cầu duy trì hiệu lực Bằng độc quyền sáng chế

Kính gửi: Công ty Luật TNHH WINCO (WINCO LAW FIRM)
Số 54 Trần Quốc Vượng, phường Dịch Vọng Hậu, quận Cầu Giấy,
TP Hà Nội

Căn cứ kết quả thẩm định yêu cầu duy trì hiệu lực Bằng độc quyền sáng chế:

Số đơn: DT1-2018-06369

Ngày nộp: 15/10/2018

Chủ đơn: SAMSUNG ELECTRONICS CO., LTD. (KR)

Đại diện của Chủ đơn: WINCO LAW FIRM

Bằng độc quyền sáng chế số: 8052

Năm yêu cầu duy trì hiệu lực: 10

Cục Sở hữu trí tuệ thông báo:

1. Yêu cầu duy trì hiệu lực Bằng độc quyền sáng chế nêu trên được chấp nhận.
2. Hiệu lực Bằng độc quyền sáng chế số 8052 được duy trì đến 09/11/2019. *ke*

Nơi nhận:

- Như trên;
- TT (để công bố);
- Lưu: VT, Hồ sơ.

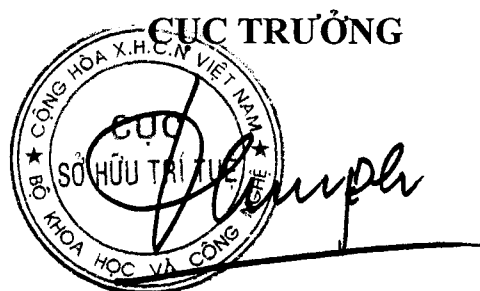

Đinh Hữu Phí

BỘ KHOA HỌC VÀ CÔNG NGHỆ
CỤC SỞ HỮU TRÍ TUỆ

CỘNG HOÀ XÃ HỘI CHỦ NGHĨA VIỆT NAM
Độc lập - Tự do - Hạnh phúc

Số: 7785/TB-SHTT

Hà Nội, ngày 02 tháng 05 năm 2019

THÔNG BÁO
Ghi nhận yêu cầu duy trì hiệu lực Bằng độc quyền sáng chế

Kính gửi: Công ty Luật TNHH WINCO (WINCO LAW FIRM)
Số 54 Trần Quốc Vượng, phường Dịch Vọng Hậu, quận Cầu Giấy,
TP Hà Nội

Căn cứ kết quả thẩm định yêu cầu duy trì hiệu lực Bằng độc quyền sáng chế:

Số đơn: DT1-2018-06370

Ngày nộp: 15/10/2018

Chủ đơn: SAMSUNG ELECTRONICS CO., LTD. (KR)

Đại diện của Chủ đơn: WINCO LAW FIRM

Bằng độc quyền sáng chế số: 16238

Năm yêu cầu duy trì hiệu lực: 3

Cục Sở hữu trí tuệ thông báo:

1. Yêu cầu duy trì hiệu lực Bằng độc quyền sáng chế nêu trên được chấp nhận.

2. Hiệu lực Bằng độc quyền sáng chế số 16238 được duy trì đến 14/11/2019.

Nơi nhận:

- Như trên;
- TT (để công bố);
- Lưu: VT, Hồ sơ.

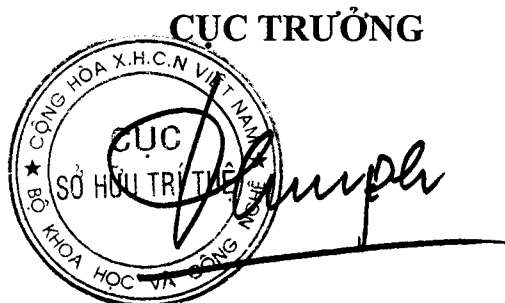

Đinh Hữu Phí

BỘ KHOA HỌC VÀ CÔNG NGHỆ
CỤC SỞ HỮU TRÍ TUỆ

CỘNG HOÀ XÃ HỘI CHỦ NGHĨA VIỆT NAM
Độc lập - Tự do - Hạnh phúc

Số: 7786 /TB-SHTT

Hà Nội, ngày 02 tháng 05 năm 2019

THÔNG BÁO
Ghi nhận yêu cầu duy trì hiệu lực Bằng độc quyền sáng chế

Kính gửi: Công ty TNHH Sở hữu trí tuệ Việt á (VIET A IP CO.,LTD)
Phòng 1504, tầng 15, tòa nhà Hàn Việt, số 203 Minh Khai,
phường Minh Khai, quận Hai Bà Trưng, TP. Hà Nội

Căn cứ kết quả thẩm định yêu cầu duy trì hiệu lực Bằng độc quyền sáng chế:

Số đơn: DT1-2018-06373

Ngày nộp: 16/10/2018

Chủ đơn: YIEH UNITED STEEL CORP. (TW)

Đại diện của Chủ đơn: VIET A IP CO.,LTD

Bằng độc quyền sáng chế số: 9872

Năm yêu cầu duy trì hiệu lực: 8

Cục Sở hữu trí tuệ thông báo:

1. Yêu cầu duy trì hiệu lực Bằng độc quyền sáng chế nêu trên được chấp nhận.
2. Hiệu lực Bằng độc quyền sáng chế số 9872 được duy trì đến 29/11/2019.

Nơi nhận:

- Như trên;
- TT (để công bố);
- Lưu: VT, Hồ sơ.

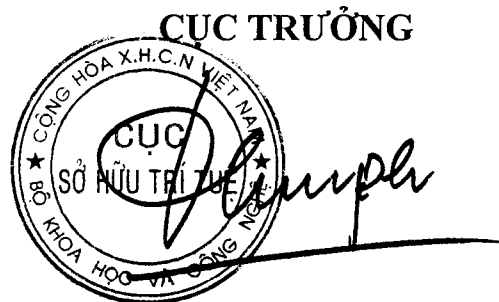

BỘ KHOA HỌC VÀ CÔNG NGHỆ
CỤC SỞ HỮU TRÍ TUỆ

CỘNG HÒA XÃ HỘI CHỦ NGHĨA VIỆT NAM
Độc lập - Tự do - Hạnh phúc

Số: 7787/TB-SHTT

Hà Nội, ngày 02 tháng 05 năm 2019

THÔNG BÁO
Ghi nhận yêu cầu duy trì hiệu lực Bằng độc quyền sáng chế

Kính gửi: Công ty TNHH một thành viên Sở hữu trí tuệ VCCI
(VCCI-IP CO.,LTD)
Tầng 8, Tòa nhà VCCI, số 9 Đào Duy Anh, phường Phương Mai,
quận Đống Đa, thành phố Hà Nội

Căn cứ kết quả thẩm định yêu cầu duy trì hiệu lực Bằng độc quyền sáng chế:

Số đơn: DT1-2018-06374

Ngày nộp: 16/10/2018

Chủ đơn: NOKIA CORPORATION (FI)

Đại diện của Chủ đơn: VCCI-IP CO.,LTD

Bằng độc quyền sáng chế số: 14744

Năm yêu cầu duy trì hiệu lực: 4

Cục Sở hữu trí tuệ thông báo:

1. Yêu cầu duy trì hiệu lực Bằng độc quyền sáng chế nêu trên được chấp nhận.

2. Hiệu lực Bằng độc quyền sáng chế số 14744 được duy trì đến 02/11/2019.

h

Nơi nhận:

- Như trên;
- TT (để công bố);
- Lưu: VT, Hồ sơ.

CỤC TRƯỞNG

Đinh Hữu Phí

BỘ KHOA HỌC VÀ CÔNG NGHỆ
CỤC SỞ HỮU TRÍ TUỆ

CỘNG HÒA XÃ HỘI CHỦ NGHĨA VIỆT NAM
Độc lập - Tự do - Hạnh phúc

Số: 7788 /TB-SHTT

Hà Nội, ngày 02 tháng 05 năm 2019

THÔNG BÁO
Ghi nhận yêu cầu duy trì hiệu lực Bằng độc quyền sáng chế

Kính gửi: Công ty TNHH một thành viên Sở hữu trí tuệ VCCI
(VCCI-IP CO.,LTD)
Tầng 8, Toà nhà VCCI, số 9 Đào Duy Anh, phường Phương mai,
quận Đống Đa, thành phố Hà Nội

Căn cứ kết quả thẩm định yêu cầu duy trì hiệu lực Bằng độc quyền sáng chế:

Số đơn: DT1-2018-06376

Ngày nộp: 16/10/2018

Chủ đơn: DAIICHI SANKYO COMPANY, LIMITED (JP)

Đại diện của Chủ đơn: VCCI-IP CO.,LTD

Bằng độc quyền sáng chế số: 14753

Năm yêu cầu duy trì hiệu lực: 4

Cục Sở hữu trí tuệ thông báo:

1. Yêu cầu duy trì hiệu lực Bằng độc quyền sáng chế nêu trên được chấp nhận.
2. Hiệu lực Bằng độc quyền sáng chế số 14753 được duy trì đến 02/11/2019.

Nơi nhận:

- Như trên;
- TT (để công bố);
- Lưu: VT, Hồ sơ.

CỤC TRƯỞNG



Đinh Hữu Phí

BỘ KHOA HỌC VÀ CÔNG NGHỆ
CỤC SỞ HỮU TRÍ TUỆ

CỘNG HÒA XÃ HỘI CHỦ NGHĨA VIỆT NAM
Độc lập - Tự do - Hạnh phúc

Số: 7789/TB-SHTT

Hà Nội, ngày 02 tháng 05 năm 2019

THÔNG BÁO

Ghi nhận yêu cầu duy trì hiệu lực Bằng độc quyền sáng chế

Kính gửi: Công ty TNHH một thành viên Sở hữu trí tuệ VCCI
(VCCI-IP CO.,LTD)
Tầng 8, Toà nhà VCCI, số 9 Đào Duy Anh, phường Phương mai,
quận Đống Đa, thành phố Hà Nội

Căn cứ kết quả thẩm định yêu cầu duy trì hiệu lực Bằng độc quyền sáng chế:

Số đơn: DT1-2018-06377

Ngày nộp: 16/10/2018

Chủ đơn: NIPPON STEEL & SUMITOMO METAL CORPORATION
(JP)

Đại diện của Chủ đơn: VCCI-IP CO.,LTD

Bằng độc quyền sáng chế số: 14757

Năm yêu cầu duy trì hiệu lực: 4

Cục Sở hữu trí tuệ thông báo:

1. Yêu cầu duy trì hiệu lực Bằng độc quyền sáng chế nêu trên được chấp nhận.

2. Hiệu lực Bằng độc quyền sáng chế số 14757 được duy trì đến 02/11/2019.

Nơi nhận:

- Như trên;
- TT (để công bố);
- Lưu: VT, Hồ sơ.

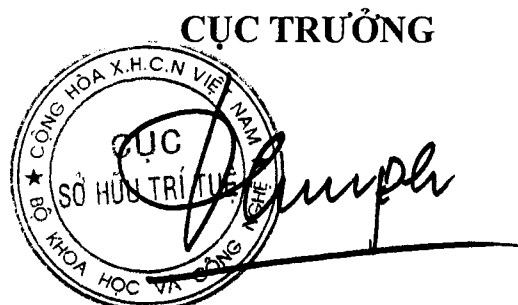

Đinh Hữu Phí

BỘ KHOA HỌC VÀ CÔNG NGHỆ
CỤC SỞ HỮU TRÍ TUỆ

CỘNG HÒA XÃ HỘI CHỦ NGHĨA VIỆT NAM
Độc lập - Tự do - Hạnh phúc

Số: 7790 /TB-SHTT

Hà Nội, ngày 02 tháng 05 năm 2019

THÔNG BÁO

Ghi nhận yêu cầu duy trì hiệu lực Bằng độc quyền sáng chế

Kính gửi: Công ty TNHH một thành viên Sở hữu trí tuệ VCCI
(VCCI-IP CO.,LTD)
Tầng 8, Toà nhà VCCI, số 9 Đào Duy Anh, phường Phương mai,
quận Đống Đa, thành phố Hà Nội

Căn cứ kết quả thẩm định yêu cầu duy trì hiệu lực Bằng độc quyền sáng chế:

Số đơn: DT1-2018-06378

Ngày nộp: 16/10/2018

Chủ đơn: HISAMITSU PHARMACEUTICAL CO., INC. (JP)

Đại diện của Chủ đơn: VCCI-IP CO.,LTD

Bằng độc quyền sáng chế số: 9800

Năm yêu cầu duy trì hiệu lực: 8

Cục Sở hữu trí tuệ thông báo:

1. Yêu cầu duy trì hiệu lực Bằng độc quyền sáng chế nêu trên được chấp nhận.
2. Hiệu lực Bằng độc quyền sáng chế số 9800 được duy trì đến 02/11/2019. *je*

Nơi nhận:

- Như trên;
- TT (để công bố);
- Lưu: VT, Hồ sơ.

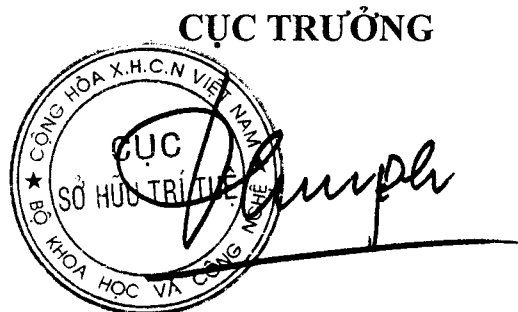

Đinh Hữu Phí

BỘ KHOA HỌC VÀ CÔNG NGHỆ
CỤC SỞ HỮU TRÍ TUỆ

CỘNG HÒA XÃ HỘI CHỦ NGHĨA VIỆT NAM
Độc lập - Tự do - Hạnh phúc

Số: 7791/TB-SHTT

Hà Nội, ngày 02 tháng 05 năm 2019

THÔNG BÁO

Ghi nhận yêu cầu duy trì hiệu lực Bằng độc quyền sáng chế

Kính gửi: Công ty TNHH một thành viên Sở hữu trí tuệ VCCI
(VCCI-IP CO.,LTD)
Tầng 8, Toà nhà VCCI, số 9 Đào Duy Anh, phường Phương mai,
quận Đống Đa, thành phố Hà Nội

Căn cứ kết quả thẩm định yêu cầu duy trì hiệu lực Bằng độc quyền sáng chế:

Số đơn: DT1-2018-06379

Ngày nộp: 16/10/2018

Chủ đơn: Keihin Corporation (JP)

Đại diện của Chủ đơn: VCCI-IP CO.,LTD

Bằng độc quyền sáng chế số: 14768

Năm yêu cầu duy trì hiệu lực: 4

Cục Sở hữu trí tuệ thông báo:

1. Yêu cầu duy trì hiệu lực Bằng độc quyền sáng chế nêu trên được chấp nhận.

2. Hiệu lực Bằng độc quyền sáng chế số 14768 được duy trì đến 02/11/2019.

Nơi nhận:

- Như trên;
- TT (để công bố);
- Lưu: VT, Hồ sơ.

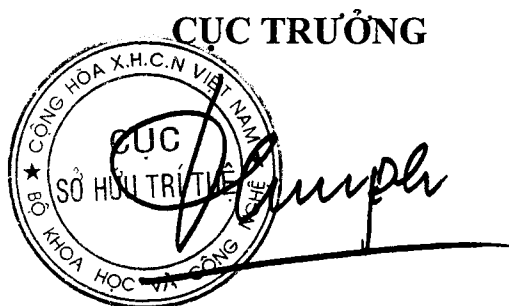

Đinh Hữu Phí

BỘ KHOA HỌC VÀ CÔNG NGHỆ
CỤC SỞ HỮU TRÍ TUỆ

CỘNG HÒA XÃ HỘI CHỦ NGHĨA VIỆT NAM
Độc lập - Tự do - Hạnh phúc

Số: 7792/TB-SHTT

Hà Nội, ngày 02 tháng 05 năm 2019

THÔNG BÁO

Ghi nhận yêu cầu duy trì hiệu lực Bằng độc quyền sáng chế

Kính gửi: Công ty TNHH một thành viên Sở hữu trí tuệ VCCI
(VCCI-IP CO.,LTD)
Tầng 8, Toà nhà VCCI, số 9 Đào Duy Anh, phường Phương mai,
quận Đống Đa, thành phố Hà Nội

Căn cứ kết quả thẩm định yêu cầu duy trì hiệu lực Bằng độc quyền sáng chế:

Số đơn: DT1-2018-06380

Ngày nộp: 16/10/2018

Chủ đơn: SHISEIDO COMPANY, LTD. (JP)

Đại diện của Chủ đơn: VCCI-IP CO.,LTD

Bằng độc quyền sáng chế số: 14767

Năm yêu cầu duy trì hiệu lực: 4

Cục Sở hữu trí tuệ thông báo:

1. Yêu cầu duy trì hiệu lực Bằng độc quyền sáng chế nêu trên được chấp nhận.
2. Hiệu lực Bằng độc quyền sáng chế số 14767 được duy trì đến 02/11/2019.

ke

Nơi nhận:

- Như trên;
- TT (để công bố);
- Lưu: VT, Hồ sơ.

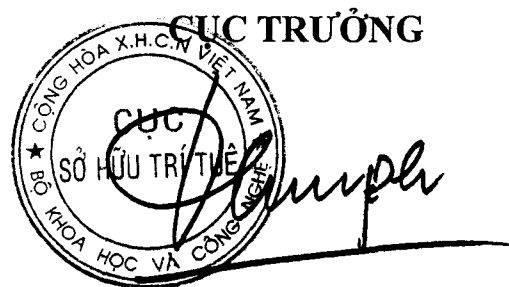

Đinh Hữu Phí

BỘ KHOA HỌC VÀ CÔNG NGHỆ
CỤC SỞ HỮU TRÍ TUỆ

CỘNG HOÀ XÃ HỘI CHỦ NGHĨA VIỆT NAM
Độc lập - Tự do - Hạnh phúc

Số: 7793 /TB-SHTT

Hà Nội, ngày 02 tháng 05 năm 2019

THÔNG BÁO

Ghi nhận yêu cầu duy trì hiệu lực Bằng độc quyền sáng chế

Kính gửi: Công ty TNHH một thành viên Sở hữu trí tuệ VCCI
(VCCI-IP CO.,LTD)
Tầng 8, Toà nhà VCCI, số 9 Đào Duy Anh, phường Phương mai,
quận Đống Đa, thành phố Hà Nội

Căn cứ kết quả thẩm định yêu cầu duy trì hiệu lực Bằng độc quyền sáng chế:

Số đơn: DT1-2018-06381

Ngày nộp: 16/10/2018

Chủ đơn: NTN CORPORATION (JP)

Đại diện của Chủ đơn: VCCI-IP CO.,LTD

Bằng độc quyền sáng chế số: 9791

Năm yêu cầu duy trì hiệu lực: 8

Cục Sở hữu trí tuệ thông báo:

1. Yêu cầu duy trì hiệu lực Bằng độc quyền sáng chế nêu trên được chấp nhận.
2. Hiệu lực Bằng độc quyền sáng chế số 9791 được duy trì đến 02/11/2019. *ke*

Nơi nhận:

- Như trên;
- TT (để công bố);
- Lưu: VT, Hồ sơ.

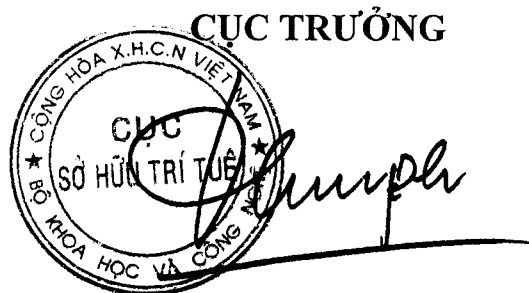

Đình Hữu Phí

BỘ KHOA HỌC VÀ CÔNG NGHỆ
CỤC SỞ HỮU TRÍ TUỆ

CỘNG HÒA XÃ HỘI CHỦ NGHĨA VIỆT NAM
Độc lập - Tự do - Hạnh phúc

Số: 7794/TB-SHTT

Hà Nội, ngày 02 tháng 05 năm 2019

THÔNG BÁO

Ghi nhận yêu cầu duy trì hiệu lực Bằng độc quyền sáng chế

Kính gửi: Công ty TNHH một thành viên Sở hữu trí tuệ VCCI
(VCCI-IP CO.,LTD)
Tầng 8, Toà nhà VCCI, số 9 Đào Duy Anh, phường Phương mai,
quận Đống Đa, thành phố Hà Nội

Căn cứ kết quả thẩm định yêu cầu duy trì hiệu lực Bằng độc quyền sáng chế:

Số đơn: DT1-2018-06382

Ngày nộp: 16/10/2018

Chủ đơn: YAZAKI CORPORATION (JP)

Đại diện của Chủ đơn: VCCI-IP CO.,LTD

Bằng độc quyền sáng chế số: 9793

Năm yêu cầu duy trì hiệu lực: 8

Cục Sở hữu trí tuệ thông báo:

1. Yêu cầu duy trì hiệu lực Bằng độc quyền sáng chế nêu trên được chấp nhận.

2. Hiệu lực Bằng độc quyền sáng chế số 9793 được duy trì đến 02/11/2019.

Nơi nhận:

- Như trên;
- TT (để công bố);
- Lưu: VT, Hồ sơ.

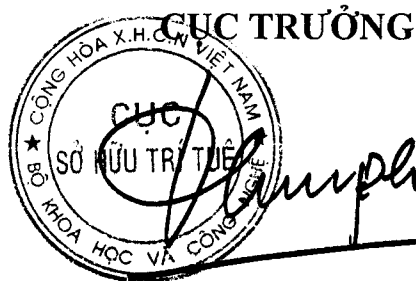

Đình Hữu Phí

BỘ KHOA HỌC VÀ CÔNG NGHỆ
CỤC SỞ HỮU TRÍ TUỆ

CỘNG HOÀ XÃ HỘI CHỦ NGHĨA VIỆT NAM
Độc lập - Tự do - Hạnh phúc

Số: 7795/TB-SHTT

Hà Nội, ngày 02 tháng 05 năm 2019

THÔNG BÁO
Ghi nhận yêu cầu duy trì hiệu lực Bằng độc quyền sáng chế

Kính gửi: Công ty TNHH một thành viên Sở hữu trí tuệ VCCI
(VCCI-IP CO.,LTD)
Tầng 8, Toà nhà VCCI, số 9 Đào Duy Anh, phường Phương mai,
quận Đống Đa, thành phố Hà Nội

Căn cứ kết quả thẩm định yêu cầu duy trì hiệu lực Bằng độc quyền sáng chế:

Số đơn: DT1-2018-06383

Ngày nộp: 16/10/2018

Chủ đơn: PANASONIC INTELLECTUAL PROPERTY CORPORATION
OF AMERICA (US)

Đại diện của Chủ đơn: VCCI-IP CO.,LTD

Bằng độc quyền sáng chế số: 13365

Năm yêu cầu duy trì hiệu lực: 5

Cục Sở hữu trí tuệ thông báo:

1. Yêu cầu duy trì hiệu lực Bằng độc quyền sáng chế nêu trên được chấp nhận.

2. Hiệu lực Bằng độc quyền sáng chế số 13365 được duy trì đến 03/11/2019.

Nơi nhận:

- Như trên;
- TT (để công bố);
- Lưu: VT, Hồ sơ.



CỤC TRƯỞNG

Đinh Hữu Phí

BỘ KHOA HỌC VÀ CÔNG NGHỆ
CỤC SỞ HỮU TRÍ TUỆ

CỘNG HÒA XÃ HỘI CHỦ NGHĨA VIỆT NAM
Độc lập - Tự do - Hạnh phúc

Số: 7796 /TB-SHTT

Hà Nội, ngày 02 tháng 05 năm 2019

THÔNG BÁO
Ghi nhận yêu cầu duy trì hiệu lực Bằng độc quyền sáng chế

Kính gửi: Công ty TNHH một thành viên Sở hữu trí tuệ VCCI
(VCCI-IP CO.,LTD)
Tầng 8, Toà nhà VCCI, số 9 Đào Duy Anh, phường Phương mai,
quận Đống Đa, thành phố Hà Nội

Căn cứ kết quả thẩm định yêu cầu duy trì hiệu lực Bằng độc quyền sáng chế:

Số đơn: DT1-2018-06385

Ngày nộp: 16/10/2018

Chủ đơn: MITSUBISHI HITACHI POWER SYSTEMS, LTD. (JP)

Đại diện của Chủ đơn: VCCI-IP CO.,LTD

Bằng độc quyền sáng chế số: 13373

Năm yêu cầu duy trì hiệu lực: 5

Cục Sở hữu trí tuệ thông báo:

1. Yêu cầu duy trì hiệu lực Bằng độc quyền sáng chế nêu trên được chấp nhận.

2. Hiệu lực Bằng độc quyền sáng chế số 13373 được duy trì đến 03/11/2019.

He

Nơi nhận:

- Như trên;
- TT (để công bố);
- Lưu: VT, Hồ sơ.

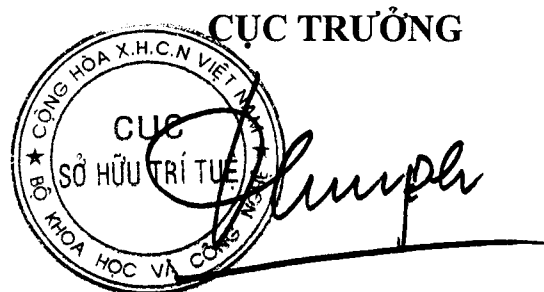

Đinh Hữu Phí

BỘ KHOA HỌC VÀ CÔNG NGHỆ
CỤC SỞ HỮU TRÍ TUỆ

CỘNG HÒA XÃ HỘI CHỦ NGHĨA VIỆT NAM
Độc lập - Tự do - Hạnh phúc

Số: 7797/TB-SHTT

Hà Nội, ngày 02 tháng 05 năm 2019

THÔNG BÁO
Ghi nhận yêu cầu duy trì hiệu lực Bằng độc quyền sáng chế

Kính gửi: Công ty TNHH một thành viên Sở hữu trí tuệ VCCI
(VCCI-IP CO.,LTD)
Tầng 8, Tòa nhà VCCI, số 9 Đào Duy Anh, phường Phương Mai,
quận Đống Đa, thành phố Hà Nội

Căn cứ kết quả thẩm định yêu cầu duy trì hiệu lực Bằng độc quyền sáng chế:

Số đơn: DT1-2018-06386

Ngày nộp: 16/10/2018

Chủ đơn: Uni-Charm Corporation (JP)

Đại diện của Chủ đơn: VCCI-IP CO.,LTD

Bằng độc quyền sáng chế số: 13378

Năm yêu cầu duy trì hiệu lực: 5

Cục Sở hữu trí tuệ thông báo:

1. Yêu cầu duy trì hiệu lực Bằng độc quyền sáng chế nêu trên được chấp nhận.

2. Hiệu lực Bằng độc quyền sáng chế số 13378 được duy trì đến 03/11/2019.

Nơi nhận:

- Như trên;
- TT (để công bố);
- Lưu: VT, Hồ sơ.

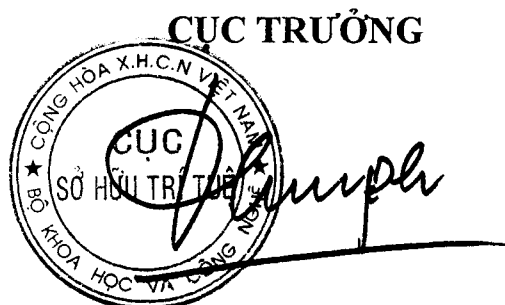

Đinh Hữu Phí

BỘ KHOA HỌC VÀ CÔNG NGHỆ
CỤC SỞ HỮU TRÍ TUỆ

CỘNG HÒA XÃ HỘI CHỦ NGHĨA VIỆT NAM
Độc lập - Tự do - Hạnh phúc

Số: 7798/TB-SHTT

Hà Nội, ngày 02 tháng 05 năm 2019

THÔNG BÁO

Ghi nhận yêu cầu duy trì hiệu lực Bằng độc quyền sáng chế

Kính gửi: Công ty TNHH một thành viên Sở hữu trí tuệ VCCI
(VCCI-IP CO.,LTD)
Tầng 8, Toà nhà VCCI, số 9 Đào Duy Anh, phường Phương mai,
quận Đống Đa, thành phố Hà Nội

Căn cứ kết quả thẩm định yêu cầu duy trì hiệu lực Bằng độc quyền sáng chế:

Số đơn: DT1-2018-06387

Ngày nộp: 16/10/2018

Chủ đơn: CANON KABUSHIKI KAISHA (JP)

Đại diện của Chủ đơn: VCCI-IP CO.,LTD

Bằng độc quyền sáng chế số: 13364

Năm yêu cầu duy trì hiệu lực: 5

Cục Sở hữu trí tuệ thông báo:

1. Yêu cầu duy trì hiệu lực Bằng độc quyền sáng chế nêu trên được chấp nhận.
2. Hiệu lực Bằng độc quyền sáng chế số 13364 được duy trì đến 03/11/2019.

Nơi nhận:

- Như trên;
- TT (để công bố);
- Lưu: VT, Hồ sơ.

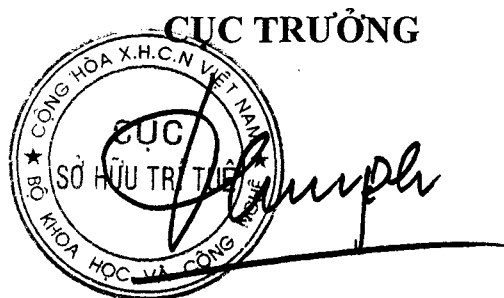

Đinh Hữu Phí

BỘ KHOA HỌC VÀ CÔNG NGHỆ
CỤC SỞ HỮU TRÍ TUỆ

CỘNG HÒA XÃ HỘI CHỦ NGHĨA VIỆT NAM
Độc lập - Tự do - Hạnh phúc

Số: 7799 /TB-SHTT

Hà Nội, ngày 02 tháng 05 năm 2019

THÔNG BÁO

Ghi nhận yêu cầu duy trì hiệu lực Bằng độc quyền sáng chế

Kính gửi: Công ty TNHH một thành viên Sở hữu trí tuệ VCCI
(VCCI-IP CO.,LTD)
Tầng 8, Toà nhà VCCI, số 9 Đào Duy Anh, phường Phương mai,
quận Đống Đa, thành phố Hà Nội

Căn cứ kết quả thẩm định yêu cầu duy trì hiệu lực Bằng độc quyền sáng chế:

Số đơn: DT1-2018-06389

Ngày nộp: 16/10/2018

Chủ đơn: NOKIA TECHNOLOGIES OY (FI)

Đại diện của Chủ đơn: VCCI-IP CO.,LTD

Bằng độc quyền sáng chế số: 11999

Năm yêu cầu duy trì hiệu lực: 6

Cục Sở hữu trí tuệ thông báo:

1. Yêu cầu duy trì hiệu lực Bằng độc quyền sáng chế nêu trên được chấp nhận.

2. Hiệu lực Bằng độc quyền sáng chế số 11999 được duy trì đến 04/11/2019.

Nơi nhận:

- Như trên;
- TT (để công bố);
- Lưu: VT, Hồ sơ.

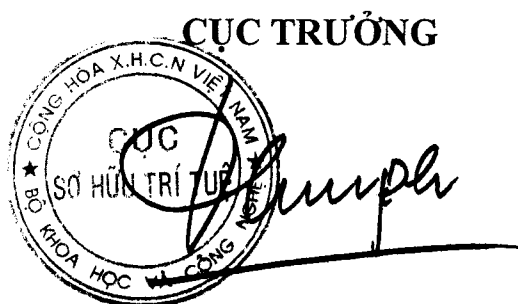

Đinh Hữu Phí

BỘ KHOA HỌC VÀ CÔNG NGHỆ
CỤC SỞ HỮU TRÍ TUỆ

CỘNG HOÀ XÃ HỘI CHỦ NGHĨA VIỆT NAM
Độc lập - Tự do - Hạnh phúc

Số: 7800 /TB-SHTT

Hà Nội, ngày 02 tháng 05 năm 2019

THÔNG BÁO

Ghi nhận yêu cầu duy trì hiệu lực Bằng độc quyền sáng chế

Kính gửi: Công ty TNHH một thành viên Sở hữu trí tuệ VCCI
(VCCI-IP CO.,LTD)
Tầng 8, Toà nhà VCCI, số 9 Đào Duy Anh, phường Phương mai,
quận Đống Đa, thành phố Hà Nội

Căn cứ kết quả thẩm định yêu cầu duy trì hiệu lực Bằng độc quyền sáng chế:

Số đơn: DT1-2018-06390

Ngày nộp: 16/10/2018

Chủ đơn: NIPPON STEEL & SUMITOMO METAL CORPORATION
(JP)

Đại diện của Chủ đơn: VCCI-IP CO.,LTD

Bằng độc quyền sáng chế số: 7343

Năm yêu cầu duy trì hiệu lực: 11

Cục Sở hữu trí tuệ thông báo:

1. Yêu cầu duy trì hiệu lực Bằng độc quyền sáng chế nêu trên được chấp nhận.

2. Hiệu lực Bằng độc quyền sáng chế số 7343 được duy trì đến 04/11/2019.

Nơi nhận:

- Như trên;
- TT (để công bố);
- Lưu: VT, Hồ sơ.

CỤC TRƯỞNG



Đình Hữu Phí

BỘ KHOA HỌC VÀ CÔNG NGHỆ
CỤC SỞ HỮU TRÍ TUỆ

CỘNG HÒA XÃ HỘI CHỦ NGHĨA VIỆT NAM
Độc lập - Tự do - Hạnh phúc

Số: 7801 /TB-SHTT

Hà Nội, ngày 02 tháng 05 năm 2019

THÔNG BÁO
Ghi nhận yêu cầu duy trì hiệu lực Bằng độc quyền sáng chế

Kính gửi: Công ty TNHH một thành viên Sở hữu trí tuệ VCCI
(VCCI-IP CO.,LTD)
Tầng 8, Toà nhà VCCI, số 9 Đào Duy Anh, phường Phương mai,
quận Đống Đa, thành phố Hà Nội

Căn cứ kết quả thẩm định yêu cầu duy trì hiệu lực Bằng độc quyền sáng chế:

Số đơn: DT1-2018-06392

Ngày nộp: 16/10/2018

Chủ đơn: KEIHIN CORPORATION (JP)

Đại diện của Chủ đơn: VCCI-IP CO.,LTD

Bằng độc quyền sáng chế số: 11990

Năm yêu cầu duy trì hiệu lực: 6

Cục Sở hữu trí tuệ thông báo:

1. Yêu cầu duy trì hiệu lực Bằng độc quyền sáng chế nêu trên được chấp nhận.

2. Hiệu lực Bằng độc quyền sáng chế số 11990 được duy trì đến 04/11/2019.

Nơi nhận:

- Như trên;
- TT (để công bố);
- Lưu: VT, Hồ sơ.

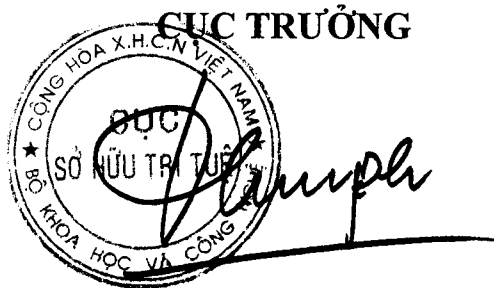

Đinh Hữu Phí

BỘ KHOA HỌC VÀ CÔNG NGHỆ
CỤC SỞ HỮU TRÍ TUỆ

CỘNG HOÀ XÃ HỘI CHỦ NGHĨA VIỆT NAM
Độc lập - Tự do - Hạnh phúc

Số: 7802/TB-SHTT

Hà Nội, ngày 02 tháng 05 năm 2019

THÔNG BÁO

Ghi nhận yêu cầu duy trì hiệu lực Bằng độc quyền sáng chế

Kính gửi: Công ty TNHH một thành viên Sở hữu trí tuệ VCCI
(VCCI-IP CO.,LTD)
Tầng 8, Toà nhà VCCI, số 9 Đào Duy Anh, phường Phương mai,
quận Đống Đa, thành phố Hà Nội

Căn cứ kết quả thẩm định yêu cầu duy trì hiệu lực Bằng độc quyền sáng chế:

Số đơn: DT1-2018-06393

Ngày nộp: 16/10/2018

Chủ đơn: Sumitomo Rubber Industries, Ltd. (JP)

Đại diện của Chủ đơn: VCCI-IP CO.,LTD

Bằng độc quyền sáng chế số: 17791

Năm yêu cầu duy trì hiệu lực: 2

Cục Sở hữu trí tuệ thông báo:

1. Yêu cầu duy trì hiệu lực Bằng độc quyền sáng chế nêu trên được chấp nhận.
2. Hiệu lực Bằng độc quyền sáng chế số 17791 được duy trì đến 07/11/2019.

KE

Nơi nhận:

- Như trên;
- TT (để công bố);
- Lưu: VT, Hồ sơ.

CỤC TRƯỞNG



Đinh Hữu Phí

BỘ KHOA HỌC VÀ CÔNG NGHỆ
CỤC SỞ HỮU TRÍ TUỆ

CỘNG HÒA XÃ HỘI CHỦ NGHĨA VIỆT NAM
Độc lập - Tự do - Hạnh phúc

Số: 7803 /TB-SHTT

Hà Nội, ngày 02 tháng 05 năm 2019

THÔNG BÁO

Ghi nhận yêu cầu duy trì hiệu lực Bằng độc quyền sáng chế

Kính gửi: Công ty TNHH một thành viên Sở hữu trí tuệ VCCI
(VCCI-IP CO.,LTD)
Tầng 8, Toà nhà VCCI, số 9 Đào Duy Anh, phường Phương mai,
quận Đống Đa, thành phố Hà Nội

Căn cứ kết quả thẩm định yêu cầu duy trì hiệu lực Bằng độc quyền sáng chế:

Số đơn: DT1-2018-06395

Ngày nộp: 16/10/2018

Chủ đơn: SUZUKI MOTOR CORPORATION (JP)

Đại diện của Chủ đơn: VCCI-IP CO.,LTD

Bằng độc quyền sáng chế số: 17784

Năm yêu cầu duy trì hiệu lực: 2

Cục Sở hữu trí tuệ thông báo:

1. Yêu cầu duy trì hiệu lực Bằng độc quyền sáng chế nêu trên được chấp nhận.

2. Hiệu lực Bằng độc quyền sáng chế số 17784 được duy trì đến 07/11/2019.

Nơi nhận:

- Như trên;
- TT (để công bố);
- Lưu: VT, Hồ sơ.



CỤC TRƯỞNG

Đinh Hữu Phí

BỘ KHOA HỌC VÀ CÔNG NGHỆ
CỤC SỞ HỮU TRÍ TUỆ

CỘNG HÒA XÃ HỘI CHỦ NGHĨA VIỆT NAM
Độc lập - Tự do - Hạnh phúc

Số: 7804/TB-SHTT

Hà Nội, ngày 02 tháng 05 năm 2019

THÔNG BÁO

Ghi nhận yêu cầu duy trì hiệu lực Bằng độc quyền sáng chế

Kính gửi: Công ty TNHH một thành viên Sở hữu trí tuệ VCCI
(VCCI-IP CO.,LTD)
Tầng 8, Toà nhà VCCI, số 9 Đào Duy Anh, phường Phương mai,
quận Đống Đa, thành phố Hà Nội

Căn cứ kết quả thẩm định yêu cầu duy trì hiệu lực Bằng độc quyền sáng chế:

Số đơn: DT1-2018-06396

Ngày nộp: 16/10/2018

Chủ đơn: UNI-CHARM CORPORATION (JP)

Đại diện của Chủ đơn: VCCI-IP CO.,LTD

Bằng độc quyền sáng chế số: 5267

Năm yêu cầu duy trì hiệu lực: 14

Cục Sở hữu trí tuệ thông báo:

1. Yêu cầu duy trì hiệu lực Bằng độc quyền sáng chế nêu trên được chấp nhận.
2. Hiệu lực Bằng độc quyền sáng chế số 5267 được duy trì đến 07/11/2019.

Nơi nhận:

- Như trên;
- TT (để công bố);
- Lưu: VT, Hồ sơ.

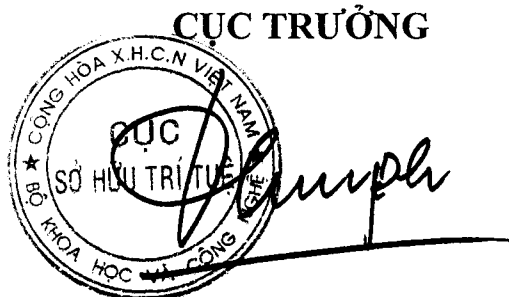

Đình Hữu Phí

BỘ KHOA HỌC VÀ CÔNG NGHỆ
CỤC SỞ HỮU TRÍ TUỆ

CỘNG HÒA XÃ HỘI CHỦ NGHĨA VIỆT NAM
Độc lập - Tự do - Hạnh phúc

số: 7805/TB-SHTT

Hà Nội, ngày 02 tháng 05 năm 2019

THÔNG BÁO

Ghi nhận yêu cầu duy trì hiệu lực Bằng độc quyền sáng chế

Kính gửi: Công ty TNHH một thành viên Sở hữu trí tuệ VCCI
(VCCI-IP CO.,LTD)
Tầng 8, Toà nhà VCCI, số 9 Đào Duy Anh, phường Phương mai,
quận Đống Đa, thành phố Hà Nội

Căn cứ kết quả thẩm định yêu cầu duy trì hiệu lực Bằng độc quyền sáng chế:

Số đơn: DT1-2018-06397

Ngày nộp: 16/10/2018

Chủ đơn: CANON KABUSHIKI KAISHA (JP)

Đại diện của Chủ đơn: VCCI-IP CO.,LTD

Bằng độc quyền sáng chế số: 17775

Năm yêu cầu duy trì hiệu lực: 2

Cục Sở hữu trí tuệ thông báo:

1. Yêu cầu duy trì hiệu lực Bằng độc quyền sáng chế nêu trên được chấp nhận.

2. Hiệu lực Bằng độc quyền sáng chế số 17775 được duy trì đến 07/11/2019.

Nơi nhận:

- Như trên;
- TT (để công bố);
- Lưu: VT, Hồ sơ.

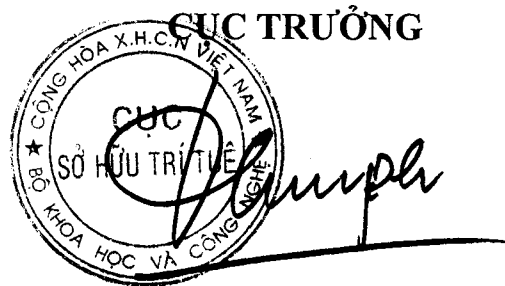

Đinh Hữu Phí

BỘ KHOA HỌC VÀ CÔNG NGHỆ
CỤC SỞ HỮU TRÍ TUỆ

CỘNG HÒA XÃ HỘI CHỦ NGHĨA VIỆT NAM
Độc lập - Tự do - Hạnh phúc

Số: 7806/TB-SHTT

Hà Nội, ngày 02 tháng 05 năm 2019

THÔNG BÁO

Ghi nhận yêu cầu duy trì hiệu lực Bằng độc quyền sáng chế

Kính gửi: Công ty TNHH một thành viên Sở hữu trí tuệ VCCI
(VCCI-IP CO.,LTD)
Tầng 8, Toà nhà VCCI, số 9 Đào Duy Anh, phường Phương mai,
quận Đống Đa, thành phố Hà Nội

Căn cứ kết quả thẩm định yêu cầu duy trì hiệu lực Bằng độc quyền sáng chế:

Số đơn: DT1-2018-06398

Ngày nộp: 16/10/2018

Chủ đơn: CANON KABUSHIKI KAISHA (JP)

Đại diện của Chủ đơn: VCCI-IP CO.,LTD

Bằng độc quyền sáng chế số: 16182

Năm yêu cầu duy trì hiệu lực: 3

Cục Sở hữu trí tuệ thông báo:

1. Yêu cầu duy trì hiệu lực Bằng độc quyền sáng chế nêu trên được chấp nhận.
2. Hiệu lực Bằng độc quyền sáng chế số 16182 được duy trì đến 07/11/2019.

Nơi nhận:

- Như trên;
- TT (để công bố);
- Lưu: VT, Hồ sơ.

CỤC TRƯỞNG



Đinh Hữu Phí

BỘ KHOA HỌC VÀ CÔNG NGHỆ
CỤC SỞ HỮU TRÍ TUỆ

CỘNG HÒA XÃ HỘI CHỦ NGHĨA VIỆT NAM
Độc lập - Tự do - Hạnh phúc

Số: 7807/TB-SHTT

Hà Nội, ngày 02 tháng 05 năm 2019

THÔNG BÁO

Ghi nhận yêu cầu duy trì hiệu lực Bằng độc quyền sáng chế

Kính gửi: Công ty TNHH một thành viên Sở hữu trí tuệ VCCI
(VCCI-IP CO.,LTD)
Tầng 8, Toà nhà VCCI, số 9 Đào Duy Anh, phường Phương mai,
quận Đống Đa, thành phố Hà Nội

Căn cứ kết quả thẩm định yêu cầu duy trì hiệu lực Bằng độc quyền sáng chế:

Số đơn: DT1-2018-06399

Ngày nộp: 16/10/2018

Chủ đơn: FUJIFILM CORPORATION (JP)

Đại diện của Chủ đơn: VCCI-IP CO.,LTD

Bằng độc quyền sáng chế số: 16185

Năm yêu cầu duy trì hiệu lực: 3

Cục Sở hữu trí tuệ thông báo:

1. Yêu cầu duy trì hiệu lực Bằng độc quyền sáng chế nêu trên được chấp nhận.
2. Hiệu lực Bằng độc quyền sáng chế số 16185 được duy trì đến 07/11/2019.

Nơi nhận:

- Như trên;
- TT (để công bố);
- Lưu: VT, Hồ sơ.

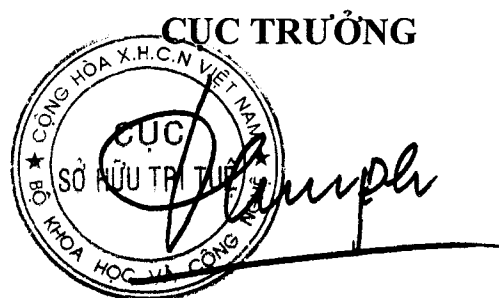

Đinh Hữu Phí

BỘ KHOA HỌC VÀ CÔNG NGHỆ
CỤC SỞ HỮU TRÍ TUỆ

CỘNG HOÀ XÃ HỘI CHỦ NGHĨA VIỆT NAM
Độc lập - Tự do - Hạnh phúc

Số: 7808/TB-SHTT

Hà Nội, ngày 02 tháng 05 năm 2019

THÔNG BÁO

Ghi nhận yêu cầu duy trì hiệu lực Bằng độc quyền sáng chế

Kính gửi: Công ty TNHH một thành viên Sở hữu trí tuệ VCCI
(VCCI-IP CO.,LTD)
Tầng 8, Toà nhà VCCI, số 9 Đào Duy Anh, phường Phương mai,
quận Đống Đa, thành phố Hà Nội

Căn cứ kết quả thẩm định yêu cầu duy trì hiệu lực Bằng độc quyền sáng chế:

Số đơn: DT1-2018-06400

Ngày nộp: 16/10/2018

Chủ đơn: MITSUBISHI ELECTRIC CORPORATION (JP)

Đại diện của Chủ đơn: VCCI-IP CO.,LTD

Bằng độc quyền sáng chế số: 8853

Năm yêu cầu duy trì hiệu lực: 9

Cục Sở hữu trí tuệ thông báo:

1. Yêu cầu duy trì hiệu lực Bằng độc quyền sáng chế nêu trên được chấp nhận.
2. Hiệu lực Bằng độc quyền sáng chế số 8853 được duy trì đến 09/11/2019.

Nơi nhận:

- Như trên;
- TT (để công bố);
- Lưu: VT, Hồ sơ.

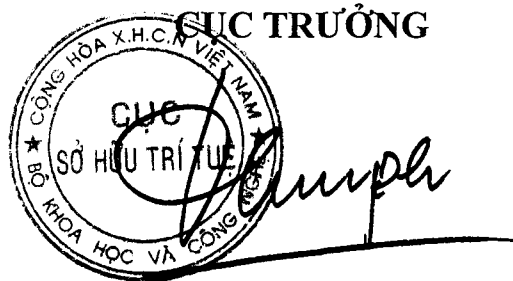

Đình Hữu Phí

BỘ KHOA HỌC VÀ CÔNG NGHỆ
CỤC SỞ HỮU TRÍ TUỆ

CỘNG HÒA XÃ HỘI CHỦ NGHĨA VIỆT NAM
Độc lập - Tự do - Hạnh phúc

Số: 7809 /TB-SHTT

Hà Nội, ngày 02 tháng 05 năm 2019

THÔNG BÁO

Ghi nhận yêu cầu duy trì hiệu lực Bằng độc quyền sáng chế

Kính gửi: Công ty TNHH một thành viên Sở hữu trí tuệ VCCI
(VCCI-IP CO.,LTD)
Tầng 8, Toà nhà VCCI, số 9 Đào Duy Anh, phường Phương mai,
quận Đống Đa, thành phố Hà Nội

Căn cứ kết quả thẩm định yêu cầu duy trì hiệu lực Bằng độc quyền sáng chế:

Số đơn: DT1-2018-06401

Ngày nộp: 16/10/2018

Chủ đơn: J-OIL MILLS, INC. (JP)

Đại diện của Chủ đơn: VCCI-IP CO.,LTD

Bằng độc quyền sáng chế số: 9818

Năm yêu cầu duy trì hiệu lực: 8

Cục Sở hữu trí tuệ thông báo:

1. Yêu cầu duy trì hiệu lực Bằng độc quyền sáng chế nêu trên được chấp nhận.
2. Hiệu lực Bằng độc quyền sáng chế số 9818 được duy trì đến 09/11/2019.

Nơi nhận:

- Như trên;
- TT (để công bố);
- Lưu: VT, Hồ sơ.

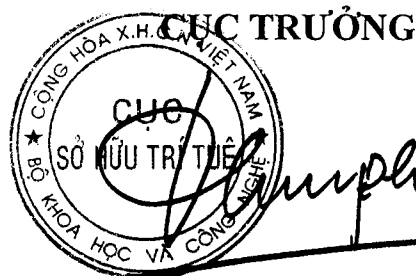

Đình Hữu Phí

BỘ KHOA HỌC VÀ CÔNG NGHỆ
CỤC SỞ HỮU TRÍ TUỆ

CỘNG HÒA XÃ HỘI CHỦ NGHĨA VIỆT NAM
Độc lập - Tự do - Hạnh phúc

Số: 7810 /TB-SHTT

Hà Nội, ngày 02 tháng 05 năm 2019

THÔNG BÁO
Ghi nhận yêu cầu duy trì hiệu lực Bằng độc quyền sáng chế

Kính gửi: Công ty TNHH một thành viên Sở hữu trí tuệ VCCI
(VCCI-IP CO.,LTD)
Tầng 8, Toà nhà VCCI, số 9 Đào Duy Anh, phường Phương mai,
quận Đống Đa, thành phố Hà Nội

Căn cứ kết quả thẩm định yêu cầu duy trì hiệu lực Bằng độc quyền sáng chế:

Số đơn: DT1-2018-06402

Ngày nộp: 16/10/2018

Chủ đơn: Uni-Charm Corporation (JP)

Đại diện của Chủ đơn: VCCI-IP CO.,LTD

Bằng độc quyền sáng chế số: 8050

Năm yêu cầu duy trì hiệu lực: 10

Cục Sở hữu trí tuệ thông báo:

1. Yêu cầu duy trì hiệu lực Bằng độc quyền sáng chế nêu trên được chấp nhận.

2. Hiệu lực Bằng độc quyền sáng chế số 8050 được duy trì đến 09/11/2019. *K*

Nơi nhận:

- Như trên;
- TT (để công bố);
- Lưu: VT, Hồ sơ.

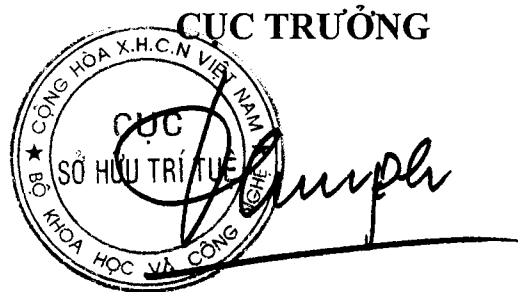

Đinh Hữu Phí

BỘ KHOA HỌC VÀ CÔNG NGHỆ
CỤC SỞ HỮU TRÍ TUỆ

CỘNG HÒA XÃ HỘI CHỦ NGHĨA VIỆT NAM
Độc lập - Tự do - Hạnh phúc

Số: 7811/TB-SHTT

Hà Nội, ngày 02 tháng 05 năm 2019

THÔNG BÁO
Ghi nhận yêu cầu duy trì hiệu lực Bằng độc quyền sáng chế

Kính gửi: Công ty TNHH một thành viên Sở hữu trí tuệ VCCI
(VCCI-IP CO.,LTD)
Tầng 8, Toà nhà VCCI, số 9 Đào Duy Anh, phường Phương mai,
quận Đống Đa, thành phố Hà Nội

Căn cứ kết quả thẩm định yêu cầu duy trì hiệu lực Bằng độc quyền sáng chế:

Số đơn: DT1-2018-06403

Ngày nộp: 16/10/2018

Chủ đơn: UNI-CHARM CORPORATION (JP)

Đại diện của Chủ đơn: VCCI-IP CO.,LTD

Bằng độc quyền sáng chế số: 8049

Năm yêu cầu duy trì hiệu lực: 10

Cục Sở hữu trí tuệ thông báo:

1. Yêu cầu duy trì hiệu lực Bằng độc quyền sáng chế nêu trên được chấp nhận.
2. Hiệu lực Bằng độc quyền sáng chế số 8049 được duy trì đến 09/11/2019.

Nơi nhận:

- Như trên;
- TT (để công bố);
- Lưu: VT, Hồ sơ.

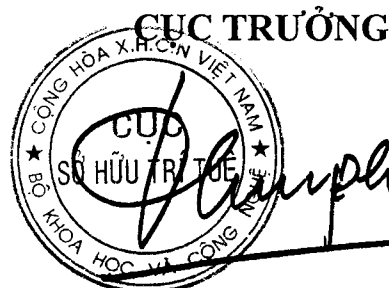

Đinh Hữu Phí

BỘ KHOA HỌC VÀ CÔNG NGHỆ
CỤC SỞ HỮU TRÍ TUỆ

CỘNG HOÀ XÃ HỘI CHỦ NGHĨA VIỆT NAM
Độc lập - Tự do - Hạnh phúc

Số: 7812 /TB-SHTT

Hà Nội, ngày 02 tháng 05 năm 2019

THÔNG BÁO
Ghi nhận yêu cầu duy trì hiệu lực Bằng độc quyền sáng chế

Kính gửi: Công ty TNHH Sở hữu trí tuệ Việt á (VIET A IP CO.,LTD)
Phòng 1504, tầng 15, tòa nhà Hàn Việt, số 203 Minh Khai,
phường Minh Khai, quận Hai Bà Trưng, TP. Hà Nội

Căn cứ kết quả thẩm định yêu cầu duy trì hiệu lực Bằng độc quyền sáng chế:

Số đơn: DT1-2018-06542

Ngày nộp: 17/10/2018

Chủ đơn: KANG NA HSIUNG ENTERPRISE CO., LTD. (TW)

Đại diện của Chủ đơn: VIET A IP CO.,LTD

Bằng độc quyền sáng chế số: 7326

Năm yêu cầu duy trì hiệu lực: 11

Cục Sở hữu trí tuệ thông báo:

1. Yêu cầu duy trì hiệu lực Bằng độc quyền sáng chế nêu trên được chấp nhận.

2. Hiệu lực Bằng độc quyền sáng chế số 7326 được duy trì đến 28/10/2019. *ke*

Nơi nhận:

- Như trên;
- TT (để công bố);
- Lưu: VT, Hồ sơ.

CỤC TRƯỞNG

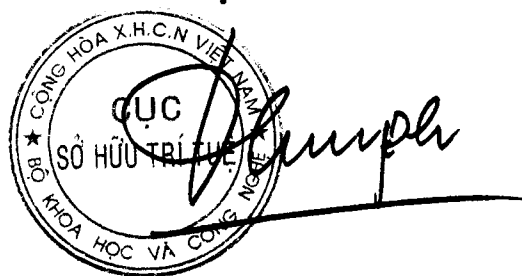

Đinh Hữu Phí

BỘ KHOA HỌC VÀ CÔNG NGHỆ
CỤC SỞ HỮU TRÍ TUỆ

CỘNG HÒA XÃ HỘI CHỦ NGHĨA VIỆT NAM
Độc lập - Tự do - Hạnh phúc

Số: 7813 /TB-SHTT

Hà Nội, ngày 02 tháng 05 năm 2019

THÔNG BÁO
Ghi nhận yêu cầu duy trì hiệu lực Bằng độc quyền sáng chế

Kính gửi: Trương Thành Lễ

622A/33 Trần Hưng Đạo, thành phố Long Xuyên, tỉnh An Giang

Căn cứ kết quả thẩm định yêu cầu duy trì hiệu lực Bằng độc quyền sáng chế:

Số đơn: DT1-2018-06543

Ngày nộp: 17/10/2018

Chủ đơn: Trương Thành Lễ (VN)

Bằng độc quyền sáng chế số: 18985

Năm yêu cầu duy trì hiệu lực: 2

Cục Sở hữu trí tuệ thông báo:

1. Yêu cầu duy trì hiệu lực Bằng độc quyền sáng chế nêu trên được chấp nhận.

2. Hiệu lực Bằng độc quyền sáng chế số 18985 được duy trì đến 04/04/2020.

Nơi nhận:

- Như trên;
- TT (để công bố);
- Lưu: VT, Hồ sơ.

CỤC TRƯỞNG



Đinh Hữu Phí

BỘ KHOA HỌC VÀ CÔNG NGHỆ
CỤC SỞ HỮU TRÍ TUỆ

CỘNG HÒA XÃ HỘI CHỦ NGHĨA VIỆT NAM
Độc lập - Tự do - Hạnh phúc

Số: 7815 /TB-SHTT

Hà Nội, ngày 02 tháng 05 năm 2019

THÔNG BÁO
Ghi nhận yêu cầu duy trì hiệu lực Bằng độc quyền sáng chế

Kính gửi: Công ty TNHH Ban Ca (BANCA)
15B Triệu Việt Vương, thành phố Hà Nội

Căn cứ kết quả thẩm định yêu cầu duy trì hiệu lực Bằng độc quyền sáng chế:

Số đơn: DT1-2018-06546

Ngày nộp: 17/10/2018

Chủ đơn: HEINEKEN TECHNICAL SERVICES B.V. (NL)

Đại diện của Chủ đơn: BANCA

Bằng độc quyền sáng chế số: 8669

Năm yêu cầu duy trì hiệu lực: 9

Cục Sở hữu trí tuệ thông báo:

1. Yêu cầu duy trì hiệu lực Bằng độc quyền sáng chế nêu trên được chấp nhận.
2. Hiệu lực Bằng độc quyền sáng chế số 8669 được duy trì đến 09/08/2019.

Nơi nhận:

- Như trên;
- TT (để công bố);
- Lưu: VT, Hồ sơ.

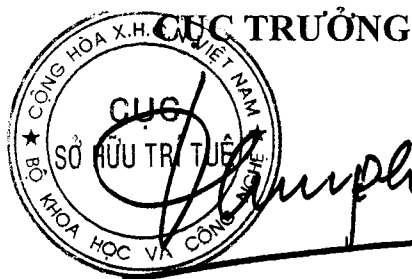

Đinh Hữu Phí

BỘ KHOA HỌC VÀ CÔNG NGHỆ
CỤC SỞ HỮU TRÍ TUỆ

CỘNG HÒA XÃ HỘI CHỦ NGHĨA VIỆT NAM
Độc lập - Tự do - Hạnh phúc

Số: 7816 /TB-SHTT

Hà Nội, ngày 02 tháng 05 năm 2019

THÔNG BÁO

Ghi nhận yêu cầu duy trì hiệu lực Bằng độc quyền sáng chế

Kính gửi: Công ty TNHH Ban Ca (BANCA)
15B Triệu Việt Vương, thành phố Hà Nội

Căn cứ kết quả thẩm định yêu cầu duy trì hiệu lực Bằng độc quyền sáng chế:

Số đơn: DT1-2018-06547

Ngày nộp: 17/10/2018

Chủ đơn: The University of Sydney (AU)

Đại diện của Chủ đơn: BANCA

Bằng độc quyền sáng chế số: 13228

Năm yêu cầu duy trì hiệu lực: 5

Cục Sở hữu trí tuệ thông báo:

1. Yêu cầu duy trì hiệu lực Bằng độc quyền sáng chế nêu trên được chấp nhận.

2. Hiệu lực Bằng độc quyền sáng chế số 13228 được duy trì đến 29/09/2019.

Nơi nhận:

- Như trên;
- TT (để công bố);
- Lưu: VT, Hồ sơ.

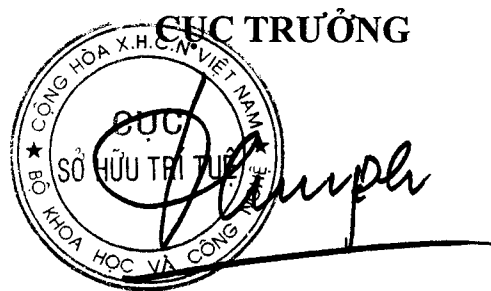

Đinh Hữu Phí

BỘ KHOA HỌC VÀ CÔNG NGHỆ
CỤC SỞ HỮU TRÍ TUỆ

CỘNG HOÀ XÃ HỘI CHỦ NGHĨA VIỆT NAM
Độc lập - Tự do - Hạnh phúc

Số: 7817/TB-SHTT

Hà Nội, ngày 02 tháng 05 năm 2019

THÔNG BÁO
Ghi nhận yêu cầu duy trì hiệu lực Bằng độc quyền sáng chế

Kính gửi: Công ty TNHH Ban Ca (BANCA)
15B Triệu Việt Vương, thành phố Hà Nội

Căn cứ kết quả thẩm định yêu cầu duy trì hiệu lực Bằng độc quyền sáng chế:

Số đơn: DT1-2018-06548

Ngày nộp: 17/10/2018

Chủ đơn: YAMAHA HATSUDOKI KABUSHIKI KAISHA (JP)

Đại diện của Chủ đơn: BANCA

Bằng độc quyền sáng chế số: 5235

Năm yêu cầu duy trì hiệu lực: 14

Cục Sở hữu trí tuệ thông báo:

1. Yêu cầu duy trì hiệu lực Bằng độc quyền sáng chế nêu trên được chấp nhận.
2. Hiệu lực Bằng độc quyền sáng chế số 5235 được duy trì đến 17/10/2019.

Nơi nhận:

- Như trên;
- TT (để công bố);
- Lưu: VT, Hồ sơ.

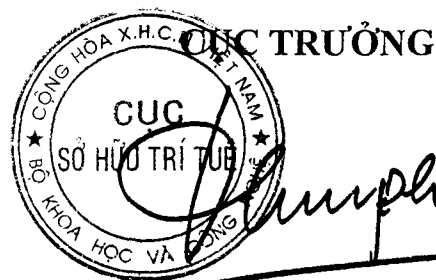

Đinh Hữu Phí

BỘ KHOA HỌC VÀ CÔNG NGHỆ
CỤC SỞ HỮU TRÍ TUỆ

CỘNG HÒA XÃ HỘI CHỦ NGHĨA VIỆT NAM
Độc lập - Tự do - Hạnh phúc

Số: 7818 /TB-SHTT

Hà Nội, ngày 02 tháng 05 năm 2019

THÔNG BÁO

Ghi nhận yêu cầu duy trì hiệu lực Bằng độc quyền sáng chế

Kính gửi: Công ty TNHH Ban Ca (BANCA)
15B Triệu Việt Vương, thành phố Hà Nội

Căn cứ kết quả thẩm định yêu cầu duy trì hiệu lực Bằng độc quyền sáng chế:

Số đơn: DT1-2018-06549

Ngày nộp: 17/10/2018

Chủ đơn: YAMAHA HATSUDOKI KABUSHIKI KAISHA (JP)

Đại diện của Chủ đơn: BANCA

Bằng độc quyền sáng chế số: 5934

Năm yêu cầu duy trì hiệu lực: 13

Cục Sở hữu trí tuệ thông báo:

1. Yêu cầu duy trì hiệu lực Bằng độc quyền sáng chế nêu trên được chấp nhận.
2. Hiệu lực Bằng độc quyền sáng chế số 5934 được duy trì đến 17/10/2019. *tc*

Nơi nhận:

- Như trên;
- TT (để công bố);
- Lưu: VT, Hồ sơ.

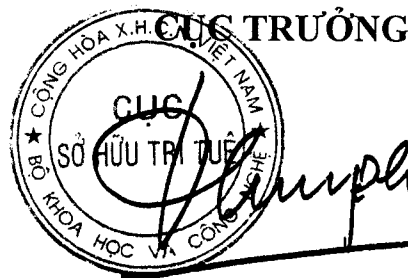

Đinh Hữu Phí

BỘ KHOA HỌC VÀ CÔNG NGHỆ
CỤC SỞ HỮU TRÍ TUỆ

CỘNG HOÀ XÃ HỘI CHỦ NGHĨA VIỆT NAM
Độc lập - Tự do - Hạnh phúc

Số: 7819 /TB-SHTT

Hà Nội, ngày 02 tháng 05 năm 2019

THÔNG BÁO
Ghi nhận yêu cầu duy trì hiệu lực Bằng độc quyền sáng chế

Kính gửi: Công ty TNHH Ban Ca (BANCA)
15B Triệu Việt Vương, thành phố Hà Nội

Căn cứ kết quả thẩm định yêu cầu duy trì hiệu lực Bằng độc quyền sáng chế:

Số đơn: DT1-2018-06550

Ngày nộp: 17/10/2018

Chủ đơn: BOEHRINGER INGELHEIM PHARMA GMBH & CO. KG
(DE)

Đại diện của Chủ đơn: BANCA

Bằng độc quyền sáng chế số: 8810

Năm yêu cầu duy trì hiệu lực: 9

Cục Sở hữu trí tuệ thông báo:

1. Yêu cầu duy trì hiệu lực Bằng độc quyền sáng chế nêu trên được chấp nhận.

2. Hiệu lực Bằng độc quyền sáng chế số 8810 được duy trì đến 18/10/2019. *de*

Nơi nhận:

- Như trên;
- TT (để công bố);
- Lưu: VT, Hồ sơ.

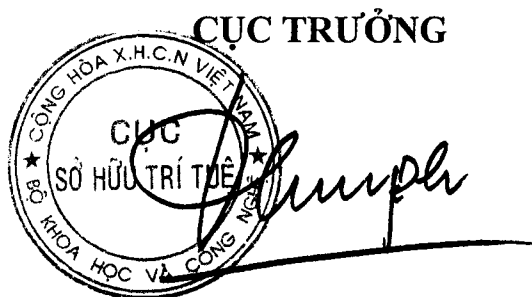

Đinh Hữu Phí

BỘ KHOA HỌC VÀ CÔNG NGHỆ
CỤC SỞ HỮU TRÍ TUỆ

CỘNG HÒA XÃ HỘI CHỦ NGHĨA VIỆT NAM
Độc lập - Tự do - Hạnh phúc

Số: 7820 /TB-SHTT

Hà Nội, ngày 02 tháng 05 năm 2019

THÔNG BÁO

Ghi nhận yêu cầu duy trì hiệu lực Bằng độc quyền sáng chế

Kính gửi: Công ty TNHH Ban Ca (BANCA)
15B Triệu Việt Vương, thành phố Hà Nội

Căn cứ kết quả thẩm định yêu cầu duy trì hiệu lực Bằng độc quyền sáng chế:

Số đơn: DT1-2018-06551

Ngày nộp: 17/10/2018

Chủ đơn: OUTOKUMPU OYJ (FI)

Đại diện của Chủ đơn: BANCA

Bằng độc quyền sáng chế số: 8817

Năm yêu cầu duy trì hiệu lực: 9

Cục Sở hữu trí tuệ thông báo:

1. Yêu cầu duy trì hiệu lực Bằng độc quyền sáng chế nêu trên được chấp nhận.
2. Hiệu lực Bằng độc quyền sáng chế số 8817 được duy trì đến 18/10/2019. *ke*

Nơi nhận:

- Như trên;
- TT (để công bố);
- Lưu: VT, Hồ sơ.

CỤC TRƯỞNG



Đinh Hữu Phí

BỘ KHOA HỌC VÀ CÔNG NGHỆ
CỤC SỞ HỮU TRÍ TUỆ

CỘNG HÒA XÃ HỘI CHỦ NGHĨA VIỆT NAM
Độc lập - Tự do - Hạnh phúc

Số: 7821 /TB-SHTT

Hà Nội, ngày 02 tháng 05 năm 2019

THÔNG BÁO

Ghi nhận yêu cầu duy trì hiệu lực Bằng độc quyền sáng chế

Kính gửi: Công ty TNHH Ban Ca (BANCA)
15B Triệu Việt Vương, thành phố Hà Nội

Căn cứ kết quả thẩm định yêu cầu duy trì hiệu lực Bằng độc quyền sáng chế:

Số đơn: DT1-2018-06552

Ngày nộp: 17/10/2018

Chủ đơn: UNNO Yuji (JP)

Đại diện của Chủ đơn: BANCA

Bằng độc quyền sáng chế số: 17635

Năm yêu cầu duy trì hiệu lực: 2

Cục Sở hữu trí tuệ thông báo:

1. Yêu cầu duy trì hiệu lực Bằng độc quyền sáng chế nêu trên được chấp nhận.

2. Hiệu lực Bằng độc quyền sáng chế số 17635 được duy trì đến 17/10/2019.

Nơi nhận:

- Như trên;
- TT (để công bố);
- Lưu: VT, Hồ sơ.



Đinh Hữu Phí

BỘ KHOA HỌC VÀ CÔNG NGHỆ
CỤC SỞ HỮU TRÍ TUỆ

CỘNG HOÀ XÃ HỘI CHỦ NGHĨA VIỆT NAM
Độc lập - Tự do - Hạnh phúc

Số: 7822 /TB-SHTT

Hà Nội, ngày 02 tháng 05 năm 2019

THÔNG BÁO
Ghi nhận yêu cầu duy trì hiệu lực Bằng độc quyền sáng chế

Kính gửi: Công ty TNHH Ban Ca (BANCA)
15B Triệu Việt Vương, thành phố Hà Nội

Căn cứ kết quả thẩm định yêu cầu duy trì hiệu lực Bằng độc quyền sáng chế:

Số đơn: DT1-2018-06553

Ngày nộp: 17/10/2018

Chủ đơn: Yamaha Hatsudoki Kabushiki Kaisha (JP)

Đại diện của Chủ đơn: BANCA

Bằng độc quyền sáng chế số: 17639

Năm yêu cầu duy trì hiệu lực: 2

Cục Sở hữu trí tuệ thông báo:

1. Yêu cầu duy trì hiệu lực Bằng độc quyền sáng chế nêu trên được chấp nhận.

2. Hiệu lực Bằng độc quyền sáng chế số 17639 được duy trì đến 17/10/2019.

Nơi nhận:

- Như trên;
- TT (để công bố);
- Lưu: VT, Hồ sơ.

CỤC TRƯỞNG

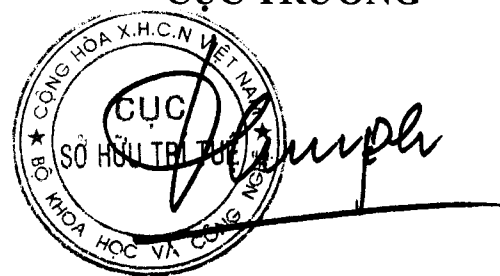

The seal is circular with the text 'CỤC SỞ HỮU TRÍ TUỆ' in the center and 'BỘ KHOA HỌC VÀ CÔNG NGHỆ' around the perimeter. A handwritten signature is written over the seal.

Đinh Hữu Phí

BỘ KHOA HỌC VÀ CÔNG NGHỆ
CỤC SỞ HỮU TRÍ TUỆ

CỘNG HÒA XÃ HỘI CHỦ NGHĨA VIỆT NAM
Độc lập - Tự do - Hạnh phúc

Số: 7823/TB-SHTT

Hà Nội, ngày 02 tháng 05 năm 2019

THÔNG BÁO
Ghi nhận yêu cầu duy trì hiệu lực Bằng độc quyền sáng chế

Kính gửi: Công ty TNHH Ban Ca (BANCA)
15B Triệu Việt Vương, thành phố Hà Nội

Căn cứ kết quả thẩm định yêu cầu duy trì hiệu lực Bằng độc quyền sáng chế:

Số đơn: DT1-2018-06554

Ngày nộp: 17/10/2018

Chủ đơn: Yamaha Hatsudoki Kabushiki Kaisha (JP)

Đại diện của Chủ đơn: BANCA

Bằng độc quyền sáng chế số: 17645

Năm yêu cầu duy trì hiệu lực: 2

Cục Sở hữu trí tuệ thông báo:

1. Yêu cầu duy trì hiệu lực Bằng độc quyền sáng chế nêu trên được chấp nhận.

2. Hiệu lực Bằng độc quyền sáng chế số 17645 được duy trì đến 17/10/2019.

Nơi nhận:

- Như trên;
- TT (để công bố);
- Lưu: VT, Hồ sơ.

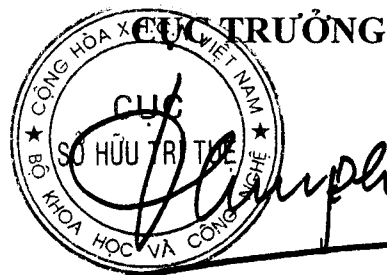

Đinh Hữu Phí

BỘ KHOA HỌC VÀ CÔNG NGHỆ
CỤC SỞ HỮU TRÍ TUỆ

CỘNG HÒA XÃ HỘI CHỦ NGHĨA VIỆT NAM
Độc lập - Tự do - Hạnh phúc

Số: 7824/TB-SHTT

Hà Nội, ngày 02 tháng 05 năm 2019

THÔNG BÁO

Ghi nhận yêu cầu duy trì hiệu lực Bằng độc quyền sáng chế

Kính gửi: Công ty TNHH Ban Ca (BANCA)
15B Triệu Việt Vương, thành phố Hà Nội

Căn cứ kết quả thẩm định yêu cầu duy trì hiệu lực Bằng độc quyền sáng chế:

Số đơn: DT1-2018-06555

Ngày nộp: 17/10/2018

Chủ đơn: Yamaha Hatsudoki Kabushiki Kaisha (JP)

Đại diện của Chủ đơn: BANCA

Bằng độc quyền sáng chế số: 17648

Năm yêu cầu duy trì hiệu lực: 2

Cục Sở hữu trí tuệ thông báo:

1. Yêu cầu duy trì hiệu lực Bằng độc quyền sáng chế nêu trên được chấp nhận.
2. Hiệu lực Bằng độc quyền sáng chế số 17648 được duy trì đến 17/10/2019.

Nơi nhận:

- Như trên;
- TT (để công bố);
- Lưu: VT, Hồ sơ.

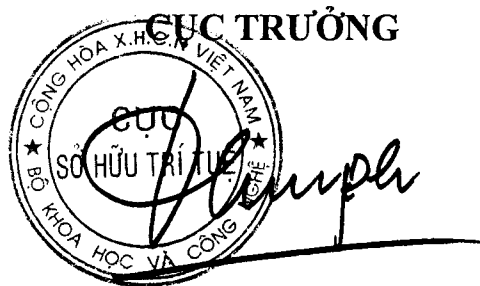

Đinh Hữu Phí

BỘ KHOA HỌC VÀ CÔNG NGHỆ
CỤC SỞ HỮU TRÍ TUỆ

CỘNG HOÀ XÃ HỘI CHỦ NGHĨA VIỆT NAM
Độc lập - Tự do - Hạnh phúc

Số: 7825/TB-SHTT

Hà Nội, ngày 02 tháng 05 năm 2019

THÔNG BÁO
Ghi nhận yêu cầu duy trì hiệu lực Bằng độc quyền sáng chế

Kính gửi: Công ty TNHH Ban Ca (BANCA)
15B Triệu Việt Vương, thành phố Hà Nội

Căn cứ kết quả thẩm định yêu cầu duy trì hiệu lực Bằng độc quyền sáng chế:

Số đơn: DT1-2018-06556

Ngày nộp: 17/10/2018

Chủ đơn: Yamaha Hatsudoki Kabushiki Kaisha (JP)

Đại diện của Chủ đơn: BANCA

Bằng độc quyền sáng chế số: 17649

Năm yêu cầu duy trì hiệu lực: 2

Cục Sở hữu trí tuệ thông báo:

1. Yêu cầu duy trì hiệu lực Bằng độc quyền sáng chế nêu trên được chấp nhận.
2. Hiệu lực Bằng độc quyền sáng chế số 17649 được duy trì đến 17/10/2019.

Nơi nhận:

- Như trên;
- TT (để công bố);
- Lưu: VT, Hồ sơ.

CỤC TRƯỞNG



Đinh Hữu Phí

BỘ KHOA HỌC VÀ CÔNG NGHỆ
CỤC SỞ HỮU TRÍ TUỆ

CỘNG HOÀ XÃ HỘI CHỦ NGHĨA VIỆT NAM
Độc lập - Tự do - Hạnh phúc

Số: 7826/TB-SHTT

Hà Nội, ngày 02 tháng 05 năm 2019

THÔNG BÁO
Ghi nhận yêu cầu duy trì hiệu lực Bằng độc quyền sáng chế

Kính gửi: Công ty TNHH Ban Ca (BANCA)
15B Triệu Việt Vương, thành phố Hà Nội

Căn cứ kết quả thẩm định yêu cầu duy trì hiệu lực Bằng độc quyền sáng chế:

Số đơn: DT1-2018-06557

Ngày nộp: 17/10/2018

Chủ đơn: SONY CORPORATION (JP)

Đại diện của Chủ đơn: BANCA

Bằng độc quyền sáng chế số: 17665

Năm yêu cầu duy trì hiệu lực: 2

Cục Sở hữu trí tuệ thông báo:

1. Yêu cầu duy trì hiệu lực Bằng độc quyền sáng chế nêu trên được chấp nhận.

2. Hiệu lực Bằng độc quyền sáng chế số 17665 được duy trì đến 17/10/2019.

Nơi nhận:

- Như trên;
- TT (để công bố);
- Lưu: VT, Hồ sơ.

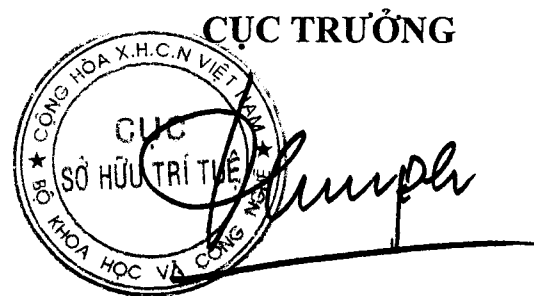

Đinh Hữu Phí

BỘ KHOA HỌC VÀ CÔNG NGHỆ
CỤC SỞ HỮU TRÍ TUỆ

CỘNG HÒA XÃ HỘI CHỦ NGHĨA VIỆT NAM
Độc lập - Tự do - Hạnh phúc

Số: 7827/TB-SHTT

Hà Nội, ngày 02 tháng 05 năm 2019

THÔNG BÁO
Ghi nhận yêu cầu duy trì hiệu lực Bằng độc quyền sáng chế

Kính gửi: Công ty TNHH Ban Ca (BANCA)
15B Triệu Việt Vương, thành phố Hà Nội

Căn cứ kết quả thẩm định yêu cầu duy trì hiệu lực Bằng độc quyền sáng chế:

Số đơn: DT1-2018-06558

Ngày nộp: 17/10/2018

Chủ đơn: MITSUBISHI GAS CHEMICAL COMPANY, INC. (JP)

Đại diện của Chủ đơn: BANCA

Bằng độc quyền sáng chế số: 17666

Năm yêu cầu duy trì hiệu lực: 2

Cục Sở hữu trí tuệ thông báo:

1. Yêu cầu duy trì hiệu lực Bằng độc quyền sáng chế nêu trên được chấp nhận.
2. Hiệu lực Bằng độc quyền sáng chế số 17666 được duy trì đến 17/10/2019.

Nơi nhận:

- Như trên;
- TT (để công bố);
- Lưu: VT, Hồ sơ.



Đinh Hữu Phí

BỘ KHOA HỌC VÀ CÔNG NGHỆ
CỤC SỞ HỮU TRÍ TUỆ

CỘNG HÒA XÃ HỘI CHỦ NGHĨA VIỆT NAM
Độc lập - Tự do - Hạnh phúc

Số: 7828/TB-SHTT

Hà Nội, ngày 02 tháng 05 năm 2019

THÔNG BÁO

Ghi nhận yêu cầu duy trì hiệu lực Bằng độc quyền sáng chế

Kính gửi: Công ty TNHH Ban Ca (BANCA)
15B Triệu Việt Vương, thành phố Hà Nội

Căn cứ kết quả thẩm định yêu cầu duy trì hiệu lực Bằng độc quyền sáng chế:

Số đơn: DT1-2018-06559

Ngày nộp: 17/10/2018

Chủ đơn: SMS Siemag Aktiengesellschaft (DE)

Đại diện của Chủ đơn: BANCA

Bằng độc quyền sáng chế số: 10764

Năm yêu cầu duy trì hiệu lực: 7

Cục Sở hữu trí tuệ thông báo:

1. Yêu cầu duy trì hiệu lực Bằng độc quyền sáng chế nêu trên được chấp nhận.

2. Hiệu lực Bằng độc quyền sáng chế số 10764 được duy trì đến 17/10/2019.

Nơi nhận:

- Như trên;
- TT (để công bố);
- Lưu: VT, Hồ sơ.

CỤC TRƯỞNG

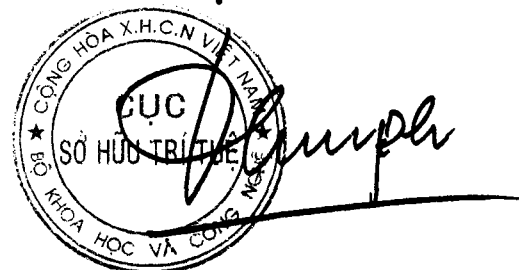

Đinh Hữu Phí

BỘ KHOA HỌC VÀ CÔNG NGHỆ
CỤC SỞ HỮU TRÍ TUỆ

CỘNG HÒA XÃ HỘI CHỦ NGHĨA VIỆT NAM
Độc lập - Tự do - Hạnh phúc

Số: 7829 /TB-SHTT

Hà Nội, ngày 02 tháng 05 năm 2019

THÔNG BÁO
Ghi nhận yêu cầu duy trì hiệu lực Bằng độc quyền sáng chế

Kính gửi: Công ty TNHH Ban Ca (BANCA)
15B Triệu Việt Vương, thành phố Hà Nội

Căn cứ kết quả thẩm định yêu cầu duy trì hiệu lực Bằng độc quyền sáng chế:

Số đơn: DT1-2018-06561

Ngày nộp: 17/10/2018

Chủ đơn: Chien-Hsiung HUNG (TW)

Đại diện của Chủ đơn: BANCA

Bằng độc quyền sáng chế số: 16102

Năm yêu cầu duy trì hiệu lực: 3

Cục Sở hữu trí tuệ thông báo:

1. Yêu cầu duy trì hiệu lực Bằng độc quyền sáng chế nêu trên được chấp nhận.
2. Hiệu lực Bằng độc quyền sáng chế số 16102 được duy trì đến 17/10/2019.

Nơi nhận:

- Như trên;
- TT (để công bố);
- Lưu: VT, Hồ sơ.

CỤC TRƯỞNG

Đinh Hữu Phí

BỘ KHOA HỌC VÀ CÔNG NGHỆ
CỤC SỞ HỮU TRÍ TUỆ

CỘNG HÒA XÃ HỘI CHỦ NGHĨA VIỆT NAM
Độc lập - Tự do - Hạnh phúc

Số: 7830/TB-SHTT

Hà Nội, ngày 02 tháng 05 năm 2019

THÔNG BÁO
Ghi nhận yêu cầu duy trì hiệu lực Bằng độc quyền sáng chế

Kính gửi: Công ty TNHH Tư vấn đầu tư và chuyển giao công nghệ
(INVESTCONSULT)
Số 26 ngõ 41, phố Thái Hà, phường Trung Liệt, quận Đống Đa,
thành phố Hà Nội

Căn cứ kết quả thẩm định yêu cầu duy trì hiệu lực Bằng độc quyền sáng chế:

Số đơn: DT1-2018-06562

Ngày nộp: 17/10/2018

Chủ đơn: QUALCOMM INCORPORATED (US)

Đại diện của Chủ đơn: INVESTCONSULT

Bằng độc quyền sáng chế số: 18159

Năm yêu cầu duy trì hiệu lực: 2

Cục Sở hữu trí tuệ thông báo:

1. Yêu cầu duy trì hiệu lực Bằng độc quyền sáng chế nêu trên được chấp nhận.

2. Hiệu lực Bằng độc quyền sáng chế số 18159 được duy trì đến 25/12/2019.

Nơi nhận:

- Như trên;
- TT (để công bố);
- Lưu: VT, Hồ sơ.

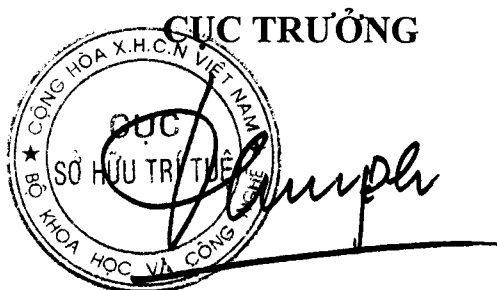

Đinh Hữu Phí

BỘ KHOA HỌC VÀ CÔNG NGHỆ
CỤC SỞ HỮU TRÍ TUỆ

CỘNG HOÀ XÃ HỘI CHỦ NGHĨA VIỆT NAM
Độc lập - Tự do - Hạnh phúc

số: 7831/TB-SHTT

Hà Nội, ngày 02 tháng 05 năm 2019

THÔNG BÁO
Ghi nhận yêu cầu duy trì hiệu lực Bằng độc quyền sáng chế

Kính gửi: Công ty TNHH Tư vấn đầu tư và chuyển giao công nghệ
(INVESTCONSULT)
Số 26 ngõ 41, phố Thái Hà, phường Trung Liệt, quận Đống Đa,
thành phố Hà Nội

Căn cứ kết quả thẩm định yêu cầu duy trì hiệu lực Bằng độc quyền sáng chế:

Số đơn: DT1-2018-06563

Ngày nộp: 17/10/2018

Chủ đơn: Qualcomm Incorporated (US)

Đại diện của Chủ đơn: INVESTCONSULT

Bằng độc quyền sáng chế số: 18128

Năm yêu cầu duy trì hiệu lực: 2

Cục Sở hữu trí tuệ thông báo:

1. Yêu cầu duy trì hiệu lực Bằng độc quyền sáng chế nêu trên được chấp nhận.

2. Hiệu lực Bằng độc quyền sáng chế số 18128 được duy trì đến 25/12/2019.

Nơi nhận:

- Như trên;
- TT (để công bố);
- Lưu: VT, Hồ sơ.

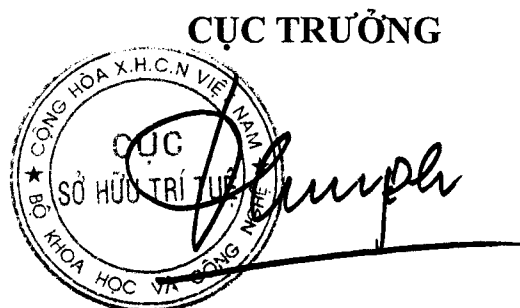

Đinh Hữu Phí

BỘ KHOA HỌC VÀ CÔNG NGHỆ
CỤC SỞ HỮU TRÍ TUỆ

CỘNG HÒA XÃ HỘI CHỦ NGHĨA VIỆT NAM
Độc lập - Tự do - Hạnh phúc

Số: 7832/TB-SHTT

Hà Nội, ngày 02 tháng 05 năm 2019

THÔNG BÁO

Ghi nhận yêu cầu duy trì hiệu lực Bằng độc quyền sáng chế

Kính gửi: Công ty TNHH Tư vấn đầu tư và chuyên giao công nghệ
(INVESTCONSULT)
Số 26 ngõ 41, phố Thái Hà, phường Trung Liệt, quận Đống Đa,
thành phố Hà Nội

Căn cứ kết quả thẩm định yêu cầu duy trì hiệu lực Bằng độc quyền sáng chế:

Số đơn: DT1-2018-06564

Ngày nộp: 17/10/2018

Chủ đơn: SYNGENTA LIMITED (GB)

Đại diện của Chủ đơn: INVESTCONSULT

Bằng độc quyền sáng chế số: 17930

Năm yêu cầu duy trì hiệu lực: 2

Cục Sở hữu trí tuệ thông báo:

1. Yêu cầu duy trì hiệu lực Bằng độc quyền sáng chế nêu trên được chấp nhận.

2. Hiệu lực Bằng độc quyền sáng chế số 17930 được duy trì đến 28/11/2019.

Nơi nhận:

- Như trên;
- TT (để công bố);
- Lưu: VT, Hồ sơ.

CỤC TRƯỞNG

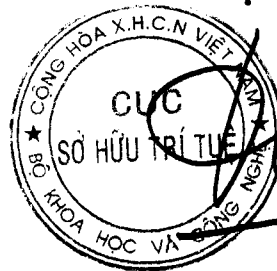

Đinh Hữu Phí

BỘ KHOA HỌC VÀ CÔNG NGHỆ
CỤC SỞ HỮU TRÍ TUỆ

CỘNG HOÀ XÃ HỘI CHỦ NGHĨA VIỆT NAM
Độc lập - Tự do - Hạnh phúc

Số: 7833 /TB-SHTT

Hà Nội, ngày 02 tháng 05 năm 2019

THÔNG BÁO
Ghi nhận yêu cầu duy trì hiệu lực Bằng độc quyền sáng chế

Kính gửi: Công ty TNHH Tư vấn đầu tư và chuyển giao công nghệ
(INVESTCONSULT)
Số 26 ngõ 41, phố Thái Hà, phường Trung Liệt, quận Đống Đa,
thành phố Hà Nội

Căn cứ kết quả thẩm định yêu cầu duy trì hiệu lực Bằng độc quyền sáng chế:

Số đơn: DT1-2018-06565

Ngày nộp: 17/10/2018

Chủ đơn: SYNGENTA PARTICIPATIONS AG (CH)

Đại diện của Chủ đơn: INVESTCONSULT

Bằng độc quyền sáng chế số: 17919

Năm yêu cầu duy trì hiệu lực: 2

Cục Sở hữu trí tuệ thông báo:

1. Yêu cầu duy trì hiệu lực Bằng độc quyền sáng chế nêu trên được chấp nhận.

2. Hiệu lực Bằng độc quyền sáng chế số 17919 được duy trì đến 28/11/2019.

Nơi nhận:

- Như trên;
- TT (để công bố);
- Lưu: VT, Hồ sơ.

CỤC TRƯỞNG



Đinh Hữu Phí

BỘ KHOA HỌC VÀ CÔNG NGHỆ
CỤC SỞ HỮU TRÍ TUỆ

CỘNG HOÀ XÃ HỘI CHỦ NGHĨA VIỆT NAM
Độc lập - Tự do - Hạnh phúc

số: 7834 /TB-SHTT

Hà Nội, ngày 02 tháng 05 năm 2019

THÔNG BÁO
Ghi nhận yêu cầu duy trì hiệu lực Bằng độc quyền sáng chế

Kính gửi: Công ty TNHH Tư vấn đầu tư và chuyển giao công nghệ
(INVESTCONSULT)
Số 26 ngõ 41, phố Thái Hà, phường Trung Liệt, quận Đống Đa,
thành phố Hà Nội

Căn cứ kết quả thẩm định yêu cầu duy trì hiệu lực Bằng độc quyền sáng chế:

Số đơn: DT1-2018-06566

Ngày nộp: 17/10/2018

Chủ đơn: SYNGENTA LIMITED (GB)

Đại diện của Chủ đơn: INVESTCONSULT

Bằng độc quyền sáng chế số: 17913

Năm yêu cầu duy trì hiệu lực: 2

Cục Sở hữu trí tuệ thông báo:

1. Yêu cầu duy trì hiệu lực Bằng độc quyền sáng chế nêu trên được chấp nhận.
2. Hiệu lực Bằng độc quyền sáng chế số 17913 được duy trì đến 28/11/2019.

Nơi nhận:

- Như trên;
- TT (để công bố);
- Lưu: VT, Hồ sơ.

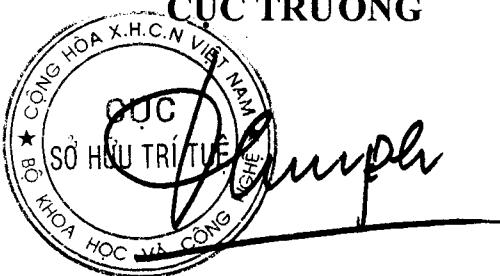
CỤC TRƯỞNG

Đinh Hữu Phí

BỘ KHOA HỌC VÀ CÔNG NGHỆ
CỤC SỞ HỮU TRÍ TUỆ

CỘNG HÒA XÃ HỘI CHỦ NGHĨA VIỆT NAM
Độc lập - Tự do - Hạnh phúc

Số: 78 35/TB-SHTT

Hà Nội, ngày 02 tháng 05 năm 2019

THÔNG BÁO

Ghi nhận yêu cầu duy trì hiệu lực Bằng độc quyền sáng chế

Kính gửi: Công ty TNHH Tư vấn đầu tư và chuyển giao công nghệ
(INVESTCONSULT)

Số 26 ngõ 41, phố Thái Hà, phường Trung Liệt, quận Đống Đa,
thành phố Hà Nội

Căn cứ kết quả thẩm định yêu cầu duy trì hiệu lực Bằng độc quyền sáng chế:

Số đơn: DT1-2018-06567

Ngày nộp: 17/10/2018

Chủ đơn: SYNGENTA PARTICIPATIONS AG (CH)

Đại diện của Chủ đơn: INVESTCONSULT

Bằng độc quyền sáng chế số: 9851

Năm yêu cầu duy trì hiệu lực: 8

Cục Sở hữu trí tuệ thông báo:

1. Yêu cầu duy trì hiệu lực Bằng độc quyền sáng chế nêu trên được chấp nhận.

2. Hiệu lực Bằng độc quyền sáng chế số 9851 được duy trì đến 22/11/2019. *pe*

Nơi nhận:

- Như trên;
- TT (để công bố);
- Lưu: VT, Hồ sơ.

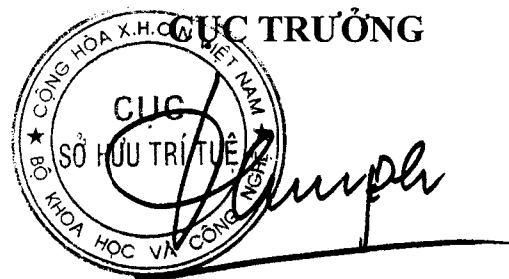

Đinh Hữu Phí

BỘ KHOA HỌC VÀ CÔNG NGHỆ
CỤC SỞ HỮU TRÍ TUỆ

CỘNG HOÀ XÃ HỘI CHỦ NGHĨA VIỆT NAM
Độc lập - Tự do - Hạnh phúc

Số: 7836 /TB-SHTT

Hà Nội, ngày 02 tháng 05 năm 2019

THÔNG BÁO
Ghi nhận yêu cầu duy trì hiệu lực Bằng độc quyền sáng chế

Kính gửi: Văn phòng Luật sư Ân Nam (ANNAM IP & LAW)
Số 10 ngõ 34 đường Âu Cơ, phường Quảng An, quận Tây Hồ, TP Hà Nội

Căn cứ kết quả thẩm định yêu cầu duy trì hiệu lực Bằng độc quyền sáng chế:

Số đơn: DT1-2018-06569

Ngày nộp: 17/10/2018

Chủ đơn: BASF AKTIENGESELLSCHAFT (DE)

Đại diện của Chủ đơn: ANNAM IP & LAW

Bằng độc quyền sáng chế số: 5993

Năm yêu cầu duy trì hiệu lực: 13

Cục Sở hữu trí tuệ thông báo:

1. Yêu cầu duy trì hiệu lực Bằng độc quyền sáng chế nêu trên được chấp nhận.

2. Hiệu lực Bằng độc quyền sáng chế số 5993 được duy trì đến 13/11/2019. *ke*

Nơi nhận:

- Như trên;
- TT (để công bố);
- Lưu: VT, Hồ sơ.

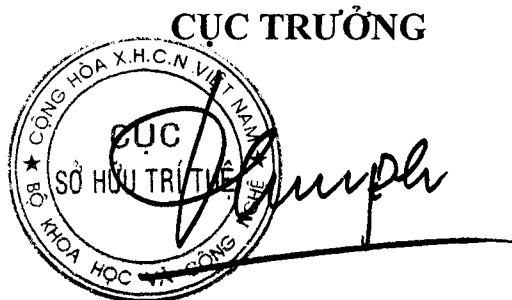

Đinh Hữu Phí

BỘ KHOA HỌC VÀ CÔNG NGHỆ
CỤC SỞ HỮU TRÍ TUỆ

CỘNG HOÀ XÃ HỘI CHỦ NGHĨA VIỆT NAM
Độc lập - Tự do - Hạnh phúc

Số: 7837/TB-SHTT

Hà Nội, ngày 02 tháng 05 năm 2019

THÔNG BÁO
Ghi nhận yêu cầu duy trì hiệu lực Bằng độc quyền sáng chế

Kính gửi: Công ty TNHH Sở hữu trí tuệ Thảo Thọ Quyên (INVENCO.,LTD)
29 Trương Hán Siêu, thành phố Hà Nội

Căn cứ kết quả thẩm định yêu cầu duy trì hiệu lực Bằng độc quyền sáng chế:

Số đơn: DT1-2018-06674

Ngày nộp: 25/10/2018

Chủ đơn: TATA STEEL LIMITED (IN)

Đại diện của Chủ đơn: INVENCO.,LTD

Bằng độc quyền sáng chế số: 17916

Năm yêu cầu duy trì hiệu lực: 2

Cục Sở hữu trí tuệ thông báo:

1. Yêu cầu duy trì hiệu lực Bằng độc quyền sáng chế nêu trên được chấp nhận.
2. Hiệu lực Bằng độc quyền sáng chế số 17916 được duy trì đến 28/11/2019.

Nơi nhận:

- Như trên;
- TT (để công bố);
- Lưu: VT, Hồ sơ.

CỤC TRƯỞNG

Đinh Hữu Phí

BỘ KHOA HỌC VÀ CÔNG NGHỆ
CỤC SỞ HỮU TRÍ TUỆ

CỘNG HOÀ XÃ HỘI CHỦ NGHĨA VIỆT NAM
Độc lập - Tự do - Hạnh phúc

Số: 7838 /TB-SHTT

Hà Nội, ngày 02 tháng 05 năm 2019

THÔNG BÁO

Ghi nhận yêu cầu duy trì hiệu lực Bằng độc quyền sáng chế

Kính gửi: Công ty TNHH Ban Ca (BANCA)
15B Triệu Việt Vương, thành phố Hà Nội

Căn cứ kết quả thẩm định yêu cầu duy trì hiệu lực Bằng độc quyền sáng chế:

Số đơn: DT1-2018-06676

Ngày nộp: 25/10/2018

Chủ đơn: Yamaha Hatsudoki Kabushiki Kaisha (JP)

Đại diện của Chủ đơn: BANCA

Bằng độc quyền sáng chế số: 13335

Năm yêu cầu duy trì hiệu lực: 5

Cục Sở hữu trí tuệ thông báo:

1. Yêu cầu duy trì hiệu lực Bằng độc quyền sáng chế nêu trên được chấp nhận.

2. Hiệu lực Bằng độc quyền sáng chế số 13335 được duy trì đến 27/10/2019.

Ke

Nơi nhận:

- Như trên;
- TT (để công bố);
- Lưu: VT, Hồ sơ.



Đình Hữu Phí

BỘ KHOA HỌC VÀ CÔNG NGHỆ
CỤC SỞ HỮU TRÍ TUỆ

CỘNG HÒA XÃ HỘI CHỦ NGHĨA VIỆT NAM
Độc lập - Tự do - Hạnh phúc

số: 7839 /TB-SHTT

Hà Nội, ngày 02 tháng 05 năm 2019

THÔNG BÁO

Ghi nhận yêu cầu duy trì hiệu lực Bằng độc quyền sáng chế

Kính gửi: Công ty TNHH Ban Ca (BANCA)
15B Triệu Việt Vương, thành phố Hà Nội

Căn cứ kết quả thẩm định yêu cầu duy trì hiệu lực Bằng độc quyền sáng chế:

Số đơn: DT1-2018-06677

Ngày nộp: 25/10/2018

Chủ đơn: Yamaha Hatsudoki Kabushiki Kaisha (JP)

Đại diện của Chủ đơn: BANCA

Bằng độc quyền sáng chế số: 13338

Năm yêu cầu duy trì hiệu lực: 5

Cục Sở hữu trí tuệ thông báo:

1. Yêu cầu duy trì hiệu lực Bằng độc quyền sáng chế nêu trên được chấp nhận.

2. Hiệu lực Bằng độc quyền sáng chế số 13338 được duy trì đến 27/10/2019.

Nơi nhận:

- Như trên;
- TT (để công bố);
- Lưu: VT, Hồ sơ.

CỤC TRƯỞNG



Đinh Hữu Phí

BỘ KHOA HỌC VÀ CÔNG NGHỆ
CỤC SỞ HỮU TRÍ TUỆ

CỘNG HÒA XÃ HỘI CHỦ NGHĨA VIỆT NAM
Độc lập - Tự do - Hạnh phúc

Số: 7840/TB-SHTT

Hà Nội, ngày 02 tháng 05 năm 2019

THÔNG BÁO
Ghi nhận yêu cầu duy trì hiệu lực Bằng độc quyền sáng chế

Kính gửi: Công ty TNHH Ban Ca (BANCA)
15B Triệu Việt Vương, thành phố Hà Nội

Căn cứ kết quả thẩm định yêu cầu duy trì hiệu lực Bằng độc quyền sáng chế:

Số đơn: DT1-2018-06678

Ngày nộp: 25/10/2018

Chủ đơn: MANI, Inc. (JP)

Đại diện của Chủ đơn: BANCA

Bằng độc quyền sáng chế số: 13349

Năm yêu cầu duy trì hiệu lực: 5

Cục Sở hữu trí tuệ thông báo:

1. Yêu cầu duy trì hiệu lực Bằng độc quyền sáng chế nêu trên được chấp nhận.
2. Hiệu lực Bằng độc quyền sáng chế số 13349 được duy trì đến 27/10/2019.

Nơi nhận:

- Như trên;
- TT (để công bố);
- Lưu: VT, Hồ sơ.

CỤC TRƯỞNG



Đinh Hữu Phí

BỘ KHOA HỌC VÀ CÔNG NGHỆ
CỤC SỞ HỮU TRÍ TUỆ

CỘNG HOÀ XÃ HỘI CHỦ NGHĨA VIỆT NAM
Độc lập - Tự do - Hạnh phúc

Số: 7841/TB-SHTT

Hà Nội, ngày 02 tháng 05 năm 2019

THÔNG BÁO
Ghi nhận yêu cầu duy trì hiệu lực Bằng độc quyền sáng chế

Kính gửi: Công ty TNHH Ban Ca (BANCA)
15B Triệu Việt Vương, thành phố Hà Nội

Căn cứ kết quả thẩm định yêu cầu duy trì hiệu lực Bằng độc quyền sáng chế:

Số đơn: DT1-2018-06679

Ngày nộp: 25/10/2018

Chủ đơn: MUL-T-LOCK TECHNOLOGIES LTD. (IL)

Đại diện của Chủ đơn: BANCA

Bằng độc quyền sáng chế số: 13354

Năm yêu cầu duy trì hiệu lực: 5

Cục Sở hữu trí tuệ thông báo:

1. Yêu cầu duy trì hiệu lực Bằng độc quyền sáng chế nêu trên được chấp nhận.

2. Hiệu lực Bằng độc quyền sáng chế số 13354 được duy trì đến 27/10/2019.

Nơi nhận:

- Như trên;
- TT (để công bố);
- Lưu: VT, Hồ sơ.

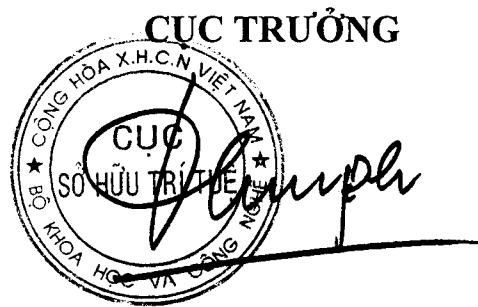

Đinh Hữu Phí

BỘ KHOA HỌC VÀ CÔNG NGHỆ
CỤC SỞ HỮU TRÍ TUỆ

CỘNG HÒA XÃ HỘI CHỦ NGHĨA VIỆT NAM
Độc lập - Tự do - Hạnh phúc

Số: 7842/TB-SHTT

Hà Nội, ngày 02 tháng 05 năm 2019

THÔNG BÁO
Ghi nhận yêu cầu duy trì hiệu lực Bằng độc quyền sáng chế

Kính gửi: Công ty TNHH Ban Ca (BANCA)
15B Triệu Việt Vương, thành phố Hà Nội

Căn cứ kết quả thẩm định yêu cầu duy trì hiệu lực Bằng độc quyền sáng chế:

Số đơn: DT1-2018-06680

Ngày nộp: 25/10/2018

Chủ đơn: Yamaha Hatsudoki Kabushiki Kaisha (JP)

Đại diện của Chủ đơn: BANCA

Bằng độc quyền sáng chế số: 13358

Năm yêu cầu duy trì hiệu lực: 5

Cục Sở hữu trí tuệ thông báo:

1. Yêu cầu duy trì hiệu lực Bằng độc quyền sáng chế nêu trên được chấp nhận.

2. Hiệu lực Bằng độc quyền sáng chế số 13358 được duy trì đến 27/10/2019.

Nơi nhận:

- Như trên;
- TT (để công bố);
- Lưu: VT, Hồ sơ.

CỤC TRƯỞNG



Đinh Hữu Phí

BỘ KHOA HỌC VÀ CÔNG NGHỆ
CỤC SỞ HỮU TRÍ TUỆ

CỘNG HOÀ XÃ HỘI CHỦ NGHĨA VIỆT NAM
Độc lập - Tự do - Hạnh phúc

Số: 7843/TB-SHTT

Hà Nội, ngày 02 tháng 05 năm 2019

THÔNG BÁO
Ghi nhận yêu cầu duy trì hiệu lực Bằng độc quyền sáng chế

Kính gửi: Công ty TNHH Ban Ca (BANCA)
15B Triệu Việt Vương, thành phố Hà Nội

Căn cứ kết quả thẩm định yêu cầu duy trì hiệu lực Bằng độc quyền sáng chế:

Số đơn: DT1-2018-06681

Ngày nộp: 25/10/2018

Chủ đơn: Yamaha Hatsudoki Kabushiki Kaisha (JP)

Đại diện của Chủ đơn: BANCA

Bằng độc quyền sáng chế số: 13359

Năm yêu cầu duy trì hiệu lực: 5

Cục Sở hữu trí tuệ thông báo:

1. Yêu cầu duy trì hiệu lực Bằng độc quyền sáng chế nêu trên được chấp nhận.

2. Hiệu lực Bằng độc quyền sáng chế số 13359 được duy trì đến 27/10/2019.

He

Nơi nhận:

- Như trên;
- TT (để công bố);
- Lưu: VT, Hồ sơ.

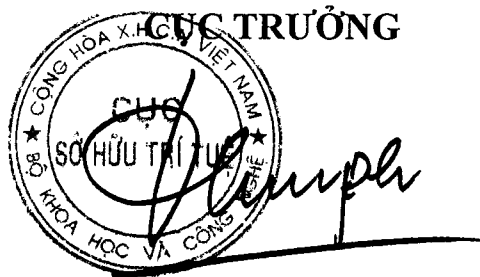

Đinh Hữu Phí

BỘ KHOA HỌC VÀ CÔNG NGHỆ
CỤC SỞ HỮU TRÍ TUỆ

CỘNG HÒA XÃ HỘI CHỦ NGHĨA VIỆT NAM
Độc lập - Tự do - Hạnh phúc

Số: 7844/TB-SHTT

Hà Nội, ngày 02 tháng 05 năm 2019

THÔNG BÁO
Ghi nhận yêu cầu duy trì hiệu lực Bằng độc quyền sáng chế

Kính gửi: Công ty TNHH Ban Ca (BANCA)
15B Triệu Việt Vương, thành phố Hà Nội

Căn cứ kết quả thẩm định yêu cầu duy trì hiệu lực Bằng độc quyền sáng chế:

Số đơn: DT1-2018-06682

Ngày nộp: 25/10/2018

Chủ đơn: Yamaha Hatsudoki Kabushiki Kaisha (JP)

Đại diện của Chủ đơn: BANCA

Bằng độc quyền sáng chế số: 14715

Năm yêu cầu duy trì hiệu lực: 4

Cục Sở hữu trí tuệ thông báo:

1. Yêu cầu duy trì hiệu lực Bằng độc quyền sáng chế nêu trên được chấp nhận.

2. Hiệu lực Bằng độc quyền sáng chế số 14715 được duy trì đến 27/10/2019.

ke

Nơi nhận:

- Như trên;
- TT (để công bố);
- Lưu: VT, Hồ sơ.

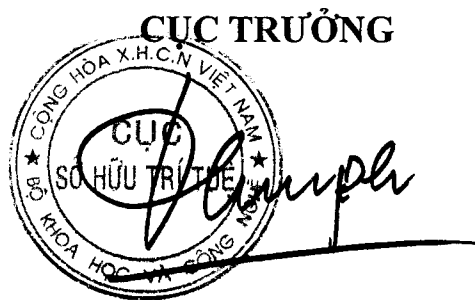

Đinh Hữu Phí

BỘ KHOA HỌC VÀ CÔNG NGHỆ
CỤC SỞ HỮU TRÍ TUỆ

CỘNG HOÀ XÃ HỘI CHỦ NGHĨA VIỆT NAM
Độc lập - Tự do - Hạnh phúc

Số: 7845/TB-SHTT

Hà Nội, ngày 02 tháng 05 năm 2019

THÔNG BÁO
Ghi nhận yêu cầu duy trì hiệu lực Bằng độc quyền sáng chế

Kính gửi: Công ty TNHH Ban Ca (BANCA)
15B Triệu Việt Vương, thành phố Hà Nội

Căn cứ kết quả thẩm định yêu cầu duy trì hiệu lực Bằng độc quyền sáng chế:

Số đơn: DT1-2018-06683

Ngày nộp: 25/10/2018

Chủ đơn: COMBI CORPORATION (JP)

Đại diện của Chủ đơn: BANCA

Bằng độc quyền sáng chế số: 14728

Năm yêu cầu duy trì hiệu lực: 4

Cục Sở hữu trí tuệ thông báo:

1. Yêu cầu duy trì hiệu lực Bằng độc quyền sáng chế nêu trên được chấp nhận.
2. Hiệu lực Bằng độc quyền sáng chế số 14728 được duy trì đến 27/10/2019.

HC

Nơi nhận:

- Như trên;
- TT (để công bố);
- Lưu: VT, Hồ sơ.

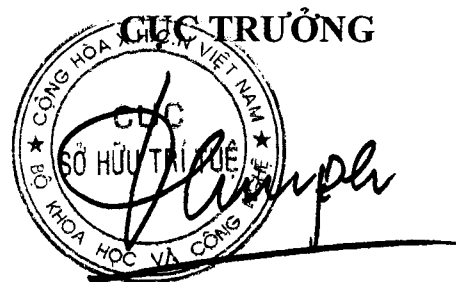

Đinh Hữu Phí

BỘ KHOA HỌC VÀ CÔNG NGHỆ
CỤC SỞ HỮU TRÍ TUỆ

CỘNG HÒA XÃ HỘI CHỦ NGHĨA VIỆT NAM
Độc lập - Tự do - Hạnh phúc

Số: 7846/TB-SHTT

Hà Nội, ngày 02 tháng 05 năm 2019

THÔNG BÁO
Ghi nhận yêu cầu duy trì hiệu lực Bằng độc quyền sáng chế

Kính gửi: Công ty TNHH Ban Ca (BANCA)
15B Triệu Việt Vương, thành phố Hà Nội

Căn cứ kết quả thẩm định yêu cầu duy trì hiệu lực Bằng độc quyền sáng chế:

Số đơn: DT1-2018-06684

Ngày nộp: 25/10/2018

Chủ đơn: YAMAHA HATSUDOKI KABUSHIKI KAISHA (JP)

Đại diện của Chủ đơn: BANCA

Bằng độc quyền sáng chế số: 14729

Năm yêu cầu duy trì hiệu lực: 4

Cục Sở hữu trí tuệ thông báo:

1. Yêu cầu duy trì hiệu lực Bằng độc quyền sáng chế nêu trên được chấp nhận.

2. Hiệu lực Bằng độc quyền sáng chế số 14729 được duy trì đến 27/10/2019.

Nơi nhận:

- Như trên;
- TT (để công bố);
- Lưu: VT, Hồ sơ.

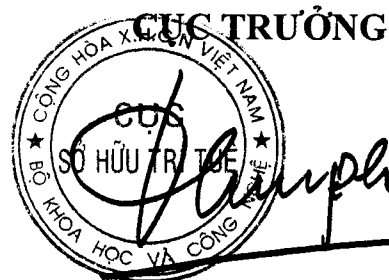

Đinh Hữu Phí

BỘ KHOA HỌC VÀ CÔNG NGHỆ
CỤC SỞ HỮU TRÍ TUỆ

CỘNG HÒA XÃ HỘI CHỦ NGHĨA VIỆT NAM
Độc lập - Tự do - Hạnh phúc

Số: 7847/TB-SHTT

Hà Nội, ngày 02 tháng 05 năm 2019

THÔNG BÁO
Ghi nhận yêu cầu duy trì hiệu lực Bằng độc quyền sáng chế

Kính gửi: Công ty TNHH Ban Ca (BANCA)
15B Triệu Việt Vương, thành phố Hà Nội

Căn cứ kết quả thẩm định yêu cầu duy trì hiệu lực Bằng độc quyền sáng chế:

Số đơn: DT1-2018-06685

Ngày nộp: 25/10/2018

Chủ đơn: YAMAHA HATSUDOKI KABUSHIKI KAISHA (JP)

Đại diện của Chủ đơn: BANCA

Bằng độc quyền sáng chế số: 14732

Năm yêu cầu duy trì hiệu lực: 4

Cục Sở hữu trí tuệ thông báo:

1. Yêu cầu duy trì hiệu lực Bằng độc quyền sáng chế nêu trên được chấp nhận.

2. Hiệu lực Bằng độc quyền sáng chế số 14732 được duy trì đến 27/10/2019.

Nơi nhận:

- Như trên;
- TT (để công bố);
- Lưu: VT, Hồ sơ.

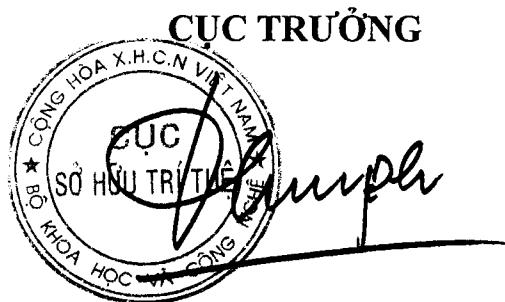

Đinh Hữu Phí

BỘ KHOA HỌC VÀ CÔNG NGHỆ
CỤC SỞ HỮU TRÍ TUỆ

CỘNG HÒA XÃ HỘI CHỦ NGHĨA VIỆT NAM
Độc lập - Tự do - Hạnh phúc

Số: 7848/TB-SHTT

Hà Nội, ngày 02 tháng 05 năm 2019

THÔNG BÁO

Ghi nhận yêu cầu duy trì hiệu lực Bằng độc quyền sáng chế

Kính gửi: Công ty TNHH Quốc tế D & N 3

(D&N INTERNATIONAL CO.,LTD.)

Phòng 2303, số 101 Láng Hạ, phường Láng Hạ, quận Đống Đa,
thành phố Hà Nội

Căn cứ kết quả thẩm định yêu cầu duy trì hiệu lực Bằng độc quyền sáng chế:

Số đơn: DT1-2018-06686

Ngày nộp: 25/10/2018

Chủ đơn: Science in Motion GmbH & Co. KG (LU)

Đại diện của Chủ đơn: D&N INTERNATIONAL CO.,LTD.

Bằng độc quyền sáng chế số: 17559

Năm yêu cầu duy trì hiệu lực: 2

Cục Sở hữu trí tuệ thông báo:

1. Yêu cầu duy trì hiệu lực Bằng độc quyền sáng chế nêu trên được chấp nhận.

2. Hiệu lực Bằng độc quyền sáng chế số 17559 được duy trì đến 03/10/2019.

Nơi nhận:

- Như trên;
- TT (để công bố);
- Lưu: VT, Hồ sơ.

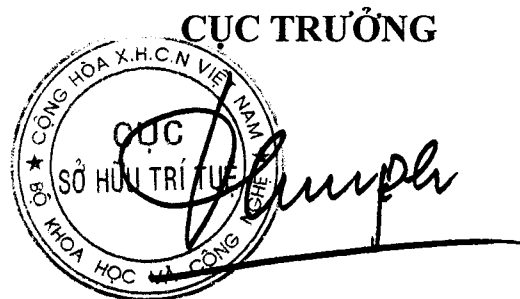

Đinh Hữu Phí

BỘ KHOA HỌC VÀ CÔNG NGHỆ
CỤC SỞ HỮU TRÍ TUỆ

CỘNG HÒA XÃ HỘI CHỦ NGHĨA VIỆT NAM
Độc lập - Tự do - Hạnh phúc

Số: 7849/TB-SHTT

Hà Nội, ngày 02 tháng 05 năm 2019

THÔNG BÁO
Ghi nhận yêu cầu duy trì hiệu lực Bằng độc quyền sáng chế

Kính gửi: Công ty TNHH một thành viên Sở hữu trí tuệ VCCI
(VCCI-IP CO.,LTD)
Tầng 8, Toà nhà VCCI, số 9 Đào Duy Anh, phường Phương mai,
quận Đống Đa, thành phố Hà Nội

Căn cứ kết quả thẩm định yêu cầu duy trì hiệu lực Bằng độc quyền sáng chế:

Số đơn: DT1-2018-06687

Ngày nộp: 25/10/2018

Chủ đơn: NIPPON LEAKLESS INDUSTRY CO., LTD. (JP)

Đại diện của Chủ đơn: VCCI-IP CO.,LTD

Bằng độc quyền sáng chế số: 12204

Năm yêu cầu duy trì hiệu lực: 6

Cục Sở hữu trí tuệ thông báo:

1. Yêu cầu duy trì hiệu lực Bằng độc quyền sáng chế nêu trên được chấp nhận.

2. Hiệu lực Bằng độc quyền sáng chế số 12204 được duy trì đến 24/12/2019.

Nơi nhận:

- Như trên;
- TT (để công bố);
- Lưu: VT, Hồ sơ.

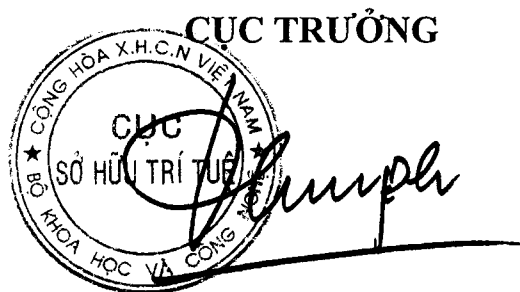

Đinh Hữu Phí

BỘ KHOA HỌC VÀ CÔNG NGHỆ
CỤC SỞ HỮU TRÍ TUỆ

CỘNG HOÀ XÃ HỘI CHỦ NGHĨA VIỆT NAM
Độc lập - Tự do - Hạnh phúc

Số: 7850/TB-SHTT

Hà Nội, ngày 02 tháng 05 năm 2019

THÔNG BÁO
Ghi nhận yêu cầu duy trì hiệu lực Bằng độc quyền sáng chế

Kính gửi: Công ty Cổ phần Sở hữu công nghiệp INVESTIP (INVESTIP)
Tầng 5, tòa nhà Charmvit Tower, 117 Trần Duy Hưng, phường Trung Hòa,
quận Cầu Giấy, thành phố Hà Nội

Căn cứ kết quả thẩm định yêu cầu duy trì hiệu lực Bằng độc quyền sáng chế:

Số đơn: DT1-2018-06688

Ngày nộp: 25/10/2018

Chủ đơn: PIERRE FABRE MEDICAMENT (FR)

Đại diện của Chủ đơn: INVESTIP

Bằng độc quyền sáng chế số: 17800

Năm yêu cầu duy trì hiệu lực: 2

Cục Sở hữu trí tuệ thông báo:

1. Yêu cầu duy trì hiệu lực Bằng độc quyền sáng chế nêu trên được chấp nhận.

2. Hiệu lực Bằng độc quyền sáng chế số 17800 được duy trì đến 14/11/2019.

Nơi nhận:

- Như trên;
- TT (để công bố);
- Lưu: VT, Hồ sơ.

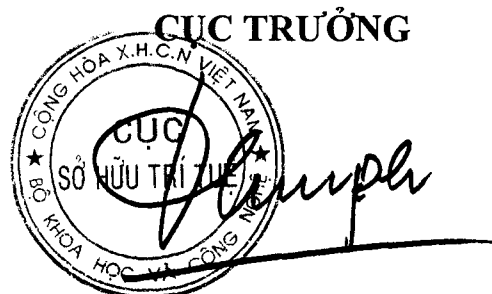

Đinh Hữu Phí

BỘ KHOA HỌC VÀ CÔNG NGHỆ
CỤC SỞ HỮU TRÍ TUỆ

CỘNG HÒA XÃ HỘI CHỦ NGHĨA VIỆT NAM
Độc lập - Tự do - Hạnh phúc

Số: 7851 /TB-SHTT

Hà Nội, ngày 02 tháng 05 năm 2019

THÔNG BÁO

Ghi nhận yêu cầu duy trì hiệu lực Bằng độc quyền sáng chế

Kính gửi: Công ty TNHH T&T INVENMARK Sở hữu trí tuệ Quốc tế
(T&T INVENMARK CO., LTD.)
Phòng 101, tòa nhà 30 Nguyễn Du, phường Bùi Thị Xuân,
quận Hai Bà Trưng, TP. Hà Nội

Căn cứ kết quả thẩm định yêu cầu duy trì hiệu lực Bằng độc quyền sáng chế:

Số đơn: DT1-2018-06689

Ngày nộp: 25/10/2018

Chủ đơn: CENT & CENT GMBH & CO. KG (DE)

Đại diện của Chủ đơn: T&T INVENMARK CO., LTD.

Bằng độc quyền sáng chế số: 13198

Năm yêu cầu duy trì hiệu lực: 5

Cục Sở hữu trí tuệ thông báo:

1. Yêu cầu duy trì hiệu lực Bằng độc quyền sáng chế nêu trên được chấp nhận.

2. Hiệu lực Bằng độc quyền sáng chế số 13198 được duy trì đến 22/09/2019.

Nơi nhận:

- Như trên;
- TT (để công bố);
- Lưu: VT, Hồ sơ.



CỤC TRƯỞNG

Đinh Hữu Phí

BỘ KHOA HỌC VÀ CÔNG NGHỆ
CỤC SỞ HỮU TRÍ TUỆ

CỘNG HÒA XÃ HỘI CHỦ NGHĨA VIỆT NAM
Độc lập - Tự do - Hạnh phúc

Số: 7852/TB-SHTT

Hà Nội, ngày 02 tháng 05 năm 2019

THÔNG BÁO
Ghi nhận yêu cầu duy trì hiệu lực Bằng độc quyền sáng chế

Kính gửi: Công ty Luật TNHH T&G (TGVN)
Phòng số 5 tầng 15 Toà nhà Harec, 4A Láng Hạ, phường Thành Công,
quận Ba Đình, TP Hà Nội

Căn cứ kết quả thẩm định yêu cầu duy trì hiệu lực Bằng độc quyền sáng chế:

Số đơn: DT1-2018-06690

Ngày nộp: 25/10/2018

Chủ đơn: Hitachi Plant Construction, Ltd. (JP)

Đại diện của Chủ đơn: TGVN

Bằng độc quyền sáng chế số: 16312

Năm yêu cầu duy trì hiệu lực: 3

Cục Sở hữu trí tuệ thông báo:

1. Yêu cầu duy trì hiệu lực Bằng độc quyền sáng chế nêu trên được chấp nhận.

2. Hiệu lực Bằng độc quyền sáng chế số 16312 được duy trì đến 05/12/2019.

Nơi nhận:

- Như trên;
- TT (để công bố);
- Lưu: VT, Hồ sơ.

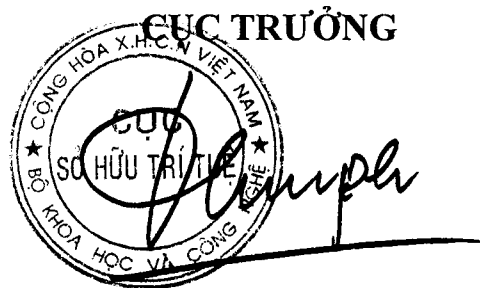

Đinh Hữu Phí

BỘ KHOA HỌC VÀ CÔNG NGHỆ
CỤC SỞ HỮU TRÍ TUỆ

CỘNG HOÀ XÃ HỘI CHỦ NGHĨA VIỆT NAM
Độc lập - Tự do - Hạnh phúc

Số: 7853 /TB-SHTT

Hà Nội, ngày 02 tháng 05 năm 2019

THÔNG BÁO
Ghi nhận yêu cầu duy trì hiệu lực Bằng độc quyền sáng chế

Kính gửi: Công ty Luật TNHH T&G (TGVN)
Phòng số 5 tầng 15 Toà nhà Harec, 4A Láng Hạ, phường Thành Công,
quận Ba Đình, TP Hà Nội

Căn cứ kết quả thẩm định yêu cầu duy trì hiệu lực Bằng độc quyền sáng chế:

Số đơn: DT1-2018-06691

Ngày nộp: 25/10/2018

Chủ đơn: NISSHOKU Corporation (JP)

Đại diện của Chủ đơn: TGVN

Bằng độc quyền sáng chế số: 13875

Năm yêu cầu duy trì hiệu lực: 5

Cục Sở hữu trí tuệ thông báo:

1. Yêu cầu duy trì hiệu lực Bằng độc quyền sáng chế nêu trên được chấp nhận.

2. Hiệu lực Bằng độc quyền sáng chế số 13875 được duy trì đến 17/03/2020.

Nơi nhận:

- Như trên;
- TT (để công bố);
- Lưu: VT, Hồ sơ.

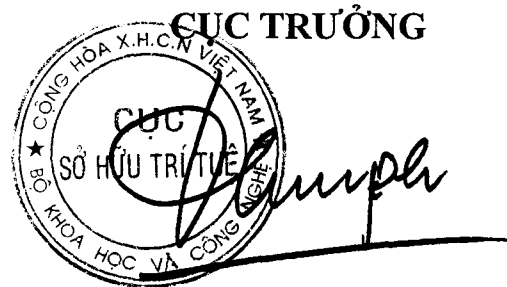

Đinh Hữu Phí

BỘ KHOA HỌC VÀ CÔNG NGHỆ
CỤC SỞ HỮU TRÍ TUỆ

CỘNG HÒA XÃ HỘI CHỦ NGHĨA VIỆT NAM
Độc lập - Tự do - Hạnh phúc

Số: 7854/TB-SHTT

Hà Nội, ngày 02 tháng 05 năm 2019

THÔNG BÁO
Ghi nhận yêu cầu duy trì hiệu lực Bằng độc quyền sáng chế

Kính gửi: Công ty Luật TNHH T&G (TGVN)
Phòng số 5 tầng 15 Tòa nhà Harec, 4A Láng Hạ, phường Thành Công,
quận Ba Đình, TP Hà Nội

Căn cứ kết quả thẩm định yêu cầu duy trì hiệu lực Bằng độc quyền sáng chế:

Số đơn: DT1-2018-06692

Ngày nộp: 25/10/2018

Chủ đơn: LES LABORATOIRES SERVIER (FR)

Đại diện của Chủ đơn: TGVN

Bằng độc quyền sáng chế số: 7420

Năm yêu cầu duy trì hiệu lực: 11

Cục Sở hữu trí tuệ thông báo:

1. Yêu cầu duy trì hiệu lực Bằng độc quyền sáng chế nêu trên được chấp nhận.
2. Hiệu lực Bằng độc quyền sáng chế số 7420 được duy trì đến 11/12/2019. *JE*

Nơi nhận:

- Như trên;
- TT (để công bố);
- Lưu: VT, Hồ sơ.

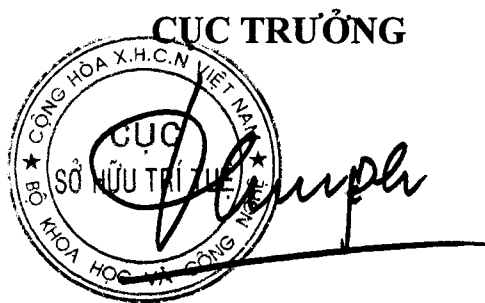

Đinh Hữu Phí

BỘ KHOA HỌC VÀ CÔNG NGHỆ
CỤC SỞ HỮU TRÍ TUỆ

CỘNG HÒA XÃ HỘI CHỦ NGHĨA VIỆT NAM
Độc lập - Tự do - Hạnh phúc

Số: 7855/TB-SHTT

Hà Nội, ngày 02 tháng 05 năm 2019

THÔNG BÁO

Ghi nhận yêu cầu duy trì hiệu lực Bằng độc quyền sáng chế

Kính gửi: Văn phòng luật sư Phạm và Liên danh (PHAM & ASSOCIATES)
8 Trần Hưng Đạo, thành phố Hà Nội

Căn cứ kết quả thẩm định yêu cầu duy trì hiệu lực Bằng độc quyền sáng chế:

Số đơn: DT1-2018-06693

Ngày nộp: 26/10/2018

Chủ đơn: SIEMENS INDUSTRY, INC. (US)

Đại diện của Chủ đơn: PHAM & ASSOCIATES

Bằng độc quyền sáng chế số: 5003

Năm yêu cầu duy trì hiệu lực: 14

Cục Sở hữu trí tuệ thông báo:

1. Yêu cầu duy trì hiệu lực Bằng độc quyền sáng chế nêu trên được chấp nhận.
2. Hiệu lực Bằng độc quyền sáng chế số 5003 được duy trì đến 21/06/2019. *h*

Nơi nhận:

- Như trên;
- TT (để công bố);
- Lưu: VT, Hồ sơ.

CỤC TRƯỞNG



Đinh Hữu Phí

BỘ KHOA HỌC VÀ CÔNG NGHỆ
CỤC SỞ HỮU TRÍ TUỆ

CỘNG HOÀ XÃ HỘI CHỦ NGHĨA VIỆT NAM
Độc lập - Tự do - Hạnh phúc

Số: 7856/TB-SHTT

Hà Nội, ngày 02 tháng 05 năm 2019

THÔNG BÁO
Ghi nhận yêu cầu duy trì hiệu lực Bằng độc quyền sáng chế

Kính gửi: Công ty TNHH Dương và Trần (DUONG & TRAN CO., LTD)
Số 85, phố Ngô Gia Tự, phường Đức Giang, quận Long Biên, TP. Hà nội

Căn cứ kết quả thẩm định yêu cầu duy trì hiệu lực Bằng độc quyền sáng chế:

Số đơn: DT1-2018-06694

Ngày nộp: 26/10/2018

Chủ đơn: NAKANO, Yasuo (JP)

Đại diện của Chủ đơn: DUONG & TRAN CO., LTD

Bằng độc quyền sáng chế số: 18157

Năm yêu cầu duy trì hiệu lực: 2

Cục Sở hữu trí tuệ thông báo:

1. Yêu cầu duy trì hiệu lực Bằng độc quyền sáng chế nêu trên được chấp nhận.

2. Hiệu lực Bằng độc quyền sáng chế số 18157 được duy trì đến 25/12/2019.

Nơi nhận:

- Như trên;
- TT (để công bố);
- Lưu: VT, Hồ sơ.

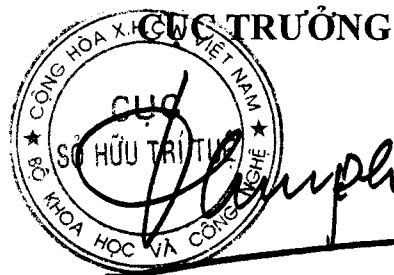

Đình Hữu Phí

BỘ KHOA HỌC VÀ CÔNG NGHỆ
CỤC SỞ HỮU TRÍ TUỆ

CỘNG HÒA XÃ HỘI CHỦ NGHĨA VIỆT NAM
Độc lập - Tự do - Hạnh phúc

Số: 7857/TB-SHTT

Hà Nội, ngày 02 tháng 05 năm 2019

THÔNG BÁO

Ghi nhận yêu cầu duy trì hiệu lực Bằng độc quyền sáng chế

Kính gửi: Công ty Cổ phần Sở hữu công nghiệp INVESTIP (INVESTIP)
Tầng 5, tòa nhà Charmvit Tower, 117 Trần Duy Hưng, phường Trung Hòa,
quận Cầu Giấy, thành phố Hà Nội

Căn cứ kết quả thẩm định yêu cầu duy trì hiệu lực Bằng độc quyền sáng chế:

Số đơn: DT1-2018-06695

Ngày nộp: 26/10/2018

Chủ đơn: V. MANE FILS S.A. (FR)

Đại diện của Chủ đơn: INVESTIP

Bằng độc quyền sáng chế số: 9787

Năm yêu cầu duy trì hiệu lực: 8

Cục Sở hữu trí tuệ thông báo:

1. Yêu cầu duy trì hiệu lực Bằng độc quyền sáng chế nêu trên được chấp nhận.
2. Hiệu lực Bằng độc quyền sáng chế số 9787 được duy trì đến 02/11/2019. *HC*

Nơi nhận:

- Như trên;
- TT (để công bố);
- Lưu: VT, Hồ sơ.

CỤC TRƯỞNG



Đinh Hữu Phí

BỘ KHOA HỌC VÀ CÔNG NGHỆ
CỤC SỞ HỮU TRÍ TUỆ

CỘNG HÒA XÃ HỘI CHỦ NGHĨA VIỆT NAM
Độc lập - Tự do - Hạnh phúc

Số: 7858 /TB-SHTT

Hà Nội, ngày 02 tháng 05 năm 2019

THÔNG BÁO
Ghi nhận yêu cầu duy trì hiệu lực Bằng độc quyền sáng chế

Kính gửi: Công ty TNHH một thành viên Sở hữu trí tuệ VCCI
(VCCI-IP CO.,LTD)
Tầng 8, Toà nhà VCCI, số 9 Đào Duy Anh, phường Phương mai,
quận Đống Đa, thành phố Hà Nội

Căn cứ kết quả thẩm định yêu cầu duy trì hiệu lực Bằng độc quyền sáng chế:

Số đơn: DT1-2018-06696

Ngày nộp: 26/10/2018

Chủ đơn: BELL FARM CO., LTD. (JP)

Đại diện của Chủ đơn: VCCI-IP CO.,LTD

Bằng độc quyền sáng chế số: 18315

Năm yêu cầu duy trì hiệu lực: 2

Cục Sở hữu trí tuệ thông báo:

1. Yêu cầu duy trì hiệu lực Bằng độc quyền sáng chế nêu trên được chấp nhận.

2. Hiệu lực Bằng độc quyền sáng chế số 18315 được duy trì đến 31/01/2020.

Nơi nhận:

- Như trên;
- TT (để công bố);
- Lưu: VT, Hồ sơ.

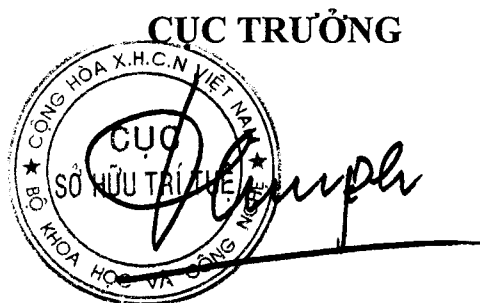

Đinh Hữu Phí

BỘ KHOA HỌC VÀ CÔNG NGHỆ
CỤC SỞ HỮU TRÍ TUỆ

CỘNG HOÀ XÃ HỘI CHỦ NGHĨA VIỆT NAM
Độc lập - Tự do - Hạnh phúc

Số: 7859 /TB-SHTT

Hà Nội, ngày 02 tháng 05 năm 2019

THÔNG BÁO
Ghi nhận yêu cầu duy trì hiệu lực Bằng độc quyền sáng chế

Kính gửi: Công ty TNHH một thành viên Sở hữu trí tuệ VCCI
(VCCI-IP CO.,LTD)
Tầng 8, Toà nhà VCCI, số 9 Đào Duy Anh, phường Phương mai,
quận Đống Đa, thành phố Hà Nội

Căn cứ kết quả thẩm định yêu cầu duy trì hiệu lực Bằng độc quyền sáng chế:

Số đơn: DT1-2018-06697

Ngày nộp: 26/10/2018

Chủ đơn: KABUSHIKI KAISHA RENIASU (JP)

Đại diện của Chủ đơn: VCCI-IP CO.,LTD

Bằng độc quyền sáng chế số: 17954

Năm yêu cầu duy trì hiệu lực: 2

Cục Sở hữu trí tuệ thông báo:

1. Yêu cầu duy trì hiệu lực Bằng độc quyền sáng chế nêu trên được chấp nhận.

2. Hiệu lực Bằng độc quyền sáng chế số 17954 được duy trì đến 05/12/2019.

Nơi nhận:

- Như trên;
- TT (để công bố);
- Lưu: VT, Hồ sơ.

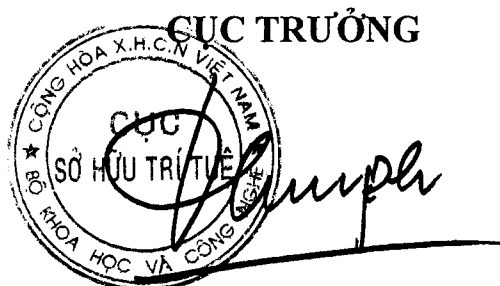
CỤC TRƯỞNG

Đinh Hữu Phí

BỘ KHOA HỌC VÀ CÔNG NGHỆ
CỤC SỞ HỮU TRÍ TUỆ

CỘNG HÒA XÃ HỘI CHỦ NGHĨA VIỆT NAM
Độc lập - Tự do - Hạnh phúc

Số: 7860/TB-SHTT

Hà Nội, ngày 02 tháng 05 năm 2019

THÔNG BÁO

Ghi nhận yêu cầu duy trì hiệu lực Bằng độc quyền sáng chế

Kính gửi: Công ty TNHH một thành viên Sở hữu trí tuệ VCCI
(VCCI-IP CO.,LTD)
Tầng 8, Toà nhà VCCI, số 9 Đào Duy Anh, phường Phương mai,
quận Đống Đa, thành phố Hà Nội

Căn cứ kết quả thẩm định yêu cầu duy trì hiệu lực Bằng độc quyền sáng chế:

Số đơn: DT1-2018-06698

Ngày nộp: 26/10/2018

Chủ đơn: BLUESCOPE STEEL LIMITED (AU)

Đại diện của Chủ đơn: VCCI-IP CO.,LTD

Bằng độc quyền sáng chế số: 17899

Năm yêu cầu duy trì hiệu lực: 2

Cục Sở hữu trí tuệ thông báo:

1. Yêu cầu duy trì hiệu lực Bằng độc quyền sáng chế nêu trên được chấp nhận.

2. Hiệu lực Bằng độc quyền sáng chế số 17899 được duy trì đến 28/11/2019.

Nơi nhận:

- Như trên;
- TT (để công bố);
- Lưu: VT, Hồ sơ.

CỤC TRƯỞNG



Đinh Hữu Phí

BỘ KHOA HỌC VÀ CÔNG NGHỆ
CỤC SỞ HỮU TRÍ TUỆ

CỘNG HÒA XÃ HỘI CHỦ NGHĨA VIỆT NAM
Độc lập - Tự do - Hạnh phúc

Số: 7861/TB-SHTT

Hà Nội, ngày 02 tháng 05 năm 2019

THÔNG BÁO

Ghi nhận yêu cầu duy trì hiệu lực Bằng độc quyền sáng chế

Kính gửi: Công ty TNHH một thành viên Sở hữu trí tuệ VCCI
(VCCI-IP CO.,LTD)
Tầng 8, Toà nhà VCCI, số 9 Đào Duy Anh, phường Phương mai,
quận Đống Đa, thành phố Hà Nội

Căn cứ kết quả thẩm định yêu cầu duy trì hiệu lực Bằng độc quyền sáng chế:

Số đơn: DT1-2018-06699

Ngày nộp: 26/10/2018

Chủ đơn: EVG ENTWICKLUNGS- U. VERWERTUNGS-
GESELLSCHAFT M.B.H. (AT)

Đại diện của Chủ đơn: VCCI-IP CO.,LTD

Bằng độc quyền sáng chế số: 8820

Năm yêu cầu duy trì hiệu lực: 9

Cục Sở hữu trí tuệ thông báo:

1. Yêu cầu duy trì hiệu lực Bằng độc quyền sáng chế nêu trên được chấp nhận.

2. Hiệu lực Bằng độc quyền sáng chế số 8820 được duy trì đến 26/10/2019.

Nơi nhận:

- Như trên;
- TT (để công bố);
- Lưu: VT, Hồ sơ.

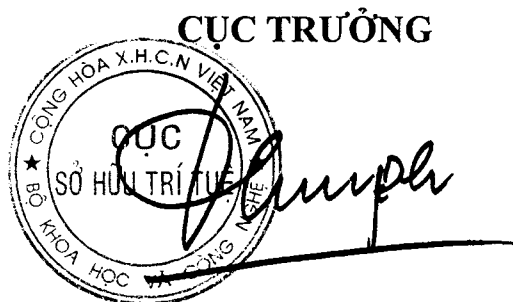

Đinh Hữu Phí

BỘ KHOA HỌC VÀ CÔNG NGHỆ
CỤC SỞ HỮU TRÍ TUỆ

CỘNG HÒA XÃ HỘI CHỦ NGHĨA VIỆT NAM
Độc lập - Tự do - Hạnh phúc

Số: 7862/TB-SHTT

Hà Nội, ngày 02 tháng 05 năm 2019

THÔNG BÁO
Ghi nhận yêu cầu duy trì hiệu lực Bằng độc quyền sáng chế

Kính gửi: Công ty TNHH một thành viên Sở hữu trí tuệ VCCI
(VCCI-IP CO.,LTD)
Tầng 8, Toà nhà VCCI, số 9 Đào Duy Anh, phường Phương mai,
quận Đống Đa, thành phố Hà Nội

Căn cứ kết quả thẩm định yêu cầu duy trì hiệu lực Bằng độc quyền sáng chế:

Số đơn: DT1-2018-06700

Ngày nộp: 26/10/2018

Chủ đơn: SOUTH CHINA UNIVERSITY OF TECHNOLOGY (CN)

Đại diện của Chủ đơn: VCCI-IP CO.,LTD

Bằng độc quyền sáng chế số: 16206

Năm yêu cầu duy trì hiệu lực: 3

Cục Sở hữu trí tuệ thông báo:

1. Yêu cầu duy trì hiệu lực Bằng độc quyền sáng chế nêu trên được chấp nhận.

2. Hiệu lực Bằng độc quyền sáng chế số 16206 được duy trì đến 07/11/2019.

Nơi nhận:

- Như trên;
- TT (để công bố);
- Lưu: VT, Hồ sơ.

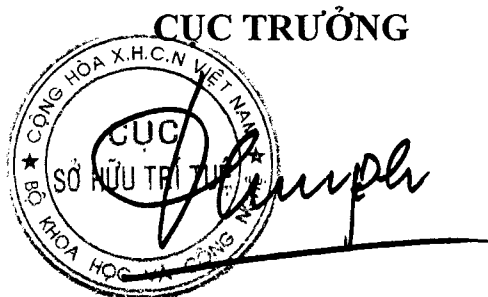

Đinh Hữu Phí

BỘ KHOA HỌC VÀ CÔNG NGHỆ
CỤC SỞ HỮU TRÍ TUỆ

CỘNG HÒA XÃ HỘI CHỦ NGHĨA VIỆT NAM
Độc lập - Tự do - Hạnh phúc

Số: 7863 /TB-SHTT

Hà Nội, ngày 02 tháng 05 năm 2019

THÔNG BÁO

Ghi nhận yêu cầu duy trì hiệu lực Bằng độc quyền sáng chế

Kính gửi: Công ty TNHH một thành viên Sở hữu trí tuệ VCCI
(VCCI-IP CO.,LTD)
Tầng 8, Toà nhà VCCI, số 9 Đào Duy Anh, phường Phương mai,
quận Đống Đa, thành phố Hà Nội

Căn cứ kết quả thẩm định yêu cầu duy trì hiệu lực Bằng độc quyền sáng chế:

Số đơn: DT1-2018-06702

Ngày nộp: 26/10/2018

Chủ đơn: NOVARTIS AG (CH)

Đại diện của Chủ đơn: VCCI-IP CO.,LTD

Bằng độc quyền sáng chế số: 5971

Năm yêu cầu duy trì hiệu lực: 13

Cục Sở hữu trí tuệ thông báo:

1. Yêu cầu duy trì hiệu lực Bằng độc quyền sáng chế nêu trên được chấp nhận.
2. Hiệu lực Bằng độc quyền sáng chế số 5971 được duy trì đến 12/10/2019. *ke*

Nơi nhận:

- Như trên;
- TT (để công bố);
- Lưu: VT, Hồ sơ.



Đinh Hữu Phí

BỘ KHOA HỌC VÀ CÔNG NGHỆ
CỤC SỞ HỮU TRÍ TUỆ

CỘNG HÒA XÃ HỘI CHỦ NGHĨA VIỆT NAM
Độc lập - Tự do - Hạnh phúc

Số: 7864/TB-SHTT

Hà Nội, ngày 02 tháng 05 năm 2019

THÔNG BÁO
Ghi nhận yêu cầu duy trì hiệu lực Bằng độc quyền sáng chế

Kính gửi: Công ty TNHH một thành viên Sở hữu trí tuệ VCCI
(VCCI-IP CO.,LTD)
Tầng 8, Toà nhà VCCI, số 9 Đào Duy Anh, phường Phương mai,
quận Đống Đa, thành phố Hà Nội

Căn cứ kết quả thẩm định yêu cầu duy trì hiệu lực Bằng độc quyền sáng chế:

Số đơn: DT1-2018-06704

Ngày nộp: 26/10/2018

Chủ đơn: Bayer Intellectual Property GmbH (DE)

Đại diện của Chủ đơn: VCCI-IP CO.,LTD

Bằng độc quyền sáng chế số: 17778

Năm yêu cầu duy trì hiệu lực: 2

Cục Sở hữu trí tuệ thông báo:

1. Yêu cầu duy trì hiệu lực Bằng độc quyền sáng chế nêu trên được chấp nhận.

2. Hiệu lực Bằng độc quyền sáng chế số 17778 được duy trì đến 07/11/2019.

He

Nơi nhận:

- Như trên;
- TT (để công bố);
- Lưu: VT, Hồ sơ.

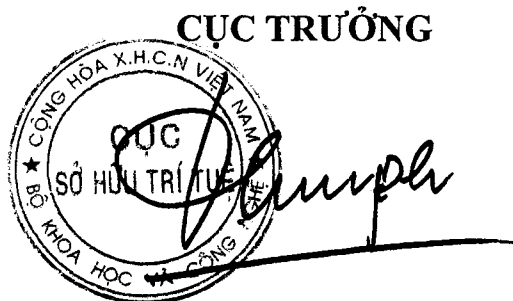

Đình Hữu Phí

BỘ KHOA HỌC VÀ CÔNG NGHỆ
CỤC SỞ HỮU TRÍ TUỆ

CỘNG HÒA XÃ HỘI CHỦ NGHĨA VIỆT NAM
Độc lập - Tự do - Hạnh phúc

Số: 7865/TB-SHTT

Hà Nội, ngày 02 tháng 05 năm 2019

THÔNG BÁO
Ghi nhận yêu cầu duy trì hiệu lực Bằng độc quyền sáng chế

Kính gửi: Công ty TNHH một thành viên Sở hữu trí tuệ VCCI
(VCCI-IP CO.,LTD)
Tầng 8, Toà nhà VCCI, số 9 Đào Duy Anh, phường Phương mai,
quận Đống Đa, thành phố Hà Nội

Căn cứ kết quả thẩm định yêu cầu duy trì hiệu lực Bằng độc quyền sáng chế:

Số đơn: DT1-2018-06705

Ngày nộp: 26/10/2018

Chủ đơn: BAYER CROPSCIENCE AG (DE)

Đại diện của Chủ đơn: VCCI-IP CO.,LTD

Bằng độc quyền sáng chế số: 16207

Năm yêu cầu duy trì hiệu lực: 3

Cục Sở hữu trí tuệ thông báo:

1. Yêu cầu duy trì hiệu lực Bằng độc quyền sáng chế nêu trên được chấp nhận.
2. Hiệu lực Bằng độc quyền sáng chế số 16207 được duy trì đến 07/11/2019.

Nơi nhận:

- Như trên;
- TT (để công bố);
- Lưu: VT, Hồ sơ.

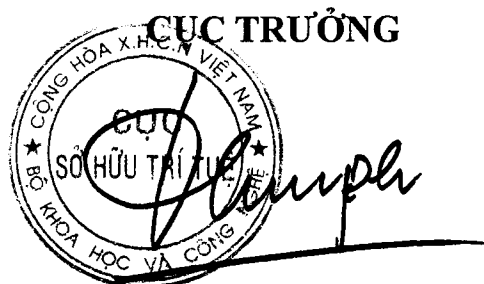

Đinh Hữu Phí

BỘ KHOA HỌC VÀ CÔNG NGHỆ
CỤC SỞ HỮU TRÍ TUỆ

CỘNG HÒA XÃ HỘI CHỦ NGHĨA VIỆT NAM
Độc lập - Tự do - Hạnh phúc

Số: 7866/TB-SHTT

Hà Nội, ngày 02 tháng 05 năm 2019

THÔNG BÁO

Ghi nhận yêu cầu duy trì hiệu lực Bằng độc quyền sáng chế

Kính gửi: Công ty TNHH một thành viên Sở hữu trí tuệ VCCI
(VCCI-IP CO.,LTD)
Tầng 8, Toà nhà VCCI, số 9 Đào Duy Anh, phường Phương mai,
quận Đống Đa, thành phố Hà Nội

Căn cứ kết quả thẩm định yêu cầu duy trì hiệu lực Bằng độc quyền sáng chế:

Số đơn: DT1-2018-06706

Ngày nộp: 26/10/2018

Chủ đơn: HOYA CORPORATION (JP)

Đại diện của Chủ đơn: VCCI-IP CO.,LTD

Bằng độc quyền sáng chế số: 17755

Năm yêu cầu duy trì hiệu lực: 2

Cục Sở hữu trí tuệ thông báo:

1. Yêu cầu duy trì hiệu lực Bằng độc quyền sáng chế nêu trên được chấp nhận.

2. Hiệu lực Bằng độc quyền sáng chế số 17755 được duy trì đến 07/11/2019.

Nơi nhận:

- Như trên;
- TT (để công bố);
- Lưu: VT, Hồ sơ.



Đinh Hữu Phí

BỘ KHOA HỌC VÀ CÔNG NGHỆ
CỤC SỞ HỮU TRÍ TUỆ

CỘNG HOÀ XÃ HỘI CHỦ NGHĨA VIỆT NAM
Độc lập - Tự do - Hạnh phúc

Số: 7867/TB-SHTT

Hà Nội, ngày 02 tháng 05 năm 2019

THÔNG BÁO
Ghi nhận yêu cầu duy trì hiệu lực Bằng độc quyền sáng chế

Kính gửi: Công ty TNHH một thành viên Sở hữu trí tuệ VCCI
(VCCI-IP CO.,LTD)
Tầng 8, Toà nhà VCCI, số 9 Đào Duy Anh, phường Phương mai,
quận Đống Đa, thành phố Hà Nội

Căn cứ kết quả thẩm định yêu cầu duy trì hiệu lực Bằng độc quyền sáng chế:

Số đơn: DT1-2018-06708

Ngày nộp: 26/10/2018

Chủ đơn: Bayer Intellectual Property GMBH (DE)

Đại diện của Chủ đơn: VCCI-IP CO.,LTD

Bằng độc quyền sáng chế số: 8057

Năm yêu cầu duy trì hiệu lực: 10

Cục Sở hữu trí tuệ thông báo:

1. Yêu cầu duy trì hiệu lực Bằng độc quyền sáng chế nêu trên được chấp nhận.

2. Hiệu lực Bằng độc quyền sáng chế số 8057 được duy trì đến 09/11/2019. *ke*

Nơi nhận:

- Như trên;
- TT (để công bố);
- Lưu: VT, Hồ sơ.

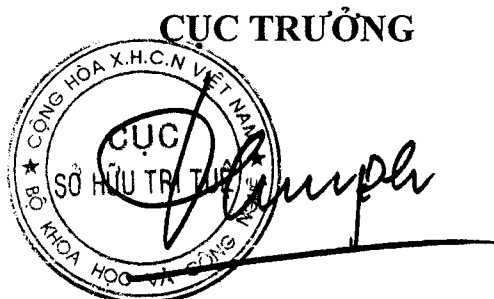

Đình Hữu Phú

BỘ KHOA HỌC VÀ CÔNG NGHỆ
CỤC SỞ HỮU TRÍ TUỆ

CỘNG HÒA XÃ HỘI CHỦ NGHĨA VIỆT NAM
Độc lập - Tự do - Hạnh phúc

Số: 7868 /TB-SHTT

Hà Nội, ngày 02 tháng 05 năm 2019

THÔNG BÁO
Ghi nhận yêu cầu duy trì hiệu lực Bằng độc quyền sáng chế

Kính gửi: Công ty TNHH một thành viên Sở hữu trí tuệ VCCI
(VCCI-IP CO.,LTD)
Tầng 8, Tòa nhà VCCI, số 9 Đào Duy Anh, phường Phương mai,
quận Đống Đa, thành phố Hà Nội

Căn cứ kết quả thẩm định yêu cầu duy trì hiệu lực Bằng độc quyền sáng chế:

Số đơn: DT1-2018-06710

Ngày nộp: 26/10/2018

Chủ đơn: Bayer Intellectual Property GmbH (DE)

Đại diện của Chủ đơn: VCCI-IP CO.,LTD

Bằng độc quyền sáng chế số: 16225

Năm yêu cầu duy trì hiệu lực: 3

Cục Sở hữu trí tuệ thông báo:

1. Yêu cầu duy trì hiệu lực Bằng độc quyền sáng chế nêu trên được chấp nhận.

2. Hiệu lực Bằng độc quyền sáng chế số 16225 được duy trì đến 14/11/2019.

ĐC

Nơi nhận:

- Như trên;
- TT (để công bố);
- Lưu: VT, Hồ sơ.

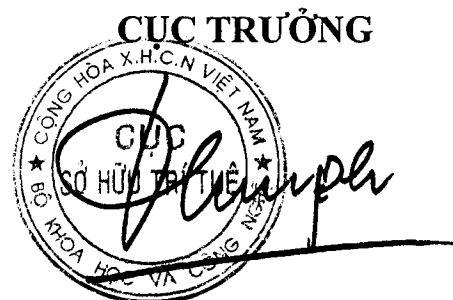

Đinh Hữu Phí

BỘ KHOA HỌC VÀ CÔNG NGHỆ
CỤC SỞ HỮU TRÍ TUỆ

CỘNG HOÀ XÃ HỘI CHỦ NGHĨA VIỆT NAM
Độc lập - Tự do - Hạnh phúc

số: 7869 /TB-SHTT

Hà Nội, ngày 02 tháng 05 năm 2019

THÔNG BÁO
Ghi nhận yêu cầu duy trì hiệu lực Bằng độc quyền sáng chế

Kính gửi: Công ty TNHH một thành viên Sở hữu trí tuệ VCCI
(VCCI-IP CO.,LTD)
Tầng 8, Toà nhà VCCI, số 9 Đào Duy Anh, phường Phương mai,
quận Đống Đa, thành phố Hà Nội

Căn cứ kết quả thẩm định yêu cầu duy trì hiệu lực Bằng độc quyền sáng chế:

Số đơn: DT1-2018-06711

Ngày nộp: 26/10/2018

Chủ đơn: Bayer Intellectual Property GmbH (DE)

Đại diện của Chủ đơn: VCCI-IP CO.,LTD

Bằng độc quyền sáng chế số: 16211

Năm yêu cầu duy trì hiệu lực: 3

Cục Sở hữu trí tuệ thông báo:

1. Yêu cầu duy trì hiệu lực Bằng độc quyền sáng chế nêu trên được chấp nhận.

2. Hiệu lực Bằng độc quyền sáng chế số 16211 được duy trì đến 14/11/2019.

Nơi nhận:

- Như trên;
- TT (để công bố);
- Lưu: VT, Hồ sơ.

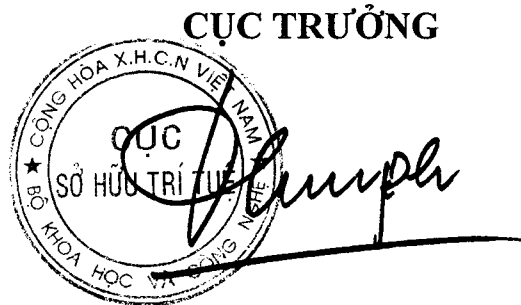

Đinh Hữu Phí

BỘ KHOA HỌC VÀ CÔNG NGHỆ
CỤC SỞ HỮU TRÍ TUỆ

CỘNG HOÀ XÃ HỘI CHỦ NGHĨA VIỆT NAM
Độc lập - Tự do - Hạnh phúc

số: 7870/TB-SHTT

Hà Nội, ngày 02 tháng 05 năm 2019

THÔNG BÁO
Ghi nhận yêu cầu duy trì hiệu lực Bằng độc quyền sáng chế

Kính gửi: Công ty TNHH một thành viên Sở hữu trí tuệ VCCI
(VCCI-IP CO.,LTD)
Tầng 8, Tòa nhà VCCI, số 9 Đào Duy Anh, phường Phương mai,
quận Đống Đa, thành phố Hà Nội

Căn cứ kết quả thẩm định yêu cầu duy trì hiệu lực Bằng độc quyền sáng chế:

Số đơn: DT1-2018-06712

Ngày nộp: 26/10/2018

Chủ đơn: Bayer Intellectual Property GmbH (DE)

Đại diện của Chủ đơn: VCCI-IP CO.,LTD

Bằng độc quyền sáng chế số: 14810

Năm yêu cầu duy trì hiệu lực: 4

Cục Sở hữu trí tuệ thông báo:

1. Yêu cầu duy trì hiệu lực Bằng độc quyền sáng chế nêu trên được chấp nhận.

2. Hiệu lực Bằng độc quyền sáng chế số 14810 được duy trì đến 16/11/2019.

Nơi nhận:

- Như trên;
- TT (để công bố);
- Lưu: VT, Hồ sơ.

CỤC TRƯỞNG

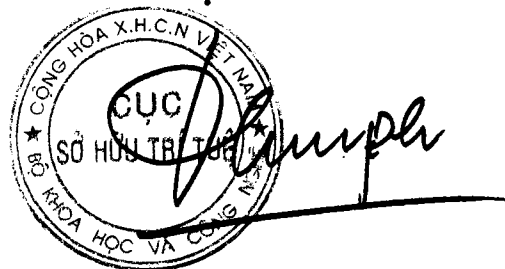

Đình Hữu Phí

BỘ KHOA HỌC VÀ CÔNG NGHỆ
CỤC SỞ HỮU TRÍ TUỆ

CỘNG HÒA XÃ HỘI CHỦ NGHĨA VIỆT NAM
Độc lập - Tự do - Hạnh phúc

Số: 7871/TB-SHTT

Hà Nội, ngày 02 tháng 05 năm 2019

THÔNG BÁO
Ghi nhận yêu cầu duy trì hiệu lực Bằng độc quyền sáng chế

Kính gửi: Công ty TNHH một thành viên Sở hữu trí tuệ VCCI
(VCCI-IP CO.,LTD)
Tầng 8, Tòa nhà VCCI, số 9 Đào Duy Anh, phường Phương mai,
quận Đống Đa, thành phố Hà Nội

Căn cứ kết quả thẩm định yêu cầu duy trì hiệu lực Bằng độc quyền sáng chế:

Số đơn: DT1-2018-06713

Ngày nộp: 26/10/2018

Chủ đơn: Bayer CropScience NV (BE)

Đại diện của Chủ đơn: VCCI-IP CO.,LTD

Bằng độc quyền sáng chế số: 12049

Năm yêu cầu duy trì hiệu lực: 6

Cục Sở hữu trí tuệ thông báo:

1. Yêu cầu duy trì hiệu lực Bằng độc quyền sáng chế nêu trên được chấp nhận.

2. Hiệu lực Bằng độc quyền sáng chế số 12049 được duy trì đến 19/11/2019.

Nơi nhận:

- Như trên;
- TT (để công bố);
- Lưu: VT, Hồ sơ.

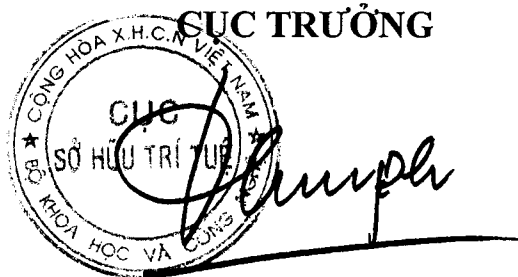

Đinh Hữu Phí

BỘ KHOA HỌC VÀ CÔNG NGHỆ
CỤC SỞ HỮU TRÍ TUỆ

CỘNG HÒA XÃ HỘI CHỦ NGHĨA VIỆT NAM
Độc lập - Tự do - Hạnh phúc

Số: 7872/TB-SHTT

Hà Nội, ngày 02 tháng 05 năm 2019

THÔNG BÁO

Ghi nhận yêu cầu duy trì hiệu lực Bằng độc quyền sáng chế

Kính gửi: Công ty TNHH một thành viên Sở hữu trí tuệ VCCI
(VCCI-IP CO.,LTD)
Tầng 8, Toà nhà VCCI, số 9 Đào Duy Anh, phường Phương mai,
quận Đống Đa, thành phố Hà Nội

Căn cứ kết quả thẩm định yêu cầu duy trì hiệu lực Bằng độc quyền sáng chế:

Số đơn: DT1-2018-06714

Ngày nộp: 26/10/2018

Chủ đơn: BAYER INTELLECTUAL PROPRETY GMBH (DE)

Đại diện của Chủ đơn: VCCI-IP CO.,LTD

Bằng độc quyền sáng chế số: 12045

Năm yêu cầu duy trì hiệu lực: 6

Cục Sở hữu trí tuệ thông báo:

1. Yêu cầu duy trì hiệu lực Bằng độc quyền sáng chế nêu trên được chấp nhận.

2. Hiệu lực Bằng độc quyền sáng chế số 12045 được duy trì đến 19/11/2019.

Nơi nhận:

- Như trên;
- TT (để công bố);
- Lưu: VT, Hồ sơ.

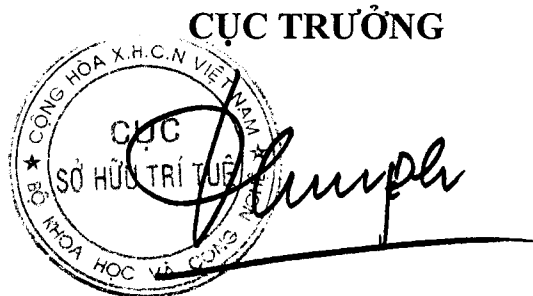

Đinh Hữu Phí

BỘ KHOA HỌC VÀ CÔNG NGHỆ
CỤC SỞ HỮU TRÍ TUỆ

CỘNG HÒA XÃ HỘI CHỦ NGHĨA VIỆT NAM
Độc lập - Tự do - Hạnh phúc

số: 7873/TB-SHTT

Hà Nội, ngày 02 tháng 05 năm 2019

THÔNG BÁO
Ghi nhận yêu cầu duy trì hiệu lực Bằng độc quyền sáng chế

Kính gửi: Công ty TNHH một thành viên Sở hữu trí tuệ VCCI
(VCCI-IP CO.,LTD)
Tầng 8, Toà nhà VCCI, số 9 Đào Duy Anh, phường Phương mai,
quận Đống Đa, thành phố Hà Nội

Căn cứ kết quả thẩm định yêu cầu duy trì hiệu lực Bằng độc quyền sáng chế:

Số đơn: DT1-2018-06715

Ngày nộp: 26/10/2018

Chủ đơn: BAYER INTELLECTUAL PROPERTY GMBH (DE)

Đại diện của Chủ đơn: VCCI-IP CO.,LTD

Bằng độc quyền sáng chế số: 14843

Năm yêu cầu duy trì hiệu lực: 4

Cục Sở hữu trí tuệ thông báo:

1. Yêu cầu duy trì hiệu lực Bằng độc quyền sáng chế nêu trên được chấp nhận.

2. Hiệu lực Bằng độc quyền sáng chế số 14843 được duy trì đến 23/11/2019.

Nơi nhận:

- Như trên;
- TT (để công bố);
- Lưu: VT, Hồ sơ.

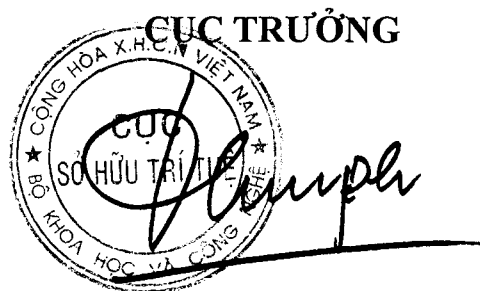
CỤC TRƯỞNG

Đinh Hữu Phí

BỘ KHOA HỌC VÀ CÔNG NGHỆ
CỤC SỞ HỮU TRÍ TUỆ

CỘNG HOÀ XÃ HỘI CHỦ NGHĨA VIỆT NAM
Độc lập - Tự do - Hạnh phúc

Số: 7874/TB-SHTT

Hà Nội, ngày 02 tháng 05 năm 2019

THÔNG BÁO
Ghi nhận yêu cầu duy trì hiệu lực Bằng độc quyền sáng chế

Kính gửi: Công ty TNHH một thành viên Sở hữu trí tuệ VCCI
(VCCI-IP CO.,LTD)
Tầng 8, Toà nhà VCCI, số 9 Đào Duy Anh, phường Phương mai,
quận Đống Đa, thành phố Hà Nội

Căn cứ kết quả thẩm định yêu cầu duy trì hiệu lực Bằng độc quyền sáng chế:

Số đơn: DT1-2018-06716

Ngày nộp: 26/10/2018

Chủ đơn: BAYER INTELLECTUAL PROPERTY GMBH (DE)

Đại diện của Chủ đơn: VCCI-IP CO.,LTD

Bằng độc quyền sáng chế số: 14842

Năm yêu cầu duy trì hiệu lực: 4

Cục Sở hữu trí tuệ thông báo:

1. Yêu cầu duy trì hiệu lực Bằng độc quyền sáng chế nêu trên được chấp nhận.

2. Hiệu lực Bằng độc quyền sáng chế số 14842 được duy trì đến 23/11/2019.

Nơi nhận:

- Như trên;
- TT (để công bố);
- Lưu: VT, Hồ sơ.

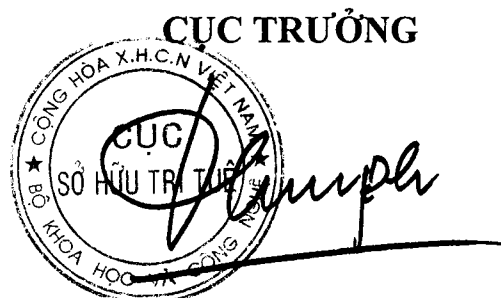

Đinh Hữu Phí

BỘ KHOA HỌC VÀ CÔNG NGHỆ
CỤC SỞ HỮU TRÍ TUỆ

CỘNG HOÀ XÃ HỘI CHỦ NGHĨA VIỆT NAM
Độc lập - Tự do - Hạnh phúc

số: 7875/TB-SHTT

Hà Nội, ngày 02 tháng 05 năm 2019

THÔNG BÁO
Ghi nhận yêu cầu duy trì hiệu lực Bằng độc quyền sáng chế

Kính gửi: Công ty TNHH một thành viên Sở hữu trí tuệ VCCI
(VCCI-IP CO.,LTD)
Tầng 8, Tòa nhà VCCI, số 9 Đào Duy Anh, phường Phương mai,
quận Đống Đa, thành phố Hà Nội

Căn cứ kết quả thẩm định yêu cầu duy trì hiệu lực Bằng độc quyền sáng chế:

Số đơn: DT1-2018-06718

Ngày nộp: 26/10/2018

Chủ đơn: Bayer Intellectual Property GmbH (DE)

Đại diện của Chủ đơn: VCCI-IP CO.,LTD

Bằng độc quyền sáng chế số: 17896

Năm yêu cầu duy trì hiệu lực: 2

Cục Sở hữu trí tuệ thông báo:

1. Yêu cầu duy trì hiệu lực Bằng độc quyền sáng chế nêu trên được chấp nhận.

2. Hiệu lực Bằng độc quyền sáng chế số 17896 được duy trì đến 28/11/2019.

hc

Nơi nhận:

- Như trên;
- TT (để công bố);
- Lưu: VT, Hồ sơ.

CỤC TRƯỞNG



Đinh Hữu Phí

BỘ KHOA HỌC VÀ CÔNG NGHỆ
CỤC SỞ HỮU TRÍ TUỆ

CỘNG HOÀ XÃ HỘI CHỦ NGHĨA VIỆT NAM
Độc lập - Tự do - Hạnh phúc

Số: 78 76/TB-SHTT

Hà Nội, ngày 02 tháng 05 năm 2019

THÔNG BÁO
Ghi nhận yêu cầu duy trì hiệu lực Bằng độc quyền sáng chế

Kính gửi: Công ty TNHH một thành viên Sở hữu trí tuệ VCCI
(VCCI-IP CO.,LTD)
Tầng 8, Toà nhà VCCI, số 9 Đào Duy Anh, phường Phương mai,
quận Đống Đa, thành phố Hà Nội

Căn cứ kết quả thẩm định yêu cầu duy trì hiệu lực Bằng độc quyền sáng chế:

Số đơn: DT1-2018-06719

Ngày nộp: 26/10/2018

Chủ đơn: BAYER INTELLECTUAL PROPERTY GMBH (DE)

Đại diện của Chủ đơn: VCCI-IP CO.,LTD

Bằng độc quyền sáng chế số: 14879

Năm yêu cầu duy trì hiệu lực: 4

Cục Sở hữu trí tuệ thông báo:

1. Yêu cầu duy trì hiệu lực Bằng độc quyền sáng chế nêu trên được chấp nhận.
2. Hiệu lực Bằng độc quyền sáng chế số 14879 được duy trì đến 30/11/2019.

Nơi nhận:

- Như trên;
- TT (để công bố);
- Lưu: VT, Hồ sơ.

CỤC TRƯỞNG



Đinh Hữu Phí

BỘ KHOA HỌC VÀ CÔNG NGHỆ
CỤC SỞ HỮU TRÍ TUỆ

CỘNG HÒA XÃ HỘI CHỦ NGHĨA VIỆT NAM
Độc lập - Tự do - Hạnh phúc

Số: 7877/TB-SHTT

Hà Nội, ngày 02 tháng 05 năm 2019

THÔNG BÁO
Ghi nhận yêu cầu duy trì hiệu lực Bằng độc quyền sáng chế

Kính gửi: Công ty TNHH một thành viên Sở hữu trí tuệ VCCI
(VCCI-IP CO.,LTD)
Tầng 8, Toà nhà VCCI, số 9 Đào Duy Anh, phường Phương mai,
quận Đống Đa, thành phố Hà Nội

Căn cứ kết quả thẩm định yêu cầu duy trì hiệu lực Bằng độc quyền sáng chế:

Số đơn: DT1-2018-06723

Ngày nộp: 26/10/2018

Chủ đơn: DONG A PHARM CO., LTD. (KR)

Đại diện của Chủ đơn: VCCI-IP CO.,LTD

Bằng độc quyền sáng chế số: 4054

Năm yêu cầu duy trì hiệu lực: 16

Cục Sở hữu trí tuệ thông báo:

1. Yêu cầu duy trì hiệu lực Bằng độc quyền sáng chế nêu trên được chấp nhận.

2. Hiệu lực Bằng độc quyền sáng chế số 4054 được duy trì đến 10/11/2019.

Nơi nhận:

- Như trên;
- TT (để công bố);
- Lưu: VT, Hồ sơ.

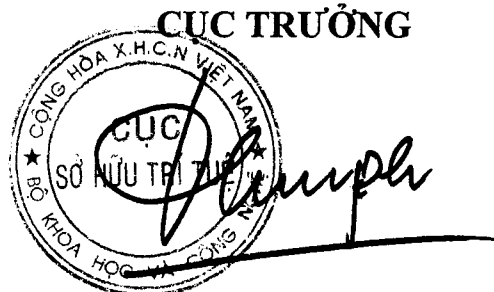

Đinh Hữu Phí

BỘ KHOA HỌC VÀ CÔNG NGHỆ
CỤC SỞ HỮU TRÍ TUỆ

CỘNG HÒA XÃ HỘI CHỦ NGHĨA VIỆT NAM
Độc lập - Tự do - Hạnh phúc

Số: 7878/TB-SHTT

Hà Nội, ngày 02 tháng 05 năm 2019

THÔNG BÁO

Ghi nhận yêu cầu duy trì hiệu lực Bằng độc quyền sáng chế

Kính gửi: Công ty Luật TNHH T&G (TGVN)
Phòng số 5 tầng 15 Toà nhà Harec, 4A Láng Hạ, phường Thành Công,
quận Ba Đình, TP Hà Nội

Căn cứ kết quả thẩm định yêu cầu duy trì hiệu lực Bằng độc quyền sáng chế:

Số đơn: DT1-2018-06724

Ngày nộp: 26/10/2018

Chủ đơn: UNITED STATES GYPSUM COMPANY (US)

Đại diện của Chủ đơn: TGVN

Bằng độc quyền sáng chế số: 16161

Năm yêu cầu duy trì hiệu lực: 3

Cục Sở hữu trí tuệ thông báo:

1. Yêu cầu duy trì hiệu lực Bằng độc quyền sáng chế nêu trên được chấp nhận.

2. Hiệu lực Bằng độc quyền sáng chế số 16161 được duy trì đến 31/10/2019.

Nơi nhận:

- Như trên;
- TT (để công bố);
- Lưu: VT, Hồ sơ.



Đinh Hữu Phí

BỘ KHOA HỌC VÀ CÔNG NGHỆ
CỤC SỞ HỮU TRÍ TUỆ

CỘNG HOÀ XÃ HỘI CHỦ NGHĨA VIỆT NAM
Độc lập - Tự do - Hạnh phúc

Số: 7879/TB-SHTT

Hà Nội, ngày 02 tháng 05 năm 2019

THÔNG BÁO
Ghi nhận yêu cầu duy trì hiệu lực Bằng độc quyền sáng chế

Kính gửi: Công ty Luật TNHH T&G (TGVN)

Phòng số 5 tầng 15 Tòa nhà Harec, 4A Láng Hạ, phường Thành Công,
quận Ba Đình, TP Hà Nội

Căn cứ kết quả thẩm định yêu cầu duy trì hiệu lực Bằng độc quyền sáng chế:

Số đơn: DT1-2018-06725

Ngày nộp: 26/10/2018

Chủ đơn: Alfa Wassermann, Inc. (US)

Đại diện của Chủ đơn: TGVN

Bằng độc quyền sáng chế số: 13122

Năm yêu cầu duy trì hiệu lực: 5

Cục Sở hữu trí tuệ thông báo:

1. Yêu cầu duy trì hiệu lực Bằng độc quyền sáng chế nêu trên được chấp nhận.

2. Hiệu lực Bằng độc quyền sáng chế số 13122 được duy trì đến 03/09/2019.

Nơi nhận:

- Như trên;
- TT (để công bố);
- Lưu: VT, Hồ sơ.

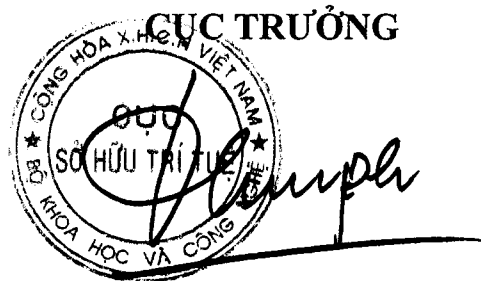

Đinh Hữu Phí

BỘ KHOA HỌC VÀ CÔNG NGHỆ
CỤC SỞ HỮU TRÍ TUỆ

CỘNG HÒA XÃ HỘI CHỦ NGHĨA VIỆT NAM
Độc lập - Tự do - Hạnh phúc

Số: 7922 /TB-SHTT

Hà Nội, ngày 02 tháng 05 năm 2019

THÔNG BÁO

Ghi nhận yêu cầu duy trì hiệu lực Bằng độc quyền sáng chế

Kính gửi: Công ty Cổ phần Sở hữu công nghiệp INVESTIP (INVESTIP)
Tầng 5, tòa nhà Charmvit Tower, 117 Trần Duy Hưng, phường Trung Hòa,
quận Cầu Giấy, thành phố Hà Nội

Căn cứ kết quả thẩm định yêu cầu duy trì hiệu lực Bằng độc quyền sáng chế:

Số đơn: DT1-2018-07249

Ngày nộp: 19/11/2018

Chủ đơn: THOMSON LICENSING (FR)

Đại diện của Chủ đơn: INVESTIP

Bằng độc quyền sáng chế số: 17849

Năm yêu cầu duy trì hiệu lực: 2

Cục Sở hữu trí tuệ thông báo:

1. Yêu cầu duy trì hiệu lực Bằng độc quyền sáng chế nêu trên được chấp nhận.

2. Hiệu lực Bằng độc quyền sáng chế số 17849 được duy trì đến 21/11/2019.

HC

Nơi nhận:

- Như trên;
- TT (để công bố);
- Lưu: VT, Hồ sơ.

CỤC TRƯỞNG



Đinh Hữu Phí

BỘ KHOA HỌC VÀ CÔNG NGHỆ
CỤC SỞ HỮU TRÍ TUỆ

CỘNG HÒA XÃ HỘI CHỦ NGHĨA VIỆT NAM
Độc lập - Tự do - Hạnh phúc

Số: 1123 /TB-SHTT

Hà Nội, ngày 02 tháng 05 năm 2019

THÔNG BÁO
Ghi nhận yêu cầu duy trì hiệu lực Bằng độc quyền sáng chế

Kính gửi: Văn phòng Luật sư Ân Nam (ANNAM IP & LAW)
Số 10 ngõ 34 đường Âu Cơ, phường Quảng An, quận Tây Hồ, TP Hà Nội

Căn cứ kết quả thẩm định yêu cầu duy trì hiệu lực Bằng độc quyền sáng chế:

Số đơn: DT1-2018-07251

Ngày nộp: 19/11/2018

Chủ đơn: CLARIANT FINANCE (BVI) LIMITED (VG)

Đại diện của Chủ đơn: ANNAM IP & LAW

Bằng độc quyền sáng chế số: 16252

Năm yêu cầu duy trì hiệu lực: 3

Cục Sở hữu trí tuệ thông báo:

1. Yêu cầu duy trì hiệu lực Bằng độc quyền sáng chế nêu trên được chấp nhận.

2. Hiệu lực Bằng độc quyền sáng chế số 16252 được duy trì đến 21/11/2019.

Nơi nhận:

- Như trên;
- TT (để công bố);
- Lưu: VT, Hồ sơ.

CỤC TRƯỞNG



Đình Hữu Phí

BỘ KHOA HỌC VÀ CÔNG NGHỆ
CỤC SỞ HỮU TRÍ TUỆ

CỘNG HÒA XÃ HỘI CHỦ NGHĨA VIỆT NAM
Độc lập - Tự do - Hạnh phúc

Số: 1924 /TB-SHTT

Hà Nội, ngày 02 tháng 05 năm 2019

THÔNG BÁO

Ghi nhận yêu cầu duy trì hiệu lực Bằng độc quyền sáng chế

Kính gửi: Công ty TNHH Trường Xuân (AGELESS CO.,LTD.)
Tầng 11, số 102 đường Trần Phú, phường Mộ Lao, quận Hà Đông,
TP. Hà Nội

Căn cứ kết quả thẩm định yêu cầu duy trì hiệu lực Bằng độc quyền sáng chế:

Số đơn: DT1-2018-07256

Ngày nộp: 19/11/2018

Chủ đơn: SDI CORPORATION (TW)

Đại diện của Chủ đơn: AGELESS CO.,LTD.

Bằng độc quyền sáng chế số: 16513

Năm yêu cầu duy trì hiệu lực: 3

Cục Sở hữu trí tuệ thông báo:

1. Yêu cầu duy trì hiệu lực Bằng độc quyền sáng chế nêu trên được chấp nhận.

2. Hiệu lực Bằng độc quyền sáng chế số 16513 được duy trì đến 24/01/2020.

Nơi nhận:

- Như trên;
- TT (để công bố);
- Lưu: VT, Hồ sơ.

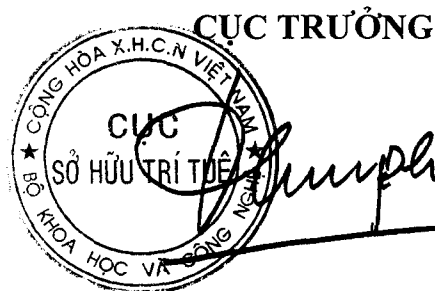

Đinh Hữu Phí

BỘ KHOA HỌC VÀ CÔNG NGHỆ
CỤC SỞ HỮU TRÍ TUỆ

CỘNG HÒA XÃ HỘI CHỦ NGHĨA VIỆT NAM
Độc lập - Tự do - Hạnh phúc

Số: 7925 /TB-SHTT

Hà Nội, ngày 02 tháng 05 năm 2019

THÔNG BÁO

Ghi nhận yêu cầu duy trì hiệu lực Bằng độc quyền sáng chế

Kính gửi: Công ty TNHH Tư vấn đầu tư và chuyển giao công nghệ
(INVESTCONSULT)

Số 26 ngõ 41, phố Thái Hà, phường Trung Liệt, quận Đống Đa,
thành phố Hà Nội

Căn cứ kết quả thẩm định yêu cầu duy trì hiệu lực Bằng độc quyền sáng chế:

Số đơn: DT1-2018-07258

Ngày nộp: 19/11/2018

Chủ đơn: SYNGENTA PARTICIPATIONS AG (CH)

Đại diện của Chủ đơn: INVESTCONSULT

Bằng độc quyền sáng chế số: 16348

Năm yêu cầu duy trì hiệu lực: 3

Cục Sở hữu trí tuệ thông báo:

1. Yêu cầu duy trì hiệu lực Bằng độc quyền sáng chế nêu trên được chấp nhận.

2. Hiệu lực Bằng độc quyền sáng chế số 16348 được duy trì đến 12/12/2019.

Nơi nhận:

- Như trên;
- TT (để công bố);
- Lưu: VT, Hồ sơ.

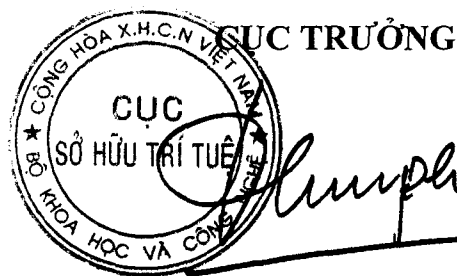

Đinh Hữu Phí

BỘ KHOA HỌC VÀ CÔNG NGHỆ
CỤC SỞ HỮU TRÍ TUỆ

CỘNG HÒA XÃ HỘI CHỦ NGHĨA VIỆT NAM
Độc lập - Tự do - Hạnh phúc

Số: 7926 /TB-SHTT

Hà Nội, ngày 02 tháng 05 năm 2019

THÔNG BÁO
Ghi nhận yêu cầu duy trì hiệu lực Bằng độc quyền sáng chế

Kính gửi: Văn phòng luật sư Phạm và Liên danh (PHAM & ASSOCIATES)
8 Trần Hưng Đạo, thành phố Hà Nội

Căn cứ kết quả thẩm định yêu cầu duy trì hiệu lực Bằng độc quyền sáng chế:

Số đơn: DT1-2018-07264

Ngày nộp: 20/11/2018

Chủ đơn: GE RENEWABLE TECHNOLOGIES (FR)

Đại diện của Chủ đơn: PHAM & ASSOCIATES

Bằng độc quyền sáng chế số: 16244

Năm yêu cầu duy trì hiệu lực: 3

Cục Sở hữu trí tuệ thông báo:

1. Yêu cầu duy trì hiệu lực Bằng độc quyền sáng chế nêu trên được chấp nhận.

2. Hiệu lực Bằng độc quyền sáng chế số 16244 được duy trì đến 21/11/2019.

H.

Nơi nhận:

- Như trên;
- TT (để công bố);
- Lưu: VT, Hồ sơ.

CỤC TRƯỞNG



Đinh Hữu Phí

BỘ KHOA HỌC VÀ CÔNG NGHỆ
CỤC SỞ HỮU TRÍ TUỆ

CỘNG HOÀ XÃ HỘI CHỦ NGHĨA VIỆT NAM
Độc lập - Tự do - Hạnh phúc

Số: 7927/TB-SHTT

Hà Nội, ngày 02 tháng 05 năm 2019

THÔNG BÁO

Ghi nhận yêu cầu duy trì hiệu lực Bằng độc quyền sáng chế

Kính gửi: Công ty TNHH một thành viên Sở hữu trí tuệ VCCI
(VCCI-IP CO.,LTD)
Tầng 8, Toà nhà VCCI, số 9 Đào Duy Anh, phường Phương mai,
quận Đống Đa, thành phố Hà Nội

Căn cứ kết quả thẩm định yêu cầu duy trì hiệu lực Bằng độc quyền sáng chế:

Số đơn: DT1-2018-07269

Ngày nộp: 20/11/2018

Chủ đơn: TENCENT TECHNOLOGY (SHENZHEN) COMPANY
LIMITED (CN)

Đại diện của Chủ đơn: VCCI-IP CO.,LTD

Bằng độc quyền sáng chế số: 18681

Năm yêu cầu duy trì hiệu lực: 2

Cục Sở hữu trí tuệ thông báo:

1. Yêu cầu duy trì hiệu lực Bằng độc quyền sáng chế nêu trên được chấp nhận.
2. Hiệu lực Bằng độc quyền sáng chế số 18681 được duy trì đến 05/03/2020.

Nơi nhận:

- Như trên;
- TT (để công bố);
- Lưu: VT, Hồ sơ.

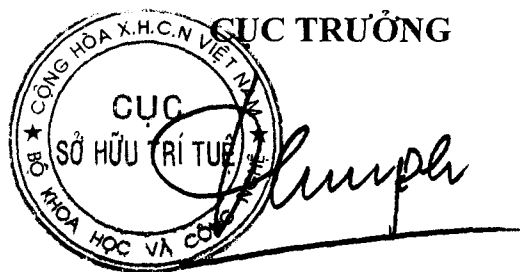

Đinh Hữu Phí

BỘ KHOA HỌC VÀ CÔNG NGHỆ
CỤC SỞ HỮU TRÍ TUỆ

CỘNG HÒA XÃ HỘI CHỦ NGHĨA VIỆT NAM
Độc lập - Tự do - Hạnh phúc

Số: 728 /TB-SHTT

Hà Nội, ngày 02 tháng 05 năm 2019

THÔNG BÁO

Ghi nhận yêu cầu duy trì hiệu lực Bằng độc quyền sáng chế

Kính gửi: Công ty TNHH Sở hữu trí tuệ Việt á (VIET A IP CO.,LTD)
Phòng 1504, tầng 15, tòa nhà Hàn Việt, số 203 Minh Khai,
phường Minh Khai, quận Hai Bà Trưng, TP. Hà Nội

Căn cứ kết quả thẩm định yêu cầu duy trì hiệu lực Bằng độc quyền sáng chế:

Số đơn: DT1-2018-07278

Ngày nộp: 21/11/2018

Chủ đơn: CJ CHEILJEDANG CORPORATION (KR)

Đại diện của Chủ đơn: VIET A IP CO.,LTD

Bằng độc quyền sáng chế số: 15010

Năm yêu cầu duy trì hiệu lực: 4

Cục Sở hữu trí tuệ thông báo:

1. Yêu cầu duy trì hiệu lực Bằng độc quyền sáng chế nêu trên được chấp nhận.

2. Hiệu lực Bằng độc quyền sáng chế số 15010 được duy trì đến 05/01/2020.

Nơi nhận:

- Như trên;
- TT (để công bố);
- Lưu: VT, Hồ sơ.

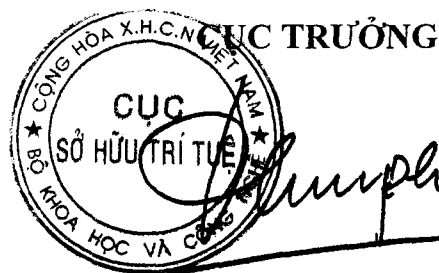

Đinh Hữu Phí

BỘ KHOA HỌC VÀ CÔNG NGHỆ
CỤC SỞ HỮU TRÍ TUỆ

CỘNG HÒA XÃ HỘI CHỦ NGHĨA VIỆT NAM
Độc lập - Tự do - Hạnh phúc

Số: 7919 /TB-SHTT

Hà Nội, ngày 02 tháng 05 năm 2019

THÔNG BÁO

Ghi nhận yêu cầu duy trì hiệu lực Bằng độc quyền sáng chế

Kính gửi: Công ty TNHH Sở hữu trí tuệ Việt á (VIET A IP CO.,LTD)
Phòng 1504, tầng 15, tòa nhà Hàn Việt, số 203 Minh Khai,
phường Minh Khai, quận Hai Bà Trưng, TP. Hà Nội

Căn cứ kết quả thẩm định yêu cầu duy trì hiệu lực Bằng độc quyền sáng chế:

Số đơn: DT1-2018-07280

Ngày nộp: 21/11/2018

Chủ đơn: CJ CHEILJEDANG CORPORATION (KR)

Đại diện của Chủ đơn: VIET A IP CO.,LTD

Bằng độc quyền sáng chế số: 15304

Năm yêu cầu duy trì hiệu lực: 4

Cục Sở hữu trí tuệ thông báo:

1. Yêu cầu duy trì hiệu lực Bằng độc quyền sáng chế nêu trên được chấp nhận.

2. Hiệu lực Bằng độc quyền sáng chế số 15304 được duy trì đến 22/03/2020.

Nơi nhận:

- Như trên;
- TT (để công bố);
- Lưu: VT, Hồ sơ.

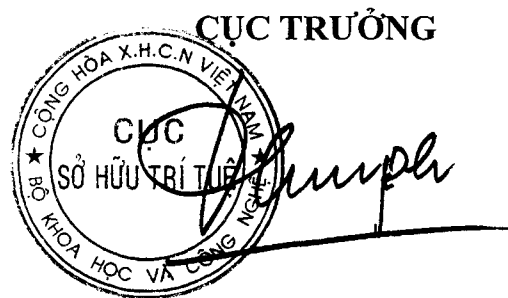

Đinh Hữu Phí

BỘ KHOA HỌC VÀ CÔNG NGHỆ
CỤC SỞ HỮU TRÍ TUỆ

CỘNG HÒA XÃ HỘI CHỦ NGHĨA VIỆT NAM
Độc lập - Tự do - Hạnh phúc

Số: 7930 /TB-SHTT

Hà Nội, ngày 02 tháng 05 năm 2019

THÔNG BÁO

Ghi nhận yêu cầu duy trì hiệu lực Bằng độc quyền sáng chế

Kính gửi: Công ty TNHH Sở hữu trí tuệ Việt á (VIET A IP CO.,LTD)
Phòng 1504, tầng 15, tòa nhà Hàn Việt, số 203 Minh Khai,
phường Minh Khai, quận Hai Bà Trưng, TP. Hà Nội

Căn cứ kết quả thẩm định yêu cầu duy trì hiệu lực Bằng độc quyền sáng chế:

Số đơn: DT1-2018-07281

Ngày nộp: 21/11/2018

Chủ đơn: CJ CHEILJEDANG CORPORATION (KR)

Đại diện của Chủ đơn: VIET A IP CO.,LTD

Bằng độc quyền sáng chế số: 15305

Năm yêu cầu duy trì hiệu lực: 4

Cục Sở hữu trí tuệ thông báo:

1. Yêu cầu duy trì hiệu lực Bằng độc quyền sáng chế nêu trên được chấp nhận.

2. Hiệu lực Bằng độc quyền sáng chế số 15305 được duy trì đến 22/03/2020.

Nơi nhận:

- Như trên;
- TT (để công bố);
- Lưu: VT, Hồ sơ.

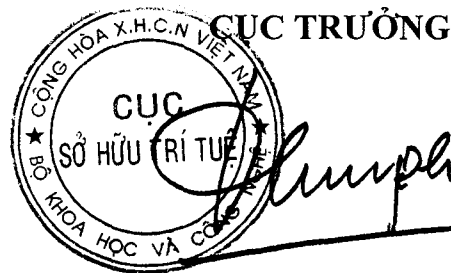

Đinh Hữu Phí

BỘ KHOA HỌC VÀ CÔNG NGHỆ
CỤC SỞ HỮU TRÍ TUỆ

CỘNG HÒA XÃ HỘI CHỦ NGHĨA VIỆT NAM
Độc lập - Tự do - Hạnh phúc

Số: 7931 /TB-SHTT

Hà Nội, ngày 02 tháng 05 năm 2019

THÔNG BÁO

Ghi nhận yêu cầu duy trì hiệu lực Bằng độc quyền sáng chế

Kính gửi: Nguyễn Gia Long
187 Đê La Thành, Ô Chợ Dừa, quận Đống Đa, thành phố Hà Nội

Căn cứ kết quả thẩm định yêu cầu duy trì hiệu lực Bằng độc quyền sáng chế:

Số đơn: DT1-2018-07282

Ngày nộp: 21/11/2018

Chủ đơn: Nguyễn Gia Long (VN)

Đại diện của Chủ đơn:

Bằng độc quyền sáng chế số: 16210

Năm yêu cầu duy trì hiệu lực: 3

Cục Sở hữu trí tuệ thông báo:

1. Yêu cầu duy trì hiệu lực Bằng độc quyền sáng chế nêu trên được chấp nhận.

2. Hiệu lực Bằng độc quyền sáng chế số 16210 được duy trì đến 11/11/2019.

ke

Nơi nhận:

- Như trên;
- TT (để công bố);
- Lưu: VT, Hồ sơ.

CỤC TRƯỞNG



Đinh Hữu Phú

BỘ KHOA HỌC VÀ CÔNG NGHỆ
CỤC SỞ HỮU TRÍ TUỆ

CỘNG HÒA XÃ HỘI CHỦ NGHĨA VIỆT NAM
Độc lập - Tự do - Hạnh phúc

Số: 1952/TB-SHTT

Hà Nội, ngày 02 tháng 05 năm 2019

THÔNG BÁO
Ghi nhận yêu cầu duy trì hiệu lực Bằng độc quyền sáng chế

Kính gửi: Nguyễn Gia Long
187 Đê La Thành, Ô Chợ Dừa, quận Đống Đa, thành phố Hà Nội

Căn cứ kết quả thẩm định yêu cầu duy trì hiệu lực Bằng độc quyền sáng chế:

Số đơn: DT1-2018-07283

Ngày nộp: 21/11/2018

Chủ đơn: Nguyễn Gia Long (VN)

Đại diện của Chủ đơn:

Bằng độc quyền sáng chế số: 16272

Năm yêu cầu duy trì hiệu lực: 3

Cục Sở hữu trí tuệ thông báo:

1. Yêu cầu duy trì hiệu lực Bằng độc quyền sáng chế nêu trên được chấp nhận.

2. Hiệu lực Bằng độc quyền sáng chế số 16272 được duy trì đến 28/11/2019.

Nơi nhận:

- Như trên;
- TT (để công bố);
- Lưu: VT, Hồ sơ.

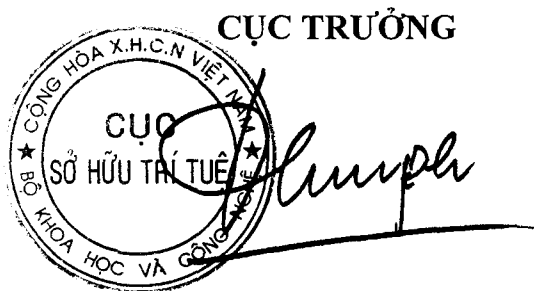

Đinh Hữu Phí

BỘ KHOA HỌC VÀ CÔNG NGHỆ
CỤC SỞ HỮU TRÍ TUỆ

CỘNG HÒA XÃ HỘI CHỦ NGHĨA VIỆT NAM
Độc lập - Tự do - Hạnh phúc

Số: 7133/TB-SHTT

Hà Nội, ngày 02 tháng 05 năm 2019

THÔNG BÁO
Ghi nhận yêu cầu duy trì hiệu lực Bằng độc quyền sáng chế

Kính gửi: Văn phòng luật sư Phạm và Liên danh (PHAM & ASSOCIATES)
8 Trần Hưng Đạo, thành phố Hà Nội

Căn cứ kết quả thẩm định yêu cầu duy trì hiệu lực Bằng độc quyền sáng chế:

Số đơn: DT1-2018-07285

Ngày nộp: 21/11/2018

Chủ đơn: INFICON GMBH (DE)

Đại diện của Chủ đơn: PHAM & ASSOCIATES

Bằng độc quyền sáng chế số: 18001

Năm yêu cầu duy trì hiệu lực: 2

Cục Sở hữu trí tuệ thông báo:

1. Yêu cầu duy trì hiệu lực Bằng độc quyền sáng chế nêu trên được chấp nhận.

2. Hiệu lực Bằng độc quyền sáng chế số 18001 được duy trì đến 11/12/2019.

Nơi nhận:

- Như trên;
- TT (để công bố);
- Lưu: VT, Hồ sơ.

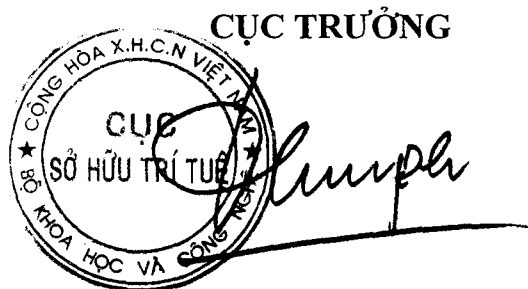

Đình Hữu Phí

BỘ KHOA HỌC VÀ CÔNG NGHỆ
CỤC SỞ HỮU TRÍ TUỆ

CỘNG HÒA XÃ HỘI CHỦ NGHĨA VIỆT NAM
Độc lập - Tự do - Hạnh phúc

Số: 77/34 /TB-SHTT

Hà Nội, ngày 02 tháng 05 năm 2019

THÔNG BÁO

Ghi nhận yêu cầu duy trì hiệu lực Bằng độc quyền sáng chế

Kính gửi: Công ty Cổ phần Sở hữu công nghiệp INVESTIP (INVESTIP)
Tầng 5, tòa nhà Charmvit Tower, 117 Trần Duy Hưng, phường Trung Hòa,
quận Cầu Giấy, thành phố Hà Nội

Căn cứ kết quả thẩm định yêu cầu duy trì hiệu lực Bằng độc quyền sáng chế:

Số đơn: DT1-2018-07288

Ngày nộp: 21/11/2018

Chủ đơn: UNILEVER N.V. (NL)

Đại diện của Chủ đơn: INVESTIP

Bằng độc quyền sáng chế số: 14941

Năm yêu cầu duy trì hiệu lực: 4

Cục Sở hữu trí tuệ thông báo:

1. Yêu cầu duy trì hiệu lực Bằng độc quyền sáng chế nêu trên được chấp nhận.

2. Hiệu lực Bằng độc quyền sáng chế số 14941 được duy trì đến 14/12/2019.

Nơi nhận:

- Như trên;
- TT (để công bố);
- Lưu: VT, Hồ sơ.

CỤC TRƯỞNG

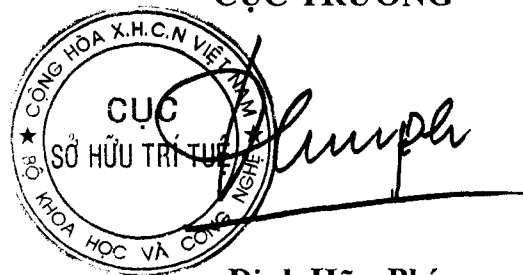

Đinh Hữu Phí

BỘ KHOA HỌC VÀ CÔNG NGHỆ
CỤC SỞ HỮU TRÍ TUỆ

CỘNG HÒA XÃ HỘI CHỦ NGHĨA VIỆT NAM
Độc lập - Tự do - Hạnh phúc

Số: 79/35/TB-SHTT

Hà Nội, ngày 02 tháng 05 năm 2019

THÔNG BÁO

Ghi nhận yêu cầu duy trì hiệu lực Bằng độc quyền sáng chế

Kính gửi: Công ty Cổ phần Sở hữu công nghiệp INVESTIP (INVESTIP)
Tầng 5, tòa nhà Charmvit Tower, 117 Trần Duy Hưng, phường Trung Hòa,
quận Cầu Giấy, thành phố Hà Nội

Căn cứ kết quả thẩm định yêu cầu duy trì hiệu lực Bằng độc quyền sáng chế:

Số đơn: DT1-2018-07289

Ngày nộp: 21/11/2018

Chủ đơn: UNILEVER N.V. (NL)

Đại diện của Chủ đơn: INVESTIP

Bằng độc quyền sáng chế số: 14939

Năm yêu cầu duy trì hiệu lực: 4

Cục Sở hữu trí tuệ thông báo:

1. Yêu cầu duy trì hiệu lực Bằng độc quyền sáng chế nêu trên được chấp nhận.

2. Hiệu lực Bằng độc quyền sáng chế số 14939 được duy trì đến 14/12/2019.

Nơi nhận:

- Như trên;
- TT (để công bố);
- Lưu: VT, Hồ sơ.

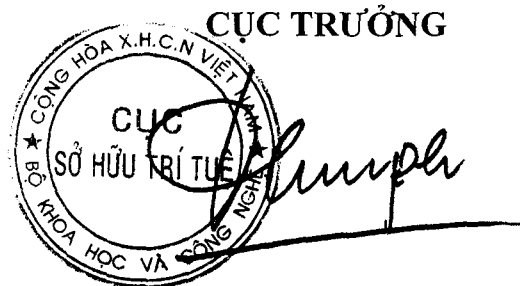

Đinh Hữu Phí

BỘ KHOA HỌC VÀ CÔNG NGHỆ
CỤC SỞ HỮU TRÍ TUỆ

CỘNG HÒA XÃ HỘI CHỦ NGHĨA VIỆT NAM
Độc lập - Tự do - Hạnh phúc

Số: 7936 /TB-SHTT

Hà Nội, ngày 02 tháng 05 năm 2019

THÔNG BÁO

Ghi nhận yêu cầu duy trì hiệu lực Bằng độc quyền sáng chế

Kính gửi: Công ty Cổ phần Sở hữu công nghiệp INVESTIP (INVESTIP)
Tầng 5, tòa nhà Charmvit Tower, 117 Trần Duy Hưng, phường Trung Hòa,
quận Cầu Giấy, thành phố Hà Nội

Căn cứ kết quả thẩm định yêu cầu duy trì hiệu lực Bằng độc quyền sáng chế:

Số đơn: DT1-2018-07290

Ngày nộp: 21/11/2018

Chủ đơn: UNILEVER N.V. (NL)

Đại diện của Chủ đơn: INVESTIP

Bằng độc quyền sáng chế số: 14936

Năm yêu cầu duy trì hiệu lực: 4

Cục Sở hữu trí tuệ thông báo:

1. Yêu cầu duy trì hiệu lực Bằng độc quyền sáng chế nêu trên được chấp nhận.

2. Hiệu lực Bằng độc quyền sáng chế số 14936 được duy trì đến 14/12/2019.

Nơi nhận:

- Như trên;
- TT (để công bố);
- Lưu: VT, Hồ sơ.

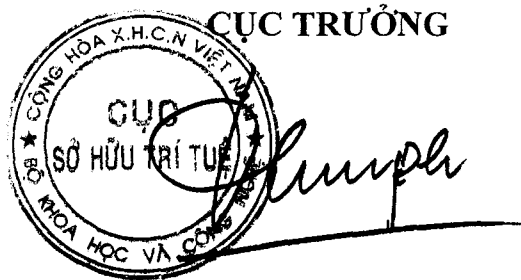

Đinh Hữu Phí

BỘ KHOA HỌC VÀ CÔNG NGHỆ
CỤC SỞ HỮU TRÍ TUỆ

CỘNG HÒA XÃ HỘI CHỦ NGHĨA VIỆT NAM
Độc lập - Tự do - Hạnh phúc

Số: 797/TB-SHTT

Hà Nội, ngày 02 tháng 05 năm 2019

THÔNG BÁO

Ghi nhận yêu cầu duy trì hiệu lực Bằng độc quyền sáng chế

Kính gửi: Công ty TNHH Tâm nhìn và Liên danh
(VISION & ASSOCIATES CO.LTD.)
Phòng 308-310, tầng 3, Tháp Hà Nội, số 49 Hai Bà Trưng,
phường Trần Hưng Đạo, quận Hoàn Kiếm, thành phố Hà Nội

Căn cứ kết quả thẩm định yêu cầu duy trì hiệu lực Bằng độc quyền sáng chế:

Số đơn: DT1-2018-07296

Ngày nộp: 21/11/2018

Chủ đơn: BART'S LTD. (CN)

Đại diện của Chủ đơn: VISION & ASSOCIATES CO.LTD.

Bằng độc quyền sáng chế số: 17894

Năm yêu cầu duy trì hiệu lực: 2

Cục Sở hữu trí tuệ thông báo:

1. Yêu cầu duy trì hiệu lực Bằng độc quyền sáng chế nêu trên được chấp nhận.

2. Hiệu lực Bằng độc quyền sáng chế số 17894 được duy trì đến 28/11/2019.

Nơi nhận:

- Như trên;
- TT (để công bố);
- Lưu: VT, Hồ sơ.

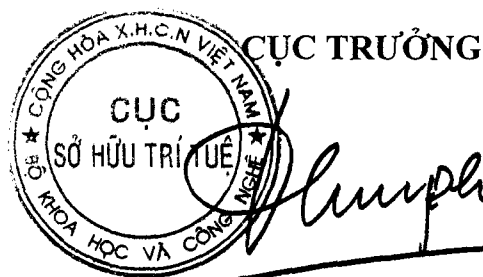

Đinh Hữu Phí

BỘ KHOA HỌC VÀ CÔNG NGHỆ
CỤC SỞ HỮU TRÍ TUỆ

CỘNG HÒA XÃ HỘI CHỦ NGHĨA VIỆT NAM
Độc lập - Tự do - Hạnh phúc

Số: 7938 /TB-SHTT

Hà Nội, ngày 02 tháng 05 năm 2019

THÔNG BÁO
Ghi nhận yêu cầu duy trì hiệu lực Bằng độc quyền sáng chế

Kính gửi: Công ty TNHH Ban Ca (BANCA)
15B Triệu Việt Vương, thành phố Hà Nội

Căn cứ kết quả thẩm định yêu cầu duy trì hiệu lực Bằng độc quyền sáng chế:

Số đơn: DT1-2018-07297

Ngày nộp: 21/11/2018

Chủ đơn: UNILEVER N.V. (NL)

Đại diện của Chủ đơn: BANCA

Bằng độc quyền sáng chế số: 16245

Năm yêu cầu duy trì hiệu lực: 3

Cục Sở hữu trí tuệ thông báo:

1. Yêu cầu duy trì hiệu lực Bằng độc quyền sáng chế nêu trên được chấp nhận.

2. Hiệu lực Bằng độc quyền sáng chế số 16245 được duy trì đến 21/11/2019.

Nơi nhận:

- Như trên;
- TT (để công bố);
- Lưu: VT, Hồ sơ.

CỤC TRƯỞNG



Đình Hữu Phí

BỘ KHOA HỌC VÀ CÔNG NGHỆ
CỤC SỞ HỮU TRÍ TUỆ

CỘNG HÒA XÃ HỘI CHỦ NGHĨA VIỆT NAM
Độc lập - Tự do - Hạnh phúc

Số: 1939 /TB-SHTT

Hà Nội, ngày 02 tháng 05 năm 2019

THÔNG BÁO
Ghi nhận yêu cầu duy trì hiệu lực Bằng độc quyền sáng chế

Kính gửi: Công ty TNHH Ban Ca (BANCA)
15B Triệu Việt Vương, thành phố Hà Nội

Căn cứ kết quả thẩm định yêu cầu duy trì hiệu lực Bằng độc quyền sáng chế:

Số đơn: DT1-2018-07298

Ngày nộp: 21/11/2018

Chủ đơn: UNILEVER N.V. (NL)

Đại diện của Chủ đơn: BANCA

Bằng độc quyền sáng chế số: 16255

Năm yêu cầu duy trì hiệu lực: 3

Cục Sở hữu trí tuệ thông báo:

1. Yêu cầu duy trì hiệu lực Bằng độc quyền sáng chế nêu trên được chấp nhận.

2. Hiệu lực Bằng độc quyền sáng chế số 16255 được duy trì đến 21/11/2019.

Nơi nhận:

- Như trên;
- TT (để công bố);
- Lưu: VT, Hồ sơ.

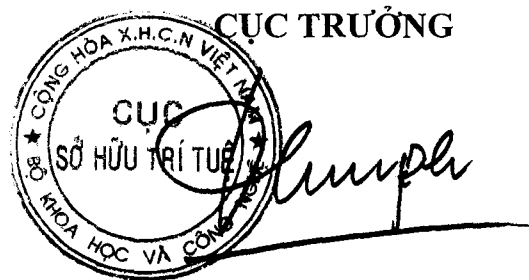

Đình Hữu Phí

BỘ KHOA HỌC VÀ CÔNG NGHỆ
CỤC SỞ HỮU TRÍ TUỆ

CỘNG HOÀ XÃ HỘI CHỦ NGHĨA VIỆT NAM
Độc lập - Tự do - Hạnh phúc

Số: 7940 /TB-SHTT

Hà Nội, ngày 02 tháng 05 năm 2019

THÔNG BÁO

Ghi nhận yêu cầu duy trì hiệu lực Bằng độc quyền sáng chế

Kính gửi: Công ty TNHH Ban Ca (BANCA)
15B Triệu Việt Vương, thành phố Hà Nội

Căn cứ kết quả thẩm định yêu cầu duy trì hiệu lực Bằng độc quyền sáng chế:

Số đơn: DT1-2018-07299

Ngày nộp: 21/11/2018

Chủ đơn: Yamaha Hatsudoki Kabushiki Kaisha (JP)

Đại diện của Chủ đơn: BANCA

Bằng độc quyền sáng chế số: 17841

Năm yêu cầu duy trì hiệu lực: 2

Cục Sở hữu trí tuệ thông báo:

1. Yêu cầu duy trì hiệu lực Bằng độc quyền sáng chế nêu trên được chấp nhận.

2. Hiệu lực Bằng độc quyền sáng chế số 17841 được duy trì đến 21/11/2019.

Nơi nhận:

- Như trên;
- TT (để công bố);
- Lưu: VT, Hồ sơ.

CỤC TRƯỞNG



Đinh Hữu Phí

BỘ KHOA HỌC VÀ CÔNG NGHỆ
CỤC SỞ HỮU TRÍ TUỆ

CỘNG HOÀ XÃ HỘI CHỦ NGHĨA VIỆT NAM
Độc lập - Tự do - Hạnh phúc

Số: 7941/TB-SHTT

Hà Nội, ngày 02 tháng 05 năm 2019

THÔNG BÁO
Ghi nhận yêu cầu duy trì hiệu lực Bằng độc quyền sáng chế

Kính gửi: Công ty TNHH Ban Ca (BANCA)
15B Triệu Việt Vương, thành phố Hà Nội

Căn cứ kết quả thẩm định yêu cầu duy trì hiệu lực Bằng độc quyền sáng chế:

Số đơn: DT1-2018-07300

Ngày nộp: 21/11/2018

Chủ đơn: SMC KABUSHIKI KAISHA (JP)

Đại diện của Chủ đơn: BANCA

Bằng độc quyền sáng chế số: 17863

Năm yêu cầu duy trì hiệu lực: 2

Cục Sở hữu trí tuệ thông báo:

1. Yêu cầu duy trì hiệu lực Bằng độc quyền sáng chế nêu trên được chấp nhận.

2. Hiệu lực Bằng độc quyền sáng chế số 17863 được duy trì đến 21/11/2019.

Nơi nhận:

- Như trên;
- TT (để công bố);
- Lưu: VT, Hồ sơ.

CỤC TRƯỞNG



Đình Hữu Phí

BỘ KHOA HỌC VÀ CÔNG NGHỆ
CỤC SỞ HỮU TRÍ TUỆ

CỘNG HOÀ XÃ HỘI CHỦ NGHĨA VIỆT NAM
Độc lập - Tự do - Hạnh phúc

Số: 7742 /TB-SHTT

Hà Nội, ngày 02 tháng 05 năm 2019

THÔNG BÁO
Ghi nhận yêu cầu duy trì hiệu lực Bằng độc quyền sáng chế

Kính gửi: Công ty TNHH Ban Ca (BANCA)
15B Triệu Việt Vương, thành phố Hà Nội

Căn cứ kết quả thẩm định yêu cầu duy trì hiệu lực Bằng độc quyền sáng chế:

Số đơn: DT1-2018-07301

Ngày nộp: 21/11/2018

Chủ đơn: SHINDENGEN ELECTRIC MANUFACTURING CO., LTD.
(JP)

Đại diện của Chủ đơn: BANCA

Bằng độc quyền sáng chế số: 17873

Năm yêu cầu duy trì hiệu lực: 2

Cục Sở hữu trí tuệ thông báo:

1. Yêu cầu duy trì hiệu lực Bằng độc quyền sáng chế nêu trên được chấp nhận.

2. Hiệu lực Bằng độc quyền sáng chế số 17873 được duy trì đến 21/11/2019.

Nơi nhận:

- Như trên;
- TT (để công bố);
- Lưu: VT, Hồ sơ.

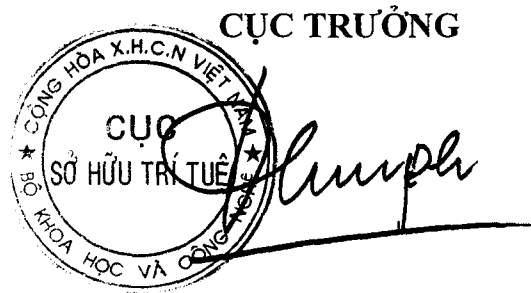

Đình Hữu Phí

BỘ KHOA HỌC VÀ CÔNG NGHỆ
CỤC SỞ HỮU TRÍ TUỆ

CỘNG HÒA XÃ HỘI CHỦ NGHĨA VIỆT NAM
Độc lập - Tự do - Hạnh phúc

Số: 7943 /TB-SHTT

Hà Nội, ngày 02 tháng 05 năm 2019

THÔNG BÁO
Ghi nhận yêu cầu duy trì hiệu lực Bằng độc quyền sáng chế

Kính gửi: Văn phòng Luật sư Ân Nam (ANNAM IP & LAW)
Số 10 ngõ 34 đường Âu Cơ, phường Quảng An, quận Tây Hồ, TP Hà Nội

Căn cứ kết quả thẩm định yêu cầu duy trì hiệu lực Bằng độc quyền sáng chế:

Số đơn: DT1-2018-07313

Ngày nộp: 22/11/2018

Chủ đơn: HALDOR TOPSOE A/S (DK)

Đại diện của Chủ đơn: ANNAM IP & LAW

Bằng độc quyền sáng chế số: 17915

Năm yêu cầu duy trì hiệu lực: 2

Cục Sở hữu trí tuệ thông báo:

1. Yêu cầu duy trì hiệu lực Bằng độc quyền sáng chế nêu trên được chấp nhận.

2. Hiệu lực Bằng độc quyền sáng chế số 17915 được duy trì đến 28/11/2019.

Nơi nhận:

- Như trên;
- TT (để công bố);
- Lưu: VT, Hồ sơ.

CỤC TRƯỞNG

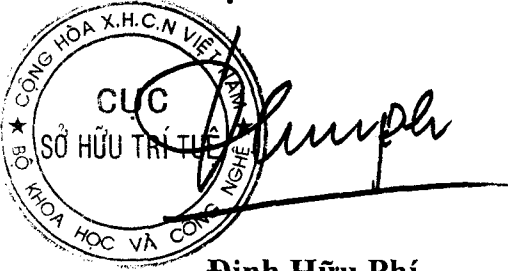

Đinh Hữu Phí

BỘ KHOA HỌC VÀ CÔNG NGHỆ
CỤC SỞ HỮU TRÍ TUỆ

CỘNG HÒA XÃ HỘI CHỦ NGHĨA VIỆT NAM
Độc lập - Tự do - Hạnh phúc

Số: 7944/TB-SHTT

Hà Nội, ngày 02 tháng 05 năm 2019

THÔNG BÁO
Ghi nhận yêu cầu duy trì hiệu lực Bằng độc quyền sáng chế

Kính gửi: Văn phòng Luật sư Ân Nam (ANNAM IP & LAW)
Số 10 ngõ 34 đường Âu Cơ, phường Quảng An, quận Tây Hồ, TP Hà Nội

Căn cứ kết quả thẩm định yêu cầu duy trì hiệu lực Bằng độc quyền sáng chế:

Số đơn: DT1-2018-07316

Ngày nộp: 22/11/2018

Chủ đơn: PTC THERAPEUTICS, INC. (US)

Đại diện của Chủ đơn: ANNAM IP & LAW

Bằng độc quyền sáng chế số: 16347

Năm yêu cầu duy trì hiệu lực: 3

Cục Sở hữu trí tuệ thông báo:

1. Yêu cầu duy trì hiệu lực Bằng độc quyền sáng chế nêu trên được chấp nhận.

2. Hiệu lực Bằng độc quyền sáng chế số 16347 được duy trì đến 12/12/2019.

Nơi nhận:

- Như trên;
- TT (để công bố);
- Lưu: VT, Hồ sơ.

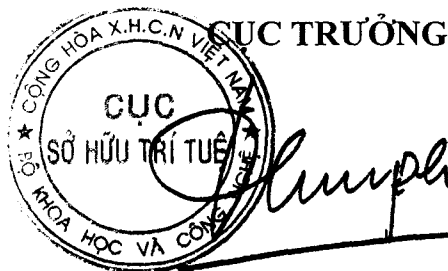

Đinh Hữu Phí

BỘ KHOA HỌC VÀ CÔNG NGHỆ
CỤC SỞ HỮU TRÍ TUỆ

CỘNG HÒA XÃ HỘI CHỦ NGHĨA VIỆT NAM
Độc lập - Tự do - Hạnh phúc

Số: 1445 /TB-SHTT

Hà Nội, ngày 02 tháng 05 năm 2019

THÔNG BÁO
Ghi nhận yêu cầu duy trì hiệu lực Bằng độc quyền sáng chế

Kính gửi: Công ty Luật TNHH WINCO (WINCO LAW FIRM)
Số 54 Trần Quốc Vượng, phường Dịch Vọng Hậu, quận Cầu Giấy,
TP Hà Nội

Căn cứ kết quả thẩm định yêu cầu duy trì hiệu lực Bằng độc quyền sáng chế:

Số đơn: DT1-2018-07317

Ngày nộp: 22/11/2018

Chủ đơn: CHOI, Shin-Kyu (KR)

Đại diện của Chủ đơn: WINCO LAW FIRM

Bằng độc quyền sáng chế số: 18114

Năm yêu cầu duy trì hiệu lực: 2

Cục Sở hữu trí tuệ thông báo:

1. Yêu cầu duy trì hiệu lực Bằng độc quyền sáng chế nêu trên được chấp nhận.

2. Hiệu lực Bằng độc quyền sáng chế số 18114 được duy trì đến 18/12/2019.

Nơi nhận:

- Như trên;
- TT (để công bố);
- Lưu: VT, Hồ sơ.

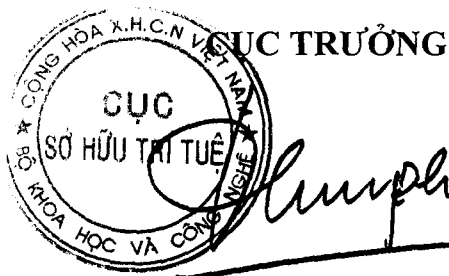

Đinh Hữu Phí

BỘ KHOA HỌC VÀ CÔNG NGHỆ
CỤC SỞ HỮU TRÍ TUỆ

CỘNG HÒA XÃ HỘI CHỦ NGHĨA VIỆT NAM
Độc lập - Tự do - Hạnh phúc

Số: 7946 /TB-SHTT

Hà Nội, ngày 02 tháng 05 năm 2019

THÔNG BÁO

Ghi nhận yêu cầu duy trì hiệu lực Bằng độc quyền sáng chế

Kính gửi: Công ty TNHH Đại Tín và Liên Danh
(DAITIN AND ASSOCIATES CO.,LTD)
Tầng 4, số 57 ngõ 66 phố Ngọc Lâm, phường Ngọc Lâm, quận Long Biên,
TP. Hà Nội

Căn cứ kết quả thẩm định yêu cầu duy trì hiệu lực Bằng độc quyền sáng chế:

Số đơn: DT1-2018-07320

Ngày nộp: 23/11/2018

Chủ đơn: Jiangsu Yangnong Chemical Co., Ltd. (CN)

Đại diện của Chủ đơn: DAITIN AND ASSOCIATES CO.,LTD

Bằng độc quyền sáng chế số: 18082

Năm yêu cầu duy trì hiệu lực: 2

Cục Sở hữu trí tuệ thông báo:

1. Yêu cầu duy trì hiệu lực Bằng độc quyền sáng chế nêu trên được chấp nhận.

2. Hiệu lực Bằng độc quyền sáng chế số 18082 được duy trì đến 18/12/2019.

h

Nơi nhận:

- Như trên;
- TT (để công bố);
- Lưu: VT, Hồ sơ.

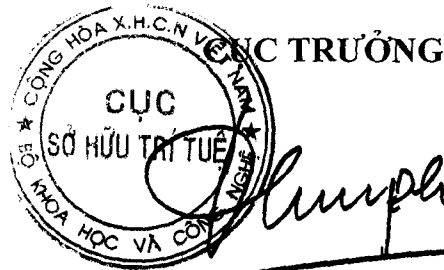

Đinh Hữu Phí

BỘ KHOA HỌC VÀ CÔNG NGHỆ
CỤC SỞ HỮU TRÍ TUỆ

CỘNG HOÀ XÃ HỘI CHỦ NGHĨA VIỆT NAM
Độc lập - Tự do - Hạnh phúc

Số: 1947/TB-SHTT

Hà Nội, ngày 02 tháng 05 năm 2019

THÔNG BÁO
Ghi nhận yêu cầu duy trì hiệu lực Bằng độc quyền sáng chế

Kính gửi: Công ty TNHH một thành viên Sở hữu trí tuệ VCCI
(VCCI-IP CO.,LTD)
Tầng 8, Toà nhà VCCI, số 9 Đào Duy Anh, phường Phương mai,
quận Đống Đa, thành phố Hà Nội

Căn cứ kết quả thẩm định yêu cầu duy trì hiệu lực Bằng độc quyền sáng chế:

Số đơn: DT1-2018-07332

Ngày nộp: 23/11/2018

Chủ đơn: Chugai Ro Co., Ltd. (JP)

Đại diện của Chủ đơn: VCCI-IP CO.,LTD

Bằng độc quyền sáng chế số: 16639

Năm yêu cầu duy trì hiệu lực: 3

Cục Sở hữu trí tuệ thông báo:

1. Yêu cầu duy trì hiệu lực Bằng độc quyền sáng chế nêu trên được chấp nhận.

2. Hiệu lực Bằng độc quyền sáng chế số 16639 được duy trì đến 27/02/2020.

Nơi nhận:

- Như trên;
- TT (để công bố);
- Lưu: VT, Hồ sơ.

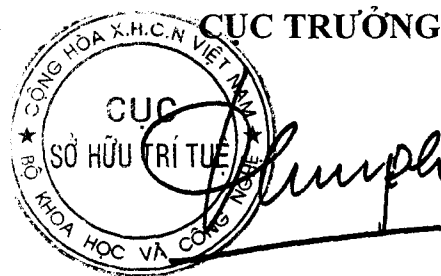

Đinh Hữu Phí

BỘ KHOA HỌC VÀ CÔNG NGHỆ
CỤC SỞ HỮU TRÍ TUỆ

CỘNG HÒA XÃ HỘI CHỦ NGHĨA VIỆT NAM
Độc lập - Tự do - Hạnh phúc

Số: 7948 /TB-SHTT

Hà Nội, ngày 02 tháng 05 năm 2019

THÔNG BÁO
Ghi nhận yêu cầu duy trì hiệu lực Bằng độc quyền sáng chế

Kính gửi: Công ty TNHH một thành viên Sở hữu trí tuệ VCCI
(VCCI-IP CO.,LTD)
Tầng 8, Toà nhà VCCI, số 9 Đào Duy Anh, phường Phương mai,
quận Đống Đa, thành phố Hà Nội

Căn cứ kết quả thẩm định yêu cầu duy trì hiệu lực Bằng độc quyền sáng chế:

Số đơn: DT1-2018-07334

Ngày nộp: 23/11/2018

Chủ đơn: Japan Oil, Gas and Metals National Corporation (JP)

Đại diện của Chủ đơn: VCCI-IP CO.,LTD

Bằng độc quyền sáng chế số: 16310

Năm yêu cầu duy trì hiệu lực: 3

Cục Sở hữu trí tuệ thông báo:

1. Yêu cầu duy trì hiệu lực Bằng độc quyền sáng chế nêu trên được chấp nhận.

2. Hiệu lực Bằng độc quyền sáng chế số 16310 được duy trì đến 05/12/2019.

Nơi nhận:

- Như trên;
- TT (để công bố);
- Lưu: VT, Hồ sơ.

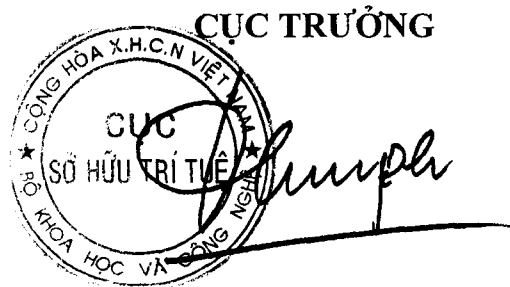

Đinh Hữu Phí

BỘ KHOA HỌC VÀ CÔNG NGHỆ
CỤC SỞ HỮU TRÍ TUỆ

CỘNG HOÀ XÃ HỘI CHỦ NGHĨA VIỆT NAM
Độc lập - Tự do - Hạnh phúc

Số: 7949 /TB-SHTT

Hà Nội, ngày 02 tháng 05 năm 2019

THÔNG BÁO

Ghi nhận yêu cầu duy trì hiệu lực Bằng độc quyền sáng chế

Kính gửi: Công ty TNHH một thành viên Sở hữu trí tuệ VCCI
(VCCI-IP CO.,LTD)
Tầng 8, Toà nhà VCCI, số 9 Đào Duy Anh, phường Phương mai,
quận Đống Đa, thành phố Hà Nội

Căn cứ kết quả thẩm định yêu cầu duy trì hiệu lực Bằng độc quyền sáng chế:

Số đơn: DT1-2018-07341

Ngày nộp: 26/11/2018

Chủ đơn: SOMA Gen-Ichiro (JP)

Đại diện của Chủ đơn: VCCI-IP CO.,LTD

Bằng độc quyền sáng chế số: 18431

Năm yêu cầu duy trì hiệu lực: 2

Cục Sở hữu trí tuệ thông báo:

1. Yêu cầu duy trì hiệu lực Bằng độc quyền sáng chế nêu trên được chấp nhận.

2. Hiệu lực Bằng độc quyền sáng chế số 18431 được duy trì đến 07/02/2020.

He

Nơi nhận:

- Như trên;
- TT (để công bố);
- Lưu: VT, Hồ sơ.

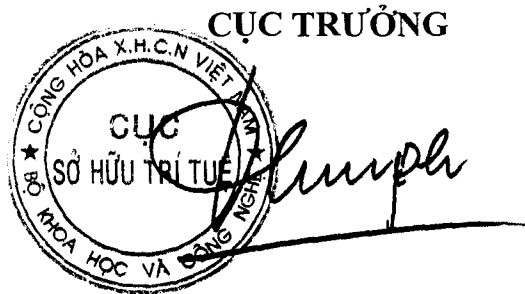

Đình Hữu Phí

BỘ KHOA HỌC VÀ CÔNG NGHỆ
CỤC SỞ HỮU TRÍ TUỆ

CỘNG HÒA XÃ HỘI CHỦ NGHĨA VIỆT NAM
Độc lập - Tự do - Hạnh phúc

Số: 7950/TB-SHTT

Hà Nội, ngày 02 tháng 05 năm 2019

THÔNG BÁO

Ghi nhận yêu cầu duy trì hiệu lực Bằng độc quyền sáng chế

Kính gửi: Công ty TNHH một thành viên Sở hữu trí tuệ VCCI
(VCCI-IP CO.,LTD)
Tầng 8, Toà nhà VCCI, số 9 Đào Duy Anh, phường Phương mai,
quận Đống Đa, thành phố Hà Nội

Căn cứ kết quả thẩm định yêu cầu duy trì hiệu lực Bằng độc quyền sáng chế:

Số đơn: DT1-2018-07342

Ngày nộp: 26/11/2018

Chủ đơn: INVE TECHNOLOGIES NV (BE)

Đại diện của Chủ đơn: VCCI-IP CO.,LTD

Bằng độc quyền sáng chế số: 18158

Năm yêu cầu duy trì hiệu lực: 2

Cục Sở hữu trí tuệ thông báo:

1. Yêu cầu duy trì hiệu lực Bằng độc quyền sáng chế nêu trên được chấp nhận.

2. Hiệu lực Bằng độc quyền sáng chế số 18158 được duy trì đến 25/12/2019.

Nơi nhận:

- Như trên;
- TT (để công bố);
- Lưu: VT, Hồ sơ.

CỤC TRƯỞNG



Đinh Hữu Phí

BỘ KHOA HỌC VÀ CÔNG NGHỆ
CỤC SỞ HỮU TRÍ TUỆ

CỘNG HÒA XÃ HỘI CHỦ NGHĨA VIỆT NAM
Độc lập - Tự do - Hạnh phúc

Số: 7951/TB-SHTT

Hà Nội, ngày 02 tháng 05 năm 2019

THÔNG BÁO

Ghi nhận yêu cầu duy trì hiệu lực Bằng độc quyền sáng chế

Kính gửi: Công ty TNHH T&T INVENMARK Sở hữu trí tuệ Quốc tế
(T&T INVENMARK CO., LTD.)
Phòng 101, tòa nhà 30 Nguyễn Du, phường Bùi Thị Xuân,
quận Hai Bà Trưng, TP. Hà Nội

Căn cứ kết quả thẩm định yêu cầu duy trì hiệu lực Bằng độc quyền sáng chế:

Số đơn: DT1-2018-07344

Ngày nộp: 26/11/2018

Chủ đơn: KBA-NotaSys SA (CH)

Đại diện của Chủ đơn: T&T INVENMARK CO., LTD.

Bằng độc quyền sáng chế số: 15270

Năm yêu cầu duy trì hiệu lực: 4

Cục Sở hữu trí tuệ thông báo:

1. Yêu cầu duy trì hiệu lực Bằng độc quyền sáng chế nêu trên được chấp nhận.
2. Hiệu lực Bằng độc quyền sáng chế số 15270 được duy trì đến 14/03/2020.

Nơi nhận:

- Như trên;
- TT (để công bố);
- Lưu: VT, Hồ sơ.

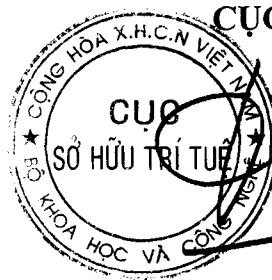

CỤC TRƯỞNG

Đinh Hữu Phí

BỘ KHOA HỌC VÀ CÔNG NGHỆ
CỤC SỞ HỮU TRÍ TUỆ

CỘNG HÒA XÃ HỘI CHỦ NGHĨA VIỆT NAM
Độc lập - Tự do - Hạnh phúc

Số: 7954 /TB-SHTT

Hà Nội, ngày 02 tháng 05 năm 2019

THÔNG BÁO

Ghi nhận yêu cầu duy trì hiệu lực Bằng độc quyền sáng chế

Kính gửi: Công ty cổ phần truyền thông và công nghệ VIEGRID (VN)
Số 230, tổ 3, thị trấn Kim Bài, huyện Thanh Oai, thành phố Hà Nội

Căn cứ kết quả thẩm định yêu cầu duy trì hiệu lực Bằng độc quyền sáng chế:

Số đơn: DT1-2018-06673

Ngày nộp: 25/10/2018

Chủ đơn: Công ty cổ phần truyền thông và công nghệ VIEGRID (VN)

Bằng độc quyền sáng chế số: 14267

Năm yêu cầu duy trì hiệu lực: 4

Cục Sở hữu trí tuệ thông báo:

1. Yêu cầu duy trì hiệu lực Bằng độc quyền sáng chế nêu trên được chấp nhận.

2. Hiệu lực Bằng độc quyền sáng chế số 14267 được duy trì đến 29/06/2019.

Nơi nhận:

- Như trên;
- TT (để công bố);
- Lưu: VT, Hồ sơ.



Đinh Hữu Phí

BỘ KHOA HỌC VÀ CÔNG NGHỆ
CỤC SỞ HỮU TRÍ TUỆ

CỘNG HOÀ XÃ HỘI CHỦ NGHĨA VIỆT NAM
Độc lập - Tự do - Hạnh phúc

Số: 7955 /TB-SHTT

Hà Nội, ngày 02 tháng 05 năm 2019

THÔNG BÁO
Ghi nhận yêu cầu duy trì hiệu lực Bằng độc quyền sáng chế

Kính gửi: Công ty TNHH một thành viên Sở hữu trí tuệ VCCI
(VCCI-IP CO.,LTD)
Tầng 8, Toà nhà VCCI, số 9 Đào Duy Anh, phường Phương mai,
quận Đống Đa, thành phố Hà Nội

Căn cứ kết quả thẩm định yêu cầu duy trì hiệu lực Bằng độc quyền sáng chế:

Số đơn: DT1-2018-07118

Ngày nộp: 16/11/2018

Chủ đơn: CANON KABUSHIKI KAISHA (JP)

Đại diện của Chủ đơn: VCCI-IP CO.,LTD

Bằng độc quyền sáng chế số: 14973

Năm yêu cầu duy trì hiệu lực: 4

Cục Sở hữu trí tuệ thông báo:

1. Yêu cầu duy trì hiệu lực Bằng độc quyền sáng chế nêu trên được chấp nhận.

2. Hiệu lực Bằng độc quyền sáng chế số 14973 được duy trì đến 21/12/2019.

Nơi nhận:

- Như trên;
- TT (để công bố);
- Lưu: VT, Hồ sơ.

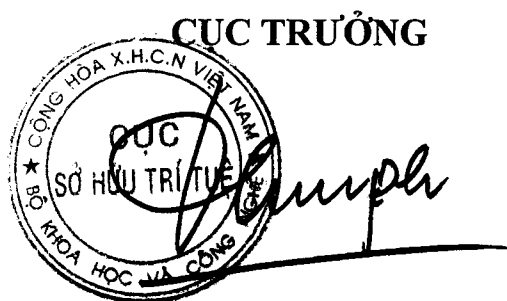

Đinh Hữu Phí

BỘ KHOA HỌC VÀ CÔNG NGHỆ
CỤC SỞ HỮU TRÍ TUỆ

CỘNG HOÀ XÃ HỘI CHỦ NGHĨA VIỆT NAM
Độc lập - Tự do - Hạnh phúc

Số: 7956 /TB-SHTT

Hà Nội, ngày 02 tháng 05 năm 2019

THÔNG BÁO
Ghi nhận yêu cầu duy trì hiệu lực Bằng độc quyền sáng chế

Kính gửi: Công ty Luật TNHH Phạm và Liên danh (PHAM & ASSOCIATES)
8 Trần Hưng Đạo, thành phố Hà Nội

Căn cứ kết quả thẩm định yêu cầu duy trì hiệu lực Bằng độc quyền sáng chế:

Số đơn: DT1-2018-07349

Ngày nộp: 27/11/2018

Chủ đơn: IEV GROUP SDN. BHD (MY)

Đại diện của Chủ đơn: PHAM & ASSOCIATES

Bằng độc quyền sáng chế số: 17946

Năm yêu cầu duy trì hiệu lực: 2

Cục Sở hữu trí tuệ thông báo:

1. Yêu cầu duy trì hiệu lực Bằng độc quyền sáng chế nêu trên được chấp nhận.

2. Hiệu lực Bằng độc quyền sáng chế số 17946 được duy trì đến 05/12/2019.

Nơi nhận:

- Như trên;
- TT (để công bố);
- Lưu: VT, Hồ sơ.

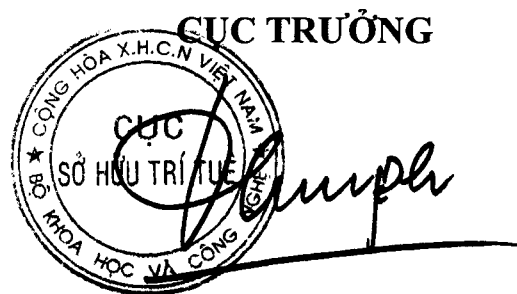

Đinh Hữu Phí

BỘ KHOA HỌC VÀ CÔNG NGHỆ
CỤC SỞ HỮU TRÍ TUỆ

CỘNG HÒA XÃ HỘI CHỦ NGHĨA VIỆT NAM
Độc lập - Tự do - Hạnh phúc

Số: 7958 /TB-SHTT

Hà Nội, ngày 02 tháng 05 năm 2019

THÔNG BÁO
Ghi nhận yêu cầu duy trì hiệu lực Bằng độc quyền sáng chế

Kính gửi: Công ty TNHH Sở hữu trí tuệ Thảo Thọ Quyến (INVENCO.,LTD)
29 Trương Hán Siêu, thành phố Hà Nội

Căn cứ kết quả thẩm định yêu cầu duy trì hiệu lực Bằng độc quyền sáng chế:

Số đơn: DT1-2018-07351

Ngày nộp: 27/11/2018

Chủ đơn: ARKEMA FRANCE (FR)

Đại diện của Chủ đơn: INVENCO.,LTD

Bằng độc quyền sáng chế số: 10976

Năm yêu cầu duy trì hiệu lực: 7

Cục Sở hữu trí tuệ thông báo:

1. Yêu cầu duy trì hiệu lực Bằng độc quyền sáng chế nêu trên được chấp nhận.

2. Hiệu lực Bằng độc quyền sáng chế số 10976 được duy trì đến 24/12/2019.

Nơi nhận:

- Như trên;
- TT (để công bố);
- Lưu: VT, Hồ sơ.

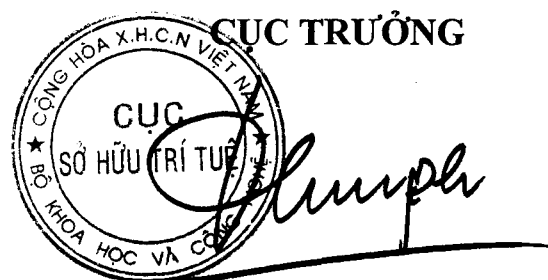

Đinh Hữu Phí

BỘ KHOA HỌC VÀ CÔNG NGHỆ
CỤC SỞ HỮU TRÍ TUỆ

CỘNG HOÀ XÃ HỘI CHỦ NGHĨA VIỆT NAM
Độc lập - Tự do - Hạnh phúc

Số: 7959 /TB-SHTT

Hà Nội, ngày 02 tháng 05 năm 2019

THÔNG BÁO
Ghi nhận yêu cầu duy trì hiệu lực Bằng độc quyền sáng chế

Kính gửi: Công ty TNHH Lê & Lê (LE & LE)
Số 25 ngõ 465 Ngọc Thụy, tổ 20, phường Ngọc Thụy, quận Long Biên,
Tp. Hà Nội

Căn cứ kết quả thẩm định yêu cầu duy trì hiệu lực Bằng độc quyền sáng chế:

Số đơn: DT1-2018-07352

Ngày nộp: 27/11/2018

Chủ đơn: GUMYOUNG GENERAL CO., LTD. (KR)

Đại diện của Chủ đơn: LE & LE

Bằng độc quyền sáng chế số: 18219

Năm yêu cầu duy trì hiệu lực: 2

Cục Sở hữu trí tuệ thông báo:

1. Yêu cầu duy trì hiệu lực Bằng độc quyền sáng chế nêu trên được chấp nhận.

2. Hiệu lực Bằng độc quyền sáng chế số 18219 được duy trì đến 02/01/2020.

H

Nơi nhận:

- Như trên;
- TT (để công bố);
- Lưu: VT, Hồ sơ.

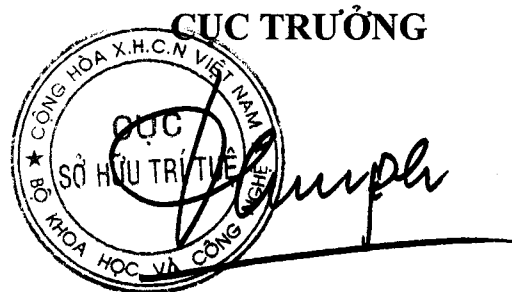

Đinh Hữu Phí

BỘ KHOA HỌC VÀ CÔNG NGHỆ
CỤC SỞ HỮU TRÍ TUỆ

CỘNG HÒA XÃ HỘI CHỦ NGHĨA VIỆT NAM
Độc lập - Tự do - Hạnh phúc

Số: 7960 /TB-SHTT

Hà Nội, ngày 02 tháng 05 năm 2019

THÔNG BÁO
Ghi nhận yêu cầu duy trì hiệu lực Bằng độc quyền sáng chế

Kính gửi: Công ty TNHH Lê & Lê (LE & LE)

Số 25 ngõ 465 Ngọc Thụy, tổ 20, phường Ngọc Thụy, quận Long Biên,
Tp. Hà Nội

Căn cứ kết quả thẩm định yêu cầu duy trì hiệu lực Bằng độc quyền sáng chế:

Số đơn: DT1-2018-07353

Ngày nộp: 27/11/2018

Chủ đơn: Rhenoflex GmbH (DE)

Đại diện của Chủ đơn: LE & LE

Bằng độc quyền sáng chế số: 16301

Năm yêu cầu duy trì hiệu lực: 3

Cục Sở hữu trí tuệ thông báo:

1. Yêu cầu duy trì hiệu lực Bằng độc quyền sáng chế nêu trên được chấp nhận.
2. Hiệu lực Bằng độc quyền sáng chế số 16301 được duy trì đến 05/12/2019.

h

Nơi nhận:

- Như trên;
- TT (để công bố);
- Lưu: VT, Hồ sơ.

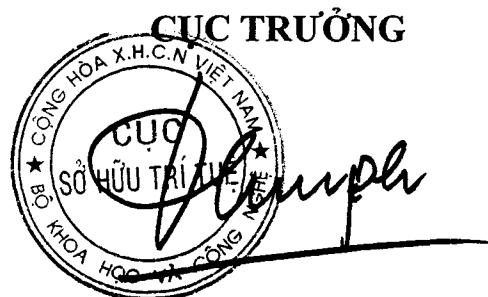

Đinh Hữu Phí

BỘ KHOA HỌC VÀ CÔNG NGHỆ
CỤC SỞ HỮU TRÍ TUỆ

CỘNG HÒA XÃ HỘI CHỦ NGHĨA VIỆT NAM
Độc lập - Tự do - Hạnh phúc

Số: 7961/TB-SHTT

Hà Nội, ngày 02 tháng 05 năm 2019

THÔNG BÁO
Ghi nhận yêu cầu duy trì hiệu lực Bằng độc quyền sáng chế

Kính gửi: Công ty Luật TNHH T&G (TGVN)

Phòng số 5 tầng 15 Toà nhà Harec, 4A Láng Hạ, phường Thành Công
quận Ba Đình, TP Hà Nội

Căn cứ kết quả thẩm định yêu cầu duy trì hiệu lực Bằng độc quyền sáng chế:

Số đơn: DT1-2018-07354

Ngày nộp: 27/11/2018

Chủ đơn: TELECOM ITALIA S.P.A (IT)

Đại diện của Chủ đơn: TGVN

Bằng độc quyền sáng chế số: 17897

Năm yêu cầu duy trì hiệu lực: 2

Cục Sở hữu trí tuệ thông báo:

1. Yêu cầu duy trì hiệu lực Bằng độc quyền sáng chế nêu trên được chấp nhận.

2. Hiệu lực Bằng độc quyền sáng chế số 17897 được duy trì đến 28/11/2019.

H

Nơi nhận:

- Như trên;
- TT (để công bố);
- Lưu: VT, Hồ sơ.

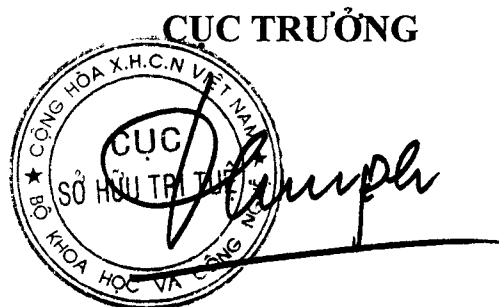

Đinh Hữu Phí

BỘ KHOA HỌC VÀ CÔNG NGHỆ
CỤC SỞ HỮU TRÍ TUỆ

CỘNG HOÀ XÃ HỘI CHỦ NGHĨA VIỆT NAM
Độc lập - Tự do - Hạnh phúc

Số: 7962/TB-SHTT

Hà Nội, ngày 02 tháng 05 năm 2019

THÔNG BÁO
Ghi nhận yêu cầu duy trì hiệu lực Bằng độc quyền sáng chế

Kính gửi: Công ty Luật TNHH T&G (TGVN)

Phòng số 5 tầng 15 Toà nhà Harec, 4A Láng Hạ, phường Thành Công
quận Ba Đình, TP Hà Nội

Căn cứ kết quả thẩm định yêu cầu duy trì hiệu lực Bằng độc quyền sáng chế:

Số đơn: DT1-2018-07355

Ngày nộp: 27/11/2018

Chủ đơn: TYCO FIRE PRODUCTS LP (US)

Đại diện của Chủ đơn: TGVN

Bằng độc quyền sáng chế số: 16291

Năm yêu cầu duy trì hiệu lực: 3

Cục Sở hữu trí tuệ thông báo:

1. Yêu cầu duy trì hiệu lực Bằng độc quyền sáng chế nêu trên được chấp nhận.

2. Hiệu lực Bằng độc quyền sáng chế số 16291 được duy trì đến 29/11/2019.

Nơi nhận:

- Như trên;
- TT (để công bố);
- Lưu: VT, Hồ sơ.



Đình Hữu Phí

BỘ KHOA HỌC VÀ CÔNG NGHỆ
CỤC SỞ HỮU TRÍ TUỆ

CỘNG HOÀ XÃ HỘI CHỦ NGHĨA VIỆT NAM
Độc lập - Tự do - Hạnh phúc

Số: 7963 /TB-SHTT

Hà Nội, ngày 02 tháng 05 năm 2019

THÔNG BÁO
Ghi nhận yêu cầu duy trì hiệu lực Bằng độc quyền sáng chế

Kính gửi: Công ty Luật TNHH T&G (TGVN)

Phòng số 5 tầng 15 Toà nhà Harec, 4A Láng Hạ, phường Thành Công
quận Ba Đình, TP Hà Nội

Căn cứ kết quả thẩm định yêu cầu duy trì hiệu lực Bằng độc quyền sáng chế:

Số đơn: DT1-2018-07356

Ngày nộp: 27/11/2018

Chủ đơn: MEDICAGO INC. (CA)

Đại diện của Chủ đơn: TGVN

Bằng độc quyền sáng chế số: 16300

Năm yêu cầu duy trì hiệu lực: 3

Cục Sở hữu trí tuệ thông báo:

1. Yêu cầu duy trì hiệu lực Bằng độc quyền sáng chế nêu trên được chấp nhận.
2. Hiệu lực Bằng độc quyền sáng chế số 16300 được duy trì đến 29/11/2019.
H

Nơi nhận:

- Như trên;
- TT (để công bố);
- Lưu: VT, Hồ sơ.

CỤC TRƯỞNG

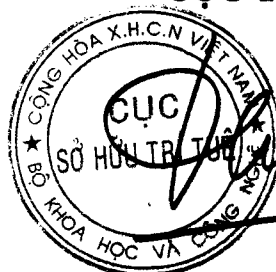

Đình Hữu Phí

BỘ KHOA HỌC VÀ CÔNG NGHỆ
CỤC SỞ HỮU TRÍ TUỆ

CỘNG HÒA XÃ HỘI CHỦ NGHĨA VIỆT NAM
Độc lập - Tự do - Hạnh phúc

Số: 7964 /TB-SHTT

Hà Nội, ngày 02 tháng 05 năm 2019

THÔNG BÁO
Ghi nhận yêu cầu duy trì hiệu lực Bằng độc quyền sáng chế

Kính gửi: Công ty Luật TNHH T&G (TGVN)
Phòng số 5 tầng 15 Toà nhà Harec, 4A Láng Hạ, phường Thành Công
quận Ba Đình, TP Hà Nội

Căn cứ kết quả thẩm định yêu cầu duy trì hiệu lực Bằng độc quyền sáng chế:

Số đơn: DT1-2018-07357

Ngày nộp: 27/11/2018

Chủ đơn: ALKERMES PHARMA IRELAND LIMITED (IE)

Đại diện của Chủ đơn: TGVN

Bằng độc quyền sáng chế số: 14871

Năm yêu cầu duy trì hiệu lực: 4

Cục Sở hữu trí tuệ thông báo:

1. Yêu cầu duy trì hiệu lực Bằng độc quyền sáng chế nêu trên được chấp nhận.
2. Hiệu lực Bằng độc quyền sáng chế số 14871 được duy trì đến 30/11/2019.

Ke

Nơi nhận:

- Như trên;
- TT (để công bố);
- Lưu: VT, Hồ sơ.

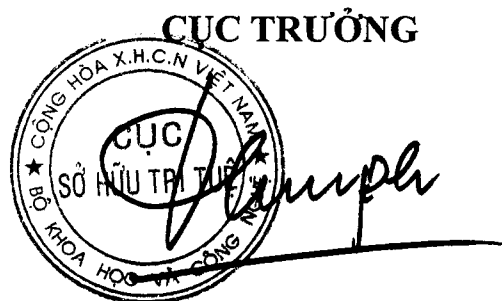

Đinh Hữu Phí

BỘ KHOA HỌC VÀ CÔNG NGHỆ
CỤC SỞ HỮU TRÍ TUỆ

CỘNG HOÀ XÃ HỘI CHỦ NGHĨA VIỆT NAM
Độc lập - Tự do - Hạnh phúc

Số: 7965 /TB-SHTT

Hà Nội, ngày 02 tháng 05 năm 2019

THÔNG BÁO
Ghi nhận yêu cầu duy trì hiệu lực Bằng độc quyền sáng chế

Kính gửi: Công ty Luật TNHH T&G (TGVN)

Phòng số 5 tầng 15 Toà nhà Harec, 4A Láng Hạ, phường Thành Công
quận Ba Đình, TP Hà Nội

Căn cứ kết quả thẩm định yêu cầu duy trì hiệu lực Bằng độc quyền sáng chế:

Số đơn: DT1-2018-07358

Ngày nộp: 27/11/2018

Chủ đơn: CHIESI FARMACEUTICI S.P.A. (IT)

Đại diện của Chủ đơn: TGVN

Bằng độc quyền sáng chế số: 14883

Năm yêu cầu duy trì hiệu lực: 4

Cục Sở hữu trí tuệ thông báo:

1. Yêu cầu duy trì hiệu lực Bằng độc quyền sáng chế nêu trên được chấp nhận.

2. Hiệu lực Bằng độc quyền sáng chế số 14883 được duy trì đến 30/11/2019.

Nơi nhận:

- Như trên;
- TT (để công bố);
- Lưu: VT, Hồ sơ.

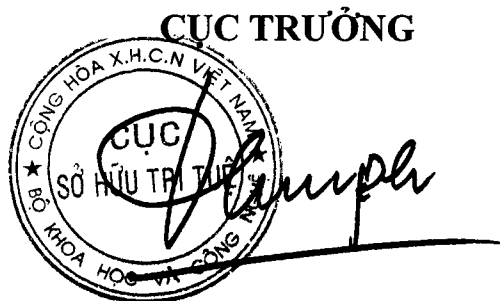

Đinh Hữu Phí

BỘ KHOA HỌC VÀ CÔNG NGHỆ
CỤC SỞ HỮU TRÍ TUỆ

CỘNG HÒA XÃ HỘI CHỦ NGHĨA VIỆT NAM
Độc lập - Tự do - Hạnh phúc

Số: 7966 /TB-SHTT

Hà Nội, ngày 02 tháng 05 năm 2019

THÔNG BÁO
Ghi nhận yêu cầu duy trì hiệu lực Bằng độc quyền sáng chế

Kính gửi: Công ty Luật TNHH T&G (TGVN)

Phòng số 5 tầng 15 Toà nhà Harec, 4A Láng Hạ, phường Thành Công
quận Ba Đình, TP Hà Nội

Căn cứ kết quả thẩm định yêu cầu duy trì hiệu lực Bằng độc quyền sáng chế:

Số đơn: DT1-2018-07359

Ngày nộp: 27/11/2018

Chủ đơn: CHIESI FARMACEUTICI S.P.A. (IT)

Đại diện của Chủ đơn: TGVN

Bằng độc quyền sáng chế số: 14884

Năm yêu cầu duy trì hiệu lực: 4

Cục Sở hữu trí tuệ thông báo:

1. Yêu cầu duy trì hiệu lực Bằng độc quyền sáng chế nêu trên được chấp nhận.

2. Hiệu lực Bằng độc quyền sáng chế số 14884 được duy trì đến 30/11/2019.

He

Nơi nhận:

- Như trên;
- TT (để công bố);
- Lưu: VT, Hồ sơ.



Đinh Hữu Phí

BỘ KHOA HỌC VÀ CÔNG NGHỆ
CỤC SỞ HỮU TRÍ TUỆ

CỘNG HÒA XÃ HỘI CHỦ NGHĨA VIỆT NAM
Độc lập - Tự do - Hạnh phúc

Số: 7967/TB-SHTT

Hà Nội, ngày 02 tháng 05 năm 2019

THÔNG BÁO

Ghi nhận yêu cầu duy trì hiệu lực Bằng độc quyền sáng chế

Kính gửi: Công ty Luật TNHH T&G (TGVN)

Phòng số 5 tầng 15 Toà nhà Harec, 4A Láng Hạ, phường Thành Công
quận Ba Đình, TP Hà Nội

Căn cứ kết quả thẩm định yêu cầu duy trì hiệu lực Bằng độc quyền sáng chế:

Số đơn: DT1-2018-07360

Ngày nộp: 27/11/2018

Chủ đơn: ORTHOPEDIC MEDICAL CHANNELS, LLC (US)

Đại diện của Chủ đơn: TGVN

Bằng độc quyền sáng chế số: 17933

Năm yêu cầu duy trì hiệu lực: 2

Cục Sở hữu trí tuệ thông báo:

1. Yêu cầu duy trì hiệu lực Bằng độc quyền sáng chế nêu trên được chấp nhận.
2. Hiệu lực Bằng độc quyền sáng chế số 17933 được duy trì đến 28/11/2019.

Nơi nhận:

- Như trên;
- TT (để công bố);
- Lưu: VT, Hồ sơ.

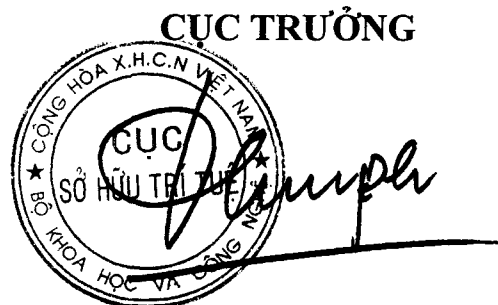

Đinh Hữu Phí

BỘ KHOA HỌC VÀ CÔNG NGHỆ
CỤC SỞ HỮU TRÍ TUỆ

CỘNG HOÀ XÃ HỘI CHỦ NGHĨA VIỆT NAM
Độc lập - Tự do - Hạnh phúc

Số: 7968 /TB-SHTT

Hà Nội, ngày 02 tháng 05 năm 2019

THÔNG BÁO
Ghi nhận yêu cầu duy trì hiệu lực Bằng độc quyền sáng chế

Kính gửi: Công ty Luật TNHH T&G (TGVN)

Phòng số 5 tầng 15 Toà nhà Harec, 4A Láng Hạ, phường Thành Công
quận Ba Đình, TP Hà Nội

Căn cứ kết quả thẩm định yêu cầu duy trì hiệu lực Bằng độc quyền sáng chế:

Số đơn: DT1-2018-07361

Ngày nộp: 27/11/2018

Chủ đơn: MAPEI S.P.A. (IT)

Đại diện của Chủ đơn: TGVN

Bằng độc quyền sáng chế số: 10951

Năm yêu cầu duy trì hiệu lực: 7

Cục Sở hữu trí tuệ thông báo:

1. Yêu cầu duy trì hiệu lực Bằng độc quyền sáng chế nêu trên được chấp nhận.
2. Hiệu lực Bằng độc quyền sáng chế số 10951 được duy trì đến 17/12/2019.

Nơi nhận:

- Như trên;
- TT (để công bố);
- Lưu: VT, Hồ sơ.

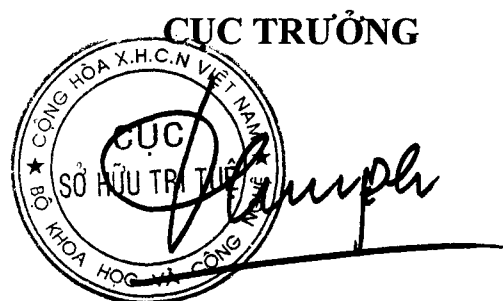

Đình Hữu Phí

BỘ KHOA HỌC VÀ CÔNG NGHỆ
CỤC SỞ HỮU TRÍ TUỆ

CỘNG HÒA XÃ HỘI CHỦ NGHĨA VIỆT NAM
Độc lập - Tự do - Hạnh phúc

Số: 7969 /TB-SHTT

Hà Nội, ngày 02 tháng 05 năm 2019

THÔNG BÁO

Ghi nhận yêu cầu duy trì hiệu lực Bằng độc quyền sáng chế

Kính gửi: Công ty TNHH một thành viên Sở hữu trí tuệ VCCI
(VCCI-IP CO.,LTD)
Tầng 8, Toà nhà VCCI, số 9 Đào Duy Anh, phường Phương mai,
quận Đống Đa, thành phố Hà Nội

Căn cứ kết quả thẩm định yêu cầu duy trì hiệu lực Bằng độc quyền sáng chế:

Số đơn: DT1-2018-07362

Ngày nộp: 27/11/2018

Chủ đơn: CHENG, Fuyao (TW)

Đại diện của Chủ đơn: VCCI-IP CO.,LTD

Bằng độc quyền sáng chế số: 20004

Năm yêu cầu duy trì hiệu lực: 3

Cục Sở hữu trí tuệ thông báo:

1. Yêu cầu duy trì hiệu lực Bằng độc quyền sáng chế nêu trên được chấp nhận.

2. Hiệu lực Bằng độc quyền sáng chế số 20004 được duy trì đến 08/10/2021.

H

Nơi nhận:

- Như trên;
- TT (để công bố);
- Lưu: VT, Hồ sơ.



Đình Hữu Phí

BỘ KHOA HỌC VÀ CÔNG NGHỆ
CỤC SỞ HỮU TRÍ TUỆ

CỘNG HÒA XÃ HỘI CHỦ NGHĨA VIỆT NAM
Độc lập - Tự do - Hạnh phúc

Số: 7970 /TB-SHTT

Hà Nội, ngày 02 tháng 05 năm 2019

THÔNG BÁO

Ghi nhận yêu cầu duy trì hiệu lực Bằng độc quyền sáng chế

Kính gửi: Công ty TNHH một thành viên Sở hữu trí tuệ VCCI
(VCCI-IP CO.,LTD)
Tầng 8, Toà nhà VCCI, số 9 Đào Duy Anh, phường Phương mai,
quận Đống Đa, thành phố Hà Nội

Căn cứ kết quả thẩm định yêu cầu duy trì hiệu lực Bằng độc quyền sáng chế:

Số đơn: DT1-2018-07363

Ngày nộp: 27/11/2018

Chủ đơn: CHENG, Fuyao (TW)

Đại diện của Chủ đơn: VCCI-IP CO.,LTD

Bằng độc quyền sáng chế số: 20004

Năm yêu cầu duy trì hiệu lực: 2

Cục Sở hữu trí tuệ thông báo:

1. Yêu cầu duy trì hiệu lực Bằng độc quyền sáng chế nêu trên được chấp nhận.

2. Hiệu lực Bằng độc quyền sáng chế số 20004 được duy trì đến 08/10/2020.

Nơi nhận:

- Như trên;
- TT (để công bố);
- Lưu: VT, Hồ sơ.

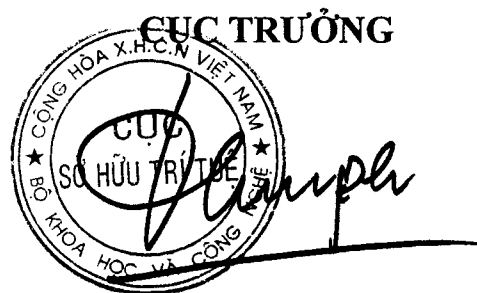

Đinh Hữu Phí

BỘ KHOA HỌC VÀ CÔNG NGHỆ
CỤC SỞ HỮU TRÍ TUỆ

CỘNG HÒA XÃ HỘI CHỦ NGHĨA VIỆT NAM
Độc lập - Tự do - Hạnh phúc

Số: 7971 /TB-SHTT

Hà Nội, ngày 02 tháng 05 năm 2019

THÔNG BÁO
Ghi nhận yêu cầu duy trì hiệu lực Bằng độc quyền sáng chế

Kính gửi: Công ty cổ phần Tư vấn S&B (S&B CONSULTANT., CORP.)
Tầng 18, Hapulico Complex, 85 Vũ Trọng Phụng, phường Nhân Chính,
quận Thanh Xuân, Tp. Hà Nội

Căn cứ kết quả thẩm định yêu cầu duy trì hiệu lực Bằng độc quyền sáng chế:

Số đơn: DT1-2018-07364

Ngày nộp: 27/11/2018

Chủ đơn: LEE, Chih-yang (TW)

Đại diện của Chủ đơn: S&B CONSULTANT., CORP.

Bằng độc quyền sáng chế số: 19955

Năm yêu cầu duy trì hiệu lực: 2

Cục Sở hữu trí tuệ thông báo:

1. Yêu cầu duy trì hiệu lực Bằng độc quyền sáng chế nêu trên được chấp nhận.

2. Hiệu lực Bằng độc quyền sáng chế số 19955 được duy trì đến 24/09/2020.

H

Nơi nhận:

- Như trên;
- TT (để công bố);
- Lưu: VT, Hồ sơ.

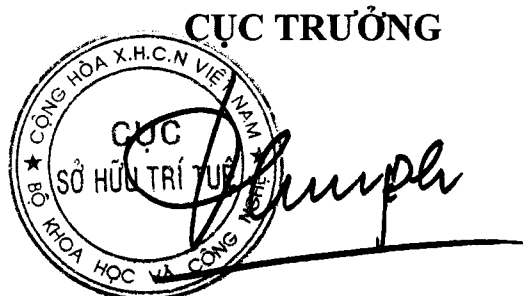

Đinh Hữu Phí

BỘ KHOA HỌC VÀ CÔNG NGHỆ
CỤC SỞ HỮU TRÍ TUỆ

CỘNG HOÀ XÃ HỘI CHỦ NGHĨA VIỆT NAM
Độc lập - Tự do - Hạnh phúc

Số: 7972/TB-SHTT

Hà Nội, ngày 02 tháng 05 năm 2019

THÔNG BÁO
Ghi nhận yêu cầu duy trì hiệu lực Bằng độc quyền sáng chế

Kính gửi: Công ty Luật TNHH T&G (TGVN)

Phòng số 5 tầng 15 Toà nhà Harec, 4A Láng Hạ, phường Thành Công
quận Ba Đình, TP Hà Nội

Căn cứ kết quả thẩm định yêu cầu duy trì hiệu lực Bằng độc quyền sáng chế:

Số đơn: DT1-2018-07365

Ngày nộp: 27/11/2018

Chủ đơn: E.I. DU PONT DE NEMOURS AND COMPANY (US)

Đại diện của Chủ đơn: TGVN

Bằng độc quyền sáng chế số: 8883

Năm yêu cầu duy trì hiệu lực: 9

Cục Sở hữu trí tuệ thông báo:

1. Yêu cầu duy trì hiệu lực Bằng độc quyền sáng chế nêu trên được chấp nhận.

2. Hiệu lực Bằng độc quyền sáng chế số 8883 được duy trì đến 29/11/2019.

Nơi nhận:

- Như trên;
- TT (để công bố);
- Lưu: VT, Hồ sơ.

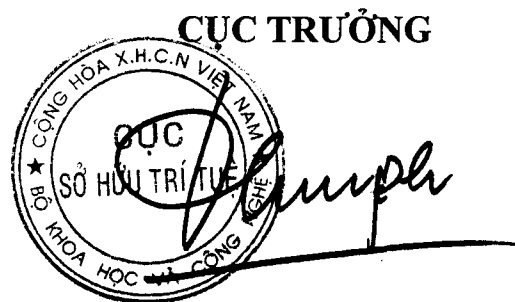

Đinh Hữu Phí

BỘ KHOA HỌC VÀ CÔNG NGHỆ
CỤC SỞ HỮU TRÍ TUỆ

CỘNG HOÀ XÃ HỘI CHỦ NGHĨA VIỆT NAM
Độc lập - Tự do - Hạnh phúc

Số: 7973 /TB-SHTT

Hà Nội, ngày 02 tháng 05 năm 2019

THÔNG BÁO
Ghi nhận yêu cầu duy trì hiệu lực Bằng độc quyền sáng chế

Kính gửi: Công ty TNHH Tầm nhìn và Liên danh
(VISION & ASSOCIATES CO.LTD.)
Phòng 308-310, tầng 3, Tháp Hà Nội, số 49 Hai Bà Trưng,
phường Trần Hưng Đạo, quận Hoàn Kiếm, thành phố Hà Nội

Căn cứ kết quả thẩm định yêu cầu duy trì hiệu lực Bằng độc quyền sáng chế:

Số đơn: DT1-2018-07367

Ngày nộp: 27/11/2018

Chủ đơn: COLOURTEX INDUSTRIES LIMITED (IN)

Đại diện của Chủ đơn: VISION & ASSOCIATES CO.LTD.

Bằng độc quyền sáng chế số: 15123

Năm yêu cầu duy trì hiệu lực: 4

Cục Sở hữu trí tuệ thông báo:

1. Yêu cầu duy trì hiệu lực Bằng độc quyền sáng chế nêu trên được chấp nhận.

2. Hiệu lực Bằng độc quyền sáng chế số 15123 được duy trì đến 25/01/2020.

Mc

Nơi nhận:

- Như trên;
- TT (để công bố);
- Lưu: VT, Hồ sơ.

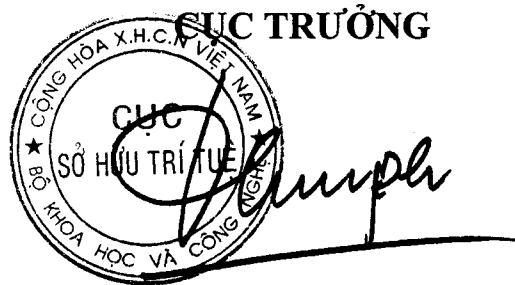

Đinh Hữu Phí

BỘ KHOA HỌC VÀ CÔNG NGHỆ
CỤC SỞ HỮU TRÍ TUỆ

CỘNG HÒA XÃ HỘI CHỦ NGHĨA VIỆT NAM
Độc lập - Tự do - Hạnh phúc

Số: 7974/TB-SHTT

Hà Nội, ngày 02 tháng 05 năm 2019

THÔNG BÁO
Ghi nhận yêu cầu duy trì hiệu lực Bằng độc quyền sáng chế

Kính gửi: Công ty TNHH Tầm nhìn và Liên danh
(VISION & ASSOCIATES CO.LTD.)
Phòng 308-310, tầng 3, Tháp Hà Nội, số 49 Hai Bà Trưng,
phường Trần Hưng Đạo, quận Hoàn Kiếm, thành phố Hà Nội

Căn cứ kết quả thẩm định yêu cầu duy trì hiệu lực Bằng độc quyền sáng chế:

Số đơn: DT1-2018-07368

Ngày nộp: 27/11/2018

Chủ đơn: COLOURTEX INDUSTRIES LIMITED (IN)

Đại diện của Chủ đơn: VISION & ASSOCIATES CO.LTD.

Bằng độc quyền sáng chế số: 15122

Năm yêu cầu duy trì hiệu lực: 4

Cục Sở hữu trí tuệ thông báo:

1. Yêu cầu duy trì hiệu lực Bằng độc quyền sáng chế nêu trên được chấp nhận.

2. Hiệu lực Bằng độc quyền sáng chế số 15122 được duy trì đến 25/01/2020.

Nơi nhận:

- Như trên;
- TT (để công bố);
- Lưu: VT, Hồ sơ.

CỤC TRƯỞNG



Đinh Hữu Phí

BỘ KHOA HỌC VÀ CÔNG NGHỆ
CỤC SỞ HỮU TRÍ TUỆ

CỘNG HOÀ XÃ HỘI CHỦ NGHĨA VIỆT NAM
Độc lập - Tự do - Hạnh phúc

Số: 7975/TB-SHTT

Hà Nội, ngày 02 tháng 05 năm 2019

THÔNG BÁO
Ghi nhận yêu cầu duy trì hiệu lực Bằng độc quyền sáng chế

Kính gửi: Công ty TNHH Tâm nhìn và Liên danh
(VISION & ASSOCIATES CO.LTD.)

Phòng 308-310, tầng 3, Tháp Hà Nội, số 49 Hai Bà Trưng,
phường Trần Hưng Đạo, quận Hoàn Kiếm, thành phố Hà Nội

Căn cứ kết quả thẩm định yêu cầu duy trì hiệu lực Bằng độc quyền sáng chế:

Số đơn: DT1-2018-07369

Ngày nộp: 27/11/2018

Chủ đơn: SHINDENGEN ELECTRIC MANUFACTURING CO., LTD.

(JP)

Đại diện của Chủ đơn: VISION & ASSOCIATES CO.LTD.

Bằng độc quyền sáng chế số: 16449

Năm yêu cầu duy trì hiệu lực: 3

Cục Sở hữu trí tuệ thông báo:

1. Yêu cầu duy trì hiệu lực Bằng độc quyền sáng chế nêu trên được chấp nhận.

2. Hiệu lực Bằng độc quyền sáng chế số 16449 được duy trì đến 09/01/2020.

Nơi nhận:

- Như trên;
- TT (để công bố);
- Lưu: VT, Hồ sơ.

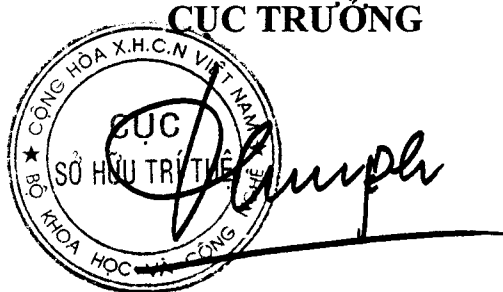
CỤC TRƯỞNG

Đinh Hữu Phí

BỘ KHOA HỌC VÀ CÔNG NGHỆ
CỤC SỞ HỮU TRÍ TUỆ

CỘNG HÒA XÃ HỘI CHỦ NGHĨA VIỆT NAM
Độc lập - Tự do - Hạnh phúc

Số: 7976 /TB-SHTT

Hà Nội, ngày 02 tháng 05 năm 2019

THÔNG BÁO
Ghi nhận yêu cầu duy trì hiệu lực Bằng độc quyền sáng chế

Kính gửi: Công ty TNHH Tâm nhìn và Liên danh
(VISION & ASSOCIATES CO.LTD.)
Phòng 308-310, tầng 3, Tháp Hà Nội, số 49 Hai Bà Trưng,
phường Trần Hưng Đạo, quận Hoàn Kiếm, thành phố Hà Nội

Căn cứ kết quả thẩm định yêu cầu duy trì hiệu lực Bằng độc quyền sáng chế:

Số đơn: DT1-2018-07370

Ngày nộp: 27/11/2018

Chủ đơn: IHI CORPORATION (JP)

Đại diện của Chủ đơn: VISION & ASSOCIATES CO.LTD.

Bằng độc quyền sáng chế số: 18195

Năm yêu cầu duy trì hiệu lực: 2

Cục Sở hữu trí tuệ thông báo:

1. Yêu cầu duy trì hiệu lực Bằng độc quyền sáng chế nêu trên được chấp nhận.

2. Hiệu lực Bằng độc quyền sáng chế số 18195 được duy trì đến 02/01/2020.

H

Nơi nhận:

- Như trên;
- TT (để công bố);
- Lưu: VT, Hồ sơ.

CỤC TRƯỞNG



Đình Hữu Phí

BỘ KHOA HỌC VÀ CÔNG NGHỆ
CỤC SỞ HỮU TRÍ TUỆ

CỘNG HOÀ XÃ HỘI CHỦ NGHĨA VIỆT NAM
Độc lập - Tự do - Hạnh phúc

Số: 7977 /TB-SHTT

Hà Nội, ngày 02 tháng 05 năm 2019

THÔNG BÁO

Ghi nhận yêu cầu duy trì hiệu lực Bằng độc quyền sáng chế

Kính gửi: Công ty TNHH Trường Xuân (AGELESS CO.,LTD.)
Tầng 11, số 102 đường Trần Phú, phường Mộ Lao, quận Hà Đông,
TP. Hà Nội

Căn cứ kết quả thẩm định yêu cầu duy trì hiệu lực Bằng độc quyền sáng chế:

Số đơn: DT1-2018-07372

Ngày nộp: 27/11/2018

Chủ đơn: SHIN, Hyun-Oh (KR)

Đại diện của Chủ đơn: AGELESS CO.,LTD.

Bằng độc quyền sáng chế số: 7398

Năm yêu cầu duy trì hiệu lực: 11

Cục Sở hữu trí tuệ thông báo:

1. Yêu cầu duy trì hiệu lực Bằng độc quyền sáng chế nêu trên được chấp nhận.

2. Hiệu lực Bằng độc quyền sáng chế số 7398 được duy trì đến 02/12/2019, *ke*

Nơi nhận:

- Như trên;
- TT (để công bố);
- Lưu: VT, Hồ sơ.

CỤC TRƯỞNG



Đinh Hữu Phí

BỘ KHOA HỌC VÀ CÔNG NGHỆ
CỤC SỞ HỮU TRÍ TUỆ

CỘNG HÒA XÃ HỘI CHỦ NGHĨA VIỆT NAM
Độc lập - Tự do - Hạnh phúc

Số: 7978 /TB-SHTT

Hà Nội, ngày 02 tháng 05 năm 2019

THÔNG BÁO
Ghi nhận yêu cầu duy trì hiệu lực Bằng độc quyền sáng chế

Kính gửi: Công ty TNHH T&T INVENMARK Sở hữu trí tuệ Quốc tế
(T&T INVENMARK CO., LTD.)
Phòng 101, tòa nhà 30 Nguyễn Du, phường Bùi Thị Xuân,
quận Hai Bà Trưng, TP. Hà Nội

Căn cứ kết quả thẩm định yêu cầu duy trì hiệu lực Bằng độc quyền sáng chế:

Số đơn: DT1-2018-07373

Ngày nộp: 27/11/2018

Chủ đơn: QUANTUM CHEMICAL TECHNOLOGIES (SINGAPORE)
PTE. LTD (SG)

Đại diện của Chủ đơn: T&T INVENMARK CO., LTD.

Bằng độc quyền sáng chế số: 8120

Năm yêu cầu duy trì hiệu lực: 10

Cục Sở hữu trí tuệ thông báo:

1. Yêu cầu duy trì hiệu lực Bằng độc quyền sáng chế nêu trên được chấp nhận.

2. Hiệu lực Bằng độc quyền sáng chế số 8120 được duy trì đến 14/12/2019. *h*

Nơi nhận:

- Như trên;
- TT (để công bố);
- Lưu: VT, Hồ sơ.

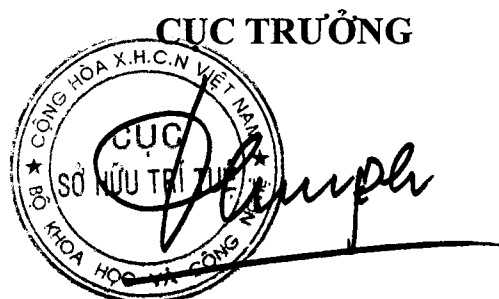

Đinh Hữu Phí

BỘ KHOA HỌC VÀ CÔNG NGHỆ
CỤC SỞ HỮU TRÍ TUỆ

CỘNG HÒA XÃ HỘI CHỦ NGHĨA VIỆT NAM
Độc lập - Tự do - Hạnh phúc

Số: 7979 /TB-SHTT

Hà Nội, ngày 02 tháng 05 năm 2019

THÔNG BÁO
Ghi nhận yêu cầu duy trì hiệu lực Bằng độc quyền sáng chế

Kính gửi: Công ty TNHH T&T INVENMARK Sở hữu trí tuệ Quốc tế
(T&T INVENMARK CO., LTD.)
Phòng 101, tòa nhà 30 Nguyễn Du, phường Bùi Thị Xuân,
quận Hai Bà Trưng, TP. Hà Nội

Căn cứ kết quả thẩm định yêu cầu duy trì hiệu lực Bằng độc quyền sáng chế:

Số đơn: DT1-2018-07374

Ngày nộp: 27/11/2018

Chủ đơn: SANYANG MOTOR CO., LTD. (TW)

Đại diện của Chủ đơn: T&T INVENMARK CO., LTD.

Bằng độc quyền sáng chế số: 18334

Năm yêu cầu duy trì hiệu lực: 2

Cục Sở hữu trí tuệ thông báo:

1. Yêu cầu duy trì hiệu lực Bằng độc quyền sáng chế nêu trên được chấp nhận.

2. Hiệu lực Bằng độc quyền sáng chế số 18334 được duy trì đến 05/02/2020.

h

Nơi nhận:

- Như trên;
- TT (để công bố);
- Lưu: VT, Hồ sơ.



Đinh Hữu Phí

BỘ KHOA HỌC VÀ CÔNG NGHỆ
CỤC SỞ HỮU TRÍ TUỆ

CỘNG HOÀ XÃ HỘI CHỦ NGHĨA VIỆT NAM
Độc lập - Tự do - Hạnh phúc

Số: 7980 /TB-SHTT

Hà Nội, ngày 02 tháng 05 năm 2019

THÔNG BÁO
Ghi nhận yêu cầu duy trì hiệu lực Bằng độc quyền sáng chế

Kính gửi: Công ty TNHH T&T INVENMARK Sở hữu trí tuệ Quốc tế
(T&T INVENMARK CO., LTD.)
Phòng 101, tòa nhà 30 Nguyễn Du, phường Bùi Thị Xuân,
quận Hai Bà Trưng, TP. Hà Nội

Căn cứ kết quả thẩm định yêu cầu duy trì hiệu lực Bằng độc quyền sáng chế:

Số đơn: DT1-2018-07375

Ngày nộp: 27/11/2018

Chủ đơn: Council of Scientific and Industrial Research (IN)

Đại diện của Chủ đơn: T&T INVENMARK CO., LTD.

Bằng độc quyền sáng chế số: 18153

Năm yêu cầu duy trì hiệu lực: 2

Cục Sở hữu trí tuệ thông báo:

1. Yêu cầu duy trì hiệu lực Bằng độc quyền sáng chế nêu trên được chấp nhận.

2. Hiệu lực Bằng độc quyền sáng chế số 18153 được duy trì đến 25/12/2019.

Nơi nhận:

- Như trên;
- TT (để công bố);
- Lưu: VT, Hồ sơ.



Đinh Hữu Phí

BỘ KHOA HỌC VÀ CÔNG NGHỆ
CỤC SỞ HỮU TRÍ TUỆ

CỘNG HÒA XÃ HỘI CHỦ NGHĨA VIỆT NAM
Độc lập - Tự do - Hạnh phúc

Số: 7981/TB-SHTT

Hà Nội, ngày 02 tháng 05 năm 2019

THÔNG BÁO

Ghi nhận yêu cầu duy trì hiệu lực Bằng độc quyền sáng chế

Kính gửi: Công ty TNHH Tư vấn đầu tư và chuyển giao công nghệ
(INVESTCONSULT)

Số 26 ngõ 41, phố Thái Hà, phường Trung Liệt, quận Đống Đa,
thành phố Hà Nội

Căn cứ kết quả thẩm định yêu cầu duy trì hiệu lực Bằng độc quyền sáng chế:

Số đơn: DT1-2018-07376

Ngày nộp: 27/11/2018

Chủ đơn: GlaxoSmithKline Biologicals S.A. (BE)

Đại diện của Chủ đơn: INVESTCONSULT

Bằng độc quyền sáng chế số: 17670

Năm yêu cầu duy trì hiệu lực: 2

Cục Sở hữu trí tuệ thông báo:

1. Yêu cầu duy trì hiệu lực Bằng độc quyền sáng chế nêu trên được chấp nhận.

2. Hiệu lực Bằng độc quyền sáng chế số 17670 được duy trì đến 24/10/2019.

Nơi nhận:

- Như trên;
- TT (để công bố);
- Lưu: VT, Hồ sơ.

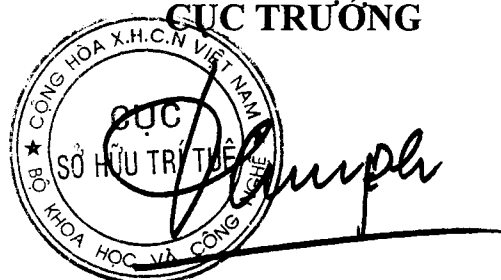
CỤC TRƯỞNG

Đinh Hữu Phí

BỘ KHOA HỌC VÀ CÔNG NGHỆ
CỤC SỞ HỮU TRÍ TUỆ

CỘNG HÒA XÃ HỘI CHỦ NGHĨA VIỆT NAM
Độc lập - Tự do - Hạnh phúc

Số: 7982 /TB-SHTT

Hà Nội, ngày 02 tháng 05 năm 2019

THÔNG BÁO
Ghi nhận yêu cầu duy trì hiệu lực Bằng độc quyền sáng chế

Kính gửi: Công ty TNHH Tư vấn đầu tư và chuyển giao công nghệ
(INVESTCONSULT)
Số 26 ngõ 41, phố Thái Hà, phường Trung Liệt, quận Đống Đa,
thành phố Hà Nội

Căn cứ kết quả thẩm định yêu cầu duy trì hiệu lực Bằng độc quyền sáng chế:

Số đơn: DT1-2018-07377

Ngày nộp: 27/11/2018

Chủ đơn: GlaxoSmithKline Biologicals S.A. (BE)

Đại diện của Chủ đơn: INVESTCONSULT

Bằng độc quyền sáng chế số: 17853

Năm yêu cầu duy trì hiệu lực: 2

Cục Sở hữu trí tuệ thông báo:

1. Yêu cầu duy trì hiệu lực Bằng độc quyền sáng chế nêu trên được chấp nhận.

2. Hiệu lực Bằng độc quyền sáng chế số 17853 được duy trì đến 21/11/2019.

Nơi nhận:

- Như trên;
- TT (để công bố);
- Lưu: VT, Hồ sơ.

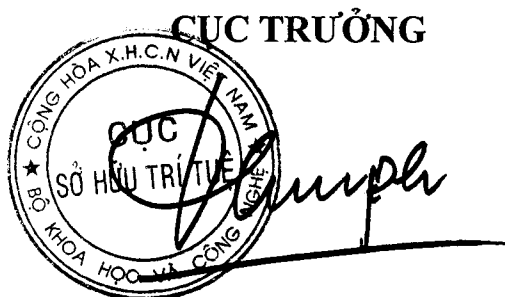

Đinh Hữu Phí

BỘ KHOA HỌC VÀ CÔNG NGHỆ
CỤC SỞ HỮU TRÍ TUỆ

CỘNG HÒA XÃ HỘI CHỦ NGHĨA VIỆT NAM
Độc lập - Tự do - Hạnh phúc

Số: 7983 /TB-SHTT

Hà Nội, ngày 02 tháng 05 năm 2019

THÔNG BÁO
Ghi nhận yêu cầu duy trì hiệu lực Bằng độc quyền sáng chế

Kính gửi: Công ty TNHH Tư vấn đầu tư và chuyển giao công nghệ
(INVESTCONSULT)
Số 26 ngõ 41, phố Thái Hà, phường Trung Liệt, quận Đống Đa,
thành phố Hà Nội

Căn cứ kết quả thẩm định yêu cầu duy trì hiệu lực Bằng độc quyền sáng chế:

Số đơn: DT1-2018-07378

Ngày nộp: 27/11/2018

Chủ đơn: GLAXOSMITHKLINE BIOLOGICALS S.A. (BE)

Đại diện của Chủ đơn: INVESTCONSULT

Bằng độc quyền sáng chế số: 12156

Năm yêu cầu duy trì hiệu lực: 6

Cục Sở hữu trí tuệ thông báo:

1. Yêu cầu duy trì hiệu lực Bằng độc quyền sáng chế nêu trên được chấp nhận.
2. Hiệu lực Bằng độc quyền sáng chế số 12156 được duy trì đến 10/12/2019.

ke

Nơi nhận:

- Như trên;
- TT (để công bố);
- Lưu: VT, Hồ sơ.

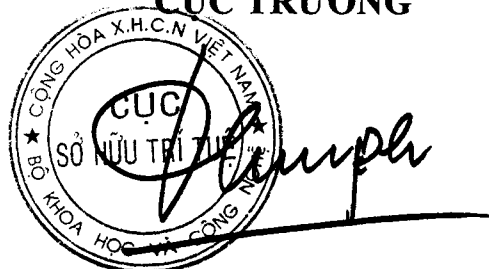
CỤC TRƯỞNG

Đinh Hữu Phí

BỘ KHOA HỌC VÀ CÔNG NGHỆ
CỤC SỞ HỮU TRÍ TUỆ

CỘNG HÒA XÃ HỘI CHỦ NGHĨA VIỆT NAM
Độc lập - Tự do - Hạnh phúc

Số: 7984 /TB-SHTT

Hà Nội, ngày 02 tháng 05 năm 2019

THÔNG BÁO
Ghi nhận yêu cầu duy trì hiệu lực Bằng độc quyền sáng chế

Kính gửi: Công ty TNHH Quốc tế D & N
(D&N INTERNATIONAL CO.,LTD.)
Phòng 2303, số 101 Láng Hạ, phường Láng Hạ, quận Đống Đa,
thành phố Hà Nội

Căn cứ kết quả thẩm định yêu cầu duy trì hiệu lực Bằng độc quyền sáng chế:

Số đơn: DT1-2018-07380

Ngày nộp: 28/11/2018

Chủ đơn: MATHURAPOJCHANAKUL, Adichai (TH)

Đại diện của Chủ đơn: D&N INTERNATIONAL CO.,LTD.

Bằng độc quyền sáng chế số: 16314

Năm yêu cầu duy trì hiệu lực: 3

Cục Sở hữu trí tuệ thông báo:

1. Yêu cầu duy trì hiệu lực Bằng độc quyền sáng chế nêu trên được chấp nhận.

2. Hiệu lực Bằng độc quyền sáng chế số 16314 được duy trì đến 05/12/2019.

H.

Nơi nhận:

- Như trên;
- TT (để công bố);
- Lưu: VT, Hồ sơ.

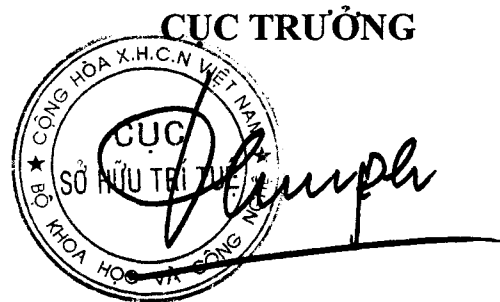

Đình Hữu Phí

BỘ KHOA HỌC VÀ CÔNG NGHỆ
CỤC SỞ HỮU TRÍ TUỆ

CỘNG HÒA XÃ HỘI CHỦ NGHĨA VIỆT NAM
Độc lập - Tự do - Hạnh phúc

Số: 7985/TB-SHTT

Hà Nội, ngày 02 tháng 05 năm 2019

THÔNG BÁO
Ghi nhận yêu cầu duy trì hiệu lực Bằng độc quyền sáng chế

Kính gửi: Công ty TNHH Ban Ca (BANCA)
15B Triệu Việt Vương, thành phố Hà Nội

Căn cứ kết quả thẩm định yêu cầu duy trì hiệu lực Bằng độc quyền sáng chế:

Số đơn: DT1-2018-07381

Ngày nộp: 28/11/2018

Chủ đơn: Yamaha Hatsudoki Kabushiki Kaisha (JP)

Đại diện của Chủ đơn: BANCA

Bằng độc quyền sáng chế số: 8090

Năm yêu cầu duy trì hiệu lực: 10

Cục Sở hữu trí tuệ thông báo:

1. Yêu cầu duy trì hiệu lực Bằng độc quyền sáng chế nêu trên được chấp nhận.
2. Hiệu lực Bằng độc quyền sáng chế số 8090 được duy trì đến 30/11/2019.

Nơi nhận:

- Như trên;
- TT (để công bố);
- Lưu: VT, Hồ sơ.

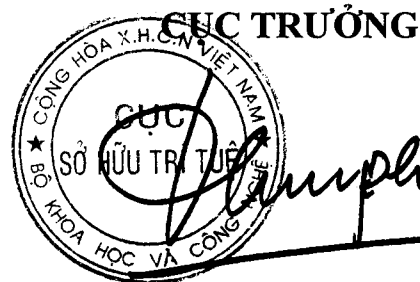

Đinh Hữu Phí

BỘ KHOA HỌC VÀ CÔNG NGHỆ
CỤC SỞ HỮU TRÍ TUỆ

CỘNG HOÀ XÃ HỘI CHỦ NGHĨA VIỆT NAM
Độc lập - Tự do - Hạnh phúc

Số: 7986 /TB-SHTT

Hà Nội, ngày 02 tháng 05 năm 2019

THÔNG BÁO

Ghi nhận yêu cầu duy trì hiệu lực Bằng độc quyền sáng chế

Kính gửi: Công ty TNHH Ban Ca (BANCA)
15B Triệu Việt Vương, thành phố Hà Nội

Căn cứ kết quả thẩm định yêu cầu duy trì hiệu lực Bằng độc quyền sáng chế:

Số đơn: DT1-2018-07382

Ngày nộp: 28/11/2018

Chủ đơn: Yamaha Hatsudoki Kabushiki Kaisha (JP)

Đại diện của Chủ đơn: BANCA

Bằng độc quyền sáng chế số: 8091

Năm yêu cầu duy trì hiệu lực: 10

Cục Sở hữu trí tuệ thông báo:

1. Yêu cầu duy trì hiệu lực Bằng độc quyền sáng chế nêu trên được chấp nhận.
2. Hiệu lực Bằng độc quyền sáng chế số 8091 được duy trì đến 30/11/2019. *h*

Nơi nhận:

- Như trên;
- TT (để công bố);
- Lưu: VT, Hồ sơ.

CỤC TRƯỞNG



Đinh Hữu Phí

BỘ KHOA HỌC VÀ CÔNG NGHỆ
CỤC SỞ HỮU TRÍ TUỆ

CỘNG HÒA XÃ HỘI CHỦ NGHĨA VIỆT NAM
Độc lập - Tự do - Hạnh phúc

Số: 7987/TB-SHTT

Hà Nội, ngày 02 tháng 05 năm 2019

THÔNG BÁO
Ghi nhận yêu cầu duy trì hiệu lực Bằng độc quyền sáng chế

Kính gửi: Công ty TNHH Ban Ca (BANCA)
15B Triệu Việt Vương, thành phố Hà Nội

Căn cứ kết quả thẩm định yêu cầu duy trì hiệu lực Bằng độc quyền sáng chế:

Số đơn: DT1-2018-07383

Ngày nộp: 28/11/2018

Chủ đơn: Yamaha Hatsudoki Kabushiki Kaisha (JP)

Đại diện của Chủ đơn: BANCA

Bằng độc quyền sáng chế số: 9884

Năm yêu cầu duy trì hiệu lực: 8

Cục Sở hữu trí tuệ thông báo:

1. Yêu cầu duy trì hiệu lực Bằng độc quyền sáng chế nêu trên được chấp nhận.
2. Hiệu lực Bằng độc quyền sáng chế số 9884 được duy trì đến 29/11/2019. *ke*

Nơi nhận:

- Như trên;
- TT (để công bố);
- Lưu: VT, Hồ sơ.

CỤC TRƯỞNG



Đinh Hữu Phú

BỘ KHOA HỌC VÀ CÔNG NGHỆ
CỤC SỞ HỮU TRÍ TUỆ

CỘNG HOÀ XÃ HỘI CHỦ NGHĨA VIỆT NAM
Độc lập - Tự do - Hạnh phúc

Số: 7988 /TB-SHTT

Hà Nội, ngày 02 tháng 05 năm 2019

THÔNG BÁO
Ghi nhận yêu cầu duy trì hiệu lực Bằng độc quyền sáng chế

Kính gửi: Công ty TNHH Ban Ca (BANCA)
15B Triệu Việt Vương, thành phố Hà Nội

Căn cứ kết quả thẩm định yêu cầu duy trì hiệu lực Bằng độc quyền sáng chế:

Số đơn: DT1-2018-07384

Ngày nộp: 28/11/2018

Chủ đơn: Yamaha Hatsudoki Kabushiki Kaisha (JP)

Đại diện của Chủ đơn: BANCA

Bằng độc quyền sáng chế số: 14864

Năm yêu cầu duy trì hiệu lực: 4

Cục Sở hữu trí tuệ thông báo:

1. Yêu cầu duy trì hiệu lực Bằng độc quyền sáng chế nêu trên được chấp nhận.

2. Hiệu lực Bằng độc quyền sáng chế số 14864 được duy trì đến 30/11/2019.

Nơi nhận:

- Như trên;
- TT (để công bố);
- Lưu: VT, Hồ sơ.

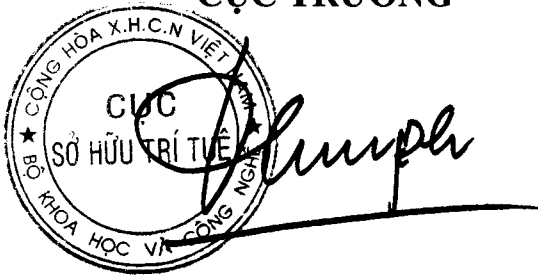
CỤC TRƯỞNG

Đinh Hữu Phí

BỘ KHOA HỌC VÀ CÔNG NGHỆ
CỤC SỞ HỮU TRÍ TUỆ

CỘNG HÒA XÃ HỘI CHỦ NGHĨA VIỆT NAM
Độc lập - Tự do - Hạnh phúc

Số: 7989 /TB-SHTT

Hà Nội, ngày 02 tháng 05 năm 2019

THÔNG BÁO
Ghi nhận yêu cầu duy trì hiệu lực Bằng độc quyền sáng chế

Kính gửi: Công ty TNHH Ban Ca (BANCA)
15B Triệu Việt Vương, thành phố Hà Nội

Căn cứ kết quả thẩm định yêu cầu duy trì hiệu lực Bằng độc quyền sáng chế:

Số đơn: DT1-2018-07385

Ngày nộp: 28/11/2018

Chủ đơn: Yamaha Hatsudoki Kabushiki Kaisha (JP)

Đại diện của Chủ đơn: BANCA

Bằng độc quyền sáng chế số: 14866

Năm yêu cầu duy trì hiệu lực: 4

Cục Sở hữu trí tuệ thông báo:

1. Yêu cầu duy trì hiệu lực Bằng độc quyền sáng chế nêu trên được chấp nhận.

2. Hiệu lực Bằng độc quyền sáng chế số 14866 được duy trì đến 30/11/2019.

hc

Nơi nhận:

- Như trên;
- TT (để công bố);
- Lưu: VT, Hồ sơ.

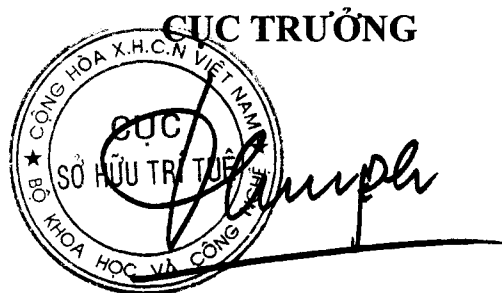

Đinh Hữu Phí

BỘ KHOA HỌC VÀ CÔNG NGHỆ
CỤC SỞ HỮU TRÍ TUỆ

CỘNG HÒA XÃ HỘI CHỦ NGHĨA VIỆT NAM
Độc lập - Tự do - Hạnh phúc

Số: 7990 /TB-SHTT

Hà Nội, ngày 02 tháng 05 năm 2019

THÔNG BÁO
Ghi nhận yêu cầu duy trì hiệu lực Bằng độc quyền sáng chế

Kính gửi: Công ty TNHH Ban Ca (BANCA)
15B Triệu Việt Vương, thành phố Hà Nội

Căn cứ kết quả thẩm định yêu cầu duy trì hiệu lực Bằng độc quyền sáng chế:

Số đơn: DT1-2018-07386

Ngày nộp: 28/11/2018

Chủ đơn: Yamaha Hatsudoki Kabushiki Kaisha (JP)

Đại diện của Chủ đơn: BANCA

Bằng độc quyền sáng chế số: 14869

Năm yêu cầu duy trì hiệu lực: 4

Cục Sở hữu trí tuệ thông báo:

1. Yêu cầu duy trì hiệu lực Bằng độc quyền sáng chế nêu trên được chấp nhận.

2. Hiệu lực Bằng độc quyền sáng chế số 14869 được duy trì đến 30/11/2019.

hc

Nơi nhận:

- Như trên;
- TT (để công bố);
- Lưu: VT, Hồ sơ.

CỤC TRƯỞNG



Đinh Hữu Phí

BỘ KHOA HỌC VÀ CÔNG NGHỆ
CỤC SỞ HỮU TRÍ TUỆ

CỘNG HÒA XÃ HỘI CHỦ NGHĨA VIỆT NAM
Độc lập - Tự do - Hạnh phúc

Số: 7991 /TB-SHTT

Hà Nội, ngày 02 tháng 05 năm 2019

THÔNG BÁO
Ghi nhận yêu cầu duy trì hiệu lực Bằng độc quyền sáng chế

Kính gửi: Công ty TNHH Ban Ca (BANCA)
15B Triệu Việt Vương, thành phố Hà Nội

Căn cứ kết quả thẩm định yêu cầu duy trì hiệu lực Bằng độc quyền sáng chế:

Số đơn: DT1-2018-07387

Ngày nộp: 28/11/2018

Chủ đơn: UNILEVER N.V. (NL)

Đại diện của Chủ đơn: BANCA

Bằng độc quyền sáng chế số: 16282

Năm yêu cầu duy trì hiệu lực: 3

Cục Sở hữu trí tuệ thông báo:

1. Yêu cầu duy trì hiệu lực Bằng độc quyền sáng chế nêu trên được chấp nhận.

2. Hiệu lực Bằng độc quyền sáng chế số 16282 được duy trì đến 29/11/2019.

Nơi nhận:

- Như trên;
- TT (để công bố);
- Lưu: VT, Hồ sơ.

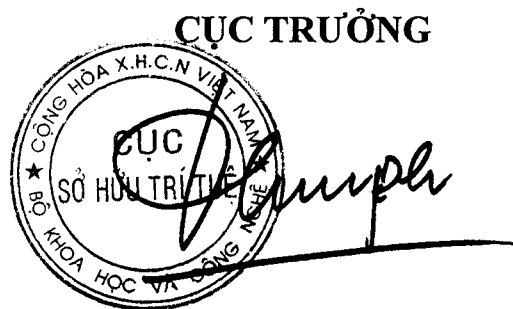

Đinh Hữu Phí

BỘ KHOA HỌC VÀ CÔNG NGHỆ
CỤC SỞ HỮU TRÍ TUỆ

CỘNG HOÀ XÃ HỘI CHỦ NGHĨA VIỆT NAM
Độc lập - Tự do - Hạnh phúc

Số: 7992 /TB-SHTT

Hà Nội, ngày 02 tháng 05 năm 2019

THÔNG BÁO
Ghi nhận yêu cầu duy trì hiệu lực Bằng độc quyền sáng chế

Kính gửi: Công ty TNHH Ban Ca (BANCA)
15B Triệu Việt Vương, thành phố Hà Nội

Căn cứ kết quả thẩm định yêu cầu duy trì hiệu lực Bằng độc quyền sáng chế:

Số đơn: DT1-2018-07388

Ngày nộp: 28/11/2018

Chủ đơn: ISHIHARA SANGYO KAISHA, LTD. (JP)

Đại diện của Chủ đơn: BANCA

Bằng độc quyền sáng chế số: 17895

Năm yêu cầu duy trì hiệu lực: 2

Cục Sở hữu trí tuệ thông báo:

1. Yêu cầu duy trì hiệu lực Bằng độc quyền sáng chế nêu trên được chấp nhận.

2. Hiệu lực Bằng độc quyền sáng chế số 17895 được duy trì đến 28/11/2019.

Nơi nhận:

- Như trên;
- TT (để công bố);
- Lưu: VT, Hồ sơ.

CỤC TRƯỞNG



Đinh Hữu Phí

BỘ KHOA HỌC VÀ CÔNG NGHỆ
CỤC SỞ HỮU TRÍ TUỆ

CỘNG HÒA XÃ HỘI CHỦ NGHĨA VIỆT NAM
Độc lập - Tự do - Hạnh phúc

Số: 7993 /TB-SHTT

Hà Nội, ngày 02 tháng 05 năm 2019

THÔNG BÁO
Ghi nhận yêu cầu duy trì hiệu lực Bằng độc quyền sáng chế

Kính gửi: Công ty TNHH Ban Ca (BANCA)
15B Triệu Việt Vương, thành phố Hà Nội

Căn cứ kết quả thẩm định yêu cầu duy trì hiệu lực Bằng độc quyền sáng chế:

Số đơn: DT1-2018-07389

Ngày nộp: 28/11/2018

Chủ đơn: SONY CORPORATION (JP)

Đại diện của Chủ đơn: BANCA

Bằng độc quyền sáng chế số: 17901

Năm yêu cầu duy trì hiệu lực: 2

Cục Sở hữu trí tuệ thông báo:

1. Yêu cầu duy trì hiệu lực Bằng độc quyền sáng chế nêu trên được chấp nhận.

2. Hiệu lực Bằng độc quyền sáng chế số 17901 được duy trì đến 28/11/2019.

H

Nơi nhận:

- Như trên;
- TT (để công bố);
- Lưu: VT, Hồ sơ.

CỤC TRƯỞNG



Đình Hữu Phí

BỘ KHOA HỌC VÀ CÔNG NGHỆ
CỤC SỞ HỮU TRÍ TUỆ

CỘNG HÒA XÃ HỘI CHỦ NGHĨA VIỆT NAM
Độc lập - Tự do - Hạnh phúc

Số: 7994 /TB-SHTT

Hà Nội, ngày 02 tháng 05 năm 2019

THÔNG BÁO

Ghi nhận yêu cầu duy trì hiệu lực Bằng độc quyền sáng chế

Kính gửi: Công ty TNHH Ban Ca (BANCA)
15B Triệu Việt Vương, thành phố Hà Nội

Căn cứ kết quả thẩm định yêu cầu duy trì hiệu lực Bằng độc quyền sáng chế:

Số đơn: DT1-2018-07390

Ngày nộp: 28/11/2018

Chủ đơn: Laboratoire Medidom S.A. (CH)

Đại diện của Chủ đơn: BANCA

Bằng độc quyền sáng chế số: 17906

Năm yêu cầu duy trì hiệu lực: 2

Cục Sở hữu trí tuệ thông báo:

1. Yêu cầu duy trì hiệu lực Bằng độc quyền sáng chế nêu trên được chấp nhận.

2. Hiệu lực Bằng độc quyền sáng chế số 17906 được duy trì đến 28/11/2019.

Nơi nhận:

- Như trên;
- TT (để công bố);
- Lưu: VT, Hồ sơ.

CỤC TRƯỞNG



Đinh Hữu Phí

BỘ KHOA HỌC VÀ CÔNG NGHỆ
CỤC SỞ HỮU TRÍ TUỆ

CỘNG HOÀ XÃ HỘI CHỦ NGHĨA VIỆT NAM
Độc lập - Tự do - Hạnh phúc

Số: 7995/TB-SHTT

Hà Nội, ngày 02 tháng 05 năm 2019

THÔNG BÁO

Ghi nhận yêu cầu duy trì hiệu lực Bằng độc quyền sáng chế

Kính gửi: Công ty TNHH Ban Ca (BANCA)
15B Triệu Việt Vương, thành phố Hà Nội

Căn cứ kết quả thẩm định yêu cầu duy trì hiệu lực Bằng độc quyền sáng chế:

Số đơn: DT1-2018-07391

Ngày nộp: 28/11/2018

Chủ đơn: Yamaha Hatsudoki Kabushiki Kaisha (JP)

Đại diện của Chủ đơn: BANCA

Bằng độc quyền sáng chế số: 17908

Năm yêu cầu duy trì hiệu lực: 2

Cục Sở hữu trí tuệ thông báo:

1. Yêu cầu duy trì hiệu lực Bằng độc quyền sáng chế nêu trên được chấp nhận.

2. Hiệu lực Bằng độc quyền sáng chế số 17908 được duy trì đến 28/11/2019.

Nơi nhận:

- Như trên;
- TT (để công bố);
- Lưu: VT, Hồ sơ.

CỤC TRƯỞNG



Đinh Hữu Phí

BỘ KHOA HỌC VÀ CÔNG NGHỆ
CỤC SỞ HỮU TRÍ TUỆ

CỘNG HÒA XÃ HỘI CHỦ NGHĨA VIỆT NAM
Độc lập - Tự do - Hạnh phúc

Số: 7996/TB-SHTT

Hà Nội, ngày 02 tháng 05 năm 2019

THÔNG BÁO
Ghi nhận yêu cầu duy trì hiệu lực Bằng độc quyền sáng chế

Kính gửi: Công ty TNHH Ban Ca (BANCA)
15B Triệu Việt Vương, thành phố Hà Nội

Căn cứ kết quả thẩm định yêu cầu duy trì hiệu lực Bằng độc quyền sáng chế:

Số đơn: DT1-2018-07392

Ngày nộp: 28/11/2018

Chủ đơn: UNILEVER N.V. (NL)

Đại diện của Chủ đơn: BANCA

Bằng độc quyền sáng chế số: 17920

Năm yêu cầu duy trì hiệu lực: 2

Cục Sở hữu trí tuệ thông báo:

1. Yêu cầu duy trì hiệu lực Bằng độc quyền sáng chế nêu trên được chấp nhận.
2. Hiệu lực Bằng độc quyền sáng chế số 17920 được duy trì đến 28/11/2019.

Nơi nhận:

- Như trên;
- TT (để công bố);
- Lưu: VT, Hồ sơ.

CỤC TRƯỞNG



Đinh Hữu Phí

BỘ KHOA HỌC VÀ CÔNG NGHỆ
CỤC SỞ HỮU TRÍ TUỆ

CỘNG HÒA XÃ HỘI CHỦ NGHĨA VIỆT NAM
Độc lập - Tự do - Hạnh phúc

Số: 7997/TB-SHTT

Hà Nội, ngày 02 tháng 05 năm 2019

THÔNG BÁO

Ghi nhận yêu cầu duy trì hiệu lực Bằng độc quyền sáng chế

Kính gửi: Công ty TNHH Ban Ca (BANCA)
15B Triệu Việt Vương, thành phố Hà Nội

Căn cứ kết quả thẩm định yêu cầu duy trì hiệu lực Bằng độc quyền sáng chế:

Số đơn: DT1-2018-07393

Ngày nộp: 28/11/2018

Chủ đơn: UNILEVER N.V. (NL)

Đại diện của Chủ đơn: BANCA

Bằng độc quyền sáng chế số: 17926

Năm yêu cầu duy trì hiệu lực: 2

Cục Sở hữu trí tuệ thông báo:

1. Yêu cầu duy trì hiệu lực Bằng độc quyền sáng chế nêu trên được chấp nhận.
2. Hiệu lực Bằng độc quyền sáng chế số 17926 được duy trì đến 28/11/2019.

Nơi nhận:

- Như trên;
- TT (để công bố);
- Lưu: VT, Hồ sơ.

CỤC TRƯỞNG

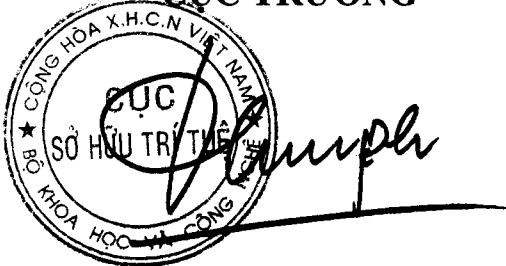

The stamp is circular with the text 'CỤC SỞ HỮU TRÍ TUỆ' in the center and 'BỘ KHOA HỌC VÀ CÔNG NGHỆ' around the perimeter. A handwritten signature is written over the stamp.

Đinh Hữu Phí

BỘ KHOA HỌC VÀ CÔNG NGHỆ
CỤC SỞ HỮU TRÍ TUỆ

CỘNG HOÀ XÃ HỘI CHỦ NGHĨA VIỆT NAM
Độc lập - Tự do - Hạnh phúc

Số: 7998 /TB-SHTT

Hà Nội, ngày 02 tháng 05 năm 2019

THÔNG BÁO
Ghi nhận yêu cầu duy trì hiệu lực Bằng độc quyền sáng chế

Kính gửi: Công ty TNHH Ban Ca (BANCA)
15B Triệu Việt Vương, thành phố Hà Nội

Căn cứ kết quả thẩm định yêu cầu duy trì hiệu lực Bằng độc quyền sáng chế:

Số đơn: DT1-2018-07394

Ngày nộp: 28/11/2018

Chủ đơn: SHIN NIPPON BIOMEDICAL LABORATORIES, LTD. (JP)

Đại diện của Chủ đơn: BANCA

Bằng độc quyền sáng chế số: 17932

Năm yêu cầu duy trì hiệu lực: 2

Cục Sở hữu trí tuệ thông báo:

1. Yêu cầu duy trì hiệu lực Bằng độc quyền sáng chế nêu trên được chấp nhận.

2. Hiệu lực Bằng độc quyền sáng chế số 17932 được duy trì đến 28/11/2019.

Nơi nhận:

- Như trên;
- TT (để công bố);
- Lưu: VT, Hồ sơ.

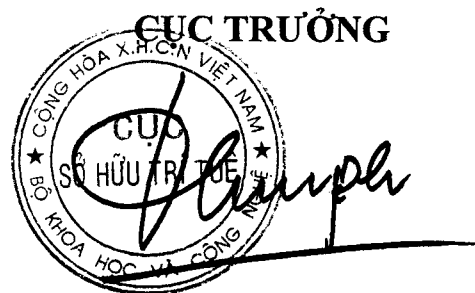

Đinh Hữu Phí

BỘ KHOA HỌC VÀ CÔNG NGHỆ
CỤC SỞ HỮU TRÍ TUỆ

CỘNG HÒA XÃ HỘI CHỦ NGHĨA VIỆT NAM
Độc lập - Tự do - Hạnh phúc

Số: 7999 /TB-SHTT

Hà Nội, ngày 02 tháng 05 năm 2019

THÔNG BÁO

Ghi nhận yêu cầu duy trì hiệu lực Bằng độc quyền sáng chế

Kính gửi: Công ty TNHH Ban Ca (BANCA)
15B Triệu Việt Vương, thành phố Hà Nội

Căn cứ kết quả thẩm định yêu cầu duy trì hiệu lực Bằng độc quyền sáng chế:

Số đơn: DT1-2018-07395

Ngày nộp: 28/11/2018

Chủ đơn: EISAI R&D MANAGEMENT CO., LTD. (JP)

Đại diện của Chủ đơn: BANCA

Bằng độc quyền sáng chế số: 17937

Năm yêu cầu duy trì hiệu lực: 2

Cục Sở hữu trí tuệ thông báo:

1. Yêu cầu duy trì hiệu lực Bằng độc quyền sáng chế nêu trên được chấp nhận.
2. Hiệu lực Bằng độc quyền sáng chế số 17937 được duy trì đến 28/11/2019.

Nơi nhận:

- Như trên;
- TT (để công bố);
- Lưu: VT, Hồ sơ.

CỤC TRƯỞNG



Đinh Hữu Phí

BỘ KHOA HỌC VÀ CÔNG NGHỆ
CỤC SỞ HỮU TRÍ TUỆ

CỘNG HÒA XÃ HỘI CHỦ NGHĨA VIỆT NAM
Độc lập - Tự do - Hạnh phúc

Số: 8000 /TB-SHTT

Hà Nội, ngày 02 tháng 05 năm 2019

THÔNG BÁO
Ghi nhận yêu cầu duy trì hiệu lực Bằng độc quyền sáng chế

Kính gửi: Công ty TNHH Ban Ca (BANCA)
15B Triệu Việt Vương, thành phố Hà Nội

Căn cứ kết quả thẩm định yêu cầu duy trì hiệu lực Bằng độc quyền sáng chế:

Số đơn: DT1-2018-07396

Ngày nộp: 28/11/2018

Chủ đơn: MEDELA HOLDING AG (CH)

Đại diện của Chủ đơn: BANCA

Bằng độc quyền sáng chế số: 9879

Năm yêu cầu duy trì hiệu lực: 8

Cục Sở hữu trí tuệ thông báo:

1. Yêu cầu duy trì hiệu lực Bằng độc quyền sáng chế nêu trên được chấp nhận.

2. Hiệu lực Bằng độc quyền sáng chế số 9879 được duy trì đến 29/11/2019.

Nơi nhận:

- Như trên;
- TT (để công bố);
- Lưu: VT, Hồ sơ.

CỤC TRƯỞNG



Đinh Hữu Phí

BỘ KHOA HỌC VÀ CÔNG NGHỆ
CỤC SỞ HỮU TRÍ TUỆ

CỘNG HÒA XÃ HỘI CHỦ NGHĨA VIỆT NAM
Độc lập - Tự do - Hạnh phúc

Số: 8001 /TB-SHTT

Hà Nội, ngày 02 tháng 05 năm 2019

THÔNG BÁO
Ghi nhận yêu cầu duy trì hiệu lực Bằng độc quyền sáng chế

Kính gửi: Công ty TNHH Ban Ca (BANCA)
15B Triệu Việt Vương, thành phố Hà Nội

Căn cứ kết quả thẩm định yêu cầu duy trì hiệu lực Bằng độc quyền sáng chế:

Số đơn: DT1-2018-07397

Ngày nộp: 28/11/2018

Chủ đơn: BLUESCOPE STEEL LIMITED (AU)

Đại diện của Chủ đơn: BANCA

Bằng độc quyền sáng chế số: 16297

Năm yêu cầu duy trì hiệu lực: 3

Cục Sở hữu trí tuệ thông báo:

1. Yêu cầu duy trì hiệu lực Bằng độc quyền sáng chế nêu trên được chấp nhận.

2. Hiệu lực Bằng độc quyền sáng chế số 16297 được duy trì đến 29/11/2019.

Nơi nhận:

- Như trên;
- TT (để công bố);
- Lưu: VT, Hồ sơ.

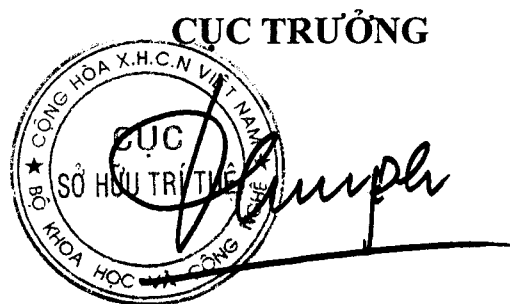

Đinh Hữu Phí

BỘ KHOA HỌC VÀ CÔNG NGHỆ
CỤC SỞ HỮU TRÍ TUỆ

CỘNG HÒA XÃ HỘI CHỦ NGHĨA VIỆT NAM
Độc lập - Tự do - Hạnh phúc

Số: 8002/TB-SHTT

Hà Nội, ngày 02 tháng 05 năm 2019

THÔNG BÁO
Ghi nhận yêu cầu duy trì hiệu lực Bằng độc quyền sáng chế

Kính gửi: Công ty TNHH Ban Ca (BANCA)
15B Triệu Việt Vương, thành phố Hà Nội

Căn cứ kết quả thẩm định yêu cầu duy trì hiệu lực Bằng độc quyền sáng chế:

Số đơn: DT1-2018-07398

Ngày nộp: 28/11/2018

Chủ đơn: LOTTE CONFECTIONERY CO., LTD. (KR)

Đại diện của Chủ đơn: BANCA

Bằng độc quyền sáng chế số: 17903

Năm yêu cầu duy trì hiệu lực: 2

Cục Sở hữu trí tuệ thông báo:

1. Yêu cầu duy trì hiệu lực Bằng độc quyền sáng chế nêu trên được chấp nhận.

2. Hiệu lực Bằng độc quyền sáng chế số 17903 được duy trì đến 28/11/2019.

He

Nơi nhận:

- Như trên;
- TT (để công bố);
- Lưu: VT, Hồ sơ.

CỤC TRƯỞNG



Đinh Hữu Phí

BỘ KHOA HỌC VÀ CÔNG NGHỆ
CỤC SỞ HỮU TRÍ TUỆ

CỘNG HÒA XÃ HỘI CHỦ NGHĨA VIỆT NAM
Độc lập - Tự do - Hạnh phúc

Số: 8003 /TB-SHTT

Hà Nội, ngày 02 tháng 05 năm 2019

THÔNG BÁO
Ghi nhận yêu cầu duy trì hiệu lực Bằng độc quyền sáng chế

Kính gửi: Công ty TNHH Ban Ca (BANCA)
15B Triệu Việt Vương, thành phố Hà Nội

Căn cứ kết quả thẩm định yêu cầu duy trì hiệu lực Bằng độc quyền sáng chế:

Số đơn: DT1-2018-07399

Ngày nộp: 28/11/2018

Chủ đơn: VISION CRC LIMITED (AU)

Đại diện của Chủ đơn: BANCA

Bằng độc quyền sáng chế số: 17909

Năm yêu cầu duy trì hiệu lực: 2

Cục Sở hữu trí tuệ thông báo:

1. Yêu cầu duy trì hiệu lực Bằng độc quyền sáng chế nêu trên được chấp nhận.
2. Hiệu lực Bằng độc quyền sáng chế số 17909 được duy trì đến 28/11/2019.

Nơi nhận:

- Như trên;
- TT (để công bố);
- Lưu: VT, Hồ sơ.

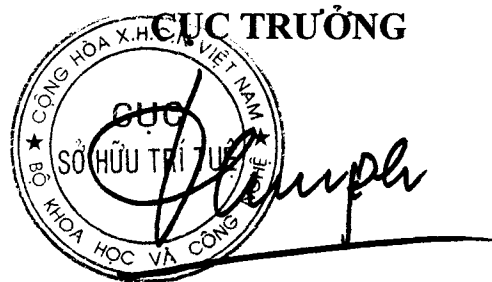

Đinh Hữu Phí

BỘ KHOA HỌC VÀ CÔNG NGHỆ
CỤC SỞ HỮU TRÍ TUỆ

CỘNG HÒA XÃ HỘI CHỦ NGHĨA VIỆT NAM
Độc lập - Tự do - Hạnh phúc

Số: 8004/TB-SHTT

Hà Nội, ngày 02 tháng 05 năm 2019

THÔNG BÁO

Ghi nhận yêu cầu duy trì hiệu lực Bằng độc quyền sáng chế

Kính gửi: Công ty TNHH một thành viên Sở hữu trí tuệ VCCI
(VCCI-IP CO.,LTD)
Tầng 8, Toà nhà VCCI, số 9 Đào Duy Anh, phường Phương mai,
quận Đống Đa, thành phố Hà Nội

Căn cứ kết quả thẩm định yêu cầu duy trì hiệu lực Bằng độc quyền sáng chế:

Số đơn: DT1-2018-07400

Ngày nộp: 28/11/2018

Chủ đơn: TOYOKANETSU SOLUTIONS K.K. (JP)

Đại diện của Chủ đơn: VCCI-IP CO.,LTD

Bằng độc quyền sáng chế số: 17929

Năm yêu cầu duy trì hiệu lực: 2

Cục Sở hữu trí tuệ thông báo:

1. Yêu cầu duy trì hiệu lực Bằng độc quyền sáng chế nêu trên được chấp nhận.

2. Hiệu lực Bằng độc quyền sáng chế số 17929 được duy trì đến 28/11/2019.

Nơi nhận:

- Như trên;
- TT (để công bố);
- Lưu: VT, Hồ sơ.

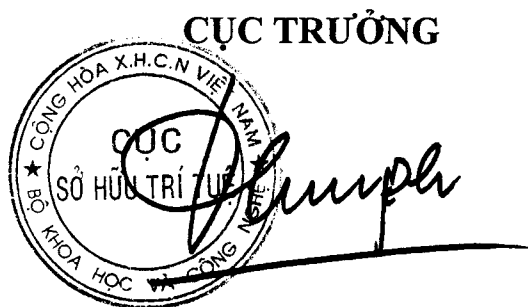

Đinh Hữu Phí

BỘ KHOA HỌC VÀ CÔNG NGHỆ
CỤC SỞ HỮU TRÍ TUỆ

CỘNG HÒA XÃ HỘI CHỦ NGHĨA VIỆT NAM
Độc lập - Tự do - Hạnh phúc

Số: 8005/TB-SHTT

Hà Nội, ngày 02 tháng 05 năm 2019

THÔNG BÁO
Ghi nhận yêu cầu duy trì hiệu lực Bằng độc quyền sáng chế

Kính gửi: Văn phòng Luật sư Ân Nam (ANNAM IP & LAW)
Số 10 ngõ 34 đường Âu Cơ, phường Quảng An, quận Tây Hồ, TP Hà Nội

Căn cứ kết quả thẩm định yêu cầu duy trì hiệu lực Bằng độc quyền sáng chế:

Số đơn: DT1-2018-07401

Ngày nộp: 28/11/2018

Chủ đơn: DYSTAR COLOURS DISTRIBUTION GMBH (DE)

Đại diện của Chủ đơn: ANNAM IP & LAW

Bằng độc quyền sáng chế số: 13486

Năm yêu cầu duy trì hiệu lực: 5

Cục Sở hữu trí tuệ thông báo:

1. Yêu cầu duy trì hiệu lực Bằng độc quyền sáng chế nêu trên được chấp nhận.

2. Hiệu lực Bằng độc quyền sáng chế số 13486 được duy trì đến 02/12/2019.

Nơi nhận:

- Như trên;
- TT (để công bố);
- Lưu: VT, Hồ sơ.

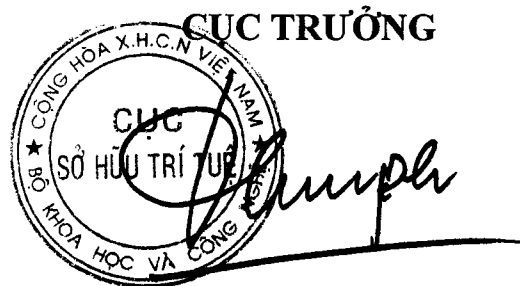

Đinh Hữu Phí

BỘ KHOA HỌC VÀ CÔNG NGHỆ
CỤC SỞ HỮU TRÍ TUỆ

CỘNG HOÀ XÃ HỘI CHỦ NGHĨA VIỆT NAM
Độc lập - Tự do - Hạnh phúc

Số: 8006 /TB-SHTT

Hà Nội, ngày 02 tháng 05 năm 2019

THÔNG BÁO
Ghi nhận yêu cầu duy trì hiệu lực Bằng độc quyền sáng chế

Kính gửi: Văn phòng Luật sư Ân Nam (ANNAM IP & LAW)
Số 10 ngõ 34 đường Âu Cơ, phường Quảng An, quận Tây Hồ, TP Hà Nội

Căn cứ kết quả thẩm định yêu cầu duy trì hiệu lực Bằng độc quyền sáng chế:

Số đơn: DT1-2018-07405

Ngày nộp: 28/11/2018

Chủ đơn: ARCHROMA IP GMBH (CH)

Đại diện của Chủ đơn: ANNAM IP & LAW

Bằng độc quyền sáng chế số: 13551

Năm yêu cầu duy trì hiệu lực: 5

Cục Sở hữu trí tuệ thông báo:

1. Yêu cầu duy trì hiệu lực Bằng độc quyền sáng chế nêu trên được chấp nhận.

2. Hiệu lực Bằng độc quyền sáng chế số 13551 được duy trì đến 15/12/2019.

He

Nơi nhận:

- Như trên;
- TT (để công bố);
- Lưu: VT, Hồ sơ.

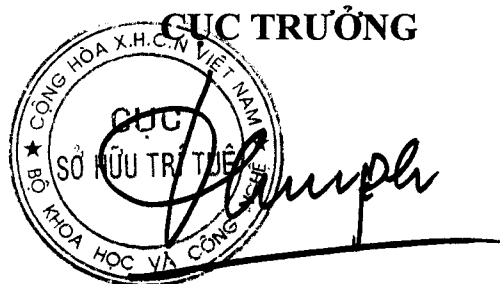

Đình Hữu Phí

BỘ KHOA HỌC VÀ CÔNG NGHỆ
CỤC SỞ HỮU TRÍ TUỆ

CỘNG HÒA XÃ HỘI CHỦ NGHĨA VIỆT NAM
Độc lập - Tự do - Hạnh phúc

Số: 8008 /TB-SHTT

Hà Nội, ngày 02 tháng 05 năm 2019

THÔNG BÁO

Ghi nhận yêu cầu duy trì hiệu lực Bằng độc quyền sáng chế

Kính gửi: Văn phòng Luật sư Ân Nam (ANNAM IP & LAW)

Số 10 ngõ 34 đường Âu Cơ, phường Quảng An, quận Tây Hồ, TP Hà Nội

Căn cứ kết quả thẩm định yêu cầu duy trì hiệu lực Bằng độc quyền sáng chế:

Số đơn: DT1-2018-07407

Ngày nộp: 28/11/2018

Chủ đơn: ARCHROMA IP GMBH (CH)

Đại diện của Chủ đơn: ANNAM IP & LAW

Bằng độc quyền sáng chế số: 13534

Năm yêu cầu duy trì hiệu lực: 5

Cục Sở hữu trí tuệ thông báo:

1. Yêu cầu duy trì hiệu lực Bằng độc quyền sáng chế nêu trên được chấp nhận.

2. Hiệu lực Bằng độc quyền sáng chế số 13534 được duy trì đến 15/12/2019.

He

Nơi nhận:

- Như trên;
- TT (để công bố);
- Lưu: VT, Hồ sơ.

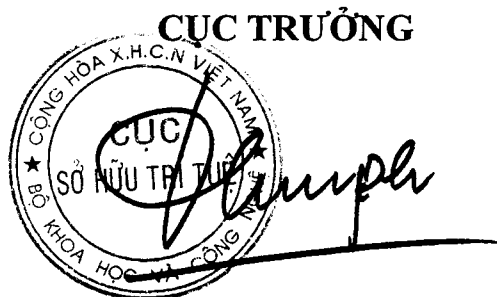

Đình Hữu Phí

BỘ KHOA HỌC VÀ CÔNG NGHỆ
CỤC SỞ HỮU TRÍ TUỆ

CỘNG HÒA XÃ HỘI CHỦ NGHĨA VIỆT NAM
Độc lập - Tự do - Hạnh phúc

Số: 8009 /TB-SHTT

Hà Nội, ngày 02 tháng 05 năm 2019

THÔNG BÁO
Ghi nhận yêu cầu duy trì hiệu lực Bằng độc quyền sáng chế

Kính gửi: Công ty Luật TNHH Phạm và Liên danh (PHAM & ASSOCIATES)
8 Trần Hưng Đạo, thành phố Hà Nội

Căn cứ kết quả thẩm định yêu cầu duy trì hiệu lực Bằng độc quyền sáng chế:

Số đơn: DT1-2018-07408

Ngày nộp: 29/11/2018

Chủ đơn: NUTRINSIC CORPORATION (US)

Đại diện của Chủ đơn: PHAM & ASSOCIATES

Bằng độc quyền sáng chế số: 18145

Năm yêu cầu duy trì hiệu lực: 2

Cục Sở hữu trí tuệ thông báo:

1. Yêu cầu duy trì hiệu lực Bằng độc quyền sáng chế nêu trên được chấp nhận.

2. Hiệu lực Bằng độc quyền sáng chế số 18145 được duy trì đến 25/12/2019.

H

Nơi nhận:

- Như trên;
- TT (để công bố);
- Lưu: VT, Hồ sơ.

CỤC TRƯỞNG



Đinh Hữu Phí

BỘ KHOA HỌC VÀ CÔNG NGHỆ
CỤC SỞ HỮU TRÍ TUỆ

CỘNG HÒA XÃ HỘI CHỦ NGHĨA VIỆT NAM
Độc lập - Tự do - Hạnh phúc

Số: 8010 /TB-SHTT

Hà Nội, ngày 02 tháng 05 năm 2019

THÔNG BÁO
Ghi nhận yêu cầu duy trì hiệu lực Bằng độc quyền sáng chế

Kính gửi: Công ty Luật TNHH Phạm và Liên danh (PHAM & ASSOCIATES)
8 Trần Hưng Đạo, thành phố Hà Nội

Căn cứ kết quả thẩm định yêu cầu duy trì hiệu lực Bằng độc quyền sáng chế:

Số đơn: DT1-2018-07409

Ngày nộp: 29/11/2018

Chủ đơn: ARBOR THERAPEUTICS, LLC (US)

Đại diện của Chủ đơn: PHAM & ASSOCIATES

Bằng độc quyền sáng chế số: 16328

Năm yêu cầu duy trì hiệu lực: 3

Cục Sở hữu trí tuệ thông báo:

1. Yêu cầu duy trì hiệu lực Bằng độc quyền sáng chế nêu trên được chấp nhận.

2. Hiệu lực Bằng độc quyền sáng chế số 16328 được duy trì đến 05/12/2019.

Nơi nhận:

- Như trên;
- TT (để công bố);
- Lưu: VT, Hồ sơ.

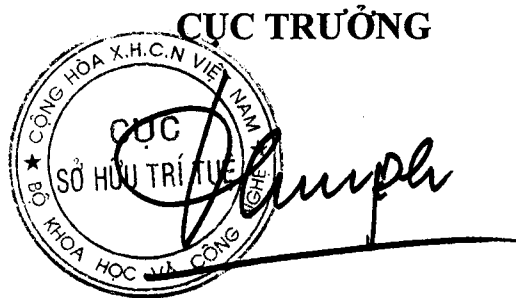

Đình Hữu Phí

BỘ KHOA HỌC VÀ CÔNG NGHỆ
CỤC SỞ HỮU TRÍ TUỆ

CỘNG HOÀ XÃ HỘI CHỦ NGHĨA VIỆT NAM
Độc lập - Tự do - Hạnh phúc

Số: 8011 /TB-SHTT

Hà Nội, ngày 02 tháng 05 năm 2019

THÔNG BÁO
Ghi nhận yêu cầu duy trì hiệu lực Bằng độc quyền sáng chế

Kính gửi: Công ty Luật TNHH Phạm và Liên danh (PHAM & ASSOCIATES)
8 Trần Hưng Đạo, thành phố Hà Nội

Căn cứ kết quả thẩm định yêu cầu duy trì hiệu lực Bằng độc quyền sáng chế:

Số đơn: DT1-2018-07410

Ngày nộp: 29/11/2018

Chủ đơn: DPC CO., LTD. (KR)

Đại diện của Chủ đơn: PHAM & ASSOCIATES

Bằng độc quyền sáng chế số: 19365

Năm yêu cầu duy trì hiệu lực: 2

Cục Sở hữu trí tuệ thông báo:

1. Yêu cầu duy trì hiệu lực Bằng độc quyền sáng chế nêu trên được chấp nhận.

2. Hiệu lực Bằng độc quyền sáng chế số 19365 được duy trì đến 31/05/2020.

Nơi nhận:

- Như trên;
- TT (để công bố);
- Lưu: VT, Hồ sơ.

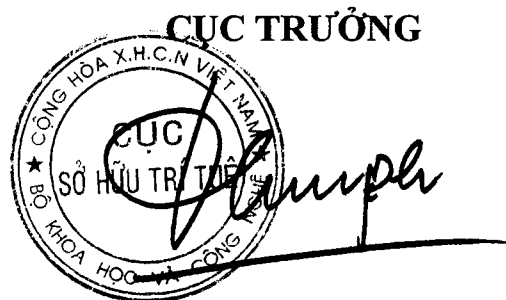

Đinh Hữu Phí

BỘ KHOA HỌC VÀ CÔNG NGHỆ
CỤC SỞ HỮU TRÍ TUỆ

CỘNG HOÀ XÃ HỘI CHỦ NGHĨA VIỆT NAM
Độc lập - Tự do - Hạnh phúc

Số: 8012 /TB-SHTT

Hà Nội, ngày 02 tháng 05 năm 2019

THÔNG BÁO
Ghi nhận yêu cầu duy trì hiệu lực Bằng độc quyền sáng chế

Kính gửi: Công ty Luật TNHH Phạm và Liên danh (PHAM & ASSOCIATES)
8 Trần Hưng Đạo, thành phố Hà Nội

Căn cứ kết quả thẩm định yêu cầu duy trì hiệu lực Bằng độc quyền sáng chế:

Số đơn: DT1-2018-07411

Ngày nộp: 29/11/2018

Chủ đơn: LOTTE CO., LTD. (JP)

Đại diện của Chủ đơn: PHAM & ASSOCIATES

Bằng độc quyền sáng chế số: 18041

Năm yêu cầu duy trì hiệu lực: 2

Cục Sở hữu trí tuệ thông báo:

1. Yêu cầu duy trì hiệu lực Bằng độc quyền sáng chế nêu trên được chấp nhận.

2. Hiệu lực Bằng độc quyền sáng chế số 18041 được duy trì đến 11/12/2019.

Nơi nhận:

- Như trên;
- TT (để công bố);
- Lưu: VT, Hồ sơ.



Đinh Hữu Phí

BỘ KHOA HỌC VÀ CÔNG NGHỆ
CỤC SỞ HỮU TRÍ TUỆ

CỘNG HOÀ XÃ HỘI CHỦ NGHĨA VIỆT NAM
Độc lập - Tự do - Hạnh phúc

Số: 8013 /TB-SHTT

Hà Nội, ngày 02 tháng 05 năm 2019

THÔNG BÁO
Ghi nhận yêu cầu duy trì hiệu lực Bằng độc quyền sáng chế

Kính gửi: Công ty Luật TNHH Phạm và Liên danh (PHAM & ASSOCIATES)
8 Trần Hưng Đạo, thành phố Hà Nội

Căn cứ kết quả thẩm định yêu cầu duy trì hiệu lực Bằng độc quyền sáng chế:

Số đơn: DT1-2018-07412

Ngày nộp: 29/11/2018

Chủ đơn: Semiconductor Technologies & Instruments Pte Ltd (SG)

Đại diện của Chủ đơn: PHAM & ASSOCIATES

Bằng độc quyền sáng chế số: 18093

Năm yêu cầu duy trì hiệu lực: 2

Cục Sở hữu trí tuệ thông báo:

1. Yêu cầu duy trì hiệu lực Bằng độc quyền sáng chế nêu trên được chấp nhận.

2. Hiệu lực Bằng độc quyền sáng chế số 18093 được duy trì đến 18/12/2019.

Nơi nhận:

- Như trên;
- TT (để công bố);
- Lưu: VT, Hồ sơ.

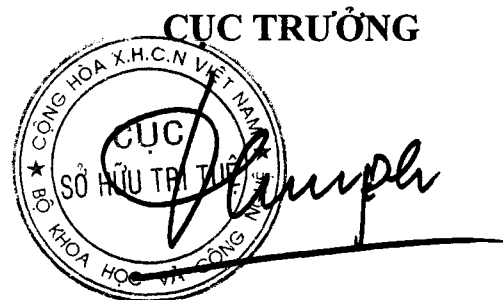

Đinh Hữu Phí

BỘ KHOA HỌC VÀ CÔNG NGHỆ
CỤC SỞ HỮU TRÍ TUỆ

CỘNG HÒA XÃ HỘI CHỦ NGHĨA VIỆT NAM
Độc lập - Tự do - Hạnh phúc

Số: 8014 /TB-SHTT

Hà Nội, ngày 02 tháng 05 năm 2019

THÔNG BÁO

Ghi nhận yêu cầu duy trì hiệu lực Bằng độc quyền sáng chế

Kính gửi: Công ty TNHH Lê & Lê (LE & LE)

Số 25 ngõ 465 Ngọc Thụy, tổ 20, phường Ngọc Thụy, quận Long Biên,
Tp. Hà Nội

Căn cứ kết quả thẩm định yêu cầu duy trì hiệu lực Bằng độc quyền sáng chế:

Số đơn: DT1-2018-07413

Ngày nộp: 29/11/2018

Chủ đơn: Les Laboratoires Servier (FR)

Đại diện của Chủ đơn: LE & LE

Bằng độc quyền sáng chế số: 8967

Năm yêu cầu duy trì hiệu lực: 9

Cục Sở hữu trí tuệ thông báo:

1. Yêu cầu duy trì hiệu lực Bằng độc quyền sáng chế nêu trên được chấp nhận.

2. Hiệu lực Bằng độc quyền sáng chế số 8967 được duy trì đến 31/12/2019. *h*

Nơi nhận:

- Như trên;
- TT (để công bố);
- Lưu: VT, Hồ sơ.

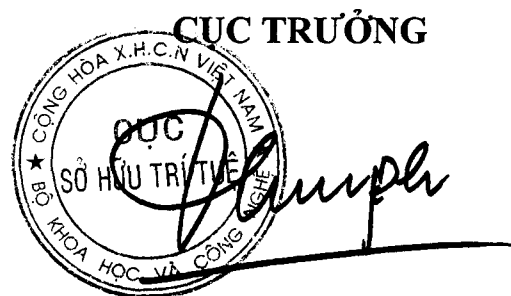
CỤC TRƯỞNG

Đinh Hữu Phí

BỘ KHOA HỌC VÀ CÔNG NGHỆ
CỤC SỞ HỮU TRÍ TUỆ

CỘNG HOÀ XÃ HỘI CHỦ NGHĨA VIỆT NAM
Độc lập - Tự do - Hạnh phúc

Số: 8015 /TB-SHTT

Hà Nội, ngày 02 tháng 05 năm 2019

THÔNG BÁO
Ghi nhận yêu cầu duy trì hiệu lực Bằng độc quyền sáng chế

Kính gửi: Công ty TNHH Lê & Lê (LE & LE)
Số 25 ngõ 465 Ngọc Thụy, tổ 20, phường Ngọc Thụy, quận Long Biên,
Tp. Hà Nội

Căn cứ kết quả thẩm định yêu cầu duy trì hiệu lực Bằng độc quyền sáng chế:

Số đơn: DT1-2018-07414

Ngày nộp: 29/11/2018

Chủ đơn: Les Laboratoires Servier (FR)

Đại diện của Chủ đơn: LE & LE

Bằng độc quyền sáng chế số: 7414

Năm yêu cầu duy trì hiệu lực: 11

Cục Sở hữu trí tuệ thông báo:

1. Yêu cầu duy trì hiệu lực Bằng độc quyền sáng chế nêu trên được chấp nhận.
2. Hiệu lực Bằng độc quyền sáng chế số 7414 được duy trì đến 11/12/2019.

Nơi nhận:

- Như trên;
- TT (để công bố);
- Lưu: VT, Hồ sơ.

CỤC TRƯỞNG



Đinh Hữu Phí

BỘ KHOA HỌC VÀ CÔNG NGHỆ
CỤC SỞ HỮU TRÍ TUỆ

CỘNG HÒA XÃ HỘI CHỦ NGHĨA VIỆT NAM
Độc lập - Tự do - Hạnh phúc

Số: 8016 /TB-SHTT

Hà Nội, ngày 02 tháng 05 năm 2019

THÔNG BÁO

Ghi nhận yêu cầu duy trì hiệu lực Bằng độc quyền sáng chế

Kính gửi: Công ty TNHH một thành viên Sở hữu trí tuệ VCCI
(VCCI-IP CO.,LTD)
Tầng 8, Toà nhà VCCI, số 9 Đào Duy Anh, phường Phương mai,
quận Đống Đa, thành phố Hà Nội

Căn cứ kết quả thẩm định yêu cầu duy trì hiệu lực Bằng độc quyền sáng chế:

Số đơn: DT1-2018-07415

Ngày nộp: 29/11/2018

Chủ đơn: TAKEDA PHARMACEUTICAL COMPANY LIMITED (JP)

Đại diện của Chủ đơn: VCCI-IP CO.,LTD

Bằng độc quyền sáng chế số: 18108

Năm yêu cầu duy trì hiệu lực: 2

Cục Sở hữu trí tuệ thông báo:

1. Yêu cầu duy trì hiệu lực Bằng độc quyền sáng chế nêu trên được chấp nhận.

2. Hiệu lực Bằng độc quyền sáng chế số 18108 được duy trì đến 18/12/2019.

Nơi nhận:

- Như trên;
- TT (để công bố);
- Lưu: VT, Hồ sơ.

CỤC TRƯỞNG



Đinh Hữu Phí

BỘ KHOA HỌC VÀ CÔNG NGHỆ
CỤC SỞ HỮU TRÍ TUỆ

CỘNG HÒA XÃ HỘI CHỦ NGHĨA VIỆT NAM
Độc lập - Tự do - Hạnh phúc

Số: 8017/TB-SHTT

Hà Nội, ngày 02 tháng 05 năm 2019

THÔNG BÁO
Ghi nhận yêu cầu duy trì hiệu lực Bằng độc quyền sáng chế

Kính gửi: Công ty TNHH một thành viên Sở hữu trí tuệ VCCI
(VCCI-IP CO.,LTD)
Tầng 8, Toà nhà VCCI, số 9 Đào Duy Anh, phường Phương mai,
quận Đống Đa, thành phố Hà Nội

Căn cứ kết quả thẩm định yêu cầu duy trì hiệu lực Bằng độc quyền sáng chế:

Số đơn: DT1-2018-07416

Ngày nộp: 29/11/2018

Chủ đơn: NIPPON STEEL & SUMITOMO METAL CORPORATION
(JP)

Đại diện của Chủ đơn: VCCI-IP CO.,LTD

Bằng độc quyền sáng chế số: 18275

Năm yêu cầu duy trì hiệu lực: 2

Cục Sở hữu trí tuệ thông báo:

1. Yêu cầu duy trì hiệu lực Bằng độc quyền sáng chế nêu trên được chấp nhận.

2. Hiệu lực Bằng độc quyền sáng chế số 18275 được duy trì đến 09/01/2020.

Nơi nhận:

- Như trên;
- TT (để công bố);
- Lưu: VT, Hồ sơ.

CỤC TRƯỞNG

Đinh Hữu Phí

BỘ KHOA HỌC VÀ CÔNG NGHỆ
CỤC SỞ HỮU TRÍ TUỆ

CỘNG HOÀ XÃ HỘI CHỦ NGHĨA VIỆT NAM
Độc lập - Tự do - Hạnh phúc

Số: 8018 /TB-SHTT

Hà Nội, ngày 02 tháng 05 năm 2019

THÔNG BÁO
Ghi nhận yêu cầu duy trì hiệu lực Bằng độc quyền sáng chế

Kính gửi: Công ty TNHH một thành viên Sở hữu trí tuệ VCCI
(VCCI-IP CO.,LTD)
Tầng 8, Toà nhà VCCI, số 9 Đào Duy Anh, phường Phương mai,
quận Đống Đa, thành phố Hà Nội

Căn cứ kết quả thẩm định yêu cầu duy trì hiệu lực Bằng độc quyền sáng chế:

Số đơn: DT1-2018-07417

Ngày nộp: 29/11/2018

Chủ đơn: NIPPON STEEL & SUMITOMO METAL CORPORATION
(JP)

Đại diện của Chủ đơn: VCCI-IP CO.,LTD

Bằng độc quyền sáng chế số: 18320

Năm yêu cầu duy trì hiệu lực: 2

Cục Sở hữu trí tuệ thông báo:

1. Yêu cầu duy trì hiệu lực Bằng độc quyền sáng chế nêu trên được chấp nhận.

2. Hiệu lực Bằng độc quyền sáng chế số 18320 được duy trì đến 31/01/2020.

ℵ

Nơi nhận:

- Như trên;
- TT (để công bố);
- Lưu: VT, Hồ sơ.

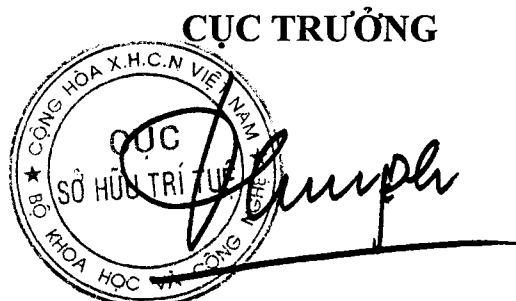

Đinh Hữu Phí

BỘ KHOA HỌC VÀ CÔNG NGHỆ
CỤC SỞ HỮU TRÍ TUỆ

CỘNG HÒA XÃ HỘI CHỦ NGHĨA VIỆT NAM
Độc lập - Tự do - Hạnh phúc

Số: 8019 /TB-SHTT

Hà Nội, ngày 02 tháng 05 năm 2019

THÔNG BÁO
Ghi nhận yêu cầu duy trì hiệu lực Bằng độc quyền sáng chế

Kính gửi: Công ty TNHH một thành viên Sở hữu trí tuệ VCCI
(VCCI-IP CO.,LTD)
Tầng 8, Toà nhà VCCI, số 9 Đào Duy Anh, phường Phương mai,
quận Đống Đa, thành phố Hà Nội

Căn cứ kết quả thẩm định yêu cầu duy trì hiệu lực Bằng độc quyền sáng chế:

Số đơn: DT1-2018-07418

Ngày nộp: 29/11/2018

Chủ đơn: NIPPON STEEL & SUMITOMO METAL CORPORATION
(JP)

Đại diện của Chủ đơn: VCCI-IP CO.,LTD

Bằng độc quyền sáng chế số: 18329

Năm yêu cầu duy trì hiệu lực: 2

Cục Sở hữu trí tuệ thông báo:

1. Yêu cầu duy trì hiệu lực Bằng độc quyền sáng chế nêu trên được chấp nhận.

2. Hiệu lực Bằng độc quyền sáng chế số 18329 được duy trì đến 31/01/2020.

Nơi nhận:

- Như trên;
- TT (để công bố);
- Lưu: VT, Hồ sơ.

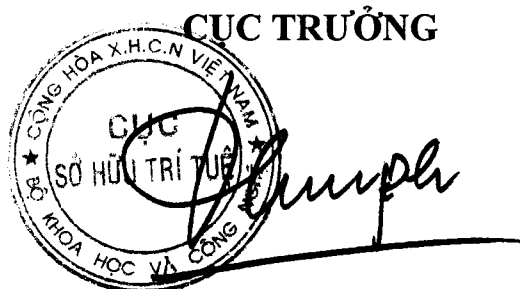

Đinh Hữu Phí

BỘ KHOA HỌC VÀ CÔNG NGHỆ
CỤC SỞ HỮU TRÍ TUỆ

CỘNG HOÀ XÃ HỘI CHỦ NGHĨA VIỆT NAM
Độc lập - Tự do - Hạnh phúc

Số: 8020 /TB-SHTT

Hà Nội, ngày 02 tháng 05 năm 2019

THÔNG BÁO
Ghi nhận yêu cầu duy trì hiệu lực Bằng độc quyền sáng chế

Kính gửi: Công ty TNHH một thành viên Sở hữu trí tuệ VCCI
(VCCI-IP CO.,LTD)
Tầng 8, Toà nhà VCCI, số 9 Đào Duy Anh, phường Phương mai,
quận Đống Đa, thành phố Hà Nội

Căn cứ kết quả thẩm định yêu cầu duy trì hiệu lực Bằng độc quyền sáng chế:

Số đơn: DT1-2018-07419

Ngày nộp: 29/11/2018

Chủ đơn: TECHNOLOGICAL RESOURCES PTY. LIMITED (AU)

Đại diện của Chủ đơn: VCCI-IP CO.,LTD

Bằng độc quyền sáng chế số: 14998

Năm yêu cầu duy trì hiệu lực: 4

Cục Sở hữu trí tuệ thông báo:

1. Yêu cầu duy trì hiệu lực Bằng độc quyền sáng chế nêu trên được chấp nhận.

2. Hiệu lực Bằng độc quyền sáng chế số 14998 được duy trì đến 29/12/2019.

hc

Nơi nhận:

- Như trên;
- TT (để công bố);
- Lưu: VT, Hồ sơ.

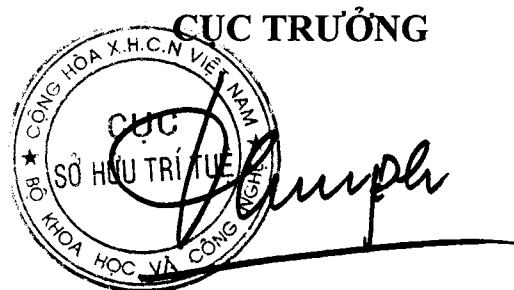

Đinh Hữu Phí

BỘ KHOA HỌC VÀ CÔNG NGHỆ
CỤC SỞ HỮU TRÍ TUỆ

CỘNG HOÀ XÃ HỘI CHỦ NGHĨA VIỆT NAM
Độc lập - Tự do - Hạnh phúc

Số: 8021 /TB-SHTT

Hà Nội, ngày 02 tháng 05 năm 2019

THÔNG BÁO
Ghi nhận yêu cầu duy trì hiệu lực Bằng độc quyền sáng chế

Kính gửi: Công ty TNHH Trà và cộng sự (TRA & ASSOCIATES CO.,LTD)
Số 7, phố Văn Miếu, phường Văn Miếu, quận Đống Đa, thành phố Hà Nội

Căn cứ kết quả thẩm định yêu cầu duy trì hiệu lực Bằng độc quyền sáng chế:

Số đơn: DT1-2018-07420

Ngày nộp: 29/11/2018

Chủ đơn: INNOVATIVE PRECAST BUILDERS SDN BHD (MY)

Đại diện của Chủ đơn: TRA & ASSOCIATES CO.,LTD

Bằng độc quyền sáng chế số: 15480

Năm yêu cầu duy trì hiệu lực: 4

Cục Sở hữu trí tuệ thông báo:

1. Yêu cầu duy trì hiệu lực Bằng độc quyền sáng chế nêu trên được chấp nhận.

2. Hiệu lực Bằng độc quyền sáng chế số 15480 được duy trì đến 09/05/2020.

Nơi nhận:

- Như trên;
- TT (để công bố);
- Lưu: VT, Hồ sơ.

CỤC TRƯỞNG



Đinh Hữu Phí

BỘ KHOA HỌC VÀ CÔNG NGHỆ
CỤC SỞ HỮU TRÍ TUỆ

CỘNG HÒA XÃ HỘI CHỦ NGHĨA VIỆT NAM
Độc lập - Tự do - Hạnh phúc

Số: 8022/TB-SHTT

Hà Nội, ngày 02 tháng 05 năm 2019

THÔNG BÁO

Ghi nhận yêu cầu duy trì hiệu lực Bằng độc quyền sáng chế

Kính gửi: Công ty Luật TNHH WINCO (WINCO LAW FIRM)
Số 54 Trần Quốc Vượng, phường Dịch Vọng Hậu, quận Cầu Giấy,
TP Hà Nội

Căn cứ kết quả thẩm định yêu cầu duy trì hiệu lực Bằng độc quyền sáng chế:

Số đơn: DT1-2018-07421

Ngày nộp: 29/11/2018

Chủ đơn: ZHEJIANG XINNONG CHEMICAL CO., LTD. (CN)

Đại diện của Chủ đơn: WINCO LAW FIRM

Bằng độc quyền sáng chế số: 18019

Năm yêu cầu duy trì hiệu lực: 2

Cục Sở hữu trí tuệ thông báo:

1. Yêu cầu duy trì hiệu lực Bằng độc quyền sáng chế nêu trên được chấp nhận.

2. Hiệu lực Bằng độc quyền sáng chế số 18019 được duy trì đến 11/12/2019.

Nơi nhận:

- Như trên;
- TT (để công bố);
- Lưu: VT, Hồ sơ.

CỤC TRƯỞNG



Đình Hữu Phí

BỘ KHOA HỌC VÀ CÔNG NGHỆ
CỤC SỞ HỮU TRÍ TUỆ

CỘNG HÒA XÃ HỘI CHỦ NGHĨA VIỆT NAM
Độc lập - Tự do - Hạnh phúc

Số: 8023 /TB-SHTT

Hà Nội, ngày 02 tháng 05 năm 2019

THÔNG BÁO
Ghi nhận yêu cầu duy trì hiệu lực Bằng độc quyền sáng chế

Kính gửi: Công ty Luật TNHH WINCO (WINCO LAW FIRM)
Số 54 Trần Quốc Vượng, phường Dịch Vọng Hậu, quận Cầu Giấy,
TP Hà Nội

Căn cứ kết quả thẩm định yêu cầu duy trì hiệu lực Bằng độc quyền sáng chế:

Số đơn: DT1-2018-07422

Ngày nộp: 29/11/2018

Chủ đơn: AMERICAN DYE SOURCE INC. (CA)

Đại diện của Chủ đơn: WINCO LAW FIRM

Bằng độc quyền sáng chế số: 10985

Năm yêu cầu duy trì hiệu lực: 7

Cục Sở hữu trí tuệ thông báo:

1. Yêu cầu duy trì hiệu lực Bằng độc quyền sáng chế nêu trên được chấp nhận.

2. Hiệu lực Bằng độc quyền sáng chế số 10985 được duy trì đến 24/12/2019.

H

Nơi nhận:

- Như trên;
- TT (để công bố);
- Lưu: VT, Hồ sơ.

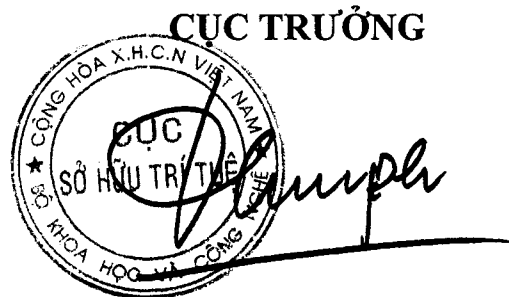

Đinh Hữu Phí

BỘ KHOA HỌC VÀ CÔNG NGHỆ
CỤC SỞ HỮU TRÍ TUỆ

CỘNG HÒA XÃ HỘI CHỦ NGHĨA VIỆT NAM
Độc lập - Tự do - Hạnh phúc

Số: 8024/TB-SHTT

Hà Nội, ngày 02 tháng 05 năm 2019

THÔNG BÁO
Ghi nhận yêu cầu duy trì hiệu lực Bằng độc quyền sáng chế

Kính gửi: Phạm Ngọc Anh Tuấn

243/1 đường Hoàng Diệu, phường 8, quận 4, thành phố Hồ Chí Minh

Căn cứ kết quả thẩm định yêu cầu duy trì hiệu lực Bằng độc quyền sáng chế:

Số đơn: DT1-2018-07752

Ngày nộp: 20/12/2018

Chủ đơn: Phạm Ngọc Anh Tuấn (VN)

Bằng độc quyền sáng chế số: 13561

Năm yêu cầu duy trì hiệu lực: 5

Cục Sở hữu trí tuệ thông báo:

1. Yêu cầu duy trì hiệu lực Bằng độc quyền sáng chế nêu trên được chấp nhận.

2. Hiệu lực Bằng độc quyền sáng chế số 13561 được duy trì đến 22/12/2019.

Nơi nhận:

- Như trên;
- TT (để công bố);
- Lưu: VT, Hồ sơ.

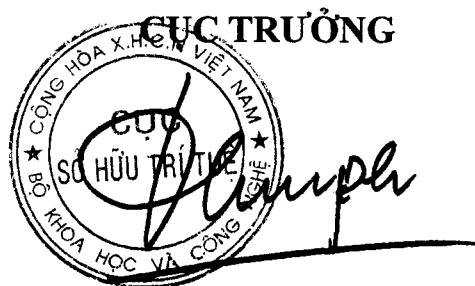

Đinh Hữu Phí

BỘ KHOA HỌC VÀ CÔNG NGHỆ
CỤC SỞ HỮU TRÍ TUỆ

CỘNG HÒA XÃ HỘI CHỦ NGHĨA VIỆT NAM
Độc lập - Tự do - Hạnh phúc

Số: 8025 /TB-SHTT

Hà Nội, ngày 02 tháng 05 năm 2019

THÔNG BÁO

Ghi nhận yêu cầu duy trì hiệu lực Bằng độc quyền sáng chế

Kính gửi: Công ty TNHH một thành viên Sở hữu trí tuệ VCCI
(VCCI-IP CO.,LTD)
Tầng 8, Toà nhà VCCI, số 9 Đào Duy Anh, phường Phương mai,
quận Đống Đa, thành phố Hà Nội

Căn cứ kết quả thẩm định yêu cầu duy trì hiệu lực Bằng độc quyền sáng chế:

Số đơn: DT1-2018-07767

Ngày nộp: 20/12/2018

Chủ đơn: HONDA MOTOR CO., LTD. (JP)

Đại diện của Chủ đơn: VCCI-IP CO.,LTD

Bằng độc quyền sáng chế số: 5400

Năm yêu cầu duy trì hiệu lực: 14

Cục Sở hữu trí tuệ thông báo:

1. Yêu cầu duy trì hiệu lực Bằng độc quyền sáng chế nêu trên được chấp nhận.

2. Hiệu lực Bằng độc quyền sáng chế số 5400 được duy trì đến 10/01/2020. *hc*

Nơi nhận:

- Như trên;
- TT (để công bố);
- Lưu: VT, Hồ sơ.



Đinh Hữu Phí

BỘ KHOA HỌC VÀ CÔNG NGHỆ
CỤC SỞ HỮU TRÍ TUỆ

CỘNG HOÀ XÃ HỘI CHỦ NGHĨA VIỆT NAM
Độc lập - Tự do - Hạnh phúc

Số: 8026 /TB-SHTT

Hà Nội, ngày 02 tháng 05 năm 2019

THÔNG BÁO

Ghi nhận yêu cầu duy trì hiệu lực Bằng độc quyền sáng chế

Kính gửi: Công ty TNHH một thành viên Sở hữu trí tuệ VCCI
(VCCI-IP CO.,LTD)
Tầng 8, Toà nhà VCCI, số 9 Đào Duy Anh, phường Phương mai,
quận Đống Đa, thành phố Hà Nội

Căn cứ kết quả thẩm định yêu cầu duy trì hiệu lực Bằng độc quyền sáng chế:

Số đơn: DT1-2018-07768

Ngày nộp: 20/12/2018

Chủ đơn: HONDA MOTOR CO., LTD. (JP)

Đại diện của Chủ đơn: VCCI-IP CO.,LTD

Bằng độc quyền sáng chế số: 5399

Năm yêu cầu duy trì hiệu lực: 14

Cục Sở hữu trí tuệ thông báo:

1. Yêu cầu duy trì hiệu lực Bằng độc quyền sáng chế nêu trên được chấp nhận.
2. Hiệu lực Bằng độc quyền sáng chế số 5399 được duy trì đến 10/01/2020. *JK*

Nơi nhận:

- Như trên;
- TT (để công bố);
- Lưu: VT, Hồ sơ.



CỤC TRƯỞNG

Đinh Hữu Phí

BỘ KHOA HỌC VÀ CÔNG NGHỆ
CỤC SỞ HỮU TRÍ TUỆ

CỘNG HÒA XÃ HỘI CHỦ NGHĨA VIỆT NAM
Độc lập - Tự do - Hạnh phúc

Số: 8027/TB-SHTT

Hà Nội, ngày 02 tháng 05 năm 2019

THÔNG BÁO

Ghi nhận yêu cầu duy trì hiệu lực Bằng độc quyền sáng chế

Kính gửi: Công ty TNHH một thành viên Sở hữu trí tuệ VCCI
(VCCI-IP CO.,LTD)
Tầng 8, Toà nhà VCCI, số 9 Đào Duy Anh, phường Phương mai,
quận Đống Đa, thành phố Hà Nội

Căn cứ kết quả thẩm định yêu cầu duy trì hiệu lực Bằng độc quyền sáng chế:

Số đơn: DT1-2018-07769

Ngày nộp: 20/12/2018

Chủ đơn: Dainichiseika Color & Chemicals MFG. Co., Ltd. (JP)

Đại diện của Chủ đơn: VCCI-IP CO.,LTD

Bằng độc quyền sáng chế số: 5407

Năm yêu cầu duy trì hiệu lực: 14

Cục Sở hữu trí tuệ thông báo:

1. Yêu cầu duy trì hiệu lực Bằng độc quyền sáng chế nêu trên được chấp nhận.
2. Hiệu lực Bằng độc quyền sáng chế số 5407 được duy trì đến 10/01/2020. *K*

Nơi nhận:

- Như trên;
- TT (để công bố);
- Lưu: VT, Hồ sơ.



Đinh Hữu Phí

BỘ KHOA HỌC VÀ CÔNG NGHỆ
CỤC SỞ HỮU TRÍ TUỆ

CỘNG HÒA XÃ HỘI CHỦ NGHĨA VIỆT NAM
Độc lập - Tự do - Hạnh phúc

Số: 8028 /TB-SHTT

Hà Nội, ngày 02 tháng 05 năm 2019

THÔNG BÁO
Ghi nhận yêu cầu duy trì hiệu lực Bằng độc quyền sáng chế

Kính gửi: Công ty TNHH một thành viên Sở hữu trí tuệ VCCI
(VCCI-IP CO.,LTD)
Tầng 8, Toà nhà VCCI, số 9 Đào Duy Anh, phường Phương mai,
quận Đống Đa, thành phố Hà Nội

Căn cứ kết quả thẩm định yêu cầu duy trì hiệu lực Bằng độc quyền sáng chế:

Số đơn: DT1-2018-07770

Ngày nộp: 20/12/2018

Chủ đơn: SUMITOMO WIRING SYSTEMS, LTD. (JP)

Đại diện của Chủ đơn: VCCI-IP CO.,LTD

Bằng độc quyền sáng chế số: 8976

Năm yêu cầu duy trì hiệu lực: 9

Cục Sở hữu trí tuệ thông báo:

1. Yêu cầu duy trì hiệu lực Bằng độc quyền sáng chế nêu trên được chấp nhận.
2. Hiệu lực Bằng độc quyền sáng chế số 8976 được duy trì đến 10/01/2020. *K*

Nơi nhận:

- Như trên;
- TT (để công bố);
- Lưu: VT, Hồ sơ.

CỤC TRƯỞNG



Đinh Hữu Phí

BỘ KHOA HỌC VÀ CÔNG NGHỆ
CỤC SỞ HỮU TRÍ TUỆ

CỘNG HOÀ XÃ HỘI CHỦ NGHĨA VIỆT NAM
Độc lập - Tự do - Hạnh phúc

Số: 8029/TB-SHTT

Hà Nội, ngày 02 tháng 05 năm 2019

THÔNG BÁO

Ghi nhận yêu cầu duy trì hiệu lực Bằng độc quyền sáng chế

Kính gửi: Công ty TNHH một thành viên Sở hữu trí tuệ VCCI
(VCCI-IP CO.,LTD)
Tầng 8, Toà nhà VCCI, số 9 Đào Duy Anh, phường Phương mai,
quận Đống Đa, thành phố Hà Nội

Căn cứ kết quả thẩm định yêu cầu duy trì hiệu lực Bằng độc quyền sáng chế:

Số đơn: DT1-2018-07771

Ngày nộp: 20/12/2018

Chủ đơn: CANON KABUSHIKI KAISHA (JP)

Đại diện của Chủ đơn: VCCI-IP CO.,LTD

Bằng độc quyền sáng chế số: 5398

Năm yêu cầu duy trì hiệu lực: 14

Cục Sở hữu trí tuệ thông báo:

1. Yêu cầu duy trì hiệu lực Bằng độc quyền sáng chế nêu trên được chấp nhận.
2. Hiệu lực Bằng độc quyền sáng chế số 5398 được duy trì đến 10/01/2020.

Nơi nhận:

- Như trên;
- TT (để công bố);
- Lưu: VT, Hồ sơ.

CỤC TRƯỞNG

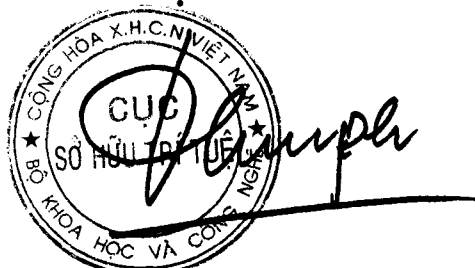

Đinh Hữu Phí

BỘ KHOA HỌC VÀ CÔNG NGHỆ
CỤC SỞ HỮU TRÍ TUỆ

CỘNG HOÀ XÃ HỘI CHỦ NGHĨA VIỆT NAM
Độc lập - Tự do - Hạnh phúc

Số: 8030/TB-SHTT

Hà Nội, ngày 02 tháng 05 năm 2019

THÔNG BÁO
Ghi nhận yêu cầu duy trì hiệu lực Bằng độc quyền sáng chế

Kính gửi: Công ty TNHH một thành viên Sở hữu trí tuệ VCCI
(VCCI-IP CO.,LTD)
Tầng 8, Toà nhà VCCI, số 9 Đào Duy Anh, phường Phương mai,
quận Đống Đa, thành phố Hà Nội

Căn cứ kết quả thẩm định yêu cầu duy trì hiệu lực Bằng độc quyền sáng chế:

Số đơn: DT1-2018-07772

Ngày nộp: 20/12/2018

Chủ đơn: HAIER GROUP CORPORATION (CN)

Đại diện của Chủ đơn: VCCI-IP CO.,LTD

Bằng độc quyền sáng chế số: 13638

Năm yêu cầu duy trì hiệu lực: 5

Cục Sở hữu trí tuệ thông báo:

1. Yêu cầu duy trì hiệu lực Bằng độc quyền sáng chế nêu trên được chấp nhận.

2. Hiệu lực Bằng độc quyền sáng chế số 13638 được duy trì đến 06/01/2020.

H

Nơi nhận:

- Như trên;
- TT (để công bố);
- Lưu: VT, Hồ sơ.

CỤC TRƯỞNG

Đinh Hữu Phí

BỘ KHOA HỌC VÀ CÔNG NGHỆ
CỤC SỞ HỮU TRÍ TUỆ

CỘNG HOÀ XÃ HỘI CHỦ NGHĨA VIỆT NAM
Độc lập - Tự do - Hạnh phúc

số: 8031/TB-SHTT

Hà Nội, ngày 02 tháng 05 năm 2019

THÔNG BÁO
Ghi nhận yêu cầu duy trì hiệu lực Bằng độc quyền sáng chế

Kính gửi: Công ty TNHH một thành viên Sở hữu trí tuệ VCCI
(VCCI-IP CO.,LTD)
Tầng 8, Toà nhà VCCI, số 9 Đào Duy Anh, phường Phương mai,
quận Đống Đa, thành phố Hà Nội

Căn cứ kết quả thẩm định yêu cầu duy trì hiệu lực Bằng độc quyền sáng chế:

Số đơn: DT1-2018-07773

Ngày nộp: 20/12/2018

Chủ đơn: HAIER GROUP CORPORATION (CN)

Đại diện của Chủ đơn: VCCI-IP CO.,LTD

Bằng độc quyền sáng chế số: 13627

Năm yêu cầu duy trì hiệu lực: 5

Cục Sở hữu trí tuệ thông báo:

1. Yêu cầu duy trì hiệu lực Bằng độc quyền sáng chế nêu trên được chấp nhận.

2. Hiệu lực Bằng độc quyền sáng chế số 13627 được duy trì đến 06/01/2020.

Ke

Nơi nhận:

- Như trên;
- TT (để công bố);
- Lưu: VT, Hồ sơ.

CỤC TRƯỞNG



Đinh Hữu Phí

BỘ KHOA HỌC VÀ CÔNG NGHỆ
CỤC SỞ HỮU TRÍ TUỆ

CỘNG HÒA XÃ HỘI CHỦ NGHĨA VIỆT NAM
Độc lập - Tự do - Hạnh phúc

số: 8032 /TB-SHTT

Hà Nội, ngày 02 tháng 05 năm 2019

THÔNG BÁO
Ghi nhận yêu cầu duy trì hiệu lực Bằng độc quyền sáng chế

Kính gửi: Công ty TNHH một thành viên Sở hữu trí tuệ VCCI
(VCCI-IP CO.,LTD)
Tầng 8, Toà nhà VCCI, số 9 Đào Duy Anh, phường Phương mai,
quận Đống Đa, thành phố Hà Nội

Căn cứ kết quả thẩm định yêu cầu duy trì hiệu lực Bằng độc quyền sáng chế:

Số đơn: DT1-2018-07774

Ngày nộp: 20/12/2018

Chủ đơn: NTT DoCoMo, Inc. (JP)

Đại diện của Chủ đơn: VCCI-IP CO.,LTD

Bằng độc quyền sáng chế số: 12273

Năm yêu cầu duy trì hiệu lực: 6

Cục Sở hữu trí tuệ thông báo:

1. Yêu cầu duy trì hiệu lực Bằng độc quyền sáng chế nêu trên được chấp nhận.

2. Hiệu lực Bằng độc quyền sáng chế số 12273 được duy trì đến 07/01/2020.

K

Nơi nhận:

- Như trên;
- TT (để công bố);
- Lưu: VT, Hồ sơ.

CỤC TRƯỞNG



Đinh Hữu Phí

BỘ KHOA HỌC VÀ CÔNG NGHỆ
CỤC SỞ HỮU TRÍ TUỆ

CỘNG HOÀ XÃ HỘI CHỦ NGHĨA VIỆT NAM
Độc lập - Tự do - Hạnh phúc

số: 8033 /TB-SHTT

Hà Nội, ngày 02 tháng 05 năm 2019

THÔNG BÁO
Ghi nhận yêu cầu duy trì hiệu lực Bằng độc quyền sáng chế

Kính gửi: Công ty TNHH một thành viên Sở hữu trí tuệ VCCI
(VCCI-IP CO.,LTD)
Tầng 8, Toà nhà VCCI, số 9 Đào Duy Anh, phường Phương mai,
quận Đống Đa, thành phố Hà Nội

Căn cứ kết quả thẩm định yêu cầu duy trì hiệu lực Bằng độc quyền sáng chế:

Số đơn: DT1-2018-07775

Ngày nộp: 20/12/2018

Chủ đơn: PANASONIC CORPORATION (JP)

Đại diện của Chủ đơn: VCCI-IP CO.,LTD

Bằng độc quyền sáng chế số: 12253

Năm yêu cầu duy trì hiệu lực: 6

Cục Sở hữu trí tuệ thông báo:

1. Yêu cầu duy trì hiệu lực Bằng độc quyền sáng chế nêu trên được chấp nhận.

2. Hiệu lực Bằng độc quyền sáng chế số 12253 được duy trì đến 07/01/2020.

Nơi nhận:

- Như trên;
- TT (để công bố);
- Lưu: VT, Hồ sơ.

CỤC TRƯỞNG

Đinh Hữu Phí

BỘ KHOA HỌC VÀ CÔNG NGHỆ
CỤC SỞ HỮU TRÍ TUỆ

CỘNG HOÀ XÃ HỘI CHỦ NGHĨA VIỆT NAM
Độc lập - Tự do - Hạnh phúc

số: 8034 /TB-SHTT

Hà Nội, ngày 02 tháng 05 năm 2019

THÔNG BÁO
Ghi nhận yêu cầu duy trì hiệu lực Bằng độc quyền sáng chế

Kính gửi: Công ty TNHH một thành viên Sở hữu trí tuệ VCCI
(VCCI-IP CO.,LTD)
Tầng 8, Toà nhà VCCI, số 9 Đào Duy Anh, phường Phương mai,
quận Đống Đa, thành phố Hà Nội

Căn cứ kết quả thẩm định yêu cầu duy trì hiệu lực Bằng độc quyền sáng chế:

Số đơn: DT1-2018-07777

Ngày nộp: 20/12/2018

Chủ đơn: HONDA MOTOR CO., LTD. (JP)

Đại diện của Chủ đơn: VCCI-IP CO.,LTD

Bằng độc quyền sáng chế số: 12261

Năm yêu cầu duy trì hiệu lực: 6

Cục Sở hữu trí tuệ thông báo:

1. Yêu cầu duy trì hiệu lực Bằng độc quyền sáng chế nêu trên được chấp nhận.

2. Hiệu lực Bằng độc quyền sáng chế số 12261 được duy trì đến 07/01/2020.

Nơi nhận:

- Như trên;
- TT (để công bố);
- Lưu: VT, Hồ sơ.

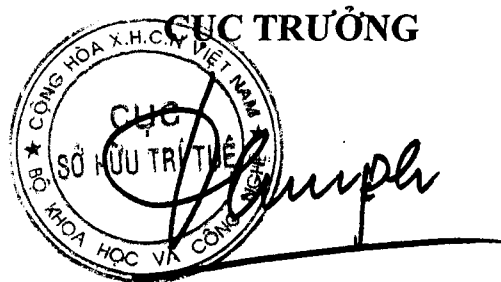

Đinh Hữu Phí

BỘ KHOA HỌC VÀ CÔNG NGHỆ
CỤC SỞ HỮU TRÍ TUỆ

CỘNG HOÀ XÃ HỘI CHỦ NGHĨA VIỆT NAM
Độc lập - Tự do - Hạnh phúc

Số: 8035 /TB-SHTT

Hà Nội, ngày 12 tháng 05 năm 2019

THÔNG BÁO
Ghi nhận yêu cầu duy trì hiệu lực Bằng độc quyền sáng chế

Kính gửi: Công ty TNHH một thành viên Sở hữu trí tuệ VCCI
(VCCI-IP CO.,LTD)
Tầng 8, Toà nhà VCCI, số 9 Đào Duy Anh, phường Phương mai,
quận Đống Đa, thành phố Hà Nội

Căn cứ kết quả thẩm định yêu cầu duy trì hiệu lực Bằng độc quyền sáng chế:

Số đơn: DT1-2018-07778

Ngày nộp: 20/12/2018

Chủ đơn: HONDA MOTOR CO., LTD. (JP)

Đại diện của Chủ đơn: VCCI-IP CO.,LTD

Bằng độc quyền sáng chế số: 12260

Năm yêu cầu duy trì hiệu lực: 6

Cục Sở hữu trí tuệ thông báo:

1. Yêu cầu duy trì hiệu lực Bằng độc quyền sáng chế nêu trên được chấp nhận.

2. Hiệu lực Bằng độc quyền sáng chế số 12260 được duy trì đến 07/01/2020.

Nơi nhận:

- Như trên;
- TT (để công bố);
- Lưu: VT, Hồ sơ.

CỤC TRƯỞNG

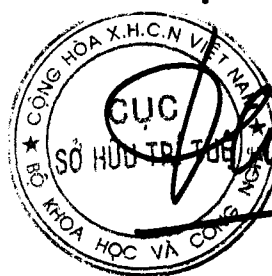

Đinh Hữu Phú

BỘ KHOA HỌC VÀ CÔNG NGHỆ
CỤC SỞ HỮU TRÍ TUỆ

CỘNG HÒA XÃ HỘI CHỦ NGHĨA VIỆT NAM
Độc lập - Tự do - Hạnh phúc

số: 8036 /TB-SHTT

Hà Nội, ngày 02 tháng 05 năm 2019

THÔNG BÁO

Ghi nhận yêu cầu duy trì hiệu lực Bằng độc quyền sáng chế

Kính gửi: Công ty TNHH một thành viên Sở hữu trí tuệ VCCI
(VCCI-IP CO.,LTD)
Tầng 8, Toà nhà VCCI, số 9 Đào Duy Anh, phường Phương mai,
quận Đống Đa, thành phố Hà Nội

Căn cứ kết quả thẩm định yêu cầu duy trì hiệu lực Bằng độc quyền sáng chế:

Số đơn: DT1-2018-07779

Ngày nộp: 20/12/2018

Chủ đơn: JFE Steel Corporation (JP)

Đại diện của Chủ đơn: VCCI-IP CO.,LTD

Bằng độc quyền sáng chế số: 12254

Năm yêu cầu duy trì hiệu lực: 6

Cục Sở hữu trí tuệ thông báo:

1. Yêu cầu duy trì hiệu lực Bằng độc quyền sáng chế nêu trên được chấp nhận.

2. Hiệu lực Bằng độc quyền sáng chế số 12254 được duy trì đến 07/01/2020.

Nơi nhận:

- Như trên;
- TT (để công bố);
- Lưu: VT, Hồ sơ.

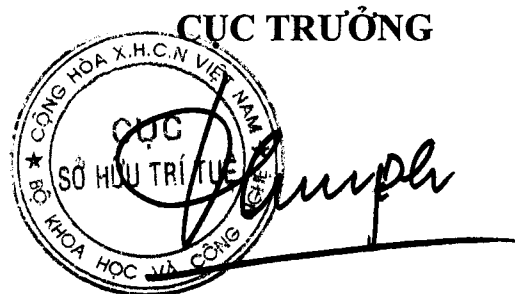

Đinh Hữu Phí

BỘ KHOA HỌC VÀ CÔNG NGHỆ
CỤC SỞ HỮU TRÍ TUỆ

CỘNG HÒA XÃ HỘI CHỦ NGHĨA VIỆT NAM
Độc lập - Tự do - Hạnh phúc

Số: 8037 /TB-SHTT

Hà Nội, ngày 02 tháng 05 năm 2019

THÔNG BÁO
Ghi nhận yêu cầu duy trì hiệu lực Bằng độc quyền sáng chế

Kính gửi: Công ty TNHH một thành viên Sở hữu trí tuệ VCCI
(VCCI-IP CO.,LTD)
Tầng 8, Toà nhà VCCI, số 9 Đào Duy Anh, phường Phương mai,
quận Đống Đa, thành phố Hà Nội

Căn cứ kết quả thẩm định yêu cầu duy trì hiệu lực Bằng độc quyền sáng chế:

Số đơn: DT1-2018-07780

Ngày nộp: 20/12/2018

Chủ đơn: BAVARIAN NORDIC A/S (DK)

Đại diện của Chủ đơn: VCCI-IP CO.,LTD

Bằng độc quyền sáng chế số: 12270

Năm yêu cầu duy trì hiệu lực: 6

Cục Sở hữu trí tuệ thông báo:

1. Yêu cầu duy trì hiệu lực Bằng độc quyền sáng chế nêu trên được chấp nhận.
2. Hiệu lực Bằng độc quyền sáng chế số 12270 được duy trì đến 07/01/2020.

Nơi nhận:

- Như trên;
- TT (để công bố);
- Lưu: VT, Hồ sơ.

CỤC TRƯỞNG

Đinh Hữu Phí

BỘ KHOA HỌC VÀ CÔNG NGHỆ
CỤC SỞ HỮU TRÍ TUỆ

CỘNG HÒA XÃ HỘI CHỦ NGHĨA VIỆT NAM
Độc lập - Tự do - Hạnh phúc

Số: 8038 /TB-SHTT

Hà Nội, ngày 02 tháng 05 năm 2019

THÔNG BÁO

Ghi nhận yêu cầu duy trì hiệu lực Bằng độc quyền sáng chế

Kính gửi: Công ty TNHH một thành viên Sở hữu trí tuệ VCCI
(VCCI-IP CO.,LTD)
Tầng 8, Toà nhà VCCI, số 9 Đào Duy Anh, phường Phương mai,
quận Đống Đa, thành phố Hà Nội

Căn cứ kết quả thẩm định yêu cầu duy trì hiệu lực Bằng độc quyền sáng chế:

Số đơn: DT1-2018-07781

Ngày nộp: 20/12/2018

Chủ đơn: DYNACO EUROPE N.V. (BE)

Đại diện của Chủ đơn: VCCI-IP CO.,LTD

Bằng độc quyền sáng chế số: 12265

Năm yêu cầu duy trì hiệu lực: 6

Cục Sở hữu trí tuệ thông báo:

1. Yêu cầu duy trì hiệu lực Bằng độc quyền sáng chế nêu trên được chấp nhận.

2. Hiệu lực Bằng độc quyền sáng chế số 12265 được duy trì đến 07/01/2020.

Nơi nhận:

- Như trên;
- TT (để công bố);
- Lưu: VT, Hồ sơ.

CỤC TRƯỞNG

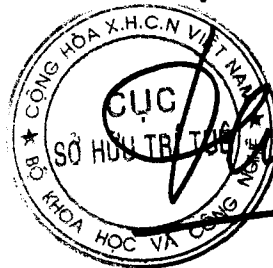

Đinh Hữu Phí

BỘ KHOA HỌC VÀ CÔNG NGHỆ
CỤC SỞ HỮU TRÍ TUỆ

CỘNG HOÀ XÃ HỘI CHỦ NGHĨA VIỆT NAM
Độc lập - Tự do - Hạnh phúc

Số: 8039 /TB-SHTT

Hà Nội, ngày 02 tháng 05 năm 2019

THÔNG BÁO
Ghi nhận yêu cầu duy trì hiệu lực Bằng độc quyền sáng chế

Kính gửi: Công ty TNHH một thành viên Sở hữu trí tuệ VCCI
(VCCI-IP CO.,LTD)
Tầng 8, Toà nhà VCCI, số 9 Đào Duy Anh, phường Phương mai,
quận Đống Đa, thành phố Hà Nội

Căn cứ kết quả thẩm định yêu cầu duy trì hiệu lực Bằng độc quyền sáng chế:

Số đơn: DT1-2018-07782

Ngày nộp: 20/12/2018

Chủ đơn: EBARA CORPORATION (JP)

Đại diện của Chủ đơn: VCCI-IP CO.,LTD

Bằng độc quyền sáng chế số: 7461

Năm yêu cầu duy trì hiệu lực: 11

Cục Sở hữu trí tuệ thông báo:

1. Yêu cầu duy trì hiệu lực Bằng độc quyền sáng chế nêu trên được chấp nhận.
2. Hiệu lực Bằng độc quyền sáng chế số 7461 được duy trì đến 08/01/2020. *ke*

Nơi nhận:

- Như trên;
- TT (để công bố);
- Lưu: VT, Hồ sơ.

CỤC TRƯỞNG

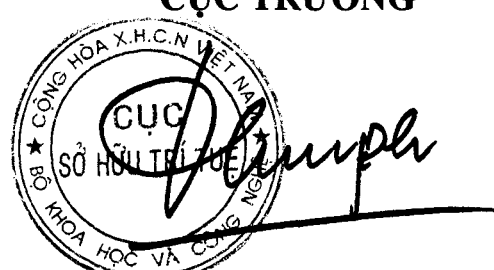

Đinh Hữu Phí

BỘ KHOA HỌC VÀ CÔNG NGHỆ
CỤC SỞ HỮU TRÍ TUỆ

CỘNG HOÀ XÃ HỘI CHỦ NGHĨA VIỆT NAM
Độc lập - Tự do - Hạnh phúc

Số: 8040 /TB-SHTT

Hà Nội, ngày 02 tháng 05 năm 2019

THÔNG BÁO
Ghi nhận yêu cầu duy trì hiệu lực Bằng độc quyền sáng chế

Kính gửi: Công ty TNHH một thành viên Sở hữu trí tuệ VCCI
(VCCI-IP CO.,LTD)
Tầng 8, Tòa nhà VCCI, số 9 Đào Duy Anh, phường Phương mai,
quận Đống Đa, thành phố Hà Nội

Căn cứ kết quả thẩm định yêu cầu duy trì hiệu lực Bằng độc quyền sáng chế:
Số đơn: DT1-2018-07788 Ngày nộp: 20/12/2018

Chủ đơn: NIPPON STEEL & SUMITOMO METAL CORPORATION
(JP)

Đại diện của Chủ đơn: VCCI-IP CO.,LTD
Bằng độc quyền sáng chế số: 6069
Năm yêu cầu duy trì hiệu lực: 13

Cục Sở hữu trí tuệ thông báo:

1. Yêu cầu duy trì hiệu lực Bằng độc quyền sáng chế nêu trên được chấp nhận.

2. Hiệu lực Bằng độc quyền sáng chế số 6069 được duy trì đến 09/01/2020.

Nơi nhận:

- Như trên;
- TT (để công bố);
- Lưu: VT, Hồ sơ.

CỤC TRƯỞNG

Đinh Hữu Phí

BỘ KHOA HỌC VÀ CÔNG NGHỆ
CỤC SỞ HỮU TRÍ TUỆ

CỘNG HÒA XÃ HỘI CHỦ NGHĨA VIỆT NAM
Độc lập - Tự do - Hạnh phúc

Số: 8041/TB-SHTT

Hà Nội, ngày 02 tháng 05 năm 2019

THÔNG BÁO
Ghi nhận yêu cầu duy trì hiệu lực Bằng độc quyền sáng chế

Kính gửi: Công ty TNHH một thành viên Sở hữu trí tuệ VCCI
(VCCI-IP CO.,LTD)
Tầng 8, Toà nhà VCCI, số 9 Đào Duy Anh, phường Phương mai,
quận Đống Đa, thành phố Hà Nội

Căn cứ kết quả thẩm định yêu cầu duy trì hiệu lực Bằng độc quyền sáng chế:

Số đơn: DT1-2018-07790

Ngày nộp: 20/12/2018

Chủ đơn: BEIJING BOOTES ELECTRIC POWER SCI-TECH CO., LTD.
(CN)

Đại diện của Chủ đơn: VCCI-IP CO.,LTD

Bằng độc quyền sáng chế số: 12198

Năm yêu cầu duy trì hiệu lực: 6

Cục Sở hữu trí tuệ thông báo:

1. Yêu cầu duy trì hiệu lực Bằng độc quyền sáng chế nêu trên được chấp nhận.

2. Hiệu lực Bằng độc quyền sáng chế số 12198 được duy trì đến 24/12/2019.

Nơi nhận:

- Như trên;
- TT (để công bố);
- Lưu: VT, Hồ sơ.

CỤC TRƯỞNG



Đinh Hữu Phí

BỘ KHOA HỌC VÀ CÔNG NGHỆ
CỤC SỞ HỮU TRÍ TUỆ

CỘNG HOÀ XÃ HỘI CHỦ NGHĨA VIỆT NAM
Độc lập - Tự do - Hạnh phúc

Số: 8042 /TB-SHTT

Hà Nội, ngày 02 tháng 05 năm 2019

THÔNG BÁO
Ghi nhận yêu cầu duy trì hiệu lực Bằng độc quyền sáng chế

Kính gửi: Công ty TNHH một thành viên Sở hữu trí tuệ VCCI
(VCCI-IP CO.,LTD)
Tầng 8, Toà nhà VCCI, số 9 Đào Duy Anh, phường Phương mai,
quận Đống Đa, thành phố Hà Nội

Căn cứ kết quả thẩm định yêu cầu duy trì hiệu lực Bằng độc quyền sáng chế:

Số đơn: DT1-2018-07791

Ngày nộp: 20/12/2018

Chủ đơn: BEIJING BOOTES ELECTRIC POWER SCI-TECH CO., LTD.
(CN)

Đại diện của Chủ đơn: VCCI-IP CO.,LTD

Bằng độc quyền sáng chế số: 12197

Năm yêu cầu duy trì hiệu lực: 6

Cục Sở hữu trí tuệ thông báo:

1. Yêu cầu duy trì hiệu lực Bằng độc quyền sáng chế nêu trên được chấp nhận.

2. Hiệu lực Bằng độc quyền sáng chế số 12197 được duy trì đến 24/12/2019.

Nơi nhận:

- Như trên;
- TT (để công bố);
- Lưu: VT, Hồ sơ.

CỤC TRƯỞNG



Đinh Hữu Phí

BỘ KHOA HỌC VÀ CÔNG NGHỆ
CỤC SỞ HỮU TRÍ TUỆ

CỘNG HÒA XÃ HỘI CHỦ NGHĨA VIỆT NAM
Độc lập - Tự do - Hạnh phúc

Số: 8043 /TB-SHTT

Hà Nội, ngày 02 tháng 05 năm 2019

THÔNG BÁO
Ghi nhận yêu cầu duy trì hiệu lực Bằng độc quyền sáng chế

Kính gửi: Công ty TNHH một thành viên Sở hữu trí tuệ VCCI
(VCCI-IP CO.,LTD)
Tầng 8, Toà nhà VCCI, số 9 Đào Duy Anh, phường Phương mai,
quận Đống Đa, thành phố Hà Nội

Căn cứ kết quả thẩm định yêu cầu duy trì hiệu lực Bằng độc quyền sáng chế:

Số đơn: DT1-2018-07794

Ngày nộp: 20/12/2018

Chủ đơn: NOKIA TECHNOLOGIES OY (FI)

Đại diện của Chủ đơn: VCCI-IP CO.,LTD

Bằng độc quyền sáng chế số: 10995

Năm yêu cầu duy trì hiệu lực: 7

Cục Sở hữu trí tuệ thông báo:

1. Yêu cầu duy trì hiệu lực Bằng độc quyền sáng chế nêu trên được chấp nhận.

2. Hiệu lực Bằng độc quyền sáng chế số 10995 được duy trì đến 02/01/2020.

Nơi nhận:

- Như trên;
- TT (để công bố);
- Lưu: VT, Hồ sơ.



Đinh Hữu Phí

BỘ KHOA HỌC VÀ CÔNG NGHỆ
CỤC SỞ HỮU TRÍ TUỆ

CỘNG HÒA XÃ HỘI CHỦ NGHĨA VIỆT NAM
Độc lập - Tự do - Hạnh phúc

Số: 8044 /TB-SHTT

Hà Nội, ngày 02 tháng 05 năm 2019

THÔNG BÁO

Ghi nhận yêu cầu duy trì hiệu lực Bằng độc quyền sáng chế

Kính gửi: Công ty TNHH một thành viên Sở hữu trí tuệ VCCI
(VCCI-IP CO.,LTD)
Tầng 8, Toà nhà VCCI, số 9 Đào Duy Anh, phường Phương mai,
quận Đống Đa, thành phố Hà Nội

Căn cứ kết quả thẩm định yêu cầu duy trì hiệu lực Bằng độc quyền sáng chế:

Số đơn: DT1-2018-07795

Ngày nộp: 20/12/2018

Chủ đơn: NTT DoCoMo, Inc. (JP)

Đại diện của Chủ đơn: VCCI-IP CO.,LTD

Bằng độc quyền sáng chế số: 10987

Năm yêu cầu duy trì hiệu lực: 7

Cục Sở hữu trí tuệ thông báo:

1. Yêu cầu duy trì hiệu lực Bằng độc quyền sáng chế nêu trên được chấp nhận.

2. Hiệu lực Bằng độc quyền sáng chế số 10987 được duy trì đến 02/01/2020.

Nơi nhận:

- Như trên;
- TT (để công bố);
- Lưu: VT, Hồ sơ.

CỤC TRƯỞNG



The seal is circular with the text 'CỤC SỞ HỮU TRÍ TUỆ' in the center and 'BỘ KHOA HỌC VÀ CÔNG NGHỆ' around the perimeter. A handwritten signature is written over the seal.

Đinh Hữu Phí

BỘ KHOA HỌC VÀ CÔNG NGHỆ
CỤC SỞ HỮU TRÍ TUỆ

CỘNG HÒA XÃ HỘI CHỦ NGHĨA VIỆT NAM
Độc lập - Tự do - Hạnh phúc

Số: 8045/TB-SHTT

Hà Nội, ngày 02 tháng 05 năm 2019

THÔNG BÁO
Ghi nhận yêu cầu duy trì hiệu lực Bằng độc quyền sáng chế

Kính gửi: Công ty TNHH một thành viên Sở hữu trí tuệ VCCI
(VCCI-IP CO.,LTD)
Tầng 8, Toà nhà VCCI, số 9 Đào Duy Anh, phường Phương mai,
quận Đống Đa, thành phố Hà Nội

Căn cứ kết quả thẩm định yêu cầu duy trì hiệu lực Bằng độc quyền sáng chế:

Số đơn: DT1-2018-07796

Ngày nộp: 20/12/2018

Chủ đơn: NTT DoCoMo, Inc. (JP)

Đại diện của Chủ đơn: VCCI-IP CO.,LTD

Bằng độc quyền sáng chế số: 10986

Năm yêu cầu duy trì hiệu lực: 7

Cục Sở hữu trí tuệ thông báo:

1. Yêu cầu duy trì hiệu lực Bằng độc quyền sáng chế nêu trên được chấp nhận.

2. Hiệu lực Bằng độc quyền sáng chế số 10986 được duy trì đến 02/01/2020.

Nơi nhận:

- Như trên;
- TT (để công bố);
- Lưu: VT, Hồ sơ.

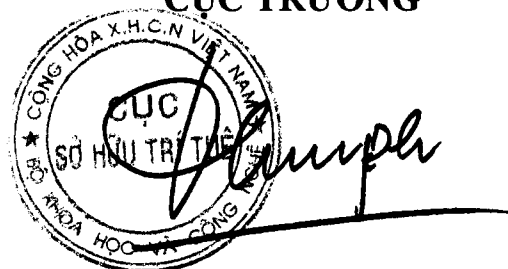
CỤC TRƯỞNG

Đinh Hữu Phí

BỘ KHOA HỌC VÀ CÔNG NGHỆ
CỤC SỞ HỮU TRÍ TUỆ

CỘNG HOÀ XÃ HỘI CHỦ NGHĨA VIỆT NAM
Độc lập - Tự do - Hạnh phúc

Số: 8046 /TB-SHTT

Hà Nội, ngày 02 tháng 05 năm 2019

THÔNG BÁO
Ghi nhận yêu cầu duy trì hiệu lực Bằng độc quyền sáng chế

Kính gửi: Công ty TNHH một thành viên Sở hữu trí tuệ VCCI
(VCCI-IP CO.,LTD)
Tầng 8, Toà nhà VCCI, số 9 Đào Duy Anh, phường Phương mai,
quận Đống Đa, thành phố Hà Nội

Căn cứ kết quả thẩm định yêu cầu duy trì hiệu lực Bằng độc quyền sáng chế:

Số đơn: DT1-2018-07799

Ngày nộp: 20/12/2018

Chủ đơn: HONDA MOTOR CO., LTD. (JP)

Đại diện của Chủ đơn: VCCI-IP CO.,LTD

Bằng độc quyền sáng chế số: 11001

Năm yêu cầu duy trì hiệu lực: 7

Cục Sở hữu trí tuệ thông báo:

1. Yêu cầu duy trì hiệu lực Bằng độc quyền sáng chế nêu trên được chấp nhận.
2. Hiệu lực Bằng độc quyền sáng chế số 11001 được duy trì đến 02/01/2020.

Hề

Nơi nhận:

- Như trên;
- TT (để công bố);
- Lưu: VT, Hồ sơ.

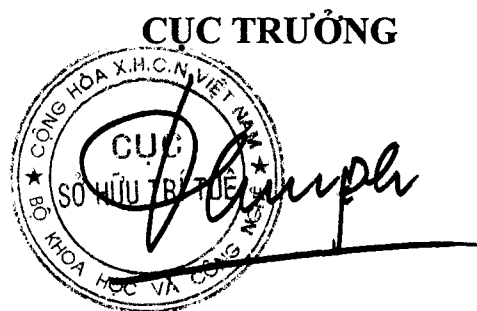

Đinh Hữu Phí

BỘ KHOA HỌC VÀ CÔNG NGHỆ
CỤC SỞ HỮU TRÍ TUỆ

CỘNG HOÀ XÃ HỘI CHỦ NGHĨA VIỆT NAM
Độc lập - Tự do - Hạnh phúc

Số: 8047/TB-SHTT

Hà Nội, ngày 02 tháng 05 năm 2019

THÔNG BÁO
Ghi nhận yêu cầu duy trì hiệu lực Bằng độc quyền sáng chế

Kính gửi: Công ty TNHH một thành viên Sở hữu trí tuệ VCCI
(VCCI-IP CO.,LTD)
Tầng 8, Toà nhà VCCI, số 9 Đào Duy Anh, phường Phương mai,
quận Đống Đa, thành phố Hà Nội

Căn cứ kết quả thẩm định yêu cầu duy trì hiệu lực Bằng độc quyền sáng chế:

Số đơn: DT1-2018-07803

Ngày nộp: 20/12/2018

Chủ đơn: SUZUKI MOTOR CORPORATION (JP)

Đại diện của Chủ đơn: VCCI-IP CO.,LTD

Bằng độc quyền sáng chế số: 11005

Năm yêu cầu duy trì hiệu lực: 7

Cục Sở hữu trí tuệ thông báo:

1. Yêu cầu duy trì hiệu lực Bằng độc quyền sáng chế nêu trên được chấp nhận.

2. Hiệu lực Bằng độc quyền sáng chế số 11005 được duy trì đến 02/01/2020.

Nơi nhận:

- Như trên;
- TT (để công bố);
- Lưu: VT, Hồ sơ.

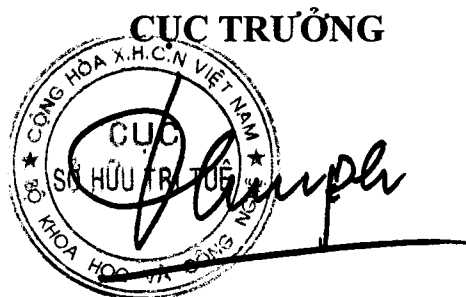

Đinh Hữu Phí

BỘ KHOA HỌC VÀ CÔNG NGHỆ
CỤC SỞ HỮU TRÍ TUỆ

CỘNG HOÀ XÃ HỘI CHỦ NGHĨA VIỆT NAM
Độc lập - Tự do - Hạnh phúc

Số: 8048 /TB-SHTT

Hà Nội, ngày 02 tháng 05 năm 2019

THÔNG BÁO
Ghi nhận yêu cầu duy trì hiệu lực Bằng độc quyền sáng chế

Kính gửi: Công ty TNHH một thành viên Sở hữu trí tuệ VCCI
(VCCI-IP CO.,LTD)
Tầng 8, Toà nhà VCCI, số 9 Đào Duy Anh, phường Phương mai,
quận Đống Đa, thành phố Hà Nội

Căn cứ kết quả thẩm định yêu cầu duy trì hiệu lực Bằng độc quyền sáng chế:

Số đơn: DT1-2018-05509

Ngày nộp: 17/09/2018

Chủ đơn: TAKEDA VACCINES, INC. (US)

Đại diện của Chủ đơn: VCCI-IP CO.,LTD

Bằng độc quyền sáng chế số: 16306

Năm yêu cầu duy trì hiệu lực: 3

Cục Sở hữu trí tuệ thông báo:

1. Yêu cầu duy trì hiệu lực Bằng độc quyền sáng chế nêu trên được chấp nhận.

2. Hiệu lực Bằng độc quyền sáng chế số 16306 được duy trì đến 05/12/2019.

Nơi nhận:

- Như trên;
- TT (để công bố);
- Lưu: VT, Hồ sơ.

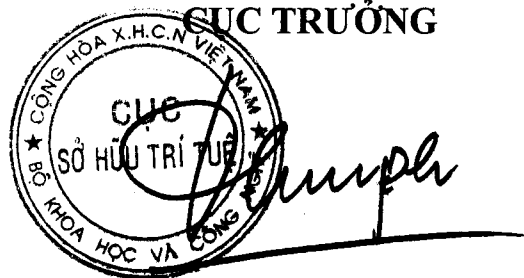

Đinh Hữu Phí

BỘ KHOA HỌC VÀ CÔNG NGHỆ
CỤC SỞ HỮU TRÍ TUỆ

CỘNG HOÀ XÃ HỘI CHỦ NGHĨA VIỆT NAM
Độc lập - Tự do - Hạnh phúc

Số: 8049 /TB-SHTT

Hà Nội, ngày 02 tháng 05 năm 2019

THÔNG BÁO

Ghi nhận yêu cầu duy trì hiệu lực Bằng độc quyền sáng chế

Kính gửi: Công ty TNHH một thành viên Sở hữu trí tuệ VCCI
(VCCI-IP CO.,LTD)
Tầng 8, Toà nhà VCCI, số 9 Đào Duy Anh, phường Phương mai,
quận Đống Đa, thành phố Hà Nội

Căn cứ kết quả thẩm định yêu cầu duy trì hiệu lực Bằng độc quyền sáng chế:

Số đơn: DT1-2018-05698

Ngày nộp: 21/09/2018

Chủ đơn: THOMSON LICENSING S.A. (FR)

Đại diện của Chủ đơn: VCCI-IP CO.,LTD

Bằng độc quyền sáng chế số: 11976

Năm yêu cầu duy trì hiệu lực: 6

Cục Sở hữu trí tuệ thông báo:

1. Yêu cầu duy trì hiệu lực Bằng độc quyền sáng chế nêu trên được chấp nhận.

2. Hiệu lực Bằng độc quyền sáng chế số 11976 được duy trì đến 29/10/2019.

Nơi nhận:

- Như trên;
- TT (để công bố);
- Lưu: VT, Hồ sơ.

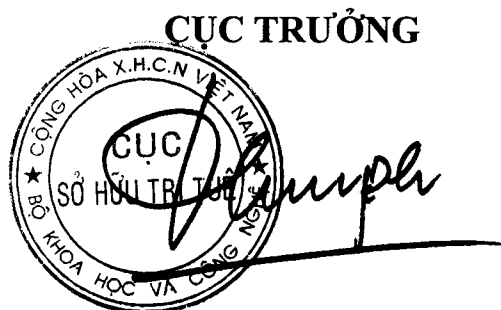

Đình Hữu Phí

BỘ KHOA HỌC VÀ CÔNG NGHỆ
CỤC SỞ HỮU TRÍ TUỆ

CỘNG HÒA XÃ HỘI CHỦ NGHĨA VIỆT NAM
Độc lập - Tự do - Hạnh phúc

Số: 8050/TB-SHTT

Hà Nội, ngày 02 tháng 05 năm 2019

THÔNG BÁO

Ghi nhận yêu cầu duy trì hiệu lực Bằng độc quyền sáng chế

Kính gửi: Công ty TNHH một thành viên Sở hữu trí tuệ VCCI
(VCCI-IP CO.,LTD)
Tầng 8, Tòa nhà VCCI, số 9 Đào Duy Anh, phường Phương mai,
quận Đống Đa, thành phố Hà Nội

Căn cứ kết quả thẩm định yêu cầu duy trì hiệu lực Bằng độc quyền sáng chế:

Số đơn: DT1-2018-05828

Ngày nộp: 21/09/2018

Chủ đơn: APPLE INC. (US)

Đại diện của Chủ đơn: VCCI-IP CO.,LTD

Bằng độc quyền sáng chế số: 16276

Năm yêu cầu duy trì hiệu lực: 3

Cục Sở hữu trí tuệ thông báo:

1. Yêu cầu duy trì hiệu lực Bằng độc quyền sáng chế nêu trên được chấp nhận.

2. Hiệu lực Bằng độc quyền sáng chế số 16276 được duy trì đến 29/11/2019.

Nơi nhận:

- Như trên;
- TT (để công bố);
- Lưu: VT, Hồ sơ.

CỤC TRƯỞNG

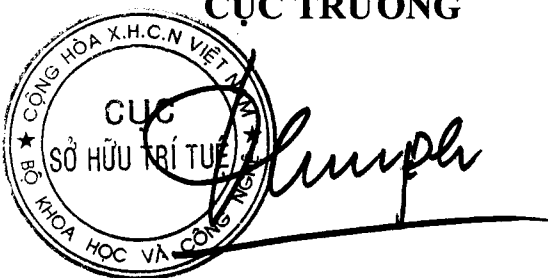

The seal is circular with the text 'CỤC SỞ HỮU TRÍ TUỆ' in the center and 'BỘ KHOA HỌC VÀ CÔNG NGHỆ' around the perimeter. A handwritten signature is written over the seal.

Đình Hữu Phí

BỘ KHOA HỌC VÀ CÔNG NGHỆ
CỤC SỞ HỮU TRÍ TUỆ

CỘNG HÒA XÃ HỘI CHỦ NGHĨA VIỆT NAM
Độc lập - Tự do - Hạnh phúc

Số: 8051 /TB-SHTT

Hà Nội, ngày 02 tháng 05 năm 2019

THÔNG BÁO
Ghi nhận yêu cầu duy trì hiệu lực Bằng độc quyền sáng chế

Kính gửi: Công ty TNHH Tư vấn đầu tư và chuyển giao công nghệ
(INVESTCONSULT)
Số 26 ngõ 41, phố Thái Hà, phường Trung Liệt, quận Đống Đa,
thành phố Hà Nội

Căn cứ kết quả thẩm định yêu cầu duy trì hiệu lực Bằng độc quyền sáng chế:

Số đơn: DT1-2018-06054

Ngày nộp: 02/10/2018

Chủ đơn: FORUM PHARMACEUTICALS INC. (US)

Đại diện của Chủ đơn: INVESTCONSULT

Bằng độc quyền sáng chế số: 16947

Năm yêu cầu duy trì hiệu lực: 2

Cục Sở hữu trí tuệ thông báo:

1. Yêu cầu duy trì hiệu lực Bằng độc quyền sáng chế nêu trên được chấp nhận.
2. Hiệu lực Bằng độc quyền sáng chế số 16947 được duy trì đến 15/05/2019. *hc*

Nơi nhận:

- Như trên;
- TT (để công bố);
- Lưu: VT, Hồ sơ.

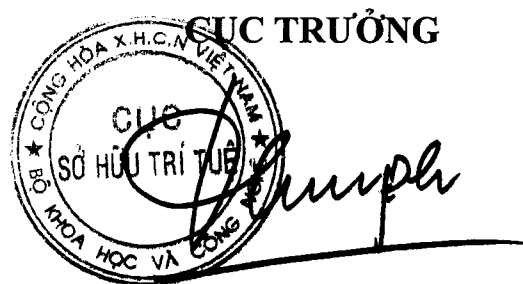

Đinh Hữu Phí

BỘ KHOA HỌC VÀ CÔNG NGHỆ
CỤC SỞ HỮU TRÍ TUỆ

CỘNG HÒA XÃ HỘI CHỦ NGHĨA VIỆT NAM
Độc lập - Tự do - Hạnh phúc

Số: 8052/TB-SHTT

Hà Nội, ngày 02 tháng 05 năm 2019

THÔNG BÁO
Ghi nhận yêu cầu duy trì hiệu lực Bằng độc quyền sáng chế

Kính gửi: Công ty TNHH Dương và Trần (DUONG & TRAN CO., LTD)
Số 85, phố Ngô Gia Tự, phường Đức Giang, quận Long Biên, TP. Hà nội

Căn cứ kết quả thẩm định yêu cầu duy trì hiệu lực Bằng độc quyền sáng chế:

Số đơn: DT1-2018-06371

Ngày nộp: 15/10/2018

Chủ đơn: YOON, Dong Han (KR)

Đại diện của Chủ đơn: DUONG & TRAN CO., LTD

Bằng độc quyền sáng chế số: 16099

Năm yêu cầu duy trì hiệu lực: 3

Cục Sở hữu trí tuệ thông báo:

1. Yêu cầu duy trì hiệu lực Bằng độc quyền sáng chế nêu trên được chấp nhận.

2. Hiệu lực Bằng độc quyền sáng chế số 16099 được duy trì đến 17/10/2019.

Nơi nhận:

- Như trên;
- TT (để công bố);
- Lưu: VT, Hồ sơ.

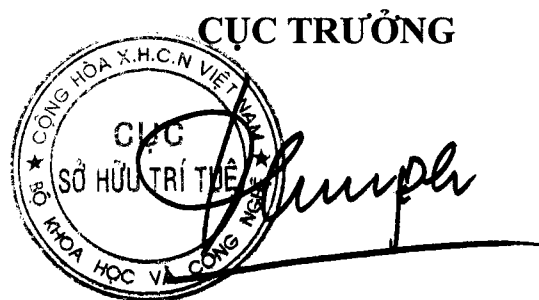

Đinh Hữu Phí

BỘ KHOA HỌC VÀ CÔNG NGHỆ
CỤC SỞ HỮU TRÍ TUỆ

CỘNG HÒA XÃ HỘI CHỦ NGHĨA VIỆT NAM
Độc lập - Tự do - Hạnh phúc

Số: 8053/TB-SHTT

Hà Nội, ngày 02 tháng 05 năm 2019

THÔNG BÁO
Ghi nhận yêu cầu duy trì hiệu lực Bằng độc quyền sáng chế

Kính gửi: Công ty TNHH Dương và Trần (DUONG & TRAN CO., LTD)
Số 85, phố Ngô Gia Tự, phường Đức Giang, quận Long Biên, TP. Hà nội

Căn cứ kết quả thẩm định yêu cầu duy trì hiệu lực Bằng độc quyền sáng chế:

Số đơn: DT1-2018-06372

Ngày nộp: 15/10/2018

Chủ đơn: YOON, Dong Han (KR)

Đại diện của Chủ đơn: DUONG & TRAN CO., LTD

Bằng độc quyền sáng chế số: 16100

Năm yêu cầu duy trì hiệu lực: 3

Cục Sở hữu trí tuệ thông báo:

1. Yêu cầu duy trì hiệu lực Bằng độc quyền sáng chế nêu trên được chấp nhận.

2. Hiệu lực Bằng độc quyền sáng chế số 16100 được duy trì đến 17/10/2019.

Nơi nhận:

- Như trên;
- TT (để công bố);
- Lưu: VT, Hồ sơ.

CỤC TRƯỞNG



Đinh Hữu Phí

BỘ KHOA HỌC VÀ CÔNG NGHỆ
CỤC SỞ HỮU TRÍ TUỆ

CỘNG HOÀ XÃ HỘI CHỦ NGHĨA VIỆT NAM
Độc lập - Tự do - Hạnh phúc

Số: 8054/TB-SHTT

Hà Nội, ngày 02 tháng 05 năm 2019

THÔNG BÁO
Ghi nhận yêu cầu duy trì hiệu lực Bằng độc quyền sáng chế

Kính gửi: Công ty TNHH một thành viên Sở hữu trí tuệ VCCI
(VCCI-IP CO.,LTD)
Tầng 8, Toà nhà VCCI, số 9 Đào Duy Anh, phường Phương mai,
quận Đống Đa, thành phố Hà Nội

Căn cứ kết quả thẩm định yêu cầu duy trì hiệu lực Bằng độc quyền sáng chế:

Số đơn: DT1-2018-06394

Ngày nộp: 16/10/2018

Chủ đơn: AJINOMOTO CO., INC. (JP)

Đại diện của Chủ đơn: VCCI-IP CO.,LTD

Bằng độc quyền sáng chế số: 16204

Năm yêu cầu duy trì hiệu lực: 3

Cục Sở hữu trí tuệ thông báo:

1. Yêu cầu duy trì hiệu lực Bằng độc quyền sáng chế nêu trên được chấp nhận.

2. Hiệu lực Bằng độc quyền sáng chế số 16204 được duy trì đến 07/11/2019.

Nơi nhận:

- Như trên;
- TT (để công bố);
- Lưu: VT, Hồ sơ.

CỤC TRƯỞNG



Đinh Hữu Phí

BỘ KHOA HỌC VÀ CÔNG NGHỆ
CỤC SỞ HỮU TRÍ TUỆ

CỘNG HÒA XÃ HỘI CHỦ NGHĨA VIỆT NAM
Độc lập - Tự do - Hạnh phúc

Số: 8055 /TB-SHTT

Hà Nội, ngày 02 tháng 05 năm 2019

THÔNG BÁO

Ghi nhận yêu cầu duy trì hiệu lực Bằng độc quyền sáng chế

Kính gửi: Văn phòng Luật sư Ân Nam (ANNAM IP & LAW)

Số 10 ngõ 34 đường Âu Cơ, phường Quảng An, quận Tây Hồ, TP Hà Nội

Căn cứ kết quả thẩm định yêu cầu duy trì hiệu lực Bằng độc quyền sáng chế:

Số đơn: DT1-2018-06568

Ngày nộp: 17/10/2018

Chủ đơn: KE-KELIT KUNSTSTOFFWERK GESELLSCHAFT M.B.H.
(AT)

Đại diện của Chủ đơn: ANNAM IP & LAW

Bằng độc quyền sáng chế số: 12019

Năm yêu cầu duy trì hiệu lực: 6

Cục Sở hữu trí tuệ thông báo:

1. Yêu cầu duy trì hiệu lực Bằng độc quyền sáng chế nêu trên được chấp nhận.

2. Hiệu lực Bằng độc quyền sáng chế số 12019 được duy trì đến 11/11/2019.

Nơi nhận:

- Như trên;
- TT (để công bố);
- Lưu: VT, Hồ sơ.

CỤC TRƯỞNG



Đinh Hữu Phí

BỘ KHOA HỌC VÀ CÔNG NGHỆ
CỤC SỞ HỮU TRÍ TUỆ

CỘNG HÒA XÃ HỘI CHỦ NGHĨA VIỆT NAM
Độc lập - Tự do - Hạnh phúc

Số: 8056 /TB-SHTT

Hà Nội, ngày 02 tháng 05 năm 2019

THÔNG BÁO

Ghi nhận yêu cầu duy trì hiệu lực Bằng độc quyền sáng chế

Kính gửi: Công ty TNHH một thành viên Sở hữu trí tuệ VCCI
(VCCI-IP CO.,LTD)
Tầng 8, Toà nhà VCCI, số 9 Đào Duy Anh, phường Phương mai,
quận Đống Đa, thành phố Hà Nội

Căn cứ kết quả thẩm định yêu cầu duy trì hiệu lực Bằng độc quyền sáng chế:

Số đơn: DT1-2018-06709

Ngày nộp: 26/10/2018

Chủ đơn: Institute For Research in Biomedicine (CH)

Đại diện của Chủ đơn: VCCI-IP CO.,LTD

Bằng độc quyền sáng chế số: 17799

Năm yêu cầu duy trì hiệu lực: 2

Cục Sở hữu trí tuệ thông báo:

1. Yêu cầu duy trì hiệu lực Bằng độc quyền sáng chế nêu trên được chấp nhận.
2. Hiệu lực Bằng độc quyền sáng chế số 17799 được duy trì đến 14/11/2019.

Nơi nhận:

- Như trên;
- TT (để công bố);
- Lưu: VT, Hồ sơ.

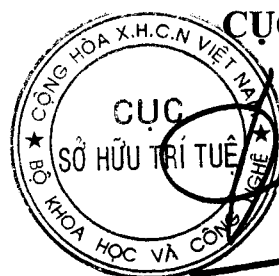

CỤC TRƯỞNG

Đinh Hữu Phí

BỘ KHOA HỌC VÀ CÔNG NGHỆ
CỤC SỞ HỮU TRÍ TUỆ

CỘNG HÒA XÃ HỘI CHỦ NGHĨA VIỆT NAM
Độc lập - Tự do - Hạnh phúc

Số: 8057/TB-SHTT

Hà Nội, ngày 02 tháng 05 năm 2019

THÔNG BÁO
Ghi nhận yêu cầu duy trì hiệu lực Bằng độc quyền sáng chế

Kính gửi: Công ty TNHH Sở hữu trí tuệ Việt á (VIET A IP CO.,LTD)
Phòng 1504, tầng 15, tòa nhà Hàn Việt, số 203 Minh Khai,
phường Minh Khai, quận Hai Bà Trưng, TP. Hà Nội

Căn cứ kết quả thẩm định yêu cầu duy trì hiệu lực Bằng độc quyền sáng chế:

Số đơn: DT1-2018-06953

Ngày nộp: 12/11/2018

Chủ đơn: CP KELCO U.S., INC. (US)

Đại diện của Chủ đơn: VIET A IP CO.,LTD

Bằng độc quyền sáng chế số: 16247

Năm yêu cầu duy trì hiệu lực: 3

Cục Sở hữu trí tuệ thông báo:

1. Yêu cầu duy trì hiệu lực Bằng độc quyền sáng chế nêu trên được chấp nhận.
2. Hiệu lực Bằng độc quyền sáng chế số 16247 được duy trì đến 21/11/2019.

Nơi nhận:

- Như trên;
- TT (để công bố);
- Lưu: VT, Hồ sơ.

CỤC TRƯỞNG



Đình Hữu Phí

BỘ KHOA HỌC VÀ CÔNG NGHỆ
CỤC SỞ HỮU TRÍ TUỆ

CỘNG HÒA XÃ HỘI CHỦ NGHĨA VIỆT NAM
Độc lập - Tự do - Hạnh phúc

Số: 8058 /TB-SHTT

Hà Nội, ngày 02 tháng 05 năm 2019

THÔNG BÁO
Ghi nhận yêu cầu duy trì hiệu lực Bằng độc quyền sáng chế

Kính gửi: Văn phòng luật sư Phạm và Liên danh (PHAM & ASSOCIATES)
8 Trần Hưng Đạo, thành phố Hà Nội

Căn cứ kết quả thẩm định yêu cầu duy trì hiệu lực Bằng độc quyền sáng chế:

Số đơn: DT1-2018-06954

Ngày nộp: 12/11/2018

Chủ đơn: TOTO LTD. (JP)

Đại diện của Chủ đơn: PHAM & ASSOCIATES

Bằng độc quyền sáng chế số: 18903

Năm yêu cầu duy trì hiệu lực: 2

Cục Sở hữu trí tuệ thông báo:

1. Yêu cầu duy trì hiệu lực Bằng độc quyền sáng chế nêu trên được chấp nhận.
2. Hiệu lực Bằng độc quyền sáng chế số 18903 được duy trì đến 26/03/2020.

He

Nơi nhận:

- Như trên;
- TT (để công bố);
- Lưu: VT, Hồ sơ.

CỤC TRƯỞNG



Đinh Hữu Phí

BỘ KHOA HỌC VÀ CÔNG NGHỆ
CỤC SỞ HỮU TRÍ TUỆ

CỘNG HÒA XÃ HỘI CHỦ NGHĨA VIỆT NAM
Độc lập - Tự do - Hạnh phúc

Số: 8059 /TB-SHTT

Hà Nội, ngày 02 tháng 05 năm 2019

THÔNG BÁO
Ghi nhận yêu cầu duy trì hiệu lực Bằng độc quyền sáng chế

Kính gửi: Văn phòng luật sư Phạm và Liên danh (PHAM & ASSOCIATES)
8 Trần Hưng Đạo, thành phố Hà Nội

Căn cứ kết quả thẩm định yêu cầu duy trì hiệu lực Bằng độc quyền sáng chế:

Số đơn: DT1-2018-06955

Ngày nộp: 12/11/2018

Chủ đơn: CENTRO DE INGENIERIA GENETICA Y BIOTECNOLOGIA
(CU)

Đại diện của Chủ đơn: PHAM & ASSOCIATES

Bằng độc quyền sáng chế số: 10914

Năm yêu cầu duy trì hiệu lực: 7

Cục Sở hữu trí tuệ thông báo:

1. Yêu cầu duy trì hiệu lực Bằng độc quyền sáng chế nêu trên được chấp nhận.

2. Hiệu lực Bằng độc quyền sáng chế số 10914 được duy trì đến 11/12/2019.

Nơi nhận:

- Như trên;
- TT (để công bố);
- Lưu: VT, Hồ sơ.



CỤC TRƯỞNG

Đinh Hữu Phí

BỘ KHOA HỌC VÀ CÔNG NGHỆ
CỤC SỞ HỮU TRÍ TUỆ

CỘNG HÒA XÃ HỘI CHỦ NGHĨA VIỆT NAM
Độc lập - Tự do - Hạnh phúc

Số: 8060 /TB-SHTT

Hà Nội, ngày 02 tháng 05 năm 2019

THÔNG BÁO

Ghi nhận yêu cầu duy trì hiệu lực Bằng độc quyền sáng chế

Kính gửi: Công ty TNHH một thành viên Sở hữu trí tuệ VCCI
(VCCI-IP CO.,LTD)
Tầng 8, Toà nhà VCCI, số 9 Đào Duy Anh, phường Phương mai,
quận Đống Đa, thành phố Hà Nội

Căn cứ kết quả thẩm định yêu cầu duy trì hiệu lực Bằng độc quyền sáng chế:

Số đơn: DT1-2018-06956

Ngày nộp: 12/11/2018

Chủ đơn: DAIICHI SANKYO COMPANY, LIMITED (JP)

Đại diện của Chủ đơn: VCCI-IP CO.,LTD

Bằng độc quyền sáng chế số: 18231

Năm yêu cầu duy trì hiệu lực: 2

Cục Sở hữu trí tuệ thông báo:

1. Yêu cầu duy trì hiệu lực Bằng độc quyền sáng chế nêu trên được chấp nhận.

2. Hiệu lực Bằng độc quyền sáng chế số 18231 được duy trì đến 09/01/2020.

Hc

Nơi nhận:

- Như trên;
- TT (để công bố);
- Lưu: VT, Hồ sơ.

CỤC TRƯỞNG



Đinh Hữu Phí
Đinh Hữu Phí

BỘ KHOA HỌC VÀ CÔNG NGHỆ
CỤC SỞ HỮU TRÍ TUỆ

CỘNG HÒA XÃ HỘI CHỦ NGHĨA VIỆT NAM
Độc lập - Tự do - Hạnh phúc

Số: 8061/TB-SHTT

Hà Nội, ngày 02 tháng 05 năm 2019

THÔNG BÁO
Ghi nhận yêu cầu duy trì hiệu lực Bằng độc quyền sáng chế

Kính gửi: Công ty TNHH một thành viên Sở hữu trí tuệ VCCI
(VCCI-IP CO.,LTD)
Tầng 8, Toà nhà VCCI, số 9 Đào Duy Anh, phường Phương mai,
quận Đống Đa, thành phố Hà Nội

Căn cứ kết quả thẩm định yêu cầu duy trì hiệu lực Bằng độc quyền sáng chế:

Số đơn: DT1-2018-06957

Ngày nộp: 12/11/2018

Chủ đơn: ISAGRO S.P.A. (IT)

Đại diện của Chủ đơn: VCCI-IP CO.,LTD

Bằng độc quyền sáng chế số: 16250

Năm yêu cầu duy trì hiệu lực: 3

Cục Sở hữu trí tuệ thông báo:

1. Yêu cầu duy trì hiệu lực Bằng độc quyền sáng chế nêu trên được chấp nhận.
2. Hiệu lực Bằng độc quyền sáng chế số 16250 được duy trì đến 21/11/2019.

Nơi nhận:

- Như trên;
- TT (để công bố);
- Lưu: VT, Hồ sơ.

CỤC TRƯỞNG



Đinh Hữu Phí

BỘ KHOA HỌC VÀ CÔNG NGHỆ
CỤC SỞ HỮU TRÍ TUỆ

CỘNG HÒA XÃ HỘI CHỦ NGHĨA VIỆT NAM
Độc lập - Tự do - Hạnh phúc

Số: 8062/TB-SHTT

Hà Nội, ngày 02 tháng 05 năm 2019

THÔNG BÁO
Ghi nhận yêu cầu duy trì hiệu lực Bằng độc quyền sáng chế

Kính gửi: Công ty TNHH một thành viên Sở hữu trí tuệ VCCI
(VCCI-IP CO.,LTD)
Tầng 8, Toà nhà VCCI, số 9 Đào Duy Anh, phường Phương mai,
quận Đống Đa, thành phố Hà Nội

Căn cứ kết quả thẩm định yêu cầu duy trì hiệu lực Bằng độc quyền sáng chế:

Số đơn: DT1-2018-06958

Ngày nộp: 12/11/2018

Chủ đơn: MT SKELLEFTEA MEMOTEKNIK AB (SE)

Đại diện của Chủ đơn: VCCI-IP CO.,LTD

Bằng độc quyền sáng chế số: 10828

Năm yêu cầu duy trì hiệu lực: 7

Cục Sở hữu trí tuệ thông báo:

1. Yêu cầu duy trì hiệu lực Bằng độc quyền sáng chế nêu trên được chấp nhận.

2. Hiệu lực Bằng độc quyền sáng chế số 10828 được duy trì đến 12/11/2019.

Nơi nhận:

- Như trên;
- TT (để công bố);
- Lưu: VT, Hồ sơ.

CỤC TRƯỞNG



Đinh Hữu Phí

BỘ KHOA HỌC VÀ CÔNG NGHỆ
CỤC SỞ HỮU TRÍ TUỆ

CỘNG HÒA XÃ HỘI CHỦ NGHĨA VIỆT NAM
Độc lập - Tự do - Hạnh phúc

Số: 8063 /TB-SHTT

Hà Nội, ngày 02 tháng 05 năm 2019

THÔNG BÁO

Ghi nhận yêu cầu duy trì hiệu lực Bằng độc quyền sáng chế

Kính gửi: Văn phòng Luật sư Ân Nam (ANNAM IP & LAW)

Số 10 ngõ 34 đường Âu Cơ, phường Quảng An, quận Tây Hồ, TP Hà Nội

Căn cứ kết quả thẩm định yêu cầu duy trì hiệu lực Bằng độc quyền sáng chế:

Số đơn: DT1-2018-06960

Ngày nộp: 12/11/2018

Chủ đơn: MYLAN GROUP (Công ty Cổ phần Mỹ Lan) (VN)

Đại diện của Chủ đơn: ANNAM IP & LAW

Bằng độc quyền sáng chế số: 16223

Năm yêu cầu duy trì hiệu lực: 3

Cục Sở hữu trí tuệ thông báo:

1. Yêu cầu duy trì hiệu lực Bằng độc quyền sáng chế nêu trên được chấp nhận.

2. Hiệu lực Bằng độc quyền sáng chế số 16223 được duy trì đến 14/11/2019.

H

Nơi nhận:

- Như trên;
- TT (để công bố);
- Lưu: VT, Hồ sơ.

CỤC TRƯỞNG

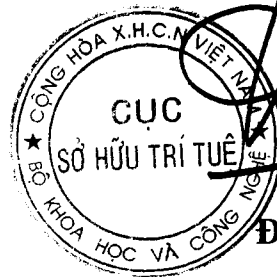

Đinh Hữu Phí

BỘ KHOA HỌC VÀ CÔNG NGHỆ
CỤC SỞ HỮU TRÍ TUỆ

CỘNG HÒA XÃ HỘI CHỦ NGHĨA VIỆT NAM
Độc lập - Tự do - Hạnh phúc

Số: 8064/TB-SHTT

Hà Nội, ngày 02 tháng 05 năm 2019

THÔNG BÁO
Ghi nhận yêu cầu duy trì hiệu lực Bằng độc quyền sáng chế

Kính gửi: Văn phòng Luật sư Ân Nam (ANNAM IP & LAW)
Số 10 ngõ 34 đường Âu Cơ, phường Quảng An, quận Tây Hồ, TP Hà Nội

Căn cứ kết quả thẩm định yêu cầu duy trì hiệu lực Bằng độc quyền sáng chế:

Số đơn: DT1-2018-06961

Ngày nộp: 12/11/2018

Chủ đơn: MYLAN GROUP (Công ty Cổ phần Mỹ Lan) (VN)

Đại diện của Chủ đơn: ANNAM IP & LAW

Bằng độc quyền sáng chế số: 16222

Năm yêu cầu duy trì hiệu lực: 3

Cục Sở hữu trí tuệ thông báo:

1. Yêu cầu duy trì hiệu lực Bằng độc quyền sáng chế nêu trên được chấp nhận.

2. Hiệu lực Bằng độc quyền sáng chế số 16222 được duy trì đến 14/11/2019.

Nơi nhận:

- Như trên;
- TT (để công bố);
- Lưu: VT, Hồ sơ.

CỤC TRƯỞNG



Đình Hữu Phí

BỘ KHOA HỌC VÀ CÔNG NGHỆ
CỤC SỞ HỮU TRÍ TUỆ

CỘNG HÒA XÃ HỘI CHỦ NGHĨA VIỆT NAM
Độc lập - Tự do - Hạnh phúc

Số: 8065/TB-SHTT

Hà Nội, ngày 02 tháng 05 năm 2019

THÔNG BÁO
Ghi nhận yêu cầu duy trì hiệu lực Bằng độc quyền sáng chế

Kính gửi: Công ty TNHH Sở hữu công nghiệp Sao Bắc Đẩu
(SAO BAC DAU IP CO.,LTD)
Tầng 7, tòa nhà VIT, số 519, đường Kim Mã, phường Ngọc Khánh,
quận Ba Đình, TP. Hà Nội

Căn cứ kết quả thẩm định yêu cầu duy trì hiệu lực Bằng độc quyền sáng chế:

Số đơn: DT1-2018-06962

Ngày nộp: 12/11/2018

Chủ đơn: EPSHTEIN, Oleg Iliich (RU)

Đại diện của Chủ đơn: SAO BAC DAU IP CO.,LTD

Bằng độc quyền sáng chế số: 10861

Năm yêu cầu duy trì hiệu lực: 7

Cục Sở hữu trí tuệ thông báo:

1. Yêu cầu duy trì hiệu lực Bằng độc quyền sáng chế nêu trên được chấp nhận.

2. Hiệu lực Bằng độc quyền sáng chế số 10861 được duy trì đến 20/11/2019.

Nơi nhận:

- Như trên;
- TT (để công bố);
- Lưu: VT, Hồ sơ.



CỤC TRƯỞNG

Đinh Hữu Phí

BỘ KHOA HỌC VÀ CÔNG NGHỆ
CỤC SỞ HỮU TRÍ TUỆ

CỘNG HOÀ XÃ HỘI CHỦ NGHĨA VIỆT NAM
Độc lập - Tự do - Hạnh phúc

Số: 8066/TB-SHTT

Hà Nội, ngày 02 tháng 05 năm 2019

THÔNG BÁO

Ghi nhận yêu cầu duy trì hiệu lực Bằng độc quyền sáng chế

Kính gửi: Công ty Luật TNHH WINCO (WINCO LAW FIRM)
Số 54 Trần Quốc Vượng, phường Dịch Vọng Hậu, quận Cầu Giấy,
TP Hà Nội

Căn cứ kết quả thẩm định yêu cầu duy trì hiệu lực Bằng độc quyền sáng chế:

Số đơn: DT1-2018-06963

Ngày nộp: 12/11/2018

Chủ đơn: ELBAZ, Avi (IL)

Đại diện của Chủ đơn: WINCO LAW FIRM

Bằng độc quyền sáng chế số: 6744

Năm yêu cầu duy trì hiệu lực: 12

Cục Sở hữu trí tuệ thông báo:

1. Yêu cầu duy trì hiệu lực Bằng độc quyền sáng chế nêu trên được chấp nhận.
2. Hiệu lực Bằng độc quyền sáng chế số 6744 được duy trì đến 10/12/2019. *He*

Nơi nhận:

- Như trên;
- TT (để công bố);
- Lưu: VT, Hồ sơ.

CỤC TRƯỞNG



Đinh Hữu Phí

BỘ KHOA HỌC VÀ CÔNG NGHỆ
CỤC SỞ HỮU TRÍ TUỆ

CỘNG HÒA XÃ HỘI CHỦ NGHĨA VIỆT NAM
Độc lập - Tự do - Hạnh phúc

Số: 8067 /TB-SHTT

Hà Nội, ngày 02 tháng 05 năm 2019

THÔNG BÁO

Ghi nhận yêu cầu duy trì hiệu lực Bằng độc quyền sáng chế

Kính gửi: Công ty Luật TNHH WINCO (WINCO LAW FIRM)
Số 54 Trần Quốc Vượng, phường Dịch Vọng Hậu, quận Cầu Giấy,
TP Hà Nội

Căn cứ kết quả thẩm định yêu cầu duy trì hiệu lực Bằng độc quyền sáng chế:

Số đơn: DT1-2018-06964

Ngày nộp: 12/11/2018

Chủ đơn: GRG Banking Equipment Co., Ltd. (CN)

Đại diện của Chủ đơn: WINCO LAW FIRM

Bằng độc quyền sáng chế số: 14811

Năm yêu cầu duy trì hiệu lực: 4

Cục Sở hữu trí tuệ thông báo:

1. Yêu cầu duy trì hiệu lực Bằng độc quyền sáng chế nêu trên được chấp nhận.

2. Hiệu lực Bằng độc quyền sáng chế số 14811 được duy trì đến 16/11/2019.

Nơi nhận:

- Như trên;
- TT (để công bố);
- Lưu: VT, Hồ sơ.

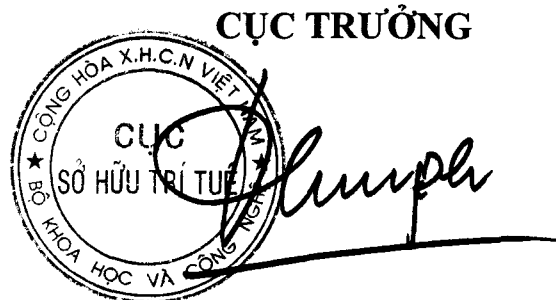

Đình Hữu Phí

BỘ KHOA HỌC VÀ CÔNG NGHỆ
CỤC SỞ HỮU TRÍ TUỆ

CỘNG HÒA XÃ HỘI CHỦ NGHĨA VIỆT NAM
Độc lập - Tự do - Hạnh phúc

Số: 8068 /TB-SHTT

Hà Nội, ngày 02 tháng 05 năm 2019

THÔNG BÁO
Ghi nhận yêu cầu duy trì hiệu lực Bằng độc quyền sáng chế

Kính gửi: Công ty Luật TNHH WINCO (WINCO LAW FIRM)
Số 54 Trần Quốc Vượng, phường Dịch Vọng Hậu, quận Cầu Giấy,
TP Hà Nội

Căn cứ kết quả thẩm định yêu cầu duy trì hiệu lực Bằng độc quyền sáng chế:

Số đơn: DT1-2018-06965

Ngày nộp: 12/11/2018

Chủ đơn: ZHONGYE CHANGTIAN INTERNATIONAL
ENGINEERING CO., LTD. (CN)

Đại diện của Chủ đơn: WINCO LAW FIRM

Bằng độc quyền sáng chế số: 14826

Năm yêu cầu duy trì hiệu lực: 4

Cục Sở hữu trí tuệ thông báo:

1. Yêu cầu duy trì hiệu lực Bằng độc quyền sáng chế nêu trên được chấp nhận.

2. Hiệu lực Bằng độc quyền sáng chế số 14826 được duy trì đến 16/11/2019.

h

Nơi nhận:

- Như trên;
- TT (để công bố);
- Lưu: VT, Hồ sơ.

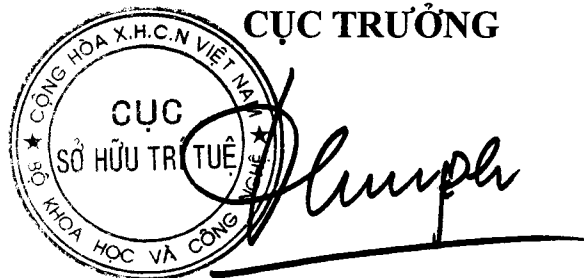

Đinh Hữu Phí

BỘ KHOA HỌC VÀ CÔNG NGHỆ
CỤC SỞ HỮU TRÍ TUỆ

CỘNG HÒA XÃ HỘI CHỦ NGHĨA VIỆT NAM
Độc lập - Tự do - Hạnh phúc

Số: 8069/TB-SHTT

Hà Nội, ngày 02 tháng 05 năm 2019

THÔNG BÁO

Ghi nhận yêu cầu duy trì hiệu lực Bằng độc quyền sáng chế

Kính gửi: Công ty Luật TNHH WINCO (WINCO LAW FIRM)
Số 54 Trần Quốc Vượng, phường Dịch Vọng Hậu, quận Cầu Giấy,
TP Hà Nội

Căn cứ kết quả thẩm định yêu cầu duy trì hiệu lực Bằng độc quyền sáng chế:

Số đơn: DT1-2018-06966

Ngày nộp: 12/11/2018

Chủ đơn: XILONG SCIENTIFIC CO., LTD. (CN)

Đại diện của Chủ đơn: WINCO LAW FIRM

Bằng độc quyền sáng chế số: 16275

Năm yêu cầu duy trì hiệu lực: 3

Cục Sở hữu trí tuệ thông báo:

1. Yêu cầu duy trì hiệu lực Bằng độc quyền sáng chế nêu trên được chấp nhận.
2. Hiệu lực Bằng độc quyền sáng chế số 16275 được duy trì đến 29/11/2019.

Nơi nhận:

- Như trên;
- TT (để công bố);
- Lưu: VT, Hồ sơ.

CỤC TRƯỞNG



Đinh Hữu Phí

BỘ KHOA HỌC VÀ CÔNG NGHỆ
CỤC SỞ HỮU TRÍ TUỆ

CỘNG HÒA XÃ HỘI CHỦ NGHĨA VIỆT NAM
Độc lập - Tự do - Hạnh phúc

Số: 8070/TB-SHTT

Hà Nội, ngày 02 tháng 05 năm 2019

THÔNG BÁO

Ghi nhận yêu cầu duy trì hiệu lực Bằng độc quyền sáng chế

Kính gửi: Công ty Luật TNHH WINCO (WINCO LAW FIRM)
Số 54 Trần Quốc Vượng, phường Dịch Vọng Hậu, quận Cầu Giấy,
TP Hà Nội

Căn cứ kết quả thẩm định yêu cầu duy trì hiệu lực Bằng độc quyền sáng chế:

Số đơn: DT1-2018-06967

Ngày nộp: 12/11/2018

Chủ đơn: TAE Technologies, Inc. (US)

Đại diện của Chủ đơn: WINCO LAW FIRM

Bằng độc quyền sáng chế số: 16322

Năm yêu cầu duy trì hiệu lực: 3

Cục Sở hữu trí tuệ thông báo:

1. Yêu cầu duy trì hiệu lực Bằng độc quyền sáng chế nêu trên được chấp nhận.

2. Hiệu lực Bằng độc quyền sáng chế số 16322 được duy trì đến 05/12/2019.

Nơi nhận:

- Như trên;
- TT (để công bố);
- Lưu: VT, Hồ sơ.

CỤC TRƯỞNG



Đinh Hữu Phí

BỘ KHOA HỌC VÀ CÔNG NGHỆ
CỤC SỞ HỮU TRÍ TUỆ

CỘNG HÒA XÃ HỘI CHỦ NGHĨA VIỆT NAM
Độc lập - Tự do - Hạnh phúc

Số: 8071/TB-SHTT

Hà Nội, ngày 02 tháng 05 năm 2019

THÔNG BÁO

Ghi nhận yêu cầu duy trì hiệu lực Bằng độc quyền sáng chế

Kính gửi: Viện Hoá học Công nghiệp Việt Nam
Số 2, Phạm Ngũ Lão, Quận Hoàn Kiếm, Thành phố Hà Nội

Căn cứ kết quả thẩm định yêu cầu duy trì hiệu lực Bằng độc quyền sáng chế:

Số đơn: DT1-2018-06968

Ngày nộp: 12/11/2018

Chủ đơn: Viện Hoá học Công nghiệp Việt Nam (VN)

Bằng độc quyền sáng chế số: 17884

Năm yêu cầu duy trì hiệu lực: 2

Cục Sở hữu trí tuệ thông báo:

1. Yêu cầu duy trì hiệu lực Bằng độc quyền sáng chế nêu trên được chấp nhận.

2. Hiệu lực Bằng độc quyền sáng chế số 17884 được duy trì đến 21/11/2019.

Nơi nhận:

- Như trên;
- TT (để công bố);
- Lưu: VT, Hồ sơ.

CỤC TRƯỞNG

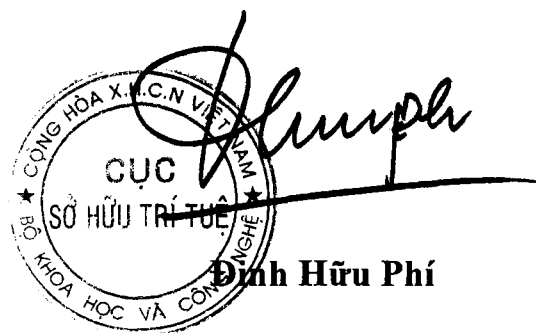

BỘ KHOA HỌC VÀ CÔNG NGHỆ
CỤC SỞ HỮU TRÍ TUỆ

CỘNG HOÀ XÃ HỘI CHỦ NGHĨA VIỆT NAM
Độc lập - Tự do - Hạnh phúc

Số: 8072/TB-SHTT

Hà Nội, ngày 02 tháng 05 năm 2019

THÔNG BÁO
Ghi nhận yêu cầu duy trì hiệu lực Bằng độc quyền sáng chế

Kính gửi: Công ty TNHH Sở hữu trí tuệ Việt á (VIET A IP CO.,LTD)
Phòng 1504, tầng 15, tòa nhà Hàn Việt, số 203 Minh Khai,
phường Minh Khai, quận Hai Bà Trưng, TP. Hà Nội

Căn cứ kết quả thẩm định yêu cầu duy trì hiệu lực Bằng độc quyền sáng chế:

Số đơn: DT1-2018-06969

Ngày nộp: 13/11/2018

Chủ đơn: LIXIL CORPORATION (JP)

Đại diện của Chủ đơn: VIET A IP CO.,LTD

Bằng độc quyền sáng chế số: 9004

Năm yêu cầu duy trì hiệu lực: 9

Cục Sở hữu trí tuệ thông báo:

1. Yêu cầu duy trì hiệu lực Bằng độc quyền sáng chế nêu trên được chấp nhận.
2. Hiệu lực Bằng độc quyền sáng chế số 9004 được duy trì đến 18/01/2020.

Nơi nhận:

- Như trên;
- TT (để công bố);
- Lưu: VT, Hồ sơ.

CỤC TRƯỞNG



Đinh Hữu Phí

BỘ KHOA HỌC VÀ CÔNG NGHỆ
CỤC SỞ HỮU TRÍ TUỆ

CỘNG HOÀ XÃ HỘI CHỦ NGHĨA VIỆT NAM
Độc lập - Tự do - Hạnh phúc

Số: 8073 /TB-SHTT

Hà Nội, ngày 02 tháng 05 năm 2019

THÔNG BÁO
Ghi nhận yêu cầu duy trì hiệu lực Bằng độc quyền sáng chế

Kính gửi: Công ty TNHH Sở hữu trí tuệ Việt á (VIET A IP CO.,LTD)
Phòng 1504, tầng 15, tòa nhà Hàn Việt, số 203 Minh Khai,
phường Minh Khai, quận Hai Bà Trưng, TP. Hà Nội

Căn cứ kết quả thẩm định yêu cầu duy trì hiệu lực Bằng độc quyền sáng chế:

Số đơn: DT1-2018-06970

Ngày nộp: 13/11/2018

Chủ đơn: LIXIL CORPORATION

Đại diện của Chủ đơn: VIET A IP CO.,LTD

Bằng độc quyền sáng chế số: 5428

Năm yêu cầu duy trì hiệu lực: 14

Cục Sở hữu trí tuệ thông báo:

1. Yêu cầu duy trì hiệu lực Bằng độc quyền sáng chế nêu trên được chấp nhận.
2. Hiệu lực Bằng độc quyền sáng chế số 5428 được duy trì đến 25/01/2020.

Nơi nhận:

- Như trên;
- TT (để công bố);
- Lưu: VT, Hồ sơ.

CỤC TRƯỞNG



Đinh Hữu Phí

BỘ KHOA HỌC VÀ CÔNG NGHỆ
CỤC SỞ HỮU TRÍ TUỆ

CỘNG HÒA XÃ HỘI CHỦ NGHĨA VIỆT NAM
Độc lập - Tự do - Hạnh phúc

Số: 8074/TB-SHTT

Hà Nội, ngày 02 tháng 05 năm 2019

THÔNG BÁO
Ghi nhận yêu cầu duy trì hiệu lực Bằng độc quyền sáng chế

Kính gửi: Công ty TNHH Sở hữu trí tuệ Việt á (VIET A IP CO.,LTD)
Phòng 1504, tầng 15, tòa nhà Hàn Việt, số 203 Minh Khai,
phường Minh Khai, quận Hai Bà Trưng, TP. Hà Nội

Căn cứ kết quả thẩm định yêu cầu duy trì hiệu lực Bằng độc quyền sáng chế:

Số đơn: DT1-2018-06971

Ngày nộp: 13/11/2018

Chủ đơn: LIXIL CORPORATION (JP)

Đại diện của Chủ đơn: VIET A IP CO.,LTD

Bằng độc quyền sáng chế số: 5442

Năm yêu cầu duy trì hiệu lực: 14

Cục Sở hữu trí tuệ thông báo:

1. Yêu cầu duy trì hiệu lực Bằng độc quyền sáng chế nêu trên được chấp nhận.

2. Hiệu lực Bằng độc quyền sáng chế số 5442 được duy trì đến 25/01/2020.

Nơi nhận:

- Như trên;
- TT (để công bố);
- Lưu: VT, Hồ sơ.



CỤC TRƯỞNG

Đình Hữu Phí

BỘ KHOA HỌC VÀ CÔNG NGHỆ
CỤC SỞ HỮU TRÍ TUỆ

CỘNG HOÀ XÃ HỘI CHỦ NGHĨA VIỆT NAM
Độc lập - Tự do - Hạnh phúc

Số: 8075/TB-SHTT

Hà Nội, ngày 02 tháng 05 năm 2019

THÔNG BÁO
Ghi nhận yêu cầu duy trì hiệu lực Bằng độc quyền sáng chế

Kính gửi: Văn phòng luật sư Phạm và Liên danh (PHAM & ASSOCIATES)
8 Trần Hưng Đạo, thành phố Hà Nội

Căn cứ kết quả thẩm định yêu cầu duy trì hiệu lực Bằng độc quyền sáng chế:

Số đơn: DT1-2018-06972

Ngày nộp: 13/11/2018

Chủ đơn: THOMSON LICENSING (FR)

Đại diện của Chủ đơn: PHAM & ASSOCIATES

Bằng độc quyền sáng chế số: 16220

Năm yêu cầu duy trì hiệu lực: 3

Cục Sở hữu trí tuệ thông báo:

1. Yêu cầu duy trì hiệu lực Bằng độc quyền sáng chế nêu trên được chấp nhận.
2. Hiệu lực Bằng độc quyền sáng chế số 16220 được duy trì đến 14/11/2019.

Nơi nhận:

- Như trên;
- TT (để công bố);
- Lưu: VT, Hồ sơ.

CỤC TRƯỞNG



Đinh Hữu Phí

BỘ KHOA HỌC VÀ CÔNG NGHỆ
CỤC SỞ HỮU TRÍ TUỆ

CỘNG HÒA XÃ HỘI CHỦ NGHĨA VIỆT NAM
Độc lập - Tự do - Hạnh phúc

Số: 8076 /TB-SHTT

Hà Nội, ngày 02 tháng 05 năm 2019

THÔNG BÁO
Ghi nhận yêu cầu duy trì hiệu lực Bằng độc quyền sáng chế

Kính gửi: Văn phòng luật sư Phạm và Liên danh (PHAM & ASSOCIATES)
8 Trần Hưng Đạo, thành phố Hà Nội

Căn cứ kết quả thẩm định yêu cầu duy trì hiệu lực Bằng độc quyền sáng chế:

Số đơn: DT1-2018-06973

Ngày nộp: 13/11/2018

Chủ đơn: THOMSON LICENSING (FR)

Đại diện của Chủ đơn: PHAM & ASSOCIATES

Bằng độc quyền sáng chế số: 7341

Năm yêu cầu duy trì hiệu lực: 11

Cục Sở hữu trí tuệ thông báo:

1. Yêu cầu duy trì hiệu lực Bằng độc quyền sáng chế nêu trên được chấp nhận.

2. Hiệu lực Bằng độc quyền sáng chế số 7341 được duy trì đến 04/11/2019. *JE*

Nơi nhận:

- Như trên;
- TT (để công bố);
- Lưu: VT, Hồ sơ.

CỤC TRƯỞNG



Đinh Hữu Phí

BỘ KHOA HỌC VÀ CÔNG NGHỆ
CỤC SỞ HỮU TRÍ TUỆ

CỘNG HÒA XÃ HỘI CHỦ NGHĨA VIỆT NAM
Độc lập - Tự do - Hạnh phúc

Số: 8077/TB-SHTT

Hà Nội, ngày 02 tháng 05 năm 2019

THÔNG BÁO
Ghi nhận yêu cầu duy trì hiệu lực Bằng độc quyền sáng chế

Kính gửi: Văn phòng luật sư Phạm và Liên danh (PHAM & ASSOCIATES)
8 Trần Hưng Đạo, thành phố Hà Nội

Căn cứ kết quả thẩm định yêu cầu duy trì hiệu lực Bằng độc quyền sáng chế:

Số đơn: DT1-2018-06975

Ngày nộp: 13/11/2018

Chủ đơn: THOMSON LICENSING (FR)

Đại diện của Chủ đơn: PHAM & ASSOCIATES

Bằng độc quyền sáng chế số: 12093

Năm yêu cầu duy trì hiệu lực: 6

Cục Sở hữu trí tuệ thông báo:

1. Yêu cầu duy trì hiệu lực Bằng độc quyền sáng chế nêu trên được chấp nhận.

2. Hiệu lực Bằng độc quyền sáng chế số 12093 được duy trì đến 26/11/2019.

Nơi nhận:

- Như trên;
- TT (để công bố);
- Lưu: VT, Hồ sơ.

CỤC TRƯỞNG

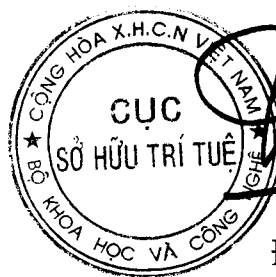

Đình Hữu Phí

BỘ KHOA HỌC VÀ CÔNG NGHỆ
CỤC SỞ HỮU TRÍ TUỆ

CỘNG HÒA XÃ HỘI CHỦ NGHĨA VIỆT NAM
Độc lập - Tự do - Hạnh phúc

Số: 8078 /TB-SHTT

Hà Nội, ngày 02 tháng 05 năm 2019

THÔNG BÁO
Ghi nhận yêu cầu duy trì hiệu lực Bằng độc quyền sáng chế

Kính gửi: Văn phòng luật sư Phạm và Liên danh (PHAM & ASSOCIATES)
8 Trần Hưng Đạo, thành phố Hà Nội

Căn cứ kết quả thẩm định yêu cầu duy trì hiệu lực Bằng độc quyền sáng chế:

Số đơn: DT1-2018-06976

Ngày nộp: 13/11/2018

Chủ đơn: THOMSON LICENSING (FR)

Đại diện của Chủ đơn: PHAM & ASSOCIATES

Bằng độc quyền sáng chế số: 10847

Năm yêu cầu duy trì hiệu lực: 7

Cục Sở hữu trí tuệ thông báo:

1. Yêu cầu duy trì hiệu lực Bằng độc quyền sáng chế nêu trên được chấp nhận.

2. Hiệu lực Bằng độc quyền sáng chế số 10847 được duy trì đến 20/11/2019.

Nơi nhận:

- Như trên;
- TT (để công bố);
- Lưu: VT, Hồ sơ.

CỤC TRƯỞNG



Đinh Hữu Phí

BỘ KHOA HỌC VÀ CÔNG NGHỆ
CỤC SỞ HỮU TRÍ TUỆ

CỘNG HÒA XÃ HỘI CHỦ NGHĨA VIỆT NAM
Độc lập - Tự do - Hạnh phúc

Số: 8079/TB-SHTT

Hà Nội, ngày 02 tháng 05 năm 2019

THÔNG BÁO
Ghi nhận yêu cầu duy trì hiệu lực Bằng độc quyền sáng chế

Kính gửi: Văn phòng luật sư Phạm và Liên danh (PHAM & ASSOCIATES)
8 Trần Hưng Đạo, thành phố Hà Nội

Căn cứ kết quả thẩm định yêu cầu duy trì hiệu lực Bằng độc quyền sáng chế:

Số đơn: DT1-2018-06977

Ngày nộp: 13/11/2018

Chủ đơn: THOMSON LICENSING (FR)

Đại diện của Chủ đơn: PHAM & ASSOCIATES

Bằng độc quyền sáng chế số: 8855

Năm yêu cầu duy trì hiệu lực: 9

Cục Sở hữu trí tuệ thông báo:

1. Yêu cầu duy trì hiệu lực Bằng độc quyền sáng chế nêu trên được chấp nhận.
2. Hiệu lực Bằng độc quyền sáng chế số 8855 được duy trì đến 15/11/2019. *te*

Nơi nhận:

- Như trên;
- TT (để công bố);
- Lưu: VT, Hồ sơ.

CỤC TRƯỞNG



Đinh Hữu Phí

BỘ KHOA HỌC VÀ CÔNG NGHỆ
CỤC SỞ HỮU TRÍ TUỆ

CỘNG HÒA XÃ HỘI CHỦ NGHĨA VIỆT NAM
Độc lập - Tự do - Hạnh phúc

Số: 8080/TB-SHTT

Hà Nội, ngày 02 tháng 05 năm 2019

THÔNG BÁO
Ghi nhận yêu cầu duy trì hiệu lực Bằng độc quyền sáng chế

Kính gửi: Văn phòng luật sư Phạm và Liên danh (PHAM & ASSOCIATES)
8 Trần Hưng Đạo, thành phố Hà Nội

Căn cứ kết quả thẩm định yêu cầu duy trì hiệu lực Bằng độc quyền sáng chế:

Số đơn: DT1-2018-06978

Ngày nộp: 13/11/2018

Chủ đơn: THOMSON LICENSING (FR)

Đại diện của Chủ đơn: PHAM & ASSOCIATES

Bằng độc quyền sáng chế số: 8846

Năm yêu cầu duy trì hiệu lực: 9

Cục Sở hữu trí tuệ thông báo:

1. Yêu cầu duy trì hiệu lực Bằng độc quyền sáng chế nêu trên được chấp nhận.
2. Hiệu lực Bằng độc quyền sáng chế số 8846 được duy trì đến 09/11/2019.

Nơi nhận:

- Như trên;
- TT (để công bố);
- Lưu: VT, Hồ sơ.

CỤC TRƯỞNG



Đinh Hữu Phí

BỘ KHOA HỌC VÀ CÔNG NGHỆ
CỤC SỞ HỮU TRÍ TUỆ

CỘNG HÒA XÃ HỘI CHỦ NGHĨA VIỆT NAM
Độc lập - Tự do - Hạnh phúc

Số: 8081/TB-SHTT

Hà Nội, ngày 02 tháng 05 năm 2019

THÔNG BÁO

Ghi nhận yêu cầu duy trì hiệu lực Bằng độc quyền sáng chế

Kính gửi: Văn phòng luật sư Phạm và Liên danh (PHAM & ASSOCIATES)
8 Trần Hưng Đạo, thành phố Hà Nội

Căn cứ kết quả thẩm định yêu cầu duy trì hiệu lực Bằng độc quyền sáng chế:

Số đơn: DT1-2018-06979

Ngày nộp: 13/11/2018

Chủ đơn: PLUS STATIONERY CORPORATION (JP)

Đại diện của Chủ đơn: PHAM & ASSOCIATES

Bằng độc quyền sáng chế số: 8907

Năm yêu cầu duy trì hiệu lực: 9

Cục Sở hữu trí tuệ thông báo:

1. Yêu cầu duy trì hiệu lực Bằng độc quyền sáng chế nêu trên được chấp nhận.

2. Hiệu lực Bằng độc quyền sáng chế số 8907 được duy trì đến 13/12/2019.

Nơi nhận:

- Như trên;
- TT (để công bố);
- Lưu: VT, Hồ sơ.

CỤC TRƯỞNG

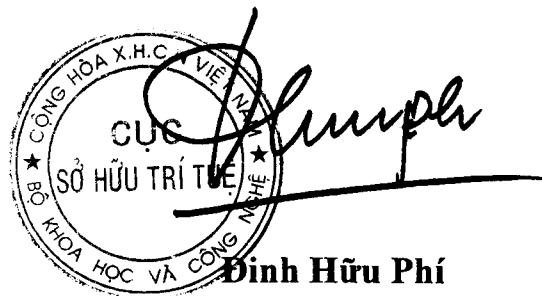

BỘ KHOA HỌC VÀ CÔNG NGHỆ
CỤC SỞ HỮU TRÍ TUỆ

CỘNG HÒA XÃ HỘI CHỦ NGHĨA VIỆT NAM
Độc lập - Tự do - Hạnh phúc

Số: 8082 /TB-SHTT

Hà Nội, ngày 02 tháng 05 năm 2019

THÔNG BÁO
Ghi nhận yêu cầu duy trì hiệu lực Bằng độc quyền sáng chế

Kính gửi: Văn phòng luật sư Phạm và Liên danh (PHAM & ASSOCIATES)
8 Trần Hưng Đạo, thành phố Hà Nội

Căn cứ kết quả thẩm định yêu cầu duy trì hiệu lực Bằng độc quyền sáng chế:

Số đơn: DT1-2018-06980

Ngày nộp: 13/11/2018

Chủ đơn: TENPOINT MANUFACTURING CORPORATION (PH)

Đại diện của Chủ đơn: PHAM & ASSOCIATES

Bằng độc quyền sáng chế số: 18268

Năm yêu cầu duy trì hiệu lực: 2

Cục Sở hữu trí tuệ thông báo:

1. Yêu cầu duy trì hiệu lực Bằng độc quyền sáng chế nêu trên được chấp nhận.

2. Hiệu lực Bằng độc quyền sáng chế số 18268 được duy trì đến 09/01/2020.

Nơi nhận:

- Như trên;
- TT (để công bố);
- Lưu: VT, Hồ sơ.



CỤC TRƯỞNG

Đinh Hữu Phí

BỘ KHOA HỌC VÀ CÔNG NGHỆ
CỤC SỞ HỮU TRÍ TUỆ

CỘNG HOÀ XÃ HỘI CHỦ NGHĨA VIỆT NAM
Độc lập - Tự do - Hạnh phúc

Số: 8083 /TB-SHTT

Hà Nội, ngày 02 tháng 05 năm 2019

THÔNG BÁO

Ghi nhận yêu cầu duy trì hiệu lực Bằng độc quyền sáng chế

Kính gửi: Công ty TNHH một thành viên Sở hữu trí tuệ VCCI
(VCCI-IP CO.,LTD)
Tầng 8, Toà nhà VCCI, số 9 Đào Duy Anh, phường Phương mai,
quận Đống Đa, thành phố Hà Nội

Căn cứ kết quả thẩm định yêu cầu duy trì hiệu lực Bằng độc quyền sáng chế:

Số đơn: DT1-2018-06981

Ngày nộp: 13/11/2018

Chủ đơn: JFE Galvanizing & Coating Co., Ltd. (JP)

Đại diện của Chủ đơn: VCCI-IP CO.,LTD

Bằng độc quyền sáng chế số: 13392

Năm yêu cầu duy trì hiệu lực: 5

Cục Sở hữu trí tuệ thông báo:

1. Yêu cầu duy trì hiệu lực Bằng độc quyền sáng chế nêu trên được chấp nhận.
2. Hiệu lực Bằng độc quyền sáng chế số 13392 được duy trì đến 10/11/2019.

Nơi nhận:

- Như trên;
- TT (để công bố);
- Lưu: VT, Hồ sơ.

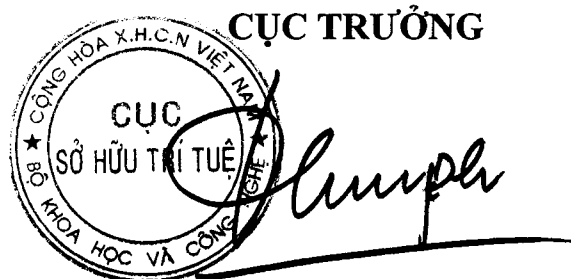

Đinh Hữu Phí

BỘ KHOA HỌC VÀ CÔNG NGHỆ
CỤC SỞ HỮU TRÍ TUỆ

CỘNG HÒA XÃ HỘI CHỦ NGHĨA VIỆT NAM
Độc lập - Tự do - Hạnh phúc

Số: 8084 /TB-SHTT

Hà Nội, ngày 02 tháng 05 năm 2019

THÔNG BÁO
Ghi nhận yêu cầu duy trì hiệu lực Bằng độc quyền sáng chế

Kính gửi: Công ty TNHH một thành viên Sở hữu trí tuệ VCCI
(VCCI-IP CO.,LTD)
Tầng 8, Toà nhà VCCI, số 9 Đào Duy Anh, phường Phương mai,
quận Đống Đa, thành phố Hà Nội

Căn cứ kết quả thẩm định yêu cầu duy trì hiệu lực Bằng độc quyền sáng chế:

Số đơn: DT1-2018-06982

Ngày nộp: 13/11/2018

Chủ đơn: ECCO SKO A/S (DK)

Đại diện của Chủ đơn: VCCI-IP CO.,LTD

Bằng độc quyền sáng chế số: 5307

Năm yêu cầu duy trì hiệu lực: 14

Cục Sở hữu trí tuệ thông báo:

1. Yêu cầu duy trì hiệu lực Bằng độc quyền sáng chế nêu trên được chấp nhận.

2. Hiệu lực Bằng độc quyền sáng chế số 5307 được duy trì đến 28/11/2019. *hc*

Nơi nhận:

- Như trên;
- TT (để công bố);
- Lưu: VT, Hồ sơ.

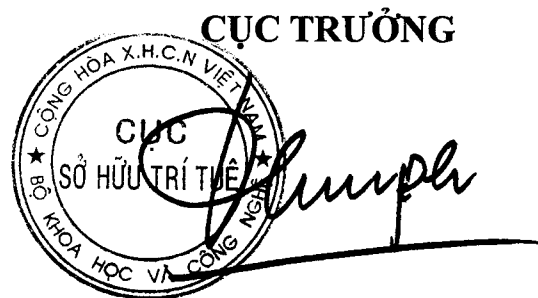

Đình Hữu Phí

BỘ KHOA HỌC VÀ CÔNG NGHỆ
CỤC SỞ HỮU TRÍ TUỆ

CỘNG HÒA XÃ HỘI CHỦ NGHĨA VIỆT NAM
Độc lập - Tự do - Hạnh phúc

Số: 8085/TB-SHTT

Hà Nội, ngày 02 tháng 05 năm 2019

THÔNG BÁO
Ghi nhận yêu cầu duy trì hiệu lực Bằng độc quyền sáng chế

Kính gửi: Văn phòng Luật sư Ân Nam (ANNAM IP & LAW)
Số 10 ngõ 34 đường Âu Cơ, phường Quảng An, quận Tây Hồ, TP Hà Nội

Căn cứ kết quả thẩm định yêu cầu duy trì hiệu lực Bằng độc quyền sáng chế:

Số đơn: DT1-2018-06983

Ngày nộp: 13/11/2018

Chủ đơn: MYLAN GROUP (Công ty Cổ phần Mỹ Lan) (VN)

Đại diện của Chủ đơn: ANNAM IP & LAW

Bằng độc quyền sáng chế số: 16224

Năm yêu cầu duy trì hiệu lực: 3

Cục Sở hữu trí tuệ thông báo:

1. Yêu cầu duy trì hiệu lực Bằng độc quyền sáng chế nêu trên được chấp nhận.
2. Hiệu lực Bằng độc quyền sáng chế số 16224 được duy trì đến 14/11/2019.

Nơi nhận:

- Như trên;
- TT (để công bố);
- Lưu: VT, Hồ sơ.

CỤC TRƯỞNG



Đinh Hữu Phí

BỘ KHOA HỌC VÀ CÔNG NGHỆ
CỤC SỞ HỮU TRÍ TUỆ

CỘNG HOÀ XÃ HỘI CHỦ NGHĨA VIỆT NAM
Độc lập - Tự do - Hạnh phúc

Số: 8086 /TB-SHTT

Hà Nội, ngày 02 tháng 05 năm 2019

THÔNG BÁO
Ghi nhận yêu cầu duy trì hiệu lực Bằng độc quyền sáng chế

Kính gửi: Công ty TNHH T&T INVENMARK Sở hữu trí tuệ Quốc tế
(T&T INVENMARK CO., LTD.)
Phòng 101, tòa nhà 30 Nguyễn Du, phường Bùi Thị Xuân,
quận Hai Bà Trưng, TP. Hà Nội

Căn cứ kết quả thẩm định yêu cầu duy trì hiệu lực Bằng độc quyền sáng chế:

Số đơn: DT1-2018-06984

Ngày nộp: 13/11/2018

Chủ đơn: Jumbo Technology Co., Ltd. (TW)

Đại diện của Chủ đơn: T&T INVENMARK CO., LTD.

Bằng độc quyền sáng chế số: 9920

Năm yêu cầu duy trì hiệu lực: 8

Cục Sở hữu trí tuệ thông báo:

1. Yêu cầu duy trì hiệu lực Bằng độc quyền sáng chế nêu trên được chấp nhận.
2. Hiệu lực Bằng độc quyền sáng chế số 9920 được duy trì đến 20/12/2019. *He*

Nơi nhận:

- Như trên;
- TT (để công bố);
- Lưu: VT, Hồ sơ.

CỤC TRƯỞNG



Đình Hữu Phí

BỘ KHOA HỌC VÀ CÔNG NGHỆ
CỤC SỞ HỮU TRÍ TUỆ

CỘNG HOÀ XÃ HỘI CHỦ NGHĨA VIỆT NAM
Độc lập - Tự do - Hạnh phúc

Số: 8087/TB-SHTT

Hà Nội, ngày 02 tháng 05 năm 2019

THÔNG BÁO
Ghi nhận yêu cầu duy trì hiệu lực Bằng độc quyền sáng chế

Kính gửi: Công ty Luật TNHH T&G (TGVN)

Phòng số 5 tầng 15 Toà nhà Harec, 4A Láng Hạ, phường Thành Công,
quận Ba Đình, TP Hà Nội

Căn cứ kết quả thẩm định yêu cầu duy trì hiệu lực Bằng độc quyền sáng chế:

Số đơn: DT1-2018-06985

Ngày nộp: 13/11/2018

Chủ đơn: AKZO NOBEL COATINGS INTERNATIONAL B.V. (NL)

Đại diện của Chủ đơn: TGVN

Bằng độc quyền sáng chế số: 4654

Năm yêu cầu duy trì hiệu lực: 15

Cục Sở hữu trí tuệ thông báo:

1. Yêu cầu duy trì hiệu lực Bằng độc quyền sáng chế nêu trên được chấp nhận.
2. Hiệu lực Bằng độc quyền sáng chế số 4654 được duy trì đến 02/07/2019.

Nơi nhận:

- Như trên;
- TT (để công bố);
- Lưu: VT, Hồ sơ.

CỤC TRƯỞNG



Đinh Hữu Phí

BỘ KHOA HỌC VÀ CÔNG NGHỆ
CỤC SỞ HỮU TRÍ TUỆ

CỘNG HOÀ XÃ HỘI CHỦ NGHĨA VIỆT NAM
Độc lập - Tự do - Hạnh phúc

Số: 8088 /TB-SHTT

Hà Nội, ngày 02 tháng 05 năm 2019

THÔNG BÁO
Ghi nhận yêu cầu duy trì hiệu lực Bằng độc quyền sáng chế

Kính gửi: Công ty Luật TNHH T&G (TGVN)

Phòng số 5 tầng 15 Toà nhà Harec, 4A Láng Hạ, phường Thành Công,
quận Ba Đình, TP Hà Nội

Căn cứ kết quả thẩm định yêu cầu duy trì hiệu lực Bằng độc quyền sáng chế:

Số đơn: DT1-2018-06986

Ngày nộp: 13/11/2018

Chủ đơn: LOOPS, LLC (US)

Đại diện của Chủ đơn: TGVN

Bằng độc quyền sáng chế số: 13356

Năm yêu cầu duy trì hiệu lực: 5

Cục Sở hữu trí tuệ thông báo:

1. Yêu cầu duy trì hiệu lực Bằng độc quyền sáng chế nêu trên được chấp nhận.
2. Hiệu lực Bằng độc quyền sáng chế số 13356 được duy trì đến 27/10/2019.

Nơi nhận:

- Như trên;
- TT (để công bố);
- Lưu: VT, Hồ sơ.

CỤC TRƯỞNG

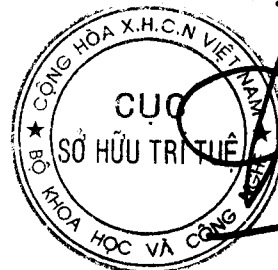

Đinh Hữu Phí

BỘ KHOA HỌC VÀ CÔNG NGHỆ
CỤC SỞ HỮU TRÍ TUỆ

CỘNG HÒA XÃ HỘI CHỦ NGHĨA VIỆT NAM
Độc lập - Tự do - Hạnh phúc

Số: 8089 /TB-SHTT

Hà Nội, ngày 02 tháng 05 năm 2019

THÔNG BÁO

Ghi nhận yêu cầu duy trì hiệu lực Bằng độc quyền sáng chế

Kính gửi: Công ty Luật TNHH T&G (TGVN)

Phòng số 5 tầng 15 Toà nhà Harec, 4A Láng Hạ, phường Thành Công,
quận Ba Đình, TP Hà Nội

Căn cứ kết quả thẩm định yêu cầu duy trì hiệu lực Bằng độc quyền sáng chế:

Số đơn: DT1-2018-06987

Ngày nộp: 13/11/2018

Chủ đơn: Ashley Furniture Industries, Inc. (US)

Đại diện của Chủ đơn: TGVN

Bằng độc quyền sáng chế số: 16131

Năm yêu cầu duy trì hiệu lực: 3

Cục Sở hữu trí tuệ thông báo:

1. Yêu cầu duy trì hiệu lực Bằng độc quyền sáng chế nêu trên được chấp nhận.

2. Hiệu lực Bằng độc quyền sáng chế số 16131 được duy trì đến 24/10/2019.

hc

Nơi nhận:

- Như trên;
- TT (để công bố);
- Lưu: VT, Hồ sơ.

CỤC TRƯỞNG



Đinh Hữu Phí

BỘ KHOA HỌC VÀ CÔNG NGHỆ
CỤC SỞ HỮU TRÍ TUỆ

CỘNG HÒA XÃ HỘI CHỦ NGHĨA VIỆT NAM
Độc lập - Tự do - Hạnh phúc

Số: 8090/TB-SHTT

Hà Nội, ngày 02 tháng 05 năm 2019

THÔNG BÁO
Ghi nhận yêu cầu duy trì hiệu lực Bằng độc quyền sáng chế

Kính gửi: Công ty Luật TNHH T&G (TGVN)

Phòng số 5 tầng 15 Toà nhà Harec, 4A Láng Hạ, phường Thành Công,
quận Ba Đình, TP Hà Nội

Căn cứ kết quả thẩm định yêu cầu duy trì hiệu lực Bằng độc quyền sáng chế:

Số đơn: DT1-2018-06988

Ngày nộp: 13/11/2018

Chủ đơn: GILEAD SCIENCES, INC. (US)

Đại diện của Chủ đơn: TGVN

Bằng độc quyền sáng chế số: 10866

Năm yêu cầu duy trì hiệu lực: 7

Cục Sở hữu trí tuệ thông báo:

1. Yêu cầu duy trì hiệu lực Bằng độc quyền sáng chế nêu trên được chấp nhận.

2. Hiệu lực Bằng độc quyền sáng chế số 10866 được duy trì đến 20/11/2019.

He

Nơi nhận:

- Như trên;
- TT (để công bố);
- Lưu: VT, Hồ sơ.

CỤC TRƯỞNG



Đình Hữu Phí

BỘ KHOA HỌC VÀ CÔNG NGHỆ
CỤC SỞ HỮU TRÍ TUỆ

CỘNG HÒA XÃ HỘI CHỦ NGHĨA VIỆT NAM
Độc lập - Tự do - Hạnh phúc

Số: 8091 /TB-SHTT

Hà Nội, ngày 02 tháng 05 năm 2019

THÔNG BÁO
Ghi nhận yêu cầu duy trì hiệu lực Bằng độc quyền sáng chế

Kính gửi: Công ty Luật TNHH T&G (TGVN)
Phòng số 5 tầng 15 Tòa nhà Harec, 4A Láng Hạ, phường Thành Công,
quận Ba Đình, TP Hà Nội

Căn cứ kết quả thẩm định yêu cầu duy trì hiệu lực Bằng độc quyền sáng chế:

Số đơn: DT1-2018-06989

Ngày nộp: 13/11/2018

Chủ đơn: E.I. DUPONT DE NEMOURS AND COMPANY (US)

Đại diện của Chủ đơn: TGVN

Bằng độc quyền sáng chế số: 12041

Năm yêu cầu duy trì hiệu lực: 6

Cục Sở hữu trí tuệ thông báo:

1. Yêu cầu duy trì hiệu lực Bằng độc quyền sáng chế nêu trên được chấp nhận.
2. Hiệu lực Bằng độc quyền sáng chế số 12041 được duy trì đến 19/11/2019.

Nơi nhận:

- Như trên;
- TT (để công bố);
- Lưu: VT, Hồ sơ.

CỤC TRƯỞNG



Đinh Hữu Phí

BỘ KHOA HỌC VÀ CÔNG NGHỆ
CỤC SỞ HỮU TRÍ TUỆ

CỘNG HÒA XÃ HỘI CHỦ NGHĨA VIỆT NAM
Độc lập - Tự do - Hạnh phúc

Số: 8092/TB-SHTT

Hà Nội, ngày 02 tháng 05 năm 2019

THÔNG BÁO
Ghi nhận yêu cầu duy trì hiệu lực Bằng độc quyền sáng chế

Kính gửi: Công ty Luật TNHH WINCO (WINCO LAW FIRM)
Số 54 Trần Quốc Vượng, phường Dịch Vọng Hậu, quận Cầu Giấy,
TP Hà Nội

Căn cứ kết quả thẩm định yêu cầu duy trì hiệu lực Bằng độc quyền sáng chế:

Số đơn: DT1-2018-06990

Ngày nộp: 13/11/2018

Chủ đơn: YANG, GENE HUANG (CN)

Đại diện của Chủ đơn: WINCO LAW FIRM

Bằng độc quyền sáng chế số: 17925

Năm yêu cầu duy trì hiệu lực: 2

Cục Sở hữu trí tuệ thông báo:

1. Yêu cầu duy trì hiệu lực Bằng độc quyền sáng chế nêu trên được chấp nhận.

2. Hiệu lực Bằng độc quyền sáng chế số 17925 được duy trì đến 28/11/2019.

Nơi nhận:

- Như trên;
- TT (để công bố);
- Lưu: VT, Hồ sơ.

CỤC TRƯỞNG



Đình Hữu Phí

BỘ KHOA HỌC VÀ CÔNG NGHỆ
CỤC SỞ HỮU TRÍ TUỆ

CỘNG HÒA XÃ HỘI CHỦ NGHĨA VIỆT NAM
Độc lập - Tự do - Hạnh phúc

Số: 8093 /TB-SHTT

Hà Nội, ngày 02 tháng 05 năm 2019

THÔNG BÁO

Ghi nhận yêu cầu duy trì hiệu lực Bằng độc quyền sáng chế

Kính gửi: Công ty Luật TNHH WINCO (WINCO LAW FIRM)
Số 54 Trần Quốc Vượng, phường Dịch Vọng Hậu, quận Cầu Giấy,
TP Hà Nội

Căn cứ kết quả thẩm định yêu cầu duy trì hiệu lực Bằng độc quyền sáng chế:

Số đơn: DT1-2018-06991

Ngày nộp: 13/11/2018

Chủ đơn: KIM, Young-Ki (KR)

Đại diện của Chủ đơn: WINCO LAW FIRM

Bằng độc quyền sáng chế số: 17851

Năm yêu cầu duy trì hiệu lực: 2

Cục Sở hữu trí tuệ thông báo:

1. Yêu cầu duy trì hiệu lực Bằng độc quyền sáng chế nêu trên được chấp nhận.

2. Hiệu lực Bằng độc quyền sáng chế số 17851 được duy trì đến 21/11/2019.

Nơi nhận:

- Như trên;
- TT (để công bố);
- Lưu: VT, Hồ sơ.

CỤC TRƯỞNG



Đinh Hữu Phí

BỘ KHOA HỌC VÀ CÔNG NGHỆ
CỤC SỞ HỮU TRÍ TUỆ

CỘNG HÒA XÃ HỘI CHỦ NGHĨA VIỆT NAM
Độc lập - Tự do - Hạnh phúc

Số: 8094/TB-SHTT

Hà Nội, ngày 02 tháng 05 năm 2019

THÔNG BÁO
Ghi nhận yêu cầu duy trì hiệu lực Bằng độc quyền sáng chế

Kính gửi: Công ty TNHH Tầm nhìn và Liên danh
(VISION & ASSOCIATES CO.LTD.)

Phòng 308-310, tầng 3, Tháp Hà Nội, số 49 Hai Bà Trưng,
phường Trần Hưng Đạo, quận Hoàn Kiếm, thành phố Hà Nội

Căn cứ kết quả thẩm định yêu cầu duy trì hiệu lực Bằng độc quyền sáng chế:

Số đơn: DT1-2018-06992

Ngày nộp: 13/11/2018

Chủ đơn: KEMPHARM, INC. (US)

Đại diện của Chủ đơn: VISION & ASSOCIATES CO.LTD.

Bằng độc quyền sáng chế số: 16298

Năm yêu cầu duy trì hiệu lực: 3

Cục Sở hữu trí tuệ thông báo:

1. Yêu cầu duy trì hiệu lực Bằng độc quyền sáng chế nêu trên được chấp nhận.

2. Hiệu lực Bằng độc quyền sáng chế số 16298 được duy trì đến 29/11/2019.

Nơi nhận:

- Như trên;
- TT (để công bố);
- Lưu: VT, Hồ sơ.

CỤC TRƯỞNG



Đinh Hữu Phí

BỘ KHOA HỌC VÀ CÔNG NGHỆ
CỤC SỞ HỮU TRÍ TUỆ

CỘNG HOÀ XÃ HỘI CHỦ NGHĨA VIỆT NAM
Độc lập - Tự do - Hạnh phúc

Số: 8095/TB-SHTT

Hà Nội, ngày 02 tháng 05 năm 2019

THÔNG BÁO
Ghi nhận yêu cầu duy trì hiệu lực Bằng độc quyền sáng chế

Kính gửi: Công ty TNHH một thành viên Sở hữu trí tuệ VCCI
(VCCI-IP CO.,LTD)
Tầng 8, Toà nhà VCCI, số 9 Đào Duy Anh, phường Phương mai,
quận Đống Đa, thành phố Hà Nội

Căn cứ kết quả thẩm định yêu cầu duy trì hiệu lực Bằng độc quyền sáng chế:

Số đơn: DT1-2018-07091

Ngày nộp: 16/11/2018

Chủ đơn: PANASONIC CORPORATION (JP)

Đại diện của Chủ đơn: VCCI-IP CO.,LTD

Bằng độc quyền sáng chế số: 18154

Năm yêu cầu duy trì hiệu lực: 2

Cục Sở hữu trí tuệ thông báo:

1. Yêu cầu duy trì hiệu lực Bằng độc quyền sáng chế nêu trên được chấp nhận.
2. Hiệu lực Bằng độc quyền sáng chế số 18154 được duy trì đến 25/12/2019.

Nơi nhận:

- Như trên;
- TT (để công bố);
- Lưu: VT, Hồ sơ.

CỤC TRƯỞNG



Đinh Hữu Phí

BỘ KHOA HỌC VÀ CÔNG NGHỆ
CỤC SỞ HỮU TRÍ TUỆ

CỘNG HOÀ XÃ HỘI CHỦ NGHĨA VIỆT NAM
Độc lập - Tự do - Hạnh phúc

Số: 8096/TB-SHTT

Hà Nội, ngày 02 tháng 05 năm 2019

THÔNG BÁO
Ghi nhận yêu cầu duy trì hiệu lực Bằng độc quyền sáng chế

Kính gửi: Công ty TNHH một thành viên Sở hữu trí tuệ VCCI (VCCI-IP CO.,LTD)

Tầng 8, Toà nhà VCCI, số 9 Đào Duy Anh, phường Phương mai, quận Đống Đa, thành phố Hà Nội

Căn cứ kết quả thẩm định yêu cầu duy trì hiệu lực Bằng độc quyền sáng chế:

Số đơn: DT1-2018-07092

Ngày nộp: 16/11/2018

Chủ đơn: TOYOTA JIDOSHA KABUSHIKI KAISHA (JP)

Đại diện của Chủ đơn: VCCI-IP CO.,LTD

Bằng độc quyền sáng chế số: 18161

Năm yêu cầu duy trì hiệu lực: 2

Cục Sở hữu trí tuệ thông báo:

1. Yêu cầu duy trì hiệu lực Bằng độc quyền sáng chế nêu trên được chấp nhận.

2. Hiệu lực Bằng độc quyền sáng chế số 18161 được duy trì đến 25/12/2019.

Nơi nhận:

- Như trên;
- TT (để công bố);
- Lưu: VT, Hồ sơ.

CỤC TRƯỞNG



Đình Hữu Phí

BỘ KHOA HỌC VÀ CÔNG NGHỆ
CỤC SỞ HỮU TRÍ TUỆ

CỘNG HOÀ XÃ HỘI CHỦ NGHĨA VIỆT NAM
Độc lập - Tự do - Hạnh phúc

Số: 8097/TB-SHTT

Hà Nội, ngày 02 tháng 05 năm 2019

THÔNG BÁO
Ghi nhận yêu cầu duy trì hiệu lực Bằng độc quyền sáng chế

Kính gửi: Công ty TNHH một thành viên Sở hữu trí tuệ VCCI
(VCCI-IP CO.,LTD)
Tầng 8, Toà nhà VCCI, số 9 Đào Duy Anh, phường Phương mai,
quận Đống Đa, thành phố Hà Nội

Căn cứ kết quả thẩm định yêu cầu duy trì hiệu lực Bằng độc quyền sáng chế:

Số đơn: DT1-2018-07093

Ngày nộp: 16/11/2018

Chủ đơn: Sumitomo Rubber Industries, Ltd. (JP)

Đại diện của Chủ đơn: VCCI-IP CO.,LTD

Bằng độc quyền sáng chế số: 16404

Năm yêu cầu duy trì hiệu lực: 3

Cục Sở hữu trí tuệ thông báo:

1. Yêu cầu duy trì hiệu lực Bằng độc quyền sáng chế nêu trên được chấp nhận.
2. Hiệu lực Bằng độc quyền sáng chế số 16404 được duy trì đến 26/12/2019.

Nơi nhận:

- Như trên;
- TT (để công bố);
- Lưu: VT, Hồ sơ.

CỤC TRƯỞNG



Đinh Hữu Phí

BỘ KHOA HỌC VÀ CÔNG NGHỆ
CỤC SỞ HỮU TRÍ TUỆ

CỘNG HÒA XÃ HỘI CHỦ NGHĨA VIỆT NAM
Độc lập - Tự do - Hạnh phúc

Số: 8098 /TB-SHTT

Hà Nội, ngày 02 tháng 05 năm 2019

THÔNG BÁO
Ghi nhận yêu cầu duy trì hiệu lực Bằng độc quyền sáng chế

Kính gửi: Công ty TNHH một thành viên Sở hữu trí tuệ VCCI
(VCCI-IP CO.,LTD)
Tầng 8, Toà nhà VCCI, số 9 Đào Duy Anh, phường Phương mai,
quận Đống Đa, thành phố Hà Nội

Căn cứ kết quả thẩm định yêu cầu duy trì hiệu lực Bằng độc quyền sáng chế:

Số đơn: DT1-2018-07094

Ngày nộp: 16/11/2018

Chủ đơn: MITSUBISHI ELECTRIC CORPORATION (JP)

Đại diện của Chủ đơn: VCCI-IP CO.,LTD

Bằng độc quyền sáng chế số: 16407

Năm yêu cầu duy trì hiệu lực: 3

Cục Sở hữu trí tuệ thông báo:

1. Yêu cầu duy trì hiệu lực Bằng độc quyền sáng chế nêu trên được chấp nhận.

2. Hiệu lực Bằng độc quyền sáng chế số 16407 được duy trì đến 26/12/2019.

Nơi nhận:

- Như trên;
- TT (để công bố);
- Lưu: VT, Hồ sơ.

CỤC TRƯỞNG



Đinh Hữu Phí

BỘ KHOA HỌC VÀ CÔNG NGHỆ
CỤC SỞ HỮU TRÍ TUỆ

CỘNG HOÀ XÃ HỘI CHỦ NGHĨA VIỆT NAM
Độc lập - Tự do - Hạnh phúc

Số: 8099 /TB-SHTT

Hà Nội, ngày 02 tháng 05 năm 2019

THÔNG BÁO
Ghi nhận yêu cầu duy trì hiệu lực Bằng độc quyền sáng chế

Kính gửi: Công ty TNHH một thành viên Sở hữu trí tuệ VCCI
(VCCI-IP CO.,LTD)
Tầng 8, Toà nhà VCCI, số 9 Đào Duy Anh, phường Phương mai,
quận Đống Đa, thành phố Hà Nội

Căn cứ kết quả thẩm định yêu cầu duy trì hiệu lực Bằng độc quyền sáng chế:

Số đơn: DT1-2018-07095

Ngày nộp: 16/11/2018

Chủ đơn: JFE Steel Corporation (JP)

Đại diện của Chủ đơn: VCCI-IP CO.,LTD

Bằng độc quyền sáng chế số: 16420

Năm yêu cầu duy trì hiệu lực: 3

Cục Sở hữu trí tuệ thông báo:

1. Yêu cầu duy trì hiệu lực Bằng độc quyền sáng chế nêu trên được chấp nhận.

2. Hiệu lực Bằng độc quyền sáng chế số 16420 được duy trì đến 26/12/2019.

Nơi nhận:

- Như trên;
- TT (để công bố);
- Lưu: VT, Hồ sơ.

CỤC TRƯỞNG



Đinh Hữu Phí

BỘ KHOA HỌC VÀ CÔNG NGHỆ
CỤC SỞ HỮU TRÍ TUỆ

CỘNG HÒA XÃ HỘI CHỦ NGHĨA VIỆT NAM
Độc lập - Tự do - Hạnh phúc

Số: 8100 /TB-SHTT

Hà Nội, ngày 02 tháng 05 năm 2019

THÔNG BÁO

Ghi nhận yêu cầu duy trì hiệu lực Bằng độc quyền sáng chế

Kính gửi: Công ty TNHH một thành viên Sở hữu trí tuệ VCCI
(VCCI-IP CO.,LTD)
Tầng 8, Toà nhà VCCI, số 9 Đào Duy Anh, phường Phương mai,
quận Đống Đa, thành phố Hà Nội

Căn cứ kết quả thẩm định yêu cầu duy trì hiệu lực Bằng độc quyền sáng chế:

Số đơn: DT1-2018-07096

Ngày nộp: 16/11/2018

Chủ đơn: CANON KABUSHIKI KAISHA (JP)

Đại diện của Chủ đơn: VCCI-IP CO.,LTD

Bằng độc quyền sáng chế số: 16425

Năm yêu cầu duy trì hiệu lực: 3

Cục Sở hữu trí tuệ thông báo:

1. Yêu cầu duy trì hiệu lực Bằng độc quyền sáng chế nêu trên được chấp nhận.
2. Hiệu lực Bằng độc quyền sáng chế số 16425 được duy trì đến 26/12/2019.

Nơi nhận:

- Như trên;
- TT (để công bố);
- Lưu: VT, Hồ sơ.

CỤC TRƯỞNG

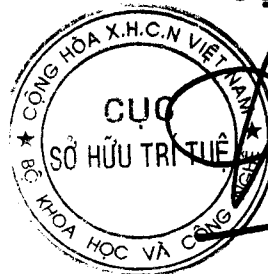

Đinh Hữu Phí
Đinh Hữu Phí

BỘ KHOA HỌC VÀ CÔNG NGHỆ
CỤC SỞ HỮU TRÍ TUỆ

CỘNG HÒA XÃ HỘI CHỦ NGHĨA VIỆT NAM
Độc lập - Tự do - Hạnh phúc

Số: 8107 /TB-SHTT

Hà Nội, ngày 02 tháng 05 năm 2019

THÔNG BÁO
Ghi nhận yêu cầu duy trì hiệu lực Bằng độc quyền sáng chế

Kính gửi: Công ty TNHH một thành viên Sở hữu trí tuệ VCCI
(VCCI-IP CO.,LTD)
Tầng 8, Tòa nhà VCCI, số 9 Đào Duy Anh, phường Phương mai,
quận Đống Đa, thành phố Hà Nội

Căn cứ kết quả thẩm định yêu cầu duy trì hiệu lực Bằng độc quyền sáng chế:

Số đơn: DT1-2018-07097

Ngày nộp: 16/11/2018

Chủ đơn: Crystal Lagoons (Curacao) B.V. (NL)

Đại diện của Chủ đơn: VCCI-IP CO.,LTD

Bằng độc quyền sáng chế số: 16406

Năm yêu cầu duy trì hiệu lực: 3

Cục Sở hữu trí tuệ thông báo:

1. Yêu cầu duy trì hiệu lực Bằng độc quyền sáng chế nêu trên được chấp nhận.

2. Hiệu lực Bằng độc quyền sáng chế số 16406 được duy trì đến 26/12/2019.

HC

Nơi nhận:

- Như trên;
- TT (để công bố);
- Lưu: VT, Hồ sơ.

CỤC TRƯỞNG

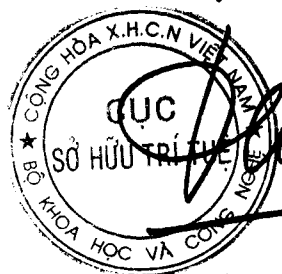

Đinh Hữu Phí

BỘ KHOA HỌC VÀ CÔNG NGHỆ
CỤC SỞ HỮU TRÍ TUỆ

CỘNG HÒA XÃ HỘI CHỦ NGHĨA VIỆT NAM
Độc lập - Tự do - Hạnh phúc

Số: 8102/TB-SHTT

Hà Nội, ngày 02 tháng 05 năm 2019

THÔNG BÁO

Ghi nhận yêu cầu duy trì hiệu lực Bằng độc quyền sáng chế

Kính gửi: Công ty TNHH một thành viên Sở hữu trí tuệ VCCI
(VCCI-IP CO.,LTD)
Tầng 8, Toà nhà VCCI, số 9 Đào Duy Anh, phường Phương mai,
quận Đống Đa, thành phố Hà Nội

Căn cứ kết quả thẩm định yêu cầu duy trì hiệu lực Bằng độc quyền sáng chế:

Số đơn: DT1-2018-07098

Ngày nộp: 16/11/2018

Chủ đơn: SONY COMPUTER ENTERTAINMENT INC. (JP)

Đại diện của Chủ đơn: VCCI-IP CO.,LTD

Bằng độc quyền sáng chế số: 9941

Năm yêu cầu duy trì hiệu lực: 8

Cục Sở hữu trí tuệ thông báo:

1. Yêu cầu duy trì hiệu lực Bằng độc quyền sáng chế nêu trên được chấp nhận.
2. Hiệu lực Bằng độc quyền sáng chế số 9941 được duy trì đến 28/12/2019. *ke*

Nơi nhận:

- Nhutren;
- TT (để công bố);
- Lưu: VT, Hồ sơ.

CỤC TRƯỞNG



Đinh Hữu Phí
Đinh Hữu Phí

BỘ KHOA HỌC VÀ CÔNG NGHỆ
CỤC SỞ HỮU TRÍ TUỆ

CỘNG HOÀ XÃ HỘI CHỦ NGHĨA VIỆT NAM
Độc lập - Tự do - Hạnh phúc

Số: 8103/TB-SHTT

Hà Nội, ngày 02 tháng 05 năm 2019

THÔNG BÁO
Ghi nhận yêu cầu duy trì hiệu lực Bằng độc quyền sáng chế

Kính gửi: Công ty TNHH một thành viên Sở hữu trí tuệ VCCI
(VCCI-IP CO.,LTD)
Tầng 8, Toà nhà VCCI, số 9 Đào Duy Anh, phường Phương mai,
quận Đống Đa, thành phố Hà Nội

Căn cứ kết quả thẩm định yêu cầu duy trì hiệu lực Bằng độc quyền sáng chế:

Số đơn: DT1-2018-07099

Ngày nộp: 16/11/2018

Chủ đơn: CHEVRON JAPAN LTD. (JP)

Đại diện của Chủ đơn: VCCI-IP CO.,LTD

Bằng độc quyền sáng chế số: 16411

Năm yêu cầu duy trì hiệu lực: 3

Cục Sở hữu trí tuệ thông báo:

1. Yêu cầu duy trì hiệu lực Bằng độc quyền sáng chế nêu trên được chấp nhận.

2. Hiệu lực Bằng độc quyền sáng chế số 16411 được duy trì đến 26/12/2019.

ke

Nơi nhận:

- Như trên;
- TT (để công bố);
- Lưu: VT, Hồ sơ.

CỤC TRƯỞNG



Đình Hữu Phí

BỘ KHOA HỌC VÀ CÔNG NGHỆ
CỤC SỞ HỮU TRÍ TUỆ

CỘNG HÒA XÃ HỘI CHỦ NGHĨA VIỆT NAM
Độc lập - Tự do - Hạnh phúc

Số: 8104/TB-SHTT

Hà Nội, ngày 02 tháng 05 năm 2019

THÔNG BÁO

Ghi nhận yêu cầu duy trì hiệu lực Bằng độc quyền sáng chế

Kính gửi: Công ty TNHH một thành viên Sở hữu trí tuệ VCCI
(VCCI-IP CO.,LTD)
Tầng 8, Toà nhà VCCI, số 9 Đào Duy Anh, phường Phương mai,
quận Đống Đa, thành phố Hà Nội

Căn cứ kết quả thẩm định yêu cầu duy trì hiệu lực Bằng độc quyền sáng chế:

Số đơn: DT1-2018-07100

Ngày nộp: 16/11/2018

Chủ đơn: DAIICHI SANKYO COMPANY, LIMITED (JP)

Đại diện của Chủ đơn: VCCI-IP CO.,LTD

Bằng độc quyền sáng chế số: 9956

Năm yêu cầu duy trì hiệu lực: 8

Cục Sở hữu trí tuệ thông báo:

1. Yêu cầu duy trì hiệu lực Bằng độc quyền sáng chế nêu trên được chấp nhận.
2. Hiệu lực Bằng độc quyền sáng chế số 9956 được duy trì đến 28/12/2019.

Nơi nhận:

- Như trên;
- TT (để công bố);
- Lưu: VT, Hồ sơ.

CỤC TRƯỞNG



Đinh Hữu Phí

BỘ KHOA HỌC VÀ CÔNG NGHỆ
CỤC SỞ HỮU TRÍ TUỆ

CỘNG HOÀ XÃ HỘI CHỦ NGHĨA VIỆT NAM
Độc lập - Tự do - Hạnh phúc

Số: 8105 /TB-SHTT

Hà Nội, ngày 02 tháng 05 năm 2019

THÔNG BÁO
Ghi nhận yêu cầu duy trì hiệu lực Bằng độc quyền sáng chế

Kính gửi: Công ty TNHH một thành viên Sở hữu trí tuệ VCCI
(VCCI-IP CO.,LTD)
Tầng 8, Toà nhà VCCI, số 9 Đào Duy Anh, phường Phương mai,
quận Đống Đa, thành phố Hà Nội

Căn cứ kết quả thẩm định yêu cầu duy trì hiệu lực Bằng độc quyền sáng chế:

Số đơn: DT1-2018-07102

Ngày nộp: 16/11/2018

Chủ đơn: JANSSEN PHARMACEUTICA N.V. (BE)

Đại diện của Chủ đơn: VCCI-IP CO.,LTD

Bằng độc quyền sáng chế số: 9955

Năm yêu cầu duy trì hiệu lực: 8

Cục Sở hữu trí tuệ thông báo:

1. Yêu cầu duy trì hiệu lực Bằng độc quyền sáng chế nêu trên được chấp nhận.
2. Hiệu lực Bằng độc quyền sáng chế số 9955 được duy trì đến 28/12/2019. *h*

Nơi nhận:

- Như trên;
- TT (để công bố);
- Lưu: VT, Hồ sơ.

CỤC TRƯỞNG



Đinh Hữu Phí

BỘ KHOA HỌC VÀ CÔNG NGHỆ
CỤC SỞ HỮU TRÍ TUỆ

CỘNG HÒA XÃ HỘI CHỦ NGHĨA VIỆT NAM
Độc lập - Tự do - Hạnh phúc

Số: 8106 /TB-SHTT

Hà Nội, ngày 02 tháng 05 năm 2019

THÔNG BÁO
Ghi nhận yêu cầu duy trì hiệu lực Bằng độc quyền sáng chế

Kính gửi: Công ty TNHH một thành viên Sở hữu trí tuệ VCCI
(VCCI-IP CO.,LTD)
Tầng 8, Toà nhà VCCI, số 9 Đào Duy Anh, phường Phương mai,
quận Đống Đa, thành phố Hà Nội

Căn cứ kết quả thẩm định yêu cầu duy trì hiệu lực Bằng độc quyền sáng chế:

Số đơn: DT1-2018-07103

Ngày nộp: 16/11/2018

Chủ đơn: NIPPON STEEL & SUMITOMO METAL CORPORATION
(JP)

Đại diện của Chủ đơn: VCCI-IP CO.,LTD

Bằng độc quyền sáng chế số: 18131

Năm yêu cầu duy trì hiệu lực: 2

Cục Sở hữu trí tuệ thông báo:

1. Yêu cầu duy trì hiệu lực Bằng độc quyền sáng chế nêu trên được chấp nhận.

2. Hiệu lực Bằng độc quyền sáng chế số 18131 được duy trì đến 25/12/2019.

Nơi nhận:

- Như trên;
- TT (để công bố);
- Lưu: VT, Hồ sơ.

CỤC TRƯỞNG

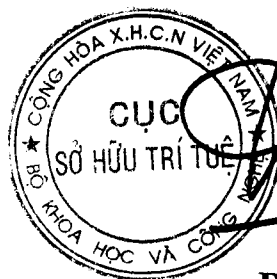

Đình Hữu Phí

BỘ KHOA HỌC VÀ CÔNG NGHỆ
CỤC SỞ HỮU TRÍ TUỆ

CỘNG HOÀ XÃ HỘI CHỦ NGHĨA VIỆT NAM
Độc lập - Tự do - Hạnh phúc

Số: 8107/TB-SHTT

Hà Nội, ngày 02 tháng 05 năm 2019

THÔNG BÁO

Ghi nhận yêu cầu duy trì hiệu lực Bằng độc quyền sáng chế

Kính gửi: Công ty TNHH một thành viên Sở hữu trí tuệ VCCI
(VCCI-IP CO.,LTD)
Tầng 8, Toà nhà VCCI, số 9 Đào Duy Anh, phường Phương mai,
quận Đống Đa, thành phố Hà Nội

Căn cứ kết quả thẩm định yêu cầu duy trì hiệu lực Bằng độc quyền sáng chế:

Số đơn: DT1-2018-07104

Ngày nộp: 16/11/2018

Chủ đơn: NIPPON STEEL & SUMITOMO METAL CORPORATION
(JP)

Đại diện của Chủ đơn: VCCI-IP CO.,LTD

Bằng độc quyền sáng chế số: 8927

Năm yêu cầu duy trì hiệu lực: 9

Cục Sở hữu trí tuệ thông báo:

1. Yêu cầu duy trì hiệu lực Bằng độc quyền sáng chế nêu trên được chấp nhận.

2. Hiệu lực Bằng độc quyền sáng chế số 8927 được duy trì đến 20/12/2019. *K*

Nơi nhận:

- Như trên;
- TT (để công bố);
- Lưu: VT, Hồ sơ.

CỤC TRƯỞNG



Đinh Hữu Phí
Đinh Hữu Phí

BỘ KHOA HỌC VÀ CÔNG NGHỆ
CỤC SỞ HỮU TRÍ TUỆ

CỘNG HÒA XÃ HỘI CHỦ NGHĨA VIỆT NAM
Độc lập - Tự do - Hạnh phúc

Số: 8108/TB-SHTT

Hà Nội, ngày 02 tháng 05 năm 2019

THÔNG BÁO
Ghi nhận yêu cầu duy trì hiệu lực Bằng độc quyền sáng chế

Kính gửi: Công ty TNHH một thành viên Sở hữu trí tuệ VCCI
(VCCI-IP CO.,LTD)
Tầng 8, Toà nhà VCCI, số 9 Đào Duy Anh, phường Phương mai,
quận Đống Đa, thành phố Hà Nội

Căn cứ kết quả thẩm định yêu cầu duy trì hiệu lực Bằng độc quyền sáng chế:

Số đơn: DT1-2018-07105

Ngày nộp: 16/11/2018

Chủ đơn: HISAMITSU PHARMACEUTICAL CO., INC. (JP)

Đại diện của Chủ đơn: VCCI-IP CO.,LTD

Bằng độc quyền sáng chế số: 16394

Năm yêu cầu duy trì hiệu lực: 3

Cục Sở hữu trí tuệ thông báo:

1. Yêu cầu duy trì hiệu lực Bằng độc quyền sáng chế nêu trên được chấp nhận.

2. Hiệu lực Bằng độc quyền sáng chế số 16394 được duy trì đến 20/12/2019.

Nơi nhận:

- Như trên;
- TT (để công bố);
- Lưu: VT, Hồ sơ.

CỤC TRƯỞNG



Đinh Hữu Phí

BỘ KHOA HỌC VÀ CÔNG NGHỆ
CỤC SỞ HỮU TRÍ TUỆ

CỘNG HOÀ XÃ HỘI CHỦ NGHĨA VIỆT NAM
Độc lập - Tự do - Hạnh phúc

Số: 8109 /TB-SHTT

Hà Nội, ngày 02 tháng 05 năm 2019

THÔNG BÁO
Ghi nhận yêu cầu duy trì hiệu lực Bằng độc quyền sáng chế

Kính gửi: Công ty TNHH một thành viên Sở hữu trí tuệ VCCI
(VCCI-IP CO.,LTD)
Tầng 8, Toà nhà VCCI, số 9 Đào Duy Anh, phường Phương mai,
quận Đống Đa, thành phố Hà Nội

Căn cứ kết quả thẩm định yêu cầu duy trì hiệu lực Bằng độc quyền sáng chế:

Số đơn: DT1-2018-07106

Ngày nộp: 16/11/2018

Chủ đơn: Panasonic Intellectual Property Management Co., Ltd (JP)

Đại diện của Chủ đơn: VCCI-IP CO.,LTD

Bằng độc quyền sáng chế số: 16368

Năm yêu cầu duy trì hiệu lực: 3

Cục Sở hữu trí tuệ thông báo:

1. Yêu cầu duy trì hiệu lực Bằng độc quyền sáng chế nêu trên được chấp nhận.

2. Hiệu lực Bằng độc quyền sáng chế số 16368 được duy trì đến 20/12/2019.

ke

Nơi nhận:

- Như trên;
- TT (để công bố);
- Lưu: VT, Hồ sơ.

CỤC TRƯỞNG

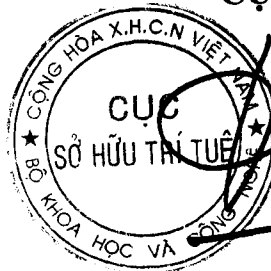

Đình Hữu Phí

BỘ KHOA HỌC VÀ CÔNG NGHỆ
CỤC SỞ HỮU TRÍ TUỆ

CỘNG HOÀ XÃ HỘI CHỦ NGHĨA VIỆT NAM
Độc lập - Tự do - Hạnh phúc

Số: 8110/TB-SHTT

Hà Nội, ngày 02 tháng 05 năm 2019

THÔNG BÁO
Ghi nhận yêu cầu duy trì hiệu lực Bằng độc quyền sáng chế

Kính gửi: Công ty TNHH một thành viên Sở hữu trí tuệ VCCI
(VCCI-IP CO.,LTD)
Tầng 8, Toà nhà VCCI, số 9 Đào Duy Anh, phường Phương mai,
quận Đống Đa, thành phố Hà Nội

Căn cứ kết quả thẩm định yêu cầu duy trì hiệu lực Bằng độc quyền sáng chế:

Số đơn: DT1-2018-07107

Ngày nộp: 16/11/2018

Chủ đơn: SUZUKI MOTOR CORPORATION (JP)

Đại diện của Chủ đơn: VCCI-IP CO.,LTD

Bằng độc quyền sáng chế số: 16363

Năm yêu cầu duy trì hiệu lực: 3

Cục Sở hữu trí tuệ thông báo:

1. Yêu cầu duy trì hiệu lực Bằng độc quyền sáng chế nêu trên được chấp nhận.
2. Hiệu lực Bằng độc quyền sáng chế số 16363 được duy trì đến 20/12/2019.

Nơi nhận:

- Như trên;
- TT (để công bố);
- Lưu: VT, Hồ sơ.

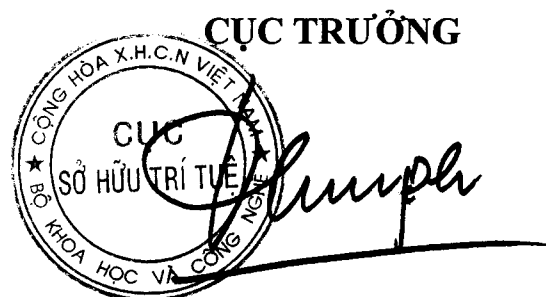

Đinh Hữu Phí

BỘ KHOA HỌC VÀ CÔNG NGHỆ
CỤC SỞ HỮU TRÍ TUỆ

CỘNG HÒA XÃ HỘI CHỦ NGHĨA VIỆT NAM
Độc lập - Tự do - Hạnh phúc

Số: 8111 /TB-SHTT

Hà Nội, ngày 02 tháng 05 năm 2019

THÔNG BÁO
Ghi nhận yêu cầu duy trì hiệu lực Bằng độc quyền sáng chế

Kính gửi: Công ty TNHH một thành viên Sở hữu trí tuệ VCCI
(VCCI-IP CO.,LTD)
Tầng 8, Toà nhà VCCI, số 9 Đào Duy Anh, phường Phương mai,
quận Đống Đa, thành phố Hà Nội

Căn cứ kết quả thẩm định yêu cầu duy trì hiệu lực Bằng độc quyền sáng chế:

Số đơn: DT1-2018-07110

Ngày nộp: 16/11/2018

Chủ đơn: CANON KABUSHIKI KAISHA (JP)

Đại diện của Chủ đơn: VCCI-IP CO.,LTD

Bằng độc quyền sáng chế số: 8939

Năm yêu cầu duy trì hiệu lực: 9

Cục Sở hữu trí tuệ thông báo:

1. Yêu cầu duy trì hiệu lực Bằng độc quyền sáng chế nêu trên được chấp nhận.
2. Hiệu lực Bằng độc quyền sáng chế số 8939 được duy trì đến 20/12/2019. *HL*

Nơi nhận:

- Như trên;
- TT (để công bố);
- Lưu: VT, Hồ sơ.

CỤC TRƯỞNG



Đinh Hữu Phí

BỘ KHOA HỌC VÀ CÔNG NGHỆ
CỤC SỞ HỮU TRÍ TUỆ

CỘNG HÒA XÃ HỘI CHỦ NGHĨA VIỆT NAM
Độc lập - Tự do - Hạnh phúc

Số: 8112/TB-SHTT

Hà Nội, ngày 02 tháng 05 năm 2019

THÔNG BÁO

Ghi nhận yêu cầu duy trì hiệu lực Bằng độc quyền sáng chế

Kính gửi: Công ty TNHH một thành viên Sở hữu trí tuệ VCCI
(VCCI-IP CO.,LTD)
Tầng 8, Toà nhà VCCI, số 9 Đào Duy Anh, phường Phương mai,
quận Đống Đa, thành phố Hà Nội

Căn cứ kết quả thẩm định yêu cầu duy trì hiệu lực Bằng độc quyền sáng chế:

Số đơn: DT1-2018-07111

Ngày nộp: 16/11/2018

Chủ đơn: JANSSEN PHARMACEUTICA N.V. (BE)

Đại diện của Chủ đơn: VCCI-IP CO.,LTD

Bằng độc quyền sáng chế số: 9925

Năm yêu cầu duy trì hiệu lực: 8

Cục Sở hữu trí tuệ thông báo:

1. Yêu cầu duy trì hiệu lực Bằng độc quyền sáng chế nêu trên được chấp nhận.
2. Hiệu lực Bằng độc quyền sáng chế số 9925 được duy trì đến 20/12/2019. *KE*

Nơi nhận:

- Như trên;
- TT (để công bố);
- Lưu: VT, Hồ sơ.

CỤC TRƯỞNG



Đinh Hữu Phí

BỘ KHOA HỌC VÀ CÔNG NGHỆ
CỤC SỞ HỮU TRÍ TUỆ

CỘNG HÒA XÃ HỘI CHỦ NGHĨA VIỆT NAM
Độc lập - Tự do - Hạnh phúc

Số: 8113 /TB-SHTT

Hà Nội, ngày 02 tháng 05 năm 2019

THÔNG BÁO
Ghi nhận yêu cầu duy trì hiệu lực Bằng độc quyền sáng chế

Kính gửi: Công ty TNHH một thành viên Sở hữu trí tuệ VCCI
(VCCI-IP CO.,LTD)
Tầng 8, Toà nhà VCCI, số 9 Đào Duy Anh, phường Phương mai,
quận Đống Đa, thành phố Hà Nội

Căn cứ kết quả thẩm định yêu cầu duy trì hiệu lực Bằng độc quyền sáng chế:

Số đơn: DT1-2018-07112

Ngày nộp: 16/11/2018

Chủ đơn: NOKIA CORPORATION (FI)

Đại diện của Chủ đơn: VCCI-IP CO.,LTD

Bằng độc quyền sáng chế số: 16378

Năm yêu cầu duy trì hiệu lực: 3

Cục Sở hữu trí tuệ thông báo:

1. Yêu cầu duy trì hiệu lực Bằng độc quyền sáng chế nêu trên được chấp nhận.

2. Hiệu lực Bằng độc quyền sáng chế số 16378 được duy trì đến 20/12/2019.

Nơi nhận:

- Như trên;
- TT (để công bố);
- Lưu: VT, Hồ sơ.

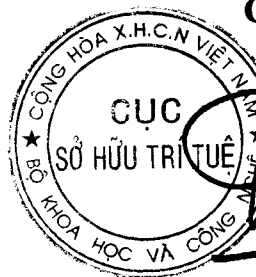

CỤC TRƯỞNG

Đinh Hữu Phí

BỘ KHOA HỌC VÀ CÔNG NGHỆ
CỤC SỞ HỮU TRÍ TUỆ

CỘNG HÒA XÃ HỘI CHỦ NGHĨA VIỆT NAM
Độc lập - Tự do - Hạnh phúc

Số: 8114/TB-SHTT

Hà Nội, ngày 02 tháng 05 năm 2019

THÔNG BÁO

Ghi nhận yêu cầu duy trì hiệu lực Bằng độc quyền sáng chế

Kính gửi: Công ty TNHH một thành viên Sở hữu trí tuệ VCCI
(VCCI-IP CO.,LTD)
Tầng 8, Toà nhà VCCI, số 9 Đào Duy Anh, phường Phương mai,
quận Đống Đa, thành phố Hà Nội

Căn cứ kết quả thẩm định yêu cầu duy trì hiệu lực Bằng độc quyền sáng chế:

Số đơn: DT1-2018-07113

Ngày nộp: 16/11/2018

Chủ đơn: NOKIA CORPORATION (FI)

Đại diện của Chủ đơn: VCCI-IP CO.,LTD

Bằng độc quyền sáng chế số: 16377

Năm yêu cầu duy trì hiệu lực: 3

Cục Sở hữu trí tuệ thông báo:

1. Yêu cầu duy trì hiệu lực Bằng độc quyền sáng chế nêu trên được chấp nhận.

2. Hiệu lực Bằng độc quyền sáng chế số 16377 được duy trì đến 20/12/2019.

Nơi nhận:

- Như trên;
- TT (để công bố);
- Lưu: VT, Hồ sơ.

CỤC TRƯỞNG



Đình Hữu Phí

BỘ KHOA HỌC VÀ CÔNG NGHỆ
CỤC SỞ HỮU TRÍ TUỆ

CỘNG HÒA XÃ HỘI CHỦ NGHĨA VIỆT NAM
Độc lập - Tự do - Hạnh phúc

Số: 8115/TB-SHTT

Hà Nội, ngày 02 tháng 05 năm 2019

THÔNG BÁO
Ghi nhận yêu cầu duy trì hiệu lực Bằng độc quyền sáng chế

Kính gửi: Công ty TNHH một thành viên Sở hữu trí tuệ VCCI
(VCCI-IP CO.,LTD)
Tầng 8, Toà nhà VCCI, số 9 Đào Duy Anh, phường Phương mai,
quận Đống Đa, thành phố Hà Nội

Căn cứ kết quả thẩm định yêu cầu duy trì hiệu lực Bằng độc quyền sáng chế:

Số đơn: DT1-2018-07114

Ngày nộp: 16/11/2018

Chủ đơn: NOKIA TECHNOLOGIES OY (FI)

Đại diện của Chủ đơn: VCCI-IP CO.,LTD

Bằng độc quyền sáng chế số: 8930

Năm yêu cầu duy trì hiệu lực: 9

Cục Sở hữu trí tuệ thông báo:

1. Yêu cầu duy trì hiệu lực Bằng độc quyền sáng chế nêu trên được chấp nhận.
2. Hiệu lực Bằng độc quyền sáng chế số 8930 được duy trì đến 20/12/2019. *ke*

Nơi nhận:

- Như trên;
- TT (để công bố);
- Lưu: VT, Hồ sơ.

CỤC TRƯỞNG



Đinh Hữu Phí

BỘ KHOA HỌC VÀ CÔNG NGHỆ
CỤC SỞ HỮU TRÍ TUỆ

CỘNG HÒA XÃ HỘI CHỦ NGHĨA VIỆT NAM
Độc lập - Tự do - Hạnh phúc

Số: 8116 /TB-SHTT

Hà Nội, ngày 02 tháng 05 năm 2019

THÔNG BÁO
Ghi nhận yêu cầu duy trì hiệu lực Bằng độc quyền sáng chế

Kính gửi: Công ty TNHH một thành viên Sở hữu trí tuệ VCCI
(VCCI-IP CO.,LTD)
Tầng 8, Toà nhà VCCI, số 9 Đào Duy Anh, phường Phương mai,
quận Đống Đa, thành phố Hà Nội

Căn cứ kết quả thẩm định yêu cầu duy trì hiệu lực Bằng độc quyền sáng chế:

Số đơn: DT1-2018-07115

Ngày nộp: 16/11/2018

Chủ đơn: KAO CORPORATION (JP)

Đại diện của Chủ đơn: VCCI-IP CO.,LTD

Bằng độc quyền sáng chế số: 14963

Năm yêu cầu duy trì hiệu lực: 4

Cục Sở hữu trí tuệ thông báo:

1. Yêu cầu duy trì hiệu lực Bằng độc quyền sáng chế nêu trên được chấp nhận.

2. Hiệu lực Bằng độc quyền sáng chế số 14963 được duy trì đến 21/12/2019.

Nơi nhận:

- Như trên;
- TT (để công bố);
- Lưu: VT, Hồ sơ.

CỤC TRƯỞNG

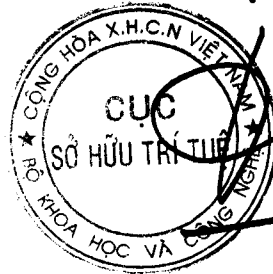

Đinh Hữu Phí

BỘ KHOA HỌC VÀ CÔNG NGHỆ
CỤC SỞ HỮU TRÍ TUỆ

CỘNG HÒA XÃ HỘI CHỦ NGHĨA VIỆT NAM
Độc lập - Tự do - Hạnh phúc

Số: 8117 /TB-SHTT

Hà Nội, ngày 02 tháng 05 năm 2019

THÔNG BÁO
Ghi nhận yêu cầu duy trì hiệu lực Bằng độc quyền sáng chế

Kính gửi: Công ty TNHH một thành viên Sở hữu trí tuệ VCCI
(VCCI-IP CO.,LTD)
Tầng 8, Toà nhà VCCI, số 9 Đào Duy Anh, phường Phương mai,
quận Đống Đa, thành phố Hà Nội

Căn cứ kết quả thẩm định yêu cầu duy trì hiệu lực Bằng độc quyền sáng chế:

Số đơn: DT1-2018-07116

Ngày nộp: 16/11/2018

Chủ đơn: HONDA MOTOR CO., LTD. (JP)

Đại diện của Chủ đơn: VCCI-IP CO.,LTD

Bằng độc quyền sáng chế số: 14971

Năm yêu cầu duy trì hiệu lực: 4

Cục Sở hữu trí tuệ thông báo:

1. Yêu cầu duy trì hiệu lực Bằng độc quyền sáng chế nêu trên được chấp nhận.

2. Hiệu lực Bằng độc quyền sáng chế số 14971 được duy trì đến 21/12/2019.

Nơi nhận:

- Như trên;
- TT (để công bố);
- Lưu: VT, Hồ sơ.

CỤC TRƯỞNG



Đinh Hữu Phí

BỘ KHOA HỌC VÀ CÔNG NGHỆ
CỤC SỞ HỮU TRÍ TUỆ

CỘNG HOÀ XÃ HỘI CHỦ NGHĨA VIỆT NAM
Độc lập - Tự do - Hạnh phúc

Số: 8118 /TB-SHTT

Hà Nội, ngày 02 tháng 05 năm 2019

THÔNG BÁO

Ghi nhận yêu cầu duy trì hiệu lực Bằng độc quyền sáng chế

Kính gửi: Công ty TNHH một thành viên Sở hữu trí tuệ VCCI
(VCCI-IP CO.,LTD)
Tầng 8, Toà nhà VCCI, số 9 Đào Duy Anh, phường Phương mai,
quận Đống Đa, thành phố Hà Nội

Căn cứ kết quả thẩm định yêu cầu duy trì hiệu lực Bằng độc quyền sáng chế:

Số đơn: DT1-2018-07117

Ngày nộp: 16/11/2018

Chủ đơn: HONDA MOTOR CO., LTD. (JP)

Đại diện của Chủ đơn: VCCI-IP CO.,LTD

Bằng độc quyền sáng chế số: 14968

Năm yêu cầu duy trì hiệu lực: 4

Cục Sở hữu trí tuệ thông báo:

1. Yêu cầu duy trì hiệu lực Bằng độc quyền sáng chế nêu trên được chấp nhận.
2. Hiệu lực Bằng độc quyền sáng chế số 14968 được duy trì đến 21/12/2019.

Nơi nhận:

- Như trên;
- TT (để công bố);
- Lưu: VT, Hồ sơ.

CỤC TRƯỞNG



Đinh Hữu Phí

BỘ KHOA HỌC VÀ CÔNG NGHỆ
CỤC SỞ HỮU TRÍ TUỆ

CỘNG HÒA XÃ HỘI CHỦ NGHĨA VIỆT NAM
Độc lập - Tự do - Hạnh phúc

Số: 8119 /TB-SHTT

Hà Nội, ngày 02 tháng 05 năm 2019

THÔNG BÁO

Ghi nhận yêu cầu duy trì hiệu lực Bằng độc quyền sáng chế

Kính gửi: Công ty TNHH một thành viên Sở hữu trí tuệ VCCI
(VCCI-IP CO.,LTD)
Tầng 8, Toà nhà VCCI, số 9 Đào Duy Anh, phường Phương mai,
quận Đống Đa, thành phố Hà Nội

Căn cứ kết quả thẩm định yêu cầu duy trì hiệu lực Bằng độc quyền sáng chế:

Số đơn: DT1-2018-07119

Ngày nộp: 16/11/2018

Chủ đơn: Shikoku Chemicals Corporation (JP)

Đại diện của Chủ đơn: VCCI-IP CO.,LTD

Bằng độc quyền sáng chế số: 13589

Năm yêu cầu duy trì hiệu lực: 5

Cục Sở hữu trí tuệ thông báo:

1. Yêu cầu duy trì hiệu lực Bằng độc quyền sáng chế nêu trên được chấp nhận.
2. Hiệu lực Bằng độc quyền sáng chế số 13589 được duy trì đến 22/12/2019.

Nơi nhận:

- Như trên;
- TT (để công bố);
- Lưu: VT, Hồ sơ.

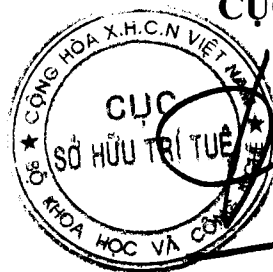

CỤC TRƯỞNG

Đinh Hữu Phí

BỘ KHOA HỌC VÀ CÔNG NGHỆ
CỤC SỞ HỮU TRÍ TUỆ

CỘNG HÒA XÃ HỘI CHỦ NGHĨA VIỆT NAM
Độc lập - Tự do - Hạnh phúc

Số: 8120 /TB-SHTT

Hà Nội, ngày 02 tháng 05 năm 2019

THÔNG BÁO

Ghi nhận yêu cầu duy trì hiệu lực Bằng độc quyền sáng chế

Kính gửi: Công ty TNHH một thành viên Sở hữu trí tuệ VCCI
(VCCI-IP CO.,LTD)
Tầng 8, Toà nhà VCCI, số 9 Đào Duy Anh, phường Phương mai,
quận Đống Đa, thành phố Hà Nội

Căn cứ kết quả thẩm định yêu cầu duy trì hiệu lực Bằng độc quyền sáng chế:

Số đơn: DT1-2018-07120

Ngày nộp: 16/11/2018

Chủ đơn: DAIICHI SANKYO COMPANY, LIMITED (JP)

Đại diện của Chủ đơn: VCCI-IP CO.,LTD

Bằng độc quyền sáng chế số: 10974

Năm yêu cầu duy trì hiệu lực: 7

Cục Sở hữu trí tuệ thông báo:

1. Yêu cầu duy trì hiệu lực Bằng độc quyền sáng chế nêu trên được chấp nhận.

2. Hiệu lực Bằng độc quyền sáng chế số 10974 được duy trì đến 24/12/2019.

Nơi nhận:

- Như trên;
- TT (để công bố);
- Lưu: VT, Hồ sơ.

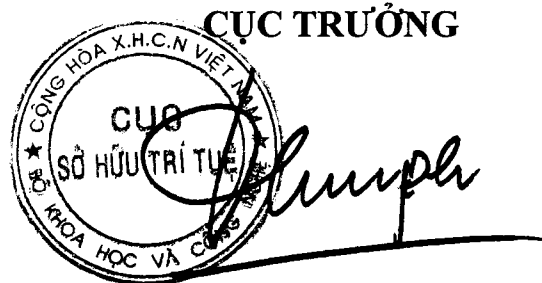

Đinh Hữu Phí

BỘ KHOA HỌC VÀ CÔNG NGHỆ
CỤC SỞ HỮU TRÍ TUỆ

CỘNG HÒA XÃ HỘI CHỦ NGHĨA VIỆT NAM
Độc lập - Tự do - Hạnh phúc

Số: 8121 /TB-SHTT

Hà Nội, ngày 02 tháng 05 năm 2019

THÔNG BÁO
Ghi nhận yêu cầu duy trì hiệu lực Bằng độc quyền sáng chế

Kính gửi: Công ty TNHH một thành viên Sở hữu trí tuệ VCCI
(VCCI-IP CO.,LTD)
Tầng 8, Toà nhà VCCI, số 9 Đào Duy Anh, phường Phương mai,
quận Đống Đa, thành phố Hà Nội

Căn cứ kết quả thẩm định yêu cầu duy trì hiệu lực Bằng độc quyền sáng chế:

Số đơn: DT1-2018-06721

Ngày nộp: 26/10/2018

Chủ đơn: INFOBRIDGE PTE. LTD. (SG)

Đại diện của Chủ đơn: VCCI-IP CO.,LTD

Bằng độc quyền sáng chế số: 16357

Năm yêu cầu duy trì hiệu lực: 3

Cục Sở hữu trí tuệ thông báo:

1. Yêu cầu duy trì hiệu lực Bằng độc quyền sáng chế nêu trên được chấp nhận.
2. Hiệu lực Bằng độc quyền sáng chế số 16357 được duy trì đến 12/12/2019.

Nơi nhận:

- Như trên;
- TT (để công bố);
- Lưu: VT, Hồ sơ.

CỤC TRƯỞNG



Đinh Hữu Phí

BỘ KHOA HỌC VÀ CÔNG NGHỆ
CỤC SỞ HỮU TRÍ TUỆ

CỘNG HOÀ XÃ HỘI CHỦ NGHĨA VIỆT NAM
Độc lập - Tự do - Hạnh phúc

Số: 822/TB-SHTT

Hà Nội, ngày 02 tháng 05 năm 2019

THÔNG BÁO
Ghi nhận yêu cầu duy trì hiệu lực Bằng độc quyền sáng chế

Kính gửi: Công ty TNHH một thành viên Sở hữu trí tuệ VCCI
(VCCI-IP CO.,LTD)
Tầng 8, Toà nhà VCCI, số 9 Đào Duy Anh, phường Phương mai,
quận Đống Đa, thành phố Hà Nội

Căn cứ kết quả thẩm định yêu cầu duy trì hiệu lực Bằng độc quyền sáng chế:

Số đơn: DT1-2018-07122

Ngày nộp: 16/11/2018

Chủ đơn: NISSIN KOGYO CO., LTD. (JP)

Đại diện của Chủ đơn: VCCI-IP CO.,LTD

Bằng độc quyền sáng chế số: 16336

Năm yêu cầu duy trì hiệu lực: 3

Cục Sở hữu trí tuệ thông báo:

1. Yêu cầu duy trì hiệu lực Bằng độc quyền sáng chế nêu trên được chấp nhận.

2. Hiệu lực Bằng độc quyền sáng chế số 16336 được duy trì đến 12/12/2019.

Nơi nhận:

- Như trên;
- TT (để công bố);
- Lưu: VT, Hồ sơ.

CỤC TRƯỞNG



Đinh Hữu Phí

BỘ KHOA HỌC VÀ CÔNG NGHỆ
CỤC SỞ HỮU TRÍ TUỆ

CỘNG HOÀ XÃ HỘI CHỦ NGHĨA VIỆT NAM
Độc lập - Tự do - Hạnh phúc

Số: 8123 /TB-SHTT

Hà Nội, ngày 02 tháng 05 năm 2019

THÔNG BÁO
Ghi nhận yêu cầu duy trì hiệu lực Bằng độc quyền sáng chế

Kính gửi: Công ty TNHH một thành viên Sở hữu trí tuệ VCCI
(VCCI-IP CO.,LTD)
Tầng 8, Toà nhà VCCI, số 9 Đào Duy Anh, phường Phương mai,
quận Đống Đa, thành phố Hà Nội

Căn cứ kết quả thẩm định yêu cầu duy trì hiệu lực Bằng độc quyền sáng chế:

Số đơn: DT1-2018-07123

Ngày nộp: 16/11/2018

Chủ đơn: DAI-ICHI KOGYO SEIYAKU CO., LTD (JP)

Đại diện của Chủ đơn: VCCI-IP CO.,LTD

Bằng độc quyền sáng chế số: 6031

Năm yêu cầu duy trì hiệu lực: 13

Cục Sở hữu trí tuệ thông báo:

1. Yêu cầu duy trì hiệu lực Bằng độc quyền sáng chế nêu trên được chấp nhận.
2. Hiệu lực Bằng độc quyền sáng chế số 6031 được duy trì đến 12/12/2019. *ke*

Nơi nhận:

- Như trên;
- TT (để công bố);
- Lưu: VT, Hồ sơ.

CỤC TRƯỞNG



Đinh Hữu Phí

BỘ KHOA HỌC VÀ CÔNG NGHỆ
CỤC SỞ HỮU TRÍ TUỆ

CỘNG HÒA XÃ HỘI CHỦ NGHĨA VIỆT NAM
Độc lập - Tự do - Hạnh phúc

Số: 8124/TB-SHTT

Hà Nội, ngày 02 tháng 05 năm 2019

THÔNG BÁO

Ghi nhận yêu cầu duy trì hiệu lực Bằng độc quyền sáng chế

Kính gửi: Công ty TNHH một thành viên Sở hữu trí tuệ VCCI
(VCCI-IP CO.,LTD)
Tầng 8, Toà nhà VCCI, số 9 Đào Duy Anh, phường Phương mai,
quận Đống Đa, thành phố Hà Nội

Căn cứ kết quả thẩm định yêu cầu duy trì hiệu lực Bằng độc quyền sáng chế:

Số đơn: DT1-2018-07124

Ngày nộp: 16/11/2018

Chủ đơn: JANSSEN PHARMACEUTICA N.V. (BE)

Đại diện của Chủ đơn: VCCI-IP CO.,LTD

Bằng độc quyền sáng chế số: 16342

Năm yêu cầu duy trì hiệu lực: 3

Cục Sở hữu trí tuệ thông báo:

1. Yêu cầu duy trì hiệu lực Bằng độc quyền sáng chế nêu trên được chấp nhận.

2. Hiệu lực Bằng độc quyền sáng chế số 16342 được duy trì đến 12/12/2019.

Nơi nhận:

- Như trên;
- TT (để công bố);
- Lưu: VT, Hồ sơ.

CỤC TRƯỞNG



Đinh Hữu Phí

BỘ KHOA HỌC VÀ CÔNG NGHỆ
CỤC SỞ HỮU TRÍ TUỆ

CỘNG HÒA XÃ HỘI CHỦ NGHĨA VIỆT NAM
Độc lập - Tự do - Hạnh phúc

Số: 8125/TB-SHTT

Hà Nội, ngày 02 tháng 05 năm 2019

THÔNG BÁO

Ghi nhận yêu cầu duy trì hiệu lực Bằng độc quyền sáng chế

Kính gửi: Công ty TNHH một thành viên Sở hữu trí tuệ VCCI
(VCCI-IP CO.,LTD)
Tầng 8, Toà nhà VCCI, số 9 Đào Duy Anh, phường Phương mai,
quận Đống Đa, thành phố Hà Nội

Căn cứ kết quả thẩm định yêu cầu duy trì hiệu lực Bằng độc quyền sáng chế:

Số đơn: DT1-2018-07125

Ngày nộp: 16/11/2018

Chủ đơn: JANSSEN PHARMACEUTICA N.V (BE)

Đại diện của Chủ đơn: VCCI-IP CO.,LTD

Bằng độc quyền sáng chế số: 6032

Năm yêu cầu duy trì hiệu lực: 13

Cục Sở hữu trí tuệ thông báo:

1. Yêu cầu duy trì hiệu lực Bằng độc quyền sáng chế nêu trên được chấp nhận.

2. Hiệu lực Bằng độc quyền sáng chế số 6032 được duy trì đến 12/12/2019.

Nơi nhận:

- Như trên;
- TT (để công bố);
- Lưu: VT, Hồ sơ.

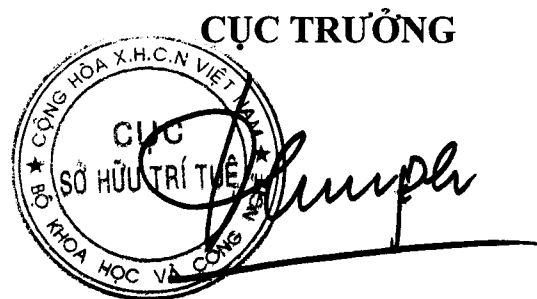

Đình Hữu Phí

BỘ KHOA HỌC VÀ CÔNG NGHỆ
CỤC SỞ HỮU TRÍ TUỆ

CỘNG HÒA XÃ HỘI CHỦ NGHĨA VIỆT NAM
Độc lập - Tự do - Hạnh phúc

Số: 8126/TB-SHTT

Hà Nội, ngày 02 tháng 05 năm 2019

THÔNG BÁO

Ghi nhận yêu cầu duy trì hiệu lực Bằng độc quyền sáng chế

Kính gửi: Công ty TNHH một thành viên Sở hữu trí tuệ VCCI
(VCCI-IP CO.,LTD)
Tầng 8, Toà nhà VCCI, số 9 Đào Duy Anh, phường Phương mai,
quận Đống Đa, thành phố Hà Nội

Căn cứ kết quả thẩm định yêu cầu duy trì hiệu lực Bằng độc quyền sáng chế:

Số đơn: DT1-2018-07126

Ngày nộp: 16/11/2018

Chủ đơn: NOKIA CORPORATION (FI)

Đại diện của Chủ đơn: VCCI-IP CO.,LTD

Bằng độc quyền sáng chế số: 16337

Năm yêu cầu duy trì hiệu lực: 3

Cục Sở hữu trí tuệ thông báo:

1. Yêu cầu duy trì hiệu lực Bằng độc quyền sáng chế nêu trên được chấp nhận.

2. Hiệu lực Bằng độc quyền sáng chế số 16337 được duy trì đến 12/12/2019.

Nơi nhận:

- Như trên;
- TT (để công bố);
- Lưu: VT, Hồ sơ.



CỤC TRƯỞNG

Đinh Hữu Phí

BỘ KHOA HỌC VÀ CÔNG NGHỆ
CỤC SỞ HỮU TRÍ TUỆ

CỘNG HOÀ XÃ HỘI CHỦ NGHĨA VIỆT NAM
Độc lập - Tự do - Hạnh phúc

Số: 8127/TB-SHTT

Hà Nội, ngày 02 tháng 05 năm 2019

THÔNG BÁO

Ghi nhận yêu cầu duy trì hiệu lực Bằng độc quyền sáng chế

Kính gửi: Công ty TNHH một thành viên Sở hữu trí tuệ VCCI
(VCCI-IP CO.,LTD)
Tầng 8, Toà nhà VCCI, số 9 Đào Duy Anh, phường Phương mai,
quận Đống Đa, thành phố Hà Nội

Căn cứ kết quả thẩm định yêu cầu duy trì hiệu lực Bằng độc quyền sáng chế:

Số đơn: DT1-2018-07127

Ngày nộp: 16/11/2018

Chủ đơn: MITSUBA Corporation (JP)

Đại diện của Chủ đơn: VCCI-IP CO.,LTD

Bằng độc quyền sáng chế số: 14938

Năm yêu cầu duy trì hiệu lực: 4

Cục Sở hữu trí tuệ thông báo:

1. Yêu cầu duy trì hiệu lực Bằng độc quyền sáng chế nêu trên được chấp nhận.

2. Hiệu lực Bằng độc quyền sáng chế số 14938 được duy trì đến 14/12/2019. *ke*

Nơi nhận:

- Như trên;
- TT (để công bố);
- Lưu: VT, Hồ sơ.

CỤC TRƯỞNG

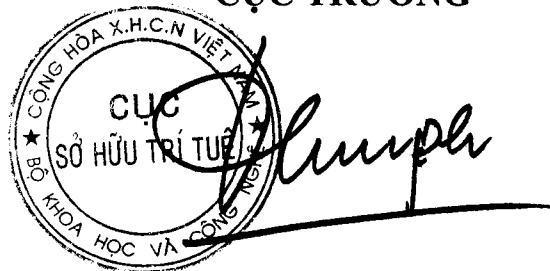

The stamp is circular with the text 'CỤC SỞ HỮU TRÍ TUỆ' in the center and 'BỘ KHOA HỌC VÀ CÔNG NGHỆ' around the perimeter. A handwritten signature is written over the stamp.

Đinh Hữu Phí

BỘ KHOA HỌC VÀ CÔNG NGHỆ
CỤC SỞ HỮU TRÍ TUỆ

CỘNG HÒA XÃ HỘI CHỦ NGHĨA VIỆT NAM
Độc lập - Tự do - Hạnh phúc

Số: 8128 /TB-SHTT

Hà Nội, ngày 02 tháng 05 năm 2019

THÔNG BÁO
Ghi nhận yêu cầu duy trì hiệu lực Bằng độc quyền sáng chế

Kính gửi: Công ty TNHH một thành viên Sở hữu trí tuệ VCCI
(VCCI-IP CO.,LTD)
Tầng 8, Tòa nhà VCCI, số 9 Đào Duy Anh, phường Phương mai,
quận Đống Đa, thành phố Hà Nội

Căn cứ kết quả thẩm định yêu cầu duy trì hiệu lực Bằng độc quyền sáng chế:

Số đơn: DT1-2018-07128

Ngày nộp: 16/11/2018

Chủ đơn: Kabushiki Kaisha Kobe Seiko Sho (Kobe Steel, Ltd.) (JP)

Đại diện của Chủ đơn: VCCI-IP CO.,LTD

Bằng độc quyền sáng chế số: 14933

Năm yêu cầu duy trì hiệu lực: 4

Cục Sở hữu trí tuệ thông báo:

1. Yêu cầu duy trì hiệu lực Bằng độc quyền sáng chế nêu trên được chấp nhận.

2. Hiệu lực Bằng độc quyền sáng chế số 14933 được duy trì đến 14/12/2019.

Nơi nhận:

- Như trên;
- TT (để công bố);
- Lưu: VT, Hồ sơ.



CỤC TRƯỞNG

Đinh Hữu Phí

BỘ KHOA HỌC VÀ CÔNG NGHỆ
CỤC SỞ HỮU TRÍ TUỆ

CỘNG HÒA XÃ HỘI CHỦ NGHĨA VIỆT NAM
Độc lập - Tự do - Hạnh phúc

Số: 8129 /TB-SHTT

Hà Nội, ngày 02 tháng 05 năm 2019

THÔNG BÁO
Ghi nhận yêu cầu duy trì hiệu lực Bằng độc quyền sáng chế

Kính gửi: Công ty TNHH một thành viên Sở hữu trí tuệ VCCI
(VCCI-IP CO.,LTD)
Tầng 8, Toà nhà VCCI, số 9 Đào Duy Anh, phường Phương mai,
quận Đống Đa, thành phố Hà Nội

Căn cứ kết quả thẩm định yêu cầu duy trì hiệu lực Bằng độc quyền sáng chế:

Số đơn: DT1-2018-07129

Ngày nộp: 16/11/2018

Chủ đơn: KEIHIN CORPORATION (JP)

Đại diện của Chủ đơn: VCCI-IP CO.,LTD

Bằng độc quyền sáng chế số: 14928

Năm yêu cầu duy trì hiệu lực: 4

Cục Sở hữu trí tuệ thông báo:

1. Yêu cầu duy trì hiệu lực Bằng độc quyền sáng chế nêu trên được chấp nhận.
2. Hiệu lực Bằng độc quyền sáng chế số 14928 được duy trì đến 14/12/2019.

Nơi nhận:

- Như trên;
- TT (để công bố);
- Lưu: VT, Hồ sơ.



CỤC TRƯỞNG

Đinh Hữu Phí

BỘ KHOA HỌC VÀ CÔNG NGHỆ
CỤC SỞ HỮU TRÍ TUỆ

CỘNG HÒA XÃ HỘI CHỦ NGHĨA VIỆT NAM
Độc lập - Tự do - Hạnh phúc

Số: 8130 /TB-SHTT

Hà Nội, ngày 02 tháng 05 năm 2019

THÔNG BÁO
Ghi nhận yêu cầu duy trì hiệu lực Bằng độc quyền sáng chế

Kính gửi: Công ty TNHH một thành viên Sở hữu trí tuệ VCCI
(VCCI-IP CO.,LTD)
Tầng 8, Toà nhà VCCI, số 9 Đào Duy Anh, phường Phương mai,
quận Đống Đa, thành phố Hà Nội

Căn cứ kết quả thẩm định yêu cầu duy trì hiệu lực Bằng độc quyền sáng chế:

Số đơn: DT1-2018-07130

Ngày nộp: 16/11/2018

Chủ đơn: MEIJI CO., LTD. (JP)

Đại diện của Chủ đơn: VCCI-IP CO.,LTD

Bằng độc quyền sáng chế số: 13543

Năm yêu cầu duy trì hiệu lực: 5

Cục Sở hữu trí tuệ thông báo:

1. Yêu cầu duy trì hiệu lực Bằng độc quyền sáng chế nêu trên được chấp nhận.

2. Hiệu lực Bằng độc quyền sáng chế số 13543 được duy trì đến 15/12/2019.

Nơi nhận:

- Như trên;
- TT (để công bố);
- Lưu: VT, Hồ sơ.



CỤC TRƯỞNG

Đinh Hữu Phí

BỘ KHOA HỌC VÀ CÔNG NGHỆ
CỤC SỞ HỮU TRÍ TUỆ

CỘNG HÒA XÃ HỘI CHỦ NGHĨA VIỆT NAM
Độc lập - Tự do - Hạnh phúc

Số: 8131 /TB-SHTT

Hà Nội, ngày 02 tháng 05 năm 2019

THÔNG BÁO

Ghi nhận yêu cầu duy trì hiệu lực Bằng độc quyền sáng chế

Kính gửi: Công ty TNHH một thành viên Sở hữu trí tuệ VCCI
(VCCI-IP CO.,LTD)
Tầng 8, Toà nhà VCCI, số 9 Đào Duy Anh, phường Phương mai,
quận Đống Đa, thành phố Hà Nội

Căn cứ kết quả thẩm định yêu cầu duy trì hiệu lực Bằng độc quyền sáng chế:

Số đơn: DT1-2018-07131

Ngày nộp: 16/11/2018

Chủ đơn: AJINOMOTO CO., INC. (JP)

Đại diện của Chủ đơn: VCCI-IP CO.,LTD

Bằng độc quyền sáng chế số: 13538

Năm yêu cầu duy trì hiệu lực: 5

Cục Sở hữu trí tuệ thông báo:

1. Yêu cầu duy trì hiệu lực Bằng độc quyền sáng chế nêu trên được chấp nhận.
2. Hiệu lực Bằng độc quyền sáng chế số 13538 được duy trì đến 15/12/2019.

Nơi nhận:

- Như trên;
- TT (để công bố);
- Lưu: VT, Hồ sơ.

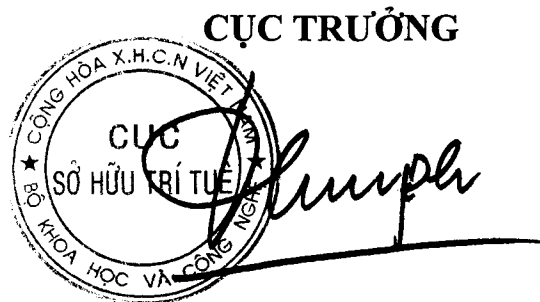

Đinh Hữu Phí

BỘ KHOA HỌC VÀ CÔNG NGHỆ
CỤC SỞ HỮU TRÍ TUỆ

CỘNG HÒA XÃ HỘI CHỦ NGHĨA VIỆT NAM
Độc lập - Tự do - Hạnh phúc

Số: 8132/TB-SHTT

Hà Nội, ngày 02 tháng 05 năm 2019

THÔNG BÁO

Ghi nhận yêu cầu duy trì hiệu lực Bằng độc quyền sáng chế

Kính gửi: Công ty TNHH một thành viên Sở hữu trí tuệ VCCI
(VCCI-IP CO.,LTD)
Tầng 8, Toà nhà VCCI, số 9 Đào Duy Anh, phường Phương mai,
quận Đống Đa, thành phố Hà Nội

Căn cứ kết quả thẩm định yêu cầu duy trì hiệu lực Bằng độc quyền sáng chế:

Số đơn: DT1-2018-07132

Ngày nộp: 16/11/2018

Chủ đơn: Panasonic Intellectual Property Corporation Of America (US)

Đại diện của Chủ đơn: VCCI-IP CO.,LTD

Bằng độc quyền sáng chế số: 9902

Năm yêu cầu duy trì hiệu lực: 8

Cục Sở hữu trí tuệ thông báo:

1. Yêu cầu duy trì hiệu lực Bằng độc quyền sáng chế nêu trên được chấp nhận.
2. Hiệu lực Bằng độc quyền sáng chế số 9902 được duy trì đến 15/12/2019. *HS*

Nơi nhận:

- Như trên;
- TT (để công bố);
- Lưu: VT, Hồ sơ.

CỤC TRƯỞNG



Đinh Hữu Phí

BỘ KHOA HỌC VÀ CÔNG NGHỆ
CỤC SỞ HỮU TRÍ TUỆ

CỘNG HÒA XÃ HỘI CHỦ NGHĨA VIỆT NAM
Độc lập - Tự do - Hạnh phúc

Số: 8133 /TB-SHTT

Hà Nội, ngày 02 tháng 05 năm 2019

THÔNG BÁO
Ghi nhận yêu cầu duy trì hiệu lực Bằng độc quyền sáng chế

Kính gửi: Công ty TNHH một thành viên Sở hữu trí tuệ VCCI
(VCCI-IP CO.,LTD)
Tầng 8, Toà nhà VCCI, số 9 Đào Duy Anh, phường Phương mai,
quận Đống Đa, thành phố Hà Nội

Căn cứ kết quả thẩm định yêu cầu duy trì hiệu lực Bằng độc quyền sáng chế:

Số đơn: DT1-2018-07133

Ngày nộp: 16/11/2018

Chủ đơn: Asahi Kasei Chemicals Corporation (JP)

Đại diện của Chủ đơn: VCCI-IP CO.,LTD

Bằng độc quyền sáng chế số: 13541

Năm yêu cầu duy trì hiệu lực: 5

Cục Sở hữu trí tuệ thông báo:

1. Yêu cầu duy trì hiệu lực Bằng độc quyền sáng chế nêu trên được chấp nhận.
2. Hiệu lực Bằng độc quyền sáng chế số 13541 được duy trì đến 15/12/2019.

Nơi nhận:

- Như trên;
- TT (để công bố);
- Lưu: VT, Hồ sơ.

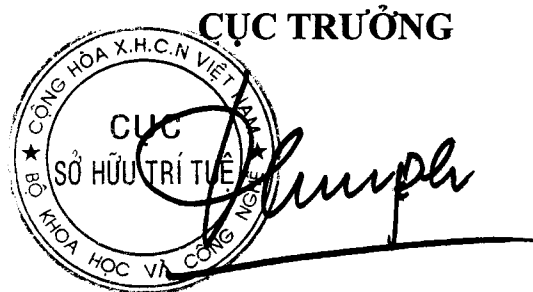

Đinh Hữu Phí

BỘ KHOA HỌC VÀ CÔNG NGHỆ
CỤC SỞ HỮU TRÍ TUỆ

CỘNG HÒA XÃ HỘI CHỦ NGHĨA VIỆT NAM
Độc lập - Tự do - Hạnh phúc

Số: 8134 /TB-SHTT

Hà Nội, ngày 02 tháng 05 năm 2019

THÔNG BÁO

Ghi nhận yêu cầu duy trì hiệu lực Bằng độc quyền sáng chế

Kính gửi: Công ty TNHH một thành viên Sở hữu trí tuệ VCCI
(VCCI-IP CO.,LTD)
Tầng 8, Toà nhà VCCI, số 9 Đào Duy Anh, phường Phương mai,
quận Đống Đa, thành phố Hà Nội

Căn cứ kết quả thẩm định yêu cầu duy trì hiệu lực Bằng độc quyền sáng chế:

Số đơn: DT1-2018-07134

Ngày nộp: 16/11/2018

Chủ đơn: Asahi Kasei Chemicals Corporation (JP)

Đại diện của Chủ đơn: VCCI-IP CO.,LTD

Bằng độc quyền sáng chế số: 13540

Năm yêu cầu duy trì hiệu lực: 5

Cục Sở hữu trí tuệ thông báo:

1. Yêu cầu duy trì hiệu lực Bằng độc quyền sáng chế nêu trên được chấp nhận.

2. Hiệu lực Bằng độc quyền sáng chế số 13540 được duy trì đến 15/12/2019.

Nơi nhận:

- Như trên;
- TT (để công bố);
- Lưu: VT, Hồ sơ.

CỤC TRƯỞNG



Đinh Hữu Phí

BỘ KHOA HỌC VÀ CÔNG NGHỆ
CỤC SỞ HỮU TRÍ TUỆ

CỘNG HÒA XÃ HỘI CHỦ NGHĨA VIỆT NAM
Độc lập - Tự do - Hạnh phúc

Số: 8135 /TB-SHTT

Hà Nội, ngày 02 tháng 05 năm 2019

THÔNG BÁO
Ghi nhận yêu cầu duy trì hiệu lực Bằng độc quyền sáng chế

Kính gửi: Công ty TNHH một thành viên Sở hữu trí tuệ VCCI
(VCCI-IP CO.,LTD)
Tầng 8, Toà nhà VCCI, số 9 Đào Duy Anh, phường Phương mai,
quận Đống Đa, thành phố Hà Nội

Căn cứ kết quả thẩm định yêu cầu duy trì hiệu lực Bằng độc quyền sáng chế:

Số đơn: DT1-2018-07135

Ngày nộp: 16/11/2018

Chủ đơn: UNI-CHARM CORPORATION (JP)

Đại diện của Chủ đơn: VCCI-IP CO.,LTD

Bằng độc quyền sáng chế số: 13559

Năm yêu cầu duy trì hiệu lực: 5

Cục Sở hữu trí tuệ thông báo:

1. Yêu cầu duy trì hiệu lực Bằng độc quyền sáng chế nêu trên được chấp nhận.

2. Hiệu lực Bằng độc quyền sáng chế số 13559 được duy trì đến 15/12/2019.

H

Nơi nhận:

- Như trên;
- TT (để công bố);
- Lưu: VT, Hồ sơ.

CỤC TRƯỞNG



Đinh Hữu Phí

BỘ KHOA HỌC VÀ CÔNG NGHỆ
CỤC SỞ HỮU TRÍ TUỆ

CỘNG HÒA XÃ HỘI CHỦ NGHĨA VIỆT NAM
Độc lập - Tự do - Hạnh phúc

Số: 8136/TB-SHTT

Hà Nội, ngày 02 tháng 05 năm 2019

THÔNG BÁO

Ghi nhận yêu cầu duy trì hiệu lực Bằng độc quyền sáng chế

Kính gửi: Công ty TNHH một thành viên Sở hữu trí tuệ VCCI
(VCCI-IP CO.,LTD)
Tầng 8, Toà nhà VCCI, số 9 Đào Duy Anh, phường Phương mai,
quận Đống Đa, thành phố Hà Nội

Căn cứ kết quả thẩm định yêu cầu duy trì hiệu lực Bằng độc quyền sáng chế:

Số đơn: DT1-2018-07136

Ngày nộp: 16/11/2018

Chủ đơn: JANSSEN PHARMACEUTICA N.V. (BE)

Đại diện của Chủ đơn: VCCI-IP CO.,LTD

Bằng độc quyền sáng chế số: 13550

Năm yêu cầu duy trì hiệu lực: 5

Cục Sở hữu trí tuệ thông báo:

1. Yêu cầu duy trì hiệu lực Bằng độc quyền sáng chế nêu trên được chấp nhận.
2. Hiệu lực Bằng độc quyền sáng chế số 13550 được duy trì đến 15/12/2019. *h*

Nơi nhận:

- Như trên;
- TT (để công bố);
- Lưu: VT, Hồ sơ.

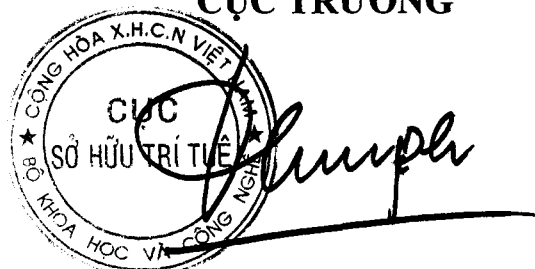
CỤC TRƯỞNG

Đinh Hữu Phí

BỘ KHOA HỌC VÀ CÔNG NGHỆ
CỤC SỞ HỮU TRÍ TUỆ

CỘNG HÒA XÃ HỘI CHỦ NGHĨA VIỆT NAM
Độc lập - Tự do - Hạnh phúc

Số: 8137 /TB-SHTT

Hà Nội, ngày 02 tháng 05 năm 2019

THÔNG BÁO

Ghi nhận yêu cầu duy trì hiệu lực Bằng độc quyền sáng chế

Kính gửi: Công ty TNHH một thành viên Sở hữu trí tuệ VCCI
(VCCI-IP CO.,LTD)
Tầng 8, Toà nhà VCCI, số 9 Đào Duy Anh, phường Phương mai,
quận Đống Đa, thành phố Hà Nội

Căn cứ kết quả thẩm định yêu cầu duy trì hiệu lực Bằng độc quyền sáng chế:

Số đơn: DT1-2018-07137

Ngày nộp: 16/11/2018

Chủ đơn: KAO CORPORATION (JP)

Đại diện của Chủ đơn: VCCI-IP CO.,LTD

Bằng độc quyền sáng chế số: 14999

Năm yêu cầu duy trì hiệu lực: 4

Cục Sở hữu trí tuệ thông báo:

1. Yêu cầu duy trì hiệu lực Bằng độc quyền sáng chế nêu trên được chấp nhận.

2. Hiệu lực Bằng độc quyền sáng chế số 14999 được duy trì đến 29/12/2019.

Nơi nhận:

- Như trên;
- TT (để công bố);
- Lưu: VT, Hồ sơ.

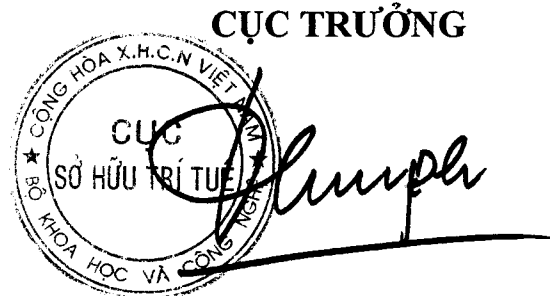

Đình Hữu Phí

BỘ KHOA HỌC VÀ CÔNG NGHỆ
CỤC SỞ HỮU TRÍ TUỆ

CỘNG HÒA XÃ HỘI CHỦ NGHĨA VIỆT NAM
Độc lập - Tự do - Hạnh phúc

Số: 8138 /TB-SHTT

Hà Nội, ngày 02 tháng 05 năm 2019

THÔNG BÁO

Ghi nhận yêu cầu duy trì hiệu lực Bằng độc quyền sáng chế

Kính gửi: Công ty TNHH một thành viên Sở hữu trí tuệ VCCI
(VCCI-IP CO.,LTD)
Tầng 8, Toà nhà VCCI, số 9 Đào Duy Anh, phường Phương mai,
quận Đống Đa, thành phố Hà Nội

Căn cứ kết quả thẩm định yêu cầu duy trì hiệu lực Bằng độc quyền sáng chế:

Số đơn: DT1-2018-07138

Ngày nộp: 16/11/2018

Chủ đơn: NOKIA TECHNOLOGIES OY (FI)

Đại diện của Chủ đơn: VCCI-IP CO.,LTD

Bằng độc quyền sáng chế số: 13545

Năm yêu cầu duy trì hiệu lực: 5

Cục Sở hữu trí tuệ thông báo:

1. Yêu cầu duy trì hiệu lực Bằng độc quyền sáng chế nêu trên được chấp nhận.

2. Hiệu lực Bằng độc quyền sáng chế số 13545 được duy trì đến 15/12/2019.

Nơi nhận:

- Như trên;
- TT (để công bố);
- Lưu: VT, Hồ sơ.



CỤC TRƯỞNG

Đinh Hữu Phí

BỘ KHOA HỌC VÀ CÔNG NGHỆ
CỤC SỞ HỮU TRÍ TUỆ

CỘNG HÒA XÃ HỘI CHỦ NGHĨA VIỆT NAM
Độc lập - Tự do - Hạnh phúc

Số: 8139 /TB-SHTT

Hà Nội, ngày 02 tháng 05 năm 2019

THÔNG BÁO

Ghi nhận yêu cầu duy trì hiệu lực Bằng độc quyền sáng chế

Kính gửi: Công ty TNHH một thành viên Sở hữu trí tuệ VCCI
(VCCI-IP CO.,LTD)
Tầng 8, Toà nhà VCCI, số 9 Đào Duy Anh, phường Phương mai,
quận Đống Đa, thành phố Hà Nội

Căn cứ kết quả thẩm định yêu cầu duy trì hiệu lực Bằng độc quyền sáng chế:

Số đơn: DT1-2018-07139

Ngày nộp: 16/11/2018

Chủ đơn: MEIJI CO., LTD. (JP)

Đại diện của Chủ đơn: VCCI-IP CO.,LTD

Bằng độc quyền sáng chế số: 14983

Năm yêu cầu duy trì hiệu lực: 4

Cục Sở hữu trí tuệ thông báo:

1. Yêu cầu duy trì hiệu lực Bằng độc quyền sáng chế nêu trên được chấp nhận.

2. Hiệu lực Bằng độc quyền sáng chế số 14983 được duy trì đến 29/12/2019.

Nơi nhận:

- Như trên;
- TT (để công bố);
- Lưu: VT, Hồ sơ.

CỤC TRƯỞNG



Đình Hữu Phí

BỘ KHOA HỌC VÀ CÔNG NGHỆ
CỤC SỞ HỮU TRÍ TUỆ

CỘNG HOÀ XÃ HỘI CHỦ NGHĨA VIỆT NAM
Độc lập - Tự do - Hạnh phúc

Số: 8140 /TB-SHTT

Hà Nội, ngày 02 tháng 05 năm 2019

THÔNG BÁO

Ghi nhận yêu cầu duy trì hiệu lực Bằng độc quyền sáng chế

Kính gửi: Công ty TNHH một thành viên Sở hữu trí tuệ VCCI
(VCCI-IP CO.,LTD)
Tầng 8, Toà nhà VCCI, số 9 Đào Duy Anh, phường Phương mai,
quận Đống Đa, thành phố Hà Nội

Căn cứ kết quả thẩm định yêu cầu duy trì hiệu lực Bằng độc quyền sáng chế:

Số đơn: DT1-2018-07140

Ngày nộp: 16/11/2018

Chủ đơn: NOKIA TECHNOLOGIES OY (FI)

Đại diện của Chủ đơn: VCCI-IP CO.,LTD

Bằng độc quyền sáng chế số: 13539

Năm yêu cầu duy trì hiệu lực: 5

Cục Sở hữu trí tuệ thông báo:

1. Yêu cầu duy trì hiệu lực Bằng độc quyền sáng chế nêu trên được chấp nhận.
2. Hiệu lực Bằng độc quyền sáng chế số 13539 được duy trì đến 15/12/2019.

Nơi nhận:

- Như trên;
- TT (để công bố);
- Lưu: VT, Hồ sơ.

CỤC TRƯỞNG



Đinh Hữu Phí

BỘ KHOA HỌC VÀ CÔNG NGHỆ
CỤC SỞ HỮU TRÍ TUỆ

CỘNG HÒA XÃ HỘI CHỦ NGHĨA VIỆT NAM
Độc lập - Tự do - Hạnh phúc

Số: 8141/TB-SHTT

Hà Nội, ngày 02 tháng 05 năm 2019

THÔNG BÁO

Ghi nhận yêu cầu duy trì hiệu lực Bằng độc quyền sáng chế

Kính gửi: Công ty TNHH một thành viên Sở hữu trí tuệ VCCI
(VCCI-IP CO.,LTD)
Tầng 8, Toà nhà VCCI, số 9 Đào Duy Anh, phường Phương mai,
quận Đống Đa, thành phố Hà Nội

Căn cứ kết quả thẩm định yêu cầu duy trì hiệu lực Bằng độc quyền sáng chế:

Số đơn: DT1-2018-07141

Ngày nộp: 16/11/2018

Chủ đơn: MIDORI ANZEN CO., LTD. (JP)

Đại diện của Chủ đơn: VCCI-IP CO.,LTD

Bằng độc quyền sáng chế số: 14982

Năm yêu cầu duy trì hiệu lực: 4

Cục Sở hữu trí tuệ thông báo:

1. Yêu cầu duy trì hiệu lực Bằng độc quyền sáng chế nêu trên được chấp nhận.
2. Hiệu lực Bằng độc quyền sáng chế số 14982 được duy trì đến 29/12/2019.

ke

Nơi nhận:

- Như trên;
- TT (để công bố);
- Lưu: VT, Hồ sơ.

CỤC TRƯỞNG



Đinh Hữu Phí

BỘ KHOA HỌC VÀ CÔNG NGHỆ
CỤC SỞ HỮU TRÍ TUỆ

CỘNG HÒA XÃ HỘI CHỦ NGHĨA VIỆT NAM
Độc lập - Tự do - Hạnh phúc

Số: 8144 /TB-SHTT

Hà Nội, ngày 03 tháng 05 năm 2019

THÔNG BÁO
Ghi nhận yêu cầu duy trì hiệu lực Bằng độc quyền sáng chế

Kính gửi: Công ty TNHH Sở hữu trí tuệ Việt á (VIET A IP CO.,LTD)
Phòng 1504, tầng 15, tòa nhà Hàn Việt, số 203 Minh Khai,
phường Minh Khai, quận Hai Bà Trưng, TP. Hà Nội

Căn cứ kết quả thẩm định yêu cầu duy trì hiệu lực Bằng độc quyền sáng chế:

Số đơn: DT1-2018-07448

Ngày nộp: 03/12/2018

Chủ đơn: CP KELCO U.S., INC. (US)

Đại diện của Chủ đơn: VIET A IP CO.,LTD

Bằng độc quyền sáng chế số: 14934

Năm yêu cầu duy trì hiệu lực: 4

Cục Sở hữu trí tuệ thông báo:

1. Yêu cầu duy trì hiệu lực Bằng độc quyền sáng chế nêu trên được chấp nhận.

2. Hiệu lực Bằng độc quyền sáng chế số 14934 được duy trì đến 14/12/2019.

Nơi nhận:

- Như trên;
- TT (để công bố);
- Lưu: VT, Hồ sơ.

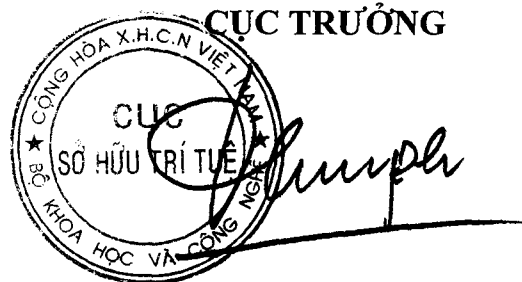

Đinh Hữu Phí

BỘ KHOA HỌC VÀ CÔNG NGHỆ
CỤC SỞ HỮU TRÍ TUỆ

CỘNG HÒA XÃ HỘI CHỦ NGHĨA VIỆT NAM
Độc lập - Tự do - Hạnh phúc

Số: 8145 /TB-SHTT

Hà Nội, ngày 05 tháng 05 năm 2019

THÔNG BÁO
Ghi nhận yêu cầu duy trì hiệu lực Bằng độc quyền sáng chế

Kính gửi: Văn phòng luật sư Phạm và Liên danh (PHAM & ASSOCIATES)
8 Trần Hưng Đạo, thành phố Hà Nội

Căn cứ kết quả thẩm định yêu cầu duy trì hiệu lực Bằng độc quyền sáng chế:

Số đơn: DT1-2018-07449

Ngày nộp: 03/12/2018

Chủ đơn: DONGKUK STEEL MILL CO., LTD. (KR)

Đại diện của Chủ đơn: PHAM & ASSOCIATES

Bằng độc quyền sáng chế số: 12115

Năm yêu cầu duy trì hiệu lực: 6

Cục Sở hữu trí tuệ thông báo:

1. Yêu cầu duy trì hiệu lực Bằng độc quyền sáng chế nêu trên được chấp nhận.

2. Hiệu lực Bằng độc quyền sáng chế số 12115 được duy trì đến 02/12/2019.

Nơi nhận:

- Như trên;
- TT (để công bố);
- Lưu: VT, Hồ sơ.

CỤC TRƯỞNG

Đinh Hữu Phí

Đinh Hữu Phí

BỘ KHOA HỌC VÀ CÔNG NGHỆ
CỤC SỞ HỮU TRÍ TUỆ

CỘNG HOÀ XÃ HỘI CHỦ NGHĨA VIỆT NAM
Độc lập - Tự do - Hạnh phúc

Số: 8146 /TB-SHTT

Hà Nội, ngày 05 tháng 05 năm 2019

THÔNG BÁO
Ghi nhận yêu cầu duy trì hiệu lực Bằng độc quyền sáng chế

Kính gửi: Văn phòng luật sư Phạm và Liên danh (PHAM & ASSOCIATES)
8 Trần Hưng Đạo, thành phố Hà Nội

Căn cứ kết quả thẩm định yêu cầu duy trì hiệu lực Bằng độc quyền sáng chế:

Số đơn: DT1-2018-07451

Ngày nộp: 03/12/2018

Chủ đơn: SACMI COOPERATIVA MECCANICI IMOLA SOCIETA'
COOPERATIVA (SACMI IMOLA S.C.) (IT)

Đại diện của Chủ đơn: PHAM & ASSOCIATES

Bằng độc quyền sáng chế số: 6762

Năm yêu cầu duy trì hiệu lực: 12

Cục Sở hữu trí tuệ thông báo:

1. Yêu cầu duy trì hiệu lực Bằng độc quyền sáng chế nêu trên được chấp nhận.

2. Hiệu lực Bằng độc quyền sáng chế số 6762 được duy trì đến 21/12/2019. *ke*

Nơi nhận:

- Như trên;
- TT (để công bố);
- Lưu: VT, Hồ sơ.

CỤC TRƯỞNG



Đình Hữu Phú

BỘ KHOA HỌC VÀ CÔNG NGHỆ
CỤC SỞ HỮU TRÍ TUỆ

CỘNG HÒA XÃ HỘI CHỦ NGHĨA VIỆT NAM
Độc lập - Tự do - Hạnh phúc

Số: 8147 /TB-SHTT

Hà Nội, ngày 08 tháng 05 năm 2019

THÔNG BÁO
Ghi nhận yêu cầu duy trì hiệu lực Bằng độc quyền sáng chế

Kính gửi: Văn phòng luật sư Phạm và Liên danh (PHAM & ASSOCIATES)
8 Trần Hưng Đạo, thành phố Hà Nội

Căn cứ kết quả thẩm định yêu cầu duy trì hiệu lực Bằng độc quyền sáng chế:

Số đơn: DT1-2018-07452

Ngày nộp: 03/12/2018

Chủ đơn: Vallourec Mannesmann Oil & Gas France (FR)

Đại diện của Chủ đơn: PHAM & ASSOCIATES

Bằng độc quyền sáng chế số: 4707

Năm yêu cầu duy trì hiệu lực: 15

Cục Sở hữu trí tuệ thông báo:

1. Yêu cầu duy trì hiệu lực Bằng độc quyền sáng chế nêu trên được chấp nhận.

2. Hiệu lực Bằng độc quyền sáng chế số 4707 được duy trì đến 21/12/2019.

Nơi nhận:

- Như trên;
- TT (để công bố);
- Lưu: VT, Hồ sơ.



CỤC TRƯỞNG

Đinh Hữu Phí

BỘ KHOA HỌC VÀ CÔNG NGHỆ
CỤC SỞ HỮU TRÍ TUỆ

CỘNG HÒA XÃ HỘI CHỦ NGHĨA VIỆT NAM
Độc lập - Tự do - Hạnh phúc

Số: 8148 /TB-SHTT

Hà Nội, ngày 03 tháng 05 năm 2019

THÔNG BÁO
Ghi nhận yêu cầu duy trì hiệu lực Bằng độc quyền sáng chế

Kính gửi: Văn phòng luật sư Phạm và Liên danh (PHAM & ASSOCIATES)
8 Trần Hưng Đạo, thành phố Hà Nội

Căn cứ kết quả thẩm định yêu cầu duy trì hiệu lực Bằng độc quyền sáng chế:

Số đơn: DT1-2018-07453

Ngày nộp: 03/12/2018

Chủ đơn: GE HEALTHCARE LIMITED (GB)

Đại diện của Chủ đơn: PHAM & ASSOCIATES

Bằng độc quyền sáng chế số: 18162

Năm yêu cầu duy trì hiệu lực: 2

Cục Sở hữu trí tuệ thông báo:

1. Yêu cầu duy trì hiệu lực Bằng độc quyền sáng chế nêu trên được chấp nhận.

2. Hiệu lực Bằng độc quyền sáng chế số 18162 được duy trì đến 25/12/2019.

Nơi nhận:

- Như trên;
- TT (để công bố);
- Lưu: VT, Hồ sơ.

CỤC TRƯỞNG



Đinh Hữu Phí

BỘ KHOA HỌC VÀ CÔNG NGHỆ
CỤC SỞ HỮU TRÍ TUỆ

CỘNG HOÀ XÃ HỘI CHỦ NGHĨA VIỆT NAM
Độc lập - Tự do - Hạnh phúc

Số: 8149/TB-SHTT

Hà Nội, ngày 03 tháng 05 năm 2019

THÔNG BÁO
Ghi nhận yêu cầu duy trì hiệu lực Bằng độc quyền sáng chế

Kính gửi: Công ty TNHH Sở hữu trí tuệ Thảo Thọ Quyên (INVENCO.,LTD)
29 Trương Hán Siêu, thành phố Hà Nội

Căn cứ kết quả thẩm định yêu cầu duy trì hiệu lực Bằng độc quyền sáng chế:

Số đơn: DT1-2018-07454

Ngày nộp: 03/12/2018

Chủ đơn: WYETH (US)

Đại diện của Chủ đơn: INVENCO.,LTD

Bằng độc quyền sáng chế số: 17902

Năm yêu cầu duy trì hiệu lực: 2

Cục Sở hữu trí tuệ thông báo:

1. Yêu cầu duy trì hiệu lực Bằng độc quyền sáng chế nêu trên được chấp nhận.

2. Hiệu lực Bằng độc quyền sáng chế số 17902 được duy trì đến 28/11/2019.

He

Nơi nhận:

- Như trên;
- TT (để công bố);
- Lưu: VT, Hồ sơ.

CỤC TRƯỞNG

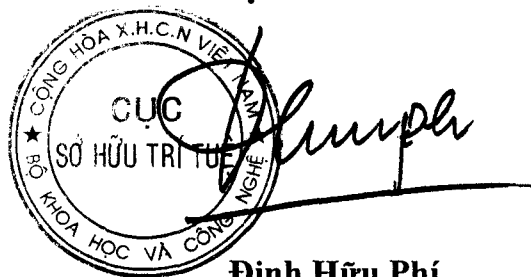
Đinh Hữu Phí

BỘ KHOA HỌC VÀ CÔNG NGHỆ
CỤC SỞ HỮU TRÍ TUỆ

CỘNG HOÀ XÃ HỘI CHỦ NGHĨA VIỆT NAM
Độc lập - Tự do - Hạnh phúc

Số: 8150 /TB-SHTT

Hà Nội, ngày 03 tháng 05 năm 2019

THÔNG BÁO
Ghi nhận yêu cầu duy trì hiệu lực Bằng độc quyền sáng chế

Kính gửi: Công ty TNHH một thành viên Sở hữu trí tuệ VCCI
(VCCI-IP CO.,LTD)
Tầng 8, Toà nhà VCCI, số 9 Đào Duy Anh, phường Phương mai,
quận Đống Đa, thành phố Hà Nội

Căn cứ kết quả thẩm định yêu cầu duy trì hiệu lực Bằng độc quyền sáng chế:

Số đơn: DT1-2018-07455

Ngày nộp: 03/12/2018

Chủ đơn: BLUESCOPE STEEL LIMITED (AU)

Đại diện của Chủ đơn: VCCI-IP CO.,LTD

Bằng độc quyền sáng chế số: 18207

Năm yêu cầu duy trì hiệu lực: 2

Cục Sở hữu trí tuệ thông báo:

1. Yêu cầu duy trì hiệu lực Bằng độc quyền sáng chế nêu trên được chấp nhận.

2. Hiệu lực Bằng độc quyền sáng chế số 18207 được duy trì đến 02/01/2020.

Nơi nhận:

- Như trên;
- TT (để công bố);
- Lưu: VT, Hồ sơ.

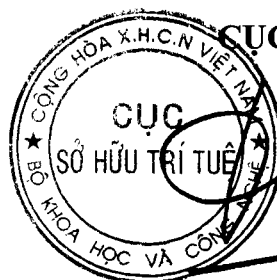

CỤC TRƯỞNG

Đinh Hữu Phí

BỘ KHOA HỌC VÀ CÔNG NGHỆ
CỤC SỞ HỮU TRÍ TUỆ

CỘNG HOÀ XÃ HỘI CHỦ NGHĨA VIỆT NAM
Độc lập - Tự do - Hạnh phúc

Số: 8151 /TB-SHTT

Hà Nội, ngày 05 tháng 05 năm 2019

THÔNG BÁO
Ghi nhận yêu cầu duy trì hiệu lực Bằng độc quyền sáng chế

Kính gửi: Công ty TNHH một thành viên Sở hữu trí tuệ VCCI
(VCCI-IP CO.,LTD)
Tầng 8, Toà nhà VCCI, số 9 Đào Duy Anh, phường Phương mai,
quận Đống Đa, thành phố Hà Nội

Căn cứ kết quả thẩm định yêu cầu duy trì hiệu lực Bằng độc quyền sáng chế:

Số đơn: DT1-2018-07456

Ngày nộp: 03/12/2018

Chủ đơn: XERIS PHARMACEUTICALS, INC. (US)

Đại diện của Chủ đơn: VCCI-IP CO.,LTD

Bằng độc quyền sáng chế số: 17979

Năm yêu cầu duy trì hiệu lực: 2

Cục Sở hữu trí tuệ thông báo:

1. Yêu cầu duy trì hiệu lực Bằng độc quyền sáng chế nêu trên được chấp nhận.

2. Hiệu lực Bằng độc quyền sáng chế số 17979 được duy trì đến 05/12/2019.

Nơi nhận:

- Như trên;
- TT (để công bố);
- Lưu: VT, Hồ sơ.



CỤC TRƯỞNG

Đinh Hữu Phí

BỘ KHOA HỌC VÀ CÔNG NGHỆ
CỤC SỞ HỮU TRÍ TUỆ

CỘNG HÒA XÃ HỘI CHỦ NGHĨA VIỆT NAM
Độc lập - Tự do - Hạnh phúc

Số: 8152 /TB-SHTT

Hà Nội, ngày 03 tháng 05 năm 2019

THÔNG BÁO
Ghi nhận yêu cầu duy trì hiệu lực Bằng độc quyền sáng chế

Kính gửi: Công ty Luật TNHH T&G (TGVN)
Phòng số 5 tầng 15 Toà nhà Harec, 4A Láng Hạ, phường Thành Công
quận Ba Đình, TP Hà Nội

Căn cứ kết quả thẩm định yêu cầu duy trì hiệu lực Bằng độc quyền sáng chế:

Số đơn: DT1-2018-07457

Ngày nộp: 03/12/2018

Chủ đơn: ASAHI ENGINEERING CO., LTD. (JP)

Đại diện của Chủ đơn: TGVN

Bằng độc quyền sáng chế số: 12170

Năm yêu cầu duy trì hiệu lực: 6

Cục Sở hữu trí tuệ thông báo:

1. Yêu cầu duy trì hiệu lực Bằng độc quyền sáng chế nêu trên được chấp nhận.

2. Hiệu lực Bằng độc quyền sáng chế số 12170 được duy trì đến 17/12/2019.

Nơi nhận:

- Như trên;
- TT (để công bố);
- Lưu: VT, Hồ sơ.

CỤC TRƯỞNG

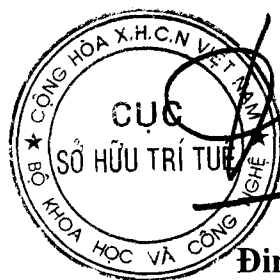

Đinh Hữu Phí

BỘ KHOA HỌC VÀ CÔNG NGHỆ
CỤC SỞ HỮU TRÍ TUỆ

CỘNG HOÀ XÃ HỘI CHỦ NGHĨA VIỆT NAM
Độc lập - Tự do - Hạnh phúc

Số: 8153 /TB-SHTT

Hà Nội, ngày 03 tháng 05 năm 2019

THÔNG BÁO
Ghi nhận yêu cầu duy trì hiệu lực Bằng độc quyền sáng chế

Kính gửi: Công ty Luật TNHH T&G (TGVN)
Phòng số 5 tầng 15 Toà nhà Harec, 4A Láng Hạ, phường Thành Công
quận Ba Đình, TP Hà Nội

Căn cứ kết quả thẩm định yêu cầu duy trì hiệu lực Bằng độc quyền sáng chế:

Số đơn: DT1-2018-07458

Ngày nộp: 03/12/2018

Chủ đơn: Motorola Mobility, Inc. (US)

Đại diện của Chủ đơn: TGVN

Bằng độc quyền sáng chế số: 11983

Năm yêu cầu duy trì hiệu lực: 6

Cục Sở hữu trí tuệ thông báo:

1. Yêu cầu duy trì hiệu lực Bằng độc quyền sáng chế nêu trên được chấp nhận.

2. Hiệu lực Bằng độc quyền sáng chế số 11983 được duy trì đến 04/11/2019.

Nơi nhận:

- Như trên;
- TT (để công bố);
- Lưu: VT, Hồ sơ.

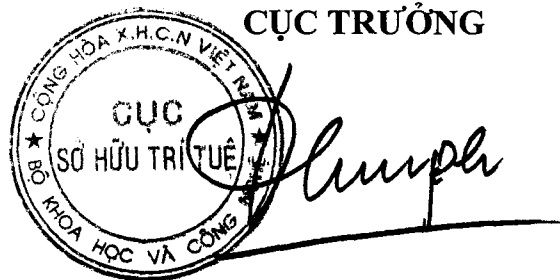

CỤC TRƯỞNG

Đình Hữu Phí

BỘ KHOA HỌC VÀ CÔNG NGHỆ
CỤC SỞ HỮU TRÍ TUỆ

CỘNG HOÀ XÃ HỘI CHỦ NGHĨA VIỆT NAM
Độc lập - Tự do - Hạnh phúc

Số: 8154 /TB-SHTT

Hà Nội, ngày 03 tháng 05 năm 2019

THÔNG BÁO
Ghi nhận yêu cầu duy trì hiệu lực Bằng độc quyền sáng chế

Kính gửi: Công ty TNHH Đại Tín và Liên Danh
(DAITIN AND ASSOCIATES CO.,LTD)
Tầng 4, số 57 ngõ 66 phố Ngọc Lâm, phường Ngọc Lâm, quận Long Biên,
TP. Hà Nội

Căn cứ kết quả thẩm định yêu cầu duy trì hiệu lực Bằng độc quyền sáng chế:

Số đơn: DT1-2018-07460

Ngày nộp: 03/12/2018

Chủ đơn: SILAG HANDEL AG (DE)

Đại diện của Chủ đơn: DAITIN AND ASSOCIATES CO.,LTD

Bằng độc quyền sáng chế số: 18363

Năm yêu cầu duy trì hiệu lực: 2

Cục Sở hữu trí tuệ thông báo:

1. Yêu cầu duy trì hiệu lực Bằng độc quyền sáng chế nêu trên được chấp nhận.

2. Hiệu lực Bằng độc quyền sáng chế số 18363 được duy trì đến 05/02/2020.

Nơi nhận:

- Như trên;
- TT (để công bố);
- Lưu: VT, Hồ sơ.

CỤC TRƯỞNG



Đình Hữu Phí

BỘ KHOA HỌC VÀ CÔNG NGHỆ
CỤC SỞ HỮU TRÍ TUỆ

CỘNG HÒA XÃ HỘI CHỦ NGHĨA VIỆT NAM
Độc lập - Tự do - Hạnh phúc

Số: 8155 /TB-SHTT

Hà Nội, ngày 03 tháng 05 năm 2019

THÔNG BÁO
Ghi nhận yêu cầu duy trì hiệu lực Bằng độc quyền sáng chế

Kính gửi: Công ty Cổ phần Sở hữu công nghiệp INVESTIP (INVESTIP)
Tầng 5, tòa nhà Charmvit Tower, 117 Trần Duy Hưng, phường Trung Hòa,
quận Cầu Giấy, thành phố Hà Nội

Căn cứ kết quả thẩm định yêu cầu duy trì hiệu lực Bằng độc quyền sáng chế:

Số đơn: DT1-2018-07461

Ngày nộp: 03/12/2018

Chủ đơn: NGK SPARK PLUG CO., LTD. (JP)

Đại diện của Chủ đơn: INVESTIP

Bằng độc quyền sáng chế số: 18218

Năm yêu cầu duy trì hiệu lực: 2

Cục Sở hữu trí tuệ thông báo:

1. Yêu cầu duy trì hiệu lực Bằng độc quyền sáng chế nêu trên được chấp nhận.

2. Hiệu lực Bằng độc quyền sáng chế số 18218 được duy trì đến 02/01/2020.

Nơi nhận:

- Như trên;
- TT (để công bố);
- Lưu: VT, Hồ sơ.

CỤC TRƯỞNG



Đinh Hữu Phí

BỘ KHOA HỌC VÀ CÔNG NGHỆ
CỤC SỞ HỮU TRÍ TUỆ

CỘNG HOÀ XÃ HỘI CHỦ NGHĨA VIỆT NAM
Độc lập - Tự do - Hạnh phúc

Số: 8156 /TB-SHTT

Hà Nội, ngày 03 tháng 05 năm 2019

THÔNG BÁO
Ghi nhận yêu cầu duy trì hiệu lực Bằng độc quyền sáng chế

Kính gửi: Công ty Cổ phần Sở hữu công nghiệp INVESTIP (INVESTIP)
Tầng 5, tòa nhà Charmvit Tower, 117 Trần Duy Hưng, phường Trung Hòa,
quận Cầu Giấy, thành phố Hà Nội

Căn cứ kết quả thẩm định yêu cầu duy trì hiệu lực Bằng độc quyền sáng chế:

Số đơn: DT1-2018-07463

Ngày nộp: 03/12/2018

Chủ đơn: JFE Steel Corporation (JP)

Đại diện của Chủ đơn: INVESTIP

Bằng độc quyền sáng chế số: 18273

Năm yêu cầu duy trì hiệu lực: 2

Cục Sở hữu trí tuệ thông báo:

1. Yêu cầu duy trì hiệu lực Bằng độc quyền sáng chế nêu trên được chấp nhận.

2. Hiệu lực Bằng độc quyền sáng chế số 18273 được duy trì đến 09/01/2020.

Nơi nhận:

- Như trên;
- TT (để công bố);
- Lưu: VT, Hồ sơ.

CỤC TRƯỞNG



Đinh Hữu Phí

BỘ KHOA HỌC VÀ CÔNG NGHỆ
CỤC SỞ HỮU TRÍ TUỆ

CỘNG HOÀ XÃ HỘI CHỦ NGHĨA VIỆT NAM
Độc lập - Tự do - Hạnh phúc

Số: 8157/TB-SHTT

Hà Nội, ngày 03 tháng 05 năm 2019

THÔNG BÁO
Ghi nhận yêu cầu duy trì hiệu lực Bằng độc quyền sáng chế

Kính gửi: Công ty TNHH Ban Ca (BANCA)
15B Triệu Việt Vương, thành phố Hà Nội

Căn cứ kết quả thẩm định yêu cầu duy trì hiệu lực Bằng độc quyền sáng chế:

Số đơn: DT1-2018-07464

Ngày nộp: 03/12/2018

Chủ đơn: Gal Way Ltd. (IL)

Đại diện của Chủ đơn: BANCA

Bằng độc quyền sáng chế số: 17674

Năm yêu cầu duy trì hiệu lực: 2

Cục Sở hữu trí tuệ thông báo:

1. Yêu cầu duy trì hiệu lực Bằng độc quyền sáng chế nêu trên được chấp nhận.

2. Hiệu lực Bằng độc quyền sáng chế số 17674 được duy trì đến 24/10/2019.

Nơi nhận:

- Như trên;
- TT (để công bố);
- Lưu: VT, Hồ sơ.



CỤC TRƯỞNG

Đinh Hữu Phí

BỘ KHOA HỌC VÀ CÔNG NGHỆ
CỤC SỞ HỮU TRÍ TUỆ

CỘNG HOÀ XÃ HỘI CHỦ NGHĨA VIỆT NAM
Độc lập - Tự do - Hạnh phúc

Số: 8158 /TB-SHTT

Hà Nội, ngày 05 tháng 05 năm 2019

THÔNG BÁO
Ghi nhận yêu cầu duy trì hiệu lực Bằng độc quyền sáng chế

Kính gửi: Công ty TNHH Ban Ca (BANCA)
15B Triệu Việt Vương, thành phố Hà Nội

Căn cứ kết quả thẩm định yêu cầu duy trì hiệu lực Bằng độc quyền sáng chế:

Số đơn: DT1-2018-07465

Ngày nộp: 03/12/2018

Chủ đơn: BOEHRINGER INGELHEIM INTERNATIONAL GMBH (DE)

Đại diện của Chủ đơn: BANCA

Bằng độc quyền sáng chế số: 7394

Năm yêu cầu duy trì hiệu lực: 11

Cục Sở hữu trí tuệ thông báo:

1. Yêu cầu duy trì hiệu lực Bằng độc quyền sáng chế nêu trên được chấp nhận.

2. Hiệu lực Bằng độc quyền sáng chế số 7394 được duy trì đến 02/12/2019. *he*

Nơi nhận:

- Như trên;
- TT (để công bố);
- Lưu: VT, Hồ sơ.



CỤC TRƯỞNG

Đinh Hữu Phí

BỘ KHOA HỌC VÀ CÔNG NGHỆ
CỤC SỞ HỮU TRÍ TUỆ

CỘNG HOÀ XÃ HỘI CHỦ NGHĨA VIỆT NAM
Độc lập - Tự do - Hạnh phúc

Số: 8159 /TB-SHTT

Hà Nội, ngày 05 tháng 05 năm 2019

THÔNG BÁO
Ghi nhận yêu cầu duy trì hiệu lực Bằng độc quyền sáng chế

Kính gửi: Công ty TNHH Ban Ca (BANCA)
15B Triệu Việt Vương, thành phố Hà Nội

Căn cứ kết quả thẩm định yêu cầu duy trì hiệu lực Bằng độc quyền sáng chế:

Số đơn: DT1-2018-07466

Ngày nộp: 03/12/2018

Chủ đơn: Fujikura Rubber Ltd. (JP)

Đại diện của Chủ đơn: BANCA

Bằng độc quyền sáng chế số: 10899

Năm yêu cầu duy trì hiệu lực: 7

Cục Sở hữu trí tuệ thông báo:

1. Yêu cầu duy trì hiệu lực Bằng độc quyền sáng chế nêu trên được chấp nhận.

2. Hiệu lực Bằng độc quyền sáng chế số 10899 được duy trì đến 03/12/2019.

HC

Nơi nhận:

- Như trên;
- TT (để công bố);
- Lưu: VT, Hồ sơ.

CỤC TRƯỞNG

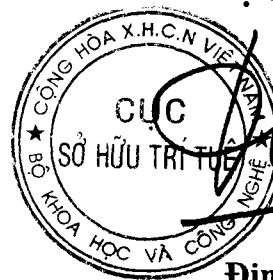

Đinh Hữu Phí

BỘ KHOA HỌC VÀ CÔNG NGHỆ
CỤC SỞ HỮU TRÍ TUỆ

CỘNG HOÀ XÃ HỘI CHỦ NGHĨA VIỆT NAM
Độc lập - Tự do - Hạnh phúc

Số: 8160/TB-SHTT

Hà Nội, ngày 05 tháng 05 năm 2019

THÔNG BÁO
Ghi nhận yêu cầu duy trì hiệu lực Bằng độc quyền sáng chế

Kính gửi: Công ty TNHH Ban Ca (BANCA)
15B Triệu Việt Vương, thành phố Hà Nội

Căn cứ kết quả thẩm định yêu cầu duy trì hiệu lực Bằng độc quyền sáng chế:

Số đơn: DT1-2018-07468

Ngày nộp: 03/12/2018

Chủ đơn: MANI, Inc. (JP)

Đại diện của Chủ đơn: BANCA

Bằng độc quyền sáng chế số: 12112

Năm yêu cầu duy trì hiệu lực: 6

Cục Sở hữu trí tuệ thông báo:

1. Yêu cầu duy trì hiệu lực Bằng độc quyền sáng chế nêu trên được chấp nhận.

2. Hiệu lực Bằng độc quyền sáng chế số 12112 được duy trì đến 02/12/2019.

Nơi nhận:

- Như trên;
- TT (để công bố);
- Lưu: VT, Hồ sơ.

CỤC TRƯỞNG

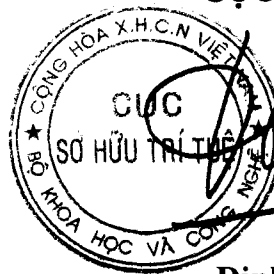

Đình Hữu Phí

BỘ KHOA HỌC VÀ CÔNG NGHỆ
CỤC SỞ HỮU TRÍ TUỆ

CỘNG HÒA XÃ HỘI CHỦ NGHĨA VIỆT NAM
Độc lập - Tự do - Hạnh phúc

Số: 8161/TB-SHTT

Hà Nội, ngày 03 tháng 05 năm 2019

THÔNG BÁO
Ghi nhận yêu cầu duy trì hiệu lực Bằng độc quyền sáng chế

Kính gửi: Công ty TNHH Ban Ca (BANCA)
15B Triệu Việt Vương, thành phố Hà Nội

Căn cứ kết quả thẩm định yêu cầu duy trì hiệu lực Bằng độc quyền sáng chế:

Số đơn: DT1-2018-07469

Ngày nộp: 03/12/2018

Chủ đơn: Godo Kaisha IP Bridge 1 (JP)

Đại diện của Chủ đơn: BANCA

Bằng độc quyền sáng chế số: 13480

Năm yêu cầu duy trì hiệu lực: 5

Cục Sở hữu trí tuệ thông báo:

1. Yêu cầu duy trì hiệu lực Bằng độc quyền sáng chế nêu trên được chấp nhận.

2. Hiệu lực Bằng độc quyền sáng chế số 13480 được duy trì đến 02/12/2019.

Đ

Nơi nhận:

- Như trên;
- TT (để công bố);
- Lưu: VT, Hồ sơ.



CỤC TRƯỞNG

Đinh Hữu Phí

BỘ KHOA HỌC VÀ CÔNG NGHỆ
CỤC SỞ HỮU TRÍ TUỆ

CỘNG HÒA XÃ HỘI CHỦ NGHĨA VIỆT NAM
Độc lập - Tự do - Hạnh phúc

Số: 8162/TB-SHTT

Hà Nội, ngày 03 tháng 05 năm 2019

THÔNG BÁO
Ghi nhận yêu cầu duy trì hiệu lực Bằng độc quyền sáng chế

Kính gửi: Công ty TNHH Ban Ca (BANCA)
15B Triệu Việt Vương, thành phố Hà Nội

Căn cứ kết quả thẩm định yêu cầu duy trì hiệu lực Bằng độc quyền sáng chế:

Số đơn: DT1-2018-07470

Ngày nộp: 03/12/2018

Chủ đơn: Yamaha Hatsudoki Kabushiki Kaisha (JP)

Đại diện của Chủ đơn: BANCA

Bằng độc quyền sáng chế số: 13483

Năm yêu cầu duy trì hiệu lực: 5

Cục Sở hữu trí tuệ thông báo:

1. Yêu cầu duy trì hiệu lực Bằng độc quyền sáng chế nêu trên được chấp nhận.

2. Hiệu lực Bằng độc quyền sáng chế số 13483 được duy trì đến 02/12/2019.

He

Nơi nhận:

- Như trên;
- TT (để công bố);
- Lưu: VT, Hồ sơ.

CỤC TRƯỞNG



Đinh Hữu Phí

BỘ KHOA HỌC VÀ CÔNG NGHỆ
CỤC SỞ HỮU TRÍ TUỆ

CỘNG HÒA XÃ HỘI CHỦ NGHĨA VIỆT NAM
Độc lập - Tự do - Hạnh phúc

Số: 81t 3 /TB-SHTT

Hà Nội, ngày 05 tháng 05 năm 2019

THÔNG BÁO
Ghi nhận yêu cầu duy trì hiệu lực Bằng độc quyền sáng chế

Kính gửi: Công ty TNHH Ban Ca (BANCA)
15B Triệu Việt Vương, thành phố Hà Nội

Căn cứ kết quả thẩm định yêu cầu duy trì hiệu lực Bằng độc quyền sáng chế:

Số đơn: DT1-2018-07471

Ngày nộp: 03/12/2018

Chủ đơn: Yamaha Hatsudoki Kabushiki Kaisha (JP)

Đại diện của Chủ đơn: BANCA

Bằng độc quyền sáng chế số: 13484

Năm yêu cầu duy trì hiệu lực: 5

Cục Sở hữu trí tuệ thông báo:

1. Yêu cầu duy trì hiệu lực Bằng độc quyền sáng chế nêu trên được chấp nhận.

2. Hiệu lực Bằng độc quyền sáng chế số 13484 được duy trì đến 02/12/2019.

Nơi nhận:

- Như trên;
- TT (để công bố);
- Lưu: VT, Hồ sơ.

CỤC TRƯỞNG



Đinh Hữu Phí

BỘ KHOA HỌC VÀ CÔNG NGHỆ
CỤC SỞ HỮU TRÍ TUỆ

CỘNG HÒA XÃ HỘI CHỦ NGHĨA VIỆT NAM
Độc lập - Tự do - Hạnh phúc

Số: 8164 /TB-SHTT

Hà Nội, ngày 03 tháng 05 năm 2019

THÔNG BÁO
Ghi nhận yêu cầu duy trì hiệu lực Bằng độc quyền sáng chế

Kính gửi: Công ty TNHH Ban Ca (BANCA)
15B Triệu Việt Vương, thành phố Hà Nội

Căn cứ kết quả thẩm định yêu cầu duy trì hiệu lực Bằng độc quyền sáng chế:

Số đơn: DT1-2018-07472

Ngày nộp: 03/12/2018

Chủ đơn: Yamaha Hatsudoki Kabushiki Kaisha (JP)

Đại diện của Chủ đơn: BANCA

Bằng độc quyền sáng chế số: 13485

Năm yêu cầu duy trì hiệu lực: 5

Cục Sở hữu trí tuệ thông báo:

1. Yêu cầu duy trì hiệu lực Bằng độc quyền sáng chế nêu trên được chấp nhận.

2. Hiệu lực Bằng độc quyền sáng chế số 13485 được duy trì đến 02/12/2019.

H

Nơi nhận:

- Như trên;
- TT (để công bố);
- Lưu: VT, Hồ sơ.

CỤC TRƯỞNG



Đình Hữu Phí

BỘ KHOA HỌC VÀ CÔNG NGHỆ
CỤC SỞ HỮU TRÍ TUỆ

CỘNG HÒA XÃ HỘI CHỦ NGHĨA VIỆT NAM
Độc lập - Tự do - Hạnh phúc

Số: 8165/TB-SHTT

Hà Nội, ngày 03 tháng 05 năm 2019

THÔNG BÁO
Ghi nhận yêu cầu duy trì hiệu lực Bằng độc quyền sáng chế

Kính gửi: Công ty Luật TNHH WINCO (WINCO LAW FIRM)
Số 54 Trần Quốc Vượng, phường Dịch Vọng Hậu, quận Cầu Giấy, TP Hà Nội

Căn cứ kết quả thẩm định yêu cầu duy trì hiệu lực Bằng độc quyền sáng chế:

Số đơn: DT1-2018-07473

Ngày nộp: 03/12/2018

Chủ đơn: POSCO (KR)

Đại diện của Chủ đơn: WINCO LAW FIRM

Bằng độc quyền sáng chế số: 12149

Năm yêu cầu duy trì hiệu lực: 6

Cục Sở hữu trí tuệ thông báo:

1. Yêu cầu duy trì hiệu lực Bằng độc quyền sáng chế nêu trên được chấp nhận.

2. Hiệu lực Bằng độc quyền sáng chế số 12149 được duy trì đến 10/12/2019.

He

Nơi nhận:

- Như trên;
- TT (để công bố);
- Lưu: VT, Hồ sơ.

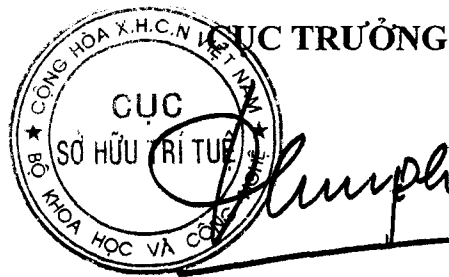

Đinh Hữu Phí

BỘ KHOA HỌC VÀ CÔNG NGHỆ
CỤC SỞ HỮU TRÍ TUỆ

CỘNG HÒA XÃ HỘI CHỦ NGHĨA VIỆT NAM
Độc lập - Tự do - Hạnh phúc

Số: 8166 /TB-SHTT

Hà Nội, ngày 05 tháng 05 năm 2019

THÔNG BÁO
Ghi nhận yêu cầu duy trì hiệu lực Bằng độc quyền sáng chế

Kính gửi: Công ty Luật TNHH WINCO (WINCO LAW FIRM)
Số 54 Trần Quốc Vượng, phường Dịch Vọng Hậu, quận Cầu Giấy, TP Hà Nội

Căn cứ kết quả thẩm định yêu cầu duy trì hiệu lực Bằng độc quyền sáng chế:

Số đơn: DT1-2018-07474

Ngày nộp: 03/12/2018

Chủ đơn: SAMSUNG ELECTRO-MECHANICS CO., LTD. (KR)

Đại diện của Chủ đơn: WINCO LAW FIRM

Bằng độc quyền sáng chế số: 18289

Năm yêu cầu duy trì hiệu lực: 2

Cục Sở hữu trí tuệ thông báo:

1. Yêu cầu duy trì hiệu lực Bằng độc quyền sáng chế nêu trên được chấp nhận.

2. Hiệu lực Bằng độc quyền sáng chế số 18289 được duy trì đến 09/01/2020.

Nơi nhận:

- Như trên;
- TT (để công bố);
- Lưu: VT, Hồ sơ.

CỤC TRƯỞNG



Đinh Hữu Phí

BỘ KHOA HỌC VÀ CÔNG NGHỆ
CỤC SỞ HỮU TRÍ TUỆ

CỘNG HÒA XÃ HỘI CHỦ NGHĨA VIỆT NAM
Độc lập - Tự do - Hạnh phúc

Số: 8167/TB-SHTT

Hà Nội, ngày 03 tháng 05 năm 2019

THÔNG BÁO
Ghi nhận yêu cầu duy trì hiệu lực Bằng độc quyền sáng chế

Kính gửi: Công ty Luật TNHH WINCO (WINCO LAW FIRM)
Số 54 Trần Quốc Vượng, phường Dịch Vọng Hậu, quận Cầu Giấy, TP Hà Nội

Căn cứ kết quả thẩm định yêu cầu duy trì hiệu lực Bằng độc quyền sáng chế:

Số đơn: DT1-2018-07475

Ngày nộp: 03/12/2018

Chủ đơn: SAMSUNG ELECTRO-MECHANICS CO., LTD. (KR)

Đại diện của Chủ đơn: WINCO LAW FIRM

Bằng độc quyền sáng chế số: 18495

Năm yêu cầu duy trì hiệu lực: 2

Cục Sở hữu trí tuệ thông báo:

1. Yêu cầu duy trì hiệu lực Bằng độc quyền sáng chế nêu trên được chấp nhận.

2. Hiệu lực Bằng độc quyền sáng chế số 18495 được duy trì đến 12/02/2020.

He

Nơi nhận:

- Như trên;
- TT (để công bố);
- Lưu: VT, Hồ sơ.

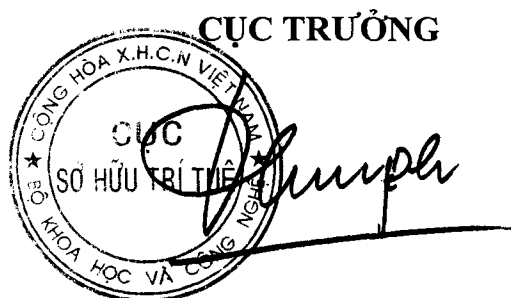

Đinh Hữu Phí

BỘ KHOA HỌC VÀ CÔNG NGHỆ
CỤC SỞ HỮU TRÍ TUỆ

CỘNG HÒA XÃ HỘI CHỦ NGHĨA VIỆT NAM
Độc lập - Tự do - Hạnh phúc

Số: 8168 /TB-SHTT

Hà Nội, ngày 05 tháng 05 năm 2019

THÔNG BÁO
Ghi nhận yêu cầu duy trì hiệu lực Bằng độc quyền sáng chế

Kính gửi: Công ty Luật TNHH WINCO (WINCO LAW FIRM)
Số 54 Trần Quốc Vượng, phường Dịch Vọng Hậu, quận Cầu Giấy, TP Hà Nội

Căn cứ kết quả thẩm định yêu cầu duy trì hiệu lực Bằng độc quyền sáng chế:

Số đơn: DT1-2018-07476

Ngày nộp: 03/12/2018

Chủ đơn: CONSOLSWC CO., LTD. (KR)

Đại diện của Chủ đơn: WINCO LAW FIRM

Bằng độc quyền sáng chế số: 13665

Năm yêu cầu duy trì hiệu lực: 5

Cục Sở hữu trí tuệ thông báo:

1. Yêu cầu duy trì hiệu lực Bằng độc quyền sáng chế nêu trên được chấp nhận.

2. Hiệu lực Bằng độc quyền sáng chế số 13665 được duy trì đến 13/01/2020.

He

Nơi nhận:

- Như trên;
- TT (để công bố);
- Lưu: VT, Hồ sơ.

CỤC TRƯỞNG

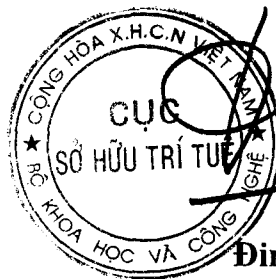

Đinh Hữu Phí

BỘ KHOA HỌC VÀ CÔNG NGHỆ
CỤC SỞ HỮU TRÍ TUỆ

CỘNG HÒA XÃ HỘI CHỦ NGHĨA VIỆT NAM
Độc lập - Tự do - Hạnh phúc

Số: 8170 /TB-SHTT

Hà Nội, ngày 03 tháng 05 năm 2019

THÔNG BÁO

Ghi nhận yêu cầu duy trì hiệu lực Bằng độc quyền sáng chế

Kính gửi: Nguyễn Văn Nam
12 đường số 1, khu phố 2, phường Tân Phú, quận 7,
thành phố Hồ Chí Minh.
Số điện thoại: 0903.047.723

Căn cứ kết quả thẩm định yêu cầu duy trì hiệu lực Bằng độc quyền sáng chế:

Số đơn: DT1-2018-07478

Ngày nộp: 04/12/2018

Chủ đơn: Nguyễn Văn Nam (VN)

Bằng độc quyền sáng chế số: 18228

Năm yêu cầu duy trì hiệu lực: 2

Cục Sở hữu trí tuệ thông báo:

1. Yêu cầu duy trì hiệu lực Bằng độc quyền sáng chế nêu trên được chấp nhận.

2. Hiệu lực Bằng độc quyền sáng chế số 18228 được duy trì đến 02/01/2020.

Nơi nhận:

- Như trên;
- TT (để công bố);
- Lưu: VT, Hồ sơ.

CỤC TRƯỞNG



Đinh Hữu Phí
Đinh Hữu Phí

BỘ KHOA HỌC VÀ CÔNG NGHỆ
CỤC SỞ HỮU TRÍ TUỆ

CỘNG HÒA XÃ HỘI CHỦ NGHĨA VIỆT NAM
Độc lập - Tự do - Hạnh phúc

Số: 8171/TB-SHTT

Hà Nội, ngày 05 tháng 05 năm 2019

THÔNG BÁO
Ghi nhận yêu cầu duy trì hiệu lực Bằng độc quyền sáng chế

Kính gửi: Văn phòng luật sư Phạm và Liên danh (PHAM & ASSOCIATES)
8 Trần Hưng Đạo, thành phố Hà Nội

Căn cứ kết quả thẩm định yêu cầu duy trì hiệu lực Bằng độc quyền sáng chế:

Số đơn: DT1-2018-07479

Ngày nộp: 04/12/2018

Chủ đơn: Anypoint Media Co., Ltd. (KR)

Đại diện của Chủ đơn: PHAM & ASSOCIATES

Bằng độc quyền sáng chế số: 18458

Năm yêu cầu duy trì hiệu lực: 2

Cục Sở hữu trí tuệ thông báo:

1. Yêu cầu duy trì hiệu lực Bằng độc quyền sáng chế nêu trên được chấp nhận.

2. Hiệu lực Bằng độc quyền sáng chế số 18458 được duy trì đến 12/02/2020.

He

Nơi nhận:

- Như trên;
- TT (để công bố);
- Lưu: VT, Hồ sơ.

CỤC TRƯỞNG



Đình Hữu Phí

BỘ KHOA HỌC VÀ CÔNG NGHỆ
CỤC SỞ HỮU TRÍ TUỆ

CỘNG HÒA XÃ HỘI CHỦ NGHĨA VIỆT NAM
Độc lập - Tự do - Hạnh phúc

Số: 8172 /TB-SHTT

Hà Nội, ngày 03 tháng 05 năm 2019

THÔNG BÁO
Ghi nhận yêu cầu duy trì hiệu lực Bằng độc quyền sáng chế

Kính gửi: Văn phòng luật sư Phạm và Liên danh (PHAM & ASSOCIATES)
8 Trần Hưng Đạo, thành phố Hà Nội

Căn cứ kết quả thẩm định yêu cầu duy trì hiệu lực Bằng độc quyền sáng chế:

Số đơn: DT1-2018-07480

Ngày nộp: 04/12/2018

Chủ đơn: Vallourec Deutschland GmbH (DE)

Đại diện của Chủ đơn: PHAM & ASSOCIATES

Bằng độc quyền sáng chế số: 18148

Năm yêu cầu duy trì hiệu lực: 2

Cục Sở hữu trí tuệ thông báo:

1. Yêu cầu duy trì hiệu lực Bằng độc quyền sáng chế nêu trên được chấp nhận.

2. Hiệu lực Bằng độc quyền sáng chế số 18148 được duy trì đến 25/12/2019.

Hc

Nơi nhận:

- Như trên;
- TT (để công bố);
- Lưu: VT, Hồ sơ.

CỤC TRƯỞNG



Đinh Hữu Phí

BỘ KHOA HỌC VÀ CÔNG NGHỆ
CỤC SỞ HỮU TRÍ TUỆ

CỘNG HÒA XÃ HỘI CHỦ NGHĨA VIỆT NAM
Độc lập - Tự do - Hạnh phúc

Số: 8773 /TB-SHTT

Hà Nội, ngày 07 tháng 05 năm 2019

THÔNG BÁO

Ghi nhận yêu cầu duy trì hiệu lực Bằng độc quyền sáng chế

Kính gửi: Công ty TNHH Lê & Lê (LE & LE)

Số 25 ngõ 465 Ngọc Thụy, tổ 20, phường Ngọc Thụy, quận Long Biên,
Tp. Hà Nội

Căn cứ kết quả thẩm định yêu cầu duy trì hiệu lực Bằng độc quyền sáng chế:

Số đơn: DT1-2018-07482

Ngày nộp: 04/12/2018

Chủ đơn: MISC BERHAD (MY)

Đại diện của Chủ đơn: LE & LE

Bằng độc quyền sáng chế số: 18096

Năm yêu cầu duy trì hiệu lực: 2

Cục Sở hữu trí tuệ thông báo:

1. Yêu cầu duy trì hiệu lực Bằng độc quyền sáng chế nêu trên được chấp nhận.

2. Hiệu lực Bằng độc quyền sáng chế số 18096 được duy trì đến 18/12/2019.

Nơi nhận:

- Như trên;
- TT (để công bố);
- Lưu: VT, Hồ sơ.

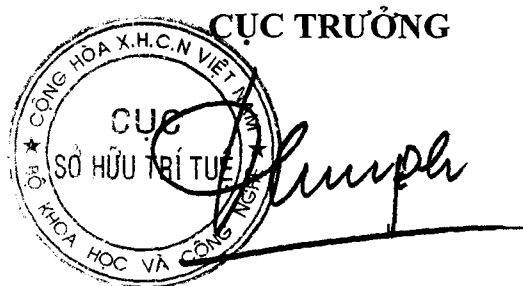

Đinh Hữu Phí

BỘ KHOA HỌC VÀ CÔNG NGHỆ
CỤC SỞ HỮU TRÍ TUỆ

CỘNG HÒA XÃ HỘI CHỦ NGHĨA VIỆT NAM
Độc lập - Tự do - Hạnh phúc

Số: 8175/TB-SHTT

Hà Nội, ngày 03 tháng 05 năm 2019

THÔNG BÁO
Ghi nhận yêu cầu duy trì hiệu lực Bằng độc quyền sáng chế

Kính gửi: Công ty Luật TNHH T&G (TGVN)

Phòng số 5 tầng 15 Toà nhà Harec, 4A Láng Hạ, phường Thành Công
quận Ba Đình, TP Hà Nội

Căn cứ kết quả thẩm định yêu cầu duy trì hiệu lực Bằng độc quyền sáng chế:

Số đơn: DT1-2018-07484

Ngày nộp: 04/12/2018

Chủ đơn: Sadao SHINOHARA (JP)

Đại diện của Chủ đơn: TGVN

Bằng độc quyền sáng chế số: 15017

Năm yêu cầu duy trì hiệu lực: 4

Cục Sở hữu trí tuệ thông báo:

1. Yêu cầu duy trì hiệu lực Bằng độc quyền sáng chế nêu trên được chấp nhận.

2. Hiệu lực Bằng độc quyền sáng chế số 15017 được duy trì đến 05/01/2020.

H

Nơi nhận:

- Như trên;
- TT (để công bố);
- Lưu: VT, Hồ sơ.

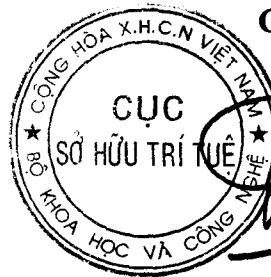

CỤC TRƯỞNG

Đinh Hữu Phí

Đinh Hữu Phí

BỘ KHOA HỌC VÀ CÔNG NGHỆ
CỤC SỞ HỮU TRÍ TUỆ

CỘNG HÒA XÃ HỘI CHỦ NGHĨA VIỆT NAM
Độc lập - Tự do - Hạnh phúc

Số: 8176 /TB-SHTT

Hà Nội, ngày 03 tháng 05 năm 2019

THÔNG BÁO
Ghi nhận yêu cầu duy trì hiệu lực Bằng độc quyền sáng chế

Kính gửi: Công ty TNHH một thành viên Sở hữu trí tuệ VCCI
(VCCI-IP CO.,LTD)
Tầng 8, Toà nhà VCCI, số 9 Đào Duy Anh, phường Phương mai,
quận Đống Đa, thành phố Hà Nội

Căn cứ kết quả thẩm định yêu cầu duy trì hiệu lực Bằng độc quyền sáng chế:

Số đơn: DT1-2018-07485

Ngày nộp: 04/12/2018

Chủ đơn: NOVARTIS AG (CH)

Đại diện của Chủ đơn: VCCI-IP CO.,LTD

Bằng độc quyền sáng chế số: 17951

Năm yêu cầu duy trì hiệu lực: 2

Cục Sở hữu trí tuệ thông báo:

1. Yêu cầu duy trì hiệu lực Bằng độc quyền sáng chế nêu trên được chấp nhận.

2. Hiệu lực Bằng độc quyền sáng chế số 17951 được duy trì đến 05/12/2019.

Nơi nhận:

- Như trên;
- TT (để công bố);
- Lưu: VT, Hồ sơ.

CỤC TRƯỞNG



Đinh Hữu Phí

BỘ KHOA HỌC VÀ CÔNG NGHỆ
CỤC SỞ HỮU TRÍ TUỆ

CỘNG HÒA XÃ HỘI CHỦ NGHĨA VIỆT NAM
Độc lập - Tự do - Hạnh phúc

Số: 8177/TB-SHTT

Hà Nội, ngày 05 tháng 05 năm 2019

THÔNG BÁO
Ghi nhận yêu cầu duy trì hiệu lực Bằng độc quyền sáng chế

Kính gửi: Công ty TNHH một thành viên Sở hữu trí tuệ VCCI
(VCCI-IP CO.,LTD)
Tầng 8, Toà nhà VCCI, số 9 Đào Duy Anh, phường Phương mai,
quận Đống Đa, thành phố Hà Nội

Căn cứ kết quả thẩm định yêu cầu duy trì hiệu lực Bằng độc quyền sáng chế:

Số đơn: DT1-2018-07486

Ngày nộp: 04/12/2018

Chủ đơn: NOVARTIS AG (CH)

Đại diện của Chủ đơn: VCCI-IP CO.,LTD

Bằng độc quyền sáng chế số: 16307

Năm yêu cầu duy trì hiệu lực: 3

Cục Sở hữu trí tuệ thông báo:

1. Yêu cầu duy trì hiệu lực Bằng độc quyền sáng chế nêu trên được chấp nhận.

2. Hiệu lực Bằng độc quyền sáng chế số 16307 được duy trì đến 05/12/2019.

H

Nơi nhận:

- Như trên;
- TT (để công bố);
- Lưu: VT, Hồ sơ.

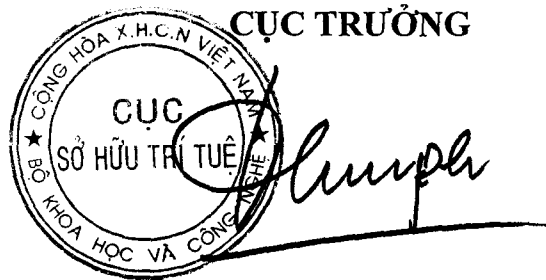

Đinh Hữu Phí

BỘ KHOA HỌC VÀ CÔNG NGHỆ
CỤC SỞ HỮU TRÍ TUỆ

CỘNG HÒA XÃ HỘI CHỦ NGHĨA VIỆT NAM
Độc lập - Tự do - Hạnh phúc

Số: 8178 /TB-SHTT

Hà Nội, ngày 03 tháng 05 năm 2019

THÔNG BÁO
Ghi nhận yêu cầu duy trì hiệu lực Bằng độc quyền sáng chế

Kính gửi: Công ty TNHH một thành viên Sở hữu trí tuệ VCCI
(VCCI-IP CO.,LTD)
Tầng 8, Toà nhà VCCI, số 9 Đào Duy Anh, phường Phương mai,
quận Đống Đa, thành phố Hà Nội

Căn cứ kết quả thẩm định yêu cầu duy trì hiệu lực Bằng độc quyền sáng chế:

Số đơn: DT1-2018-07487

Ngày nộp: 04/12/2018

Chủ đơn: Bayer Intellectual Property GmbH (DE)

Đại diện của Chủ đơn: VCCI-IP CO.,LTD

Bằng độc quyền sáng chế số: 14900

Năm yêu cầu duy trì hiệu lực: 4

Cục Sở hữu trí tuệ thông báo:

1. Yêu cầu duy trì hiệu lực Bằng độc quyền sáng chế nêu trên được chấp nhận.

2. Hiệu lực Bằng độc quyền sáng chế số 14900 được duy trì đến 08/12/2019.

HT

Nơi nhận:

- Như trên;
- TT (để công bố);
- Lưu: VT, Hồ sơ.

CỤC TRƯỞNG



Đinh Hữu Phí

BỘ KHOA HỌC VÀ CÔNG NGHỆ
CỤC SỞ HỮU TRÍ TUỆ

CỘNG HÒA XÃ HỘI CHỦ NGHĨA VIỆT NAM
Độc lập - Tự do - Hạnh phúc

Số: 8179 /TB-SHTT

Hà Nội, ngày 03 tháng 05 năm 2019

THÔNG BÁO
Ghi nhận yêu cầu duy trì hiệu lực Bằng độc quyền sáng chế

Kính gửi: Công ty TNHH một thành viên Sở hữu trí tuệ VCCI
(VCCI-IP CO.,LTD)
Tầng 8, Toà nhà VCCI, số 9 Đào Duy Anh, phường Phương mai,
quận Đống Đa, thành phố Hà Nội

Căn cứ kết quả thẩm định yêu cầu duy trì hiệu lực Bằng độc quyền sáng chế:

Số đơn: DT1-2018-07488

Ngày nộp: 04/12/2018

Chủ đơn: Bayer Intellectual Property GmbH (DE)

Đại diện của Chủ đơn: VCCI-IP CO.,LTD

Bằng độc quyền sáng chế số: 14889

Năm yêu cầu duy trì hiệu lực: 4

Cục Sở hữu trí tuệ thông báo:

1. Yêu cầu duy trì hiệu lực Bằng độc quyền sáng chế nêu trên được chấp nhận.

2. Hiệu lực Bằng độc quyền sáng chế số 14889 được duy trì đến 08/12/2019.

Nơi nhận:

- Như trên;
- TT (để công bố);
- Lưu: VT, Hồ sơ.

CỤC TRƯỞNG

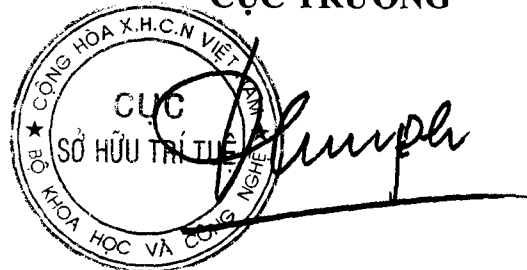

Đinh Hữu Phí

BỘ KHOA HỌC VÀ CÔNG NGHỆ
CỤC SỞ HỮU TRÍ TUỆ

CỘNG HÒA XÃ HỘI CHỦ NGHĨA VIỆT NAM
Độc lập - Tự do - Hạnh phúc

Số: 8180/TB-SHTT

Hà Nội, ngày 05 tháng 05 năm 2019

THÔNG BÁO
Ghi nhận yêu cầu duy trì hiệu lực Bằng độc quyền sáng chế

Kính gửi: Công ty TNHH một thành viên Sở hữu trí tuệ VCCI
(VCCI-IP CO.,LTD)
Tầng 8, Toà nhà VCCI, số 9 Đào Duy Anh, phường Phương mai,
quận Đống Đa, thành phố Hà Nội

Căn cứ kết quả thẩm định yêu cầu duy trì hiệu lực Bằng độc quyền sáng chế:

Số đơn: DT1-2018-07489

Ngày nộp: 04/12/2018

Chủ đơn: BAYER HEALTHCARE LLC (US)

Đại diện của Chủ đơn: VCCI-IP CO.,LTD

Bằng độc quyền sáng chế số: 13526

Năm yêu cầu duy trì hiệu lực: 5

Cục Sở hữu trí tuệ thông báo:

1. Yêu cầu duy trì hiệu lực Bằng độc quyền sáng chế nêu trên được chấp nhận.

2. Hiệu lực Bằng độc quyền sáng chế số 13526 được duy trì đến 09/12/2019.

Nơi nhận:

- Như trên;
- TT (để công bố);
- Lưu: VT, Hồ sơ.

CỤC TRƯỞNG

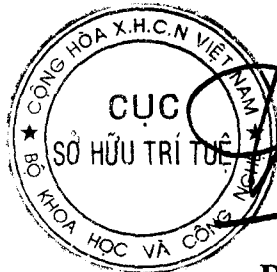

Đinh Hữu Phí

BỘ KHOA HỌC VÀ CÔNG NGHỆ
CỤC SỞ HỮU TRÍ TUỆ

CỘNG HOÀ XÃ HỘI CHỦ NGHĨA VIỆT NAM
Độc lập - Tự do - Hạnh phúc

Số: 8181/TB-SHTT

Hà Nội, ngày 02 tháng 05 năm 2019

THÔNG BÁO
Ghi nhận yêu cầu duy trì hiệu lực Bằng độc quyền sáng chế

Kính gửi: Công ty TNHH một thành viên Sở hữu trí tuệ VCCI
(VCCI-IP CO.,LTD)
Tầng 8, Toà nhà VCCI, số 9 Đào Duy Anh, phường Phương mai,
quận Đống Đa, thành phố Hà Nội

Căn cứ kết quả thẩm định yêu cầu duy trì hiệu lực Bằng độc quyền sáng chế:

Số đơn: DT1-2018-07490

Ngày nộp: 04/12/2018

Chủ đơn: Bayer Intellectual Property GMBH (DE)

Đại diện của Chủ đơn: VCCI-IP CO.,LTD

Bằng độc quyền sáng chế số: 13517

Năm yêu cầu duy trì hiệu lực: 5

Cục Sở hữu trí tuệ thông báo:

1. Yêu cầu duy trì hiệu lực Bằng độc quyền sáng chế nêu trên được chấp nhận.

2. Hiệu lực Bằng độc quyền sáng chế số 13517 được duy trì đến 09/12/2019.

Nơi nhận:

- Như trên;
- TT (để công bố);
- Lưu: VT, Hồ sơ.

CỤC TRƯỞNG



Đinh Hữu Phí

BỘ KHOA HỌC VÀ CÔNG NGHỆ
CỤC SỞ HỮU TRÍ TUỆ

CỘNG HÒA XÃ HỘI CHỦ NGHĨA VIỆT NAM
Độc lập - Tự do - Hạnh phúc

Số: 8182/TB-SHTT

Hà Nội, ngày 04 tháng 05 năm 2019

THÔNG BÁO
Ghi nhận yêu cầu duy trì hiệu lực Bằng độc quyền sáng chế

Kính gửi: Công ty TNHH một thành viên Sở hữu trí tuệ VCCI
(VCCI-IP CO.,LTD)
Tầng 8, Toà nhà VCCI, số 9 Đào Duy Anh, phường Phương mai,
quận Đống Đa, thành phố Hà Nội

Căn cứ kết quả thẩm định yêu cầu duy trì hiệu lực Bằng độc quyền sáng chế:

Số đơn: DT1-2018-07491

Ngày nộp: 04/12/2018

Chủ đơn: COMMONWEALTH SCIENTIFIC AND INDUSTRIAL
RESEARCH ORGANISATION (AU)

Đại diện của Chủ đơn: VCCI-IP CO.,LTD

Bằng độc quyền sáng chế số: 12132

Năm yêu cầu duy trì hiệu lực: 6

Cục Sở hữu trí tuệ thông báo:

1. Yêu cầu duy trì hiệu lực Bằng độc quyền sáng chế nêu trên được chấp nhận.
2. Hiệu lực Bằng độc quyền sáng chế số 12132 được duy trì đến 10/12/2019.

Nơi nhận:

- Như trên;
- TT (để công bố);
- Lưu: VT, Hồ sơ.

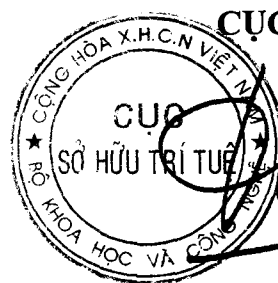

CỤC TRƯỞNG

Đinh Hữu Phí

BỘ KHOA HỌC VÀ CÔNG NGHỆ
CỤC SỞ HỮU TRÍ TUỆ

CỘNG HOÀ XÃ HỘI CHỦ NGHĨA VIỆT NAM
Độc lập - Tự do - Hạnh phúc

Số: 8183 /TB-SHTT

Hà Nội, ngày 03 tháng 05 năm 2019

THÔNG BÁO
Ghi nhận yêu cầu duy trì hiệu lực Bằng độc quyền sáng chế

Kính gửi: Công ty TNHH một thành viên Sở hữu trí tuệ VCCI
(VCCI-IP CO.,LTD)
Tầng 8, Toà nhà VCCI, số 9 Đào Duy Anh, phường Phương mai,
quận Đống Đa, thành phố Hà Nội

Căn cứ kết quả thẩm định yêu cầu duy trì hiệu lực Bằng độc quyền sáng chế:

Số đơn: DT1-2018-07492

Ngày nộp: 04/12/2018

Chủ đơn: BAYER INTELLECTUAL PROPERTY GMBH

Đại diện của Chủ đơn: VCCI-IP CO.,LTD

Bằng độc quyền sáng chế số: 18039

Năm yêu cầu duy trì hiệu lực: 2

Cục Sở hữu trí tuệ thông báo:

1. Yêu cầu duy trì hiệu lực Bằng độc quyền sáng chế nêu trên được chấp nhận.

2. Hiệu lực Bằng độc quyền sáng chế số 18039 được duy trì đến 11/12/2019.

Nơi nhận:

- Như trên;
- TT (để công bố);
- Lưu: VT, Hồ sơ.

CỤC TRƯỞNG



Đinh Hữu Phí

BỘ KHOA HỌC VÀ CÔNG NGHỆ
CỤC SỞ HỮU TRÍ TUỆ

CỘNG HÒA XÃ HỘI CHỦ NGHĨA VIỆT NAM
Độc lập - Tự do - Hạnh phúc

Số: 8184 /TB-SHTT

Hà Nội, ngày 05 tháng 05 năm 2019

THÔNG BÁO
Ghi nhận yêu cầu duy trì hiệu lực Bằng độc quyền sáng chế

Kính gửi: Công ty TNHH một thành viên Sở hữu trí tuệ VCCI
(VCCI-IP CO.,LTD)
Tầng 8, Toà nhà VCCI, số 9 Đào Duy Anh, phường Phương mai,
quận Đống Đa, thành phố Hà Nội

Căn cứ kết quả thẩm định yêu cầu duy trì hiệu lực Bằng độc quyền sáng chế:

Số đơn: DT1-2018-07493

Ngày nộp: 04/12/2018

Chủ đơn: Bayer S.A.S. (FR)

Đại diện của Chủ đơn: VCCI-IP CO.,LTD

Bằng độc quyền sáng chế số: 10930

Năm yêu cầu duy trì hiệu lực: 7

Cục Sở hữu trí tuệ thông báo:

1. Yêu cầu duy trì hiệu lực Bằng độc quyền sáng chế nêu trên được chấp nhận.

2. Hiệu lực Bằng độc quyền sáng chế số 10930 được duy trì đến 11/12/2019.

Nơi nhận:

- Như trên;
- TT (để công bố);
- Lưu: VT, Hồ sơ.

CỤC TRƯỞNG

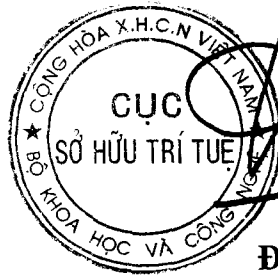

Đinh Hữu Phí

BỘ KHOA HỌC VÀ CÔNG NGHỆ
CỤC SỞ HỮU TRÍ TUỆ

CỘNG HÒA XÃ HỘI CHỦ NGHĨA VIỆT NAM
Độc lập - Tự do - Hạnh phúc

Số: 8185 /TB-SHTT

Hà Nội, ngày 05 tháng 05 năm 2019

THÔNG BÁO
Ghi nhận yêu cầu duy trì hiệu lực Bằng độc quyền sáng chế

Kính gửi: Công ty TNHH một thành viên Sở hữu trí tuệ VCCI
(VCCI-IP CO.,LTD)
Tầng 8, Toà nhà VCCI, số 9 Đào Duy Anh, phường Phương mai,
quận Đống Đa, thành phố Hà Nội

Căn cứ kết quả thẩm định yêu cầu duy trì hiệu lực Bằng độc quyền sáng chế:

Số đơn: DT1-2018-07494

Ngày nộp: 04/12/2018

Chủ đơn: BAYER INTELLECTUAL PROPERTY GMBH (DE)

Đại diện của Chủ đơn: VCCI-IP CO.,LTD

Bằng độc quyền sáng chế số: 10923

Năm yêu cầu duy trì hiệu lực: 7

Cục Sở hữu trí tuệ thông báo:

1. Yêu cầu duy trì hiệu lực Bằng độc quyền sáng chế nêu trên được chấp nhận.

2. Hiệu lực Bằng độc quyền sáng chế số 10923 được duy trì đến 11/12/2019.

H

Nơi nhận:

- Như trên;
- TT (để công bố);
- Lưu: VT, Hồ sơ.

CỤC TRƯỞNG



Đinh Hữu Phí

BỘ KHOA HỌC VÀ CÔNG NGHỆ
CỤC SỞ HỮU TRÍ TUỆ

CỘNG HÒA XÃ HỘI CHỦ NGHĨA VIỆT NAM
Độc lập - Tự do - Hạnh phúc

Số: 8186 /TB-SHTT

Hà Nội, ngày 05 tháng 05 năm 2019

THÔNG BÁO
Ghi nhận yêu cầu duy trì hiệu lực Bằng độc quyền sáng chế

Kính gửi: Công ty TNHH một thành viên Sở hữu trí tuệ VCCI
(VCCI-IP CO.,LTD)
Tầng 8, Toà nhà VCCI, số 9 Đào Duy Anh, phường Phương mai,
quận Đống Đa, thành phố Hà Nội

Căn cứ kết quả thẩm định yêu cầu duy trì hiệu lực Bằng độc quyền sáng chế:

Số đơn: DT1-2018-07495

Ngày nộp: 04/12/2018

Chủ đơn: BAYER INTELLECTUAL PROPERTY GMBH (DE)

Đại diện của Chủ đơn: VCCI-IP CO.,LTD

Bằng độc quyền sáng chế số: 10919

Năm yêu cầu duy trì hiệu lực: 7

Cục Sở hữu trí tuệ thông báo:

1. Yêu cầu duy trì hiệu lực Bằng độc quyền sáng chế nêu trên được chấp nhận.

2. Hiệu lực Bằng độc quyền sáng chế số 10919 được duy trì đến 11/12/2019.

H

Nơi nhận:

- Như trên;
- TT (để công bố);
- Lưu: VT, Hồ sơ.

CỤC TRƯỞNG

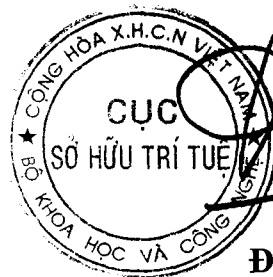

Đinh Hữu Phí

BỘ KHOA HỌC VÀ CÔNG NGHỆ
CỤC SỞ HỮU TRÍ TUỆ

CỘNG HÒA XÃ HỘI CHỦ NGHĨA VIỆT NAM
Độc lập - Tự do - Hạnh phúc

Số: 8187 /TB-SHTT

Hà Nội, ngày 03 tháng 05 năm 2019

THÔNG BÁO

Ghi nhận yêu cầu duy trì hiệu lực Bằng độc quyền sáng chế

Kính gửi: Công ty TNHH một thành viên Sở hữu trí tuệ VCCI
(VCCI-IP CO.,LTD)
Tầng 8, Toà nhà VCCI, số 9 Đào Duy Anh, phường Phương mai,
quận Đống Đa, thành phố Hà Nội

Căn cứ kết quả thẩm định yêu cầu duy trì hiệu lực Bằng độc quyền sáng chế:

Số đơn: DT1-2018-07496

Ngày nộp: 04/12/2018

Chủ đơn: NOVARTIS AG (CH)

Đại diện của Chủ đơn: VCCI-IP CO.,LTD

Bằng độc quyền sáng chế số: 18030

Năm yêu cầu duy trì hiệu lực: 2

Cục Sở hữu trí tuệ thông báo:

1. Yêu cầu duy trì hiệu lực Bằng độc quyền sáng chế nêu trên được chấp nhận.

2. Hiệu lực Bằng độc quyền sáng chế số 18030 được duy trì đến 11/12/2019.

Nơi nhận:

- Như trên;
- TT (để công bố);
- Lưu: VT, Hồ sơ.

CỤC TRƯỞNG

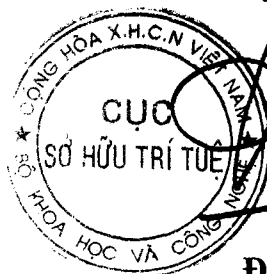

Đinh Hữu Phí

BỘ KHOA HỌC VÀ CÔNG NGHỆ
CỤC SỞ HỮU TRÍ TUỆ

CỘNG HOÀ XÃ HỘI CHỦ NGHĨA VIỆT NAM
Độc lập - Tự do - Hạnh phúc

Số: 8188/TB-SHTT

Hà Nội, ngày 05 tháng 05 năm 2019

THÔNG BÁO
Ghi nhận yêu cầu duy trì hiệu lực Bằng độc quyền sáng chế

Kính gửi: Công ty TNHH một thành viên Sở hữu trí tuệ VCCI
(VCCI-IP CO.,LTD)
Tầng 8, Toà nhà VCCI, số 9 Đào Duy Anh, phường Phương mai,
quận Đống Đa, thành phố Hà Nội

Căn cứ kết quả thẩm định yêu cầu duy trì hiệu lực Bằng độc quyền sáng chế:

Số đơn: DT1-2018-07497

Ngày nộp: 04/12/2018

Chủ đơn: BAYER INTELLECTUAL PROPERTY GMBH (DE)

Đại diện của Chủ đơn: VCCI-IP CO.,LTD

Bằng độc quyền sáng chế số: 16356

Năm yêu cầu duy trì hiệu lực: 3

Cục Sở hữu trí tuệ thông báo:

1. Yêu cầu duy trì hiệu lực Bằng độc quyền sáng chế nêu trên được chấp nhận.

2. Hiệu lực Bằng độc quyền sáng chế số 16356 được duy trì đến 12/12/2019.

Nơi nhận:

- Như trên;
- TT (để công bố);
- Lưu: VT, Hồ sơ.

CỤC TRƯỞNG

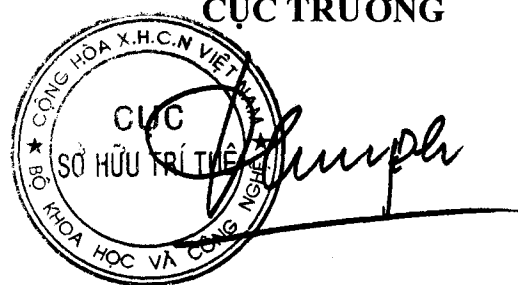

The stamp is circular with the text 'CỤC SỞ HỮU TRÍ TUỆ' in the center and 'BỘ KHOA HỌC VÀ CÔNG NGHỆ' around the perimeter. A handwritten signature is written over the stamp.

Đinh Hữu Phú

BỘ KHOA HỌC VÀ CÔNG NGHỆ
CỤC SỞ HỮU TRÍ TUỆ

CỘNG HOÀ XÃ HỘI CHỦ NGHĨA VIỆT NAM
Độc lập - Tự do - Hạnh phúc

Số: 8189 /TB-SHTT

Hà Nội, ngày 03 tháng 05 năm 2019

THÔNG BÁO
Ghi nhận yêu cầu duy trì hiệu lực Bằng độc quyền sáng chế

Kính gửi: Công ty TNHH một thành viên Sở hữu trí tuệ VCCI
(VCCI-IP CO.,LTD)
Tầng 8, Toà nhà VCCI, số 9 Đào Duy Anh, phường Phương mai,
quận Đống Đa, thành phố Hà Nội

Căn cứ kết quả thẩm định yêu cầu duy trì hiệu lực Bằng độc quyền sáng chế:

Số đơn: DT1-2018-07500

Ngày nộp: 04/12/2018

Chủ đơn: Bayer Intellectual Property GMBH (DE)

Đại diện của Chủ đơn: VCCI-IP CO.,LTD

Bằng độc quyền sáng chế số: 7432

Năm yêu cầu duy trì hiệu lực: 11

Cục Sở hữu trí tuệ thông báo:

1. Yêu cầu duy trì hiệu lực Bằng độc quyền sáng chế nêu trên được chấp nhận.

2. Hiệu lực Bằng độc quyền sáng chế số 7432 được duy trì đến 18/12/2019. *je*

Nơi nhận:

- Như trên;
- TT (để công bố);
- Lưu: VT, Hồ sơ.

CỤC TRƯỞNG



Đinh Hữu Phí

BỘ KHOA HỌC VÀ CÔNG NGHỆ
CỤC SỞ HỮU TRÍ TUỆ

CỘNG HOÀ XÃ HỘI CHỦ NGHĨA VIỆT NAM
Độc lập - Tự do - Hạnh phúc

Số: 8190 /TB-SHTT

Hà Nội, ngày 05 tháng 05 năm 2019

THÔNG BÁO
Ghi nhận yêu cầu duy trì hiệu lực Bằng độc quyền sáng chế

Kính gửi: Công ty TNHH một thành viên Sở hữu trí tuệ VCCI
(VCCI-IP CO.,LTD)
Tầng 8, Toà nhà VCCI, số 9 Đào Duy Anh, phường Phương mai,
quận Đống Đa, thành phố Hà Nội

Căn cứ kết quả thẩm định yêu cầu duy trì hiệu lực Bằng độc quyền sáng chế:

Số đơn: DT1-2018-07501

Ngày nộp: 04/12/2018

Chủ đơn: KING JIM CO., LTD. (JP)

Đại diện của Chủ đơn: VCCI-IP CO.,LTD

Bằng độc quyền sáng chế số: 18123

Năm yêu cầu duy trì hiệu lực: 2

Cục Sở hữu trí tuệ thông báo:

1. Yêu cầu duy trì hiệu lực Bằng độc quyền sáng chế nêu trên được chấp nhận.

2. Hiệu lực Bằng độc quyền sáng chế số 18123 được duy trì đến 25/12/2019.

He

Nơi nhận:

- Như trên;
- TT (để công bố);
- Lưu: VT, Hồ sơ.

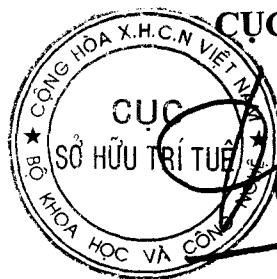

CỤC TRƯỞNG

Đình Hữu Phí

BỘ KHOA HỌC VÀ CÔNG NGHỆ
CỤC SỞ HỮU TRÍ TUỆ

CỘNG HÒA XÃ HỘI CHỦ NGHĨA VIỆT NAM
Độc lập - Tự do - Hạnh phúc

Số: 2191 /TB-SHTT

Hà Nội, ngày 03 tháng 05 năm 2019

THÔNG BÁO
Ghi nhận yêu cầu duy trì hiệu lực Bằng độc quyền sáng chế

Kính gửi: Công ty TNHH một thành viên Sở hữu trí tuệ VCCI
(VCCI-IP CO.,LTD)
Tầng 8, Toà nhà VCCI, số 9 Đào Duy Anh, phường Phương mai,
quận Đống Đa, thành phố Hà Nội

Căn cứ kết quả thẩm định yêu cầu duy trì hiệu lực Bằng độc quyền sáng chế:

Số đơn: DT1-2018-07502

Ngày nộp: 04/12/2018

Chủ đơn: KABUSHIKI KAISHA TOSHIBA (JP)

Đại diện của Chủ đơn: VCCI-IP CO.,LTD

Bằng độc quyền sáng chế số: 8188

Năm yêu cầu duy trì hiệu lực: 10

Cục Sở hữu trí tuệ thông báo:

1. Yêu cầu duy trì hiệu lực Bằng độc quyền sáng chế nêu trên được chấp nhận.

2. Hiệu lực Bằng độc quyền sáng chế số 8188 được duy trì đến 18/01/2020. *JE*

Nơi nhận:

- Như trên;
- TT (để công bố);
- Lưu: VT, Hồ sơ.

CỤC TRƯỞNG



Đinh Hữu Phí

BỘ KHOA HỌC VÀ CÔNG NGHỆ
CỤC SỞ HỮU TRÍ TUỆ

CỘNG HÒA XÃ HỘI CHỦ NGHĨA VIỆT NAM
Độc lập - Tự do - Hạnh phúc

Số: 8192 /TB-SHTT

Hà Nội, ngày 03 tháng 05 năm 2019

THÔNG BÁO
Ghi nhận yêu cầu duy trì hiệu lực Bằng độc quyền sáng chế

Kính gửi: Công ty TNHH một thành viên Sở hữu trí tuệ VCCI
(VCCI-IP CO.,LTD)
Tầng 8, Toà nhà VCCI, số 9 Đào Duy Anh, phường Phương mai,
quận Đống Đa, thành phố Hà Nội

Căn cứ kết quả thẩm định yêu cầu duy trì hiệu lực Bằng độc quyền sáng chế:

Số đơn: DT1-2018-07503

Ngày nộp: 04/12/2018

Chủ đơn: Tung Hai Biotechnology Corporation (TW)

Đại diện của Chủ đơn: VCCI-IP CO.,LTD

Bằng độc quyền sáng chế số: 7484

Năm yêu cầu duy trì hiệu lực: 11

Cục Sở hữu trí tuệ thông báo:

1. Yêu cầu duy trì hiệu lực Bằng độc quyền sáng chế nêu trên được chấp nhận.
2. Hiệu lực Bằng độc quyền sáng chế số 7484 được duy trì đến 19/01/2020. *th*

Nơi nhận:

- Như trên;
- TT (để công bố);
- Lưu: VT, Hồ sơ.

CỤC TRƯỞNG



Đình Hữu Phí

BỘ KHOA HỌC VÀ CÔNG NGHỆ
CỤC SỞ HỮU TRÍ TUỆ

CỘNG HÒA XÃ HỘI CHỦ NGHĨA VIỆT NAM
Độc lập - Tự do - Hạnh phúc

Số: 8193 /TB-SHTT

Hà Nội, ngày 03 tháng 05 năm 2019

THÔNG BÁO
Ghi nhận yêu cầu duy trì hiệu lực Bằng độc quyền sáng chế

Kính gửi: Công ty TNHH một thành viên Sở hữu trí tuệ VCCI
(VCCI-IP CO.,LTD)
Tầng 8, Toà nhà VCCI, số 9 Đào Duy Anh, phường Phương mai,
quận Đống Đa, thành phố Hà Nội

Căn cứ kết quả thẩm định yêu cầu duy trì hiệu lực Bằng độc quyền sáng chế:

Số đơn: DT1-2018-07504

Ngày nộp: 04/12/2018

Chủ đơn: Bayer Intellectual Property GmbH (DE)

Đại diện của Chủ đơn: VCCI-IP CO.,LTD

Bằng độc quyền sáng chế số: 18370

Năm yêu cầu duy trì hiệu lực: 2

Cục Sở hữu trí tuệ thông báo:

1. Yêu cầu duy trì hiệu lực Bằng độc quyền sáng chế nêu trên được chấp nhận.

2. Hiệu lực Bằng độc quyền sáng chế số 18370 được duy trì đến 05/02/2020.

ke

Nơi nhận:

- Như trên;
- TT (để công bố);
- Lưu: VT, Hồ sơ.

CỤC TRƯỞNG



Đinh Hữu Phí

BỘ KHOA HỌC VÀ CÔNG NGHỆ
CỤC SỞ HỮU TRÍ TUỆ

CỘNG HOÀ XÃ HỘI CHỦ NGHĨA VIỆT NAM
Độc lập - Tự do - Hạnh phúc

Số: 8194 /TB-SHTT

Hà Nội, ngày 05 tháng 05 năm 2019

THÔNG BÁO
Ghi nhận yêu cầu duy trì hiệu lực Bằng độc quyền sáng chế

Kính gửi: Công ty TNHH một thành viên Sở hữu trí tuệ VCCI
(VCCI-IP CO.,LTD)
Tầng 8, Tòa nhà VCCI, số 9 Đào Duy Anh, phường Phương mai,
quận Đống Đa, thành phố Hà Nội

Căn cứ kết quả thẩm định yêu cầu duy trì hiệu lực Bằng độc quyền sáng chế:

Số đơn: DT1-2018-07505

Ngày nộp: 04/12/2018

Chủ đơn: CASIO COMPUTER CO., LTD. (JP)

Đại diện của Chủ đơn: VCCI-IP CO.,LTD

Bằng độc quyền sáng chế số: 18427

Năm yêu cầu duy trì hiệu lực: 2

Cục Sở hữu trí tuệ thông báo:

1. Yêu cầu duy trì hiệu lực Bằng độc quyền sáng chế nêu trên được chấp nhận.

2. Hiệu lực Bằng độc quyền sáng chế số 18427 được duy trì đến 07/02/2020.

Nơi nhận:

- Như trên;
- TT (để công bố);
- Lưu: VT, Hồ sơ.

CỤC TRƯỞNG



Đinh Hữu Phí

BỘ KHOA HỌC VÀ CÔNG NGHỆ
CỤC SỞ HỮU TRÍ TUỆ

CỘNG HÒA XÃ HỘI CHỦ NGHĨA VIỆT NAM
Độc lập - Tự do - Hạnh phúc

Số: 8195 /TB-SHTT

Hà Nội, ngày 05 tháng 05 năm 2019

THÔNG BÁO
Ghi nhận yêu cầu duy trì hiệu lực Bằng độc quyền sáng chế

Kính gửi: Công ty TNHH một thành viên Sở hữu trí tuệ VCCI
(VCCI-IP CO.,LTD)
Tầng 8, Toà nhà VCCI, số 9 Đào Duy Anh, phường Phương mai,
quận Đống Đa, thành phố Hà Nội

Căn cứ kết quả thẩm định yêu cầu duy trì hiệu lực Bằng độc quyền sáng chế:

Số đơn: DT1-2018-07506

Ngày nộp: 04/12/2018

Chủ đơn: KABUSHIKI KAISHA TOSHIBA (JP)

Đại diện của Chủ đơn: VCCI-IP CO.,LTD

Bằng độc quyền sáng chế số: 10060

Năm yêu cầu duy trì hiệu lực: 8

Cục Sở hữu trí tuệ thông báo:

1. Yêu cầu duy trì hiệu lực Bằng độc quyền sáng chế nêu trên được chấp nhận.

2. Hiệu lực Bằng độc quyền sáng chế số 10060 được duy trì đến 15/02/2020.

Nơi nhận:

- Như trên;
- TT (để công bố);
- Lưu: VT, Hồ sơ.

CỤC TRƯỞNG



Đinh Hữu Phí

BỘ KHOA HỌC VÀ CÔNG NGHỆ
CỤC SỞ HỮU TRÍ TUỆ

CỘNG HÒA XÃ HỘI CHỦ NGHĨA VIỆT NAM
Độc lập - Tự do - Hạnh phúc

Số: 8196 /TB-SHTT

Hà Nội, ngày 05 tháng 05 năm 2019

THÔNG BÁO
Ghi nhận yêu cầu duy trì hiệu lực Bằng độc quyền sáng chế

Kính gửi: Công ty TNHH một thành viên Sở hữu trí tuệ VCCI
(VCCI-IP CO.,LTD)
Tầng 8, Toà nhà VCCI, số 9 Đào Duy Anh, phường Phương mai,
quận Đống Đa, thành phố Hà Nội

Căn cứ kết quả thẩm định yêu cầu duy trì hiệu lực Bằng độc quyền sáng chế:

Số đơn: DT1-2018-07507

Ngày nộp: 04/12/2018

Chủ đơn: Toshiba Lifestyle Products & Services Corporation (JP)

Đại diện của Chủ đơn: VCCI-IP CO.,LTD

Bằng độc quyền sáng chế số: 12476

Năm yêu cầu duy trì hiệu lực: 6

Cục Sở hữu trí tuệ thông báo:

1. Yêu cầu duy trì hiệu lực Bằng độc quyền sáng chế nêu trên được chấp nhận.

2. Hiệu lực Bằng độc quyền sáng chế số 12476 được duy trì đến 03/03/2020.

H

Nơi nhận:

- Như trên;
- TT (để công bố);
- Lưu: VT, Hồ sơ.

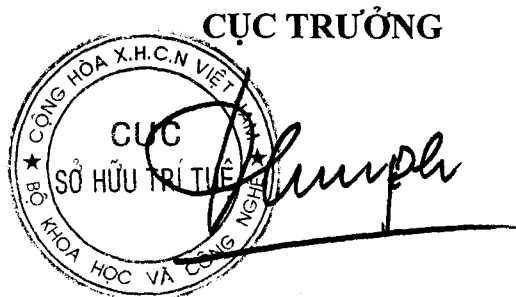

Đinh Hữu Phí

BỘ KHOA HỌC VÀ CÔNG NGHỆ
CỤC SỞ HỮU TRÍ TUỆ

CỘNG HOÀ XÃ HỘI CHỦ NGHĨA VIỆT NAM
Độc lập - Tự do - Hạnh phúc

Số: 8197/TB-SHTT

Hà Nội, ngày 03 tháng 05 năm 2019

THÔNG BÁO
Ghi nhận yêu cầu duy trì hiệu lực Bằng độc quyền sáng chế

Kính gửi: Công ty TNHH một thành viên Sở hữu trí tuệ VCCI
(VCCI-IP CO.,LTD)
Tầng 8, Toà nhà VCCI, số 9 Đào Duy Anh, phường Phương mai,
quận Đống Đa, thành phố Hà Nội

Căn cứ kết quả thẩm định yêu cầu duy trì hiệu lực Bằng độc quyền sáng chế:

Số đơn: DT1-2018-07508

Ngày nộp: 04/12/2018

Chủ đơn: Toshiba Lifestyle Products & Services Corporation (JP)

Đại diện của Chủ đơn: VCCI-IP CO.,LTD

Bằng độc quyền sáng chế số: 13849

Năm yêu cầu duy trì hiệu lực: 5

Cục Sở hữu trí tuệ thông báo:

1. Yêu cầu duy trì hiệu lực Bằng độc quyền sáng chế nêu trên được chấp nhận.

2. Hiệu lực Bằng độc quyền sáng chế số 13849 được duy trì đến 09/03/2020.

Nơi nhận:

- Như trên;
- TT (để công bố);
- Lưu: VT, Hồ sơ.

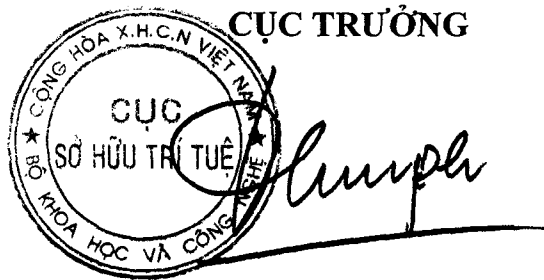

Đinh Hữu Phí

BỘ KHOA HỌC VÀ CÔNG NGHỆ
CỤC SỞ HỮU TRÍ TUỆ

CỘNG HOÀ XÃ HỘI CHỦ NGHĨA VIỆT NAM
Độc lập - Tự do - Hạnh phúc

Số: 8198 /TB-SHTT

Hà Nội, ngày 03 tháng 05 năm 2019

THÔNG BÁO

Ghi nhận yêu cầu duy trì hiệu lực Bằng độc quyền sáng chế

Kính gửi: Công ty TNHH một thành viên Sở hữu trí tuệ VCCI
(VCCI-IP CO.,LTD)
Tầng 8, Toà nhà VCCI, số 9 Đào Duy Anh, phường Phương mai,
quận Đống Đa, thành phố Hà Nội

Căn cứ kết quả thẩm định yêu cầu duy trì hiệu lực Bằng độc quyền sáng chế:

Số đơn: DT1-2018-07509

Ngày nộp: 04/12/2018

Chủ đơn: Toshiba Lifestyle Products & Services Corporation (JP)

Đại diện của Chủ đơn: VCCI-IP CO.,LTD

Bằng độc quyền sáng chế số: 18758

Năm yêu cầu duy trì hiệu lực: 2

Cục Sở hữu trí tuệ thông báo:

1. Yêu cầu duy trì hiệu lực Bằng độc quyền sáng chế nêu trên được chấp nhận.

2. Hiệu lực Bằng độc quyền sáng chế số 18758 được duy trì đến 12/03/2020.

ke

Nơi nhận:

- Như trên;
- TT (để công bố);
- Lưu: VT, Hồ sơ.

CỤC TRƯỞNG



Đình Hữu Phí

BỘ KHOA HỌC VÀ CÔNG NGHỆ
CỤC SỞ HỮU TRÍ TUỆ

CỘNG HÒA XÃ HỘI CHỦ NGHĨA VIỆT NAM
Độc lập - Tự do - Hạnh phúc

Số: 8199/TB-SHTT

Hà Nội, ngày 03 tháng 05 năm 2019

THÔNG BÁO

Ghi nhận yêu cầu duy trì hiệu lực Bằng độc quyền sáng chế

Kính gửi: Công ty TNHH một thành viên Sở hữu trí tuệ VCCI
(VCCI-IP CO.,LTD)
Tầng 8, Toà nhà VCCI, số 9 Đào Duy Anh, phường Phương Mai,
quận Đống Đa, thành phố Hà Nội

Căn cứ kết quả thẩm định yêu cầu duy trì hiệu lực Bằng độc quyền sáng chế:

Số đơn: DT1-2018-07510

Ngày nộp: 04/12/2018

Chủ đơn: Toshiba Lifestyle Products & Services Corporation (JP)

Đại diện của Chủ đơn: VCCI-IP CO.,LTD

Bằng độc quyền sáng chế số: 12529

Năm yêu cầu duy trì hiệu lực: 6

Cục Sở hữu trí tuệ thông báo:

1. Yêu cầu duy trì hiệu lực Bằng độc quyền sáng chế nêu trên được chấp nhận.

2. Hiệu lực Bằng độc quyền sáng chế số 12529 được duy trì đến 18/03/2020.

Nơi nhận:

- Như trên;
- TT (để công bố);
- Lưu: VT, Hồ sơ.

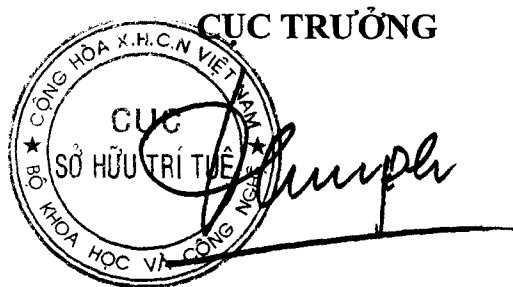

Đinh Hữu Phí

BỘ KHOA HỌC VÀ CÔNG NGHỆ
CỤC SỞ HỮU TRÍ TUỆ

CỘNG HOÀ XÃ HỘI CHỦ NGHĨA VIỆT NAM
Độc lập - Tự do - Hạnh phúc

Số: 82(N)/TB-SHTT

Hà Nội, ngày 03 tháng 05 năm 2019

THÔNG BÁO
Ghi nhận yêu cầu duy trì hiệu lực Bằng độc quyền sáng chế

Kính gửi: Công ty TNHH một thành viên Sở hữu trí tuệ VCCI
(VCCI-IP CO.,LTD)
Tầng 8, Toà nhà VCCL, số 9 Đào Duy Anh, phường Phương mai,
quận Đống Đa, thành phố Hà Nội

Căn cứ kết quả thẩm định yêu cầu duy trì hiệu lực Bằng độc quyền sáng chế:

Số đơn: DT1-2018-07511

Ngày nộp: 04/12/2018

Chủ đơn: KABUSHIKI KAISHA TOSHIBA (JP)

Đại diện của Chủ đơn: VCCI-IP CO.,LTD

Bằng độc quyền sáng chế số: 18865

Năm yêu cầu duy trì hiệu lực: 2

Cục Sở hữu trí tuệ thông báo:

1. Yêu cầu duy trì hiệu lực Bằng độc quyền sáng chế nêu trên được chấp nhận.

2. Hiệu lực Bằng độc quyền sáng chế số 18865 được duy trì đến 20/03/2020.

KE

Nơi nhận:

- Như trên;
- TT (để công bố);
- Lưu: VT, Hồ sơ.

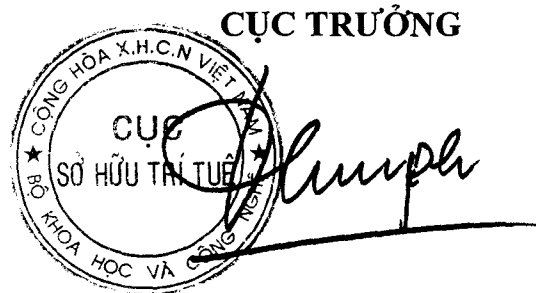

Đinh Hữu Phí

BỘ KHOA HỌC VÀ CÔNG NGHỆ
CỤC SỞ HỮU TRÍ TUỆ

CỘNG HOÀ XÃ HỘI CHỦ NGHĨA VIỆT NAM
Độc lập - Tự do - Hạnh phúc

Số: 8201/TB-SHTT

Hà Nội, ngày 05 tháng 05 năm 2019

THÔNG BÁO
Ghi nhận yêu cầu duy trì hiệu lực Bằng độc quyền sáng chế

Kính gửi: Công ty TNHH một thành viên Sở hữu trí tuệ VCCI
(VCCI-IP CO.,LTD)
Tầng 8, Toà nhà VCCI, số 9 Đào Duy Anh, phường Phương mai,
quận Đống Đa, thành phố Hà Nội

Căn cứ kết quả thẩm định yêu cầu duy trì hiệu lực Bằng độc quyền sáng chế:

Số đơn: DT1-2018-07513

Ngày nộp: 04/12/2018

Chủ đơn: Toshiba Lifestyle Products & Services Corporation (JP)

Đại diện của Chủ đơn: VCCI-IP CO.,LTD

Bằng độc quyền sáng chế số: 13931

Năm yêu cầu duy trì hiệu lực: 5

Cục Sở hữu trí tuệ thông báo:

1. Yêu cầu duy trì hiệu lực Bằng độc quyền sáng chế nêu trên được chấp nhận.

2. Hiệu lực Bằng độc quyền sáng chế số 13931 được duy trì đến 30/03/2020.

He

Nơi nhận:

- Như trên;
- TT (để công bố);
- Lưu: VT, Hồ sơ.

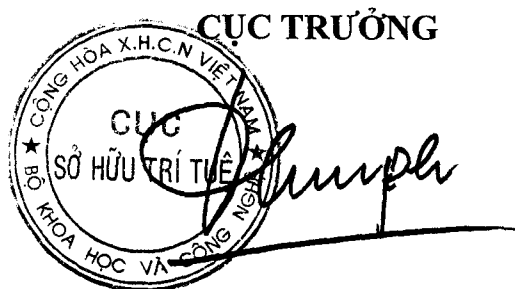

Đinh Hữu Phí

BỘ KHOA HỌC VÀ CÔNG NGHỆ
CỤC SỞ HỮU TRÍ TUỆ

CỘNG HÒA XÃ HỘI CHỦ NGHĨA VIỆT NAM
Độc lập - Tự do - Hạnh phúc

Số: 4202/TB-SHTT

Hà Nội, ngày 05 tháng 05 năm 2019

THÔNG BÁO
Ghi nhận yêu cầu duy trì hiệu lực Bằng độc quyền sáng chế

Kính gửi: Văn phòng Luật sư Ân Nam (ANNAM IP & LAW)
Số 10 ngõ 34 đường Âu Cơ, phường Quảng An, quận Tây Hồ, TP Hà Nội

Căn cứ kết quả thẩm định yêu cầu duy trì hiệu lực Bằng độc quyền sáng chế:

Số đơn: DT1-2018-07514

Ngày nộp: 04/12/2018

Chủ đơn: MEDA PHARMA S.à.L. (LU)

Đại diện của Chủ đơn: ANNAM IP & LAW

Bằng độc quyền sáng chế số: 5365

Năm yêu cầu duy trì hiệu lực: 14

Cục Sở hữu trí tuệ thông báo:

1. Yêu cầu duy trì hiệu lực Bằng độc quyền sáng chế nêu trên được chấp nhận.

2. Hiệu lực Bằng độc quyền sáng chế số 5365 được duy trì đến 20/12/2019.

Nơi nhận:

- Như trên;
- TT (để công bố);
- Lưu: VT, Hồ sơ.

CỤC TRƯỞNG



Đinh Hữu Phí

BỘ KHOA HỌC VÀ CÔNG NGHỆ
CỤC SỞ HỮU TRÍ TUỆ

CỘNG HOÀ XÃ HỘI CHỦ NGHĨA VIỆT NAM
Độc lập - Tự do - Hạnh phúc

Số: 8203/TB-SHTT

Hà Nội, ngày 03 tháng 05 năm 2019

THÔNG BÁO
Ghi nhận yêu cầu duy trì hiệu lực Bằng độc quyền sáng chế

Kính gửi: Văn phòng Luật sư Ân Nam (ANNAM IP & LAW)
Số 10 ngõ 34 đường Âu Cơ, phường Quảng An, quận Tây Hồ, TP Hà Nội

Căn cứ kết quả thẩm định yêu cầu duy trì hiệu lực Bằng độc quyền sáng chế:

Số đơn: DT1-2018-07515

Ngày nộp: 04/12/2018

Chủ đơn: TENAX GROUP SA (GB)

Đại diện của Chủ đơn: ANNAM IP & LAW

Bằng độc quyền sáng chế số: 13544

Năm yêu cầu duy trì hiệu lực: 5

Cục Sở hữu trí tuệ thông báo:

1. Yêu cầu duy trì hiệu lực Bằng độc quyền sáng chế nêu trên được chấp nhận.

2. Hiệu lực Bằng độc quyền sáng chế số 13544 được duy trì đến 15/12/2019.
ke

Nơi nhận:

- Như trên;
- TT (để công bố);
- Lưu: VT, Hồ sơ.

CỤC TRƯỞNG



Đinh Hữu Phí

BỘ KHOA HỌC VÀ CÔNG NGHỆ
CỤC SỞ HỮU TRÍ TUỆ

CỘNG HÒA XÃ HỘI CHỦ NGHĨA VIỆT NAM
Độc lập - Tự do - Hạnh phúc

Số: 8204/TB-SHTT

Hà Nội, ngày 03 tháng 05 năm 2019

THÔNG BÁO
Ghi nhận yêu cầu duy trì hiệu lực Bằng độc quyền sáng chế

Kính gửi: Công ty TNHH Trường Xuân (AGELESS CO.,LTD.)
Tầng 11, số 102 đường Trần Phú, phường Mộ Lao, quận Hà Đông,
TP. Hà Nội

Căn cứ kết quả thẩm định yêu cầu duy trì hiệu lực Bằng độc quyền sáng chế:

Số đơn: DT1-2018-07516

Ngày nộp: 04/12/2018

Chủ đơn: TSINGHUA UNIVERSITY (CN)

Đại diện của Chủ đơn: AGELESS CO.,LTD.

Bằng độc quyền sáng chế số: 15483

Năm yêu cầu duy trì hiệu lực: 4

Cục Sở hữu trí tuệ thông báo:

1. Yêu cầu duy trì hiệu lực Bằng độc quyền sáng chế nêu trên được chấp nhận.

2. Hiệu lực Bằng độc quyền sáng chế số 15483 được duy trì đến 09/05/2020.

Nơi nhận:

- Như trên;
- TT (để công bố);
- Lưu: VT, Hồ sơ.

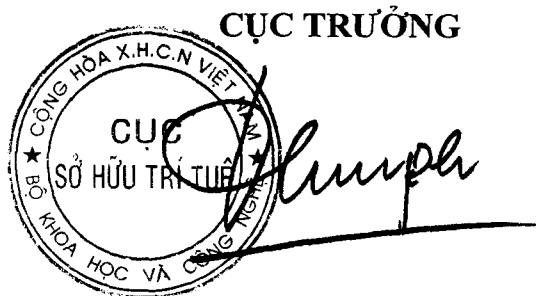

Đinh Hữu Phí

BỘ KHOA HỌC VÀ CÔNG NGHỆ
CỤC SỞ HỮU TRÍ TUỆ

CỘNG HÒA XÃ HỘI CHỦ NGHĨA VIỆT NAM
Độc lập - Tự do - Hạnh phúc

Số: 8205 /TB-SHTT

Hà Nội, ngày 03 tháng 05 năm 2019

THÔNG BÁO
Ghi nhận yêu cầu duy trì hiệu lực Bằng độc quyền sáng chế

Kính gửi: Công ty TNHH Ban Ca (BANCA)
15B Triệu Việt Vương, thành phố Hà Nội

Căn cứ kết quả thẩm định yêu cầu duy trì hiệu lực Bằng độc quyền sáng chế:

Số đơn: DT1-2018-07517

Ngày nộp: 04/12/2018

Chủ đơn: YAMAHA MOTOR ELECTRONICS CO., LTD. (JP)

Đại diện của Chủ đơn: BANCA

Bằng độc quyền sáng chế số: 3799

Năm yêu cầu duy trì hiệu lực: 19

Cục Sở hữu trí tuệ thông báo:

1. Yêu cầu duy trì hiệu lực Bằng độc quyền sáng chế nêu trên được chấp nhận.

2. Hiệu lực Bằng độc quyền sáng chế số 3799 được duy trì đến 04/12/2019. *HC*

Nơi nhận:

- Như trên;
- TT (để công bố);
- Lưu: VT, Hồ sơ.

CỤC TRƯỞNG



Đinh Hữu Phí

BỘ KHOA HỌC VÀ CÔNG NGHỆ
CỤC SỞ HỮU TRÍ TUỆ

CỘNG HÒA XÃ HỘI CHỦ NGHĨA VIỆT NAM
Độc lập - Tự do - Hạnh phúc

Số: 1206 /TB-SHTT

Hà Nội, ngày 03 tháng 05 năm 2019

THÔNG BÁO
Ghi nhận yêu cầu duy trì hiệu lực Bằng độc quyền sáng chế

Kính gửi: Công ty TNHH Ban Ca (BANCA)
15B Triệu Việt Vương, thành phố Hà Nội

Căn cứ kết quả thẩm định yêu cầu duy trì hiệu lực Bằng độc quyền sáng chế:

Số đơn: DT1-2018-07518

Ngày nộp: 04/12/2018

Chủ đơn: Yamaha Hatsudoki Kabushiki Kaisha (JP)

Đại diện của Chủ đơn: BANCA

Bằng độc quyền sáng chế số: 6734

Năm yêu cầu duy trì hiệu lực: 12

Cục Sở hữu trí tuệ thông báo:

1. Yêu cầu duy trì hiệu lực Bằng độc quyền sáng chế nêu trên được chấp nhận.

2. Hiệu lực Bằng độc quyền sáng chế số 6734 được duy trì đến 04/12/2019.

Nơi nhận:

- Như trên;
- TT (để công bố);
- Lưu: VT, Hồ sơ.

CỤC TRƯỞNG



Đinh Hữu Phí

BỘ KHOA HỌC VÀ CÔNG NGHỆ
CỤC SỞ HỮU TRÍ TUỆ

CỘNG HOÀ XÃ HỘI CHỦ NGHĨA VIỆT NAM
Độc lập - Tự do - Hạnh phúc

Số: 8207TB-SHTT

Hà Nội, ngày 07 tháng 05 năm 2019

THÔNG BÁO
Ghi nhận yêu cầu duy trì hiệu lực Bằng độc quyền sáng chế

Kính gửi: Công ty TNHH Ban Ca (BANCA)
15B Triệu Việt Vương, thành phố Hà Nội

Căn cứ kết quả thẩm định yêu cầu duy trì hiệu lực Bằng độc quyền sáng chế:

Số đơn: DT1-2018-07519

Ngày nộp: 04/12/2018

Chủ đơn: SHARP KABUSHIKI KAISHA (JP)

Đại diện của Chủ đơn: BANCA

Bằng độc quyền sáng chế số: 16315

Năm yêu cầu duy trì hiệu lực: 3

Cục Sở hữu trí tuệ thông báo:

1. Yêu cầu duy trì hiệu lực Bằng độc quyền sáng chế nêu trên được chấp nhận.

2. Hiệu lực Bằng độc quyền sáng chế số 16315 được duy trì đến 05/12/2019.

ke

Nơi nhận:

- Như trên;
- TT (để công bố);
- Lưu: VT, Hồ sơ.

CỤC TRƯỞNG



Đinh Hữu Phí

BỘ KHOA HỌC VÀ CÔNG NGHỆ
CỤC SỞ HỮU TRÍ TUỆ

CỘNG HÒA XÃ HỘI CHỦ NGHĨA VIỆT NAM
Độc lập - Tự do - Hạnh phúc

Số: 8204 /TB-SHTT

Hà Nội, ngày 05 tháng 05 năm 2019

THÔNG BÁO
Ghi nhận yêu cầu duy trì hiệu lực Bằng độc quyền sáng chế

Kính gửi: Công ty TNHH Ban Ca (BANCA)
15B Triệu Việt Vương, thành phố Hà Nội

Căn cứ kết quả thẩm định yêu cầu duy trì hiệu lực Bằng độc quyền sáng chế:

Số đơn: DT1-2018-07520

Ngày nộp: 04/12/2018

Chủ đơn: EISAI R&D MANAGEMENT CO., LTD. (JP)

Đại diện của Chủ đơn: BANCA

Bằng độc quyền sáng chế số: 17949

Năm yêu cầu duy trì hiệu lực: 2

Cục Sở hữu trí tuệ thông báo:

1. Yêu cầu duy trì hiệu lực Bằng độc quyền sáng chế nêu trên được chấp nhận.

2. Hiệu lực Bằng độc quyền sáng chế số 17949 được duy trì đến 05/12/2019.

Nơi nhận:

- Như trên;
- TT (để công bố);
- Lưu: VT, Hồ sơ.

CỤC TRƯỞNG



Đinh Hữu Phí

BỘ KHOA HỌC VÀ CÔNG NGHỆ
CỤC SỞ HỮU TRÍ TUỆ

CỘNG HOÀ XÃ HỘI CHỦ NGHĨA VIỆT NAM
Độc lập - Tự do - Hạnh phúc

Số: 8209/TB-SHTT

Hà Nội, ngày 03 tháng 05 năm 2019

THÔNG BÁO
Ghi nhận yêu cầu duy trì hiệu lực Bằng độc quyền sáng chế

Kính gửi: Công ty TNHH Ban Ca (BANCA)
15B Triệu Việt Vương, thành phố Hà Nội

Căn cứ kết quả thẩm định yêu cầu duy trì hiệu lực Bằng độc quyền sáng chế:

Số đơn: DT1-2018-07521

Ngày nộp: 04/12/2018

Chủ đơn: Sharp Kabushiki Kaisha (JP)

Đại diện của Chủ đơn: BANCA

Bằng độc quyền sáng chế số: 17955

Năm yêu cầu duy trì hiệu lực: 2

Cục Sở hữu trí tuệ thông báo:

1. Yêu cầu duy trì hiệu lực Bằng độc quyền sáng chế nêu trên được chấp nhận.

2. Hiệu lực Bằng độc quyền sáng chế số 17955 được duy trì đến 05/12/2019.

Nơi nhận:

- Như trên;
- TT (để công bố);
- Lưu: VT, Hồ sơ.

CỤC TRƯỞNG

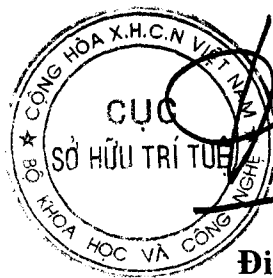

Đinh Hữu Phí

BỘ KHOA HỌC VÀ CÔNG NGHỆ
CỤC SỞ HỮU TRÍ TUỆ

CỘNG HÒA XÃ HỘI CHỦ NGHĨA VIỆT NAM
Độc lập - Tự do - Hạnh phúc

Số: 8210 /TB-SHTT

Hà Nội, ngày 03 tháng 05 năm 2019

THÔNG BÁO
Ghi nhận yêu cầu duy trì hiệu lực Bằng độc quyền sáng chế

Kính gửi: Công ty TNHH Ban Ca (BANCA)
15B Triệu Việt Vương, thành phố Hà Nội

Căn cứ kết quả thẩm định yêu cầu duy trì hiệu lực Bằng độc quyền sáng chế:

Số đơn: DT1-2018-07522

Ngày nộp: 04/12/2018

Chủ đơn: RINNAI CORPORATION (JP)

Đại diện của Chủ đơn: BANCA

Bằng độc quyền sáng chế số: 17958

Năm yêu cầu duy trì hiệu lực: 2

Cục Sở hữu trí tuệ thông báo:

1. Yêu cầu duy trì hiệu lực Bằng độc quyền sáng chế nêu trên được chấp nhận.

2. Hiệu lực Bằng độc quyền sáng chế số 17958 được duy trì đến 05/12/2019.

Nơi nhận:

- Như trên;
- TT (để công bố);
- Lưu: VT, Hồ sơ.

CỤC TRƯỞNG

Đình Hữu Phú

BỘ KHOA HỌC VÀ CÔNG NGHỆ
CỤC SỞ HỮU TRÍ TUỆ

CỘNG HÒA XÃ HỘI CHỦ NGHĨA VIỆT NAM
Độc lập - Tự do - Hạnh phúc

Số: 8211 /TB-SHTT

Hà Nội, ngày 05 tháng 05 năm 2019

THÔNG BÁO
Ghi nhận yêu cầu duy trì hiệu lực Bằng độc quyền sáng chế

Kính gửi: Công ty TNHH Ban Ca (BANCA)
15B Triệu Việt Vương, thành phố Hà Nội

Căn cứ kết quả thẩm định yêu cầu duy trì hiệu lực Bằng độc quyền sáng chế:

Số đơn: DT1-2018-07523

Ngày nộp: 04/12/2018

Chủ đơn: RINNAI CORPORATION (JP)

Đại diện của Chủ đơn: BANCA

Bằng độc quyền sáng chế số: 17959

Năm yêu cầu duy trì hiệu lực: 2

Cục Sở hữu trí tuệ thông báo:

1. Yêu cầu duy trì hiệu lực Bằng độc quyền sáng chế nêu trên được chấp nhận.

2. Hiệu lực Bằng độc quyền sáng chế số 17959 được duy trì đến 05/12/2019.

Nơi nhận:

- Như trên;
- TT (để công bố);
- Lưu: VT, Hồ sơ.

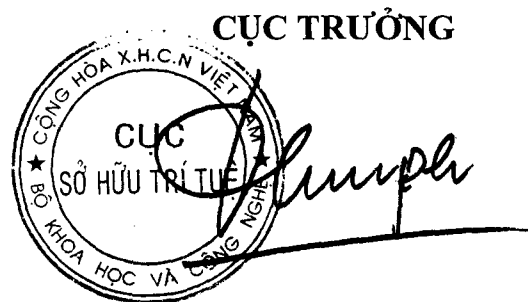

Đinh Hữu Phí

BỘ KHOA HỌC VÀ CÔNG NGHỆ
CỤC SỞ HỮU TRÍ TUỆ

CỘNG HÒA XÃ HỘI CHỦ NGHĨA VIỆT NAM
Độc lập - Tự do - Hạnh phúc

Số: 8212/TB-SHTT

Hà Nội, ngày 05 tháng 05 năm 2019

THÔNG BÁO
Ghi nhận yêu cầu duy trì hiệu lực Bằng độc quyền sáng chế

Kính gửi: Công ty TNHH Ban Ca (BANCA)
15B Triệu Việt Vương, thành phố Hà Nội

Căn cứ kết quả thẩm định yêu cầu duy trì hiệu lực Bằng độc quyền sáng chế:

Số đơn: DT1-2018-07524

Ngày nộp: 04/12/2018

Chủ đơn: YAMAHA HATSUDOKI KABUSHIKI KAISHA (JP)

Đại diện của Chủ đơn: BANCA

Bằng độc quyền sáng chế số: 17960

Năm yêu cầu duy trì hiệu lực: 2

Cục Sở hữu trí tuệ thông báo:

1. Yêu cầu duy trì hiệu lực Bằng độc quyền sáng chế nêu trên được chấp nhận.

2. Hiệu lực Bằng độc quyền sáng chế số 17960 được duy trì đến 05/12/2019.

Nơi nhận:

- Như trên;
- TT (để công bố);
- Lưu: VT, Hồ sơ.

CỤC TRƯỞNG



Đinh Hữu Phí

BỘ KHOA HỌC VÀ CÔNG NGHỆ
CỤC SỞ HỮU TRÍ TUỆ

CỘNG HÒA XÃ HỘI CHỦ NGHĨA VIỆT NAM
Độc lập - Tự do - Hạnh phúc

Số: 8213/TB-SHTT

Hà Nội, ngày 05 tháng 05 năm 2019

THÔNG BÁO
Ghi nhận yêu cầu duy trì hiệu lực Bằng độc quyền sáng chế

Kính gửi: Công ty TNHH Ban Ca (BANCA)
15B Triệu Việt Vương, thành phố Hà Nội

Căn cứ kết quả thẩm định yêu cầu duy trì hiệu lực Bằng độc quyền sáng chế:

Số đơn: DT1-2018-07525

Ngày nộp: 04/12/2018

Chủ đơn: NITTAN VALVE CO., LTD. (JP)

Đại diện của Chủ đơn: BANCA

Bằng độc quyền sáng chế số: 17981

Năm yêu cầu duy trì hiệu lực: 2

Cục Sở hữu trí tuệ thông báo:

1. Yêu cầu duy trì hiệu lực Bằng độc quyền sáng chế nêu trên được chấp nhận.

2. Hiệu lực Bằng độc quyền sáng chế số 17981 được duy trì đến 05/12/2019.

Nơi nhận:

- Như trên;
- TT (để công bố);
- Lưu: VT, Hồ sơ.

CỤC TRƯỞNG



Đinh Hữu Phí

BỘ KHOA HỌC VÀ CÔNG NGHỆ
CỤC SỞ HỮU TRÍ TUỆ

CỘNG HÒA XÃ HỘI CHỦ NGHĨA VIỆT NAM
Độc lập - Tự do - Hạnh phúc

Số: 82/14 /TB-SHTT

Hà Nội, ngày 05 tháng 05 năm 2019

THÔNG BÁO
Ghi nhận yêu cầu duy trì hiệu lực Bằng độc quyền sáng chế

Kính gửi: Công ty TNHH Ban Ca (BANCA)
15B Triệu Việt Vương, thành phố Hà Nội

Căn cứ kết quả thẩm định yêu cầu duy trì hiệu lực Bằng độc quyền sáng chế:

Số đơn: DT1-2018-07526

Ngày nộp: 04/12/2018

Chủ đơn: KOBELCO ECO-SOLUTIONS CO., LTD. (JP)

Đại diện của Chủ đơn: BANCA

Bằng độc quyền sáng chế số: 17991

Năm yêu cầu duy trì hiệu lực: 2

Cục Sở hữu trí tuệ thông báo:

1. Yêu cầu duy trì hiệu lực Bằng độc quyền sáng chế nêu trên được chấp nhận.

2. Hiệu lực Bằng độc quyền sáng chế số 17991 được duy trì đến 05/12/2019.

Nơi nhận:

- Như trên;
- TT (để công bố);
- Lưu: VT, Hồ sơ.

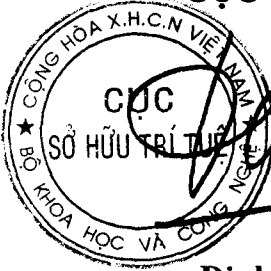
CỤC TRƯỞNG

[Handwritten signature]
Đinh Hữu Phí

BỘ KHOA HỌC VÀ CÔNG NGHỆ
CỤC SỞ HỮU TRÍ TUỆ

CỘNG HÒA XÃ HỘI CHỦ NGHĨA VIỆT NAM
Độc lập - Tự do - Hạnh phúc

Số: 8215/TB-SHTT

Hà Nội, ngày 03 tháng 05 năm 2019

THÔNG BÁO
Ghi nhận yêu cầu duy trì hiệu lực Bằng độc quyền sáng chế

Kính gửi: Công ty TNHH Ban Ca (BANCA)
15B Triệu Việt Vương, thành phố Hà Nội

Căn cứ kết quả thẩm định yêu cầu duy trì hiệu lực Bằng độc quyền sáng chế:

Số đơn: DT1-2018-07527

Ngày nộp: 04/12/2018

Chủ đơn: YAMAHA HATSUDOKI KABUSHIKI KAISHA (JP)

Đại diện của Chủ đơn: BANCA

Bằng độc quyền sáng chế số: 17997

Năm yêu cầu duy trì hiệu lực: 2

Cục Sở hữu trí tuệ thông báo:

1. Yêu cầu duy trì hiệu lực Bằng độc quyền sáng chế nêu trên được chấp nhận.

2. Hiệu lực Bằng độc quyền sáng chế số 17997 được duy trì đến 05/12/2019.

Nơi nhận:

- Như trên;
- TT (để công bố);
- Lưu: VT, Hồ sơ.

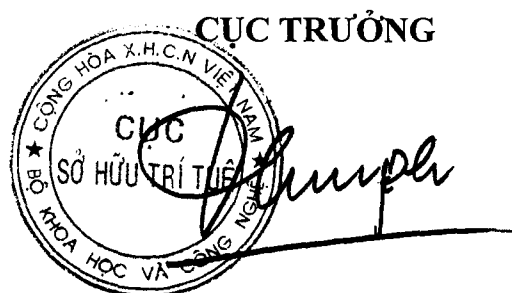

Đình Hữu Phí

BỘ KHOA HỌC VÀ CÔNG NGHỆ
CỤC SỞ HỮU TRÍ TUỆ

CỘNG HÒA XÃ HỘI CHỦ NGHĨA VIỆT NAM
Độc lập - Tự do - Hạnh phúc

Số: 826/TB-SHTT

Hà Nội, ngày 05 tháng 05 năm 2019

THÔNG BÁO
Ghi nhận yêu cầu duy trì hiệu lực Bằng độc quyền sáng chế

Kính gửi: Công ty TNHH Ban Ca (BANCA)
15B Triệu Việt Vương, thành phố Hà Nội

Căn cứ kết quả thẩm định yêu cầu duy trì hiệu lực Bằng độc quyền sáng chế:

Số đơn: DT1-2018-07528

Ngày nộp: 04/12/2018

Chủ đơn: YAMAHA HATSUDOKI KABUSHIKI KAISHA (JP)

Đại diện của Chủ đơn: BANCA

Bằng độc quyền sáng chế số: 17998

Năm yêu cầu duy trì hiệu lực: 2

Cục Sở hữu trí tuệ thông báo:

1. Yêu cầu duy trì hiệu lực Bằng độc quyền sáng chế nêu trên được chấp nhận.

2. Hiệu lực Bằng độc quyền sáng chế số 17998 được duy trì đến 05/12/2019.

Nơi nhận:

- Như trên;
- TT (để công bố);
- Lưu: VT, Hồ sơ.

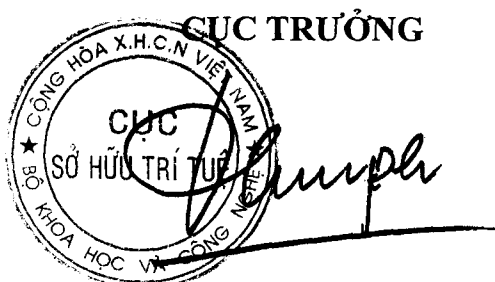

Đinh Hữu Phí

BỘ KHOA HỌC VÀ CÔNG NGHỆ
CỤC SỞ HỮU TRÍ TUỆ

CỘNG HÒA XÃ HỘI CHỦ NGHĨA VIỆT NAM
Độc lập - Tự do - Hạnh phúc

Số: 8217/TB-SHTT

Hà Nội, ngày 05 tháng 05 năm 2019

THÔNG BÁO
Ghi nhận yêu cầu duy trì hiệu lực Bằng độc quyền sáng chế

Kính gửi: Văn phòng luật sư Phạm và Liên danh (PHAM & ASSOCIATES)
8 Trần Hưng Đạo, thành phố Hà Nội

Căn cứ kết quả thẩm định yêu cầu duy trì hiệu lực Bằng độc quyền sáng chế:

Số đơn: DT1-2018-07529

Ngày nộp: 05/12/2018

Chủ đơn: ONDULINE (FR)

Đại diện của Chủ đơn: PHAM & ASSOCIATES

Bằng độc quyền sáng chế số: 18498

Năm yêu cầu duy trì hiệu lực: 2

Cục Sở hữu trí tuệ thông báo:

1. Yêu cầu duy trì hiệu lực Bằng độc quyền sáng chế nêu trên được chấp nhận.

2. Hiệu lực Bằng độc quyền sáng chế số 18498 được duy trì đến 12/02/2020.

HL

Nơi nhận:

- Như trên;
- TT (để công bố);
- Lưu: VT, Hồ sơ.

CỤC TRƯỞNG



Đinh Hữu Phí

BỘ KHOA HỌC VÀ CÔNG NGHỆ
CỤC SỞ HỮU TRÍ TUỆ

CỘNG HOÀ XÃ HỘI CHỦ NGHĨA VIỆT NAM
Độc lập - Tự do - Hạnh phúc

Số: 82.18 /TB-SHTT

Hà Nội, ngày 03 tháng 05 năm 2019

THÔNG BÁO
Ghi nhận yêu cầu duy trì hiệu lực Bằng độc quyền sáng chế

Kính gửi: Công ty Luật TNHH T&G (TGVN)

Phòng số 5 tầng 15 Toà nhà Harec, 4A Láng Hạ, phường Thành Công
quận Ba Đình, TP Hà Nội

Căn cứ kết quả thẩm định yêu cầu duy trì hiệu lực Bằng độc quyền sáng chế:

Số đơn: DT1-2018-07530

Ngày nộp: 05/12/2018

Chủ đơn: MONSANTO TECHNOLOGY LLC (US)

Đại diện của Chủ đơn: TGVN

Bằng độc quyền sáng chế số: 17974

Năm yêu cầu duy trì hiệu lực: 2

Cục Sở hữu trí tuệ thông báo:

1. Yêu cầu duy trì hiệu lực Bằng độc quyền sáng chế nêu trên được chấp nhận.

2. Hiệu lực Bằng độc quyền sáng chế số 17974 được duy trì đến 05/12/2019.

Nơi nhận:

- Như trên;
- TT (để công bố);
- Lưu: VT, Hồ sơ.

CỤC TRƯỞNG



Đình Hữu Phí

BỘ KHOA HỌC VÀ CÔNG NGHỆ
CỤC SỞ HỮU TRÍ TUỆ

CỘNG HOÀ XÃ HỘI CHỦ NGHĨA VIỆT NAM
Độc lập - Tự do - Hạnh phúc

Số: 8214/TB-SHTT

Hà Nội, ngày 03 tháng 05 năm 2019

THÔNG BÁO
Ghi nhận yêu cầu duy trì hiệu lực Bằng độc quyền sáng chế

Kính gửi: Công ty Luật TNHH T&G (TGVN)
Phòng số 5 tầng 15 Toà nhà Harec, 4A Láng Hạ, phường Thành Công
quận Ba Đình, TP Hà Nội

Căn cứ kết quả thẩm định yêu cầu duy trì hiệu lực Bằng độc quyền sáng chế:

Số đơn: DT1-2018-07532

Ngày nộp: 05/12/2018

Chủ đơn: MONSANTO TECHNOLOGY, LLC (US)

Đại diện của Chủ đơn: TGVN

Bằng độc quyền sáng chế số: 17989

Năm yêu cầu duy trì hiệu lực: 2

Cục Sở hữu trí tuệ thông báo:

1. Yêu cầu duy trì hiệu lực Bằng độc quyền sáng chế nêu trên được chấp nhận.

2. Hiệu lực Bằng độc quyền sáng chế số 17989 được duy trì đến 05/12/2019.

Nơi nhận:

- Như trên;
- TT (để công bố);
- Lưu: VT, Hồ sơ.

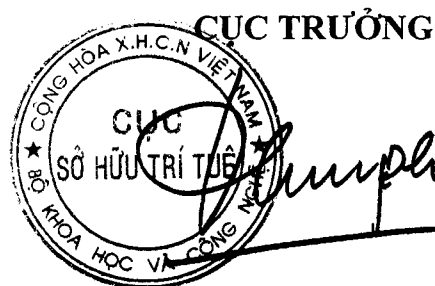

Đình Hữu Phí

BỘ KHOA HỌC VÀ CÔNG NGHỆ
CỤC SỞ HỮU TRÍ TUỆ

CỘNG HÒA XÃ HỘI CHỦ NGHĨA VIỆT NAM
Độc lập - Tự do - Hạnh phúc

Số: 8220/TB-SHTT

Hà Nội, ngày 03 tháng 05 năm 2019

THÔNG BÁO
Ghi nhận yêu cầu duy trì hiệu lực Bằng độc quyền sáng chế

Kính gửi: Công ty Luật TNHH T&G (TGVN)
Phòng số 5 tầng 15 Toà nhà Harec, 4A Láng Hạ, phường Thành Công
quận Ba Đình, TP Hà Nội

Căn cứ kết quả thẩm định yêu cầu duy trì hiệu lực Bằng độc quyền sáng chế:

Số đơn: DT1-2018-07534

Ngày nộp: 05/12/2018

Chủ đơn: PPG INDUSTRIES OHIO, INC. (US)

Đại diện của Chủ đơn: TGVN

Bằng độc quyền sáng chế số: 17990

Năm yêu cầu duy trì hiệu lực: 2

Cục Sở hữu trí tuệ thông báo:

1. Yêu cầu duy trì hiệu lực Bằng độc quyền sáng chế nêu trên được chấp nhận.

2. Hiệu lực Bằng độc quyền sáng chế số 17990 được duy trì đến 05/12/2019.

Nơi nhận:

- Như trên;
- TT (để công bố);
- Lưu: VT, Hồ sơ.

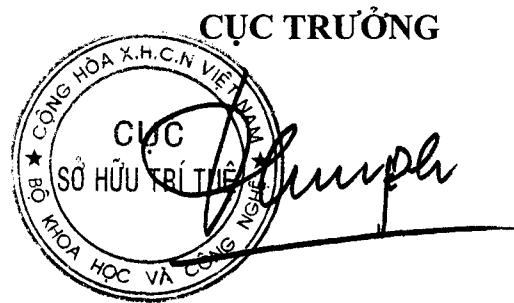

Đinh Hữu Phí

BỘ KHOA HỌC VÀ CÔNG NGHỆ
CỤC SỞ HỮU TRÍ TUỆ

CỘNG HÒA XÃ HỘI CHỦ NGHĨA VIỆT NAM
Độc lập - Tự do - Hạnh phúc

Số: 8221 /TB-SHTT

Hà Nội, ngày 03 tháng 05 năm 2019

THÔNG BÁO
Ghi nhận yêu cầu duy trì hiệu lực Bằng độc quyền sáng chế

Kính gửi: Công ty Luật TNHH T&G (TGVN)
Phòng số 5 tầng 15 Toà nhà Harec, 4A Láng Hạ, phường Thành Công
quận Ba Đình, TP Hà Nội

Căn cứ kết quả thẩm định yêu cầu duy trì hiệu lực Bằng độc quyền sáng chế:

Số đơn: DT1-2018-07533

Ngày nộp: 05/12/2018

Chủ đơn: MILLIKEN & COMPANY (US)

Đại diện của Chủ đơn: TGVN

Bằng độc quyền sáng chế số: 9890

Năm yêu cầu duy trì hiệu lực: 8

Cục Sở hữu trí tuệ thông báo:

1. Yêu cầu duy trì hiệu lực Bằng độc quyền sáng chế nêu trên được chấp nhận.

2. Hiệu lực Bằng độc quyền sáng chế số 9890 được duy trì đến 06/12/2019. *ke*

Nơi nhận:

- Như trên;
- TT (để công bố);
- Lưu: VT, Hồ sơ.

CỤC TRƯỞNG



Đình Hữu Phí

BỘ KHOA HỌC VÀ CÔNG NGHỆ
CỤC SỞ HỮU TRÍ TUỆ

CỘNG HOÀ XÃ HỘI CHỦ NGHĨA VIỆT NAM
Độc lập - Tự do - Hạnh phúc

Số: 8222 /TB-SHTT

Hà Nội, ngày 03 tháng 05 năm 2019

THÔNG BÁO
Ghi nhận yêu cầu duy trì hiệu lực Bằng độc quyền sáng chế

Kính gửi: Công ty Luật TNHH T&G (TGVN)

Phòng số 5 tầng 15 Toà nhà Harec, 4A Láng Hạ, phường Thành Công
quận Ba Đình, TP Hà Nội

Căn cứ kết quả thẩm định yêu cầu duy trì hiệu lực Bằng độc quyền sáng chế:

Số đơn: DT1-2018-07535

Ngày nộp: 05/12/2018

Chủ đơn: VESUVIUS GROUP S.A. (BE)

Đại diện của Chủ đơn: TGVN

Bằng độc quyền sáng chế số: 16318

Năm yêu cầu duy trì hiệu lực: 3

Cục Sở hữu trí tuệ thông báo:

1. Yêu cầu duy trì hiệu lực Bằng độc quyền sáng chế nêu trên được chấp nhận.

2. Hiệu lực Bằng độc quyền sáng chế số 16318 được duy trì đến 05/12/2019.

Nơi nhận:

- Như trên;
- TT (để công bố);
- Lưu: VT, Hồ sơ.

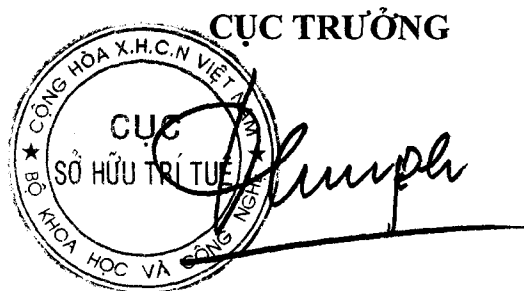
CỤC TRƯỞNG

Đinh Hữu Phí

BỘ KHOA HỌC VÀ CÔNG NGHỆ
CỤC SỞ HỮU TRÍ TUỆ

CỘNG HÒA XÃ HỘI CHỦ NGHĨA VIỆT NAM
Độc lập - Tự do - Hạnh phúc

Số: 8224/TB-SHTT

Hà Nội, ngày 03 tháng 05 năm 2019

THÔNG BÁO
Ghi nhận yêu cầu duy trì hiệu lực Bằng độc quyền sáng chế

Kính gửi: Văn phòng Luật sư Ân Nam (ANNAM IP & LAW)
Số 10 ngõ 34 đường Âu Cơ, phường Quảng An, quận Tây Hồ, TP Hà Nội

Căn cứ kết quả thẩm định yêu cầu duy trì hiệu lực Bằng độc quyền sáng chế:

Số đơn: DT1-2018-07538

Ngày nộp: 05/12/2018

Chủ đơn: Moss Hydro AS (NO)

Đại diện của Chủ đơn: ANNAM IP & LAW

Bằng độc quyền sáng chế số: 18217

Năm yêu cầu duy trì hiệu lực: 2

Cục Sở hữu trí tuệ thông báo:

1. Yêu cầu duy trì hiệu lực Bằng độc quyền sáng chế nêu trên được chấp nhận.

2. Hiệu lực Bằng độc quyền sáng chế số 18217 được duy trì đến 02/01/2020.

Nơi nhận:

- Như trên;
- TT (để công bố);
- Lưu: VT, Hồ sơ.

CỤC TRƯỞNG



Đinh Hữu Phí

BỘ KHOA HỌC VÀ CÔNG NGHỆ
CỤC SỞ HỮU TRÍ TUỆ

CỘNG HÒA XÃ HỘI CHỦ NGHĨA VIỆT NAM
Độc lập - Tự do - Hạnh phúc

Số: 8225/TB-SHTT

Hà Nội, ngày 03 tháng 05 năm 2019

THÔNG BÁO
Ghi nhận yêu cầu duy trì hiệu lực Bằng độc quyền sáng chế

Kính gửi: Văn phòng Luật sư Ân Nam (ANNAM IP & LAW)
Số 10 ngõ 34 đường Âu Cơ, phường Quảng An, quận Tây Hồ, TP Hà Nội

Căn cứ kết quả thẩm định yêu cầu duy trì hiệu lực Bằng độc quyền sáng chế:

Số đơn: DT1-2018-07539

Ngày nộp: 05/12/2018

Chủ đơn: TOYO SEIKAN KAISHA, LTD. (JP)

Đại diện của Chủ đơn: ANNAM IP & LAW

Bằng độc quyền sáng chế số: 18434

Năm yêu cầu duy trì hiệu lực: 2

Cục Sở hữu trí tuệ thông báo:

1. Yêu cầu duy trì hiệu lực Bằng độc quyền sáng chế nêu trên được chấp nhận.

2. Hiệu lực Bằng độc quyền sáng chế số 18434 được duy trì đến 07/02/2020.

ke

Nơi nhận:

- Như trên;
- TT (để công bố);
- Lưu: VT, Hồ sơ.

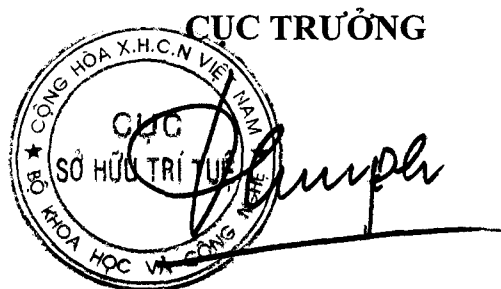

Đinh Hữu Phí

BỘ KHOA HỌC VÀ CÔNG NGHỆ
CỤC SỞ HỮU TRÍ TUỆ

CỘNG HOÀ XÃ HỘI CHỦ NGHĨA VIỆT NAM
Độc lập - Tự do - Hạnh phúc

Số: 1229 /TB-SHTT

Hà Nội, ngày 06 tháng 05 năm 2019

THÔNG BÁO
Ghi nhận yêu cầu duy trì hiệu lực Bằng độc quyền sáng chế

Kính gửi: Công ty TNHH Sở hữu trí tuệ Thảo Thọ Quyển (INVENCO.,LTD)
29 Trương Hán Siêu, thành phố Hà Nội

Căn cứ kết quả thẩm định yêu cầu duy trì hiệu lực Bằng độc quyền sáng chế:

Số đơn: DT1-2018-07543

Ngày nộp: 06/12/2018

Chủ đơn: FRESH WATER (BEIJING) TECHNOLOGY CO., LTD. (CN)

Đại diện của Chủ đơn: INVENCO.,LTD

Bằng độc quyền sáng chế số: 15728

Năm yêu cầu duy trì hiệu lực: 3

Cục Sở hữu trí tuệ thông báo:

1. Yêu cầu duy trì hiệu lực Bằng độc quyền sáng chế nêu trên được chấp nhận.

2. Hiệu lực Bằng độc quyền sáng chế số 15728 được duy trì đến 18/07/2019.

Nơi nhận:

- Như trên;
- TT (để công bố);
- Lưu: VT, Hồ sơ.

CỤC TRƯỞNG

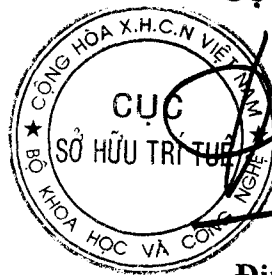

Đình Hữu Phí

BỘ KHOA HỌC VÀ CÔNG NGHỆ
CỤC SỞ HỮU TRÍ TUỆ

CỘNG HÒA XÃ HỘI CHỦ NGHĨA VIỆT NAM
Độc lập - Tự do - Hạnh phúc

Số: 8230 /TB-SHTT

Hà Nội, ngày 03 tháng 05 năm 2019

THÔNG BÁO
Ghi nhận yêu cầu duy trì hiệu lực Bằng độc quyền sáng chế

Kính gửi: Công ty Cổ phần Sở hữu công nghiệp INVESTIP (INVESTIP)
Tầng 5, tòa nhà Charmvit Tower, 117 Trần Duy Hưng, phường Trung Hòa,
quận Cầu Giấy, thành phố Hà Nội

Căn cứ kết quả thẩm định yêu cầu duy trì hiệu lực Bằng độc quyền sáng chế:

Số đơn: DT1-2018-07544

Ngày nộp: 06/12/2018

Chủ đơn: BIOPROJET (FR)

Đại diện của Chủ đơn: INVESTIP

Bằng độc quyền sáng chế số: 5327

Năm yêu cầu duy trì hiệu lực: 14

Cục Sở hữu trí tuệ thông báo:

1. Yêu cầu duy trì hiệu lực Bằng độc quyền sáng chế nêu trên được chấp nhận.

2. Hiệu lực Bằng độc quyền sáng chế số 5327 được duy trì đến 06/12/2019. *ke*

Nơi nhận:

- Như trên;
- TT (để công bố);
- Lưu: VT, Hồ sơ.

CỤC TRƯỞNG

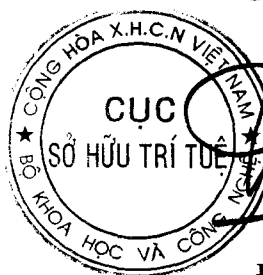

Đinh Hữu Phí

BỘ KHOA HỌC VÀ CÔNG NGHỆ
CỤC SỞ HỮU TRÍ TUỆ

CỘNG HÒA XÃ HỘI CHỦ NGHĨA VIỆT NAM
Độc lập - Tự do - Hạnh phúc

Số: 8231/TB-SHTT

Hà Nội, ngày 07 tháng 05 năm 2019

THÔNG BÁO

Ghi nhận yêu cầu duy trì hiệu lực Bằng độc quyền sáng chế

Kính gửi: Công ty Cổ phần Sở hữu công nghiệp INVESTIP (INVESTIP)
Tầng 5, tòa nhà Charmvit Tower, 117 Trần Duy Hưng, phường Trung Hòa,
quận Cầu Giấy, thành phố Hà Nội

Căn cứ kết quả thẩm định yêu cầu duy trì hiệu lực Bằng độc quyền sáng chế:

Số đơn: DT1-2018-07545

Ngày nộp: 06/12/2018

Chủ đơn: KTHEPOWER INC. (KR)

Đại diện của Chủ đơn: INVESTIP

Bằng độc quyền sáng chế số: 18180

Năm yêu cầu duy trì hiệu lực: 2

Cục Sở hữu trí tuệ thông báo:

1. Yêu cầu duy trì hiệu lực Bằng độc quyền sáng chế nêu trên được chấp nhận.

2. Hiệu lực Bằng độc quyền sáng chế số 18180 được duy trì đến 02/01/2020.

Nơi nhận:

- Như trên;
- TT (để công bố);
- Lưu: VT, Hồ sơ.

CỤC TRƯỞNG

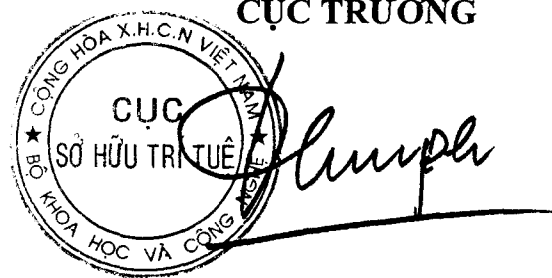

The stamp is circular with the text 'CỤC SỞ HỮU TRÍ TUỆ' in the center and 'BỘ KHOA HỌC VÀ CÔNG NGHỆ' around the perimeter. A handwritten signature is written over the stamp.

Đinh Hữu Phí

BỘ KHOA HỌC VÀ CÔNG NGHỆ
CỤC SỞ HỮU TRÍ TUỆ

CỘNG HOÀ XÃ HỘI CHỦ NGHĨA VIỆT NAM
Độc lập - Tự do - Hạnh phúc

Số: 8232/TB-SHTT

Hà Nội, ngày 03 tháng 05 năm 2019

THÔNG BÁO
Ghi nhận yêu cầu duy trì hiệu lực Bằng độc quyền sáng chế

Kính gửi: Công ty TNHH Ban Ca (BANCA)
15B Triệu Việt Vương, thành phố Hà Nội

Căn cứ kết quả thẩm định yêu cầu duy trì hiệu lực Bằng độc quyền sáng chế:

Số đơn: DT1-2018-07546

Ngày nộp: 06/12/2018

Chủ đơn: BOEHRINGER INGELHEIM PHARMA GMBH & CO. KG
(DE)

Đại diện của Chủ đơn: BANCA

Bằng độc quyền sáng chế số: 5325

Năm yêu cầu duy trì hiệu lực: 14

Cục Sở hữu trí tuệ thông báo:

1. Yêu cầu duy trì hiệu lực Bằng độc quyền sáng chế nêu trên được chấp nhận.

2. Hiệu lực Bằng độc quyền sáng chế số 5325 được duy trì đến 06/12/2019. *ke*

Nơi nhận:

- Như trên;
- TT (để công bố);
- Lưu: VT, Hồ sơ.

CỤC TRƯỞNG



Đình Hữu Phí

BỘ KHOA HỌC VÀ CÔNG NGHỆ
CỤC SỞ HỮU TRÍ TUỆ

CỘNG HÒA XÃ HỘI CHỦ NGHĨA VIỆT NAM
Độc lập - Tự do - Hạnh phúc

Số: 8233/TB-SHTT

Hà Nội, ngày 03 tháng 05 năm 2019

THÔNG BÁO
Ghi nhận yêu cầu duy trì hiệu lực Bằng độc quyền sáng chế

Kính gửi: Công ty TNHH Ban Ca (BANCA)
15B Triệu Việt Vương, thành phố Hà Nội

Căn cứ kết quả thẩm định yêu cầu duy trì hiệu lực Bằng độc quyền sáng chế:

Số đơn: DT1-2018-07547

Ngày nộp: 06/12/2018

Chủ đơn: ACECOOK CO., LTD. (JP)

Đại diện của Chủ đơn: BANCA

Bằng độc quyền sáng chế số: 8893

Năm yêu cầu duy trì hiệu lực: 9

Cục Sở hữu trí tuệ thông báo:

1. Yêu cầu duy trì hiệu lực Bằng độc quyền sáng chế nêu trên được chấp nhận.

2. Hiệu lực Bằng độc quyền sáng chế số 8893 được duy trì đến 06/12/2019. *ke*

Nơi nhận:

- Như trên;
- TT (để công bố);
- Lưu: VT, Hồ sơ.

CỤC TRƯỞNG

Dinh Hữu Phí

Dinh Hữu Phí

BỘ KHOA HỌC VÀ CÔNG NGHỆ
CỤC SỞ HỮU TRÍ TUỆ

CỘNG HOÀ XÃ HỘI CHỦ NGHĨA VIỆT NAM
Độc lập - Tự do - Hạnh phúc

Số: 8234/TB-SHTT

Hà Nội, ngày 05 tháng 05 năm 2019

THÔNG BÁO
Ghi nhận yêu cầu duy trì hiệu lực Bằng độc quyền sáng chế

Kính gửi: Công ty TNHH Ban Ca (BANCA)
15B Triệu Việt Vương, thành phố Hà Nội

Căn cứ kết quả thẩm định yêu cầu duy trì hiệu lực Bằng độc quyền sáng chế:

Số đơn: DT1-2018-07548

Ngày nộp: 06/12/2018

Chủ đơn: ACECOOK CO., LTD. (JP)

Đại diện của Chủ đơn: BANCA

Bằng độc quyền sáng chế số: 8894

Năm yêu cầu duy trì hiệu lực: 9

Cục Sở hữu trí tuệ thông báo:

1. Yêu cầu duy trì hiệu lực Bằng độc quyền sáng chế nêu trên được chấp nhận.

2. Hiệu lực Bằng độc quyền sáng chế số 8894 được duy trì đến 06/12/2019. *ke*

Nơi nhận:

- Như trên;
- TT (để công bố);
- Lưu: VT, Hồ sơ.

CỤC TRƯỞNG

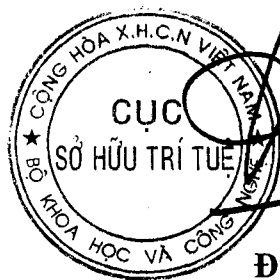

Đình Hữu Phí

BỘ KHOA HỌC VÀ CÔNG NGHỆ
CỤC SỞ HỮU TRÍ TUỆ

CỘNG HÒA XÃ HỘI CHỦ NGHĨA VIỆT NAM
Độc lập - Tự do - Hạnh phúc

Số: 8235/TB-SHTT

Hà Nội, ngày 07 tháng 05 năm 2019

THÔNG BÁO
Ghi nhận yêu cầu duy trì hiệu lực Bằng độc quyền sáng chế

Kính gửi: Công ty TNHH Ban Ca (BANCA)
15B Triệu Việt Vương, thành phố Hà Nội

Căn cứ kết quả thẩm định yêu cầu duy trì hiệu lực Bằng độc quyền sáng chế:

Số đơn: DT1-2018-07549

Ngày nộp: 06/12/2018

Chủ đơn: TOYO KOHAN CO., LTD. (JP)

Đại diện của Chủ đơn: BANCA

Bằng độc quyền sáng chế số: 8899

Năm yêu cầu duy trì hiệu lực: 9

Cục Sở hữu trí tuệ thông báo:

1. Yêu cầu duy trì hiệu lực Bằng độc quyền sáng chế nêu trên được chấp nhận.

2. Hiệu lực Bằng độc quyền sáng chế số 8899 được duy trì đến 06/12/2019. *h*

Nơi nhận:

- Như trên;
- TT (để công bố);
- Lưu: VT, Hồ sơ.

CỤC TRƯỞNG

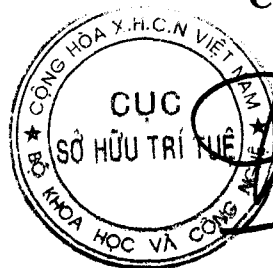

Đinh Hữu Phí

BỘ KHOA HỌC VÀ CÔNG NGHỆ
CỤC SỞ HỮU TRÍ TUỆ

CỘNG HÒA XÃ HỘI CHỦ NGHĨA VIỆT NAM
Độc lập - Tự do - Hạnh phúc

Số: 8236 /TB-SHTT

Hà Nội, ngày 05 tháng 05 năm 2019

THÔNG BÁO
Ghi nhận yêu cầu duy trì hiệu lực Bằng độc quyền sáng chế

Kính gửi: Công ty TNHH một thành viên Sở hữu trí tuệ VCCI
(VCCI-IP CO.,LTD)
Tầng 8, Toà nhà VCCI, số 9 Đào Duy Anh, phường Phương mai,
quận Đống Đa, thành phố Hà Nội

Căn cứ kết quả thẩm định yêu cầu duy trì hiệu lực Bằng độc quyền sáng chế:

Số đơn: DT1-2018-07550

Ngày nộp: 06/12/2018

Chủ đơn: DAINIHON JOCHUGIKU CO., LTD. (JP)

Đại diện của Chủ đơn: VCCI-IP CO.,LTD

Bằng độc quyền sáng chế số: 18479

Năm yêu cầu duy trì hiệu lực: 2

Cục Sở hữu trí tuệ thông báo:

1. Yêu cầu duy trì hiệu lực Bằng độc quyền sáng chế nêu trên được chấp nhận.

2. Hiệu lực Bằng độc quyền sáng chế số 18479 được duy trì đến 12/02/2020.

Nơi nhận:

- Như trên;
- TT (để công bố);
- Lưu: VT, Hồ sơ.

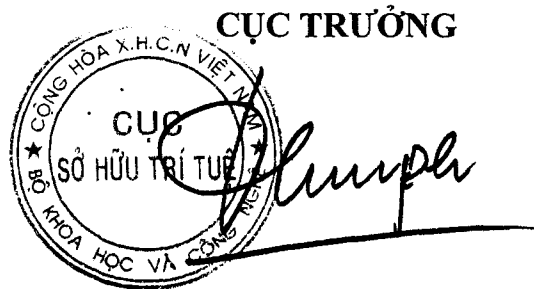

Đình Hữu Phí

BỘ KHOA HỌC VÀ CÔNG NGHỆ
CỤC SỞ HỮU TRÍ TUỆ

CỘNG HÒA XÃ HỘI CHỦ NGHĨA VIỆT NAM
Độc lập - Tự do - Hạnh phúc

Số: 8237/TB-SHTT

Hà Nội, ngày 03 tháng 05 năm 2019

THÔNG BÁO
Ghi nhận yêu cầu duy trì hiệu lực Bằng độc quyền sáng chế

Kính gửi: Công ty TNHH một thành viên Sở hữu trí tuệ VCCI
(VCCI-IP CO.,LTD)
Tầng 8, Toà nhà VCCI, số 9 Đào Duy Anh, phường Phương mai,
quận Đống Đa, thành phố Hà Nội

Căn cứ kết quả thẩm định yêu cầu duy trì hiệu lực Bằng độc quyền sáng chế:

Số đơn: DT1-2018-07551

Ngày nộp: 06/12/2018

Chủ đơn: UBUKATA INDUSTRIES CO., LTD. (JP)

Đại diện của Chủ đơn: VCCI-IP CO.,LTD

Bằng độc quyền sáng chế số: 12274

Năm yêu cầu duy trì hiệu lực: 6

Cục Sở hữu trí tuệ thông báo:

1. Yêu cầu duy trì hiệu lực Bằng độc quyền sáng chế nêu trên được chấp nhận.

2. Hiệu lực Bằng độc quyền sáng chế số 12274 được duy trì đến 07/01/2020.

Nơi nhận:

- Như trên;
- TT (để công bố);
- Lưu: VT, Hồ sơ.

CỤC TRƯỞNG

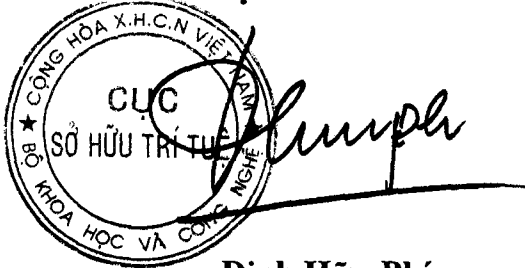

Đình Hữu Phí

BỘ KHOA HỌC VÀ CÔNG NGHỆ
CỤC SỞ HỮU TRÍ TUỆ

CỘNG HÒA XÃ HỘI CHỦ NGHĨA VIỆT NAM
Độc lập - Tự do - Hạnh phúc

Số: 8269/TB-SHTT

Hà Nội, ngày tháng năm 2019

THÔNG BÁO

Ghi nhận yêu cầu duy trì hiệu lực Bằng độc quyền sáng chế

Kính gửi: Công ty Cổ phần Hỗ trợ phát triển công nghệ Detech (DETECH)
Tòa nhà Detech, số 8, đường Tôn Thất Thuyết, phường Mỹ Đình 2,
quận Nam Từ Liêm, thành phố Hà Nội

Căn cứ kết quả thẩm định yêu cầu duy trì hiệu lực Bằng độc quyền sáng chế:

Số đơn: DT1-2018-07553

Ngày nộp: 06/12/2018

Chủ đơn: VAN WEEZENBEEK INTERNATIONAL B.V. (NL)

Đại diện của Chủ đơn: DETECH

Bằng độc quyền sáng chế số: 18068

Năm yêu cầu duy trì hiệu lực: 2

Cục Sở hữu trí tuệ thông báo:

1. Yêu cầu duy trì hiệu lực Bằng độc quyền sáng chế nêu trên được chấp nhận.

2. Hiệu lực Bằng độc quyền sáng chế số 18068 được duy trì đến 18/12/2019.

Nơi nhận:

- Như trên;
- TT (để công bố);
- Lưu: VT, Hồ sơ.

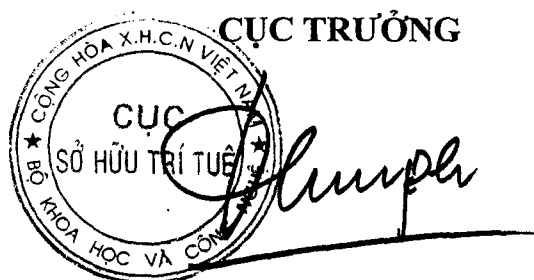

Đinh Hữu Phí

BỘ KHOA HỌC VÀ CÔNG NGHỆ
CỤC SỞ HỮU TRÍ TUỆ

CỘNG HÒA XÃ HỘI CHỦ NGHĨA VIỆT NAM
Độc lập - Tự do - Hạnh phúc

Số: 8240/TB-SHTT

Hà Nội, ngày 03 tháng 05 năm 2019

THÔNG BÁO

Ghi nhận yêu cầu duy trì hiệu lực Bằng độc quyền sáng chế

Kính gửi: Công ty Cổ phần Sở hữu công nghiệp INVESTIP (INVESTIP)
Tầng 5, tòa nhà Charmvit Tower, 117 Trần Duy Hưng, phường Trung Hòa,
quận Cầu Giấy, thành phố Hà Nội

Căn cứ kết quả thẩm định yêu cầu duy trì hiệu lực Bằng độc quyền sáng chế:

Số đơn: DT1-2018-07462

Ngày nộp: 03/12/2018

Chủ đơn: ONO PHARMACEUTICAL CO., LTD. (JP)

Đại diện của Chủ đơn: INVESTIP

Bằng độc quyền sáng chế số: 18265

Năm yêu cầu duy trì hiệu lực: 2

Cục Sở hữu trí tuệ thông báo:

1. Yêu cầu duy trì hiệu lực Bằng độc quyền sáng chế nêu trên được chấp nhận.

2. Hiệu lực Bằng độc quyền sáng chế số 18265 được duy trì đến 09/01/2020.

Nơi nhận:

- Như trên;
- TT (để công bố);
- Lưu: VT, Hồ sơ.

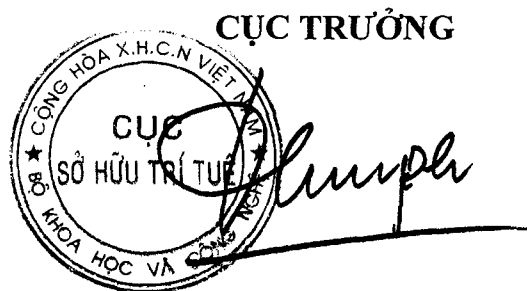

Đinh Hữu Phí

BỘ KHOA HỌC VÀ CÔNG NGHỆ
CỤC SỞ HỮU TRÍ TUỆ

CỘNG HOÀ XÃ HỘI CHỦ NGHĨA VIỆT NAM
Độc lập - Tự do - Hạnh phúc

Số: 8241/TB-SHTT

Hà Nội, ngày 05 tháng 05 năm 2019

THÔNG BÁO
Ghi nhận yêu cầu duy trì hiệu lực Bằng độc quyền sáng chế

Kính gửi: Công ty TNHH một thành viên Sở hữu trí tuệ VCCI
(VCCI-IP CO.,LTD)
Tầng 8, Toà nhà VCCI, số 9 Đào Duy Anh, phường Phương mai,
quận Đống Đa, thành phố Hà Nội

Căn cứ kết quả thẩm định yêu cầu duy trì hiệu lực Bằng độc quyền sáng chế:

Số đơn: DT1-2018-07498

Ngày nộp: 04/12/2018

Chủ đơn: NOVARTIS AG (CH)

Đại diện của Chủ đơn: VCCI-IP CO.,LTD

Bằng độc quyền sáng chế số: 16349

Năm yêu cầu duy trì hiệu lực: 3

Cục Sở hữu trí tuệ thông báo:

1. Yêu cầu duy trì hiệu lực Bằng độc quyền sáng chế nêu trên được chấp nhận.
2. Hiệu lực Bằng độc quyền sáng chế số 16349 được duy trì đến 12/12/2019.

Nơi nhận:

- Như trên;
- TT (để công bố);
- Lưu: VT, Hồ sơ.

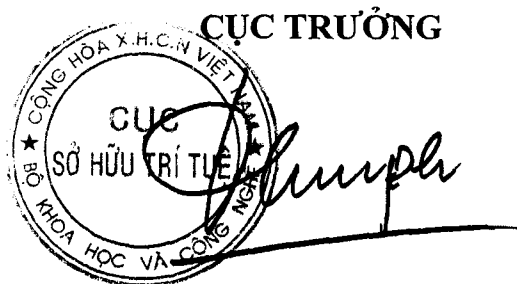

Đinh Hữu Phí

BỘ KHOA HỌC VÀ CÔNG NGHỆ
CỤC SỞ HỮU TRÍ TUỆ

CỘNG HOÀ XÃ HỘI CHỦ NGHĨA VIỆT NAM
Độc lập - Tự do - Hạnh phúc

Số: 8242 /TB-SHTT

Hà Nội, ngày 03 tháng 05 năm 2019

THÔNG BÁO
Ghi nhận yêu cầu duy trì hiệu lực Bằng độc quyền sáng chế

Kính gửi: Công ty TNHH một thành viên Sở hữu trí tuệ VCCI
(VCCI-IP CO.,LTD)
Tầng 8, Toà nhà VCCI, số 9 Đào Duy Anh, phường Phương mai,
quận Đống Đa, thành phố Hà Nội

Căn cứ kết quả thẩm định yêu cầu duy trì hiệu lực Bằng độc quyền sáng chế:

Số đơn: DT1-2018-07499

Ngày nộp: 04/12/2018

Chủ đơn: NOVARTIS AG (CH)

Đại diện của Chủ đơn: VCCI-IP CO.,LTD

Bằng độc quyền sáng chế số: 6757

Năm yêu cầu duy trì hiệu lực: 12

Cục Sở hữu trí tuệ thông báo:

1. Yêu cầu duy trì hiệu lực Bằng độc quyền sáng chế nêu trên được chấp nhận.

2. Hiệu lực Bằng độc quyền sáng chế số 6757 được duy trì đến 17/12/2019. *He*

Nơi nhận:

- Như trên;
- TT (để công bố);
- Lưu: VT, Hồ sơ.

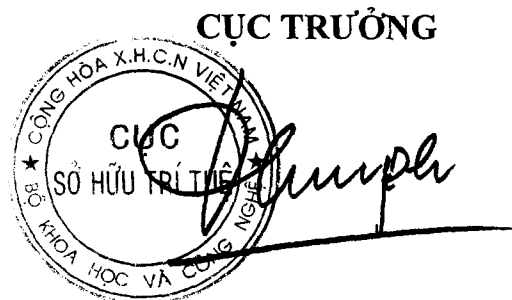

Đinh Hữu Phí

BỘ KHOA HỌC VÀ CÔNG NGHỆ
CỤC SỞ HỮU TRÍ TUỆ

CỘNG HÒA XÃ HỘI CHỦ NGHĨA VIỆT NAM
Độc lập - Tự do - Hạnh phúc

Số: 8245/TB-SHTT

Hà Nội, ngày 05 tháng 05 năm 2019

THÔNG BÁO
Ghi nhận yêu cầu duy trì hiệu lực Bằng độc quyền sáng chế

Kính gửi: Công ty TNHH Đại Tín và Liên Danh
(DAITIN AND ASSOCIATES CO.,LTD)
Tầng 4, số 57 ngõ 66 phố Ngọc Lâm, phường Ngọc Lâm, quận Long Biên,
TP. Hà Nội

Căn cứ kết quả thẩm định yêu cầu duy trì hiệu lực Bằng độc quyền sáng chế:

Số đơn: DT1-2018-07554

Ngày nộp: 06/12/2018

Chủ đơn: CHONG KUN DANG PHARMACEUTICAL CORP. (KR)

Đại diện của Chủ đơn: DAITIN AND ASSOCIATES CO.,LTD

Bằng độc quyền sáng chế số: 18236

Năm yêu cầu duy trì hiệu lực: 2

Cục Sở hữu trí tuệ thông báo:

1. Yêu cầu duy trì hiệu lực Bằng độc quyền sáng chế nêu trên được chấp nhận.

2. Hiệu lực Bằng độc quyền sáng chế số 18236 được duy trì đến 09/01/2020.

Nơi nhận:

- Như trên;
- TT (để công bố);
- Lưu: VT, Hồ sơ.

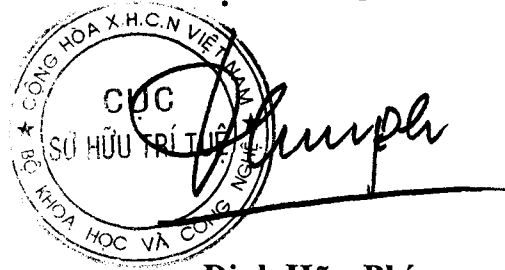
CỤC TRƯỞNG

Đinh Hữu Phí

BỘ KHOA HỌC VÀ CÔNG NGHỆ
CỤC SỞ HỮU TRÍ TUỆ

CỘNG HÒA XÃ HỘI CHỦ NGHĨA VIỆT NAM
Độc lập - Tự do - Hạnh phúc

Số: 8244 /TB-SHTT

Hà Nội, ngày 05 tháng 05 năm 2019

THÔNG BÁO
Ghi nhận yêu cầu duy trì hiệu lực Bằng độc quyền sáng chế

Kính gửi: Công ty Luật TNHH WINCO (WINCO LAW FIRM)
Số 54 Trần Quốc Vượng, phường Dịch Vọng Hậu, quận Cầu Giấy,
TP Hà Nội

Căn cứ kết quả thẩm định yêu cầu duy trì hiệu lực Bằng độc quyền sáng chế:

Số đơn: DT1-2018-07555

Ngày nộp: 06/12/2018

Chủ đơn: LG ELECTRONICS, INC. (KR)

Đại diện của Chủ đơn: WINCO LAW FIRM

Bằng độc quyền sáng chế số: 6782

Năm yêu cầu duy trì hiệu lực: 12

Cục Sở hữu trí tuệ thông báo:

1. Yêu cầu duy trì hiệu lực Bằng độc quyền sáng chế nêu trên được chấp nhận.

2. Hiệu lực Bằng độc quyền sáng chế số 6782 được duy trì đến 04/01/2020.

Nơi nhận:

- Như trên;
- TT (để công bố);
- Lưu: VT, Hồ sơ.

CỤC TRƯỞNG

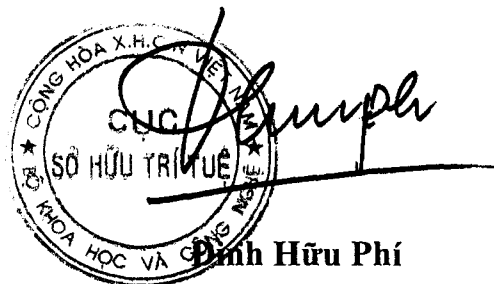

BỘ KHOA HỌC VÀ CÔNG NGHỆ
CỤC SỞ HỮU TRÍ TUỆ

CỘNG HÒA XÃ HỘI CHỦ NGHĨA VIỆT NAM
Độc lập - Tự do - Hạnh phúc

Số: 8245/TB-SHTT

Hà Nội, ngày 03 tháng 05 năm 2019

THÔNG BÁO
Ghi nhận yêu cầu duy trì hiệu lực Bằng độc quyền sáng chế

Kính gửi: Công ty Luật TNHH WINCO (WINCO LAW FIRM)
Số 54 Trần Quốc Vượng, phường Dịch Vọng Hậu, quận Cầu Giấy,
TP Hà Nội

Căn cứ kết quả thẩm định yêu cầu duy trì hiệu lực Bằng độc quyền sáng chế:

Số đơn: DT1-2018-07556

Ngày nộp: 06/12/2018

Chủ đơn: LG ELECTRONICS, INC. (KR)

Đại diện của Chủ đơn: WINCO LAW FIRM

Bằng độc quyền sáng chế số: 6783

Năm yêu cầu duy trì hiệu lực: 12

Cục Sở hữu trí tuệ thông báo:

1. Yêu cầu duy trì hiệu lực Bằng độc quyền sáng chế nêu trên được chấp nhận.

2. Hiệu lực Bằng độc quyền sáng chế số 6783 được duy trì đến 04/01/2020. *ke*

Nơi nhận:

- Như trên;
- TT (để công bố);
- Lưu: VT, Hồ sơ.

CỤC TRƯỞNG

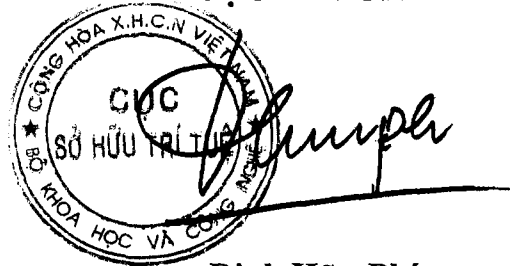

Đình Hữu Phí

BỘ KHOA HỌC VÀ CÔNG NGHỆ
CỤC SỞ HỮU TRÍ TUỆ

CỘNG HOÀ XÃ HỘI CHỦ NGHĨA VIỆT NAM
Độc lập - Tự do - Hạnh phúc

Số: 8247/TB-SHTT

Hà Nội, ngày tháng năm 2019

THÔNG BÁO
Ghi nhận yêu cầu duy trì hiệu lực Bằng độc quyền sáng chế

Kính gửi: Công ty TNHH Sở hữu trí tuệ ALNGUYEN
(ALNGUYEN IP CO.,LTD.)
Số 14, hẻm 19/8/1, phố Trần Quang Diệu, phường Ô Chợ Dừa,
quận Đống Đa, thành phố Hà Nội

Căn cứ kết quả thẩm định yêu cầu duy trì hiệu lực Bằng độc quyền sáng chế:

Số đơn: DT1-2018-07559

Ngày nộp: 06/12/2018

Chủ đơn: ISMEDIA CO., LTD. (KR)

Đại diện của Chủ đơn: ALNGUYEN IP CO.,LTD.

Bằng độc quyền sáng chế số: 15087

Năm yêu cầu duy trì hiệu lực: 4

Cục Sở hữu trí tuệ thông báo:

1. Yêu cầu duy trì hiệu lực Bằng độc quyền sáng chế nêu trên được chấp nhận.

2. Hiệu lực Bằng độc quyền sáng chế số 15087 được duy trì đến 18/01/2020.

Nơi nhận:

- Như trên;
- TT (để công bố);
- Lưu: VT, Hồ sơ.



CỤC TRƯỞNG

Đinh Hữu Phí

BỘ KHOA HỌC VÀ CÔNG NGHỆ
CỤC SỞ HỮU TRÍ TUỆ

CỘNG HÒA XÃ HỘI CHỦ NGHĨA VIỆT NAM
Độc lập - Tự do - Hạnh phúc

Số: 8248/TB-SHTT

Hà Nội, ngày 05 tháng 05 năm 2019

THÔNG BÁO

Ghi nhận yêu cầu duy trì hiệu lực Bằng độc quyền sáng chế

Kính gửi: Công ty Luật TNHH T&G (TGVN)

Phòng số 5 tầng 15 Toà nhà Harec, 4A Láng Hạ, phường Thành Công
quận Ba Đình, TP Hà Nội

Căn cứ kết quả thẩm định yêu cầu duy trì hiệu lực Bằng độc quyền sáng chế:

Số đơn: DT1-2019-01758

Ngày nộp: 12/03/2019

Chủ đơn: Interdigital CE Patent Holdings

Đại diện của Chủ đơn: TGVN

Bằng độc quyền sáng chế số: 5297

Năm yêu cầu duy trì hiệu lực: 14

Cục Sở hữu trí tuệ thông báo:

1. Yêu cầu duy trì hiệu lực Bằng độc quyền sáng chế nêu trên được chấp nhận.

2. Hiệu lực Bằng độc quyền sáng chế số 5297 được duy trì đến 22/11/2019.

Nơi nhận:

- Như trên;
- TT (để công bố);
- Lưu: VT, Hồ sơ.

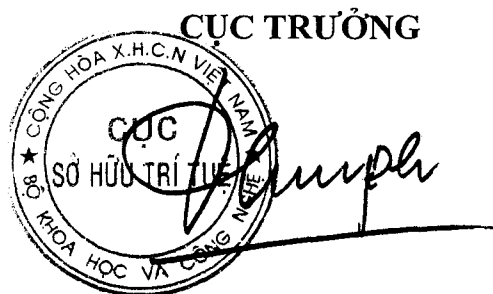

Đình Hữu Phí

BỘ KHOA HỌC VÀ CÔNG NGHỆ
CỤC SỞ HỮU TRÍ TUỆ

CỘNG HÒA XÃ HỘI CHỦ NGHĨA VIỆT NAM
Độc lập - Tự do - Hạnh phúc

Số: 8249 /TB-SHTT

Hà Nội, ngày 03 tháng 05 năm 2019

THÔNG BÁO
Ghi nhận yêu cầu duy trì hiệu lực Bằng độc quyền sáng chế

Kính gửi: Văn phòng luật sư Phạm và Liên danh (PHAM & ASSOCIATES)
8 Trần Hưng Đạo, thành phố Hà Nội

Căn cứ kết quả thẩm định yêu cầu duy trì hiệu lực Bằng độc quyền sáng chế:

Số đơn: DT1-2018-07639

Ngày nộp: 13/12/2018

Chủ đơn: CENTRO DE INGENIERIA GENETICA Y BIOTECNOLOGIA
(CU)

Đại diện của Chủ đơn: PHAM & ASSOCIATES

Bằng độc quyền sáng chế số: 13568

Năm yêu cầu duy trì hiệu lực: 5

Cục Sở hữu trí tuệ thông báo:

1. Yêu cầu duy trì hiệu lực Bằng độc quyền sáng chế nêu trên được chấp nhận.

2. Hiệu lực Bằng độc quyền sáng chế số 13568 được duy trì đến 22/12/2019.

Nơi nhận:

- Như trên;
- TT (để công bố);
- Lưu: VT, Hồ sơ.

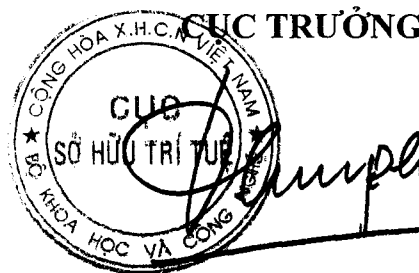

Đinh Hữu Phí

BỘ KHOA HỌC VÀ CÔNG NGHỆ
CỤC SỞ HỮU TRÍ TUỆ

CỘNG HÒA XÃ HỘI CHỦ NGHĨA VIỆT NAM
Độc lập - Tự do - Hạnh phúc

Số: 8250 /TB-SHTT

Hà Nội, ngày 03 tháng 05 năm 2019

THÔNG BÁO

Ghi nhận yêu cầu duy trì hiệu lực Bằng độc quyền sáng chế

Kính gửi: Công ty Luật TNHH T&G (TGVN)
Phòng số 5 tầng 15 Toà nhà Harec, 4A Láng Hạ, phường Thành Công
quận Ba Đình, TP Hà Nội

Căn cứ kết quả thẩm định yêu cầu duy trì hiệu lực Bằng độc quyền sáng chế:

Số đơn: DT1-2018-07640

Ngày nộp: 13/12/2018

Chủ đơn: Senomyx Inc (US)

Đại diện của Chủ đơn: TGVN

Bằng độc quyền sáng chế số: 14930

Năm yêu cầu duy trì hiệu lực: 4

Cục Sở hữu trí tuệ thông báo:

1. Yêu cầu duy trì hiệu lực Bằng độc quyền sáng chế nêu trên được chấp nhận.

2. Hiệu lực Bằng độc quyền sáng chế số 14930 được duy trì đến 14/12/2019.

Nơi nhận:

- Như trên;
- TT (để công bố);
- Lưu: VT, Hồ sơ.

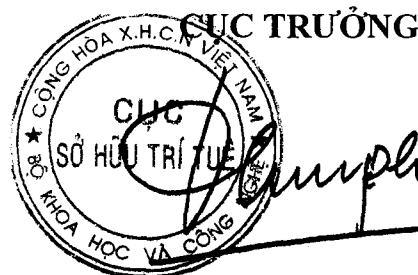

Đinh Hữu Phí

BỘ KHOA HỌC VÀ CÔNG NGHỆ
CỤC SỞ HỮU TRÍ TUỆ

CỘNG HOÀ XÃ HỘI CHỦ NGHĨA VIỆT NAM
Độc lập - Tự do - Hạnh phúc

Số: 8251 /TB-SHTT

Hà Nội, ngày 03 tháng 05 năm 2019

THÔNG BÁO

Ghi nhận yêu cầu duy trì hiệu lực Bằng độc quyền sáng chế

Kính gửi: Công ty Luật TNHH WINCO (WINCO LAW FIRM)
Số 54 Trần Quốc Vượng, phường Dịch Vọng Hậu, quận Cầu Giấy,
TP Hà Nội

Căn cứ kết quả thẩm định yêu cầu duy trì hiệu lực Bằng độc quyền sáng chế:

Số đơn: DT1-2018-07641

Ngày nộp: 13/12/2018

Chủ đơn: PICOGRAM CO., LTD. (KR)

Đại diện của Chủ đơn: WINCO LAW FIRM

Bằng độc quyền sáng chế số: 13661

Năm yêu cầu duy trì hiệu lực: 5

Cục Sở hữu trí tuệ thông báo:

1. Yêu cầu duy trì hiệu lực Bằng độc quyền sáng chế nêu trên được chấp nhận.

2. Hiệu lực Bằng độc quyền sáng chế số 13661 được duy trì đến 13/01/2020.

Nơi nhận:

- Như trên;
- TT (để công bố);
- Lưu: VT, Hồ sơ.

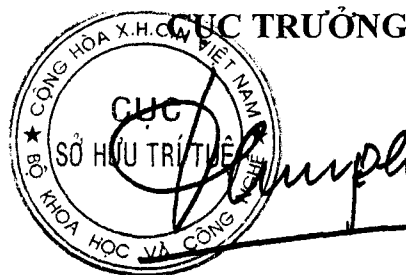

Đinh Hữu Phí

BỘ KHOA HỌC VÀ CÔNG NGHỆ
CỤC SỞ HỮU TRÍ TUỆ

CỘNG HÒA XÃ HỘI CHỦ NGHĨA VIỆT NAM
Độc lập - Tự do - Hạnh phúc

Số: 8252 /TB-SHTT

Hà Nội, ngày 03 tháng 05 năm 2019

THÔNG BÁO

Ghi nhận yêu cầu duy trì hiệu lực Bằng độc quyền sáng chế

Kính gửi: Công ty TNHH Trường Xuân (AGELESS CO.,LTD.)
Tầng 11, số 102 đường Trần Phú, phường Mộ Lao, quận Hà Đông,
TP. Hà Nội

Căn cứ kết quả thẩm định yêu cầu duy trì hiệu lực Bằng độc quyền sáng chế:

Số đơn: DT1-2018-07642

Ngày nộp: 13/12/2018

Chủ đơn: HUANG, Min-San (TW)

Đại diện của Chủ đơn: AGELESS CO.,LTD.

Bằng độc quyền sáng chế số: 12289

Năm yêu cầu duy trì hiệu lực: 6

Cục Sở hữu trí tuệ thông báo:

1. Yêu cầu duy trì hiệu lực Bằng độc quyền sáng chế nêu trên được chấp nhận.

2. Hiệu lực Bằng độc quyền sáng chế số 12289 được duy trì đến 13/01/2020.

Nơi nhận:

- Như trên;
- TT (để công bố);
- Lưu: VT, Hồ sơ.

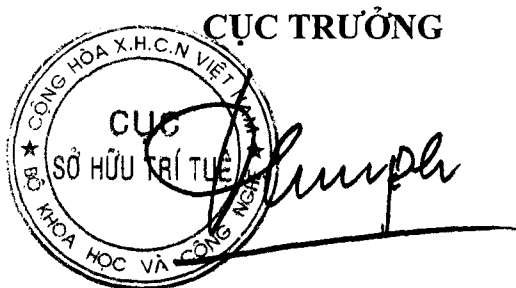

Đinh Hữu Phí

BỘ KHOA HỌC VÀ CÔNG NGHỆ
CỤC SỞ HỮU TRÍ TUỆ

CỘNG HÒA XÃ HỘI CHỦ NGHĨA VIỆT NAM
Độc lập - Tự do - Hạnh phúc

Số: 8253 /TB-SHTT

Hà Nội, ngày 03 tháng 05 năm 2019

THÔNG BÁO

Ghi nhận yêu cầu duy trì hiệu lực Bằng độc quyền sáng chế

Kính gửi: Công ty TNHH Ban Ca (BANCA)
15B Triệu Việt Vương, thành phố Hà Nội

Căn cứ kết quả thẩm định yêu cầu duy trì hiệu lực Bằng độc quyền sáng chế:

Số đơn: DT1-2018-07643

Ngày nộp: 13/12/2018

Chủ đơn: NIPPON CHEMIPHAR CO., LTD. (JP)

Đại diện của Chủ đơn: BANCA

Bằng độc quyền sáng chế số: 14923

Năm yêu cầu duy trì hiệu lực: 4

Cục Sở hữu trí tuệ thông báo:

1. Yêu cầu duy trì hiệu lực Bằng độc quyền sáng chế nêu trên được chấp nhận.

2. Hiệu lực Bằng độc quyền sáng chế số 14923 được duy trì đến 14/12/2019.

Nơi nhận:

- Như trên;
- TT (để công bố);
- Lưu: VT, Hồ sơ.

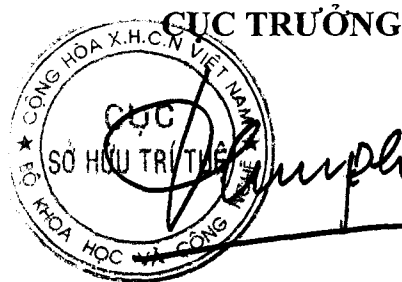

Đinh Hữu Phí

BỘ KHOA HỌC VÀ CÔNG NGHỆ
CỤC SỞ HỮU TRÍ TUỆ

CỘNG HÒA XÃ HỘI CHỦ NGHĨA VIỆT NAM
Độc lập - Tự do - Hạnh phúc

Số: 8254 /TB-SHTT

Hà Nội, ngày 03 tháng 05 năm 2019

THÔNG BÁO
Ghi nhận yêu cầu duy trì hiệu lực Bằng độc quyền sáng chế

Kính gửi: Công ty TNHH Ban Ca (BANCA)
15B Triệu Việt Vương, thành phố Hà Nội

Căn cứ kết quả thẩm định yêu cầu duy trì hiệu lực Bằng độc quyền sáng chế:

Số đơn: DT1-2018-07644

Ngày nộp: 13/12/2018

Chủ đơn: Yamaha Hatsudoki Kabushiki Kaisha (JP)

Đại diện của Chủ đơn: BANCA

Bằng độc quyền sáng chế số: 8124

Năm yêu cầu duy trì hiệu lực: 10

Cục Sở hữu trí tuệ thông báo:

1. Yêu cầu duy trì hiệu lực Bằng độc quyền sáng chế nêu trên được chấp nhận.

2. Hiệu lực Bằng độc quyền sáng chế số 8124 được duy trì đến 14/12/2019.

Nơi nhận:

- Như trên;
- TT (để công bố);
- Lưu: VT, Hồ sơ.

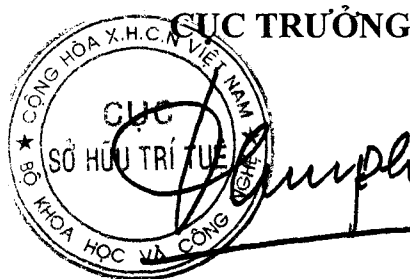

Đinh Hữu Phi

BỘ KHOA HỌC VÀ CÔNG NGHỆ
CỤC SỞ HỮU TRÍ TUỆ

CỘNG HÒA XÃ HỘI CHỦ NGHĨA VIỆT NAM
Độc lập - Tự do - Hạnh phúc

Số: 8255 /TB-SHTT

Hà Nội, ngày 03 tháng 05 năm 2019

THÔNG BÁO

Ghi nhận yêu cầu duy trì hiệu lực Bằng độc quyền sáng chế

Kính gửi: Công ty TNHH Ban Ca (BANCA)
15B Triệu Việt Vương, thành phố Hà Nội

Căn cứ kết quả thẩm định yêu cầu duy trì hiệu lực Bằng độc quyền sáng chế:

Số đơn: DT1-2018-07645

Ngày nộp: 13/12/2018

Chủ đơn: CROWN CORK & SEAL TECHNOLOGIES CORPORATION
(US)

Đại diện của Chủ đơn: BANCA

Bằng độc quyền sáng chế số: 8122

Năm yêu cầu duy trì hiệu lực: 10

Cục Sở hữu trí tuệ thông báo:

1. Yêu cầu duy trì hiệu lực Bằng độc quyền sáng chế nêu trên được chấp nhận.

2. Hiệu lực Bằng độc quyền sáng chế số 8122 được duy trì đến 14/12/2019. *je*

Nơi nhận:

- Như trên;
- TT (để công bố);
- Lưu: VT, Hồ sơ.

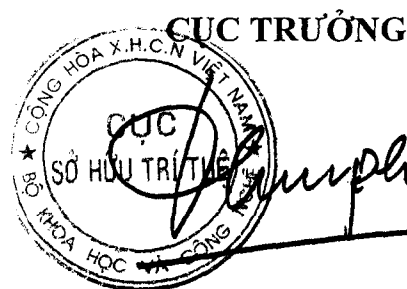

Đinh Hữu Phí

BỘ KHOA HỌC VÀ CÔNG NGHỆ
CỤC SỞ HỮU TRÍ TUỆ

CỘNG HÒA XÃ HỘI CHỦ NGHĨA VIỆT NAM
Độc lập - Tự do - Hạnh phúc

Số: 8256 /TB-SHTT

Hà Nội, ngày 05 tháng 05 năm 2019

THÔNG BÁO
Ghi nhận yêu cầu duy trì hiệu lực Bằng độc quyền sáng chế

Kính gửi: Công ty TNHH Ban Ca (BANCA)
15B Triệu Việt Vương, thành phố Hà Nội

Căn cứ kết quả thẩm định yêu cầu duy trì hiệu lực Bằng độc quyền sáng chế:

Số đơn: DT1-2018-07646

Ngày nộp: 13/12/2018

Chủ đơn: BRITISH AMERICAN TOBACCO (GERMANY) GMBH (DE)

Đại diện của Chủ đơn: BANCA

Bằng độc quyền sáng chế số: 8110

Năm yêu cầu duy trì hiệu lực: 10

Cục Sở hữu trí tuệ thông báo:

1. Yêu cầu duy trì hiệu lực Bằng độc quyền sáng chế nêu trên được chấp nhận.

2. Hiệu lực Bằng độc quyền sáng chế số 8110 được duy trì đến 14/12/2019. *je*

Nơi nhận:

- Như trên;
- TT (để công bố);
- Lưu: VT, Hồ sơ.

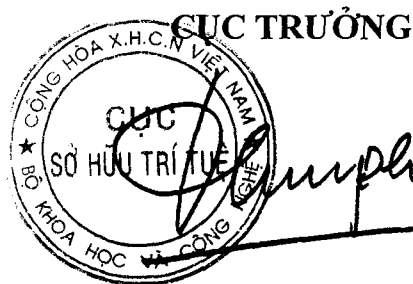

Đinh Hữu Phí

BỘ KHOA HỌC VÀ CÔNG NGHỆ
CỤC SỞ HỮU TRÍ TUỆ

CỘNG HÒA XÃ HỘI CHỦ NGHĨA VIỆT NAM
Độc lập - Tự do - Hạnh phúc

Số: 8257/TB-SHTT

Hà Nội, ngày 05 tháng 05 năm 2019

THÔNG BÁO
Ghi nhận yêu cầu duy trì hiệu lực Bằng độc quyền sáng chế

Kính gửi: Công ty TNHH Ban Ca (BANCA)
15B Triệu Việt Vương, thành phố Hà Nội

Căn cứ kết quả thẩm định yêu cầu duy trì hiệu lực Bằng độc quyền sáng chế:

Số đơn: DT1-2018-07647

Ngày nộp: 13/12/2018

Chủ đơn: BOEHRINGER INGELHEIM PHARMACEUTICALS, INC.
(US)

Đại diện của Chủ đơn: BANCA

Bằng độc quyền sáng chế số: 4693

Năm yêu cầu duy trì hiệu lực: 15

Cục Sở hữu trí tuệ thông báo:

1. Yêu cầu duy trì hiệu lực Bằng độc quyền sáng chế nêu trên được chấp nhận.

2. Hiệu lực Bằng độc quyền sáng chế số 4693 được duy trì đến 08/06/2019. *ke*

Nơi nhận:

- Như trên;
- TT (để công bố);
- Lưu: VT, Hồ sơ.

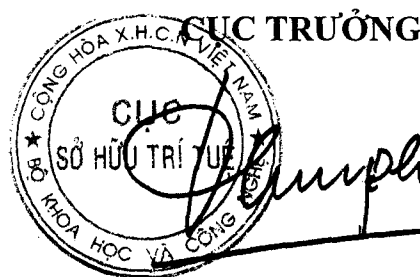

Đinh Hữu Phí

BỘ KHOA HỌC VÀ CÔNG NGHỆ
CỤC SỞ HỮU TRÍ TUỆ

CỘNG HÒA XÃ HỘI CHỦ NGHĨA VIỆT NAM
Độc lập - Tự do - Hạnh phúc

Số: 8258 /TB-SHTT

Hà Nội, ngày 03 tháng 05 năm 2019

THÔNG BÁO

Ghi nhận yêu cầu duy trì hiệu lực Bằng độc quyền sáng chế

Kính gửi: Công ty TNHH Tâm nhìn và Liên danh
(VISION & ASSOCIATES CO.LTD.)
Phòng 308-310, tầng 3, Tháp Hà Nội, số 49 Hai Bà Trưng,
phường Trần Hưng Đạo, quận Hoàn Kiếm, thành phố Hà Nội

Căn cứ kết quả thẩm định yêu cầu duy trì hiệu lực Bằng độc quyền sáng chế:

Số đơn: DT1-2018-07648

Ngày nộp: 13/12/2018

Chủ đơn: TAKARA KIZAI CO., LTD. (JP)

Đại diện của Chủ đơn: VISION & ASSOCIATES CO.LTD.

Bằng độc quyền sáng chế số: 15008

Năm yêu cầu duy trì hiệu lực: 4

Cục Sở hữu trí tuệ thông báo:

1. Yêu cầu duy trì hiệu lực Bằng độc quyền sáng chế nêu trên được chấp nhận.
2. Hiệu lực Bằng độc quyền sáng chế số 15008 được duy trì đến 05/01/2020.

Nơi nhận:

- Như trên;
- TT (để công bố);
- Lưu: VT, Hồ sơ.

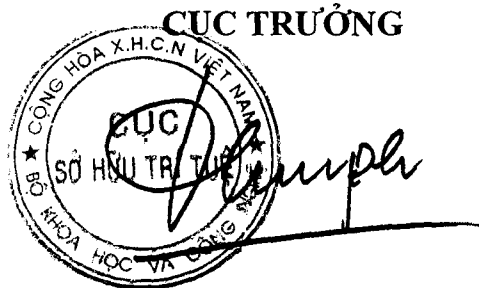

Đinh Hữu Phí

BỘ KHOA HỌC VÀ CÔNG NGHỆ
CỤC SỞ HỮU TRÍ TUỆ

CỘNG HOÀ XÃ HỘI CHỦ NGHĨA VIỆT NAM
Độc lập - Tự do - Hạnh phúc

Số: 8291 /TB-SHTT

Hà Nội, ngày 03 tháng 05 năm 2019

THÔNG BÁO
Ghi nhận yêu cầu duy trì hiệu lực Bằng độc quyền sáng chế

Kính gửi: Công ty Luật TNHH AMBYS Hà Nội (AMBYS HANOI)
Số 3, ngõ 123, đường Âu Cơ, phường Tứ Liên, quận Tây Hồ, TP. Hà Nội

Căn cứ kết quả thẩm định yêu cầu duy trì hiệu lực Bằng độc quyền sáng chế:

Số đơn: DT1-2018-07459

Ngày nộp: 03/12/2018

Chủ đơn: ASAHIPRETEC CORPORATION (JP)

Đại diện của Chủ đơn: AMBYS HANOI

Bằng độc quyền sáng chế số: 13584

Năm yêu cầu duy trì hiệu lực: 5

Cục Sở hữu trí tuệ thông báo:

1. Yêu cầu duy trì hiệu lực Bằng độc quyền sáng chế nêu trên được chấp nhận.

2. Hiệu lực Bằng độc quyền sáng chế số 13584 được duy trì đến 22/12/2019.

Nơi nhận:

- Như trên;
- TT (để công bố);
- Lưu: VT, Hồ sơ.

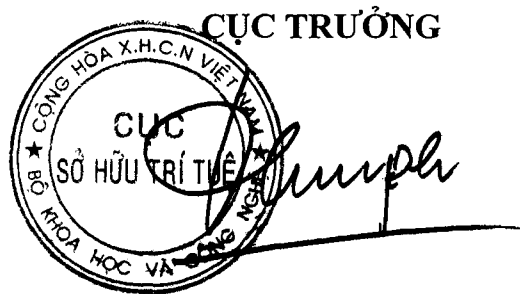

Đinh Hữu Phí

BỘ KHOA HỌC VÀ CÔNG NGHỆ
CỤC SỞ HỮU TRÍ TUỆ

CỘNG HÒA XÃ HỘI CHỦ NGHĨA VIỆT NAM
Độc lập - Tự do - Hạnh phúc

Số: 8292/TB-SHTT

Hà Nội, ngày 03 tháng 05 năm 2019

THÔNG BÁO

Ghi nhận yêu cầu duy trì hiệu lực Bằng độc quyền sáng chế

Kính gửi: Công ty TNHH Tâm nhìn và Liên danh
(VISION & ASSOCIATES CO.LTD.)
Phòng 308-310, tầng 3, Tháp Hà Nội, số 49 Hai Bà Trưng,
phường Trần Hưng Đạo, quận Hoàn Kiếm, thành phố Hà Nội

Căn cứ kết quả thẩm định yêu cầu duy trì hiệu lực Bằng độc quyền sáng chế:

Số đơn: DT1-2018-07649

Ngày nộp: 13/12/2018

Chủ đơn: THE NIPPON SIGNAL CO., LTD. (JP)

Đại diện của Chủ đơn: VISION & ASSOCIATES CO.LTD.

Bằng độc quyền sáng chế số: 18245

Năm yêu cầu duy trì hiệu lực: 2

Cục Sở hữu trí tuệ thông báo:

1. Yêu cầu duy trì hiệu lực Bằng độc quyền sáng chế nêu trên được chấp nhận.

2. Hiệu lực Bằng độc quyền sáng chế số 18245 được duy trì đến 09/01/2020.

Nơi nhận:

- Như trên;
- TT (để công bố);
- Lưu: VT, Hồ sơ.

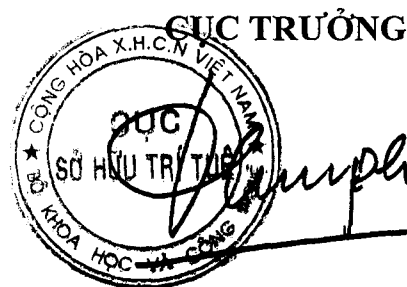

Đinh Hữu Phí

BỘ KHOA HỌC VÀ CÔNG NGHỆ
CỤC SỞ HỮU TRÍ TUỆ

CỘNG HÒA XÃ HỘI CHỦ NGHĨA VIỆT NAM
Độc lập - Tự do - Hạnh phúc

Số: 8293 /TB-SHTT

Hà Nội, ngày 07 tháng 05 năm 2019

THÔNG BÁO

Ghi nhận yêu cầu duy trì hiệu lực Bằng độc quyền sáng chế

Kính gửi: Văn phòng Luật sư Ân Nam (ANNAM IP & LAW)
Số 10 ngõ 34 đường Âu Cơ, phường Quảng An, quận Tây Hồ, TP Hà Nội

Căn cứ kết quả thẩm định yêu cầu duy trì hiệu lực Bằng độc quyền sáng chế:

Số đơn: DT1-2018-07653

Ngày nộp: 13/12/2018

Chủ đơn: INTERNATIONAL PATENTS AND BRANDS CORPORATION (PA)

Đại diện của Chủ đơn: ANNAM IP & LAW

Bằng độc quyền sáng chế số: 14979

Năm yêu cầu duy trì hiệu lực: 4

Cục Sở hữu trí tuệ thông báo:

1. Yêu cầu duy trì hiệu lực Bằng độc quyền sáng chế nêu trên được chấp nhận.

2. Hiệu lực Bằng độc quyền sáng chế số 14979 được duy trì đến 29/12/2019.

He

Nơi nhận:

- Như trên;
- TT (để công bố);
- Lưu: VT, Hồ sơ.

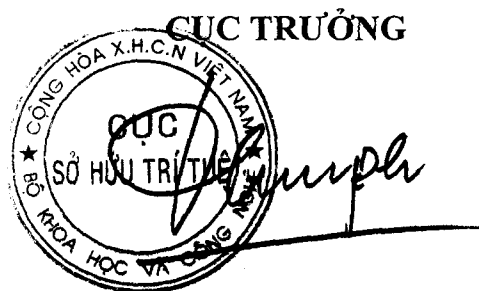

Đinh Hữu Phí

BỘ KHOA HỌC VÀ CÔNG NGHỆ
CỤC SỞ HỮU TRÍ TUỆ

CỘNG HÒA XÃ HỘI CHỦ NGHĨA VIỆT NAM
Độc lập - Tự do - Hạnh phúc

Số: 8294 /TB-SHTT

Hà Nội, ngày 13 tháng 05 năm 2019

THÔNG BÁO

Ghi nhận yêu cầu duy trì hiệu lực Bằng độc quyền sáng chế

Kính gửi: Văn phòng Luật sư Ân Nam (ANNAM IP & LAW)
Số 10 ngõ 34 đường Âu Cơ, phường Quảng An, quận Tây Hồ, TP Hà Nội

Căn cứ kết quả thẩm định yêu cầu duy trì hiệu lực Bằng độc quyền sáng chế:

Số đơn: DT1-2018-07654

Ngày nộp: 13/12/2018

Chủ đơn: UOP LLC (US)

Đại diện của Chủ đơn: ANNAM IP & LAW

Bằng độc quyền sáng chế số: 10961

Năm yêu cầu duy trì hiệu lực: 7

Cục Sở hữu trí tuệ thông báo:

1. Yêu cầu duy trì hiệu lực Bằng độc quyền sáng chế nêu trên được chấp nhận.

2. Hiệu lực Bằng độc quyền sáng chế số 10961 được duy trì đến 24/12/2019.

H

Nơi nhận:

- Như trên;
- TT (để công bố);
- Lưu: VT, Hồ sơ.

CỤC TRƯỞNG



Đinh Hữu Phí

BỘ KHOA HỌC VÀ CÔNG NGHỆ
CỤC SỞ HỮU TRÍ TUỆ

CỘNG HÒA XÃ HỘI CHỦ NGHĨA VIỆT NAM
Độc lập - Tự do - Hạnh phúc

Số: 8295 /TB-SHTT

Hà Nội, ngày 05 tháng 05 năm 2019

THÔNG BÁO

Ghi nhận yêu cầu duy trì hiệu lực Bằng độc quyền sáng chế

Kính gửi: Văn phòng Luật sư Ân Nam (ANNAM IP & LAW)

Số 10 ngõ 34 đường Âu Cơ, phường Quảng An, quận Tây Hồ, TP Hà Nội

Căn cứ kết quả thẩm định yêu cầu duy trì hiệu lực Bằng độc quyền sáng chế:

Số đơn: DT1-2018-07655

Ngày nộp: 13/12/2018

Chủ đơn: UOP LLC (US)

Đại diện của Chủ đơn: ANNAM IP & LAW

Bằng độc quyền sáng chế số: 18164

Năm yêu cầu duy trì hiệu lực: 2

Cục Sở hữu trí tuệ thông báo:

1. Yêu cầu duy trì hiệu lực Bằng độc quyền sáng chế nêu trên được chấp nhận.

2. Hiệu lực Bằng độc quyền sáng chế số 18164 được duy trì đến 25/12/2019.

He

Nơi nhận:

- Như trên;
- TT (để công bố);
- Lưu: VT, Hồ sơ.

CỤC TRƯỞNG

Đinh Hữu Phí

BỘ KHOA HỌC VÀ CÔNG NGHỆ
CỤC SỞ HỮU TRÍ TUỆ

CỘNG HÒA XÃ HỘI CHỦ NGHĨA VIỆT NAM
Độc lập - Tự do - Hạnh phúc

Số: 8296/TB-SHTT

Hà Nội, ngày 03 tháng 05 năm 2019

THÔNG BÁO

Ghi nhận yêu cầu duy trì hiệu lực Bằng độc quyền sáng chế

Kính gửi: Công ty Luật TNHH T&G (TGVN)
Phòng số 5 tầng 15 Tòa nhà Harec, 4A Láng Hạ, phường Thành Công
quận Ba Đình, TP Hà Nội

Căn cứ kết quả thẩm định yêu cầu duy trì hiệu lực Bằng độc quyền sáng chế:

Số đơn: DT1-2018-07657

Ngày nộp: 14/12/2018

Chủ đơn: The Regents of the University of California (US)

Đại diện của Chủ đơn: TGVN

Bằng độc quyền sáng chế số: 9908

Năm yêu cầu duy trì hiệu lực: 8

Cục Sở hữu trí tuệ thông báo:

1. Yêu cầu duy trì hiệu lực Bằng độc quyền sáng chế nêu trên được chấp nhận.

2. Hiệu lực Bằng độc quyền sáng chế số 9908 được duy trì đến 15/12/2019.

Nơi nhận:

- Như trên;
- TT (để công bố);
- Lưu: VT, Hồ sơ.

CỤC TRƯỞNG



Đinh Hữu Phí

BỘ KHOA HỌC VÀ CÔNG NGHỆ
CỤC SỞ HỮU TRÍ TUỆ

CỘNG HÒA XÃ HỘI CHỦ NGHĨA VIỆT NAM
Độc lập - Tự do - Hạnh phúc

Số: 8297 /TB-SHTT

Hà Nội, ngày 03 tháng 05 năm 2019

THÔNG BÁO

Ghi nhận yêu cầu duy trì hiệu lực Bằng độc quyền sáng chế

Kính gửi: Công ty Luật TNHH T&G (TGVN)

Phòng số 5 tầng 15 Toà nhà Harec, 4A Láng Hạ, phường Thành Công
quận Ba Đình, TP Hà Nội

Căn cứ kết quả thẩm định yêu cầu duy trì hiệu lực Bằng độc quyền sáng chế:

Số đơn: DT1-2018-07658

Ngày nộp: 14/12/2018

Chủ đơn: CATALYTIC DISTILLATION TECHNOLOGIES (US)

Đại diện của Chủ đơn: TGVN

Bằng độc quyền sáng chế số: 13532

Năm yêu cầu duy trì hiệu lực: 5

Cục Sở hữu trí tuệ thông báo:

1. Yêu cầu duy trì hiệu lực Bằng độc quyền sáng chế nêu trên được chấp nhận.

2. Hiệu lực Bằng độc quyền sáng chế số 13532 được duy trì đến 15/12/2019.

Nơi nhận:

- Như trên;
- TT (để công bố);
- Lưu: VT, Hồ sơ.

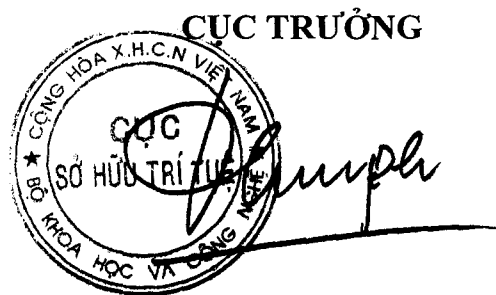

Đinh Hữu Phí

BỘ KHOA HỌC VÀ CÔNG NGHỆ
CỤC SỞ HỮU TRÍ TUỆ

CỘNG HÒA XÃ HỘI CHỦ NGHĨA VIỆT NAM
Độc lập - Tự do - Hạnh phúc

Số: 8298 /TB-SHTT

Hà Nội, ngày 03 tháng 05 năm 2019

THÔNG BÁO

Ghi nhận yêu cầu duy trì hiệu lực Bằng độc quyền sáng chế

Kính gửi: Công ty Luật TNHH T&G (TGVN)

Phòng số 5 tầng 15 Toà nhà Harec, 4A Láng Hạ, phường Thành Công
quận Ba Đình, TP Hà Nội

Căn cứ kết quả thẩm định yêu cầu duy trì hiệu lực Bằng độc quyền sáng chế:

Số đơn: DT1-2018-07659

Ngày nộp: 14/12/2018

Chủ đơn: CATALYTIC DISTILLATION TECHNOLOGIES (US)

Đại diện của Chủ đơn: TGVN

Bằng độc quyền sáng chế số: 9910

Năm yêu cầu duy trì hiệu lực: 8

Cục Sở hữu trí tuệ thông báo:

1. Yêu cầu duy trì hiệu lực Bằng độc quyền sáng chế nêu trên được chấp nhận.

2. Hiệu lực Bằng độc quyền sáng chế số 9910 được duy trì đến 15/12/2019. *hc*

Nơi nhận:

- Như trên;
- TT (để công bố);
- Lưu: VT, Hồ sơ.

CỤC TRƯỞNG

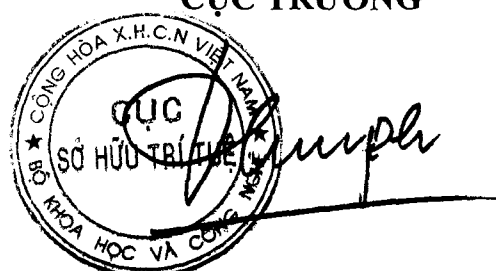

Đinh Hữu Phú

BỘ KHOA HỌC VÀ CÔNG NGHỆ
CỤC SỞ HỮU TRÍ TUỆ

CỘNG HÒA XÃ HỘI CHỦ NGHĨA VIỆT NAM
Độc lập - Tự do - Hạnh phúc

Số: 8299 /TB-SHTT

Hà Nội, ngày 05 tháng 05 năm 2019

THÔNG BÁO

Ghi nhận yêu cầu duy trì hiệu lực Bằng độc quyền sáng chế

Kính gửi: Công ty Luật TNHH T&G (TGVN)

Phòng số 5 tầng 15 Toà nhà Harec, 4A Láng Hạ, phường Thành Công
quận Ba Đình, TP Hà Nội

Căn cứ kết quả thẩm định yêu cầu duy trì hiệu lực Bằng độc quyền sáng chế:

Số đơn: DT1-2018-07660

Ngày nộp: 14/12/2018

Chủ đơn: Mount Sinai School of Medicine (US)

Đại diện của Chủ đơn: TGVN

Bằng độc quyền sáng chế số: 13553

Năm yêu cầu duy trì hiệu lực: 5

Cục Sở hữu trí tuệ thông báo:

1. Yêu cầu duy trì hiệu lực Bằng độc quyền sáng chế nêu trên được chấp nhận.

2. Hiệu lực Bằng độc quyền sáng chế số 13553 được duy trì đến 15/12/2019.

Nơi nhận:

- Như trên;
- TT (để công bố);
- Lưu: VT, Hồ sơ.

CỤC TRƯỞNG

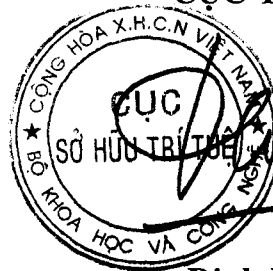

Đinh Hữu Phí

BỘ KHOA HỌC VÀ CÔNG NGHỆ
CỤC SỞ HỮU TRÍ TUỆ

CỘNG HÒA XÃ HỘI CHỦ NGHĨA VIỆT NAM
Độc lập - Tự do - Hạnh phúc

Số: 830 /TB-SHTT

Hà Nội, ngày 05 tháng 05 năm 2019

THÔNG BÁO
Ghi nhận yêu cầu duy trì hiệu lực Bằng độc quyền sáng chế

Kính gửi: Công ty TNHH T&T INVENMARK Sở hữu trí tuệ Quốc tế
(T&T INVENMARK CO., LTD.)
Phòng 101, tòa nhà 30 Nguyễn Du, phường Bùi Thị Xuân,
quận Hai Bà Trưng, TP. Hà Nội

Căn cứ kết quả thẩm định yêu cầu duy trì hiệu lực Bằng độc quyền sáng chế:

Số đơn: DT1-2018-07661

Ngày nộp: 14/12/2018

Chủ đơn: BORRACCI, Fabrizio (IT)

Đại diện của Chủ đơn: T&T INVENMARK CO., LTD.

Bằng độc quyền sáng chế số: 13622

Năm yêu cầu duy trì hiệu lực: 5

Cục Sở hữu trí tuệ thông báo:

1. Yêu cầu duy trì hiệu lực Bằng độc quyền sáng chế nêu trên được chấp nhận.

2. Hiệu lực Bằng độc quyền sáng chế số 13622 được duy trì đến 06/01/2020.

Nơi nhận:

- Như trên;
- TT (để công bố);
- Lưu: VT, Hồ sơ.

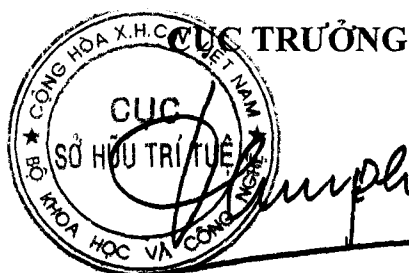

Đinh Hữu Phí

BỘ KHOA HỌC VÀ CÔNG NGHỆ
CỤC SỞ HỮU TRÍ TUỆ

CỘNG HÒA XÃ HỘI CHỦ NGHĨA VIỆT NAM
Độc lập - Tự do - Hạnh phúc

Số: 8301/TB-SHTT

Hà Nội, ngày 03 tháng 05 năm 2019

THÔNG BÁO

Ghi nhận yêu cầu duy trì hiệu lực Bằng độc quyền sáng chế

Kính gửi: Công ty TNHH T&T INVENMARK Sở hữu trí tuệ Quốc tế
(T&T INVENMARK CO., LTD.)
Phòng 101, tòa nhà 30 Nguyễn Du, phường Bùi Thị Xuân,
quận Hai Bà Trưng, TP. Hà Nội

Căn cứ kết quả thẩm định yêu cầu duy trì hiệu lực Bằng độc quyền sáng chế:

Số đơn: DT1-2018-07662

Ngày nộp: 14/12/2018

Chủ đơn: Inventiva (US)

Đại diện của Chủ đơn: T&T INVENMARK CO., LTD.

Bằng độc quyền sáng chế số: 9018

Năm yêu cầu duy trì hiệu lực: 9

Cục Sở hữu trí tuệ thông báo:

1. Yêu cầu duy trì hiệu lực Bằng độc quyền sáng chế nêu trên được chấp nhận.
2. Hiệu lực Bằng độc quyền sáng chế số 9018 được duy trì đến 18/01/2020.

Nơi nhận:

- Như trên;
- TT (để công bố);
- Lưu: VT, Hồ sơ.

CỤC TRƯỞNG

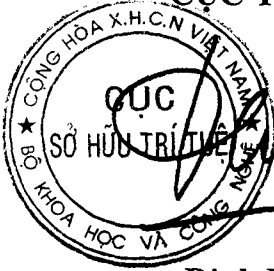

Đinh Hữu Phí

Đinh Hữu Phí

BỘ KHOA HỌC VÀ CÔNG NGHỆ
CỤC SỞ HỮU TRÍ TUỆ

CỘNG HÒA XÃ HỘI CHỦ NGHĨA VIỆT NAM
Độc lập - Tự do - Hạnh phúc

Số: 8302/TB-SHTT

Hà Nội, ngày 03 tháng 05 năm 2019

THÔNG BÁO
Ghi nhận yêu cầu duy trì hiệu lực Bằng độc quyền sáng chế

Kính gửi: Công ty TNHH T&T INVENMARK Sở hữu trí tuệ Quốc tế
(T&T INVENMARK CO., LTD.)
Phòng 101, tòa nhà 30 Nguyễn Du, phường Bùi Thị Xuân,
quận Hai Bà Trưng, TP. Hà Nội

Căn cứ kết quả thẩm định yêu cầu duy trì hiệu lực Bằng độc quyền sáng chế:

Số đơn: DT1-2018-07663

Ngày nộp: 14/12/2018

Chủ đơn: PRAYON TECHNOLOGIES (BE)

Đại diện của Chủ đơn: T&T INVENMARK CO., LTD.

Bằng độc quyền sáng chế số: 16522

Năm yêu cầu duy trì hiệu lực: 3

Cục Sở hữu trí tuệ thông báo:

1. Yêu cầu duy trì hiệu lực Bằng độc quyền sáng chế nêu trên được chấp nhận.

2. Hiệu lực Bằng độc quyền sáng chế số 16522 được duy trì đến 24/01/2020.

Nơi nhận:

- Như trên;
- TT (để công bố);
- Lưu: VT, Hồ sơ.

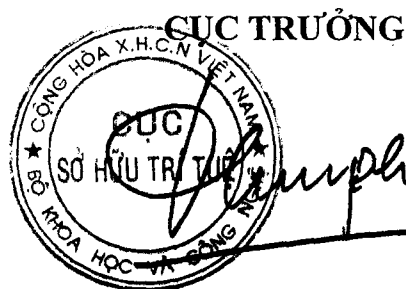

Đinh Hữu Phí

BỘ KHOA HỌC VÀ CÔNG NGHỆ
CỤC SỞ HỮU TRÍ TUỆ

CỘNG HÒA XÃ HỘI CHỦ NGHĨA VIỆT NAM
Độc lập - Tự do - Hạnh phúc

Số: 8403 /TB-SHTT

Hà Nội, ngày 03 tháng 05 năm 2019

THÔNG BÁO

Ghi nhận yêu cầu duy trì hiệu lực Bằng độc quyền sáng chế

Kính gửi: Công ty TNHH Ban Ca (BANCA)
15B Triệu Việt Vương, thành phố Hà Nội

Căn cứ kết quả thẩm định yêu cầu duy trì hiệu lực Bằng độc quyền sáng chế:

Số đơn: DT1-2018-07666

Ngày nộp: 14/12/2018

Chủ đơn: Yamaha Hatsudoki Kabushiki Kaisha (JP)

Đại diện của Chủ đơn: BANCA

Bằng độc quyền sáng chế số: 9903

Năm yêu cầu duy trì hiệu lực: 8

Cục Sở hữu trí tuệ thông báo:

1. Yêu cầu duy trì hiệu lực Bằng độc quyền sáng chế nêu trên được chấp nhận.

2. Hiệu lực Bằng độc quyền sáng chế số 9903 được duy trì đến 15/12/2019. *ke*

Nơi nhận:

- Như trên;
- TT (để công bố);
- Lưu: VT, Hồ sơ.

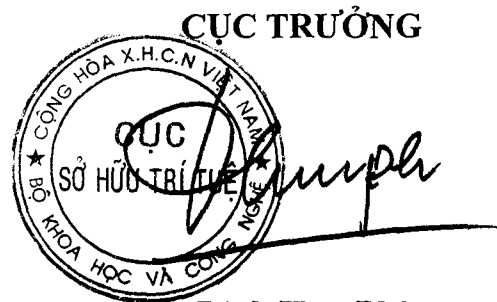

Đinh Hữu Phí

BỘ KHOA HỌC VÀ CÔNG NGHỆ
CỤC SỞ HỮU TRÍ TUỆ

CỘNG HÒA XÃ HỘI CHỦ NGHĨA VIỆT NAM
Độc lập - Tự do - Hạnh phúc

Số: 8304/TB-SHTT

Hà Nội, ngày 05 tháng 05 năm 2019

THÔNG BÁO
Ghi nhận yêu cầu duy trì hiệu lực Bằng độc quyền sáng chế

Kính gửi: Công ty TNHH Ban Ca (BANCA)
15B Triệu Việt Vương, thành phố Hà Nội

Căn cứ kết quả thẩm định yêu cầu duy trì hiệu lực Bằng độc quyền sáng chế:

Số đơn: DT1-2018-07667

Ngày nộp: 14/12/2018

Chủ đơn: Yamaha Hatsudoki Kabushiki Kaisha (JP)

Đại diện của Chủ đơn: BANCA

Bằng độc quyền sáng chế số: 12161

Năm yêu cầu duy trì hiệu lực: 6

Cục Sở hữu trí tuệ thông báo:

1. Yêu cầu duy trì hiệu lực Bằng độc quyền sáng chế nêu trên được chấp nhận.

2. Hiệu lực Bằng độc quyền sáng chế số 12161 được duy trì đến 17/12/2019.

Nơi nhận:

- Như trên;
- TT (để công bố);
- Lưu: VT, Hồ sơ.

CỤC TRƯỞNG



Đinh Hữu Phí

BỘ KHOA HỌC VÀ CÔNG NGHỆ
CỤC SỞ HỮU TRÍ TUỆ

CỘNG HOÀ XÃ HỘI CHỦ NGHĨA VIỆT NAM
Độc lập - Tự do - Hạnh phúc

Số: 8305 /TB-SHTT

Hà Nội, ngày 05 tháng 05 năm 2019

THÔNG BÁO
Ghi nhận yêu cầu duy trì hiệu lực Bằng độc quyền sáng chế

Kính gửi: Công ty TNHH Ban Ca (BANCA)
15B Triệu Việt Vương, thành phố Hà Nội

Căn cứ kết quả thẩm định yêu cầu duy trì hiệu lực Bằng độc quyền sáng chế:

Số đơn: DT1-2018-07668

Ngày nộp: 14/12/2018

Chủ đơn: EMS-CHEMIE AG. (CH)

Đại diện của Chủ đơn: BANCA

Bằng độc quyền sáng chế số: 6754

Năm yêu cầu duy trì hiệu lực: 12

Cục Sở hữu trí tuệ thông báo:

1. Yêu cầu duy trì hiệu lực Bằng độc quyền sáng chế nêu trên được chấp nhận.

2. Hiệu lực Bằng độc quyền sáng chế số 6754 được duy trì đến 17/12/2019. *sc*

Nơi nhận:

- Như trên;
- TT (để công bố);
- Lưu: VT, Hồ sơ.

CỤC TRƯỞNG

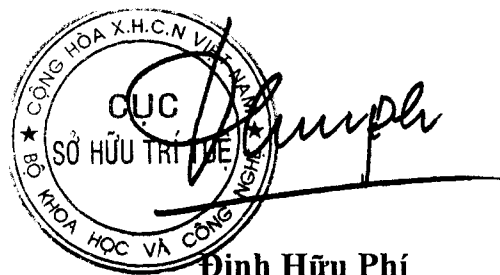

Đình Hữu Phí

BỘ KHOA HỌC VÀ CÔNG NGHỆ
CỤC SỞ HỮU TRÍ TUỆ

CỘNG HÒA XÃ HỘI CHỦ NGHĨA VIỆT NAM
Độc lập - Tự do - Hạnh phúc

Số: 8306 /TB-SHTT

Hà Nội, ngày 03 tháng 05 năm 2019

THÔNG BÁO
Ghi nhận yêu cầu duy trì hiệu lực Bằng độc quyền sáng chế

Kính gửi: Công ty TNHH Ban Ca (BANCA)
15B Triệu Việt Vương, thành phố Hà Nội

Căn cứ kết quả thẩm định yêu cầu duy trì hiệu lực Bằng độc quyền sáng chế:

Số đơn: DT1-2018-07669

Ngày nộp: 14/12/2018

Chủ đơn: SONY CORPORATION (JP)

Đại diện của Chủ đơn: BANCA

Bằng độc quyền sáng chế số: 9913

Năm yêu cầu duy trì hiệu lực: 8

Cục Sở hữu trí tuệ thông báo:

1. Yêu cầu duy trì hiệu lực Bằng độc quyền sáng chế nêu trên được chấp nhận.

2. Hiệu lực Bằng độc quyền sáng chế số 9913 được duy trì đến 15/12/2019. *h*

Nơi nhận:

- Như trên;
- TT (để công bố);
- Lưu: VT, Hồ sơ.

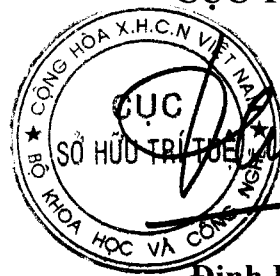
CỤC TRƯỞNG

Đinh Hữu Phí
Đinh Hữu Phí

BỘ KHOA HỌC VÀ CÔNG NGHỆ
CỤC SỞ HỮU TRÍ TUỆ

CỘNG HÒA XÃ HỘI CHỦ NGHĨA VIỆT NAM
Độc lập - Tự do - Hạnh phúc

Số: 8307 /TB-SHTT

Hà Nội, ngày 03 tháng 05 năm 2019

THÔNG BÁO
Ghi nhận yêu cầu duy trì hiệu lực Bằng độc quyền sáng chế

Kính gửi: Công ty TNHH Ban Ca (BANCA)
15B Triệu Việt Vương, thành phố Hà Nội

Căn cứ kết quả thẩm định yêu cầu duy trì hiệu lực Bằng độc quyền sáng chế:

Số đơn: DT1-2018-07670

Ngày nộp: 14/12/2018

Chủ đơn: GIVAUDAN SA (CH)

Đại diện của Chủ đơn: BANCA

Bằng độc quyền sáng chế số: 10958

Năm yêu cầu duy trì hiệu lực: 7

Cục Sở hữu trí tuệ thông báo:

1. Yêu cầu duy trì hiệu lực Bằng độc quyền sáng chế nêu trên được chấp nhận.

2. Hiệu lực Bằng độc quyền sáng chế số 10958 được duy trì đến 17/12/2019.

hc

Nơi nhận:

- Như trên;
- TT (để công bố);
- Lưu: VT, Hồ sơ.

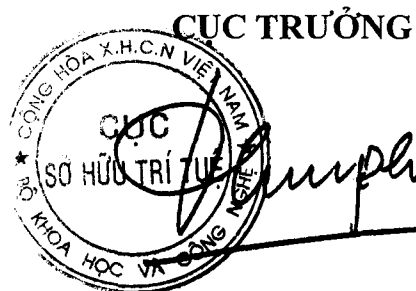

Đinh Hữu Phí

BỘ KHOA HỌC VÀ CÔNG NGHỆ
CỤC SỞ HỮU TRÍ TUỆ

CỘNG HOÀ XÃ HỘI CHỦ NGHĨA VIỆT NAM
Độc lập - Tự do - Hạnh phúc

Số: 8308 /TB-SHTT

Hà Nội, ngày 03 tháng 05 năm 2019

THÔNG BÁO

Ghi nhận yêu cầu duy trì hiệu lực Bằng độc quyền sáng chế

Kính gửi: Công ty TNHH Ban Ca (BANCA)
15B Triệu Việt Vương, thành phố Hà Nội

Căn cứ kết quả thẩm định yêu cầu duy trì hiệu lực Bằng độc quyền sáng chế:

Số đơn: DT1-2018-07671

Ngày nộp: 14/12/2018

Chủ đơn: SMS Siemag Aktiengesellschaft (DE)

Đại diện của Chủ đơn: BANCA

Bằng độc quyền sáng chế số: 12181

Năm yêu cầu duy trì hiệu lực: 6

Cục Sở hữu trí tuệ thông báo:

1. Yêu cầu duy trì hiệu lực Bằng độc quyền sáng chế nêu trên được chấp nhận.

2. Hiệu lực Bằng độc quyền sáng chế số 12181 được duy trì đến 17/12/2019.

Nơi nhận:

- Như trên;
- TT (để công bố);
- Lưu: VT, Hồ sơ.

CỤC TRƯỞNG



Đinh Hữu Phí

BỘ KHOA HỌC VÀ CÔNG NGHỆ
CỤC SỞ HỮU TRÍ TUỆ

CỘNG HOÀ XÃ HỘI CHỦ NGHĨA VIỆT NAM
Độc lập - Tự do - Hạnh phúc

Số: 83/19 /TB-SHTT

Hà Nội, ngày 03 tháng 05 năm 2019

THÔNG BÁO
Ghi nhận yêu cầu duy trì hiệu lực Bằng độc quyền sáng chế

Kính gửi: Công ty TNHH Ban Ca (BANCA)
15B Triệu Việt Vương, thành phố Hà Nội

Căn cứ kết quả thẩm định yêu cầu duy trì hiệu lực Bằng độc quyền sáng chế:

Số đơn: DT1-2018-07672

Ngày nộp: 14/12/2018

Chủ đơn: TAIYO NIPPON SANSO CORPORATION (JP)

Đại diện của Chủ đơn: BANCA

Bằng độc quyền sáng chế số: 13537

Năm yêu cầu duy trì hiệu lực: 5

Cục Sở hữu trí tuệ thông báo:

1. Yêu cầu duy trì hiệu lực Bằng độc quyền sáng chế nêu trên được chấp nhận.

2. Hiệu lực Bằng độc quyền sáng chế số 13537 được duy trì đến 15/12/2019.

Ke

Nơi nhận:

- Như trên;
- TT (để công bố);
- Lưu: VT, Hồ sơ.

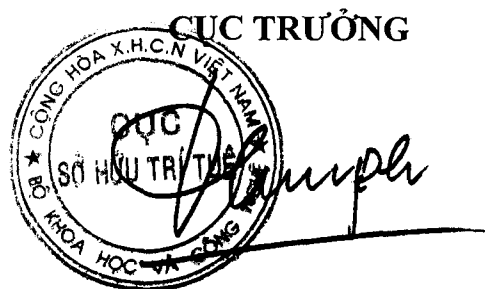

Đinh Hữu Phí

BỘ KHOA HỌC VÀ CÔNG NGHỆ
CỤC SỞ HỮU TRÍ TUỆ

CỘNG HÒA XÃ HỘI CHỦ NGHĨA VIỆT NAM
Độc lập - Tự do - Hạnh phúc

Số: 8310 /TB-SHTT

Hà Nội, ngày 03 tháng 05 năm 2019

THÔNG BÁO
Ghi nhận yêu cầu duy trì hiệu lực Bằng độc quyền sáng chế

Kính gửi: Công ty TNHH Tầm nhìn và Liên danh
(VISION & ASSOCIATES CO.LTD.)
Phòng 308-310, tầng 3, Tháp Hà Nội, số 49 Hai Bà Trưng,
phường Trần Hưng Đạo, quận Hoàn Kiếm, thành phố Hà Nội

Căn cứ kết quả thẩm định yêu cầu duy trì hiệu lực Bằng độc quyền sáng chế:

Số đơn: DT1-2018-07673

Ngày nộp: 14/12/2018

Chủ đơn: Halo Sealing Systems Limited (GB)

Đại diện của Chủ đơn: VISION & ASSOCIATES CO.LTD.

Bằng độc quyền sáng chế số: 16448

Năm yêu cầu duy trì hiệu lực: 3

Cục Sở hữu trí tuệ thông báo:

1. Yêu cầu duy trì hiệu lực Bằng độc quyền sáng chế nêu trên được chấp nhận.

2. Hiệu lực Bằng độc quyền sáng chế số 16448 được duy trì đến 09/01/2020.

ke

Nơi nhận:

- Như trên;
- TT (để công bố);
- Lưu: VT, Hồ sơ.

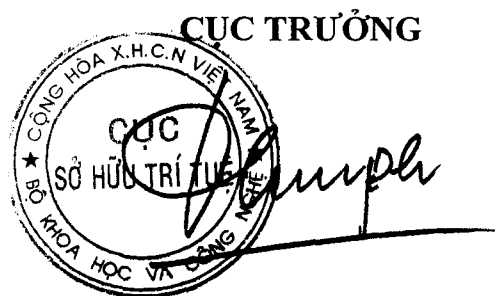

Đinh Hữu Phí

BỘ KHOA HỌC VÀ CÔNG NGHỆ
CỤC SỞ HỮU TRÍ TUỆ

CỘNG HÒA XÃ HỘI CHỦ NGHĨA VIỆT NAM
Độc lập - Tự do - Hạnh phúc

Số: 83/11 /TB-SHTT

Hà Nội, ngày 03 tháng 05 năm 2019

THÔNG BÁO
Ghi nhận yêu cầu duy trì hiệu lực Bằng độc quyền sáng chế

Kính gửi: Công ty TNHH Tâm nhìn và Liên danh
(VISION & ASSOCIATES CO.LTD.)
Phòng 308-310, tầng 3, Tháp Hà Nội, số 49 Hai Bà Trưng,
phường Trần Hưng Đạo, quận Hoàn Kiếm, thành phố Hà Nội

Căn cứ kết quả thẩm định yêu cầu duy trì hiệu lực Bằng độc quyền sáng chế:

Số đơn: DT1-2018-07674

Ngày nộp: 14/12/2018

Chủ đơn: KUROSAWA CONSTRUCTION CO., LTD. (JP)

Đại diện của Chủ đơn: VISION & ASSOCIATES CO.LTD.

Bằng độc quyền sáng chế số: 18337

Năm yêu cầu duy trì hiệu lực: 2

Cục Sở hữu trí tuệ thông báo:

1. Yêu cầu duy trì hiệu lực Bằng độc quyền sáng chế nêu trên được chấp nhận.

2. Hiệu lực Bằng độc quyền sáng chế số 18337 được duy trì đến 05/02/2020.

Nơi nhận:

- Như trên;
- TT (để công bố);
- Lưu: VT, Hồ sơ.

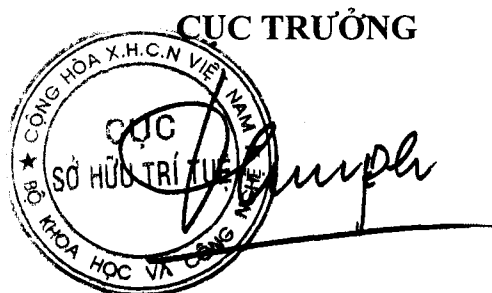

Đinh Hữu Phí

BỘ KHOA HỌC VÀ CÔNG NGHỆ
CỤC SỞ HỮU TRÍ TUỆ

CỘNG HÒA XÃ HỘI CHỦ NGHĨA VIỆT NAM
Độc lập - Tự do - Hạnh phúc

Số: 83.12/TB-SHTT

Hà Nội, ngày 05 tháng 05 năm 2019

THÔNG BÁO

Ghi nhận yêu cầu duy trì hiệu lực Bằng độc quyền sáng chế

Kính gửi: Công ty TNHH Tầm nhìn và Liên danh
(VISION & ASSOCIATES CO.LTD.)
Phòng 308-310, tầng 3, Tháp Hà Nội, số 49 Hai Bà Trưng,
phường Trần Hưng Đạo, quận Hoàn Kiếm, thành phố Hà Nội

Căn cứ kết quả thẩm định yêu cầu duy trì hiệu lực Bằng độc quyền sáng chế:

Số đơn: DT1-2018-07675

Ngày nộp: 14/12/2018

Chủ đơn: KUROSAWA CONSTRUCTION CO., LTD. (JP)

Đại diện của Chủ đơn: VISION & ASSOCIATES CO.LTD.

Bằng độc quyền sáng chế số: 18337

Năm yêu cầu duy trì hiệu lực: 3

Cục Sở hữu trí tuệ thông báo:

1. Yêu cầu duy trì hiệu lực Bằng độc quyền sáng chế nêu trên được chấp nhận.
2. Hiệu lực Bằng độc quyền sáng chế số 18337 được duy trì đến 05/02/2021.

Nơi nhận:

- Như trên;
- TT (để công bố);
- Lưu: VT, Hồ sơ.

CỤC TRƯỞNG



Đinh Hữu Phí

BỘ KHOA HỌC VÀ CÔNG NGHỆ
CỤC SỞ HỮU TRÍ TUỆ

CỘNG HÒA XÃ HỘI CHỦ NGHĨA VIỆT NAM
Độc lập - Tự do - Hạnh phúc

Số: 8313 /TB-SHTT

Hà Nội, ngày 05 tháng 05 năm 2019

THÔNG BÁO
Ghi nhận yêu cầu duy trì hiệu lực Bằng độc quyền sáng chế

Kính gửi: Công ty TNHH Tâm nhìn và Liên danh
(VISION & ASSOCIATES CO.LTD.)
Phòng 308-310, tầng 3, Tháp Hà Nội, số 49 Hai Bà Trưng,
phường Trần Hưng Đạo, quận Hoàn Kiếm, thành phố Hà Nội

Căn cứ kết quả thẩm định yêu cầu duy trì hiệu lực Bằng độc quyền sáng chế:

Số đơn: DT1-2018-07676

Ngày nộp: 14/12/2018

Chủ đơn: KUROSAWA CONSTRUCTION CO., LTD. (JP)

Đại diện của Chủ đơn: VISION & ASSOCIATES CO.LTD.

Bằng độc quyền sáng chế số: 18337

Năm yêu cầu duy trì hiệu lực: 4

Cục Sở hữu trí tuệ thông báo:

1. Yêu cầu duy trì hiệu lực Bằng độc quyền sáng chế nêu trên được chấp nhận.

2. Hiệu lực Bằng độc quyền sáng chế số 18337 được duy trì đến 05/02/2022.

Nơi nhận:

- Như trên;
- TT (để công bố);
- Lưu: VT, Hồ sơ.

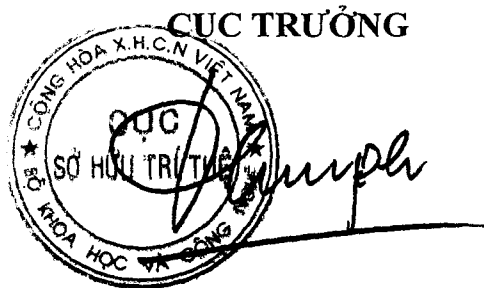

Đinh Hữu Phí

BỘ KHOA HỌC VÀ CÔNG NGHỆ
CỤC SỞ HỮU TRÍ TUỆ

CỘNG HÒA XÃ HỘI CHỦ NGHĨA VIỆT NAM
Độc lập - Tự do - Hạnh phúc

Số: 8314 /TB-SHTT

Hà Nội, ngày 05 tháng 05 năm 2019

THÔNG BÁO

Ghi nhận yêu cầu duy trì hiệu lực Bằng độc quyền sáng chế

Kính gửi: Công ty TNHH Tâm nhìn và Liên danh
(VISION & ASSOCIATES CO.LTD.)
Phòng 308-310, tầng 3, Tháp Hà Nội, số 49 Hai Bà Trưng,
phường Trần Hưng Đạo, quận Hoàn Kiếm, thành phố Hà Nội

Căn cứ kết quả thẩm định yêu cầu duy trì hiệu lực Bằng độc quyền sáng chế:

Số đơn: DT1-2018-07677

Ngày nộp: 14/12/2018

Chủ đơn: KUROSAWA CONSTRUCTION CO., LTD. (JP)

Đại diện của Chủ đơn: VISION & ASSOCIATES CO.LTD.

Bằng độc quyền sáng chế số: 18337

Năm yêu cầu duy trì hiệu lực: 5

Cục Sở hữu trí tuệ thông báo:

1. Yêu cầu duy trì hiệu lực Bằng độc quyền sáng chế nêu trên được chấp nhận.

2. Hiệu lực Bằng độc quyền sáng chế số 18337 được duy trì đến 05/02/2023.

Nơi nhận:

- Như trên;
- TT (để công bố);
- Lưu: VT, Hồ sơ.

CỤC TRƯỞNG



Đinh Hữu Phí

BỘ KHOA HỌC VÀ CÔNG NGHỆ
CỤC SỞ HỮU TRÍ TUỆ

CỘNG HÒA XÃ HỘI CHỦ NGHĨA VIỆT NAM
Độc lập - Tự do - Hạnh phúc

Số: 83/15 /TB-SHTT

Hà Nội, ngày 05 tháng 05 năm 2019

THÔNG BÁO

Ghi nhận yêu cầu duy trì hiệu lực Bằng độc quyền sáng chế

Kính gửi: Công ty TNHH Tâm nhìn và Liên danh
(VISION & ASSOCIATES CO.LTD.)
Phòng 308-310, tầng 3, Tháp Hà Nội, số 49 Hai Bà Trưng,
phường Trần Hưng Đạo, quận Hoàn Kiếm, thành phố Hà Nội

Căn cứ kết quả thẩm định yêu cầu duy trì hiệu lực Bằng độc quyền sáng chế:

Số đơn: DT1-2018-07678

Ngày nộp: 14/12/2018

Chủ đơn: KUROSAWA CONSTRUCTION CO., LTD. (JP)

Đại diện của Chủ đơn: VISION & ASSOCIATES CO.LTD.

Bằng độc quyền sáng chế số: 18337

Năm yêu cầu duy trì hiệu lực: 6

Cục Sở hữu trí tuệ thông báo:

1. Yêu cầu duy trì hiệu lực Bằng độc quyền sáng chế nêu trên được chấp nhận.

2. Hiệu lực Bằng độc quyền sáng chế số 18337 được duy trì đến 05/02/2024.

Nơi nhận:

- Như trên;
- TT (để công bố);
- Lưu: VT, Hồ sơ.

CỤC TRƯỞNG

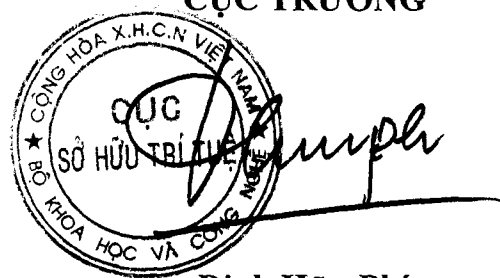

Đinh Hữu Phí

BỘ KHOA HỌC VÀ CÔNG NGHỆ
CỤC SỞ HỮU TRÍ TUỆ

CỘNG HÒA XÃ HỘI CHỦ NGHĨA VIỆT NAM
Độc lập - Tự do - Hạnh phúc

Số: 83/M /TB-SHTT

Hà Nội, ngày 03 tháng 05 năm 2019

THÔNG BÁO

Ghi nhận yêu cầu duy trì hiệu lực Bằng độc quyền sáng chế

Kính gửi: Lê Quang Vinh
Đội 11, Thái Tân, Nam Sách, thành phố Hải Dương
Số điện thoại: 0989.683.695

Căn cứ kết quả thẩm định yêu cầu duy trì hiệu lực Bằng độc quyền sáng chế:

Số đơn: DT1-2018-07679

Ngày nộp: 14/12/2018

Chủ đơn: Lê Quang Vinh (VN)

Bằng độc quyền sáng chế số: 18115

Năm yêu cầu duy trì hiệu lực: 2

Cục Sở hữu trí tuệ thông báo:

1. Yêu cầu duy trì hiệu lực Bằng độc quyền sáng chế nêu trên được chấp nhận.

2. Hiệu lực Bằng độc quyền sáng chế số 18115 được duy trì đến 18/12/2019.

He

Nơi nhận:

- Như trên;
- TT (để công bố);
- Lưu: VT, Hồ sơ.

CỤC TRƯỞNG



Đinh Hữu Phí

BỘ KHOA HỌC VÀ CÔNG NGHỆ
CỤC SỞ HỮU TRÍ TUỆ

CỘNG HÒA XÃ HỘI CHỦ NGHĨA VIỆT NAM
Độc lập - Tự do - Hạnh phúc

Số: 8317 /TB-SHTT

Hà Nội, ngày 05 tháng 05 năm 2019

THÔNG BÁO
Ghi nhận yêu cầu duy trì hiệu lực Bằng độc quyền sáng chế

Kính gửi: Lê Trần Đạt Nguyễn
13. 12 lô A, chung cư Bàu Cát 2, đường Thái Thị Nhạn, phường 10,
quận Tân Bình, thành phố Hồ Chí Minh.
Số điện thoại: 0918.457.889

Căn cứ kết quả thẩm định yêu cầu duy trì hiệu lực Bằng độc quyền sáng chế:

Số đơn: DT1-2018-07680

Ngày nộp: 17/12/2018

Chủ đơn: Lê Trần Đạt Nguyễn (VN)

Bằng độc quyền sáng chế số: 18189

Năm yêu cầu duy trì hiệu lực: 2

Cục Sở hữu trí tuệ thông báo:

1. Yêu cầu duy trì hiệu lực Bằng độc quyền sáng chế nêu trên được chấp nhận.

2. Hiệu lực Bằng độc quyền sáng chế số 18189 được duy trì đến 02/01/2020.

Nơi nhận:

- Như trên;
- TT (để công bố);
- Lưu: VT, Hồ sơ.

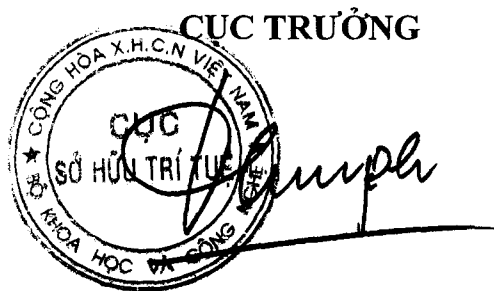

Đình Hữu Phí

BỘ KHOA HỌC VÀ CÔNG NGHỆ
CỤC SỞ HỮU TRÍ TUỆ

CỘNG HÒA XÃ HỘI CHỦ NGHĨA VIỆT NAM
Độc lập - Tự do - Hạnh phúc

Số: 8318 /TB-SHTT

Hà Nội, ngày 05 tháng 05 năm 2019

THÔNG BÁO

Ghi nhận yêu cầu duy trì hiệu lực Bằng độc quyền sáng chế

Kính gửi: Văn phòng luật sư Phạm và Liên danh (PHAM & ASSOCIATES)
8 Trần Hưng Đạo, thành phố Hà Nội

Căn cứ kết quả thẩm định yêu cầu duy trì hiệu lực Bằng độc quyền sáng chế:

Số đơn: DT1-2018-07681

Ngày nộp: 17/12/2018

Chủ đơn: MB-Holding GmbH & Co. KG (DE)

Đại diện của Chủ đơn: PHAM & ASSOCIATES

Bằng độc quyền sáng chế số: 13619

Năm yêu cầu duy trì hiệu lực: 5

Cục Sở hữu trí tuệ thông báo:

1. Yêu cầu duy trì hiệu lực Bằng độc quyền sáng chế nêu trên được chấp nhận.

2. Hiệu lực Bằng độc quyền sáng chế số 13619 được duy trì đến 06/01/2020.

ke

Nơi nhận:

- Như trên;
- TT (để công bố);
- Lưu: VT, Hồ sơ.

CỤC TRƯỞNG

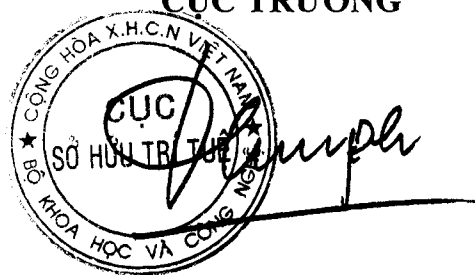

The seal is circular with the text 'CỤC SỞ HỮU TRÍ TUỆ' in the center and 'BỘ KHOA HỌC VÀ CÔNG NGHỆ' around the perimeter. A handwritten signature is written over the seal.

Đinh Hữu Phí

BỘ KHOA HỌC VÀ CÔNG NGHỆ
CỤC SỞ HỮU TRÍ TUỆ

CỘNG HOÀ XÃ HỘI CHỦ NGHĨA VIỆT NAM
Độc lập - Tự do - Hạnh phúc

Số: 8319 /TB-SHTT

Hà Nội, ngày 05 tháng 05 năm 2019

THÔNG BÁO
Ghi nhận yêu cầu duy trì hiệu lực Bằng độc quyền sáng chế

Kính gửi: Văn phòng luật sư Phạm và Liên danh (PHAM & ASSOCIATES)
8 Trần Hưng Đạo, thành phố Hà Nội

Căn cứ kết quả thẩm định yêu cầu duy trì hiệu lực Bằng độc quyền sáng chế:

Số đơn: DT1-2018-07682

Ngày nộp: 17/12/2018

Chủ đơn: VALINGE INNOVATION AB (SE)

Đại diện của Chủ đơn: PHAM & ASSOCIATES

Bằng độc quyền sáng chế số: 12134

Năm yêu cầu duy trì hiệu lực: 6

Cục Sở hữu trí tuệ thông báo:

1. Yêu cầu duy trì hiệu lực Bằng độc quyền sáng chế nêu trên được chấp nhận.

2. Hiệu lực Bằng độc quyền sáng chế số 12134 được duy trì đến 10/12/2019.

Nơi nhận:

- Như trên;
- TT (để công bố);
- Lưu: VT, Hồ sơ.

CỤC TRƯỞNG



Đinh Hữu Phí

BỘ KHOA HỌC VÀ CÔNG NGHỆ
CỤC SỞ HỮU TRÍ TUỆ

CỘNG HÒA XÃ HỘI CHỦ NGHĨA VIỆT NAM
Độc lập - Tự do - Hạnh phúc

Số: 8320 /TB-SHTT

Hà Nội, ngày 03 tháng 05 năm 2019

THÔNG BÁO
Ghi nhận yêu cầu duy trì hiệu lực Bằng độc quyền sáng chế

Kính gửi: Văn phòng luật sư Phạm và Liên danh (PHAM & ASSOCIATES)
8 Trần Hưng Đạo, thành phố Hà Nội

Căn cứ kết quả thẩm định yêu cầu duy trì hiệu lực Bằng độc quyền sáng chế:

Số đơn: DT1-2018-07683

Ngày nộp: 17/12/2018

Chủ đơn: RICHTER GEDEON NYRT (HU)

Đại diện của Chủ đơn: PHAM & ASSOCIATES

Bằng độc quyền sáng chế số: 18570

Năm yêu cầu duy trì hiệu lực: 2

Cục Sở hữu trí tuệ thông báo:

1. Yêu cầu duy trì hiệu lực Bằng độc quyền sáng chế nêu trên được chấp nhận.

2. Hiệu lực Bằng độc quyền sáng chế số 18570 được duy trì đến 26/02/2020.

He

Nơi nhận:

- Như trên;
- TT (để công bố);
- Lưu: VT, Hồ sơ.

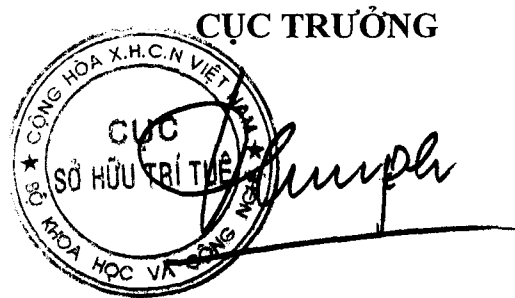

Đình Hữu Phí

BỘ KHOA HỌC VÀ CÔNG NGHỆ
CỤC SỞ HỮU TRÍ TUỆ

CỘNG HOÀ XÃ HỘI CHỦ NGHĨA VIỆT NAM
Độc lập - Tự do - Hạnh phúc

Số: 8321 /TB-SHTT

Hà Nội, ngày 03 tháng 05 năm 2019

THÔNG BÁO

Ghi nhận yêu cầu duy trì hiệu lực Bằng độc quyền sáng chế

Kính gửi: Công ty Luật TNHH WINCO (WINCO LAW FIRM)
Số 54 Trần Quốc Vượng, phường Dịch Vọng Hậu, quận Cầu Giấy,
TP Hà Nội

Căn cứ kết quả thẩm định yêu cầu duy trì hiệu lực Bằng độc quyền sáng chế:

Số đơn: DT1-2018-07684

Ngày nộp: 17/12/2018

Chủ đơn: GUANGXI JUNFUHUANG GROUND SOURCE HEAT PUMP
CO., LTD. (CN)

Đại diện của Chủ đơn: WINCO LAW FIRM

Bằng độc quyền sáng chế số: 18102

Năm yêu cầu duy trì hiệu lực: 2

Cục Sở hữu trí tuệ thông báo:

1. Yêu cầu duy trì hiệu lực Bằng độc quyền sáng chế nêu trên được chấp nhận.

2. Hiệu lực Bằng độc quyền sáng chế số 18102 được duy trì đến 18/12/2019.

Nơi nhận:

- Như trên;
- TT (để công bố);
- Lưu: VT, Hồ sơ.

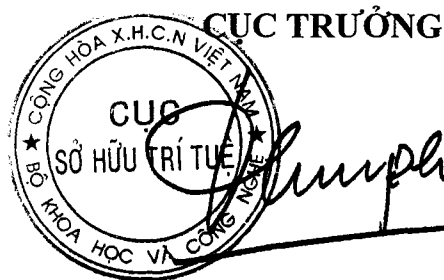

Đinh Hữu Phí

BỘ KHOA HỌC VÀ CÔNG NGHỆ
CỤC SỞ HỮU TRÍ TUỆ

CỘNG HÒA XÃ HỘI CHỦ NGHĨA VIỆT NAM
Độc lập - Tự do - Hạnh phúc

Số: 8522 /TB-SHTT

Hà Nội, ngày 05 tháng 05 năm 2019

THÔNG BÁO
Ghi nhận yêu cầu duy trì hiệu lực Bằng độc quyền sáng chế

Kính gửi: Công ty Luật TNHH T&G (TGVN)

Phòng số 5 tầng 15 Toà nhà Harec, 4A Láng Hạ, phường Thành Công
quận Ba Đình, TP Hà Nội

Căn cứ kết quả thẩm định yêu cầu duy trì hiệu lực Bằng độc quyền sáng chế:

Số đơn: DT1-2018-07685

Ngày nộp: 17/12/2018

Chủ đơn: RESEARCH ENGINEERING & MANUFACTURING, INC.
(US)

Đại diện của Chủ đơn: TGVN

Bằng độc quyền sáng chế số: 10939

Năm yêu cầu duy trì hiệu lực: 7

Cục Sở hữu trí tuệ thông báo:

1. Yêu cầu duy trì hiệu lực Bằng độc quyền sáng chế nêu trên được chấp nhận.

2. Hiệu lực Bằng độc quyền sáng chế số 10939 được duy trì đến 17/12/2019.

Nơi nhận:

- Như trên;
- TT (để công bố);
- Lưu: VT, Hồ sơ.

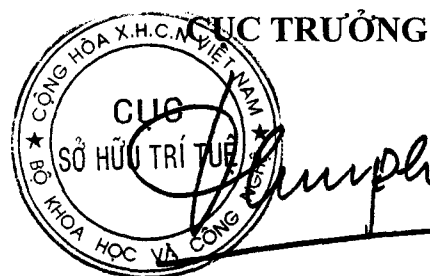

Đinh Hữu Phí

BỘ KHOA HỌC VÀ CÔNG NGHỆ
CỤC SỞ HỮU TRÍ TUỆ

CỘNG HÒA XÃ HỘI CHỦ NGHĨA VIỆT NAM
Độc lập - Tự do - Hạnh phúc

Số: 8323/TB-SHTT

Hà Nội, ngày 03 tháng 05 năm 2019

THÔNG BÁO

Ghi nhận yêu cầu duy trì hiệu lực Bằng độc quyền sáng chế

Kính gửi: Công ty Luật TNHH WINCO (WINCO LAW FIRM)
Số 54 Trần Quốc Vượng, phường Dịch Vọng Hậu, quận Cầu Giấy,
TP Hà Nội

Căn cứ kết quả thẩm định yêu cầu duy trì hiệu lực Bằng độc quyền sáng chế:

Số đơn: DT1-2018-07687

Ngày nộp: 17/12/2018

Chủ đơn: GRG Banking Equipment Co., Ltd. (CN)

Đại diện của Chủ đơn: WINCO LAW FIRM

Bằng độc quyền sáng chế số: 16400

Năm yêu cầu duy trì hiệu lực: 3

Cục Sở hữu trí tuệ thông báo:

1. Yêu cầu duy trì hiệu lực Bằng độc quyền sáng chế nêu trên được chấp nhận.

2. Hiệu lực Bằng độc quyền sáng chế số 16400 được duy trì đến 26/12/2019.

Nơi nhận:

- Như trên;
- TT (để công bố);
- Lưu: VT, Hồ sơ.

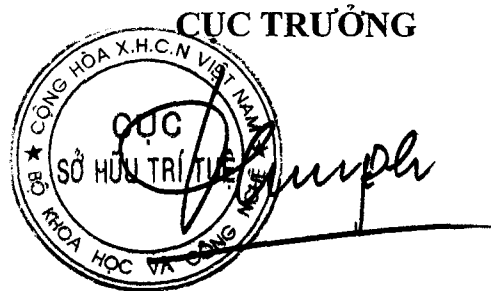

Đinh Hữu Phí

BỘ KHOA HỌC VÀ CÔNG NGHỆ
CỤC SỞ HỮU TRÍ TUỆ

CỘNG HÒA XÃ HỘI CHỦ NGHĨA VIỆT NAM
Độc lập - Tự do - Hạnh phúc

Số: 8324 /TB-SHTT

Hà Nội, ngày 05 tháng 05 năm 2019

THÔNG BÁO
Ghi nhận yêu cầu duy trì hiệu lực Bằng độc quyền sáng chế

Kính gửi: Công ty Luật TNHH WINCO (WINCO LAW FIRM)
Số 54 Trần Quốc Vượng, phường Dịch Vọng Hậu, quận Cầu Giấy,
TP Hà Nội

Căn cứ kết quả thẩm định yêu cầu duy trì hiệu lực Bằng độc quyền sáng chế:

Số đơn: DT1-2018-07688

Ngày nộp: 17/12/2018

Chủ đơn: ZHONGYE CHANGTIAN INTERNATIONAL
ENGINEERING CO., LTD. (CN)

Đại diện của Chủ đơn: WINCO LAW FIRM

Bằng độc quyền sáng chế số: 13612

Năm yêu cầu duy trì hiệu lực: 5

Cục Sở hữu trí tuệ thông báo:

1. Yêu cầu duy trì hiệu lực Bằng độc quyền sáng chế nêu trên được chấp nhận.

2. Hiệu lực Bằng độc quyền sáng chế số 13612 được duy trì đến 29/12/2019.

Nơi nhận:

- Như trên;
- TT (để công bố);
- Lưu: VT, Hồ sơ.

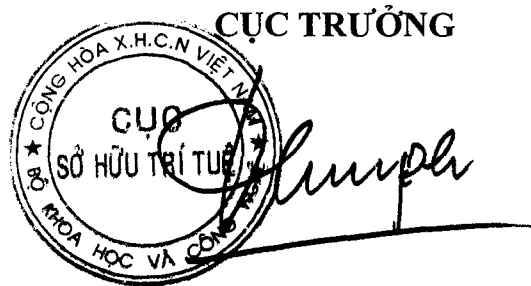

Đinh Hữu Phí

BỘ KHOA HỌC VÀ CÔNG NGHỆ
CỤC SỞ HỮU TRÍ TUỆ

CỘNG HÒA XÃ HỘI CHỦ NGHĨA VIỆT NAM
Độc lập - Tự do - Hạnh phúc

Số: 8325 /TB-SHTT

Hà Nội, ngày 03 tháng 05 năm 2019

THÔNG BÁO
Ghi nhận yêu cầu duy trì hiệu lực Bằng độc quyền sáng chế

Kính gửi: Công ty Luật TNHH WINCO (WINCO LAW FIRM)
Số 54 Trần Quốc Vượng, phường Dịch Vọng Hậu, quận Cầu Giấy,
TP Hà Nội

Căn cứ kết quả thẩm định yêu cầu duy trì hiệu lực Bằng độc quyền sáng chế:

Số đơn: DT1-2018-07689

Ngày nộp: 17/12/2018

Chủ đơn: Công ty TNHH công nghệ thiết bị y tế Bắc Việt (VN)

Đại diện của Chủ đơn: WINCO LAW FIRM

Bằng độc quyền sáng chế số: 7450

Năm yêu cầu duy trì hiệu lực: 11

Cục Sở hữu trí tuệ thông báo:

1. Yêu cầu duy trì hiệu lực Bằng độc quyền sáng chế nêu trên được chấp nhận.

2. Hiệu lực Bằng độc quyền sáng chế số 7450 được duy trì đến 05/01/2020.

Nơi nhận:

- Như trên;
- TT (để công bố);
- Lưu: VT, Hồ sơ.

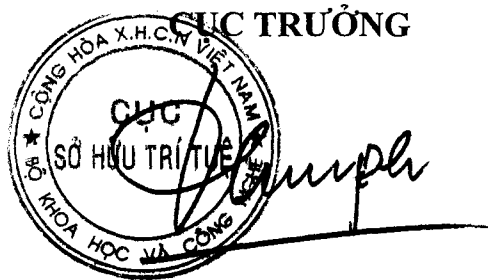

Đinh Hữu Phí

BỘ KHOA HỌC VÀ CÔNG NGHỆ
CỤC SỞ HỮU TRÍ TUỆ

CỘNG HÒA XÃ HỘI CHỦ NGHĨA VIỆT NAM
Độc lập - Tự do - Hạnh phúc

Số: 8326 /TB-SHTT

Hà Nội, ngày 03 tháng 05 năm 2019

THÔNG BÁO

Ghi nhận yêu cầu duy trì hiệu lực Bằng độc quyền sáng chế

Kính gửi: Công ty TNHH Tầm nhìn và Liên danh
(VISION & ASSOCIATES CO.LTD.)
Phòng 308-310, tầng 3, Tháp Hà Nội, số 49 Hai Bà Trưng,
phường Trần Hưng Đạo, quận Hoàn Kiếm, thành phố Hà Nội

Căn cứ kết quả thẩm định yêu cầu duy trì hiệu lực Bằng độc quyền sáng chế:

Số đơn: DT1-2018-07690

Ngày nộp: 17/12/2018

Chủ đơn: EBARA JITSUGYO CO., LTD. (JP)

Đại diện của Chủ đơn: VISION & ASSOCIATES CO.LTD.

Bằng độc quyền sáng chế số: 18104

Năm yêu cầu duy trì hiệu lực: 2

Cục Sở hữu trí tuệ thông báo:

1. Yêu cầu duy trì hiệu lực Bằng độc quyền sáng chế nêu trên được chấp nhận.

2. Hiệu lực Bằng độc quyền sáng chế số 18104 được duy trì đến 18/12/2019.

Nơi nhận:

- Như trên;
- TT (để công bố);
- Lưu: VT, Hồ sơ.

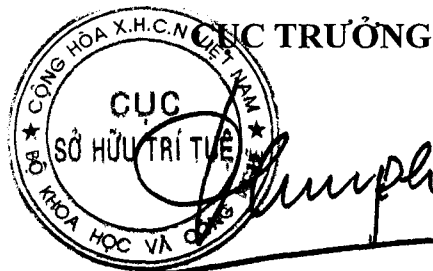

Đinh Hữu Phí

BỘ KHOA HỌC VÀ CÔNG NGHỆ
CỤC SỞ HỮU TRÍ TUỆ

CỘNG HOÀ XÃ HỘI CHỦ NGHĨA VIỆT NAM
Độc lập - Tự do - Hạnh phúc

Số: 8327/TB-SHTT

Hà Nội, ngày 07 tháng 05 năm 2019

THÔNG BÁO
Ghi nhận yêu cầu duy trì hiệu lực Bằng độc quyền sáng chế

Kính gửi: Công ty TNHH Tầm nhìn và Liên danh .
(VISION & ASSOCIATES CO.LTD.)
Phòng 308-310, tầng 3, Tháp Hà Nội, số 49 Hai Bà Trưng,
phường Trần Hưng Đạo, quận Hoàn Kiếm, thành phố Hà Nội

Căn cứ kết quả thẩm định yêu cầu duy trì hiệu lực Bằng độc quyền sáng chế:

Số đơn: DT1-2018-07691

Ngày nộp: 17/12/2018

Chủ đơn: TREVIRA GMBH (DE)

Đại diện của Chủ đơn: VISION & ASSOCIATES CO.LTD.

Bằng độc quyền sáng chế số: 16370

Năm yêu cầu duy trì hiệu lực: 3

Cục Sở hữu trí tuệ thông báo:

1. Yêu cầu duy trì hiệu lực Bằng độc quyền sáng chế nêu trên được chấp nhận.

2. Hiệu lực Bằng độc quyền sáng chế số 16370 được duy trì đến 20/12/2019.

Ke

Nơi nhận:

- Như trên;
- TT (để công bố);
- Lưu: VT, Hồ sơ.

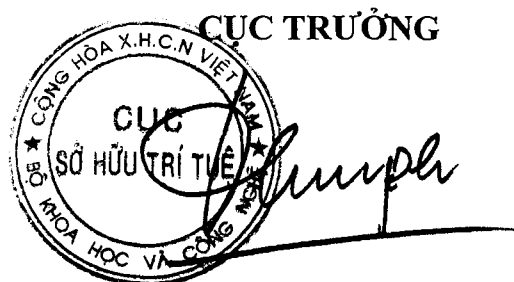

Đinh Hữu Phí

BỘ KHOA HỌC VÀ CÔNG NGHỆ
CỤC SỞ HỮU TRÍ TUỆ

CỘNG HÒA XÃ HỘI CHỦ NGHĨA VIỆT NAM
Độc lập - Tự do - Hạnh phúc

Số: 8328/TB-SHTT

Hà Nội, ngày 03 tháng 05 năm 2019

THÔNG BÁO
Ghi nhận yêu cầu duy trì hiệu lực Bằng độc quyền sáng chế

Kính gửi: Công ty TNHH Tầm nhìn và Liên danh
(VISION & ASSOCIATES CO.LTD.)
Phòng 308-310, tầng 3, Tháp Hà Nội, số 49 Hai Bà Trưng,
phường Trần Hưng Đạo, quận Hoàn Kiếm, thành phố Hà Nội

Căn cứ kết quả thẩm định yêu cầu duy trì hiệu lực Bằng độc quyền sáng chế:

Số đơn: DT1-2018-07692

Ngày nộp: 17/12/2018

Chủ đơn: PHARMATHEN S.A. (GR)

Đại diện của Chủ đơn: VISION & ASSOCIATES CO.LTD.

Bằng độc quyền sáng chế số: 18069

Năm yêu cầu duy trì hiệu lực: 2

Cục Sở hữu trí tuệ thông báo:

1. Yêu cầu duy trì hiệu lực Bằng độc quyền sáng chế nêu trên được chấp nhận.

2. Hiệu lực Bằng độc quyền sáng chế số 18069 được duy trì đến 18/12/2019.

H

Nơi nhận:

- Như trên;
- TT (để công bố);
- Lưu: VT, Hồ sơ.

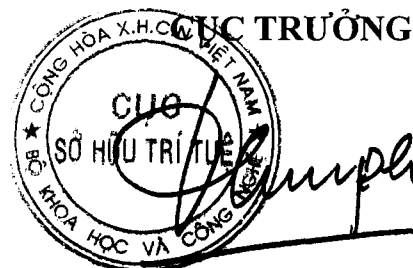

Đinh Hữu Phí

BỘ KHOA HỌC VÀ CÔNG NGHỆ
CỤC SỞ HỮU TRÍ TUỆ

CỘNG HOÀ XÃ HỘI CHỦ NGHĨA VIỆT NAM
Độc lập - Tự do - Hạnh phúc

Số: 8529/TB-SHTT

Hà Nội, ngày 03 tháng 05 năm 2019

THÔNG BÁO
Ghi nhận yêu cầu duy trì hiệu lực Bằng độc quyền sáng chế

Kính gửi: Công ty TNHH Sáng chế ACTIP (ACTIP PATENT LIMITED)
M04-L16, Khu A - Khu đô thị mới Dương Nội, phường La Khê,
quận Hà Đông, Tp. Hà Nội

Căn cứ kết quả thẩm định yêu cầu duy trì hiệu lực Bằng độc quyền sáng chế:

Số đơn: DT1-2018-07693

Ngày nộp: 17/12/2018

Chủ đơn: CHOU, WEI-KUO (TW)

Đại diện của Chủ đơn: ACTIP PATENT LIMITED

Bằng độc quyền sáng chế số: 17153

Năm yêu cầu duy trì hiệu lực: 2

Cục Sở hữu trí tuệ thông báo:

1. Yêu cầu duy trì hiệu lực Bằng độc quyền sáng chế nêu trên được chấp nhận.

2. Hiệu lực Bằng độc quyền sáng chế số 17153 được duy trì đến 04/07/2019.

Nơi nhận:

- Như trên;
- TT (để công bố);
- Lưu: VT, Hồ sơ.

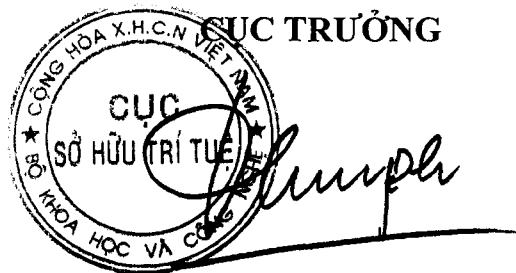

Đinh Hữu Phí

BỘ KHOA HỌC VÀ CÔNG NGHỆ
CỤC SỞ HỮU TRÍ TUỆ

CỘNG HOÀ XÃ HỘI CHỦ NGHĨA VIỆT NAM
Độc lập - Tự do - Hạnh phúc

Số: 8330 /TB-SHTT

Hà Nội, ngày 03 tháng 05 năm 2019

THÔNG BÁO
Ghi nhận yêu cầu duy trì hiệu lực Bằng độc quyền sáng chế

Kính gửi: Văn phòng luật sư Phạm và Liên danh (PHAM & ASSOCIATES)
8 Trần Hưng Đạo, thành phố Hà Nội

Căn cứ kết quả thẩm định yêu cầu duy trì hiệu lực Bằng độc quyền sáng chế:

Số đơn: DT1-2018-07694

Ngày nộp: 18/12/2018

Chủ đơn: FLOORING INDUSTRIES LTD. (IE)

Đại diện của Chủ đơn: PHAM & ASSOCIATES

Bằng độc quyền sáng chế số: 4742

Năm yêu cầu duy trì hiệu lực: 15

Cục Sở hữu trí tuệ thông báo:

1. Yêu cầu duy trì hiệu lực Bằng độc quyền sáng chế nêu trên được chấp nhận.
2. Hiệu lực Bằng độc quyền sáng chế số 4742 được duy trì đến 18/01/2020.

Nơi nhận:

- Như trên;
- TT (để công bố);
- Lưu: VT, Hồ sơ.

CỤC TRƯỞNG

Đinh Hữu Phí

BỘ KHOA HỌC VÀ CÔNG NGHỆ
CỤC SỞ HỮU TRÍ TUỆ

CỘNG HÒA XÃ HỘI CHỦ NGHĨA VIỆT NAM
Độc lập - Tự do - Hạnh phúc

Số: 8331/TB-SHTT

Hà Nội, ngày 03 tháng 05 năm 2019

THÔNG BÁO
Ghi nhận yêu cầu duy trì hiệu lực Bằng độc quyền sáng chế

Kính gửi: Công ty TNHH Dịch vụ sở hữu trí tuệ ALPHA
(ALPHA PLUS CO., LTD.)
Số 19 ngõ 97/24/1 đường Văn Cao, phường Liễu Giai, quận Ba Đình,
TP. Hà Nội.

Căn cứ kết quả thẩm định yêu cầu duy trì hiệu lực Bằng độc quyền sáng chế:

Số đơn: DT1-2018-07695

Ngày nộp: 18/12/2018

Chủ đơn: HONDA MOTOR CO., LTD. (JP)

Đại diện của Chủ đơn: ALPHA PLUS CO., LTD.

Bằng độc quyền sáng chế số: 18512

Năm yêu cầu duy trì hiệu lực: 2

Cục Sở hữu trí tuệ thông báo:

1. Yêu cầu duy trì hiệu lực Bằng độc quyền sáng chế nêu trên được chấp nhận.

2. Hiệu lực Bằng độc quyền sáng chế số 18512 được duy trì đến 23/02/2020.

ke

Nơi nhận:

- Như trên;
- TT (để công bố);
- Lưu: VT, Hồ sơ.

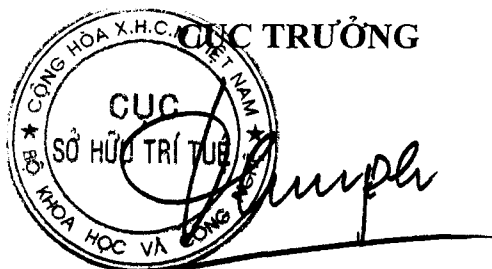

Đinh Hữu Phí

BỘ KHOA HỌC VÀ CÔNG NGHỆ
CỤC SỞ HỮU TRÍ TUỆ

CỘNG HÒA XÃ HỘI CHỦ NGHĨA VIỆT NAM
Độc lập - Tự do - Hạnh phúc

Số: 8332/TB-SHTT

Hà Nội, ngày 03 tháng 05 năm 2019

THÔNG BÁO
Ghi nhận yêu cầu duy trì hiệu lực Bằng độc quyền sáng chế

Kính gửi: Công ty TNHH Trà và cộng sự (TRA & ASSOCIATES CO.,LTD)
Số 7, phố Văn Miếu, phường Văn Miếu, quận Đống Đa, thành phố Hà Nội

Căn cứ kết quả thẩm định yêu cầu duy trì hiệu lực Bằng độc quyền sáng chế:

Số đơn: DT1-2018-07698

Ngày nộp: 18/12/2018

Chủ đơn: SUNSHINE KAIDI NEW ENERGY GROUP CO., LTD. (CN)

Đại diện của Chủ đơn: TRA & ASSOCIATES CO.,LTD

Bằng độc quyền sáng chế số: 18210

Năm yêu cầu duy trì hiệu lực: 2

Cục Sở hữu trí tuệ thông báo:

1. Yêu cầu duy trì hiệu lực Bằng độc quyền sáng chế nêu trên được chấp nhận.

2. Hiệu lực Bằng độc quyền sáng chế số 18210 được duy trì đến 02/01/2020.

Nơi nhận:

- Như trên;
- TT (để công bố);
- Lưu: VT, Hồ sơ.

CỤC TRƯỞNG



Đinh Hữu Phí

BỘ KHOA HỌC VÀ CÔNG NGHỆ
CỤC SỞ HỮU TRÍ TUỆ

CỘNG HÒA XÃ HỘI CHỦ NGHĨA VIỆT NAM
Độc lập - Tự do - Hạnh phúc

Số: 8333/TB-SHTT

Hà Nội, ngày 03 tháng 05 năm 2019

THÔNG BÁO
Ghi nhận yêu cầu duy trì hiệu lực Bằng độc quyền sáng chế

Kính gửi: Công ty TNHH Trà và cộng sự (TRA & ASSOCIATES CO.,LTD)
Số 7, phố Văn Miếu, phường Văn Miếu, quận Đống Đa, thành phố Hà Nội

Căn cứ kết quả thẩm định yêu cầu duy trì hiệu lực Bằng độc quyền sáng chế:

Số đơn: DT1-2018-07699

Ngày nộp: 18/12/2018

Chủ đơn: EO, Kwang Sun (KR)

Đại diện của Chủ đơn: TRA & ASSOCIATES CO.,LTD

Bằng độc quyền sáng chế số: 17109

Năm yêu cầu duy trì hiệu lực: 2

Cục Sở hữu trí tuệ thông báo:

1. Yêu cầu duy trì hiệu lực Bằng độc quyền sáng chế nêu trên được chấp nhận.

2. Hiệu lực Bằng độc quyền sáng chế số 17109 được duy trì đến 20/06/2019.

Ke

Nơi nhận:

- Như trên;
- TT (để công bố);
- Lưu: VT, Hồ sơ.

CỤC TRƯỞNG

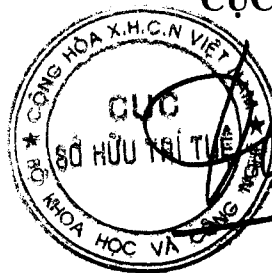

Đinh Hữu Phí

BỘ KHOA HỌC VÀ CÔNG NGHỆ
CỤC SỞ HỮU TRÍ TUỆ

CỘNG HOÀ XÃ HỘI CHỦ NGHĨA VIỆT NAM
Độc lập - Tự do - Hạnh phúc

Số: 8334/TB-SHTT

Hà Nội, ngày 03 tháng 05 năm 2019

THÔNG BÁO
Ghi nhận yêu cầu duy trì hiệu lực Bằng độc quyền sáng chế

Kính gửi: Công ty TNHH một thành viên Sở hữu trí tuệ VCCI
(VCCI-IP CO.,LTD)
Tầng 8, Toà nhà VCCI, số 9 Đào Duy Anh, phường Phương mai,
quận Đống Đa, thành phố Hà Nội

Căn cứ kết quả thẩm định yêu cầu duy trì hiệu lực Bằng độc quyền sáng chế:

Số đơn: DT1-2018-07700

Ngày nộp: 18/12/2018

Chủ đơn: Yisheng Biopharma (Singapore) Pte. Ltd. (SG)

Đại diện của Chủ đơn: VCCI-IP CO.,LTD

Bằng độc quyền sáng chế số: 10979

Năm yêu cầu duy trì hiệu lực: 7

Cục Sở hữu trí tuệ thông báo:

1. Yêu cầu duy trì hiệu lực Bằng độc quyền sáng chế nêu trên được chấp nhận.

2. Hiệu lực Bằng độc quyền sáng chế số 10979 được duy trì đến 24/12/2019.

Nơi nhận:

- Như trên;
- TT (để công bố);
- Lưu: VT, Hồ sơ.

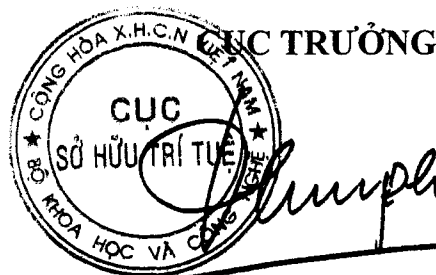

Đinh Hữu Phí

BỘ KHOA HỌC VÀ CÔNG NGHỆ
CỤC SỞ HỮU TRÍ TUỆ

CỘNG HOÀ XÃ HỘI CHỦ NGHĨA VIỆT NAM
Độc lập - Tự do - Hạnh phúc

Số: 8335/TB-SHTT

Hà Nội, ngày 05 tháng 05 năm 2019

THÔNG BÁO
Ghi nhận yêu cầu duy trì hiệu lực Bằng độc quyền sáng chế

Kính gửi: Công ty TNHH Ban Ca (BANCA)
15B Triệu Việt Vương, thành phố Hà Nội

Căn cứ kết quả thẩm định yêu cầu duy trì hiệu lực Bằng độc quyền sáng chế:

Số đơn: DT1-2018-07702

Ngày nộp: 18/12/2018

Chủ đơn: NIPPON ZOKI PHARMACEUTICAL CO., LTD. (JP)

Đại diện của Chủ đơn: BANCA

Bằng độc quyền sáng chế số: 18107

Năm yêu cầu duy trì hiệu lực: 2

Cục Sở hữu trí tuệ thông báo:

1. Yêu cầu duy trì hiệu lực Bằng độc quyền sáng chế nêu trên được chấp nhận.

2. Hiệu lực Bằng độc quyền sáng chế số 18107 được duy trì đến 18/12/2019.

Nơi nhận:

- Như trên;
- TT (để công bố);
- Lưu: VT, Hồ sơ.

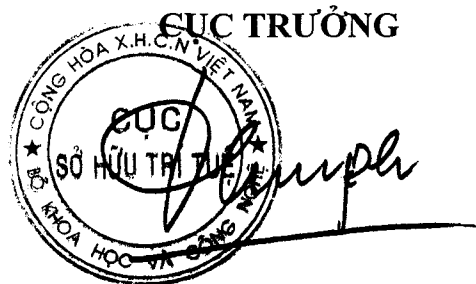

Đinh Hữu Phí

BỘ KHOA HỌC VÀ CÔNG NGHỆ
CỤC SỞ HỮU TRÍ TUỆ

CỘNG HOÀ XÃ HỘI CHỦ NGHĨA VIỆT NAM
Độc lập - Tự do - Hạnh phúc

Số: 8336 /TB-SHTT

Hà Nội, ngày 03 tháng 05 năm 2019

THÔNG BÁO
Ghi nhận yêu cầu duy trì hiệu lực Bằng độc quyền sáng chế

Kính gửi: Công ty TNHH Ban Ca (BANCA)
15B Triệu Việt Vương, thành phố Hà Nội

Căn cứ kết quả thẩm định yêu cầu duy trì hiệu lực Bằng độc quyền sáng chế:

Số đơn: DT1-2018-07703

Ngày nộp: 18/12/2018

Chủ đơn: YAMAHA HATSUDOKI KABUSHIKI KAISHA (JP)

Đại diện của Chủ đơn: BANCA

Bằng độc quyền sáng chế số: 18075

Năm yêu cầu duy trì hiệu lực: 2

Cục Sở hữu trí tuệ thông báo:

1. Yêu cầu duy trì hiệu lực Bằng độc quyền sáng chế nêu trên được chấp nhận.

2. Hiệu lực Bằng độc quyền sáng chế số 18075 được duy trì đến 18/12/2019.

Hà

Nơi nhận:

- Như trên;
- TT (để công bố);
- Lưu: VT, Hồ sơ.

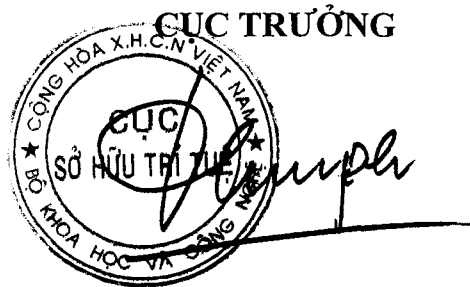

Đinh Hữu Phí

BỘ KHOA HỌC VÀ CÔNG NGHỆ
CỤC SỞ HỮU TRÍ TUỆ

CỘNG HOÀ XÃ HỘI CHỦ NGHĨA VIỆT NAM
Độc lập - Tự do - Hạnh phúc

Số: 8337/TB-SHTT

Hà Nội, ngày 05 tháng 05 năm 2019

THÔNG BÁO
Ghi nhận yêu cầu duy trì hiệu lực Bằng độc quyền sáng chế

Kính gửi: Công ty TNHH Ban Ca (BANCA)
15B Triệu Việt Vương, thành phố Hà Nội

Căn cứ kết quả thẩm định yêu cầu duy trì hiệu lực Bằng độc quyền sáng chế:

Số đơn: DT1-2018-07704

Ngày nộp: 18/12/2018

Chủ đơn: KUREHA CORPORATION (JP)

Đại diện của Chủ đơn: BANCA

Bằng độc quyền sáng chế số: 7425

Năm yêu cầu duy trì hiệu lực: 11

Cục Sở hữu trí tuệ thông báo:

1. Yêu cầu duy trì hiệu lực Bằng độc quyền sáng chế nêu trên được chấp nhận.

2. Hiệu lực Bằng độc quyền sáng chế số 7425 được duy trì đến 18/12/2019.

Nơi nhận:

- Như trên;
- TT (để công bố);
- Lưu: VT, Hồ sơ.

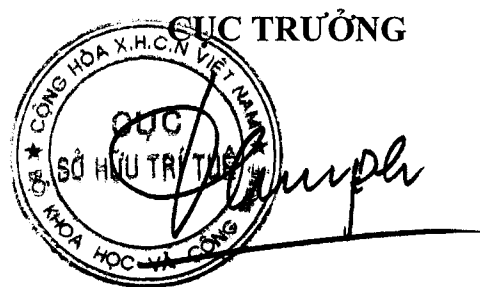

Đinh Hữu Phí

Số: 8338 /TB-SHTT

Hà Nội, ngày 03 tháng 05 năm 2019

THÔNG BÁO

Ghi nhận yêu cầu duy trì hiệu lực Bằng độc quyền sáng chế

Kính gửi: Công ty TNHH Tư vấn đầu tư và chuyển giao công nghệ
(INVESTCONSULT)

Số 26 ngõ 41, phố Thái Hà, phường Trung Liệt, quận Đống Đa,
thành phố Hà Nội

Căn cứ kết quả thẩm định yêu cầu duy trì hiệu lực Bằng độc quyền sáng chế:

Số đơn: DT1-2018-07705

Ngày nộp: 18/12/2018

Chủ đơn: UNIVERSITY OF ARKANSAS (US)

Đại diện của Chủ đơn: INVESTCONSULT

Bằng độc quyền sáng chế số: 4679

Năm yêu cầu duy trì hiệu lực: 15

Cục Sở hữu trí tuệ thông báo:

1. Yêu cầu duy trì hiệu lực Bằng độc quyền sáng chế nêu trên được chấp nhận.

2. Hiệu lực Bằng độc quyền sáng chế số 4679 được duy trì đến 07/12/2019.

Nơi nhận:

- Như trên;
- TT (để công bố);
- Lưu: VT, Hồ sơ.

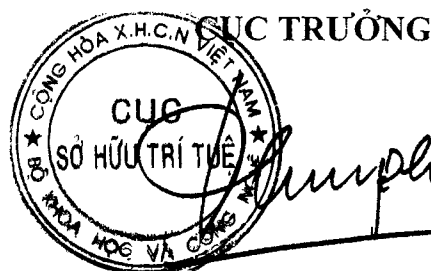

Đình Hữu Phí

BỘ KHOA HỌC VÀ CÔNG NGHỆ
CỤC SỞ HỮU TRÍ TUỆ

CỘNG HOÀ XÃ HỘI CHỦ NGHĨA VIỆT NAM
Độc lập - Tự do - Hạnh phúc

Số: 833 /TB-SHTT

Hà Nội, ngày 05 tháng 05 năm 2019

THÔNG BÁO

Ghi nhận yêu cầu duy trì hiệu lực Bằng độc quyền sáng chế

Kính gửi: Công ty TNHH Tư vấn đầu tư và chuyển giao công nghệ
(INVESTCONSULT)
Số 26 ngõ 41, phố Thái Hà, phường Trung Liệt, quận Đống Đa, thành phố Hà

Căn cứ kết quả thẩm định yêu cầu duy trì hiệu lực Bằng độc quyền sáng chế:

Số đơn: DT1-2018-07706

Ngày nộp: 18/12/2018

Chủ đơn: KUHS GMBH (DE)

Đại diện của Chủ đơn: INVESTCONSULT

Bằng độc quyền sáng chế số: 16078

Năm yêu cầu duy trì hiệu lực: 3

Cục Sở hữu trí tuệ thông báo:

1. Yêu cầu duy trì hiệu lực Bằng độc quyền sáng chế nêu trên được chấp nhận.

2. Hiệu lực Bằng độc quyền sáng chế số 16078 được duy trì đến 10/10/2019.

Nơi nhận:

- Như trên;
- TT (để công bố);
- Lưu: VT, Hồ sơ.

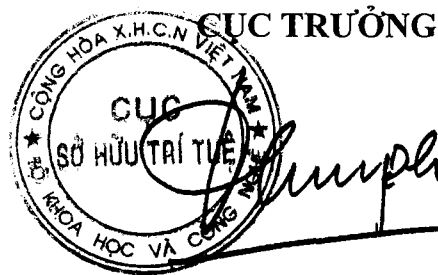

Đinh Hữu Phí

BỘ KHOA HỌC VÀ CÔNG NGHỆ
CỤC SỞ HỮU TRÍ TUỆ

CỘNG HOÀ XÃ HỘI CHỦ NGHĨA VIỆT NAM
Độc lập - Tự do - Hạnh phúc

Số: 5740 /TB-SHTT

Hà Nội, ngày 05 tháng 05 năm 2019

THÔNG BÁO
Ghi nhận yêu cầu duy trì hiệu lực Bằng độc quyền sáng chế

Kính gửi: Công ty TNHH Tư vấn đầu tư và chuyển giao công nghệ
(INVESTCONSULT)
Số 26 ngõ 41, phố Thái Hà, phường Trung Liệt, quận Đống Đa,
thành phố Hà Nội

Căn cứ kết quả thẩm định yêu cầu duy trì hiệu lực Bằng độc quyền sáng chế:

Số đơn: DT1-2018-07707

Ngày nộp: 18/12/2018

Chủ đơn: APEIRON BIOLOGICS AG (AT)

Đại diện của Chủ đơn: INVESTCONSULT

Bằng độc quyền sáng chế số: 17678

Năm yêu cầu duy trì hiệu lực: 2

Cục Sở hữu trí tuệ thông báo:

1. Yêu cầu duy trì hiệu lực Bằng độc quyền sáng chế nêu trên được chấp nhận.

2. Hiệu lực Bằng độc quyền sáng chế số 17678 được duy trì đến 24/10/2019.

ke

Nơi nhận:

- Như trên;
- TT (để công bố);
- Lưu: VT, Hồ sơ.

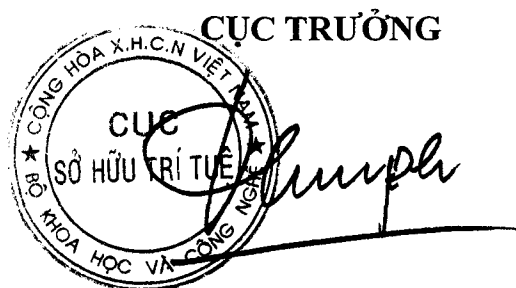

Đinh Hữu Phí

BỘ KHOA HỌC VÀ CÔNG NGHỆ
CỤC SỞ HỮU TRÍ TUỆ

CỘNG HOÀ XÃ HỘI CHỦ NGHĨA VIỆT NAM
Độc lập - Tự do - Hạnh phúc

Số: 8341/TB-SHTT

Hà Nội, ngày 05 tháng 05 năm 2019

THÔNG BÁO
Ghi nhận yêu cầu duy trì hiệu lực Bằng độc quyền sáng chế

Kính gửi: Công ty TNHH Dương và Trần (DUONG & TRAN CO., LTD)
Số 85, phố Ngô Gia Tự, phường Đức Giang, quận Long Biên, TP. Hà Nội

Căn cứ kết quả thẩm định yêu cầu duy trì hiệu lực Bằng độc quyền sáng chế:

Số đơn: DT1-2018-07708

Ngày nộp: 18/12/2018

Chủ đơn: HYUNGKUK FNB CO., LTD. (KR)

Đại diện của Chủ đơn: DUONG & TRAN CO., LTD

Bằng độc quyền sáng chế số: 18062

Năm yêu cầu duy trì hiệu lực: 2

Cục Sở hữu trí tuệ thông báo:

1. Yêu cầu duy trì hiệu lực Bằng độc quyền sáng chế nêu trên được chấp nhận.

2. Hiệu lực Bằng độc quyền sáng chế số 18062 được duy trì đến 18/12/2019.

Nơi nhận:

- Như trên;
- TT (để công bố);
- Lưu: VT, Hồ sơ.

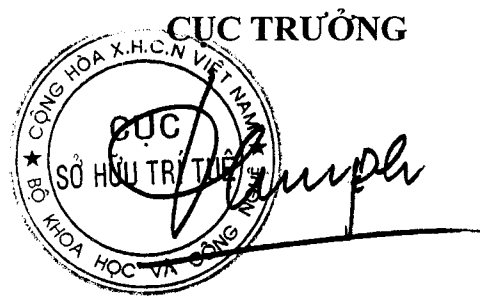

Đinh Hữu Phí

BỘ KHOA HỌC VÀ CÔNG NGHỆ
CỤC SỞ HỮU TRÍ TUỆ

CỘNG HÒA XÃ HỘI CHỦ NGHĨA VIỆT NAM
Độc lập - Tự do - Hạnh phúc

Số: 8342/TB-SHTT

Hà Nội, ngày 05 tháng 05 năm 2019

THÔNG BÁO
Ghi nhận yêu cầu duy trì hiệu lực Bằng độc quyền sáng chế

Kính gửi: Công ty TNHH Tâm nhìn và Liên danh
(VISION & ASSOCIATES CO.LTD.)
Phòng 308-310, tầng 3, Tháp Hà Nội, số 49 Hai Bà Trưng,
phường Trần Hưng Đạo, quận Hoàn Kiếm, thành phố Hà Nội

Căn cứ kết quả thẩm định yêu cầu duy trì hiệu lực Bằng độc quyền sáng chế:

Số đơn: DT1-2018-07709

Ngày nộp: 18/12/2018

Chủ đơn: Y.JACOBS MEDICAL INC. (KR)

Đại diện của Chủ đơn: VISION & ASSOCIATES CO.LTD.

Bằng độc quyền sáng chế số: 18133

Năm yêu cầu duy trì hiệu lực: 2

Cục Sở hữu trí tuệ thông báo:

1. Yêu cầu duy trì hiệu lực Bằng độc quyền sáng chế nêu trên được chấp nhận.

2. Hiệu lực Bằng độc quyền sáng chế số 18133 được duy trì đến 25/12/2019.

Nơi nhận:

- Như trên;
- TT (để công bố);
- Lưu: VT, Hồ sơ.

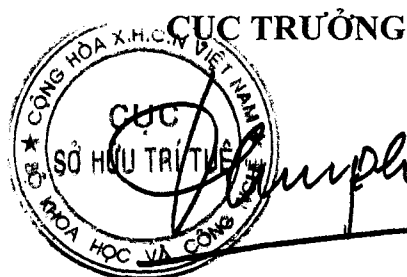

Đình Hữu Phí

BỘ KHOA HỌC VÀ CÔNG NGHỆ
CỤC SỞ HỮU TRÍ TUỆ

CỘNG HOÀ XÃ HỘI CHỦ NGHĨA VIỆT NAM
Độc lập - Tự do - Hạnh phúc

Số: 8743 /TB-SHTT

Hà Nội, ngày 03 tháng 05 năm 2019

THÔNG BÁO

Ghi nhận yêu cầu duy trì hiệu lực Bằng độc quyền sáng chế

Kính gửi: Công ty Luật TNHH WINCO (WINCO LAW FIRM)
Số 54 Trần Quốc Vượng, phường Dịch Vọng Hậu, quận Cầu Giấy,
TP Hà Nội

Căn cứ kết quả thẩm định yêu cầu duy trì hiệu lực Bằng độc quyền sáng chế:

Số đơn: DT1-2018-07710

Ngày nộp: 18/12/2018

Chủ đơn: SAMSUNG ELECTRONICS CO., LTD. (KR)

Đại diện của Chủ đơn: WINCO LAW FIRM

Bằng độc quyền sáng chế số: 18188

Năm yêu cầu duy trì hiệu lực: 2

Cục Sở hữu trí tuệ thông báo:

1. Yêu cầu duy trì hiệu lực Bằng độc quyền sáng chế nêu trên được chấp nhận.

2. Hiệu lực Bằng độc quyền sáng chế số 18188 được duy trì đến 02/01/2020.

ĐC

Nơi nhận:

- Như trên;
- TT (để công bố);
- Lưu: VT, Hồ sơ.

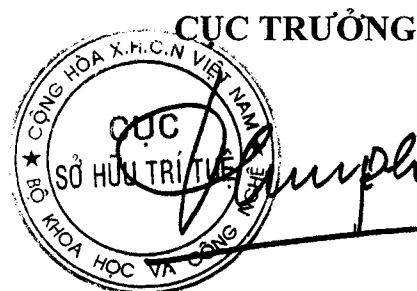

Đinh Hữu Phí

BỘ KHOA HỌC VÀ CÔNG NGHỆ
CỤC SỞ HỮU TRÍ TUỆ

CỘNG HÒA XÃ HỘI CHỦ NGHĨA VIỆT NAM
Độc lập - Tự do - Hạnh phúc

Số: 8344 /TB-SHTT

Hà Nội, ngày 03 tháng 05 năm 2019

THÔNG BÁO

Ghi nhận yêu cầu duy trì hiệu lực Bằng độc quyền sáng chế

Kính gửi: Công ty Luật TNHH WINCO (WINCO LAW FIRM)
Số 54 Trần Quốc Vượng, phường Dịch Vọng Hậu, quận Cầu Giấy,
TP Hà Nội

Căn cứ kết quả thẩm định yêu cầu duy trì hiệu lực Bằng độc quyền sáng chế:

Số đơn: DT1-2018-07711

Ngày nộp: 18/12/2018

Chủ đơn: Samsung Electronics Co., Ltd. (KR)

Đại diện của Chủ đơn: WINCO LAW FIRM

Bằng độc quyền sáng chế số: 18198

Năm yêu cầu duy trì hiệu lực: 2

Cục Sở hữu trí tuệ thông báo:

1. Yêu cầu duy trì hiệu lực Bằng độc quyền sáng chế nêu trên được chấp nhận.

2. Hiệu lực Bằng độc quyền sáng chế số 18198 được duy trì đến 02/01/2020.

Nơi nhận:

- Như trên;
- TT (để công bố);
- Lưu: VT, Hồ sơ.

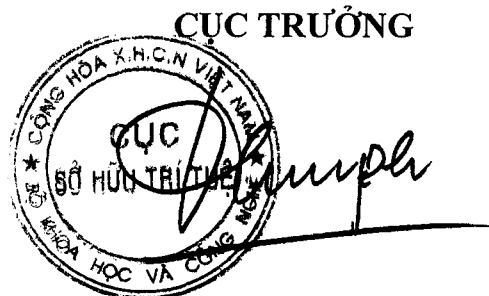

Đinh Hữu Phí

BỘ KHOA HỌC VÀ CÔNG NGHỆ
CỤC SỞ HỮU TRÍ TUỆ

CỘNG HÒA XÃ HỘI CHỦ NGHĨA VIỆT NAM
Độc lập - Tự do - Hạnh phúc

Số: 8345 /TB-SHTT

Hà Nội, ngày 03 tháng 05 năm 2019

THÔNG BÁO

Ghi nhận yêu cầu duy trì hiệu lực Bằng độc quyền sáng chế

Kính gửi: Công ty Luật TNHH WINCO (WINCO LAW FIRM)
Số 54 Trần Quốc Vượng, phường Dịch Vọng Hậu, quận Cầu Giấy,
TP Hà Nội

Căn cứ kết quả thẩm định yêu cầu duy trì hiệu lực Bằng độc quyền sáng chế:

Số đơn: DT1-2018-07712

Ngày nộp: 18/12/2018

Chủ đơn: SAMSUNG ELECTRONICS CO., LTD. (KR)

Đại diện của Chủ đơn: WINCO LAW FIRM

Bằng độc quyền sáng chế số: 18224

Năm yêu cầu duy trì hiệu lực: 2

Cục Sở hữu trí tuệ thông báo:

1. Yêu cầu duy trì hiệu lực Bằng độc quyền sáng chế nêu trên được chấp nhận.

2. Hiệu lực Bằng độc quyền sáng chế số 18224 được duy trì đến 02/01/2020.

Nơi nhận:

- Như trên;
- TT (để công bố);
- Lưu: VT, Hồ sơ.

CỤC TRƯỞNG

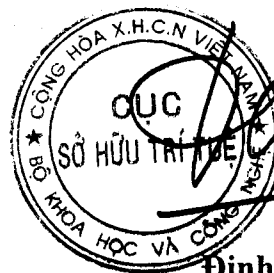

Đinh Hữu Phí

BỘ KHOA HỌC VÀ CÔNG NGHỆ
CỤC SỞ HỮU TRÍ TUỆ

CỘNG HOÀ XÃ HỘI CHỦ NGHĨA VIỆT NAM
Độc lập - Tự do - Hạnh phúc

Số: 8346 /TB-SHTT

Hà Nội, ngày 05 tháng 05 năm 2019

THÔNG BÁO

Ghi nhận yêu cầu duy trì hiệu lực Bằng độc quyền sáng chế

Kính gửi: Công ty Luật TNHH WINCO (WINCO LAW FIRM)
Số 54 Trần Quốc Vượng, phường Dịch Vọng Hậu, quận Cầu Giấy,
TP Hà Nội

Căn cứ kết quả thẩm định yêu cầu duy trì hiệu lực Bằng độc quyền sáng chế:

Số đơn: DT1-2018-07713

Ngày nộp: 18/12/2018

Chủ đơn: SAMSUNG ELECTRONICS CO., LTD. (KR)

Đại diện của Chủ đơn: WINCO LAW FIRM

Bằng độc quyền sáng chế số: 16431

Năm yêu cầu duy trì hiệu lực: 3

Cục Sở hữu trí tuệ thông báo:

1. Yêu cầu duy trì hiệu lực Bằng độc quyền sáng chế nêu trên được chấp nhận.

2. Hiệu lực Bằng độc quyền sáng chế số 16431 được duy trì đến 09/01/2020.

Ke

Nơi nhận:

- Như trên;
- TT (để công bố);
- Lưu: VT, Hồ sơ.

CỤC TRƯỞNG



Đinh Hữu Phí

BỘ KHOA HỌC VÀ CÔNG NGHỆ
CỤC SỞ HỮU TRÍ TUỆ

CỘNG HÒA XÃ HỘI CHỦ NGHĨA VIỆT NAM
Độc lập - Tự do - Hạnh phúc

Số: 8747 /TB-SHTT

Hà Nội, ngày 07 tháng 05 năm 2019

THÔNG BÁO

Ghi nhận yêu cầu duy trì hiệu lực Bằng độc quyền sáng chế

Kính gửi: Công ty Luật TNHH WINCO (WINCO LAW FIRM)
Số 54 Trần Quốc Vượng, phường Dịch Vọng Hậu, quận Cầu Giấy,
TP Hà Nội

Căn cứ kết quả thẩm định yêu cầu duy trì hiệu lực Bằng độc quyền sáng chế:

Số đơn: DT1-2018-07714

Ngày nộp: 18/12/2018

Chủ đơn: SAMSUNG ELECTRONICS CO., LTD. (KR)

Đại diện của Chủ đơn: WINCO LAW FIRM

Bằng độc quyền sáng chế số: 13658

Năm yêu cầu duy trì hiệu lực: 5

Cục Sở hữu trí tuệ thông báo:

1. Yêu cầu duy trì hiệu lực Bằng độc quyền sáng chế nêu trên được chấp nhận.

2. Hiệu lực Bằng độc quyền sáng chế số 13658 được duy trì đến 13/01/2020.

Nơi nhận:

- Như trên;
- TT (để công bố);
- Lưu: VT, Hồ sơ.

CỤC TRƯỞNG



Đinh Hữu Phí

BỘ KHOA HỌC VÀ CÔNG NGHỆ
CỤC SỞ HỮU TRÍ TUỆ

CỘNG HÒA XÃ HỘI CHỦ NGHĨA VIỆT NAM
Độc lập - Tự do - Hạnh phúc

Số: 8548 /TB-SHTT

Hà Nội, ngày 05 tháng 05 năm 2019

THÔNG BÁO

Ghi nhận yêu cầu duy trì hiệu lực Bằng độc quyền sáng chế

Kính gửi: Công ty Luật TNHH WINCO (WINCO LAW FIRM)
Số 54 Trần Quốc Vượng, phường Dịch Vọng Hậu, quận Cầu Giấy,
TP Hà Nội

Căn cứ kết quả thẩm định yêu cầu duy trì hiệu lực Bằng độc quyền sáng chế:

Số đơn: DT1-2018-07715

Ngày nộp: 18/12/2018

Chủ đơn: SAMSUNG ELECTRONICS CO., LTD. (KR)

Đại diện của Chủ đơn: WINCO LAW FIRM

Bằng độc quyền sáng chế số: 13666

Năm yêu cầu duy trì hiệu lực: 5

Cục Sở hữu trí tuệ thông báo:

1. Yêu cầu duy trì hiệu lực Bằng độc quyền sáng chế nêu trên được chấp nhận.

2. Hiệu lực Bằng độc quyền sáng chế số 13666 được duy trì đến 13/01/2020.

Nơi nhận:

- Như trên;
- TT (để công bố);
- Lưu: VT, Hồ sơ.

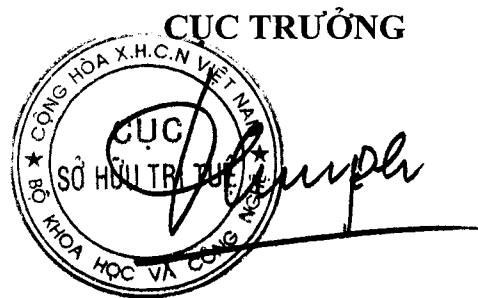

Đinh Hữu Phí

BỘ KHOA HỌC VÀ CÔNG NGHỆ
CỤC SỞ HỮU TRÍ TUỆ

CỘNG HÒA XÃ HỘI CHỦ NGHĨA VIỆT NAM
Độc lập - Tự do - Hạnh phúc

Số: 8349/TB-SHTT

Hà Nội, ngày 03 tháng 05 năm 2019

THÔNG BÁO
Ghi nhận yêu cầu duy trì hiệu lực Bằng độc quyền sáng chế

Kính gửi: Công ty Luật TNHH WINCO (WINCO LAW FIRM)
Số 54 Trần Quốc Vượng, phường Dịch Vọng Hậu, quận Cầu Giấy, TP Hà Nội

Căn cứ kết quả thẩm định yêu cầu duy trì hiệu lực Bằng độc quyền sáng chế:

Số đơn: DT1-2018-07716

Ngày nộp: 18/12/2018

Chủ đơn: SAMSUNG ELECTRONICS CO., LTD. (KR)

Đại diện của Chủ đơn: WINCO LAW FIRM

Bằng độc quyền sáng chế số: 13667

Năm yêu cầu duy trì hiệu lực: 5

Cục Sở hữu trí tuệ thông báo:

1. Yêu cầu duy trì hiệu lực Bằng độc quyền sáng chế nêu trên được chấp nhận.

2. Hiệu lực Bằng độc quyền sáng chế số 13667 được duy trì đến 13/01/2020.

Đ

Nơi nhận:

- Như trên;
- TT (để công bố);
- Lưu: VT, Hồ sơ.

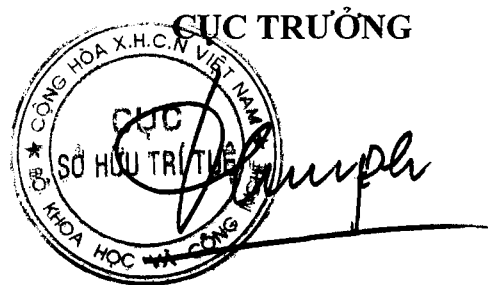

Đinh Hữu Phí

BỘ KHOA HỌC VÀ CÔNG NGHỆ
CỤC SỞ HỮU TRÍ TUỆ

CỘNG HÒA XÃ HỘI CHỦ NGHĨA VIỆT NAM
Độc lập - Tự do - Hạnh phúc

Số: 8350/TB-SHTT

Hà Nội, ngày 03 tháng 05 năm 2019

THÔNG BÁO
Ghi nhận yêu cầu duy trì hiệu lực Bằng độc quyền sáng chế

Kính gửi: Công ty Luật TNHH WINCO (WINCO LAW FIRM)
Số 54 Trần Quốc Vượng, phường Dịch Vọng Hậu, quận Cầu Giấy, TP Hà Nội

Căn cứ kết quả thẩm định yêu cầu duy trì hiệu lực Bằng độc quyền sáng chế:

Số đơn: DT1-2018-07717

Ngày nộp: 18/12/2018

Chủ đơn: SAMSUNG ELECTRONICS CO., LTD. (KR)

Đại diện của Chủ đơn: WINCO LAW FIRM

Bằng độc quyền sáng chế số: 16478

Năm yêu cầu duy trì hiệu lực: 3

Cục Sở hữu trí tuệ thông báo:

1. Yêu cầu duy trì hiệu lực Bằng độc quyền sáng chế nêu trên được chấp nhận.
2. Hiệu lực Bằng độc quyền sáng chế số 16478 được duy trì đến 17/01/2020.

Nơi nhận:

- Như trên;
- TT (để công bố);
- Lưu: VT, Hồ sơ.

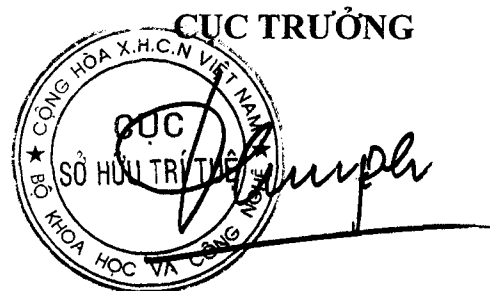

Đinh Hữu Phí

BỘ KHOA HỌC VÀ CÔNG NGHỆ
CỤC SỞ HỮU TRÍ TUỆ

CỘNG HÒA XÃ HỘI CHỦ NGHĨA VIỆT NAM
Độc lập - Tự do - Hạnh phúc

Số: 8351/TB-SHTT

Hà Nội, ngày 05 tháng 05 năm 2019

THÔNG BÁO
Ghi nhận yêu cầu duy trì hiệu lực Bằng độc quyền sáng chế

Kính gửi: Công ty Luật TNHH WINCO (WINCO LAW FIRM)
Số 54 Trần Quốc Vượng, phường Dịch Vọng Hậu, quận Cầu Giấy, TP Hà Nội

Căn cứ kết quả thẩm định yêu cầu duy trì hiệu lực Bằng độc quyền sáng chế:

Số đơn: DT1-2018-07718

Ngày nộp: 18/12/2018

Chủ đơn: SAMSUNG ELECTRONICS CO., LTD. (KR)

Đại diện của Chủ đơn: WINCO LAW FIRM

Bằng độc quyền sáng chế số: 16486

Năm yêu cầu duy trì hiệu lực: 3

Cục Sở hữu trí tuệ thông báo:

1. Yêu cầu duy trì hiệu lực Bằng độc quyền sáng chế nêu trên được chấp nhận.

2. Hiệu lực Bằng độc quyền sáng chế số 16486 được duy trì đến 17/01/2020.

Nơi nhận:

- Như trên;
- TT (để công bố);
- Lưu: VT, Hồ sơ.

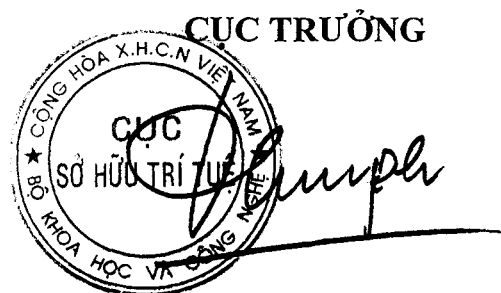

Đinh Hữu Phí

BỘ KHOA HỌC VÀ CÔNG NGHỆ
CỤC SỞ HỮU TRÍ TUỆ

CỘNG HOÀ XÃ HỘI CHỦ NGHĨA VIỆT NAM
Độc lập - Tự do - Hạnh phúc

Số: 8352/TB-SHTT

Hà Nội, ngày 03 tháng 05 năm 2019

THÔNG BÁO
Ghi nhận yêu cầu duy trì hiệu lực Bằng độc quyền sáng chế

Kính gửi: Công ty Luật TNHH WINCO (WINCO LAW FIRM)
Số 54 Trần Quốc Vượng, phường Dịch Vọng Hậu, quận Cầu Giấy, TP Hà Nội

Căn cứ kết quả thẩm định yêu cầu duy trì hiệu lực Bằng độc quyền sáng chế:

Số đơn: DT1-2018-07719

Ngày nộp: 18/12/2018

Chủ đơn: SAMSUNG ELECTRONICS CO., LTD. (KR)

Đại diện của Chủ đơn: WINCO LAW FIRM

Bằng độc quyền sáng chế số: 16487

Năm yêu cầu duy trì hiệu lực: 3

Cục Sở hữu trí tuệ thông báo:

1. Yêu cầu duy trì hiệu lực Bằng độc quyền sáng chế nêu trên được chấp nhận.

2. Hiệu lực Bằng độc quyền sáng chế số 16487 được duy trì đến 17/01/2020.

Nơi nhận:

- Như trên;
- TT (để công bố);
- Lưu: VT, Hồ sơ.

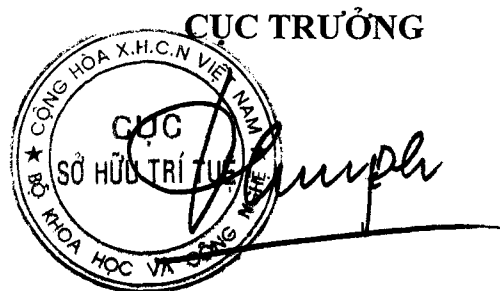

Đinh Hữu Phí

BỘ KHOA HỌC VÀ CÔNG NGHỆ
CỤC SỞ HỮU TRÍ TUỆ

CỘNG HÒA XÃ HỘI CHỦ NGHĨA VIỆT NAM
Độc lập - Tự do - Hạnh phúc

Số: 8353/TB-SHTT

Hà Nội, ngày 03 tháng 05 năm 2019

THÔNG BÁO
Ghi nhận yêu cầu duy trì hiệu lực Bằng độc quyền sáng chế

Kính gửi: Công ty Luật TNHH WINCO (WINCO LAW FIRM)
Số 54 Trần Quốc Vượng, phường Dịch Vọng Hậu, quận Cầu Giấy, TP Hà Nội

Căn cứ kết quả thẩm định yêu cầu duy trì hiệu lực Bằng độc quyền sáng chế:

Số đơn: DT1-2018-07720

Ngày nộp: 18/12/2018

Chủ đơn: SAMSUNG ELECTRONICS CO., LTD. (KR)

Đại diện của Chủ đơn: WINCO LAW FIRM

Bằng độc quyền sáng chế số: 16488

Năm yêu cầu duy trì hiệu lực: 3

Cục Sở hữu trí tuệ thông báo:

1. Yêu cầu duy trì hiệu lực Bằng độc quyền sáng chế nêu trên được chấp nhận.

2. Hiệu lực Bằng độc quyền sáng chế số 16488 được duy trì đến 17/01/2020.

Nơi nhận:

- Như trên;
- TT (để công bố);
- Lưu: VT, Hồ sơ.

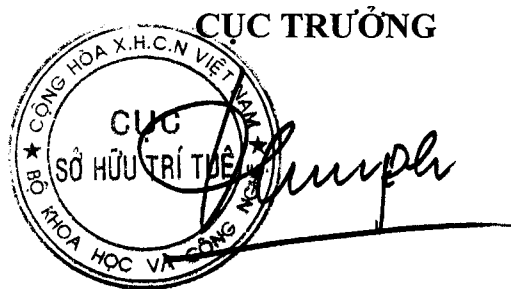

Đinh Hữu Phí

BỘ KHOA HỌC VÀ CÔNG NGHỆ
CỤC SỞ HỮU TRÍ TUỆ

CỘNG HÒA XÃ HỘI CHỦ NGHĨA VIỆT NAM
Độc lập - Tự do - Hạnh phúc

Số: 8354/TB-SHTT

Hà Nội, ngày 05 tháng 05 năm 2019

THÔNG BÁO
Ghi nhận yêu cầu duy trì hiệu lực Bằng độc quyền sáng chế

Kính gửi: Công ty Luật TNHH WINCO (WINCO LAW FIRM)
Số 54 Trần Quốc Vượng, phường Dịch Vọng Hậu, quận Cầu Giấy, TP Hà Nội

Căn cứ kết quả thẩm định yêu cầu duy trì hiệu lực Bằng độc quyền sáng chế:

Số đơn: DT1-2018-07721

Ngày nộp: 18/12/2018

Chủ đơn: Samsung Electronics Co., Ltd. (KR)

Đại diện của Chủ đơn: WINCO LAW FIRM

Bằng độc quyền sáng chế số: 8185

Năm yêu cầu duy trì hiệu lực: 10

Cục Sở hữu trí tuệ thông báo:

1. Yêu cầu duy trì hiệu lực Bằng độc quyền sáng chế nêu trên được chấp nhận.

2. Hiệu lực Bằng độc quyền sáng chế số 8185 được duy trì đến 18/01/2020.

Nơi nhận:

- Như trên;
- TT (để công bố);
- Lưu: VT, Hồ sơ.

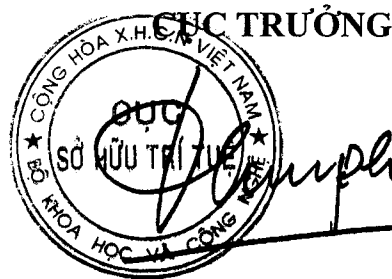

Đinh Hữu Phí

BỘ KHOA HỌC VÀ CÔNG NGHỆ
CỤC SỞ HỮU TRÍ TUỆ

CỘNG HOÀ XÃ HỘI CHỦ NGHĨA VIỆT NAM
Độc lập - Tự do - Hạnh phúc

Số: 8355/TB-SHTT

Hà Nội, ngày 03 tháng 05 năm 2019

THÔNG BÁO
Ghi nhận yêu cầu duy trì hiệu lực Bằng độc quyền sáng chế

Kính gửi: Công ty Luật TNHH WINCO (WINCO LAW FIRM)
Số 54 Trần Quốc Vượng, phường Dịch Vọng Hậu, quận Cầu Giấy, TP Hà Nội

Căn cứ kết quả thẩm định yêu cầu duy trì hiệu lực Bằng độc quyền sáng chế:

Số đơn: DT1-2018-07722

Ngày nộp: 18/12/2018

Chủ đơn: SAMSUNG ELECTRONICS CO., LTD. (KR)

Đại diện của Chủ đơn: WINCO LAW FIRM

Bằng độc quyền sáng chế số: 18298

Năm yêu cầu duy trì hiệu lực: 2

Cục Sở hữu trí tuệ thông báo:

1. Yêu cầu duy trì hiệu lực Bằng độc quyền sáng chế nêu trên được chấp nhận.

2. Hiệu lực Bằng độc quyền sáng chế số 18298 được duy trì đến 31/01/2020.

Nơi nhận:

- Như trên;
- TT (để công bố);
- Lưu: VT, Hồ sơ.

CỤC TRƯỞNG

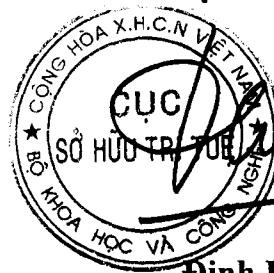

Đình Hữu Phí

BỘ KHOA HỌC VÀ CÔNG NGHỆ
CỤC SỞ HỮU TRÍ TUỆ

CỘNG HOÀ XÃ HỘI CHỦ NGHĨA VIỆT NAM
Độc lập - Tự do - Hạnh phúc

Số: 8356 /TB-SHTT

Hà Nội, ngày 03 tháng 05 năm 2019

THÔNG BÁO
Ghi nhận yêu cầu duy trì hiệu lực Bằng độc quyền sáng chế

Kính gửi: Công ty TNHH T&T INVENMARK Sở hữu trí tuệ Quốc tế
(T&T INVENMARK CO., LTD.)
Phòng 101, tòa nhà 30 Nguyễn Du, phường Bùi Thị Xuân,
quận Hai Bà Trưng, TP. Hà Nội

Căn cứ kết quả thẩm định yêu cầu duy trì hiệu lực Bằng độc quyền sáng chế:

Số đơn: DT1-2018-07726

Ngày nộp: 18/12/2018

Chủ đơn: National Taiwan Ocean University (TW)

Đại diện của Chủ đơn: T&T INVENMARK CO., LTD.

Bằng độc quyền sáng chế số: 20364

Năm yêu cầu duy trì hiệu lực: 3

Cục Sở hữu trí tuệ thông báo:

1. Yêu cầu duy trì hiệu lực Bằng độc quyền sáng chế nêu trên được chấp nhận.

2. Hiệu lực Bằng độc quyền sáng chế số 20364 được duy trì đến 18/12/2021.

Nơi nhận:

- Như trên;
- TT (để công bố);
- Lưu: VT, Hồ sơ.

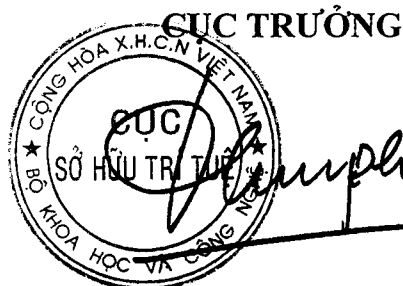

Đinh Hữu Phí

BỘ KHOA HỌC VÀ CÔNG NGHỆ
CỤC SỞ HỮU TRÍ TUỆ

CỘNG HOÀ XÃ HỘI CHỦ NGHĨA VIỆT NAM
Độc lập - Tự do - Hạnh phúc

Số: 8357/TB-SHTT

Hà Nội, ngày 02 tháng 05 năm 2019

THÔNG BÁO

Ghi nhận yêu cầu duy trì hiệu lực Bằng độc quyền sáng chế

Kính gửi: Công ty TNHH T&T INVENMARK Sở hữu trí tuệ Quốc tế
(T&T INVENMARK CO., LTD.)
Phòng 101, tòa nhà 30 Nguyễn Du, phường Bùi Thị Xuân,
quận Hai Bà Trưng, TP. Hà Nội

Căn cứ kết quả thẩm định yêu cầu duy trì hiệu lực Bằng độc quyền sáng chế:

Số đơn: DT1-2018-07727

Ngày nộp: 18/12/2018

Chủ đơn: National Taiwan Ocean University (TW)

Đại diện của Chủ đơn: T&T INVENMARK CO., LTD.

Bằng độc quyền sáng chế số: 20364

Năm yêu cầu duy trì hiệu lực: 2

Cục Sở hữu trí tuệ thông báo:

1. Yêu cầu duy trì hiệu lực Bằng độc quyền sáng chế nêu trên được chấp nhận.

2. Hiệu lực Bằng độc quyền sáng chế số 20364 được duy trì đến 18/12/2020.

Nơi nhận:

- Như trên;
- TT (để công bố);
- Lưu: VT, Hồ sơ.

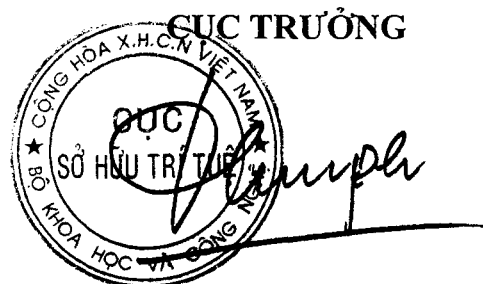

Đinh Hữu Phí

BỘ KHOA HỌC VÀ CÔNG NGHỆ
CỤC SỞ HỮU TRÍ TUỆ

CỘNG HÒA XÃ HỘI CHỦ NGHĨA VIỆT NAM
Độc lập - Tự do - Hạnh phúc

Số: 8360 /TB-SHTT

Hà Nội, ngày 03 tháng 05 năm 2019

THÔNG BÁO

Ghi nhận yêu cầu duy trì hiệu lực Bằng độc quyền sáng chế

Kính gửi: Công ty Cổ phần Sở hữu công nghiệp INVESTIP (INVESTIP)
Tầng 5, tòa nhà Charmvit Tower, 117 Trần Duy Hưng, phường Trung Hòa,
quận Cầu Giấy, thành phố Hà Nội

Căn cứ kết quả thẩm định yêu cầu duy trì hiệu lực Bằng độc quyền sáng chế:

Số đơn: DT1-2018-07730

Ngày nộp: 18/12/2018

Chủ đơn: ZHAO, Baomin (CN)

Đại diện của Chủ đơn: INVESTIP

Bằng độc quyền sáng chế số: 15115

Năm yêu cầu duy trì hiệu lực: 4

Cục Sở hữu trí tuệ thông báo:

1. Yêu cầu duy trì hiệu lực Bằng độc quyền sáng chế nêu trên được chấp nhận.

2. Hiệu lực Bằng độc quyền sáng chế số 15115 được duy trì đến 25/01/2020.

Nơi nhận:

- Như trên;
- TT (để công bố);
- Lưu: VT, Hồ sơ.

CỤC TRƯỞNG

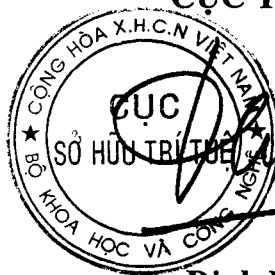

Đinh Hữu Phí

BỘ KHOA HỌC VÀ CÔNG NGHỆ
CỤC SỞ HỮU TRÍ TUỆ

CỘNG HÒA XÃ HỘI CHỦ NGHĨA VIỆT NAM
Độc lập - Tự do - Hạnh phúc

Số: 8361/TB-SHTT

Hà Nội, ngày 03 tháng 05 năm 2019

THÔNG BÁO
Ghi nhận yêu cầu duy trì hiệu lực Bằng độc quyền sáng chế

Kính gửi: Văn phòng luật sư Phạm và Liên danh (PHAM & ASSOCIATES)
8 Trần Hưng Đạo, thành phố Hà Nội

Căn cứ kết quả thẩm định yêu cầu duy trì hiệu lực Bằng độc quyền sáng chế:

Số đơn: DT1-2018-07731

Ngày nộp: 19/12/2018

Chủ đơn: SPOLEK PRO CHEMICKOU A HUTNI VYROBU, AKCIOVA
SPOLECNOST (CZ)

Đại diện của Chủ đơn: PHAM & ASSOCIATES

Bằng độc quyền sáng chế số: 8229

Năm yêu cầu duy trì hiệu lực: 10

Cục Sở hữu trí tuệ thông báo:

1. Yêu cầu duy trì hiệu lực Bằng độc quyền sáng chế nêu trên được chấp nhận.

2. Hiệu lực Bằng độc quyền sáng chế số 8229 được duy trì đến 25/01/2020. *ke*

Nơi nhận:

- Như trên;
- TT (để công bố);
- Lưu: VT, Hồ sơ.

CỤC TRƯỞNG

Đinh Hữu Phí

BỘ KHOA HỌC VÀ CÔNG NGHỆ
CỤC SỞ HỮU TRÍ TUỆ

CỘNG HOÀ XÃ HỘI CHỦ NGHĨA VIỆT NAM
Độc lập - Tự do - Hạnh phúc

Số: 8362/TB-SHTT

Hà Nội, ngày 03 tháng 05 năm 2019

THÔNG BÁO
Ghi nhận yêu cầu duy trì hiệu lực Bằng độc quyền sáng chế

Kính gửi: Công ty cổ phần tư vấn xây dựng ACH
Số 36, ngõ 1, phố Phạm Tuấn Tài, phường Dịch Vọng Hậu, quận Cầu Giấy,
thành phố Hà Nội

Căn cứ kết quả thẩm định yêu cầu duy trì hiệu lực Bằng độc quyền sáng chế:

Số đơn: DT1-2018-07732

Ngày nộp: 19/12/2018

Chủ đơn: Công ty cổ phần tư vấn xây dựng ACH

Bằng độc quyền sáng chế số: 8288

Năm yêu cầu duy trì hiệu lực: 10

Cục Sở hữu trí tuệ thông báo:

1. Yêu cầu duy trì hiệu lực Bằng độc quyền sáng chế nêu trên được chấp nhận.

2. Hiệu lực Bằng độc quyền sáng chế số 8288 được duy trì đến 23/02/2020.

Nơi nhận:

- Như trên;
- TT (để công bố);
- Lưu: VT, Hồ sơ.

CỤC TRƯỞNG



Đinh Hữu Phí

BỘ KHOA HỌC VÀ CÔNG NGHỆ
CỤC SỞ HỮU TRÍ TUỆ

CỘNG HOÀ XÃ HỘI CHỦ NGHĨA VIỆT NAM
Độc lập - Tự do - Hạnh phúc

Số: 8363 /TB-SHTT

Hà Nội, ngày 05 tháng 05 năm 2019

THÔNG BÁO
Ghi nhận yêu cầu duy trì hiệu lực Bằng độc quyền sáng chế

Kính gửi: Công ty Luật TNHH T&G (TGVN)

Phòng số 5 tầng 15 Toà nhà Harec, 4A Láng Hạ, phường Thành Công
quận Ba Đình, TP Hà Nội

Căn cứ kết quả thẩm định yêu cầu duy trì hiệu lực Bằng độc quyền sáng chế:

Số đơn: DT1-2018-07733

Ngày nộp: 19/12/2018

Chủ đơn: Janssen Pharmaceutica N.V. (BE)

Đại diện của Chủ đơn: TGVN

Bằng độc quyền sáng chế số: 9934

Năm yêu cầu duy trì hiệu lực: 8

Cục Sở hữu trí tuệ thông báo:

1. Yêu cầu duy trì hiệu lực Bằng độc quyền sáng chế nêu trên được chấp nhận.

2. Hiệu lực Bằng độc quyền sáng chế số 9934 được duy trì đến 20/12/2019. *h*

Nơi nhận:

- Như trên;
- TT (để công bố);
- Lưu: VT, Hồ sơ.

CỤC TRƯỞNG



Đinh Hữu Phí

BỘ KHOA HỌC VÀ CÔNG NGHỆ
CỤC SỞ HỮU TRÍ TUỆ

CỘNG HOÀ XÃ HỘI CHỦ NGHĨA VIỆT NAM
Độc lập - Tự do - Hạnh phúc

Số: 8364 /TB-SHTT

Hà Nội, ngày 03 tháng 05 năm 2019

THÔNG BÁO
Ghi nhận yêu cầu duy trì hiệu lực Bằng độc quyền sáng chế

Kính gửi: Công ty Luật TNHH T&G (TGVN)
Phòng số 5 tầng 15 Toà nhà Harec, 4A Láng Hạ, phường Thành Công
quận Ba Đình, TP Hà Nội

Căn cứ kết quả thẩm định yêu cầu duy trì hiệu lực Bằng độc quyền sáng chế:

Số đơn: DT1-2018-07734

Ngày nộp: 19/12/2018

Chủ đơn: ALMIRALL, S.A. (ES)

Đại diện của Chủ đơn: TGVN

Bằng độc quyền sáng chế số: 9937

Năm yêu cầu duy trì hiệu lực: 8

Cục Sở hữu trí tuệ thông báo:

1. Yêu cầu duy trì hiệu lực Bằng độc quyền sáng chế nêu trên được chấp nhận.

2. Hiệu lực Bằng độc quyền sáng chế số 9937 được duy trì đến 20/12/2019.

Nơi nhận:

- Như trên;
- TT (để công bố);
- Lưu: VT, Hồ sơ.

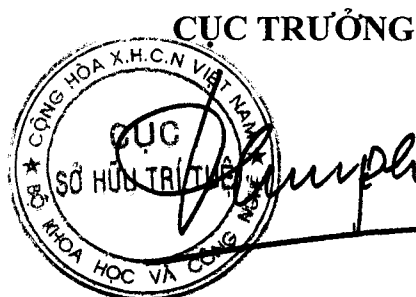

Đình Hữu Phí

BỘ KHOA HỌC VÀ CÔNG NGHỆ
CỤC SỞ HỮU TRÍ TUỆ

CỘNG HOÀ XÃ HỘI CHỦ NGHĨA VIỆT NAM
Độc lập - Tự do - Hạnh phúc

Số: 8365 /TB-SHTT

Hà Nội, ngày 03 tháng 05 năm 2019

THÔNG BÁO
Ghi nhận yêu cầu duy trì hiệu lực Bằng độc quyền sáng chế

Kính gửi: Công ty Luật TNHH T&G (TGVN)

Phòng số 5 tầng 15 Toà nhà Harec, 4A Láng Hạ, phường Thành Công
quận Ba Đình, TP Hà Nội

Căn cứ kết quả thẩm định yêu cầu duy trì hiệu lực Bằng độc quyền sáng chế:

Số đơn: DT1-2018-07736

Ngày nộp: 19/12/2018

Chủ đơn: EISAI INC. (US)

Đại diện của Chủ đơn: TGVN

Bằng độc quyền sáng chế số: 16364

Năm yêu cầu duy trì hiệu lực: 3

Cục Sở hữu trí tuệ thông báo:

1. Yêu cầu duy trì hiệu lực Bằng độc quyền sáng chế nêu trên được chấp nhận.

2. Hiệu lực Bằng độc quyền sáng chế số 16364 được duy trì đến 20/12/2019.

Nơi nhận:

- Như trên;
- TT (để công bố);
- Lưu: VT, Hồ sơ.

CỤC TRƯỞNG



Đinh Hữu Phí

BỘ KHOA HỌC VÀ CÔNG NGHỆ
CỤC SỞ HỮU TRÍ TUỆ

CỘNG HOÀ XÃ HỘI CHỦ NGHĨA VIỆT NAM
Độc lập - Tự do - Hạnh phúc

Số: 836 /TB-SHTT

Hà Nội, ngày 05 tháng 05 năm 2019

THÔNG BÁO
Ghi nhận yêu cầu duy trì hiệu lực Bằng độc quyền sáng chế

Kính gửi: Công ty Luật TNHH T&G (TGVN)

Phòng số 5 tầng 15 Toà nhà Harec, 4A Láng Hạ, phường Thành Công
quận Ba Đình, TP Hà Nội

Căn cứ kết quả thẩm định yêu cầu duy trì hiệu lực Bằng độc quyền sáng chế:

Số đơn: DT1-2018-07737

Ngày nộp: 19/12/2018

Chủ đơn: DORF KETAL CHEMICALS (INDIA) PRIVATE LIMITED
(IN)

Đại diện của Chủ đơn: TGVN

Bằng độc quyền sáng chế số: 16372

Năm yêu cầu duy trì hiệu lực: 3

Cục Sở hữu trí tuệ thông báo:

1. Yêu cầu duy trì hiệu lực Bằng độc quyền sáng chế nêu trên được chấp nhận.

2. Hiệu lực Bằng độc quyền sáng chế số 16372 được duy trì đến 20/12/2019.

Nơi nhận:

- Như trên;
- TT (để công bố);
- Lưu: VT, Hồ sơ.

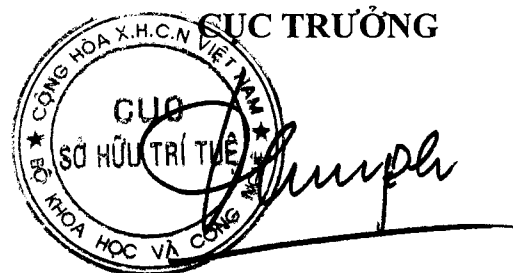

Đinh Hữu Phí

BỘ KHOA HỌC VÀ CÔNG NGHỆ
CỤC SỞ HỮU TRÍ TUỆ

CỘNG HOÀ XÃ HỘI CHỦ NGHĨA VIỆT NAM
Độc lập - Tự do - Hạnh phúc

Số: 8367/TB-SHTT

Hà Nội, ngày 03 tháng 05 năm 2019

THÔNG BÁO
Ghi nhận yêu cầu duy trì hiệu lực Bằng độc quyền sáng chế

Kính gửi: Công ty Luật TNHH T&G (TGVN)

Phòng số 5 tầng 15 Toà nhà Harec, 4A Láng Hạ, phường Thành Công
quận Ba Đình, TP Hà Nội

Căn cứ kết quả thẩm định yêu cầu duy trì hiệu lực Bằng độc quyền sáng chế:

Số đơn: DT1-2018-07738

Ngày nộp: 19/12/2018

Chủ đơn: DORF KETAL CHEMICALS (I) PRIVATE LIMITED (IN)

Đại diện của Chủ đơn: TGVN

Bằng độc quyền sáng chế số: 16369

Năm yêu cầu duy trì hiệu lực: 3

Cục Sở hữu trí tuệ thông báo:

1. Yêu cầu duy trì hiệu lực Bằng độc quyền sáng chế nêu trên được chấp nhận.

2. Hiệu lực Bằng độc quyền sáng chế số 16369 được duy trì đến 20/12/2019.

He

Nơi nhận:

- Như trên;
- TT (để công bố);
- Lưu: VT, Hồ sơ.

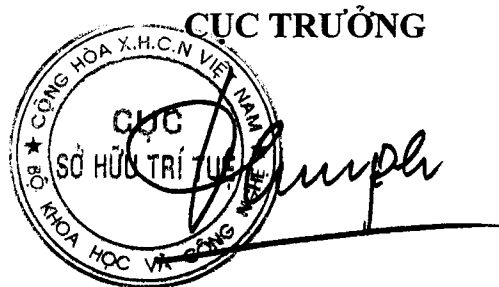

Đình Hữu Phí

BỘ KHOA HỌC VÀ CÔNG NGHỆ
CỤC SỞ HỮU TRÍ TUỆ

CỘNG HOÀ XÃ HỘI CHỦ NGHĨA VIỆT NAM
Độc lập - Tự do - Hạnh phúc

Số: 8368/TB-SHTT

Hà Nội, ngày 05 tháng 05 năm 2019

THÔNG BÁO

Ghi nhận yêu cầu duy trì hiệu lực Bằng độc quyền sáng chế

Kính gửi: Công ty Luật TNHH T&G (TGVN)

Phòng số 5 tầng 15 Toà nhà Harec, 4A Láng Hạ, phường Thành Công
quận Ba Đình, TP Hà Nội

Căn cứ kết quả thẩm định yêu cầu duy trì hiệu lực Bằng độc quyền sáng chế:

Số đơn: DT1-2018-07739

Ngày nộp: 19/12/2018

Chủ đơn: Xyleco, Inc. (US)

Đại diện của Chủ đơn: TGVN

Bằng độc quyền sáng chế số: 16385

Năm yêu cầu duy trì hiệu lực: 3

Cục Sở hữu trí tuệ thông báo:

1. Yêu cầu duy trì hiệu lực Bằng độc quyền sáng chế nêu trên được chấp nhận.

2. Hiệu lực Bằng độc quyền sáng chế số 16385 được duy trì đến 20/12/2019.

Nơi nhận:

- Như trên;
- TT (để công bố);
- Lưu: VT, Hồ sơ.

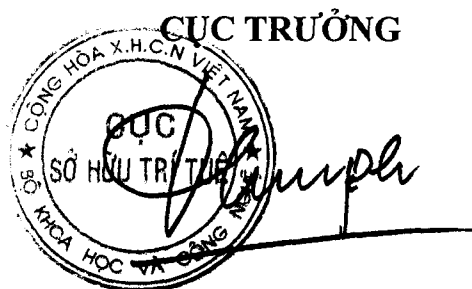

Đình Hữu Phí

BỘ KHOA HỌC VÀ CÔNG NGHỆ
CỤC SỞ HỮU TRÍ TUỆ

CỘNG HOÀ XÃ HỘI CHỦ NGHĨA VIỆT NAM
Độc lập - Tự do - Hạnh phúc

Số: 8369 /TB-SHTT

Hà Nội, ngày 05 tháng 05 năm 2019

THÔNG BÁO
Ghi nhận yêu cầu duy trì hiệu lực Bằng độc quyền sáng chế

Kính gửi: Công ty TNHH một thành viên Sở hữu trí tuệ VCCI
(VCCI-IP CO.,LTD)
Tầng 8, Toà nhà VCCI, số 9 Đào Duy Anh, phường Phương mai,
quận Đống Đa, thành phố Hà Nội

Căn cứ kết quả thẩm định yêu cầu duy trì hiệu lực Bằng độc quyền sáng chế:

Số đơn: DT1-2018-07741

Ngày nộp: 19/12/2018

Chủ đơn: Japan Oil, Gas and Metals National Corporation (JP)

Đại diện của Chủ đơn: VCCI-IP CO.,LTD

Bằng độc quyền sáng chế số: 18314

Năm yêu cầu duy trì hiệu lực: 2

Cục Sở hữu trí tuệ thông báo:

1. Yêu cầu duy trì hiệu lực Bằng độc quyền sáng chế nêu trên được chấp nhận.

2. Hiệu lực Bằng độc quyền sáng chế số 18314 được duy trì đến 31/01/2020.

Nơi nhận:

- Như trên;
- TT (để công bố);
- Lưu: VT, Hồ sơ.

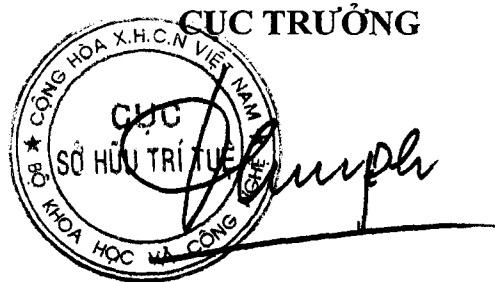

Đinh Hữu Phí

BỘ KHOA HỌC VÀ CÔNG NGHỆ
CỤC SỞ HỮU TRÍ TUỆ

CỘNG HÒA XÃ HỘI CHỦ NGHĨA VIỆT NAM
Độc lập - Tự do - Hạnh phúc

Số: 7370 /TB-SHTT

Hà Nội, ngày 03 tháng 05 năm 2019

THÔNG BÁO

Ghi nhận yêu cầu duy trì hiệu lực Bằng độc quyền sáng chế

Kính gửi: Công ty TNHH một thành viên Sở hữu trí tuệ VCCI
(VCCI-IP CO.,LTD)
Tầng 8, Toà nhà VCCI, số 9 Đào Duy Anh, phường Phương Mai,
quận Đống Đa, thành phố Hà Nội

Căn cứ kết quả thẩm định yêu cầu duy trì hiệu lực Bằng độc quyền sáng chế:

Số đơn: DT1-2018-07742

Ngày nộp: 19/12/2018

Chủ đơn: LIBRAMEDICINA, INC. (JP)

Đại diện của Chủ đơn: VCCI-IP CO.,LTD

Bằng độc quyền sáng chế số: 18253

Năm yêu cầu duy trì hiệu lực: 2

Cục Sở hữu trí tuệ thông báo:

1. Yêu cầu duy trì hiệu lực Bằng độc quyền sáng chế nêu trên được chấp nhận.

2. Hiệu lực Bằng độc quyền sáng chế số 18253 được duy trì đến 09/01/2020.

Nơi nhận:

- Như trên;
- TT (để công bố);
- Lưu: VT, Hồ sơ.

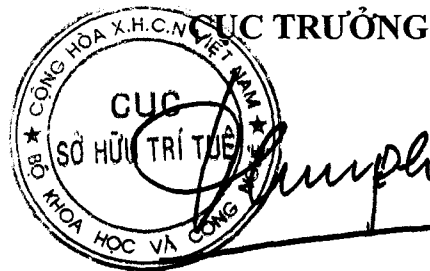

Đinh Hữu Phí

BỘ KHOA HỌC VÀ CÔNG NGHỆ
CỤC SỞ HỮU TRÍ TUỆ

CỘNG HÒA XÃ HỘI CHỦ NGHĨA VIỆT NAM
Độc lập - Tự do - Hạnh phúc

Số: 8371 /TB-SHTT

Hà Nội, ngày 03 tháng 05 năm 2019

THÔNG BÁO

Ghi nhận yêu cầu duy trì hiệu lực Bằng độc quyền sáng chế

Kính gửi: Công ty Luật TNHH quốc tế BMVN
(BMVN INTERNATIONAL LLC)

Phòng 1002, tầng 10, Indochina Plaza Hanoi, 241 phố Xuân Thủy,
phường Dịch Vọng Hậu, quận Cầu Giấy, TP. Hà Nội

Căn cứ kết quả thẩm định yêu cầu duy trì hiệu lực Bằng độc quyền sáng chế:

Số đơn: DT1-2018-07743

Ngày nộp: 19/12/2018

Chủ đơn: PAQUES I.P. B.V. (NL)

Đại diện của Chủ đơn: BMVN INTERNATIONAL LLC

Bằng độc quyền sáng chế số: 15331

Năm yêu cầu duy trì hiệu lực: 4

Cục Sở hữu trí tuệ thông báo:

1. Yêu cầu duy trì hiệu lực Bằng độc quyền sáng chế nêu trên được chấp nhận.

2. Hiệu lực Bằng độc quyền sáng chế số 15331 được duy trì đến 28/03/2020.

Nơi nhận:

- Như trên;
- TT (để công bố);
- Lưu: VT, Hồ sơ.

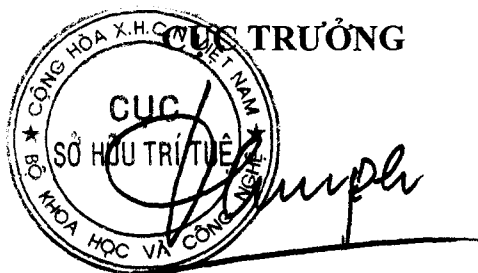

Đinh Hữu Phí

BỘ KHOA HỌC VÀ CÔNG NGHỆ
CỤC SỞ HỮU TRÍ TUỆ

CỘNG HÒA XÃ HỘI CHỦ NGHĨA VIỆT NAM
Độc lập - Tự do - Hạnh phúc

Số: 83 72/TB-SHTT

Hà Nội, ngày 03 tháng 05 năm 2019

THÔNG BÁO

Ghi nhận yêu cầu duy trì hiệu lực Bằng độc quyền sáng chế

Kính gửi: Công ty TNHH Trường Xuân (AGELESS CO.,LTD.)
Tầng 11, số 102 đường Trần Phú, phường Mộ Lao, quận Hà Đông,
TP. Hà Nội

Căn cứ kết quả thẩm định yêu cầu duy trì hiệu lực Bằng độc quyền sáng chế:

Số đơn: DT1-2018-07744

Ngày nộp: 19/12/2018

Chủ đơn: CHEE SIANG INDUSTRIAL CO., LTD. (TW)

Đại diện của Chủ đơn: AGELESS CO.,LTD.

Bằng độc quyền sáng chế số: 18839

Năm yêu cầu duy trì hiệu lực: 2

Cục Sở hữu trí tuệ thông báo:

1. Yêu cầu duy trì hiệu lực Bằng độc quyền sáng chế nêu trên được chấp nhận.

2. Hiệu lực Bằng độc quyền sáng chế số 18839 được duy trì đến 20/03/2020.

Nơi nhận:

- Như trên;
- TT (để công bố);
- Lưu: VT, Hồ sơ.

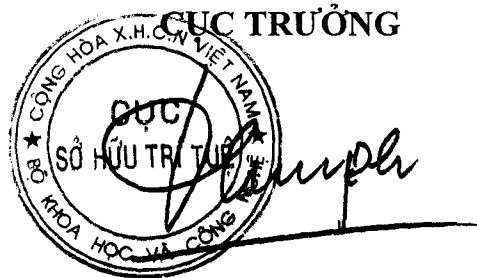

Đinh Hữu Phí

BỘ KHOA HỌC VÀ CÔNG NGHỆ
CỤC SỞ HỮU TRÍ TUỆ

CỘNG HOÀ XÃ HỘI CHỦ NGHĨA VIỆT NAM
Độc lập - Tự do - Hạnh phúc

Số: 8373/TB-SHTT

Hà Nội, ngày 03 tháng 05 năm 2019

THÔNG BÁO
Ghi nhận yêu cầu duy trì hiệu lực Bằng độc quyền sáng chế

Kính gửi: Văn phòng Luật sư Ân Nam (ANNAM IP & LAW)
Số 10 ngõ 34 đường Âu Cơ, phường Quảng An, quận Tây Hồ, TP Hà Nội

Căn cứ kết quả thẩm định yêu cầu duy trì hiệu lực Bằng độc quyền sáng chế:

Số đơn: DT1-2018-07745

Ngày nộp: 19/12/2018

Chủ đơn: Chemetall GmbH (DE)

Đại diện của Chủ đơn: ANNAM IP & LAW

Bằng độc quyền sáng chế số: 18260

Năm yêu cầu duy trì hiệu lực: 2

Cục Sở hữu trí tuệ thông báo:

1. Yêu cầu duy trì hiệu lực Bằng độc quyền sáng chế nêu trên được chấp nhận.

2. Hiệu lực Bằng độc quyền sáng chế số 18260 được duy trì đến 09/01/2020.

Nơi nhận:

- Như trên;
- TT (để công bố);
- Lưu: VT, Hồ sơ.

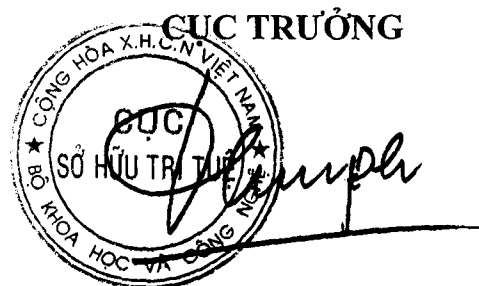

Đinh Hữu Phí

BỘ KHOA HỌC VÀ CÔNG NGHỆ
CỤC SỞ HỮU TRÍ TUỆ

CỘNG HÒA XÃ HỘI CHỦ NGHĨA VIỆT NAM
Độc lập - Tự do - Hạnh phúc

Số: 8374 /TB-SHTT

Hà Nội, ngày 03 tháng 05 năm 2019

THÔNG BÁO
Ghi nhận yêu cầu duy trì hiệu lực Bằng độc quyền sáng chế

Kính gửi: Văn phòng Luật sư Ân Nam (ANNAM IP & LAW)
Số 10 ngõ 34 đường Âu Cơ, phường Quảng An, quận Tây Hồ, TP Hà Nội

Căn cứ kết quả thẩm định yêu cầu duy trì hiệu lực Bằng độc quyền sáng chế:

Số đơn: DT1-2018-07746

Ngày nộp: 19/12/2018

Chủ đơn: Koninklijke Philips Electronics N.V. (NL)

Đại diện của Chủ đơn: ANNAM IP & LAW

Bằng độc quyền sáng chế số: 9943

Năm yêu cầu duy trì hiệu lực: 8

Cục Sở hữu trí tuệ thông báo:

1. Yêu cầu duy trì hiệu lực Bằng độc quyền sáng chế nêu trên được chấp nhận.

2. Hiệu lực Bằng độc quyền sáng chế số 9943 được duy trì đến 28/12/2019. *he*

Nơi nhận:

- Như trên;
- TT (để công bố);
- Lưu: VT, Hồ sơ.

CỤC TRƯỞNG



Đinh Hữu Phí

BỘ KHOA HỌC VÀ CÔNG NGHỆ
CỤC SỞ HỮU TRÍ TUỆ

CỘNG HÒA XÃ HỘI CHỦ NGHĨA VIỆT NAM
Độc lập - Tự do - Hạnh phúc

Số: 8375 /TB-SHTT

Hà Nội, ngày 03 tháng 05 năm 2019

THÔNG BÁO
Ghi nhận yêu cầu duy trì hiệu lực Bằng độc quyền sáng chế

Kính gửi: Công ty TNHH Tâm nhìn và Liên danh
(VISION & ASSOCIATES CO.LTD.)
Phòng 308-310, tầng 3, Tháp Hà Nội, số 49 Hai Bà Trưng,
phường Trần Hưng Đạo, quận Hoàn Kiếm, thành phố Hà Nội

Căn cứ kết quả thẩm định yêu cầu duy trì hiệu lực Bằng độc quyền sáng chế:

Số đơn: DT1-2018-07747

Ngày nộp: 19/12/2018

Chủ đơn: Gas Technologies LLC (US)

Đại diện của Chủ đơn: VISION & ASSOCIATES CO.LTD.

Bằng độc quyền sáng chế số: 13754

Năm yêu cầu duy trì hiệu lực: 5

Cục Sở hữu trí tuệ thông báo:

1. Yêu cầu duy trì hiệu lực Bằng độc quyền sáng chế nêu trên được chấp nhận.

2. Hiệu lực Bằng độc quyền sáng chế số 13754 được duy trì đến 09/02/2020.

Nơi nhận:

- Như trên;
- TT (để công bố);
- Lưu: VT, Hồ sơ.

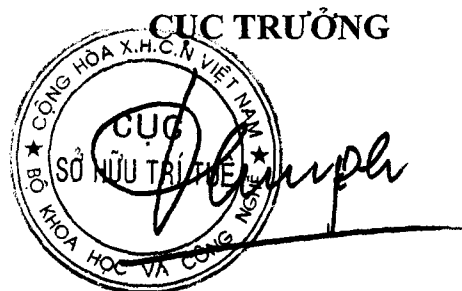

Đinh Hữu Phí

BỘ KHOA HỌC VÀ CÔNG NGHỆ
CỤC SỞ HỮU TRÍ TUỆ

CỘNG HÒA XÃ HỘI CHỦ NGHĨA VIỆT NAM
Độc lập - Tự do - Hạnh phúc

Số: 8377/TB-SHTT

Hà Nội, ngày 03 tháng 05 năm 2019

THÔNG BÁO
Ghi nhận yêu cầu duy trì hiệu lực Bằng độc quyền sáng chế

Kính gửi: Công ty Luật TNHH WINCO (WINCO LAW FIRM)
Số 54 Trần Quốc Vượng, phường Dịch Vọng Hậu, quận Cầu Giấy, TP Hà Nội

Căn cứ kết quả thẩm định yêu cầu duy trì hiệu lực Bằng độc quyền sáng chế:

Số đơn: DT1-2018-07750

Ngày nộp: 19/12/2018

Chủ đơn: KOREA OCEAN RESEARCH AND DEVELOPMENT
INSTITUTE (KR)

Đại diện của Chủ đơn: WINCO LAW FIRM

Bằng độc quyền sáng chế số: 16473

Năm yêu cầu duy trì hiệu lực: 3

Cục Sở hữu trí tuệ thông báo:

1. Yêu cầu duy trì hiệu lực Bằng độc quyền sáng chế nêu trên được chấp nhận.

2. Hiệu lực Bằng độc quyền sáng chế số 16473 được duy trì đến 17/01/2020.

Nơi nhận:

- Như trên;
- TT (để công bố);
- Lưu: VT, Hồ sơ.

CỤC TRƯỞNG



Đinh Hữu Phí

BỘ KHOA HỌC VÀ CÔNG NGHỆ
CỤC SỞ HỮU TRÍ TUỆ

CỘNG HOÀ XÃ HỘI CHỦ NGHĨA VIỆT NAM
Độc lập - Tự do - Hạnh phúc

Số: 8378 /TB-SHTT

Hà Nội, ngày 05 tháng 05 năm 2019

THÔNG BÁO
Ghi nhận yêu cầu duy trì hiệu lực Bằng độc quyền sáng chế

Kính gửi: Công ty Luật TNHH WINCO (WINCO LAW FIRM)
Số 54 Trần Quốc Vượng, phường Dịch Vọng Hậu, quận Cầu Giấy, TP Hà Nội

Căn cứ kết quả thẩm định yêu cầu duy trì hiệu lực Bằng độc quyền sáng chế:

Số đơn: DT1-2018-07751

Ngày nộp: 19/12/2018

Chủ đơn: KOREA OCEAN RESEARCH AND DEVELOPMENT
INSTITUTE (KR)

Đại diện của Chủ đơn: WINCO LAW FIRM

Bằng độc quyền sáng chế số: 16474

Năm yêu cầu duy trì hiệu lực: 3

Cục Sở hữu trí tuệ thông báo:

1. Yêu cầu duy trì hiệu lực Bằng độc quyền sáng chế nêu trên được chấp nhận.

2. Hiệu lực Bằng độc quyền sáng chế số 16474 được duy trì đến 17/01/2020.

Hé

Nơi nhận:

- Như trên;
- TT (để công bố);
- Lưu: VT, Hồ sơ.

CỤC TRƯỞNG

Đình Hữu Phí

BỘ KHOA HỌC VÀ CÔNG NGHỆ
CỤC SỞ HỮU TRÍ TUỆ

CỘNG HOÀ XÃ HỘI CHỦ NGHĨA VIỆT NAM
Độc lập - Tự do - Hạnh phúc

Số: 83/TG/TB-SHTT

Hà Nội, ngày 05 tháng 05 năm 2019

THÔNG BÁO

Ghi nhận yêu cầu duy trì hiệu lực Bằng độc quyền sáng chế

Kính gửi: Công ty TNHH một thành viên Sở hữu trí tuệ VCCI (VCCI-IP CO.,LTD)

Tầng 8, Toà nhà VCCI, số 9 Đào Duy Anh, phường Phương mai, quận Đống Đa, thành phố Hà Nội

Căn cứ kết quả thẩm định yêu cầu duy trì hiệu lực Bằng độc quyền sáng chế:

Số đơn: DT1-2018-07818

Ngày nộp: 20/12/2018

Chủ đơn: KUBOTA CORPORATION (JP)

Đại diện của Chủ đơn: VCCI-IP CO.,LTD

Bằng độc quyền sáng chế số: 9975

Năm yêu cầu duy trì hiệu lực: 8

Cục Sở hữu trí tuệ thông báo:

1. Yêu cầu duy trì hiệu lực Bằng độc quyền sáng chế nêu trên được chấp nhận.

2. Hiệu lực Bằng độc quyền sáng chế số 9975 được duy trì đến 11/01/2020.

Nơi nhận:

- Như trên;
- TT (để công bố);
- Lưu: VT, Hồ sơ.

CỤC TRƯỞNG



Đinh Hữu Phí

BỘ KHOA HỌC VÀ CÔNG NGHỆ
CỤC SỞ HỮU TRÍ TUỆ

CỘNG HÒA XÃ HỘI CHỦ NGHĨA VIỆT NAM
Độc lập - Tự do - Hạnh phúc

Số: 8580 /TB-SHTT

Hà Nội, ngày 03 tháng 05 năm 2019

THÔNG BÁO

Ghi nhận yêu cầu duy trì hiệu lực Bằng độc quyền sáng chế

Kính gửi: Công ty TNHH một thành viên Sở hữu trí tuệ VCCI (VCCI-IP CO.,LTD)

Tầng 8, Toà nhà VCCI, số 9 Đào Duy Anh, phường Phương mai,
quận Đống Đa, thành phố Hà Nội

Căn cứ kết quả thẩm định yêu cầu duy trì hiệu lực Bằng độc quyền sáng chế:

Số đơn: DT1-2018-07819

Ngày nộp: 20/12/2018

Chủ đơn: SUMITOMO WIRING SYSTEMS, LTD. (JP)

Đại diện của Chủ đơn: VCCI-IP CO.,LTD

Bằng độc quyền sáng chế số: 15056

Năm yêu cầu duy trì hiệu lực: 4

Cục Sở hữu trí tuệ thông báo:

1. Yêu cầu duy trì hiệu lực Bằng độc quyền sáng chế nêu trên được chấp nhận.

2. Hiệu lực Bằng độc quyền sáng chế số 15056 được duy trì đến 11/01/2020.

Nơi nhận:

- Như trên;
- TT (để công bố);
- Lưu: VT, Hồ sơ.

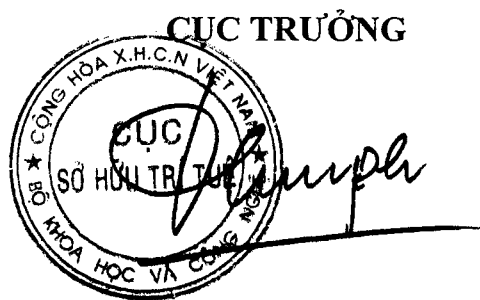

Đinh Hữu Phí

BỘ KHOA HỌC VÀ CÔNG NGHỆ
CỤC SỞ HỮU TRÍ TUỆ

CỘNG HÒA XÃ HỘI CHỦ NGHĨA VIỆT NAM
Độc lập - Tự do - Hạnh phúc

Số: 8381/TB-SHTT

Hà Nội, ngày 03 tháng 05 năm 2019

THÔNG BÁO

Ghi nhận yêu cầu duy trì hiệu lực Bằng độc quyền sáng chế

Kính gửi: Công ty TNHH một thành viên Sở hữu trí tuệ VCCI
(VCCI-IP CO.,LTD)
Tầng 8, Toà nhà VCCI, số 9 Đào Duy Anh, phường Phương mai,
quận Đống Đa, thành phố Hà Nội

Căn cứ kết quả thẩm định yêu cầu duy trì hiệu lực Bằng độc quyền sáng chế:

Số đơn: DT1-2018-07820

Ngày nộp: 20/12/2018

Chủ đơn: OTSUKA PHARMACEUTICAL CO., LTD. (JP)

Đại diện của Chủ đơn: VCCI-IP CO.,LTD

Bằng độc quyền sáng chế số: 15065

Năm yêu cầu duy trì hiệu lực: 4

Cục Sở hữu trí tuệ thông báo:

1. Yêu cầu duy trì hiệu lực Bằng độc quyền sáng chế nêu trên được chấp nhận.

2. Hiệu lực Bằng độc quyền sáng chế số 15065 được duy trì đến 11/01/2020.

Nơi nhận:

- Như trên;
- TT (để công bố);
- Lưu: VT, Hồ sơ.

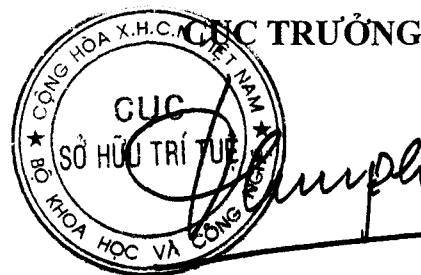

Đinh Hữu Phí

BỘ KHOA HỌC VÀ CÔNG NGHỆ
CỤC SỞ HỮU TRÍ TUỆ

CỘNG HÒA XÃ HỘI CHỦ NGHĨA VIỆT NAM
Độc lập - Tự do - Hạnh phúc

Số: 8382/TB-SHTT

Hà Nội, ngày 05 tháng 05 năm 2019

THÔNG BÁO

Ghi nhận yêu cầu duy trì hiệu lực Bằng độc quyền sáng chế

Kính gửi: Công ty TNHH một thành viên Sở hữu trí tuệ VCCI
(VCCI-IP CO.,LTD)
Tầng 8, Toà nhà VCCI, số 9 Đào Duy Anh, phường Phương mai,
quận Đống Đa, thành phố Hà Nội

Căn cứ kết quả thẩm định yêu cầu duy trì hiệu lực Bằng độc quyền sáng chế:

Số đơn: DT1-2018-07821

Ngày nộp: 20/12/2018

Chủ đơn: BRUSO, Bruce, L. (US)

Đại diện của Chủ đơn: VCCI-IP CO.,LTD

Bằng độc quyền sáng chế số: 12285

Năm yêu cầu duy trì hiệu lực: 6

Cục Sở hữu trí tuệ thông báo:

1. Yêu cầu duy trì hiệu lực Bằng độc quyền sáng chế nêu trên được chấp nhận.
2. Hiệu lực Bằng độc quyền sáng chế số 12285 được duy trì đến 13/01/2020.

Nơi nhận:

- Như trên;
- TT (để công bố);
- Lưu: VT, Hồ sơ.

CỤC TRƯỞNG

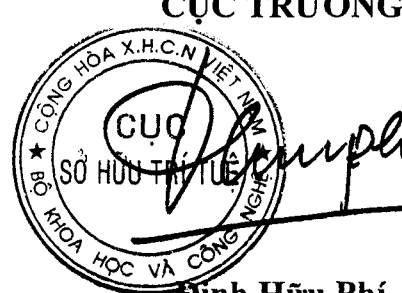

Đinh Hữu Phí

BỘ KHOA HỌC VÀ CÔNG NGHỆ
CỤC SỞ HỮU TRÍ TUỆ

CỘNG HÒA XÃ HỘI CHỦ NGHĨA VIỆT NAM
Độc lập - Tự do - Hạnh phúc

Số: 8383/TB-SHTT

Hà Nội, ngày 03 tháng 05 năm 2019

THÔNG BÁO

Ghi nhận yêu cầu duy trì hiệu lực Bằng độc quyền sáng chế

Kính gửi: Công ty TNHH một thành viên Sở hữu trí tuệ VCCI
(VCCI-IP CO.,LTD)
Tầng 8, Toà nhà VCCI, số 9 Đào Duy Anh, phường Phương mai,
quận Đống Đa, thành phố Hà Nội

Căn cứ kết quả thẩm định yêu cầu duy trì hiệu lực Bằng độc quyền sáng chế:

Số đơn: DT1-2018-07824

Ngày nộp: 20/12/2018

Chủ đơn: NIPPON STEEL & SUMITOMO METAL CORPORATION
(JP)

Đại diện của Chủ đơn: VCCI-IP CO.,LTD

Bằng độc quyền sáng chế số: 13662

Năm yêu cầu duy trì hiệu lực: 5

Cục Sở hữu trí tuệ thông báo:

1. Yêu cầu duy trì hiệu lực Bằng độc quyền sáng chế nêu trên được chấp nhận.
2. Hiệu lực Bằng độc quyền sáng chế số 13662 được duy trì đến 13/01/2020.

Nơi nhận:

- Như trên;
- TT (để công bố);
- Lưu: VT, Hồ sơ.

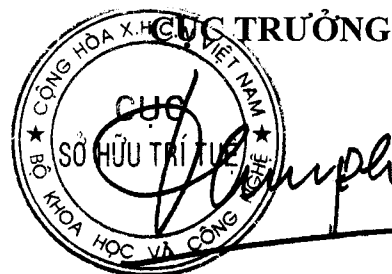

Đinh Hữu Phí

BỘ KHOA HỌC VÀ CÔNG NGHỆ
CỤC SỞ HỮU TRÍ TUỆ

CỘNG HÒA XÃ HỘI CHỦ NGHĨA VIỆT NAM
Độc lập - Tự do - Hạnh phúc

Số: 8384 /TB-SHTT

Hà Nội, ngày 03 tháng 05 năm 2019

THÔNG BÁO

Ghi nhận yêu cầu duy trì hiệu lực Bằng độc quyền sáng chế

Kính gửi: Công ty TNHH một thành viên Sở hữu trí tuệ VCCI
(VCCI-IP CO.,LTD)

Tầng 8, Tòa nhà VCCI, số 9 Đào Duy Anh, phường Phương mai,
quận Đống Đa, thành phố Hà Nội

Căn cứ kết quả thẩm định yêu cầu duy trì hiệu lực Bằng độc quyền sáng chế:

Số đơn: DT1-2018-07827

Ngày nộp: 20/12/2018

Chủ đơn: R.P. SCHERER TECHNOLOGIES. INC. (US)

Đại diện của Chủ đơn: VCCI-IP CO.,LTD

Bằng độc quyền sáng chế số: 8162

Năm yêu cầu duy trì hiệu lực: 10

Cục Sở hữu trí tuệ thông báo:

1. Yêu cầu duy trì hiệu lực Bằng độc quyền sáng chế nêu trên được chấp nhận.

2. Hiệu lực Bằng độc quyền sáng chế số 8162 được duy trì đến 04/01/2020. *JK*

Nơi nhận:

- Như trên;
- TT (để công bố);
- Lưu: VT, Hồ sơ.

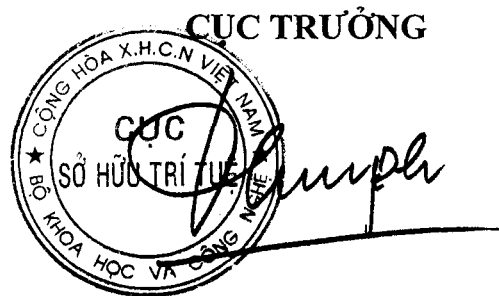

Đinh Hữu Phí

BỘ KHOA HỌC VÀ CÔNG NGHỆ
CỤC SỞ HỮU TRÍ TUỆ

CỘNG HÒA XÃ HỘI CHỦ NGHĨA VIỆT NAM
Độc lập - Tự do - Hạnh phúc

Số: 8385 /TB-SHTT

Hà Nội, ngày 03 tháng 05 năm 2019

THÔNG BÁO

Ghi nhận yêu cầu duy trì hiệu lực Bằng độc quyền sáng chế

Kính gửi: Công ty TNHH một thành viên Sở hữu trí tuệ VCCI
(VCCI-IP CO.,LTD)
Tầng 8, Toà nhà VCCI, số 9 Đào Duy Anh, phường Phương mai,
quận Đống Đa, thành phố Hà Nội

Căn cứ kết quả thẩm định yêu cầu duy trì hiệu lực Bằng độc quyền sáng chế:

Số đơn: DT1-2018-07828

Ngày nộp: 20/12/2018

Chủ đơn: Janssen Pharmaceutica N.V. (BE)

Đại diện của Chủ đơn: VCCI-IP CO.,LTD

Bằng độc quyền sáng chế số: 7451

Năm yêu cầu duy trì hiệu lực: 11

Cục Sở hữu trí tuệ thông báo:

1. Yêu cầu duy trì hiệu lực Bằng độc quyền sáng chế nêu trên được chấp nhận.

2. Hiệu lực Bằng độc quyền sáng chế số 7451 được duy trì đến 05/01/2020.

Nơi nhận:

- Như trên;
- TT (để công bố);
- Lưu: VT, Hồ sơ.

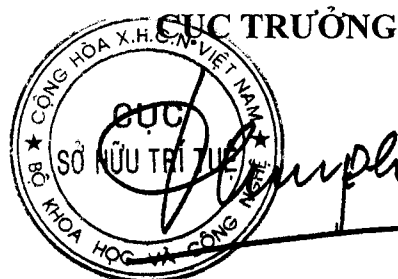

Đinh Hữu Phí

BỘ KHOA HỌC VÀ CÔNG NGHỆ
CỤC SỞ HỮU TRÍ TUỆ

CỘNG HÒA XÃ HỘI CHỦ NGHĨA VIỆT NAM
Độc lập - Tự do - Hạnh phúc

Số: 8386 /TB-SHTT

Hà Nội, ngày 05 tháng 05 năm 2019

THÔNG BÁO
Ghi nhận yêu cầu duy trì hiệu lực Bằng độc quyền sáng chế

Kính gửi: Công ty TNHH một thành viên Sở hữu trí tuệ VCCI
(VCCI-IP CO.,LTD)
Tầng 8, Toà nhà VCCI, số 9 Đào Duy Anh, phường Phương mai,
quận Đống Đa, thành phố Hà Nội

Căn cứ kết quả thẩm định yêu cầu duy trì hiệu lực Bằng độc quyền sáng chế:

Số đơn: DT1-2018-07830

Ngày nộp: 20/12/2018

Chủ đơn: NIPPON STEEL & SUMITOMO METAL CORPORATION
(JP)

Đại diện của Chủ đơn: VCCI-IP CO.,LTD

Bằng độc quyền sáng chế số: 15027

Năm yêu cầu duy trì hiệu lực: 4

Cục Sở hữu trí tuệ thông báo:

1. Yêu cầu duy trì hiệu lực Bằng độc quyền sáng chế nêu trên được chấp nhận.

2. Hiệu lực Bằng độc quyền sáng chế số 15027 được duy trì đến 05/01/2020.

He

Nơi nhận:

- Như trên;
- TT (để công bố);
- Lưu: VT, Hồ sơ.

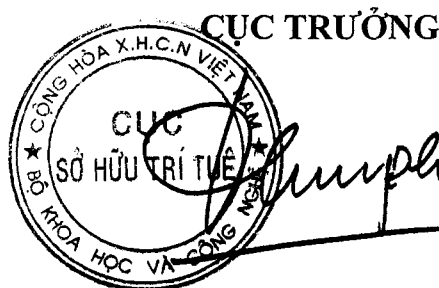

Đinh Hữu Phí

BỘ KHOA HỌC VÀ CÔNG NGHỆ
CỤC SỞ HỮU TRÍ TUỆ

CỘNG HÒA XÃ HỘI CHỦ NGHĨA VIỆT NAM
Độc lập - Tự do - Hạnh phúc

Số: 8387/TB-SHTT

Hà Nội, ngày 07 tháng 05 năm 2019

THÔNG BÁO
Ghi nhận yêu cầu duy trì hiệu lực Bằng độc quyền sáng chế

Kính gửi: Công ty TNHH một thành viên Sở hữu trí tuệ VCCI
(VCCI-IP CO.,LTD)
Tầng 8, Toà nhà VCCI, số 9 Đào Duy Anh, phường Phương mai,
quận Đống Đa, thành phố Hà Nội

Căn cứ kết quả thẩm định yêu cầu duy trì hiệu lực Bằng độc quyền sáng chế:

Số đơn: DT1-2018-07831

Ngày nộp: 20/12/2018

Chủ đơn: SEKISUI CHEMICAL CO., LTD (JP)

Đại diện của Chủ đơn: VCCI-IP CO.,LTD

Bằng độc quyền sáng chế số: 15028

Năm yêu cầu duy trì hiệu lực: 4

Cục Sở hữu trí tuệ thông báo:

1. Yêu cầu duy trì hiệu lực Bằng độc quyền sáng chế nêu trên được chấp nhận.

2. Hiệu lực Bằng độc quyền sáng chế số 15028 được duy trì đến 05/01/2020.

Nơi nhận:

- Như trên;
- TT (để công bố);
- Lưu: VT, Hồ sơ.

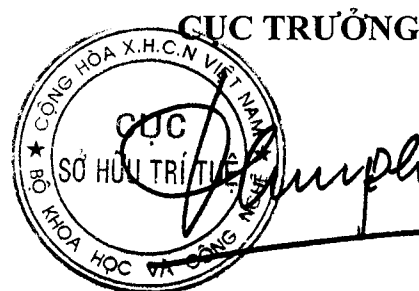

Đinh Hữu Phí

BỘ KHOA HỌC VÀ CÔNG NGHỆ
CỤC SỞ HỮU TRÍ TUỆ

CỘNG HÒA XÃ HỘI CHỦ NGHĨA VIỆT NAM
Độc lập - Tự do - Hạnh phúc

Số: 8388 /TB-SHTT

Hà Nội, ngày 05 tháng 05 năm 2019

THÔNG BÁO

Ghi nhận yêu cầu duy trì hiệu lực Bằng độc quyền sáng chế

Kính gửi: Công ty TNHH một thành viên Sở hữu trí tuệ VCCI
(VCCI-IP CO.,LTD)

Tầng 8, Toà nhà VCCI, số 9 Đào Duy Anh, phường Phương mai,
quận Đống Đa, thành phố Hà Nội

Căn cứ kết quả thẩm định yêu cầu duy trì hiệu lực Bằng độc quyền sáng chế:

Số đơn: DT1-2018-07832

Ngày nộp: 20/12/2018

Chủ đơn: HONDA MOTOR CO., LTD. (JP)

Đại diện của Chủ đơn: VCCI-IP CO.,LTD

Bằng độc quyền sáng chế số: 7458

Năm yêu cầu duy trì hiệu lực: 11

Cục Sở hữu trí tuệ thông báo:

1. Yêu cầu duy trì hiệu lực Bằng độc quyền sáng chế nêu trên được chấp nhận.

2. Hiệu lực Bằng độc quyền sáng chế số 7458 được duy trì đến 05/01/2020.

Nơi nhận:

- Như trên;
- TT (để công bố);
- Lưu: VT, Hồ sơ.

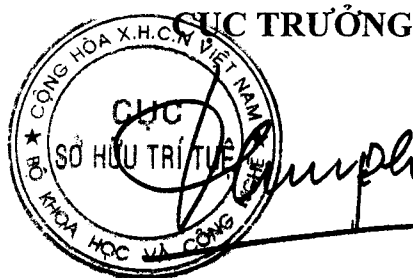

Đinh Hữu Phí

BỘ KHOA HỌC VÀ CÔNG NGHỆ
CỤC SỞ HỮU TRÍ TUỆ

CỘNG HÒA XÃ HỘI CHỦ NGHĨA VIỆT NAM
Độc lập - Tự do - Hạnh phúc

Số: 8384 /TB-SHTT

Hà Nội, ngày 03 tháng 05 năm 2019

THÔNG BÁO

Ghi nhận yêu cầu duy trì hiệu lực Bằng độc quyền sáng chế

Kính gửi: Công ty TNHH một thành viên Sở hữu trí tuệ VCCI
(VCCI-IP CO.,LTD)
Tầng 8, Toà nhà VCCI, số 9 Đào Duy Anh, phường Phương mai,
quận Đống Đa, thành phố Hà Nội

Căn cứ kết quả thẩm định yêu cầu duy trì hiệu lực Bằng độc quyền sáng chế:

Số đơn: DT1-2018-07833

Ngày nộp: 20/12/2018

Chủ đơn: HONDA MOTOR CO., LTD (JP)

Đại diện của Chủ đơn: VCCI-IP CO.,LTD

Bằng độc quyền sáng chế số: 7456

Năm yêu cầu duy trì hiệu lực: 11

Cục Sở hữu trí tuệ thông báo:

1. Yêu cầu duy trì hiệu lực Bằng độc quyền sáng chế nêu trên được chấp nhận.

2. Hiệu lực Bằng độc quyền sáng chế số 7456 được duy trì đến 05/01/2020. *hc*

Nơi nhận:

- Như trên;
- TT (để công bố);
- Lưu: VT, Hồ sơ.

CỤC TRƯỞNG

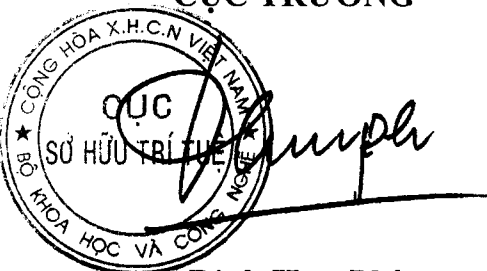

Đinh Hữu Phí

BỘ KHOA HỌC VÀ CÔNG NGHỆ
CỤC SỞ HỮU TRÍ TUỆ

CỘNG HÒA XÃ HỘI CHỦ NGHĨA VIỆT NAM
Độc lập - Tự do - Hạnh phúc

Số: 8340 /TB-SHTT

Hà Nội, ngày 05 tháng 05 năm 2019

THÔNG BÁO

Ghi nhận yêu cầu duy trì hiệu lực Bằng độc quyền sáng chế

Kính gửi: Công ty TNHH một thành viên Sở hữu trí tuệ VCCI
(VCCI-IP CO.,LTD)
Tầng 8, Toà nhà VCCI, số 9 Đào Duy Anh, phường Phương mai,
quận Đống Đa, thành phố Hà Nội

Căn cứ kết quả thẩm định yêu cầu duy trì hiệu lực Bằng độc quyền sáng chế:

Số đơn: DT1-2018-07835

Ngày nộp: 20/12/2018

Chủ đơn: HONDA GIKEN KOGYO KABUSHIKI KAISHA (JP)

Đại diện của Chủ đơn: VCCI-IP CO.,LTD

Bằng độc quyền sáng chế số: 4725

Năm yêu cầu duy trì hiệu lực: 15

Cục Sở hữu trí tuệ thông báo:

1. Yêu cầu duy trì hiệu lực Bằng độc quyền sáng chế nêu trên được chấp nhận.

2. Hiệu lực Bằng độc quyền sáng chế số 4725 được duy trì đến 05/01/2020.

Nơi nhận:

- Như trên;
- TT (để công bố);
- Lưu: VT, Hồ sơ.

CỤC TRƯỞNG

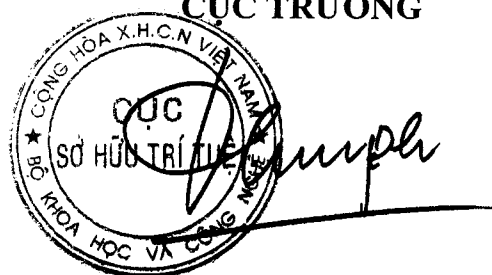

The seal is circular with the text 'CỤC SỞ HỮU TRÍ TUỆ' in the center and 'BỘ KHOA HỌC VÀ CÔNG NGHỆ' around the bottom edge. The outer ring contains 'CỘNG HÒA X. H. C. N VIỆT NAM'. A handwritten signature is written over the seal.

Đinh Hữu Phí

BỘ KHOA HỌC VÀ CÔNG NGHỆ
CỤC SỞ HỮU TRÍ TUỆ

CỘNG HÒA XÃ HỘI CHỦ NGHĨA VIỆT NAM
Độc lập - Tự do - Hạnh phúc

Số: 8391 /TB-SHTT

Hà Nội, ngày 07 tháng 05 năm 2019

THÔNG BÁO

Ghi nhận yêu cầu duy trì hiệu lực Bằng độc quyền sáng chế

Kính gửi: Công ty TNHH một thành viên Sở hữu trí tuệ VCCI
(VCCI-IP CO.,LTD)
Tầng 8, Toà nhà VCCI, số 9 Đào Duy Anh, phường Phương mai,
quận Đống Đa, thành phố Hà Nội

Căn cứ kết quả thẩm định yêu cầu duy trì hiệu lực Bằng độc quyền sáng chế:

Số đơn: DT1-2018-07836

Ngày nộp: 20/12/2018

Chủ đơn: LIVEDO CORPORATION (JP)

Đại diện của Chủ đơn: VCCI-IP CO.,LTD

Bằng độc quyền sáng chế số: 15016

Năm yêu cầu duy trì hiệu lực: 4

Cục Sở hữu trí tuệ thông báo:

1. Yêu cầu duy trì hiệu lực Bằng độc quyền sáng chế nêu trên được chấp nhận.

2. Hiệu lực Bằng độc quyền sáng chế số 15016 được duy trì đến 05/01/2020.

Nơi nhận:

- Như trên;
- TT (để công bố);
- Lưu: VT, Hồ sơ.

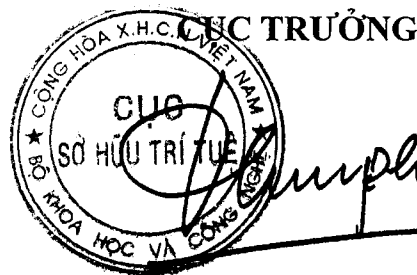

Đinh Hữu Phí

BỘ KHOA HỌC VÀ CÔNG NGHỆ
CỤC SỞ HỮU TRÍ TUỆ

CỘNG HÒA XÃ HỘI CHỦ NGHĨA VIỆT NAM
Độc lập - Tự do - Hạnh phúc

Số: 892/TB-SHTT

Hà Nội, ngày 05 tháng 05 năm 2019

THÔNG BÁO

Ghi nhận yêu cầu duy trì hiệu lực Bằng độc quyền sáng chế

Kính gửi: Công ty TNHH một thành viên Sở hữu trí tuệ VCCI
(VCCI-IP CO.,LTD)
Tầng 8, Toà nhà VCCI, số 9 Đào Duy Anh, phường Phương mai,
quận Đống Đa, thành phố Hà Nội

Căn cứ kết quả thẩm định yêu cầu duy trì hiệu lực Bằng độc quyền sáng chế:

Số đơn: DT1-2018-07837

Ngày nộp: 20/12/2018

Chủ đơn: Unitika Ltd. (JP)

Đại diện của Chủ đơn: VCCI-IP CO.,LTD

Bằng độc quyền sáng chế số: 15015

Năm yêu cầu duy trì hiệu lực: 4

Cục Sở hữu trí tuệ thông báo:

1. Yêu cầu duy trì hiệu lực Bằng độc quyền sáng chế nêu trên được chấp nhận.

2. Hiệu lực Bằng độc quyền sáng chế số 15015 được duy trì đến 05/01/2020.

Nơi nhận:

- Như trên;
- TT (để công bố);
- Lưu: VT, Hồ sơ.



Đinh Hữu Phí

BỘ KHOA HỌC VÀ CÔNG NGHỆ
CỤC SỞ HỮU TRÍ TUỆ

CỘNG HÒA XÃ HỘI CHỦ NGHĨA VIỆT NAM
Độc lập - Tự do - Hạnh phúc

Số: 8393 /TB-SHTT

Hà Nội, ngày 03 tháng 05 năm 2019

THÔNG BÁO

Ghi nhận yêu cầu duy trì hiệu lực Bằng độc quyền sáng chế

Kính gửi: Công ty TNHH một thành viên Sở hữu trí tuệ VCCI
(VCCI-IP CO.,LTD)
Tầng 8, Toà nhà VCCI, số 9 Đào Duy Anh, phường Phương mai,
quận Đống Đa, thành phố Hà Nội

Căn cứ kết quả thẩm định yêu cầu duy trì hiệu lực Bằng độc quyền sáng chế:

Số đơn: DT1-2018-07838

Ngày nộp: 20/12/2018

Chủ đơn: CANON KABUSHIKI KAISHA (JP)

Đại diện của Chủ đơn: VCCI-IP CO.,LTD

Bằng độc quyền sáng chế số: 4721

Năm yêu cầu duy trì hiệu lực: 15

Cục Sở hữu trí tuệ thông báo:

1. Yêu cầu duy trì hiệu lực Bằng độc quyền sáng chế nêu trên được chấp nhận.

2. Hiệu lực Bằng độc quyền sáng chế số 4721 được duy trì đến 05/01/2020. *HE*

Nơi nhận:

- Như trên;
- TT (để công bố);
- Lưu: VT, Hồ sơ.

CỤC TRƯỞNG

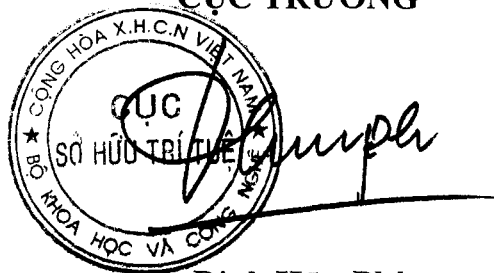

The stamp is circular with the text 'CỤC SỞ HỮU TRÍ TUỆ' in the center and 'BỘ KHOA HỌC VÀ CÔNG NGHỆ' around the perimeter. A handwritten signature is written over the stamp.

Đinh Hữu Phí

BỘ KHOA HỌC VÀ CÔNG NGHỆ
CỤC SỞ HỮU TRÍ TUỆ

CỘNG HÒA XÃ HỘI CHỦ NGHĨA VIỆT NAM
Độc lập - Tự do - Hạnh phúc

Số: 8394 /TB-SHTT

Hà Nội, ngày 03 tháng 05 năm 2019

THÔNG BÁO

Ghi nhận yêu cầu duy trì hiệu lực Bằng độc quyền sáng chế

Kính gửi: Công ty TNHH một thành viên Sở hữu trí tuệ VCCI
(VCCI-IP CO.,LTD)

Tầng 8, Toà nhà VCCI, số 9 Đào Duy Anh, phường Phương mai,
quận Đống Đa, thành phố Hà Nội

Căn cứ kết quả thẩm định yêu cầu duy trì hiệu lực Bằng độc quyền sáng chế:

Số đơn: DT1-2018-07839

Ngày nộp: 20/12/2018

Chủ đơn: OUTDRY Technologies Corporation (US)

Đại diện của Chủ đơn: VCCI-IP CO.,LTD

Bằng độc quyền sáng chế số: 15033

Năm yêu cầu duy trì hiệu lực: 4

Cục Sở hữu trí tuệ thông báo:

1. Yêu cầu duy trì hiệu lực Bằng độc quyền sáng chế nêu trên được chấp nhận.

2. Hiệu lực Bằng độc quyền sáng chế số 15033 được duy trì đến 05/01/2020.

Nơi nhận:

- Như trên;
- TT (để công bố);
- Lưu: VT, Hồ sơ.

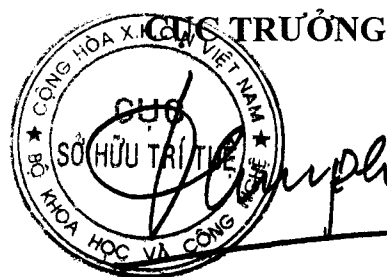

Đinh Hữu Phí

BỘ KHOA HỌC VÀ CÔNG NGHỆ
CỤC SỞ HỮU TRÍ TUỆ

CỘNG HOÀ XÃ HỘI CHỦ NGHĨA VIỆT NAM
Độc lập - Tự do - Hạnh phúc

Số: 8395 /TB-SHTT

Hà Nội, ngày 03 tháng 05 năm 2019

THÔNG BÁO
Ghi nhận yêu cầu duy trì hiệu lực Bằng độc quyền sáng chế

Kính gửi: Công ty TNHH một thành viên Sở hữu trí tuệ VCCI
(VCCI-IP CO.,LTD)
Tầng 8, Toà nhà VCCI, số 9 Đào Duy Anh, phường Phương mai,
quận Đống Đa, thành phố Hà Nội

Căn cứ kết quả thẩm định yêu cầu duy trì hiệu lực Bằng độc quyền sáng chế:

Số đơn: DT1-2018-07840

Ngày nộp: 20/12/2018

Chủ đơn: DAIICHI SANKYO COMPANY, LIMITED (JP)

Đại diện của Chủ đơn: VCCI-IP CO.,LTD

Bằng độc quyền sáng chế số: 13629

Năm yêu cầu duy trì hiệu lực: 5

Cục Sở hữu trí tuệ thông báo:

1. Yêu cầu duy trì hiệu lực Bằng độc quyền sáng chế nêu trên được chấp nhận.

2. Hiệu lực Bằng độc quyền sáng chế số 13629 được duy trì đến 06/01/2020.

Nơi nhận:

- Như trên;
- TT (để công bố);
- Lưu: VT, Hồ sơ.



CỤC TRƯỞNG

Đình Hữu Phí

BỘ KHOA HỌC VÀ CÔNG NGHỆ
CỤC SỞ HỮU TRÍ TUỆ

CỘNG HOÀ XÃ HỘI CHỦ NGHĨA VIỆT NAM
Độc lập - Tự do - Hạnh phúc

Số: 8396 /TB-SHTT

Hà Nội, ngày 03 tháng 05 năm 2019

THÔNG BÁO
Ghi nhận yêu cầu duy trì hiệu lực Bằng độc quyền sáng chế

Kính gửi: Công ty TNHH một thành viên Sở hữu trí tuệ VCCI
(VCCI-IP CO.,LTD)
Tầng 8, Toà nhà VCCI, số 9 Đào Duy Anh, phường Phương mai,
quận Đống Đa, thành phố Hà Nội

Căn cứ kết quả thẩm định yêu cầu duy trì hiệu lực Bằng độc quyền sáng chế:

Số đơn: DT1-2018-07841

Ngày nộp: 20/12/2018

Chủ đơn: NTT DoCoMo, Inc. (JP)

Đại diện của Chủ đơn: VCCI-IP CO.,LTD

Bằng độc quyền sáng chế số: 13628

Năm yêu cầu duy trì hiệu lực: 5

Cục Sở hữu trí tuệ thông báo:

1. Yêu cầu duy trì hiệu lực Bằng độc quyền sáng chế nêu trên được chấp nhận.

2. Hiệu lực Bằng độc quyền sáng chế số 13628 được duy trì đến 06/01/2020.

Nơi nhận:

- Như trên;
- TT (để công bố);
- Lưu: VT, Hồ sơ.

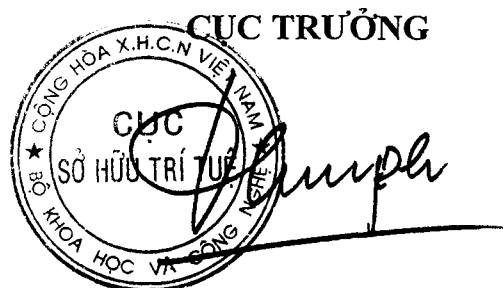

Đình Hữu Phí

BỘ KHOA HỌC VÀ CÔNG NGHỆ
CỤC SỞ HỮU TRÍ TUỆ

CỘNG HÒA XÃ HỘI CHỦ NGHĨA VIỆT NAM
Độc lập - Tự do - Hạnh phúc

Số: 8397/TB-SHTT

Hà Nội, ngày 05 tháng 05 năm 2019

THÔNG BÁO
Ghi nhận yêu cầu duy trì hiệu lực Bằng độc quyền sáng chế

Kính gửi: Công ty TNHH một thành viên Sở hữu trí tuệ VCCI
(VCCI-IP CO.,LTD)
Tầng 8, Toà nhà VCCI, số 9 Đào Duy Anh, phường Phương mai,
quận Đống Đa, thành phố Hà Nội

Căn cứ kết quả thẩm định yêu cầu duy trì hiệu lực Bằng độc quyền sáng chế:

Số đơn: DT1-2018-07842

Ngày nộp: 20/12/2018

Chủ đơn: Suntory Holdings Limited (JP)

Đại diện của Chủ đơn: VCCI-IP CO.,LTD

Bằng độc quyền sáng chế số: 13636

Năm yêu cầu duy trì hiệu lực: 5

Cục Sở hữu trí tuệ thông báo:

1. Yêu cầu duy trì hiệu lực Bằng độc quyền sáng chế nêu trên được chấp nhận.
2. Hiệu lực Bằng độc quyền sáng chế số 13636 được duy trì đến 06/01/2020.

Nơi nhận:

- Như trên;
- TT (để công bố);
- Lưu: VT, Hồ sơ.

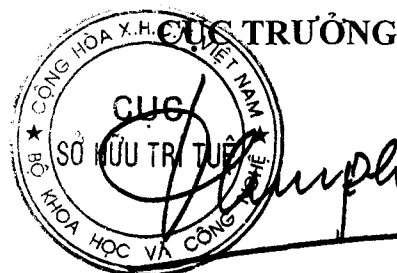

Đinh Hữu Phí

BỘ KHOA HỌC VÀ CÔNG NGHỆ
CỤC SỞ HỮU TRÍ TUỆ

CỘNG HOÀ XÃ HỘI CHỦ NGHĨA VIỆT NAM
Độc lập - Tự do - Hạnh phúc

Số: 8398 /TB-SHTT

Hà Nội, ngày 05 tháng 05 năm 2019

THÔNG BÁO
Ghi nhận yêu cầu duy trì hiệu lực Bằng độc quyền sáng chế

Kính gửi: Công ty TNHH một thành viên Sở hữu trí tuệ VCCI
(VCCI-IP CO.,LTD)
Tầng 8, Tòa nhà VCCI, số 9 Đào Duy Anh, phường Phương mai,
quận Đống Đa, thành phố Hà Nội

Căn cứ kết quả thẩm định yêu cầu duy trì hiệu lực Bằng độc quyền sáng chế:

Số đơn: DT1-2018-07843

Ngày nộp: 20/12/2018

Chủ đơn: HONDA MOTOR CO., LTD. (JP)

Đại diện của Chủ đơn: VCCI-IP CO.,LTD

Bằng độc quyền sáng chế số: 9972

Năm yêu cầu duy trì hiệu lực: 8

Cục Sở hữu trí tuệ thông báo:

1. Yêu cầu duy trì hiệu lực Bằng độc quyền sáng chế nêu trên được chấp nhận.

2. Hiệu lực Bằng độc quyền sáng chế số 9972 được duy trì đến 06/01/2020. *hc*

Nơi nhận:

- Như trên;
- TT (để công bố);
- Lưu: VT, Hồ sơ.

CỤC TRƯỞNG



Đinh Hữu Phí

BỘ KHOA HỌC VÀ CÔNG NGHỆ
CỤC SỞ HỮU TRÍ TUỆ

CỘNG HÒA XÃ HỘI CHỦ NGHĨA VIỆT NAM
Độc lập - Tự do - Hạnh phúc

Số: 8399/TB-SHTT

Hà Nội, ngày 05 tháng 05 năm 2019

THÔNG BÁO

Ghi nhận yêu cầu duy trì hiệu lực Bằng độc quyền sáng chế

Kính gửi: Công ty TNHH một thành viên Sở hữu trí tuệ VCCI
(VCCI-IP CO.,LTD)
Tầng 8, Toà nhà VCCI, số 9 Đào Duy Anh, phường Phương mai,
quận Đống Đa, thành phố Hà Nội

Căn cứ kết quả thẩm định yêu cầu duy trì hiệu lực Bằng độc quyền sáng chế:

Số đơn: DT1-2018-07844

Ngày nộp: 20/12/2018

Chủ đơn: AJINOMOTO CO., INC. (JP)

Đại diện của Chủ đơn: VCCI-IP CO.,LTD

Bằng độc quyền sáng chế số: 6123

Năm yêu cầu duy trì hiệu lực: 13

Cục Sở hữu trí tuệ thông báo:

1. Yêu cầu duy trì hiệu lực Bằng độc quyền sáng chế nêu trên được chấp nhận.

2. Hiệu lực Bằng độc quyền sáng chế số 6123 được duy trì đến 29/01/2020. *ke*

Nơi nhận:

- Như trên;
- TT (để công bố);
- Lưu: VT, Hồ sơ.

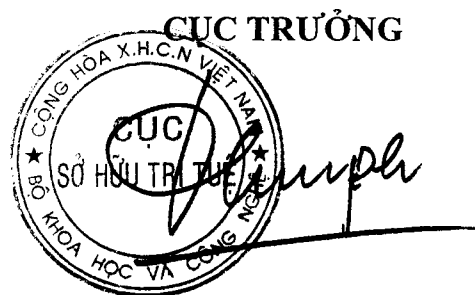

Đinh Hữu Phí

BỘ KHOA HỌC VÀ CÔNG NGHỆ
CỤC SỞ HỮU TRÍ TUỆ

CỘNG HÒA XÃ HỘI CHỦ NGHĨA VIỆT NAM
Độc lập - Tự do - Hạnh phúc

Số: 8400 /TB-SHTT

Hà Nội, ngày 03 tháng 05 năm 2019

THÔNG BÁO

Ghi nhận yêu cầu duy trì hiệu lực Bằng độc quyền sáng chế

Kính gửi: Công ty TNHH một thành viên Sở hữu trí tuệ VCCI
(VCCI-IP CO.,LTD)
Tầng 8, Toà nhà VCCI, số 9 Đào Duy Anh, phường Phương mai,
quận Đống Đa, thành phố Hà Nội

Căn cứ kết quả thẩm định yêu cầu duy trì hiệu lực Bằng độc quyền sáng chế:

Số đơn: DT1-2018-07845

Ngày nộp: 20/12/2018

Chủ đơn: HONDA MOTOR CO., LTD. (JP)

Đại diện của Chủ đơn: VCCI-IP CO.,LTD

Bằng độc quyền sáng chế số: 6125

Năm yêu cầu duy trì hiệu lực: 13

Cục Sở hữu trí tuệ thông báo:

1. Yêu cầu duy trì hiệu lực Bằng độc quyền sáng chế nêu trên được chấp nhận.

2. Hiệu lực Bằng độc quyền sáng chế số 6125 được duy trì đến 29/01/2020.

Nơi nhận:

- Như trên;
- TT (để công bố);
- Lưu: VT, Hồ sơ.

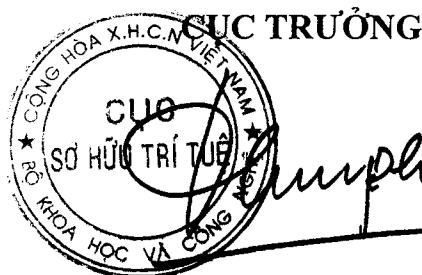

Đình Hữu Phí

BỘ KHOA HỌC VÀ CÔNG NGHỆ
CỤC SỞ HỮU TRÍ TUỆ

CỘNG HÒA XÃ HỘI CHỦ NGHĨA VIỆT NAM
Độc lập - Tự do - Hạnh phúc

Số: 8401 /TB-SHTT

Hà Nội, ngày 03 tháng 05 năm 2019

THÔNG BÁO
Ghi nhận yêu cầu duy trì hiệu lực Bằng độc quyền sáng chế

Kính gửi: Công ty TNHH một thành viên Sở hữu trí tuệ VCCI
(VCCI-IP CO.,LTD)
Tầng 8, Toà nhà VCCI, số 9 Đào Duy Anh, phường Phương mai,
quận Đống Đa, thành phố Hà Nội

Căn cứ kết quả thẩm định yêu cầu duy trì hiệu lực Bằng độc quyền sáng chế:

Số đơn: DT1-2018-07846

Ngày nộp: 20/12/2018

Chủ đơn: BAVARIAN NORDIC A/S (DK)

Đại diện của Chủ đơn: VCCI-IP CO.,LTD

Bằng độc quyền sáng chế số: 6122

Năm yêu cầu duy trì hiệu lực: 13

Cục Sở hữu trí tuệ thông báo:

1. Yêu cầu duy trì hiệu lực Bằng độc quyền sáng chế nêu trên được chấp nhận.
2. Hiệu lực Bằng độc quyền sáng chế số 6122 được duy trì đến 29/01/2020.

Nơi nhận:

- Như trên;
- TT (để công bố);
- Lưu: VT, Hồ sơ.

CỤC TRƯỞNG

Đinh Hữu Phí

BỘ KHOA HỌC VÀ CÔNG NGHỆ
CỤC SỞ HỮU TRÍ TUỆ

CỘNG HOÀ XÃ HỘI CHỦ NGHĨA VIỆT NAM
Độc lập - Tự do - Hạnh phúc

Số: 8402 /TB-SHTT

Hà Nội, ngày 03 tháng 05 năm 2019

THÔNG BÁO
Ghi nhận yêu cầu duy trì hiệu lực Bằng độc quyền sáng chế

Kính gửi: Công ty TNHH một thành viên Sở hữu trí tuệ VCCI
(VCCI-IP CO.,LTD)
Tầng 8, Toà nhà VCCI, số 9 Đào Duy Anh, phường Phương mai,
quận Đống Đa, thành phố Hà Nội

Căn cứ kết quả thẩm định yêu cầu duy trì hiệu lực Bằng độc quyền sáng chế:

Số đơn: DT1-2018-07848

Ngày nộp: 20/12/2018

Chủ đơn: M&K HOLDINGS INC. (KR)

Đại diện của Chủ đơn: VCCI-IP CO.,LTD

Bằng độc quyền sáng chế số: 18332

Năm yêu cầu duy trì hiệu lực: 2

Cục Sở hữu trí tuệ thông báo:

1. Yêu cầu duy trì hiệu lực Bằng độc quyền sáng chế nêu trên được chấp nhận.

2. Hiệu lực Bằng độc quyền sáng chế số 18332 được duy trì đến 31/01/2020.

Nơi nhận:

- Như trên;
- TT (để công bố);
- Lưu: VT, Hồ sơ.

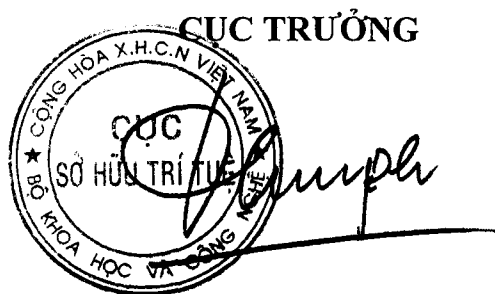

Đinh Hữu Phí

BỘ KHOA HỌC VÀ CÔNG NGHỆ
CỤC SỞ HỮU TRÍ TUỆ

CỘNG HOÀ XÃ HỘI CHỦ NGHĨA VIỆT NAM
Độc lập - Tự do - Hạnh phúc

Số: 8403 /TB-SHTT

Hà Nội, ngày 03 tháng 05 năm 2019

THÔNG BÁO
Ghi nhận yêu cầu duy trì hiệu lực Bằng độc quyền sáng chế

Kính gửi: Công ty TNHH một thành viên Sở hữu trí tuệ VCCI
(VCCI-IP CO.,LTD)
Tầng 8, Toà nhà VCCI, số 9 Đào Duy Anh, phường Phương mai,
quận Đống Đa, thành phố Hà Nội

Căn cứ kết quả thẩm định yêu cầu duy trì hiệu lực Bằng độc quyền sáng chế:

Số đơn: DT1-2018-07849

Ngày nộp: 20/12/2018

Chủ đơn: M&K HOLDINGS INC. (KR)

Đại diện của Chủ đơn: VCCI-IP CO.,LTD

Bằng độc quyền sáng chế số: 18331

Năm yêu cầu duy trì hiệu lực: 2

Cục Sở hữu trí tuệ thông báo:

1. Yêu cầu duy trì hiệu lực Bằng độc quyền sáng chế nêu trên được chấp nhận.

2. Hiệu lực Bằng độc quyền sáng chế số 18331 được duy trì đến 31/01/2020.

ke

Nơi nhận:

- Như trên;
- TT (để công bố);
- Lưu: VT, Hồ sơ.

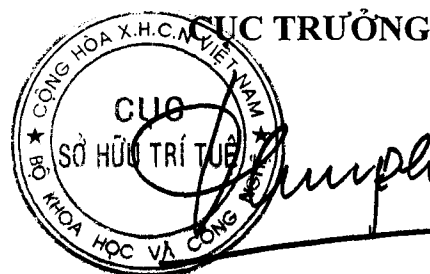

Đình Hữu Phí

BỘ KHOA HỌC VÀ CÔNG NGHỆ
CỤC SỞ HỮU TRÍ TUỆ

CỘNG HOÀ XÃ HỘI CHỦ NGHĨA VIỆT NAM
Độc lập - Tự do - Hạnh phúc

Số: 8404 /TB-SHTT

Hà Nội, ngày 03 tháng 05 năm 2019

THÔNG BÁO
Ghi nhận yêu cầu duy trì hiệu lực Bằng độc quyền sáng chế

Kính gửi: Công ty TNHH một thành viên Sở hữu trí tuệ VCCI
(VCCI-IP CO.,LTD)
Tầng 8, Toà nhà VCCI, số 9 Đào Duy Anh, phường Phương mai,
quận Đống Đa, thành phố Hà Nội

Căn cứ kết quả thẩm định yêu cầu duy trì hiệu lực Bằng độc quyền sáng chế:

Số đơn: DT1-2018-07850

Ngày nộp: 20/12/2018

Chủ đơn: SANOFI (FR)

Đại diện của Chủ đơn: VCCI-IP CO.,LTD

Bằng độc quyền sáng chế số: 18319

Năm yêu cầu duy trì hiệu lực: 2

Cục Sở hữu trí tuệ thông báo:

1. Yêu cầu duy trì hiệu lực Bằng độc quyền sáng chế nêu trên được chấp nhận.

2. Hiệu lực Bằng độc quyền sáng chế số 18319 được duy trì đến 31/01/2020.

HE

Nơi nhận:

- Như trên;
- TT (để công bố);
- Lưu: VT, Hồ sơ.

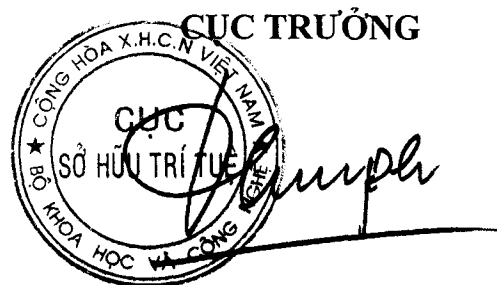

Đinh Hữu Phí

BỘ KHOA HỌC VÀ CÔNG NGHỆ
CỤC SỞ HỮU TRÍ TUỆ

CỘNG HÒA XÃ HỘI CHỦ NGHĨA VIỆT NAM
Độc lập - Tự do - Hạnh phúc

Số: 8405 /TB-SHTT

Hà Nội, ngày 03 tháng 05 năm 2019

THÔNG BÁO

Ghi nhận yêu cầu duy trì hiệu lực Bằng độc quyền sáng chế

Kính gửi: Công ty TNHH một thành viên Sở hữu trí tuệ VCCI
(VCCI-IP CO.,LTD)
Tầng 8, Toà nhà VCCI, số 9 Đào Duy Anh, phường Phương mai,
quận Đống Đa, thành phố Hà Nội

Căn cứ kết quả thẩm định yêu cầu duy trì hiệu lực Bằng độc quyền sáng chế:

Số đơn: DT1-2018-07851

Ngày nộp: 20/12/2018

Chủ đơn: KAO CORPORATION (JP)

Đại diện của Chủ đơn: VCCI-IP CO.,LTD

Bằng độc quyền sáng chế số: 18309

Năm yêu cầu duy trì hiệu lực: 2

Cục Sở hữu trí tuệ thông báo:

1. Yêu cầu duy trì hiệu lực Bằng độc quyền sáng chế nêu trên được chấp nhận.

2. Hiệu lực Bằng độc quyền sáng chế số 18309 được duy trì đến 31/01/2020.

Nơi nhận:

- Như trên;
- TT (để công bố);
- Lưu: VT, Hồ sơ.

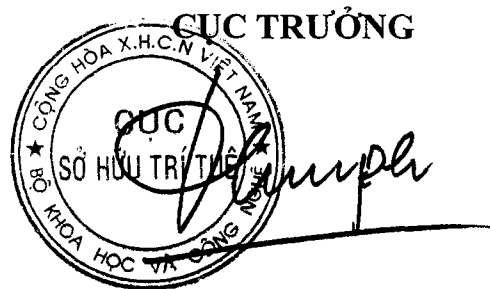

Đinh Hữu Phí

BỘ KHOA HỌC VÀ CÔNG NGHỆ
CỤC SỞ HỮU TRÍ TUỆ

CỘNG HÒA XÃ HỘI CHỦ NGHĨA VIỆT NAM
Độc lập - Tự do - Hạnh phúc

Số: 8406 /TB-SHTT

Hà Nội, ngày 05 tháng 05 năm 2019

THÔNG BÁO

Ghi nhận yêu cầu duy trì hiệu lực Bằng độc quyền sáng chế

Kính gửi: Công ty TNHH một thành viên Sở hữu trí tuệ VCCI
(VCCI-IP CO.,LTD)
Tầng 8, Toà nhà VCCI, số 9 Đào Duy Anh, phường Phương mai,
quận Đống Đa, thành phố Hà Nội

Căn cứ kết quả thẩm định yêu cầu duy trì hiệu lực Bằng độc quyền sáng chế:

Số đơn: DT1-2018-07852

Ngày nộp: 20/12/2018

Chủ đơn: SAPPORO BREWERIES LIMITED (JP)

Đại diện của Chủ đơn: VCCI-IP CO.,LTD

Bằng độc quyền sáng chế số: 6837

Năm yêu cầu duy trì hiệu lực: 12

Cục Sở hữu trí tuệ thông báo:

1. Yêu cầu duy trì hiệu lực Bằng độc quyền sáng chế nêu trên được chấp nhận.

2. Hiệu lực Bằng độc quyền sáng chế số 6837 được duy trì đến 31/01/2020.

Nơi nhận:

- Như trên;
- TT (để công bố);
- Lưu: VT, Hồ sơ.

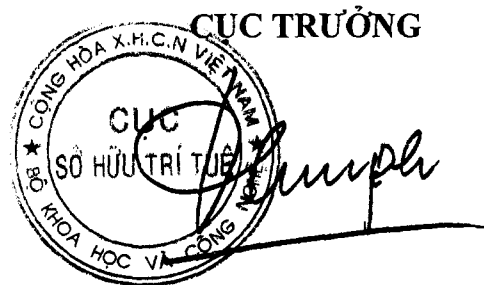

Đinh Hữu Phí

BỘ KHOA HỌC VÀ CÔNG NGHỆ
CỤC SỞ HỮU TRÍ TUỆ

CỘNG HÒA XÃ HỘI CHỦ NGHĨA VIỆT NAM
Độc lập - Tự do - Hạnh phúc

Số: 8407/TB-SHTT

Hà Nội, ngày 05 tháng 05 năm 2019

THÔNG BÁO
Ghi nhận yêu cầu duy trì hiệu lực Bằng độc quyền sáng chế

Kính gửi: Công ty TNHH một thành viên Sở hữu trí tuệ VCCI
(VCCI-IP CO.,LTD)
Tầng 8, Toà nhà VCCI, số 9 Đào Duy Anh, phường Phương mai,
quận Đống Đa, thành phố Hà Nội

Căn cứ kết quả thẩm định yêu cầu duy trì hiệu lực Bằng độc quyền sáng chế:

Số đơn: DT1-2018-07853

Ngày nộp: 20/12/2018

Chủ đơn: Panasonic Intellectual Property Management Co., Ltd. (JP)

Đại diện của Chủ đơn: VCCI-IP CO.,LTD

Bằng độc quyền sáng chế số: 18297

Năm yêu cầu duy trì hiệu lực: 2

Cục Sở hữu trí tuệ thông báo:

1. Yêu cầu duy trì hiệu lực Bằng độc quyền sáng chế nêu trên được chấp nhận.

2. Hiệu lực Bằng độc quyền sáng chế số 18297 được duy trì đến 31/01/2020.

Nơi nhận:

- Như trên;
- TT (để công bố);
- Lưu: VT, Hồ sơ.

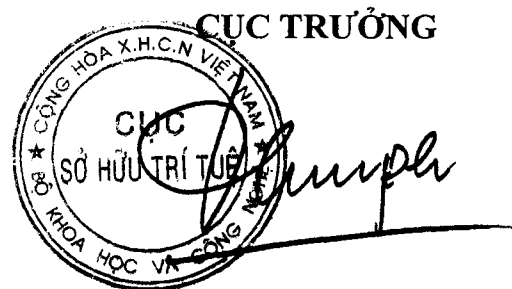

Đình Hữu Phí

BỘ KHOA HỌC VÀ CÔNG NGHỆ
CỤC SỞ HỮU TRÍ TUỆ

CỘNG HÒA XÃ HỘI CHỦ NGHĨA VIỆT NAM
Độc lập - Tự do - Hạnh phúc

Số: 8408 /TB-SHTT

Hà Nội, ngày 04 tháng 05 năm 2019

THÔNG BÁO
Ghi nhận yêu cầu duy trì hiệu lực Bằng độc quyền sáng chế

Kính gửi: Công ty TNHH một thành viên Sở hữu trí tuệ VCCI
(VCCI-IP CO.,LTD)
Tầng 8, Toà nhà VCCI, số 9 Đào Duy Anh, phường Phương mai,
quận Đống Đa, thành phố Hà Nội

Căn cứ kết quả thẩm định yêu cầu duy trì hiệu lực Bằng độc quyền sáng chế:

Số đơn: DT1-2018-07854

Ngày nộp: 20/12/2018

Chủ đơn: HONDA MOTOR CO., LTD. (JP)

Đại diện của Chủ đơn: VCCI-IP CO.,LTD

Bằng độc quyền sáng chế số: 4766

Năm yêu cầu duy trì hiệu lực: 15

Cục Sở hữu trí tuệ thông báo:

1. Yêu cầu duy trì hiệu lực Bằng độc quyền sáng chế nêu trên được chấp nhận.
2. Hiệu lực Bằng độc quyền sáng chế số 4766 được duy trì đến 31/01/2020.

Nơi nhận:

- Như trên;
- TT (để công bố);
- Lưu: VT, Hồ sơ.

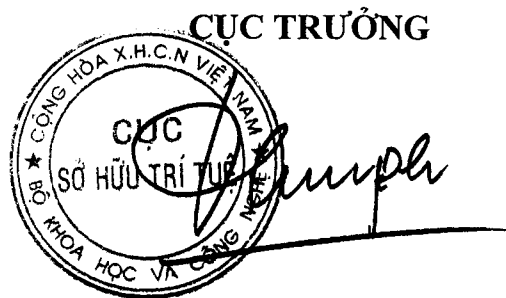

Đinh Hữu Phí

BỘ KHOA HỌC VÀ CÔNG NGHỆ
CỤC SỞ HỮU TRÍ TUỆ

CỘNG HÒA XÃ HỘI CHỦ NGHĨA VIỆT NAM
Độc lập - Tự do - Hạnh phúc

Số: 8409/TB-SHTT

Hà Nội, ngày 03 tháng 05 năm 2019

THÔNG BÁO
Ghi nhận yêu cầu duy trì hiệu lực Bằng độc quyền sáng chế

Kính gửi: Công ty TNHH một thành viên Sở hữu trí tuệ VCCI
(VCCI-IP CO.,LTD)
Tầng 8, Toà nhà VCCI, số 9 Đào Duy Anh, phường Phương mai,
quận Đống Đa, thành phố Hà Nội

Căn cứ kết quả thẩm định yêu cầu duy trì hiệu lực Bằng độc quyền sáng chế:

Số đơn: DT1-2018-07855

Ngày nộp: 20/12/2018

Chủ đơn: HONDA MOTOR CO., LTD. (JP)

Đại diện của Chủ đơn: VCCI-IP CO.,LTD

Bằng độc quyền sáng chế số: 15153

Năm yêu cầu duy trì hiệu lực: 4

Cục Sở hữu trí tuệ thông báo:

1. Yêu cầu duy trì hiệu lực Bằng độc quyền sáng chế nêu trên được chấp nhận.

2. Hiệu lực Bằng độc quyền sáng chế số 15153 được duy trì đến 01/02/2020.

Nơi nhận:

- Như trên;
- TT (để công bố);
- Lưu: VT, Hồ sơ.

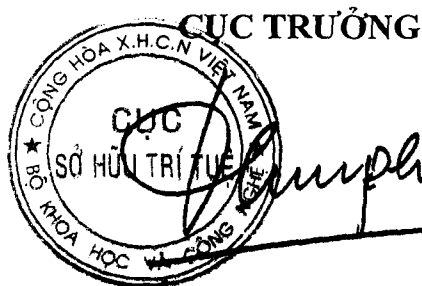

Đinh Hữu Phí

BỘ KHOA HỌC VÀ CÔNG NGHỆ
CỤC SỞ HỮU TRÍ TUỆ

CỘNG HÒA XÃ HỘI CHỦ NGHĨA VIỆT NAM
Độc lập - Tự do - Hạnh phúc

Số: 8410/TB-SHTT

Hà Nội, ngày 05 tháng 05 năm 2019

THÔNG BÁO
Ghi nhận yêu cầu duy trì hiệu lực Bằng độc quyền sáng chế

Kính gửi: Công ty TNHH một thành viên Sở hữu trí tuệ VCCI
(VCCI-IP CO.,LTD)
Tầng 8, Toà nhà VCCI, số 9 Đào Duy Anh, phường Phương mai,
quận Đống Đa, thành phố Hà Nội

Căn cứ kết quả thẩm định yêu cầu duy trì hiệu lực Bằng độc quyền sáng chế:

Số đơn: DT1-2018-07856

Ngày nộp: 20/12/2018

Chủ đơn: HONDA MOTOR CO., LTD. (JP)

Đại diện của Chủ đơn: VCCI-IP CO.,LTD

Bằng độc quyền sáng chế số: 10015

Năm yêu cầu duy trì hiệu lực: 8

Cục Sở hữu trí tuệ thông báo:

1. Yêu cầu duy trì hiệu lực Bằng độc quyền sáng chế nêu trên được chấp nhận.

2. Hiệu lực Bằng độc quyền sáng chế số 10015 được duy trì đến 01/02/2020.

Ke

Nơi nhận:

- Như trên;
- TT (để công bố);
- Lưu: VT, Hồ sơ.

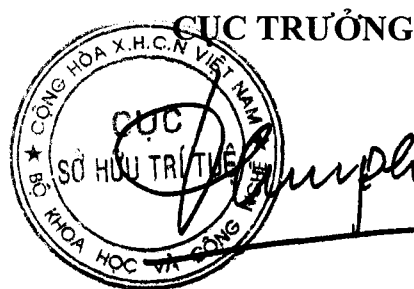

Đinh Hữu Phí

BỘ KHOA HỌC VÀ CÔNG NGHỆ
CỤC SỞ HỮU TRÍ TUỆ

CỘNG HÒA XÃ HỘI CHỦ NGHĨA VIỆT NAM
Độc lập - Tự do - Hạnh phúc

Số: 8411 /TB-SHTT

Hà Nội, ngày 05 tháng 05 năm 2019

THÔNG BÁO

Ghi nhận yêu cầu duy trì hiệu lực Bằng độc quyền sáng chế

Kính gửi: Công ty TNHH một thành viên Sở hữu trí tuệ VCCI
(VCCI-IP CO.,LTD)

Tầng 8, Toà nhà VCCI, số 9 Đào Duy Anh, phường Phương mai,
quận Đống Đa, thành phố Hà Nội

Căn cứ kết quả thẩm định yêu cầu duy trì hiệu lực Bằng độc quyền sáng chế:

Số đơn: DT1-2018-07857

Ngày nộp: 20/12/2018

Chủ đơn: HONDA MOTOR CO., LTD. (JP)

Đại diện của Chủ đơn: VCCI-IP CO.,LTD

Bằng độc quyền sáng chế số: 13749

Năm yêu cầu duy trì hiệu lực: 5

Cục Sở hữu trí tuệ thông báo:

1. Yêu cầu duy trì hiệu lực Bằng độc quyền sáng chế nêu trên được chấp nhận.

2. Hiệu lực Bằng độc quyền sáng chế số 13749 được duy trì đến 03/02/2020.

Nơi nhận:

- Như trên;
- TT (để công bố);
- Lưu: VT, Hồ sơ.

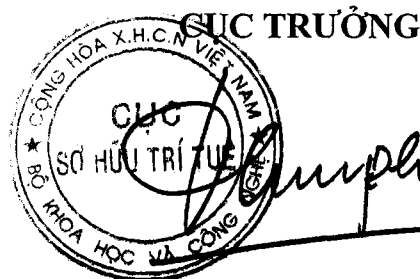

Đinh Hữu Phí

BỘ KHOA HỌC VÀ CÔNG NGHỆ
CỤC SỞ HỮU TRÍ TUỆ

CỘNG HÒA XÃ HỘI CHỦ NGHĨA VIỆT NAM
Độc lập - Tự do - Hạnh phúc

Số: 8412 /TB-SHTT

Hà Nội, ngày 03 tháng 05 năm 2019

THÔNG BÁO

Ghi nhận yêu cầu duy trì hiệu lực Bằng độc quyền sáng chế

Kính gửi: Công ty TNHH một thành viên Sở hữu trí tuệ VCCI
(VCCI-IP CO.,LTD)

Tầng 8, Toà nhà VCCI, số 9 Đào Duy Anh, phường Phương mai,
quận Đống Đa, thành phố Hà Nội

Căn cứ kết quả thẩm định yêu cầu duy trì hiệu lực Bằng độc quyền sáng chế:

Số đơn: DT1-2018-07858

Ngày nộp: 20/12/2018

Chủ đơn: HONDA MOTOR CO., LTD. (JP)

Đại diện của Chủ đơn: VCCI-IP CO.,LTD

Bằng độc quyền sáng chế số: 13743

Năm yêu cầu duy trì hiệu lực: 5

Cục Sở hữu trí tuệ thông báo:

1. Yêu cầu duy trì hiệu lực Bằng độc quyền sáng chế nêu trên được chấp nhận.

2. Hiệu lực Bằng độc quyền sáng chế số 13743 được duy trì đến 03/02/2020.

Nơi nhận:

- Như trên;
- TT (để công bố);
- Lưu: VT, Hồ sơ.

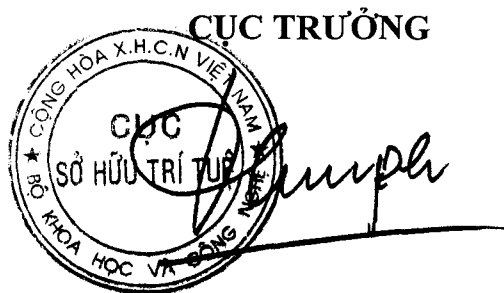

Đình Hữu Phí

BỘ KHOA HỌC VÀ CÔNG NGHỆ
CỤC SỞ HỮU TRÍ TUỆ

CỘNG HÒA XÃ HỘI CHỦ NGHĨA VIỆT NAM
Độc lập - Tự do - Hạnh phúc

Số: 413 /TB-SHTT

Hà Nội, ngày 03 tháng 05 năm 2019

THÔNG BÁO
Ghi nhận yêu cầu duy trì hiệu lực Bằng độc quyền sáng chế

Kính gửi: Công ty TNHH một thành viên Sở hữu trí tuệ VCCI
(VCCI-IP CO.,LTD)
Tầng 8, Toà nhà VCCI, số 9 Đào Duy Anh, phường Phương mai,
quận Đống Đa, thành phố Hà Nội

Căn cứ kết quả thẩm định yêu cầu duy trì hiệu lực Bằng độc quyền sáng chế:

Số đơn: DT1-2018-07859

Ngày nộp: 20/12/2018

Chủ đơn: HONDA MOTOR CO., LTD. (JP)

Đại diện của Chủ đơn: VCCI-IP CO.,LTD

Bằng độc quyền sáng chế số: 18375

Năm yêu cầu duy trì hiệu lực: 2

Cục Sở hữu trí tuệ thông báo:

1. Yêu cầu duy trì hiệu lực Bằng độc quyền sáng chế nêu trên được chấp nhận.

2. Hiệu lực Bằng độc quyền sáng chế số 18375 được duy trì đến 05/02/2020.

Nơi nhận:

- Như trên;
- TT (để công bố);
- Lưu: VT, Hồ sơ.

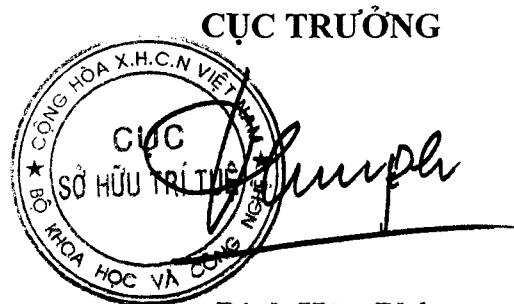

Đình Hữu Phí

BỘ KHOA HỌC VÀ CÔNG NGHỆ
CỤC SỞ HỮU TRÍ TUỆ

CỘNG HÒA XÃ HỘI CHỦ NGHĨA VIỆT NAM
Độc lập - Tự do - Hạnh phúc

Số: 8414 /TB-SHTT

Hà Nội, ngày 03 tháng 05 năm 2019

THÔNG BÁO

Ghi nhận yêu cầu duy trì hiệu lực Bằng độc quyền sáng chế

Kính gửi: Công ty TNHH một thành viên Sở hữu trí tuệ VCCI
(VCCI-IP CO.,LTD)
Tầng 8, Toà nhà VCCI, số 9 Đào Duy Anh, phường Phương mai,
quận Đống Đa, thành phố Hà Nội

Căn cứ kết quả thẩm định yêu cầu duy trì hiệu lực Bằng độc quyền sáng chế:

Số đơn: DT1-2018-07860

Ngày nộp: 20/12/2018

Chủ đơn: HONDA MOTOR CO., LTD. (JP)

Đại diện của Chủ đơn: VCCI-IP CO.,LTD

Bằng độc quyền sáng chế số: 18347

Năm yêu cầu duy trì hiệu lực: 2

Cục Sở hữu trí tuệ thông báo:

1. Yêu cầu duy trì hiệu lực Bằng độc quyền sáng chế nêu trên được chấp nhận.

2. Hiệu lực Bằng độc quyền sáng chế số 18347 được duy trì đến 05/02/2020.

Nơi nhận:

- Như trên;
- TT (để công bố);
- Lưu: VT, Hồ sơ.

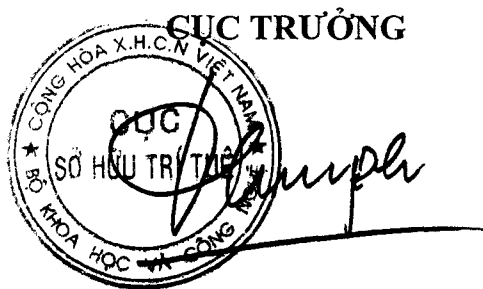

Đinh Hữu Phí

BỘ KHOA HỌC VÀ CÔNG NGHỆ
CỤC SỞ HỮU TRÍ TUỆ

CỘNG HÒA XÃ HỘI CHỦ NGHĨA VIỆT NAM
Độc lập - Tự do - Hạnh phúc

Số: 8415/TB-SHTT

Hà Nội, ngày 03 tháng 05 năm 2019

THÔNG BÁO
Ghi nhận yêu cầu duy trì hiệu lực Bằng độc quyền sáng chế

Kính gửi: Công ty TNHH một thành viên Sở hữu trí tuệ VCCI
(VCCI-IP CO.,LTD)
Tầng 8, Toà nhà VCCI, số 9 Đào Duy Anh, phường Phương mai,
quận Đống Đa, thành phố Hà Nội

Căn cứ kết quả thẩm định yêu cầu duy trì hiệu lực Bằng độc quyền sáng chế:

Số đơn: DT1-2018-07861

Ngày nộp: 20/12/2018

Chủ đơn: HONDA MOTOR CO., LTD. (JP)

Đại diện của Chủ đơn: VCCI-IP CO.,LTD

Bằng độc quyền sáng chế số: 8257

Năm yêu cầu duy trì hiệu lực: 10

Cục Sở hữu trí tuệ thông báo:

1. Yêu cầu duy trì hiệu lực Bằng độc quyền sáng chế nêu trên được chấp nhận.

2. Hiệu lực Bằng độc quyền sáng chế số 8257 được duy trì đến 01/02/2020.

Nơi nhận:

- Như trên;
- TT (để công bố);
- Lưu: VT, Hồ sơ.

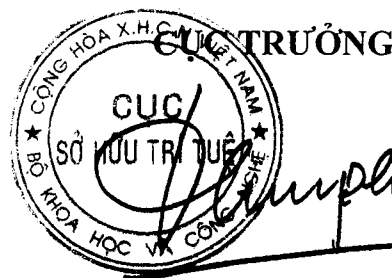

Đinh Hữu Phí

BỘ KHOA HỌC VÀ CÔNG NGHỆ
CỤC SỞ HỮU TRÍ TUỆ

CỘNG HÒA XÃ HỘI CHỦ NGHĨA VIỆT NAM
Độc lập - Tự do - Hạnh phúc

Số: 8416 /TB-SHTT

Hà Nội, ngày 03 tháng 05 năm 2019

THÔNG BÁO
Ghi nhận yêu cầu duy trì hiệu lực Bằng độc quyền sáng chế

Kính gửi: Công ty TNHH Sở hữu trí tuệ Việt á (VIET A IP CO.,LTD)
Phòng 1504, tầng 15, tòa nhà Hàn Việt, số 203 Minh Khai,
phường Minh Khai, quận Hai Bà Trưng, TP. Hà Nội

Căn cứ kết quả thẩm định yêu cầu duy trì hiệu lực Bằng độc quyền sáng chế:

Số đơn: DT1-2018-07862

Ngày nộp: 20/12/2018

Chủ đơn: DAEWOONG PHARMACEUTICAL CO., LTD. (KR)

Đại diện của Chủ đơn: VIET A IP CO.,LTD

Bằng độc quyền sáng chế số: 12570

Năm yêu cầu duy trì hiệu lực: 6

Cục Sở hữu trí tuệ thông báo:

1. Yêu cầu duy trì hiệu lực Bằng độc quyền sáng chế nêu trên được chấp nhận.

2. Hiệu lực Bằng độc quyền sáng chế số 12570 được duy trì đến 24/03/2020.

Nơi nhận:

- Như trên;
- TT (để công bố);
- Lưu: VT, Hồ sơ.

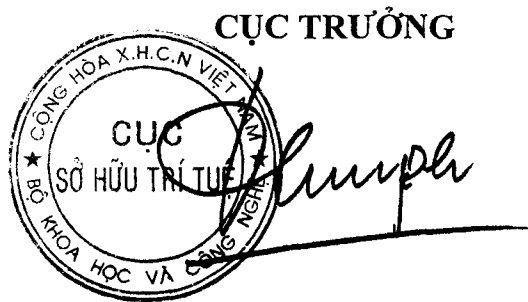

Đinh Hữu Phí

BỘ KHOA HỌC VÀ CÔNG NGHỆ
CỤC SỞ HỮU TRÍ TUỆ

CỘNG HÒA XÃ HỘI CHỦ NGHĨA VIỆT NAM
Độc lập - Tự do - Hạnh phúc

Số: 8417/TB-SHTT

Hà Nội, ngày 03 tháng 05 năm 2019

THÔNG BÁO
Ghi nhận yêu cầu duy trì hiệu lực Bằng độc quyền sáng chế

Kính gửi: Công ty TNHH Sở hữu trí tuệ Việt á (VIET A IP CO.,LTD)
Phòng 1504, tầng 15, tòa nhà Hàn Việt, số 203 Minh Khai,
phường Minh Khai, quận Hai Bà Trưng, TP. Hà Nội

Căn cứ kết quả thẩm định yêu cầu duy trì hiệu lực Bằng độc quyền sáng chế:

Số đơn: DT1-2018-07863

Ngày nộp: 20/12/2018

Chủ đơn: KISWEL LTD. (KR)

Đại diện của Chủ đơn: VIET A IP CO.,LTD

Bằng độc quyền sáng chế số: 11026

Năm yêu cầu duy trì hiệu lực: 7

Cục Sở hữu trí tuệ thông báo:

1. Yêu cầu duy trì hiệu lực Bằng độc quyền sáng chế nêu trên được chấp nhận.

2. Hiệu lực Bằng độc quyền sáng chế số 11026 được duy trì đến 07/01/2020.

H

Nơi nhận:

- Như trên;
- TT (để công bố);
- Lưu: VT, Hồ sơ.

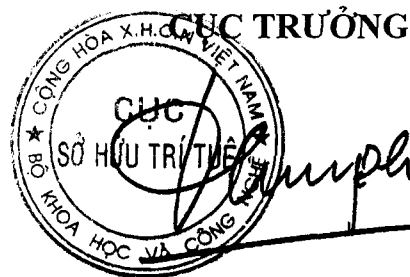

Đinh Hữu Phí

BỘ KHOA HỌC VÀ CÔNG NGHỆ
CỤC SỞ HỮU TRÍ TUỆ

CỘNG HÒA XÃ HỘI CHỦ NGHĨA VIỆT NAM
Độc lập - Tự do - Hạnh phúc

Số: 8418/TB-SHTT

Hà Nội, ngày 05 tháng 05 năm 2019

THÔNG BÁO

Ghi nhận yêu cầu duy trì hiệu lực Bằng độc quyền sáng chế

Kính gửi: Công ty TNHH một thành viên Sở hữu trí tuệ VCCI
(VCCI-IP CO.,LTD)
Tầng 8, Toà nhà VCCI, số 9 Đào Duy Anh, phường Phương mai,
quận Đống Đa, thành phố Hà Nội

Căn cứ kết quả thẩm định yêu cầu duy trì hiệu lực Bằng độc quyền sáng chế:

Số đơn: DT1-2018-07864

Ngày nộp: 20/12/2018

Chủ đơn: HONDA MOTOR CO., LTD. (JP)

Đại diện của Chủ đơn: VCCI-IP CO.,LTD

Bằng độc quyền sáng chế số: 18341

Năm yêu cầu duy trì hiệu lực: 2

Cục Sở hữu trí tuệ thông báo:

1. Yêu cầu duy trì hiệu lực Bằng độc quyền sáng chế nêu trên được chấp nhận.

2. Hiệu lực Bằng độc quyền sáng chế số 18341 được duy trì đến 05/02/2020.

Nơi nhận:

- Như trên;
- TT (để công bố);
- Lưu: VT, Hồ sơ.

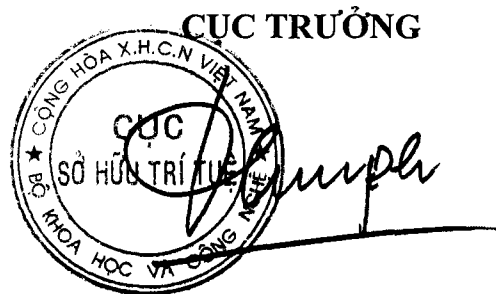

CỤC TRƯỞNG

Đình Hữu Phí

BỘ KHOA HỌC VÀ CÔNG NGHỆ
CỤC SỞ HỮU TRÍ TUỆ

CỘNG HÒA XÃ HỘI CHỦ NGHĨA VIỆT NAM
Độc lập - Tự do - Hạnh phúc

Số: 8419 /TB-SHTT

Hà Nội, ngày 03 tháng 05 năm 2019

THÔNG BÁO
Ghi nhận yêu cầu duy trì hiệu lực Bằng độc quyền sáng chế

Kính gửi: Công ty TNHH một thành viên Sở hữu trí tuệ VCCI
(VCCI-IP CO.,LTD)
Tầng 8, Toà nhà VCCI, số 9 Đào Duy Anh, phường Phương mai,
quận Đống Đa, thành phố Hà Nội

Căn cứ kết quả thẩm định yêu cầu duy trì hiệu lực Bằng độc quyền sáng chế:

Số đơn: DT1-2018-07865

Ngày nộp: 20/12/2018

Chủ đơn: 8 RIVERS CAPITAL, LLC (US)

Đại diện của Chủ đơn: VCCI-IP CO.,LTD

Bằng độc quyền sáng chế số: 18388

Năm yêu cầu duy trì hiệu lực: 2

Cục Sở hữu trí tuệ thông báo:

1. Yêu cầu duy trì hiệu lực Bằng độc quyền sáng chế nêu trên được chấp nhận.

2. Hiệu lực Bằng độc quyền sáng chế số 18388 được duy trì đến 07/02/2020.

Nơi nhận:

- Như trên;
- TT (để công bố);
- Lưu: VT, Hồ sơ.

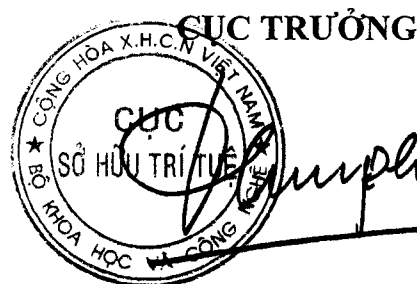

Đinh Hữu Phí

BỘ KHOA HỌC VÀ CÔNG NGHỆ
CỤC SỞ HỮU TRÍ TUỆ

CỘNG HOÀ XÃ HỘI CHỦ NGHĨA VIỆT NAM
Độc lập - Tự do - Hạnh phúc

Số: 8420/TB-SHTT

Hà Nội, ngày 03 tháng 05 năm 2019

THÔNG BÁO
Ghi nhận yêu cầu duy trì hiệu lực Bằng độc quyền sáng chế

Kính gửi: Công ty TNHH một thành viên Sở hữu trí tuệ VCCI
(VCCI-IP CO.,LTD)
Tầng 8, Toà nhà VCCI, số 9 Đào Duy Anh, phường Phương mai,
quận Đống Đa, thành phố Hà Nội

Căn cứ kết quả thẩm định yêu cầu duy trì hiệu lực Bằng độc quyền sáng chế:

Số đơn: DT1-2018-07866

Ngày nộp: 20/12/2018

Chủ đơn: HONDA MOTOR CO., LTD. (JP)

Đại diện của Chủ đơn: VCCI-IP CO.,LTD

Bằng độc quyền sáng chế số: 12339

Năm yêu cầu duy trì hiệu lực: 6

Cục Sở hữu trí tuệ thông báo:

1. Yêu cầu duy trì hiệu lực Bằng độc quyền sáng chế nêu trên được chấp nhận.

2. Hiệu lực Bằng độc quyền sáng chế số 12339 được duy trì đến 07/02/2020.

Nơi nhận:

- Như trên;
- TT (để công bố);
- Lưu: VT, Hồ sơ.

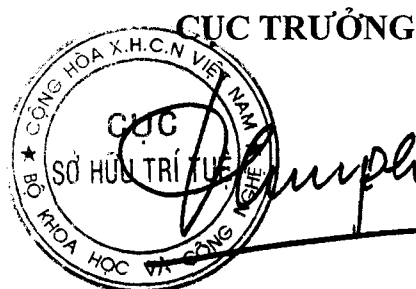

Đinh Hữu Phí

BỘ KHOA HỌC VÀ CÔNG NGHỆ
CỤC SỞ HỮU TRÍ TUỆ

CỘNG HÒA XÃ HỘI CHỦ NGHĨA VIỆT NAM
Độc lập - Tự do - Hạnh phúc

Số: 8421/TB-SHTT

Hà Nội, ngày 05 tháng 05 năm 2019

THÔNG BÁO
Ghi nhận yêu cầu duy trì hiệu lực Bằng độc quyền sáng chế

Kính gửi: Công ty TNHH một thành viên Sở hữu trí tuệ VCCI
(VCCI-IP CO.,LTD)
Tầng 8, Toà nhà VCCI, số 9 Đào Duy Anh, phường Phương mai,
quận Đống Đa, thành phố Hà Nội

Căn cứ kết quả thẩm định yêu cầu duy trì hiệu lực Bằng độc quyền sáng chế:

Số đơn: DT1-2018-07867

Ngày nộp: 20/12/2018

Chủ đơn: HONDA MOTOR CO., LTD. (JP)

Đại diện của Chủ đơn: VCCI-IP CO.,LTD

Bằng độc quyền sáng chế số: 12338

Năm yêu cầu duy trì hiệu lực: 6

Cục Sở hữu trí tuệ thông báo:

1. Yêu cầu duy trì hiệu lực Bằng độc quyền sáng chế nêu trên được chấp nhận.

2. Hiệu lực Bằng độc quyền sáng chế số 12338 được duy trì đến 07/02/2020.

Nơi nhận:

- Như trên;
- TT (để công bố);
- Lưu: VT, Hồ sơ.

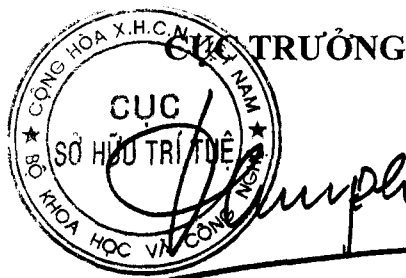

Đinh Hữu Phí

BỘ KHOA HỌC VÀ CÔNG NGHỆ
CỤC SỞ HỮU TRÍ TUỆ

CỘNG HÒA XÃ HỘI CHỦ NGHĨA VIỆT NAM
Độc lập - Tự do - Hạnh phúc

Số: 8422/TB-SHTT

Hà Nội, ngày 03 tháng 05 năm 2019

THÔNG BÁO

Ghi nhận yêu cầu duy trì hiệu lực Bằng độc quyền sáng chế

Kính gửi: Công ty TNHH một thành viên Sở hữu trí tuệ VCCI
(VCCI-IP CO.,LTD)
Tầng 8, Toà nhà VCCI, số 9 Đào Duy Anh, phường Phương mai,
quận Đống Đa, thành phố Hà Nội

Căn cứ kết quả thẩm định yêu cầu duy trì hiệu lực Bằng độc quyền sáng chế:

Số đơn: DT1-2018-07868

Ngày nộp: 20/12/2018

Chủ đơn: HONDA MOTOR CO., LTD. (JP)

Đại diện của Chủ đơn: VCCI-IP CO.,LTD

Bằng độc quyền sáng chế số: 12337

Năm yêu cầu duy trì hiệu lực: 6

Cục Sở hữu trí tuệ thông báo:

1. Yêu cầu duy trì hiệu lực Bằng độc quyền sáng chế nêu trên được chấp nhận.

2. Hiệu lực Bằng độc quyền sáng chế số 12337 được duy trì đến 07/02/2020.

H

Nơi nhận:

- Như trên;
- TT (để công bố);
- Lưu: VT, Hồ sơ.

CỤC TRƯỞNG



Đinh Hữu Phí

BỘ KHOA HỌC VÀ CÔNG NGHỆ
CỤC SỞ HỮU TRÍ TUỆ

CỘNG HÒA XÃ HỘI CHỦ NGHĨA VIỆT NAM
Độc lập - Tự do - Hạnh phúc

Số: 84 2 3/TB-SHTT

Hà Nội, ngày 05 tháng 05 năm 2019

THÔNG BÁO

Ghi nhận yêu cầu duy trì hiệu lực Bằng độc quyền sáng chế

Kính gửi: Công ty TNHH một thành viên Sở hữu trí tuệ VCCI
(VCCI-IP CO.,LTD)
Tầng 8, Toà nhà VCCI, số 9 Đào Duy Anh, phường Phương mai,
quận Đống Đa, thành phố Hà Nội

Căn cứ kết quả thẩm định yêu cầu duy trì hiệu lực Bằng độc quyền sáng chế:

Số đơn: DT1-2018-07869

Ngày nộp: 20/12/2018

Chủ đơn: China Aluminum International Engineering Corporation Limited
(CN)

Đại diện của Chủ đơn: VCCI-IP CO.,LTD

Bằng độc quyền sáng chế số: 18420

Năm yêu cầu duy trì hiệu lực: 2

Cục Sở hữu trí tuệ thông báo:

1. Yêu cầu duy trì hiệu lực Bằng độc quyền sáng chế nêu trên được chấp nhận.

2. Hiệu lực Bằng độc quyền sáng chế số 18420 được duy trì đến 07/02/2020.

ke

Nơi nhận:

- Như trên;
- TT (để công bố);
- Lưu: VT, Hồ sơ.

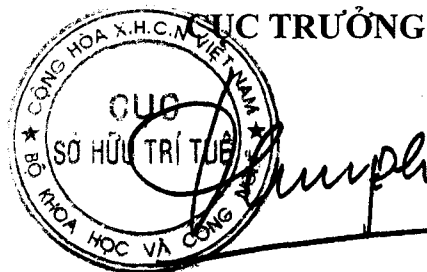

Đinh Hữu Phí

BỘ KHOA HỌC VÀ CÔNG NGHỆ
CỤC SỞ HỮU TRÍ TUỆ

CỘNG HÒA XÃ HỘI CHỦ NGHĨA VIỆT NAM
Độc lập - Tự do - Hạnh phúc

Số: 8424 /TB-SHTT

Hà Nội, ngày 03 tháng 05 năm 2019

THÔNG BÁO

Ghi nhận yêu cầu duy trì hiệu lực Bằng độc quyền sáng chế

Kính gửi: Công ty TNHH một thành viên Sở hữu trí tuệ VCCI
(VCCI-IP CO.,LTD)
Tầng 8, Toà nhà VCCI, số 9 Đào Duy Anh, phường Phương mai,
quận Đống Đa, thành phố Hà Nội

Căn cứ kết quả thẩm định yêu cầu duy trì hiệu lực Bằng độc quyền sáng chế:

Số đơn: DT1-2018-07870

Ngày nộp: 20/12/2018

Chủ đơn: CHINA ALUMINIUM INTERNATIONAL ENGINEERING
CORPORATION LIMITED (CN)

Đại diện của Chủ đơn: VCCI-IP CO.,LTD

Bằng độc quyền sáng chế số: 18428

Năm yêu cầu duy trì hiệu lực: 2

Cục Sở hữu trí tuệ thông báo:

1. Yêu cầu duy trì hiệu lực Bằng độc quyền sáng chế nêu trên được chấp nhận.
2. Hiệu lực Bằng độc quyền sáng chế số 18428 được duy trì đến 07/02/2020.

Nơi nhận:

- Như trên;
- TT (để công bố);
- Lưu: VT, Hồ sơ.

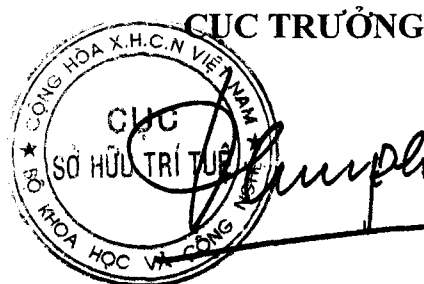

Đinh Hữu Phí

BỘ KHOA HỌC VÀ CÔNG NGHỆ
CỤC SỞ HỮU TRÍ TUỆ

CỘNG HÒA XÃ HỘI CHỦ NGHĨA VIỆT NAM
Độc lập - Tự do - Hạnh phúc

Số: 8425/TB-SHTT

Hà Nội, ngày 05 tháng 05 năm 2019

THÔNG BÁO

Ghi nhận yêu cầu duy trì hiệu lực Bằng độc quyền sáng chế

Kính gửi: Công ty TNHH một thành viên Sở hữu trí tuệ VCCI
(VCCI-IP CO.,LTD)
Tầng 8, Toà nhà VCCI, số 9 Đào Duy Anh, phường Phương mai,
quận Đống Đa, thành phố Hà Nội

Căn cứ kết quả thẩm định yêu cầu duy trì hiệu lực Bằng độc quyền sáng chế:

Số đơn: DT1-2018-07871

Ngày nộp: 20/12/2018

Chủ đơn: SCHWEITZER-MAUDUIT INTERNATIONAL, INC. (US)

Đại diện của Chủ đơn: VCCI-IP CO.,LTD

Bằng độc quyền sáng chế số: 18402

Năm yêu cầu duy trì hiệu lực: 2

Cục Sở hữu trí tuệ thông báo:

1. Yêu cầu duy trì hiệu lực Bằng độc quyền sáng chế nêu trên được chấp nhận.

2. Hiệu lực Bằng độc quyền sáng chế số 18402 được duy trì đến 07/02/2020.

Nơi nhận:

- Như trên;
- TT (để công bố);
- Lưu: VT, Hồ sơ.

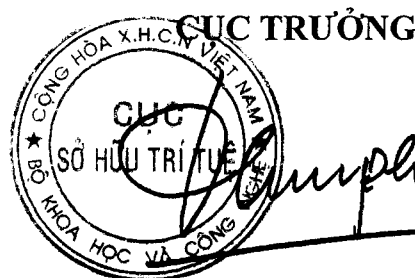

Đinh Hữu Phí

BỘ KHOA HỌC VÀ CÔNG NGHỆ
CỤC SỞ HỮU TRÍ TUỆ

CỘNG HÒA XÃ HỘI CHỦ NGHĨA VIỆT NAM
Độc lập - Tự do - Hạnh phúc

Số: 8426 /TB-SHTT

Hà Nội, ngày 02 tháng 05 năm 2019

THÔNG BÁO

Ghi nhận yêu cầu duy trì hiệu lực Bằng độc quyền sáng chế

Kính gửi: Công ty TNHH một thành viên Sở hữu trí tuệ VCCI
(VCCI-IP CO.,LTD)
Tầng 8, Toà nhà VCCI, số 9 Đào Duy Anh, phường Phương mai,
quận Đống Đa, thành phố Hà Nội

Căn cứ kết quả thẩm định yêu cầu duy trì hiệu lực Bằng độc quyền sáng chế:

Số đơn: DT1-2018-07872

Ngày nộp: 20/12/2018

Chủ đơn: KMW INC. (KR)

Đại diện của Chủ đơn: VCCI-IP CO.,LTD

Bằng độc quyền sáng chế số: 8274

Năm yêu cầu duy trì hiệu lực: 10

Cục Sở hữu trí tuệ thông báo:

1. Yêu cầu duy trì hiệu lực Bằng độc quyền sáng chế nêu trên được chấp nhận.

2. Hiệu lực Bằng độc quyền sáng chế số 8274 được duy trì đến 08/02/2020.

Nơi nhận:

- Như trên;
- TT (để công bố);
- Lưu: VT, Hồ sơ.

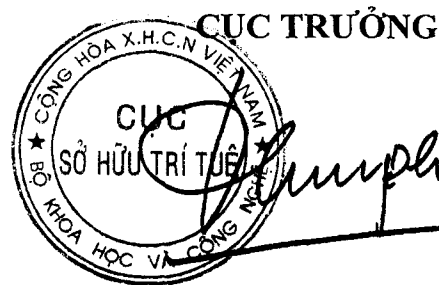

CỤC TRƯỞNG

Đinh Hữu Phí

BỘ KHOA HỌC VÀ CÔNG NGHỆ
CỤC SỞ HỮU TRÍ TUỆ

CỘNG HÒA XÃ HỘI CHỦ NGHĨA VIỆT NAM
Độc lập - Tự do - Hạnh phúc

Số: 8427/TB-SHTT

Hà Nội, ngày 05 tháng 05 năm 2019

THÔNG BÁO
Ghi nhận yêu cầu duy trì hiệu lực Bằng độc quyền sáng chế

Kính gửi: Công ty TNHH một thành viên Sở hữu trí tuệ VCCI
(VCCI-IP CO.,LTD)
Tầng 8, Toà nhà VCCI, số 9 Đào Duy Anh, phường Phương mai,
quận Đống Đa, thành phố Hà Nội

Căn cứ kết quả thẩm định yêu cầu duy trì hiệu lực Bằng độc quyền sáng chế:

Số đơn: DT1-2018-07873

Ngày nộp: 20/12/2018

Chủ đơn: HONDA MOTOR CO., LTD. (JP)

Đại diện của Chủ đơn: VCCI-IP CO.,LTD

Bằng độc quyền sáng chế số: 13774

Năm yêu cầu duy trì hiệu lực: 5

Cục Sở hữu trí tuệ thông báo:

1. Yêu cầu duy trì hiệu lực Bằng độc quyền sáng chế nêu trên được chấp nhận.

2. Hiệu lực Bằng độc quyền sáng chế số 13774 được duy trì đến 09/02/2020.

Nơi nhận:

- Như trên;
- TT (để công bố);
- Lưu: VT, Hồ sơ.

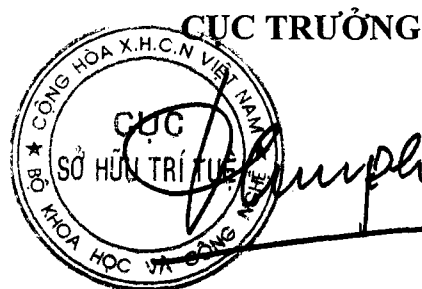

Đinh Hữu Phí

BỘ KHOA HỌC VÀ CÔNG NGHỆ
CỤC SỞ HỮU TRÍ TUỆ

CỘNG HÒA XÃ HỘI CHỦ NGHĨA VIỆT NAM
Độc lập - Tự do - Hạnh phúc

Số: 8428 /TB-SHTT

Hà Nội, ngày 05 tháng 05 năm 2019

THÔNG BÁO

Ghi nhận yêu cầu duy trì hiệu lực Bằng độc quyền sáng chế

Kính gửi: Công ty TNHH một thành viên Sở hữu trí tuệ VCCI
(VCCI-IP CO.,LTD)
Tầng 8, Toà nhà VCCI, số 9 Đào Duy Anh, phường Phương mai,
quận Đống Đa, thành phố Hà Nội

Căn cứ kết quả thẩm định yêu cầu duy trì hiệu lực Bằng độc quyền sáng chế:

Số đơn: DT1-2018-07874

Ngày nộp: 20/12/2018

Chủ đơn: HONDA MOTOR CO., LTD. (JP)

Đại diện của Chủ đơn: VCCI-IP CO.,LTD

Bằng độc quyền sáng chế số: 13752

Năm yêu cầu duy trì hiệu lực: 5

Cục Sở hữu trí tuệ thông báo:

1. Yêu cầu duy trì hiệu lực Bằng độc quyền sáng chế nêu trên được chấp nhận.

2. Hiệu lực Bằng độc quyền sáng chế số 13752 được duy trì đến 09/02/2020.

Nơi nhận:

- Như trên;
- TT (để công bố);
- Lưu: VT, Hồ sơ.

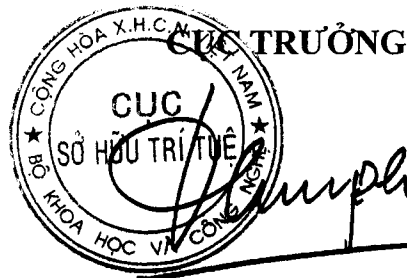

Đinh Hữu Phí

BỘ KHOA HỌC VÀ CÔNG NGHỆ
CỤC SỞ HỮU TRÍ TUỆ

CỘNG HÒA XÃ HỘI CHỦ NGHĨA VIỆT NAM
Độc lập - Tự do - Hạnh phúc

Số: 8429 /TB-SHTT

Hà Nội, ngày 03 tháng 05 năm 2019

THÔNG BÁO
Ghi nhận yêu cầu duy trì hiệu lực Bằng độc quyền sáng chế

Kính gửi: Công ty TNHH một thành viên Sở hữu trí tuệ VCCI
(VCCI-IP CO.,LTD)
Tầng 8, Toà nhà VCCI, số 9 Đào Duy Anh, phường Phương mai,
quận Đống Đa, thành phố Hà Nội

Căn cứ kết quả thẩm định yêu cầu duy trì hiệu lực Bằng độc quyền sáng chế:

Số đơn: DT1-2018-07875

Ngày nộp: 20/12/2018

Chủ đơn: HONDA MOTOR CO., LTD. (JP)

Đại diện của Chủ đơn: VCCI-IP CO.,LTD

Bằng độc quyền sáng chế số: 13751

Năm yêu cầu duy trì hiệu lực: 5

Cục Sở hữu trí tuệ thông báo:

1. Yêu cầu duy trì hiệu lực Bằng độc quyền sáng chế nêu trên được chấp nhận.

2. Hiệu lực Bằng độc quyền sáng chế số 13751 được duy trì đến 09/02/2020.

Nơi nhận:

- Như trên;
- TT (để công bố);
- Lưu: VT, Hồ sơ.

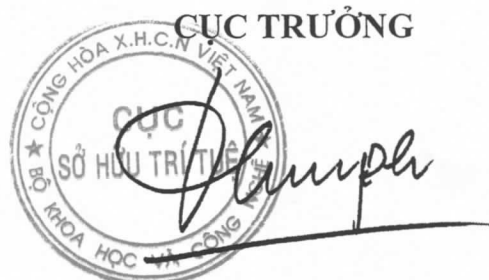

Đinh Hữu Phí

BỘ KHOA HỌC VÀ CÔNG NGHỆ
CỤC SỞ HỮU TRÍ TUỆ

CỘNG HÒA XÃ HỘI CHỦ NGHĨA VIỆT NAM
Độc lập - Tự do - Hạnh phúc

Số: 8430 /TB-SHTT

Hà Nội, ngày 03 tháng 05 năm 2019

THÔNG BÁO

Ghi nhận yêu cầu duy trì hiệu lực Bằng độc quyền sáng chế

Kính gửi: Công ty TNHH một thành viên Sở hữu trí tuệ VCCI
(VCCI-IP CO.,LTD)
Tầng 8, Toà nhà VCCI, số 9 Đào Duy Anh, phường Phương mai,
quận Đống Đa, thành phố Hà Nội

Căn cứ kết quả thẩm định yêu cầu duy trì hiệu lực Bằng độc quyền sáng chế:

Số đơn: DT1-2018-07876

Ngày nộp: 20/12/2018

Chủ đơn: HONDA MOTOR CO., LTD. (JP)

Đại diện của Chủ đơn: VCCI-IP CO.,LTD

Bằng độc quyền sáng chế số: 13750

Năm yêu cầu duy trì hiệu lực: 5

Cục Sở hữu trí tuệ thông báo:

1. Yêu cầu duy trì hiệu lực Bằng độc quyền sáng chế nêu trên được chấp nhận.

2. Hiệu lực Bằng độc quyền sáng chế số 13750 được duy trì đến 09/02/2020.

Nơi nhận:

- Như trên;
- TT (để công bố);
- Lưu: VT, Hồ sơ.

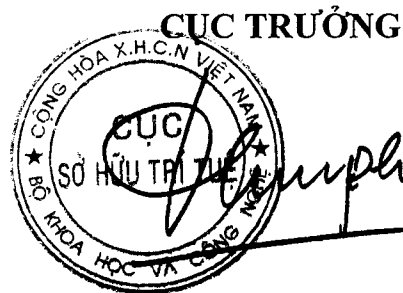

Đinh Hữu Phí

BỘ KHOA HỌC VÀ CÔNG NGHỆ
CỤC SỞ HỮU TRÍ TUỆ

CỘNG HÒA XÃ HỘI CHỦ NGHĨA VIỆT NAM
Độc lập - Tự do - Hạnh phúc

Số: 8431/TB-SHTT

Hà Nội, ngày 05 tháng 05 năm 2019

THÔNG BÁO
Ghi nhận yêu cầu duy trì hiệu lực Bằng độc quyền sáng chế

Kính gửi: Công ty TNHH một thành viên Sở hữu trí tuệ VCCI
(VCCI-IP CO.,LTD)
Tầng 8, Toà nhà VCCI, số 9 Đào Duy Anh, phường Phương mai,
quận Đống Đa, thành phố Hà Nội

Căn cứ kết quả thẩm định yêu cầu duy trì hiệu lực Bằng độc quyền sáng chế:

Số đơn: DT1-2018-07877

Ngày nộp: 20/12/2018

Chủ đơn: HONDA MOTOR CO., LTD. (JP)

Đại diện của Chủ đơn: VCCI-IP CO.,LTD

Bằng độc quyền sáng chế số: 7509

Năm yêu cầu duy trì hiệu lực: 11

Cục Sở hữu trí tuệ thông báo:

1. Yêu cầu duy trì hiệu lực Bằng độc quyền sáng chế nêu trên được chấp nhận.

2. Hiệu lực Bằng độc quyền sáng chế số 7509 được duy trì đến 09/02/2020. *he*

Nơi nhận:

- Như trên;
- TT (để công bố);
- Lưu: VT, Hồ sơ.

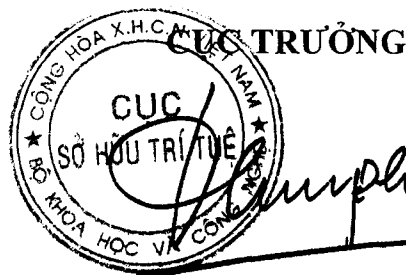

Đinh Hữu Phí

BỘ KHOA HỌC VÀ CÔNG NGHỆ
CỤC SỞ HỮU TRÍ TUỆ

CỘNG HOÀ XÃ HỘI CHỦ NGHĨA VIỆT NAM
Độc lập - Tự do - Hạnh phúc

Số: 8432 /TB-SHTT

Hà Nội, ngày 05 tháng 05 năm 2019

THÔNG BÁO
Ghi nhận yêu cầu duy trì hiệu lực Bằng độc quyền sáng chế

Kính gửi: Công ty TNHH một thành viên Sở hữu trí tuệ VCCI
(VCCI-IP CO.,LTD)
Tầng 8, Toà nhà VCCI, số 9 Đào Duy Anh, phường Phương mai,
quận Đống Đa, thành phố Hà Nội

Căn cứ kết quả thẩm định yêu cầu duy trì hiệu lực Bằng độc quyền sáng chế:

Số đơn: DT1-2018-07878

Ngày nộp: 20/12/2018

Chủ đơn: HONDA MOTOR CO., LTD (JP)

Đại diện của Chủ đơn: VCCI-IP CO.,LTD

Bằng độc quyền sáng chế số: 7506

Năm yêu cầu duy trì hiệu lực: 11

Cục Sở hữu trí tuệ thông báo:

1. Yêu cầu duy trì hiệu lực Bằng độc quyền sáng chế nêu trên được chấp nhận.

2. Hiệu lực Bằng độc quyền sáng chế số 7506 được duy trì đến 09/02/2020. *Ke*

Nơi nhận:

- Như trên;
- TT (để công bố);
- Lưu: VT, Hồ sơ.

CỤC TRƯỞNG

Đinh Hữu Phí

BỘ KHOA HỌC VÀ CÔNG NGHỆ
CỤC SỞ HỮU TRÍ TUỆ

CỘNG HÒA XÃ HỘI CHỦ NGHĨA VIỆT NAM
Độc lập - Tự do - Hạnh phúc

Số: 433/TB-SHTT

Hà Nội, ngày 03 tháng 05 năm 2019

THÔNG BÁO

Ghi nhận yêu cầu duy trì hiệu lực Bằng độc quyền sáng chế

Kính gửi: Công ty TNHH một thành viên Sở hữu trí tuệ VCCI
(VCCI-IP CO.,LTD)
Tầng 8, Toà nhà VCCI, số 9 Đào Duy Anh, phường Phương mai,
quận Đống Đa, thành phố Hà Nội

Căn cứ kết quả thẩm định yêu cầu duy trì hiệu lực Bằng độc quyền sáng chế:

Số đơn: DT1-2018-07879

Ngày nộp: 20/12/2018

Chủ đơn: HONDA GIKEN KOGYO KABUSHIKI KAISHA (JP)

Đại diện của Chủ đơn: VCCI-IP CO.,LTD

Bằng độc quyền sáng chế số: 4105

Năm yêu cầu duy trì hiệu lực: 16

Cục Sở hữu trí tuệ thông báo:

1. Yêu cầu duy trì hiệu lực Bằng độc quyền sáng chế nêu trên được chấp nhận.

2. Hiệu lực Bằng độc quyền sáng chế số 4105 được duy trì đến 10/02/2020.

Nơi nhận:

- Như trên;
- TT (để công bố);
- Lưu: VT, Hồ sơ.

CỤC TRƯỞNG

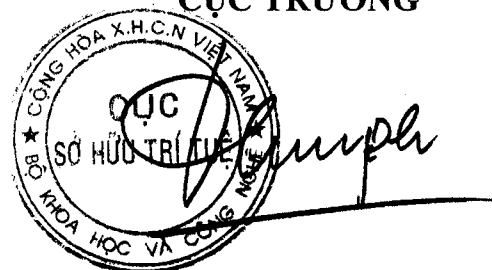

Đinh Hữu Phí

BỘ KHOA HỌC VÀ CÔNG NGHỆ
CỤC SỞ HỮU TRÍ TUỆ

CỘNG HÒA XÃ HỘI CHỦ NGHĨA VIỆT NAM
Độc lập - Tự do - Hạnh phúc

Số: 8435 /TB-SHTT

Hà Nội, ngày 05 tháng 05 năm 2019

THÔNG BÁO
Ghi nhận yêu cầu duy trì hiệu lực Bằng độc quyền sáng chế

Kính gửi: Công ty Luật TNHH Phạm và Liên danh (PHAM & ASSOCIATES)
8 Trần Hưng Đạo, thành phố Hà Nội

Căn cứ kết quả thẩm định yêu cầu duy trì hiệu lực Bằng độc quyền sáng chế:

Số đơn: DT1-2018-07885

Ngày nộp: 20/12/2018

Chủ đơn: KATANO AKIO (JP)

Đại diện của Chủ đơn: PHAM & ASSOCIATES

Bằng độc quyền sáng chế số: 15076

Năm yêu cầu duy trì hiệu lực: 4

Cục Sở hữu trí tuệ thông báo:

1. Yêu cầu duy trì hiệu lực Bằng độc quyền sáng chế nêu trên được chấp nhận.

2. Hiệu lực Bằng độc quyền sáng chế số 15076 được duy trì đến 18/01/2020.

Nơi nhận:

- Như trên;
- TT (để công bố);
- Lưu: VT, Hồ sơ.

CỤC TRƯỞNG

Đinh Hữu Phí

BỘ KHOA HỌC VÀ CÔNG NGHỆ
CỤC SỞ HỮU TRÍ TUỆ

CỘNG HÒA XÃ HỘI CHỦ NGHĨA VIỆT NAM
Độc lập - Tự do - Hạnh phúc

Số: 8436 /TB-SHTT

Hà Nội, ngày 05 tháng 05 năm 2019

THÔNG BÁO

Ghi nhận yêu cầu duy trì hiệu lực Bằng độc quyền sáng chế

Kính gửi: Công ty Luật TNHH Phạm và Liên danh (PHAM & ASSOCIATES)
8 Trần Hưng Đạo, thành phố Hà Nội

Căn cứ kết quả thẩm định yêu cầu duy trì hiệu lực Bằng độc quyền sáng chế:

Số đơn: DT1-2018-07886

Ngày nộp: 20/12/2018

Chủ đơn: SANYO ELECTRIC CO., LTD. (JP)

Đại diện của Chủ đơn: PHAM & ASSOCIATES

Bằng độc quyền sáng chế số: 9822

Năm yêu cầu duy trì hiệu lực: 8

Cục Sở hữu trí tuệ thông báo:

1. Yêu cầu duy trì hiệu lực Bằng độc quyền sáng chế nêu trên được chấp nhận.

2. Hiệu lực Bằng độc quyền sáng chế số 9822 được duy trì đến 16/11/2019.

Nơi nhận:

- Như trên;
- TT (để công bố);
- Lưu: VT, Hồ sơ.

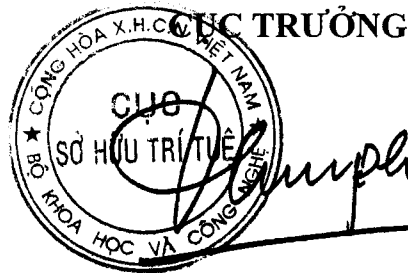

Đinh Hữu Phí

BỘ KHOA HỌC VÀ CÔNG NGHỆ
CỤC SỞ HỮU TRÍ TUỆ

CỘNG HÒA XÃ HỘI CHỦ NGHĨA VIỆT NAM
Độc lập - Tự do - Hạnh phúc

Số: 8437/TB-SHTT

Hà Nội, ngày 03 tháng 05 năm 2019

THÔNG BÁO
Ghi nhận yêu cầu duy trì hiệu lực Bằng độc quyền sáng chế

Kính gửi: Công ty Luật TNHH Phạm và Liên danh (PHAM & ASSOCIATES)
8 Trần Hưng Đạo, thành phố Hà Nội

Căn cứ kết quả thẩm định yêu cầu duy trì hiệu lực Bằng độc quyền sáng chế:

Số đơn: DT1-2018-07887

Ngày nộp: 20/12/2018

Chủ đơn: PROCEDO ENTERPRISES ETABLISSEMENT (LI)

Đại diện của Chủ đơn: PHAM & ASSOCIATES

Bằng độc quyền sáng chế số: 14285

Năm yêu cầu duy trì hiệu lực: 4

Cục Sở hữu trí tuệ thông báo:

1. Yêu cầu duy trì hiệu lực Bằng độc quyền sáng chế nêu trên được chấp nhận.

2. Hiệu lực Bằng độc quyền sáng chế số 14285 được duy trì đến 07/07/2019.

Nơi nhận:

- Như trên;
- TT (để công bố);
- Lưu: VT, Hồ sơ.

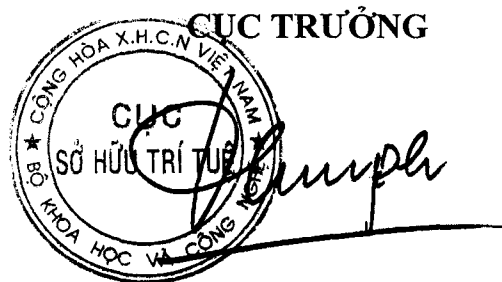

Đinh Hữu Phí

BỘ KHOA HỌC VÀ CÔNG NGHỆ
CỤC SỞ HỮU TRÍ TUỆ

CỘNG HOÀ XÃ HỘI CHỦ NGHĨA VIỆT NAM
Độc lập - Tự do - Hạnh phúc

Số: 8438 /TB-SHTT

Hà Nội, ngày 03 tháng 05 năm 2019

THÔNG BÁO
Ghi nhận yêu cầu duy trì hiệu lực Bằng độc quyền sáng chế

Kính gửi: Công ty Luật TNHH Phạm và Liên danh (PHAM & ASSOCIATES)
8 Trần Hưng Đạo, thành phố Hà Nội

Căn cứ kết quả thẩm định yêu cầu duy trì hiệu lực Bằng độc quyền sáng chế:

Số đơn: DT1-2018-07888

Ngày nộp: 20/12/2018

Chủ đơn: CENTRO DE INMUNOLOGIA MOLECULAR (CU)

Đại diện của Chủ đơn: PHAM & ASSOCIATES

Bằng độc quyền sáng chế số: 4772

Năm yêu cầu duy trì hiệu lực: 15

Cục Sở hữu trí tuệ thông báo:

1. Yêu cầu duy trì hiệu lực Bằng độc quyền sáng chế nêu trên được chấp nhận.

2. Hiệu lực Bằng độc quyền sáng chế số 4772 được duy trì đến 03/06/2019.

Nơi nhận:

- Như trên;
- TT (để công bố);
- Lưu: VT, Hồ sơ.

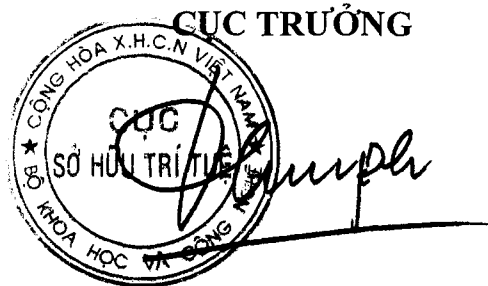

Đinh Hữu Phí

BỘ KHOA HỌC VÀ CÔNG NGHỆ
CỤC SỞ HỮU TRÍ TUỆ

CỘNG HOÀ XÃ HỘI CHỦ NGHĨA VIỆT NAM
Độc lập - Tự do - Hạnh phúc

Số: 84/hg /TB-SHTT

Hà Nội, ngày 05 tháng 05 năm 2019

THÔNG BÁO
Ghi nhận yêu cầu duy trì hiệu lực Bằng độc quyền sáng chế

Kính gửi: Công ty TNHH một thành viên Sở hữu trí tuệ VCCI
(VCCI-IP CO.,LTD)
Tầng 8, Toà nhà VCCI, số 9 Đào Duy Anh, phường Phương mai,
quận Đống Đa, thành phố Hà Nội

Căn cứ kết quả thẩm định yêu cầu duy trì hiệu lực Bằng độc quyền sáng chế:

Số đơn: DT1-2018-07889

Ngày nộp: 20/12/2018

Chủ đơn: ITI SCOTLAND LIMITED (GB)

Đại diện của Chủ đơn: VCCI-IP CO.,LTD

Bằng độc quyền sáng chế số: 14972

Năm yêu cầu duy trì hiệu lực: 4

Cục Sở hữu trí tuệ thông báo:

1. Yêu cầu duy trì hiệu lực Bằng độc quyền sáng chế nêu trên được chấp nhận.

2. Hiệu lực Bằng độc quyền sáng chế số 14972 được duy trì đến 21/12/2019.

Nơi nhận:

- Như trên;
- TT (để công bố);
- Lưu: VT, Hồ sơ.

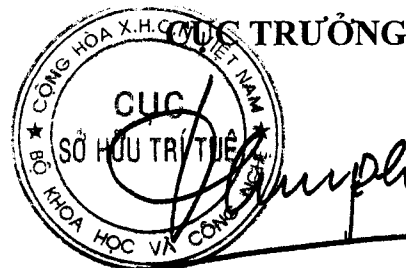

Đinh Hữu Phí

BỘ KHOA HỌC VÀ CÔNG NGHỆ
CỤC SỞ HỮU TRÍ TUỆ

CỘNG HÒA XÃ HỘI CHỦ NGHĨA VIỆT NAM
Độc lập - Tự do - Hạnh phúc

Số: 844 D /TB-SHTT

Hà Nội, ngày 07 tháng 05 năm 2019

THÔNG BÁO

Ghi nhận yêu cầu duy trì hiệu lực Bằng độc quyền sáng chế

Kính gửi: Công ty TNHH Tâm nhìn và Liên danh
(VISION & ASSOCIATES CO.LTD.)
Phòng 308-310, tầng 3, Tháp Hà Nội, số 49 Hai Bà Trưng,
phường Trần Hưng Đạo, quận Hoàn Kiếm, thành phố Hà Nội

Căn cứ kết quả thẩm định yêu cầu duy trì hiệu lực Bằng độc quyền sáng chế:

Số đơn: DT1-2018-07890

Ngày nộp: 20/12/2018

Chủ đơn: Mitsubishi Heavy Industries Machinery Systems, Ltd. (JP)

Đại diện của Chủ đơn: VISION & ASSOCIATES CO.LTD.

Bằng độc quyền sáng chế số: 18527

Năm yêu cầu duy trì hiệu lực: 2

Cục Sở hữu trí tuệ thông báo:

1. Yêu cầu duy trì hiệu lực Bằng độc quyền sáng chế nêu trên được chấp nhận.

2. Hiệu lực Bằng độc quyền sáng chế số 18527 được duy trì đến 23/02/2020.

Nơi nhận:

- Như trên;
- TT (để công bố);
- Lưu: VT, Hồ sơ.

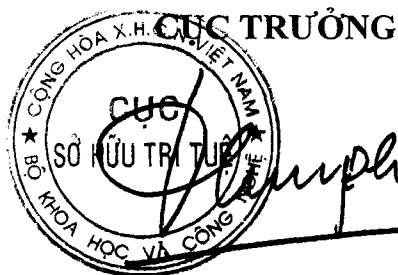

Đinh Hữu Phí

BỘ KHOA HỌC VÀ CÔNG NGHỆ
CỤC SỞ HỮU TRÍ TUỆ

CỘNG HÒA XÃ HỘI CHỦ NGHĨA VIỆT NAM
Độc lập - Tự do - Hạnh phúc

Số: 8441/TB-SHTT

Hà Nội, ngày 05 tháng 05 năm 2019

THÔNG BÁO
Ghi nhận yêu cầu duy trì hiệu lực Bằng độc quyền sáng chế

Kính gửi: Công ty TNHH Ban Ca (BANCA)
15B Triệu Việt Vương, thành phố Hà Nội

Căn cứ kết quả thẩm định yêu cầu duy trì hiệu lực Bằng độc quyền sáng chế:

Số đơn: DT1-2018-07891

Ngày nộp: 20/12/2018

Chủ đơn: Teijin Frontier Co., Ltd. (JP)

Đại diện của Chủ đơn: BANCA

Bằng độc quyền sáng chế số: 8934

Năm yêu cầu duy trì hiệu lực: 9

Cục Sở hữu trí tuệ thông báo:

1. Yêu cầu duy trì hiệu lực Bằng độc quyền sáng chế nêu trên được chấp nhận.

2. Hiệu lực Bằng độc quyền sáng chế số 8934 được duy trì đến 20/12/2019.

Nơi nhận:

- Như trên;
- TT (để công bố);
- Lưu: VT, Hồ sơ.

CỤC TRƯỞNG

Đinh Hữu Phí
Đinh Hữu Phí

BỘ KHOA HỌC VÀ CÔNG NGHỆ
CỤC SỞ HỮU TRÍ TUỆ

CỘNG HÒA XÃ HỘI CHỦ NGHĨA VIỆT NAM
Độc lập - Tự do - Hạnh phúc

Số: 8442/TB-SHTT

Hà Nội, ngày 03 tháng 05 năm 2019

THÔNG BÁO
Ghi nhận yêu cầu duy trì hiệu lực Bằng độc quyền sáng chế

Kính gửi: Công ty TNHH Ban Ca (BANCA)
15B Triệu Việt Vương, thành phố Hà Nội

Căn cứ kết quả thẩm định yêu cầu duy trì hiệu lực Bằng độc quyền sáng chế:

Số đơn: DT1-2018-07892

Ngày nộp: 20/12/2018

Chủ đơn: Yamaha Hatsudoki Kabushiki Kaisha (JP)

Đại diện của Chủ đơn: BANCA

Bằng độc quyền sáng chế số: 9927

Năm yêu cầu duy trì hiệu lực: 8

Cục Sở hữu trí tuệ thông báo:

1. Yêu cầu duy trì hiệu lực Bằng độc quyền sáng chế nêu trên được chấp nhận.

2. Hiệu lực Bằng độc quyền sáng chế số 9927 được duy trì đến 20/12/2019.

Nơi nhận:

- Như trên;
- TT (để công bố);
- Lưu: VT, Hồ sơ.

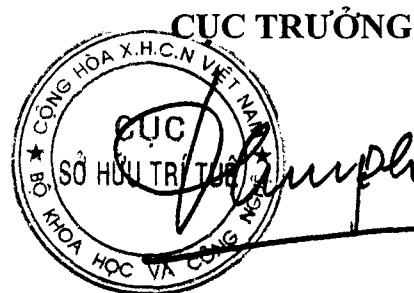

Đinh Hữu Phí

BỘ KHOA HỌC VÀ CÔNG NGHỆ
CỤC SỞ HỮU TRÍ TUỆ

CỘNG HOÀ XÃ HỘI CHỦ NGHĨA VIỆT NAM
Độc lập - Tự do - Hạnh phúc

Số: 8443 /TB-SHTT

Hà Nội, ngày 05 tháng 05 năm 2019

THÔNG BÁO
Ghi nhận yêu cầu duy trì hiệu lực Bằng độc quyền sáng chế

Kính gửi: Công ty TNHH Ban Ca (BANCA)
15B Triệu Việt Vương, thành phố Hà Nội

Căn cứ kết quả thẩm định yêu cầu duy trì hiệu lực Bằng độc quyền sáng chế:

Số đơn: DT1-2018-07893

Ngày nộp: 20/12/2018

Chủ đơn: Yamaha Hatsudoki Kabushiki Kaisha (JP)

Đại diện của Chủ đơn: BANCA

Bằng độc quyền sáng chế số: 9932

Năm yêu cầu duy trì hiệu lực: 8

Cục Sở hữu trí tuệ thông báo:

1. Yêu cầu duy trì hiệu lực Bằng độc quyền sáng chế nêu trên được chấp nhận.
2. Hiệu lực Bằng độc quyền sáng chế số 9932 được duy trì đến 20/12/2019. *He*

Nơi nhận:

- Như trên;
- TT (để công bố);
- Lưu: VT, Hồ sơ.

CỤC TRƯỞNG

Đinh Hữu Phí

BỘ KHOA HỌC VÀ CÔNG NGHỆ
CỤC SỞ HỮU TRÍ TUỆ

CỘNG HÒA XÃ HỘI CHỦ NGHĨA VIỆT NAM
Độc lập - Tự do - Hạnh phúc

Số: 8444/TB-SHTT

Hà Nội, ngày 03 tháng 05 năm 2019

THÔNG BÁO
Ghi nhận yêu cầu duy trì hiệu lực Bằng độc quyền sáng chế

Kính gửi: Công ty TNHH Ban Ca (BANCA)
15B Triệu Việt Vương, thành phố Hà Nội

Căn cứ kết quả thẩm định yêu cầu duy trì hiệu lực Bằng độc quyền sáng chế:

Số đơn: DT1-2018-07894

Ngày nộp: 20/12/2018

Chủ đơn: DAE RYUK CAN CO., LTD. (KR)

Đại diện của Chủ đơn: BANCA

Bằng độc quyền sáng chế số: 14957

Năm yêu cầu duy trì hiệu lực: 4

Cục Sở hữu trí tuệ thông báo:

1. Yêu cầu duy trì hiệu lực Bằng độc quyền sáng chế nêu trên được chấp nhận.

2. Hiệu lực Bằng độc quyền sáng chế số 14957 được duy trì đến 21/12/2019.

Nơi nhận:

- Như trên;
- TT (để công bố);
- Lưu: VT, Hồ sơ.



Đình Hữu Phí

BỘ KHOA HỌC VÀ CÔNG NGHỆ
CỤC SỞ HỮU TRÍ TUỆ

CỘNG HOÀ XÃ HỘI CHỦ NGHĨA VIỆT NAM
Độc lập - Tự do - Hạnh phúc

Số: 8445/TB-SHTT

Hà Nội, ngày 05 tháng 05 năm 2019

THÔNG BÁO
Ghi nhận yêu cầu duy trì hiệu lực Bằng độc quyền sáng chế

Kính gửi: Công ty TNHH Ban Ca (BANCA)
15B Triệu Việt Vương, thành phố Hà Nội

Căn cứ kết quả thẩm định yêu cầu duy trì hiệu lực Bằng độc quyền sáng chế:

Số đơn: DT1-2018-07895

Ngày nộp: 20/12/2018

Chủ đơn: BRITISH AMERICAN TOBACCO (GERMANY) GMBH (DE)

Đại diện của Chủ đơn: BANCA

Bằng độc quyền sáng chế số: 14962

Năm yêu cầu duy trì hiệu lực: 4

Cục Sở hữu trí tuệ thông báo:

1. Yêu cầu duy trì hiệu lực Bằng độc quyền sáng chế nêu trên được chấp nhận.

2. Hiệu lực Bằng độc quyền sáng chế số 14962 được duy trì đến 21/12/2019.

Nơi nhận:

- Như trên;
- TT (để công bố);
- Lưu: VT, Hồ sơ.

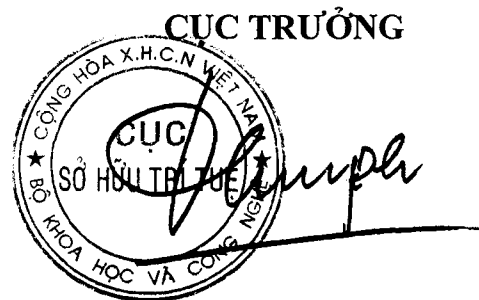

Đinh Hữu Phí

BỘ KHOA HỌC VÀ CÔNG NGHỆ
CỤC SỞ HỮU TRÍ TUỆ

CỘNG HÒA XÃ HỘI CHỦ NGHĨA VIỆT NAM
Độc lập - Tự do - Hạnh phúc

Số: 8446 /TB-SHTT

Hà Nội, ngày 05 tháng 05 năm 2019

THÔNG BÁO

Ghi nhận yêu cầu duy trì hiệu lực Bằng độc quyền sáng chế

Kính gửi: Công ty TNHH Ban Ca (BANCA)
15B Triệu Việt Vương, thành phố Hà Nội

Căn cứ kết quả thẩm định yêu cầu duy trì hiệu lực Bằng độc quyền sáng chế:

Số đơn: DT1-2018-07896

Ngày nộp: 20/12/2018

Chủ đơn: SHARP KABUSHIKI KAISHA (JP)

Đại diện của Chủ đơn: BANCA

Bằng độc quyền sáng chế số: 16374

Năm yêu cầu duy trì hiệu lực: 3

Cục Sở hữu trí tuệ thông báo:

1. Yêu cầu duy trì hiệu lực Bằng độc quyền sáng chế nêu trên được chấp nhận.

2. Hiệu lực Bằng độc quyền sáng chế số 16374 được duy trì đến 20/12/2019.

Nơi nhận:

- Như trên;
- TT (để công bố);
- Lưu: VT, Hồ sơ.

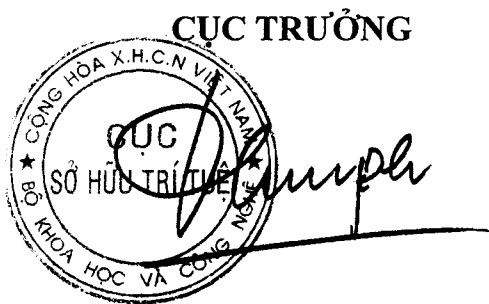

Đinh Hữu Phí

BỘ KHOA HỌC VÀ CÔNG NGHỆ
CỤC SỞ HỮU TRÍ TUỆ

CỘNG HÒA XÃ HỘI CHỦ NGHĨA VIỆT NAM
Độc lập - Tự do - Hạnh phúc

Số: 8447/TB-SHTT

Hà Nội, ngày 03 tháng 05 năm 2019

THÔNG BÁO
Ghi nhận yêu cầu duy trì hiệu lực Bằng độc quyền sáng chế

Kính gửi: Công ty TNHH Ban Ca (BANCA)
15B Triệu Việt Vương, thành phố Hà Nội

Căn cứ kết quả thẩm định yêu cầu duy trì hiệu lực Bằng độc quyền sáng chế:

Số đơn: DT1-2018-07897

Ngày nộp: 20/12/2018

Chủ đơn: SONY CORPORATION (JP)

Đại diện của Chủ đơn: BANCA

Bằng độc quyền sáng chế số: 16379

Năm yêu cầu duy trì hiệu lực: 3

Cục Sở hữu trí tuệ thông báo:

1. Yêu cầu duy trì hiệu lực Bằng độc quyền sáng chế nêu trên được chấp nhận.

2. Hiệu lực Bằng độc quyền sáng chế số 16379 được duy trì đến 20/12/2019.

Nơi nhận:

- Như trên;
- TT (để công bố);
- Lưu: VT, Hồ sơ.

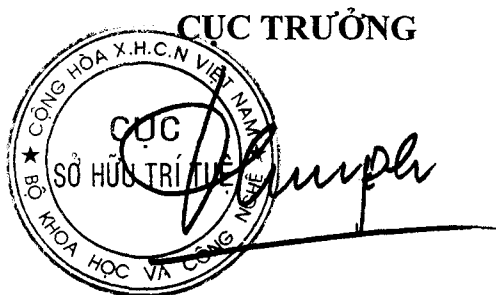

Đinh Hữu Phí

BỘ KHOA HỌC VÀ CÔNG NGHỆ
CỤC SỞ HỮU TRÍ TUỆ

CỘNG HÒA XÃ HỘI CHỦ NGHĨA VIỆT NAM
Độc lập - Tự do - Hạnh phúc

Số: 8448 /TB-SHTT

Hà Nội, ngày 03 tháng 05 năm 2019

THÔNG BÁO
Ghi nhận yêu cầu duy trì hiệu lực Bằng độc quyền sáng chế

Kính gửi: Công ty TNHH Ban Ca (BANCA)
15B Triệu Việt Vương, thành phố Hà Nội

Căn cứ kết quả thẩm định yêu cầu duy trì hiệu lực Bằng độc quyền sáng chế:

Số đơn: DT1-2018-07898

Ngày nộp: 20/12/2018

Chủ đơn: EVONIK DEGUSSA GMBH (DE)

Đại diện của Chủ đơn: BANCA

Bằng độc quyền sáng chế số: 16381

Năm yêu cầu duy trì hiệu lực: 3

Cục Sở hữu trí tuệ thông báo:

1. Yêu cầu duy trì hiệu lực Bằng độc quyền sáng chế nêu trên được chấp nhận.

2. Hiệu lực Bằng độc quyền sáng chế số 16381 được duy trì đến 20/12/2019.

Nơi nhận:

- Như trên;
- TT (để công bố);
- Lưu: VT, Hồ sơ.

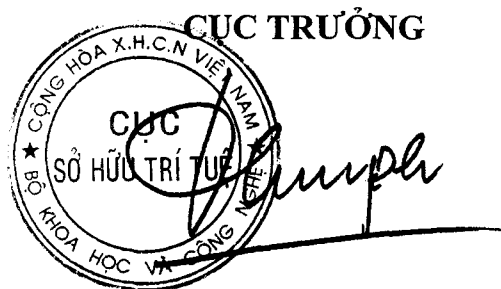

Đinh Hữu Phí

BỘ KHOA HỌC VÀ CÔNG NGHỆ
CỤC SỞ HỮU TRÍ TUỆ

CỘNG HÒA XÃ HỘI CHỦ NGHĨA VIỆT NAM
Độc lập - Tự do - Hạnh phúc

Số: 8449 /TB-SHTT

Hà Nội, ngày 05 tháng 05 năm 2019

THÔNG BÁO
Ghi nhận yêu cầu duy trì hiệu lực Bằng độc quyền sáng chế

Kính gửi: Công ty TNHH Ban Ca (BANCA)
15B Triệu Việt Vương, thành phố Hà Nội

Căn cứ kết quả thẩm định yêu cầu duy trì hiệu lực Bằng độc quyền sáng chế:

Số đơn: DT1-2018-07899

Ngày nộp: 20/12/2018

Chủ đơn: AMOVA GmbH (DE)

Đại diện của Chủ đơn: BANCA

Bằng độc quyền sáng chế số: 16386

Năm yêu cầu duy trì hiệu lực: 3

Cục Sở hữu trí tuệ thông báo:

1. Yêu cầu duy trì hiệu lực Bằng độc quyền sáng chế nêu trên được chấp nhận.

2. Hiệu lực Bằng độc quyền sáng chế số 16386 được duy trì đến 20/12/2019.

Nơi nhận:

- Như trên;
- TT (để công bố);
- Lưu: VT, Hồ sơ.

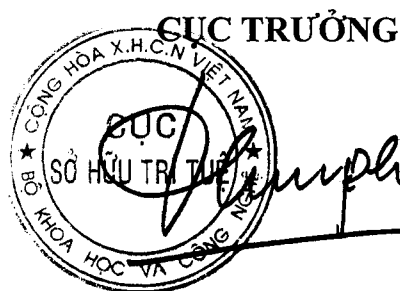

Đinh Hữu Phí

BỘ KHOA HỌC VÀ CÔNG NGHỆ
CỤC SỞ HỮU TRÍ TUỆ

CỘNG HÒA XÃ HỘI CHỦ NGHĨA VIỆT NAM
Độc lập - Tự do - Hạnh phúc

Số: 8450/TB-SHTT

Hà Nội, ngày 03 tháng 05 năm 2019

THÔNG BÁO
Ghi nhận yêu cầu duy trì hiệu lực Bằng độc quyền sáng chế

Kính gửi: Công ty TNHH Ban Ca (BANCA)
15B Triệu Việt Vương, thành phố Hà Nội

Căn cứ kết quả thẩm định yêu cầu duy trì hiệu lực Bằng độc quyền sáng chế:

Số đơn: DT1-2018-07900

Ngày nộp: 20/12/2018

Chủ đơn: YAMAHA HATSUDOKI KABUSHIKI KAISHA (JP)

Đại diện của Chủ đơn: BANCA

Bằng độc quyền sáng chế số: 16391

Năm yêu cầu duy trì hiệu lực: 3

Cục Sở hữu trí tuệ thông báo:

1. Yêu cầu duy trì hiệu lực Bằng độc quyền sáng chế nêu trên được chấp nhận.

2. Hiệu lực Bằng độc quyền sáng chế số 16391 được duy trì đến 20/12/2019.

Nơi nhận:

- Như trên;
- TT (để công bố);
- Lưu: VT, Hồ sơ.

CỤC TRƯỞNG



Đinh Hữu Phí

BỘ KHOA HỌC VÀ CÔNG NGHỆ
CỤC SỞ HỮU TRÍ TUỆ

CỘNG HÒA XÃ HỘI CHỦ NGHĨA VIỆT NAM
Độc lập - Tự do - Hạnh phúc

Số: 8451/TB-SHTT

Hà Nội, ngày 05 tháng 05 năm 2019

THÔNG BÁO
Ghi nhận yêu cầu duy trì hiệu lực Bằng độc quyền sáng chế

Kính gửi: Công ty TNHH một thành viên Sở hữu trí tuệ VCCI
(VCCI-IP CO.,LTD)
Tầng 8, Toà nhà VCCI, số 9 Đào Duy Anh, phường Phương mai,
quận Đống Đa, thành phố Hà Nội

Căn cứ kết quả thẩm định yêu cầu duy trì hiệu lực Bằng độc quyền sáng chế:

Số đơn: DT1-2018-07954

Ngày nộp: 21/12/2018

Chủ đơn: SUMITOMO CHEMICAL COMPANY, LIMITED (JP)

Đại diện của Chủ đơn: VCCI-IP CO.,LTD

Bằng độc quyền sáng chế số: 16617

Năm yêu cầu duy trì hiệu lực: 3

Cục Sở hữu trí tuệ thông báo:

1. Yêu cầu duy trì hiệu lực Bằng độc quyền sáng chế nêu trên được chấp nhận.

2. Hiệu lực Bằng độc quyền sáng chế số 16617 được duy trì đến 21/02/2020.

ke

Nơi nhận:

- Như trên;
- TT (để công bố);
- Lưu: VT, Hồ sơ.

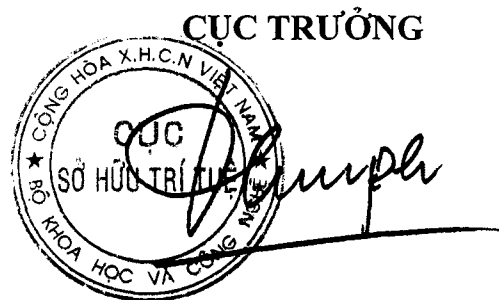

Đinh Hữu Phí

BỘ KHOA HỌC VÀ CÔNG NGHỆ
CỤC SỞ HỮU TRÍ TUỆ

CỘNG HOÀ XÃ HỘI CHỦ NGHĨA VIỆT NAM
Độc lập - Tự do - Hạnh phúc

Số: 452/TB-SHTT

Hà Nội, ngày 05 tháng 05 năm 2019

THÔNG BÁO
Ghi nhận yêu cầu duy trì hiệu lực Bằng độc quyền sáng chế

Kính gửi: Công ty TNHH một thành viên Sở hữu trí tuệ VCCI
(VCCI-IP CO.,LTD)
Tầng 8, Toà nhà VCCI, số 9 Đào Duy Anh, phường Phương mai,
quận Đống Đa, thành phố Hà Nội

Căn cứ kết quả thẩm định yêu cầu duy trì hiệu lực Bằng độc quyền sáng chế:

Số đơn: DT1-2018-07955

Ngày nộp: 21/12/2018

Chủ đơn: HONDA MOTOR CO., LTD. (JP)

Đại diện của Chủ đơn: VCCI-IP CO.,LTD

Bằng độc quyền sáng chế số: 16603

Năm yêu cầu duy trì hiệu lực: 3

Cục Sở hữu trí tuệ thông báo:

1. Yêu cầu duy trì hiệu lực Bằng độc quyền sáng chế nêu trên được chấp nhận.

2. Hiệu lực Bằng độc quyền sáng chế số 16603 được duy trì đến 21/02/2020.

ke

Nơi nhận:

- Như trên;
- TT (để công bố);
- Lưu: VT, Hồ sơ.

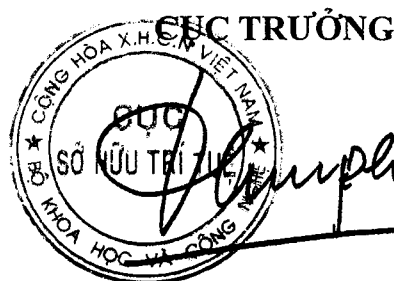

Đình Hữu Phí

BỘ KHOA HỌC VÀ CÔNG NGHỆ
CỤC SỞ HỮU TRÍ TUỆ

CỘNG HOÀ XÃ HỘI CHỦ NGHĨA VIỆT NAM
Độc lập - Tự do - Hạnh phúc

Số: 8453/TB-SHTT

Hà Nội, ngày 05 tháng 05 năm 2019

THÔNG BÁO
Ghi nhận yêu cầu duy trì hiệu lực Bằng độc quyền sáng chế

Kính gửi: Công ty TNHH một thành viên Sở hữu trí tuệ VCCI
(VCCI-IP CO.,LTD)
Tầng 8, Toà nhà VCCI, số 9 Đào Duy Anh, phường Phương mai,
quận Đống Đa, thành phố Hà Nội

Căn cứ kết quả thẩm định yêu cầu duy trì hiệu lực Bằng độc quyền sáng chế:

Số đơn: DT1-2018-07956

Ngày nộp: 21/12/2018

Chủ đơn: HONDA MOTOR CO., LTD. (JP)

Đại diện của Chủ đơn: VCCI-IP CO.,LTD

Bằng độc quyền sáng chế số: 16597

Năm yêu cầu duy trì hiệu lực: 3

Cục Sở hữu trí tuệ thông báo:

1. Yêu cầu duy trì hiệu lực Bằng độc quyền sáng chế nêu trên được chấp nhận.

2. Hiệu lực Bằng độc quyền sáng chế số 16597 được duy trì đến 21/02/2020.

Nơi nhận:

- Như trên;
- TT (để công bố);
- Lưu: VT, Hồ sơ.



Đinh Hữu Phí

BỘ KHOA HỌC VÀ CÔNG NGHỆ
CỤC SỞ HỮU TRÍ TUỆ

CỘNG HOÀ XÃ HỘI CHỦ NGHĨA VIỆT NAM
Độc lập - Tự do - Hạnh phúc

Số: 8454 /TB-SHTT

Hà Nội, ngày 05 tháng 05 năm 2019

THÔNG BÁO
Ghi nhận yêu cầu duy trì hiệu lực Bằng độc quyền sáng chế

Kính gửi: Công ty TNHH một thành viên Sở hữu trí tuệ VCCI
(VCCI-IP CO.,LTD)
Tầng 8, Toà nhà VCCI, số 9 Đào Duy Anh, phường Phương mai,
quận Đống Đa, thành phố Hà Nội

Căn cứ kết quả thẩm định yêu cầu duy trì hiệu lực Bằng độc quyền sáng chế:

Số đơn: DT1-2018-07957

Ngày nộp: 21/12/2018

Chủ đơn: HONDA MOTOR CO., LTD. (JP)

Đại diện của Chủ đơn: VCCI-IP CO.,LTD

Bằng độc quyền sáng chế số: 15198

Năm yêu cầu duy trì hiệu lực: 4

Cục Sở hữu trí tuệ thông báo:

1. Yêu cầu duy trì hiệu lực Bằng độc quyền sáng chế nêu trên được chấp nhận.

2. Hiệu lực Bằng độc quyền sáng chế số 15198 được duy trì đến 22/02/2020.

Nơi nhận:

- Như trên;
- TT (để công bố);
- Lưu: VT, Hồ sơ.

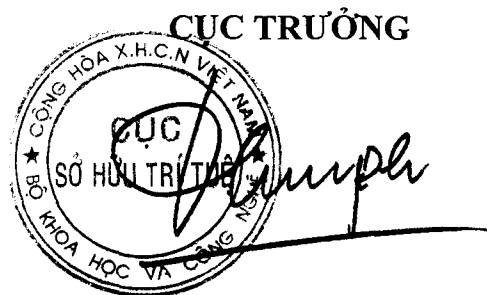

Đinh Hữu Phí

BỘ KHOA HỌC VÀ CÔNG NGHỆ
CỤC SỞ HỮU TRÍ TUỆ

CỘNG HÒA XÃ HỘI CHỦ NGHĨA VIỆT NAM
Độc lập - Tự do - Hạnh phúc

Số: 8455/TB-SHTT

Hà Nội, ngày 03 tháng 05 năm 2019

THÔNG BÁO
Ghi nhận yêu cầu duy trì hiệu lực Bằng độc quyền sáng chế

Kính gửi: Công ty TNHH một thành viên Sở hữu trí tuệ VCCI
(VCCI-IP CO.,LTD)
Tầng 8, Toà nhà VCCI, số 9 Đào Duy Anh, phường Phương mai,
quận Đống Đa, thành phố Hà Nội

Căn cứ kết quả thẩm định yêu cầu duy trì hiệu lực Bằng độc quyền sáng chế:

Số đơn: DT1-2018-07958

Ngày nộp: 21/12/2018

Chủ đơn: MITSUBISHI ELECTRIC CORPORATION (JP)

Đại diện của Chủ đơn: VCCI-IP CO.,LTD

Bằng độc quyền sáng chế số: 15073

Năm yêu cầu duy trì hiệu lực: 4

Cục Sở hữu trí tuệ thông báo:

1. Yêu cầu duy trì hiệu lực Bằng độc quyền sáng chế nêu trên được chấp nhận.

2. Hiệu lực Bằng độc quyền sáng chế số 15073 được duy trì đến 18/01/2020.

He

Nơi nhận:

- Như trên;
- TT (để công bố);
- Lưu: VT, Hồ sơ.

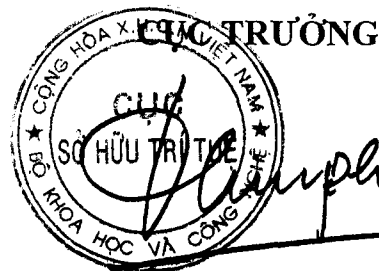

Đinh Hữu Phí

BỘ KHOA HỌC VÀ CÔNG NGHỆ
CỤC SỞ HỮU TRÍ TUỆ

CỘNG HOÀ XÃ HỘI CHỦ NGHĨA VIỆT NAM
Độc lập - Tự do - Hạnh phúc

Số: 8456 /TB-SHTT

Hà Nội, ngày 05 tháng 05 năm 2019

THÔNG BÁO
Ghi nhận yêu cầu duy trì hiệu lực Bằng độc quyền sáng chế

Kính gửi: Công ty TNHH một thành viên Sở hữu trí tuệ VCCI
(VCCI-IP CO.,LTD)
Tầng 8, Toà nhà VCCI, số 9 Đào Duy Anh, phường Phương mai,
quận Đống Đa, thành phố Hà Nội

Căn cứ kết quả thẩm định yêu cầu duy trì hiệu lực Bằng độc quyền sáng chế:

Số đơn: DT1-2018-07960

Ngày nộp: 21/12/2018

Chủ đơn: SUMITOMO ELECTRIC INDUSTRIES, LTD. (JP)

Đại diện của Chủ đơn: VCCI-IP CO.,LTD

Bằng độc quyền sáng chế số: 10003

Năm yêu cầu duy trì hiệu lực: 8

Cục Sở hữu trí tuệ thông báo:

1. Yêu cầu duy trì hiệu lực Bằng độc quyền sáng chế nêu trên được chấp nhận.

2. Hiệu lực Bằng độc quyền sáng chế số 10003 được duy trì đến 18/01/2020.

Nơi nhận:

- Như trên;
- TT (để công bố);
- Lưu: VT, Hồ sơ.



Đinh Hữu Phí

BỘ KHOA HỌC VÀ CÔNG NGHỆ
CỤC SỞ HỮU TRÍ TUỆ

CỘNG HOÀ XÃ HỘI CHỦ NGHĨA VIỆT NAM
Độc lập - Tự do - Hạnh phúc

Số: 8457/TB-SHTT

Hà Nội, ngày 03 tháng 05 năm 2019

THÔNG BÁO
Ghi nhận yêu cầu duy trì hiệu lực Bằng độc quyền sáng chế

Kính gửi: Công ty TNHH một thành viên Sở hữu trí tuệ VCCI
(VCCI-IP CO.,LTD)
Tầng 8, Toà nhà VCCI, số 9 Đào Duy Anh, phường Phương mai,
quận Đống Đa, thành phố Hà Nội

Căn cứ kết quả thẩm định yêu cầu duy trì hiệu lực Bằng độc quyền sáng chế:

Số đơn: DT1-2018-07961

Ngày nộp: 21/12/2018

Chủ đơn: TOTO LTD. (JP)

Đại diện của Chủ đơn: VCCI-IP CO.,LTD

Bằng độc quyền sáng chế số: 8204

Năm yêu cầu duy trì hiệu lực: 10

Cục Sở hữu trí tuệ thông báo:

1. Yêu cầu duy trì hiệu lực Bằng độc quyền sáng chế nêu trên được chấp nhận.
2. Hiệu lực Bằng độc quyền sáng chế số 8204 được duy trì đến 18/01/2020.

Nơi nhận:

- Như trên;
- TT (để công bố);
- Lưu: VT, Hồ sơ.

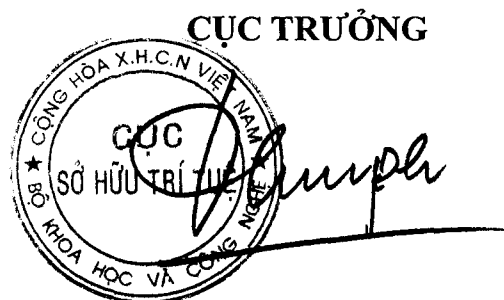

Đinh Hữu Phí

BỘ KHOA HỌC VÀ CÔNG NGHỆ
CỤC SỞ HỮU TRÍ TUỆ

CỘNG HÒA XÃ HỘI CHỦ NGHĨA VIỆT NAM
Độc lập - Tự do - Hạnh phúc

Số: 8458 /TB-SHTT

Hà Nội, ngày 03 tháng 05 năm 2019

THÔNG BÁO
Ghi nhận yêu cầu duy trì hiệu lực Bằng độc quyền sáng chế

Kính gửi: Công ty TNHH một thành viên Sở hữu trí tuệ VCCI
(VCCI-IP CO.,LTD)
Tầng 8, Toà nhà VCCI, số 9 Đào Duy Anh, phường Phương Mai,
quận Đống Đa, thành phố Hà Nội

Căn cứ kết quả thẩm định yêu cầu duy trì hiệu lực Bằng độc quyền sáng chế:

Số đơn: DT1-2018-07962

Ngày nộp: 21/12/2018

Chủ đơn: CANON KABUSHIKI KAISHA (JP)

Đại diện của Chủ đơn: VCCI-IP CO.,LTD

Bằng độc quyền sáng chế số: 15074

Năm yêu cầu duy trì hiệu lực: 4

Cục Sở hữu trí tuệ thông báo:

1. Yêu cầu duy trì hiệu lực Bằng độc quyền sáng chế nêu trên được chấp nhận.

2. Hiệu lực Bằng độc quyền sáng chế số 15074 được duy trì đến 18/01/2020.

Nơi nhận:

- Như trên;
- TT (để công bố);
- Lưu: VT, Hồ sơ.

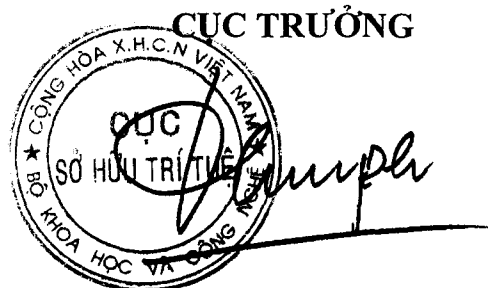

Đinh Hữu Phí

BỘ KHOA HỌC VÀ CÔNG NGHỆ
CỤC SỞ HỮU TRÍ TUỆ

CỘNG HOÀ XÃ HỘI CHỦ NGHĨA VIỆT NAM
Độc lập - Tự do - Hạnh phúc

Số: 2459 /TB-SHTT

Hà Nội, ngày 03 tháng 05 năm 2019

THÔNG BÁO
Ghi nhận yêu cầu duy trì hiệu lực Bằng độc quyền sáng chế

Kính gửi: Công ty TNHH một thành viên Sở hữu trí tuệ VCCI
(VCCI-IP CO.,LTD)
Tầng 8, Toà nhà VCCI, số 9 Đào Duy Anh, phường Phương mai,
quận Đống Đa, thành phố Hà Nội

Căn cứ kết quả thẩm định yêu cầu duy trì hiệu lực Bằng độc quyền sáng chế:

Số đơn: DT1-2018-07963

Ngày nộp: 21/12/2018

Chủ đơn: FUJI XEROX CO., LTD. (JP)

Đại diện của Chủ đơn: VCCI-IP CO.,LTD

Bằng độc quyền sáng chế số: 15091

Năm yêu cầu duy trì hiệu lực: 4

Cục Sở hữu trí tuệ thông báo:

1. Yêu cầu duy trì hiệu lực Bằng độc quyền sáng chế nêu trên được chấp nhận.

2. Hiệu lực Bằng độc quyền sáng chế số 15091 được duy trì đến 18/01/2020.

Nơi nhận:

- Như trên;
- TT (để công bố);
- Lưu: VT, Hồ sơ.

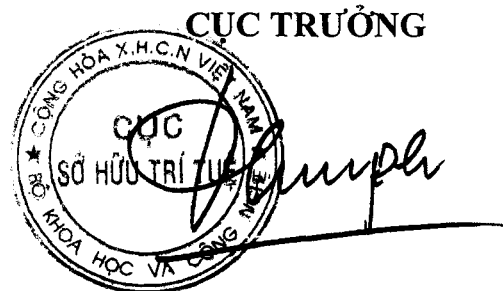

Đinh Hữu Phí

BỘ KHOA HỌC VÀ CÔNG NGHỆ
CỤC SỞ HỮU TRÍ TUỆ

CỘNG HOÀ XÃ HỘI CHỦ NGHĨA VIỆT NAM
Độc lập - Tự do - Hạnh phúc

Số: 8460/TB-SHTT

Hà Nội, ngày 05 tháng 05 năm 2019

THÔNG BÁO
Ghi nhận yêu cầu duy trì hiệu lực Bằng độc quyền sáng chế

Kính gửi: Công ty TNHH một thành viên Sở hữu trí tuệ VCCI
(VCCI-IP CO.,LTD)
Tầng 8, Toà nhà VCCI, số 9 Đào Duy Anh, phường Phương mai,
quận Đống Đa, thành phố Hà Nội

Căn cứ kết quả thẩm định yêu cầu duy trì hiệu lực Bằng độc quyền sáng chế:

Số đơn: DT1-2018-07964

Ngày nộp: 21/12/2018

Chủ đơn: APPLE INC. (US)

Đại diện của Chủ đơn: VCCI-IP CO.,LTD

Bằng độc quyền sáng chế số: 15072

Năm yêu cầu duy trì hiệu lực: 4

Cục Sở hữu trí tuệ thông báo:

1. Yêu cầu duy trì hiệu lực Bằng độc quyền sáng chế nêu trên được chấp nhận.

2. Hiệu lực Bằng độc quyền sáng chế số 15072 được duy trì đến 18/01/2020.

Nơi nhận:

- Như trên;
- TT (để công bố);
- Lưu: VT, Hồ sơ.

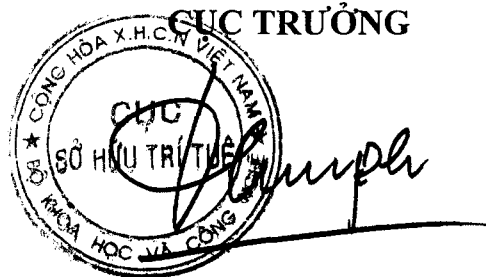

Đinh Hữu Phí

BỘ KHOA HỌC VÀ CÔNG NGHỆ
CỤC SỞ HỮU TRÍ TUỆ

CỘNG HOÀ XÃ HỘI CHỦ NGHĨA VIỆT NAM
Độc lập - Tự do - Hạnh phúc

Số: 8461/TB-SHTT

Hà Nội, ngày 03 tháng 05 năm 2019

THÔNG BÁO
Ghi nhận yêu cầu duy trì hiệu lực Bằng độc quyền sáng chế

Kính gửi: Công ty TNHH một thành viên Sở hữu trí tuệ VCCI
(VCCI-IP CO.,LTD)
Tầng 8, Toà nhà VCCI, số 9 Đào Duy Anh, phường Phương mai,
quận Đống Đa, thành phố Hà Nội

Căn cứ kết quả thẩm định yêu cầu duy trì hiệu lực Bằng độc quyền sáng chế:

Số đơn: DT1-2018-07965

Ngày nộp: 21/12/2018

Chủ đơn: AJINOMOTO CO., INC. (JP)

Đại diện của Chủ đơn: VCCI-IP CO.,LTD

Bằng độc quyền sáng chế số: 7489

Năm yêu cầu duy trì hiệu lực: 11

Cục Sở hữu trí tuệ thông báo:

1. Yêu cầu duy trì hiệu lực Bằng độc quyền sáng chế nêu trên được chấp nhận.
2. Hiệu lực Bằng độc quyền sáng chế số 7489 được duy trì đến 19/01/2020.

Nơi nhận:

- Như trên;
- TT (để công bố);
- Lưu: VT, Hồ sơ.

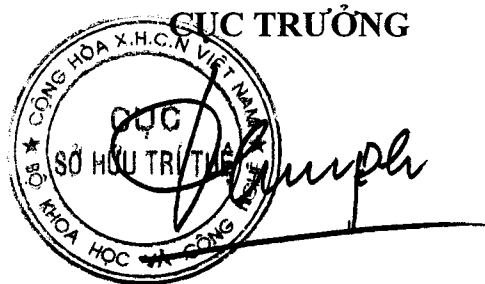

Đinh Hữu Phí

BỘ KHOA HỌC VÀ CÔNG NGHỆ
CỤC SỞ HỮU TRÍ TUỆ

CỘNG HOÀ XÃ HỘI CHỦ NGHĨA VIỆT NAM
Độc lập - Tự do - Hạnh phúc

Số: 8462/TB-SHTT

Hà Nội, ngày 03 tháng 05 năm 2019

THÔNG BÁO
Ghi nhận yêu cầu duy trì hiệu lực Bằng độc quyền sáng chế

Kính gửi: Công ty TNHH một thành viên Sở hữu trí tuệ VCCI
(VCCI-IP CO.,LTD)
Tầng 8, Toà nhà VCCI, số 9 Đào Duy Anh, phường Phương mai,
quận Đống Đa, thành phố Hà Nội

Căn cứ kết quả thẩm định yêu cầu duy trì hiệu lực Bằng độc quyền sáng chế:

Số đơn: DT1-2018-07966

Ngày nộp: 21/12/2018

Chủ đơn: HONDA MOTOR CO., LTD. (JP)

Đại diện của Chủ đơn: VCCI-IP CO.,LTD

Bằng độc quyền sáng chế số: 13676

Năm yêu cầu duy trì hiệu lực: 5

Cục Sở hữu trí tuệ thông báo:

1. Yêu cầu duy trì hiệu lực Bằng độc quyền sáng chế nêu trên được chấp nhận.

2. Hiệu lực Bằng độc quyền sáng chế số 13676 được duy trì đến 19/01/2020.

He

Nơi nhận:

- Như trên;
- TT (để công bố);
- Lưu: VT, Hồ sơ.

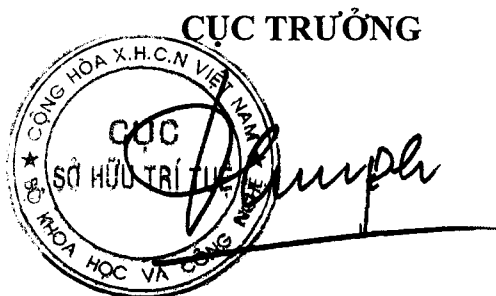

Đinh Hữu Phí

BỘ KHOA HỌC VÀ CÔNG NGHỆ
CỤC SỞ HỮU TRÍ TUỆ

CỘNG HOÀ XÃ HỘI CHỦ NGHĨA VIỆT NAM
Độc lập - Tự do - Hạnh phúc

Số: 846 *h* /TB-SHTT

Hà Nội, ngày 03 tháng 05 năm 2019

THÔNG BÁO
Ghi nhận yêu cầu duy trì hiệu lực Bằng độc quyền sáng chế

Kính gửi: Công ty TNHH một thành viên Sở hữu trí tuệ VCCI
(VCCI-IP CO.,LTD)
Tầng 8, Toà nhà VCCI, số 9 Đào Duy Anh, phường Phương mai,
quận Đống Đa, thành phố Hà Nội

Căn cứ kết quả thẩm định yêu cầu duy trì hiệu lực Bằng độc quyền sáng chế:

Số đơn: DT1-2018-07967

Ngày nộp: 21/12/2018

Chủ đơn: HONDA MOTOR CO., LTD. (JP)

Đại diện của Chủ đơn: VCCI-IP CO.,LTD

Bằng độc quyền sáng chế số: 13675

Năm yêu cầu duy trì hiệu lực: 5

Cục Sở hữu trí tuệ thông báo:

1. Yêu cầu duy trì hiệu lực Bằng độc quyền sáng chế nêu trên được chấp nhận.

2. Hiệu lực Bằng độc quyền sáng chế số 13675 được duy trì đến 19/01/2020.

Nơi nhận:

- Như trên;
- TT (để công bố);
- Lưu: VT, Hồ sơ.

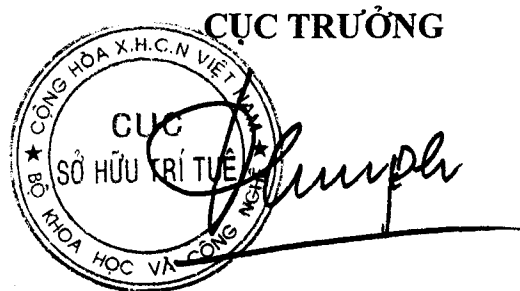

Đinh Hữu Phí

BỘ KHOA HỌC VÀ CÔNG NGHỆ
CỤC SỞ HỮU TRÍ TUỆ

CỘNG HÒA XÃ HỘI CHỦ NGHĨA VIỆT NAM
Độc lập - Tự do - Hạnh phúc

Số: 8464/TB-SHTT

Hà Nội, ngày 03 tháng 05 năm 2019

THÔNG BÁO
Ghi nhận yêu cầu duy trì hiệu lực Bằng độc quyền sáng chế

Kính gửi: Công ty TNHH một thành viên Sở hữu trí tuệ VCCI
(VCCI-IP CO.,LTD)
Tầng 8, Toà nhà VCCI, số 9 Đào Duy Anh, phường Phương mai,
quận Đống Đa, thành phố Hà Nội

Căn cứ kết quả thẩm định yêu cầu duy trì hiệu lực Bằng độc quyền sáng chế:

Số đơn: DT1-2018-07968

Ngày nộp: 21/12/2018

Chủ đơn: HONDA MOTOR CO., LTD. (JP)

Đại diện của Chủ đơn: VCCI-IP CO.,LTD

Bằng độc quyền sáng chế số: 13674

Năm yêu cầu duy trì hiệu lực: 5

Cục Sở hữu trí tuệ thông báo:

1. Yêu cầu duy trì hiệu lực Bằng độc quyền sáng chế nêu trên được chấp nhận.

2. Hiệu lực Bằng độc quyền sáng chế số 13674 được duy trì đến 19/01/2020.

ke

Nơi nhận:

- Như trên;
- TT (để công bố);
- Lưu: VT, Hồ sơ.

CỤC TRƯỞNG



Đinh Hữu Phí

BỘ KHOA HỌC VÀ CÔNG NGHỆ
CỤC SỞ HỮU TRÍ TUỆ

CỘNG HOÀ XÃ HỘI CHỦ NGHĨA VIỆT NAM
Độc lập - Tự do - Hạnh phúc

Số: 8465 /TB-SHTT

Hà Nội, ngày 05 tháng 05 năm 2019

THÔNG BÁO
Ghi nhận yêu cầu duy trì hiệu lực Bằng độc quyền sáng chế

Kính gửi: Công ty TNHH một thành viên Sở hữu trí tuệ VCCI
(VCCI-IP CO.,LTD)
Tầng 8, Toà nhà VCCI, số 9 Đào Duy Anh, phường Phương mai,
quận Đống Đa, thành phố Hà Nội

Căn cứ kết quả thẩm định yêu cầu duy trì hiệu lực Bằng độc quyền sáng chế:

Số đơn: DT1-2018-07969

Ngày nộp: 21/12/2018

Chủ đơn: HONDA MOTOR CO., LTD. (JP)

Đại diện của Chủ đơn: VCCI-IP CO.,LTD

Bằng độc quyền sáng chế số: 13673

Năm yêu cầu duy trì hiệu lực: 5

Cục Sở hữu trí tuệ thông báo:

1. Yêu cầu duy trì hiệu lực Bằng độc quyền sáng chế nêu trên được chấp nhận.

2. Hiệu lực Bằng độc quyền sáng chế số 13673 được duy trì đến 19/01/2020.

ke

Nơi nhận:

- Như trên;
- TT (để công bố);
- Lưu: VT, Hồ sơ.

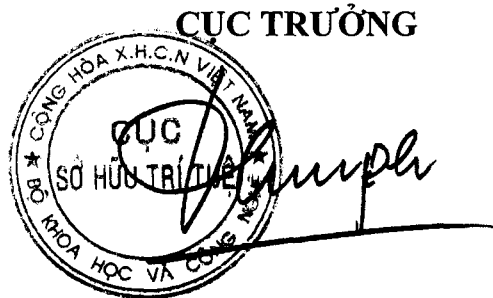
CỤC TRƯỞNG

Đinh Hữu Phí

BỘ KHOA HỌC VÀ CÔNG NGHỆ
CỤC SỞ HỮU TRÍ TUỆ

CỘNG HOÀ XÃ HỘI CHỦ NGHĨA VIỆT NAM
Độc lập - Tự do - Hạnh phúc

Số: 8466 /TB-SHTT

Hà Nội, ngày 03 tháng 05 năm 2019

THÔNG BÁO
Ghi nhận yêu cầu duy trì hiệu lực Bằng độc quyền sáng chế

Kính gửi: Công ty TNHH một thành viên Sở hữu trí tuệ VCCI
(VCCI-IP CO.,LTD)
Tầng 8, Toà nhà VCCI, số 9 Đào Duy Anh, phường Phương mai,
quận Đống Đa, thành phố Hà Nội

Căn cứ kết quả thẩm định yêu cầu duy trì hiệu lực Bằng độc quyền sáng chế:

Số đơn: DT1-2018-07970

Ngày nộp: 21/12/2018

Chủ đơn: MEIJI CO., LTD. (JP)

Đại diện của Chủ đơn: VCCI-IP CO.,LTD

Bằng độc quyền sáng chế số: 12332

Năm yêu cầu duy trì hiệu lực: 6

Cục Sở hữu trí tuệ thông báo:

1. Yêu cầu duy trì hiệu lực Bằng độc quyền sáng chế nêu trên được chấp nhận.

2. Hiệu lực Bằng độc quyền sáng chế số 12332 được duy trì đến 20/01/2020.

Nơi nhận:

- Như trên;
- TT (để công bố);
- Lưu: VT, Hồ sơ.

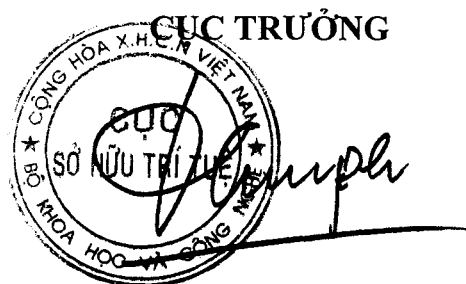

Đinh Hữu Phí

BỘ KHOA HỌC VÀ CÔNG NGHỆ
CỤC SỞ HỮU TRÍ TUỆ

CỘNG HOÀ XÃ HỘI CHỦ NGHĨA VIỆT NAM
Độc lập - Tự do - Hạnh phúc

Số: 8467 /TB-SHTT

Hà Nội, ngày 05 tháng 05 năm 2019

THÔNG BÁO
Ghi nhận yêu cầu duy trì hiệu lực Bằng độc quyền sáng chế

Kính gửi: Công ty TNHH một thành viên Sở hữu trí tuệ VCCI
(VCCI-IP CO.,LTD)
Tầng 8, Toà nhà VCCI, số 9 Đào Duy Anh, phường Phương mai,
quận Đống Đa, thành phố Hà Nội

Căn cứ kết quả thẩm định yêu cầu duy trì hiệu lực Bằng độc quyền sáng chế:

Số đơn: DT1-2018-07971

Ngày nộp: 21/12/2018

Chủ đơn: Panasonic Intellectual Property Corporation Of America (US)

Đại diện của Chủ đơn: VCCI-IP CO.,LTD

Bằng độc quyền sáng chế số: 12316

Năm yêu cầu duy trì hiệu lực: 6

Cục Sở hữu trí tuệ thông báo:

1. Yêu cầu duy trì hiệu lực Bằng độc quyền sáng chế nêu trên được chấp nhận.

2. Hiệu lực Bằng độc quyền sáng chế số 12316 được duy trì đến 20/01/2020.

Nơi nhận:

- Như trên;
- TT (để công bố);
- Lưu: VT, Hồ sơ.

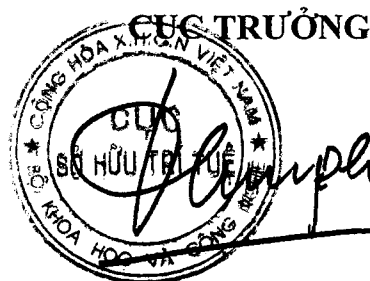

Đinh Hữu Phí

BỘ KHOA HỌC VÀ CÔNG NGHỆ
CỤC SỞ HỮU TRÍ TUỆ

CỘNG HÒA XÃ HỘI CHỦ NGHĨA VIỆT NAM
Độc lập - Tự do - Hạnh phúc

Số: 8468 /TB-SHTT

Hà Nội, ngày 05 tháng 05 năm 2019

THÔNG BÁO
Ghi nhận yêu cầu duy trì hiệu lực Bằng độc quyền sáng chế

Kính gửi: Công ty TNHH một thành viên Sở hữu trí tuệ VCCI
(VCCI-IP CO.,LTD)
Tầng 8, Toà nhà VCCI, số 9 Đào Duy Anh, phường Phương mai,
quận Đống Đa, thành phố Hà Nội

Căn cứ kết quả thẩm định yêu cầu duy trì hiệu lực Bằng độc quyền sáng chế:

Số đơn: DT1-2018-07974

Ngày nộp: 21/12/2018

Chủ đơn: NOKIA TECHNOLOGIES OY (FI)

Đại diện của Chủ đơn: VCCI-IP CO.,LTD

Bằng độc quyền sáng chế số: 11057

Năm yêu cầu duy trì hiệu lực: 7

Cục Sở hữu trí tuệ thông báo:

1. Yêu cầu duy trì hiệu lực Bằng độc quyền sáng chế nêu trên được chấp nhận.

2. Hiệu lực Bằng độc quyền sáng chế số 11057 được duy trì đến 22/01/2020.

Nơi nhận:

- Như trên;
- TT (để công bố);
- Lưu: VT, Hồ sơ.



Đinh Hữu Phí

BỘ KHOA HỌC VÀ CÔNG NGHỆ
CỤC SỞ HỮU TRÍ TUỆ

CỘNG HOÀ XÃ HỘI CHỦ NGHĨA VIỆT NAM
Độc lập - Tự do - Hạnh phúc

Số: 4469 /TB-SHTT

Hà Nội, ngày 07 tháng 05 năm 2019

THÔNG BÁO
Ghi nhận yêu cầu duy trì hiệu lực Bằng độc quyền sáng chế

Kính gửi: Công ty TNHH một thành viên Sở hữu trí tuệ VCCI
(VCCI-IP CO.,LTD)
Tầng 8, Toà nhà VCCI, số 9 Đào Duy Anh, phường Phương mai,
quận Đống Đa, thành phố Hà Nội

Căn cứ kết quả thẩm định yêu cầu duy trì hiệu lực Bằng độc quyền sáng chế:

Số đơn: DT1-2018-07975

Ngày nộp: 21/12/2018

Chủ đơn: NOKIA TECHNOLOGIES OY (FI)

Đại diện của Chủ đơn: VCCI-IP CO.,LTD

Bằng độc quyền sáng chế số: 11056

Năm yêu cầu duy trì hiệu lực: 7

Cục Sở hữu trí tuệ thông báo:

1. Yêu cầu duy trì hiệu lực Bằng độc quyền sáng chế nêu trên được chấp nhận.

2. Hiệu lực Bằng độc quyền sáng chế số 11056 được duy trì đến 22/01/2020.

ĐC

Nơi nhận:

- Như trên;
- TT (để công bố);
- Lưu: VT, Hồ sơ.

CỤC TRƯỞNG



Đinh Hữu Phí

BỘ KHOA HỌC VÀ CÔNG NGHỆ
CỤC SỞ HỮU TRÍ TUỆ

CỘNG HOÀ XÃ HỘI CHỦ NGHĨA VIỆT NAM
Độc lập - Tự do - Hạnh phúc

Số: 8470 /TB-SHTT

Hà Nội, ngày 03 tháng 05 năm 2019

THÔNG BÁO
Ghi nhận yêu cầu duy trì hiệu lực Bằng độc quyền sáng chế

Kính gửi: Công ty TNHH một thành viên Sở hữu trí tuệ VCCI
(VCCI-IP CO.,LTD)
Tầng 8, Toà nhà VCCI, số 9 Đào Duy Anh, phường Phương mai,
quận Đống Đa, thành phố Hà Nội

Căn cứ kết quả thẩm định yêu cầu duy trì hiệu lực Bằng độc quyền sáng chế:

Số đơn: DT1-2018-07880

Ngày nộp: 20/12/2018

Chủ đơn: NIKE Innovate C.V. (US)

Đại diện của Chủ đơn: VCCI-IP CO.,LTD

Bằng độc quyền sáng chế số: 18499

Năm yêu cầu duy trì hiệu lực: 2

Cục Sở hữu trí tuệ thông báo:

1. Yêu cầu duy trì hiệu lực Bằng độc quyền sáng chế nêu trên được chấp nhận.

2. Hiệu lực Bằng độc quyền sáng chế số 18499 được duy trì đến 12/02/2020.

Nơi nhận:

- Như trên;
- TT (để công bố);
- Lưu: VT, Hồ sơ.

CỤC TRƯỞNG



Đinh Hữu Phí

BỘ KHOA HỌC VÀ CÔNG NGHỆ
CỤC SỞ HỮU TRÍ TUỆ

CỘNG HOÀ XÃ HỘI CHỦ NGHĨA VIỆT NAM
Độc lập - Tự do - Hạnh phúc

Số: 8471/TB-SHTT

Hà Nội, ngày 05 tháng 05 năm 2019

THÔNG BÁO
Ghi nhận yêu cầu duy trì hiệu lực Bằng độc quyền sáng chế

Kính gửi: Công ty TNHH một thành viên Sở hữu trí tuệ VCCI
(VCCI-IP CO.,LTD)
Tầng 8, Toà nhà VCCI, số 9 Đào Duy Anh, phường Phương mai,
quận Đống Đa, thành phố Hà Nội

Căn cứ kết quả thẩm định yêu cầu duy trì hiệu lực Bằng độc quyền sáng chế:

Số đơn: DT1-2018-07834

Ngày nộp: 20/12/2018

Chủ đơn: HONDA GIKEN KOGYO KABUSHIKI KAISHA (JP)

Đại diện của Chủ đơn: VCCI-IP CO.,LTD

Bằng độc quyền sáng chế số: 4726

Năm yêu cầu duy trì hiệu lực: 15

Cục Sở hữu trí tuệ thông báo:

1. Yêu cầu duy trì hiệu lực Bằng độc quyền sáng chế nêu trên được chấp nhận.

2. Hiệu lực Bằng độc quyền sáng chế số 4726 được duy trì đến 05/01/2020.

Nơi nhận:

- Như trên;
- TT (để công bố);
- Lưu: VT, Hồ sơ.

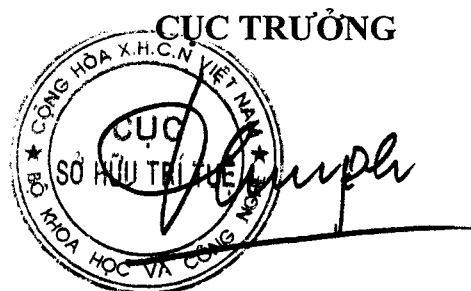

Đinh Hữu Phí

BỘ KHOA HỌC VÀ CÔNG NGHỆ
CỤC SỞ HỮU TRÍ TUỆ

CỘNG HÒA XÃ HỘI CHỦ NGHĨA VIỆT NAM
Độc lập - Tự do - Hạnh phúc

Số: 8472/TB-SHTT

Hà Nội, ngày 03 tháng 05 năm 2019

THÔNG BÁO
Ghi nhận yêu cầu duy trì hiệu lực Bằng độc quyền sáng chế

Kính gửi: Công ty TNHH một thành viên Sở hữu trí tuệ VCCI
(VCCI-IP CO.,LTD)
Tầng 8, Toà nhà VCCI, số 9 Đào Duy Anh, phường Phương mai,
quận Đống Đa, thành phố Hà Nội

Căn cứ kết quả thẩm định yêu cầu duy trì hiệu lực Bằng độc quyền sáng chế:

Số đơn: DT1-2018-07823

Ngày nộp: 20/12/2018

Chủ đơn: JANSSEN PHARMACEUTICA N.V. (BE)

Đại diện của Chủ đơn: VCCI-IP CO.,LTD

Bằng độc quyền sáng chế số: 12279

Năm yêu cầu duy trì hiệu lực: 6

Cục Sở hữu trí tuệ thông báo:

1. Yêu cầu duy trì hiệu lực Bằng độc quyền sáng chế nêu trên được chấp nhận.

2. Hiệu lực Bằng độc quyền sáng chế số 12279 được duy trì đến 13/01/2020.

He

Nơi nhận:

- Như trên;
- TT (để công bố);
- Lưu: VT, Hồ sơ.

CỤC TRƯỞNG



Đinh Hữu Phí

BỘ KHOA HỌC VÀ CÔNG NGHỆ
CỤC SỞ HỮU TRÍ TUỆ

CỘNG HÒA XÃ HỘI CHỦ NGHĨA VIỆT NAM
Độc lập - Tự do - Hạnh phúc

Số: 8728 /TB-SHTT

Hà Nội, ngày 13 tháng 05 năm 2019

THÔNG BÁO
Ghi nhận yêu cầu duy trì hiệu lực Bằng độc quyền sáng chế

Kính gửi: Công ty Luật TNHH T&G (TGVN)

Phòng số 5 tầng 15 Toà nhà Harec, 4A Láng Hạ, phường Thành Công
quận Ba Đình, TP Hà Nội

Căn cứ kết quả thẩm định yêu cầu duy trì hiệu lực Bằng độc quyền sáng chế:

Số đơn: DT1-2019-02548

Ngày nộp: 02/04/2019

Chủ đơn: E.I. DUPONT DE NEMOURS AND COMPANY (US)

Đại diện của Chủ đơn: TGVN

Bằng độc quyền sáng chế số: 8366

Năm yêu cầu duy trì hiệu lực: 10

Cục Sở hữu trí tuệ thông báo:

1. Yêu cầu duy trì hiệu lực Bằng độc quyền sáng chế nêu trên được chấp nhận.

2. Hiệu lực Bằng độc quyền sáng chế số 8366 được duy trì đến 02/04/2020.

Nơi nhận:

- Như trên;
- TT (để công bố);
- Lưu: VT, Hồ sơ.

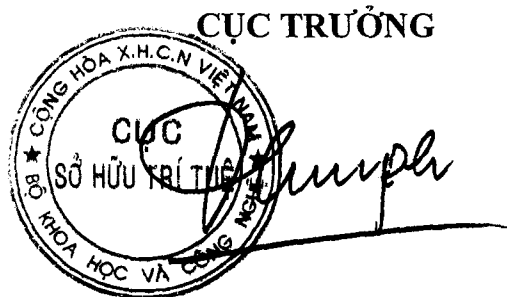

BỘ KHOA HỌC VÀ CÔNG NGHỆ
CỤC SỞ HỮU TRÍ TUỆ

CỘNG HÒA XÃ HỘI CHỦ NGHĨA VIỆT NAM
Độc lập - Tự do - Hạnh phúc

Số: 8729 /TB-SHTT

Hà Nội, ngày 13 tháng 05 năm 2019

THÔNG BÁO
Ghi nhận yêu cầu duy trì hiệu lực Bằng độc quyền sáng chế

Kính gửi: Công ty TNHH một thành viên Sở hữu trí tuệ VCCI
(VCCI-IP CO.,LTD)
Tầng 8, Toà nhà VCCI, số 9 Đào Duy Anh, phường Phương mai,
quận Đống Đa, thành phố Hà Nội

Căn cứ kết quả thẩm định yêu cầu duy trì hiệu lực Bằng độc quyền sáng chế:

Số đơn: DT1-2019-01577

Ngày nộp: 04/03/2019

Chủ đơn: BAYER INTELLECTUAL PROPERTY GMBH (DE)

Đại diện của Chủ đơn: VCCI-IP CO.,LTD

Bằng độc quyền sáng chế số: 10168

Năm yêu cầu duy trì hiệu lực: 8

Cục Sở hữu trí tuệ thông báo:

1. Yêu cầu duy trì hiệu lực Bằng độc quyền sáng chế nêu trên được chấp nhận.

2. Hiệu lực Bằng độc quyền sáng chế số 10168 được duy trì đến 28/03/2020.

Nơi nhận:

- Như trên;
- TT (để công bố);
- Lưu: VT, Hồ sơ.

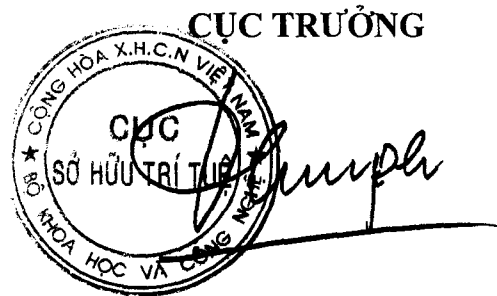

Đình Hữu Phí

BỘ KHOA HỌC VÀ CÔNG NGHỆ
CỤC SỞ HỮU TRÍ TUỆ

CỘNG HÒA XÃ HỘI CHỦ NGHĨA VIỆT NAM
Độc lập - Tự do - Hạnh phúc

Số: 87bD /TB-SHTT

Hà Nội, ngày 13 tháng 05 năm 2019

THÔNG BÁO
Ghi nhận yêu cầu duy trì hiệu lực Bằng độc quyền sáng chế

Kính gửi: Công ty TNHH một thành viên Sở hữu trí tuệ VCCI
(VCCI-IP CO.,LTD)
Tầng 8, Toà nhà VCCI, số 9 Đào Duy Anh, phường Phương mai,
quận Đống Đa, thành phố Hà Nội

Căn cứ kết quả thẩm định yêu cầu duy trì hiệu lực Bằng độc quyền sáng chế:

Số đơn: DT1-2019-00742

Ngày nộp: 29/01/2019

Chủ đơn: BAYER INTERLLCTUAL PROPERTY GMBH (DE)

Đại diện của Chủ đơn: VCCI-IP CO.,LTD

Bằng độc quyền sáng chế số: 13782

Năm yêu cầu duy trì hiệu lực: 5

Cục Sở hữu trí tuệ thông báo:

1. Yêu cầu duy trì hiệu lực Bằng độc quyền sáng chế nêu trên được chấp nhận.

2. Hiệu lực Bằng độc quyền sáng chế số 13782 được duy trì đến 25/02/2020.

Nơi nhận:

- Như trên;
- TT (để công bố);
- Lưu: VT, Hồ sơ.

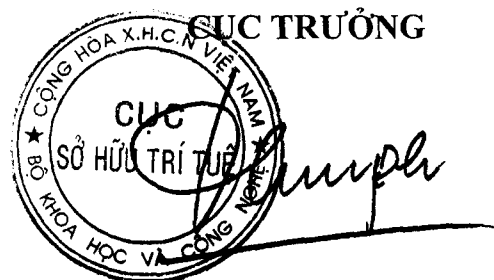

Đinh Hữu Phí

BỘ KHOA HỌC VÀ CÔNG NGHỆ
CỤC SỞ HỮU TRÍ TUỆ

CỘNG HÒA XÃ HỘI CHỦ NGHĨA VIỆT NAM
Độc lập - Tự do - Hạnh phúc

Số: 8731/TB-SHTT

Hà Nội, ngày 13 tháng 05 năm 2019

THÔNG BÁO

Ghi nhận yêu cầu duy trì hiệu lực Bằng độc quyền sáng chế

Kính gửi: Công ty TNHH một thành viên Sở hữu trí tuệ VCCI
(VCCI-IP CO.,LTD)
Tầng 8, Toà nhà VCCI, số 9 Đào Duy Anh, phường Phương mai,
quận Đống Đa, thành phố Hà Nội

Căn cứ kết quả thẩm định yêu cầu duy trì hiệu lực Bằng độc quyền sáng chế:

Số đơn: DT1-2019-01570

Ngày nộp: 04/03/2019

Chủ đơn: BAYER INTERLECTUAL PROPERTY GMBH (DE)

Đại diện của Chủ đơn: VCCI-IP CO.,LTD

Bằng độc quyền sáng chế số: 13840

Năm yêu cầu duy trì hiệu lực: 5

Cục Sở hữu trí tuệ thông báo:

1. Yêu cầu duy trì hiệu lực Bằng độc quyền sáng chế nêu trên được chấp nhận.
2. Hiệu lực Bằng độc quyền sáng chế số 13840 được duy trì đến 09/03/2020.

Nơi nhận:

- Như trên;
- TT (để công bố);
- Lưu: VT, Hồ sơ.

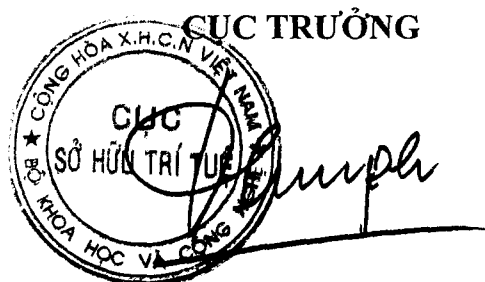

Đinh Hữu Phí

BỘ KHOA HỌC VÀ CÔNG NGHỆ
CỤC SỞ HỮU TRÍ TUỆ

CỘNG HÒA XÃ HỘI CHỦ NGHĨA VIỆT NAM
Độc lập - Tự do - Hạnh phúc

Số: 8732/TB-SHTT

Hà Nội, ngày tháng năm 2019

THÔNG BÁO

Ghi nhận yêu cầu duy trì hiệu lực Bằng độc quyền sáng chế

Kính gửi: Công ty TNHH một thành viên Sở hữu trí tuệ VCCI
(VCCI-IP CO.,LTD)
Tầng 8, Toà nhà VCCI, số 9 Đào Duy Anh, phường Phương mai,
quận Đống Đa, thành phố Hà Nội

Căn cứ kết quả thẩm định yêu cầu duy trì hiệu lực Bằng độc quyền sáng chế:

Số đơn: DT1-2019-00447

Ngày nộp: 17/01/2019

Chủ đơn: NOKIA CORPORATION (FI)

Đại diện của Chủ đơn: VCCI-IP CO.,LTD

Bằng độc quyền sáng chế số: 15158

Năm yêu cầu duy trì hiệu lực: 4

Cục Sở hữu trí tuệ thông báo:

1. Yêu cầu duy trì hiệu lực Bằng độc quyền sáng chế nêu trên được chấp nhận.

2. Hiệu lực Bằng độc quyền sáng chế số 15158 được duy trì đến 16/02/2020.

Nơi nhận:

- Như trên;
- TT (để công bố);
- Lưu: VT, Hồ sơ.

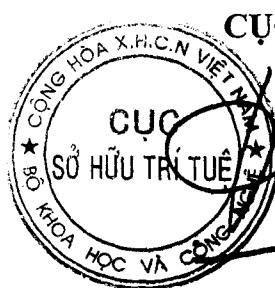
CỤC TRƯỞNG

Đinh Hữu Phí

BỘ KHOA HỌC VÀ CÔNG NGHỆ
CỤC SỞ HỮU TRÍ TUỆ

CỘNG HÒA XÃ HỘI CHỦ NGHĨA VIỆT NAM
Độc lập - Tự do - Hạnh phúc

Số: 8753 /TB-SHTT

Hà Nội, ngày 13 tháng 05 năm 2019

THÔNG BÁO
Ghi nhận yêu cầu duy trì hiệu lực Bằng độc quyền sáng chế

Kính gửi: Công ty TNHH một thành viên Sở hữu trí tuệ VCCI
(VCCI-IP CO.,LTD)
Tầng 8, Toà nhà VCCI, số 9 Đào Duy Anh, phường Phương mai,
quận Đống Đa, thành phố Hà Nội

Căn cứ kết quả thẩm định yêu cầu duy trì hiệu lực Bằng độc quyền sáng chế:

Số đơn: DT1-2019-01376

Ngày nộp: 25/02/2019

Chủ đơn: NOKIA CORPORATION (FI)

Đại diện của Chủ đơn: VCCI-IP CO.,LTD

Bằng độc quyền sáng chế số: 15326

Năm yêu cầu duy trì hiệu lực: 4

Cục Sở hữu trí tuệ thông báo:

1. Yêu cầu duy trì hiệu lực Bằng độc quyền sáng chế nêu trên được chấp nhận.

2. Hiệu lực Bằng độc quyền sáng chế số 15326 được duy trì đến 28/03/2020.

Nơi nhận:

- Như trên;
- TT (để công bố);
- Lưu: VT, Hồ sơ.

CỤC TRƯỞNG



Đinh Hữu Phí

BỘ KHOA HỌC VÀ CÔNG NGHỆ
CỤC SỞ HỮU TRÍ TUỆ

CỘNG HÒA XÃ HỘI CHỦ NGHĨA VIỆT NAM
Độc lập - Tự do - Hạnh phúc

Số: 8734/TB-SHTT

Hà Nội, ngày 17 tháng 05 năm 2019

THÔNG BÁO
Ghi nhận yêu cầu duy trì hiệu lực Bằng độc quyền sáng chế

Kính gửi: Công ty TNHH một thành viên Sở hữu trí tuệ VCCI
(VCCI-IP CO.,LTD)
Tầng 8, Toà nhà VCCI, số 9 Đào Duy Anh, phường Phương mai,
quận Đống Đa, thành phố Hà Nội

Căn cứ kết quả thẩm định yêu cầu duy trì hiệu lực Bằng độc quyền sáng chế:

Số đơn: DT1-2019-02945

Ngày nộp: 17/04/2019

Chủ đơn: NOKIA CORPORATION (FI)

Đại diện của Chủ đơn: VCCI-IP CO.,LTD

Bằng độc quyền sáng chế số: 15531

Năm yêu cầu duy trì hiệu lực: 4

Cục Sở hữu trí tuệ thông báo:

1. Yêu cầu duy trì hiệu lực Bằng độc quyền sáng chế nêu trên được chấp nhận.

2. Hiệu lực Bằng độc quyền sáng chế số 15531 được duy trì đến 24/05/2020.

Nơi nhận:

- Như trên;
- TT (để công bố);
- Lưu: VT, Hồ sơ.

CỤC TRƯỞNG



Đình Hữu Phí

BỘ KHOA HỌC VÀ CÔNG NGHỆ
CỤC SỞ HỮU TRÍ TUỆ

CỘNG HOÀ XÃ HỘI CHỦ NGHĨA VIỆT NAM
Độc lập - Tự do - Hạnh phúc

Số: 8735/TB-SHTT

Hà Nội, ngày 13 tháng 05 năm 2019

THÔNG BÁO
Ghi nhận yêu cầu duy trì hiệu lực Bằng độc quyền sáng chế

Kính gửi: Công ty Luật TNHH T&G (TGVN)

Phòng số 5 tầng 15 Toà nhà Harec, 4A Láng Hạ, phường Thành Công
quận Ba Đình, TP Hà Nội

Căn cứ kết quả thẩm định yêu cầu duy trì hiệu lực Bằng độc quyền sáng chế:

Số đơn: DT1-2019-01879

Ngày nộp: 18/03/2019

Chủ đơn: E. I. DU PONT DE NEMOURS AND COMPANY (US)

Đại diện của Chủ đơn: TGVN

Bằng độc quyền sáng chế số: 16724

Năm yêu cầu duy trì hiệu lực: 3

Cục Sở hữu trí tuệ thông báo:

1. Yêu cầu duy trì hiệu lực Bằng độc quyền sáng chế nêu trên được chấp nhận.

2. Hiệu lực Bằng độc quyền sáng chế số 16724 được duy trì đến 21/03/2020.

Nơi nhận:

- Như trên;
- TT (để công bố);
- Lưu: VT, Hồ sơ.

CỤC TRƯỞNG

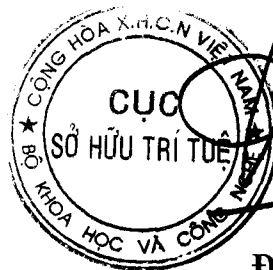

Đình Hữu Phí

BỘ KHOA HỌC VÀ CÔNG NGHỆ
CỤC SỞ HỮU TRÍ TUỆ

CỘNG HÒA XÃ HỘI CHỦ NGHĨA VIỆT NAM
Độc lập - Tự do - Hạnh phúc

Số: 8736 /TB-SHTT

Hà Nội, ngày 13 tháng 05 năm 2019

THÔNG BÁO
Ghi nhận yêu cầu duy trì hiệu lực Bằng độc quyền sáng chế

Kính gửi: Công ty Luật TNHH Phạm và Liên danh (PHAM & ASSOCIATES)
8 Trần Hưng Đạo, thành phố Hà Nội

Căn cứ kết quả thẩm định yêu cầu duy trì hiệu lực Bằng độc quyền sáng chế:

Số đơn: DT1-2019-01155

Ngày nộp: 22/02/2019

Chủ đơn: THOMSON LICENSING (FR)

Đại diện của Chủ đơn: PHAM & ASSOCIATES

Bằng độc quyền sáng chế số: 18871

Năm yêu cầu duy trì hiệu lực: 2

Cục Sở hữu trí tuệ thông báo:

1. Yêu cầu duy trì hiệu lực Bằng độc quyền sáng chế nêu trên được chấp nhận.
2. Hiệu lực Bằng độc quyền sáng chế số 18871 được duy trì đến 26/03/2020.

Nơi nhận:

- Như trên;
- TT (để công bố);
- Lưu: VT, Hồ sơ.

CỤC TRƯỞNG

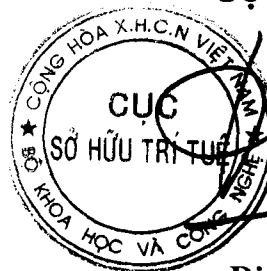

Đinh Hữu Phí

BỘ KHOA HỌC VÀ CÔNG NGHỆ
CỤC SỞ HỮU TRÍ TUỆ

CỘNG HOÀ XÃ HỘI CHỦ NGHĨA VIỆT NAM
Độc lập - Tự do - Hạnh phúc

Số: 8976 /TB-SHTT

Hà Nội, ngày 16 tháng 05 năm 2019

THÔNG BÁO
Ghi nhận yêu cầu duy trì hiệu lực Bằng độc quyền sáng chế

Kính gửi: Công ty TNHH một thành viên Sở hữu trí tuệ VCCI
(VCCI-IP CO.,LTD)
Tầng 8, Toà nhà VCCI, số 9 Đào Duy Anh, phường Phương mai,
quận Đống Đa, thành phố Hà Nội

Căn cứ kết quả thẩm định yêu cầu duy trì hiệu lực Bằng độc quyền sáng chế:

Số đơn: DT1-2018-07805

Ngày nộp: 20/12/2018

Chủ đơn: NIKE INNOVATE C.V. (US)

Đại diện của Chủ đơn: VCCI-IP CO.,LTD

Bằng độc quyền sáng chế số: 8165

Năm yêu cầu duy trì hiệu lực: 10

Cục Sở hữu trí tuệ thông báo:

1. Yêu cầu duy trì hiệu lực Bằng độc quyền sáng chế nêu trên được chấp nhận.
2. Hiệu lực Bằng độc quyền sáng chế số 8165 được duy trì đến 04/01/2020.^{te}

Nơi nhận:

- Như trên;
- TT (để công bố);
- Lưu: VT, Hồ sơ.

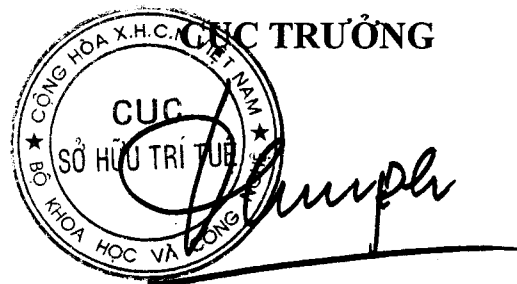

Đinh Hữu Phí

BỘ KHOA HỌC VÀ CÔNG NGHỆ
CỤC SỞ HỮU TRÍ TUỆ

CỘNG HÒA XÃ HỘI CHỦ NGHĨA VIỆT NAM
Độc lập - Tự do - Hạnh phúc

Số: 8977 /TB-SHTT

Hà Nội, ngày 16 tháng 05 năm 2019

THÔNG BÁO
Ghi nhận yêu cầu duy trì hiệu lực Bằng độc quyền sáng chế

Kính gửi: Công ty TNHH một thành viên Sở hữu trí tuệ VCCI
(VCCI-IP CO.,LTD)
Tầng 8, Toà nhà VCCI, số 9 Đào Duy Anh, phường Phương mai,
quận Đống Đa, thành phố Hà Nội

Căn cứ kết quả thẩm định yêu cầu duy trì hiệu lực Bằng độc quyền sáng chế:

Số đơn: DT1-2018-07806

Ngày nộp: 20/12/2018

Chủ đơn: Janssen Pharmaceutica N.V. (BE)

Đại diện của Chủ đơn: VCCI-IP CO.,LTD

Bằng độc quyền sáng chế số: 5388

Năm yêu cầu duy trì hiệu lực: 14

Cục Sở hữu trí tuệ thông báo:

1. Yêu cầu duy trì hiệu lực Bằng độc quyền sáng chế nêu trên được chấp nhận.
2. Hiệu lực Bằng độc quyền sáng chế số 5388 được duy trì đến 04/01/2020. *hc*

Nơi nhận:

- Như trên;
- TT (để công bố);
- Lưu: VT, Hồ sơ.

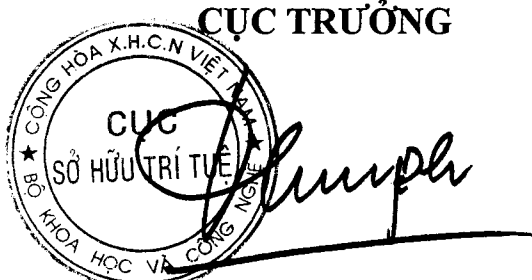
CỤC TRƯỞNG

Đinh Hữu Phí

BỘ KHOA HỌC VÀ CÔNG NGHỆ
CỤC SỞ HỮU TRÍ TUỆ

CỘNG HOÀ XÃ HỘI CHỦ NGHĨA VIỆT NAM
Độc lập - Tự do - Hạnh phúc

Số: 8978 /TB-SHTT

Hà Nội, ngày 16 tháng 05 năm 2019

THÔNG BÁO
Ghi nhận yêu cầu duy trì hiệu lực Bằng độc quyền sáng chế

Kính gửi: Công ty TNHH một thành viên Sở hữu trí tuệ VCCI
(VCCI-IP CO.,LTD)
Tầng 8, Toà nhà VCCI, số 9 Đào Duy Anh, phường Phương mai,
quận Đống Đa, thành phố Hà Nội

Căn cứ kết quả thẩm định yêu cầu duy trì hiệu lực Bằng độc quyền sáng chế:

Số đơn: DT1-2018-07807

Ngày nộp: 20/12/2018

Chủ đơn: HONDA GIKEN KOGYO KABUSHIKI KAISHA (JP)

Đại diện của Chủ đơn: VCCI-IP CO.,LTD

Bằng độc quyền sáng chế số: 3925

Năm yêu cầu duy trì hiệu lực: 18

Cục Sở hữu trí tuệ thông báo:

1. Yêu cầu duy trì hiệu lực Bằng độc quyền sáng chế nêu trên được chấp nhận.

2. Hiệu lực Bằng độc quyền sáng chế số 3925 được duy trì đến 04/01/2020.

Nơi nhận:

- Như trên;
- TT (để công bố);
- Lưu: VT, Hồ sơ.

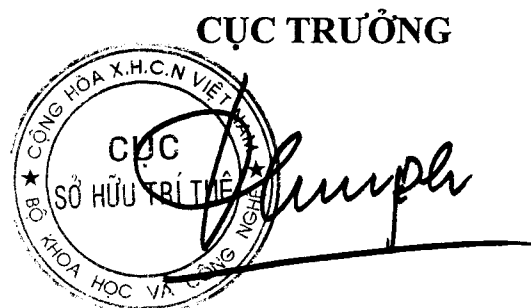

Đinh Hữu Phí

BỘ KHOA HỌC VÀ CÔNG NGHỆ
CỤC SỞ HỮU TRÍ TUỆ

CỘNG HÒA XÃ HỘI CHỦ NGHĨA VIỆT NAM
Độc lập - Tự do - Hạnh phúc

Số: 8979 /TB-SHTT

Hà Nội, ngày 16 tháng 05 năm 2019

THÔNG BÁO

Ghi nhận yêu cầu duy trì hiệu lực Bằng độc quyền sáng chế

Kính gửi: Công ty TNHH một thành viên Sở hữu trí tuệ VCCI
(VCCI-IP CO.,LTD)
Tầng 8, Toà nhà VCCI, số 9 Đào Duy Anh, phường Phương mai,
quận Đống Đa, thành phố Hà Nội

Căn cứ kết quả thẩm định yêu cầu duy trì hiệu lực Bằng độc quyền sáng chế:

Số đơn: DT1-2018-07811

Ngày nộp: 20/12/2018

Chủ đơn: NIPPON STEEL & SUMITOMO METAL CORPORATION
(JP)

Đại diện của Chủ đơn: VCCI-IP CO.,LTD

Bằng độc quyền sáng chế số: 15044

Năm yêu cầu duy trì hiệu lực: 4

Cục Sở hữu trí tuệ thông báo:

1. Yêu cầu duy trì hiệu lực Bằng độc quyền sáng chế nêu trên được chấp nhận.

2. Hiệu lực Bằng độc quyền sáng chế số 15044 được duy trì đến 11/01/2020.

hc

Nơi nhận:

- Như trên;
- TT (để công bố);
- Lưu: VT, Hồ sơ.

CỤC TRƯỞNG

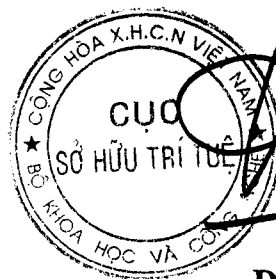

Đinh Hữu Phí

BỘ KHOA HỌC VÀ CÔNG NGHỆ
CỤC SỞ HỮU TRÍ TUỆ

CỘNG HOÀ XÃ HỘI CHỦ NGHĨA VIỆT NAM
Độc lập - Tự do - Hạnh phúc

Số: 8980 /TB-SHTT

Hà Nội, ngày 16 tháng 05 năm 2019

THÔNG BÁO

Ghi nhận yêu cầu duy trì hiệu lực Bằng độc quyền sáng chế

Kính gửi: Công ty TNHH một thành viên Sở hữu trí tuệ VCCI
(VCCI-IP CO.,LTD)
Tầng 8, Toà nhà VCCI, số 9 Đào Duy Anh, phường Phương mai,
quận Đống Đa, thành phố Hà Nội

Căn cứ kết quả thẩm định yêu cầu duy trì hiệu lực Bằng độc quyền sáng chế:

Số đơn: DT1-2018-07813

Ngày nộp: 20/12/2018

Chủ đơn: MEIJI CO., LTD. (JP)

Đại diện của Chủ đơn: VCCI-IP CO.,LTD

Bằng độc quyền sáng chế số: 15042

Năm yêu cầu duy trì hiệu lực: 4

Cục Sở hữu trí tuệ thông báo:

1. Yêu cầu duy trì hiệu lực Bằng độc quyền sáng chế nêu trên được chấp nhận.
2. Hiệu lực Bằng độc quyền sáng chế số 15042 được duy trì đến 11/01/2020. *h*

Nơi nhận:

- Như trên;
- TT (để công bố);
- Lưu: VT, Hồ sơ.

CỤC TRƯỞNG

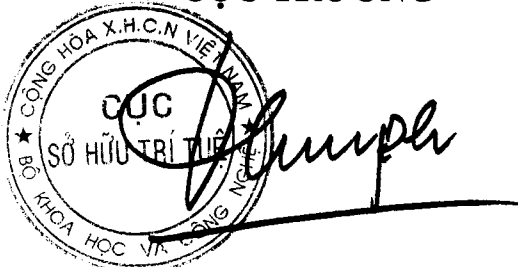

The stamp is circular with the text 'CỤC SỞ HỮU TRÍ TUỆ' in the center and 'BỘ KHOA HỌC VÀ CÔNG NGHỆ' around the perimeter. A handwritten signature is written over the stamp.

Đinh Hữu Phí

BỘ KHOA HỌC VÀ CÔNG NGHỆ
CỤC SỞ HỮU TRÍ TUỆ

CỘNG HOÀ XÃ HỘI CHỦ NGHĨA VIỆT NAM
Độc lập - Tự do - Hạnh phúc

Số: 8981 /TB-SHTT

Hà Nội, ngày 16 tháng 05 năm 2019

THÔNG BÁO
Ghi nhận yêu cầu duy trì hiệu lực Bằng độc quyền sáng chế

Kính gửi: Công ty TNHH một thành viên Sở hữu trí tuệ VCCI
(VCCI-IP CO.,LTD)
Tầng 8, Toà nhà VCCI, số 9 Đào Duy Anh, phường Phương mai,
quận Đống Đa, thành phố Hà Nội

Căn cứ kết quả thẩm định yêu cầu duy trì hiệu lực Bằng độc quyền sáng chế:

Số đơn: DT1-2018-07816

Ngày nộp: 20/12/2018

Chủ đơn: HONDA MOTOR CO., LTD. (JP)

Đại diện của Chủ đơn: VCCI-IP CO.,LTD

Bằng độc quyền sáng chế số: 15046

Năm yêu cầu duy trì hiệu lực: 4

Cục Sở hữu trí tuệ thông báo:

1. Yêu cầu duy trì hiệu lực Bằng độc quyền sáng chế nêu trên được chấp nhận.

2. Hiệu lực Bằng độc quyền sáng chế số 15046 được duy trì đến 11/01/2020.

Nơi nhận:

- Như trên;
- TT (để công bố);
- Lưu: VT, Hồ sơ.



CỤC TRƯỞNG

Đinh Hữu Phí

BỘ KHOA HỌC VÀ CÔNG NGHỆ
CỤC SỞ HỮU TRÍ TUỆ

CỘNG HOÀ XÃ HỘI CHỦ NGHĨA VIỆT NAM
Độc lập - Tự do - Hạnh phúc

Số: 8982/TB-SHTT

Hà Nội, ngày 16 tháng 05 năm 2019

THÔNG BÁO
Ghi nhận yêu cầu duy trì hiệu lực Bằng độc quyền sáng chế

Kính gửi: Công ty TNHH Sở hữu trí tuệ Việt á (VIET A IP CO.,LTD)
Phòng 1504, tầng 15, tòa nhà Hàn Việt, số 203 Minh Khai,
phường Minh Khai, quận Hai Bà Trưng, TP. Hà Nội

Căn cứ kết quả thẩm định yêu cầu duy trì hiệu lực Bằng độc quyền sáng chế:

Số đơn: DT1-2018-07881

Ngày nộp: 20/12/2018

Chủ đơn: DAEWOONG PHARMACEUTICAL CO., LTD. (KR)

Đại diện của Chủ đơn: VIET A IP CO.,LTD

Bằng độc quyền sáng chế số: 11027

Năm yêu cầu duy trì hiệu lực: 7

Cục Sở hữu trí tuệ thông báo:

1. Yêu cầu duy trì hiệu lực Bằng độc quyền sáng chế nêu trên được chấp nhận.
2. Hiệu lực Bằng độc quyền sáng chế số 11027 được duy trì đến 07/01/2020.

Nơi nhận:

- Như trên;
- TT (để công bố);
- Lưu: VT, Hồ sơ.

CỤC TRƯỞNG



Đinh Hữu Phí

BỘ KHOA HỌC VÀ CÔNG NGHỆ
CỤC SỞ HỮU TRÍ TUỆ

CỘNG HÒA XÃ HỘI CHỦ NGHĨA VIỆT NAM
Độc lập - Tự do - Hạnh phúc

Số: 8983 /TB-SHTT

Hà Nội, ngày 16 tháng 05 năm 2019

THÔNG BÁO
Ghi nhận yêu cầu duy trì hiệu lực Bằng độc quyền sáng chế

Kính gửi: Công ty TNHH một thành viên Sở hữu trí tuệ VCCI
(VCCI-IP CO.,LTD)
Tầng 8, Toà nhà VCCI, số 9 Đào Duy Anh, phường Phương mai,
quận Đống Đa, thành phố Hà Nội

Căn cứ kết quả thẩm định yêu cầu duy trì hiệu lực Bằng độc quyền sáng chế:

Số đơn: DT1-2018-07903

Ngày nộp: 21/12/2018

Chủ đơn: Panasonic Intellectual Property Corporation of America (US)

Đại diện của Chủ đơn: VCCI-IP CO.,LTD

Bằng độc quyền sáng chế số: 13643

Năm yêu cầu duy trì hiệu lực: 5

Cục Sở hữu trí tuệ thông báo:

1. Yêu cầu duy trì hiệu lực Bằng độc quyền sáng chế nêu trên được chấp nhận.

2. Hiệu lực Bằng độc quyền sáng chế số 13643 được duy trì đến 13/01/2020.

Nơi nhận:

- Như trên;
- TT (để công bố);
- Lưu: VT, Hồ sơ.

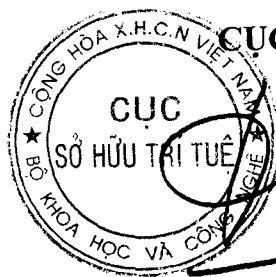

CỤC TRƯỞNG

Đinh Hữu Phí

BỘ KHOA HỌC VÀ CÔNG NGHỆ
CỤC SỞ HỮU TRÍ TUỆ

CỘNG HÒA XÃ HỘI CHỦ NGHĨA VIỆT NAM
Độc lập - Tự do - Hạnh phúc

Số: 8984 /TB-SHTT

Hà Nội, ngày 16 tháng 05 năm 2019

THÔNG BÁO
Ghi nhận yêu cầu duy trì hiệu lực Bằng độc quyền sáng chế

Kính gửi: Công ty TNHH một thành viên Sở hữu trí tuệ VCCI
(VCCI-IP CO.,LTD)
Tầng 8, Toà nhà VCCI, số 9 Đào Duy Anh, phường Phương mai,
quận Đống Đa, thành phố Hà Nội

Căn cứ kết quả thẩm định yêu cầu duy trì hiệu lực Bằng độc quyền sáng chế:

Số đơn: DT1-2018-07904

Ngày nộp: 21/12/2018

Chủ đơn: HONDA MOTOR CO., LTD. (JP)

Đại diện của Chủ đơn: VCCI-IP CO.,LTD

Bằng độc quyền sáng chế số: 13652

Năm yêu cầu duy trì hiệu lực: 5

Cục Sở hữu trí tuệ thông báo:

1. Yêu cầu duy trì hiệu lực Bằng độc quyền sáng chế nêu trên được chấp nhận.

2. Hiệu lực Bằng độc quyền sáng chế số 13652 được duy trì đến 13/01/2020.

Nơi nhận:

- Như trên;
- TT (để công bố);
- Lưu: VT, Hồ sơ.

CỤC TRƯỞNG



Đinh Hữu Phí

BỘ KHOA HỌC VÀ CÔNG NGHỆ
CỤC SỞ HỮU TRÍ TUỆ

CỘNG HÒA XÃ HỘI CHỦ NGHĨA VIỆT NAM
Độc lập - Tự do - Hạnh phúc

Số: 8985 /TB-SHTT

Hà Nội, ngày 16 tháng 05 năm 2019

THÔNG BÁO
Ghi nhận yêu cầu duy trì hiệu lực Bằng độc quyền sáng chế

Kính gửi: Công ty TNHH một thành viên Sở hữu trí tuệ VCCI
(VCCI-IP CO.,LTD)
Tầng 8, Toà nhà VCCI, số 9 Đào Duy Anh, phường Phương mai,
quận Đống Đa, thành phố Hà Nội

Căn cứ kết quả thẩm định yêu cầu duy trì hiệu lực Bằng độc quyền sáng chế:

Số đơn: DT1-2018-07905

Ngày nộp: 21/12/2018

Chủ đơn: HONDA MOTOR CO., LTD. (JP)

Đại diện của Chủ đơn: VCCI-IP CO.,LTD

Bằng độc quyền sáng chế số: 13651

Năm yêu cầu duy trì hiệu lực: 5

Cục Sở hữu trí tuệ thông báo:

1. Yêu cầu duy trì hiệu lực Bằng độc quyền sáng chế nêu trên được chấp nhận.

2. Hiệu lực Bằng độc quyền sáng chế số 13651 được duy trì đến 13/01/2020.

Nơi nhận:

- Như trên;
- TT (để công bố);
- Lưu: VT, Hồ sơ.

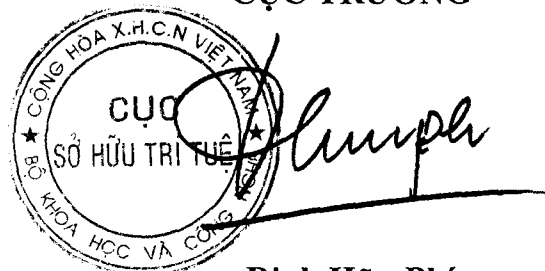
CỤC TRƯỞNG

Đinh Hữu Phí

BỘ KHOA HỌC VÀ CÔNG NGHỆ
CỤC SỞ HỮU TRÍ TUỆ

CỘNG HÒA XÃ HỘI CHỦ NGHĨA VIỆT NAM
Độc lập - Tự do - Hạnh phúc

Số: 8986 /TB-SHTT

Hà Nội, ngày 16 tháng 05 năm 2019

THÔNG BÁO
Ghi nhận yêu cầu duy trì hiệu lực Bằng độc quyền sáng chế

Kính gửi: Công ty TNHH một thành viên Sở hữu trí tuệ VCCI
(VCCI-IP CO.,LTD)
Tầng 8, Toà nhà VCCI, số 9 Đào Duy Anh, phường Phương mai,
quận Đống Đa, thành phố Hà Nội

Căn cứ kết quả thẩm định yêu cầu duy trì hiệu lực Bằng độc quyền sáng chế:

Số đơn: DT1-2018-07906

Ngày nộp: 21/12/2018

Chủ đơn: HONDA MOTOR CO., LTD. (JP)

Đại diện của Chủ đơn: VCCI-IP CO.,LTD

Bằng độc quyền sáng chế số: 12284

Năm yêu cầu duy trì hiệu lực: 6

Cục Sở hữu trí tuệ thông báo:

1. Yêu cầu duy trì hiệu lực Bằng độc quyền sáng chế nêu trên được chấp nhận.

2. Hiệu lực Bằng độc quyền sáng chế số 12284 được duy trì đến 13/01/2020.

HL

Nơi nhận:

- Như trên;
- TT (để công bố);
- Lưu: VT, Hồ sơ.

CỤC TRƯỞNG



Đinh Hữu Phí

BỘ KHOA HỌC VÀ CÔNG NGHỆ
CỤC SỞ HỮU TRÍ TUỆ

CỘNG HOÀ XÃ HỘI CHỦ NGHĨA VIỆT NAM
Độc lập - Tự do - Hạnh phúc

Số: 8987/TB-SHTT

Hà Nội, ngày 16 tháng 05 năm 2019

THÔNG BÁO
Ghi nhận yêu cầu duy trì hiệu lực Bằng độc quyền sáng chế

Kính gửi: Công ty TNHH một thành viên Sở hữu trí tuệ VCCI
(VCCI-IP CO.,LTD)
Tầng 8, Tòa nhà VCCI, số 9 Đào Duy Anh, phường Phương mai,
quận Đống Đa, thành phố Hà Nội

Căn cứ kết quả thẩm định yêu cầu duy trì hiệu lực Bằng độc quyền sáng chế:

Số đơn: DT1-2018-07907

Ngày nộp: 21/12/2018

Chủ đơn: HONDA MOTOR CO., LTD. (JP)

Đại diện của Chủ đơn: VCCI-IP CO.,LTD

Bằng độc quyền sáng chế số: 12280

Năm yêu cầu duy trì hiệu lực: 6

Cục Sở hữu trí tuệ thông báo:

1. Yêu cầu duy trì hiệu lực Bằng độc quyền sáng chế nêu trên được chấp nhận.

2. Hiệu lực Bằng độc quyền sáng chế số 12280 được duy trì đến 13/01/2020.

HE

Nơi nhận:

- Như trên;
- TT (để công bố);
- Lưu: VT, Hồ sơ.

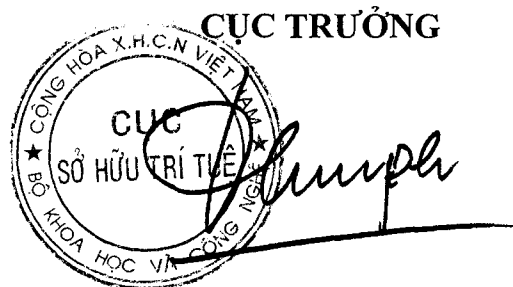

Đinh Hữu Phí

BỘ KHOA HỌC VÀ CÔNG NGHỆ
CỤC SỞ HỮU TRÍ TUỆ

CỘNG HÒA XÃ HỘI CHỦ NGHĨA VIỆT NAM
Độc lập - Tự do - Hạnh phúc

Số: 8988/TB-SHTT

Hà Nội, ngày 16 tháng 05 năm 2019

THÔNG BÁO
Ghi nhận yêu cầu duy trì hiệu lực Bằng độc quyền sáng chế

Kính gửi: Công ty TNHH một thành viên Sở hữu trí tuệ VCCI
(VCCI-IP CO.,LTD)
Tầng 8, Toà nhà VCCI, số 9 Đào Duy Anh, phường Phương mai,
quận Đống Đa, thành phố Hà Nội

Căn cứ kết quả thẩm định yêu cầu duy trì hiệu lực Bằng độc quyền sáng chế:

Số đơn: DT1-2018-07911

Ngày nộp: 21/12/2018

Chủ đơn: E. I. DU PONT DE NEMOURS AND COMPANY (US)

Đại diện của Chủ đơn: VCCI-IP CO.,LTD

Bằng độc quyền sáng chế số: 11041

Năm yêu cầu duy trì hiệu lực: 7

Cục Sở hữu trí tuệ thông báo:

1. Yêu cầu duy trì hiệu lực Bằng độc quyền sáng chế nêu trên được chấp nhận.

2. Hiệu lực Bằng độc quyền sáng chế số 11041 được duy trì đến 14/01/2020.

Nơi nhận:

- Như trên;
- TT (để công bố);
- Lưu: VT, Hồ sơ.

CỤC TRƯỞNG

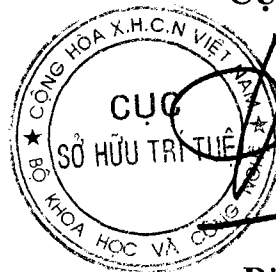

Đinh Hữu Phú

BỘ KHOA HỌC VÀ CÔNG NGHỆ
CỤC SỞ HỮU TRÍ TUỆ

CỘNG HÒA XÃ HỘI CHỦ NGHĨA VIỆT NAM
Độc lập - Tự do - Hạnh phúc

Số: 8989 /TB-SHTT

Hà Nội, ngày 16 tháng 05 năm 2019

THÔNG BÁO
Ghi nhận yêu cầu duy trì hiệu lực Bằng độc quyền sáng chế

Kính gửi: Công ty TNHH một thành viên Sở hữu trí tuệ VCCI
(VCCI-IP CO.,LTD)
Tầng 8, Toà nhà VCCI, số 9 Đào Duy Anh, phường Phương mai,
quận Đống Đa, thành phố Hà Nội

Căn cứ kết quả thẩm định yêu cầu duy trì hiệu lực Bằng độc quyền sáng chế:

Số đơn: DT1-2018-07912

Ngày nộp: 21/12/2018

Chủ đơn: BRISTOL-MYERS SQUIBB COMPANY (US)

Đại diện của Chủ đơn: VCCI-IP CO.,LTD

Bằng độc quyền sáng chế số: 6787

Năm yêu cầu duy trì hiệu lực: 12

Cục Sở hữu trí tuệ thông báo:

1. Yêu cầu duy trì hiệu lực Bằng độc quyền sáng chế nêu trên được chấp nhận.

2. Hiệu lực Bằng độc quyền sáng chế số 6787 được duy trì đến 14/01/2020. *ke*

Nơi nhận:

- Như trên;
- TT (để công bố);
- Lưu: VT, Hồ sơ.

CỤC TRƯỞNG



Đinh Hữu Phí

BỘ KHOA HỌC VÀ CÔNG NGHỆ
CỤC SỞ HỮU TRÍ TUỆ

CỘNG HÒA XÃ HỘI CHỦ NGHĨA VIỆT NAM
Độc lập - Tự do - Hạnh phúc

Số: 8990 /TB-SHTT

Hà Nội, ngày 16 tháng 05 năm 2019

THÔNG BÁO

Ghi nhận yêu cầu duy trì hiệu lực Bằng độc quyền sáng chế

Kính gửi: Công ty TNHH một thành viên Sở hữu trí tuệ VCCI
(VCCI-IP CO.,LTD)
Tầng 8, Toà nhà VCCI, số 9 Đào Duy Anh, phường Phương mai,
quận Đống Đa, thành phố Hà Nội

Căn cứ kết quả thẩm định yêu cầu duy trì hiệu lực Bằng độc quyền sáng chế:

Số đơn: DT1-2018-07913

Ngày nộp: 21/12/2018

Chủ đơn: NIPPON OIL CORPORATION (JP)

Đại diện của Chủ đơn: VCCI-IP CO.,LTD

Bằng độc quyền sáng chế số: 11035

Năm yêu cầu duy trì hiệu lực: 7

Cục Sở hữu trí tuệ thông báo:

1. Yêu cầu duy trì hiệu lực Bằng độc quyền sáng chế nêu trên được chấp nhận.

2. Hiệu lực Bằng độc quyền sáng chế số 11035 được duy trì đến 14/01/2020.

h

Nơi nhận:

- Như trên;
- TT (để công bố);
- Lưu: VT, Hồ sơ.

CỤC TRƯỞNG

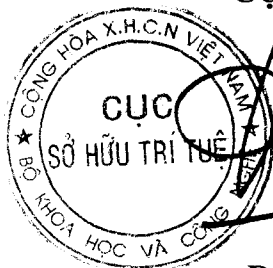

Đinh Hữu Phí

Đinh Hữu Phí

BỘ KHOA HỌC VÀ CÔNG NGHỆ
CỤC SỞ HỮU TRÍ TUỆ

CỘNG HÒA XÃ HỘI CHỦ NGHĨA VIỆT NAM
Độc lập - Tự do - Hạnh phúc

Số: 8991/TB-SHTT

Hà Nội, ngày 16 tháng 05 năm 2019

THÔNG BÁO

Ghi nhận yêu cầu duy trì hiệu lực Bằng độc quyền sáng chế

Kính gửi: Công ty TNHH một thành viên Sở hữu trí tuệ VCCI
(VCCI-IP CO.,LTD)
Tầng 8, Toà nhà VCCI, số 9 Đào Duy Anh, phường Phương mai,
quận Đống Đa, thành phố Hà Nội

Căn cứ kết quả thẩm định yêu cầu duy trì hiệu lực Bằng độc quyền sáng chế:

Số đơn: DT1-2018-07914

Ngày nộp: 21/12/2018

Chủ đơn: UNI-CHARM CORPORATION (JP)

Đại diện của Chủ đơn: VCCI-IP CO.,LTD

Bằng độc quyền sáng chế số: 11030

Năm yêu cầu duy trì hiệu lực: 7

Cục Sở hữu trí tuệ thông báo:

1. Yêu cầu duy trì hiệu lực Bằng độc quyền sáng chế nêu trên được chấp nhận.

2. Hiệu lực Bằng độc quyền sáng chế số 11030 được duy trì đến 14/01/2020.

Nơi nhận:

- Như trên;
- TT (để công bố);
- Lưu: VT, Hồ sơ.

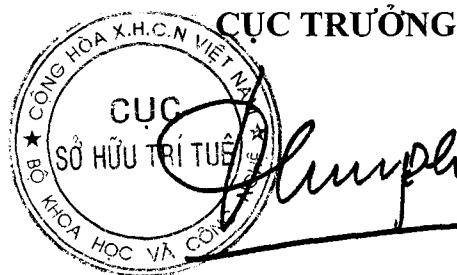

Đinh Hữu Phí

BỘ KHOA HỌC VÀ CÔNG NGHỆ
CỤC SỞ HỮU TRÍ TUỆ

CỘNG HÒA XÃ HỘI CHỦ NGHĨA VIỆT NAM
Độc lập - Tự do - Hạnh phúc

Số: 8992/TB-SHTT

Hà Nội, ngày 16 tháng 05 năm 2019

THÔNG BÁO
Ghi nhận yêu cầu duy trì hiệu lực Bằng độc quyền sáng chế

Kính gửi: Công ty TNHH một thành viên Sở hữu trí tuệ VCCI
(VCCI-IP CO.,LTD)
Tầng 8, Toà nhà VCCI, số 9 Đào Duy Anh, phường Phương mai,
quận Đống Đa, thành phố Hà Nội

Căn cứ kết quả thẩm định yêu cầu duy trì hiệu lực Bằng độc quyền sáng chế:

Số đơn: DT1-2018-07915

Ngày nộp: 21/12/2018

Chủ đơn: UNI-CHARM CORPORATION (JP)

Đại diện của Chủ đơn: VCCI-IP CO.,LTD

Bằng độc quyền sáng chế số: 11029

Năm yêu cầu duy trì hiệu lực: 7

Cục Sở hữu trí tuệ thông báo:

1. Yêu cầu duy trì hiệu lực Bằng độc quyền sáng chế nêu trên được chấp nhận.

2. Hiệu lực Bằng độc quyền sáng chế số 11029 được duy trì đến 14/01/2020.

Nơi nhận:

- Như trên;
- TT (để công bố);
- Lưu: VT, Hồ sơ.

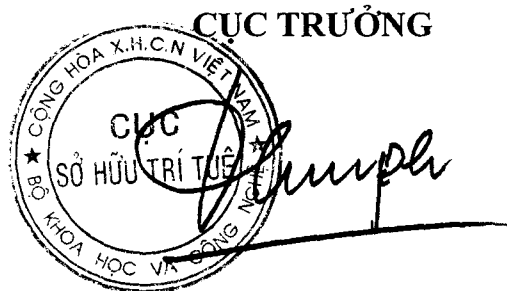

Đinh Hữu Phí

BỘ KHOA HỌC VÀ CÔNG NGHỆ
CỤC SỞ HỮU TRÍ TUỆ

CỘNG HÒA XÃ HỘI CHỦ NGHĨA VIỆT NAM
Độc lập - Tự do - Hạnh phúc

Số: 8993 /TB-SHTT

Hà Nội, ngày 16 tháng 05 năm 2019

THÔNG BÁO

Ghi nhận yêu cầu duy trì hiệu lực Bằng độc quyền sáng chế

Kính gửi: Công ty TNHH một thành viên Sở hữu trí tuệ VCCI
(VCCI-IP CO.,LTD)
Tầng 8, Toà nhà VCCI, số 9 Đào Duy Anh, phường Phương mai,
quận Đống Đa, thành phố Hà Nội

Căn cứ kết quả thẩm định yêu cầu duy trì hiệu lực Bằng độc quyền sáng chế:

Số đơn: DT1-2018-07916

Ngày nộp: 21/12/2018

Chủ đơn: CANON KABUSHIKI KAISHA (JP)

Đại diện của Chủ đơn: VCCI-IP CO.,LTD

Bằng độc quyền sáng chế số: 11036

Năm yêu cầu duy trì hiệu lực: 7

Cục Sở hữu trí tuệ thông báo:

1. Yêu cầu duy trì hiệu lực Bằng độc quyền sáng chế nêu trên được chấp nhận.

2. Hiệu lực Bằng độc quyền sáng chế số 11036 được duy trì đến 14/01/2020.

HC

Nơi nhận:

- Như trên;
- TT (để công bố);
- Lưu: VT, Hồ sơ.

CỤC TRƯỞNG



Đinh Hữu Phú

BỘ KHOA HỌC VÀ CÔNG NGHỆ
CỤC SỞ HỮU TRÍ TUỆ

CỘNG HOÀ XÃ HỘI CHỦ NGHĨA VIỆT NAM
Độc lập - Tự do - Hạnh phúc

Số: 8995/TB-SHTT

Hà Nội, ngày 16 tháng 05 năm 2019

THÔNG BÁO

Ghi nhận yêu cầu duy trì hiệu lực Bằng độc quyền sáng chế

Kính gửi: Công ty TNHH một thành viên Sở hữu trí tuệ VCCI
(VCCI-IP CO.,LTD)
Tầng 8, Toà nhà VCCI, số 9 Đào Duy Anh, phường Phương mai,
quận Đống Đa, thành phố Hà Nội

Căn cứ kết quả thẩm định yêu cầu duy trì hiệu lực Bằng độc quyền sáng chế:

Số đơn: DT1-2018-07926

Ngày nộp: 21/12/2018

Chủ đơn: SUMITOMO CHEMICAL COMPANY, LIMITED (JP)

Đại diện của Chủ đơn: VCCI-IP CO.,LTD

Bằng độc quyền sáng chế số: 9011

Năm yêu cầu duy trì hiệu lực: 9

Cục Sở hữu trí tuệ thông báo:

1. Yêu cầu duy trì hiệu lực Bằng độc quyền sáng chế nêu trên được chấp nhận.

2. Hiệu lực Bằng độc quyền sáng chế số 9011 được duy trì đến 18/01/2020.

Nơi nhận:

- Như trên;
- TT (để công bố);
- Lưu: VT, Hồ sơ.

CỤC TRƯỞNG



Đinh Hữu Phí

BỘ KHOA HỌC VÀ CÔNG NGHỆ
CỤC SỞ HỮU TRÍ TUỆ

CỘNG HÒA XÃ HỘI CHỦ NGHĨA VIỆT NAM
Độc lập - Tự do - Hạnh phúc

Số: 8996 /TB-SHTT

Hà Nội, ngày 16 tháng 05 năm 2019

THÔNG BÁO

Ghi nhận yêu cầu duy trì hiệu lực Bằng độc quyền sáng chế

Kính gửi: Công ty TNHH một thành viên Sở hữu trí tuệ VCCI
(VCCI-IP CO.,LTD)
Tầng 8, Toà nhà VCCI, số 9 Đào Duy Anh, phường Phương mai,
quận Đống Đa, thành phố Hà Nội

Căn cứ kết quả thẩm định yêu cầu duy trì hiệu lực Bằng độc quyền sáng chế:

Số đơn: DT1-2018-07927

Ngày nộp: 21/12/2018

Chủ đơn: E. I. DUPONT DE NEMOURS AND COMPANY (US)

Đại diện của Chủ đơn: VCCI-IP CO.,LTD

Bằng độc quyền sáng chế số: 9991

Năm yêu cầu duy trì hiệu lực: 8

Cục Sở hữu trí tuệ thông báo:

1. Yêu cầu duy trì hiệu lực Bằng độc quyền sáng chế nêu trên được chấp nhận.

2. Hiệu lực Bằng độc quyền sáng chế số 9991 được duy trì đến 18/01/2020. *tc*

Nơi nhận:

- Như trên;
- TT (để công bố);
- Lưu: VT, Hồ sơ.

CỤC TRƯỞNG

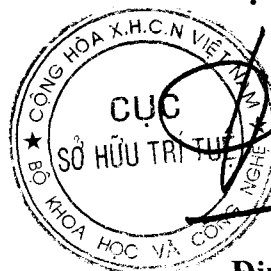

Đinh Hữu Phí

BỘ KHOA HỌC VÀ CÔNG NGHỆ
CỤC SỞ HỮU TRÍ TUỆ

CỘNG HÒA XÃ HỘI CHỦ NGHĨA VIỆT NAM
Độc lập - Tự do - Hạnh phúc

Số: 8997/TB-SHTT

Hà Nội, ngày 16 tháng 05 năm 2019

THÔNG BÁO

Ghi nhận yêu cầu duy trì hiệu lực Bằng độc quyền sáng chế

Kính gửi: Công ty TNHH một thành viên Sở hữu trí tuệ VCCI
(VCCI-IP CO.,LTD)
Tầng 8, Toà nhà VCCI, số 9 Đào Duy Anh, phường Phương mai,
quận Đống Đa, thành phố Hà Nội

Căn cứ kết quả thẩm định yêu cầu duy trì hiệu lực Bằng độc quyền sáng chế:

Số đơn: DT1-2018-07928

Ngày nộp: 21/12/2018

Chủ đơn: BRISTOL-MYERS SQUIBB HOLDINGS IRELAND (CH)

Đại diện của Chủ đơn: VCCI-IP CO.,LTD

Bằng độc quyền sáng chế số: 9990

Năm yêu cầu duy trì hiệu lực: 8

Cục Sở hữu trí tuệ thông báo:

1. Yêu cầu duy trì hiệu lực Bằng độc quyền sáng chế nêu trên được chấp nhận.

2. Hiệu lực Bằng độc quyền sáng chế số 9990 được duy trì đến 18/01/2020. *ke*

Nơi nhận:

- Như trên;
- TT (để công bố);
- Lưu: VT, Hồ sơ.

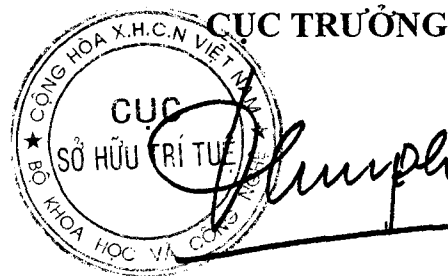

Đinh Hữu Phí

BỘ KHOA HỌC VÀ CÔNG NGHỆ
CỤC SỞ HỮU TRÍ TUỆ

CỘNG HOÀ XÃ HỘI CHỦ NGHĨA VIỆT NAM
Độc lập - Tự do - Hạnh phúc

Số: 8998/TB-SHTT

Hà Nội, ngày 16 tháng 05 năm 2019

THÔNG BÁO
Ghi nhận yêu cầu duy trì hiệu lực Bằng độc quyền sáng chế

Kính gửi: Công ty TNHH một thành viên Sở hữu trí tuệ VCCI
(VCCI-IP CO.,LTD)
Tầng 8, Toà nhà VCCI, số 9 Đào Duy Anh, phường Phương mai,
quận Đống Đa, thành phố Hà Nội

Căn cứ kết quả thẩm định yêu cầu duy trì hiệu lực Bằng độc quyền sáng chế:

Số đơn: DT1-2018-07930

Ngày nộp: 21/12/2018

Chủ đơn: SHIN-ETSU CHEMICAL CO., LTD. (JP)

Đại diện của Chủ đơn: VCCI-IP CO.,LTD

Bằng độc quyền sáng chế số: 15077

Năm yêu cầu duy trì hiệu lực: 4

Cục Sở hữu trí tuệ thông báo:

1. Yêu cầu duy trì hiệu lực Bằng độc quyền sáng chế nêu trên được chấp nhận.

2. Hiệu lực Bằng độc quyền sáng chế số 15077 được duy trì đến 18/01/2020.

He

Nơi nhận:

- Như trên;
- TT (để công bố);
- Lưu: VT, Hồ sơ.

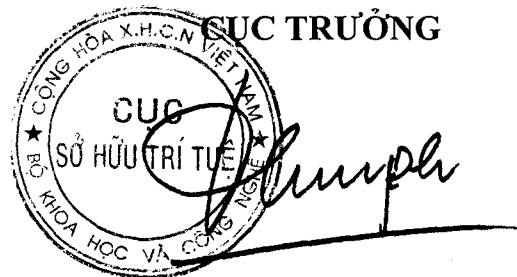

Đinh Hữu Phí

BỘ KHOA HỌC VÀ CÔNG NGHỆ
CỤC SỞ HỮU TRÍ TUỆ

CỘNG HOÀ XÃ HỘI CHỦ NGHĨA VIỆT NAM
Độc lập - Tự do - Hạnh phúc

Số: 8999/TB-SHTT

Hà Nội, ngày 16 tháng 05 năm 2019

THÔNG BÁO

Ghi nhận yêu cầu duy trì hiệu lực Bằng độc quyền sáng chế

Kính gửi: Công ty TNHH một thành viên Sở hữu trí tuệ VCCI
(VCCI-IP CO.,LTD)
Tầng 8, Toà nhà VCCI, số 9 Đào Duy Anh, phường Phương mai,
quận Đống Đa, thành phố Hà Nội

Căn cứ kết quả thẩm định yêu cầu duy trì hiệu lực Bằng độc quyền sáng chế:

Số đơn: DT1-2018-07931

Ngày nộp: 21/12/2018

Chủ đơn: DAIKIN INDUSTRIES, LTD. (JP)

Đại diện của Chủ đơn: VCCI-IP CO.,LTD

Bằng độc quyền sáng chế số: 9006

Năm yêu cầu duy trì hiệu lực: 9

Cục Sở hữu trí tuệ thông báo:

1. Yêu cầu duy trì hiệu lực Bằng độc quyền sáng chế nêu trên được chấp nhận.

2. Hiệu lực Bằng độc quyền sáng chế số 9006 được duy trì đến 18/01/2020.

Nơi nhận:

- Như trên;
- TT (để công bố);
- Lưu: VT, Hồ sơ.

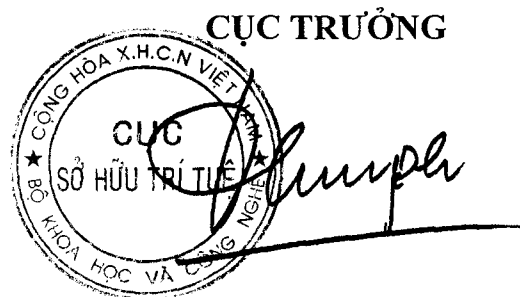

Đinh Hữu Phí

BỘ KHOA HỌC VÀ CÔNG NGHỆ
CỤC SỞ HỮU TRÍ TUỆ

CỘNG HOÀ XÃ HỘI CHỦ NGHĨA VIỆT NAM
Độc lập - Tự do - Hạnh phúc

Số: 9000/TB-SHTT

Hà Nội, ngày 16 tháng 05 năm 2019

THÔNG BÁO
Ghi nhận yêu cầu duy trì hiệu lực Bằng độc quyền sáng chế

Kính gửi: Công ty TNHH một thành viên Sở hữu trí tuệ VCCI
(VCCI-IP CO.,LTD)
Tầng 8, Toà nhà VCCI, số 9 Đào Duy Anh, phường Phương mai,
quận Đống Đa, thành phố Hà Nội

Căn cứ kết quả thẩm định yêu cầu duy trì hiệu lực Bằng độc quyền sáng chế:

Số đơn: DT1-2018-07933

Ngày nộp: 21/12/2018

Chủ đơn: SUN PATENT TRUST (US)

Đại diện của Chủ đơn: VCCI-IP CO.,LTD

Bằng độc quyền sáng chế số: 15075

Năm yêu cầu duy trì hiệu lực: 4

Cục Sở hữu trí tuệ thông báo:

1. Yêu cầu duy trì hiệu lực Bằng độc quyền sáng chế nêu trên được chấp nhận.

2. Hiệu lực Bằng độc quyền sáng chế số 15075 được duy trì đến 18/01/2020.

Nơi nhận:

- Như trên;
- TT (để công bố);
- Lưu: VT, Hồ sơ.

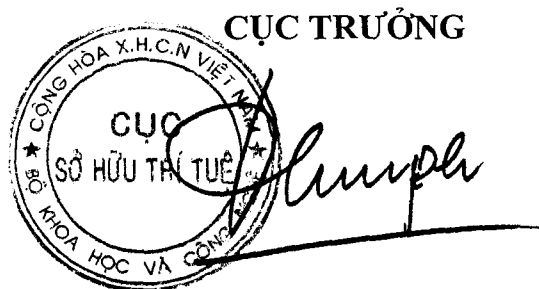

Đinh Hữu Phí

BỘ KHOA HỌC VÀ CÔNG NGHỆ
CỤC SỞ HỮU TRÍ TUỆ

CỘNG HÒA XÃ HỘI CHỦ NGHĨA VIỆT NAM
Độc lập - Tự do - Hạnh phúc

Số: 900-1 /TB-SHTT

Hà Nội, ngày 16 tháng 05 năm 2019

THÔNG BÁO
Ghi nhận yêu cầu duy trì hiệu lực Bằng độc quyền sáng chế

Kính gửi: Công ty TNHH một thành viên Sở hữu trí tuệ VCCI
(VCCI-IP CO.,LTD)
Tầng 8, Toà nhà VCCI, số 9 Đào Duy Anh, phường Phương mai,
quận Đống Đa, thành phố Hà Nội

Căn cứ kết quả thẩm định yêu cầu duy trì hiệu lực Bằng độc quyền sáng chế:

Số đơn: DT1-2018-07935

Ngày nộp: 21/12/2018

Chủ đơn: HONDA MOTOR CO., LTD. (JP)

Đại diện của Chủ đơn: VCCI-IP CO.,LTD

Bằng độc quyền sáng chế số: 15081

Năm yêu cầu duy trì hiệu lực: 4

Cục Sở hữu trí tuệ thông báo:

1. Yêu cầu duy trì hiệu lực Bằng độc quyền sáng chế nêu trên được chấp nhận.

2. Hiệu lực Bằng độc quyền sáng chế số 15081 được duy trì đến 18/01/2020.

Nơi nhận:

- Như trên;
- TT (để công bố);
- Lưu: VT, Hồ sơ.

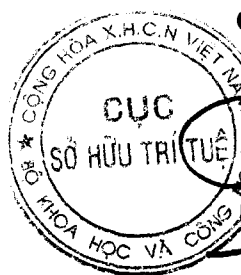

CỤC TRƯỞNG

Đinh Hữu Phí

BỘ KHOA HỌC VÀ CÔNG NGHỆ
CỤC SỞ HỮU TRÍ TUỆ

CỘNG HÒA XÃ HỘI CHỦ NGHĨA VIỆT NAM
Độc lập - Tự do - Hạnh phúc

Số: 9002/TB-SHTT

Hà Nội, ngày 16 tháng 05 năm 2019

THÔNG BÁO

Ghi nhận yêu cầu duy trì hiệu lực Bằng độc quyền sáng chế

Kính gửi: Công ty TNHH một thành viên Sở hữu trí tuệ VCCI
(VCCI-IP CO.,LTD)
Tầng 8, Toà nhà VCCI, số 9 Đào Duy Anh, phường Phương mai,
quận Đống Đa, thành phố Hà Nội

Căn cứ kết quả thẩm định yêu cầu duy trì hiệu lực Bằng độc quyền sáng chế:

Số đơn: DT1-2018-07936

Ngày nộp: 21/12/2018

Chủ đơn: HONDA MOTOR CO., LTD. (JP)

Đại diện của Chủ đơn: VCCI-IP CO.,LTD

Bằng độc quyền sáng chế số: 8209

Năm yêu cầu duy trì hiệu lực: 10

Cục Sở hữu trí tuệ thông báo:

1. Yêu cầu duy trì hiệu lực Bằng độc quyền sáng chế nêu trên được chấp nhận.
2. Hiệu lực Bằng độc quyền sáng chế số 8209 được duy trì đến 18/01/2020. *ke*

Nơi nhận:

- Như trên;
- TT (để công bố);
- Lưu: VT, Hồ sơ.



CỤC TRƯỞNG

Đinh Hữu Phí

BỘ KHOA HỌC VÀ CÔNG NGHỆ
CỤC SỞ HỮU TRÍ TUỆ

CỘNG HÒA XÃ HỘI CHỦ NGHĨA VIỆT NAM
Độc lập - Tự do - Hạnh phúc

Số: 9003/TB-SHTT

Hà Nội, ngày 16 tháng 05 năm 2019

THÔNG BÁO

Ghi nhận yêu cầu duy trì hiệu lực Bằng độc quyền sáng chế

Kính gửi: Công ty TNHH một thành viên Sở hữu trí tuệ VCCI
(VCCI-IP CO.,LTD)
Tầng 8, Toà nhà VCCI, số 9 Đào Duy Anh, phường Phương mai,
quận Đống Đa, thành phố Hà Nội

Căn cứ kết quả thẩm định yêu cầu duy trì hiệu lực Bằng độc quyền sáng chế:

Số đơn: DT1-2018-07937

Ngày nộp: 21/12/2018

Chủ đơn: HONDA MOTOR CO., LTD. (JP)

Đại diện của Chủ đơn: VCCI-IP CO.,LTD

Bằng độc quyền sáng chế số: 8190

Năm yêu cầu duy trì hiệu lực: 10

Cục Sở hữu trí tuệ thông báo:

1. Yêu cầu duy trì hiệu lực Bằng độc quyền sáng chế nêu trên được chấp nhận.
2. Hiệu lực Bằng độc quyền sáng chế số 8190 được duy trì đến 18/01/2020. *ke*

Nơi nhận:

- Như trên;
- TT (để công bố);
- Lưu: VT, Hồ sơ.

CỤC TRƯỞNG



Đinh Hữu Phí

BỘ KHOA HỌC VÀ CÔNG NGHỆ
CỤC SỞ HỮU TRÍ TUỆ

CỘNG HÒA XÃ HỘI CHỦ NGHĨA VIỆT NAM
Độc lập - Tự do - Hạnh phúc

Số: 9004/TB-SHTT

Hà Nội, ngày 16 tháng 05 năm 2019

THÔNG BÁO

Ghi nhận yêu cầu duy trì hiệu lực Bằng độc quyền sáng chế

Kính gửi: Công ty TNHH một thành viên Sở hữu trí tuệ VCCI
(VCCI-IP CO.,LTD)
Tầng 8, Toà nhà VCCI, số 9 Đào Duy Anh, phường Phương mai,
quận Đống Đa, thành phố Hà Nội

Căn cứ kết quả thẩm định yêu cầu duy trì hiệu lực Bằng độc quyền sáng chế:

Số đơn: DT1-2018-07938

Ngày nộp: 21/12/2018

Chủ đơn: HONDA MOTOR CO., LTD. (JP)

Đại diện của Chủ đơn: VCCI-IP CO.,LTD

Bằng độc quyền sáng chế số: 4746

Năm yêu cầu duy trì hiệu lực: 15

Cục Sở hữu trí tuệ thông báo:

1. Yêu cầu duy trì hiệu lực Bằng độc quyền sáng chế nêu trên được chấp nhận.

2. Hiệu lực Bằng độc quyền sáng chế số 4746 được duy trì đến 18/01/2020.

Nơi nhận:

- Như trên;
- TT (để công bố);
- Lưu: VT, Hồ sơ.

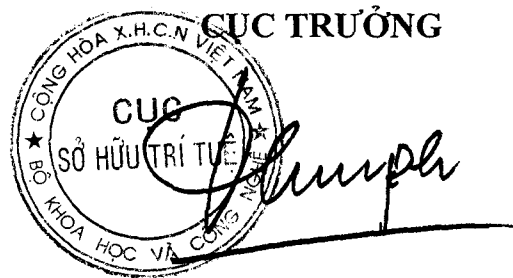

Đinh Hữu Phí

BỘ KHOA HỌC VÀ CÔNG NGHỆ
CỤC SỞ HỮU TRÍ TUỆ

CỘNG HÒA XÃ HỘI CHỦ NGHĨA VIỆT NAM
Độc lập - Tự do - Hạnh phúc

Số: 9005/TB-SHTT

Hà Nội, ngày 16 tháng 05 năm 2019

THÔNG BÁO
Ghi nhận yêu cầu duy trì hiệu lực Bằng độc quyền sáng chế

Kính gửi: Công ty TNHH một thành viên Sở hữu trí tuệ VCCI
(VCCI-IP CO.,LTD)
Tầng 8, Toà nhà VCCI, số 9 Đào Duy Anh, phường Phương mai,
quận Đống Đa, thành phố Hà Nội

Căn cứ kết quả thẩm định yêu cầu duy trì hiệu lực Bằng độc quyền sáng chế:

Số đơn: DT1-2018-07941

Ngày nộp: 21/12/2018

Chủ đơn: HONDA GIKEN KOGYO KABUSHIKI KAISHA (JP)

Đại diện của Chủ đơn: VCCI-IP CO.,LTD

Bằng độc quyền sáng chế số: 4112

Năm yêu cầu duy trì hiệu lực: 16

Cục Sở hữu trí tuệ thông báo:

1. Yêu cầu duy trì hiệu lực Bằng độc quyền sáng chế nêu trên được chấp nhận.

2. Hiệu lực Bằng độc quyền sáng chế số 4112 được duy trì đến 13/02/2020.

Nơi nhận:

- Như trên;
- TT (để công bố);
- Lưu: VT, Hồ sơ.

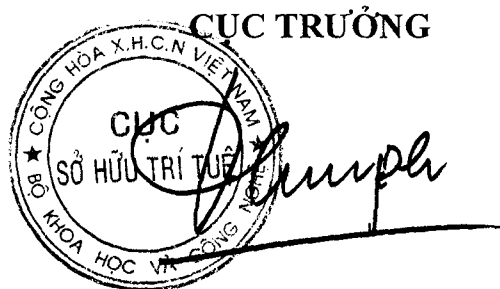

Đình Hữu Phí

BỘ KHOA HỌC VÀ CÔNG NGHỆ
CỤC SỞ HỮU TRÍ TUỆ

CỘNG HÒA XÃ HỘI CHỦ NGHĨA VIỆT NAM
Độc lập - Tự do - Hạnh phúc

Số: 9006 /TB-SHTT

Hà Nội, ngày 16 tháng 05 năm 2019

THÔNG BÁO

Ghi nhận yêu cầu duy trì hiệu lực Bằng độc quyền sáng chế

Kính gửi: Công ty TNHH một thành viên Sở hữu trí tuệ VCCI
(VCCI-IP CO.,LTD)
Tầng 8, Toà nhà VCCI, số 9 Đào Duy Anh, phường Phương mai,
quận Đống Đa, thành phố Hà Nội

Căn cứ kết quả thẩm định yêu cầu duy trì hiệu lực Bằng độc quyền sáng chế:

Số đơn: DT1-2018-07943

Ngày nộp: 21/12/2018

Chủ đơn: HONDA MOTOR CO., LTD. (JP)

Đại diện của Chủ đơn: VCCI-IP CO.,LTD

Bằng độc quyền sáng chế số: 6839

Năm yêu cầu duy trì hiệu lực: 12

Cục Sở hữu trí tuệ thông báo:

1. Yêu cầu duy trì hiệu lực Bằng độc quyền sáng chế nêu trên được chấp nhận.
2. Hiệu lực Bằng độc quyền sáng chế số 6839 được duy trì đến 14/02/2020.

Nơi nhận:

- Như trên;
- TT (để công bố);
- Lưu: VT, Hồ sơ.

CỤC TRƯỞNG

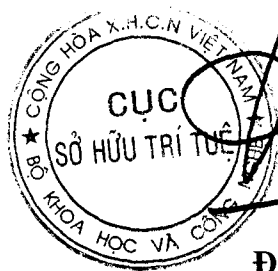

Đinh Hữu Phí

BỘ KHOA HỌC VÀ CÔNG NGHỆ
CỤC SỞ HỮU TRÍ TUỆ

CỘNG HÒA XÃ HỘI CHỦ NGHĨA VIỆT NAM
Độc lập - Tự do - Hạnh phúc

Số: 9007 /TB-SHTT

Hà Nội, ngày 16 tháng 05 năm 2019

THÔNG BÁO

Ghi nhận yêu cầu duy trì hiệu lực Bằng độc quyền sáng chế

Kính gửi: Công ty TNHH một thành viên Sở hữu trí tuệ VCCI
(VCCI-IP CO.,LTD)
Tầng 8, Toà nhà VCCI, số 9 Đào Duy Anh, phường Phương mai,
quận Đống Đa, thành phố Hà Nội

Căn cứ kết quả thẩm định yêu cầu duy trì hiệu lực Bằng độc quyền sáng chế:

Số đơn: DT1-2018-07944

Ngày nộp: 21/12/2018

Chủ đơn: HONDA MOTOR CO., LTD. (JP)

Đại diện của Chủ đơn: VCCI-IP CO.,LTD

Bằng độc quyền sáng chế số: 9072

Năm yêu cầu duy trì hiệu lực: 9

Cục Sở hữu trí tuệ thông báo:

1. Yêu cầu duy trì hiệu lực Bằng độc quyền sáng chế nêu trên được chấp nhận.

2. Hiệu lực Bằng độc quyền sáng chế số 9072 được duy trì đến 15/02/2020.

Nơi nhận:

- Như trên;
- TT (để công bố);
- Lưu: VT, Hồ sơ.

CỤC TRƯỞNG

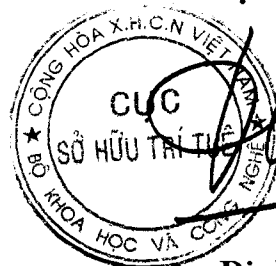

Đinh Hữu Phí

BỘ KHOA HỌC VÀ CÔNG NGHỆ
CỤC SỞ HỮU TRÍ TUỆ

CỘNG HÒA XÃ HỘI CHỦ NGHĨA VIỆT NAM
Độc lập - Tự do - Hạnh phúc

Số: 9008 /TB-SHTT

Hà Nội, ngày 16 tháng 05 năm 2019

THÔNG BÁO

Ghi nhận yêu cầu duy trì hiệu lực Bằng độc quyền sáng chế

Kính gửi: Công ty TNHH một thành viên Sở hữu trí tuệ VCCI
(VCCI-IP CO.,LTD)
Tầng 8, Toà nhà VCCI, số 9 Đào Duy Anh, phường Phương mai,
quận Đống Đa, thành phố Hà Nội

Căn cứ kết quả thẩm định yêu cầu duy trì hiệu lực Bằng độc quyền sáng chế:

Số đơn: DT1-2018-07945

Ngày nộp: 21/12/2018

Chủ đơn: CUMBERLAND PHARMACEUTICALS, INC. (US)

Đại diện của Chủ đơn: VCCI-IP CO.,LTD

Bằng độc quyền sáng chế số: 10070

Năm yêu cầu duy trì hiệu lực: 8

Cục Sở hữu trí tuệ thông báo:

1. Yêu cầu duy trì hiệu lực Bằng độc quyền sáng chế nêu trên được chấp nhận.

2. Hiệu lực Bằng độc quyền sáng chế số 10070 được duy trì đến 15/02/2020.

Nơi nhận:

- Như trên;
- TT (để công bố);
- Lưu: VT, Hồ sơ.

CỤC TRƯỞNG



Đinh Hữu Phí

BỘ KHOA HỌC VÀ CÔNG NGHỆ
CỤC SỞ HỮU TRÍ TUỆ

CỘNG HOÀ XÃ HỘI CHỦ NGHĨA VIỆT NAM
Độc lập - Tự do - Hạnh phúc

Số: 9009 /TB-SHTT

Hà Nội, ngày 16 tháng 05 năm 2019

THÔNG BÁO

Ghi nhận yêu cầu duy trì hiệu lực Bằng độc quyền sáng chế

Kính gửi: Công ty TNHH một thành viên Sở hữu trí tuệ VCCI
(VCCI-IP CO.,LTD)
Tầng 8, Toà nhà VCCI, số 9 Đào Duy Anh, phường Phương mai,
quận Đống Đa, thành phố Hà Nội

Căn cứ kết quả thẩm định yêu cầu duy trì hiệu lực Bằng độc quyền sáng chế:

Số đơn: DT1-2018-07948

Ngày nộp: 21/12/2018

Chủ đơn: HONDA MOTOR CO., LTD. (JP)

Đại diện của Chủ đơn: VCCI-IP CO.,LTD

Bằng độc quyền sáng chế số: 12400

Năm yêu cầu duy trì hiệu lực: 6

Cục Sở hữu trí tuệ thông báo:

1. Yêu cầu duy trì hiệu lực Bằng độc quyền sáng chế nêu trên được chấp nhận.

2. Hiệu lực Bằng độc quyền sáng chế số 12400 được duy trì đến 18/02/2020.

Nơi nhận:

- Như trên;
- TT (để công bố);
- Lưu: VT, Hồ sơ.

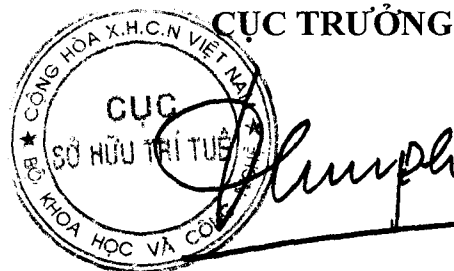

Đình Hữu Phí

BỘ KHOA HỌC VÀ CÔNG NGHỆ
CỤC SỞ HỮU TRÍ TUỆ

CỘNG HOÀ XÃ HỘI CHỦ NGHĨA VIỆT NAM
Độc lập - Tự do - Hạnh phúc

Số: 9010/TB-SHTT

Hà Nội, ngày 16 tháng 05 năm 2019

THÔNG BÁO

Ghi nhận yêu cầu duy trì hiệu lực Bằng độc quyền sáng chế

Kính gửi: Công ty TNHH một thành viên Sở hữu trí tuệ VCCI
(VCCI-IP CO.,LTD)
Tầng 8, Toà nhà VCCI, số 9 Đào Duy Anh, phường Phương mai,
quận Đống Đa, thành phố Hà Nội

Căn cứ kết quả thẩm định yêu cầu duy trì hiệu lực Bằng độc quyền sáng chế:

Số đơn: DT1-2018-07949

Ngày nộp: 21/12/2018

Chủ đơn: HONDA MOTOR CO., LTD. (JP)

Đại diện của Chủ đơn: VCCI-IP CO.,LTD

Bằng độc quyền sáng chế số: 12399

Năm yêu cầu duy trì hiệu lực: 6

Cục Sở hữu trí tuệ thông báo:

1. Yêu cầu duy trì hiệu lực Bằng độc quyền sáng chế nêu trên được chấp nhận.

2. Hiệu lực Bằng độc quyền sáng chế số 12399 được duy trì đến 18/02/2020.

Nơi nhận:

- Như trên;
- TT (để công bố);
- Lưu: VT, Hồ sơ.

CỤC TRƯỞNG



Đình Hữu Phí

BỘ KHOA HỌC VÀ CÔNG NGHỆ
CỤC SỞ HỮU TRÍ TUỆ

CỘNG HOÀ XÃ HỘI CHỦ NGHĨA VIỆT NAM
Độc lập - Tự do - Hạnh phúc

Số: 90.11 /TB-SHTT

Hà Nội, ngày 16 tháng 05 năm 2019

THÔNG BÁO

Ghi nhận yêu cầu duy trì hiệu lực Bằng độc quyền sáng chế

Kính gửi: Công ty TNHH một thành viên Sở hữu trí tuệ VCCI
(VCCI-IP CO.,LTD)
Tầng 8, Toà nhà VCCI, số 9 Đào Duy Anh, phường Phương mai,
quận Đống Đa, thành phố Hà Nội

Căn cứ kết quả thẩm định yêu cầu duy trì hiệu lực Bằng độc quyền sáng chế:

Số đơn: DT1-2018-07950

Ngày nộp: 21/12/2018

Chủ đơn: KURARAY CO., LTD. (JP)

Đại diện của Chủ đơn: VCCI-IP CO.,LTD

Bằng độc quyền sáng chế số: 11145

Năm yêu cầu duy trì hiệu lực: 7

Cục Sở hữu trí tuệ thông báo:

1. Yêu cầu duy trì hiệu lực Bằng độc quyền sáng chế nêu trên được chấp nhận.

2. Hiệu lực Bằng độc quyền sáng chế số 11145 được duy trì đến 20/02/2020.

Nơi nhận:

- Như trên;
- TT (để công bố);
- Lưu: VT, Hồ sơ.

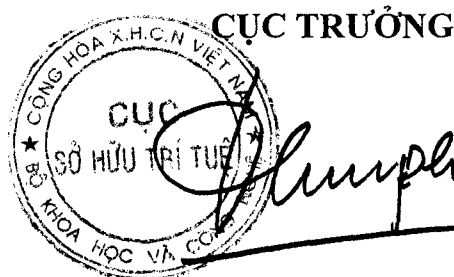

Đinh Hữu Phí

BỘ KHOA HỌC VÀ CÔNG NGHỆ
CỤC SỞ HỮU TRÍ TUỆ

CỘNG HÒA XÃ HỘI CHỦ NGHĨA VIỆT NAM
Độc lập - Tự do - Hạnh phúc

Số: 9012/TB-SHTT

Hà Nội, ngày 16 tháng 05 năm 2019

THÔNG BÁO

Ghi nhận yêu cầu duy trì hiệu lực Bằng độc quyền sáng chế

Kính gửi: Công ty TNHH một thành viên Sở hữu trí tuệ VCCI
(VCCI-IP CO.,LTD)
Tầng 8, Toà nhà VCCI, số 9 Đào Duy Anh, phường Phương mai,
quận Đống Đa, thành phố Hà Nội

Căn cứ kết quả thẩm định yêu cầu duy trì hiệu lực Bằng độc quyền sáng chế:

Số đơn: DT1-2018-07951

Ngày nộp: 21/12/2018

Chủ đơn: HONDA GIKEN KOGYO KABUSHIKI KAISHA (JP)

Đại diện của Chủ đơn: VCCI-IP CO.,LTD

Bằng độc quyền sáng chế số: 5475

Năm yêu cầu duy trì hiệu lực: 14

Cục Sở hữu trí tuệ thông báo:

1. Yêu cầu duy trì hiệu lực Bằng độc quyền sáng chế nêu trên được chấp nhận.

2. Hiệu lực Bằng độc quyền sáng chế số 5475 được duy trì đến 20/02/2020.

Nơi nhận:

- Như trên;
- TT (để công bố);
- Lưu: VT, Hồ sơ.

CỤC TRƯỞNG



Đinh Hữu Phí

BỘ KHOA HỌC VÀ CÔNG NGHỆ
CỤC SỞ HỮU TRÍ TUỆ

CỘNG HÒA XÃ HỘI CHỦ NGHĨA VIỆT NAM
Độc lập - Tự do - Hạnh phúc

Số: 9013 /TB-SHTT

Hà Nội, ngày 16 tháng 05 năm 2019

THÔNG BÁO

Ghi nhận yêu cầu duy trì hiệu lực Bằng độc quyền sáng chế

Kính gửi: Công ty TNHH một thành viên Sở hữu trí tuệ VCCI
(VCCI-IP CO.,LTD)
Tầng 8, Toà nhà VCCI, số 9 Đào Duy Anh, phường Phương mai,
quận Đống Đa, thành phố Hà Nội

Căn cứ kết quả thẩm định yêu cầu duy trì hiệu lực Bằng độc quyền sáng chế:

Số đơn: DT1-2018-07952

Ngày nộp: 21/12/2018

Chủ đơn: HONDA MOTOR CO. LTD. (JP)

Đại diện của Chủ đơn: VCCI-IP CO.,LTD

Bằng độc quyền sáng chế số: 5465

Năm yêu cầu duy trì hiệu lực: 14

Cục Sở hữu trí tuệ thông báo:

1. Yêu cầu duy trì hiệu lực Bằng độc quyền sáng chế nêu trên được chấp nhận.
2. Hiệu lực Bằng độc quyền sáng chế số 5465 được duy trì đến 20/02/2020.

Nơi nhận:

- Như trên;
- TT (để công bố);
- Lưu: VT, Hồ sơ.

CỤC TRƯỞNG



Đinh Hữu Phí

b - Duy trì hiệu lực Bằng độc quyền giải pháp hữu ích

STT	SỐ KÝ HIỆU VĂN BẢN	NGÀY BAN HÀNH	SỐ YÊU CẦU	SỐ ĐƠN/BẢNG LIÊN QUAN
1	5744/TB-SHTT	22/03/2019	DT2-2018-06749	2-0001265
2	5745/TB-SHTT	22/03/2019	DT2-2018-06757	2-0001436
3	5965/TB-SHTT	26/05/2019	DT2-2018-06852	2-0001629
4	6745/TB-SHTT	11/04/2019	DT2-2018-05929	2-0001426
5	6746/TB-SHTT	11/04/2019	DT2-2018-05930	2-0001426
6	6747/TB-SHTT	11/04/2019	DT2-2018-05931	2-0001426
7	6828/TB-SHTT	12/04/2019	DT2-2018-07202	2-0001464
8	7267/TB-SHTT	19/04/2019	DT2-2018-07560	2-0001534
9	7814/TB-SHTT	02/05/2019	DT2-2018-06544	2-0001646
10	7957/TB-SHTT	02/05/2019	DT2-2018-07350	2-0001603
11	8007/TB-SHTT	02/05/2019	DT2-2018-07406	2-0001618
12	8174/TB-SHTT	03/05/2019	DT2-2018-07483	2-0001610
13	8223/TB-SHTT	03/05/2019	DT2-2018-07536	2-0001216
14	8226/TB-SHTT	03/05/2019	DT2-2018-07540	2-0001332
15	8227/TB-SHTT	03/05/2019	DT2-2018-07541	2-0001329
16	8228/TB-SHTT	03/05/2019	DT2-2018-07542	2-0001331
17	8238/TB-SHTT	03/05/2019	DT2-2018-07552	2-0001657
18	8246/TB-SHTT	03/05/2019	DT2-2018-07558	2-0001338
19	8358/TB-SHTT	03/05/2019	DT2-2018-07728	2-0001660
20	8359/TB-SHTT	03/05/2019	DT2-2018-07729	2-0001661
21	8376/TB-SHTT	03/05/2019	DT2-2018-07749	2-0001616
22	8434/TB-SHTT	03/05/2019	DT2-2018-07884	2-0000938
23	8994/TB-SHTT	16/05/2019	DT2-2018-07920	2-0001615

BỘ KHOA HỌC VÀ CÔNG NGHỆ
CỤC SỞ HỮU TRÍ TUỆ

CỘNG HÒA XÃ HỘI CHỦ NGHĨA VIỆT NAM
Độc lập - Tự do - Hạnh phúc

Số: 5744/TB-SHTT

Hà Nội, ngày 22 tháng 03 năm 2019

THÔNG BÁO

Ghi nhận yêu cầu duy trì hiệu lực Bằng độc quyền giải pháp hữu ích

Kính gửi: Công ty cổ phần sao thái dương
92 phố Vĩnh Hưng, quận Hoàng Mai, thành phố Hà Nội

Căn cứ kết quả thẩm định yêu cầu duy trì hiệu lực Bằng độc quyền giải pháp hữu ích:

Số đơn: DT2-2018-06749

Ngày nộp: 31/10/2018

Chủ đơn: Công ty cổ phần sao thái dương (VN)

Bằng độc quyền giải pháp hữu ích số: 1265

Năm yêu cầu duy trì hiệu lực: 5

Cục Sở hữu trí tuệ thông báo:

1. Yêu cầu duy trì hiệu lực Bằng độc quyền giải pháp hữu ích nêu trên được chấp nhận.

2. Hiệu lực Bằng độc quyền giải pháp hữu ích số 1265 được duy trì đến 22/06/2020.

Nơi nhận:

- Như trên;
- TT (để công bố);
- Lưu: VT, Hồ sơ.

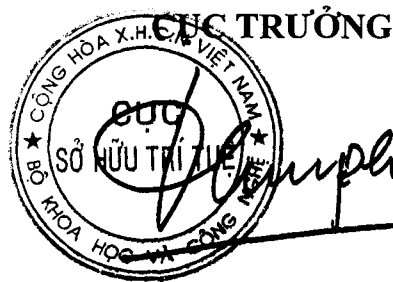

Đinh Hữu Phí

BỘ KHOA HỌC VÀ CÔNG NGHỆ
CỤC SỞ HỮU TRÍ TUỆ

CỘNG HÒA XÃ HỘI CHỦ NGHĨA VIỆT NAM
Độc lập - Tự do - Hạnh phúc

Số: 5745 /TB-SHTT

Hà Nội, ngày 22 tháng 03 năm 2019

THÔNG BÁO

Ghi nhận yêu cầu duy trì hiệu lực Bằng độc quyền giải pháp hữu ích

Kính gửi: Công ty TNHH Ban Ca (BANCA)
15B Triệu Việt Vương, thành phố Hà Nội

Căn cứ kết quả thẩm định yêu cầu duy trì hiệu lực Bằng độc quyền giải pháp hữu ích:

Số đơn: DT2-2018-06757

Ngày nộp: 31/10/2018

Chủ đơn: SUZUKI MANUFACTURING, LTD. (JP)

Đại diện của Chủ đơn: BANCA

Bằng độc quyền giải pháp hữu ích số: 1436

Năm yêu cầu duy trì hiệu lực: 3

Cục Sở hữu trí tuệ thông báo:

1. Yêu cầu duy trì hiệu lực Bằng độc quyền giải pháp hữu ích nêu trên được chấp nhận.

2. Hiệu lực Bằng độc quyền giải pháp hữu ích số 1436 được duy trì đến 03/10/2019.

lc

Nơi nhận:

- Như trên;
- TT (để công bố);
- Lưu: VT, Hồ sơ.

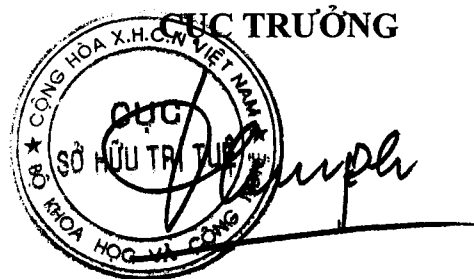

Đinh Hữu Phú

BỘ KHOA HỌC VÀ CÔNG NGHỆ
CỤC SỞ HỮU TRÍ TUỆ

CỘNG HÒA XÃ HỘI CHỦ NGHĨA VIỆT NAM
Độc lập - Tự do - Hạnh phúc

Số: 5965 /TB-SHTT

Hà Nội, ngày 26 tháng 03 năm 2019

THÔNG BÁO

Ghi nhận yêu cầu duy trì hiệu lực Bằng độc quyền giải pháp hữu ích

Kính gửi: Công ty TNHH một thành viên Sở hữu trí tuệ VCCI
(VCCI-IP CO.,LTD)
Tầng 8, Toà nhà VCCI, số 9 Đào Duy Anh, phường Phương mai,
quận Đống Đa, thành phố Hà Nội

Căn cứ kết quả thẩm định yêu cầu duy trì hiệu lực Bằng độc quyền giải pháp hữu ích:

Số đơn: DT2-2018-06852

Ngày nộp: 06/11/2018

Chủ đơn: Liang Qiang International Co., Ltd. (TW)

Đại diện của Chủ đơn: VCCI-IP CO.,LTD

Bằng độc quyền giải pháp hữu ích số: 1629

Năm yêu cầu duy trì hiệu lực: 2

Cục Sở hữu trí tuệ thông báo:

1. Yêu cầu duy trì hiệu lực Bằng độc quyền giải pháp hữu ích nêu trên được chấp nhận.
2. Hiệu lực Bằng độc quyền giải pháp hữu ích số 1629 được duy trì đến 09/01/2020.

Nơi nhận:

- Như trên;
- TT (để công bố);
- Lưu: VT, Hồ sơ.



CỤC TRƯỞNG

Đinh Hữu Phí

BỘ KHOA HỌC VÀ CÔNG NGHỆ
CỤC SỞ HỮU TRÍ TUỆ

CỘNG HÒA XÃ HỘI CHỦ NGHĨA VIỆT NAM
Độc lập - Tự do - Hạnh phúc

Số: 6745/TB-SHTT

Hà Nội, ngày 11 tháng 04 năm 2019

THÔNG BÁO

Ghi nhận yêu cầu duy trì hiệu lực Bằng độc quyền giải pháp hữu ích

Kính gửi: Trần Kim Qui

55D Trần Phú, phường 4, quận 5, thành phố Hồ Chí Minh

Số điện thoại: 0902 860 488

Căn cứ kết quả thẩm định yêu cầu duy trì hiệu lực Bằng độc quyền giải pháp hữu ích:

Số đơn: DT2-2018-05929

Ngày nộp: 24/09/2018

Chủ đơn: Trần Kim Qui (VN)

Bằng độc quyền giải pháp hữu ích số: 1426

Năm yêu cầu duy trì hiệu lực: 4

Cục Sở hữu trí tuệ thông báo:

1. Yêu cầu duy trì hiệu lực Bằng độc quyền giải pháp hữu ích nêu trên được chấp nhận.

2. Hiệu lực Bằng độc quyền giải pháp hữu ích số 1426 được duy trì đến 07/09/2020.

Ke

Nơi nhận:

- Như trên;
- TT (để công bố);
- Lưu: VT, Hồ sơ.

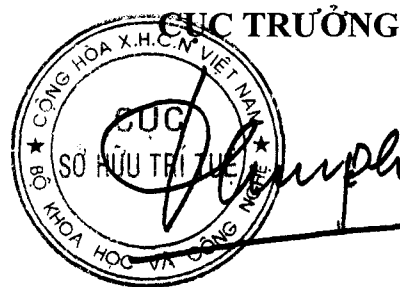

Đinh Hữu Phí

BỘ KHOA HỌC VÀ CÔNG NGHỆ
CỤC SỞ HỮU TRÍ TUỆ

CỘNG HÒA XÃ HỘI CHỦ NGHĨA VIỆT NAM
Độc lập - Tự do - Hạnh phúc

Số: 6746 /TB-SHTT

Hà Nội, ngày 11 tháng 04 năm 2019

THÔNG BÁO

Ghi nhận yêu cầu duy trì hiệu lực Bằng độc quyền giải pháp hữu ích

Kính gửi: Trần Kim Qui
55D Trần Phú, phường 4, quận 5, thành phố Hồ Chí Minh
Số điện thoại: 0902 860 488

Căn cứ kết quả thẩm định yêu cầu duy trì hiệu lực Bằng độc quyền giải pháp hữu ích:

Số đơn: DT2-2018-05930

Ngày nộp: 24/09/2018

Chủ đơn: Trần Kim Qui (VN)

Bằng độc quyền giải pháp hữu ích số: 1426

Năm yêu cầu duy trì hiệu lực: 5

Cục Sở hữu trí tuệ thông báo:

1. Yêu cầu duy trì hiệu lực Bằng độc quyền giải pháp hữu ích nêu trên được chấp nhận.

2. Hiệu lực Bằng độc quyền giải pháp hữu ích số 1426 được duy trì đến 07/09/2021.

Ke

Nơi nhận:

- Như trên;
- TT (để công bố);
- Lưu: VT, Hồ sơ.

CỤC TRƯỞNG

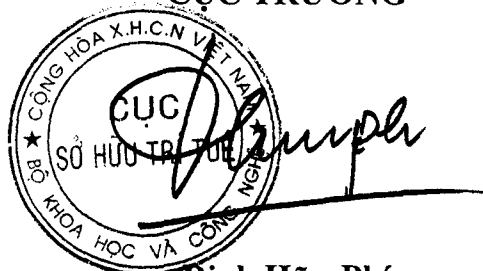

Đinh Hữu Phí

BỘ KHOA HỌC VÀ CÔNG NGHỆ
CỤC SỞ HỮU TRÍ TUỆ

CỘNG HÒA XÃ HỘI CHỦ NGHĨA VIỆT NAM
Độc lập - Tự do - Hạnh phúc

Số: 6747 /TB-SHTT

Hà Nội, ngày 11 tháng 04 năm 2019

THÔNG BÁO

Ghi nhận yêu cầu duy trì hiệu lực Bằng độc quyền giải pháp hữu ích

Kính gửi: Trần Kim Qui

55D Trần Phú, phường 4, quận 5, thành phố Hồ Chí Minh

Số điện thoại: 0902 860 488

Căn cứ kết quả thẩm định yêu cầu duy trì hiệu lực Bằng độc quyền giải pháp hữu ích:

Số đơn: DT2-2018-05931

Ngày nộp: 24/09/2018

Chủ đơn: Trần Kim Qui (VN)

Bằng độc quyền giải pháp hữu ích số: 1426

Năm yêu cầu duy trì hiệu lực: 6

Cục Sở hữu trí tuệ thông báo:

1. Yêu cầu duy trì hiệu lực Bằng độc quyền giải pháp hữu ích nêu trên được chấp nhận.

2. Hiệu lực Bằng độc quyền giải pháp hữu ích số 1426 được duy trì đến 07/09/2022.

Nơi nhận:

- Như trên;
- TT (để công bố);
- Lưu: VT, Hồ sơ.

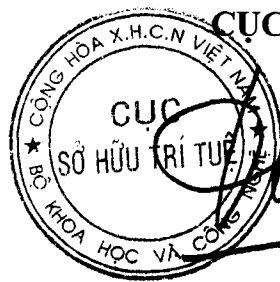

CỤC TRƯỞNG

Đinh Hữu Phí

BỘ KHOA HỌC VÀ CÔNG NGHỆ
CỤC SỞ HỮU TRÍ TUỆ

CỘNG HOÀ XÃ HỘI CHỦ NGHĨA VIỆT NAM
Độc lập - Tự do - Hạnh phúc

Số: 6828 /TB-SHTT

Hà Nội, ngày 11 tháng 04 năm 2019

THÔNG BÁO

Ghi nhận yêu cầu duy trì hiệu lực Bằng độc quyền giải pháp hữu ích

Kính gửi: Công ty TNHH Dịch vụ Sở hữu trí tuệ KENFOX
(KENFOX IP SERVICE CO.,LTD.)
Số 3, ngách 409/40, phố Kim Mã, phường Ngọc Khánh, quận Ba Đình,
TP Hà Nội

Căn cứ kết quả thẩm định yêu cầu duy trì hiệu lực Bằng độc quyền giải pháp hữu ích:

Số đơn: DT2-2018-07202

Ngày nộp: 16/11/2018

Chủ đơn: Phan Thị Thuận (VN)

Đại diện của Chủ đơn: KENFOX IP SERVICE CO.,LTD.

Bằng độc quyền giải pháp hữu ích số: 1464

Năm yêu cầu duy trì hiệu lực: 3

Cục Sở hữu trí tuệ thông báo:

1. Yêu cầu duy trì hiệu lực Bằng độc quyền giải pháp hữu ích nêu trên được chấp nhận.

2. Hiệu lực Bằng độc quyền giải pháp hữu ích số 1464 được duy trì đến 29/11/2019.

Nơi nhận:

- Như trên;
- TT (để công bố);
- Lưu: VT, Hồ sơ.

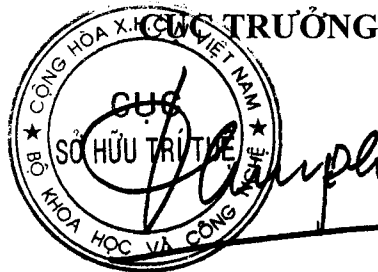

Đinh Hữu Phí

BỘ KHOA HỌC VÀ CÔNG NGHỆ
CỤC SỞ HỮU TRÍ TUỆ

CỘNG HÒA XÃ HỘI CHỦ NGHĨA VIỆT NAM
Độc lập - Tự do - Hạnh phúc

Số: 7267/TB-SHTT

Hà Nội, ngày 19 tháng 06 năm 2019

THÔNG BÁO

Ghi nhận yêu cầu duy trì hiệu lực Bằng độc quyền giải pháp hữu ích

Kính gửi: Doanh nghiệp tư nhân Năm Nhã
ấp Hưng Hòa, xã Phú Hưng, huyện Phú Tân, tỉnh An Giang
Số điện thoại: 0978.584.477

Căn cứ kết quả thẩm định yêu cầu duy trì hiệu lực Bằng độc quyền giải pháp hữu ích:

Số đơn: DT2-2018-07560

Ngày nộp: 07/12/2018

Chủ đơn: Doanh nghiệp tư nhân Năm Nhã (VN)

Bằng độc quyền giải pháp hữu ích số: 1534

Năm yêu cầu duy trì hiệu lực: 2

Cục Sở hữu trí tuệ thông báo:

1. Yêu cầu duy trì hiệu lực Bằng độc quyền giải pháp hữu ích nêu trên được chấp nhận.

2. Hiệu lực Bằng độc quyền giải pháp hữu ích số 1534 được duy trì đến 20/06/2019.

Nơi nhận:

- Như trên;
- TT (để công bố);
- Lưu: VT, Hồ sơ.

CỤC TRƯỞNG

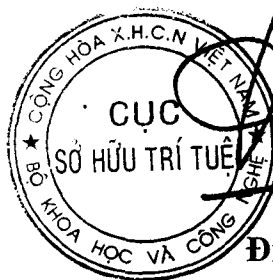

Đinh Hữu Phí

BỘ KHOA HỌC VÀ CÔNG NGHỆ
CỤC SỞ HỮU TRÍ TUỆ

CỘNG HÒA XÃ HỘI CHỦ NGHĨA VIỆT NAM
Độc lập - Tự do - Hạnh phúc

Số: 7814 /TB-SHTT

Hà Nội, ngày 02 tháng 05 năm 2019

THÔNG BÁO

Ghi nhận yêu cầu duy trì hiệu lực Bằng độc quyền giải pháp hữu ích

Kính gửi: Trương Thành Lễ

622A/33 Trần Hưng Đạo, thành phố Long Xuyên, tỉnh An Giang

Căn cứ kết quả thẩm định yêu cầu duy trì hiệu lực Bằng độc quyền giải pháp hữu ích:

Số đơn: DT2-2018-06544

Ngày nộp: 17/10/2018

Chủ đơn: Trương Thành Lễ (VN)

Bằng độc quyền giải pháp hữu ích số: 1646

Năm yêu cầu duy trì hiệu lực: 2

Cục Sở hữu trí tuệ thông báo:

1. Yêu cầu duy trì hiệu lực Bằng độc quyền giải pháp hữu ích nêu trên được chấp nhận.

2. Hiệu lực Bằng độc quyền giải pháp hữu ích số 1646 được duy trì đến 05/02/2020.

Nơi nhận:

- Như trên;
- TT (để công bố);
- Lưu: VT, Hồ sơ.

CỤC TRƯỞNG



Đinh Hữu Phí

BỘ KHOA HỌC VÀ CÔNG NGHỆ
CỤC SỞ HỮU TRÍ TUỆ

CỘNG HÒA XÃ HỘI CHỦ NGHĨA VIỆT NAM
Độc lập - Tự do - Hạnh phúc

Số: 7957 /TB-SHTT

Hà Nội, ngày 02 tháng 05 năm 2019

THÔNG BÁO

Ghi nhận yêu cầu duy trì hiệu lực Bằng độc quyền giải pháp hữu ích

Kính gửi: Lê Việt Hưng
240/11 đường Thoại Ngọc Hầu, phường Phú Thạnh, quận Tân Phú,
thành phố Hồ Chí Minh

Căn cứ kết quả thẩm định yêu cầu duy trì hiệu lực Bằng độc quyền giải pháp hữu ích:

Số đơn: DT2-2018-07350

Ngày nộp: 27/11/2018

Chủ đơn: Lê Việt Hưng (VN)

Bằng độc quyền giải pháp hữu ích số: 1603

Năm yêu cầu duy trì hiệu lực: 2

Cục Sở hữu trí tuệ thông báo:

1. Yêu cầu duy trì hiệu lực Bằng độc quyền giải pháp hữu ích nêu trên được chấp nhận.

2. Hiệu lực Bằng độc quyền giải pháp hữu ích số 1603 được duy trì đến 21/11/2019.

Nơi nhận:

- Như trên;
- TT (để công bố);
- Lưu: VT, Hồ sơ.

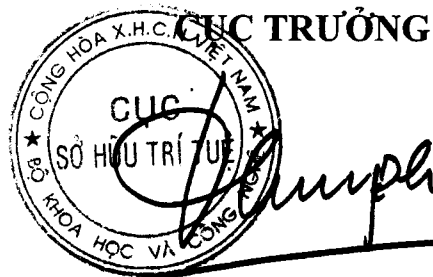

Đinh Hữu Phí

BỘ KHOA HỌC VÀ CÔNG NGHỆ
CỤC SỞ HỮU TRÍ TUỆ

CỘNG HOÀ XÃ HỘI CHỦ NGHĨA VIỆT NAM
Độc lập - Tự do - Hạnh phúc

Số: 8007/TB-SHTT

Hà Nội, ngày 02 tháng 05 năm 2019

THÔNG BÁO
Ghi nhận yêu cầu duy trì hiệu lực Bằng độc quyền sáng chế

Kính gửi: Công ty TNHH Sở hữu trí tuệ HA VIP (HAVIP CO., LTD.)
Số 15, ngõ 102, đường Khuất Duy Tiến, phường Nhân Chính,
quận Thanh Xuân, TP Hà Nội

Căn cứ kết quả thẩm định yêu cầu duy trì hiệu lực Bằng độc quyền sáng chế:

Số đơn: DT2-2018-07406

Ngày nộp: 28/11/2018

Chủ đơn: ALPHA HOME APPLIANCES SDN BHD (MY)

Đại diện của Chủ đơn: HAVIP CO., LTD.

Bằng độc quyền sáng chế số: 1618

Năm yêu cầu duy trì hiệu lực: 2

Cục Sở hữu trí tuệ thông báo:

1. Yêu cầu duy trì hiệu lực Bằng độc quyền sáng chế nêu trên được chấp nhận.
2. Hiệu lực Bằng độc quyền sáng chế số 1618 được duy trì đến 25/12/2019. *ks*

Nơi nhận:

- Như trên;
- TT (để công bố);
- Lưu: VT, Hồ sơ.

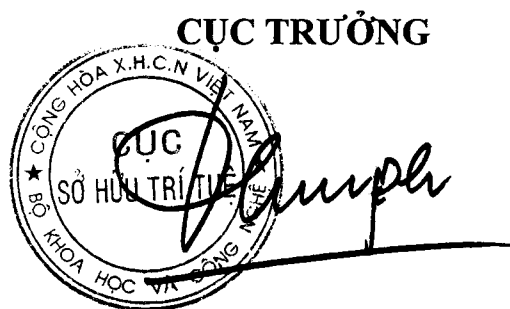

Đinh Hữu Phí

BỘ KHOA HỌC VÀ CÔNG NGHỆ
CỤC SỞ HỮU TRÍ TUỆ

CỘNG HÒA XÃ HỘI CHỦ NGHĨA VIỆT NAM
Độc lập - Tự do - Hạnh phúc

Số: 8174/TB-SHTT

Hà Nội, ngày 05 tháng 05 năm 2019

THÔNG BÁO

Ghi nhận yêu cầu duy trì hiệu lực Bằng độc quyền giải pháp hữu ích

Kính gửi: Công ty TNHH Sở hữu trí tuệ PADEMARK
(PADEMARK CO.,LTD.)

Số nhà 355, tổ 17A, phường Định Công, quận Hoàng Mai, TP Hà Nội

Căn cứ kết quả thẩm định yêu cầu duy trì hiệu lực Bằng độc quyền giải pháp hữu ích:

Số đơn: DT2-2018-07483

Ngày nộp: 04/12/2018

Chủ đơn: Công ty TNHH Sản xuất & Thương mại Trần Quang ánh (VN)

Đại diện của Chủ đơn: PADEMARK CO.,LTD.

Bằng độc quyền giải pháp hữu ích số: 1610

Năm yêu cầu duy trì hiệu lực: 2

Cục Sở hữu trí tuệ thông báo:

1. Yêu cầu duy trì hiệu lực Bằng độc quyền giải pháp hữu ích nêu trên được chấp nhận.

2. Hiệu lực Bằng độc quyền giải pháp hữu ích số 1610 được duy trì đến 05/12/2019.

Nơi nhận:

- Như trên;
- TT (để công bố);
- Lưu: VT, Hồ sơ.



CỤC TRƯỞNG

Đinh Hữu Phí

BỘ KHOA HỌC VÀ CÔNG NGHỆ
CỤC SỞ HỮU TRÍ TUỆ

CỘNG HÒA XÃ HỘI CHỦ NGHĨA VIỆT NAM
Độc lập - Tự do - Hạnh phúc

Số: 8223 /TB-SHTT

Hà Nội, ngày 03 tháng 05 năm 2019

THÔNG BÁO

Ghi nhận yêu cầu duy trì hiệu lực Bằng độc quyền giải pháp hữu ích

Kính gửi: Công ty Cổ phần Sở hữu công nghiệp INVESTIP (INVESTIP)
Tầng 5, tòa nhà Charmvit Tower, 117 Trần Duy Hưng, phường Trung Hòa,
quận Cầu Giấy, thành phố Hà Nội

Căn cứ kết quả thẩm định yêu cầu duy trì hiệu lực Bằng độc quyền giải pháp hữu ích:

Số đơn: DT2-2018-07536

Ngày nộp: 05/12/2018

Chủ đơn: GUANGDONG KIN LONG HARDWARE PRODUCTS CO., LTD. (CN)

Đại diện của Chủ đơn: INVESTIP

Bằng độc quyền giải pháp hữu ích số: 1216

Năm yêu cầu duy trì hiệu lực: 5

Cục Sở hữu trí tuệ thông báo:

1. Yêu cầu duy trì hiệu lực Bằng độc quyền giải pháp hữu ích nêu trên được chấp nhận.
2. Hiệu lực Bằng độc quyền giải pháp hữu ích số 1216 được duy trì đến 09/12/2019.

Nơi nhận:

- Như trên;
- TT (để công bố);
- Lưu: VT, Hồ sơ.

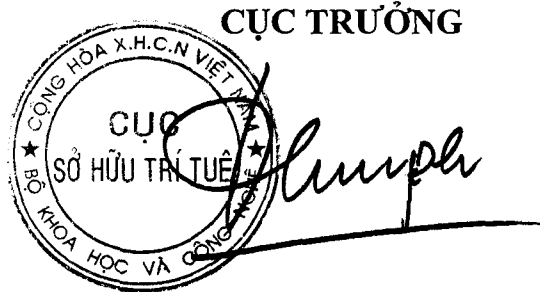

Đinh Hữu Phí

BỘ KHOA HỌC VÀ CÔNG NGHỆ
CỤC SỞ HỮU TRÍ TUỆ

CỘNG HÒA XÃ HỘI CHỦ NGHĨA VIỆT NAM
Độc lập - Tự do - Hạnh phúc

Số: 82.26 /TB-SHTT

Hà Nội, ngày 03 tháng 05 năm 2019

THÔNG BÁO

Ghi nhận yêu cầu duy trì hiệu lực Bằng độc quyền giải pháp hữu ích

Kính gửi: Văn phòng luật sư Phạm và Liên danh (PHAM & ASSOCIATES)
8 Trần Hưng Đạo, thành phố Hà Nội

Căn cứ kết quả thẩm định yêu cầu duy trì hiệu lực Bằng độc quyền giải pháp hữu ích:

Số đơn: DT2-2018-07540

Ngày nộp: 06/12/2018

Chủ đơn: Nguyễn Nhơn Hòa (AU)

Đại diện của Chủ đơn: PHAM & ASSOCIATES

Bằng độc quyền giải pháp hữu ích số: 1332

Năm yêu cầu duy trì hiệu lực: 4

Cục Sở hữu trí tuệ thông báo:

1. Yêu cầu duy trì hiệu lực Bằng độc quyền giải pháp hữu ích nêu trên được chấp nhận.

2. Hiệu lực Bằng độc quyền giải pháp hữu ích số 1332 được duy trì đến 29/12/2019.

Nơi nhận:

- Như trên;
- TT (để công bố);
- Lưu: VT, Hồ sơ.

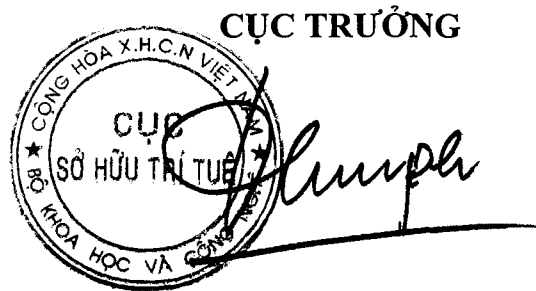

Đinh Hữu Phí

BỘ KHOA HỌC VÀ CÔNG NGHỆ
CỤC SỞ HỮU TRÍ TUỆ

CỘNG HÒA XÃ HỘI CHỦ NGHĨA VIỆT NAM
Độc lập - Tự do - Hạnh phúc

Số: 8227 /TB-SHTT

Hà Nội, ngày 03 tháng 05 năm 2019

THÔNG BÁO

Ghi nhận yêu cầu duy trì hiệu lực Bằng độc quyền giải pháp hữu ích

Kính gửi: Văn phòng luật sư Phạm và Liên danh (PHAM & ASSOCIATES)
8 Trần Hưng Đạo, thành phố Hà Nội

Căn cứ kết quả thẩm định yêu cầu duy trì hiệu lực Bằng độc quyền giải pháp hữu ích:

Số đơn: DT2-2018-07541

Ngày nộp: 06/12/2018

Chủ đơn: Nguyễn Nhơn Hoà (AU)

Đại diện của Chủ đơn: PHAM & ASSOCIATES

Bằng độc quyền giải pháp hữu ích số: 1329

Năm yêu cầu duy trì hiệu lực: 4

Cục Sở hữu trí tuệ thông báo:

1. Yêu cầu duy trì hiệu lực Bằng độc quyền giải pháp hữu ích nêu trên được chấp nhận.

2. Hiệu lực Bằng độc quyền giải pháp hữu ích số 1329 được duy trì đến 21/12/2019.

Nơi nhận:

- Như trên;
- TT (để công bố);
- Lưu: VT, Hồ sơ.

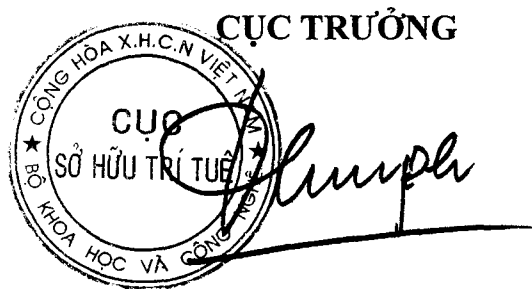

Đinh Hữu Phí

BỘ KHOA HỌC VÀ CÔNG NGHỆ
CỤC SỞ HỮU TRÍ TUỆ

CỘNG HÒA XÃ HỘI CHỦ NGHĨA VIỆT NAM
Độc lập - Tự do - Hạnh phúc

Số: 8228/TB-SHTT

Hà Nội, ngày 05 tháng 05 năm 2019

THÔNG BÁO

Ghi nhận yêu cầu duy trì hiệu lực Bằng độc quyền giải pháp hữu ích

Kính gửi: Văn phòng luật sư Phạm và Liên danh (PHAM & ASSOCIATES)
8 Trần Hưng Đạo, thành phố Hà Nội

Căn cứ kết quả thẩm định yêu cầu duy trì hiệu lực Bằng độc quyền giải pháp hữu ích:

Số đơn: DT2-2018-07542

Ngày nộp: 06/12/2018

Chủ đơn: Nguyễn Nhơn Hoà (AU)

Đại diện của Chủ đơn: PHAM & ASSOCIATES

Bằng độc quyền giải pháp hữu ích số: 1331

Năm yêu cầu duy trì hiệu lực: 4

Cục Sở hữu trí tuệ thông báo:

1. Yêu cầu duy trì hiệu lực Bằng độc quyền giải pháp hữu ích nêu trên được chấp nhận.

2. Hiệu lực Bằng độc quyền giải pháp hữu ích số 1331 được duy trì đến 29/12/2019.

Nơi nhận:

- Như trên;
- TT (để công bố);
- Lưu: VT, Hồ sơ.

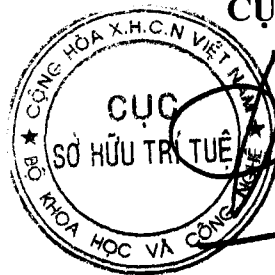

CỤC TRƯỞNG

Đinh Hữu Phí
Đinh Hữu Phí

BỘ KHOA HỌC VÀ CÔNG NGHỆ
CỤC SỞ HỮU TRÍ TUỆ

CỘNG HÒA XÃ HỘI CHỦ NGHĨA VIỆT NAM
Độc lập - Tự do - Hạnh phúc

Số: 8238/TB-SHTT

Hà Nội, ngày 03 tháng 05 năm 2019

THÔNG BÁO

Ghi nhận yêu cầu duy trì hiệu lực Bằng độc quyền giải pháp hữu ích

Kính gửi: Công ty TNHH một thành viên Sở hữu trí tuệ VCCI
(VCCI-IP CO.,LTD)
Tầng 8, Toà nhà VCCI, số 9 Đào Duy Anh, phường Phương mai,
quận Đống Đa, thành phố Hà Nội

Căn cứ kết quả thẩm định yêu cầu duy trì hiệu lực Bằng độc quyền giải pháp hữu ích:

Số đơn: DT2-2018-07552

Ngày nộp: 06/12/2018

Chủ đơn: TANG YANG DIES CO., LTD. (TW)

Đại diện của Chủ đơn: VCCI-IP CO.,LTD

Bằng độc quyền giải pháp hữu ích số: 1657

Năm yêu cầu duy trì hiệu lực: 2

Cục Sở hữu trí tuệ thông báo:

1. Yêu cầu duy trì hiệu lực Bằng độc quyền giải pháp hữu ích nêu trên được chấp nhận.

2. Hiệu lực Bằng độc quyền giải pháp hữu ích số 1657 được duy trì đến 07/02/2020.

Nơi nhận:

- Như trên;
- TT (để công bố);
- Lưu: VT, Hồ sơ.

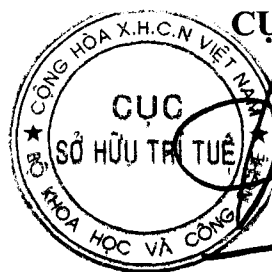

CỤC TRƯỞNG

Đinh Hữu Phí

BỘ KHOA HỌC VÀ CÔNG NGHỆ
CỤC SỞ HỮU TRÍ TUỆ

CỘNG HOÀ XÃ HỘI CHỦ NGHĨA VIỆT NAM
Độc lập - Tự do - Hạnh phúc

Số: 8246 /TB-SHTT

Hà Nội, ngày 05 tháng 05 năm 2019

THÔNG BÁO

Ghi nhận yêu cầu duy trì hiệu lực Bằng độc quyền giải pháp hữu ích

Kính gửi: Công ty TNHH Sở hữu trí tuệ Vàng (GINTASSET CO., LTD.)
Số 20 ngách 1/48 ngõ 1 phố Phạm Tuấn Tài, phường Dịch Vọng Hậu,
quận Cầu Giấy, TP. Hà Nội

Căn cứ kết quả thẩm định yêu cầu duy trì hiệu lực Bằng độc quyền giải pháp hữu ích:

Số đơn: DT2-2018-07558

Ngày nộp: 06/12/2018

Chủ đơn: Ching-Lang TSAI (TW)

Đại diện của Chủ đơn: GINTASSET CO., LTD.

Bằng độc quyền giải pháp hữu ích: số: 1338

Năm yêu cầu duy trì hiệu lực: 4

Cục Sở hữu trí tuệ thông báo:

1. Yêu cầu duy trì hiệu lực Bằng độc quyền giải pháp hữu ích: nêu trên được chấp nhận.

2. Hiệu lực Bằng độc quyền giải pháp hữu ích: số 1338 được duy trì đến 05/01/2020.

He

Nơi nhận:

- Như trên;
- TT (để công bố);
- Lưu: VT, Hồ sơ.

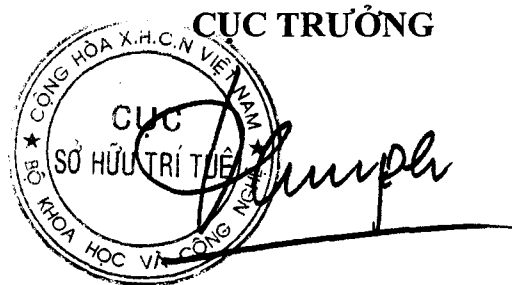

Đinh Hữu Phí

BỘ KHOA HỌC VÀ CÔNG NGHỆ
CỤC SỞ HỮU TRÍ TUỆ

CỘNG HOÀ XÃ HỘI CHỦ NGHĨA VIỆT NAM
Độc lập - Tự do - Hạnh phúc

Số: 8358 /TB-SHTT

Hà Nội, ngày 05 tháng 05 năm 2019

THÔNG BÁO

Ghi nhận yêu cầu duy trì hiệu lực Bằng độc quyền sáng chế

Kính gửi: Văn phòng luật sư Phạm và Liên danh (PHAM & ASSOCIATES)
8 Trần Hưng Đạo, thành phố Hà Nội

Căn cứ kết quả thẩm định yêu cầu duy trì hiệu lực Bằng độc quyền sáng chế:

Số đơn: DT2-2018-07728

Ngày nộp: 18/12/2018

Chủ đơn: Nguyễn Hùng Cường (VN)

Đại diện của Chủ đơn: PHAM & ASSOCIATES

Bằng độc quyền sáng chế số: 1660

Năm yêu cầu duy trì hiệu lực: 2

Cục Sở hữu trí tuệ thông báo:

1. Yêu cầu duy trì hiệu lực Bằng độc quyền sáng chế nêu trên được chấp nhận.

2. Hiệu lực Bằng độc quyền sáng chế số 1660 được duy trì đến 22/02/2020.

Nơi nhận:

- Như trên;
- TT (để công bố);
- Lưu: VT, Hồ sơ.



Đinh Hữu Phí

BỘ KHOA HỌC VÀ CÔNG NGHỆ
CỤC SỞ HỮU TRÍ TUỆ

CỘNG HOÀ XÃ HỘI CHỦ NGHĨA VIỆT NAM
Độc lập - Tự do - Hạnh phúc

Số: 859/TB-SHTT

Hà Nội, ngày 03 tháng 05 năm 2019

THÔNG BÁO
Ghi nhận yêu cầu duy trì hiệu lực Bằng độc quyền sáng chế

Kính gửi: Văn phòng luật sư Phạm và Liên danh (PHAM & ASSOCIATES)
8 Trần Hưng Đạo, thành phố Hà Nội

Căn cứ kết quả thẩm định yêu cầu duy trì hiệu lực Bằng độc quyền sáng chế:

Số đơn: DT2-2018-07729

Ngày nộp: 18/12/2018

Chủ đơn: Nguyễn Hùng Cường (VN)

Đại diện của Chủ đơn: PHAM & ASSOCIATES

Bằng độc quyền sáng chế số: 1661

Năm yêu cầu duy trì hiệu lực: 2

Cục Sở hữu trí tuệ thông báo:

1. Yêu cầu duy trì hiệu lực Bằng độc quyền sáng chế nêu trên được chấp nhận.

2. Hiệu lực Bằng độc quyền sáng chế số 1661 được duy trì đến 22/02/2020.

Nơi nhận:

- Như trên;
- TT (để công bố);
- Lưu: VT, Hồ sơ.

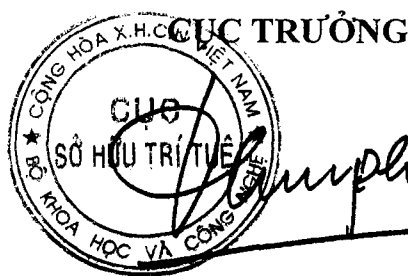

Đinh Hữu Phí

BỘ KHOA HỌC VÀ CÔNG NGHỆ
CỤC SỞ HỮU TRÍ TUỆ

CỘNG HOÀ XÃ HỘI CHỦ NGHĨA VIỆT NAM
Độc lập - Tự do - Hạnh phúc

Số: 8376 /TB-SHTT

Hà Nội, ngày 05 tháng 05 năm 2019

THÔNG BÁO
Ghi nhận yêu cầu duy trì hiệu lực Bằng độc quyền sáng chế

Kính gửi: Công ty Luật TNHH WINCO (WINCO LAW FIRM)
Số 54 Trần Quốc Vượng, phường Dịch Vọng Hậu, quận Cầu Giấy,
TP Hà Nội

Căn cứ kết quả thẩm định yêu cầu duy trì hiệu lực Bằng độc quyền sáng chế:

Số đơn: DT2-2018-07749

Ngày nộp: 19/12/2018

Chủ đơn: UNIVERSITI PUTRA MALAYSIA (MY)

Đại diện của Chủ đơn: WINCO LAW FIRM

Bằng độc quyền sáng chế số: 1616

Năm yêu cầu duy trì hiệu lực: 2

Cục Sở hữu trí tuệ thông báo:

1. Yêu cầu duy trì hiệu lực Bằng độc quyền sáng chế nêu trên được chấp nhận.

2. Hiệu lực Bằng độc quyền sáng chế số 1616 được duy trì đến 25/12/2019.

Nơi nhận:

- Như trên;
- TT (để công bố);
- Lưu: VT, Hồ sơ.

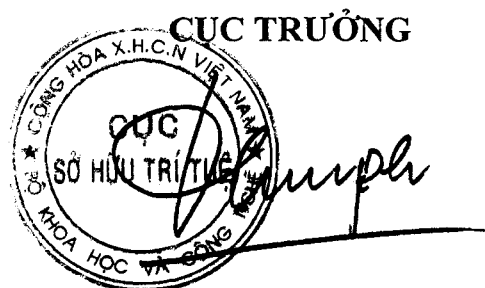

Đinh Hữu Phí

BỘ KHOA HỌC VÀ CÔNG NGHỆ
CỤC SỞ HỮU TRÍ TUỆ

CỘNG HÒA XÃ HỘI CHỦ NGHĨA VIỆT NAM
Độc lập - Tự do - Hạnh phúc

Số: 8434 /TB-SHTT

Hà Nội, ngày 02 tháng 05 năm 2019

THÔNG BÁO

Ghi nhận yêu cầu duy trì hiệu lực Bằng độc quyền giải pháp hữu ích

Kính gửi: Công ty cổ phần dịch vụ môi trường Thăng Long
Số 88 ngõ 203 đường Hoàng Quốc Việt, phường Nghĩa Đô, quận Cầu Giấy,
thành phố Hà Nội

Căn cứ kết quả thẩm định yêu cầu duy trì hiệu lực Bằng độc quyền giải pháp hữu ích:

Số đơn: DT2-2018-07884

Ngày nộp: 20/12/2018

Chủ đơn: Công ty cổ phần dịch vụ môi trường Thăng Long (VN)

Bằng độc quyền giải pháp hữu ích số: 938

Năm yêu cầu duy trì hiệu lực: 8

Cục Sở hữu trí tuệ thông báo:

1. Yêu cầu duy trì hiệu lực Bằng độc quyền giải pháp hữu ích nêu trên được chấp nhận.

2. Hiệu lực Bằng độc quyền giải pháp hữu ích số 938 được duy trì đến 02/12/2019.

Nơi nhận:

- Như trên;
- TT (để công bố);
- Lưu: VT, Hồ sơ.

CỤC TRƯỞNG

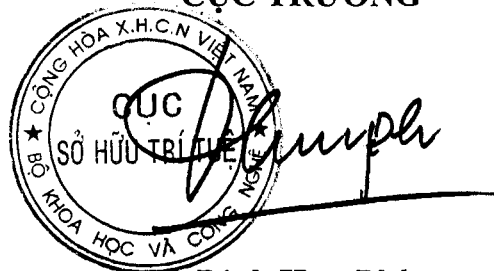

The stamp is circular with the text 'CỘNG HÒA X. H. C. N VIỆT NAM' at the top, 'CỤC SỞ HỮU TRÍ TUỆ' in the center, and 'BỘ KHOA HỌC VÀ CÔNG NGHỆ' at the bottom. A handwritten signature is written over the stamp.

Đinh Hữu Phí

BỘ KHOA HỌC VÀ CÔNG NGHỆ
CỤC SỞ HỮU TRÍ TUỆ

CỘNG HOÀ XÃ HỘI CHỦ NGHĨA VIỆT NAM
Độc lập - Tự do - Hạnh phúc

Số: 8994/TB-SHTT

Hà Nội, ngày 16 tháng 05 năm 2019

THÔNG BÁO

Ghi nhận yêu cầu duy trì hiệu lực Bằng độc quyền giải pháp hữu ích

Kính gửi: Trần Văn Lượng
Nhật Tụ, Kim Bảng, Hà Nam

Căn cứ kết quả thẩm định yêu cầu duy trì hiệu lực Bằng độc quyền giải pháp hữu ích:

Số đơn: DT2-2018-07920

Ngày nộp: 21/12/2018

Chủ đơn: Trần Văn Lượng (VN)

Đại diện của Chủ đơn:

Bằng độc quyền giải pháp hữu ích số: 1615

Năm yêu cầu duy trì hiệu lực: 2

Cục Sở hữu trí tuệ thông báo:

1. Yêu cầu duy trì hiệu lực Bằng độc quyền giải pháp hữu ích nêu trên được chấp nhận.

2. Hiệu lực Bằng độc quyền giải pháp hữu ích số 1615 được duy trì đến 25/12/2019.

Nơi nhận:

- Như trên;
- TT (để công bố);
- Lưu: VT, Hồ sơ.

CỤC TRƯỞNG

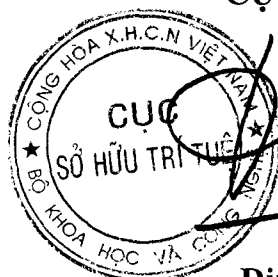

Đình Hữu Phí

5 - CẤP LẠI HIỆU LỰC VĂN BẰNG BẢO HỘ

a - Cấp lại Bằng độc quyền sáng chế

STT	SỐ KÝ HIỆU VĂN BẰNG	NGÀY BAN HÀNH	SỐ YÊU CẦU	SỐ ĐƠN/BẰNG LIÊN QUAN
1	1210/QĐ-SHTT	22/03/2019	RB1-2018-01443	1-0013439
2	1211/QĐ-SHTT	22/03/2019	RB1-2018-01271	1-0009989
3	1212/QĐ-SHTT	22/03/2019	RB1-2019-00066	1-0014368
4	1213/QĐ-SHTT	22/03/2019	RB1-2019-00067	1-0015095
5	1214/QĐ-SHTT	22/03/2019	RB1-2019-00069	1-0018074

BỘ KHOA HỌC VÀ CÔNG NGHỆ
CỤC SỞ HỮU TRÍ TUỆ

CỘNG HOÀ XÃ HỘI CHỦ NGHĨA VIỆT NAM
Độc lập - Tự do - Hạnh phúc

Số: 1210/QĐ-SHTT

Hà Nội, ngày 22 tháng 03 năm 2019

QUYẾT ĐỊNH

Về việc cấp lại Bằng độc quyền sáng chế

CỤC TRƯỞNG CỤC SỞ HỮU TRÍ TUỆ

Căn cứ Điều lệ Tổ chức và hoạt động của Cục Sở hữu trí tuệ ban hành theo Quyết định số 2525/QĐ-BKHCN ngày 04/09/2018 của Bộ trưởng Bộ Khoa học và Công nghệ;

Căn cứ điểm 18.3 Thông tư số 01/2007/TT-BKHCN ngày 14/02/2007 của Bộ Khoa học và Công nghệ hướng dẫn thi hành Nghị định số 103/2006/NĐ-CP ngày 22/9/2006 của Chính phủ quy định chi tiết và hướng dẫn thi hành một số điều của Luật Sở hữu trí tuệ về sở hữu công nghiệp, được sửa đổi, bổ sung theo Thông tư số 13/2010/TT-BKHCN ngày 30/07/2010, Thông tư số 18/2011/TT-BKHCN ngày 22/07/2011, Thông tư số 05/2013/TT-BKHCN ngày 20/02/2013 và Thông tư số 16/2016/TT-BKHCN ngày 30/06/2016;

Căn cứ Quyết định cấp Bằng độc quyền sáng chế:

Số: 69036/QĐ-SHTT,

Ngày cấp: 17/11/2014;

Căn cứ kết quả thẩm định đơn yêu cầu cấp lại văn bằng bảo hộ:

Số đơn: RB1-2018-01443

Ngày nộp đơn: 18/10/2018

Xét đề nghị của Giám đốc Trung tâm Thẩm định sau cấp văn bằng bảo hộ,

QUYẾT ĐỊNH:

Điều 1. Cấp lại Bằng độc quyền sáng chế số 13439 cấp ngày 17/11/2014.

(Cấp lại lần thứ: 01)

Điều 2. Ghi nhận quyết định này vào Sổ đăng ký quốc gia về sáng chế và công bố trên Công báo sở hữu công nghiệp trong thời hạn 02 tháng kể từ ngày ký Quyết định này.

Điều 3. Chánh Văn phòng, Giám đốc Trung tâm Thẩm định sau cấp văn bằng bảo hộ và Giám đốc Trung tâm Thông tin sở hữu công nghiệp chịu trách nhiệm thi hành Quyết định này./.

KT. CỤC TRƯỞNG

PHÓ CỤC TRƯỞNG

Nơi nhận:

- Như Điều 3;
- Lưu: VT, Hồ sơ.

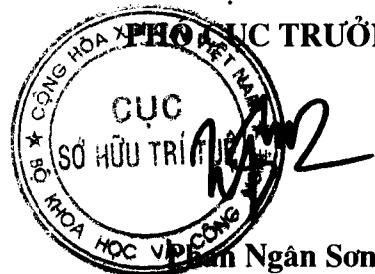

BỘ KHOA HỌC VÀ CÔNG NGHỆ
CỤC SỞ HỮU TRÍ TUỆ

CỘNG HÒA XÃ HỘI CHỦ NGHĨA VIỆT NAM
Độc lập - Tự do - Hạnh phúc

Số: 1211/QĐ-SHTT

Hà Nội, ngày 22 tháng 03 năm 2019

QUYẾT ĐỊNH

Về việc cấp lại Bằng độc quyền sáng chế

CỤC TRƯỞNG CỤC SỞ HỮU TRÍ TUỆ

Căn cứ Điều lệ Tổ chức và hoạt động của Cục Sở hữu trí tuệ ban hành theo Quyết định số 2525/QĐ-BKHCN ngày 04/09/2018 của Bộ trưởng Bộ Khoa học và Công nghệ;

Căn cứ điểm 18.3 Thông tư số 01/2007/TT-BKHCN ngày 14/02/2007 của Bộ Khoa học và Công nghệ hướng dẫn thi hành Nghị định số 103/2006/NĐ-CP ngày 22/9/2006 của Chính phủ quy định chi tiết và hướng dẫn thi hành một số điều của Luật Sở hữu trí tuệ về sở hữu công nghiệp, được sửa đổi, bổ sung theo Thông tư số 13/2010/TT-BKHCN ngày 30/07/2010, Thông tư số 18/2011/TT-BKHCN ngày 22/07/2011, Thông tư số 05/2013/TT-BKHCN ngày 20/02/2013 và Thông tư số 16/2016/TT-BKHCN ngày 30/06/2016;

Căn cứ Quyết định cấp Bằng độc quyền sáng chế:

Số: 2059/QĐ-SHTT,

Ngày cấp: 18/01/2012;

Căn cứ kết quả thẩm định đơn yêu cầu cấp lại văn bằng bảo hộ:

Số đơn: RB1-2018-01271

Ngày nộp đơn: 11/09/2018

Xét đề nghị của Giám đốc Trung tâm Thẩm định sau cấp văn bằng bảo hộ,

QUYẾT ĐỊNH:

Điều 1. Cấp lại Bằng độc quyền sáng chế số 9989 cấp ngày 18/01/2012.

(Cấp lại lần thứ: 01)

Điều 2. Ghi nhận quyết định này vào Sổ đăng ký quốc gia về sáng chế và công bố trên Công báo sở hữu công nghiệp trong thời hạn 02 tháng kể từ ngày ký Quyết định này.

Điều 3. Chánh Văn phòng, Giám đốc Trung tâm Thẩm định sau cấp văn bằng bảo hộ và Giám đốc Trung tâm Thông tin sở hữu công nghiệp chịu trách nhiệm thi hành Quyết định này. /.

Nơi nhận:

- Như Điều 3;
- Lưu: VT, Hồ sơ.



BỘ KHOA HỌC VÀ CÔNG NGHỆ
CỤC SỞ HỮU TRÍ TUỆ

CỘNG HÒA XÃ HỘI CHỦ NGHĨA VIỆT NAM
Độc lập - Tự do - Hạnh phúc

Số: 1212/QĐ-SHTT

Hà Nội, ngày 22 tháng 03 năm 2019

QUYẾT ĐỊNH

Về việc cấp lại Bằng độc quyền sáng chế

CỤC TRƯỞNG CỤC SỞ HỮU TRÍ TUỆ

Căn cứ Điều lệ Tổ chức và hoạt động của Cục Sở hữu trí tuệ ban hành theo Quyết định số 2525/QĐ-BKHCN ngày 04/09/2018 của Bộ trưởng Bộ Khoa học và Công nghệ;

Căn cứ điểm 18.3 Thông tư số 01/2007/TT-BKHCN ngày 14/02/2007 của Bộ Khoa học và Công nghệ hướng dẫn thi hành Nghị định số 103/2006/NĐ-CP ngày 22/9/2006 của Chính phủ quy định chi tiết và hướng dẫn thi hành một số điều của Luật Sở hữu trí tuệ về sở hữu công nghiệp, được sửa đổi, bổ sung theo Thông tư số 13/2010/TT-BKHCN ngày 30/07/2010, Thông tư số 18/2011/TT-BKHCN ngày 22/07/2011, Thông tư số 05/2013/TT-BKHCN ngày 20/02/2013 và Thông tư số 16/2016/TT-BKHCN ngày 30/06/2016;

Căn cứ Quyết định cấp Bằng độc quyền sáng chế:

Số: 45011/QĐ-SHTT,

Ngày cấp: 27/07/2015;

Căn cứ kết quả thẩm định đơn yêu cầu cấp lại văn bằng bảo hộ:

Số đơn: RB1-2019-00066

Ngày nộp đơn: 18/01/2019

Xét đề nghị của Giám đốc Trung tâm Thẩm định sau cấp văn bằng bảo hộ,

QUYẾT ĐỊNH:

Điều 1. Cấp lại Bằng độc quyền sáng chế số 14368 cấp ngày 27/07/2015.

(Cấp lại lần thứ: 01)

Điều 2. Ghi nhận quyết định này vào Sổ đăng ký quốc gia về sáng chế và công bố trên Công báo sở hữu công nghiệp trong thời hạn 02 tháng kể từ ngày ký Quyết định này.

Điều 3. Chánh Văn phòng, Giám đốc Trung tâm Thẩm định sau cấp văn bằng bảo hộ và Giám đốc Trung tâm Thông tin sở hữu công nghiệp chịu trách nhiệm thi hành Quyết định này. /.

KT. CỤC TRƯỞNG

PHÓ CỤC TRƯỞNG

Nơi nhận:

- Như Điều 3;
- Lưu: VT, Hồ sơ.

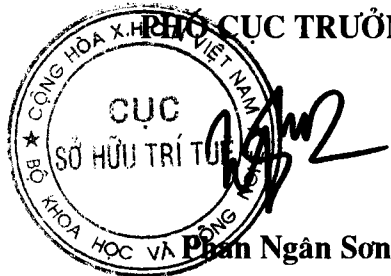

BỘ KHOA HỌC VÀ CÔNG NGHỆ
CỤC SỞ HỮU TRÍ TUỆ

CỘNG HÒA XÃ HỘI CHỦ NGHĨA VIỆT NAM
Độc lập - Tự do - Hạnh phúc

Số: 1213/QĐ-SHTT

Hà Nội, ngày 22 tháng 03 năm 2019

QUYẾT ĐỊNH

Về việc cấp lại Bằng độc quyền sáng chế

CỤC TRƯỞNG CỤC SỞ HỮU TRÍ TUỆ

Căn cứ Điều lệ Tổ chức và hoạt động của Cục Sở hữu trí tuệ ban hành theo Quyết định số 2525/QĐ-BKHCN ngày 04/09/2018 của Bộ trưởng Bộ Khoa học và Công nghệ;

Căn cứ điểm 18.3 Thông tư số 01/2007/TT-BKHCN ngày 14/02/2007 của Bộ Khoa học và Công nghệ hướng dẫn thi hành Nghị định số 103/2006/NĐ-CP ngày 22/9/2006 của Chính phủ quy định chi tiết và hướng dẫn thi hành một số điều của Luật Sở hữu trí tuệ về sở hữu công nghiệp, được sửa đổi, bổ sung theo Thông tư số 13/2010/TT-BKHCN ngày 30/07/2010, Thông tư số 18/2011/TT-BKHCN ngày 22/07/2011, Thông tư số 05/2013/TT-BKHCN ngày 20/02/2013 và Thông tư số 16/2016/TT-BKHCN ngày 30/06/2016;

Căn cứ Quyết định cấp Bằng độc quyền sáng chế:

Số: 2537/QĐ-SHTT,

Ngày cấp: 18/01/2016;

Căn cứ kết quả thẩm định đơn yêu cầu cấp lại văn bằng bảo hộ:

Số đơn: RB1-2019-00067

Ngày nộp đơn: 18/01/2019

Xét đề nghị của Giám đốc Trung tâm Thẩm định sau cấp văn bằng bảo hộ,

QUYẾT ĐỊNH:

Điều 1. Cấp lại Bằng độc quyền sáng chế số 15095 cấp ngày 18/01/2016.

(Cấp lại lần thứ: 01)

Điều 2. Ghi nhận quyết định này vào Sổ đăng ký quốc gia về sáng chế và công bố trên Công báo sở hữu công nghiệp trong thời hạn 02 tháng kể từ ngày ký Quyết định này.

Điều 3. Chánh Văn phòng, Giám đốc Trung tâm Thẩm định sau cấp văn bằng bảo hộ và Giám đốc Trung tâm Thông tin sở hữu công nghiệp chịu trách nhiệm thi hành Quyết định này. /.

KT. CỤC TRƯỞNG

PHẠM NGÂN SƠN

Nơi nhận:

- Như Điều 3;
- Lưu: VT, Hồ sơ.

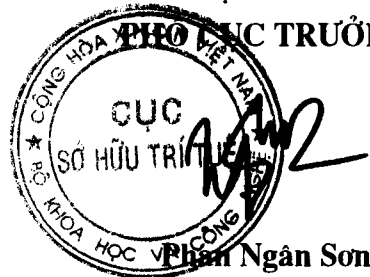

BỘ KHOA HỌC VÀ CÔNG NGHỆ
CỤC SỞ HỮU TRÍ TUỆ

CỘNG HOÀ XÃ HỘI CHỦ NGHĨA VIỆT NAM
Độc lập - Tự do - Hạnh phúc

Số: 1214/QĐ-SHTT

Hà Nội, ngày 22 tháng 03 năm 2019

QUYẾT ĐỊNH

Về việc cấp lại Bằng độc quyền sáng chế

CỤC TRƯỞNG CỤC SỞ HỮU TRÍ TUỆ

Căn cứ Điều lệ Tổ chức và hoạt động của Cục Sở hữu trí tuệ ban hành theo Quyết định số 2525/QĐ-BKHCN ngày 04/09/2018 của Bộ trưởng Bộ Khoa học và Công nghệ;

Căn cứ điểm 18.3 Thông tư số 01/2007/TT-BKHCN ngày 14/02/2007 của Bộ Khoa học và Công nghệ hướng dẫn thi hành Nghị định số 103/2006/NĐ-CP ngày 22/9/2006 của Chính phủ quy định chi tiết và hướng dẫn thi hành một số điều của Luật Sở hữu trí tuệ về sở hữu công nghiệp, được sửa đổi, bổ sung theo Thông tư số 13/2010/TT-BKHCN ngày 30/07/2010, Thông tư số 18/2011/TT-BKHCN ngày 22/07/2011, Thông tư số 05/2013/TT-BKHCN ngày 20/02/2013 và Thông tư số 16/2016/TT-BKHCN ngày 30/06/2016;

Căn cứ Quyết định cấp Bằng độc quyền sáng chế:

Số: 88486/QĐ-SHTT,

Ngày cấp: 18/12/2017;

Căn cứ kết quả thẩm định đơn yêu cầu cấp lại văn bằng bảo hộ:

Số đơn: RB1-2019-00069

Ngày nộp đơn: 18/01/2019

Xét đề nghị của Giám đốc Trung tâm Thẩm định sau cấp văn bằng bảo hộ,

QUYẾT ĐỊNH:

Điều 1. Cấp lại Bằng độc quyền sáng chế số 18074 cấp ngày 18/12/2017.

(Cấp lại lần thứ: 01)

Điều 2. Ghi nhận quyết định này vào Sổ đăng ký quốc gia về sáng chế và công bố trên Công báo sở hữu công nghiệp trong thời hạn 02 tháng kể từ ngày ký Quyết định này.

Điều 3. Chánh Văn phòng, Giám đốc Trung tâm Thẩm định sau cấp văn bằng bảo hộ và Giám đốc Trung tâm Thông tin sở hữu công nghiệp chịu trách nhiệm thi hành Quyết định này. /.

KT. CỤC TRƯỞNG

PHÓ CỤC TRƯỞNG

Nơi nhận:

- Như Điều 3;
- Lưu: VT, Hồ sơ.

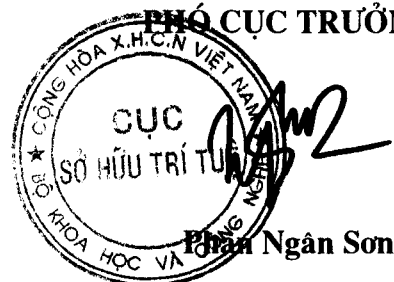

b - Cấp lại Giấy chứng nhận đăng ký nhãn hiệu

STT	SỐ KÝ HIỆU VĂN BẢN	NGÀY BAN HÀNH	SỐ YÊU CẦU	SỐ BẢNG LIÊN QUAN
1	1015/QĐ-SHTT	13/03/2019	RB4-2018-01266	4-0134892
2	1016/QĐ-SHTT	13/03/2019	RB4-2018-01267	4-0134891
3	1017/QĐ-SHTT	13/03/2019	RB4-2018-01276	4-0145078
4	1018/QĐ-SHTT	13/03/2019	RB4-2018-01281	4-0034762
5	1019/QĐ-SHTT	13/03/2019	RB4-2018-01282	4-0159124
6	1020/QĐ-SHTT	13/03/2019	RB4-2018-01286	4-0137077
7	1021/QĐ-SHTT	13/03/2019	RB4-2018-01285	4-0137078
8	1022/QĐ-SHTT	13/03/2019	RB4-2018-00903	4-0138743
9	1023/QĐ-SHTT	13/03/2019	RB4-2018-01012	4-0032235
10	1024/QĐ-SHTT	13/03/2019	RB4-2018-01015	4-0133403
11	1025/QĐ-SHTT	13/03/2019	RB4-2018-01016	4-0180795
12	1026/QĐ-SHTT	13/03/2019	RB4-2018-02050	4-0152990
13	1027/QĐ-SHTT	13/03/2019	RB4-2018-02051	4-0153911
14	1028/QĐ-SHTT	13/03/2019	RB4-2019-00068	4-0171848
15	1059/QĐ-SHTT	14/03/2019	RB4-2018-01066	4-0146244
16	1060/QĐ-SHTT	15/03/2019	RB4-2018-01245	4-0143959
17	1084/QĐ-SHTT	15/03/2019	RB4-2019-00103	4-0299124
18	1085/QĐ-SHTT	15/03/2019	RB4-2018-01473	4-0026240
19	1086/QĐ-SHTT	15/03/2019	RB4-2018-01149	4-0031267
20	1087/QĐ-SHTT	15/03/2019	RB4-2018-01530	4-0000449
21	1088/QĐ-SHTT	15/03/2019	RB4-2018-01275	4-0026539
22	1089/QĐ-SHTT	15/03/2019	RB4-2019-00061	4-0246185
23	1090/QĐ-SHTT	15/03/2019	RB4-2019-00062	4-0185919
24	1091/QĐ-SHTT	15/03/2019	RB4-2018-01356	4-0147866
25	1092/QĐ-SHTT	15/03/2019	RB4-2018-01363	4-0218972
26	1093/QĐ-SHTT	15/03/2019	RB4-2018-01364	4-0127796
27	1094/QĐ-SHTT	15/03/2019	RB4-2018-01365	4-0214915
28	1095/QĐ-SHTT	15/03/2019	RB4-2018-01372	4-0173874
29	1096/QĐ-SHTT	15/03/2019	RB4-2018-01373	4-0236767
30	1097/QĐ-SHTT	15/03/2019	RB4-2018-01442	4-0192049
31	1098/QĐ-SHTT	15/03/2019	RB4-2018-01449	4-0060000
32	1099/QĐ-SHTT	15/03/2019	RB4-2018-01534	4-0264063
33	1100/QĐ-SHTT	15/03/2019	RB4-2018-01536	4-0143021
34	1172/QĐ-SHTT	22/03/2019	RB4-2018-01145	4-0140869
35	1173/QĐ-SHTT	22/03/2019	RB4-2018-01146	4-0152506
36	1174/QĐ-SHTT	22/03/2019	RB4-2018-01148	4-0147697
37	1175/QĐ-SHTT	22/03/2019	RB4-2018-01150	4-0160769
38	1176/QĐ-SHTT	22/03/2019	RB4-2018-01156	4-0158163
39	1177/QĐ-SHTT	22/03/2019	RB4-2018-01234	4-0033084
40	1178/QĐ-SHTT	22/03/2019	RB4-2018-01235	4-0145169
41	1179/QĐ-SHTT	22/03/2019	RB4-2018-01246	4-0167372

42	1180	/QĐ-SHTT	22/03/2019	RB4-2018-01249	4-0151205
43	1181	/QĐ-SHTT	22/03/2019	RB4-2018-01250	4-0138341
44	1182	/QĐ-SHTT	22/03/2019	RB4-2018-01277	4-0135800
45	1183	/QĐ-SHTT	22/03/2019	RB4-2018-01278	4-0135799
46	1184	/QĐ-SHTT	22/03/2019	RB4-2018-01279	4-0135798
47	1185	/QĐ-SHTT	22/03/2019	RB4-2018-00781	4-0153227
48	1186	/QĐ-SHTT	22/03/2019	RB4-2018-01074	4-0123293
49	1187	/QĐ-SHTT	22/03/2019	RB4-2018-01075	4-0123294
50	1188	/QĐ-SHTT	22/03/2019	RB4-2018-01084	4-0154356
51	1189	/QĐ-SHTT	22/03/2019	RB4-2018-01168	4-0239741
52	1190	/QĐ-SHTT	22/03/2019	RB4-2018-01169	4-0239742
53	1191	/QĐ-SHTT	22/03/2019	RB4-2018-01170	4-0257574
54	1192	/QĐ-SHTT	22/03/2019	RB4-2018-01171	4-0247860
55	1193	/QĐ-SHTT	22/03/2019	RB4-2018-01157	4-0207212
56	1194	/QĐ-SHTT	22/03/2019	RB4-2018-01158	4-0207213
57	1195	/QĐ-SHTT	22/03/2019	RB4-2018-01159	4-0208691
58	1196	/QĐ-SHTT	22/03/2019	RB4-2018-01160	4-0180302
59	1197	/QĐ-SHTT	22/03/2019	RB4-2018-01161	4-0202712
60	1198	/QĐ-SHTT	22/03/2019	RB4-2018-01163	4-0032684
61	1199	/QĐ-SHTT	22/03/2019	RB4-2018-01180	4-0150143
62	1200	/QĐ-SHTT	22/03/2019	RB4-2018-01099	4-0178022
63	1201	/QĐ-SHTT	22/03/2019	RB4-2018-01100	4-0178341
64	1202	/QĐ-SHTT	22/03/2019	RB4-2018-01186	4-0159202
65	1203	/QĐ-SHTT	22/03/2019	RB4-2018-01185	4-0190364
66	1204	/QĐ-SHTT	22/03/2019	RB4-2019-00153	4-0186931
67	1205	/QĐ-SHTT	22/03/2019	RB4-2018-01107	4-0203823
68	1206	/QĐ-SHTT	22/03/2019	RB4-2018-01110	4-0158525
69	1208	/QĐ-SHTT	22/03/2019	RB4-2018-01131	4-0032435
70	1361	/QĐ-SHTT	28/03/2019	RB4-2018-01101	4-0160740
71	1362	/QĐ-SHTT	28/03/2019	RB4-2018-01130	4-0168548
72	1363	/QĐ-SHTT	28/03/2019	RB4-2018-01471	4-0035624
73	1439	/QĐ-SHTT	02/04/2019	RB4-2018-01584	4-0232278
74	1440	/QĐ-SHTT	02/04/2019	RB4-2018-01585	4-0264938
75	1441	/QĐ-SHTT	02/04/2019	RB4-2018-01586	4-0223417
76	1442	/QĐ-SHTT	02/04/2019	RB4-2018-01587	4-0232359
77	1443	/QĐ-SHTT	02/04/2019	RB4-2018-01588	4-0223418
78	1444	/QĐ-SHTT	02/04/2019	RB4-2018-01589	4-0235899
79	1445	/QĐ-SHTT	02/04/2019	RB4-2018-01590	4-0225479
80	1446	/QĐ-SHTT	02/04/2019	RB4-2018-01591	4-0284033
81	1447	/QĐ-SHTT	02/04/2019	RB4-2018-01592	4-0250871
82	1448	/QĐ-SHTT	02/04/2019	RB4-2018-01593	4-0011041
83	1449	/QĐ-SHTT	02/04/2019	RB4-2018-01594	4-0006197
84	1450	/QĐ-SHTT	02/04/2019	RB4-2018-01595	4-0016608
85	1451	/QĐ-SHTT	02/04/2019	RB4-2018-01596	4-0229624
86	1452	/QĐ-SHTT	02/04/2019	RB4-2018-01597	4-0232277

87	1453	/QĐ-SHTT	02/04/2019	RB4-2018-01598	4-0234454
88	1454	/QĐ-SHTT	02/04/2019	RB4-2018-01599	4-0225478
89	1455	/QĐ-SHTT	02/04/2019	RB4-2018-01600	4-0232276
90	1456	/QĐ-SHTT	02/04/2019	RB4-2018-01601	4-0069781
91	1457	/QĐ-SHTT	02/04/2019	RB4-2018-01602	4-0024044
92	1458	/QĐ-SHTT	02/04/2019	RB4-2018-01603	4-0223419
93	1459	/QĐ-SHTT	02/04/2019	RB4-2018-01604	4-0009961
94	1460	/QĐ-SHTT	02/04/2019	RB4-2018-01605	4-0016148
95	1461	/QĐ-SHTT	02/04/2019	RB4-2018-01606	4-0277148
96	1462	/QĐ-SHTT	02/04/2019	RB4-2018-01607	4-0283886
97	1463	/QĐ-SHTT	02/04/2019	RB4-2018-01608	4-0293893
98	1464	/QĐ-SHTT	02/04/2019	RB4-2018-01609	4-0281919
99	1465	/QĐ-SHTT	02/04/2019	RB4-2018-01610	4-0223971
100	1466	/QĐ-SHTT	02/04/2019	RB4-2018-01611	4-0225474
101	1467	/QĐ-SHTT	02/04/2019	RB4-2018-01612	4-0231806
102	1468	/QĐ-SHTT	02/04/2019	RB4-2018-01613	4-0257009
103	1469	/QĐ-SHTT	02/04/2019	RB4-2018-01614	4-0226621
104	1470	/QĐ-SHTT	02/04/2019	RB4-2018-01615	4-0009960
105	1471	/QĐ-SHTT	02/04/2019	RB4-2018-01616	4-0225475
106	1472	/QĐ-SHTT	02/04/2019	RB4-2018-01617	4-0283619
107	1473	/QĐ-SHTT	02/04/2019	RB4-2018-01618	4-0277147
108	1474	/QĐ-SHTT	02/04/2019	RB4-2018-01619	4-0225476
109	1475	/QĐ-SHTT	02/04/2019	RB4-2018-01620	4-0225846
110	1476	/QĐ-SHTT	02/04/2019	RB4-2018-01621	4-0281920
111	1477	/QĐ-SHTT	02/04/2019	RB4-2018-01622	4-0273663
112	1478	/QĐ-SHTT	02/04/2019	RB4-2018-01623	4-0206789
113	1479	/QĐ-SHTT	02/04/2019	RB4-2018-01624	4-0006610
114	1480	/QĐ-SHTT	02/04/2019	RB4-2018-01625	4-0236077
115	1481	/QĐ-SHTT	02/04/2019	RB4-2018-01626	4-0231276
116	1482	/QĐ-SHTT	02/04/2019	RB4-2018-01627	4-0248109
117	1792	/QĐ-SHTT	10/04/2019	RB4-2018-01129	4-0146421

BỘ KHOA HỌC VÀ CÔNG NGHỆ
CỤC SỞ HỮU TRÍ TUỆ

CỘNG HOÀ XÃ HỘI CHỦ NGHĨA VIỆT NAM
Độc lập - Tự do - Hạnh phúc

Số: 1015/QĐ-SHTT

Hà Nội, ngày 13 tháng 03 năm 2019

QUYẾT ĐỊNH

Về việc cấp lại Giấy chứng nhận đăng ký nhãn hiệu

CỤC TRƯỞNG CỤC SỞ HỮU TRÍ TUỆ

Căn cứ Điều lệ Tổ chức và hoạt động của Cục Sở hữu trí tuệ ban hành theo Quyết định số 2525/QĐ-BKH-CN ngày 04/09/2018 của Bộ trưởng Bộ Khoa học và Công nghệ;

Căn cứ điểm 18.3 Thông tư số 01/2007/TT-BKH-CN ngày 14/02/2007 của Bộ Khoa học và Công nghệ hướng dẫn thi hành Nghị định số 103/2006/NĐ-CP ngày 22/9/2006 của Chính phủ quy định chi tiết và hướng dẫn thi hành một số điều của Luật Sở hữu trí tuệ về sở hữu công nghiệp, được sửa đổi, bổ sung theo Thông tư số 13/2010/TT-BKH-CN ngày 30/07/2010, Thông tư số 18/2011/TT-BKH-CN ngày 22/07/2011, Thông tư số 05/2013/TT-BKH-CN ngày 20/02/2013 và Thông tư số 16/2016/TT-BKH-CN ngày 30/06/2016;

Căn cứ Quyết định cấp Giấy chứng nhận đăng ký nhãn hiệu:

Số: 21399/QĐ-SHTT,

Ngày cấp: 13/10/2009;

Căn cứ kết quả thẩm định đơn yêu cầu cấp lại văn bằng bảo hộ:

Số đơn: RB4-2018-01266

Ngày nộp đơn: 10/09/2018

Xét đề nghị của Giám đốc Trung tâm Thẩm định sau cấp văn bằng bảo hộ,

QUYẾT ĐỊNH:

Điều 1. Cấp lại Giấy chứng nhận đăng ký nhãn hiệu số 134892 cấp ngày 13/10/2009.

(Cấp lại lần thứ: 01)

Điều 2. Ghi nhận quyết định này vào Sổ đăng ký quốc gia về nhãn hiệu và công bố trên Công báo sở hữu công nghiệp trong thời hạn 02 tháng kể từ ngày ký Quyết định này.

Điều 3. Chánh Văn phòng, Giám đốc Trung tâm Thẩm định sau cấp văn bằng bảo hộ và Giám đốc Trung tâm Thông tin sở hữu công nghiệp chịu trách nhiệm thi hành Quyết định này. /.

Nơi nhận:

- Như Điều 3;

- Lưu: VT, Hồ sơ.

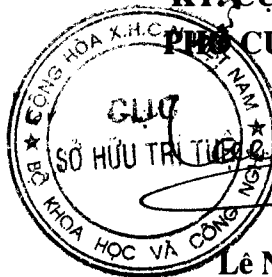

KT. CỤC TRƯỞNG
PH. CỤC TRƯỞNG

Lê Ngọc Lâm

BỘ KHOA HỌC VÀ CÔNG NGHỆ
CỤC SỞ HỮU TRÍ TUỆ

CỘNG HÒA XÃ HỘI CHỦ NGHĨA VIỆT NAM
Độc lập - Tự do - Hạnh phúc

Số: 1016/QĐ-SHTT

Hà Nội, ngày 13 tháng 03 năm 2019

QUYẾT ĐỊNH

Về việc cấp lại Giấy chứng nhận đăng ký nhãn hiệu

CỤC TRƯỞNG CỤC SỞ HỮU TRÍ TUỆ

Căn cứ Điều lệ Tổ chức và hoạt động của Cục Sở hữu trí tuệ ban hành theo Quyết định số 2525/QĐ-BKHCN ngày 04/09/2018 của Bộ trưởng Bộ Khoa học và Công nghệ;

Căn cứ điểm 18.3 Thông tư số 01/2007/TT-BKHCN ngày 14/02/2007 của Bộ Khoa học và Công nghệ hướng dẫn thi hành Nghị định số 103/2006/NĐ-CP ngày 22/9/2006 của Chính phủ quy định chi tiết và hướng dẫn thi hành một số điều của Luật Sở hữu trí tuệ về sở hữu công nghiệp, được sửa đổi, bổ sung theo Thông tư số 13/2010/TT-BKHCN ngày 30/07/2010, Thông tư số 18/2011/TT-BKHCN ngày 22/07/2011, Thông tư số 05/2013/TT-BKHCN ngày 20/02/2013 và Thông tư số 16/2016/TT-BKHCN ngày 30/06/2016;

Căn cứ Quyết định cấp Giấy chứng nhận đăng ký nhãn hiệu:

Số: 21398/QĐ-SHTT,

Ngày cấp: 13/10/2009;

Căn cứ kết quả thẩm định đơn yêu cầu cấp lại văn bằng bảo hộ:

Số đơn: RB4-2018-01267

Ngày nộp đơn: 10/09/2018

Xét đề nghị của Giám đốc Trung tâm Thẩm định sau cấp văn bằng bảo hộ,

QUYẾT ĐỊNH:

Điều 1. Cấp lại Giấy chứng nhận đăng ký nhãn hiệu số 134891 cấp ngày 13/10/2009.

(Cấp lại lần thứ: 01)

Điều 2. Ghi nhận quyết định này vào Sổ đăng ký quốc gia về nhãn hiệu và công bố trên Công báo sở hữu công nghiệp trong thời hạn 02 tháng kể từ ngày ký Quyết định này.

Điều 3. Chánh Văn phòng, Giám đốc Trung tâm Thẩm định sau cấp văn bằng bảo hộ và Giám đốc Trung tâm Thông tin sở hữu công nghiệp chịu trách nhiệm thi hành Quyết định này. /

KT. CỤC TRƯỞNG

CHỖ CỤC TRƯỞNG

Nơi nhận:

- Như Điều 3;

- Lưu: VT, Hồ sơ.



Lê Ngọc Lâm

BỘ KHOA HỌC VÀ CÔNG NGHỆ
CỤC SỞ HỮU TRÍ TUỆ

CỘNG HÒA XÃ HỘI CHỦ NGHĨA VIỆT NAM
Độc lập - Tự do - Hạnh phúc

Số: 1017/QĐ-SHTT

Hà Nội, ngày 13 tháng 03 năm 2019

QUYẾT ĐỊNH

Về việc cấp lại Giấy chứng nhận đăng ký nhãn hiệu

CỤC TRƯỞNG CỤC SỞ HỮU TRÍ TUỆ

Căn cứ Điều lệ Tổ chức và hoạt động của Cục Sở hữu trí tuệ ban hành theo Quyết định số 2525/QĐ-BKH-CN ngày 04/09/2018 của Bộ trưởng Bộ Khoa học và Công nghệ;

Căn cứ điểm 18.3 Thông tư số 01/2007/TT-BKH-CN ngày 14/02/2007 của Bộ Khoa học và Công nghệ hướng dẫn thi hành Nghị định số 103/2006/NĐ-CP ngày 22/9/2006 của Chính phủ quy định chi tiết và hướng dẫn thi hành một số điều của Luật Sở hữu trí tuệ về sở hữu công nghiệp, được sửa đổi, bổ sung theo Thông tư số 13/2010/TT-BKH-CN ngày 30/07/2010, Thông tư số 18/2011/TT-BKH-CN ngày 22/07/2011, Thông tư số 05/2013/TT-BKH-CN ngày 20/02/2013 và Thông tư số 16/2016/TT-BKH-CN ngày 30/06/2016;

Căn cứ Quyết định cấp Giấy chứng nhận đăng ký nhãn hiệu:

Số: 7687/QĐ-SHTT,

Ngày cấp: 16/04/2010;

Căn cứ kết quả thẩm định đơn yêu cầu cấp lại văn bằng bảo hộ:

Số đơn: RB4-2018-01276

Ngày nộp đơn: 11/09/2018

Xét đề nghị của Giám đốc Trung tâm Thẩm định sau cấp văn bằng bảo hộ,

QUYẾT ĐỊNH:

Điều 1. Cấp lại Giấy chứng nhận đăng ký nhãn hiệu số 145078 cấp ngày 16/04/2010.

(Cấp lại lần thứ: 01)

Điều 2. Ghi nhận quyết định này vào Sổ đăng ký quốc gia về nhãn hiệu và công bố trên Công báo sở hữu công nghiệp trong thời hạn 02 tháng kể từ ngày ký Quyết định này.

Điều 3. Chánh Văn phòng, Giám đốc Trung tâm Thẩm định sau cấp văn bằng bảo hộ và Giám đốc Trung tâm Thông tin sở hữu công nghiệp chịu trách nhiệm thi hành Quyết định này. /.

Nơi nhận:

- Như Điều 3;

- Lưu: VT, Hồ sơ.



KT. CỤC TRƯỞNG

PHÓ CỤC TRƯỞNG

Lê Ngọc Lâm

BỘ KHOA HỌC VÀ CÔNG NGHỆ
CỤC SỞ HỮU TRÍ TUỆ

CỘNG HÒA XÃ HỘI CHỦ NGHĨA VIỆT NAM
Độc lập - Tự do - Hạnh phúc

Số: 1018/QĐ-SHTT

Hà Nội, ngày 13 tháng 03 năm 2019

QUYẾT ĐỊNH

Về việc cấp lại Giấy chứng nhận đăng ký nhãn hiệu

CỤC TRƯỞNG CỤC SỞ HỮU TRÍ TUỆ

Căn cứ Điều lệ Tổ chức và hoạt động của Cục Sở hữu trí tuệ ban hành theo Quyết định số 2525/QĐ-BKHCN ngày 04/09/2018 của Bộ trưởng Bộ Khoa học và Công nghệ;

Căn cứ điểm 18.3 Thông tư số 01/2007/TT-BKHCN ngày 14/02/2007 của Bộ Khoa học và Công nghệ hướng dẫn thi hành Nghị định số 103/2006/NĐ-CP ngày 22/9/2006 của Chính phủ quy định chi tiết và hướng dẫn thi hành một số điều của Luật Sở hữu trí tuệ về sở hữu công nghiệp, được sửa đổi, bổ sung theo Thông tư số 13/2010/TT-BKHCN ngày 30/07/2010, Thông tư số 18/2011/TT-BKHCN ngày 22/07/2011, Thông tư số 05/2013/TT-BKHCN ngày 20/02/2013 và Thông tư số 16/2016/TT-BKHCN ngày 30/06/2016;

Căn cứ Quyết định cấp Giấy chứng nhận đăng ký nhãn hiệu:

Số: 1767/QĐNH,

Ngày cấp: 05/09/2000;

Căn cứ kết quả thẩm định đơn yêu cầu cấp lại văn bằng bảo hộ:

Số đơn: RB4-2018-01281

Ngày nộp đơn: 12/09/2018

Xét đề nghị của Giám đốc Trung tâm Thẩm định sau cấp văn bằng bảo hộ,

QUYẾT ĐỊNH:

Điều 1. Cấp lại Giấy chứng nhận đăng ký nhãn hiệu số 34762 cấp ngày 05/09/2000.

(Cấp lại lần thứ: 01)

Điều 2. Ghi nhận quyết định này vào Sổ đăng ký quốc gia về nhãn hiệu và công bố trên Công báo sở hữu công nghiệp trong thời hạn 02 tháng kể từ ngày ký Quyết định này.

Điều 3. Chánh Văn phòng, Giám đốc Trung tâm Thẩm định sau cấp văn bằng bảo hộ và Giám đốc Trung tâm Thông tin sở hữu công nghiệp chịu trách nhiệm thi hành Quyết định này. /

KT. CỤC TRƯỞNG

PHÓ CỤC TRƯỞNG

Nơi nhận:

- Như Điều 3;

- Lưu: VT, Hồ sơ.



Lê Ngọc Lâm

BỘ KHOA HỌC VÀ CÔNG NGHỆ
CỤC SỞ HỮU TRÍ TUỆ

CỘNG HÒA XÃ HỘI CHỦ NGHĨA VIỆT NAM
Độc lập - Tự do - Hạnh phúc

Số: 1019/QĐ-SHTT

Hà Nội, ngày 13 tháng 03 năm 2019

QUYẾT ĐỊNH

Về việc cấp lại Giấy chứng nhận đăng ký nhãn hiệu

CỤC TRƯỞNG CỤC SỞ HỮU TRÍ TUỆ

Căn cứ Điều lệ Tổ chức và hoạt động của Cục Sở hữu trí tuệ ban hành theo Quyết định số 2525/QĐ-BKHCN ngày 04/09/2018 của Bộ trưởng Bộ Khoa học và Công nghệ;

Căn cứ điểm 18.3 Thông tư số 01/2007/TT-BKHCN ngày 14/02/2007 của Bộ Khoa học và Công nghệ hướng dẫn thi hành Nghị định số 103/2006/NĐ-CP ngày 22/9/2006 của Chính phủ quy định chi tiết và hướng dẫn thi hành một số điều của Luật Sở hữu trí tuệ về sở hữu công nghiệp, được sửa đổi, bổ sung theo Thông tư số 13/2010/TT-BKHCN ngày 30/07/2010, Thông tư số 18/2011/TT-BKHCN ngày 22/07/2011, Thông tư số 05/2013/TT-BKHCN ngày 20/02/2013 và Thông tư số 16/2016/TT-BKHCN ngày 30/06/2016;

Căn cứ Quyết định cấp Giấy chứng nhận đăng ký nhãn hiệu:

Số: 3434/QĐ-SHTT,

Ngày cấp: 04/03/2011;

Căn cứ kết quả thẩm định đơn yêu cầu cấp lại văn bằng bảo hộ:

Số đơn: RB4-2018-01282

Ngày nộp đơn: 12/09/2018

Xét đề nghị của Giám đốc Trung tâm Thẩm định sau cấp văn bằng bảo hộ,

QUYẾT ĐỊNH:

Điều 1. Cấp lại Giấy chứng nhận đăng ký nhãn hiệu số 159124 cấp ngày 04/03/2011.

(Cấp lại lần thứ: 01)

Điều 2. Ghi nhận quyết định này vào Sổ đăng ký quốc gia về nhãn hiệu và công bố trên Công báo sở hữu công nghiệp trong thời hạn 02 tháng kể từ ngày ký Quyết định này.

Điều 3. Chánh Văn phòng, Giám đốc Trung tâm Thẩm định sau cấp văn bằng bảo hộ và Giám đốc Trung tâm Thông tin sở hữu công nghiệp chịu trách nhiệm thi hành Quyết định này. /s/

Nơi nhận:

- Như Điều 3;

- Lưu: VT, Hồ sơ.



BỘ KHOA HỌC VÀ CÔNG NGHỆ
CỤC SỞ HỮU TRÍ TUỆ

CỘNG HOÀ XÃ HỘI CHỦ NGHĨA VIỆT NAM
Độc lập - Tự do - Hạnh phúc

Số: 1020/QĐ-SHTT

Hà Nội, ngày 13 tháng 03 năm 2019

QUYẾT ĐỊNH

Về việc cấp lại Giấy chứng nhận đăng ký nhãn hiệu

CỤC TRƯỞNG CỤC SỞ HỮU TRÍ TUỆ

Căn cứ Điều lệ Tổ chức và hoạt động của Cục Sở hữu trí tuệ ban hành theo Quyết định số 2525/QĐ-BKHCN ngày 04/09/2018 của Bộ trưởng Bộ Khoa học và Công nghệ;

Căn cứ điểm 18.3 Thông tư số 01/2007/TT-BKHCN ngày 14/02/2007 của Bộ Khoa học và Công nghệ hướng dẫn thi hành Nghị định số 103/2006/NĐ-CP ngày 22/9/2006 của Chính phủ quy định chi tiết và hướng dẫn thi hành một số điều của Luật Sở hữu trí tuệ về sở hữu công nghiệp, được sửa đổi, bổ sung theo Thông tư số 13/2010/TT-BKHCN ngày 30/07/2010, Thông tư số 18/2011/TT-BKHCN ngày 22/07/2011, Thông tư số 05/2013/TT-BKHCN ngày 20/02/2013 và Thông tư số 16/2016/TT-BKHCN ngày 30/06/2016;

Căn cứ Quyết định cấp Giấy chứng nhận đăng ký nhãn hiệu:

Số: 23942/QĐ-SHTT,

Ngày cấp: 12/11/2009;

Căn cứ kết quả thẩm định đơn yêu cầu cấp lại văn bằng bảo hộ:

Số đơn: RB4-2018-01286

Ngày nộp đơn: 12/09/2018

Xét đề nghị của Giám đốc Trung tâm Thẩm định sau cấp văn bằng bảo hộ,

QUYẾT ĐỊNH:

Điều 1. Cấp lại Giấy chứng nhận đăng ký nhãn hiệu số 137077 cấp ngày 12/11/2009.

(Cấp lại lần thứ: 01)

Điều 2. Ghi nhận quyết định này vào Sổ đăng ký quốc gia về nhãn hiệu và công bố trên Công báo sở hữu công nghiệp trong thời hạn 02 tháng kể từ ngày ký Quyết định này.

Điều 3. Chánh Văn phòng, Giám đốc Trung tâm Thẩm định sau cấp văn bằng bảo hộ và Giám đốc Trung tâm Thông tin sở hữu công nghiệp chịu trách nhiệm thi hành Quyết định này. /

KT. CỤC TRƯỞNG

PHÓ CỤC TRƯỞNG

Nơi nhận:

- Như Điều 3;

- Lưu: VT, Hồ sơ.



Lê Ngọc Lâm

BỘ KHOA HỌC VÀ CÔNG NGHỆ
CỤC SỞ HỮU TRÍ TUỆ

CỘNG HÒA XÃ HỘI CHỦ NGHĨA VIỆT NAM
Độc lập - Tự do - Hạnh phúc

Số: 1021/QĐ-SHTT

Hà Nội, ngày 13 tháng 03 năm 2019

QUYẾT ĐỊNH

Về việc cấp lại Giấy chứng nhận đăng ký nhãn hiệu

CỤC TRƯỞNG CỤC SỞ HỮU TRÍ TUỆ

Căn cứ Điều lệ Tổ chức và hoạt động của Cục Sở hữu trí tuệ ban hành theo Quyết định số 2525/QĐ-BKHHCN ngày 04/09/2018 của Bộ trưởng Bộ Khoa học và Công nghệ;

Căn cứ điểm 18.3 Thông tư số 01/2007/TT-BKHHCN ngày 14/02/2007 của Bộ Khoa học và Công nghệ hướng dẫn thi hành Nghị định số 103/2006/NĐ-CP ngày 22/9/2006 của Chính phủ quy định chi tiết và hướng dẫn thi hành một số điều của Luật Sở hữu trí tuệ về sở hữu công nghiệp, được sửa đổi, bổ sung theo Thông tư số 13/2010/TT-BKHHCN ngày 30/07/2010, Thông tư số 18/2011/TT-BKHHCN ngày 22/07/2011, Thông tư số 05/2013/TT-BKHHCN ngày 20/02/2013 và Thông tư số 16/2016/TT-BKHHCN ngày 30/06/2016;

Căn cứ Quyết định cấp Giấy chứng nhận đăng ký nhãn hiệu:

Số: 23943/QĐ-SHTT,

Ngày cấp: 12/11/2009;

Căn cứ kết quả thẩm định đơn yêu cầu cấp lại văn bằng bảo hộ:

Số đơn: RB4-2018-01285

Ngày nộp đơn: 12/09/2018

Xét đề nghị của Giám đốc Trung tâm Thẩm định sau cấp văn bằng bảo hộ,

QUYẾT ĐỊNH:

Điều 1. Cấp lại Giấy chứng nhận đăng ký nhãn hiệu số 137078 cấp ngày 12/11/2009.

(Cấp lại lần thứ: 01)

Điều 2. Ghi nhận quyết định này vào Sổ đăng ký quốc gia về nhãn hiệu và công bố trên Công báo sở hữu công nghiệp trong thời hạn 02 tháng kể từ ngày ký Quyết định này.

Điều 3. Chánh Văn phòng, Giám đốc Trung tâm Thẩm định sau cấp văn bằng bảo hộ và Giám đốc Trung tâm Thông tin sở hữu công nghiệp chịu trách nhiệm thi hành Quyết định này. /

KT. CỤC TRƯỞNG

PHÓ CỤC TRƯỞNG

Nơi nhận:

- Như Điều 3;

- Lưu: VT, Hồ sơ.

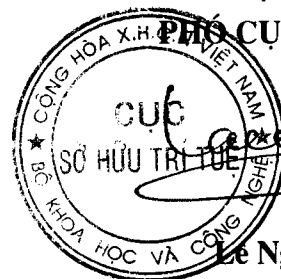

Lê Ngọc Lâm

BỘ KHOA HỌC VÀ CÔNG NGHỆ
CỤC SỞ HỮU TRÍ TUỆ

CỘNG HOÀ XÃ HỘI CHỦ NGHĨA VIỆT NAM
Độc lập - Tự do - Hạnh phúc

Số: 1022/QĐ-SHTT

Hà Nội, ngày 13 tháng 03 năm 2019

QUYẾT ĐỊNH

Về việc cấp lại Giấy chứng nhận đăng ký nhãn hiệu

CỤC TRƯỞNG CỤC SỞ HỮU TRÍ TUỆ

Căn cứ Điều lệ Tổ chức và hoạt động của Cục Sở hữu trí tuệ ban hành theo Quyết định số 2525/QĐ-BKHCN ngày 04/09/2018 của Bộ trưởng Bộ Khoa học và Công nghệ;

Căn cứ điểm 18.3 Thông tư số 01/2007/TT-BKHCN ngày 14/02/2007 của Bộ Khoa học và Công nghệ hướng dẫn thi hành Nghị định số 103/2006/NĐ-CP ngày 22/9/2006 của Chính phủ quy định chi tiết và hướng dẫn thi hành một số điều của Luật Sở hữu trí tuệ về sở hữu công nghiệp, được sửa đổi, bổ sung theo Thông tư số 13/2010/TT-BKHCN ngày 30/07/2010, Thông tư số 18/2011/TT-BKHCN ngày 22/07/2011, Thông tư số 05/2013/TT-BKHCN ngày 20/02/2013 và Thông tư số 16/2016/TT-BKHCN ngày 30/06/2016;

Căn cứ Quyết định cấp Giấy chứng nhận đăng ký nhãn hiệu:

Số: 25976/QĐ-SHTT,

Ngày cấp: 11/12/2009;

Căn cứ kết quả thẩm định đơn yêu cầu cấp lại văn bằng bảo hộ:

Số đơn: RB4-2018-00903

Ngày nộp đơn: 28/06/2018

Xét đề nghị của Giám đốc Trung tâm Thẩm định sau cấp văn bằng bảo hộ,

QUYẾT ĐỊNH:

Điều 1. Cấp lại Giấy chứng nhận đăng ký nhãn hiệu số 138743 cấp ngày 11/12/2009.

(Cấp lại lần thứ: 01)

Điều 2. Ghi nhận quyết định này vào Sổ đăng ký quốc gia về nhãn hiệu và công bố trên Công báo sở hữu công nghiệp trong thời hạn 02 tháng kể từ ngày ký Quyết định này.

Điều 3. Chánh Văn phòng, Giám đốc Trung tâm Thẩm định sau cấp văn bằng bảo hộ và Giám đốc Trung tâm Thông tin sở hữu công nghiệp chịu trách nhiệm thi hành Quyết định này. /.

KT. CỤC TRƯỞNG

PHÓ CỤC TRƯỞNG

Nơi nhận:

- Như Điều 3;

- Lưu: VT, Hồ sơ.



Lê Ngọc Lâm

BỘ KHOA HỌC VÀ CÔNG NGHỆ
CỤC SỞ HỮU TRÍ TUỆ

CỘNG HOÀ XÃ HỘI CHỦ NGHĨA VIỆT NAM
Độc lập - Tự do - Hạnh phúc

Số: 1023/QĐ-SHTT

Hà Nội, ngày 13 tháng 03 năm 2019

QUYẾT ĐỊNH

Về việc cấp lại Giấy chứng nhận đăng ký nhãn hiệu

CỤC TRƯỞNG CỤC SỞ HỮU TRÍ TUỆ

Căn cứ Điều lệ Tổ chức và hoạt động của Cục Sở hữu trí tuệ ban hành theo Quyết định số 2525/QĐ-BKHCN ngày 04/09/2018 của Bộ trưởng Bộ Khoa học và Công nghệ;

Căn cứ điểm 18.3 Thông tư số 01/2007/TT-BKHCN ngày 14/02/2007 của Bộ Khoa học và Công nghệ hướng dẫn thi hành Nghị định số 103/2006/NĐ-CP ngày 22/9/2006 của Chính phủ quy định chi tiết và hướng dẫn thi hành một số điều của Luật Sở hữu trí tuệ về sở hữu công nghiệp, được sửa đổi, bổ sung theo Thông tư số 13/2010/TT-BKHCN ngày 30/07/2010, Thông tư số 18/2011/TT-BKHCN ngày 22/07/2011, Thông tư số 05/2013/TT-BKHCN ngày 20/02/2013 và Thông tư số 16/2016/TT-BKHCN ngày 30/06/2016;

Căn cứ Quyết định cấp Giấy chứng nhận đăng ký nhãn hiệu:

Số: 3038/QĐNH,

Ngày cấp: 12/10/1999;

Căn cứ kết quả thẩm định đơn yêu cầu cấp lại văn bằng bảo hộ:

Số đơn: RB4-2018-01012

Ngày nộp đơn: 19/07/2018

Xét đề nghị của Giám đốc Trung tâm Thẩm định sau cấp văn bằng bảo hộ,

QUYẾT ĐỊNH:

Điều 1. Cấp lại Giấy chứng nhận đăng ký nhãn hiệu số 32235 cấp ngày 12/10/1999.

(Cấp lại lần thứ: 01)

Điều 2. Ghi nhận quyết định này vào Sổ đăng ký quốc gia về nhãn hiệu và công bố trên Công báo sở hữu công nghiệp trong thời hạn 02 tháng kể từ ngày ký Quyết định này.

Điều 3. Chánh Văn phòng, Giám đốc Trung tâm Thẩm định sau cấp văn bằng bảo hộ và Giám đốc Trung tâm Thông tin sở hữu công nghiệp chịu trách nhiệm thi hành Quyết định này. /

KT. CỤC TRƯỞNG

PHÓ CỤC TRƯỞNG

Nơi nhận:

- Như Điều 3;

- Lưu: VT, Hồ sơ.



Lê Ngọc Lâm

BỘ KHOA HỌC VÀ CÔNG NGHỆ
CỤC SỞ HỮU TRÍ TUỆ

CỘNG HOÀ XÃ HỘI CHỦ NGHĨA VIỆT NAM
Độc lập - Tự do - Hạnh phúc

Số: 1024/QĐ-SHTT

Hà Nội, ngày 13 tháng 03 năm 2019

QUYẾT ĐỊNH

Về việc cấp lại Giấy chứng nhận đăng ký nhãn hiệu

CỤC TRƯỞNG CỤC SỞ HỮU TRÍ TUỆ

Căn cứ Điều lệ Tổ chức và hoạt động của Cục Sở hữu trí tuệ ban hành theo Quyết định số 2525/QĐ-BKHCN ngày 04/09/2018 của Bộ trưởng Bộ Khoa học và Công nghệ;

Căn cứ điểm 18.3 Thông tư số 01/2007/TT-BKHCN ngày 14/02/2007 của Bộ Khoa học và Công nghệ hướng dẫn thi hành Nghị định số 103/2006/NĐ-CP ngày 22/9/2006 của Chính phủ quy định chi tiết và hướng dẫn thi hành một số điều của Luật Sở hữu trí tuệ về sở hữu công nghiệp, được sửa đổi, bổ sung theo Thông tư số 13/2010/TT-BKHCN ngày 30/07/2010, Thông tư số 18/2011/TT-BKHCN ngày 22/07/2011, Thông tư số 05/2013/TT-BKHCN ngày 20/02/2013 và Thông tư số 16/2016/TT-BKHCN ngày 30/06/2016;

Căn cứ Quyết định cấp Giấy chứng nhận đăng ký nhãn hiệu:

Số: 19625/QĐ-SHTT,

Ngày cấp: 21/09/2009;

Căn cứ kết quả thẩm định đơn yêu cầu cấp lại văn bằng bảo hộ:

Số đơn: RB4-2018-01015

Ngày nộp đơn: 20/07/2018

Xét đề nghị của Giám đốc Trung tâm Thẩm định sau cấp văn bằng bảo hộ,

QUYẾT ĐỊNH:

Điều 1. Cấp lại Giấy chứng nhận đăng ký nhãn hiệu số 133403 cấp ngày 21/09/2009.

(Cấp lại lần thứ: 01)

Điều 2. Ghi nhận quyết định này vào Sổ đăng ký quốc gia về nhãn hiệu và công bố trên Công báo sở hữu công nghiệp trong thời hạn 02 tháng kể từ ngày ký Quyết định này.

Điều 3. Chánh Văn phòng, Giám đốc Trung tâm Thẩm định sau cấp văn bằng bảo hộ và Giám đốc Trung tâm Thông tin sở hữu công nghiệp chịu trách nhiệm thi hành Quyết định này. /₁₆

KT. CỤC TRƯỞNG

PHÓ CỤC TRƯỞNG

Nơi nhận:

- Như Điều 3;

- Lưu: VT, Hồ sơ.



Lê Ngọc Lâm

BỘ KHOA HỌC VÀ CÔNG NGHỆ
CỤC SỞ HỮU TRÍ TUỆ

CỘNG HOÀ XÃ HỘI CHỦ NGHĨA VIỆT NAM
Độc lập - Tự do - Hạnh phúc

Số: 1025/QĐ-SHTT

Hà Nội, ngày 13 tháng 03 năm 2019

QUYẾT ĐỊNH

Về việc cấp lại Giấy chứng nhận đăng ký nhãn hiệu

CỤC TRƯỞNG CỤC SỞ HỮU TRÍ TUỆ

Căn cứ Điều lệ Tổ chức và hoạt động của Cục Sở hữu trí tuệ ban hành theo Quyết định số 2525/QĐ-BKHCN ngày 04/09/2018 của Bộ trưởng Bộ Khoa học và Công nghệ;

Căn cứ điểm 18.3 Thông tư số 01/2007/TT-BKHCN ngày 14/02/2007 của Bộ Khoa học và Công nghệ hướng dẫn thi hành Nghị định số 103/2006/NĐ-CP ngày 22/9/2006 của Chính phủ quy định chi tiết và hướng dẫn thi hành một số điều của Luật Sở hữu trí tuệ về sở hữu công nghiệp, được sửa đổi, bổ sung theo Thông tư số 13/2010/TT-BKHCN ngày 30/07/2010, Thông tư số 18/2011/TT-BKHCN ngày 22/07/2011, Thông tư số 05/2013/TT-BKHCN ngày 20/02/2013 và Thông tư số 16/2016/TT-BKHCN ngày 30/06/2016;

Căn cứ Quyết định cấp Giấy chứng nhận đăng ký nhãn hiệu:

Số: 11431/QĐ-SHTT,

Ngày cấp: 09/03/2012;

Căn cứ kết quả thẩm định đơn yêu cầu cấp lại văn bằng bảo hộ:

Số đơn: RB4-2018-01016

Ngày nộp đơn: 20/07/2018

Xét đề nghị của Giám đốc Trung tâm Thẩm định sau cấp văn bằng bảo hộ,

QUYẾT ĐỊNH:

Điều 1. Cấp lại Giấy chứng nhận đăng ký nhãn hiệu số 180795 cấp ngày 09/03/2012.

(Cấp lại lần thứ: 01)

Điều 2. Ghi nhận quyết định này vào Sổ đăng ký quốc gia về nhãn hiệu và công bố trên Công báo sở hữu công nghiệp trong thời hạn 02 tháng kể từ ngày ký Quyết định này.

Điều 3. Chánh Văn phòng, Giám đốc Trung tâm Thẩm định sau cấp văn bằng bảo hộ và Giám đốc Trung tâm Thông tin sở hữu công nghiệp chịu trách nhiệm thi hành Quyết định này. /.

KT. CỤC TRƯỞNG

PHÓ CỤC TRƯỞNG

Nơi nhận:

- Như Điều 3;

- Lưu: VT, Hồ sơ.



Lê Ngọc Lâm

BỘ KHOA HỌC VÀ CÔNG NGHỆ
CỤC SỞ HỮU TRÍ TUỆ

CỘNG HOÀ XÃ HỘI CHỦ NGHĨA VIỆT NAM
Độc lập - Tự do - Hạnh phúc

Số: 1026/QĐ-SHTT

Hà Nội, ngày 13 tháng 03 năm 2019

QUYẾT ĐỊNH

Về việc cấp lại Giấy chứng nhận đăng ký nhãn hiệu

CỤC TRƯỞNG CỤC SỞ HỮU TRÍ TUỆ

Căn cứ Điều lệ Tổ chức và hoạt động của Cục Sở hữu trí tuệ ban hành theo Quyết định số 2525/QĐ-BKHCN ngày 04/09/2018 của Bộ trưởng Bộ Khoa học và Công nghệ;

Căn cứ điểm 18.3 Thông tư số 01/2007/TT-BKHCN ngày 14/02/2007 của Bộ Khoa học và Công nghệ hướng dẫn thi hành Nghị định số 103/2006/NĐ-CP ngày 22/9/2006 của Chính phủ quy định chi tiết và hướng dẫn thi hành một số điều của Luật Sở hữu trí tuệ về sở hữu công nghiệp, được sửa đổi, bổ sung theo Thông tư số 13/2010/TT-BKHCN ngày 30/07/2010, Thông tư số 18/2011/TT-BKHCN ngày 22/07/2011, Thông tư số 05/2013/TT-BKHCN ngày 20/02/2013 và Thông tư số 16/2016/TT-BKHCN ngày 30/06/2016;

Căn cứ Quyết định cấp Giấy chứng nhận đăng ký nhãn hiệu:

Số: 18135/QĐ-SHTT,

Ngày cấp: 15/10/2010;

Căn cứ kết quả thẩm định đơn yêu cầu cấp lại văn bằng bảo hộ:

Số đơn: RB4-2018-02050

Ngày nộp đơn: 14/12/2018

Xét đề nghị của Giám đốc Trung tâm Thẩm định sau cấp văn bằng bảo hộ,

QUYẾT ĐỊNH:

Điều 1. Cấp lại Giấy chứng nhận đăng ký nhãn hiệu số 152990 cấp ngày 15/10/2010.

(Cấp lại lần thứ: 01)

Điều 2. Ghi nhận quyết định này vào Sổ đăng ký quốc gia về nhãn hiệu và công bố trên Công báo sở hữu công nghiệp trong thời hạn 02 tháng kể từ ngày ký Quyết định này.

Điều 3. Chánh Văn phòng, Giám đốc Trung tâm Thẩm định sau cấp văn bằng bảo hộ và Giám đốc Trung tâm Thông tin sở hữu công nghiệp chịu trách nhiệm thi hành Quyết định này. / *ke*

KT. CỤC TRƯỞNG

PHÓ CỤC TRƯỞNG

Nơi nhận:

- Như Điều 3;

- Lưu: VT, Hồ sơ.



Lê Ngọc Lâm

BỘ KHOA HỌC VÀ CÔNG NGHỆ
CỤC SỞ HỮU TRÍ TUỆ

CỘNG HOÀ XÃ HỘI CHỦ NGHĨA VIỆT NAM
Độc lập - Tự do - Hạnh phúc

Số: 1027/QĐ-SHTT

Hà Nội, ngày 13 tháng 03 năm 2019

QUYẾT ĐỊNH

Về việc cấp lại Giấy chứng nhận đăng ký nhãn hiệu

CỤC TRƯỞNG CỤC SỞ HỮU TRÍ TUỆ

Căn cứ Điều lệ Tổ chức và hoạt động của Cục Sở hữu trí tuệ ban hành theo Quyết định số 2525/QĐ-BKHCN ngày 04/09/2018 của Bộ trưởng Bộ Khoa học và Công nghệ;

Căn cứ điểm 18.3 Thông tư số 01/2007/TT-BKHCN ngày 14/02/2007 của Bộ Khoa học và Công nghệ hướng dẫn thi hành Nghị định số 103/2006/NĐ-CP ngày 22/9/2006 của Chính phủ quy định chi tiết và hướng dẫn thi hành một số điều của Luật Sở hữu trí tuệ về sở hữu công nghiệp, được sửa đổi, bổ sung theo Thông tư số 13/2010/TT-BKHCN ngày 30/07/2010, Thông tư số 18/2011/TT-BKHCN ngày 22/07/2011, Thông tư số 05/2013/TT-BKHCN ngày 20/02/2013 và Thông tư số 16/2016/TT-BKHCN ngày 30/06/2016;

Căn cứ Quyết định cấp Giấy chứng nhận đăng ký nhãn hiệu:

Số: 19408/QĐ-SHTT,

Ngày cấp: 04/11/2010;

Căn cứ kết quả thẩm định đơn yêu cầu cấp lại văn bằng bảo hộ:

Số đơn: RB4-2018-02051

Ngày nộp đơn: 14/12/2018

Xét đề nghị của Giám đốc Trung tâm Thẩm định sau cấp văn bằng bảo hộ,

QUYẾT ĐỊNH:

Điều 1. Cấp lại Giấy chứng nhận đăng ký nhãn hiệu số 153911 cấp ngày 04/11/2010.

(Cấp lại lần thứ: 01)

Điều 2. Ghi nhận quyết định này vào Sổ đăng ký quốc gia về nhãn hiệu và công bố trên Công báo sở hữu công nghiệp trong thời hạn 02 tháng kể từ ngày ký Quyết định này.

Điều 3. Chánh Văn phòng, Giám đốc Trung tâm Thẩm định sau cấp văn bằng bảo hộ và Giám đốc Trung tâm Thông tin sở hữu công nghiệp chịu trách nhiệm thi hành Quyết định này. /

KT. CỤC TRƯỞNG

PHÓ CỤC TRƯỞNG

Nơi nhận:

- Như Điều 3;

- Lưu: VT, Hồ sơ.



Lê Ngọc Lâm

BỘ KHOA HỌC VÀ CÔNG NGHỆ
CỤC SỞ HỮU TRÍ TUỆ

CỘNG HOÀ XÃ HỘI CHỦ NGHĨA VIỆT NAM
Độc lập - Tự do - Hạnh phúc

Số: 1028/QĐ-SHTT

Hà Nội, ngày 13 tháng 03 năm 2019

QUYẾT ĐỊNH

Về việc cấp lại Giấy chứng nhận đăng ký nhãn hiệu

CỤC TRƯỞNG CỤC SỞ HỮU TRÍ TUỆ

Căn cứ Điều lệ Tổ chức và hoạt động của Cục Sở hữu trí tuệ ban hành theo Quyết định số 2525/QĐ-BKHCN ngày 04/09/2018 của Bộ trưởng Bộ Khoa học và Công nghệ;

Căn cứ điểm 18.3 Thông tư số 01/2007/TT-BKHCN ngày 14/02/2007 của Bộ Khoa học và Công nghệ hướng dẫn thi hành Nghị định số 103/2006/NĐ-CP ngày 22/9/2006 của Chính phủ quy định chi tiết và hướng dẫn thi hành một số điều của Luật Sở hữu trí tuệ về sở hữu công nghiệp, được sửa đổi, bổ sung theo Thông tư số 13/2010/TT-BKHCN ngày 30/07/2010, Thông tư số 18/2011/TT-BKHCN ngày 22/07/2011, Thông tư số 05/2013/TT-BKHCN ngày 20/02/2013 và Thông tư số 16/2016/TT-BKHCN ngày 30/06/2016;

Căn cứ Quyết định cấp Giấy chứng nhận đăng ký nhãn hiệu:

Số: 33954/QĐ-SHTT,

Ngày cấp: 15/09/2011;

Căn cứ kết quả thẩm định đơn yêu cầu cấp lại văn bằng bảo hộ:

Số đơn: RB4-2019-00068

Ngày nộp đơn: 18/01/2019

Xét đề nghị của Giám đốc Trung tâm Thẩm định sau cấp văn bằng bảo hộ,

QUYẾT ĐỊNH:

Điều 1. Cấp lại Giấy chứng nhận đăng ký nhãn hiệu số 171848 cấp ngày 15/09/2011.

(Cấp lại lần thứ: 01)

Điều 2. Ghi nhận quyết định này vào Sổ đăng ký quốc gia về nhãn hiệu và công bố trên Công báo sở hữu công nghiệp trong thời hạn 02 tháng kể từ ngày ký Quyết định này.

Điều 3. Chánh Văn phòng, Giám đốc Trung tâm Thẩm định sau cấp văn bằng bảo hộ và Giám đốc Trung tâm Thông tin sở hữu công nghiệp chịu trách nhiệm thi hành Quyết định này. /

KT. CỤC TRƯỞNG

PHÓ CỤC TRƯỞNG

Nơi nhận:

- Như Điều 3;

- Lưu: VT, Hồ sơ.



Lê Ngọc Lâm

BỘ KHOA HỌC VÀ CÔNG NGHỆ
CỤC SỞ HỮU TRÍ TUỆ

CỘNG HOÀ XÃ HỘI CHỦ NGHĨA VIỆT NAM
Độc lập - Tự do - Hạnh phúc

Số: 1059/QĐ-SHTT

Hà Nội, ngày 14 tháng 03 năm 2019

QUYẾT ĐỊNH

Về việc cấp lại Giấy chứng nhận đăng ký nhãn hiệu

CỤC TRƯỞNG CỤC SỞ HỮU TRÍ TUỆ

Căn cứ Điều lệ Tổ chức và hoạt động của Cục Sở hữu trí tuệ ban hành theo Quyết định số 2525/QĐ-BKHCN ngày 04/09/2018 của Bộ trưởng Bộ Khoa học và Công nghệ;

Căn cứ điểm 18.3 Thông tư số 01/2007/TT-BKHCN ngày 14/02/2007 của Bộ Khoa học và Công nghệ hướng dẫn thi hành Nghị định số 103/2006/NĐ-CP ngày 22/9/2006 của Chính phủ quy định chi tiết và hướng dẫn thi hành một số điều của Luật Sở hữu trí tuệ về sở hữu công nghiệp, được sửa đổi, bổ sung theo Thông tư số 13/2010/TT-BKHCN ngày 30/07/2010, Thông tư số 18/2011/TT-BKHCN ngày 22/07/2011, Thông tư số 05/2013/TT-BKHCN ngày 20/02/2013 và Thông tư số 16/2016/TT-BKHCN ngày 30/06/2016;

Căn cứ Quyết định cấp Giấy chứng nhận đăng ký nhãn hiệu:

Số: 9114/QĐ-SHTT,

Ngày cấp: 11/05/2010;

Căn cứ kết quả thẩm định đơn yêu cầu cấp lại văn bằng bảo hộ:

Số đơn: RB4-2018-01066

Ngày nộp đơn: 30/07/2018

Xét đề nghị của Giám đốc Trung tâm Thẩm định sau cấp văn bằng bảo hộ,

QUYẾT ĐỊNH:

Điều 1. Cấp lại Giấy chứng nhận đăng ký nhãn hiệu số 146244 cấp ngày 11/05/2010.

(Cấp lại lần thứ: 01)

Điều 2. Ghi nhận quyết định này vào Sổ đăng ký quốc gia về nhãn hiệu và công bố trên Công báo sở hữu công nghiệp trong thời hạn 02 tháng kể từ ngày ký Quyết định này.

Điều 3. Chánh Văn phòng, Giám đốc Trung tâm Thẩm định sau cấp văn bằng bảo hộ và Giám đốc Trung tâm Thông tin sở hữu công nghiệp chịu trách nhiệm thi hành Quyết định này. /.

KT. CỤC TRƯỞNG

PHÓ CỤC TRƯỞNG

Nơi nhận:

- Như Điều 3;

- Lưu: VT, Hồ sơ.



Lê Ngọc Lâm

BỘ KHOA HỌC VÀ CÔNG NGHỆ
CỤC SỞ HỮU TRÍ TUỆ

CỘNG HÒA XÃ HỘI CHỦ NGHĨA VIỆT NAM
Độc lập - Tự do - Hạnh phúc

Số: 1060/QĐ-SHTT

Hà Nội, ngày 15 tháng 03 năm 2019

QUYẾT ĐỊNH

Về việc cấp lại Giấy chứng nhận đăng ký nhãn hiệu

CỤC TRƯỞNG CỤC SỞ HỮU TRÍ TUỆ

Căn cứ Điều lệ Tổ chức và hoạt động của Cục Sở hữu trí tuệ ban hành theo Quyết định số 2525/QĐ-BKHCN ngày 04/09/2018 của Bộ trưởng Bộ Khoa học và Công nghệ;

Căn cứ điểm 18.3 Thông tư số 01/2007/TT-BKHCN ngày 14/02/2007 của Bộ Khoa học và Công nghệ hướng dẫn thi hành Nghị định số 103/2006/NĐ-CP ngày 22/9/2006 của Chính phủ quy định chi tiết và hướng dẫn thi hành một số điều của Luật Sở hữu trí tuệ về sở hữu công nghiệp, được sửa đổi, bổ sung theo Thông tư số 13/2010/TT-BKHCN ngày 30/07/2010, Thông tư số 18/2011/TT-BKHCN ngày 22/07/2011, Thông tư số 05/2013/TT-BKHCN ngày 20/02/2013 và Thông tư số 16/2016/TT-BKHCN ngày 30/06/2016;

Căn cứ Quyết định cấp Giấy chứng nhận đăng ký nhãn hiệu:

Số: 5125/QĐ-SHTT,

Ngày cấp: 25/03/2010;

Căn cứ kết quả thẩm định đơn yêu cầu cấp lại văn bằng bảo hộ:

Số đơn: RB4-2018-01245

Ngày nộp đơn: 05/09/2018

Xét đề nghị của Giám đốc Trung tâm Thẩm định sau cấp văn bằng bảo hộ,

QUYẾT ĐỊNH:

Điều 1. Cấp lại Giấy chứng nhận đăng ký nhãn hiệu số 143959 cấp ngày 25/03/2010.

(Cấp lại lần thứ: 01)

Điều 2. Ghi nhận quyết định này vào Sổ đăng ký quốc gia về nhãn hiệu và công bố trên Công báo sở hữu công nghiệp trong thời hạn 02 tháng kể từ ngày ký Quyết định này.

Điều 3. Chánh Văn phòng, Giám đốc Trung tâm Thẩm định sau cấp văn bằng bảo hộ và Giám đốc Trung tâm Thông tin sở hữu công nghiệp chịu trách nhiệm thi hành Quyết định này./.

KT. CỤC TRƯỞNG

PHÓ CỤC TRƯỞNG

Nơi nhận:

- Như Điều 3;

- Lưu: VT, Hồ sơ.



Lê Ngọc Lâm

BỘ KHOA HỌC VÀ CÔNG NGHỆ
CỤC SỞ HỮU TRÍ TUỆ

CỘNG HOÀ XÃ HỘI CHỦ NGHĨA VIỆT NAM
Độc lập - Tự do - Hạnh phúc

Số: 1084/QĐ-SHTT

Hà Nội, ngày 15 tháng 03 năm 2019

QUYẾT ĐỊNH

Về việc cấp lại Giấy chứng nhận đăng ký nhãn hiệu

CỤC TRƯỞNG CỤC SỞ HỮU TRÍ TUỆ

Căn cứ Điều lệ Tổ chức và hoạt động của Cục Sở hữu trí tuệ ban hành theo Quyết định số 2525/QĐ-BKHCN ngày 04/09/2018 của Bộ trưởng Bộ Khoa học và Công nghệ;

Căn cứ điểm 18.3 Thông tư số 01/2007/TT-BKHCN ngày 14/02/2007 của Bộ Khoa học và Công nghệ hướng dẫn thi hành Nghị định số 103/2006/NĐ-CP ngày 22/9/2006 của Chính phủ quy định chi tiết và hướng dẫn thi hành một số điều của Luật Sở hữu trí tuệ về sở hữu công nghiệp, được sửa đổi, bổ sung theo Thông tư số 13/2010/TT-BKHCN ngày 30/07/2010, Thông tư số 18/2011/TT-BKHCN ngày 22/07/2011, Thông tư số 05/2013/TT-BKHCN ngày 20/02/2013 và Thông tư số 16/2016/TT-BKHCN ngày 30/06/2016;

Căn cứ Quyết định cấp Giấy chứng nhận đăng ký nhãn hiệu:

Số: 30034/QĐ-SHTT,

Ngày cấp: 03/05/2018;

Căn cứ kết quả thẩm định đơn yêu cầu cấp lại văn bằng bảo hộ:

Số đơn: RB4-2019-00103

Ngày nộp đơn: 28/01/2019

Xét đề nghị của Giám đốc Trung tâm Thẩm định sau cấp văn bằng bảo hộ,

QUYẾT ĐỊNH:

Điều 1. Cấp lại Giấy chứng nhận đăng ký nhãn hiệu số 299124 cấp ngày 03/05/2018.

(Cấp lại lần thứ: 01)

Điều 2. Ghi nhận quyết định này vào Sổ đăng ký quốc gia về nhãn hiệu và công bố trên Công báo sở hữu công nghiệp trong thời hạn 02 tháng kể từ ngày ký Quyết định này.

Điều 3. Chánh Văn phòng, Giám đốc Trung tâm Thẩm định sau cấp văn bằng bảo hộ và Giám đốc Trung tâm Thông tin sở hữu công nghiệp chịu trách nhiệm thi hành Quyết định này. /.

KT. CỤC TRƯỞNG

PHÓ CỤC TRƯỞNG

Nơi nhận:

- Như Điều 3;

- Lưu: VT, Hồ sơ.



Lê Ngọc Lâm

BỘ KHOA HỌC VÀ CÔNG NGHỆ
CỤC SỞ HỮU TRÍ TUỆ

CỘNG HÒA XÃ HỘI CHỦ NGHĨA VIỆT NAM
Độc lập - Tự do - Hạnh phúc

Số: 1085/QĐ-SHTT

Hà Nội, ngày 15 tháng 03 năm 2019

QUYẾT ĐỊNH

Về việc cấp lại Giấy chứng nhận đăng ký nhãn hiệu

CỤC TRƯỞNG CỤC SỞ HỮU TRÍ TUỆ

Căn cứ Điều lệ Tổ chức và hoạt động của Cục Sở hữu trí tuệ ban hành theo Quyết định số 2525/QĐ-BKHCN ngày 04/09/2018 của Bộ trưởng Bộ Khoa học và Công nghệ;

Căn cứ điểm 18.3 Thông tư số 01/2007/TT-BKHCN ngày 14/02/2007 của Bộ Khoa học và Công nghệ hướng dẫn thi hành Nghị định số 103/2006/NĐ-CP ngày 22/9/2006 của Chính phủ quy định chi tiết và hướng dẫn thi hành một số điều của Luật Sở hữu trí tuệ về sở hữu công nghiệp, được sửa đổi, bổ sung theo Thông tư số 13/2010/TT-BKHCN ngày 30/07/2010, Thông tư số 18/2011/TT-BKHCN ngày 22/07/2011, Thông tư số 05/2013/TT-BKHCN ngày 20/02/2013 và Thông tư số 16/2016/TT-BKHCN ngày 30/06/2016;

Căn cứ Quyết định cấp Giấy chứng nhận đăng ký nhãn hiệu:

Số: 0245/QĐNH,

Ngày cấp: 19/01/1998;

Căn cứ kết quả thẩm định đơn yêu cầu cấp lại văn bằng bảo hộ:

Số đơn: RB4-2018-01473

Ngày nộp đơn: 26/10/2018

Xét đề nghị của Giám đốc Trung tâm Thẩm định sau cấp văn bằng bảo hộ,

QUYẾT ĐỊNH:

Điều 1. Cấp lại Giấy chứng nhận đăng ký nhãn hiệu số 26240 cấp ngày 19/01/1998.

(Cấp lại lần thứ: 01)

Điều 2. Ghi nhận quyết định này vào Sổ đăng ký quốc gia về nhãn hiệu và công bố trên Công báo sở hữu công nghiệp trong thời hạn 02 tháng kể từ ngày ký Quyết định này.

Điều 3. Chánh Văn phòng, Giám đốc Trung tâm Thẩm định sau cấp văn bằng bảo hộ và Giám đốc Trung tâm Thông tin sở hữu công nghiệp chịu trách nhiệm thi hành Quyết định này. /.

KT. CỤC TRƯỞNG

PHÓ CỤC TRƯỞNG

Nơi nhận:

- Như Điều 3;

- Lưu: VT, Hồ sơ.



Lê Ngọc Lâm

BỘ KHOA HỌC VÀ CÔNG NGHỆ
CỤC SỞ HỮU TRÍ TUỆ

CỘNG HÒA XÃ HỘI CHỦ NGHĨA VIỆT NAM
Độc lập - Tự do - Hạnh phúc

Số: 1086/QĐ-SHTT

Hà Nội, ngày 15 tháng 03 năm 2019

QUYẾT ĐỊNH

Về việc cấp lại Giấy chứng nhận đăng ký nhãn hiệu

CỤC TRƯỞNG CỤC SỞ HỮU TRÍ TUỆ

Căn cứ Điều lệ Tổ chức và hoạt động của Cục Sở hữu trí tuệ ban hành theo Quyết định số 2525/QĐ-BKHCN ngày 04/09/2018 của Bộ trưởng Bộ Khoa học và Công nghệ;

Căn cứ điểm 18.3 Thông tư số 01/2007/TT-BKHCN ngày 14/02/2007 của Bộ Khoa học và Công nghệ hướng dẫn thi hành Nghị định số 103/2006/NĐ-CP ngày 22/9/2006 của Chính phủ quy định chi tiết và hướng dẫn thi hành một số điều của Luật Sở hữu trí tuệ về sở hữu công nghiệp, được sửa đổi, bổ sung theo Thông tư số 13/2010/TT-BKHCN ngày 30/07/2010, Thông tư số 18/2011/TT-BKHCN ngày 22/07/2011, Thông tư số 05/2013/TT-BKHCN ngày 20/02/2013 và Thông tư số 16/2016/TT-BKHCN ngày 30/06/2016;

Căn cứ Quyết định cấp Giấy chứng nhận đăng ký nhãn hiệu:

Số: 2070/QĐNH,

Ngày cấp: 19/06/1999;

Căn cứ kết quả thẩm định đơn yêu cầu cấp lại văn bằng bảo hộ:

Số đơn: RB4-2018-01149

Ngày nộp đơn: 15/08/2018

Xét đề nghị của Giám đốc Trung tâm Thẩm định sau cấp văn bằng bảo hộ,

QUYẾT ĐỊNH:

Điều 1. Cấp lại Giấy chứng nhận đăng ký nhãn hiệu số 31267 cấp ngày 19/06/1999.

(Cấp lại lần thứ: 03)

Điều 2. Ghi nhận quyết định này vào Sổ đăng ký quốc gia về nhãn hiệu và công bố trên Công báo sở hữu công nghiệp trong thời hạn 02 tháng kể từ ngày ký Quyết định này.

Điều 3. Chánh Văn phòng, Giám đốc Trung tâm Thẩm định sau cấp văn bằng bảo hộ và Giám đốc Trung tâm Thông tin sở hữu công nghiệp chịu trách nhiệm thi hành Quyết định này. /

KT. CỤC TRƯỞNG

PHÓ CỤC TRƯỞNG

Nơi nhận:

- Như Điều 3;

- Lưu: VT, Hồ sơ.



Lê Ngọc Lâm

BỘ KHOA HỌC VÀ CÔNG NGHỆ
CỤC SỞ HỮU TRÍ TUỆ

CỘNG HOÀ XÃ HỘI CHỦ NGHĨA VIỆT NAM
Độc lập - Tự do - Hạnh phúc

Số: 1087/QĐ-SHTT

Hà Nội, ngày 15 tháng 03 năm 2019

QUYẾT ĐỊNH

Về việc cấp lại Giấy chứng nhận đăng ký nhãn hiệu

CỤC TRƯỞNG CỤC SỞ HỮU TRÍ TUỆ

Căn cứ Điều lệ Tổ chức và hoạt động của Cục Sở hữu trí tuệ ban hành theo Quyết định số 2525/QĐ-BKHCN ngày 04/09/2018 của Bộ trưởng Bộ Khoa học và Công nghệ;

Căn cứ điểm 18.3 Thông tư số 01/2007/TT-BKHCN ngày 14/02/2007 của Bộ Khoa học và Công nghệ hướng dẫn thi hành Nghị định số 103/2006/NĐ-CP ngày 22/9/2006 của Chính phủ quy định chi tiết và hướng dẫn thi hành một số điều của Luật Sở hữu trí tuệ về sở hữu công nghiệp, được sửa đổi, bổ sung theo Thông tư số 13/2010/TT-BKHCN ngày 30/07/2010, Thông tư số 18/2011/TT-BKHCN ngày 22/07/2011, Thông tư số 05/2013/TT-BKHCN ngày 20/02/2013 và Thông tư số 16/2016/TT-BKHCN ngày 30/06/2016;

Căn cứ Quyết định cấp Giấy chứng nhận đăng ký nhãn hiệu:

Số: 583,

Ngày cấp: 02/08/1986;

Căn cứ kết quả thẩm định đơn yêu cầu cấp lại văn bằng bảo hộ:

Số đơn: RB4-2018-01530

Ngày nộp đơn: 08/11/2018

Xét đề nghị của Giám đốc Trung tâm Thẩm định sau cấp văn bằng bảo hộ,

QUYẾT ĐỊNH:

Điều 1. Cấp lại Giấy chứng nhận đăng ký nhãn hiệu số 449 cấp ngày 02/08/1986.

(Cấp lại lần thứ: 01)

Điều 2. Ghi nhận quyết định này vào Sổ đăng ký quốc gia về nhãn hiệu và công bố trên Công báo sở hữu công nghiệp trong thời hạn 02 tháng kể từ ngày ký Quyết định này.

Điều 3. Chánh Văn phòng, Giám đốc Trung tâm Thẩm định sau cấp văn bằng bảo hộ và Giám đốc Trung tâm Thông tin sở hữu công nghiệp chịu trách nhiệm thi hành Quyết định này./.

KT. CỤC TRƯỞNG

PHÓ CỤC TRƯỞNG

Nơi nhận:

- Như Điều 3;

- Lưu: VT, Hồ sơ.



Lê Ngọc Lâm

BỘ KHOA HỌC VÀ CÔNG NGHỆ
CỤC SỞ HỮU TRÍ TUỆ

CỘNG HOÀ XÃ HỘI CHỦ NGHĨA VIỆT NAM
Độc lập - Tự do - Hạnh phúc

Số: 1088/QĐ-SHTT

Hà Nội, ngày 15 tháng 03 năm 2019

QUYẾT ĐỊNH

Về việc cấp lại Giấy chứng nhận đăng ký nhãn hiệu

CỤC TRƯỞNG CỤC SỞ HỮU TRÍ TUỆ

Căn cứ Điều lệ Tổ chức và hoạt động của Cục Sở hữu trí tuệ ban hành theo Quyết định số 2525/QĐ-BKHCN ngày 04/09/2018 của Bộ trưởng Bộ Khoa học và Công nghệ;

Căn cứ điểm 18.3 Thông tư số 01/2007/TT-BKHCN ngày 14/02/2007 của Bộ Khoa học và Công nghệ hướng dẫn thi hành Nghị định số 103/2006/NĐ-CP ngày 22/9/2006 của Chính phủ quy định chi tiết và hướng dẫn thi hành một số điều của Luật Sở hữu trí tuệ về sở hữu công nghiệp, được sửa đổi, bổ sung theo Thông tư số 13/2010/TT-BKHCN ngày 30/07/2010, Thông tư số 18/2011/TT-BKHCN ngày 22/07/2011, Thông tư số 05/2013/TT-BKHCN ngày 20/02/2013 và Thông tư số 16/2016/TT-BKHCN ngày 30/06/2016;

Căn cứ Quyết định cấp Giấy chứng nhận đăng ký nhãn hiệu:

Số: 0544/QĐNH,

Ngày cấp: 03/03/1998;

Căn cứ kết quả thẩm định đơn yêu cầu cấp lại văn bằng bảo hộ:

Số đơn: RB4-2018-01275

Ngày nộp đơn: 11/09/2018

Xét đề nghị của Giám đốc Trung tâm Thẩm định sau cấp văn bằng bảo hộ,

QUYẾT ĐỊNH:

Điều 1. Cấp lại Giấy chứng nhận đăng ký nhãn hiệu số 26539 cấp ngày 03/03/1998.

(Cấp lại lần thứ: 02)

Điều 2. Ghi nhận quyết định này vào Sổ đăng ký quốc gia về nhãn hiệu và công bố trên Công báo sở hữu công nghiệp trong thời hạn 02 tháng kể từ ngày ký Quyết định này.

Điều 3. Chánh Văn phòng, Giám đốc Trung tâm Thẩm định sau cấp văn bằng bảo hộ và Giám đốc Trung tâm Thông tin sở hữu công nghiệp chịu trách nhiệm thi hành Quyết định này. /.

KT. CỤC TRƯỞNG

PHÓ CỤC TRƯỞNG

Nơi nhận:

- Như Điều 3;

- Lưu: VT, Hồ sơ.



Lê Ngọc Lâm

BỘ KHOA HỌC VÀ CÔNG NGHỆ
CỤC SỞ HỮU TRÍ TUỆ

CỘNG HOÀ XÃ HỘI CHỦ NGHĨA VIỆT NAM
Độc lập - Tự do - Hạnh phúc

Số: 1089/QĐ-SHTT

Hà Nội, ngày 15 tháng 03 năm 2019

QUYẾT ĐỊNH

Về việc cấp lại Giấy chứng nhận đăng ký nhãn hiệu

CỤC TRƯỞNG CỤC SỞ HỮU TRÍ TUỆ

Căn cứ Điều lệ Tổ chức và hoạt động của Cục Sở hữu trí tuệ ban hành theo Quyết định số 2525/QĐ-BKHCN ngày 04/09/2018 của Bộ trưởng Bộ Khoa học và Công nghệ;

Căn cứ điểm 18.3 Thông tư số 01/2007/TT-BKHCN ngày 14/02/2007 của Bộ Khoa học và Công nghệ hướng dẫn thi hành Nghị định số 103/2006/NĐ-CP ngày 22/9/2006 của Chính phủ quy định chi tiết và hướng dẫn thi hành một số điều của Luật Sở hữu trí tuệ về sở hữu công nghiệp, được sửa đổi, bổ sung theo Thông tư số 13/2010/TT-BKHCN ngày 30/07/2010, Thông tư số 18/2011/TT-BKHCN ngày 22/07/2011, Thông tư số 05/2013/TT-BKHCN ngày 20/02/2013 và Thông tư số 16/2016/TT-BKHCN ngày 30/06/2016;

Căn cứ Quyết định cấp Giấy chứng nhận đăng ký nhãn hiệu:

Số: 32009/QĐ-SHTT,

Ngày cấp: 02/06/2015;

Căn cứ kết quả thẩm định đơn yêu cầu cấp lại văn bằng bảo hộ:

Số đơn: RB4-2019-00061

Ngày nộp đơn: 17/01/2019

Xét đề nghị của Giám đốc Trung tâm Thẩm định sau cấp văn bằng bảo hộ,

QUYẾT ĐỊNH:

Điều 1. Cấp lại Giấy chứng nhận đăng ký nhãn hiệu số 246185 cấp ngày 02/06/2015.

(Cấp lại lần thứ: 01)

Điều 2. Ghi nhận quyết định này vào Sổ đăng ký quốc gia về nhãn hiệu và công bố trên Công báo sở hữu công nghiệp trong thời hạn 02 tháng kể từ ngày ký Quyết định này.

Điều 3. Chánh Văn phòng, Giám đốc Trung tâm Thẩm định sau cấp văn bằng bảo hộ và Giám đốc Trung tâm Thông tin sở hữu công nghiệp chịu trách nhiệm thi hành Quyết định này. /

KT. CỤC TRƯỞNG

THÓ CỤC TRƯỞNG

Nơi nhận:

- Như Điều 3;

- Lưu: VT, Hồ sơ.



Lê Ngọc Lâm

BỘ KHOA HỌC VÀ CÔNG NGHỆ
CỤC SỞ HỮU TRÍ TUỆ

CỘNG HOÀ XÃ HỘI CHỦ NGHĨA VIỆT NAM
Độc lập - Tự do - Hạnh phúc

Số: 1090/QĐ-SHTT

Hà Nội, ngày 15 tháng 03 năm 2019

QUYẾT ĐỊNH

Về việc cấp lại Giấy chứng nhận đăng ký nhãn hiệu

CỤC TRƯỞNG CỤC SỞ HỮU TRÍ TUỆ

Căn cứ Điều lệ Tổ chức và hoạt động của Cục Sở hữu trí tuệ ban hành theo Quyết định số 2525/QĐ-BKHCN ngày 04/09/2018 của Bộ trưởng Bộ Khoa học và Công nghệ;

Căn cứ điểm 18.3 Thông tư số 01/2007/TT-BKHCN ngày 14/02/2007 của Bộ Khoa học và Công nghệ hướng dẫn thi hành Nghị định số 103/2006/NĐ-CP ngày 22/9/2006 của Chính phủ quy định chi tiết và hướng dẫn thi hành một số điều của Luật Sở hữu trí tuệ về sở hữu công nghiệp, được sửa đổi, bổ sung theo Thông tư số 13/2010/TT-BKHCN ngày 30/07/2010, Thông tư số 18/2011/TT-BKHCN ngày 22/07/2011, Thông tư số 05/2013/TT-BKHCN ngày 20/02/2013 và Thông tư số 16/2016/TT-BKHCN ngày 30/06/2016;

Căn cứ Quyết định cấp Giấy chứng nhận đăng ký nhãn hiệu:

Số: 29017/QĐ-SHTT,

Ngày cấp: 07/06/2012;

Căn cứ kết quả thẩm định đơn yêu cầu cấp lại văn bằng bảo hộ:

Số đơn: RB4-2019-00062

Ngày nộp đơn: 17/01/2019

Xét đề nghị của Giám đốc Trung tâm Thẩm định sau cấp văn bằng bảo hộ,

QUYẾT ĐỊNH:

Điều 1. Cấp lại Giấy chứng nhận đăng ký nhãn hiệu số 185919 cấp ngày 07/06/2012.

(Cấp lại lần thứ: 01)

Điều 2. Ghi nhận quyết định này vào Sổ đăng ký quốc gia về nhãn hiệu và công bố trên Công báo sở hữu công nghiệp trong thời hạn 02 tháng kể từ ngày ký Quyết định này.

Điều 3. Chánh Văn phòng, Giám đốc Trung tâm Thẩm định sau cấp văn bằng bảo hộ và Giám đốc Trung tâm Thông tin sở hữu công nghiệp chịu trách nhiệm thi hành Quyết định này. /

KT. CỤC TRƯỞNG

PHÓ CỤC TRƯỞNG

Nơi nhận:

- Như Điều 3;

- Lưu: VT, Hồ sơ.



Lê Ngọc Lâm

BỘ KHOA HỌC VÀ CÔNG NGHỆ
CỤC SỞ HỮU TRÍ TUỆ

CỘNG HOÀ XÃ HỘI CHỦ NGHĨA VIỆT NAM
Độc lập - Tự do - Hạnh phúc

Số: 1091/QĐ-SHTT

Hà Nội, ngày 15 tháng 03 năm 2019

QUYẾT ĐỊNH

Về việc cấp lại Giấy chứng nhận đăng ký nhãn hiệu

CỤC TRƯỞNG CỤC SỞ HỮU TRÍ TUỆ

Căn cứ Điều lệ Tổ chức và hoạt động của Cục Sở hữu trí tuệ ban hành theo Quyết định số 2525/QĐ-BKHCN ngày 04/09/2018 của Bộ trưởng Bộ Khoa học và Công nghệ;

Căn cứ điểm 18.3 Thông tư số 01/2007/TT-BKHCN ngày 14/02/2007 của Bộ Khoa học và Công nghệ hướng dẫn thi hành Nghị định số 103/2006/NĐ-CP ngày 22/9/2006 của Chính phủ quy định chi tiết và hướng dẫn thi hành một số điều của Luật Sở hữu trí tuệ về sở hữu công nghiệp, được sửa đổi, bổ sung theo Thông tư số 13/2010/TT-BKHCN ngày 30/07/2010, Thông tư số 18/2011/TT-BKHCN ngày 22/07/2011, Thông tư số 05/2013/TT-BKHCN ngày 20/02/2013 và Thông tư số 16/2016/TT-BKHCN ngày 30/06/2016;

Căn cứ Quyết định cấp Giấy chứng nhận đăng ký nhãn hiệu:

Số: 11293/QĐ-SHTT,

Ngày cấp: 17/06/2010;

Căn cứ kết quả thẩm định đơn yêu cầu cấp lại văn bằng bảo hộ:

Số đơn: RB4-2018-01356

Ngày nộp đơn: 26/09/2018

Xét đề nghị của Giám đốc Trung tâm Thẩm định sau cấp văn bằng bảo hộ,

QUYẾT ĐỊNH:

Điều 1. Cấp lại Giấy chứng nhận đăng ký nhãn hiệu số 147866 cấp ngày 17/06/2010.

(Cấp lại lần thứ: 01)

Điều 2. Ghi nhận quyết định này vào Sổ đăng ký quốc gia về nhãn hiệu và công bố trên Công báo sở hữu công nghiệp trong thời hạn 02 tháng kể từ ngày ký Quyết định này.

Điều 3. Chánh Văn phòng, Giám đốc Trung tâm Thẩm định sau cấp văn bằng bảo hộ và Giám đốc Trung tâm Thông tin sở hữu công nghiệp chịu trách nhiệm thi hành Quyết định này. /.

Nơi nhận:

- Như Điều 3;

- Lưu: VT, Hồ sơ.



KT. CỤC TRƯỞNG

PHÓ CỤC TRƯỞNG

Lê Ngọc Lâm

BỘ KHOA HỌC VÀ CÔNG NGHỆ
CỤC SỞ HỮU TRÍ TUỆ

CỘNG HÒA XÃ HỘI CHỦ NGHĨA VIỆT NAM
Độc lập - Tự do - Hạnh phúc

Số: 1092/QĐ-SHTT

Hà Nội, ngày 15 tháng 03 năm 2019

QUYẾT ĐỊNH

Về việc cấp lại Giấy chứng nhận đăng ký nhãn hiệu

CỤC TRƯỞNG CỤC SỞ HỮU TRÍ TUỆ

Căn cứ Điều lệ Tổ chức và hoạt động của Cục Sở hữu trí tuệ ban hành theo Quyết định số 2525/QĐ-BKHCN ngày 04/09/2018 của Bộ trưởng Bộ Khoa học và Công nghệ;

Căn cứ điểm 18.3 Thông tư số 01/2007/TT-BKHCN ngày 14/02/2007 của Bộ Khoa học và Công nghệ hướng dẫn thi hành Nghị định số 103/2006/NĐ-CP ngày 22/9/2006 của Chính phủ quy định chi tiết và hướng dẫn thi hành một số điều của Luật Sở hữu trí tuệ về sở hữu công nghiệp, được sửa đổi, bổ sung theo Thông tư số 13/2010/TT-BKHCN ngày 30/07/2010, Thông tư số 18/2011/TT-BKHCN ngày 22/07/2011, Thông tư số 05/2013/TT-BKHCN ngày 20/02/2013 và Thông tư số 16/2016/TT-BKHCN ngày 30/06/2016;

Căn cứ Quyết định cấp Giấy chứng nhận đăng ký nhãn hiệu:

Số: 4987/QĐ-SHTT,

Ngày cấp: 22/01/2014;

Căn cứ kết quả thẩm định đơn yêu cầu cấp lại văn bằng bảo hộ:

Số đơn: RB4-2018-01363

Ngày nộp đơn: 27/09/2018

Xét đề nghị của Giám đốc Trung tâm Thẩm định sau cấp văn bằng bảo hộ,

QUYẾT ĐỊNH:

Điều 1. Cấp lại Giấy chứng nhận đăng ký nhãn hiệu số 218972 cấp ngày 22/01/2014.

(Cấp lại lần thứ: 01)

Điều 2. Ghi nhận quyết định này vào Sổ đăng ký quốc gia về nhãn hiệu và công bố trên Công báo sở hữu công nghiệp trong thời hạn 02 tháng kể từ ngày ký Quyết định này.

Điều 3. Chánh Văn phòng, Giám đốc Trung tâm Thẩm định sau cấp văn bằng bảo hộ và Giám đốc Trung tâm Thông tin sở hữu công nghiệp chịu trách nhiệm thi hành Quyết định này./.

KT. CỤC TRƯỞNG

PHÓ CỤC TRƯỞNG

Nơi nhận:

- Như Điều 3;

- Lưu: VT, Hồ sơ.



Lê Ngọc Lâm

BỘ KHOA HỌC VÀ CÔNG NGHỆ
CỤC SỞ HỮU TRÍ TUỆ

CỘNG HOÀ XÃ HỘI CHỦ NGHĨA VIỆT NAM
Độc lập - Tự do - Hạnh phúc

Số: 1093/QĐ-SHTT

Hà Nội, ngày 15 tháng 03 năm 2019

QUYẾT ĐỊNH

Về việc cấp lại Giấy chứng nhận đăng ký nhãn hiệu

CỤC TRƯỞNG CỤC SỞ HỮU TRÍ TUỆ

Căn cứ Điều lệ Tổ chức và hoạt động của Cục Sở hữu trí tuệ ban hành theo Quyết định số 2525/QĐ-BKHCN ngày 04/09/2018 của Bộ trưởng Bộ Khoa học và Công nghệ;

Căn cứ điểm 18.3 Thông tư số 01/2007/TT-BKHCN ngày 14/02/2007 của Bộ Khoa học và Công nghệ hướng dẫn thi hành Nghị định số 103/2006/NĐ-CP ngày 22/9/2006 của Chính phủ quy định chi tiết và hướng dẫn thi hành một số điều của Luật Sở hữu trí tuệ về sở hữu công nghiệp, được sửa đổi, bổ sung theo Thông tư số 13/2010/TT-BKHCN ngày 30/07/2010, Thông tư số 18/2011/TT-BKHCN ngày 22/07/2011, Thông tư số 05/2013/TT-BKHCN ngày 20/02/2013 và Thông tư số 16/2016/TT-BKHCN ngày 30/06/2016;

Căn cứ Quyết định cấp Giấy chứng nhận đăng ký nhãn hiệu:

Số: 12909/QĐ-SHTT,

Ngày cấp: 22/06/2009;

Căn cứ kết quả thẩm định đơn yêu cầu cấp lại văn bằng bảo hộ:

Số đơn: RB4-2018-01364

Ngày nộp đơn: 27/09/2018

Xét đề nghị của Giám đốc Trung tâm Thẩm định sau cấp văn bằng bảo hộ,

QUYẾT ĐỊNH:

Điều 1. Cấp lại Giấy chứng nhận đăng ký nhãn hiệu số 127796 cấp ngày 22/06/2009.

(Cấp lại lần thứ: 02)

Điều 2. Ghi nhận quyết định này vào Sổ đăng ký quốc gia về nhãn hiệu và công bố trên Công báo sở hữu công nghiệp trong thời hạn 02 tháng kể từ ngày ký Quyết định này.

Điều 3. Chánh Văn phòng, Giám đốc Trung tâm Thẩm định sau cấp văn bằng bảo hộ và Giám đốc Trung tâm Thông tin sở hữu công nghiệp chịu trách nhiệm thi hành Quyết định này. /.

KT. CỤC TRƯỞNG

PHÓ CỤC TRƯỞNG

Nơi nhận:

- Như Điều 3;

- Lưu: VT, Hồ sơ.



Lê Ngọc Lâm

BỘ KHOA HỌC VÀ CÔNG NGHỆ
CỤC SỞ HỮU TRÍ TUỆ

CỘNG HOÀ XÃ HỘI CHỦ NGHĨA VIỆT NAM
Độc lập - Tự do - Hạnh phúc

Số: 1094/QĐ-SHTT

Hà Nội, ngày 15 tháng 03 năm 2019

QUYẾT ĐỊNH

Về việc cấp lại Giấy chứng nhận đăng ký nhãn hiệu

CỤC TRƯỞNG CỤC SỞ HỮU TRÍ TUỆ

Căn cứ Điều lệ Tổ chức và hoạt động của Cục Sở hữu trí tuệ ban hành theo Quyết định số 2525/QĐ-BKHCN ngày 04/09/2018 của Bộ trưởng Bộ Khoa học và Công nghệ;

Căn cứ điểm 18.3 Thông tư số 01/2007/TT-BKHCN ngày 14/02/2007 của Bộ Khoa học và Công nghệ hướng dẫn thi hành Nghị định số 103/2006/NĐ-CP ngày 22/9/2006 của Chính phủ quy định chi tiết và hướng dẫn thi hành một số điều của Luật Sở hữu trí tuệ về sở hữu công nghiệp, được sửa đổi, bổ sung theo Thông tư số 13/2010/TT-BKHCN ngày 30/07/2010, Thông tư số 18/2011/TT-BKHCN ngày 22/07/2011, Thông tư số 05/2013/TT-BKHCN ngày 20/02/2013 và Thông tư số 16/2016/TT-BKHCN ngày 30/06/2016;

Căn cứ Quyết định cấp Giấy chứng nhận đăng ký nhãn hiệu:

Số: 62495/QĐ-SHTT,

Ngày cấp: 08/11/2013;

Căn cứ kết quả thẩm định đơn yêu cầu cấp lại văn bằng bảo hộ:

Số đơn: RB4-2018-01365

Ngày nộp đơn: 27/09/2018

Xét đề nghị của Giám đốc Trung tâm Thẩm định sau cấp văn bằng bảo hộ,

QUYẾT ĐỊNH:

Điều 1. Cấp lại Giấy chứng nhận đăng ký nhãn hiệu số 214915 cấp ngày 08/11/2013.

(Cấp lại lần thứ: 01)

Điều 2. Ghi nhận quyết định này vào Sổ đăng ký quốc gia về nhãn hiệu và công bố trên Công báo sở hữu công nghiệp trong thời hạn 02 tháng kể từ ngày ký Quyết định này.

Điều 3. Chánh Văn phòng, Giám đốc Trung tâm Thẩm định sau cấp văn bằng bảo hộ và Giám đốc Trung tâm Thông tin sở hữu công nghiệp chịu trách nhiệm thi hành Quyết định này. /.

KT. CỤC TRƯỞNG

PHÓ CỤC TRƯỞNG

Nơi nhận:

- Như Điều 3;

- Lưu: VT, Hồ sơ.

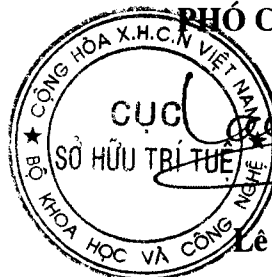

Lê Ngọc Lâm

BỘ KHOA HỌC VÀ CÔNG NGHỆ
CỤC SỞ HỮU TRÍ TUỆ

CỘNG HOÀ XÃ HỘI CHỦ NGHĨA VIỆT NAM
Độc lập - Tự do - Hạnh phúc

Số: 1095/QĐ-SHTT

Hà Nội, ngày 15 tháng 03 năm 2019

QUYẾT ĐỊNH

Về việc cấp lại Giấy chứng nhận đăng ký nhãn hiệu

CỤC TRƯỞNG CỤC SỞ HỮU TRÍ TUỆ

Căn cứ Điều lệ Tổ chức và hoạt động của Cục Sở hữu trí tuệ ban hành theo Quyết định số 2525/QĐ-BKHCN ngày 04/09/2018 của Bộ trưởng Bộ Khoa học và Công nghệ;

Căn cứ điểm 18.3 Thông tư số 01/2007/TT-BKHCN ngày 14/02/2007 của Bộ Khoa học và Công nghệ hướng dẫn thi hành Nghị định số 103/2006/NĐ-CP ngày 22/9/2006 của Chính phủ quy định chi tiết và hướng dẫn thi hành một số điều của Luật Sở hữu trí tuệ về sở hữu công nghiệp, được sửa đổi, bổ sung theo Thông tư số 13/2010/TT-BKHCN ngày 30/07/2010, Thông tư số 18/2011/TT-BKHCN ngày 22/07/2011, Thông tư số 05/2013/TT-BKHCN ngày 20/02/2013 và Thông tư số 16/2016/TT-BKHCN ngày 30/06/2016;

Căn cứ Quyết định cấp Giấy chứng nhận đăng ký nhãn hiệu:

Số: 40599/QĐ-SHTT,

Ngày cấp: 19/10/2011;

Căn cứ kết quả thẩm định đơn yêu cầu cấp lại văn bằng bảo hộ:

Số đơn: RB4-2018-01372

Ngày nộp đơn: 28/09/2018

Xét đề nghị của Giám đốc Trung tâm Thẩm định sau cấp văn bằng bảo hộ,

QUYẾT ĐỊNH:

Điều 1. Cấp lại Giấy chứng nhận đăng ký nhãn hiệu số 173874 cấp ngày 19/10/2011.

(Cấp lại lần thứ: 01)

Điều 2. Ghi nhận quyết định này vào Sổ đăng ký quốc gia về nhãn hiệu và công bố trên Công báo sở hữu công nghiệp trong thời hạn 02 tháng kể từ ngày ký Quyết định này.

Điều 3. Chánh Văn phòng, Giám đốc Trung tâm Thẩm định sau cấp văn bằng bảo hộ và Giám đốc Trung tâm Thông tin sở hữu công nghiệp chịu trách nhiệm thi hành Quyết định này. /*h*

KT. CỤC TRƯỞNG

PHÓ CỤC TRƯỞNG

Nơi nhận:

- Như Điều 3;

- Lưu: VT, Hồ sơ.



Lê Ngọc Lâm

BỘ KHOA HỌC VÀ CÔNG NGHỆ
CỤC SỞ HỮU TRÍ TUỆ

CỘNG HÒA XÃ HỘI CHỦ NGHĨA VIỆT NAM
Độc lập - Tự do - Hạnh phúc

Số: 1096/QĐ-SHTT

Hà Nội, ngày 15 tháng 03 năm 2019

QUYẾT ĐỊNH

Về việc cấp lại Giấy chứng nhận đăng ký nhãn hiệu

CỤC TRƯỞNG CỤC SỞ HỮU TRÍ TUỆ

Căn cứ Điều lệ Tổ chức và hoạt động của Cục Sở hữu trí tuệ ban hành theo Quyết định số 2525/QĐ-BKH-CN ngày 04/09/2018 của Bộ trưởng Bộ Khoa học và Công nghệ;

Căn cứ điểm 18.3 Thông tư số 01/2007/TT-BKH-CN ngày 14/02/2007 của Bộ Khoa học và Công nghệ hướng dẫn thi hành Nghị định số 103/2006/NĐ-CP ngày 22/9/2006 của Chính phủ quy định chi tiết và hướng dẫn thi hành một số điều của Luật Sở hữu trí tuệ về sở hữu công nghiệp, được sửa đổi, bổ sung theo Thông tư số 13/2010/TT-BKH-CN ngày 30/07/2010, Thông tư số 18/2011/TT-BKH-CN ngày 22/07/2011, Thông tư số 05/2013/TT-BKH-CN ngày 20/02/2013 và Thông tư số 16/2016/TT-BKH-CN ngày 30/06/2016;

Căn cứ Quyết định cấp Giấy chứng nhận đăng ký nhãn hiệu:

Số: 73921/QĐ-SHTT,

Ngày cấp: 05/12/2014;

Căn cứ kết quả thẩm định đơn yêu cầu cấp lại văn bằng bảo hộ:

Số đơn: RB4-2018-01373

Ngày nộp đơn: 28/09/2018

Xét đề nghị của Giám đốc Trung tâm Thẩm định sau cấp văn bằng bảo hộ,

QUYẾT ĐỊNH:

Điều 1. Cấp lại Giấy chứng nhận đăng ký nhãn hiệu số 236767 cấp ngày 05/12/2014.

(Cấp lại lần thứ: 02)

Điều 2. Ghi nhận quyết định này vào Sổ đăng ký quốc gia về nhãn hiệu và công bố trên Công báo sở hữu công nghiệp trong thời hạn 02 tháng kể từ ngày ký Quyết định này.

Điều 3. Chánh Văn phòng, Giám đốc Trung tâm Thẩm định sau cấp văn bằng bảo hộ và Giám đốc Trung tâm Thông tin sở hữu công nghiệp chịu trách nhiệm thi hành Quyết định này. *He*

KT. CỤC TRƯỞNG

PHÓ CỤC TRƯỞNG

Nơi nhận:

- Như Điều 3;

- Lưu: VT, Hồ sơ.



Lê Ngọc Lâm

BỘ KHOA HỌC VÀ CÔNG NGHỆ
CỤC SỞ HỮU TRÍ TUỆ

CỘNG HÒA XÃ HỘI CHỦ NGHĨA VIỆT NAM
Độc lập - Tự do - Hạnh phúc

Số: 1097/QĐ-SHTT

Hà Nội, ngày 15 tháng 03 năm 2019

QUYẾT ĐỊNH

Về việc cấp lại Giấy chứng nhận đăng ký nhãn hiệu

CỤC TRƯỞNG CỤC SỞ HỮU TRÍ TUỆ

Căn cứ Điều lệ Tổ chức và hoạt động của Cục Sở hữu trí tuệ ban hành theo Quyết định số 2525/QĐ-BKHCN ngày 04/09/2018 của Bộ trưởng Bộ Khoa học và Công nghệ;

Căn cứ điểm 18.3 Thông tư số 01/2007/TT-BKHCN ngày 14/02/2007 của Bộ Khoa học và Công nghệ hướng dẫn thi hành Nghị định số 103/2006/NĐ-CP ngày 22/9/2006 của Chính phủ quy định chi tiết và hướng dẫn thi hành một số điều của Luật Sở hữu trí tuệ về sở hữu công nghiệp, được sửa đổi, bổ sung theo Thông tư số 13/2010/TT-BKHCN ngày 30/07/2010, Thông tư số 18/2011/TT-BKHCN ngày 22/07/2011, Thông tư số 05/2013/TT-BKHCN ngày 20/02/2013 và Thông tư số 16/2016/TT-BKHCN ngày 30/06/2016;

Căn cứ Quyết định cấp Giấy chứng nhận đăng ký nhãn hiệu:

Số: 53119/QĐ-SHTT,

Ngày cấp: 24/09/2012;

Căn cứ kết quả thẩm định đơn yêu cầu cấp lại văn bằng bảo hộ:

Số đơn: RB4-2018-01442

Ngày nộp đơn: 18/10/2018

Xét đề nghị của Giám đốc Trung tâm Thẩm định sau cấp văn bằng bảo hộ,

QUYẾT ĐỊNH:

Điều 1. Cấp lại Giấy chứng nhận đăng ký nhãn hiệu số 192049 cấp ngày 24/09/2012.

(Cấp lại lần thứ: 01)

Điều 2. Ghi nhận quyết định này vào Sổ đăng ký quốc gia về nhãn hiệu và công bố trên Công báo sở hữu công nghiệp trong thời hạn 02 tháng kể từ ngày ký Quyết định này.

Điều 3. Chánh Văn phòng, Giám đốc Trung tâm Thẩm định sau cấp văn bằng bảo hộ và Giám đốc Trung tâm Thông tin sở hữu công nghiệp chịu trách nhiệm thi hành Quyết định này. /.

KT. CỤC TRƯỞNG

PHÓ CỤC TRƯỞNG

Nơi nhận:

- Như Điều 3;

- Lưu: VT, Hồ sơ.



Lê Ngọc Lâm

BỘ KHOA HỌC VÀ CÔNG NGHỆ
CỤC SỞ HỮU TRÍ TUỆ

CỘNG HOÀ XÃ HỘI CHỦ NGHĨA VIỆT NAM
Độc lập - Tự do - Hạnh phúc

Số: 1098/QĐ-SHTT

Hà Nội, ngày 15 tháng 03 năm 2019

QUYẾT ĐỊNH

Về việc cấp lại Giấy chứng nhận đăng ký nhãn hiệu

CỤC TRƯỞNG CỤC SỞ HỮU TRÍ TUỆ

Căn cứ Điều lệ Tổ chức và hoạt động của Cục Sở hữu trí tuệ ban hành theo Quyết định số 2525/QĐ-BKHCN ngày 04/09/2018 của Bộ trưởng Bộ Khoa học và Công nghệ;

Căn cứ điểm 18.3 Thông tư số 01/2007/TT-BKHCN ngày 14/02/2007 của Bộ Khoa học và Công nghệ hướng dẫn thi hành Nghị định số 103/2006/NĐ-CP ngày 22/9/2006 của Chính phủ quy định chi tiết và hướng dẫn thi hành một số điều của Luật Sở hữu trí tuệ về sở hữu công nghiệp, được sửa đổi, bổ sung theo Thông tư số 13/2010/TT-BKHCN ngày 30/07/2010, Thông tư số 18/2011/TT-BKHCN ngày 22/07/2011, Thông tư số 05/2013/TT-BKHCN ngày 20/02/2013 và Thông tư số 16/2016/TT-BKHCN ngày 30/06/2016;

Căn cứ Quyết định cấp Giấy chứng nhận đăng ký nhãn hiệu:

Số: A728/QĐ-ĐK,

Ngày cấp: 24/01/2005;

Căn cứ kết quả thẩm định đơn yêu cầu cấp lại văn bằng bảo hộ:

Số đơn: RB4-2018-01449

Ngày nộp đơn: 19/10/2018

Xét đề nghị của Giám đốc Trung tâm Thẩm định sau cấp văn bằng bảo hộ,

QUYẾT ĐỊNH:

Điều 1. Cấp lại Giấy chứng nhận đăng ký nhãn hiệu số 60000 cấp ngày 24/01/2005.

(Cấp lại lần thứ: 01)

Điều 2. Ghi nhận quyết định này vào Sổ đăng ký quốc gia về nhãn hiệu và công bố trên Công báo sở hữu công nghiệp trong thời hạn 02 tháng kể từ ngày ký Quyết định này.

Điều 3. Chánh Văn phòng, Giám đốc Trung tâm Thẩm định sau cấp văn bằng bảo hộ và Giám đốc Trung tâm Thông tin sở hữu công nghiệp chịu trách nhiệm thi hành Quyết định này./.

Nơi nhận:

- Như Điều 3;
- Lưu: VT, Hồ sơ.

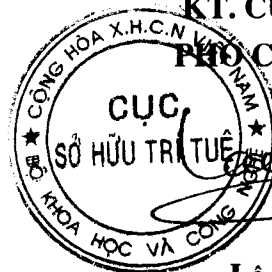

KT. CỤC TRƯỞNG
PHÓ CỤC TRƯỞNG

Lê Ngọc Lâm

BỘ KHOA HỌC VÀ CÔNG NGHỆ
CỤC SỞ HỮU TRÍ TUỆ

CỘNG HÒA XÃ HỘI CHỦ NGHĨA VIỆT NAM
Độc lập - Tự do - Hạnh phúc

Số: 1099/QĐ-SHTT

Hà Nội, ngày 15 tháng 03 năm 2019

QUYẾT ĐỊNH

Về việc cấp lại Giấy chứng nhận đăng ký nhãn hiệu

CỤC TRƯỞNG CỤC SỞ HỮU TRÍ TUỆ

Căn cứ Điều lệ Tổ chức và hoạt động của Cục Sở hữu trí tuệ ban hành theo Quyết định số 2525/QĐ-BKHHCN ngày 04/09/2018 của Bộ trưởng Bộ Khoa học và Công nghệ;

Căn cứ điểm 18.3 Thông tư số 01/2007/TT-BKHHCN ngày 14/02/2007 của Bộ Khoa học và Công nghệ hướng dẫn thi hành Nghị định số 103/2006/NĐ-CP ngày 22/9/2006 của Chính phủ quy định chi tiết và hướng dẫn thi hành một số điều của Luật Sở hữu trí tuệ về sở hữu công nghiệp, được sửa đổi, bổ sung theo Thông tư số 13/2010/TT-BKHHCN ngày 30/07/2010, Thông tư số 18/2011/TT-BKHHCN ngày 22/07/2011, Thông tư số 05/2013/TT-BKHHCN ngày 20/02/2013 và Thông tư số 16/2016/TT-BKHHCN ngày 30/06/2016;

Căn cứ Quyết định cấp Giấy chứng nhận đăng ký nhãn hiệu:

Số: 34670/QĐ-SHTT,

Ngày cấp: 13/06/2016;

Căn cứ kết quả thẩm định đơn yêu cầu cấp lại văn bằng bảo hộ:

Số đơn: RB4-2018-01534

Ngày nộp đơn: 08/11/2018

Xét đề nghị của Giám đốc Trung tâm Thẩm định sau cấp văn bằng bảo hộ,

QUYẾT ĐỊNH:

Điều 1. Cấp lại Giấy chứng nhận đăng ký nhãn hiệu số 264063 cấp ngày 13/06/2016.

(Cấp lại lần thứ: 01)

Điều 2. Ghi nhận quyết định này vào Sổ đăng ký quốc gia về nhãn hiệu và công bố trên Công báo sở hữu công nghiệp trong thời hạn 02 tháng kể từ ngày ký Quyết định này.

Điều 3. Chánh Văn phòng, Giám đốc Trung tâm Thẩm định sau cấp văn bằng bảo hộ và Giám đốc Trung tâm Thông tin sở hữu công nghiệp chịu trách nhiệm thi hành Quyết định này. /

Nơi nhận:

- Như Điều 3;
- Lưu: VT, Hồ sơ.



KT. CỤC TRƯỞNG

PHÓ CỤC TRƯỞNG

Lê Ngọc Lâm

BỘ KHOA HỌC VÀ CÔNG NGHỆ
CỤC SỞ HỮU TRÍ TUỆ

CỘNG HOÀ XÃ HỘI CHỦ NGHĨA VIỆT NAM
Độc lập - Tự do - Hạnh phúc

Số: 1100/QĐ-SHTT

Hà Nội, ngày 15 tháng 03 năm 2019

QUYẾT ĐỊNH

Về việc cấp lại Giấy chứng nhận đăng ký nhãn hiệu

CỤC TRƯỞNG CỤC SỞ HỮU TRÍ TUỆ

Căn cứ Điều lệ Tổ chức và hoạt động của Cục Sở hữu trí tuệ ban hành theo Quyết định số 2525/QĐ-BKHCN ngày 04/09/2018 của Bộ trưởng Bộ Khoa học và Công nghệ;

Căn cứ điểm 18.3 Thông tư số 01/2007/TT-BKHCN ngày 14/02/2007 của Bộ Khoa học và Công nghệ hướng dẫn thi hành Nghị định số 103/2006/NĐ-CP ngày 22/9/2006 của Chính phủ quy định chi tiết và hướng dẫn thi hành một số điều của Luật Sở hữu trí tuệ về sở hữu công nghiệp, được sửa đổi, bổ sung theo Thông tư số 13/2010/TT-BKHCN ngày 30/07/2010, Thông tư số 18/2011/TT-BKHCN ngày 22/07/2011, Thông tư số 05/2013/TT-BKHCN ngày 20/02/2013 và Thông tư số 16/2016/TT-BKHCN ngày 30/06/2016;

Căn cứ Quyết định cấp Giấy chứng nhận đăng ký nhãn hiệu:

Số: 3677/QĐ-SHTT,

Ngày cấp: 03/03/2010;

Căn cứ kết quả thẩm định đơn yêu cầu cấp lại văn bằng bảo hộ:

Số đơn: RB4-2018-01536

Ngày nộp đơn: 09/11/2018

Xét đề nghị của Giám đốc Trung tâm Thẩm định sau cấp văn bằng bảo hộ,

QUYẾT ĐỊNH:

Điều 1. Cấp lại Giấy chứng nhận đăng ký nhãn hiệu số 143021 cấp ngày 03/03/2010.

(Cấp lại lần thứ: 01)

Điều 2. Ghi nhận quyết định này vào Sổ đăng ký quốc gia về nhãn hiệu và công bố trên Công báo sở hữu công nghiệp trong thời hạn 02 tháng kể từ ngày ký Quyết định này.

Điều 3. Chánh Văn phòng, Giám đốc Trung tâm Thẩm định sau cấp văn bằng bảo hộ và Giám đốc Trung tâm Thông tin sở hữu công nghiệp chịu trách nhiệm thi hành Quyết định này. /

Nơi nhận:

- Như Điều 3;
- Lưu: VT, Hồ sơ.

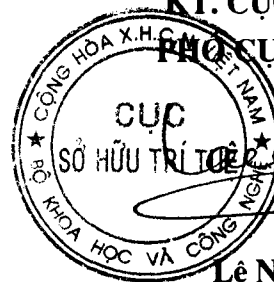

KT. CỤC TRƯỞNG
PHÓ CỤC TRƯỞNG

Lê Ngọc Lâm

BỘ KHOA HỌC VÀ CÔNG NGHỆ
CỤC SỞ HỮU TRÍ TUỆ

CỘNG HÒA XÃ HỘI CHỦ NGHĨA VIỆT NAM
Độc lập - Tự do - Hạnh phúc

Số: 1172/QĐ-SHTT

Hà Nội, ngày 22 tháng 03 năm 2019

QUYẾT ĐỊNH

Về việc cấp lại Giấy chứng nhận đăng ký nhãn hiệu

CỤC TRƯỞNG CỤC SỞ HỮU TRÍ TUỆ

Căn cứ Điều lệ Tổ chức và hoạt động của Cục Sở hữu trí tuệ ban hành theo Quyết định số 2525/QĐ-BKHHCN ngày 04/09/2018 của Bộ trưởng Bộ Khoa học và Công nghệ;

Căn cứ điểm 18.3 Thông tư số 01/2007/TT-BKHHCN ngày 14/02/2007 của Bộ Khoa học và Công nghệ hướng dẫn thi hành Nghị định số 103/2006/NĐ-CP ngày 22/9/2006 của Chính phủ quy định chi tiết và hướng dẫn thi hành một số điều của Luật Sở hữu trí tuệ về sở hữu công nghiệp, được sửa đổi, bổ sung theo Thông tư số 13/2010/TT-BKHHCN ngày 30/07/2010, Thông tư số 18/2011/TT-BKHHCN ngày 22/07/2011, Thông tư số 05/2013/TT-BKHHCN ngày 20/02/2013 và Thông tư số 16/2016/TT-BKHHCN ngày 30/06/2016;

Căn cứ Quyết định cấp Giấy chứng nhận đăng ký nhãn hiệu:

Số: 1183/QĐ-SHTT,

Ngày cấp: 19/01/2010;

Căn cứ kết quả thẩm định đơn yêu cầu cấp lại văn bằng bảo hộ:

Số đơn: RB4-2018-01145

Ngày nộp đơn: 14/08/2018

Xét đề nghị của Giám đốc Trung tâm Thẩm định sau cấp văn bằng bảo hộ,

QUYẾT ĐỊNH:

Điều 1. Cấp lại Giấy chứng nhận đăng ký nhãn hiệu số 140869 cấp ngày 19/01/2010.

(Cấp lại lần thứ: 01)

Điều 2. Ghi nhận quyết định này vào Sổ đăng ký quốc gia về nhãn hiệu và công bố trên Công báo sở hữu công nghiệp trong thời hạn 02 tháng kể từ ngày ký Quyết định này.

Điều 3. Chánh Văn phòng, Giám đốc Trung tâm Thẩm định sau cấp văn bằng bảo hộ và Giám đốc Trung tâm Thông tin sở hữu công nghiệp chịu trách nhiệm thi hành Quyết định này. /₁₀

KT. CỤC TRƯỞNG

PHÓ CỤC TRƯỞNG

Nơi nhận:

- Như Điều 3;
- Lưu: VT, Hồ sơ.



Lê Ngọc Lâm

BỘ KHOA HỌC VÀ CÔNG NGHỆ
CỤC SỞ HỮU TRÍ TUỆ

CỘNG HOÀ XÃ HỘI CHỦ NGHĨA VIỆT NAM
Độc lập - Tự do - Hạnh phúc

Số: 1173/QĐ-SHTT

Hà Nội, ngày 22 tháng 03 năm 2019

QUYẾT ĐỊNH

Về việc cấp lại Giấy chứng nhận đăng ký nhãn hiệu

CỤC TRƯỞNG CỤC SỞ HỮU TRÍ TUỆ

Căn cứ Điều lệ Tổ chức và hoạt động của Cục Sở hữu trí tuệ ban hành theo Quyết định số 2525/QĐ-BKHHCN ngày 04/09/2018 của Bộ trưởng Bộ Khoa học và Công nghệ;

Căn cứ điểm 18.3 Thông tư số 01/2007/TT-BKHHCN ngày 14/02/2007 của Bộ Khoa học và Công nghệ hướng dẫn thi hành Nghị định số 103/2006/NĐ-CP ngày 22/9/2006 của Chính phủ quy định chi tiết và hướng dẫn thi hành một số điều của Luật Sở hữu trí tuệ về sở hữu công nghiệp, được sửa đổi, bổ sung theo Thông tư số 13/2010/TT-BKHHCN ngày 30/07/2010, Thông tư số 18/2011/TT-BKHHCN ngày 22/07/2011, Thông tư số 05/2013/TT-BKHHCN ngày 20/02/2013 và Thông tư số 16/2016/TT-BKHHCN ngày 30/06/2016;

Căn cứ Quyết định cấp Giấy chứng nhận đăng ký nhãn hiệu:

Số: 17446/QĐ-SHTT,

Ngày cấp: 04/10/2010;

Căn cứ kết quả thẩm định đơn yêu cầu cấp lại văn bằng bảo hộ:

Số đơn: RB4-2018-01146

Ngày nộp đơn: 14/08/2018

Xét đề nghị của Giám đốc Trung tâm Thẩm định sau cấp văn bằng bảo hộ,

QUYẾT ĐỊNH:

Điều 1. Cấp lại Giấy chứng nhận đăng ký nhãn hiệu số 152506 cấp ngày 04/10/2010.

(Cấp lại lần thứ: 01)

Điều 2. Ghi nhận quyết định này vào Sổ đăng ký quốc gia về nhãn hiệu và công bố trên Công báo sở hữu công nghiệp trong thời hạn 02 tháng kể từ ngày ký Quyết định này.

Điều 3. Chánh Văn phòng, Giám đốc Trung tâm Thẩm định sau cấp văn bằng bảo hộ và Giám đốc Trung tâm Thông tin sở hữu công nghiệp chịu trách nhiệm thi hành Quyết định này./.

KT. CỤC TRƯỞNG

PHÓ CỤC TRƯỞNG

Nơi nhận:

- Như Điều 3;

- Lưu: VT, Hồ sơ.



Lê Ngọc Lâm

BỘ KHOA HỌC VÀ CÔNG NGHỆ
CỤC SỞ HỮU TRÍ TUỆ

CỘNG HÒA XÃ HỘI CHỦ NGHĨA VIỆT NAM
Độc lập - Tự do - Hạnh phúc

Số: 1174/QĐ-SHTT

Hà Nội, ngày 22 tháng 03 năm 2019

QUYẾT ĐỊNH

Về việc cấp lại Giấy chứng nhận đăng ký nhãn hiệu

CỤC TRƯỞNG CỤC SỞ HỮU TRÍ TUỆ

Căn cứ Điều lệ Tổ chức và hoạt động của Cục Sở hữu trí tuệ ban hành theo Quyết định số 2525/QĐ-BKHHCN ngày 04/09/2018 của Bộ trưởng Bộ Khoa học và Công nghệ;

Căn cứ điểm 18.3 Thông tư số 01/2007/TT-BKHHCN ngày 14/02/2007 của Bộ Khoa học và Công nghệ hướng dẫn thi hành Nghị định số 103/2006/NĐ-CP ngày 22/9/2006 của Chính phủ quy định chi tiết và hướng dẫn thi hành một số điều của Luật Sở hữu trí tuệ về sở hữu công nghiệp, được sửa đổi, bổ sung theo Thông tư số 13/2010/TT-BKHHCN ngày 30/07/2010, Thông tư số 18/2011/TT-BKHHCN ngày 22/07/2011, Thông tư số 05/2013/TT-BKHHCN ngày 20/02/2013 và Thông tư số 16/2016/TT-BKHHCN ngày 30/06/2016;

Căn cứ Quyết định cấp Giấy chứng nhận đăng ký nhãn hiệu:

Số: 11060/QĐ-SHTT,

Ngày cấp: 14/06/2010;

Căn cứ kết quả thẩm định đơn yêu cầu cấp lại văn bằng bảo hộ:

Số đơn: RB4-2018-01148

Ngày nộp đơn: 15/08/2018

Xét đề nghị của Giám đốc Trung tâm Thẩm định sau cấp văn bằng bảo hộ,

QUYẾT ĐỊNH:

Điều 1. Cấp lại Giấy chứng nhận đăng ký nhãn hiệu số 147697 cấp ngày 14/06/2010.

(Cấp lại lần thứ: 01)

Điều 2. Ghi nhận quyết định này vào Sổ đăng ký quốc gia về nhãn hiệu và công bố trên Công báo sở hữu công nghiệp trong thời hạn 02 tháng kể từ ngày ký Quyết định này.

Điều 3. Chánh Văn phòng, Giám đốc Trung tâm Thẩm định sau cấp văn bằng bảo hộ và Giám đốc Trung tâm Thông tin sở hữu công nghiệp chịu trách nhiệm thi hành Quyết định này. /.

KT. CỤC TRƯỞNG

PHÓ CỤC TRƯỞNG

Nơi nhận:

- Như Điều 3;

- Lưu: VT, Hồ sơ.



Lê Ngọc Lâm

BỘ KHOA HỌC VÀ CÔNG NGHỆ
CỤC SỞ HỮU TRÍ TUỆ

CỘNG HÒA XÃ HỘI CHỦ NGHĨA VIỆT NAM
Độc lập - Tự do - Hạnh phúc

Số: 1175/QĐ-SHTT

Hà Nội, ngày 22 tháng 03 năm 2019

QUYẾT ĐỊNH

Về việc cấp lại Giấy chứng nhận đăng ký nhãn hiệu

CỤC TRƯỞNG CỤC SỞ HỮU TRÍ TUỆ

Căn cứ Điều lệ Tổ chức và hoạt động của Cục Sở hữu trí tuệ ban hành theo Quyết định số 2525/QĐ-BKHHCN ngày 04/09/2018 của Bộ trưởng Bộ Khoa học và Công nghệ;

Căn cứ điểm 18.3 Thông tư số 01/2007/TT-BKHHCN ngày 14/02/2007 của Bộ Khoa học và Công nghệ hướng dẫn thi hành Nghị định số 103/2006/NĐ-CP ngày 22/9/2006 của Chính phủ quy định chi tiết và hướng dẫn thi hành một số điều của Luật Sở hữu trí tuệ về sở hữu công nghiệp, được sửa đổi, bổ sung theo Thông tư số 13/2010/TT-BKHHCN ngày 30/07/2010, Thông tư số 18/2011/TT-BKHHCN ngày 22/07/2011, Thông tư số 05/2013/TT-BKHHCN ngày 20/02/2013 và Thông tư số 16/2016/TT-BKHHCN ngày 30/06/2016;

Căn cứ Quyết định cấp Giấy chứng nhận đăng ký nhãn hiệu:

Số: 5587/QĐ-SHTT,

Ngày cấp: 30/03/2011;

Căn cứ kết quả thẩm định đơn yêu cầu cấp lại văn bằng bảo hộ:

Số đơn: RB4-2018-01150

Ngày nộp đơn: 16/08/2018

Xét đề nghị của Giám đốc Trung tâm Thẩm định sau cấp văn bằng bảo hộ,

QUYẾT ĐỊNH:

Điều 1. Cấp lại Giấy chứng nhận đăng ký nhãn hiệu số 160769 cấp ngày 30/03/2011.

(Cấp lại lần thứ: 01)

Điều 2. Ghi nhận quyết định này vào Sổ đăng ký quốc gia về nhãn hiệu và công bố trên Công báo sở hữu công nghiệp trong thời hạn 02 tháng kể từ ngày ký Quyết định này.

Điều 3. Chánh Văn phòng, Giám đốc Trung tâm Thẩm định sau cấp văn bằng bảo hộ và Giám đốc Trung tâm Thông tin sở hữu công nghiệp chịu trách nhiệm thi hành Quyết định này. / 16

Nơi nhận:

- Như Điều 3;
- Lưu: VT, Hồ sơ.

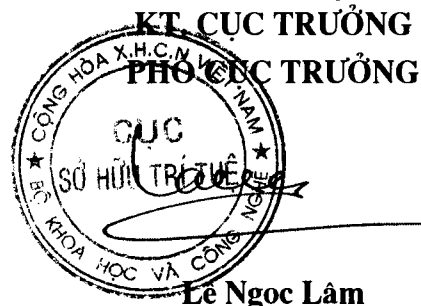

BỘ KHOA HỌC VÀ CÔNG NGHỆ
CỤC SỞ HỮU TRÍ TUỆ

CỘNG HOÀ XÃ HỘI CHỦ NGHĨA VIỆT NAM
Độc lập - Tự do - Hạnh phúc

Số: 1176/QĐ-SHTT

Hà Nội, ngày 22 tháng 03 năm 2019

QUYẾT ĐỊNH

Về việc cấp lại Giấy chứng nhận đăng ký nhãn hiệu

CỤC TRƯỞNG CỤC SỞ HỮU TRÍ TUỆ

Căn cứ Điều lệ Tổ chức và hoạt động của Cục Sở hữu trí tuệ ban hành theo Quyết định số 2525/QĐ-BKHCN ngày 04/09/2018 của Bộ trưởng Bộ Khoa học và Công nghệ;

Căn cứ điểm 18.3 Thông tư số 01/2007/TT-BKHCN ngày 14/02/2007 của Bộ Khoa học và Công nghệ hướng dẫn thi hành Nghị định số 103/2006/NĐ-CP ngày 22/9/2006 của Chính phủ quy định chi tiết và hướng dẫn thi hành một số điều của Luật Sở hữu trí tuệ về sở hữu công nghiệp, được sửa đổi, bổ sung theo Thông tư số 13/2010/TT-BKHCN ngày 30/07/2010, Thông tư số 18/2011/TT-BKHCN ngày 22/07/2011, Thông tư số 05/2013/TT-BKHCN ngày 20/02/2013 và Thông tư số 16/2016/TT-BKHCN ngày 30/06/2016;

Căn cứ Quyết định cấp Giấy chứng nhận đăng ký nhãn hiệu:

Số: 2283/QĐ-SHTT,

Ngày cấp: 16/02/2011;

Căn cứ kết quả thẩm định đơn yêu cầu cấp lại văn bằng bảo hộ:

Số đơn: RB4-2018-01156

Ngày nộp đơn: 17/08/2018

Xét đề nghị của Giám đốc Trung tâm Thẩm định sau cấp văn bằng bảo hộ,

QUYẾT ĐỊNH:

Điều 1. Cấp lại Giấy chứng nhận đăng ký nhãn hiệu số 158163 cấp ngày 16/02/2011.

(Cấp lại lần thứ: 01)

Điều 2. Ghi nhận quyết định này vào Sổ đăng ký quốc gia về nhãn hiệu và công bố trên Công báo sở hữu công nghiệp trong thời hạn 02 tháng kể từ ngày ký Quyết định này.

Điều 3. Chánh Văn phòng, Giám đốc Trung tâm Thẩm định sau cấp văn bằng bảo hộ và Giám đốc Trung tâm Thông tin sở hữu công nghiệp chịu trách nhiệm thi hành Quyết định này. /*lc*

KT. CỤC TRƯỞNG

PHÓ CỤC TRƯỞNG

Nơi nhận:

- Như Điều 3;

- Lưu: VT, Hồ sơ.

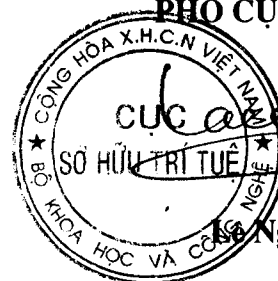

Ngọc Lâm

BỘ KHOA HỌC VÀ CÔNG NGHỆ
CỤC SỞ HỮU TRÍ TUỆ

CỘNG HOÀ XÃ HỘI CHỦ NGHĨA VIỆT NAM
Độc lập - Tự do - Hạnh phúc

Số: 1177/QĐ-SHTT

Hà Nội, ngày 22 tháng 03 năm 2019

QUYẾT ĐỊNH

Về việc cấp lại Giấy chứng nhận đăng ký nhãn hiệu

CỤC TRƯỞNG CỤC SỞ HỮU TRÍ TUỆ

Căn cứ Điều lệ Tổ chức và hoạt động của Cục Sở hữu trí tuệ ban hành theo Quyết định số 2525/QĐ-BKHCN ngày 04/09/2018 của Bộ trưởng Bộ Khoa học và Công nghệ;

Căn cứ điểm 18.3 Thông tư số 01/2007/TT-BKHCN ngày 14/02/2007 của Bộ Khoa học và Công nghệ hướng dẫn thi hành Nghị định số 103/2006/NĐ-CP ngày 22/9/2006 của Chính phủ quy định chi tiết và hướng dẫn thi hành một số điều của Luật Sở hữu trí tuệ về sở hữu công nghiệp, được sửa đổi, bổ sung theo Thông tư số 13/2010/TT-BKHCN ngày 30/07/2010, Thông tư số 18/2011/TT-BKHCN ngày 22/07/2011, Thông tư số 05/2013/TT-BKHCN ngày 20/02/2013 và Thông tư số 16/2016/TT-BKHCN ngày 30/06/2016;

Căn cứ Quyết định cấp Giấy chứng nhận đăng ký nhãn hiệu:

Số: 0089/QĐNH,

Ngày cấp: 13/01/2000;

Căn cứ kết quả thẩm định đơn yêu cầu cấp lại văn bằng bảo hộ:

Số đơn: RB4-2018-01234

Ngày nộp đơn: 04/09/2018

Xét đề nghị của Giám đốc Trung tâm Thẩm định sau cấp văn bằng bảo hộ,

QUYẾT ĐỊNH:

Điều 1. Cấp lại Giấy chứng nhận đăng ký nhãn hiệu số 33084 cấp ngày 13/01/2000.

(Cấp lại lần thứ: 01)

Điều 2. Ghi nhận quyết định này vào Sổ đăng ký quốc gia về nhãn hiệu và công bố trên Công báo sở hữu công nghiệp trong thời hạn 02 tháng kể từ ngày ký Quyết định này.

Điều 3. Chánh Văn phòng, Giám đốc Trung tâm Thẩm định sau cấp văn bằng bảo hộ và Giám đốc Trung tâm Thông tin sở hữu công nghiệp chịu trách nhiệm thi hành Quyết định này./.

KT. CỤC TRƯỞNG

PHÓ CỤC TRƯỞNG

Nơi nhận:

- Như Điều 3;

- Lưu: VT, Hồ sơ.

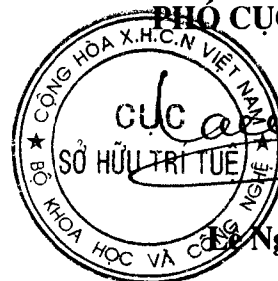

Ngọc Lâm

BỘ KHOA HỌC VÀ CÔNG NGHỆ
CỤC SỞ HỮU TRÍ TUỆ

CỘNG HÒA XÃ HỘI CHỦ NGHĨA VIỆT NAM
Độc lập - Tự do - Hạnh phúc

Số: 1178/QĐ-SHTT

Hà Nội, ngày 22 tháng 03 năm 2019

QUYẾT ĐỊNH

Về việc cấp lại Giấy chứng nhận đăng ký nhãn hiệu

CỤC TRƯỞNG CỤC SỞ HỮU TRÍ TUỆ

Căn cứ Điều lệ Tổ chức và hoạt động của Cục Sở hữu trí tuệ ban hành theo Quyết định số 2525/QĐ-BKHCN ngày 04/09/2018 của Bộ trưởng Bộ Khoa học và Công nghệ;

Căn cứ điểm 18.3 Thông tư số 01/2007/TT-BKHCN ngày 14/02/2007 của Bộ Khoa học và Công nghệ hướng dẫn thi hành Nghị định số 103/2006/NĐ-CP ngày 22/9/2006 của Chính phủ quy định chi tiết và hướng dẫn thi hành một số điều của Luật Sở hữu trí tuệ về sở hữu công nghiệp, được sửa đổi, bổ sung theo Thông tư số 13/2010/TT-BKHCN ngày 30/07/2010, Thông tư số 18/2011/TT-BKHCN ngày 22/07/2011, Thông tư số 05/2013/TT-BKHCN ngày 20/02/2013 và Thông tư số 16/2016/TT-BKHCN ngày 30/06/2016;

Căn cứ Quyết định cấp Giấy chứng nhận đăng ký nhãn hiệu:

Số: 7806/QĐ-SHTT,

Ngày cấp: 19/04/2010;

Căn cứ kết quả thẩm định đơn yêu cầu cấp lại văn bằng bảo hộ:

Số đơn: RB4-2018-01235

Ngày nộp đơn: 04/09/2018

Xét đề nghị của Giám đốc Trung tâm Thẩm định sau cấp văn bằng bảo hộ,

QUYẾT ĐỊNH:

Điều 1. Cấp lại Giấy chứng nhận đăng ký nhãn hiệu số 145169 cấp ngày 19/04/2010.

(Cấp lại lần thứ: 01)

Điều 2. Ghi nhận quyết định này vào Sổ đăng ký quốc gia về nhãn hiệu và công bố trên Công báo sở hữu công nghiệp trong thời hạn 02 tháng kể từ ngày ký Quyết định này.

Điều 3. Chánh Văn phòng, Giám đốc Trung tâm Thẩm định sau cấp văn bằng bảo hộ và Giám đốc Trung tâm Thông tin sở hữu công nghiệp chịu trách nhiệm thi hành Quyết định này. /

KT. CỤC TRƯỞNG

PHÓ CỤC TRƯỞNG

Nơi nhận:

- Như Điều 3;

- Lưu: VT, Hồ sơ.

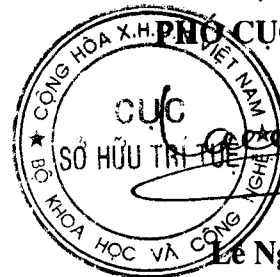

Le Ngọc Lâm

BỘ KHOA HỌC VÀ CÔNG NGHỆ
CỤC SỞ HỮU TRÍ TUỆ

CỘNG HOÀ XÃ HỘI CHỦ NGHĨA VIỆT NAM
Độc lập - Tự do - Hạnh phúc

Số: 1179/QĐ-SHTT

Hà Nội, ngày 22 tháng 03 năm 2019

QUYẾT ĐỊNH

Về việc cấp lại Giấy chứng nhận đăng ký nhãn hiệu

CỤC TRƯỞNG CỤC SỞ HỮU TRÍ TUỆ

Căn cứ Điều lệ Tổ chức và hoạt động của Cục Sở hữu trí tuệ ban hành theo Quyết định số 2525/QĐ-BKH-CN ngày 04/09/2018 của Bộ trưởng Bộ Khoa học và Công nghệ;

Căn cứ điểm 18.3 Thông tư số 01/2007/TT-BKH-CN ngày 14/02/2007 của Bộ Khoa học và Công nghệ hướng dẫn thi hành Nghị định số 103/2006/NĐ-CP ngày 22/9/2006 của Chính phủ quy định chi tiết và hướng dẫn thi hành một số điều của Luật Sở hữu trí tuệ về sở hữu công nghiệp, được sửa đổi, bổ sung theo Thông tư số 13/2010/TT-BKH-CN ngày 30/07/2010, Thông tư số 18/2011/TT-BKH-CN ngày 22/07/2011, Thông tư số 05/2013/TT-BKH-CN ngày 20/02/2013 và Thông tư số 16/2016/TT-BKH-CN ngày 30/06/2016;

Căn cứ Quyết định cấp Giấy chứng nhận đăng ký nhãn hiệu:

Số: 19868/QĐ-SHTT,

Ngày cấp: 08/07/2011;

Căn cứ kết quả thẩm định đơn yêu cầu cấp lại văn bằng bảo hộ:

Số đơn: RB4-2018-01246

Ngày nộp đơn: 05/09/2018

Xét đề nghị của Giám đốc Trung tâm Thẩm định sau cấp văn bằng bảo hộ,

QUYẾT ĐỊNH:

Điều 1. Cấp lại Giấy chứng nhận đăng ký nhãn hiệu số 167372 cấp ngày 08/07/2011.

(Cấp lại lần thứ: 01)

Điều 2. Ghi nhận quyết định này vào Sổ đăng ký quốc gia về nhãn hiệu và công bố trên Công báo sở hữu công nghiệp trong thời hạn 02 tháng kể từ ngày ký Quyết định này.

Điều 3. Chánh Văn phòng, Giám đốc Trung tâm Thẩm định sau cấp văn bằng bảo hộ và Giám đốc Trung tâm Thông tin sở hữu công nghiệp chịu trách nhiệm thi hành Quyết định này. /*h*

KT. CỤC TRƯỞNG

PHÓ CỤC TRƯỞNG

Nơi nhận:

- Như Điều 3;

- Lưu: VT, Hồ sơ.



T. Ngọc Lâm

BỘ KHOA HỌC VÀ CÔNG NGHỆ
CỤC SỞ HỮU TRÍ TUỆ

CỘNG HOÀ XÃ HỘI CHỦ NGHĨA VIỆT NAM
Độc lập - Tự do - Hạnh phúc

Số: 1180/QĐ-SHTT

Hà Nội, ngày 22 tháng 03 năm 2019

QUYẾT ĐỊNH

Về việc cấp lại Giấy chứng nhận đăng ký nhãn hiệu

CỤC TRƯỞNG CỤC SỞ HỮU TRÍ TUỆ

Căn cứ Điều lệ Tổ chức và hoạt động của Cục Sở hữu trí tuệ ban hành theo Quyết định số 2525/QĐ-BKHHCN ngày 04/09/2018 của Bộ trưởng Bộ Khoa học và Công nghệ;

Căn cứ điểm 18.3 Thông tư số 01/2007/TT-BKHHCN ngày 14/02/2007 của Bộ Khoa học và Công nghệ hướng dẫn thi hành Nghị định số 103/2006/NĐ-CP ngày 22/9/2006 của Chính phủ quy định chi tiết và hướng dẫn thi hành một số điều của Luật Sở hữu trí tuệ về sở hữu công nghiệp, được sửa đổi, bổ sung theo Thông tư số 13/2010/TT-BKHHCN ngày 30/07/2010, Thông tư số 18/2011/TT-BKHHCN ngày 22/07/2011, Thông tư số 05/2013/TT-BKHHCN ngày 20/02/2013 và Thông tư số 16/2016/TT-BKHHCN ngày 30/06/2016;

Căn cứ Quyết định cấp Giấy chứng nhận đăng ký nhãn hiệu:

Số: 15508/QĐ-SHTT,

Ngày cấp: 17/08/2010;

Căn cứ kết quả thẩm định đơn yêu cầu cấp lại văn bằng bảo hộ:

Số đơn: RB4-2018-01249

Ngày nộp đơn: 06/09/2018

Xét đề nghị của Giám đốc Trung tâm Thẩm định sau cấp văn bằng bảo hộ,

QUYẾT ĐỊNH:

Điều 1. Cấp lại Giấy chứng nhận đăng ký nhãn hiệu số 151205 cấp ngày 17/08/2010.

(Cấp lại lần thứ: 01)

Điều 2. Ghi nhận quyết định này vào Sổ đăng ký quốc gia về nhãn hiệu và công bố trên Công báo sở hữu công nghiệp trong thời hạn 02 tháng kể từ ngày ký Quyết định này.

Điều 3. Chánh Văn phòng, Giám đốc Trung tâm Thẩm định sau cấp văn bằng bảo hộ và Giám đốc Trung tâm Thông tin sở hữu công nghiệp chịu trách nhiệm thi hành Quyết định này. /.

KT. CỤC TRƯỞNG

PHÓ CỤC TRƯỞNG

Nơi nhận:

- Như Điều 3;

- Lưu: VT, Hồ sơ.



Lê Ngọc Lâm

BỘ KHOA HỌC VÀ CÔNG NGHỆ
CỤC SỞ HỮU TRÍ TUỆ

CỘNG HOÀ XÃ HỘI CHỦ NGHĨA VIỆT NAM
Độc lập - Tự do - Hạnh phúc

Số: 1181/QĐ-SHTT

Hà Nội, ngày 22 tháng 03 năm 2019

QUYẾT ĐỊNH

Về việc cấp lại Giấy chứng nhận đăng ký nhãn hiệu

CỤC TRƯỞNG CỤC SỞ HỮU TRÍ TUỆ

Căn cứ Điều lệ Tổ chức và hoạt động của Cục Sở hữu trí tuệ ban hành theo Quyết định số 2525/QĐ-BKHCN ngày 04/09/2018 của Bộ trưởng Bộ Khoa học và Công nghệ;

Căn cứ điểm 18.3 Thông tư số 01/2007/TT-BKHCN ngày 14/02/2007 của Bộ Khoa học và Công nghệ hướng dẫn thi hành Nghị định số 103/2006/NĐ-CP ngày 22/9/2006 của Chính phủ quy định chi tiết và hướng dẫn thi hành một số điều của Luật Sở hữu trí tuệ về sở hữu công nghiệp, được sửa đổi, bổ sung theo Thông tư số 13/2010/TT-BKHCN ngày 30/07/2010, Thông tư số 18/2011/TT-BKHCN ngày 22/07/2011, Thông tư số 05/2013/TT-BKHCN ngày 20/02/2013 và Thông tư số 16/2016/TT-BKHCN ngày 30/06/2016;

Căn cứ Quyết định cấp Giấy chứng nhận đăng ký nhãn hiệu:

Số: 25459/QĐ-SHTT,

Ngày cấp: 04/12/2009;

Căn cứ kết quả thẩm định đơn yêu cầu cấp lại văn bằng bảo hộ:

Số đơn: RB4-2018-01250

Ngày nộp đơn: 06/09/2018

Xét đề nghị của Giám đốc Trung tâm Thẩm định sau cấp văn bằng bảo hộ,

QUYẾT ĐỊNH:

Điều 1. Cấp lại Giấy chứng nhận đăng ký nhãn hiệu số 138341 cấp ngày 04/12/2009.

(Cấp lại lần thứ: 01)

Điều 2. Ghi nhận quyết định này vào Sổ đăng ký quốc gia về nhãn hiệu và công bố trên Công báo sở hữu công nghiệp trong thời hạn 02 tháng kể từ ngày ký Quyết định này.

Điều 3. Chánh Văn phòng, Giám đốc Trung tâm Thẩm định sau cấp văn bằng bảo hộ và Giám đốc Trung tâm Thông tin sở hữu công nghiệp chịu trách nhiệm thi hành Quyết định này. /

Nơi nhận:

- Như Điều 3;
- Lưu: VT, Hồ sơ.



KT. CỤC TRƯỞNG

PHÓ CỤC TRƯỞNG

Lê Ngọc Lâm

BỘ KHOA HỌC VÀ CÔNG NGHỆ
CỤC SỞ HỮU TRÍ TUỆ

CỘNG HÒA XÃ HỘI CHỦ NGHĨA VIỆT NAM
Độc lập - Tự do - Hạnh phúc

Số: 1182/QĐ-SHTT

Hà Nội, ngày 22 tháng 03 năm 2019

QUYẾT ĐỊNH

Về việc cấp lại Giấy chứng nhận đăng ký nhãn hiệu

CỤC TRƯỞNG CỤC SỞ HỮU TRÍ TUỆ

Căn cứ Điều lệ Tổ chức và hoạt động của Cục Sở hữu trí tuệ ban hành theo Quyết định số 2525/QĐ-BKHCN ngày 04/09/2018 của Bộ trưởng Bộ Khoa học và Công nghệ;

Căn cứ điểm 18.3 Thông tư số 01/2007/TT-BKHCN ngày 14/02/2007 của Bộ Khoa học và Công nghệ hướng dẫn thi hành Nghị định số 103/2006/NĐ-CP ngày 22/9/2006 của Chính phủ quy định chi tiết và hướng dẫn thi hành một số điều của Luật Sở hữu trí tuệ về sở hữu công nghiệp, được sửa đổi, bổ sung theo Thông tư số 13/2010/TT-BKHCN ngày 30/07/2010, Thông tư số 18/2011/TT-BKHCN ngày 22/07/2011, Thông tư số 05/2013/TT-BKHCN ngày 20/02/2013 và Thông tư số 16/2016/TT-BKHCN ngày 30/06/2016;

Căn cứ Quyết định cấp Giấy chứng nhận đăng ký nhãn hiệu:

Số: 22406/QĐ-SHTT,

Ngày cấp: 26/10/2009;

Căn cứ kết quả thẩm định đơn yêu cầu cấp lại văn bằng bảo hộ:

Số đơn: RB4-2018-01277

Ngày nộp đơn: 11/09/2018

Xét đề nghị của Giám đốc Trung tâm Thẩm định sau cấp văn bằng bảo hộ,

QUYẾT ĐỊNH:

Điều 1. Cấp lại Giấy chứng nhận đăng ký nhãn hiệu số 135800 cấp ngày 26/10/2009.

(Cấp lại lần thứ: 01)

Điều 2. Ghi nhận quyết định này vào Sổ đăng ký quốc gia về nhãn hiệu và công bố trên Công báo sở hữu công nghiệp trong thời hạn 02 tháng kể từ ngày ký Quyết định này.

Điều 3. Chánh Văn phòng, Giám đốc Trung tâm Thẩm định sau cấp văn bằng bảo hộ và Giám đốc Trung tâm Thông tin sở hữu công nghiệp chịu trách nhiệm thi hành Quyết định này. /.

KT. CỤC TRƯỞNG

PHÓ CỤC TRƯỞNG

Nơi nhận:

- Như Điều 3;

- Lưu: VT, Hồ sơ.



Lê Ngọc Lâm

BỘ KHOA HỌC VÀ CÔNG NGHỆ
CỤC SỞ HỮU TRÍ TUỆ

CỘNG HÒA XÃ HỘI CHỦ NGHĨA VIỆT NAM
Độc lập - Tự do - Hạnh phúc

Số: 1183/QĐ-SHTT

Hà Nội, ngày 22 tháng 03 năm 2019

QUYẾT ĐỊNH

Về việc cấp lại Giấy chứng nhận đăng ký nhãn hiệu

CỤC TRƯỞNG CỤC SỞ HỮU TRÍ TUỆ

Căn cứ Điều lệ Tổ chức và hoạt động của Cục Sở hữu trí tuệ ban hành theo Quyết định số 2525/QĐ-BKHCN ngày 04/09/2018 của Bộ trưởng Bộ Khoa học và Công nghệ;

Căn cứ điểm 18.3 Thông tư số 01/2007/TT-BKHCN ngày 14/02/2007 của Bộ Khoa học và Công nghệ hướng dẫn thi hành Nghị định số 103/2006/NĐ-CP ngày 22/9/2006 của Chính phủ quy định chi tiết và hướng dẫn thi hành một số điều của Luật Sở hữu trí tuệ về sở hữu công nghiệp, được sửa đổi, bổ sung theo Thông tư số 13/2010/TT-BKHCN ngày 30/07/2010, Thông tư số 18/2011/TT-BKHCN ngày 22/07/2011, Thông tư số 05/2013/TT-BKHCN ngày 20/02/2013 và Thông tư số 16/2016/TT-BKHCN ngày 30/06/2016;

Căn cứ Quyết định cấp Giấy chứng nhận đăng ký nhãn hiệu:

Số: 22405/QĐ-SHTT,

Ngày cấp: 26/10/2009;

Căn cứ kết quả thẩm định đơn yêu cầu cấp lại văn bằng bảo hộ:

Số đơn: RB4-2018-01278

Ngày nộp đơn: 11/09/2018

Xét đề nghị của Giám đốc Trung tâm Thẩm định sau cấp văn bằng bảo hộ,

QUYẾT ĐỊNH:

Điều 1. Cấp lại Giấy chứng nhận đăng ký nhãn hiệu số 135799 cấp ngày 26/10/2009.

(Cấp lại lần thứ: 01)

Điều 2. Ghi nhận quyết định này vào Sổ đăng ký quốc gia về nhãn hiệu và công bố trên Công báo sở hữu công nghiệp trong thời hạn 02 tháng kể từ ngày ký Quyết định này.

Điều 3. Chánh Văn phòng, Giám đốc Trung tâm Thẩm định sau cấp văn bằng bảo hộ và Giám đốc Trung tâm Thông tin sở hữu công nghiệp chịu trách nhiệm thi hành Quyết định này. /.

Nơi nhận:

- Như Điều 3;
- Lưu: VT, Hồ sơ.

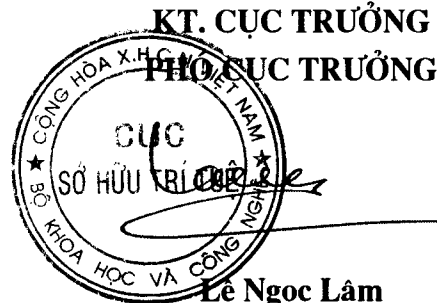

BỘ KHOA HỌC VÀ CÔNG NGHỆ
CỤC SỞ HỮU TRÍ TUỆ

CỘNG HOÀ XÃ HỘI CHỦ NGHĨA VIỆT NAM
Độc lập - Tự do - Hạnh phúc

Số: 1184/QĐ-SHTT

Hà Nội, ngày 22 tháng 03 năm 2019

QUYẾT ĐỊNH

Về việc cấp lại Giấy chứng nhận đăng ký nhãn hiệu

CỤC TRƯỞNG CỤC SỞ HỮU TRÍ TUỆ

Căn cứ Điều lệ Tổ chức và hoạt động của Cục Sở hữu trí tuệ ban hành theo Quyết định số 2525/QĐ-BKHCN ngày 04/09/2018 của Bộ trưởng Bộ Khoa học và Công nghệ;

Căn cứ điểm 18.3 Thông tư số 01/2007/TT-BKHCN ngày 14/02/2007 của Bộ Khoa học và Công nghệ hướng dẫn thi hành Nghị định số 103/2006/NĐ-CP ngày 22/9/2006 của Chính phủ quy định chi tiết và hướng dẫn thi hành một số điều của Luật Sở hữu trí tuệ về sở hữu công nghiệp, được sửa đổi, bổ sung theo Thông tư số 13/2010/TT-BKHCN ngày 30/07/2010, Thông tư số 18/2011/TT-BKHCN ngày 22/07/2011, Thông tư số 05/2013/TT-BKHCN ngày 20/02/2013 và Thông tư số 16/2016/TT-BKHCN ngày 30/06/2016;

Căn cứ Quyết định cấp Giấy chứng nhận đăng ký nhãn hiệu:

Số: 22404/QĐ-SHTT,

Ngày cấp: 26/10/2009;

Căn cứ kết quả thẩm định đơn yêu cầu cấp lại văn bằng bảo hộ:

Số đơn: RB4-2018-01279

Ngày nộp đơn: 11/09/2018

Xét đề nghị của Giám đốc Trung tâm Thẩm định sau cấp văn bằng bảo hộ,

QUYẾT ĐỊNH:

Điều 1. Cấp lại Giấy chứng nhận đăng ký nhãn hiệu số 135798 cấp ngày 26/10/2009.

(Cấp lại lần thứ: 01)

Điều 2. Ghi nhận quyết định này vào Sổ đăng ký quốc gia về nhãn hiệu và công bố trên Công báo sở hữu công nghiệp trong thời hạn 02 tháng kể từ ngày ký Quyết định này.

Điều 3. Chánh Văn phòng, Giám đốc Trung tâm Thẩm định sau cấp văn bằng bảo hộ và Giám đốc Trung tâm Thông tin sở hữu công nghiệp chịu trách nhiệm thi hành Quyết định này. /*hc*

KT. CỤC TRƯỞNG

PHÓ CỤC TRƯỞNG

Nơi nhận:

- Như Điều 3;

- Lưu: VT, Hồ sơ.



Lê Ngọc Lâm

BỘ KHOA HỌC VÀ CÔNG NGHỆ
CỤC SỞ HỮU TRÍ TUỆ

CỘNG HÒA XÃ HỘI CHỦ NGHĨA VIỆT NAM
Độc lập - Tự do - Hạnh phúc

Số: 1185/QĐ-SHTT

Hà Nội, ngày 22 tháng 03 năm 2019

QUYẾT ĐỊNH

Về việc cấp lại Giấy chứng nhận đăng ký nhãn hiệu

CỤC TRƯỞNG CỤC SỞ HỮU TRÍ TUỆ

Căn cứ Điều lệ Tổ chức và hoạt động của Cục Sở hữu trí tuệ ban hành theo Quyết định số 2525/QĐ-BKHCN ngày 04/09/2018 của Bộ trưởng Bộ Khoa học và Công nghệ;

Căn cứ điểm 18.3 Thông tư số 01/2007/TT-BKHCN ngày 14/02/2007 của Bộ Khoa học và Công nghệ hướng dẫn thi hành Nghị định số 103/2006/NĐ-CP ngày 22/9/2006 của Chính phủ quy định chi tiết và hướng dẫn thi hành một số điều của Luật Sở hữu trí tuệ về sở hữu công nghiệp, được sửa đổi, bổ sung theo Thông tư số 13/2010/TT-BKHCN ngày 30/07/2010, Thông tư số 18/2011/TT-BKHCN ngày 22/07/2011, Thông tư số 05/2013/TT-BKHCN ngày 20/02/2013 và Thông tư số 16/2016/TT-BKHCN ngày 30/06/2016;

Căn cứ Quyết định cấp Giấy chứng nhận đăng ký nhãn hiệu:

Số: 18445/QĐ-SHTT,

Ngày cấp: 21/10/2010;

Căn cứ kết quả thẩm định đơn yêu cầu cấp lại văn bằng bảo hộ:

Số đơn: RB4-2018-00781

Ngày nộp đơn: 01/06/2018

Xét đề nghị của Giám đốc Trung tâm Thẩm định sau cấp văn bằng bảo hộ,

QUYẾT ĐỊNH:

Điều 1. Cấp lại Giấy chứng nhận đăng ký nhãn hiệu số 153227 cấp ngày 21/10/2010.

(Cấp lại lần thứ: 01)

Điều 2. Ghi nhận quyết định này vào Sổ đăng ký quốc gia về nhãn hiệu và công bố trên Công báo sở hữu công nghiệp trong thời hạn 02 tháng kể từ ngày ký Quyết định này.

Điều 3. Chánh Văn phòng, Giám đốc Trung tâm Thẩm định sau cấp văn bằng bảo hộ và Giám đốc Trung tâm Thông tin sở hữu công nghiệp chịu trách nhiệm thi hành Quyết định này. /

KT. CỤC TRƯỞNG

PHÓ CỤC TRƯỞNG

Nơi nhận:

- Như Điều 3;

- Lưu: VT, Hồ sơ.



Lê Ngọc Lâm

BỘ KHOA HỌC VÀ CÔNG NGHỆ
CỤC SỞ HỮU TRÍ TUỆ

CỘNG HÒA XÃ HỘI CHỦ NGHĨA VIỆT NAM
Độc lập - Tự do - Hạnh phúc

Số: 1186/QĐ-SHTT

Hà Nội, ngày 22 tháng 03 năm 2019

QUYẾT ĐỊNH

Về việc cấp lại Giấy chứng nhận đăng ký nhãn hiệu

CỤC TRƯỞNG CỤC SỞ HỮU TRÍ TUỆ

Căn cứ Điều lệ Tổ chức và hoạt động của Cục Sở hữu trí tuệ ban hành theo Quyết định số 2525/QĐ-BKH-CN ngày 04/09/2018 của Bộ trưởng Bộ Khoa học và Công nghệ;

Căn cứ điểm 18.3 Thông tư số 01/2007/TT-BKH-CN ngày 14/02/2007 của Bộ Khoa học và Công nghệ hướng dẫn thi hành Nghị định số 103/2006/NĐ-CP ngày 22/9/2006 của Chính phủ quy định chi tiết và hướng dẫn thi hành một số điều của Luật Sở hữu trí tuệ về sở hữu công nghiệp, được sửa đổi, bổ sung theo Thông tư số 13/2010/TT-BKH-CN ngày 30/07/2010, Thông tư số 18/2011/TT-BKH-CN ngày 22/07/2011, Thông tư số 05/2013/TT-BKH-CN ngày 20/02/2013 và Thông tư số 16/2016/TT-BKH-CN ngày 30/06/2016;

Căn cứ Quyết định cấp Giấy chứng nhận đăng ký nhãn hiệu:

Số: 7562/QĐ-SHTT,

Ngày cấp: 17/04/2009;

Căn cứ kết quả thẩm định đơn yêu cầu cấp lại văn bằng bảo hộ:

Số đơn: RB4-2018-01074

Ngày nộp đơn: 31/07/2018

Xét đề nghị của Giám đốc Trung tâm Thẩm định sau cấp văn bằng bảo hộ,

QUYẾT ĐỊNH:

Điều 1. Cấp lại Giấy chứng nhận đăng ký nhãn hiệu số 123293 cấp ngày 17/04/2009.

(Cấp lại lần thứ: 01)

Điều 2. Ghi nhận quyết định này vào Sổ đăng ký quốc gia về nhãn hiệu và công bố trên Công báo sở hữu công nghiệp trong thời hạn 02 tháng kể từ ngày ký Quyết định này.

Điều 3. Chánh Văn phòng, Giám đốc Trung tâm Thẩm định sau cấp văn bằng bảo hộ và Giám đốc Trung tâm Thông tin sở hữu công nghiệp chịu trách nhiệm thi hành Quyết định này. /.

KT. CỤC TRƯỞNG

PHÓ CỤC TRƯỞNG

Nơi nhận:

- Như Điều 3;

- Lưu: VT, Hồ sơ.



Lê Ngọc Lâm

BỘ KHOA HỌC VÀ CÔNG NGHỆ
CỤC SỞ HỮU TRÍ TUỆ

CỘNG HOÀ XÃ HỘI CHỦ NGHĨA VIỆT NAM
Độc lập - Tự do - Hạnh phúc

Số: 1187/QĐ-SHTT

Hà Nội, ngày 22 tháng 03 năm 2019

QUYẾT ĐỊNH

Về việc cấp lại Giấy chứng nhận đăng ký nhãn hiệu

CỤC TRƯỞNG CỤC SỞ HỮU TRÍ TUỆ

Căn cứ Điều lệ Tổ chức và hoạt động của Cục Sở hữu trí tuệ ban hành theo Quyết định số 2525/QĐ-BKHCN ngày 04/09/2018 của Bộ trưởng Bộ Khoa học và Công nghệ;

Căn cứ điểm 18.3 Thông tư số 01/2007/TT-BKHCN ngày 14/02/2007 của Bộ Khoa học và Công nghệ hướng dẫn thi hành Nghị định số 103/2006/NĐ-CP ngày 22/9/2006 của Chính phủ quy định chi tiết và hướng dẫn thi hành một số điều của Luật Sở hữu trí tuệ về sở hữu công nghiệp, được sửa đổi, bổ sung theo Thông tư số 13/2010/TT-BKHCN ngày 30/07/2010, Thông tư số 18/2011/TT-BKHCN ngày 22/07/2011, Thông tư số 05/2013/TT-BKHCN ngày 20/02/2013 và Thông tư số 16/2016/TT-BKHCN ngày 30/06/2016;

Căn cứ Quyết định cấp Giấy chứng nhận đăng ký nhãn hiệu:

Số: 7563/QĐ-SHTT,

Ngày cấp: 17/04/2009;

Căn cứ kết quả thẩm định đơn yêu cầu cấp lại văn bằng bảo hộ:

Số đơn: RB4-2018-01075

Ngày nộp đơn: 31/07/2018

Xét đề nghị của Giám đốc Trung tâm Thẩm định sau cấp văn bằng bảo hộ,

QUYẾT ĐỊNH:

Điều 1. Cấp lại Giấy chứng nhận đăng ký nhãn hiệu số 123294 cấp ngày 17/04/2009.

(Cấp lại lần thứ: 01)

Điều 2. Ghi nhận quyết định này vào Sổ đăng ký quốc gia về nhãn hiệu và công bố trên Công báo sở hữu công nghiệp trong thời hạn 02 tháng kể từ ngày ký Quyết định này.

Điều 3. Chánh Văn phòng, Giám đốc Trung tâm Thẩm định sau cấp văn bằng bảo hộ và Giám đốc Trung tâm Thông tin sở hữu công nghiệp chịu trách nhiệm thi hành Quyết định này. /s/

Nơi nhận:

- Như Điều 3;

- Lưu: VT, Hồ sơ.

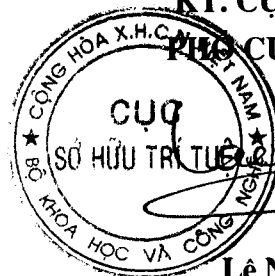

KT. CỤC TRƯỞNG

PHÓ CỤC TRƯỞNG

Lê Ngọc Lâm

BỘ KHOA HỌC VÀ CÔNG NGHỆ
CỤC SỞ HỮU TRÍ TUỆ

CỘNG HÒA XÃ HỘI CHỦ NGHĨA VIỆT NAM
Độc lập - Tự do - Hạnh phúc

Số: 1188/QĐ-SHTT

Hà Nội, ngày 22 tháng 03 năm 2019

QUYẾT ĐỊNH

Về việc cấp lại Giấy chứng nhận đăng ký nhãn hiệu

CỤC TRƯỞNG CỤC SỞ HỮU TRÍ TUỆ

Căn cứ Điều lệ Tổ chức và hoạt động của Cục Sở hữu trí tuệ ban hành theo Quyết định số 2525/QĐ-BKHCN ngày 04/09/2018 của Bộ trưởng Bộ Khoa học và Công nghệ;

Căn cứ điểm 18.3 Thông tư số 01/2007/TT-BKHCN ngày 14/02/2007 của Bộ Khoa học và Công nghệ hướng dẫn thi hành Nghị định số 103/2006/NĐ-CP ngày 22/9/2006 của Chính phủ quy định chi tiết và hướng dẫn thi hành một số điều của Luật Sở hữu trí tuệ về sở hữu công nghiệp, được sửa đổi, bổ sung theo Thông tư số 13/2010/TT-BKHCN ngày 30/07/2010, Thông tư số 18/2011/TT-BKHCN ngày 22/07/2011, Thông tư số 05/2013/TT-BKHCN ngày 20/02/2013 và Thông tư số 16/2016/TT-BKHCN ngày 30/06/2016;

Căn cứ Quyết định cấp Giấy chứng nhận đăng ký nhãn hiệu:

Số: 21423/QĐ-SHTT,

Ngày cấp: 10/11/2010;

Căn cứ kết quả thẩm định đơn yêu cầu cấp lại văn bằng bảo hộ:

Số đơn: RB4-2018-01084

Ngày nộp đơn: 01/08/2018

Xét đề nghị của Giám đốc Trung tâm Thẩm định sau cấp văn bằng bảo hộ,

QUYẾT ĐỊNH:

Điều 1. Cấp lại Giấy chứng nhận đăng ký nhãn hiệu số 154356 cấp ngày 10/11/2010.

(Cấp lại lần thứ: 01)

Điều 2. Ghi nhận quyết định này vào Sổ đăng ký quốc gia về nhãn hiệu và công bố trên Công báo sở hữu công nghiệp trong thời hạn 02 tháng kể từ ngày ký Quyết định này.

Điều 3. Chánh Văn phòng, Giám đốc Trung tâm Thẩm định sau cấp văn bằng bảo hộ và Giám đốc Trung tâm Thông tin sở hữu công nghiệp chịu trách nhiệm thi hành Quyết định này. /

KT. CỤC TRƯỞNG

PHÓ CỤC TRƯỞNG

Nơi nhận:

- Như Điều 3;

- Lưu: VT, Hồ sơ.



Lê Ngọc Lâm

BỘ KHOA HỌC VÀ CÔNG NGHỆ
CỤC SỞ HỮU TRÍ TUỆ

CỘNG HOÀ XÃ HỘI CHỦ NGHĨA VIỆT NAM
Độc lập - Tự do - Hạnh phúc

Số: 1189/QĐ-SHTT

Hà Nội, ngày 22 tháng 03 năm 2019

QUYẾT ĐỊNH

Về việc cấp lại Giấy chứng nhận đăng ký nhãn hiệu

CỤC TRƯỞNG CỤC SỞ HỮU TRÍ TUỆ

Căn cứ Điều lệ Tổ chức và hoạt động của Cục Sở hữu trí tuệ ban hành theo Quyết định số 2525/QĐ-BKHCN ngày 04/09/2018 của Bộ trưởng Bộ Khoa học và Công nghệ;

Căn cứ điểm 18.3 Thông tư số 01/2007/TT-BKHCN ngày 14/02/2007 của Bộ Khoa học và Công nghệ hướng dẫn thi hành Nghị định số 103/2006/NĐ-CP ngày 22/9/2006 của Chính phủ quy định chi tiết và hướng dẫn thi hành một số điều của Luật Sở hữu trí tuệ về sở hữu công nghiệp, được sửa đổi, bổ sung theo Thông tư số 13/2010/TT-BKHCN ngày 30/07/2010, Thông tư số 18/2011/TT-BKHCN ngày 22/07/2011, Thông tư số 05/2013/TT-BKHCN ngày 20/02/2013 và Thông tư số 16/2016/TT-BKHCN ngày 30/06/2016;

Căn cứ Quyết định cấp Giấy chứng nhận đăng ký nhãn hiệu:

Số: 7864/QĐ-SHTT,

Ngày cấp: 02/02/2015;

Căn cứ kết quả thẩm định đơn yêu cầu cấp lại văn bằng bảo hộ:

Số đơn: RB4-2018-01168

Ngày nộp đơn: 20/08/2018

Xét đề nghị của Giám đốc Trung tâm Thẩm định sau cấp văn bằng bảo hộ,

QUYẾT ĐỊNH:

Điều 1. Cấp lại Giấy chứng nhận đăng ký nhãn hiệu số 239741 cấp ngày 02/02/2015.

(Cấp lại lần thứ: 01)

Điều 2. Ghi nhận quyết định này vào Sổ đăng ký quốc gia về nhãn hiệu và công bố trên Công báo sở hữu công nghiệp trong thời hạn 02 tháng kể từ ngày ký Quyết định này.

Điều 3. Chánh Văn phòng, Giám đốc Trung tâm Thẩm định sau cấp văn bằng bảo hộ và Giám đốc Trung tâm Thông tin sở hữu công nghiệp chịu trách nhiệm thi hành Quyết định này. /

Nơi nhận:

- Như Điều 3;
- Lưu: VT, Hồ sơ.

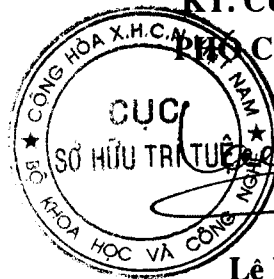

KT. CỤC TRƯỞNG
PHÓ CỤC TRƯỞNG

Lê Ngọc Lâm

BỘ KHOA HỌC VÀ CÔNG NGHỆ
CỤC SỞ HỮU TRÍ TUỆ

CỘNG HÒA XÃ HỘI CHỦ NGHĨA VIỆT NAM
Độc lập - Tự do - Hạnh phúc

Số: 1190/QĐ-SHTT

Hà Nội, ngày 22 tháng 03 năm 2019

QUYẾT ĐỊNH

Về việc cấp lại Giấy chứng nhận đăng ký nhãn hiệu

CỤC TRƯỞNG CỤC SỞ HỮU TRÍ TUỆ

Căn cứ Điều lệ Tổ chức và hoạt động của Cục Sở hữu trí tuệ ban hành theo Quyết định số 2525/QĐ-BKHCN ngày 04/09/2018 của Bộ trưởng Bộ Khoa học và Công nghệ;

Căn cứ điểm 18.3 Thông tư số 01/2007/TT-BKHCN ngày 14/02/2007 của Bộ Khoa học và Công nghệ hướng dẫn thi hành Nghị định số 103/2006/NĐ-CP ngày 22/9/2006 của Chính phủ quy định chi tiết và hướng dẫn thi hành một số điều của Luật Sở hữu trí tuệ về sở hữu công nghiệp, được sửa đổi, bổ sung theo Thông tư số 13/2010/TT-BKHCN ngày 30/07/2010, Thông tư số 18/2011/TT-BKHCN ngày 22/07/2011, Thông tư số 05/2013/TT-BKHCN ngày 20/02/2013 và Thông tư số 16/2016/TT-BKHCN ngày 30/06/2016;

Căn cứ Quyết định cấp Giấy chứng nhận đăng ký nhãn hiệu:

Số: 7865/QĐ-SHTT,

Ngày cấp: 02/02/2015;

Căn cứ kết quả thẩm định đơn yêu cầu cấp lại văn bằng bảo hộ:

Số đơn: RB4-2018-01169

Ngày nộp đơn: 20/08/2018

Xét đề nghị của Giám đốc Trung tâm Thẩm định sau cấp văn bằng bảo hộ,

QUYẾT ĐỊNH:

Điều 1. Cấp lại Giấy chứng nhận đăng ký nhãn hiệu số 239742 cấp ngày 02/02/2015.

(Cấp lại lần thứ: 01)

Điều 2. Ghi nhận quyết định này vào Sổ đăng ký quốc gia về nhãn hiệu và công bố trên Công báo sở hữu công nghiệp trong thời hạn 02 tháng kể từ ngày ký Quyết định này.

Điều 3. Chánh Văn phòng, Giám đốc Trung tâm Thẩm định sau cấp văn bằng bảo hộ và Giám đốc Trung tâm Thông tin sở hữu công nghiệp chịu trách nhiệm thi hành Quyết định này. /*ye*

KT. CỤC TRƯỞNG

PHÓ CỤC TRƯỞNG

Nơi nhận:

- Như Điều 3;

- Lưu: VT, Hồ sơ.



Lê Ngọc Lâm

BỘ KHOA HỌC VÀ CÔNG NGHỆ
CỤC SỞ HỮU TRÍ TUỆ

CỘNG HOÀ XÃ HỘI CHỦ NGHĨA VIỆT NAM
Độc lập - Tự do - Hạnh phúc

Số: 1191/QĐ-SHTT

Hà Nội, ngày 22 tháng 03 năm 2019

QUYẾT ĐỊNH

Về việc cấp lại Giấy chứng nhận đăng ký nhãn hiệu

CỤC TRƯỞNG CỤC SỞ HỮU TRÍ TUỆ

Căn cứ Điều lệ Tổ chức và hoạt động của Cục Sở hữu trí tuệ ban hành theo Quyết định số 2525/QĐ-BKHCN ngày 04/09/2018 của Bộ trưởng Bộ Khoa học và Công nghệ;

Căn cứ điểm 18.3 Thông tư số 01/2007/TT-BKHCN ngày 14/02/2007 của Bộ Khoa học và Công nghệ hướng dẫn thi hành Nghị định số 103/2006/NĐ-CP ngày 22/9/2006 của Chính phủ quy định chi tiết và hướng dẫn thi hành một số điều của Luật Sở hữu trí tuệ về sở hữu công nghiệp, được sửa đổi, bổ sung theo Thông tư số 13/2010/TT-BKHCN ngày 30/07/2010, Thông tư số 18/2011/TT-BKHCN ngày 22/07/2011, Thông tư số 05/2013/TT-BKHCN ngày 20/02/2013 và Thông tư số 16/2016/TT-BKHCN ngày 30/06/2016;

Căn cứ Quyết định cấp Giấy chứng nhận đăng ký nhãn hiệu:

Số: 5478/QĐ-SHTT,

Ngày cấp: 29/01/2016;

Căn cứ kết quả thẩm định đơn yêu cầu cấp lại văn bằng bảo hộ:

Số đơn: RB4-2018-01170

Ngày nộp đơn: 20/08/2018

Xét đề nghị của Giám đốc Trung tâm Thẩm định sau cấp văn bằng bảo hộ,

QUYẾT ĐỊNH:

Điều 1. Cấp lại Giấy chứng nhận đăng ký nhãn hiệu số 257574 cấp ngày 29/01/2016.

(Cấp lại lần thứ: 01)

Điều 2. Ghi nhận quyết định này vào Sổ đăng ký quốc gia về nhãn hiệu và công bố trên Công báo sở hữu công nghiệp trong thời hạn 02 tháng kể từ ngày ký Quyết định này.

Điều 3. Chánh Văn phòng, Giám đốc Trung tâm Thẩm định sau cấp văn bằng bảo hộ và Giám đốc Trung tâm Thông tin sở hữu công nghiệp chịu trách nhiệm thi hành Quyết định này. /s/

KT. CỤC TRƯỞNG

PHÓ CỤC TRƯỞNG

Nơi nhận:

- Như Điều 3;

- Lưu: VT, Hồ sơ.

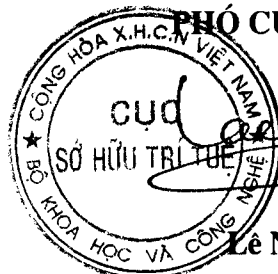

Lê Ngọc Lâm

BỘ KHOA HỌC VÀ CÔNG NGHỆ
CỤC SỞ HỮU TRÍ TUỆ

CỘNG HÒA XÃ HỘI CHỦ NGHĨA VIỆT NAM
Độc lập - Tự do - Hạnh phúc

Số: 1192/QĐ-SHTT

Hà Nội, ngày 22 tháng 03 năm 2019

QUYẾT ĐỊNH

Về việc cấp lại Giấy chứng nhận đăng ký nhãn hiệu

CỤC TRƯỞNG CỤC SỞ HỮU TRÍ TUỆ

Căn cứ Điều lệ Tổ chức và hoạt động của Cục Sở hữu trí tuệ ban hành theo Quyết định số 2525/QĐ-BKH-CN ngày 04/09/2018 của Bộ trưởng Bộ Khoa học và Công nghệ;

Căn cứ điểm 18.3 Thông tư số 01/2007/TT-BKH-CN ngày 14/02/2007 của Bộ Khoa học và Công nghệ hướng dẫn thi hành Nghị định số 103/2006/NĐ-CP ngày 22/9/2006 của Chính phủ quy định chi tiết và hướng dẫn thi hành một số điều của Luật Sở hữu trí tuệ về sở hữu công nghiệp, được sửa đổi, bổ sung theo Thông tư số 13/2010/TT-BKH-CN ngày 30/07/2010, Thông tư số 18/2011/TT-BKH-CN ngày 22/07/2011, Thông tư số 05/2013/TT-BKH-CN ngày 20/02/2013 và Thông tư số 16/2016/TT-BKH-CN ngày 30/06/2016;

Căn cứ Quyết định cấp Giấy chứng nhận đăng ký nhãn hiệu:

Số: 40874/QĐ-SHTT,

Ngày cấp: 09/07/2015;

Căn cứ kết quả thẩm định đơn yêu cầu cấp lại văn bằng bảo hộ:

Số đơn: RB4-2018-01171

Ngày nộp đơn: 20/08/2018

Xét đề nghị của Giám đốc Trung tâm Thẩm định sau cấp văn bằng bảo hộ,

QUYẾT ĐỊNH:

Điều 1. Cấp lại Giấy chứng nhận đăng ký nhãn hiệu số 247860 cấp ngày 09/07/2015.

(Cấp lại lần thứ: 01)

Điều 2. Ghi nhận quyết định này vào Sổ đăng ký quốc gia về nhãn hiệu và công bố trên Công báo sở hữu công nghiệp trong thời hạn 02 tháng kể từ ngày ký Quyết định này.

Điều 3. Chánh Văn phòng, Giám đốc Trung tâm Thẩm định sau cấp văn bằng bảo hộ và Giám đốc Trung tâm Thông tin sở hữu công nghiệp chịu trách nhiệm thi hành Quyết định này. /*Je*

KT. CỤC TRƯỞNG

PHÓ CỤC TRƯỞNG

Nơi nhận:

- Như Điều 3;

- Lưu: VT, Hồ sơ.



Lê Ngọc Lâm

BỘ KHOA HỌC VÀ CÔNG NGHỆ
CỤC SỞ HỮU TRÍ TUỆ

CỘNG HÒA XÃ HỘI CHỦ NGHĨA VIỆT NAM
Độc lập - Tự do - Hạnh phúc

Số: 1193/QĐ-SHTT

Hà Nội, ngày 22 tháng 03 năm 2019

QUYẾT ĐỊNH

Về việc cấp lại Giấy chứng nhận đăng ký nhãn hiệu

CỤC TRƯỞNG CỤC SỞ HỮU TRÍ TUỆ

Căn cứ Điều lệ Tổ chức và hoạt động của Cục Sở hữu trí tuệ ban hành theo Quyết định số 2525/QĐ-BKHCN ngày 04/09/2018 của Bộ trưởng Bộ Khoa học và Công nghệ;

Căn cứ điểm 18.3 Thông tư số 01/2007/TT-BKHCN ngày 14/02/2007 của Bộ Khoa học và Công nghệ hướng dẫn thi hành Nghị định số 103/2006/NĐ-CP ngày 22/9/2006 của Chính phủ quy định chi tiết và hướng dẫn thi hành một số điều của Luật Sở hữu trí tuệ về sở hữu công nghiệp, được sửa đổi, bổ sung theo Thông tư số 13/2010/TT-BKHCN ngày 30/07/2010, Thông tư số 18/2011/TT-BKHCN ngày 22/07/2011, Thông tư số 05/2013/TT-BKHCN ngày 20/02/2013 và Thông tư số 16/2016/TT-BKHCN ngày 30/06/2016;

Căn cứ Quyết định cấp Giấy chứng nhận đăng ký nhãn hiệu:

Số: 30074/QĐ-SHTT,

Ngày cấp: 06/06/2013;

Căn cứ kết quả thẩm định đơn yêu cầu cấp lại văn bằng bảo hộ:

Số đơn: RB4-2018-01157

Ngày nộp đơn: 17/08/2018

Xét đề nghị của Giám đốc Trung tâm Thẩm định sau cấp văn bằng bảo hộ,

QUYẾT ĐỊNH:

Điều 1. Cấp lại Giấy chứng nhận đăng ký nhãn hiệu số 207212 cấp ngày 06/06/2013.

(Cấp lại lần thứ: 01)

Điều 2. Ghi nhận quyết định này vào Sổ đăng ký quốc gia về nhãn hiệu và công bố trên Công báo sở hữu công nghiệp trong thời hạn 02 tháng kể từ ngày ký Quyết định này.

Điều 3. Chánh Văn phòng, Giám đốc Trung tâm Thẩm định sau cấp văn bằng bảo hộ và Giám đốc Trung tâm Thông tin sở hữu công nghiệp chịu trách nhiệm thi hành Quyết định này./.

KT. CỤC TRƯỞNG

PHÓ CỤC TRƯỞNG

Nơi nhận:

- Như Điều 3;

- Lưu: VT, Hồ sơ.



Le Ngọc Lâm

BỘ KHOA HỌC VÀ CÔNG NGHỆ
CỤC SỞ HỮU TRÍ TUỆ

CỘNG HÒA XÃ HỘI CHỦ NGHĨA VIỆT NAM
Độc lập - Tự do - Hạnh phúc

Số: 1194/QĐ-SHTT

Hà Nội, ngày 22 tháng 03 năm 2019

QUYẾT ĐỊNH

Về việc cấp lại Giấy chứng nhận đăng ký nhãn hiệu

CỤC TRƯỞNG CỤC SỞ HỮU TRÍ TUỆ

Căn cứ Điều lệ Tổ chức và hoạt động của Cục Sở hữu trí tuệ ban hành theo Quyết định số 2525/QĐ-BKHCN ngày 04/09/2018 của Bộ trưởng Bộ Khoa học và Công nghệ;

Căn cứ điểm 18.3 Thông tư số 01/2007/TT-BKHCN ngày 14/02/2007 của Bộ Khoa học và Công nghệ hướng dẫn thi hành Nghị định số 103/2006/NĐ-CP ngày 22/9/2006 của Chính phủ quy định chi tiết và hướng dẫn thi hành một số điều của Luật Sở hữu trí tuệ về sở hữu công nghiệp, được sửa đổi, bổ sung theo Thông tư số 13/2010/TT-BKHCN ngày 30/07/2010, Thông tư số 18/2011/TT-BKHCN ngày 22/07/2011, Thông tư số 05/2013/TT-BKHCN ngày 20/02/2013 và Thông tư số 16/2016/TT-BKHCN ngày 30/06/2016;

Căn cứ Quyết định cấp Giấy chứng nhận đăng ký nhãn hiệu:

Số: 30075/QĐ-SHTT,

Ngày cấp: 06/06/2013;

Căn cứ kết quả thẩm định đơn yêu cầu cấp lại văn bằng bảo hộ:

Số đơn: RB4-2018-01158

Ngày nộp đơn: 17/08/2018

Xét đề nghị của Giám đốc Trung tâm Thẩm định sau cấp văn bằng bảo hộ,

QUYẾT ĐỊNH:

Điều 1. Cấp lại Giấy chứng nhận đăng ký nhãn hiệu số 207213 cấp ngày 06/06/2013.

(Cấp lại lần thứ: 01)

Điều 2. Ghi nhận quyết định này vào Sổ đăng ký quốc gia về nhãn hiệu và công bố trên Công báo sở hữu công nghiệp trong thời hạn 02 tháng kể từ ngày ký Quyết định này.

Điều 3. Chánh Văn phòng, Giám đốc Trung tâm Thẩm định sau cấp văn bằng bảo hộ và Giám đốc Trung tâm Thông tin sở hữu công nghiệp chịu trách nhiệm thi hành Quyết định này. /

KT. CỤC TRƯỞNG

PHÓ CỤC TRƯỞNG

Nơi nhận:

- Như Điều 3;

- Lưu: VT, Hồ sơ.



Lê Ngọc Lâm

BỘ KHOA HỌC VÀ CÔNG NGHỆ
CỤC SỞ HỮU TRÍ TUỆ

CỘNG HOÀ XÃ HỘI CHỦ NGHĨA VIỆT NAM
Độc lập - Tự do - Hạnh phúc

Số: 1195/QĐ-SHTT

Hà Nội, ngày 22 tháng 03 năm 2019

QUYẾT ĐỊNH

Về việc cấp lại Giấy chứng nhận đăng ký nhãn hiệu

CỤC TRƯỞNG CỤC SỞ HỮU TRÍ TUỆ

Căn cứ Điều lệ Tổ chức và hoạt động của Cục Sở hữu trí tuệ ban hành theo Quyết định số 2525/QĐ-BKH-CN ngày 04/09/2018 của Bộ trưởng Bộ Khoa học và Công nghệ;

Căn cứ điểm 18.3 Thông tư số 01/2007/TT-BKH-CN ngày 14/02/2007 của Bộ Khoa học và Công nghệ hướng dẫn thi hành Nghị định số 103/2006/NĐ-CP ngày 22/9/2006 của Chính phủ quy định chi tiết và hướng dẫn thi hành một số điều của Luật Sở hữu trí tuệ về sở hữu công nghiệp, được sửa đổi, bổ sung theo Thông tư số 13/2010/TT-BKH-CN ngày 30/07/2010, Thông tư số 18/2011/TT-BKH-CN ngày 22/07/2011, Thông tư số 05/2013/TT-BKH-CN ngày 20/02/2013 và Thông tư số 16/2016/TT-BKH-CN ngày 30/06/2016;

Căn cứ Quyết định cấp Giấy chứng nhận đăng ký nhãn hiệu:

Số: 37530/QĐ-SHTT,

Ngày cấp: 12/07/2013;

Căn cứ kết quả thẩm định đơn yêu cầu cấp lại văn bằng bảo hộ:

Số đơn: RB4-2018-01159

Ngày nộp đơn: 17/08/2018

Xét đề nghị của Giám đốc Trung tâm Thẩm định sau cấp văn bằng bảo hộ,

QUYẾT ĐỊNH:

Điều 1. Cấp lại Giấy chứng nhận đăng ký nhãn hiệu số 208691 cấp ngày 12/07/2013.

(Cấp lại lần thứ: 01)

Điều 2. Ghi nhận quyết định này vào Sổ đăng ký quốc gia về nhãn hiệu và công bố trên Công báo sở hữu công nghiệp trong thời hạn 02 tháng kể từ ngày ký Quyết định này.

Điều 3. Chánh Văn phòng, Giám đốc Trung tâm Thẩm định sau cấp văn bằng bảo hộ và Giám đốc Trung tâm Thông tin sở hữu công nghiệp chịu trách nhiệm thi hành Quyết định này. /

KT. CỤC TRƯỞNG

PHÓ CỤC TRƯỞNG

Nơi nhận:

- Như Điều 3;

- Lưu: VT, Hồ sơ.



Lê Ngọc Lâm

BỘ KHOA HỌC VÀ CÔNG NGHỆ
CỤC SỞ HỮU TRÍ TUỆ

CỘNG HÒA XÃ HỘI CHỦ NGHĨA VIỆT NAM
Độc lập - Tự do - Hạnh phúc

Số: 1196/QĐ-SHTT

Hà Nội, ngày 22 tháng 03 năm 2019

QUYẾT ĐỊNH

Về việc cấp lại Giấy chứng nhận đăng ký nhãn hiệu

CỤC TRƯỞNG CỤC SỞ HỮU TRÍ TUỆ

Căn cứ Điều lệ Tổ chức và hoạt động của Cục Sở hữu trí tuệ ban hành theo Quyết định số 2525/QĐ-BKHCN ngày 04/09/2018 của Bộ trưởng Bộ Khoa học và Công nghệ;

Căn cứ điểm 18.3 Thông tư số 01/2007/TT-BKHCN ngày 14/02/2007 của Bộ Khoa học và Công nghệ hướng dẫn thi hành Nghị định số 103/2006/NĐ-CP ngày 22/9/2006 của Chính phủ quy định chi tiết và hướng dẫn thi hành một số điều của Luật Sở hữu trí tuệ về sở hữu công nghiệp, được sửa đổi, bổ sung theo Thông tư số 13/2010/TT-BKHCN ngày 30/07/2010, Thông tư số 18/2011/TT-BKHCN ngày 22/07/2011, Thông tư số 05/2013/TT-BKHCN ngày 20/02/2013 và Thông tư số 16/2016/TT-BKHCN ngày 30/06/2016;

Căn cứ Quyết định cấp Giấy chứng nhận đăng ký nhãn hiệu:

Số: 10510/QĐ-SHTT,

Ngày cấp: 01/03/2012;

Căn cứ kết quả thẩm định đơn yêu cầu cấp lại văn bằng bảo hộ:

Số đơn: RB4-2018-01160

Ngày nộp đơn: 17/08/2018

Xét đề nghị của Giám đốc Trung tâm Thẩm định sau cấp văn bằng bảo hộ,

QUYẾT ĐỊNH:

Điều 1. Cấp lại Giấy chứng nhận đăng ký nhãn hiệu số 180302 cấp ngày 01/03/2012.

(Cấp lại lần thứ: 01)

Điều 2. Ghi nhận quyết định này vào Sổ đăng ký quốc gia về nhãn hiệu và công bố trên Công báo sở hữu công nghiệp trong thời hạn 02 tháng kể từ ngày ký Quyết định này.

Điều 3. Chánh Văn phòng, Giám đốc Trung tâm Thẩm định sau cấp văn bằng bảo hộ và Giám đốc Trung tâm Thông tin sở hữu công nghiệp chịu trách nhiệm thi hành Quyết định này. /

KT. CỤC TRƯỞNG

CHỖ CỤC TRƯỞNG

Nơi nhận:

- Như Điều 3;

- Lưu: VT, Hồ sơ.



Lê Ngọc Lâm

BỘ KHOA HỌC VÀ CÔNG NGHỆ
CỤC SỞ HỮU TRÍ TUỆ

CỘNG HOÀ XÃ HỘI CHỦ NGHĨA VIỆT NAM
Độc lập - Tự do - Hạnh phúc

Số: 1197/QĐ-SHTT

Hà Nội, ngày 22 tháng 03 năm 2019

QUYẾT ĐỊNH

Về việc cấp lại Giấy chứng nhận đăng ký nhãn hiệu

CỤC TRƯỞNG CỤC SỞ HỮU TRÍ TUỆ

Căn cứ Điều lệ Tổ chức và hoạt động của Cục Sở hữu trí tuệ ban hành theo Quyết định số 2525/QĐ-BKHCN ngày 04/09/2018 của Bộ trưởng Bộ Khoa học và Công nghệ;

Căn cứ điểm 18.3 Thông tư số 01/2007/TT-BKHCN ngày 14/02/2007 của Bộ Khoa học và Công nghệ hướng dẫn thi hành Nghị định số 103/2006/NĐ-CP ngày 22/9/2006 của Chính phủ quy định chi tiết và hướng dẫn thi hành một số điều của Luật Sở hữu trí tuệ về sở hữu công nghiệp, được sửa đổi, bổ sung theo Thông tư số 13/2010/TT-BKHCN ngày 30/07/2010, Thông tư số 18/2011/TT-BKHCN ngày 22/07/2011, Thông tư số 05/2013/TT-BKHCN ngày 20/02/2013 và Thông tư số 16/2016/TT-BKHCN ngày 30/06/2016;

Căn cứ Quyết định cấp Giấy chứng nhận đăng ký nhãn hiệu:

Số: 16165/QĐ-SHTT,

Ngày cấp: 27/03/2013;

Căn cứ kết quả thẩm định đơn yêu cầu cấp lại văn bằng bảo hộ:

Số đơn: RB4-2018-01161

Ngày nộp đơn: 17/08/2018

Xét đề nghị của Giám đốc Trung tâm Thẩm định sau cấp văn bằng bảo hộ,

QUYẾT ĐỊNH:

Điều 1. Cấp lại Giấy chứng nhận đăng ký nhãn hiệu số 202712 cấp ngày 27/03/2013.

(Cấp lại lần thứ: 01)

Điều 2. Ghi nhận quyết định này vào Sổ đăng ký quốc gia về nhãn hiệu và công bố trên Công báo sở hữu công nghiệp trong thời hạn 02 tháng kể từ ngày ký Quyết định này.

Điều 3. Chánh Văn phòng, Giám đốc Trung tâm Thẩm định sau cấp văn bằng bảo hộ và Giám đốc Trung tâm Thông tin sở hữu công nghiệp chịu trách nhiệm thi hành Quyết định này. /*lc*

Nơi nhận:

- Như Điều 3;

- Lưu: VT, Hồ sơ.

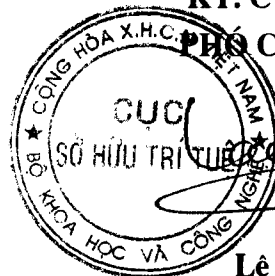

KT. CỤC TRƯỞNG

PHÓ CỤC TRƯỞNG

Lê Ngọc Lâm

BỘ KHOA HỌC VÀ CÔNG NGHỆ
CỤC SỞ HỮU TRÍ TUỆ

CỘNG HÒA XÃ HỘI CHỦ NGHĨA VIỆT NAM
Độc lập - Tự do - Hạnh phúc

Số: 1198/QĐ-SHTT

Hà Nội, ngày 22 tháng 03 năm 2019

QUYẾT ĐỊNH

Về việc cấp lại Giấy chứng nhận đăng ký nhãn hiệu

CỤC TRƯỞNG CỤC SỞ HỮU TRÍ TUỆ

Căn cứ Điều lệ Tổ chức và hoạt động của Cục Sở hữu trí tuệ ban hành theo Quyết định số 2525/QĐ-BKHCN ngày 04/09/2018 của Bộ trưởng Bộ Khoa học và Công nghệ;

Căn cứ điểm 18.3 Thông tư số 01/2007/TT-BKHCN ngày 14/02/2007 của Bộ Khoa học và Công nghệ hướng dẫn thi hành Nghị định số 103/2006/NĐ-CP ngày 22/9/2006 của Chính phủ quy định chi tiết và hướng dẫn thi hành một số điều của Luật Sở hữu trí tuệ về sở hữu công nghiệp, được sửa đổi, bổ sung theo Thông tư số 13/2010/TT-BKHCN ngày 30/07/2010, Thông tư số 18/2011/TT-BKHCN ngày 22/07/2011, Thông tư số 05/2013/TT-BKHCN ngày 20/02/2013 và Thông tư số 16/2016/TT-BKHCN ngày 30/06/2016;

Căn cứ Quyết định cấp Giấy chứng nhận đăng ký nhãn hiệu:

Số: 3487/QĐNH,

Ngày cấp: 24/11/1999;

Căn cứ kết quả thẩm định đơn yêu cầu cấp lại văn bằng bảo hộ:

Số đơn: RB4-2018-01163

Ngày nộp đơn: 20/08/2018

Xét đề nghị của Giám đốc Trung tâm Thẩm định sau cấp văn bằng bảo hộ,

QUYẾT ĐỊNH:

Điều 1. Cấp lại Giấy chứng nhận đăng ký nhãn hiệu số 32684 cấp ngày 24/11/1999.

(Cấp lại lần thứ: 01)

Điều 2. Ghi nhận quyết định này vào Sổ đăng ký quốc gia về nhãn hiệu và công bố trên Công báo sở hữu công nghiệp trong thời hạn 02 tháng kể từ ngày ký Quyết định này.

Điều 3. Chánh Văn phòng, Giám đốc Trung tâm Thẩm định sau cấp văn bằng bảo hộ và Giám đốc Trung tâm Thông tin sở hữu công nghiệp chịu trách nhiệm thi hành Quyết định này. /*je*

Nơi nhận:

- Như Điều 3;
- Lưu: VT, Hồ sơ.

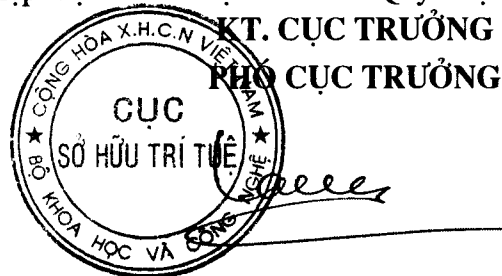

Lê Ngọc Lâm

BỘ KHOA HỌC VÀ CÔNG NGHỆ
CỤC SỞ HỮU TRÍ TUỆ

CỘNG HOÀ XÃ HỘI CHỦ NGHĨA VIỆT NAM
Độc lập - Tự do - Hạnh phúc

Số: 1199/QĐ-SHTT

Hà Nội, ngày 22 tháng 03 năm 2019

QUYẾT ĐỊNH

Về việc cấp lại Giấy chứng nhận đăng ký nhãn hiệu

CỤC TRƯỞNG CỤC SỞ HỮU TRÍ TUỆ

Căn cứ Điều lệ Tổ chức và hoạt động của Cục Sở hữu trí tuệ ban hành theo Quyết định số 2525/QĐ-BKHCN ngày 04/09/2018 của Bộ trưởng Bộ Khoa học và Công nghệ;

Căn cứ điểm 18.3 Thông tư số 01/2007/TT-BKHCN ngày 14/02/2007 của Bộ Khoa học và Công nghệ hướng dẫn thi hành Nghị định số 103/2006/NĐ-CP ngày 22/9/2006 của Chính phủ quy định chi tiết và hướng dẫn thi hành một số điều của Luật Sở hữu trí tuệ về sở hữu công nghiệp, được sửa đổi, bổ sung theo Thông tư số 13/2010/TT-BKHCN ngày 30/07/2010, Thông tư số 18/2011/TT-BKHCN ngày 22/07/2011, Thông tư số 05/2013/TT-BKHCN ngày 20/02/2013 và Thông tư số 16/2016/TT-BKHCN ngày 30/06/2016;

Căn cứ Quyết định cấp Giấy chứng nhận đăng ký nhãn hiệu:

Số: 14166/QĐ-SHTT,

Ngày cấp: 27/07/2010;

Căn cứ kết quả thẩm định đơn yêu cầu cấp lại văn bằng bảo hộ:

Số đơn: RB4-2018-01180

Ngày nộp đơn: 22/08/2018

Xét đề nghị của Giám đốc Trung tâm Thẩm định sau cấp văn bằng bảo hộ,

QUYẾT ĐỊNH:

Điều 1. Cấp lại Giấy chứng nhận đăng ký nhãn hiệu số 150143 cấp ngày 27/07/2010.

(Cấp lại lần thứ: 01)

Điều 2. Ghi nhận quyết định này vào Sổ đăng ký quốc gia về nhãn hiệu và công bố trên Công báo sở hữu công nghiệp trong thời hạn 02 tháng kể từ ngày ký Quyết định này.

Điều 3. Chánh Văn phòng, Giám đốc Trung tâm Thẩm định sau cấp văn bằng bảo hộ và Giám đốc Trung tâm Thông tin sở hữu công nghiệp chịu trách nhiệm thi hành Quyết định này. /.

Nơi nhận:

- Như Điều 3;
- Lưu: VT, Hồ sơ.

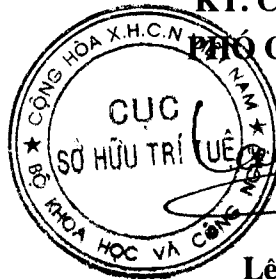

KT. CỤC TRƯỞNG
PHÓ CỤC TRƯỞNG

Lê Ngọc Lâm

BỘ KHOA HỌC VÀ CÔNG NGHỆ
CỤC SỞ HỮU TRÍ TUỆ

CỘNG HÒA XÃ HỘI CHỦ NGHĨA VIỆT NAM
Độc lập - Tự do - Hạnh phúc

Số: 1200/QĐ-SHTT

Hà Nội, ngày 22 tháng 03 năm 2019

QUYẾT ĐỊNH

Về việc cấp lại Giấy chứng nhận đăng ký nhãn hiệu

CỤC TRƯỞNG CỤC SỞ HỮU TRÍ TUỆ

Căn cứ Điều lệ Tổ chức và hoạt động của Cục Sở hữu trí tuệ ban hành theo Quyết định số 2525/QĐ-BKHCN ngày 04/09/2018 của Bộ trưởng Bộ Khoa học và Công nghệ;

Căn cứ điểm 18.3 Thông tư số 01/2007/TT-BKHCN ngày 14/02/2007 của Bộ Khoa học và Công nghệ hướng dẫn thi hành Nghị định số 103/2006/NĐ-CP ngày 22/9/2006 của Chính phủ quy định chi tiết và hướng dẫn thi hành một số điều của Luật Sở hữu trí tuệ về sở hữu công nghiệp, được sửa đổi, bổ sung theo Thông tư số 13/2010/TT-BKHCN ngày 30/07/2010, Thông tư số 18/2011/TT-BKHCN ngày 22/07/2011, Thông tư số 05/2013/TT-BKHCN ngày 20/02/2013 và Thông tư số 16/2016/TT-BKHCN ngày 30/06/2016;

Căn cứ Quyết định cấp Giấy chứng nhận đăng ký nhãn hiệu:

Số: 160/QĐ-SHTT,

Ngày cấp: 06/01/2012;

Căn cứ kết quả thẩm định đơn yêu cầu cấp lại văn bằng bảo hộ:

Số đơn: RB4-2018-01099

Ngày nộp đơn: 06/08/2018

Xét đề nghị của Giám đốc Trung tâm Thẩm định sau cấp văn bằng bảo hộ,

QUYẾT ĐỊNH:

Điều 1. Cấp lại Giấy chứng nhận đăng ký nhãn hiệu số 178022 cấp ngày 06/01/2012.

(Cấp lại lần thứ: 01)

Điều 2. Ghi nhận quyết định này vào Sổ đăng ký quốc gia về nhãn hiệu và công bố trên Công báo sở hữu công nghiệp trong thời hạn 02 tháng kể từ ngày ký Quyết định này.

Điều 3. Chánh Văn phòng, Giám đốc Trung tâm Thẩm định sau cấp văn bằng bảo hộ và Giám đốc Trung tâm Thông tin sở hữu công nghiệp chịu trách nhiệm thi hành Quyết định này. /.

Nơi nhận:

- Như Điều 3;
- Lưu: VT, Hồ sơ.



KT. CỤC TRƯỞNG
PHÓ CỤC TRƯỞNG

Lê Ngọc Lâm

BỘ KHOA HỌC VÀ CÔNG NGHỆ
CỤC SỞ HỮU TRÍ TUỆ

CỘNG HOÀ XÃ HỘI CHỦ NGHĨA VIỆT NAM
Độc lập - Tự do - Hạnh phúc

Số: 1201/QĐ-SHTT

Hà Nội, ngày 22 tháng 03 năm 2019

QUYẾT ĐỊNH

Về việc cấp lại Giấy chứng nhận đăng ký nhãn hiệu

CỤC TRƯỞNG CỤC SỞ HỮU TRÍ TUỆ

Căn cứ Điều lệ Tổ chức và hoạt động của Cục Sở hữu trí tuệ ban hành theo Quyết định số 2525/QĐ-BKHCN ngày 04/09/2018 của Bộ trưởng Bộ Khoa học và Công nghệ;

Căn cứ điểm 18.3 Thông tư số 01/2007/TT-BKHCN ngày 14/02/2007 của Bộ Khoa học và Công nghệ hướng dẫn thi hành Nghị định số 103/2006/NĐ-CP ngày 22/9/2006 của Chính phủ quy định chi tiết và hướng dẫn thi hành một số điều của Luật Sở hữu trí tuệ về sở hữu công nghiệp, được sửa đổi, bổ sung theo Thông tư số 13/2010/TT-BKHCN ngày 30/07/2010, Thông tư số 18/2011/TT-BKHCN ngày 22/07/2011, Thông tư số 05/2013/TT-BKHCN ngày 20/02/2013 và Thông tư số 16/2016/TT-BKHCN ngày 30/06/2016;

Căn cứ Quyết định cấp Giấy chứng nhận đăng ký nhãn hiệu:

Số: 578/QĐ-SHTT,

Ngày cấp: 12/01/2012;

Căn cứ kết quả thẩm định đơn yêu cầu cấp lại văn bằng bảo hộ:

Số đơn: RB4-2018-01100

Ngày nộp đơn: 06/08/2018

Xét đề nghị của Giám đốc Trung tâm Thẩm định sau cấp văn bằng bảo hộ,

QUYẾT ĐỊNH:

Điều 1. Cấp lại Giấy chứng nhận đăng ký nhãn hiệu số 178341 cấp ngày 12/01/2012.

(Cấp lại lần thứ: 01)

Điều 2. Ghi nhận quyết định này vào Sổ đăng ký quốc gia về nhãn hiệu và công bố trên Công báo sở hữu công nghiệp trong thời hạn 02 tháng kể từ ngày ký Quyết định này.

Điều 3. Chánh Văn phòng, Giám đốc Trung tâm Thẩm định sau cấp văn bằng bảo hộ và Giám đốc Trung tâm Thông tin sở hữu công nghiệp chịu trách nhiệm thi hành Quyết định này. /je

Nơi nhận:

- Như Điều 3;
- Lưu: VT, Hồ sơ.

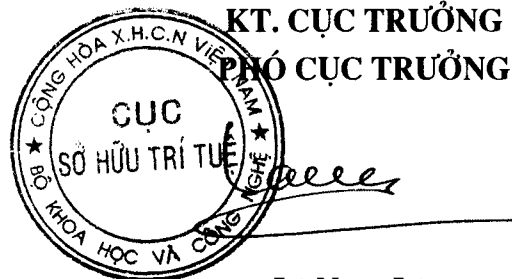

Lê Ngọc Lâm

BỘ KHOA HỌC VÀ CÔNG NGHỆ
CỤC SỞ HỮU TRÍ TUỆ

CỘNG HÒA XÃ HỘI CHỦ NGHĨA VIỆT NAM
Độc lập - Tự do - Hạnh phúc

Số: 1202/QĐ-SHTT

Hà Nội, ngày 22 tháng 03 năm 2019

QUYẾT ĐỊNH

Về việc cấp lại Giấy chứng nhận đăng ký nhãn hiệu

CỤC TRƯỞNG CỤC SỞ HỮU TRÍ TUỆ

Căn cứ Điều lệ Tổ chức và hoạt động của Cục Sở hữu trí tuệ ban hành theo Quyết định số 2525/QĐ-BKHHCN ngày 04/09/2018 của Bộ trưởng Bộ Khoa học và Công nghệ;

Căn cứ điểm 18.3 Thông tư số 01/2007/TT-BKHHCN ngày 14/02/2007 của Bộ Khoa học và Công nghệ hướng dẫn thi hành Nghị định số 103/2006/NĐ-CP ngày 22/9/2006 của Chính phủ quy định chi tiết và hướng dẫn thi hành một số điều của Luật Sở hữu trí tuệ về sở hữu công nghiệp, được sửa đổi, bổ sung theo Thông tư số 13/2010/TT-BKHHCN ngày 30/07/2010, Thông tư số 18/2011/TT-BKHHCN ngày 22/07/2011, Thông tư số 05/2013/TT-BKHHCN ngày 20/02/2013 và Thông tư số 16/2016/TT-BKHHCN ngày 30/06/2016;

Căn cứ Quyết định cấp Giấy chứng nhận đăng ký nhãn hiệu:

Số: 3585/QĐ-SHTT,

Ngày cấp: 07/03/2011;

Căn cứ kết quả thẩm định đơn yêu cầu cấp lại văn bằng bảo hộ:

Số đơn: RB4-2018-01186

Ngày nộp đơn: 23/08/2018

Xét đề nghị của Giám đốc Trung tâm Thẩm định sau cấp văn bằng bảo hộ,

QUYẾT ĐỊNH:

Điều 1. Cấp lại Giấy chứng nhận đăng ký nhãn hiệu số 159202 cấp ngày 07/03/2011.

(Cấp lại lần thứ: 01)

Điều 2. Ghi nhận quyết định này vào Sổ đăng ký quốc gia về nhãn hiệu và công bố trên Công báo sở hữu công nghiệp trong thời hạn 02 tháng kể từ ngày ký Quyết định này.

Điều 3. Chánh Văn phòng, Giám đốc Trung tâm Thẩm định sau cấp văn bằng bảo hộ và Giám đốc Trung tâm Thông tin sở hữu công nghiệp chịu trách nhiệm thi hành Quyết định này. /s/

Nơi nhận:

- Như Điều 3;
- Lưu: VT, Hồ sơ.

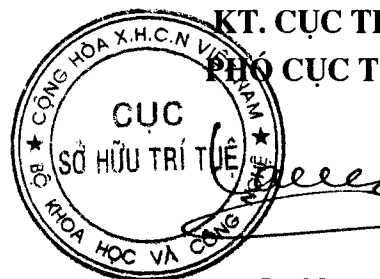

KT. CỤC TRƯỞNG
PHÓ CỤC TRƯỞNG

Lê Ngọc Lâm

BỘ KHOA HỌC VÀ CÔNG NGHỆ
CỤC SỞ HỮU TRÍ TUỆ

CỘNG HÒA XÃ HỘI CHỦ NGHĨA VIỆT NAM
Độc lập - Tự do - Hạnh phúc

Số: 1203/QĐ-SHTT

Hà Nội, ngày 22 tháng 03 năm 2019

QUYẾT ĐỊNH

Về việc cấp lại Giấy chứng nhận đăng ký nhãn hiệu

CỤC TRƯỞNG CỤC SỞ HỮU TRÍ TUỆ

Căn cứ Điều lệ Tổ chức và hoạt động của Cục Sở hữu trí tuệ ban hành theo Quyết định số 2525/QĐ-BKHCN ngày 04/09/2018 của Bộ trưởng Bộ Khoa học và Công nghệ;

Căn cứ điểm 18.3 Thông tư số 01/2007/TT-BKHCN ngày 14/02/2007 của Bộ Khoa học và Công nghệ hướng dẫn thi hành Nghị định số 103/2006/NĐ-CP ngày 22/9/2006 của Chính phủ quy định chi tiết và hướng dẫn thi hành một số điều của Luật Sở hữu trí tuệ về sở hữu công nghiệp, được sửa đổi, bổ sung theo Thông tư số 13/2010/TT-BKHCN ngày 30/07/2010, Thông tư số 18/2011/TT-BKHCN ngày 22/07/2011, Thông tư số 05/2013/TT-BKHCN ngày 20/02/2013 và Thông tư số 16/2016/TT-BKHCN ngày 30/06/2016;

Căn cứ Quyết định cấp Giấy chứng nhận đăng ký nhãn hiệu:

Số: 47754/QĐ-SHTT,

Ngày cấp: 28/08/2012;

Căn cứ kết quả thẩm định đơn yêu cầu cấp lại văn bằng bảo hộ:

Số đơn: RB4-2018-01185

Ngày nộp đơn: 22/08/2018

Xét đề nghị của Giám đốc Trung tâm Thẩm định sau cấp văn bằng bảo hộ,

QUYẾT ĐỊNH:

Điều 1. Cấp lại Giấy chứng nhận đăng ký nhãn hiệu số 190364 cấp ngày 28/08/2012.

(Cấp lại lần thứ: 01)

Điều 2. Ghi nhận quyết định này vào Sổ đăng ký quốc gia về nhãn hiệu và công bố trên Công báo sở hữu công nghiệp trong thời hạn 02 tháng kể từ ngày ký Quyết định này.

Điều 3. Chánh Văn phòng, Giám đốc Trung tâm Thẩm định sau cấp văn bằng bảo hộ và Giám đốc Trung tâm Thông tin sở hữu công nghiệp chịu trách nhiệm thi hành Quyết định này. /

Nơi nhận:

- Như Điều 3;
- Lưu: VT, Hồ sơ.

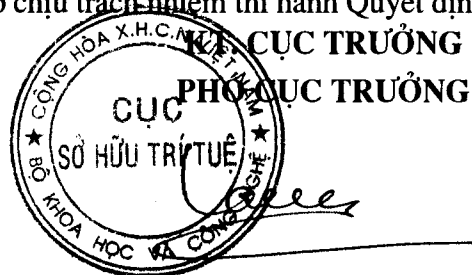

Lê Ngọc Lâm

BỘ KHOA HỌC VÀ CÔNG NGHỆ
CỤC SỞ HỮU TRÍ TUỆ

CỘNG HÒA XÃ HỘI CHỦ NGHĨA VIỆT NAM
Độc lập - Tự do - Hạnh phúc

Số: 1204/QĐ-SHTT

Hà Nội, ngày 22 tháng 03 năm 2019

QUYẾT ĐỊNH

Về việc cấp lại Giấy chứng nhận đăng ký nhãn hiệu

CỤC TRƯỞNG CỤC SỞ HỮU TRÍ TUỆ

Căn cứ Điều lệ Tổ chức và hoạt động của Cục Sở hữu trí tuệ ban hành theo Quyết định số 2525/QĐ-BKHCN ngày 04/09/2018 của Bộ trưởng Bộ Khoa học và Công nghệ;

Căn cứ điểm 18.3 Thông tư số 01/2007/TT-BKHCN ngày 14/02/2007 của Bộ Khoa học và Công nghệ hướng dẫn thi hành Nghị định số 103/2006/NĐ-CP ngày 22/9/2006 của Chính phủ quy định chi tiết và hướng dẫn thi hành một số điều của Luật Sở hữu trí tuệ về sở hữu công nghiệp, được sửa đổi, bổ sung theo Thông tư số 13/2010/TT-BKHCN ngày 30/07/2010, Thông tư số 18/2011/TT-BKHCN ngày 22/07/2011, Thông tư số 05/2013/TT-BKHCN ngày 20/02/2013 và Thông tư số 16/2016/TT-BKHCN ngày 30/06/2016;

Căn cứ Quyết định cấp Giấy chứng nhận đăng ký nhãn hiệu:

Số: 32409/QĐ-SHTT,

Ngày cấp: 22/06/2012;

Căn cứ kết quả thẩm định đơn yêu cầu cấp lại văn bằng bảo hộ:

Số đơn: RB4-2019-0153

Ngày nộp đơn: 13/02/2019

Xét đề nghị của Giám đốc Trung tâm Thẩm định sau cấp văn bằng bảo hộ,

QUYẾT ĐỊNH:

Điều 1. Cấp lại Giấy chứng nhận đăng ký nhãn hiệu số 186931 cấp ngày 22/06/2012.

(Cấp lại lần thứ: 01)

Điều 2. Ghi nhận quyết định này vào Sổ đăng ký quốc gia về nhãn hiệu và công bố trên Công báo sở hữu công nghiệp trong thời hạn 02 tháng kể từ ngày ký Quyết định này.

Điều 3. Chánh Văn phòng, Giám đốc Trung tâm Thẩm định sau cấp văn bằng bảo hộ và Giám đốc Trung tâm Thông tin sở hữu công nghiệp chịu trách nhiệm thi hành Quyết định này. /

Nơi nhận:

- Như Điều 3;
- Lưu: VT, Hồ sơ.



KT. CỤC TRƯỞNG
PHÓ CỤC TRƯỞNG

Lê Ngọc Lâm

BỘ KHOA HỌC VÀ CÔNG NGHỆ
CỤC SỞ HỮU TRÍ TUỆ

CỘNG HÒA XÃ HỘI CHỦ NGHĨA VIỆT NAM
Độc lập - Tự do - Hạnh phúc

Số: 1205/QĐ-SHTT

Hà Nội, ngày 22 tháng 03 năm 2019

QUYẾT ĐỊNH

Về việc cấp lại Giấy chứng nhận đăng ký nhãn hiệu

CỤC TRƯỞNG CỤC SỞ HỮU TRÍ TUỆ

Căn cứ Điều lệ Tổ chức và hoạt động của Cục Sở hữu trí tuệ ban hành theo Quyết định số 2525/QĐ-BKHCN ngày 04/09/2018 của Bộ trưởng Bộ Khoa học và Công nghệ;

Căn cứ điểm 18.3 Thông tư số 01/2007/TT-BKHCN ngày 14/02/2007 của Bộ Khoa học và Công nghệ hướng dẫn thi hành Nghị định số 103/2006/NĐ-CP ngày 22/9/2006 của Chính phủ quy định chi tiết và hướng dẫn thi hành một số điều của Luật Sở hữu trí tuệ về sở hữu công nghiệp, được sửa đổi, bổ sung theo Thông tư số 13/2010/TT-BKHCN ngày 30/07/2010, Thông tư số 18/2011/TT-BKHCN ngày 22/07/2011, Thông tư số 05/2013/TT-BKHCN ngày 20/02/2013 và Thông tư số 16/2016/TT-BKHCN ngày 30/06/2016;

Căn cứ Quyết định cấp Giấy chứng nhận đăng ký nhãn hiệu:

Số: 19577/QĐ-SHTT,

Ngày cấp: 15/04/2013;

Căn cứ kết quả thẩm định đơn yêu cầu cấp lại văn bằng bảo hộ:

Số đơn: RB4-2018-01107

Ngày nộp đơn: 06/08/2018

Xét đề nghị của Giám đốc Trung tâm Thẩm định sau cấp văn bằng bảo hộ,

QUYẾT ĐỊNH:

Điều 1. Cấp lại Giấy chứng nhận đăng ký nhãn hiệu số 203823 cấp ngày 15/04/2013.

(Cấp lại lần thứ: 01)

Điều 2. Ghi nhận quyết định này vào Sổ đăng ký quốc gia về nhãn hiệu và công bố trên Công báo sở hữu công nghiệp trong thời hạn 02 tháng kể từ ngày ký Quyết định này.

Điều 3. Chánh Văn phòng, Giám đốc Trung tâm Thẩm định sau cấp văn bằng bảo hộ và Giám đốc Trung tâm Thông tin sở hữu công nghiệp chịu trách nhiệm thi hành Quyết định này. /.

KT. CỤC TRƯỞNG

PHÓ CỤC TRƯỞNG

Nơi nhận:

- Như Điều 3;

- Lưu: VT, Hồ sơ.



Lê Ngọc Lâm

BỘ KHOA HỌC VÀ CÔNG NGHỆ
CỤC SỞ HỮU TRÍ TUỆ

CỘNG HÒA XÃ HỘI CHỦ NGHĨA VIỆT NAM
Độc lập - Tự do - Hạnh phúc

Số: 1206/QĐ-SHTT

Hà Nội, ngày 22 tháng 03 năm 2019

QUYẾT ĐỊNH

Về việc cấp lại Giấy chứng nhận đăng ký nhãn hiệu

CỤC TRƯỞNG CỤC SỞ HỮU TRÍ TUỆ

Căn cứ Điều lệ Tổ chức và hoạt động của Cục Sở hữu trí tuệ ban hành theo Quyết định số 2525/QĐ-BKHCN ngày 04/09/2018 của Bộ trưởng Bộ Khoa học và Công nghệ;

Căn cứ điểm 18.3 Thông tư số 01/2007/TT-BKHCN ngày 14/02/2007 của Bộ Khoa học và Công nghệ hướng dẫn thi hành Nghị định số 103/2006/NĐ-CP ngày 22/9/2006 của Chính phủ quy định chi tiết và hướng dẫn thi hành một số điều của Luật Sở hữu trí tuệ về sở hữu công nghiệp, được sửa đổi, bổ sung theo Thông tư số 13/2010/TT-BKHCN ngày 30/07/2010, Thông tư số 18/2011/TT-BKHCN ngày 22/07/2011, Thông tư số 05/2013/TT-BKHCN ngày 20/02/2013 và Thông tư số 16/2016/TT-BKHCN ngày 30/06/2016;

Căn cứ Quyết định cấp Giấy chứng nhận đăng ký nhãn hiệu:

Số: 2723/QĐ-SHTT,

Ngày cấp: 22/02/2011;

Căn cứ kết quả thẩm định đơn yêu cầu cấp lại văn bằng bảo hộ:

Số đơn: RB4-2018-01110

Ngày nộp đơn: 07/08/2018

Xét đề nghị của Giám đốc Trung tâm Thẩm định sau cấp văn bằng bảo hộ,

QUYẾT ĐỊNH:

Điều 1. Cấp lại Giấy chứng nhận đăng ký nhãn hiệu số 158525 cấp ngày 22/02/2011.

(Cấp lại lần thứ: 01)

Điều 2. Ghi nhận quyết định này vào Sổ đăng ký quốc gia về nhãn hiệu và công bố trên Công báo sở hữu công nghiệp trong thời hạn 02 tháng kể từ ngày ký Quyết định này.

Điều 3. Chánh Văn phòng, Giám đốc Trung tâm Thẩm định sau cấp văn bằng bảo hộ và Giám đốc Trung tâm Thông tin sở hữu công nghiệp chịu trách nhiệm thi hành Quyết định này./.

KT. CỤC TRƯỞNG

PHÓ CỤC TRƯỞNG

Nơi nhận:

- Như Điều 3;

- Lưu: VT, Hồ sơ.



B. Ngọc Lâm

BỘ KHOA HỌC VÀ CÔNG NGHỆ
CỤC SỞ HỮU TRÍ TUỆ

CỘNG HÒA XÃ HỘI CHỦ NGHĨA VIỆT NAM
Độc lập - Tự do - Hạnh phúc

Số: 1208/QĐ-SHTT

Hà Nội, ngày 22 tháng 03 năm 2019

QUYẾT ĐỊNH

Về việc cấp lại Giấy chứng nhận đăng ký nhãn hiệu

CỤC TRƯỞNG CỤC SỞ HỮU TRÍ TUỆ

Căn cứ Điều lệ Tổ chức và hoạt động của Cục Sở hữu trí tuệ ban hành theo Quyết định số 2525/QĐ-BKHHCN ngày 04/09/2018 của Bộ trưởng Bộ Khoa học và Công nghệ;

Căn cứ điểm 18.3 Thông tư số 01/2007/TT-BKHHCN ngày 14/02/2007 của Bộ Khoa học và Công nghệ hướng dẫn thi hành Nghị định số 103/2006/NĐ-CP ngày 22/9/2006 của Chính phủ quy định chi tiết và hướng dẫn thi hành một số điều của Luật Sở hữu trí tuệ về sở hữu công nghiệp, được sửa đổi, bổ sung theo Thông tư số 13/2010/TT-BKHHCN ngày 30/07/2010, Thông tư số 18/2011/TT-BKHHCN ngày 22/07/2011, Thông tư số 05/2013/TT-BKHHCN ngày 20/02/2013 và Thông tư số 16/2016/TT-BKHHCN ngày 30/06/2016;

Căn cứ Quyết định cấp Giấy chứng nhận đăng ký nhãn hiệu:

Số: 3238/QĐNH,

Ngày cấp: 26/10/1999;

Căn cứ kết quả thẩm định đơn yêu cầu cấp lại văn bằng bảo hộ:

Số đơn: RB4-2018-01131

Ngày nộp đơn: 10/08/2018

Xét đề nghị của Giám đốc Trung tâm Thẩm định sau cấp văn bằng bảo hộ,

QUYẾT ĐỊNH:

Điều 1. Cấp lại Giấy chứng nhận đăng ký nhãn hiệu số 32435 cấp ngày 26/10/1999.

(Cấp lại lần thứ: 02)

Điều 2. Ghi nhận quyết định này vào Sổ đăng ký quốc gia về nhãn hiệu và công bố trên Công báo sở hữu công nghiệp trong thời hạn 02 tháng kể từ ngày ký Quyết định này.

Điều 3. Chánh Văn phòng, Giám đốc Trung tâm Thẩm định sau cấp văn bằng bảo hộ và Giám đốc Trung tâm Thông tin sở hữu công nghiệp chịu trách nhiệm thi hành Quyết định này. /.

Nơi nhận:

- Như Điều 3;
- Lưu: VT, Hồ sơ.

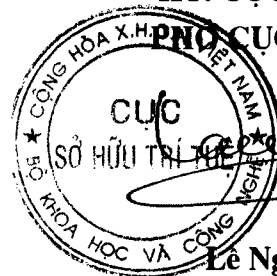

KT. CỤC TRƯỞNG

PHÓ CỤC TRƯỞNG

Lê Ngọc Lâm

BỘ KHOA HỌC VÀ CÔNG NGHỆ
CỤC SỞ HỮU TRÍ TUỆ

CỘNG HÒA XÃ HỘI CHỦ NGHĨA VIỆT NAM
Độc lập - Tự do - Hạnh phúc

Số: 1361/QĐ-SHTT

Hà Nội, ngày 28 tháng 03 năm 2019

QUYẾT ĐỊNH

Về việc cấp lại Giấy chứng nhận đăng ký nhãn hiệu

CỤC TRƯỞNG CỤC SỞ HỮU TRÍ TUỆ

Căn cứ Điều lệ Tổ chức và hoạt động của Cục Sở hữu trí tuệ ban hành theo Quyết định số 2525/QĐ-BKHCN ngày 04/09/2018 của Bộ trưởng Bộ Khoa học và Công nghệ;

Căn cứ điểm 18.3 Thông tư số 01/2007/TT-BKHCN ngày 14/02/2007 của Bộ Khoa học và Công nghệ hướng dẫn thi hành Nghị định số 103/2006/NĐ-CP ngày 22/9/2006 của Chính phủ quy định chi tiết và hướng dẫn thi hành một số điều của Luật Sở hữu trí tuệ về sở hữu công nghiệp, được sửa đổi, bổ sung theo Thông tư số 13/2010/TT-BKHCN ngày 30/07/2010, Thông tư số 18/2011/TT-BKHCN ngày 22/07/2011, Thông tư số 05/2013/TT-BKHCN ngày 20/02/2013 và Thông tư số 16/2016/TT-BKHCN ngày 30/06/2016;

Căn cứ Quyết định cấp Giấy chứng nhận đăng ký nhãn hiệu:

Số: 5558/QĐ-SHTT,

Ngày cấp: 29/03/2011;

Căn cứ kết quả thẩm định đơn yêu cầu cấp lại văn bằng bảo hộ:

Số đơn: RB4-2018-1101

Ngày nộp đơn: 06/08/2018

Xét đề nghị của Giám đốc Trung tâm Thẩm định sau cấp văn bằng bảo hộ,

QUYẾT ĐỊNH:

Điều 1. Cấp lại Giấy chứng nhận đăng ký nhãn hiệu số 160740 cấp ngày 29/03/2011.

(Cấp lại lần thứ: 01)

Điều 2. Ghi nhận quyết định này vào Sổ đăng ký quốc gia về nhãn hiệu và công bố trên Công báo sở hữu công nghiệp trong thời hạn 02 tháng kể từ ngày ký Quyết định này.

Điều 3. Chánh Văn phòng, Giám đốc Trung tâm Thẩm định sau cấp văn bằng bảo hộ và Giám đốc Trung tâm Thông tin sở hữu công nghiệp chịu trách nhiệm thi hành Quyết định này. /k

KT. CỤC TRƯỞNG

PHÓ CỤC TRƯỞNG

Nơi nhận:

- Như Điều 3;
- Lưu: VT, Hồ sơ.



Lê Ngọc Lâm

BỘ KHOA HỌC VÀ CÔNG NGHỆ
CỤC SỞ HỮU TRÍ TUỆ

CỘNG HOÀ XÃ HỘI CHỦ NGHĨA VIỆT NAM
Độc lập - Tự do - Hạnh phúc

Số: 1362/QĐ-SHTT

Hà Nội, ngày 28 tháng 03 năm 2019

QUYẾT ĐỊNH

Về việc cấp lại Giấy chứng nhận đăng ký nhãn hiệu

CỤC TRƯỞNG CỤC SỞ HỮU TRÍ TUỆ

Căn cứ Điều lệ Tổ chức và hoạt động của Cục Sở hữu trí tuệ ban hành theo Quyết định số 2525/QĐ-BKHHCN ngày 04/09/2018 của Bộ trưởng Bộ Khoa học và Công nghệ;

Căn cứ điểm 18.3 Thông tư số 01/2007/TT-BKHHCN ngày 14/02/2007 của Bộ Khoa học và Công nghệ hướng dẫn thi hành Nghị định số 103/2006/NĐ-CP ngày 22/9/2006 của Chính phủ quy định chi tiết và hướng dẫn thi hành một số điều của Luật Sở hữu trí tuệ về sở hữu công nghiệp, được sửa đổi, bổ sung theo Thông tư số 13/2010/TT-BKHHCN ngày 30/07/2010, Thông tư số 18/2011/TT-BKHHCN ngày 22/07/2011, Thông tư số 05/2013/TT-BKHHCN ngày 20/02/2013 và Thông tư số 16/2016/TT-BKHHCN ngày 30/06/2016;

Căn cứ Quyết định cấp Giấy chứng nhận đăng ký nhãn hiệu:

Số: 23476/QĐ-SHTT,

Ngày cấp: 28/07/2011;

Căn cứ kết quả thẩm định đơn yêu cầu cấp lại văn bằng bảo hộ:

Số đơn: RB4-2018-01130

Ngày nộp đơn: 10/08/2018

Xét đề nghị của Giám đốc Trung tâm Thẩm định sau cấp văn bằng bảo hộ,

QUYẾT ĐỊNH:

Điều 1. Cấp lại Giấy chứng nhận đăng ký nhãn hiệu số 168548 cấp ngày 28/07/2011.

(Cấp lại lần thứ: 01)

Điều 2. Ghi nhận quyết định này vào Sổ đăng ký quốc gia về nhãn hiệu và công bố trên Công báo sở hữu công nghiệp trong thời hạn 02 tháng kể từ ngày ký Quyết định này.

Điều 3. Chánh Văn phòng, Giám đốc Trung tâm Thẩm định sau cấp văn bằng bảo hộ và Giám đốc Trung tâm Thông tin sở hữu công nghiệp chịu trách nhiệm thi hành Quyết định này. /

KT. CỤC TRƯỞNG

PHÓ CỤC TRƯỞNG

Nơi nhận:

- Như Điều 3;

- Lưu: VT, Hồ sơ.



Lê Ngọc Lâm

BỘ KHOA HỌC VÀ CÔNG NGHỆ
CỤC SỞ HỮU TRÍ TUỆ

CỘNG HÒA XÃ HỘI CHỦ NGHĨA VIỆT NAM
Độc lập - Tự do - Hạnh phúc

Số: 1363/QĐ-SHTT

Hà Nội, ngày 28 tháng 03 năm 2019

QUYẾT ĐỊNH

Về việc cấp lại Giấy chứng nhận đăng ký nhãn hiệu

CỤC TRƯỞNG CỤC SỞ HỮU TRÍ TUỆ

Căn cứ Điều lệ Tổ chức và hoạt động của Cục Sở hữu trí tuệ ban hành theo Quyết định số 2525/QĐ-BKHCN ngày 04/09/2018 của Bộ trưởng Bộ Khoa học và Công nghệ;

Căn cứ điểm 18.3 Thông tư số 01/2007/TT-BKHCN ngày 14/02/2007 của Bộ Khoa học và Công nghệ hướng dẫn thi hành Nghị định số 103/2006/NĐ-CP ngày 22/9/2006 của Chính phủ quy định chi tiết và hướng dẫn thi hành một số điều của Luật Sở hữu trí tuệ về sở hữu công nghiệp, được sửa đổi, bổ sung theo Thông tư số 13/2010/TT-BKHCN ngày 30/07/2010, Thông tư số 18/2011/TT-BKHCN ngày 22/07/2011, Thông tư số 05/2013/TT-BKHCN ngày 20/02/2013 và Thông tư số 16/2016/TT-BKHCN ngày 30/06/2016;

Căn cứ Quyết định cấp Giấy chứng nhận đăng ký nhãn hiệu:

Số: 2629/QĐNH,

Ngày cấp: 06/12/2000;

Căn cứ kết quả thẩm định đơn yêu cầu cấp lại văn bằng bảo hộ:

Số đơn: RB4-2018-01471

Ngày nộp đơn: 26/10/2018

Xét đề nghị của Giám đốc Trung tâm Thẩm định sau cấp văn bằng bảo hộ,

QUYẾT ĐỊNH:

Điều 1. Cấp lại Giấy chứng nhận đăng ký nhãn hiệu số 35624 cấp ngày 06/12/2000.

(Cấp lại lần thứ: 02)

Điều 2. Ghi nhận quyết định này vào Sổ đăng ký quốc gia về nhãn hiệu và công bố trên Công báo sở hữu công nghiệp trong thời hạn 02 tháng kể từ ngày ký Quyết định này.

Điều 3. Chánh Văn phòng, Giám đốc Trung tâm Thẩm định sau cấp văn bằng bảo hộ và Giám đốc Trung tâm Thông tin sở hữu công nghiệp chịu trách nhiệm thi hành Quyết định này./.

KT. CỤC TRƯỞNG

PHÓ CỤC TRƯỞNG

Nơi nhận:

- Như Điều 3;
- Lưu: VT, Hồ sơ.



Lê Ngọc Lâm

BỘ KHOA HỌC VÀ CÔNG NGHỆ
CỤC SỞ HỮU TRÍ TUỆ

CỘNG HÒA XÃ HỘI CHỦ NGHĨA VIỆT NAM
Độc lập - Tự do - Hạnh phúc

Số: 1439/QĐ-SHTT

Hà Nội, ngày 02 tháng 04 năm 2019

QUYẾT ĐỊNH

Về việc cấp lại Giấy chứng nhận đăng ký nhãn hiệu

CỤC TRƯỞNG CỤC SỞ HỮU TRÍ TUỆ

Căn cứ Điều lệ Tổ chức và hoạt động của Cục Sở hữu trí tuệ ban hành theo Quyết định số 2525/QĐ-BKHCN ngày 04/09/2018 của Bộ trưởng Bộ Khoa học và Công nghệ;

Căn cứ điểm 18.3 Thông tư số 01/2007/TT-BKHCN ngày 14/02/2007 của Bộ Khoa học và Công nghệ hướng dẫn thi hành Nghị định số 103/2006/NĐ-CP ngày 22/9/2006 của Chính phủ quy định chi tiết và hướng dẫn thi hành một số điều của Luật Sở hữu trí tuệ về sở hữu công nghiệp, được sửa đổi, bổ sung theo Thông tư số 13/2010/TT-BKHCN ngày 30/07/2010, Thông tư số 18/2011/TT-BKHCN ngày 22/07/2011, Thông tư số 05/2013/TT-BKHCN ngày 20/02/2013 và Thông tư số 16/2016/TT-BKHCN ngày 30/06/2016;

Căn cứ Quyết định cấp Giấy chứng nhận đăng ký nhãn hiệu:

Số: 58162/QĐ-SHTT,

Ngày cấp: 29/09/2014;

Căn cứ kết quả thẩm định đơn yêu cầu cấp lại văn bằng bảo hộ:

Số đơn: RB4-2018-01584

Ngày nộp đơn: 16/11/2018

Xét đề nghị của Giám đốc Trung tâm Thẩm định sau cấp văn bằng bảo hộ,

QUYẾT ĐỊNH:

Điều 1. Cấp lại Giấy chứng nhận đăng ký nhãn hiệu số 232278 cấp ngày 29/09/2014.

(Cấp lại lần thứ: 01)

Điều 2. Ghi nhận quyết định này vào Sổ đăng ký quốc gia về nhãn hiệu và công bố trên Công báo sở hữu công nghiệp trong thời hạn 02 tháng kể từ ngày ký Quyết định này.

Điều 3. Chánh Văn phòng, Giám đốc Trung tâm Thẩm định sau cấp văn bằng bảo hộ và Giám đốc Trung tâm Thông tin sở hữu công nghiệp chịu trách nhiệm thi hành Quyết định này./.

Nơi nhận:

- Như Điều 3;
- Lưu: VT, Hồ sơ.



KT. CỤC TRƯỞNG
PHÓ CỤC TRƯỞNG

Lê Ngọc Lâm

BỘ KHOA HỌC VÀ CÔNG NGHỆ
CỤC SỞ HỮU TRÍ TUỆ

CỘNG HÒA XÃ HỘI CHỦ NGHĨA VIỆT NAM
Độc lập - Tự do - Hạnh phúc

Số: 1440/QĐ-SHTT

Hà Nội, ngày 02 tháng 04 năm 2019

QUYẾT ĐỊNH

Về việc cấp lại Giấy chứng nhận đăng ký nhãn hiệu

CỤC TRƯỞNG CỤC SỞ HỮU TRÍ TUỆ

Căn cứ Điều lệ Tổ chức và hoạt động của Cục Sở hữu trí tuệ ban hành theo Quyết định số 2525/QĐ-BKHCN ngày 04/09/2018 của Bộ trưởng Bộ Khoa học và Công nghệ;

Căn cứ điểm 18.3 Thông tư số 01/2007/TT-BKHCN ngày 14/02/2007 của Bộ Khoa học và Công nghệ hướng dẫn thi hành Nghị định số 103/2006/NĐ-CP ngày 22/9/2006 của Chính phủ quy định chi tiết và hướng dẫn thi hành một số điều của Luật Sở hữu trí tuệ về sở hữu công nghiệp, được sửa đổi, bổ sung theo Thông tư số 13/2010/TT-BKHCN ngày 30/07/2010, Thông tư số 18/2011/TT-BKHCN ngày 22/07/2011, Thông tư số 05/2013/TT-BKHCN ngày 20/02/2013 và Thông tư số 16/2016/TT-BKHCN ngày 30/06/2016;

Căn cứ Quyết định cấp Giấy chứng nhận đăng ký nhãn hiệu:

Số: 39116/QĐ-SHTT,

Ngày cấp: 30/06/2016;

Căn cứ kết quả thẩm định đơn yêu cầu cấp lại văn bằng bảo hộ:

Số đơn: RB4-2018-01585

Ngày nộp đơn: 16/11/2018

Xét đề nghị của Giám đốc Trung tâm Thẩm định sau cấp văn bằng bảo hộ,

QUYẾT ĐỊNH:

Điều 1. Cấp lại Giấy chứng nhận đăng ký nhãn hiệu số 264938 cấp ngày 30/06/2016.

(Cấp lại lần thứ: 01)

Điều 2. Ghi nhận quyết định này vào Sổ đăng ký quốc gia về nhãn hiệu và công bố trên Công báo sở hữu công nghiệp trong thời hạn 02 tháng kể từ ngày ký Quyết định này.

Điều 3. Chánh Văn phòng, Giám đốc Trung tâm Thẩm định sau cấp văn bằng bảo hộ và Giám đốc Trung tâm Thông tin sở hữu công nghiệp chịu trách nhiệm thi hành Quyết định này. /.

Nơi nhận:

- Như Điều 3;
- Lưu: VT, Hồ sơ.

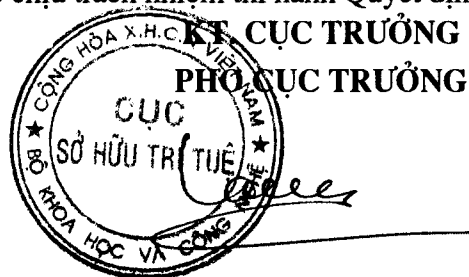

Lê Ngọc Lâm

BỘ KHOA HỌC VÀ CÔNG NGHỆ
CỤC SỞ HỮU TRÍ TUỆ

CỘNG HÒA XÃ HỘI CHỦ NGHĨA VIỆT NAM
Độc lập - Tự do - Hạnh phúc

Số: 1441/QĐ-SHTT

Hà Nội, ngày 02 tháng 04 năm 2019

QUYẾT ĐỊNH

Về việc cấp lại Giấy chứng nhận đăng ký nhãn hiệu

CỤC TRƯỞNG CỤC SỞ HỮU TRÍ TUỆ

Căn cứ Điều lệ Tổ chức và hoạt động của Cục Sở hữu trí tuệ ban hành theo Quyết định số 2525/QĐ-BKHHCN ngày 04/09/2018 của Bộ trưởng Bộ Khoa học và Công nghệ;

Căn cứ điểm 18.3 Thông tư số 01/2007/TT-BKHHCN ngày 14/02/2007 của Bộ Khoa học và Công nghệ hướng dẫn thi hành Nghị định số 103/2006/NĐ-CP ngày 22/9/2006 của Chính phủ quy định chi tiết và hướng dẫn thi hành một số điều của Luật Sở hữu trí tuệ về sở hữu công nghiệp, được sửa đổi, bổ sung theo Thông tư số 13/2010/TT-BKHHCN ngày 30/07/2010, Thông tư số 18/2011/TT-BKHHCN ngày 22/07/2011, Thông tư số 05/2013/TT-BKHHCN ngày 20/02/2013 và Thông tư số 16/2016/TT-BKHHCN ngày 30/06/2016;

Căn cứ Quyết định cấp Giấy chứng nhận đăng ký nhãn hiệu:

Số: 22721/QĐ-SHTT,

Ngày cấp: 23/04/2014;

Căn cứ kết quả thẩm định đơn yêu cầu cấp lại văn bằng bảo hộ:

Số đơn: RB4-2018-01586

Ngày nộp đơn: 16/11/2018

Xét đề nghị của Giám đốc Trung tâm Thẩm định sau cấp văn bằng bảo hộ,

QUYẾT ĐỊNH:

Điều 1. Cấp lại Giấy chứng nhận đăng ký nhãn hiệu số 223417 cấp ngày 23/04/2014.

(Cấp lại lần thứ: 01)

Điều 2. Ghi nhận quyết định này vào Sổ đăng ký quốc gia về nhãn hiệu và công bố trên Công báo sở hữu công nghiệp trong thời hạn 02 tháng kể từ ngày ký Quyết định này.

Điều 3. Chánh Văn phòng, Giám đốc Trung tâm Thẩm định sau cấp văn bằng bảo hộ và Giám đốc Trung tâm Thông tin sở hữu công nghiệp chịu trách nhiệm thi hành Quyết định này./.

Nơi nhận:

- Như Điều 3;
- Lưu: VT, Hồ sơ.

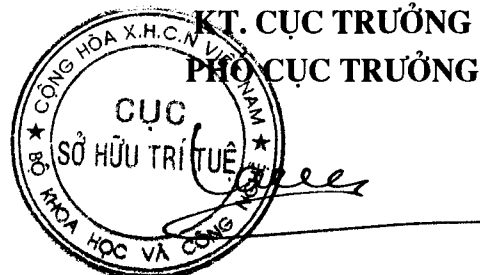

BỘ KHOA HỌC VÀ CÔNG NGHỆ
CỤC SỞ HỮU TRÍ TUỆ

CỘNG HÒA XÃ HỘI CHỦ NGHĨA VIỆT NAM
Độc lập - Tự do - Hạnh phúc

Số: 1442/QĐ-SHTT

Hà Nội, ngày 02 tháng 04 năm 2019

QUYẾT ĐỊNH

Về việc cấp lại Giấy chứng nhận đăng ký nhãn hiệu

CỤC TRƯỞNG CỤC SỞ HỮU TRÍ TUỆ

Căn cứ Điều lệ Tổ chức và hoạt động của Cục Sở hữu trí tuệ ban hành theo Quyết định số 2525/QĐ-BKHCN ngày 04/09/2018 của Bộ trưởng Bộ Khoa học và Công nghệ;

Căn cứ điểm 18.3 Thông tư số 01/2007/TT-BKHCN ngày 14/02/2007 của Bộ Khoa học và Công nghệ hướng dẫn thi hành Nghị định số 103/2006/NĐ-CP ngày 22/9/2006 của Chính phủ quy định chi tiết và hướng dẫn thi hành một số điều của Luật Sở hữu trí tuệ về sở hữu công nghiệp, được sửa đổi, bổ sung theo Thông tư số 13/2010/TT-BKHCN ngày 30/07/2010, Thông tư số 18/2011/TT-BKHCN ngày 22/07/2011, Thông tư số 05/2013/TT-BKHCN ngày 20/02/2013 và Thông tư số 16/2016/TT-BKHCN ngày 30/06/2016;

Căn cứ Quyết định cấp Giấy chứng nhận đăng ký nhãn hiệu:

Số: 58539/QĐ-SHTT,

Ngày cấp: 30/09/2014;

Căn cứ kết quả thẩm định đơn yêu cầu cấp lại văn bằng bảo hộ:

Số đơn: RB4-2018-01587

Ngày nộp đơn: 16/11/2018

Xét đề nghị của Giám đốc Trung tâm Thẩm định sau cấp văn bằng bảo hộ,

QUYẾT ĐỊNH:

Điều 1. Cấp lại Giấy chứng nhận đăng ký nhãn hiệu số 232359 cấp ngày 30/09/2014.

(Cấp lại lần thứ: 01)

Điều 2. Ghi nhận quyết định này vào Sổ đăng ký quốc gia về nhãn hiệu và công bố trên Công báo sở hữu công nghiệp trong thời hạn 02 tháng kể từ ngày ký Quyết định này.

Điều 3. Chánh Văn phòng, Giám đốc Trung tâm Thẩm định sau cấp văn bằng bảo hộ và Giám đốc Trung tâm Thông tin sở hữu công nghiệp chịu trách nhiệm thi hành Quyết định này. /*re*

Nơi nhận:

- Như Điều 3;
- Lưu: VT, Hồ sơ.

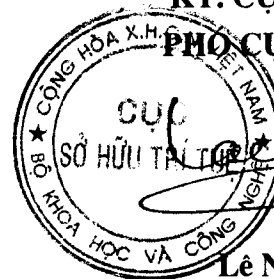

KT. CỤC TRƯỞNG
PHÓ CỤC TRƯỞNG

Lê Ngọc Lâm

BỘ KHOA HỌC VÀ CÔNG NGHỆ
CỤC SỞ HỮU TRÍ TUỆ

CỘNG HÒA XÃ HỘI CHỦ NGHĨA VIỆT NAM
Độc lập - Tự do - Hạnh phúc

Số: 1443/QĐ-SHTT

Hà Nội, ngày 02 tháng 04 năm 2019

QUYẾT ĐỊNH

Về việc cấp lại Giấy chứng nhận đăng ký nhãn hiệu

CỤC TRƯỞNG CỤC SỞ HỮU TRÍ TUỆ

Căn cứ Điều lệ Tổ chức và hoạt động của Cục Sở hữu trí tuệ ban hành theo Quyết định số 2525/QĐ-BKHHCN ngày 04/09/2018 của Bộ trưởng Bộ Khoa học và Công nghệ;

Căn cứ điểm 18.3 Thông tư số 01/2007/TT-BKHHCN ngày 14/02/2007 của Bộ Khoa học và Công nghệ hướng dẫn thi hành Nghị định số 103/2006/NĐ-CP ngày 22/9/2006 của Chính phủ quy định chi tiết và hướng dẫn thi hành một số điều của Luật Sở hữu trí tuệ về sở hữu công nghiệp, được sửa đổi, bổ sung theo Thông tư số 13/2010/TT-BKHHCN ngày 30/07/2010, Thông tư số 18/2011/TT-BKHHCN ngày 22/07/2011, Thông tư số 05/2013/TT-BKHHCN ngày 20/02/2013 và Thông tư số 16/2016/TT-BKHHCN ngày 30/06/2016;

Căn cứ Quyết định cấp Giấy chứng nhận đăng ký nhãn hiệu:

Số: 22722/QĐ-SHTT,

Ngày cấp: 23/04/2014;

Căn cứ kết quả thẩm định đơn yêu cầu cấp lại văn bằng bảo hộ:

Số đơn: RB4-2018-01588

Ngày nộp đơn: 16/11/2018

Xét đề nghị của Giám đốc Trung tâm Thẩm định sau cấp văn bằng bảo hộ,

QUYẾT ĐỊNH:

Điều 1. Cấp lại Giấy chứng nhận đăng ký nhãn hiệu số 223418 cấp ngày 23/04/2014.

(Cấp lại lần thứ: 01)

Điều 2. Ghi nhận quyết định này vào Sổ đăng ký quốc gia về nhãn hiệu và công bố trên Công báo sở hữu công nghiệp trong thời hạn 02 tháng kể từ ngày ký Quyết định này.

Điều 3. Chánh Văn phòng, Giám đốc Trung tâm Thẩm định sau cấp văn bằng bảo hộ và Giám đốc Trung tâm Thông tin sở hữu công nghiệp chịu trách nhiệm thi hành Quyết định này. /

KT. CỤC TRƯỞNG

PHÓ CỤC TRƯỞNG

Nơi nhận:

- Như Điều 3;
- Lưu: VT, Hồ sơ.



Lê Ngọc Lâm

BỘ KHOA HỌC VÀ CÔNG NGHỆ
CỤC SỞ HỮU TRÍ TUỆ

CỘNG HÒA XÃ HỘI CHỦ NGHĨA VIỆT NAM
Độc lập - Tự do - Hạnh phúc

Số: 1444/QĐ-SHTT

Hà Nội, ngày 02 tháng 04 năm 2019

QUYẾT ĐỊNH

Về việc cấp lại Giấy chứng nhận đăng ký nhãn hiệu

CỤC TRƯỞNG CỤC SỞ HỮU TRÍ TUỆ

Căn cứ Điều lệ Tổ chức và hoạt động của Cục Sở hữu trí tuệ ban hành theo Quyết định số 2525/QĐ-BKHCN ngày 04/09/2018 của Bộ trưởng Bộ Khoa học và Công nghệ;

Căn cứ điểm 18.3 Thông tư số 01/2007/TT-BKHCN ngày 14/02/2007 của Bộ Khoa học và Công nghệ hướng dẫn thi hành Nghị định số 103/2006/NĐ-CP ngày 22/9/2006 của Chính phủ quy định chi tiết và hướng dẫn thi hành một số điều của Luật Sở hữu trí tuệ về sở hữu công nghiệp, được sửa đổi, bổ sung theo Thông tư số 13/2010/TT-BKHCN ngày 30/07/2010, Thông tư số 18/2011/TT-BKHCN ngày 22/07/2011, Thông tư số 05/2013/TT-BKHCN ngày 20/02/2013 và Thông tư số 16/2016/TT-BKHCN ngày 30/06/2016;

Căn cứ Quyết định cấp Giấy chứng nhận đăng ký nhãn hiệu:

Số: 70126/QĐ-SHTT,

Ngày cấp: 21/11/2014;

Căn cứ kết quả thẩm định đơn yêu cầu cấp lại văn bằng bảo hộ:

Số đơn: RB4-2018-01589

Ngày nộp đơn: 16/11/2018

Xét đề nghị của Giám đốc Trung tâm Thẩm định sau cấp văn bằng bảo hộ,

QUYẾT ĐỊNH:

Điều 1. Cấp lại Giấy chứng nhận đăng ký nhãn hiệu số 235899 cấp ngày 21/11/2014.

(Cấp lại lần thứ: 01)

Điều 2. Ghi nhận quyết định này vào Sổ đăng ký quốc gia về nhãn hiệu và công bố trên Công báo sở hữu công nghiệp trong thời hạn 02 tháng kể từ ngày ký Quyết định này.

Điều 3. Chánh Văn phòng, Giám đốc Trung tâm Thẩm định sau cấp văn bằng bảo hộ và Giám đốc Trung tâm Thông tin sở hữu công nghiệp chịu trách nhiệm thi hành Quyết định này./.

KT. CỤC TRƯỞNG

PHÓ CỤC TRƯỞNG

Nơi nhận:

- Như Điều 3;
- Lưu: VT, Hồ sơ.



Lê Ngọc Lâm

BỘ KHOA HỌC VÀ CÔNG NGHỆ
CỤC SỞ HỮU TRÍ TUỆ

CỘNG HÒA XÃ HỘI CHỦ NGHĨA VIỆT NAM
Độc lập - Tự do - Hạnh phúc

Số: 1445/QĐ-SHTT

Hà Nội, ngày 02 tháng 04 năm 2019

QUYẾT ĐỊNH

Về việc cấp lại Giấy chứng nhận đăng ký nhãn hiệu

CỤC TRƯỞNG CỤC SỞ HỮU TRÍ TUỆ

Căn cứ Điều lệ Tổ chức và hoạt động của Cục Sở hữu trí tuệ ban hành theo Quyết định số 2525/QĐ-BKHCN ngày 04/09/2018 của Bộ trưởng Bộ Khoa học và Công nghệ;

Căn cứ điểm 18.3 Thông tư số 01/2007/TT-BKHCN ngày 14/02/2007 của Bộ Khoa học và Công nghệ hướng dẫn thi hành Nghị định số 103/2006/NĐ-CP ngày 22/9/2006 của Chính phủ quy định chi tiết và hướng dẫn thi hành một số điều của Luật Sở hữu trí tuệ về sở hữu công nghiệp, được sửa đổi, bổ sung theo Thông tư số 13/2010/TT-BKHCN ngày 30/07/2010, Thông tư số 18/2011/TT-BKHCN ngày 22/07/2011, Thông tư số 05/2013/TT-BKHCN ngày 20/02/2013 và Thông tư số 16/2016/TT-BKHCN ngày 30/06/2016;

Căn cứ Quyết định cấp Giấy chứng nhận đăng ký nhãn hiệu:

Số: 31409/QĐ-SHTT,

Ngày cấp: 03/06/2014;

Căn cứ kết quả thẩm định đơn yêu cầu cấp lại văn bằng bảo hộ:

Số đơn: RB4-2018-01590

Ngày nộp đơn: 16/11/2018

Xét đề nghị của Giám đốc Trung tâm Thẩm định sau cấp văn bằng bảo hộ,

QUYẾT ĐỊNH:

Điều 1. Cấp lại Giấy chứng nhận đăng ký nhãn hiệu số 225479 cấp ngày 03/06/2014.

(Cấp lại lần thứ: 01)

Điều 2. Ghi nhận quyết định này vào Sổ đăng ký quốc gia về nhãn hiệu và công bố trên Công báo sở hữu công nghiệp trong thời hạn 02 tháng kể từ ngày ký Quyết định này.

Điều 3. Chánh Văn phòng, Giám đốc Trung tâm Thẩm định sau cấp văn bằng bảo hộ và Giám đốc Trung tâm Thông tin sở hữu công nghiệp chịu trách nhiệm thi hành Quyết định này. /.

KT. CỤC TRƯỞNG

PHÓ CỤC TRƯỞNG

Nơi nhận:

- Như Điều 3;

- Lưu: VT, Hồ sơ.



Lê Ngọc Lâm

BỘ KHOA HỌC VÀ CÔNG NGHỆ
CỤC SỞ HỮU TRÍ TUỆ

CỘNG HÒA XÃ HỘI CHỦ NGHĨA VIỆT NAM
Độc lập - Tự do - Hạnh phúc

Số: 1446/QĐ-SHTT

Hà Nội, ngày 02 tháng 04 năm 2019

QUYẾT ĐỊNH

Về việc cấp lại Giấy chứng nhận đăng ký nhãn hiệu

CỤC TRƯỞNG CỤC SỞ HỮU TRÍ TUỆ

Căn cứ Điều lệ Tổ chức và hoạt động của Cục Sở hữu trí tuệ ban hành theo Quyết định số 2525/QĐ-BKHCN ngày 04/09/2018 của Bộ trưởng Bộ Khoa học và Công nghệ;

Căn cứ điểm 18.3 Thông tư số 01/2007/TT-BKHCN ngày 14/02/2007 của Bộ Khoa học và Công nghệ hướng dẫn thi hành Nghị định số 103/2006/NĐ-CP ngày 22/9/2006 của Chính phủ quy định chi tiết và hướng dẫn thi hành một số điều của Luật Sở hữu trí tuệ về sở hữu công nghiệp, được sửa đổi, bổ sung theo Thông tư số 13/2010/TT-BKHCN ngày 30/07/2010, Thông tư số 18/2011/TT-BKHCN ngày 22/07/2011, Thông tư số 05/2013/TT-BKHCN ngày 20/02/2013 và Thông tư số 16/2016/TT-BKHCN ngày 30/06/2016;

Căn cứ Quyết định cấp Giấy chứng nhận đăng ký nhãn hiệu:

Số: 44978/QĐ-SHTT,

Ngày cấp: 05/07/2017;

Căn cứ kết quả thẩm định đơn yêu cầu cấp lại văn bằng bảo hộ:

Số đơn: RB4-2018-01591

Ngày nộp đơn: 16/11/2018

Xét đề nghị của Giám đốc Trung tâm Thẩm định sau cấp văn bằng bảo hộ,

QUYẾT ĐỊNH:

Điều 1. Cấp lại Giấy chứng nhận đăng ký nhãn hiệu số 284033 cấp ngày 05/07/2017.

(Cấp lại lần thứ: 01)

Điều 2. Ghi nhận quyết định này vào Sổ đăng ký quốc gia về nhãn hiệu và công bố trên Công báo sở hữu công nghiệp trong thời hạn 02 tháng kể từ ngày ký Quyết định này.

Điều 3. Chánh Văn phòng, Giám đốc Trung tâm Thẩm định sau cấp văn bằng bảo hộ và Giám đốc Trung tâm Thông tin sở hữu công nghiệp chịu trách nhiệm thi hành Quyết định này./.

KT. CỤC TRƯỞNG

PHÓ CỤC TRƯỞNG

Nơi nhận:

- Như Điều 3;
- Lưu: VT, Hồ sơ.



Lê Ngọc Lâm

BỘ KHOA HỌC VÀ CÔNG NGHỆ
CỤC SỞ HỮU TRÍ TUỆ

CỘNG HÒA XÃ HỘI CHỦ NGHĨA VIỆT NAM
Độc lập - Tự do - Hạnh phúc

Số: 1447/QĐ-SHTT

Hà Nội, ngày 02 tháng 04 năm 2019

QUYẾT ĐỊNH

Về việc cấp lại Giấy chứng nhận đăng ký nhãn hiệu

CỤC TRƯỞNG CỤC SỞ HỮU TRÍ TUỆ

Căn cứ Điều lệ Tổ chức và hoạt động của Cục Sở hữu trí tuệ ban hành theo Quyết định số 2525/QĐ-BKHCN ngày 04/09/2018 của Bộ trưởng Bộ Khoa học và Công nghệ;

Căn cứ điểm 18.3 Thông tư số 01/2007/TT-BKHCN ngày 14/02/2007 của Bộ Khoa học và Công nghệ hướng dẫn thi hành Nghị định số 103/2006/NĐ-CP ngày 22/9/2006 của Chính phủ quy định chi tiết và hướng dẫn thi hành một số điều của Luật Sở hữu trí tuệ về sở hữu công nghiệp, được sửa đổi, bổ sung theo Thông tư số 13/2010/TT-BKHCN ngày 30/07/2010, Thông tư số 18/2011/TT-BKHCN ngày 22/07/2011, Thông tư số 05/2013/TT-BKHCN ngày 20/02/2013 và Thông tư số 16/2016/TT-BKHCN ngày 30/06/2016;

Căn cứ Quyết định cấp Giấy chứng nhận đăng ký nhãn hiệu:

Số: 55199/QĐ-SHTT,

Ngày cấp: 10/09/2015;

Căn cứ kết quả thẩm định đơn yêu cầu cấp lại văn bằng bảo hộ:

Số đơn: RB4-2018-01592

Ngày nộp đơn: 16/11/2018

Xét đề nghị của Giám đốc Trung tâm Thẩm định sau cấp văn bằng bảo hộ,

QUYẾT ĐỊNH:

Điều 1. Cấp lại Giấy chứng nhận đăng ký nhãn hiệu số 250871 cấp ngày 10/09/2015.

(Cấp lại lần thứ: 01)

Điều 2. Ghi nhận quyết định này vào Sổ đăng ký quốc gia về nhãn hiệu và công bố trên Công báo sở hữu công nghiệp trong thời hạn 02 tháng kể từ ngày ký Quyết định này.

Điều 3. Chánh Văn phòng, Giám đốc Trung tâm Thẩm định sau cấp văn bằng bảo hộ và Giám đốc Trung tâm Thông tin sở hữu công nghiệp chịu trách nhiệm thi hành Quyết định này. /

Nơi nhận:

- Như Điều 3;
- Lưu: VT, Hồ sơ.



KT. CỤC TRƯỞNG
PHÓ CỤC TRƯỞNG

Lê Ngọc Lâm

BỘ KHOA HỌC VÀ CÔNG NGHỆ
CỤC SỞ HỮU TRÍ TUỆ

CỘNG HÒA XÃ HỘI CHỦ NGHĨA VIỆT NAM
Độc lập - Tự do - Hạnh phúc

Số: 1448/QĐ-SHTT

Hà Nội, ngày 02 tháng 04 năm 2019

QUYẾT ĐỊNH

Về việc cấp lại Giấy chứng nhận đăng ký nhãn hiệu

CỤC TRƯỞNG CỤC SỞ HỮU TRÍ TUỆ

Căn cứ Điều lệ Tổ chức và hoạt động của Cục Sở hữu trí tuệ ban hành theo Quyết định số 2525/QĐ-BKHCN ngày 04/09/2018 của Bộ trưởng Bộ Khoa học và Công nghệ;

Căn cứ điểm 18.3 Thông tư số 01/2007/TT-BKHCN ngày 14/02/2007 của Bộ Khoa học và Công nghệ hướng dẫn thi hành Nghị định số 103/2006/NĐ-CP ngày 22/9/2006 của Chính phủ quy định chi tiết và hướng dẫn thi hành một số điều của Luật Sở hữu trí tuệ về sở hữu công nghiệp, được sửa đổi, bổ sung theo Thông tư số 13/2010/TT-BKHCN ngày 30/07/2010, Thông tư số 18/2011/TT-BKHCN ngày 22/07/2011, Thông tư số 05/2013/TT-BKHCN ngày 20/02/2013 và Thông tư số 16/2016/TT-BKHCN ngày 30/06/2016;

Căn cứ Quyết định cấp Giấy chứng nhận đăng ký nhãn hiệu:

Số: 0359/QĐNH,

Ngày cấp: 05/02/1994;

Căn cứ kết quả thẩm định đơn yêu cầu cấp lại văn bằng bảo hộ:

Số đơn: RB4-2018-01593

Ngày nộp đơn: 16/11/2018

Xét đề nghị của Giám đốc Trung tâm Thẩm định sau cấp văn bằng bảo hộ,

QUYẾT ĐỊNH:

Điều 1. Cấp lại Giấy chứng nhận đăng ký nhãn hiệu số 11041 cấp ngày 05/02/1994.

(Cấp lại lần thứ: 01)

Điều 2. Ghi nhận quyết định này vào Sổ đăng ký quốc gia về nhãn hiệu và công bố trên Công báo sở hữu công nghiệp trong thời hạn 02 tháng kể từ ngày ký Quyết định này.

Điều 3. Chánh Văn phòng, Giám đốc Trung tâm Thẩm định sau cấp văn bằng bảo hộ và Giám đốc Trung tâm Thông tin sở hữu công nghiệp chịu trách nhiệm thi hành Quyết định này. /

KT. CỤC TRƯỞNG

PHÓ CỤC TRƯỞNG

Nơi nhận:

- Như Điều 3;

- Lưu: VT, Hồ sơ.



Lê Ngọc Lâm

BỘ KHOA HỌC VÀ CÔNG NGHỆ
CỤC SỞ HỮU TRÍ TUỆ

CỘNG HÒA XÃ HỘI CHỦ NGHĨA VIỆT NAM
Độc lập - Tự do - Hạnh phúc

Số: 1449/QĐ-SHTT

Hà Nội, ngày 02 tháng 04 năm 2019

QUYẾT ĐỊNH

Về việc cấp lại Giấy chứng nhận đăng ký nhãn hiệu

CỤC TRƯỞNG CỤC SỞ HỮU TRÍ TUỆ

Căn cứ Điều lệ Tổ chức và hoạt động của Cục Sở hữu trí tuệ ban hành theo Quyết định số 2525/QĐ-BKHCN ngày 04/09/2018 của Bộ trưởng Bộ Khoa học và Công nghệ;

Căn cứ điểm 18.3 Thông tư số 01/2007/TT-BKHCN ngày 14/02/2007 của Bộ Khoa học và Công nghệ hướng dẫn thi hành Nghị định số 103/2006/NĐ-CP ngày 22/9/2006 của Chính phủ quy định chi tiết và hướng dẫn thi hành một số điều của Luật Sở hữu trí tuệ về sở hữu công nghiệp, được sửa đổi, bổ sung theo Thông tư số 13/2010/TT-BKHCN ngày 30/07/2010, Thông tư số 18/2011/TT-BKHCN ngày 22/07/2011, Thông tư số 05/2013/TT-BKHCN ngày 20/02/2013 và Thông tư số 16/2016/TT-BKHCN ngày 30/06/2016;

Căn cứ Quyết định cấp Giấy chứng nhận đăng ký nhãn hiệu:

Số: 2727/QĐNH,

Ngày cấp: 19/09/1992;

Căn cứ kết quả thẩm định đơn yêu cầu cấp lại văn bằng bảo hộ:

Số đơn: RB4-2018-01594

Ngày nộp đơn: 16/11/2018

Xét đề nghị của Giám đốc Trung tâm Thẩm định sau cấp văn bằng bảo hộ,

QUYẾT ĐỊNH:

Điều 1. Cấp lại Giấy chứng nhận đăng ký nhãn hiệu số 6197 cấp ngày 19/09/1992.

(Cấp lại lần thứ: 01)

Điều 2. Ghi nhận quyết định này vào Sổ đăng ký quốc gia về nhãn hiệu và công bố trên Công báo sở hữu công nghiệp trong thời hạn 02 tháng kể từ ngày ký Quyết định này.

Điều 3. Chánh Văn phòng, Giám đốc Trung tâm Thẩm định sau cấp văn bằng bảo hộ và Giám đốc Trung tâm Thông tin sở hữu công nghiệp chịu trách nhiệm thi hành Quyết định này. /*h*

KT. CỤC TRƯỞNG

PHÓ CỤC TRƯỞNG

Nơi nhận:

- Như Điều 3;

- Lưu: VT, Hồ sơ.



Lê Ngọc Lâm

BỘ KHOA HỌC VÀ CÔNG NGHỆ
CỤC SỞ HỮU TRÍ TUỆ

CỘNG HÒA XÃ HỘI CHỦ NGHĨA VIỆT NAM
Độc lập - Tự do - Hạnh phúc

Số: 1450/QĐ-SHTT

Hà Nội, ngày 02 tháng 04 năm 2019

QUYẾT ĐỊNH

Về việc cấp lại Giấy chứng nhận đăng ký nhãn hiệu

CỤC TRƯỞNG CỤC SỞ HỮU TRÍ TUỆ

Căn cứ Điều lệ Tổ chức và hoạt động của Cục Sở hữu trí tuệ ban hành theo Quyết định số 2525/QĐ-BKHHCN ngày 04/09/2018 của Bộ trưởng Bộ Khoa học và Công nghệ;

Căn cứ điểm 18.3 Thông tư số 01/2007/TT-BKHHCN ngày 14/02/2007 của Bộ Khoa học và Công nghệ hướng dẫn thi hành Nghị định số 103/2006/NĐ-CP ngày 22/9/2006 của Chính phủ quy định chi tiết và hướng dẫn thi hành một số điều của Luật Sở hữu trí tuệ về sở hữu công nghiệp, được sửa đổi, bổ sung theo Thông tư số 13/2010/TT-BKHHCN ngày 30/07/2010, Thông tư số 18/2011/TT-BKHHCN ngày 22/07/2011, Thông tư số 05/2013/TT-BKHHCN ngày 20/02/2013 và Thông tư số 16/2016/TT-BKHHCN ngày 30/06/2016;

Căn cứ Quyết định cấp Giấy chứng nhận đăng ký nhãn hiệu:

Số: 1625/QĐNH,

Ngày cấp: 29/04/1995;

Căn cứ kết quả thẩm định đơn yêu cầu cấp lại văn bằng bảo hộ:

Số đơn: RB4-2018-01595

Ngày nộp đơn: 16/11/2018

Xét đề nghị của Giám đốc Trung tâm Thẩm định sau cấp văn bằng bảo hộ,

QUYẾT ĐỊNH:

Điều 1. Cấp lại Giấy chứng nhận đăng ký nhãn hiệu số 16608 cấp ngày 29/04/1995.

(Cấp lại lần thứ: 01)

Điều 2. Ghi nhận quyết định này vào Sổ đăng ký quốc gia về nhãn hiệu và công bố trên Công báo sở hữu công nghiệp trong thời hạn 02 tháng kể từ ngày ký Quyết định này.

Điều 3. Chánh Văn phòng, Giám đốc Trung tâm Thẩm định sau cấp văn bằng bảo hộ và Giám đốc Trung tâm Thông tin sở hữu công nghiệp chịu trách nhiệm thi hành Quyết định này./.

KT. CỤC TRƯỞNG

PHÓ CỤC TRƯỞNG

Nơi nhận:

- Như Điều 3;
- Lưu: VT, Hồ sơ.



Lê Ngọc Lâm

BỘ KHOA HỌC VÀ CÔNG NGHỆ
CỤC SỞ HỮU TRÍ TUỆ

CỘNG HÒA XÃ HỘI CHỦ NGHĨA VIỆT NAM
Độc lập - Tự do - Hạnh phúc

Số: 1451/QĐ-SHTT

Hà Nội, ngày 02 tháng 04 năm 2019

QUYẾT ĐỊNH

Về việc cấp lại Giấy chứng nhận đăng ký nhãn hiệu

CỤC TRƯỞNG CỤC SỞ HỮU TRÍ TUỆ

Căn cứ Điều lệ Tổ chức và hoạt động của Cục Sở hữu trí tuệ ban hành theo Quyết định số 2525/QĐ-BKHCN ngày 04/09/2018 của Bộ trưởng Bộ Khoa học và Công nghệ;

Căn cứ điểm 18.3 Thông tư số 01/2007/TT-BKHCN ngày 14/02/2007 của Bộ Khoa học và Công nghệ hướng dẫn thi hành Nghị định số 103/2006/NĐ-CP ngày 22/9/2006 của Chính phủ quy định chi tiết và hướng dẫn thi hành một số điều của Luật Sở hữu trí tuệ về sở hữu công nghiệp, được sửa đổi, bổ sung theo Thông tư số 13/2010/TT-BKHCN ngày 30/07/2010, Thông tư số 18/2011/TT-BKHCN ngày 22/07/2011, Thông tư số 05/2013/TT-BKHCN ngày 20/02/2013 và Thông tư số 16/2016/TT-BKHCN ngày 30/06/2016;

Căn cứ Quyết định cấp Giấy chứng nhận đăng ký nhãn hiệu:

Số: 46713/QĐ-SHTT,

Ngày cấp: 08/08/2014;

Căn cứ kết quả thẩm định đơn yêu cầu cấp lại văn bằng bảo hộ:

Số đơn: RB4-2018-01596

Ngày nộp đơn: 16/11/2018

Xét đề nghị của Giám đốc Trung tâm Thẩm định sau cấp văn bằng bảo hộ,

QUYẾT ĐỊNH:

Điều 1. Cấp lại Giấy chứng nhận đăng ký nhãn hiệu số 229624 cấp ngày 08/08/2014.

(Cấp lại lần thứ: 01)

Điều 2. Ghi nhận quyết định này vào Sổ đăng ký quốc gia về nhãn hiệu và công bố trên Công báo sở hữu công nghiệp trong thời hạn 02 tháng kể từ ngày ký Quyết định này.

Điều 3. Chánh Văn phòng, Giám đốc Trung tâm Thẩm định sau cấp văn bằng bảo hộ và Giám đốc Trung tâm Thông tin sở hữu công nghiệp chịu trách nhiệm thi hành Quyết định này. /.

Nơi nhận:

- Như Điều 3;
- Lưu: VT, Hồ sơ.

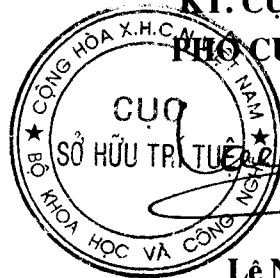

KT. CỤC TRƯỞNG
PHÓ CỤC TRƯỞNG

Lê Ngọc Lâm

BỘ KHOA HỌC VÀ CÔNG NGHỆ
CỤC SỞ HỮU TRÍ TUỆ

CỘNG HÒA XÃ HỘI CHỦ NGHĨA VIỆT NAM
Độc lập - Tự do - Hạnh phúc

Số: 1452/QĐ-SHTT

Hà Nội, ngày 02 tháng 04 năm 2019

QUYẾT ĐỊNH

Về việc cấp lại Giấy chứng nhận đăng ký nhãn hiệu

CỤC TRƯỞNG CỤC SỞ HỮU TRÍ TUỆ

Căn cứ Điều lệ Tổ chức và hoạt động của Cục Sở hữu trí tuệ ban hành theo Quyết định số 2525/QĐ-BKHHCN ngày 04/09/2018 của Bộ trưởng Bộ Khoa học và Công nghệ;

Căn cứ điểm 18.3 Thông tư số 01/2007/TT-BKHHCN ngày 14/02/2007 của Bộ Khoa học và Công nghệ hướng dẫn thi hành Nghị định số 103/2006/NĐ-CP ngày 22/9/2006 của Chính phủ quy định chi tiết và hướng dẫn thi hành một số điều của Luật Sở hữu trí tuệ về sở hữu công nghiệp, được sửa đổi, bổ sung theo Thông tư số 13/2010/TT-BKHHCN ngày 30/07/2010, Thông tư số 18/2011/TT-BKHHCN ngày 22/07/2011, Thông tư số 05/2013/TT-BKHHCN ngày 20/02/2013 và Thông tư số 16/2016/TT-BKHHCN ngày 30/06/2016;

Căn cứ Quyết định cấp Giấy chứng nhận đăng ký nhãn hiệu:

Số: 58161/QĐ-SHTT,

Ngày cấp: 29/09/2014;

Căn cứ kết quả thẩm định đơn yêu cầu cấp lại văn bằng bảo hộ:

Số đơn: RB4-2018-01597

Ngày nộp đơn: 16/11/2018

Xét đề nghị của Giám đốc Trung tâm Thẩm định sau cấp văn bằng bảo hộ,

QUYẾT ĐỊNH:

Điều 1. Cấp lại Giấy chứng nhận đăng ký nhãn hiệu số 232277 cấp ngày 29/09/2014.

(Cấp lại lần thứ: 01)

Điều 2. Ghi nhận quyết định này vào Sổ đăng ký quốc gia về nhãn hiệu và công bố trên Công báo sở hữu công nghiệp trong thời hạn 02 tháng kể từ ngày ký Quyết định này.

Điều 3. Chánh Văn phòng, Giám đốc Trung tâm Thẩm định sau cấp văn bằng bảo hộ và Giám đốc Trung tâm Thông tin sở hữu công nghiệp chịu trách nhiệm thi hành Quyết định này./.

Nơi nhận:

- Như Điều 3;
- Lưu: VT, Hồ sơ.

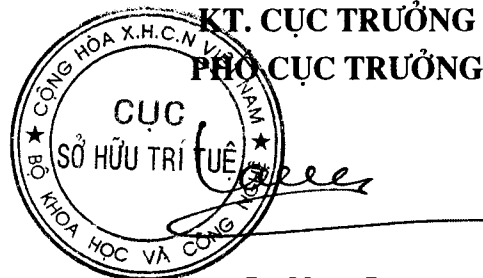

BỘ KHOA HỌC VÀ CÔNG NGHỆ
CỤC SỞ HỮU TRÍ TUỆ

CỘNG HÒA XÃ HỘI CHỦ NGHĨA VIỆT NAM
Độc lập - Tự do - Hạnh phúc

Số: 1453/QĐ-SHTT

Hà Nội, ngày 02 tháng 04 năm 2019

QUYẾT ĐỊNH

Về việc cấp lại Giấy chứng nhận đăng ký nhãn hiệu

CỤC TRƯỞNG CỤC SỞ HỮU TRÍ TUỆ

Căn cứ Điều lệ Tổ chức và hoạt động của Cục Sở hữu trí tuệ ban hành theo Quyết định số 2525/QĐ-BKHHCN ngày 04/09/2018 của Bộ trưởng Bộ Khoa học và Công nghệ;

Căn cứ điểm 18.3 Thông tư số 01/2007/TT-BKHHCN ngày 14/02/2007 của Bộ Khoa học và Công nghệ hướng dẫn thi hành Nghị định số 103/2006/NĐ-CP ngày 22/9/2006 của Chính phủ quy định chi tiết và hướng dẫn thi hành một số điều của Luật Sở hữu trí tuệ về sở hữu công nghiệp, được sửa đổi, bổ sung theo Thông tư số 13/2010/TT-BKHHCN ngày 30/07/2010, Thông tư số 18/2011/TT-BKHHCN ngày 22/07/2011, Thông tư số 05/2013/TT-BKHHCN ngày 20/02/2013 và Thông tư số 16/2016/TT-BKHHCN ngày 30/06/2016;

Căn cứ Quyết định cấp Giấy chứng nhận đăng ký nhãn hiệu:

Số: 65345/QĐ-SHTT,

Ngày cấp: 30/10/2014;

Căn cứ kết quả thẩm định đơn yêu cầu cấp lại văn bằng bảo hộ:

Số đơn: RB4-2018-01598

Ngày nộp đơn: 16/11/2018

Xét đề nghị của Giám đốc Trung tâm Thẩm định sau cấp văn bằng bảo hộ,

QUYẾT ĐỊNH:

Điều 1. Cấp lại Giấy chứng nhận đăng ký nhãn hiệu số 234454 cấp ngày 30/10/2014.

(Cấp lại lần thứ: 01)

Điều 2. Ghi nhận quyết định này vào Sổ đăng ký quốc gia về nhãn hiệu và công bố trên Công báo sở hữu công nghiệp trong thời hạn 02 tháng kể từ ngày ký Quyết định này.

Điều 3. Chánh Văn phòng, Giám đốc Trung tâm Thẩm định sau cấp văn bằng bảo hộ và Giám đốc Trung tâm Thông tin sở hữu công nghiệp chịu trách nhiệm thi hành Quyết định này. *HL*

KT. CỤC TRƯỞNG

PHÓ CỤC TRƯỞNG

Nơi nhận:

- Như Điều 3;

- Lưu: VT, Hồ sơ.



Lê Ngọc Lâm

BỘ KHOA HỌC VÀ CÔNG NGHỆ
CỤC SỞ HỮU TRÍ TUỆ

CỘNG HÒA XÃ HỘI CHỦ NGHĨA VIỆT NAM
Độc lập - Tự do - Hạnh phúc

Số: 1454/QĐ-SHTT

Hà Nội, ngày 02 tháng 04 năm 2019

QUYẾT ĐỊNH

Về việc cấp lại Giấy chứng nhận đăng ký nhãn hiệu

CỤC TRƯỞNG CỤC SỞ HỮU TRÍ TUỆ

Căn cứ Điều lệ Tổ chức và hoạt động của Cục Sở hữu trí tuệ ban hành theo Quyết định số 2525/QĐ-BKHHCN ngày 04/09/2018 của Bộ trưởng Bộ Khoa học và Công nghệ;

Căn cứ điểm 18.3 Thông tư số 01/2007/TT-BKHHCN ngày 14/02/2007 của Bộ Khoa học và Công nghệ hướng dẫn thi hành Nghị định số 103/2006/NĐ-CP ngày 22/9/2006 của Chính phủ quy định chi tiết và hướng dẫn thi hành một số điều của Luật Sở hữu trí tuệ về sở hữu công nghiệp, được sửa đổi, bổ sung theo Thông tư số 13/2010/TT-BKHHCN ngày 30/07/2010, Thông tư số 18/2011/TT-BKHHCN ngày 22/07/2011, Thông tư số 05/2013/TT-BKHHCN ngày 20/02/2013 và Thông tư số 16/2016/TT-BKHHCN ngày 30/06/2016;

Căn cứ Quyết định cấp Giấy chứng nhận đăng ký nhãn hiệu:

Số: 31408/QĐ-SHTT,

Ngày cấp: 03/06/2014;

Căn cứ kết quả thẩm định đơn yêu cầu cấp lại văn bằng bảo hộ:

Số đơn: RB4-2018-01599

Ngày nộp đơn: 16/11/2018

Xét đề nghị của Giám đốc Trung tâm Thẩm định sau cấp văn bằng bảo hộ,

QUYẾT ĐỊNH:

Điều 1. Cấp lại Giấy chứng nhận đăng ký nhãn hiệu số 225478 cấp ngày 03/06/2014.

(Cấp lại lần thứ: 01)

Điều 2. Ghi nhận quyết định này vào Sổ đăng ký quốc gia về nhãn hiệu và công bố trên Công báo sở hữu công nghiệp trong thời hạn 02 tháng kể từ ngày ký Quyết định này.

Điều 3. Chánh Văn phòng, Giám đốc Trung tâm Thẩm định sau cấp văn bằng bảo hộ và Giám đốc Trung tâm Thông tin sở hữu công nghiệp chịu trách nhiệm thi hành Quyết định này. /.

KT. CỤC TRƯỞNG

PHÓ CỤC TRƯỞNG

Nơi nhận:

- Như Điều 3;
- Lưu: VT, Hồ sơ.



Lê Ngọc Lâm

BỘ KHOA HỌC VÀ CÔNG NGHỆ
CỤC SỞ HỮU TRÍ TUỆ

CỘNG HÒA XÃ HỘI CHỦ NGHĨA VIỆT NAM
Độc lập - Tự do - Hạnh phúc

Số: 1455/QĐ-SHTT

Hà Nội, ngày 02 tháng 04 năm 2019

QUYẾT ĐỊNH

Về việc cấp lại Giấy chứng nhận đăng ký nhãn hiệu

CỤC TRƯỞNG CỤC SỞ HỮU TRÍ TUỆ

Căn cứ Điều lệ Tổ chức và hoạt động của Cục Sở hữu trí tuệ ban hành theo Quyết định số 2525/QĐ-BKHCN ngày 04/09/2018 của Bộ trưởng Bộ Khoa học và Công nghệ;

Căn cứ điểm 18.3 Thông tư số 01/2007/TT-BKHCN ngày 14/02/2007 của Bộ Khoa học và Công nghệ hướng dẫn thi hành Nghị định số 103/2006/NĐ-CP ngày 22/9/2006 của Chính phủ quy định chi tiết và hướng dẫn thi hành một số điều của Luật Sở hữu trí tuệ về sở hữu công nghiệp, được sửa đổi, bổ sung theo Thông tư số 13/2010/TT-BKHCN ngày 30/07/2010, Thông tư số 18/2011/TT-BKHCN ngày 22/07/2011, Thông tư số 05/2013/TT-BKHCN ngày 20/02/2013 và Thông tư số 16/2016/TT-BKHCN ngày 30/06/2016;

Căn cứ Quyết định cấp Giấy chứng nhận đăng ký nhãn hiệu:

Số: 58160/QĐ-SHTT,

Ngày cấp: 29/09/2014;

Căn cứ kết quả thẩm định đơn yêu cầu cấp lại văn bằng bảo hộ:

Số đơn: RB4-2018-01600

Ngày nộp đơn: 16/11/2018

Xét đề nghị của Giám đốc Trung tâm Thẩm định sau cấp văn bằng bảo hộ,

QUYẾT ĐỊNH:

Điều 1. Cấp lại Giấy chứng nhận đăng ký nhãn hiệu số 232276 cấp ngày 29/09/2014.

(Cấp lại lần thứ: 01)

Điều 2. Ghi nhận quyết định này vào Sổ đăng ký quốc gia về nhãn hiệu và công bố trên Công báo sở hữu công nghiệp trong thời hạn 02 tháng kể từ ngày ký Quyết định này.

Điều 3. Chánh Văn phòng, Giám đốc Trung tâm Thẩm định sau cấp văn bằng bảo hộ và Giám đốc Trung tâm Thông tin sở hữu công nghiệp chịu trách nhiệm thi hành Quyết định này. /

KT. CỤC TRƯỞNG

PHÓ CỤC TRƯỞNG

Nơi nhận:

- Như Điều 3;

- Lưu: VT, Hồ sơ.



Lê Ngọc Lâm

BỘ KHOA HỌC VÀ CÔNG NGHỆ
CỤC SỞ HỮU TRÍ TUỆ

CỘNG HÒA XÃ HỘI CHỦ NGHĨA VIỆT NAM
Độc lập - Tự do - Hạnh phúc

Số: 1456/QĐ-SHTT

Hà Nội, ngày 02 tháng 04 năm 2019

QUYẾT ĐỊNH

Về việc cấp lại Giấy chứng nhận đăng ký nhãn hiệu

CỤC TRƯỞNG CỤC SỞ HỮU TRÍ TUỆ

Căn cứ Điều lệ Tổ chức và hoạt động của Cục Sở hữu trí tuệ ban hành theo Quyết định số 2525/QĐ-BKHCN ngày 04/09/2018 của Bộ trưởng Bộ Khoa học và Công nghệ;

Căn cứ điểm 18.3 Thông tư số 01/2007/TT-BKHCN ngày 14/02/2007 của Bộ Khoa học và Công nghệ hướng dẫn thi hành Nghị định số 103/2006/NĐ-CP ngày 22/9/2006 của Chính phủ quy định chi tiết và hướng dẫn thi hành một số điều của Luật Sở hữu trí tuệ về sở hữu công nghiệp, được sửa đổi, bổ sung theo Thông tư số 13/2010/TT-BKHCN ngày 30/07/2010, Thông tư số 18/2011/TT-BKHCN ngày 22/07/2011, Thông tư số 05/2013/TT-BKHCN ngày 20/02/2013 và Thông tư số 16/2016/TT-BKHCN ngày 30/06/2016;

Căn cứ Quyết định cấp Giấy chứng nhận đăng ký nhãn hiệu:

Số: A899/QĐ-ĐK,

Ngày cấp: 24/01/2006;

Căn cứ kết quả thẩm định đơn yêu cầu cấp lại văn bằng bảo hộ:

Số đơn: RB4-2018-01601

Ngày nộp đơn: 16/11/2018

Xét đề nghị của Giám đốc Trung tâm Thẩm định sau cấp văn bằng bảo hộ,

QUYẾT ĐỊNH:

Điều 1. Cấp lại Giấy chứng nhận đăng ký nhãn hiệu số 69781 cấp ngày 24/01/2006.

(Cấp lại lần thứ: 01)

Điều 2. Ghi nhận quyết định này vào Sổ đăng ký quốc gia về nhãn hiệu và công bố trên Công báo sở hữu công nghiệp trong thời hạn 02 tháng kể từ ngày ký Quyết định này.

Điều 3. Chánh Văn phòng, Giám đốc Trung tâm Thẩm định sau cấp văn bằng bảo hộ và Giám đốc Trung tâm Thông tin sở hữu công nghiệp chịu trách nhiệm thi hành Quyết định này. /

KT. CỤC TRƯỞNG

PHÓ CỤC TRƯỞNG

Nơi nhận:

- Như Điều 3;
- Lưu: VT, Hồ sơ.



Lê Ngọc Lâm

BỘ KHOA HỌC VÀ CÔNG NGHỆ
CỤC SỞ HỮU TRÍ TUỆ

CỘNG HÒA XÃ HỘI CHỦ NGHĨA VIỆT NAM
Độc lập - Tự do - Hạnh phúc

Số: 1457/QĐ-SHTT

Hà Nội, ngày 02 tháng 04 năm 2019

QUYẾT ĐỊNH

Về việc cấp lại Giấy chứng nhận đăng ký nhãn hiệu

CỤC TRƯỞNG CỤC SỞ HỮU TRÍ TUỆ

Căn cứ Điều lệ Tổ chức và hoạt động của Cục Sở hữu trí tuệ ban hành theo Quyết định số 2525/QĐ-BKHCN ngày 04/09/2018 của Bộ trưởng Bộ Khoa học và Công nghệ;

Căn cứ điểm 18.3 Thông tư số 01/2007/TT-BKHCN ngày 14/02/2007 của Bộ Khoa học và Công nghệ hướng dẫn thi hành Nghị định số 103/2006/NĐ-CP ngày 22/9/2006 của Chính phủ quy định chi tiết và hướng dẫn thi hành một số điều của Luật Sở hữu trí tuệ về sở hữu công nghiệp, được sửa đổi, bổ sung theo Thông tư số 13/2010/TT-BKHCN ngày 30/07/2010, Thông tư số 18/2011/TT-BKHCN ngày 22/07/2011, Thông tư số 05/2013/TT-BKHCN ngày 20/02/2013 và Thông tư số 16/2016/TT-BKHCN ngày 30/06/2016;

Căn cứ Quyết định cấp Giấy chứng nhận đăng ký nhãn hiệu:

Số: 0534/QĐNH,

Ngày cấp: 02/04/1997;

Căn cứ kết quả thẩm định đơn yêu cầu cấp lại văn bằng bảo hộ:

Số đơn: RB4-2018-01602

Ngày nộp đơn: 16/11/2018

Xét đề nghị của Giám đốc Trung tâm Thẩm định sau cấp văn bằng bảo hộ,

QUYẾT ĐỊNH:

Điều 1. Cấp lại Giấy chứng nhận đăng ký nhãn hiệu số 24044 cấp ngày 02/04/1997.

(Cấp lại lần thứ: 01)

Điều 2. Ghi nhận quyết định này vào Sổ đăng ký quốc gia về nhãn hiệu và công bố trên Công báo sở hữu công nghiệp trong thời hạn 02 tháng kể từ ngày ký Quyết định này.

Điều 3. Chánh Văn phòng, Giám đốc Trung tâm Thẩm định sau cấp văn bằng bảo hộ và Giám đốc Trung tâm Thông tin sở hữu công nghiệp chịu trách nhiệm thi hành Quyết định này. /

KT. CỤC TRƯỞNG

PHÓ CỤC TRƯỞNG

Nơi nhận:

- Như Điều 3;
- Lưu: VT, Hồ sơ.



Lê Ngọc Lâm

BỘ KHOA HỌC VÀ CÔNG NGHỆ
CỤC SỞ HỮU TRÍ TUỆ

CỘNG HÒA XÃ HỘI CHỦ NGHĨA VIỆT NAM
Độc lập - Tự do - Hạnh phúc

Số: 1458/QĐ-SHTT

Hà Nội, ngày 02 tháng 04 năm 2019

QUYẾT ĐỊNH

Về việc cấp lại Giấy chứng nhận đăng ký nhãn hiệu

CỤC TRƯỞNG CỤC SỞ HỮU TRÍ TUỆ

Căn cứ Điều lệ Tổ chức và hoạt động của Cục Sở hữu trí tuệ ban hành theo Quyết định số 2525/QĐ-BKH-CN ngày 04/09/2018 của Bộ trưởng Bộ Khoa học và Công nghệ;

Căn cứ điểm 18.3 Thông tư số 01/2007/TT-BKH-CN ngày 14/02/2007 của Bộ Khoa học và Công nghệ hướng dẫn thi hành Nghị định số 103/2006/NĐ-CP ngày 22/9/2006 của Chính phủ quy định chi tiết và hướng dẫn thi hành một số điều của Luật Sở hữu trí tuệ về sở hữu công nghiệp, được sửa đổi, bổ sung theo Thông tư số 13/2010/TT-BKH-CN ngày 30/07/2010, Thông tư số 18/2011/TT-BKH-CN ngày 22/07/2011, Thông tư số 05/2013/TT-BKH-CN ngày 20/02/2013 và Thông tư số 16/2016/TT-BKH-CN ngày 30/06/2016;

Căn cứ Quyết định cấp Giấy chứng nhận đăng ký nhãn hiệu:

Số: 22723/QĐ-SHTT,

Ngày cấp: 23/04/2014;

Căn cứ kết quả thẩm định đơn yêu cầu cấp lại văn bằng bảo hộ:

Số đơn: RB4-2018-01603

Ngày nộp đơn: 16/11/2018

Xét đề nghị của Giám đốc Trung tâm Thẩm định sau cấp văn bằng bảo hộ,

QUYẾT ĐỊNH:

Điều 1. Cấp lại Giấy chứng nhận đăng ký nhãn hiệu số 223419 cấp ngày 23/04/2014.

(Cấp lại lần thứ: 01)

Điều 2. Ghi nhận quyết định này vào Sổ đăng ký quốc gia về nhãn hiệu và công bố trên Công báo sở hữu công nghiệp trong thời hạn 02 tháng kể từ ngày ký Quyết định này.

Điều 3. Chánh Văn phòng, Giám đốc Trung tâm Thẩm định sau cấp văn bằng bảo hộ và Giám đốc Trung tâm Thông tin sở hữu công nghiệp chịu trách nhiệm thi hành Quyết định này. /.

KT. CỤC TRƯỞNG

PHÓ CỤC TRƯỞNG

Nơi nhận:

- Như Điều 3;

- Lưu: VT, Hồ sơ.



Lê Ngọc Lâm

BỘ KHOA HỌC VÀ CÔNG NGHỆ
CỤC SỞ HỮU TRÍ TUỆ

CỘNG HOÀ XÃ HỘI CHỦ NGHĨA VIỆT NAM
Độc lập - Tự do - Hạnh phúc

Số: 1459/QĐ-SHTT

Hà Nội, ngày 02 tháng 04 năm 2019

QUYẾT ĐỊNH

Về việc cấp lại Giấy chứng nhận đăng ký nhãn hiệu

CỤC TRƯỞNG CỤC SỞ HỮU TRÍ TUỆ

Căn cứ Điều lệ Tổ chức và hoạt động của Cục Sở hữu trí tuệ ban hành theo Quyết định số 2525/QĐ-BKHCN ngày 04/09/2018 của Bộ trưởng Bộ Khoa học và Công nghệ;

Căn cứ điểm 18.3 Thông tư số 01/2007/TT-BKHCN ngày 14/02/2007 của Bộ Khoa học và Công nghệ hướng dẫn thi hành Nghị định số 103/2006/NĐ-CP ngày 22/9/2006 của Chính phủ quy định chi tiết và hướng dẫn thi hành một số điều của Luật Sở hữu trí tuệ về sở hữu công nghiệp, được sửa đổi, bổ sung theo Thông tư số 13/2010/TT-BKHCN ngày 30/07/2010, Thông tư số 18/2011/TT-BKHCN ngày 22/07/2011, Thông tư số 05/2013/TT-BKHCN ngày 20/02/2013 và Thông tư số 16/2016/TT-BKHCN ngày 30/06/2016;

Căn cứ Quyết định cấp Giấy chứng nhận đăng ký nhãn hiệu:

Số: 3394/QĐNH,

Ngày cấp: 10/12/1993;

Căn cứ kết quả thẩm định đơn yêu cầu cấp lại văn bằng bảo hộ:

Số đơn: RB4-2018-01604

Ngày nộp đơn: 16/11/2018

Xét đề nghị của Giám đốc Trung tâm Thẩm định sau cấp văn bằng bảo hộ,

QUYẾT ĐỊNH:

Điều 1. Cấp lại Giấy chứng nhận đăng ký nhãn hiệu số 9961 cấp ngày 10/12/1993.

(Cấp lại lần thứ: 01)

Điều 2. Ghi nhận quyết định này vào Sổ đăng ký quốc gia về nhãn hiệu và công bố trên Công báo sở hữu công nghiệp trong thời hạn 02 tháng kể từ ngày ký Quyết định này.

Điều 3. Chánh Văn phòng, Giám đốc Trung tâm Thẩm định sau cấp văn bằng bảo hộ và Giám đốc Trung tâm Thông tin sở hữu công nghiệp chịu trách nhiệm thi hành Quyết định này. /*h*

KT. CỤC TRƯỞNG

PHÓ CỤC TRƯỞNG

Nơi nhận:

- Như Điều 3;
- Lưu: VT, Hồ sơ.



Lê Ngọc Lâm

BỘ KHOA HỌC VÀ CÔNG NGHỆ
CỤC SỞ HỮU TRÍ TUỆ

CỘNG HÒA XÃ HỘI CHỦ NGHĨA VIỆT NAM
Độc lập - Tự do - Hạnh phúc

Số: 1460/QĐ-SHTT

Hà Nội, ngày 02 tháng 04 năm 2019

QUYẾT ĐỊNH

Về việc cấp lại Giấy chứng nhận đăng ký nhãn hiệu

CỤC TRƯỞNG CỤC SỞ HỮU TRÍ TUỆ

Căn cứ Điều lệ Tổ chức và hoạt động của Cục Sở hữu trí tuệ ban hành theo Quyết định số 2525/QĐ-BKHHCN ngày 04/09/2018 của Bộ trưởng Bộ Khoa học và Công nghệ;

Căn cứ điểm 18.3 Thông tư số 01/2007/TT-BKHHCN ngày 14/02/2007 của Bộ Khoa học và Công nghệ hướng dẫn thi hành Nghị định số 103/2006/NĐ-CP ngày 22/9/2006 của Chính phủ quy định chi tiết và hướng dẫn thi hành một số điều của Luật Sở hữu trí tuệ về sở hữu công nghiệp, được sửa đổi, bổ sung theo Thông tư số 13/2010/TT-BKHHCN ngày 30/07/2010, Thông tư số 18/2011/TT-BKHHCN ngày 22/07/2011, Thông tư số 05/2013/TT-BKHHCN ngày 20/02/2013 và Thông tư số 16/2016/TT-BKHHCN ngày 30/06/2016;

Căn cứ Quyết định cấp Giấy chứng nhận đăng ký nhãn hiệu:

Số: 1166/QĐNH,

Ngày cấp: 01/04/1995;

Căn cứ kết quả thẩm định đơn yêu cầu cấp lại văn bằng bảo hộ:

Số đơn: RB4-2018-01605

Ngày nộp đơn: 16/11/2018

Xét đề nghị của Giám đốc Trung tâm Thẩm định sau cấp văn bằng bảo hộ,

QUYẾT ĐỊNH:

Điều 1. Cấp lại Giấy chứng nhận đăng ký nhãn hiệu số 16148 cấp ngày 01/04/1995.

(Cấp lại lần thứ: 01)

Điều 2. Ghi nhận quyết định này vào Sổ đăng ký quốc gia về nhãn hiệu và công bố trên Công báo sở hữu công nghiệp trong thời hạn 02 tháng kể từ ngày ký Quyết định này.

Điều 3. Chánh Văn phòng, Giám đốc Trung tâm Thẩm định sau cấp văn bằng bảo hộ và Giám đốc Trung tâm Thông tin sở hữu công nghiệp chịu trách nhiệm thi hành Quyết định này. /.

KT. CỤC TRƯỞNG

PHÓ CỤC TRƯỞNG

Nơi nhận:

- Như Điều 3;
- Lưu: VT, Hồ sơ.



Lê Ngọc Lâm

BỘ KHOA HỌC VÀ CÔNG NGHỆ
CỤC SỞ HỮU TRÍ TUỆ

CỘNG HÒA XÃ HỘI CHỦ NGHĨA VIỆT NAM
Độc lập - Tự do - Hạnh phúc

Số: 1461/QĐ-SHTT

Hà Nội, ngày 02 tháng 04 năm 2019

QUYẾT ĐỊNH

Về việc cấp lại Giấy chứng nhận đăng ký nhãn hiệu

CỤC TRƯỞNG CỤC SỞ HỮU TRÍ TUỆ

Căn cứ Điều lệ Tổ chức và hoạt động của Cục Sở hữu trí tuệ ban hành theo Quyết định số 2525/QĐ-BKHCN ngày 04/09/2018 của Bộ trưởng Bộ Khoa học và Công nghệ;

Căn cứ điểm 18.3 Thông tư số 01/2007/TT-BKHCN ngày 14/02/2007 của Bộ Khoa học và Công nghệ hướng dẫn thi hành Nghị định số 103/2006/NĐ-CP ngày 22/9/2006 của Chính phủ quy định chi tiết và hướng dẫn thi hành một số điều của Luật Sở hữu trí tuệ về sở hữu công nghiệp, được sửa đổi, bổ sung theo Thông tư số 13/2010/TT-BKHCN ngày 30/07/2010, Thông tư số 18/2011/TT-BKHCN ngày 22/07/2011, Thông tư số 05/2013/TT-BKHCN ngày 20/02/2013 và Thông tư số 16/2016/TT-BKHCN ngày 30/06/2016;

Căn cứ Quyết định cấp Giấy chứng nhận đăng ký nhãn hiệu:

Số: 13855/QĐ-SHTT,

Ngày cấp: 07/03/2017;

Căn cứ kết quả thẩm định đơn yêu cầu cấp lại văn bằng bảo hộ:

Số đơn: RB4-2018-01606

Ngày nộp đơn: 16/11/2018

Xét đề nghị của Giám đốc Trung tâm Thẩm định sau cấp văn bằng bảo hộ,

QUYẾT ĐỊNH:

Điều 1. Cấp lại Giấy chứng nhận đăng ký nhãn hiệu số 277148 cấp ngày 07/03/2017.

(Cấp lại lần thứ: 01)

Điều 2. Ghi nhận quyết định này vào Sổ đăng ký quốc gia về nhãn hiệu và công bố trên Công báo sở hữu công nghiệp trong thời hạn 02 tháng kể từ ngày ký Quyết định này.

Điều 3. Chánh Văn phòng, Giám đốc Trung tâm Thẩm định sau cấp văn bằng bảo hộ và Giám đốc Trung tâm Thông tin sở hữu công nghiệp chịu trách nhiệm thi hành Quyết định này./.

Nơi nhận:

- Như Điều 3;
- Lưu: VT, Hồ sơ.



KT. CỤC TRƯỞNG
PHÓ CỤC TRƯỞNG

Lê Ngọc Lâm

BỘ KHOA HỌC VÀ CÔNG NGHỆ
CỤC SỞ HỮU TRÍ TUỆ

CỘNG HÒA XÃ HỘI CHỦ NGHĨA VIỆT NAM
Độc lập - Tự do - Hạnh phúc

Số: 1462/QĐ-SHTT

Hà Nội, ngày 02 tháng 04 năm 2019

QUYẾT ĐỊNH

Về việc cấp lại Giấy chứng nhận đăng ký nhãn hiệu

CỤC TRƯỞNG CỤC SỞ HỮU TRÍ TUỆ

Căn cứ Điều lệ Tổ chức và hoạt động của Cục Sở hữu trí tuệ ban hành theo Quyết định số 2525/QĐ-BKHCN ngày 04/09/2018 của Bộ trưởng Bộ Khoa học và Công nghệ;

Căn cứ điểm 18.3 Thông tư số 01/2007/TT-BKHCN ngày 14/02/2007 của Bộ Khoa học và Công nghệ hướng dẫn thi hành Nghị định số 103/2006/NĐ-CP ngày 22/9/2006 của Chính phủ quy định chi tiết và hướng dẫn thi hành một số điều của Luật Sở hữu trí tuệ về sở hữu công nghiệp, được sửa đổi, bổ sung theo Thông tư số 13/2010/TT-BKHCN ngày 30/07/2010, Thông tư số 18/2011/TT-BKHCN ngày 22/07/2011, Thông tư số 05/2013/TT-BKHCN ngày 20/02/2013 và Thông tư số 16/2016/TT-BKHCN ngày 30/06/2016;

Căn cứ Quyết định cấp Giấy chứng nhận đăng ký nhãn hiệu:

Số: 44120/QĐ-SHTT,

Ngày cấp: 03/07/2017;

Căn cứ kết quả thẩm định đơn yêu cầu cấp lại văn bằng bảo hộ:

Số đơn: RB4-2018-01607

Ngày nộp đơn: 16/11/2018

Xét đề nghị của Giám đốc Trung tâm Thẩm định sau cấp văn bằng bảo hộ,

QUYẾT ĐỊNH:

Điều 1. Cấp lại Giấy chứng nhận đăng ký nhãn hiệu số 283886 cấp ngày 03/07/2017.

(Cấp lại lần thứ: 01)

Điều 2. Ghi nhận quyết định này vào Sổ đăng ký quốc gia về nhãn hiệu và công bố trên Công báo sở hữu công nghiệp trong thời hạn 02 tháng kể từ ngày ký Quyết định này.

Điều 3. Chánh Văn phòng, Giám đốc Trung tâm Thẩm định sau cấp văn bằng bảo hộ và Giám đốc Trung tâm Thông tin sở hữu công nghiệp chịu trách nhiệm thi hành Quyết định này. /.

KT. CỤC TRƯỞNG

PHÓ CỤC TRƯỞNG

Nơi nhận:

- Như Điều 3;

- Lưu: VT, Hồ sơ.



Lê Ngọc Lâm

BỘ KHOA HỌC VÀ CÔNG NGHỆ
CỤC SỞ HỮU TRÍ TUỆ

CỘNG HÒA XÃ HỘI CHỦ NGHĨA VIỆT NAM
Độc lập - Tự do - Hạnh phúc

Số: 1463/QĐ-SHTT

Hà Nội, ngày 02 tháng 04 năm 2019

QUYẾT ĐỊNH

Về việc cấp lại Giấy chứng nhận đăng ký nhãn hiệu

CỤC TRƯỞNG CỤC SỞ HỮU TRÍ TUỆ

Căn cứ Điều lệ Tổ chức và hoạt động của Cục Sở hữu trí tuệ ban hành theo Quyết định số 2525/QĐ-BKHCN ngày 04/09/2018 của Bộ trưởng Bộ Khoa học và Công nghệ;

Căn cứ điểm 18.3 Thông tư số 01/2007/TT-BKHCN ngày 14/02/2007 của Bộ Khoa học và Công nghệ hướng dẫn thi hành Nghị định số 103/2006/NĐ-CP ngày 22/9/2006 của Chính phủ quy định chi tiết và hướng dẫn thi hành một số điều của Luật Sở hữu trí tuệ về sở hữu công nghiệp, được sửa đổi, bổ sung theo Thông tư số 13/2010/TT-BKHCN ngày 30/07/2010, Thông tư số 18/2011/TT-BKHCN ngày 22/07/2011, Thông tư số 05/2013/TT-BKHCN ngày 20/02/2013 và Thông tư số 16/2016/TT-BKHCN ngày 30/06/2016;

Căn cứ Quyết định cấp Giấy chứng nhận đăng ký nhãn hiệu:

Số: 92464/QĐ-SHTT,

Ngày cấp: 28/12/2017;

Căn cứ kết quả thẩm định đơn yêu cầu cấp lại văn bằng bảo hộ:

Số đơn: RB4-2018-01608

Ngày nộp đơn: 16/11/2018

Xét đề nghị của Giám đốc Trung tâm Thẩm định sau cấp văn bằng bảo hộ,

QUYẾT ĐỊNH:

Điều 1. Cấp lại Giấy chứng nhận đăng ký nhãn hiệu số 293893 cấp ngày 28/12/2017.

(Cấp lại lần thứ: 01)

Điều 2. Ghi nhận quyết định này vào Sổ đăng ký quốc gia về nhãn hiệu và công bố trên Công báo sở hữu công nghiệp trong thời hạn 02 tháng kể từ ngày ký Quyết định này.

Điều 3. Chánh Văn phòng, Giám đốc Trung tâm Thẩm định sau cấp văn bằng bảo hộ và Giám đốc Trung tâm Thông tin sở hữu công nghiệp chịu trách nhiệm thi hành Quyết định này. *h*

KT. CỤC TRƯỞNG

PHÓ CỤC TRƯỞNG

Nơi nhận:

- Như Điều 3;

- Lưu: VT, Hồ sơ.



Lê Ngọc Lâm

BỘ KHOA HỌC VÀ CÔNG NGHỆ
CỤC SỞ HỮU TRÍ TUỆ

CỘNG HOÀ XÃ HỘI CHỦ NGHĨA VIỆT NAM
Độc lập - Tự do - Hạnh phúc

Số: 1464/QĐ-SHTT

Hà Nội, ngày 02 tháng 04 năm 2019

QUYẾT ĐỊNH

Về việc cấp lại Giấy chứng nhận đăng ký nhãn hiệu

CỤC TRƯỞNG CỤC SỞ HỮU TRÍ TUỆ

Căn cứ Điều lệ Tổ chức và hoạt động của Cục Sở hữu trí tuệ ban hành theo Quyết định số 2525/QĐ-BKHCN ngày 04/09/2018 của Bộ trưởng Bộ Khoa học và Công nghệ;

Căn cứ điểm 18.3 Thông tư số 01/2007/TT-BKHCN ngày 14/02/2007 của Bộ Khoa học và Công nghệ hướng dẫn thi hành Nghị định số 103/2006/NĐ-CP ngày 22/9/2006 của Chính phủ quy định chi tiết và hướng dẫn thi hành một số điều của Luật Sở hữu trí tuệ về sở hữu công nghiệp, được sửa đổi, bổ sung theo Thông tư số 13/2010/TT-BKHCN ngày 30/07/2010, Thông tư số 18/2011/TT-BKHCN ngày 22/07/2011, Thông tư số 05/2013/TT-BKHCN ngày 20/02/2013 và Thông tư số 16/2016/TT-BKHCN ngày 30/06/2016;

Căn cứ Quyết định cấp Giấy chứng nhận đăng ký nhãn hiệu:

Số: 33217/QĐ-SHTT,

Ngày cấp: 23/05/2017;

Căn cứ kết quả thẩm định đơn yêu cầu cấp lại văn bằng bảo hộ:

Số đơn: RB4-2018-01609

Ngày nộp đơn: 16/11/2018

Xét đề nghị của Giám đốc Trung tâm Thẩm định sau cấp văn bằng bảo hộ,

QUYẾT ĐỊNH:

Điều 1. Cấp lại Giấy chứng nhận đăng ký nhãn hiệu số 281919 cấp ngày 23/05/2017.

(Cấp lại lần thứ: 01)

Điều 2. Ghi nhận quyết định này vào Sổ đăng ký quốc gia về nhãn hiệu và công bố trên Công báo sở hữu công nghiệp trong thời hạn 02 tháng kể từ ngày ký Quyết định này.

Điều 3. Chánh Văn phòng, Giám đốc Trung tâm Thẩm định sau cấp văn bằng bảo hộ và Giám đốc Trung tâm Thông tin sở hữu công nghiệp chịu trách nhiệm thi hành Quyết định này./.

KT. CỤC TRƯỞNG

PHÓ CỤC TRƯỞNG

Nơi nhận:

- Như Điều 3;

- Lưu: VT, Hồ sơ.



Lê Ngọc Lâm

BỘ KHOA HỌC VÀ CÔNG NGHỆ
CỤC SỞ HỮU TRÍ TUỆ

CỘNG HÒA XÃ HỘI CHỦ NGHĨA VIỆT NAM
Độc lập - Tự do - Hạnh phúc

Số: 1465/QĐ-SHTT

Hà Nội, ngày 02 tháng 04 năm 2019

QUYẾT ĐỊNH

Về việc cấp lại Giấy chứng nhận đăng ký nhãn hiệu

CỤC TRƯỞNG CỤC SỞ HỮU TRÍ TUỆ

Căn cứ Điều lệ Tổ chức và hoạt động của Cục Sở hữu trí tuệ ban hành theo Quyết định số 2525/QĐ-BKHCN ngày 04/09/2018 của Bộ trưởng Bộ Khoa học và Công nghệ;

Căn cứ điểm 18.3 Thông tư số 01/2007/TT-BKHCN ngày 14/02/2007 của Bộ Khoa học và Công nghệ hướng dẫn thi hành Nghị định số 103/2006/NĐ-CP ngày 22/9/2006 của Chính phủ quy định chi tiết và hướng dẫn thi hành một số điều của Luật Sở hữu trí tuệ về sở hữu công nghiệp, được sửa đổi, bổ sung theo Thông tư số 13/2010/TT-BKHCN ngày 30/07/2010, Thông tư số 18/2011/TT-BKHCN ngày 22/07/2011, Thông tư số 05/2013/TT-BKHCN ngày 20/02/2013 và Thông tư số 16/2016/TT-BKHCN ngày 30/06/2016;

Căn cứ Quyết định cấp Giấy chứng nhận đăng ký nhãn hiệu:

Số: 25687/QĐ-SHTT,

Ngày cấp: 08/05/2014;

Căn cứ kết quả thẩm định đơn yêu cầu cấp lại văn bằng bảo hộ:

Số đơn: RB4-2018-01610

Ngày nộp đơn: 16/11/2018

Xét đề nghị của Giám đốc Trung tâm Thẩm định sau cấp văn bằng bảo hộ,

QUYẾT ĐỊNH:

Điều 1. Cấp lại Giấy chứng nhận đăng ký nhãn hiệu số 223971 cấp ngày 08/05/2014.

(Cấp lại lần thứ: 01)

Điều 2. Ghi nhận quyết định này vào Sổ đăng ký quốc gia về nhãn hiệu và công bố trên Công báo sở hữu công nghiệp trong thời hạn 02 tháng kể từ ngày ký Quyết định này.

Điều 3. Chánh Văn phòng, Giám đốc Trung tâm Thẩm định sau cấp văn bằng bảo hộ và Giám đốc Trung tâm Thông tin sở hữu công nghiệp chịu trách nhiệm thi hành Quyết định này. /

KT. CỤC TRƯỞNG

PHÓ CỤC TRƯỞNG

Nơi nhận:

- Như Điều 3;

- Lưu: VT, Hồ sơ.



Lê Ngọc Lâm

BỘ KHOA HỌC VÀ CÔNG NGHỆ
CỤC SỞ HỮU TRÍ TUỆ

CỘNG HÒA XÃ HỘI CHỦ NGHĨA VIỆT NAM
Độc lập - Tự do - Hạnh phúc

Số: 1466/QĐ-SHTT

Hà Nội, ngày 02 tháng 04 năm 2019

QUYẾT ĐỊNH

Về việc cấp lại Giấy chứng nhận đăng ký nhãn hiệu

CỤC TRƯỞNG CỤC SỞ HỮU TRÍ TUỆ

Căn cứ Điều lệ Tổ chức và hoạt động của Cục Sở hữu trí tuệ ban hành theo Quyết định số 2525/QĐ-BKHCN ngày 04/09/2018 của Bộ trưởng Bộ Khoa học và Công nghệ;

Căn cứ điểm 18.3 Thông tư số 01/2007/TT-BKHCN ngày 14/02/2007 của Bộ Khoa học và Công nghệ hướng dẫn thi hành Nghị định số 103/2006/NĐ-CP ngày 22/9/2006 của Chính phủ quy định chi tiết và hướng dẫn thi hành một số điều của Luật Sở hữu trí tuệ về sở hữu công nghiệp, được sửa đổi, bổ sung theo Thông tư số 13/2010/TT-BKHCN ngày 30/07/2010, Thông tư số 18/2011/TT-BKHCN ngày 22/07/2011, Thông tư số 05/2013/TT-BKHCN ngày 20/02/2013 và Thông tư số 16/2016/TT-BKHCN ngày 30/06/2016;

Căn cứ Quyết định cấp Giấy chứng nhận đăng ký nhãn hiệu:

Số: 31404/QĐ-SHTT,

Ngày cấp: 03/06/2014;

Căn cứ kết quả thẩm định đơn yêu cầu cấp lại văn bằng bảo hộ:

Số đơn: RB4-2018-01611

Ngày nộp đơn: 16/11/2018

Xét đề nghị của Giám đốc Trung tâm Thẩm định sau cấp văn bằng bảo hộ,

QUYẾT ĐỊNH:

Điều 1. Cấp lại Giấy chứng nhận đăng ký nhãn hiệu số 225474 cấp ngày 03/06/2014.

(Cấp lại lần thứ: 01)

Điều 2. Ghi nhận quyết định này vào Sổ đăng ký quốc gia về nhãn hiệu và công bố trên Công báo sở hữu công nghiệp trong thời hạn 02 tháng kể từ ngày ký Quyết định này.

Điều 3. Chánh Văn phòng, Giám đốc Trung tâm Thẩm định sau cấp văn bằng bảo hộ và Giám đốc Trung tâm Thông tin sở hữu công nghiệp chịu trách nhiệm thi hành Quyết định này. /.

KT. CỤC TRƯỞNG

PHÓ CỤC TRƯỞNG

Nơi nhận:

- Như Điều 3;

- Lưu: VT, Hồ sơ.



Lê Ngọc Lâm

BỘ KHOA HỌC VÀ CÔNG NGHỆ
CỤC SỞ HỮU TRÍ TUỆ

CỘNG HÒA XÃ HỘI CHỦ NGHĨA VIỆT NAM
Độc lập - Tự do - Hạnh phúc

Số: 1467/QĐ-SHTT

Hà Nội, ngày 02 tháng 04 năm 2019

QUYẾT ĐỊNH

Về việc cấp lại Giấy chứng nhận đăng ký nhãn hiệu

CỤC TRƯỞNG CỤC SỞ HỮU TRÍ TUỆ

Căn cứ Điều lệ Tổ chức và hoạt động của Cục Sở hữu trí tuệ ban hành theo Quyết định số 2525/QĐ-BKHCN ngày 04/09/2018 của Bộ trưởng Bộ Khoa học và Công nghệ;

Căn cứ điểm 18.3 Thông tư số 01/2007/TT-BKHCN ngày 14/02/2007 của Bộ Khoa học và Công nghệ hướng dẫn thi hành Nghị định số 103/2006/NĐ-CP ngày 22/9/2006 của Chính phủ quy định chi tiết và hướng dẫn thi hành một số điều của Luật Sở hữu trí tuệ về sở hữu công nghiệp, được sửa đổi, bổ sung theo Thông tư số 13/2010/TT-BKHCN ngày 30/07/2010, Thông tư số 18/2011/TT-BKHCN ngày 22/07/2011, Thông tư số 05/2013/TT-BKHCN ngày 20/02/2013 và Thông tư số 16/2016/TT-BKHCN ngày 30/06/2016;

Căn cứ Quyết định cấp Giấy chứng nhận đăng ký nhãn hiệu:

Số: 56004/QĐ-SHTT,

Ngày cấp: 22/09/2014;

Căn cứ kết quả thẩm định đơn yêu cầu cấp lại văn bằng bảo hộ:

Số đơn: RB4-2018-01612

Ngày nộp đơn: 16/11/2018

Xét đề nghị của Giám đốc Trung tâm Thẩm định sau cấp văn bằng bảo hộ,

QUYẾT ĐỊNH:

Điều 1. Cấp lại Giấy chứng nhận đăng ký nhãn hiệu số 231806 cấp ngày 22/09/2014.

(Cấp lại lần thứ: 01)

Điều 2. Ghi nhận quyết định này vào Sổ đăng ký quốc gia về nhãn hiệu và công bố trên Công báo sở hữu công nghiệp trong thời hạn 02 tháng kể từ ngày ký Quyết định này.

Điều 3. Chánh Văn phòng, Giám đốc Trung tâm Thẩm định sau cấp văn bằng bảo hộ và Giám đốc Trung tâm Thông tin sở hữu công nghiệp chịu trách nhiệm thi hành Quyết định này. /*yc*

KT. CỤC TRƯỞNG

PHÓ CỤC TRƯỞNG

Nơi nhận:

- Như Điều 3;

- Lưu: VT, Hồ sơ.



Lê Ngọc Lâm

BỘ KHOA HỌC VÀ CÔNG NGHỆ
CỤC SỞ HỮU TRÍ TUỆ

CỘNG HÒA XÃ HỘI CHỦ NGHĨA VIỆT NAM
Độc lập - Tự do - Hạnh phúc

Số: 1468/QĐ-SHTT

Hà Nội, ngày 02 tháng 04 năm 2019

QUYẾT ĐỊNH

Về việc cấp lại Giấy chứng nhận đăng ký nhãn hiệu

CỤC TRƯỞNG CỤC SỞ HỮU TRÍ TUỆ

Căn cứ Điều lệ Tổ chức và hoạt động của Cục Sở hữu trí tuệ ban hành theo Quyết định số 2525/QĐ-BKHCN ngày 04/09/2018 của Bộ trưởng Bộ Khoa học và Công nghệ;

Căn cứ điểm 18.3 Thông tư số 01/2007/TT-BKHCN ngày 14/02/2007 của Bộ Khoa học và Công nghệ hướng dẫn thi hành Nghị định số 103/2006/NĐ-CP ngày 22/9/2006 của Chính phủ quy định chi tiết và hướng dẫn thi hành một số điều của Luật Sở hữu trí tuệ về sở hữu công nghiệp, được sửa đổi, bổ sung theo Thông tư số 13/2010/TT-BKHCN ngày 30/07/2010, Thông tư số 18/2011/TT-BKHCN ngày 22/07/2011, Thông tư số 05/2013/TT-BKHCN ngày 20/02/2013 và Thông tư số 16/2016/TT-BKHCN ngày 30/06/2016;

Căn cứ Quyết định cấp Giấy chứng nhận đăng ký nhãn hiệu:

Số: 2945/QĐ-SHTT,

Ngày cấp: 19/01/2016;

Căn cứ kết quả thẩm định đơn yêu cầu cấp lại văn bằng bảo hộ:

Số đơn: RB4-2018-01613

Ngày nộp đơn: 16/11/2018

Xét đề nghị của Giám đốc Trung tâm Thẩm định sau cấp văn bằng bảo hộ,

QUYẾT ĐỊNH:

Điều 1. Cấp lại Giấy chứng nhận đăng ký nhãn hiệu số 257009 cấp ngày 19/01/2016.

(Cấp lại lần thứ: 01)

Điều 2. Ghi nhận quyết định này vào Sổ đăng ký quốc gia về nhãn hiệu và công bố trên Công báo sở hữu công nghiệp trong thời hạn 02 tháng kể từ ngày ký Quyết định này.

Điều 3. Chánh Văn phòng, Giám đốc Trung tâm Thẩm định sau cấp văn bằng bảo hộ và Giám đốc Trung tâm Thông tin sở hữu công nghiệp chịu trách nhiệm thi hành Quyết định này. /

KT. CỤC TRƯỞNG

PHÓ CỤC TRƯỞNG

Nơi nhận:

- Như Điều 3;

- Lưu: VT, Hồ sơ.



Lê Ngọc Lâm

BỘ KHOA HỌC VÀ CÔNG NGHỆ
CỤC SỞ HỮU TRÍ TUỆ

CỘNG HÒA XÃ HỘI CHỦ NGHĨA VIỆT NAM
Độc lập - Tự do - Hạnh phúc

Số: 1469/QĐ-SHTT

Hà Nội, ngày 02 tháng 04 năm 2019

QUYẾT ĐỊNH

Về việc cấp lại Giấy chứng nhận đăng ký nhãn hiệu

CỤC TRƯỞNG CỤC SỞ HỮU TRÍ TUỆ

Căn cứ Điều lệ Tổ chức và hoạt động của Cục Sở hữu trí tuệ ban hành theo Quyết định số 2525/QĐ-BKHCN ngày 04/09/2018 của Bộ trưởng Bộ Khoa học và Công nghệ;

Căn cứ điểm 18.3 Thông tư số 01/2007/TT-BKHCN ngày 14/02/2007 của Bộ Khoa học và Công nghệ hướng dẫn thi hành Nghị định số 103/2006/NĐ-CP ngày 22/9/2006 của Chính phủ quy định chi tiết và hướng dẫn thi hành một số điều của Luật Sở hữu trí tuệ về sở hữu công nghiệp, được sửa đổi, bổ sung theo Thông tư số 13/2010/TT-BKHCN ngày 30/07/2010, Thông tư số 18/2011/TT-BKHCN ngày 22/07/2011, Thông tư số 05/2013/TT-BKHCN ngày 20/02/2013 và Thông tư số 16/2016/TT-BKHCN ngày 30/06/2016;

Căn cứ Quyết định cấp Giấy chứng nhận đăng ký nhãn hiệu:

Số: 34986/QĐ-SHTT,

Ngày cấp: 19/06/2014;

Căn cứ kết quả thẩm định đơn yêu cầu cấp lại văn bằng bảo hộ:

Số đơn: RB4-2018-01614

Ngày nộp đơn: 16/11/2018

Xét đề nghị của Giám đốc Trung tâm Thẩm định sau cấp văn bằng bảo hộ,

QUYẾT ĐỊNH:

Điều 1. Cấp lại Giấy chứng nhận đăng ký nhãn hiệu số 226621 cấp ngày 19/06/2014.

(Cấp lại lần thứ: 01)

Điều 2. Ghi nhận quyết định này vào Sổ đăng ký quốc gia về nhãn hiệu và công bố trên Công báo sở hữu công nghiệp trong thời hạn 02 tháng kể từ ngày ký Quyết định này.

Điều 3. Chánh Văn phòng, Giám đốc Trung tâm Thẩm định sau cấp văn bằng bảo hộ và Giám đốc Trung tâm Thông tin sở hữu công nghiệp chịu trách nhiệm thi hành Quyết định này. /

KT. CỤC TRƯỞNG

PHÓ CỤC TRƯỞNG

Nơi nhận:

- Như Điều 3;

- Lưu: VT, Hồ sơ.



Lê Ngọc Lâm

BỘ KHOA HỌC VÀ CÔNG NGHỆ
CỤC SỞ HỮU TRÍ TUỆ

CỘNG HÒA XÃ HỘI CHỦ NGHĨA VIỆT NAM
Độc lập - Tự do - Hạnh phúc

Số: 1470/QĐ-SHTT

Hà Nội, ngày 02 tháng 04 năm 2019

QUYẾT ĐỊNH

Về việc cấp lại Giấy chứng nhận đăng ký nhãn hiệu

CỤC TRƯỞNG CỤC SỞ HỮU TRÍ TUỆ

Căn cứ Điều lệ Tổ chức và hoạt động của Cục Sở hữu trí tuệ ban hành theo Quyết định số 2525/QĐ-BKHCN ngày 04/09/2018 của Bộ trưởng Bộ Khoa học và Công nghệ;

Căn cứ điểm 18.3 Thông tư số 01/2007/TT-BKHCN ngày 14/02/2007 của Bộ Khoa học và Công nghệ hướng dẫn thi hành Nghị định số 103/2006/NĐ-CP ngày 22/9/2006 của Chính phủ quy định chi tiết và hướng dẫn thi hành một số điều của Luật Sở hữu trí tuệ về sở hữu công nghiệp, được sửa đổi, bổ sung theo Thông tư số 13/2010/TT-BKHCN ngày 30/07/2010, Thông tư số 18/2011/TT-BKHCN ngày 22/07/2011, Thông tư số 05/2013/TT-BKHCN ngày 20/02/2013 và Thông tư số 16/2016/TT-BKHCN ngày 30/06/2016;

Căn cứ Quyết định cấp Giấy chứng nhận đăng ký nhãn hiệu:

Số: 3393/QĐNH,

Ngày cấp: 10/12/1993;

Căn cứ kết quả thẩm định đơn yêu cầu cấp lại văn bằng bảo hộ:

Số đơn: RB4-2018-01615

Ngày nộp đơn: 16/11/2018

Xét đề nghị của Giám đốc Trung tâm Thẩm định sau cấp văn bằng bảo hộ,

QUYẾT ĐỊNH:

Điều 1. Cấp lại Giấy chứng nhận đăng ký nhãn hiệu số 9960 cấp ngày 10/12/1993.

(Cấp lại lần thứ: 02)

Điều 2. Ghi nhận quyết định này vào Sổ đăng ký quốc gia về nhãn hiệu và công bố trên Công báo sở hữu công nghiệp trong thời hạn 02 tháng kể từ ngày ký Quyết định này.

Điều 3. Chánh Văn phòng, Giám đốc Trung tâm Thẩm định sau cấp văn bằng bảo hộ và Giám đốc Trung tâm Thông tin sở hữu công nghiệp chịu trách nhiệm thi hành Quyết định này. /

KT. CỤC TRƯỞNG

PHÓ CỤC TRƯỞNG

Nơi nhận:

- Như Điều 3;
- Lưu: VT, Hồ sơ.



Lê Ngọc Lâm

BỘ KHOA HỌC VÀ CÔNG NGHỆ
CỤC SỞ HỮU TRÍ TUỆ

CỘNG HÒA XÃ HỘI CHỦ NGHĨA VIỆT NAM
Độc lập - Tự do - Hạnh phúc

Số: 1471/QĐ-SHTT

Hà Nội, ngày 02 tháng 04 năm 2019

QUYẾT ĐỊNH

Về việc cấp lại Giấy chứng nhận đăng ký nhãn hiệu

CỤC TRƯỞNG CỤC SỞ HỮU TRÍ TUỆ

Căn cứ Điều lệ Tổ chức và hoạt động của Cục Sở hữu trí tuệ ban hành theo Quyết định số 2525/QĐ-BKHCN ngày 04/09/2018 của Bộ trưởng Bộ Khoa học và Công nghệ;

Căn cứ điểm 18.3 Thông tư số 01/2007/TT-BKHCN ngày 14/02/2007 của Bộ Khoa học và Công nghệ hướng dẫn thi hành Nghị định số 103/2006/NĐ-CP ngày 22/9/2006 của Chính phủ quy định chi tiết và hướng dẫn thi hành một số điều của Luật Sở hữu trí tuệ về sở hữu công nghiệp, được sửa đổi, bổ sung theo Thông tư số 13/2010/TT-BKHCN ngày 30/07/2010, Thông tư số 18/2011/TT-BKHCN ngày 22/07/2011, Thông tư số 05/2013/TT-BKHCN ngày 20/02/2013 và Thông tư số 16/2016/TT-BKHCN ngày 30/06/2016;

Căn cứ Quyết định cấp Giấy chứng nhận đăng ký nhãn hiệu:

Số: 31405/QĐ-SHTT,

Ngày cấp: 03/06/2014;

Căn cứ kết quả thẩm định đơn yêu cầu cấp lại văn bằng bảo hộ:

Số đơn: RB4-2018-01616

Ngày nộp đơn: 16/11/2018

Xét đề nghị của Giám đốc Trung tâm Thẩm định sau cấp văn bằng bảo hộ,

QUYẾT ĐỊNH:

Điều 1. Cấp lại Giấy chứng nhận đăng ký nhãn hiệu số 225475 cấp ngày 03/06/2014.

(Cấp lại lần thứ: 01)

Điều 2. Ghi nhận quyết định này vào Sổ đăng ký quốc gia về nhãn hiệu và công bố trên Công báo sở hữu công nghiệp trong thời hạn 02 tháng kể từ ngày ký Quyết định này.

Điều 3. Chánh Văn phòng, Giám đốc Trung tâm Thẩm định sau cấp văn bằng bảo hộ và Giám đốc Trung tâm Thông tin sở hữu công nghiệp chịu trách nhiệm thi hành Quyết định này./.

KT. CỤC TRƯỞNG

PHÓ CỤC TRƯỞNG

Nơi nhận:

- Như Điều 3;

- Lưu: VT, Hồ sơ.



Lê Ngọc Lâm

BỘ KHOA HỌC VÀ CÔNG NGHỆ
CỤC SỞ HỮU TRÍ TUỆ

CỘNG HÒA XÃ HỘI CHỦ NGHĨA VIỆT NAM
Độc lập - Tự do - Hạnh phúc

Số: 1472/QĐ-SHTT

Hà Nội, ngày 02 tháng 04 năm 2019

QUYẾT ĐỊNH

Về việc cấp lại Giấy chứng nhận đăng ký nhãn hiệu

CỤC TRƯỞNG CỤC SỞ HỮU TRÍ TUỆ

Căn cứ Điều lệ Tổ chức và hoạt động của Cục Sở hữu trí tuệ ban hành theo Quyết định số 2525/QĐ-BKHCN ngày 04/09/2018 của Bộ trưởng Bộ Khoa học và Công nghệ;

Căn cứ điểm 18.3 Thông tư số 01/2007/TT-BKHCN ngày 14/02/2007 của Bộ Khoa học và Công nghệ hướng dẫn thi hành Nghị định số 103/2006/NĐ-CP ngày 22/9/2006 của Chính phủ quy định chi tiết và hướng dẫn thi hành một số điều của Luật Sở hữu trí tuệ về sở hữu công nghiệp, được sửa đổi, bổ sung theo Thông tư số 13/2010/TT-BKHCN ngày 30/07/2010, Thông tư số 18/2011/TT-BKHCN ngày 22/07/2011, Thông tư số 05/2013/TT-BKHCN ngày 20/02/2013 và Thông tư số 16/2016/TT-BKHCN ngày 30/06/2016;

Căn cứ Quyết định cấp Giấy chứng nhận đăng ký nhãn hiệu:

Số: 42401/QĐ-SHTT,

Ngày cấp: 26/06/2017;

Căn cứ kết quả thẩm định đơn yêu cầu cấp lại văn bằng bảo hộ:

Số đơn: RB4-2018-01617

Ngày nộp đơn: 16/11/2018

Xét đề nghị của Giám đốc Trung tâm Thẩm định sau cấp văn bằng bảo hộ,

QUYẾT ĐỊNH:

Điều 1. Cấp lại Giấy chứng nhận đăng ký nhãn hiệu số 283619 cấp ngày 26/06/2017.

(Cấp lại lần thứ: 01)

Điều 2. Ghi nhận quyết định này vào Sổ đăng ký quốc gia về nhãn hiệu và công bố trên Công báo sở hữu công nghiệp trong thời hạn 02 tháng kể từ ngày ký Quyết định này.

Điều 3. Chánh Văn phòng, Giám đốc Trung tâm Thẩm định sau cấp văn bằng bảo hộ và Giám đốc Trung tâm Thông tin sở hữu công nghiệp chịu trách nhiệm thi hành Quyết định này./.

Nơi nhận:

- Như Điều 3;
- Lưu: VT, Hồ sơ.

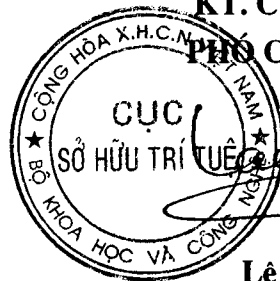

KT. CỤC TRƯỞNG
PHÓ CỤC TRƯỞNG

Lê Ngọc Lâm

BỘ KHOA HỌC VÀ CÔNG NGHỆ
CỤC SỞ HỮU TRÍ TUỆ

CỘNG HÒA XÃ HỘI CHỦ NGHĨA VIỆT NAM
Độc lập - Tự do - Hạnh phúc

Số: 1473/QĐ-SHTT

Hà Nội, ngày 02 tháng 04 năm 2019

QUYẾT ĐỊNH

Về việc cấp lại Giấy chứng nhận đăng ký nhãn hiệu

CỤC TRƯỞNG CỤC SỞ HỮU TRÍ TUỆ

Căn cứ Điều lệ Tổ chức và hoạt động của Cục Sở hữu trí tuệ ban hành theo Quyết định số 2525/QĐ-BKHCN ngày 04/09/2018 của Bộ trưởng Bộ Khoa học và Công nghệ;

Căn cứ điểm 18.3 Thông tư số 01/2007/TT-BKHCN ngày 14/02/2007 của Bộ Khoa học và Công nghệ hướng dẫn thi hành Nghị định số 103/2006/NĐ-CP ngày 22/9/2006 của Chính phủ quy định chi tiết và hướng dẫn thi hành một số điều của Luật Sở hữu trí tuệ về sở hữu công nghiệp, được sửa đổi, bổ sung theo Thông tư số 13/2010/TT-BKHCN ngày 30/07/2010, Thông tư số 18/2011/TT-BKHCN ngày 22/07/2011, Thông tư số 05/2013/TT-BKHCN ngày 20/02/2013 và Thông tư số 16/2016/TT-BKHCN ngày 30/06/2016;

Căn cứ Quyết định cấp Giấy chứng nhận đăng ký nhãn hiệu:

Số: 13854/QĐ-SHTT,

Ngày cấp: 07/03/2017;

Căn cứ kết quả thẩm định đơn yêu cầu cấp lại văn bằng bảo hộ:

Số đơn: RB4-2018-01618

Ngày nộp đơn: 16/11/2018

Xét đề nghị của Giám đốc Trung tâm Thẩm định sau cấp văn bằng bảo hộ,

QUYẾT ĐỊNH:

Điều 1. Cấp lại Giấy chứng nhận đăng ký nhãn hiệu số 277147 cấp ngày 07/03/2017.

(Cấp lại lần thứ: 01)

Điều 2. Ghi nhận quyết định này vào Sổ đăng ký quốc gia về nhãn hiệu và công bố trên Công báo sở hữu công nghiệp trong thời hạn 02 tháng kể từ ngày ký Quyết định này.

Điều 3. Chánh Văn phòng, Giám đốc Trung tâm Thẩm định sau cấp văn bằng bảo hộ và Giám đốc Trung tâm Thông tin sở hữu công nghiệp chịu trách nhiệm thi hành Quyết định này. /

KT. CỤC TRƯỞNG

PHÓ CỤC TRƯỞNG

Nơi nhận:

- Như Điều 3;

- Lưu: VT, Hồ sơ.



Lê Ngọc Lâm

BỘ KHOA HỌC VÀ CÔNG NGHỆ
CỤC SỞ HỮU TRÍ TUỆ

CỘNG HÒA XÃ HỘI CHỦ NGHĨA VIỆT NAM
Độc lập - Tự do - Hạnh phúc

Số: 1474/QĐ-SHTT

Hà Nội, ngày 02 tháng 04 năm 2019

QUYẾT ĐỊNH

Về việc cấp lại Giấy chứng nhận đăng ký nhãn hiệu

CỤC TRƯỞNG CỤC SỞ HỮU TRÍ TUỆ

Căn cứ Điều lệ Tổ chức và hoạt động của Cục Sở hữu trí tuệ ban hành theo Quyết định số 2525/QĐ-BKHCN ngày 04/09/2018 của Bộ trưởng Bộ Khoa học và Công nghệ;

Căn cứ điểm 18.3 Thông tư số 01/2007/TT-BKHCN ngày 14/02/2007 của Bộ Khoa học và Công nghệ hướng dẫn thi hành Nghị định số 103/2006/NĐ-CP ngày 22/9/2006 của Chính phủ quy định chi tiết và hướng dẫn thi hành một số điều của Luật Sở hữu trí tuệ về sở hữu công nghiệp, được sửa đổi, bổ sung theo Thông tư số 13/2010/TT-BKHCN ngày 30/07/2010, Thông tư số 18/2011/TT-BKHCN ngày 22/07/2011, Thông tư số 05/2013/TT-BKHCN ngày 20/02/2013 và Thông tư số 16/2016/TT-BKHCN ngày 30/06/2016;

Căn cứ Quyết định cấp Giấy chứng nhận đăng ký nhãn hiệu:

Số: 31406/QĐ-SHTT,

Ngày cấp: 03/06/2014;

Căn cứ kết quả thẩm định đơn yêu cầu cấp lại văn bằng bảo hộ:

Số đơn: RB4-2018-01619

Ngày nộp đơn: 16/11/2018

Xét đề nghị của Giám đốc Trung tâm Thẩm định sau cấp văn bằng bảo hộ,

QUYẾT ĐỊNH:

Điều 1. Cấp lại Giấy chứng nhận đăng ký nhãn hiệu số 225476 cấp ngày 03/06/2014.

(Cấp lại lần thứ: 01)

Điều 2. Ghi nhận quyết định này vào Sổ đăng ký quốc gia về nhãn hiệu và công bố trên Công báo sở hữu công nghiệp trong thời hạn 02 tháng kể từ ngày ký Quyết định này.

Điều 3. Chánh Văn phòng, Giám đốc Trung tâm Thẩm định sau cấp văn bằng bảo hộ và Giám đốc Trung tâm Thông tin sở hữu công nghiệp chịu trách nhiệm thi hành Quyết định này. /.

KT. CỤC TRƯỞNG

PHÓ CỤC TRƯỞNG

Nơi nhận:

- Như Điều 3;

- Lưu: VT, Hồ sơ.



Lê Ngọc Lâm

BỘ KHOA HỌC VÀ CÔNG NGHỆ
CỤC SỞ HỮU TRÍ TUỆ

CỘNG HÒA XÃ HỘI CHỦ NGHĨA VIỆT NAM
Độc lập - Tự do - Hạnh phúc

Số: 1475/QĐ-SHTT

Hà Nội, ngày 02 tháng 04 năm 2019

QUYẾT ĐỊNH

Về việc cấp lại Giấy chứng nhận đăng ký nhãn hiệu

CỤC TRƯỞNG CỤC SỞ HỮU TRÍ TUỆ

Căn cứ Điều lệ Tổ chức và hoạt động của Cục Sở hữu trí tuệ ban hành theo Quyết định số 2525/QĐ-BKHCN ngày 04/09/2018 của Bộ trưởng Bộ Khoa học và Công nghệ;

Căn cứ điểm 18.3 Thông tư số 01/2007/TT-BKHCN ngày 14/02/2007 của Bộ Khoa học và Công nghệ hướng dẫn thi hành Nghị định số 103/2006/NĐ-CP ngày 22/9/2006 của Chính phủ quy định chi tiết và hướng dẫn thi hành một số điều của Luật Sở hữu trí tuệ về sở hữu công nghiệp, được sửa đổi, bổ sung theo Thông tư số 13/2010/TT-BKHCN ngày 30/07/2010, Thông tư số 18/2011/TT-BKHCN ngày 22/07/2011, Thông tư số 05/2013/TT-BKHCN ngày 20/02/2013 và Thông tư số 16/2016/TT-BKHCN ngày 30/06/2016;

Căn cứ Quyết định cấp Giấy chứng nhận đăng ký nhãn hiệu:

Số: 32367/QĐ-SHTT,

Ngày cấp: 09/06/2014;

Căn cứ kết quả thẩm định đơn yêu cầu cấp lại văn bằng bảo hộ:

Số đơn: RB4-2018-01620

Ngày nộp đơn: 16/11/2018

Xét đề nghị của Giám đốc Trung tâm Thẩm định sau cấp văn bằng bảo hộ,

QUYẾT ĐỊNH:

Điều 1. Cấp lại Giấy chứng nhận đăng ký nhãn hiệu số 225846 cấp ngày 09/06/2014.

(Cấp lại lần thứ: 01)

Điều 2. Ghi nhận quyết định này vào Sổ đăng ký quốc gia về nhãn hiệu và công bố trên Công báo sở hữu công nghiệp trong thời hạn 02 tháng kể từ ngày ký Quyết định này.

Điều 3. Chánh Văn phòng, Giám đốc Trung tâm Thẩm định sau cấp văn bằng bảo hộ và Giám đốc Trung tâm Thông tin sở hữu công nghiệp chịu trách nhiệm thi hành Quyết định này. /*ke*

Nơi nhận:

- Như Điều 3;
- Lưu: VT, Hồ sơ.

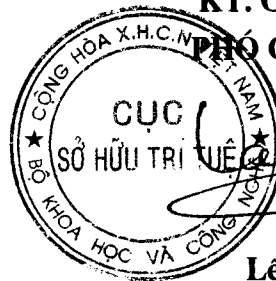

KT. CỤC TRƯỞNG

PHÓ CỤC TRƯỞNG

Lê Ngọc Lâm

BỘ KHOA HỌC VÀ CÔNG NGHỆ
CỤC SỞ HỮU TRÍ TUỆ

CỘNG HÒA XÃ HỘI CHỦ NGHĨA VIỆT NAM
Độc lập - Tự do - Hạnh phúc

Số: 1476/QĐ-SHTT

Hà Nội, ngày 02 tháng 04 năm 2019

QUYẾT ĐỊNH

Về việc cấp lại Giấy chứng nhận đăng ký nhãn hiệu

CỤC TRƯỞNG CỤC SỞ HỮU TRÍ TUỆ

Căn cứ Điều lệ Tổ chức và hoạt động của Cục Sở hữu trí tuệ ban hành theo Quyết định số 2525/QĐ-BKHCN ngày 04/09/2018 của Bộ trưởng Bộ Khoa học và Công nghệ;

Căn cứ điểm 18.3 Thông tư số 01/2007/TT-BKHCN ngày 14/02/2007 của Bộ Khoa học và Công nghệ hướng dẫn thi hành Nghị định số 103/2006/NĐ-CP ngày 22/9/2006 của Chính phủ quy định chi tiết và hướng dẫn thi hành một số điều của Luật Sở hữu trí tuệ về sở hữu công nghiệp, được sửa đổi, bổ sung theo Thông tư số 13/2010/TT-BKHCN ngày 30/07/2010, Thông tư số 18/2011/TT-BKHCN ngày 22/07/2011, Thông tư số 05/2013/TT-BKHCN ngày 20/02/2013 và Thông tư số 16/2016/TT-BKHCN ngày 30/06/2016;

Căn cứ Quyết định cấp Giấy chứng nhận đăng ký nhãn hiệu:

Số: 33218/QĐ-SHTT,

Ngày cấp: 23/05/2017;

Căn cứ kết quả thẩm định đơn yêu cầu cấp lại văn bằng bảo hộ:

Số đơn: RB4-2018-01621

Ngày nộp đơn: 16/11/2018

Xét đề nghị của Giám đốc Trung tâm Thẩm định sau cấp văn bằng bảo hộ,

QUYẾT ĐỊNH:

Điều 1. Cấp lại Giấy chứng nhận đăng ký nhãn hiệu số 281920 cấp ngày 23/05/2017.

(Cấp lại lần thứ: 01)

Điều 2. Ghi nhận quyết định này vào Sổ đăng ký quốc gia về nhãn hiệu và công bố trên Công báo sở hữu công nghiệp trong thời hạn 02 tháng kể từ ngày ký Quyết định này.

Điều 3. Chánh Văn phòng, Giám đốc Trung tâm Thẩm định sau cấp văn bằng bảo hộ và Giám đốc Trung tâm Thông tin sở hữu công nghiệp chịu trách nhiệm thi hành Quyết định này. /

Nơi nhận:

- Như Điều 3;
- Lưu: VT, Hồ sơ.



KT. CỤC TRƯỞNG
PHÓ CỤC TRƯỞNG

Lê Ngọc Lâm

BỘ KHOA HỌC VÀ CÔNG NGHỆ
CỤC SỞ HỮU TRÍ TUỆ

CỘNG HÒA XÃ HỘI CHỦ NGHĨA VIỆT NAM
Độc lập - Tự do - Hạnh phúc

Số: 1477/QĐ-SHTT

Hà Nội, ngày 02 tháng 04 năm 2019

QUYẾT ĐỊNH

Về việc cấp lại Giấy chứng nhận đăng ký nhãn hiệu

CỤC TRƯỞNG CỤC SỞ HỮU TRÍ TUỆ

Căn cứ Điều lệ Tổ chức và hoạt động của Cục Sở hữu trí tuệ ban hành theo Quyết định số 2525/QĐ-BKHCN ngày 04/09/2018 của Bộ trưởng Bộ Khoa học và Công nghệ;

Căn cứ điểm 18.3 Thông tư số 01/2007/TT-BKHCN ngày 14/02/2007 của Bộ Khoa học và Công nghệ hướng dẫn thi hành Nghị định số 103/2006/NĐ-CP ngày 22/9/2006 của Chính phủ quy định chi tiết và hướng dẫn thi hành một số điều của Luật Sở hữu trí tuệ về sở hữu công nghiệp, được sửa đổi, bổ sung theo Thông tư số 13/2010/TT-BKHCN ngày 30/07/2010, Thông tư số 18/2011/TT-BKHCN ngày 22/07/2011, Thông tư số 05/2013/TT-BKHCN ngày 20/02/2013 và Thông tư số 16/2016/TT-BKHCN ngày 30/06/2016;

Căn cứ Quyết định cấp Giấy chứng nhận đăng ký nhãn hiệu:

Số: 82144/QĐ-SHTT,

Ngày cấp: 15/12/2016;

Căn cứ kết quả thẩm định đơn yêu cầu cấp lại văn bằng bảo hộ:

Số đơn: RB4-2018-01622

Ngày nộp đơn: 16/11/2018

Xét đề nghị của Giám đốc Trung tâm Thẩm định sau cấp văn bằng bảo hộ,

QUYẾT ĐỊNH:

Điều 1. Cấp lại Giấy chứng nhận đăng ký nhãn hiệu số 273663 cấp ngày 15/12/2016.

(Cấp lại lần thứ: 01)

Điều 2. Ghi nhận quyết định này vào Sổ đăng ký quốc gia về nhãn hiệu và công bố trên Công báo sở hữu công nghiệp trong thời hạn 02 tháng kể từ ngày ký Quyết định này.

Điều 3. Chánh Văn phòng, Giám đốc Trung tâm Thẩm định sau cấp văn bằng bảo hộ và Giám đốc Trung tâm Thông tin sở hữu công nghiệp chịu trách nhiệm thi hành Quyết định này. /

KT. CỤC TRƯỞNG

PHÓ CỤC TRƯỞNG

Nơi nhận:

- Như Điều 3;

- Lưu: VT, Hồ sơ.



Lê Ngọc Lâm

BỘ KHOA HỌC VÀ CÔNG NGHỆ
CỤC SỞ HỮU TRÍ TUỆ

CỘNG HOÀ XÃ HỘI CHỦ NGHĨA VIỆT NAM
Độc lập - Tự do - Hạnh phúc

Số: 1478/QĐ-SHTT

Hà Nội, ngày 02 tháng 04 năm 2019

QUYẾT ĐỊNH

Về việc cấp lại Giấy chứng nhận đăng ký nhãn hiệu

CỤC TRƯỞNG CỤC SỞ HỮU TRÍ TUỆ

Căn cứ Điều lệ Tổ chức và hoạt động của Cục Sở hữu trí tuệ ban hành theo Quyết định số 2525/QĐ-BKHCN ngày 04/09/2018 của Bộ trưởng Bộ Khoa học và Công nghệ;

Căn cứ điểm 18.3 Thông tư số 01/2007/TT-BKHCN ngày 14/02/2007 của Bộ Khoa học và Công nghệ hướng dẫn thi hành Nghị định số 103/2006/NĐ-CP ngày 22/9/2006 của Chính phủ quy định chi tiết và hướng dẫn thi hành một số điều của Luật Sở hữu trí tuệ về sở hữu công nghiệp, được sửa đổi, bổ sung theo Thông tư số 13/2010/TT-BKHCN ngày 30/07/2010, Thông tư số 18/2011/TT-BKHCN ngày 22/07/2011, Thông tư số 05/2013/TT-BKHCN ngày 20/02/2013 và Thông tư số 16/2016/TT-BKHCN ngày 30/06/2016;

Căn cứ Quyết định cấp Giấy chứng nhận đăng ký nhãn hiệu:

Số: 28934/QĐ-SHTT,

Ngày cấp: 30/05/2013;

Căn cứ kết quả thẩm định đơn yêu cầu cấp lại văn bằng bảo hộ:

Số đơn: RB4-2018-01623

Ngày nộp đơn: 16/11/2018

Xét đề nghị của Giám đốc Trung tâm Thẩm định sau cấp văn bằng bảo hộ,

QUYẾT ĐỊNH:

Điều 1. Cấp lại Giấy chứng nhận đăng ký nhãn hiệu số 206789 cấp ngày 30/05/2013.

(Cấp lại lần thứ: 01)

Điều 2. Ghi nhận quyết định này vào Sổ đăng ký quốc gia về nhãn hiệu và công bố trên Công báo sở hữu công nghiệp trong thời hạn 02 tháng kể từ ngày ký Quyết định này.

Điều 3. Chánh Văn phòng, Giám đốc Trung tâm Thẩm định sau cấp văn bằng bảo hộ và Giám đốc Trung tâm Thông tin sở hữu công nghiệp chịu trách nhiệm thi hành Quyết định này. *He*

KT. CỤC TRƯỞNG

PHÓ CỤC TRƯỞNG

Nơi nhận:

- Như Điều 3;

- Lưu: VT, Hồ sơ.



Lê Ngọc Lâm

BỘ KHOA HỌC VÀ CÔNG NGHỆ
CỤC SỞ HỮU TRÍ TUỆ

CỘNG HOÀ XÃ HỘI CHỦ NGHĨA VIỆT NAM
Độc lập - Tự do - Hạnh phúc

Số: 1479/QĐ-SHTT

Hà Nội, ngày 02 tháng 04 năm 2019

QUYẾT ĐỊNH

Về việc cấp lại Giấy chứng nhận đăng ký nhãn hiệu

CỤC TRƯỞNG CỤC SỞ HỮU TRÍ TUỆ

Căn cứ Điều lệ Tổ chức và hoạt động của Cục Sở hữu trí tuệ ban hành theo Quyết định số 2525/QĐ-BKHCN ngày 04/09/2018 của Bộ trưởng Bộ Khoa học và Công nghệ;

Căn cứ điểm 18.3 Thông tư số 01/2007/TT-BKHCN ngày 14/02/2007 của Bộ Khoa học và Công nghệ hướng dẫn thi hành Nghị định số 103/2006/NĐ-CP ngày 22/9/2006 của Chính phủ quy định chi tiết và hướng dẫn thi hành một số điều của Luật Sở hữu trí tuệ về sở hữu công nghiệp, được sửa đổi, bổ sung theo Thông tư số 13/2010/TT-BKHCN ngày 30/07/2010, Thông tư số 18/2011/TT-BKHCN ngày 22/07/2011, Thông tư số 05/2013/TT-BKHCN ngày 20/02/2013 và Thông tư số 16/2016/TT-BKHCN ngày 30/06/2016;

Căn cứ Quyết định cấp Giấy chứng nhận đăng ký nhãn hiệu:

Số: 3161/QĐNH,

Ngày cấp: 06/10/1992;

Căn cứ kết quả thẩm định đơn yêu cầu cấp lại văn bằng bảo hộ:

Số đơn: RB4-2018-01624

Ngày nộp đơn: 16/11/2018

Xét đề nghị của Giám đốc Trung tâm Thẩm định sau cấp văn bằng bảo hộ,

QUYẾT ĐỊNH:

Điều 1. Cấp lại Giấy chứng nhận đăng ký nhãn hiệu số 6610 cấp ngày 06/10/1992.

(Cấp lại lần thứ: 02)

Điều 2. Ghi nhận quyết định này vào Sổ đăng ký quốc gia về nhãn hiệu và công bố trên Công báo sở hữu công nghiệp trong thời hạn 02 tháng kể từ ngày ký Quyết định này.

Điều 3. Chánh Văn phòng, Giám đốc Trung tâm Thẩm định sau cấp văn bằng bảo hộ và Giám đốc Trung tâm Thông tin sở hữu công nghiệp chịu trách nhiệm thi hành Quyết định này. /*le*

KT. CỤC TRƯỞNG

PHÓ CỤC TRƯỞNG

Nơi nhận:

- Như Điều 3;

- Lưu: VT, Hồ sơ.

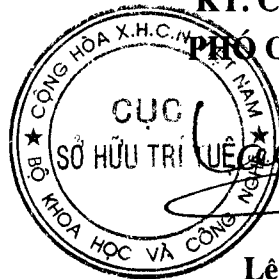

Lê Ngọc Lâm

BỘ KHOA HỌC VÀ CÔNG NGHỆ
CỤC SỞ HỮU TRÍ TUỆ

CỘNG HOÀ XÃ HỘI CHỦ NGHĨA VIỆT NAM
Độc lập - Tự do - Hạnh phúc

Số: 1480/QĐ-SHTT

Hà Nội, ngày 02 tháng 04 năm 2019

QUYẾT ĐỊNH

Về việc cấp lại Giấy chứng nhận đăng ký nhãn hiệu

CỤC TRƯỞNG CỤC SỞ HỮU TRÍ TUỆ

Căn cứ Điều lệ Tổ chức và hoạt động của Cục Sở hữu trí tuệ ban hành theo Quyết định số 2525/QĐ-BKHCN ngày 04/09/2018 của Bộ trưởng Bộ Khoa học và Công nghệ;

Căn cứ điểm 18.3 Thông tư số 01/2007/TT-BKHCN ngày 14/02/2007 của Bộ Khoa học và Công nghệ hướng dẫn thi hành Nghị định số 103/2006/NĐ-CP ngày 22/9/2006 của Chính phủ quy định chi tiết và hướng dẫn thi hành một số điều của Luật Sở hữu trí tuệ về sở hữu công nghiệp, được sửa đổi, bổ sung theo Thông tư số 13/2010/TT-BKHCN ngày 30/07/2010, Thông tư số 18/2011/TT-BKHCN ngày 22/07/2011, Thông tư số 05/2013/TT-BKHCN ngày 20/02/2013 và Thông tư số 16/2016/TT-BKHCN ngày 30/06/2016;

Căn cứ Quyết định cấp Giấy chứng nhận đăng ký nhãn hiệu:

Số: 71188/QĐ-SHTT,

Ngày cấp: 26/11/2014;

Căn cứ kết quả thẩm định đơn yêu cầu cấp lại văn bằng bảo hộ:

Số đơn: RB4-2018-01625

Ngày nộp đơn: 16/11/2018

Xét đề nghị của Giám đốc Trung tâm Thẩm định sau cấp văn bằng bảo hộ,

QUYẾT ĐỊNH:

Điều 1. Cấp lại Giấy chứng nhận đăng ký nhãn hiệu số 236077 cấp ngày 26/11/2014.

(Cấp lại lần thứ: 01)

Điều 2. Ghi nhận quyết định này vào Sổ đăng ký quốc gia về nhãn hiệu và công bố trên Công báo sở hữu công nghiệp trong thời hạn 02 tháng kể từ ngày ký Quyết định này.

Điều 3. Chánh Văn phòng, Giám đốc Trung tâm Thẩm định sau cấp văn bằng bảo hộ và Giám đốc Trung tâm Thông tin sở hữu công nghiệp chịu trách nhiệm thi hành Quyết định này. /

KT. CỤC TRƯỞNG

PHÓ CỤC TRƯỞNG

Nơi nhận:

- Như Điều 3;
- Lưu: VT, Hồ sơ.



Lê Ngọc Lâm

BỘ KHOA HỌC VÀ CÔNG NGHỆ
CỤC SỞ HỮU TRÍ TUỆ

CỘNG HÒA XÃ HỘI CHỦ NGHĨA VIỆT NAM
Độc lập - Tự do - Hạnh phúc

Số: 1481/QĐ-SHTT

Hà Nội, ngày 02 tháng 04 năm 2019

QUYẾT ĐỊNH

Về việc cấp lại Giấy chứng nhận đăng ký nhãn hiệu

CỤC TRƯỞNG CỤC SỞ HỮU TRÍ TUỆ

Căn cứ Điều lệ Tổ chức và hoạt động của Cục Sở hữu trí tuệ ban hành theo Quyết định số 2525/QĐ-BKHCN ngày 04/09/2018 của Bộ trưởng Bộ Khoa học và Công nghệ;

Căn cứ điểm 18.3 Thông tư số 01/2007/TT-BKHCN ngày 14/02/2007 của Bộ Khoa học và Công nghệ hướng dẫn thi hành Nghị định số 103/2006/NĐ-CP ngày 22/9/2006 của Chính phủ quy định chi tiết và hướng dẫn thi hành một số điều của Luật Sở hữu trí tuệ về sở hữu công nghiệp, được sửa đổi, bổ sung theo Thông tư số 13/2010/TT-BKHCN ngày 30/07/2010, Thông tư số 18/2011/TT-BKHCN ngày 22/07/2011, Thông tư số 05/2013/TT-BKHCN ngày 20/02/2013 và Thông tư số 16/2016/TT-BKHCN ngày 30/06/2016;

Căn cứ Quyết định cấp Giấy chứng nhận đăng ký nhãn hiệu:

Số: 53949/QĐ-SHTT,

Ngày cấp: 12/09/2014;

Căn cứ kết quả thẩm định đơn yêu cầu cấp lại văn bằng bảo hộ:

Số đơn: RB4-2018-01626

Ngày nộp đơn: 16/11/2018

Xét đề nghị của Giám đốc Trung tâm Thẩm định sau cấp văn bằng bảo hộ,

QUYẾT ĐỊNH:

Điều 1. Cấp lại Giấy chứng nhận đăng ký nhãn hiệu số 231276 cấp ngày 12/09/2014.

(Cấp lại lần thứ: 01)

Điều 2. Ghi nhận quyết định này vào Sổ đăng ký quốc gia về nhãn hiệu và công bố trên Công báo sở hữu công nghiệp trong thời hạn 02 tháng kể từ ngày ký Quyết định này.

Điều 3. Chánh Văn phòng, Giám đốc Trung tâm Thẩm định sau cấp văn bằng bảo hộ và Giám đốc Trung tâm Thông tin sở hữu công nghiệp chịu trách nhiệm thi hành Quyết định này. /

KT. CỤC TRƯỞNG

PHÓ CỤC TRƯỞNG

Nơi nhận:

- Như Điều 3;

- Lưu: VT, Hồ sơ.



Lê Ngọc Lâm

BỘ KHOA HỌC VÀ CÔNG NGHỆ
CỤC SỞ HỮU TRÍ TUỆ

CỘNG HÒA XÃ HỘI CHỦ NGHĨA VIỆT NAM
Độc lập - Tự do - Hạnh phúc

Số: 1482/QĐ-SHTT

Hà Nội, ngày 02 tháng 04 năm 2019

QUYẾT ĐỊNH

Về việc cấp lại Giấy chứng nhận đăng ký nhãn hiệu

CỤC TRƯỞNG CỤC SỞ HỮU TRÍ TUỆ

Căn cứ Điều lệ Tổ chức và hoạt động của Cục Sở hữu trí tuệ ban hành theo Quyết định số 2525/QĐ-BKHCN ngày 04/09/2018 của Bộ trưởng Bộ Khoa học và Công nghệ;

Căn cứ điểm 18.3 Thông tư số 01/2007/TT-BKHCN ngày 14/02/2007 của Bộ Khoa học và Công nghệ hướng dẫn thi hành Nghị định số 103/2006/NĐ-CP ngày 22/9/2006 của Chính phủ quy định chi tiết và hướng dẫn thi hành một số điều của Luật Sở hữu trí tuệ về sở hữu công nghiệp, được sửa đổi, bổ sung theo Thông tư số 13/2010/TT-BKHCN ngày 30/07/2010, Thông tư số 18/2011/TT-BKHCN ngày 22/07/2011, Thông tư số 05/2013/TT-BKHCN ngày 20/02/2013 và Thông tư số 16/2016/TT-BKHCN ngày 30/06/2016;

Căn cứ Quyết định cấp Giấy chứng nhận đăng ký nhãn hiệu:

Số: 42064/QĐ-SHTT,

Ngày cấp: 16/07/2015;

Căn cứ kết quả thẩm định đơn yêu cầu cấp lại văn bằng bảo hộ:

Số đơn: RB4-2018-01627

Ngày nộp đơn: 16/11/2018

Xét đề nghị của Giám đốc Trung tâm Thẩm định sau cấp văn bằng bảo hộ,

QUYẾT ĐỊNH:

Điều 1. Cấp lại Giấy chứng nhận đăng ký nhãn hiệu số 248109 cấp ngày 16/07/2015.

(Cấp lại lần thứ: 01)

Điều 2. Ghi nhận quyết định này vào Sổ đăng ký quốc gia về nhãn hiệu và công bố trên Công báo sở hữu công nghiệp trong thời hạn 02 tháng kể từ ngày ký Quyết định này.

Điều 3. Chánh Văn phòng, Giám đốc Trung tâm Thẩm định sau cấp văn bằng bảo hộ và Giám đốc Trung tâm Thông tin sở hữu công nghiệp chịu trách nhiệm thi hành Quyết định này. /

KT. CỤC TRƯỞNG

PHÓ CỤC TRƯỞNG

Nơi nhận:

- Như Điều 3;

- Lưu: VT, Hồ sơ.

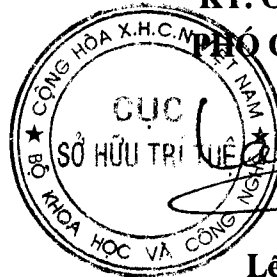

Lê Ngọc Lâm

BỘ KHOA HỌC VÀ CÔNG NGHỆ
CỤC SỞ HỮU TRÍ TUỆ

CỘNG HÒA XÃ HỘI CHỦ NGHĨA VIỆT NAM
Độc lập - Tự do - Hạnh phúc

Số: 1792/QĐ-SHTT

Hà Nội, ngày 10 tháng 04 năm 2019

QUYẾT ĐỊNH

Về việc cấp lại Giấy chứng nhận đăng ký nhãn hiệu

CỤC TRƯỞNG CỤC SỞ HỮU TRÍ TUỆ

Căn cứ Điều lệ Tổ chức và hoạt động của Cục Sở hữu trí tuệ ban hành theo Quyết định số 2525/QĐ-BKHCN ngày 04/09/2018 của Bộ trưởng Bộ Khoa học và Công nghệ;

Căn cứ điểm 18.3 Thông tư số 01/2007/TT-BKHCN ngày 14/02/2007 của Bộ Khoa học và Công nghệ hướng dẫn thi hành Nghị định số 103/2006/NĐ-CP ngày 22/9/2006 của Chính phủ quy định chi tiết và hướng dẫn thi hành một số điều của Luật Sở hữu trí tuệ về sở hữu công nghiệp, được sửa đổi, bổ sung theo Thông tư số 13/2010/TT-BKHCN ngày 30/07/2010, Thông tư số 18/2011/TT-BKHCN ngày 22/07/2011, Thông tư số 05/2013/TT-BKHCN ngày 20/02/2013 và Thông tư số 16/2016/TT-BKHCN ngày 30/06/2016;

Căn cứ Quyết định cấp Giấy chứng nhận đăng ký nhãn hiệu:

Số: 9278/QĐ-SHTT,

Ngày cấp: 12/05/2010;

Căn cứ kết quả thẩm định đơn yêu cầu cấp lại văn bằng bảo hộ:

Số đơn: RB4-2018-01129

Ngày nộp đơn: 10/08/2018

Xét đề nghị của Giám đốc Trung tâm Thẩm định sau cấp văn bằng bảo hộ,

QUYẾT ĐỊNH:

Điều 1. Cấp lại Giấy chứng nhận đăng ký nhãn hiệu số 146421 cấp ngày 12/05/2010.

(Cấp lại lần thứ: 01)

Điều 2. Ghi nhận quyết định này vào Sổ đăng ký quốc gia về nhãn hiệu và công bố trên Công báo sở hữu công nghiệp trong thời hạn 02 tháng kể từ ngày ký Quyết định này.

Điều 3. Chánh Văn phòng, Giám đốc Trung tâm Thẩm định sau cấp văn bằng bảo hộ và Giám đốc Trung tâm Thông tin sở hữu công nghiệp chịu trách nhiệm thi hành Quyết định này. /.

KT. CỤC TRƯỞNG

PHÓ CỤC TRƯỞNG

Nơi nhận:

- Như Điều 3;

- Lưu: VT, Hồ sơ.



Lê Ngọc Lâm

6 - CHẤM DỨT HIỆU LỰC VĂN BẰNG BẢO HỘ

STT	SỐ KÝ HIỆU VĂN BẢN	NGÀY BAN HÀNH	SỐ YÊU CẦU	SỐ ĐƠN/BẰNG LIÊN QUAN
1	2452/QĐ-SHTT	20/05/2019	ĐC4-2019-00011	4-0162798

BỘ KHOA HỌC VÀ CÔNG NGHỆ
CỤC SỞ HỮU TRÍ TUỆ

CỘNG HÒA XÃ HỘI CHỦ NGHĨA VIỆT NAM
Độc lập - Tự do - Hạnh phúc

Số: 242/QĐ-SHTT

Hà Nội, ngày 20 tháng 5 năm 2019

QUYẾT ĐỊNH

Về việc chấm dứt hiệu lực Giấy chứng nhận đăng ký nhãn hiệu

CỤC TRƯỞNG CỤC SỞ HỮU TRÍ TUỆ

Căn cứ Điều lệ Tổ chức và hoạt động của Cục Sở hữu trí tuệ ban hành theo Quyết định số 69/QĐ-BKHCN ngày 15/01/2014 của Bộ trưởng Bộ Khoa học và Công nghệ;

Căn cứ các điểm 21.1 và 21.2 Thông tư số 01/2007/TT-BKHCN ngày 14/02/2007 của Bộ Khoa học và Công nghệ hướng dẫn thi hành Nghị định số 103/2006/NĐ-CP ngày 22/9/2006 của Chính phủ quy định chi tiết và hướng dẫn thi hành một số điều của Luật Sở hữu trí tuệ về sở hữu công nghiệp, được sửa đổi, bổ sung theo Thông tư số 13/2010/TT-BKHCN ngày 30/7/2010, Thông tư số 18/2011/TT-BKHCN ngày 22/7/2011, Thông tư số 05/2013/TT-BKHCN ngày 20/02/2013 và Thông tư số 16/2016/TT-BKHCN ngày 30/6/2016;

Căn cứ kết quả thẩm định yêu cầu chấm dứt hiệu lực văn bằng bảo hộ:

Số đơn: ĐC4-2019-00011

Ngày nộp đơn: 14/03/2019

Chủ đơn: CÔNG TY CỔ PHẦN KINGPHAR VIỆT NAM;

Giấy chứng nhận đăng ký nhãn hiệu số: 162798; 162799; 163032; 173543; 173544; 190338;

Xét đề nghị của Giám đốc Trung tâm Thẩm định sau cấp văn bằng bảo hộ;

QUYẾT ĐỊNH:

Điều 1. Chấm dứt toàn bộ hiệu lực các Giấy chứng nhận đăng ký nhãn hiệu số 162798, cấp ngày 28/04/2011; 162799, cấp ngày 28/04/2011; 163032, cấp ngày 05/05/2011; 173543, cấp ngày 12/10/2011; 173544, cấp ngày 12/10/2011 và 190338, cấp ngày 28/08/2012 kể từ ngày 14/03/2019.

Điều 2. Ghi nhận Quyết định này vào Sổ đăng ký quốc gia về nhãn hiệu và công bố trên Công báo Sở hữu công nghiệp trong thời hạn 02 tháng kể từ ngày ký Quyết định này.

Điều 3. Chánh Văn phòng, Giám đốc Trung tâm Thẩm định sau cấp văn bằng bảo hộ, Giám đốc Trung tâm Thẩm định Nhãn hiệu, Giám đốc Trung tâm Thẩm định Chỉ dẫn địa lý và Nhãn hiệu quốc tế, Giám đốc Trung tâm Thông tin sở hữu công nghiệp chịu trách nhiệm thi hành Quyết định này. *hc*

Nơi nhận:

- Người nộp đơn;
- Lưu: VT, Hồ sơ.



PHẦN VII

CHUYỂN GIAO QUYỀN SỞ HỮU CÔNG NGHIỆP

1- CHUYỂN NHƯỢNG QUYỀN SỞ HỮU CÔNG NGHIỆP

a - Sáng chế

STT	SỐ KÝ HIỆU VĂN BẢN	NGÀY BAN HÀNH	SỐ YÊU CẦU	SỐ ĐƠN/BẢNG LIÊN QUAN
1	2046/QĐ-SHTT	24/03/2019	CB1-2018-01108	1-0019328
2	2092/QĐ-SHTT	26/04/2019	CB1-2019-00052	1-0015322
3	2411/QĐ-SHTT	17/05/2019	CB1-2018-01157	1-0005854
4	2412/QĐ-SHTT	17/05/2019	CB1-2019-00280	1-0016462
5	2469/QĐ-SHTT	21/05/2019	CB1-2019-00018	1-0006814
6	2470/QĐ-SHTT	21/05/2019	CB1-2019-00054	1-0013352

BỘ KHOA HỌC VÀ CÔNG NGHỆ
CỤC SỞ HỮU TRÍ TUỆ

CỘNG HOÀ XÃ HỘI CHỦ NGHĨA VIỆT NAM
Độc lập - Tự do - Hạnh phúc

Số: 2046/QĐ-SHTT

Hà Nội, ngày 24 tháng 04 năm 2019

QUYẾT ĐỊNH

Về việc ghi nhận hợp đồng chuyển nhượng quyền sở hữu công nghiệp

CỤC TRƯỞNG CỤC SỞ HỮU TRÍ TUỆ

Căn cứ Điều lệ Tổ chức và hoạt động của Cục Sở hữu trí tuệ ban hành theo Quyết định số 2525/QĐ-BKHCN ngày 04/09/2018 của Bộ trưởng Bộ Khoa học và Công nghệ;

Căn cứ điểm 48.1 Thông tư số 01/2007/TT-BKHCN ngày 14/02/2007 của Bộ Khoa học và Công nghệ hướng dẫn thi hành Nghị định số 103/2006/NĐ-CP ngày 22/09/2006 của Chính phủ quy định chi tiết và hướng dẫn thi hành một số điều của Luật Sở hữu trí tuệ về sở hữu công nghiệp, được sửa đổi, bổ sung theo Thông tư số 13/2010/TT-BKHCN ngày 30/07/2010, Thông tư số 18/2011/TT-BKHCN ngày 22/07/2011, Thông tư số 05/2013/TT-BKHCN ngày 20/02/2013 và Thông tư số 16/2016/TT-BKHCN ngày 30/06/2016;

Căn cứ kết quả thẩm định đơn đăng ký hợp đồng chuyển nhượng quyền sở hữu công nghiệp:

Số đơn: CB1-2018-01108

Ngày nộp đơn: 22/11/2018, ngày sửa đổi, bổ sung: 14/03/2019

Chủ đơn: CÔNG TY TNHH VDAN (VN)

Xét đề nghị của Giám đốc Trung tâm Thẩm định sau cấp Văn bằng bảo hộ,

QUYẾT ĐỊNH:

Điều 1. Ghi nhận việc chuyển nhượng quyền sở hữu công nghiệp theo hợp đồng:

Tên hợp đồng: Hợp đồng chuyển nhượng Bằng độc quyền sáng chế số 19328.

Ngày ký: 16/11/2018.

Số trang và ngôn ngữ: gồm 03 trang bằng tiếng Việt.

Bên chuyển nhượng: **TRƯƠNG VĂN ĐÀN (VN)**
P304-L2, phường Láng Hạ, quận Đống Đa, thành phố Hà Nội.
(*Trước đây ở:* Số 44, ngõ 122 đường Láng, phường Thịnh Quang, quận Đống Đa, thành phố Hà Nội.)

Bên được chuyển nhượng: **CÔNG TY TNHH VDAN (VN)**
Số 68 Nguyễn Huệ, phường Bến Nghé, quận 1, thành phố Hồ Chí Minh.

Đối tượng được chuyển nhượng: toàn bộ quyền sở hữu sáng chế đang được bảo hộ theo Bằng độc quyền sáng chế dưới đây:

TT	Tên đối tượng	Số VBBH	Ngày cấp
1	Thiết bị xử lý nước thải và hệ thống thu gom và xử lý nước thải kết hợp thoát nước mưa	19328	24/05/2018

Giá chuyển nhượng: 2.000.000.000 VNĐ (hai tỷ đồng Việt Nam).

Điều 2. Ghi nhận quyết định này vào Bằng độc quyền sáng chế nêu tại Điều 1, Sổ đăng ký quốc gia về chuyển giao quyền sở hữu công nghiệp, Sổ đăng ký quốc gia về sáng chế và công bố trên Công báo sở hữu công nghiệp trong thời hạn 02 tháng kể từ ngày ký Quyết định này.

Điều 3. Chánh Văn phòng, Giám đốc Trung tâm Thẩm định sau cấp Văn bằng bảo hộ và Giám đốc Trung tâm Thông tin Sở hữu công nghiệp chịu trách nhiệm thi hành Quyết định này./.

Nơi nhận:
 - Như Điều 3;
 - Lưu: VT, Hồ sơ.

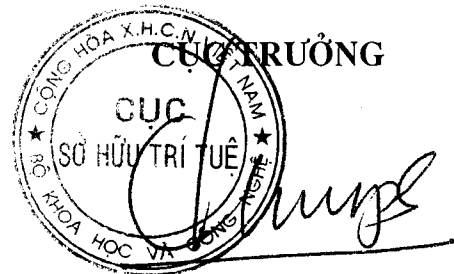

Đinh Hữu Phí

BỘ KHOA HỌC VÀ CÔNG NGHỆ
CỤC SỞ HỮU TRÍ TUỆ

CỘNG HOÀ XÃ HỘI CHỦ NGHĨA VIỆT NAM
Độc lập - Tự do - Hạnh phúc

Số: 2092/QĐ-SHTT

Hà Nội, ngày 26 tháng 4 năm 2019

QUYẾT ĐỊNH

Về việc ghi nhận hợp đồng chuyển nhượng quyền sở hữu công nghiệp

CỤC TRƯỞNG CỤC SỞ HỮU TRÍ TUỆ

Căn cứ Điều lệ Tổ chức và hoạt động của Cục Sở hữu trí tuệ ban hành theo Quyết định số 2525/QĐ-BKHCN ngày 04/09/2018 của Bộ trưởng Bộ Khoa học và Công nghệ;

Căn cứ điểm 48.1 Thông tư số 01/2007/TT-BKHCN ngày 14/02/2007 của Bộ Khoa học và Công nghệ hướng dẫn thi hành Nghị định số 103/2006/NĐ-CP ngày 22/09/2006 của Chính phủ quy định chi tiết và hướng dẫn thi hành một số điều của Luật Sở hữu trí tuệ về sở hữu công nghiệp, được sửa đổi, bổ sung theo Thông tư số 13/2010/TT-BKHCN ngày 30/07/2010, Thông tư số 18/2011/TT-BKHCN ngày 22/07/2011, Thông tư số 05/2013/TT-BKHCN ngày 20/02/2013 và Thông tư số 16/2016/TT-BKHCN ngày 30/06/2016;

Căn cứ kết quả thẩm định đơn đăng ký hợp đồng chuyển nhượng quyền sở hữu công nghiệp:

Số đơn: CB1-2019-00052

Ngày nộp đơn: 15/01/2019, ngày sửa đổi, bổ sung: 12/04/2019

Chủ đơn: MITSUBISHI HEAVY INDUSTRIES MACHINERY SYSTEMS, LTD.
(JP)

Đại diện của chủ đơn: Công ty TNHH một thành viên Sở hữu trí tuệ VCCI (VCCI-IP CO.,LTD);

Xét đề nghị của Giám đốc Trung tâm Thẩm định sau cấp Văn bằng bảo hộ,

QUYẾT ĐỊNH:

Điều 1. Ghi nhận việc chuyển nhượng quyền sở hữu công nghiệp theo hợp đồng:

Tên hợp đồng: Hợp đồng chuyển nhượng.

Ngày ký: 01/10/2017.

Số trang và ngôn ngữ: gồm 02 trang bằng tiếng Anh, trong đó có 01 trang Phụ lục.

Bên chuyển nhượng: MITSUBISHI HEAVY INDUSTRIES, LTD. (JP)
16-5, Konan 2-chome, Minato-ku, Tokyo 108-8215, Japan

Bên được chuyển nhượng: MITSUBISHI HEAVY INDUSTRIES MACHINERY SYSTEMS, LTD. (JP)
1-1, Wadasaki-cho 1-chome, Hyogo-ku, Kobe-shi, Hyogo 652-8585 Japan.

Đối tượng được chuyển nhượng: toàn bộ quyền sở hữu sáng chế đang được bảo hộ theo Bằng độc quyền sáng chế dưới đây:

TT	Tên đối tượng	Số VBBH	Ngày cấp
1	Thiết bị xác định vị trí xe và phương pháp xác định vị trí xe	15322	28/03/2016

Giá chuyển nhượng: 10 USD (mười đô la Mỹ).

Điều 2. Ghi nhận quyết định này vào Bằng độc quyền sáng chế nêu tại Điều 1, Sổ đăng ký quốc gia về chuyển giao quyền sở hữu công nghiệp, Sổ đăng ký quốc gia về sáng chế và công bố trên Công báo sở hữu công nghiệp trong thời hạn 02 tháng kể từ ngày ký Quyết định này.

Điều 3. Chánh Văn phòng, Giám đốc Trung tâm Thẩm định sau cấp Văn bằng bảo hộ và Giám đốc Trung tâm Thông tin Sở hữu công nghiệp chịu trách nhiệm thi hành Quyết định này./.

Nơi nhận:

- Như Điều 3;
- Lưu: VT, Hồ sơ.

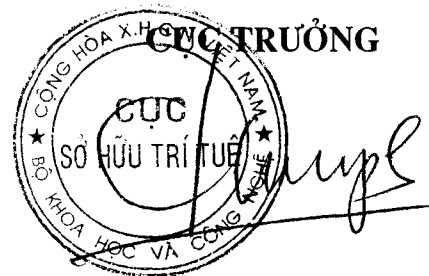

Đinh Hữu Phí

BỘ KHOA HỌC VÀ CÔNG NGHỆ
CỤC SỞ HỮU TRÍ TUỆ

CỘNG HOÀ XÃ HỘI CHỦ NGHĨA VIỆT NAM
Độc lập - Tự do - Hạnh phúc

Số: 2411/QĐ-SHTT

Hà Nội, ngày 17 tháng 05 năm 2019

QUYẾT ĐỊNH

Về việc ghi nhận hợp đồng chuyển nhượng quyền sở hữu công nghiệp

CỤC TRƯỞNG CỤC SỞ HỮU TRÍ TUỆ

Căn cứ Điều lệ Tổ chức và hoạt động của Cục Sở hữu trí tuệ ban hành theo Quyết định số 2525/QĐ-BKHCN ngày 04/09/2018 của Bộ trưởng Bộ Khoa học và Công nghệ;

Căn cứ điểm 48.1 Thông tư số 01/2007/TT-BKHCN ngày 14/02/2007 của Bộ Khoa học và Công nghệ hướng dẫn thi hành Nghị định số 103/2006/NĐ-CP ngày 22/09/2006 của Chính phủ quy định chi tiết và hướng dẫn thi hành một số điều của Luật Sở hữu trí tuệ về sở hữu công nghiệp, được sửa đổi, bổ sung theo Thông tư số 13/2010/TT-BKHCN ngày 30/07/2010, Thông tư số 18/2011/TT-BKHCN ngày 22/07/2011, Thông tư số 05/2013/TT-BKHCN ngày 20/02/2013 và Thông tư số 16/2016/TT-BKHCN ngày 30/06/2016;

Căn cứ kết quả thẩm định đơn đăng ký hợp đồng chuyển nhượng quyền sở hữu công nghiệp:

Số đơn: CB1-2018-01157

Ngày nộp đơn: 07/12/2018, ngày sửa đổi, bổ sung lần cuối cùng: 03/05/2019

Chủ đơn: BAYER CROPSCIENCE AKTIENGESELLSCHAFT (DE)

Đại diện của chủ đơn: Công ty Luật TNHH T&G (TGVN);

Xét đề nghị của Giám đốc Trung tâm Thẩm định sau cấp Văn bằng bảo hộ,

QUYẾT ĐỊNH:

Điều 1. Ghi nhận việc chuyển nhượng quyền sở hữu công nghiệp theo hợp đồng:

Tên hợp đồng:	Hợp đồng chuyển giao.
Ngày ký:	12/11/2018.
Số trang và ngôn ngữ:	Hợp đồng gồm 03 trang, trong đó có 01 trang Phụ lục bằng tiếng Anh.
Bên chuyển nhượng:	BAYER INTELLECTUAL PROPERTY GMBH (DE) Alfred-Nobel-Str. 10, 40789 Monheim am Rhein, Germany.
Bên được chuyển nhượng:	BAYER CROPSCIENCE AKTIENGESELLSCHAFT (DE) Alfred-Nobel-Str. 50, 40789 Monheim am Rhein, Germany

Đối tượng được chuyển nhượng: toàn bộ quyền sở hữu 17 sáng chế đang được bảo hộ theo 17 Bằng độc quyền sáng chế tương ứng (Danh sách kèm theo).

Giá chuyển nhượng: 1 USD (Một đô la Mỹ).

Điều 2. Ghi nhận Quyết định này vào 17 Bằng độc quyền sáng chế nêu tại Điều 1, Sổ đăng ký quốc gia về chuyển giao quyền sở hữu công nghiệp, Sổ đăng ký quốc gia về sáng chế và công bố trên Công báo sở hữu công nghiệp trong thời hạn 02 tháng kể từ ngày ký.

Điều 3. Chánh Văn phòng, Giám đốc Trung tâm Thẩm định sau cấp Văn bằng bảo hộ và Giám đốc Trung tâm Thông tin Sở hữu công nghiệp chịu trách nhiệm thi hành Quyết định này./.

Nơi nhận:

- Như Điều 3;
- Lưu: VT, Hồ sơ.

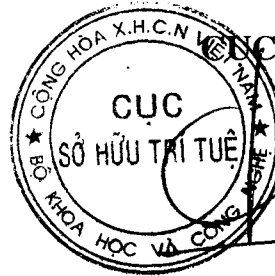

Đinh Hữu Phú



DANH SÁCH CÁC SÁNG CHẾ ĐƯỢC CHUYỂN NHƯỢNG
 theo Quyết định về việc ghi nhận
 hợp đồng chuyển nhượng quyền SHCN số 2411/QĐ-SHTT, ngày 17/05/2019)

TT	Tên đối tượng	Số VBBH	Ngày cấp
1	Chế phẩm diệt cỏ hiệp đồng chứa các thuốc diệt cỏ thuộc nhóm benzoyloxyclohexandion dùng trong trồng lúa	5854	30/08/2006
2	Chế phẩm diệt cỏ hiệp đồng chứa benzoyloxyclohexandion dùng trong trồng lúa	5855	30/08/2006
3	Chế phẩm diệt nấm chứa dẫn xuất pyridyletylbenzamid và hợp chất có khả năng ức chế quá trình sinh tổng hợp ergosterol, phương pháp phòng trừ nấm	7254	08/09/2008
4	Chế phẩm diệt nấm chứa dẫn xuất pyridyletylbenzamid và hợp chất có khả năng ức chế quá trình sinh tổng hợp metionin, phương pháp phòng trừ nấm	7255	08/09/2008
5	Hợp chất amino-1,3,5-triazin được thế ở vị trí N bằng các gốc hai vòng không đối xứng, quy trình điều chế chúng, các chế phẩm chứa chúng và sử dụng chúng làm thuốc diệt cỏ và chất điều hòa sinh trưởng thực vật	8094	30/11/2009
6	Hỗn hợp thuốc diệt cỏ và phương pháp phòng trừ cây có hại	8599	13/07/2010
7	Chế phẩm diệt cỏ dùng cho ruộng lúa nước, quy trình điều chế chế phẩm diệt cỏ và sử dụng chế phẩm diệt cỏ	9449	18/07/2011
8	Hợp chất enaminoacbonyl được thế và chế phẩm phòng trừ vật ký sinh gây hại chứa hợp chất này	10168	28/03/2012
9	Hỗn hợp diệt nấm, hạt được xử lý bằng hỗn hợp này, quy trình điều chế hỗn hợp diệt nấm và phương pháp phòng trừ nấm gây bệnh thực vật không mong muốn	10615	04/09/2012
10	Ketoenol vòng được thế bằng ketal vòng	11780	16/09/2013
11	Chế phẩm diệt nấm chứa dẫn xuất pyridyletylbenzamid và hợp chất có khả năng ức chế sự nảy mầm bào tử và phát	13782	25/02/2015

	triển thể sợi nấm, và phương pháp ngăn ngừa hoặc diệt trừ nấm gây bệnh trên thực vật		
12	Chế phẩm diệt nấm chứa dẫn xuất pyridyletylbenzamid và hợp chất có khả năng ức chế sự vận chuyển điện tử trong đường hô hấp ở sinh vật nhiễm nấm, và phương pháp ngăn ngừa hoặc diệt trừ nấm gây bệnh trên thực vật	13840	09/03/2015
13	Hợp chất enamincarbonyl được thể và quy trình điều chế hợp chất này	14810	16/11/2015
14	Hỗn hợp rắn diệt nấm, quy trình sản xuất và chế phẩm chứa hỗn hợp này	14842	23/11/2015
15	Hỗn hợp hoạt chất diệt nấm, quy trình sản xuất, chế phẩm diệt nấm chứa nó và phương pháp phòng trừ nấm gây bệnh thực vật	14843	23/11/2015
16	Hợp chất pyrazol carboxamid có hoạt tính diệt nấm, chế phẩm diệt nấm chứa hợp chất này và phương pháp phòng trừ nấm gây bệnh cho thực vật ở cây trồng	16105	17/10/2016
17	Chế phẩm diệt cỏ và quy trình điều chế chế phẩm diệt cỏ	16211	14/11/2016

BỘ KHOA HỌC VÀ CÔNG NGHỆ
CỤC SỞ HỮU TRÍ TUỆ

CỘNG HOÀ XÃ HỘI CHỦ NGHĨA VIỆT NAM
Độc lập - Tự do - Hạnh phúc

Số: 2412/QĐ-SHTT

Hà Nội, ngày 17 tháng 05 năm 2019

QUYẾT ĐỊNH

Về việc ghi nhận hợp đồng chuyển nhượng quyền sở hữu công nghiệp

CỤC TRƯỞNG CỤC SỞ HỮU TRÍ TUỆ

Căn cứ Điều lệ Tổ chức và hoạt động của Cục Sở hữu trí tuệ ban hành theo Quyết định số 2525/QĐ-BKH-CN ngày 04/09/2018 của Bộ trưởng Bộ Khoa học và Công nghệ;

Căn cứ điểm 48.1 Thông tư số 01/2007/TT-BKH-CN ngày 14/02/2007 của Bộ Khoa học và Công nghệ hướng dẫn thi hành Nghị định số 103/2006/NĐ-CP ngày 22/09/2006 của Chính phủ quy định chi tiết và hướng dẫn thi hành một số điều của Luật Sở hữu trí tuệ về sở hữu công nghiệp, được sửa đổi, bổ sung theo Thông tư số 13/2010/TT-BKH-CN ngày 30/07/2010, Thông tư số 18/2011/TT-BKH-CN ngày 22/07/2011, Thông tư số 05/2013/TT-BKH-CN ngày 20/02/2013 và Thông tư số 16/2016/TT-BKH-CN ngày 30/06/2016;

Căn cứ kết quả thẩm định đơn đăng ký hợp đồng chuyển nhượng quyền sở hữu công nghiệp:

Số đơn: CB1-2019-00280

Ngày nộp đơn: 26/03/2019, ngày sửa đổi, bổ sung: 06/05/2019

Chủ đơn: HONDA GIKEN KOGYO KABUSHIKI KAISHA (JP)

Đại diện của chủ đơn: Công ty TNHH một thành viên Sở hữu trí tuệ VCCI (VCCI-IP CO.,LTD);

Xét đề nghị của Giám đốc Trung tâm Thẩm định sau cấp Văn bằng bảo hộ,

QUYẾT ĐỊNH:

Điều 1. Ghi nhận việc chuyển nhượng quyền sở hữu công nghiệp theo hợp đồng:

Tên hợp đồng: Hợp đồng chuyển nhượng.

Ngày ký: 29/01/2019.

Số trang và ngôn ngữ: gồm 01 trang bằng tiếng Anh.

Bên chuyển nhượng: MITSUBA CORPORATION (JP)
2681, Hirosawacho 1-chome, Kiryu-shi, Gunma-ken, Japan

Bên được chuyển nhượng: HONDA GIKEN KOGYO KABUSHIKI KAISHA (JP)
1-1, Minami-Aoyama 2-chome, Minato-ku, Tokyo 107-8556, Japan

Đối tượng được chuyển nhượng: phần quyền sở hữu sáng chế đang được bảo hộ theo Bằng độc quyền sáng chế dưới đây cho **HONDA GIKEN KOGYO KABUSHIKI KAISHA (JP)** để trở thành chủ sở hữu duy nhất:

TT	Tên đối tượng	Số VBBH	Ngày cấp
1	Bơm nhiên liệu	16462	17/01/2017

Giá chuyển nhượng: 1 USD (Một đô la Mỹ).

Điều 2. Ghi nhận Quyết định này vào Bằng độc quyền sáng chế nêu tại Điều 1, Sổ đăng ký quốc gia về chuyển giao quyền sở hữu công nghiệp, Sổ đăng ký quốc gia về sáng chế và công bố trên Công báo sở hữu công nghiệp trong thời hạn 02 tháng kể từ ngày ký.

Điều 3. Chánh Văn phòng, Giám đốc Trung tâm Thẩm định sau cấp Văn bằng bảo hộ và Giám đốc Trung tâm Thông tin Sở hữu công nghiệp chịu trách nhiệm thi hành Quyết định này./.

Nơi nhận:

- Như Điều 3;
- Lưu: VT, Hồ sơ.

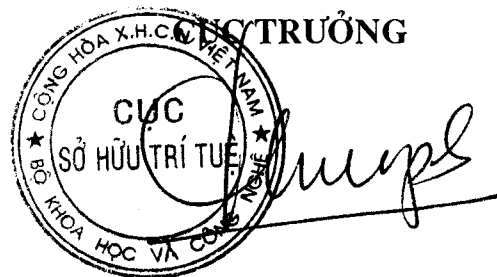

Đinh Hữu Phú

BỘ KHOA HỌC VÀ CÔNG NGHỆ
CỤC SỞ HỮU TRÍ TUỆ

CỘNG HÒA XÃ HỘI CHỦ NGHĨA VIỆT NAM
Độc lập - Tự do - Hạnh phúc

Số: 2469/QĐ-SHTT

Hà Nội, ngày 21 tháng 05 năm 2019

QUYẾT ĐỊNH

Về việc ghi nhận hợp đồng chuyển nhượng quyền sở hữu công nghiệp

CỤC TRƯỞNG CỤC SỞ HỮU TRÍ TUỆ

Căn cứ Điều lệ Tổ chức và hoạt động của Cục Sở hữu trí tuệ ban hành theo Quyết định số 2525/QĐ-BKHCN ngày 04/09/2018 của Bộ trưởng Bộ Khoa học và Công nghệ;

Căn cứ điểm 48.1 Thông tư số 01/2007/TT-BKHCN ngày 14/02/2007 của Bộ Khoa học và Công nghệ hướng dẫn thi hành Nghị định số 103/2006/NĐ-CP ngày 22/09/2006 của Chính phủ quy định chi tiết và hướng dẫn thi hành một số điều của Luật Sở hữu trí tuệ về sở hữu công nghiệp, được sửa đổi, bổ sung theo Thông tư số 13/2010/TT-BKHCN ngày 30/07/2010, Thông tư số 18/2011/TT-BKHCN ngày 22/07/2011, Thông tư số 05/2013/TT-BKHCN ngày 20/02/2013 và Thông tư số 16/2016/TT-BKHCN ngày 30/06/2016;

Căn cứ kết quả thẩm định đơn đăng ký hợp đồng chuyển nhượng quyền sở hữu công nghiệp:

Số đơn: CB1-2019-00018

Ngày nộp đơn: 07/01/2019, ngày sửa đổi, bổ sung: 24/04/2019

Chủ đơn: RAKUTEN, INC. (JP)

Đại diện của chủ đơn: Công ty TNHH Sở hữu trí tuệ Thảo Thọ Quyền (INVENCO);

Xét đề nghị của Giám đốc Trung tâm Thẩm định sau cấp Văn bằng bảo hộ,

QUYẾT ĐỊNH:

Điều 1. Ghi nhận việc chuyển nhượng quyền sở hữu công nghiệp theo hợp đồng:

Tên hợp đồng:	Giấy xác nhận việc chuyển nhượng.
Ngày ký:	26/12/2018.
Số trang và ngôn ngữ:	gồm 01 trang bằng tiếng Anh, Việt cùng nhau.
Bên chuyển nhượng:	FAVOURITE SYSTEMS AS (NO) Malerhaugveien 19-23, NO-0661 Oslo, Norway.
Bên được chuyển nhượng:	RAKUTEN, INC. (JP) 1-14-1, Tamagawa, Setagaya-ku, Tokyo 158-0094 Japan.

Đối tượng được chuyển nhượng: toàn bộ quyền sở hữu sáng chế đang được bảo hộ theo Bảng độc quyền sáng chế dưới đây:

TT	Tên đối tượng	Số VBBH	Ngày cấp
1	Phương pháp hiển thị và hệ thống lập trình cho hệ tạo cửa sổ và điều khiển	6814	24/01/2008

Giá chuyển nhượng: 1 USD (một đô la Mỹ).

Điều 2. Ghi nhận quyết định này vào Bảng độc quyền sáng chế nêu tại Điều 1, Sổ đăng ký quốc gia về chuyển giao quyền sở hữu công nghiệp, Sổ đăng ký quốc gia về sáng chế và công bố trên Công báo sở hữu công nghiệp trong thời hạn 02 tháng kể từ ngày ký Quyết định này.

Điều 3. Chánh Văn phòng, Giám đốc Trung tâm Thẩm định sau cấp Văn bằng bảo hộ và Giám đốc Trung tâm Thông tin Sở hữu công nghiệp chịu trách nhiệm thi hành Quyết định này./.

Nơi nhận:

- Như Điều 3;
- Lưu: VT, Hồ sơ.

CỤC TRƯỞNG



Đình Hữu Phú

BỘ KHOA HỌC VÀ CÔNG NGHỆ
CỤC SỞ HỮU TRÍ TUỆ

CỘNG HÒA XÃ HỘI CHỦ NGHĨA VIỆT NAM
Độc lập - Tự do - Hạnh phúc

Số: 247/QĐ-SHTT

Hà Nội, ngày 21 tháng 05 năm 2019

QUYẾT ĐỊNH

Về việc ghi nhận hợp đồng chuyển nhượng quyền sở hữu công nghiệp

CỤC TRƯỞNG CỤC SỞ HỮU TRÍ TUỆ

Căn cứ Điều lệ Tổ chức và hoạt động của Cục Sở hữu trí tuệ ban hành theo Quyết định số 2525/QĐ-BKHCN ngày 04/09/2018 của Bộ trưởng Bộ Khoa học và Công nghệ;

Căn cứ điểm 48.1 Thông tư số 01/2007/TT-BKHCN ngày 14/02/2007 của Bộ Khoa học và Công nghệ hướng dẫn thi hành Nghị định số 103/2006/NĐ-CP ngày 22/09/2006 của Chính phủ quy định chi tiết và hướng dẫn thi hành một số điều của Luật Sở hữu trí tuệ về sở hữu công nghiệp, được sửa đổi, bổ sung theo Thông tư số 13/2010/TT-BKHCN ngày 30/07/2010, Thông tư số 18/2011/TT-BKHCN ngày 22/07/2011, Thông tư số 05/2013/TT-BKHCN ngày 20/02/2013 và Thông tư số 16/2016/TT-BKHCN ngày 30/06/2016;

Căn cứ kết quả thẩm định đơn đăng ký hợp đồng chuyển nhượng quyền sở hữu công nghiệp:

Số đơn: CB1-2019-00054

Ngày nộp đơn: 16/01/2019, ngày sửa đổi, bổ sung: 08/04/2019

Chủ đơn: FLOORING INDUSTRIES LIMITED SARL (LU)

Đại diện của chủ đơn: Văn phòng luật sư Phạm và Liên danh (PHAM & ASSOCIATES);

Xét đề nghị của Giám đốc Trung tâm Thẩm định sau cấp Văn bằng bảo hộ,

QUYẾT ĐỊNH:

Điều 1. Ghi nhận việc chuyển nhượng quyền sở hữu công nghiệp theo hợp đồng:

Tên hợp đồng:	Hợp đồng chuyển nhượng sáng chế.
Ngày ký:	04/01/2019.
Số trang và ngôn ngữ:	gồm 02 trang bằng tiếng Anh.
Bên chuyển nhượng:	FLOORING INDUSTRIES LTD. (IE) West Block, IFSC, Dublin 1, Ireland
Bên được chuyển nhượng:	FLOORING INDUSTRIES LIMITED SARL (LU) 10b, rue des Mérovingiens (ZI Bourmicht) L-8070 Bertrange, Luxembourg

Đối tượng được chuyển nhượng: toàn bộ quyền sở hữu sáng chế đang được bảo hộ theo Bằng độc quyền sáng chế dưới đây:

TT	Tên đối tượng	Số BĐQ	Ngày cấp
1	Tấm sàn	13352	27/10/2014

Giá chuyển nhượng: 1 USD (Một đô la Mỹ).

Điều 2. Ghi nhận Quyết định này vào Bằng độc quyền sáng chế nêu tại Điều 1, Sổ đăng ký quốc gia về chuyển giao quyền sở hữu công nghiệp, Sổ đăng ký quốc gia về sáng chế và công bố trên Công báo sở hữu công nghiệp trong thời hạn 02 tháng kể từ ngày ký.

Điều 3. Chánh Văn phòng, Giám đốc Trung tâm Thẩm định sau cấp Văn bằng bảo hộ và Giám đốc Trung tâm Thông tin Sở hữu công nghiệp chịu trách nhiệm thi hành Quyết định này./.

Nơi nhận:

- Như Điều 3;
- Lưu: VT, Hồ sơ.

CỤC TRƯỞNG

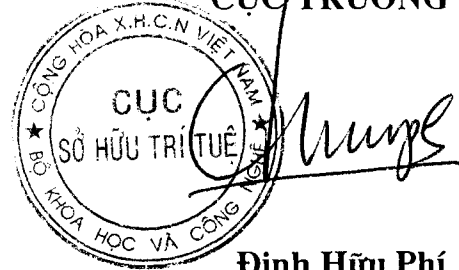

Đình Hữu Phí

b - Giải pháp hữu ích

STT	SỐ KÝ HIỆU VĂN BẢN	NGÀY BAN HÀNH	SỐ YÊU CẦU	SỐ ĐƠN/BẢNG LIÊN QUAN
1	2410/QĐ-SHTT	17/05/2019	CB2-2018-01010	2-0001234

BỘ KHOA HỌC VÀ CÔNG NGHỆ
CỤC SỞ HỮU TRÍ TUỆ

CỘNG HÒA XÃ HỘI CHỦ NGHĨA VIỆT NAM
Độc lập - Tự do - Hạnh phúc

Số: 2410/QĐ-SHTT

Hà Nội, ngày 17 tháng 05 năm 2019

QUYẾT ĐỊNH

Về việc ghi nhận hợp đồng chuyển nhượng quyền sở hữu công nghiệp

CỤC TRƯỞNG CỤC SỞ HỮU TRÍ TUỆ

Căn cứ Điều lệ Tổ chức và hoạt động của Cục Sở hữu trí tuệ ban hành theo Quyết định số 2525/QĐ-BKHCN ngày 04/09/2018 của Bộ trưởng Bộ Khoa học và Công nghệ;

Căn cứ điểm 48.1 Thông tư số 01/2007/TT-BKHCN ngày 14/02/2007 của Bộ Khoa học và Công nghệ hướng dẫn thi hành Nghị định số 103/2006/NĐ-CP ngày 22/09/2006 của Chính phủ quy định chi tiết và hướng dẫn thi hành một số điều của Luật Sở hữu trí tuệ về sở hữu công nghiệp, được sửa đổi, bổ sung theo Thông tư số 13/2010/TT-BKHCN ngày 30/07/2010, Thông tư số 18/2011/TT-BKHCN ngày 22/07/2011, Thông tư số 05/2013/TT-BKHCN ngày 20/02/2013 và Thông tư số 16/2016/TT-BKHCN ngày 30/06/2016;

Căn cứ kết quả thẩm định đơn đăng ký hợp đồng chuyển nhượng quyền sở hữu công nghiệp:

Số đơn: CB2-2018-01010

Ngày nộp đơn: 22/10/2018, ngày sửa đổi, bổ sung: 19/04/2019

Chủ đơn: LÊ NGUYỄN KHÁNH TRÌNH (VN)

Xét đề nghị của Giám đốc Trung tâm Thẩm định sau cấp Văn bằng bảo hộ,

QUYẾT ĐỊNH:

Điều 1. Ghi nhận việc chuyển nhượng quyền sở hữu công nghiệp theo hợp đồng:

Tên hợp đồng: Hợp đồng chuyển nhượng “Giải pháp hữu ích: Xà đơn hai tầng xếp lại được”.

Ngày ký: 01/04/2019.

Số trang và ngôn ngữ: gồm 03 trang bằng tiếng Việt.

Bên chuyển nhượng: LÊ NGUYỄN KHÁNH TRÌNH (VN)
Số 36, ngõ 201, đường Cầu Giấy, phường Dịch Vọng, quận Cầu Giấy, thành phố Hà Nội.

Bên được chuyển nhượng: CÔNG TY CỔ PHẦN KHÁNH TRÌNH (VN)
Số 36 ngõ 201 đường Cầu Giấy, tổ 26, phường Dịch Vọng, quận Cầu Giấy, thành phố Hà Nội.

Đối tượng được chuyển nhượng: toàn bộ quyền sở hữu giải pháp hữu ích đang được bảo hộ theo Bằng độc quyền giải pháp hữu ích dưới đây:

TT	Tên đối tượng	Số VBBH	Ngày cấp
1	Xà đơn hai tầng xếp lại được	1234	17/03/2015

Giá chuyển nhượng: 47.550.000.000 VNĐ (bốn mươi bảy tỉ năm trăm năm mươi triệu đồng Việt Nam).

Điều 2. Ghi nhận quyết định này vào Bằng độc quyền giải pháp hữu ích nêu tại Điều 1, Sổ đăng ký quốc gia về chuyển giao quyền sở hữu công nghiệp, Sổ đăng ký quốc gia về giải pháp hữu ích và công bố trên Công báo sở hữu công nghiệp trong thời hạn 02 tháng kể từ ngày ký Quyết định này.

Điều 3. Chánh Văn phòng, Giám đốc Trung tâm Thẩm định sau cấp Văn bằng bảo hộ và Giám đốc Trung tâm Thông tin Sở hữu công nghiệp chịu trách nhiệm thi hành Quyết định này. /.

Nơi nhận:

- Như Điều 3;
- Lưu: VT, Hồ sơ.

CỤC TRƯỞNG



Đinh Hữu Phí

c- Kiểu dáng công nghiệp

STT	SỐ KÝ HIỆU VĂN BẢN	NGÀY BAN HÀNH	SỐ YÊU CẦU	SỐ ĐƠN/BẢNG LIÊN QUAN
1	1827/QĐ-SHTT	11/04/2019	CB3-2018-00934	3-0016529
2	2043/QĐ-SHTT	24/04/2019	CB3-2018-00756	3-0018461
3	2473/QĐ-SHTT	21/05/2019	CB3-2019-00140	3-0024988

BỘ KHOA HỌC VÀ CÔNG NGHỆ
CỤC SỞ HỮU TRÍ TUỆ

CỘNG HOÀ XÃ HỘI CHỦ NGHĨA VIỆT NAM
Độc lập - Tự do - Hạnh phúc

Số: 1827/QĐ-SHTT

Hà Nội, ngày 11 tháng 04 năm 2019

QUYẾT ĐỊNH

Về việc ghi nhận hợp đồng chuyển nhượng quyền sở hữu công nghiệp

CỤC TRƯỞNG CỤC SỞ HỮU TRÍ TUỆ

Căn cứ Điều lệ Tổ chức và hoạt động của Cục Sở hữu trí tuệ ban hành theo Quyết định số 2525/QĐ-BKHCN ngày 04/09/2018 của Bộ trưởng Bộ Khoa học và Công nghệ;

Căn cứ điểm 48.1 Thông tư số 01/2007/TT-BKHCN ngày 14/02/2007 của Bộ Khoa học và Công nghệ hướng dẫn thi hành Nghị định số 103/2006/NĐ-CP ngày 22/09/2006 của Chính phủ quy định chi tiết và hướng dẫn thi hành một số điều của Luật Sở hữu trí tuệ về sở hữu công nghiệp, được sửa đổi, bổ sung theo Thông tư số 13/2010/TT-BKHCN ngày 30/07/2010, Thông tư số 18/2011/TT-BKHCN ngày 22/07/2011, Thông tư số 05/2013/TT-BKHCN ngày 20/02/2013 và Thông tư số 16/2016/TT-BKHCN ngày 30/06/2016;

Căn cứ kết quả thẩm định đơn đăng ký hợp đồng chuyển nhượng quyền sở hữu công nghiệp:

Số đơn: CB3-2018-00934

Ngày nộp đơn: 28/09/2018, ngày sửa đổi, bổ sung: 01/10/2018

Chủ đơn: CÔNG TY CỔ PHẦN ROCKY VIETNAM (VN)

Đại diện của chủ đơn: Công ty Luật TNHH WINCO (WINCO LAW FIRM);

Xét đề nghị của Giám đốc Trung tâm Thẩm định sau cấp Văn bằng bảo hộ,

QUYẾT ĐỊNH:

Điều 1. Ghi nhận việc chuyển nhượng quyền sở hữu công nghiệp theo hợp đồng:

Tên hợp đồng:	Hợp đồng chuyển nhượng quyền sở hữu đối tượng sở hữu công nghiệp.
Ngày ký:	24/09/2018.
Số trang và ngôn ngữ:	gồm 02 trang bằng tiếng Việt.
Bên chuyển nhượng:	CÔNG TY TNHH BZT USA (VN) Lô số 01, khu H, đường N7, khu công nghiệp An Hạ, xã Phạm Văn Hai, huyện Bình Chánh, thành phố Hồ Chí Minh
Bên được chuyển nhượng:	CÔNG TY CỔ PHẦN ROCKY VIETNAM (VN) Lô số 01, khu H, đường N7, khu công nghiệp An Hạ, xã Phạm Văn Hai, huyện Bình Chánh, thành phố Hồ Chí Minh

Đối tượng được chuyển nhượng: toàn bộ quyền sở hữu kiểu dáng công nghiệp đang được bảo hộ theo Bằng độc quyền kiểu dáng công nghiệp dưới đây:

TT	Tên đối tượng	Số GCN	Ngày cấp	Ngày hết hạn
1	Chai	16529	16/03/2012	07/07/2021

Giá chuyển nhượng: Miễn phí.

Điều 2. Ghi nhận quyết định này vào Bằng độc quyền kiểu dáng công nghiệp nêu tại Điều 1, Sổ đăng ký quốc gia về chuyển giao quyền sở hữu công nghiệp, Sổ đăng ký quốc gia kiểu dáng công nghiệp và công bố trên Công báo sở hữu công nghiệp trong thời hạn 02 tháng kể từ ngày ký Quyết định này.

Điều 3. Chánh Văn phòng, Giám đốc Trung tâm Thẩm định sau cấp Văn bằng bảo hộ và Giám đốc Trung tâm Thông tin Sở hữu công nghiệp chịu trách nhiệm thi hành Quyết định này./.

He

Nơi nhận:

- Như Điều 3;
- Lưu: VT, Hồ sơ.

CỤC TRƯỞNG

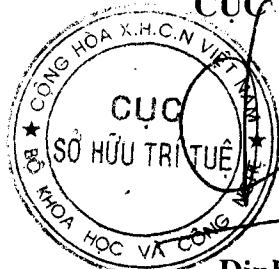

Đinh Hữu Phí

BỘ KHOA HỌC VÀ CÔNG NGHỆ
CỤC SỞ HỮU TRÍ TUỆ

CỘNG HÒA XÃ HỘI CHỦ NGHĨA VIỆT NAM
Độc lập - Tự do - Hạnh phúc

Số: 2043/QĐ-SHTT

Hà Nội, ngày 24 tháng 04 năm 2019

QUYẾT ĐỊNH

Về việc ghi nhận hợp đồng chuyển nhượng quyền sở hữu công nghiệp

CỤC TRƯỞNG CỤC SỞ HỮU TRÍ TUỆ

Căn cứ Điều lệ Tổ chức và hoạt động của Cục Sở hữu trí tuệ ban hành theo Quyết định số 2525/QĐ-BKHCN ngày 04/09/2018 của Bộ trưởng Bộ Khoa học và Công nghệ;

Căn cứ điểm 48.1 Thông tư số 01/2007/TT-BKHCN ngày 14/02/2007 của Bộ Khoa học và Công nghệ hướng dẫn thi hành Nghị định số 103/2006/NĐ-CP ngày 22/09/2006 của Chính phủ quy định chi tiết và hướng dẫn thi hành một số điều của Luật Sở hữu trí tuệ về sở hữu công nghiệp, được sửa đổi, bổ sung theo Thông tư số 13/2010/TT-BKHCN ngày 30/07/2010, Thông tư số 18/2011/TT-BKHCN ngày 22/07/2011, Thông tư số 05/2013/TT-BKHCN ngày 20/02/2013 và Thông tư số 16/2016/TT-BKHCN ngày 30/06/2016;

Căn cứ kết quả thẩm định đơn đăng ký hợp đồng chuyển nhượng quyền sở hữu công nghiệp:

Số đơn: CB3-2018-00756

Ngày nộp đơn: 15/08/2018, ngày sửa đổi, bổ sung lần cuối cùng: 19/03/2019

Chủ đơn: CÔNG TY TNHH NHẤT NHẤT (VN)

Xét đề nghị của Giám đốc Trung tâm Thẩm định sau cấp Văn bằng bảo hộ,

QUYẾT ĐỊNH:

Điều 1. Ghi nhận việc chuyển nhượng quyền sở hữu công nghiệp theo hợp đồng:

Tên hợp đồng:	Hợp đồng chuyển nhượng quyền sở hữu Bằng độc quyền kiểu dáng công nghiệp.
Ngày ký:	01/08/2018.
Số trang và ngôn ngữ:	gồm 03 trang bằng tiếng Việt.
Bên chuyển nhượng:	CÔNG TY TNHH NHẤT NHẤT (VN) Số 3, ngõ 189 Hoàng Hoa Thám, phường Liễu Giai, quận Ba Đình, thành phố Hà Nội.
Bên được chuyển nhượng:	NGUYỄN VIỆT BÌNH (VN) 28 Hàng Cáp, phường Quang Trung, thành phố Nam Định, tỉnh Nam Định.

Đối tượng được chuyển nhượng: toàn bộ quyền sở hữu các kiểu dáng công nghiệp đang được bảo hộ theo các Bằng độc quyền kiểu dáng công nghiệp dưới đây:

TT	Tên đối tượng	Số VBBH	Ngày cấp	Ngày hết hạn
1	Hộp đựng thực phẩm chức năng	18461	07/10/2013	29/05/2023
2	Hộp đựng thực phẩm chức năng	19735	15/08/2014	29/05/2023
3	Nhãn sản phẩm	19950	10/10/2014	29/05/2023
4	Hộp đựng thuốc	20672	06/03/2015	28/10/2023

Giá chuyển nhượng: Miễn phí.

Điều 2. Ghi nhận quyết định này vào các Bằng độc quyền kiểu dáng công nghiệp nêu tại Điều 1, Sổ đăng ký quốc gia về chuyển giao quyền sở hữu công nghiệp, Sổ đăng ký quốc gia về kiểu dáng công nghiệp và công bố trên Công báo sở hữu công nghiệp trong thời hạn 02 tháng kể từ ngày ký Quyết định này.

Điều 3. Chánh Văn phòng, Giám đốc Trung tâm Thẩm định sau cấp Văn bằng bảo hộ và Giám đốc Trung tâm Thông tin Sở hữu công nghiệp chịu trách nhiệm thi hành Quyết định này./.

He

Nơi nhận:

- Như Điều 3;
- Lưu: VT, Hồ sơ.

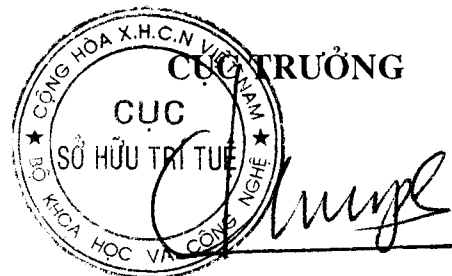

Đình Hữu Phí

BỘ KHOA HỌC VÀ CÔNG NGHỆ
CỤC SỞ HỮU TRÍ TUỆ

CỘNG HÒA XÃ HỘI CHỦ NGHĨA VIỆT NAM
Độc lập - Tự do - Hạnh phúc

Số: 2473/QĐ-SHTT

Hà Nội, ngày 21 tháng 05 năm 2019

QUYẾT ĐỊNH

Về việc ghi nhận hợp đồng chuyển nhượng quyền sở hữu công nghiệp

CỤC TRƯỞNG CỤC SỞ HỮU TRÍ TUỆ

Căn cứ Điều lệ Tổ chức và hoạt động của Cục Sở hữu trí tuệ ban hành theo Quyết định số 2525/QĐ-BKHCN ngày 04/09/2018 của Bộ trưởng Bộ Khoa học và Công nghệ;

Căn cứ điểm 48.1 Thông tư số 01/2007/TT-BKHCN ngày 14/02/2007 của Bộ Khoa học và Công nghệ hướng dẫn thi hành Nghị định số 103/2006/NĐ-CP ngày 22/09/2006 của Chính phủ quy định chi tiết và hướng dẫn thi hành một số điều của Luật Sở hữu trí tuệ về sở hữu công nghiệp, được sửa đổi, bổ sung theo Thông tư số 13/2010/TT-BKHCN ngày 30/07/2010, Thông tư số 18/2011/TT-BKHCN ngày 22/07/2011, Thông tư số 05/2013/TT-BKHCN ngày 20/02/2013 và Thông tư số 16/2016/TT-BKHCN ngày 30/06/2016;

Căn cứ kết quả thẩm định đơn đăng ký hợp đồng chuyển nhượng quyền sở hữu công nghiệp:

Số đơn: CB3-2019-00140

Ngày nộp đơn: 22/02/2019, ngày sửa đổi, bổ sung: 10/04/2019

Chủ đơn: CÔNG TY TNHH MTV DƯỢC PHẨM PHÚC ĐAN (VN)

Xét đề nghị của Giám đốc Trung tâm Thẩm định sau cấp Văn bằng bảo hộ,

QUYẾT ĐỊNH:

Điều 1. Ghi nhận việc chuyển nhượng quyền sở hữu công nghiệp theo hợp đồng:

Tên hợp đồng:	Hợp đồng chuyển nhượng quyền sở hữu kiểu dáng công nghiệp.
Ngày ký:	14/02/2019.
Số trang và ngôn ngữ:	gồm 03 trang bằng tiếng Việt.
Bên chuyển nhượng:	CÔNG TY TNHH DP PHÚ MỸ (VN) 20/1C Chữ Đồng Tử, phường 7, quận Tân Bình, thành phố Hồ Chí Minh
Bên được chuyển nhượng:	CÔNG TY TNHH MTV DƯỢC PHẨM PHÚC ĐAN (VN) Lô 32 B2-12 Bùi Giáng, phường Hòa An, quận Cẩm Lệ, thành phố Đà Nẵng

Đối tượng được chuyển nhượng: toàn bộ quyền sở hữu kiểu dáng công nghiệp đang được bảo hộ theo Bằng độc quyền kiểu dáng công nghiệp dưới đây:

TT	Tên đối tượng	Số BĐQ	Ngày cấp	Ngày hết hạn
1	Hộp	24988	27/10/2017	31/10/2021

Giá chuyển nhượng: miễn phí.

Điều 2. Ghi nhận Quyết định này vào Bằng độc quyền kiểu dáng công nghiệp nêu tại Điều 1, Sổ đăng ký quốc gia về chuyển giao quyền sở hữu công nghiệp, Sổ đăng ký quốc gia về kiểu dáng công nghiệp và công bố trên Công báo sở hữu công nghiệp trong thời hạn 02 tháng kể từ ngày ký.

Điều 3. Chánh Văn phòng, Giám đốc Trung tâm Thẩm định sau cấp Văn bằng bảo hộ và Giám đốc Trung tâm Thông tin Sở hữu công nghiệp chịu trách nhiệm thi hành Quyết định này./.

He

Nơi nhận:

- Như Điều 3;
- Lưu: VT, Hồ sơ.

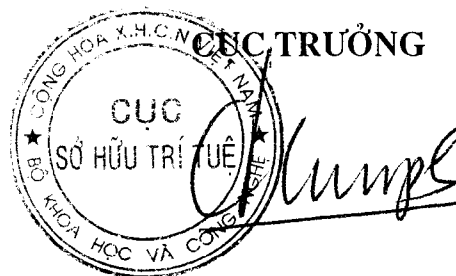

Đinh Hữu Phí

d- Nhãn hiệu

STT	SỐ KÝ HIỆU VĂN BẢN	NGÀY BAN HÀNH	SỐ YÊU CẦU	SỐ ĐƠN/BẢNG LIÊN QUAN
1	2025/QĐ-SHTT	24/04/2019	CB4-2017-01129	4-0120901
2	2026/QĐ-SHTT	24/04/2019	CB4-2018-00197	4-0182200
3	2027/QĐ-SHTT	24/04/2019	CB4-2018-00240	4-0250071
4	2028/QĐ-SHTT	24/04/2019	CB4-2018-00247	4-0173885
5	2029/QĐ-SHTT	24/04/2019	CB4-2018-00268	4-0168896
6	2030/QĐ-SHTT	24/04/2019	CB4-2018-00359	4-0025755
7	2031/QĐ-SHTT	24/04/2019	CB4-2018-00370	4-0145388
8	2032/QĐ-SHTT	24/04/2019	CB4-2018-00427	4-0165742
9	2033/QĐ-SHTT	24/04/2019	CB4-2018-00449	4-0280430
10	2034/QĐ-SHTT	24/04/2019	CB4-2018-00467	4-0154084
11	2035/QĐ-SHTT	24/04/2019	CB4-2018-00509	4-0195348
12	2036/QĐ-SHTT	24/04/2019	CB4-2018-00519	4-0173165
13	2037/QĐ-SHTT	24/04/2019	CB4-2018-00520	4-0160780
14	2038/QĐ-SHTT	24/04/2019	CB4-2018-00537	4-0228723
15	2039/QĐ-SHTT	24/04/2019	CB4-2018-00547	4-0281000
16	2040/QĐ-SHTT	24/04/2019	CB4-2018-00548	4-0221573
17	2041/QĐ-SHTT	24/04/2019	CB4-2018-00576	4-0166158
18	2042/QĐ-SHTT	24/04/2019	CB4-2018-00619	4-0226591
19	2044/QĐ-SHTT	24/04/2019	CB4-2018-00917	4-0304851
20	2045/QĐ-SHTT	24/04/2019	CB4-2018-01048	4-0285051
21	2065/QĐ-SHTT	26/04/2019	CB4-2018-00031	4-0229140
22	2066/QĐ-SHTT	26/04/2019	CB4-2018-00144	4-0105238
23	2067/QĐ-SHTT	26/04/2019	CB4-2018-00223	4-0154177
24	2068/QĐ-SHTT	26/04/2019	CB4-2018-00274	4-0241128
25	2069/QĐ-SHTT	26/04/2019	CB4-2018-00280	4-0119093
26	2070/QĐ-SHTT	26/04/2019	CB4-2018-00313	4-0164933
27	2071/QĐ-SHTT	26/04/2019	CB4-2018-00374	4-0067934
28	2072/QĐ-SHTT	26/04/2019	CB4-2018-00711	4-0195982
29	2073/QĐ-SHTT	26/04/2019	CB4-2018-00715	4-0039920
30	2074/QĐ-SHTT	26/04/2019	CB4-2018-00722	4-0304324
31	2075/QĐ-SHTT	26/04/2019	CB4-2018-00723	4-0078108
32	2076/QĐ-SHTT	26/04/2019	CB4-2018-00734	4-0172523
33	2077/QĐ-SHTT	26/04/2019	CB4-2018-00741	4-0211913
34	2078/QĐ-SHTT	26/04/2019	CB4-2018-00751	4-0183596
35	2079/QĐ-SHTT	26/04/2019	CB4-2018-00774	4-0257913
36	2080/QĐ-SHTT	26/04/2019	CB4-2018-00782	4-0289501
37	2081/QĐ-SHTT	26/04/2019	CB4-2018-00791	4-0264983
38	2082/QĐ-SHTT	26/04/2019	CB4-2018-00795	4-0200686
39	2083/QĐ-SHTT	26/04/2019	CB4-2018-00801	4-0225742
40	2084/QĐ-SHTT	26/04/2019	CB4-2018-00803	4-0191425
41	2085/QĐ-SHTT	26/04/2019	CB4-2018-00806	4-0211676

CÔNG BÁO SỞ HỮU CÔNG NGHIỆP SỐ 375 TẬP B (06.2019)

42	2086	/QĐ-SHTT	26/04/2019	CB4-2018-00812	4-0128118
43	2087	/QĐ-SHTT	26/04/2019	CB4-2018-00815	4-0207980
44	2088	/QĐ-SHTT	26/04/2019	CB4-2018-00819	4-0298222
45	2089	/QĐ-SHTT	26/04/2019	CB4-2018-00822	4-0114952
46	2090	/QĐ-SHTT	26/04/2019	CB4-2018-00846	4-0159373
47	2091	/QĐ-SHTT	26/04/2019	CB4-2018-00891	4-0302536
48	2092	/QĐ-SHTT	06/05/2019	CB4-2018-01109	4-0157519
49	2388	/QĐ-SHTT	17/05/2019	CB4-2018-00133	4-0292815
50	2389	/QĐ-SHTT	17/05/2019	CB4-2018-00176	4-0151892
51	2390	/QĐ-SHTT	17/05/2019	CB4-2018-00244	4-0296350
52	2391	/QĐ-SHTT	17/05/2019	CB4-2018-00250	4-0230181
53	2392	/QĐ-SHTT	17/05/2019	CB4-2018-00332	4-0005948
54	2393	/QĐ-SHTT	17/05/2019	CB4-2018-00438	4-0298343
55	2394	/QĐ-SHTT	17/05/2019	CB4-2019-00061	4-0308734
56	2395	/QĐ-SHTT	17/05/2019	CB4-2018-00660	4-0013639
57	2396	/QĐ-SHTT	17/05/2019	CB4-2018-00668	4-0301314
58	2397	/QĐ-SHTT	17/05/2019	CB4-2018-00853	4-0220439
59	2398	/QĐ-SHTT	17/05/2019	CB4-2018-00863	4-0050239
60	2399	/QĐ-SHTT	17/05/2019	CB4-2018-00864	4-0193245
61	2400	/QĐ-SHTT	17/05/2019	CB4-2018-00872	4-0291252
62	2401	/QĐ-SHTT	17/05/2019	CB4-2018-00885	4-0284661
63	2402	/QĐ-SHTT	17/05/2019	CB4-2018-00893	4-0161368
64	2403	/QĐ-SHTT	17/05/2019	CB4-2018-00904	4-0210537
65	2404	/QĐ-SHTT	17/05/2019	CB4-2018-00901	4-0197863
66	2405	/QĐ-SHTT	17/05/2019	CB4-2018-00913	4-0181719
67	2406	/QĐ-SHTT	17/05/2019	CB4-2018-00914	4-0288327
68	2407	/QĐ-SHTT	17/05/2019	CB4-2018-00921	4-0138815
69	2408	/QĐ-SHTT	17/05/2019	CB4-2018-00922	4-0274212
70	2409	/QĐ-SHTT	17/05/2019	CB4-2018-00975	4-0292770
71	2456	/QĐ-SHTT	21/05/2019	CB4-2017-00218	4-0257000
72	2457	/QĐ-SHTT	21/05/2019	CB4-2017-00656	4-0180731
73	2458	/QĐ-SHTT	21/05/2019	CB4-2017-00657	4-0277819
74	2459	/QĐ-SHTT	21/05/2019	CB4-2017-01128	4-0134013
75	2460	/QĐ-SHTT	21/05/2019	CB4-2018-00358	4-0123756
76	2461	/QĐ-SHTT	21/05/2019	CB4-2018-00426	4-0211624
77	2462	/QĐ-SHTT	21/05/2019	CB4-2018-00437	4-0161126
78	2463	/QĐ-SHTT	21/05/2019	CB4-2018-00478	4-0182228
79	2464	/QĐ-SHTT	21/05/2019	CB4-2018-00596	4-0277818
80	2465	/QĐ-SHTT	21/05/2019	CB4-2018-00597	4-0213284
81	2466	/QĐ-SHTT	21/05/2019	CB4-2018-00666	4-0261349
82	2467	/QĐ-SHTT	21/05/2019	CB4-2018-00680	4-0206136
83	2468	/QĐ-SHTT	21/05/2019	CB4-2018-00697	4-0234175
84	2471	/QĐ-SHTT	21/05/2019	CB4-2019-00065	4-0233073
85	2472	/QĐ-SHTT	21/05/2019	CB4-2019-00125	4-0312242

BỘ KHOA HỌC VÀ CÔNG NGHỆ
CỤC SỞ HỮU TRÍ TUỆ

CỘNG HÒA XÃ HỘI CHỦ NGHĨA VIỆT NAM
Độc lập - Tự do - Hạnh phúc

Số: 2025/QĐ-SHTT

Hà Nội, ngày 24 tháng 04 năm 2019

QUYẾT ĐỊNH

Về việc ghi nhận hợp đồng chuyển nhượng quyền sở hữu công nghiệp

CỤC TRƯỞNG CỤC SỞ HỮU TRÍ TUỆ

Căn cứ Điều lệ Tổ chức và hoạt động của Cục Sở hữu trí tuệ ban hành theo Quyết định số 2525/QĐ-BKHCN ngày 04/09/2018 của Bộ trưởng Bộ Khoa học và Công nghệ;

Căn cứ điểm 48.1 Thông tư số 01/2007/TT-BKHCN ngày 14/02/2007 của Bộ Khoa học và Công nghệ hướng dẫn thi hành Nghị định số 103/2006/NĐ-CP ngày 22/09/2006 của Chính phủ quy định chi tiết và hướng dẫn thi hành một số điều của Luật Sở hữu trí tuệ về sở hữu công nghiệp, được sửa đổi, bổ sung theo Thông tư số 13/2010/TT-BKHCN ngày 30/07/2010, Thông tư số 18/2011/TT-BKHCN ngày 22/07/2011, Thông tư số 05/2013/TT-BKHCN ngày 20/02/2013 và Thông tư số 16/2016/TT-BKHCN ngày 30/06/2016;

Căn cứ kết quả thẩm định đơn đăng ký hợp đồng chuyển nhượng quyền sở hữu công nghiệp:

Số đơn: CB4-2017-01129

Ngày nộp đơn: 18/12/2017, ngày sửa đổi, bổ sung lần cuối cùng: 30/01/2019

Chủ đơn: ISIS PHARMA GMBH (CH)

Đại diện của chủ đơn: Công ty TNHH Tâm nhìn và Liên danh (VISION & ASSOCIATES CO., LTD.);

Xét đề nghị của Giám đốc Trung tâm Thẩm định sau cấp Văn bằng bảo hộ,

QUYẾT ĐỊNH:

Điều 1. Ghi nhận việc chuyển nhượng quyền sở hữu công nghiệp theo hợp đồng:

Tên hợp đồng:	Hợp đồng chuyển nhượng nhãn hiệu.
Ngày ký:	23/11/2017.
Số trang và ngôn ngữ:	gồm 02 trang, trong đó có 01 trang Phụ lục bằng tiếng Anh.
Bên chuyển nhượng:	CÔNG TY TNHH DƯỢC PHẨM SAO KHUÊ (SAO KHUE PHARMA CO., LTD) (VN) 12 đường G, khu phố 1, phường Thanh Mỹ Lợi, quận 2, thành phố Hồ Chí Minh. (<i>Trước đây ở:</i> 123 Đào Duy Anh, phường 9, quận Phú Nhuận, thành phố Hồ Chí Minh.)
Bên được chuyển nhượng:	ISIS PHARMA GMBH (CH) Bahnhofstrasse 12, CH-3900 BRIG, Switzerland.

Đối tượng được chuyển nhượng: toàn bộ quyền sở hữu nhãn hiệu đang được bảo hộ theo các Giấy chứng nhận đăng ký nhãn hiệu theo dưới đây:

TT	Tên đối tượng	Số VBBH	Ngày cấp	Ngày hết hạn
1	UNITONE 4	120901	09/03/2009	22/08/2027
2	UVEBLOCK 50	120902	09/03/2009	22/08/2027
3	UVEBLOCK 80	120903	09/03/2009	22/08/2027
4	UNITONE 4 SPF20	124942	15/05/2009	22/08/2027
5	VITISKIN	141645	28/01/2010	10/10/2028
6	SECALIA	185998	07/06/2012	10/10/2028

Giá chuyển nhượng: 1 USD (một đô la Mỹ).

Điều 2. Ghi nhận quyết định này vào các Giấy chứng nhận đăng ký nhãn hiệu nêu tại Điều 1, Sổ đăng ký quốc gia về chuyển giao quyền sở hữu công nghiệp, Sổ đăng ký quốc gia về nhãn hiệu và công bố trên Công báo sở hữu công nghiệp trong thời hạn 02 tháng kể từ ngày ký Quyết định này.

Điều 3. Chánh Văn phòng, Giám đốc Trung tâm Thẩm định sau cấp Văn bằng bảo hộ và Giám đốc Trung tâm Thông tin Sở hữu công nghiệp chịu trách nhiệm thi hành Quyết định này./.

Nơi nhận:

- Như Điều 3;
- Lưu: VT, Hồ sơ.

CỤC TRƯỞNG



Đinh Hữu Phú

BỘ KHOA HỌC VÀ CÔNG NGHỆ
CỤC SỞ HỮU TRÍ TUỆ

CỘNG HÒA XÃ HỘI CHỦ NGHĨA VIỆT NAM
Độc lập - Tự do - Hạnh phúc

Số: 2026/QĐ-SHTT

Hà Nội, ngày 24 tháng 04 năm 2019

QUYẾT ĐỊNH

Về việc ghi nhận hợp đồng chuyển nhượng quyền sở hữu công nghiệp

CỤC TRƯỞNG CỤC SỞ HỮU TRÍ TUỆ

Căn cứ Điều lệ Tổ chức và hoạt động của Cục Sở hữu trí tuệ ban hành theo Quyết định số 2525/QĐ-BKH-CN ngày 04/09/2018 của Bộ trưởng Bộ Khoa học và Công nghệ;

Căn cứ điểm 48.1 Thông tư số 01/2007/TT-BKH-CN ngày 14/02/2007 của Bộ Khoa học và Công nghệ hướng dẫn thi hành Nghị định số 103/2006/NĐ-CP ngày 22/09/2006 của Chính phủ quy định chi tiết và hướng dẫn thi hành một số điều của Luật Sở hữu trí tuệ về sở hữu công nghiệp, được sửa đổi, bổ sung theo Thông tư số 13/2010/TT-BKH-CN ngày 30/07/2010, Thông tư số 18/2011/TT-BKH-CN ngày 22/07/2011, Thông tư số 05/2013/TT-BKH-CN ngày 20/02/2013 và Thông tư số 16/2016/TT-BKH-CN ngày 30/06/2016;

Căn cứ kết quả thẩm định đơn đăng ký hợp đồng chuyển nhượng quyền sở hữu công nghiệp:

Số đơn: CB4-2018-00197

Ngày nộp đơn: 14/03/2018, ngày sửa đổi, bổ sung lần cuối cùng: 15/03/2019

Chủ đơn: CÔNG TY TNHH THƯƠNG MẠI DỊCH VỤ KHC VIỆT NAM (VN)

Xét đề nghị của Giám đốc Trung tâm Thẩm định sau cấp Văn bằng bảo hộ,

QUYẾT ĐỊNH:

Điều 1. Ghi nhận việc chuyển nhượng quyền sở hữu công nghiệp theo hợp đồng:

Tên hợp đồng:	Hợp đồng chuyển nhượng nhãn hiệu.
Ngày ký:	28/02/2019.
Số trang và ngôn ngữ:	gồm 02 trang bằng tiếng Việt.
Bên chuyển nhượng:	CÔNG TY TNHH THƯƠNG MẠI DỊCH VỤ KHC VIỆT NAM (VN) Số 101 ngõ 133 Tân Ấp, phường Phúc Xá, quận Ba Đình, thành phố Hà Nội.
Bên được chuyển nhượng:	CÔNG TY CỔ PHẦN THƯƠNG MẠI DREAM WORLD VIỆT NAM (VN) Số 114 Tôn Đức Thắng, phường Quốc Tử Giám, quận Đống Đa, thành phố Hà Nội.

Đối tượng được chuyển nhượng: toàn bộ quyền sở hữu nhãn hiệu đang được bảo hộ theo Giấy chứng nhận đăng ký nhãn hiệu dưới đây:

TT	Tên đối tượng	Số VBBH	Ngày cấp	Ngày hết hạn
1	DOLPHIN, hình	182200	03/04/2012	21/03/2021

Giá chuyển nhượng: Miễn phí.

Điều 2. Ghi nhận quyết định này vào Giấy chứng nhận đăng ký nhãn hiệu nêu tại Điều 1, Sổ đăng ký quốc gia về chuyển giao quyền sở hữu công nghiệp, Sổ đăng ký quốc gia về nhãn hiệu và công bố trên Công báo sở hữu công nghiệp trong thời hạn 02 tháng kể từ ngày ký Quyết định này.

Điều 3. Chánh Văn phòng, Giám đốc Trung tâm Thẩm định sau cấp Văn bằng bảo hộ và Giám đốc Trung tâm Thông tin Sở hữu công nghiệp chịu trách nhiệm thi hành Quyết định này./.

Nơi nhận:

- Như Điều 3;
- Lưu: VT, Hồ sơ.

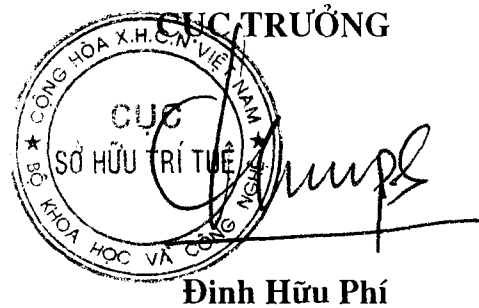

Đinh Hữu Phí

BỘ KHOA HỌC VÀ CÔNG NGHỆ
CỤC SỞ HỮU TRÍ TUỆ

CỘNG HÒA XÃ HỘI CHỦ NGHĨA VIỆT NAM
Độc lập - Tự do - Hạnh phúc

Số: 2027/QĐ-SHTT

Hà Nội, ngày 24 tháng 04 năm 2019

QUYẾT ĐỊNH

Về việc ghi nhận hợp đồng chuyển nhượng quyền sở hữu công nghiệp

CỤC TRƯỞNG CỤC SỞ HỮU TRÍ TUỆ

Căn cứ Điều lệ Tổ chức và hoạt động của Cục Sở hữu trí tuệ ban hành theo Quyết định số 2525/QĐ-BKHCN ngày 04/09/2018 của Bộ trưởng Bộ Khoa học và Công nghệ;

Căn cứ điểm 48.1 Thông tư số 01/2007/TT-BKHCN ngày 14/02/2007 của Bộ Khoa học và Công nghệ hướng dẫn thi hành Nghị định số 103/2006/NĐ-CP ngày 22/09/2006 của Chính phủ quy định chi tiết và hướng dẫn thi hành một số điều của Luật Sở hữu trí tuệ về sở hữu công nghiệp, được sửa đổi, bổ sung theo Thông tư số 13/2010/TT-BKHCN ngày 30/07/2010, Thông tư số 18/2011/TT-BKHCN ngày 22/07/2011, Thông tư số 05/2013/TT-BKHCN ngày 20/02/2013 và Thông tư số 16/2016/TT-BKHCN ngày 30/06/2016;

Căn cứ kết quả thẩm định đơn đăng ký hợp đồng chuyển nhượng quyền sở hữu công nghiệp:

Số đơn: CB4-2018-00240

Ngày nộp đơn: 27/03/2018, ngày sửa đổi, bổ sung: 15/03/2019

Chủ đơn: ĐOÀN HẢI ANH (VN)

Xét đề nghị của Giám đốc Trung tâm Thẩm định sau cấp Văn bằng bảo hộ,

QUYẾT ĐỊNH:

Điều 1. Ghi nhận việc chuyển nhượng quyền sở hữu công nghiệp theo hợp đồng:

Tên hợp đồng: Hợp đồng chuyển nhượng quyền sở hữu nhãn hiệu hàng hóa.

Ngày ký: 08/03/2019.

Số trang và ngôn ngữ: gồm 02 trang bằng tiếng Việt.

Bên chuyển nhượng: CÔNG TY TNHH NÔNG THƯƠNG VIỆT (VN)
Số 109 đường Lê Thị Hồng, phường 17, quận Gò Vấp, thành phố Hồ Chí Minh.

Bên được chuyển nhượng: ĐOÀN HẢI ANH (VN)
72/8A Miếu Gò Xoài, phường Bình Hưng Hoà A, quận Bình Tân, thành phố Hồ Chí Minh.

Đối tượng được chuyển nhượng: toàn bộ quyền sở hữu nhãn hiệu đang được bảo hộ theo Giấy chứng nhận đăng ký nhãn hiệu dưới đây:

TT	Tên đối tượng	Số VBBH	Ngày cấp	Ngày hết hạn
1	Rau AN TOÀN Nông Thương Việt, hình	250071	27/08/2015	07/03/2024

Giá chuyển nhượng: Miễn phí.

Điều 2. Ghi nhận quyết định này các Giấy chứng nhận đăng ký nhãn hiệu nêu tại Điều 1, Sổ đăng ký quốc gia về chuyển giao quyền sở hữu công nghiệp, Sổ đăng ký quốc gia về nhãn hiệu và công bố trên Công báo sở hữu công nghiệp trong thời hạn 02 tháng kể từ ngày ký Quyết định này.

Điều 3. Chánh Văn phòng, Giám đốc Trung tâm Thẩm định sau cấp Văn bằng bảo hộ và Giám đốc Trung tâm Thông tin Sở hữu công nghiệp chịu trách nhiệm thi hành Quyết định này./.

Nơi nhận:

- Như Điều 3;
- Lưu: VT, Hồ sơ.

CỤC TRƯỞNG
CỤC
SỞ HỮU TRÍ TUỆ
Đình Hữu Phú



BỘ KHOA HỌC VÀ CÔNG NGHỆ
CỤC SỞ HỮU TRÍ TUỆ

CỘNG HOÀ XÃ HỘI CHỦ NGHĨA VIỆT NAM
Độc lập - Tự do - Hạnh phúc

Số: 2028/QĐ-SHTT

Hà Nội, ngày 24 tháng 04 năm 2019

QUYẾT ĐỊNH

Về việc ghi nhận hợp đồng chuyển nhượng quyền sở hữu công nghiệp

CỤC TRƯỞNG CỤC SỞ HỮU TRÍ TUỆ

Căn cứ Điều lệ Tổ chức và hoạt động của Cục Sở hữu trí tuệ ban hành theo Quyết định số 2525/QĐ-BKHHCN ngày 04/09/2018 của Bộ trưởng Bộ Khoa học và Công nghệ;

Căn cứ điểm 48.1 Thông tư số 01/2007/TT-BKHHCN ngày 14/02/2007 của Bộ Khoa học và Công nghệ hướng dẫn thi hành Nghị định số 103/2006/NĐ-CP ngày 22/09/2006 của Chính phủ quy định chi tiết và hướng dẫn thi hành một số điều của Luật Sở hữu trí tuệ về sở hữu công nghiệp, được sửa đổi, bổ sung theo Thông tư số 13/2010/TT-BKHHCN ngày 30/07/2010, Thông tư số 18/2011/TT-BKHHCN ngày 22/07/2011, Thông tư số 05/2013/TT-BKHHCN ngày 20/02/2013 và Thông tư số 16/2016/TT-BKHHCN ngày 30/06/2016;

Căn cứ kết quả thẩm định đơn đăng ký hợp đồng chuyển nhượng quyền sở hữu công nghiệp:

Số đơn: CB4-2018-00247

Ngày nộp đơn: 28/03/2018, ngày sửa đổi, bổ sung lần cuối cùng: 14/03/2019

Chủ đơn: E.LAND ITALY S.R.L. (IT)

Đại diện của chủ đơn: Văn phòng luật sư Phạm và Liên danh (PHAM & ASSOCIATES);

Xét đề nghị của Giám đốc Trung tâm Thẩm định sau cấp Văn bằng bảo hộ,

QUYẾT ĐỊNH:

Điều 1. Ghi nhận việc chuyển nhượng quyền sở hữu công nghiệp theo hợp đồng:

Tên hợp đồng:	Hợp đồng chuyển nhượng nhãn hiệu.
Ngày ký:	24/10/2017.
Số trang và ngôn ngữ:	gồm 02 trang bằng tiếng Anh.
Bên chuyển nhượng:	BELFE S.A. (IT) 46A, Avenue J.F. Kennedy, L-1855 Luxembourg, Grand Duché de Luxembourg.
Bên được chuyển nhượng:	E.LAND ITALY S.R.L. (IT) Via Tortona 27 20144 Milano (MI), ITALY.

Đối tượng được chuyển nhượng: toàn bộ quyền sở hữu các nhãn hiệu đang được bảo hộ theo các Giấy chứng nhận đăng ký nhãn hiệu dưới đây:

TT	Tên đối tượng	Số VBBH	Ngày cấp	Ngày hết hạn
1	BF	173885	19/10/2011	24/02/2020
2	Belfe	229378	05/08/2014	24/02/2020

Giá chuyển nhượng: 100 USD (một trăm đô la Mỹ).

Điều 2. Ghi nhận quyết định này vào các Giấy chứng nhận đăng ký nhãn hiệu nêu tại Điều 1, Sổ đăng ký quốc gia về chuyển giao quyền sở hữu công nghiệp, Sổ đăng ký quốc gia về nhãn hiệu và công bố trên Công báo sở hữu công nghiệp trong thời hạn 02 tháng kể từ ngày ký Quyết định này.

Điều 3. Chánh Văn phòng, Giám đốc Trung tâm Thẩm định sau cấp Văn bằng bảo hộ và Giám đốc Trung tâm Thông tin Sở hữu công nghiệp chịu trách nhiệm thi hành Quyết định này./.

Nơi nhận:

- Như Điều 3;
- Lưu: VT, Hồ sơ.



BỘ KHOA HỌC VÀ CÔNG NGHỆ
CỤC SỞ HỮU TRÍ TUỆ

CỘNG HÒA XÃ HỘI CHỦ NGHĨA VIỆT NAM
Độc lập - Tự do - Hạnh phúc

Số: 2029/QĐ-SHTT

Hà Nội, ngày 24 tháng 04 năm 2019

QUYẾT ĐỊNH

Về việc ghi nhận hợp đồng chuyển nhượng quyền sở hữu công nghiệp

CỤC TRƯỞNG CỤC SỞ HỮU TRÍ TUỆ

Căn cứ Điều lệ Tổ chức và hoạt động của Cục Sở hữu trí tuệ ban hành theo Quyết định số 2525/QĐ-BKHHCN ngày 04/09/2018 của Bộ trưởng Bộ Khoa học và Công nghệ;

Căn cứ điểm 48.1 Thông tư số 01/2007/TT-BKHHCN ngày 14/02/2007 của Bộ Khoa học và Công nghệ hướng dẫn thi hành Nghị định số 103/2006/NĐ-CP ngày 22/09/2006 của Chính phủ quy định chi tiết và hướng dẫn thi hành một số điều của Luật Sở hữu trí tuệ về sở hữu công nghiệp, được sửa đổi, bổ sung theo Thông tư số 13/2010/TT-BKHHCN ngày 30/07/2010, Thông tư số 18/2011/TT-BKHHCN ngày 22/07/2011, Thông tư số 05/2013/TT-BKHHCN ngày 20/02/2013 và Thông tư số 16/2016/TT-BKHHCN ngày 30/06/2016;

Căn cứ kết quả thẩm định đơn đăng ký hợp đồng chuyển nhượng quyền sở hữu công nghiệp:

Số đơn: CB4-2018-00268

Ngày nộp đơn: 03/04/2018, ngày sửa đổi, bổ sung: 02/04/2019

Chủ đơn: KAUNG MYAT NAING (MM)

Đại diện của chủ đơn: Văn phòng Luật sư Ân Nam (ANNAM IP & LAW);

Xét đề nghị của Giám đốc Trung tâm Thẩm định sau cấp Văn bằng bảo hộ,

QUYẾT ĐỊNH:

Điều 1. Ghi nhận việc chuyển nhượng quyền sở hữu công nghiệp theo hợp đồng:

Tên hợp đồng:	Hợp đồng chuyển nhượng .
Ngày ký:	12/03/2018.
Số trang và ngôn ngữ:	gồm 03, trong đó có 01 trang Phụ lục bằng tiếng Anh.
Bên chuyển nhượng:	KITARO INDUSTRIAL CO., LTD (HK) 4/F, Bonham Centre, 79-85, Bonham Strand East, Rm. No. 402, Sheung Wan, Hong Kong.
Bên được chuyển nhượng:	KAUNG MYAT NAING (MM) No.29 A Golden Valley, Bahan Township, Yangon, Myanmar.

Đối tượng được chuyển nhượng: toàn bộ quyền sở hữu nhãn hiệu đang được bảo hộ theo Giấy chứng nhận đăng ký nhãn hiệu dưới đây:

TT	Tên đối tượng	Số VBBH	Ngày cấp	Ngày hết hạn
1	D M Dennis Martin, hình	168896	02/08/2011	14/01/2020

Giá chuyển nhượng: 1 USD (một đô la Mỹ).

Điều 2. Ghi nhận quyết định này vào Giấy chứng nhận đăng ký nhãn hiệu nêu tại Điều 1, Sổ đăng ký quốc gia về chuyển giao quyền sở hữu công nghiệp, Sổ đăng ký quốc gia về nhãn hiệu và công bố trên Công báo sở hữu công nghiệp trong thời hạn 02 tháng kể từ ngày ký Quyết định này.

Điều 3. Chánh Văn phòng, Giám đốc Trung tâm Thẩm định sau cấp Văn bằng bảo hộ và Giám đốc Trung tâm Thông tin Sở hữu công nghiệp chịu trách nhiệm thi hành Quyết định này./.

He

Nơi nhận:

- Như Điều 3;
- Lưu: VT, Hồ sơ.

CỤC TRƯỞNG



Đinh Hữu Phí

BỘ KHOA HỌC VÀ CÔNG NGHỆ
CỤC SỞ HỮU TRÍ TUỆ

CỘNG HOÀ XÃ HỘI CHỦ NGHĨA VIỆT NAM
Độc lập - Tự do - Hạnh phúc

Số: 2030/QĐ-SHTT

Hà Nội, ngày 24 tháng 04 năm 2019

QUYẾT ĐỊNH

Về việc ghi nhận hợp đồng chuyển nhượng quyền sở hữu công nghiệp

CỤC TRƯỞNG CỤC SỞ HỮU TRÍ TUỆ

Căn cứ Điều lệ Tổ chức và hoạt động của Cục Sở hữu trí tuệ ban hành theo Quyết định số 2525/QĐ-BKHCN ngày 04/09/2018 của Bộ trưởng Bộ Khoa học và Công nghệ;

Căn cứ điểm 48.1 Thông tư số 01/2007/TT-BKHCN ngày 14/02/2007 của Bộ Khoa học và Công nghệ hướng dẫn thi hành Nghị định số 103/2006/NĐ-CP ngày 22/09/2006 của Chính phủ quy định chi tiết và hướng dẫn thi hành một số điều của Luật Sở hữu trí tuệ về sở hữu công nghiệp, được sửa đổi, bổ sung theo Thông tư số 13/2010/TT-BKHCN ngày 30/07/2010, Thông tư số 18/2011/TT-BKHCN ngày 22/07/2011, Thông tư số 05/2013/TT-BKHCN ngày 20/02/2013 và Thông tư số 16/2016/TT-BKHCN ngày 30/06/2016;

Căn cứ kết quả thẩm định đơn đăng ký hợp đồng chuyển nhượng quyền sở hữu công nghiệp:

Số đơn: CB4-2018-00359

Ngày nộp đơn: 07/05/2018, ngày sửa đổi, bổ sung: 19/03/2019

Chủ đơn: TOPRIDGE PHARMA LIMITED (HK)

Đại diện của chủ đơn: Công ty TNHH Sở hữu trí tuệ Bình Minh (SUNRISE IP CO.,LTD.);

Xét đề nghị của Giám đốc Trung tâm Thẩm định sau cấp Văn bằng bảo hộ,

QUYẾT ĐỊNH:

Điều 1. Ghi nhận việc chuyển nhượng quyền sở hữu công nghiệp theo hợp đồng:

Tên hợp đồng:	Hợp đồng chuyển nhượng nhãn hiệu hàng hóa.
Ngày ký:	28/12/2017.
Số trang và ngôn ngữ:	gồm 03 trang, trong đó có 01 trang Phụ lục bằng tiếng Anh.
Bên chuyển nhượng:	ASTRAZENECA AB (SE) Vastra Malarehamnen 9, S-151 85 Sodertalje, Sweden.
Bên được chuyển nhượng:	TOPRIDGE PHARMA LIMITED (HK) Unit A, 11/F, Chung Pont Commercial Building, 300 Hennessy Road, Wanchai, Hong Kong.

Đối tượng được chuyển nhượng: toàn bộ quyền sở hữu nhãn hiệu đang được bảo hộ theo Giấy chứng nhận đăng ký nhãn hiệu dưới đây:

TT	Tên đối tượng	Số VBBH	Ngày cấp	Ngày hết hạn
1	IMDUR	25755	27/11/1997	14/09/2026

Giá chuyển nhượng: 100 USD (một trăm đô la Mỹ).

Điều 2. Ghi nhận quyết định này vào Giấy chứng nhận đăng ký nhãn hiệu nêu tại Điều 1, Sổ đăng ký quốc gia về chuyển giao quyền sở hữu công nghiệp, Sổ đăng ký quốc gia về nhãn hiệu và công bố trên Công báo sở hữu công nghiệp trong thời hạn 02 tháng kể từ ngày ký Quyết định này.

Điều 3. Chánh Văn phòng, Giám đốc Trung tâm Thẩm định sau cấp Văn bằng bảo hộ và Giám đốc Trung tâm Thông tin Sở hữu công nghiệp chịu trách nhiệm thi hành Quyết định này./.

Nơi nhận:

- Như Điều 3;
- Lưu: VT, Hồ sơ.

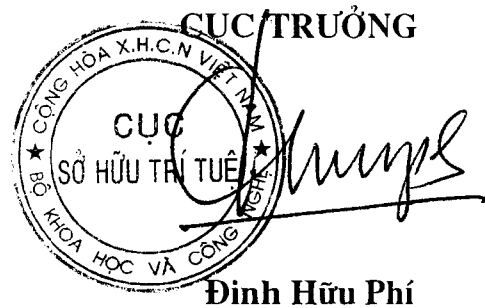

BỘ KHOA HỌC VÀ CÔNG NGHỆ
CỤC SỞ HỮU TRÍ TUỆ

CỘNG HOÀ XÃ HỘI CHỦ NGHĨA VIỆT NAM
Độc lập - Tự do - Hạnh phúc

Số: 203 / QĐ-SHTT

Hà Nội, ngày 24 tháng 04 năm 2019

QUYẾT ĐỊNH

Về việc ghi nhận hợp đồng chuyển nhượng quyền sở hữu công nghiệp

CỤC TRƯỞNG CỤC SỞ HỮU TRÍ TUỆ

Căn cứ Điều lệ Tổ chức và hoạt động của Cục Sở hữu trí tuệ ban hành theo Quyết định số 2525/QĐ-BKHCN ngày 04/09/2018 của Bộ trưởng Bộ Khoa học và Công nghệ;

Căn cứ điểm 48.1 Thông tư số 01/2007/TT-BKHCN ngày 14/02/2007 của Bộ Khoa học và Công nghệ hướng dẫn thi hành Nghị định số 103/2006/NĐ-CP ngày 22/09/2006 của Chính phủ quy định chi tiết và hướng dẫn thi hành một số điều của Luật Sở hữu trí tuệ về sở hữu công nghiệp, được sửa đổi, bổ sung theo Thông tư số 13/2010/TT-BKHCN ngày 30/07/2010, Thông tư số 18/2011/TT-BKHCN ngày 22/07/2011, Thông tư số 05/2013/TT-BKHCN ngày 20/02/2013 và Thông tư số 16/2016/TT-BKHCN ngày 30/06/2016;

Căn cứ kết quả thẩm định đơn đăng ký hợp đồng chuyển nhượng quyền sở hữu công nghiệp:

Số đơn: CB4-2018-00370

Ngày nộp đơn: 10/05/2018, ngày sửa đổi, bổ sung lần cuối cùng: 15/03/2019

Chủ đơn: NGUYỄN VĂN TỬ (VN)

Đại diện của chủ đơn: Công ty TNHH MASTERBRAND (MASTERBRAND);

Xét đề nghị của Giám đốc Trung tâm Thẩm định sau cấp Văn bằng bảo hộ,

QUYẾT ĐỊNH:

Điều 1. Ghi nhận việc chuyển nhượng quyền sở hữu công nghiệp theo hợp đồng:

Tên hợp đồng:	Hợp đồng chuyển nhượng nhãn hiệu.
Ngày ký:	28/03/2018.
Số trang và ngôn ngữ:	gồm 03 trang, trong đó có 01 trang Phụ lục bằng tiếng Việt.
Bên chuyển nhượng:	NGUYỄN VĂN CHỦ (VN) Xã Trường Yên, huyện Hoa Lư, tỉnh Ninh Bình.
Bên được chuyển nhượng:	NGUYỄN VĂN TỬ (VN) Thôn Trường An, xã Trường Yên, huyện Hoa Lư, tỉnh Ninh Bình.

Đối tượng được chuyển nhượng: toàn bộ quyền sở hữu nhãn hiệu đang được bảo hộ theo Giấy chứng nhận đăng ký nhãn hiệu dưới đây:

TT	Tên đối tượng	Số VBBH	Ngày cấp	Ngày hết hạn
1	NHÀ HÀNG Ba Cửa BC OC, hình	145388	21/04/2010	02/07/2028

Giá chuyển nhượng: Miễn phí.

Điều 2. Ghi nhận quyết định này vào Giấy chứng nhận đăng ký nhãn hiệu nêu tại Điều 1, Sổ đăng ký quốc gia về chuyển giao quyền sở hữu công nghiệp, Sổ đăng ký quốc gia về nhãn hiệu và công bố trên Công báo sở hữu công nghiệp trong thời hạn 02 tháng kể từ ngày ký Quyết định này.

Điều 3. Chánh Văn phòng, Giám đốc Trung tâm Thẩm định sau cấp Văn bằng bảo hộ và Giám đốc Trung tâm Thông tin Sở hữu công nghiệp chịu trách nhiệm thi hành Quyết định này./*je*

Nơi nhận:

- Như Điều 3;
- Lưu: VT, Hồ sơ.

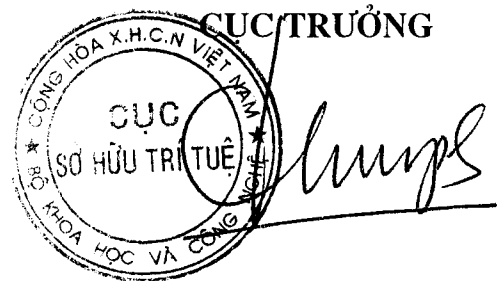

Đinh Hữu Phí

BỘ KHOA HỌC VÀ CÔNG NGHỆ
CỤC SỞ HỮU TRÍ TUỆ

CỘNG HOÀ XÃ HỘI CHỦ NGHĨA VIỆT NAM
Độc lập - Tự do - Hạnh phúc

Số: 2032/QĐ-SHTT

Hà Nội, ngày 24 tháng 04 năm 2019

QUYẾT ĐỊNH

Về việc ghi nhận hợp đồng chuyển nhượng quyền sở hữu công nghiệp

CỤC TRƯỞNG CỤC SỞ HỮU TRÍ TUỆ

Căn cứ Điều lệ Tổ chức và hoạt động của Cục Sở hữu trí tuệ ban hành theo Quyết định số 2525/QĐ-BKHCN ngày 04/09/2018 của Bộ trưởng Bộ Khoa học và Công nghệ;

Căn cứ điểm 48.1 Thông tư số 01/2007/TT-BKHCN ngày 14/02/2007 của Bộ Khoa học và Công nghệ hướng dẫn thi hành Nghị định số 103/2006/NĐ-CP ngày 22/09/2006 của Chính phủ quy định chi tiết và hướng dẫn thi hành một số điều của Luật Sở hữu trí tuệ về sở hữu công nghiệp, được sửa đổi, bổ sung theo Thông tư số 13/2010/TT-BKHCN ngày 30/07/2010, Thông tư số 18/2011/TT-BKHCN ngày 22/07/2011, Thông tư số 05/2013/TT-BKHCN ngày 20/02/2013 và Thông tư số 16/2016/TT-BKHCN ngày 30/06/2016;

Căn cứ kết quả thẩm định đơn đăng ký hợp đồng chuyển nhượng quyền sở hữu công nghiệp:

Số đơn: CB4-2018-00427

Ngày nộp đơn: 23/05/2018, ngày sửa đổi, bổ sung lần cuối cùng: 26/03/2019

Chủ đơn: VŨ BÁ TRÍ (VN)

Đại diện của chủ đơn: Công ty Cổ phần Sở hữu công nghiệp INVESTIP (INVESTIP);

Xét đề nghị của Giám đốc Trung tâm Thẩm định sau cấp Văn bằng bảo hộ,

QUYẾT ĐỊNH:

Điều 1. Ghi nhận việc chuyển nhượng quyền sở hữu công nghiệp theo hợp đồng:

Tên hợp đồng:	Hợp đồng thỏa thuận chuyển giao quyền sở hữu nhãn hiệu hàng hóa.
Ngày ký:	08/02/2018.
Số trang và ngôn ngữ:	gồm 02 trang bằng tiếng Việt.
Bên chuyển nhượng:	CÔNG TY TNHH XÂY DỰNG THỜI TRANG THIÊN Ý (VN) 165/59, khu phố 5, Phan Văn Hớn, phường Tân Thới Nhất, quận 12, thành phố Hồ Chí Minh.
Bên được chuyển nhượng:	VŨ BÁ TRÍ (VN) 37 Nguyễn Đỗ Cung, phường Tây Thạnh, quận Tân Phú, thành phố Hồ Chí Minh.

Đối tượng được chuyển nhượng: toàn bộ quyền sở hữu nhãn hiệu đang được bảo hộ theo Giấy chứng nhận đăng ký nhãn hiệu dưới đây:

TT	Tên đối tượng	Số VBBH	Ngày cấp	Ngày hết hạn
1	YAHAN, hình	165742	15/06/2011	06/08/2029

Giá chuyển nhượng: Miễn phí.

Điều 2. Ghi nhận quyết định này vào Giấy chứng nhận đăng ký nhãn hiệu nêu tại Điều 1, Sổ đăng ký quốc gia về chuyển giao quyền sở hữu công nghiệp, Sổ đăng ký quốc gia về nhãn hiệu và công bố trên Công báo sở hữu công nghiệp trong thời hạn 02 tháng kể từ ngày ký Quyết định này.

Điều 3. Chánh Văn phòng, Giám đốc Trung tâm Thẩm định sau cấp Văn bằng bảo hộ và Giám đốc Trung tâm Thông tin Sở hữu công nghiệp chịu trách nhiệm thi hành Quyết định này. / *He*

Nơi nhận:

- Như Điều 3;
- Lưu: VT, Hồ sơ.

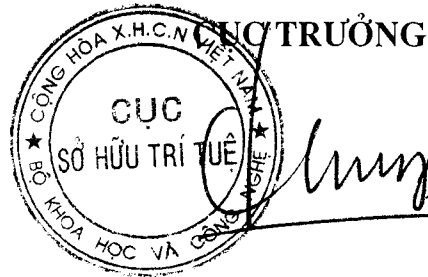

Đinh Hữu Phí

BỘ KHOA HỌC VÀ CÔNG NGHỆ
CỤC SỞ HỮU TRÍ TUỆ

CỘNG HÒA XÃ HỘI CHỦ NGHĨA VIỆT NAM
Độc lập - Tự do - Hạnh phúc

Số: 2033/QĐ-SHTT

Hà Nội, ngày 24 tháng 04 năm 2019

QUYẾT ĐỊNH

Về việc ghi nhận hợp đồng chuyển nhượng quyền sở hữu công nghiệp

CỤC TRƯỞNG CỤC SỞ HỮU TRÍ TUỆ

Căn cứ Điều lệ Tổ chức và hoạt động của Cục Sở hữu trí tuệ ban hành theo Quyết định số 2525/QĐ-BKHCN ngày 04/09/2018 của Bộ trưởng Bộ Khoa học và Công nghệ;

Căn cứ điểm 48.1 Thông tư số 01/2007/TT-BKHCN ngày 14/02/2007 của Bộ Khoa học và Công nghệ hướng dẫn thi hành Nghị định số 103/2006/NĐ-CP ngày 22/09/2006 của Chính phủ quy định chi tiết và hướng dẫn thi hành một số điều của Luật Sở hữu trí tuệ về sở hữu công nghiệp, được sửa đổi, bổ sung theo Thông tư số 13/2010/TT-BKHCN ngày 30/07/2010, Thông tư số 18/2011/TT-BKHCN ngày 22/07/2011, Thông tư số 05/2013/TT-BKHCN ngày 20/02/2013 và Thông tư số 16/2016/TT-BKHCN ngày 30/06/2016;

Căn cứ kết quả thẩm định đơn đăng ký hợp đồng chuyển nhượng quyền sở hữu công nghiệp:

Số đơn: CB4-2018-00449

Ngày nộp đơn: 29/05/2018, ngày sửa đổi, bổ sung lần cuối cùng: 14/03/2019

Chủ đơn: CÔNG TY TNHH KIM CƯƠNG HUNG LOAN (VN)

Đại diện của chủ đơn: Công ty TNHH Tư vấn ALIATLEGAL (ALIATLEGAL CO., LTD.);

Xét đề nghị của Giám đốc Trung tâm Thẩm định sau cấp Văn bằng bảo hộ,

QUYẾT ĐỊNH:

Điều 1. Ghi nhận việc chuyển nhượng quyền sở hữu công nghiệp theo hợp đồng:

Tên hợp đồng: Hợp đồng chuyển nhượng nhãn hiệu.

Ngày ký: 13/04/2018.

Số trang và ngôn ngữ: gồm 04 trang, trong đó có 01 trang Phụ lục bằng tiếng Việt.

Bên chuyển nhượng: CÔNG TY TNHH KIM CƯƠNG HUNG LOAN (VN)
214 Lê Thánh Tôn, phường Bến Thành, quận 1, thành phố Hồ Chí Minh.

Bên được chuyển nhượng: TRẦN KHÁNH HUNG (US)
5818 Killarney Circle, San Jose, CA 95138, USA.

Đối tượng được chuyển nhượng: toàn bộ quyền sở hữu nhãn hiệu đang được bảo hộ theo Giấy chứng nhận đăng ký nhãn hiệu dưới đây:

TT	Tên đối tượng	Số VBBH	Ngày cấp	Ngày hết hạn
1	Starlite, hình	280430	24/04/2017	01/07/2025

Giá chuyển nhượng: 01 USD (một đô la Mỹ).

Điều 2. Ghi nhận quyết định này vào Giấy chứng nhận đăng ký nhãn hiệu nêu tại Điều 1, Sổ đăng ký quốc gia về chuyển giao quyền sở hữu công nghiệp, Sổ đăng ký quốc gia về nhãn hiệu và công bố trên Công báo sở hữu công nghiệp trong thời hạn 02 tháng kể từ ngày ký Quyết định này.

Điều 3. Chánh Văn phòng, Giám đốc Trung tâm Thẩm định sau cấp Văn bằng bảo hộ và Giám đốc Trung tâm Thông tin Sở hữu công nghiệp chịu trách nhiệm thi hành Quyết định này. *He*

Nơi nhận:

- Như Điều 3;
- Lưu: VT, Hồ sơ.

CỤC TRƯỞNG

 Đinh Hữu Phí

BỘ KHOA HỌC VÀ CÔNG NGHỆ
CỤC SỞ HỮU TRÍ TUỆ

CỘNG HÒA XÃ HỘI CHỦ NGHĨA VIỆT NAM
Độc lập - Tự do - Hạnh phúc

Số: 2034/QĐ-SHTT

Hà Nội, ngày 24 tháng 04 năm 2019

QUYẾT ĐỊNH

Về việc ghi nhận hợp đồng chuyển nhượng quyền sở hữu công nghiệp

CỤC TRƯỞNG CỤC SỞ HỮU TRÍ TUỆ

Căn cứ Điều lệ Tổ chức và hoạt động của Cục Sở hữu trí tuệ ban hành theo Quyết định số 2525/QĐ-BKHCN ngày 04/09/2018 của Bộ trưởng Bộ Khoa học và Công nghệ;

Căn cứ điểm 48.1 Thông tư số 01/2007/TT-BKHCN ngày 14/02/2007 của Bộ Khoa học và Công nghệ hướng dẫn thi hành Nghị định số 103/2006/NĐ-CP ngày 22/09/2006 của Chính phủ quy định chi tiết và hướng dẫn thi hành một số điều của Luật Sở hữu trí tuệ về sở hữu công nghiệp, được sửa đổi, bổ sung theo Thông tư số 13/2010/TT-BKHCN ngày 30/07/2010, Thông tư số 18/2011/TT-BKHCN ngày 22/07/2011, Thông tư số 05/2013/TT-BKHCN ngày 20/02/2013 và Thông tư số 16/2016/TT-BKHCN ngày 30/06/2016;

Căn cứ kết quả thẩm định đơn đăng ký hợp đồng chuyển nhượng quyền sở hữu công nghiệp:

Số đơn: CB4-2018-00467

Ngày nộp đơn: 04/06/2018, ngày sửa đổi, bổ sung: 13/03/2019

Chủ đơn: GOLDILOCKS BAKESHOP, INC. (PH)

Đại diện của chủ đơn: Văn phòng Luật sư MINERVAS (MINERVAS);

Xét đề nghị của Giám đốc Trung tâm Thẩm định sau cấp Văn bằng bảo hộ,

QUYẾT ĐỊNH:

Điều 1. Ghi nhận việc chuyển nhượng quyền sở hữu công nghiệp theo hợp đồng:

Tên hợp đồng:	Hợp đồng chuyển nhượng.
Ngày ký:	03/10/2017.
Số trang và ngôn ngữ:	gồm 01 trang bằng tiếng Anh.
Bên chuyển nhượng:	GBSI MANAGEMENT CORPORATION (PH) 498 Shaw Boulevard, Mandaluyong City, Metro Manila, Philippines.
Bên được chuyển nhượng:	GOLDILOCKS BAKESHOP, INC. (PH) 498 Shaw Boulevard, Mandaluyong City, Metro Manila, Philippines.

Đối tượng được chuyển nhượng: toàn bộ quyền sở hữu nhãn hiệu đang được bảo hộ theo Giấy chứng nhận đăng ký nhãn hiệu dưới đây:

TT	Tên đối tượng	Số VBBH	Ngày cấp	Ngày hết hạn
1	Goldilocks FOODSHOP BAKESHOP	154084	08/11/2010	01/07/2019

Giá chuyển nhượng: 1 USD (một đô la Mỹ).

Điều 2. Ghi nhận quyết định này vào Giấy chứng nhận đăng ký nhãn hiệu nêu tại Điều 1, Sổ đăng ký quốc gia về chuyển giao quyền sở hữu công nghiệp, Sổ đăng ký quốc gia về nhãn hiệu và công bố trên Công báo sở hữu công nghiệp trong thời hạn 02 tháng kể từ ngày ký Quyết định này.

Điều 3. Chánh Văn phòng, Giám đốc Trung tâm Thẩm định sau cấp Văn bằng bảo hộ và Giám đốc Trung tâm Thông tin Sở hữu công nghiệp chịu trách nhiệm thi hành Quyết định này./.

ke

Nơi nhận:

- Như Điều 3;
- Lưu: VT, Hồ sơ.

CỤC TRƯỞNG



Đinh Hữu Phí

BỘ KHOA HỌC VÀ CÔNG NGHỆ
CỤC SỞ HỮU TRÍ TUỆ

CỘNG HÒA XÃ HỘI CHỦ NGHĨA VIỆT NAM
Độc lập - Tự do - Hạnh phúc

Số: 2035/QĐ-SHTT

Hà Nội, ngày 24 tháng 04 năm 2019

QUYẾT ĐỊNH

Về việc ghi nhận hợp đồng chuyển nhượng quyền sở hữu công nghiệp

CỤC TRƯỞNG CỤC SỞ HỮU TRÍ TUỆ

Căn cứ Điều lệ Tổ chức và hoạt động của Cục Sở hữu trí tuệ ban hành theo Quyết định số 2525/QĐ-BKHCN ngày 04/09/2018 của Bộ trưởng Bộ Khoa học và Công nghệ;

Căn cứ điểm 48.1 Thông tư số 01/2007/TT-BKHCN ngày 14/02/2007 của Bộ Khoa học và Công nghệ hướng dẫn thi hành Nghị định số 103/2006/NĐ-CP ngày 22/09/2006 của Chính phủ quy định chi tiết và hướng dẫn thi hành một số điều của Luật Sở hữu trí tuệ về sở hữu công nghiệp, được sửa đổi, bổ sung theo Thông tư số 13/2010/TT-BKHCN ngày 30/07/2010, Thông tư số 18/2011/TT-BKHCN ngày 22/07/2011, Thông tư số 05/2013/TT-BKHCN ngày 20/02/2013 và Thông tư số 16/2016/TT-BKHCN ngày 30/06/2016;

Căn cứ kết quả thẩm định đơn đăng ký hợp đồng chuyển nhượng quyền sở hữu công nghiệp:

Số đơn: CB4-2018-00509

Ngày nộp đơn: 14/06/2018, ngày sửa đổi, bổ sung lần cuối cùng: 13/03/2019

Chủ đơn: CÔNG TY CỔ PHẦN PISON (VN)

Xét đề nghị của Giám đốc Trung tâm Thẩm định sau cấp Văn bằng bảo hộ,

QUYẾT ĐỊNH:

Điều 1. Ghi nhận việc chuyển nhượng quyền sở hữu công nghiệp theo hợp đồng:

Tên hợp đồng: Hợp đồng chuyển nhượng nhãn hiệu.

Ngày ký: 10/05/2018.

Số trang và ngôn ngữ: gồm 03 trang bằng tiếng Việt.

Bên chuyển nhượng: CÔNG TY CỔ PHẦN PISON (VN)
258/1 Cách Mạng Tháng Tám, phường 10, quận 3, thành phố Hồ Chí Minh.

Bên được chuyển nhượng: CÔNG TY TNHH THƯƠNG MẠI MỸ PHẨM YE WON (VN)
307H Bạch Mai, phường Bạch Mai, quận Hai Bà Trưng, thành phố Hà Nội.

Đối tượng được chuyển nhượng: toàn bộ quyền sở hữu nhãn hiệu đang được bảo hộ theo Giấy chứng nhận đăng ký nhãn hiệu dưới đây:

TT	Tên đối tượng	Số VBBH	Ngày cấp	Ngày hết hạn
1	M, hình	195348	08/11/2012	19/03/2028

Giá chuyển nhượng: Miễn phí.

Điều 2. Ghi nhận quyết định này vào Giấy chứng nhận đăng ký nhãn hiệu nêu tại Điều 1, Sổ đăng ký quốc gia về chuyển giao quyền sở hữu công nghiệp, Sổ đăng ký quốc gia về nhãn hiệu và công bố trên Công báo sở hữu công nghiệp trong thời hạn 02 tháng kể từ ngày ký Quyết định này.

Điều 3. Chánh Văn phòng, Giám đốc Trung tâm Thẩm định sau cấp Văn bằng bảo hộ và Giám đốc Trung tâm Thông tin Sở hữu công nghiệp chịu trách nhiệm thi hành Quyết định này./.

Nơi nhận:

- Như Điều 3;
- Lưu: VT, Hồ sơ.

CỤC TRƯỞNG

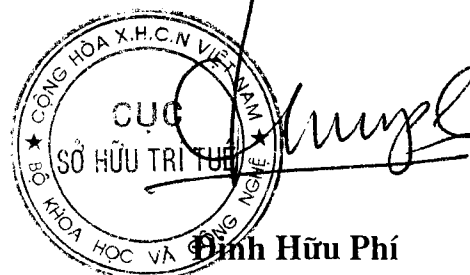

Đinh Hữu Phí

BỘ KHOA HỌC VÀ CÔNG NGHỆ
CỤC SỞ HỮU TRÍ TUỆ

CỘNG HÒA XÃ HỘI CHỦ NGHĨA VIỆT NAM
Độc lập - Tự do - Hạnh phúc

Số: 2036/QĐ-SHTT

Hà Nội, ngày 24 tháng 04 năm 2019

QUYẾT ĐỊNH

Về việc ghi nhận hợp đồng chuyển nhượng quyền sở hữu công nghiệp

CỤC TRƯỞNG CỤC SỞ HỮU TRÍ TUỆ

Căn cứ Điều lệ Tổ chức và hoạt động của Cục Sở hữu trí tuệ ban hành theo Quyết định số 2525/QĐ-BKHHCN ngày 04/09/2018 của Bộ trưởng Bộ Khoa học và Công nghệ;

Căn cứ điểm 48.1 Thông tư số 01/2007/TT-BKHHCN ngày 14/02/2007 của Bộ Khoa học và Công nghệ hướng dẫn thi hành Nghị định số 103/2006/NĐ-CP ngày 22/09/2006 của Chính phủ quy định chi tiết và hướng dẫn thi hành một số điều của Luật Sở hữu trí tuệ về sở hữu công nghiệp, được sửa đổi, bổ sung theo Thông tư số 13/2010/TT-BKHHCN ngày 30/07/2010, Thông tư số 18/2011/TT-BKHHCN ngày 22/07/2011, Thông tư số 05/2013/TT-BKHHCN ngày 20/02/2013 và Thông tư số 16/2016/TT-BKHHCN ngày 30/06/2016;

Căn cứ kết quả thẩm định đơn đăng ký hợp đồng chuyển nhượng quyền sở hữu công nghiệp:

Số đơn: CB4-2018-00519

Ngày nộp đơn: 15/06/2018, ngày sửa đổi, bổ sung: 20/03/2019

Chủ đơn: CÔNG TY TNHH MỘT THÀNH VIÊN DẠY NGHỀ MINH ĐAN (VN)

Đại diện của chủ đơn: Công ty TNHH một thành viên Trường Luật (Trường Luật);

Xét đề nghị của Giám đốc Trung tâm Thẩm định sau cấp Văn bằng bảo hộ,

QUYẾT ĐỊNH:

Điều 1. Ghi nhận việc chuyển nhượng quyền sở hữu công nghiệp theo hợp đồng:

Tên hợp đồng:	Hợp đồng chuyển nhượng quyền sở hữu nhãn hiệu.
Ngày ký:	22/05/2018.
Số trang và ngôn ngữ:	gồm 02 trang bằng tiếng Việt.
Bên chuyển nhượng:	CƠ SỞ DẠY NGHỀ TƯ THỰC CÁT UỐN TÓC, TRANG ĐIỂM MINH ĐAN (VN) 58 quốc lộ 1A- KP7, phường Đông Hưng Thuận, quận 12, thành phố Hồ Chí Minh.
Bên được chuyển nhượng:	CÔNG TY TNHH MỘT THÀNH VIÊN DẠY NGHỀ MINH ĐAN (VN) Số 1A quốc lộ 22, phường Trung Mỹ Tây, quận 12, thành phố Hồ Chí Minh.

Đối tượng được chuyển nhượng: toàn bộ quyền sở hữu nhãn hiệu đang được bảo hộ theo Giấy chứng nhận đăng ký nhãn hiệu dưới đây:

TT	Tên đối tượng	Số VBBH	Ngày cấp	Ngày hết hạn
1	MD MINH ĐAN TRƯỜNG DẠY NGHỀ CẮT UỐN TÓC TRANG ĐIỂM - MINH ĐAN, hình	173165	06/10/2011	27/09/2020

Giá chuyển nhượng: Miễn phí.

Điều 2. Ghi nhận quyết định này vào Giấy chứng nhận đăng ký nhãn hiệu nêu tại Điều 1, Sổ đăng ký quốc gia về chuyển giao quyền sở hữu công nghiệp, Sổ đăng ký quốc gia về nhãn hiệu và công bố trên Công báo sở hữu công nghiệp trong thời hạn 02 tháng kể từ ngày ký Quyết định này.

Điều 3. Chánh Văn phòng, Giám đốc Trung tâm Thẩm định sau cấp Văn bằng bảo hộ và Giám đốc Trung tâm Thông tin Sở hữu công nghiệp chịu trách nhiệm thi hành Quyết định này./.

He

Nơi nhận:

- Như Điều 3;
- Lưu: VT, Hồ sơ.

CỤC TRƯỞNG



Đinh Hữu Phí

BỘ KHOA HỌC VÀ CÔNG NGHỆ
CỤC SỞ HỮU TRÍ TUỆ

CỘNG HOÀ XÃ HỘI CHỦ NGHĨA VIỆT NAM
Độc lập - Tự do - Hạnh phúc

Số: 2037/QĐ-SHTT

Hà Nội, ngày 24 tháng 04 năm 2019

QUYẾT ĐỊNH

Về việc ghi nhận hợp đồng chuyển nhượng quyền sở hữu công nghiệp

CỤC TRƯỞNG CỤC SỞ HỮU TRÍ TUỆ

Căn cứ Điều lệ Tổ chức và hoạt động của Cục Sở hữu trí tuệ ban hành theo Quyết định số 2525/QĐ-BKHHCN ngày 04/09/2018 của Bộ trưởng Bộ Khoa học và Công nghệ;

Căn cứ điểm 48.1 Thông tư số 01/2007/TT-BKHHCN ngày 14/02/2007 của Bộ Khoa học và Công nghệ hướng dẫn thi hành Nghị định số 103/2006/NĐ-CP ngày 22/09/2006 của Chính phủ quy định chi tiết và hướng dẫn thi hành một số điều của Luật Sở hữu trí tuệ về sở hữu công nghiệp, được sửa đổi, bổ sung theo Thông tư số 13/2010/TT-BKHHCN ngày 30/07/2010, Thông tư số 18/2011/TT-BKHHCN ngày 22/07/2011, Thông tư số 05/2013/TT-BKHHCN ngày 20/02/2013 và Thông tư số 16/2016/TT-BKHHCN ngày 30/06/2016;

Căn cứ kết quả thẩm định đơn đăng ký hợp đồng chuyển nhượng quyền sở hữu công nghiệp:

Số đơn: CB4-2018-00520

Ngày nộp đơn: 15/06/2018, ngày sửa đổi, bổ sung lần cuối cùng: 27/03/2019

Chủ đơn: HỘ KINH DOANH HÙNG MY QUÁN (VN)

Xét đề nghị của Giám đốc Trung tâm Thẩm định sau cấp Văn bằng bảo hộ,

QUYẾT ĐỊNH:

Điều 1. Ghi nhận việc chuyển nhượng quyền sở hữu công nghiệp theo hợp đồng:

Tên hợp đồng: Hợp đồng chuyển nhượng quyền sở hữu nhãn hiệu.

Ngày ký: 15/06/2018.

Số trang và ngôn ngữ: gồm 02 trang bằng tiếng Việt.

Bên chuyển nhượng: DOANH NGHIỆP TƯ NHÂN HÙNG MY QUÁN (VN)
Lô C-29 KDC số 5, Nguyễn Tri Phương, phường Khuê Trung, quận Cẩm Lệ, thành phố Đà Nẵng.

Bên được chuyển nhượng: HỘ KINH DOANH HÙNG MY QUÁN (VN)
302 Nguyễn Hữu Thọ, phường Khuê Trung, quận Cẩm Lệ, thành phố Đà Nẵng.

Đối tượng được chuyển nhượng: toàn bộ quyền sở hữu nhãn hiệu đang được bảo hộ theo Giấy chứng nhận đăng ký nhãn hiệu dưới đây:

TT	Tên đối tượng	Số VBBH	Ngày cấp	Ngày hết hạn
1	HÙNG MY	160780	30/03/2011	03/12/2029

Giá chuyển nhượng: Miễn phí.

Điều 2. Ghi nhận quyết định này vào Giấy chứng nhận đăng ký nhãn hiệu nêu tại Điều 1, Sổ đăng ký quốc gia về chuyển giao quyền sở hữu công nghiệp, Sổ đăng ký quốc gia về nhãn hiệu và công bố trên Công báo sở hữu công nghiệp trong thời hạn 02 tháng kể từ ngày ký Quyết định này.

Điều 3. Chánh Văn phòng, Giám đốc Trung tâm Thẩm định sau cấp Văn bằng bảo hộ và Giám đốc Trung tâm Thông tin Sở hữu công nghiệp chịu trách nhiệm thi hành Quyết định này. /.

Nơi nhận:

- Như Điều 3;
- Lưu: VT, Hồ sơ.

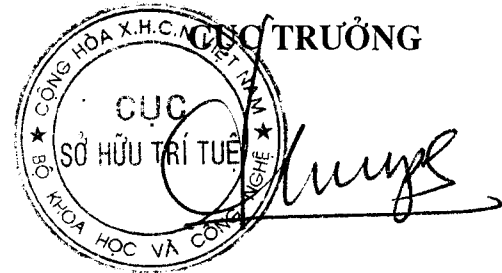

Đinh Hữu Phí

BỘ KHOA HỌC VÀ CÔNG NGHỆ
CỤC SỞ HỮU TRÍ TUỆ

CỘNG HOÀ XÃ HỘI CHỦ NGHĨA VIỆT NAM
Độc lập - Tự do - Hạnh phúc

Số: 2038/QĐ-SHTT

Hà Nội, ngày 24 tháng 04 năm 2019

QUYẾT ĐỊNH

Về việc ghi nhận hợp đồng chuyển nhượng quyền sở hữu công nghiệp

CỤC TRƯỞNG CỤC SỞ HỮU TRÍ TUỆ

Căn cứ Điều lệ Tổ chức và hoạt động của Cục Sở hữu trí tuệ ban hành theo Quyết định số 2525/QĐ-BKHCN ngày 04/09/2018 của Bộ trưởng Bộ Khoa học và Công nghệ;

Căn cứ điểm 48.1 Thông tư số 01/2007/TT-BKHCN ngày 14/02/2007 của Bộ Khoa học và Công nghệ hướng dẫn thi hành Nghị định số 103/2006/NĐ-CP ngày 22/09/2006 của Chính phủ quy định chi tiết và hướng dẫn thi hành một số điều của Luật Sở hữu trí tuệ về sở hữu công nghiệp, được sửa đổi, bổ sung theo Thông tư số 13/2010/TT-BKHCN ngày 30/07/2010, Thông tư số 18/2011/TT-BKHCN ngày 22/07/2011, Thông tư số 05/2013/TT-BKHCN ngày 20/02/2013 và Thông tư số 16/2016/TT-BKHCN ngày 30/06/2016;

Căn cứ kết quả thẩm định đơn đăng ký hợp đồng chuyển nhượng quyền sở hữu công nghiệp:

Số đơn: CB4-2018-00537

Ngày nộp đơn: 20/06/2018, ngày sửa đổi, bổ sung: 04/04/2019

Chủ đơn: CÔNG TY TNHH SẢN XUẤT THƯƠNG MẠI DỊCH VỤ HÂN VĨ (VN)

Xét đề nghị của Giám đốc Trung tâm Thẩm định sau cấp Văn bằng bảo hộ,

QUYẾT ĐỊNH:

Điều 1. Ghi nhận việc chuyển nhượng quyền sở hữu công nghiệp theo hợp đồng:

Tên hợp đồng:	Hợp đồng chuyển nhượng nhãn hiệu.
Ngày ký:	12/04/2018.
Số trang và ngôn ngữ:	gồm 03 trang bằng tiếng Việt.
Bên chuyển nhượng:	CÔNG TY TNHH SẢN XUẤT THƯƠNG MẠI DỊCH VỤ HÂN VĨ (VN) 254/4C khu phố 1, phường Tân Chánh Hiệp, quận 12, thành phố Hồ Chí Minh.
Bên được chuyển nhượng:	CÔNG TY TNHH SẢN XUẤT THƯƠNG MẠI DỊCH VỤ HÂN VĨ (VN) 15C Thăng Long, phường 4, quận Tân Bình, thành phố Hồ Chí Minh.

Đối tượng được chuyển nhượng: toàn bộ quyền sở hữu nhãn hiệu đang được bảo hộ theo Giấy chứng nhận đăng ký nhãn hiệu dưới đây:

TT	Tên đối tượng	Số VBBH	Ngày cấp	Ngày hết hạn
1	VINA GOLD	228723	24/07/2014	08/06/2022

Giá chuyển nhượng: Miễn phí.

Điều 2. Ghi nhận quyết định này vào Giấy chứng nhận đăng ký nhãn hiệu nêu tại Điều 1, Sổ đăng ký quốc gia về chuyển giao quyền sở hữu công nghiệp, Sổ đăng ký quốc gia về nhãn hiệu và công bố trên Công báo sở hữu công nghiệp trong thời hạn 02 tháng kể từ ngày ký Quyết định này.

Điều 3. Chánh Văn phòng, Giám đốc Trung tâm Thẩm định sau cấp Văn bằng bảo hộ và Giám đốc Trung tâm Thông tin Sở hữu công nghiệp chịu trách nhiệm thi hành Quyết định này. /.

Nơi nhận:

- Như Điều 3;
- Lưu: VT, Hồ sơ.

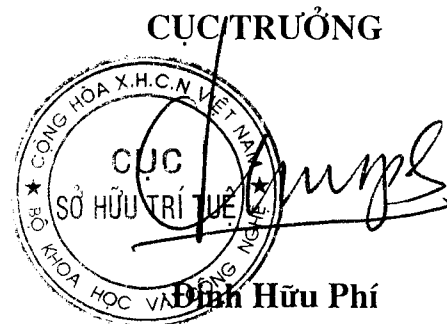

BỘ KHOA HỌC VÀ CÔNG NGHỆ
CỤC SỞ HỮU TRÍ TUỆ

CỘNG HÒA XÃ HỘI CHỦ NGHĨA VIỆT NAM
Độc lập - Tự do - Hạnh phúc

Số: 2039/QĐ-SHTT

Hà Nội, ngày 24 tháng 04 năm 2019

QUYẾT ĐỊNH

Về việc ghi nhận hợp đồng chuyển nhượng quyền sở hữu công nghiệp

CỤC TRƯỞNG CỤC SỞ HỮU TRÍ TUỆ

Căn cứ Điều lệ Tổ chức và hoạt động của Cục Sở hữu trí tuệ ban hành theo Quyết định số 2525/QĐ-BKHCN ngày 04/09/2018 của Bộ trưởng Bộ Khoa học và Công nghệ;

Căn cứ điểm 48.1 Thông tư số 01/2007/TT-BKHCN ngày 14/02/2007 của Bộ Khoa học và Công nghệ hướng dẫn thi hành Nghị định số 103/2006/NĐ-CP ngày 22/09/2006 của Chính phủ quy định chi tiết và hướng dẫn thi hành một số điều của Luật Sở hữu trí tuệ về sở hữu công nghiệp, được sửa đổi, bổ sung theo Thông tư số 13/2010/TT-BKHCN ngày 30/07/2010, Thông tư số 18/2011/TT-BKHCN ngày 22/07/2011, Thông tư số 05/2013/TT-BKHCN ngày 20/02/2013 và Thông tư số 16/2016/TT-BKHCN ngày 30/06/2016;

Căn cứ kết quả thẩm định đơn đăng ký hợp đồng chuyển nhượng quyền sở hữu công nghiệp:

Số đơn: CB4-2018-00547

Ngày nộp đơn: 21/06/2018, ngày sửa đổi, bổ sung: 22/03/2019

Chủ đơn: CÔNG TY TNHH ĐĂNG KHƯƠNG KIÊN GIANG (VN)

Xét đề nghị của Giám đốc Trung tâm Thẩm định sau cấp Văn bằng bảo hộ,

QUYẾT ĐỊNH:

Điều 1. Ghi nhận việc chuyển nhượng quyền sở hữu công nghiệp theo hợp đồng:

Tên hợp đồng:	Hợp đồng chuyển nhượng nhãn hiệu.
Ngày ký:	05/06/2018.
Số trang và ngôn ngữ:	gồm 02 trang bằng tiếng Việt.
Bên chuyển nhượng:	HỘ KINH DOANH CÁI ĐĂNG KHƯƠNG (VN) 243 khu phố 2, thị trấn Thứ Ba, huyện An Biên, tỉnh Kiên Giang.
Bên được chuyển nhượng:	CÔNG TY TNHH ĐĂNG KHƯƠNG KIÊN GIANG (VN) Tổ 3, khu phố 2, thị trấn Thứ Ba, huyện An Biên, tỉnh Kiên Giang.

Đối tượng được chuyển nhượng: toàn bộ quyền sở hữu nhãn hiệu đang được bảo hộ theo Giấy chứng nhận đăng ký nhãn hiệu dưới đây:

TT	Tên đối tượng	Số VBBH	Ngày cấp	Ngày hết hạn
1	ĐĂNG KHƯƠNG DAK ELECTRONICS Professional, hình	281000	05/05/2017	04/09/2025

Giá chuyển nhượng: Miễn phí.

Điều 2. Ghi nhận quyết định này vào Giấy chứng nhận đăng ký nhãn hiệu nêu tại Điều 1, Sổ đăng ký quốc gia về chuyển giao quyền sở hữu công nghiệp, Sổ đăng ký quốc gia về nhãn hiệu và công bố trên Công báo sở hữu công nghiệp trong thời hạn 02 tháng kể từ ngày ký Quyết định này.

Điều 3. Chánh Văn phòng, Giám đốc Trung tâm Thẩm định sau cấp Văn bằng bảo hộ và Giám đốc Trung tâm Thông tin Sở hữu công nghiệp chịu trách nhiệm thi hành Quyết định này. /.

Nơi nhận:

- Như Điều 3;
- Lưu: VT, Hồ sơ.

CỤC TRƯỞNG



Đinh Hữu Phí

BỘ KHOA HỌC VÀ CÔNG NGHỆ
CỤC SỞ HỮU TRÍ TUỆ

CỘNG HOÀ XÃ HỘI CHỦ NGHĨA VIỆT NAM
Độc lập - Tự do - Hạnh phúc

Số: 2040/QĐ-SHTT

Hà Nội, ngày 24 tháng 04 năm 2019

QUYẾT ĐỊNH

Về việc ghi nhận hợp đồng chuyển nhượng quyền sở hữu công nghiệp

CỤC TRƯỞNG CỤC SỞ HỮU TRÍ TUỆ

Căn cứ Điều lệ Tổ chức và hoạt động của Cục Sở hữu trí tuệ ban hành theo Quyết định số 2525/QĐ-BKHCN ngày 04/09/2018 của Bộ trưởng Bộ Khoa học và Công nghệ;

Căn cứ điểm 48.1 Thông tư số 01/2007/TT-BKHCN ngày 14/02/2007 của Bộ Khoa học và Công nghệ hướng dẫn thi hành Nghị định số 103/2006/NĐ-CP ngày 22/09/2006 của Chính phủ quy định chi tiết và hướng dẫn thi hành một số điều của Luật Sở hữu trí tuệ về sở hữu công nghiệp, được sửa đổi, bổ sung theo Thông tư số 13/2010/TT-BKHCN ngày 30/07/2010, Thông tư số 18/2011/TT-BKHCN ngày 22/07/2011, Thông tư số 05/2013/TT-BKHCN ngày 20/02/2013 và Thông tư số 16/2016/TT-BKHCN ngày 30/06/2016;

Căn cứ kết quả thẩm định đơn đăng ký hợp đồng chuyển nhượng quyền sở hữu công nghiệp:

Số đơn: CB4-2018-00548

Ngày nộp đơn: 21/06/2018, ngày sửa đổi, bổ sung: 13/03/2019

Chủ đơn: CÔNG TY TNHH MỘT THÀNH VIÊN CÁNH ĐỒNG XANH TƯƠI (VN)

Đại diện của chủ đơn: Công ty TNHH Dịch vụ thương mại và sở hữu công nghiệp Song Ngọc (I.P.T.S.);

Xét đề nghị của Giám đốc Trung tâm Thẩm định sau cấp Văn bằng bảo hộ,

QUYẾT ĐỊNH:

Điều 1. Ghi nhận việc chuyển nhượng quyền sở hữu công nghiệp theo hợp đồng:

Tên hợp đồng: Hợp đồng chuyển nhượng quyền sở hữu đối tượng sở hữu công nghiệp.

Ngày ký: 12/06/2018.

Số trang và ngôn ngữ: gồm 02 trang bằng tiếng Việt.

Bên chuyển nhượng: CÔNG TY TNHH THƯƠNG MẠI THÔNG ĐIỆP (VN)
25 đường số 14, khu dân cư Bình Hưng, ấp 2, xã Bình Hưng, huyện Bình Chánh, thành phố Hồ Chí Minh.
(*Trước đây ở:* Số 16 đường số 4, khu dân cư Bình Hưng, xã Bình Hưng, huyện Bình Chánh, thành phố Hồ Chí Minh.)

Bên được chuyển nhượng: CÔNG TY TNHH MỘT THÀNH VIÊN CÁNH ĐỒNG XANH TƯƠI (VN)
Số 158, ấp Tiên Tây Vàm, xã Tiên Thủy, huyện Châu Thành, tỉnh Bến Tre.

Đối tượng được chuyển nhượng: toàn bộ quyền sở hữu nhãn hiệu đang được bảo hộ theo Giấy chứng nhận đăng ký nhãn hiệu dưới đây:

TT	Tên đối tượng	Số VBBH	Ngày cấp	Ngày hết hạn
1	Am me	221573	24/03/2014	09/04/2022

Giá chuyển nhượng: Miễn phí.

Điều 2. Ghi nhận quyết định này vào Giấy chứng nhận đăng ký nhãn hiệu nêu tại Điều 1, Sổ đăng ký quốc gia về chuyển giao quyền sở hữu công nghiệp, Sổ đăng ký quốc gia về nhãn hiệu và công bố trên Công báo sở hữu công nghiệp trong thời hạn 02 tháng kể từ ngày ký Quyết định này.

Điều 3. Chánh Văn phòng, Giám đốc Trung tâm Thẩm định sau cấp Văn bằng bảo hộ và Giám đốc Trung tâm Thông tin Sở hữu công nghiệp chịu trách nhiệm thi hành Quyết định này./.

Nơi nhận:

- Như Điều 3;
- Lưu: VT, Hồ sơ.



BỘ KHOA HỌC VÀ CÔNG NGHỆ
CỤC SỞ HỮU TRÍ TUỆ

CỘNG HOÀ XÃ HỘI CHỦ NGHĨA VIỆT NAM
Độc lập - Tự do - Hạnh phúc

Số: 2041/QĐ-SHTT

Hà Nội, ngày 24 tháng 04 năm 2019

QUYẾT ĐỊNH

Về việc ghi nhận hợp đồng chuyển nhượng quyền sở hữu công nghiệp

CỤC TRƯỞNG CỤC SỞ HỮU TRÍ TUỆ

Căn cứ Điều lệ Tổ chức và hoạt động của Cục Sở hữu trí tuệ ban hành theo Quyết định số 2525/QĐ-BKHCN ngày 04/09/2018 của Bộ trưởng Bộ Khoa học và Công nghệ;

Căn cứ điểm 48.1 Thông tư số 01/2007/TT-BKHCN ngày 14/02/2007 của Bộ Khoa học và Công nghệ hướng dẫn thi hành Nghị định số 103/2006/NĐ-CP ngày 22/09/2006 của Chính phủ quy định chi tiết và hướng dẫn thi hành một số điều của Luật Sở hữu trí tuệ về sở hữu công nghiệp, được sửa đổi, bổ sung theo Thông tư số 13/2010/TT-BKHCN ngày 30/07/2010, Thông tư số 18/2011/TT-BKHCN ngày 22/07/2011, Thông tư số 05/2013/TT-BKHCN ngày 20/02/2013 và Thông tư số 16/2016/TT-BKHCN ngày 30/06/2016;

Căn cứ kết quả thẩm định đơn đăng ký hợp đồng chuyển nhượng quyền sở hữu công nghiệp:

Số đơn: CB4-2018-00576

Ngày nộp đơn: 28/06/2018, ngày sửa đổi, bổ sung: 22/03/2019

Chủ đơn: PALASSE THIERRY VINCENT ANDRÉ (FR)

Đại diện của chủ đơn: Công ty TNHH Sở hữu trí tuệ INVENTIO (INVENTIO CO.,LTD);

Xét đề nghị của Giám đốc Trung tâm Thẩm định sau cấp Văn bằng bảo hộ,

QUYẾT ĐỊNH:

Điều 1. Ghi nhận việc chuyển nhượng quyền sở hữu công nghiệp theo hợp đồng:

Tên hợp đồng:	Hợp đồng chuyển nhượng quyền sở hữu công nghiệp.
Ngày ký:	04/06/2018.
Số trang và ngôn ngữ:	gồm 02 trang bằng tiếng Việt.
Bên chuyển nhượng:	CÔNG TY TNHH THƯƠNG MẠI ĐU ĐỦ (VN) 171 Bùi Viện, phường Phạm Ngũ Lão, quận 1, thành phố Hồ Chí Minh.
Bên được chuyển nhượng:	PALASSE THIERRY VINCENT ANDRÉ (FR) BP 3180 Howell, 13 Rue des Palourdes Grand Case 97150 ST Martin, France.

Đối tượng được chuyển nhượng: toàn bộ quyền sở hữu nhãn hiệu đang được bảo hộ theo Giấy chứng nhận đăng ký nhãn hiệu dưới đây:

TT	Tên đối tượng	Số VBBH	Ngày cấp	Ngày hết hạn
1	iPhở, hình	166158	22/06/2011	27/05/2020

Giá chuyển nhượng: Miễn phí.

Điều 2. Ghi nhận quyết định này vào Giấy chứng nhận đăng ký nhãn hiệu nêu tại Điều 1, Sổ đăng ký quốc gia về chuyển giao quyền sở hữu công nghiệp, Sổ đăng ký quốc gia về nhãn hiệu và công bố trên Công báo sở hữu công nghiệp trong thời hạn 02 tháng kể từ ngày ký Quyết định này.

Điều 3. Chánh Văn phòng, Giám đốc Trung tâm Thẩm định sau cấp Văn bằng bảo hộ và Giám đốc Trung tâm Thông tin Sở hữu công nghiệp chịu trách nhiệm thi hành Quyết định này./.

Nơi nhận:

- Như Điều 3;
- Lưu: VT, Hồ sơ.

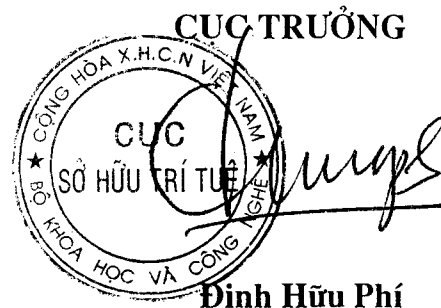

BỘ KHOA HỌC VÀ CÔNG NGHỆ
CỤC SỞ HỮU TRÍ TUỆ

CỘNG HÒA XÃ HỘI CHỦ NGHĨA VIỆT NAM
Độc lập - Tự do - Hạnh phúc

Số: 2042/QĐ-SHTT

Hà Nội, ngày 24 tháng 04 năm 2019

QUYẾT ĐỊNH

Về việc ghi nhận hợp đồng chuyển nhượng quyền sở hữu công nghiệp

CỤC TRƯỞNG CỤC SỞ HỮU TRÍ TUỆ

Căn cứ Điều lệ Tổ chức và hoạt động của Cục Sở hữu trí tuệ ban hành theo Quyết định số 2525/QĐ-BKHCN ngày 04/09/2018 của Bộ trưởng Bộ Khoa học và Công nghệ;

Căn cứ điểm 48.1 Thông tư số 01/2007/TT-BKHCN ngày 14/02/2007 của Bộ Khoa học và Công nghệ hướng dẫn thi hành Nghị định số 103/2006/NĐ-CP ngày 22/09/2006 của Chính phủ quy định chi tiết và hướng dẫn thi hành một số điều của Luật Sở hữu trí tuệ về sở hữu công nghiệp, được sửa đổi, bổ sung theo Thông tư số 13/2010/TT-BKHCN ngày 30/07/2010, Thông tư số 18/2011/TT-BKHCN ngày 22/07/2011, Thông tư số 05/2013/TT-BKHCN ngày 20/02/2013 và Thông tư số 16/2016/TT-BKHCN ngày 30/06/2016;

Căn cứ kết quả thẩm định đơn đăng ký hợp đồng chuyển nhượng quyền sở hữu công nghiệp:

Số đơn: CB4-2018-00619

Ngày nộp đơn: 12/07/2018, ngày sửa đổi, bổ sung: 26/03/2019

Chủ đơn: CÔNG TY TNHH SƠN HOA VIỆT (VN)

Xét đề nghị của Giám đốc Trung tâm Thẩm định sau cấp Văn bằng bảo hộ,

QUYẾT ĐỊNH:

Điều 1. Ghi nhận việc chuyển nhượng quyền sở hữu công nghiệp theo hợp đồng:

- Tên hợp đồng:** Hợp đồng chuyển nhượng Giấy chứng nhận đăng ký nhãn hiệu.
- Ngày ký:** 10/07/2018.
- Số trang và ngôn ngữ:** gồm 03 trang bằng tiếng Việt.
- Bên chuyển nhượng:** DNTN SẢN XUẤT THƯƠNG MẠI KEO DÁN VÀ NHỰA TỔNG HỢP NGHIỆP PHÁT (VN)
445 đường Nguyễn Oanh, Phường 17, Quận Gò Vấp, Thành phố Hồ Chí Minh.
- Bên được chuyển nhượng:** CÔNG TY TNHH SƠN HOA VIỆT (VN)
Thửa đất số 34, tờ bản đồ số 23, khu phố Long Bình, phường Khánh Bình, thị xã Tân Uyên, tỉnh Bình Dương.

Đối tượng được chuyển nhượng: toàn bộ quyền sở hữu nhãn hiệu đang được bảo hộ theo Giấy chứng nhận đăng ký nhãn hiệu dưới đây:

TT	Tên đối tượng	Số VBBH	Ngày cấp	Ngày hết hạn
1	Sơn Hoa Việt, hình	226591	19/06/2014	20/09/2022

Giá chuyển nhượng: 2.000.000 VNĐ (hai triệu đồng Việt Nam).

Điều 2. Ghi nhận quyết định này vào Giấy chứng nhận đăng ký nhãn hiệu nêu tại Điều 1, Sổ đăng ký quốc gia về chuyển giao quyền sở hữu công nghiệp, Sổ đăng ký quốc gia về nhãn hiệu và công bố trên Công báo sở hữu công nghiệp trong thời hạn 02 tháng kể từ ngày ký Quyết định này.

Điều 3. Chánh Văn phòng, Giám đốc Trung tâm Thẩm định sau cấp Văn bằng bảo hộ và Giám đốc Trung tâm Thông tin Sở hữu công nghiệp chịu trách nhiệm thi hành Quyết định này./.

Nơi nhận:

- Như Điều 3;
- Lưu: VT, Hồ sơ.

CỤC TRƯỞNG



[Handwritten signature]
Đinh Hữu Phí

BỘ KHOA HỌC VÀ CÔNG NGHỆ
CỤC SỞ HỮU TRÍ TUỆ

CỘNG HOÀ XÃ HỘI CHỦ NGHĨA VIỆT NAM
Độc lập - Tự do - Hạnh phúc

Số: 2044/QĐ-SHTT

Hà Nội, ngày 24 tháng 04 năm 2019

QUYẾT ĐỊNH

Về việc ghi nhận hợp đồng chuyển nhượng quyền sở hữu công nghiệp

CỤC TRƯỞNG CỤC SỞ HỮU TRÍ TUỆ

Căn cứ Điều lệ Tổ chức và hoạt động của Cục Sở hữu trí tuệ ban hành theo Quyết định số 2525/QĐ-BKH-CN ngày 04/09/2018 của Bộ trưởng Bộ Khoa học và Công nghệ;

Căn cứ điểm 48.1 Thông tư số 01/2007/TT-BKH-CN ngày 14/02/2007 của Bộ Khoa học và Công nghệ hướng dẫn thi hành Nghị định số 103/2006/NĐ-CP ngày 22/09/2006 của Chính phủ quy định chi tiết và hướng dẫn thi hành một số điều của Luật Sở hữu trí tuệ về sở hữu công nghiệp, được sửa đổi, bổ sung theo Thông tư số 13/2010/TT-BKH-CN ngày 30/07/2010, Thông tư số 18/2011/TT-BKH-CN ngày 22/07/2011, Thông tư số 05/2013/TT-BKH-CN ngày 20/02/2013 và Thông tư số 16/2016/TT-BKH-CN ngày 30/06/2016;

Căn cứ kết quả thẩm định đơn đăng ký hợp đồng chuyển nhượng quyền sở hữu công nghiệp:

Số đơn: CB4-2018-00917

Ngày nộp đơn: 26/09/2018, ngày sửa đổi, bổ sung lần cuối cùng: 13/03/2019

Chủ đơn: CÔNG TY TNHH XUẤT NHẬP KHẨU GIÓ NAM (VN)

Đại diện của chủ đơn: Công ty TNHH Sản xuất và Nhãn hiệu Việt Nam (SANVIC CO., LTD.);

Xét đề nghị của Giám đốc Trung tâm Thẩm định sau cấp Văn bằng bảo hộ,

QUYẾT ĐỊNH:

Điều 1. Ghi nhận việc chuyển nhượng quyền sở hữu công nghiệp theo hợp đồng:

Tên hợp đồng:	Hợp đồng chuyển nhượng quyền sở hữu công nghiệp.
Ngày ký:	25/08/2018.
Số trang và ngôn ngữ:	gồm 02 trang bằng tiếng Việt.
Bên chuyển nhượng:	CÔNG TY TNHH CÔNG NGHỆ VÀ TRUYỀN THÔNG THẾ VINH (VN) Số 12, ngõ 50, đường Kim Giang, phường Kim Giang, quận Thanh Xuân, thành phố Hà Nội.
Bên được chuyển nhượng:	CÔNG TY TNHH XUẤT NHẬP KHẨU GIÓ NAM (VN) Số nhà 9, ngách 8, ngõ 163 Nguyễn Khang, phường Yên Hòa, quận Cầu Giấy, thành phố Hà Nội.

Đối tượng được chuyển nhượng: toàn bộ quyền sở hữu nhãn hiệu đang được bảo hộ theo Giấy chứng nhận đăng ký nhãn hiệu dưới đây:

TT	Tên đối tượng	Số VBBH	Ngày cấp	Ngày hết hạn
1	momì, hình	304851	20/08/2018	15/08/2026

Giá chuyển nhượng: Miễn phí.

Điều 2. Ghi nhận quyết định này Giấy chứng nhận đăng ký nhãn hiệu vào nêu tại Điều 1, Sổ đăng ký quốc gia về chuyển giao quyền sở hữu công nghiệp, Sổ đăng ký quốc gia về nhãn hiệu và công bố trên Công báo sở hữu công nghiệp trong thời hạn 02 tháng kể từ ngày ký Quyết định này.

Điều 3. Chánh Văn phòng, Giám đốc Trung tâm Thẩm định sau cấp Văn bằng bảo hộ và Giám đốc Trung tâm Thông tin Sở hữu công nghiệp chịu trách nhiệm thi hành Quyết định này. /*He*

Nơi nhận:

- Như Điều 3;
- Lưu: VT, Hồ sơ.

CỤC TRƯỞNG

Đinh Hữu Phí

BỘ KHOA HỌC VÀ CÔNG NGHỆ
CỤC SỞ HỮU TRÍ TUỆ

CỘNG HOÀ XÃ HỘI CHỦ NGHĨA VIỆT NAM
Độc lập - Tự do - Hạnh phúc

Số: 2045/QĐ-SHTT

Hà Nội, ngày 24 tháng 04 năm 2019

QUYẾT ĐỊNH

Về việc ghi nhận hợp đồng chuyển nhượng quyền sở hữu công nghiệp

CỤC TRƯỞNG CỤC SỞ HỮU TRÍ TUỆ

Căn cứ Điều lệ Tổ chức và hoạt động của Cục Sở hữu trí tuệ ban hành theo Quyết định số 2525/QĐ-BKHCN ngày 04/09/2018 của Bộ trưởng Bộ Khoa học và Công nghệ;

Căn cứ điểm 48.1 Thông tư số 01/2007/TT-BKHCN ngày 14/02/2007 của Bộ Khoa học và Công nghệ hướng dẫn thi hành Nghị định số 103/2006/NĐ-CP ngày 22/09/2006 của Chính phủ quy định chi tiết và hướng dẫn thi hành một số điều của Luật Sở hữu trí tuệ về sở hữu công nghiệp, được sửa đổi, bổ sung theo Thông tư số 13/2010/TT-BKHCN ngày 30/07/2010, Thông tư số 18/2011/TT-BKHCN ngày 22/07/2011, Thông tư số 05/2013/TT-BKHCN ngày 20/02/2013 và Thông tư số 16/2016/TT-BKHCN ngày 30/06/2016;

Căn cứ kết quả thẩm định đơn đăng ký hợp đồng chuyển nhượng quyền sở hữu công nghiệp:

Số đơn: CB4-2018-01048

Ngày nộp đơn: 06/11/2018, ngày sửa đổi, bổ sung: 20/03/2019

Chủ đơn: HỘ KINH DOANH ĐÌNH ĐIỂM LINH (VN)

Xét đề nghị của Giám đốc Trung tâm Thẩm định sau cấp Văn bằng bảo hộ,

QUYẾT ĐỊNH:

Điều 1. Ghi nhận việc chuyển nhượng quyền sở hữu công nghiệp theo hợp đồng:

Tên hợp đồng: Hợp đồng chuyển nhượng nhãn hiệu.

Ngày ký: 26/09/2018.

Số trang và ngôn ngữ: gồm 04 trang bằng tiếng Việt.

Bên chuyển nhượng: CÔNG TY TNHH XÂY DỰNG VÀ LÂM NGHIỆP BÌNH MINH (VN)

Thôn Do Thượng, xã Tiên Phong, huyện Mê Linh, thành phố Hà Nội.

Bên được chuyển nhượng: HỘ KINH DOANH ĐÌNH ĐIỂM LINH (VN)

Số 447E Lạc Long Quân, phường Xuân La, quận Tây Hồ, thành phố Hà Nội.

Đối tượng được chuyển nhượng: toàn bộ quyền sở hữu nhãn hiệu đang được bảo hộ theo Giấy chứng nhận đăng ký nhãn hiệu dưới đây:

TT	Tên đối tượng	Số VBBH	Ngày cấp	Ngày hết hạn
1	Emma, hình	285051	25/07/2017	18/07/2023

Giá chuyển nhượng: 5.000.000 VNĐ (năm triệu đồng Việt Nam).

Điều 2. Ghi nhận quyết định này vào Giấy chứng nhận đăng ký nhãn hiệu nêu tại Điều 1, Sổ đăng ký quốc gia về chuyển giao quyền sở hữu công nghiệp, Sổ đăng ký quốc gia về nhãn hiệu và công bố trên Công báo sở hữu công nghiệp trong thời hạn 02 tháng kể từ ngày ký Quyết định này.

Điều 3. Chánh Văn phòng, Giám đốc Trung tâm Thẩm định sau cấp Văn bằng bảo hộ và Giám đốc Trung tâm Thông tin Sở hữu công nghiệp chịu trách nhiệm thi hành Quyết định này./.

Nơi nhận:

- Như Điều 3;
- Lưu: VT, Hồ sơ.

CỤC TRƯỞNG

Đinh Hữu Phí

BỘ KHOA HỌC VÀ CÔNG NGHỆ
CỤC SỞ HỮU TRÍ TUỆ

CỘNG HOÀ XÃ HỘI CHỦ NGHĨA VIỆT NAM
Độc lập - Tự do - Hạnh phúc

Số: 2065/QĐ-SHTT

Hà Nội, ngày 26 tháng 4 năm 2019

QUYẾT ĐỊNH

Về việc ghi nhận hợp đồng chuyển nhượng quyền sở hữu công nghiệp

CỤC TRƯỞNG CỤC SỞ HỮU TRÍ TUỆ

Căn cứ Điều lệ Tổ chức và hoạt động của Cục Sở hữu trí tuệ ban hành theo Quyết định số 2525/QĐ-BKHCN ngày 04/09/2018 của Bộ trưởng Bộ Khoa học và Công nghệ;

Căn cứ điểm 48.1 Thông tư số 01/2007/TT-BKHCN ngày 14/02/2007 của Bộ Khoa học và Công nghệ hướng dẫn thi hành Nghị định số 103/2006/NĐ-CP ngày 22/09/2006 của Chính phủ quy định chi tiết và hướng dẫn thi hành một số điều của Luật Sở hữu trí tuệ về sở hữu công nghiệp, được sửa đổi, bổ sung theo Thông tư số 13/2010/TT-BKHCN ngày 30/07/2010, Thông tư số 18/2011/TT-BKHCN ngày 22/07/2011, Thông tư số 05/2013/TT-BKHCN ngày 20/02/2013 và Thông tư số 16/2016/TT-BKHCN ngày 30/06/2016;

Căn cứ kết quả thẩm định đơn đăng ký hợp đồng chuyển nhượng quyền sở hữu công nghiệp:

Số đơn: CB4-2018-00031

Ngày nộp đơn: 10/01/2018, sửa đổi, bổ sung lần cuối cùng ngày: 19/04/2019

Chủ đơn: CÔNG TY TNHH THƯƠNG MẠI DỊCH VỤ TƯ VẤN PHÁT TRIỂN TÂN PHÁT (VN)

Xét đề nghị của Giám đốc Trung tâm Thẩm định sau cấp Văn bằng bảo hộ,

QUYẾT ĐỊNH:

Điều 1. Ghi nhận việc chuyển nhượng quyền sở hữu công nghiệp theo hợp đồng:

Tên hợp đồng:	Hợp đồng chuyển nhượng.
Ngày ký:	18/12/2017.
Số trang và ngôn ngữ:	gồm 03 trang, bằng tiếng Việt.
Bên chuyển nhượng:	CÔNG TY TNHH THƯƠNG MẠI DỊCH VỤ TƯ VẤN PHÁT TRIỂN TÂN PHÁT (VN) Số 40A đường HT 44, phường Hiệp Thành, quận 12, thành phố Hồ Chí Minh. (Trước đây là: CÔNG TY TNHH THỜI TRANG KENTA VIỆT NAM Số 20 Cửu Long, phường 15, quận 10, thành phố Hồ Chí Minh)
Bên được chuyển nhượng:	ĐINH TRƯỜNG GIANG (VN) Số 20 Cửu Long, Cư Xá Bắc Hải, phường 15, quận 10, thành phố Hồ Chí Minh.

Đối tượng được chuyển nhượng: toàn bộ quyền sở hữu nhãn hiệu đang được bảo hộ theo Giấy chứng nhận đăng ký nhãn hiệu dưới đây:

TT	Tên đối tượng	Số VBBH	Ngày cấp	Ngày hết hạn
1	KENTA.VN	229140	31/07/2014	05/11/2022

Giá chuyển nhượng: Miễn phí.

Điều 2. Ghi nhận quyết định này vào Giấy chứng nhận đăng ký nhãn hiệu nêu tại Điều 1, Sổ đăng ký quốc gia về chuyển giao quyền sở hữu công nghiệp, Sổ đăng ký quốc gia về nhãn hiệu và công bố trên Công báo sở hữu công nghiệp trong thời hạn 02 tháng kể từ ngày ký Quyết định này.

Điều 3. Chánh Văn phòng, Giám đốc Trung tâm Thẩm định sau cấp Văn bằng bảo hộ và Giám đốc Trung tâm Thông tin Sở hữu công nghiệp chịu trách nhiệm thi hành Quyết định này. /.

Nơi nhận:

- Như Điều 3;
- Lưu: VT, Hồ sơ.

CỤC TRƯỞNG

Đinh Hữu Phí

BỘ KHOA HỌC VÀ CÔNG NGHỆ
CỤC SỞ HỮU TRÍ TUỆ

CỘNG HOÀ XÃ HỘI CHỦ NGHĨA VIỆT NAM
Độc lập - Tự do - Hạnh phúc

Số: 2066/QĐ-SHTT

Hà Nội, ngày 26 tháng 4 năm 2019

QUYẾT ĐỊNH

Về việc ghi nhận hợp đồng chuyển nhượng quyền sở hữu công nghiệp

CỤC TRƯỞNG CỤC SỞ HỮU TRÍ TUỆ

Căn cứ Điều lệ Tổ chức và hoạt động của Cục Sở hữu trí tuệ ban hành theo Quyết định số 2525/QĐ-BKHCN ngày 04/09/2018 của Bộ trưởng Bộ Khoa học và Công nghệ;

Căn cứ điểm 48.1 Thông tư số 01/2007/TT-BKHCN ngày 14/02/2007 của Bộ Khoa học và Công nghệ hướng dẫn thi hành Nghị định số 103/2006/NĐ-CP ngày 22/09/2006 của Chính phủ quy định chi tiết và hướng dẫn thi hành một số điều của Luật Sở hữu trí tuệ về sở hữu công nghiệp, được sửa đổi, bổ sung theo Thông tư số 13/2010/TT-BKHCN ngày 30/07/2010, Thông tư số 18/2011/TT-BKHCN ngày 22/07/2011, Thông tư số 05/2013/TT-BKHCN ngày 20/02/2013 và Thông tư số 16/2016/TT-BKHCN ngày 30/06/2016;

Căn cứ kết quả thẩm định đơn đăng ký hợp đồng chuyển nhượng quyền sở hữu công nghiệp:

Số đơn: CB4-2018-00144

Ngày nộp đơn: 12/02/2018, ngày sửa đổi, bổ sung: 22/02/2019

Chủ đơn: GETZ PHARMA INTERNATIONAL FZ LLC (AE)

Đại diện của chủ đơn: Công ty TNHH Dương và Trần (DUONG & TRAN CO., LTD);

Xét đề nghị của Giám đốc Trung tâm Thẩm định sau cấp Văn bằng bảo hộ,

QUYẾT ĐỊNH:

Điều 1. Ghi nhận việc chuyển nhượng quyền sở hữu công nghiệp theo hợp đồng:

Tên hợp đồng: Hợp đồng chuyển nhượng nhãn hiệu.

Ngày ký: 10/04/2017.

Số trang và ngôn ngữ: gồm 02 trang, bằng tiếng Anh.

Bên chuyển nhượng: **GETZ BROS. CO. LTD. (CY)**
Cassandra Center, Office 201/2, 2nd Floor, 29, Theklas Lysioti, P.O. Box 58184, CY- 3731 Limasol, Cyprus.

Bên được chuyển nhượng: **GETZ PHARMA INTERNATIONAL FZ LLC (AE)**
Office No: 1307, 13th floor, Al-Thuraya Tower 1, Dubai Media city, Dubai, United Arab Emirates.

Đối tượng được chuyển nhượng: toàn bộ quyền sở hữu nhãn hiệu đang được bảo hộ theo Giấy chứng nhận đăng ký nhãn hiệu dưới đây:

TT	Tên đối tượng	Số VBBH	Ngày cấp	Ngày hết hạn
1	GETZ PHARMA	105238	16/07/2008	23/03/2026

Giá chuyển nhượng: 1 USD (một đô la Mỹ).

Điều 2. Ghi nhận quyết định này vào Giấy chứng nhận đăng ký nhãn hiệu nêu tại Điều 1, Sổ đăng ký quốc gia về chuyển giao quyền sở hữu công nghiệp, Sổ đăng ký quốc gia về nhãn hiệu và công bố trên Công báo sở hữu công nghiệp trong thời hạn 02 tháng kể từ ngày ký Quyết định này.

Điều 3. Chánh Văn phòng, Giám đốc Trung tâm Thẩm định sau cấp Văn bằng bảo hộ và Giám đốc Trung tâm Thông tin Sở hữu công nghiệp chịu trách nhiệm thi hành Quyết định này./.

ke

Nơi nhận:

- Như Điều 3;
- Lưu: VT, Hồ sơ.

CỤC TRƯỞNG



Đình Hữu Phí

BỘ KHOA HỌC VÀ CÔNG NGHỆ
CỤC SỞ HỮU TRÍ TUỆ

CỘNG HÒA XÃ HỘI CHỦ NGHĨA VIỆT NAM
Độc lập - Tự do - Hạnh phúc

Số: 2067/QĐ-SHTT

Hà Nội, ngày 26 tháng 4 năm 2019

QUYẾT ĐỊNH

Về việc ghi nhận hợp đồng chuyển nhượng quyền sở hữu công nghiệp

CỤC TRƯỞNG CỤC SỞ HỮU TRÍ TUỆ

Căn cứ Điều lệ Tổ chức và hoạt động của Cục Sở hữu trí tuệ ban hành theo Quyết định số 2525/QĐ-BKHCN ngày 04/09/2018 của Bộ trưởng Bộ Khoa học và Công nghệ;

Căn cứ điểm 48.1 Thông tư số 01/2007/TT-BKHCN ngày 14/02/2007 của Bộ Khoa học và Công nghệ hướng dẫn thi hành Nghị định số 103/2006/NĐ-CP ngày 22/09/2006 của Chính phủ quy định chi tiết và hướng dẫn thi hành một số điều của Luật Sở hữu trí tuệ về sở hữu công nghiệp, được sửa đổi, bổ sung theo Thông tư số 13/2010/TT-BKHCN ngày 30/07/2010, Thông tư số 18/2011/TT-BKHCN ngày 22/07/2011, Thông tư số 05/2013/TT-BKHCN ngày 20/02/2013 và Thông tư số 16/2016/TT-BKHCN ngày 30/06/2016;

Căn cứ kết quả thẩm định đơn đăng ký hợp đồng chuyển nhượng quyền sở hữu công nghiệp:

Số đơn: CB4-2018-00223

Ngày nộp đơn: 22/03/2018, sửa đổi, bổ sung lần cuối cùng ngày: 20/03/2019

Chủ đơn: CÔNG TY CỔ PHẦN ĐIỆN TỬ BENNY VIỆT NAM (VN)

Đại diện của chủ đơn: Công ty Luật Hợp danh Phương Đông (ORIENT LAW FIRM PARTNERSHIP);

Xét đề nghị của Giám đốc Trung tâm Thẩm định sau cấp Văn bằng bảo hộ,

QUYẾT ĐỊNH:

Điều 1. Ghi nhận việc chuyển nhượng quyền sở hữu công nghiệp theo hợp đồng:

Tên hợp đồng:	Hợp đồng chuyển nhượng quyền sở hữu nhãn hiệu.
Ngày ký:	21/03/2018.
Số trang và ngôn ngữ:	gồm 02 trang, bằng tiếng Việt.
Bên chuyển nhượng:	TRẦN TRUNG KIÊN (VN) Số 150A phố Vọng, quận Thanh Xuân, thành phố Hà Nội.
Bên được chuyển nhượng:	CÔNG TY CỔ PHẦN ĐIỆN TỬ BENNY VIỆT NAM (VN) Số 12 ngõ 26 Xuân Diệu, phường Quảng An, quận Tây Hồ, thành phố Hà Nội.

Đối tượng được chuyển nhượng: toàn bộ quyền sở hữu nhãn hiệu đang được bảo hộ theo Giấy chứng nhận đăng ký nhãn hiệu dưới đây:

TT	Tên đối tượng	Số VBBH	Ngày cấp	Ngày hết hạn
1	benny	154177	09/11/2010	18/03/2029

Giá chuyển nhượng: Miễn phí.

Điều 2. Ghi nhận quyết định này vào Giấy chứng nhận đăng ký nhãn hiệu nêu tại Điều 1, Sổ đăng ký quốc gia về chuyển giao quyền sở hữu công nghiệp, Sổ đăng ký quốc gia về nhãn hiệu và công bố trên Công báo sở hữu công nghiệp trong thời hạn 02 tháng kể từ ngày ký Quyết định này.

Điều 3. Chánh Văn phòng, Giám đốc Trung tâm Thẩm định sau cấp Văn bằng bảo hộ và Giám đốc Trung tâm Thông tin Sở hữu công nghiệp chịu trách nhiệm thi hành Quyết định này./.

He

Nơi nhận:

- Như Điều 3;
- Lưu: VT, Hồ sơ.

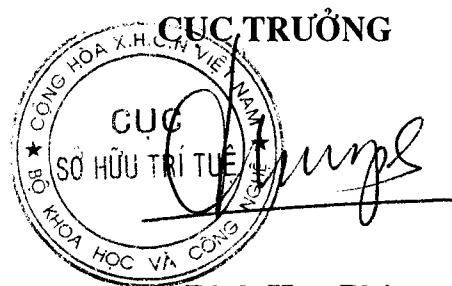

Đinh Hữu Phí

BỘ KHOA HỌC VÀ CÔNG NGHỆ
CỤC SỞ HỮU TRÍ TUỆ

CỘNG HÒA XÃ HỘI CHỦ NGHĨA VIỆT NAM
Độc lập - Tự do - Hạnh phúc

Số: 2068/QĐ-SHTT

Hà Nội, ngày 26 tháng 4 năm 2019

QUYẾT ĐỊNH

Về việc ghi nhận hợp đồng chuyển nhượng quyền sở hữu công nghiệp

CỤC TRƯỞNG CỤC SỞ HỮU TRÍ TUỆ

Căn cứ Điều lệ Tổ chức và hoạt động của Cục Sở hữu trí tuệ ban hành theo Quyết định số 2525/QĐ-BKHCN ngày 04/09/2018 của Bộ trưởng Bộ Khoa học và Công nghệ;

Căn cứ điểm 48.1 Thông tư số 01/2007/TT-BKHCN ngày 14/02/2007 của Bộ Khoa học và Công nghệ hướng dẫn thi hành Nghị định số 103/2006/NĐ-CP ngày 22/09/2006 của Chính phủ quy định chi tiết và hướng dẫn thi hành một số điều của Luật Sở hữu trí tuệ về sở hữu công nghiệp, được sửa đổi, bổ sung theo Thông tư số 13/2010/TT-BKHCN ngày 30/07/2010, Thông tư số 18/2011/TT-BKHCN ngày 22/07/2011, Thông tư số 05/2013/TT-BKHCN ngày 20/02/2013 và Thông tư số 16/2016/TT-BKHCN ngày 30/06/2016;

Căn cứ kết quả thẩm định đơn đăng ký hợp đồng chuyển nhượng quyền sở hữu công nghiệp:

Số đơn: CB4-2018-00274

Ngày nộp đơn: 04/04/2018, ngày sửa đổi, bổ sung: 18/02/2019

Chủ đơn: CÔNG TY TNHH THƯƠNG MẠI HÓA DẦU VŨNG TÀU (VN)

Đại diện của chủ đơn: Công ty Cổ phần PHANLAW VIETNAM (PHANLAW VIETNAM JSC);

Xét đề nghị của Giám đốc Trung tâm Thẩm định sau cấp Văn bằng bảo hộ,

QUYẾT ĐỊNH:

Điều 1. Ghi nhận việc chuyển nhượng quyền sở hữu công nghiệp theo hợp đồng:

Tên hợp đồng: Hợp đồng chuyển nhượng nhãn hiệu.

Ngày ký: 14/02/2017.

Số trang và ngôn ngữ: gồm 02 trang, bằng tiếng Việt.

Bên chuyển nhượng: CÔNG TY CỔ PHẦN THƯƠNG MẠI HÓA DẦU MIỀN NAM (VN)
Số 59C đường Tiên Cảng, phường Thắng Nhất, thành phố Vũng Tàu, tỉnh Bà Rịa-Vũng Tàu.

Bên được chuyển nhượng: CÔNG TY TNHH THƯƠNG MẠI HÓA DẦU VŨNG TÀU (VN)
Số 59/12 Tiên Cảng, phường Thắng Nhất, thành phố Vũng Tàu, tỉnh Bà Rịa - Vũng Tàu.

Đối tượng được chuyển nhượng: toàn bộ quyền sở hữu nhãn hiệu đang được bảo hộ theo Giấy chứng nhận đăng ký nhãn hiệu dưới đây:

TT	Tên đối tượng	Số VBBH	Ngày cấp	Ngày hết hạn
1	SPT LUBE, hình	241128	06/03/2015	01/11/2023

Giá chuyển nhượng: Miễn phí.

Điều 2. Ghi nhận quyết định này vào Giấy chứng nhận đăng ký nhãn hiệu nêu tại Điều 1, Sổ đăng ký quốc gia về chuyển giao quyền sở hữu công nghiệp, Sổ đăng ký quốc gia về nhãn hiệu và công bố trên Công báo sở hữu công nghiệp trong thời hạn 02 tháng kể từ ngày ký Quyết định này.

Điều 3. Chánh Văn phòng, Giám đốc Trung tâm Thẩm định sau cấp Văn bằng bảo hộ và Giám đốc Trung tâm Thông tin Sở hữu công nghiệp chịu trách nhiệm thi hành Quyết định này./.

Nơi nhận:

- Như Điều 3;
- Lưu: VT, Hồ sơ.

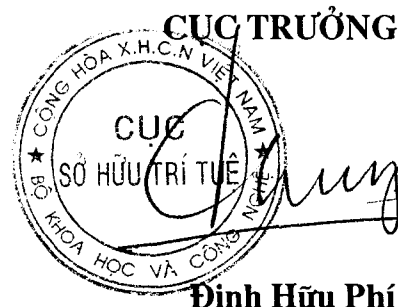

BỘ KHOA HỌC VÀ CÔNG NGHỆ
CỤC SỞ HỮU TRÍ TUỆ

CỘNG HOÀ XÃ HỘI CHỦ NGHĨA VIỆT NAM
Độc lập - Tự do - Hạnh phúc

Số: 2069/QĐ-SHTT

Hà Nội, ngày 26 tháng 4 năm 2019

QUYẾT ĐỊNH

Về việc ghi nhận hợp đồng chuyển nhượng quyền sở hữu công nghiệp

CỤC TRƯỞNG CỤC SỞ HỮU TRÍ TUỆ

Căn cứ Điều lệ Tổ chức và hoạt động của Cục Sở hữu trí tuệ ban hành theo Quyết định số 2525/QĐ-BKHCN ngày 04/09/2018 của Bộ trưởng Bộ Khoa học và Công nghệ;

Căn cứ điểm 48.1 Thông tư số 01/2007/TT-BKHCN ngày 14/02/2007 của Bộ Khoa học và Công nghệ hướng dẫn thi hành Nghị định số 103/2006/NĐ-CP ngày 22/09/2006 của Chính phủ quy định chi tiết và hướng dẫn thi hành một số điều của Luật Sở hữu trí tuệ về sở hữu công nghiệp, được sửa đổi, bổ sung theo Thông tư số 13/2010/TT-BKHCN ngày 30/07/2010, Thông tư số 18/2011/TT-BKHCN ngày 22/07/2011, Thông tư số 05/2013/TT-BKHCN ngày 20/02/2013 và Thông tư số 16/2016/TT-BKHCN ngày 30/06/2016;

Căn cứ kết quả thẩm định đơn đăng ký hợp đồng chuyển nhượng quyền sở hữu công nghiệp:

Số đơn: CB4-2018-00280

Ngày nộp đơn: 06/04/2018, sửa đổi, bổ sung lần cuối cùng ngày: 31/01/2019

Chủ đơn: CÔNG TY TNHH CHẾ BIẾN THỰC PHẨM ĐỒNG NAI (VN)

Xét đề nghị của Giám đốc Trung tâm Thẩm định sau cấp Văn bằng bảo hộ,

QUYẾT ĐỊNH:

Điều 1. Ghi nhận việc chuyển nhượng quyền sở hữu công nghiệp theo hợp đồng:

Tên hợp đồng:	Hợp đồng chuyển nhượng quyền sở hữu nhãn hiệu.
Ngày ký:	27/02/2018.
Số trang và ngôn ngữ:	gồm 04 trang, bằng tiếng Việt.
Bên chuyển nhượng:	TỔNG CÔNG TY CÔNG NGHIỆP THỰC PHẨM ĐỒNG NAI - MỘT THÀNH VIÊN CÔNG TY TNHH (VN) Số 833A, xa lộ Hà Nội, khu phố 1, phường Long Bình Tân, thành phố Biên Hòa, tỉnh Đồng Nai
Bên được chuyển nhượng:	CÔNG TY TNHH CHẾ BIẾN THỰC PHẨM ĐỒNG NAI (VN) Khu 6, ấp Bàu Cá, xã Trung Hoà, huyện Trảng Bom, tỉnh Đồng Nai.

Đối tượng được chuyển nhượng: toàn bộ quyền sở hữu các nhãn hiệu đang được bảo hộ theo các Giấy chứng nhận đăng ký nhãn hiệu dưới đây:

TT	Tên đối tượng	Số VBBH	Ngày cấp	Ngày hết hạn
1	D&F AN TOÀN. TIỆN LỢI. DINH DƯỠNG, hình	119093	10/02/2009	08/11/2027
2	D&F	167904	19/07/2011	07/01/2020
3	D&F AN TOÀN - TIỆN LỢI - DINH DƯỠNG, hình	167905	19/07/2011	07/01/2020
4	D&F LẠP XUỐNG CHUA	188522	01/08/2012	07/01/2020

Giá chuyển nhượng: 37.300.000.000 VND (ba mươi bảy tỷ, ba trăm triệu đồng).

Điều 2. Ghi nhận quyết định này vào các Giấy chứng nhận đăng ký nhãn hiệu nêu tại Điều 1, Sổ đăng ký quốc gia về chuyển giao quyền sở hữu công nghiệp, Sổ đăng ký quốc gia về nhãn hiệu các Giấy chứng nhận đăng ký nhãn hiệu và công bố trên Công báo sở hữu công nghiệp trong thời hạn 02 tháng kể từ ngày ký Quyết định này.

Điều 3. Chánh Văn phòng, Giám đốc Trung tâm Thẩm định sau cấp Văn bằng bảo hộ và Giám đốc Trung tâm Thông tin Sở hữu công nghiệp chịu trách nhiệm thi hành Quyết định này./.

Ke

Nơi nhận:

- Như Điều 3;
- Lưu: VT, Hồ sơ.

CỤC TRƯỞNG

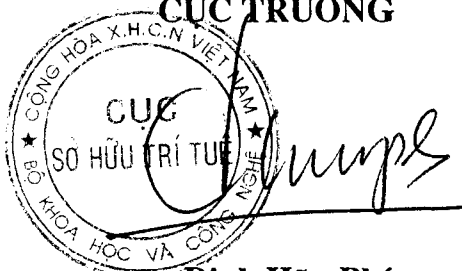

Đinh Hữu Phí

BỘ KHOA HỌC VÀ CÔNG NGHỆ
CỤC SỞ HỮU TRÍ TUỆ

CỘNG HÒA XÃ HỘI CHỦ NGHĨA VIỆT NAM
Độc lập - Tự do - Hạnh phúc

Số: 2070/QĐ-SHTT

Hà Nội, ngày 26 tháng 04 năm 2019

QUYẾT ĐỊNH

Về việc ghi nhận hợp đồng chuyển nhượng quyền sở hữu công nghiệp

CỤC TRƯỞNG CỤC SỞ HỮU TRÍ TUỆ

Căn cứ Điều lệ Tổ chức và hoạt động của Cục Sở hữu trí tuệ ban hành theo Quyết định số 2525/QĐ-BKHCN ngày 04/09/2018 của Bộ trưởng Bộ Khoa học và Công nghệ;

Căn cứ điểm 48.1 Thông tư số 01/2007/TT-BKHCN ngày 14/02/2007 của Bộ Khoa học và Công nghệ hướng dẫn thi hành Nghị định số 103/2006/NĐ-CP ngày 22/09/2006 của Chính phủ quy định chi tiết và hướng dẫn thi hành một số điều của Luật Sở hữu trí tuệ về sở hữu công nghiệp, được sửa đổi, bổ sung theo Thông tư số 13/2010/TT-BKHCN ngày 30/07/2010, Thông tư số 18/2011/TT-BKHCN ngày 22/07/2011, Thông tư số 05/2013/TT-BKHCN ngày 20/02/2013 và Thông tư số 16/2016/TT-BKHCN ngày 30/06/2016;

Căn cứ kết quả thẩm định đơn đăng ký hợp đồng chuyển nhượng quyền sở hữu công nghiệp:

Số đơn: CB4-2018-00313

Ngày nộp đơn: 18/04/2018, sửa đổi, bổ sung lần cuối cùng ngày: 19/03/2019

Chủ đơn: CÔNG TY CỔ PHẦN XUẤT NHẬP KHẨU PHÂN BÓN HUNG THỊNH (VN)

Đại diện của chủ đơn: Công ty TNHH Dịch vụ thương mại và sở hữu công nghiệp Song Ngọc (I.P.T.S.);

Xét đề nghị của Giám đốc Trung tâm Thẩm định sau cấp Văn bằng bảo hộ,

QUYẾT ĐỊNH:

Điều 1. Ghi nhận việc chuyển nhượng quyền sở hữu công nghiệp theo hợp đồng:

Tên hợp đồng:	Hợp đồng chuyển nhượng quyền sở hữu đối tượng sở hữu công nghiệp.
Ngày ký:	07/04/2018.
Số trang và ngôn ngữ:	gồm 02 trang, bằng tiếng Việt.
Bên chuyển nhượng:	CÔNG TY TNHH XUẤT NHẬP KHẨU HUNG THỊNH (VN) Số 479 Trần Xuân Soạn, phường Tân Kiểng, quận 7, thành phố Hồ Chí Minh.
Bên được chuyển nhượng:	CÔNG TY CỔ PHẦN XUẤT NHẬP KHẨU PHÂN BÓN HUNG THỊNH (VN) Lô C14, đường số 9, khu công nghiệp Thuận Đạo mở rộng, xã Long Định, huyện Cần Đức, tỉnh Long An.

Đối tượng được chuyển nhượng: toàn bộ quyền sở hữu nhãn hiệu đang được bảo hộ theo Giấy chứng nhận đăng ký nhãn hiệu dưới đây:

TT	Tên đối tượng	Số VBBH	Ngày cấp	Ngày hết hạn
1	HT Công ty TNHH XNK, hình	164933	03/06/2011	17/06/2029

Giá chuyển nhượng: Miễn phí.

Điều 2. Ghi nhận quyết định này vào Giấy chứng nhận đăng ký nhãn hiệu nêu tại Điều 1, Sổ đăng ký quốc gia về chuyển giao quyền sở hữu công nghiệp, Sổ đăng ký quốc gia về nhãn hiệu và công bố trên Công báo sở hữu công nghiệp trong thời hạn 02 tháng kể từ ngày ký Quyết định này.

Điều 3. Chánh Văn phòng, Giám đốc Trung tâm Thẩm định sau cấp Văn bằng bảo hộ và Giám đốc Trung tâm Thông tin Sở hữu công nghiệp chịu trách nhiệm thi hành Quyết định này. /.

Nơi nhận:

- Như Điều 3;
- Lưu: VT, Hồ sơ.

CỤC TRƯỞNG

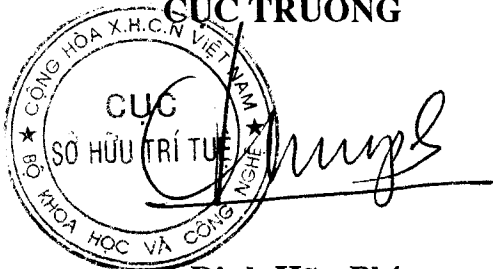

Đình Hữu Phí

BỘ KHOA HỌC VÀ CÔNG NGHỆ
CỤC SỞ HỮU TRÍ TUỆ

CỘNG HOÀ XÃ HỘI CHỦ NGHĨA VIỆT NAM
Độc lập - Tự do - Hạnh phúc

Số: 2071/QĐ-SHTT

Hà Nội, ngày 26 tháng 4 năm 2019

QUYẾT ĐỊNH

Về việc ghi nhận hợp đồng chuyển nhượng quyền sở hữu công nghiệp

CỤC TRƯỞNG CỤC SỞ HỮU TRÍ TUỆ

Căn cứ Điều lệ Tổ chức và hoạt động của Cục Sở hữu trí tuệ ban hành theo Quyết định số 2525/QĐ-BKHCN ngày 04/09/2018 của Bộ trưởng Bộ Khoa học và Công nghệ;

Căn cứ điểm 48.1 Thông tư số 01/2007/TT-BKHCN ngày 14/02/2007 của Bộ Khoa học và Công nghệ hướng dẫn thi hành Nghị định số 103/2006/NĐ-CP ngày 22/09/2006 của Chính phủ quy định chi tiết và hướng dẫn thi hành một số điều của Luật Sở hữu trí tuệ về sở hữu công nghiệp, được sửa đổi, bổ sung theo Thông tư số 13/2010/TT-BKHCN ngày 30/07/2010, Thông tư số 18/2011/TT-BKHCN ngày 22/07/2011, Thông tư số 05/2013/TT-BKHCN ngày 20/02/2013 và Thông tư số 16/2016/TT-BKHCN ngày 30/06/2016;

Căn cứ kết quả thẩm định đơn đăng ký hợp đồng chuyển nhượng quyền sở hữu công nghiệp:

Số đơn: CB4-2018-00374

Ngày nộp đơn: 11/05/2018, ngày sửa đổi, bổ sung: 01/04/2019

Chủ đơn: ĐỖ THỊ THU HUẾ (VN)

Đại diện của chủ đơn: Công ty TNHH Sở hữu trí tuệ INVENTIO (INVENTIO CO.,LTD);

Xét đề nghị của Giám đốc Trung tâm Thẩm định sau cấp Văn bằng bảo hộ,

QUYẾT ĐỊNH:

Điều 1. Ghi nhận việc chuyển nhượng quyền sở hữu công nghiệp theo hợp đồng:

Tên hợp đồng: Hợp đồng chuyển nhượng quyền sở hữu công nghiệp đối tượng sở hữu công nghiệp.

Ngày ký: 04/05/2018.

Số trang và ngôn ngữ: gồm 02 trang, bằng tiếng Việt.

Bên chuyển nhượng: CÔNG TY TNHH THIÊN HUY AN (VN)
Số 270/20 Lý Thường Kiệt, phường 14, quận 10, thành phố Hồ Chí Minh.

Bên được chuyển nhượng: ĐỖ THỊ THU HUẾ (VN)
Số 24I Long Hưng, phường 7, quận Tân Bình, thành phố Hồ Chí Minh.²⁸⁷⁶

Đối tượng được chuyển nhượng: toàn bộ quyền sở hữu các nhãn hiệu đang được bảo hộ theo các Giấy chứng nhận đăng ký nhãn hiệu dưới đây:

TT	Tên đối tượng	Số VBBH	Ngày cấp	Ngày hết hạn
1	prima, hình	67934	10/11/2005	09/04/2024
2	prima, hình	108657	04/09/2008	12/01/2027

Giá chuyển nhượng: Miễn phí.

Điều 2. Ghi nhận quyết định này vào các Giấy chứng nhận đăng ký nhãn hiệu nêu tại Điều 1, Sổ đăng ký quốc gia về chuyển giao quyền sở hữu công nghiệp, Sổ đăng ký quốc gia về nhãn hiệu và công bố trên Công báo sở hữu công nghiệp trong thời hạn 02 tháng kể từ ngày ký Quyết định này.

Điều 3. Chánh Văn phòng, Giám đốc Trung tâm Thẩm định sau cấp Văn bằng bảo hộ và Giám đốc Trung tâm Thông tin Sở hữu công nghiệp chịu trách nhiệm thi hành Quyết định này. /

Nơi nhận:

- Như Điều 3;
- Lưu: VT, Hồ sơ.

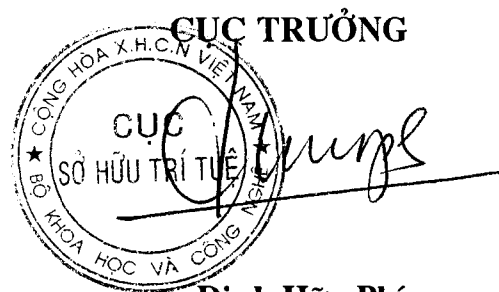

BỘ KHOA HỌC VÀ CÔNG NGHỆ
CỤC SỞ HỮU TRÍ TUỆ

CỘNG HÒA XÃ HỘI CHỦ NGHĨA VIỆT NAM
Độc lập - Tự do - Hạnh phúc

Số: 2072/QĐ-SHTT

Hà Nội, ngày 26 tháng 4 năm 2019

QUYẾT ĐỊNH

Về việc ghi nhận hợp đồng chuyển nhượng quyền sở hữu công nghiệp

CỤC TRƯỞNG CỤC SỞ HỮU TRÍ TUỆ

Căn cứ Điều lệ Tổ chức và hoạt động của Cục Sở hữu trí tuệ ban hành theo Quyết định số 2525/QĐ-BKHCN ngày 04/09/2018 của Bộ trưởng Bộ Khoa học và Công nghệ;

Căn cứ điểm 48.1 Thông tư số 01/2007/TT-BKHCN ngày 14/02/2007 của Bộ Khoa học và Công nghệ hướng dẫn thi hành Nghị định số 103/2006/NĐ-CP ngày 22/09/2006 của Chính phủ quy định chi tiết và hướng dẫn thi hành một số điều của Luật Sở hữu trí tuệ về sở hữu công nghiệp, được sửa đổi, bổ sung theo Thông tư số 13/2010/TT-BKHCN ngày 30/07/2010, Thông tư số 18/2011/TT-BKHCN ngày 22/07/2011, Thông tư số 05/2013/TT-BKHCN ngày 20/02/2013 và Thông tư số 16/2016/TT-BKHCN ngày 30/06/2016;

Căn cứ kết quả thẩm định đơn đăng ký hợp đồng chuyển nhượng quyền sở hữu công nghiệp:

Số đơn: CB4-2018-00711

Ngày nộp đơn: 03/08/2018, ngày sửa đổi, bổ sung: 02/10/2018

Chủ đơn: CÔNG TY TNHH INNOPACK VIỆT NAM (VN)

Xét đề nghị của Giám đốc Trung tâm Thẩm định sau cấp Văn bằng bảo hộ,

QUYẾT ĐỊNH:

Điều 1. Ghi nhận việc chuyển nhượng quyền sở hữu công nghiệp theo hợp đồng:

Tên hợp đồng:	Hợp đồng chuyển nhượng quyền sở hữu nhãn hiệu.
Ngày ký:	22/06/2018.
Số trang và ngôn ngữ:	gồm 02 trang, bằng tiếng Việt.
Bên chuyển nhượng:	CÔNG TY TNHH BAO BÌ IN NO (VN) Thửa đất số 370, tờ bản đồ số 33, khu phố Khánh Lộc, phường Khánh Bình, thị xã Tân Uyên, tỉnh Bình Dương. (Trước đây là: thửa đất số 370, tờ bản đồ số 33, xã Khánh Bình, huyện Tân Uyên, tỉnh Bình Dương).
Bên được chuyển nhượng:	CÔNG TY TNHH INNOPACK VIỆT NAM (VN) Nhà liền kề số 12, đường Raymondienne, lô C15B KDC Star Hill, phường Tân Phú, quận 7, thành phố Hồ Chí Minh.

Đối tượng được chuyển nhượng: toàn bộ quyền sở hữu nhãn hiệu đang được bảo hộ theo Giấy chứng nhận đăng ký nhãn hiệu dưới đây:

TT	Tên đối tượng	Số VBBH	Ngày cấp	Ngày hết hạn
1	INNOPACK Beautiful life, hình	195982	21/11/2012	24/08/2029

Giá chuyển nhượng: Miễn phí.

Điều 2. Ghi nhận quyết định này vào Giấy chứng nhận đăng ký nhãn hiệu nêu tại Điều 1, Sổ đăng ký quốc gia về chuyển giao quyền sở hữu công nghiệp, Sổ đăng ký quốc gia về nhãn hiệu và công bố trên Công báo sở hữu công nghiệp trong thời hạn 02 tháng kể từ ngày ký Quyết định này.

Điều 3. Chánh Văn phòng, Giám đốc Trung tâm Thẩm định sau cấp Văn bằng bảo hộ và Giám đốc Trung tâm Thông tin Sở hữu công nghiệp chịu trách nhiệm thi hành Quyết định này./

Ke
Nơi nhận:

- Như Điều 3;
- Lưu: VT, Hồ sơ.



BỘ KHOA HỌC VÀ CÔNG NGHỆ
CỤC SỞ HỮU TRÍ TUỆ

CỘNG HOÀ XÃ HỘI CHỦ NGHĨA VIỆT NAM
Độc lập - Tự do - Hạnh phúc

Số: 2073/QĐ-SHTT

Hà Nội, ngày 26 tháng 04 năm 2019

QUYẾT ĐỊNH

Về việc ghi nhận hợp đồng chuyển nhượng quyền sở hữu công nghiệp

CỤC TRƯỞNG CỤC SỞ HỮU TRÍ TUỆ

Căn cứ Điều lệ Tổ chức và hoạt động của Cục Sở hữu trí tuệ ban hành theo Quyết định số 2525/QĐ-BKHCN ngày 04/09/2018 của Bộ trưởng Bộ Khoa học và Công nghệ;

Căn cứ điểm 48.1 Thông tư số 01/2007/TT-BKHCN ngày 14/02/2007 của Bộ Khoa học và Công nghệ hướng dẫn thi hành Nghị định số 103/2006/NĐ-CP ngày 22/09/2006 của Chính phủ quy định chi tiết và hướng dẫn thi hành một số điều của Luật Sở hữu trí tuệ về sở hữu công nghiệp, được sửa đổi, bổ sung theo Thông tư số 13/2010/TT-BKHCN ngày 30/07/2010, Thông tư số 18/2011/TT-BKHCN ngày 22/07/2011, Thông tư số 05/2013/TT-BKHCN ngày 20/02/2013 và Thông tư số 16/2016/TT-BKHCN ngày 30/06/2016;

Căn cứ kết quả thẩm định đơn đăng ký hợp đồng chuyển nhượng quyền sở hữu công nghiệp:

Số đơn: CB4-2018-00715

Ngày nộp đơn: 03/08/2018

Chủ đơn: VÕ THỊ THÙY TRANG (VN)

Đại diện của chủ đơn: Công ty Cổ phần Sở hữu công nghiệp INVESTIP (INVESTIP);

Xét đề nghị của Giám đốc Trung tâm Thẩm định sau cấp Văn bằng bảo hộ,

QUYẾT ĐỊNH:

Điều 1. Ghi nhận việc chuyển nhượng quyền sở hữu công nghiệp theo hợp đồng:

Tên hợp đồng:	Hợp đồng thỏa thuận chuyển giao quyền sở hữu nhãn hiệu hàng hóa.
Ngày ký:	01/08/2018.
Số trang và ngôn ngữ:	gồm 02 trang bằng tiếng Việt.
Bên chuyển nhượng:	CÔNG TY TNHH THƯƠNG MẠI THẮNG BÌNH (VN) 30/6 Phạm Hồng Thái, phường Bến Thành, quận 1, thành phố Hồ Chí Minh
Bên được chuyển nhượng:	VÕ THỊ THÙY TRANG (VN) 42 Phạm Hồng Thái, phường Bến Thành, quận 1, thành phố Hồ Chí Minh

Đối tượng được chuyển nhượng: toàn bộ quyền sở hữu các nhãn hiệu đang được bảo hộ theo các Giấy chứng nhận đăng ký nhãn hiệu dưới đây:

TT	Tên đối tượng	Số GCN	Ngày cấp	Ngày hết hạn
1	TRANG SPORTS	39920	01/02/2002	24/08/2020
2	TRANG SPORTS, hình	111950	23/10/2008	27/09/2027

Giá chuyển nhượng: Miễn phí.

Điều 2. Ghi nhận quyết định này vào các Giấy chứng nhận đăng ký nhãn hiệu nêu tại Điều 1, Sổ đăng ký quốc gia về chuyển giao quyền sở hữu công nghiệp, Sổ đăng ký quốc gia về nhãn hiệu và công bố trên Công báo sở hữu công nghiệp trong thời hạn 02 tháng kể từ ngày ký Quyết định này.

Điều 3. Chánh Văn phòng, Giám đốc Trung tâm Thẩm định sau cấp Văn bằng bảo hộ và Giám đốc Trung tâm Thông tin Sở hữu công nghiệp chịu trách nhiệm thi hành Quyết định này./.

He

Nơi nhận:

- Như Điều 3;
- Lưu: VT, Hồ sơ.

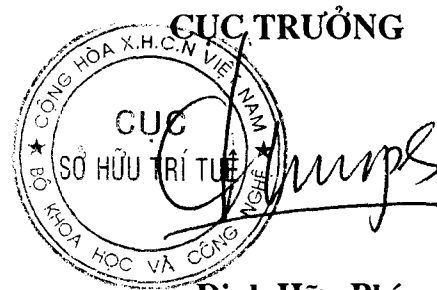

Đinh Hữu Phí

BỘ KHOA HỌC VÀ CÔNG NGHỆ
CỤC SỞ HỮU TRÍ TUỆ

CỘNG HOÀ XÃ HỘI CHỦ NGHĨA VIỆT NAM
Độc lập - Tự do - Hạnh phúc

Số: 2074/QĐ-SHTT

Hà Nội, ngày 26 tháng 04 năm 2019

QUYẾT ĐỊNH

Về việc ghi nhận hợp đồng chuyển nhượng quyền sở hữu công nghiệp

CỤC TRƯỞNG CỤC SỞ HỮU TRÍ TUỆ

Căn cứ Điều lệ Tổ chức và hoạt động của Cục Sở hữu trí tuệ ban hành theo Quyết định số 2525/QĐ-BKHCN ngày 04/09/2018 của Bộ trưởng Bộ Khoa học và Công nghệ;

Căn cứ điểm 48.1 Thông tư số 01/2007/TT-BKHCN ngày 14/02/2007 của Bộ Khoa học và Công nghệ hướng dẫn thi hành Nghị định số 103/2006/NĐ-CP ngày 22/09/2006 của Chính phủ quy định chi tiết và hướng dẫn thi hành một số điều của Luật Sở hữu trí tuệ về sở hữu công nghiệp, được sửa đổi, bổ sung theo Thông tư số 13/2010/TT-BKHCN ngày 30/07/2010, Thông tư số 18/2011/TT-BKHCN ngày 22/07/2011, Thông tư số 05/2013/TT-BKHCN ngày 20/02/2013 và Thông tư số 16/2016/TT-BKHCN ngày 30/06/2016;

Căn cứ kết quả thẩm định đơn đăng ký hợp đồng chuyển nhượng quyền sở hữu công nghiệp:

Số đơn: CB4-2018-00722

Ngày nộp đơn: 07/08/2018, ngày sửa đổi, bổ sung: 28/08/2018

Chủ đơn: CÔNG TY CỔ PHẦN JADOVIE (VN)

Đại diện của chủ đơn: Công ty TNHH Tư vấn ALIATLEGAL (ALIATLEGAL CO., LTD.);

Xét đề nghị của Giám đốc Trung tâm Thẩm định sau cấp Văn bằng bảo hộ,

QUYẾT ĐỊNH:

Điều 1. Ghi nhận việc chuyển nhượng quyền sở hữu công nghiệp theo hợp đồng:

Tên hợp đồng: Hợp đồng chuyển nhượng nhãn hiệu.

Ngày ký: 30/01/2018.

Số trang và ngôn ngữ: Gồm 04 trang, trong đó có 01 trang Phụ lục bằng tiếng Việt.

Bên chuyển nhượng: CÔNG TY TNHH CLÉVIE (VN)

Lô H-03A, KCN Long Hậu, xã Long Hậu, huyện Cần Giuộc, tỉnh Long An

Bên được chuyển nhượng: CÔNG TY CỔ PHẦN JADOVIE (VN)

21 Hà Huy Tập, phường Tân Phong, quận 7, thành phố Hồ Chí Minh

Đối tượng được chuyển nhượng: toàn bộ quyền sở hữu nhãn hiệu đang được bảo hộ theo Giấy chứng nhận đăng ký nhãn hiệu dưới đây:

TT	Tên đối tượng	Số GCN	Ngày cấp	Ngày hết hạn
1	Collamax	304324	07/08/2018	16/06/2025

Giá chuyển nhượng: Miễn phí.

Điều 2. Ghi nhận quyết định này vào Giấy chứng nhận đăng ký nhãn hiệu nêu tại Điều 1, Sổ đăng ký quốc gia về chuyển giao quyền sở hữu công nghiệp, Sổ đăng ký quốc gia về nhãn hiệu và công bố trên Công báo sở hữu công nghiệp trong thời hạn 02 tháng kể từ ngày ký Quyết định này.

Điều 3. Chánh Văn phòng, Giám đốc Trung tâm Thẩm định sau cấp Văn bằng bảo hộ và Giám đốc Trung tâm Thông tin Sở hữu công nghiệp chịu trách nhiệm thi hành Quyết định này. /.

Nơi nhận:

- Như Điều 3;
- Lưu: VT, Hồ sơ.

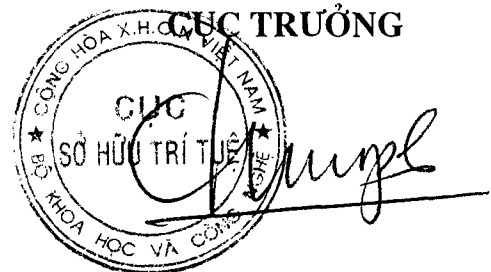

Đinh Hữu Phí

BỘ KHOA HỌC VÀ CÔNG NGHỆ
CỤC SỞ HỮU TRÍ TUỆ

CỘNG HOÀ XÃ HỘI CHỦ NGHĨA VIỆT NAM
Độc lập - Tự do - Hạnh phúc

Số: 2075/QĐ-SHTT

Hà Nội, ngày 26 tháng 04 năm 2019

QUYẾT ĐỊNH

Về việc ghi nhận hợp đồng chuyển nhượng quyền sở hữu công nghiệp

CỤC TRƯỞNG CỤC SỞ HỮU TRÍ TUỆ

Căn cứ Điều lệ Tổ chức và hoạt động của Cục Sở hữu trí tuệ ban hành theo Quyết định số 2525/QĐ-BKH-CN ngày 04/09/2018 của Bộ trưởng Bộ Khoa học và Công nghệ;

Căn cứ điểm 48.1 Thông tư số 01/2007/TT-BKH-CN ngày 14/02/2007 của Bộ Khoa học và Công nghệ hướng dẫn thi hành Nghị định số 103/2006/NĐ-CP ngày 22/09/2006 của Chính phủ quy định chi tiết và hướng dẫn thi hành một số điều của Luật Sở hữu trí tuệ về sở hữu công nghiệp, được sửa đổi, bổ sung theo Thông tư số 13/2010/TT-BKH-CN ngày 30/07/2010, Thông tư số 18/2011/TT-BKH-CN ngày 22/07/2011, Thông tư số 05/2013/TT-BKH-CN ngày 20/02/2013 và Thông tư số 16/2016/TT-BKH-CN ngày 30/06/2016;

Căn cứ kết quả thẩm định đơn đăng ký hợp đồng chuyển nhượng quyền sở hữu công nghiệp:

Số đơn: CB4-2018-00723

Ngày nộp đơn: 07/08/2018

Chủ đơn: A TWOSOME PLACE CO., LTD. (KR)

Đại diện của chủ đơn: Công ty TNHH T&T INVENMARK Sở hữu trí tuệ Quốc tế (T&T INVENMARK CO., LTD.);

Xét đề nghị của Giám đốc Trung tâm Thẩm định sau cấp Văn bằng bảo hộ,

QUYẾT ĐỊNH:

Điều 1. Ghi nhận việc chuyển nhượng quyền sở hữu công nghiệp theo hợp đồng:

Tên hợp đồng: Hợp đồng chuyển nhượng nhãn hiệu hàng hóa.

Ngày ký: 20/07/2018.

Số trang và ngôn ngữ: gồm 02 trang bằng tiếng Anh.

Bên chuyển nhượng: CJ FOODVILLE CORP. (KR)
CJ Cheiljedang Center, 330, Dongho-ro, Jung-gu, Seoul,
Republic of Korea

Bên được chuyển nhượng: A TWOSOME PLACE CO., LTD. (KR)
34, Mareunnae-ro, Jung-gu, Seoul, Republic of Korea

Đối tượng được chuyển nhượng: toàn bộ quyền sở hữu các nhãn hiệu đang được bảo hộ theo các Giấy chứng nhận đăng ký nhãn hiệu dưới đây:

TT	Tên đối tượng	Số GCN	Ngày cấp	Ngày hết hạn
1	A TWOSOME PLACE Cake & Sandwich Café , hình	78108	03/01/2007	09/03/2025
2	TWOSOME +	251754	24/09/2015	22/05/2023
3	TWOSOME +	270540	26/10/2016	22/05/2023

Giá chuyển nhượng: Miễn phí.

Điều 2. Ghi nhận quyết định này vào các Giấy chứng nhận đăng ký nhãn hiệu nêu tại Điều 1, Sổ đăng ký quốc gia về chuyển giao quyền sở hữu công nghiệp, Sổ đăng ký quốc gia về nhãn hiệu và công bố trên Công báo sở hữu công nghiệp trong thời hạn 02 tháng kể từ ngày ký Quyết định này.

Điều 3. Chánh Văn phòng, Giám đốc Trung tâm Thẩm định sau cấp Văn bằng bảo hộ và Giám đốc Trung tâm Thông tin Sở hữu công nghiệp chịu trách nhiệm thi hành Quyết định này. /.

Nơi nhận:

- Như Điều 3;
- Lưu: VT, Hồ sơ.

CỤC TRƯỞNG



Đinh Hữu Phí

BỘ KHOA HỌC VÀ CÔNG NGHỆ
CỤC SỞ HỮU TRÍ TUỆ

CỘNG HÒA XÃ HỘI CHỦ NGHĨA VIỆT NAM
Độc lập - Tự do - Hạnh phúc

Số: 2076/QĐ-SHTT

Hà Nội, ngày 26 tháng 4 năm 2019

QUYẾT ĐỊNH

Về việc ghi nhận hợp đồng chuyển nhượng quyền sở hữu công nghiệp

CỤC TRƯỞNG CỤC SỞ HỮU TRÍ TUỆ

Căn cứ Điều lệ Tổ chức và hoạt động của Cục Sở hữu trí tuệ ban hành theo Quyết định số 2525/QĐ-BKHCN ngày 04/09/2018 của Bộ trưởng Bộ Khoa học và Công nghệ;

Căn cứ điểm 48.1 Thông tư số 01/2007/TT-BKHCN ngày 14/02/2007 của Bộ Khoa học và Công nghệ hướng dẫn thi hành Nghị định số 103/2006/NĐ-CP ngày 22/09/2006 của Chính phủ quy định chi tiết và hướng dẫn thi hành một số điều của Luật Sở hữu trí tuệ về sở hữu công nghiệp, được sửa đổi, bổ sung theo Thông tư số 13/2010/TT-BKHCN ngày 30/07/2010, Thông tư số 18/2011/TT-BKHCN ngày 22/07/2011, Thông tư số 05/2013/TT-BKHCN ngày 20/02/2013 và Thông tư số 16/2016/TT-BKHCN ngày 30/06/2016;

Căn cứ kết quả thẩm định đơn đăng ký hợp đồng chuyển nhượng quyền sở hữu công nghiệp:

Số đơn: CB4-2018-00734

Ngày nộp đơn: 10/08/2018

Chủ đơn: NGUYỄN MINH (VN)

Xét đề nghị của Giám đốc Trung tâm Thẩm định sau cấp Văn bằng bảo hộ,

QUYẾT ĐỊNH:

Điều 1. Ghi nhận việc chuyển nhượng quyền sở hữu công nghiệp theo hợp đồng:

Tên hợp đồng:	Hợp đồng chuyển nhượng quyền sở hữu nhãn hiệu.
Ngày ký:	06/06/2018.
Số trang và ngôn ngữ:	gồm 02 trang, bằng tiếng Việt.
Bên chuyển nhượng:	NGUYỄN AN (VN) Số 66, tổ 2, khối 2, phường Tân Hoà, thành phố Buôn Ma Thuột, tỉnh Đắk Lắk.
Bên được chuyển nhượng:	NGUYỄN MINH (VN) Buôn Krông A, xã Eatu, thành phố Buôn Ma Thuột, tỉnh Đắk Lắk.

Đối tượng được chuyển nhượng: toàn bộ quyền sở hữu nhãn hiệu đang được bảo hộ theo Giấy chứng nhận đăng ký nhãn hiệu dưới đây:

TT	Tên đối tượng	Số VBBH	Ngày cấp	Ngày hết hạn
1	MV MÊ VIỆT COFFEE, hình	172523	27/09/2011	18/09/2019

Giá chuyển nhượng: Miễn phí.

Điều 2. Ghi nhận quyết định này vào Giấy chứng nhận đăng ký nhãn hiệu nêu tại Điều 1, Sổ đăng ký quốc gia về chuyển giao quyền sở hữu công nghiệp, Sổ đăng ký quốc gia về nhãn hiệu và công bố trên Công báo sở hữu công nghiệp trong thời hạn 02 tháng kể từ ngày ký Quyết định này.

Điều 3. Chánh Văn phòng, Giám đốc Trung tâm Thẩm định sau cấp Văn bằng bảo hộ và Giám đốc Trung tâm Thông tin Sở hữu công nghiệp chịu trách nhiệm thi hành Quyết định này./

Nơi nhận:

- Như Điều 3;
- Lưu: VT, Hồ sơ.

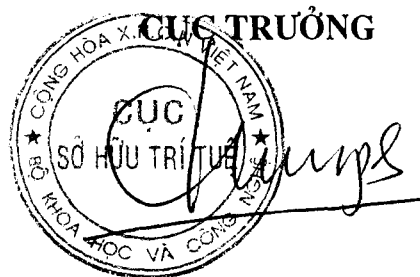

Đinh Hữu Phí

BỘ KHOA HỌC VÀ CÔNG NGHỆ
CỤC SỞ HỮU TRÍ TUỆ

CỘNG HÒA XÃ HỘI CHỦ NGHĨA VIỆT NAM
Độc lập - Tự do - Hạnh phúc

Số: 2077/QĐ-SHTT

Hà Nội, ngày 26 tháng 4 năm 2019

QUYẾT ĐỊNH

Về việc ghi nhận hợp đồng chuyển nhượng quyền sở hữu công nghiệp

CỤC TRƯỞNG CỤC SỞ HỮU TRÍ TUỆ

Căn cứ Điều lệ Tổ chức và hoạt động của Cục Sở hữu trí tuệ ban hành theo Quyết định số 2525/QĐ-BKHCN ngày 04/09/2018 của Bộ trưởng Bộ Khoa học và Công nghệ;

Căn cứ điểm 48.1 Thông tư số 01/2007/TT-BKHCN ngày 14/02/2007 của Bộ Khoa học và Công nghệ hướng dẫn thi hành Nghị định số 103/2006/NĐ-CP ngày 22/09/2006 của Chính phủ quy định chi tiết và hướng dẫn thi hành một số điều của Luật Sở hữu trí tuệ về sở hữu công nghiệp, được sửa đổi, bổ sung theo Thông tư số 13/2010/TT-BKHCN ngày 30/07/2010, Thông tư số 18/2011/TT-BKHCN ngày 22/07/2011, Thông tư số 05/2013/TT-BKHCN ngày 20/02/2013 và Thông tư số 16/2016/TT-BKHCN ngày 30/06/2016;

Căn cứ kết quả thẩm định đơn đăng ký hợp đồng chuyển nhượng quyền sở hữu công nghiệp:

Số đơn: CB4-2018-00741

Ngày nộp đơn: 13/08/2018

Chủ đơn: HÀ NGỌC THU HIỀN (VN)

Đại diện của chủ đơn: Công ty TNHH Dịch vụ thương mại và sở hữu công nghiệp Song Ngọc (I.P.T.S.);

Xét đề nghị của Giám đốc Trung tâm Thẩm định sau cấp Văn bằng bảo hộ,

QUYẾT ĐỊNH:

Điều 1. Ghi nhận việc chuyển nhượng quyền sở hữu công nghiệp theo hợp đồng:

Tên hợp đồng: Hợp đồng chuyển nhượng quyền sở hữu đối tượng sở hữu công nghiệp.

Ngày ký: 03/08/2018.

Số trang và ngôn ngữ: gồm 02 trang, bằng tiếng Việt.

Bên chuyển nhượng: HÀ NGỌC THÚY VI (VN)
Số 11/9 Bình Khánh I, phường Bình Khánh, quận 2, thành phố Hồ Chí Minh.

Bên được chuyển nhượng: HÀ NGỌC THU HIỀN (VN)
Số 538 Nguyễn Thị Minh Khai, phường 2, quận 3, thành phố Hồ Chí Minh.

Đối tượng được chuyển nhượng: toàn bộ quyền sở hữu nhãn hiệu đang được bảo hộ theo Giấy chứng nhận đăng ký nhãn hiệu dưới đây:

TT	Tên đối tượng	Số VBBH	Ngày cấp	Ngày hết hạn
1	HOT & COLD, hình	211913	10/09/2013	12/01/2022

Giá chuyển nhượng: Miễn phí.

Điều 2. Ghi nhận quyết định này vào Giấy chứng nhận đăng ký nhãn hiệu nêu tại Điều 1, Sổ đăng ký quốc gia về chuyển giao quyền sở hữu công nghiệp, Sổ đăng ký quốc gia về nhãn hiệu và công bố trên Công báo sở hữu công nghiệp trong thời hạn 02 tháng kể từ ngày ký Quyết định này.

Điều 3. Chánh Văn phòng, Giám đốc Trung tâm Thẩm định sau cấp Văn bằng bảo hộ và Giám đốc Trung tâm Thông tin Sở hữu công nghiệp chịu trách nhiệm thi hành Quyết định này./.

HC

Nơi nhận:

- Như Điều 3;
- Lưu: VT, Hồ sơ.

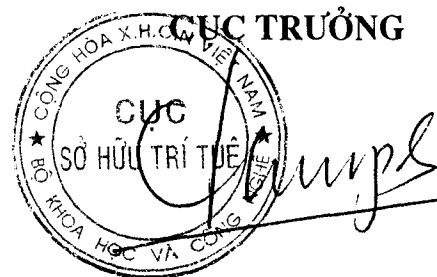

Đinh Hữu Phú

BỘ KHOA HỌC VÀ CÔNG NGHỆ
CỤC SỞ HỮU TRÍ TUỆ

CỘNG HOÀ XÃ HỘI CHỦ NGHĨA VIỆT NAM
Độc lập - Tự do - Hạnh phúc

Số: 2078/QĐ-SHTT

Hà Nội, ngày 26 tháng 04 năm 2019

QUYẾT ĐỊNH

Về việc ghi nhận hợp đồng chuyển nhượng quyền sở hữu công nghiệp

CỤC TRƯỞNG CỤC SỞ HỮU TRÍ TUỆ

Căn cứ Điều lệ Tổ chức và hoạt động của Cục Sở hữu trí tuệ ban hành theo Quyết định số 2525/QĐ-BKHCN ngày 04/09/2018 của Bộ trưởng Bộ Khoa học và Công nghệ;

Căn cứ điểm 48.1 Thông tư số 01/2007/TT-BKHCN ngày 14/02/2007 của Bộ Khoa học và Công nghệ hướng dẫn thi hành Nghị định số 103/2006/NĐ-CP ngày 22/09/2006 của Chính phủ quy định chi tiết và hướng dẫn thi hành một số điều của Luật Sở hữu trí tuệ về sở hữu công nghiệp, được sửa đổi, bổ sung theo Thông tư số 13/2010/TT-BKHCN ngày 30/07/2010, Thông tư số 18/2011/TT-BKHCN ngày 22/07/2011, Thông tư số 05/2013/TT-BKHCN ngày 20/02/2013 và Thông tư số 16/2016/TT-BKHCN ngày 30/06/2016;

Căn cứ kết quả thẩm định đơn đăng ký hợp đồng chuyển nhượng quyền sở hữu công nghiệp:

Số đơn: CB4-2018-00751

Ngày nộp đơn: 14/08/2018

Chủ đơn: NQ HEALTHCARE AUSTRALIA PTY. LTD. (AU)

Đại diện của chủ đơn: Công ty TNHH INVESTPRO và cộng sự (INVESTPRO & ASSOCIATES);

Xét đề nghị của Giám đốc Trung tâm Thẩm định sau cấp Văn bằng bảo hộ,

QUYẾT ĐỊNH:

Điều 1. Ghi nhận việc chuyển nhượng quyền sở hữu công nghiệp theo hợp đồng:

Tên hợp đồng:	Hợp đồng chuyển nhượng nhãn hiệu hàng hóa.
Ngày ký:	30/07/2018.
Số trang và ngôn ngữ:	gồm 03 trang, trong đó có 01 trang Phụ lục bằng tiếng Việt.
Bên chuyển nhượng:	CÔNG TY TNHH MỘT THÀNH VIÊN DƯỢC PHẨM HOA NHÀ (VN) Phòng 2.2.1 lầu 2, tòa nhà E-town 1, 364 Cộng Hòa, phường 13, quận Tân Bình, thành phố Hồ Chí Minh
Bên được chuyển nhượng:	NQ HEALTHCARE AUSTRALIA PTY. LTD. (AU) 12 Kanumbra Street, Coorparoo QLD 4151 - Australia

Đối tượng được chuyển nhượng: toàn bộ quyền sở hữu các nhãn hiệu đang được bảo hộ theo các Giấy chứng nhận đăng ký nhãn hiệu dưới đây:

TT	Tên đối tượng	Số GCN	Ngày cấp	Ngày hết hạn
1	GEOTONIK	183596	23/04/2012	16/02/2021
2	PEDIAHAEM	191807	19/09/2012	29/08/2021

Giá chuyển nhượng: Miễn phí.

Điều 2. Ghi nhận quyết định này vào các Giấy chứng nhận đăng ký nhãn hiệu nêu tại Điều 1, Sổ đăng ký quốc gia về chuyển giao quyền sở hữu công nghiệp, Sổ đăng ký quốc gia về nhãn hiệu và công bố trên Công báo sở hữu công nghiệp trong thời hạn 02 tháng kể từ ngày ký Quyết định này.

Điều 3. Chánh Văn phòng, Giám đốc Trung tâm Thẩm định sau cấp Văn bằng bảo hộ và Giám đốc Trung tâm Thông tin Sở hữu công nghiệp chịu trách nhiệm thi hành Quyết định này. /

Nơi nhận:

- Như Điều 3;
- Lưu: VT, Hồ sơ.

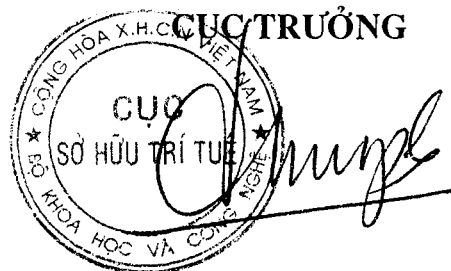

Đinh Hữu Phí

BỘ KHOA HỌC VÀ CÔNG NGHỆ
CỤC SỞ HỮU TRÍ TUỆ

CỘNG HÒA XÃ HỘI CHỦ NGHĨA VIỆT NAM
Độc lập - Tự do - Hạnh phúc

Số: 2079/QĐ-SHTT

Hà Nội, ngày 26 tháng 04 năm 2019

QUYẾT ĐỊNH

Về việc ghi nhận hợp đồng chuyển nhượng quyền sở hữu công nghiệp

CỤC TRƯỞNG CỤC SỞ HỮU TRÍ TUỆ

Căn cứ Điều lệ Tổ chức và hoạt động của Cục Sở hữu trí tuệ ban hành theo Quyết định số 2525/QĐ-BKHCN ngày 04/09/2018 của Bộ trưởng Bộ Khoa học và Công nghệ;

Căn cứ điểm 48.1 Thông tư số 01/2007/TT-BKHCN ngày 14/02/2007 của Bộ Khoa học và Công nghệ hướng dẫn thi hành Nghị định số 103/2006/NĐ-CP ngày 22/09/2006 của Chính phủ quy định chi tiết và hướng dẫn thi hành một số điều của Luật Sở hữu trí tuệ về sở hữu công nghiệp, được sửa đổi, bổ sung theo Thông tư số 13/2010/TT-BKHCN ngày 30/07/2010, Thông tư số 18/2011/TT-BKHCN ngày 22/07/2011, Thông tư số 05/2013/TT-BKHCN ngày 20/02/2013 và Thông tư số 16/2016/TT-BKHCN ngày 30/06/2016;

Căn cứ kết quả thẩm định đơn đăng ký hợp đồng chuyển nhượng quyền sở hữu công nghiệp:

Số đơn: CB4-2018-00774

Ngày nộp đơn: 21/08/2018

Chủ đơn: CÔNG TY CỔ PHẦN ĐẦU TƯ PHÁT TRIỂN THƯƠNG MẠI THIÊN SƠN (VN)

Đại diện của chủ đơn: Công ty Luật TNHH WINCO (WINCO LAW FIRM);

Xét đề nghị của Giám đốc Trung tâm Thẩm định sau cấp Văn bằng bảo hộ,

QUYẾT ĐỊNH:

Điều 1. Ghi nhận việc chuyển nhượng quyền sở hữu công nghiệp theo hợp đồng:

Tên hợp đồng:	Hợp đồng chuyển nhượng quyền sở hữu đối tượng sở hữu công nghiệp.
Ngày ký:	09/08/2018.
Số trang và ngôn ngữ:	gồm 02 trang bằng tiếng Việt.
Bên chuyển nhượng:	NGUYỄN ĐỨC THIÊN (VN) Cụm 3, xã Thạch Xá, huyện Thạch Thất, thành phố Hà Nội
Bên được chuyển nhượng:	CÔNG TY CỔ PHẦN ĐẦU TƯ PHÁT TRIỂN THƯƠNG MẠI THIÊN SƠN (VN) Tầng 7, số 49, tổ 3 phố Trung Kính, phường Trung Hòa, quận Cầu Giấy, thành phố Hà Nội

Đối tượng được chuyển nhượng: toàn bộ quyền sở hữu nhãn hiệu đang được bảo hộ theo Giấy chứng nhận đăng ký nhãn hiệu dưới đây:

TT	Tên đối tượng	Số GCN	Ngày cấp	Ngày hết hạn
1	MAXXSPORT	257913	17/02/2016	06/03/2024

Giá chuyển nhượng: Miễn phí.

Điều 2. Ghi nhận quyết định này vào Giấy chứng nhận đăng ký nhãn hiệu nêu tại Điều 1, Sổ đăng ký quốc gia về chuyển giao quyền sở hữu công nghiệp, Sổ đăng ký quốc gia về nhãn hiệu và công bố trên Công báo sở hữu công nghiệp trong thời hạn 02 tháng kể từ ngày ký Quyết định này.

Điều 3. Chánh Văn phòng, Giám đốc Trung tâm Thẩm định sau cấp Văn bằng bảo hộ và Giám đốc Trung tâm Thông tin Sở hữu công nghiệp chịu trách nhiệm thi hành Quyết định này. / *h.*

Nơi nhận:

- Như Điều 3;
- Lưu: VT, Hồ sơ.



BỘ KHOA HỌC VÀ CÔNG NGHỆ
CỤC SỞ HỮU TRÍ TUỆ

CỘNG HOÀ XÃ HỘI CHỦ NGHĨA VIỆT NAM
Độc lập - Tự do - Hạnh phúc

Số: 2080/QĐ-SHTT

Hà Nội, ngày 26 tháng 04 năm 2019

QUYẾT ĐỊNH

Về việc ghi nhận hợp đồng chuyển nhượng quyền sở hữu công nghiệp

CỤC TRƯỞNG CỤC SỞ HỮU TRÍ TUỆ

Căn cứ Điều lệ Tổ chức và hoạt động của Cục Sở hữu trí tuệ ban hành theo Quyết định số 2525/QĐ-BKHCN ngày 04/09/2018 của Bộ trưởng Bộ Khoa học và Công nghệ;

Căn cứ điểm 48.1 Thông tư số 01/2007/TT-BKHCN ngày 14/02/2007 của Bộ Khoa học và Công nghệ hướng dẫn thi hành Nghị định số 103/2006/NĐ-CP ngày 22/09/2006 của Chính phủ quy định chi tiết và hướng dẫn thi hành một số điều của Luật Sở hữu trí tuệ về sở hữu công nghiệp, được sửa đổi, bổ sung theo Thông tư số 13/2010/TT-BKHCN ngày 30/07/2010, Thông tư số 18/2011/TT-BKHCN ngày 22/07/2011, Thông tư số 05/2013/TT-BKHCN ngày 20/02/2013 và Thông tư số 16/2016/TT-BKHCN ngày 30/06/2016;

Căn cứ kết quả thẩm định đơn đăng ký hợp đồng chuyển nhượng quyền sở hữu công nghiệp:

Số đơn: CB4-2018-00782

Ngày nộp đơn: 22/08/2018

Chủ đơn: LÊ XUÂN TRƯỜNG (VN)

Đại diện của chủ đơn: Công ty TNHH Dịch vụ thương mại và sở hữu công nghiệp Song Ngọc (I.P.T.S.);

Xét đề nghị của Giám đốc Trung tâm Thẩm định sau cấp Văn bằng bảo hộ,

QUYẾT ĐỊNH:

Điều 1. Ghi nhận việc chuyển nhượng quyền sở hữu công nghiệp theo hợp đồng:

Tên hợp đồng:	Hợp đồng chuyển nhượng quyền sở hữu đối tượng sở hữu công nghiệp.
Ngày ký:	16/08/2018.
Số trang và ngôn ngữ:	gồm 02 trang bằng tiếng Việt.
Bên chuyển nhượng:	PHẠM PHÚ THỨ (VN) 347 Phan Văn Hớn, tổ 64, khu phố 5, phường Tân Thới Nhất, quận 12, thành phố Hồ Chí Minh
Bên được chuyển nhượng:	LÊ XUÂN TRƯỜNG (VN) Xóm 12, xã Diễn Phú, huyện Diễn Châu, tỉnh Nghệ An

Đối tượng được chuyển nhượng: toàn bộ quyền sở hữu nhãn hiệu đang được bảo hộ theo Giấy chứng nhận đăng ký nhãn hiệu dưới đây:

TT	Tên đối tượng	Số VBBH	Ngày cấp	Ngày hết hạn
1	Farela Cho cuộc sống hoàn hảo!, hình	289501	17/10/2017	14/09/2025

Giá chuyển nhượng: Miễn phí.

Điều 2. Ghi nhận quyết định này vào Giấy chứng nhận đăng ký nhãn hiệu nêu tại Điều 1, Sổ đăng ký quốc gia về chuyển giao quyền sở hữu công nghiệp, Sổ đăng ký quốc gia về nhãn hiệu và công bố trên Công báo sở hữu công nghiệp trong thời hạn 02 tháng kể từ ngày ký Quyết định này.

Điều 3. Chánh Văn phòng, Giám đốc Trung tâm Thẩm định sau cấp Văn bằng bảo hộ và Giám đốc Trung tâm Thông tin Sở hữu công nghiệp chịu trách nhiệm thi hành Quyết định này./

Nơi nhận:

- Như Điều 3;
- Lưu: VT, Hồ sơ.

CỤC TRƯỞNG



Đinh Hữu Phí

BỘ KHOA HỌC VÀ CÔNG NGHỆ
CỤC SỞ HỮU TRÍ TUỆ

CỘNG HÒA XÃ HỘI CHỦ NGHĨA VIỆT NAM
Độc lập - Tự do - Hạnh phúc

Số: 2081/QĐ-SHTT

Hà Nội, ngày 26 tháng 04 năm 2019

QUYẾT ĐỊNH

Về việc ghi nhận hợp đồng chuyển nhượng quyền sở hữu công nghiệp

CỤC TRƯỞNG CỤC SỞ HỮU TRÍ TUỆ

Căn cứ Điều lệ Tổ chức và hoạt động của Cục Sở hữu trí tuệ ban hành theo Quyết định số 2525/QĐ-BKHCN ngày 04/09/2018 của Bộ trưởng Bộ Khoa học và Công nghệ;

Căn cứ điểm 48.1 Thông tư số 01/2007/TT-BKHCN ngày 14/02/2007 của Bộ Khoa học và Công nghệ hướng dẫn thi hành Nghị định số 103/2006/NĐ-CP ngày 22/09/2006 của Chính phủ quy định chi tiết và hướng dẫn thi hành một số điều của Luật Sở hữu trí tuệ về sở hữu công nghiệp, được sửa đổi, bổ sung theo Thông tư số 13/2010/TT-BKHCN ngày 30/07/2010, Thông tư số 18/2011/TT-BKHCN ngày 22/07/2011, Thông tư số 05/2013/TT-BKHCN ngày 20/02/2013 và Thông tư số 16/2016/TT-BKHCN ngày 30/06/2016;

Căn cứ kết quả thẩm định đơn đăng ký hợp đồng chuyển nhượng quyền sở hữu công nghiệp:

Số đơn: CB4-2018-00791

Ngày nộp đơn: 27/08/2018, ngày sửa đổi, bổ sung: 22/10/2018

Chủ đơn: CÔNG TY CỔ PHẦN TWO KINGS INVEST (VN)

Đại diện của chủ đơn: Văn phòng luật sư Phạm và Liên danh (PHAM & ASSOCIATES);

Xét đề nghị của Giám đốc Trung tâm Thẩm định sau cấp Văn bằng bảo hộ,

QUYẾT ĐỊNH:

Điều 1. Ghi nhận việc chuyển nhượng quyền sở hữu công nghiệp theo hợp đồng:

Tên hợp đồng:	Hợp đồng chuyển nhượng nhãn hiệu.
Ngày ký:	16/07/2018.
Số trang và ngôn ngữ:	gồm 03 trang bằng tiếng Việt.
Bên chuyển nhượng:	CÔNG TY TNHH NƯỚC GIẢI KHÁT ĐÔNG DƯƠNG VIỆT NAM (VN) Tầng 6 tòa nhà 315 Trường Chinh, phường Khương Mai, quận Thanh Xuân, thành phố Hà Nội (<i>Trước đây ở:</i> Số 10 phố Hòa Mã, phường Phạm Đình Hổ, quận Hai Bà Trưng, thành phố Hà Nội)
Bên được chuyển nhượng:	CÔNG TY CỔ PHẦN TWO KINGS INVEST (VN) Số nhà 43, lô đất TT4, khu tái định cư 7.3 và 8.1, phường Mỹ Đình 2, quận Nam Từ Liêm, thành phố Hà Nội

Đối tượng được chuyển nhượng: toàn bộ quyền sở hữu các nhãn hiệu đang được bảo hộ theo các Giấy chứng nhận đăng ký nhãn hiệu dưới đây:

TT	Tên đối tượng	Số GCN	Ngày cấp	Ngày hết hạn
1	KINGDOM	264983	01/07/2016	16/10/2024
2	CABERNET SAUVIGNON AO WINES, hình	273079	06/12/2016	16/01/2025
3	MERLOT AO WINES, hình	273080	06/12/2016	16/01/2025
4	BONITA	275981	16/02/2017	02/10/2024
5	BONITA	276395	22/02/2017	02/10/2024
6	CHARDONNAY AO WINES, hình	277143	07/03/2017	16/01/2025
7	HARLEM BROTHERS	283030	14/06/2017	01/07/2025

Giá chuyển nhượng: Miễn phí.

Điều 2. Ghi nhận quyết định này vào các Giấy chứng nhận đăng ký nhãn hiệu nêu tại Điều 1, Sổ đăng ký quốc gia về chuyển giao quyền sở hữu công nghiệp, Sổ đăng ký quốc gia về nhãn hiệu và công bố trên Công báo sở hữu công nghiệp trong thời hạn 02 tháng kể từ ngày ký Quyết định này.

Điều 3. Chánh Văn phòng, Giám đốc Trung tâm Thẩm định sau cấp Văn bằng bảo hộ và Giám đốc Trung tâm Thông tin Sở hữu công nghiệp chịu trách nhiệm thi hành Quyết định này. /.

Nơi nhận:

- Như Điều 3;
- Lưu: VT, Hồ sơ.

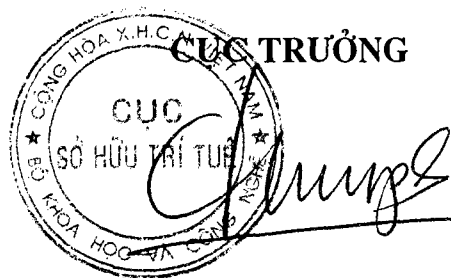

Đinh Hữu Phí

BỘ KHOA HỌC VÀ CÔNG NGHỆ
CỤC SỞ HỮU TRÍ TUỆ

CỘNG HÒA XÃ HỘI CHỦ NGHĨA VIỆT NAM
Độc lập - Tự do - Hạnh phúc

Số: 2082/QĐ-SHTT

Hà Nội, ngày 26 tháng 04 năm 2019

QUYẾT ĐỊNH

Về việc ghi nhận hợp đồng chuyển nhượng quyền sở hữu công nghiệp

CỤC TRƯỞNG CỤC SỞ HỮU TRÍ TUỆ

Căn cứ Điều lệ Tổ chức và hoạt động của Cục Sở hữu trí tuệ ban hành theo Quyết định số 2525/QĐ-BKHCN ngày 04/09/2018 của Bộ trưởng Bộ Khoa học và Công nghệ;

Căn cứ điểm 48.1 Thông tư số 01/2007/TT-BKHCN ngày 14/02/2007 của Bộ Khoa học và Công nghệ hướng dẫn thi hành Nghị định số 103/2006/NĐ-CP ngày 22/09/2006 của Chính phủ quy định chi tiết và hướng dẫn thi hành một số điều của Luật Sở hữu trí tuệ về sở hữu công nghiệp, được sửa đổi, bổ sung theo Thông tư số 13/2010/TT-BKHCN ngày 30/07/2010, Thông tư số 18/2011/TT-BKHCN ngày 22/07/2011, Thông tư số 05/2013/TT-BKHCN ngày 20/02/2013 và Thông tư số 16/2016/TT-BKHCN ngày 30/06/2016;

Căn cứ kết quả thẩm định đơn đăng ký hợp đồng chuyển nhượng quyền sở hữu công nghiệp:

Số đơn: CB4-2018-00795

Ngày nộp đơn: 27/08/2018

Chủ đơn: SHENZHEN BBS ELECTRONICS CO., LTD (CN)

Đại diện của chủ đơn: Công ty TNHH Trường Xuân (AGELESS CO.,LTD.);

Xét đề nghị của Giám đốc Trung tâm Thẩm định sau cấp Văn bằng bảo hộ,

QUYẾT ĐỊNH:

Điều 1. Ghi nhận việc chuyển nhượng quyền sở hữu công nghiệp theo hợp đồng:

Tên hợp đồng:	Hợp đồng chuyển nhượng.
Ngày ký:	22/06/2018.
Số trang và ngôn ngữ:	gồm 02 trang bằng tiếng Anh.
Bên chuyển nhượng:	BBS PROSOUND LIMITED (HK) Unit 1609, 16/F, Technology Park, No. 18 On Lai Street, Sha Tin, New Territories, Hong Kong
Bên được chuyển nhượng:	SHENZHEN BBS ELECTRONICS CO., LTD (CN) No.90 Zhangyi Xin Cun, Junlong Community, Guanlan, Longhua District, Shenzhen, China

Đối tượng được chuyển nhượng: toàn bộ quyền sở hữu nhãn hiệu đang được bảo hộ theo Giấy chứng nhận đăng ký nhãn hiệu dưới đây:

TT	Tên đối tượng	Số GCN	Ngày cấp	Ngày hết hạn
1	KKBOS	200686	26/02/2013	28/11/2021

Giá chuyển nhượng: 01 USD (Một Đô la Mỹ).

Điều 2. Ghi nhận quyết định này vào Giấy chứng nhận đăng ký nhãn hiệu nêu tại Điều 1, Sổ đăng ký quốc gia về chuyển giao quyền sở hữu công nghiệp, Sổ đăng ký quốc gia về nhãn hiệu và công bố trên Công báo sở hữu công nghiệp trong thời hạn 02 tháng kể từ ngày ký Quyết định này.

Điều 3. Chánh Văn phòng, Giám đốc Trung tâm Thẩm định sau cấp Văn bằng bảo hộ và Giám đốc Trung tâm Thông tin Sở hữu công nghiệp chịu trách nhiệm thi hành Quyết định này./.

ke

Nơi nhận:

- Như Điều 3;
- Lưu: VT, Hồ sơ.

CỤC TRƯỞNG



Đình Hữu Phí

BỘ KHOA HỌC VÀ CÔNG NGHỆ
CỤC SỞ HỮU TRÍ TUỆ

CỘNG HOÀ XÃ HỘI CHỦ NGHĨA VIỆT NAM
Độc lập - Tự do - Hạnh phúc

Số: 2083/QĐ-SHTT

Hà Nội, ngày 26 tháng 4 năm 2019

QUYẾT ĐỊNH

Về việc ghi nhận hợp đồng chuyển nhượng quyền sở hữu công nghiệp

CỤC TRƯỞNG CỤC SỞ HỮU TRÍ TUỆ

Căn cứ Điều lệ Tổ chức và hoạt động của Cục Sở hữu trí tuệ ban hành theo Quyết định số 2525/QĐ-BKHCN ngày 04/09/2018 của Bộ trưởng Bộ Khoa học và Công nghệ;

Căn cứ điểm 48.1 Thông tư số 01/2007/TT-BKHCN ngày 14/02/2007 của Bộ Khoa học và Công nghệ hướng dẫn thi hành Nghị định số 103/2006/NĐ-CP ngày 22/09/2006 của Chính phủ quy định chi tiết và hướng dẫn thi hành một số điều của Luật Sở hữu trí tuệ về sở hữu công nghiệp, được sửa đổi, bổ sung theo Thông tư số 13/2010/TT-BKHCN ngày 30/07/2010, Thông tư số 18/2011/TT-BKHCN ngày 22/07/2011, Thông tư số 05/2013/TT-BKHCN ngày 20/02/2013 và Thông tư số 16/2016/TT-BKHCN ngày 30/06/2016;

Căn cứ kết quả thẩm định đơn đăng ký hợp đồng chuyển nhượng quyền sở hữu công nghiệp:

Số đơn: CB4-2018-00801

Ngày nộp đơn: 27/08/2018

Chủ đơn: SIX CONTINENTS LIMITED (GB)

Đại diện của chủ đơn: Văn phòng Luật sư MINERVAS (MINERVAS);

Xét đề nghị của Giám đốc Trung tâm Thẩm định sau cấp Văn bằng bảo hộ,

QUYẾT ĐỊNH:

Điều 1. Ghi nhận việc chuyển nhượng quyền sở hữu công nghiệp theo hợp đồng:

Tên hợp đồng: Hợp đồng chuyển nhượng nhãn hiệu.

Ngày ký: 08/05/2014.

Số trang và ngôn ngữ: gồm 01 trang, bằng tiếng Anh.

Bên chuyển nhượng: INTERCONTINENTAL HOTELS GROUP PLC (GB)
Broadwater Park, North Orbital Road, Denham,
Buckinghamshire UB9 5HR, England.

Bên được chuyển nhượng: SIX CONTINENTS LIMITED (GB)
Broadwater Park, Denham, Buckinghamshire UB9 5HR,
United Kingdom.

Đối tượng được chuyển nhượng: toàn bộ quyền sở hữu nhãn hiệu đang được bảo hộ theo Giấy chứng nhận đăng ký nhãn hiệu dưới đây:

TT	Tên đối tượng	Số VBBH	Ngày cấp	Ngày hết hạn
1	IHG	225742	06/06/2014	08/03/2023

Giá chuyển nhượng: 1 USD (một đô la Mỹ).

Điều 2. Ghi nhận quyết định này vào Giấy chứng nhận đăng ký nhãn hiệu nêu tại Điều 1, Sổ đăng ký quốc gia về chuyển giao quyền sở hữu công nghiệp, Sổ đăng ký quốc gia về nhãn hiệu và công bố trên Công báo sở hữu công nghiệp trong thời hạn 02 tháng kể từ ngày ký Quyết định này.

Điều 3. Chánh Văn phòng, Giám đốc Trung tâm Thẩm định sau cấp Văn bằng bảo hộ và Giám đốc Trung tâm Thông tin Sở hữu công nghiệp chịu trách nhiệm thi hành Quyết định này./.

Nơi nhận:

- Như Điều 3;
- Lưu: VT, Hồ sơ.



BỘ KHOA HỌC VÀ CÔNG NGHỆ
CỤC SỞ HỮU TRÍ TUỆ

CỘNG HÒA XÃ HỘI CHỦ NGHĨA VIỆT NAM
Độc lập - Tự do - Hạnh phúc

Số: 2084/QĐ-SHTT

Hà Nội, ngày 26 tháng 4 năm 2019

QUYẾT ĐỊNH

Về việc ghi nhận hợp đồng chuyển nhượng quyền sở hữu công nghiệp

CỤC TRƯỞNG CỤC SỞ HỮU TRÍ TUỆ

Căn cứ Điều lệ Tổ chức và hoạt động của Cục Sở hữu trí tuệ ban hành theo Quyết định số 2525/QĐ-BKHHCN ngày 04/09/2018 của Bộ trưởng Bộ Khoa học và Công nghệ;

Căn cứ điểm 48.1 Thông tư số 01/2007/TT-BKHHCN ngày 14/02/2007 của Bộ Khoa học và Công nghệ hướng dẫn thi hành Nghị định số 103/2006/NĐ-CP ngày 22/09/2006 của Chính phủ quy định chi tiết và hướng dẫn thi hành một số điều của Luật Sở hữu trí tuệ về sở hữu công nghiệp, được sửa đổi, bổ sung theo Thông tư số 13/2010/TT-BKHHCN ngày 30/07/2010, Thông tư số 18/2011/TT-BKHHCN ngày 22/07/2011, Thông tư số 05/2013/TT-BKHHCN ngày 20/02/2013 và Thông tư số 16/2016/TT-BKHHCN ngày 30/06/2016;

Căn cứ kết quả thẩm định đơn đăng ký hợp đồng chuyển nhượng quyền sở hữu công nghiệp:

Số đơn: CB4-2018-00803

Ngày nộp đơn: 27/08/2018, ngày sửa đổi, bổ sung: 23/10/2018

Chủ đơn: NIPPON STEEL & SUMITOMO METAL CORPORATION (JP)

Đại diện của chủ đơn: Văn phòng Luật sư MINERVAS (MINERVAS);

Xét đề nghị của Giám đốc Trung tâm Thẩm định sau cấp Văn bằng bảo hộ,

QUYẾT ĐỊNH:

Điều 1. Ghi nhận việc chuyển nhượng quyền sở hữu công nghiệp theo hợp đồng:

Tên hợp đồng:	Hợp đồng chuyển nhượng nhãn hiệu.
Ngày ký:	01/04/2018.
Số trang và ngôn ngữ:	gồm 02 trang, bằng tiếng Anh.
Bên chuyển nhượng:	NIPPON STEEL & SUMIKIN ENGINEERING CO., LTD. (JP) Osaki Center Building, 1-5-1 Osaki, Shinagawa-ku, Tokyo, Japan.
Bên được chuyển nhượng:	NIPPON STEEL & SUMITOMO METAL CORPORATION (JP) No. 6-1, Marunouchi 2-chome, Chiyoda-ku, Tokyo, Japan.

Đối tượng được chuyển nhượng: một phần quyền sở hữu nhãn hiệu đang được bảo hộ theo Giấy chứng nhận đăng ký nhãn hiệu dưới đây cho **NIPPON STEEL & SUMITOMO METAL CORPORATION (JP)** để trở thành chủ sở hữu duy nhất:

TT	Tên đối tượng	Số VBBH	Ngày cấp	Ngày hết hạn
1	NS ECO-PILE	191425	13/09/2012	15/10/2020

Giá chuyển nhượng: 1 USD (một đô la Mỹ).

Điều 2. Ghi nhận quyết định này vào Giấy chứng nhận đăng ký nhãn hiệu nêu tại Điều 1, Sổ đăng ký quốc gia về chuyển giao quyền sở hữu công nghiệp, Sổ đăng ký quốc gia về nhãn hiệu và công bố trên Công báo sở hữu công nghiệp trong thời hạn 02 tháng kể từ ngày ký Quyết định này.

Điều 3. Chánh Văn phòng, Giám đốc Trung tâm Thẩm định sau cấp Văn bằng bảo hộ và Giám đốc Trung tâm Thông tin Sở hữu công nghiệp chịu trách nhiệm thi hành Quyết định này./.

Nơi nhận:

- Như Điều 3;
- Lưu: VT, Hồ sơ.

CỤC TRƯỞNG



Đình Hữu Phí

BỘ KHOA HỌC VÀ CÔNG NGHỆ
CỤC SỞ HỮU TRÍ TUỆ

CỘNG HÒA XÃ HỘI CHỦ NGHĨA VIỆT NAM
Độc lập - Tự do - Hạnh phúc

Số: 2085/QĐ-SHTT

Hà Nội, ngày 26 tháng 04 năm 2019

QUYẾT ĐỊNH

Về việc ghi nhận hợp đồng chuyển nhượng quyền sở hữu công nghiệp

CỤC TRƯỞNG CỤC SỞ HỮU TRÍ TUỆ

Căn cứ Điều lệ Tổ chức và hoạt động của Cục Sở hữu trí tuệ ban hành theo Quyết định số 2525/QĐ-BKHCN ngày 04/09/2018 của Bộ trưởng Bộ Khoa học và Công nghệ;

Căn cứ điểm 48.1 Thông tư số 01/2007/TT-BKHCN ngày 14/02/2007 của Bộ Khoa học và Công nghệ hướng dẫn thi hành Nghị định số 103/2006/NĐ-CP ngày 22/09/2006 của Chính phủ quy định chi tiết và hướng dẫn thi hành một số điều của Luật Sở hữu trí tuệ về sở hữu công nghiệp, được sửa đổi, bổ sung theo Thông tư số 13/2010/TT-BKHCN ngày 30/07/2010, Thông tư số 18/2011/TT-BKHCN ngày 22/07/2011, Thông tư số 05/2013/TT-BKHCN ngày 20/02/2013 và Thông tư số 16/2016/TT-BKHCN ngày 30/06/2016;

Căn cứ kết quả thẩm định đơn đăng ký hợp đồng chuyển nhượng quyền sở hữu công nghiệp:

Số đơn: CB4-2018-00806

Ngày nộp đơn: 28/08/2018

Chủ đơn: TRẦN VĂN LỘC (VN)

Xét đề nghị của Giám đốc Trung tâm Thẩm định sau cấp Văn bằng bảo hộ,

QUYẾT ĐỊNH:

Điều 1. Ghi nhận việc chuyển nhượng quyền sở hữu công nghiệp theo hợp đồng:

Tên hợp đồng: Hợp đồng chuyển nhượng Giấy chứng nhận đăng ký nhãn hiệu.
Ngày ký: 15/08/2018.
Số trang và ngôn ngữ: gồm 03 trang bằng tiếng Việt.
Bên chuyển nhượng: CÔNG TY TNHH SẢN XUẤT - THƯƠNG MẠI LỘC BÍCH (VN)
368/4C Lê Hồng Phong, phường 1, quận 10, thành phố Hồ Chí Minh
Bên được chuyển nhượng: TRẦN VĂN LỘC (VN)
368/4C Lê Hồng Phong, phường 1, quận 10, thành phố Hồ Chí Minh

Đối tượng được chuyển nhượng: toàn bộ quyền sở hữu các nhãn hiệu đang được bảo hộ theo các Giấy chứng nhận đăng ký nhãn hiệu dưới đây:

TT	Tên đối tượng	Số GCN	Ngày cấp	Ngày hết hạn
1	L.O.B.I.S B, hình	211676	06/09/2013	01/12/2021
2	LOCBIS B, hình	211677	06/09/2013	01/12/2021

Giá chuyển nhượng: Miễn phí.

Điều 2. Ghi nhận Quyết định này vào các Giấy chứng nhận đăng ký nhãn hiệu nêu tại Điều 1, Sổ đăng ký quốc gia về chuyển giao quyền sở hữu công nghiệp, Sổ đăng ký quốc gia về nhãn hiệu và công bố trên Công báo sở hữu công nghiệp trong thời hạn 02 tháng kể từ ngày ký.

Điều 3. Chánh Văn phòng, Giám đốc Trung tâm Thẩm định sau cấp Văn bằng bảo hộ và Giám đốc Trung tâm Thông tin Sở hữu công nghiệp chịu trách nhiệm thi hành Quyết định này./.

Nơi nhận:

- Như Điều 3;
- Lưu: VT, Hồ sơ.

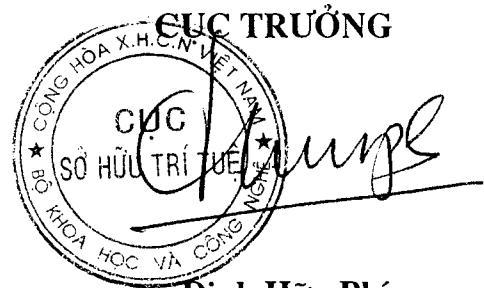

Đinh Hữu Phí

BỘ KHOA HỌC VÀ CÔNG NGHỆ
CỤC SỞ HỮU TRÍ TUỆ

CỘNG HOÀ XÃ HỘI CHỦ NGHĨA VIỆT NAM
Độc lập - Tự do - Hạnh phúc

Số: 2086/QĐ-SHTT

Hà Nội, ngày 26 tháng 04 năm 2019

QUYẾT ĐỊNH

Về việc ghi nhận hợp đồng chuyển nhượng quyền sở hữu công nghiệp

CỤC TRƯỞNG CỤC SỞ HỮU TRÍ TUỆ

Căn cứ Điều lệ Tổ chức và hoạt động của Cục Sở hữu trí tuệ ban hành theo Quyết định số 2525/QĐ-BKHCN ngày 04/09/2018 của Bộ trưởng Bộ Khoa học và Công nghệ;

Căn cứ điểm 48.1 Thông tư số 01/2007/TT-BKHCN ngày 14/02/2007 của Bộ Khoa học và Công nghệ hướng dẫn thi hành Nghị định số 103/2006/NĐ-CP ngày 22/09/2006 của Chính phủ quy định chi tiết và hướng dẫn thi hành một số điều của Luật Sở hữu trí tuệ về sở hữu công nghiệp, được sửa đổi, bổ sung theo Thông tư số 13/2010/TT-BKHCN ngày 30/07/2010, Thông tư số 18/2011/TT-BKHCN ngày 22/07/2011, Thông tư số 05/2013/TT-BKHCN ngày 20/02/2013 và Thông tư số 16/2016/TT-BKHCN ngày 30/06/2016;

Căn cứ kết quả thẩm định đơn đăng ký hợp đồng chuyển nhượng quyền sở hữu công nghiệp:

Số đơn: CB4-2018-00812

Ngày nộp đơn: 29/08/2018

Chủ đơn: CÔNG TY TNHH CÔNG NGHỆ IN NAM BẮC (VN)

Đại diện của chủ đơn: Công ty TNHH Dịch vụ thương mại và sở hữu công nghiệp Song Ngọc (I.P.T.S.);

Xét đề nghị của Giám đốc Trung tâm Thẩm định sau cấp Văn bằng bảo hộ,

QUYẾT ĐỊNH:

Điều 1. Ghi nhận việc chuyển nhượng quyền sở hữu công nghiệp theo hợp đồng:

Tên hợp đồng:	Hợp đồng chuyển nhượng quyền sở hữu đối tượng sở hữu công nghiệp.
Ngày ký:	25/08/2018.
Số trang và ngôn ngữ:	gồm 02 trang bằng tiếng Việt.
Bên chuyển nhượng:	CÔNG TY TNHH THƯƠNG MẠI - DỊCH VỤ - SẢN XUẤT MỰC IN KIM TÂN (VN) 1014/15/22 Tân Kỳ Tân Quý, phường Bình Hưng Hoà, quận Bình Tân, thành phố Hồ Chí Minh
Bên được chuyển nhượng:	CÔNG TY TNHH CÔNG NGHỆ IN NAM BẮC (VN) 1014/15/22 Tân Kỳ Tân Quý, phường Bình Hưng Hòa, quận Bình Tân, thành phố Hồ Chí Minh

Đối tượng được chuyển nhượng: toàn bộ quyền sở hữu nhãn hiệu đang được bảo hộ theo Giấy chứng nhận đăng ký nhãn hiệu dưới đây:

TT	Tên đối tượng	Số GCN	Ngày cấp	Ngày hết hạn
1	Kastar, hình	128118	25/06/2009	04/10/2027

Giá chuyển nhượng: Miễn phí.

Điều 2. Ghi nhận quyết định này vào Giấy chứng nhận đăng ký nhãn hiệu nêu tại Điều 1, Sổ đăng ký quốc gia về chuyển giao quyền sở hữu công nghiệp, Sổ đăng ký quốc gia về nhãn hiệu và công bố trên Công báo sở hữu công nghiệp trong thời hạn 02 tháng kể từ ngày ký Quyết định này.

Điều 3. Chánh Văn phòng, Giám đốc Trung tâm Thẩm định sau cấp Văn bằng bảo hộ và Giám đốc Trung tâm Thông tin Sở hữu công nghiệp chịu trách nhiệm thi hành Quyết định này./

Nơi nhận:

- Như Điều 3;
- Lưu: VT, Hồ sơ.



BỘ KHOA HỌC VÀ CÔNG NGHỆ
CỤC SỞ HỮU TRÍ TUỆ

CỘNG HOÀ XÃ HỘI CHỦ NGHĨA VIỆT NAM
Độc lập - Tự do - Hạnh phúc

Số: 2087/QĐ-SHTT

Hà Nội, ngày 26 tháng 04 năm 2019

QUYẾT ĐỊNH

Về việc ghi nhận hợp đồng chuyển nhượng quyền sở hữu công nghiệp

CỤC TRƯỞNG CỤC SỞ HỮU TRÍ TUỆ

Căn cứ Điều lệ Tổ chức và hoạt động của Cục Sở hữu trí tuệ ban hành theo Quyết định số 2525/QĐ-BKHCN ngày 04/09/2018 của Bộ trưởng Bộ Khoa học và Công nghệ;

Căn cứ điểm 48.1 Thông tư số 01/2007/TT-BKHCN ngày 14/02/2007 của Bộ Khoa học và Công nghệ hướng dẫn thi hành Nghị định số 103/2006/NĐ-CP ngày 22/09/2006 của Chính phủ quy định chi tiết và hướng dẫn thi hành một số điều của Luật Sở hữu trí tuệ về sở hữu công nghiệp, được sửa đổi, bổ sung theo Thông tư số 13/2010/TT-BKHCN ngày 30/07/2010, Thông tư số 18/2011/TT-BKHCN ngày 22/07/2011, Thông tư số 05/2013/TT-BKHCN ngày 20/02/2013 và Thông tư số 16/2016/TT-BKHCN ngày 30/06/2016;

Căn cứ kết quả thẩm định đơn đăng ký hợp đồng chuyển nhượng quyền sở hữu công nghiệp:

Số đơn: CB4-2018-00815

Ngày nộp đơn: 29/08/2018

Chủ đơn: U&P PTE. LTD. (SG)

Đại diện của chủ đơn: Công ty TNHH Sở hữu trí tuệ ACTIP (ACTIP IP LIMITED);

Xét đề nghị của Giám đốc Trung tâm Thẩm định sau cấp Văn bằng bảo hộ,

QUYẾT ĐỊNH:

Điều 1. Ghi nhận việc chuyển nhượng quyền sở hữu công nghiệp theo hợp đồng:

Tên hợp đồng: Hợp đồng chuyển nhượng.

Ngày ký: 20/08/2018.

Số trang và ngôn ngữ: gồm 02 trang bằng tiếng Anh.

Bên chuyển nhượng: **FEST ENTERPRISE OIL PTE LTD (SG)**
Blk 2023 Bukit Batok Street 23, #01-106 Bukit Batok
Industrial Park A, Singapore 659528

Bên được chuyển nhượng: **U&P PTE. LTD. (SG)**
2 Banyan Place, Singapore 627700

Đối tượng được chuyển nhượng: toàn bộ quyền sở hữu nhãn hiệu đang được bảo hộ theo Giấy chứng nhận đăng ký nhãn hiệu dưới đây:

TT	Tên đối tượng	Số GCN	Ngày cấp	Ngày hết hạn
1	Maxpro1 LUBRICANT SPECIALIST, hình	207980	21/06/2013	30/12/2021

Giá chuyển nhượng: 10 SGD (Mười Đô la Singapore).

Điều 2. Ghi nhận quyết định này vào Giấy chứng nhận đăng ký nhãn hiệu nêu tại Điều 1, Sổ đăng ký quốc gia về chuyển giao quyền sở hữu công nghiệp, Sổ đăng ký quốc gia về nhãn hiệu và công bố trên Công báo sở hữu công nghiệp trong thời hạn 02 tháng kể từ ngày ký Quyết định này.

Điều 3. Chánh Văn phòng, Giám đốc Trung tâm Thẩm định sau cấp Văn bằng bảo hộ và Giám đốc Trung tâm Thông tin Sở hữu công nghiệp chịu trách nhiệm thi hành Quyết định này./.

Nơi nhận:

- Như Điều 3;
- Lưu: VT, Hồ sơ.

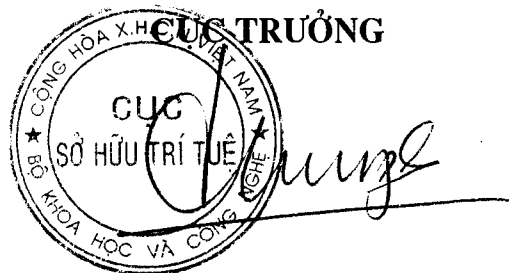

Đình Hữu Phú

BỘ KHOA HỌC VÀ CÔNG NGHỆ
CỤC SỞ HỮU TRÍ TUỆ

CỘNG HÒA XÃ HỘI CHỦ NGHĨA VIỆT NAM
Độc lập - Tự do - Hạnh phúc

Số: 2088/QĐ-SHTT

Hà Nội, ngày 26 tháng 04 năm 2019

QUYẾT ĐỊNH

Về việc ghi nhận hợp đồng chuyển nhượng quyền sở hữu công nghiệp

CỤC TRƯỞNG CỤC SỞ HỮU TRÍ TUỆ

Căn cứ Điều lệ Tổ chức và hoạt động của Cục Sở hữu trí tuệ ban hành theo Quyết định số 2525/QĐ-BKHHCN ngày 04/09/2018 của Bộ trưởng Bộ Khoa học và Công nghệ;

Căn cứ điểm 48.1 Thông tư số 01/2007/TT-BKHHCN ngày 14/02/2007 của Bộ Khoa học và Công nghệ hướng dẫn thi hành Nghị định số 103/2006/NĐ-CP ngày 22/09/2006 của Chính phủ quy định chi tiết và hướng dẫn thi hành một số điều của Luật Sở hữu trí tuệ về sở hữu công nghiệp, được sửa đổi, bổ sung theo Thông tư số 13/2010/TT-BKHHCN ngày 30/07/2010, Thông tư số 18/2011/TT-BKHHCN ngày 22/07/2011, Thông tư số 05/2013/TT-BKHHCN ngày 20/02/2013 và Thông tư số 16/2016/TT-BKHHCN ngày 30/06/2016;

Căn cứ kết quả thẩm định đơn đăng ký hợp đồng chuyển nhượng quyền sở hữu công nghiệp:

Số đơn: CB4-2018-00819

Ngày nộp đơn: 29/08/2018, ngày sửa đổi, bổ sung: 26/03/2019

Chủ đơn: CÔNG TY CỔ PHẦN TRUNG TÂM THƯƠNG MẠI VIỆT ÁN (VN)

Đại diện của chủ đơn: Công ty Cổ phần Sở hữu công nghiệp INVESTIP (INVESTIP);

Xét đề nghị của Giám đốc Trung tâm Thẩm định sau cấp Văn bằng bảo hộ,

QUYẾT ĐỊNH:

Điều 1. Ghi nhận việc chuyển nhượng quyền sở hữu công nghiệp theo hợp đồng:

Tên hợp đồng:	Hợp đồng chuyển giao quyền sở hữu Giấy chứng nhận đăng ký nhãn hiệu.
Ngày ký:	28/08/2018.
Số trang và ngôn ngữ:	gồm 02 trang bằng tiếng Việt.
Bên chuyển nhượng:	CÔNG TY TNHH MỘT THÀNH VIÊN VIỆT ÁN (VN) Số 104 Trương Định, phường 1, thành phố Tân An, tỉnh Long An
Bên được chuyển nhượng:	CÔNG TY CỔ PHẦN TRUNG TÂM THƯƠNG MẠI VIỆT ÁN (VN) 126-138 Hùng Vương nối dài, phường 6, thành phố Tân An, tỉnh Long An

Đối tượng được chuyển nhượng: toàn bộ quyền sở hữu nhãn hiệu đang được bảo hộ theo Giấy chứng nhận đăng ký nhãn hiệu dưới đây:

TT	Tên đối tượng	Số GCN	Ngày cấp	Ngày hết hạn
1	VIỆT ẮN Đón Tiếp Niềm Nở, Tận Tâm Phục Vụ, hình	298222	11/04/2018	02/07/2025

Giá chuyển nhượng: Miễn phí.

Điều 2. Ghi nhận quyết định này vào Giấy chứng nhận đăng ký nhãn hiệu nêu tại Điều 1, Sổ đăng ký quốc gia về chuyển giao quyền sở hữu công nghiệp, Sổ đăng ký quốc gia về nhãn hiệu và công bố trên Công báo sở hữu công nghiệp trong thời hạn 02 tháng kể từ ngày ký Quyết định này.

Điều 3. Chánh Văn phòng, Giám đốc Trung tâm Thẩm định sau cấp Văn bằng bảo hộ và Giám đốc Trung tâm Thông tin Sở hữu công nghiệp chịu trách nhiệm thi hành Quyết định này. /.

Nơi nhận:

- Như Điều 3;
- Lưu: VT, Hồ sơ.

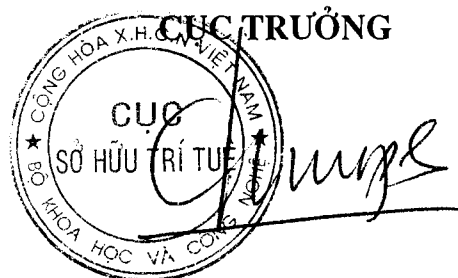

Đinh Hữu Phú

BỘ KHOA HỌC VÀ CÔNG NGHỆ
CỤC SỞ HỮU TRÍ TUỆ

CỘNG HÒA XÃ HỘI CHỦ NGHĨA VIỆT NAM
Độc lập - Tự do - Hạnh phúc

Số: 2089/QĐ-SHTT

Hà Nội, ngày 26 tháng 04 năm 2019

QUYẾT ĐỊNH

Về việc ghi nhận hợp đồng chuyển nhượng quyền sở hữu công nghiệp

CỤC TRƯỞNG CỤC SỞ HỮU TRÍ TUỆ

Căn cứ Điều lệ Tổ chức và hoạt động của Cục Sở hữu trí tuệ ban hành theo Quyết định số 2525/QĐ-BKHCN ngày 04/09/2018 của Bộ trưởng Bộ Khoa học và Công nghệ;

Căn cứ điểm 48.1 Thông tư số 01/2007/TT-BKHCN ngày 14/02/2007 của Bộ Khoa học và Công nghệ hướng dẫn thi hành Nghị định số 103/2006/NĐ-CP ngày 22/09/2006 của Chính phủ quy định chi tiết và hướng dẫn thi hành một số điều của Luật Sở hữu trí tuệ về sở hữu công nghiệp, được sửa đổi, bổ sung theo Thông tư số 13/2010/TT-BKHCN ngày 30/07/2010, Thông tư số 18/2011/TT-BKHCN ngày 22/07/2011, Thông tư số 05/2013/TT-BKHCN ngày 20/02/2013 và Thông tư số 16/2016/TT-BKHCN ngày 30/06/2016;

Căn cứ kết quả thẩm định đơn đăng ký hợp đồng chuyển nhượng quyền sở hữu công nghiệp:

Số đơn: CB4-2018-00822

Ngày nộp đơn: 30/08/2018

Chủ đơn: HESHAN HUIXIA TRADING CO., LTD. (CN)

Đại diện của chủ đơn: Công ty TNHH Sở hữu trí tuệ Bình Minh (SUNRISE IP CO.,LTD.);

Xét đề nghị của Giám đốc Trung tâm Thẩm định sau cấp Văn bằng bảo hộ,

QUYẾT ĐỊNH:

Điều 1. Ghi nhận việc chuyển nhượng quyền sở hữu công nghiệp theo hợp đồng:

Tên hợp đồng:	Hợp đồng chuyển nhượng nhãn hiệu hàng hóa.
Ngày ký:	20/12/2017.
Số trang và ngôn ngữ:	gồm 04 trang, trong đó có 02 trang Phụ lục bằng tiếng Anh.
Bên chuyển nhượng:	JIANGMEN PENGCHENG HELMETS LTD. (CN) Seventh No. 01, Dongsheng Road, Gonghe Town, Heshan City, Guangdong Province, P.R. China
Bên được chuyển nhượng:	HESHAN HUIXIA TRADING CO., LTD. (CN) No.01-6 Dongsheng Road, Gonghe Town, Heshan City, Guangdong, China

Đối tượng được chuyển nhượng: toàn bộ quyền sở hữu các nhãn hiệu đang được bảo hộ theo các Giấy chứng nhận đăng ký nhãn hiệu dưới đây:

TT	Tên đối tượng	Số GCN	Ngày cấp	Ngày hết hạn
1	LS2, hình	114952	28/11/2008	09/08/2027
2	LS2	194880	31/10/2012	09/11/2020

Giá chuyển nhượng: 100 USD (Một trăm Đô la Mỹ).

Điều 2. Ghi nhận quyết định này vào các Giấy chứng nhận đăng ký nhãn hiệu nêu tại Điều 1, Sổ đăng ký quốc gia về chuyển giao quyền sở hữu công nghiệp, Sổ đăng ký quốc gia về nhãn hiệu và công bố trên Công báo sở hữu công nghiệp trong thời hạn 02 tháng kể từ ngày ký Quyết định này.

Điều 3. Chánh Văn phòng, Giám đốc Trung tâm Thẩm định sau cấp Văn bằng bảo hộ và Giám đốc Trung tâm Thông tin Sở hữu công nghiệp chịu trách nhiệm thi hành Quyết định này./.

Ke

Nơi nhận:

- Như Điều 3;
- Lưu: VT, Hồ sơ.

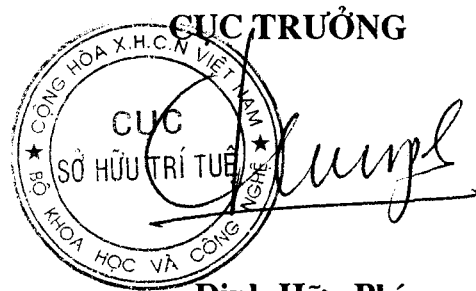

Đinh Hữu Phí

BỘ KHOA HỌC VÀ CÔNG NGHỆ
CỤC SỞ HỮU TRÍ TUỆ

CỘNG HÒA XÃ HỘI CHỦ NGHĨA VIỆT NAM
Độc lập - Tự do - Hạnh phúc

Số: 2090/QĐ-SHTT

Hà Nội, ngày 26 tháng 04 năm 2019

QUYẾT ĐỊNH

Về việc ghi nhận hợp đồng chuyển nhượng quyền sở hữu công nghiệp

CỤC TRƯỞNG CỤC SỞ HỮU TRÍ TUỆ

Căn cứ Điều lệ Tổ chức và hoạt động của Cục Sở hữu trí tuệ ban hành theo Quyết định số 2525/QĐ-BKHCN ngày 04/09/2018 của Bộ trưởng Bộ Khoa học và Công nghệ;

Căn cứ điểm 48.1 Thông tư số 01/2007/TT-BKHCN ngày 14/02/2007 của Bộ Khoa học và Công nghệ hướng dẫn thi hành Nghị định số 103/2006/NĐ-CP ngày 22/09/2006 của Chính phủ quy định chi tiết và hướng dẫn thi hành một số điều của Luật Sở hữu trí tuệ về sở hữu công nghiệp, được sửa đổi, bổ sung theo Thông tư số 13/2010/TT-BKHCN ngày 30/07/2010, Thông tư số 18/2011/TT-BKHCN ngày 22/07/2011, Thông tư số 05/2013/TT-BKHCN ngày 20/02/2013 và Thông tư số 16/2016/TT-BKHCN ngày 30/06/2016;

Căn cứ kết quả thẩm định đơn đăng ký hợp đồng chuyển nhượng quyền sở hữu công nghiệp:

Số đơn: CB4-2018-00846

Ngày nộp đơn: 04/09/2018, ngày sửa đổi, bổ sung: 09/11/2018

Chủ đơn: CÔNG TY TNHH MỘT THÀNH VIÊN CHẾ BIẾN THỰC PHẨM KIỀU TRANG (VN)

Đại diện của chủ đơn: Công ty TNHH Sở hữu trí tuệ Gia Việt (GIAVIET CO., LTD.);

Xét đề nghị của Giám đốc Trung tâm Thẩm định sau cấp Văn bằng bảo hộ,

QUYẾT ĐỊNH:

Điều 1. Ghi nhận việc chuyển nhượng quyền sở hữu công nghiệp theo hợp đồng:

Tên hợp đồng:	Hợp đồng chuyển giao.
Ngày ký:	29/08/2018.
Số trang và ngôn ngữ:	gồm 02 trang bằng tiếng Việt.
Bên chuyển nhượng:	CƠ SỞ SẢN XUẤT KINH DOANH VÀ CHẾ BIẾN HẠT ĐIỀU KIỀU TRANG (VN) 291 Bùi Ngọc Thu, khu 8, phường Hiệp An, thành phố Thủ Dầu Một, tỉnh Bình Dương (<i>Trước đây ở:</i> 291 Bùi Ngọc Thu, khu 8, phường Hiệp An, thị xã Thủ Dầu Một, tỉnh Bình Dương)
Bên được chuyển nhượng:	CÔNG TY TNHH MỘT THÀNH VIÊN CHẾ BIẾN THỰC PHẨM KIỀU TRANG (VN) 291 Bùi Ngọc Thu, khu phố 8, phường Hiệp An, thành phố Thủ Dầu Một, tỉnh Bình Dương

Đối tượng được chuyển nhượng: toàn bộ quyền sở hữu nhãn hiệu đang được bảo hộ theo Giấy chứng nhận đăng ký nhãn hiệu dưới đây:

TT	Tên đối tượng	Số GCN	Ngày cấp	Ngày hết hạn
1	KT, hình	159373	09/03/2011	01/10/2029

Giá chuyển nhượng: Miễn phí.

Điều 2. Ghi nhận quyết định này vào Giấy chứng nhận đăng ký nhãn hiệu nêu tại Điều 1, Sổ đăng ký quốc gia về chuyển giao quyền sở hữu công nghiệp, Sổ đăng ký quốc gia về nhãn hiệu và công bố trên Công báo sở hữu công nghiệp trong thời hạn 02 tháng kể từ ngày ký Quyết định này.

Điều 3. Chánh Văn phòng, Giám đốc Trung tâm Thẩm định sau cấp Văn bằng bảo hộ và Giám đốc Trung tâm Thông tin Sở hữu công nghiệp chịu trách nhiệm thi hành Quyết định này./.

Nơi nhận:

- Như Điều 3;
- Lưu: VT, Hồ sơ.

CỤC TRƯỞNG

Đinh Hữu Phí

BỘ KHOA HỌC VÀ CÔNG NGHỆ
CỤC SỞ HỮU TRÍ TUỆ

CỘNG HÒA XÃ HỘI CHỦ NGHĨA VIỆT NAM
Độc lập - Tự do - Hạnh phúc

Số: 2091/QĐ-SHTT

Hà Nội, ngày 26 tháng 4 năm 2019

QUYẾT ĐỊNH

Về việc ghi nhận hợp đồng chuyển nhượng quyền sở hữu công nghiệp

CỤC TRƯỞNG CỤC SỞ HỮU TRÍ TUỆ

Căn cứ Điều lệ Tổ chức và hoạt động của Cục Sở hữu trí tuệ ban hành theo Quyết định số 2525/QĐ-BKHCN ngày 04/09/2018 của Bộ trưởng Bộ Khoa học và Công nghệ;

Căn cứ điểm 48.1 Thông tư số 01/2007/TT-BKHCN ngày 14/02/2007 của Bộ Khoa học và Công nghệ hướng dẫn thi hành Nghị định số 103/2006/NĐ-CP ngày 22/09/2006 của Chính phủ quy định chi tiết và hướng dẫn thi hành một số điều của Luật Sở hữu trí tuệ về sở hữu công nghiệp, được sửa đổi, bổ sung theo Thông tư số 13/2010/TT-BKHCN ngày 30/07/2010, Thông tư số 18/2011/TT-BKHCN ngày 22/07/2011, Thông tư số 05/2013/TT-BKHCN ngày 20/02/2013 và Thông tư số 16/2016/TT-BKHCN ngày 30/06/2016;

Căn cứ kết quả thẩm định đơn đăng ký hợp đồng chuyển nhượng quyền sở hữu công nghiệp:

Số đơn: CB4-2018-00891

Ngày nộp đơn: 17/09/2018, ngày sửa đổi, bổ sung: 12/02/2019

Chủ đơn: PHẠM THÙY LINH (VN)

Xét đề nghị của Giám đốc Trung tâm Thẩm định sau cấp Văn bằng bảo hộ,

QUYẾT ĐỊNH:

Điều 1. Ghi nhận việc chuyển nhượng quyền sở hữu công nghiệp theo hợp đồng:

Tên hợp đồng: Hợp đồng chuyển nhượng quyền nộp đơn đăng ký nhãn hiệu.

Ngày ký: 19/02/2019.

Số trang và ngôn ngữ: gồm 02 trang, bằng tiếng Việt.

Bên chuyển nhượng: PHẠM THÙY LINH (VN)
Số nhà 13 hẻm 158/2/49 phố Ngọc Hà, phường Ngọc Hà, quận Ba Đình, thành phố Hà Nội .

Bên được chuyển nhượng: NGUYỄN THỊ TÚ UYÊN (VN)
Số 17 ngõ 214 phố Đội Cấn, phường Đội Cấn, quận Ba Đình, thành phố Hà Nội.

Đối tượng được chuyển nhượng: toàn bộ quyền sở hữu các nhãn hiệu đang được bảo hộ theo các Giấy chứng nhận đăng ký nhãn hiệu dưới đây:

TT	Tên đối tượng	Số VBBH	Ngày cấp	Ngày hết hạn
1	iSalad+, hình	302536	26/06/2018	31/08/2025
2	iSalad+, hình	302539	26/06/2018	31/08/2025

Giá chuyển nhượng: Miễn phí.

Điều 2. Ghi nhận quyết định này vào các Giấy chứng nhận đăng ký nhãn hiệu nêu tại Điều 1, Sổ đăng ký quốc gia về chuyển giao quyền sở hữu công nghiệp, Sổ đăng ký quốc gia về nhãn hiệu và công bố trên Công báo sở hữu công nghiệp trong thời hạn 02 tháng kể từ ngày ký Quyết định này.

Điều 3. Chánh Văn phòng, Giám đốc Trung tâm Thẩm định sau cấp Văn bằng bảo hộ và Giám đốc Trung tâm Thông tin Sở hữu công nghiệp chịu trách nhiệm thi hành Quyết định này./.

Nơi nhận:

- Như Điều 3;
- Lưu: VT, Hồ sơ.



Đinh Hữu Phí

BỘ KHOA HỌC VÀ CÔNG NGHỆ
CỤC SỞ HỮU TRÍ TUỆ

CỘNG HÒA XÃ HỘI CHỦ NGHĨA VIỆT NAM
Độc lập - Tự do - Hạnh phúc

Số: 2192/QĐ-SHTT

Hà Nội, ngày 06 tháng 05 năm 2019

QUYẾT ĐỊNH

Về việc ghi nhận hợp đồng chuyển nhượng quyền sở hữu công nghiệp

CỤC TRƯỞNG CỤC SỞ HỮU TRÍ TUỆ

Căn cứ Điều lệ Tổ chức và hoạt động của Cục Sở hữu trí tuệ ban hành theo Quyết định số 2525/QĐ-BKHCN ngày 04/09/2018 của Bộ trưởng Bộ Khoa học và Công nghệ;

Căn cứ điểm 48.1 Thông tư số 01/2007/TT-BKHCN ngày 14/02/2007 của Bộ Khoa học và Công nghệ hướng dẫn thi hành Nghị định số 103/2006/NĐ-CP ngày 22/09/2006 của Chính phủ quy định chi tiết và hướng dẫn thi hành một số điều của Luật Sở hữu trí tuệ về sở hữu công nghiệp, được sửa đổi, bổ sung theo Thông tư số 13/2010/TT-BKHCN ngày 30/07/2010, Thông tư số 18/2011/TT-BKHCN ngày 22/07/2011, Thông tư số 05/2013/TT-BKHCN ngày 20/02/2013 và Thông tư số 16/2016/TT-BKHCN ngày 30/06/2016;

Căn cứ kết quả thẩm định đơn đăng ký hợp đồng chuyển nhượng quyền sở hữu công nghiệp:

Số đơn: CB4-2018-01109

Ngày nộp đơn: 22/11/2018, ngày sửa đổi, bổ sung: 18/04/2019

Chủ đơn: DSG INVESTMENT (IP) LIMITED (HK)

Đại diện của chủ đơn: Công ty Luật TNHH Phạm và Liên danh (PHAM & ASSOCIATES);

Xét đề nghị của Giám đốc Trung tâm Thẩm định sau cấp Văn bằng bảo hộ,

QUYẾT ĐỊNH:

Điều 1. Ghi nhận việc chuyển nhượng quyền sở hữu công nghiệp theo hợp đồng:

Tên hợp đồng:	Hợp đồng chuyển nhượng nhãn hiệu hàng hóa.
Ngày ký:	26/09/2018.
Số trang và ngôn ngữ:	gồm 02 trang, trong đó có 01 trang Phụ lục bằng tiếng Anh.
Bên chuyển nhượng:	DSG INTERNATIONAL LIMITED (VG) Craigmuir Chambers, P.O. Box 71, Road Town, Tortola, British Virgin Islands .
Bên được chuyển nhượng:	DSG INVESTMENT (IP) LIMITED (HK) Room 1505, Millennium Trade Centre, 56 Kwai Cheong Road, Kwai Chung, N.T., Hong Kong.

Đối tượng được chuyển nhượng: toàn bộ quyền sở hữu các nhãn hiệu đang được bảo hộ theo các Giấy chứng nhận đăng ký nhãn hiệu dưới đây:

TT	Tên đối tượng	Số VBBH	Ngày cấp	Ngày hết hạn
1	PlayPants, hình	157519	29/01/2011	21/04/2029
2	BabyLove PlayPants, hình	165750	15/06/2011	21/04/2029
3	BABYLOVE-ON-THE-GO	241155	06/03/2015	02/10/2023
4	Baby Love, chữ Thái và hình	256916	18/01/2016	24/07/2024
5	EASY TAPE, hình	272299	24/11/2016	23/07/2024

Giá chuyển nhượng: 10 USD (mười đô la Mỹ).

Điều 2. Ghi nhận quyết định này vào các Giấy chứng nhận đăng ký nhãn hiệu nêu tại Điều 1, Sổ đăng ký quốc gia về chuyển giao quyền sở hữu công nghiệp, Sổ đăng ký quốc gia về nhãn hiệu và công bố trên Công báo sở hữu công nghiệp trong thời hạn 02 tháng kể từ ngày ký Quyết định này.

Điều 3. Chánh Văn phòng, Giám đốc Trung tâm Thẩm định sau cấp Văn bằng bảo hộ và Giám đốc Trung tâm Thông tin Sở hữu công nghiệp chịu trách nhiệm thi hành Quyết định này./.

Nơi nhận:

- Như Điều 3;
- Lưu: VT, Hồ sơ.

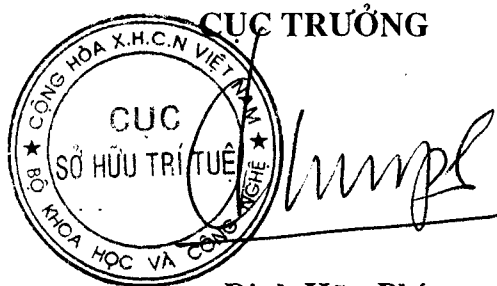

Đình Hữu Phí

BỘ KHOA HỌC VÀ CÔNG NGHỆ
CỤC SỞ HỮU TRÍ TUỆ

CỘNG HOÀ XÃ HỘI CHỦ NGHĨA VIỆT NAM
Độc lập - Tự do - Hạnh phúc

Số: 2388/QĐ-SHTT

Hà Nội, ngày 17 tháng 05 năm 2019

QUYẾT ĐỊNH

Về việc ghi nhận hợp đồng chuyển nhượng quyền sở hữu công nghiệp

CỤC TRƯỞNG CỤC SỞ HỮU TRÍ TUỆ

Căn cứ Điều lệ Tổ chức và hoạt động của Cục Sở hữu trí tuệ ban hành theo Quyết định số 2525/QĐ-BKH-CN ngày 04/09/2018 của Bộ trưởng Bộ Khoa học và Công nghệ;

Căn cứ điểm 48.1 Thông tư số 01/2007/TT-BKH-CN ngày 14/02/2007 của Bộ Khoa học và Công nghệ hướng dẫn thi hành Nghị định số 103/2006/NĐ-CP ngày 22/09/2006 của Chính phủ quy định chi tiết và hướng dẫn thi hành một số điều của Luật Sở hữu trí tuệ về sở hữu công nghiệp, được sửa đổi, bổ sung theo Thông tư số 13/2010/TT-BKH-CN ngày 30/07/2010, Thông tư số 18/2011/TT-BKH-CN ngày 22/07/2011, Thông tư số 05/2013/TT-BKH-CN ngày 20/02/2013 và Thông tư số 16/2016/TT-BKH-CN ngày 30/06/2016;

Căn cứ kết quả thẩm định đơn đăng ký hợp đồng chuyển nhượng quyền sở hữu công nghiệp:

Số đơn: CB4-2018-00133

Ngày nộp đơn: 07/02/2018, sửa đổi, bổ sung lần cuối cùng ngày: 25/03/2019

Chủ đơn: LÊ VĂN QUÍ (VN)

Xét đề nghị của Giám đốc Trung tâm Thẩm định sau cấp Văn bằng bảo hộ,

QUYẾT ĐỊNH:

Điều 1. Ghi nhận việc chuyển nhượng quyền sở hữu công nghiệp theo hợp đồng:

Tên hợp đồng: Hợp đồng chuyển nhượng quyền sở hữu nhãn hiệu hàng hóa.

Ngày ký: 24/10/2018.

Số trang và ngôn ngữ: gồm 02 trang, bằng tiếng Việt.

Bên chuyển nhượng: CÔNG TY TNHH BÍCH VY QUÂN (VN)
Số 20 đường 3A, khu phố 3, phường Tân Tạo A, quận Bình Tân, thành phố Hồ Chí Minh.

Bên được chuyển nhượng: LÊ VĂN QUÍ (VN)
Số 24/29 Hoàng Cầm, tổ 6, khu phố Trung Thắng, phường Bình Thắng, thị xã Dĩ An, tỉnh Bình Dương.

Đối tượng được chuyển nhượng: toàn bộ quyền sở hữu nhãn hiệu đang được bảo hộ theo Giấy chứng nhận đăng ký nhãn hiệu dưới đây:

TT	Tên đối tượng	Số VBBH	Ngày cấp	Ngày hết hạn
1	AQB, hình	292815	19/12/2017	29/05/2025

Giá chuyển nhượng: 1.000.000 VNĐ (một triệu đồng).

Điều 2. Ghi nhận quyết định này vào Giấy chứng nhận đăng ký nhãn hiệu nêu tại Điều 1, Sổ đăng ký quốc gia về chuyển giao quyền sở hữu công nghiệp, Sổ đăng ký quốc gia về nhãn hiệu và công bố trên Công báo sở hữu công nghiệp trong thời hạn 02 tháng kể từ ngày ký Quyết định này.

Điều 3. Chánh Văn phòng, Giám đốc Trung tâm Thẩm định sau cấp Văn bằng bảo hộ và Giám đốc Trung tâm Thông tin Sở hữu công nghiệp chịu trách nhiệm thi hành Quyết định này./

Nơi nhận:

- Như Điều 3;
- Lưu: VT, Hồ sơ.

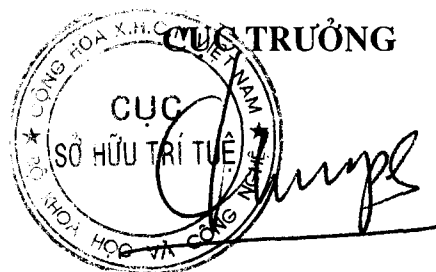

Đình Hữu Phí

BỘ KHOA HỌC VÀ CÔNG NGHỆ
CỤC SỞ HỮU TRÍ TUỆ

CỘNG HÒA XÃ HỘI CHỦ NGHĨA VIỆT NAM
Độc lập - Tự do - Hạnh phúc

Số: 2389/QĐ-SHTT

Hà Nội, ngày 17 tháng 05 năm 2019

QUYẾT ĐỊNH

Về việc ghi nhận hợp đồng chuyển nhượng quyền sở hữu công nghiệp

CỤC TRƯỞNG CỤC SỞ HỮU TRÍ TUỆ

Căn cứ Điều lệ Tổ chức và hoạt động của Cục Sở hữu trí tuệ ban hành theo Quyết định số 2525/QĐ-BKHCN ngày 04/09/2018 của Bộ trưởng Bộ Khoa học và Công nghệ;

Căn cứ điểm 48.1 Thông tư số 01/2007/TT-BKHCN ngày 14/02/2007 của Bộ Khoa học và Công nghệ hướng dẫn thi hành Nghị định số 103/2006/NĐ-CP ngày 22/09/2006 của Chính phủ quy định chi tiết và hướng dẫn thi hành một số điều của Luật Sở hữu trí tuệ về sở hữu công nghiệp, được sửa đổi, bổ sung theo Thông tư số 13/2010/TT-BKHCN ngày 30/07/2010, Thông tư số 18/2011/TT-BKHCN ngày 22/07/2011, Thông tư số 05/2013/TT-BKHCN ngày 20/02/2013 và Thông tư số 16/2016/TT-BKHCN ngày 30/06/2016;

Căn cứ kết quả thẩm định đơn đăng ký hợp đồng chuyển nhượng quyền sở hữu công nghiệp:

Số đơn: CB4-2018-00176

Ngày nộp đơn: 05/03/2018, ngày sửa đổi, bổ sung: 14/01/2019

Chủ đơn: CÔNG TY TNHH MASAN BREWERY (VN)

Đại diện của chủ đơn: Công ty cổ phần Sở hữu trí tuệ BROSS và Cộng sự (BROSS & PARTNERS., JSC);

Xét đề nghị của Giám đốc Trung tâm Thẩm định sau cấp Văn bằng bảo hộ,

QUYẾT ĐỊNH:

Điều 1. Ghi nhận việc chuyển nhượng quyền sở hữu công nghiệp theo hợp đồng:

Tên hợp đồng:	Hợp đồng chuyển nhượng quyền sở hữu nhãn hiệu.
Ngày ký:	01/08/2017.
Số trang và ngôn ngữ:	gồm 04 trang bằng tiếng Việt.
Bên chuyển nhượng:	CÔNG TY CỔ PHẦN HÀNG TIÊU DÙNG MASAN (VN) Tầng 12, toà nhà MPlaza Saigon, số 39 Lê Duẩn, phường Bến Nghé, quận 1, thành phố Hồ Chí Minh.
Bên được chuyển nhượng:	CÔNG TY TNHH MASAN BREWERY (VN) Phòng 802, tầng 8, toà nhà Central Plaza, số 17 Lê Duẩn, phường Bến Nghé, quận 1, thành phố Hồ Chí Minh.

Đối tượng được chuyển nhượng: toàn bộ quyền sở hữu nhãn hiệu đang được bảo hộ theo Giấy chứng nhận đăng ký nhãn hiệu dưới đây:

TT	Tên đối tượng	Số VBBH	Ngày cấp	Ngày hết hạn
1	Cọp đen	151892	14/09/2010	20/05/2029

Giá chuyển nhượng: 1.100.000.000 VNĐ (một tỷ một trăm triệu đồng).

Điều 2. Ghi nhận quyết định này vào Giấy chứng nhận đăng ký nhãn hiệu nêu tại Điều 1, Sổ đăng ký quốc gia về chuyển giao quyền sở hữu công nghiệp, Sổ đăng ký quốc gia về nhãn hiệu và công bố trên Công báo sở hữu công nghiệp trong thời hạn 02 tháng kể từ ngày ký Quyết định này.

Điều 3. Chánh Văn phòng, Giám đốc Trung tâm Thẩm định sau cấp Văn bằng bảo hộ và Giám đốc Trung tâm Thông tin Sở hữu công nghiệp chịu trách nhiệm thi hành Quyết định này./.

Nơi nhận:

- Như Điều 3;
- Lưu: VT, Hồ sơ.

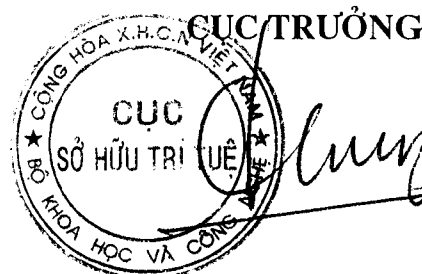

Đinh Hữu Phú

BỘ KHOA HỌC VÀ CÔNG NGHỆ
CỤC SỞ HỮU TRÍ TUỆ

CỘNG HÒA XÃ HỘI CHỦ NGHĨA VIỆT NAM
Độc lập - Tự do - Hạnh phúc

Số: 2390/QĐ-SHTT

Hà Nội, ngày 17 tháng 05 năm 2019

QUYẾT ĐỊNH

Về việc ghi nhận hợp đồng chuyển nhượng quyền sở hữu công nghiệp

CỤC TRƯỞNG CỤC SỞ HỮU TRÍ TUỆ

Căn cứ Điều lệ Tổ chức và hoạt động của Cục Sở hữu trí tuệ ban hành theo Quyết định số 2525/QĐ-BKHCN ngày 04/09/2018 của Bộ trưởng Bộ Khoa học và Công nghệ;

Căn cứ điểm 48.1 Thông tư số 01/2007/TT-BKHCN ngày 14/02/2007 của Bộ Khoa học và Công nghệ hướng dẫn thi hành Nghị định số 103/2006/NĐ-CP ngày 22/09/2006 của Chính phủ quy định chi tiết và hướng dẫn thi hành một số điều của Luật Sở hữu trí tuệ về sở hữu công nghiệp, được sửa đổi, bổ sung theo Thông tư số 13/2010/TT-BKHCN ngày 30/07/2010, Thông tư số 18/2011/TT-BKHCN ngày 22/07/2011, Thông tư số 05/2013/TT-BKHCN ngày 20/02/2013 và Thông tư số 16/2016/TT-BKHCN ngày 30/06/2016;

Căn cứ kết quả thẩm định đơn đăng ký hợp đồng chuyển nhượng quyền sở hữu công nghiệp:

Số đơn: CB4-2018-00244

Ngày nộp đơn: 27/03/2018, sửa đổi, bổ sung lần cuối cùng ngày: 01/03/2019

Chủ đơn: CÔNG TY CỔ PHẦN JG GOLF VIỆT NAM (VN)

Đại diện của chủ đơn: Công ty Cổ phần PHANLAW VIETNAM (PHANLAW VIETNAM JSC);

Xét đề nghị của Giám đốc Trung tâm Thẩm định sau cấp Văn bằng bảo hộ,

QUYẾT ĐỊNH:

Điều 1. Ghi nhận việc chuyển nhượng quyền sở hữu công nghiệp theo hợp đồng:

Tên hợp đồng:	Hợp đồng chuyển nhượng quyền sở hữu đối tượng sở hữu công nghiệp.
Ngày ký:	01/03/2018.
Số trang và ngôn ngữ:	gồm 03 trang, bằng tiếng Việt.
Bên chuyển nhượng:	CÔNG TY CỔ PHẦN THƯƠNG MẠI VÀ DỊCH VỤ ARTCARE (VN) Số 48 Nguyễn Bá Học, phường Bình Thuận, quận Hải Châu, thành phố Đà Nẵng.
Bên được chuyển nhượng:	CÔNG TY CỔ PHẦN JG GOLF VIỆT NAM (VN) Nhà số 1, ngõ A8, tổ dân phố Kiên Thành, thị trấn Trâu Quỳ, huyện Gia Lâm, thành phố Hà Nội.

Đối tượng được chuyển nhượng: toàn bộ quyền sở hữu nhãn hiệu đang được bảo hộ theo Giấy chứng nhận đăng ký nhãn hiệu dưới đây:

TT	Tên đối tượng	Số VBBH	Ngày cấp	Ngày hết hạn
1	InterGolf Challenge everywhere you go, hình	296350	05/03/2018	25/09/2023

Giá chuyển nhượng: Miễn phí.

Điều 2. Ghi nhận quyết định này vào Giấy chứng nhận đăng ký nhãn hiệu nêu tại Điều 1, Sổ đăng ký quốc gia về chuyển giao quyền sở hữu công nghiệp, Sổ đăng ký quốc gia về nhãn hiệu và công bố trên Công báo sở hữu công nghiệp trong thời hạn 02 tháng kể từ ngày ký Quyết định này.

Điều 3. Chánh Văn phòng, Giám đốc Trung tâm Thẩm định sau cấp Văn bằng bảo hộ và Giám đốc Trung tâm Thông tin Sở hữu công nghiệp chịu trách nhiệm thi hành Quyết định này./

Nơi nhận:

- Như Điều 3;
- Lưu: VT, Hồ sơ.

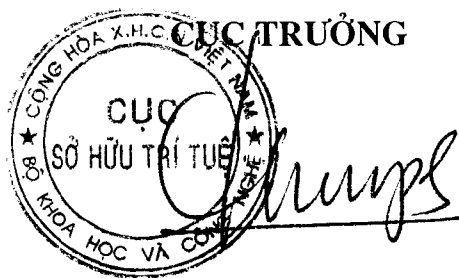

Đinh Hữu Phí

BỘ KHOA HỌC VÀ CÔNG NGHỆ
CỤC SỞ HỮU TRÍ TUỆ

CỘNG HÒA XÃ HỘI CHỦ NGHĨA VIỆT NAM
Độc lập - Tự do - Hạnh phúc

Số: *2391*/QĐ-SHTT

Hà Nội, ngày *17* tháng *05* năm *2019*

QUYẾT ĐỊNH

Về việc ghi nhận hợp đồng chuyển nhượng quyền sở hữu công nghiệp

CỤC TRƯỞNG CỤC SỞ HỮU TRÍ TUỆ

Căn cứ Điều lệ Tổ chức và hoạt động của Cục Sở hữu trí tuệ ban hành theo Quyết định số 2525/QĐ-BKHCN ngày 04/09/2018 của Bộ trưởng Bộ Khoa học và Công nghệ;

Căn cứ điểm 48.1 Thông tư số 01/2007/TT-BKHCN ngày 14/02/2007 của Bộ Khoa học và Công nghệ hướng dẫn thi hành Nghị định số 103/2006/NĐ-CP ngày 22/09/2006 của Chính phủ quy định chi tiết và hướng dẫn thi hành một số điều của Luật Sở hữu trí tuệ về sở hữu công nghiệp, được sửa đổi, bổ sung theo Thông tư số 13/2010/TT-BKHCN ngày 30/07/2010, Thông tư số 18/2011/TT-BKHCN ngày 22/07/2011, Thông tư số 05/2013/TT-BKHCN ngày 20/02/2013 và Thông tư số 16/2016/TT-BKHCN ngày 30/06/2016;

Căn cứ kết quả thẩm định đơn đăng ký hợp đồng chuyển nhượng quyền sở hữu công nghiệp:

Số đơn: CB4-2018-00250

Ngày nộp đơn: 28/03/2018, ngày sửa đổi, bổ sung lần cuối cùng: 12/04/2019

Chủ đơn: CÔNG TY TNHH BZT USA (VN)

Đại diện của chủ đơn: Công ty Luật TNHH WINCO (WINCO LAW FIRM);

Xét đề nghị của Giám đốc Trung tâm Thẩm định sau cấp Văn bằng bảo hộ,

QUYẾT ĐỊNH:

Điều 1. Ghi nhận việc chuyển nhượng quyền sở hữu công nghiệp theo hợp đồng:

Tên hợp đồng:	Hợp đồng chuyển nhượng quyền sở hữu đối tượng sở hữu công nghiệp.
Ngày ký:	21/03/2018.
Số trang và ngôn ngữ:	gồm 02 trang bằng tiếng Việt.
Bên chuyển nhượng:	CÔNG TY TNHH XUẤT NHẬP KHẨU ĐẤT VIỆT (VN) 87C Trần Hưng Đạo, phường Tân Thành, quận Tân Phú, thành phố Hồ Chí Minh.
Bên được chuyển nhượng:	CÔNG TY TNHH BZT USA (VN) Lô số 01, khu H, đường N7, khu công nghiệp An Hạ, xã Phạm Văn Hai, huyện Bình Chánh, thành phố Hồ Chí Minh.

Đối tượng được chuyển nhượng: toàn bộ quyền sở hữu nhãn hiệu đang được bảo hộ theo Giấy chứng nhận đăng ký nhãn hiệu dưới đây:

TT	Tên đối tượng	Số VBBH	Ngày cấp	Ngày hết hạn
1	PZT	230181	19/08/2014	16/04/2029

Giá chuyển nhượng: Miễn phí.

Điều 2. Ghi nhận quyết định này vào nêu Giấy chứng nhận đăng ký nhãn hiệu tại Điều 1, Sổ đăng ký quốc gia về chuyển giao quyền sở hữu công nghiệp, Sổ đăng ký quốc gia về nhãn hiệu và công bố trên Công báo sở hữu công nghiệp trong thời hạn 02 tháng kể từ ngày ký Quyết định này.

Điều 3. Chánh Văn phòng, Giám đốc Trung tâm Thẩm định sau cấp Văn bằng bảo hộ và Giám đốc Trung tâm Thông tin Sở hữu công nghiệp chịu trách nhiệm thi hành Quyết định này./.

Nơi nhận:

- Như Điều 3;
- Lưu: VT, Hồ sơ.

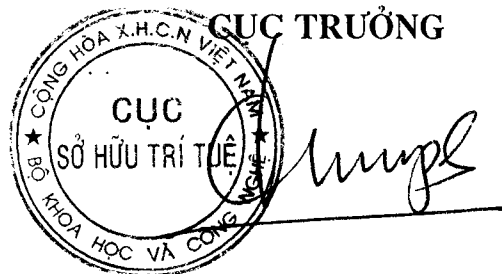

Đinh Hữu Phí

BỘ KHOA HỌC VÀ CÔNG NGHỆ
CỤC SỞ HỮU TRÍ TUỆ

CỘNG HOÀ XÃ HỘI CHỦ NGHĨA VIỆT NAM
Độc lập - Tự do - Hạnh phúc

Số: 2392/QĐ-SHTT

Hà Nội, ngày 17 tháng 05 năm 2019

QUYẾT ĐỊNH

Về việc ghi nhận hợp đồng chuyển nhượng quyền sở hữu công nghiệp

CỤC TRƯỞNG CỤC SỞ HỮU TRÍ TUỆ

Căn cứ Điều lệ Tổ chức và hoạt động của Cục Sở hữu trí tuệ ban hành theo Quyết định số 2525/QĐ-BKHCN ngày 04/09/2018 của Bộ trưởng Bộ Khoa học và Công nghệ;

Căn cứ điểm 48.1 Thông tư số 01/2007/TT-BKHCN ngày 14/02/2007 của Bộ Khoa học và Công nghệ hướng dẫn thi hành Nghị định số 103/2006/NĐ-CP ngày 22/09/2006 của Chính phủ quy định chi tiết và hướng dẫn thi hành một số điều của Luật Sở hữu trí tuệ về sở hữu công nghiệp, được sửa đổi, bổ sung theo Thông tư số 13/2010/TT-BKHCN ngày 30/07/2010, Thông tư số 18/2011/TT-BKHCN ngày 22/07/2011, Thông tư số 05/2013/TT-BKHCN ngày 20/02/2013 và Thông tư số 16/2016/TT-BKHCN ngày 30/06/2016;

Căn cứ kết quả thẩm định đơn đăng ký hợp đồng chuyển nhượng quyền sở hữu công nghiệp:

Số đơn: CB4-2018-00332

Ngày nộp đơn: 24/04/2018; ngày sửa đổi, bổ sung: 16/04/2019

Chủ đơn: ALLNEX NETHERLANDS B.V (NL)

Đại diện của chủ đơn: Văn phòng Luật sư MINERVAS (MINERVAS);

Xét đề nghị của Giám đốc Trung tâm Thẩm định sau cấp Văn bằng bảo hộ,

QUYẾT ĐỊNH:

Điều 1. Ghi nhận việc chuyển nhượng quyền sở hữu công nghiệp theo hợp đồng:

Tên hợp đồng:	Hợp đồng chuyển nhượng nhãn hiệu.
Ngày ký:	01/02/2018.
Số trang và ngôn ngữ:	gồm 01 trang, bằng tiếng Anh.
Bên chuyển nhượng:	ALLNEX HOLDING INTERNATIONAL B.V. (NL) Synthesebaan 1, 4612 RB Bergen op Zoom, the Netherlands.
Bên được chuyển nhượng:	ALLNEX NETHERLANDS B.V (NL) Synthesebaan 1, 4612 RB Bergen op Zoom, the Netherlands.

Đối tượng được chuyển nhượng: toàn bộ quyền sở hữu nhãn hiệu đang được bảo hộ theo Giấy chứng nhận đăng ký nhãn hiệu dưới đây:

TT	Tên đối tượng	Số VBBH	Ngày cấp	Ngày hết hạn
1	CYREZ	5948	17/09/1992	18/03/2022

Giá chuyển nhượng: 1 USD (một đô la Mỹ).

Điều 2. Ghi nhận quyết định này vào Giấy chứng nhận đăng ký nhãn hiệu nêu tại Điều 1, Sổ đăng ký quốc gia về chuyển giao quyền sở hữu công nghiệp, Sổ đăng ký quốc gia về nhãn hiệu và công bố trên Công báo sở hữu công nghiệp trong thời hạn 02 tháng kể từ ngày ký Quyết định này.

Điều 3. Chánh Văn phòng, Giám đốc Trung tâm Thẩm định sau cấp Văn bằng bảo hộ và Giám đốc Trung tâm Thông tin Sở hữu công nghiệp chịu trách nhiệm thi hành Quyết định này. /.

Nơi nhận:

- Như Điều 3;
- Lưu: VT, Hồ sơ.

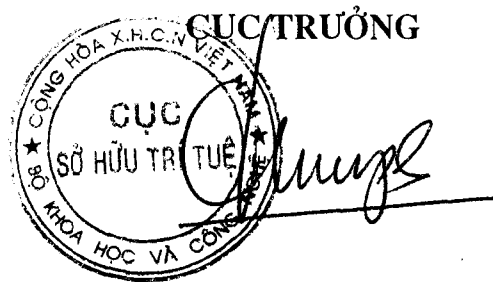

Đinh Hữu Phí

BỘ KHOA HỌC VÀ CÔNG NGHỆ
CỤC SỞ HỮU TRÍ TUỆ

CỘNG HÒA XÃ HỘI CHỦ NGHĨA VIỆT NAM
Độc lập - Tự do - Hạnh phúc

Số: 2393/QĐ-SHTT

Hà Nội, ngày 17 tháng 05 năm 2019

QUYẾT ĐỊNH

Về việc ghi nhận hợp đồng chuyển nhượng quyền sở hữu công nghiệp

CỤC TRƯỞNG CỤC SỞ HỮU TRÍ TUỆ

Căn cứ Điều lệ Tổ chức và hoạt động của Cục Sở hữu trí tuệ ban hành theo Quyết định số 2525/QĐ-BKHCN ngày 04/09/2018 của Bộ trưởng Bộ Khoa học và Công nghệ;

Căn cứ điểm 48.1 Thông tư số 01/2007/TT-BKHCN ngày 14/02/2007 của Bộ Khoa học và Công nghệ hướng dẫn thi hành Nghị định số 103/2006/NĐ-CP ngày 22/09/2006 của Chính phủ quy định chi tiết và hướng dẫn thi hành một số điều của Luật Sở hữu trí tuệ về sở hữu công nghiệp, được sửa đổi, bổ sung theo Thông tư số 13/2010/TT-BKHCN ngày 30/07/2010, Thông tư số 18/2011/TT-BKHCN ngày 22/07/2011, Thông tư số 05/2013/TT-BKHCN ngày 20/02/2013 và Thông tư số 16/2016/TT-BKHCN ngày 30/06/2016;

Căn cứ kết quả thẩm định đơn đăng ký hợp đồng chuyển nhượng quyền sở hữu công nghiệp:

Số đơn: CB4-2018-00438

Ngày nộp đơn: 25/05/2018, sửa đổi, bổ sung lần cuối cùng ngày: 01/03/2019

Chủ đơn: CÔNG TY CỔ PHẦN JG GOLF VIỆT NAM (VN)

Đại diện của chủ đơn: Công ty Cổ phần PHANLAW VIETNAM (PHANLAW VIETNAM JSC);

Xét đề nghị của Giám đốc Trung tâm Thẩm định sau cấp Văn bằng bảo hộ,

QUYẾT ĐỊNH:

Điều 1. Ghi nhận việc chuyển nhượng quyền sở hữu công nghiệp theo hợp đồng:

Tên hợp đồng:	Hợp đồng chuyển nhượng quyền sở hữu đối tượng sở hữu công nghiệp.
Ngày ký:	15/05/2018.
Số trang và ngôn ngữ:	gồm 03 trang, bằng tiếng Việt.
Bên chuyển nhượng:	CÔNG TY CỔ PHẦN THƯƠNG MẠI VÀ DỊCH VỤ ARTCARE (VN) Số 48 Nguyễn Bá Học, phường Bình Thuận, quận Hải Châu, thành phố Đà Nẵng.
Bên được chuyển nhượng:	CÔNG TY CỔ PHẦN JG GOLF VIỆT NAM (VN) Nhà số 1, ngõ A8, tổ dân phố Kiên Thành, thị trấn Trâu Quỳ, huyện Gia Lâm, thành phố Hà Nội.

Đối tượng được chuyển nhượng: toàn bộ quyền sở hữu nhãn hiệu đang được bảo hộ theo Giấy chứng nhận đăng ký nhãn hiệu dưới đây:

TT	Tên đối tượng	Số VBBH	Ngày cấp	Ngày hết hạn
1	InterGo If Challenge everywhere you go, hình	298343	12/04/2018	07/03/2024

Giá chuyển nhượng: Miễn phí.

Điều 2. Ghi nhận quyết định này vào Giấy chứng nhận đăng ký nhãn hiệu nêu tại Điều 1, Sổ đăng ký quốc gia về chuyển giao quyền sở hữu công nghiệp, Sổ đăng ký quốc gia về nhãn hiệu và công bố trên Công báo sở hữu công nghiệp trong thời hạn 02 tháng kể từ ngày ký Quyết định này.

Điều 3. Chánh Văn phòng, Giám đốc Trung tâm Thẩm định sau cấp Văn bằng bảo hộ và Giám đốc Trung tâm Thông tin Sở hữu công nghiệp chịu trách nhiệm thi hành Quyết định này. /.

Nơi nhận:

- Như Điều 3;
- Lưu: VT, Hồ sơ.

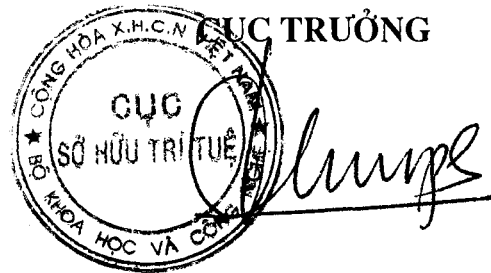

Đinh Hữu Phí

BỘ KHOA HỌC VÀ CÔNG NGHỆ
CỤC SỞ HỮU TRÍ TUỆ

CỘNG HÒA XÃ HỘI CHỦ NGHĨA VIỆT NAM
Độc lập - Tự do - Hạnh phúc

Số: 2394/QĐ-SHTT

Hà Nội, ngày 17 tháng 05 năm 2019

QUYẾT ĐỊNH

Về việc ghi nhận hợp đồng chuyển nhượng quyền sở hữu công nghiệp

CỤC TRƯỞNG CỤC SỞ HỮU TRÍ TUỆ

Căn cứ Điều lệ Tổ chức và hoạt động của Cục Sở hữu trí tuệ ban hành theo Quyết định số 2525/QĐ-BKHCN ngày 04/09/2018 của Bộ trưởng Bộ Khoa học và Công nghệ;

Căn cứ điểm 48.1 Thông tư số 01/2007/TT-BKHCN ngày 14/02/2007 của Bộ Khoa học và Công nghệ hướng dẫn thi hành Nghị định số 103/2006/NĐ-CP ngày 22/09/2006 của Chính phủ quy định chi tiết và hướng dẫn thi hành một số điều của Luật Sở hữu trí tuệ về sở hữu công nghiệp, được sửa đổi, bổ sung theo Thông tư số 13/2010/TT-BKHCN ngày 30/07/2010, Thông tư số 18/2011/TT-BKHCN ngày 22/07/2011, Thông tư số 05/2013/TT-BKHCN ngày 20/02/2013 và Thông tư số 16/2016/TT-BKHCN ngày 30/06/2016;

Căn cứ kết quả thẩm định đơn đăng ký hợp đồng chuyển nhượng quyền sở hữu công nghiệp:

Số đơn: CB4-2019-00061

Ngày nộp đơn: 18/01/2019, ngày sửa đổi, bổ sung: 01/03/2019

Chủ đơn: CÔNG TY CỔ PHẦN JG GOLF VIỆT NAM (VN)

Đại diện của chủ đơn: Công ty Cổ phần PHANLAW VIETNAM (PHANLAW VIETNAM JSC);

Xét đề nghị của Giám đốc Trung tâm Thẩm định sau cấp Văn bằng bảo hộ,

QUYẾT ĐỊNH:

Điều 1. Ghi nhận việc chuyển nhượng quyền sở hữu công nghiệp theo hợp đồng:

Tên hợp đồng: Hợp đồng chuyển nhượng quyền sở hữu đối tượng sở hữu công nghiệp.

Ngày ký: 05/12/2018.

Số trang và ngôn ngữ: gồm 03 trang, bằng tiếng Việt.

Bên chuyển nhượng: CÔNG TY CỔ PHẦN THƯƠNG MẠI VÀ DỊCH VỤ ARTCARE (VN)
Số 48 Nguyễn Bá Học, phường Bình Thuận, quận Hải Châu, thành phố Đà Nẵng.

Bên được chuyển nhượng: CÔNG TY CỔ PHẦN JG GOLF VIỆT NAM (VN)
Nhà số 1, ngõ A8, tổ dân phố Kiên Thành, thị trấn Trâu Quỳ, huyện Gia Lâm, thành phố Hà Nội.

Đối tượng được chuyển nhượng: toàn bộ quyền sở hữu nhãn hiệu đang được bảo hộ theo Giấy chứng nhận đăng ký nhãn hiệu dưới đây:

TT	Tên đối tượng	Số VBBH	Ngày cấp	Ngày hết hạn
1	InterGolf Challenge everywhere you go, hình	308734	22/11/2018	02/06/2024

Giá chuyển nhượng: Miễn phí.

Điều 2. Ghi nhận quyết định này vào Giấy chứng nhận đăng ký nhãn hiệu nêu tại Điều 1, Sổ đăng ký quốc gia về chuyển giao quyền sở hữu công nghiệp, Sổ đăng ký quốc gia về nhãn hiệu và công bố trên Công báo sở hữu công nghiệp trong thời hạn 02 tháng kể từ ngày ký Quyết định này.

Điều 3. Chánh Văn phòng, Giám đốc Trung tâm Thẩm định sau cấp Văn bằng bảo hộ và Giám đốc Trung tâm Thông tin Sở hữu công nghiệp chịu trách nhiệm thi hành Quyết định này./

Nơi nhận:

- Như Điều 3;
- Lưu: VT, Hồ sơ.

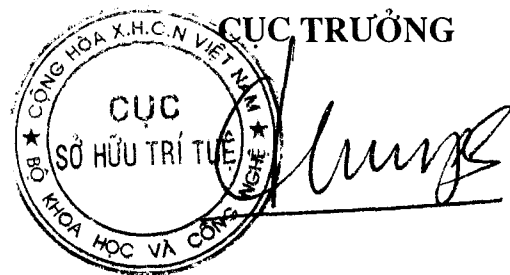

Đinh Hữu Phí

BỘ KHOA HỌC VÀ CÔNG NGHỆ
CỤC SỞ HỮU TRÍ TUỆ

CỘNG HOÀ XÃ HỘI CHỦ NGHĨA VIỆT NAM
Độc lập - Tự do - Hạnh phúc

Số: 2395/QĐ-SHTT

Hà Nội, ngày 17 tháng 05 năm 2019

QUYẾT ĐỊNH

Về việc ghi nhận hợp đồng chuyển nhượng quyền sở hữu công nghiệp

CỤC TRƯỞNG CỤC SỞ HỮU TRÍ TUỆ

Căn cứ Điều lệ Tổ chức và hoạt động của Cục Sở hữu trí tuệ ban hành theo Quyết định số 2525/QĐ-BKHCN ngày 04/09/2018 của Bộ trưởng Bộ Khoa học và Công nghệ;

Căn cứ điểm 48.1 Thông tư số 01/2007/TT-BKHCN ngày 14/02/2007 của Bộ Khoa học và Công nghệ hướng dẫn thi hành Nghị định số 103/2006/NĐ-CP ngày 22/09/2006 của Chính phủ quy định chi tiết và hướng dẫn thi hành một số điều của Luật Sở hữu trí tuệ về sở hữu công nghiệp, được sửa đổi, bổ sung theo Thông tư số 13/2010/TT-BKHCN ngày 30/07/2010, Thông tư số 18/2011/TT-BKHCN ngày 22/07/2011, Thông tư số 05/2013/TT-BKHCN ngày 20/02/2013 và Thông tư số 16/2016/TT-BKHCN ngày 30/06/2016;

Căn cứ kết quả thẩm định đơn đăng ký hợp đồng chuyển nhượng quyền sở hữu công nghiệp:

Số đơn: CB4-2018-00660

Ngày nộp đơn: 18/07/2018, ngày sửa đổi, bổ sung lần cuối cùng: 12/04/2019

Chủ đơn: BOARDRIDERS IP HOLDINGS, LLC (US)

Đại diện của chủ đơn: Công ty TNHH Sở hữu công nghiệp Sao Bắc Đẩu (SAO BAC DAU IP CO., LTD);

Xét đề nghị của Giám đốc Trung tâm Thẩm định sau cấp Văn bằng bảo hộ,

QUYẾT ĐỊNH:

Điều 1. Ghi nhận việc chuyển nhượng quyền sở hữu công nghiệp theo hợp đồng:

Tên hợp đồng:	Hợp đồng chuyển nhượng quyền sở hữu trí tuệ.
Ngày ký:	24/04/2018.
Số trang và ngôn ngữ:	gồm 03 trang, trong đó có 01 trang Phụ lục bằng tiếng Anh.
Bên chuyển nhượng:	GSM (OPERATIONS) PTY. LTD (AU) 1 Billabong Place, Burleigh Heads, Queensland, 4220, Australia.
Bên được chuyển nhượng:	BOARDRIDERS IP HOLDINGS, LLC (US) 5600 Argosy Circle, Suite 100, Huntington Beach, California 92649, United States of America.

Đối tượng được chuyển nhượng: toàn bộ quyền sở hữu các nhãn hiệu đang được bảo hộ theo các Giấy chứng nhận đăng ký nhãn hiệu dưới đây:

TT	Tên đối tượng	Số VBBH	Ngày cấp	Ngày hết hạn
1	BILLABONG, hình	13639	10/10/1994	15/12/2023
2	BILLABONG., hình	146130	10/05/2010	09/02/2029

Giá chuyển nhượng: 10 AUD (mười đô la Australia).

Điều 2. Ghi nhận quyết định này vào các Giấy chứng nhận đăng ký nhãn hiệu nêu tại Điều 1, Sổ đăng ký quốc gia về chuyển giao quyền sở hữu công nghiệp, Sổ đăng ký quốc gia về nhãn hiệu và công bố trên Công báo sở hữu công nghiệp trong thời hạn 02 tháng kể từ ngày ký Quyết định này.

Điều 3. Chánh Văn phòng, Giám đốc Trung tâm Thẩm định sau cấp Văn bằng bảo hộ và Giám đốc Trung tâm Thông tin Sở hữu công nghiệp chịu trách nhiệm thi hành Quyết định này./.

Nơi nhận:
 - Như Điều 3;
 - Lưu: VT, Hồ sơ.

CỤC TRƯỞNG

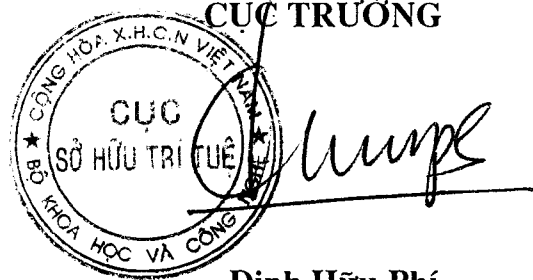

Đinh Hữu Phí

BỘ KHOA HỌC VÀ CÔNG NGHỆ
CỤC SỞ HỮU TRÍ TUỆ

CỘNG HÒA XÃ HỘI CHỦ NGHĨA VIỆT NAM
Độc lập - Tự do - Hạnh phúc

Số: 2396/QĐ-SHTT

Hà Nội, ngày 17 tháng 05 năm 2019

QUYẾT ĐỊNH

Về việc ghi nhận hợp đồng chuyển nhượng quyền sở hữu công nghiệp

CỤC TRƯỞNG CỤC SỞ HỮU TRÍ TUỆ

Căn cứ Điều lệ Tổ chức và hoạt động của Cục Sở hữu trí tuệ ban hành theo Quyết định số 2525/QĐ-BKHCN ngày 04/09/2018 của Bộ trưởng Bộ Khoa học và Công nghệ;

Căn cứ điểm 48.1 Thông tư số 01/2007/TT-BKHCN ngày 14/02/2007 của Bộ Khoa học và Công nghệ hướng dẫn thi hành Nghị định số 103/2006/NĐ-CP ngày 22/09/2006 của Chính phủ quy định chi tiết và hướng dẫn thi hành một số điều của Luật Sở hữu trí tuệ về sở hữu công nghiệp, được sửa đổi, bổ sung theo Thông tư số 13/2010/TT-BKHCN ngày 30/07/2010, Thông tư số 18/2011/TT-BKHCN ngày 22/07/2011, Thông tư số 05/2013/TT-BKHCN ngày 20/02/2013 và Thông tư số 16/2016/TT-BKHCN ngày 30/06/2016;

Căn cứ kết quả thẩm định đơn đăng ký hợp đồng chuyển nhượng quyền sở hữu công nghiệp:

Số đơn: CB4-2018-00668

Ngày nộp đơn: 19/07/2018, ngày sửa đổi, bổ sung: 11/04/2019

Chủ đơn: CÔNG TY TNHH JS & KIM (VN)

Xét đề nghị của Giám đốc Trung tâm Thẩm định sau cấp Văn bằng bảo hộ,

QUYẾT ĐỊNH:

Điều 1. Ghi nhận việc chuyển nhượng quyền sở hữu công nghiệp theo hợp đồng:

Tên hợp đồng: Hợp đồng chuyển nhượng nhãn hiệu.

Ngày ký: 08/04/2019.

Số trang và ngôn ngữ: gồm 03 trang bằng tiếng Việt.

Bên chuyển nhượng: **BÙI AN KHANG (VN)**
Thôn Chiêu B, xã Nam Dương, huyện Nam Trực, tỉnh Nam Định.

Bên được chuyển nhượng: **CÔNG TY TNHH JS & KIM (VN)**
147A Trần Hưng Đạo, phường Cầu Ông Lãnh, quận 1, thành phố Hồ Chí Minh.

Đối tượng được chuyển nhượng: toàn bộ quyền sở hữu nhãn hiệu đang được bảo hộ theo Giấy chứng nhận đăng ký nhãn hiệu dưới đây:

TT	Tên đối tượng	Số VBBH	Ngày cấp	Ngày hết hạn
1	SNOB COFFEE S, hình	301314	08/06/2018	11/04/2026

Giá chuyển nhượng: Miễn phí.

Điều 2. Ghi nhận quyết định này vào Giấy chứng nhận đăng ký nhãn hiệu nêu tại Điều 1, Sổ đăng ký quốc gia về chuyển giao quyền sở hữu công nghiệp, Sổ đăng ký quốc gia về nhãn hiệu và công bố trên Công báo sở hữu công nghiệp trong thời hạn 02 tháng kể từ ngày ký Quyết định này.

Điều 3. Chánh Văn phòng, Giám đốc Trung tâm Thẩm định sau cấp Văn bằng bảo hộ và Giám đốc Trung tâm Thông tin Sở hữu công nghiệp chịu trách nhiệm thi hành Quyết định này./.

Nơi nhận:

- Như Điều 3;
- Lưu: VT, Hồ sơ.

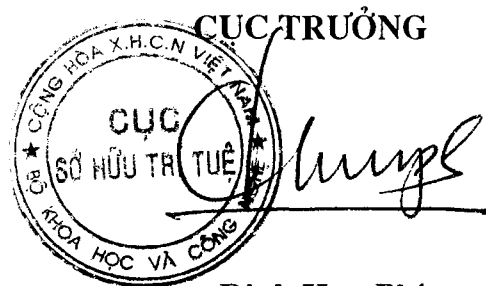

Đinh Hữu Phí

BỘ KHOA HỌC VÀ CÔNG NGHỆ
CỤC SỞ HỮU TRÍ TUỆ

CỘNG HÒA XÃ HỘI CHỦ NGHĨA VIỆT NAM
Độc lập - Tự do - Hạnh phúc

Số: 2397/QĐ-SHTT

Hà Nội, ngày 17 tháng 05 năm 2019

QUYẾT ĐỊNH

Về việc ghi nhận hợp đồng chuyển nhượng quyền sở hữu công nghiệp

CỤC TRƯỞNG CỤC SỞ HỮU TRÍ TUỆ

Căn cứ Điều lệ Tổ chức và hoạt động của Cục Sở hữu trí tuệ ban hành theo Quyết định số 2525/QĐ-BKHCN ngày 04/09/2018 của Bộ trưởng Bộ Khoa học và Công nghệ;

Căn cứ điểm 48.1 Thông tư số 01/2007/TT-BKHCN ngày 14/02/2007 của Bộ Khoa học và Công nghệ hướng dẫn thi hành Nghị định số 103/2006/NĐ-CP ngày 22/09/2006 của Chính phủ quy định chi tiết và hướng dẫn thi hành một số điều của Luật Sở hữu trí tuệ về sở hữu công nghiệp, được sửa đổi, bổ sung theo Thông tư số 13/2010/TT-BKHCN ngày 30/07/2010, Thông tư số 18/2011/TT-BKHCN ngày 22/07/2011, Thông tư số 05/2013/TT-BKHCN ngày 20/02/2013 và Thông tư số 16/2016/TT-BKHCN ngày 30/06/2016;

Căn cứ kết quả thẩm định đơn đăng ký hợp đồng chuyển nhượng quyền sở hữu công nghiệp:

Số đơn: CB4-2018-00853

Ngày nộp đơn: 06/09/2018

Chủ đơn: DOANH NGHIỆP TƯ NHÂN XÂY DỰNG VÀ THƯƠNG MẠI TRƯỜNG LỘC (VN)

Xét đề nghị của Giám đốc Trung tâm Thẩm định sau cấp Văn bằng bảo hộ,

QUYẾT ĐỊNH:

Điều 1. Ghi nhận việc chuyển nhượng quyền sở hữu công nghiệp theo hợp đồng:

Tên hợp đồng:	Hợp đồng chuyển nhượng quyền sở hữu nhãn hiệu.
Ngày ký:	09/08/2018.
Số trang và ngôn ngữ:	gồm 01 trang, bằng tiếng Việt.
Bên chuyển nhượng:	DOANH NGHIỆP TƯ NHÂN XÂY DỰNG VÀ THƯƠNG MẠI TRƯỜNG LỘC (VN) Số 140/1A, đường 30/4, phường 4, thành phố Bến Tre, tỉnh Bến Tre. (Trước đây là: Số 140/1A, đường 30/4, phường 4, thị xã Bến Tre, tỉnh Bến Tre).
Bên được chuyển nhượng:	HỘ KINH DOANH HIỆP HÙNG (HAI XƯƠNG) (VN) Số 105B, khu phố 5, phường Phú Khương, thành phố Bến Tre, tỉnh Bến Tre.

Đối tượng được chuyển nhượng: toàn bộ quyền sở hữu nhãn hiệu đang được bảo hộ theo Giấy chứng nhận đăng ký nhãn hiệu dưới đây:

TT	Tên đối tượng	Số VBBH	Ngày cấp	Ngày hết hạn
1	HIỆP HÙNG	220439	26/02/2014	12/10/2022

Giá chuyển nhượng: Miễn phí.

Điều 2. Ghi nhận quyết định này vào Giấy chứng nhận đăng ký nhãn hiệu nêu tại Điều 1, Sổ đăng ký quốc gia về chuyển giao quyền sở hữu công nghiệp, Sổ đăng ký quốc gia về nhãn hiệu và công bố trên Công báo sở hữu công nghiệp trong thời hạn 02 tháng kể từ ngày ký Quyết định này.

Điều 3. Chánh Văn phòng, Giám đốc Trung tâm Thẩm định sau cấp Văn bằng bảo hộ và Giám đốc Trung tâm Thông tin Sở hữu công nghiệp chịu trách nhiệm thi hành Quyết định này. /.

Nơi nhận:

- Như Điều 3;
- Lưu: VT, Hồ sơ.

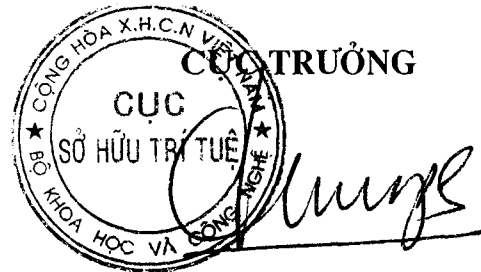

Đinh Hữu Phí

BỘ KHOA HỌC VÀ CÔNG NGHỆ
CỤC SỞ HỮU TRÍ TUỆ

CỘNG HÒA XÃ HỘI CHỦ NGHĨA VIỆT NAM
Độc lập - Tự do - Hạnh phúc

Số: 2398/QĐ-SHTT

Hà Nội, ngày 17 tháng 05 năm 2019

QUYẾT ĐỊNH

Về việc ghi nhận hợp đồng chuyển nhượng quyền sở hữu công nghiệp

CỤC TRƯỞNG CỤC SỞ HỮU TRÍ TUỆ

Căn cứ Điều lệ Tổ chức và hoạt động của Cục Sở hữu trí tuệ ban hành theo Quyết định số 2525/QĐ-BKHCN ngày 04/09/2018 của Bộ trưởng Bộ Khoa học và Công nghệ;

Căn cứ điểm 48.1 Thông tư số 01/2007/TT-BKHCN ngày 14/02/2007 của Bộ Khoa học và Công nghệ hướng dẫn thi hành Nghị định số 103/2006/NĐ-CP ngày 22/09/2006 của Chính phủ quy định chi tiết và hướng dẫn thi hành một số điều của Luật Sở hữu trí tuệ về sở hữu công nghiệp, được sửa đổi, bổ sung theo Thông tư số 13/2010/TT-BKHCN ngày 30/07/2010, Thông tư số 18/2011/TT-BKHCN ngày 22/07/2011, Thông tư số 05/2013/TT-BKHCN ngày 20/02/2013 và Thông tư số 16/2016/TT-BKHCN ngày 30/06/2016;

Căn cứ kết quả thẩm định đơn đăng ký hợp đồng chuyển nhượng quyền sở hữu công nghiệp:

Số đơn: CB4-2018-00863

Ngày nộp đơn: 11/09/2018

Chủ đơn: LÊ BÍCH NGA (VN)

Đại diện của chủ đơn: Công ty TNHH một thành viên Trường Luật (Trường Luật);

Xét đề nghị của Giám đốc Trung tâm Thẩm định sau cấp Văn bằng bảo hộ,

QUYẾT ĐỊNH:

Điều 1. Ghi nhận việc chuyển nhượng quyền sở hữu công nghiệp theo hợp đồng:

Tên hợp đồng:	Hợp đồng chuyển nhượng quyền sở hữu nhãn hiệu.
Ngày ký:	04/09/2018.
Số trang và ngôn ngữ:	gồm 02 trang, bằng tiếng Việt.
Bên chuyển nhượng:	CÔNG TY TNHH SẢN XUẤT MỸ PHẨM CHẤN NGUYỄN (VN) Số 29D1 Khu định cư Tân Quy Đông, phường Tân Phong, quận 7, thành phố Hồ Chí Minh.
Bên được chuyển nhượng:	LÊ BÍCH NGA (VN) Số 29D1 khu định cư Tân Quy Đông, phường Tân Phong, quận 7, thành phố Hồ Chí Minh.

Đối tượng được chuyển nhượng: toàn bộ quyền sở hữu các nhãn hiệu đang được bảo hộ theo các Giấy chứng nhận đăng ký nhãn hiệu dưới đây:

TT	Tên đối tượng	Số VBBH	Ngày cấp	Ngày hết hạn
1	GELICA, hình	50239	27/10/2003	17/07/2022
2	GELICA, hình	286464	16/08/2017	17/07/2025

Giá chuyển nhượng: Miễn phí.

Điều 2. Ghi nhận quyết định này vào các Giấy chứng nhận đăng ký nhãn hiệu nêu tại Điều 1, Sổ đăng ký quốc gia về chuyển giao quyền sở hữu công nghiệp, Sổ đăng ký quốc gia về nhãn hiệu và công bố trên Công báo sở hữu công nghiệp trong thời hạn 02 tháng kể từ ngày ký Quyết định này.

Điều 3. Chánh Văn phòng, Giám đốc Trung tâm Thẩm định sau cấp Văn bằng bảo hộ và Giám đốc Trung tâm Thông tin Sở hữu công nghiệp chịu trách nhiệm thi hành Quyết định này. /.

Nơi nhận:

- Như Điều 3;
- Lưu: VT, Hồ sơ.

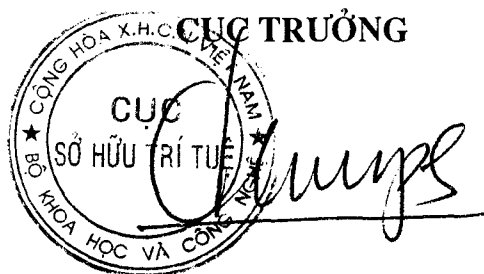

Đình Hữu Phí

BỘ KHOA HỌC VÀ CÔNG NGHỆ
CỤC SỞ HỮU TRÍ TUỆ

CỘNG HÒA XÃ HỘI CHỦ NGHĨA VIỆT NAM
Độc lập - Tự do - Hạnh phúc

Số: 2399/QĐ-SHTT

Hà Nội, ngày 17 tháng 05 năm 2019

QUYẾT ĐỊNH

Về việc ghi nhận hợp đồng chuyển nhượng quyền sở hữu công nghiệp

CỤC TRƯỞNG CỤC SỞ HỮU TRÍ TUỆ

Căn cứ Điều lệ Tổ chức và hoạt động của Cục Sở hữu trí tuệ ban hành theo Quyết định số 2525/QĐ-BKHCN ngày 04/09/2018 của Bộ trưởng Bộ Khoa học và Công nghệ;

Căn cứ điểm 48.1 Thông tư số 01/2007/TT-BKHCN ngày 14/02/2007 của Bộ Khoa học và Công nghệ hướng dẫn thi hành Nghị định số 103/2006/NĐ-CP ngày 22/09/2006 của Chính phủ quy định chi tiết và hướng dẫn thi hành một số điều của Luật Sở hữu trí tuệ về sở hữu công nghiệp, được sửa đổi, bổ sung theo Thông tư số 13/2010/TT-BKHCN ngày 30/07/2010, Thông tư số 18/2011/TT-BKHCN ngày 22/07/2011, Thông tư số 05/2013/TT-BKHCN ngày 20/02/2013 và Thông tư số 16/2016/TT-BKHCN ngày 30/06/2016;

Căn cứ kết quả thẩm định đơn đăng ký hợp đồng chuyển nhượng quyền sở hữu công nghiệp:

Số đơn: CB4-2018-00864

Ngày nộp đơn: 11/09/2018

Chủ đơn: CP ALL PUBLIC COMPANY LIMITED (TH)

Đại diện của chủ đơn: Công ty Luật TNHH quốc tế BMVN (BMVN INTERNATIONAL LLC);

Xét đề nghị của Giám đốc Trung tâm Thẩm định sau cấp Văn bằng bảo hộ,

QUYẾT ĐỊNH:

Điều 1. Ghi nhận việc chuyển nhượng quyền sở hữu công nghiệp theo hợp đồng:

Tên hợp đồng:	Hợp đồng chuyển nhượng.
Ngày ký:	25/09/2014.
Số trang và ngôn ngữ:	gồm 02 trang bằng tiếng Anh, trong đó có 01 trang Phụ lục.
Bên chuyển nhượng:	ORKAM ASIA TRADEMARK AG (CH) Aspermontstrasse 24, 7006 Chur, Switzerland.
Bên được chuyển nhượng:	CP ALL PUBLIC COMPANY LIMITED (TH) 283 Silom Road, Silom Sub-district, Bangrak District, Bangkok, Thailand.

Đối tượng được chuyển nhượng: toàn bộ quyền sở hữu các nhãn hiệu đang được bảo hộ theo các Giấy chứng nhận đăng ký nhãn hiệu dưới đây:

TT	Tên đối tượng	Số VBBH	Ngày cấp	Ngày hết hạn
1	makro	193245	09/10/2012	16/06/2020
2	aro, hình	231547	17/09/2014	10/01/2022

Giá chuyển nhượng: 1 USD (một đô la Mỹ).

Điều 2. Ghi nhận quyết định này vào các Giấy chứng nhận đăng ký nhãn hiệu nêu tại Điều 1, Sổ đăng ký quốc gia về chuyển giao quyền sở hữu công nghiệp, Sổ đăng ký quốc gia về nhãn hiệu và công bố trên Công báo sở hữu công nghiệp trong thời hạn 02 tháng kể từ ngày ký Quyết định này.

Điều 3. Chánh Văn phòng, Giám đốc Trung tâm Thẩm định sau cấp Văn bằng bảo hộ và Giám đốc Trung tâm Thông tin Sở hữu công nghiệp chịu trách nhiệm thi hành Quyết định này./.

Nơi nhận:

- Như Điều 3;
- Lưu: VT, Hồ sơ.

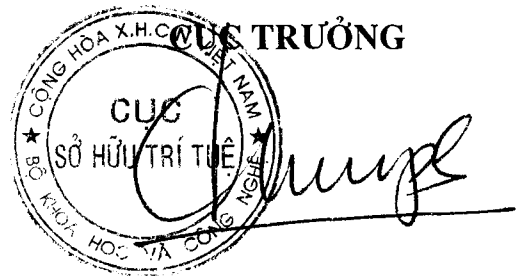

Đinh Hữu Phí

BỘ KHOA HỌC VÀ CÔNG NGHỆ
CỤC SỞ HỮU TRÍ TUỆ

CỘNG HOÀ XÃ HỘI CHỦ NGHĨA VIỆT NAM
Độc lập - Tự do - Hạnh phúc

Số: 2400/QĐ-SHTT

Hà Nội, ngày 17 tháng 05 năm 2019

QUYẾT ĐỊNH

Về việc ghi nhận hợp đồng chuyển nhượng quyền sở hữu công nghiệp

CỤC TRƯỞNG CỤC SỞ HỮU TRÍ TUỆ

Căn cứ Điều lệ Tổ chức và hoạt động của Cục Sở hữu trí tuệ ban hành theo Quyết định số 2525/QĐ-BKHCN ngày 04/09/2018 của Bộ trưởng Bộ Khoa học và Công nghệ;

Căn cứ điểm 48.1 Thông tư số 01/2007/TT-BKHCN ngày 14/02/2007 của Bộ Khoa học và Công nghệ hướng dẫn thi hành Nghị định số 103/2006/NĐ-CP ngày 22/09/2006 của Chính phủ quy định chi tiết và hướng dẫn thi hành một số điều của Luật Sở hữu trí tuệ về sở hữu công nghiệp, được sửa đổi, bổ sung theo Thông tư số 13/2010/TT-BKHCN ngày 30/07/2010, Thông tư số 18/2011/TT-BKHCN ngày 22/07/2011, Thông tư số 05/2013/TT-BKHCN ngày 20/02/2013 và Thông tư số 16/2016/TT-BKHCN ngày 30/06/2016;

Căn cứ kết quả thẩm định đơn đăng ký hợp đồng chuyển nhượng quyền sở hữu công nghiệp:

Số đơn: CB4-2018-00872

Ngày nộp đơn: 12/09/2018, sửa đổi, bổ sung lần cuối cùng ngày: 16/04/2019

Chủ đơn: GLANBIA IRELAND DESIGNATED ACTIVITY COMPANY (IE)

Đại diện của chủ đơn: Công ty Luật TNHH WINCO (WINCO LAW FIRM);

Xét đề nghị của Giám đốc Trung tâm Thẩm định sau cấp Văn bằng bảo hộ,

QUYẾT ĐỊNH:

Điều 1. Ghi nhận việc chuyển nhượng quyền sở hữu công nghiệp theo hợp đồng:

Tên hợp đồng: Hợp đồng chuyển nhượng nhãn hiệu.

Ngày ký: 02/07/2017.

Số trang và ngôn ngữ: gồm 03 trang, bằng tiếng Anh.

Bên chuyển nhượng: GLANBIA PLC (IE)
Glanbia House, Kilkenny, Ireland.

Bên được chuyển nhượng: GLANBIA IRELAND DESIGNATED ACTIVITY
COMPANY (IE)
Ballyconra, Ballyragget, Co. Kilkenny, Ireland.

Đối tượng được chuyển nhượng: toàn bộ quyền sở hữu các nhãn hiệu đang được bảo hộ theo các Giấy chứng nhận đăng ký nhãn hiệu dưới đây:

TT	Tên đối tượng	Số VBBH	Ngày cấp	Ngày hết hạn
1	AVONMORE	291252	20/11/2017	03/02/2026
2	Avonmore, hình	291253	20/11/2017	03/02/2026

Giá chuyển nhượng: 288 USD (hai trăm tám mươi tám đô la Mỹ).

Điều 2. Ghi nhận quyết định này vào các Giấy chứng nhận đăng ký nhãn hiệu nêu tại Điều 1, Sổ đăng ký quốc gia về chuyển giao quyền sở hữu công nghiệp, Sổ đăng ký quốc gia về nhãn hiệu và công bố trên Công báo sở hữu công nghiệp trong thời hạn 02 tháng kể từ ngày ký Quyết định này.

Điều 3. Chánh Văn phòng, Giám đốc Trung tâm Thẩm định sau cấp Văn bằng bảo hộ và Giám đốc Trung tâm Thông tin Sở hữu công nghiệp chịu trách nhiệm thi hành Quyết định này./.

ke

Nơi nhận:

- Như Điều 3;
- Lưu: VT, Hồ sơ.

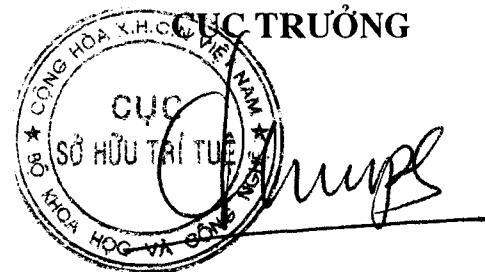

Đinh Hữu Phí

BỘ KHOA HỌC VÀ CÔNG NGHỆ
CỤC SỞ HỮU TRÍ TUỆ

CỘNG HOÀ XÃ HỘI CHỦ NGHĨA VIỆT NAM
Độc lập - Tự do - Hạnh phúc

Số: 2401/QĐ-SHTT

Hà Nội, ngày 17 tháng 05 năm 2019

QUYẾT ĐỊNH

Về việc ghi nhận hợp đồng chuyển nhượng quyền sở hữu công nghiệp

CỤC TRƯỞNG CỤC SỞ HỮU TRÍ TUỆ

Căn cứ Điều lệ Tổ chức và hoạt động của Cục Sở hữu trí tuệ ban hành theo Quyết định số 2525/QĐ-BKHCN ngày 04/09/2018 của Bộ trưởng Bộ Khoa học và Công nghệ;

Căn cứ điểm 48.1 Thông tư số 01/2007/TT-BKHCN ngày 14/02/2007 của Bộ Khoa học và Công nghệ hướng dẫn thi hành Nghị định số 103/2006/NĐ-CP ngày 22/09/2006 của Chính phủ quy định chi tiết và hướng dẫn thi hành một số điều của Luật Sở hữu trí tuệ về sở hữu công nghiệp, được sửa đổi, bổ sung theo Thông tư số 13/2010/TT-BKHCN ngày 30/07/2010, Thông tư số 18/2011/TT-BKHCN ngày 22/07/2011, Thông tư số 05/2013/TT-BKHCN ngày 20/02/2013 và Thông tư số 16/2016/TT-BKHCN ngày 30/06/2016;

Căn cứ kết quả thẩm định đơn đăng ký hợp đồng chuyển nhượng quyền sở hữu công nghiệp:

Số đơn: CB4-2018-00885

Ngày nộp đơn: 14/09/2018

Chủ đơn: CÔNG TY CỔ PHẦN ĐẦU TƯ VÀ PHÁT TRIỂN CÔNG NGHỆ TRÍ TUỆ VIỆT (VN)

Đại diện của chủ đơn: Văn phòng Luật sư Tân Hà (VPLS TAN HA);

Xét đề nghị của Giám đốc Trung tâm Thẩm định sau cấp Văn bằng bảo hộ,

QUYẾT ĐỊNH:

Điều 1. Ghi nhận việc chuyển nhượng quyền sở hữu công nghiệp theo hợp đồng:

Tên hợp đồng:	Hợp đồng chuyển nhượng nhãn hiệu.
Ngày ký:	13/09/2018.
Số trang và ngôn ngữ:	gồm 04 trang, bằng tiếng Việt.
Bên chuyển nhượng:	CÔNG TY TNHH ROYAL FURNITURE VIỆT NAM (VN) Số 83, tổ 57, xóm mới Tân Triều, xã Tân Triều, huyện Thanh Trì, thành phố Hà Nội
Bên được chuyển nhượng:	CÔNG TY CỔ PHẦN ĐẦU TƯ VÀ PHÁT TRIỂN CÔNG NGHỆ TRÍ TUỆ VIỆT (VN) P105, nhà V2 TT Yên Lãng, phường Thịnh Quang, quận Đống Đa, thành phố Hà Nội.

Đối tượng được chuyển nhượng: toàn bộ quyền sở hữu nhãn hiệu đang được bảo hộ theo Giấy chứng nhận đăng ký nhãn hiệu dưới đây:

TT	Tên đối tượng	Số VBBH	Ngày cấp	Ngày hết hạn
1	ROYAL HOME, hình	284661	18/07/2017	14/02/2025

Giá chuyển nhượng: Miễn phí.

Điều 2. Ghi nhận quyết định này vào Giấy chứng nhận đăng ký nhãn hiệu nêu tại Điều 1, Sổ đăng ký quốc gia về chuyển giao quyền sở hữu công nghiệp, Sổ đăng ký quốc gia về nhãn hiệu và công bố trên Công báo sở hữu công nghiệp trong thời hạn 02 tháng kể từ ngày ký Quyết định này.

Điều 3. Chánh Văn phòng, Giám đốc Trung tâm Thẩm định sau cấp Văn bằng bảo hộ và Giám đốc Trung tâm Thông tin Sở hữu công nghiệp chịu trách nhiệm thi hành Quyết định này./.

ke

Nơi nhận:

- Như Điều 3;
- Lưu: VT, Hồ sơ.

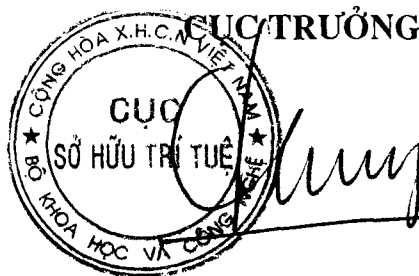

Đinh Hữu Phí

BỘ KHOA HỌC VÀ CÔNG NGHỆ
CỤC SỞ HỮU TRÍ TUỆ

CỘNG HÒA XÃ HỘI CHỦ NGHĨA VIỆT NAM
Độc lập - Tự do - Hạnh phúc

Số: 2402/QĐ-SHTT

Hà Nội, ngày 17 tháng 05 năm 2019

QUYẾT ĐỊNH

Về việc ghi nhận hợp đồng chuyển nhượng quyền sở hữu công nghiệp

CỤC TRƯỞNG CỤC SỞ HỮU TRÍ TUỆ

Căn cứ Điều lệ Tổ chức và hoạt động của Cục Sở hữu trí tuệ ban hành theo Quyết định số 2525/QĐ-BKHCN ngày 04/09/2018 của Bộ trưởng Bộ Khoa học và Công nghệ;

Căn cứ điểm 48.1 Thông tư số 01/2007/TT-BKHCN ngày 14/02/2007 của Bộ Khoa học và Công nghệ hướng dẫn thi hành Nghị định số 103/2006/NĐ-CP ngày 22/09/2006 của Chính phủ quy định chi tiết và hướng dẫn thi hành một số điều của Luật Sở hữu trí tuệ về sở hữu công nghiệp, được sửa đổi, bổ sung theo Thông tư số 13/2010/TT-BKHCN ngày 30/07/2010, Thông tư số 18/2011/TT-BKHCN ngày 22/07/2011, Thông tư số 05/2013/TT-BKHCN ngày 20/02/2013 và Thông tư số 16/2016/TT-BKHCN ngày 30/06/2016;

Căn cứ kết quả thẩm định đơn đăng ký hợp đồng chuyển nhượng quyền sở hữu công nghiệp:

Số đơn: CB4-2018-00893

Ngày nộp đơn: 17/09/2018

Chủ đơn: CÔNG TY CỔ PHẦN ĐẦU TƯ TRƯỞNG GIA HOLDING (VN)

Xét đề nghị của Giám đốc Trung tâm Thẩm định sau cấp Văn bằng bảo hộ,

QUYẾT ĐỊNH:

Điều 1. Ghi nhận việc chuyển nhượng quyền sở hữu công nghiệp theo hợp đồng:

Tên hợp đồng:	Hợp đồng chuyển nhượng quyền sở hữu nhãn hiệu.
Ngày ký:	14/09/2018.
Số trang và ngôn ngữ:	gồm 04 trang, bằng tiếng Việt.
Bên chuyển nhượng:	CÔNG TY TNHH MẮT KÍNH TRƯỞNG HÀO PHÁT (VN) Số 258 đường Lý Tự Trọng, phường Bến Thành, quận 1, thành phố Hồ Chí Minh
Bên được chuyển nhượng:	CÔNG TY CỔ PHẦN ĐẦU TƯ TRƯỞNG GIA HOLDING (VN) Phòng 1508, tầng 15, tòa nhà Vincom Center Đồng Khởi, số 72 Lê Thánh Tôn, phường Bến Nghé, quận 1, thành phố Hồ Chí Minh.

Đối tượng được chuyển nhượng: toàn bộ quyền sở hữu nhãn hiệu đang được bảo hộ theo Giấy chứng nhận đăng ký nhãn hiệu dưới đây:

TT	Tên đối tượng	Số VBBH	Ngày cấp	Ngày hết hạn
1	C F CF GIORGIO FERRI	161368	06/04/2011	08/09/2028

Giá chuyển nhượng: 100.000 VNĐ (một trăm nghìn đồng).

Điều 2. Ghi nhận quyết định này vào Giấy chứng nhận đăng ký nhãn hiệu nêu tại Điều 1, Sổ đăng ký quốc gia về chuyển giao quyền sở hữu công nghiệp, Sổ đăng ký quốc gia về nhãn hiệu và công bố trên Công báo sở hữu công nghiệp trong thời hạn 02 tháng kể từ ngày ký Quyết định này.

Điều 3. Chánh Văn phòng, Giám đốc Trung tâm Thẩm định sau cấp Văn bằng bảo hộ và Giám đốc Trung tâm Thông tin Sở hữu công nghiệp chịu trách nhiệm thi hành Quyết định này./.

Nơi nhận:

- Như Điều 3;
- Lưu: VT, Hồ sơ.

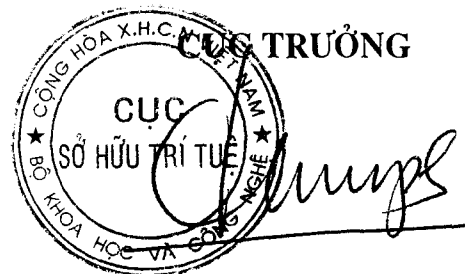

Đinh Hữu Phí

BỘ KHOA HỌC VÀ CÔNG NGHỆ
CỤC SỞ HỮU TRÍ TUỆ

CỘNG HÒA XÃ HỘI CHỦ NGHĨA VIỆT NAM
Độc lập - Tự do - Hạnh phúc

Số: 2403/QĐ-SHTT

Hà Nội, ngày 17 tháng 05 năm 2019

QUYẾT ĐỊNH

Về việc ghi nhận hợp đồng chuyển nhượng quyền sở hữu công nghiệp

CỤC TRƯỞNG CỤC SỞ HỮU TRÍ TUỆ

Căn cứ Điều lệ Tổ chức và hoạt động của Cục Sở hữu trí tuệ ban hành theo Quyết định số 2525/QĐ-BKHCN ngày 04/09/2018 của Bộ trưởng Bộ Khoa học và Công nghệ;

Căn cứ điểm 48.1 Thông tư số 01/2007/TT-BKHCN ngày 14/02/2007 của Bộ Khoa học và Công nghệ hướng dẫn thi hành Nghị định số 103/2006/NĐ-CP ngày 22/09/2006 của Chính phủ quy định chi tiết và hướng dẫn thi hành một số điều của Luật Sở hữu trí tuệ về sở hữu công nghiệp, được sửa đổi, bổ sung theo Thông tư số 13/2010/TT-BKHCN ngày 30/07/2010, Thông tư số 18/2011/TT-BKHCN ngày 22/07/2011, Thông tư số 05/2013/TT-BKHCN ngày 20/02/2013 và Thông tư số 16/2016/TT-BKHCN ngày 30/06/2016;

Căn cứ kết quả thẩm định đơn đăng ký hợp đồng chuyển nhượng quyền sở hữu công nghiệp:

Số đơn: CB4-2018-00904

Ngày nộp đơn: 21/09/2018

Chủ đơn: PHARMANEL COMMERCIAL PHARMACEUTICAL S.A. (GR)

Đại diện của chủ đơn: Công ty TNHH Sở hữu trí tuệ và Công nghệ Thủ đô (CAPITAL IP&T CO.LTD.);

Xét đề nghị của Giám đốc Trung tâm Thẩm định sau cấp Văn bằng bảo hộ,

QUYẾT ĐỊNH:

Điều 1. Ghi nhận việc chuyển nhượng quyền sở hữu công nghiệp theo hợp đồng:

Tên hợp đồng: Hợp đồng chuyển nhượng nhãn hiệu hàng hóa.

Ngày ký: 25/07/2018.

Số trang và ngôn ngữ: gồm 02 trang bằng tiếng Anh/Việt cùng nhau.

Bên chuyển nhượng: **CÔNG TY CỔ PHẦN DƯỢC MÊ KÔNG (VN)**
Ô đất số 42, lô đất TT-A2, khu đô thị thành phố Giao Lưu, phường Cổ Nhuế 2, quận Bắc Từ Liêm, thành phố Hà Nội (Trước đây ở: G17, ngõ 28, Xuân La, phường Xuân La, quận Tây Hồ, thành phố Hà Nội).

Bên được chuyển nhượng: **PHARMANEL COMMERCIAL PHARMACEUTICAL S.A. (GR)**
Marathonos Ave. 106, 15344 Gerakas, Greece.

Đối tượng được chuyển nhượng: toàn bộ quyền sở hữu nhãn hiệu đang được bảo hộ theo Giấy chứng nhận đăng ký nhãn hiệu dưới đây:

TT	Tên đối tượng	Số VBBH	Ngày cấp	Ngày hết hạn
1	HOMAPINE	210537	19/08/2013	07/10/2021

Giá chuyển nhượng: Miễn phí.

Điều 2. Ghi nhận quyết định này vào Giấy chứng nhận đăng ký nhãn hiệu nêu tại Điều 1, Sổ đăng ký quốc gia về chuyển giao quyền sở hữu công nghiệp, Sổ đăng ký quốc gia về nhãn hiệu và công bố trên Công báo sở hữu công nghiệp trong thời hạn 02 tháng kể từ ngày ký Quyết định này.

Điều 3. Chánh Văn phòng, Giám đốc Trung tâm Thẩm định sau cấp Văn bằng bảo hộ và Giám đốc Trung tâm Thông tin Sở hữu công nghiệp chịu trách nhiệm thi hành Quyết định này./.

HC

Nơi nhận:

- Như Điều 3;
- Lưu: VT, Hồ sơ.

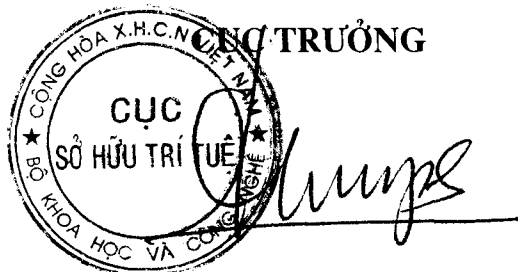

Đinh Hữu Phí

BỘ KHOA HỌC VÀ CÔNG NGHỆ
CỤC SỞ HỮU TRÍ TUỆ

CỘNG HÒA XÃ HỘI CHỦ NGHĨA VIỆT NAM
Độc lập - Tự do - Hạnh phúc

Số: 2404/QĐ-SHTT

Hà Nội, ngày 17 tháng 05 năm 2019

QUYẾT ĐỊNH

Về việc ghi nhận hợp đồng chuyển nhượng quyền sở hữu công nghiệp

CỤC TRƯỞNG CỤC SỞ HỮU TRÍ TUỆ

Căn cứ Điều lệ Tổ chức và hoạt động của Cục Sở hữu trí tuệ ban hành theo Quyết định số 2525/QĐ-BKHCN ngày 04/09/2018 của Bộ trưởng Bộ Khoa học và Công nghệ;

Căn cứ điểm 48.1 Thông tư số 01/2007/TT-BKHCN ngày 14/02/2007 của Bộ Khoa học và Công nghệ hướng dẫn thi hành Nghị định số 103/2006/NĐ-CP ngày 22/09/2006 của Chính phủ quy định chi tiết và hướng dẫn thi hành một số điều của Luật Sở hữu trí tuệ về sở hữu công nghiệp, được sửa đổi, bổ sung theo Thông tư số 13/2010/TT-BKHCN ngày 30/07/2010, Thông tư số 18/2011/TT-BKHCN ngày 22/07/2011, Thông tư số 05/2013/TT-BKHCN ngày 20/02/2013 và Thông tư số 16/2016/TT-BKHCN ngày 30/06/2016;

Căn cứ kết quả thẩm định đơn đăng ký hợp đồng chuyển nhượng quyền sở hữu công nghiệp:

Số đơn: CB4-2018-00901

Ngày nộp đơn: 20/09/2018, ngày sửa đổi, bổ sung: 09/11/2008

Chủ đơn: CÔNG TY CỔ PHẦN PHÂN BÓN HÀ LAN (VN)

Đại diện của chủ đơn: Công ty TNHH một thành viên Trường Luật (Trường Luật);

Xét đề nghị của Giám đốc Trung tâm Thẩm định sau cấp Văn bằng bảo hộ,

QUYẾT ĐỊNH:

Điều 1. Ghi nhận việc chuyển nhượng quyền sở hữu công nghiệp theo hợp đồng:

Tên hợp đồng:	Hợp đồng chuyển nhượng quyền sở hữu nhãn hiệu.
Ngày ký:	10/08/2018.
Số trang và ngôn ngữ:	gồm 02 trang, bằng tiếng Việt.
Bên chuyển nhượng:	CÔNG TY CỔ PHẦN PHÂN BÓN MỸ VIỆT (VN) Số 30/5/8 đường ĐHT10, khu phố 3, phường Đông Hưng Thuận, quận 12, thành phố Hồ Chí Minh. (Trước đây ở: số 30/5/3A Nguyễn Văn Quá, tổ 19, khu phố 3, phường Đông Hưng Thuận, quận 12, thành phố Hồ Chí Minh).
Bên được chuyển nhượng:	CÔNG TY CỔ PHẦN PHÂN BÓN HÀ LAN (VN) Lô F2A, đường số 2, KCN Tân Kim, xã Tân Kim, huyện Cần Giuộc, tỉnh Long An.

Đối tượng được chuyển nhượng: toàn bộ quyền sở hữu nhãn hiệu đang được bảo hộ theo Giấy chứng nhận đăng ký nhãn hiệu dưới đây:

TT	Tên đối tượng	Số VBBH	Ngày cấp	Ngày hết hạn
1	3 CON GÀ, hình	197863	20/12/2012	21/10/2029

Giá chuyển nhượng: 10.000.000 VNĐ (mười triệu đồng).

Điều 2. Ghi nhận quyết định này vào Giấy chứng nhận đăng ký nhãn hiệu nêu tại Điều 1, Sổ đăng ký quốc gia về chuyển giao quyền sở hữu công nghiệp, Sổ đăng ký quốc gia về nhãn hiệu và công bố trên Công báo sở hữu công nghiệp trong thời hạn 02 tháng kể từ ngày ký Quyết định này.

Điều 3. Chánh Văn phòng, Giám đốc Trung tâm Thẩm định sau cấp Văn bằng bảo hộ và Giám đốc Trung tâm Thông tin Sở hữu công nghiệp chịu trách nhiệm thi hành Quyết định này./.

Nơi nhận:

- Như Điều 3;
- Lưu: VT, Hồ sơ.

CỤC TRƯỞNG

Đinh Hữu Phí

BỘ KHOA HỌC VÀ CÔNG NGHỆ
CỤC SỞ HỮU TRÍ TUỆ

CỘNG HÒA XÃ HỘI CHỦ NGHĨA VIỆT NAM
Độc lập - Tự do - Hạnh phúc

Số: 2405/QĐ-SHTT

Hà Nội, ngày 17 tháng 05 năm 2019

QUYẾT ĐỊNH

Về việc ghi nhận hợp đồng chuyển nhượng quyền sở hữu công nghiệp

CỤC TRƯỞNG CỤC SỞ HỮU TRÍ TUỆ

Căn cứ Điều lệ Tổ chức và hoạt động của Cục Sở hữu trí tuệ ban hành theo Quyết định số 2525/QĐ-BKHCN ngày 04/09/2018 của Bộ trưởng Bộ Khoa học và Công nghệ;

Căn cứ điểm 48.1 Thông tư số 01/2007/TT-BKHCN ngày 14/02/2007 của Bộ Khoa học và Công nghệ hướng dẫn thi hành Nghị định số 103/2006/NĐ-CP ngày 22/09/2006 của Chính phủ quy định chi tiết và hướng dẫn thi hành một số điều của Luật Sở hữu trí tuệ về sở hữu công nghiệp, được sửa đổi, bổ sung theo Thông tư số 13/2010/TT-BKHCN ngày 30/07/2010, Thông tư số 18/2011/TT-BKHCN ngày 22/07/2011, Thông tư số 05/2013/TT-BKHCN ngày 20/02/2013 và Thông tư số 16/2016/TT-BKHCN ngày 30/06/2016;

Căn cứ kết quả thẩm định đơn đăng ký hợp đồng chuyển nhượng quyền sở hữu công nghiệp:

Số đơn: CB4-2018-00913

Ngày nộp đơn: 25/09/2018

Chủ đơn: NIPPON MIRACTRAN CO., LTD. (JP)

Đại diện của chủ đơn: Công ty TNHH Sở hữu trí tuệ Thảo Thọ Quyền (INVENCO.,LTD);

Xét đề nghị của Giám đốc Trung tâm Thẩm định sau cấp Văn bằng bảo hộ,

QUYẾT ĐỊNH:

Điều 1. Ghi nhận việc chuyển nhượng quyền sở hữu công nghiệp theo hợp đồng:

Tên hợp đồng: Hợp đồng chuyển nhượng nhãn hiệu.

Ngày ký: 01/10/2017.

Số trang và ngôn ngữ: gồm 02 trang, bằng tiếng Anh.

Bên chuyển nhượng: TOSOH CORPORATION (JP)
4560, Kaisei-cho, Shunan-shi, Yamaguchi, Japan.

Bên được chuyển nhượng: NIPPON MIRACTRAN CO., LTD. (JP)
5-2-4, Onna, Atsugi-city, Kanagawa, Japan.

Đối tượng được chuyển nhượng: toàn bộ quyền sở hữu các nhãn hiệu đang được bảo hộ theo các Giấy chứng nhận đăng ký nhãn hiệu dưới đây:

TT	Tên đối tượng	Số VBBH	Ngày cấp	Ngày hết hạn
1	MIRACTRAN	181719	23/03/2012	10/03/2021
2	M Miractran, hình	181720	23/03/2012	10/03/2021

Giá chuyển nhượng: 1 USD (một đô la Mỹ).

Điều 2. Ghi nhận quyết định này vào các Giấy chứng nhận đăng ký nhãn hiệu nêu tại Điều 1, Sổ đăng ký quốc gia về chuyển giao quyền sở hữu công nghiệp, Sổ đăng ký quốc gia về nhãn hiệu và công bố trên Công báo sở hữu công nghiệp trong thời hạn 02 tháng kể từ ngày ký Quyết định này.

Điều 3. Chánh Văn phòng, Giám đốc Trung tâm Thẩm định sau cấp Văn bằng bảo hộ và Giám đốc Trung tâm Thông tin Sở hữu công nghiệp chịu trách nhiệm thi hành Quyết định này./.

Nơi nhận:

- Như Điều 3;
- Lưu: VT, Hồ sơ.

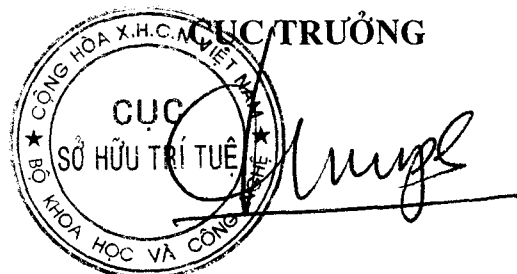

Đinh Hữu Phí

BỘ KHOA HỌC VÀ CÔNG NGHỆ
CỤC SỞ HỮU TRÍ TUỆ

CỘNG HÒA XÃ HỘI CHỦ NGHĨA VIỆT NAM
Độc lập - Tự do - Hạnh phúc

Số: 2406/QĐ-SHTT

Hà Nội, ngày 17 tháng 05 năm 2019

QUYẾT ĐỊNH

Về việc ghi nhận hợp đồng chuyển nhượng quyền sở hữu công nghiệp

CỤC TRƯỞNG CỤC SỞ HỮU TRÍ TUỆ

Căn cứ Điều lệ Tổ chức và hoạt động của Cục Sở hữu trí tuệ ban hành theo Quyết định số 2525/QĐ-BKHCN ngày 04/09/2018 của Bộ trưởng Bộ Khoa học và Công nghệ;

Căn cứ điểm 48.1 Thông tư số 01/2007/TT-BKHCN ngày 14/02/2007 của Bộ Khoa học và Công nghệ hướng dẫn thi hành Nghị định số 103/2006/NĐ-CP ngày 22/09/2006 của Chính phủ quy định chi tiết và hướng dẫn thi hành một số điều của Luật Sở hữu trí tuệ về sở hữu công nghiệp, được sửa đổi, bổ sung theo Thông tư số 13/2010/TT-BKHCN ngày 30/07/2010, Thông tư số 18/2011/TT-BKHCN ngày 22/07/2011, Thông tư số 05/2013/TT-BKHCN ngày 20/02/2013 và Thông tư số 16/2016/TT-BKHCN ngày 30/06/2016;

Căn cứ kết quả thẩm định đơn đăng ký hợp đồng chuyển nhượng quyền sở hữu công nghiệp:

Số đơn: CB4-2018-00914

Ngày nộp đơn: 25/09/2018

Chủ đơn: ANTIBIOTICE S.A (RO)

Đại diện của chủ đơn: Công ty TNHH Tư vấn A & S (A&S CO.,LTD);

Xét đề nghị của Giám đốc Trung tâm Thẩm định sau cấp Văn bằng bảo hộ,

QUYẾT ĐỊNH:

Điều 1. Ghi nhận việc chuyển nhượng quyền sở hữu công nghiệp theo hợp đồng:

Tên hợp đồng: Hợp đồng chuyển nhượng nhãn hiệu.

Ngày ký: 20/08/2018.

Số trang và ngôn ngữ: gồm 05 trang, bằng tiếng Anh/Việt cùng nhau.

Bên chuyển nhượng: CÔNG TY TNHH NHÂN SINH (VN)
Số 58 đường Bàu Cát 7, phường 14, quận Tân Bình, thành phố Hồ Chí Minh.

Bên được chuyển nhượng: ANTIBIOTICE S.A (RO)
1, Valea Lupului Street, 707410 IASI, Romania.

Đối tượng được chuyển nhượng: toàn bộ quyền sở hữu nhãn hiệu đang được bảo hộ theo Giấy chứng nhận đăng ký nhãn hiệu dưới đây:

TT	Tên đối tượng	Số VBBH	Ngày cấp	Ngày hết hạn
1	ACECLOFEN	288327	22/09/2017	04/02/2026

Giá chuyển nhượng: Miễn phí.

Điều 2. Ghi nhận quyết định này vào Giấy chứng nhận đăng ký nhãn hiệu nêu tại Điều 1, Sổ đăng ký quốc gia về chuyển giao quyền sở hữu công nghiệp, Sổ đăng ký quốc gia về nhãn hiệu và công bố trên Công báo sở hữu công nghiệp trong thời hạn 02 tháng kể từ ngày ký Quyết định này.

Điều 3. Chánh Văn phòng, Giám đốc Trung tâm Thẩm định sau cấp Văn bằng bảo hộ và Giám đốc Trung tâm Thông tin Sở hữu công nghiệp chịu trách nhiệm thi hành Quyết định này./.

Ke
Nơi nhận:

- Như Điều 3;
- Lưu: VT, Hồ sơ.

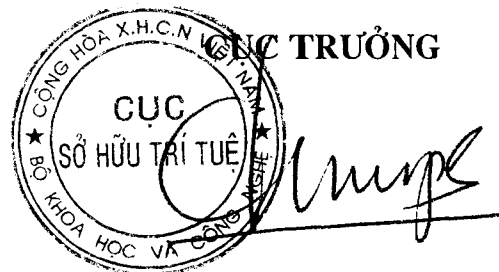

Đinh Hữu Phí

BỘ KHOA HỌC VÀ CÔNG NGHỆ
CỤC SỞ HỮU TRÍ TUỆ

CỘNG HÒA XÃ HỘI CHỦ NGHĨA VIỆT NAM
Độc lập - Tự do - Hạnh phúc

Số: 2407/QĐ-SHTT

Hà Nội, ngày 17 tháng 05 năm 2019

QUYẾT ĐỊNH

Về việc ghi nhận hợp đồng chuyển nhượng quyền sở hữu công nghiệp

CỤC TRƯỞNG CỤC SỞ HỮU TRÍ TUỆ

Căn cứ Điều lệ Tổ chức và hoạt động của Cục Sở hữu trí tuệ ban hành theo Quyết định số 2525/QĐ-BKHCN ngày 04/09/2018 của Bộ trưởng Bộ Khoa học và Công nghệ;

Căn cứ điểm 48.1 Thông tư số 01/2007/TT-BKHCN ngày 14/02/2007 của Bộ Khoa học và Công nghệ hướng dẫn thi hành Nghị định số 103/2006/NĐ-CP ngày 22/09/2006 của Chính phủ quy định chi tiết và hướng dẫn thi hành một số điều của Luật Sở hữu trí tuệ về sở hữu công nghiệp, được sửa đổi, bổ sung theo Thông tư số 13/2010/TT-BKHCN ngày 30/07/2010, Thông tư số 18/2011/TT-BKHCN ngày 22/07/2011, Thông tư số 05/2013/TT-BKHCN ngày 20/02/2013 và Thông tư số 16/2016/TT-BKHCN ngày 30/06/2016;

Căn cứ kết quả thẩm định đơn đăng ký hợp đồng chuyển nhượng quyền sở hữu công nghiệp:

Số đơn: CB4-2018-00921

Ngày nộp đơn: 26/09/2018

Chủ đơn: CÔNG TY TNHH TIGON (VN)

Đại diện của chủ đơn: Công ty TNHH Tư vấn Sở hữu trí tuệ Á Đông (Á Đông IP CONSULTANCY CO.,LTD.);

Xét đề nghị của Giám đốc Trung tâm Thẩm định sau cấp Văn bằng bảo hộ,

QUYẾT ĐỊNH:

Điều 1. Ghi nhận việc chuyển nhượng quyền sở hữu công nghiệp theo hợp đồng:

Tên hợp đồng:	Hợp đồng chuyển giao quyền sở hữu nhãn hiệu.
Ngày ký:	20/09/2018.
Số trang và ngôn ngữ:	gồm 02 trang, bằng tiếng Việt.
Bên chuyển nhượng:	CÔNG TY TNHH MỘT THÀNH VIÊN VN KIM NGUYỄN (VN) Số 4344B, khóm Đông Thuận, phường Đông Thuận, thị xã Bình Minh, tỉnh Vĩnh Long.
Bên được chuyển nhượng:	CÔNG TY TNHH TIGON (VN) Số 4065 khóm Đông Thuận, phường Đông Thuận, thị xã Bình Minh, tỉnh Vĩnh Long.

Đối tượng được chuyển nhượng: toàn bộ quyền sở hữu nhãn hiệu đang được bảo hộ theo Giấy chứng nhận đăng ký nhãn hiệu dưới đây:

TT	Tên đối tượng	Số VBBH	Ngày cấp	Ngày hết hạn
1	LOVE COSS	138815	14/12/2009	30/10/2028

Giá chuyển nhượng: Miễn phí.

Điều 2. Ghi nhận quyết định này vào Giấy chứng nhận đăng ký nhãn hiệu nêu tại Điều 1, Sổ đăng ký quốc gia về chuyển giao quyền sở hữu công nghiệp, Sổ đăng ký quốc gia về nhãn hiệu và công bố trên Công báo sở hữu công nghiệp trong thời hạn 02 tháng kể từ ngày ký Quyết định này.

Điều 3. Chánh Văn phòng, Giám đốc Trung tâm Thẩm định sau cấp Văn bằng bảo hộ và Giám đốc Trung tâm Thông tin Sở hữu công nghiệp chịu trách nhiệm thi hành Quyết định này./.

ke

Nơi nhận:

- Như Điều 3;
- Lưu: VT, Hồ sơ.

CỤC TRƯỞNG

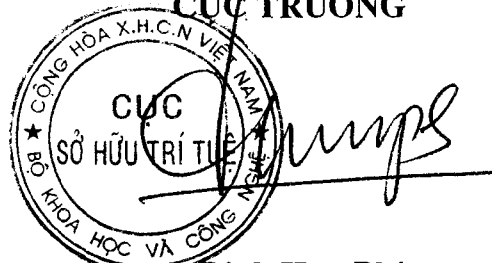

Đình Hữu Phí

BỘ KHOA HỌC VÀ CÔNG NGHỆ
CỤC SỞ HỮU TRÍ TUỆ

CỘNG HÒA XÃ HỘI CHỦ NGHĨA VIỆT NAM
Độc lập - Tự do - Hạnh phúc

Số: 2408/QĐ-SHTT

Hà Nội, ngày 17 tháng 05 năm 2019

QUYẾT ĐỊNH

Về việc ghi nhận hợp đồng chuyển nhượng quyền sở hữu công nghiệp

CỤC TRƯỞNG CỤC SỞ HỮU TRÍ TUỆ

Căn cứ Điều lệ Tổ chức và hoạt động của Cục Sở hữu trí tuệ ban hành theo Quyết định số 2525/QĐ-BKHCN ngày 04/09/2018 của Bộ trưởng Bộ Khoa học và Công nghệ;

Căn cứ điểm 48.1 Thông tư số 01/2007/TT-BKHCN ngày 14/02/2007 của Bộ Khoa học và Công nghệ hướng dẫn thi hành Nghị định số 103/2006/NĐ-CP ngày 22/09/2006 của Chính phủ quy định chi tiết và hướng dẫn thi hành một số điều của Luật Sở hữu trí tuệ về sở hữu công nghiệp, được sửa đổi, bổ sung theo Thông tư số 13/2010/TT-BKHCN ngày 30/07/2010, Thông tư số 18/2011/TT-BKHCN ngày 22/07/2011, Thông tư số 05/2013/TT-BKHCN ngày 20/02/2013 và Thông tư số 16/2016/TT-BKHCN ngày 30/06/2016;

Căn cứ kết quả thẩm định đơn đăng ký hợp đồng chuyển nhượng quyền sở hữu công nghiệp:

Số đơn: CB4-2018-00922

Ngày nộp đơn: 26/09/2018

Chủ đơn: KAIPING HIMARK SANITARY WARE CO., LTD (CN)

Đại diện của chủ đơn: Công ty TNHH Trường Xuân (AGELESS CO.,LTD.);

Xét đề nghị của Giám đốc Trung tâm Thẩm định sau cấp Văn bằng bảo hộ,

QUYẾT ĐỊNH:

Điều 1. Ghi nhận việc chuyển nhượng quyền sở hữu công nghiệp theo hợp đồng:

Tên hợp đồng: Hợp đồng chuyển nhượng.

Ngày ký: 18/07/2018.

Số trang và ngôn ngữ: gồm 02 trang, bằng tiếng Anh.

Bên chuyển nhượng: CÔNG TY CỔ PHẦN VIỆT LÊ GIA (VN)
75 Khánh Hội, phường 3, quận 4, thành phố Hồ Chí Minh.

Bên được chuyển nhượng: KAIPING HIMARK SANITARY WARE CO., LTD (CN)
E2, Neihuan Road, No. 3 Industrial Zone, Shuikou, Kaiping City, Guangdong Province, China.

Đối tượng được chuyển nhượng: phân quyền sở hữu nhãn hiệu đang được bảo hộ theo Giấy chứng nhận đăng ký nhãn hiệu dưới đây cho **KAIPING HIMARK SANITARY WARE CO., LTD (CN)** để trở thành chủ sở hữu duy nhất:

TT	Tên đối tượng	Số VBBH	Ngày cấp	Ngày hết hạn
1	HIMARK	274212	27/12/2016	02/12/2024

Giá chuyển nhượng: 1 USD (một đô la Mỹ).

Điều 2. Ghi nhận quyết định này vào Giấy chứng nhận đăng ký nhãn hiệu nêu tại Điều 1, Sổ đăng ký quốc gia về chuyển giao quyền sở hữu công nghiệp, Sổ đăng ký quốc gia về nhãn hiệu và công bố trên Công báo sở hữu công nghiệp trong thời hạn 02 tháng kể từ ngày ký Quyết định này.

Điều 3. Chánh Văn phòng, Giám đốc Trung tâm Thẩm định sau cấp Văn bằng bảo hộ và Giám đốc Trung tâm Thông tin Sở hữu công nghiệp chịu trách nhiệm thi hành Quyết định này./.

Nơi nhận:

- Như Điều 3;
- Lưu: VT, Hồ sơ.

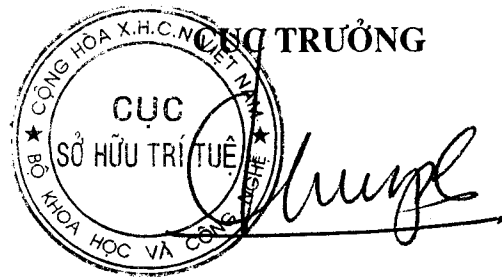

Đình Hữu Phí

BỘ KHOA HỌC VÀ CÔNG NGHỆ
CỤC SỞ HỮU TRÍ TUỆ

CỘNG HOÀ XÃ HỘI CHỦ NGHĨA VIỆT NAM
Độc lập - Tự do - Hạnh phúc

Số: 2409/QĐ-SHTT

Hà Nội, ngày 17 tháng 05 năm 2019

QUYẾT ĐỊNH

Về việc ghi nhận hợp đồng chuyển nhượng quyền sở hữu công nghiệp

CỤC TRƯỞNG CỤC SỞ HỮU TRÍ TUỆ

Căn cứ Điều lệ Tổ chức và hoạt động của Cục Sở hữu trí tuệ ban hành theo Quyết định số 2525/QĐ-BKH-CN ngày 04/09/2018 của Bộ trưởng Bộ Khoa học và Công nghệ;

Căn cứ điểm 48.1 Thông tư số 01/2007/TT-BKH-CN ngày 14/02/2007 của Bộ Khoa học và Công nghệ hướng dẫn thi hành Nghị định số 103/2006/NĐ-CP ngày 22/09/2006 của Chính phủ quy định chi tiết và hướng dẫn thi hành một số điều của Luật Sở hữu trí tuệ về sở hữu công nghiệp, được sửa đổi, bổ sung theo Thông tư số 13/2010/TT-BKH-CN ngày 30/07/2010, Thông tư số 18/2011/TT-BKH-CN ngày 22/07/2011, Thông tư số 05/2013/TT-BKH-CN ngày 20/02/2013 và Thông tư số 16/2016/TT-BKH-CN ngày 30/06/2016;

Căn cứ kết quả thẩm định đơn đăng ký hợp đồng chuyển nhượng quyền sở hữu công nghiệp:

Số đơn: CB4-2018-00975

Ngày nộp đơn: 11/10/2018, ngày sửa đổi, bổ sung: 17/04/2019

Chủ đơn: CÔNG TY TNHH SẢN XUẤT - THƯƠNG MẠI NGUYỄN NHẤT TÂM (VN)

Xét đề nghị của Giám đốc Trung tâm Thẩm định sau cấp Văn bằng bảo hộ,

QUYẾT ĐỊNH:

Điều 1. Ghi nhận việc chuyển nhượng quyền sở hữu công nghiệp theo hợp đồng:

Tên hợp đồng:	Hợp đồng chuyển nhượng quyền sở hữu nhãn hiệu.
Ngày ký:	10/10/2018.
Số trang và ngôn ngữ:	gồm 04 trang, bằng tiếng Việt.
Bên chuyển nhượng:	CÔNG TY TNHH SẢN XUẤT - THƯƠNG MẠI THIÊN TÂM (VN) Số 1, đường 12B, cư xá Ngân Hàng, phường Tân Thuận Tây, quận 7, thành phố Hồ Chí Minh.
Bên được chuyển nhượng:	CÔNG TY TNHH SẢN XUẤT - THƯƠNG MẠI NGUYỄN NHẤT TÂM (VN) Số 1, đường 12, cư xá Ngân Hàng, phường Tân Thuận Tây, quận 7, thành phố Hồ Chí Minh

Đối tượng được chuyển nhượng: toàn bộ quyền sở hữu nhãn hiệu đang được bảo hộ theo Giấy chứng nhận đăng ký nhãn hiệu dưới đây:

TT	Tên đối tượng	Số VBBH	Ngày cấp	Ngày hết hạn
1	Pinky, hình	292770	19/12/2017	31/10/2022

Giá chuyển nhượng: Miễn phí.

Điều 2. Ghi nhận quyết định này vào Giấy chứng nhận đăng ký nhãn hiệu nêu tại Điều 1, Sổ đăng ký quốc gia về chuyển giao quyền sở hữu công nghiệp, Sổ đăng ký quốc gia về nhãn hiệu và công bố trên Công báo sở hữu công nghiệp trong thời hạn 02 tháng kể từ ngày ký Quyết định này.

Điều 3. Chánh Văn phòng, Giám đốc Trung tâm Thẩm định sau cấp Văn bằng bảo hộ và Giám đốc Trung tâm Thông tin Sở hữu công nghiệp chịu trách nhiệm thi hành Quyết định này./

Nơi nhận:

- Như Điều 3;
- Lưu: VT, Hồ sơ.

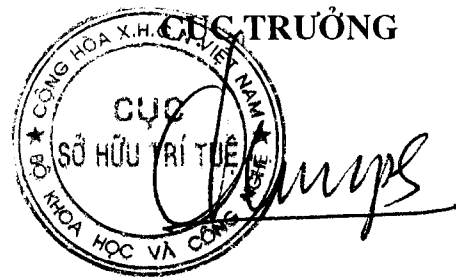

Đinh Hữu Phí

BỘ KHOA HỌC VÀ CÔNG NGHỆ
CỤC SỞ HỮU TRÍ TUỆ

CỘNG HÒA XÃ HỘI CHỦ NGHĨA VIỆT NAM
Độc lập - Tự do - Hạnh phúc

Số: 2456/QĐ-SHTT

Hà Nội, ngày 21 tháng 05 năm 2019

QUYẾT ĐỊNH

Về việc ghi nhận hợp đồng chuyển nhượng quyền sở hữu công nghiệp

CỤC TRƯỞNG CỤC SỞ HỮU TRÍ TUỆ

Căn cứ Điều lệ Tổ chức và hoạt động của Cục Sở hữu trí tuệ ban hành theo Quyết định số 2525/QĐ-BKHCN ngày 04/09/2018 của Bộ trưởng Bộ Khoa học và Công nghệ;

Căn cứ điểm 48.1 Thông tư số 01/2007/TT-BKHCN ngày 14/02/2007 của Bộ Khoa học và Công nghệ hướng dẫn thi hành Nghị định số 103/2006/NĐ-CP ngày 22/09/2006 của Chính phủ quy định chi tiết và hướng dẫn thi hành một số điều của Luật Sở hữu trí tuệ về sở hữu công nghiệp, được sửa đổi, bổ sung theo Thông tư số 13/2010/TT-BKHCN ngày 30/07/2010, Thông tư số 18/2011/TT-BKHCN ngày 22/07/2011, Thông tư số 05/2013/TT-BKHCN ngày 20/02/2013 và Thông tư số 16/2016/TT-BKHCN ngày 30/06/2016;

Căn cứ kết quả thẩm định đơn đăng ký hợp đồng chuyển nhượng quyền sở hữu công nghiệp:

Số đơn: CB4-2017-00218

Ngày nộp đơn: 30/03/2017, ngày sửa đổi, bổ sung lần cuối cùng: 09/04/2019

Chủ đơn: TẠ THỊ THỦY (VN)

Xét đề nghị của Giám đốc Trung tâm Thẩm định sau cấp Văn bằng bảo hộ,

QUYẾT ĐỊNH:

Điều 1. Ghi nhận việc chuyển nhượng quyền sở hữu công nghiệp theo hợp đồng:

Tên hợp đồng:	Hợp đồng chuyển nhượng quyền sở hữu Giấy chứng nhận đăng ký nhãn hiệu.
Ngày ký:	09/04/2019.
Số trang và ngôn ngữ:	gồm 02 trang bằng tiếng Việt.
Bên chuyển nhượng:	CÔNG TY TNHH THỦY VY (VN) Số 2, ngõ 69 Chùa Láng, phường Láng Thượng, quận Đống Đa, thành phố Hà Nội.
Bên được chuyển nhượng:	TẠ THỊ THỦY (VN) Phòng 24, tầng 22, tòa R1, số 72A Nguyễn Trãi, quận Thanh Xuân, thành phố Hà Nội.

Đối tượng được chuyển nhượng: toàn bộ quyền sở hữu nhãn hiệu đang được bảo hộ theo Giấy chứng nhận đăng ký nhãn hiệu dưới đây:

TT	Tên đối tượng	Số VBBH	Ngày cấp	Ngày hết hạn
1	Xuông Ba Lá, hình	257000	18/01/2016	01/07/2024

Giá chuyển nhượng: Miễn phí.

Điều 2. Ghi nhận quyết định này vào Giấy chứng nhận đăng ký nhãn hiệu nêu tại Điều 1, Sổ đăng ký quốc gia về chuyển giao quyền sở hữu công nghiệp, Sổ đăng ký quốc gia về nhãn hiệu và công bố trên Công báo sở hữu công nghiệp trong thời hạn 02 tháng kể từ ngày ký Quyết định này.

Điều 3. Chánh Văn phòng, Giám đốc Trung tâm Thẩm định sau cấp Văn bằng bảo hộ và Giám đốc Trung tâm Thông tin Sở hữu công nghiệp chịu trách nhiệm thi hành Quyết định này./.

Nơi nhận:

- Như Điều 3;
- Lưu: VT, Hồ sơ.

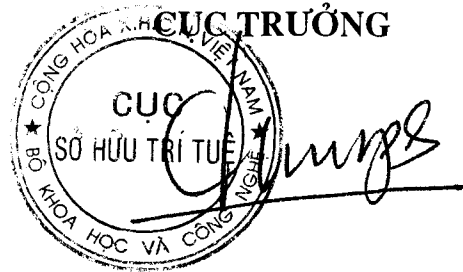

Đinh Hữu Phí

BỘ KHOA HỌC VÀ CÔNG NGHỆ
CỤC SỞ HỮU TRÍ TUỆ

CỘNG HOÀ XÃ HỘI CHỦ NGHĨA VIỆT NAM
Độc lập - Tự do - Hạnh phúc

Số: 2457/QĐ-SHTT

Hà Nội, ngày 21 tháng 05 năm 2019

QUYẾT ĐỊNH

Về việc ghi nhận hợp đồng chuyển nhượng quyền sở hữu công nghiệp

CỤC TRƯỞNG CỤC SỞ HỮU TRÍ TUỆ

Căn cứ Điều lệ Tổ chức và hoạt động của Cục Sở hữu trí tuệ ban hành theo Quyết định số 2525/QĐ-BKH-CN ngày 04/09/2018 của Bộ trưởng Bộ Khoa học và Công nghệ;

Căn cứ điểm 48.1 Thông tư số 01/2007/TT-BKH-CN ngày 14/02/2007 của Bộ Khoa học và Công nghệ hướng dẫn thi hành Nghị định số 103/2006/NĐ-CP ngày 22/09/2006 của Chính phủ quy định chi tiết và hướng dẫn thi hành một số điều của Luật Sở hữu trí tuệ về sở hữu công nghiệp, được sửa đổi, bổ sung theo Thông tư số 13/2010/TT-BKH-CN ngày 30/07/2010, Thông tư số 18/2011/TT-BKH-CN ngày 22/07/2011, Thông tư số 05/2013/TT-BKH-CN ngày 20/02/2013 và Thông tư số 16/2016/TT-BKH-CN ngày 30/06/2016;

Căn cứ kết quả thẩm định đơn đăng ký hợp đồng chuyển nhượng quyền sở hữu công nghiệp:

Số đơn: CB4-2017-00656

Ngày nộp đơn: 08/08/2017, ngày sửa đổi, bổ sung lần cuối cùng: 19/03/2019

Chủ đơn: CÔNG TY CỔ PHẦN SẢN XUẤT VÀ THƯƠNG MẠI TRƯỜNG THẮNG (VN)

Xét đề nghị của Giám đốc Trung tâm Thẩm định sau cấp Văn bằng bảo hộ,

QUYẾT ĐỊNH:

Điều 1. Ghi nhận việc chuyển nhượng quyền sở hữu công nghiệp theo hợp đồng:

Tên hợp đồng: Hợp đồng chuyển nhượng nhãn hiệu.

Ngày ký: 18/07/2017.

Số trang và ngôn ngữ: gồm 02 trang bằng tiếng Việt.

Bên chuyển nhượng: **TRẦN QUANG TRƯỜNG THANH (VN)**
416 Lê Văn Sỹ, phường 14, quận 3, thành phố Hồ Chí Minh

Bên được chuyển nhượng: **CÔNG TY CỔ PHẦN SẢN XUẤT VÀ THƯƠNG MẠI TRƯỜNG THẮNG (VN)**
Lầu 7, toà nhà Pico, số 20 Cộng Hoà, phường 12, quận Tân Bình, thành phố Hồ Chí Minh

Đối tượng được chuyển nhượng: toàn bộ quyền sở hữu nhãn hiệu đang được bảo hộ theo Giấy chứng nhận đăng ký nhãn hiệu dưới đây:

TT	Tên đối tượng	Số VBBH	Ngày cấp	Ngày hết hạn
1	COUPLETX, hình	180731	08/03/2012	09/04/2020

Giá chuyển nhượng: 1.000.000 VNĐ (một triệu đồng Việt Nam).

Điều 2. Ghi nhận quyết định này vào Giấy chứng nhận đăng ký nhãn hiệu nêu tại Điều 1, Sổ đăng ký quốc gia về chuyển giao quyền sở hữu công nghiệp, Sổ đăng ký quốc gia về nhãn hiệu và công bố trên Công báo sở hữu công nghiệp trong thời hạn 02 tháng kể từ ngày ký Quyết định này.

Điều 3. Chánh Văn phòng, Giám đốc Trung tâm Thẩm định sau cấp Văn bằng bảo hộ và Giám đốc Trung tâm Thông tin Sở hữu công nghiệp chịu trách nhiệm thi hành Quyết định này./.

h

Nơi nhận:

- Như Điều 3;
- Lưu: VT, Hồ sơ.

CỤC TRƯỞNG



Đinh Hữu Phú

BỘ KHOA HỌC VÀ CÔNG NGHỆ
CỤC SỞ HỮU TRÍ TUỆ

CỘNG HOÀ XÃ HỘI CHỦ NGHĨA VIỆT NAM
Độc lập - Tự do - Hạnh phúc

Số: 245/8/QĐ-SHTT

Hà Nội, ngày 21 tháng 05 năm 2019

QUYẾT ĐỊNH

Về việc ghi nhận hợp đồng chuyển nhượng quyền sở hữu công nghiệp

CỤC TRƯỞNG CỤC SỞ HỮU TRÍ TUỆ

Căn cứ Điều lệ Tổ chức và hoạt động của Cục Sở hữu trí tuệ ban hành theo Quyết định số 2525/QĐ-BKHCN ngày 04/09/2018 của Bộ trưởng Bộ Khoa học và Công nghệ;

Căn cứ điểm 48.1 Thông tư số 01/2007/TT-BKHCN ngày 14/02/2007 của Bộ Khoa học và Công nghệ hướng dẫn thi hành Nghị định số 103/2006/NĐ-CP ngày 22/09/2006 của Chính phủ quy định chi tiết và hướng dẫn thi hành một số điều của Luật Sở hữu trí tuệ về sở hữu công nghiệp, được sửa đổi, bổ sung theo Thông tư số 13/2010/TT-BKHCN ngày 30/07/2010, Thông tư số 18/2011/TT-BKHCN ngày 22/07/2011, Thông tư số 05/2013/TT-BKHCN ngày 20/02/2013 và Thông tư số 16/2016/TT-BKHCN ngày 30/06/2016;

Căn cứ kết quả thẩm định đơn đăng ký hợp đồng chuyển nhượng quyền sở hữu công nghiệp:

Số đơn: CB4-2017-00657

Ngày nộp đơn: 08/08/2017, ngày sửa đổi, bổ sung lần cuối cùng: 19/03/2019

Chủ đơn: CÔNG TY CỔ PHẦN SẢN XUẤT VÀ THƯƠNG MẠI TRƯỜNG THẮNG (VN)

Xét đề nghị của Giám đốc Trung tâm Thẩm định sau cấp Văn bằng bảo hộ,

QUYẾT ĐỊNH:

Điều 1. Ghi nhận việc chuyển nhượng quyền sở hữu công nghiệp theo hợp đồng:

Tên hợp đồng: Hợp đồng chuyển nhượng nhãn hiệu.

Ngày ký: 18/07/2017.

Số trang và ngôn ngữ: gồm 02 trang bằng tiếng Việt.

Bên chuyển nhượng: **TRẦN QUANG TRƯỜNG THANH (VN)**
416 Lê Văn Sỹ, phường 14, quận 3, thành phố Hồ Chí Minh.

Bên được chuyển nhượng: **CÔNG TY CỔ PHẦN SẢN XUẤT VÀ THƯƠNG MẠI TRƯỜNG THẮNG (VN)**
Lầu 7, toà nhà Pico, số 20 Cộng Hoà, phường 12, quận Tân Bình, thành phố Hồ Chí Minh

Đối tượng được chuyển nhượng: toàn bộ quyền sở hữu nhãn hiệu đang được bảo hộ theo Giấy chứng nhận đăng ký nhãn hiệu dưới đây:

TT	Tên đối tượng	Số VBBH	Ngày cấp	Ngày hết hạn
1	COUPLE TX Lifestyle Intersection	277819	16/03/2017	25/12/2024

Giá chuyển nhượng: 1.000.000 VNĐ (một triệu đồng Việt Nam).

Điều 2. Ghi nhận quyết định này vào Giấy chứng nhận đăng ký nhãn hiệu nêu tại Điều 1, Sổ đăng ký quốc gia về chuyển giao quyền sở hữu công nghiệp, Sổ đăng ký quốc gia về nhãn hiệu và công bố trên Công báo sở hữu công nghiệp trong thời hạn 02 tháng kể từ ngày ký Quyết định này.

Điều 3. Chánh Văn phòng, Giám đốc Trung tâm Thẩm định sau cấp Văn bằng bảo hộ và Giám đốc Trung tâm Thông tin Sở hữu công nghiệp chịu trách nhiệm thi hành Quyết định này./.

Nơi nhận:

- Như Điều 3;
- Lưu: VT, Hồ sơ.

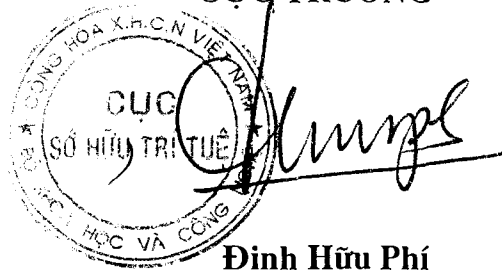
CỤC TRƯỞNG

Đinh Hữu Phú

BỘ KHOA HỌC VÀ CÔNG NGHỆ
CỤC SỞ HỮU TRÍ TUỆ

CỘNG HÒA XÃ HỘI CHỦ NGHĨA VIỆT NAM
Độc lập - Tự do - Hạnh phúc

Số: 2459/QĐ-SHTT

Hà Nội, ngày 21 tháng 05 năm 2019

QUYẾT ĐỊNH

Về việc ghi nhận hợp đồng chuyển nhượng quyền sở hữu công nghiệp

CỤC TRƯỞNG CỤC SỞ HỮU TRÍ TUỆ

Căn cứ Điều lệ Tổ chức và hoạt động của Cục Sở hữu trí tuệ ban hành theo Quyết định số 2525/QĐ-BKHCN ngày 04/09/2018 của Bộ trưởng Bộ Khoa học và Công nghệ;

Căn cứ điểm 48.1 Thông tư số 01/2007/TT-BKHCN ngày 14/02/2007 của Bộ Khoa học và Công nghệ hướng dẫn thi hành Nghị định số 103/2006/NĐ-CP ngày 22/09/2006 của Chính phủ quy định chi tiết và hướng dẫn thi hành một số điều của Luật Sở hữu trí tuệ về sở hữu công nghiệp, được sửa đổi, bổ sung theo Thông tư số 13/2010/TT-BKHCN ngày 30/07/2010, Thông tư số 18/2011/TT-BKHCN ngày 22/07/2011, Thông tư số 05/2013/TT-BKHCN ngày 20/02/2013 và Thông tư số 16/2016/TT-BKHCN ngày 30/06/2016;

Căn cứ kết quả thẩm định đơn đăng ký hợp đồng chuyển nhượng quyền sở hữu công nghiệp:

Số đơn: CB4-2017-01128

Ngày nộp đơn: 18/12/2017, ngày sửa đổi, bổ sung: 06/03/2019

Chủ đơn: CÔNG TY LUẬT RUSSIN & VECCHI (VN)

Đại diện của chủ đơn: Công ty TNHH một thành viên Sở hữu trí tuệ VCCI (VCCI-IP CO., LTD);

Xét đề nghị của Giám đốc Trung tâm Thẩm định sau cấp Văn bằng bảo hộ,

QUYẾT ĐỊNH:

Điều 1. Ghi nhận việc chuyển nhượng quyền sở hữu công nghiệp theo hợp đồng:

Tên hợp đồng:	Hợp đồng chuyển nhượng.
Ngày ký:	16/11/2017.
Số trang và ngôn ngữ:	gồm 01 trang bằng tiếng Anh.
Bên chuyển nhượng:	RUSSIN & VECCHI, LLC (US) 2123 Pioneer Avenue Cheyenne, Wyoming 53711 USA
Bên được chuyển nhượng:	CÔNG TY LUẬT RUSSIN & VECCHI (VN) Vietcombank Tower, tầng 14, số 5 Công trường Mê Linh, phường Bến Nghé, quận 1, thành phố Hồ Chí Minh

Đối tượng được chuyển nhượng: toàn bộ quyền sở hữu nhãn hiệu đang được bảo hộ theo Giấy chứng nhận đăng ký nhãn hiệu dưới đây:

TT	Tên đối tượng	Số VBBH	Ngày cấp	Ngày hết hạn
1	RUSSIN VECCHI	134013	01/10/2009	01/02/2028

Giá chuyển nhượng: 02 USD (hai đô la Mỹ).

Điều 2. Ghi nhận quyết định này vào Giấy chứng nhận đăng ký nhãn hiệu nêu tại Điều 1, Sổ đăng ký quốc gia về chuyển giao quyền sở hữu công nghiệp, Sổ đăng ký quốc gia về nhãn hiệu và công bố trên Công báo sở hữu công nghiệp trong thời hạn 02 tháng kể từ ngày ký Quyết định này.

Điều 3. Chánh Văn phòng, Giám đốc Trung tâm Thẩm định sau cấp Văn bằng bảo hộ và Giám đốc Trung tâm Thông tin Sở hữu công nghiệp chịu trách nhiệm thi hành Quyết định này. /*ke*

Nơi nhận:

- Như Điều 3;
- Lưu: VT, Hồ sơ.

CỤC TRƯỞNG

Đinh Hữu Phí

BỘ KHOA HỌC VÀ CÔNG NGHỆ
CỤC SỞ HỮU TRÍ TUỆ

CỘNG HOÀ XÃ HỘI CHỦ NGHĨA VIỆT NAM
Độc lập - Tự do - Hạnh phúc

Số: 2460/QĐ-SHTT

Hà Nội, ngày 21 tháng 05 năm 2019

QUYẾT ĐỊNH

Về việc ghi nhận hợp đồng chuyển nhượng quyền sở hữu công nghiệp

CỤC TRƯỞNG CỤC SỞ HỮU TRÍ TUỆ

Căn cứ Điều lệ Tổ chức và hoạt động của Cục Sở hữu trí tuệ ban hành theo Quyết định số 2525/QĐ-BKHCN ngày 04/09/2018 của Bộ trưởng Bộ Khoa học và Công nghệ;

Căn cứ điểm 48.1 Thông tư số 01/2007/TT-BKHCN ngày 14/02/2007 của Bộ Khoa học và Công nghệ hướng dẫn thi hành Nghị định số 103/2006/NĐ-CP ngày 22/09/2006 của Chính phủ quy định chi tiết và hướng dẫn thi hành một số điều của Luật Sở hữu trí tuệ về sở hữu công nghiệp, được sửa đổi, bổ sung theo Thông tư số 13/2010/TT-BKHCN ngày 30/07/2010, Thông tư số 18/2011/TT-BKHCN ngày 22/07/2011, Thông tư số 05/2013/TT-BKHCN ngày 20/02/2013 và Thông tư số 16/2016/TT-BKHCN ngày 30/06/2016;

Căn cứ kết quả thẩm định đơn đăng ký hợp đồng chuyển nhượng quyền sở hữu công nghiệp:

Số đơn: CB4-2018-00358

Ngày nộp đơn: 10/05/2018, ngày sửa đổi, bổ sung lần cuối cùng: 01/04/2019

Chủ đơn: NATIONAL AIR CARGO HOLDINGS, INC. (US)

Đại diện của chủ đơn: Công ty Luật TNHH T&G (TGVN);

Xét đề nghị của Giám đốc Trung tâm Thẩm định sau cấp Văn bằng bảo hộ,

QUYẾT ĐỊNH:

Điều 1. Ghi nhận việc chuyển nhượng quyền sở hữu công nghiệp theo hợp đồng:

Tên hợp đồng:	Xác nhận hợp đồng chuyển nhượng nhãn hiệu.
Ngày ký:	26/04/2018.
Số trang và ngôn ngữ:	gồm 03 trang, trong đó có 01 trang Phụ lục bằng tiếng Anh.
Bên chuyển nhượng:	NATIONAL AIR CARGO, INC. (US) 350 Windward Drive, Orchard Park, New York 14127, U.S.A.
Bên được chuyển nhượng:	NATIONAL AIR CARGO HOLDINGS, INC. (US) 5955 T.G. Lee Boulevard, Suite 500, Orlando, Florida 32822, U.S.A.

Đối tượng được chuyển nhượng: toàn bộ quyền sở hữu các nhãn hiệu đang được bảo hộ theo các Giấy chứng nhận đăng ký nhãn hiệu dưới đây:

TT	Tên đối tượng	Số VBBH	Ngày cấp	Ngày hết hạn
1	NATIONAL AIR CARGO, hình	123756	24/04/2009	01/11/2027
2	NATIONAL, hình	123757	24/04/2009	01/11/2027

Giá chuyển nhượng: 1 USD (một đô la Mỹ).

Điều 2. Ghi nhận quyết định này vào các Giấy chứng nhận đăng ký nhãn hiệu nêu tại Điều 1, Sổ đăng ký quốc gia về chuyển giao quyền sở hữu công nghiệp, Sổ đăng ký quốc gia về nhãn hiệu và công bố trên Công báo sở hữu công nghiệp trong thời hạn 02 tháng kể từ ngày ký Quyết định này.

Điều 3. Chánh Văn phòng, Giám đốc Trung tâm Thẩm định sau cấp Văn bằng bảo hộ và Giám đốc Trung tâm Thông tin Sở hữu công nghiệp chịu trách nhiệm thi hành Quyết định này./.

Nơi nhận:
 - Như Điều 3;
 - Lưu: VT, Hồ sơ.

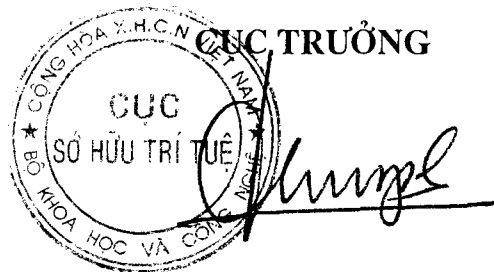

Đinh Hữu Phí

BỘ KHOA HỌC VÀ CÔNG NGHỆ
CỤC SỞ HỮU TRÍ TUỆ

CỘNG HÒA XÃ HỘI CHỦ NGHĨA VIỆT NAM
Độc lập - Tự do - Hạnh phúc

Số: 2461/QĐ-SHTT

Hà Nội, ngày 21 tháng 05 năm 2019

QUYẾT ĐỊNH

Về việc ghi nhận hợp đồng chuyển nhượng quyền sở hữu công nghiệp

CỤC TRƯỞNG CỤC SỞ HỮU TRÍ TUỆ

Căn cứ Điều lệ Tổ chức và hoạt động của Cục Sở hữu trí tuệ ban hành theo Quyết định số 2525/QĐ-BKHCN ngày 04/09/2018 của Bộ trưởng Bộ Khoa học và Công nghệ;

Căn cứ điểm 48.1 Thông tư số 01/2007/TT-BKHCN ngày 14/02/2007 của Bộ Khoa học và Công nghệ hướng dẫn thi hành Nghị định số 103/2006/NĐ-CP ngày 22/09/2006 của Chính phủ quy định chi tiết và hướng dẫn thi hành một số điều của Luật Sở hữu trí tuệ về sở hữu công nghiệp, được sửa đổi, bổ sung theo Thông tư số 13/2010/TT-BKHCN ngày 30/07/2010, Thông tư số 18/2011/TT-BKHCN ngày 22/07/2011, Thông tư số 05/2013/TT-BKHCN ngày 20/02/2013 và Thông tư số 16/2016/TT-BKHCN ngày 30/06/2016;

Căn cứ kết quả thẩm định đơn đăng ký hợp đồng chuyển nhượng quyền sở hữu công nghiệp:

Số đơn: CB4-2018-00426

Ngày nộp đơn: 23/05/2018, ngày sửa đổi, bổ sung lần cuối cùng: 08/04/2019

Chủ đơn: GREEN OAK HOTEL MANAGEMENT PTE. LTD. (SG)

Đại diện của chủ đơn: Công ty TNHH Sở hữu công nghiệp Sao Bắc Đẩu (SAO BAC DAU IP CO., LTD);

Xét đề nghị của Giám đốc Trung tâm Thẩm định sau cấp Văn bằng bảo hộ,

QUYẾT ĐỊNH:

Điều 1. Ghi nhận việc chuyển nhượng quyền sở hữu công nghiệp theo hợp đồng:

Tên hợp đồng: Hợp đồng chuyển nhượng.

Ngày ký: 06/04/2018.

Số trang và ngôn ngữ: gồm 02 trang, trong đó có 01 trang Phụ lục bằng tiếng Anh, Việt cùng nhau.

Bên chuyển nhượng: POP INTERNATIONAL HOTELS CORPORATION (VG)
Akara Building, 24 De Castro Street, Wickhams Cay 1, Road Town, Tortola, British Virgin Islands.

Bên được chuyển nhượng: GREEN OAK HOTEL MANAGEMENT PTE. LTD. (SG)
38 Beach Road #29-11, South Beach Tower, Singapore 189767.

Đối tượng được chuyển nhượng: toàn bộ quyền sở hữu nhãn hiệu đang được bảo hộ theo Giấy chứng nhận đăng ký nhãn hiệu dưới đây:

TT	Tên đối tượng	Số VBBH	Ngày cấp	Ngày hết hạn
1	pop! HOTELS, hình	211624	05/09/2013	09/01/2022

Giá chuyển nhượng: 1 USD (một đô la Mỹ).

Điều 2. Ghi nhận quyết định này vào Giấy chứng nhận đăng ký nhãn hiệu nêu tại Điều 1, Sổ đăng ký quốc gia về chuyển giao quyền sở hữu công nghiệp, Sổ đăng ký quốc gia về nhãn hiệu và công bố trên Công báo sở hữu công nghiệp trong thời hạn 02 tháng kể từ ngày ký Quyết định này.

Điều 3. Chánh Văn phòng, Giám đốc Trung tâm Thẩm định sau cấp Văn bằng bảo hộ và Giám đốc Trung tâm Thông tin Sở hữu công nghiệp chịu trách nhiệm thi hành Quyết định này./

ke

Nơi nhận:

- Như Điều 3;
- Lưu: VT, Hồ sơ.

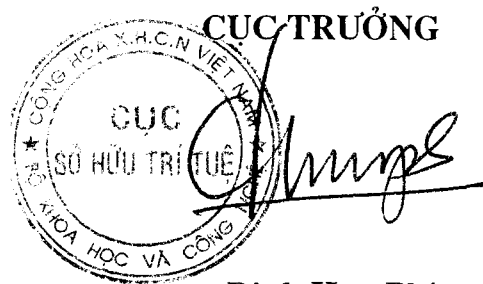

Đinh Hữu Phí

BỘ KHOA HỌC VÀ CÔNG NGHỆ
CỤC SỞ HỮU TRÍ TUỆ

CỘNG HÒA XÃ HỘI CHỦ NGHĨA VIỆT NAM
Độc lập - Tự do - Hạnh phúc

Số: 2462/QĐ-SHTT

Hà Nội, ngày 21 tháng 05 năm 2019

QUYẾT ĐỊNH

Về việc ghi nhận hợp đồng chuyển nhượng quyền sở hữu công nghiệp

CỤC TRƯỞNG CỤC SỞ HỮU TRÍ TUỆ

Căn cứ Điều lệ Tổ chức và hoạt động của Cục Sở hữu trí tuệ ban hành theo Quyết định số 2525/QĐ-BKHCN ngày 04/09/2018 của Bộ trưởng Bộ Khoa học và Công nghệ;

Căn cứ điểm 48.1 Thông tư số 01/2007/TT-BKHCN ngày 14/02/2007 của Bộ Khoa học và Công nghệ hướng dẫn thi hành Nghị định số 103/2006/NĐ-CP ngày 22/09/2006 của Chính phủ quy định chi tiết và hướng dẫn thi hành một số điều của Luật Sở hữu trí tuệ về sở hữu công nghiệp, được sửa đổi, bổ sung theo Thông tư số 13/2010/TT-BKHCN ngày 30/07/2010, Thông tư số 18/2011/TT-BKHCN ngày 22/07/2011, Thông tư số 05/2013/TT-BKHCN ngày 20/02/2013 và Thông tư số 16/2016/TT-BKHCN ngày 30/06/2016;

Căn cứ kết quả thẩm định đơn đăng ký hợp đồng chuyển nhượng quyền sở hữu công nghiệp:

Số đơn: CB4-2018-00437

Ngày nộp đơn: 25/05/2018, ngày sửa đổi, bổ sung lần cuối cùng: 05/04/2019

Chủ đơn: PHAN THỊ MỸ HẠNH (VN)

Xét đề nghị của Giám đốc Trung tâm Thẩm định sau cấp Văn bằng bảo hộ,

QUYẾT ĐỊNH:

Điều 1. Ghi nhận việc chuyển nhượng quyền sở hữu công nghiệp theo hợp đồng:

Tên hợp đồng:	Hợp đồng chuyển nhượng quyền sở hữu nhãn hiệu.
Ngày ký:	15/05/2018.
Số trang và ngôn ngữ:	gồm 02 trang bằng tiếng Việt.
Bên chuyển nhượng:	CÔNG TY TNHH SẢN XUẤT THƯƠNG MẠI DỊCH VỤ PHAN TRẦN (VN) 23 đường số 5, phường An Lạc A, quận Bình Tân, thành phố Hồ Chí Minh. (<i>Trước đây là: CÔNG TY TNHH PHAN TRẦN (VN)</i> 27 đường số 5, phường An Lạc A, quận Bình Tân, thành phố Hồ Chí Minh.)
Bên được chuyển nhượng:	PHAN THỊ MỸ HẠNH (VN) 174 đường số 19, phường Bình Trị Đông B, quận Bình Tân, thành phố Hồ Chí Minh.

Đối tượng được chuyển nhượng: toàn bộ quyền sở hữu các nhãn hiệu đang được bảo hộ theo các Giấy chứng nhận đăng ký nhãn hiệu dưới đây:

TT	Tên đối tượng	Số VBBH	Ngày cấp	Ngày hết hạn
1	ĐỆ NHẤT YẾN	161126	04/04/2011	18/06/2029
2	Hình	164067	20/05/2011	11/09/2029

Giá chuyển nhượng: Miễn phí.

Điều 2. Ghi nhận quyết định này vào các Giấy chứng nhận đăng ký nhãn hiệu nêu tại Điều 1, Sổ đăng ký quốc gia về chuyển giao quyền sở hữu công nghiệp, Sổ đăng ký quốc gia về nhãn hiệu và công bố trên Công báo sở hữu công nghiệp trong thời hạn 02 tháng kể từ ngày ký Quyết định này.

Điều 3. Chánh Văn phòng, Giám đốc Trung tâm Thẩm định sau cấp Văn bằng bảo hộ và Giám đốc Trung tâm Thông tin Sở hữu công nghiệp chịu trách nhiệm thi hành Quyết định này./.

Nơi nhận:

- Như Điều 3;
- Lưu: VT, Hồ sơ.

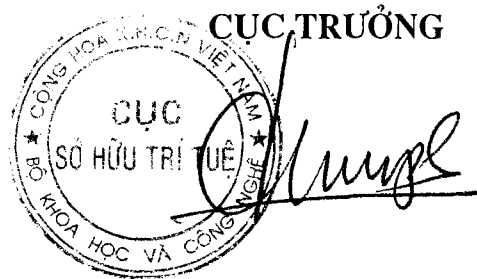

Đinh Hữu Phí

BỘ KHOA HỌC VÀ CÔNG NGHỆ
CỤC SỞ HỮU TRÍ TUỆ

CỘNG HOÀ XÃ HỘI CHỦ NGHĨA VIỆT NAM
Độc lập - Tự do - Hạnh phúc

Số: 2463/QĐ-SHTT

Hà Nội, ngày 21 tháng 05 năm 2019

QUYẾT ĐỊNH

Về việc ghi nhận hợp đồng chuyển nhượng quyền sở hữu công nghiệp

CỤC TRƯỞNG CỤC SỞ HỮU TRÍ TUỆ

Căn cứ Điều lệ Tổ chức và hoạt động của Cục Sở hữu trí tuệ ban hành theo Quyết định số 2525/QĐ-BKHCN ngày 04/09/2018 của Bộ trưởng Bộ Khoa học và Công nghệ;

Căn cứ điểm 48.1 Thông tư số 01/2007/TT-BKHCN ngày 14/02/2007 của Bộ Khoa học và Công nghệ hướng dẫn thi hành Nghị định số 103/2006/NĐ-CP ngày 22/09/2006 của Chính phủ quy định chi tiết và hướng dẫn thi hành một số điều của Luật Sở hữu trí tuệ về sở hữu công nghiệp, được sửa đổi, bổ sung theo Thông tư số 13/2010/TT-BKHCN ngày 30/07/2010, Thông tư số 18/2011/TT-BKHCN ngày 22/07/2011, Thông tư số 05/2013/TT-BKHCN ngày 20/02/2013 và Thông tư số 16/2016/TT-BKHCN ngày 30/06/2016;

Căn cứ kết quả thẩm định đơn đăng ký hợp đồng chuyển nhượng quyền sở hữu công nghiệp:

Số đơn: CB4-2018-00478

Ngày nộp đơn: 05/06/2018, ngày sửa đổi, bổ sung lần cuối cùng: 02/04/2019

Chủ đơn: CÔNG TY CỔ PHẦN SẢN XUẤT VÀ THƯƠNG MẠI THIÊN PHÚ (VN)

Đại diện của chủ đơn: Công ty TNHH Nghiên cứu và Tư vấn chuyển giao công nghệ và đầu tư (CONCETTI);

Xét đề nghị của Giám đốc Trung tâm Thẩm định sau cấp Văn bằng bảo hộ,

QUYẾT ĐỊNH:

Điều 1. Ghi nhận việc chuyển nhượng quyền sở hữu công nghiệp theo hợp đồng:

Tên hợp đồng:	Hợp đồng chuyển nhượng nhãn hiệu hàng hóa.
Ngày ký:	Hợp đồng chính ký ngày 01/06/2018; Phụ lục hợp đồng ký ngày 21/03/2019.
Số trang và ngôn ngữ:	Hợp đồng chính gồm 02 trang bằng tiếng Việt; Phụ lục hợp đồng gồm 01 trang bằng tiếng Việt.
Bên chuyển nhượng:	CÔNG TY CỔ PHẦN SẢN XUẤT VÀ THƯƠNG MẠI THIÊN PHÚ (VN) Số 286 Trường Chinh, quận Kiến An, thành phố Hải Phòng
Bên được chuyển nhượng:	CÔNG TY CỔ PHẦN QUỐC TẾ TIFU VIỆT NAM (VN) Số 371 Trường Chinh, phường Lãm Hà, quận Kiến An, thành phố Hải Phòng

Đối tượng được chuyển nhượng: toàn bộ quyền sở hữu nhãn hiệu đang được bảo hộ theo Giấy chứng nhận đăng ký nhãn hiệu dưới đây:

TT	Tên đối tượng	Số VBBH	Ngày cấp	Ngày hết hạn
1	Tifu, hình	182228	03/04/2012	09/09/2028

Giá chuyển nhượng: Miễn phí.

Điều 2. Ghi nhận quyết định này vào Giấy chứng nhận đăng ký nhãn hiệu nêu tại Điều 1, Sổ đăng ký quốc gia về chuyển giao quyền sở hữu công nghiệp, Sổ đăng ký quốc gia về nhãn hiệu và công bố trên Công báo sở hữu công nghiệp trong thời hạn 02 tháng kể từ ngày ký Quyết định này.

Điều 3. Chánh Văn phòng, Giám đốc Trung tâm Thẩm định sau cấp Văn bằng bảo hộ và Giám đốc Trung tâm Thông tin Sở hữu công nghiệp chịu trách nhiệm thi hành Quyết định này./.

Nơi nhận:

- Như Điều 3;
- Lưu: VT, Hồ sơ.

CỤC TRƯỞNG

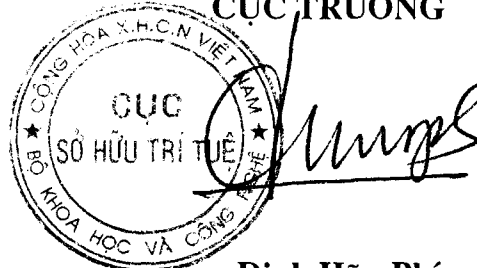

Đinh Hữu Phí

BỘ KHOA HỌC VÀ CÔNG NGHỆ
CỤC SỞ HỮU TRÍ TUỆ

CỘNG HOÀ XÃ HỘI CHỦ NGHĨA VIỆT NAM
Độc lập - Tự do - Hạnh phúc

Số: 2464/QĐ-SHTT

Hà Nội, ngày 21 tháng 05 năm 2019

QUYẾT ĐỊNH

Về việc ghi nhận hợp đồng chuyển nhượng quyền sở hữu công nghiệp

CỤC TRƯỞNG CỤC SỞ HỮU TRÍ TUỆ

Căn cứ Điều lệ Tổ chức và hoạt động của Cục Sở hữu trí tuệ ban hành theo Quyết định số 2525/QĐ-BKH-CN ngày 04/09/2018 của Bộ trưởng Bộ Khoa học và Công nghệ;

Căn cứ điểm 48.1 Thông tư số 01/2007/TT-BKH-CN ngày 14/02/2007 của Bộ Khoa học và Công nghệ hướng dẫn thi hành Nghị định số 103/2006/NĐ-CP ngày 22/09/2006 của Chính phủ quy định chi tiết và hướng dẫn thi hành một số điều của Luật Sở hữu trí tuệ về sở hữu công nghiệp, được sửa đổi, bổ sung theo Thông tư số 13/2010/TT-BKH-CN ngày 30/07/2010, Thông tư số 18/2011/TT-BKH-CN ngày 22/07/2011, Thông tư số 05/2013/TT-BKH-CN ngày 20/02/2013 và Thông tư số 16/2016/TT-BKH-CN ngày 30/06/2016;

Căn cứ kết quả thẩm định đơn đăng ký hợp đồng chuyển nhượng quyền sở hữu công nghiệp:

Số đơn: CB4-2018-00596

Ngày nộp đơn: 04/07/2018, ngày sửa đổi, bổ sung: 19/03/2019

Chủ đơn: CÔNG TY CỔ PHẦN SẢN XUẤT VÀ THƯƠNG MẠI TRƯỜNG THẮNG (VN)

Xét đề nghị của Giám đốc Trung tâm Thẩm định sau cấp Văn bằng bảo hộ,

QUYẾT ĐỊNH:

Điều 1. Ghi nhận việc chuyển nhượng quyền sở hữu công nghiệp theo hợp đồng:

Tên hợp đồng: Hợp đồng chuyển nhượng nhãn hiệu.

Ngày ký: 02/07/2018.

Số trang và ngôn ngữ: gồm 02 trang bằng tiếng Việt.

Bên chuyển nhượng: TRẦN QUANG TRƯỜNG THANH (VN)
416 Lê Văn Sỹ, phường 14, quận 3, thành phố Hồ Chí Minh.

Bên được chuyển nhượng: CÔNG TY CỔ PHẦN SẢN XUẤT VÀ THƯƠNG MẠI TRƯỜNG THẮNG (VN)
Lầu 7, tòa nhà Pico, số 20 Cộng Hòa, phường 12, quận Tân Bình, thành phố Hồ Chí Minh.

Đối tượng được chuyển nhượng: toàn bộ quyền sở hữu nhãn hiệu đang được bảo hộ theo Giấy chứng nhận đăng ký nhãn hiệu dưới đây:

TT	Tên đối tượng	Số VBBH	Ngày cấp	Ngày hết hạn
1	COUPLE TX, hình	277818	16/03/2017	25/12/2024

Giá chuyển nhượng: 1.000.000 VNĐ (một triệu đồng Việt Nam).

Điều 2. Ghi nhận quyết định này vào Giấy chứng nhận đăng ký nhãn hiệu nêu tại Điều 1, Sổ đăng ký quốc gia về chuyển giao quyền sở hữu công nghiệp, Sổ đăng ký quốc gia về nhãn hiệu và công bố trên Công báo sở hữu công nghiệp trong thời hạn 02 tháng kể từ ngày ký Quyết định này.

Điều 3. Chánh Văn phòng, Giám đốc Trung tâm Thẩm định sau cấp Văn bằng bảo hộ và Giám đốc Trung tâm Thông tin Sở hữu công nghiệp chịu trách nhiệm thi hành Quyết định này./

Nơi nhận:

- Như Điều 3;
- Lưu: VT, Hồ sơ.

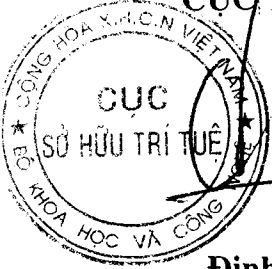
CỤC TRƯỞNG

Đinh Hữu Phí

BỘ KHOA HỌC VÀ CÔNG NGHỆ
CỤC SỞ HỮU TRÍ TUỆ

CỘNG HOÀ XÃ HỘI CHỦ NGHĨA VIỆT NAM
Độc lập - Tự do - Hạnh phúc

Số: 2465/QĐ-SHTT

Hà Nội, ngày 21 tháng 05 năm 2019

QUYẾT ĐỊNH

Về việc ghi nhận hợp đồng chuyển nhượng quyền sở hữu công nghiệp

CỤC TRƯỞNG CỤC SỞ HỮU TRÍ TUỆ

Căn cứ Điều lệ Tổ chức và hoạt động của Cục Sở hữu trí tuệ ban hành theo Quyết định số 2525/QĐ-BKHCN ngày 04/09/2018 của Bộ trưởng Bộ Khoa học và Công nghệ;

Căn cứ điểm 48.1 Thông tư số 01/2007/TT-BKHCN ngày 14/02/2007 của Bộ Khoa học và Công nghệ hướng dẫn thi hành Nghị định số 103/2006/NĐ-CP ngày 22/09/2006 của Chính phủ quy định chi tiết và hướng dẫn thi hành một số điều của Luật Sở hữu trí tuệ về sở hữu công nghiệp, được sửa đổi, bổ sung theo Thông tư số 13/2010/TT-BKHCN ngày 30/07/2010, Thông tư số 18/2011/TT-BKHCN ngày 22/07/2011, Thông tư số 05/2013/TT-BKHCN ngày 20/02/2013 và Thông tư số 16/2016/TT-BKHCN ngày 30/06/2016;

Căn cứ kết quả thẩm định đơn đăng ký hợp đồng chuyển nhượng quyền sở hữu công nghiệp:

Số đơn: CB4-2018-00597

Ngày nộp đơn: 04/07/2018, ngày sửa đổi, bổ sung: 19/03/2019

Chủ đơn: CÔNG TY CỔ PHẦN SẢN XUẤT VÀ THƯƠNG MẠI TRƯỜNG THẮNG (VN)

Xét đề nghị của Giám đốc Trung tâm Thẩm định sau cấp Văn bằng bảo hộ,

QUYẾT ĐỊNH:

Điều 1. Ghi nhận việc chuyển nhượng quyền sở hữu công nghiệp theo hợp đồng:

Tên hợp đồng: Hợp đồng chuyển nhượng nhãn hiệu.

Ngày ký: 02/07/2018.

Số trang và ngôn ngữ: gồm 02 trang bằng tiếng Việt.

Bên chuyển nhượng: **TRẦN QUANG TRƯỜNG THANH (VN)**
416 Lê Văn Sỹ, phường 14, quận 3, thành phố Hồ Chí Minh.

Bên được chuyển nhượng: **CÔNG TY CỔ PHẦN SẢN XUẤT VÀ THƯƠNG MẠI TRƯỜNG THẮNG (VN)**
Lầu 7, tòa nhà Pico, số 20 Cộng Hòa, phường 12, quận Tân Bình, thành phố Hồ Chí Minh.

Đối tượng được chuyển nhượng: toàn bộ quyền sở hữu nhãn hiệu đang được bảo hộ theo Giấy chứng nhận đăng ký nhãn hiệu dưới đây:

TT	Tên đối tượng	Số VBBH	Ngày cấp	Ngày hết hạn
1	COUPLE TX T X, hình	213284	30/09/2013	04/11/2021

Giá chuyển nhượng: 1.000.000 VNĐ (một triệu đồng Việt Nam).

Điều 2. Ghi nhận quyết định này vào Giấy chứng nhận đăng ký nhãn hiệu nêu tại Điều 1, Sổ đăng ký quốc gia về chuyển giao quyền sở hữu công nghiệp, Sổ đăng ký quốc gia về nhãn hiệu và công bố trên Công báo sở hữu công nghiệp trong thời hạn 02 tháng kể từ ngày ký Quyết định này.

Điều 3. Chánh Văn phòng, Giám đốc Trung tâm Thẩm định sau cấp Văn bằng bảo hộ và Giám đốc Trung tâm Thông tin Sở hữu công nghiệp chịu trách nhiệm thi hành Quyết định này./.

He

Nơi nhận:

- Như Điều 3;
- Lưu: VT, Hồ sơ.

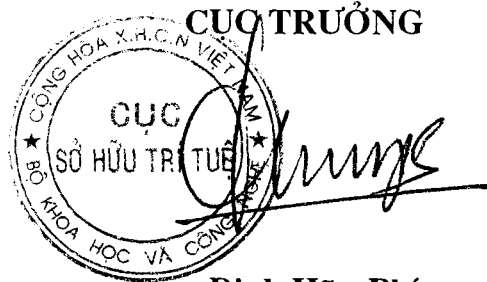

Đinh Hữu Phí

BỘ KHOA HỌC VÀ CÔNG NGHỆ
CỤC SỞ HỮU TRÍ TUỆ

CỘNG HÒA XÃ HỘI CHỦ NGHĨA VIỆT NAM
Độc lập - Tự do - Hạnh phúc

Số: 2466/QĐ-SHTT

Hà Nội, ngày 21 tháng 05 năm 2019

QUYẾT ĐỊNH

Về việc ghi nhận hợp đồng chuyển nhượng quyền sở hữu công nghiệp

CỤC TRƯỞNG CỤC SỞ HỮU TRÍ TUỆ

Căn cứ Điều lệ Tổ chức và hoạt động của Cục Sở hữu trí tuệ ban hành theo Quyết định số 2525/QĐ-BKHCN ngày 04/09/2018 của Bộ trưởng Bộ Khoa học và Công nghệ;

Căn cứ điểm 48.1 Thông tư số 01/2007/TT-BKHCN ngày 14/02/2007 của Bộ Khoa học và Công nghệ hướng dẫn thi hành Nghị định số 103/2006/NĐ-CP ngày 22/09/2006 của Chính phủ quy định chi tiết và hướng dẫn thi hành một số điều của Luật Sở hữu trí tuệ về sở hữu công nghiệp, được sửa đổi, bổ sung theo Thông tư số 13/2010/TT-BKHCN ngày 30/07/2010, Thông tư số 18/2011/TT-BKHCN ngày 22/07/2011, Thông tư số 05/2013/TT-BKHCN ngày 20/02/2013 và Thông tư số 16/2016/TT-BKHCN ngày 30/06/2016;

Căn cứ kết quả thẩm định đơn đăng ký hợp đồng chuyển nhượng quyền sở hữu công nghiệp:

Số đơn: CB4-2018-00666

Ngày nộp đơn: 19/07/2018, ngày sửa đổi, bổ sung: 09/04/2019

Chủ đơn: CÔNG TY TNHH SẢN XUẤT THƯƠNG MẠI DỊCH VỤ THANH THANH HƯƠNG (VN)

Xét đề nghị của Giám đốc Trung tâm Thẩm định sau cấp Văn bằng bảo hộ,

QUYẾT ĐỊNH:

Điều 1. Ghi nhận việc chuyển nhượng quyền sở hữu công nghiệp theo hợp đồng:

Tên hợp đồng:	Hợp đồng chuyển nhượng nhãn hiệu.
Ngày ký:	19/07/2018.
Số trang và ngôn ngữ:	gồm 03 trang bằng tiếng Việt.
Bên chuyển nhượng:	CÔNG TY TNHH SẢN XUẤT THƯƠNG MẠI DỊCH VỤ THANH THANH HƯƠNG (VN) 30 Độc Lập, phường Tân Thành, quận Tân Phú, thành phố Hồ Chí Minh
Bên được chuyển nhượng:	CÔNG TY TNHH SẢN XUẤT THƯƠNG MẠI DỊCH VỤ MỸ PHẨM THANH THANH HƯƠNG (VN) 30 Độc Lập, phường Tân Thành, quận Tân Phú, thành phố Hồ Chí Minh

Đối tượng được chuyển nhượng: toàn bộ quyền sở hữu các nhãn hiệu đang được bảo hộ theo các Giấy chứng nhận đăng ký nhãn hiệu dưới đây:

TT	Tên đối tượng	Số GCN	Ngày cấp	Ngày hết hạn
1	HELLOCOLOR	261349	21/04/2016	10/10/2024
2	ÔYESTERDAY	284402	12/07/2017	30/12/2024

Giá chuyển nhượng: Miễn phí.

Điều 2. Ghi nhận Quyết định này vào các Giấy chứng nhận đăng ký nhãn hiệu nêu tại Điều 1, Sổ đăng ký quốc gia về chuyển giao quyền sở hữu công nghiệp, Sổ đăng ký quốc gia về nhãn hiệu và công bố trên Công báo sở hữu công nghiệp trong thời hạn 02 tháng kể từ ngày ký.

Điều 3. Chánh Văn phòng, Giám đốc Trung tâm Thẩm định sau cấp Văn bằng bảo hộ và Giám đốc Trung tâm Thông tin Sở hữu công nghiệp chịu trách nhiệm thi hành Quyết định này./.

ke

Nơi nhận:

- Như Điều 3;
- Lưu: VT, Hồ sơ.

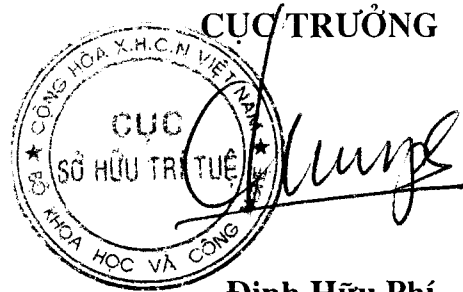

Đinh Hữu Phí

BỘ KHOA HỌC VÀ CÔNG NGHỆ
CỤC SỞ HỮU TRÍ TUỆ

CỘNG HÒA XÃ HỘI CHỦ NGHĨA VIỆT NAM
Độc lập - Tự do - Hạnh phúc

Số: 2467/QĐ-SHTT

Hà Nội, ngày 21 tháng 05 năm 2019

QUYẾT ĐỊNH

Về việc ghi nhận hợp đồng chuyển nhượng quyền sở hữu công nghiệp

CỤC TRƯỞNG CỤC SỞ HỮU TRÍ TUỆ

Căn cứ Điều lệ Tổ chức và hoạt động của Cục Sở hữu trí tuệ ban hành theo Quyết định số 2525/QĐ-BKHCN ngày 04/09/2018 của Bộ trưởng Bộ Khoa học và Công nghệ;

Căn cứ điểm 48.1 Thông tư số 01/2007/TT-BKHCN ngày 14/02/2007 của Bộ Khoa học và Công nghệ hướng dẫn thi hành Nghị định số 103/2006/NĐ-CP ngày 22/09/2006 của Chính phủ quy định chi tiết và hướng dẫn thi hành một số điều của Luật Sở hữu trí tuệ về sở hữu công nghiệp, được sửa đổi, bổ sung theo Thông tư số 13/2010/TT-BKHCN ngày 30/07/2010, Thông tư số 18/2011/TT-BKHCN ngày 22/07/2011, Thông tư số 05/2013/TT-BKHCN ngày 20/02/2013 và Thông tư số 16/2016/TT-BKHCN ngày 30/06/2016;

Căn cứ kết quả thẩm định đơn đăng ký hợp đồng chuyển nhượng quyền sở hữu công nghiệp:

Số đơn: CB4-2018-00680

Ngày nộp đơn: 24/07/2018, ngày sửa đổi, bổ sung: 26/03/2019

Chủ đơn: TAVEEPHOL PRODUCT CO., LTD. (TH)

Đại diện của chủ đơn: Công ty TNHH Sở hữu trí tuệ ACTIP (ACTIP IP LIMITED);

Xét đề nghị của Giám đốc Trung tâm Thẩm định sau cấp Văn bằng bảo hộ,

QUYẾT ĐỊNH:

Điều 1. Ghi nhận việc chuyển nhượng quyền sở hữu công nghiệp theo hợp đồng:

Tên hợp đồng: Hợp đồng chuyển nhượng.

Ngày ký: 14/06/2018.

Số trang và ngôn ngữ: gồm 01 trang bằng tiếng Anh.

Bên chuyển nhượng: LEADERTRADE PRODUCTS CO., LTD. (TH)
1249/195 Gems Tower Building, 28th Fl. Charoenkrung Road, Suriyawong, Bangrak, Bangkok, 10500 Thailand

Bên được chuyển nhượng: TAVEEPHOL PRODUCT CO., LTD. (TH)
101, Chak Phra Road, Khlong Chak Phra, Taling Chan, Bangkok 10170 Thailand.

Đối tượng được chuyển nhượng: toàn bộ quyền sở hữu nhãn hiệu đang được bảo hộ theo Giấy chứng nhận đăng ký nhãn hiệu dưới đây:

TT	Tên đối tượng	Số GCN	Ngày cấp	Ngày hết hạn
1	KATO, hình	206136	22/05/2013	20/04/2022

Giá chuyển nhượng: 01 USD (Một Đô la Mỹ).

Điều 2. Ghi nhận quyết định này vào Giấy chứng nhận đăng ký nhãn hiệu nêu tại Điều 1, Sổ đăng ký quốc gia về chuyển giao quyền sở hữu công nghiệp, Sổ đăng ký quốc gia về nhãn hiệu và công bố trên Công báo sở hữu công nghiệp trong thời hạn 02 tháng kể từ ngày ký Quyết định này.

Điều 3. Chánh Văn phòng, Giám đốc Trung tâm Thẩm định sau cấp Văn bằng bảo hộ và Giám đốc Trung tâm Thông tin Sở hữu công nghiệp chịu trách nhiệm thi hành Quyết định này./.

ke

Nơi nhận:

- Như Điều 3;
- Lưu: VT, Hồ sơ.

CỤC TRƯỞNG

Đinh Hữu Phí

BỘ KHOA HỌC VÀ CÔNG NGHỆ
CỤC SỞ HỮU TRÍ TUỆ

CỘNG HÒA XÃ HỘI CHỦ NGHĨA VIỆT NAM
Độc lập - Tự do - Hạnh phúc

Số: 2468/QĐ-SHTT

Hà Nội, ngày 21 tháng 05 năm 2019

QUYẾT ĐỊNH

Về việc ghi nhận hợp đồng chuyển nhượng quyền sở hữu công nghiệp

CỤC TRƯỞNG CỤC SỞ HỮU TRÍ TUỆ

Căn cứ Điều lệ Tổ chức và hoạt động của Cục Sở hữu trí tuệ ban hành theo Quyết định số 2525/QĐ-BKHCN ngày 04/09/2018 của Bộ trưởng Bộ Khoa học và Công nghệ;

Căn cứ điểm 48.1 Thông tư số 01/2007/TT-BKHCN ngày 14/02/2007 của Bộ Khoa học và Công nghệ hướng dẫn thi hành Nghị định số 103/2006/NĐ-CP ngày 22/09/2006 của Chính phủ quy định chi tiết và hướng dẫn thi hành một số điều của Luật Sở hữu trí tuệ về sở hữu công nghiệp, được sửa đổi, bổ sung theo Thông tư số 13/2010/TT-BKHCN ngày 30/07/2010, Thông tư số 18/2011/TT-BKHCN ngày 22/07/2011, Thông tư số 05/2013/TT-BKHCN ngày 20/02/2013 và Thông tư số 16/2016/TT-BKHCN ngày 30/06/2016;

Căn cứ kết quả thẩm định đơn đăng ký hợp đồng chuyển nhượng quyền sở hữu công nghiệp:

Số đơn: CB4-2018-00697

Ngày nộp đơn: 31/07/2018, ngày sửa đổi, bổ sung: 17/04/2019

Chủ đơn: NGUYỄN THỊ KIM VINH (VN)

Xét đề nghị của Giám đốc Trung tâm Thẩm định sau cấp Văn bằng bảo hộ,

QUYẾT ĐỊNH:

Điều 1. Ghi nhận việc chuyển nhượng quyền sở hữu công nghiệp theo hợp đồng:

Tên hợp đồng:	Hợp đồng chuyển nhượng nhãn hiệu.
Ngày ký:	30/07/2018.
Số trang và ngôn ngữ:	gồm 04 trang bằng tiếng Việt.
Bên chuyển nhượng:	NGUYỄN THỊ KIM VINH (VN) 215/42 Nguyễn Xí, phường 13, quận Bình Thạnh, thành phố Hồ Chí Minh
Bên được chuyển nhượng:	CÔNG TY LUẬT TNHH LNT & THÀNH VIÊN (VN) Tòa nhà Bitexco (phòng 2A, tầng 18 và phòng 3, Tầng 21), số 02 Hải Triều, phường Bến Nghé, quận 1, thành phố Hồ Chí Minh

Đối tượng được chuyển nhượng: toàn bộ quyền sở hữu nhãn hiệu đang được bảo hộ theo Giấy chứng nhận đăng ký nhãn hiệu dưới đây:

TT	Tên đối tượng	Số GCN	Ngày cấp	Ngày hết hạn
1	LNT & Partners, hình	234175	27/10/2014	11/04/2023

Giá chuyển nhượng: 1.000.000 VNĐ (Một triệu đồng).

Điều 2. Ghi nhận Quyết định này vào Giấy chứng nhận đăng ký nhãn hiệu nêu tại Điều 1, Sổ đăng ký quốc gia về chuyển giao quyền sở hữu công nghiệp, Sổ đăng ký quốc gia về nhãn hiệu và công bố trên Công báo sở hữu công nghiệp trong thời hạn 02 tháng kể từ ngày ký.

Điều 3. Chánh Văn phòng, Giám đốc Trung tâm Thẩm định sau cấp Văn bằng bảo hộ và Giám đốc Trung tâm Thông tin Sở hữu công nghiệp chịu trách nhiệm thi hành Quyết định này./.

Ke

Nơi nhận:

- Như Điều 3;
- Lưu: VT, Hồ sơ.

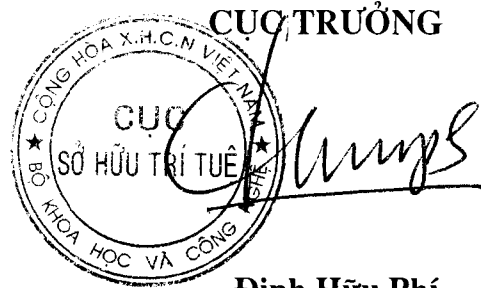

Đinh Hữu Phí

BỘ KHOA HỌC VÀ CÔNG NGHỆ
CỤC SỞ HỮU TRÍ TUỆ

CỘNG HÒA XÃ HỘI CHỦ NGHĨA VIỆT NAM
Độc lập - Tự do - Hạnh phúc

Số: 2471/QĐ-SHTT

Hà Nội, ngày 21 tháng 05 năm 2019

QUYẾT ĐỊNH

Về việc ghi nhận hợp đồng chuyển nhượng quyền sở hữu công nghiệp

CỤC TRƯỞNG CỤC SỞ HỮU TRÍ TUỆ

Căn cứ Điều lệ Tổ chức và hoạt động của Cục Sở hữu trí tuệ ban hành theo Quyết định số 2525/QĐ-BKHCN ngày 04/09/2018 của Bộ trưởng Bộ Khoa học và Công nghệ;

Căn cứ điểm 48.1 Thông tư số 01/2007/TT-BKHCN ngày 14/02/2007 của Bộ Khoa học và Công nghệ hướng dẫn thi hành Nghị định số 103/2006/NĐ-CP ngày 22/09/2006 của Chính phủ quy định chi tiết và hướng dẫn thi hành một số điều của Luật Sở hữu trí tuệ về sở hữu công nghiệp, được sửa đổi, bổ sung theo Thông tư số 13/2010/TT-BKHCN ngày 30/07/2010, Thông tư số 18/2011/TT-BKHCN ngày 22/07/2011, Thông tư số 05/2013/TT-BKHCN ngày 20/02/2013 và Thông tư số 16/2016/TT-BKHCN ngày 30/06/2016;

Căn cứ kết quả thẩm định đơn đăng ký hợp đồng chuyển nhượng quyền sở hữu công nghiệp:

Số đơn: CB4-2019-00065

Ngày nộp đơn: 21/01/2019

Chủ đơn: CÔNG TY CỔ PHẦN ĐẦU TƯ VÀ THƯƠNG MẠI CÀ PHÊ PHIN (VN)

Xét đề nghị của Giám đốc Trung tâm Thẩm định sau cấp Văn bằng bảo hộ,

QUYẾT ĐỊNH:

Điều 1. Ghi nhận việc chuyển nhượng quyền sở hữu công nghiệp theo hợp đồng:

Tên hợp đồng: Hợp đồng chuyển nhượng nhãn hiệu.

Ngày ký: 11/01/2019.

Số trang và ngôn ngữ: gồm 03 trang, bằng tiếng Việt.

Bên chuyển nhượng: CÔNG TY TNHH THƯƠNG MẠI QUẢNG CÁO TÔI VÀ CUỘC SỐNG (VN)

Số 334/41 Chu Văn An, phường 12, quận Bình Thạnh, thành phố Hồ Chí Minh.

Bên được chuyển nhượng: CÔNG TY CỔ PHẦN ĐẦU TƯ VÀ THƯƠNG MẠI CÀ PHÊ PHIN (VN)

Số 480/16/9 Bình Quới, phường 28, quận Bình Thạnh, thành phố Hồ Chí Minh.

Đối tượng được chuyển nhượng: toàn bộ quyền sở hữu nhãn hiệu đang được bảo hộ theo Giấy chứng nhận đăng ký nhãn hiệu dưới đây:

TT	Tên đối tượng	Số VBBH	Ngày cấp	Ngày hết hạn
1	Cà phê Phin, hình	233073	09/10/2014	09/10/2022

Giá chuyển nhượng: Miễn phí.

Điều 2. Ghi nhận quyết định này vào Giấy chứng nhận đăng ký nhãn hiệu nêu tại Điều 1, Sổ đăng ký quốc gia về chuyển giao quyền sở hữu công nghiệp, Sổ đăng ký quốc gia về nhãn hiệu và công bố trên Công báo sở hữu công nghiệp trong thời hạn 02 tháng kể từ ngày ký Quyết định này.

Điều 3. Chánh Văn phòng, Giám đốc Trung tâm Thẩm định sau cấp Văn bằng bảo hộ và Giám đốc Trung tâm Thông tin Sở hữu công nghiệp chịu trách nhiệm thi hành Quyết định này./.

Nơi nhận:

- Như Điều 3;
- Lưu: VT, Hồ sơ.

CỤC TRƯỞNG



Đinh Hữu Phí

BỘ KHOA HỌC VÀ CÔNG NGHỆ
CỤC SỞ HỮU TRÍ TUỆ

CỘNG HOÀ XÃ HỘI CHỦ NGHĨA VIỆT NAM
Độc lập - Tự do - Hạnh phúc

Số: 2472/QĐ-SHTT

Hà Nội, ngày 21 tháng 05 năm 2019

QUYẾT ĐỊNH

Về việc ghi nhận hợp đồng chuyển nhượng quyền sở hữu công nghiệp

CỤC TRƯỞNG CỤC SỞ HỮU TRÍ TUỆ

Căn cứ Điều lệ Tổ chức và hoạt động của Cục Sở hữu trí tuệ ban hành theo Quyết định số 2525/QĐ-BKHCN ngày 04/09/2018 của Bộ trưởng Bộ Khoa học và Công nghệ;

Căn cứ điểm 48.1 Thông tư số 01/2007/TT-BKHCN ngày 14/02/2007 của Bộ Khoa học và Công nghệ hướng dẫn thi hành Nghị định số 103/2006/NĐ-CP ngày 22/09/2006 của Chính phủ quy định chi tiết và hướng dẫn thi hành một số điều của Luật Sở hữu trí tuệ về sở hữu công nghiệp, được sửa đổi, bổ sung theo Thông tư số 13/2010/TT-BKHCN ngày 30/07/2010, Thông tư số 18/2011/TT-BKHCN ngày 22/07/2011, Thông tư số 05/2013/TT-BKHCN ngày 20/02/2013 và Thông tư số 16/2016/TT-BKHCN ngày 30/06/2016;

Căn cứ kết quả thẩm định đơn đăng ký hợp đồng chuyển nhượng quyền sở hữu công nghiệp:

Số đơn: CB4-2019-00125

Ngày nộp đơn: 18/02/2019

Chủ đơn: CÔNG TY CỔ PHẦN QUẢN LÝ QUỸ AIC (VN)

Xét đề nghị của Giám đốc Trung tâm Thẩm định sau cấp Văn bằng bảo hộ,

QUYẾT ĐỊNH:

Điều 1. Ghi nhận việc chuyển nhượng quyền sở hữu công nghiệp theo hợp đồng:

Tên hợp đồng: Hợp đồng chuyển nhượng nhãn hiệu.

Ngày ký: 08/02/2019.

Số trang và ngôn ngữ: gồm 02 trang, bằng tiếng Việt.

Bên chuyển nhượng: CÔNG TY CỔ PHẦN QUẢN LÝ QUỸ AIC (VN)
Số 75 Âu Cơ, phường Tứ Liên, quận Tây Hồ, thành phố Hà Nội.

Bên được chuyển nhượng: CÔNG TY CỔ PHẦN PASSION INVESTMENT (VN)
Số U4, lô 28, KĐT Đô Nghĩa, phường Yên Nghĩa, quận Hà Đông, thành phố Hà Nội.

Đối tượng được chuyển nhượng: toàn bộ quyền sở hữu nhãn hiệu đang được bảo hộ theo Giấy chứng nhận đăng ký nhãn hiệu dưới đây:

TT	Tên đối tượng	Số VBBH	Ngày cấp	Ngày hết hạn
1	Passion Investment, hình	312242	27/12/2018	22/08/2026

Giá chuyển nhượng: 1.000.000 VNĐ (một triệu đồng).

Điều 2. Ghi nhận quyết định này vào Giấy chứng nhận đăng ký nhãn hiệu nêu tại Điều 1, Sổ đăng ký quốc gia về chuyển giao quyền sở hữu công nghiệp, Sổ đăng ký quốc gia về nhãn hiệu và công bố trên Công báo sở hữu công nghiệp trong thời hạn 02 tháng kể từ ngày ký Quyết định này.

Điều 3. Chánh Văn phòng, Giám đốc Trung tâm Thẩm định sau cấp Văn bằng bảo hộ và Giám đốc Trung tâm Thông tin Sở hữu công nghiệp chịu trách nhiệm thi hành Quyết định này./.

ke

Nơi nhận:

- Như Điều 3;
- Lưu: VT, Hồ sơ.



2- CHUYỂN GIAO QUYỀN SỬ DỤNG ĐỐI TƯỢNG SỞ HỮU CÔNG NGHIỆP

a - Chuyển giao quyền sử dụng đối tượng sở hữu công nghiệp

STT	SỐ KÝ HIỆU VĂN BẢN	NGÀY BAN HÀNH	SỐ YÊU CẦU	SỐ ĐƠN/BẢNG LIÊN QUAN
1	2227/QĐ-SHTT	10/05/2019	LX4-2018-00159	4-0256336
2	2228/QĐ-SHTT	10/05/2019	LX4-2018-00160	4-0256336
3	2229/QĐ-SHTT	10/05/2019	LX4-2018-00161	4-0256336
4	2230/QĐ-SHTT	10/05/2019	LX4-2018-00173	4-0256336
5	2231/QĐ-SHTT	10/05/2019	LX4-2018-00163	4-0276744
6	2232/QĐ-SHTT	10/05/2019	LX4-2018-00166	4-0256336
7	2233/QĐ-SHTT	10/05/2019	LX4-2018-00167	4-0256336
8	2234/QĐ-SHTT	10/05/2019	LX4-2018-00168	4-0256336
9	2235/QĐ-SHTT	10/05/2019	LX4-2018-00204	4-0256336
10	2236/QĐ-SHTT	10/05/2019	LX4-2018-00171	4-0256336
11	2237/QĐ-SHTT	10/05/2019	LX4-2018-00172	4-0256336
12	2238/QĐ-SHTT	10/05/2019	LX4-2018-00177	4-0256336
13	2239/QĐ-SHTT	10/05/2019	LX4-2018-00178	4-0256336
14	2240/QĐ-SHTT	10/05/2019	LX4-2018-00179	4-0256336
15	2241/QĐ-SHTT	10/05/2019	LX4-2018-00180	4-0256336
16	2242/QĐ-SHTT	10/05/2019	LX4-2018-00181	4-0256336
17	2243/QĐ-SHTT	10/05/2019	LX4-2018-00182	4-0256336
18	2244/QĐ-SHTT	10/05/2019	LX4-2018-00183	4-0256336
19	2245/QĐ-SHTT	10/05/2019	LX4-2018-00184	4-0256336
20	2246/QĐ-SHTT	10/05/2019	LX4-2018-00185	4-0256336
21	2247/QĐ-SHTT	10/05/2019	LX4-2018-00186	4-0256336
22	2248/QĐ-SHTT	10/05/2019	LX4-2018-00187	4-0256336
23	2249/QĐ-SHTT	10/05/2019	LX4-2018-00188	4-0256336
24	2250/QĐ-SHTT	10/05/2019	LX4-2018-00162	4-0256336
25	2251/QĐ-SHTT	10/05/2019	LX4-2018-00164	4-0256336
26	2252/QĐ-SHTT	10/05/2019	LX4-2018-00165	4-0256336
27	2253/QĐ-SHTT	10/05/2019	LX4-2018-00169	4-0256336
28	2254/QĐ-SHTT	10/05/2019	LX4-2018-00170	4-0256336
29	2255/QĐ-SHTT	10/05/2019	LX4-2018-00174	4-0256336
30	2256/QĐ-SHTT	10/05/2019	LX4-2018-00175	4-0256336
31	2257/QĐ-SHTT	10/05/2019	LX4-2018-00176	4-0256336
32	2258/QĐ-SHTT	10/05/2019	LX4-2018-00189	4-0256336
33	2259/QĐ-SHTT	10/05/2019	LX4-2018-00190	4-0256336
34	2260/QĐ-SHTT	10/05/2019	LX4-2018-00191	4-0256336
35	2261/QĐ-SHTT	10/05/2019	LX4-2018-00192	4-0256336
36	2262/QĐ-SHTT	10/05/2019	LX4-2018-00193	4-0256336
37	2263/QĐ-SHTT	10/05/2019	LX4-2018-00194	4-0256336
38	2264/QĐ-SHTT	10/05/2019	LX4-2018-00195	4-0256336
39	2265/QĐ-SHTT	10/05/2019	LX4-2018-00196	4-0256336
40	2266/QĐ-SHTT	10/05/2019	LX4-2018-00197	4-0256336

41	2267	/QĐ-SHTT	10/05/2019	LX4-2018-00198	4-0256336
42	2268	/QĐ-SHTT	10/05/2019	LX4-2018-00199	4-0256336
43	2269	/QĐ-SHTT	10/05/2019	LX4-2018-00200	4-0256336
44	2270	/QĐ-SHTT	10/05/2019	LX4-2018-00201	4-0256336
45	2271	/QĐ-SHTT	10/05/2019	LX4-2018-00202	4-0256336
46	2272	/QĐ-SHTT	10/05/2019	LX4-2018-00203	4-0256336

BỘ KHOA HỌC VÀ CÔNG NGHỆ
CỤC SỞ HỮU TRÍ TUỆ

CỘNG HOÀ XÃ HỘI CHỦ NGHĨA VIỆT NAM
Độc lập - Tự do - Hạnh phúc

Số: 2227/QĐ-SHTT

Hà Nội, ngày 10 tháng 05 năm 2019

QUYẾT ĐỊNH

Về việc cấp Giấy chứng nhận đăng ký
Hợp đồng chuyển quyền sử dụng đối tượng sở hữu công nghiệp

CỤC TRƯỞNG CỤC SỞ HỮU TRÍ TUỆ

Căn cứ Điều lệ Tổ chức và hoạt động của Cục Sở hữu trí tuệ ban hành theo Quyết định số 2525/QĐ-BKHCN ngày 04/09/2018 của Bộ trưởng Bộ Khoa học và Công nghệ;

Căn cứ điểm 48.1 Thông tư số 01/2007/TT-BKHCN ngày 14/02/2007 của Bộ Khoa học và Công nghệ hướng dẫn thi hành Nghị định số 103/2006/NĐ-CP ngày 22/09/2006 của Chính phủ quy định chi tiết và hướng dẫn thi hành một số điều của Luật Sở hữu trí tuệ về sở hữu công nghiệp, được sửa đổi, bổ sung theo Thông tư số 13/2010/TT-BKHCN ngày 30/07/2010, Thông tư số 18/2011/TT-BKHCN ngày 22/07/2011, Thông tư số 05/2013/TT-BKHCN ngày 20/02/2013 và Thông tư số 16/2016/TT-BKHCN ngày 30/06/2016;

Căn cứ kết quả thẩm định đơn đăng ký hợp đồng chuyển quyền sử dụng đối tượng sở hữu công nghiệp:

Số đơn: LX4-2018-00159

Ngày nộp đơn: 07/11/2018

Chủ đơn: CÔNG TY CỔ PHẦN THƯƠNG MẠI DỊCH VỤ TACO VIỆT NAM (VN)

Đại diện của chủ đơn: Công ty Luật TNHH Tư vấn Hoàng Minh (HOANG MINH LAW CONSULT.CO.,LTD.)

Xét đề nghị của Giám đốc Trung tâm Thẩm định sau cấp Văn bằng bảo hộ,

QUYẾT ĐỊNH:

Điều 1. Cấp Giấy chứng nhận đăng ký hợp đồng chuyển quyền sử dụng đối tượng sở hữu công nghiệp số 3655/ĐKHĐSD đối với hợp đồng sau đây:

Tên hợp đồng: Hợp đồng chuyển quyền sử dụng nhãn hiệu (hợp đồng li xăng).

Ngày ký: 15/04/2017.

Số trang và ngôn ngữ: gồm 04 trang, bằng tiếng Việt.

Dạng hợp đồng: Không độc quyền.

Bên chuyển quyền: CÔNG TY CỔ PHẦN THƯƠNG MẠI DỊCH VỤ TACO VIỆT NAM (VN)

Số 105, ngõ 622, đường Minh Khai, phường Vĩnh Tuy, quận Hai Bà Trưng, thành phố Hà Nội.

Bên nhận chuyển quyền: NGUYỄN PHÚ CHUNG (VN)

Thôn 1, xã Phùng Xá, huyện Thạch Thất, thành phố Hà Nội.

Đối tượng chuyển quyền: quyền sử dụng nhãn hiệu “ToCoToCo” đang được bảo hộ theo Giấy chứng nhận đăng ký nhãn hiệu số 256336, cấp ngày 31/12/2015.

Phạm vi chuyển quyền: Bên nhận được phép sử dụng nhãn hiệu chuyển giao trong phạm vi cửa hàng kinh doanh tại địa chỉ thôn Hòa Phú, xã Bình Phú, huyện Thạch Thất thành phố Hà Nội.

Thời hạn chuyển quyền: 36 tháng kể từ ngày ký hợp đồng.

Giá chuyển quyền: 160.000.000 VND (một trăm sáu mươi triệu đồng).

Điều 2. Ghi nhận quyết định này vào Sổ đăng ký quốc gia về chuyển giao quyền sở hữu công nghiệp, Sổ đăng ký quốc gia về nhãn hiệu và công bố trên Công báo sở hữu công nghiệp trong thời hạn 02 tháng kể từ ngày ký Quyết định này.

Điều 3. Chánh Văn phòng, Giám đốc Trung tâm Thẩm định sau cấp Văn bằng bảo hộ và Giám đốc Trung tâm Thông tin Sở hữu công nghiệp chịu trách nhiệm thi hành Quyết định này./.

Nơi nhận:

- Như Điều 3;
- Lưu: VT, Hồ sơ.

CỤC TRƯỞNG
CỤC
SỞ HỮU TRÍ TUỆ
Đinh Hữu Phí

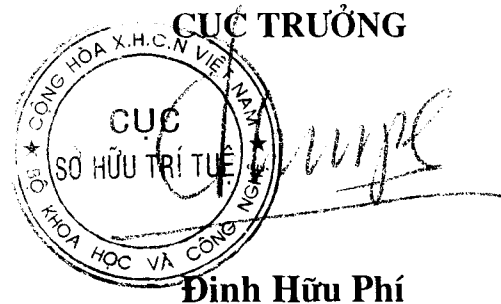

BỘ KHOA HỌC VÀ CÔNG NGHỆ
CỤC SỞ HỮU TRÍ TUỆ

CỘNG HOÀ XÃ HỘI CHỦ NGHĨA VIỆT NAM
Độc lập - Tự do - Hạnh phúc

Số: 2228/QĐ-SHTT

Hà Nội, ngày 10 tháng 05 năm 2019

QUYẾT ĐỊNH
Về việc cấp Giấy chứng nhận đăng ký
Hợp đồng chuyển quyền sử dụng đối tượng sở hữu công nghiệp

CỤC TRƯỞNG CỤC SỞ HỮU TRÍ TUỆ

Căn cứ Điều lệ Tổ chức và hoạt động của Cục Sở hữu trí tuệ ban hành theo Quyết định số 2525/QĐ-BKHCN ngày 04/09/2018 của Bộ trưởng Bộ Khoa học và Công nghệ;

Căn cứ điểm 48.1 Thông tư số 01/2007/TT-BKHCN ngày 14/02/2007 của Bộ Khoa học và Công nghệ hướng dẫn thi hành Nghị định số 103/2006/NĐ-CP ngày 22/09/2006 của Chính phủ quy định chi tiết và hướng dẫn thi hành một số điều của Luật Sở hữu trí tuệ về sở hữu công nghiệp, được sửa đổi, bổ sung theo Thông tư số 13/2010/TT-BKHCN ngày 30/07/2010, Thông tư số 18/2011/TT-BKHCN ngày 22/07/2011, Thông tư số 05/2013/TT-BKHCN ngày 20/02/2013 và Thông tư số 16/2016/TT-BKHCN ngày 30/06/2016;

Căn cứ kết quả thẩm định đơn đăng ký hợp đồng chuyển quyền sử dụng đối tượng sở hữu công nghiệp:

Số đơn: LX4-2018-00160

Ngày nộp đơn: 07/11/2018

Chủ đơn: CÔNG TY CỔ PHẦN THƯƠNG MẠI DỊCH VỤ TACO VIỆT NAM (VN)

Đại diện của chủ đơn: Công ty Luật TNHH Tư vấn Hoàng Minh (HOANG MINH LAW CONSULT.CO.,LTD.)

Xét đề nghị của Giám đốc Trung tâm Thẩm định sau cấp Văn bằng bảo hộ,

QUYẾT ĐỊNH:

Điều 1. Cấp Giấy chứng nhận đăng ký hợp đồng chuyển quyền sử dụng đối tượng sở hữu công nghiệp số 3656/ĐKHĐSD đối với hợp đồng sau đây:

Tên hợp đồng: Hợp đồng chuyển quyền sử dụng nhãn hiệu (hợp đồng li xăng).

Ngày ký: 16/03/2017.

Số trang và ngôn ngữ: gồm 04 trang, bằng tiếng Việt.

Dạng hợp đồng: Không độc quyền.

Bên chuyển quyền: CÔNG TY CỔ PHẦN THƯƠNG MẠI DỊCH VỤ TACO VIỆT NAM (VN)

Số 105, ngõ 622, đường Minh Khai, phường Vĩnh Tuy, quận Hai Bà Trưng, thành phố Hà Nội

Bên nhận chuyển quyền: LÊ HOÀNG TÙNG (VN)

Phòng 304, nhà H3, khu đô thị Việt Hưng, phường Giang Biên, quận Long Biên, thành phố Hà Nội.

Đối tượng chuyển quyền: quyền sử dụng nhãn hiệu “ToCoToCo” đang được bảo hộ theo Giấy chứng nhận đăng ký nhãn hiệu số 256336, cấp ngày 31/12/2015.

Phạm vi chuyển quyền: Bên nhận được phép sử dụng nhãn hiệu chuyển giao trong phạm vi cửa hàng kinh doanh tại địa chỉ số 68 Nguyễn Gia Thiều, phường Suối Hoa, thành phố Bắc Ninh, tỉnh Bắc Ninh.

Thời hạn chuyển quyền: 36 tháng kể từ ngày ký hợp đồng.

Giá chuyển quyền: 160.000.000 VND (một trăm sáu mươi triệu đồng).

Điều 2. Ghi nhận quyết định này vào Sổ đăng ký quốc gia về chuyển giao quyền sở hữu công nghiệp, Sổ đăng ký quốc gia về nhãn hiệu và công bố trên Công báo sở hữu công nghiệp trong thời hạn 02 tháng kể từ ngày ký Quyết định này.

Điều 3. Chánh Văn phòng, Giám đốc Trung tâm Thẩm định sau cấp Văn bằng bảo hộ và Giám đốc Trung tâm Thông tin Sở hữu công nghiệp chịu trách nhiệm thi hành Quyết định này./.

H

Nơi nhận:

- Như Điều 3;
- Lưu: VT, Hồ sơ.

CỤC TRƯỞNG
CỤC
SỞ HỮU TRÍ TUỆ
BỘ KHOA HỌC VÀ CÔNG NGHỆ
Đinh Hữu Phí

BỘ KHOA HỌC VÀ CÔNG NGHỆ
CỤC SỞ HỮU TRÍ TUỆ

CỘNG HOÀ XÃ HỘI CHỦ NGHĨA VIỆT NAM
Độc lập - Tự do - Hạnh phúc

Số: 2229/QĐ-SHTT

Hà Nội, ngày 10 tháng 05 năm 2019

QUYẾT ĐỊNH
Về việc cấp Giấy chứng nhận đăng ký
Hợp đồng chuyển quyền sử dụng đối tượng sở hữu công nghiệp

CỤC TRƯỞNG CỤC SỞ HỮU TRÍ TUỆ

Căn cứ Điều lệ Tổ chức và hoạt động của Cục Sở hữu trí tuệ ban hành theo Quyết định số 2525/QĐ-BKHCN ngày 04/09/2018 của Bộ trưởng Bộ Khoa học và Công nghệ;

Căn cứ điểm 48.1 Thông tư số 01/2007/TT-BKHCN ngày 14/02/2007 của Bộ Khoa học và Công nghệ hướng dẫn thi hành Nghị định số 103/2006/NĐ-CP ngày 22/09/2006 của Chính phủ quy định chi tiết và hướng dẫn thi hành một số điều của Luật Sở hữu trí tuệ về sở hữu công nghiệp, được sửa đổi, bổ sung theo Thông tư số 13/2010/TT-BKHCN ngày 30/07/2010, Thông tư số 18/2011/TT-BKHCN ngày 22/07/2011, Thông tư số 05/2013/TT-BKHCN ngày 20/02/2013 và Thông tư số 16/2016/TT-BKHCN ngày 30/06/2016;

Căn cứ kết quả thẩm định đơn đăng ký hợp đồng chuyển quyền sử dụng đối tượng sở hữu công nghiệp:

Số đơn: LX4-2018-00161

Ngày nộp đơn: 07/11/2018

Chủ đơn: CÔNG TY CỔ PHẦN THƯƠNG MẠI DỊCH VỤ TACO VIỆT NAM (VN)

Đại diện của chủ đơn: Công ty Luật TNHH Tư vấn Hoàng Minh (HOANG MINH LAW CONSULT.CO.,LTD.)

Xét đề nghị của Giám đốc Trung tâm Thẩm định sau cấp Văn bằng bảo hộ,

QUYẾT ĐỊNH:

Điều 1. Cấp Giấy chứng nhận đăng ký hợp đồng chuyển quyền sử dụng đối tượng sở hữu công nghiệp số 3657/ĐKHĐSD đối với hợp đồng sau đây:

Tên hợp đồng: Hợp đồng chuyển quyền sử dụng nhãn hiệu (hợp đồng li xăng).

Ngày ký: 15/03/2017.

Số trang và ngôn ngữ: gồm 04 trang, bằng tiếng Việt.

Dạng hợp đồng: Không độc quyền.

Bên chuyển quyền: CÔNG TY CỔ PHẦN THƯƠNG MẠI DỊCH VỤ TACO VIỆT NAM (VN)
Số 105, ngõ 622, đường Minh Khai, phường Vĩnh Tuy, quận Hai Bà Trưng, thành phố Hà Nội.

Bên nhận chuyển quyền: PHẠM THỊ THU TRANG (VN)
Số 28 phố Sơn Hòa, phường Trần Hưng Đạo, thành phố Hải Dương, tỉnh Hải Dương.

Đối tượng chuyển quyền: quyền sử dụng nhãn hiệu “ToCoToCo” đang được bảo hộ theo Giấy chứng nhận đăng ký nhãn hiệu số 256336, cấp ngày 31/12/2015.

Phạm vi chuyển quyền: Bên nhận được phép sử dụng nhãn hiệu chuyển giao trong phạm vi cửa hàng kinh doanh tại địa chỉ số 105 đường Hoàng Hoa Thám, phường Mạo Khê, thị xã Đông Triều, tỉnh Quảng Ninh.

Thời hạn chuyển quyền: 36 tháng kể từ ngày ký hợp đồng.

Giá chuyển quyền: 160.000.000 VND (một trăm sáu mươi triệu đồng).

Điều 2. Ghi nhận quyết định này vào Sổ đăng ký quốc gia về chuyển giao quyền sở hữu công nghiệp, Sổ đăng ký quốc gia về nhãn hiệu và công bố trên Công báo sở hữu công nghiệp trong thời hạn 02 tháng kể từ ngày ký Quyết định này.

Điều 3. Chánh Văn phòng, Giám đốc Trung tâm Thẩm định sau cấp Văn bằng bảo hộ và Giám đốc Trung tâm Thông tin Sở hữu công nghiệp chịu trách nhiệm thi hành Quyết định này./.

He

Nơi nhận:

- Như Điều 3;
- Lưu: VT, Hồ sơ.

CỤC TRƯỞNG
CỘNG HÒA X. H. C. N. VIỆT NAM
CỤC
SỞ HỮU TRÍ TUỆ
KHOA HỌC VÀ CÔNG NGHỆ

Đinh Hữu Phí

BỘ KHOA HỌC VÀ CÔNG NGHỆ
CỤC SỞ HỮU TRÍ TUỆ

CỘNG HOÀ XÃ HỘI CHỦ NGHĨA VIỆT NAM
Độc lập - Tự do - Hạnh phúc

Số: 2230/QĐ-SHTT

Hà Nội, ngày 10 tháng 05 năm 2019

QUYẾT ĐỊNH
Về việc cấp Giấy chứng nhận đăng ký
Hợp đồng chuyển quyền sử dụng đối tượng sở hữu công nghiệp

CỤC TRƯỞNG CỤC SỞ HỮU TRÍ TUỆ

Căn cứ Điều lệ Tổ chức và hoạt động của Cục Sở hữu trí tuệ ban hành theo Quyết định số 2525/QĐ-BKHCN ngày 04/09/2018 của Bộ trưởng Bộ Khoa học và Công nghệ;

Căn cứ điểm 48.1 Thông tư số 01/2007/TT-BKHCN ngày 14/02/2007 của Bộ Khoa học và Công nghệ hướng dẫn thi hành Nghị định số 103/2006/NĐ-CP ngày 22/09/2006 của Chính phủ quy định chi tiết và hướng dẫn thi hành một số điều của Luật Sở hữu trí tuệ về sở hữu công nghiệp, được sửa đổi, bổ sung theo Thông tư số 13/2010/TT-BKHCN ngày 30/07/2010, Thông tư số 18/2011/TT-BKHCN ngày 22/07/2011, Thông tư số 05/2013/TT-BKHCN ngày 20/02/2013 và Thông tư số 16/2016/TT-BKHCN ngày 30/06/2016;

Căn cứ kết quả thẩm định đơn đăng ký hợp đồng chuyển quyền sử dụng đối tượng sở hữu công nghiệp:

Số đơn: LX4-2018-00173

Ngày nộp đơn: 07/11/2018

Chủ đơn: CÔNG TY CỔ PHẦN THƯƠNG MẠI DỊCH VỤ TACO VIỆT NAM (VN)

Đại diện của chủ đơn: Công ty Luật TNHH Tư vấn Hoàng Minh (HOANG MINH LAW CONSULT.CO.,LTD.)

Xét đề nghị của Giám đốc Trung tâm Thẩm định sau cấp Văn bằng bảo hộ,

QUYẾT ĐỊNH:

Điều 1. Cấp Giấy chứng nhận đăng ký hợp đồng chuyển quyền sử dụng đối tượng sở hữu công nghiệp số 3658/ĐKHĐSD đối với hợp đồng sau đây:

Tên hợp đồng: Hợp đồng chuyển quyền sử dụng nhãn hiệu (hợp đồng li xăng).

Ngày ký: 16/05/2017.

Số trang và ngôn ngữ: gồm 04 trang, bằng tiếng Việt.

Dạng hợp đồng: Không độc quyền.

Bên chuyển quyền: CÔNG TY CỔ PHẦN THƯƠNG MẠI DỊCH VỤ TACO VIỆT NAM (VN)
Số 105, ngõ 622, đường Minh Khai, phường Vĩnh Tuy, quận Hai Bà Trưng, thành phố Hà Nội.

Bên nhận chuyển quyền: ĐÀO ĐỨC TRUNG (VN)
Đội 1, xã Việt Hòa, huyện Khoái Châu, tỉnh Hưng Yên.

Đối tượng chuyển quyền: quyền sử dụng nhãn hiệu “ToCoToCo” đang được bảo hộ theo Giấy chứng nhận đăng ký nhãn hiệu số 256336, cấp ngày 31/12/2015.

Phạm vi chuyển quyền: Bên nhận được phép sử dụng nhãn hiệu chuyển giao trong phạm vi cửa hàng kinh doanh tại địa chỉ Km 13 quốc lộ 1A, đường Ngọc Hồi, xã Ngọc Hồi, huyện Thanh Trì, thành phố Hà Nội.

Thời hạn chuyển quyền: 36 tháng kể từ ngày ký hợp đồng.

Giá chuyển quyền: 160.000.000 VND (một trăm sáu mươi triệu đồng).

Điều 2. Ghi nhận quyết định này vào Sổ đăng ký quốc gia về chuyển giao quyền sở hữu công nghiệp, Sổ đăng ký quốc gia về nhãn hiệu và công bố trên Công báo sở hữu công nghiệp trong thời hạn 02 tháng kể từ ngày ký Quyết định này.

Điều 3. Chánh Văn phòng, Giám đốc Trung tâm Thẩm định sau cấp Văn bằng bảo hộ và Giám đốc Trung tâm Thông tin Sở hữu công nghiệp chịu trách nhiệm thi hành Quyết định này./

H.E.

Nơi nhận:

- Như Điều 3;
- Lưu: VT, Hồ sơ.

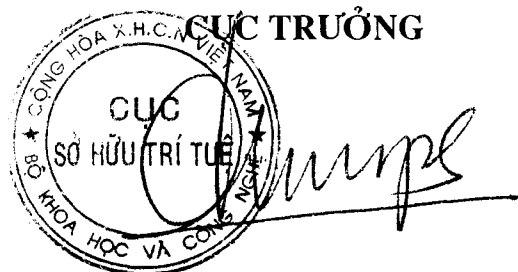

Đinh Hữu Phí

BỘ KHOA HỌC VÀ CÔNG NGHỆ
CỤC SỞ HỮU TRÍ TUỆ

CỘNG HOÀ XÃ HỘI CHỦ NGHĨA VIỆT NAM
Độc lập - Tự do - Hạnh phúc

Số: 2231/QĐ-SHTT

Hà Nội, ngày 10 tháng 05 năm 2019

QUYẾT ĐỊNH
Về việc cấp Giấy chứng nhận đăng ký
Hợp đồng chuyển quyền sử dụng đối tượng sở hữu công nghiệp

CỤC TRƯỞNG CỤC SỞ HỮU TRÍ TUỆ

Căn cứ Điều lệ Tổ chức và hoạt động của Cục Sở hữu trí tuệ ban hành theo Quyết định số 2525/QĐ-BKHCN ngày 04/09/2018 của Bộ trưởng Bộ Khoa học và Công nghệ;

Căn cứ điểm 48.1 Thông tư số 01/2007/TT-BKHCN ngày 14/02/2007 của Bộ Khoa học và Công nghệ hướng dẫn thi hành Nghị định số 103/2006/NĐ-CP ngày 22/09/2006 của Chính phủ quy định chi tiết và hướng dẫn thi hành một số điều của Luật Sở hữu trí tuệ về sở hữu công nghiệp, được sửa đổi, bổ sung theo Thông tư số 13/2010/TT-BKHCN ngày 30/07/2010, Thông tư số 18/2011/TT-BKHCN ngày 22/07/2011, Thông tư số 05/2013/TT-BKHCN ngày 20/02/2013 và Thông tư số 16/2016/TT-BKHCN ngày 30/06/2016;

Căn cứ kết quả thẩm định đơn đăng ký hợp đồng chuyển quyền sử dụng đối tượng sở hữu công nghiệp:

Số đơn: LX4-2018-00163

Ngày nộp đơn: 07/11/2018

Chủ đơn: CÔNG TY CỔ PHẦN THƯƠNG MẠI DỊCH VỤ TACO VIỆT NAM (VN)

Đại diện của chủ đơn: Công ty Luật TNHH Tư vấn Hoàng Minh (HOANG MINH LAW CONSULT.CO.,LTD.)

Xét đề nghị của Giám đốc Trung tâm Thẩm định sau cấp Văn bằng bảo hộ,

QUYẾT ĐỊNH:

Điều 1. Cấp Giấy chứng nhận đăng ký hợp đồng chuyển quyền sử dụng đối tượng sở hữu công nghiệp số 3659/ĐKHĐSD đối với hợp đồng sau đây:

Tên hợp đồng: Hợp đồng chuyển quyền sử dụng nhãn hiệu (hợp đồng li xăng).

Ngày ký: 19/04/2017.

Số trang và ngôn ngữ: gồm 04 trang, bằng tiếng Việt.

Dạng hợp đồng: Không độc quyền.

Bên chuyển quyền: CÔNG TY CỔ PHẦN THƯƠNG MẠI DỊCH VỤ TACO VIỆT NAM (VN)
Số 105, ngõ 622, đường Minh Khai, phường Vĩnh Tuy, quận Hai Bà Trưng, thành phố Hà Nội.

Bên nhận chuyển quyền: VŨ MINH HẢI (VN)
Số 235 đường Lương Văn Thăng, phường Đông Thành, thành phố Ninh Bình, tỉnh Ninh Bình.

Đối tượng chuyển quyền: quyền sử dụng nhãn hiệu “XUE SHAN” đang được bảo hộ theo Giấy chứng nhận đăng ký nhãn hiệu số 276744, cấp ngày 24/02/2017.

Phạm vi chuyển quyền: Bên nhận được phép sử dụng nhãn hiệu chuyển giao trong phạm vi cửa hàng kinh doanh tại địa chỉ số 145 Lương Văn Tụy, phường Phúc Thành, thành phố Ninh Bình, tỉnh Ninh Bình.

Thời hạn chuyển quyền: 36 tháng kể từ ngày ký hợp đồng.

Giá chuyển quyền: 140.000.000 VND (một trăm bốn mươi triệu đồng).

Điều 2. Ghi nhận quyết định này vào Sổ đăng ký quốc gia về chuyển giao quyền sở hữu công nghiệp, Sổ đăng ký quốc gia về nhãn hiệu và công bố trên Công báo sở hữu công nghiệp trong thời hạn 02 tháng kể từ ngày ký Quyết định này.

Điều 3. Chánh Văn phòng, Giám đốc Trung tâm Thẩm định sau cấp Văn bằng bảo hộ và Giám đốc Trung tâm Thông tin Sở hữu công nghiệp chịu trách nhiệm thi hành Quyết định này./.

he
Nơi nhận:

- Như Điều 3;
- Lưu: VT, Hồ sơ.

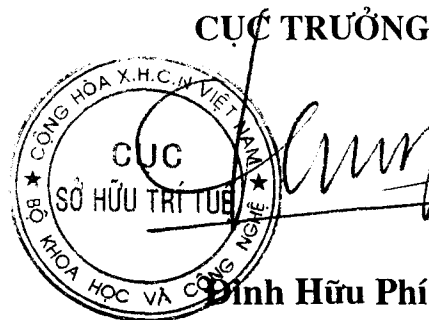

BỘ KHOA HỌC VÀ CÔNG NGHỆ
CỤC SỞ HỮU TRÍ TUỆ

CỘNG HOÀ XÃ HỘI CHỦ NGHĨA VIỆT NAM
Độc lập - Tự do - Hạnh phúc

Số: 2232/QĐ-SHTT

Hà Nội, ngày 10 tháng 05 năm 2019

QUYẾT ĐỊNH

Về việc cấp Giấy chứng nhận đăng ký
Hợp đồng chuyển quyền sử dụng đối tượng sở hữu công nghiệp

CỤC TRƯỞNG CỤC SỞ HỮU TRÍ TUỆ

Căn cứ Điều lệ Tổ chức và hoạt động của Cục Sở hữu trí tuệ ban hành theo Quyết định số 2525/QĐ-BKHCN ngày 04/09/2018 của Bộ trưởng Bộ Khoa học và Công nghệ;

Căn cứ điểm 48.1 Thông tư số 01/2007/TT-BKHCN ngày 14/02/2007 của Bộ Khoa học và Công nghệ hướng dẫn thi hành Nghị định số 103/2006/NĐ-CP ngày 22/09/2006 của Chính phủ quy định chi tiết và hướng dẫn thi hành một số điều của Luật Sở hữu trí tuệ về sở hữu công nghiệp, được sửa đổi, bổ sung theo Thông tư số 13/2010/TT-BKHCN ngày 30/07/2010, Thông tư số 18/2011/TT-BKHCN ngày 22/07/2011, Thông tư số 05/2013/TT-BKHCN ngày 20/02/2013 và Thông tư số 16/2016/TT-BKHCN ngày 30/06/2016;

Căn cứ kết quả thẩm định đơn đăng ký hợp đồng chuyển quyền sử dụng đối tượng sở hữu công nghiệp:

Số đơn: LX4-2018-00166

Ngày nộp đơn: 07/11/2018

Chủ đơn: CÔNG TY CỔ PHẦN THƯƠNG MẠI DỊCH VỤ TACO VIỆT NAM (VN)

Đại diện của chủ đơn: Công ty Luật TNHH Tư vấn Hoàng Minh (HOANG MINH LAW CONSULT.CO.,LTD.)

Xét đề nghị của Giám đốc Trung tâm Thẩm định sau cấp Văn bằng bảo hộ,

QUYẾT ĐỊNH:

Điều 1. Cấp Giấy chứng nhận đăng ký hợp đồng chuyển quyền sử dụng đối tượng sở hữu công nghiệp số 3660/ĐKHĐSD đối với hợp đồng sau đây:

Tên hợp đồng: Hợp đồng chuyển quyền sử dụng nhãn hiệu (hợp đồng li xăng).

Ngày ký: 31/03/2017.

Số trang và ngôn ngữ: gồm 04 trang, bằng tiếng Việt.

Dạng hợp đồng: Không độc quyền.

Bên chuyển quyền: CÔNG TY CỔ PHẦN THƯƠNG MẠI DỊCH VỤ TACO VIỆT NAM (VN)

Số 105, ngõ 622, đường Minh Khai, phường Vĩnh Tuy, quận Hai Bà Trưng, thành phố Hà Nội.

Bên nhận chuyển quyền: ĐOÀN THỊ NGÂN HÀ (VN)

Số nhà 099 đường Quy Hóa, phường Kim Tân, thành phố Lào Cai, tỉnh Lào Cai.

Đối tượng chuyển quyền: quyền sử dụng nhãn hiệu “ToCoToCo” đang được bảo hộ theo Giấy chứng nhận đăng ký nhãn hiệu số 256336, cấp ngày 31/12/2015.

Phạm vi chuyển quyền: Bên nhận được phép sử dụng nhãn hiệu chuyển giao trong phạm vi cửa hàng kinh doanh tại địa chỉ số nhà 099 đường Quy Hóa, phường Kim Tân, thành phố Lào Cai, tỉnh Lào Cai.

Thời hạn chuyển quyền: 36 tháng kể từ ngày ký hợp đồng.

Giá chuyển quyền: 160.000.000 VND (một trăm sáu mươi triệu đồng).

Điều 2. Ghi nhận quyết định này vào Sổ đăng ký quốc gia về chuyển giao quyền sở hữu công nghiệp, Sổ đăng ký quốc gia về nhãn hiệu và công bố trên Công báo sở hữu công nghiệp trong thời hạn 02 tháng kể từ ngày ký Quyết định này.

Điều 3. Chánh Văn phòng, Giám đốc Trung tâm Thẩm định sau cấp Văn bằng bảo hộ và Giám đốc Trung tâm Thông tin Sở hữu công nghiệp chịu trách nhiệm thi hành Quyết định này./.

Ke
Nơi nhận:

- Như Điều 3;
- Lưu: VT, Hồ sơ.

CỤC TRƯỞNG

Đinh Hữu Phí

BỘ KHOA HỌC VÀ CÔNG NGHỆ
CỤC SỞ HỮU TRÍ TUỆ

CỘNG HOÀ XÃ HỘI CHỦ NGHĨA VIỆT NAM
Độc lập - Tự do - Hạnh phúc

Số: 2233/QĐ-SHTT

Hà Nội, ngày 10 tháng 05 năm 2019

QUYẾT ĐỊNH

Về việc cấp Giấy chứng nhận đăng ký
Hợp đồng chuyển quyền sử dụng đối tượng sở hữu công nghiệp

CỤC TRƯỞNG CỤC SỞ HỮU TRÍ TUỆ

Căn cứ Điều lệ Tổ chức và hoạt động của Cục Sở hữu trí tuệ ban hành theo Quyết định số 2525/QĐ-BKHCN ngày 04/09/2018 của Bộ trưởng Bộ Khoa học và Công nghệ;

Căn cứ điểm 48.1 Thông tư số 01/2007/TT-BKHCN ngày 14/02/2007 của Bộ Khoa học và Công nghệ hướng dẫn thi hành Nghị định số 103/2006/NĐ-CP ngày 22/09/2006 của Chính phủ quy định chi tiết và hướng dẫn thi hành một số điều của Luật Sở hữu trí tuệ về sở hữu công nghiệp, được sửa đổi, bổ sung theo Thông tư số 13/2010/TT-BKHCN ngày 30/07/2010, Thông tư số 18/2011/TT-BKHCN ngày 22/07/2011, Thông tư số 05/2013/TT-BKHCN ngày 20/02/2013 và Thông tư số 16/2016/TT-BKHCN ngày 30/06/2016;

Căn cứ kết quả thẩm định đơn đăng ký hợp đồng chuyển quyền sử dụng đối tượng sở hữu công nghiệp:

Số đơn: LX4-2018-00167

Ngày nộp đơn: 07/11/2018

Chủ đơn: CÔNG TY CỔ PHẦN THƯƠNG MẠI DỊCH VỤ TACO VIỆT NAM (VN)

Đại diện của chủ đơn: Công ty Luật TNHH Tư vấn Hoàng Minh (HOANG MINH LAW CONSULT.CO.,LTD.)

Xét đề nghị của Giám đốc Trung tâm Thẩm định sau cấp Văn bằng bảo hộ,

QUYẾT ĐỊNH:

Điều 1. Cấp Giấy chứng nhận đăng ký hợp đồng chuyển quyền sử dụng đối tượng sở hữu công nghiệp số 3661/ĐKHĐSD đối với hợp đồng sau đây:

Tên hợp đồng: Hợp đồng chuyển quyền sử dụng nhãn hiệu (hợp đồng li xăng).

Ngày ký: 24/03/2017.

Số trang và ngôn ngữ: gồm 04 trang, bằng tiếng Việt.

Dạng hợp đồng: Không độc quyền.

Bên chuyển quyền: CÔNG TY CỔ PHẦN THƯƠNG MẠI DỊCH VỤ TACO VIỆT NAM (VN)

Số 105, ngõ 622, đường Minh Khai, phường Vĩnh Tuy, quận Hai Bà Trưng, thành phố Hà Nội

Bên nhận chuyển quyền: MAI THỊ HẰNG (VN)

Tổ 3, cụm 5 phường Khương Đình, quận Thanh Xuân, thành phố Hà Nội. 3008

Đối tượng chuyển quyền: quyền sử dụng nhãn hiệu “ToCoToCo” đang được bảo hộ theo Giấy chứng nhận đăng ký nhãn hiệu số 256336, cấp ngày 31/12/2015.

Phạm vi chuyển quyền: Bên nhận được phép sử dụng nhãn hiệu chuyển giao trong phạm vi cửa hàng kinh doanh tại địa chỉ số 20 Phố Nhẫn, phường Tây Tựu, quận Bắc Từ Liêm, thành phố Hà Nội.

Thời hạn chuyển quyền: 36 tháng kể từ ngày ký hợp đồng.

Giá chuyển quyền: 300.000.000 VND (ba trăm triệu đồng).

Điều 2. Ghi nhận quyết định này vào Sổ đăng ký quốc gia về chuyển giao quyền sở hữu công nghiệp, Sổ đăng ký quốc gia về nhãn hiệu và công bố trên Công báo sở hữu công nghiệp trong thời hạn 02 tháng kể từ ngày ký Quyết định này.

Điều 3. Chánh Văn phòng, Giám đốc Trung tâm Thẩm định sau cấp Văn bằng bảo hộ và Giám đốc Trung tâm Thông tin Sở hữu công nghiệp chịu trách nhiệm thi hành Quyết định này./

Nơi nhận:

- Như Điều 3;
- Lưu: VT, Hồ sơ.

CỤC TRƯỞNG
CỤC
SỞ HỮU TRÍ TUỆ
BỘ KHOA HỌC VÀ CÔNG NGHỆ
Đinh Hữu Phí

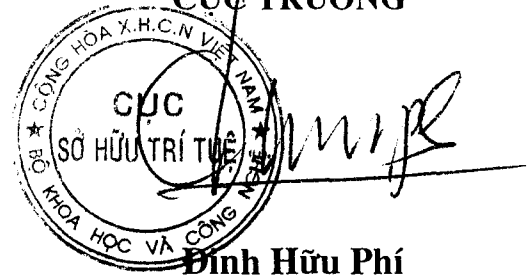

BỘ KHOA HỌC VÀ CÔNG NGHỆ
CỤC SỞ HỮU TRÍ TUỆ

CỘNG HOÀ XÃ HỘI CHỦ NGHĨA VIỆT NAM
Độc lập - Tự do - Hạnh phúc

Số: 2234/QĐ-SHTT

Hà Nội, ngày 10 tháng 05 năm 2019

QUYẾT ĐỊNH
Về việc cấp Giấy chứng nhận đăng ký
Hợp đồng chuyển quyền sử dụng đối tượng sở hữu công nghiệp

CỤC TRƯỞNG CỤC SỞ HỮU TRÍ TUỆ

Căn cứ Điều lệ Tổ chức và hoạt động của Cục Sở hữu trí tuệ ban hành theo Quyết định số 2525/QĐ-BKHCN ngày 04/09/2018 của Bộ trưởng Bộ Khoa học và Công nghệ;

Căn cứ điểm 48.1 Thông tư số 01/2007/TT-BKHCN ngày 14/02/2007 của Bộ Khoa học và Công nghệ hướng dẫn thi hành Nghị định số 103/2006/NĐ-CP ngày 22/09/2006 của Chính phủ quy định chi tiết và hướng dẫn thi hành một số điều của Luật Sở hữu trí tuệ về sở hữu công nghiệp, được sửa đổi, bổ sung theo Thông tư số 13/2010/TT-BKHCN ngày 30/07/2010, Thông tư số 18/2011/TT-BKHCN ngày 22/07/2011, Thông tư số 05/2013/TT-BKHCN ngày 20/02/2013 và Thông tư số 16/2016/TT-BKHCN ngày 30/06/2016;

Căn cứ kết quả thẩm định đơn đăng ký hợp đồng chuyển quyền sử dụng đối tượng sở hữu công nghiệp:

Số đơn: LX4-2018-00168

Ngày nộp đơn: 07/11/2018

Chủ đơn: CÔNG TY CỔ PHẦN THƯƠNG MẠI DỊCH VỤ TACO VIỆT NAM (VN)

Đại diện của chủ đơn: Công ty Luật TNHH Tư vấn Hoàng Minh (HOANG MINH LAW CONSULT.CO.,LTD.)

Xét đề nghị của Giám đốc Trung tâm Thẩm định sau cấp Văn bằng bảo hộ,

QUYẾT ĐỊNH:

Điều 1. Cấp Giấy chứng nhận đăng ký hợp đồng chuyển quyền sử dụng đối tượng sở hữu công nghiệp số 3662/ĐKHĐSD đối với hợp đồng sau đây:

Tên hợp đồng: Hợp đồng chuyển quyền sử dụng nhãn hiệu (hợp đồng li xăng).

Ngày ký: 19/03/2017.

Số trang và ngôn ngữ: gồm 04 trang, bằng tiếng Việt.

Dạng hợp đồng: Không độc quyền.

Bên chuyển quyền: CÔNG TY CỔ PHẦN THƯƠNG MẠI DỊCH VỤ TACO VIỆT NAM (VN)

Số 105, ngõ 622, đường Minh Khai, phường Vĩnh Tuy, quận Hai Bà Trưng, thành phố Hà Nội.

Bên nhận chuyển quyền: TRẦN MINH PHƯƠNG (VN)

Số 69/1A đường Đề Thám, phường Cồ Giang, quận 1, thành phố Hồ Chí Minh

Đối tượng chuyển quyền: quyền sử dụng nhãn hiệu “ToCoToCo” đang được bảo hộ theo Giấy chứng nhận đăng ký nhãn hiệu số 256336, cấp ngày 31/12/2015.

Phạm vi chuyển quyền: Bên nhận được phép sử dụng nhãn hiệu chuyển giao trong phạm vi cửa hàng kinh doanh tại địa chỉ số 167 đường D2, phường 25, quận Bình Thạnh, thành phố Hồ Chí Minh.

Thời hạn chuyển quyền: 36 tháng kể từ ngày ký hợp đồng.

Giá chuyển quyền: 200.000.000 VND (hai trăm triệu đồng).

Điều 2. Ghi nhận quyết định này vào Sổ đăng ký quốc gia về chuyển giao quyền sở hữu công nghiệp, Sổ đăng ký quốc gia về nhãn hiệu và công bố trên Công báo sở hữu công nghiệp trong thời hạn 02 tháng kể từ ngày ký Quyết định này.

Điều 3. Chánh Văn phòng, Giám đốc Trung tâm Thẩm định sau cấp Văn bằng bảo hộ và Giám đốc Trung tâm Thông tin Sở hữu công nghiệp chịu trách nhiệm thi hành Quyết định này./.

Nơi nhận:

- Như Điều 3;
- Lưu: VT, Hồ sơ.

CỤC TRƯỞNG

Đinh Hữu Phí

BỘ KHOA HỌC VÀ CÔNG NGHỆ
CỤC SỞ HỮU TRÍ TUỆ

CỘNG HOÀ XÃ HỘI CHỦ NGHĨA VIỆT NAM
Độc lập - Tự do - Hạnh phúc

Số: 2235/QĐ-SHTT

Hà Nội, ngày 10 tháng 05 năm 2019

QUYẾT ĐỊNH
Về việc cấp Giấy chứng nhận đăng ký
Hợp đồng chuyển quyền sử dụng đối tượng sở hữu công nghiệp

CỤC TRƯỞNG CỤC SỞ HỮU TRÍ TUỆ

Căn cứ Điều lệ Tổ chức và hoạt động của Cục Sở hữu trí tuệ ban hành theo Quyết định số 2525/QĐ-BKHCN ngày 04/09/2018 của Bộ trưởng Bộ Khoa học và Công nghệ;

Căn cứ điểm 48.1 Thông tư số 01/2007/TT-BKHCN ngày 14/02/2007 của Bộ Khoa học và Công nghệ hướng dẫn thi hành Nghị định số 103/2006/NĐ-CP ngày 22/09/2006 của Chính phủ quy định chi tiết và hướng dẫn thi hành một số điều của Luật Sở hữu trí tuệ về sở hữu công nghiệp, được sửa đổi, bổ sung theo Thông tư số 13/2010/TT-BKHCN ngày 30/07/2010, Thông tư số 18/2011/TT-BKHCN ngày 22/07/2011, Thông tư số 05/2013/TT-BKHCN ngày 20/02/2013 và Thông tư số 16/2016/TT-BKHCN ngày 30/06/2016;

Căn cứ kết quả thẩm định đơn đăng ký hợp đồng chuyển quyền sử dụng đối tượng sở hữu công nghiệp:

Số đơn: LX4-2018-00204

Ngày nộp đơn: 07/11/2018

Chủ đơn: CÔNG TY CỔ PHẦN THƯƠNG MẠI DỊCH VỤ TACO VIỆT NAM (VN)

Đại diện của chủ đơn: Công ty Luật TNHH Tư vấn Hoàng Minh (HOANG MINH LAW CONSULT.CO.,LTD.)

Xét đề nghị của Giám đốc Trung tâm Thẩm định sau cấp Văn bằng bảo hộ,

QUYẾT ĐỊNH:

Điều 1. Cấp Giấy chứng nhận đăng ký hợp đồng chuyển quyền sử dụng đối tượng sở hữu công nghiệp số 3663/ĐKHĐSD đối với hợp đồng sau đây:

Tên hợp đồng: Hợp đồng chuyển quyền sử dụng nhãn hiệu (hợp đồng li xăng).

Ngày ký: 26/06/2017.

Số trang và ngôn ngữ: gồm 04 trang, bằng tiếng Việt.

Dạng hợp đồng: Không độc quyền.

Bên chuyển quyền: CÔNG TY CỔ PHẦN THƯƠNG MẠI DỊCH VỤ TACO VIỆT NAM (VN)

Số 105, ngõ 622, đường Minh Khai, phường Vĩnh Tuy, quận Hai Bà Trưng, thành phố Hà Nội.

Bên nhận chuyển quyền: NGUYỄN THỊ HÒA (VN)

Thôn Đào Nguyên, xã An Thượng, huyện Hoài Đức, thành phố Hà Nội. 3012

Đối tượng chuyển quyền: quyền sử dụng nhãn hiệu “ToCoToCo” đang được bảo hộ theo Giấy chứng nhận đăng ký nhãn hiệu số 256336, cấp ngày 31/12/2015.

Phạm vi chuyển quyền: Bên nhận được phép sử dụng nhãn hiệu chuyển giao trong phạm vi cửa hàng kinh doanh tại địa chỉ số 130A đường Cộng Hòa, phường 4, quận Tân Bình, thành phố Hồ Chí Minh,

Thời hạn chuyển quyền: 36 tháng kể từ ngày ký hợp đồng.

Giá chuyển quyền: 180.000.000 VND (một trăm tám mươi triệu đồng).

Điều 2. Ghi nhận quyết định này vào Sổ đăng ký quốc gia về chuyển giao quyền sở hữu công nghiệp, Sổ đăng ký quốc gia về nhãn hiệu và công bố trên Công báo sở hữu công nghiệp trong thời hạn 02 tháng kể từ ngày ký Quyết định này.

Điều 3. Chánh Văn phòng, Giám đốc Trung tâm Thẩm định sau cấp Văn bằng bảo hộ và Giám đốc Trung tâm Thông tin Sở hữu công nghiệp chịu trách nhiệm thi hành Quyết định này./.

He
Nơi nhận:

- Như Điều 3;
- Lưu: VT, Hồ sơ.

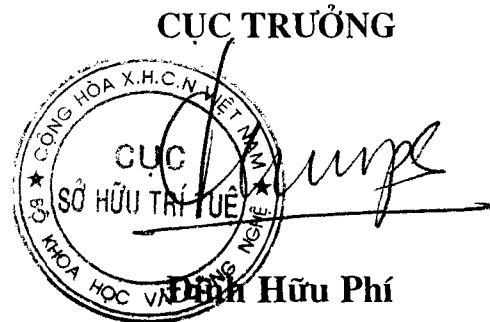

BỘ KHOA HỌC VÀ CÔNG NGHỆ
CỤC SỞ HỮU TRÍ TUỆ

CỘNG HOÀ XÃ HỘI CHỦ NGHĨA VIỆT NAM
Độc lập - Tự do - Hạnh phúc

Số: 2236/QĐ-SHTT

Hà Nội, ngày 10 tháng 05 năm 2019

QUYẾT ĐỊNH
Về việc cấp Giấy chứng nhận đăng ký
Hợp đồng chuyển quyền sử dụng đối tượng sở hữu công nghiệp
CỤC TRƯỞNG CỤC SỞ HỮU TRÍ TUỆ

Căn cứ Điều lệ Tổ chức và hoạt động của Cục Sở hữu trí tuệ ban hành theo Quyết định số 2525/QĐ-BKHCN ngày 04/09/2018 của Bộ trưởng Bộ Khoa học và Công nghệ;

Căn cứ điểm 48.1 Thông tư số 01/2007/TT-BKHCN ngày 14/02/2007 của Bộ Khoa học và Công nghệ hướng dẫn thi hành Nghị định số 103/2006/NĐ-CP ngày 22/09/2006 của Chính phủ quy định chi tiết và hướng dẫn thi hành một số điều của Luật Sở hữu trí tuệ về sở hữu công nghiệp, được sửa đổi, bổ sung theo Thông tư số 13/2010/TT-BKHCN ngày 30/07/2010, Thông tư số 18/2011/TT-BKHCN ngày 22/07/2011, Thông tư số 05/2013/TT-BKHCN ngày 20/02/2013 và Thông tư số 16/2016/TT-BKHCN ngày 30/06/2016;

Căn cứ kết quả thẩm định đơn đăng ký hợp đồng chuyển quyền sử dụng đối tượng sở hữu công nghiệp:

Số đơn: LX4-2018-00171

Ngày nộp đơn: 07/11/2018

Chủ đơn: CÔNG TY CỔ PHẦN THƯƠNG MẠI DỊCH VỤ TACO VIỆT NAM (VN)

Đại diện của chủ đơn: Công ty Luật TNHH Tư vấn Hoàng Minh (HOANG MINH LAW CONSULT.CO.,LTD.)

Xét đề nghị của Giám đốc Trung tâm Thẩm định sau cấp Văn bằng bảo hộ,

QUYẾT ĐỊNH:

Điều 1. Cấp Giấy chứng nhận đăng ký hợp đồng chuyển quyền sử dụng đối tượng sở hữu công nghiệp số 3664/ĐKHĐSD đối với hợp đồng sau đây:

Tên hợp đồng: Hợp đồng chuyển quyền sử dụng nhãn hiệu (hợp đồng li xăng).

Ngày ký: ký ngày 10/05/2017.

Số trang và ngôn ngữ: gồm 04 trang, bằng tiếng Việt.

Dạng hợp đồng: Không độc quyền.

Bên chuyển quyền: CÔNG TY CỔ PHẦN THƯƠNG MẠI DỊCH VỤ TACO VIỆT NAM (VN)
Số 105, ngõ 622, đường Minh Khai, phường Vĩnh Tuy, quận Hai Bà Trưng, thành phố Hà Nội.

Bên nhận chuyển quyền: NGUYỄN THỊ HIỂN HUYỀN (VN)
Thôn Lương Viên, xã Tam Đa, huyện Sơn Dương, tỉnh Tuyên Quang. 3014

Đối tượng chuyển quyền: quyền sử dụng nhãn hiệu “ToCoToCo” đang được bảo hộ theo Giấy chứng nhận đăng ký nhãn hiệu số 256336, cấp ngày 31/12/2015.

Phạm vi chuyển quyền: Bên nhận được phép sử dụng nhãn hiệu chuyển giao trong phạm vi cửa hàng kinh doanh tại địa chỉ số 100A Đội Kỳ, phường Sông Cầu, thành phố Bắc Kạn, tỉnh Bắc Kạn.

Thời hạn chuyển quyền: 36 tháng kể từ ngày ký hợp đồng.

Giá chuyển quyền: 160.000.000 VND (một trăm sáu mươi triệu đồng).

Điều 2. Ghi nhận quyết định này vào Sổ đăng ký quốc gia về chuyển giao quyền sở hữu công nghiệp, Sổ đăng ký quốc gia về nhãn hiệu và công bố trên Công báo sở hữu công nghiệp trong thời hạn 02 tháng kể từ ngày ký Quyết định này.

Điều 3. Chánh Văn phòng, Giám đốc Trung tâm Thẩm định sau cấp Văn bằng bảo hộ và Giám đốc Trung tâm Thông tin Sở hữu công nghiệp chịu trách nhiệm thi hành Quyết định này./.

he

Nơi nhận:

- Như Điều 3;
- Lưu: VT, Hồ sơ.

CỤC TRƯỞNG
CỤC
SỞ HỮU TRÍ TUỆ
ĐINH HỮU PHÍ

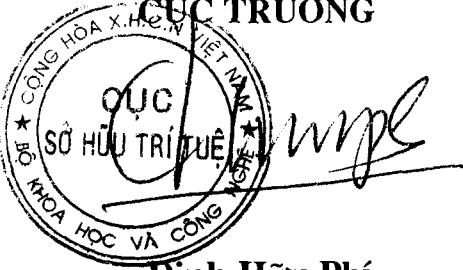

BỘ KHOA HỌC VÀ CÔNG NGHỆ
CỤC SỞ HỮU TRÍ TUỆ

CỘNG HOÀ XÃ HỘI CHỦ NGHĨA VIỆT NAM
Độc lập - Tự do - Hạnh phúc

Số: 2237/QĐ-SHTT

Hà Nội, ngày 10 tháng 05 năm 2019

QUYẾT ĐỊNH
Về việc cấp Giấy chứng nhận đăng ký
Hợp đồng chuyển quyền sử dụng đối tượng sở hữu công nghiệp

CỤC TRƯỞNG CỤC SỞ HỮU TRÍ TUỆ

Căn cứ Điều lệ Tổ chức và hoạt động của Cục Sở hữu trí tuệ ban hành theo Quyết định số 2525/QĐ-BKHCN ngày 04/09/2018 của Bộ trưởng Bộ Khoa học và Công nghệ;

Căn cứ điểm 48.1 Thông tư số 01/2007/TT-BKHCN ngày 14/02/2007 của Bộ Khoa học và Công nghệ hướng dẫn thi hành Nghị định số 103/2006/NĐ-CP ngày 22/09/2006 của Chính phủ quy định chi tiết và hướng dẫn thi hành một số điều của Luật Sở hữu trí tuệ về sở hữu công nghiệp, được sửa đổi, bổ sung theo Thông tư số 13/2010/TT-BKHCN ngày 30/07/2010, Thông tư số 18/2011/TT-BKHCN ngày 22/07/2011, Thông tư số 05/2013/TT-BKHCN ngày 20/02/2013 và Thông tư số 16/2016/TT-BKHCN ngày 30/06/2016;

Căn cứ kết quả thẩm định đơn đăng ký hợp đồng chuyển quyền sử dụng đối tượng sở hữu công nghiệp:

Số đơn: LX4-2018-00172

Ngày nộp đơn: 07/11/2018

Chủ đơn: CÔNG TY CỔ PHẦN THƯƠNG MẠI DỊCH VỤ TACO VIỆT NAM (VN)

Đại diện của chủ đơn: Công ty Luật TNHH Tư vấn Hoàng Minh (HOANG MINH LAW CONSULT.CO.,LTD.)

Xét đề nghị của Giám đốc Trung tâm Thẩm định sau cấp Văn bằng bảo hộ,

QUYẾT ĐỊNH:

Điều 1. Cấp Giấy chứng nhận đăng ký hợp đồng chuyển quyền sử dụng đối tượng sở hữu công nghiệp số 3665/ĐKHĐSD đối với hợp đồng sau đây:

Tên hợp đồng: Hợp đồng chuyển quyền sử dụng nhãn hiệu (hợp đồng li xăng).

Ngày ký: 26/04/2017.

Số trang và ngôn ngữ: gồm 04 trang, bằng tiếng Việt.

Dạng hợp đồng: Không độc quyền.

Bên chuyển quyền: CÔNG TY CỔ PHẦN THƯƠNG MẠI DỊCH VỤ TACO VIỆT NAM (VN)
Số 105, ngõ 622, đường Minh Khai, phường Vĩnh Tuy, quận Hai Bà Trưng, thành phố Hà Nội

Bên nhận chuyển quyền: LÊ THỊ NGA (VN)
Thôn Tiên, xã Hiệp Lực, huyện Ninh Giang, tỉnh Hải Dương.

Đối tượng chuyển quyền: quyền sử dụng nhãn hiệu “ToCoToCo” đang được bảo hộ theo Giấy chứng nhận đăng ký nhãn hiệu số 256336, cấp ngày 31/12/2015.

Phạm vi chuyển quyền: Bên nhận được phép sử dụng nhãn hiệu chuyển giao trong phạm vi cửa hàng kinh doanh tại địa chỉ số 1 Cầu Cát, khu Minh Khai, thị trấn Chũ, huyện Lục Ngạn, tỉnh Bắc Giang.

Thời hạn chuyển quyền: 36 tháng kể từ ngày ký hợp đồng.

Giá chuyển quyền: 160.000.000 VND (một trăm sáu mươi triệu đồng).

Điều 2. Ghi nhận quyết định này vào Sổ đăng ký quốc gia về chuyển giao quyền sở hữu công nghiệp, Sổ đăng ký quốc gia về nhãn hiệu và công bố trên Công báo sở hữu công nghiệp trong thời hạn 02 tháng kể từ ngày ký Quyết định này.

Điều 3. Chánh Văn phòng, Giám đốc Trung tâm Thẩm định sau cấp Văn bằng bảo hộ và Giám đốc Trung tâm Thông tin Sở hữu công nghiệp chịu trách nhiệm thi hành Quyết định này./

Ke

Nơi nhận:

- Như Điều 3;
- Lưu: VT, Hồ sơ.

CỤC TRƯỞNG

Đinh Hữu Phí

BỘ KHOA HỌC VÀ CÔNG NGHỆ
CỤC SỞ HỮU TRÍ TUỆ

CỘNG HOÀ XÃ HỘI CHỦ NGHĨA VIỆT NAM
Độc lập - Tự do - Hạnh phúc

Số: 2238/QĐ-SHTT

Hà Nội, ngày 10 tháng 05 năm 2019

QUYẾT ĐỊNH
Về việc cấp Giấy chứng nhận đăng ký
Hợp đồng chuyển quyền sử dụng đối tượng sở hữu công nghiệp
CỤC TRƯỞNG CỤC SỞ HỮU TRÍ TUỆ

Căn cứ Điều lệ Tổ chức và hoạt động của Cục Sở hữu trí tuệ ban hành theo Quyết định số 2525/QĐ-BKHCN ngày 04/09/2018 của Bộ trưởng Bộ Khoa học và Công nghệ;

Căn cứ điểm 48.1 Thông tư số 01/2007/TT-BKHCN ngày 14/02/2007 của Bộ Khoa học và Công nghệ hướng dẫn thi hành Nghị định số 103/2006/NĐ-CP ngày 22/09/2006 của Chính phủ quy định chi tiết và hướng dẫn thi hành một số điều của Luật Sở hữu trí tuệ về sở hữu công nghiệp, được sửa đổi, bổ sung theo Thông tư số 13/2010/TT-BKHCN ngày 30/07/2010, Thông tư số 18/2011/TT-BKHCN ngày 22/07/2011, Thông tư số 05/2013/TT-BKHCN ngày 20/02/2013 và Thông tư số 16/2016/TT-BKHCN ngày 30/06/2016;

Căn cứ kết quả thẩm định đơn đăng ký hợp đồng chuyển quyền sử dụng đối tượng sở hữu công nghiệp:

Số đơn: LX4-2018-00177

Ngày nộp đơn: 07/11/2018

Chủ đơn: CÔNG TY CỔ PHẦN THƯƠNG MẠI DỊCH VỤ TACO VIỆT NAM (VN)

Đại diện của chủ đơn: Công ty Luật TNHH Tư vấn Hoàng Minh (HOANG MINH LAW CONSULT.CO.,LTD.)

Xét đề nghị của Giám đốc Trung tâm Thẩm định sau cấp Văn bằng bảo hộ,

QUYẾT ĐỊNH:

Điều 1. Cấp Giấy chứng nhận đăng ký hợp đồng chuyển quyền sử dụng đối tượng sở hữu công nghiệp số 3666/ĐKHĐSD đối với hợp đồng sau đây:

Tên hợp đồng: Hợp đồng chuyển quyền sử dụng nhãn hiệu (hợp đồng li xăng).

Ngày ký: 23/06/2017.

Số trang và ngôn ngữ: gồm 04 trang, bằng tiếng Việt.

Dạng hợp đồng: Không độc quyền.

Bên chuyển quyền: CÔNG TY CỔ PHẦN THƯƠNG MẠI DỊCH VỤ TACO NAM (VN)

Số 105, ngõ 622, đường Minh Khai, phường Vĩnh Tuy, quận Hai Bà Trưng, thành phố Hà Nội

Bên nhận chuyển quyền: NGUYỄN THỊ GẤM (VN)

Thôn 3, xã Đại Hưng, huyện Khoái Châu, tỉnh Hưng Yên.
3018

Đối tượng chuyển quyền: quyền sử dụng nhãn hiệu “ToCoToCo” đang được bảo hộ theo Giấy chứng nhận đăng ký nhãn hiệu số 256336, cấp ngày 31/12/2015.

Phạm vi chuyển quyền: Bên nhận được phép sử dụng nhãn hiệu chuyển giao trong phạm vi cửa hàng kinh doanh tại địa chỉ số 266 Hùng Vương, phường Hải Châu 2, quận Hải Châu, thành phố Đà Nẵng.

Thời hạn chuyển quyền: 36 tháng kể từ ngày ký hợp đồng.

Giá chuyển quyền: 160.000.000 VND (một trăm sáu mươi triệu đồng).

Điều 2. Ghi nhận quyết định này vào Sổ đăng ký quốc gia về chuyển giao quyền sở hữu công nghiệp, Sổ đăng ký quốc gia về nhãn hiệu và công bố trên Công báo sở hữu công nghiệp trong thời hạn 02 tháng kể từ ngày ký Quyết định này.

Điều 3. Chánh Văn phòng, Giám đốc Trung tâm Thẩm định sau cấp Văn bằng bảo hộ và Giám đốc Trung tâm Thông tin Sở hữu công nghiệp chịu trách nhiệm thi hành Quyết định này./.

h
Nơi nhận:

- Như Điều 3;
- Lưu: VT, Hồ sơ.

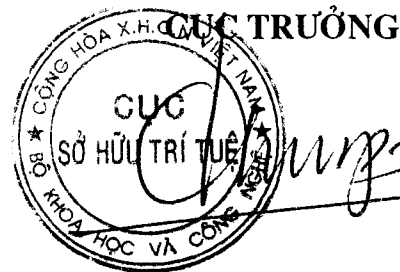

Đinh Hữu Phí

BỘ KHOA HỌC VÀ CÔNG NGHỆ
CỤC SỞ HỮU TRÍ TUỆ

CỘNG HOÀ XÃ HỘI CHỦ NGHĨA VIỆT NAM
Độc lập - Tự do - Hạnh phúc

Số: 2239/QĐ-SHTT

Hà Nội, ngày 10 tháng 05 năm 2019

QUYẾT ĐỊNH
Về việc cấp Giấy chứng nhận đăng ký
Hợp đồng chuyển quyền sử dụng đối tượng sở hữu công nghiệp

CỤC TRƯỞNG CỤC SỞ HỮU TRÍ TUỆ

Căn cứ Điều lệ Tổ chức và hoạt động của Cục Sở hữu trí tuệ ban hành theo Quyết định số 2525/QĐ-BKHCN ngày 04/09/2018 của Bộ trưởng Bộ Khoa học và Công nghệ;

Căn cứ điểm 48.1 Thông tư số 01/2007/TT-BKHCN ngày 14/02/2007 của Bộ Khoa học và Công nghệ hướng dẫn thi hành Nghị định số 103/2006/NĐ-CP ngày 22/09/2006 của Chính phủ quy định chi tiết và hướng dẫn thi hành một số điều của Luật Sở hữu trí tuệ về sở hữu công nghiệp, được sửa đổi, bổ sung theo Thông tư số 13/2010/TT-BKHCN ngày 30/07/2010, Thông tư số 18/2011/TT-BKHCN ngày 22/07/2011, Thông tư số 05/2013/TT-BKHCN ngày 20/02/2013 và Thông tư số 16/2016/TT-BKHCN ngày 30/06/2016;

Căn cứ kết quả thẩm định đơn đăng ký hợp đồng chuyển quyền sử dụng đối tượng sở hữu công nghiệp:

Số đơn: LX4-2018-00178

Ngày nộp đơn: 07/11/2018

Chủ đơn: CÔNG TY CỔ PHẦN THƯƠNG MẠI DỊCH VỤ TACO VIỆT NAM (VN)

Đại diện của chủ đơn: Công ty Luật TNHH Tư vấn Hoàng Minh (HOANG MINH LAW CONSULT.CO.,LTD.)

Xét đề nghị của Giám đốc Trung tâm Thẩm định sau cấp Văn bằng bảo hộ,

QUYẾT ĐỊNH:

Điều 1. Cấp Giấy chứng nhận đăng ký hợp đồng chuyển quyền sử dụng đối tượng sở hữu công nghiệp số 3667/ĐKHĐSD đối với hợp đồng sau đây:

Tên hợp đồng: Hợp đồng chuyển quyền sử dụng nhãn hiệu (hợp đồng li xăng).

Ngày ký: 21/06/2017.

Số trang và ngôn ngữ: gồm 04 trang, bằng tiếng Việt.

Dạng hợp đồng: Không độc quyền.

Bên chuyển quyền: CÔNG TY CỔ PHẦN THƯƠNG MẠI DỊCH VỤ TACO VIỆT NAM (VN)

Số 105, ngõ 622, đường Minh Khai, phường Vĩnh Tuy, quận Hai Bà Trưng, thành phố Hà Nội

Bên nhận chuyển quyền: ĐÀO MAI HƯƠNG (VN)

Số 778/A8, Nguyễn Kiệm, phường 4, quận Phú Nhuận, thành phố Hồ Chí Minh

Đối tượng chuyển quyền: quyền sử dụng nhãn hiệu “ToCoToCo” đang được bảo hộ theo Giấy chứng nhận đăng ký nhãn hiệu số 256336, cấp ngày 31/12/2015.

Phạm vi chuyển quyền: Bên nhận được phép sử dụng nhãn hiệu chuyển giao trong phạm vi cửa hàng kinh doanh tại địa chỉ số 95 đường Dân Chủ, phường Bình Thọ, quận Thủ Đức, thành phố Hồ Chí Minh.

Thời hạn chuyển quyền: 36 tháng kể từ ngày ký hợp đồng.

Giá chuyển quyền: 200.000.000 VND (hai trăm triệu đồng).

Điều 2. Ghi nhận quyết định này vào Sổ đăng ký quốc gia về chuyển giao quyền sở hữu công nghiệp, Sổ đăng ký quốc gia về nhãn hiệu và công bố trên Công báo sở hữu công nghiệp trong thời hạn 02 tháng kể từ ngày ký Quyết định này.

Điều 3. Chánh Văn phòng, Giám đốc Trung tâm Thẩm định sau cấp Văn bằng bảo hộ và Giám đốc Trung tâm Thông tin Sở hữu công nghiệp chịu trách nhiệm thi hành Quyết định này./.

h
Nơi nhận:

- Như Điều 3;
- Lưu: VT, Hồ sơ.

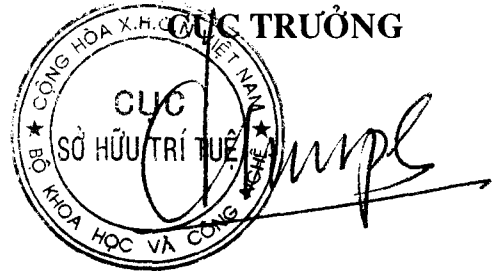

Đinh Hữu Phí

BỘ KHOA HỌC VÀ CÔNG NGHỆ
CỤC SỞ HỮU TRÍ TUỆ

CỘNG HOÀ XÃ HỘI CHỦ NGHĨA VIỆT NAM
Độc lập - Tự do - Hạnh phúc

Số: 2240/QĐ-SHTT

Hà Nội, ngày 10 tháng 05 năm 2019

QUYẾT ĐỊNH

Về việc cấp Giấy chứng nhận đăng ký
Hợp đồng chuyển quyền sử dụng đối tượng sở hữu công nghiệp

CỤC TRƯỞNG CỤC SỞ HỮU TRÍ TUỆ

Căn cứ Điều lệ Tổ chức và hoạt động của Cục Sở hữu trí tuệ ban hành theo Quyết định số 2525/QĐ-BKHCN ngày 04/09/2018 của Bộ trưởng Bộ Khoa học và Công nghệ;

Căn cứ điểm 48.1 Thông tư số 01/2007/TT-BKHCN ngày 14/02/2007 của Bộ Khoa học và Công nghệ hướng dẫn thi hành Nghị định số 103/2006/NĐ-CP ngày 22/09/2006 của Chính phủ quy định chi tiết và hướng dẫn thi hành một số điều của Luật Sở hữu trí tuệ về sở hữu công nghiệp, được sửa đổi, bổ sung theo Thông tư số 13/2010/TT-BKHCN ngày 30/07/2010, Thông tư số 18/2011/TT-BKHCN ngày 22/07/2011, Thông tư số 05/2013/TT-BKHCN ngày 20/02/2013 và Thông tư số 16/2016/TT-BKHCN ngày 30/06/2016;

Căn cứ kết quả thẩm định đơn đăng ký hợp đồng chuyển quyền sử dụng đối tượng sở hữu công nghiệp:

Số đơn: LX4-2018-00179

Ngày nộp đơn: 07/11/2018

Chủ đơn: CÔNG TY CỔ PHẦN THƯƠNG MẠI DỊCH VỤ TACO VIỆT NAM (VN)

Đại diện của chủ đơn: Công ty Luật TNHH Tư vấn Hoàng Minh (HOANG MINH LAW CONSULT.CO.,LTD.)

Xét đề nghị của Giám đốc Trung tâm Thẩm định sau cấp Văn bằng bảo hộ,

QUYẾT ĐỊNH:

Điều 1. Cấp Giấy chứng nhận đăng ký hợp đồng chuyển quyền sử dụng đối tượng sở hữu công nghiệp số 3668/ĐKHĐSD đối với hợp đồng sau đây:

- Tên hợp đồng:** Hợp đồng chuyển quyền sử dụng nhãn hiệu (hợp đồng li xăng).
- Ngày ký:** 19/06/2017.
- Số trang và ngôn ngữ:** gồm 04 trang, bằng tiếng Việt.
- Dạng hợp đồng:** Không độc quyền.
- Bên chuyển quyền:** CÔNG TY CỔ PHẦN THƯƠNG MẠI DỊCH VỤ TACO VIỆT NAM (VN)
Số 105, ngõ 622, đường Minh Khai, phường Vĩnh Tuy, quận Hai Bà Trưng, thành phố Hà Nội.
- Bên nhận chuyển quyền:** TRẦN QUỐC TOẢN (VN)
U08-L70 khu đô thị mới Dương Nội, phường Yên Nghĩa, quận Hà Đông, thành phố Hà Nội.

Đối tượng chuyển quyền: quyền sử dụng nhãn hiệu “ToCoToCo” đang được bảo hộ theo Giấy chứng nhận đăng ký nhãn hiệu số 256336, cấp ngày 31/12/2015.

Phạm vi chuyển quyền: Bên nhận được phép sử dụng nhãn hiệu chuyển giao trong phạm vi cửa hàng kinh doanh tại địa chỉ U08-L70 khu đô thị mới Dương Nội, phường Yên Nghĩa, quận Hà Đông, thành phố Hà Nội.

Thời hạn chuyển quyền: 36 tháng kể từ ngày ký hợp đồng.

Giá chuyển quyền: 300.000.000 VND (ba trăm triệu đồng).

Điều 2. Ghi nhận quyết định này vào Sổ đăng ký quốc gia về chuyển giao quyền sở hữu công nghiệp, Sổ đăng ký quốc gia về nhãn hiệu và công bố trên Công báo sở hữu công nghiệp trong thời hạn 02 tháng kể từ ngày ký Quyết định này.

Điều 3. Chánh Văn phòng, Giám đốc Trung tâm Thẩm định sau cấp Văn bằng bảo hộ và Giám đốc Trung tâm Thông tin Sở hữu công nghiệp chịu trách nhiệm thi hành Quyết định này./.

h
Nơi nhận:

- Như Điều 3;
- Lưu: VT, Hồ sơ.

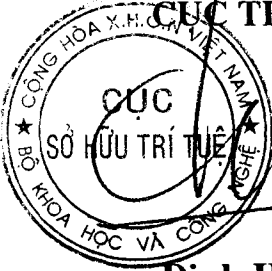
CỤC TRƯỞNG

Đinh Hữu Phí

BỘ KHOA HỌC VÀ CÔNG NGHỆ
CỤC SỞ HỮU TRÍ TUỆ

CỘNG HOÀ XÃ HỘI CHỦ NGHĨA VIỆT NAM
Độc lập - Tự do - Hạnh phúc

Số: 2241/QĐ-SHTT

Hà Nội, ngày 10 tháng 05 năm 2019

QUYẾT ĐỊNH

Về việc cấp Giấy chứng nhận đăng ký
Hợp đồng chuyển quyền sử dụng đối tượng sở hữu công nghiệp

CỤC TRƯỞNG CỤC SỞ HỮU TRÍ TUỆ

Căn cứ Điều lệ Tổ chức và hoạt động của Cục Sở hữu trí tuệ ban hành theo Quyết định số 2525/QĐ-BKH-CN ngày 04/09/2018 của Bộ trưởng Bộ Khoa học và Công nghệ;

Căn cứ điểm 48.1 Thông tư số 01/2007/TT-BKH-CN ngày 14/02/2007 của Bộ Khoa học và Công nghệ hướng dẫn thi hành Nghị định số 103/2006/NĐ-CP ngày 22/09/2006 của Chính phủ quy định chi tiết và hướng dẫn thi hành một số điều của Luật Sở hữu trí tuệ về sở hữu công nghiệp, được sửa đổi, bổ sung theo Thông tư số 13/2010/TT-BKH-CN ngày 30/07/2010, Thông tư số 18/2011/TT-BKH-CN ngày 22/07/2011, Thông tư số 05/2013/TT-BKH-CN ngày 20/02/2013 và Thông tư số 16/2016/TT-BKH-CN ngày 30/06/2016;

Căn cứ kết quả thẩm định đơn đăng ký hợp đồng chuyển quyền sử dụng đối tượng sở hữu công nghiệp:

Số đơn: LX4-2018-00180

Ngày nộp đơn: 07/11/2018

Chủ đơn: CÔNG TY CỔ PHẦN THƯƠNG MẠI DỊCH VỤ TACO VIỆT NAM (VN)

Đại diện của chủ đơn: Công ty Luật TNHH Tư vấn Hoàng Minh (HOANG MINH LAW CONSULT.CO.,LTD.)

Xét đề nghị của Giám đốc Trung tâm Thẩm định sau cấp Văn bằng bảo hộ,

QUYẾT ĐỊNH:

Điều 1. Cấp Giấy chứng nhận đăng ký hợp đồng chuyển quyền sử dụng đối tượng sở hữu công nghiệp số 3669/ĐKHĐSD đối với hợp đồng sau đây:

Tên hợp đồng:	Hợp đồng chuyển quyền sử dụng nhãn hiệu (hợp đồng li xăng).
Ngày ký:	14/06/2017.
Số trang và ngôn ngữ:	gồm 04 trang, bằng tiếng Việt.
Dạng hợp đồng:	Không độc quyền.
Bên chuyển quyền:	CÔNG TY CỔ PHẦN THƯƠNG MẠI DỊCH VỤ TACO VIỆT NAM (VN) Số 105, ngõ 622, đường Minh Khai, phường Vĩnh Tuy, quận Hai Bà Trưng, thành phố Hà Nội
Bên nhận chuyển quyền:	LÊ THANH HIỆP (VN) Số 128 Hồ Ga, thị trấn Thường Tín, huyện Thường Tín, thành phố Hà Nội. 3024

Đối tượng chuyển quyền: quyền sử dụng nhãn hiệu “ToCoToCo” đang được bảo hộ theo Giấy chứng nhận đăng ký nhãn hiệu số 256336, cấp ngày 31/12/2015.

Phạm vi chuyển quyền: Bên nhận được phép sử dụng nhãn hiệu chuyển giao trong phạm vi cửa hàng kinh doanh tại địa chỉ khu đất dịch vụ Cầu Dừa, tỉnh lộ 427, xã Văn Bình, huyện Thường Tín, thành phố Hà Nội.

Thời hạn chuyển quyền: 36 tháng kể từ ngày ký hợp đồng.

Giá chuyển quyền: 160.000.000 VND (một trăm sáu mươi triệu đồng).

Điều 2. Ghi nhận quyết định này vào Sổ đăng ký quốc gia về chuyển giao quyền sở hữu công nghiệp, Sổ đăng ký quốc gia về nhãn hiệu và công bố trên Công báo sở hữu công nghiệp trong thời hạn 02 tháng kể từ ngày ký Quyết định này.

Điều 3. Chánh Văn phòng, Giám đốc Trung tâm Thẩm định sau cấp Văn bằng bảo hộ và Giám đốc Trung tâm Thông tin Sở hữu công nghiệp chịu trách nhiệm thi hành Quyết định này. / *ke*

Nơi nhận:

- Như Điều 3;
- Lưu: VT, Hồ sơ.

CỤC TRƯỞNG

Đinh Hữu Phú

BỘ KHOA HỌC VÀ CÔNG NGHỆ
CỤC SỞ HỮU TRÍ TUỆ

CỘNG HOÀ XÃ HỘI CHỦ NGHĨA VIỆT NAM
Độc lập - Tự do - Hạnh phúc

Số: 2242/QĐ-SHTT

Hà Nội, ngày 10 tháng 05 năm 2019

QUYẾT ĐỊNH
Về việc cấp Giấy chứng nhận đăng ký
Hợp đồng chuyển quyền sử dụng đối tượng sở hữu công nghiệp
CỤC TRƯỞNG CỤC SỞ HỮU TRÍ TUỆ

Căn cứ Điều lệ Tổ chức và hoạt động của Cục Sở hữu trí tuệ ban hành theo Quyết định số 2525/QĐ-BKHCN ngày 04/09/2018 của Bộ trưởng Bộ Khoa học và Công nghệ;

Căn cứ điểm 48.1 Thông tư số 01/2007/TT-BKHCN ngày 14/02/2007 của Bộ Khoa học và Công nghệ hướng dẫn thi hành Nghị định số 103/2006/NĐ-CP ngày 22/09/2006 của Chính phủ quy định chi tiết và hướng dẫn thi hành một số điều của Luật Sở hữu trí tuệ về sở hữu công nghiệp, được sửa đổi, bổ sung theo Thông tư số 13/2010/TT-BKHCN ngày 30/07/2010, Thông tư số 18/2011/TT-BKHCN ngày 22/07/2011, Thông tư số 05/2013/TT-BKHCN ngày 20/02/2013 và Thông tư số 16/2016/TT-BKHCN ngày 30/06/2016;

Căn cứ kết quả thẩm định đơn đăng ký hợp đồng chuyển quyền sử dụng đối tượng sở hữu công nghiệp:

Số đơn: LX4-2018-00181

Ngày nộp đơn: 07/11/2018

Chủ đơn: CÔNG TY CỔ PHẦN THƯƠNG MẠI DỊCH VỤ TACO VIỆT NAM (VN)

Đại diện của chủ đơn: Công ty Luật TNHH Tư vấn Hoàng Minh (HOANG MINH LAW CONSULT.CO.,LTD.)

Xét đề nghị của Giám đốc Trung tâm Thẩm định sau cấp Văn bằng bảo hộ,

QUYẾT ĐỊNH:

Điều 1. Cấp Giấy chứng nhận đăng ký hợp đồng chuyển quyền sử dụng đối tượng sở hữu công nghiệp số 3670/ĐKHĐSD đối với hợp đồng sau đây:

Tên hợp đồng: Hợp đồng chuyển quyền sử dụng nhãn hiệu (hợp đồng li xăng).

Ngày ký: 14/06/2017.

Số trang và ngôn ngữ: gồm 04 trang, bằng tiếng Việt.

Dạng hợp đồng: Không độc quyền.

Bên chuyển quyền: CÔNG TY CỔ PHẦN THƯƠNG MẠI DỊCH VỤ TACO VIỆT NAM (VN)

Số 105, ngõ 622, đường Minh Khai, phường Vĩnh Tuy, quận Hai Bà Trưng, thành phố Hà Nội.

Bên nhận chuyển quyền: ĐÀM ĐỨC THỰC (VN)

Số 27 tổ 10 đường Phúc Tân, phường Phúc Tân, quận Hoàn Kiếm, thành phố Hà Nội.

Đối tượng chuyển quyền: quyền sử dụng nhãn hiệu “ToCoToCo” đang được bảo hộ theo Giấy chứng nhận đăng ký nhãn hiệu số 256336, cấp ngày 31/12/2015.

Phạm vi chuyển quyền: Bên nhận được phép sử dụng nhãn hiệu chuyển giao trong phạm vi cửa hàng kinh doanh tại địa chỉ số 21 Ngô Quyền, phường Tân Lợi, thành phố Buôn Mê Thuật, tỉnh Đắk Lắk.

Thời hạn chuyển quyền: 36 tháng kể từ ngày ký hợp đồng.

Giá chuyển quyền: 160.000.000 VND (một trăm sáu mươi triệu đồng).

Điều 2. Ghi nhận quyết định này vào Sổ đăng ký quốc gia về chuyển giao quyền sở hữu công nghiệp, Sổ đăng ký quốc gia về nhãn hiệu và công bố trên Công báo sở hữu công nghiệp trong thời hạn 02 tháng kể từ ngày ký Quyết định này.

Điều 3. Chánh Văn phòng, Giám đốc Trung tâm Thẩm định sau cấp Văn bằng bảo hộ và Giám đốc Trung tâm Thông tin Sở hữu công nghiệp chịu trách nhiệm thi hành Quyết định này. /.

Nơi nhận:

- Như Điều 3;
- Lưu: VT, Hồ sơ.

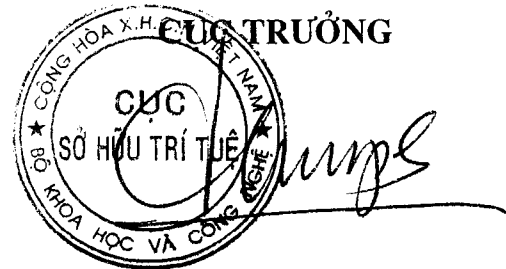

Đinh Hữu Phí

BỘ KHOA HỌC VÀ CÔNG NGHỆ
CỤC SỞ HỮU TRÍ TUỆ

CỘNG HOÀ XÃ HỘI CHỦ NGHĨA VIỆT NAM
Độc lập - Tự do - Hạnh phúc

Số: 2243/QĐ-SHTT

Hà Nội, ngày 10 tháng 05 năm 2019

QUYẾT ĐỊNH

Về việc cấp Giấy chứng nhận đăng ký
Hợp đồng chuyển quyền sử dụng đối tượng sở hữu công nghiệp

CỤC TRƯỞNG CỤC SỞ HỮU TRÍ TUỆ

Căn cứ Điều lệ Tổ chức và hoạt động của Cục Sở hữu trí tuệ ban hành theo Quyết định số 2525/QĐ-BKHCN ngày 04/09/2018 của Bộ trưởng Bộ Khoa học và Công nghệ;

Căn cứ điểm 48.1 Thông tư số 01/2007/TT-BKHCN ngày 14/02/2007 của Bộ Khoa học và Công nghệ hướng dẫn thi hành Nghị định số 103/2006/NĐ-CP ngày 22/09/2006 của Chính phủ quy định chi tiết và hướng dẫn thi hành một số điều của Luật Sở hữu trí tuệ về sở hữu công nghiệp, được sửa đổi, bổ sung theo Thông tư số 13/2010/TT-BKHCN ngày 30/07/2010, Thông tư số 18/2011/TT-BKHCN ngày 22/07/2011, Thông tư số 05/2013/TT-BKHCN ngày 20/02/2013 và Thông tư số 16/2016/TT-BKHCN ngày 30/06/2016;

Căn cứ kết quả thẩm định đơn đăng ký hợp đồng chuyển quyền sử dụng đối tượng sở hữu công nghiệp:

Số đơn: LX4-2018-00182

Ngày nộp đơn: 07/11/2018

Chủ đơn: CÔNG TY CỔ PHẦN THƯƠNG MẠI DỊCH VỤ TACO VIỆT NAM (VN)

Đại diện của chủ đơn: Công ty Luật TNHH Tư vấn Hoàng Minh (HOANG MINH LAW CONSULT.CO.,LTD.)

Xét đề nghị của Giám đốc Trung tâm Thẩm định sau cấp Văn bằng bảo hộ,

QUYẾT ĐỊNH:

Điều 1. Cấp Giấy chứng nhận đăng ký hợp đồng chuyển quyền sử dụng đối tượng sở hữu công nghiệp số 3671/ĐKHĐSD đối với hợp đồng sau đây:

Tên hợp đồng:	Hợp đồng chuyển quyền sử dụng nhãn hiệu (hợp đồng li xăng).
Ngày ký:	14/06/2017.
Số trang và ngôn ngữ:	gồm 04 trang, bằng tiếng Việt.
Dạng hợp đồng:	Không độc quyền.
Bên chuyển quyền:	CÔNG TY CỔ PHẦN THƯƠNG MẠI DỊCH VỤ TACO VIỆT NAM (VN) Số 105, ngõ 622, đường Minh Khai, phường Vĩnh Tuy, quận Hai Bà Trưng, thành phố Hà Nội.
Bên nhận chuyển quyền:	BÙI VĂN HUNG (VN) Thôn Yên Nhân, xã Tiên Phong, huyện Mê Linh, thành phố Hà Nội.

Đối tượng chuyển quyền: quyền sử dụng nhãn hiệu “ToCoToCo” đang được bảo hộ theo Giấy chứng nhận đăng ký nhãn hiệu số 256336, cấp ngày 31/12/2015.

Phạm vi chuyển quyền: Bên nhận được phép sử dụng nhãn hiệu chuyển giao trong phạm vi cửa hàng kinh doanh tại địa chỉ thôn Bàu, xã Kim Chung, huyện Đông Anh, thành phố Hà Nội.

Thời hạn chuyển quyền: 36 tháng kể từ ngày ký hợp đồng.

Giá chuyển quyền: 160.000.000 VND (một trăm sáu mươi triệu đồng).

Điều 2. Ghi nhận quyết định này vào Sổ đăng ký quốc gia về chuyển giao quyền sở hữu công nghiệp, Sổ đăng ký quốc gia về nhãn hiệu và công bố trên Công báo sở hữu công nghiệp trong thời hạn 02 tháng kể từ ngày ký Quyết định này.

Điều 3. Chánh Văn phòng, Giám đốc Trung tâm Thẩm định sau cấp Văn bằng bảo hộ và Giám đốc Trung tâm Thông tin Sở hữu công nghiệp chịu trách nhiệm thi hành Quyết định này./.

hc
Nơi nhận:

- Như Điều 3;
- Lưu: VT, Hồ sơ.

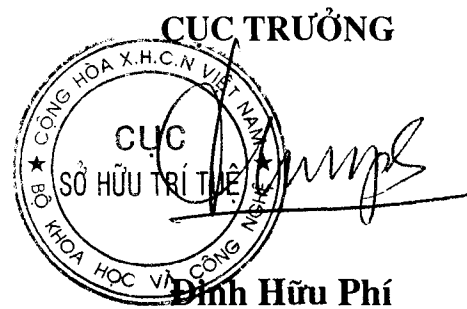

BỘ KHOA HỌC VÀ CÔNG NGHỆ
CỤC SỞ HỮU TRÍ TUỆ

CỘNG HOÀ XÃ HỘI CHỦ NGHĨA VIỆT NAM
Độc lập - Tự do - Hạnh phúc

Số: 2244/QĐ-SHTT

Hà Nội, ngày 10 tháng 05 năm 2019

QUYẾT ĐỊNH

Về việc cấp Giấy chứng nhận đăng ký
Hợp đồng chuyển quyền sử dụng đối tượng sở hữu công nghiệp

CỤC TRƯỞNG CỤC SỞ HỮU TRÍ TUỆ

Căn cứ Điều lệ Tổ chức và hoạt động của Cục Sở hữu trí tuệ ban hành theo Quyết định số 2525/QĐ-BKHCN ngày 04/09/2018 của Bộ trưởng Bộ Khoa học và Công nghệ;

Căn cứ điểm 48.1 Thông tư số 01/2007/TT-BKHCN ngày 14/02/2007 của Bộ Khoa học và Công nghệ hướng dẫn thi hành Nghị định số 103/2006/NĐ-CP ngày 22/09/2006 của Chính phủ quy định chi tiết và hướng dẫn thi hành một số điều của Luật Sở hữu trí tuệ về sở hữu công nghiệp, được sửa đổi, bổ sung theo Thông tư số 13/2010/TT-BKHCN ngày 30/07/2010, Thông tư số 18/2011/TT-BKHCN ngày 22/07/2011, Thông tư số 05/2013/TT-BKHCN ngày 20/02/2013 và Thông tư số 16/2016/TT-BKHCN ngày 30/06/2016;

Căn cứ kết quả thẩm định đơn đăng ký hợp đồng chuyển quyền sử dụng đối tượng sở hữu công nghiệp:

Số đơn: LX4-2018-00183

Ngày nộp đơn: 07/11/2018

Chủ đơn: CÔNG TY CỔ PHẦN THƯƠNG MẠI DỊCH VỤ TACO VIỆT NAM (VN)

Đại diện của chủ đơn: Công ty Luật TNHH Tư vấn Hoàng Minh (HOANG MINH LAW CONSULT.CO.,LTD.)

Xét đề nghị của Giám đốc Trung tâm Thẩm định sau cấp Văn bằng bảo hộ,

QUYẾT ĐỊNH:

Điều 1. Cấp Giấy chứng nhận đăng ký hợp đồng chuyển quyền sử dụng đối tượng sở hữu công nghiệp số 3672/ĐKHĐSD đối với hợp đồng sau đây:

Tên hợp đồng: Hợp đồng chuyển quyền sử dụng nhãn hiệu (hợp đồng li xăng).

Ngày ký: 04/06/2017.

Số trang và ngôn ngữ: gồm 04 trang, bằng tiếng Việt.

Dạng hợp đồng: Không độc quyền.

Bên chuyển quyền: CÔNG TY CỔ PHẦN THƯƠNG MẠI DỊCH VỤ TACO VIỆT NAM (VN)

Số 105, ngõ 622, đường Minh Khai, phường Vĩnh Tuy, quận Hai Bà Trưng, thành phố Hà Nội.

Bên nhận chuyển quyền: LƯU VĂN HIỀN (VN)

Số nhà A6-X3-TDP số 12 phường Cầu Diễn, quận Nam Từ Liêm, thành phố Hà Nội.

Đối tượng chuyển quyền: quyền sử dụng nhãn hiệu “ToCoToCo” đang được bảo hộ theo Giấy chứng nhận đăng ký nhãn hiệu số 256336, cấp ngày 31/12/2015.

Phạm vi chuyển quyền: Bên nhận được phép sử dụng nhãn hiệu chuyển giao trong phạm vi cửa hàng kinh doanh tại địa chỉ số 118 đường Phú Diễn, phường Phú Diễn, quận Bắc Từ Liêm, thành phố Hà Nội.

Thời hạn chuyển quyền: 36 tháng kể từ ngày ký hợp đồng.

Giá chuyển quyền: 300.000.000 VND (ba trăm triệu đồng).

Điều 2. Ghi nhận quyết định này vào Sổ đăng ký quốc gia về chuyển giao quyền sở hữu công nghiệp, Sổ đăng ký quốc gia về nhãn hiệu và công bố trên Công báo sở hữu công nghiệp trong thời hạn 02 tháng kể từ ngày ký Quyết định này.

Điều 3. Chánh Văn phòng, Giám đốc Trung tâm Thẩm định sau cấp Văn bằng bảo hộ và Giám đốc Trung tâm Thông tin Sở hữu công nghiệp chịu trách nhiệm thi hành Quyết định này./.

h

Nơi nhận:

- Như Điều 3;
- Lưu: VT, Hồ sơ.

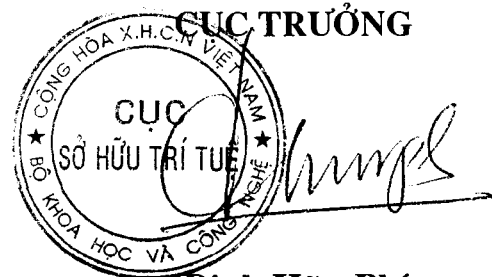
CỤC TRƯỞNG

Đinh Hữu Phí

BỘ KHOA HỌC VÀ CÔNG NGHỆ
CỤC SỞ HỮU TRÍ TUỆ

CỘNG HÒA XÃ HỘI CHỦ NGHĨA VIỆT NAM
Độc lập - Tự do - Hạnh phúc

Số: 2245/QĐ-SHTT

Hà Nội, ngày 10 tháng 05 năm 2019

QUYẾT ĐỊNH

Về việc cấp Giấy chứng nhận đăng ký
Hợp đồng chuyển quyền sử dụng đối tượng sở hữu công nghiệp

CỤC TRƯỞNG CỤC SỞ HỮU TRÍ TUỆ

Căn cứ Điều lệ Tổ chức và hoạt động của Cục Sở hữu trí tuệ ban hành theo Quyết định số 2525/QĐ-BKHCN ngày 04/09/2018 của Bộ trưởng Bộ Khoa học và Công nghệ;

Căn cứ điểm 48.1 Thông tư số 01/2007/TT-BKHCN ngày 14/02/2007 của Bộ Khoa học và Công nghệ hướng dẫn thi hành Nghị định số 103/2006/NĐ-CP ngày 22/09/2006 của Chính phủ quy định chi tiết và hướng dẫn thi hành một số điều của Luật Sở hữu trí tuệ về sở hữu công nghiệp, được sửa đổi, bổ sung theo Thông tư số 13/2010/TT-BKHCN ngày 30/07/2010, Thông tư số 18/2011/TT-BKHCN ngày 22/07/2011, Thông tư số 05/2013/TT-BKHCN ngày 20/02/2013 và Thông tư số 16/2016/TT-BKHCN ngày 30/06/2016;

Căn cứ kết quả thẩm định đơn đăng ký hợp đồng chuyển quyền sử dụng đối tượng sở hữu công nghiệp:

Số đơn: LX4-2018-00184

Ngày nộp đơn: 07/11/2018

Chủ đơn: CÔNG TY CỔ PHẦN THƯƠNG MẠI DỊCH VỤ TACO VIỆT NAM (VN)

Đại diện của chủ đơn: Công ty Luật TNHH Tư vấn Hoàng Minh (HOANG MINH LAW CONSULT.CO.,LTD.)

Xét đề nghị của Giám đốc Trung tâm Thẩm định sau cấp Văn bằng bảo hộ,

QUYẾT ĐỊNH:

Điều 1. Cấp Giấy chứng nhận đăng ký hợp đồng chuyển quyền sử dụng đối tượng sở hữu công nghiệp số 3673/ĐKHĐSD đối với hợp đồng sau đây:

Tên hợp đồng: Hợp đồng chuyển quyền sử dụng nhãn hiệu (hợp đồng li xăng).

Ngày ký: 05/06/2017.

Số trang và ngôn ngữ: gồm 04 trang, bằng tiếng Việt.

Dạng hợp đồng: Không độc quyền.

Bên chuyển quyền: CÔNG TY CỔ PHẦN THƯƠNG MẠI DỊCH VỤ TACO VIỆT NAM (VN)
Số 105, ngõ 622, đường Minh Khai, phường Vĩnh Tuy, quận Hai Bà Trưng, thành phố Hà Nội

Bên nhận chuyển quyền: SÂM THỊ THU TRANG (VN)
Tổ 4 khu 4 thị trấn Trấn Trới, huyện Hoàn Bồ, tỉnh Quảng Ninh. 3032

Đối tượng chuyển quyền: quyền sử dụng nhãn hiệu “ToCoToCo” đang được bảo hộ theo Giấy chứng nhận đăng ký nhãn hiệu số 256336, cấp ngày 31/12/2015.

Phạm vi chuyển quyền: Bên nhận được phép sử dụng nhãn hiệu chuyển giao trong phạm vi cửa hàng kinh doanh tại địa chỉ Ki-ốt phố cổ Hạ Long Park, đường Hạ Long, phường Bãi Cháy, thành phố Hạ Long, tỉnh Quảng Ninh.

Thời hạn chuyển quyền: 36 tháng kể từ ngày ký hợp đồng.

Giá chuyển quyền: 160.000.000 VND (một trăm sáu mươi triệu đồng).

Điều 2. Ghi nhận quyết định này vào Sổ đăng ký quốc gia về chuyển giao quyền sở hữu công nghiệp, Sổ đăng ký quốc gia về nhãn hiệu và công bố trên Công báo sở hữu công nghiệp trong thời hạn 02 tháng kể từ ngày ký Quyết định này.

Điều 3. Chánh Văn phòng, Giám đốc Trung tâm Thẩm định sau cấp Văn bằng bảo hộ và Giám đốc Trung tâm Thông tin Sở hữu công nghiệp chịu trách nhiệm thi hành Quyết định này. /.

Nơi nhận:

- Như Điều 3;
- Lưu: VT, Hồ sơ.

CỤC TRƯỞNG
CỤC
SỞ HỮU TRÍ TUỆ
BỘ KHOA HỌC VÀ CÔNG NGHỆ
Đinh Hữu Phí

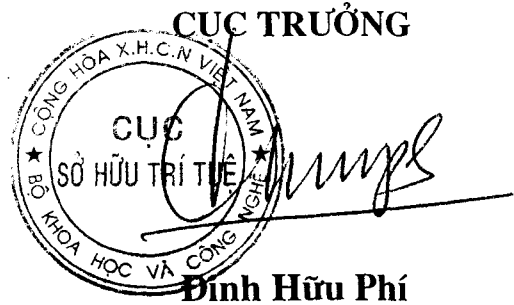

BỘ KHOA HỌC VÀ CÔNG NGHỆ
CỤC SỞ HỮU TRÍ TUỆ

CỘNG HOÀ XÃ HỘI CHỦ NGHĨA VIỆT NAM
Độc lập - Tự do - Hạnh phúc

Số: 2246/QĐ-SHTT

Hà Nội, ngày 10 tháng 05 năm 2019

QUYẾT ĐỊNH
Về việc cấp Giấy chứng nhận đăng ký
Hợp đồng chuyển quyền sử dụng đối tượng sở hữu công nghiệp
CỤC TRƯỞNG CỤC SỞ HỮU TRÍ TUỆ

Căn cứ Điều lệ Tổ chức và hoạt động của Cục Sở hữu trí tuệ ban hành theo Quyết định số 2525/QĐ-BKHCN ngày 04/09/2018 của Bộ trưởng Bộ Khoa học và Công nghệ;

Căn cứ điểm 48.1 Thông tư số 01/2007/TT-BKHCN ngày 14/02/2007 của Bộ Khoa học và Công nghệ hướng dẫn thi hành Nghị định số 103/2006/NĐ-CP ngày 22/09/2006 của Chính phủ quy định chi tiết và hướng dẫn thi hành một số điều của Luật Sở hữu trí tuệ về sở hữu công nghiệp, được sửa đổi, bổ sung theo Thông tư số 13/2010/TT-BKHCN ngày 30/07/2010, Thông tư số 18/2011/TT-BKHCN ngày 22/07/2011, Thông tư số 05/2013/TT-BKHCN ngày 20/02/2013 và Thông tư số 16/2016/TT-BKHCN ngày 30/06/2016;

Căn cứ kết quả thẩm định đơn đăng ký hợp đồng chuyển quyền sử dụng đối tượng sở hữu công nghiệp:

Số đơn: LX4-2018-00185

Ngày nộp đơn: 07/11/2018

Chủ đơn: CÔNG TY CỔ PHẦN THƯƠNG MẠI DỊCH VỤ TACO VIỆT NAM (VN)

Đại diện của chủ đơn: Công ty Luật TNHH Tư vấn Hoàng Minh (HOANG MINH LAW CONSULT.CO.,LTD.)

Xét đề nghị của Giám đốc Trung tâm Thẩm định sau cấp Văn bằng bảo hộ,

QUYẾT ĐỊNH:

Điều 1. Cấp Giấy chứng nhận đăng ký hợp đồng chuyển quyền sử dụng đối tượng sở hữu công nghiệp số 3674/ĐKHĐSD đối với hợp đồng sau đây:

Tên hợp đồng: Hợp đồng chuyển quyền sử dụng nhãn hiệu (hợp đồng li xăng).

Ngày ký: 02/06/2017.

Số trang và ngôn ngữ: gồm 04 trang, bằng tiếng Việt

Dạng hợp đồng: Không độc quyền.

Bên chuyển quyền: CÔNG TY CỔ PHẦN THƯƠNG MẠI DỊCH VỤ TACO VIỆT NAM (VN)

Số 105, ngõ 622, đường Minh Khai, phường Vĩnh Tuy, quận Hai Bà Trưng, thành phố Hà Nội.

Bên nhận chuyển quyền: VŨ THỊ XUÂN HIỀN (VN)

Số 67 phố Thợ Nhuộm, phường Cửa Nam, quận Hoàn Kiếm, thành phố Hà Nội

Đối tượng chuyển quyền: quyền sử dụng nhãn hiệu “ToCoToCo” đang được bảo hộ theo Giấy chứng nhận đăng ký nhãn hiệu số 256336, cấp ngày 31/12/2015.

Phạm vi chuyển quyền: Bên nhận được phép sử dụng nhãn hiệu chuyển giao trong phạm vi cửa hàng kinh doanh tại địa chỉ số 79 đường Nguyễn Văn Linh, phường Phước Linh, quận Hải Châu, thành phố Đà Nẵng.

Thời hạn chuyển quyền: 36 tháng kể từ ngày ký hợp đồng.

Giá chuyển quyền: 160.000.000 VND (một trăm sáu mươi triệu đồng).

Điều 2. Ghi nhận quyết định này vào Sổ đăng ký quốc gia về chuyển giao quyền sở hữu công nghiệp, Sổ đăng ký quốc gia về nhãn hiệu và công bố trên Công báo sở hữu công nghiệp trong thời hạn 02 tháng kể từ ngày ký Quyết định này.

Điều 3. Chánh Văn phòng, Giám đốc Trung tâm Thẩm định sau cấp Văn bằng bảo hộ và Giám đốc Trung tâm Thông tin Sở hữu công nghiệp chịu trách nhiệm thi hành Quyết định này. /.

Nơi nhận:

- Như Điều 3;
- Lưu: VT, Hồ sơ.

CỤC TRƯỞNG



Đinh Hữu Phí

BỘ KHOA HỌC VÀ CÔNG NGHỆ
CỤC SỞ HỮU TRÍ TUỆ

CỘNG HOÀ XÃ HỘI CHỦ NGHĨA VIỆT NAM
Độc lập - Tự do - Hạnh phúc

Số: 2247/QĐ-SHTT

Hà Nội, ngày 10 tháng 05 năm 2019

QUYẾT ĐỊNH

Về việc cấp Giấy chứng nhận đăng ký
Hợp đồng chuyển quyền sử dụng đối tượng sở hữu công nghiệp

CỤC TRƯỞNG CỤC SỞ HỮU TRÍ TUỆ

Căn cứ Điều lệ Tổ chức và hoạt động của Cục Sở hữu trí tuệ ban hành theo Quyết định số 2525/QĐ-BKHCN ngày 04/09/2018 của Bộ trưởng Bộ Khoa học và Công nghệ;

Căn cứ điểm 48.1 Thông tư số 01/2007/TT-BKHCN ngày 14/02/2007 của Bộ Khoa học và Công nghệ hướng dẫn thi hành Nghị định số 103/2006/NĐ-CP ngày 22/09/2006 của Chính phủ quy định chi tiết và hướng dẫn thi hành một số điều của Luật Sở hữu trí tuệ về sở hữu công nghiệp, được sửa đổi, bổ sung theo Thông tư số 13/2010/TT-BKHCN ngày 30/07/2010, Thông tư số 18/2011/TT-BKHCN ngày 22/07/2011, Thông tư số 05/2013/TT-BKHCN ngày 20/02/2013 và Thông tư số 16/2016/TT-BKHCN ngày 30/06/2016;

Căn cứ kết quả thẩm định đơn đăng ký hợp đồng chuyển quyền sử dụng đối tượng sở hữu công nghiệp:

Số đơn: LX4-2018-00186

Ngày nộp đơn: 07/11/2018

Chủ đơn: CÔNG TY CỔ PHẦN THƯƠNG MẠI DỊCH VỤ TACO VIỆT NAM (VN)

Đại diện của chủ đơn: Công ty Luật TNHH Tư vấn Hoàng Minh (HOANG MINH LAW CONSULT.CO.,LTD.)

Xét đề nghị của Giám đốc Trung tâm Thẩm định sau cấp Văn bằng bảo hộ,

QUYẾT ĐỊNH:

Điều 1. Cấp Giấy chứng nhận đăng ký hợp đồng chuyển quyền sử dụng đối tượng sở hữu công nghiệp số 3675/ĐKHĐSD đối với hợp đồng sau đây:

Tên hợp đồng: Hợp đồng chuyển quyền sử dụng nhãn hiệu (hợp đồng li xăng).

Ngày ký: 29/05/2017.

Số trang và ngôn ngữ: gồm 04 trang, bằng tiếng Việt.

Dạng hợp đồng: Không độc quyền.

Bên chuyển quyền: CÔNG TY CỔ PHẦN THƯƠNG MẠI DỊCH VỤ TACO VIỆT NAM (VN)

Số 105, ngõ 622, đường Minh Khai, phường Vĩnh Tuy, quận Hai Bà Trưng, thành phố Hà Nội.

Bên nhận chuyển quyền: TỔNG MẠNH THẮNG (VN)

Xóm 14, xã Đồng Sơn, huyện Nam Trực, tỉnh Nam Định.

Đối tượng chuyển quyền: quyền sử dụng nhãn hiệu “ToCoToCo” đang được bảo hộ theo Giấy chứng nhận đăng ký nhãn hiệu số 256336, cấp ngày 31/12/2015.

Phạm vi chuyển quyền: Bên nhận được phép sử dụng nhãn hiệu chuyển giao trong phạm vi cửa hàng kinh doanh tại địa chỉ số 153 Hồ Tùng Mậu, phường Cầu Diễn, quận Nam Từ Liêm, thành phố Hà Nội.

Thời hạn chuyển quyền: 36 tháng kể từ ngày ký hợp đồng.

Giá chuyển quyền: 300.000.000 VND (ba trăm triệu đồng).

Điều 2. Ghi nhận quyết định này vào Sổ đăng ký quốc gia về chuyển giao quyền sở hữu công nghiệp, Sổ đăng ký quốc gia về nhãn hiệu và công bố trên Công báo sở hữu công nghiệp trong thời hạn 02 tháng kể từ ngày ký Quyết định này.

Điều 3. Chánh Văn phòng, Giám đốc Trung tâm Thẩm định sau cấp Văn bằng bảo hộ và Giám đốc Trung tâm Thông tin Sở hữu công nghiệp chịu trách nhiệm thi hành Quyết định này./.

Nơi nhận:

- Như Điều 3;
- Lưu: VT, Hồ sơ.

CỤC TRƯỞNG

Đinh Hữu Phí

BỘ KHOA HỌC VÀ CÔNG NGHỆ
CỤC SỞ HỮU TRÍ TUỆ

CỘNG HOÀ XÃ HỘI CHỦ NGHĨA VIỆT NAM
Độc lập - Tự do - Hạnh phúc

Số: 2248/QĐ-SHTT

Hà Nội, ngày 10 tháng 05 năm 2019

QUYẾT ĐỊNH
Về việc cấp Giấy chứng nhận đăng ký
Hợp đồng chuyển quyền sử dụng đối tượng sở hữu công nghiệp

CỤC TRƯỞNG CỤC SỞ HỮU TRÍ TUỆ

Căn cứ Điều lệ Tổ chức và hoạt động của Cục Sở hữu trí tuệ ban hành theo Quyết định số 2525/QĐ-BKHCN ngày 04/09/2018 của Bộ trưởng Bộ Khoa học và Công nghệ;

Căn cứ điểm 48.1 Thông tư số 01/2007/TT-BKHCN ngày 14/02/2007 của Bộ Khoa học và Công nghệ hướng dẫn thi hành Nghị định số 103/2006/NĐ-CP ngày 22/09/2006 của Chính phủ quy định chi tiết và hướng dẫn thi hành một số điều của Luật Sở hữu trí tuệ về sở hữu công nghiệp, được sửa đổi, bổ sung theo Thông tư số 13/2010/TT-BKHCN ngày 30/07/2010, Thông tư số 18/2011/TT-BKHCN ngày 22/07/2011, Thông tư số 05/2013/TT-BKHCN ngày 20/02/2013 và Thông tư số 16/2016/TT-BKHCN ngày 30/06/2016;

Căn cứ kết quả thẩm định đơn đăng ký hợp đồng chuyển quyền sử dụng đối tượng sở hữu công nghiệp:

Số đơn: LX4-2018-00187

Ngày nộp đơn: 07/11/2018

Chủ đơn: CÔNG TY CỔ PHẦN THƯƠNG MẠI DỊCH VỤ TACO VIỆT NAM (VN)

Đại diện của chủ đơn: Công ty Luật TNHH Tư vấn Hoàng Minh (HOANG MINH LAW CONSULT.CO.,LTD.)

Xét đề nghị của Giám đốc Trung tâm Thẩm định sau cấp Văn bằng bảo hộ,

QUYẾT ĐỊNH:

Điều 1. Cấp Giấy chứng nhận đăng ký hợp đồng chuyển quyền sử dụng đối tượng sở hữu công nghiệp số 3676/ĐKHĐSD đối với hợp đồng sau đây:

Tên hợp đồng: Hợp đồng chuyển quyền sử dụng nhãn hiệu (hợp đồng li xăng).

Ngày ký: 26/05/2017.

Số trang và ngôn ngữ: gồm 04 trang, bằng tiếng Việt.

Dạng hợp đồng: Không độc quyền.

Bên chuyển quyền: CÔNG TY CỔ PHẦN THƯƠNG MẠI DỊCH VỤ TACO VIỆT NAM (VN)

Số 105, ngõ 622, đường Minh Khai, phường Vĩnh Tuy, quận Hai Bà Trưng, thành phố Hà Nội.

Bên nhận chuyển quyền: LÊ VĂN CƯỜNG (VN)

Thôn Viên Lộ, xã Hòa Tiến, huyện Yên Phong, tỉnh Bắc Ninh. 3038

Đối tượng chuyển quyền: quyền sử dụng nhãn hiệu “ToCoToCo” đang được bảo hộ theo Giấy chứng nhận đăng ký nhãn hiệu số 256336, cấp ngày 31/12/2015.

Phạm vi chuyển quyền: Bên nhận được phép sử dụng nhãn hiệu chuyển giao trong phạm vi cửa hàng kinh doanh tại địa chỉ đường 286 thị trấn Chờ, huyện Yên Phong, tỉnh Bắc Ninh.

Thời hạn chuyển quyền: 36 tháng kể từ ngày ký hợp đồng.

Giá chuyển quyền: 160.000.000 VND (một trăm sáu mươi triệu đồng).

Điều 2. Ghi nhận quyết định này vào Sổ đăng ký quốc gia về chuyển giao quyền sở hữu công nghiệp, Sổ đăng ký quốc gia về nhãn hiệu và công bố trên Công báo sở hữu công nghiệp trong thời hạn 02 tháng kể từ ngày ký Quyết định này.

Điều 3. Chánh Văn phòng, Giám đốc Trung tâm Thẩm định sau cấp Văn bằng bảo hộ và Giám đốc Trung tâm Thông tin Sở hữu công nghiệp chịu trách nhiệm thi hành Quyết định này. /.

Nơi nhận:

- Như Điều 3;
- Lưu: VT, Hồ sơ.

CỤC TRƯỞNG
CỤC
SỞ HỮU TRÍ TUỆ
Đinh Hữu Phí

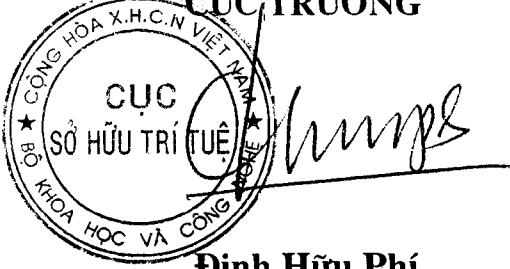

BỘ KHOA HỌC VÀ CÔNG NGHỆ
CỤC SỞ HỮU TRÍ TUỆ

CỘNG HOÀ XÃ HỘI CHỦ NGHĨA VIỆT NAM
Độc lập - Tự do - Hạnh phúc

Số: 2249/QĐ-SHTT

Hà Nội, ngày 10 tháng 05 năm 2019

QUYẾT ĐỊNH
Về việc cấp Giấy chứng nhận đăng ký
Hợp đồng chuyển quyền sử dụng đối tượng sở hữu công nghiệp

CỤC TRƯỞNG CỤC SỞ HỮU TRÍ TUỆ

Căn cứ Điều lệ Tổ chức và hoạt động của Cục Sở hữu trí tuệ ban hành theo Quyết định số 2525/QĐ-BKHCN ngày 04/09/2018 của Bộ trưởng Bộ Khoa học và Công nghệ;

Căn cứ điểm 48.1 Thông tư số 01/2007/TT-BKHCN ngày 14/02/2007 của Bộ Khoa học và Công nghệ hướng dẫn thi hành Nghị định số 103/2006/NĐ-CP ngày 22/09/2006 của Chính phủ quy định chi tiết và hướng dẫn thi hành một số điều của Luật Sở hữu trí tuệ về sở hữu công nghiệp, được sửa đổi, bổ sung theo Thông tư số 13/2010/TT-BKHCN ngày 30/07/2010, Thông tư số 18/2011/TT-BKHCN ngày 22/07/2011, Thông tư số 05/2013/TT-BKHCN ngày 20/02/2013 và Thông tư số 16/2016/TT-BKHCN ngày 30/06/2016;

Căn cứ kết quả thẩm định đơn đăng ký hợp đồng chuyển quyền sử dụng đối tượng sở hữu công nghiệp:

Số đơn: LX4-2018-00188

Ngày nộp đơn: 07/11/2018

Chủ đơn: CÔNG TY CỔ PHẦN THƯƠNG MẠI DỊCH VỤ TACO VIỆT NAM (VN)

Đại diện của chủ đơn: Công ty Luật TNHH Tư vấn Hoàng Minh (HOANG MINH LAW CONSULT.CO.,LTD.)

Xét đề nghị của Giám đốc Trung tâm Thẩm định sau cấp Văn bằng bảo hộ,

QUYẾT ĐỊNH:

Điều 1. Cấp Giấy chứng nhận đăng ký hợp đồng chuyển quyền sử dụng đối tượng sở hữu công nghiệp số 3677/ĐKHĐSD đối với hợp đồng sau đây:

Tên hợp đồng: Hợp đồng chuyển quyền sử dụng nhãn hiệu (hợp đồng li xăng).

Ngày ký: 27/05/2017.

Số trang và ngôn ngữ: gồm 04 trang, bằng tiếng Việt.

Dạng hợp đồng: Không độc quyền.

Bên chuyển quyền: CÔNG TY CỔ PHẦN THƯƠNG MẠI DỊCH VỤ TACO VIỆT NAM (VN)

Số 105, ngõ 622, đường Minh Khai, phường Vĩnh Tuy, quận Hai Bà Trưng, thành phố Hà Nội.

Bên nhận chuyển quyền: KIỀU THỊ THU HUYỀN (VN)

Số 3B Quận Ngựa, phường Liễu Giai, quận Ba Đình, thành phố Hà Nội. 3040

Đối tượng chuyển quyền: quyền sử dụng nhãn hiệu “ToCoToCo” đang được bảo hộ theo Giấy chứng nhận đăng ký nhãn hiệu số 256336, cấp ngày 31/12/2015.

Phạm vi chuyển quyền: Bên nhận được phép sử dụng nhãn hiệu chuyển giao trong phạm vi cửa hàng kinh doanh tại địa chỉ Ki-ốt 37, chợ đầu mối Baza, xã Ninh Hiệp, huyện Gia Lâm, thành phố Hà Nội.

Thời hạn chuyển quyền: 36 tháng kể từ ngày ký hợp đồng.

Giá chuyển quyền: 160.000.000 VND (một trăm sáu triệu đồng).

Điều 2. Ghi nhận quyết định này vào Sổ đăng ký quốc gia về chuyển giao quyền sở hữu công nghiệp, Sổ đăng ký quốc gia về nhãn hiệu và công bố trên Công báo sở hữu công nghiệp trong thời hạn 02 tháng kể từ ngày ký Quyết định này.

Điều 3. Chánh Văn phòng, Giám đốc Trung tâm Thẩm định sau cấp Văn bằng bảo hộ và Giám đốc Trung tâm Thông tin Sở hữu công nghiệp chịu trách nhiệm thi hành Quyết định này. / *TC*

Nơi nhận:

- Như Điều 3;
- Lưu: VT, Hồ sơ.

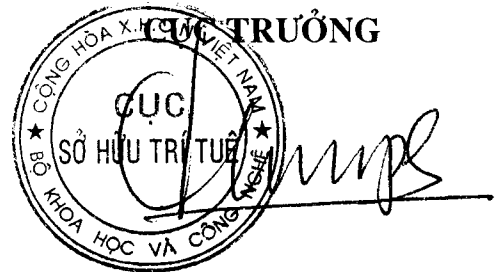

Đinh Hữu Phí

BỘ KHOA HỌC VÀ CÔNG NGHỆ
CỤC SỞ HỮU TRÍ TUỆ

CỘNG HOÀ XÃ HỘI CHỦ NGHĨA VIỆT NAM
Độc lập - Tự do - Hạnh phúc

Số: 2250/QĐ-SHTT

Hà Nội, ngày 10 tháng 05 năm 2019

QUYẾT ĐỊNH

Về việc cấp Giấy chứng nhận đăng ký
Hợp đồng chuyển quyền sử dụng đối tượng sở hữu công nghiệp

CỤC TRƯỞNG CỤC SỞ HỮU TRÍ TUỆ

Căn cứ Điều lệ Tổ chức và hoạt động của Cục Sở hữu trí tuệ ban hành theo Quyết định số 2525/QĐ-BKHCN ngày 04/09/2018 của Bộ trưởng Bộ Khoa học và Công nghệ;

Căn cứ điểm 48.1 Thông tư số 01/2007/TT-BKHCN ngày 14/02/2007 của Bộ Khoa học và Công nghệ hướng dẫn thi hành Nghị định số 103/2006/NĐ-CP ngày 22/09/2006 của Chính phủ quy định chi tiết và hướng dẫn thi hành một số điều của Luật Sở hữu trí tuệ về sở hữu công nghiệp, được sửa đổi, bổ sung theo Thông tư số 13/2010/TT-BKHCN ngày 30/07/2010, Thông tư số 18/2011/TT-BKHCN ngày 22/07/2011, Thông tư số 05/2013/TT-BKHCN ngày 20/02/2013 và Thông tư số 16/2016/TT-BKHCN ngày 30/06/2016;

Căn cứ kết quả thẩm định đơn đăng ký hợp đồng chuyển quyền sử dụng đối tượng sở hữu công nghiệp:

Số đơn: LX4-2018-00162

Ngày nộp đơn: 07/11/2018

Chủ đơn: CÔNG TY CỔ PHẦN THƯƠNG MẠI DỊCH VỤ TACO VIỆT NAM (VN)

Đại diện của chủ đơn: Công ty Luật TNHH Tư vấn Hoàng Minh (HOANG MINH LAW CONSULT.CO.,LTD.)

Xét đề nghị của Giám đốc Trung tâm Thẩm định sau cấp Văn bằng bảo hộ,

QUYẾT ĐỊNH:

Điều 1. Cấp Giấy chứng nhận đăng ký hợp đồng chuyển quyền sử dụng đối tượng sở hữu công nghiệp số 3678/ĐKHĐSD đối với hợp đồng sau đây:

Tên hợp đồng: Hợp đồng chuyển quyền sử dụng nhãn hiệu (hợp đồng li xăng).

Ngày ký: 01/03/2017.

Số trang và ngôn ngữ: gồm 04 trang, bằng tiếng Việt.

Dạng hợp đồng: Không độc quyền.

Bên chuyển quyền: CÔNG TY CỔ PHẦN THƯƠNG MẠI DỊCH VỤ TACO VIỆT NAM (VN)

Số 105, ngõ 622, đường Minh Khai, phường Vĩnh Tuy, quận Hai Bà Trưng, thành phố Hà Nội.

Bên nhận chuyển quyền: HOÀNG VĂN QUYỀN (VN)

Tập thể công ty Đại Tu Công trình Giao Thông 230 xã Cổ Bi, huyện Gia Lâm, thành phố Hà Nội

Đối tượng chuyển quyền: quyền sử dụng nhãn hiệu “ToCoToCo” đang được bảo hộ theo Giấy chứng nhận đăng ký nhãn hiệu số 256336, cấp ngày 31/12/2015.

Phạm vi chuyển quyền: Bên nhận được phép sử dụng nhãn hiệu chuyển giao trong phạm vi cửa hàng kinh doanh tại địa chỉ số 28C Đào Nguyên, thị trấn Trâu Quỳ, huyện Gia Lâm, thành phố Hà Nội.

Thời hạn chuyển quyền: 36 tháng kể từ ngày ký hợp đồng.

Giá chuyển quyền: 160.000.000 VND (một trăm sáu mươi triệu đồng).

Điều 2. Ghi nhận quyết định này vào Sổ đăng ký quốc gia về chuyển giao quyền sở hữu công nghiệp, Sổ đăng ký quốc gia về nhãn hiệu và công bố trên Công báo sở hữu công nghiệp trong thời hạn 02 tháng kể từ ngày ký Quyết định này.

Điều 3. Chánh Văn phòng, Giám đốc Trung tâm Thẩm định sau cấp Văn bằng bảo hộ và Giám đốc Trung tâm Thông tin Sở hữu công nghiệp chịu trách nhiệm thi hành Quyết định này./.

Nơi nhận:

- Như Điều 3;
- Lưu: VT, Hồ sơ.

CỤC TRƯỞNG
CỤC
SỞ HỮU TRÍ TUỆ
Đinh Hữu Phí

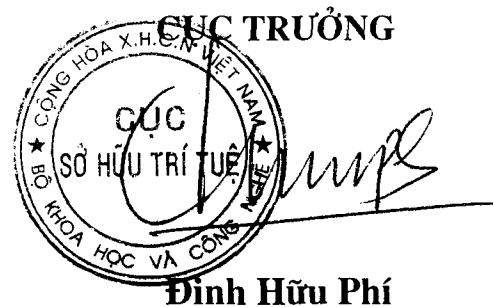

BỘ KHOA HỌC VÀ CÔNG NGHỆ
CỤC SỞ HỮU TRÍ TUỆ

CỘNG HOÀ XÃ HỘI CHỦ NGHĨA VIỆT NAM
Độc lập - Tự do - Hạnh phúc

Số: 2251/QĐ-SHTT

Hà Nội, ngày 10 tháng 05 năm 2019

QUYẾT ĐỊNH
Về việc cấp Giấy chứng nhận đăng ký
Hợp đồng chuyển quyền sử dụng đối tượng sở hữu công nghiệp

CỤC TRƯỞNG CỤC SỞ HỮU TRÍ TUỆ

Căn cứ Điều lệ Tổ chức và hoạt động của Cục Sở hữu trí tuệ ban hành theo Quyết định số 2525/QĐ-BKHCN ngày 04/09/2018 của Bộ trưởng Bộ Khoa học và Công nghệ;

Căn cứ điểm 48.1 Thông tư số 01/2007/TT-BKHCN ngày 14/02/2007 của Bộ Khoa học và Công nghệ hướng dẫn thi hành Nghị định số 103/2006/NĐ-CP ngày 22/09/2006 của Chính phủ quy định chi tiết và hướng dẫn thi hành một số điều của Luật Sở hữu trí tuệ về sở hữu công nghiệp, được sửa đổi, bổ sung theo Thông tư số 13/2010/TT-BKHCN ngày 30/07/2010, Thông tư số 18/2011/TT-BKHCN ngày 22/07/2011, Thông tư số 05/2013/TT-BKHCN ngày 20/02/2013 và Thông tư số 16/2016/TT-BKHCN ngày 30/06/2016;

Căn cứ kết quả thẩm định đơn đăng ký hợp đồng chuyển quyền sử dụng đối tượng sở hữu công nghiệp:

Số đơn: LX4-2018-00164

Ngày nộp đơn: 07/11/2018

Chủ đơn: CÔNG TY CỔ PHẦN THƯƠNG MẠI DỊCH VỤ TACO VIỆT NAM (VN)

Đại diện của chủ đơn: Công ty Luật TNHH Tư vấn Hoàng Minh (HOANG MINH LAW CONSULT.CO.,LTD.)

Xét đề nghị của Giám đốc Trung tâm Thẩm định sau cấp Văn bằng bảo hộ,

QUYẾT ĐỊNH:

Điều 1. Cấp Giấy chứng nhận đăng ký hợp đồng chuyển quyền sử dụng đối tượng sở hữu công nghiệp số 3679/ĐKHĐSD đối với hợp đồng sau đây:

Tên hợp đồng: Hợp đồng chuyển quyền sử dụng nhãn hiệu (hợp đồng li xăng).

Ngày ký: 18/04/2017.

Số trang và ngôn ngữ: gồm 04 trang bằng tiếng Việt.

Dạng hợp đồng: Không độc quyền.

Bên chuyển quyền: CÔNG TY CỔ PHẦN THƯƠNG MẠI DỊCH VỤ TACO VIỆT NAM (VN)

Số 105, ngõ 622, đường Minh Khai, phường Vĩnh Tuy, quận Hai Bà Trưng, thành phố Hà Nội.

Bên nhận chuyển quyền: NGUYỄN THỊ DUNG (VN)

Thôn Bông, xã Phụng Sơn, huyện Lục Ngạn, tỉnh Bắc Giang. 3044

Đối tượng chuyển quyền: quyền sử dụng nhãn hiệu “ToCoToCo” đang được bảo hộ theo Giấy chứng nhận đăng ký nhãn hiệu số 256336, cấp ngày 31/12/2015.

Phạm vi chuyển quyền: Bên nhận được phép sử dụng nhãn hiệu chuyển giao trong phạm vi cửa hàng kinh doanh tại địa chỉ số 253 Trần Quốc Toàn, phường Dịch Vọng, quận Cầu Giấy, thành phố Hà Nội.

Thời hạn chuyển quyền: 36 tháng kể từ ngày ký hợp đồng.

Giá chuyển quyền: 270.000.000 VND (hai trăm bảy mươi triệu đồng).

Điều 2. Ghi nhận quyết định này vào Sổ đăng ký quốc gia về chuyển giao quyền sở hữu công nghiệp, Sổ đăng ký quốc gia về nhãn hiệu và công bố trên Công báo sở hữu công nghiệp trong thời hạn 02 tháng kể từ ngày ký Quyết định này.

Điều 3. Chánh Văn phòng, Giám đốc Trung tâm Thẩm định sau cấp Văn bằng bảo hộ và Giám đốc Trung tâm Thông tin Sở hữu công nghiệp chịu trách nhiệm thi hành Quyết định này./.

Ke
Nơi nhận:

- Như Điều 3;
- Lưu: VT, Hồ sơ.

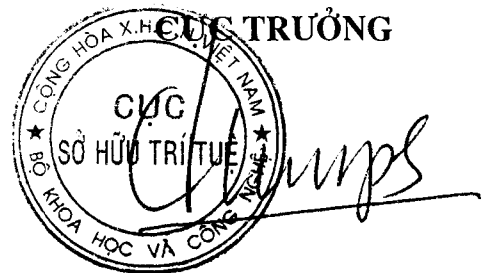

Đinh Hữu Phí

BỘ KHOA HỌC VÀ CÔNG NGHỆ
CỤC SỞ HỮU TRÍ TUỆ

CỘNG HOÀ XÃ HỘI CHỦ NGHĨA VIỆT NAM
Độc lập - Tự do - Hạnh phúc

Số: 2252/QĐ-SHTT

Hà Nội, ngày 10 tháng 05 năm 2019

QUYẾT ĐỊNH
Về việc cấp Giấy chứng nhận đăng ký
Hợp đồng chuyển quyền sử dụng đối tượng sở hữu công nghiệp

CỤC TRƯỞNG CỤC SỞ HỮU TRÍ TUỆ

Căn cứ Điều lệ Tổ chức và hoạt động của Cục Sở hữu trí tuệ ban hành theo Quyết định số 2525/QĐ-BKHCN ngày 04/09/2018 của Bộ trưởng Bộ Khoa học và Công nghệ;

Căn cứ điểm 48.1 Thông tư số 01/2007/TT-BKHCN ngày 14/02/2007 của Bộ Khoa học và Công nghệ hướng dẫn thi hành Nghị định số 103/2006/NĐ-CP ngày 22/09/2006 của Chính phủ quy định chi tiết và hướng dẫn thi hành một số điều của Luật Sở hữu trí tuệ về sở hữu công nghiệp, được sửa đổi, bổ sung theo Thông tư số 13/2010/TT-BKHCN ngày 30/07/2010, Thông tư số 18/2011/TT-BKHCN ngày 22/07/2011, Thông tư số 05/2013/TT-BKHCN ngày 20/02/2013 và Thông tư số 16/2016/TT-BKHCN ngày 30/06/2016;

Căn cứ kết quả thẩm định đơn đăng ký hợp đồng chuyển quyền sử dụng đối tượng sở hữu công nghiệp:

Số đơn: LX4-2018-00165

Ngày nộp đơn: 07/11/2018

Chủ đơn: CÔNG TY CỔ PHẦN THƯƠNG MẠI DỊCH VỤ TACO VIỆT NAM (VN)

Đại diện của chủ đơn: Công ty Luật TNHH Tư vấn Hoàng Minh (HOANG MINH LAW CONSULT.CO.,LTD.)

Xét đề nghị của Giám đốc Trung tâm Thẩm định sau cấp Văn bằng bảo hộ,

QUYẾT ĐỊNH:

Điều 1. Cấp Giấy chứng nhận đăng ký hợp đồng chuyển quyền sử dụng đối tượng sở hữu công nghiệp số 3680/ĐKHKHSD đối với hợp đồng sau đây:

Tên hợp đồng: Hợp đồng chuyển quyền sử dụng nhãn hiệu (hợp đồng li xăng).

Ngày ký: 03/04/2017.

Số trang và ngôn ngữ: gồm 04 trang, bằng tiếng Việt.

Dạng hợp đồng: Không độc quyền.

Bên chuyển quyền: CÔNG TY CỔ PHẦN THƯƠNG MẠI DỊCH VỤ TACO VIỆT NAM (VN)

Số 105, ngõ 622, đường Minh Khai, phường Vĩnh Tuy, quận Hai Bà Trưng, thành phố Hà Nội.

Bên nhận chuyển quyền: LÊ XUÂN HÀ KHÁNH (VN)

Số 8 ngõ 115 đường Nguyễn Lương Bằng, phường Nam Đồng, quận Đống Đa, thành phố Hà Nội.

Đối tượng chuyển quyền: quyền sử dụng nhãn hiệu “ToCoToCo” đang được bảo hộ theo Giấy chứng nhận đăng ký nhãn hiệu số 256336, cấp ngày 31/12/2015.

Phạm vi chuyển quyền: Bên nhận được phép sử dụng nhãn hiệu chuyển giao trong phạm vi cửa hàng kinh doanh tại địa chỉ số 3 đường Nguyễn Trãi, tổ 6, phường Quyết Thắng, thành phố Sơn La, tỉnh Sơn La.

Thời hạn chuyển quyền: 36 tháng kể từ ngày ký hợp đồng.

Giá chuyển quyền: 160.000.000 VND (một trăm sáu mươi triệu đồng).

Điều 2. Ghi nhận quyết định này vào Sổ đăng ký quốc gia về chuyển giao quyền sở hữu công nghiệp, Sổ đăng ký quốc gia về nhãn hiệu và công bố trên Công báo sở hữu công nghiệp trong thời hạn 02 tháng kể từ ngày ký Quyết định này.

Điều 3. Chánh Văn phòng, Giám đốc Trung tâm Thẩm định sau cấp Văn bằng bảo hộ và Giám đốc Trung tâm Thông tin Sở hữu công nghiệp chịu trách nhiệm thi hành Quyết định này./.

Nơi nhận:

- Như Điều 3;
- Lưu: VT, Hồ sơ.

CỤC TRƯỞNG

Đinh Hữu Phí

BỘ KHOA HỌC VÀ CÔNG NGHỆ
CỤC SỞ HỮU TRÍ TUỆ

CỘNG HOÀ XÃ HỘI CHỦ NGHĨA VIỆT NAM
Độc lập - Tự do - Hạnh phúc

Số: 2253/QĐ-SHTT

Hà Nội, ngày 10 tháng 05 năm 2019

QUYẾT ĐỊNH

Về việc cấp Giấy chứng nhận đăng ký
Hợp đồng chuyển quyền sử dụng đối tượng sở hữu công nghiệp

CỤC TRƯỞNG CỤC SỞ HỮU TRÍ TUỆ

Căn cứ Điều lệ Tổ chức và hoạt động của Cục Sở hữu trí tuệ ban hành theo Quyết định số 2525/QĐ-BKHCN ngày 04/09/2018 của Bộ trưởng Bộ Khoa học và Công nghệ;

Căn cứ điểm 48.1 Thông tư số 01/2007/TT-BKHCN ngày 14/02/2007 của Bộ Khoa học và Công nghệ hướng dẫn thi hành Nghị định số 103/2006/NĐ-CP ngày 22/09/2006 của Chính phủ quy định chi tiết và hướng dẫn thi hành một số điều của Luật Sở hữu trí tuệ về sở hữu công nghiệp, được sửa đổi, bổ sung theo Thông tư số 13/2010/TT-BKHCN ngày 30/07/2010, Thông tư số 18/2011/TT-BKHCN ngày 22/07/2011, Thông tư số 05/2013/TT-BKHCN ngày 20/02/2013 và Thông tư số 16/2016/TT-BKHCN ngày 30/06/2016;

Căn cứ kết quả thẩm định đơn đăng ký hợp đồng chuyển quyền sử dụng đối tượng sở hữu công nghiệp:

Số đơn: LX4-2018-00169

Ngày nộp đơn: 07/11/2018

Chủ đơn: CÔNG TY CỔ PHẦN THƯƠNG MẠI DỊCH VỤ TACO VIỆT NAM (VN)

Đại diện của chủ đơn: Công ty Luật TNHH Tư vấn Hoàng Minh (HOANG MINH LAW CONSULT.CO.,LTD.)

Xét đề nghị của Giám đốc Trung tâm Thẩm định sau cấp Văn bằng bảo hộ,

QUYẾT ĐỊNH:

Điều 1. Cấp Giấy chứng nhận đăng ký hợp đồng chuyển quyền sử dụng đối tượng sở hữu công nghiệp số 3681/ĐKHĐSD đối với hợp đồng sau đây:

Tên hợp đồng: Hợp đồng chuyển quyền sử dụng nhãn hiệu (hợp đồng li xăng).

Ngày ký: 23/05/2017.

Số trang và ngôn ngữ: gồm 04 trang, bằng tiếng Việt.

Dạng hợp đồng: Không độc quyền.

Bên chuyển quyền: CÔNG TY CỔ PHẦN THƯƠNG MẠI DỊCH VỤ TACO VIỆT NAM (VN)

Số 105, ngõ 622, đường Minh Khai, phường Vĩnh Tuy, quận Hai Bà Trưng, thành phố Hà Nội.

Bên nhận chuyển quyền: PHẠM THỊ NGỌC ANH (VN)

E1 Lý Tự Trọng, phường Tân An, thành phố Buôn Mê Thuột, tỉnh Đắk Lắk. 3048

Đối tượng chuyển quyền: quyền sử dụng nhãn hiệu “ToCoToCo” đang được bảo hộ theo Giấy chứng nhận đăng ký nhãn hiệu số 256336, cấp ngày 31/12/2015.

Phạm vi chuyển quyền: Bên nhận được phép sử dụng nhãn hiệu chuyển giao trong phạm vi cửa hàng kinh doanh tại địa chỉ số 97A Nguyễn Cư Trinh, phường Nguyễn Cư Trinh, quận 1, thành phố Hồ Chí Minh.

Thời hạn chuyển quyền: 36 tháng kể từ ngày ký hợp đồng.

Giá chuyển quyền: 200.000.000 VND (hai trăm triệu đồng).

Điều 2. Ghi nhận quyết định này vào Sổ đăng ký quốc gia về chuyển giao quyền sở hữu công nghiệp, Sổ đăng ký quốc gia về nhãn hiệu và công bố trên Công báo sở hữu công nghiệp trong thời hạn 02 tháng kể từ ngày ký Quyết định này.

Điều 3. Chánh Văn phòng, Giám đốc Trung tâm Thẩm định sau cấp Văn bằng bảo hộ và Giám đốc Trung tâm Thông tin Sở hữu công nghiệp chịu trách nhiệm thi hành Quyết định này./.

Nơi nhận:

- Như Điều 3;
- Lưu: VT, Hồ sơ.

CỤC TRƯỞNG
CỤC
SỞ HỮU TRÍ TUỆ
BỘ KHOA HỌC VÀ CÔNG NGHỆ
Đinh Hữu Phí

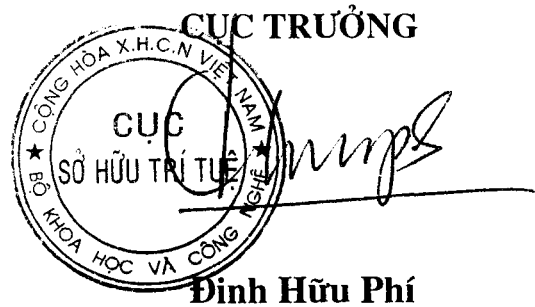

BỘ KHOA HỌC VÀ CÔNG NGHỆ
CỤC SỞ HỮU TRÍ TUỆ

CỘNG HÒA XÃ HỘI CHỦ NGHĨA VIỆT NAM
Độc lập - Tự do - Hạnh phúc

Số: 2254/QĐ-SHTT

Hà Nội, ngày 10 tháng 05 năm 2019

QUYẾT ĐỊNH
Về việc cấp Giấy chứng nhận đăng ký
Hợp đồng chuyển quyền sử dụng đối tượng sở hữu công nghiệp

CỤC TRƯỞNG CỤC SỞ HỮU TRÍ TUỆ

Căn cứ Điều lệ Tổ chức và hoạt động của Cục Sở hữu trí tuệ ban hành theo Quyết định số 2525/QĐ-BKHCN ngày 04/09/2018 của Bộ trưởng Bộ Khoa học và Công nghệ;

Căn cứ điểm 48.1 Thông tư số 01/2007/TT-BKHCN ngày 14/02/2007 của Bộ Khoa học và Công nghệ hướng dẫn thi hành Nghị định số 103/2006/NĐ-CP ngày 22/09/2006 của Chính phủ quy định chi tiết và hướng dẫn thi hành một số điều của Luật Sở hữu trí tuệ về sở hữu công nghiệp, được sửa đổi, bổ sung theo Thông tư số 13/2010/TT-BKHCN ngày 30/07/2010, Thông tư số 18/2011/TT-BKHCN ngày 22/07/2011, Thông tư số 05/2013/TT-BKHCN ngày 20/02/2013 và Thông tư số 16/2016/TT-BKHCN ngày 30/06/2016;

Căn cứ kết quả thẩm định đơn đăng ký hợp đồng chuyển quyền sử dụng đối tượng sở hữu công nghiệp:

Số đơn: LX4-2018-00170

Ngày nộp đơn: 07/11/2018

Chủ đơn: CÔNG TY CỔ PHẦN THƯƠNG MẠI DỊCH VỤ TACO VIỆT NAM (VN)

Đại diện của chủ đơn: Công ty Luật TNHH Tư vấn Hoàng Minh (HOANG MINH LAW CONSULT.CO.,LTD.)

Xét đề nghị của Giám đốc Trung tâm Thẩm định sau cấp Văn bằng bảo hộ,

QUYẾT ĐỊNH:

Điều 1. Cấp Giấy chứng nhận đăng ký hợp đồng chuyển quyền sử dụng đối tượng sở hữu công nghiệp số 3682/ĐKHĐSD đối với hợp đồng sau đây:

Tên hợp đồng: Hợp đồng chuyển quyền sử dụng nhãn hiệu (hợp đồng li xăng).

Ngày ký: 01/06/2017.

Số trang và ngôn ngữ: gồm 04 trang, bằng tiếng Việt.

Dạng hợp đồng: Không độc quyền.

Bên chuyển quyền: CÔNG TY CỔ PHẦN THƯƠNG MẠI DỊCH VỤ TACO VIỆT NAM (VN)

Số 105, ngõ 622, đường Minh Khai, phường Vĩnh Tuy, quận Hai Bà Trưng, thành phố Hà Nội.

Bên nhận chuyển quyền: NGUYỄN LIÊN HƯƠNG (VN)

Số 74 Hàng Trống, phường Hàng Trống, quận Hoàn Kiếm, thành phố Hà Nội

Đối tượng chuyển quyền: quyền sử dụng nhãn hiệu “ToCoToCo” đang được bảo hộ theo Giấy chứng nhận đăng ký nhãn hiệu số 256336, cấp ngày 31/12/2015.

Phạm vi chuyển quyền: Bên nhận được phép sử dụng nhãn hiệu chuyển giao trong phạm vi cửa hàng kinh doanh tại địa chỉ số 93 Lê Văn Hiến, phường Đức Thắng, quận Bắc Từ Liêm, thành phố Hà Nội.

Thời hạn chuyển quyền: 36 tháng kể từ ngày ký hợp đồng.

Giá chuyển quyền: 200.000.000 VND (hai trăm triệu đồng).

Điều 2. Ghi nhận quyết định này vào Sổ đăng ký quốc gia về chuyển giao quyền sở hữu công nghiệp, Sổ đăng ký quốc gia về nhãn hiệu và công bố trên Công báo sở hữu công nghiệp trong thời hạn 02 tháng kể từ ngày ký Quyết định này.

Điều 3. Chánh Văn phòng, Giám đốc Trung tâm Thẩm định sau cấp Văn bằng bảo hộ và Giám đốc Trung tâm Thông tin Sở hữu công nghiệp chịu trách nhiệm thi hành Quyết định này./.

h

Nơi nhận:

- Như Điều 3;
- Lưu: VT, Hồ sơ.

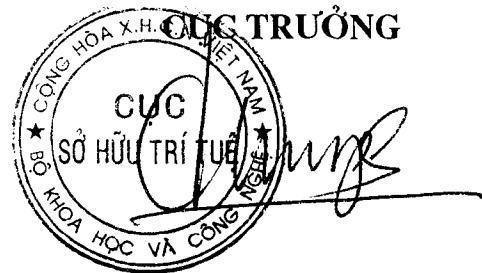

Đinh Hữu Phí

BỘ KHOA HỌC VÀ CÔNG NGHỆ
CỤC SỞ HỮU TRÍ TUỆ

CỘNG HOÀ XÃ HỘI CHỦ NGHĨA VIỆT NAM
Độc lập - Tự do - Hạnh phúc

Số: 2255/QĐ-SHTT

Hà Nội, ngày 10 tháng 05 năm 2019

QUYẾT ĐỊNH

Về việc cấp Giấy chứng nhận đăng ký
Hợp đồng chuyển quyền sử dụng đối tượng sở hữu công nghiệp

CỤC TRƯỞNG CỤC SỞ HỮU TRÍ TUỆ

Căn cứ Điều lệ Tổ chức và hoạt động của Cục Sở hữu trí tuệ ban hành theo Quyết định số 2525/QĐ-BKHCN ngày 04/09/2018 của Bộ trưởng Bộ Khoa học và Công nghệ;

Căn cứ điểm 48.1 Thông tư số 01/2007/TT-BKHCN ngày 14/02/2007 của Bộ Khoa học và Công nghệ hướng dẫn thi hành Nghị định số 103/2006/NĐ-CP ngày 22/09/2006 của Chính phủ quy định chi tiết và hướng dẫn thi hành một số điều của Luật Sở hữu trí tuệ về sở hữu công nghiệp, được sửa đổi, bổ sung theo Thông tư số 13/2010/TT-BKHCN ngày 30/07/2010, Thông tư số 18/2011/TT-BKHCN ngày 22/07/2011, Thông tư số 05/2013/TT-BKHCN ngày 20/02/2013 và Thông tư số 16/2016/TT-BKHCN ngày 30/06/2016;

Căn cứ kết quả thẩm định đơn đăng ký hợp đồng chuyển quyền sử dụng đối tượng sở hữu công nghiệp:

Số đơn: LX4-2018-00174

Ngày nộp đơn: 07/11/2018

Chủ đơn: CÔNG TY CỔ PHẦN THƯƠNG MẠI DỊCH VỤ TACO VIỆT NAM (VN)

Đại diện của chủ đơn: Công ty Luật TNHH Tư vấn Hoàng Minh (HOANG MINH LAW CONSULT.CO.,LTD.)

Xét đề nghị của Giám đốc Trung tâm Thẩm định sau cấp Văn bằng bảo hộ,

QUYẾT ĐỊNH:

Điều 1. Cấp Giấy chứng nhận đăng ký hợp đồng chuyển quyền sử dụng đối tượng sở hữu công nghiệp số 3683/ĐKHĐSD đối với hợp đồng sau đây:

Tên hợp đồng: Hợp đồng chuyển quyền sử dụng nhãn hiệu (hợp đồng li xăng).

Ngày ký: 25/04/2017.

Số trang và ngôn ngữ: gồm 04 trang, bằng tiếng Việt,.

Dạng hợp đồng: Không độc quyền.

Bên chuyển quyền: CÔNG TY CỔ PHẦN THƯƠNG MẠI DỊCH VỤ TACO VIỆT NAM (VN)

Số 105, ngõ 622, đường Minh Khai, phường Vĩnh Tuy, quận Hai Bà Trưng, thành phố Hà Nội.

Bên nhận chuyển quyền: ĐỖ THỊ LÊ QUYÊN (VN)

Xóm Hạnh, phường Tây Mỗ, quận Nam Từ Liêm, thành phố Hà Nội.

Đối tượng chuyển quyền: quyền sử dụng nhãn hiệu “ToCoToCo” đang được bảo hộ theo Giấy chứng nhận đăng ký nhãn hiệu số 256336, cấp ngày 31/12/2015.

Phạm vi chuyển quyền: Bên nhận được phép sử dụng nhãn hiệu chuyển giao trong phạm vi cửa hàng kinh doanh tại địa chỉ số 107 Nguyễn Hoàng, phường Mỹ Đình 2, quận Nam Từ Liêm, thành phố Hà Nội.

Thời hạn chuyển quyền: 36 tháng kể từ ngày ký hợp đồng.

Giá chuyển quyền: 300.000.000 VND (ba trăm triệu đồng).

Điều 2. Ghi nhận quyết định này vào Sổ đăng ký quốc gia về chuyển giao quyền sở hữu công nghiệp, Sổ đăng ký quốc gia về nhãn hiệu và công bố trên Công báo sở hữu công nghiệp trong thời hạn 02 tháng kể từ ngày ký Quyết định này.

Điều 3. Chánh Văn phòng, Giám đốc Trung tâm Thẩm định sau cấp Văn bằng bảo hộ và Giám đốc Trung tâm Thông tin Sở hữu công nghiệp chịu trách nhiệm thi hành Quyết định này./.

Nơi nhận:

- Như Điều 3;
- Lưu: VT, Hồ sơ.

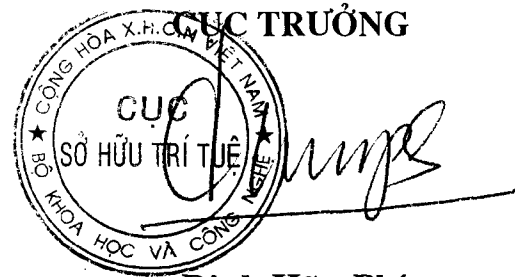

Đinh Hữu Phí

BỘ KHOA HỌC VÀ CÔNG NGHỆ
CỤC SỞ HỮU TRÍ TUỆ

CỘNG HOÀ XÃ HỘI CHỦ NGHĨA VIỆT NAM
Độc lập - Tự do - Hạnh phúc

Số: 2256/QĐ-SHTT

Hà Nội, ngày 10 tháng 05 năm 2019

QUYẾT ĐỊNH

Về việc cấp Giấy chứng nhận đăng ký
Hợp đồng chuyển quyền sử dụng đối tượng sở hữu công nghiệp

CỤC TRƯỞNG CỤC SỞ HỮU TRÍ TUỆ

Căn cứ Điều lệ Tổ chức và hoạt động của Cục Sở hữu trí tuệ ban hành theo Quyết định số 2525/QĐ-BKHCN ngày 04/09/2018 của Bộ trưởng Bộ Khoa học và Công nghệ;

Căn cứ điểm 48.1 Thông tư số 01/2007/TT-BKHCN ngày 14/02/2007 của Bộ Khoa học và Công nghệ hướng dẫn thi hành Nghị định số 103/2006/NĐ-CP ngày 22/09/2006 của Chính phủ quy định chi tiết và hướng dẫn thi hành một số điều của Luật Sở hữu trí tuệ về sở hữu công nghiệp, được sửa đổi, bổ sung theo Thông tư số 13/2010/TT-BKHCN ngày 30/07/2010, Thông tư số 18/2011/TT-BKHCN ngày 22/07/2011, Thông tư số 05/2013/TT-BKHCN ngày 20/02/2013 và Thông tư số 16/2016/TT-BKHCN ngày 30/06/2016;

Căn cứ kết quả thẩm định đơn đăng ký hợp đồng chuyển quyền sử dụng đối tượng sở hữu công nghiệp:

Số đơn: LX4-2018-00175

Ngày nộp đơn: 07/11/2018

Chủ đơn: CÔNG TY CỔ PHẦN THƯƠNG MẠI DỊCH VỤ TACO VIỆT NAM (VN)

Đại diện của chủ đơn: Công ty Luật TNHH Tư vấn Hoàng Minh (HOANG MINH LAW CONSULT.CO.,LTD.)

Xét đề nghị của Giám đốc Trung tâm Thẩm định sau cấp Văn bằng bảo hộ,

QUYẾT ĐỊNH:

Điều 1. Cấp Giấy chứng nhận đăng ký hợp đồng chuyển quyền sử dụng đối tượng sở hữu công nghiệp số 3684/ĐKHĐSD đối với hợp đồng sau đây:

Tên hợp đồng: Hợp đồng chuyển quyền sử dụng nhãn hiệu (hợp đồng li xăng).

Ngày ký: 22/04/2017.

Số trang và ngôn ngữ: gồm 04 trang, bằng tiếng Việt.

Dạng hợp đồng: Không độc quyền.

Bên chuyển quyền: CÔNG TY CỔ PHẦN THƯƠNG MẠI DỊCH VỤ TACO VIỆT NAM (VN)

Số 105, ngõ 622, đường Minh Khai, phường Vĩnh Tuy, quận Hai Bà Trưng, thành phố Hà Nội.

Bên nhận chuyển quyền: TRẦN MINH (VN)

Số 33 Đặng Văn Ngữ, phường Trung Tự, quận Đống Đa, thành phố Hà Nội

Đối tượng chuyển quyền: quyền sử dụng nhãn hiệu “ToCoToCo” đang được bảo hộ theo Giấy chứng nhận đăng ký nhãn hiệu số 256336, cấp ngày 31/12/2015.

Phạm vi chuyển quyền: Bên nhận được phép sử dụng nhãn hiệu chuyển giao trong phạm vi cửa hàng kinh doanh tại địa chỉ số 33 Nguyễn Hữu Huân, phường Lý Thái Tổ, thành phố Hà Nội.

Thời hạn chuyển quyền: 36 tháng kể từ ngày ký hợp đồng.

Giá chuyển quyền: 200.000.000 VND (hai trăm triệu đồng).

Điều 2. Ghi nhận quyết định này vào Sổ đăng ký quốc gia về chuyển giao quyền sở hữu công nghiệp, Sổ đăng ký quốc gia về nhãn hiệu và công bố trên Công báo sở hữu công nghiệp trong thời hạn 02 tháng kể từ ngày ký Quyết định này.

Điều 3. Chánh Văn phòng, Giám đốc Trung tâm Thẩm định sau cấp Văn bằng bảo hộ và Giám đốc Trung tâm Thông tin Sở hữu công nghiệp chịu trách nhiệm thi hành Quyết định này./.

Kê
Nơi nhận:

- Như Điều 3;
- Lưu: VT, Hồ sơ.

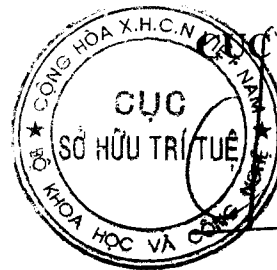

ĐẠI TRƯỞNG

Đình Hữu Phú

BỘ KHOA HỌC VÀ CÔNG NGHỆ
CỤC SỞ HỮU TRÍ TUỆ

CỘNG HOÀ XÃ HỘI CHỦ NGHĨA VIỆT NAM
Độc lập - Tự do - Hạnh phúc

Số: 2257/QĐ-SHTT

Hà Nội, ngày 10 tháng 05 năm 2019

QUYẾT ĐỊNH

Về việc cấp Giấy chứng nhận đăng ký
Hợp đồng chuyển quyền sử dụng đối tượng sở hữu công nghiệp

CỤC TRƯỞNG CỤC SỞ HỮU TRÍ TUỆ

Căn cứ Điều lệ Tổ chức và hoạt động của Cục Sở hữu trí tuệ ban hành theo Quyết định số 2525/QĐ-BKHCN ngày 04/09/2018 của Bộ trưởng Bộ Khoa học và Công nghệ;

Căn cứ điểm 48.1 Thông tư số 01/2007/TT-BKHCN ngày 14/02/2007 của Bộ Khoa học và Công nghệ hướng dẫn thi hành Nghị định số 103/2006/NĐ-CP ngày 22/09/2006 của Chính phủ quy định chi tiết và hướng dẫn thi hành một số điều của Luật Sở hữu trí tuệ về sở hữu công nghiệp, được sửa đổi, bổ sung theo Thông tư số 13/2010/TT-BKHCN ngày 30/07/2010, Thông tư số 18/2011/TT-BKHCN ngày 22/07/2011, Thông tư số 05/2013/TT-BKHCN ngày 20/02/2013 và Thông tư số 16/2016/TT-BKHCN ngày 30/06/2016;

Căn cứ kết quả thẩm định đơn đăng ký hợp đồng chuyển quyền sử dụng đối tượng sở hữu công nghiệp:

Số đơn: LX4-2018-00176

Ngày nộp đơn: 07/11/2018

Chủ đơn: CÔNG TY CỔ PHẦN THƯƠNG MẠI DỊCH VỤ TACO VIỆT NAM (VN)

Đại diện của chủ đơn: Công ty Luật TNHH Tư vấn Hoàng Minh (HOANG MINH LAW CONSULT.CO.,LTD.)

Xét đề nghị của Giám đốc Trung tâm Thẩm định sau cấp Văn bằng bảo hộ,

QUYẾT ĐỊNH:

Điều 1. Cấp Giấy chứng nhận đăng ký hợp đồng chuyển quyền sử dụng đối tượng sở hữu công nghiệp số 3685/ĐKHĐSD đối với hợp đồng sau đây:

Tên hợp đồng: Hợp đồng chuyển quyền sử dụng nhãn hiệu (hợp đồng li xăng).

Ngày ký: 22/04/2017.

Số trang và ngôn ngữ: gồm 04 trang, bằng tiếng Việt.

Dạng hợp đồng: Không độc quyền.

Bên chuyển quyền: CÔNG TY CỔ PHẦN THƯƠNG MẠI DỊCH VỤ TACO VIỆT NAM (VN)

Số 105, ngõ 622, đường Minh Khai, phường Vĩnh Tuy, quận Hai Bà Trưng, thành phố Hà Nội

Bên nhận chuyển quyền: TRẦN MINH (VN)

Số 33 Đặng Văn Ngữ, phường Trung Tự, quận Đống Đa, thành phố Hà Nội

Đối tượng chuyển quyền: quyền sử dụng nhãn hiệu “ToCoToCo” đang được bảo hộ theo Giấy chứng nhận đăng ký nhãn hiệu số 256336, cấp ngày 31/12/2015.

Phạm vi chuyển quyền: Bên nhận được phép sử dụng nhãn hiệu chuyển giao trong phạm vi cửa hàng kinh doanh tại địa chỉ số 175 Tô Hiệu, phường Dịch Vọng, quận Cầu Giấy, thành phố Hà Nội.

Thời hạn chuyển quyền: 36 tháng kể từ ngày ký hợp đồng.

Giá chuyển quyền: 200.000.000 VND (hai trăm triệu đồng).

Điều 2. Ghi nhận quyết định này vào Sổ đăng ký quốc gia về chuyển giao quyền sở hữu công nghiệp, Sổ đăng ký quốc gia về nhãn hiệu và công bố trên Công báo sở hữu công nghiệp trong thời hạn 02 tháng kể từ ngày ký Quyết định này.

Điều 3. Chánh Văn phòng, Giám đốc Trung tâm Thẩm định sau cấp Văn bằng bảo hộ và Giám đốc Trung tâm Thông tin Sở hữu công nghiệp chịu trách nhiệm thi hành Quyết định này. /.

Nơi nhận:

- Như Điều 3;
- Lưu: VT, Hồ sơ.

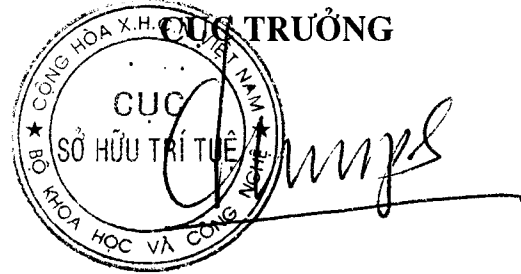

Đinh Hữu Phí

BỘ KHOA HỌC VÀ CÔNG NGHỆ
CỤC SỞ HỮU TRÍ TUỆ

CỘNG HOÀ XÃ HỘI CHỦ NGHĨA VIỆT NAM
Độc lập - Tự do - Hạnh phúc

Số: 2258/QĐ-SHTT

Hà Nội, ngày 10 tháng 05 năm 2019

QUYẾT ĐỊNH
Về việc cấp Giấy chứng nhận đăng ký
Hợp đồng chuyển quyền sử dụng đối tượng sở hữu công nghiệp
CỤC TRƯỞNG CỤC SỞ HỮU TRÍ TUỆ

Căn cứ Điều lệ Tổ chức và hoạt động của Cục Sở hữu trí tuệ ban hành theo Quyết định số 2525/QĐ-BKHCN ngày 04/09/2018 của Bộ trưởng Bộ Khoa học và Công nghệ;

Căn cứ điểm 48.1 Thông tư số 01/2007/TT-BKHCN ngày 14/02/2007 của Bộ Khoa học và Công nghệ hướng dẫn thi hành Nghị định số 103/2006/NĐ-CP ngày 22/09/2006 của Chính phủ quy định chi tiết và hướng dẫn thi hành một số điều của Luật Sở hữu trí tuệ về sở hữu công nghiệp, được sửa đổi, bổ sung theo Thông tư số 13/2010/TT-BKHCN ngày 30/07/2010, Thông tư số 18/2011/TT-BKHCN ngày 22/07/2011, Thông tư số 05/2013/TT-BKHCN ngày 20/02/2013 và Thông tư số 16/2016/TT-BKHCN ngày 30/06/2016;

Căn cứ kết quả thẩm định đơn đăng ký hợp đồng chuyển quyền sử dụng đối tượng sở hữu công nghiệp:

Số đơn: LX4-2018-00189

Ngày nộp đơn: 07/11/2018

Chủ đơn: CÔNG TY CỔ PHẦN THƯƠNG MẠI DỊCH VỤ TACO VIỆT NAM (VN)

Đại diện của chủ đơn: Công ty Luật TNHH Tư vấn Hoàng Minh (HOANG MINH LAW CONSULT.CO.,LTD.)

Xét đề nghị của Giám đốc Trung tâm Thẩm định sau cấp Văn bằng bảo hộ,

QUYẾT ĐỊNH:

Điều 1. Cấp Giấy chứng nhận đăng ký hợp đồng chuyển quyền sử dụng đối tượng sở hữu công nghiệp số 3686/ĐKHĐSD đối với hợp đồng sau đây:

Tên hợp đồng: Hợp đồng chuyển quyền sử dụng nhãn hiệu (hợp đồng li xăng).

Ngày ký: 27/05/2017.

Số trang và ngôn ngữ: Gồm 04 trang bằng tiếng Việt.

Dạng hợp đồng: Không độc quyền.

Bên chuyển quyền: CÔNG TY CỔ PHẦN THƯƠNG MẠI DỊCH VỤ TACO VIỆT NAM (VN)

Số 105, ngõ 622, đường Minh Khai, phường Vĩnh Tuy, quận Hai Bà Trưng, thành phố Hà Nội.

Bên nhận chuyển quyền: NGUYỄN THẾ DŨNG (VN)

Tổ 1, phường Mai Dịch, quận Cầu Giấy, thành phố Hà Nội.
3058

Đối tượng chuyển quyền: quyền sử dụng nhãn hiệu “ToCoToCo” đang được bảo hộ theo Giấy chứng nhận đăng ký nhãn hiệu số 256336, cấp ngày 31/12/2015.

Phạm vi chuyển quyền: Bên nhận được phép sử dụng nhãn hiệu chuyển giao trong phạm vi cửa hàng kinh doanh tại địa chỉ số 72 Trần Quốc Toản, phường Hải Châu, quận Hải Châu, thành phố Đà Nẵng.

Thời hạn chuyển quyền: 36 tháng kể từ ngày ký hợp đồng.

Giá chuyển quyền: 160.000.000 VND (một trăm sáu mươi triệu đồng).

Điều 2. Ghi nhận quyết định này vào Sổ đăng ký quốc gia về chuyển giao quyền sở hữu công nghiệp, Sổ đăng ký quốc gia về nhãn hiệu và công bố trên Công báo sở hữu công nghiệp trong thời hạn 02 tháng kể từ ngày ký Quyết định này.

Điều 3. Chánh Văn phòng, Giám đốc Trung tâm Thẩm định sau cấp Văn bằng bảo hộ và Giám đốc Trung tâm Thông tin Sở hữu công nghiệp chịu trách nhiệm thi hành Quyết định này./..
/..

Nơi nhận:

- Như Điều 3;
- Lưu: VT, Hồ sơ.

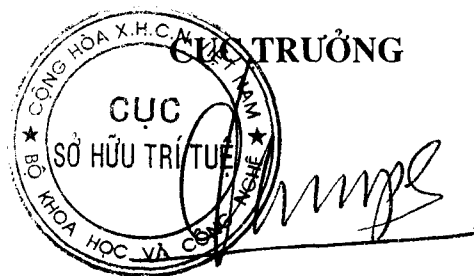

Đinh Hữu Phí

BỘ KHOA HỌC VÀ CÔNG NGHỆ
CỤC SỞ HỮU TRÍ TUỆ

CỘNG HOÀ XÃ HỘI CHỦ NGHĨA VIỆT NAM
Độc lập - Tự do - Hạnh phúc

Số: 2259/QĐ-SHTT

Hà Nội, ngày 10 tháng 05 năm 2019

QUYẾT ĐỊNH

Về việc cấp Giấy chứng nhận đăng ký
Hợp đồng chuyển quyền sử dụng đối tượng sở hữu công nghiệp

CỤC TRƯỞNG CỤC SỞ HỮU TRÍ TUỆ

Căn cứ Điều lệ Tổ chức và hoạt động của Cục Sở hữu trí tuệ ban hành theo Quyết định số 2525/QĐ-BKHCN ngày 04/09/2018 của Bộ trưởng Bộ Khoa học và Công nghệ;

Căn cứ điểm 48.1 Thông tư số 01/2007/TT-BKHCN ngày 14/02/2007 của Bộ Khoa học và Công nghệ hướng dẫn thi hành Nghị định số 103/2006/NĐ-CP ngày 22/09/2006 của Chính phủ quy định chi tiết và hướng dẫn thi hành một số điều của Luật Sở hữu trí tuệ về sở hữu công nghiệp, được sửa đổi, bổ sung theo Thông tư số 13/2010/TT-BKHCN ngày 30/07/2010, Thông tư số 18/2011/TT-BKHCN ngày 22/07/2011, Thông tư số 05/2013/TT-BKHCN ngày 20/02/2013 và Thông tư số 16/2016/TT-BKHCN ngày 30/06/2016;

Căn cứ kết quả thẩm định đơn đăng ký hợp đồng chuyển quyền sử dụng đối tượng sở hữu công nghiệp:

Số đơn: LX4-2018-00190

Ngày nộp đơn: 07/11/2018

Chủ đơn: CÔNG TY CỔ PHẦN THƯƠNG MẠI DỊCH VỤ TACO VIỆT NAM (VN)

Đại diện của chủ đơn: Công ty Luật TNHH Tư vấn Hoàng Minh (HOANG MINH LAW CONSULT.CO.,LTD.)

Xét đề nghị của Giám đốc Trung tâm Thẩm định sau cấp Văn bằng bảo hộ,

QUYẾT ĐỊNH:

Điều 1. Cấp Giấy chứng nhận đăng ký hợp đồng chuyển quyền sử dụng đối tượng sở hữu công nghiệp số 3687/ĐKHĐSD đối với hợp đồng sau đây:

Tên hợp đồng: Hợp đồng chuyển quyền sử dụng nhãn hiệu (hợp đồng li xăng).

Ngày ký: 06/09/2017.

Số trang và ngôn ngữ: gồm 04 trang, bằng tiếng Việt.

Dạng hợp đồng: Không độc quyền.

Bên chuyển quyền: CÔNG TY CỔ PHẦN THƯƠNG MẠI DỊCH VỤ TACO VIỆT NAM (VN)

Số 105, ngõ 622, đường Minh Khai, phường Vĩnh Tuy, quận Hai Bà Trưng, thành phố Hà Nội.

Bên nhận chuyển quyền: KHUẤT VĂN NGHĨA (VN)

Thôn Thuận Mỹ, xã Trạch Mỹ Lộc, huyện Phúc Thọ, thành phố Hà Nội. 3060

Đối tượng chuyển quyền: quyền sử dụng nhãn hiệu “ToCoToCo” đang được bảo hộ theo Giấy chứng nhận đăng ký nhãn hiệu số 256336, cấp ngày 31/12/2015.

Phạm vi chuyển quyền: Bên nhận được phép sử dụng nhãn hiệu chuyển giao trong phạm vi cửa hàng kinh doanh tại địa chỉ số nhà 316 phố Chùa Thông, thị xã Sơn Tây, thành phố Hà Nội.

Thời hạn chuyển quyền: 36 tháng kể từ ngày ký hợp đồng.

Giá chuyển quyền: 160.000.000 VND (một trăm sáu mươi triệu đồng).

Điều 2. Ghi nhận quyết định này vào Sổ đăng ký quốc gia về chuyển giao quyền sở hữu công nghiệp, Sổ đăng ký quốc gia về nhãn hiệu và công bố trên Công báo sở hữu công nghiệp trong thời hạn 02 tháng kể từ ngày ký Quyết định này.

Điều 3. Chánh Văn phòng, Giám đốc Trung tâm Thẩm định sau cấp Văn bằng bảo hộ và Giám đốc Trung tâm Thông tin Sở hữu công nghiệp chịu trách nhiệm thi hành Quyết định này. /.

Nơi nhận:

- Như Điều 3;
- Lưu: VT, Hồ sơ.

CỤC TRƯỞNG
CỤC
SỞ HỮU TRÍ TUỆ
BỘ KHOA HỌC VÀ CÔNG NGHỆ
Đinh Hữu Phí

BỘ KHOA HỌC VÀ CÔNG NGHỆ
CỤC SỞ HỮU TRÍ TUỆ

CỘNG HOÀ XÃ HỘI CHỦ NGHĨA VIỆT NAM
Độc lập - Tự do - Hạnh phúc

Số: 2260/QĐ-SHTT

Hà Nội, ngày 10 tháng 05 năm 2019

QUYẾT ĐỊNH

Về việc cấp Giấy chứng nhận đăng ký
Hợp đồng chuyển quyền sử dụng đối tượng sở hữu công nghiệp

CỤC TRƯỞNG CỤC SỞ HỮU TRÍ TUỆ

Căn cứ Điều lệ Tổ chức và hoạt động của Cục Sở hữu trí tuệ ban hành theo Quyết định số 2525/QĐ-BKHCN ngày 04/09/2018 của Bộ trưởng Bộ Khoa học và Công nghệ;

Căn cứ điểm 48.1 Thông tư số 01/2007/TT-BKHCN ngày 14/02/2007 của Bộ Khoa học và Công nghệ hướng dẫn thi hành Nghị định số 103/2006/NĐ-CP ngày 22/09/2006 của Chính phủ quy định chi tiết và hướng dẫn thi hành một số điều của Luật Sở hữu trí tuệ về sở hữu công nghiệp, được sửa đổi, bổ sung theo Thông tư số 13/2010/TT-BKHCN ngày 30/07/2010, Thông tư số 18/2011/TT-BKHCN ngày 22/07/2011, Thông tư số 05/2013/TT-BKHCN ngày 20/02/2013 và Thông tư số 16/2016/TT-BKHCN ngày 30/06/2016;

Căn cứ kết quả thẩm định đơn đăng ký hợp đồng chuyển quyền sử dụng đối tượng sở hữu công nghiệp:

Số đơn: LX4-2018-00191

Ngày nộp đơn: 07/11/2018

Chủ đơn: CÔNG TY CỔ PHẦN THƯƠNG MẠI DỊCH VỤ TACO VIỆT NAM (VN)

Đại diện của chủ đơn: Công ty Luật TNHH Tư vấn Hoàng Minh (HOANG MINH LAW CONSULT.CO.,LTD.)

Xét đề nghị của Giám đốc Trung tâm Thẩm định sau cấp Văn bằng bảo hộ,

QUYẾT ĐỊNH:

Điều 1. Cấp Giấy chứng nhận đăng ký hợp đồng chuyển quyền sử dụng đối tượng sở hữu công nghiệp số 3688/ĐKHĐSD đối với hợp đồng sau đây:

Tên hợp đồng: Hợp đồng chuyển quyền sử dụng nhãn hiệu (hợp đồng li xăng).

Ngày ký: 01/09/2017.

Số trang và ngôn ngữ: gồm 04 trang, bằng tiếng Việt.

Dạng hợp đồng: Không độc quyền.

Bên chuyển quyền: CÔNG TY CỔ PHẦN THƯƠNG MẠI DỊCH VỤ TACO VIỆT NAM (VN)

Số 105, ngõ 622, đường Minh Khai, phường Vĩnh Tuy, quận Hai Bà Trưng, thành phố Hà Nội.

Bên nhận chuyển quyền: ĐÀO NGỌC NHẬT (VN)

Đội 6, xã Thuần Hưng, huyện Khoái Châu, tỉnh Hưng Yên.

Đối tượng chuyển quyền: quyền sử dụng nhãn hiệu “ToCoToCo” đang được bảo hộ theo Giấy chứng nhận đăng ký nhãn hiệu số 256336, cấp ngày 31/12/2015.

Phạm vi chuyển quyền: Bên nhận được phép sử dụng nhãn hiệu chuyển giao trong phạm vi cửa hàng kinh doanh tại địa chỉ số 853 tổ 20, phường Mường Thanh, thành phố Điện Biên, tỉnh Điện Biên.

Thời hạn chuyển quyền: 36 tháng kể từ ngày ký hợp đồng.

Giá chuyển quyền: 160.000.000 VND (một trăm sáu mươi triệu đồng).

Điều 2. Ghi nhận quyết định này vào Sổ đăng ký quốc gia về chuyển giao quyền sở hữu công nghiệp, Sổ đăng ký quốc gia về nhãn hiệu và công bố trên Công báo sở hữu công nghiệp trong thời hạn 02 tháng kể từ ngày ký Quyết định này.

Điều 3. Chánh Văn phòng, Giám đốc Trung tâm Thẩm định sau cấp Văn bằng bảo hộ và Giám đốc Trung tâm Thông tin Sở hữu công nghiệp chịu trách nhiệm thi hành Quyết định này./.

Nơi nhận:

- Như Điều 3;
- Lưu: VT, Hồ sơ.

CỤC TRƯỞNG
CỤC
SỞ HỮU TRÍ TUỆ
BỘ KHOA HỌC VÀ CÔNG NGHỆ
Đinh Hữu Phí



BỘ KHOA HỌC VÀ CÔNG NGHỆ
CỤC SỞ HỮU TRÍ TUỆ

CỘNG HÒA XÃ HỘI CHỦ NGHĨA VIỆT NAM
Độc lập - Tự do - Hạnh phúc

Số: 2261/QĐ-SHTT

Hà Nội, ngày 10 tháng 05 năm 2019

QUYẾT ĐỊNH

Về việc cấp Giấy chứng nhận đăng ký
Hợp đồng chuyển quyền sử dụng đối tượng sở hữu công nghiệp

CỤC TRƯỞNG CỤC SỞ HỮU TRÍ TUỆ

Căn cứ Điều lệ Tổ chức và hoạt động của Cục Sở hữu trí tuệ ban hành theo Quyết định số 2525/QĐ-BKHCN ngày 04/09/2018 của Bộ trưởng Bộ Khoa học và Công nghệ;

Căn cứ điểm 48.1 Thông tư số 01/2007/TT-BKHCN ngày 14/02/2007 của Bộ Khoa học và Công nghệ hướng dẫn thi hành Nghị định số 103/2006/NĐ-CP ngày 22/09/2006 của Chính phủ quy định chi tiết và hướng dẫn thi hành một số điều của Luật Sở hữu trí tuệ về sở hữu công nghiệp, được sửa đổi, bổ sung theo Thông tư số 13/2010/TT-BKHCN ngày 30/07/2010, Thông tư số 18/2011/TT-BKHCN ngày 22/07/2011, Thông tư số 05/2013/TT-BKHCN ngày 20/02/2013 và Thông tư số 16/2016/TT-BKHCN ngày 30/06/2016;

Căn cứ kết quả thẩm định đơn đăng ký hợp đồng chuyển quyền sử dụng đối tượng sở hữu công nghiệp:

Số đơn: LX4-2018-00192

Ngày nộp đơn: 07/11/2018

Chủ đơn: CÔNG TY CỔ PHẦN THƯƠNG MẠI DỊCH VỤ TACO VIỆT NAM (VN)

Đại diện của chủ đơn: Công ty Luật TNHH Tư vấn Hoàng Minh (HOANG MINH LAW CONSULT.CO.,LTD.)

Xét đề nghị của Giám đốc Trung tâm Thẩm định sau cấp Văn bằng bảo hộ,

QUYẾT ĐỊNH:

Điều 1. Cấp Giấy chứng nhận đăng ký hợp đồng chuyển quyền sử dụng đối tượng sở hữu công nghiệp số 3689/ĐKHĐSD đối với hợp đồng sau đây:

Tên hợp đồng: Hợp đồng chuyển quyền sử dụng nhãn hiệu (hợp đồng li xăng).

Ngày ký: 01/09/2017.

Số trang và ngôn ngữ: gồm 04 trang, bằng tiếng Việt.

Dạng hợp đồng: Không độc quyền.

Bên chuyển quyền: CÔNG TY CỔ PHẦN THƯƠNG MẠI DỊCH VỤ TACO VIỆT NAM (VN)

Số 105, ngõ 622, đường Minh Khai, phường Vĩnh Tuy, quận Hai Bà Trưng, thành phố Hà Nội.

Bên nhận chuyển quyền: TRỊNH THỊ MINH YẾN (VN)

Số 230/7D Man Thiên, tổ 4 KP5, phường Tăng Nhơn Phú A, quận 9, thành phố Hồ Chí Minh.

Đối tượng chuyển quyền: quyền sử dụng nhãn hiệu “ToCoToCo” đang được bảo hộ theo Giấy chứng nhận đăng ký nhãn hiệu số 256336, cấp ngày 31/12/2015.

Phạm vi chuyển quyền: Bên nhận được phép sử dụng nhãn hiệu chuyển giao trong phạm vi cửa hàng kinh doanh tại địa chỉ thửa đất số 32, tờ bản đồ số 1, phường Tân Mai, thành phố Biên Hòa, tỉnh Đồng Nai.

Thời hạn chuyển quyền: 36 tháng kể từ ngày ký hợp đồng.

Giá chuyển quyền: 160.000.000 VND (một trăm sáu mươi triệu đồng).

Điều 2. Ghi nhận quyết định này vào Sổ đăng ký quốc gia về chuyển giao quyền sở hữu công nghiệp, Sổ đăng ký quốc gia về nhãn hiệu và công bố trên Công báo sở hữu công nghiệp trong thời hạn 02 tháng kể từ ngày ký Quyết định này.

Điều 3. Chánh Văn phòng, Giám đốc Trung tâm Thẩm định sau cấp Văn bằng bảo hộ và Giám đốc Trung tâm Thông tin Sở hữu công nghiệp chịu trách nhiệm thi hành Quyết định này. /.

Nơi nhận:

- Như Điều 3;
- Lưu: VT, Hồ sơ.

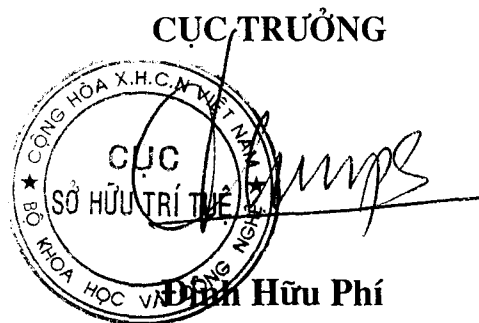

BỘ KHOA HỌC VÀ CÔNG NGHỆ
CỤC SỞ HỮU TRÍ TUỆ

CỘNG HOÀ XÃ HỘI CHỦ NGHĨA VIỆT NAM
Độc lập - Tự do - Hạnh phúc

Số: 2262/QĐ-SHTT

Hà Nội, ngày 10 tháng 05 năm 2019

QUYẾT ĐỊNH
Về việc cấp Giấy chứng nhận đăng ký
Hợp đồng chuyển quyền sử dụng đối tượng sở hữu công nghiệp

CỤC TRƯỞNG CỤC SỞ HỮU TRÍ TUỆ

Căn cứ Điều lệ Tổ chức và hoạt động của Cục Sở hữu trí tuệ ban hành theo Quyết định số 2525/QĐ-BKHCN ngày 04/09/2018 của Bộ trưởng Bộ Khoa học và Công nghệ;

Căn cứ điểm 48.1 Thông tư số 01/2007/TT-BKHCN ngày 14/02/2007 của Bộ Khoa học và Công nghệ hướng dẫn thi hành Nghị định số 103/2006/NĐ-CP ngày 22/09/2006 của Chính phủ quy định chi tiết và hướng dẫn thi hành một số điều của Luật Sở hữu trí tuệ về sở hữu công nghiệp, được sửa đổi, bổ sung theo Thông tư số 13/2010/TT-BKHCN ngày 30/07/2010, Thông tư số 18/2011/TT-BKHCN ngày 22/07/2011, Thông tư số 05/2013/TT-BKHCN ngày 20/02/2013 và Thông tư số 16/2016/TT-BKHCN ngày 30/06/2016;

Căn cứ kết quả thẩm định đơn đăng ký hợp đồng chuyển quyền sử dụng đối tượng sở hữu công nghiệp:

Số đơn: LX4-2018-00193

Ngày nộp đơn: 07/11/2018

Chủ đơn: CÔNG TY CỔ PHẦN THƯƠNG MẠI DỊCH VỤ TACO VIỆT NAM (VN)

Đại diện của chủ đơn: Công ty Luật TNHH Tư vấn Hoàng Minh (HOANG MINH LAW CONSULT.CO.,LTD.)

Xét đề nghị của Giám đốc Trung tâm Thẩm định sau cấp Văn bằng bảo hộ,

QUYẾT ĐỊNH:

Điều 1. Cấp Giấy chứng nhận đăng ký hợp đồng chuyển quyền sử dụng đối tượng sở hữu công nghiệp số 3690/ĐKHĐSD đối với hợp đồng sau đây:

Tên hợp đồng: Hợp đồng chuyển quyền sử dụng nhãn hiệu (hợp đồng li xăng).

Ngày ký: 23/08/2017.

Số trang và ngôn ngữ: gồm 04 trang, bằng tiếng Việt.

Dạng hợp đồng: Không độc quyền.

Bên chuyển quyền: CÔNG TY CỔ PHẦN THƯƠNG MẠI DỊCH VỤ TACO VIỆT NAM (VN)

Số 105, ngõ 622, đường Minh Khai, phường Vĩnh Tuy, quận Hai Bà Trưng, thành phố Hà Nội.

Bên nhận chuyển quyền: ĐỖ HỒNG MINH (VN)

Số 28 đường Hoàng Hoa Thám, phường Thụy Khuê, quận Tây Hồ, thành phố Hà Nội.

Đối tượng chuyển quyền: quyền sử dụng nhãn hiệu “ToCoToCo” đang được bảo hộ theo Giấy chứng nhận đăng ký nhãn hiệu số 256336, cấp ngày 31/12/2015.

Phạm vi chuyển quyền: Bên nhận được phép sử dụng nhãn hiệu chuyển giao trong phạm vi cửa hàng kinh doanh tại địa chỉ số 166 Phan Trọng Tuệ, xã Tả Thanh Oai, huyện Thanh Trì, thành phố Hà Nội.

Thời hạn chuyển quyền: 36 tháng kể từ ngày ký hợp đồng.

Giá chuyển quyền: 160.000.000 VND (một trăm sáu mươi triệu đồng).

Điều 2. Ghi nhận quyết định này vào Sổ đăng ký quốc gia về chuyển giao quyền sở hữu công nghiệp, Sổ đăng ký quốc gia về nhãn hiệu và công bố trên Công báo sở hữu công nghiệp trong thời hạn 02 tháng kể từ ngày ký Quyết định này.

Điều 3. Chánh Văn phòng, Giám đốc Trung tâm Thẩm định sau cấp Văn bằng bảo hộ và Giám đốc Trung tâm Thông tin Sở hữu công nghiệp chịu trách nhiệm thi hành Quyết định này./.

Nơi nhận:

- Như Điều 3;
- Lưu: VT, Hồ sơ.

CỤC TRƯỞNG



Đinh Hữu Phí

BỘ KHOA HỌC VÀ CÔNG NGHỆ
CỤC SỞ HỮU TRÍ TUỆ

CỘNG HOÀ XÃ HỘI CHỦ NGHĨA VIỆT NAM
Độc lập - Tự do - Hạnh phúc

Số: 2263/QĐ-SHTT

Hà Nội, ngày 10 tháng 05 năm 2019

QUYẾT ĐỊNH

Về việc cấp Giấy chứng nhận đăng ký
Hợp đồng chuyển quyền sử dụng đối tượng sở hữu công nghiệp

CỤC TRƯỞNG CỤC SỞ HỮU TRÍ TUỆ

Căn cứ Điều lệ Tổ chức và hoạt động của Cục Sở hữu trí tuệ ban hành theo Quyết định số 2525/QĐ-BKHCN ngày 04/09/2018 của Bộ trưởng Bộ Khoa học và Công nghệ;

Căn cứ điểm 48.1 Thông tư số 01/2007/TT-BKHCN ngày 14/02/2007 của Bộ Khoa học và Công nghệ hướng dẫn thi hành Nghị định số 103/2006/NĐ-CP ngày 22/09/2006 của Chính phủ quy định chi tiết và hướng dẫn thi hành một số điều của Luật Sở hữu trí tuệ về sở hữu công nghiệp, được sửa đổi, bổ sung theo Thông tư số 13/2010/TT-BKHCN ngày 30/07/2010, Thông tư số 18/2011/TT-BKHCN ngày 22/07/2011, Thông tư số 05/2013/TT-BKHCN ngày 20/02/2013 và Thông tư số 16/2016/TT-BKHCN ngày 30/06/2016;

Căn cứ kết quả thẩm định đơn đăng ký hợp đồng chuyển quyền sử dụng đối tượng sở hữu công nghiệp:

Số đơn: LX4-2018-00194

Ngày nộp đơn: 07/11/2018

Chủ đơn: CÔNG TY CỔ PHẦN THƯƠNG MẠI DỊCH VỤ TACO VIỆT NAM (VN)

Đại diện của chủ đơn: Công ty Luật TNHH Tư vấn Hoàng Minh (HOANG MINH LAW CONSULT.CO.,LTD.)

Xét đề nghị của Giám đốc Trung tâm Thẩm định sau cấp Văn bằng bảo hộ,

QUYẾT ĐỊNH:

Điều 1. Cấp Giấy chứng nhận đăng ký hợp đồng chuyển quyền sử dụng đối tượng sở hữu công nghiệp số 3691/ĐKHĐSD đối với hợp đồng sau đây:

Tên hợp đồng: Hợp đồng chuyển quyền sử dụng nhãn hiệu (hợp đồng li xăng).

Ngày ký: 20/08/2017.

Số trang và ngôn ngữ: gồm 04 trang, bằng tiếng Việt.

Dạng hợp đồng: Không độc quyền.

Bên chuyển quyền: CÔNG TY CỔ PHẦN THƯƠNG MẠI DỊCH VỤ TACO VIỆT NAM (VN)

Số 105, ngõ 622, đường Minh Khai, phường Vĩnh Tuy, quận Hai Bà Trưng, thành phố Hà Nội.

Bên nhận chuyển quyền: NGUYỄN VĂN THỐNG (VN)

Xóm 13, tổ 33, phường Lĩnh Nam, quận Hoàng Mai, thành phố Hà Nội. 3068

Đối tượng chuyển quyền: quyền sử dụng nhãn hiệu “ToCoToCo” đang được bảo hộ theo Giấy chứng nhận đăng ký nhãn hiệu số 256336, cấp ngày 31/12/2015.

Phạm vi chuyển quyền: Bên nhận được phép sử dụng nhãn hiệu chuyển giao trong phạm vi cửa hàng kinh doanh tại địa chỉ số 414 Nguyễn Khiêm, phường Nguyễn Khiêm, thành phố Quảng Ngãi, tỉnh Quảng Ngãi.

Thời hạn chuyển quyền: 36 tháng kể từ ngày ký hợp đồng.

Giá chuyển quyền: 160.000.000 VND (một trăm sáu mươi triệu đồng).

Điều 2. Ghi nhận quyết định này vào Sổ đăng ký quốc gia về chuyển giao quyền sở hữu công nghiệp, Sổ đăng ký quốc gia về nhãn hiệu và công bố trên Công báo sở hữu công nghiệp trong thời hạn 02 tháng kể từ ngày ký Quyết định này.

Điều 3. Chánh Văn phòng, Giám đốc Trung tâm Thẩm định sau cấp Văn bằng bảo hộ và Giám đốc Trung tâm Thông tin Sở hữu công nghiệp chịu trách nhiệm thi hành Quyết định này./.

Nơi nhận:

- Như Điều 3;
- Lưu: VT, Hồ sơ.

CỤC TRƯỞNG

Đinh Hữu Phú

BỘ KHOA HỌC VÀ CÔNG NGHỆ
CỤC SỞ HỮU TRÍ TUỆ

CỘNG HOÀ XÃ HỘI CHỦ NGHĨA VIỆT NAM
Độc lập - Tự do - Hạnh phúc

Số: 2264/QĐ-SHTT

Hà Nội, ngày 10 tháng 05 năm 2019

QUYẾT ĐỊNH
Về việc cấp Giấy chứng nhận đăng ký
Hợp đồng chuyển quyền sử dụng đối tượng sở hữu công nghiệp

CỤC TRƯỞNG CỤC SỞ HỮU TRÍ TUỆ

Căn cứ Điều lệ Tổ chức và hoạt động của Cục Sở hữu trí tuệ ban hành theo Quyết định số 2525/QĐ-BKHCN ngày 04/09/2018 của Bộ trưởng Bộ Khoa học và Công nghệ;

Căn cứ điểm 48.1 Thông tư số 01/2007/TT-BKHCN ngày 14/02/2007 của Bộ Khoa học và Công nghệ hướng dẫn thi hành Nghị định số 103/2006/NĐ-CP ngày 22/09/2006 của Chính phủ quy định chi tiết và hướng dẫn thi hành một số điều của Luật Sở hữu trí tuệ về sở hữu công nghiệp, được sửa đổi, bổ sung theo Thông tư số 13/2010/TT-BKHCN ngày 30/07/2010, Thông tư số 18/2011/TT-BKHCN ngày 22/07/2011, Thông tư số 05/2013/TT-BKHCN ngày 20/02/2013 và Thông tư số 16/2016/TT-BKHCN ngày 30/06/2016;

Căn cứ kết quả thẩm định đơn đăng ký hợp đồng chuyển quyền sử dụng đối tượng sở hữu công nghiệp:

Số đơn: LX4-2018-00195

Ngày nộp đơn: 07/11/2018

Chủ đơn: CÔNG TY CỔ PHẦN THƯƠNG MẠI DỊCH VỤ TACO VIỆT NAM (VN)

Đại diện của chủ đơn: Công ty Luật TNHH Tư vấn Hoàng Minh (HOANG MINH LAW CONSULT.CO.,LTD.)

Xét đề nghị của Giám đốc Trung tâm Thẩm định sau cấp Văn bằng bảo hộ,

QUYẾT ĐỊNH:

Điều 1. Cấp Giấy chứng nhận đăng ký hợp đồng chuyển quyền sử dụng đối tượng sở hữu công nghiệp số 3692/ĐKHĐSD đối với hợp đồng sau đây:

Tên hợp đồng: Hợp đồng chuyển quyền sử dụng nhãn hiệu (hợp đồng li xăng).

Ngày ký: 18/08/2017.

Số trang và ngôn ngữ: gồm 04 trang, bằng tiếng Việt.

Dạng hợp đồng: Không độc quyền.

Bên chuyển quyền: CÔNG TY CỔ PHẦN THƯƠNG MẠI DỊCH VỤ TACO VIỆT NAM (VN)

Số 105, ngõ 622, đường Minh Khai, phường Vĩnh Tuy, quận Hai Bà Trưng, thành phố Hà Nội

Bên nhận chuyển quyền: VŨ THANH QUANG (VN)

Thôn Trần Tảo, xã Phú Thị, huyện Gia Lâm, thành phố Hà Nội. 3070

Đối tượng chuyển quyền: quyền sử dụng nhãn hiệu “ToCoToCo” đang được bảo hộ theo Giấy chứng nhận đăng ký nhãn hiệu số 256336, cấp ngày 31/12/2015.

Phạm vi chuyển quyền: Bên nhận được phép sử dụng nhãn hiệu chuyển giao trong phạm vi cửa hàng kinh doanh tại địa chỉ quốc lộ 17, Thôn Trần Tảo, xã Phú Thị, huyện Gia Lâm, thành phố Hà Nội.

Thời hạn chuyển quyền: 36 tháng kể từ ngày ký hợp đồng.

Giá chuyển quyền: 160.000.000 VND (một trăm sáu mươi triệu đồng).

Điều 2. Ghi nhận quyết định này vào Sổ đăng ký quốc gia về chuyển giao quyền sở hữu công nghiệp, Sổ đăng ký quốc gia về nhãn hiệu và công bố trên Công báo sở hữu công nghiệp trong thời hạn 02 tháng kể từ ngày ký Quyết định này.

Điều 3. Chánh Văn phòng, Giám đốc Trung tâm Thẩm định sau cấp Văn bằng bảo hộ và Giám đốc Trung tâm Thông tin Sở hữu công nghiệp chịu trách nhiệm thi hành Quyết định này./.

Nơi nhận:

- Như Điều 3;
- Lưu: VT, Hồ sơ.

CỤC TRƯỞNG
CỤC
SỞ HỮU TRÍ TUỆ
BỘ KHOA HỌC VÀ CÔNG NGHỆ
Đinh Hữu Phí

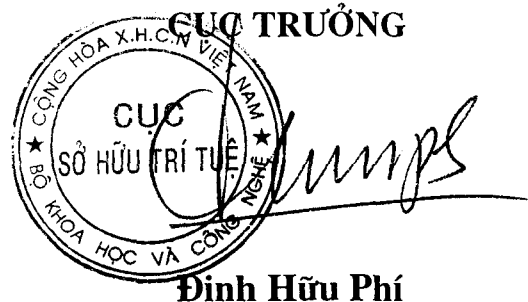

BỘ KHOA HỌC VÀ CÔNG NGHỆ
CỤC SỞ HỮU TRÍ TUỆ

CỘNG HOÀ XÃ HỘI CHỦ NGHĨA VIỆT NAM
Độc lập - Tự do - Hạnh phúc

Số: 2265/QĐ-SHTT

Hà Nội, ngày 10 tháng 05 năm 2019

QUYẾT ĐỊNH

Về việc cấp Giấy chứng nhận đăng ký
Hợp đồng chuyển quyền sử dụng đối tượng sở hữu công nghiệp

CỤC TRƯỞNG CỤC SỞ HỮU TRÍ TUỆ

Căn cứ Điều lệ Tổ chức và hoạt động của Cục Sở hữu trí tuệ ban hành theo Quyết định số 2525/QĐ-BKHCN ngày 04/09/2018 của Bộ trưởng Bộ Khoa học và Công nghệ;

Căn cứ điểm 48.1 Thông tư số 01/2007/TT-BKHCN ngày 14/02/2007 của Bộ Khoa học và Công nghệ hướng dẫn thi hành Nghị định số 103/2006/NĐ-CP ngày 22/09/2006 của Chính phủ quy định chi tiết và hướng dẫn thi hành một số điều của Luật Sở hữu trí tuệ về sở hữu công nghiệp, được sửa đổi, bổ sung theo Thông tư số 13/2010/TT-BKHCN ngày 30/07/2010, Thông tư số 18/2011/TT-BKHCN ngày 22/07/2011, Thông tư số 05/2013/TT-BKHCN ngày 20/02/2013 và Thông tư số 16/2016/TT-BKHCN ngày 30/06/2016;

Căn cứ kết quả thẩm định đơn đăng ký hợp đồng chuyển quyền sử dụng đối tượng sở hữu công nghiệp:

Số đơn: LX4-2018-00196

Ngày nộp đơn: 07/11/2018

Chủ đơn: CÔNG TY CỔ PHẦN THƯƠNG MẠI DỊCH VỤ TACO VIỆT NAM (VN)

Đại diện của chủ đơn: Công ty Luật TNHH Tư vấn Hoàng Minh (HOANG MINH LAW CONSULT.CO.,LTD.)

Xét đề nghị của Giám đốc Trung tâm Thẩm định sau cấp Văn bằng bảo hộ,

QUYẾT ĐỊNH:

Điều 1. Cấp Giấy chứng nhận đăng ký hợp đồng chuyển quyền sử dụng đối tượng sở hữu công nghiệp số 3693/ĐKHĐSD đối với hợp đồng sau đây:

Tên hợp đồng: Hợp đồng chuyển quyền sử dụng nhãn hiệu (hợp đồng li xăng).

Ngày ký: 07/08/2017.

Số trang và ngôn ngữ: gồm 04 trang bằng tiếng Việt.

Dạng hợp đồng: Không độc quyền.

Bên chuyển quyền: CÔNG TY CỔ PHẦN THƯƠNG MẠI DỊCH VỤ TACO VIỆT NAM (VN)

Số 105, ngõ 622, đường Minh Khai, phường Vĩnh Tuy, quận Hai Bà Trưng, thành phố Hà Nội

Bên nhận chuyển quyền: NGÔ ĐẮC CHIẾN (VN)

Số 235 đường Trần Hưng Đạo, phường Đoàn Kết, thành phố Lai Châu, tỉnh Lai Châu

Đối tượng chuyển quyền: quyền sử dụng nhãn hiệu “ToCoToCo” đang được bảo hộ theo Giấy chứng nhận đăng ký nhãn hiệu số 256336, cấp ngày 31/12/2015.

Phạm vi chuyển quyền: Bên nhận được phép sử dụng nhãn hiệu chuyển giao trong phạm vi cửa hàng kinh doanh tại địa chỉ số 213 đường Trần Hưng Đạo, phường Đoàn Kết, thành phố Lai Châu, tỉnh Lai Châu.

Thời hạn chuyển quyền: 36 tháng kể từ ngày ký hợp đồng.

Giá chuyển quyền: 160.000.000 VND (một trăm sáu mươi triệu đồng).

Điều 2. Ghi nhận quyết định này vào Sổ đăng ký quốc gia về chuyển giao quyền sở hữu công nghiệp, Sổ đăng ký quốc gia về nhãn hiệu và công bố trên Công báo sở hữu công nghiệp trong thời hạn 02 tháng kể từ ngày ký Quyết định này.

Điều 3. Chánh Văn phòng, Giám đốc Trung tâm Thẩm định sau cấp Văn bằng bảo hộ và Giám đốc Trung tâm Thông tin Sở hữu công nghiệp chịu trách nhiệm thi hành Quyết định này./.

Nơi nhận:

- Như Điều 3;
- Lưu: VT, Hồ sơ.

CHỦ TRƯỞNG
CỤC
SỞ HỮU TRÍ TUỆ
BỘ KHOA HỌC VÀ CÔNG NGHỆ
VIỆT NAM

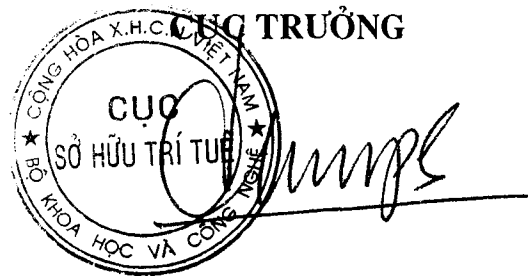

Đinh Hữu Phí

BỘ KHOA HỌC VÀ CÔNG NGHỆ
CỤC SỞ HỮU TRÍ TUỆ

CỘNG HOÀ XÃ HỘI CHỦ NGHĨA VIỆT NAM
Độc lập - Tự do - Hạnh phúc

Số: 2266/QĐ-SHTT

Hà Nội, ngày 10 tháng 05 năm 2019

QUYẾT ĐỊNH

Về việc cấp Giấy chứng nhận đăng ký
Hợp đồng chuyển quyền sử dụng đối tượng sở hữu công nghiệp

CỤC TRƯỞNG CỤC SỞ HỮU TRÍ TUỆ

Căn cứ Điều lệ Tổ chức và hoạt động của Cục Sở hữu trí tuệ ban hành theo Quyết định số 2525/QĐ-BKHCN ngày 04/09/2018 của Bộ trưởng Bộ Khoa học và Công nghệ;

Căn cứ điểm 48.1 Thông tư số 01/2007/TT-BKHCN ngày 14/02/2007 của Bộ Khoa học và Công nghệ hướng dẫn thi hành Nghị định số 103/2006/NĐ-CP ngày 22/09/2006 của Chính phủ quy định chi tiết và hướng dẫn thi hành một số điều của Luật Sở hữu trí tuệ về sở hữu công nghiệp, được sửa đổi, bổ sung theo Thông tư số 13/2010/TT-BKHCN ngày 30/07/2010, Thông tư số 18/2011/TT-BKHCN ngày 22/07/2011, Thông tư số 05/2013/TT-BKHCN ngày 20/02/2013 và Thông tư số 16/2016/TT-BKHCN ngày 30/06/2016;

Căn cứ kết quả thẩm định đơn đăng ký hợp đồng chuyển quyền sử dụng đối tượng sở hữu công nghiệp:

Số đơn: LX4-2018-00197

Ngày nộp đơn: 07/11/2018

Chủ đơn: CÔNG TY CỔ PHẦN THƯƠNG MẠI DỊCH VỤ TACO VIỆT NAM (VN)

Đại diện của chủ đơn: Công ty Luật TNHH Tư vấn Hoàng Minh (HOANG MINH LAW CONSULT.CO.,LTD.)

Xét đề nghị của Giám đốc Trung tâm Thẩm định sau cấp Văn bằng bảo hộ,

QUYẾT ĐỊNH:

Điều 1. Cấp Giấy chứng nhận đăng ký hợp đồng chuyển quyền sử dụng đối tượng sở hữu công nghiệp số 3694/ĐKHĐSD đối với hợp đồng sau đây:

Tên hợp đồng: Hợp đồng chuyển quyền sử dụng nhãn hiệu (hợp đồng li xăng).

Ngày ký: 06/08/2017.

Số trang và ngôn ngữ: gồm 04 trang, bằng tiếng Việt.

Dạng hợp đồng: Không độc quyền.

Bên chuyển quyền: CÔNG TY CỔ PHẦN THƯƠNG MẠI DỊCH VỤ TACO VIỆT NAM (VN)

Số 105, ngõ 622, đường Minh Khai, phường Vĩnh Tuy, quận Hai Bà Trưng, thành phố Hà Nội.

Bên nhận chuyển quyền: TRẦN THỊ THÚY HÀNG (VN)

Tổ 1, phường Tân An, thị xã Nghĩa Lộ, tỉnh Yên Bái.

Đối tượng chuyển quyền: quyền sử dụng nhãn hiệu “ToCoToCo” đang được bảo hộ theo Giấy chứng nhận đăng ký nhãn hiệu số 256336, cấp ngày 31/12/2015.

Phạm vi chuyển quyền: Bên nhận được phép sử dụng nhãn hiệu chuyển giao trong phạm vi cửa hàng kinh doanh tại địa chỉ tổ 18, phường Trung Tâm, thị xã Nghĩa Lộ, tỉnh Yên Bái.

Thời hạn chuyển quyền: 36 tháng kể từ ngày ký hợp đồng.

Giá chuyển quyền: 160.000.000 VND (một trăm sáu mươi triệu đồng).

Điều 2. Ghi nhận quyết định này vào Sổ đăng ký quốc gia về chuyển giao quyền sở hữu công nghiệp, Sổ đăng ký quốc gia về nhãn hiệu và công bố trên Công báo sở hữu công nghiệp trong thời hạn 02 tháng kể từ ngày ký Quyết định này.

Điều 3. Chánh Văn phòng, Giám đốc Trung tâm Thẩm định sau cấp Văn bằng bảo hộ và Giám đốc Trung tâm Thông tin Sở hữu công nghiệp chịu trách nhiệm thi hành Quyết định này./.

He
Nơi nhận:

- Như Điều 3;
- Lưu: VT, Hồ sơ.

CỤC TRƯỞNG

Đinh Hữu Phí

BỘ KHOA HỌC VÀ CÔNG NGHỆ
CỤC SỞ HỮU TRÍ TUỆ

CỘNG HÒA XÃ HỘI CHỦ NGHĨA VIỆT NAM
Độc lập - Tự do - Hạnh phúc

Số: 2267/QĐ-SHTT

Hà Nội, ngày 10 tháng 05 năm 2019

QUYẾT ĐỊNH

Về việc cấp Giấy chứng nhận đăng ký
Hợp đồng chuyển quyền sử dụng đối tượng sở hữu công nghiệp

CỤC TRƯỞNG CỤC SỞ HỮU TRÍ TUỆ

Căn cứ Điều lệ Tổ chức và hoạt động của Cục Sở hữu trí tuệ ban hành theo Quyết định số 2525/QĐ-BKHCN ngày 04/09/2018 của Bộ trưởng Bộ Khoa học và Công nghệ;

Căn cứ điểm 48.1 Thông tư số 01/2007/TT-BKHCN ngày 14/02/2007 của Bộ Khoa học và Công nghệ hướng dẫn thi hành Nghị định số 103/2006/NĐ-CP ngày 22/09/2006 của Chính phủ quy định chi tiết và hướng dẫn thi hành một số điều của Luật Sở hữu trí tuệ về sở hữu công nghiệp, được sửa đổi, bổ sung theo Thông tư số 13/2010/TT-BKHCN ngày 30/07/2010, Thông tư số 18/2011/TT-BKHCN ngày 22/07/2011, Thông tư số 05/2013/TT-BKHCN ngày 20/02/2013 và Thông tư số 16/2016/TT-BKHCN ngày 30/06/2016;

Căn cứ kết quả thẩm định đơn đăng ký hợp đồng chuyển quyền sử dụng đối tượng sở hữu công nghiệp:

Số đơn: LX4-2018-00198

Ngày nộp đơn: 07/11/2018

Chủ đơn: CÔNG TY CỔ PHẦN THƯƠNG MẠI DỊCH VỤ TACO VIỆT NAM (VN)

Đại diện của chủ đơn: Công ty Luật TNHH Tư vấn Hoàng Minh (HOANG MINH LAW CONSULT.CO.,LTD.)

Xét đề nghị của Giám đốc Trung tâm Thẩm định sau cấp Văn bằng bảo hộ,

QUYẾT ĐỊNH:

Điều 1. Cấp Giấy chứng nhận đăng ký hợp đồng chuyển quyền sử dụng đối tượng sở hữu công nghiệp số 3695/ĐKHĐSD đối với hợp đồng sau đây:

Tên hợp đồng:	Hợp đồng chuyển quyền sử dụng nhãn hiệu (hợp đồng li xăng).
Ngày ký:	04/08/2017.
Số trang và ngôn ngữ:	gồm 04 trang, bằng tiếng Việt.
Dạng hợp đồng:	Không độc quyền.
Bên chuyển quyền:	CÔNG TY CỔ PHẦN THƯƠNG MẠI DỊCH VỤ TACO VIỆT NAM (VN) Số 105, ngõ 622, đường Minh Khai, phường Vĩnh Tuy, quận Hai Bà Trưng, thành phố Hà Nội.
Bên nhận chuyển quyền:	LÊ THỊ LÝ (VN) A709 K.A, 36 Bờ Bao Tân Thắng, phường Sơn Kỳ, quận Tân Phú, thành phố Hồ Chí Minh.

Đối tượng chuyển quyền: quyền sử dụng nhãn hiệu “ToCoToCo” đang được bảo hộ theo Giấy chứng nhận đăng ký nhãn hiệu số 256336, cấp ngày 31/12/2015.

Phạm vi chuyển quyền: Bên nhận được phép sử dụng nhãn hiệu chuyển giao trong phạm vi cửa hàng kinh doanh tại địa chỉ số 181 Bầu Cát, phường 14, quận Tân Bình, thành phố Hồ Chí Minh.

Thời hạn chuyển quyền: 36 tháng kể từ ngày ký hợp đồng.

Giá chuyển quyền: 200.000.000 VND (hai trăm triệu đồng).

Điều 2. Ghi nhận quyết định này vào Sổ đăng ký quốc gia về chuyển giao quyền sở hữu công nghiệp, Sổ đăng ký quốc gia về nhãn hiệu và công bố trên Công báo sở hữu công nghiệp trong thời hạn 02 tháng kể từ ngày ký Quyết định này.

Điều 3. Chánh Văn phòng, Giám đốc Trung tâm Thẩm định sau cấp Văn bằng bảo hộ và Giám đốc Trung tâm Thông tin Sở hữu công nghiệp chịu trách nhiệm thi hành Quyết định này./.

Nơi nhận:

- Như Điều 3;
- Lưu: VT, Hồ sơ.

CỤC TRƯỞNG

Đinh Hữu Phí

BỘ KHOA HỌC VÀ CÔNG NGHỆ
CỤC SỞ HỮU TRÍ TUỆ

CỘNG HOÀ XÃ HỘI CHỦ NGHĨA VIỆT NAM
Độc lập - Tự do - Hạnh phúc

Số: 2268/QĐ-SHTT

Hà Nội, ngày 10 tháng 05 năm 2019

QUYẾT ĐỊNH

Về việc cấp Giấy chứng nhận đăng ký
Hợp đồng chuyển quyền sử dụng đối tượng sở hữu công nghiệp

CỤC TRƯỞNG CỤC SỞ HỮU TRÍ TUỆ

Căn cứ Điều lệ Tổ chức và hoạt động của Cục Sở hữu trí tuệ ban hành theo Quyết định số 2525/QĐ-BKHCN ngày 04/09/2018 của Bộ trưởng Bộ Khoa học và Công nghệ;

Căn cứ điểm 48.1 Thông tư số 01/2007/TT-BKHCN ngày 14/02/2007 của Bộ Khoa học và Công nghệ hướng dẫn thi hành Nghị định số 103/2006/NĐ-CP ngày 22/09/2006 của Chính phủ quy định chi tiết và hướng dẫn thi hành một số điều của Luật Sở hữu trí tuệ về sở hữu công nghiệp, được sửa đổi, bổ sung theo Thông tư số 13/2010/TT-BKHCN ngày 30/07/2010, Thông tư số 18/2011/TT-BKHCN ngày 22/07/2011, Thông tư số 05/2013/TT-BKHCN ngày 20/02/2013 và Thông tư số 16/2016/TT-BKHCN ngày 30/06/2016;

Căn cứ kết quả thẩm định đơn đăng ký hợp đồng chuyển quyền sử dụng đối tượng sở hữu công nghiệp:

Số đơn: LX4-2018-00199

Ngày nộp đơn: 07/11/2018

Chủ đơn: CÔNG TY CỔ PHẦN THƯƠNG MẠI DỊCH VỤ TACO VIỆT NAM (VN)

Đại diện của chủ đơn: Công ty Luật TNHH Tư vấn Hoàng Minh (HOANG MINH LAW CONSULT.CO.,LTD.)

Xét đề nghị của Giám đốc Trung tâm Thẩm định sau cấp Văn bằng bảo hộ,

QUYẾT ĐỊNH:

Điều 1. Cấp Giấy chứng nhận đăng ký hợp đồng chuyển quyền sử dụng đối tượng sở hữu công nghiệp số 3696/ĐKHĐSD đối với hợp đồng sau đây:

Tên hợp đồng: Hợp đồng chuyển quyền sử dụng nhãn hiệu (hợp đồng li xăng).

Ngày ký: 23/07/2017.

Số trang và ngôn ngữ: gồm 04 trang, bằng tiếng Việt.

Dạng hợp đồng: Không độc quyền.

Bên chuyển quyền: CÔNG TY CỔ PHẦN THƯƠNG MẠI DỊCH VỤ TACO VIỆT NAM (VN)

Số 105, ngõ 622, đường Minh Khai, phường Vĩnh Tuy, quận Hai Bà Trưng, thành phố Hà Nội.

Bên nhận chuyển quyền: ĐỖ THỊ LIÊN (VN)

Cụm 1, xã Đan Phượng, huyện Đan Phượng, thành phố Hà Nội. 3078

Đối tượng chuyển quyền: quyền sử dụng nhãn hiệu “ToCoToCo” đang được bảo hộ theo Giấy chứng nhận đăng ký nhãn hiệu số 256336, cấp ngày 31/12/2015.

Phạm vi chuyển quyền: Bên nhận được phép sử dụng nhãn hiệu chuyển giao trong phạm vi cửa hàng kinh doanh tại địa chỉ số 115 Tây Sơn, thị trấn Phùng, huyện Đan Phượng, thành phố Hà Nội.

Thời hạn chuyển quyền: 36 tháng kể từ ngày ký hợp đồng.

Giá chuyển quyền: 160.000.000 VND (một trăm sáu mươi triệu đồng).

Điều 2. Ghi nhận quyết định này vào Sổ đăng ký quốc gia về chuyển giao quyền sở hữu công nghiệp, Sổ đăng ký quốc gia về nhãn hiệu và công bố trên Công báo sở hữu công nghiệp trong thời hạn 02 tháng kể từ ngày ký Quyết định này.

Điều 3. Chánh Văn phòng, Giám đốc Trung tâm Thẩm định sau cấp Văn bằng bảo hộ và Giám đốc Trung tâm Thông tin Sở hữu công nghiệp chịu trách nhiệm thi hành Quyết định này./.

Nơi nhận:

- Như Điều 3;
- Lưu: VT, Hồ sơ.

CỤC TRƯỞNG
CỤC
SỞ HỮU TRÍ TUỆ
BỘ KHOA HỌC VÀ CÔNG NGHỆ
CỘNG HÒA X. H. C. N VIỆT NAM



Đinh Hữu Phí

BỘ KHOA HỌC VÀ CÔNG NGHỆ
CỤC SỞ HỮU TRÍ TUỆ

CỘNG HOÀ XÃ HỘI CHỦ NGHĨA VIỆT NAM
Độc lập - Tự do - Hạnh phúc

Số: 2269/QĐ-SHTT

Hà Nội, ngày 10 tháng 05 năm 2019

QUYẾT ĐỊNH
Về việc cấp Giấy chứng nhận đăng ký
Hợp đồng chuyển quyền sử dụng đối tượng sở hữu công nghiệp

CỤC TRƯỞNG CỤC SỞ HỮU TRÍ TUỆ

Căn cứ Điều lệ Tổ chức và hoạt động của Cục Sở hữu trí tuệ ban hành theo Quyết định số 2525/QĐ-BKHCN ngày 04/09/2018 của Bộ trưởng Bộ Khoa học và Công nghệ;

Căn cứ điểm 48.1 Thông tư số 01/2007/TT-BKHCN ngày 14/02/2007 của Bộ Khoa học và Công nghệ hướng dẫn thi hành Nghị định số 103/2006/NĐ-CP ngày 22/09/2006 của Chính phủ quy định chi tiết và hướng dẫn thi hành một số điều của Luật Sở hữu trí tuệ về sở hữu công nghiệp, được sửa đổi, bổ sung theo Thông tư số 13/2010/TT-BKHCN ngày 30/07/2010, Thông tư số 18/2011/TT-BKHCN ngày 22/07/2011, Thông tư số 05/2013/TT-BKHCN ngày 20/02/2013 và Thông tư số 16/2016/TT-BKHCN ngày 30/06/2016;

Căn cứ kết quả thẩm định đơn đăng ký hợp đồng chuyển quyền sử dụng đối tượng sở hữu công nghiệp:

Số đơn: LX4-2018-00200

Ngày nộp đơn: 07/11/2018

Chủ đơn: CÔNG TY CỔ PHẦN THƯƠNG MẠI DỊCH VỤ TACO VIỆT NAM (VN)

Đại diện của chủ đơn: Công ty Luật TNHH Tư vấn Hoàng Minh (HOANG MINH LAW CONSULT.CO.,LTD.)

Xét đề nghị của Giám đốc Trung tâm Thẩm định sau cấp Văn bằng bảo hộ,

QUYẾT ĐỊNH:

Điều 1. Cấp Giấy chứng nhận đăng ký hợp đồng chuyển quyền sử dụng đối tượng sở hữu công nghiệp số 3697/ĐKHĐSD đối với hợp đồng sau đây:

Tên hợp đồng: Hợp đồng chuyển quyền sử dụng nhãn hiệu (hợp đồng li xăng).

Ngày ký: 19/07/2017.

Số trang và ngôn ngữ: gồm 04 trang, bằng tiếng Việt.

Dạng hợp đồng: Không độc quyền.

Bên chuyển quyền: CÔNG TY CỔ PHẦN THƯƠNG MẠI DỊCH VỤ TACO VIỆT NAM (VN)
Số 105, ngõ 622, đường Minh Khai, phường Vĩnh Tuy, quận Hai Bà Trưng, thành phố Hà Nội.

Bên nhận chuyển quyền: BÙI VĂN TUẤN (VN)
Thôn Bô Dương, xã Hồng Phong, huyện Ninh Giang, tỉnh Hải Dương. 3080

Đối tượng chuyển quyền: quyền sử dụng nhãn hiệu “ToCoToCo” đang được bảo hộ theo Giấy chứng nhận đăng ký nhãn hiệu số 256336, cấp ngày 31/12/2015.

Phạm vi chuyển quyền: Bên nhận được phép sử dụng nhãn hiệu chuyển giao trong phạm vi cửa hàng kinh doanh tại địa chỉ Km 14+520 quốc lộ 32 khu tái định cư Lai Xá, xã Kim Chung, huyện Hoài Đức, thành phố Hà Nội.

Thời hạn chuyển quyền: 36 tháng kể từ ngày ký hợp đồng.

Giá chuyển quyền: 160.000.000 VND (một trăm sáu mươi triệu đồng).

Điều 2. Ghi nhận quyết định này vào Sổ đăng ký quốc gia về chuyển giao quyền sở hữu công nghiệp, Sổ đăng ký quốc gia về nhãn hiệu và công bố trên Công báo sở hữu công nghiệp trong thời hạn 02 tháng kể từ ngày ký Quyết định này.

Điều 3. Chánh Văn phòng, Giám đốc Trung tâm Thẩm định sau cấp Văn bằng bảo hộ và Giám đốc Trung tâm Thông tin Sở hữu công nghiệp chịu trách nhiệm thi hành Quyết định này./

Nơi nhận:

- Như Điều 3;
- Lưu: VT, Hồ sơ.

CỤC TRƯỞNG
CỤC
SỞ HỮU TRÍ TUỆ
BỘ KHOA HỌC VÀ CÔNG NGHỆ
Đinh Hữu Phí

BỘ KHOA HỌC VÀ CÔNG NGHỆ
CỤC SỞ HỮU TRÍ TUỆ

CỘNG HÒA XÃ HỘI CHỦ NGHĨA VIỆT NAM
Độc lập - Tự do - Hạnh phúc

Số: 227/QĐ-SHTT

Hà Nội, ngày 10 tháng 05 năm 2019

QUYẾT ĐỊNH

Về việc cấp Giấy chứng nhận đăng ký
Hợp đồng chuyển quyền sử dụng đối tượng sở hữu công nghiệp

CỤC TRƯỞNG CỤC SỞ HỮU TRÍ TUỆ

Căn cứ Điều lệ Tổ chức và hoạt động của Cục Sở hữu trí tuệ ban hành theo Quyết định số 2525/QĐ-BKHCN ngày 04/09/2018 của Bộ trưởng Bộ Khoa học và Công nghệ;

Căn cứ điểm 48.1 Thông tư số 01/2007/TT-BKHCN ngày 14/02/2007 của Bộ Khoa học và Công nghệ hướng dẫn thi hành Nghị định số 103/2006/NĐ-CP ngày 22/09/2006 của Chính phủ quy định chi tiết và hướng dẫn thi hành một số điều của Luật Sở hữu trí tuệ về sở hữu công nghiệp, được sửa đổi, bổ sung theo Thông tư số 13/2010/TT-BKHCN ngày 30/07/2010, Thông tư số 18/2011/TT-BKHCN ngày 22/07/2011, Thông tư số 05/2013/TT-BKHCN ngày 20/02/2013 và Thông tư số 16/2016/TT-BKHCN ngày 30/06/2016;

Căn cứ kết quả thẩm định đơn đăng ký hợp đồng chuyển quyền sử dụng đối tượng sở hữu công nghiệp:

Số đơn: LX4-2018-00201

Ngày nộp đơn: 07/11/2018

Chủ đơn: CÔNG TY CỔ PHẦN THƯƠNG MẠI DỊCH VỤ TACO VIỆT NAM (VN)

Đại diện của chủ đơn: Công ty Luật TNHH Tư vấn Hoàng Minh (HOANG MINH LAW CONSULT.CO.,LTD.)

Xét đề nghị của Giám đốc Trung tâm Thẩm định sau cấp Văn bằng bảo hộ,

QUYẾT ĐỊNH:

Điều 1. Cấp Giấy chứng nhận đăng ký hợp đồng chuyển quyền sử dụng đối tượng sở hữu công nghiệp số 3698/ĐKHĐSD đối với hợp đồng sau đây:

Tên hợp đồng: Hợp đồng chuyển quyền sử dụng nhãn hiệu (hợp đồng li xăng).

Ngày ký: 18/07/2017.

Số trang và ngôn ngữ: Gồm 04 trang, bằng tiếng Việt.

Dạng hợp đồng: Không độc quyền.

Bên chuyển quyền: CÔNG TY CỔ PHẦN THƯƠNG MẠI DỊCH VỤ TACO VIỆT NAM (VN)

Số 105, ngõ 622, đường Minh Khai, phường Vĩnh Tuy, quận Hai Bà Trưng, thành phố Hà Nội.

Bên nhận chuyển quyền: NGUYỄN VĂN TÙNG (VN)

Thôn Nhị Khê, xã Nhị Khê, huyện Thường Tín, thành phố Hà Nội. 3082

Đối tượng chuyển quyền: quyền sử dụng nhãn hiệu “ToCoToCo” đang được bảo hộ theo Giấy chứng nhận đăng ký nhãn hiệu số 256336, cấp ngày 31/12/2015.

Phạm vi chuyển quyền: Bên nhận được phép sử dụng nhãn hiệu chuyển giao trong phạm vi cửa hàng kinh doanh tại địa chỉ thôn Phú Mỹ, thị trấn Phú Xuyên, huyện Phú Xuyên, thành phố Hà Nội.

Thời hạn chuyển quyền: 36 tháng kể từ ngày ký hợp đồng.

Giá chuyển quyền: 160.000.000 VND (một trăm sáu mươi triệu đồng).

Điều 2. Ghi nhận quyết định này vào Sổ đăng ký quốc gia về chuyển giao quyền sở hữu công nghiệp, Sổ đăng ký quốc gia về nhãn hiệu và công bố trên Công báo sở hữu công nghiệp trong thời hạn 02 tháng kể từ ngày ký Quyết định này.

Điều 3. Chánh Văn phòng, Giám đốc Trung tâm Thẩm định sau cấp Văn bằng bảo hộ và Giám đốc Trung tâm Thông tin Sở hữu công nghiệp chịu trách nhiệm thi hành Quyết định này./.

Nơi nhận:

- Như Điều 3;
- Lưu: VT, Hồ sơ.

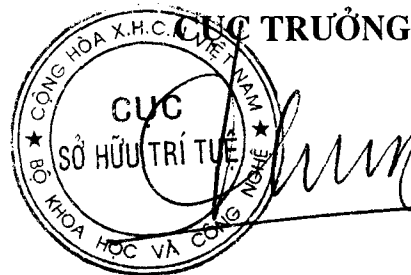

Đinh Hữu Phí

BỘ KHOA HỌC VÀ CÔNG NGHỆ
CỤC SỞ HỮU TRÍ TUỆ

CỘNG HÒA XÃ HỘI CHỦ NGHĨA VIỆT NAM
Độc lập - Tự do - Hạnh phúc

Số: 2271/QĐ-SHTT

Hà Nội, ngày 10 tháng 05 năm 2019

QUYẾT ĐỊNH

Về việc cấp Giấy chứng nhận đăng ký
Hợp đồng chuyển quyền sử dụng đối tượng sở hữu công nghiệp

CỤC TRƯỞNG CỤC SỞ HỮU TRÍ TUỆ

Căn cứ Điều lệ Tổ chức và hoạt động của Cục Sở hữu trí tuệ ban hành theo Quyết định số 2525/QĐ-BKHCN ngày 04/09/2018 của Bộ trưởng Bộ Khoa học và Công nghệ;

Căn cứ điểm 48.1 Thông tư số 01/2007/TT-BKHCN ngày 14/02/2007 của Bộ Khoa học và Công nghệ hướng dẫn thi hành Nghị định số 103/2006/NĐ-CP ngày 22/09/2006 của Chính phủ quy định chi tiết và hướng dẫn thi hành một số điều của Luật Sở hữu trí tuệ về sở hữu công nghiệp, được sửa đổi, bổ sung theo Thông tư số 13/2010/TT-BKHCN ngày 30/07/2010, Thông tư số 18/2011/TT-BKHCN ngày 22/07/2011, Thông tư số 05/2013/TT-BKHCN ngày 20/02/2013 và Thông tư số 16/2016/TT-BKHCN ngày 30/06/2016;

Căn cứ kết quả thẩm định đơn đăng ký hợp đồng chuyển quyền sử dụng đối tượng sở hữu công nghiệp:

Số đơn: LX4-2018-00202

Ngày nộp đơn: 07/11/2018

Chủ đơn: CÔNG TY CỔ PHẦN THƯƠNG MẠI DỊCH VỤ TACO VIỆT NAM (VN)

Đại diện của chủ đơn: Công ty Luật TNHH Tư vấn Hoàng Minh (HOANG MINH LAW CONSULT.CO.,LTD.)

Xét đề nghị của Giám đốc Trung tâm Thẩm định sau cấp Văn bằng bảo hộ,

QUYẾT ĐỊNH:

Điều 1. Cấp Giấy chứng nhận đăng ký hợp đồng chuyển quyền sử dụng đối tượng sở hữu công nghiệp số 3699/ĐKHĐSD đối với hợp đồng sau đây:

Tên hợp đồng: Hợp đồng chuyển quyền sử dụng nhãn hiệu (hợp đồng li xăng).

Ngày ký: 15/07/2017.

Số trang và ngôn ngữ: gồm 04 trang, bằng tiếng Việt.

Dạng hợp đồng: Không độc quyền.

Bên chuyển quyền: CÔNG TY CỔ PHẦN THƯƠNG MẠI DỊCH VỤ TACO VIỆT NAM (VN)

Số 105, ngõ 622, đường Minh Khai, phường Vĩnh Tuy, quận Hai Bà Trưng, thành phố Hà Nội.

Bên nhận chuyển quyền: PHẠM THỊ THU TRANG (VN)

Số 28 phố Sơn Hòa, phường Trần Hưng Đạo, thành phố Hải Dương, tỉnh Hải Dương.

Đối tượng chuyển quyền: quyền sử dụng nhãn hiệu “ToCoToCo” đang được bảo hộ theo Giấy chứng nhận đăng ký nhãn hiệu số 256336, cấp ngày 31/12/2015.

Phạm vi chuyển quyền: Bên nhận được phép sử dụng nhãn hiệu chuyển giao trong phạm vi cửa hàng kinh doanh tại địa chỉ số 01 đường Quảng Trường, phường Nguyễn Du, thành phố Uông Bí, tỉnh Quảng Ninh.

Thời hạn chuyển quyền: 36 tháng kể từ ngày ký hợp đồng.

Giá chuyển quyền: 148.800.000 VND (một trăm bốn mươi tám triệu, tám trăm nghìn đồng).

Điều 2. Ghi nhận quyết định này vào Sổ đăng ký quốc gia về chuyển giao quyền sở hữu công nghiệp, Sổ đăng ký quốc gia về nhãn hiệu và công bố trên Công báo sở hữu công nghiệp trong thời hạn 02 tháng kể từ ngày ký Quyết định này.

Điều 3. Chánh Văn phòng, Giám đốc Trung tâm Thẩm định sau cấp Văn bằng bảo hộ và Giám đốc Trung tâm Thông tin Sở hữu công nghiệp chịu trách nhiệm thi hành Quyết định này. /.

Nơi nhận:

- Như Điều 3;
- Lưu: VT, Hồ sơ.

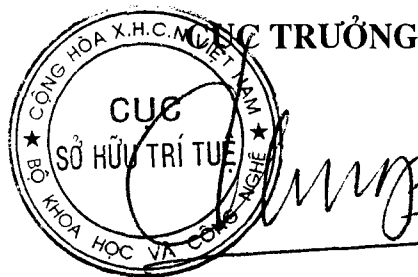

Đinh Hữu Phí

BỘ KHOA HỌC VÀ CÔNG NGHỆ
CỤC SỞ HỮU TRÍ TUỆ

CỘNG HOÀ XÃ HỘI CHỦ NGHĨA VIỆT NAM
Độc lập - Tự do - Hạnh phúc

Số: 2272/QĐ-SHTT

Hà Nội, ngày 10 tháng 05 năm 2019

QUYẾT ĐỊNH

Về việc cấp Giấy chứng nhận đăng ký
Hợp đồng chuyển quyền sử dụng đối tượng sở hữu công nghiệp

CỤC TRƯỞNG CỤC SỞ HỮU TRÍ TUỆ

Căn cứ Điều lệ Tổ chức và hoạt động của Cục Sở hữu trí tuệ ban hành theo Quyết định số 2525/QĐ-BKHCN ngày 04/09/2018 của Bộ trưởng Bộ Khoa học và Công nghệ;

Căn cứ điểm 48.1 Thông tư số 01/2007/TT-BKHCN ngày 14/02/2007 của Bộ Khoa học và Công nghệ hướng dẫn thi hành Nghị định số 103/2006/NĐ-CP ngày 22/09/2006 của Chính phủ quy định chi tiết và hướng dẫn thi hành một số điều của Luật Sở hữu trí tuệ về sở hữu công nghiệp, được sửa đổi, bổ sung theo Thông tư số 13/2010/TT-BKHCN ngày 30/07/2010, Thông tư số 18/2011/TT-BKHCN ngày 22/07/2011, Thông tư số 05/2013/TT-BKHCN ngày 20/02/2013 và Thông tư số 16/2016/TT-BKHCN ngày 30/06/2016;

Căn cứ kết quả thẩm định đơn đăng ký hợp đồng chuyển quyền sử dụng đối tượng sở hữu công nghiệp:

Số đơn: LX4-2018-00203

Ngày nộp đơn: 07/11/2018

Chủ đơn: CÔNG TY CỔ PHẦN THƯƠNG MẠI DỊCH VỤ TACO VIỆT NAM (VN)

Đại diện của chủ đơn: Công ty Luật TNHH Tư vấn Hoàng Minh (HOANG MINH LAW CONSULT.CO.,LTD.)

Xét đề nghị của Giám đốc Trung tâm Thẩm định sau cấp Văn bằng bảo hộ,

QUYẾT ĐỊNH:

Điều 1. Cấp Giấy chứng nhận đăng ký hợp đồng chuyển quyền sử dụng đối tượng sở hữu công nghiệp số 3700/ĐKHĐSD đối với hợp đồng sau đây:

Tên hợp đồng: Hợp đồng chuyển quyền sử dụng nhãn hiệu (hợp đồng li xăng).

Ngày ký: 14/07/2017.

Số trang và ngôn ngữ: gồm 04 trang, bằng tiếng Việt.

Dạng hợp đồng: Không độc quyền.

Bên chuyển quyền: CÔNG TY CỔ PHẦN THƯƠNG MẠI DỊCH VỤ TACO VIỆT NAM (VN)

Số 105, ngõ 622, đường Minh Khai, phường Vĩnh Tuy, quận Hai Bà Trưng, thành phố Hà Nội.

Bên nhận chuyển quyền: CHU ĐẮC THỌ (VN)

Thôn Ngãi Cầu, xã An Khánh, huyện Hoài Đức, thành phố Hà Nội. 3086

Đối tượng chuyển quyền: quyền sử dụng nhãn hiệu “ToCoToCo” đang được bảo hộ theo Giấy chứng nhận đăng ký nhãn hiệu số 256336, cấp ngày 31/12/2015.

Phạm vi chuyển quyền: Bên nhận được phép sử dụng nhãn hiệu chuyển giao trong phạm vi cửa hàng kinh doanh tại địa chỉ ngõ 3 Bưu Điện Ngãi Cầu, thôn Ngãi Cầu, xã An Khánh, huyện Hoài Đức, thành phố Hà Nội,

Thời hạn chuyển quyền: 36 tháng kể từ ngày ký hợp đồng.

Giá chuyển quyền: 200.000.000 VND (hai trăm triệu đồng).

Điều 2. Ghi nhận quyết định này vào Sổ đăng ký quốc gia về chuyển giao quyền sở hữu công nghiệp, Sổ đăng ký quốc gia về nhãn hiệu và công bố trên Công báo sở hữu công nghiệp trong thời hạn 02 tháng kể từ ngày ký Quyết định này.

Điều 3. Chánh Văn phòng, Giám đốc Trung tâm Thẩm định sau cấp Văn bằng bảo hộ và Giám đốc Trung tâm Thông tin Sở hữu công nghiệp chịu trách nhiệm thi hành Quyết định này./.

ke

Nơi nhận:

- Như Điều 3;
- Lưu: VT, Hồ sơ.

CỤC TRƯỞNG
CỤC
SỞ HỮU TRÍ TUỆ
BỘ KHOA HỌC VÀ CÔNG NGHỆ
Đinh Hữu Phí

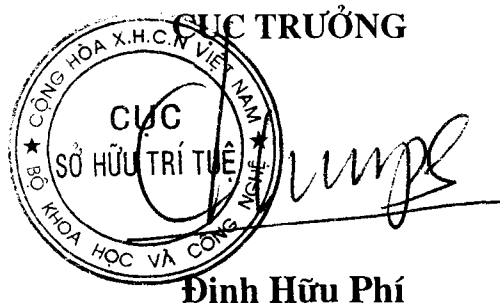

b - Gia hạn hiệu lực hợp đồng chuyển giao quyền sử dụng đối tượng sở hữu công nghiệp

STT	SỐ KÝ HIỆU VĂN BẢN	NGÀY BAN HÀNH	SỐ YÊU CẦU	SỐ ĐƠN/BẢNG LIÊN QUAN
1	1984/QĐ-SHTT	19/04/2019	GHLX-2019-00005	2928/ĐKHĐSD
2	1985/QĐ-SHTT	19/04/2019	GHLX-2019-00006	2938/ĐKHĐSD
3	1986/QĐ-SHTT	19/04/2019	GHLX-2019-00010	3068/ĐKHĐSD
4	1987/QĐ-SHTT	19/04/2019	GHLX-2019-00012	2391/ĐKHĐSD
5	1988/QĐ-SHTT	19/04/2019	GHLX-2019-00019	3238/ĐKHĐSD
6	1989/QĐ-SHTT	19/04/2019	GHLX-2019-00018	3284/ĐKHĐSD

BỘ KHOA HỌC VÀ CÔNG NGHỆ
CỤC SỞ HỮU TRÍ TUỆ

CỘNG HÒA XÃ HỘI CHỦ NGHĨA VIỆT NAM
Độc lập - Tự do - Hạnh phúc

Số: 1984/QĐ-SHTT

Hà Nội, ngày 19 tháng 04 năm 2019

QUYẾT ĐỊNH
Về việc ghi nhận gia hạn hiệu lực
hợp đồng chuyển quyền sử dụng đối tượng sở hữu công nghiệp

CỤC TRƯỞNG CỤC SỞ HỮU TRÍ TUỆ

Căn cứ Điều lệ Tổ chức và hoạt động của Cục Sở hữu trí tuệ ban hành theo Quyết định số 2525/QĐ-BKHCN ngày 04/09/2018 của Bộ trưởng Bộ Khoa học và Công nghệ;

Căn cứ quy định tại điểm 49 Thông tư số 01/2007/TT-BKHCN ngày 14/02/2007 của Bộ Khoa học và Công nghệ hướng dẫn thi hành Nghị định số 103/2006/NĐ-CP ngày 22/09/2006 của Chính phủ quy định chi tiết và hướng dẫn thi hành một số điều của Luật Sở hữu trí tuệ về sở hữu công nghiệp, được sửa đổi, bổ sung theo Thông tư số 13/2010/TT-BKHCN ngày 30/07/2010, Thông tư số 18/2011/TT-BKHCN ngày 22/07/2011, Thông tư số 05/2013/TT-BKHCN ngày 20/02/2013 và Thông tư số 16/2016/TT-BKHCN ngày 30/06/2016;

Căn cứ kết quả thẩm định đơn yêu cầu ghi nhận gia hạn hiệu lực hợp đồng chuyển quyền sử dụng đối tượng sở hữu công nghiệp:

Số đơn: GH LX-2019-00005

Ngày nộp đơn: 07/01/2019; sửa đổi, bổ sung lần cuối cùng ngày: 13/03/2019

Chủ đơn: JOHNSON & JOHNSON (US)

Đại diện của chủ đơn: Văn phòng luật sư Phạm và Liên danh

Giấy chứng nhận đăng ký hợp đồng chuyển quyền sử dụng đối tượng sở hữu công nghiệp số 2928/ĐKHĐSD, cấp ngày 29/10/2015.

Xét đề nghị của Giám đốc Trung tâm Thẩm định sau cấp Văn bằng bảo hộ,

QUYẾT ĐỊNH:

Điều 1. Ghi nhận gia hạn thời hạn hiệu lực của các nhãn hiệu đang được bảo hộ theo các Giấy chứng nhận đăng ký nhãn hiệu đã được đăng ký theo Giấy chứng nhận đăng ký hợp đồng chuyển quyền sử dụng đối tượng sở hữu công nghiệp số 2928/ĐKHĐSD, cấp ngày 29/10/2015 đến các ngày tương ứng nêu tại cột (5) Danh sách kèm theo.

Điều 2. Ghi nhận quyết định này vào Giấy chứng nhận đăng ký hợp đồng chuyển quyền sử dụng đối tượng sở hữu công nghiệp nêu tại Điều 1, Sổ đăng ký quốc gia về chuyển giao quyền sở hữu công nghiệp, Sổ đăng ký quốc gia về nhãn hiệu và công bố trên Công báo sở hữu công nghiệp trong thời hạn 02 tháng kể từ ngày ký Quyết định này.

Điều 3. Chánh Văn phòng, Giám đốc Trung tâm Thẩm định sau cấp Văn bằng bảo hộ và Giám đốc Trung tâm Thông tin Sở hữu công nghiệp chịu trách nhiệm thi hành Quyết định này./.

Nơi nhận:

- Như Điều 3;

- Lưu: VT, Hồ sơ.



Danh sách các GCNĐKNH kèm theo Quyết định ghi nhận gia hạn hiệu lực hợp đồng chuyển quyền sử dụng đối tượng sở hữu công nghiệp số 1984/QĐ-SHTT, ngày 19/04/2019

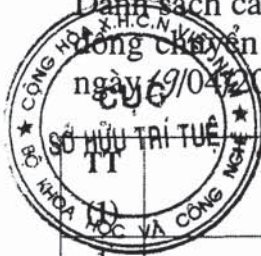

(1)	Tên đối tượng (2)	Số GCN (3)	Ngày cấp (4)	Thời hạn chuyển giao (5)
1	TYLENOL	36656	27/03/2001	10/05/2029
2	no more tears, hình	150768	05/08/2010	30/01/2029
3	THERMOCONTROL	152592	08/10/2010	27/04/2029

BỘ KHOA HỌC VÀ CÔNG NGHỆ
CỤC SỞ HỮU TRÍ TUỆ

CỘNG HÒA XÃ HỘI CHỦ NGHĨA VIỆT NAM
Độc lập - Tự do - Hạnh phúc

Số: 1985/QĐ-SHTT

Hà Nội, ngày 19 tháng 04 năm 2019

QUYẾT ĐỊNH
Về việc ghi nhận gia hạn hiệu lực
hợp đồng chuyển quyền sử dụng đối tượng sở hữu công nghiệp

CỤC TRƯỞNG CỤC SỞ HỮU TRÍ TUỆ

Căn cứ Điều lệ Tổ chức và hoạt động của Cục Sở hữu trí tuệ ban hành theo Quyết định số 2525/QĐ-BKHCN ngày 04/09/2018 của Bộ trưởng Bộ Khoa học và Công nghệ;

Căn cứ quy định tại điểm 49 Thông tư số 01/2007/TT-BKHCN ngày 14/02/2007 của Bộ Khoa học và Công nghệ hướng dẫn thi hành Nghị định số 103/2006/NĐ-CP ngày 22/09/2006 của Chính phủ quy định chi tiết và hướng dẫn thi hành một số điều của Luật Sở hữu trí tuệ về sở hữu công nghiệp, được sửa đổi, bổ sung theo Thông tư số 13/2010/TT-BKHCN ngày 30/07/2010, Thông tư số 18/2011/TT-BKHCN ngày 22/07/2011, Thông tư số 05/2013/TT-BKHCN ngày 20/02/2013 và Thông tư số 16/2016/TT-BKHCN ngày 30/06/2016;

Căn cứ kết quả thẩm định đơn yêu cầu ghi nhận gia hạn hiệu lực hợp đồng chuyển quyền sử dụng đối tượng sở hữu công nghiệp:

Số đơn: GH LX-2019-00006

Ngày nộp đơn: 07/01/2019; ngày sửa đổi, bổ sung: 13/03/2019

Chủ đơn: JOHNSON & JOHNSON (US)

Đại diện của chủ đơn: Văn phòng luật sư Phạm và Liên danh

Giấy chứng nhận đăng ký hợp đồng chuyển quyền sử dụng đối tượng sở hữu công nghiệp số 2938/ĐKHĐSD, cấp ngày 24/11/2015.

Xét đề nghị của Giám đốc Trung tâm Thẩm định sau cấp Văn bằng bảo hộ,

QUYẾT ĐỊNH:

Điều 1. Ghi nhận gia hạn thời hạn hiệu lực của các nhãn hiệu đang được bảo hộ theo các Giấy chứng nhận đăng ký nhãn hiệu đã được đăng ký theo Giấy chứng nhận đăng ký hợp đồng chuyển quyền sử dụng đối tượng sở hữu công nghiệp số 2938/ĐKHĐSD, cấp ngày 24/11/2015 đến các ngày tương ứng nêu tại cột (5) Danh sách kèm theo.

Điều 2. Ghi nhận quyết định này vào Giấy chứng nhận đăng ký hợp đồng chuyển quyền sử dụng đối tượng sở hữu công nghiệp nêu tại Điều 1, Sổ đăng ký quốc gia về chuyển giao quyền sở hữu công nghiệp, Sổ đăng ký quốc gia về nhãn hiệu và công bố trên Công báo sở hữu công nghiệp trong thời hạn 02 tháng kể từ ngày ký Quyết định này.

Điều 3. Chánh Văn phòng, Giám đốc Trung tâm Thẩm định sau cấp Văn bằng bảo hộ và Giám đốc Trung tâm Thông tin Sở hữu công nghiệp chịu trách nhiệm thi hành Quyết định này. /.

Nơi nhận:

- Như Điều 3;
- Lưu: VT, Hồ sơ.



Đinh Hữu Phí

Danh sách các GCNĐKNH kèm theo Quyết định ghi nhận gia hạn hiệu lực hợp đồng chuyển quyền sử dụng đối tượng sở hữu công nghiệp số 1985/QĐ-SHTT, ngày 19/04/2019



	Đối tượng (2)	Số GCN (3)	Ngày cấp (4)	Thời hạn chuyển giao (5)
1	ENSEAL	157917	14/02/2011	20/10/2029
2	I-BLADE	158887	02/03/2011	23/10/2029
3	DERMABOND	161265	06/04/2011	11/09/2029
4	BIOPATCH, hình	178878	03/02/2012	07/12/2029
5	ETHICON PHYSIOMESH	184801	14/05/2012	22/10/2029
6	BIOPATCH	195522	13/11/2012	07/12/2029

BỘ KHOA HỌC VÀ CÔNG NGHỆ
CỤC SỞ HỮU TRÍ TUỆ

CỘNG HOÀ XÃ HỘI CHỦ NGHĨA VIỆT NAM
Độc lập - Tự do - Hạnh phúc

Số: 1986/QĐ-SHTT

Hà Nội, ngày 19 tháng 04 năm 2019

QUYẾT ĐỊNH

Về việc ghi nhận gia hạn hiệu lực
hợp đồng chuyển quyền sử dụng đối tượng sở hữu công nghiệp

CỤC TRƯỞNG CỤC SỞ HỮU TRÍ TUỆ

Căn cứ Điều lệ Tổ chức và hoạt động của Cục Sở hữu trí tuệ ban hành theo Quyết định số 2525/QĐ-BKHCN ngày 04/09/2018 của Bộ trưởng Bộ Khoa học và Công nghệ;

Căn cứ quy định tại điểm 49 Thông tư số 01/2007/TT-BKHCN ngày 14/02/2007 của Bộ Khoa học và Công nghệ hướng dẫn thi hành Nghị định số 103/2006/NĐ-CP ngày 22/09/2006 của Chính phủ quy định chi tiết và hướng dẫn thi hành một số điều của Luật Sở hữu trí tuệ về sở hữu công nghiệp, được sửa đổi, bổ sung theo Thông tư số 13/2010/TT-BKHCN ngày 30/07/2010, Thông tư số 18/2011/TT-BKHCN ngày 22/07/2011, Thông tư số 05/2013/TT-BKHCN ngày 20/02/2013 và Thông tư số 16/2016/TT-BKHCN ngày 30/06/2016;

Căn cứ kết quả thẩm định đơn yêu cầu ghi nhận gia hạn hiệu lực hợp đồng chuyển quyền sử dụng đối tượng sở hữu công nghiệp:

Số đơn: GHLX-2019-00010

Ngày nộp đơn: 07/01/2019; ngày sửa đổi, bổ sung: 13/03/2019

Chủ đơn: JOHNSON & JOHNSON (US)

Đại diện của chủ đơn: Văn phòng luật sư Phạm và Liên danh

Giấy chứng nhận đăng ký hợp đồng chuyển quyền sử dụng đối tượng sở hữu công nghiệp số 3068/ĐKHĐSD, cấp ngày 08/06/2016;

Xét đề nghị của Giám đốc Trung tâm Thẩm định sau cấp Văn bằng bảo hộ,

QUYẾT ĐỊNH:

Điều 1. Ghi nhận gia hạn thời hạn hiệu lực của các nhãn hiệu đang được bảo hộ theo các Giấy chứng nhận đăng ký nhãn hiệu đã được đăng ký theo Giấy chứng nhận đăng ký hợp đồng chuyển quyền sử dụng đối tượng sở hữu công nghiệp số 3068/ĐKHĐSD, cấp ngày 08/06/2016 đến các ngày tương ứng nêu tại cột (5) Danh sách kèm theo.

Điều 2. Ghi nhận quyết định này vào Giấy chứng nhận đăng ký hợp đồng chuyển quyền sử dụng đối tượng sở hữu công nghiệp nêu tại Điều 1, Sổ đăng ký quốc gia về chuyển giao quyền sở hữu công nghiệp, Sổ đăng ký quốc gia về nhãn hiệu và công bố trên Công báo sở hữu công nghiệp trong thời hạn 02 tháng kể từ ngày ký Quyết định này.

Điều 3. Chánh Văn phòng, Giám đốc Trung tâm Thẩm định sau cấp Văn bằng bảo hộ và Giám đốc Trung tâm Thông tin Sở hữu công nghiệp chịu trách nhiệm thi hành Quyết định này. /

Nơi nhận:

- Như Điều 3;

- Lưu: VT, Hồ sơ.



Đinh Hữu Phí

Danh sách các GCNĐKNH kèm theo Quyết định ghi nhận gia hạn hiệu lực hợp đồng chuyển quyền sử dụng đối tượng sở hữu công nghiệp số 1986/QĐ-SHTT, ngày 19/04/2019



(1)	Tên đối tượng (2)	Số GCN (3)	Ngày cấp (4)	Thời hạn chuyển giao (5)
1	TYLENOL 500 paracetamol Cilag	35020	22/09/2000	15/05/2029
2	TYLENOL 500 paracetamol Cilag	35021	22/09/2000	15/05/2029
3	CHILDREN'S TYLENOL paracetamol, hình	35022	22/09/2000	15/05/2029
4	TYLENOL 500 paracetamol Cilag	35217	20/10/2000	15/05/2029
5	JOHNSON'S SUPER MILD	37925	08/08/2001	04/11/2029
6	Johnson's SUPER MILD	37926	08/08/2001	04/11/2029

BỘ KHOA HỌC VÀ CÔNG NGHỆ
CỤC SỞ HỮU TRÍ TUỆ

CỘNG HÒA XÃ HỘI CHỦ NGHĨA VIỆT NAM
Độc lập - Tự do - Hạnh phúc

Số: 1987/QĐ-SHTT

Hà Nội, ngày 19 tháng 04 năm 2019

QUYẾT ĐỊNH

Về việc ghi nhận gia hạn hiệu lực
hợp đồng chuyển quyền sử dụng đối tượng sở hữu công nghiệp

CỤC TRƯỞNG CỤC SỞ HỮU TRÍ TUỆ

Căn cứ Điều lệ Tổ chức và hoạt động của Cục Sở hữu trí tuệ ban hành theo Quyết định số 2525/QĐ-BKHCN ngày 04/09/2018 của Bộ trưởng Bộ Khoa học và Công nghệ;

Căn cứ quy định tại điểm 49 Thông tư số 01/2007/TT-BKHCN ngày 14/02/2007 của Bộ Khoa học và Công nghệ hướng dẫn thi hành Nghị định số 103/2006/NĐ-CP ngày 22/09/2006 của Chính phủ quy định chi tiết và hướng dẫn thi hành một số điều của Luật Sở hữu trí tuệ về sở hữu công nghiệp, được sửa đổi, bổ sung theo Thông tư số 13/2010/TT-BKHCN ngày 30/07/2010, Thông tư số 18/2011/TT-BKHCN ngày 22/07/2011, Thông tư số 05/2013/TT-BKHCN ngày 20/02/2013 và Thông tư số 16/2016/TT-BKHCN ngày 30/06/2016;

Căn cứ kết quả thẩm định đơn yêu cầu ghi nhận gia hạn hiệu lực hợp đồng chuyển quyền sử dụng đối tượng sở hữu công nghiệp:

Số đơn: GH LX-2019-00012

Ngày nộp đơn: 07/01/2019; ngày sửa đổi, bổ sung: 13/03/2019

Chủ đơn: JOHNSON & JOHNSON (US)

Đại diện của chủ đơn: Văn phòng luật sư Phạm và Liên danh

Giấy chứng nhận đăng ký hợp đồng chuyển quyền sử dụng đối tượng sở hữu công nghiệp số 2391/ĐKHĐSD, cấp ngày 25/12/2012;

Xét đề nghị của Giám đốc Trung tâm Thẩm định sau cấp Văn bằng bảo hộ,

QUYẾT ĐỊNH:

Điều 1. Ghi nhận gia hạn thời hạn hiệu lực của các nhãn hiệu đang được bảo hộ theo các Giấy chứng nhận đăng ký nhãn hiệu đã được đăng ký theo Giấy chứng nhận đăng ký hợp đồng chuyển quyền sử dụng đối tượng sở hữu công nghiệp số 2391/ĐKHĐSD, cấp ngày 25/12/2012 đến các ngày tương ứng nêu tại cột (5) Danh sách kèm theo.

Điều 2. Ghi nhận quyết định này vào Giấy chứng nhận đăng ký hợp đồng chuyển quyền sử dụng đối tượng sở hữu công nghiệp nêu tại Điều 1, Sổ đăng ký quốc gia về chuyển giao quyền sở hữu công nghiệp, Sổ đăng ký quốc gia về nhãn hiệu và công bố trên Công báo sở hữu công nghiệp trong thời hạn 02 tháng kể từ ngày ký Quyết định này.

Điều 3. Chánh Văn phòng, Giám đốc Trung tâm Thẩm định sau cấp Văn bằng bảo hộ và Giám đốc Trung tâm Thông tin Sở hữu công nghiệp chịu trách nhiệm thi hành Quyết định này. /

Nơi nhận:

- Như Điều 3;
- Lưu: VT, Hồ sơ.





Đanh sách các GCNĐKNH kèm theo Quyết định ghi nhận gia hạn hiệu lực hợp đồng chuyển quyền sử dụng đối tượng sở hữu công nghiệp số 198/HQĐ-SHTT, ngày 19/04/2019.

TT (1)	Tên đối tượng (2)	Số GCN (3)	Ngày cấp (4)	Thời hạn chuyển giao (5)
1	INCIVO	148518	30/06/2010	15/05/2029
2	Hình	157221	25/01/2011	26/06/2029

BỘ KHOA HỌC VÀ CÔNG NGHỆ
CỤC SỞ HỮU TRÍ TUỆ

CỘNG HOÀ XÃ HỘI CHỦ NGHĨA VIỆT NAM
Độc lập - Tự do - Hạnh phúc

Số: 1988/QĐ-SHTT

Hà Nội, ngày 19 tháng 04 năm 2019

QUYẾT ĐỊNH

Về việc ghi nhận gia hạn hiệu lực
hợp đồng chuyển quyền sử dụng đối tượng sở hữu công nghiệp

CỤC TRƯỞNG CỤC SỞ HỮU TRÍ TUỆ

Căn cứ Điều lệ Tổ chức và hoạt động của Cục Sở hữu trí tuệ ban hành theo Quyết định số 2525/QĐ-BKHCN ngày 04/09/2018 của Bộ trưởng Bộ Khoa học và Công nghệ;

Căn cứ quy định tại điểm 49 Thông tư số 01/2007/TT-BKHCN ngày 14/02/2007 của Bộ Khoa học và Công nghệ hướng dẫn thi hành Nghị định số 103/2006/NĐ-CP ngày 22/09/2006 của Chính phủ quy định chi tiết và hướng dẫn thi hành một số điều của Luật Sở hữu trí tuệ về sở hữu công nghiệp, được sửa đổi, bổ sung theo Thông tư số 13/2010/TT-BKHCN ngày 30/07/2010, Thông tư số 18/2011/TT-BKHCN ngày 22/07/2011, Thông tư số 05/2013/TT-BKHCN ngày 20/02/2013 và Thông tư số 16/2016/TT-BKHCN ngày 30/06/2016;

Căn cứ kết quả thẩm định đơn yêu cầu ghi nhận gia hạn hiệu lực hợp đồng chuyển quyền sử dụng đối tượng sở hữu công nghiệp:

Số đơn: GHLX-2019-00019

Ngày nộp đơn: 15/01/2019; ngày sửa đổi, bổ sung: 20/02/2019

Chủ đơn: VIETNAM MANUFACTURING AND EXPORT PROCESSING (HOLDINGS) LIMITED (KY)

Đại diện của chủ đơn: Công ty TNHH Sở hữu trí tuệ VIPATCO

Giấy chứng nhận đăng ký hợp đồng chuyển quyền sử dụng đối tượng sở hữu công nghiệp số 3238/ĐKHĐSD, cấp ngày 24/03/2017;

Xét đề nghị của Giám đốc Trung tâm Thẩm định sau cấp Văn bằng bảo hộ,

QUYẾT ĐỊNH:

Điều 1. Ghi nhận gia hạn thời hạn hiệu lực của các nhãn hiệu đang được bảo hộ theo các Giấy chứng nhận đăng ký nhãn hiệu đã được đăng ký theo Giấy chứng nhận đăng ký hợp đồng chuyển quyền sử dụng đối tượng sở hữu công nghiệp số 3238/ĐKHĐSD, cấp ngày 24/03/2017 đến các ngày tương ứng nêu tại cột (5) Danh sách kèm theo.

Điều 2. Ghi nhận quyết định này vào Giấy chứng nhận đăng ký hợp đồng chuyển quyền sử dụng đối tượng sở hữu công nghiệp nêu tại Điều 1, Sổ đăng ký quốc gia về chuyển giao quyền sở hữu công nghiệp, Sổ đăng ký quốc gia về nhãn hiệu và công bố trên Công báo sở hữu công nghiệp trong thời hạn 02 tháng kể từ ngày ký Quyết định này.

Điều 3. Chánh Văn phòng, Giám đốc Trung tâm Thẩm định sau cấp Văn bằng bảo hộ và Giám đốc Trung tâm Thông tin Sở hữu công nghiệp chịu trách nhiệm thi hành Quyết định này. /

Nơi nhận:

- Như Điều 3;
- Lưu: VT, Hồ sơ.



Đinh Hữu Phí

Danh sách các GCNĐKNH kèm theo Quyết định ghi nhận gia hạn hiệu lực hợp đồng chuyển quyền sử dụng đối tượng sở hữu công nghiệp số 1988/QĐ-SHTT, ngày 12/06/2019



(1)	Tên đối tượng (2)	Số GCN (3)	Ngày cấp (4)	Thời hạn chuyển giao (5)
1	ATTILA ELIZABETH EFI	144587	08/04/2010	30/12/2028
2	SYM	156421	31/12/2010	18/01/2028
3	SYM	214431	21/10/2013	18/01/2028

BỘ KHOA HỌC VÀ CÔNG NGHỆ
CỤC SỞ HỮU TRÍ TUỆ

CỘNG HÒA XÃ HỘI CHỦ NGHĨA VIỆT NAM
Độc lập - Tự do - Hạnh phúc

Số: 1989/QĐ-SHTT

Hà Nội, ngày 19 tháng 04 năm 2019

QUYẾT ĐỊNH

Về việc ghi nhận gia hạn hiệu lực
hợp đồng chuyển quyền sử dụng đối tượng sở hữu công nghiệp

CỤC TRƯỞNG CỤC SỞ HỮU TRÍ TUỆ

Căn cứ Điều lệ Tổ chức và hoạt động của Cục Sở hữu trí tuệ ban hành theo Quyết định số 2525/QĐ-BKH-CN ngày 04/09/2018 của Bộ trưởng Bộ Khoa học và Công nghệ;

Căn cứ quy định tại điểm 49 Thông tư số 01/2007/TT-BKH-CN ngày 14/02/2007 của Bộ Khoa học và Công nghệ hướng dẫn thi hành Nghị định số 103/2006/NĐ-CP ngày 22/09/2006 của Chính phủ quy định chi tiết và hướng dẫn thi hành một số điều của Luật Sở hữu trí tuệ về sở hữu công nghiệp, được sửa đổi, bổ sung theo Thông tư số 13/2010/TT-BKH-CN ngày 30/07/2010, Thông tư số 18/2011/TT-BKH-CN ngày 22/07/2011, Thông tư số 05/2013/TT-BKH-CN ngày 20/02/2013 và Thông tư số 16/2016/TT-BKH-CN ngày 30/06/2016;

Căn cứ kết quả thẩm định đơn yêu cầu ghi nhận gia hạn hiệu lực hợp đồng chuyển quyền sử dụng đối tượng sở hữu công nghiệp:

Số đơn: GHLX-2019-00018

Ngày nộp đơn: 15/01/2019; ngày sửa đổi, bổ sung: 20/02/2019

Chủ đơn: CÔNG TY HỮU HẠN CHẾ TẠO CÔNG NGHIỆP VÀ GIA CÔNG CHẾ BIẾN HÀNG XUẤT KHẨU VIỆT NAM (VMEP) (VN)

Đại diện của chủ đơn: Công ty TNHH Sở hữu trí tuệ VIPATCO

Giấy chứng nhận đăng ký hợp đồng chuyển quyền sử dụng đối tượng sở hữu công nghiệp số 3284/ĐKHĐSD, cấp ngày 31/05/2017:

Xét đề nghị của Giám đốc Trung tâm Thẩm định sau cấp Văn bằng bảo hộ,

QUYẾT ĐỊNH:

Điều 1. Ghi nhận gia hạn thời hạn hiệu lực của các nhãn hiệu đang được bảo hộ theo các Giấy chứng nhận đăng ký nhãn hiệu đã được đăng ký theo Giấy chứng nhận đăng ký hợp đồng chuyển quyền sử dụng đối tượng sở hữu công nghiệp số 3284/ĐKHĐSD, cấp ngày 31/05/2017 đến các ngày tương ứng nêu tại cột (5) Danh sách kèm theo.

Điều 2. Ghi nhận quyết định này vào Giấy chứng nhận đăng ký hợp đồng chuyển quyền sử dụng đối tượng sở hữu công nghiệp nêu tại Điều 1, Sổ đăng ký quốc gia về chuyển giao quyền sở hữu công nghiệp, Sổ đăng ký quốc gia về nhãn hiệu và công bố trên Công báo sở hữu công nghiệp trong thời hạn 02 tháng kể từ ngày ký Quyết định này.

Điều 3. Chánh Văn phòng, Giám đốc Trung tâm Thẩm định sau cấp Văn bằng bảo hộ và Giám đốc Trung tâm Thông tin Sở hữu công nghiệp chịu trách nhiệm thi hành Quyết định này./.

Nơi nhận:

- Như Điều 3;
- Lưu: VT, Hồ sơ.





Danh sách các GCNĐKNH kèm theo Quyết định ghi nhận gia hạn hiệu lực hợp đồng chuyển quyền sử dụng đối tượng sở hữu công nghiệp số 1989/QĐ-SHTT, ngày 13/04/2019.

(1)	Tên đối tượng (2)	Số GCN (3)	Ngày cấp (4)	Thời hạn chuyển giao (5)
1	ATTILA ELIZABETH EFI	144587	08/04/2010	30/12/2028
2	SYM	156421	31/12/2010	18/01/2028
3	SYM	214431	21/10/2013	18/01/2028

PHẦN IX

ĐÍNH CHÍNH

a - Đính chính Bằng độc quyền sáng chế

Bằng độc quyền sáng chế số: 18964 cấp ngày 04/04/2018

Nội dung đính chính: Tên tác giả

Sai: Yang Minh-Shun (TW)

Đúng là: Yang Ming-Shun (TW)

Bằng độc quyền sáng chế số: 19377 cấp ngày 06/06/2018

Nội dung đính chính: Quốc tịch tác giả NDUBAKU, Chudi

Sai: GB

Đúng là: US

Bằng độc quyền sáng chế số: 19836 cấp ngày 21/08/2018

Nội dung đính chính: Quốc tịch chủ bằng

Sai: HSIEH, YINGCHUN (TW)

Đúng là: HSIEH, YINGCHUN (CN)

Bằng độc quyền sáng chế số: 20361 cấp ngày 18/12/2018

Nội dung đính chính: Tên sáng chế

Sai: Cơ cấu dẫn nước làm mát

Đúng là: Cơ cấu dẫn nước làm mát của động cơ

Bằng độc quyền sáng chế số: 20519 cấp ngày 22/01/2019

Nội dung đính chính: Quốc tịch chủ bằng

Sai: AKHIL RAJENDRA DESAI (SA)

Đúng là: AKHIL RAJENDRA DESAI (ZA)

Bằng độc quyền sáng chế số: 20586 cấp ngày 29/01/2019

Nội dung đính chính: Bổ sung thêm tác giả

Đúng là: LEE, Gyu HO (KR)

CÔNG BÁO SỞ HỮU CÔNG NGHIỆP SỐ 375 TẬP B (06.2019)

Bằng độc quyền sáng chế số: 20640 cấp ngày 19/02/2019

Nội dung đính chính: Địa chủ chủ bằng

Sai: 14th Km, National Road 1, 145 64 Kifissia, Grecce

Đúng là: 14th Km, National Road 1, 145 64 Kifissia, Greece

Bằng độc quyền sáng chế số: 20675 cấp ngày 26/02/2019

Nội dung đính chính: Địa chủ chủ bằng

Sai: 2525 Dupont Drive, T2-7H, Irvine, California 92886, United States of America

Đúng là: 2525 Dupont Drive, T2-7H, Irvine, California 92612, United States of America

Bằng độc quyền sáng chế số: 20736 cấp ngày 05/03/2019

Nội dung đính chính: Quốc tịch tác giả

Sai: ALSINA-FERNANDEZ, Jorge (US)

Đúng là: ALSINA-FERNANDEZ, Jorge (ES)

Bằng độc quyền sáng chế số: 20906 cấp ngày 09/04/2019

Nội dung đính chính: Bổ sung số đơn và ngày PCT

Đúng là:

(86) PCT/CN2012/087699 27.12.2012

(87) WO2014/101055 03.07.2014

b- Đính chính Giấy chứng nhận đăng ký nhãn hiệu

Giấy chứng nhận đăng ký nhãn hiệu số: 138600, cấp ngày 09/12/2009

Nội dung đính chính: Tên chủ Giấy chứng nhận đăng ký nhãn hiệu

Sai là:

Yulong Computer telecommunication scientific (shengzhen) co., Ltd (CN)

Đúng là:

Yulong Computer telecommunication scientific (shenzhen) co., Ltd (CN)

Giấy chứng nhận đăng ký nhãn hiệu số: 146502, cấp ngày 14/05/2010

Nội dung đính chính: Tên chủ Giấy chứng nhận đăng ký nhãn hiệu

Sai là:

Tanatext IP B. V. (NL)

Đúng là:

Tanatex IP B. V. (NL)

Giấy chứng nhận đăng ký nhãn hiệu số: 157387, cấp ngày 27/01/2011

Nội dung đính chính: Địa chỉ chủ Giấy chứng nhận đăng ký nhãn hiệu

Sai là:

24/5/45 KP7, phường Bình Trị Đông, quận Bình Tân, thành phố Hồ Chí Minh

Đúng là:

24/5/45 đường Trương Phước Phan, KP7, phường Bình Trị Đông, quận Bình Tân, thành phố Hồ Chí Minh

Giấy chứng nhận đăng ký nhãn hiệu số: 157711, cấp ngày 10/02/2011

Nội dung đính chính: Địa chỉ chủ Giấy chứng nhận đăng ký nhãn hiệu

Sai là:

Tổ nhân dân tự quản số 12, ấp 6, xã Tân Thanh, huyện Châu Thành, tỉnh Bến Tre

Đúng là:

Tổ nhân dân tự quản số 12, ấp 6, xã Tân Thạch, huyện Châu Thành, tỉnh Bến Tre

Giấy chứng nhận đăng ký nhãn hiệu số: 157839, cấp ngày 11/02/2011

Nội dung đính chính: Địa chỉ chủ Giấy chứng nhận đăng ký nhãn hiệu

Sai là:

Công ty TNHH tư vấn và đầu tư thương mại Nguyễn Minh (VN)

CÔNG BÁO SỞ HỮU CÔNG NGHIỆP SỐ 375 TẬP B (06.2019)

Đúng là:

Công ty TNHH tư vấn đầu tư thương mại Nguyễn Minh (VN)

Giấy chứng nhận đăng ký nhãn hiệu số: 157843, cấp ngày 11/02/2011

Nội dung chính: Địa chỉ chủ Giấy chứng nhận đăng ký nhãn hiệu

Sai là:

Số 35, đại lộ Tự Do, KCN Việt Nam - Singapore, thị xã Thuận An, tỉnh Bình Dương

Đúng là:

Số 35, đại lộ Tự Do, KCN Việt Nam - Singapore, phường An Phú, thị xã Thuận An, tỉnh Bình Dương

Giấy chứng nhận đăng ký nhãn hiệu số: 166156, cấp ngày 22/06/2011

Nội dung chính: Địa chỉ chủ Giấy chứng nhận đăng ký nhãn hiệu

Sai là:

Số 64, ngõ 554 đường Trường Chinh, quận Đống Đa, thành phố Hà Nội

Đúng là:

Số 64, ngõ 554, tổ 5 đường Trường Chinh, phường Khương Thượng, quận Đống Đa, thành phố Hà Nội

Giấy chứng nhận đăng ký nhãn hiệu số: 175059, cấp ngày 08/11/2011

Nội dung chính: Địa chỉ chủ Giấy chứng nhận đăng ký nhãn hiệu

Sai là:

Đường số 4, khu công nghiệp Nhơn Trạch 1, huyện Nhơn Trạch, tỉnh Đồng Nai

Đúng là:

KCN Nhơn Trạch I, xã Phước Thiện, huyện Nhơn Trạch, tỉnh Đồng Nai

Giấy chứng nhận đăng ký nhãn hiệu số: 180994, cấp ngày 13/03/2012

Nội dung chính: Địa chỉ chủ Giấy chứng nhận đăng ký nhãn hiệu

Sai là:

Số 64, ngõ 554, đường Trường Chinh, quận Đống Đa, thành phố Hà Nội

Đúng là:

Số 64, ngõ 554, tổ 5 đường Trường Chinh, phường Khương Thượng, quận Đống Đa, thành phố Hà Nội

CÔNG BÁO SỞ HỮU CÔNG NGHIỆP SỐ 375 TẬP B (06.2019)

Giấy chứng nhận đăng ký nhãn hiệu số: 195159, cấp ngày 07/11/2012

Nội dung đính chính: Địa chỉ chủ Giấy chứng nhận đăng ký nhãn hiệu

Sai là:

Số 42, ngách 1/5 Âu Cơ, phường Quảng An, quận Tây Hồ, thành phố Hà Nội

Đúng là:

Số 18B, ngách 1/5 Âu Cơ, phường Quảng An, quận Tây Hồ, thành phố Hà Nội

Giấy chứng nhận đăng ký nhãn hiệu số: 17232, cấp ngày 29/10/2012

Nội dung đính chính: Quốc tịch của Chủ sở hữu Ji Won SON

Sai là:

Ji Won SON (KR)

Đúng là:

Ji Won SON (US)

Giấy chứng nhận đăng ký nhãn hiệu số: 21438, cấp ngày 28/09/2015

Nội dung đính chính: Tên chủ Giấy chứng nhận đăng ký nhãn hiệu

Sai là:

Công ty TNHH Nam Phương VN (VN)

Đúng là:

Công ty TNHH Nam Phương V.N (VN)

Giấy chứng nhận đăng ký nhãn hiệu số: 21895, cấp ngày 22/01/2016

Nội dung đính chính: Tên chủ Giấy chứng nhận đăng ký nhãn hiệu

Sai là:

Công ty TNHH Nam Phương VN (VN)

Đúng là:

Công ty TNHH Nam Phương V.N (VN)

Giấy chứng nhận đăng ký nhãn hiệu số: 23664, cấp ngày 24/04/2017

Nội dung đính chính: Tên chủ Giấy chứng nhận đăng ký nhãn hiệu

Sai là:

Công ty TNHH Nam Phương VN (VN)

Đúng là:

Công ty TNHH Nam Phương V.N (VN)

CÔNG BÁO SỞ HỮU CÔNG NGHIỆP SỐ 375 TẬP B (06.2019)

Giấy chứng nhận đăng ký nhãn hiệu số: 23665, cấp ngày 24/04/2017

Nội dung đính chính: Tên chủ Giấy chứng nhận đăng ký nhãn hiệu

Sai là:

Công ty TNHH Nam Phương VN (VN)

Đúng là:

Công ty TNHH Nam Phương V.N (VN)

Giấy chứng nhận đăng ký nhãn hiệu số: 23919, cấp ngày 25/05/2017

Nội dung đính chính: Tên chủ Giấy chứng nhận đăng ký nhãn hiệu

Sai là:

Công ty TNHH Nam Phương VN (VN)

Đúng là:

Công ty TNHH Nam Phương V.N (VN)

Giấy chứng nhận đăng ký nhãn hiệu số: 24852, cấp ngày 10/10/2017

Nội dung đính chính: Tên chủ Giấy chứng nhận đăng ký nhãn hiệu

Sai là:

Công ty TNHH Nam Phương VN (VN)

Đúng là:

Công ty TNHH Nam Phương V.N (VN)

Giấy chứng nhận đăng ký nhãn hiệu số: 271793, cấp ngày 17/11/2016

Nội dung đính chính: Tên chủ Giấy chứng nhận đăng ký nhãn hiệu

Sai là:

Số 2521 đường Lý Chính Thắng, phường 9, quận 3, thành phố Hồ Chí Minh

Đúng là:

Số 252I đường Lý Chính Thắng, phường 9, quận 3, thành phố Hồ Chí Minh

Giấy chứng nhận đăng ký nhãn hiệu số: 294026, cấp ngày 02/01/2018

Nội dung đính chính	Sai	Đúng
Địa chỉ chủ Giấy chứng nhận	<u>Số 4</u> ngách 159/22 đường Nguyễn Văn Linh, tổ 2 phường Phúc Đồng, quận Long Biên, thành phố Hà Nội	<u>Số 14</u> ngách 159/22 đường Nguyễn Văn Linh, tổ 2 phường Phúc Đồng, quận Long Biên, thành phố Hà Nội

CÔNG BÁO SỞ HỮU CÔNG NGHIỆP SỐ 375 TẬP B (06.2019)

Giấy chứng nhận đăng ký nhãn hiệu số: 300168, cấp ngày 28/05/2018

Nội dung đỉnh chính	Sai	Đúng
DMSP	<p>Nhóm 25: Dòng 3 từ trên xuống: ...váy liên thân, dải đeo quần,... Dòng cuối: ...giày dép chuyên biệt cho thể thao.</p> <p>Nhóm 28: Đồ chơi, bao gồm trò chơi, các nhân vật hành động và các phụ kiện đi kèm với chúng; đồ chơi nhồi bông; bóng bay (đồ chơi); xe cộ đồ chơi; búp bê; bộ đồ chơi điện tử cầm tay; thiết bị trò chơi được bán thành bộ dùng để chơi trò chơi bàn cờ, trò chơi bài, trò chơi trong nhà, và trò chơi hành động; máy chơi trò chơi riêng lẻ có kết nối hình ảnh; trò chơi ghép hình và trò chơi xếp hình; bông tẩm đồ chơi; xe lái đồ chơi; mặt nạ đồ chơi làm từ giấy; đồ chơi phun nước; phao bơi bơm hơi; ván trượt sóng; chân vịt dùng để bơi; đồ chơi đựng tiền tiết kiệm; quả địa cầu tuyết đồ chơi; đồ trang trí cây thông Noel; đồ chơi cho vật nuôi trong nhà; đĩa dẹt dùng cho trò chơi; trò chơi xúc xắc; cốc chơi xúc xắc; trò chơi kim cương; trò chơi cờ; quân cờ Dame [trò chơi] và bộ cờ Dam; bộ cờ đô- mi-nô; bài lá; máy và thiết bị trò chơi; thiết bị chơi bi-a; bộ dụng cụ sưu tập côn trùng; mũ bằng giấy dùng cho các bữa tiệc; máy chơi trò chơi vi-đeo-ô tại nhà; trò chơi cầm tay với màn hình tinh thể lỏng; dụng cụ câu cá (đồ chơi); máy và thiết bị giải trí để sử dụng trong các khu vui chơi giải trí; thiết bị trò chơi giải trí được thiết kế để sử dụng với một màn hình hiển thị bên ngoài hoặc màn hình giám sát; thiết bị cho người chơi điện tử được thiết</p>	<p>...váy <u>liên</u> thân, dải đeo quần,...</p> <p>...giày dép chuyên biệt cho thể thao, <u>quần áo thể thao</u>.</p> <p>Đồ chơi và đồ thể thao, bao gồm trò chơi, các nhân vật hành động và các phụ kiện đi kèm với chúng; đồ chơi nhồi bông; bóng bay (đồ chơi); xe cộ đồ chơi; búp bê; đĩa bay (đồ chơi); bộ đồ chơi điện tử cầm tay; thiết bị trò chơi được bán thành bộ dùng để chơi trò chơi bàn cờ, trò chơi bài, trò chơi trong nhà, và trò chơi hành động; máy chơi trò chơi riêng lẻ có kết nối hình ảnh; trò chơi ghép hình và trò chơi xếp hình; bông tẩm đồ chơi; xe lái đồ chơi; mặt nạ đồ chơi làm từ giấy; đồ chơi phun nước; bóng, cụ thể là quả bóng chơi thể thao, bóng đá, bóng chày, bóng rổ; găng tay chơi bóng chày; phao bơi bơm hơi; ván trượt sóng; chân vịt dùng để bơi; đồ chơi đựng tiền tiết kiệm; quả địa cầu tuyết đồ chơi; đồ trang trí cây thông Noel; đồ chơi cho vật nuôi trong nhà; đĩa dẹt dùng cho trò chơi; trò chơi xúc xắc; cốc chơi xúc xắc; trò chơi kim cương; trò chơi cờ; quân cờ Dame [trò chơi] và bộ cờ Dam; bộ cờ đô- mi-nô; bài lá; máy và thiết bị trò chơi; thiết bị chơi bi-a; bộ dụng cụ sưu tập côn trùng; mũ bằng giấy dùng cho các bữa tiệc; máy chơi trò chơi vi-đeo-ô tại nhà; trò chơi cầm tay với màn hình tinh thể lỏng; dụng cụ câu cá (đồ chơi); máy và thiết bị giải trí để</p>

CÔNG BÁO SỞ HỮU CÔNG NGHIỆP SỐ 375 TẬP B (06.2019)

	kế để sử dụng với một màn hình hiển thị bên ngoài hoặc màn hình giám sát.	sử dụng trong các khu vui chơi giải trí; thiết bị trò chơi giải trí được thiết kế để sử dụng với một màn hình hiển thị bên ngoài hoặc màn hình giám sát; thiết bị cho người chơi điện tử được thiết kế để sử dụng với một màn hình hiển thị bên ngoài hoặc màn hình giám sát.
--	---	---

Giấy chứng nhận đăng ký nhãn hiệu số: 310769, cấp ngày 13/12/2018

Nội dung đính chính	Sai	Đúng
Địa chỉ chủ GCN	115 Kuguhara, Tateiwa, Muya-cho, Naruto, Tokushima <u>772-8601</u> , Japan	115 Kuguhara, Tateiwa, Muya-cho, Naruto, Tokushima, Japan

Giấy chứng nhận đăng ký nhãn hiệu số: 311582, cấp ngày 20/12/2018

Nội dung đính chính	Sai	Đúng
Địa chỉ chủ GCN	Số 309, đường Lý Thái Tổ, ấp Bến Sắn, xã Phước Thiên, huyện Nhơn Trạch, tỉnh Lâm Đồng	Số 309, đường Lý Thái Tổ, ấp Bến Sắn, xã Phước Thiên, huyện Nhơn Trạch, tỉnh <u>Đồng Nai</u>

Giấy chứng nhận đăng ký nhãn hiệu số: 311889, cấp ngày 24/12/2018

Nội dung đính chính	Sai	Đúng
Địa chỉ chủ GCN	ROOM B303, YIDA DEVELOPING AFFILIATED BUILDING, NO. 60, BEIJING ROAD, FREE TRADE ZONE, QINGDAO CITY, SHANGDONG PROVINCE, CHINA	ROOM B303, YIDA DEVELOPING AFFILIATED BUILDING, NO. 60, BEIJING ROAD, FREE TRADE ZONE, QINGDAO CITY, <u>SHANDONG</u> PROVINCE, CHINA

CÔNG BÁO SỞ HỮU CÔNG NGHIỆP SỐ 375 TẬP B (06.2019)

Giấy chứng nhận đăng ký nhãn hiệu số: 312138, cấp ngày 26/12/2018

Nội dung đỉnh chính	Sai	Đúng
DMSP	<p>Nhóm 21: Cốc để uống, đồ chứa đựng dùng cho gia dụng và nhà bếp; đồ sứ để chứa đựng; đồ bằng đất nung để chứa đựng; bàn chải đánh răng.</p> <p>Nhóm 32: Nước ép trái cây; nước ép rau (đồ uống); nước uống đóng chai; nước ngọt có ga; nước ngọt không ga; bia.</p> <p>Nhóm 43: Nhà hàng ăn uống; căng tin; cho thuê chỗ ở tạm thời; cho thuê phòng họp; đặt chỗ ở tạm thời, đặt chỗ nhà hàng ăn uống.</p>	<p>Nhóm 21: Cốc để uống; đồ chứa đựng dùng cho gia dụng và nhà bếp; đồ sứ để chứa đựng; đồ bằng đất nung để chứa đựng; bàn chải đánh răng.</p> <p>Nhóm 32: Nước ép trái cây; nước ép rau (đồ uống); nước uống đóng chai; nước ngọt có gaz; nước ngọt không gaz; bia.</p> <p>Nhóm 43: Nhà hàng ăn uống; căng tin; cho thuê chỗ ở tạm thời; cho thuê phòng họp; đặt chỗ ở tạm thời; đặt chỗ nhà hàng ăn uống.</p>

Giấy chứng nhận đăng ký nhãn hiệu số: 312139, cấp ngày 26/12/2018

Nội dung đỉnh chính	Sai	Đúng
Danh mục sản phẩm	<p>Nhóm 21: Cốc để uống, đồ chứa đựng dùng cho gia dụng và nhà bếp; đồ sứ để chứa đựng; đồ bằng đất nung để chứa đựng; bàn chải đánh răng.</p> <p>Nhóm 32: Nước ép trái cây; nước ép rau (đồ uống); nước uống đóng chai; nước ngọt có ga; nước ngọt không ga; bia.</p>	<p>Nhóm 21: Cốc để uống; đồ chứa đựng dùng cho gia dụng và nhà bếp; đồ sứ để chứa đựng; đồ bằng đất nung để chứa đựng; bàn chải đánh răng.</p> <p>Nhóm 32: Nước ép trái cây; nước ép rau (đồ uống); nước uống đóng chai; nước ngọt có gaz; nước ngọt không gaz; bia.</p>

CÔNG BÁO SỞ HỮU CÔNG NGHIỆP SỐ 375 TẬP B (06.2019)

Giấy chứng nhận đăng ký nhãn hiệu số: 312297, cấp ngày 27/12/2018

Nội dung đính chính	Sai	Đúng
Danh mục sản phẩm	Nhóm 07: Đai truyền cho băng tải; băng tải; đai truyền cho máy móc; đai dính cho ròng rọc; đai <u>đính</u> cho ròng rọc chạy dây; đai dính song song cho ròng rọc (bao gồm băng chuyền tải, đai truyền cho băng tải, không bao gồm đai truyền cho động cơ của xe cộ mặt đất); ...	Đai truyền cho băng tải; băng tải; đai truyền cho máy móc; đai dính cho ròng rọc; đai <u>dính</u> cho ròng rọc chạy dây; đai dính song song cho ròng rọc (bao gồm băng chuyền tải, đai truyền cho băng tải, không bao gồm đai truyền cho động cơ của xe cộ mặt đất); ...

Giấy chứng nhận đăng ký nhãn hiệu số: 314282, cấp ngày 18/02/2019



Nội dung đính chính	Sai	Đúng
Danh mục sản phẩm	Nhóm 06: dòng thứ 5 từ dưới lên ... <u>vật liệu xây dựng</u> - cụ thể là... Nhóm 19: dòng thứ nhất từ dưới lên ...chất dẻo <u>dùng cho</u> khuôn đúc kim loại.	Nhóm 06: dòng thứ 5 từ dưới lên ... <u>vật liệu xây dựng bằng kim loại</u> - cụ thể là... ...chất dẻo <u>được sử dụng cho việc chế tạo</u> khuôn đúc kim loại.

Giấy chứng nhận đăng ký nhãn hiệu số: 312700, cấp ngày 07/01/2019

Nội dung đính chính	Sai	Đúng
Tên chủ GCN	<u>SOMITOMO</u> HEAVY INDUSTRIES, LTD. (JP)	<u>SUMITOMO</u> HEAVY INDUSTRIES, LTD. (JP)

CÔNG BÁO SỞ HỮU CÔNG NGHIỆP SỐ 375 TẬP B (06.2019)

Giấy chứng nhận đăng ký nhãn hiệu số: 312776, cấp ngày 07/01/2019

Nội dung đính chính	Sai	Đúng
Mẫu nhãn hiệu		

Giấy chứng nhận đăng ký nhãn hiệu số: 312884, cấp ngày 09/01/2019

Nội dung đính chính	Sai	Đúng
Tên chủ GCN	Lê Thị Thanh Huyền (VN)	Lê Thị Thanh <u>Tuyền</u> (VN)

Giấy chứng nhận đăng ký nhãn hiệu số: 313779, cấp ngày 29/01/2019

Nội dung đính chính	Sai	Đúng
Địa chỉ chủ GCN	Room 208, Area E, Building 6, No.5, Huiyuan Road, Jiading Industrial District, Shanghai, 200437, P.R.China	Room 208, Area E, Building 6, No. <u>55</u> , Huiyuan Road, Jiading Industrial District, Shanghai, 200437, P.R.China

Giấy chứng nhận đăng ký nhãn hiệu số: 313780, cấp ngày 29/01/2019

Nội dung đính chính	Sai	Đúng
Địa chỉ chủ GCN	Room 208, Area E, Building 6, No.5, Huiyuan Road, Jiading Industrial District, Shanghai, 200437, P.R.China	Room 208, Area E, Building 6, No. <u>55</u> , Huiyuan Road, Jiading Industrial District, Shanghai, 200437, P.R.China

CÔNG BÁO SỞ HỮU CÔNG NGHIỆP SỐ 375 TẬP B (06.2019)

Giấy chứng nhận đăng ký nhãn hiệu số: 314468, cấp ngày 20/02/2019

Nội dung đỉnh chính	Sai	Đúng
Danh mục sản phẩm	Nhóm 36: Dòng 4 từ trên xuống: ...tương hồ và dịch vụ chuyển <u>tiền</u> quỹ điện tử); ... Dòng 14 từ dưới lên: ...chứng khoán phát sinh; cung cấp thông tin,...	.. tương hồ và dịch vụ chuyển quỹ điện tử);chứng khoán <u>phái</u> sinh; cung cấp thông tin,...

Giấy chứng nhận đăng ký nhãn hiệu số: 314483, cấp ngày 20/02/2019

Nội dung đỉnh chính	Sai	Đúng
Danh mục sản phẩm	Nhóm 36: Dòng 4 từ trên xuống: ...tương hồ và dịch vụ chuyển <u>tiền</u> quỹ điện tử); ... Dòng 14 từ dưới lên: ...chứng khoán phát sinh; cung cấp thông tin,...	.. tương hồ và dịch vụ chuyển quỹ điện tử);chứng khoán <u>phái</u> sinh; cung cấp thông tin,...

Giấy chứng nhận đăng ký nhãn hiệu số: 314509, cấp ngày 21/02/2019

Nội dung đỉnh chính	Sai	Đúng
Tên chủ Giấy chứng nhận	MUONT GAY DISTILLERIES LIMITED (IN)	<u>MOUNT</u> GAY DISTILLERIES LIMITED (IN)

Giấy chứng nhận đăng ký nhãn hiệu số: 315751, cấp ngày 15/03/2019

Nội dung đỉnh chính	Sai	Đúng
Danh mục sản phẩm	Nhóm 07: Dòng 01: Máy bơm hóa chất không có phớt làm kín;...	Máy bơm hóa chất không có <u>phớt</u> làm kín;...

CÔNG BÁO SỞ HỮU CÔNG NGHIỆP SỐ 375 TẬP B (06.2019)

Giấy chứng nhận đăng ký nhãn hiệu số: 315752, cấp ngày 15/03/2019

Nội dung đính chính	Sai	Đúng
Danh mục sản phẩm	Nhóm 07: Dòng cuối: ...động cơ, không dùng cho xe cộ mặt đất;...	...động cơ, không dùng cho xe cộ <u>đất</u> ;...

Giấy chứng nhận đăng ký nhãn hiệu số: 316032, cấp ngày 19/03/2019

Nội dung đính chính	Sai	Đúng
Tên chủ Giấy chứng nhận	NISSAN JIDOSHA KABUSHIKI KAISHA (also trading as NISAN MOTOR CO., LTD.) (JP)	<u>Nissan Jidosha Kabushiki Kaisha</u> (also trading as Nissan Motor Co., <u>Ltd.</u>) (JP)

Giấy chứng nhận đăng ký nhãn hiệu số: 312081, cấp ngày 26/12/2018

Nội dung đính chính	Sai	Đúng
Danh mục sản phẩm	Nhóm 5: Dòng 6 từ trên xuống: ...chế phẩm bổ sung dinh dưỡng (thực phẩm dinh dưỡng) không dùng trong y tế; chế phẩm bổ sung ăn kiêng, không dùng trong y tế; thực phẩm ăn kiêng có lợi cho sức khỏe; thực phẩm dược phẩm dinh dưỡng;...	Nhóm 5: Dòng 6 từ trên xuống: ...chế phẩm bổ sung dinh dưỡng (thực phẩm dinh dưỡng) không dùng trong y tế; chế phẩm bổ sung ăn kiêng, không dùng trong y tế; <u>thực phẩm bổ dưỡng</u> (<u>thực phẩm ăn kiêng có lợi cho sức</u> <u>khỏe</u>); thực phẩm dược phẩm dinh dưỡng;...

Giấy chứng nhận đăng ký nhãn hiệu số: 312753, cấp ngày 07/01/2019

Nội dung đính chính	Sai	Đúng
Danh mục sản phẩm	Nhóm 09: Dòng 02 từ trên xuống: ..mô hình ngẫu nhiên, đánh giá công việc và các kế hoạch...	..mô hình <u>hóa</u> ngẫu nhiên, đánh giá công việc và các kế hoạch...

CÔNG BÁO SỞ HỮU CÔNG NGHIỆP SỐ 375 TẬP B (06.2019)

	<p>Dòng 25: từ trên xuống: ...sở tay hướng dẫn, và danh bạ hướng dẫn;...</p> <p>Nhóm 16: Dòng 6 từ dưới lên: ...mua bán và sáp nhập, hoạch định chiến lược....</p> <p>Dòng 11 từ dưới lên: ...kế hoạch xử lý các đơn thuốc, quản lý nhân sự,...</p> <p>Nhóm 41: Dòng 18 từ trên xuống: ...sở tay hướng dẫn, và danh bạ hướng dẫn; tập tin dạng âm thanh không...</p>	<p>Dòng 25: từ trên xuống: ...sở tay hướng dẫn, và danh bạ hướng dẫn,...</p> <p>...mua bán và sáp nhập <u>doanh nghiệp</u>, hoạch định chiến lược....</p> <p>...kế <u>hoạch</u> xử lý các đơn thuốc, quản lý nhân sự,...</p> <p>...sở tay hướng dẫn, và danh bạ hướng dẫn, tập tin dạng âm thanh không...</p>
Mã nước	US	<u>GB</u>

Giấy chứng nhận đăng ký nhãn hiệu số: 313033, cấp ngày 15/01/2019

Nội dung đính chính	Sai	Đúng
Địa chỉ chủ Giấy chứng nhận	1 Siam Cement Road, Bangsue Sub-district, Bangsue District, Bangkok, Thailand	1 Siam Cement Road, Bangsue Sub-district, Bangsue District, Bangkok 10800 , Thailand

Giấy chứng nhận đăng ký nhãn hiệu số: 313796, cấp ngày 30/01/2019

Nội dung đính chính	Sai	Đúng
Địa chỉ chủ Giấy chứng nhận	Room 208, Area E, Building 6, No.5, Huiyuan Road, Jiading Industrial District, Shanghai, 200437, P.R.China	Room 208, Area E, Building 6, No. <u>55</u> , Huiyuan Road, Jiading Industrial District, Shanghai, 200437, P.R.China

CÔNG BÁO SỞ HỮU CÔNG NGHIỆP SỐ 375 TẬP B (06.2019)

Giấy chứng nhận đăng ký nhãn hiệu số: 313797, cấp ngày 30/01/2019

Nội dung đính chính	Sai	Đúng
Tên chủ Giấy chứng nhận	KOSÉ CORPORATION (JP)	<u>Kosé Corporation (JP)</u>

Giấy chứng nhận đăng ký nhãn hiệu số: 313798, cấp ngày 30/01/2019

Nội dung đính chính	Sai	Đúng
Tên chủ Giấy chứng nhận	KOSÉ CORPORATION (JP)	<u>Kosé Corporation (JP)</u>

Giấy chứng nhận đăng ký nhãn hiệu số: 313799, cấp ngày 30/01/2019

Nội dung đính chính	Sai	Đúng
Tên chủ Giấy chứng nhận	KOSÉ CORPORATION (JP)	<u>Kosé Corporation (JP)</u>

Giấy chứng nhận đăng ký nhãn hiệu số: 313800, cấp ngày 30/01/2019

Nội dung đính chính	Sai	Đúng
Tên chủ Giấy chứng nhận	KOSÉ CORPORATION (JP)	<u>Kosé Corporation (JP)</u>

CÔNG BÁO SỞ HỮU CÔNG NGHIỆP SỐ 375 TẬP B (06.2019)

Giấy chứng nhận đăng ký nhãn hiệu số: 315064, cấp ngày 04/03/2019

Nội dung đính chính	Sai	Đúng
Danh mục sản phẩm	Nhóm 9: Dòng 2 từ dưới lên: ...điện thoại thông minh và các thiết bị điện tử liên quan đến xe tự lái; máy tính; phần mềm...	Nhóm 5: Dòng 2 từ dưới lên: ...điện thoại thông minh và các thiết bị điện tử <u>số hoá cầm tay</u> liên quan đến xe tự lái; máy tính; phần mềm...

Giấy chứng nhận đăng ký nhãn hiệu số: 315180, cấp ngày 06/03/2019

Nội dung đính chính	Sai	Đúng
Danh mục sản phẩm	Nhóm 28: Dòng 4 từ trên xuống: ...thiế bị dùng để tập võ thuật tổng hợp (MMA), và đấm bốc,...	Nhóm 28: Dòng 4 từ trên xuống: ... <u>thiết</u> bị dùng để tập võ thuật tổng hợp (MMA), và đấm bốc,...

Giấy chứng nhận đăng ký nhãn hiệu số: 315599, cấp ngày 12/03/2019

Nội dung đính chính	Sai	Đúng
Tên chủ Giấy chứng nhận	KOSÉ CORPORATION (JP)	<u>Kosé Corporation (JP)</u>

c- Đính chính sửa đổi Văn bằng bảo hộ

Hồ sơ sửa đổi văn bằng bảo hộ số SB4-2018-00770

Giấy chứng nhận đăng ký nhãn hiệu số: 139070, cấp ngày 17/12/2009

Đính chính địa chỉ chủ giấy chứng nhận đăng ký nhãn hiệu

Sai là:

C/o New World Development Co., Ltd., Room 41/F, New World Tower 1, 18 Queen's Road Central, Hong Kong

Đúng là:

C/o New World Development Co., Ltd., 41/F, New World Tower 1, 18 Queen's Road Central, Hong Kong

Hồ sơ sửa đổi văn bằng bảo hộ số SB4-2018-00770

Giấy chứng nhận đăng ký nhãn hiệu số: 144430, cấp ngày 07/04/2010

Đính chính địa chỉ chủ giấy chứng nhận đăng ký nhãn hiệu

Sai là:

C/o New World Development Co., Ltd., Room 41/F, New World Tower 1, 18 Queen's Road Central, Hong Kong

Đúng là:

C/o New World Development Co., Ltd., 41/F, New World Tower 1, 18 Queen's Road Central, Hong Kong

d- Đính chính chuyển nhượng văn bằng bảo hộ

Hồ sơ chuyển nhượng VBBH số CB4-2017-00574

Giấy chứng nhận đăng ký nhãn hiệu số: 228414, cấp ngày 18/07/2014

Đính chính tên chủ GCNĐKNH

Sai là:

POWER POINT MANAGEMENT (SEYCHELLES) LIMITED (SC)

Đúng là:

POWER POINT MANAGEMENT LIMITED (SC)

CÔNG BÁO SỞ HỮU CÔNG NGHIỆP

Do Cục Sở hữu trí tuệ thuộc Bộ Khoa học và Công nghệ ấn hành theo Luật Sở hữu trí tuệ số 50/2005/QH11 được Quốc hội thông qua ngày 29 tháng 11 năm 2005 và được sửa đổi bằng Luật sửa đổi, bổ sung một số điều của Luật sở hữu trí tuệ số 50/2005/QH11 được Quốc hội thông qua ngày 19 tháng 6 năm 2009.

Địa chỉ liên hệ:

384-386 đường Nguyễn Trãi, quận Thanh Xuân,
thành phố Hà Nội, Việt Nam
ĐT: 024. 38583069
Fax: 024. 38588449