

CỘNG HÒA XÃ HỘI CHỦ NGHĨA VIỆT NAM  
BỘ KHOA HỌC VÀ CÔNG NGHỆ

CỤC SỞ HỮU TRÍ TUỆ

**CÔNG BÁO**  
**SỞ HỮU CÔNG NGHIỆP**

TẬP A

QUYỂN 1: SÁNG CHẾ; GIẢI PHÁP HỮU ÍCH;  
THIẾT KẾ BỐ TRÍ MẠCH TÍCH HỢP BÁN DẪN

04-05-2026

458

CỘNG HOÀ XÃ HỘI CHỦ NGHĨA VIỆT NAM  
BỘ KHOA HỌC VÀ CÔNG NGHỆ  
CỤC SỞ HỮU TRÍ TUỆ

---

CÔNG BÁO  
SỞ HỮU CÔNG NGHIỆP  
TẬP A

QUYÊN 1: SÁNG CHẾ; GIẢI PHÁP HỮU ÍCH;  
THIẾT KẾ BỐ TRÍ MẠCH TÍCH HỢP BÁN DẪN

04-05-2026

458

---

HÀ NỘI

## MỤC LỤC

	Trang
<u>PHẦN I:</u> Đơn yêu cầu cấp Bằng độc quyền sáng chế	7
<u>PHẦN II:</u> Đơn yêu cầu cấp Bằng độc quyền giải pháp hữu ích	100
<u>PHẦN III:</u> Sửa đổi đơn	119
<u>PHẦN IV:</u> Thay đổi chủ đơn	206

## CONTENTS

<u>PART I:</u> Applications for Invention Patents	7
<u>PART II:</u> Applications for Utility Solution Patents	100
<u>PART III:</u> Amendment of Applications	119
<u>PART IV:</u> Change of Applicants	206

---

MÃ SỐ HAI CHỮ CÁI THỂ HIỆN TÊN NƯỚC VÀ CÁC THỰC THỂ KHÁC TRONG CÁC TƯ LIỆU SỞ HỮU CÔNG NGHIỆP THEO TIÊU CHUẨN ST3 CỦA WIPO

AE	United Arab Emirates	CN	China	HN	Honduras
AF	Afganistan	CO	Colombia	HR	Croatia
AG	Antihua and Barbuda	CR	Costa Rica	HT	Haiti
AI	Anguilla	CU	Cuba	HU	Hungary
AL	Albania	CV	Cape Verde	ID	Indonesia
AN	Netherlands Antilles	CY	Cyprus	IE	Ireland
AO	Angola	CZ	Czech Republic	IL	Israel
AR	Argentina	DE	Germany	IN	India
AT	Austria	DJ	Djibouti	IQ	Iraq
AU	Australia	DK	Denmark	IR	Iran (Islamic Republic of)
AW	Aruba	DM	Dominica	IS	Iceland
BB	Barbados	DO	Dominican Republic	IT	Italy
BD	Bangladesh	DZ	Algeria	JM	Jamaica
BE	Belgium	EC	Ecuador	JO	Jordan
BF	Burkina Faso	EE	Estonia	JP	Japan
BG	Bulgaria	EG	Egypt	KE	Kenya
BH	Bahrain	ES	Spain	KH	Cambodia
BI	Burundi	ET	Ethiopia	KI	Kiribati
BJ	Benin	FI	Finland	KM	Comoros
BM	Bermuda	FJ	Fiji	KN	Saint Kitts and Nevis
BN	Brunei Darussalam	FK	Falkand Islands (Malvinas)	KP	Democratic People's Republic of Korea
BO	Bolivia	FR	France	KR	Republic of Korea
BR	Brazil	GA	Gabon	KW	Kuwait
BS	Bahamas	GB	United Kingdom	KY	Cayman Islands
BT	Bhutan	GD	Grenada	KZ	Kazakhstan
BW	Botswana	GE	Georgia	LA	Laos
BY	Belarus	GH	Ghana	LB	Lebanon
BZ	Belize	GI	Gibraltar	LC	Saint Lucia
CA	Canada	GM	Gambia	LI	Liechtenstein
CF	Central African Republic	GN	Guinea	LK	SriLanka
CG	Congo	GQ	Equatorial Guinea	LR	Liberia
CH	Switzerland	GR	Greece	LS	Lesotho
CI	Côte d'Ivoire	GT	Guatemala	LT	Lithuania
CL	Chile	GW	Guinea-Bissau	TC	Turk and Caicos Islands
CM	Cameroon	GY	Guyana	TD	Chad
LU	Luxembourg	PA	Panama	TG	Togo
LV	Latvia	PE	Peru	TH	Thailand
LY	Lybya	PG	Papua New Guinea	TN	Tunisia
MA	Morocco	PH	Philippines	TO	Tonga
MC	Monaco	PK	Pakistan	TR	Turkey
MD	Republic of Moldova	PL	Poland		

**CÔNG BÁO SỞ HỮU CÔNG NGHIỆP SỐ 458 TẬP A - QUYỂN 1 (04.05.2026)**

MG	Madagascar	PT	Portugal	TT	Trinidad and Tobago
ML	Mali	PY	Paraguay	TV	Tuvalu
MM	Myanmar	QA	Qatar	TW	Taiwan, Province of China
MN	Mongolia	RO	Rumania	TZ	United Republic of Tanzania
MO	Macau	RU	Russian Federation	UA	Ukraine
MR	Mauritania	RW	Rwanda	UG	Uganda
MS	Montserrat	SA	Saudi Arabia	US	United States of America
MT	Malta	SB	Solomon Islands	UY	Uruguay
MU	Mauritius	SC	Seychelles	UZ	Uzbekistan
MV	Maldives	SD	Sudan	VA	Holy see
MW	Malawi	SE	Sweden	VC	Saint Vincent and the Grenadines
MX	Mexico	SG	Singapore	VE	Venezuela
MY	Malaysia	SH	Saint Helena	VG	Virgin Islands (British)
MZ	Mozambique	SL	Slovenia	VN	Vietnam
NA	Namibia	SK	Slovakia	VU	Vanuatu
NE	Niger	SL	Sierra Leone	WS	Samoa
NG	Nigeria	SM	San Marino	YE	Yemen
NJ	Nicaragua	SN	Senegal	YU	Yugoslavia
NL	Netherlands	SO	Somalia	ZA	South Africa
NO	Norway	SR	Suriname	ZM	Zambia
NP	Nepal	ST	Sao Tome and Principe	ZR	Zaire
NR	Nauru	SV	El Sanvador	ZW	Zimbabwe
NZ	New Zealand	SY	Syria		
OM	Oman	SZ	Swaziland		

**CÁC TỔ CHỨC QUỐC TẾ**

AO	African Intellectual Property Organization (OAPI)
AP	African Regional Industrial Property Organization (ARIPO)
BX	Benelux Trademark Office and Benelux Designs Office
EP	European Patent Office (EPO)
IB, WO	International Bureau of the World Intellectual Property Organization (WIPO)

**NHỮNG MÃ SỐ INID TRÍCH TỪ TIÊU CHUẨN ST9 CỦA TỔ CHỨC SỞ HỮU TRÍ TUỆ THẾ GIỚI (WIPO) ĐỂ NHẬN BIẾT CÁC DỮ LIỆU THƯ MỤC DÙNG CÔNG BỐ ĐƠN VÀ VĂN BẰNG BẢO HỘ SÁNG CHẾ, GIẢI PHÁP HỮU ÍCH**

- (11) Số bằng / Số công bố đơn
- (15) Ngày cấp
- (21) Số đơn
- (22) Ngày nộp đơn
- (30) Số đơn ưu tiên, ngày nộp đơn ưu tiên, nước xuất xứ
- (43) Ngày công bố đơn
- (45) Ngày công bố Bằng độc quyền sáng chế / Bằng độc quyền giải pháp hữu ích
- (51) Phân loại sáng chế quốc tế
- (54) Tên sáng chế
- (57) Tóm tắt sáng chế
- (62) Số và ngày nộp đơn sớm hơn mà từ đó tài liệu SC/GPHI này được tách
- (67) Số đơn và ngày nộp đơn SC/GPHI mà đơn đó được chuyển thành đơn GPHI/SC
- (71) Tên và địa chỉ của người nộp đơn
- (72) Tên của tác giả
- (73) Tên, địa chỉ của chủ bằng độc quyền Sáng chế / Bằng độc quyền GPHI
- (74) Tên của người đại diện SHCN
- (75) Tên của tác giả đồng thời là người nộp đơn
- (76) Tên của tác giả đồng thời là người nộp đơn và người được cấp văn bằng bảo hộ
- (85) Ngày bắt đầu vào pha quốc gia của đơn PCT
- (86) Ngày nộp đơn PCT, số đơn
- (87) Ngày công bố đơn PCT, số công bố

**PHẦN I**

**ĐƠN YÊU CẦU CẤP BẰNG ĐỘC QUYỀN SÁNG CHẾ**

- (11) **124670 A** (43) 04/05/2026  
(21) **1-2025-02050**  
(22) 26/03/2025  
Ngày yêu cầu thẩm định nội dung: 17/04/2026  
Ngày yêu cầu công bố sớm: 15/04/2026  
(51) **C05F 17/00; C05G 3/60; C05F 17/50; A01C 3/00; C05F 17/20**  
(71) **TRUNG TÂM NGHIÊN CỨU ỨNG DỤNG VÀ DỊCH VỤ KHOA HỌC CÔNG NGHỆ (VN)**  
Áp Hội Gia, xã Mỹ Phong, thành phố Mỹ Tho, tỉnh Tiền Giang, Việt Nam  
(72) Trần Thị Thura (VN)  
(74) Công ty TNHH Luật ALIAT (ALIAT LEGAL)  
(54) **QUY TRÌNH SẢN XUẤT DUNG DỊCH DINH DƯỠNG HỮU CƠ KẾT HỢP ỨNG DỤNG CÔNG NGHỆ OZON**  
  
(57) Sáng chế đề cập đến quy trình sản xuất dung dịch dinh dưỡng hữu cơ từ phế phẩm nông nghiệp kết hợp ứng dụng công nghệ ozon. Quy trình này nhằm mục đích xử lý và cải thiện chất lượng dung dịch bằng cách khử mùi hôi, làm tăng tính sinh học của dinh dưỡng, tiêu diệt vi khuẩn, nấm mốc, các mầm bệnh có hại, cũng như tăng cường độ ổn định và kéo dài thời gian bảo quản dung dịch dinh dưỡng hữu cơ.

(11) **124671 A**

(43) 04/05/2026

(21) **1-2025-04187**

(22) 17/06/2025

Ngày yêu cầu thẩm định nội dung: 12/09/2025

Ngày yêu cầu công bố sớm: 03/04/2026

(51) **A61H 1/02**

(75) **VÕ VĂN TÀI (VN)**

Lô OBT1, ô 20 Bắc Linh Đàm mở rộng, phường Đại Kim, quận Hoàng Mai, thành phố Hà Nội

(54) **GHẾ MÁT XA**

(57) Sáng chế này đề cập đến một loại ghế mát xa có khả năng thực hiện động tác kéo giãn hai chân theo hướng ngược nhau. Ghế mát xa này bao gồm khung ghế và hai thiết bị mát xa chân được bố trí độc lập, mỗi thiết bị mát xa chân được lắp đặt có thể dao động lên xuống trên khung ghế. Đặc điểm của ghế mát xa này là: trên khung ghế được lắp đặt một cơ cấu truyền động dao động chân bằng điện, bao gồm một động cơ hai đầu ra, một thanh truyền động thứ nhất và một thanh truyền động thứ hai. Đầu ra thứ nhất của động cơ hai đầu ra được nối truyền động với thanh truyền động thứ nhất để truyền động cho một thiết bị mát xa chân dao động. Đầu ra thứ hai của động cơ được nối truyền động với thanh truyền động thứ hai để truyền động cho thiết bị mát xa chân còn lại dao động. Một cơ cấu truyền động điện duy nhất có thể điều khiển cả hai thiết bị mát xa chân dao động luân phiên lên xuống. Trên khung ghế còn được bố trí một giá đỡ nâng có khả năng di chuyển lên xuống và một nguồn động lực nâng, nguồn động lực này có thể điều khiển giá đỡ nâng dịch chuyển theo phương thẳng đứng. Ghế mát xa theo sáng chế này có thể mang lại hiệu quả kéo giãn chân tốt hơn.

(11) **124672 A**

(43) 04/05/2026

(21) **1-2025-04497**

(22) 26/06/2025

Ngày yêu cầu thẩm định nội dung: 26/06/2025

Ngày yêu cầu công bố sớm: 10/04/2026

(51) **A61H 15/00**

(75) **VÕ VĂN TÀI (VN)**

Lô OBT1, Ô 20 Bắc Linh Đàm mở rộng, phường Đại Kim, quận Hoàng Mai, thành phố Hà Nội

(54) **THIẾT BỊ MÁT XA LINH HOẠT**

(57) Sáng chế đề cập đến một loại thiết bị mát xa có cấu trúc linh hoạt, bao gồm một tay cầm thứ nhất và một tay cầm thứ hai được bố trí đối xứng. Giữa tay cầm thứ nhất và tay cầm thứ hai được bố trí một cơ cấu mát xa đàn hồi. Cơ cấu mát xa đàn hồi bao gồm một số thanh linh hoạt, trong đó một đầu của mỗi thanh linh hoạt được nối với tay cầm thứ nhất, đầu còn lại được nối với tay cầm thứ hai. Trên các thanh linh hoạt được bố trí các bánh lăn mát xa. Thông qua giải pháp nêu trên, sáng chế khắc phục được các hạn chế tồn tại trong kỹ thuật hiện có, cung cấp một thiết bị mát xa dạng linh hoạt có khả năng tự thích ứng với bề mặt cần mát xa, mang lại cảm giác dễ chịu và mở rộng được vùng mát xa.

(11) **124673 A**

(43) 04/05/2026

(21) **1-2025-04498**

(22) 26/06/2025

Ngày yêu cầu thẩm định nội dung: 26/06/2025

Ngày yêu cầu công bố sớm: 10/04/2026

(51) **A61H 1/00**

(75) **VÕ VĂN TÀI (VN)**

Lô OBT1, Ô 20 Bắc Linh Đàm mở rộng, phường Đại Kim, quận Hoàng Mai, thành phố Hà Nội

(54) **GHÉ MÁT XA CÓ RAY DẪN HƯỚNG LINH HOẠT**

(57) Sáng chế này liên quan đến một loại ghế mát xa có ray dẫn hướng linh hoạt, bao gồm: đế ghế, khung tựa lưng và khung đệm ngồi. Khung tựa lưng kết hợp trượt định hướng với đế ghế, trên đế ghế được bố trí một giá di chuyển, giá di chuyển cũng kết hợp trượt định hướng với đế ghế. Khung tựa lưng được liên kết bản lề với giá di chuyển, khi giá di chuyển tịnh tiến có thể đồng thời dẫn động khung tựa lưng quay và tịnh tiến. Khung đệm ngồi được bố trí dạng kết hợp bản lề và trượt trên khung tựa lưng hoặc trên giá di chuyển, giữa khung tựa lưng và khung đệm ngồi được liên kết bởi một khung trung gian. Hệ thống còn bao gồm khung tay vịn, trong đó một đầu của khung tay vịn kết hợp bản lề với khung tựa lưng, đầu còn lại kết hợp trượt định hướng với khung đệm ngồi. Trên đế ghế được bố trí cơ cấu truyền động thứ nhất dùng để dẫn động giá di chuyển và trên giá di chuyển được bố trí cơ cấu truyền động thứ hai dùng để dẫn động khung đệm ngồi quay lật. Với cấu trúc trên, sáng chế không những cho phép khung tựa lưng có thể ngả phẳng hoặc nâng lên, mà còn cho phép khung đệm ngồi quay lật nâng hạ, đồng thời đảm bảo vị trí mát xa tay không thay đổi khi tựa lưng ngả xuống, thiết kế cấu trúc hợp lý, đáp ứng các nhu cầu sử dụng khác nhau.

(11) **124674 A**

(43) 04/05/2026

(21) **1-2025-04499**

(22) 26/06/2025

Ngày yêu cầu thẩm định nội dung: 26/06/2025

Ngày yêu cầu công bố sớm: 10/04/2026

(51) **A61H 1/00**

(75) **VÕ VĂN TÀI (VN)**

Lô OBT1, Ô 20 Bắc Linh Đàm mở rộng, phường Đại Kim, quận Hoàng Mai, thành phố Hà Nội

(54) **CƠ CẤU LIÊN ĐỘNG GIỮA GIÁ ĐỠ BẮP CHÂN VÀ RAY DẪN HƯỚNG LINH HOẠT**

(57) Sáng chế này đề xuất một cơ cấu liên động giữa giá đỡ bấp chân và ray dẫn hướng linh hoạt, bao gồm khung tựa lưng, giá đỡ bấp chân và khung đế. Giữa khung tựa lưng và khung đế được bố trí một cụm thanh liên kết, trong đó cụm thanh liên kết bao gồm: thanh liên kết thứ nhất được lắp quay trên khung đế, thanh liên kết thứ hai nối giữa giá đỡ phía dưới của khung tựa lưng và thanh liên kết thứ nhất, thanh liên kết thứ ba được nối quay với thanh liên kết thứ nhất. Thanh liên kết thứ ba được nối với cụm dẫn động giá đỡ bấp chân. Cụm dẫn động giá đỡ bấp chân bao gồm: đế cố định gắn trên khung đỡ phía trên của khung tựa lưng, bộ phận quay phía trong, bộ phận quay phía ngoài, bộ phận liên kết. Trong đó bộ phận liên kết được lắp với bánh xe lăn luôn tì sát và phối hợp với mặt sau của giá đỡ bấp chân. Thanh liên kết thứ ba được nối với bộ phận quay phía trong tại đầu cuối đối diện điểm nối với thanh liên kết thứ nhất. Cụm thanh liên kết và cụm dẫn động giá đỡ bấp chân có độ cứng vững cao, kết cấu liên động giữa hai cụm giúp giảm chi phí, đáp ứng tốt các tiêu chuẩn an toàn, đảm bảo an toàn sử dụng, chuyển động trơn tru, kết cấu đơn giản và độ tin cậy cao.

(11) **124675 A**

(43) 04/05/2026

(21) **1-2025-05113**

(22) 18/07/2025

Ngày yêu cầu thẩm định nội dung: 18/07/2025

Ngày yêu cầu công bố sớm: 14/04/2026

(51) **A47C 7/00; A47C 7/50; A47C 7/62; A47C 7/46**

(75) **VÕ VĂN TÀI (VN)**

Lô OBT1, Ô 20 Bắc Linh Đàm mở rộng, phường Định Công, thành phố Hà Nội

(54) **CƠ CẤU DẪN ĐỘNG BẰNG RAY DẪN HƯỚNG HÌNH CUNG ĐỂ NGẢ GHẾ GÓC LỚN**

(57) Sáng chế này đề cập đến một cơ cấu dẫn động bằng ray dẫn hướng hình cung để ngả ghế góc lớn, bao gồm: khung đế, khung ngồi và khung tựa lưng. Khung tựa lưng được liên kết khớp nối với khung ngồi, có thể quay tương đối so với khung ngồi để thực hiện trạng thái ngả hoặc dựng. Khung ngồi được bố trí trượt theo hướng trước - sau trên khung đế và trên khung đế được bố trí một ray dẫn hướng hình cung. Khung tựa lưng có bánh xe chuyển động tì lên ray dẫn hướng hình cung. Khi khung ngồi trượt về phía trước, bánh xe chuyển động của khung tựa lưng sẽ trượt dọc theo ray dẫn hình vòng cung, khiến khung tựa lưng quay và ngả xuống. Khi khung ngồi trượt về phía sau, bánh xe tiếp tục trượt theo ray dẫn, khiến khung tựa lưng quay dựng lên. Nhờ cấu trúc khớp nối giữa khung tựa lưng và khung ngồi, cơ cấu này cho phép khung tựa lưng ngả với góc lớn, đạt trạng thái gần như nằm phẳng.

(11) **124676 A**

(43) 04/05/2026

(21) **1-2025-05114**

(22) 18/07/2025

Ngày yêu cầu thẩm định nội dung: 18/07/2025

Ngày yêu cầu công bố sớm: 14/04/2026

(51) **A47C 7/00; A47C 7/40; A47C 7/50; A47C 7/02**

(75) **VÕ VĂN TÀI (VN)**

Lô OBT1, Ô 20 Bắc Linh Đàm mở rộng, phường Định Công, thành phố Hà Nội

(54) **KHUNG GHẾ MÁT XA CÓ CƠ CẤU NGẢ LƯNG GÓC LỚN**

(57) Sáng chế này liên quan đến lĩnh vực thiết bị mát xa, cụ thể là khung ghế mát xa có cơ cấu ngả lưng góc lớn. Cơ cấu này bao gồm thân khung ghế, trong đó thân khung ghế bao gồm: khung ngồi, khung tựa lưng, khung đế và khung đế chân. Khung ngồi bao gồm giá đỡ đệm ngồi và khung cố định. Giữa giá đỡ đệm ngồi và khung cố định được bố trí một cơ cấu ngả, cho phép khung tựa lưng ngả xuống hoặc dựng lên dọc theo một đầu của khung đệm ngồi. Cơ cấu ngả bao gồm ít nhất hai giá đỡ được bố trí nghiêng và cố định giữa khung đệm ngồi và khung đế. Giữa các giá đỡ liền kề được nối với nhau bằng một thanh gia cường. Trên khung đệm ngồi, thanh gia cường và giá đỡ gần khung tựa lưng được cố định một bản răng dạng cung tròn. Mặt ngoài của bản răng dạng cung tròn được bố trí các rãnh răng. Khung tựa lưng kéo dài ra một thanh nối hướng về phía các rãnh răng, đầu trên của thanh nối được bố trí một cơ cấu truyền động ăn khớp với rãnh răng để điều khiển chuyển động ngả và dựng của khung tựa lưng. Sáng chế này mang lại hiệu quả là thông qua cơ cấu ngả cho phép khung tựa lưng có thể ngả với góc lớn, đạt được trạng thái ngả âm giữa khung đệm ngồi và khung tựa lưng, nâng cao trải nghiệm sử dụng và hiệu quả mát xa.

(11) **124677 A**

(43) 04/05/2026

(21) **1-2025-05310**

(22) 25/07/2025

Ngày yêu cầu thẩm định nội dung: 25/07/2025

Ngày yêu cầu công bố sớm: 14/04/2026

(51) **A61H 15/00**

(75) **VÕ VĂN TÀI (VN)**

Lô OBT1, Ô 20 Bắc Linh Đàm mở rộng, phường Định Công, thành phố Hà Nội

(54) **CÁNH TAY MÁT XA TÍCH HỢP CẢM BIẾN LINH HOẠT**

(57) Sáng chế này đề cập đến một loại cánh tay mát xa tích hợp cảm biến linh hoạt, bao gồm một tay đòn được lắp đặt trên cụm mát xa, trên tay đòn có bố trí một búa mát xa. Tay đòn còn được trang bị một bộ truyền động dạng kéo đẩy dùng để điều khiển búa mát xa chuyển động tịnh tiến thò ra/thụt vào. Trên búa mát xa có tích hợp cảm biến linh hoạt, cảm biến này có chức năng truyền tải thông tin về lực tác động (áp suất) tương ứng. Dựa vào tín hiệu từ cảm biến linh hoạt, bộ truyền động điều khiển hành trình thò ra của búa mát xa, từ đó thực hiện điều chỉnh lực mát xa một cách tự thích nghi, giúp thiết bị có tính thực dụng cao hơn.

(11) **124678 A**

(43) 04/05/2026

(21) **1-2025-05311**

(22) 25/07/2025

Ngày yêu cầu thẩm định nội dung: 25/07/2025

Ngày yêu cầu công bố sớm: 14/04/2026

(51) **A61H 39/04; A61H 1/00; A61H 7/00; A61G 15/10; A61H 15/00**

(75) **VÕ VĂN TÀI (VN)**

Lô OBT1, Ô 20 Bắc Linh Đàm mở rộng, phường Định Công, thành phố Hà Nội

(54) **THIẾT BỊ MÁT XA KHOEO CHÂN DI ĐỘNG VÀ GHẾ MÁT XA CHỨA THIẾT BỊ ĐÓ**

(57) Sáng chế này công bố một thiết bị mát xa khoeo chân di động và ghế mát xa chứa thiết bị đó. Thiết bị bao gồm thân ghế mát xa và tấm đế chân, trong đó tấm đế chân được bố trí một cơ cấu mát xa khoeo chân. Cơ cấu mát xa khoeo chân bao gồm trục dẫn động, bộ phận mát xa khoeo chân lắp lồng trên trục dẫn động và một bộ phận dẫn động quay trục dẫn động. Cơ cấu mát xa khoeo chân được dẫn hướng để trượt trên tấm đế chân và trên tấm đế chân còn được bố trí một bộ phận dẫn động trượt dùng để điều chỉnh vị trí của cơ cấu mát xa khoeo chân. Việc bố trí như vậy cho phép điều chỉnh vị trí của thiết bị mát xa khoeo chân sao cho phù hợp với vị trí khoeo chân của người sử dụng, từ đó nâng cao hiệu quả mát xa.

(11) **124679 A**

(43) 04/05/2026

(21) **1-2025-05312**

(22) 25/07/2025

Ngày yêu cầu thẩm định nội dung: 25/07/2025

Ngày yêu cầu công bố sớm: 14/04/2026

(51) **A61H 39/04; A61H 9/00; A61H 7/00**

(75) **VÕ VĂN TÀI (VN)**

Lô OBT1, Ô 20 Bắc Linh Đàm mở rộng, phường Định Công, thành phố Hà Nội

(54) **THIẾT BỊ MÁT XA CHÂN**

(57) Sáng chế này công bố một loại thiết bị mát xa chân, bao gồm một khung lắp ráp. Trên khung lắp ráp được bố trí cơ cấu mát xa khoeo chân và cơ cấu mát xa lòng bàn chân. Cơ cấu mát xa lòng bàn chân bao gồm: một trục quay thứ nhất được lắp quay trên khung lắp ráp, một bộ phận mát xa lòng bàn chân được lắp lồng trên trục quay thứ nhất và một cụm dẫn động thứ nhất dùng để truyền động trục quay thứ nhất quay. Trên khung lắp ráp còn được bố trí một khoang chứa dùng để đặt giữ phần chân. Cơ cấu mát xa khoeo chân được bố trí tại phần trên của khoang chứa và bao gồm: một trục quay thứ hai được lắp quay trên khung lắp ráp, một bộ phận mát xa khoeo chân được lắp lồng trên trục quay thứ hai và một cụm dẫn động thứ hai dùng để truyền động trục quay thứ hai quay, cấu hình này vừa có thể thực hiện mát xa cho các huyết vị vùng khoeo chân, vừa có thể mát xa các huyết vị tại lòng bàn chân, nâng cao tính tiện dụng.

(11) **124680 A**

(43) 04/05/2026

(21) **1-2025-05520**

(22) 01/08/2025

Ngày yêu cầu thẩm định nội dung: 01/08/2025

Ngày yêu cầu công bố sớm: 14/04/2026

(51) *A61H 1/02; A61H 9/00; A61H 7/00; A61G 15/00; A61H 39/04*

(75) **VÕ VĂN TÀI (VN)**

Lô OBT1, Ô 20 Bắc Linh Đàm mở rộng, phường Định Công, thành phố Hà Nội

(54) **CẤU TRÚC HAI CHÂN TÁCH BIỆT VỚI CHỨC NĂNG KÉO GIÃN VÀ GHẾ MÁT XA**

(57) Sáng chế này công bố một cấu trúc hai chân tách biệt với chức năng kéo giãn và ghế mát xa, thuộc lĩnh vực thiết bị mát xa. Cấu trúc này thích hợp để lắp đặt trên phần thân chính, bao gồm: cụm đẩy thứ nhất, cụm đẩy thứ hai, thanh liên kết cùng với cụm chân thứ nhất, cụm chân thứ hai được khớp nối với thanh liên kết. Trong đó, cụm đẩy thứ nhất được dẫn động nối với cụm chân thứ nhất, cụm đẩy thứ hai được dẫn động nối với cụm chân thứ hai. Hai cụm đẩy này được cấu hình để có thể dẫn động các cụm chân hoạt động đồng bộ hoặc không đồng bộ. Mỗi cụm chân bao gồm một bộ phận chân và một bộ phận bàn chân, trong đó hai bộ phận này được nối với nhau theo kiểu có thể quay, sao cho góc giữa chân và bàn chân có thể điều chỉnh. Giải pháp theo sáng chế này giúp nâng cao tính năng của ghế mát xa, đạt được hiệu quả kéo giãn bàn chân trong quá trình mát xa.

(11) 124681 A

(43) 04/05/2026

(21) 1-2025-05670

(22) 06/08/2025

Ngày yêu cầu công bố sớm: 03/04/2026

(51) G05D 1/00

(71) CÔNG TY TNHH RAINSCALES VIỆT NAM (VN)

Khu F, G Tầng 12, Tòa nhà Software Park, Số 02 Quang Trung, Phường Hải Châu, Thành phố Đà Nẵng, Việt Nam

(72) Trần Mạnh Huy (VN); Kiều My (VN); Nguyễn Kim Lân (VN); Trần Vũ Nhã Khuyên (VN)

(74) Công ty Luật TNHH Quốc tế BMVN (BMVN INTERNATIONAL LLC)

(54) **HỆ THỐNG ROBOT TỰ HÀNH ĐỂ KIỂM KÊ HÀNG HÓA TRONG KHO VÀ PHƯƠNG PHÁP KIỂM KÊ HÀNG HÓA BẰNG ROBOT TỰ HÀNH**

(57) Sáng chế đề cập tới hệ thống robot tự hành để kiểm kê hàng hóa trong kho bao gồm: một thân robot được cấu hình để di chuyển tự hành trong không gian kho; một trục nâng được gắn trên thân robot, có khả năng điều chỉnh chiều cao theo phương thẳng đứng trong phạm vi từ chiều cao tối thiểu đến chiều cao tối đa định trước; một bộ thu thập dữ liệu hình ảnh bao gồm ít nhất một camera gắn cố định trên đỉnh trục nâng, ít nhất một đèn chiếu sáng; một cơ cấu chống rung cho bộ thu thập dữ liệu; một máy tính nhúng để xử lý dữ liệu, kết nối không dây để đồng bộ dữ liệu về máy chủ; một bộ điều khiển được lập trình để điều chỉnh chiều cao của trục nâng theo một hàm điều khiển tỷ lệ nghịch với vận tốc di chuyển tức thời của robot nhằm duy trì độ ổn định cơ học của robot trong quá trình vận hành; trong đó chiều cao trục nâng được xác định theo công thức điều khiển cụ thể nhằm tối ưu độ ổn định hình ảnh và đảm bảo an toàn vận hành trong quá trình kiểm kê hàng hóa khi robot di chuyển với vận tốc thay đổi. Sáng chế cũng đề cập tới phương pháp kiểm kê hàng hóa bằng robot tự hành nêu trên.

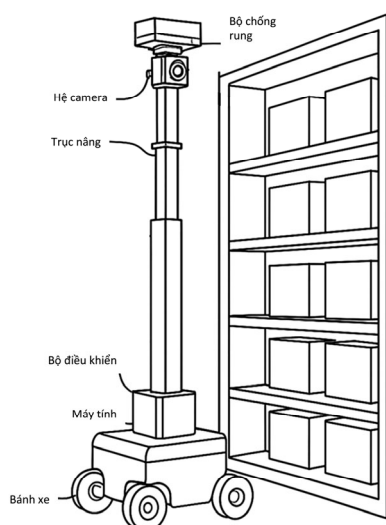

HÌNH 1

- (11) 124682 A (43) 04/05/2026  
 (21) 1-2025-06453 (85) 05/09/2025  
 (22) 05/02/2024 (86) PCT/US2024/014520 05/02/2024  
 (30) 63/443,659 06/02/2023 US (87) WO2024/167872 15/08/2024  
 (51) *A61K 39/395; A61K 48/00; A61P 35/00; G01N 33/574; C12Q 1/6876; C12Q 1/6886; G01N 33/48; A61K 39/00; C12N 15/113*  
 (71) 1. **GMP BIOTECHNOLOGY LIMITED (HK)**  
 Unit 2212, 22/F, CC Wu Building 302-308 Hennessy Road Wanchai, Hong Kong, China  
 2. **TRIEU, VUONG (US)**  
 Suite 107, 29397 Agoura Road, Agoura Hills, California 91301, United States of America  
 (72) TRIEU, Vuong (US)  
 (74) Công ty TNHH Tầm nhìn và Liên danh (VISION & ASSOCIATES CO.LTD.)  
 (54) **OLIGONUCLEOTIT ĐỐI NGHĨA ĐẶC HIỆU mTOR ĐỂ ỨC CHẾ mTOR**

(57) Sáng chế đề cập oligonucleotit đối nghĩa đặc hiệu mTOR để ức chế mTOR và được phẩm chứa oligonucleotit đối nghĩa này. Cụ thể hơn, dược phẩm này dùng để ức chế và/hoặc tìm hãm mTOR, mà có thể mang đến kết quả lâm sàng cải thiện đối với bệnh ung thư. Sáng chế đề cập đến chế phẩm ổn định chứa chất mTOR mới, bao gồm các cấu trúc oligonucleotit đối nghĩa, cũng như sự kết hợp với các chất khác và liệu pháp khác để điều trị bệnh ung thư. Sáng chế này bao gồm các khía cạnh để sàng lọc đối tượng hoặc quần thể nhỏ hơn có lợi từ các chất mTOR chống lại bệnh ung thư.

FIG. 1

**MTOR**

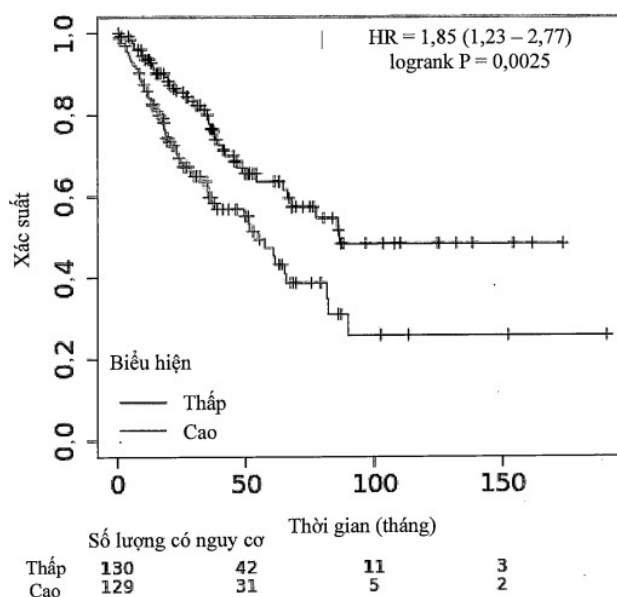

(11) 124683 A

(43) 04/05/2026

(21) 1-2025-06554

(22) 09/09/2025

Ngày yêu cầu thẩm định nội dung: 09/09/2025

Ngày yêu cầu công bố sớm: 16/04/2026

(51) *H04N 23/611; G06T 7/20; H04N 23/60*

(75) 1. **PHAN THỊ HẢI HỒNG** (VN)

60 Hoàng Quốc Việt, phường Nghĩa Đô, thành phố Hà Nội

2. **NGUYỄN QUANG UY** (VN)

số 10, ngõ 85, Nguyễn Đạo An, phường Phú Diễn, thành phố Hà Nội

(54) **PHƯƠNG PHÁP PHÁT HIỆN HÀNH VI TRÈO TƯỜNG QUA HÌNH ẢNH CAMERA GIÁM SÁT AN NINH SỬ DỤNG TRÍ TUỆ NHÂN TẠO**

(57) Sáng chế đề xuất phương pháp tự động phát hiện hành vi trèo tường từ video giám sát an ninh sử dụng trí tuệ nhân tạo, đặc biệt hiệu quả trong môi trường quân sự, nhà tù, hoặc các khu vực cần bảo vệ nghiêm ngặt. Phương pháp này kết hợp giữa mô hình nhận diện tư thế người (YOLOv8-Pose) và mô hình học sâu phân tích hành vi theo chuỗi thời gian (DD-Net). Cụ thể, thực hiện trích xuất các điểm khớp cơ thể (keypoints) từ từng khung hình video đầu vào, sau đó xây dựng chuỗi tư thế (pose) liên tục để mô tả chuyển động của đối tượng người. Từ chuỗi này, hệ thống tính toán các đặc trưng hình học và vận động, bao gồm: khoảng cách giữa các khớp (JCD), chuyển động chậm (slow motion) và chuyển động nhanh (fast motion). Các đặc trưng này được đưa vào mô hình học sâu DD-Net để phân loại hành vi. Nếu hành vi được xác định là “trèo tường”, hệ thống sẽ tự động cảnh báo thông qua giao diện trực quan hoặc tín hiệu đến đơn vị giám sát. Phương pháp hoạt động hiệu quả trong thời gian thực, với độ chính xác cao, không bị ảnh hưởng đáng kể bởi thay đổi ánh sáng, vị trí camera hay tốc độ chuyển động. Sáng chế mang lại giải pháp tối ưu trong việc tăng cường giám sát an ninh, giảm phụ thuộc vào giám sát thủ công, và có thể mở rộng để nhận dạng nhiều hành vi khác như vượt rào, leo trèo, trốn trại hoặc tiếp cận khu vực cấm.

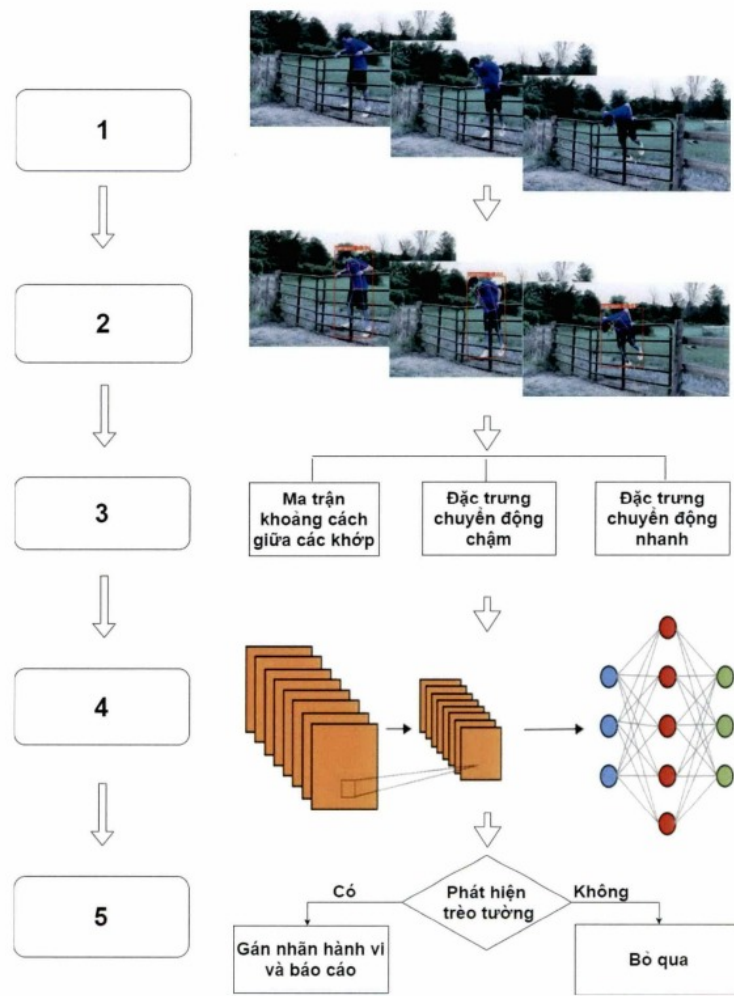

Hình 1

(11) 124684 A

(43) 04/05/2026

(21) 1-2025-07532

(22) 07/10/2025

Ngày yêu cầu thẩm định nội dung: 07/10/2025

Ngày yêu cầu công bố sớm: 31/03/2026

(51) *B01J 21/06; B01J 23/70; B01J 23/755; B01J 23/00*

(71) **VIỆN CÔNG NGHỆ TIÊN TIẾN - VIỆN HÀN LÂM KHOA HỌC VÀ CÔNG NGHỆ VIỆT NAM (VN)**

Số 1B đường TL 29, phường An Phú Đông, Thành phố Hồ Chí Minh

(72) Phạm Thị Thùy Phương (VN); Nguyễn Phúc Hoàng Duy (VN); Nguyễn Trí (VN);  
Dương Huỳnh Thanh Linh (VN); Trần Đức Thắng (VN)

(54) **PHƯƠNG PHÁP CHẾ TẠO CHẤT XÚC TÁC CHO PHẢN ỨNG CHUYỂN HÓA CO<sub>2</sub> THÀNH KHÍ NHIÊN LIỆU**

(57) Sáng chế đề xuất phương pháp chế tạo chất xúc tác Ni/SiO<sub>2</sub> cho phản ứng chuyển hóa CO<sub>2</sub> thành khí nhiên liệu, trong đó Ni được tích hợp đồng thời trong mạng lưới SiO<sub>2</sub> và phân bố trên bề mặt. Phương pháp bao gồm các bước: tạo sol và gel hóa từ tiền chất alkoxit của silic trong môi trường chứa ancol, nước, muối Ni và chất xúc tác bazơ; sấy và nung để thu được SiO<sub>2</sub> có cấu trúc Ni tích hợp trong mạng lưới; tiếp theo là ngâm tẩm - sấy lặp lại với dung dịch muối Ni để bổ sung hàm lượng Ni mong muốn, sau đó nung và khử trong môi trường khí chứa H<sub>2</sub>. Phương pháp theo sáng chế cho phép kiểm soát đồng đều phân bố Ni, hạn chế kết tụ và duy trì diện tích bề mặt cao. Xúc tác thu được có kích thước hạt Ni kim loại nhỏ hơn 15 nm, diện tích BET trên 250 m<sup>2</sup>/g, thể hiện hoạt tính cao trong phản ứng metan hóa CO<sub>2</sub> với độ chuyển hóa CO<sub>2</sub> ≥ 80% và độ chọn lọc CH<sub>4</sub> ≥ 99% ở 350 °C.

(11) **124685 A**

(43) 04/05/2026

(21) **1-2025-07766**

(22) 15/10/2025

Ngày yêu cầu thẩm định nội dung: 15/10/2025

Ngày yêu cầu công bố sớm: 03/04/2026

(51) **B65D 30/00**

(75) 1. **VŨ ĐỖ KHANG (VN)**

179 Huỳnh Tấn Phát, phường Tân Thuận, TP HCM, Việt Nam

2. **NGUYỄN TRUNG KIẾN (VN)**

Xóm Cầu Tiên, Phường Vạn Xuân, Tỉnh Thái Nguyên

(74) Công ty cổ phần Tư vấn S&B (S&B CONSULTANT., CORP.)

(54) **TÚI MỀM TRANG BỊ VÁCH CỨNG KÉP LINH ĐỘNG**

(57) Sáng chế đề cập đến túi mềm trang bị vách cứng kép linh động, bao gồm một túi mềm bên ngoài và một hệ thống vách cứng linh động bên trong. Hệ thống vách cứng này gồm ít nhất hai dải riêng biệt, mỗi dải được tạo thành từ nhiều tấm vật liệu cứng (như nhựa polycacbonat rỗng) liên kết linh động với nhau. Mỗi dải có thể được định hình thành một vòng vây khép kín. Điểm cốt lõi là các dải này được bố trí vuông góc với nhau bên trong túi mềm, tạo thành một kết cấu bảo vệ kép gồm ít nhất hai lớp lót cho các mặt chính của túi. Giải pháp này tạo ra một bao bì bảo vệ, nhẹ, và có thể gấp gọn hoàn toàn để tái sử dụng, khắc phục nhược điểm công kênh của các loại thùng cứng truyền thống.

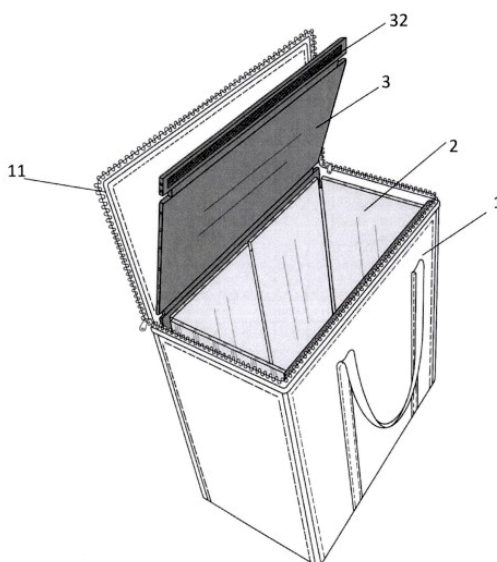

- |                   |                        |                       |
|-------------------|------------------------|-----------------------|
| (11) 124686 A     | (43) 04/05/2026        |                       |
| (21) 1-2025-08228 | (85) 29/10/2025        |                       |
| (22) 05/04/2024   | (86) PCT/EP2024/059323 | 05/04/2024            |
| (30) 63/457,914   | 07/04/2023             | US (87) WO2024/209046 |
|                   |                        | 10/10/2024            |

Ngày yêu cầu thẩm định nội dung: 29/10/2025

(51) *H04W 24/10; H04W 84/06; H04W 56/00*

(71) **TELEFONAKTIEBOLAGET LM ERICSSON (PUBL)** (SE)  
SE-164 83 Stockholm, Sweden

(72) KHAN, Talha (PK); RUNE, Johan (SE)

(74) Văn phòng Luật sư Ân Nam (ANNAM IP & LAW)

(54) **THIẾT BỊ TRUYỀN THÔNG VÀ PHƯƠNG PHÁP ĐƯỢC THỰC HIỆN BỞI THIẾT BỊ TRUYỀN THÔNG**

(57) Thiết bị truyền thông (18) được tạo cấu hình để sử dụng trong mạng truyền thông (10). Thiết bị truyền thông (18) thực hiện phép đo định vị địa lý (38) trong khoảng trống đo định vị địa lý (50) được kích hoạt khi thời gian hiệu lực kết thúc (40) theo đó định vị địa lý (20) hoặc thời gian bù của thiết bị truyền thông (18) được coi là hợp lệ. Thiết bị truyền thông (18) lấy được định vị địa lý (20) của thiết bị truyền thông (18) bằng cách sử dụng kết quả đo định vị địa lý (38).

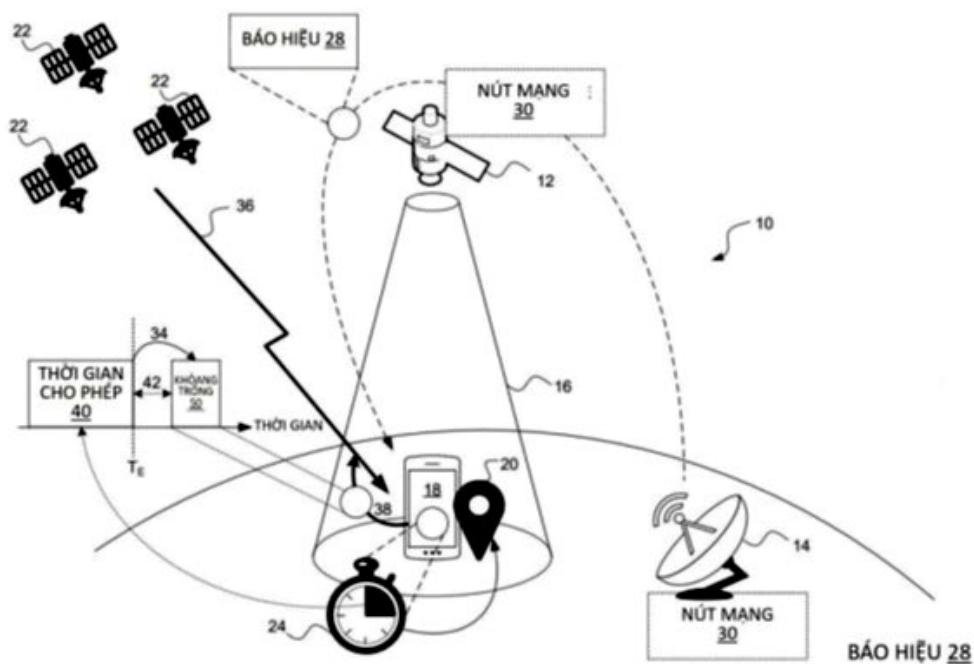

**Hình 1**

(11) 124687 A (43) 04/05/2026

(21) 1-2025-08277

(22) 30/10/2025

(30) 10-2025-0062843 14/05/2025 KR

Ngày yêu cầu thẩm định nội dung: 30/10/2025

Ngày yêu cầu công bố sớm: 10/04/2026

(51) **G08B 29/18**; G06N 3/0464; G08B 17/12; G08B 21/18; H01H 71/74; G08B 31/00; G08B 5/22; G01J 5/48; G08B 25/14

(71) **HAESHIN SOLUTION (KR)**

Room 316, Business Incubation Center, Building 13, Tongmyong University, 428, Sinseon-ro, Nam-gu, Busan, Republic of Korea

(72) Soung Booki (KR)

(74) Công ty TNHH SHTT Hải Hân (HAI HAN IP CO., LTD.)

(54) **HỆ THỐNG PHÒNG CHÁY LIÊN KẾT GIỮA CAMERA ẢNH NHIỆT TRÍ TUỆ NHÂN TẠO VÀ BỘ NGẮT MẠCH ĐIỆN**

(57) Sáng chế đề cập đến hệ thống phòng cháy liên kết giữa camera ảnh nhiệt trí tuệ nhân tạo và bộ ngắt mạch điện, trong đó hệ thống này bao gồm thiết bị đầu cuối người dùng và bộ hiển thị và bộ nhập dữ liệu đầu vào người dùng.

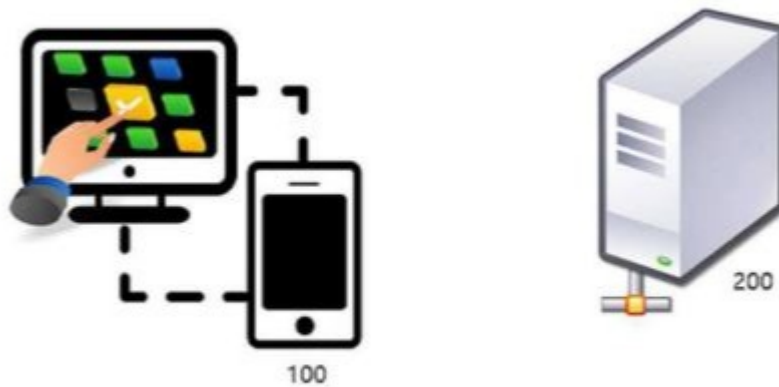

Fig.1

- (11) **124688 A** (43) 04/05/2026  
(21) **1-2025-08421** (85) 05/11/2025  
(22) 04/04/2024 (86) PCT/IB2024/053304 04/04/2024  
(30) 63/494,415 05/04/2023 US (87) WO2024/209394 10/10/2024  
63/508,453 15/06/2023 US  
63/561,700 05/03/2024 US  
(51) ***C12N 15/113; A61P 9/00; A61K 31/712; A61K 48/00***  
(71) **IONIS PHARMACEUTICALS, INC. (US)**  
2855 Gazelle Court Carlsbad, California 92010, the United States of America  
(72) KUBLI, Dieter A. (US); ANDERSON, Brooke A. (US); MULLICK, Adam (US);  
SWAYZE, Eric E. (US)  
(74) Công ty Luật TNHH Phạm Và Liên danh (PHAM & ASSOCIATES)  
(54) **OLIGOME CHUỖI KÉP, HỢP CHẤT OLIGOME VÀ CHẾ PHẨM DƯỢC  
CHỨA CÁC THÀNH PHẦN NÀY ĐỂ LÀM GIẢM BIỂU HIỆN PLN**  
(57) Sáng chế đề xuất hợp chất oligome, và chế phẩm dược để làm giảm lượng hoặc hoạt  
tính của ARN PLN trong tế bào hoặc động vật, và trong một số trường hợp nhất định  
là giảm lượng protein phospholamban trong tế bào hoặc động vật. Các hợp chất  
oligome, và chế phẩm dược này rất hữu ích để điều trị bệnh cơ tim, suy tim hoặc rối  
loạn nhịp tim.

(11) **124689 A**

(43) 04/05/2026

(21) **1-2025-08527**

(22) 07/11/2025

Ngày yêu cầu thẩm định nội dung: 07/11/2025

Ngày yêu cầu công bố sớm: 14/04/2026

(51) **A63B 43/00**

(75) **VÕ VĂN TÀI (VN)**

Lô OBT1, Ô số 20 Bắc Linh Đàm mở rộng, phường Định Công, thành phố Hà Nội

(54) **BÓNG PICKLEBALL ĐƯỜNG KÍNH 74MM**

(57) Sáng chế này công bố một loại bóng pickleball đường kính 74mm, trong đó thân bóng pickleball được bố trí dọc theo các vĩ tuyến và được lần lượt mở từ trên xuống dưới thành lớp lỗ thông khí thứ nhất, lớp lỗ thông khí thứ hai, lớp lỗ thông khí thứ ba, lớp lỗ thông khí thứ tư, lớp lỗ thông khí thứ năm và lớp lỗ thông khí thứ sáu. Lớp lỗ thông khí thứ nhất và lớp lỗ thông khí thứ sáu được bố trí đối xứng nhau, mỗi lớp có bốn lỗ thông khí. Lớp lỗ thông khí thứ hai và lớp lỗ thông khí thứ năm được bố trí đối xứng nhau, mỗi lớp có tám lỗ thông khí. Lớp lỗ thông khí thứ ba và lớp lỗ thông khí thứ tư được bố trí đối xứng nhau, mỗi lớp có tám lỗ thông khí. Khoảng cách giữa các lỗ thông khí liền kề trong lớp lỗ thông khí thứ nhất và lớp lỗ thông khí thứ sáu là  $12,5 \pm 0,5$  mm, khoảng cách giữa các lỗ thông khí liền kề trong lớp lỗ thông khí thứ hai và lớp lỗ thông khí thứ năm là  $13,5 \pm 0,5$  mm, khoảng cách giữa các lỗ thông khí liền kề trong lớp lỗ thông khí thứ ba và lớp lỗ thông khí thứ tư là  $20 \pm 0,5$  mm. Cấu trúc của sáng chế này được thiết kế hợp lý, sử dụng sáu lớp lỗ thông khí, trong đó ba lớp lỗ thông khí phía trên và ba lớp lỗ thông khí phía dưới đối xứng nhau qua mặt phẳng vĩ tuyến  $0^\circ$ , giúp tăng đáng kể độ ổn định của bóng pickleball và giảm đáng kể độ lệch hướng khi bay trong không khí.

- (11) 124690 A (43) 04/05/2026  
 (21) 1-2025-08594 (85) 10/11/2025  
 (22) 21/06/2024 (86) PCT/EP2024/067506 21/06/2024  
 (30) 102023 119415.1 21/07/2023 DE (87) WO2025/021392A1 30/01/2025

Ngày yêu cầu thẩm định nội dung: 10/11/2025

(51) **B05B 7/04**; *B05B 1/26*; *B05B 7/02*

(71) **ALFRED KÄRCHER SE & CO. KG (DE)**

Alfred Kärcher-Strasse 28 — 40, 71364 Winnenden (DE)

(72) GELTZ, Tobias (DE); SEYBOLD, Florian (DE); FOLTYN, Patrick (DE);  
 FRIEDERICH, Andreas (DE)

(74) Trung tâm Tư vấn sở hữu trí tuệ và đầu tư (LUVINA LAW FIRM)

(54) **BỘ LẬP RÁP VÒI PHUN TIA PHẪNG**

(57) Sáng chế liên quan đến cấu hình vòi phun tia phẳng bao gồm phần vòi phun chất lỏng (32) và phần dẫn hướng tia phun (12; 82), trong đó phần vòi phun chất lỏng (32) bao gồm lỗ thoát vòi phun (33) để phun ra tia chất lỏng hình quạt (34), tia phun này xác định mặt phẳng tia phun (36), và trong đó phần dẫn hướng tia phun (12; 82) bao gồm kênh dẫn (14) có một phần tiếp nhận chất lỏng (24), phần này tiếp nhận tia chất lỏng (33) được phun ra từ phần vòi phun chất lỏng (32) và được nối tiếp với phần phân phối chất lỏng (26; 106) mở rộng trong mặt phẳng tia phun (36), và trong đó cấu hình vòi phun tia phẳng (10; 70; 80; 100) bao gồm ít nhất một lỗ hút khí (42, 44; 84, 86), được kết nối lưu thông với phần tiếp nhận chất lỏng (24). Để tiếp tục phát triển cấu hình vòi phun tia phẳng (10; 70; 80; 100) sao cho không khí xung quanh ít ảnh hưởng đến tia chất lỏng (34) hơn, theo sáng chế, phần phân phối chất lỏng (26; 106) bao gồm vùng dọc (27; 107), kéo dài ít nhất trên một phần tổng chiều dài của nó và trong đó phần phân phối chất lỏng (26; 106) thu hẹp vuông góc với mặt phẳng tia phun (36) với khoảng cách tăng lên từ phần tiếp nhận chất lỏng (24).

(Fig. 1)

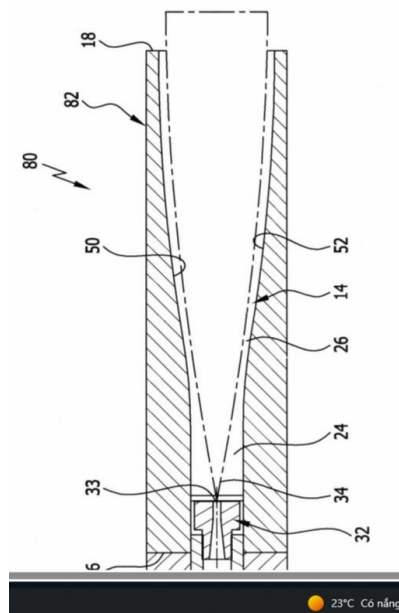

- (11) **124691 A** (43) 04/05/2026  
(21) **1-2025-08638** (85) 13/09/2021  
(22) 20/03/2020 (86) PCT/US2020/023988 20/03/2020  
(30) 62/822,022 21/03/2019 US (87) WO2020/191346 24/09/2020  
62/957,550 06/01/2020 US

Ngày yêu cầu thẩm định nội dung: 30/08/2022

(51) **A61P 37/08**; A61K 39/395; C07K 16/28; C07K 16/24; A61K 39/00

(62) 1-2021-05667

(71) **REGENERON PHARMACEUTICALS, INC. (US)**

777 Old Saw Mill River Road, Tarrytown, NY 10591, United States of America

(72) ASRAT, Seblewongel (US); LIMNANDER, Andre (US); ORENGO, Jamie (US);  
YANCOPOULOS, George D. (US); MURPHY, Andrew J. (US)

(74) Công ty TNHH Tầm nhìn và Liên danh (VISION & ASSOCIATES CO.LTD.)

(54) **DƯỢC PHẨM CHỨA CHẤT ỨC CHẾ CON ĐƯỜNG IL-4/IL-13 VÀ CHẤT TÁCH BỎ TẾ BÀO HUYẾT TƯƠNG ĐỂ ĐIỀU TRỊ DỊ ỨNG**

(57) Sáng chế đề cập đến dược phẩm chứa lượng cho hiệu quả điều trị của chất ức chế con đường IL-4/IL-13 (ví dụ, kháng thể thụ thể kháng IL-4 hoặc đoạn liên kết kháng nguyên của nó) kết hợp với lượng cho hiệu quả điều trị của chất mà loại bỏ các tế bào huyết tương (ví dụ, kháng thể đặc hiệu hai kháng BCMA/kháng CD3) để điều trị bệnh dị ứng ở đối tượng. Theo các phương án nhất định, chất tách bỏ tế bào huyết tương như kháng thể đặc hiệu hai kháng BCMA/kháng CD3 loại bỏ các tế bào huyết tương, bao gồm các tế bào huyết tương IgE+, trong khi đó chất ức chế con đường IL-4/IL-13 ngăn chặn sự tạo thành các tế bào huyết tương dương tính IgE (IgE+) mới, theo đó loại bỏ IgE đặc hiệu dị ứng nguyên ở bệnh nhân.

- (11) **124692 A** (43) 04/05/2026  
(21) **1-2025-09119** (85) 25/11/2025  
(22) 21/06/2024 (86) PCT/US2024/034923 21/06/2024  
(30) 63/509,696 22/06/2023 US (87) WO2024/263852 26/12/2024  
(51) *C12N 15/113; A61K 31/712; A61K 38/04*  
(71) **DENALI THERAPEUTICS INC. (US)**  
161 Oyster Point Boulevard. South San Francisco, California 94080, United States of America  
(72) BARKER, Scarlett (US); DEVOS, Sarah L. (US); THAYER, Mai B. (US); KLAR, Richard (US); MICHEL, Sven (US); JASCHINSKI, Frank (US); ROTHKIRCH, Larissa (US)  
(74) Công ty TNHH T&T Invenmark SHTT Quốc tế (T&T INVENMARK CO., LTD.)  
(54) **CÁC CHẾ PHẨM VÀ PHƯƠNG PHÁP ĐIỀU BIẾN MỨC BIỂU HIỆN TAU**  
  
(57) Sáng chế đề xuất các oligonucleotit đối nghĩa của MAPT mà có khả năng điều biến mức biểu hiện của axit nucleic đích của MAPT. Sáng chế còn đề xuất các phương pháp sử dụng chúng.

- (11) **124693 A** (43) 04/05/2026  
 (21) **1-2025-09902** (85) 17/12/2025  
 (22) 17/06/2024 (86) PCT/EP2024/066833 17/06/2024  
 (30) 23179957.8 19/06/2023 EP (87) WO2024/260929 26/12/2024  
 23211237.5 21/11/2023 EP  
 (51) **C07D 401/14; A61P 25/16; C07D 413/14; A61K 31/435; A61P 25/28**  
 (71) **F. HOFFMANN-LA ROCHE AG (CH)**  
 Grenzacherstrasse 124, 4070 Basel, Switzerland  
 (72) BERCHTOLD, Stefan (CH); BROM, Virginie Sacha (FR); CHARPENTIER, Julie (LU); DI FRANCESCO, Maria Emilia (IT); GALLEY, Guido (DE); GOBBI, Luca Claudio (CH); GUBA, Wolfgang (DE); HUMM, Roland Johann (DE); IMHOFF, Marie-Paule (FR); O'HARA, Fionn Susannah (GB); PATINY-ADAM, Angélique (BE); REGGIANI, Flore Marie Aude (FR); ZEIDAN, Nicolas (CA)  
 (74) Công ty TNHH Tâm nhìn và Liên danh (VISION & ASSOCIATES CO.LTD.)  
 (54) **CHẤT CHỦ VẬN TREM2 VÀ DƯỢC PHẨM CHỨA HỢP CHẤT NÀY**  
 (57) Sáng chế đề xuất hợp chất có công thức chung (I)

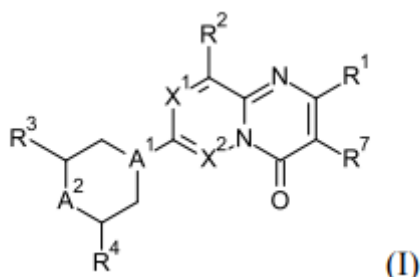

trong đó  $A^1$ ,  $A^2$ ,  $X^1$ ,  $X^2$ ,  $R^1$ ,  $R^2$ ,  $R^3$ ,  $R^4$ , và  $R^7$  như được mô tả trong bản mô tả này, dược phẩm chứa hợp chất, quy trình sản xuất hợp chất và phương pháp sử dụng hợp chất trong điều trị hoặc phòng ngừa các bệnh liên quan đến TREM2.

- (11) **124694 A** (43) 04/05/2026  
 (21) **1-2025-10065** (85) 22/12/2025  
 (22) 19/06/2024 (86) PCT/EP2024/067130 19/06/2024  
 (30) 102023000012597 19/06/2023 IT (87) WO2024/261075 A1 26/12/2024  
 (51) **A23L 7/104; C12P 19/14; A23L 29/30; A23L 7/10**  
 (71) **NOVAMONT S.P.A. (IT)**  
 Via G. Fauser 8, 28100 Novara, Italy  
 (72) BASTIOLI, Catia (IT); CAPUZZI, Luigi (IT); PERINI, Davide (IT); TORCHIO, Mattia (IT); COTTI COMETTINI, Marco (IT)  
 (74) CÔNG TY TNHH SỞ HỮU TRÍ TUỆ ALNGUYEN (ALNGUYEN IP CO.,LTD.)  
 (54) **QUY TRÌNH SỬ DỤNG SẢN PHẨM PHỤ CỦA QUÁ TRÌNH CHẾ BIẾN BỘT THỰC PHẨM CHỨA TINH BỘT**

- (57) Sáng chế đề cập đến quy trình sử dụng sản phẩm phụ của quá trình chế biến bột thực phẩm, trong đó dung dịch đã được tinh sạch chứa monosacarit thu được bằng quy trình thủy phân thành phần tinh bột của sản phẩm thải, đã được tách ra, cặn rắn giàu chất xơ và protein và/hoặc oligopeptit không tan, và phần đoạn lỏng, giàu protein và chất xơ tan.

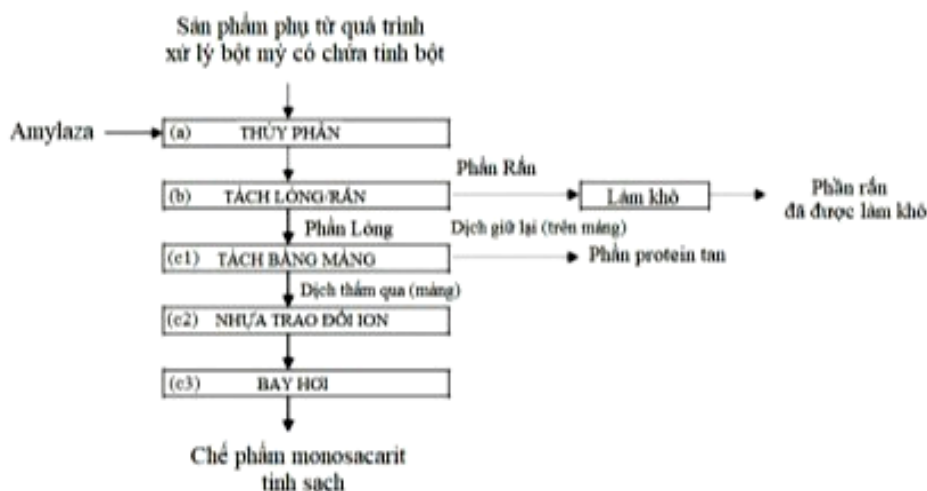

**HÌNH 1**

- (11) **124695 A** (43) 04/05/2026  
(21) **1-2025-10123** (85) 23/12/2025  
(22) 27/06/2024 (86) PCT/IB2024/056272 27/06/2024  
(30) 202321043430 28/06/2023 IN (87) WO2025/003952 02/01/2025  
(51) ***C05C 9/00; C05B 7/00; C05G 5/30; C05G 3/00; B82Y 40/00***  
(71) **NATURAL PLANT PROTECTION LIMITED (IN)**  
UPL LTD, Uniphos House, Madhu Park, C.D.Marg, Khar W, Mumbai 400052, India  
(72) Dhirendra KUMAR (IN); Rekha PUTTASWAMY (IN); Arti KAROSIYA (IN)  
(74) Công ty cổ phần Tư vấn Trung Thực (TRUNG THUC.,JSC)  
(54) **CHẾ PHẨM NÔNG NGHIỆP VÀ PHƯƠNG PHÁP ĐIỀU CHẾ CHẾ PHẨM NÀY**  
  
(57) Sáng chế đề cập đến chế phẩm nông nghiệp chứa hạt dinh dưỡng, tốt hơn, nếu là hạt dinh dưỡng thực vật, một hoặc nhiều chất chiết thực vật, và chất làm ổn định. Cụ thể, sáng chế đề cập đến chế phẩm phân bón chứa nhiều hạt nano dinh dưỡng được điều chế bằng cách sử dụng chất chiết thực vật làm chất làm giảm kích cỡ. Sáng chế còn đề cập đến phương pháp điều chế chế phẩm đã nêu.

- |                      |                        |                    |
|----------------------|------------------------|--------------------|
| (11) 124696 A        | (43) 04/05/2026        |                    |
| (21) 1-2025-10221    | (85) 25/12/2025        |                    |
| (22) 21/06/2024      | (86) PCT/IT2024/050129 | 21/06/2024         |
| (30) 102023000013641 | 30/06/2023 IT          | (87) WO2025/004119 |
|                      |                        | 02/01/2025         |

Ngày yêu cầu thẩm định nội dung: 25/12/2025

(51) **H05B 7/144**

(71) **DANIELI AUTOMATION S.P.A. (IT)**

Via Bonaldo Stringher, 4, 33042 BUTTRIO (UD), Italy

(72) MORDEGLIA, Antonello (IT)

(74) Công ty TNHH Trường Xuân (AGELESS CO.,LTD.)

(54) **THIẾT BỊ CẤP ĐIỆN CỦA Lò NUNG, NHÀ MÁY LÀM NÓNG CHẢY VẬT LIỆU KIM LOẠI VÀ PHƯƠNG PHÁP CẤP ĐIỆN CHO Lò NUNG ĐIỆN**

- (57) Sáng chế đề cập đến thiết bị (10) cấp điện của lò nung (100) để làm nóng chảy và/hoặc gia nhiệt các vật liệu kim loại được trang bị có các điện cực (102) bao gồm ít nhất một đường dây cấp điện (201, 201L, 201M) và ít nhất một môđun kết nối cơ sở (20, 120, 220) mà được cấu hình để chuyển đổi điện áp và dòng điện xoay chiều của lưới điện ( $U_r$ ,  $I_r$ ) có tần số lưới điện ( $f_r$ ) thành điện áp và dòng điện xoay chiều của nguồn cấp ( $U_a$ ,  $I_a$ ) với tần số nguồn cấp điện mong muốn ( $f_a$ ), trong đó ít nhất một môđun cơ sở (20, 120, 220) bao gồm máy biến áp (11), nhiều bộ chỉnh lưu (14) được kết nối với máy biến áp (11), một hoặc nhiều mạch trung gian dòng điện một chiều (16) được cấu hình để lưu trữ năng lượng điện, nhiều thiết bị biến tần (15) và bộ điều khiển và kiểm soát (17) được cấu hình để kiểm soát và điều khiển hoạt động của thiết bị biến tần (15) và điều chỉnh tần số nguồn cấp điện ( $f_a$ ). Sáng chế cũng đề xuất phương pháp cấp điện cho lò nung (100) để làm nóng chảy và/hoặc gia nhiệt các vật liệu kim loại, và nhà máy làm nóng chảy vật liệu kim loại bao gồm thiết bị cấp điện.

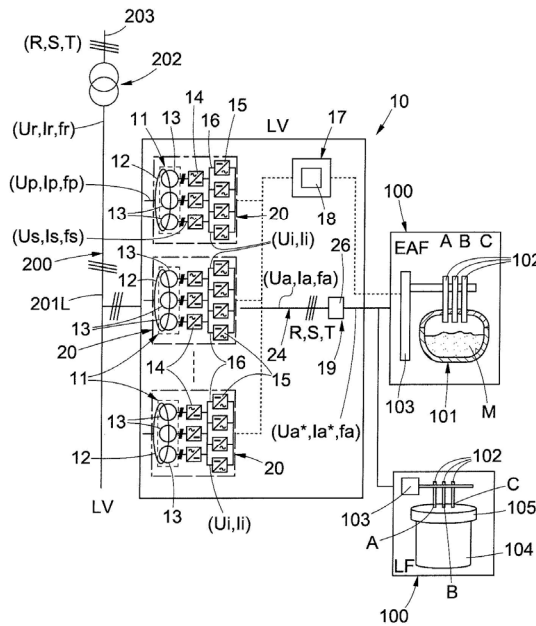

fig. 1

(11) 124697 A

(43) 04/05/2026

(21) 1-2025-10289

(22) 26/12/2025

Ngày yêu cầu thẩm định nội dung: 26/12/2025

Ngày yêu cầu công bố sớm: 31/03/2026

(51) **B01F 23/00**; *A01N 25/30*; *B01F 23/41*; *A01N 65/00*; *A01N 25/02*; *A01N 27/00*

(75) **LẠI NAM HẢI** (VN)

25A đường 5, tổ dân phố 3, khu phố 1, phường Hiệp Bình, thành phố Hồ Chí Minh

(74) Công ty TNHH Sở hữu trí tuệ PADEMARK (PADEMARK CO.,LTD.)

(54) **HỆ VI NHỮ TƯƠNG NANO TINH DẦU KHÁNG KHUẨN, QUY TRÌNH SẢN XUẤT HỆ VI NHỮ TƯƠNG NANO TINH DẦU KHÁNG KHUẨN VÀ VẢI KHÁNG KHUẨN**

(57) Sáng chế đề cập đến hệ vi nhũ tương nano tinh dầu kháng khuẩn bao gồm: tinh dầu tự nhiên, hỗn hợp Transcutol P (dietylen glycol monoetyl ete) và lexitin, Capryol 90 (propylen glycol monocaprylat). Sáng chế cũng đề cập quy trình sản xuất hệ vi nhũ tương nano tinh dầu bao gồm các bước: chuẩn bị pha phân tán bằng cách gia nhiệt tinh dầu; chuẩn bị chất mang bằng cách gia nhiệt hỗn hợp dietylen glycol monoetyl ete và lexitin, sau đó làm lạnh rồi tiến hành đánh sóng siêu âm, tiến hành khuấy từ và gia nhiệt, thu dung dịch cho vào hệ thống cô quay chân không và tiếp tục khuấy ở 100°C; bổ sung chất mang vào pha phân tán, tiếp tục giữ nhiệt độ pha phân tán đồng thời khuấy trong môi trường hút chân không; sau đó đưa toàn bộ hỗn hợp dung dịch qua hệ thống máy đồng nhất áp suất cao được tích hợp đầu phun phân tán. Sau đó bổ sung Capryol 90 (propylen glycol monocaprylat) vào hỗn hợp dung dịch thu được, tiếp tục giữ nhiệt độ và đồng thời khuấy trong môi trường hút chân không. Tạo hệ vi nhũ tương nano tinh dầu bằng cách làm lạnh hỗn hợp, đồng nhất hỗn hợp bằng cách đánh sóng siêu âm để đạt kích thước hạt nhỏ hơn 100nm, khi kiểm tra thấy trong suốt, dừng phản ứng và tiến hành nhũ hóa hỗn hợp dung dịch để thu được hệ vi nhũ tương nano tinh dầu. Ngoài ra, sáng chế cũng đề cập đến vải kháng khuẩn và quy trình sản xuất vải kháng khuẩn.

- |                          |                        |                    |
|--------------------------|------------------------|--------------------|
| (11) <b>124698 A</b>     | (43) 04/05/2026        |                    |
| (21) <b>1-2025-10342</b> | (85) 29/12/2025        |                    |
| (22) 27/05/2024          | (86) PCT/EP2024/064518 | 27/05/2024         |
| (30) PCT/CN2023/103828   | 29/06/2023 CN          | (87) WO2025/002694 |
| 23190794.0               | 10/08/2023 EP          | 02/01/2025         |

Ngày yêu cầu thẩm định nội dung: 29/12/2025

(51) **A61K 8/35**; *A61K 31/195*; *A61K 8/40*; *A61Q 5/02*; *A61K 8/49*; *A61P 17/08*; *A61P 31/10*; *A61Q 5/00*; *A61K 31/045*; *A61K 8/46*

(71) **UNILEVER GLOBAL IP LIMITED (GB)**

Port Sunlight, Wirral Merseyside CH62 4ZD, United Kingdom

(72) CHIU Chung-Ching (TW); PU Mingming (CN); WANG Zongxiu (CN)

(74) Công ty TNHH Trần Hữu Nam và đồng sự (TRAN H.N & ASS.)

(54) **CHẾ PHẨM MỸ PHẨM**

(57) Sáng chế đề cập đến chế phẩm mỹ phẩm được bộc lộ có chứa i) hinokitiol; và ii) axit hydroxamic; trong đó tỉ lệ trọng lượng giữa axit hydroxamic nêu trên so với hinokitiol nằm trong khoảng từ 2:1 đến 15:1; trong đó axit hydroxamic này là axit caprylhydroxamic, axit benzohydroxamic, hoặc hỗn hợp của chúng.

(11) 124699 A

(43) 04/05/2026

(21) 1-2025-10393

(22) 30/12/2025

Ngày yêu cầu thẩm định nội dung: 30/12/2025

Ngày yêu cầu công bố sớm: 30/12/2025

(51) *B26B 27/00; B65H 35/07*

(71) **CÔNG TY TNHH DONG HEA VIỆT NAM (VN)**

Số 4, ngõ 102 Nguyễn Như Kon Tum, phường Thanh Xuân, thành phố Hà Nội, Việt Nam

(72) Lại Nam Phong (VN)

(74) **CÔNG TY TNHH SỞ HỮU TRÍ TUỆ MẶT TRỜI MỚI (NEWSUN IP CO.,LTD.)**

(54) **DỤNG CỤ CẮT VÀ DÁN BĂNG DÍNH**

(57) Sáng chế đề xuất dụng cụ cắt băng dính có các cải tiến như bổ sung thêm đinh ghim để giữ đầu băng dính sau khi băng dính được cắt rời bởi lưỡi cắt, tạo kết cấu phần giữ lưỡi và phần tay cầm liền khối, tạo khe hở dẫn hướng băng dính phù hợp, và tạo thanh kẹp giữ lò xo và cuộn băng dính cùng với kết cấu thành bên phù hợp. Nhờ đó, dụng cụ cắt băng dính theo sáng chế có thể duy trì giữ đầu băng dính, tạo thuận lợi dẫn hướng băng dính, đồng thời giúp cho việc tháo, lắp cũng như cho phép lắp cuộn băng dính lớn hơn vào dụng cụ cùng kích thước. Dụng cụ cắt băng dính theo sáng chế góp phần nâng cao năng suất dán băng dính.

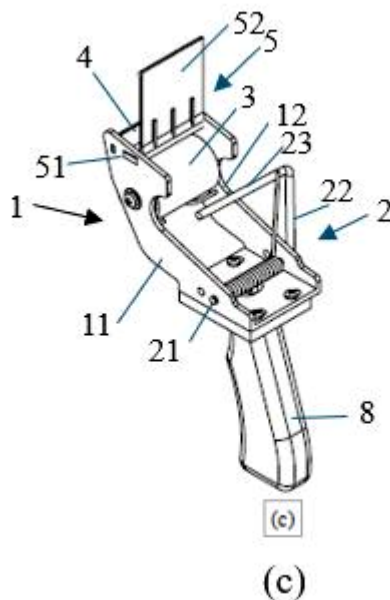

(11) **124700 A**

(43) 04/05/2026

(21) **1-2025-10528**

(22) 31/12/2025

Ngày yêu cầu thẩm định nội dung: 31/12/2025

Ngày yêu cầu công bố sớm: 09/04/2026

(51) **A61M 25/01**

(71) **PHẠM YOFI (VN)**

258 I/8 khu vực 2, phường An Bình, thành phố Cần Thơ

(72) Phạm Yofi (VN)

(54) **MÔ ĐUN ỚNG THÔNG MŨI-DẠ DÀY HAI LỚP VỚI VÙNG TÁCH RỜI  
ĐỊNH HƯỚNG LỰC**

- (57) Giải pháp kỹ thuật được trình bày liên quan đến một môđun ống thông mũi-dạ dày dùng trong nuôi ăn qua đường tiêu hóa bao gồm lớp ngoài (1) và lớp trong (2) bố trí đồng trục, trong đó lớp ngoài có độ cứng cao hơn và được giữ lại trong cơ thể bệnh nhân, còn lớp trong mềm dẻo hơn, tạo lòng dẫn thức ăn và có khả năng tháo rời. Giữa hai lớp được tráng lớp vật liệu hydrophilic, khi được kích hoạt bằng chất lỏng sinh học sẽ làm giảm lực ma sát giữa hai lớp. Trên lớp ngoài có kênh dẫn nước (3) nối với hệ thống rãnh phân phối nước (9) cho phép đưa chất lỏng vào khoảng giữa hai lớp để kích hoạt lớp hydrophilic một cách đồng đều. Hai đầu của môđun được thiết kế kín nhưng có thể tháo rời, trong đó đầu nằm trong dạ dày có cấu trúc quạt ngang của lớp ngoài để ngăn dịch xâm nhập vào khoang giữa hai lớp, còn đầu ngoài cơ thể cho phép tháo lớp trong. Nhờ đó, lớp trong có thể được tháo bỏ trong khi lớp ngoài vẫn duy trì chức năng nuôi ăn, không cần đặt lại ống thông mũi-dạ dày.

(11) **124701 A**

(43) 04/05/2026

(21) **1-2026-00086**

(22) 06/01/2026

Ngày yêu cầu thẩm định nội dung: 06/01/2026

Ngày yêu cầu công bố sớm: 03/04/2026

(51) **E05D 7/00**

(71) **CÔNG TY TNHH CÔNG NGHỆ CHÍNH XÁC RICO (VN)**

Lô CN-06, KCN Tiên Hải, Xã Tiên Hải, Tỉnh Hưng Yên, Việt Nam

(72) Cheng Sung Chiang (TW)

(74) **CÔNG TY TNHH ASL LAW (ASL LAW CO.,LTD)**

(54) **CỤM BẢN LỀ KẸP GIỮ KÍNH**

(57) Sáng chế đề cập đến cụm bản lề kẹp giữ kính dùng để kẹp vào mép tấm kính và gắn tấm kính lên kết cấu cố định. Thân kẹp và tấm kẹp tạo khe nhận mép kính. Cặp gioăng đàn hồi có bề dày khác nhau được bố trí giữa thân kẹp và tấm kẹp để cùng bộ chi tiết kim loại phù hợp với nhiều bề dày kính. Thân bản lề ghép với kẹp chứa trục bản lề được đỡ bởi bạc và ống lót, và lò xo hồi đưa kẹp về vị trí trung tính để tạo tự cân bằng. Bộ lắp cố định lên kết cấu, và tối thiểu bộ lò xo tiền tải hướng trục, ví dụ hai lò xo tác dụng qua con đội, được bố trí giữa bộ lắp và thân bản lề. Vít nối giữa bộ lắp và thân bản lề khi siết sẽ nén bộ lò xo và áp tiền tải dọc theo trục bản lề để không chế độ rơ hướng trục và cải thiện cảm giác vận hành. Các phương án bao gồm nắp trang trí giữ bằng bi lò xo để che vít kẹp, cấu hình chốt ẩn trong đó đầu chốt trục không lộ ra ngoài, tai định vị kính kiểu chốt và ống tại thân kẹp, và cơ cấu cam đặt trong thân bản lề. Mỗi đặc tính có thể dùng riêng lẻ hoặc kết hợp.

- (11) **124702 A** (43) 04/05/2026  
(21) **1-2026-00177** (85) 08/01/2026  
(22) 28/05/2024 (86) PCT/KR2024/007193 28/05/2024  
(30) 10-2023-0075141 12/06/2023 KR (87) WO2024/258087 19/12/2024  
(51) **A61K 31/723; A61K 9/00; A61P 31/16; A61K 31/737**  
(71) **DAEWOO PHARMACEUTICAL CO., LTD. (KR)**  
35-14 Jeyakgongdan 4-gil, Hyangnam-eup, Hwaseong-si, Gyeonggi-do 18623 (KR)  
(72) LEE, Jae Won (KR); NA, Yu Jeong (KR); LEE, Dong Jin (KR); CHOI, Jong Seo (KR); LEE, Kyung Min (KR); KIM, Gwan Young (KR)  
(74) Công ty Luật TNHH Phạm Và Liên danh (PHAM & ASSOCIATES)  
(54) **CHẾ PHẨM CHỐNG VIRUS CÚM CÓ CHỨA GÔM XANTAN HOẶC FUCOIDAN**  
  
(57) Sáng chế đề cập đến chế phẩm kháng virus kháng lại virus cúm (virus cúm), bao gồm gôm xantan hoặc fucoidan làm hoạt chất, và dược phẩm để ngăn ngừa hoặc điều trị tình trạng nhiễm virus cúm.

- (11) **124703 A** (43) 04/05/2026  
(21) **1-2026-00183** (85) 09/01/2026  
(22) 06/08/2024 (86) PCT/B2024/057605 06/08/2024  
(30) 18855 07/08/2023 PT (87) WO2025/032499 13/02/2025  
(51) ***B01D 61/00; C07H 15/10; C07H 1/06; B01D 1/18***  
(71) **CARBOCODE S.A (PT)**  
Parque Tecnologico de Cantanhede Nucleo 04 Lote 2 3060-197 Cantanhede, Portugal  
(72) SCHOEWE, Markusge (DE); SANTOS, Jorge (PT)  
(74) Công ty Luật TNHH Phạm Và Liên danh (PHAM & ASSOCIATES)  
(54) **PHƯƠNG PHÁP PHÂN TÁCH GLYCOSPHINGOLIPIT**
- (57) Sáng chế mô tả một phương pháp mới để phân tách một glycosphingolipit không có nhóm axyl béo liên kết amit, phương pháp này bao gồm các bước sau:  
— tạo ra dung dịch chứa glycosphingolipit nêu trên có công thức (1) hoặc muối của nó, và một hoặc nhiều chất nhiễm bẩn,  
— lọc thẩm tách dung dịch nêu trên, nhờ đó thu được dịch giữ lại của bước lọc thẩm tách (diafiltration retentate : DFR) bao gồm glycosphingolipit nêu trên, hoặc muối của nó, bằng cách sử dụng màng có MWCO là 100-300 kDa, nhờ đó phân tách glycosphingolipit nêu trên hoặc muối của nó từ một hoặc nhiều chất nhiễm bẩn.

(11) **124704 A**

(43) 04/05/2026

(21) **1-2026-00230**

(22) 12/01/2026

Ngày yêu cầu thẩm định nội dung: 12/01/2026

Ngày yêu cầu công bố sớm: 03/04/2026

(51) **E05D 7/00**

(71) **CÔNG TY TNHH CÔNG NGHỆ CHÍNH XÁC RICO (VN)**

Lô CN-06, KCN Tiên Hải, Xã Tiên Hải, Tỉnh Hưng Yên, Việt Nam

(72) Cheng Sung Chiang (TW)

(74) CÔNG TY TNHH ASL LAW (ASL LAW CO.,LTD)

(54) **CỤM BẢN LỀ KẸP GIỮ KÍNH**

(57) Sáng chế này đề cập đến cụm bản lề kẹp giữ kính dùng để kẹp giữ một tấm kính và lắp đặt lên kết cấu nền thông qua một trụ đỡ. Cụm bản lề bao gồm một thân kẹp và một tấm kẹp bố trí đối áp để kẹp giữ mép tấm kính thông qua một hoặc nhiều phần tử đệm, trong đó các vít kẹp kéo tấm kẹp về phía thân kẹp nhằm tạo lực kẹp lên tấm kính. Thân kẹp có bộ lắp xác định khoang tiếp nhận trụ và được trang bị một hoặc nhiều cụm hãm xuyên tâm, mỗi cụm hãm bao gồm ống lót dẫn hướng, vít hãm và cụm lò xo đĩa để tạo tiền tải đàn hồi và duy trì lực hãm khi cố định thân kẹp với trụ đỡ. Cụm bản lề có thể bao gồm đế lắp để cố định vào kết cấu nền và/hoặc nắp đậy mang tính thẩm mỹ để che phủ một phần bề mặt ngoài của cụm kẹp.

(11) 124705 A		(43) 04/05/2026	
(21) 1-2026-00276		(85) 13/01/2026	
(22) 08/08/2024		(86) PCT/JP2024/028381	08/08/2024
(30) JP 2023-131405	10/08/2023	JP (87) WO2025/033484	13/02/2025
	JP 2023-131398	10/08/2023	JP

Ngày yêu cầu thẩm định nội dung: 22/01/2026

(51) **D01D 5/092**; D01D 5/08

(71) **TMT MACHINERY, INC.** (JP)

6th Fl., Osaka Green Bldg., 2-6-26 Kitahama, Chuo-ku, Osaka-shi, Osaka 5410041, Japan

(72) Takahiro TSUJI (JP); Kinzo HASHIMOTO (JP); Yasushi HAYASHI (JP)

(74) Công ty cổ phần Tư vấn Trung Thực (TRUNG THUC.,JSC)

(54) **BỘ LÀM MÁT SỢI**

(57) Sáng chế đề cập đến bộ làm mát sợi nhằm mục đích theo sáng chế làm mát một cách có hiệu quả sợi. Hộp chính rỗng (20a) được lắp bên dưới dầm xe sợi. Trong khoảng trống trong của hộp chính (20a), các khoảng trống mà ở đó các tơ được xe ra khỏi các cơ cấu xe sợi chạy sẽ được sử dụng làm các khoảng trống chạy sợi (31a), và các khoảng trống được tạo ra trên cả hai phía bên của các khoảng trống chạy sợi (31a) theo chiều trước-sau sẽ được sử dụng làm khoảng trống giữa (51) và khoảng trống bên (52) (khoảng trống bên (53)). Hộp chính (20a) được trang bị: phần đường dẫn (21b) mà quay mặt vào khoảng trống giữa (51) và cho phép khí lưu thông; và miệng (24) (miệng (25)) mà quay mặt vào khoảng trống bên (52) (khoảng trống bên (53)) và cho phép khí lưu thông. Các khoảng trống chạy sợi (31a) được xếp thẳng hàng theo chiều trái-phải. Mỗi vách ngăn thứ hai (22) (vách ngăn thứ ba (23)) được tạo ra giữa hai khoảng trống chạy sợi (31a) liền kề ít nhất theo chiều trái-phải nên khoảng trống giữa (51) và khoảng trống bên (52) (khoảng trống bên 53) được phân chia.

FIG.2

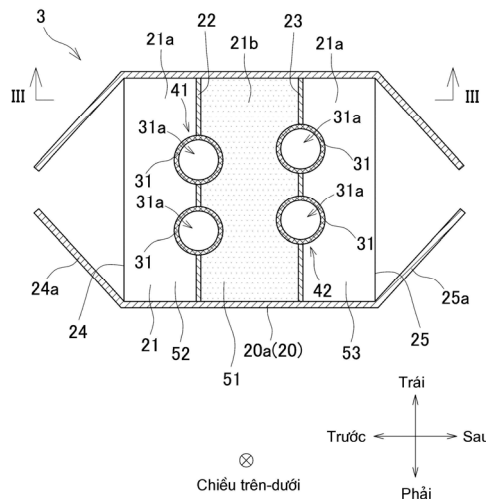

- (11) **124706 A** (43) 04/05/2026  
(21) **1-2026-00348** (85) 15/01/2026  
(22) 23/07/2024 (86) PCT/CN2024/107018 23/07/2024  
(30) 63/508,275 15/06/2023 US (87) WO2024/255919 19/12/2024  
202410709277.5 03/06/2024 CN

Ngày yêu cầu thẩm định nội dung: 30/03/2026

(51) **G06T 7/00**

(71) **1. LABORATORY FOR ARTIFICIAL INTELLIGENCE IN DESIGN LIMITED (CN)**

Unit 1613-1615, 16/F, Building 19W, Hong Kong Science Park, Pak Shek Kok, New Territories Hong Kong 999077, China

**2. THE HONG KONG POLYTECHNIC UNIVERSITY (CN)**

The Hong Kong Polytechnic University, Hung Hom, Kowloon, Hong Kong 999077, China

**3. ROYAL COLLEGE OF ART (GB)**

Kensington Gore, South Kensington, Greater London SW72EU, United Kingdom

(72) WONG, Wai Keung Calvin (CN); CHEN, Zhewei (CN); ZHANG, Rongchen (CN)

(74) **CÔNG TY LUẬT TRÁCH NHIỆM HỮU HẠN WINCO (WINCO LAW FIRM)**

(54) **PHƯƠNG PHÁP, BỘ MÁY, VÀ HỆ THỐNG PHÁT HIỆN KHIẾM KHUYẾT, THIẾT BỊ ĐIỆN TỬ, VẬT GHI CÓ THỂ ĐỌC ĐƯỢC BẰNG MÁY TÍNH, VÀ SẢN PHẨM CHƯƠNG TRÌNH MÁY TÍNH**

(57) Sáng chế đề cập đến lĩnh vực kỹ thuật máy tính và công nghệ phát hiện khiếm khuyết. Cụ thể là, sáng chế đề cập đến phương pháp, bộ máy, và hệ thống phát hiện khiếm khuyết, thiết bị điện tử, vật ghi có thể đọc được bằng máy tính, và sản phẩm chương trình máy tính. Phương pháp này bao gồm các bước: đạt được ảnh cần được xử lý; xử lý ảnh bằng môđun trích xuất đặc trưng trong mô hình phát hiện khiếm khuyết học sâu, trong đó môđun trích xuất đặc trưng bao gồm lớp đặc trưng trung gian, lớp đặc trưng trung gian bao gồm lớp loại bỏ, và lớp loại bỏ được tạo cấu hình để loại bỏ ngẫu nhiên các đặc trưng mà được trích xuất bằng lớp đặc trưng trung gian xử lý ảnh, sao cho nhiều đặc trưng đã trải qua loại bỏ ngẫu nhiên được nhận sau khi ảnh được xử lý bằng môđun trích xuất đặc trưng; bằng đầu phát hiện trong mô hình phát hiện khiếm khuyết học sâu, xử lý nhiều đặc trưng đã trải qua loại bỏ ngẫu nhiên, để nhận nhiều kết quả dự báo loại và nhiều kết quả dự báo vị trí của các khiếm khuyết trong ảnh; và nhận các kết quả phát hiện loại, các kết quả phát hiện vị trí, các độ không chắc chắn loại và độ không chắc chắn vị trí của các khiếm khuyết trong ảnh theo nhiều kết quả dự báo loại và nhiều kết quả dự báo vị trí của các khiếm khuyết.

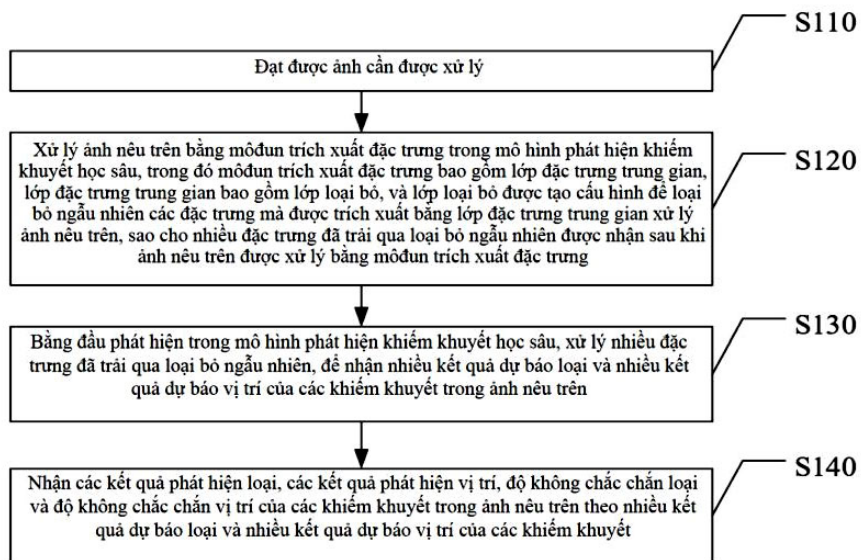

- (11) 124707 A (43) 04/05/2026  
 (21) 1-2026-00456 (85) 19/01/2026  
 (22) 18/06/2024 (86) PCT/US2024/034480 18/06/2024  
 (30) 63/509,352 21/06/2023 US (87) WO2024/263567 26/12/2024  
 (51) C07K 16/28; A61K 39/00  
 (71) ELI LILLY AND COMPANY (US)  
 Lilly Corporate Center, Indianapolis, Indiana 46285, United States of America  
 (72) ALVARADO, Alberto (US); ANDREWS, Forest H. (US); DRIVER, David Albert (US); FELLOWS, Ross Edward (US); FRONING, Karen Jean (US); GIRARD, Daniel Scott (US); VERDINO, Petra (AT); WANG, Yaming (US)  
 (74) Công ty Luật TNHH T&G (TGVN)  
 (54) HỢP CHẤT ĐỂ PHÂN PHỐI GRANULIN QUA HÀNG RÀO MÁU NÃO VÀ CHẾ PHẨM CHỨA HỢP CHẤT NÀY

- (57) Sáng chế đề cập đến các hợp chất để phân phối progranulin, mảnh progranulin, và/hoặc ít nhất một tiểu đơn vị protein granulin qua hàng rào máu não. Các hợp chất để phân phối progranulin, mảnh progranulin, và/hoặc ít nhất một tiểu đơn vị protein granulin qua hàng rào máu não, các hợp chất này bao gồm miền progranulin, miền gắn kết TfR1, và tùy ý miền gắn kết albumin. Các hợp chất để phân phối progranulin kiểu đại hoặc chưa được cải biến qua hàng rào máu não. Sáng chế cũng đề cập đến các chế phẩm chứa các hợp chất này.

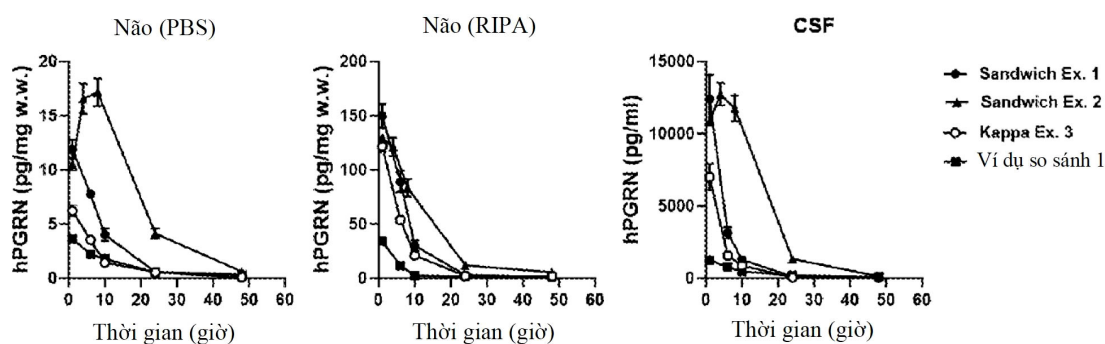

FIG. 3

(11) **124708 A**

(43) 04/05/2026

(21) **1-2026-00618**

(22) 23/01/2026

Ngày yêu cầu thẩm định nội dung: 17/04/2026

Ngày yêu cầu công bố sớm: 15/04/2026

(51) **A01G 22/05; A01G 25/16; B05B 1/02; A01G 31/00; A01G 31/02; A01G 24/00; A01G 29/00**

(71) **TRUNG TÂM NGHIÊN CỨU ỨNG DỤNG VÀ DỊCH VỤ KHOA HỌC CÔNG NGHỆ (VN)**

Khu phố Hội Gia, phường Mỹ Phong, tỉnh Đồng Tháp

(72) Trần Thị Thưa (VN)

(74) Công ty TNHH Luật ALIAT (ALIAT LEGAL)

(54) **QUY TRÌNH TRỒNG CÀ CHUA BẰNG DUNG DỊCH DINH DƯỠNG THÔNG QUA HỆ THỐNG KHÍ CANH ÁP CAO MẶT NGANG**

(57) Sáng chế đề cập đến quy trình trồng cà chua bằng dung dịch dinh dưỡng thông qua hệ thống khí canh áp cao mặt ngang bao gồm bước 1: hệ thống khí canh áp cao mặt ngang dùng cho ươm hạt giống cà chua; và hệ thống khí canh áp cao mặt ngang dùng để trồng cây cà chua; bước 2: chuẩn bị và ươm giống hạt cà chua trên vỉ ươm thông qua hệ thống khí canh áp cao mặt ngang dùng cho ươm hạt giống cà chua; bước 3: Chuyển các cà chua con từ 4-5 lá mầm được lấy từ vỉ ở bước 2 và trồng sang các lỗ trên khay trồng của hệ thống khí canh áp cao mặt ngang dùng cho trồng cây con cà chua và được cố định cây bằng giá thể rockwool sao cho phần rễ lơ lửng và nằm trong vùng phun sương; bước 4: phun dung dịch dinh dưỡng dạng sương mịn vào cây theo chu kỳ và môi trường định sẵn từ 30-35 ngày.

(11) **124709 A**

(43) 04/05/2026

(21) **1-2026-00714**

(22) 28/01/2026

Ngày yêu cầu thẩm định nội dung: 28/01/2026

Ngày yêu cầu công bố sớm: 30/03/2026

(51) **A01B 13/00**

(75) **NGUYỄN VĂN NGHĨA (VN)**

Tổ 16, thôn Tú Cẩm, xã Thăng Điền, thành phố Đà Nẵng

(54) **THIẾT BỊ TẠO RÃNH DỪNG TRONG NÔNG NGHIỆP**

(57) Sáng chế thuộc lĩnh vực cơ khí nông nghiệp, liên quan đến thiết bị tạo rãnh thoát nước trong canh tác nông nghiệp, đặc biệt áp dụng cho gieo sạ lúa và các hình thức canh tác tương tự. Điểm mới của sáng chế nằm việc kết hợp cơ cấu truyền lực đòn bẩy với cơ cấu dẫn hướng cưỡng bức trong một thiết bị kéo tay, cho phép chuyển hóa trực tiếp lực kéo của người vận hành thành lực cắt đất ổn định, tạo rãnh đồng đều về chiều sâu, độ rộng và hướng mà không cần nguồn năng lượng ngoài. Cấu trúc kỹ thuật này được hình thành nhờ sự liên kết kỹ thuật chặt chẽ giữa khung chính, khung chắn đất, lưỡi tạo rãnh và guốc trượt, giúp duy trì hướng di chuyển và giới hạn độ sâu rãnh trong suốt quá trình vận hành. Thiết bị gồm khung chính chịu lực, lưỡi tạo rãnh, khung chắn đất, guốc trượt, tay điều khiển và các cơ cấu điều chỉnh, cho phép thay đổi độ sâu và góc cắt phù hợp với nhiều loại đất và địa hình. Thiết bị vận hành hoàn toàn bằng sức người, kết cấu đơn giản, gọn nhẹ, giảm sức lao động, nâng cao chất lượng rãnh, vận hành ổn định trên nền đất ướt, dễ tháo lắp, bảo trì và chế tạo từ vật liệu phổ biến. Sáng chế phù hợp cho hộ nông dân và canh tác quy mô nhỏ, tiết kiệm chi phí, an toàn và dễ sử dụng.

(11) 124710 A

(43) 04/05/2026

(21) 1-2026-00760

(22) 28/01/2026

Ngày yêu cầu thẩm định nội dung: 28/01/2026

Ngày yêu cầu công bố sớm: 01/04/2026

(51) C02F 1/461; C02F 9/00; C02F 1/44

(71) CÔNG TY CỔ PHẦN NHÀ MÁY LIÊN DOANH KANGAROO (VN)

Thôn Vĩnh Lộc, Xã Văn Giang, Tỉnh Hưng Yên, Việt Nam

(72) Nguyễn Văn Khang (VN); Nguyễn Thành Phương (VN); Nguyễn Văn Chung (VN); Nguyễn Chí Mạnh (VN); Nguyễn Duy Mạnh (VN)

(74) Công ty TNHH Sở hữu trí tuệ Havip (HAVIP CO., LTD.)

(54) MÁY LỌC NƯỚC ĐIỆN PHÂN ION KIỀM TRỰC TIẾP TỪ NGUỒN NƯỚC RO

(57) Sáng chế đề xuất máy lọc nước điện phân ion kiềm trực tiếp từ nguồn nước RO (1) được tạo kết cấu bao gồm: môđun lọc nước RO (2) để tạo ra nước RO; môđun điện phân hydrogen (3) để tạo ra nước RO giàu hydrogen từ nước RO; và môđun điện phân ion kiềm (4) để tạo ra nước RO ion kiềm giàu hydrogen từ môđun điện phân hydrogen (3) và thu hồi/xả nước axit được tạo ra trong quá trình điện phân ion kiềm nước RO giàu hydrogen. Trong đó, môđun điện phân ion kiềm (4) được tạo kết cấu gồm có bộ điện phân ion kiềm (40) có hai màng trao đổi ion dương (404) và âm (405) để chia thành ba khoang gồm khoang kiềm (401) là buồng điện phân chứa màng điện phân cực âm (4041), khoang axit (402) là buồng điện phân chứa màng điện phân cực dương (4042), và khoang cấp khoáng điện phân (403). Với kết cấu của bộ điện phân ion kiềm có ba khoang riêng biệt và sử dụng các màng trao đổi ion để biến nước RO thành nước ion kiềm hoặc nước axit mà không làm thay đổi đặc tính của nước

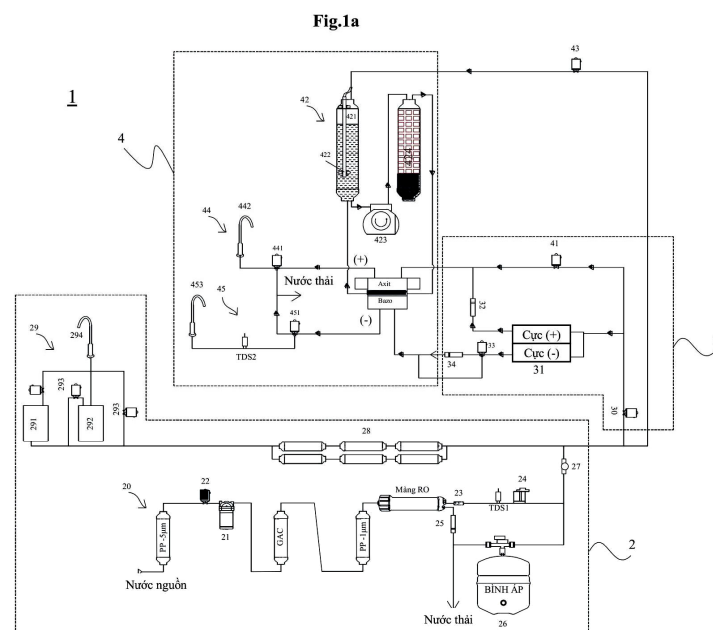

- |                      |                 |                        |            |
|----------------------|-----------------|------------------------|------------|
| (11) 124711 A        |                 | (43) 04/05/2026        |            |
| (21) 1-2026-00838    |                 | (85) 30/01/2026        |            |
| (22) 13/09/2024      |                 | (86) PCT/KR2024/096146 | 13/09/2024 |
| (30) 10-2023-0123075 | 15/09/2023      | KR (87) WO2025/058504  | 20/03/2025 |
|                      | 10-2024-0044702 | 02/04/2024             | KR         |
|                      | 10-2024-0123905 | 11/09/2024             | KR         |

Ngày yêu cầu công bố sớm: 06/02/2026

(51) *H01M 10/0565; H01M 10/42; H01M 10/052*

(71) **LG ENERGY SOLUTION, LTD.** (KR)

Tower 1, 108, Yeoui-daero, Yeongdeungpo-gu, Seoul 07335, Republic of Korea

(72) NAM, Sung Hyun (KR); KIM, Dong Kyu (KR)

(74) Công ty TNHH Tầm nhìn và Liên danh (VISION & ASSOCIATES CO.LTD.)

(54) **CHẤT ĐIỆN PHÂN VÀ PIN THỂ RẮN HOÀN TOÀN CHỨA CHẤT ĐIỆN PHÂN NÀY**

- (57) Sáng chế đề cập đến chất điện phân và pin thể rắn hoàn toàn chứa chất điện phân này. Chất điện phân bao gồm: hỗn hợp polyme bao gồm polyme gốc PEO (polyetylen oxit) có các nhóm chức liên kết chéo, và polyme gốc PEO không liên kết chéo; hợp chất gốm; và hợp chất phân cực, và thể hiện độ dẫn ion ưu việt bất kể hàm lượng thấp của nó trong hợp chất phân cực.

FIG. 1

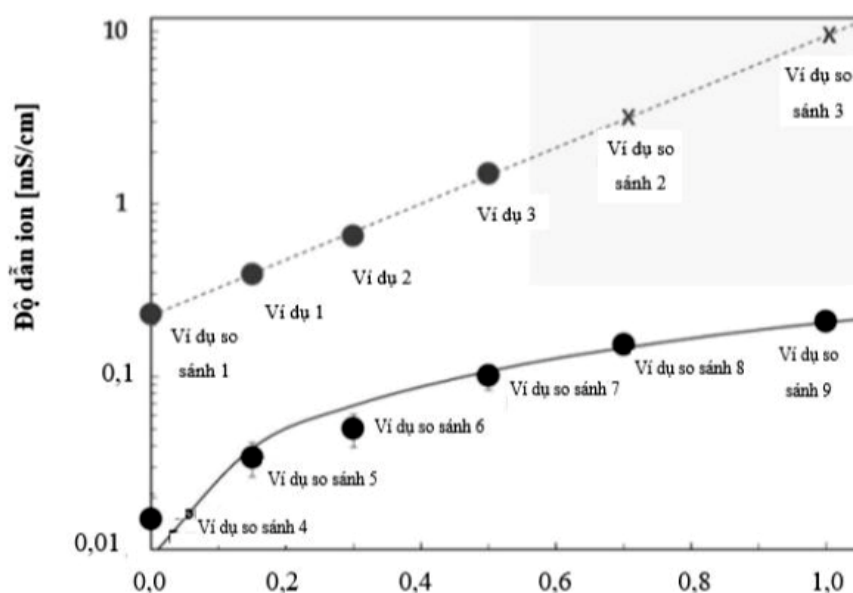

- |                      |                        |                    |
|----------------------|------------------------|--------------------|
| (11) 124712 A        | (43) 04/05/2026        |                    |
| (21) 1-2026-00841    | (85) 30/01/2026        |                    |
| (22) 23/01/2025      | (86) PCT/KR2025/001281 | 23/01/2025         |
| (30) 10-2024-0013654 | 30/01/2024 KR          | (87) WO2025/165065 |
| 10-2024-0148452      | 28/10/2024 KR          | 07/08/2025         |

Ngày yêu cầu công bố sớm: 06/02/2026

(51) *H01M 10/6568; H01M 10/613; H01M 10/625; H01M 50/249; H01M 10/6556; H01M 50/24; B60L 58/26; H01M 10/6551*

(71) **LG ENERGY SOLUTION, LTD.** (KR)

Tower 1, 108, Yeoui-daero, Yeongdeungpo-gu, Seoul 07335, Republic of Korea

(72) SHIN, Ju Hwan (KR); LEE, Hyoung Suk (KR)

(74) Công ty TNHH Tầm nhìn và Liên danh (VISION & ASSOCIATES CO.LTD.)

(54) **THIẾT BỊ PIN VÀ XE ĐIỆN BAO GỒM THIẾT BỊ NÀY**

(57) Sáng chế đề cập đến thiết bị pin bao gồm: cấu trúc đế; nhiều cụm tế bào pin được lắp trên cấu trúc đế, mỗi cụm bao gồm nhiều tế bào pin; và nắp trên bao gồm cặp vách ngoài được ghép nối với cấu trúc đế và cách nhau theo chiều thứ nhất và tấm trên che phủ nhiều cụm tế bào pin và có kênh làm mát phía trên.

[FIG. 1]

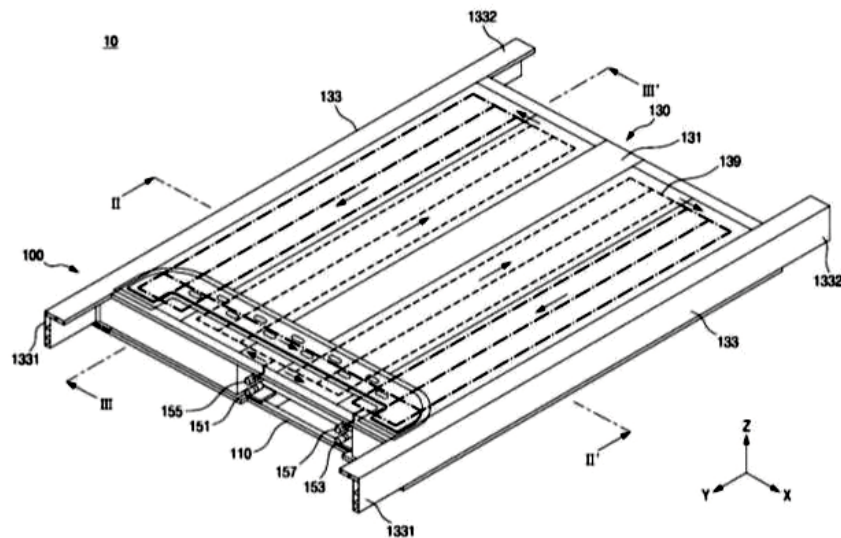

- (11) **124713 A** (43) 04/05/2026  
 (21) **1-2026-00899** (85) 03/02/2026  
 (22) 27/06/2024 (86) PCT/EP2024/068041 27/06/2024  
 (30) 23183895.4 06/07/2023 EP (87) WO2025/008247 09/01/2025  
 23183897.0 06/07/2023 EP  
 24159723.6 26/02/2024 EP  
 (51) **C07D 401/14; A01N 43/76; A61P 31/12; C07D 413/14; C07D 403/04; C07D 403/14; A01N 43/653; A61P 33/00**  
 (71) **BASF SE (DE)**  
 Carl-Bosch-Strasse 38, 67056 Ludwigshafen am Rhein, Germany  
 (72) PEDRONI, Julia (IT)  
 (74) Công ty Luật TNHH T&G (TGVN)  
 (54) **HỢP CHẤT TRIAZOL ĐỂ KIỂM SOÁT SINH VẬT GÂY HẠI KHÔNG XƯƠNG SỐNG**

- (57) Sáng chế đề cập đến các hợp chất có công thức I

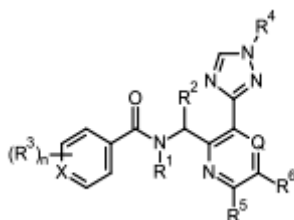

trong đó các biến có ý nghĩa như được xác định trong bản mô tả, đến các chế phẩm chứa chúng, đến các tổ hợp hoạt chất chứa chúng, và đến việc sử dụng chúng để bảo vệ thực vật và động vật đang sinh trưởng khỏi sự tấn công hoặc xâm nhiễm bởi sinh vật gây hại không xương sống. Ngoài ra, sáng chế còn đề cập đến hạt giống bao gồm các hợp chất này

(11) **124714 A** (43) 04/05/2026

(21) **1-2026-01005**

(22) 05/02/2026

(30) 2025101401286 08/02/2025 CN

Ngày yêu cầu thẩm định nội dung: 05/02/2026

Ngày yêu cầu công bố sớm: 09/04/2026

(51) **A61F 13/15**

(71) **HANGZHOU QIANZHIYA HYGIENE PRODUCTS CO., LTD. (CN)**

No. 88, Fengwang Road, Tonglu Economic Development Zone, Tonglu County,  
Zhejiang Province, China

(72) Wu Yue (CN); Ma Feiyue (CN); Ma Xiangwei (CN); Wei Leping (CN)

(74) Công ty TNHH Dịch vụ sở hữu trí tuệ Kenfox (KENFOX IP SERVICE CO.,LTD.)

(54) **PHƯƠNG PHÁP CHẾ TẠO VẢI THÂN THIỆN VỚI DA, PHƯƠNG PHÁP  
CHẾ TẠO BĂNG VỆ SINH VÀ VẢI THÂN THIỆN VỚI DA**

(57) Sáng chế đề cập đến lĩnh vực kỹ thuật về băng vệ sinh và đặc biệt là loại vải thân thiện với da có khả năng giải phóng kéo dài đồng thời vitamin B5, vitamin C và collagen peptit, khăn vệ sinh, phương pháp và cách sử dụng. Theo sáng chế, thành phần giải phóng kéo dài dạng nano chứa vitamin B5, vitamin C và collagen peptit được xử lý để đưa vào vải cotton nguyên chất nhằm thu được vải thân thiện với da, và vải thân thiện với da này được sử dụng làm vật liệu lớp trong để chế tạo băng vệ sinh. Vải thân thiện với da và băng vệ sinh có chức năng giải phóng đồng thời vitamin B5, vitamin C và collagen peptit từ từ và kéo dài, có thể liên tục duy trì tác dụng bảo vệ của vitamin B5, vitamin C và collagen peptit đối với sức khỏe âm đạo, giữ cho âm đạo khỏe mạnh trong thời gian dài.

- |                          |               |                        |            |
|--------------------------|---------------|------------------------|------------|
| (11) <b>124715 A</b>     |               | (43) 04/05/2026        |            |
| (21) <b>1-2026-01189</b> |               | (85) 10/02/2026        |            |
| (22) 10/07/2024          |               | (86) PCT/JP2024/024946 | 10/07/2024 |
| (30) 2023-113374         | 11/07/2023 JP | (87) WO2025/013894     | 16/01/2025 |
| 2023-114585              | 12/07/2023 JP |                        |            |
| 2023-119516              | 22/07/2023 JP |                        |            |
| PCT/JP2024/014356        | 09/04/2024 JP |                        |            |
| 2024-110695              | 10/07/2024 JP |                        |            |
| 2024-110733              | 10/07/2024 JP |                        |            |
- (51) **A61K 8/98; A61K 8/34; A61K 8/49; A61K 8/64; A61Q 7/00; A61Q 19/00; A61Q 19/08; A45D 44/22; A61K 8/67**
- (71) **CEL-ENA INC. (JP)**  
5-26, Funado-cho, Ashiya-shi Hyogo 6590093, Japan
- (72) NISHIHARA Hironori (JP)
- (74) Công ty Luật TNHH Phạm Và Liên danh (PHAM & ASSOCIATES)
- (54) **PHƯƠNG PHÁP LÀM ĐẸP DA, PHƯƠNG PHÁP THẨM THẤU DA ĐA THÀNH PHẦN, VÀ HỆ THỐNG THẨM THẤU DA ĐA THÀNH PHẦN**

(57) Sáng chế đề cập đến phương pháp làm đẹp da (tuy nhiên, không bao gồm hành vi y tế), trong đó phương pháp này bao gồm bước đưa lên da thành phần thứ nhất chứa 1 hoặc nhiều chất được lựa chọn từ chất kích hoạt gen Sirtuin, yếu tố tăng trưởng, Proteoglycan, và CanaCanabinoit, và công đoạn đưa lên da thành phần thứ hai chứa 1 hoặc nhiều chất được lựa chọn từ chất kích hoạt gen Sirtuin, yếu tố tăng trưởng, Proteoglycan, và CanaCanabinoit khác với thành phần thứ nhất nêu trên. Nhờ đó, đạt được hiệu quả trông trẻ hơn hoàn toàn, và nâng cao mức độ hài lòng của người sử dụng.

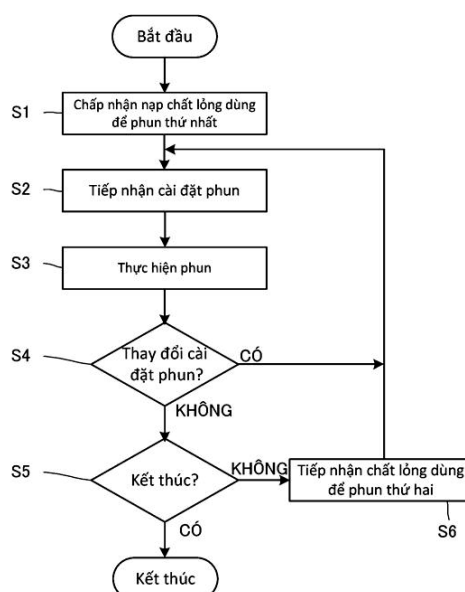

(11) 124716 A

(43) 04/05/2026

(21) 1-2026-01321

(22) 12/02/2026

Ngày yêu cầu thẩm định nội dung: 12/02/2026

Ngày yêu cầu công bố sớm: 12/02/2026

(51) A01K 61/13; C02F 1/00; A01K 63/04

(71) **VIỆN KHOA HỌC VẬT LIỆU – VIỆN HÀN LÂM KHOA HỌC VÀ CÔNG NGHỆ VIỆT NAM (VN)**

Nhà A2,18 Hoàng Quốc Việt, Nghĩa Đô, thành phố Hà Nội, Việt Nam

(72) MAI THỊ THU TRANG (VN); ĐỖ THỊ ANH THƯ (VN); PHAN KẾ SƠN (VN); HÀ PHƯƠNG THƯ (VN); NGUYỄN QUỐC TRUNG (VN)

(54) **QUY TRÌNH CHẾ TẠO VẬT LIỆU GÓM XÓP TỪ VỎ SÒ MANG XÚC TÁC QUANG BIFEO<sub>3</sub>-AG ỨNG DỤNG TRONG XỬ LÝ NƯỚC NUÔI TRỒNG THỦY SẢN**

(57) Sáng chế đề cập đến phương pháp chế tạo vật liệu gồm xốp nổi từ phế thải vỏ sò mang xúc tác quang BiFeO<sub>3</sub>-Ag và vật liệu thu được từ phương pháp này. Điểm đột phá của quy trình là kỹ thuật tổng hợp tại chỗ (in-situ), trong đó tiền chất BiFeO<sub>3</sub> được phối trộn vào cốt liệu vỏ sò và cao lanh, sau đó nung kết khối ở nhiệt độ 700 – 850°C. Quá trình này giúp tạo ra cấu trúc gồm có độ xốp cao, tỷ trọng thấp (nổi trên mặt nước) đồng thời hình thành các hạt xúc tác neo giữ bền vững trên nền gốm. Tiếp theo, các hạt nano Bạc được tích hợp lên bề mặt thông qua phương pháp quang khử trực tiếp để tạo hiệu ứng cộng hưởng plasmon. Vật liệu thu được theo sáng chế có độ bền cơ học cao, thể hiện hiệu quả vượt trội trong việc tiêu diệt vi khuẩn *Vibrio* và phân hủy kháng sinh dư thừa trong môi trường nước nuôi trồng thủy sản dưới ánh sáng khả kiến, đồng thời giúp ổn định pH nguồn nước nhờ đặc tính hóa lý của vỏ sò.

- |                     |            |    |                        |            |
|---------------------|------------|----|------------------------|------------|
| (11) 124717 A       |            |    | (43) 04/05/2026        |            |
| (21) 1-2026-01629   |            |    | (85) 27/02/2026        |            |
| (22) 15/08/2024     |            |    | (86) PCT/CN2024/112285 | 15/08/2024 |
| (30) 202311027512.2 | 15/08/2023 | CN | (87) WO2025/036443 A1  | 20/02/2025 |
| 202311027603.6      | 15/08/2023 | CN |                        |            |
| 202311027595.5      | 15/08/2023 | CN |                        |            |

Ngày yêu cầu thẩm định nội dung: 27/02/2026

(51) **F25D 25/02; F25D 11/02; F25D 23/00**

(71) 1. **QINGDAO HAIER REFRIGERATOR CO., LTD.** (CN)

Haier Industrial Park No. 1 Haier Road, Laoshan District Qingdao, Shandong 266101, China

2. **QINGDAO HAIER SMART TECHNOLOGY R&D CO., LTD.** (CN)

Haier Industrial Park No.1 Haier Road, Laoshan District Qingdao, Shandong 266101, China

3. **HAIER SMART HOME CO., LTD.** (CN)

Haier Industrial Park, No.1 Haier Road, Laoshan District Qingdao, Shandong 266101, China

(72) LI, Mengcheng (CN); LIU, Huihui (CN); YI, Yao (CN); LIU, Haoquan (CN); ZHANG, Yuning (CN); FEI, Bin (CN); LIU, Yang (CN); ZHANG, Peng (CN)

(74) CÔNG TY TNHH DỊCH VỤ SỞ HỮU TRÍ TUỆ KASS VIỆT NAM (KASS VIETNAM CO.,LTD.)

(54) **NGĂN BẢO QUẢN TƯƠI VÀ TỦ LẠNH**

(57) Sáng chế đề cập đến ngăn bảo quản tươi (30) và tủ lạnh (10). Ngăn bảo quản tươi (30) bao gồm thân dạng thùng (310) mà trong đó không gian bảo quản tươi (330) để đặt đồ cần bảo quản được cung cấp; và thiết bị từ trường (410) bao gồm ít nhất một cụm từ trường (411, 421) và được cấu tạo để tạo ra từ trường trong không gian bảo quản tươi (330). Thiết bị từ trường (410) được sử dụng để tạo ra từ trường trong không gian bảo quản tươi (330), nhờ đó cải thiện chất lượng bảo quản, rút ngắn thời gian cấp đông, giảm tỷ lệ mất nước và dinh dưỡng của thực phẩm, và kéo dài chu kỳ bảo quản tươi.

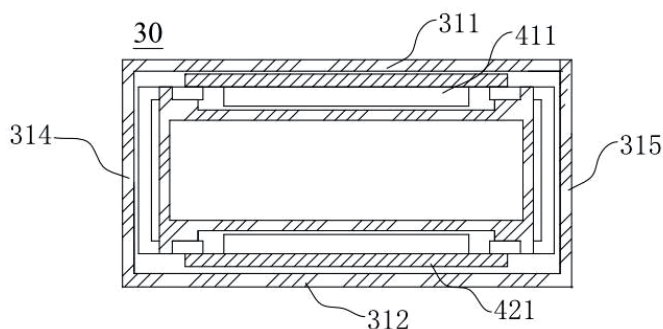

FIG. 4

- |                      |                        |                       |
|----------------------|------------------------|-----------------------|
| (11) 124718 A        | (43) 04/05/2026        |                       |
| (21) 1-2026-01631    | (85) 27/02/2026        |                       |
| (22) 02/08/2024      | (86) PCT/KR2024/011424 | 02/08/2024            |
| (30) 10-2023-0102124 | 04/08/2023             | KR (87) WO2025/033872 |
|                      |                        | 13/02/2025            |

Ngày yêu cầu thẩm định nội dung: 27/02/2026

(51) **B31F 1/32; B31F 1/00; B31F 7/00; B31F 5/04; B26D 3/00**

(75) 1. **SELIMBOX CO., LTD.** (KR)

25 Ungyo-gil 126beon-gil, Dunpo-myeon, Asan-si Chungcheongnam-do 31407, Republic of Korea

2. **JUN, HYUN JU** (KR)

208-dong 2301-ho, 40 Jukbaek 4-ro, Pyeongtaek-si Gyeonggi-do 17863, Republic of Korea

3. **JUN, YOUN JU** (KR)

401-ho, 11 Seongji 3-gil, Mapo-gu Seoul 04071, Republic of Korea

(74) Công ty Luật TNHH Phạm Và Liên danh (PHAM & ASSOCIATES)

(54) **MẢNG DẠNG VUÔNG ĐƯỢC TẠO RA BẰNG CÁCH CẮT DẠNG CHỮ V**

(57) Sáng chế đề cập đến mảng gỗ dạng vuông được tạo ra bằng cách cắt dạng chữ V theo phương án thứ nhất của sáng chế bao gồm: phần chính bao gồm giấy lõi nhãn được dính kết ở một đầu vào bề mặt trước của lớp lót trong và được tạo ra thành dạng kết cấu nhãn, trong đó lớp lót trong và giấy lõi nhãn được tạo lớp liên tiếp ít nhất một lần, và lớp lót ngoài có hình dạng tương ứng với hình dạng của lớp lót trong được dính kết vào đầu kia của giấy lõi nhãn được tạo lớp; và phần cắt có dạng chữ V được cắt theo chiều dọc trên bề mặt trên của lớp lót ngoài. Phần cắt bao gồm phần cắt thứ nhất có kết cấu để lần lượt cắt các phần của phần thân chính theo khoảng cách thứ nhất định trước vào trong từ các đầu đối diện của phần thân chính, và phần thân chính gập được dọc theo phần cắt.

FIG. 2

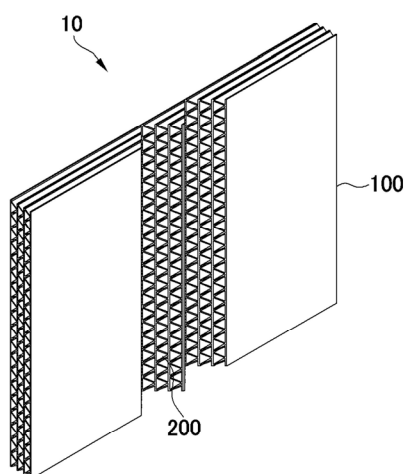

- |                   |                        |            |
|-------------------|------------------------|------------|
| (11) 124719 A     | (43) 04/05/2026        |            |
| (21) 1-2026-01658 | (85) 02/03/2026        |            |
| (22) 09/08/2023   | (86) PCT/CN2023/112062 | 09/08/2023 |
|                   | (87) WO2025/030435     | 13/02/2025 |

Ngày yêu cầu thẩm định nội dung: 02/03/2026

(51) *H04W 4/06*

(71) **ZTE CORPORATION (CN)**

ZTE Plaza, Keji Road South, Hi-Tech Industrial Park, Nanshan, Shenzhen,  
Guangdong 518057, China

(72) QI, Tao (CN); LI, Yang (CN); CHEN, Lin (CN)

(74) Công ty TNHH Tầm nhìn và Liên danh (VISION & ASSOCIATES CO.LTD.)

(54) **PHƯƠNG PHÁP TRUYỀN THÔNG KHÔNG DÂY, NÚT TRUYỀN THÔNG KHÔNG DÂY VÀ NÚT MẠNG**

- (57) Sáng chế đề cập đến phương pháp truyền thông không dây. Phương pháp này bao gồm các bước: nhận, bởi nút truyền thông không dây từ nút mạng, thông điệp cho phiên phát rộng, trong đó thông điệp bao gồm một hoặc nhiều kiểu thiết bị người dùng (UE) được kết hợp với phiên phát rộng; và cấp phát, bởi nút truyền thông không dây cho các thiết bị đầu cuối truyền thông không dây, các tài nguyên dựa vào một hoặc nhiều kiểu UE.

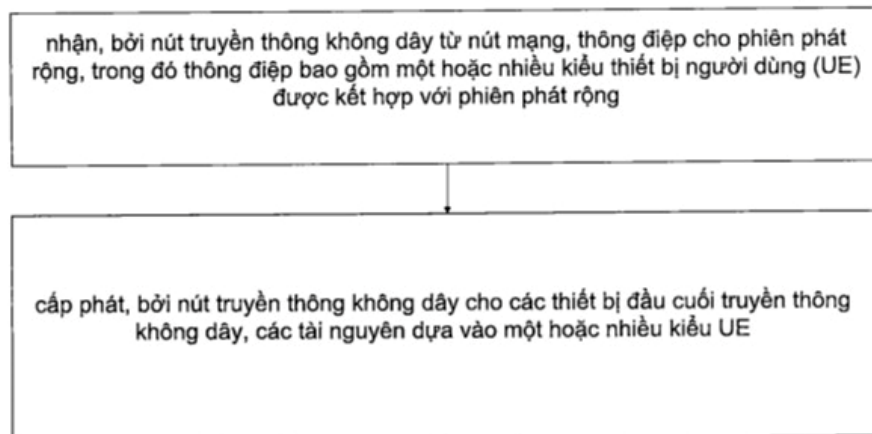

FIG. 3

(11) 124720 A

(43) 04/05/2026

(21) 1-2026-01702

(22) 03/03/2026

Ngày yêu cầu thẩm định nội dung: 03/03/2026

Ngày yêu cầu công bố sớm: 20/04/2026

(51) A61N 2/02

(75) TRẦN VĂN TÍN (VN)

Áp 2, xã Tân Hiệp, thành phố Hồ Chí Minh, Việt Nam

(74) Công ty TNHH Luật Sở Hữu Trí Tuệ Điểm Tựa Vàng (IPDTV CO.,LTD.)

(54) **THIẾT BỊ TẠO XUNG TỪ TRƯỜNG LƯỢNG TỬ TẦN SỐ THẤP TRONG MỌI MÔI TRƯỜNG CÓ KIỂM SOÁT VÀ ĐỘ ỔN ĐỊNH CAO GIÚP TĂNG CƯỜNG CHỨC NĂNG CƠ THỂ**

(57) Sáng chế đề cập tới thiết bị tạo xung từ trường lượng tử tần số thấp trong mọi môi trường có kiểm soát và độ ổn định cao giúp tăng cường chức năng cơ thể, bao gồm: một bộ chuyển đổi nguồn (1) điện đầu vào xoay chiều 220V thành điện một chiều 24V; một mạch tạo xung (2) sử dụng mạch tích hợp 555 (IC 555) cấu hình ở chế độ dao động tự do để phát sinh xung vuông có tần số khoảng 1Hz với sai số dao động trong khoảng  $\pm 3\%$ ; một hệ thống điều chỉnh tần số và biên độ xung từ (3), dựa trên điện trở thay đổi (7) hoặc tín hiệu hồi tiếp từ cuộn dây cảm ứng nhằm đảm bảo độ ổn định của xung; một mạch cách ly tín hiệu điều khiển (4) sử dụng bộ cách ly quang nhằm cách ly tầng điều khiển và tầng công suất; một tầng công suất (5) sử dụng linh kiện đóng ngắt kiểu MOSFET, được điều khiển bằng xung điện áp 12V để thực hiện đóng/ngắt dòng điện từ nguồn 24V; một cuộn dây từ (6) gồm từ 10 đến 40 vòng dây đồng có đường kính lõi dây khoảng 14mm, cấu tạo phù hợp với công suất nguồn và yêu cầu tạo ra xung từ trường mạnh có cường độ lên đến 25.000 gauss, cho phép tương tác không tiếp xúc với chất lỏng hoặc vật chất đi qua vùng ảnh hưởng.

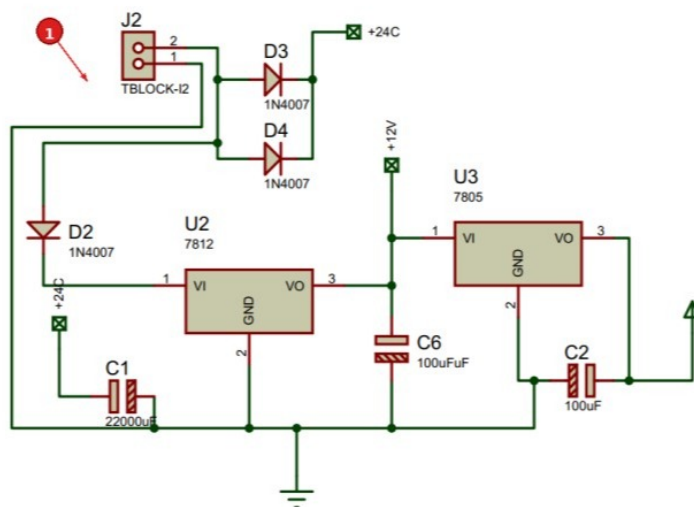

HÌNH 1

- |                      |                                  |            |
|----------------------|----------------------------------|------------|
| (11) 124721 A        | (43) 04/05/2026                  |            |
| (21) 1-2026-01766    | (85) 05/03/2026                  |            |
| (22) 31/01/2025      | (86) PCT/KR2025/001594           | 31/01/2025 |
| (30) 10-2024-0015281 | 31/01/2024 KR (87) WO2025/165155 | 07/08/2025 |

Ngày yêu cầu công bố sớm: 19/03/2026

(51) **G01R 31/392**; G01R 19/12; G01R 19/30; G01R 31/396; G01R 31/389; B60L 58/16; G01R 31/382

(71) **LG ENERGY SOLUTION, LTD. (KR)**

Tower1, 108, Yeoui-daero, Yeongdeungpo-Gu, Seoul 07335, Republic of Korea

(72) BAE, Yoon-Jung (KR); KIM, Ju-Ri (KR); KIM, Tae-In (KR); PAK, Seon-Ho (KR); SUN, Kyung-Eun (CA); JEONG, Hee-Seok (KR)

(74) Công ty TNHH Tâm nhìn và Liên danh (VISION & ASSOCIATES CO.LTD.)

(54) **THIẾT BỊ VÀ PHƯƠNG PHÁP CHẨN ĐOÁN PIN**

(57) Sáng chế đề cập đến thiết bị chẩn đoán pin. Thiết bị chẩn đoán pin theo một phương án của sáng chế bao gồm: bộ phận thu đường đặc tính để thu đường đặc tính pin biểu thị mối tương quan giữa điện áp và dung lượng của pin; và bộ phận điều khiển để chia phần dung lượng của đường đặc tính pin thành nhiều đoạn, suy ra giá trị mục tiêu đối với một chỉ số mục tiêu liên quan đến đỉnh dung lượng vi phân hoặc điện trở trong số nhiều chỉ số chẩn đoán được thiết lập từ trước, từ mỗi trong số các phần đã chia, so sánh mối tương quan giữa các giá trị mục tiêu đã suy ra với đường đặc tính tham chiếu được thiết lập trước mà biểu thị mối tương quan giữa nhiều chỉ số mục tiêu, và chẩn đoán trạng thái của pin dựa vào kết quả so sánh.

**FIG. 1**

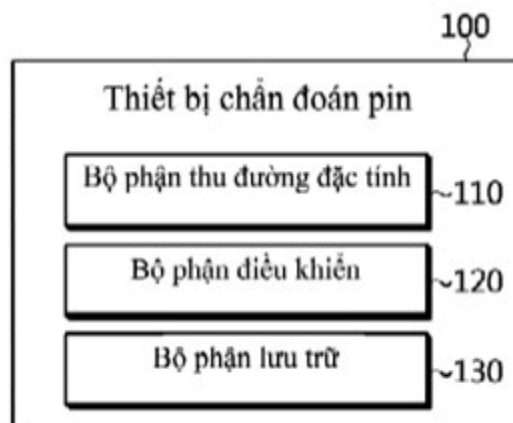

(11) 124722 A

(43) 04/05/2026

(21) 1-2026-01794

(22) 06/03/2026

Ngày yêu cầu thẩm định nội dung: 06/03/2026

Ngày yêu cầu công bố sớm: 09/04/2026

(51) G16H 50/30; G06N 20/00; G16H 50/20

(75) 1. TRẦN TRUNG THÀNH (VN)

Căn hộ 1807 tòa D2, chung cư Mandarin Garden, đường Hoàng Minh Giám, phường Yên Hòa, thành phố Hà Nội

2. TRẦN VĂN ANH (VN)

Căn hộ 1807 tòa D2, chung cư Mandarin Garden, đường Hoàng Minh Giám, phường Yên Hoà, thành phố Hà Nội

(54) **PHƯƠNG PHÁP VÀ HỆ THỐNG XỬ LÝ DỮ LIỆU Y TẾ BẰNG MÔ HÌNH HỌC MÁY XẾP CHỒNG CÓ TRỌNG SỐ ĐƯỢC TỐI ƯU HÓA BẰNG TIẾN HÓA VI PHÂN ĐỂ HỖ TRỢ ƯỚC LƯỢNG NGUY CƠ UNG THƯ TUYẾN TIỀN LIỆT CÓ Ý NGHĨA LÂM SÀNG TRONG VÙNG QUAN TÂM TRÊN CỘNG HƯỞNG TỬ**

(57) Sáng chế đề cập phương pháp và hệ thống xử lý dữ liệu y tế bằng mô hình học máy xếp chồng, có trọng số tối ưu hóa bằng Tiến hóa vi phân (DE) để hỗ trợ ước lượng nguy cơ ung thư tuyến tiền liệt có ý nghĩa lâm sàng tại vùng quan tâm MRI. Dữ liệu đầu vào được xử lý qua các mô hình cơ sở để sinh xác suất ban đầu, rồi kết hợp bằng một tổ hợp lồi có trọng số được DE tối ưu theo hàm phạt lỗi âm tính giả. Hệ thống tích hợp lượng hóa độ bất định cá thể hóa bằng bootstrap tại tầng meta, và hiệu chuẩn xác suất đầu ra theo tỷ lệ mắc bệnh địa phương. Giải pháp có thể được triển khai trên máy tính hoặc ứng dụng web nhằm hỗ trợ ra quyết định lâm sàng.

Hình 1

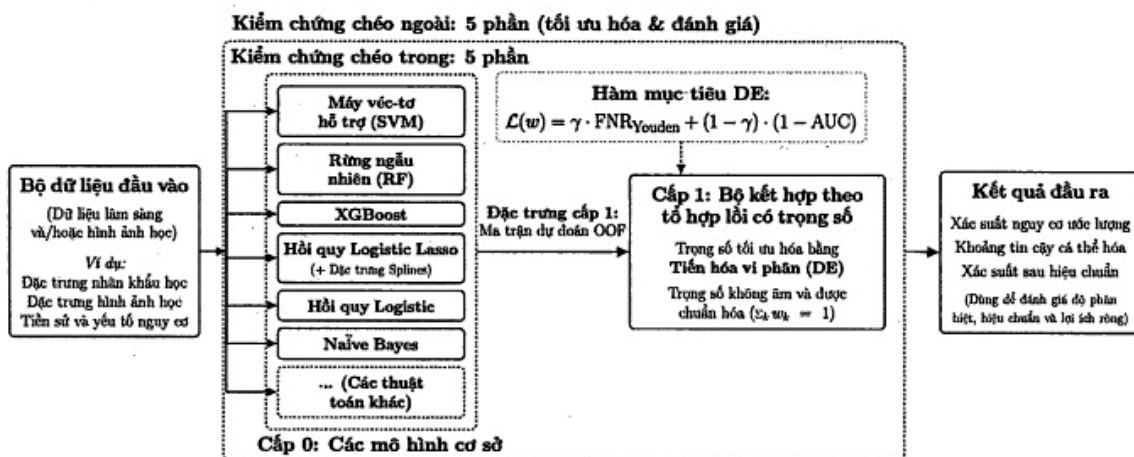

(11) **124723 A**

(43) 04/05/2026

(21) **1-2026-01888**

(22) 09/03/2026

Ngày yêu cầu thẩm định nội dung: 09/03/2026

Ngày yêu cầu công bố sớm: 09/03/2026

(51) **G01C 11/00**

(71) **1. ĐẠI HỌC QUỐC GIA THÀNH PHỐ HỒ CHÍ MINH (VN)**

Khu phố 33, phường Linh Xuân, thành phố Hồ Chí Minh

**2. TRƯỜNG ĐẠI HỌC BÁCH KHOA - ĐẠI HỌC QUỐC GIA THÀNH PHỐ HỒ CHÍ MINH (VN)**

268 Lý Thường Kiệt, phường Diên Hồng, thành phố Hồ Chí Minh

(72) Đặng Thương Huyền (VN); Ngô Khánh Hiếu (VN)

(54) **PHƯƠNG PHÁP XÁC ĐỊNH CHỈ SỐ MẢNG XANH TỪ DỮ LIỆU HÌNH ẢNH THU THẬP CỦA MÁY BAY KHÔNG NGƯỜI LÁI**

(57) Sáng chế đề cập đến phương pháp xác định chỉ số mảng xanh từ dữ liệu hình ảnh thu thập của máy bay không người lái thông qua máy tính bao gồm các bước sau: i) nhận hình ảnh đầu vào chụp từ máy bay không người lái của khu vực khảo sát và lưu trữ trong bộ lưu trữ dữ liệu thông qua bộ vi xử lý; ii) xử lý và tạo thông tin đặc trưng từ hình ảnh đầu vào của khu vực khảo sát thông qua bộ vi xử lý; trong đó thông tin đặc trưng bao gồm điểm GCP (Ground Control Points); điểm liên kết (Tie point); iii) tiến hành tạo tập hợp đám mây điểm (Point cloud) trong không gian ba chiều với tọa độ xác định trong hệ trục (x, y, z) đại diện cho một vị trí cụ thể trên bề mặt của đối tượng hoặc môi trường của khu vực khảo sát; và tạo lưới đồ họa ba chiều từ tập hợp đám mây điểm; iv) tạo bản đồ trực ảnh hai chiều của khu vực khảo sát từ lưới đồ họa ba chiều ở Bước iii); và v) hiển thị bản đồ trực ảnh hai chiều với các chỉ số mảng xanh được xác định trên giao diện đồ họa người dùng GUI (Graphic User Interface) thông qua thiết bị hiển thị khi có yêu cầu.

(11) 124724 A (43) 04/05/2026

(21) 1-2026-01899

(22) 09/03/2026

(30) 2025119185686 18/12/2025 CN

Ngày yêu cầu thẩm định nội dung: 09/03/2026

Ngày yêu cầu công bố sớm: 03/04/2026

(51) A47L 11/24

(71) GUANGDONG LISHUO TECHNOLOGY CO., LTD (CN)

Unit 306, 3rd Floor, Building 2, Phase 1, Keying International industrial Park, No.7 Xinkai Road, Wusha, Daliang Street, Shunde District, Foshan, Guangdong, China 528300

(72) ZHOU Shengfang (CN)

(74) Công ty TNHH Dịch vụ sở hữu trí tuệ Kenfox (KENFOX IP SERVICE CO.,LTD.)

(54) **ROBOT LÀM SẠCH CÓ TẮM CHẮN BỘ LỌC THEO PHƯƠNG NGANG VÀ KẾT CẤU TÁCH LỖ ĐƠN**

(57) Sáng chế đề cập đến robot làm sạch có tấm chắn bộ lọc theo phương ngang và kết cấu tách lỗ đơn bao gồm: khung có chổi con lăn, cửa hút bụi, thùng chứa nước thải, và quạt; và môđun tách rời bao gồm khoang tách sơ cấp, khoang tách thứ cấp, ống dẫn khí hình xoắn ốc, và ống thải, trong đó khoang tách sơ cấp được bố trí thẳng đứng, và ống dẫn khí hình xoắn ốc tạo ra dòng khí hình xoắn ốc; khoang tách thứ cấp được bố trí bên trong khoang tách sơ cấp, và phần trên của khoang tách thứ cấp thông với khoang tách sơ cấp thông qua đường dẫn thứ nhất; đầu này của ống thải được nối với phần trên của khoang tách thứ cấp, và đầu còn lại của ống thải được nối với quạt; và đầu dưới của khoang tách sơ cấp thông với thùng chứa nước thải, và đầu dưới của khoang tách thứ cấp có kết cấu đệm kín. Môđun tách rời có khoang tách sơ cấp và khoang tách thứ cấp mà được bố trí thẳng đứng, và hai giai đoạn tách được thực hiện thông qua các lực ly tâm, sao cho quá trình tách rác hiệu quả và quá trình tách nước thải hiệu quả được triển khai, và hiệu quả tách tốt hơn. Tấm chắn bộ lọc theo phương ngang làm giảm sự bám dính của rác và nước thải, để đảm bảo dòng khí lưu thông và lực hút gió trơn tru.

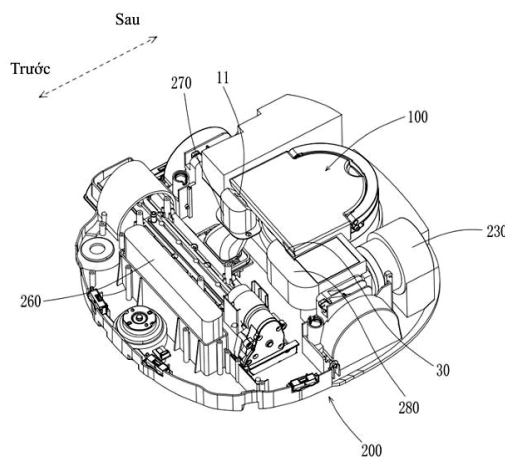

Fig.1

(11) 124725 A (43) 04/05/2026

(21) 1-2026-01900

(22) 09/03/2026

(30) 2025119293888 19/12/2025 CN

Ngày yêu cầu thẩm định nội dung: 09/03/2026

Ngày yêu cầu công bố sớm: 03/04/2026

(51) A47L 11/24

(71) GUANGDONG LISHUO TECHNOLOGY CO., LTD (CN)

Unit 306, 3rd Floor, Building 2, Phase 1, Keying International industrial Park, No.7 Xinkai Road, Wusha, Daliang Street, Shunde District, Foshan, Guangdong, China 528300

(72) ZHOU Shengfang (CN)

(74) Công ty TNHH Dịch vụ sở hữu trí tuệ Kenfox (KENFOX IP SERVICE CO.,LTD.)

(54) **ROBOT LÀM SẠCH CÓ TẮM CHẮN BỘ LỌC THEO PHƯƠNG NGANG VÀ KẾT CẤU TÁCH LỖ KÉP**

(57) Sáng chế đề cập đến robot làm sạch có tấm chắn bộ lọc theo phương ngang và kết cấu tách lỗ kép bao gồm: khung có chổi con lăn, cửa hút bụi, thùng chứa nước thải, và quạt; và môđun tách rời bao gồm khoang tách sơ cấp, các khoang tách thứ cấp, ống dẫn khí hình xoắn ốc, ống thải, và nắp dưới, trong đó khoang tách sơ cấp có ống dẫn khí hình xoắn ốc, và nhiều khoang tách thứ cấp được bố trí đồng đều; phần trên của các khoang tách thứ cấp thông với khoang tách sơ cấp thông qua các đường dẫn thứ nhất; phần trên của các khoang tách thứ cấp thông với ống thải; đầu dưới của khoang tách sơ cấp thông với thùng chứa nước thải; và các đầu dưới của các khoang tách thứ cấp thông với nắp dưới. Môđun tách rời có khoang tách sơ cấp được bố trí thẳng đứng và các khoang tách thứ cấp, và hai giai đoạn tách được thực hiện thông qua các lực ly tâm, sao cho quá trình tách rác hiệu quả và quá trình tách nước thải hiệu quả được triển khai, và hiệu quả tách tốt hơn. Tấm chắn bộ lọc theo phương ngang làm giảm sự bám dính của rác và nước thải, để đảm bảo dòng khí lưu thông và lực hút gió tron tru.

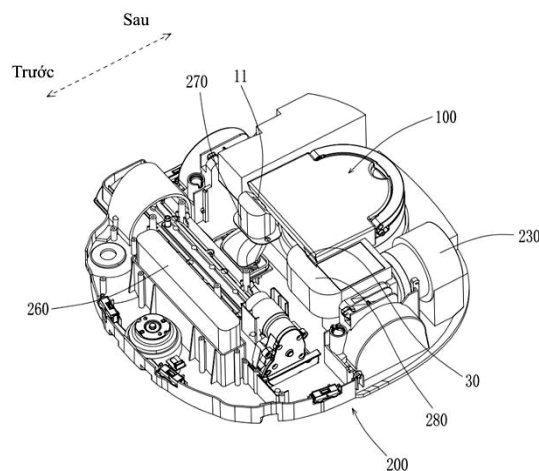

Fig.1

(11) 124726 A

(43) 04/05/2026

(21) 1-2026-01938

(22) 10/03/2026

Ngày yêu cầu thẩm định nội dung: 10/03/2026

Ngày yêu cầu công bố sớm: 31/03/2026

(51) G06N 10/20; G06N 10/00

(71) CÔNG TY TNHH PHÁT TRIỂN CÔNG NGHỆ VÀ GIÁO DỤC G.A.I.A QTECH (VN)

Số 14, ngõ 283/2 đường Lạc Nghiệp, phường Bạch Mai, thành phố Hà Nội, Việt Nam

(72) Nguyễn Phương Nam (VN)

(74) Công ty TNHH Sở hữu trí tuệ ANLIS Việt Nam (ANLIS IP CO.,LTD)

(54) HỆ THỐNG XỬ LÝ THÔNG TIN LAI LƯỢNG TỬ-CỔ ĐIỆN ĐỂ MÃ HÓA GEN, TRÍCH XUẤT ĐẶC TRƯNG VÀ XÁC ĐỊNH DẤU ẤN SINH HỌC

(57) Sáng chế đề cập đến khung tính toán lai lượng tử-cổ điện nhằm mã hóa thông tin di truyền, trích xuất các đặc trưng sinh học có giá trị cao, và nhận dạng các dấu ấn sinh học ứng viên với hiệu suất tính toán được cải thiện. Hệ thống bao gồm: nguồn dữ liệu đầu vào (101); mô-đun xử lý cổ điện thứ nhất (102) được cấu hình để nhận dữ liệu từ nguồn dữ liệu đầu vào (101); mô-đun thực thi lai lượng tử-cổ điện (103); mô-đun xử lý cổ điện thứ hai (104); mô-đun lưu trữ (105) và cơ chế phản hồi khép kín nhằm đảm bảo khả năng tự tối ưu hóa gồm vòng phản hồi tham số (4) và vòng phản hồi cấu trúc (5).

FIG. 1

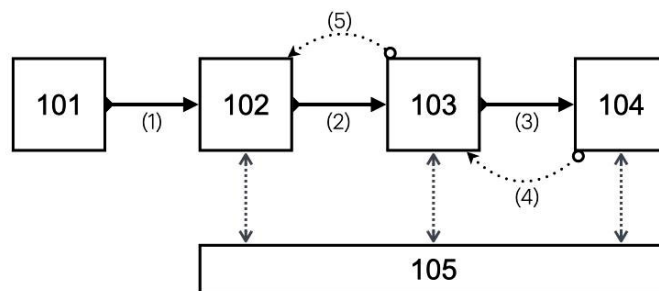

- |                      |                 |                        |            |
|----------------------|-----------------|------------------------|------------|
| (11) 124727 A        |                 | (43) 04/05/2026        |            |
| (21) 1-2026-01984    |                 | (85) 11/03/2026        |            |
| (22) 16/01/2025      |                 | (86) PCT/KR2025/099038 | 16/01/2025 |
| (30) 10-2024-0036442 | 15/03/2024      | KR (87) WO2025/193018  | 18/09/2025 |
|                      | 10-2024-0094617 | 17/07/2024             | KR         |
|                      | 10-2024-0179806 | 05/12/2024             | KR         |

Ngày yêu cầu công bố sớm: 12/03/2026

(51) *H01M 4/525; C01G 53/50; H01M 10/052; H01M 4/131; H01M 4/1391; H01M 4/505; C01G 53/42; H01M 4/02*

(71) **LG ENERGY SOLUTION, LTD.** (KR)

Tower1, 108 Yeoui-daero, Yeongdeungpo-gu, Seoul 07335, Republic of Korea

(72) LEE, Sanghyun (KR); KANG, Joonhyeon (KR); MYEONG, Seungjun (KR); PARK, Sin Young (KR); PARK, Cheol Hee (KR)

(74) Công ty TNHH Tầm nhìn và Liên danh (VISION & ASSOCIATES CO.LTD.)

(54) **VẬT LIỆU HOẠT TÍNH ĐIỆN CỰC DƯƠNG VÀ PIN THỨ CẤP LITHI BAO GỒM VẬT LIỆU HOẠT TÍNH ĐIỆN CỰC DƯƠNG NÀY**

(57) Sáng chế đề cập đến vật liệu hoạt tính điện cực dương và pin thứ cấp lithi bao gồm vật liệu hoạt tính điện cực dương này, vật liệu hoạt tính điện cực dương là oxit composit kim loại chuyển tiếp lithi niken cao có kết cấu lớp và có thể tích tế bào đơn vị V thỏa mãn biểu thức 1 và nhiệt độ Curie-Weiss T thỏa mãn biểu thức 2. Biểu thức 1:  $101,4 \text{ \AA} \leq V \leq 101,75 \text{ \AA}$ ; Biểu thức 2:  $0 \text{ K} \leq T \leq 30 \text{ K}$ . Sáng chế có thể kiểm tra dễ dàng, ở mức vật liệu, xem liệu dung lượng pin của pin được sản xuất có đáp ứng chính xác dung lượng được yêu cầu hay không, và có thể kiểm soát dung lượng đó, và cho phép giảm thiểu độ lệch giữa dung lượng thiết kế đích và dung lượng thực tế của pin được sản xuất.

**FIG. 1**

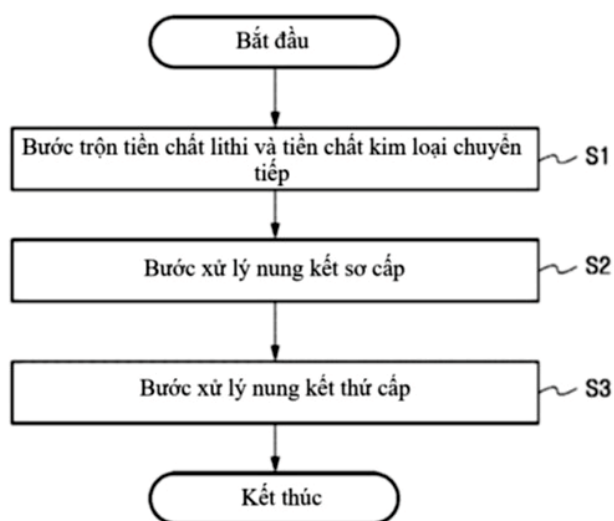

- (11) 124728 A (43) 04/05/2026  
 (21) 1-2026-01996 (85) 11/03/2026  
 (22) 23/08/2024 (86) PCT/EP2024/073638 23/08/2024  
 (30) 23193377.1 25/08/2023 EP (87) WO2025/045748 06/03/2025  
 (51) **B42D 25/328; B42D 25/44; B42D 25/425**  
 (71) **DEMAX HOLOGRAMS PLC. (BG)**  
 16, Abagar str., distr. Gorublyane, 1138 Sofia, BULGARIA  
 (72) MONOVSKI, Valentin Konstantinov (BG)  
 (74) Công ty Luật TNHH T&G (TGVN)  
 (54) **NỀN POLYME DẼO NHIỆT MANG CẤU TRÚC NHIỀU XẠ ĐƯỢC DẬP NỔI, PHƯƠNG PHÁP VÀ KHUÔN HOẶC KHUÔN CỐI DẬP NỔI ĐỂ SẢN XUẤT NỀN**

- (57) Sáng chế đề cập đến nền polyme dẻo nhiệt mang trên một phần của ít nhất một trong số các bề mặt của nó ít nhất một cấu trúc nhiễu xạ được dập nổi, để sử dụng làm thiết bị hình ảnh biến đổi quang học nhiễu xạ (DOVID), phương pháp sản xuất nền polyme dẻo nhiệt đã nêu, sp đích có thể thu được từ nền polyme dẻo nhiệt, phương pháp và khuôn hoặc khuôn cối dập nổi để sản xuất nền polyme dẻo nhiệt, trong đó khuôn hoặc khuôn cối đã nêu mang cấu trúc trên một phần của ít nhất một trong số các bề mặt của nó, mà là hình ảnh âm bản của cấu trúc được dập nổi của nền polyme dẻo nhiệt đã nêu, cũng như phương pháp để truyền hình ảnh âm bản của cấu trúc của nó bên trên ít nhất một bề mặt của vật liệu polyme dẻo nhiệt sử dụng khuôn hoặc khuôn cối đã nêu.

Fig. 1

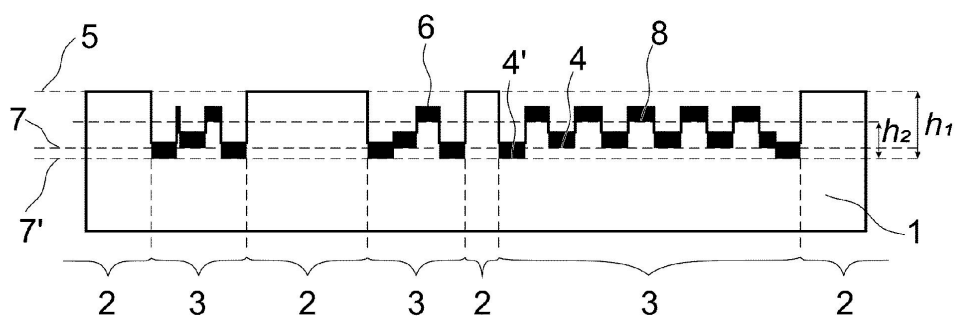

- |                   |            |    |                        |            |
|-------------------|------------|----|------------------------|------------|
| (11) 124729 A     |            |    | (43) 04/05/2026        |            |
| (21) 1-2026-02024 |            |    | (85) 10/01/2022        |            |
| (22) 23/06/2020   |            |    | (86) PCT/JP2020/024645 | 23/06/2020 |
| (30) 62/865,933   | 24/06/2019 | US | (87) WO2020/262396     | 30/12/2020 |
| 62/870,752        | 04/07/2019 | US |                        |            |
| 62/886,891        | 14/08/2019 | US |                        |            |

Ngày yêu cầu thẩm định nội dung: 09/12/2022

- (51) **H04N 19/82; H04N 19/85**  
 (62) 1-2022-00149  
 (71) **SHARP KABUSHIKI KAISHA (JP)**  
 1, Takumi-cho, Sakai-ku, Sakai City, Osaka 590-8522, Japan  
 (72) MISRA, Kiran Mukesh (IN); BOSSEN, Frank (NL); SEGALL, Christopher Andrew (US)  
 (74) Công ty TNHH một thành viên Sở hữu trí tuệ VCCI (VCCI-IP CO.,LTD)  
 (54) **CÁC HỆ THỐNG VÀ PHƯƠNG PHÁP ĐỂ GIẢM LỖI TÁI TẠO KHI MÃ HÓA VIDEO DỰA TRÊN SỰ TƯƠNG QUAN THÀNH PHẦN CHÉO**

(57) Sáng chế đề cập đến phương pháp lọc dữ liệu video được tái tạo. Phương pháp này bao gồm: bước nhập các giá trị mẫu thành phần luma được tái tạo; bước suy ra giá trị mẫu đã lọc bằng cách sử dụng hệ số bộ lọc thành phần chéo và giá trị mẫu thành phần luma (độ sáng) đã tái tạo trước quy trình lọc vòng thích nghi; bước suy ra giá trị tinh chỉnh cho thành phần chroma (màu) bằng cách sử dụng giá trị mẫu đã lọc; và bước suy ra giá trị mẫu màu đã tinh chỉnh bằng cách sử dụng tổng giá trị mẫu của thành phần màu và giá trị tinh chỉnh cho thành phần màu.

[Hình 6]

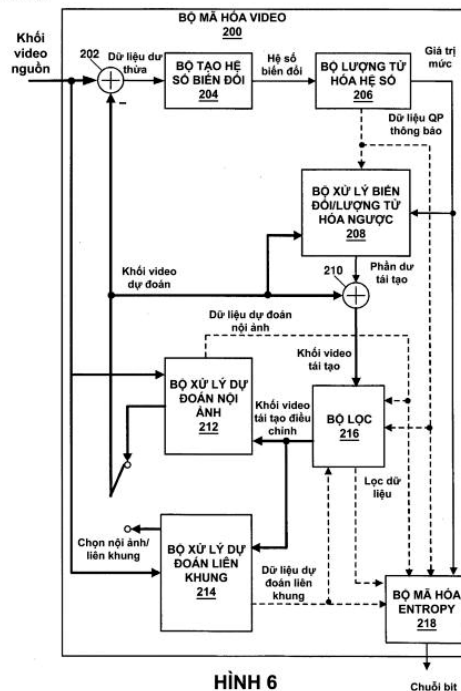

HÌNH 6

(11) 124730 A

(43) 04/05/2026

(21) 1-2026-02125

(22) 17/03/2026

Ngày yêu cầu thẩm định nội dung: 17/03/2026

Ngày yêu cầu công bố sớm: 17/03/2026

(51) **G16H 30/20**; **G16H 50/30**

(71) 1. **ĐẠI HỌC QUỐC GIA THÀNH PHỐ HỒ CHÍ MINH (VN)**

Khu phố 33, phường Linh Xuân, thành phố Hồ Chí Minh

2. **TRƯỜNG ĐẠI HỌC QUỐC TẾ - ĐẠI HỌC QUỐC GIA TP. HỒ CHÍ MINH (VN)**

Khu phố 33, phường Linh Xuân, thành phố Hồ Chí Minh

(72) Nguyễn Thị Thúy Loan (VN); Võ Đình Bảy (VN); Phạm Thế Anh Phú (VN); Lê Trung Kiên (VN); Châu An Phú (VN); Huỳnh Phương Đại (VN); Vũ Trí Thanh (VN); Phan Văn Bảo An (VN)

(54) **KIẾN TRÚC HỆ THỐNG BỆNH VIỆN THÔNG MINH HỖ TRỢ CHẨN ĐOÁN VÀ DỰ BÁO BỆNH TIM MẠCH SỬ DỤNG TRÍ TUỆ NHÂN TẠO**

(57) Sáng chế đề xuất kiến trúc hệ thống bệnh viện thông minh hỗ trợ chẩn đoán và dự báo bệnh tim mạch sử dụng trí tuệ nhân tạo, được xây dựng trên nền tảng quản lý dữ liệu phân tán và tích hợp trí tuệ nhân tạo. Điểm cốt lõi của sáng chế nằm ở kiến trúc lưu trữ đa lớp, tích hợp giữa cơ sở dữ liệu quan hệ PostgreSQL, cơ sở dữ liệu bán cấu trúc MongoDB/Elasticsearch và hệ thống lưu trữ đối tượng MinIO nhằm xử lý tối ưu các nguồn dữ liệu dị chủng từ hệ thống thông tin bệnh viện, hệ thống thông tin phòng xét nghiệm đến hình ảnh kỹ thuật số và truyền thông trong y khoa dung lượng lớn mà không gây nghẽn mạch. Hệ thống tích hợp quy trình trí tuệ nhân tạo đa mô thức khép kín, sử dụng cơ chế hợp nhất đặc trưng từ dữ liệu lâm sàng và hình ảnh cận lâm sàng, kết hợp với cơ sở dữ liệu vectơ và mô hình trí tuệ nhân tạo tạo sinh/thể hệ tăng cường truy xuất để tự động hóa việc giải thích kết quả và soạn thảo báo cáo y khoa cá nhân hóa. Toàn bộ quy trình được bảo vệ bởi cơ chế bảo mật động dựa trên chính sách thông qua công cụ tác nhân chính sách mở và hệ thống quản lý định danh và truy cập, cho phép kiểm soát truy cập dựa trên vai trò và ngữ cảnh thực tế nhằm đảm bảo tính riêng tư tuyệt đối cho dữ liệu bệnh nhân. Giải pháp này không chỉ nâng cao độ chính xác trong dự báo mà còn giúp tối ưu hóa ba mươi đến bốn mươi phần trăm thời gian tác nghiệp của bác sĩ.

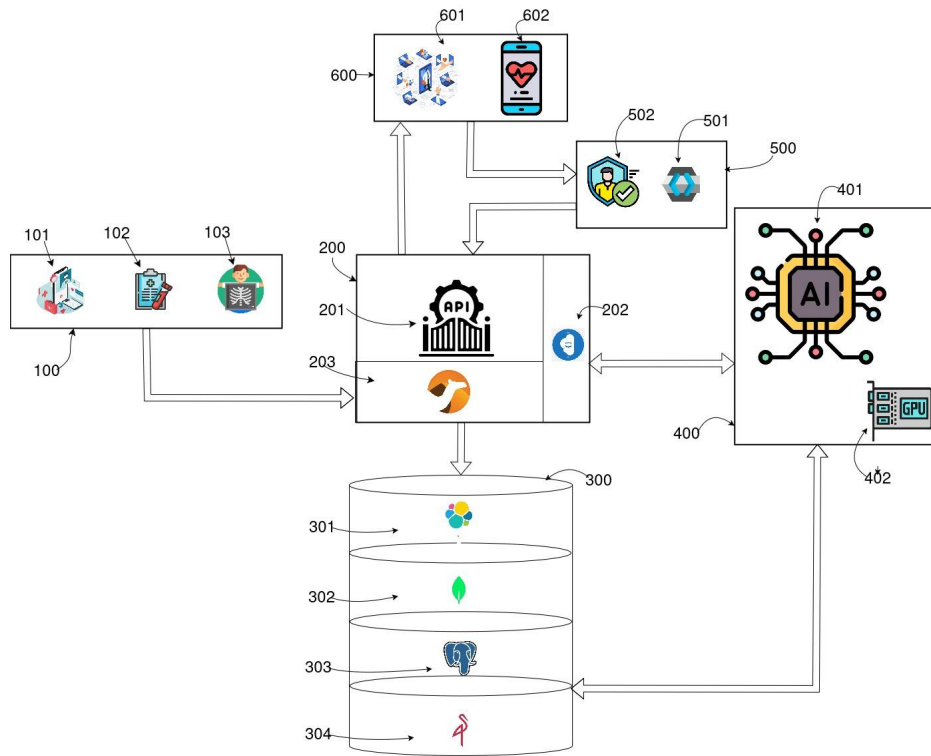

(11) 124731 A

(43) 04/05/2026

(21) 1-2026-02291

(22) 23/03/2026

Ngày yêu cầu thẩm định nội dung: 23/03/2026

Ngày yêu cầu công bố sớm: 23/03/2026

(51) G01N 27/00; G01J 3/14

(71) ĐẠI HỌC BÁCH KHOA HÀ NỘI (VN)

Số 1, Đại Cồ Việt, phường Bạch Mai, thành phố Hà Nội

(72) Đặng Đức Dũng (VN); Vũ Hoàng Hiệp (VN); Mai Hữu Thuận (VN)

(54) **HỆ THỐNG KHẢO SÁT ĐỘ NHẠY KHÍ CỦA VẬT LIỆU THEO CƠ CHẾ THAY ĐỔI ĐIỆN TRỞ DƯỚI TÁC ĐỘNG CỦA ÁNH SÁNG ĐƯỢC LỰA CHỌN THEO BƯỚC SÓNG**

(57) Sáng chế đề cập đến hệ thống khảo sát độ nhạy khí của vật liệu theo cơ chế thay đổi điện trở có tăng cường bằng ánh sáng lựa chọn theo bước sóng. Hệ thống bao gồm cụm nguồn sáng (10) phát ánh sáng tử ngoại (11) và/hoặc khả kiến (12); buồng khảo sát nhạy khí (20) có cửa sổ (211) gắn miếng thạch anh (212) để dẫn ánh sáng vào buồng; và cụm giá mẫu (40) để cố định cảm biến nhạy khí theo cơ chế điện trở dạng răng lược (51). Tín hiệu đo được thu nhận bằng bốn kim đo tiếp xúc (52) và ghi nhận bởi máy đo điện trở (53). Hệ thống còn bao gồm cụm dẫn quang và xử lý quang học (30), trong đó có khối điều chỉnh và lựa chọn nguồn sáng (31) với gương hội tụ (311); khối dẫn quang (32) gồm tấm chắn (321) có các lỗ mở (3211, 3212), đường dẫn quang (322) và gương phẳng (323); khối gương phản xạ (33) có gương phản xạ (331); và khối phân tách phổ ánh sáng (34) có lăng kính tán sắc ánh sáng (341) cùng cơ cấu điều chỉnh (342, 343) để phân tách chùm sáng thành các dải ánh sáng đơn sắc theo bước sóng tương ứng. Ánh sáng sau phân tách phổ được đưa tới tấm khe chắn sáng (35) có khe hẹp hứ hai (352) để lựa chọn một dải ánh sáng đơn sắc, và tiếp tục đi qua khối điều chỉnh độ rộng dải bước sóng kích thích (36) để điều chỉnh độ rộng/băng thông của dải ánh sáng đơn sắc được lựa chọn trước khi chiếu tới cảm biến nhạy khí điện trở (51) trong buồng khảo sát nhạy khí (20).

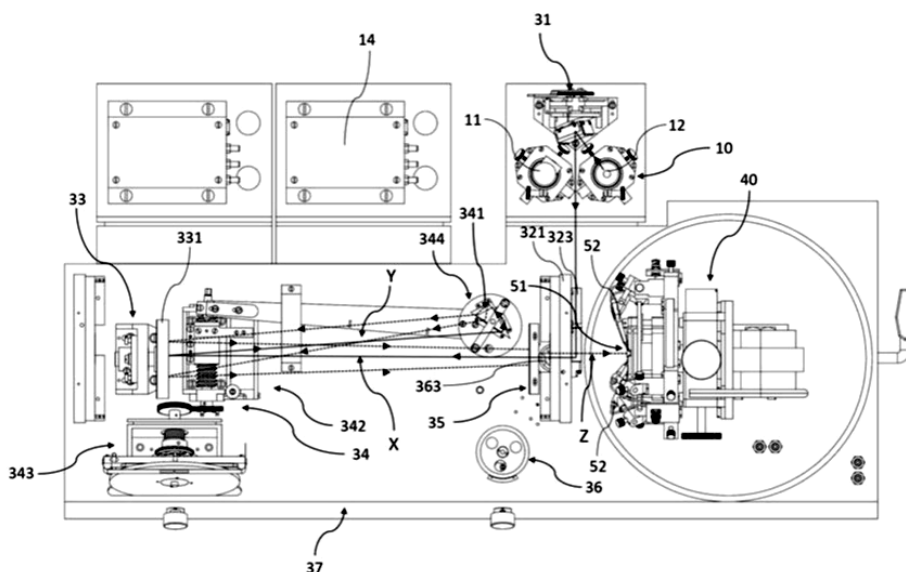

(11) 124732 A

(43) 04/05/2026

(21) 1-2026-02292

(22) 23/03/2026

Ngày yêu cầu thẩm định nội dung: 23/03/2026

Ngày yêu cầu công bố sớm: 23/03/2026

(51) G01N 27/26; G01J 3/14

(71) ĐẠI HỌC BÁCH KHOA HÀ NỘI (VN)

Số 1, Đại Cồ Việt, phường Bạch Mai, thành phố Hà Nội

(72) Đặng Đức Dũng (VN)

(54) **HỆ THỐNG ĐO ĐIỆN HÓA THEO CƠ CHẾ ĐO DÒNG ĐIỆN PHÁT SINH TỪ PHẢN ỨNG OXI HÓA KHỬ CÓ TĂNG CƯỜNG ÁNH SÁNG ĐƠN SẮC ĐƯỢC LỰA CHỌN BƯỚC SÓNG**

(57) Sáng chế đề cập đến hệ thống đo điện hóa theo cơ chế đo dòng điện phát sinh từ phản ứng oxi hóa - khử có tăng cường ánh sáng đơn sắc được lựa chọn theo bước sóng. Hệ thống bao gồm cụm nguồn sáng (10) phát ánh sáng tử ngoại (11) và/hoặc ánh sáng khả kiến (12); buồng khảo sát điện hóa (20) có lỗ dẫn quang (211) cho phép ánh sáng đi vào bên trong buồng; ít nhất hai cụm thí nghiệm điện hóa (40) được bố trí trên bàn xoay (50) trong buồng khảo sát điện hóa (20), mỗi cụm thí nghiệm bao gồm cốc chứa dung dịch điện ly, máy khuấy từ, vỏ bao ngoài và cảm biến điện hóa có điện cực làm việc, điện cực đối và điện cực so sánh được nhúng trong dung dịch; thiết bị đo điện hóa (60) được cấu hình để thu nhận dòng điện phát sinh từ phản ứng oxi hóa - khử của ion và/hoặc chất phân tích tại điện cực làm việc; và cụm dẫn quang và xử lý quang học (30) để hội tụ, dẫn hướng, phân tách chùm sáng thành các dải ánh sáng đơn sắc theo bước sóng, lựa chọn dải ánh sáng mong muốn và điều chỉnh độ rộng dải này trước khi chiếu trực tiếp lên điện cực làm việc trong quá trình đo. Nhờ đó, hệ thống cho phép khảo sát ảnh hưởng của ánh sáng đơn sắc tới động học phản ứng, cơ chế chuyển điện tích và đáp ứng điện hóa của ion trong dung dịch với độ chính xác, độ lặp lại và thông lượng cao.

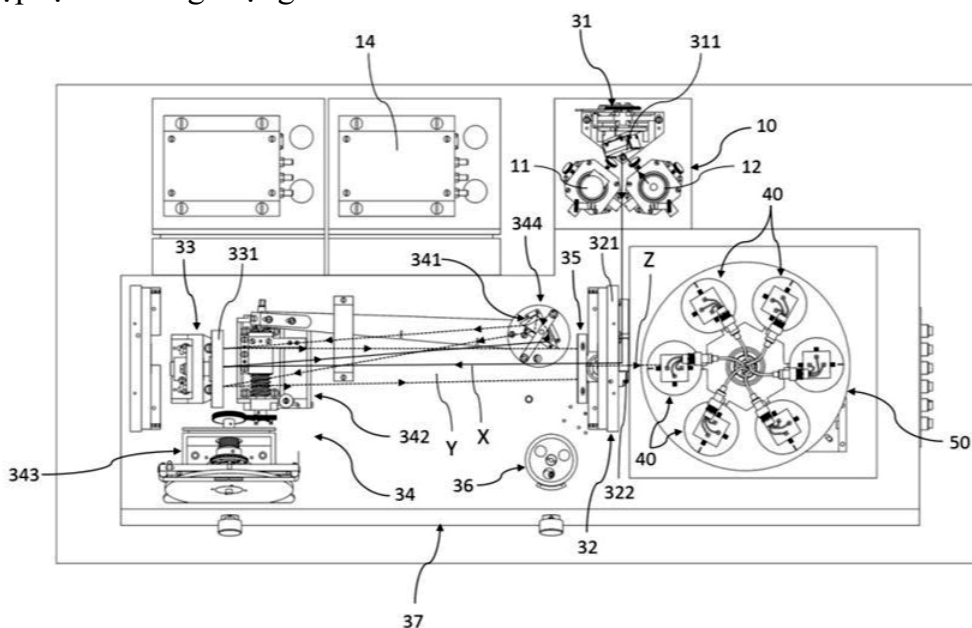

(11) 124733 A

(43) 04/05/2026

(21) 1-2026-02299

(22) 23/03/2026

Ngày yêu cầu thẩm định nội dung: 23/03/2026

Ngày yêu cầu công bố sớm: 23/03/2026

(51) *B82Y 40/00*

(71) **ĐẠI HỌC BÁCH KHOA HÀ NỘI** (VN)

Số 1, Đại Cồ Việt, phường Bạch Mai, thành phố Hà Nội

(72) Đặng Thị Thanh Lê (VN); Vũ Nhật Hoa (VN); Đàm Huy Đạt (VN)

(54) **QUY TRÌNH CHẾ TẠO TẮM NANO  $MnO_2$**

(57) Sáng chế này đề xuất quy trình chế tạo vật liệu tấm nano  $MnO_2$  bằng phương pháp thủy nhiệt. Giải pháp theo sáng chế này khác biệt ở chỗ, tấm nano  $MnO_2$  được chế tạo bằng phương pháp thủy nhiệt không sử dụng chất hoạt động bề mặt, và chỉ cần một công đoạn chế tạo tấm nano  $MnO_2$  là được. Sáng chế có tiềm năng ứng dụng trong nhiều lĩnh vực khác nhau như cảm biến khí, năng lượng.

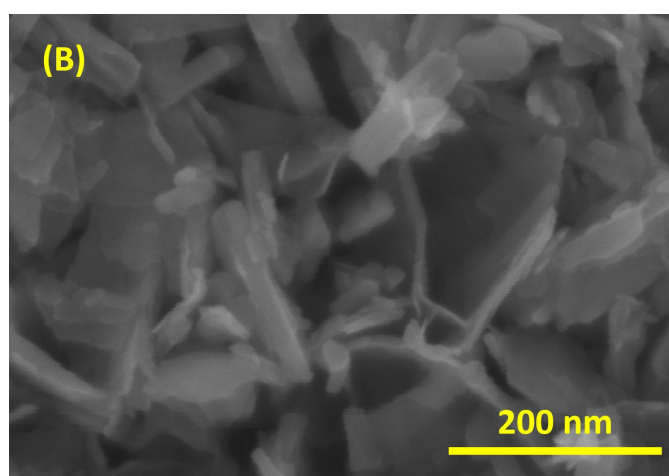
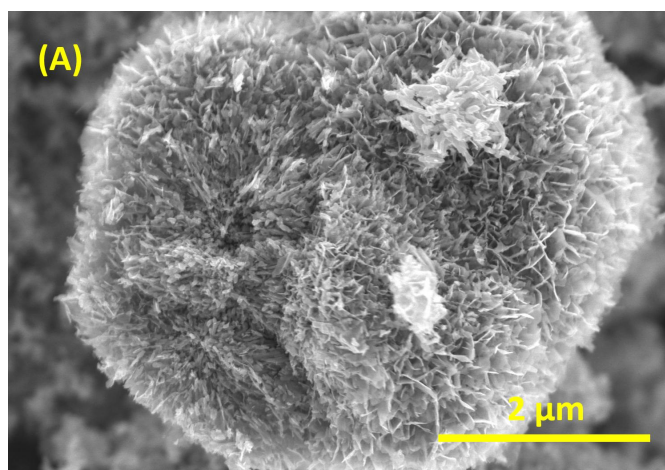

(11) 124734 A

(43) 04/05/2026

(21) 1-2026-02300

(22) 23/03/2026

Ngày yêu cầu thẩm định nội dung: 23/03/2026

Ngày yêu cầu công bố sớm: 23/03/2026

(51) *G01N 27/12; B82Y 40/00*

(71) **ĐẠI HỌC BÁCH KHOA HÀ NỘI** (VN)

Số 1, Đại Cồ Việt, phường Bạch Mai, thành phố Hà Nội

(72) Đặng Thị Thanh Lê (VN); Hà Quang Huy (VN)

(54) **QUY TRÌNH CHẾ TẠO CẢM BIẾN PHÁT HIỆN KHÍ NO<sub>2</sub> SỬ DỤNG VẬT LIỆU TẮM NANO IN<sub>2</sub>O<sub>3</sub>**

(57) Sáng chế này đề xuất quy trình chế tạo cảm biến khí NO<sub>2</sub> trên cơ sở tấm nano In<sub>2</sub>O<sub>3</sub> bằng phương pháp thủy nhiệt trên mặt phẳng đế silic ôxít, bao gồm các thành phần như điện cực Ti/Pt. Vật liệu nhạy khí là các tấm nano In<sub>2</sub>O<sub>3</sub> được nhỏ phủ lên trên điện cực răng lược. Giải pháp theo sáng chế này khác biệt ở chỗ, tấm nano In<sub>2</sub>O<sub>3</sub> được chế tạo bằng phương pháp thủy nhiệt không sử dụng chất hoạt động bề mặt, và chỉ cần hai công đoạn chế tạo tấm nano In<sub>2</sub>O<sub>3</sub> rồi nhỏ phủ trực tiếp tạo màng nhạy khí là thành công trong việc chế tạo được cảm biến đo khí NO<sub>2</sub> với nồng độ thấp dưới 10 ppm. Sáng chế có tiềm năng ứng dụng với sự cảnh báo không khí ô nhiễm bởi khí độc NO<sub>2</sub>.

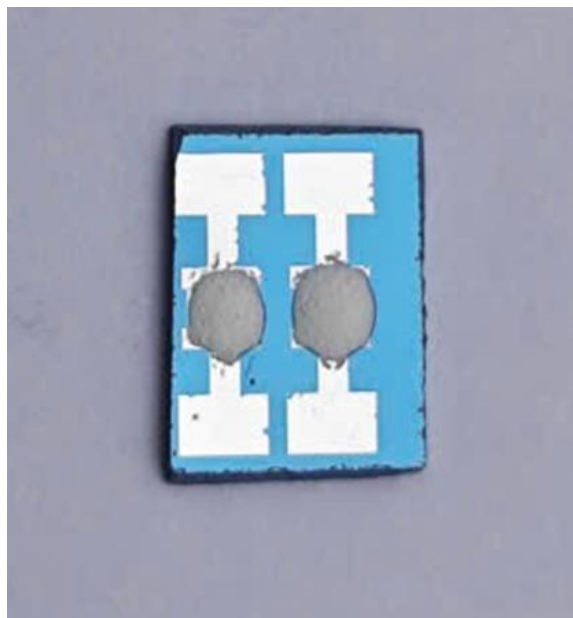

(11) 124735 A (43) 04/05/2026

(21) 1-2026-02301

(22) 23/03/2026

(30) 202510352338.1 24/03/2025 CN

Ngày yêu cầu thẩm định nội dung: 23/03/2026

Ngày yêu cầu công bố sớm: 24/03/2026

(51) *H01M 10/0525; H01M 4/62; H01M 4/38; H01M 4/58; H01M 10/0566; H01M 4/36*

(71) **NINGDE AMPEREX TECHNOLOGY LIMITED (CN)**

No. 1 Xingang Road, Zhangwan Town, Jiaocheng District, Ningde, Fujian 352100, China

(72) JIANG, Qi (CN); LIU, Jianyu (CN); TANG, Chao (CN); YANG, Junhui (CN)

(74) Công ty Luật TNHH ADMC (ADMC)

(54) **THIẾT BỊ ĐIỆN HÓA VÀ THIẾT BỊ ĐIỆN TỬ**

(57) Thiết bị điện hóa, gồm điện cực dương, điện cực âm và chất điện phân; trong đó điện cực âm gồm bộ thu dòng điện cực âm và lớp vật liệu hoạt tính điện cực âm được bố trí trên ít nhất một bề mặt của bộ thu dòng điện cực âm; và lớp vật liệu hoạt tính điện 5 cực âm này gồm các phần tử silic-carbon; và tính trên khối lượng của chất điện phân, chất điện phân gồm: floroetylen cacbonat với hàm lượng theo khối lượng A%, propylen cacbonat với hàm lượng theo khối lượng B%, etylen cacbonat với hàm lượng theo khối lượng C%, etyl propionat với hàm lượng theo khối lượng D%, và etyl axetat với hàm lượng theo khối lượng E%; trong đó  $12 \leq A \leq 22$ ,  $0,5 \leq A/B \leq 2,0$ ,  $5 \leq C \leq 15$ ,  $15 \leq D \leq 35$ , và  $10,42 \leq (A+B+C)/(D+E) \leq 1,11$ .

(11) 124736 A

(43) 04/05/2026

(21) 1-2026-02306

(22) 23/03/2026

Ngày yêu cầu thẩm định nội dung: 23/03/2026

Ngày yêu cầu công bố sớm: 23/03/2026

(51) A23N 12/08; H05B 6/64

(71) **TRƯỜNG ĐẠI HỌC NHA TRANG (VN)**

2 Nguyễn Đình Chiểu, phường Bắc Nha Trang, tỉnh Khánh Hòa

(72) Nguyễn Văn Tạng (VN); Nguyễn Hữu Nghĩa (VN); Lê Như Chính (VN); Lương Đức Vũ (VN); Huỳnh Văn Thảo (VN); Nguyễn Văn Phúc (VN); Bùi Thúc Minh (VN); Nguyễn Thành Phương (VN); Phan Nguyễn Đức Dược (VN)

(54) **PHƯƠNG PHÁP LÀM KHÔ THÂN RỄ SÂM CAU (*CURCUTIGO ORCHIOIDES* GAERTN) BẰNG VI SÓNG XUNG VÀ SẢN PHẨM THU ĐƯỢC**

(57) Sáng chế đề cập đến phương pháp làm khô thân rễ Sâm cau (*Curculigo orchioides Gaertn*) bằng vi sóng xung. Nguyên liệu được cắt lát dày 5 - 8 mm, phân bố với mật độ 2,4 - 2,6 kg/m<sup>2</sup> và sấy ở tần số khoảng 2.450 MHz theo chu kỳ phát xạ 28 - 32 giây kết hợp thời gian nghỉ phù hợp với tỷ lệ bật : tắt 1: 1 - 1,2, ở mức năng lượng 0,88 - 0,92 kW/kg trong tổng thời gian 22 - 26 phút. Quá trình kết thúc khi sản phẩm đạt độ ẩm  $\leq 5\%$ , hoạt độ nước  $\leq 0,4$  và hàm lượng saponin  $\geq 80$  mg escin/g chất khô. Cơ chế điều khiển xung giúp tái phân bố ẩm nội mô và hạn chế quá nhiệt cục bộ, tạo cấu trúc vi mô xốp mở, tăng độ rỗng và cải thiện hiệu suất chiết xuất hoạt chất.

(11) 124737 A

(43) 04/05/2026

(21) 1-2026-02311

(22) 23/03/2026

Ngày yêu cầu thẩm định nội dung: 23/03/2026

Ngày yêu cầu công bố sớm: 30/03/2026

(51) **H02J 3/38**

(75) **TÔN NGỌC TRIỀU (VN)**

4/23 đường 129 Tây Hòa, khu phố 18, phường Phước Long, thành phố Hồ Chí Minh

(74) **TRUNG TÂM TƯ VẤN QUẢN TRỊ TÀI SẢN TRÍ TUỆ VÀ TÀI SẢN SỐ DIGISO (DIGISO-IPDA)**

(54) **HỆ THỐNG VÀ PHƯƠNG PHÁP GIÁM SÁT VÀ ĐIỀU KHIỂN NGUỒN ĐIỆN PHÂN TÁN TRONG LƯỚI ĐIỆN PHÂN PHỐI NHẪM GIẢM MÉO HẢI TỔNG**

(57) Sáng chế đề xuất hệ thống và phương pháp giám sát, điều khiển vòng lặp kín nhằm giảm thiểu méo hài tổng (THD) trong lưới điện phân phối có tích hợp nguồn điện phân tán (DG). Phương pháp theo sáng chế bao gồm bước thu thập dữ liệu dòng điện và điện áp, phân tích phổ sóng hài để tính toán THD và chỉ số phát thải sóng hài (HEI) đặc trưng cho từng nguồn dựa trên công suất phát. Khi hệ thống phát hiện THD vượt ngưỡng cho phép (ví dụ: 5%), hai cơ chế can thiệp đồng thời được tự động kích hoạt: (1) tự động điều chỉnh thích ứng các tham số của bộ lọc chủ động (bao gồm tần số cắt và hệ số khuếch đại) tỷ lệ thuận với độ lệch của THD; và (2) áp dụng Thuật toán tìm kiếm loài bò sát (RUN) để tái phân bổ tối ưu công suất của các DG trên toàn mạng. Giải pháp giúp đưa THD về ngưỡng tiêu chuẩn an toàn, duy trì ổn định chất lượng điện năng mà không cần thao tác vận hành thủ công.

(11) 124738 A (43) 04/05/2026

(21) 1-2026-02323

(22) 23/03/2026

(30) 19/228,732 04/06/2025 US

Ngày yêu cầu thẩm định nội dung: 23/03/2026

Ngày yêu cầu công bố sớm: 27/03/2026

(51) *B01F 25/4314; C02F 1/36; C02F 1/00*

(71) **CÔNG TY TNHH TƯ VẤN Y DƯỢC QUỐC TẾ (VN)**

Số 9 Lô A, Tổ 100 Hoàng Cầu, phường Đồng Đa, thành phố Hà Nội, Việt Nam

(72) Nguyễn Ngọc Cường (VN); Nguyễn Xuân Hoàng (VN)

(74) Công ty TNHH Luật Sở Hữu Trí Tuệ Điểm Tựa Vàng (IPDTV CO.,LTD.)

(54) **HỆ THỐNG VÀ PHƯƠNG PHÁP XỬ LÝ NƯỚC HOÁ LÝ ĐA NĂNG**

(57) Hệ thống (1000) và phương pháp xử lý nước hóa lý đa năng dạng mô-đun được cung cấp để xử lý các loại nước khác nhau. Hệ thống (1000) có đặc điểm là một mô-đun buồng gia tốc (2000) kết hợp một bộ trộn tĩnh (2150) để tạo xâm thực thủy động lực học, một cụm đầu dò siêu âm (2130) (25-40kHz) để tạo xâm thực âm thanh, các nam châm vĩnh cửu (2141) để tạo từ trường tĩnh, và một cuộn dây tạo từ trường (2120) để tạo các từ trường đa cực biến thiên, bao gồm các dạng sóng vuông và/hoặc sóng tam giác, được điều khiển bởi một khối điều khiển trung tâm (1200). Các mô-đun tùy chọn bao gồm một mô-đun cấp định lượng hóa chất (3000) ( $\text{Fe}^{3+}/\text{H}_2\text{O}_2$  hoặc  $\text{O}_3/\text{H}_2\text{O}_2$ ) và một mô-đun điện phân (4000) với khả năng tự động đảo chiều cực tính. Phương pháp bao gồm việc áp dụng các hiệu ứng này một cách có chọn lọc và phối hợp, phù hợp với loại nước, để đạt được hiệu quả xử lý tối ưu.

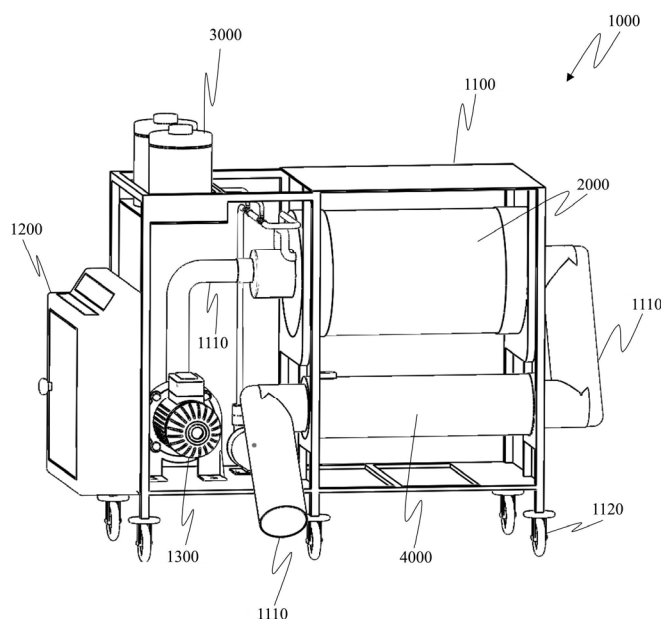

HÌNH 1

(11) 124739 A

(43) 04/05/2026

(21) 1-2026-02324

(22) 23/03/2026

Ngày yêu cầu thẩm định nội dung: 23/03/2026

Ngày yêu cầu công bố sớm: 30/03/2026

(51) H02J 3/38

(75) TÔN NGỌC TRIỀU (VN)

4/23 đường 129 Tây Hòa, khu phố 18, phường Phước Long, thành phố Hồ Chí Minh.

(74) TRUNG TÂM TƯ VẤN QUẢN TRỊ TÀI SẢN TRÍ TUỆ VÀ TÀI SẢN SỐ DIGISO (DIGISO-IPDA)

(54) QUY TRÌNH ĐIỀU KHIỂN TỐI ƯU NGUỒN ĐIỆN PHÂN TÁN TÍCH HỢP KẾ TOÁN XANH TRÊN THỜI GIAN THỰC

(57) Sáng chế đề xuất quy trình điều khiển tối ưu nguồn điện phân tán tích hợp kế toán xanh trên thời gian thực, bao gồm bước: thu thập dữ liệu thông số lưới điện và hệ số phát thải theo thời gian thực bằng hệ thống SCADA/EMS; sau đó, thuật toán tối ưu hóa tích hợp cơ chế hàm phạt động (dynamic penalty) được thực thi để tìm ra kịch bản điều phối công suất tối ưu. Quy trình theo sáng chế giải quyết xung đột bằng cách ưu tiên giữ điện áp trong giới hạn kỹ thuật an toàn trước khi xét đến giảm phát thải. Khi xác định được cấu hình tối ưu, tín hiệu lệnh điều khiển (setpoint) vật lý được truyền trực tiếp qua giao thức công nghiệp đến các bộ biến tần (inverter) và bộ điều tốc của DG, qua đó giảm tổn thất điện năng, duy trì ổn định điện áp, đồng thời giảm lượng lớn phát thải CO<sub>2</sub> trong vận hành thời gian thực

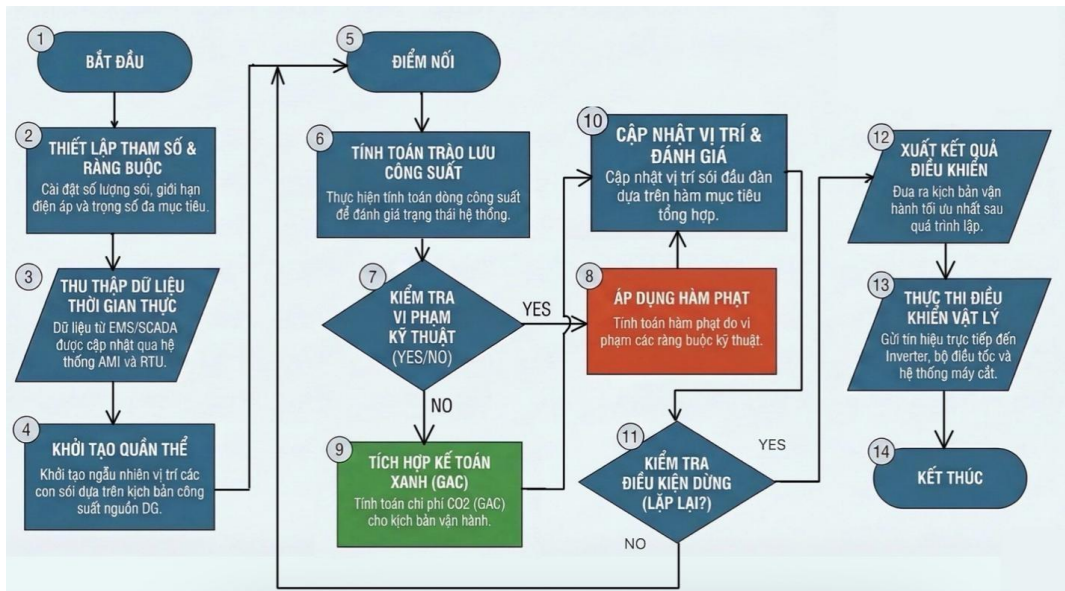

(11) 124740 A

(43) 04/05/2026

(21) 1-2026-02337

(22) 24/03/2026

Ngày yêu cầu thẩm định nội dung: 24/03/2026

Ngày yêu cầu công bố sớm: 24/03/2026

(51) G06V 40/20

(71) TRƯỜNG QUỐC TẾ - ĐẠI HỌC QUỐC GIA HÀ NỘI (VN)

nhà E5, số 144, đường Xuân Thủy, Cầu Giấy, thành phố Hà Nội

(72) Hà Mạnh Hùng (VN); Lê Xuân Hải (VN); Lư Thị Minh Ngọc (VN); Trần Vũ Anh (VN); Nguyễn Phương Mai (VN)

(54) PHƯƠNG PHÁP PHÂN LOẠI NGÔN NGỮ KÝ HIỆU SỬ DỤNG CÔNG NGHỆ TRÍ TUỆ NHÂN TẠO (VISL)

(57) Sáng chế đề cập tới phương pháp phân loại ngôn ngữ ký hiệu tiếng Việt (ViSL) sử dụng công nghệ trí tuệ nhân tạo, cụ thể là mạng tích chập đồ thị (Graph Convolutional Network) kết hợp với cơ chế chú ý đa đầu (Multi-Head Attention) và Non-Local Network. Phương pháp khai thác đặc trưng xương tay từ ảnh, chuyển đổi thành đồ thị để tối ưu hóa khả năng nhận dạng. Một bộ dữ liệu mới gồm 33 ký tự tĩnh được xây dựng cẩn thận, giúp mô hình đạt độ chính xác cao, giảm nhiễu và nâng cao tính linh hoạt. Giải pháp này hỗ trợ người khiếm thính giao tiếp hiệu quả, mở ra nhiều tiềm năng ứng dụng trong học sâu và thị giác máy tính.

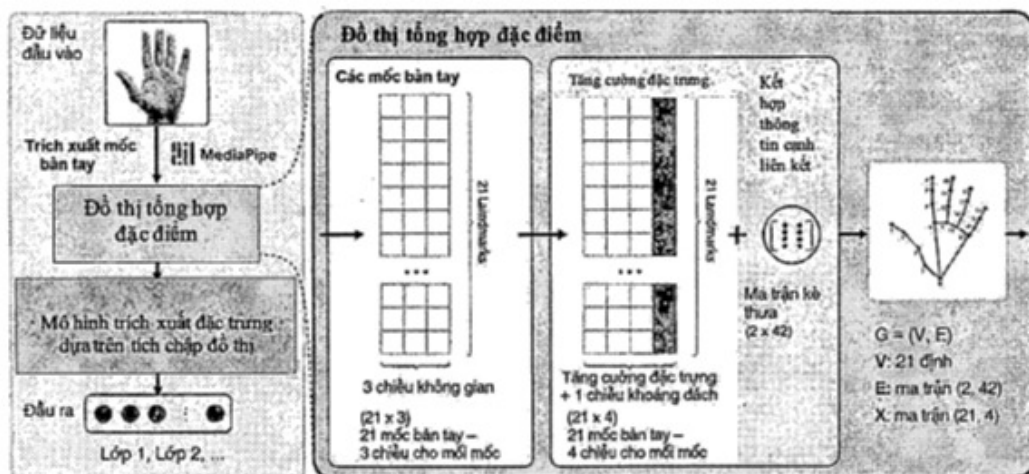

Hình 1

(11) 124741 A

(43) 04/05/2026

(21) 1-2026-02339

(22) 24/03/2026

Ngày yêu cầu thẩm định nội dung: 24/03/2026

Ngày yêu cầu công bố sớm: 24/03/2026

(51) **C09D 11/52**

(71) **VIỆN KHOA HỌC VẬT LIỆU - VIỆN HÀN LÂM KHOA HỌC VÀ CÔNG NGHỆ VIỆT NAM (VN)**

Số 18, đường Hoàng Quốc Việt, Nghĩa Đô, thành phố Hà Nội

(72) Lê Trọng Lư (VN); Hoàng Trần Dũng (VN); Đoàn Thanh Tùng (VN); Ngô Thanh Dung (VN); Lê Thị Thanh Tâm (VN); Nguyễn Thuý Chinh (VN); Nguyễn Thị Yên (VN); Trần Đại Lâm (VN)

(54) **PHƯƠNG PHÁP CHẾ TẠO MỰC IN GỐC NƯỚC CHỨA GRAPHEN, CHITOSAN, GELATIN, RƯỢU POLYVINYL VÀ NANO BẠC**

(57) Sáng chế đề cập đến phương pháp chế tạo mực in gốc nước chứa graphen, chitosan, gelatin, rượu polyvinyl và nano bạc, trong đó mực in có độ ổn định và độ linh hoạt cao, thích hợp ứng dụng trong thiết bị phát điện ma sát, cảm biến linh hoạt, thiết bị điện tử in linh hoạt, điện tử đeo. Phương pháp này bao gồm các bước: a) chuẩn bị nguyên liệu; b) chuẩn bị huyền phù graphen; c) chuẩn bị dung dịch nano bạc; d) chuẩn bị dung dịch gelatin; đ) chuẩn bị dung dịch rượu polyvinyl; e) chuẩn bị dung dịch chitosan; ê) chuẩn bị dung dịch natri tripolyphosphat; g) chuẩn bị huyền phù graphen và nano bạc; h) thêm dung dịch gelatin; i) thêm dung dịch rượu polyvinyl; k) thêm dung dịch chitosan; l) tạo mực in và m) bảo quản mực in. Ngoài ra, sáng chế cũng đề cập đến phương pháp chế tạo điện cực dương cho thiết bị phát điện ma sát từ mực in gốc nước chứa graphen, chitosan, gelatin, rượu polyvinyl và nano bạc theo sáng chế, trong đó phương pháp này bao gồm các bước: a) chuẩn bị mực in; b) thiết kế mẫu in; c) chuẩn bị đế in; d) tạo điện cực dương và đ) bảo quản điện cực dương.

(11) 124742 A

(43) 04/05/2026

(21) 1-2026-02340

(22) 24/03/2026

Ngày yêu cầu thẩm định nội dung: 24/03/2026

Ngày yêu cầu công bố sớm: 24/03/2026

(51) F21V 1/02

(71) VIỆN SINH HỌC, VIỆN HÀN LÂM KHOA HỌC VÀ CÔNG NGHỆ VIỆT NAM (VN)

Số 18, Hoàng Quốc Việt, Phường Nghĩa Đô, Thành phố Hà Nội

(72) Chu Thị Thu Hà (VN); Vũ Thị Nghiêm (VN); Nguyễn Mạnh Hiếu (VN); Đỗ Tiên Phát (VN)

(54) **HỆ THỐNG CHIẾU SÁNG LED TÍCH HỢP RÈM PHẢN XẠ VÀ HỆ THỐNG ĐIỀU KHIỂN THÔNG MINH CHO CÂY TRỒNG**

(57) Sáng chế đề xuất hệ thống chiếu sáng LED cho cây trồng tích hợp rèm phản xạ và điều khiển thông minh, ứng dụng trong nhà màng, nhà lưới hoặc ngoài đồng ruộng. Hệ thống gồm cụm đèn LED, rèm phản xạ có thể cuộn/thả, và bộ điều khiển thiết lập mối quan hệ phụ thuộc giữa cụm đèn LED và hệ thống rèm. Khi cụm đèn LED hoạt động, rèm phản xạ được điều khiển thả xuống nhằm phản xạ và phân bố lại ánh sáng vào vùng trồng cây, giúp giảm thất thoát và tăng độ đồng đều chiếu sáng. Khi cụm đèn ngừng hoạt động, rèm được cuộn lên để tăng cường lưu thông không khí và tận dụng ánh sáng tự nhiên, qua đó nâng cao hiệu quả năng lượng, năng suất và chất lượng cây trồng.

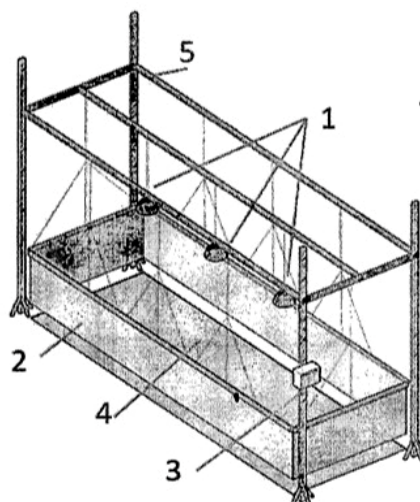

Hình 4

(11) 124743 A

(43) 04/05/2026

(21) 1-2026-02360

(22) 24/03/2026

Ngày yêu cầu thẩm định nội dung: 24/03/2026

Ngày yêu cầu công bố sớm: 24/03/2026

(51) A01N 25/00

(75) 1. **TRƯỜNG ĐẠI HỌC SƯ PHẠM KỸ THUẬT VĨNH LONG (VN)**

73, Nguyễn Huệ, Phường Long Châu, tỉnh Vĩnh Long, Việt Nam

2. **TRẦN THANH THY (VN)**

73, Nguyễn Huệ, Phường Long Châu, tỉnh Vĩnh Long, Việt Nam

(74) Công ty TNHH MASTERBRAND (MASTERBRAND)

(54) **PHƯƠNG PHÁP CHIẾT XUẤT ROTENONE TỪ DÂY THUỐC CÁ VÀ SẢN PHẨM ROTENONE SẢN XUẤT TỪ PHƯƠNG PHÁP NÀY**

(57) Sáng chế đề cập đến phương pháp chiết xuất rotenone từ dây thuốc cá nhằm nâng cao hiệu suất chiết rotenone, giảm đáng kể độc tính dung môi và thân thiện hơn với môi trường, phương pháp này bao gồm các bước như: Làm khô và nghiền nhỏ nguyên liệu, hoạt hóa nguyên liệu bằng nước, chuẩn bị dung môi chiết, xử lý sơ bộ nguyên liệu bằng dung môi hữu cơ, dịch chiết tinh dầu cam, chiết rotenone bằng dung môi tinh dầu cam kết hợp siêu âm, lọc và cô đặc dịch chiết, chiết lỏng – lỏng với tinh dầu cam : nước, tinh chế rotenone thành phẩm, trong đó tại bước tinh chế rotenone, có thể sử dụng phương pháp sắc ký cột hoặc phương pháp kết tinh lạnh.

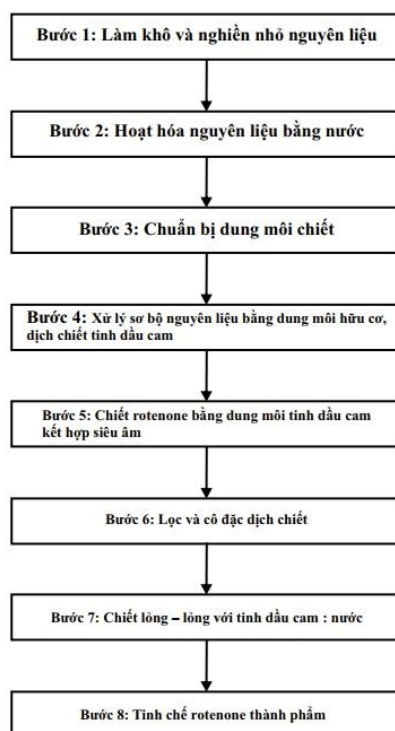

Hình 1

(11) **124744 A** (43) 04/05/2026

(21) **1-2026-02408**

(22) 25/03/2026

(30) 202511944924.1 22/12/2025 CN

Ngày yêu cầu thẩm định nội dung: 25/03/2026

Ngày yêu cầu công bố sớm: 26/03/2026

(51) **G05B 19/4093**

(71) **DONGGUAN SINYA PRECISION MACHINERY CO.,LTD (CN)**

Room 201, Building 1, No. 17 Xiaolong Road, Yuanshanbei Village, Changping Town, Dongguan City, Guangdong Province, 523000, P. R. China

(72) Fuyun, ZHANG (CN); Lexian, RUAN (CN)

(74) **CÔNG TY LUẬT TRÁCH NHIỆM HỮU HẠN WINCO (WINCO LAW FIRM)**

(54) **MÁY PHAY VÀ XỌC BÀO TÍCH HỢP**

(57) Sáng chế này đề cập đến lĩnh vực kỹ thuật máy công cụ điều khiển số, đặc biệt là một loại máy phay và xọc bào tích hợp, nhằm giải quyết các vấn đề mà kỹ thuật hiện có không thể thực hiện được như lật, xoay chính xác theo góc chỉ định theo nhu cầu gia công, khó đáp ứng nhu cầu gia công nhiều bậc tự do cho các bề mặt cong phức tạp, mặt nghiêng đa góc, v.v., sáng chế này cung cấp một loại máy phay và xọc bào tích hợp, bao gồm bộ máy, đầu trên của bộ máy có lắp trụ đứng, trên trụ đứng lắp đặt tay truyền động có thể di chuyển lên xuống, phía trước của tay truyền động còn có cụm phay; đầu trên của bộ máy còn lắp bàn di động có thể di chuyển trước sau, đầu trên của bàn di động có bàn gia công có thể di chuyển trái phải, trên bàn gia công lắp đặt bàn kẹp có thể lật; khi gia công, thông qua việc điều khiển tay truyền động di chuyển lên xuống, bàn di động di chuyển trước sau, bàn gia công di chuyển trái phải và sự phối hợp lẫn nhau của việc lật bàn kẹp, có khả năng gia công linh kiện với nhiều bậc tự do; có khả năng thực hiện gia công di chuyển đa trục và chức năng xoay lật chính xác của bàn kẹp, thích ứng và đáp ứng nhu cầu gia công nhiều bậc tự do cho các bề mặt cong phức tạp, mặt nghiêng đa góc, v.v

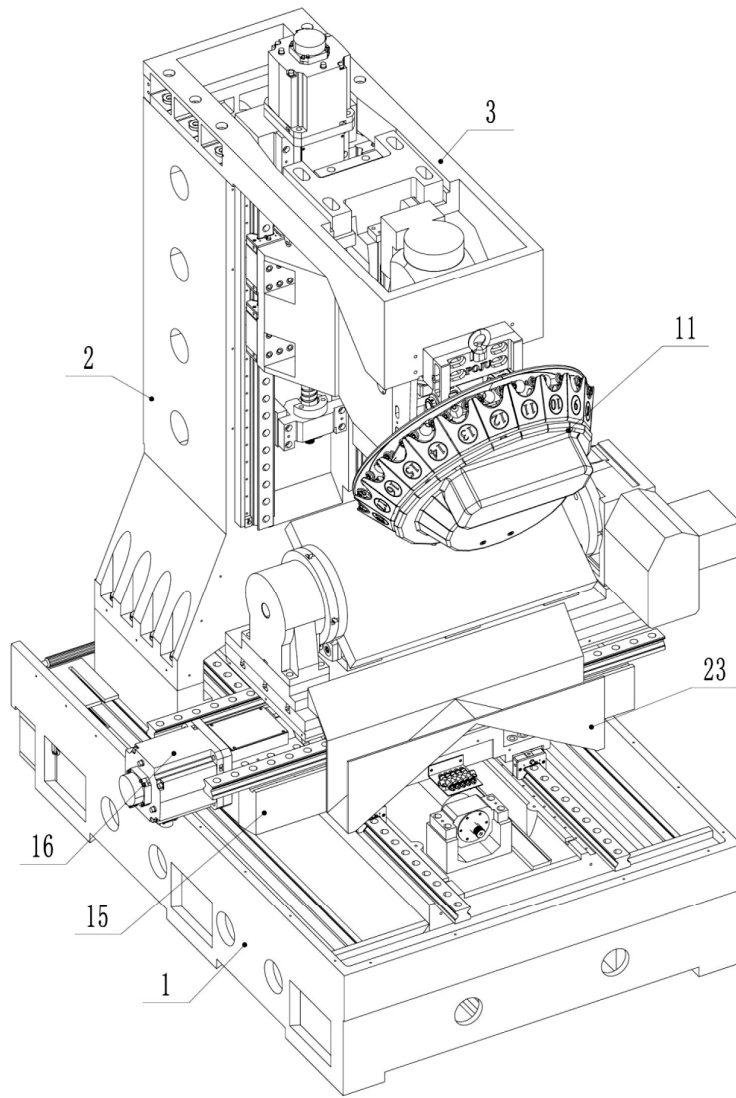

FIG.1

(11) 124745 A

(43) 04/05/2026

(21) 1-2026-02438

(22) 26/03/2026

Ngày yêu cầu công bố sớm: 26/03/2026

(51) *H04L 9/08; H04L 9/32; G06F 21/60*

(75) **NGUYỄN XUÂN ĐỒNG (VN)**

A6, An Bình City, phường Phú Diễn, thành phố Hà Nội

(54) **HỆ THỐNG VÀ PHƯƠNG PHÁP VẬN CHUYỂN NHẬT KÝ BẢO MẬT AN TOÀN HẬU LƯỢNG TỬ CHO NỀN TẢNG TRUNG TÂM ĐIỀU HÀNH AN NINH MẠNG**

(57) Sáng chế đề cập tới hệ thống và phương pháp vận chuyển an toàn dữ liệu nhật ký bảo mật từ thiết bị đầu cuối đến nền tảng Trung tâm Điều hành An ninh (SOC) sử dụng thuật toán mật mã hậu lượng tử. Hệ thống theo sáng chế gồm PQ-Agent - chương trình nhị phân Go đa nền tảng thu thập nhật ký và vận chuyển qua trao đổi khóa ML-KEM-768 (FIPS 203), mã hóa AES-256-GCM, và chữ ký số ML-DSA-65 (FIPS 204); và PQ-Gateway - dịch vụ phía máy chủ tiếp nhận, giải mã, xác minh chữ ký và chèn nhật ký vào cơ sở dữ liệu phân tích. Hệ thống tích hợp sinh số ngẫu nhiên lượng tử (QRNG) cho entropy mật mã, hỗ trợ quản lý mật mã hậu lượng tử theo từng khách hàng (per-tenant), và hoạt động song song với agent bảo mật cốt lõi trong mô hình triển khai lai. Sáng chế bảo vệ dữ liệu an ninh mạng trước tấn công Thu Thập Ngay - Giải Mã Sau từ máy tính lượng tử.

(11) 124746 A

(43) 04/05/2026

(21) 1-2026-02531

(22) 30/03/2026

Ngày yêu cầu thẩm định nội dung: 30/03/2026

Ngày yêu cầu công bố sớm: 30/03/2026

(51) *G01N 33/48; C12Q 1/00; A61B 10/00; C12N 5/00*

(71) **CÔNG TY TNHH GIẢI PHÁP Y SINH ABT (VN)**

Nhà xưởng 6.07, lô L2, đường Long Hậu - Hiệp Phước, KCN Long Hậu, xã Càn Giuộc, tỉnh Tây Ninh

(72) Nguyễn Văn Tùng (VN); Nguyễn Duy Khánh (VN); Nguyễn Thị Thu Thảo (VN)

(54) **DUNG DỊCH BẢO QUẢN TẾ BÀO, KIT THU NHẬN MẪU VÀ QUY TRÌNH XÉT NGHIỆM TẾ BÀO HỌC NHÚNG DỊCH TỰ ĐỘNG TÍCH HỢP SỐ HÓA TIÊU BẢN PHỤC VỤ TẦM SOÁT UNG THƯ CỔ TỬ CUNG SỬ DỤNG KIT VÀ DUNG DỊCH BẢO QUẢN NÀY**

(57) Sáng chế đề xuất dung dịch bảo quản tế bào, kit thu nhận mẫu và quy trình xét nghiệm tế bào học nhúng dịch tự động tích hợp số hóa tiêu bản phục vụ tầm soát ung thư cổ tử cung sử dụng kit và dung dịch bảo quản. Dung dịch bảo quản tế bào được đề xuất bao gồm metanol, axit etylenediaminetetraaxetic, axit axetic và nước cất với tỷ lệ thích hợp nhằm bảo tồn hình thái tế bào và ổn định vật liệu di truyền, cho phép sử dụng đồng thời cho xét nghiệm tế bào học và xét nghiệm phân tử. Kit được đề xuất bao gồm lọ chứa dung dịch bảo quản, que thu mẫu chuyên dụng, cốc lọc đôi với màng lọc thô và màng vi lọc, và lam kính tĩnh điện giúp thu hồi, làm sạch và phân bố tế bào hiệu quả trên lam kính. Quy trình xét nghiệm được đề xuất bao gồm các bước:

- (i) thu thập và bảo quản mẫu dịch phết trong dung dịch bảo quản tế bào;
- (ii) xử lý phết tế bào bằng thiết bị phết mẫu tự động sử dụng cốc lọc đôi và lam kính tĩnh điện để tạo lớp tế bào đơn lớp phân bố đồng đều trên bề mặt lam;
- (iii) nhuộm Pap tự động bằng bộ thuốc nhuộm chuyên dụng;
- (iv) quét lam kính bằng thiết bị quét chuyên dụng để chuyển đổi tiêu bản vật lý thành dữ liệu hình ảnh số hóa có độ phân giải cao;
- (v) quản lý và phân tích dữ liệu hình ảnh số hóa nhằm hỗ trợ phát hiện và khoanh vùng các tế bào bất thường.

Giải pháp theo sáng chế cho phép chuẩn hóa toàn bộ quy trình từ thu nhận, xử lý, nhuộm đến số hóa tiêu bản, tạo lớp tế bào đơn phân bố đồng đều, loại bỏ hiệu quả các tạp chất như máu, mủ và chất nhầy, đồng thời tăng hiệu quả thu hồi tế bào từ dụng cụ lấy mẫu. Nhờ đó, tiêu bản thu được có độ đồng nhất và khả năng tái lập cao, góp phần giảm sai sót thao tác, rút ngắn thời gian xét nghiệm và nâng cao độ tin cậy của kết quả chẩn đoán. Bên cạnh đó, tiêu bản sau xử lý được số hóa cho phép lưu trữ lâu dài, hỗ trợ phân tích tự động và hội chẩn từ xa, đồng thời tạo đầu vào chuẩn hóa cho các hệ thống phân tích hình ảnh bằng trí tuệ nhân tạo. Dung dịch và kit theo sáng chế có thể được sản xuất trong nước với chi phí thấp hơn so với sản phẩm nhập khẩu, góp phần mở rộng khả năng tiếp cận các chương trình tầm soát ung thư cổ tử cung tại các cơ sở y tế.

(11) 124747 A

(43) 04/05/2026

(21) 1-2026-02584

(22) 31/03/2026

Ngày yêu cầu thẩm định nội dung: 31/03/2026

Ngày yêu cầu công bố sớm: 31/03/2026

(51) *C01B 3/38; B01J 23/94*

(71) **VIỆN CÔNG NGHỆ TIÊN TIẾN - VIỆN HÀN LÂM KHOA HỌC VÀ CÔNG NGHỆ VIỆT NAM (VN)**

Số 1B đường TL 29, phường An Phú Đông, thành phố Hồ Chí Minh

(72) Phạm Thị Thùy Phương (VN); Nguyễn Phúc Hoàng Duy (VN); Nguyễn Trí (VN);  
Dương Huỳnh Thanh Linh (VN); Trần Đức Thắng (VN); Lai Minh Nhật Ánh (VN)

(54) **PHƯƠNG PHÁP SẢN XUẤT KHÍ TỔNG HỢP TỪ CH<sub>4</sub> VÀ CO<sub>2</sub> SỬ DỤNG XÚC TÁC NI ĐƯỢC HOẠT HÓA VÀ TÁI SINH TẠI CHỖ TRONG ĐIỀU KIỆN PHẢN ỨNG**

(57) Sáng chế này đề xuất một phương pháp sản xuất khí tổng hợp từ CH<sub>4</sub> và CO<sub>2</sub> thông qua phản ứng cải biến khô CH<sub>4</sub> (DRM), trong đó quá trình hoạt hóa và tái sinh xúc tác được tích hợp trực tiếp trong điều kiện phản ứng mà không cần sử dụng khí H<sub>2</sub> hoặc các tác nhân oxy hóa bổ sung. Xúc tác sử dụng là hệ NiO phân tán trên chất mang, ưu tiên là SiO<sub>2</sub>, trong đó pha NiO được chuyển hóa trực tiếp thành Ni kim loại có hoạt tính dưới tác dụng của CH<sub>4</sub> ngay trong môi trường phản ứng. Đồng thời, quá trình tái sinh xúc tác được thực hiện tại chỗ bằng CO<sub>2</sub> thông qua việc tạm ngưng cấp CH<sub>4</sub> để khí hóa cacbon lắng đọng trên bề mặt xúc tác, sau đó tiếp tục phản ứng bằng cách cấp lại CH<sub>4</sub>. Quá trình tái sinh được kiểm soát dựa trên tốc độ tạo CO và được thực hiện lặp lại trong suốt quá trình vận hành mà không cần sử dụng thêm tác nhân oxy hóa khác. Đặc biệt, quá trình tái sinh-hoạt hóa tại chỗ tạo ra sự chuyển đổi thuận nghịch giữa pha Ni kim loại và NiO, hình thành một cơ chế động giúp hạn chế sự tích lũy cacbon và duy trì hoạt tính xúc tác theo thời gian. Việc lựa chọn thời điểm tái sinh trước khi độ chuyển hóa CH<sub>4</sub> suy giảm đáng kể cho phép phục hồi hoạt tính xúc tác ở mức cao và giảm tốc độ suy giảm trong các chu kỳ tiếp theo.

(11) **124748 A**

(43) 04/05/2026

(21) **1-2026-02590**

(22) 31/03/2026

Ngày yêu cầu thẩm định nội dung: 31/03/2026

Ngày yêu cầu công bố sớm: 31/03/2026

(51) **F16H 55/08; F16H 1/32**

(71) **TRƯỜNG ĐẠI HỌC SƯ PHẠM KỸ THUẬT HƯNG YÊN (VN)**

Xã Việt Tiến, tỉnh Hưng Yên

(72) Trần Thế Văn (VN); Hoàng Minh Thuận (VN); Nguyễn Hồng Phong (VN)

(54) **PHƯƠNG PHÁP HIỆU CHỈNH BIÊN DẠNG CẶP BÁNH RĂNG ỨNG DỤNG TRONG GIA CÔNG SẢN XUẤT BÁNH RĂNG KHÔNG TRÒN**

(57) Sáng chế đề cập đến phương pháp hiệu chỉnh biên dạng cặp bánh răng ứng dụng trong gia công sản xuất bánh răng không tròn. Trong đó bằng cách thiết lập tọa độ biên dạng răng của cặp bánh răng không tròn cho phép gia công bởi máy cắt gia công điều khiển bằng máy tính (CNC) để tạo ra cặp bánh răng không tròn cùng biên dạng đường cong cơ sở. Dựa trên việc hiệu chỉnh sai số thi công và biên dạng ăn khớp cặp bánh răng cho phép hiệu chỉnh nhằm giảm thiểu rung động hướng tâm với các tốc độ khác nhau, cho phép tạo ra cặp bánh răng không tròn với nhiều biên dạng khác nhau hoạt động ổn định.

(11) 124749 A

(43) 04/05/2026

(21) 1-2026-02627

(22) 31/03/2026

(30) 115101876 16/01/2026 TW

Ngày yêu cầu thẩm định nội dung: 31/03/2026

Ngày yêu cầu công bố sớm: 01/04/2026

(51) **F16L 27/12**

(71) **FOSITEK CORPORATION (TW)**

8F.-4, No. 24, Wuquan 2nd Rd., Xinzhuang Dist., New Taipei City, Taiwan (R.O.C.)

(72) Tseng, Yung-Chih (TW); Chen, Po-Yun (TW); Tian, Yu-Hang (TW)

(74) Công ty TNHH Luật sở hữu trí tuệ INVESTIP (CÔNG TY TNHH LUẬT SỞ HỮU TRÍ TUỆ INVESTIP)

(54) **KẾT CẤU ĐỊNH TÂM CHO KHỚP NỐI NỔI**

(57) Sáng chế đề cập đến kết cấu định tâm cho khớp nối nổi bao gồm đế, khớp nối nhanh, bộ phận lắp ráp thứ nhất và bộ phận lắp ráp thứ hai. Khớp nối nhanh được kéo dài xuyên qua không gian chứa trong đế và được bố trí bao quanh phía ngoài phần mặt bích và ống lót di động. Bộ phận đàn hồi dọc trục được bố trí giữa phần mặt bích và ống lót. Bộ phận lắp ráp thứ nhất và thứ hai được đặt bên trong đế và nằm tại hai phía của phần mặt bích và ống lót. Khớp nối nhanh lệch theo các hướng khác nhau. Khi khớp nối nhanh bị lệch hướng hoặc bị dịch chuyển, bộ phận đàn hồi hướng tâm thứ nhất và thứ hai tiếp xúc với bề mặt bên trong của không gian chứa đế tạo ra lực đẩy đàn hồi hướng tâm với các mặt tiếp xúc có thể xoay được đế tạo ra mô-men xoắn tự căn chỉnh để dẫn khớp nối nhanh trở lại vị trí trung tâm của đế.

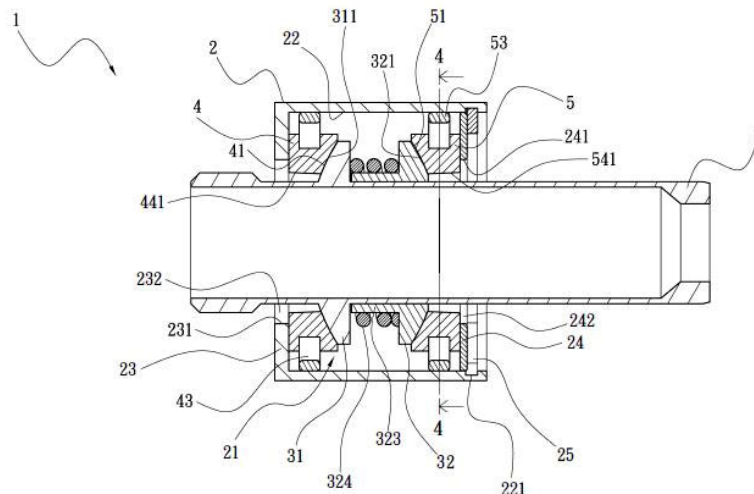

Fig.3

(11) **124750 A** (43) 04/05/2026

(21) **1-2026-02645**

(22) 01/04/2026

(30) 1-2026-01642 02/03/2026 VN

Ngày yêu cầu thẩm định nội dung: 01/04/2026

Ngày yêu cầu công bố sớm: 01/04/2026

(51) **A61K 38/00**

(71) **TRƯỜNG ĐẠI HỌC KHOA HỌC TỰ NHIÊN, ĐẠI HỌC QUỐC GIA THÀNH PHỐ HỒ CHÍ MINH (VN)**

227 Nguyễn Văn Cừ, phường Chợ Quán, thành phố Hồ Chí Minh

(72) Trần Văn Hiếu (VN); Mai Quốc Gia (VN); Ngô Phan Minh Vũ (VN)

(54) **VẮC-XIN DÙNG CHO ĐƯỜNG UỐNG VÀ PHƯƠNG PHÁP TẠO RA VẮC-XIN NÀY**

(57) Sáng chế đề cập đến vắc-xin dùng cho đường uống và phương pháp tạo ra vắc-xin này, trong đó vắc-xin bao gồm: i) protein tái tổ hợp gồm peptit nhắm trúng đích tế bào M ( hay còn gọi là peptit PEP1) có độ dài 12 axit amin có nguồn gốc từ protein Hsp60 của *B. abortus* từ vùng tương tác giữa protein dự đoán Hsp60 của *B. abortus* và protein thụ thể prion mPrP<sup>c</sup> (Cellular prion protein - PrP<sup>c</sup>) trên tế bào M; và kháng nguyên gắn với peptit PEP1; và ii) chất mang được dùng.

(11) **124751 A**

(43) 04/05/2026

(21) **1-2026-02646**

(22) 01/04/2026

Ngày yêu cầu thẩm định nội dung: 01/04/2026

Ngày yêu cầu công bố sớm: 01/04/2026

(51) **B01J 27/24**

(71) **TRƯỜNG ĐẠI HỌC CÔNG THƯƠNG THÀNH PHỐ HỒ CHÍ MINH (VN)**  
140 Lê Trọng Tấn, phường Tây Thạnh, thành phố Hồ Chí Minh

(72) Lê Văn Rê (VN)

(54) **VẬT LIỆU NiN<sub>4</sub>@MXENE KÍCH HOẠT PEROXYMONOSULFAT ĐỂ XỬ LÝ KHÁNG SINH TRONG NƯỚC**

(57) Sáng chế này đề cập đến vật liệu NiN<sub>4</sub>@MXene, được sử dụng làm vật liệu xúc tác hiệu quả trong quá trình kích hoạt peroxymonosulfat (PMS) để xử lý các hợp chất kháng sinh tồn dư trong nước. Vật liệu thu được cho thấy khả năng kích hoạt PMS cao, tạo ra các gốc oxy hóa hoạt tính giúp phân hủy hiệu quả các hợp chất kháng sinh trong nước. Ngoài ra, vật liệu đạt hiệu suất xử lý cao, độ bền xúc tác tốt và hạn chế tạo sản phẩm phụ, góp phần đảm bảo quá trình xử lý không gây ô nhiễm thứ cấp.

(11) **124752 A**

(43) 04/05/2026

(21) **1-2026-02647**

(22) 01/04/2026

Ngày yêu cầu thẩm định nội dung: 01/04/2026

Ngày yêu cầu công bố sớm: 01/04/2026

(51) **B01J 23/00**

(71) **TRƯỜNG ĐẠI HỌC CÔNG THƯƠNG THÀNH PHỐ HỒ CHÍ MINH (VN)**  
140 Lê Trọng Tấn, phường Tây Thạnh, thành phố Hồ Chí Minh

(72) Lê Văn Rê (VN)

(54) **QUY TRÌNH TỔNG HỢP VẬT LIỆU NiN<sub>4</sub>@MXENE**

(57) Sáng chế đề cập đến quy trình tổng hợp vật liệu NiN<sub>4</sub>@MXene dùng làm xúc tác kích hoạt peroxymonosulfat (PMS) để xử lý kháng sinh trong nước. Vật liệu được tổng hợp từ NiN<sub>4</sub> (hình thành bằng phản ứng trùng hợp nhiệt giữa urê và niken nitrat hexahydrat ở 450°C) và MXene (Ti<sub>3</sub>C<sub>2</sub>T<sub>x</sub>) (thu được bằng phương pháp khắc chọn lọc Ti<sub>3</sub>AlC<sub>2</sub> trong dung dịch HCl chứa LiF). Hai thành phần được kết hợp theo tỷ lệ thích hợp trong dung môi metanol, sau đó siêu âm, khuấy trộn và sấy khô để thu được vật liệu tổ hợp NiN<sub>4</sub>@MXene có cấu trúc lai hóa, trong đó các nguyên tử Ni đơn lẻ được phối trí với nitơ và phân tán đều trên nền MXene. Vật liệu thu được có khả năng kích hoạt mạnh PMS, tạo ra các gốc oxi hóa hoạt tính, giúp phân hủy hiệu quả các hợp chất kháng sinh như sulfamethoxazole trong nước với hiệu suất cao.

(11) **124753 A**

(43) 04/05/2026

(21) **1-2026-02648**

(22) 01/04/2026

Ngày yêu cầu thẩm định nội dung: 01/04/2026

Ngày yêu cầu công bố sớm: 01/04/2026

(51) **B01J 23/00**

(71) **TRƯỜNG ĐẠI HỌC CÔNG THƯƠNG THÀNH PHỐ HỒ CHÍ MINH (VN)**  
140 Lê Trọng Tấn, phường Tây Thạnh, thành phố Hồ Chí Minh

(72) Lê Văn Rê (VN); Nguyễn Tấn Phong (VN); Nguyễn Thanh Bình (VN)

(54) **QUY TRÌNH XỬ LÝ NƯỚC Ô NHIỄM KHÁNG SINH BẰNG VẬT LIỆU  
NiN<sub>4</sub>@MXENE KẾT HỢP KÍCH HOẠT PEROXYMONOSULPHAT**

(57) Sáng chế đề cập đến một quy trình xử lý nước ô nhiễm kháng sinh hiệu quả cao sử dụng hệ thống oxi hóa nâng cao dựa trên vật liệu tổ hợp NiN<sub>4</sub>@MXene làm xúc tác để kích hoạt PMS. Quy trình bao gồm các bước chính là chuẩn bị dung dịch kháng sinh, điều chỉnh pH (thường pH 7-9), thêm xúc tác NiN<sub>4</sub>@MXene (20-200 mg/L), siêu âm phân tán, và tiến hành phản ứng phân hủy kháng sinh bằng PMS (0.02-0.2 mM) trong 30 phút. Sáng chế này khắc phục nhược điểm của xúc tác kim loại truyền thống, có tính ứng dụng thực tế cao trong xử lý nước thải y tế và công nghiệp.

(11) **124754 A**

(43) 04/05/2026

(21) **1-2026-02685**

(22) 02/04/2026

Ngày yêu cầu thẩm định nội dung: 02/04/2026

Ngày yêu cầu công bố sớm: 02/04/2026

(51) **G06F 11/07**; G06N 5/025; G06N 20/20; G06N 5/022; G06F 11/30; G06F 11/32

(71) **CÔNG TY CỔ PHẦN VIỆT DYNAMIC (VN)**

370 Ung Văn Khiêm, phường Thạnh Mỹ Tây, thành phố Hồ Chí Minh

(72) Lương Hữu Dũng (VN); Nguyễn Gia Bằng (VN); Mai Quốc Huy (VN)

(74) Võ Văn Khôi ()

(54) **HỆ THỐNG GIÁM SÁT SỬ DỤNG TRÍ TUỆ NHÂN TẠO**

(57) Sáng chế đề cập đến hệ thống hệ thống giám sát sử dụng trí tuệ nhân tạo bao gồm bộ phận xử lý kết nối đồng thời với thiết bị thu nhận hình ảnh; và thiết bị cảnh báo bằng hệ thống kết nối mạng internet, trong đó hệ thống sử dụng phần mềm chứa mô hình trí tuệ nhân tạo được huấn luyện các mô đun gồm mô đun chuẩn; mô đun xử lý; mô đun so sánh; và mô đun quyết định. Hệ thống giám sát theo sáng chế có khả năng giám sát quy trình sản xuất hoặc quy trình lắp ráp một cách thông minh và linh hoạt; có thể phát hiện nhiều loại lỗi phức tạp cùng một thời điểm, đồng thời báo lỗi ngay lập tức cho người vận hành để kịp chỉnh sửa.

(11) 124755 A

(43) 04/05/2026

(21) 1-2026-02686

(22) 02/04/2026

Ngày yêu cầu thẩm định nội dung: 02/04/2026

Ngày yêu cầu công bố sớm: 02/04/2026

(51) *G06V 40/20; G06F 18/214; G06N 20/20; G06N 3/043; G06V 10/00; G06V 10/774; G06V 40/16; G06F 18/21; G06N 5/048*

(71) **TRƯỜNG ĐẠI HỌC SƯ PHẠM KỸ THUẬT VĨNH LONG (VN)**

73 Nguyễn Huệ, phường Long Châu, tỉnh Vĩnh Long

(72) Anh Cang (VN); Nguyễn Thanh Tùng (VN); Nguyễn Ngọc Hoàng Quyên (VN); Nguyễn Nghiêm Thái Minh (VN); Nguyễn Thái Vân (VN); Lê Thị Thanh Hiền (VN)

(74) Nguyễn Thanh Tùng ()

(54) **PHƯƠNG PHÁP HUẤN LUYỆN MÔ HÌNH XÁC ĐỊNH MỨC ĐỘ NGỦ GẬT CỦA NGƯỜI LÁI XE Ô TÔ BẰNG MÔ HÌNH HỌC SÂU MỜ**

(57) Sáng chế đề cập đến phương pháp huấn luyện mô hình xác định mức độ ngủ gật của người lái xe ô tô bằng mô hình học sâu mờ bao gồm: i) chuẩn bị tập dữ liệu hình ảnh về các mức độ ngủ gật; ii) tiền xử lý dữ liệu; iii) trích xuất đặc trưng và huấn luyện bằng mô hình học sâu mờ có các tầng dữ liệu gồm: tầng thành viên, tầng ẩn, tầng luật mờ, tầng tích hợp, và tầng phân loại. Phương pháp huấn luyện theo sáng chế đề xuất tạo được mô hình xác định mức độ ngủ gật của người lái xe ô tô thông qua các đặc trưng của toàn bộ bộ phận đầu của người lái xe ô tô, cho phép theo dõi và cảnh báo sớm, góp phần giảm nguy cơ tai nạn và bảo vệ an toàn cho cả tài xế lẫn người tham gia giao thông.

(11) **124756 A**

(43) 04/05/2026

(21) **1-2026-02690**

(22) 02/04/2026

Ngày yêu cầu thẩm định nội dung: 02/04/2026

Ngày yêu cầu công bố sớm: 02/04/2026

(51) **E02B 15/00; G01N 33/18; C02F 3/32**

(75) **LÊ XUÂN SINH (VN)**

Số 59 Bình Kiều 1, phường Đông Hải, thành phố Hải Phòng

(54) **QUY TRÌNH THIẾT KẾ HỆ THỐNG XỬ LÝ NƯỚC BẰNG HỆ THỐNG ĐẤT NGẬP NƯỚC NỘI CHO CÁC HỒ ĐIỀU HOÀ**

(57) Sáng chế đề xuất Quy trình thiết kế hệ thống xử lý nước bằng hệ thống đất ngập nước nội cho các hồ điều hoà bao gồm các bước: Bước I: Khảo sát, xác định và đánh giá vị trí thiết kế; Bước II: Tính toán và thiết kế mô hình phù hợp với điều kiện hồ; Bước III: Lựa chọn thực vật thủy sinh và cấu trúc hệ thống; Bước IV: Thi công, lắp đặt và vận hành hệ thống bè nổi ban đầu; Bước V: Vận hành và bảo trì hệ thống.

(11) 124757 A

(43) 04/05/2026

(21) 1-2026-02692

(22) 02/04/2026

Ngày yêu cầu thẩm định nội dung: 02/04/2026

Ngày yêu cầu công bố sớm: 02/04/2026

(51) G01M 13/045; G06F 17/18; G06F 17/14; G01H 17/00

(71) CÔNG TY TNHH HIỆU CHUẨN SAFCAL (VN)

67-69 Diên Hồng, phường Hòa Xuân, thành phố Đà Nẵng

(72) Đặng Phước Vinh (VN); Lê Hữu Bảo Thuận (VN); Võ Như Thành (VN); Văn Bá Khánh Tuấn (VN)

(54) QUY TRÌNH CHẨN ĐOÁN HƯ HỎNG Ổ BỊ BẰNG TÍN HIỆU RUNG DỰA TRÊN ĐỘ ĐỒNG NHẤT PHỔ VÀ LỰA CHỌN DẢI TẦN THÔNG TIN

(57) Sáng chế thuộc lĩnh vực xử lý tín hiệu rung và chẩn đoán hư hỏng ổ bi, đề xuất một quy trình xác định hư hỏng ổ bi từ tín hiệu rung dựa trên độ đồng nhất phổ và cơ chế lựa chọn dải tần thông tin. Quy trình bao gồm thu nhận tín hiệu rung; thực hiện phép biến đổi Fourier thời gian ngắn để chuyển tín hiệu sang miền thời gian - tần số; áp dụng phương pháp tách thành phần xác định và thành phần ngẫu nhiên để làm suy giảm các thành phần xác định do trục quay, bánh răng hoặc nguồn dao động tuần hoàn gây ra; thực hiện phân tích độ đồng nhất phổ nhanh để thu được phân bố hai chiều theo tần số phổ và tần số chu kỳ; chia miền tần số phổ thành các dải tần ứng viên và tính phổ bao cải tiến cho từng dải tần. Từ đó, sáng chế xác định các thành phần tại tần số lỗi đặc trưng và các bội điều hòa, thực hiện lọc dải, nhân từng điểm tương ứng của các vector phổ để tạo phổ bao tăng cường đa bội điều hòa của tần số lỗi, tính chỉ số lựa chọn dải tần, chọn dải tần tối ưu và xác định hư hỏng ổ bi với phổ chẩn đoán rõ, sạch, dễ nhận dạng.

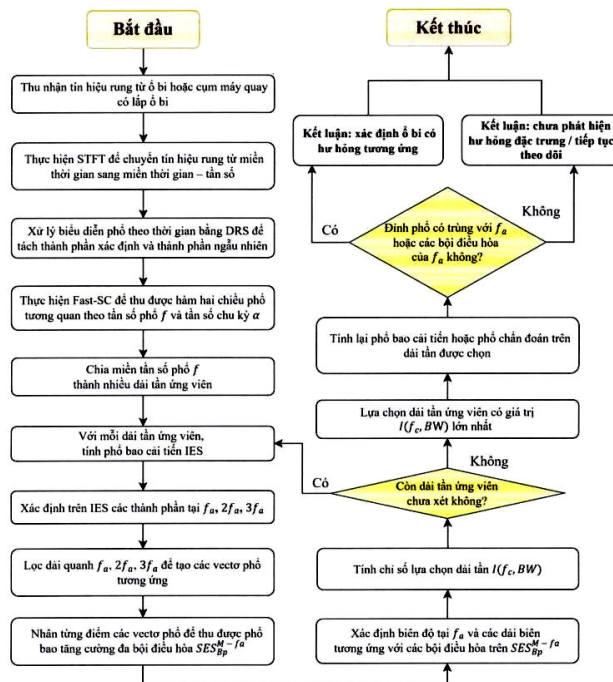

Hình 2

(11) 124758 A

(43) 04/05/2026

(21) 1-2026-02713

(22) 03/04/2026

Ngày yêu cầu thẩm định nội dung: 03/04/2026

Ngày yêu cầu công bố sớm: 03/04/2026

(51) *A61P 31/00; A61K 38/00*

(71) **VIỆN CÔNG NGHỆ TIÊN TIẾN - VIỆN HÀN LÂM KHOA HỌC VÀ CÔNG NGHỆ VIỆT NAM (VN)**

Số 1B, đường Thạnh Lộc 29, khu phố 1, phường An Phú Đông, thành phố Hồ Chí Minh

(72) Lê Ngọc Thùy Trang (VN)

(74) Trần Ngọc Quyên ()

(54) **QUY TRÌNH TỔNG HỢP HỆ NANO LIPOSOM PHỦ COPOLYME CHITOSAN-PECTIN LIÊN KẾT CỘNG HÓA TRỊ MANG PEPTIT KHÁNG KHUẨN NISIN**

(57) Sáng chế đề xuất quy trình tổng hợp hệ liposom phủ copolyme chitosan-pectin mang peptit kháng khuẩn và hệ thu được từ quy trình này. Copolyme chitosan-pectin được tổng hợp thông qua phản ứng tạo liên kết cộng hóa trị amit giữa nhóm amin của chitosan và nhóm carboxyl của pectin với sự hỗ trợ của tác nhân ghép cặp, tạo vật liệu có độ bền hóa học cao và khả năng bám phủ ổn định lên bề mặt liposom. Việc hình thành liên kết cộng hóa trị giữa chitosan và pectin làm giảm mật độ điện tích tự do của copolyme, từ đó làm giảm khả năng tương tác với peptit kháng khuẩn so với các hệ chitosan-pectin tĩnh điện. Hệ liposom được điều chế bằng phương pháp hydrat hóa màng mỏng lipid, trong đó dung dịch copolyme chitosan-pectin chứa peptit kháng khuẩn được sử dụng làm pha hydrat hóa. đồng thời tạo lớp phủ polyme trên bề mặt liposom. Nhờ quy trình tổng hợp này, peptit kháng khuẩn vẫn được mang vào hệ liposom và phân bố hiệu quả trong cấu trúc hệ. Hệ nano thu được có kích thước nhỏ, phân bố kích thước hẹp, độ ổn định cao trong môi trường nước và môi trường sinh học, đồng thời có khả năng giải phóng hoạt chất theo hướng có kiểm soát. Sáng chế cho phép nâng cao hiệu quả mang và duy trì hoạt tính của peptit kháng khuẩn, phù hợp cho các ứng dụng trong lĩnh vực sinh học, y sinh và các lĩnh vực liên quan.

**PHẦN II**

**ĐƠN YÊU CẦU CẤP BẰNG ĐỘC QUYỀN GIẢI PHÁP HỮU ÍCH**

(11) **7855 A**

(43) 04/05/2026

(21) **2-2025-00777**

(22) 11/09/2025

Ngày yêu cầu thẩm định nội dung: 11/09/2025

Ngày yêu cầu công bố sớm: 14/04/2026

(51) **G09B 7/00; G09B 7/07**

(75) **ĐINH NGUYỄN LINH (VN)**

Tổ Dân Phố Hoàng 14, phường Xuân Đình, thành phố Hà Nội

(54) **QUY TRÌNH ĐO LƯỜNG ĐỊNH LƯỢNG CHUẨN ĐẦU RA HỌC PHẦN VÀ CHƯƠNG TRÌNH ĐÀO TẠO**

(57) Quy trình đo lường định lượng chuẩn đầu ra học phần và chương trình đào tạo thuộc lĩnh vực giáo dục và đào tạo, hỗ trợ kiểm tra và đánh giá chuẩn đầu ra (CDR) theo tiếp cận đào tạo dựa trên chuẩn đầu ra (OBE). Quy trình kỹ thuật gồm các bước cơ bản là: (1) Chuẩn hóa CDR chương trình (PLO) và học phần (CLO) theo nguyên tắc SMART và phân loại KSA, kèm mã hóa thống nhất và ma trận ánh xạ CLO-PLO; (2) Thiết kế bài kiểm tra thành phần và rubric gắn trực tiếp với CLO, chấm điểm độc lập các tiêu chí theo thang A-B-C-D-F, kèm ma trận ánh xạ tiêu chí-CLO, xuất dữ liệu gồm điểm tổng hợp và điểm tiêu chí; (3) Công thức định lượng tính điểm CLO và PLO dựa trên trọng số từ các ma trận ánh xạ; (4) Bộ công cụ (biểu mẫu, bảng tính, nền tảng trực tuyến) tích hợp tính năng tự động hóa mã hóa, tính toán và báo cáo. Giải pháp đảm bảo tính minh bạch, chính xác, có khả năng triển khai rộng rãi, phục vụ giảng viên, cơ sở đào tạo và kiểm định chất lượng giáo dục.

(11) 7856 A

(43) 04/05/2026

(21) 2-2025-00805

(22) 18/09/2025

Ngày yêu cầu thẩm định nội dung: 18/09/2025

Ngày yêu cầu công bố sớm: 31/03/2026

(51) C12N 1/20

(75) **NGUYỄN THỊ KIM THOA** (VN)

Trường Phú 1, xã Trường Long, thành phố Cần Thơ

(74) Công ty cổ phần Sở hữu công nghiệp INVESTIP (INVESTIP)

(54) **QUY TRÌNH SẢN XUẤT CHẾ PHẨM VI SINH VẬT DẠNG LỎNG**

(57) Giải pháp hữu ích đề cập đến quy trình sản xuất chế phẩm vi sinh vật dạng lỏng từ các nguyên liệu có nguồn gốc tự nhiên được sử dụng để cải tạo đất, giúp tăng cường hệ vi sinh vật có lợi trong đất, nâng cao khả năng sinh trưởng và phát triển của cây trồng. Quy trình sản xuất chế phẩm vi sinh vật dạng lỏng, quy trình này bao gồm các bước a. bước kích hoạt hỗn hợp men vi sinh trong nước đã được khử clo ở nhiệt độ nằm trong khoảng từ 25°C đến 35°C trong 6 giờ đến 24 giờ, để thu được hỗn hợp men vi sinh đã được kích hoạt, trong đó hỗn hợp men vi sinh này bao gồm một hoặc nhiều chủng vi sinh vật được chọn trong số các chủng *Saccharomyces boulardii*, *Bacillus subtilis*, *Bacillus clausii*, và *Bacillus coagulans*; b. bước chuẩn bị hỗn hợp dinh dưỡng bằng cách trộn ít nhất một chủng vi sinh vật có lợi từ sữa chua không đường được chọn từ một trong các chủng *Streptococcus thermophilus* và *Lactobacillus bulgaricus* với ít nhất một nguồn hydrat cacbon được chọn từ ri mật đường, đường hoặc trái cây chín, và men rượu chứa chủng *Saccharomyces sp.* để thu được hỗn hợp dinh dưỡng; c. bước phối trộn hỗn hợp men vi sinh đã kích hoạt thu được từ bước a. và hỗn hợp dinh dưỡng thu được từ bước b. trong 5 đến 15 phút với điều kiện thoáng khí và đảm bảo vệ sinh nhằm trộn đều các thành phần hỗn hợp để thu được chế phẩm phối trộn; và d. bước lên men chế phẩm phối trộn từ bước c. trong thùng có lỗ thông khí ở nhiệt độ nằm trong khoảng từ 25°C đến 35°C trong 58 giờ đến 62 giờ để thu được chế phẩm vi sinh vật dạng lỏng.

(11) 7857 A

(43) 04/05/2026

(21) 2-2025-00823

(22) 22/09/2025

Ngày yêu cầu thẩm định nội dung: 22/09/2025

Ngày yêu cầu công bố sớm: 17/04/2026

(51) E01D 2/04

(71) TRƯỜNG ĐẠI HỌC XÂY DỰNG HÀ NỘI (VN)

Số 55 đường Giải Phóng, phường Bạch Mai, TP. Hà Nội

(72) Hàn Ngọc Đức (VN); Nguyễn Đình Hòa (VN)

(54) HỆ DÀM SÀN LẮP GHÉP

(57) Giải pháp hữu ích đề cập đến một hệ dầm sàn đúc sẵn bao gồm các dầm chữ T ngược bê tông cốt thép ứng lực trước và các tấm sàn bê tông cốt liệu rỗng (2) đặt trên các cánh của dầm chữ T ngược (1). Dầm chữ T ngược: chế tạo từ bê tông cường độ cao và các cáp thép ứng lực trước. Tấm sàn bê tông cốt liệu rỗng (2) bao gồm bê tông cốt liệu rỗng được gia cường hai lớp thép lưới hàn. Bê tông cốt liệu rỗng chứa xi măng Portland, bột zeolite tự nhiên, phụ gia siêu dẻo, nước, hạt polystyren và cát mịn. Điểm khác biệt của giải pháp là loại bỏ hoàn toàn cốt thép đai chịu cắt trong dầm chữ T ngược. Nhờ vào việc tối ưu hóa thiết kế tiết diện T ngược, bố trí hợp lý cáp ứng lực trước và sử dụng vật liệu sàn từ bê tông nhẹ bằng hạt polystyren giúp hệ thống đạt được khả năng chịu lực cao, kiểm soát nứt và biến dạng hiệu quả, đồng thời phù hợp với công nghệ thi công lắp ghép hiện đại, giúp rút ngắn tiến độ, giảm chi phí sản xuất và nâng cao tuổi thọ công trình.

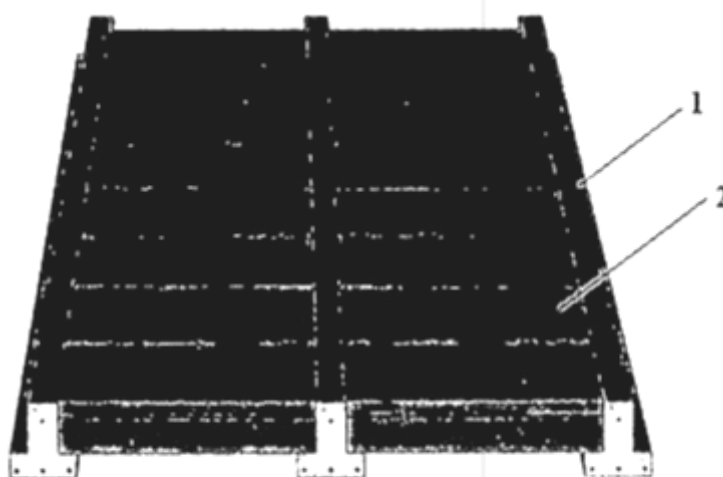

Hình 1

(11) **7858 A**

(43) 04/05/2026

(21) **2-2026-00230**

(22) 17/03/2026

Ngày yêu cầu thẩm định nội dung: 17/03/2026

Ngày yêu cầu công bố sớm: 17/03/2026

(51) **C12G 1/00**

(71) **ĐẠI HỌC TRÀ VINH (VN)**

Số 126 Nguyễn Thiện Thành, khóm 4, phường Hòa Thuận, tỉnh Vĩnh Long

(72) Nguyễn Đức Toàn (VN)

(54) **QUY TRÌNH LÊN MEN RƯỢU VANG CƯỜNG HÓA TỪ NHO RỪNG CÔN ĐẢO**

(57) Sáng chế đề xuất quy trình sản xuất rượu vang cường hóa từ nho rừng Côn Đảo, gồm các bước: sơ chế nguyên liệu, điều chỉnh dịch quả, lên men có kiểm soát, ủ lắng, chưng cất bã để thu hồi rượu nền và cường hóa sản phẩm lên 18%vol, tiếp theo ủ, lọc tinh và đóng chai. Quy trình giúp tận dụng hiệu quả nguồn nho rừng, mang lại giá trị kinh tế thông qua khai thác và chế biến nguồn nguyên liệu bản địa, góp phần quảng bá văn hóa vùng đất Côn Đảo.

(11) 7859 A

(43) 04/05/2026

(21) 2-2026-00236

(22) 18/03/2026

Ngày yêu cầu thẩm định nội dung: 18/03/2026

Ngày yêu cầu công bố sớm: 18/03/2026

(51) C01B 3/06

(71) TRƯỜNG ĐẠI HỌC BÁCH KHOA, ĐẠI HỌC ĐÀ NẴNG (VN)

54 Nguyễn Lương Bằng, phường Liên Chiểu, thành phố Đà Nẵng

(72) Phan Thanh Sơn (VN); Nguyễn Đình Lâm (VN); Nguyễn Tấn Minh (VN)

(54) **HỆ THỐNG SẢN XUẤT KHÍ HYDRO TỪ PHẢN ỨNG THỦY PHÂN XÚC TÁC LIÊN TỤC DUNG DỊCH SODIUM BOROHYDRIDE (NaBH<sub>4</sub>) KHÔNG LÀM THẤT THOÁT SẢN PHẨM, ĐIỀU KHIỂN NHIỆT ĐỘ BẰNG ÁO GIẢI NHIỆT VÀ LÀM KHÔ HYDRO BẰNG NGƯNG TỤ TĂNG CƯỜNG KẾT HỢP HẤP PHỤ ZEOLITE**

(57) Giải pháp hữu ích đề xuất một hệ thống sản xuất khí hydro từ phản ứng thủy phân xúc tác liên tục dung dịch sodium borohydride (NaBH<sub>4</sub>), bao gồm bồn chứa nguyên liệu, bơm cấp liệu, thiết bị phản ứng chứa xúc tác có áo giải nhiệt, bình tách khí-lỏng, thiết bị ngưng tụ tăng cường, bẫy phao kín xả lỏng, bộ tách ẩm dùng vật liệu hấp phụ zeolite và các thiết bị đo, điều khiển, liên động an toàn. Trong hệ thống, dung dịch NaBH<sub>4</sub> được bơm vào thiết bị phản ứng để tạo khí hydro và dung dịch NaBO<sub>2</sub>. Hỗn hợp khí-lỏng đi vào bình tách khí-lỏng để phân tách pha khí ở phần trên và pha lỏng ở phần dưới. Pha lỏng chứa NaBO<sub>2</sub> được xả liên tục qua bẫy phao kín FTR-101, nhờ đó hạn chế tích lũy sản phẩm lỏng trong hệ và ngăn thất thoát hydro theo đường xả. Pha khí hydro ẩm đi qua thiết bị ngưng tụ có vách ngăn bên trong để tăng hiệu quả ngưng tụ hơi nước; nước ngưng được xả tự động qua bẫy phao kín FTR-102. Dòng khí sau ngưng tụ tiếp tục đi qua bộ tách ẩm V-102 chứa zeolite để làm khô trước khi đi tới nhánh sử dụng. Thiết bị phản ứng có áo giải nhiệt được điều khiển nhiệt độ bằng vòng điều khiển nối tiếp, trong đó nhiệt độ vùng phản ứng được đo bằng TT-101, nhiệt độ nước làm mát ra khỏi áo được đo bằng TT-102, và van điều khiển TCV-101 trên đường nước làm mát vào được điều khiển thông qua cặp bộ điều khiển TIC-101 và TIC-102. Van TCV-101 được cấu hình ở trạng thái mở khi mất tín hiệu (FO) để ưu tiên an toàn nhiệt. Hệ thống còn có liên động dừng khẩn cấp ESD-101 theo quá áp và theo mất nước làm mát. Khi công tắc áp suất cao-cao PSHH-101 tại bình tách khí-lỏng phát hiện áp suất vượt ngưỡng, hoặc khi công tắc lưu lượng thấp FSL-101 trên đường nước làm mát phát hiện lưu lượng thấp hơn mức tối thiểu, ESD-101 sẽ tự động dừng bơm P-101 và đóng van chặn nhanh SOV-101, từ đó ngăn tiếp tục cấp NaBH<sub>4</sub> vào thiết bị phản ứng. Đồng thời, van an toàn PSV-101 trên bình tách khí-lỏng tạo lớp bảo vệ cơ khí độc lập. Nhờ cấu hình này, hệ thống cho phép vận hành liên tục, ổn định, giảm thất thoát hydro, cải thiện độ khô của dòng khí hydro và nâng cao độ an toàn vận hành.

(11) 7860 A

(43) 04/05/2026

(21) 2-2026-00238

(22) 18/03/2026

Ngày yêu cầu thẩm định nội dung: 18/03/2026

Ngày yêu cầu công bố sớm: 18/03/2026

(51) B65G 47/51

(71) TRƯỜNG ĐẠI HỌC BÁCH KHOA, ĐẠI HỌC ĐÀ NẴNG (VN)

54 Nguyễn Lương Bằng, phường Liên Chiểu, thành phố Đà Nẵng

(72) Lê Hoài Nam (VN); Đặng Phước Vinh (VN); Phạm Anh Đức (VN); Võ Như Thành (VN)

(54) CƠ CẤU PHÂN NHÁNH SẢN PHẨM DẠNG THÙNG DÙNG BÁNH XE OMNI CHỦ ĐỘNG

(57) Giải pháp hữu ích đề cập đến cơ cấu phân nhánh sản phẩm dạng thùng dùng bánh xe omni chủ động. Cơ cấu gồm cụm phân nhánh dạng mặt sàn (1) đặt tại vùng giao, băng tải cấp vào (3) và các băng tải đầu ra (4), (5), (6). Cụm phân nhánh (1) được ghép từ các mô-đun mang bánh xe omni chủ động dẫn động độc lập để tạo lực ma sát theo nhiều hướng, nhờ đó dịch chuyển sản phẩm (2) ngay trong vùng giao. Hệ thống có thể trang bị các cảm biến phát hiện vật thể (7), (8), (9), (10) để xác định thời điểm sản phẩm đi qua và hỗ trợ đồng bộ điều khiển; hệ thống cũng có thể trang bị hai cảm biến (71), (72) để phát hiện chiều cao phục vụ phân loại. Cụm phân nhánh (1) thực hiện hai chế độ vận hành: chuyển nhánh trái hoặc phải nhưng giữ nguyên hướng đặt của sản phẩm, hoặc chuyển nhánh trái hoặc phải đồng thời làm sản phẩm quay xấp xỉ 90 độ trước khi đưa sang băng tải đầu ra tương ứng. Giải pháp giúp giảm số mô-đun phụ trợ, giảm diện tích mặt bằng lắp đặt và hạn chế va đập, trượt, xoay lệch sản phẩm khi phân nhánh.

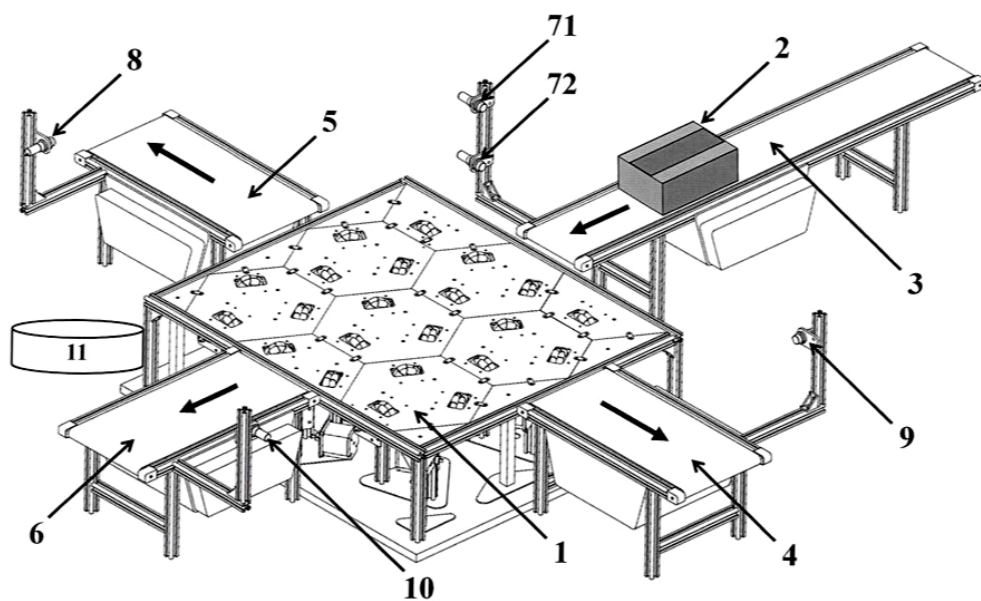

HÌNH 1

(11) **7861 A**

(43) 04/05/2026

(21) **2-2026-00249**

(22) 19/03/2026

Ngày yêu cầu thẩm định nội dung: 19/03/2026

Ngày yêu cầu công bố sớm: 07/04/2026

(51) **E02D 5/03**

(75) **NGUYỄN HUY CƯỜNG (VN)**

Số 3, phố Cầu Giấy, phường Láng, thành phố Hà Nội

(54) **KẾT CẤU BẢN MẶT CẦU LIÊN HỢP SỬ DỤNG VÁN KHUÔN TÍCH HỢP BẰNG BÊ TÔNG CỐT LƯỚI DỆT VÀ BÊ TÔNG CỐT THÉP ĐỔ TẠI CHỖ**

(57) Giải pháp hữu ích đề xuất một kết cấu bản mặt cầu liên hợp sử dụng cấu kiện ván khuôn tích hợp được chế tạo sẵn bằng bê tông cốt lưới dệt kết hợp với lớp bê tông cốt thép đổ tại chỗ. Cấu kiện ván khuôn có dạng bản thành mỏng với bản cánh đáy và các sườn tăng cứng hoặc khoang rỗng nhằm tăng độ cứng uốn trong giai đoạn thi công và tạo liên kết cơ học với lớp bê tông phía trên. Trong quá trình khai thác, lớp ván khuôn bê tông cốt lưới dệt tham gia chịu kéo trong tiết diện liên hợp, trong khi lớp bê tông cốt thép phía trên chủ yếu chịu nén. Sự làm việc đồng thời của hai lớp vật liệu được bảo đảm thông qua lực dính bám và cơ chế khóa chặt hình học tại mặt tiếp xúc. Giải pháp giúp giảm chiều dày bản mặt cầu, giảm tĩnh tải kết cấu, tăng khả năng chịu lực, nâng cao độ bền môi trường và cho phép thi công theo hướng công nghiệp hóa thông qua các mô đun lắp ghép đúc sẵn.

(11) **7862 A**

(43) 04/05/2026

(21) **2-2026-00264**

(22) 24/03/2026

Ngày yêu cầu thẩm định nội dung: 24/03/2026

Ngày yêu cầu công bố sớm: 24/03/2026

(51) **A61P 3/10; A61K 36/185**

(71) **TRƯỜNG ĐẠI HỌC TÔN ĐỨC THẮNG (VN)**

Số 19 Nguyễn Hữu Thọ, phường Tân Hưng, thành phố Hồ Chí Minh

(72) Nguyễn Minh Hiền (VN)

(54) **QUY TRÌNH CHIẾT CAO GIÀU POLYPHENOL CÓ TÁC DỤNG ĐIỀU HÒA ĐƯỜNG HUYẾT TỪ HOA MAI VÀNG (OCHNA INTEGERRIMA)**

(57) Sáng chế đề cập đến quy trình chiết cao giàu polyphenol có tác dụng điều hòa đường huyết từ hoa Mai vàng (*Ochna integerrima*), trong đó bằng cách tối ưu hóa điều kiện chiết bằng etanol, cao chiết tổng được chiết phân đoạn lần lượt bằng *n*-hexan để loại bỏ chất béo, etyl axetat để loại bỏ polyphenol phân cực trung bình và cuối cùng chiết bằng *n*-butanol bão hòa nước để thu cao giàu polyphenol có hoạt tính sinh học. Quy trình theo sáng chế cho phép chiết tập trung phân đoạn polyphenol có hoạt tính sinh học cho phép phát triển nguồn dược chất có tác dụng điều hòa đường huyết.

(11) 7863 A

(43) 04/05/2026

(21) 2-2026-00269

(22) 24/03/2026

Ngày yêu cầu thẩm định nội dung: 24/03/2026

Ngày yêu cầu công bố sớm: 24/03/2026

(51) G01M 7/00

(71) CÔNG TY CỔ PHẦN KIỂM ĐỊNH AN TOÀN VÀ CHẤT LƯỢNG VIỆT NAM (VN)

67-69 Diên Hồng, phường Hòa Xuân, thành phố Đà Nẵng

(72) Văn Bá Khánh Tuấn (VN); Đặng Phước Vinh (VN); Hà Đức Tấn (VN); Nguyễn Hoàng Vĩnh Bảo (VN); Phạm Công Hải (VN)

(54) KHUNG THỬ TẢI TÍCH HỢP DÙNG ĐỂ THỬ DÂY ĐỠ CẢ NGƯỜI VÀ QUY TRÌNH SỬ DỤNG KHUNG THỬ TẢI NÀY

(57) Giải pháp đề xuất khung thử tải tích hợp dùng để thử dây đờ cả người, bao gồm khung chịu lực (2) có dầm ngang trên, các cột đứng và khung đáy, cụm bánh xe hoặc cụm di chuyển (1) bố trí tại phần đáy, tời tay quay (3), hình nhân giả (4), dây cáp tời (6), cơ cấu thả nhanh tải trọng (7), giá treo trung tâm (8), ròng rọc dẫn hướng (9) và móc di chuyển hoặc điểm móc dây (10). Khung thử tải cho phép thực hiện trên cùng một thiết bị cả chế độ thử tĩnh và chế độ thử động đối với dây đờ cả người. Ở chế độ thử tĩnh, tải thử được tạo thông qua tời tay quay (3), dây cáp tời (6), ròng rọc dẫn hướng (9), bộ kéo tay (12) và được theo dõi bằng cảm biến lực (11). Ở chế độ thử động, hình nhân giả (4) được treo thông qua cơ cấu thả nhanh tải trọng (7) và liên kết với dụng cụ neo (13) để thực hiện thả rơi tự do. Giải pháp cũng đề xuất quy trình sử dụng khung thử tải tích hợp, bao gồm các bước lắp dây đờ cả người lên hình nhân giả (4), lựa chọn chế độ thử tĩnh hoặc thử động, tiến hành tác dụng tải hoặc thả rơi hình nhân giả (4), sau đó quan sát và đánh giá tình trạng của dây đờ cả người sau thử.

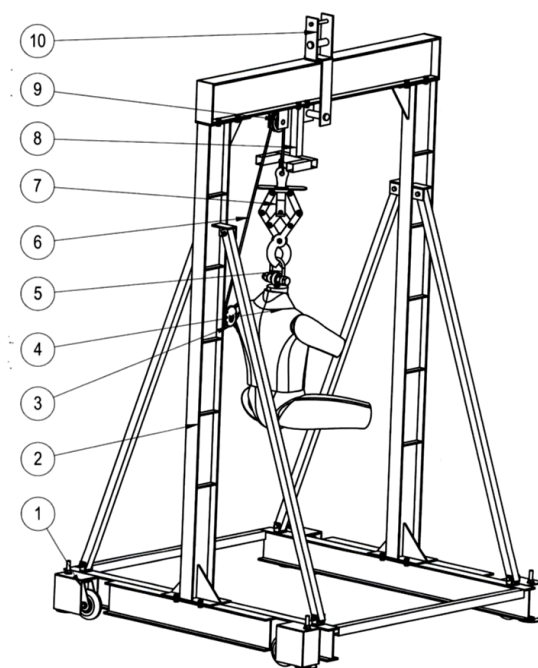

Hình 1

(11) 7864 A

(43) 04/05/2026

(21) 2-2026-00270

(22) 24/03/2026

(30) 202522812251.6 29/12/2025 CN

Ngày yêu cầu thẩm định nội dung: 24/03/2026

Ngày yêu cầu công bố sớm: 25/03/2026

(51) **B29D 35/00**

(71) **LONGYI SHOES (SHENZHEN) INDUSTRIAL CO., LTD (CN)**

No.8, CiChang Road, Baoan YuanShan Street, LongGang District, ShenZhen City, GuangDong, China

(72) CHAO, CHIEN-CHIH (CN)

(74) CÔNG TY LUẬT TRÁCH NHIỆM HỮU HẠN WINCO (WINCO LAW FIRM)

(54) **KHUÔN ĐÚC GIÀY LỖ**

(57) Giải pháp hữu ích này thuộc lĩnh vực công nghệ khuôn mẫu, đặc biệt liên quan đến một loại khuôn đúc giày lỗ, bao gồm bộ phận cố định; ít nhất một bên của bộ phận cố định được kết nối có thể tháo rời với chốt khuôn, chốt khuôn được bố trí bên trong một đế khuôn, đế khuôn và chốt khuôn tạo thành một khoang dùng để đúc giày lỗ, đặc trưng của nó là, trên chốt khuôn có lắp gờ kết nối, trên bộ phận cố định có lắp hốc kết nối, gờ kết nối được gắn vào rãnh kết nối và xoay để thực hiện khớp khóa định vị, trên chốt khuôn được kết nối có thể tháo rời với nhiều mẫu lõi, nhiều mẫu lõi tiếp xúc với khoang. Thông qua bố trí gờ kết nối trên chốt khuôn, bố trí tương ứng hốc kết nối trên bộ phận cố định, sử dụng phương pháp cắm và xoay để thực hiện khớp khóa định vị nhanh chóng giữa chốt khuôn và bộ phận cố định, thay thế cấu trúc cố định bằng bu lông ở phía trên truyền thống, giúp việc tháo lắp chốt khuôn không cần phải tháo rời các bộ phận kết nối phía trên, thao tác đơn giản, nâng cao đáng kể hiệu suất bảo trì khuôn và thay thế chốt khuôn.

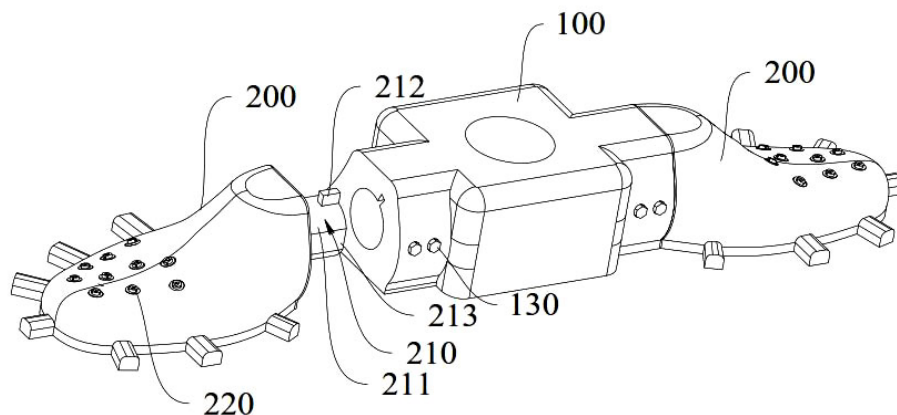

Hình 2

(11) **7865 A**

(43) 04/05/2026

(21) **2-2026-00273**

(22) 25/03/2026

Ngày yêu cầu thẩm định nội dung: 25/03/2026

Ngày yêu cầu công bố sớm: 25/03/2026

(51) **A61P 3/00**

(71) **ĐẠI HỌC PHENIKAA (VN)**

Đường Nguyễn Trác, phường Dương Nội, thành phố Hà Nội

(72) Tô Đạo Cường (VN); Ngũ Trường Nhân (VN); Đàm Thị Bích Hạnh (VN); Đỗ Tiến Lâm (VN)

(54) **QUY TRÌNH PHÂN LẬP VÀ TINH CHẾ HỢP CHẤT BERGENIN CÓ TÁC DỤNG ỨC CHẾ ENZYM A-GLUCOSIDASE TỪ LÁ CÂY DỄ TRỪNG KHÁNH (CASTANEA MOLLISSIMA)**

(57) Giải pháp hữu ích đề cập đến quy trình phân lập và tinh chế hợp chất bergenin từ lá cây Dễ Trùng Khánh (*Castanea mollissima*). Quy trình theo giải pháp bao gồm các bước: a) chuẩn bị nguyên liệu; b) chiết nguyên liệu bột lá cây Dễ Trùng Khánh; c) thu các cao chiết và phân đoạn chứa hợp chất bergenin; d) chiết hợp chất bergenin; e) thu hợp chất bergenin thô; và f) tinh chế hợp chất bergenin. Hợp chất bergenin thu được theo quy trình của giải pháp có tác dụng ức chế enzym  $\alpha$ -glucosidase. Quy trình theo giải pháp cho phép thu nhận hợp chất với hiệu suất ổn định và độ tinh khiết phù hợp cho mục đích nghiên cứu và phát triển sản phẩm có nguồn gốc tự nhiên.

(11) **7866 A**

(43) 04/05/2026

(21) **2-2026-00274**

(22) 25/03/2026

Ngày yêu cầu thẩm định nội dung: 25/03/2026

Ngày yêu cầu công bố sớm: 25/03/2026

(51) **A61K 36/49**

(71) **ĐẠI HỌC PHENIKAA (VN)**

Đường Nguyễn Trác, phường Dương Nội, thành phố Hà Nội

(72) Tô Đạo Cường (VN); Ngũ Trường Nhân (VN); Đàm Thị Bích Hạnh (VN); Nguyễn Phi Hùng (VN)

(54) **QUY TRÌNH PHÂN LẬP VÀ TINH CHẾ HỢP CHẤT VITEXIN CÓ TÁC DỤNG ỨC CHẾ ENZYM  $\alpha$ -GLUCOSIDAZA VÀ SỰ SẢN SINH NITRIC OXIT TỪ LÁ CÂY DẺ TRÙNG KHÁNH (CASTANEA MOLLISSIMA)**

(57) Giải pháp hữu ích đề cập đến quy trình phân lập và tinh chế hợp chất vitexin từ lá cây Dẻ Trùng Khánh (*Castanea mollissima*). Quy trình theo giải pháp bao gồm các bước: a) chuẩn bị nguyên liệu; b) chiết nguyên liệu bột lá cây Dẻ Trùng Khánh; c) thu các cao chiết và phân đoạn chứa hợp chất vitexin; d) chiết hợp chất vitexin; e) thu hợp chất vitexin thô; và f) tinh chế hợp chất vitexin. Hợp chất vitexin thu được theo quy trình của giải pháp có tác dụng ức chế enzym  $\alpha$ -glucosidaza và sự sản sinh NO. Quy trình theo giải pháp cho phép thu nhận hợp chất với hiệu suất ổn định và độ tinh khiết phù hợp cho mục đích nghiên cứu và phát triển sản phẩm có nguồn gốc tự nhiên.

(11) 7867 A

(43) 04/05/2026

(21) 2-2026-00275

(22) 25/03/2026

Ngày yêu cầu thẩm định nội dung: 25/03/2026

Ngày yêu cầu công bố sớm: 25/03/2026

(51) **B01D 11/02; C07H 1/08; A61P 3/10**

(71) **ĐẠI HỌC PHENIKAA (VN)**

Đường Nguyễn Trác, phường Dương Nội, thành phố Hà Nội

(72) Tô Đạo Cường (VN); Ngũ Trường Nhân (VN); Đàm Thị Bích Hạnh (VN); Nguyễn Phi Hùng (VN); Nguyễn Duy Thịnh (VN)

(54) **QUY TRÌNH PHÂN LẬP VÀ TINH CHẾ HỢP CHẤT 4-HYDROXY-2-METHOXYPHENOL- $\beta$ -D- $\{3''\text{-O-[4'-HYDROXY-3'-METHOXY(BENZOATE)]}\}$ -GLUCOPYRANOSIDE CÓ TÁC DỤNG ỨC CHẾ ENZYM  $\alpha$ -GLUCOSIDASE TỪ LÁ CÂY DỄ TRỪNG KHÁNH (CASTANEA MOLLISSIMA)**

(57) Giải pháp hữu ích đề cập đến quy trình phân lập và tinh chế hợp chất 4-hydroxy-2-methoxyphenol- $\beta$ -D- $\{3''\text{-O-[4'-hydroxy-3'-methoxy(benzoate)]}\}$ -glucopyranoside từ lá cây Dễ Trùng Khánh (*Castanea mollissima*). Quy trình theo giải pháp bao gồm các bước: a) chuẩn bị nguyên liệu; b) chiết nguyên liệu bột lá cây Dễ Trùng Khánh; c) thu các cao chiết và phân đoạn chứa hợp chất 4-hydroxy-2-methoxyphenol- $\beta$ -D- $\{3''\text{-O-[4'-hydroxy-3'-methoxy(benzoate)]}\}$ -glucopyranoside; d) chiết hợp chất 4-hydroxy-2-methoxyphenol- $\beta$ -D- $\{3''\text{-O-[4'-hydroxy-3'-methoxy(benzoate)]}\}$ -glucopyranoside; e) thu hợp chất 4-hydroxy-2-methoxyphenol- $\beta$ -D- $\{3''\text{-O-[4'-hydroxy-3'-methoxy(benzoate)]}\}$ -glucopyranoside thô; và f) tinh chế hợp chất 4-hydroxy-2-methoxyphenol- $\beta$ -D- $\{3''\text{-O-[4'-hydroxy-3'-methoxy(benzoate)]}\}$ -glucopyranoside thu được theo quy trình của giải pháp có tác dụng ức chế enzym  $\alpha$ -glucosidase. Quy trình theo giải pháp cho phép thu nhận hợp chất với hiệu suất ổn định và độ tinh khiết phù hợp cho mục đích nghiên cứu và phát triển sản phẩm có nguồn gốc tự nhiên.

(11) **7868 A**

(43) 04/05/2026

(21) **2-2026-00276**

(22) 25/03/2026

Ngày yêu cầu thẩm định nội dung: 25/03/2026

Ngày yêu cầu công bố sớm: 25/03/2026

(51) **A61K 36/185**

(71) **ĐẠI HỌC PHENIKAA (VN)**

Đường Nguyễn Trác, phường Dương Nội, thành phố Hà Nội

(72) Tô Đạo Cường (VN); Ngũ Trường Nhân (VN); Đàm Thị Bích Hạnh (VN); Nguyễn Phi Hùng (VN)

(54) **QUY TRÌNH PHÂN LẬP VÀ TINH CHẾ HỢP CHẤT FUCOSTEOL CÓ TÁC DỤNG ỨC CHẾ ENZYM A-GLUCOSIDASE, PROTEIN TYROSINE PHOSPHATASE 1B VÀ SỰ SẢN SINH NITRIC OXIDE TỪ LÁ CÂY DẼ TRÙNG KHÁNH (CASTANEA MOLLISSIMA)**

(57) Giải pháp hữu ích đề cập đến quy trình phân lập và tinh chế hợp chất fucosterol từ lá cây Dẻ Trùng Khánh (*Castanea mollissima*). Quy trình theo giải pháp bao gồm các bước: a) chuẩn bị nguyên liệu; b) chiết nguyên liệu bột lá cây Dẻ Trùng Khánh; c) thu các cao chiết và phân đoạn chứa hợp chất fucosterol; d) chiết hợp chất fucosterol; e) thu hợp chất fucosterol thô; và f) tinh chế hợp chất fucosterol. Hợp chất fucosterol thu được theo quy trình của giải pháp có tác dụng ức chế enzym  $\alpha$ -glucosidase, PTP 1B và sự sản sinh NO. Quy trình theo giải pháp cho phép thu nhận hợp chất với hiệu suất ổn định và độ tinh khiết phù hợp cho mục đích nghiên cứu và phát triển sản phẩm có nguồn gốc tự nhiên.

(11) **7869 A**

(43) 04/05/2026

(21) **2-2026-00277**

(22) 25/03/2026

Ngày yêu cầu thẩm định nội dung: 25/03/2026

Ngày yêu cầu công bố sớm: 25/03/2026

(51) **A61K 36/00**

(71) **ĐẠI HỌC PHENIKAA (VN)**

Đường Nguyễn Trác, phường Dương Nội, thành phố Hà Nội

(72) Tô Đạo Cường (VN); Ngũ Trường Nhân (VN); Đàm Thị Bích Hạnh (VN); Nguyễn Phi Hùng (VN); Đỗ Văn Huy (VN)

(54) **QUY TRÌNH PHÂN LẬP VÀ TINH CHẾ HỢP CHẤT RUTIN CÓ TÁC DỤNG ỨC CHẾ ENZYM  $\alpha$ -GLUCOSIDASE TỪ LÁ CÂY DỄ TRÙNG KHÁNH (CASTANEA MOLLISSIMA)**

(57) Giải pháp hữu ích đề cập đến quy trình phân lập và tinh chế hợp chất rutin từ lá cây Dễ Trùng Khánh (*Castanea mollissima*). Quy trình theo giải pháp bao gồm các bước: a) chuẩn bị nguyên liệu; b) chiết nguyên liệu bột lá cây Dễ Trùng Khánh; c) thu các cao chiết và phân đoạn chứa hợp chất rutin; d) chiết hợp chất rutin; e) thu hợp chất rutin thô; và f) tinh chế hợp chất rutin. Hợp chất rutin thu được theo quy trình của giải pháp có tác dụng ức chế enzym  $\alpha$ -glucosidase. Quy trình theo giải pháp cho phép thu nhận hợp chất với hiệu suất ổn định và độ tinh khiết phù hợp cho mục đích nghiên cứu và phát triển sản phẩm có nguồn gốc tự nhiên.

(11) 7870 A

(43) 04/05/2026

(21) 2-2026-00295

(22) 30/03/2026

Ngày yêu cầu thẩm định nội dung: 30/03/2026

Ngày yêu cầu công bố sớm: 27/03/2026

(51) **G08G 1/00**

(71) 1. **ĐẠI HỌC QUỐC GIA THÀNH PHỐ HỒ CHÍ MINH (VN)**

Khu phố 33, phường Linh Xuân, thành phố Hồ Chí Minh

2. **TRƯỜNG ĐẠI HỌC BÁCH KHOA – ĐẠI HỌC QUỐC GIA THÀNH PHỐ HỒ CHÍ MINH (VN)**

268 Lý Thường Kiệt, phường Diên Hồng, thành phố Hồ Chí Minh

(72) Trần Minh Quang (VN); Đỗ Thanh Thái (VN)

(54) **PHƯƠNG PHÁP ĐIỀU KHIỂN GIAO THÔNG THÍCH ỨNG TÍCH HỢP DỮ LIỆU VỚI MẠNG NƠ-RON ĐỒ THỊ VÀ HỌC TĂNG CƯỜNG ĐA TÁC NHÂN**

(57) Sáng chế đề cập đến phương pháp điều khiển giao thông thích ứng tích hợp dữ liệu sử dụng mạng nơ-ron đồ thị và học tăng cường đa tác nhân cho phép điều khiển tín hiệu giao thông tự động, thích ứng theo thời gian thực. Sáng chế giúp vượt qua các hạn chế của phương pháp điều khiển tĩnh truyền thống bằng cách tích hợp mạng nơ-ron đồ thị (*GNN*) để lập mô hình mạng lưới giao thông phức tạp, và học tăng cường đa tác nhân để phân tán quyền điều khiển cho từng nút giao. Đặc biệt, giải pháp giúp khai thác dữ liệu sự kiện giao thông từ cộng đồng (*như Waze*) để tự động điều chỉnh trọng số liên kết đồ thị và tinh chỉnh động hàm phần thưởng của các tác nhân học tăng cường (*MARL*) thông qua cơ chế kích hoạt bằng sự kiện. Phương pháp theo sáng chế cho phép phát hiện sớm và phản ứng tức thì với các sự cố bất thường (*tai nạn, tắc nghẽn cục bộ*), giúp giảm hơn 25% thời gian chờ của phương tiện và giảm thiểu đáng kể nguy cơ kẹt xe (*gridlock*), mang lại giải pháp quản lý giao thông đô thị quy mô lớn hiệu quả, tiết kiệm chi phí.

(11) 7871 A

(43) 04/05/2026

(21) 2-2026-00297

(22) 30/03/2026

Ngày yêu cầu thẩm định nội dung: 30/03/2026

Ngày yêu cầu công bố sớm: 31/03/2026

(51) A61G 7/05; F16C 11/04; F16B 2/00

(71) BỆNH VIỆN THANH NHÀN (VN)

số 42, phố Thanh Nhàn, phường Bạch Mai, thành phố Hà Nội

(72) Nguyễn Minh Hiền (VN); Nguyễn Văn Thường (VN); Nguyễn Thị Lan Hương (VN); Trần Thế Quang (VN); Nguyễn Thị Lệ Mỹ (VN); Phạm Quang Phúc (VN); Nguyễn Thị Thu Lê (VN); Nguyễn Thành Đạt (VN); Vũ Thị Châm (VN); Dương Văn Min (VN)

(54) DỤNG CỤ KÊ TAY GẮN TRÊN XE LĂN ĐỂ HỖ TRỢ LẤY MÁU HOẶC TIÊM TRUYỀN

(57) Giải pháp hữu ích đề cập đến dụng cụ kê tay gắn trên xe lăn để hỗ trợ lấy máu hoặc tiêm truyền, trong đó dụng cụ này gồm phần đế kẹp (10) được lắp khớp với nắp đỡ (20) thông qua bản lề (40) ở một đầu sao cho có thể điều chỉnh được góc nghiêng giữa nắp đỡ (20) với đế kẹp (10), trên dụng cụ này còn cho phép gắn đèn (30) thông qua đế từ tính. Dụng cụ này cho phép dễ dàng lắp với tay vịn của xe lăn để đỡ tay, tạo điều kiện thoải mái cho bệnh nhân cũng như hỗ trợ cho bác sĩ trong quá trình lấy máu hoặc tiêm truyền trong các điều kiện khác nhau.

[Hình 1]

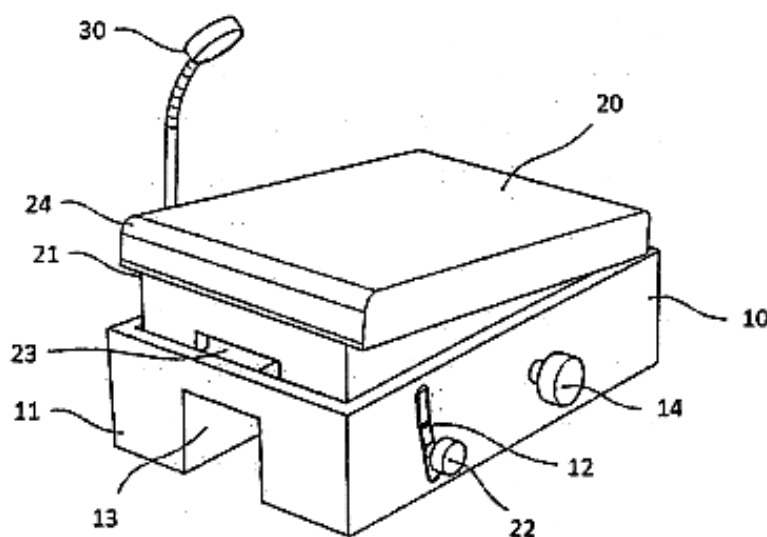

(11) 7872 A

(43) 04/05/2026

(21) 2-2026-00315

(22) 02/04/2026

Ngày yêu cầu thẩm định nội dung: 02/04/2026

Ngày yêu cầu công bố sớm: 02/04/2026

(51) A47K 13/30

(75) NGUYỄN VĂN CHÁNH (VN)

số 276, đường Xương Giang, phường Bắc Giang, tỉnh Bắc Ninh

(54) THIẾT BỊ HÚT VÀ KHỬ MÙI CHO BỒN CẦU

- (57) Giải pháp hữu ích đề cập đến thiết bị hút và khử mùi cho bồn cầu, trong đó khí có mùi được thu gom trực tiếp tại nguồn phát sinh và được dẫn tới bộ phận xử lý thông qua một đường dẫn khí được bố trí đồng trục với trục bản lề của nắp bệ ngồi. Thiết bị hút và khử mùi cho bồn cầu theo giải pháp bao gồm vòng hút khí (10) có dạng vòng rỗng được bố trí quanh nắp bệ ngồi, trong đó có các khe hút khí (11) hướng về phía lòng bồn cầu để thu gom khí có mùi; ống nối (12); ống dẫn khí (20); khớp nối xoay kín khí (40); và hộp xử lý mùi (30). Đường dẫn khí nói trên được kết cấu sao cho nối thông giữa vòng hút khí (10) và ống dẫn khí (20) trong khi vẫn duy trì độ kín khí trong quá trình nắp bệ ngồi quay, theo đó đường dẫn khí có thể đi qua trục bản lề rỗng (50) hoặc được bố trí nằm ngoài nhưng đồng trục với trục bản lề (50). Hộp xử lý mùi (30) bao gồm bộ lọc mùi (33), đèn khử khuẩn (34) và quạt hút (35) để hút, xử lý và thải khí sau xử lý ra môi trường.

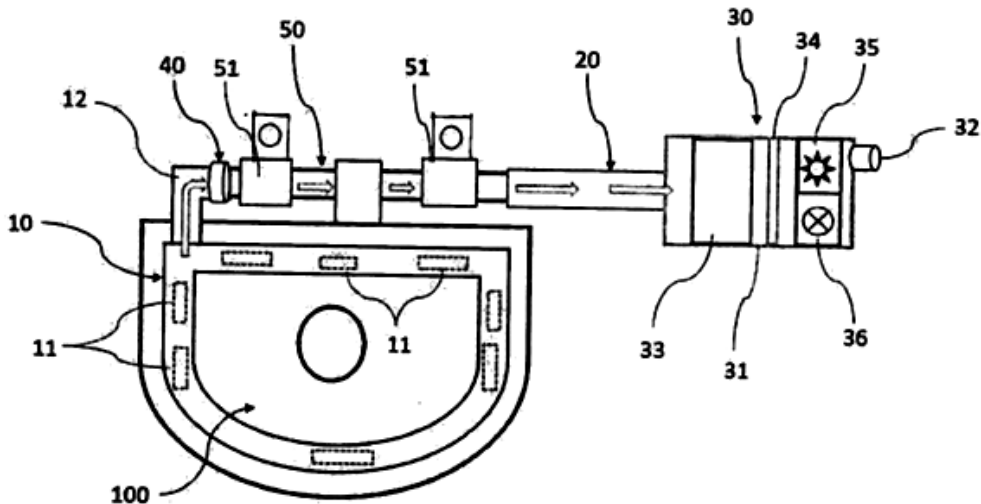

Hình 1

(11) 7873 A

(43) 04/05/2026

(21) 2-2026-00320

(22) 03/04/2026

Ngày yêu cầu thẩm định nội dung: 03/04/2026

Ngày yêu cầu công bố sớm: 03/04/2026

(51) A47L 13/00

(75) **TRẦN THỊ DUYÊN (VN)**

Thửa đất số 268, tờ bản đồ số 17, tổ 53, phường Cẩm Lệ, thành phố Đà Nẵng, Việt Nam

(54) **THIẾT BỊ LÀM SẠCH SÀN ĐA CHỨC NĂNG TÍCH HỢP GẠT - HÚT - LAU**

(57) Giải pháp hữu ích đề xuất thiết bị làm sạch sàn đa chức năng tích hợp Gạt - Hút - Lau dùng trong vệ sinh công nghiệp với cấu tạo sản xuất và sử dụng đơn giản, dễ sản xuất, lắp ráp cấu tạo này khắc phục nhược điểm của các loại máy lau sàn công nghiệp hiện có với thiết bị công nghệ điều khiển phức tạp chi phí thấp, dễ sản xuất hàng loạt, dễ lắp ráp và bảo trì, dễ áp dụng cho các đơn vị làm vệ sinh công nghiệp từ nhỏ đến lớn. Ngoài ra thiết bị khi không cần tích hợp Gạt - Hút - Lau có thể tách rời riêng các phần để lau sàn, gạt nước, gom rác bụi, hút bụi hút nước như những sản phẩm đơn nhờ công tác tháo lắp đơn giản cho phép linh hoạt sử dụng thiết bị theo từng nhu cầu. Thiết bị làm sạch sàn đa chức năng: tích hợp Gạt - Hút - Lau dùng trong vệ sinh công nghiệp sử dụng đơn giản chỉ trong một lần vận hành giúp làm sạch sàn sâu thay cho các thao tác lau sàn, gạt nước, hút bụi riêng lẻ giúp lau diện tích lớn nhanh, nhẹ, sạch, tiết kiệm thời gian công sức.

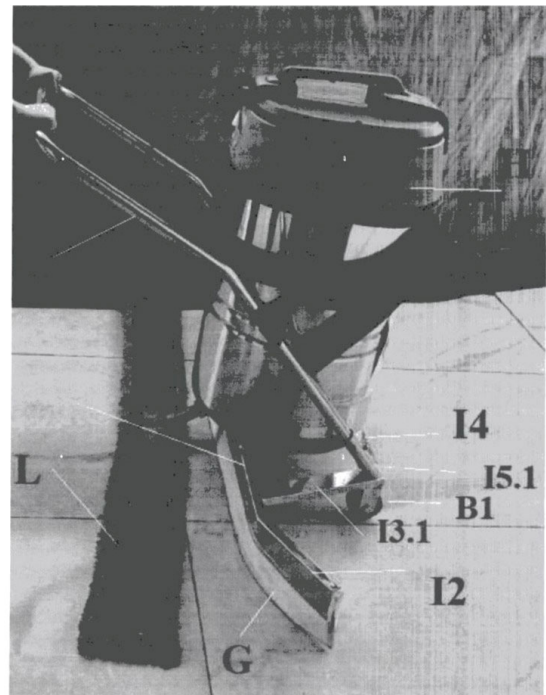
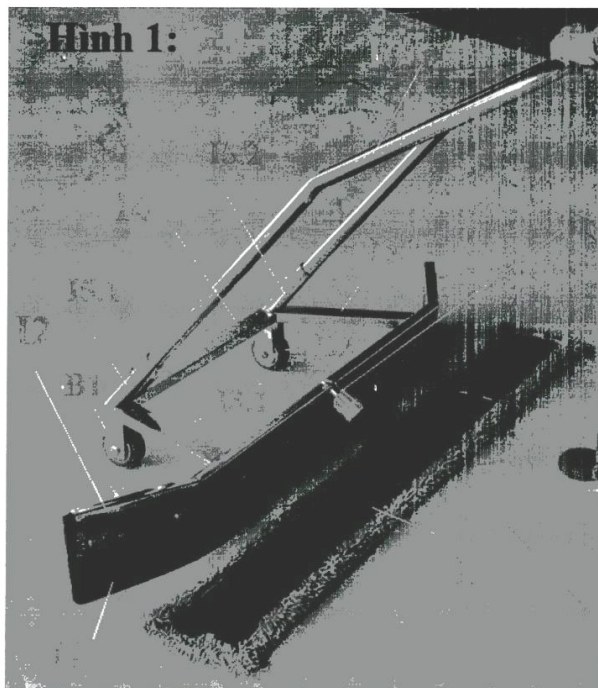

**PHẦN III**

**SỬA ĐỔI ĐƠN**

***a - Ghi nhận sửa đổi đơn yêu cầu cấp Bằng độc quyền Sáng chế***

Thông báo số: 92989/TB-SHTT.<sub>IP</sub>, ngày 04/07/2025 về việc ghi nhận sửa đổi đơn

Số Yêu cầu: SĐ1-2025-00868 Ngày nộp: 06/06/2025

Liên quan đến đơn yêu cầu cấp Bằng độc quyền sáng chế:

(21) Số đơn	(22) Ngày nộp đơn
1-2023-04183	26/06/2023

Mục sửa đổi: Bổ sung 04 tác giả sáng chế sau đây vào Danh sách tác giả:

Nội dung mới: 1. Tên đầy đủ: Michael G. Hahn

Quốc tịch: DE

Địa chỉ: Aprather Weg 18a, 42113 Wuppertal, Germany

2. Tên đầy đủ: Markus Follmann

Quốc tịch: DE

Địa chỉ: Aprather Weg 18a, 42113 Wuppertal, Germany

3. Tên đầy đủ: Jan Dreher

Quốc tịch: DE

Địa chỉ: Aprather Weg 18a, 42113 Wuppertal, Germany

4. Tên đầy đủ: Alexey Gromov

Quốc tịch: RU

Địa chỉ: Aprather Weg 18a, 42113 Wuppertal, Germany.

Thông báo số: 92990/TB-SHTT.<sub>IP</sub>, ngày 04/07/2025 về việc ghi nhận sửa đổi đơn

Số Yêu cầu: SĐ1-2025-00869 Ngày nộp: 06/06/2025

Liên quan đến đơn yêu cầu cấp Bằng độc quyền sáng chế:

(21) Số đơn	(22) Ngày nộp đơn
1-2023-04182	26/06/2023

Mục sửa đổi: Bổ sung 04 tác giả sáng chế sau đây vào Danh sách tác giả:  
Nội dung mới: 1. Tên đầy đủ: Michael G. Hahn  
Quốc tịch: DE  
Địa chỉ: Aprather Weg 18a, 42113 Wuppertal, Germany  
2. Tên đầy đủ: Markus Follmann  
Quốc tịch: DE  
Địa chỉ: Aprather Weg 18a, 42113 Wuppertal, Germany  
3. Tên đầy đủ: Jan Dreher  
Quốc tịch: DE  
Địa chỉ: Aprather Weg 18a, 42113 Wuppertal, Germany  
4. Tên đầy đủ: Alexey Gromov  
Quốc tịch: RU  
Địa chỉ: Aprather Weg 18a, 42113 Wuppertal, Germany.

---

Thông báo số: 92993/TB-SHTT.IP, ngày 04/07/2025 về việc ghi nhận sửa đổi đơn

Số Yêu cầu: SĐ1-2025-00920 Ngày nộp: 12/06/2025

Liên quan đến đơn yêu cầu cấp Bằng độc quyền sáng chế:

(21) Số đơn	(22) Ngày nộp đơn
1-2024-07623	10/10/2024

Mục sửa đổi: Chấm dứt đại diện sở hữu công nghiệp:  
Nội dung mới: Công ty TNHH Trường Xuân  
Tầng 11, số 102 đường Trần Phú, phường Mộ Lao, quận Hà Đông,  
thành phố Hà Nội.

---

Thông báo số: 98719/TB-SHTT.IP, ngày 11/07/2025 về việc ghi nhận sửa đổi đơn

Số Yêu cầu: SĐ1-2025-00417 Ngày nộp: 24/03/2025

Liên quan đến đơn yêu cầu cấp Bằng độc quyền sáng chế:

(21) Số đơn	(22) Ngày nộp đơn
1-2024-04604	21/06/2024

Mục sửa đổi: Tên của tác giả "RAMIREZ, Ramon Marin" được sửa thành:  
Nội dung mới: MARIN RAMIREZ, Ramon

---

**CÔNG BÁO SỞ HỮU CÔNG NGHIỆP SỐ 458 TẬP A – QUYỀN 1 (04.05.2026)**

Thông báo số: 98726/TB-SHTT.IP, ngày 11/07/2025 về việc ghi nhận sửa đổi đơn

Số Yêu cầu: SĐ1-2025-00949 Ngày nộp: 17/06/2025

Liên quan đến đơn yêu cầu cấp Bằng độc quyền sáng chế:

(21) Số đơn	(22) Ngày nộp đơn
1-2023-04219	27/06/2023

Mục sửa đổi: Bổ sung 01 tác giả sáng chế sau đây vào Danh sách tác giả:

Nội dung mới: Tên đầy đủ: Nguyễn Văn Sơn

Quốc tịch: VN

Địa chỉ: Trung Kiên, Dương Nội, Hà Đông, thành phố Hà Nội

Số CCCD: 038086023506

---

Thông báo số: 98727/TB-SHTT.IP, ngày 11/07/2025 về việc ghi nhận sửa đổi đơn

Số Yêu cầu: SĐ1-2025-00992 Ngày nộp: 23/06/2025

Liên quan đến đơn yêu cầu cấp Bằng độc quyền sáng chế:

(21) Số đơn	(22) Ngày nộp đơn
1-2020-05195	10/09/2020

Mục sửa đổi: Địa chỉ của tác giả sáng chế "CAULEY, Thomas, H., III" được sửa thành:

Nội dung mới: 230 Constitution Drive, Menlo Park, CA 74025, United States of America.

---

Thông báo số: 98729/TB-SHTT.IP, ngày 11/07/2025 về việc ghi nhận sửa đổi đơn

Số Yêu cầu: SĐ1-2025-00970 Ngày nộp: 19/06/2025

Liên quan đến đơn yêu cầu cấp Bằng độc quyền sáng chế:

(21) Số đơn	(22) Ngày nộp đơn
1-2022-03118	18/05/2022

Mục sửa đổi: Số đơn ưu tiên "2021-087147" nộp tại Nhật Bản được sửa thành:

Nội dung mới: 2021-087145

---

**CÔNG BÁO SỞ HỮU CÔNG NGHIỆP SỐ 458 TẬP A – QUYỀN 1 (04.05.2026)**

Thông báo số: 102777/TB-SHTT.IP, ngày 18/07/2025 về việc ghi nhận sửa đổi đơn

Số Yêu cầu: SĐ1-2025-00926 Ngày nộp: 13/06/2025

Liên quan đến đơn yêu cầu cấp Bằng độc quyền sáng chế:

(21) Số đơn	(22) Ngày nộp đơn
1-2020-06258	28/10/2020

Mục sửa đổi: Thông tin về đơn ưu tiên "62/649,539" được sửa thành:

Nội dung mới: 16/035,691

Ngày nộp đơn: 15/07/2018

Nước nộp đơn: US

---

Thông báo số: 102782/TB-SHTT.IP, ngày 18/07/2025 về việc ghi nhận sửa đổi đơn

Số Yêu cầu: SĐ1-2025-00951 Ngày nộp: 17/06/2025

Liên quan đến đơn yêu cầu cấp Bằng độc quyền sáng chế:

(21) Số đơn	(22) Ngày nộp đơn
1-2024-04047	03/06/2024

Mục sửa đổi: Bổ sung 02 tác giả sáng chế sau đây vào Danh sách tác giả:

Nội dung mới: 1. Tên đầy đủ: Michael J. GEIER

Địa chỉ: 215 First Street, Suite 440, Cambridge, Massachusetts 02142,  
United States of America

Quốc tịch: CA

2. Tên đầy đủ: Mark E. SCOTT

Địa chỉ: 215 First Street, Suite 440, Cambridge, Massachusetts 02142,  
United States of America

Quốc tịch: CA

---

Thông báo số: 102832/TB-SHTT.IP, ngày 18/07/2025 về việc ghi nhận sửa đổi đơn

Số Yêu cầu: SĐ1-2025-01007 Ngày nộp: 24/06/2025

Liên quan đến đơn yêu cầu cấp Bằng độc quyền sáng chế:

(21) Số đơn	(22) Ngày nộp đơn
1-2020-06202	27/10/2020

## CÔNG BÁO SỞ HỮU CÔNG NGHIỆP SỐ 458 TẬP A – QUYỀN 1 (04.05.2026)

Mục sửa đổi: Thông tin về ngày nộp đơn ưu tiên "2018-068458" được sửa thành:  
Nội dung mới: 30/03/2018

---

Thông báo số: 102833/TB-SHTT.IP, ngày 18/07/2025 về việc ghi nhận sửa đổi đơn

Số Yêu cầu: SĐ1-2025-01006 Ngày nộp: 24/06/2025

Liên quan đến đơn yêu cầu cấp Bằng độc quyền sáng chế:

(21) Số đơn	(22) Ngày nộp đơn
1-2021-05662	13/09/2021

Mục sửa đổi: Thông tin về ngày nộp đơn ưu tiên "201910117919.1" được sửa thành:  
Nội dung mới: 15/02/2019

---

Thông báo số: 107130/TB-SHTT.IP, ngày 25/07/2025 về việc ghi nhận sửa đổi đơn

Số Yêu cầu: SĐ1-2025-01071 Ngày nộp: 03/07/2025

Liên quan đến đơn yêu cầu cấp Bằng độc quyền sáng chế:

(21) Số đơn	(22) Ngày nộp đơn
1-2023-07473	25/10/2023

Mục sửa đổi: 1. Tên và địa chỉ của người nộp đơn được sửa thành:  
Nội dung mới: VIỆN KHOA HỌC VẬT LIỆU - VIỆN HÀN LÂM KHOA HỌC VÀ CÔNG NGHỆ VIỆT NAM  
Nhà A2, số 18 Hoàng Quốc Việt, phường Nghĩa Đô, thành phố Hà Nội.  
2. Bổ sung tác giả:  
- Tên đầy đủ: Mai Việt Hà  
Quốc tịch: Việt Nam  
Địa chỉ: 334 Nguyễn Trãi, phường Thanh Xuân, thành phố Hà Nội  
Điện thoại: 09638S4218  
Email: maivietha\_t66@hus.edu.vn  
- Tên đầy đủ: Nguyễn Thị Thanh Hương  
Quốc tịch: Việt Nam  
Địa chỉ: Nhà A13, số 18 Hoàng Quốc Việt, phường Nghĩa Đô, thành phố Hà Nội  
Điện thoại: 0914645129  
Email: huongplvktnd@gmail.com  
3. Sửa đổi thứ tự của tác giả “Lê Bá Thắng” và “Trương Thị Nam”

trong Danh sách tác giả:

Trương Thị Nam; Lê Bá Thắng; Trần Hữu Trung; Nguyễn Văn Chiến;  
Trịnh Văn Thành; Đỗ Minh Thành.

---

Thông báo số: 107131/TB-SHTT.IP, ngày 25/07/2025 về việc ghi nhận sửa đổi đơn

Số Yêu cầu: SĐ1-2025-01008 Ngày nộp: 24/06/2025

Liên quan đến đơn yêu cầu cấp Bằng độc quyền sáng chế:

(21) Số đơn	(22) Ngày nộp đơn
1-2019-04540	16/08/2019

Mục sửa đổi: Thông tin về ngày nộp đơn ưu tiên "10-2017-0007348" được sửa thành:

Nội dung mới: 16/01/2017

---

Thông báo số: 107132/TB-SHTT.IP, ngày 25/07/2025 về việc ghi nhận sửa đổi đơn

Số Yêu cầu: SĐ1-2025-01023 Ngày nộp: 25/06/2025

Liên quan đến đơn yêu cầu cấp Bằng độc quyền sáng chế:

(21) Số đơn	(22) Ngày nộp đơn
1-2024-07380	01/10/2024

Mục sửa đổi: Thông tin về mã nước nộp đơn ưu tiên "KR 2031193 09/03/2022" được

Nội dung mới: sửa thành: NL

---

Thông báo số: 107141/TB-SHTT.IP, ngày 25/07/2025 về việc ghi nhận sửa đổi đơn

Số Yêu cầu: SĐ1-2025-01022 Ngày nộp: 25/06/2025

Liên quan đến đơn yêu cầu cấp Bằng độc quyền sáng chế:

(21) Số đơn	(22) Ngày nộp đơn
1-2024-06362	21/05/2021

Mục sửa đổi: Thông tin về ngày nộp đơn ưu tiên US số "62/823,987" được sửa thành:

Nội dung mới: 26/03/2019

---

**CÔNG BÁO SỞ HỮU CÔNG NGHIỆP SỐ 458 TẬP A – QUYỀN 1 (04.05.2026)**

Thông báo số: 107142/TB-SHTT.IP, ngày 25/07/2025 về việc ghi nhận sửa đổi đơn

Số Yêu cầu: SĐ1-2025-01043 Ngày nộp: 26/06/2025

Liên quan đến đơn yêu cầu cấp Bằng độc quyền sáng chế:

(21) Số đơn	(22) Ngày nộp đơn
1-2022-02878	06/05/2022

Mục sửa đổi: Thông tin về ngày nộp đơn ưu tiên số "10-2020-0022315" được sửa thành:

Nội dung mới: 24/02/2020

---

Thông báo số: 112478/TB-SHTT.IP, ngày 31/07/2025 về việc ghi nhận sửa đổi đơn

Số Yêu cầu: SĐ1-2025-00551 Ngày nộp: 15/04/2025

Liên quan đến đơn yêu cầu cấp Bằng độc quyền sáng chế:

(21) Số đơn	(22) Ngày nộp đơn
1-2021-00551	01/02/2021

Mục sửa đổi: 1. Địa chỉ của người nộp đơn được sửa thành:

Nội dung mới: Karakaari 7, 02610 Espoo, Finland

2. Đại diện sở hữu công nghiệp được sửa thành:

Công Ty Luật TNHH ROUSE Việt Nam

Phòng 1003, tầng 10, toà nhà Doji, 81-85 Hàm Nghi, phường Nguyễn Thái Bình, quận 1, thành phố Hồ Chí Minh.

---

Thông báo số: 112481/TB-SHTT.IP, ngày 31/07/2025 về việc ghi nhận sửa đổi đơn

Số Yêu cầu: SĐ1-2025-00413 Ngày nộp: 21/03/2025

Liên quan đến đơn yêu cầu cấp Bằng độc quyền sáng chế:

(21) Số đơn	(22) Ngày nộp đơn
1-2023-03223	17/05/2023

Mục sửa đổi: Địa chỉ của người nộp đơn được sửa thành:

Nội dung mới: Karakaari 7, 02610 Espoo, Finland

2. Đại diện sở hữu công nghiệp được sửa thành:  
Công Ty Luật TNHH ROUSE Việt Nam  
Phòng 1003, tầng 10, toà nhà Doji, 81-85 Hàm Nghi, phường Nguyễn  
Thái Bình, quận 1, thành phố Hồ Chí Minh.

Thông báo số: 112484/TB-SHTT.IP, ngày 31/07/2025 về việc ghi nhận sửa đổi đơn

Số Yêu cầu: SĐ1-2025-00415 Ngày nộp: 21/03/2025

Liên quan đến đơn yêu cầu cấp Bằng độc quyền sáng chế:

(21) Số đơn	(22) Ngày nộp đơn
1-2019-06835	04/12/2019
1-2021-07146	09/11/2021

Mục sửa đổi: 1. Địa chỉ của người nộp đơn được sửa thành:  
Nội dung mới: Karakaari 7, 02610 Espoo, Finland  
2. Đại diện sở hữu công nghiệp được sửa thành:  
Công Ty Luật TNHH ROUSE Việt Nam  
Phòng 1003, tầng 10, toà nhà Doji, 81-85 Hàm Nghi, phường Nguyễn  
Thái Bình, quận 1, thành phố Hồ Chí Minh

Thông báo số: 112486/TB-SHTT.IP, ngày 31/07/2025 về việc ghi nhận sửa đổi đơn

Số Yêu cầu: SĐ1-2025-00716 Ngày nộp: 15/05/2025

Liên quan đến đơn yêu cầu cấp Bằng độc quyền sáng chế:

(21) Số đơn	(22) Ngày nộp đơn
1-2022-05781	09/09/2022

Mục sửa đổi: Loại bỏ các tác giả sáng chế sau đây ra khỏi Danh sách tác giả:  
Nội dung mới: 1. Tên đầy đủ: Michael Swantner  
Quốc tịch: US  
Địa chỉ: 145 Knoch Rd, Saxonburg, Pennsylvania 16056, United States  
of America  
2. Tên đầy đủ: MENEGO, Ian  
Quốc tịch: US  
Địa chỉ: 139 Crossing Ridge Trail, Cranbeny Township, Pennsylvania  
16066, United States of America

3. Tên đầy đủ: TUCKER, Barry

Quốc tịch: US

Địa chỉ: 219 McGregor Drive, Verona, Pennsylvania 15147, United States of America

4. Tên đầy đủ: UBER III, Arthur

Quốc tịch: US

Địa chỉ: 7426 Ben Hur Street, Pittsburgh, Pennsylvania 15208, United States of America

5. Tên đầy đủ: KENT, Joseph

Quốc tịch: US

Địa chỉ: 5509 Beverly Place, Pittsburgh, Pennsylvania 15206, United States of America

---

Thông báo số: 112495/TB-SHTT.IP, ngày 31/07/2025 về việc ghi nhận sửa đổi đơn

Số Yêu cầu: SĐ1-2025-00703 Ngày nộp: 13/05/2025

Liên quan đến đơn yêu cầu cấp Bằng độc quyền sáng chế:

(21) Số đơn	(22) Ngày nộp đơn
1-2022-05238	17/08/2022

Mục sửa đổi: Ghi nhận đại diện sở hữu công nghiệp:

Nội dung mới: CÔNG TY TNHH LUẬT ALIAT

Lầu 72, Vincom Center LandMark 81, 720A Điện Biên Phủ, phường 22, quận Bình Thạnh, Tp. Hồ Chí Minh.

---

Thông báo số: 116880/TB-SHTT.IP, ngày 11/08/2025 về việc ghi nhận sửa đổi đơn

Số Yêu cầu: SĐ1-2025-01250 Ngày nộp: 25/07/2025

Liên quan đến đơn yêu cầu cấp Bằng độc quyền sáng chế:

(21) Số đơn	(22) Ngày nộp đơn
1-2021-07694	30/11/2021

Mục sửa đổi: Địa chỉ của tác giả sáng chế "Đỗ Ngọc Tuấn" được sửa thành:

Nội dung mới: Bộ môn Điện tử số, Khoa Cơ sở, Trường Sĩ quan Thông Tin, số 101 đường Mai Xuân Thưởng, Phường Bắc Nha Trang, Tỉnh Khánh Hòa.

---

**CÔNG BÁO SỞ HỮU CÔNG NGHIỆP SỐ 458 TẬP A – QUYỀN 1 (04.05.2026)**

Thông báo số: 116881/TB-SHTT.IP, ngày 11/08/2025 về việc ghi nhận sửa đổi đơn

Số Yêu cầu: SĐ1-2025-01272 Ngày nộp: 28/07/2025

Liên quan đến đơn yêu cầu cấp Bằng độc quyền sáng chế:

(21) Số đơn	(22) Ngày nộp đơn
1-2019-07264	20/12/2019
1-2020-02784	15/05/2020
1-2020-04603	11/08/2020

Mục sửa đổi: 1. Địa chỉ của người nộp đơn được sửa thành:

Nội dung mới: Karakaari 7, 02610 Espoo, Finland

2. Đại diện sở hữu công nghiệp được sửa thành:

Công Ty Luật TNHH ROUSE Việt Nam

Phòng 1003, Tầng 10, Tòa Nhà Doji, số 81-85 đường Hàm Nghi, phường Sài Gòn, Thành phố Hồ Chí Minh.

Thông báo số: 116882/TB-SHTT.IP, ngày 11/08/2025 về việc ghi nhận sửa đổi đơn

Số Yêu cầu: SĐ1-2025-01273 Ngày nộp: 28/07/2025

Liên quan đến đơn yêu cầu cấp Bằng độc quyền sáng chế:

(21) Số đơn	(22) Ngày nộp đơn
1-2019-06524	21/11/2019
1-2023-06826	29/09/2023
1-2024-04077	04/06/2024

Mục sửa đổi: 1. Địa chỉ của người nộp đơn được sửa thành:

Nội dung mới: Karakaari 7, 02610 Espoo, Finland

2. Đại diện sở hữu công nghiệp được sửa thành:

Công Ty Luật TNHH ROUSE Việt Nam

Phòng 1003, Tầng 10, Tòa Nhà Doji, số 81-85 đường Hàm Nghi, phường Sài Gòn, Thành phố Hồ Chí Minh.

Thông báo số: 116883/TB-SHTT.IP, ngày 11/08/2025 về việc ghi nhận sửa đổi đơn

Số Yêu cầu: SĐ1-2025-01276 Ngày nộp: 28/07/2025

Liên quan đến đơn yêu cầu cấp Bằng độc quyền sáng chế:

(21) Số đơn	(22) Ngày nộp đơn
1-2021-01181	05/03/2021
1-2021-01812	06/04/2021
1-2021-02262	23/04/2021
1-2021-02300	26/04/2021
1-2021-02483	05/05/2021
1-2021-03056	26/05/2021

Mục sửa đổi: 1. Địa chỉ của người nộp đơn được sửa thành:  
Nội dung mới: Karakaari 7, 02610 Espoo, Finland  
2. Đại diện sở hữu công nghiệp được sửa thành:  
Công Ty Luật TNHH ROUSE Việt Nam  
Phòng 1003, Tầng 10, Tòa Nhà Doji, số 81-85 đường Hàm Nghi,  
phường Sài Gòn, Thành phố Hồ Chí Minh.

---

Thông báo số: 116886/TB-SHTT.IP, ngày 11/08/2025 về việc ghi nhận sửa đổi đơn

Số Yêu cầu: SĐ1-2025-01274 Ngày nộp: 28/07/2025

Liên quan đến đơn yêu cầu cấp Bằng độc quyền sáng chế:

(21) Số đơn	(22) Ngày nộp đơn
1-2020-06567	12/11/2020

Mục sửa đổi: Địa chỉ của người nộp đơn được sửa thành:  
Nội dung mới: Karakaari 7, 02610 Espoo, Finland  
2. Đại diện sở hữu công nghiệp được sửa thành:  
Công Ty Luật TNHH ROUSE Việt Nam  
Phòng 1003, Tầng 10, Tòa Nhà Doji, số 81-85 đường Hàm Nghi,  
phường Sài Gòn, Thành phố Hồ Chí Minh.

---

Thông báo số: 116887/TB-SHTT.IP, ngày 11/08/2025 về việc ghi nhận sửa đổi đơn

Số Yêu cầu: SĐ1-2025-01275 Ngày nộp: 28/07/2025

Liên quan đến đơn yêu cầu cấp Bằng độc quyền sáng chế:

(21) Số đơn	(22) Ngày nộp đơn
1-2021-05652	13/09/2021
1-2021-08486	30/12/2021

Mục sửa đổi: 1. Địa chỉ của người nộp đơn được sửa thành:  
Nội dung mới: Karakaari 7, 02610 Espoo, Finland  
2. Đại diện sở hữu công nghiệp được sửa thành:  
Công Ty Luật TNHH ROUSE Việt Nam  
Phòng 1003, Tầng 10, Tòa Nhà Doji, số 81-85 đường Hàm Nghi,  
phường Sài Gòn, Thành phố Hồ Chí Minh.

---

Thông báo số: 116894/TB-SHTT.IP, ngày 11/08/2025 về việc ghi nhận sửa đổi đơn

Số Yêu cầu: SĐ1-2025-01060 Ngày nộp: 30/06/2025

Liên quan đến đơn yêu cầu cấp Bằng độc quyền sáng chế:

(21) Số đơn	(22) Ngày nộp đơn
1-2021-07220	12/11/2021

Mục sửa đổi: Ghi nhận đại diện sở hữu công nghiệp:  
Nội dung mới: CÔNG TY TNHH ASL LAW  
Tầng 12, Tòa nhà 319 Tower, số 63 Lê Văn Lương, phường Trung Hòa,  
quận cầu Giấy, Tp. Hà Nội.

---

Thông báo số: 121278/TB-SHTT.IP, ngày 18/08/2025 về việc ghi nhận sửa đổi đơn

Số Yêu cầu: SĐ1-2025-00449 Ngày nộp: 28/03/2025

Liên quan đến đơn yêu cầu cấp Bằng độc quyền sáng chế:

(21) Số đơn	(22) Ngày nộp đơn
1-2022-08535	27/12/2022

Mục sửa đổi: Bổ sung 01 tác giả sáng chế sau đây vào Danh sách tác giả:  
Nội dung mới: Tên đầy đủ: Lê Thị Hồng Ánh  
Quốc tịch: VN  
Địa chỉ: 61/36 Bình Giã, Phường 13, Quận Tân Bình, Thành phố Hồ Chí Minh, Việt Nam.

---

**CÔNG BÁO SỞ HỮU CÔNG NGHIỆP SỐ 458 TẬP A – QUYỀN 1 (04.05.2026)**

Thông báo số: 121288/TB-SHTT.IP, ngày 18/08/2025 về việc ghi nhận sửa đổi đơn

Số Yêu cầu: SĐ1-2025-00909 Ngày nộp: 11/06/2025

Liên quan đến đơn yêu cầu cấp Bằng độc quyền sáng chế:

(21) Số đơn	(22) Ngày nộp đơn
1-2025-00017	02/01/2025

Mục sửa đổi: 1. Tên của người nộp đơn được sửa thành:

Nội dung mới: Viện Công nghệ tiên tiến.

2. Bổ sung email của các tác giả sáng chế:

Nguyễn Thị Thanh Thủy: thanhthuy@iat.vast.vn

Nguyễn Thị Phương Anh: ntpanh@iat.vast.vn

Võ Nguyễn Đăng Khoa: vndkhoa@iat.vast.vn

Thông báo số: 122751/TB-SHTT.IP, ngày 19/08/2025 về việc ghi nhận sửa đổi đơn

Số Yêu cầu: SĐ1-2025-00470 Ngày nộp: 01/04/2025

Liên quan đến đơn yêu cầu cấp Bằng độc quyền sáng chế:

(21) Số đơn	(22) Ngày nộp đơn
1-2023-05481	17/08/2023

Mục sửa đổi: 1. Địa chỉ của người nộp đơn đồng thời là tác giả sáng chế "Đình Quý Long" được sửa thành:

Nội dung mới: Trường Đại học Công Nghệ Thông Tin và Truyền Thông - Đại học Thái Nguyên, Đường Z115, X. Quyết Thắng, TP. Thái Nguyên, Thái Nguyên, Việt Nam.

2. Địa chỉ của người nộp đơn đồng thời là tác giả sáng chế "Nguyễn Tuấn Minh" được sửa thành:

Trường Đại học Kỹ Thuật Công Nghiệp - Đại học Thái Nguyên, số 666, Đường 3-2, P.Tích Lương, TP. Thái Nguyên, Thái Nguyên, Việt Nam.

Thông báo số: 122752/TB-SHTT.IP, ngày 19/08/2025 về việc ghi nhận sửa đổi đơn

Số Yêu cầu: SĐ1-2025-00471 Ngày nộp: 01/04/2025

Liên quan đến đơn yêu cầu cấp Bằng độc quyền sáng chế:

(21) Số đơn	(22) Ngày nộp đơn
1-2023-05702	25/08/2023

- Mục sửa đổi: 1. Địa chỉ của người nộp đơn đồng thời là tác giả "Đình Quý Long" được sửa thành:
- Nội dung mới: Trường Đại học Công Nghệ Thông Tin và Truyền Thông - Đại học Thái Nguyên, đường Z115, xã Quyết Thắng, thành phố Thái Nguyên, tỉnh Thái Nguyên.
2. Địa chỉ của người nộp đơn đồng thời là tác giả "Nguyễn Tuấn Minh" được sửa thành:  
Trường Đại học Kỹ thuật Công nghiệp - Đại học Thái Nguyên, số 666, đường 3-2, phường Tích Lương, thành phố Thái Nguyên, tỉnh Thái Nguyên.
3. Địa chỉ của người nộp đơn đồng thời là tác giả "Nguyễn Thế Dũng" được sửa thành:  
Trường Đại học Công Nghệ Thông Tin và Truyền Thông - Đại học Thái Nguyên, đường Z115, xã Quyết Thắng, thành phố Thái Nguyên, tỉnh Thái Nguyên.
- 

Thông báo số: 122754/TB-SHTT.IP, ngày 19/08/2025 về việc ghi nhận sửa đổi đơn

Số Yêu cầu: SĐ1-2025-01159 Ngày nộp: 15/07/2025

Liên quan đến đơn yêu cầu cấp Bằng độc quyền sáng chế:

(21) Số đơn	(22) Ngày nộp đơn
1-2023-01450	07/03/2023

Mục sửa đổi: Tên của người nộp đơn "Wistron NeWeb Corp." được sửa thành:

Nội dung mới: WNC Corporation

---

Thông báo số: 126201/TB-SHTT.IP, ngày 25/08/2025 về việc ghi nhận sửa đổi đơn

Số Yêu cầu: SĐ1-2025-01324 Ngày nộp: 01/08/2025

Liên quan đến đơn yêu cầu cấp Bằng độc quyền sáng chế:

(21) Số đơn	(22) Ngày nộp đơn
1-2025-02038	25/03/2025
1-2025-03513	22/05/2025

Mục sửa đổi: 1. Địa chỉ của người nộp đơn được sửa thành:  
Nội dung mới: Xóm Rùa Hạ 1, Thôn Rùa Hạ, Xã Tam Hưng, Thành phố Hà Nội  
2. Địa chỉ của tác giả được sửa thành:  
Xóm Rùa Hạ 1, Thôn Rùa Hạ, Xã Tam Hưng, Thành phố Hà Nội.

---

Thông báo số: 132621/TB-SHTT.IP, ngày 03/09/2025 về việc ghi nhận sửa đổi đơn

Số Yêu cầu: SĐ1-2025-01375 Ngày nộp: 07/08/2025

Liên quan đến đơn yêu cầu cấp Bằng độc quyền sáng chế:

(21) Số đơn	(22) Ngày nộp đơn
1-2022-05717	07/09/2022

Mục sửa đổi: Bổ sung 01 tác giả sáng chế sau đây vào Danh sách tác giả:

Nội dung mới: Tên đầy đủ: ZINDA, Marc  
Quốc tịch: Hoa Kỳ  
Địa chỉ: 1705 Engineering Avenue NE, Willmar, Minnesota 56201,  
United States.

---

Thông báo số: 132622/TB-SHTT.IP, ngày 03/09/2025 về việc ghi nhận sửa đổi đơn

Số Yêu cầu: SĐ1-2025-01348 Ngày nộp: 06/08/2025

Liên quan đến đơn yêu cầu cấp Bằng độc quyền sáng chế:

(21) Số đơn	(22) Ngày nộp đơn
1-2023-00538	31/01/2023

Mục sửa đổi: Bổ sung 02 tác giả sáng chế sau đây vào Danh sách tác giả:

Nội dung mới: 1. Tên đầy đủ: Mikael SUNNÅKER  
Quốc tịch: Thụy Điển  
Địa chỉ: AstraZeneca AB, SE-151-85 Södertälje, Sweden  
2. Tên đầy đủ: Anne-Kristina MERCIER  
Quốc tịch: Thụy Điển  
Địa chỉ: Astrazeneca AB, SE-151-85 Södertälje, Sweden

---

**CÔNG BÁO SỞ HỮU CÔNG NGHIỆP SỐ 458 TẬP A – QUYỀN 1 (04.05.2026)**

Thông báo số: 132623/TB-SHTT.IP, ngày 03/09/2025 về việc ghi nhận sửa đổi đơn

Số Yêu cầu: SĐ1-2025-00655 Ngày nộp: 05/05/2025

Liên quan đến đơn yêu cầu cấp Bằng độc quyền sáng chế:

(21) Số đơn	(22) Ngày nộp đơn
1-2024-03278	07/05/2024

Mục sửa đổi: I. Bổ sung 01 tác giả sáng chế sau đây vào Danh sách tác giả:

Nội dung mới: Tên đầy đủ: VƯƠNG ĐẶNG LÊ MAI

Quốc tịch: Việt Nam

Địa chỉ: Bộ môn Hóa học - Môi trường, Khoa Khoa học Ứng dụng, Trường Đại học Công nghệ Giao thông Vận tải, 54 Triều Khúc, phường Thanh Xuân Nam, quận Thanh Xuân, thành phố Hà Nội.

II. Thứ tự tác giả trong Danh sách tác giả được thay đổi thành:

1. VƯƠNG ĐẶNG LÊ MAI, Bộ môn Hóa học - Môi trường, Khoa Khoa học Ứng dụng, Trường Đại học Công nghệ Giao thông Vận tải, 54 Triều Khúc, phường Thanh Xuân Nam, quận Thanh Xuân, thành phố Hà Nội; 2. Đặng Thị Thanh Lê, Bộ môn Kỹ thuật Hóa học, Khoa Hóa và Môi trường, Trường Đại học Thủy lợi, 175 Tây Sơn, phường Trung Liệt, quận Đống Đa, thành phố Hà Nội.

Thông báo số: 132887/TB-SHTT.IP, ngày 03/09/2025 về việc ghi nhận sửa đổi đơn

Số Yêu cầu: SĐ1-2025-01520 Ngày nộp: 19/08/2025

Liên quan đến đơn yêu cầu cấp Bằng độc quyền sáng chế:

(21) Số đơn	(22) Ngày nộp đơn
1-2025-03286	14/05/2025

Mục sửa đổi: Sửa đổi địa chỉ tác giả:

Nội dung mới: Địa chỉ của các tác giả sáng chế được sửa đổi thành:  
Lô B1-CC3, khu đô thị Tây Hồ Tây, phường Xuân Đình, Hà Nội, Việt Nam

Thông báo số: 132888/TB-SHTT.IP, ngày 03/09/2025 về việc ghi nhận sửa đổi đơn

Số Yêu cầu: SĐ1-2025-01509 Ngày nộp: 19/08/2025

Liên quan đến đơn yêu cầu cấp Bằng độc quyền sáng chế:

(21) Số đơn	(22) Ngày nộp đơn
1-2022-04401	13/07/2022

Mục sửa đổi: Bổ sung thông tin về đơn ưu tiên:

Nội dung mới: Số đơn: 19216557.9

Ngày nộp đơn: 16/12/2019

Nước nộp đơn: châu Âu (EP)

Thông báo số: 134945/TB-SHTT.IP, ngày 08/09/2025 về việc ghi nhận sửa đổi đơn

Số Yêu cầu: SĐ1-2025-01376 Ngày nộp: 07/08/2025

Liên quan đến đơn yêu cầu cấp Bằng độc quyền sáng chế:

(21) Số đơn	(22) Ngày nộp đơn
1-2018-03718	23/08/2018

Mục sửa đổi: 1. Loại bỏ hai tác giả Nguyễn Ngọc Hưng và Trần Thanh Sơn ra khỏi Danh sách tác giả.

Nội dung mới: 2. Bổ sung tác giả Nguyễn Thanh Thiện vào Danh sách tác giả.

3. Địa chỉ của hai tác giả "Phạm Minh Trí" và "Nguyễn Huy" được sửa lại thành:

- Tên đầy đủ: Phạm Minh Trí

Quốc tịch: Việt Nam

Địa chỉ: 22 Nguyễn Tri Phương, Phường 6, Quận 5, Thành Phố Hồ Chí Minh

- Tên đầy đủ: Nguyễn Huy

Quốc tịch: Việt Nam

Địa chỉ: CH L6 - 19.07 T20-L6, 02 Tôn Đức Thắng, Phường Bến Nghé, Quận 1, Thành Phố Hồ Chí Minh.

4. Thứ tự tác giả trong Danh sách tác giả được sửa lại thành:

Phạm Minh Trí, 22 Nguyễn Tri Phương, Phường 6, Quận 5, Thành Phố Hồ Chí Minh (VN); Nguyễn Huy, CH L6 - 19.07 T20-L6, 02 Tôn Đức Thắng, Phường Bến Nghé, Quận 1, Thành Phố Hồ Chí Minh (VN); Nguyễn Thanh Thiện, 31 A/1 Hùng Vương, Phường 9, Quận 5, Thành Phố Hồ Chí Minh (VN).

**CÔNG BÁO SỞ HỮU CÔNG NGHIỆP SỐ 458 TẬP A – QUYỀN 1 (04.05.2026)**

Thông báo số: 134950/TB-SHTT.IP, ngày 08/09/2025 về việc ghi nhận sửa đổi đơn

Số Yêu cầu: SĐ1-2025-01479 Ngày nộp: 15/08/2025

Liên quan đến đơn yêu cầu cấp Bằng độc quyền sáng chế:

(21) Số đơn	(22) Ngày nộp đơn
1-2024-06764	09/09/2024

Mục sửa đổi: Người nộp đơn "TOSHIBA INFRASTRUCTURE SYSTEMS & SOLUTIONS CORPORATION, 72-34, Horikawa-cho, Saiwai-ku, Kawasaki-shi, Kanagawa 2120013 Japan" được sửa đổi do sáp nhập thành:

Nội dung mới: KABUSHIKI KAISHA TOSHIBA (JP)  
1-1, Shibaura 1-chome, Minato-ku, Tokyo 105-0023 Japan.

Thông báo số: 134951/TB-SHTT.IP, ngày 08/09/2025 về việc ghi nhận sửa đổi đơn

Số Yêu cầu: SĐ1-2025-01477 Ngày nộp: 15/08/2025

Liên quan đến đơn yêu cầu cấp Bằng độc quyền sáng chế:

(21) Số đơn	(22) Ngày nộp đơn
1-2021-04707	29/07/2021
1-2021-04740	30/07/2021
1-2022-01778	22/03/2022
1-2022-03819	17/06/2022
1-2022-04478	15/07/2022
1-2022-06327	30/09/2022
1-2022-08211	15/12/2022
1-2022-08212	15/12/2022
1-2022-08213	15/12/2022
1-2022-08497	26/12/2022
1-2023-03110	12/05/2023
1-2023-03114	12/05/2023
1-2023-04303	30/06/2023

**CÔNG BÁO SỞ HỮU CÔNG NGHIỆP SỐ 458 TẬP A – QUYỀN 1 (04.05.2026)**

Mục sửa đổi: Người nộp đơn "TOSHIBA INFRASTRUCTURE SYSTEMS & SOLUTIONS CORPORATION, 72-34, Horikawa-cho, Saiwai-ku, Kawasaki-shi, Kanagawa 212-0013 Japan" được sửa đổi do sáp nhập thành:

Nội dung mới: KABUSHIKI KAISHA TOSHIBA (JP)  
1-1, Shibaura 1-chome, Minato-ku, Tokyo 105-0023, Japan

---

Thông báo số: 134956/TB-SHTT.IP, ngày 08/09/2025 về việc ghi nhận sửa đổi đơn

Số Yêu cầu: SĐ1-2025-01288 Ngày nộp: 29/07/2025

Liên quan đến đơn yêu cầu cấp Bằng độc quyền sáng chế:

(21) Số đơn	(22) Ngày nộp đơn
1-2025-02817	24/04/2025

Mục sửa đổi: Bổ sung 02 tác giả sáng chế sau đây vào Danh sách tác giả:

Nội dung mới: 1. Tên đầy đủ: Nguyễn Tấn Tiến

Quốc tịch: Việt Nam

Địa chỉ: 387 Hàn Hải Nguyên, Khu phố 2, Phường Minh Phụng, Tp. Hồ

Chí Minh; email: nttien@hcmut.edu.vn; số điện thoại: 0918 255 355

2. Tên đầy đủ: Nguyễn Thị Kiều Hạnh

Quốc tịch: Việt Nam

Địa chỉ: Trường đại học Nông Lâm-Thành phố Hồ Chí Minh-Khu phố 33, Phường Linh Xuân, Tp. Hồ Chí Minh; email:

nguyenkieuhanh@hcmuaf.edu.vn; số điện thoại: 0983035396.

---

Thông báo số: 134958/TB-SHTT.IP, ngày 08/09/2025 về việc ghi nhận sửa đổi đơn

Số Yêu cầu: SĐ1-2025-01543 Ngày nộp: 20/08/2025

Liên quan đến đơn yêu cầu cấp Bằng độc quyền sáng chế:

(21) Số đơn	(22) Ngày nộp đơn
1-2025-03333	15/05/2025

## **CÔNG BÁO SỞ HỮU CÔNG NGHIỆP SỐ 458 TẬP A – QUYỀN 1 (04.05.2026)**

Mục sửa đổi: Địa chỉ của 05 tác giả sáng chế (Nguyễn Đức Đoàn; Trương Văn Hậu; Nguyễn Văn Hưng; Nguyễn Thế Thoi; Nguyễn Văn Thịnh) được sửa thành:

Nội dung mới: Lô B1-CC3, khu đô thị Tây Hồ Tây, phường Xuân Đình, Hà Nội, Việt Nam.

---

Thông báo số: 134962/TB-SHTT.IP, ngày 08/09/2025 về việc ghi nhận sửa đổi đơn

Số Yêu cầu: SĐ1-2025-01230 Ngày nộp: 24/07/2025

Liên quan đến đơn yêu cầu cấp Bằng độc quyền sáng chế:

(21) Số đơn	(22) Ngày nộp đơn
1-2021-05788	17/09/2021

Mục sửa đổi: Địa chỉ của các tác giả sáng chế được sửa thành:

Nội dung mới: 1. Tên đầy đủ: SUN, Jing

Địa chỉ: 5775 Morehouse Drive, San Diego, California 92121, United States of America

2. Tên đầy đủ: ZHANG, Xiaoxia

Địa chỉ: 5775 Morehouse Drive San Diego, California 92121, United States of America

3. Tên đầy đủ: BHATTAD, Kapil

Địa chỉ: 5775 Morehouse Drive, San Diego, California 92121, United States of America.

---

Thông báo số: 134963/TB-SHTT.IP, ngày 08/09/2025 về việc ghi nhận sửa đổi đơn

Số Yêu cầu: SĐ1-2025-01545 Ngày nộp: 20/08/2025

Liên quan đến đơn yêu cầu cấp Bằng độc quyền sáng chế:

(21) Số đơn	(22) Ngày nộp đơn
1-2025-03791	30/05/2025

Mục sửa đổi: Địa chỉ của 02 tác giả sáng chế (Nguyễn Thế Nghĩa; Nguyễn Văn Hiền) được sửa thành:

Nội dung mới: Lô B1-CC3, khu đô thị Tây Hồ Tây, phường Xuân Đình, Hà Nội, Việt Nam.

---

**CÔNG BÁO SỞ HỮU CÔNG NGHIỆP SỐ 458 TẬP A – QUYỀN 1 (04.05.2026)**

Thông báo số: 139717/TB-SHTT.IP, ngày 15/09/2025 về việc ghi nhận sửa đổi đơn

Số Yêu cầu: SĐ1-2025-01560 Ngày nộp: 21/08/2025

Liên quan đến đơn yêu cầu cấp Bằng độc quyền sáng chế:

(21) Số đơn	(22) Ngày nộp đơn
1-2023-08372	24/11/2023

Mục sửa đổi: Tên và địa chỉ của người nộp đơn "TOSHIBA INFRASTRUCTURE SYSTEMS & SOLUTIONS CORPORATION, 72-34, Horikawa-cho, Saiwai-ku, Kawasaki-shi, Kanagawa, Japan" được sửa do sáp nhập thành:

Nội dung mới: KABUSHIKI KAISHA TOSHIBA (JP)  
1-1, Shibaura 1-chome, Minato-ku, Tokyo, Japan.

---

Thông báo số: 139718/TB-SHTT.IP, ngày 15/09/2025 về việc ghi nhận sửa đổi đơn

Số Yêu cầu: SĐ1-2025-01514 Ngày nộp: 19/08/2025

Liên quan đến đơn yêu cầu cấp Bằng độc quyền sáng chế:

(21) Số đơn	(22) Ngày nộp đơn
1-2024-05049	08/07/2024

Mục sửa đổi: Tên và địa chỉ của người nộp đơn "TOSHIBA INFRASTRUCTURE SYSTEMS & SOLUTIONS CORPORATION, 72-34, Horikawa-cho, Saiwai-ku, Kawasaki-shi, Kanagawa 2120013, Japan" được sửa do sáp nhập thành:

Nội dung mới: KABUSHIKI KAISHA TOSHIBA (JP)  
1-1, Shibaura 1-chome, Minato-ku, Tokyo, Japan.

---

Thông báo số: 139719/TB-SHTT.IP, ngày 15/09/2025 về việc ghi nhận sửa đổi đơn

Số Yêu cầu: SĐ1-2025-01521 Ngày nộp: 19/08/2025

Liên quan đến đơn yêu cầu cấp Bằng độc quyền sáng chế:

(21) Số đơn	(22) Ngày nộp đơn
1-2025-02852	25/04/2025

**CÔNG BÁO SỞ HỮU CÔNG NGHIỆP SỐ 458 TẬP A – QUYỀN 1 (04.05.2026)**

Mục sửa đổi: Địa chỉ của 02 tác giả sáng chế (Phạm Đình Khánh; Phùng Đức Vũ) được sửa thành:  
Nội dung mới: Lô B1-CC3, khu đô thị Tây Hồ Tây, phường Xuân Đình, Hà Nội, Việt Nam.

---

Thông báo số: 139720/TB-SHTT.IP, ngày 15/09/2025 về việc ghi nhận sửa đổi đơn

Số Yêu cầu: SĐ1-2025-01522 Ngày nộp: 19/08/2025

Liên quan đến đơn yêu cầu cấp Bằng độc quyền sáng chế:

(21) Số đơn	(22) Ngày nộp đơn
1-2025-02853	25/04/2025

Mục sửa đổi: Địa chỉ của 05 tác giả sáng chế (Đào Xuân Đồi; Bùi Ngọc Quyết; Bùi Đắc Trí; Đinh Văn Hoan; Nguyễn Văn Tuyền) được sửa thành:  
Nội dung mới: Khu công nghiệp Yên Bình, phường Vạn Xuân, tỉnh Thái Nguyên, Việt Nam.

---

Thông báo số: 139721/TB-SHTT.IP, ngày 15/09/2025 về việc ghi nhận sửa đổi đơn

Số Yêu cầu: SĐ1-2025-01523 Ngày nộp: 19/08/2025

Liên quan đến đơn yêu cầu cấp Bằng độc quyền sáng chế:

(21) Số đơn	(22) Ngày nộp đơn
1-2025-02659	21/04/2025

Mục sửa đổi: Địa chỉ của 04 tác giả sáng chế (Vũ Tuấn Anh; Trịnh Văn Toàn; Triệu A Pù; Phạm Thị Phương Nhung) được sửa thành:  
Nội dung mới: Khu công nghiệp Yên Phong I, xã Yên Trung, tỉnh Bắc Ninh, Việt Nam.

---

Thông báo số: 139722/TB-SHTT.IP, ngày 15/09/2025 về việc ghi nhận sửa đổi đơn

Số Yêu cầu: SĐ1-2025-01524 Ngày nộp: 19/08/2025

Liên quan đến đơn yêu cầu cấp Bằng độc quyền sáng chế:

(21) Số đơn	(22) Ngày nộp đơn
1-2025-02189	31/03/2025

## **CÔNG BÁO SỞ HỮU CÔNG NGHIỆP SỐ 458 TẬP A – QUYỀN 1 (04.05.2026)**

Mục sửa đổi: Địa chỉ của 06 tác giả sáng chế (Nguyễn Văn Quang; Phạm Công Khánh; Đỗ Văn Tiên; Nguyễn Đình Tuyên; Lê Quang Nam; Phạm Văn Bình) được sửa thành:  
Nội dung mới: Khu công nghiệp Yên Bình, phường Vạn Xuân, tỉnh Thái Nguyên, Việt Nam.

---

Thông báo số: 139723/TB-SHTT.IP, ngày 15/09/2025 về việc ghi nhận sửa đổi đơn

Số Yêu cầu: SĐ1-2025-01525 Ngày nộp: 19/08/2025

Liên quan đến đơn yêu cầu cấp Bằng độc quyền sáng chế:

(21) Số đơn	(22) Ngày nộp đơn
1-2024-09849	30/12/2024

Mục sửa đổi: Địa chỉ của 02 tác giả sáng chế (Trần Thị Thùy Linh; Nguyễn Trung Thảo) được sửa thành:

Nội dung mới: Lô B1-CC3, khu đô thị Tây Hồ Tây, phường Xuân Đình, Hà Nội, Việt Nam.

---

Thông báo số: 139724/TB-SHTT.IP, ngày 15/09/2025 về việc ghi nhận sửa đổi đơn

Số Yêu cầu: SĐ1-2025-01526 Ngày nộp: 19/08/2025

Liên quan đến đơn yêu cầu cấp Bằng độc quyền sáng chế:

(21) Số đơn	(22) Ngày nộp đơn
1-2024-08491	12/11/2024

Mục sửa đổi: Địa chỉ của 06 tác giả sáng chế (Nguyễn Văn Hưng; Trương Văn Hậu; Nguyễn Đức Đoàn, Nguyễn Văn Thịnh; Nguyễn Thế Thơi; Trịnh Tuấn Khởi) được sửa thành:

Nội dung mới: Lô B1-CC3, khu đô thị Tây Hồ Tây, phường Xuân Đình, Hà Nội, Việt Nam.

---

Thông báo số: 139726/TB-SHTT.IP, ngày 15/09/2025 về việc ghi nhận sửa đổi đơn

Số Yêu cầu: SĐ1-2025-01539 Ngày nộp: 20/08/2025

Liên quan đến đơn yêu cầu cấp Bằng độc quyền sáng chế:

(21) Số đơn	(22) Ngày nộp đơn
1-2025-02608	17/04/2025

Mục sửa đổi: Bổ sung 01 tác giả sáng chế sau đây vào Danh sách tác giả:  
Nội dung mới: Tên đầy đủ: Kerstin Berndt  
Quốc tịch: Germany  
Địa chỉ: c/o Foseco International Limited 165 Fleet Street London EC4A 2AE United Kingdom.

---

Thông báo số: 140280/TB-SHTT.IP, ngày 15/09/2025 về việc ghi nhận sửa đổi đơn

Số Yêu cầu: SĐ1-2025-01544 Ngày nộp: 20/08/2025

Liên quan đến đơn yêu cầu cấp Bằng độc quyền sáng chế:

(21) Số đơn	(22) Ngày nộp đơn
1-2025-03334	15/05/2025

Mục sửa đổi: Địa chỉ của 06 tác giả sáng chế (Phạm Văn Doanh; Hoàng Ngọc Hưng; Trần Văn Quang; Nguyễn Chí Luận; Vũ Thị Thùy Dung; Kim Sang Jin) được sửa thành:  
Nội dung mới: Khu công nghiệp Yên Bình, phường Vạn Xuân, tỉnh Thái Nguyên, Việt Nam.

---

Thông báo số: 140293/TB-SHTT.IP, ngày 15/09/2025 về việc ghi nhận sửa đổi đơn

Số Yêu cầu: SĐ1-2025-01546 Ngày nộp: 20/08/2025

Liên quan đến đơn yêu cầu cấp Bằng độc quyền sáng chế:

(21) Số đơn	(22) Ngày nộp đơn
1-2025-04083	12/06/2025

Mục sửa đổi: Địa chỉ của 04 tác giả sáng chế (Dương Văn Hai; Đồng Thiên Trang; Đào Thị Loan; Phạm Văn Hân) được sửa thành:  
Nội dung mới: Lô B1-CC3, khu đô thị Tây Hồ Tây, phường Xuân Đình, Hà Nội, Việt Nam.

---

**CÔNG BÁO SỞ HỮU CÔNG NGHIỆP SỐ 458 TẬP A – QUYỀN 1 (04.05.2026)**

Thông báo số: 140350/TB-SHTT.IP, ngày 15/09/2025 về việc ghi nhận sửa đổi đơn

Số Yêu cầu: SĐ1-2025-01617 Ngày nộp: 28/08/2025

Liên quan đến đơn yêu cầu cấp Bằng độc quyền sáng chế:

(21) Số đơn	(22) Ngày nộp đơn
1-2024-09716	26/12/2024

Mục sửa đổi: Địa chỉ của 03 tác giả sáng chế (Ngô Duy Bách; Nguyễn Văn Thịnh; Nhữ Đình Việt Anh) được sửa thành:

Nội dung mới: Lô B1-CC3, khu đô thị Tây Hồ Tây, phường Xuân Đình, Thành phố Hà Nội, Việt Nam.

---

Thông báo số: 140353/TB-SHTT.IP, ngày 15/09/2025 về việc ghi nhận sửa đổi đơn

Số Yêu cầu: SĐ1-2025-01618 Ngày nộp: 28/08/2025

Liên quan đến đơn yêu cầu cấp Bằng độc quyền sáng chế:

(21) Số đơn	(22) Ngày nộp đơn
1-2025-02712	22/04/2025

Mục sửa đổi: Địa chỉ của 05 tác giả sáng chế (Nguyễn Trinh Nam; Bùi Đắc Trí; Vũ Văn Khoa; Trần Văn Đoàn; Nguyễn Văn Hoàng) được sửa thành:

Nội dung mới: Khu công nghiệp Yên Bình, phường Vạn Xuân, tỉnh Thái Nguyên, Việt Nam.

---

Thông báo số: 140354/TB-SHTT.IP, ngày 15/09/2025 về việc ghi nhận sửa đổi đơn

Số Yêu cầu: SĐ1-2025-01668 Ngày nộp: 29/08/2025

Liên quan đến đơn yêu cầu cấp Bằng độc quyền sáng chế:

(21) Số đơn	(22) Ngày nộp đơn
1-2024-08542	13/11/2024

Mục sửa đổi: Địa chỉ của 03 tác giả sáng chế (Nguyễn Trung Long; Trương Thị Loan; Nguyễn Thị Anh Đào) được sửa thành:

Nội dung mới: Lô B1-CC3, khu đô thị Tây Hồ Tây, phường Xuân Đình, thành phố Hà Nội, Việt Nam.

---

Thông báo số: 143357/TB-SHTT.IP, ngày 19/09/2025 về việc ghi nhận sửa đổi đơn

Số Yêu cầu: SĐ1-2025-01690 Ngày nộp: 03/09/2025

Liên quan đến đơn yêu cầu cấp Bằng độc quyền sáng chế:

(21) Số đơn	(22) Ngày nộp đơn
1-2023-09169	22/12/2023

Mục sửa đổi: Bổ sung 02 tác giả sáng chế sau đây vào Danh sách tác giả:

Nội dung mới: 1. Tên đầy đủ: Bạch Thị Như Quỳnh

Quốc tịch: Việt Nam

Địa chỉ: P505 C1, phường Láng, thành phố Hà Nội, số CCCD: 031175008358

2. Tên đầy đủ: Phạm Tuấn Anh

Quốc tịch: Việt Nam

Địa chỉ: 98 Cầu Gỗ, phường Hoàn Kiếm, thành phố Hà Nội, số CCCD: 001072000174

---

Thông báo số: 143359/TB-SHTT.IP, ngày 19/09/2025 về việc ghi nhận sửa đổi đơn

Số Yêu cầu: SĐ1-2025-01721 Ngày nộp: 04/09/2025

Liên quan đến đơn yêu cầu cấp Bằng độc quyền sáng chế:

(21) Số đơn	(22) Ngày nộp đơn
1-2020-04571	07/08/2020

Mục sửa đổi: Bổ sung 01 tác giả sáng chế sau đây vào Danh sách tác giả:

Nội dung mới: Tên đầy đủ: Lara Rehani

Quốc tịch: CA

Địa chỉ: 1993 Mississauga Road, Mississauga, ON, Canada L5H 2K5.

---

Thông báo số: 143362/TB-SHTT.IP, ngày 19/09/2025 về việc ghi nhận sửa đổi đơn

Số Yêu cầu: SĐ1-2025-01154 Ngày nộp: 14/07/2025

Liên quan đến đơn yêu cầu cấp Bằng độc quyền sáng chế:

(21) Số đơn	(22) Ngày nộp đơn
1-2023-01912	21/08/2018

Mục sửa đổi: Bổ sung thêm thông tin Đơn PCT:  
Nội dung mới: Số đơn PCT: PCT/CN2016/089797  
Ngày nộp đơn: 12/07/2016  
Công bố quốc tế số: WO2017/128634A1  
Ngày công bố: 03/08/2017

---

Thông báo số: 143363/TB-SHTT.IP, ngày 19/09/2025 về việc ghi nhận sửa đổi đơn

Số Yêu cầu: SĐ1-2025-01675 Ngày nộp: 29/08/2025

Liên quan đến đơn yêu cầu cấp Bằng độc quyền sáng chế:

(21) Số đơn	(22) Ngày nộp đơn
1-2023-00208	13/01/2023
1-2023-00211	13/01/2023

Mục sửa đổi: Tên và địa chỉ của người nộp đơn "TOSHIBA INFRASTRUCTURE SYSTEMS & SOLUTIONS CORPORATION, 72-34, Horikawa-cho, Saiwai-ku, Kawasaki-shi, Kanagawa, Japan" được sửa do sáp nhập thành:

Nội dung mới: KABUSHIKI KAISHA TOSHIBA (JP)  
1-1, Shibaura 1-chome, Minato-ku, Tokyo 105-0023, Japan.

---

Thông báo số: 143581/TB-SHTT.IP, ngày 22/09/2025 về việc ghi nhận sửa đổi đơn

Số Yêu cầu: SĐ1-2025-01771 Ngày nộp: 09/09/2025

Liên quan đến đơn yêu cầu cấp Bằng độc quyền sáng chế:

(21) Số đơn	(22) Ngày nộp đơn
1-2022-06617	13/10/2022
1-2022-06964	26/10/2022
1-2022-06965	26/10/2022
1-2022-07092	31/10/2022
1-2023-03710	07/06/2023

1-2023-03712	07/06/2023
1-2023-03713	07/06/2023
1-2023-03714	07/06/2023

Mục sửa đổi: Ghi nhận đại diện sở hữu công nghiệp:  
Nội dung mới: CÔNG TY CỔ PHẦN TƯ VẤN BIGPRO  
Số 16, Ngõ 18, Đường Nghĩa Lộ, Phường Yên Nghĩa, Thành phố Hà Nội, Việt Nam.

---

Thông báo số: 145942/TB-SHTT.IP, ngày 22/09/2025 về việc ghi nhận sửa đổi đơn

Số Yêu cầu: SĐ1-2025-01715 Ngày nộp: 04/09/2025

Liên quan đến đơn yêu cầu cấp Bằng độc quyền sáng chế:

(21) Số đơn	(22) Ngày nộp đơn
1-2024-02679	12/04/2024

Mục sửa đổi: Địa chỉ của tác giả sáng chế "Đình Việt Cường, số 26, Vườn Hồ 2, phường Cự Khối, quận Long Biên, thành phố Hà Nội" được sửa thành:  
Nội dung mới: Số 26 Vườn Hồ 2, Tổ 5, Phường Long Biên, Thành phố Hà Nội.

---

Thông báo số: 147979/TB-SHTT.IP, ngày 25/09/2025 về việc ghi nhận sửa đổi đơn

Số Yêu cầu: SĐ1-2025-01689 Ngày nộp: 03/09/2025

Liên quan đến đơn yêu cầu cấp Bằng độc quyền sáng chế:

(21) Số đơn	(22) Ngày nộp đơn
1-2021-08173	17/12/2021

Mục sửa đổi: Chấm dứt đại diện sở hữu công nghiệp:  
Nội dung mới: Công ty TNHH NACILAW  
Số 270, đường Hoàng Văn Thái, phường Khương Trung, quận Thanh Xuân, TP. Hà Nội

---

**CÔNG BÁO SỞ HỮU CÔNG NGHIỆP SỐ 458 TẬP A – QUYỀN 1 (04.05.2026)**

Thông báo số: 147980/TB-SHTT.IP, ngày 25/09/2025 về việc ghi nhận sửa đổi đơn

Số Yêu cầu: SĐ1-2025-01113 Ngày nộp: 09/07/2025

Liên quan đến đơn yêu cầu cấp Bằng độc quyền sáng chế:

(21) Số đơn	(22) Ngày nộp đơn
1-2020-03443	15/06/2020

Mục sửa đổi: Quốc tịch của tác giả sáng chế "SMITH, Alexander J." được sửa thành:

Nội dung mới: Hà Lan (NL)

---

Thông báo số: 147981/TB-SHTT.IP, ngày 25/09/2025 về việc ghi nhận sửa đổi đơn

Số Yêu cầu: SĐ1-2025-01722 Ngày nộp: 04/09/2025

Liên quan đến đơn yêu cầu cấp Bằng độc quyền sáng chế:

(21) Số đơn	(22) Ngày nộp đơn
1-2023-05805	29/08/2023

Mục sửa đổi: Bổ sung 01 tác giả sáng chế sau đây vào Danh sách tác giả:

Nội dung mới: Tên đầy đủ: CHANDRA, Aroop

Quốc tịch: Ấn Độ (IN)

Địa chỉ: c/o Cytokinetics, Inc., 350 Oyster Point Blvd, South San Francisco, California 94080, United States of America.

---

Thông báo số: 147984/TB-SHTT.IP, ngày 25/09/2025 về việc ghi nhận sửa đổi đơn

Số Yêu cầu: SĐ1-2025-01103 Ngày nộp: 08/07/2025

Liên quan đến đơn yêu cầu cấp Bằng độc quyền sáng chế:

(21) Số đơn	(22) Ngày nộp đơn
1-2023-01372	03/03/2023

Mục sửa đổi: Số công bố quốc tế "WO 2022/022617" được sửa thành

Nội dung mới: "WO 2022/030606"

---

**CÔNG BÁO SỞ HỮU CÔNG NGHIỆP SỐ 458 TẬP A – QUYỀN 1 (04.05.2026)**

Thông báo số: 148024/TB-SHTT.IP, ngày 25/09/2025 về việc ghi nhận sửa đổi đơn

Số Yêu cầu: SĐ1-2025-01677 Ngày nộp: 29/08/2025

Liên quan đến đơn yêu cầu cấp Bằng độc quyền sáng chế:

(21) Số đơn	(22) Ngày nộp đơn
1-2023-08992	15/12/2023
1-2024-06762	09/09/2024

Mục sửa đổi: Tên và địa chỉ của người nộp đơn "TOSHIBA INFRASTRUCTURE SYSTEMS & SOLUTIONS CORPORATION, 72-34, Horikawa-cho, Saiwai-ku, Kawasaki-shi, Kanagawa, Japan" được sửa do sáp nhập thành:

Nội dung mới: KABUSHIKI KAISHA TOSHIBA (JP)  
1-1, Shibaura 1-chome, Minato-ku, Tokyo 1050023, Japan.

---

Thông báo số: 149773/TB-SHTT.IP, ngày 29/09/2025 về việc ghi nhận sửa đổi đơn

Số Yêu cầu: SĐ1-2024-02458 Ngày nộp: 17/12/2024

Liên quan đến đơn yêu cầu cấp Bằng độc quyền sáng chế:

(21) Số đơn	(22) Ngày nộp đơn
1-2023-05430	15/08/2023

Mục sửa đổi: Loại bỏ tác giả sáng chế sau đây ra khỏi Danh sách tác giả:

Nội dung mới: Tên đầy đủ: Nguyễn Thế Luân  
Quốc tịch: Việt Nam  
Địa chỉ: Số 01 Phan Văn Đáng, Phường Thạnh Mỹ Lợi, TP. Thủ Đức, TP. Hồ Chí Minh.

---

Thông báo số: 149780/TB-SHTT.IP, ngày 29/09/2025 về việc ghi nhận sửa đổi đơn

Số Yêu cầu: SĐ1-2025-01676 Ngày nộp: 29/08/2025

Liên quan đến đơn yêu cầu cấp Bằng độc quyền sáng chế:

(21) Số đơn	(22) Ngày nộp đơn
1-2024-06049	13/08/2024

Mục sửa đổi: Tên và địa chỉ của người nộp đơn "TOSHIBA INFRASTRUCTURE SYSTEMS & SOLUTIONS CORPORATION, 72-34, Horikawa-cho, Saiwai-ku, Kawasaki-shi, Kanagawa, Japan" được sửa do sáp nhập thành:

Nội dung mới: KABUSHIKI KAISHA TOSHIBA (JP)  
1-1, Shibaura 1-chome, Minato-ku, Tokyo, Japan.

---

Thông báo số: 153446/TB-SHTT.IP, ngày 30/09/2025 về việc ghi nhận sửa đổi đơn

Số Yêu cầu: SĐ1-2025-01976 Ngày nộp: 22/09/2025

Liên quan đến đơn yêu cầu cấp Bằng độc quyền sáng chế:

(21) Số đơn	(22) Ngày nộp đơn
1-2021-07767	02/12/2021

Mục sửa đổi: Tên của tác giả "BERG, Janine" được sửa thành:

Nội dung mới: Janine Seidel

---

Thông báo số: 153447/TB-SHTT.IP, ngày 30/09/2025 về việc ghi nhận sửa đổi đơn

Số Yêu cầu: SĐ1-2025-01959 Ngày nộp: 19/09/2025

Liên quan đến đơn yêu cầu cấp Bằng độc quyền sáng chế:

(21) Số đơn	(22) Ngày nộp đơn
1-2020-05421	21/09/2020

Mục sửa đổi: Tên và địa chỉ của tác giả sáng chế "Kim Ji Young, 720A Điện Biên Phủ, phường 22, quận Bình Thạnh, thành phố Hồ Chí Minh" được sửa thành:

Nội dung mới: KIM JIYOUNG  
39-3, Gimgok 1 road, Kusu-dong, Chungju-si, Republic of Korea.

---

Thông báo số: 153448/TB-SHTT.IP, ngày 30/09/2025 về việc ghi nhận sửa đổi đơn

Số Yêu cầu: SĐ1-2025-01960 Ngày nộp: 19/09/2025

Liên quan đến đơn yêu cầu cấp Bằng độc quyền sáng chế:

(21) Số đơn	(22) Ngày nộp đơn
1-2022-01783	22/03/2022

Mục sửa đổi: 1. Địa chỉ của người nộp đơn được sửa thành:  
Nội dung mới: 64/25 Dương Đức Hiền, phường Tây Thạnh, thành phố Hồ Chí Minh, Việt Nam.  
2. Ghi nhận đại diện sở hữu công nghiệp:  
CÔNG TY TNHH SỞ HỮU TRÍ TUỆ MẶT TRỜI MỚI  
Số 10 ngõ 35/37, phố Nguyễn An Ninh, phường Tương Mai, quận Hoàng Mai, Thành phố Hà Nội

---

Thông báo số: 153449/TB-SHTT.IP, ngày 30/09/2025 về việc ghi nhận sửa đổi đơn

Số Yêu cầu: SĐ1-2025-01958 Ngày nộp: 19/09/2025

Liên quan đến đơn yêu cầu cấp Bằng độc quyền sáng chế:

(21) Số đơn	(22) Ngày nộp đơn
1-2022-01457	08/03/2022

Mục sửa đổi: Tên và địa chỉ của người nộp đơn "TOSHIBA INFRASTRUCTURE SYSTEMS & SOLUTIONS CORPORATION, 72-34, Horikawa-cho, Saiwai-ku, Kawasaki-shi, Kanagawa 2120013, Japan" được sửa do sáp nhập thành:  
Nội dung mới: KABUSHIKI KAISHA TOSHIBA  
1-1, Shibaura 1-chome, Minato-ku, Tokyo 1050023, Japan.

---

Thông báo số: 153452/TB-SHTT.IP, ngày 30/09/2025 về việc ghi nhận sửa đổi đơn

Số Yêu cầu: SĐ1-2025-01950 Ngày nộp: 19/09/2025

Liên quan đến đơn yêu cầu cấp Bằng độc quyền sáng chế:

(21) Số đơn	(22) Ngày nộp đơn
1-2024-01107	15/02/2024

Mục sửa đổi: Quốc tịch của tác giả sáng chế "VENKATESWARARAO, Yadagani" được sửa thành:  
Nội dung mới: IN

---

**CÔNG BÁO SỞ HỮU CÔNG NGHIỆP SỐ 458 TẬP A – QUYỀN 1 (04.05.2026)**

Thông báo số: 160704/TB-SHTT.IP, ngày 20/10/2025 về việc ghi nhận sửa đổi đơn

Số Yêu cầu: SĐ1-2025-01796 Ngày nộp: 10/09/2025

Liên quan đến đơn yêu cầu cấp Bằng độc quyền sáng chế:

(21) Số đơn	(22) Ngày nộp đơn
1-2021-07354	17/11/2021

Mục sửa đổi: 1. Địa chỉ của người nộp đơn được sửa thành:  
Nội dung mới: 145 đường Long Sơn, khu phố 1, phường Long Bình, thành phố Hồ Chí Minh.  
2. Bổ sung 05 tác giả sáng chế sau đây vào Danh sách tác giả:  
Võ Ngọc Hải Châu,  
Trường Đại học Quốc tế, Khu phố 33, phường Linh Xuân, thành phố Hồ Chí Minh,  
email: [vnhchau@hcmiu.edu.vn](mailto:vnhchau@hcmiu.edu.vn),  
số điện thoại: 0907014100 (VN);  
Đỗ Mỹ Hồng Duyên,  
Trường Đại học Quốc tế, Khu phố 33, phường Linh Xuân, thành phố Hồ Chí Minh,  
email: [dmhduyen@hcmiu.edu.vn](mailto:dmhduyen@hcmiu.edu.vn), số  
điện thoại: 0942213139 (VN);  
Phan Bách Thắng,  
Trung tâm Nghiên cứu Vật liệu cấu trúc Nano và Phân tử,  
khu phố 06, phường Linh Xuân, thành phố Hồ Chí Minh,  
email: [pbthang@inomar.edu.vn](mailto:pbthang@inomar.edu.vn),  
số điện thoại: 0797907700 (VN);  
Trần Ngọc Quyên,  
Viện Công nghệ Tiên tiến, số 1B, đường TL29, khu phố 1, phường An Phú Đông, thành phố Hồ Chí Minh, Việt Nam,  
email: [tranngocquyen979@yahoo.com](mailto:tranngocquyen979@yahoo.com),  
số điện thoại: 0856785648 (VN);  
Võ Văn Tới, Trường Đại học Quốc tế, khu phố 33, phường Linh Xuân, thành phố Hồ Chí Minh,  
email: [vvtoi@hcmiu.edu.vn](mailto:vvtoi@hcmiu.edu.vn),  
số điện thoại: 0916100934 (VN).

Thông báo số: 160705/TB-SHTT.IP, ngày 20/10/2025 về việc ghi nhận sửa đổi đơn

Số Yêu cầu: SĐ1-2025-01402 Ngày nộp: 11/08/2025

Liên quan đến đơn yêu cầu cấp Bằng độc quyền sáng chế:

(21) Số đơn	(22) Ngày nộp đơn
1-2022-04464	15/07/2022

Mục sửa đổi: 1. Địa chỉ của người nộp đơn được sửa thành:  
Nội dung mới: 12BT7, khu đô thị Văn Quán - Yên Phúc, phường Hà Đông, thành phố Hà Nội.  
2. Địa chỉ của các tác giả (Lê Hồng Mạnh; Đặng Hải Long; Phạm Đức Tuấn; Lê Huy Ngọc; Nguyễn Thế Anh) được sửa thành:  
12BT7, khu đô thị Văn Quán - Yên Phúc, phường Hà Đông, thành phố Hà Nội.

---

Thông báo số: 161129/TB-SHTT.IP, ngày 20/10/2025 về việc ghi nhận sửa đổi đơn

Số Yêu cầu: SĐ1-2025-02209 Ngày nộp: 03/10/2025

Liên quan đến đơn yêu cầu cấp Bằng độc quyền sáng chế:

(21) Số đơn	(22) Ngày nộp đơn
1-2024-09282	12/12/2024

Mục sửa đổi: Địa chỉ của các tác giả sáng chế được sửa thành:  
Nội dung mới: Ngô Thanh Bình,  
Bộ môn Kỹ thuật Điện tử, Khoa Điện - Điện tử, Trường Đại học Giao thông vận tải,  
số 3 phố Cầu Giấy, phường Láng, thành phố Hà Nội [VN];  
Lương Xuân Chiêu, Bộ môn Đường bộ, Khoa Công Trình,  
Trường Đại học Giao thông vận tải,  
số 3, phố Cầu Giấy, phường Láng, thành phố Hà Nội [VN];  
Ngô Văn Minh, Bộ môn Cầu hầm, Khoa Công Trình,  
Trường Đại học Giao thông vận tải,  
số 3 phố Cầu Giấy, phường Láng, thành phố Hà Nội [VN];  
Nguyễn Duy Tiến,  
Bộ môn cầu hầm, Khoa Công Trình, Trường Đại học Giao thông vận tải, số 3 phố Cầu Giấy, phường Láng, thành phố Hà Nội [VN].

---

Thông báo số: 165582/TB-SHTT.IP, ngày 28/10/2025 về việc ghi nhận sửa đổi đơn

Số Yêu cầu: SĐ1-2025-00942 Ngày nộp: 17/06/2025

Liên quan đến đơn yêu cầu cấp Bằng độc quyền sáng chế:

**CÔNG BÁO SỞ HỮU CÔNG NGHIỆP SỐ 458 TẬP A – QUYỀN 1 (04.05.2026)**

(21) Số đơn	(22) Ngày nộp đơn
1-2022-00676	28/01/2022

Mục sửa đổi: 1. Tên của người nộp đơn được sửa thành:  
Nội dung mới: CÔNG TY CỔ PHẦN AVAC VIET NAM.  
2. Chấm dứt đại diện sở hữu công nghiệp:  
Công ty Luật TNHH SIPCO  
Tầng 2, toà nhà Lotus, số 2 Duy Tân, phường Dịch Vọng Hậu, quận cầu Giấy, Hà Nội, Việt Nam.

---

Thông báo số: 165587/TB-SHTT.IP, ngày 28/10/2025 về việc ghi nhận sửa đổi đơn

Số Yêu cầu: SD1-2025-02385 Ngày nộp: 15/10/2025

Liên quan đến đơn yêu cầu cấp Bằng độc quyền sáng chế:

(21) Số đơn	(22) Ngày nộp đơn
1-2021-00716	08/02/2021

Mục sửa đổi: 1. Địa chỉ của người nộp đơn được sửa thành:  
Nội dung mới: No.1, vivo Road, Chang'an, Dongguan, Guangdong Province, People's Republic of China.  
2. Đại diện sở hữu công nghiệp được sửa thành:  
Công Ty Luật TNHH ROUSE Việt Nam  
Phòng 1003, Tầng 10, Tòa Nhà Doji, số 81-85 Hàm Nghi, Phường Sài Gòn, Thành phố Hồ Chí Minh.

---

Thông báo số: 165589/TB-SHTT.IP, ngày 28/10/2025 về việc ghi nhận sửa đổi đơn

Số Yêu cầu: SD1-2025-01210 Ngày nộp: 21/07/2025

Liên quan đến đơn yêu cầu cấp Bằng độc quyền sáng chế:

(21) Số đơn	(22) Ngày nộp đơn
1-2021-04584	26/07/2021
1-2021-04812	04/08/2021
1-2021-07237	12/11/2021

## CÔNG BÁO SỞ HỮU CÔNG NGHIỆP SỐ 458 TẬP A – QUYỀN 1 (04.05.2026)

Mục sửa đổi: 1. Địa chỉ của người nộp đơn được sửa thành:  
Nội dung mới: No.1, vivo Road, Chang'an, Dongguan, Guangdong Province, People's Republic of China  
2. Đại diện sở hữu công nghiệp được sửa thành:  
Công Ty Luật TNHH ROUSE Việt Nam  
Phòng 1003, tầng 10, tòa nhà Doji, số 81-85 Hàm Nghi, phường Sài Gòn, thành phố Hồ Chí Minh.

---

Thông báo số: 165590/TB-SHTT.IP, ngày 28/10/2025 về việc ghi nhận sửa đổi đơn

Số Yêu cầu: SĐ1-2025-01478 Ngày nộp: 15/08/2025

Liên quan đến đơn yêu cầu cấp Bằng độc quyền sáng chế:

(21) Số đơn	(22) Ngày nộp đơn
1-2022-07763	28/11/2022
1-2023-06564	25/09/2023
1-2023-06565	25/09/2023
1-2025-01678	11/03/2025

Mục sửa đổi: Người nộp đơn "TOSHIBA INFRASTRUCTURE SYSTEMS & SOLUTIONS CORPORATION, 72-34, Horikawa-cho, Saiwai-ku, Kawasaki-shi, Kanagawa 2120013 Japan" được sửa đổi do sáp nhập thành:

Nội dung mới: KABUSHIKI KAISHA TOSHIBA (JP)  
1-1, Shibaura 1- chome, Minato-ku, Tokyo 105-0023, Japan.

---

Thông báo số: 165591/TB-SHTT.IP, ngày 28/10/2025 về việc ghi nhận sửa đổi đơn

Số Yêu cầu: SĐ1-2025-00984 Ngày nộp: 20/06/2025

Liên quan đến đơn yêu cầu cấp Bằng độc quyền sáng chế:

(21) Số đơn	(22) Ngày nộp đơn
1-2024-09814	27/12/2024

Mục sửa đổi: 1. Địa chỉ của người nộp đơn "MIRUWS CO., LTD." được sửa thành:  
Nội dung mới: Hokudai business spring 2F, No. 209, Nishi 12-chome 2, Kita 21-jo, Kita-ku, Sapporo-shi, Hokkaido, 001-0021 Japan

2. Loại bỏ người nộp đơn sau đây ra khỏi Danh sách người nộp đơn:  
MIRUWS CO., LTD. (JP)

Hokudai business spring 2F, No. 209, Nishi 12-chome 2, Kita 21-jo,  
Kita-ku, Sapporo-shi, Hokkaido, 001-0021 Japan.

YAMAHA HATSUDOKI KABUSHIKI KAISHA, 2500 Shingai,  
Iwata-shi, Shizuoka 438-8501, Japan là người nộp đơn duy nhất.

Thông báo số: 171843/TB-SHTT.IP, ngày 10/11/2025 về việc ghi nhận sửa đổi đơn

Số Yêu cầu: SĐ1-2025-02182 Ngày nộp: 03/10/2025

Liên quan đến đơn yêu cầu cấp Bằng độc quyền sáng chế:

(21) Số đơn	(22) Ngày nộp đơn
1-2021-05759	16/09/2021

Mục sửa đổi: 1. Địa chỉ của người nộp đơn được sửa thành:

Nội dung mới: Số 2 ngõ 594, Đường Láng, Phường Láng, Thành phố Hà Nội.

2. Địa chỉ của các tác giả được sửa thành:

VŨ VĂN ĐỀ, Số 2 Ngõ 594, Đường Láng, Phường Láng, Thành phố Hà Nội [VN]; ĐỖ QUANG HẬU, Số 83 Nguyễn Du, Phường Hai Bà Trưng, Thành phố Hà Nội [VN]; BUI VĂN CÚ, 28/2/4C Đường Đông Minh, Khu Phố Tây A, Phường Đông Hòa, Thành phố Hồ Chí Minh.

Thông báo số: 171848/TB-SHTT.IP, ngày 10/11/2025 về việc ghi nhận sửa đổi đơn

Số Yêu cầu: SĐ1-2025-02045 Ngày nộp: 26/09/2025

Liên quan đến đơn yêu cầu cấp Bằng độc quyền sáng chế:

(21) Số đơn	(22) Ngày nộp đơn
1-2022-03615	09/06/2022

Mục sửa đổi: 1. Địa chỉ của người nộp đơn được sửa thành:

Nội dung mới: 141 Nguyễn Phúc Nguyên, phường Nhiêu Lộc, thành phố Hồ Chí Minh.

2. Địa chỉ của các tác giả trong Danh sách tác giả được sửa thành:

Hoàng Minh Phạm, 141 Nguyễn Phúc Nguyên, phường 10 Nhiêu Lộc, thành phố Hồ Chí Minh [VN]; Đỗ Thị Tường Oanh, 167 Ngô Quyền, phường Diên Hồng, thành phố Hồ Chí Minh [VN].

**CÔNG BÁO SỞ HỮU CÔNG NGHIỆP SỐ 458 TẬP A – QUYỀN 1 (04.05.2026)**

Thông báo số: 173820/TB-SHTT.IP, ngày 13/11/2025 về việc ghi nhận sửa đổi đơn

Số Yêu cầu: SĐ1-2025-02529 Ngày nộp: 27/10/2025

Liên quan đến đơn yêu cầu cấp Bằng độc quyền sáng chế:

(21) Số đơn	(22) Ngày nộp đơn
1-2022-00932	16/02/2022

Mục sửa đổi: Bổ sung 01 tác giả sáng chế sau đây vào Danh sách tác giả:

Nội dung mới: Tên đầy đủ: HUANG, Yi

Quốc tịch: United States

Địa chỉ: 5775 Morehouse Drive, San Diego, CA 92121-1714, United States of America

Thông báo số: 173822/TB-SHTT.IP, ngày 13/11/2025 về việc ghi nhận sửa đổi đơn

Số Yêu cầu: SĐ1-2025-02530 Ngày nộp: 27/10/2025

Liên quan đến đơn yêu cầu cấp Bằng độc quyền sáng chế:

(21) Số đơn	(22) Ngày nộp đơn
1-2023-00231	13/01/2023

Mục sửa đổi: Địa chỉ của các tác giả sáng chế được sửa thành:

Nội dung mới: 5775 Morehouse Drive, San Diego, California 92121-1714 (US).

Thông báo số: 176648/TB-SHTT.IP, ngày 18/11/2025 về việc ghi nhận sửa đổi đơn

Số Yêu cầu: SĐ1-2025-02411 Ngày nộp: 17/10/2025

Liên quan đến đơn yêu cầu cấp Bằng độc quyền sáng chế:

(21) Số đơn	(22) Ngày nộp đơn
1-2023-04681	14/07/2023

Mục sửa đổi: 1. Địa chỉ của người nộp đơn được sửa thành:

Nội dung mới: 362 Trần Hưng Đạo, Phường Chợ Lớn, Thành phố Hồ Chí Minh.

2. Địa chỉ của các tác giả trong Danh sách tác giả được sửa thành:  
Lâm Văn Kiệt,

550 Lạc Long Quân, Phường Hòa Bình, Thành phố Hồ Chí Minh;

Lâm Chính Quy,  
423/54 Lạc Long Quân, Phường Hòa Bình, Thành phố Hồ Chí Minh;  
Võ Văn Hoàng Minh,  
176A Lê Cao Lãng, Phường Phú Thạnh, Thành phố Hồ Chí Minh.

Thông báo số: 176649/TB-SHTT.IP, ngày 18/11/2025 về việc ghi nhận sửa đổi đơn

Số Yêu cầu: SĐ1-2025-02281 Ngày nộp: 10/10/2025

Liên quan đến đơn yêu cầu cấp Bằng độc quyền sáng chế:

(21) Số đơn	(22) Ngày nộp đơn
1-2023-04682	14/07/2023

Mục sửa đổi: 1. Địa chỉ của người nộp đơn được sửa thành:  
Nội dung mới: Tầng 3, 607 Xô Viết Nghệ Tĩnh, Phường Bình Thạnh, Thành phố Hồ Chí Minh.  
2. Địa chỉ của tác giả "Vũ Hoàng Thương" được sửa thành:  
3.8 Lô E1, Chung cư Mỹ Đức, Đường Xô Viết Nghệ Tĩnh, Phường Thạnh Mỹ Tây, Thành phố Hồ Chí Minh.

Thông báo số: 176650/TB-SHTT.IP, ngày 18/11/2025 về việc ghi nhận sửa đổi đơn

Số Yêu cầu: SĐ1-2025-02334 Ngày nộp: 13/10/2025

Liên quan đến đơn yêu cầu cấp Bằng độc quyền sáng chế:

(21) Số đơn	(22) Ngày nộp đơn
1-2021-06293	08/10/2021

Mục sửa đổi: 1. Địa chỉ của người nộp đơn được sửa thành:  
Nội dung mới: Khu II, đường 3/2, phường Ninh Kiều, thành phố Cần Thơ.  
2. Địa chỉ của các tác giả trong Danh sách tác giả được sửa thành:  
Nguyễn Thanh Phương,  
Khu II, Đường 3/2, Phường Ninh Kiều, Thành phố cần Thơ [VN];  
Đào Minh Hải,  
Khu II, Đường 3/2, Phường Ninh Kiều, Thành phố cần Thơ [VN];  
Dương Thúy Yên,  
Khu II, Đường 3/2, Phường Ninh Kiều, Thành phố cần Thơ [VN];  
Phạm Thanh Liêm,  
Khu II, Đường 3/2, Phường Ninh Kiều, Thành phố cần Thơ [VN];

Bùi Minh Tâm,  
Khu II, Đường 3/2, Phường Ninh Kiều, Thành phố cần Thơ [VN];  
Nguyễn Hồng Quyết Thắng,  
Khu II, Đường 3/2, Phường Ninh Kiều, Thành phố cần Thơ [VN];  
Đặng Quang Hiếu, Khu II, Đường 3/2, Phường Ninh Kiều, Thành phố  
cần Thơ [VN];  
Bùi Thị Bích Hằng,  
Khu II, Đường 3/2, Phường Ninh Kiều, Thành phố cần Thơ [VN];  
Đỗ Thị Thanh Hương, Khu II, Đường 3/2, Phường Ninh Kiều, Thành  
phố cần Thơ [VN];  
Patrick Kestemont,  
Khu II, Đường 3/2, Phường Ninh Kiều, Thành phố cần Thơ [BE];  
Frederic Farnir,  
Khu II, Đường 3/2, Phường Ninh Kiều, Thành phố cần Thơ [BE].

---

Thông báo số: 180302/TB-SHTT.IP, ngày 26/11/2025 về việc ghi nhận sửa đổi đơn

Số Yêu cầu: SĐ1-2025-02640 Ngày nộp: 03/11/2025

Liên quan đến đơn yêu cầu cấp Bằng độc quyền sáng chế:

(21) Số đơn	(22) Ngày nộp đơn
1-2023-02104	30/03/2023

Mục sửa đổi: Địa chỉ của tác giả sáng chế "EPPLÉ, Robert" được sửa thành:  
Nội dung mới: 429 South Sierra Ave., #139, Solana Beach, California 92075, United States of America.

---

Thông báo số: 180325/TB-SHTT.IP, ngày 26/11/2025 về việc ghi nhận sửa đổi đơn

Số Yêu cầu: SĐ1-2025-02695 Ngày nộp: 07/11/2025

Liên quan đến đơn yêu cầu cấp Bằng độc quyền sáng chế:

(21) Số đơn	(22) Ngày nộp đơn
1-2022-07375	11/11/2022

Mục sửa đổi: Ghi nhận đại diện sở hữu công nghiệp:  
Nội dung mới: CÔNG TY CỔ PHẦN TƯ VẤN BIGPRO  
Số 16, Ngõ 18, Đường Nghĩa Lộ, Phường Yên Nghĩa, Thành phố Hà Nội, Việt Nam.

---

Thông báo số: 180333/TB-SHTT.IP, ngày 26/11/2025 về việc ghi nhận sửa đổi đơn

Số Yêu cầu: SĐ1-2025-02606 Ngày nộp: 31/10/2025

Liên quan đến đơn yêu cầu cấp Bằng độc quyền sáng chế:

(21) Số đơn	(22) Ngày nộp đơn
1-2023-00061	06/01/2023

Mục sửa đổi: 1. Địa chỉ của người nộp đơn được sửa thành:

Nội dung mới: Khu II, đường 3/2, phường Ninh Kiều, Thành phố Cần Thơ.

2. Địa chỉ của tác giả "Nguyễn Thị Phi Oanh" được sửa thành:  
5 Bis Châu Văn Liêm, phường Ninh Kiều, Thành phố Cần Thơ, Việt Nam.

Thông báo số: 180334/TB-SHTT.IP, ngày 26/11/2025 về việc ghi nhận sửa đổi đơn

Số Yêu cầu: SĐ1-2025-02604 Ngày nộp: 31/10/2025

Liên quan đến đơn yêu cầu cấp Bằng độc quyền sáng chế:

(21) Số đơn	(22) Ngày nộp đơn
1-2023-01324	02/03/2023

Mục sửa đổi: 1. Địa chỉ của người nộp đơn được sửa thành:

Nội dung mới: Khu II đường 3/2, phường Ninh Kiều, thành phố Cần Thơ.

2. Địa chỉ của các tác giả trong danh sách tác giả được sửa thành:  
Văn Phạm Đan Thủy, 96/9 Lý Tự Trọng, phường Ninh Kiều, Thành phố Cần Thơ, Việt Nam; Lâm Đức Ninh, Hẻm 86, đường Cách Mạng Tháng Tám, phường Bình Thủy, Thành phố Cần Thơ, Việt Nam.

Thông báo số: 180335/TB-SHTT.IP, ngày 26/11/2025 về việc ghi nhận sửa đổi đơn

Số Yêu cầu: SĐ1-2025-02605 Ngày nộp: 31/10/2025

Liên quan đến đơn yêu cầu cấp Bằng độc quyền sáng chế:

(21) Số đơn	(22) Ngày nộp đơn
1-2023-05376	11/08/2023

## **CÔNG BÁO SỞ HỮU CÔNG NGHIỆP SỐ 458 TẬP A – QUYỀN 1 (04.05.2026)**

Mục sửa đổi: 1. Địa chỉ của người nộp đơn được sửa thành:  
Nội dung mới: Khu II đường 3/2, phường Ninh Kiều, Thành phố Cần Thơ.  
2. Địa chỉ của các tác giả trong Danh sách tác giả được sửa thành:  
Văn Phạm Đan Thủy,  
96/9 Lý Tự Trọng, phường Ninh Kiều, Thành phố Cần Thơ, Việt Nam;  
Lâm Đức Ninh,  
Hẻm 86, đường Cách Mạng Tháng Tám, phường Bình Thủy, Thành phố  
Cần Thơ, Việt Nam.

---

Thông báo số: 180344/TB-SHTT.IP, ngày 26/11/2025 về việc ghi nhận sửa đổi đơn

Số Yêu cầu: SĐ1-2025-01785 Ngày nộp: 09/09/2025

Liên quan đến đơn yêu cầu cấp Bằng độc quyền sáng chế:

(21) Số đơn	(22) Ngày nộp đơn
1-2025-02095	23/03/2018

Mục sửa đổi: 1. Địa chỉ của người nộp đơn được sửa thành:  
Nội dung mới: Karakaari 7, 02610 Espoo, Finland  
2. Đại diện sở hữu công nghiệp được sửa thành:  
Công Ty Luật TNHH ROUSE Việt Nam  
Phòng 1003, tầng 10, toà nhà Doji, 81-85 Hàm Nghi, phường Sài Gòn,  
thành phố Hồ Chí Minh.

---

Thông báo số: 184620/TB-SHTT.IP, ngày 04/12/2025 về việc ghi nhận sửa đổi đơn

Số Yêu cầu: SĐ1-2025-01531 Ngày nộp: 19/08/2025

Liên quan đến đơn yêu cầu cấp Bằng độc quyền sáng chế:

(21) Số đơn	(22) Ngày nộp đơn
1-2019-06636	26/11/2019

Mục sửa đổi: Địa chỉ của người nộp đơn đồng thời là tác giả sáng chế "Nguyễn Đức  
Toàn" được sửa thành:  
Nội dung mới: Khoa Chế tạo máy, Trường Cơ khí, Đại học Bách khoa Hà Nội, số 1  
Đại Cồ Việt, Phường Bạch Mai, Thành phố Hà Nội.

---

**CÔNG BÁO SỞ HỮU CÔNG NGHIỆP SỐ 458 TẬP A – QUYỀN 1 (04.05.2026)**

Thông báo số: 184633/TB-SHTT.IP, ngày 04/12/2025 về việc ghi nhận sửa đổi đơn

Số Yêu cầu: SĐ1-2025-02512 Ngày nộp: 24/10/2025

Liên quan đến đơn yêu cầu cấp Bằng độc quyền sáng chế:

(21) Số đơn	(22) Ngày nộp đơn
1-2022-01502	10/03/2022

Mục sửa đổi: 1. Địa chỉ của người nộp đơn được sửa thành:

Nội dung mới: Khu II đường 3/2, phường Ninh Kiều, thành phố Cần Thơ, Việt Nam.

2. Địa chỉ của các tác giả trong Danh sách tác giả được sửa thành:

Đỗ Tấn Khang,

108/49/70D đường 30/4, phường Ninh Kiều, thành phố Cần Thơ, Việt Nam;

Trần Thanh Mến,

13, khu dân cư Metro, khu vực 5, phường Tây An, thành phố Cần Thơ, Việt Nam;

Trần Nhân Dũng,

1B24 khu dân cư 91B, khu vực 6, phường Long Xuyên, thành phố Cần Thơ, Việt Nam;

Trần Văn Bé Năm,

Phường Long Xuyên, thành phố Cần Thơ, Việt Nam;

Trần Gia Huy, 160/30D Tâm Vu, phường Tân An, thành phố Cần Thơ, Việt Nam;

Nguyễn Văn Ấy, 32/31A Yên Thuận, phường Lê Bình, thành phố Cần Thơ, Việt Nam;

Nguyễn Phạm Anh Thi,

87/35 Hoàng Văn Thụ, phường Ninh Kiều, thành phố Cần Thơ, Việt Nam.

**CÔNG BÁO SỞ HỮU CÔNG NGHIỆP SỐ 458 TẬP A – QUYỀN 1 (04.05.2026)**

Thông báo số: 184645/TB-SHTT.IP, ngày 04/12/2025 về việc ghi nhận sửa đổi đơn

Số Yêu cầu: SĐ1-2025-02868 Ngày nộp: 19/11/2025

Liên quan đến đơn yêu cầu cấp Bằng độc quyền sáng chế:

(21) Số đơn	(22) Ngày nộp đơn
1-2025-05715	07/08/2025

Mục sửa đổi: Bổ sung 03 tác giả sáng chế sau đây vào Danh sách tác giả:

Nội dung mới: 1. Tên đầy đủ: Phạm Diệu Linh

Quốc tịch: VN

Địa chỉ: Ngõ 41 Khuong Đình, phường Thanh Xuân, Thành phố Hà Nội

2. Tên đầy đủ: Nguyễn Thị Hoài Ngọc

Quốc tịch: VN

Địa chỉ: Song Vân, Lập Thạch, Vĩnh Phúc

3. Tên đầy đủ: Đặng Thị Thùy Dương

Quốc tịch: VN

Địa chỉ: 65/262 Hoàng Quốc Việt, phường Tứ Minh, Hải Phòng.

---

Thông báo số: 184655/TB-SHTT.IP, ngày 04/12/2025 về việc ghi nhận sửa đổi đơn

Số Yêu cầu: SĐ1-2025-02860 Ngày nộp: 19/11/2025

Liên quan đến đơn yêu cầu cấp Bằng độc quyền sáng chế:

(21) Số đơn	(22) Ngày nộp đơn
1-2025-05189	22/07/2025

Mục sửa đổi: Quốc tịch của tác giả sáng chế "BUI Hai Hung" được sửa thành:

Nội dung mới: United States of America

---

Thông báo số: 184656/TB-SHTT.IP, ngày 04/12/2025 về việc ghi nhận sửa đổi đơn

Số Yêu cầu: SĐ1-2025-02849 Ngày nộp: 19/11/2025

Liên quan đến đơn yêu cầu cấp Bằng độc quyền sáng chế:

(21) Số đơn	(22) Ngày nộp đơn
1-2024-06254	21/08/2024

Mục sửa đổi: Địa chỉ của tác giả sáng chế "SZPARAGOWSKI, Raymond" được sửa thành:

Nội dung mới: 1286 Sandwood Dr, 45140 Loveland, Ohio, United States of America.

---

Thông báo số: 184658/TB-SHTT.IP, ngày 04/12/2025 về việc ghi nhận sửa đổi đơn

Số Yêu cầu: SĐ1-2025-02879 Ngày nộp: 20/11/2025

Liên quan đến đơn yêu cầu cấp Bằng độc quyền sáng chế:

(21) Số đơn	(22) Ngày nộp đơn
1-2021-04108	05/07/2021

Mục sửa đổi: 1. Tên của tác giả sáng chế "FAN, Yan Bi" được sửa thành: "FAN, Yan Bin"

Nội dung mới: 2. Địa chỉ của tác giả sáng chế "WU, Chien-Hui" được sửa thành: No. 1, Sec. 3, Zhongxiao East. Rd. Taipei, 10608, Taiwan.

---

Thông báo số: 184728/TB-SHTT.IP, ngày 04/12/2025 về việc ghi nhận sửa đổi đơn

Số Yêu cầu: SĐ1-2025-02720 Ngày nộp: 10/11/2025

Liên quan đến đơn yêu cầu cấp Bằng độc quyền sáng chế:

(21) Số đơn	(22) Ngày nộp đơn
1-2023-05446	15/08/2023

Mục sửa đổi: 1. Chấm dứt đại diện sở hữu công nghiệp:

Nội dung mới: Công ty cổ phần Sở hữu công nghiệp INVESTIP  
Tầng 5, tòa nhà Charmvit Tower, 117 Trần Duy Hưng, phường Trung Hòa, quận Cầu Giấy, thành phố Hà Nội.

2. Địa chỉ của tác giả "Trần Thị Thuý" được sửa thành:  
Thôn Hoa Cao, xã Tam Sơn, tỉnh Phú Thọ.

---

Thông báo số: 188835/TB-SHTT.IP, ngày 16/12/2025 về việc ghi nhận sửa đổi đơn

Số Yêu cầu: SĐ1-2025-01873 Ngày nộp: 15/09/2025

Liên quan đến đơn yêu cầu cấp Bằng độc quyền sáng chế:

(21) Số đơn	(22) Ngày nộp đơn
1-2023-05877	30/08/2023

Mục sửa đổi: 1. Địa chỉ của người nộp đơn được sửa thành:  
Nội dung mới: Hồ Viết Vê, 106 Huyện Trần Công Chúa, phường Tam Thắng, thành phố Hồ Chí Minh; 2. Hồ Thái Bình, 106 Huyện Trần Công Chúa, phường Tam Thắng, thành phố Hồ Chí Minh.  
2. Ghi nhận đại diện sở hữu công nghiệp:  
CÔNG TY TNHH LUẬT ALIAT  
Lầu 72, Vincom Center Landmark 81, 720A Điện Biên Phủ, phường Thạnh Mỹ Tây, thành phố Hồ Chí Minh.

---

Thông báo số: 188839/TB-SHTT.IP, ngày 16/12/2025 về việc ghi nhận sửa đổi đơn

Số Yêu cầu: SĐ1-2025-02917 Ngày nộp: 24/11/2025

Liên quan đến đơn yêu cầu cấp Bằng độc quyền sáng chế:

(21) Số đơn	(22) Ngày nộp đơn
1-2025-00915	12/02/2025

Mục sửa đổi: Địa chỉ của các tác giả sáng chế trong Danh sách tác giả được sửa thành:

Nội dung mới: c/o F. Hoffmann-La Roche AG, Grenzacherstrasse 124, 4070 Basel, Switzerland.

---

Thông báo số: 188845/TB-SHTT.IP, ngày 16/12/2025 về việc ghi nhận sửa đổi đơn

Số Yêu cầu: SĐ1-2025-01814 Ngày nộp: 10/09/2025

Liên quan đến đơn yêu cầu cấp Bằng độc quyền sáng chế:

(21) Số đơn	(22) Ngày nộp đơn
1-2025-01491	03/03/2025

Mục sửa đổi: Ngày công bố đơn quốc tế số WO 2024/056148 được sửa thành:  
Nội dung mới: 21/03/2024.

---

**CÔNG BÁO SỞ HỮU CÔNG NGHIỆP SỐ 458 TẬP A – QUYỀN 1 (04.05.2026)**

Thông báo số: 188848/TB-SHTT.IP, ngày 16/12/2025 về việc ghi nhận sửa đổi đơn

Số Yêu cầu: SĐ1-2025-02821 Ngày nộp: 17/11/2025

Liên quan đến đơn yêu cầu cấp Bằng độc quyền sáng chế:

(21) Số đơn	(22) Ngày nộp đơn
1-2021-07938	09/12/2021

Mục sửa đổi: 1. Địa chỉ của người nộp đơn được sửa thành:

Nội dung mới: Số 23 Lê Duẩn, Phường Sài Gòn, Thành phố Hồ Chí Minh.

2. Địa chỉ của tác giả sáng chế được sửa thành:

79/12B Xô Viết Nghệ Tĩnh, Phường Bình Thạnh, Thành phố Hồ Chí Minh.

Thông báo số: 188859/TB-SHTT.IP, ngày 16/12/2025 về việc ghi nhận sửa đổi đơn

Số Yêu cầu: SĐ1-2025-03064 Ngày nộp: 04/12/2025

Liên quan đến đơn yêu cầu cấp Bằng độc quyền sáng chế:

(21) Số đơn	(22) Ngày nộp đơn
1-2024-07015	19/09/2024

Mục sửa đổi: 1. Tên người nộp đơn được sửa thành:

Nội dung mới: Viện Sinh học, Viện Hàn lâm Khoa học và Công nghệ Việt Nam

2. Người đại diện của Viện Sinh học, Viện Hàn lâm Khoa học và Công nghệ Việt Nam được đổi thành:

Tên người mới: PGS. TS. Phí Quyết Tiến.

Thông báo số: 193837/TB-SHTT.IP, ngày 31/12/2025 về việc ghi nhận sửa đổi đơn

Số Yêu cầu: SĐ1-2025-02323 Ngày nộp: 10/10/2025

Liên quan đến đơn yêu cầu cấp Bằng độc quyền sáng chế:

(21) Số đơn	(22) Ngày nộp đơn
1-2024-03533	16/05/2024

## CÔNG BÁO SỞ HỮU CÔNG NGHIỆP SỐ 458 TẬP A – QUYỀN 1 (04.05.2026)

Mục sửa đổi: Ngày nộp đơn PCT được sửa thành:  
Nội dung mới: 15/11/2023

---

Thông báo số: 193851/TB-SHTT.IP, ngày 31/12/2025 về việc ghi nhận sửa đổi đơn

Số Yêu cầu: SĐ1-2025-02582 Ngày nộp: 29/10/2025

Liên quan đến đơn yêu cầu cấp Bằng độc quyền sáng chế:

(21) Số đơn	(22) Ngày nộp đơn
1-2021-06360	11/10/2021

Mục sửa đổi: Địa chỉ của người nộp đơn đồng thời là tác giả sáng chế được sửa thành:  
Nội dung mới: 3264 Primrose Drive, Rochester Hills, Michigan 48307, United States of America.

---

Thông báo số: 340/TB-SHTT.IP, ngày 06/01/2026 về việc ghi nhận sửa đổi đơn

Số Yêu cầu: SĐ1-2025-02903 Ngày nộp: 21/11/2025

Liên quan đến đơn yêu cầu cấp Bằng độc quyền sáng chế:

(21) Số đơn	(22) Ngày nộp đơn
1-2019-01863	12/04/2019
1-2025-00527	12/04/2019

Mục sửa đổi: 1. Địa chỉ của người nộp đơn được sửa thành:  
Nội dung mới: Karakaari 7, 02610 Espoo, Finland  
2. Ghi nhận đại diện sở hữu công nghiệp:  
Công ty Luật TNHH Rouse Việt Nam  
Phòng 1003, Tầng 10, Tòa Nhà Doji, Số 81-85 Hàm Nghi, phường Sài Gòn, thành phố Hồ Chí Minh.

---

Thông báo số: 342/TB-SHTT.IP, ngày 06/01/2026 về việc ghi nhận sửa đổi đơn

Số Yêu cầu: SĐ1-2025-02109 Ngày nộp: 29/09/2025

Liên quan đến đơn yêu cầu cấp Bằng độc quyền sáng chế:

**CÔNG BÁO SỞ HỮU CÔNG NGHIỆP SỐ 458 TẬP A – QUYỀN 1 (04.05.2026)**

(21) Số đơn	(22) Ngày nộp đơn
1-2024-06404	26/08/2024
1-2024-07329	27/09/2024

Mục sửa đổi: 1. Tên và địa chỉ của người nộp đơn được sửa thành:  
Nội dung mới: DOLBY INTELLECTUAL PROPERTY LICENSING, LLC  
1275 Market Street, San Francisco, California 94103, United States of America  
2. Đại diện sở hữu công nghiệp được sửa thành:  
Công ty TNHH Quốc tế D&N  
VP12, tầng 5 tòa nhà Stellar Garden, số 35 Lê Văn Thiêm, phường Thanh Xuân, Thành phố Hà Nội.

---

Thông báo số: 343/TB-SHTT.IP, ngày 06/01/2026 về việc ghi nhận sửa đổi đơn

Số Yêu cầu: SĐ1-2025-02110 Ngày nộp: 29/09/2025

Liên quan đến đơn yêu cầu cấp Bằng độc quyền sáng chế:

(21) Số đơn	(22) Ngày nộp đơn
1-2022-02077	01/04/2022

Mục sửa đổi: 1. Tên và địa chỉ của người nộp đơn được sửa thành:  
Nội dung mới: DOLBY HYBRID TECHNOLOGIES, LLC  
1275 Market Street, San Francisco, CA, USA, 94103, United States of America.  
2. Đại diện sở hữu công nghiệp được sửa thành:  
Công ty TNHH Quốc tế D&N  
VP12, Tầng 5 tòa nhà Stellar Garden, số 35 Lê Văn Thiêm, phường Thanh Xuân, Thành phố Hà Nội.

---

Thông báo số: 344/TB-SHTT.IP, ngày 06/01/2026 về việc ghi nhận sửa đổi đơn

Số Yêu cầu: SĐ1-2025-03126 Ngày nộp: 10/12/2025

Liên quan đến đơn yêu cầu cấp Bằng độc quyền sáng chế:

(21) Số đơn	(22) Ngày nộp đơn
1-2024-05109	10/07/2024

## CÔNG BÁO SỞ HỮU CÔNG NGHIỆP SỐ 458 TẬP A – QUYỀN 1 (04.05.2026)

Mục sửa đổi: Tên tác giả sáng chế "GIRADELLO, Jörg" được sửa thành:  
Nội dung mới: GIRARDELLO, Jörg

---

Thông báo số: 345/TB-SHTT.IP, ngày 06/01/2026 về việc ghi nhận sửa đổi đơn

Số Yêu cầu: SĐ1-2025-03139 Ngày nộp: 11/12/2025

Liên quan đến đơn yêu cầu cấp Bằng độc quyền sáng chế:

(21) Số đơn	(22) Ngày nộp đơn
1-2023-05049	07/10/2020

Mục sửa đổi: Địa chỉ tác giả sáng chế "JIBB, Richard" được sửa thành:  
Nội dung mới: 64 Southfield Falls, Monroe, NY 10950, United States of America

---

Thông báo số: 346/TB-SHTT.IP, ngày 06/01/2026 về việc ghi nhận sửa đổi đơn

Số Yêu cầu: SĐ1-2025-03163 Ngày nộp: 15/12/2025

Liên quan đến đơn yêu cầu cấp Bằng độc quyền sáng chế:

(21) Số đơn	(22) Ngày nộp đơn
1-2025-08502	14/09/2021

Mục sửa đổi: Địa chỉ của các tác giả được sửa thành:  
Nội dung mới: GALPIN, Franck,  
845A Avenue des Champs Blancs 35510 Cesson-Sevigne, France;  
BORDES, Philippe,  
845A Avenue des Champs Blancs 35510 Cesson-Sevigne France;  
DUMAS, Thierry, 845A Avenue des Champs Blancs 35510 Cesson-Sevigne France;  
NASER, Karam,  
845A Avenue des Champs Blancs 35510 Cesson-Sevigne France;  
NIKITIN, Pavel,  
170 rue de Châteaugiron 35000 Rennes, France.

---

Thông báo số: 5468/TB-SHTT.IP, ngày 13/01/2026 về việc ghi nhận sửa đổi đơn

Số Yêu cầu: SĐ1-2024-01229 Ngày nộp: 24/06/2024

Liên quan đến đơn yêu cầu cấp Bằng độc quyền sáng chế:

(21) Số đơn	(22) Ngày nộp đơn
1-2024-00853	01/02/2024

Mục sửa đổi: 1. Ghi nhận người đại diện mới của các đồng chủ đơn: Nguyễn Đức Ba  
Nội dung mới: 2. Ghi nhận Danh sách tác giả sáng chế:  
Nguyễn Đức Ba; Phan Thị Lan; Trịnh Quang Hưng; Young Sun Mok;  
Won Gyu Lee.

---

Thông báo số: 5484/TB-SHTT.IP, ngày 13/01/2026 về việc ghi nhận sửa đổi đơn

Số Yêu cầu: SĐ1-2025-03260 Ngày nộp: 19/12/2025

Liên quan đến đơn yêu cầu cấp Bằng độc quyền sáng chế:

(21) Số đơn	(22) Ngày nộp đơn
1-2025-08951	22/04/2020

Mục sửa đổi: Địa chỉ của các tác giả trong Danh sách tác giả được sửa thành:  
Nội dung mới: 845A Avenue des Champs Blancs 35510 Cesson-Sevigne, France.

---

Thông báo số: 5778/TB-SHTT.IP, ngày 14/01/2026 về việc ghi nhận sửa đổi đơn

Số Yêu cầu: SĐ1-2025-02159 Ngày nộp: 01/10/2025

Liên quan đến đơn yêu cầu cấp Bằng độc quyền sáng chế:

(21) Số đơn	(22) Ngày nộp đơn
1-2024-01292	10/12/2020

Mục sửa đổi: Ngày công bố đơn quốc tế số WO/2019/227285 được sửa thành:  
Nội dung mới: 05/12/2019.

---

**CÔNG BÁO SỞ HỮU CÔNG NGHIỆP SỐ 458 TẬP A – QUYỀN 1 (04.05.2026)**

Thông báo số: 5781/TB-SHTT.IP, ngày 14/01/2026 về việc ghi nhận sửa đổi đơn

Số Yêu cầu: SĐ1-2025-02535 Ngày nộp: 27/10/2025

Liên quan đến đơn yêu cầu cấp Bằng độc quyền sáng chế:

(21) Số đơn	(22) Ngày nộp đơn
1-2024-07579	09/10/2024

Mục sửa đổi: Ngày nộp đơn của đơn ưu tiên số 63/421,298 được sửa đổi từ 01/11/2011 thành

Nội dung mới: 01/11/2022.

---

Thông báo số: 5783/TB-SHTT.IP, ngày 14/01/2026 về việc ghi nhận sửa đổi đơn

Số Yêu cầu: SĐ1-2025-02645 Ngày nộp: 03/11/2025

Liên quan đến đơn yêu cầu cấp Bằng độc quyền sáng chế:

(21) Số đơn	(22) Ngày nộp đơn
1-2018-05191	15/04/2013

Mục sửa đổi: Thông tin nước nộp đơn ưu tiên của 02 đơn ưu tiên dưới đây được sửa thành:

Nội dung mới: Nước nộp đơn của đơn ưu tiên số 61/624,098: US

Nước nộp đơn của đơn ưu tiên số 61/666,185: US

---

Thông báo số: 11357/TB-SHTT.IP, ngày 23/01/2026 về việc ghi nhận sửa đổi đơn

Số Yêu cầu: SĐ1-2025-00573 Ngày nộp: 18/04/2025

Liên quan đến đơn yêu cầu cấp Bằng độc quyền sáng chế:

(21) Số đơn	(22) Ngày nộp đơn
1-2020-01524	17/03/2020

Mục sửa đổi: Địa chỉ của tác giả "Yosuke DOI" trong Danh sách tác giả được sửa thành:

Nội dung mới: c/o Ibaraki Research Center, ALFRESA PHARMA CORPORATION, 24-3, Sho 2-chome, Ibaraki-shi, Osaka 5670806, JAPAN.

---

**CÔNG BÁO SỞ HỮU CÔNG NGHIỆP SỐ 458 TẬP A – QUYỀN 1 (04.05.2026)**

Thông báo số: 11363/TB-SHTT.IP, ngày 23/01/2026 về việc ghi nhận sửa đổi đơn

Số Yêu cầu: SĐ1-2025-02778 Ngày nộp: 14/11/2025

Liên quan đến đơn yêu cầu cấp Bằng độc quyền sáng chế:

(21) Số đơn	(22) Ngày nộp đơn
1-2022-04962	05/08/2022
1-2022-04963	05/08/2022
1-2022-05067	10/08/2022

Mục sửa đổi: 1. Địa chỉ của người nộp đơn được sửa thành:

Nội dung mới: 127 Nguyễn Trọng Tuyển, phường Cầu Kiệu, thành phố Hồ Chí Minh, Việt Nam.

2. Địa chỉ của tác giả sáng chế "Ngô Pa Ri" được sửa thành:  
329/15 Nguyễn Trọng Tuyển, phường Phú Nhuận, thành phố Hồ Chí Minh, Việt Nam.

---

Thông báo số: 11364/TB-SHTT.IP, ngày 23/01/2026 về việc ghi nhận sửa đổi đơn

Số Yêu cầu: SĐ1-2025-02888 Ngày nộp: 21/11/2025

Liên quan đến đơn yêu cầu cấp Bằng độc quyền sáng chế:

(21) Số đơn	(22) Ngày nộp đơn
1-2024-02767	17/04/2024

Mục sửa đổi: 1. Địa chỉ của người nộp đơn được sửa thành:

Nội dung mới: 1.11 chung cư Lô B KCN Tân Bình, Phường Tây Thạnh, Thành phố Hồ Chí Minh, Việt Nam.

2. Địa chỉ của tác giả sáng chế được sửa thành:  
1.11 chung cư Lô B KCN Tân Bình, Phường Tây Thạnh, Thành phố Hồ Chí Minh, Việt Nam.

---

Thông báo số: 11453/TB-SHTT.IP, ngày 26/01/2026 về việc ghi nhận sửa đổi đơn

Số Yêu cầu: SĐ1-2025-03258 Ngày nộp: 19/12/2025

Liên quan đến đơn yêu cầu cấp Bằng độc quyền sáng chế:

(21) Số đơn	(22) Ngày nộp đơn
1-2021-05555	08/09/2021

Mục sửa đổi: 1. Địa chỉ của người nộp đơn được sửa thành:  
Nội dung mới: Tòa nhà FPT Cầu Giấy, phố Duy Tân, phường Cầu Giấy, thành phố Hà Nội.  
2. Email của người nộp đơn được sửa thành: fsoft.contact@fpt.com  
3. Email của đại diện người nộp đơn được sửa thành: HoanNK@fpt.com.

---

Thông báo số: 11457/TB-SHTT.IP, ngày 26/01/2026 về việc ghi nhận sửa đổi đơn

Số Yêu cầu: SĐ1-2025-03271 Ngày nộp: 22/12/2025

Liên quan đến đơn yêu cầu cấp Bằng độc quyền sáng chế:

(21) Số đơn	(22) Ngày nộp đơn
1-2020-00421	21/01/2020

Mục sửa đổi: 1. Địa chỉ của người nộp đơn được sửa thành:  
Nội dung mới: 292/42/6 Bà Hạt, Phường Vườn Lài, Thành phố Hồ Chí Minh, Việt Nam.  
2. Địa chỉ của tác giả "Phan Văn Hiệp" được sửa thành:  
292/42/6 Bà Hạt, Phường Vườn Lài, Thành phố Hồ Chí Minh, Việt Nam.

---

Thông báo số: 11461/TB-SHTT.IP, ngày 26/01/2026 về việc ghi nhận sửa đổi đơn

Số Yêu cầu: SĐ1-2025-03319 Ngày nộp: 25/12/2025

Liên quan đến đơn yêu cầu cấp Bằng độc quyền sáng chế:

(21) Số đơn	(22) Ngày nộp đơn
1-2023-08723	07/12/2023
1-2024-03372	10/05/2024

## CÔNG BÁO SỞ HỮU CÔNG NGHIỆP SỐ 458 TẬP A – QUYỀN 1 (04.05.2026)

Mục sửa đổi: 1. Địa chỉ của người nộp đơn được sửa thành:  
Nội dung mới: Khu II đường 3/2, Phường Ninh Kiều, Thành phố Cần Thơ, Việt Nam.  
2. Địa chỉ của tác giả "Văn Phạm Đan Thù" được sửa thành:  
96/9 Lý Tự Trọng, Phường Ninh Kiều, Thành phố Cần Thơ, Việt Nam.

---

Thông báo số: 15816/TB-SHTT.IP, ngày 30/01/2026 về việc ghi nhận sửa đổi đơn

Số Yêu cầu: SĐ1-2025-02880 Ngày nộp: 20/11/2025

Liên quan đến đơn yêu cầu cấp Bằng độc quyền sáng chế:

(21) Số đơn	(22) Ngày nộp đơn
1-2025-07358	12/04/2021

Mục sửa đổi: Quốc gia của người nộp đơn được sửa thành:

Nội dung mới: China (Trung Quốc)

---

Thông báo số: 15818/TB-SHTT.IP, ngày 30/01/2026 về việc ghi nhận sửa đổi đơn

Số Yêu cầu: SĐ1-2025-02833 Ngày nộp: 18/11/2025

Liên quan đến đơn yêu cầu cấp Bằng độc quyền sáng chế:

(21) Số đơn	(22) Ngày nộp đơn
1-2021-07809	03/12/2021

Mục sửa đổi: Nước nộp đơn của đơn ưu tiên 62/866,704 được sửa thành:

Nội dung mới: Hoa Kỳ (US).

---

Thông báo số: 15819/TB-SHTT.IP, ngày 30/01/2026 về việc ghi nhận sửa đổi đơn

Số Yêu cầu: SĐ1-2025-03113 Ngày nộp: 09/12/2025

Liên quan đến đơn yêu cầu cấp Bằng độc quyền sáng chế:

(21) Số đơn	(22) Ngày nộp đơn
1-2019-00684	12/02/2019

## CÔNG BÁO SỞ HỮU CÔNG NGHIỆP SỐ 458 TẬP A – QUYỀN 1 (04.05.2026)

Mục sửa đổi: Số đơn ưu tiên được sửa thành:  
Nội dung mới: 62/361,738 nộp ngày 13.07.2016 tại Mỹ và 15/647,793 nộp ngày 12/07/2017 tại Mỹ.

---

Thông báo số: 15826/TB-SHTT.IP, ngày 30/01/2026 về việc ghi nhận sửa đổi đơn

Số Yêu cầu: SĐ1-2025-02984 Ngày nộp: 28/11/2025

Liên quan đến đơn yêu cầu cấp Bằng độc quyền sáng chế:

(21) Số đơn	(22) Ngày nộp đơn
1-2024-02767	17/04/2024

Mục sửa đổi: Bổ sung 01 tác giả sáng chế sau đây vào Danh sách tác giả:

Nội dung mới: Tên đầy đủ: Lê Thị Hồng Ánh

Quốc tịch: Việt Nam

Địa chỉ: 61/36 Bình Giã, Phường Tân Bình, Thành phố Hồ Chí Minh, Việt Nam.

---

Thông báo số: 19176/TB-SHTT.IP, ngày 09/02/2026 về việc ghi nhận sửa đổi đơn

Số Yêu cầu: SĐ1-2026-00063 Ngày nộp: 08/01/2026

Liên quan đến đơn yêu cầu cấp Bằng độc quyền sáng chế:

(21) Số đơn	(22) Ngày nộp đơn
1-2024-03292	07/05/2024

Mục sửa đổi: 1. Địa chỉ của tác giả "STUMMANN, Magnus Zingler" được sửa thành: Strandboulevarden 117, 2 tv, 2100 Copenhagen, Denmark

Nội dung mới: 2. Địa chỉ của tác giả "ANDERSEN, Stefan" được sửa thành: Lejrvej 149, 3500 Værløse, Denmark

3. Địa chỉ của tác giả "GABRIELSEN, Jostein" được sửa thành: Leopardvej 25, 2610 Rødovre, Denmark

4. Địa chỉ của tác giả "EGEBERG, Rasmus Gottschalck" được sửa thành: Lillevangsvej 254, 3480 Fredensborg, Denmark.

---

Thông báo số: 19177/TB-SHTT.IP, ngày 09/02/2026 về việc ghi nhận sửa đổi đơn

Số Yêu cầu: SĐ1-2026-00103 Ngày nộp: 12/01/2026

Liên quan đến đơn yêu cầu cấp Bằng độc quyền sáng chế:

(21) Số đơn	(22) Ngày nộp đơn
1-2023-00518	30/01/2023

Mục sửa đổi: Tên của tác giả "MUKKAVILLI, Krishna Kira" được sửa thành:

Nội dung mới: MUKKAVILLI, Krishna Kiran

---

Thông báo số: 19181/TB-SHTT.IP, ngày 09/02/2026 về việc ghi nhận sửa đổi đơn

Số Yêu cầu: SĐ1-2026-00067 Ngày nộp: 08/01/2026

Liên quan đến đơn yêu cầu cấp Bằng độc quyền sáng chế:

(21) Số đơn	(22) Ngày nộp đơn
1-2024-08794	25/11/2024

Mục sửa đổi: Địa chỉ của tác giả sáng chế "KWAK, Jinsam" được sửa thành:

Nội dung mới: 102-1704, 213 Gwiin-ro Dongan-Gu Anyang-Si Gyeonggi-do 14071, Republic of Korea.

---

Thông báo số: 19182/TB-SHTT.IP, ngày 09/02/2026 về việc ghi nhận sửa đổi đơn

Số Yêu cầu: SĐ1-2026-00064 Ngày nộp: 08/01/2026

Liên quan đến đơn yêu cầu cấp Bằng độc quyền sáng chế:

(21) Số đơn	(22) Ngày nộp đơn
1-2024-03065	25/04/2024

Mục sửa đổi: Địa chỉ của 04 tác giả "KIM, Sanghyun", "KO, Geonjung", "SON, Juhjung" và "KWAK, Jinsam" trong Danh sách tác giả được sửa thành:

Nội dung mới: WILUS INSTITUTE OF STANDARDS AND TECHNOLOGY INC., 5Fl., 216 Hwangsaetul-ro, Bundang-gu Seongnam-si Gyeonggi-do 13595, Republic of Korea.

---

**CÔNG BÁO SỞ HỮU CÔNG NGHIỆP SỐ 458 TẬP A – QUYỀN 1 (04.05.2026)**

Thông báo số: 19183/TB-SHTT.IP, ngày 09/02/2026 về việc ghi nhận sửa đổi đơn

Số Yêu cầu: SĐ1-2026-00083 Ngày nộp: 09/01/2026

Liên quan đến đơn yêu cầu cấp Bằng độc quyền sáng chế:

(21) Số đơn	(22) Ngày nộp đơn
1-2024-03812	27/05/2021

Mục sửa đổi: Địa chỉ của tác giả sáng chế "KOTRA, Anand Meher" được sửa thành:

Nội dung mới: Riesstr.25, 80992 Munich, Germany.

---

Thông báo số: 19184/TB-SHTT.IP, ngày 09/02/2026 về việc ghi nhận sửa đổi đơn

Số Yêu cầu: SĐ1-2026-00098 Ngày nộp: 10/01/2026

Liên quan đến đơn yêu cầu cấp Bằng độc quyền sáng chế:

(21) Số đơn	(22) Ngày nộp đơn
1-2021-05921	23/09/2021

Mục sửa đổi: Quốc tịch của các tác giả "PARK, Minsoo; PARK, Minwoo; JEONG, Seungsoo; CHOI, Kiho; CHOI, Narae; CHOI, Woongil" được sửa thành:

Nội dung mới: Hàn Quốc

---

Thông báo số: 19189/TB-SHTT.IP, ngày 09/02/2026 về việc ghi nhận sửa đổi đơn

Số Yêu cầu: SĐ1-2026-00107 Ngày nộp: 12/01/2026

Liên quan đến đơn yêu cầu cấp Bằng độc quyền sáng chế:

(21) Số đơn	(22) Ngày nộp đơn
1-2022-02948	10/05/2022

Mục sửa đổi: Địa chỉ của tác giả "LEE, Ha Hyun" trong Danh sách tác giả được sửa thành:

Nội dung mới: #402, 34-8, Dongil-ro 102-gil, Jungnang-gu Seoul 02142, Republic of Korea.

---

**CÔNG BÁO SỞ HỮU CÔNG NGHIỆP SỐ 458 TẬP A – QUYỀN 1 (04.05.2026)**

Thông báo số: 21075/TB-SHTT.IP, ngày 11/02/2026 về việc ghi nhận sửa đổi đơn

Số Yêu cầu: SĐ1-2026-00038 Ngày nộp: 07/01/2026

Liên quan đến đơn yêu cầu cấp Bằng độc quyền sáng chế:

(21) Số đơn	(22) Ngày nộp đơn
1-2022-01534	14/10/2021

Mục sửa đổi: 1. Địa chỉ của tác giả "BOGDAN, Andrew" được sửa thành:  
Nội dung mới: 2526 Jackson Avenue, Apt. 25 Evanston, IL 60201, United States of America.  
2. Địa chỉ của tác giả "KYM, Philip R." được sửa thành:  
1002 Gracewood Avenue Libertyville, IL 60048, United States of America.

---

Thông báo số: 27501/TB-SHTT.IP, ngày 02/03/2026 về việc ghi nhận sửa đổi đơn

Số Yêu cầu: SĐ1-2025-03261 Ngày nộp: 19/12/2025

Liên quan đến đơn yêu cầu cấp Bằng độc quyền sáng chế:

(21) Số đơn	(22) Ngày nộp đơn
1-2021-00037	05/01/2021

Mục sửa đổi: 1. Địa chỉ của người nộp đơn được sửa thành:  
Nội dung mới: Tầng 14, Tòa nhà Thăng Long, 98 Nguyễn Kon Tum, Phường Thanh Xuân, Thành phố Hà Nội  
2. Địa chỉ của tác giả "Văn Đình Sơn Thọ" được sửa thành:  
Trường Hóa và Khoa học Sự sống, Đại học Bách Khoa Hà Nội, số 1 Phố Đại Cồ Việt, Phường Bạch Mai, Thành phố Hà Nội  
3. Địa chỉ của tác giả "Nguyễn Hữu Hạnh" được sửa thành:  
P.2403, tòa M1, Chung cư MIPEC City View, Phường Kiến Hưng, Thành phố Hà Nội.

---

Thông báo số: 27514/TB-SHTT.IP, ngày 02/03/2026 về việc ghi nhận sửa đổi đơn

Số Yêu cầu: SĐ1-2026-00341 Ngày nộp: 03/02/2026

Liên quan đến đơn yêu cầu cấp Bằng độc quyền sáng chế:

(21) Số đơn	(22) Ngày nộp đơn
1-2024-03583	20/05/2024

Mục sửa đổi: Địa chỉ của người nộp đơn được sửa thành:  
Nội dung mới: Tầng 10, số 152 Phó Đức Chính, phường Ba Đình, thành phố Hà Nội  
2. Địa chỉ của các tác giả sáng chế trong Danh sách tác giả được sửa thành:  
Phạm Đức Thắng,  
125 đường Phùng, tập thể Viện Công nghệ Xạ hiếm, thôn Bãi Thụy, xã Đan Phượng, thành phố Hà Nội;  
Thân Hoài Anh, Số 77 ngõ 8, Tôn Thất Thiệp, phường Ba Đình, thành phố Hà Nội;  
Phạm Bá Kiêm, Số nhà 213 phố Chùa Láng, phường Láng, thành phố Hà Nội;  
Bùi Quốc Anh, phòng 0503, toà T1, khu đô thị Times City, 458 Minh Khai, phường Vĩnh Tuy, thành phố Hà Nội.  
3. Địa chỉ email của người nộp đơn được sửa thành: datnt@amya.vn

Thông báo số: 27561/TB-SHTT.IP, ngày 02/03/2026 về việc ghi nhận sửa đổi đơn

Số Yêu cầu: SĐ1-2026-00005 Ngày nộp: 05/01/2026

Liên quan đến đơn yêu cầu cấp Bằng độc quyền sáng chế:

(21) Số đơn	(22) Ngày nộp đơn
1-2025-04873	10/07/2025

Mục sửa đổi: 1. Tên của người nộp đơn được sửa thành:  
Nội dung mới: ĐẠI HỌC PHENIKAA  
2. Bổ sung thông tin nguồn gốc đơn:  
-Sáng chế là kết quả của nhiệm vụ khoa học và công nghệ sử dụng ngân sách nhà nước.  
-Cơ quan quản lý nhiệm vụ khoa học và công nghệ: Bộ Khoa học và Công nghệ.  
-Tên nhiệm vụ khoa học và công nghệ: Nghiên cứu chế tạo bột huỳnh quang garnet phát xạ đỏ (620 – 690 nm), đỏ xa (700-740 nm) trên cơ sở vật liệu  $A_3B_5O_{12}:(Cr^{3+}, Mn^{4+})$  (A = Gd, Y, La; B = Ga, Al) ứng dụng trong sản xuất đèn LED chuyên dụng cho cây trồng.  
-Mã số nhiệm vụ khoa học và công nghệ: ĐTDLCN-32/23.

Thông báo số: 27562/TB-SHTT.IP, ngày 02/03/2026 về việc ghi nhận sửa đổi đơn

Số Yêu cầu: SĐ1-2026-00006 Ngày nộp: 05/01/2026

Liên quan đến đơn yêu cầu cấp Bằng độc quyền sáng chế:

(21) Số đơn	(22) Ngày nộp đơn
1-2025-06071	20/08/2025

Mục sửa đổi: 1. Tên của người nộp đơn được sửa thành:

Nội dung mới: ĐÀI HỌC PHENIKAA

2. Bổ sung thông tin nguồn gốc đơn:

-Sáng chế là kết quả của nhiệm vụ khoa học và công nghệ sử dụng ngân sách nhà nước.

-Cơ quan quản lý nhiệm vụ khoa học và công nghệ: Bộ Khoa học và Công nghệ.

-Tên nhiệm vụ khoa học và công nghệ: Nghiên cứu chế tạo bột huỳnh quang garnet phát xạ đỏ (620 – 690 nm), đỏ xa (700-740 nm) trên cơ sở vật liệu  $A_3B_5O_{12}:(Cr^{3+}, Mn^{4+})$  (A = Gd, Y, La; B= Ga, Al) ứng dụng trong sản xuất đèn LED chuyên dụng cho cây trồng.

-Mã số nhiệm vụ khoa học và công nghệ: ĐTDLCN-32/23.

Thông báo số: 32549/TB-SHTT.IP, ngày 12/03/2026 về việc ghi nhận sửa đổi đơn

Số Yêu cầu: SĐ1-2026-00402 Ngày nộp: 05/02/2026

Liên quan đến đơn yêu cầu cấp Bằng độc quyền sáng chế:

(21) Số đơn	(22) Ngày nộp đơn
1-2024-02562	08/04/2024

Mục sửa đổi: 1. Địa chỉ của người nộp đơn đồng thời là tác giả sáng chế “Trần Thị Thu Thảo” được sửa thành:

Nội dung mới: 27 Hòa Minh 17, Phường Hòa Khánh, Thành phố Đà Nẵng.

2. Địa chỉ của tác giả sáng chế “Nguyễn Hồng Hải” được sửa thành: 113 Nguyễn Duy Hiệu, Phường An Hải, Thành phố Đà Nẵng.

3. Địa chỉ của tác giả sáng chế “Nguyễn Quang Phúc” được sửa thành: Số 98, ngõ 678, Đường La Thành, Phường Giảng Võ, Thành phố Hà Nội.

## CÔNG BÁO SỞ HỮU CÔNG NGHIỆP SỐ 458 TẬP A – QUYỀN 1 (04.05.2026)

Thông báo số: 32553/TB-SHTT.IP, ngày 12/03/2026 về việc ghi nhận sửa đổi đơn

Số Yêu cầu: SĐ1-2026-00135 Ngày nộp: 14/01/2026

Liên quan đến đơn yêu cầu cấp Bằng độc quyền sáng chế:

(21) Số đơn	(22) Ngày nộp đơn
1-2025-03458	21/05/2025

Mục sửa đổi: 1. Địa chỉ của người nộp đơn được sửa thành:

Nội dung mới: Nhà A10, số 18, đường Hoàng Quốc Việt, Phường Nghĩa Đô, Thành phố Hà Nội.

2. Người đại diện đơn của người nộp đơn được sửa thành:  
PGS. TS. Phí Quyết Tiến.

---

Thông báo số: 32557/TB-SHTT.IP, ngày 12/03/2026 về việc ghi nhận sửa đổi đơn

Số Yêu cầu: SĐ1-2025-02511 Ngày nộp: 24/10/2025

Liên quan đến đơn yêu cầu cấp Bằng độc quyền sáng chế:

(21) Số đơn	(22) Ngày nộp đơn
1-2021-06654	21/10/2021

Mục sửa đổi: 1. Địa chỉ của người nộp đơn được sửa thành:

Nội dung mới: 27 Nguyễn Thông, Phường Phú Thủy, Tỉnh Lâm Đồng, Việt Nam.

2. Địa chỉ của tác giả trong Danh sách tác giả được sửa thành:  
27 Nguyễn Thông, Phường Phú Thủy, Tỉnh Lâm Đồng, Việt Nam.

---

Thông báo số: 32562/TB-SHTT.IP, ngày 12/03/2026 về việc ghi nhận sửa đổi đơn

Số Yêu cầu: SĐ1-2026-00434 Ngày nộp: 09/02/2026

Liên quan đến đơn yêu cầu cấp Bằng độc quyền sáng chế:

(21) Số đơn	(22) Ngày nộp đơn
1-2022-08184	14/12/2022

Mục sửa đổi: Thứ tự của các tác giả sáng chế trong Danh sách tác giả được sửa đổi như sau:

Nội dung mới: 1. Trương Quang Đức; 2. Nguyễn Trung Hiếu; 3. Nguyễn Văn Đạt; 4. Nguyễn Hoàng Kha; 5. Trần Thanh Bình.

---

Thông báo số: 35408/TB-SHTT.IP, ngày 16/03/2026 về việc ghi nhận sửa đổi đơn

Số Yêu cầu: SĐ1-2026-00386 Ngày nộp: 05/02/2026

Liên quan đến đơn yêu cầu cấp Bằng độc quyền sáng chế:

(21) Số đơn	(22) Ngày nộp đơn
1-2024-06884	13/09/2024

Mục sửa đổi: 1. Địa chỉ của người nộp đơn được sửa thành:  
Nội dung mới: Khu II, đường 3/2, Phường Ninh Kiều, Thành phố Cần Thơ, Việt Nam.  
2. Địa chỉ của tác giả "Trần Thanh Mến" được sửa thành:  
13 KDC Metro, Khu vực 5, Phường Tân An, Thành phố Cần Thơ, Việt Nam.  
3. Địa chỉ của tác giả "Nguyễn Thị Kim Huê" được sửa thành:  
Khóm Đông Thuận, phường Đông Thành, tỉnh Vĩnh Long, Việt Nam.  
4. Địa chỉ của tác giả "Huỳnh Hồng Phiến" được sửa thành:  
Xã Tân Hưng, tỉnh Cà Mau, Việt Nam.  
5. Địa chỉ của tác giả "Đỗ Tấn Khang" được sửa thành:  
108/49/70D đường 30/4, Phường Ninh Kiều, Thành phố Cần Thơ, Việt Nam.

---

Thông báo số: 35409/TB-SHTT.IP, ngày 16/03/2026 về việc ghi nhận sửa đổi đơn

Số Yêu cầu: SĐ1-2026-00387 Ngày nộp: 05/02/2026

Liên quan đến đơn yêu cầu cấp Bằng độc quyền sáng chế:

(21) Số đơn	(22) Ngày nộp đơn
1-2025-01773	14/03/2025

Mục sửa đổi: 1. Địa chỉ của người nộp đơn được sửa thành:  
Nội dung mới: Khu II, Đường 3/2, Phường Ninh Kiều, Thành phố Cần Thơ, Việt Nam.  
2. Địa chỉ của tác giả "Trương Thị Bích Vân" được sửa thành:  
D5-6, Đường số 2 KDC Long Thịnh, phường Hưng Phú, Thành phố Cần Thơ, Việt Nam.  
3. Địa chỉ của tác giả "Nguyễn Thị Loan Anh" được sửa thành:  
45B, Khu vực Thạnh Mỹ A, phường Cái Răng, Thành phố Cần Thơ, Việt Nam.

---

**CÔNG BÁO SỞ HỮU CÔNG NGHIỆP SỐ 458 TẬP A – QUYỀN 1 (04.05.2026)**

Thông báo số: 35410/TB-SHTT.IP, ngày 16/03/2026 về việc ghi nhận sửa đổi đơn

Số Yêu cầu: SĐ1-2026-00388 Ngày nộp: 05/02/2026

Liên quan đến đơn yêu cầu cấp Bằng độc quyền sáng chế:

(21) Số đơn	(22) Ngày nộp đơn
1-2025-00171	10/01/2025

- Mục sửa đổi: 1. Địa chỉ của người nộp đơn được sửa thành:  
Nội dung mới: Khu II, đường 3/2, Phường Ninh Kiều, Thành phố Cần Thơ, Việt Nam.
2. Địa chỉ của tác giả "Huỳnh Quốc Khanh" được sửa thành:  
Số 20A, hẻm 05, đường Mậu Thân, Phường Ninh Kiều, Thành phố Cần Thơ, Việt Nam.
3. Địa chỉ của tác giả "Nguyễn Văn Cương" được sửa thành:  
Số 378E 24/7A, Khu vực 8, phường Tân An, Thành phố Cần Thơ, Việt Nam.
3. Địa chỉ của tác giả "Ngô Quang Hiếu" được sửa thành:  
Số 180 đường Tú Xương, Khu dân cư Hồng Phát, phường An Bình, Thành phố Cần Thơ, Việt Nam.
4. Địa chỉ của tác giả "Nguyễn Hữu Cường" được sửa thành:  
Số 135A đường Mậu Thân, phường Cái Khế, Thành phố Cần Thơ, Việt Nam.
4. Địa chỉ của tác giả "Trần Nguyễn Phương Lan" được sửa thành:  
Số 54, khóm Tân Vĩnh, phường Long Châu, tỉnh Vĩnh Long, Việt Nam.
5. Địa chỉ của tác giả "Nguyễn Minh Thư" được sửa thành:  
Số nhà 446/39/24/24, tổ 6, khóm Đông Thuận, phường Đông Thành, tỉnh Vĩnh Long, Việt Nam.

Thông báo số: 35411/TB-SHTT.IP, ngày 16/03/2026 về việc ghi nhận sửa đổi đơn

Số Yêu cầu: SĐ1-2026-00389 Ngày nộp: 05/02/2026

Liên quan đến đơn yêu cầu cấp Bằng độc quyền sáng chế:

(21) Số đơn	(22) Ngày nộp đơn
1-2024-01691	08/03/2024

- Mục sửa đổi: 1. Địa chỉ của người nộp đơn được sửa thành:  
Nội dung mới: Khu II, đường 3/2, Phường Ninh Kiều, Thành phố Cần Thơ, Việt Nam.
2. Địa chỉ của tác giả "Huỳnh Thanh Thương" được sửa thành:  
Phường Giá Rai, tỉnh Cà Mau, Việt Nam.

3. Địa chỉ của tác giả "Nguyễn Văn Cương" được sửa thành:  
378E24/7A, Khu vực 8, phường Tân An, Thành phố Cần Thơ, Việt Nam.

4. Địa chỉ của tác giả "Đình Đào Khánh Danh" được sửa thành:  
98/19 Cách Mạng Tháng 8, phường Bình Thủy, Thành phố Cần Thơ, Việt Nam.

Thông báo số: 35412/TB-SHTT.IP, ngày 16/03/2026 về việc ghi nhận sửa đổi đơn

Số Yêu cầu: SĐ1-2026-00390 Ngày nộp: 05/02/2026

Liên quan đến đơn yêu cầu cấp Bằng độc quyền sáng chế:

(21) Số đơn	(22) Ngày nộp đơn
1-2024-09310	13/12/2024

Mục sửa đổi: 1. Địa chỉ của người nộp đơn được sửa thành:  
Nội dung mới: Khu II, đường 3/2, Phường Ninh Kiều, Thành phố Cần Thơ, Việt Nam.  
2. Địa chỉ của tác giả "Trần Nhật Thanh" được sửa thành:  
Trường Đại học Cần Thơ, Khu II, đường 3/2, Phường Ninh Kiều, Thành phố Cần Thơ, Việt Nam.  
3. Địa chỉ của tác giả "Nguyễn Chánh Nghiệm" được sửa thành:  
Trường Đại học Cần Thơ, Khu II, đường 3/2, Phường Ninh Kiều, Thành phố Cần Thơ, Việt Nam.  
4. Địa chỉ của tác giả "Nguyễn Chí Ngôn" được sửa thành:  
Trường Đại học Cần Thơ, Khu II, đường 3/2, Phường Ninh Kiều, Thành phố Cần Thơ, Việt Nam.

Thông báo số: 35413/TB-SHTT.IP, ngày 16/03/2026 về việc ghi nhận sửa đổi đơn

Số Yêu cầu: SĐ1-2026-00391 Ngày nộp: 05/02/2026

Liên quan đến đơn yêu cầu cấp Bằng độc quyền sáng chế:

(21) Số đơn	(22) Ngày nộp đơn
1-2024-06517	29/08/2024

Mục sửa đổi: 1. Địa chỉ của người nộp đơn được sửa thành:  
Nội dung mới: Khu II, đường 3/2, Phường Ninh Kiều, Thành phố Cần Thơ, Việt Nam.  
2. Địa chỉ của tác giả "Bùi Thị Lê Minh" được sửa thành:  
672 đường Bùi Hữu Nghĩa, phường Long Xuyên, Thành phố Cần Thơ, Việt Nam.

3. Địa chỉ của tác giả "Đặng Huỳnh Giao" được sửa thành:  
29B, đường 3/2, phường Tân An, Thành phố Cần Thơ, Việt Nam.

4. Địa chỉ của tác giả "Nguyễn Khởi Nghĩa" được sửa thành:  
242 đường số 11, KDC Diệu Hiền, phường Cái Răng, Thành phố Cần  
Thơ, Việt Nam.

---

Thông báo số: 35414/TB-SHTT.IP, ngày 16/03/2026 về việc ghi nhận sửa đổi đơn

Số Yêu cầu: SĐ1-2026-00392 Ngày nộp: 05/02/2026

Liên quan đến đơn yêu cầu cấp Bằng độc quyền sáng chế:

(21) Số đơn	(22) Ngày nộp đơn
1-2024-04795	28/06/2024

Mục sửa đổi: 1. Địa chỉ của người nộp đơn được sửa thành:

Nội dung mới: Khu II, đường 3/2, Phường Ninh Kiều, Thành phố Cần Thơ, Việt Nam.

2. Địa chỉ của tác giả "Nguyễn Thị Phi Oanh" được sửa thành:  
5 Bis đường Châu Văn Liêm, phường Ninh Kiều, Thành phố Cần Thơ,  
Việt Nam.

---

Thông báo số: 35415/TB-SHTT.IP, ngày 16/03/2026 về việc ghi nhận sửa đổi đơn

Số Yêu cầu: SĐ1-2026-00393 Ngày nộp: 05/02/2026

Liên quan đến đơn yêu cầu cấp Bằng độc quyền sáng chế:

(21) Số đơn	(22) Ngày nộp đơn
1-2025-02128	28/03/2025

Mục sửa đổi: 1. Địa chỉ của người nộp đơn được sửa thành:

Nội dung mới: Khu II, đường 3/2, Phường Ninh Kiều, Thành phố Cần Thơ, Việt Nam.

2. Địa chỉ của tác giả "Văn Phạm Đan Thủy" được sửa thành:  
96/9 Lý Tự Trọng, Phường Ninh Kiều, Thành phố Cần Thơ, Việt Nam.

3. Địa chỉ của tác giả "Lâm Đức Ninh" được sửa thành:  
Hẻm 86, đường Cách Mạng Tháng Tám, Phường Bình Thủy, Thành  
phố Cần Thơ, Việt Nam.

---

**CÔNG BÁO SỞ HỮU CÔNG NGHIỆP SỐ 458 TẬP A – QUYỀN 1 (04.05.2026)**

Thông báo số: 35416/TB-SHTT.IP, ngày 16/03/2026 về việc ghi nhận sửa đổi đơn

Số Yêu cầu: SĐ1-2026-00394 Ngày nộp: 05/02/2026

Liên quan đến đơn yêu cầu cấp Bằng độc quyền sáng chế:

(21) Số đơn	(22) Ngày nộp đơn
1-2025-00633	24/01/2025

Mục sửa đổi: 1. Địa chỉ của người nộp đơn được sửa thành:  
Nội dung mới: Khu II, đường 3/2, Phường Ninh Kiều, Thành phố Cần Thơ, Việt Nam.  
2. Địa chỉ của tác giả "Văn Phạm Đan Thủy" được sửa thành:  
96/9 Lý Tự Trọng, Phường Ninh Kiều, Thành phố Cần Thơ, Việt Nam.

---

Thông báo số: 35417/TB-SHTT.IP, ngày 16/03/2026 về việc ghi nhận sửa đổi đơn

Số Yêu cầu: SĐ1-2026-00395 Ngày nộp: 05/02/2026

Liên quan đến đơn yêu cầu cấp Bằng độc quyền sáng chế:

(21) Số đơn	(22) Ngày nộp đơn
1-2024-03372	10/05/2024

Mục sửa đổi: 1. Địa chỉ của người nộp đơn được sửa thành:  
Nội dung mới: Khu II, đường 3/2, Phường Ninh Kiều, Thành phố Cần Thơ, Việt Nam.  
2. Địa chỉ của tác giả "Văn Phạm Đan Thủy" được sửa thành:  
96/9 Lý Tự Trọng, Phường Ninh Kiều, Thành phố Cần Thơ, Việt Nam.

---

Thông báo số: 35418/TB-SHTT.IP, ngày 16/03/2026 về việc ghi nhận sửa đổi đơn

Số Yêu cầu: SĐ1-2026-00398 Ngày nộp: 05/02/2026

Liên quan đến đơn yêu cầu cấp Bằng độc quyền sáng chế:

(21) Số đơn	(22) Ngày nộp đơn
1-2024-06516	29/08/2024

Mục sửa đổi: 1. Địa chỉ của người nộp đơn được sửa thành:  
Nội dung mới: Khu II, đường 3/2, Phường Ninh Kiều, Thành phố Cần Thơ, Việt Nam.  
2. Địa chỉ của tác giả "Bùi Thị Bửu Huệ" được sửa thành:  
26 B31 Khu dân cư 91B, Phường Tân An, Thành phố Cần Thơ, Việt Nam.

3. Địa chỉ của tác giả "Trần Quang Đệ" được sửa thành:  
Khu vực Mỹ Phước, Phường An Bình, Thành phố Cần Thơ, Việt Nam.

Thông báo số: 35419/TB-SHTT.IP, ngày 16/03/2026 về việc ghi nhận sửa đổi đơn

Số Yêu cầu: SĐ1-2026-00396 Ngày nộp: 05/02/2026

Liên quan đến đơn yêu cầu cấp Bằng độc quyền sáng chế:

(21) Số đơn	(22) Ngày nộp đơn
1-2024-02527	05/04/2024

Mục sửa đổi: 1. Địa chỉ của người nộp đơn được sửa thành:  
Nội dung mới: Khu II, đường 3/2, Phường Ninh Kiều, Thành phố Cần Thơ, Việt Nam.  
2. Địa chỉ của tác giả "Trương Xuân Việt" được sửa thành:  
217 Đồng Văn Cống, Phường Bình Thủy, Thành phố Cần Thơ, Việt Nam.  
3. Địa chỉ của tác giả "Nguyễn Hoàng Việt" được sửa thành:  
KTT ĐHCT, đường 30/4, Phường Tân An, Thành phố Cần Thơ, Việt Nam.  
4. Địa chỉ của tác giả "Lê Hoàng Thảo" được sửa thành:  
5/63, KDC số 5, đường 30/4, Phường Ninh Kiều, Thành phố Cần Thơ, Việt Nam.  
5. Địa chỉ của tác giả "Cù Vĩnh Lộc" được sửa thành:  
37B/7, KV3, Phường Tân An, Thành phố Cần Thơ, Việt Nam.  
6. Địa chỉ của tác giả "Lý Đức Minh" được sửa thành:  
34/11 Tầm Vu, Phường Tân An, Thành phố Cần Thơ, Việt Nam.

Thông báo số: 35420/TB-SHTT.IP, ngày 16/03/2026 về việc ghi nhận sửa đổi đơn

Số Yêu cầu: SĐ1-2026-00397 Ngày nộp: 05/02/2026

Liên quan đến đơn yêu cầu cấp Bằng độc quyền sáng chế:

(21) Số đơn	(22) Ngày nộp đơn
1-2024-01427	28/02/2024

Mục sửa đổi: 1. Địa chỉ của người nộp đơn được sửa thành:  
Nội dung mới: Khu II, đường 3/2, Phường Ninh Kiều, Thành phố Cần Thơ, Việt Nam.  
2. Địa chỉ của tác giả "Cù Vĩnh Lộc" được sửa thành:  
37B/7, KV3, Phường Tân An, Thành phố Cần Thơ, Việt Nam.

3. Địa chỉ của tác giả "Nguyễn Hoàng Việt" được sửa thành:  
KTT ĐHCT, đường 30/4, Phường Tân An, Thành phố Cần Thơ, Việt Nam.
3. Địa chỉ của tác giả "Lê Hoàng Thảo" được sửa thành:  
5/63, KDC Số 5, đường 30/4, Phường Ninh Kiều, Thành phố Cần Thơ, Việt Nam.
4. Địa chỉ của tác giả "Trương Xuân Việt" được sửa thành:  
217 Đồng Văn Cống, Phường Bình Thủy, Thành phố Cần Thơ, Việt Nam.
5. Địa chỉ của tác giả "Trần Hoàng Việt" được sửa thành:  
88/6 Cách Mạng Tháng 8, Phường Ninh Kiều, Thành phố Cần Thơ, Việt Nam.

Thông báo số: 35421/TB-SHTT.<sub>IP</sub>, ngày 16/03/2026 về việc ghi nhận sửa đổi đơn

Số Yêu cầu: SĐ1-2026-00399 Ngày nộp: 05/02/2026

Liên quan đến đơn yêu cầu cấp Bằng độc quyền sáng chế:

(21) Số đơn	(22) Ngày nộp đơn
1-2024-00669	26/01/2024

- Mục sửa đổi: 1. Địa chỉ của người nộp đơn được sửa thành:  
Nội dung mới: Khu II, đường 3/2, Phường Ninh Kiều, Thành phố Cần Thơ
2. Địa chỉ của tác giả "Bùi Thị Bửu Huệ" được sửa thành:  
26 B31 Khu dân cư 91B, Phường Tân An, Thành phố Cần Thơ, Việt Nam
3. Địa chỉ của tác giả "Lê Trọng Hiếu" được sửa thành:  
Ấp Bình Phước, xã Cù Lao Giêng, tỉnh An Giang, Việt Nam.
4. Địa chỉ của tác giả "Trần Quang Đệ" được sửa thành:  
Khu vực Mỹ Phước, Phường An Bình, Thành phố Cần Thơ, Việt Nam.

Thông báo số: 35429/TB-SHTT.<sub>IP</sub>, ngày 16/03/2026 về việc ghi nhận sửa đổi đơn

Số Yêu cầu: SĐ1-2026-00354 Ngày nộp: 03/02/2026

Liên quan đến đơn yêu cầu cấp Bằng độc quyền sáng chế:

(21) Số đơn	(22) Ngày nộp đơn
1-2024-01264	22/02/2024
1-2024-04312	12/06/2024
1-2024-05237	16/07/2024

Mục sửa đổi: I. Địa chỉ của người nộp đơn được sửa thành:  
Nội dung mới: 300A Nguyễn Tất Thành, Phường Xóm Chiếu, Thành phố Hồ Chí Minh.  
II. Bổ sung 02 tác giả sáng chế sau đây vào Danh sách tác giả:  
1. Tên đầy đủ: Lê Việt Dũng  
Quốc tịch: Việt Nam  
Địa chỉ: Khoa Thủy sản, Học viện Nông nghiệp Việt Nam, ngõ 64, đường Ngô Xuân Quảng, xã Gia Lâm, TP. Hà Nội  
Số CCCD: 001084016066; email: levietdung@vnua.edu.vn; Số điện thoại: 0985809900.  
2. Tên đầy đủ: Vũ Văn Vân  
Quốc tịch: Việt Nam  
Địa chỉ: 300A Nguyễn Tất Thành, Phường Xóm Chiếu, Thành phố Hồ Chí Minh  
Số CCCD: 03 1081008740; email: vanvu@ntt.edu.vn ; Số điện thoại: 0912920164.

Thông báo số: 35435/TB-SHTT.<sub>IP</sub>, ngày 16/03/2026 về việc ghi nhận sửa đổi đơn

Số Yêu cầu: SĐ1-2026-00495 Ngày nộp: 25/02/2026

Liên quan đến đơn yêu cầu cấp Bằng độc quyền sáng chế:

(21) Số đơn	(22) Ngày nộp đơn
1-2023-06342	19/09/2023

Mục sửa đổi: Tên và địa chỉ của người nộp đơn được sửa thành:  
Nội dung mới: Viện Sinh học - Viện Hàn lâm Khoa học và Công nghệ Việt Nam  
Số 18 Đường Hoàng Quốc Việt, Phường Nghĩa Đô, Thành phố Hà Nội  
2. Bổ sung tác giả sáng chế sau đây vào Danh sách tác giả:  
Tên đầy đủ: LÊ THÀNH TRUNG  
Quốc tịch: Việt Nam  
Địa chỉ: Căn hộ chung cư số 2202 Tòa CT1, Khu đất đơn vị M2, Dự án khu nhà ở Cán bộ nhân viên, Ban Cơ yếu Chính phủ, phường Thanh Xuân, thành phố Hà Nội, Việt Nam  
CCCD: 025076014922 Điện thoại: 0936 868 828 Email: trung547@gmail.com

Thông báo số: 36208/TB-SHTT.<sub>IP</sub>, ngày 17/03/2026 về việc ghi nhận sửa đổi đơn

Số Yêu cầu: SĐ1-2026-00355 Ngày nộp: 03/02/2026

Liên quan đến đơn yêu cầu cấp Bằng độc quyền sáng chế:

(21) Số đơn	(22) Ngày nộp đơn
1-2024-01265	22/02/2024

Mục sửa đổi: 1. Địa chỉ của người nộp đơn được sửa thành:  
Nội dung mới: 300A Nguyễn Tất Thành, Phường Xóm Chiếu, Thành phố Hồ Chí Minh.  
2. Bổ sung tác giả sáng chế sau đây vào Danh sách tác giả:  
Tên đầy đủ: Lê Việt Dũng  
Quốc tịch: Việt Nam  
Địa chỉ: Khoa Thủy sản, Học viện Nông nghiệp Việt Nam, ngõ 64, Đường Ngô Xuân Quảng, xã Gia Lâm, TP. Hà Nội;  
Số CCCD: 001084016066; email: levietdung@vnua.edu.vn; Số điện thoại: 0985809900.

---

Thông báo số: 45184/TB-SHTT.IP, ngày 30/03/2026 về việc ghi nhận sửa đổi đơn

Số Yêu cầu: SĐ1-2026-00132 Ngày nộp: 13/01/2026

Liên quan đến đơn yêu cầu cấp Bằng độc quyền sáng chế:

(21) Số đơn	(22) Ngày nộp đơn
1-2020-00428	21/01/2020
1-2020-01966	06/04/2020

Mục sửa đổi: Địa chỉ của người nộp đơn đồng thời là tác giả sáng chế được sửa thành:  
Nội dung mới: Phòng 301 nhà T1, Khu tập thể Bộ LĐTB&XH, Phố Phương Mai, Phường Kim Liên, Thành phố Hà Nội.

---

Thông báo số: 45187/TB-SHTT.IP, ngày 30/03/2026 về việc ghi nhận sửa đổi đơn

Số Yêu cầu: SĐ1-2026-00621 Ngày nộp: 11/03/2026

Liên quan đến đơn yêu cầu cấp Bằng độc quyền sáng chế:

(21) Số đơn	(22) Ngày nộp đơn
1-2024-07566	30/06/2021

Mục sửa đổi: Quốc tịch của tác giả "BRAVO GONZALEZ, Roberto Carlos" được sửa thành:  
Nội dung mới: Switzerland

---

Thông báo số: 51871/TB-SHTT.IP, ngày 09/04/2026 về việc ghi nhận sửa đổi đơn

Số Yêu cầu: SĐ1-2026-00767 Ngày nộp: 26/03/2026

Liên quan đến đơn yêu cầu cấp Bằng độc quyền sáng chế:

(21) Số đơn	(22) Ngày nộp đơn
1-2024-03456	14/05/2024

Mục sửa đổi: 1. Tên và địa chỉ của người nộp đơn được sửa thành:  
Nội dung mới: VIỆN VẬT LIỆU, SINH HỌC VÀ MÔI TRƯỜNG/VIỆN KHOA HỌC VÀ CÔNG NGHỆ QUÂN SỰ  
Số 17 phố Hoàng Sâm, phường Nghĩa Đô, thành phố Hà Nội.  
2. Địa chỉ của các tác giả "Lã Đức Dương, Ninh Đức Hà, Khuất Hoàng Bình, Trần Văn Hiền, Nguyễn Thị Phụng" trong Danh sách tác giả được sửa thành:  
Viện Vật liệu, Sinh học và Môi trường, số 17 phố Hoàng Sâm, phường Nghĩa Đô, thành phố Hà Nội.  
3. Địa chỉ của tác giả "Nguyễn Thị Hoài Phương" trong Danh sách tác giả được sửa thành:  
Trung tâm Nhiệt đới Việt - Nga, số 63 Nguyễn Văn Huyền, phường Nghĩa Đô, thành phố Hà Nội.

---

Thông báo số: 51872/TB-SHTT.IP, ngày 09/04/2026 về việc ghi nhận sửa đổi đơn

Số Yêu cầu: SĐ1-2026-00666 Ngày nộp: 17/03/2026

Liên quan đến đơn yêu cầu cấp Bằng độc quyền sáng chế:

(21) Số đơn	(22) Ngày nộp đơn
1-2020-05649	01/10/2020

Mục sửa đổi: Tên, địa chỉ chủ đơn  
Nội dung mới: VEDAN ENTERPRISE CORP. (TW)  
No. 65, Xing'an Rd., Shalu Dist., Taichung City 433, Taiwan

---

Thông báo số: 51878/TB-SHTT.IP, ngày 09/04/2026 về việc ghi nhận sửa đổi đơn

Số Yêu cầu: SĐ1-2026-00733 Ngày nộp: 23/03/2026

Liên quan đến đơn yêu cầu cấp Bằng độc quyền sáng chế:

(21) Số đơn	(22) Ngày nộp đơn
1-2023-00945	16/02/2023

Mục sửa đổi: 1. Địa chỉ của người nộp đơn được sửa thành:  
Nội dung mới: 255 Main Street, Suite 1002, Cambridge, MA 02142, United States of America.  
2. Địa chỉ của các tác giả trong Danh sách tác giả được sửa thành:  
REN, Zaifang, c/o ECCOGENE (SHANGHAI) CO., LTD., Room 402A, Aidisheng Road 326, Pudong New Area, Shanghai 201203, China [CN]; SUN, Xuefeng, c/o ECCOGENE (SHANGHAI) CO., LTD., Room 402A, Aidisheng Road 326, Pudong New Area, Shanghai 201203, China [CN]; ZHOU, Jingye, c/o ECCOGENE (SHANGHAI) CO., LTD., Room 402A, Aidisheng Road 326, Pudong New Area, Shanghai 201203, China [CN]; XU, Qing, c/o ECCOGENE (SHANGHAI) CO., LTD., Room 402A, Aidisheng Road 326, Pudong New Area, Shanghai 201203, China [CN].  
3. Quốc tịch của tác giả "ZHOU, Jingye" được sửa thành: Mỹ (US)  
4. Loại bỏ tác giả sáng chế sau đây ra khỏi Danh sách tác giả:  
XU, Qing, c/o ECCOGENE (SHANGHAI) CO., LTD., Room 402A, Aidisheng Road 326, Pudong New Area, Shanghai 201203, China.

Thông báo số: 51881/TB-SHTT.IP, ngày 09/04/2026 về việc ghi nhận sửa đổi đơn

Số Yêu cầu: SĐ1-2025-03245 Ngày nộp: 19/12/2025

Liên quan đến đơn yêu cầu cấp Bằng độc quyền sáng chế:

(21) Số đơn	(22) Ngày nộp đơn
1-2024-06371	23/08/2024

Mục sửa đổi: Tên, địa chỉ chủ đơn  
Nội dung mới: NIPPON STEEL CORPORATION (JP)  
6-1, Marunouchi 2-chome, Chiyoda-ku, Tokyo 100-8071 JAPAN

Thông báo số: 51883/TB-SHTT.IP, ngày 09/04/2026 về việc ghi nhận sửa đổi đơn

Số Yêu cầu: SĐ1-2026-00348 Ngày nộp: 03/02/2026

Liên quan đến đơn yêu cầu cấp Bằng độc quyền sáng chế:

(21) Số đơn	(22) Ngày nộp đơn
1-2021-01769	01/04/2021

Mục sửa đổi: Địa chỉ của tác giả "NILL, Lance" được sửa thành:

Nội dung mới: 67 Mariner Drive Southampton, NY 11968, United States of America.

---

Thông báo số: 51887/TB-SHTT.IP, ngày 09/04/2026 về việc ghi nhận sửa đổi đơn

Số Yêu cầu: SĐ1-2025-03224 Ngày nộp: 18/12/2025

Liên quan đến đơn yêu cầu cấp Bằng độc quyền sáng chế:

(21) Số đơn	(22) Ngày nộp đơn
1-2018-04991	07/11/2018

Mục sửa đổi: Tên, địa chỉ chủ đơn

Nội dung mới: LMW LIMITED (IN)  
PERIANAICKENPALAYAM, COIMBATORE-641020,  
TAMILNADU, INDIA

---

Thông báo số: 116877/TB-SHTT.IP, ngày 11/08/2025 về việc ghi nhận sửa đổi đơn

Số Yêu cầu: SĐ2-2025-01172 Ngày nộp: 17/07/2025

Liên quan đến đơn yêu cầu cấp Bằng độc quyền giải pháp hữu ích:

(21) Số đơn	(22) Ngày nộp đơn
2-2023-00667	01/11/2023

Mục sửa đổi: Bổ sung 01 tác giả sáng chế sau đây vào Danh sách tác giả:

Nội dung mới: Họ và tên: Đỗ Văn Sĩ  
Quốc tịch: Việt Nam  
Địa chỉ: Học viện Kỹ thuật Quân sự - 236 Hoàng Quốc Việt - Cổ Nhuế  
1 - Bắc Từ Liêm- Hà Nội  
Số căn cước công dân: 036081010527

---

Thông báo số: 132624/TB-SHTT.IP, ngày 03/09/2025 về việc ghi nhận sửa đổi đơn

Số Yêu cầu: SĐ2-2025-00654 Ngày nộp: 05/05/2025

Liên quan đến đơn yêu cầu cấp Bằng độc quyền giải pháp hữu ích:

(21) Số đơn	(22) Ngày nộp đơn
2-2024-00287	10/05/2024

Mục sửa đổi: I. Bổ sung 01 tác giả sáng chế sau đây vào Danh sách tác giả:

Nội dung mới: Tên đầy đủ: VƯƠNG ĐẠNG LÊ MAI

Quốc tịch: Việt Nam

Địa chỉ: Bộ môn Hóa học - Môi trường, Khoa Khoa học Ứng dụng, Trường Đại học Công nghệ Giao thông Vận tải, 54 Triều Khúc, phường Thanh Xuân Nam, quận Thanh Xuân, thành phố Hà Nội.

II. Thứ tự tác giả trong Danh sách tác giả được thay đổi thành:

1. VƯƠNG ĐẠNG LÊ MAI, Bộ môn Hóa học - Môi trường, Khoa Khoa học Ứng dụng, Trường Đại học Công nghệ Giao thông Vận tải, 54 Triều Khúc, phường Thanh Xuân Nam, quận Thanh Xuân, thành phố Hà Nội; 2. Đặng Thị Thanh Lê, Bộ môn Kỹ thuật Hóa học, Khoa Hóa và Môi trường, Trường Đại học Thủy lợi, 175 Tây Sơn, phường Trung Liệt, quận Đống Đa, thành phố Hà Nội.

***b - Ghi nhận sửa đổi đơn yêu cầu cấp Bằng độc quyền giải pháp hữu ích***

Thông báo số: 134959/TB-SHTT.IP, ngày 08/09/2025 về việc ghi nhận sửa đổi đơn

Số Yêu cầu: SĐ2-2025-01540 Ngày nộp: 20/08/2025

Liên quan đến đơn yêu cầu cấp Bằng độc quyền giải pháp hữu ích:

(21) Số đơn	(22) Ngày nộp đơn
2-2023-00426	07/08/2023

Mục sửa đổi: 1. Tên và địa chỉ của người nộp đơn được sửa thành:  
Nội dung mới: Viện Khoa học công nghệ Năng lượng và Môi trường, Viện Hàn lâm Khoa học và Công nghệ Việt Nam  
Nhà A30, số 18 đường Hoàng Quốc Việt, phường Nghĩa Đô, thành phố Hà Nội.  
2. Địa chỉ của các tác giả "Trần Mạnh Hải; Nguyễn Hoài Châu; Nguyễn Văn Hà; Hoàng Lương; Nguyễn Đình Chiển; Đoàn Quang Hà; Nguyễn Triều Dương" được sửa thành:  
Viện Khoa học công nghệ Năng lượng và Môi trường, Viện Hàn lâm Khoa học và Công nghệ Việt Nam, nhà A30, số 18 đường Hoàng Quốc Việt, phường Nghĩa Đô, thành phố Hà Nội.  
3. Địa chỉ của tác giả "Lê Thị Hồng Thuý" được sửa thành:  
Khoa Công nghệ hoá học - Trường Đại học Công thương Thành phố Hồ Chí Minh - 140 Lê Trọng Tấn, Phường Tây Thạnh, Thành phố Hồ Chí Minh.

Thông báo số: 140341/TB-SHTT.IP, ngày 15/09/2025 về việc ghi nhận sửa đổi đơn

Số Yêu cầu: SĐ2-2025-01733 Ngày nộp: 05/09/2025

Liên quan đến đơn yêu cầu cấp Bằng độc quyền giải pháp hữu ích:

(21) Số đơn	(22) Ngày nộp đơn
2-2025-00382	24/10/2022

Mục sửa đổi: 1. Tên và địa chỉ của người nộp đơn "VIỆN KỸ THUẬT NHIỆT ĐỐI - VIỆN HÀN LÂM KHOA HỌC VÀ CÔNG NGHỆ VIỆT NAM" được sửa thành:  
Nội dung mới: VIỆN KHOA HỌC VẬT LIỆU - VIỆN HÀN LÂM KHOA HỌC VÀ CÔNG NGHỆ VIỆT NAM (VN)  
Nhà A2, số 18, đường Hoàng Quốc Việt, phường Nghĩa Đô, thành phố Hà Nội.

2. Địa chỉ của người nộp đơn "Sở Khoa học và Công nghệ thành phố Hồ Chí Minh" được sửa thành:  
244 Điện Biên Phủ, phường Xuân Hòa, thành phố Hồ Chí Minh.

---

Thông báo số: 143360/TB-SHTT.IP, ngày 19/09/2025 về việc ghi nhận sửa đổi đơn

Số Yêu cầu: SĐ2-2025-01705 Ngày nộp: 04/09/2025

Liên quan đến đơn yêu cầu cấp Bằng độc quyền giải pháp hữu ích:

(21) Số đơn	(22) Ngày nộp đơn
2-2023-00564	29/09/2023

Mục sửa đổi: 1. Tên và địa chỉ của người nộp đơn được sửa thành:

Nội dung mới: Viện Khoa học công nghệ Năng lượng và Môi trường, Viện Hàn lâm Khoa học và Công nghệ Việt Nam  
Nhà A30, số 18 đường Hoàng Quốc Việt, phường Nghĩa Đô, thành phố Hà Nội  
2. Địa chỉ của các tác giả Bùi Thị Kim Anh, Nguyễn Văn Thành, Nguyễn Hồng Yển, Nguyễn Hồng Chuyên được sửa thành:  
Viện Khoa học công nghệ Năng lượng và Môi trường, Viện Hàn lâm Khoa học và Công nghệ Việt Nam, Nhà A30, số 18 đường Hoàng Quốc Việt, phường Nghĩa Đô, thành phố Hà Nội.  
3. Địa chỉ của tác giả Nguyễn Thanh Bình được sửa thành:  
Trường Đại học Hồng Đức - 565 Quang Trung, phường Hạc Thành, tỉnh Thanh Hóa.

---

Thông báo số: 147515/TB-SHTT.IP, ngày 24/09/2025 về việc ghi nhận sửa đổi đơn

Số Yêu cầu: SĐ2-2025-01969 Ngày nộp: 22/09/2025

Liên quan đến đơn yêu cầu cấp Bằng độc quyền giải pháp hữu ích:

(21) Số đơn	(22) Ngày nộp đơn
2-2017-00414	19/12/2017

Mục sửa đổi: Chấm dứt đại diện sở hữu công nghiệp:

Nội dung mới: Văn phòng Luật sư Ân Nam  
Số 10 ngõ 34 đường Âu Cơ, phường Quảng An, quận Tây Hồ, TP Hà Nội.

---

**CÔNG BÁO SỞ HỮU CÔNG NGHIỆP SỐ 458 TẬP A – QUYỀN 1 (04.05.2026)**

Thông báo số: 149775/TB-SHTT.IP, ngày 29/09/2025 về việc ghi nhận sửa đổi đơn

Số Yêu cầu: SĐ2-2025-01839 Ngày nộp: 12/09/2025

Liên quan đến đơn yêu cầu cấp Bằng độc quyền giải pháp hữu ích:

(21) Số đơn	(22) Ngày nộp đơn
2-2025-00696	04/12/2020

Mục sửa đổi: Bổ sung 04 tác giả sáng chế sau đây vào Danh sách tác giả:

Nội dung mới:

1. Tên đầy đủ: Trần Việt Hùng

Quốc tịch: Việt Nam (VN)

Địa chỉ: số 33, ngõ 14 Nguyễn Lân, phường Phương Liệt, thành phố Hà Nội

2. Tên đầy đủ: Phạm Văn Cường

Quốc tịch: Việt Nam (VN)

Địa chỉ: số 18 đường Hoàng Quốc Việt, phường Nghĩa Đô, thành phố Hà Nội

3. Tên đầy đủ: Đoàn Thị Mai Hương

Quốc tịch: Việt Nam (VN)

Địa chỉ: số 18 đường Hoàng Quốc Việt, phường Nghĩa Đô, thành phố Hà Nội

4. Tên đầy đủ: Nguyễn Văn Hoàng

Quốc tịch: Việt Nam (VN)

Địa chỉ: Thôn Cáp Hạ, Xã Trung Khê, Tỉnh Bắc Ninh.

Thông báo số: 161127/TB-SHTT.IP, ngày 20/10/2025 về việc ghi nhận sửa đổi đơn

Số Yêu cầu: SĐ2-2025-02226 Ngày nộp: 06/10/2025

Liên quan đến đơn yêu cầu cấp Bằng độc quyền giải pháp hữu ích:

(21) Số đơn	(22) Ngày nộp đơn
2-2023-00791	13/12/2023

Mục sửa đổi: 1. Địa chỉ của người nộp đơn đồng thời là tác giả "NGUYỄN THANH TÚY" được sửa thành:

Nội dung mới: 39 Nguyễn Ngọc Vũ, tổ 2, phường Thanh Xuân, Hà Nội, Việt Nam.

2. Địa chỉ của tác giả "Khuông Thanh Tuấn" được sửa thành:

42 TDP4, phường Xuân Phương, Hà Nội, Việt Nam.

**CÔNG BÁO SỞ HỮU CÔNG NGHIỆP SỐ 458 TẬP A – QUYỀN 1 (04.05.2026)**

Thông báo số: 171845/TB-SHTT.IP, ngày 10/11/2025 về việc ghi nhận sửa đổi đơn

Số Yêu cầu: SĐ2-2025-02044 Ngày nộp: 26/09/2025

Liên quan đến đơn yêu cầu cấp Bằng độc quyền giải pháp hữu ích:

(21) Số đơn	(22) Ngày nộp đơn
2-2025-00479	02/11/2023

Mục sửa đổi: 1. Địa chỉ của người nộp đơn được sửa thành:

Nội dung mới: Trường Đại học Cần Thơ, Khu II, đường 3/2, phường Ninh Kiều, thành phố Cần Thơ [VN]; Sở Khoa học và Công nghệ Thành phố Cần Thơ, Số 02 Lý Thường Kiệt, phường Ninh Kiều, thành phố Cần Thơ.  
2. Địa chỉ các tác giả trong Danh sách tác giả được sửa thành: Khu II, đường 3/2, phường Ninh Kiều, thành phố Cần Thơ.

---

Thông báo số: 173830/TB-SHTT.IP, ngày 13/11/2025 về việc ghi nhận sửa đổi đơn

Số Yêu cầu: SĐ2-2025-02616 Ngày nộp: 31/10/2025

Liên quan đến đơn yêu cầu cấp Bằng độc quyền giải pháp hữu ích:

(21) Số đơn	(22) Ngày nộp đơn
2-2024-00005	03/01/2024

Mục sửa đổi: 1. Địa chỉ người nộp đơn được sửa thành:

Nội dung mới: 32 Thạch Thị Thanh, Phường Tân Định, Thành phố Hồ Chí Minh  
2. Địa chỉ của tác giả "Hồ Minh Hoàng" và "Nguyễn Tấn Đông" được sửa thành:  
Hồ Minh Hoàng, Biệt thự 2-15 Vinhomes Central Park - 720A Điện Biên Phủ, Phường Thạnh Mỹ Tây, Thành phố Hồ Chí Minh [VN];  
Nguyễn Tấn Đông, 543/45 Nguyễn Đình Chiểu, Phường Bàn Cờ, Thành phố Hồ Chí Minh [VN].

---

Thông báo số: 176645/TB-SHTT.IP, ngày 18/11/2025 về việc ghi nhận sửa đổi đơn

Số Yêu cầu: SĐ2-2025-02409 Ngày nộp: 17/10/2025

Liên quan đến đơn yêu cầu cấp Bằng độc quyền giải pháp hữu ích:

(21) Số đơn	(22) Ngày nộp đơn
2-2025-00478	12/01/2023

Mục sửa đổi: 1. Địa chỉ của người nộp đơn được sửa thành:  
Nội dung mới: 11 Tân Viên, Phường Tân Sơn Hoà, Thành phố Hồ Chí Minh.  
2. Địa chỉ của tác giả "Nguyễn Cảnh Hưng" được sửa thành:  
11 Tân Viên, Phường Tân Sơn Hoà, Thành phố Hồ Chí Minh.

Thông báo số: 180328/TB-SHTT.IP, ngày 26/11/2025 về việc ghi nhận sửa đổi đơn

Số Yêu cầu: SĐ2-2025-02667 Ngày nộp: 05/11/2025

Liên quan đến đơn yêu cầu cấp Bằng độc quyền giải pháp hữu ích:

(21) Số đơn	(22) Ngày nộp đơn
2-2025-01004	11/02/2020

Mục sửa đổi: Bổ sung 04 tác giả sáng chế sau đây vào Danh sách tác giả:

Nội dung mới: 1. Tên đầy đủ: Trần Việt Hùng  
Quốc tịch: Việt Nam  
Địa chỉ: số 33, ngõ 14 Nguyễn Lân, phường Phương Liệt, thành phố Hà Nội  
2. Tên đầy đủ: Phạm Văn Cường  
Quốc tịch: Việt Nam  
Địa chỉ: số 18 đường Hoàng Quốc Việt, phường Nghĩa Đô, thành phố Hà Nội  
3. Tên đầy đủ: Đoàn Thị Mai Hương  
Quốc tịch: Việt Nam  
Địa chỉ: số 18 đường Hoàng Quốc Việt, phường Nghĩa Đô, thành phố Hà Nội  
4. Tên đầy đủ: Đào Tú Anh  
Quốc tịch: Việt Nam  
Địa chỉ: Tổ 6, phường Vĩnh Hưng, thành phố Hà Nội.

Thông báo số: 184642/TB-SHTT.IP, ngày 04/12/2025 về việc ghi nhận sửa đổi đơn

Số Yêu cầu: SĐ2-2025-02716 Ngày nộp: 10/11/2025

Liên quan đến đơn yêu cầu cấp Bằng độc quyền giải pháp hữu ích:

(21) Số đơn	(22) Ngày nộp đơn
2-2022-00567	14/12/2022

## CÔNG BÁO SỞ HỮU CÔNG NGHIỆP SỐ 458 TẬP A – QUYỀN 1 (04.05.2026)

Mục sửa đổi: 1. Tên và địa chỉ của người nộp đơn được sửa thành:  
Nội dung mới: Trung tâm Nghiên cứu và Phát triển Công nghệ cao, Viện Hàn lâm Khoa học và Công nghệ Việt Nam.  
2. Địa chỉ của tác giả "Phùng Văn Trung" được sửa thành:  
351/31 Nơ Trang Long, Phường Bình Lợi Trung, Thành phố Hồ Chí Minh.

---

Thông báo số: 184646/TB-SHTT.IP, ngày 04/12/2025 về việc ghi nhận sửa đổi đơn

Số Yêu cầu: SĐ2-2025-02742 Ngày nộp: 12/11/2025

Liên quan đến đơn yêu cầu cấp Bằng độc quyền giải pháp hữu ích:

(21) Số đơn	(22) Ngày nộp đơn
2-2025-00084	17/02/2025

Mục sửa đổi: 1. Tên và địa chỉ của người nộp đơn được sửa thành:  
Nội dung mới: ĐẠI HỌC PHENIKAA  
Đường Nguyễn Trác, phường Dương Nội, thành phố Hà Nội  
2. Địa chỉ của các tác giả trong Danh sách tác giả được sửa thành:  
NGÔ THỊ THÚY HƯỜNG, Khoa Công nghệ sinh học, Hóa học và Kỹ thuật môi trường - Đại học Phenikaa, phường Dương Nội, thành phố Hà Nội; TRƯƠNG VĂN THƯỢNG, Phòng Khoa học và Hợp tác quốc tế - Trường Cao đẳng Kinh tế, Kỹ thuật và Thủy sản, phố Từ Sơn, tỉnh Bắc Ninh; LÊ THANH THẢO, Khoa Công nghệ sinh học, Hóa học và Kỹ thuật môi trường - Đại học Phenikaa, phường Dương Nội, thành phố Hà Nội; NGUYỄN BÁ CHIẾN, Khoa Năng Lượng Nhiệt, Trường Cơ Khí, Đại học Bách Khoa Hà Nội, phường Bạch Mai, thành phố Hà Nội.

---

Thông báo số: 188856/TB-SHTT.IP, ngày 16/12/2025 về việc ghi nhận sửa đổi đơn

Số Yêu cầu: SĐ2-2025-02978 Ngày nộp: 28/11/2025

Liên quan đến đơn yêu cầu cấp Bằng độc quyền giải pháp hữu ích:

(21) Số đơn	(22) Ngày nộp đơn
2-2024-00606	16/09/2024

Mục sửa đổi: Tên, địa chỉ chủ đơn  
Nội dung mới: Viện Sinh học, Viện Hàn lâm Khoa học và Công nghệ Việt Nam (VN)  
Nhà A10, số 18 Hoàng Quốc Việt, Phường Nghĩa Đô, Thành phố Hà Nội

---

Thông báo số: 191710/TB-SHTT.IP, ngày 23/12/2025 về việc ghi nhận sửa đổi đơn

Số Yêu cầu: SĐ2-2025-02977 Ngày nộp: 27/11/2025

Liên quan đến đơn yêu cầu cấp Bằng độc quyền giải pháp hữu ích:

(21) Số đơn	(22) Ngày nộp đơn
2-2020-00263	10/06/2020

Mục sửa đổi: 1. Tên và địa chỉ của người nộp đơn "Trung tâm phát triển công nghệ cao - Việt Hàn lâm Khoa học và Công nghệ Việt Nam" được sửa thành:

Nội dung mới: Trung tâm Nghiên cứu và Phát triển Công nghệ cao, Viện Hàn lâm Khoa học và Công nghệ Việt Nam

Số 18, Hoàng Quốc Việt, phường Nghĩa Đô, thành phố Hà Nội

2. Địa chỉ của người nộp đơn "Viện Khoa học vật liệu thuộc Viện Hàn lâm Khoa học và Công nghệ Việt Nam" được sửa thành:

Số 18, Hoàng Quốc Việt, phường Nghĩa Đô, thành phố Hà Nội

3. Địa chỉ của các tác giả sáng chế trong Danh sách tác giả được sửa thành:

Trần Quốc Tiên,

số 18 Hoàng Quốc Việt, phường Nghĩa Đô, thành phố Hà Nội;

Phan Hồng Khôi,

Trung tâm Nghiên cứu và Phát triển Công nghệ cao, Viện Hàn lâm Khoa học và Công nghệ Việt Nam, số 18, Hoàng Quốc Việt, phường Nghĩa Đô, thành phố Hà Nội;

Đỗ Thị Gấm,

Trung tâm Nghiên cứu và Phát triển Công nghệ cao, Viện Hàn lâm Khoa học và Công nghệ Việt Nam, số 18, Hoàng Quốc Việt, phường Nghĩa Đô, thành phố Hà Nội;

Tông Quang Công,

Viện Khoa học vật liệu, số 18, Hoàng Quốc Việt, phường Nghĩa Đô, thành phố Hà Nội; Vũ Thị Nghiêm, Viện Khoa học vật liệu, số 18, Hoàng Quốc Việt, phường Nghĩa Đô, thành phố Hà Nội;

Nguyễn Thanh Phương,

Đại học Bách Khoa Hà Nội, số 1 Đại Cồ Việt, phường Bạch Mai, thành phố Hà Nội;

Vũ Ngọc Hải,

Đại học Phenikaa, đường Nguyễn Trác, phường Dương Nội, thành phố Hà Nội; Phạm Bích Ngọc, Viện Sinh học, số 18 Hoàng Quốc Việt, phường Nghĩa Đô, thành phố Hà Nội.

Thông báo số: 191959/TB-SHTT.IP, ngày 25/12/2025 về việc ghi nhận sửa đổi đơn

Số Yêu cầu: SĐ2-2025-01883 Ngày nộp: 16/09/2025

Liên quan đến đơn yêu cầu cấp Bằng độc quyền giải pháp hữu ích:

(21) Số đơn	(22) Ngày nộp đơn
2-2024-00605	10/05/2021

- Mục sửa đổi: Bổ sung 06 tác giả sáng chế sau đây vào Danh sách tác giả:  
Nội dung mới:
- Tên đầy đủ: Nguyễn Khắc Thất  
Quốc tịch: Việt Nam (VN)  
Địa chỉ: Trung tâm Máy Gia Tốc, Bệnh viện Trung ương Quân đội 108, Số 1 Trần Hưng Đạo, Bạch Đằng, Hai Bà Trưng, Hà Nội.
  - Tên đầy đủ: Phạm Thành Công  
Quốc tịch: Việt Nam (VN)  
Địa chỉ: số 17 Hoàng Sâm, Nghĩa Đô, Cầu Giấy, Hà Nội
  - Tên đầy đủ: Nguyễn Ngọc Thái  
Quốc tịch: Việt Nam (VN)  
Địa chỉ: Số 610 CC nhà A, 120 Hoàng Quốc Việt, cỏ Nhuế 1, Bắc Từ Liêm, Hà Nội
  - Tên đầy đủ: Nguyễn Thanh Hà  
Quốc tịch: Việt Nam (VN)  
Địa chỉ: số 19 Hoàng Sâm, Nghĩa Đô, Cầu Giấy, Hà Nội
  - Tên đầy đủ: Vũ Trọng Bách  
Quốc tịch: Việt Nam (VN)  
Địa chỉ: 413, lô E, chung cư Quân đội, 468 Phan Văn Trị, phường 7, quận Gò Vấp, Tp. Hồ Chí Minh
  - Tên đầy đủ: Trần Đăng Ninh  
Quốc tịch: Việt Nam (VN)  
Địa chỉ: P 1802 CT1 khu nhà ở Bắc Hà, phường Hà Đông, thành phố Hà Nội

Thông báo số: 193841/TB-SHTT.IP, ngày 31/12/2025 về việc ghi nhận sửa đổi đơn

Số Yêu cầu: SĐ2-2025-02983 Ngày nộp: 28/11/2025

Liên quan đến đơn yêu cầu cấp Bằng độc quyền giải pháp hữu ích:

(21) Số đơn	(22) Ngày nộp đơn
2-2025-00525	07/12/2021

- Mục sửa đổi: 1. Địa chỉ của người nộp đơn được sửa thành:  
Nội dung mới: Khu II, đường 3/2, Phường Ninh Kiều, Thành phố Cần Thơ, Việt Nam.  
2. Địa chỉ của tác giả "Trần Thị Bích Quyên" được sửa thành:  
B16, Đường 26, KV2, KDC Công ty 8, Phường Cái Răng, Thành phố Cần Thơ, Việt Nam.

## CÔNG BÁO SỞ HỮU CÔNG NGHIỆP SỐ 458 TẬP A – QUYỀN 1 (04.05.2026)

Thông báo số: 193846/TB-SHTT.IP, ngày 31/12/2025 về việc ghi nhận sửa đổi đơn

Số Yêu cầu: SĐ2-2025-03030 Ngày nộp: 03/12/2025

Liên quan đến đơn yêu cầu cấp Bằng độc quyền giải pháp hữu ích:

(21) Số đơn	(22) Ngày nộp đơn
2-2021-00371	14/09/2021

Mục sửa đổi: Tên và địa chỉ của người nộp đơn "Viện Khoa học Vật liệu ứng dụng, 1B đường Thạnh Lộc 29, khu phố 1, phường Thạnh Lộc, quận 12, thành phố Hồ Chí Minh" được sửa thành:  
Nội dung mới: Viện Công nghệ tiên tiến - Viện Hàn lâm Khoa học và Công nghệ Việt Nam  
Số 1B, đường Thạnh Lộc 29, phường An Phú Đông, thành phố Hồ Chí Minh  
Email: vanthu@iat.vast.vn

---

Thông báo số: 11451/TB-SHTT.IP, ngày 26/01/2026 về việc ghi nhận sửa đổi đơn

Số Yêu cầu: SĐ2-2025-03368 Ngày nộp: 30/12/2025

Liên quan đến đơn yêu cầu cấp Bằng độc quyền giải pháp hữu ích:

(21) Số đơn	(22) Ngày nộp đơn
2-2025-01196	27/02/2024

Mục sửa đổi: Bổ sung 01 tác giả sáng chế sau đây vào Danh sách tác giả:  
Nội dung mới: Tên đầy đủ: Trần Ngọc Hải Thiên  
Quốc tịch: Việt Nam  
Địa chỉ: Số 9 BT2 Bán đảo Linh Đàm, phường Hoàng Liệt, thành phố Hà Nội.

---

Thông báo số: 11458/TB-SHTT.IP, ngày 26/01/2026 về việc ghi nhận sửa đổi đơn

Số Yêu cầu: SĐ2-2025-03386 Ngày nộp: 31/12/2025

Liên quan đến đơn yêu cầu cấp Bằng độc quyền giải pháp hữu ích:

(21) Số đơn	(22) Ngày nộp đơn
2-2025-00075	13/02/2025

- Mục sửa đổi: 1. Bổ sung 01 người nộp đơn và Danh sách người nộp đơn:  
Nội dung mới: Công ty Cổ phần Kim loại màu Thái Nguyên - Vimico  
Tổ dân phố Phú Xá 3, phường Tích Lương, tỉnh Thái Nguyên  
Điện thoại: 0208.3847.229; Email: [thainguyentmc@gmail.com](mailto:thainguyentmc@gmail.com)
2. Địa chỉ của người nộp đơn "Phòng Thí nghiệm trọng điểm Công nghệ lọc, hoá dầu" được sửa thành:  
Số 02, phố Phạm Ngũ Lão, Phường Cửa Nam, Thành phố Hà Nội, Việt Nam.
3. Địa chỉ của các tác giả "Nguyễn Quang Minh; Nguyễn Bích Ngọc; Vũ Thị Thu Hà; Đỗ Thị Như Quỳnh" được sửa thành:  
Số 02, phố Phạm Ngũ Lão, Phường Cửa Nam, Thành phố Hà Nội, Việt Nam.
4. Bổ sung 02 tác giả vào Danh sách tác giả:  
Trần Văn Long, Tổ dân phố Phú Xá 3, phường Tích Lương, tỉnh Thái Nguyên; 0946162772, Email: [longtv.vimico@gmail.com](mailto:longtv.vimico@gmail.com); Vũ Thị Ngân, Tổ dân phố Phú Xá 3, phường Tích Lương, tỉnh Thái Nguyên, 0989308314, Email: [ngan.vu76@gmail.com](mailto:ngan.vu76@gmail.com).

Thông báo số: 35422/TB-SHTT.IP, ngày 16/03/2026 về việc ghi nhận sửa đổi đơn

Số Yêu cầu: SĐ2-2026-00422 Ngày nộp: 06/02/2026

Liên quan đến đơn yêu cầu cấp Bằng độc quyền giải pháp hữu ích:

(21) Số đơn	(22) Ngày nộp đơn
2-2026-00105	11/03/2023

- Mục sửa đổi: 1. Ngày nộp đơn của Đơn chuyển đổi được sửa thành: 11/03/2022  
Nội dung mới: 2. Nước nộp đơn của Đơn Ưu Tiên được sửa thành: EP (European Patent Office).

Thông báo số: 39575/TB-SHTT.IP, ngày 23/03/2026 về việc ghi nhận sửa đổi đơn

Số Yêu cầu: SĐ2-2026-00570 Ngày nộp: 06/03/2026

Liên quan đến đơn yêu cầu cấp Bằng độc quyền giải pháp hữu ích:

(21) Số đơn	(22) Ngày nộp đơn
2-2022-00573	21/12/2022

- Mục sửa đổi: Bổ sung 08 tác giả sáng chế sau đây vào Danh sách tác giả:  
Nội dung mới: Tăng Thị Nga,  
Số 87 Cổ Linh, Long Biên, Hà Nội (VN);

Nguyễn Thùy Trâm,  
P3310, toà CT2A chung cư Gelexia riverside 727 Tam Trinh, Hoàng  
Mai, Hà Nội (VN);  
Lê Thị Trang, 4/248 Phố Đại Từ, Phường Định Công, Hoàng Mai, Hà  
Nội (VN);  
Nguyễn Thị Hương Giang,  
1817 toà nhà HH1, ngõ 102 Trường Chinh, Phường Kim Liên, Hà Nội  
(VN);  
Nguyễn Thành Trung,  
Số 01 nhà N9, TTCTXD số 2, TDP Viên 7, Phường Đông Ngạc, Hà Nội  
(VN);  
Vũ Thị Mai Hiền,  
66 ngõ 39 Tứ Liên, Hồng Hà, Hà Nội (VN);  
Chu Thị Hải Anh,  
Chung cư 3B, Phương Liệt, Thanh Xuân, Hà Nội (VN);  
Đặng Thị Thùy Dương,  
65/262 Hoàng Quốc Việt, phường Tứ Minh, Hải Phòng (VN).

Thông báo số: 39590/TB-SHTT.IP, ngày 23/03/2026 về việc ghi nhận sửa đổi đơn

Số Yêu cầu: SĐ2-2026-00542 Ngày nộp: 03/03/2026

Liên quan đến đơn yêu cầu cấp Bằng độc quyền giải pháp hữu ích:

(21) Số đơn	(22) Ngày nộp đơn
2-2024-00133	05/03/2024

Mục sửa đổi: 1. Địa chỉ của người nộp đơn được sửa thành:  
Nội dung mới: Nhà A30, Số 18, Đường Hoàng Quốc Việt, Phường Nghĩa Đô, Thành  
Phố Hà Nội  
2. Ghi nhận đại diện sở hữu công nghiệp:  
CÔNG TY TNHH SỞ HỮU TRÍ TUỆ MẶT TRỜI MỚI  
Số 11, ngõ 46 phố Tư Đình, phường Long Biên, thành phố Hà Nội, Việt  
Nam  
3. Thứ tự các tác giả sáng chế trong Danh sách tác giả được sửa thành:  
Đoàn Văn Bình,  
Nhà A9 số 18 Hoàng Quốc Việt, Cầu Giấy, Hà Nội [VN];  
Chu Quang Truyền, Viện Hóa học các Hợp chất thiên nhiên - 18 Hoàng  
Quốc Việt - Cầu Giấy - Hà Nội [VN];  
Trần Văn Thanh, Học viện Y - Dược học cổ truyền Việt Nam - số 2 -  
Trần Phú - Hà Đông - Hà Nội [VN];  
Nguyễn Thị Thu Hương,  
Nhà A9 số 18 Hoàng Quốc Việt, Cầu Giấy, Hà Nội [VN];  
Ngô Kim Chi, Viện Hóa học các Hợp chất thiên nhiên - 18 Hoàng Quốc  
Việt - Cầu Giấy - Hà Nội [VN];

Nguyễn Hồng Anh, Nhà A9 số 18 Hoàng Quốc Việt, Cầu Giấy, Hà Nội [VN];

Phạm Văn Duy, Nhà A9 số 18 Hoàng Quốc Việt, Cầu Giấy, Hà Nội [VN];

Phạm Thị Hạnh, Nhà A9 số 18 Hoàng Quốc Việt, Cầu Giấy, Hà Nội [VN]; Đặng Ngọc Phượng, Viện Hóa học các Hợp chất thiên nhiên - 18 Hoàng Quốc Việt - Cầu Giấy - Hà Nội [VN];

Đoàn Quyết Thành, Nhà A9 số 18 Hoàng Quốc Việt, Cầu Giấy, Hà Nội [VN]; Đoàn Hồng Quân, Nhà A9 số 18 Hoàng Quốc Việt, Cầu Giấy, Hà Nội [VN];

Nguyễn Trí Uyên Niê Ksor, 37 Hùng Vương, Tụ An, Thành phố Buôn Ma Thuột, Đắk Lắk [VN].

Thông báo số: 45188/TB-SHTT.IP, ngày 30/03/2026 về việc ghi nhận sửa đổi đơn

Số Yêu cầu: SĐ2-2026-00630 Ngày nộp: 12/03/2026

Liên quan đến đơn yêu cầu cấp Bằng độc quyền giải pháp hữu ích:

(21) Số đơn	(22) Ngày nộp đơn
2-2023-00416	04/08/2023

Mục sửa đổi: 1. Tên và địa chỉ của người nộp đơn được sửa thành:

Nội dung mới: Viện Hóa học, Viện Hàn lâm Khoa học và Công nghệ Việt Nam  
Nhà A18, số 18 đường Hoàng Quốc Việt, phường Nghĩa Đô, thành phố Hà Nội.

2. Địa chỉ của các tác giả "Nguyễn Phi Hùng", "Đỗ Thị Thúy", và "Vũ Thị Hà" được sửa thành:

Viện Hóa học, Viện Hàn lâm Khoa học và Công nghệ Việt Nam - Nhà A18, số 18 đường Hoàng Quốc Việt, phường Nghĩa Đô, thành phố Hà Nội.

Thông báo số: 51874/TB-SHTT.IP, ngày 09/04/2026 về việc ghi nhận sửa đổi đơn

Số Yêu cầu: SĐ2-2026-00701 Ngày nộp: 19/03/2026

Liên quan đến đơn yêu cầu cấp Bằng độc quyền giải pháp hữu ích:

(21) Số đơn	(22) Ngày nộp đơn
2-2021-00420	14/10/2021

Mục sửa đổi: Tên và địa chỉ của người nộp đơn "Viện Hóa học các hợp chất thiên nhiên, Viện Hàn lâm Khoa học và Công nghệ Việt Nam" được sửa thành:

Nội dung mới: Viện Hóa học, Viện Hàn lâm Khoa học và Công nghệ Việt Nam  
Số 18 Hoàng Quốc Việt, Phường Nghĩa Đô, Thành phố Hà Nội.

**PHẦN IV**

**THAY ĐỔI CHỦ ĐƠN**

Thông báo số: 51869/TB-SHTT.IP, ngày 09/04/2026 về việc ghi nhận thay đổi chủ đơn

Số Yêu cầu: CD1-2026-00226 Ngày nộp: 16/03/2026

Liên quan đến đơn yêu cầu cấp Bằng độc quyền sáng chế:

(21) Số đơn	(22) Ngày nộp đơn
1-2024-07118	05/10/2021
1-2025-06692	18/09/2019
1-2025-08737	18/06/2020

Bên chuyển nhượng: ELECTRONICS AND TELECOMMUNICATIONS  
RESEARCH INSTITUTE (KR)  
218, Gajeong-ro, Yuseong-gu, Daejeon 34129, Republic of  
Korea

Bên được chuyển nhượng: INTELLECTUAL DISCOVERY CO., LTD. (KR)  
33rd Floor, 152, Techno-ro, Gangnam-gu, Seoul, 06236,  
Republic of Korea

---

Thông báo số: 51873/TB-SHTT.IP, ngày 09/04/2026 về việc ghi nhận thay đổi chủ đơn

Số Yêu cầu: CD1-2026-00231 Ngày nộp: 17/03/2026

Liên quan đến đơn yêu cầu cấp Bằng độc quyền sáng chế:

(21) Số đơn	(22) Ngày nộp đơn
1-2024-09176	06/12/2024
1-2025-01314	26/02/2025

Bên chuyển nhượng: DSM IP ASSETS B.V. (NL)  
Wilhelminasingel 39, 6221 BE Maastricht, Netherlands

Bên được chuyển nhượng: NOVONESIS ANIMAL BIOSOLUTIONS AG (CH)  
Zipriostrasse 1, 4334 Sisseln AG, Switzerland

---

**CÔNG BÁO SỞ HỮU CÔNG NGHIỆP SỐ 458 TẬP A – QUYỀN 1 (04.05.2026)**

Thông báo số: 51877/TB-SHTT.IP, ngày 09/04/2026 về việc ghi nhận thay đổi chủ đơn

Số Yêu cầu: CD1-2026-00244 Ngày nộp: 20/03/2026

Liên quan đến đơn yêu cầu cấp Bằng độc quyền sáng chế:

(21) Số đơn	(22) Ngày nộp đơn
1-2021-07572	25/11/2021
1-2025-03564	22/02/2021
1-2025-09532	08/09/2021

Bên chuyển nhượng: HUMAX CO., LTD. (KR)  
2 Yeongmun-ro Cheoin-Gu Yongin-Si, Gyeonggi-do  
17040, Republic of Korea

Bên được chuyển nhượng: HFI Innovation Inc. (CN)  
Unit 3F-5, No.5, Taiyuan 1st Street, Zhubei City, Hsinchu  
County, Taiwan 302

Thông báo số: 51879/TB-SHTT.IP, ngày 09/04/2026 về việc ghi nhận thay đổi chủ đơn

Số Yêu cầu: CD1-2026-00248 Ngày nộp: 23/03/2026

Liên quan đến đơn yêu cầu cấp Bằng độc quyền sáng chế:

(21) Số đơn	(22) Ngày nộp đơn
1-2024-04075	04/06/2024

Bên chuyển nhượng: INIBIO CO., LTD. (KR)  
506, Songnae-daero, Bucheon-si Gyeonggi-do 14445,  
Republic of Korea

Bên được chuyển nhượng: DAEWOONG CO., LTD. (KR)  
244, Galmachi-ro, Jungwon-gu, Seongnam-si, Gyeonggi-do  
13211, Republic of Korea  
INIBIO CO., LTD. (KR) và DAEWOONG CO., LTD.  
(KR) cùng là người nộp đơn.

Thông báo số: 51882/TB-SHTT.IP, ngày 09/04/2026 về việc ghi nhận thay đổi chủ đơn

Số Yêu cầu: CD1-2026-00149 Ngày nộp: 10/02/2026

Liên quan đến đơn yêu cầu cấp Bằng độc quyền sáng chế:

**CÔNG BÁO SỞ HỮU CÔNG NGHIỆP SỐ 458 TẬP A – QUYỀN 1 (04.05.2026)**

(21) Số đơn	(22) Ngày nộp đơn
1-2024-00665	25/01/2024

Bên chuyển nhượng: CÔNG TY CỔ PHẦN PHYGITALS LABS (VN)  
Số 02 đường Tôn Đức Thắng, phường Bến Nghé, quận 1,  
thành phố Hồ Chí Minh  
Bên được chuyển nhượng: NGUYỄN HUY (VN)  
CH L6-19.07 T20 - L6, 02 Tôn Đức Thắng, phường Sài  
Gòn, thành phố Hồ Chí Minh

Thông báo số: 51884/TB-SHTT.IP, ngày 09/04/2026 về việc ghi nhận thay đổi chủ đơn

Số Yêu cầu: CD1-2026-00110 Ngày nộp: 03/02/2026

Liên quan đến đơn yêu cầu cấp Bằng độc quyền sáng chế:

(21) Số đơn	(22) Ngày nộp đơn
1-2024-01190	23/09/2021

Bên chuyển nhượng: LG ELECTRONICS INC. (KR)  
128, Yeoui-daero, Yeongdeungpo-gu, Seoul, 07336,  
Republic of Korea  
Bên được chuyển nhượng: BEIJING XIAOMI MOBILE SOFTWARE CO., LTD.  
(CN)  
18, Floor 8, Building 6, Yard 33 Middle Xierqi Road  
Haidian District Beijing, China

Thông báo số: 51885/TB-SHTT.IP, ngày 09/04/2026 về việc ghi nhận thay đổi chủ đơn

Số Yêu cầu: CD1-2026-00111 Ngày nộp: 03/02/2026

Liên quan đến đơn yêu cầu cấp Bằng độc quyền sáng chế:

(21) Số đơn	(22) Ngày nộp đơn
1-2022-02212	08/04/2022

Bên chuyển nhượng: LG ELECTRONICS INC. (KR)  
128, Yeoui-daero, Yeongdeungpo-gu, Seoul, 07336,  
Republic of Korea

**CÔNG BÁO SỞ HỮU CÔNG NGHIỆP SỐ 458 TẬP A – QUYỀN 1 (04.05.2026)**

Bên được chuyển nhượng: BEIJING XIAOMI MOBILE SOFTWARE CO., LTD.  
(CN)  
18, Floor 8, Building 6, Yard 33 Middle Xierqi Road  
Haidian District Beijing, China

---

Thông báo số: 51886/TB-SHTT.<sub>IP</sub>, ngày 09/04/2026 về việc ghi nhận thay đổi chủ đơn

Số Yêu cầu: CD1-2026-00112 Ngày nộp: 03/02/2026

Liên quan đến đơn yêu cầu cấp Bằng độc quyền sáng chế:

(21) Số đơn	(22) Ngày nộp đơn
1-2024-03848	09/12/2021

Bên chuyển nhượng: LG ELECTRONICS INC. (KR)  
128, Yeoui-daero, Yeongdeungpo-gu, Seoul 07336, Korea

Bên được chuyển nhượng: BEIJING XIAOMI MOBILE SOFTWARE CO., LTD.  
(CN)  
18, Floor 8, Building 6, Yard 33 Middle Xierqi Road  
Haidian District Beijing, China

---

Thông báo số: 51888/TB-SHTT.<sub>IP</sub>, ngày 09/04/2026 về việc ghi nhận thay đổi chủ đơn

Số Yêu cầu: CD1-2026-00250 Ngày nộp: 23/03/2026

Liên quan đến đơn yêu cầu cấp Bằng độc quyền sáng chế:

(21) Số đơn	(22) Ngày nộp đơn
1-2023-07494	26/10/2023

Bên chuyển nhượng: UNITIKA TRADING CO., LTD. (JP)  
2-5-7 Hommachi, Chuo-ku, Osaka-shi, Osaka 5410053,  
Japan

Bên được chuyển nhượng: SHIKIBO LTD. (JP)  
2-6, Bingomachi 3-chome, Chuo-ku, Osaka-shi, Osaka  
5418516, Japan.

---

## **CÔNG BÁO SỞ HỮU CÔNG NGHIỆP**

*Do Cục Sở hữu trí tuệ thuộc Bộ Khoa học và Công nghệ ấn hành theo Luật Sở hữu trí tuệ số 50/2005/QH11 được Quốc hội thông qua ngày 29 tháng 11 năm 2005 và được sửa đổi bằng Luật sửa đổi, bổ sung một số điều của Luật sở hữu trí tuệ số 50/2005/QH11 được Quốc hội thông qua ngày 19 tháng 6 năm 2009.*

### ***Địa chỉ liên hệ:***

384-386 đường Nguyễn Trãi, quận Thanh Xuân,  
thành phố Hà Nội, Việt Nam  
ĐT: 024. 38583069  
Fax: 024. 38588449